

**საქართველოს ტექნიკური უნივერსიტეტი
საქართველოს საინჟინრო აკადემია**

**Georgian Technical University
Georgian Academy of Engineering**

**ბიზნეს - ინჟინერინგი
Business-Engineering**

**ყოველკვარტალური რეფერირებადი და რეცენზირებადი
საერთაშორისო სამეცნიერო ჟურნალი**

**QUARTERLY REFEREED AND REVIEWED
INTERNATIONAL SCIENTIFIC JOURNAL**

**3-4
2018**

ბიზნეს-ინჟინერინგი

Business-Engineering

ყოველკვარტალური რეფერირებადი და რეცენზირებადი საერთაშორისო სამეცნიერო ჟურნალი

უპკ (UDC) 338.22+62

ბ-666

N3-4. 2018 წელი

მთავარი რედაქტორი:

ა. სიჭინავა

მთავარი რედაქტორის მოადგილე:

შ. ვეშაპიძე

პასუხისმგებელი რედაქტორი:

დ. სეხნიაშვილი

ელექტრონული ვერსიის ტექნიკური რედაქტორი:

ა. ქუთათელაძე

სარედაქციო კოლეგია:

ნ. აბესაძე, გ. აბაშიძე, გ. აბდუშელიშვილი, გ. აბრამიშვილი, ე. ბარათაშვილი, თ. ბაციკაძე, ვ. ბოჯარი (პოლონეთი), ზ. გასიტაშვილი, ი. გაბისონია, ჯ. გახოკიძე, ა. გლუშეცკი (რუსეთი), რ. გინევიჩუსი (ლიეტუვა), ივ. გორგიძე, ი. გუჯაბიძე, ც. დურული, მ. ეფიმიჩენკო (რუსეთი), რ. ვინთერი (შვეიცარია), დ. თავხელიძე, დ. იაკობიძე, ლ. იმნაიშვილი, კ. ისაევა (ყაზახეთი), რ. შენგელია, ი. კაკუბავა, ი. კვესელავა, ლ. კლიმაშვილი, ჯ. ლანცი (პოლონეთი), ე. ლობანოვა (რუსეთი), შ. ლომინაშვილი, თ. მერკულოვა (უკრაინა), ტ. კასიანენკო (რუსეთი), ვ. მინასიანი (რუსეთი), ვ. ნავიცკასი (ლიეტუვა), ი. ნაზარკო (პოლონეთი), ჯ. ნაზარკო (პოლონეთი), რ. ოთინაშვილი, მ. ოსინსკა (პოლონეთი), მ. პისანიუკი (მოლდოვა), მ. რაუდიარეუ (ესტონეთი), გ. სალუქვაძე, დ. სეხნიაშვილი, რ. სტურუა, ა. ფრანგიშვილი, ლ. ქარჩავა, რ. ქუთათელაძე, გ. ლავთაძე, მ. ჩიქავა, ნ. ჩიხლაძე, ჯ. ჯანაშია, დ. ჯაფარიძე, გ. ჯოლია.

EDITOR :

A. Sichinava

DEPUTY OF CHIEF EDITOR: Sh. Veshapidze

RESPONSIBLE EDITOR: D. Sekhniashvili

TECHNICAL EDITOR: A. Kutateladze

EDITOR STAFF:

N. Abesadze, G. Abashidze, G. Abdushelishvili, G. Abramishvili, E. Baratashvili, H. Batsikadze, V. Bojari (Poland), Z. Gasitashvili, I. Gabisonia, J. Gakhokidze, A. Glucetsky (Russia), R. Ginevičius (Lietuva), Iv. Gorgidze, I. Gujabidze, Ts. Duruli, M. Ephemchenko (Russia), R. Winther (Switzerland), D. Tavkhelidze, L. Imnashvili, K. Isaeva (Kazakhstan), R. Shengelia, I. Kakubava, I. Kveselava, L. Klimiashvili, J. Lance (Poland), E. Lobanova (Russian), Sh. Lominashvili, T. Merkulova (Ukraine), T. Kasyanenko (Russia), V. Minasian (Russia), V. Navickas (Lietuva), L. Nazarko (Poland), J. Nazarko (Poland), R. Otinashvili, M. Osinska (Poland), M. Pisaniuk (Moldova), M. Raudjārv (Estonia), G. Salukvadze, D. Sekhniashvili, R. Sturua, A. Frangishvili, L. Karchava, R. Kutateladze, G. Gvartadze, M. Chikava, N. Chikhladze, J. Janashia, D. Japaridze, G. Jolia.

ტექნიკური რედაქტორები: თამარ აბუაშვილი, ნატო გეგენავა **TECHNICAL EDITORS:** Tamar Abuashvili, Nato Gegenava

სტატიაში მოყვანილი ფაქტების და
მონაცემების სიზუსტისა და პლაგიატზე
პასუხისმგებელია ავტორი

The author is responsible
for accuracy and plagiarism of facts
and data in the article.

მისამართი:

საქართველოს ტექნიკური უნივერსიტეტი
კოსტავას 77, კორპ. VI, სართ. VI, ოთ. 615ბ.
ტელ.: 595 71-91-77; 599 51-80-84;
555 36-61-01; 595 22-11-25; 032 236-53-91;

EDITORIAL OFFICE ADDRESS:

Georgian Technical University
Tbilisi, Kostava str. 77. 615 b.
Tel.: 595 71-91-77; 599 51-80-84;
555 36-61-01; 595 22-11-25; 032 236-53-91;

www.Business-Engineering.bpengi.com

ელ-ფოსტა: info@bpengi.com

www.Business-Engineering.bpengi.com

E-mail: info@bpengi.com

ISSN 1512-0538

ISSN 1512-0538

სარჩევი

ლეო ჩიქავა - 90 ----- 10
LEO CHIKAVA - 90 ----- 12
ნოდარ ქითანავა
ლეო ჩიქავას მესნიერული მემკვიდრეობის პრაგმატული მნიშვნელობა----- 14

პოსტერ პრეზენტაციები

Cezary Kowalczyk, Sabina Żróbek
AGRICULTURAL REAL ESTATE MARKET - TRENDS IN POLAND AND CENTRAL EUROPE----- 19

Krystyna Kurowska, Jacek Kil
**LEGAL ASPECTS OF AGRICULTURAL PROPERTY MANAGEMENT
IN SELECTED EUROPEAN UNION COUNTRIES**----- 21

Renata Marks-Bielska
FOOD SECURITY VS. ENERGY SECURITY IN THE CONTEXT OF BIOFUEL PRODUCTION----- 23

სექცია 1. ეკონომიკის მდგრადი განვითარების პრობლემები

ალექსანდრე სიჭინავა
მქსპერიმენტალური ეკონომიკა-ეკონომიკური თეორიის ახალი მიმართულება ----- 24

Гинявичюс Р. М.
**ВОЗМОЖНОСТИ КОЛИЧЕСТВЕННОЙ ОЦЕНКИ СОСТОЯНИЯ
СОЦИАЛЬНО-ЭКОНОМИЧЕСКОГО РАЗВИТИЯ РЕГИОНОВ СТРАНЫ** ----- 29

დემნა კვარაცხელია
სოციალური სამართლიანობის პოლიტიკურ-ფილოსოფიური და ეკონომიკური ასპექტები--32

მერაბ გველესიანი, შოთა ვეშაპიძე
**ღირებულებებსა და ინსტიტუციური წყობილების ფორმირების თეორიული
და სამეცნიერო-პრაქტიკული ასპექტი**-----36

Игнаткович Г.Н., Гая Лапинская А.В.
СОВРЕМЕННАЯ СИСТЕМА СТАНДАРТОВ В ОБЛАСТИ ОЦЕНКИ СТОИМОСТИ В РЕСПУБЛИКЕ БЕЛАРУСЬ--44

Мельниченко Г.Н., Гаман Н.А.
ФАКТОРЫ И УСЛОВИЯ, ВЛИЯЮЩИЕ НА ФОРМИРОВАНИЕ ИННОВАЦИОННОЙ СРЕДЫ РЕГИОНА-----47

ზურაბ გარაყანიძე, სოლომონ პაველიაშვილი
რისკების ანალიზი ქვეყნის ეკონომიკური უსაფრთხოების უზრუნველსაყოფად -----50

ირინე მამალაძე
ინსტიტუციური კონსერვაცია ----- 54

რევაზ შენგელია, ჟუჟუნა ნიკლაური-შენგელია, ნათია შენგელია
ქურნალ «ეკონომიკის» როლი ეკონომიკური უსაფრთხოების განვითარებაში (1918-2018 წწ.)----- 60

გიორგი ბერულავა, ირმა დიხამინჯია
მიგრაცია და შრომის ბაზარი საქართველოში----- 64

მარინა მეტრეველი, ირაკლი თავბერძე
დასაქმების პოლიტიკის ინსტიტუციური მოწყობის ძირითადი მიმართულებები -----67

ნაზი ჭიკაიძე, ბექარ კილასონია
ეკონომიკის განვითარების მარჯვენაელთა სისტემა და მისი სრულყოფის გზები ----- 71

ელენე მენაბდე-ჯობაძე
ღასაქმება - ქლასიკური და კინეზიანური კონსუფუციები ----- 74

კახაბერ ციმინტია
მიკრო და მსირა ბიზნესის განვითარების პრობლემები საქართველოში -----78

მერაბ ვანიშვილი, ლექსო ლემონჯავა
ადგილობრივი საბიუჯეტო შემოსულობების პროგნოზირების აქტუალური პრობლემები საქართველოში -----82

მილორდ სიჭინავა
«ამებას პრინციპი» ანუ სასაქონლო-ფულად ურთიერთობათა განვითარება და ანათა და ხალხთა «სიძველის» საკითხი-----87

ლია ჭყონია
სოხიალურ-ეკონომიკური პრობლემები, ღონისძიებები და პარსაქტივები -----90

ნატო ჩიკვილაძე, ნაზიბროლა იაკობაძე
ტექნოლოგიის როლი მნარმოებლურობის ზრდაზე და მღგრაღი განვითარების თანამედროვე ტენდენციები ----- 94

ნიკო ჩიხლაძე, სალომე გოგიაშვილი
რეგიონის სანიწესტიყო განვითარების მართვის საკითხისათვის (იბერეთის მაგალითზე)-----96

ლამარა ბერიძე
მენარემოების განვითარების ხელშეწყობის მექანიზმების სრულყოფა საქართველოში ----- 100

მარინა ბალათურია, მანანა ბერუაშვილი
მსოფლიოში მიმდინარე ეკონომიკური პროცესების თანამედროვე ტენდენციები ----- 103

პარმენ ლემონჯავა, ნატო გეგენავა
სახელმწიფო პარტნიორული მოღელი, მსირა და სარუალო ბიზნესის ურუქტიანი განვითარების მნიშვნელოვანი ურუქტორია ----- 106

ლია კვარაცხელია, მალხაზ წულაია
კონკურენციული პოლიტიკის ეკონომიკური წესრიგი ----- 108

მევი გორგასლიძე, ხათუნა თოღუა
ბუნებრივი მონოპოლიები და ანტიმონოპოლიური პოლიტიკა საქართველოში----- 113

ნელი სესაძე, ვალიდა სესაძე
სოხიალურ- ეკონომიკურ პროცესთა კვლევის მეთოღების უოლუხია სინარგებიკის ჩარჩოებში ----- 116

ნაირა ვირსალაძე
შრომის ბაზრის სტატიისტიკური კვლევის მნიშვნელოვანი ასეექტები----- 119

ზვიად ბეშქენაძე
იმპორტშენასვლეა და ქვეყნის ეკონომიკური უსაფრთხოება ----- 123

ომარ გოცაძე
მსირა ბიზნესი, მისი განვითარების ტენდენციები და როლი ქვეყნის მშპ-ს შექმნაში ----- 126

ირინა ბენია
ბიზნეს საფაროს თანამედროვე გამონევეები და უახლესი ტენდენციები -----131

<i>თამარ გოდერძიშვილი</i> ფასიანი ქალაქების გაზრდის მარჯობულირებალი ინსტიტუტის უწყებონიერების თაჟისებურებები და ტრანსფორმაცია -----	134
<i>თეა ბიძინაშვილი, ირმა ბახტურიძე</i> პირდაპირი უსსოური ინვესტიციები საქართველოში -----	138
<i>თამარ აბუაშვილი, გორა ჭუბაბრია</i> ინოვაციური ეკონომიკის განვითარების სხელმნიფო პოლიტიკა საქართველოში -----	141
<i>თამარ კეკენაძე</i> სიღარიბე, გამონევეები 21-ე საუკუნეში -----	145
<i>ნინო ანანიაშვილი</i> სხელმნიფოს როლი შეზღუდული შესაქლებლობის მქონე პირების დასაქმებებში -----	149
<i>შორენა ხალვაში</i> ინსტიტუციური თეორიების შეღარებითი ანალიზი -----	152
<i>ცოტნე გორდებანი</i> ტექნოლოგიური განვითარების როლი საქართველოს ეკონომიკის განვითარებებში -----	156
<i>შორენა მუგვანაძე</i> საინოვაციო-საინვესტიციო საქმიანობის როლი ქვეყნის სოშიალურ-ეკონომიკურ განვითარებებში -----	160
<i>ვერა ძველაია</i> ინოვაციები, როგორც ინვესტიციების ობიექტი -----	163
<i>ლაშა მგელაძე</i> კონკურენციის ევოლუცია და კონკურენციის თანამედროვე პოლიტიკის კრიტიკოსები ---	166
<i>გიორგი ავალიანი</i> მხირე და საშუალო ბიზნისის განვითარების ტემპები საქართველოში და მისი ხელშეწყობის პრაქტიკა -----	171
<i>ია ყოლბაია</i> უსსოური ქაჟიტალის მოქარობაზე სხელმნიფო კონტროლის ეფექტიანობა -----	175
<i>თამარ ლომიძე, თამთა უთნელიშვილი</i> ადგილობრივი წარმოების ხელშეწყობის სხელმნიფო პოლიტიკა საქართველოში -----	180
<i>აბილ ასლანოვი</i> პირდაპირი უსსოური ინვესტიციების გავლენა საქართველოს ეკონომიკაზე -----	184
<i>მარიამ ერისთავი</i> საქართველოს ეკონომიკის დაქარებულ ზრდას სათანადო მოსულობის ინვესტიციები სქირღება -----	190
<i>რეზო შავაძე</i> არსებული ეკონომიკური სისტემების პრაქტიკული მოღელირება -----	193

სექცია 2. ეკონომიკის სექტორების განვითარების თანამედროვე პრობლემები

<i>Džiuljeta Ruškytė, Svetlana Kunskaia</i> EXPERT EVALUATION OF THE RELEVANCE OF ENABLING COMPETENCIES / INDIVIDUAL SKILLS IN THE ACTIVITIES PURSUED BY ENERGY AND ENVIRONMENTAL SECTORS -----	196
---	-----

<i>Михаил Ефимченко</i> НЕОБХОДИМОСТЬ И ВОЗМОЖНОСТЬ СОЗДАНИЯ ЕДИНОГО РЕГИОНАЛЬНОГО ОПЕРАТОРА ВОДОСНАБЖЕНИЯ И ВОДООТВЕДЕНИЯ -----	200
<i>Tamta Lekishvili, Davit Datuashvili</i> SUBSTANTIATION OF MULTI-PRODUCT PRICES OPTIMIZATION MODEL-----	203
<i>Ефимченко А.М.</i> ВЛИЯНИЕ АНТРОПОГЕННЫХ, СОЦИАЛЬНЫХ И ЭКОНОМИЧЕСКИХ ФАКТОРОВ НА ПРЕДЕЛЫ РОСТА ВОДОПОТРЕБЛЕНИЯ -----	214
<i>Гаман П.И.; Тарасюк А.В.</i> СТРУКТУРА РАЗВИТИЯ МАЛОГО ПРЕДПРИНИМАТЕЛЬСТВА В РЕГИОНАХ УКРАИНЫ -----	217
<i>Е. Ю. Кононова</i> ВЛИЯНИЕ РАЦИОНАЛЬНОСТИ НА УСПЕХ ТРЕЙДЕРОВ: АНАЛИЗ С ИСПОЛЬЗОВАНИЕМ МЕТОДОВ ЭКСПЕРИМЕНТАЛЬНОЙ ЭКОНОМИКИ -----	220
<i>გიორგი ცაავა</i> შინაწესური რისკების კლასიფიკაცია, ნეიტრალიზაციის მექანიზმები და უზრუნველყოფა----	223
<i>Neringa Slavinskaitė, Aušra Liučvaitienė</i> EVALUATION OF THE FISCAL DECENTRALIZATION-----	232
<i>მედია ჩიქავა, თამარ ცინცაძე, ირმა ცომიაი</i> მოზარდთა ქრონიკულ დაავადებთან ფარმაცოთერაპიის უზრუნველყოფის შესაფასებელი მაჩვენებლები -----	236
<i>Светлана Юрени, Владимир Шабeka, Дарья Акулович</i> ЦЕНООБРАЗОВАНИЕ НА РЫНКЕ УСЛУГ ПО ОЦЕНКЕ НЕДВИЖИМОСТИ -----	239
<i>აკაკი გვარუციძე, ლევან ტატიშვილი</i> ინოვაციური საბანკო პროდუქტის მიწოდების თანამედროვე ტენდენციები-----	242
<i>ემზარ ჯულაყიძე, ელიზბარ ბარბაქაძე</i> მმართველობითი გადაწყვეტილების მიღების თანამედროვე შეზღუდვები-----	247
<i>Elene Dundua</i> ASSESSMENT OF THE BENEFITS OF CORPORATE SOCIAL RESPONSIBILITY -----	249
<i>Nodar Sulashvili, Margarita Beglaryan</i> PHARMACISTS' JOB SPECIFIC PROFESSIONAL ISSUES AND FRAMEWORK ACTIVITIES -----	251
<i>ქეთევან კინმარიშვილი</i> მოტივაციის გაძლიერება -----	256
<i>ანა ბოლქვაძე</i> იუმორის როლი ავადობებისა და სტრესების ურთიერთობაში -----	260
<i>Asmat Shamugia</i> POPULAR TALENT MANAGEMENT SYSTEMS AS A KEY ELEMENT OF TODAY'S EFFECTIVE HUMAN RESOURCE TEAM FORMATION-----	262
<i>მერაბ გეგუა</i> ქოჩინები, როგორც თანამშრომელთა უნარების მართვის ინსტრუმენტი -----	264

ლილი გვენეტაძე, ციალა ბენაშვილი
ქომპანიის მოქალაქეები და ფინანსების ზოგიერთი მეთოდოლოგიური ასპექტები -----267

ელგუჯა კონჯარია
სანარმოს ფინანსური მდგომარეობის ანალიზი და მისი სრულყოფის საკითხები ----- 271

ლუარა გვაჯაია, ირაკლი ინასარიძე
ინოვაციური მარკეტინგი - ინოვაციური მენეჯმენტის შემადგენელი ნაწილი ----- 274

ელენე მენაბდე-ჯობაძე, ნანა ჩუბინიძე
საქართველოს უძრავი ქონების ბაზრის ანალიზი -----277

ბ. გასიტაშვილი, ს. ხუციშვილი, ჯ. გაგლოშვილი, ნ. მჭედლიშვილი
**ინოვაციური პროდუქტების მოწოდების კირითადი
თავისებურებები და სისტემური ანალიზი «ბაო ილემპერიკა»-----280**

ნოდარ მირიანაშვილი, ნოდარ გძელიშვილი
**თბილისში მომარაგების პრინციპული სქემები თბილისის
ტუბო და ნაღებების გამოყენებით ლუდის წარმოებაში -----283**

მირიან ლომინაშვილი
ქომპანიის უძრავი ქონების შეფასების თანამედროვე პრობლემები საქართველოში ---287

თამაზ პატარქალაშვილი
**ტყის არამეჩენილი პროდუქტების გამოყენების თანამედროვე
დონე საქართველოში და პერსპექტივები -----290**

მანანა ნეფარიძე, ნანა გელოვანი, ლიანა თარგამაძე
საქართველოში გავრცელებული ნუშის ნაყოფების კვლევა მიკრობიოქიმიკაზე -----295

ზვიად ვეკუა
«თავდასვითი მდინე» როგორც ჯანდაცვის სარგებების ზრდის წყარო -----300

შორენა გონგლაძე, თინათინ დათიაშვილი
**სამუშაო გარემოსა და ინდივიდუალური ფაქტორების კვლევა
ორგანიზაციის უწყვეტ განვითარების დონის განსაზღვრის მიზნით -----303**

ნინო კუტიბაშვილი
**იპოთეკა, გირავნობა, გირაო და სხვისი უზრუნველყოფა –
ტერმინებიდან დაკავშირებული მითები და სინამდვილე -----306**

კახაბერ ჭუმბაშვილი
უძრავი ქონების შეფასების აუსტიტაშვილი და საქართველოს რეალიზები -----309

დავით ახოვაძე
ბიზნესის ღირებულების შეფასების სისტემის ჩამოყალიბების საკითხისათვის ----- 312

სალომე ოდიშარია
**ბიზნესის ეკონომიკური დინამიკის ანალიზი სანარმოს
ეკონომიკური უსაფრთხოების სისტემაში ----- 316**

ლევან მოსახლიშვილი
საქარო და ქარქო პარტნიორობა ენერჯეტიკის სფეროში და მისი პერსპექტივები ----- 319

მარიამ მაჭავარიანი
გარდაბნის ახალი თბილისის მდგრადი და მისი ადგილი ქვეყნის ენერჯეტიკაში ----323

ქეთევან გუნიავა
ბალეკომის სარჯების მართვა-----327

ლერი გვასალია, თამთა ჩლარგიძე
ნაბავსაყრელადან ჩამდინარა წყლების, ტყვიისა და
კადმიუმის მინარეზებისაგან სორბციული მეთოდით განმედიის ოპტიმიზაცია -----330

რეზო სახეიშვილი
საქართველოს ენერგეტიკული ბალანსი - ენერგეტიკული
უსაფრთხოების კირითადი მარევენაბელი -----336

Нели Мхитарян
МАТЕМАТИЧЕСКОЕ МОДЕЛИРОВАНИЕ РЕАЛЬНЫХ ПРОЦЕССОВ
МЕТОДОМ ДИФФЕРЕНЦИАЛЬНЫХ УРАВНЕНИЙ----- 340

სექცია 3. აბროგიზნისა და ტურიზმის განვითარების სტრატეგიები

Марина Темербаева, Наталья Гаврилова
АКТУАЛЬНЫЕ ВОПРОСЫ БИОТЕХНОЛОГИИ ПРОИЗВОДСТВА ИННОВАЦИОННЫХ ПРОДУКТОВ НА
ОСНОВЕ МОЛОКА РАЗЛИЧНЫХ СЕЛЬСКОХОЗЯЙСТВЕННЫХ ЖИВОТНЫХ В РЕСПУБЛИКЕ КАЗАХСТАН - 344

როზეტა ასათიანი
საქართველოს საკურორტო-რეკრეაციული პოტენციული
და ტურიზმი: მიღწევები, პერსპექტივები ----- 348

მიხეილ თოქმაზიშვილი, შოთა ლომინაშვილი
აბრარული ინდუსტრიის დაფინანსების მოდელი -----353

დალი სილაგაძე
სასოფლო-სამეურნეო პროდუქციის ექსპორტის ზრდის პოტენციული -----358

მანანა შალამბერიძე
კოოპერატივების როლი მხირა შერმარული მეურნეობების განვითარების პროცესში -----362

თამარ ხოშტარია
სამცხე-ჯავახეთის ტურისტულ-სარეკრეაციო კლანტარის განვითარება
ქალაქგეგმარებითი შაქმრების ბათვალისნიებით ----- 364

ივლია ონიანი, ნონა კუხიანიძე
სასოფლო-სამეურნეო წარმოების მდგრადობისა და რხეველობის
შეფასების სტატისტიკური მეთოდები -----369

კონსტანტინე ყიზილაშვილი, თამარ მიქელაძე
მედიის როლი ტურისტული პოტენციულის ასამაღლებლად -----373

თამარ ობლიშვილი
სასოფლო-სამეურნეო სავარგულების ეკონომიკური როლის შეფასების მნიშვნელობა ----376

თამარ ხმალაძე
სოფლის მეურნეობის მდგრადი და ინოვაციური განვითარების
ხელშეწყობა (ინსტრუქციის გამოსდილება) -----379

**სექცია 4. პროფესული ეკონომიკის განვითარების სამართლებრივი, პოლიტიკური და
ისტორიულ-ფილოსოფიური ასპექტები**

ჯემალ გახოკიძე
მშვიდობიანი ეკონომიკა უკეთესი მომავლისათვის----- 381

<i>Екатерина Кутузова</i> КОНЦЕССИОННЫЕ СОГЛАШЕНИЯ В СФЕРЕ ЖКХ-----	385
<i>იგორ კვესელავა</i> თანამედროვე ქაპიტალიზმი – პარადიგმები და დილაგები-----	388
<i>ირაკლი გაბისონია, თამარ ბარამია</i> საბადანასაღო სისტემის სამართლებრივ-პოლიტიკური და ეკონომიკური მახასიათებლები ----	395
<i>ციცინო ძონენიძე</i> გაოპოლიტიკის მოქარაობის სიკლები და ეკონომიკა -----	406
<i>კოკა კუტუბიძე</i> ადამიანის გაუხსოვებისა და ფსიქიკაში მიმდინარე სვლილებების პრობლემა გეგნიკური სივილიზაციის პირობებში-----	409
<i>შოთა ვადაჭკორია</i> განახლებული ეროვნული საბჭოს შექმნის მსდლობა და ქართული ემიგრაცია (1951- 1955 წ.) -----	416
<i>ლია მეტრეველი</i> ლიბერობის პრობლემა - თანამედროვე ფსიქოლოგიის აქტუალური საკითხი -----	421
<i>Otar Gvelesiani, Irakli Kalandia</i> RIGHT TO LIBERTY AND SECURITY - A LOOK AT THE EUROPEAN COURT OF HUMAN RIGHTS CASE LAW -----	425
<i>მაია ბენია</i> პროფესიონალი ენტროპია - რას გვიქადის ხელოვნური ინტელექტი და როგორ ვეშადლოთ მოქალაქისთვის -----	428
<i>ირმა კეცხოველი</i> თანამედროვე საქართველო გლობალიზაციის არეალში -----	435
<i>თინათინ დათიაშვილი, შორენა გონგლაძე</i> პროფესიული ორიენტაცია - ქარიერისა და თანამედროვე ბიზნესის განვითარების ინტერვენტი -----	441
<i>ნუგზარ სიჭინავა</i> საგანმანათლებლო საქმიანობის განსოცხილებების უფლების შეზღუდვა უმადლესი საგანმანათლებლო დანახებულების ავტორიზაციის პროსედურის შედგებად (შედარებითი ანალიზი) -----	444
<i>კობა აბლოთია, ლიკა აბლოთია</i> რეიგანომიკის ახალი სისოხსლე? -----	449
<i>ელისო გაბერავა</i> საზოგადოების ინტერესებისა და საჯარო მმართველობის სოხიალურ - ეკონომიკური ურთიერთქმედების საკითხების კვლევის თეორიული საფუკვლები-----	452
<i>ეკა ბერაია</i> სახელომყოფ მმართველობისა და ადგილობრივი თვითმმართველობის ორგანოთა ინსტიტუციური ურთიერთქმედების მოდლები -----	456

ლეო ჩიქავა - 90

შესრულდა 90-ე წლისთავი გამოჩენილი ქართველი მეცნიერის, თვალსაჩინო მეცნიერ-ეკონომისტის, დემოგრაფის, საზოგადო მოღვაწის, ეკონომიკურ მეცნიერებათა დოქტორის, პროფესორის, საქართველოს მეცნიერებათა ეროვნული აკადემიის წევრ-კორესპონდენტის, საქართველოს ეკონომიკურ მეცნიერებათა აკადემიის დამფუძნებლისა და პირველი პრეზიდენტის, ნიუ-იორკის მეცნიერებათა აკადემიის აკადემიკოსის, ბიზნესის, ეგრისისა და ეკოლოგიურ მეცნიერებათა აკადემიების ნამდვილი წევრის, მეცნიერების დამსახურებული მოღვაწის, ღირსების ორდენის კავალერის - ლეო ჩიქავას დაბადებიდან.

ბატონი ლეო ჩიქავა დაიბადა 1928 წელს ზუგდიდის რაიონის სოფელ კოკში. საშუალო სკოლის წარჩინებით დამთავრების შემდეგ ასევე წარმატებით დაამთავრა თბილისის სახელმწიფო უნივერსიტეტის ეკონომიკის ფაკულტეტი და ასპირანტურა პოლიტიკური ეკონომიის სპეციალობით. 1954 წელს აკადემიკოს პაატა გუგუშვილის ხელმძღვანელობით ბრწყინვალედ დაიცვა საკანდიდატო, ხოლო 1968 წელს - სადოქტორო დისერტაცია. 40 წლის ასაკში მოპოვებული ჰქონდა პროფესორის სამეცნიერო წოდება.

სხვადასხვა დროს მუშაობდა საქართველოს ტექნიკურ უნივერსიტეტში უფროს - მასწავლებლად, დოცენტად, პროფესორად, კათედრის გამგედ; ილია ჭავჭავაძის სახ. თბილისის უცხო ენათა სახელმწიფო პედაგოგიური ინსტიტუტის კათედრის გამგედ; საქართველოს მეცნიერებათა ეროვნული აკადემიის ეკონომიკის ინსტიტუტის დირექტორის მოადგილედ სამეცნიერო მუშაობის დარგში; საქართველოს მეცნიერებათა აკადემიის დემოგრაფიისა და სოციოლოგიური კვლევის ინსტიტუტის დირექტორად, პაატა გუგუშვილის სახ. სასწავლო უნივერსიტეტის რექტორად; სახელმწიფო სამსახურის მართვისა და მოსამსახურეთა მომზადების, გადამზადებისა და კვალიფიკაციის ამაღლების ცენტრის უფროსად; საქართველოს ტექნიკური უნივერსიტეტის სანარმოო ძალებისა და ბუნებრივი რესურსების შემსწავლელი ცენტრის უფროს მეცნიერ თანამშრომლად.

აკადემიკოსი ლეო ჩიქავა აქტიურ პედაგოგიურ მოღვაწეობას წარმატებით უთავსებდა ნაციონალურ მეცნიერულ კვლევა-ძიებას. იყო 200-ზე მეტი გამოქვეყნებული სამეცნიერო ნაშრომის ავტორი. მათ შორის ცალკე წიგნადაა გამო-

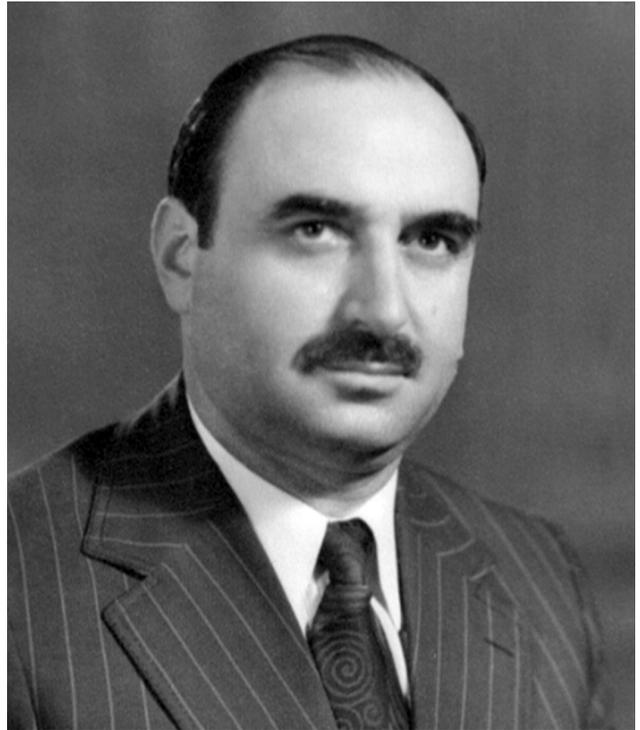

ცემული 40-მდე მონოგრაფიული გამოკვლევა, სახელმძღვანელო, დამხმარე სახელმძღვანელო და ბროშურა. მისი მეცნიერული ინტერესების სფერო იყო: ეკონომიკური თეორიის, დემოგრაფიული მდგომარეობის, სასურსათო პროდუქტების წარმოების, ინოვაციური ეკონომიკის აქტუალური პრობლემების სისტემური კვლევა. მის მიერ შემოთავაზებული რეკომენდაციების პრაქტიკაში დანერგვამ მნიშვნელოვანწილად შეუწყო ხელი ეკონომიკური ეფექტიანობის ამაღლებას.

მისი მრავალმხრივი სამეცნიერო კვლევის შედეგები ფართოდაა ასახული არა მარტო ქართულ, არამედ - საერთაშორისო სამეცნიერო ჟურნალებსა და კრებულებში. მათ შორის აღსანიშნავია გამოკვლევები: „საქართველოს კვების მრეწველობის ადგილი და როლი საერთო-საკავშირო დანაწილებაში“, „საქართველო ერთიან სახალხო მეურნეობრივ კომპლექსში“, „კრიტიკული დემოგრაფიული სიტუაცია საქართველოში: არსი, მიზეზები, დაძლევის გზები“, „დასაქმება და უმუშევრობა საქართველოში“ და ა. შ.

აკადემიკოს ლეო ჩიქავას ნაშრომებმა მრავალგზის დაიმსახურეს პრესტიჟული სახელობითი პრემიები. მათგან აღსანიშნავია მონოგრაფია: „დემოლოგია და მისი კანონთა სისტემა“, რომელსაც 2012 წელს მიენიჭა ფილიპე გოგინიაშვილის აკადემიური სახელობითი პრემია. განსაკუთრებით უნდა აღინიშნოს ბატონი ლეოს მიერ ტერმი-

ნოლოგიური ლექსიკონის დასრულება, რომლის შედეგადაც დაინყეს, მაგრამ ვერ დაამთავრეს, აკადემიკოსებმა პაატა გუგუშვილმა და ვასილ ჩანტლაძემ და რომელიც ეკონომისტების სამაგიდო წიგნია.

იგი საინტერესო და მწვავე მეცნიერული პრობლემების შემცველი მოხსენებებით წარსდგა საერთაშორისო კონფერენციებზე იტალიაში, გერმანიაში, ჩეხეთში, სლოვაკეთში, რუმინეთში, უნგრეთსა და რუსეთში. მისი ხელმძღვანელობით დაცულია 35-ზე მეტი საკანდიდატო და სადოქტორო დისერტაცია, ხოლო ოპონირებით - 70-ზე მეტი დისერტაცია, მ. შ. 25 სადოქტორო. იყო მრავალი სადისერტაციო საბჭოს თავმჯდომარე და წევრი.

აკადემიკოსი ლეო ჩიქავა იყო მრავალი სამეცნიერო კონფერენციის (სიმპოზიუმის) ორგანიზატორი; კონცეფციებსა და აქტუალურ პრობლემებზე მნიშვნელოვანი პროექტების ავტორი, თანაავტორი და მონაწილე; ქართულ ენაზე გამოცემული ეკონომიკური პროფილის მრავალი საერთაშორისო ჟურნალის, აგრეთვე უცხოური ჟურნალების სარედაქციო კოლეგიების აქტიური წევრი; საქართველოს ეკონომიკურ მეცნიერებათა აკადემიის შრომების ჟურნალის მთავარი რედაქტორი. მისი რედაქტორობით გამოიცა აგრეთვე ათეულობით ნაშრომი.

იგი ასევე იყო სწავლულ ექსპერტთა საბჭოსთან არსებული ეკონომიკის დარგობრივი სექციის საკოორდინაციო საბჭოს წევრი, საქართველოს მეცნიერებათა ეროვნული აკადემიის საზოგადოებრივ მეცნიერებათა განყოფილების ბიუროს თავმჯდომარე, მთიანეთის შემსწავლელი და ჰუმანიტარულ მეცნიერებათა კომისიის წევრი, ივანე ჯავახიშვილის სახელობის თბილისის სახელმწიფო უნივერსიტეტის რექტორის მრჩეველთა საბჭოს წევრი.

ბატონი ლეო ეწეოდა მრავალმხრივ საზოგადოებრივ საქმიანობას. იყო სხვადასხვა სამთავრობო კომისიის, სამეცნიერო ასოციაციისა და საზოგადოების წევრი, არჩეული იყო ყოველთა ქართველთა მსოფლიო კონგრესის დემოგრაფიისა და მიგრაციის პალატის თავმჯდომარედ. მთავრობას წარედგინა მისი არაერთი მოხსენებითი ბარათი ჩვენი ქვეყნის სოციალურ-ეკონომიკური განვითარების პრობლემებზე.

ბატონი ლეო უკანასკნელი 20 წლის მანძილზე ინტენსიურად იკვლევდა ქვეყნის უმწვავეს პრობლემებს - დემოგრაფიული სიტუაციის კანონზომიერებებს. მისი ხელმძღვანელობით დამუ-

შავდა დემოგრაფიული პოლიტიკის კონცეფცია. იგი თავისი მასწავლებლის - აკადემიკოს პაატა გუგუშვილის ღირსეული მონაფე იყო, რომელმაც საფუძველი დაუდო საქართველოში დემოგრაფიულ მეცნიერებას. პროფესორმა ლეო ჩიქავამ შემდგომ განავითარა მამულიშვილური საქმე - მისი ინიციატივითა და ძალისხმევით დაარსდა საქართველოს მეცნიერებათა აკადემიის დემოგრაფიისა და სოციოლოგიური კვლევის სამეცნიერო-კვლევითი ინსტიტუტი, იყო მისი პირველი დირექტორი. სიცოცხლის ბოლომდე უძღვებოდა მისივე ინიციატივით დაარსებულ საქართველოს ეკონომიკურ მეცნიერებათა აკადემიას, როგორც პრეზიდენტი.

პროფესორ ლეო ჩიქავას ნაღვანი მრავალმხრივი და თვალსაჩინოა. იგი არჩეული იყო საქართველოს რესპუბლიკის პირველი მოწვევის უზენაესი საბჭოს დეპუტატად. მისი ხელმოწერა ამშვენებს საქართველოს სახელმწიფოებრივი დამოუკიდებლობის აღდგენის აქტს (1991 წლის 9 აპრილი). იყო მრავალი სამთავრობო ჯილდოს კავალერი. 2004 წლის 10 სექტემბერს საერთაშორისო ბიოგრაფიულმა ცენტრმა (კემბრიჯი, ინგლისი) დააჯილდოვა საერთაშორისო ღირსების ორდენით და აირჩია ამ ორგანიზაციის საპატიო წევრად. 2009 წლის 18 მარტს ამერიკის ბიოგრაფიის ინსტიტუტის მიერ დასახელებულ იქნა „წლის ადამიანად საქართველოდან 2009“ („Man of The Year representing Georgia 2009“).

საქართველოს პრეზიდენტის №167 ბრძანებულებით, 1998 წლის 20 მარტს ბატონი ლეო ჩიქავა დაჯილდოვდა ღირსების ორდენით. იგი დაჯილდოებული იყო აგრეთვე ივ. ჯავახიშვილის სახელობის მედლით. განსაკუთრებით აღსანიშნავია საპატრიარქო სიგელი, რომელიც მას საზეიმო ვითარებაში გადასცა სრულიად საქართველოს კათოლიკოს-პატრიარქმა, მისმა უწმინდესობამ და უნეტარესობამ ილია მეორემ.

ეკონომიკურ მეცნიერებაში შეტანილი წვლილისთვის ბატონ ლეო ჩიქავას საქართველოს ეკონომისტთა საზოგადოებაში მოიხსენიებენ, როგორც ქართული ეკონომიკური მეცნიერების პატრიარქს.

ბედნიერია ჩვენი თაობა, რომ იყო აკადემიკოს ლეო ჩიქავას თანამედროვე. მისი, როგორც ღირსეული მამულიშვილისა და დიდი მეცნიერის ხსონა თაობიდან თაობას გადაეცემა.

**საქართველოს ტექნიკური
უნივერსიტეტის რექტორი,
საინჟინრო ეკონომიკის დეპარტამენტი**

LEO CHIKAVA – 90

90th year anniversary from the birth of a famous Georgian scientist, Leo Chikava is turned this year. He was an excellent scientist-economist, demographer, public figure, doctor of economical sciences, professor, member-correspondent of Georgian National Academy of Sciences, Founder and first President of Georgian Academy of Economical Sciences, Academician of the Academy of Sciences of New-York, Real Member of Business, Egrisi and Ecological Sciences Academies, Deserved Figure of Science and Cavalier of Order of Honor.

Mr. Leo Chikava was born in 1928 in Koki village of Zugdidi region. After completion of a secondary school with honors, he successfully graduated from the Economic Faculty and postgraduate school of Tbilisi State University specializing in Political Economy. In 1954 he successfully defended the Candidate dissertation, under the guidance of the Academician Paata Gugushvili and in 1968 – the doctoral dissertation. At the age of 40 he received a scientific title of a Professor.

Between different periods he worked, as the Head of the Chair at Ilia Chavchavadze Tbilisi State Pedagogical Institute of Foreign Languages; as a senior teacher, Professor, Head of the chair at Georgian Technical University; Deputy Director in the field of scientific work at the Institute of Economics of the Georgian National Academy of Sciences, Director of Demographic and Sociological Research Institute of Georgian National Academy of Sciences, Rector of Paata Gugushvili University, Head of the Center for Management of State Office and Training, Retraining and Improvement of Qualification of civil servants; senior research officer of the Industrial Forces and Natural Resources Center at Georgian Technical University.

Academician Leo Chikava conducted a fruitful scientific research work in parallel with active pedagogical work. He was the author of more than 200 published scientific works. Among them up to 40 monographic researches are published as separate books, guidance, supplementary guidance and a brochure. The spheres of his scientific interests were: systemic research of actual problems of innovative economy, production of food, demographic situation, theory of economy. His recom-

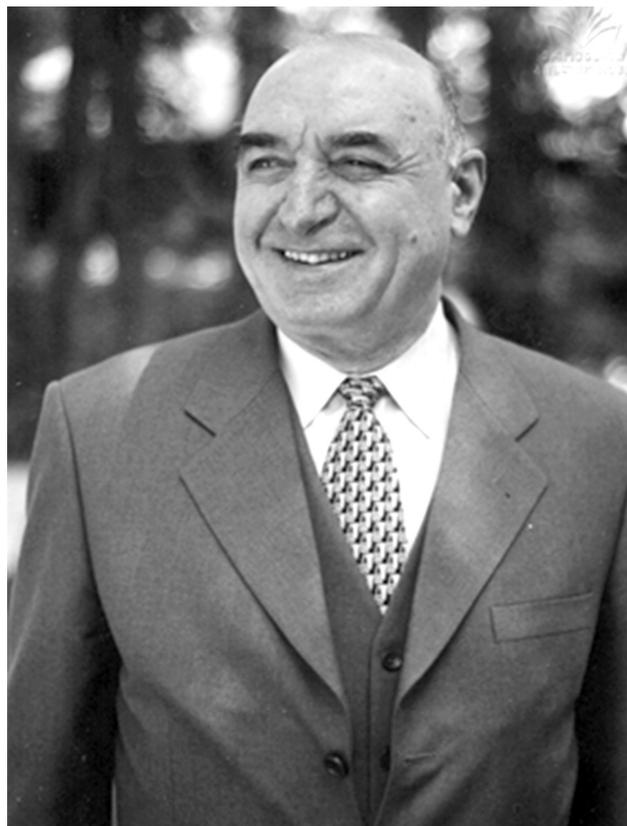

mendations introduced into practice significantly supported improvement of the economic efficiency.

Results of his many-sided scientific researches are widely reflected not only in Georgian, but also in international scientific journals and collections. Following researches should be mentioned among them: „The place and the role of Georgian Food Industry in the Labor Division of the Union”, „Georgia in Integrated National Economic Complex”, „Critical Demographic Situation in Georgia: Essence, Reasons, Ways of Overcoming”, „Employment and Unemployment in Georgia” etc.

Works of Academician Leo Chikava deserved many prestigious famous premiums. Among them should be mentioned the monograph: „Demology and Its Laws System”, which in 2012 was awarded with Registered Academic Premium of Philippe Gogichaishvili. It should be specially emphasized, that Mr. Leo Chikava completed Terminological Vocabulary, which was started, but could not be completed, by academicians Paata Gugushvili and Vasil Chantladze, and which is a table-book of all the economists.

He attended international conferences in Ita-

ly, Germany, Czech Republic, Slovakia, Romania, Hungary and Russia with reports containing interesting and acute scientific problems. More than 35 candidates and doctoral dissertations were defended under his guidance. He was opponent of more than 70 dissertations, among them 25 doctoral dissertations. He was the Head and the member of many boards of dissertation.

Academician Leo Chikava was the organizer of various scientific conferences (symposiums); the author, co-author and participant of important projects on the conceptions and actual problems; active member of many international economic journals published in Georgian language, as well as editorial board member of foreign journals; Editor-in-Chief of the journal of Works of Georgian Academy of Economic Sciences. Under his editorship tens of works were published.

He also was the member of Coordination Board of Economic Section at the Learned Experts Board, Head of the Bureau of Social Sciences Department of Georgian National Academy of Sciences, Member of Mtianeti Study and the Commission of Humanitarian Sciences, Member of Rector's Advisory Board of Ivane Javakhishvili Tbilisi State University.

Mr. Leo Chikava was engaged in various social activities. He was the member of various governmental commissions, scientific associations and societies, he was elected as a Chairman of All Georgians World Congress Demography and Migration Chamber. He presented many reporting cards to the Government, regarding the problems of social-economic development of our country.

During the last 20 years Mr.Chikava intensively investigated the most acute problems of our country – demographic situation regularities. Under his guidance the demographic policy conception was developed. He was a worthy student of his teacher - Academician Paata Gugushvili, who founded the demographic science in Georgia. Professor

Leo Chikava has conducted the patriotic act - by his initiative and effort a Research Institute of Demography and Sociological Research of Georgian Academy of Sciences was founded and he was its first Director. He was the first President of the Academy of Georgian Economic Sciences, which was founded and directed by him until the end of his life.

Merit of Professor Leo Chikava is diversified and very remarkable. He was elected as a Deputy of the Supreme Council of the first convocation of the Republic of Georgia. His signature is on the Act of Restoration of State Independence of Georgia (April 09, 1991). On September 10, 2004, the International Biographical Center (Cambridge, England) awarded Mr. Leo with International Order of Honor and he was elected as an Honorary Member of this Organization. He was a Cavalier of many governmental awards. On March 18, 2009 American Biography Institute has named him as „Man of The Year representing Georgia 2009”.

By the Decree No: 167 of the President of Georgia issued on March 20, 1998, Mr. Leo Chikava was awarded with the Order of Honor. He was awarded with Iv. Javakhishvili medal too. The Patriarchal Certificate, which was handed to him by Catholicos - Patriarch of All Georgia, His Holiness and Beatitude Ilia II in the ceremonial circumstances should be specially mentioned.

In Georgian Economists' society Mr. Leo Chikava is considered as the Patriarch of Georgian economic sciences for his great contribution made in the economical science.

Our generation is happy to be the contemporary of the Academician Leo Chikava. His memory, as of a worthy patriot and excellent scientist, will pass from generation to generation.

**Rectorate of Georgian Technical University
Department of Engineering Economics**

ლეო ჩიქავას მენეჯერული მენეჯერული პრაგმატული მნიშვნელობა

ნოდარ ჭითანავა

ქალბატონებო, ბატონებო, კოლეგებო, დღევანდელ შეხვედრას, რომელიც კონფერენციის ფორმით ტარდება, შემეცნებით და ემოციურ დატვირთვასთან ერთად, მკაფიოდ გამოკვეთილი საზოგადოებრივი მნიშვნელობაც აქვს.

ტექნიკური უნივერსიტეტი პატივს მიაგებს ლეო ჩიქავას ხსოვნას, პიროვნებისას, რომლის პროფესიონალად ფორმირება პოლიტექნიკურ ინსტიტუტში მოხდა. აქ დიდი ტრადიციების სასწავლო კერაში ლეო ჩიქავა ჩამოყალიბდა, როგორც უმაღლესი სკოლის უმაღლესი რანგის პედაგოგი, მასშტაბური აზროვნების მკვლევარი, მეცნიერების თვალსაჩინო ორგანიზატორი. აქედან დაიწყო ლეო ჩიქავას გამორჩეულ საზოგადო მოღვაწედ აღიარებაც.

ნიშანდობლივია, რომ ბ-ნი ლეო სიცოცხლის უკანასკნელ ნუთებამდე ნაყოფიერად მოღვაწეობდა ტექნიკური უნივერსიტეტის ორგანიზაციულ სისტემაში ფუნქციონირებად საწარმოო ძალებისა და ბუნებრივი რესურსების სამეცნიერო ცენტრში. ამიტომ, ასე მასშტაბურად მისთვის პატივისმცემა ლოგიკურია და ადამიანური მოფერების კარგი მაგალითიც.

ცენტრის კოლექტივმა დამავალა მადლობა გადავუხადო დღევანდელი კონფერენციის ორგანიზატორებს. დიდი სიამოვნებით ვასრულებ მათ დავალებას:

გმადლობთ!

ამასთან, ვსარგებლობ შემთხვევით და ერთხელ კიდევ გავიმეორებ ამავე დარბაზში ადრე ჩემს მიერ გამოთქმულ მოსაზრებას.

ქვეყნის ძნელბედობის ჟამს, საქართველოს ეკონომისტთა თვალსაჩინო წარმომადგენლების ძლიერი ჯგუფი ქუჩაში დარჩა. ტექნიკური უნივერსიტეტის ხელმძღვანელობამ ისინი მოიწვია, მათ სარბიელი მისცა. ამით რამდენიმე გონივრული ნაბიჯი გადაიდგა. სწავლების ხარისხის ამაღლების ხელსაყრელი გარემო შეიქმნა, რაც მთავარია, მათი პოტენციალი და ღირსება დაცული იქნა. უფრო მეტიც, რამდენიმე მათგანს ვარსკვლავი გაუხსნეს.

ეს მოვლენაა, თანაც უნიკალური. ამით

ერთხელ კიდევ დადასტურდა, რომ ტექნიკური უნივერსიტეტის ხელმძღვანელობა დღენიადაგ ხელს უწყობს ნიჭიერ მეცნიერთა ქვეყნის აღმშენებლობაში ჩართვას. ეს მისაბაძი მაგალითი უნდა იყოს სხვა სასწავლებლებისა და, საერთოდ, განათლების მთელი სისტემისათვის.

ახლა კონკრეტულად თემაზე ლეო ჩიქავას თეორიული მემკვიდრეობის პრაგმატული მნიშვნელობა.

ბატონ ლეოს სამეცნიერო მოღვაწეობაში პირობითად, პირველი მიახლოებით, ხუთი მთავარი მიმართულება შეიძლება გამოვყოთ.

1. ეკონომიკური თეორიის გენეზისი, არსებული თეორიების სისტემური შეფასება, თეორიისა და პრაქტიკის ორგანული ერთიანობის კონცეპტუალური და მეთოდოლოგიური საფუძვლები, ბუნებრივი, შრომითი და შრომით შექმნილი მატერიალური რესურსების გამოყენების პრობლემები და სხვ. ამ პრობლემებს მიეძღვნა მისი „ეკონომიკური თეორიის მოკლე კურსი“. იგი ამ ნაშრომს საკუთარ შრომებში საუკეთესოდ მიიჩნევდა. მთლიანად ვიზიარებ ნიგნის მთავარი რედაქტორის, ქალბატონ როზეტა ასათიანის, მოსაზრებას, რომ „ამ ნაშრომის მთავარი ღირებულება ისაა, რომ იგი თავისუფალია გადაჭარბებული იდეოლოგიზაციისაგან, მოძველებული დოგმებისაგან. პოლიტიკური ეკონომიის ფორმაციურ განხილვაზე უარის თქმამ საშუალება მისცა ავტორს, შეექმნა პრინციპულად ახალი სტრუქტურა, რომელიც საკითხთა ფართო წრეს მოიცავს და უპასუხებს თანამედროვე მოთხოვნებს“. კარგად არის ნათქვამი.

2. სასურსათო უსაფრთხოების პრობლემები და მათი გადაწყვეტის თავისებურებანი საქართველოში. ამ პრობლემას მიეძღვნა ბ-ნი ლეოს საკანდიდატო და სადოქტორო დისერტაციები. რომლებშიც მოცემული დასკვნები, რეკომენდაციები გათვალისწინებულ იქნა საქართველოში კვების მრეწველობის გადაადგილების გენერალურ სქემაში და სპეციალიზაციის გაღრმავების პროგრამებში.

3. დემოგრაფიის პრობლემები და მათი გადაწყვეტის ძირითადი მიმართულებები. ამ პრობლემას მიეძღვნა მონოგრაფია „დემოლოგია და მისი კანონთა სისტემა. ავტორმა პირველად დააყენა, დაასაბუთა „დემოგრაფიის“, როგორც მოსახლეობის აღწარმოების კანონზომიერებათა შესახებ მეცნიერული დისციპლინის, ფორმულირების „დემოლოგიით“ ჩანაცვლების მიზანშეწონილობა.

4. **დასაქმებისა და უმუშევრობის პრობლემა საქართველოში.** ამ პრობლემაზე მონოგრაფიულ გამოკვლევაში ავტორმა შეძლო უნიკალურ სიტუაციაში - საბაზრო ურთიერთობებზე გარდამავალ პერიოდში - კონცეპტუალურად და მეთოდოლოგიურად აეხსნა უმუშევრობის გამომწვევი ტრადიციული და ახალი გარემოებებით განპირობებული მიზეზები (ობიექტური და სუბიექტური ფაქტორები) და მიეცა პრობლემის დაძლევის არგუმენტირებული რეკომენდაციები.

5. **ინოვაციური ეკონომიკის ფორმირება-განვითარების პრობლემები საქართველოში.** პრობლემა აქტუალურია, იგი ღრმა მეცნიერულად ჯერ კიდევ არ არის შესწავლილი, განსაკუთრებით ქართულ ეკონომიკურ ლიტერატურაში. ამიტომ ნაშრომი მნიშვნელოვანწილად პოლემიკური ხასიათისაა. ავტორი თითქმის ყველა საკითხზე გამოთქვამს საკუთარ მოსაზრებას და აყალიბებს არგუმენტირებულ დასკვნებს და იძლევა შესაბამის რეკომენდაციებს ინოვაციური ეკონომიკის თეორიულ-მეთოდოლოგიური საფუძვლების განსაზღვრისათვის.

ყველა ზემოთაღნიშნული პრობლემა-მიმართულება ზოგადსაკაცობრიოსთან ერთად ზოგად-ეროვნული მნიშვნელობისაა. მით უფრო, დღევანდელ საქართველოში, როცა საბაზრო პრინციპებზე დაფუძნებული ეკონომიკური სისტემა პერმანენტული კრიზისის პირობებში ფუნქციონირებს. დღეს მსოფლიოში აღიარებენ, რომ 5 პრობლემა ხელს უშლის განვითარებას, აღრმავებს სოციალურ-ეკონომიკურ კრიზისს. ესენია: **სიღარიბე, უმუშევრობა, უნიგნურობა, ავადმყოფობა, უთანასწორობა.** ბუნებრივია, ყველა ეს პრობლემა მეტ-ნაკლები მასშტაბით შესწავლილი და განზოგადებულია ბ-ნ ლეოს ნაშრომებში. მეცნიერული კვლევის ფონზე მან პრობლემის გადაწყვეტის სწორი კონცეპტუალური და მეთოდოლოგიური მიდგომები მოგვცა.

თუ ქვეყანაში მდგომარეობა არ უმჯობესდება ამას მეცნიერებს ვერ დავაბრალებთ. ჩვენ ჯერ კიდევ არ ვიცით რა ჰქვია იმ საზოგადოებას, რომელშიც ვცხოვრობთ. ბევრ კითხვაზე პასუხიც არა გვაქვს. მაგალითად, გვიჭირს იმის ახსნა, რომ ზემოთ აღნიშნული პრობლემები 3 ათეული წლის წინათ გადამწყვეტილად რომ მიგვაჩნდა, დღეს „დამოკლეს მახვილივით“ რატომ ჩამოეკიდა ქვეყანას? ვერც იმის გაცნობიერების უნარი აღმოგვაჩნდა, ორგანიზების ნაცვლად დროს უაზრო ლაპარაკსა და დისკუსიებში რატომ ვფლანგავთ, რატომ ვეგუებით სხვის ხარჯზე ცხოვრებას, რატომ ვიკვებებით უცხოური პური, ვეჩვევით უცხოურ აზროვნებას, უცხოურია ირგვლივ ყველაფერი, მათ შორის ისიც, რაც ქართული ფენომენისათვის მიუღებელია. ენა იჩაგრება, სარწმუნოებას კი შიგნითაც და გარედანაც ებრძვიან, ტერიტორიული მთლიანობა მორღვეულია, საზოგადოების ცალკეული ჯგუფების ინტერესებს ამოფარებული რევანშისტული სულისკვეთება ისევ მძლავრობს.

ასეთია მწარე რეალობა.

ასეთ ფონზე მიზანშეწონილად მიმაჩნია, ლეო ჩიქავას მოღვაწეობის ზემოთდასახელებული თემატიკიდან ზოგიერთ საკითხზე მოკლედ და რეგლამენტის შესაბამისად მოგახსენოთ.

ნარმოების ფაქტორები და მათი გამოყენების თავისებურებანი სისტემურად არის განხილული, თითოეული ფაქტორის (მინა, შრომა, კაპიტალი, მენარმეობრივი უნარი) როლი და ადგილი ზედმინვენით ობიექტურად განსაზღვრული. ამასთან, ავტორი აყენებს საკითხს - შეიძლება თუ არა მეხუთე ფაქტორად საბაზრო ეკონომიკაში სახელმწიფოს ეკონომიკური როლი ვალიაროთო. აქ პაუზას უშვებს (თუმცა, ამავე ნაშრომში სპეციალური თავი მიუძღვნა ამ პრობლემას) და მკითხველს თხოვს თვითონ ჩამოყალიბდეს და დასმულ კითხვას გამოკვეთილი პასუხი გასცეს. რა მოხდა? სტრიქონები იწერება 90-იანი წლების მეორე ნახევარში, როცა, ჯერ კიდევ, არ არის საკმარისი ემპირიული მასალა, რათა განზოგადდეს საბაზრო სისტემაში, სახელმწიფოს ეკონომიკური როლი. ამასთან, იგი როგორც გამოცდილი მკვლევარი ანგარიშს უწევს საზოგადოების ეიფორიულ მდგომარეობას, განსაკუთრებით მისი აქტიური ნაწილის „ახალი ხილის“ სურნე-

ლებით ტკბობის (თუმცა, არავინ იცის იმ ხილის მომცემი მცენარე თუ იხარებს საქართველოში) სპონტანურად ჩამოყალიბებულ სიტუაციას.

შემდგომ, ბატონი ლეო, შესაბამისი არგუმენტაციით, სახელმწიფოს როლს საბაზრო სისტემაში ფაქტორად განიხილავს.

როგორია ჩემი, როგორც მკითხველის, აზრი აღნიშნულ პრობლემაზე? ჩემი აზრით, ეკონომიკის სახელმწიფოებრივი რეგულირება არა მხოლოდ ფაქტორია, არამედ, უნივერსალური ფაქტორიც, როგორც იტყვიან, ფაქტორთა საერთო ჯაჭვში ის ცენტრალური რგოლია, რომლის ამონევიტ მთელი ჯაჭვის ამონევა ხდება. ეს დადასტურდა სოციალისტურად აღიარებული საქართველოს ეკონომიკის კლასიკური კაპიტალიზმის XIX საუკუნის მოდელზე გადასვლის ექსპტრემალურ პერიოდში, რომელსაც გარდამავალს ვეძახით.

„შოკურმა თერაპიამ“, რომელსაც 3 ავტორი ყავს: აშშ ფინანსთა სამინისტრო, საერთაშორისო სავალუტო ფონდი და მსოფლიო ბანკი, ეკონომიკაში სახელმწიფოს როლის მინიმიზაციის აუცილებლობის არგუმენტაციით, საქართველოს თავს მოხვია ისეთი მექანიზმი, რომელმაც საბაზრო პრინციპების თითქოს უმტკივნეულოდ დამკვიდრების ნაცვლად, ძირფესვიანად ამოძირკვა ეროვნული ეკონომიკის მატერიალური და ორგანიზაციული საფუძვლები. დღეს ქვეყანა სასოფლო-სამეურნეო ინვენტარსაც ვერ აწარმოებს, „შოკური თერაპიის“, როგორც დოქტრინის ზემოქმედებით, სასოფლო-სამეურნეო ტექნიკის ჯართის სახით ქვეყნის გარეთ გატანის შემდეგ. ცოცხალი გამწევი ძალისათვის ნალის საჭირო რაოდენობით წარმოებაც ვერ ხერხდება. თუ გულწრფელად ვიტყვით, ქვეყანაში სისტემური კრიზისის გახანგრძლივების უმთავრესი მიზეზი ფორმირებადი სახელმწიფოს მიერ საკუთარი ეკონომიკური ექსკლუზიური ფუნქციების გაუცნობიერებლობაა. განვლილმა პერიოდმა დაადასტურა, რომ მთავარი არა საკუთრების ფორმაა, არამედ საკუთრების მართვის უნარი ე.წ. მენეჯმენტი. ამჟამად საქართველოში სამრეწველო პროდუქციის 96%, სასოფლო-სამეურნეო პროდუქცია თითქმის მთლიანად, მშენებლობის 99%, ტრანსპორტის 60%-ზე მეტი, მომსახურების სფეროს პროდუქცია მთლიანად კერძო სექტორში იქმნება. მაშინ რატომ

არ არის სისტემა ეფექტიანი? პასუხი ერთადერთია. წარმოების ზემოთ დასახელებული ფაქტორები დეფორმირებულია, ხოლო მათზე დაფუძნებული ეკონომიკური სისტემა ლოგიკურად არაეფექტიანია.

ბატონი ლეო, ყოველმხრივ ასაბუთებს ცოდნის, როგორც ასეთის, განსაკუთრებულ როლს საზოგადოებრივ განვითარებაში და ყოველმხრივ უპირატესობას ანიჭებს ილიასეულ პოზიციას, „კაცი მაშინ არის ხერხი, როცა ცოდნა აქვს, როცა ჭკუა ცოდნით გაუღესია, ცოდნის ჩარხზე გაუჩარხავს, რომ ცოდნას დიდ მადლთან ერთად ცოდვაც შეუძლიან, ოღონდ კაცმა ნამუსზე ხელი აიღოს“. ილიას ეს მოსაზრება გაფრთხილებად უნდა მივიღოთ და რეალურად გავაცნობიეროთ, რომ საზოგადოებრივი განვითარება უმთავრეს ზნეობრივ პრინციპს უნდა ეფუძნებოდეს, რომელსაც ქართულად პატიოსნებას ვეძახიან. სამწუხაროდ, მასზე საზოგადოებაში მოთხოვნაც არ არის, ასევე მოთხოვნა არ არის ცოდნაზე, არც შრომაზე, აი, რატომ ჩამოვრჩით. კითხვაზე საქართველოს ინტელექტუალური პოტენციალი არ არის საკმარისი, რომ ქვეყანა წარმატებით განვითარდეს? პასუხი ერთადერთია, საკმარისია, მაგრამ გვაწინყდება დიდი ილიას შეგონება „მარტო ნიჭი არის ძალა ბრმა, უსინათლო, მისი ნაყოფიერება გაუნდომელია (ე.ი. განუსაზღვრელია), როცა მას დაერთვის მეცადინეობა, შრომა, ჭკუით განზრახული მოქმედება“.

პატიოსნებაზე, ნიჭზე, ცოდნაზე, შრომაზე მოთხოვნის ორგანიზაცია სახელმწიფოს ექსკლუზიური ფუნქციაა, მით უმეტეს, სოციალურ და სამართლებრივ სახელმწიფოდ ფორმირების კონსტიტუციურ მოთხოვნად აღიარების ქვეყანაში.

ბ-ნი ლეოს ხელწერის ერთი „ნიუანსის“ შესახებაც. რთული პრობლემის განხილვა-გადაწყვეტისას ბ-ნი ლეო, ჩემი აზრით, უაღრესად ცდილობს ქართული წყაროების ნამონევას, მერე მათი შეჯერებით, მოუხმობს მსოფლიოში აღიარებულ სწავლულთა გამონათქვამებს, ასეთ დროს ანალიზი უფრო დამაჯერებელი ხდება, ხოლო სინთეზი - ლოგიკური. აი, მაგალითებიც. ცოდნის, როგორც მწარმეობრივი რესურსისა და წარმოების ფაქტორის განხილვისას იყენებს ცოდნის ქართულ ცნობიერებაში დამკვიდრებულ მიდგომებს (გამონათქვამებს), რომ ცოდნა

„არც ცხადით ძალით წაერთმის, არც მალევით მოიპარების, ჭკუა უხმარ არს ბრწყინათვის, ჭკვა ცოდნით მოიხმარების“ (დავით გურამიშვილი), ცოდნა თავისთავადაც სიმდიდრეა. მერე იმისთანა მადლიანის სიმდიდრეა, რომ რაც არ უნდა ბევრს დაურიგო, ბევრს გაუნილაღო, შენ არა დაგაკლდება რა, თუ არ მოგემატება... შრომითა და გარჯით, ცოდნითა და ხერხით მოსული თან გაგვიტანს... თუ შრომა და გარჯა, ცოდნა და ხერხი წინ არ მივაგებეთ **(ილია)**. „შრომა, ცოდნა და სიმართლე გნამდეს ესაა მთავარი“ (გალაკტიონი). ასეთი ბრძნული აზრების ერთ სიბრტყეზე განთავსების შემდეგ ავტორი სრულიად მოულოდნელად სვამს კითხვას: ქონება თუ ცოდნა? და შუასაუკუნეების ესპანელ სწავლულს ხუან მანუელს ათქმევინებს: **„ცოდნა ჰქმნის და იცავს ქონებას, ქონება არ იძლევა ცოდნას“.**

დღეს საქართველოში მენტალიტეტი ქონებისკენ იხრება. ეს გაფრთხილებაა საზოგადოებისათვის. აქტუალური მნიშვნელობა აქვს ვოლტერის მოსაზრებას „ქვეყანას, რომელიც მეცნიერების განვითარებაზე არ ზრუნავს მომავალი არა აქვს“. ამ სტრიქონების არსს საქართველოში კარგად ჩანვდნენ. ავტორმა ნიუტონიც ააღაპარაკა: „მე დეკარტეზე უფრო შორს ვიხედები, მაგრამ იმიტომ კი არა, რომ მასზე უფრო ჭკვიანი ვარ, არამედ იმიტომ, რომ გიგანტის მხრებზე ვდგევარ“. **ესეც გაფრთხილებაა, რომელიც გვეუბნება მეცნიერებაში მემკვიდრეობითობა უნივერსალური პრინციპიაო.**

როცა ბ-ნი ლეო რთულ პრობლემაზე მსჯელობისას იძულებულია პასუხი გასცეს კითხვას, არის თუ არა ეკონომიკური ცოდნის დიდი დეფიციტი საზოგადოებაში, იგი პაუზას უშვებს და სიტყვას აძლევს ფრიდმენს. **იგი ამბობს „ეკონომიკა მომხიბლავი მეცნიერებაა. მას მიმზიდველს ხდის ის რომ მისი ფუნდამენტური პრინციპები, სიმარტივის გამო, შეიძლება ყველასათვის გასაგებად მართო ერთ ფურცელზე დატო. მიუხედავად ამისა, იგი ძალიან ცოტას თუ ესმის“.** გამგები იგებს. აქვე ბ-ნი ლეო ამხნევებს მათ, ვისაც ცოდნა არა აქვს, რომ ეკონომიკური ცოდნის შეძენა შეიძლება თუ დაიცავთ შემდეგ მოთხოვნასო და აქაც აღიარებული სწავლულის სახელით იტყვის, რომ ამისათვის საჭიროა „აქლემისებური ამტანობა და წმინდანისებური მოთმინებაო“. გარკვეულწილად დაზღვევაზეც მიდის და სამუელსონს ათქმევინე-

ბს: „ადამიანი, რომელსაც არასოდეს უსწავლია ეკონომიკური თეორია, ჰგავს ყრუს, რომელიც ორკესტრის შეფასებას ცდილობს“.

ამონარიდებს იყენებს იმისათვის, რომ გაუადვილოს მკითხველს სრაფად გაერკვეს ავტორისეულ ჩანაფიქრში. ასეთი ხერხი მსჯელობისა აკეთილშობილებს მეცნიერულ კვლევას, უფრო მიმზიდველს ხდის მას, აადვილებს მის აღქმას, ამ ხერხით, ბატონმა ლეომ, გვიჩვენა, რომ იგი ბრძენი კაცია, მას კარგად აქვს გაცნობიერებული, რომ ჭკვიანი კაცი ყველა კრიტიკული სიტუაციიდან გამოსავალს ნახავს, ხოლო ბრძენი კრიტიკულ სიტუაციებს არ დაუშვებსო. ეს მან პრაქტიკულად გვიჩვენა.

როგორ მოახერხა ეს? ორიოდე სიტყვა ამის შესახებ.

ლ. ჩიქავას სოციალური პორტრეტი მხოლოდ მეცნიერული მოღვაწეობით არ განისაზღვრება, იგი საინტერესო და მისაბაძი პიროვნებაა, ძირძველ ოჯახურ ტრადიციებზე აღზრდილი ქართველი კაცი, დიახ კაცი! როგორც დიდი ილია იტყოდა: **„ოჯახის კაცი, გვარის კაცი, თემის კაცი, ერის კაცი, ზოგად კაცი“.**

მასში ყველაზე მეტად შრომისმოყვარეობა და ობიექტურობა მომწონდა. იგი საბჭოთა ეპოქაში დაიბადა, აღიზარდა, მისი მამულიშვილად აღიარება იმ დროს მოხდა, როცა რიგი ისტორიული მოვლენების გავლენით საქართველოს მიეცა საშუალება სუვერენულ სახელმწიფოდ ჩამოყალიბებულიყო, ბატონი ლეო ერთგულად ჩადგა ახალი საქართველოს აღმშენებლობაში. საქართველოს დამოუკიდებლობის აქტს ბ-ნი ლეო ხელს აწერს. დამოუკიდებელ საქართველოში ფართო მასშტაბები მიიღო მისმა მრავალმხრივმა მოღვაწეობამ. ცხოვრების სტილით, მრავალმხრივი მოღვაწეობით მან დაამტკიცა, რომ მთავარი ის კი არ არის სამშობლოს რომელ ისტორიულ ეპოქაში დაიბადე, მთავარია, მუდამ ერთგულად ემსახურო მას, როგორც მამულიშვილი.

გარდაცვალების შემდეგაც ბ-ნი ლეო ჩიქავას მოღვაწეობის, მისი მეცნიერული მემკვიდრეობის მიმართ საზოგადოების მხრივ ინტერესი იზრდება. საზოგადოებისათვის ლეო ჩიქავა მისაბაძი მაგალითია.

ჩვენ კი მეგობრები ვამაყოფთ იმით, რომ ლეო ჩიქავას თანამედროვენი ვიყავით.

გმადლობთ ყურადღებისათვის

13 ოქტომბერი, 2018 წ.

პოსტერ პრეზენტაცია

POSTER PRESENTATION

Agricultural real estate market

- trends in Poland and central Europe



Cezary Kowalczyk, Sabina Żróbek
cezary.kowalczyk@uwm.edu.pl

Faculty of Geodesy, Geospatial and Civil Engineering

Introduction

The aim of the research was to analyze the agricultural real estate market in European countries, with particular emphasis on countries that joined the European Union after 2004 (Czech Republic, Latvia, Lithuania, Romania, Bulgaria and Slovakia). The subject of the analysis were agricultural properties purchased and sold in Poland in the years 2000 - 2016. Basic data on market parameters such as the number of transactions, the area of agricultural real estate sold and the sale price were also collected. These indicators have been recognized as good measures of the situation on the agricultural real estate market.

The research considered the impact of legal regulations on creating trends in the agricultural real estate market in various European Union countries. Therefore, the authors proposed a new indicator, called a coefficient change indicator, and verified its usefulness in this type of research. According to the authors, it seems justified to conduct further studies confirming the possibility of expressing the degree of freedom of real estate market operations with a negative value of the total rate ratio or in the case of stimulating market development a positive value of this indicator.

Figure 1. Prices of agricultural land in selected European

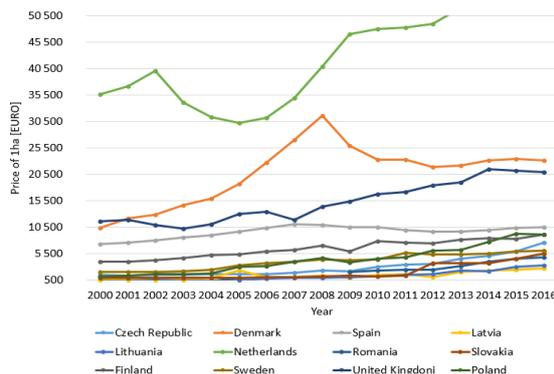

Research method

Indicators of price dynamics in a given year (I_n^D) were calculated using the general formula:

$$I_n^D = X_n / X_1 \quad [1]$$

where

X_n - observed value of the variable in a given year,

X_1 - observed value of the variable in a year when the examination of changes in dynamics starts, in this research it is 2000.

The dynamics indicator was calculated for observed variables (assumed measures), which included average prices for agricultural land (in selected EU countries), the number of transactions, the value of the sold area and the volume of transaction (only with regard to the market in Poland). Assuming 2000 as the initial year for examining the dynamics, the value assumed for this year on the chart was 1. Generally, it should be stated that the dynamics indicator reflects the current value (X_n) with regard to the initial period of the analysis (X_1) assuming $I_1^D = 1$.

Additionally, the rate of changes was analysed, which made it possible to observe the change in dynamics in the period between subsequent years of observation (X_{n-1} and X_n), and not only with reference to the initial year (X_1). The rate of changes in a given year (I_n^T) was calculated from the following formula:

$$I_n^T = (X_n - X_{n-1}) / X_{n-1} \quad [2]$$

where denotations are used as above (formula 1)

Figure 2. Prices of agricultural land in selected European countries that joined the EU before 2004

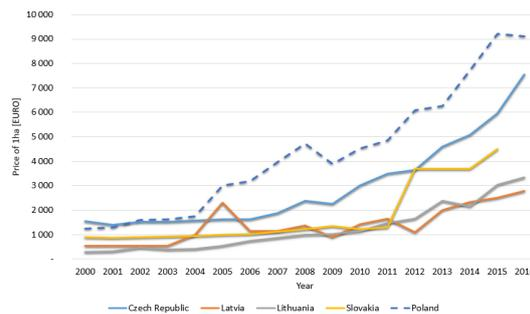
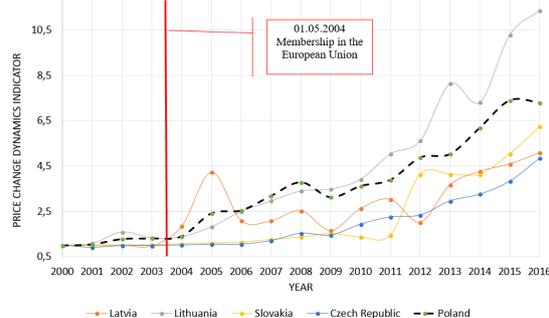

Chart 2 illustrating agricultural land prices recorded in five countries, which joined the EU in 2004. Two countries were excluded from the analysis – Estonia and Hungary, due to the discontinuity of data concerning prices of 2000 - 2005. As has been already mentioned, the EU required inclusion of policy concerning the agriculture of countries joining the EU into the mechanism of the Common Agricultural Policy (CAP). In consequence, the possibilities of obtaining direct payments emerged. The changes occurring in rural areas and in the agricultural real estate market were mostly the result of the successive introduction of new regulations concerning trade in real estate and changes in the cost-effectiveness of agricultural management.

The research showed that in 2000 – 2004, prices of agricultural real estates in Poland and countries of the former socialist block, which before 2004 were not members of EU, remained relatively stable. After joining the EU, the prices for agricultural land in all countries visibly started to change. At this point, it should be emphasized that, as a rule, EU regulations are oriented towards the creation of conditions stabilizing economies (including the real estate markets) of their member countries, and therefore the question emerges as to why significant changes in prices occurred in countries that joined the EU.

Figure 3. Price change dynamics in selected states that joined EU in 2004



Summary

The curves in Fig. 3 demonstrate that out of five countries subjected to a detailed analysis, only the Czech Republic and Slovakia maintained, in the first year after joining the EU, relative price stability. It can be assumed that such a situation was a consequence of Czech legal regulations that were similar to those applicable in the European Union, or the Czech agricultural real estate market was not an emerging market (still poorly developed). The analysis of the literature describing the situation in the examined countries shows that, in those countries, as well as in Estonia and Bulgaria, separation of private farms from large state-owned and cooperative farms became an unfeasible task for social reasons (not all beneficiaries of the restitution expressed a willingness to run farms on their own) and the huge costs of such transformation. In effect, the restitution of the land ownership did not significantly change the production structures of farms operating in those countries. Former state-owned farms and some production cooperatives were transformed into companies or market-oriented cooperatives, and previous owners leased to them the land they took possession of. Therefore, because of a low number of private farms in those countries, this did not lead to the emergence of land market, due to a low number of land purchase-sale transactions. In the Czech Republic and Slovakia, such a situation contributed to the establishment, through administrative action, of prices of land sold from the resources of the State Treasury. In consequence, two land price systems operated in those countries: the officially decreed system, covering state land market, and the free-market price system, concerning relatively low, private trade in land.

AGRICULTURAL REAL ESTATE MARKET - TRENDS IN POLAND AND CENTRAL EUROPE

Cezary Kowalczyk, Sabina Żróbek

ABSTRACT

The aim of the research was to analyze the agricultural real estate market in European countries, with particular emphasis on countries that joined the European Union after 2004 (Czech Republic, Latvia, Lithuania, Romania, Bulgaria and Slovakia). The subject of the analysis were agricultural properties purchased and sold in Poland in the years 2000 - 2016. Basic data on market parameters such as the number of transactions, the area of agricultural real estate sold and the sale price were also collected. These indicators have been recognized as good measures of the situation on the agricultural real estate market.

The research considered the impact of legal

regulations on creating trends in the agricultural real estate market in various European Union countries. Therefore, the authors proposed a new indicator, called a coefficient change indicator, and verified its usefulness in this type of research. According to the authors, it seems justified to conduct further studies confirming the possibility of expressing the degree of freedom of real estate market operations with a negative value of the total rate ratio or in the case of stimulating market development a positive value of this indicator.

Keywords: agricultural policy, real estate prices, spatial analysis, rate of changes, agricultural real estate market.



Legal aspects of agricultural property management in selected European Union countries

Krystyna Kurowska, Jacek Kil
krystyna.kurowska@uwm.edu.pl

Faculty of Geodesy, Geospatial and Civil Engineering

Introduction

The administration and management of agricultural real estate properties that belong to the State Treasury in Poland are regulated by national laws. The Polish state, under the policy of farmland market, oversees the distribution of farmland among the private and public sectors.

The objective of this article is to discuss the role of the state's policy in operations on the farmland market in Poland. In it, dependences between average transaction prices of agricultural land and average lease fees will be presented, relative to the changing legal circumstances in Poland. Legal laws of trade in agricultural land in some European Union member states will also be described. Interest in the purchase of farmland is driven by several factors, including agricultural production profitability, one of the strongest stimulants, which depends on price relations. The demand for land is also dependent on revenues earned by farmers and on the level of financial support offered by the state. However, the strongest impact on the farmland market is generated by legal regulations.

Table 1. Rules of land trade in selected countries of the European Union

The EU member state	Rules of agricultural land trade
Poland	In 2016, an act on land trade came into force, which imposed restrictions on trade of agricultural land. Farmland can only be bought by the state, religious associations, or by qualified farmers who own no more than 30 ha of agricultural land and reside in a commune where they wish to buy agricultural property. In addition, the farmer is obliged to use the acquired property for agricultural purposes for at least 10 years, and must not sell or lease the newly acquired property without the court of law's permission. Agricultural properties less than 0.3 ha in size are exempt from these restrictions. Several regulations on land trade and lease were amended so as to support the acquisition of state land by family farms. At the same time, possibilities of buying farmland for non-agricultural or speculative purposes were constrained. As for the private market, the regulations defined entities allowed free purchase of agricultural land. This right is granted to individual farmers who wish to enlarge family farms up to 300 h.
France	Land trade is strongly regulated, and the responsible entities are local state companies, called Sociétés d'Aménagement Foncier et d'Etablissement Rural (SAFER). Each SAFER has the pre-emption right to buy land, it can block sale when: it appears speculative in character, land is to be sold for an excessively low price, the sale of a given land lot can cause disintegration of the whole farm, or can impede the activity of young farmers in a given area. There is a pre-emption right to buy land granted to owners of neighbouring land lots, but the buyer is then obliged to farm this land personally for 15 years and is prohibited from leasing it out. Land can only be bought by a genuine French farmer (effective protection against land purchases made by foreigners).
Germany	Land trade transactions fall under strict administrative control. Regulations governing land trade are implemented by the company Bodenverwertungs- und -verwaltungs GmbH (BVVG), supervised by the Federal Ministry of Finances. The authorities may not approve a land sale which appears to have a speculative nature, would take place at a lowered price, or if the prospective owner does not have an intention of using it for agricultural purposes. Transactions that would result in excessive concentration of land in the hands of one owner are also blocked. The buyer is obliged to present a plan of the development of the farm.
Denmark	In 2015, new regulations entered into effect, making land purchase much easier. Above all, the list of persons who have a right to purchase land was substantially extended. Secondly, the restrictions on the size of a farm or the obligation to possess agricultural obligations were lifted. The person who buys a farm has now just one obligation, which is to settle down on this farm on a permanent basis.
Slovakia	New law on land trade has been binding since 2014. It stipulates that an owner of farmland could be a physical person who has previously been conducting a business activity in agriculture or has been engaged in agriculture for at least 3 years. Legal person must prove to have conducted business for at least 3 years. Moreover, farms can be bought by physical persons who have permanently resided in Slovakia for at least 10 years, or legal persons with a registered seat of their company in Slovakia for at least 10 years. The pre-emption right to buy an agricultural property is held by persons residing in a commune where they wish to buy a farm. Donations, land transfer among close family members, land in urban zones and land lots outside urban zones but no more than 0.2 ha in size have been excluded from the above restriction.
Romania	In 2014, an act came into force, which permitted sale of agricultural land to citizens of the EU countries, Island, Lichtenstein and Norway. The pre-emption right to buy is granted to co-owners, lessees and owners of the land adjacent to the property of the person/entity selling the land, as well as to the Romanian Agency of Public Property. If none of the persons holding the pre-emption right expresses a desire to buy given land, then the choice of a buyer is in the hands of the seller.
Bulgaria	Agricultural land can only be bought and owned by physical persons who have resided in this country for at least 5 years. With respect to physical persons, the seat of the company they represent needs to have been registered in Bulgaria for at least 5 years. The right to purchase and own agricultural land is withheld from legal persons who are partners or shareholders of companies registered in tax havens.
Hungary	Subjects granted the right to buy farmland are physical persons, churches, financial institutions and the state. There is an obligation to have qualifications in agriculture or to have conducted agricultural activity in Hungary for at least 3 years and to have conducted farming personally. Moreover, the buying party is obliged to use the acquired land for agricultural purposes for the following 5 years and is not allowed to transfer the right of using the newly acquired property to a third party. Persons who do not satisfy these requirements can buy no more than 1 ha of agricultural land. The maximum size of a farm is no more than 300 ha of land owned as one's property.

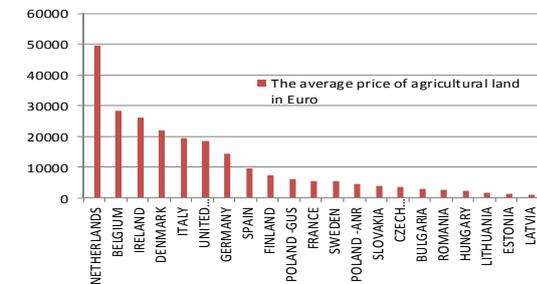
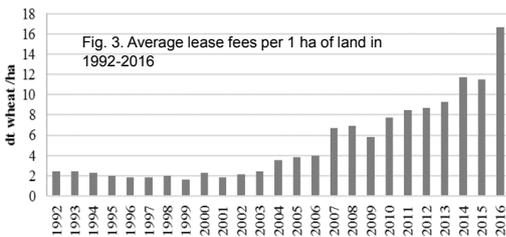
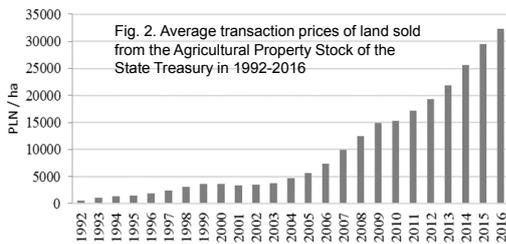
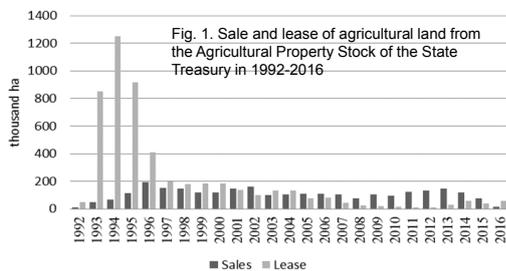

Fig. 4. Average transaction prices of agricultural land in selected EU countries in 2016

Since the Polish entry into the EU, the price of agricultural land has been constantly growing. This is because of the implementation of the Common Agricultural Policy for Polish farmers and the resulting benefits for them. The implemented 2014-2020 existing perspective and financial measures for agriculture encourage the enlargement of existing farms.

Conclusion:

- The prospective end of the transitional period of restricted farmland purchase by non-Polish EU citizens had given rise to such legislative activities that would strengthen the institutional control on the market land trade. The expected unification of conditions imposed on potential land buyers, as well as fears of further land price increase stimulated a distinctly higher interest in land purchase in 2015.
- The Act on Suspension of Sale of Property from the Agricultural Property Stock of the State Treasury, which has been effective since 30 April 2016, has overhauled the sale of state-owned land. Provisions of this legal act changed the principles underlying the agricultural land trade in Poland. The objective was to prevent the purchase of land for purposes other than agriculture, but in practice this new law has given rise to very severe restrictions imposed on land trade.
- Since 2016, the basic form of land distribution has been land lease. This solution is advantageous to farmers because it is the least expensive way of securing land for farming. Land lease will facilitate making rational production plans and long-term investment projects on leased lands.

LEGAL ASPECTS OF AGRICULTURAL PROPERTY MANAGEMENT IN SELECTED EUROPEAN UNION COUNTRIES

Krystyna Kurowska,
Assistant Professor

Jacek Kil,
PhD Student

University of Warmia and Mazury in Olsztyn
Faculty of Geodesy, Geospatial and Civil Engineering

The administration and management of agricultural real estate properties that belong to the State Treasury in Poland are regulated by national laws. The Polish state, under the policy of farmland market, oversees the distribution of farmland among the private and public sectors.

The objective of this article is to discuss the role of the state's policy in operations on the farmland market in Poland. In it, dependences between average transaction prices of agricultural land and average lease fees will be presented, relative to the changing legal circumstances in Poland. Legal laws of trade in agricultural land in some European Union member states will also be described. Interest in the purchase of farmland is driven by

several factors, including agricultural production profitability, one of the strongest stimulants, which depends on price relations. The demand for land is also dependent on revenues earned by farmers and on the level of financial support offered by the state. However, the strongest impact on the farmland market is generated by legal regulations.

Keywords: agricultural real estate properties, farmland market, the State Treasury Stock.

My message wasn't delivered to Krystyna Kurowska (krystyna.kurowska@uwm.edu.pl) because the address couldn't be found, or is unable to receive mail.

For this I send you their invoice with the hope that you will forward them this e-mail.

FOOD SAFETY VS ENERGY SAFETY IN THE CONTEXT OF BIOFUEL PRODUCTION

R. MARKS-BIELSKA, S. BIELSKI, K. BABUCHOWSKA, I. SEROCKA University of Warmia and Mazury in Olsztyn, Poland

The concept of energy safety is deeply rooted in the policy of sustainable development, economic factors and socio-economic changes in transport and information technologies.

Food safety belongs to the most essential social needs and presents three, interconnected dimensions: international, national and household levels.

The purpose of this study has been to explore the complex problem of using agricultural origin energy resources for better energy safety, and their effect on food safety. Factors stimulating the growth in biofuel production have been presented as well as the theoretical mechanisms which link production of biofuels to the level of production and price volatility of agricultural products.

The global production of liquid biofuels (bioethanol and biodiesel) has been growing dynamically. In 2005-2016, it nearly trebled (from 49.6 thousand million l to 155.9 thousand million l) (tab. 1). Despite strong growing tendencies worldwide, the use of biofuels is still small relative to the global consumption of liquid fuels in transport. In 2016, it accounted for just 4.9% in the European Union.

Dependencies between prices of crude oil and prices of agricultural products used in production of liquid biofuels are presented in fig. 1. The global prices of agricultural raw products are clearly connected with prices of crude oil. The rapid growth of prices in 2011 was most probably caused by the unfavourable weather conditions, which led to a catastrophic decrease in yields in Russia, Kazakhstan and Canada. It is worth mentioning that as prices of crude oil increase, so do the prices of wheat, corn, canola oil and soybean.

Table 1. Liquid biofuels world/the EU (mld l)

Specification	2005	2009	2013	2016
bioethanol				
Production	46.0/2.8	89.9/5.6	107.9/6.8	119.7/8.2
From corn	20.6/0.1	49.3/0.9	62.4/1.6	69.7/2.4
From sugar cane	13430/0	23621/0	25632/0	28286/0
% corn consumption	44.7/4.9	54.9/17.3	57.8/23.8	58.2/29.0
biodiesel				
Production	3.6/3.1	17.6/10.0	30.6/10.9	36.2/12.5
From plant oils	3.2/3.1	13.4/8.9	18.9/9.5	22.7/10.2
From spent oils	0.4/0	3.2/0	7.5/0	8.8/0
% of plant oils	88.1/98.7	76.2/88.7	61.8/87.2	62.8/82.0
% from spent oils	10.9/0	18.4/0	24.4/0	24.2/0

Source: the authors, based on data from OECD-FAO Agricultural Outlook (4.05.2018)

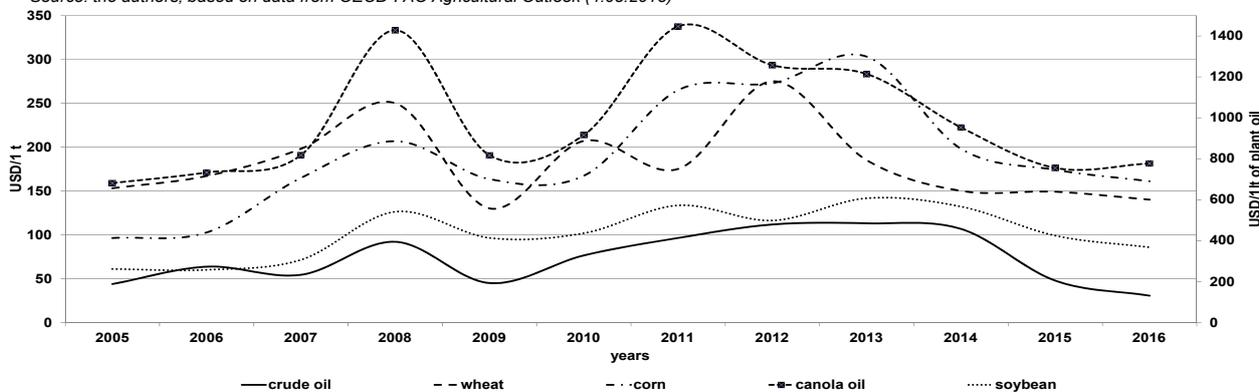

Source: <https://www.indexmundi.com> (4.05.2018)

Fig. 1. Price of crude oil and some plant origin raw materials used for production of biocomponents

Methods

An attempt has been made to identify institutional conditions underlying production of biofuels in the world. Tendencies of global prices for agricultural raw products have been analysed as well as implications of selected instruments supporting production of such fuels for prices. The study was based on a review of agricultural economics literature concerning markets of agricultural products and biofuels, and their mutual relations. The information was supplemented with an empirical illustration using public statistics data (including EUROSTAT and FAOSTAT). The time range covered the years 2005-2016. The upper time limit was determined by the availability of statistical data, and the lower one corresponded to the rapid increase in liquid biofuel production from agricultural raw products. Special attention was paid to food safety and energy safety in the international context.

Over the recent years, opinions on significant changes in land use and in the shaping of prices for food products have been expressed more strongly. Year after year, there is a notably increasing interest in acquiring new land for energy crop production. A distinctly higher level of prices for agricultural raw products and food products as well as their higher changeability are also observed.

The use of bioenergy, including biofuels, is bound to increase. The interest in biofuels arises from the need to ensure energy safety, ongoing climate changes and rising fossil fuel prices. The first generation biofuels, by creating an additional demand for agricultural produce, have an unquestionable effect on the prices of the latter. Therefore, in the search for an equilibrium between energy challenges of the future and preservation of food safety, attempts should be made to develop biofuels of next generations (from non-food raw materials).

FOOD SECURITY VS. ENERGY SECURITY IN THE CONTEXT OF BIOFUEL PRODUCTION

Renata Marks-Bielska,

University of Warmia and Mazury in Olsztyn, Poland

ABSTRACT

The study attempts to approximate a complex research problem concerning the use energy resources of agricultural origin to ensure energy security and their impact on food security. The study was based on a literature review. Public statistics data (including EUROSTAT and FAOSTAT) were used. The time range of the analysis covered the years 2005–2016. In the last decade, there has been a systematic increase in the production and use of the 1st biofuels generation. The basic raw materials for their production in the world are mainly cereal grains, root crops, sugar cane and vegetable oils. These agricultural

products previously intended mainly for food and fodder. First biofuels generation based on food raw materials are becoming more and more competitive for food production. In 2016, 58.2% of maize grain, 12.8% of wheat grain, 3.2% of grain of other feed grains and 13.7% of vegetable oil were used for the production of biofuels. In the future, the scale of competition will depend on the level of biofuels production and the share of second biofuels generation (produced from non-food raw materials) in total fuel consumption. Alternative energy carriers, such as biofuels, are gaining importance, among others due to the implementation of climate and energy policy and increase oil prices.

სექცია 1. ეკონომიკის ელბრადი ბანკითარების პრობლემები

ექსპერიმენტალური ეკონომიკა-ეკონომიკური თეორიის ახალი მიმართულება

ალექსანდრე სიჭინავა
სტუ-ს პროფესორი

რეზიუმე

სტატიაში განხილულია ექსპერიმენტალური ეკონომიკის, როგორც ეკონომიკური თეორიის ახალი მიმართულების წარმოშობის ისტორია, რომელიც ეყრდნობა კონტროლირებადი ექსპერიმენტის მეთოდს. იგი ახდენს ეკონომიკური თეორიის მეცნიერული დებულებებისა და ეკონომიკური აგენტების ქცევის შესწავლას. ამ მიმართულებამ ეკონომიკურ მეცნიერებაში შემოიტანა კვლევის ახალი მეთოდი კონტროლირებადი ექსპერიმენტის მეთოდი. ეკონომიკური თეორია, ეკონომიკური ექსპერიმენტის წარმოშობამდე, ითვლებოდა მეცნიერებად, რომელშიც ექსპერიმენტების გამოყენება არ შეიძლებოდა. ეკონომისტები მიიჩნევდნენ, რომ ეკონომიკურ მეცნიერებაში არ არსებობდა ექსპერიმენტების ჩატარების მეთოდოლოგიური და პრაქტიკული შესაძლებლობა.

ეკონომიკური ექსპერიმენტის ისტორია დაიწყო XX საუკუნის 40-50 წლებში. დიდი ხნის განმავლობაში ამ მიმართულებით ჩატარებული კვლევები ითვლებოდა ფსევდომეცნიერულად და სერიოზულად არ აღიქმებოდა, არა მარტო სამეცნიერო საზოგადოებაში, არამედ თვით ამ პრობლემების მკვლევარებშიც. ექსპერიმენტალური ეკონომიკასახსიათდება თემატიკის სიახლით, აქტიური განვითარებითა და პრესპექტიულობით. ექსპერიმენტალური ეკონომიკის წარმოშობას არა აქვს დიდი ხნის ისტორია. იგი ფართოდ გამოიყენება დასავლეთის ქვეყნების მეცნიერების კვლევებში. მათგან განსხვავებით საქართველოში საერთოდ არ გამოიყენება. დასავლეთის ქვეყნებში იგი ჩამოყალიბდა, როგორც მეცნიერება. ქართულ სამეცნიერო წრეებში თითქმის არაფერია ცნობილი ექსპერიმენტალური ეკონომიკის შესახებ. საქართველოში ექსპერიმენტალური ეკონომიკა თითქმის არაა განვითარებული. ამ მიმართულებით დღეისათვის მუშაობს სტუ-ს საინჟინრო ეკონომიკის დეპარტამენტის მეცნიერთა ჯგუფი, რომლებსაც აქვთ რამოდენიმე პუბლიკაცია და ამუშავებენ ამ თემას შიგა გრანტით. უნდა აღინიშნოს, რომ საქართველოში ხდება რთული ეკონომიკური სისტემების მათემატიკური მოდელირება (სტუ, თსუ), მაგრამ მას საყოველთაო ხასიათი არა აქვს. ძირითადად ქართველი მეცნიერები სწავლობენ სხვა ქვეყნების გამოცდილებას ამ მიმართულებით, საქართველოს მოსახლეობის მენტალიტეტს და ინტელექტუალური გარემოს თავისებურებებს. ასეთ კვლევებს შეუძლია

დაეხმაროს ეკონომიკური მექანიზმების მიზანმიმართულ და ეფექტურ რეფორმირებას. მეცნიერები განსხვავებენ ერთმანეთისაგან ექსპერიმენტალური ეკონომიკას და ქცევით ეკონომიკას.

საკვანძო სიტყვები: ეკონომიკური თეორია, ექსპერიმენტი, ექსპერიმენტალური ეკონომიკა, კონტროლირებადი ექსპერიმენტი, ეკონომიკური ექსპერიმენტის ლაბორატორია, ქცევითი ეკონომიკა.

EXPERIMENTAL ECONOMICS - NEW DIRECTION OF ECONOMIC THEORY

Alexander Sichinava, Professor of GTU

RESUME

The article deals with the history of experimental economics as a new direction of economic theory, based on the controlled experimental method. It studies the scientific theory of economic theory and behavior of economic agents. This direction introduced a new method of research into the science - controlled experimental method. Economic theory, before the emergence of economic experiment, was considered a science in which experiments could not be used. Economists thought that in economical science there was no methodological and practical possibility of experimentation.

The history of economic experiment started in 40-50 th centuries. For a long time research in this direction was considered pseudoscience not only in the scientific community but also in the researchers who work of these problems. The experimental economy is characterized by novelty, active development and perspective. The origin of the experimental economy has no long history. It is widely used in research studies in Western countries. Unlike them, they are not used in Georgia at all. In Western countries it was formed as science. In Georgian scientific circles almost nothing is known about experimental economics. The experimental economy in Georgia is almost undeveloped. In this direction, the GTU is working on a group of scientists working in the Department of Engineering Economics, which has a number of publications and is working on this topic in the grant. It should be noted that mathe-

mathematical modeling of complex economic systems works in Georgia (GTU, TSU), but it does not have a universal character. Georgian scholars mainly study the experience of other countries in this direction, the mentality of Georgian population and the peculiarities of intellectual environment. Such kind of research can help targeted and efficient reform of economic mechanisms. The scientists distinguish between experimental economics and behavior economics.

Key words: Economic Theory, Experimentation, Experimental Economics, Controlled Experimentation, Laboratory of Economic Experimentation, Behavioral Economy.

ექსპერიმენტალური ეკონომიკა ეკონომიკური თეორიის ახალი მიმართულებაა, რომელიც ეყრდნობა კონტროლირებადი ექსპერიმენტის მეთოდს. იგი ახდენს ეკონომიკური თეორიის მეცნიერული დებულებებისა და ეკონომიკური აგენტების ქცევის შესწავლას. ამ მიმართულებამ ეკონომიკურ მეცნიერებაში შემოიტანა კვლევის ახალი მეთოდი კონტროლირებადი ექსპერიმენტის მეთოდი. ეკონომიკური თეორია, ეკონომიკური ექსპერიმენტის წარმოშობამდე, ითვლებოდა მეცნიერებად, რომელშიც ექსპერიმენტების გამოყენება არ შეიძლებოდა. ეკონომისტები მიიჩნევდნენ, რომ ეკონომიკურ მეცნიერებაში არ არსებობდა ექსპერიმენტების ჩატარების მეთოდოლოგიური და პრაქტიკული შესაძლებლობა. ეკონომიკური ექსპერიმენტის ისტორია დაიწყო XX საუკუნის 40-50 წლებში. დიდი ხნის განმავლობაში ამ მიმართულებით ჩატარებული კვლევები ითვლებოდა ფსევდომეცნიერულად და სერიოზულად არ აღიქმებოდა, არა მარტო სამეცნიერო საზოგადოებაში, არამედ თვით ამ პრობლემების მკვლევარებშიც. ექსპერიმენტალური ეკონომიკა ხასიათდება თემატიკის სიახლით, აქტიური განვითარებითა და პრესპექტიულობით. ექსპერიმენტალური ეკონომიკის წარმოშობას არა აქვს დიდი ხნის ისტორია. იგი ფართოდ გამოიყენება დასავლეთის ქვეყნების მეცნიერების კვლევებში. მათგან განსხვავებით საქართველოში საერთოდ არ გამოიყენება. დასავლეთის ქვეყნებში იგი ჩამოყალიბდა, როგორც მეცნიერება. ქართულ სამეცნიერო წრეებში თითქმის არაფერია ცნობილი ექსპერიმენტალური ეკონომიკის შესახებ. საქართველოში ექსპერიმენტალური ეკონომიკა თითქმის არაა განვითარებული. ამ მიმართულებით დღეისათვის მუშაობს სტუ-ს საინჟინრო ეკონომიკის დეპარტამენტის მეცნიერთა ჯგუფი, რომლებსაც აქვთ რამოდენიმე პუბლიკაცია და ამუშავებენ ამ თემის შიდა გრანტით. უნდა აღინიშნოს, რომ საქართველოში ხდება რთული ეკონომიკური სისტემების მათემატიკური მოდელირება (სტუ, თსუ), მაგრამ მას საყოველთაო ხასიათი არა აქვს. ძირითადად ქართველი მეცნიერები სწავლობენ სხვა ქვეყნების გამოცდილებას ამ მიმართულებით, საქართველოს მოსახლეობის მე-

ნტალიტეტს და ინტელექტუალური გარემოს თავისებურებებს. ასეთ კვლევებს შეუძლია დაეხმაროს ეკონომიკური მექანიზმების მიზანმიმართულ და ეფექტურ რეფორმირებას, ასევე ახალ არაეფექტური გარანტიების დაწყებას.

დასავლეთში ექსპერიმენტალური მეცნიერების კვლევით არიან დაკავებული ცნობილი სპეციალისტები. ესენია: ვ.სმიტი, ეროტი, ფ.გუალა და სხვები. ამ პრობლემაზე მუშაობენ და ეხებიან თავიანთ შრომებში: დ. დევისი, ჩ.ჰოლტი, ეროტი, შ.ჰარგრივზ ჰიპა, ი.გასუფაკირი და ჰ.მიროვსკი. სამწუხაროდ ექსპერიმენტალურ ეკონომიკაში ცვლილებების სისტემატიზირება, ერთ ჩარჩოში მოქცევა ვერ ხერხდებოდა, რადგანაც მას სხვადასხვა დარგისა და სპეციალობის, ასევე სხვადასხვა ქვეყნის წარმომადგენლები, მეცნიერები იკვლევდნენ. მაგალითად, ექსპერიმენტალური ეკონომიკის ისტორიასა და მეთოდოლოგიას იკვლევდა იტალიელი ფილოსოფოსი და ისტორიკოსი ფრანჩესკო გუალა. სხვადასხვა სახის მასალის მოპოვება ექსპერიმენტალურ ეკონომიკაში შესაძლებელია ამ პრობლემებისადმი მიძღვნილ კრებულებში, როგორცაა: 1) „Handbook of experimental ekonomiks“, რომლის რედაქტორია ჯონ კაგელი და ელვინა როტა; 2) mikroekonomie experimentale-რედაქტორი აურელი მამმეი. ექსპერიმენტალურ ეკონომიკაში კვლევებს აწარმოებდნენ ამერიკელი, ფრანგი და გერმანელი მეცნიერები. ასევე გვხვდება კვლევის შერეული მიმართულებები, რომელსაც აწარმოებდნენ შემდეგი მეცნიერები: ვ.სმიტი, ეროტი, დ.ჰანემანი, ჩ.ჰოლტი, ა.ტვერსკი, გ.ლიოვენშტაინი, ჰ.საუერმანი, კ.კამერერა, ჯ.კაგელი, რ.ტალერი, ჯ.კნეტჩა, ე.ჰოფმანი, კ.მაკგეიბი, დ.ლუმბა, პ.სლოვიკი და სხვები. ზოგიერთი მეცნიერი ექსპერიმენტალური ეკონომიკის პირდაპირ კვლევით არ იყო დაკავებული, მაგრამ დიდი წვლილი შეიტანეს მის განვითარებაში. ესენია: ლ.ტერსტონი, მ.ალლე, გ.საიმონი, დ. ელლესბერგი, ჯ.ნეში, ე.ჩემბერლინი, რ.ფურაკერი, ს.ზიგელი, მ.ფრიდმანი, მ.ფლუდი, გ.დრემერი, დ.ბერნული, ს.რუსსესი, ა.ჰარტი, ჯონ ფონ ნეიმანი, ი.მონგერშტერნი და სხვები.

დიდი მნიშვნელობა ენიჭება ექსპერიმენტალური ეკონომიკის ისტორიის პერიოდიზაციას. მკვლევარების მიერ ექსპერიმენტალური ეკონომიკის ისტორიის პერიოდიზაცია ეკონომიკაში იწყება ექსპერიმენტების ჩატარების პირველი მცდელობიდან, რაც მისი პერიოდიზაციის საშუალებას იძლევა. პერიოდიზაციის კრიტერიუმად მიღებულია ექსპერიმენტალური ეკონომიკის კვლევის სიღრმე და მისი განვითარების დონე, ასევე კვლევების რაოდენობა რომლებიც ტარდებოდა დარგში გარკვეული დროის განმავლობაში. ექსპერიმენტალური ეკონომიკის ისტორია შეიძლება დაიყოს ხუთ ეტაპად: ა) პირველი ეტაპი არის შერეული ექსპერიმენტები: XVIII საუკუნე- XX საუკუნის დასაწყისი; ბ) ჩასახვა (წარმოშობა): XX საუკუნის 40-იანი წლების შუა პერიოდი- XX საუკუნის 60 იანი წლები; გ) ნელი ტემპე-

ბით განვითარება : XX საუკუნის 60-70 წლები; დ) აღმავლობა: 80-იანი წლები; ე) საყოველთაო აღიარება: 90-იანი წლების შუა პერიოდი-დღემდე.

განვიხილოთ ცალ-ცალკე თითოეული ეტაპის მიღწევები და დამახასიათებელი ნიშნები: პირველი ეტაპი, პირველ განცალკევებული ექსპერიმენტები (VIII- XX საუკუნის დასაწყისი). ამ მიმართულებით მუშაობენ დანიელ და ნიკოლოზ ბერნულები, ი.ფიშერი და უ.ჯევონსი. ამ მეცნიერების კვლევების ძირითადი მიღწევები იყო: ა) ეკონომიკური თეორიის ექსპერიმენტალური ტესტების პირველი მცდელობები; ბ) კონტროლირებადი ექსპერიმენტების მეცნიერული შედეგების გამოქვეყნება; ამ მეცნიერებმა შეძლეს ეკონომიკაში ექსპერიმენტის ჩატარებით მეცნიერთა დაინტერესება და შექმნეს ამ მიმართულებით მუშაობის გაგრძელების წინა პირობა. მეორე ეტაპი არის ეკონომიკური ექსპერიმენტის წარმოშობა, რომელიც მოიცავს XX საუკუნის 40-იანი წლების შუახანებსა და 60 წლების დასაწყისს. ამ ეტაპზე მოღვაწეობდნენ მეცნიერთა დიდი ჯგუფი. ესენია: ა.მ.ტურსტონი, ჯ.ფონეიმანი, გ.პრესტონი და ფ.ბარათა, ფ.მოსტელერი და ფ.ნოგი, მ.ალლეკემი, დ.ელბერგი, მ.ფუდი და მ.დრეშერი, ე.ჩემბერლნი, ს.ზოგელი დალ.ფურკელი, რ.ზელტენი და ჰ.საუერმანი, ვ.სმიტი. მათ მიერ მიღწეულ იქნა : ა) დეტერმინიზირებულ პირობებში ინდივიდუალური არჩევის პირველი ექსპერიმენტების ჩატარება; ბ) მოსალოდნელი სარგებლიანობის თეორიის ფორმულირება; გ) ალესა და ელსბერგის პარადოქსების ფორმულირება, ასევე მათი უარყოფის ფორმულირება; დ) ჩემბერლნის მიერ სრულყოფილი კონკურენციის პირობებში ბაზრის ფუნქციონირების, ხელოვნურ გარემოში, უნივერსიტეტის აუდიტორიაში პირველად წარმოჩენა; ე) მოლაპარაკების დარგში ინოვაციური ექსპერიმენტების ჩატარება ბილატერიალური მონოპოლიის, დუოპოლიისა და ოლიგოპოლიის პირობებში; ვ) მსოფლიოში პირველად შეიქმნა ექსპერიმენტალური ეკონომიკის კვლევის მუდმივმოქმედი სამუშაო ჯგუფი; ზ) ჩატარდა პირველი მსოფლიო კონფერენცია, რომელიც ეძღვნებოდა გადამწყვეტილების მიღების დროს ექსპერიმენტალური მეთოდის გამოყენებას, იგი ჩატარდა სანტა-მონიკაში, აშშ, 1952 წლის შემოდგომაზე. ამ ეტაპის მიღწევად უნდა ჩაითვალოს, რომ ექსპერიმენტალური ეკონომიკის წარმოშობა შესაძლებელი გახდა მე-2 მსოფლიო ომის შემდეგ, განცალკევებული შრომების გაერთიანებით, რომლებიც გაფანტული იყო სხვადასხვა დისციპლინებში. ძირითადი კვლევები გაკეთებული იყო აშშ-ში და თავმოყრილი იყო რამოდენიმე მსხვილ კვლევით ინსტიტუტში.

მესამე ეტაპი არის ექსპერიმენტალური ეკონომიკის შენელებული ტემპებით განვითარება (XX საუკუნის 60-იანი წლების ბოლო და 70-იანი წლების დასაწყისი). ამ პერიოდში მოღვაწეობდნენ ცნობილი მეცნიერები: ჯ.ფრიდმანი, ვ.სმიტი, ჩ.პლოტი, გ.გუტი, რ.ზელტენი, გ.ალლეკემი, ა.ტვერსკი,

დ.ჰანემანი, ს.ლიხტენშტეინი, პ.სლოვიკი, რ.ტიე-

ცი, ჰ.საუერმანი. მათ შეძლეს ა) მოეწყოთ ექსპერიმენტალური ეკონომიკაში პირველი სიმპოზიუმი; ბ) ეკონომიკურ მეცნიერებაში პირველი დიდი საინფორმაციო ლაბორატორიის შექმნა არიზონის უნივერსიტეტში. 1976 წელს გამოაქვეყნა ვერნონ სმიტის ფუნდამენტური ნაშრომები, რითაც საფუძველი ჩაეარა ექსპერიმენტატორულ საქმიანობას ეკონომიკაში; მორის ალლესმიერ 1956 წელს გამოქვეყნდა ინგლისურ ენაზე სტატიების სრული ვერსია; ფუძემდებლური შრომების გამოქვეყნება ტვერსკისა და ჰანემანის მიერ 1974 წელს, ასევე ლიხტენშტეინისა და სლოვიკის მიერ 1976 წელს. ამ ნაშრომებმა საფუძველი ჩაუყარეს მეცნიერთა შორის დისკუსიის, აზრთა სხვადასხვაობის წარმოშობას;

ამ პერიოდის მიღწევად შეიძლება ჩაითვალოს ურთიერთთანამშრომლობის დაწყება მეცნიერებს შორის (ჰანემანი და ტვერსკი, სმიტი და ლოტი). XX- საუკუნის (80-იანი წლების ბოლოს უკვე გამოქვეყნებული იყო ფუძემდებლური ექსპერიმენტების შედეგები, რომლებიც განსაზღვრავენ კვლევის შემდგომ მიმართულებას ექსპერიმენტალური ეკონომიკის ჩარჩოში, ის სულ უფრო მეტად გამოეყო ფსიქოლოგიასა და მზადაა შევიდეს მეინსტრიმში. ამას წინ უძღოდა ინფორმაციზირებული ლაბორატორიების მოწყობა, ასევე იმ პერიოდის სამეცნიერო (ზოგადი თანასწორობის თეორიის დაგმობა, მიკროეკონომიკური არასტაბილურობა და მოულოდნელობები ეკონომიკაში). მესამე ეტაპი არის ექსპერიმენტალური ეკონომიკის აღორძინების ეტაპი (80-იანი წლების დასაწყისი და 90-იანი წლების შუახანებში). ამ საქმეში დიდი წვლილი შეიტანეს: რ.ბატალიომ, ჯ. კაგელმა, ა.ვილიამსონმა, ჯ.უოკერმა, ო.ჰიგატმა, რ.ფორისტმა, ე.როტმა და ჩ.ჰილტმა. ამ პერიოდში პალფრეისა და ჰეინც სურმანის მიერ 1967 წელს გამოქვეყნებული ნაშრომი „ექსპერიმენტალური ეკონომიკის როლი“, მნიშვნელოვანია იმით, რომ იგი პირველად იყენებს ტერმინს „ექსპერიმენტალური ეკონომიკა“; XX- საუკუნის 70-იანი წლების ბოლოსა და 80-იანი წლების დასაწყისი იყო, „მოსალოდნელი სარგებლიანობის თეორიის“ ალტერნატიული განვითარების აქტიური პერიოდი. პოსტერის მიერ 1991 წელს გამოქვეყნებულ იქნა სტატიები „რეკომენდაციები ექსპერიმენტალური ეკონომიკის მიმართულებით გამოქვეყნებული ნაშრომებისათვის“; ეკონომიკაში ექსპერიმენტების ევროპული ქსელის შექმნა და ამის მეშვეობით სხვადასხვა ქვეყანაში ლაბორატორიების შექმნა, მესამე ეტაპი იყო გადამწყვეტი ეტაპი ექსპერიმენტალურ ეკონომიკის ისტორიაში. გაიზარდა ჩატარებული ექსპერიმენტების და მასში ჩართული მეცნიერების რიცხვი, იქმნება ლაბორატორიები სხვადასხვა ქვეყნებში და პუბლიკაციების რაოდენობა ეკონომიკური ექსპერიმენტის მიმართულებით. გამოდის პირველი სახელმძღვანელო ექსპერიმენტალურ ეკონომიკაში. გამოიყოფა ქცევითი ეკონომიკის მიმართულება. მეოთხე ეტაპია - ექსპერიმენტალური

ეკონომიკის საყოველთაო აღიარება (XX საუკუნის 90-იანი წლების შუა ხანებიდან დღემდე). ამ პერიოდში აქტიურად მოღვაწეობდნენ: ჩ.ჰოლტი, ე.როტი,გ.სმიტი და სხვები.ამ პერიოდის უდიდეს მიღწევად უნდა ჩაითვალოს ის,რომ 2002 წლის 9 ოქტომბერს ნობელის კომიტეტმა პრემია მიანიჭა ვერნონ სმიტს ნაშრომისათვის-„ლაბორატორიული ექსპერიმენტის ემპირიული ანალიზის,როგორც ინსტრუმენტის დამკვიდრებისათვის ეკონომიკაში, ბაზრის მექანიზმის ალტერნატიული კვლევისათვის- ბურებების შესასწავლად.“1995 წელს პირველად გამოვიდა „ექსპერიმენტალური,ეკონომიკის მზამკვლევი“ (Handbook ob experimental economics).

1998 წლის ჩარლზ ჰოლტმა დააფუძნა ჟურნალი,რომელიც მთლიანად ეძღვნებოდა „ექსპერიმენტალურ ეკონომიკას - „ experimental economics“. 2012 წელს ნობელის პრემია მიენიჭათ ელვინ როტსა და ლოიდ შეპელს „განაწილების სტაბილური თეორია და ბაზრის მოწყობის პრაქტიკა.“მეოთხე ეტაპს უდიდესი მნიშვნელობა ჰქონდა, რადგანაც ექსპერიმენტალური ეკონომიკა აღიარებული იქნა ეკონომიკური მეცნიერების მიმართულებად. გამოქვეყნდა დიდი რაოდენობით სტატიები ექსპერიმენტალურ ეკონომიკაში, დაფუძნდა სპეციალიზირებული ჟურნალები. ექსპერიმენტალური ეკონომიკის სპეციალისტებს ორჯერ მიანიჭეს ნობელის პრემია.

ექსპერიმენტალურმა ეკონომიკამ საყოველთაო აღიარება მოიპოვა, როგორც ეკონომიკური აზრის ახალმა მიმართულებამ, მხოლოდ 2002 წელს, როდესაც ვერნონ სმიტს მიენიჭა ნობელის პრემია ეკონომიკაში.ვერნონ სმიტი მსოფლიომ აღიარა ექსპერიმენტალური ეკონომიკის მამად, ასევე იგი ნაწილობრივ ითვლება ქცევითი ეკონომიკის ბრწყინვალე წარმომადგენლად.¹

1997 წელს სმუტმა დაარსა ექსპერიმენტალური ეკონომიკური კვლევების ფონდი(The International Fundation for Reesearh in Exsperimental Economics,IFREE),კერძო ფილანტროპიული ორგანიზაცია,რომლის მიზანია მხარი დაუჭიროს ექსპერიმენტალური მეთოდებით კვლევას ეკონომიკაში. ფონდის დირექტორთა საბჭოში შედიან ეკონომისტები:დ.ჰოპო და კ.მაკკები.ფონდის ერთ-ერთ საქმიანობად ითვლება დოქტორანტიებისათვის სტიპენდიის სახით მხარდაჭერა,რომლებიც დაკავებული არიან ექსპერიმენტალური ეკონომიკის კვლევით.

ექსპერიმენტალური ეკონომიკის მიზანია ეკონომიკური თეორიის ფუნდამენტური დებულებების შეცნობა და მისი რეალობსთან მიახლოება. ამისათვის ხდება არსებული თეორიის გადამოწმება, აუცილებლობის შემთხვევაში მათი მოდიფიცირებადა ახალი თეორიის შემუშავება ექსპერიმენტალურ

1 ვერნონ სმიტი-ამერიკელი ეკონომისტი.ექსპერიმენტალური ეკონომიკის ფუძემდებელი.ექსპერიმენტალური ეკონომიკის მამად აღიარა მსოფლიო სამეცნიერო საზოგადოებამ.

ეკონომიკის მონაცემებზე დაყრდნობით, რომლებიც უფრო ზუსტად ასახავენ ადამიანების ქცევის რეალობას.მეცნიერება ამტკიცებს რომ, „თეორია მაშინაა მისაღები,როდესაც ის პრაქტიკაითაა განმტკიცებული“.

ექსპერიმენტალური ეკონომიკის აქტუალურობა მდგომარეობს ინდივიდის ქცევის შესწავლაში, ასევე ადამიანის ჯგუფური ქცევის შესწავლაში, რომელსაც ტრადიციულ ეკონომიკური თეორია ვერ ხსნის. ამის მკაფიო მაგალითია ისეთი მოვლენა მსოფლიო ეკონომიკაში, როგორცაა კრიზისი, დეპრესია,აღმავლობა და მასთან დაკავშირებული პანიკური განწყობა და ადამიანთა მასის აუხსნელი ქმედებები, რომლებსაც სჭირდებათ დახმარება, მაგრამ ვერ პოულობენ საჭირო ახსნას ტრადიციულ ეკონომიკურ თეორიაში. ეს პროცესი განსაკუთრებით აქტიურდება ეკონომიკური კრიზისის დროს, როდესაც ეკონომიკურად არასტაბილურ სიტუაციაში შეინიშნება გადახრები, რაციონალური ქმედებებიდან საყოველთაო ქცევამდე,რომელიც დამახასიათებელია ფინანსური ბაზრის სუბიექტებისათვის.

პირველი სოციალური მეცნიერება, რომელმაც გამოიყენა კვლევის ექსპერიმენტალური მეთოდები XXსაუკუნის დასაწყისში იყო ფსიქოლოგია. ეკონომიკაშიც პირველი ექსპერიმენტების ჩაბარების მცდელობა ჰქონდათ ფსიქოლოგებს, რომლებიც მუშაობდნენ ქცევით ეკონომიკურ პრობლემებზე. ეკონომიკისა და ფსიქოლოგიის დისციპლინათაშორისო კვლევები გახდა ძირითადი წინამძღვარი ექსპერიმენტალური ეკონომიკის წარმოშობის. XX საუკუნეში როცა წარმოიშვა მიკროეკონომიკის თეორია,ფსიქოლოგია ჯერ კიდევ არ იყო მთლად ფორმირებული, როგორც მეცნიერება, რის გამოც მეცნიერები არ ენდობოდნენ ფსიქოლოგიურ გამოკვლევებს. გამომდინარე აქედან, მეცნიერები რომლებიც მიკროეკონომიკური კვლევებით იყვნენ დაკავებული ვერ იყენებდნენ ფსიქოლოგიური კვლევის შედეგებს ინდივიდის ქცევის მოდელის შემუშავებისას.

ეკონომიკაში ექსპერიმენტირების მეთოდების გამოყენების იდეა არ არის ახალი. მის განვითარებას დიდი ხნის განმავლობაში ამუხრუჭებდა ჯერ კიდევ მარყუნალიზმიდან მოყოლებული დომინირებადი აზრი,ზედმეტად არ გამოიყენებინათ სარგებლიანობის თეორია ან საერთო ეკონომიკური წონასწორობის თეორია,რომლებიც არ ითვალისწინებენ ადამიანის ქცევის ფსიქოლოგიურ მომენტებს.ეკონომიური მეცნიერების გენეზისი გვიჩვენებს, რომ აუცილებელია მისი კვლევაში ცვლილებების შეტანა ფსიქოლოგიური ასპექტების გამოყენებით,როგორცაა-კოგნიტური შეზღუდულობა,სოციალური სტატუსების არსებობა, ნესიერებისაგან სწრაფვა და სოციალური სამართლიანობა აგენტის ქცევაში.თამაშების თეორიის განვითარებამ შექმნა წინააღმდეგობები კვლევებში ექსპერიმენტების გამოყენებისათვის. თამაშების თეორიის მკვლევარები ექსპერიმენტებს იყენებენ თეორიული დასკვნების დამტკიცებისათ-

ვის და პარადოქსების ილუსტრირების მიზნით.

მოდელირების განვითარებამ კი, XX საუკუნის II ნახევარში, გამოიწვია ცვლილებები ეკონომიკის განვითარებაში. ეკონომიკა „მორალური მეცნიერებიდან“ გადაიქცა მეცნიერებად, რომელიც დამყარებული იყო ინსტრუმენტებზე. მათემატიკის, სტატისტიკისა და მოდელირების აქტიურმა გამოყენებამ ეკონომიკურ მეცნიერებაში განაპირობა ექსპერიმენტალური ეკონომიკის წარმოშობა, საფუძველი ჩაუყარა მის განვითარებას. ექსპერიმენტალური ეკონომიკა არის მეთოდოლოგია და მისი გამოყენება ეკონომიკაში ხასიათდება თავისებურებებით. ექსპერიმენტალური ეკონომიკის კვლევის საგანია კონტროლირებად, ლაბორატორიულ პირობებში ექსპერიმენტების ჩატარება, რითაც ხდება ეკონომიკური თეორიის ტესტირება. შეიძლება გამოვყოთ ექსპერიმენტალური ეკონომიკის ოთხი ფუნქცია: ა) თეორიის შემეცნებითი დონის შეფასება - ჰიპოთეზების ტესტირება; ბ) ახალი ცოდნის შექმნა - ეკონომიკური სუბიექტების ფაქტიური ქცევის კანონზომიერების პოვნა და ნაკლებად ცნობილი თეორიული სიტუაციების შესწავლა; გ) გადაწყვეტილების მედეებისა ექსპერტიზის ჩართვა, სახელმწიფო ან კერძო სტრუქტურებისათვის რეკომენდაციების ფორმულარება. დ) სასწავლო ფუნქცია - ექსპერიმენტალურ ეკონომიკას შეუძლია გააუმჯობესოს ეკონომიკური დისციპლინების სწავლება, რადგანაც იგი თავაზობს არსებული თეორიის თვალსაჩინო და ინტერაქტიულ განმარტებებს. ეკონომიკური ექსპერიმენტის ჩამტარებელთა უმრავლესობა თანხმდება ექსპერიმენტის ჩატარების ოთხ ძირითად პრინციპზე: ა) ექსპერიმენტის კვლავწარმოება; ბ) მონაწილეთა ანონიმურობა; გ) მონაწილეთა დაჯილდოება, მათი მიღწევების მიუხედავად; დ) სიმართლე-მონაწილეთა მოტყუების გამორიცხვა.

ეკონომიკური ექსპერიმენტის კვლევის ძირითად პრობლემად გვევლინება „შინაგანი გულწრფელობის“ ან „პარალელიზმის“ პრობლემა. იგი მიმდინარეობს ექსპერიმენტალური მოდელებისა და რეალობის მსგავსებაში, ე.ი. არსებობს შესაძლებლობა შედეგების რეალურ სამყაროსთან ექსტრაპოლირებისა, რომელიც მიღებულია ლაბორატორიაში, ექსპერიმენტში მონაწილეთა ქცევა შეიძლება განსხვავდებოდეს მათი რეალური ქცევისაგან, მრავალი მიზეზების გამო, როგორცაა ექსპერიმენტის მიმდინარეობის დროს რეალური ქცევის შეცვლა გარკვეული „როლის“ შესასრულებლად. ასევე მნიშვნელოვანია, „საველე ექსპერიმენტები“, რომლებიც ტარდება კონტროლირებად, მაგრამ რეალურ პირობებში.

საყურადღებო საკითხია განსხვავების დანახვა ექსპერიმენტალურ და ქცევის ეკონომიკას შორის. XX-საუკუნის 80-იან წლებში ექსპერიმენტალური ეკონომიკის ფარგლებში მიღებული შედეგების ინტერპრეტაციამ წარმოშვა საკითხი ქცევითი ეკონომიკის ცალკე გამოყოფის შესახებ. ქცევითი ეკონომიკა განსხვავდება ექსპერიმენტალური ეკონომიკისაგან, პირველ რიგში, იმით, რომ იგი გვთავაზობს ეკონომიკური მეცნიერების თეორიული ბაზის გადახედვას, ადამიანთა რეალური ქცევის ჩართვით მასში და დიდი ვარაუდით ენინააღმდეგება ნეოკლასიკურ ეკონომიკას, ვიდრე ექსპერიმენტალურ ეკონომიკას, მისი მიზანია გადაამონტოს ეკონომიკური თეორიის დასკვნები. თანამედროვე პირობებში ქცევითი ეკონომიკის კვლევაში ჩართულია მეცნიერების ისეთი დარგი, როგორცაა ნეიროქირურგია, ნუ როგორ იქცევა ეკონომიკური სუბიექტი ეკონომიკური საქმიანობის პირობებში ბრძანების მიღების დროს.

მაშასადამე, ექსპერიმენტალური ეკონომიკა იმდენად საინტერესო პრობლემაა, რომ იმსახურებს მეცნიერ-მკვლევართა დიდ ყურადღებას.

გამოყენებული ლიტერატურა:

1. სიჭინავა ა., სეხნიაშვილი დ., ეკონომიკური ექსპერიმენტის საგანმანათლებლო ღირებულებების პარადიგმები, ჟ. „ბიზნეს-ინჟინერინგი“, 2017, #3, გვ. 227-230
2. სიჭინავა ა., სეხნიაშვილი დ., ექსპერიმენტული ეკონომიკა ეკონომიკის მდგრადი განვითარებისთვის, ჟ. „ბიზნეს-ინჟინერინგი“, 2016, #3, გვ. 181 - 186
3. ქინქლაძე რ., ექსპერიმენტული ეკონომიკის წარმოშობის წინაპირობები და მისი სამეცნიერო მიმართულებად აღიარება, ჟ. „ბიზნეს-ინჟინერინგი“, 2016, #3 გვ. 2016, გვ. 322 - 326
4. Akulova Anna, Model of Tax Behaviour of Economic Agents in the Age of Globalization: Verification and Parameterization, Journal “Business Engineering”, 2017, #3, გვ. 2011-2014
5. Smith, Vernon L. (2017). Using Experiments to test Beliefs: Three Cases from Experimental Economics. http://www.univer.kharkov.ua/images/redactor/news/2017-05-29/Using_Experiments_to_Test_Beliefs_Three_Cases_from_Experimental_Economics.pdf
6. Smith, Vernon. (1980). Experiments with a Decentralized Mechanism for Public Good Decision // American Economic Review, 70 (September), 584 - 599.
7. Smith, Vernon. (1994). Economics in the Laboratory // Journal of Economic Perspectives, Vol.8 №1, 113 - 131.
8. Merkulova T. (2010). Experimental testing behavioural hypotheses (PG-experiment). Economic theory, № 1, 65 - 75. (in Russian)
9. Merkulova Tamara, Tatyana Bitkova. (2012). Opportunism and reciprocity in economic behavior: “Public Goods” game results - case study of Ukraine // in: Tradition and new horizons: towards the virtue of responsibility. Warsaw: Kozminski University, 261-272.
10. Merkulova Tamara, Experiment in economic analysis: experience vs scepticism, Journal “Business Engineering”, 2017, #3, გვ. 208-211

ВОЗМОЖНОСТИ КОЛИЧЕСТВЕННОЙ ОЦЕНКИ СОСТОЯНИЯ СОЦИАЛЬНО-ЭКОНОМИЧЕСКОГО РАЗВИТИЯ РЕГИОНОВ СТРАНЫ

*Гинявичюс Р. М.
д.с.н., профессор*

ABSTRACT

For the purposeful management of the development of regions in a country, it is necessary to employ the measures that would allow to quantitatively evaluate a country's current state. The development of regions manifests in three following directions: economic, social, and ecological. Each of them can be described by a number of indicators, the aggregate of which shapes the general hierarchical system. The lowest level of the hierarchical system comprises the groups of interrelated indicators that reflect the economic, social, and ecological situation. Since the indicators are characterized by different dimensions and different rates of significance, they need to be pooled into a single aggregate size. The objectives of aggregation are best implemented by employing multicriteria methods. The estimations for Lithuanian regions confirmed the applicability of the methodology proposed.

ВВЕДЕНИЕ

Бурное развитие мировой экономики вызвало истощающее использование природных ресурсов, которые ограничены. Поэтому человечество стало задумываться, как приостановить этот губительный процесс. Возникла концепция сбалансированного развития (sustainable development). Её суть заключается в том, что развитие человечества должно проходить таким образом, чтобы обеспечить приемлемые условия жизни не только сегодняшним, но и будущим поколениям [1]. С этой целью необходимо согласовать экономическое, социальное, а также экологическое развитие. И таким образом обеспечить бережное использование природных ресурсов. Это касается как мирового развития в целом, так и отдельных стран, а также их регионов, в которых проходят упомянутые социально-экономические процессы. Сбалансированное развитие предполагает, что рост экономики не должен происходить за счёт социальной и экологической сфер, также, как и социальное и экологическое развитие не должно идти в ущерб экономической сфере. Нарушение этих условий со временем скажется или на благополучии сегодняшних поколений, или оно будет происходить за счёт будущего человечества. К сожалению реальность такова, что человечество годовую норму природных ресурсов, обеспечивающую сбалансированное развитие, в 2018 г. исчерпало уже к первому сентябрю.

Сбалансированное развитие – это сложный, комплексный процесс, поэтому целенаправлен-

но управлять им сложно, так как надо учитывать множество взаимосвязанных обстоятельств. Эту целенаправленность можно обеспечить лишь в том случае, если имеется возможность оценить его состояние в желаемый момент времени.

Предпосылки количественной оценки социально-экономического развития регионов страны

Процесс социально-экономического развития регионов страны в действительности проявляется множеством взаимосвязанных аспектов. Охватить всё это разнообразие невозможно, поэтому надо искать способы её упрощения. Решение даёт теория системы, которая позволяет исследовать отдельные составные части процесса и в то же время смотреть на них как на единое целое, т. е. учитывать их взаимосвязи.

В зависимости от цели, исследуются различные аспекты систем. Поэтому возникает вопрос, какова цель познания систем? Если мы рассматриваем коллективы взаимодействующих людей, то исследуем социальную систему (сообщество университета, политическую партию, общественную организацию и т. п.). Чаще всего анализируются социальные системы, в которые интегрированы материальные и другие ресурсы – оборудование, материалы, информация и т. д. В таком случае имеем социально-экономическую систему (СЭС). Такой системой является любая организация. Многолетний опыт человеческой деятельности показывает, что цель познания СЭС – это поиск возможностей целенаправленно изменять их состояние, т. е. поиск возможностей целенаправленного управления ими.

Целенаправленно управлять социально-экономической системой можно лишь в том случае, если есть возможность оценить её состояние. Это состояние можно выразить качественно и количественно. Качественная оценка не позволяет сопоставить затраты на улучшение функционирования системы с достигнутым улучшением состояния, поэтому целесообразно применять количественные методы.

Основой для количественной оценки социально-экономической системы является разделение СЭС на реальные (материальные) и теоретические (абстрактные) и анализ их взаимоотношения [2]. Теоретические (абстрактные) системы – это производное от первых, т. е. назначение теоретических (абстрактных) систем является отражение реальных (материальных) систем. По своей сущности

теоретические (абстрактные) системы — это формализованные модели реальных (материальных) систем.

Теоретические (абстрактные) модели позволяют реальную (материальную) систему отобразить в виде системы показателей. Они отображают аспекты её проявления в реальности. В зависимости от комплексности, система показателей может быть одного уровня (количество показателей невелико) или иерархической (большое количество показателей).

Показатели, характеризующие изучаемую систему, обычно выражены различными единицами измерения, т. е. они несопоставимы; имеют не одинаковую значимость и могут меняться в противоположных направлениях, т. е. увеличение значений одних ситуацию улучшает (максимизирующие показатели), а других — ухудшает (минимизирующие показатели). Для того, чтобы количественно оценить достигнутый уровень развития социально-экономической системы, все эти показатели надо объединить в одну обобщающую величину. Для решения таких задач идеально подходят многокритериальные методы [3, 4].

Компоненты комплексных систем, какими обычно являются СЭС, тоже сложные системы, только более низкого уровня. В действительности они проявляются большим количеством признаков. Поэтому для комплексной оценки социально-экономического развития региона, во-первых, надо определить уровень развития этих компонентов, потом их объединить в одну обобщающую

величину. Основой этих расчётов является система показателей. Состояние социально-экономического развития регионов страны отображает большое их количество, поэтому формируется иерархическая структура (рис.).

Система показателей, отображённая на рис. 1, приспособлена для многокритериальной оценки, так как число показателей в каждой группе, находящейся на нижнем уровне иерархической структуры, не превышает 10 - 12. Соблюдение этого условия исходит из принципиальной модели многокритериальной оценки [3, 4, 5].

$$k_j = \sum_{i=1}^n w_{ij} \tilde{q}_{ij}$$

где k_j — значение многокритериальной оценки j -ой группы показателей; w_{ij} — значимость i -го показателя j -ой их группы ($\sum_{i=1}^n w_{ij} = 1.0$); \tilde{q}_{ij} — нормализованное значение i -го показателя j -ой группы; n — количество показателей ($i = 1, \bar{n}$).

Опытным путём установлено, что эксперты адекватно могут установить значимость 10 -12 показателей.

Аналогично формируются и системы показателей социального и экологического развития.

Следующим этапом многокритериальной оценки социально-экономического развития региона является объединение k_j в одну обобщающую величину. Основой для этого служат значения k_j , а также значимость индексов более высоких уровней иерархической системы показателей.

На основе вышеизложенной методики был

Рис. Система показателей экономического развития регионов Литвы



Таблица. Результаты многокритериальной оценки экономического развития регионов Литвы

№	Регионы	2010 г.		2011 г.		2012 г.	
		Значение	Место	Значение	Место	Значение	Место
1.	Вильнюс	0,3733	4	0,4244	9	0,3844	4
2.	Каунас	0,3013	6	0,4384	7	0,3589	5
3.	Клайпеда	0,4396	2	0,5709	2	0,4794	1
4.	Алитус	0,2716	10	0,4447	5	0,3118	9
5.	Мариямполе	0,4542	1	0,4125	10	0,3369	7
6.	Паневежис	0,2756	9	0,4437	6	0,3310	8
7.	Шяуляй	0,3530	5	0,4852	3	0,4417	3
8.	Тельшяй	0,3855	3	0,5865	1	0,4658	2
9.	Утяна	0,2895	7	0,4481	4	0,2952	10
10.	Таураге	0,2838	8	0,4292	8	0,3423	6

определён уровень экономического развития регионов Литвы (табл.).

Результаты таких расчётов служат основой для целенаправленной региональной политики, целью которой является уменьшение различий социально-экономического развития между регионами.

ВЫВОДЫ

Социально-экономическое развитие регионов страны является сложным, комплексным процессом, который в реальности проявляется большим количеством разнообразных признаков. Целенаправленное управление этим развитием возможно лишь в том случае, если имеется возможность количественно оценить его состояние.

Основой такой оценки является адекватная система показателей. Они могут быть выражены различными единицами измерения, иметь различную значимость. Для объединения их в одну обобщающую величину хорошо подходят многокритериальные методы.

Определение уровня социально-экономического развития регионов страны могут служить основой для целенаправленной региональной политики.

СПИСОК ЛИТЕРАТУРЫ

1. Ginevičius, R.; Gedvilaitė, D.; Bruzgė, Š. Assessment of a country's regional economic development on the basis of Estimation of a Single Process (ESP) method. Entrepreneurial business and economics review (EBER). International entrepreneurial orientation: theoretical perspective. Krakow: Cracow University of Economics. ISSN 2353-883X. Vol. 3, no. 2, 2015, p. 141-153.
2. Ginevičius, R. Constructing abstract (theoretical) models of actual (material) systems // Inžinerinė ekonomika (Engineering Economics), 2009. - № 5(65). - p. 7-14.
3. Hwang, C. L., Yoon, K. Multiple Attribute Decision-Making Methods and Applications. A State of the Art Survey. – Berlin, Heidelberg, New York: Springer Verlag, 2002.
4. Figueira, J.; Greco S.; Ehrgott, M. Multiple Criteria Decision Analysis: State of the Art Survey. – Springer, 2005.
5. Zavadskas, E. K.; Ginevičius, R.; Tamošiūnienė, J.; Banaitis A. Multiple Criteria Decision Making (MCDM) Methods in Civil Engineering: Overview and Trends // Bauprozessmanagement und Immobilienentwicklung, 2013. Band 33.

სოციალური სამართლიანობის პოლიტიკურ-ფილოსოფიური და ეკონომიკური ასპექტები

დემნა კვარაცხელია

სტუ-ის ასოცირებული პროფესორი

POLITICAL-PHILOSOPHICAL AND ECONOMIC ASPECTS OF SOCIAL JUSTICE

Demna Kvaratskhelia,
Associated Professor, GTU

The main challenge at the current stage of economic development is regarded further deepening of the gap between the economic development levels of certain countries on one hand and simultaneously with high pace of economic growth, increase of the differential between incomes distribution among separate strata of the population.

Article provides discussion of the theoretical preconditions of social justice. Achievement of such balance between social justice and economic effectiveness that ensures high standard of social justice as one of the main conditions for acceleration of socioeconomic development of the country.

საკვანძო სიტყვები: სოციალური სამართლიანობა, ეკონომიკური განვითარება, ეკონომიკური ზრდა.

პრობლემის არსი

მე—20 საუკუნის 90—იანი წლებიდან მსოფლიო ეკონომიკის განვითარების განმსაზღვრელ ტენდენციას წარმოადგენს გლობალიზაციის ყოვლისმომცველი პროცესი. ზოგადად, გლობალიზაციის პროცესი დაკავშირებულია, როგორც ეკონომიკური განვითარების ახალ შესაძლებლობებთან, ასევე განვითარების ახალ გამოწვევებთან.

გლობალიზაციის ერთ-ერთ მთავარ გამოწვევად მიჩნეულია ერთის მხრივ, ქვეყნებს შორის განვითარების დონეებს შორის არსებული „უფსკრულის“ კიდევ უფრო გაღრმავება, ხოლო მეორე მხრივ, ეკონომიკური ზრდის მაღალი ტემპების პარალელურად მოსახლეობის ცალკეულ ფენებს შორის შემოსავლების განაწილებაში არსებული დიფერენციაციის გაღრმავება. შესაბამისად, განვითარებაზე ორიენტირებული ეკონომიკური პოლიტიკის შემუშავებისას მწვავე დისკუსიის საგანს წარმოადგენს ეფექტიანობასა და სოციალურ სამართლიანობას შორის, ანუ „ეკონომიკური ნამცხვრის“ გადიდებასა და მის შედარებით თანასწორ განაწილებას შორის ბალანსის პრობლემა, ვინაიდან აღნიშნული ბალანსის ოპტიმალურობა მნიშვნელოვანწილად განსაზღვრავს თვით ეკონომიკური განვითარების ხასიათს.

სოციალური სამართლიანობის პოლიტიკური ფილოსოფიის ნაწინამძღვრები

სოციალური სამართლიანობის პოლიტიკური ფილოსოფიაში მე-20 საუკუნის 70-იან წლებამდე

ნამყვანი პოზიცია ეკავა უტილიტარიზმს, რომლის ფუძემდებლად ითვლება ჯ. ბენტამი. ბენტამის თანახმად, სოციალური პოლიტიკის მიზანია: „აღამიანების მეტი რაოდენობისათვის მეტი ბედნიერების უზრუნველყოფა“ [1]. უტილიტარიზმისთვის პრიორიტეტს წარმოადგენდა საზოგადოების ყველა წევრის სარგებლიანობის ჯამის მაქსიმიზაცია. მისი ნაკლია საზოგადოების წევრებს შორის მთლიანი სარგებლიანობის განაწილების წესის გაუთვალისწინებლობა.

როულზი სამართლიანობის იდეას განიხილავს, როგორც პატიოსნებას და აღწერს სამართლიანობის როლს სოციალურ კოოპერაციაში. მისი აზრით, სამართლიანობა არის საზოგადოებრივი ინსტიტუტების უპირველესი სათნოება. სამართლიან საზოგადოებაში კი დადგენილი უნდა იყოს მოქალაქეთა თავისუფლება, ხოლო სამართალი, რომელიც სამართლიანობის გარანტიას, არ უნდა გახდეს პოლიტიკური ვაჭრობის საგანი. ამასთან, უსამართლობა ასატანია მხოლოდ მაშინ, როდესაც აუცილებელია თავიდან ავიცილოთ უფრო დიდი უსამართლობა. ამასთან, როულზისთვის შემოსავლების უთანასწორობის მიზეზი „განსხვავების პრინციპი“ (როულზის „მაქსიმიზის“ პრინციპი). შესაბამისად, იგი გვთავაზობს რესურსების ისეთი განაწილების არჩევას, რომელიც ხელს შეუწყობს ყველაზე გაჭირვებული ადამიანების შესაძლებლობათა მაქსიმიზაციას [2].

ა. სენიმ არსებითი წვლილი შეიტანა უტილიტარიზმის ნაკლოვანი მხარეების გამოვლენასა და სოციალური სამართლიანობის პრობლემების ეთიკური პრინციპებთან დაკავშირების საქმეში. იგი სამართლიანობის თეორიის ანალიზის განხორციელებისას მიმართავს თავისუფლების, უფლებების, ფასეულობების ცნებებთან დაკავშირებულ ფილოსოფიურ ტრადიციას, მ. შ. ინდური ფოლკლორის ნიმუშებსაც. შესაბამისად, იგი ასკვნის, რომ ზოგადად ნორმატიული თეორიის და ნაწილობრივ სამართლიანობის თეორიის შექმნაში, აგრეთვე ადეკვატური ეკონომიკური პოლიტიკის შემუშავებაში, გადამწყვეტ ფაქტორს წარმოადგენს ინფორმაციული ბაზა და იმის ცოდნა, თუ რომელი ინფორმაცია იქნა გამოყენებული, ან არ გამოყენებული, თუმცა ასევე მნიშვნელოვანია ეთიკური ნორმების გათვალისწინება. სენი სიღარიბის მიზეზად მიიჩნევს არა შემოსავლის დაბალ დონეს, არამედ ელემენტარული შესაძლებლობების არ არსებობას. ამიტომ სოციალური სამართლიანობის მისაღწევად, საჭიროდ მიაჩნია ისეთი პირობების (კერძოდ, სანყისი განათლების, ელემენტარული სამედიცინო მომსახურებისა და დასაქმების კუთხით) შექმნა, რომლებიც ადამიანებს უზრუნველყოფს ეკონომიკური აქტივობისათვის აუცილებელი შესა-

ძლებლობებით (3).

რ. დვორკინი [4, 5] და ჯ. რემერი [6] ყურადღებას ამახვილებენ ცხოვრებისეულ გარემოებებზე, თანდაყოლილ განსხვავებებსა და უპირატესობებზე, რომლებზეც ინდივიდებს არ შეუძლიათ გავლენის მოხდენა — მათი გაკონტროლების უუნარობის შედეგად. შესაბამისად, სოციალური სამართლიანობის მისაწვდომად, დვორკინი საჭიროდ მიიჩნევს რესურსების ისეთ განაწილებას, რომელიც უზრუნველყოფს “ინდივიდების თანდაყოლილი განსხვავების კომპენსაციას”. რემერის თანახმად კი, ეკონომიკურმა პოლიტიკამ უნდა უზრუნველყოს “სხვადასხვა ცხოვრებისეული გარემოებების მქონე ჯგუფების წარმომადგენლების უპირატესობათა გამოთანაბრება”.

როულზიც, სენიც, დვორკინიცა და რემერიც, მიუხედავად მათ ნააზრევში არსებული განსხვავებებისა, უთანსწორობის შემცირებისა და სოციალური სამართლიანობის მიღწევის გზების ძიებისას, ყურადღებას ძირითადად ამახვილენ არა სარგებლობაზე და შემოსავლების სამართლიან განაწილება-გადანაწილებაზე, არამედ ინდივიდებისათვის თანაბარი შესაძლებლობების უზრუნველყოფაზე, ანუ შესაძლებლობების მეტ-ნაკლებ გამოთანაბრებაზე.

ლიბერტარიანიზმის ერთ-ერთი ყველაზე თვალსაჩინო წარმომადგენელი ნოზიკი მიიჩნევს, რომ სოციალური სამართლიანობის თეორიაში ყურადღება მეტისმეტადაა აქცენტირებული შედეგებზე, კერძოდ კეთილდღეობაზე, სარგებლიანობასა და უნარებზე. მისი აზრით საზოგადოების წევრებმა წინასწარ უნდა მიაღწიონ თანხმობას არა შემოსავლების კონკრეტული განაწილების შესახებ, არამედ მათი განაწილების პროცესის, ანუ განაწილების საერთო პრინციპების პატიოსნების შესახებ — მათ მიერ კონტროლირებადი რესურსების ნებაყოფილებითი გაცვლის (ანუ ბაზრის “უხილავი ხელის” მეშვეობით რესურსების განაწილების) გათვალისწინებით. ე.ი. საზოგადოებამ უნდა აღიაროს ბაზრის “უხილავი ხელის” მეშვეობით რესურსების ნებაყოფილებითი გაცვლა — განაწილების პრინციპის, შესაბამისად, განაწილების შედეგების სამართლიანობა და მთავრობამ არ უნდა სცადოს შემოსავლების შემდგომი გადანაწილება [7]. ნოზიკი ამ შემთხვევაში იზიარებს და ანვითარებს ხარსანის “უცოდინრობის ფარდის” ცნებას, რომლის თანახმადაც რესურსების სამართლიანი განაწილება არის ისეთი განაწილება, რომლის შესახებაც “საზოგადოების ყველა სავარაუდო წევრი” თანხმდება წინასწარ, ანუ მანამ ვიდრე გაიგებენ თუ რა მდგომარეობას დაიკავებენ საზოგადოებაში [8].

ზემოაღნიშნულიდან გამომდინარე, ცხადია, რომ ლიბერალიზმის წარმომადგენლებისათვის (როულზი, დვორკინი, რომერი, სენი) მიზანი შემოსავლების განაწილების შედეგების (ძირითადად შესაძლებლობების განაწილების კუთხით) სამართლიანობაა, ხოლო განაწილების წინასწარ განსაზღვრულ — შეთანხმებული პროცესი მათთვის წარმოადგენს ერთგვარ ინსტრუმენტს აღნიშნული მიზნის მისაღწე-

ვად. ნოზიკისათვის კი მნიშვნელოვანია არა განაწილების შედეგების სამართლიანობა, არამედ განაწილების წინასწარ განსაზღვრულ — შეთანხმებული პროცესის ობიექტურობა.

სოციალური სამართლიანობის კონცეფციის შემუშავებაში ლიბერალური სკოლის წარმომადგენლებისა (როულზი, სენი, დვორკინი და რემერი) და ნოზიკის წვლილის გათვალისწინებით მსოფლიო ბანკის მოხსენებაში ყურადღება ძირითადად გამახვილებულია: ინდივიდების კონტროლს გარეთ მყოფი არაკეთილსასურველ გარემოებათა აღმოფხვრაზე. ამასთან, წინა პლანზე წამოწეულია პირადი პასუხისმგებლობისა და ძალისხმევის მნიშვნელობა საბოლოო შედეგების მისაღწევად. მოხსენება მიზნად ისახავს იმის დამტკიცებას, რომ უთანასწორობის შემცირება “სრულ შესაბამისობაშია გრძელვადიან პერსპექტივაში ეფექტიანობის ამღლებასთან და აყვავებასთან, უფრო მეტიც აუცილებელია ამის მისაღწევად” [9].

უახლეს კვლევებში ცივილიზაციების, მ.შ. სახელმწიფოების აყვავებისა და დაცემის, აგრეთვე ცალკეული ქვეყნების ეკონომიკური განვითარების დონეებში არსებული განსხვავების მიზეზებად სახელდება ეკონომიკური და პოლიტიკური ინსტიტუტების განსხვავება, მათი ხასიათი, ხარისხი და განვითარების დონე [10, 11]. ნაშრომში “ინსტიტუტები, როგორც გრძელვადიანი ეკონომიკური ზრდის ფუნდამენტური მიზეზი” [10], დასაბუთებულია, რომ პოლიტიკურ ინსტიტუტებს და რესურსების განაწილების სისტემას გააჩნია განმსაზღვრელი როლი პოლიტიკური ძალაუფლების ფორმირებაში, რომელიც, თავის მხრივ, არსებით როლს ასრულებს ამა თუ იმ ეკონომიკური ინსტიტუტის (მ.შ. ეკონომიკური ზრდის უზრუნველყოფი ეკონომიკური ინსტიტუტების) სასარგებლოდ საზოგადოებრივი არჩევანის განხორციელებისას.

ნაშრომში “რატომ განიცდიან ერები დამარცხებას” [11], ავტორები განსაკუთრებული მნიშვნელობას ანიჭებენ ინსტიტუტების ხასიათს ინოვაციებისადმი დამოკიდებულების კონტექსტში. მათი აზრით მხოლოდ ინკლუზიური ინსტიტუტები უზრუნველყოფენ სტიმულს ეკონომიკურ აქტივობაში საზოგადოების ყველა ფენის ჩასართავად. ექსკლუზიური ინსტიტუტები კი განამტკიცებენ ელიტების მონოპოლიას, ავტორიტარული მოდერნიზაციის პირობებში უზრუნველყოფენ ეკონომიკურ ზრდასაც, მაგრამ დროებით, ვინაიდან ასეთი ინსტიტუტების პირობებში შეუძლებელია გრძელვადიანი მდგრადი სოციალურ-ეკონომიკური განვითარების შენარჩუნება — განვითარებისთვის აუცილებელი სტიმულების დეფიციტის შედეგად.

ისტორიკოსი, კემბრიჯის უნივერსიტეტის პროფესორი ალექსანდრე ეტიკინდი მიიჩნევს, რომ დ. ასემოგლისა და დ. რობინსონს ექსტრაქციულ და ინკლუზიურ სახელმწიფოს შორის განსხვავების ანალიზისას მხედველობის მიღმა დარჩათ ნედლეულ-

ზე დამოკიდებული სახელმწიფოს მესამე ტიპი, რომელსაც იგი უწოდებს სუპერექსტრაქციულს [12]. რუსეთის მაგალითზე იგი ასკვნის, რომ ასეთი ტიპის სახელმწიფოში ელიტა დამოკიდებულია გასაყიდი რესურსების ფასებზე და არ არის დამოკიდებული გადასახადებზე და გადასახადების გადამხდელებზე. ასეთ გარემოში საზოგადოებას (გადასახადის გადამხდელებს) არ შეუძლია მთავრობის კონტროლი. მთავარი კი ისაა, რომ სუპერექსტრაქციულ სახელმწიფოში მოსახლეობა სახელმწიფოს კეთილდღეობის წყაროდან გარდაიქმნება მისი ქველმოქმედების საგნად. ხალხი ასეთ შემთხვევაში დამოკიდებულია არა საკუთარ შრომაზე, არამედ ელიტის მიერ მის მიმართ განეულ ქველმოქმედებაზე, რის შედეგადაც საუბარი მოდერნიზაციასა, პროგრესსა და განვითარებაზე სრულიად ზედმეტია.

ყოველ სტიგლიცის მიხედვით, ათწლეულების მანძილზე განხორციელებულმა ნეოლიბერალურმა ეკონომიკურმა პოლიტიკამ არსებითი როლი შეასრულა შემოსავლების გადანაწილების არასამართლიანი ხასიათის ჩამოყალიბებაში. იგი, უთანასწორობის შემცირების მთავარ პირობად მიიჩნევს ეკონომიკური პოლიტიკის სოციალური მიმართულების გაძლიერებას [13-14].

სოციალური სამართლიანობა და ეკონომიკური ზრდა

შემოსავლის უთანაბრო განაწილებასა და ეკონომიკურ ზრდას შორის მიზეზ-შედეგობრივი კავშირის გამოვლენის მიზნით განხორციელებულ კვლევებში [15-21], არ დასტურდება მათ შორის ცალსახა, ერთმნიშვნელოვანი დამოკიდებულების არსებობა. აღნიშნული კვლევების თანახმად, მაღალი დონის უთანაბრობამ შესაძლებელია განვითარების ზოგიერთი ეტაპზე დადებითად იმოქმედოს ეკონომიკურ ზრდაზე, ხოლო ზოგიერთ ეტაპისთვის კი - უარყოფითად. ამასთან, შემოსავლების მკვეთრი უთანაბრობა, ერთის მხრივ, განაპირობებს მთლიანი დანაზოგებისა და კაპიტალის დაგროვების გადიდებას (ვინაიდან მდიდარი ადამიანები, თავიანთი შემოსავლების მეტწილს ზოგავენ, ვიდრე ღარიბები), რაც დადებითად აისახება ეკონომიკურ ზრდაზე; მეორეს მხრივ, შემოსავლის უთანაბრობა მოსახლეობის მნიშვნელოვან ნაწილს ტოვებს განვითარებისთვის აუცილებელი სახსრების გარეშე, შესაბამისად, არასასურველ გავლენას ახდენს ადამიანისეული კაპიტალის დაგროვებაზე.

ეკონომიკური ზრდაც, თავის მხრივ, არაერთმნიშვნელოვან გავლენას ახდენს შემოსავლების უთანაბრობის დონეზე. კუზნეცის ჰიპოთეზის თანახმად, ქვეყნის განვითარების საწყის ეტაპზე უთანაბრობა იზრდება, შემდეგ ეტაპზე კი მცირდება [19]. ახალი ტექნოლოგიებითა და სტრუქტურული ცვლილებებით განპირობებული ეკონომიკური ზრდა საწყის ეტაპზე ზრდის განათლებასთან და სამეწარმეო საქმიანობასთან დაკავშირებული უნ-

არების უკუგების დონეს, აგრეთვე ფიზიკური კაპიტალის უკუგების ნორმას, რაც ამ ეტაპზე ამაღლებს შემოსავლების უთანაბრობას. დროთა ვითარებაში, ტექნოლოგიური და სტრუქტურული ცვლილებების ტემპის შენელებასთან, აგრეთვე ახალ პირობებთან მუშაკების ადაპტაციასთან (მათი განათლების დონის ამაღლების გზით) ერთად, შემცირდება კაპიტალისა და უნარების უკუგების ნორმა, რაც თავის მხრივ შეამცირებს შემოსავლების უთანაბრობას.

[22-24] კვლევებში გაანალიზებულია ეკონომიკური ზრდის ტემპები და ფაქტორები. პოსტსაბჭოური მცირე ღია ეკონომიკის თავისებურებების გათვალისწინებით, დასაბუთებულია რომ საქართველოში, სოციალურ-ეკონომიკური განვითარების უზრუნველყოფი საშუალონაწიური ეკონომიკური ზრდის ტემპი უნდა მერყეობდეს 7-10%-ის ფარგლებში.

დასკვნა

ეფექტიანობა, ანუ შეზღუდული რესურსების გამოყენებისგან მაქსიმალური სარგებლობის მიღების უნარი, არის განვითარების აუცილებელი, მაგრამ არასაკმარისი პირობა. ნებისმიერი ქვეყნის სოციალურ-ეკონომიკურ, პოლიტიკურ და კულტურულ განვითარებაში არანაკლებ მნიშვნელოვან როლს ასრულებს სოციალური სამართლიანობის მაღალი სტანდარტის უზრუნველყოფა, რაც გულისხმობს ეკონომიკური ზრდის ხარისხის გაუმჯობესებას, შესაძლებლობებისა და შედეგების განაწილების სფეროში სამართლიანობის მაქსიმალური დაცვას, სიღარიბის დონის შემცირებას და საზოგადოების ყველა ფენის კეთილდღეობის დონის განუზრელი ამაღლებას, მოსახლეობის დაბალშემოსავლიანი ფენებისთვის ნორმალური კვების, ჯანმრთელობის დაცვისა და განათლების ხელმისაწვდომობის უზრუნველყოფას და ა. შ..

შესაძლებლობებისა და შედეგების განაწილების სფეროში არსებული უსამართლობის მაღალი დონე ეკონომიკურ განვითარებას აფერხებს იმიტომ, რომ: 1. მოსახლეობის მნიშვნელოვან ნაწილს აქცევს საზოგადოების უფლებო და უსარგებლო ფენად და მას ართმევს სრულფასოვანი სოციალური აქტივობის საშუალებას; 2. განაპირობებს კეთილდღეობის სუბიექტურ შეფასებას მკვეთრად დაბალ დონეზე, რაც იწვევს პესიმისტური განწყობა—მოლოდინების ფორმირებას; 3. აუარესებს მოსახლეობის დაბალშემოსავლიანი ფენების წარმომადგენელთა ადამიანური კაპიტალის ხარისხს და ამცირებს მათ შრომის მწარმოებლურობას, რაც იწვევს რესურსების არამწარმოებლურ გამოყენებას; 4. რესურსების არამწარმოებლური გამოყენების შედეგად, უარყოფითად აისახება ერთობლივ მიწოდებისა და ერთობლივი მოთხოვნის მოცულობებზე, მათ სტრუქტურაზე; 5. ხელს უშლის საზოგადოების წევრებს შორის სოლიდარობისა და პარტნიორობის პრინციპებზე დაფუძნებული თანამშრომლობის ატმოსფეროს ჩამოყალიბებას; 6. ამცირებს სიღარიბის დონეზე ეკონომი-

კური ზრდის ზემოქმედების უნარს.

უთანასწორობა შესაძლებლობებთან და შედეგებთან დაკავშირებით განაპირობებს უთანასწორობას არა მხოლოდ ეკონომიკის სფეროში, არამედ აგრეთვე პოლიტიკური ძალაუფლების სფეროში, რაც ხელს უწყობს პოლიტიკურ—ეკონომიკური ძალაუფლების მქონე ელიტის ინტერესების შესატყვისი ესკლუზიური ინსტიტუციების ჩამოყალიბებას. ეს კი, თავის მხრივ აფერხებს საზოგადოების ფართო ფენების აქტიურობას, მათი ნიჭისა და უნარის გამოვლენა—გამოყენებას, შესაბამისად ახშობს მათ აქტიურობას ინვესტიციების, ინოვაციებისა და სოციალური მოღვაწეობის სხვა სფეროებში, რაც ხელს უშლის ქვეყნის გრძელვადიან ეკონომიკურ განვითარებას.

ამასთან, სამართლიანობა არ გულისხმობს შესაძლებლობებისა და შედეგების აბსოლუტურ თანასწორობას, რაც მიუღწეველიცაა და უარყოფითადაც იმოქმედებს ეფექტიანობაზე, ვინაიდან გამორიცხავს რისკსა და ინიციატივას და გამოიწვევს სტიმულების ჩახშობას, უფრო მეტიც, დარტყმის ქვეშ მოაქცევს და ზიანს მიაყენებს თვით სამართლიანობის იდეა-პრინციპს. ეს იმას ნიშნავს, რომ სამართლიანობასა და ეფექტიანობას შორის აუცილებელია ისეთი გონივრული ბალანსის დამყარება, რომელიც კი არ ჩაახშობს, არამედ პირიქით, წაახალისებს ჯანსაღი ეკონომიკური ეგოიზმის გამოვლენას.

გამოყენებული ლიტერატურა

1. Bentham [1781], Jeremy. 2000. *The Principles of Morals and Legislation*. Kitchener, Ontario Canada: Batoche Books.
2. Rawls J. 1971. *A Theory of Justice*. Cambridge, MA: Harvard University Press.
- Sen A, *Development as Freedom*. 1999.
- Dworkin R.. 1981a. "What is Equality? Part 2: Equality of Resources." *Philosophy and Public Affairs*.
- Dworkin R. 1981b. "What is Equality? Part 1: Equality of Welfare." *Philosophy and Public Affairs*.
- Roemer John E. 1998. *Equality of Opportunity*. Cambridge, MA: Harvard University Press.
- Nozick R. 1974. *Anarchy, State And Utopia*. New York: Basic Books.
- Harsanyi J. "Cardinal Welfare, Individualistic Ethics, and Interpersonal Comparisons of Utility." *Journal of Political Economy*. 1955.
3. *World development report 2006: Equity and development*. A copublication of The World Bank and Oxford University Press. 2005.
4. Acemoglu D., Johnson S., Robinson J.. *Institutions as the Fundamental Cause of Long-Run Growth*. 2004.
5. Acemoglu D., Robinson J.. *Why Nations Fail: The origins of power, prosperity, and poverty*. 2012.
6. Etking A.. Петромачо, или Механизмы

демодернизации в ресурсном государстве. 2013. <http://www.nlobooks.ru/node/3432>; <http://magazines.russ.ru/nz/2013/2/e16.html>.

7. Stiglitz J. *The Price of Inequality: How Today's Divided Society Endangers Our Future*, W.W. Norton&Company, 2012;

8. Stiglitz J. *Freefall: America, Free markets, and the Sinking of the World Economy*, W.W. Norton&Company, 2010;

9. Anand, S., and S.M. Kanbur. (1993). "The Kuznets Process and the Inequality-Development Relationship," *Journal of Development Economics* 40, 25-72.;

10. Benabou, R. (1996) ". "Inequality and Growth," *NBER Macroeconomics Annual*, 11-73;

11. Barro R., *Inequality and Growth in A Panel of Countries*. *Journal of Economic Growth*. March 2000, Volume 5, Issue 1, pp 5-32.

12. Stanley L., Kenneth L.Sololoff. *Factor Endowments, Inequality, and Paths of Development Among New World Economies*. NBER Working Paper 9259 (October). 2002.

13. Kuznets S., *Economic Growth and income Inequality*. *American Economic Review*, 45 (march, 1955), pp. 1-28.

14. Perotti R., *Growth, Income Distribution, and Democracy: What the Data Say*. *Journal of Economic Growth*, 1996, 1(June), pp.

15. Acemoglu D., Robinson J., *The Political Economy of the Kuznets Curve*. *Review of Development Economics*. 6(2), 183-203, 2002

16. კვარაცხელია დ., ეკონომიკური ზრდის ოპტიმალური ტემპის განსაზღვრა მკვეთრი ზრდის ეფექტის გათვალისწინებით. საქართველოს ტექნიკური უნივერსიტეტი. სამეცნიერო რეფერირებადი ჟურნალი: "ბიზნეს—ინჟინერინგი", ISSN 1512-0538, #1-2, 2017 წ, გვ.: 41-48;

<https://drive.google.com/file/d/0B-3PZSQNPT43SVTBLVDNhZ0E2cmc/view>

<https://drive.google.com/file/d/0B-3PZSQNPT43SVmJRdTBybWp40Ek/view>

17. კვარაცხელია დემნა, კვარაცხელია დიანა, ეკონომიკური ზრდის არითმეტიკა. საქართველოს ტექნიკური უნივერსიტეტი. სამეცნიერო რეფერირებადი ჟურნალი: "ბიზნეს—ინჟინერინგი", ISSN 1512-0538, #3, 2016 წ, გვ.: 47-49;

<https://drive.google.com/file/d/0B3PZSQNPT-43SaHFoUEphdXVNTWc/view>

<http://business-engineering.bpengi.com/home/2016/number-3>

18. კვარაცხელია დ., "სოლოუს ნაშთის მოდიფიკაცია სახელმწიფოს ეკონომიკური უნარის გათვალისწინებით". ჟურნალი: "ეკონომიკა და ბიზნესი", N3, 2012 წ, გვ.: 53-77;

http://www.tsu.edu.ge/data/file_db/economist_faculty/ekonomika%203-2012.pdf

ღირებულებებზე ინსტიტუციური ზემოქმედების ზოგიერთი თეორიული და სამეცნიერო-პრაქტიკული ასპექტი

მერაბ გველესიანი

სტუ-ს ემერიტუს - პროფესორი

შოთა ვეშაპიძე

ივანე ჯავახიშვილის სახელობის თბილისის სახელმწიფო უნივერსიტეტის ასოცირებული პროფესორი

სომ არ დადგა დრო, თვითმმართველობის ორგანოებმა მთელ მოსახლეობასთან თანამშრომლობით იზიარონ სამომავლო მუშაობის განხორციელება და ათვისება?

**აკადემიკოსი
ლეო ჩიქავა**

რეზიუმე

მოხსენების შინაარსი ემყარება დებულებას, რომ ღირებულებები ადამიანთა და მათ მიერ შექმნილი ორგანიზაციების ქცევა-გადაწყვეტილებების მართლ-ენტირებელი იდეალებია. ახსნილია ღირებულებათა პარამეტრების გამუდმებული ცვალებადობის მიზეზები. მათ შორისაა: იდეალური პარამეტრების ფარდობითობა - რეალობაში არარსებობა; მოთხოვნილებათა ზრდა, გარემო-პირობების განსხვავებულობა დროსა და სივრცეში და სხვა. პარამეტრების ცვალებადობა ნაჩვენებია მარადიული ღირებულებების - თავისუფლებისა და თანასწორობის - მაგალითზე.

ნაჩვენებია აგრეთვე ღირებულებათა ცვალებადობის მნიშვნელობა, ხასიათი და თანმიმდევრობა: ძირითადად, იგი ასახავს ადამიანისა და საზოგადოების სწრაფვას სრულყოფისაკენ; ახალი პარამეტრების ძიება მიმდინარეობს საზოგადოების სტრუქტურის ყველა დონეზე (ყველაზე მეტად - სახელმწიფოსი), მაგრამ იწყება იგი ცალკეული ადამიანების გონებაში, შემდეგ კი იწყებს "ბრძოლას" დამკვიდრებისათვის. ამ პროცესებზე ძლიერ ზემოქმედებას ახდენენ ინსტიტუტები მათი გავლენის სფეროებში. გავლენიან პირთა ხელში ინსტიტუტი ქმედითი იარაღია ღირებულებების პარამეტრებისა და სტრუქტურის შესაცვლელად, აგრეთვე მათთვის არასასურველი ცვლილებების დასაბლოკად.

ინსტიტუტები მოხსენებაში განიხილება ღირებულებებთან, როგორც მათი შინაარსის ფუძემდებლურ კომპონენტთან, ერთიანობაში. ლიტერატურაში ამ კატეგორიების ერთიანობა გამოკვეთილი არ არის. ისტორიულად და ლოგიკურად ღირებულებები წინ უსწრებენ ინსტიტუტებს (რაც ნაჩვენებია ოჯახური ცხოვრების, როგორც ღირებულების და ქორწინების, როგორც ინსტიტუტის მაგალითზე).

მოხსენებაში მოთხრობილია ერთ-ერთ სამეცნიერო სტრუქტურაში თანამესაკუთრეთა მმართველობითი თანასწორობის მიღწევის მცდელობის

და სხვა სოციალური მიზნების განსახორციელებელ სტრატეგიაზე მუშაობის შესახებ. არგუმენტირებულია წინადადება რამდენიმეათასიანი დასახლების მიკროტერიტორიულ ერთეულებში ძირითადად ადგილობრივი რესურსებით და მცხოვრებთა თანამესაკუთრებით შეიქმნას უპირატესად თანამესაკუთრეთა მოთხოვნილებებზე ორიენტირებული კომპლექსური მომსახურების სანარმოები, რომლებიც ამ ერთეულებში ეკონომიკურ საფუძვლად დაედება თანასწორობას, თანადგომასა და თავისუფლებაზე აგებულ ურთიერთობათა ჩამოყალიბებასა და განვითარებას.

საკვანძო სიტყვები: ღირებულებათა ცვალებადობა, ინსტიტუტები, სოციალური თანასწორობის კოორდინატები, თავისუფლება, თანადგომის ტრადიციის აღორძინებისათვის, მიკროტერიტორიული სოციუმი, თვითმმართველობა და თანამესაკუთრება.

SOME THEORETICAL INSTITUTIONAL IMPACTS AND SEMI-PRACTICAL ASPECTS ON VALUES

Merab Gvelesiani - Emeritus-Professor of Georgian Technical University

Shota Veshapidze - Associate Professor of Ivane Javakhishvili Tbilisi State University

RESUME

The content of the article is based on the principles that the values are the ideals of the behavior and decisions of people and their organizations. The work explains the reasons of constant variability of values, including relativity of ideal parameters - absence of reality; increased requirements, differences of environmental conditions in time and space, and so on. Changes of parameters are shown on the example of internal

values including freedom and equality.

The article describes meaning of mentioned changes, character and sequence: basically, it reflects the aspiration of human and society towards perfection; Search for new parameters keeps going at every level of public structure, but it has begun in the minds of individuals, and then it starts “fighting”.

Institutions have a strong impact on these processes in their spheres of influence. In the hands of influential individuals, the institute is an effective chance to change the parameters and structures of values and to prevent unwanted changes.

Institutions together with values are discussed as the foundational component of their content in an unity. The unity of these categories is not emphasized clearly in literature. Historically and logically values are preceded by institutions (showing the family life as a value and marriage as an institution).

The article contains the efforts of co-owners trying to achieve the management equality in an entrepreneurial structure. It also describes strategy aiming implementation of other social goals.

We have argued our suggestion which is formulated as follows: in micro territorial units, mainly local resources and co-ownership of residents must establish complex services enterprises focused on needs of co-owners. The mentioned will be an economic basis of equality and establishment of relationships based on freedom and development.

ადამიანთა და საზოგადოებათა ქცევა-გადანწყვეტილებების ღირებულებითი ორიენტირები გამუდმებით განიცდიან ცვალებადობას. მათ შორისაა სამარადუამო იდეალებიც, რომლებიც ღირებულებათა ძარღვს ქმნიან და თაობიდან თაობას, ეპოქიდან ეპოქას გადაეცემიან. ცვალებადობის რეგრესიული უბნები (ამპარტავნობის, სიხარბის, არაჯანსაღი კონკურენციისა და ა.შ.) გადახრა კანონზომიერი საზოგადოებრივი პროგრესიდან და ვერ შეაბრუნებენ ისტორიის ჩარხს. ამდენად, მთლიანობაში ღირებულებათა დაცვა-განხორციელებისაკენ სწრაფვა მთავარ ხაზში ადამიანებისა და საზოგადოების სწრაფვა თვითსრულყოფისაკენ. იგი უწყვეტია, დასახულ მიზანთა მიღწევაც (ღირებულებათა განხორციელება) მას ვერ გააჩერებს. მიღებული გამოცდილების შემოქმედებითი გააზრება და მოთხოვნილებათა მუდმივი ზრდა-განახლება გეკარნახობენ ხოლმე შევასწოროთ წარმოდგენა იდეალების შესახებ, ხანკი გადავერთოთ კიდევ სხვა იდეალებზე და ვინანოთ, რომ თავიდანვე ამ შესწორებული თუ შეცვლილი ღირებულებების განხორციელება არ დავისახეთ მიზნად. იქნებ ამი-

ტომ უთქვამს პაოლო კოელიოს, ღირებულება ის კი არ არის, რაც გვინდა, არამედ ის, რაც უნდა გვინდოდესო. ანუ ის კი არ არის, რაც დღეს მიგვაჩნია იდეალად, არამედ რაღაც სხვა, უხინჯო, რომელსაც მაშინ დავისახავთ, როცა სრულყოფილებას თავად მივალწევთო.

მაგრამ, შეგვიძლია კი ოდესმე მივალწიოთ ამას? სრულყოფილება და იდეალურობა ხომ ფარდობითი ცნებებია და აბსოლუტური სახით რეალობაში არ არსებობენ (არსებობენ მხოლოდ პლატონისეულ იდეალურ სამყაროში). მაშასადამე, ღირებულებები მათი იდეალურად სრულყოფილი ფორმით ყოველთვის ბოლომდე შეუმეცნებელი რჩება და ჩვენი ახალი მიზანი შეიძლება იყოს მხოლოდ “კოორდინატ-ან პარამეტრ-შეცვლილი” ძველი ან ჯერარნაცადი ახალი იდეალის განხორციელება.

“კოორდინატების” ცვლის ნათელ მაგალითს გვანდის ისეთი მარადიული ღირებულებების ისტორია, როგორებიცაა თავისუფლება და თანასწორობა. არსობრივად ისინი იგივეურნი არიან ყველა დროსა და გარემოში, მათი გაგება კი იცვლებოდა და იცვლება დროსა და სივრცეში. სახელდობრ, სხვადასხვა დროსა და სხვადასხვა ქვეყანაში სხვადასხვაგვარად ხდებოდა მონობისა და ვასალური დამოკიდებულებისაგან ადამიანთა გათავისუფლება. ამ სხვადასხვაობას განაპირობებდა დროის მოთხოვნაც და ამ მოთხოვნის განმახორციელებელი ინსტიტუტებიც, რომლებშიც ტონს იძლეოდნენ სხვადასხვა ღირებულებათა და ინტერესების მატარებელი სოციალური ჯგუფები. კაპიტალიზმმა გააბატონა გაახლებული “კოორდინატი”, რომლის თანახმად, თავისუფლებას იძლევა ზოგადად კერძო საკუთრება. თუ დაუფკვირდებით, იგი ბევრ უპასუხო კითხვას სვამს, მათ შორის: არის კი რეალურად თავისუფალი კაპიტალის (ან - მინის) უქონელ, იურიდიულად თავისუფალ ადამიანთა მასა? რამდენად არიან თავისუფალნი თუნდ უმდიდრესი ადამიანები, რომლებიც გამუდმებით თავიანთი ქონების დაკარგვის შიშში ცხოვრობენ. ან ამ ქონების გაზრდის გზათა ძიებაში ათენებენ ღამეებს? ან - რამდენად არის ადამიანისთვის საკადრისი რანტიეთა პარაზიტული ფენის “თავისუფლება”? ეს ბოლო კითხვა იმაზეც მიგვანიშნებს, რომ ღირებულებათა იდეალურობის (გნებავთ - სარგებლიანობის, ეფექტიანობის) საკითხი სისტემურად უნდა გაირკვეს.

რაც შეეხება თანასწორობას, მისი გააბსოლუტებული კომუნისტური იდეალისა უკვე კომუნისტურ ხანაში არა სჯეროდა არც ხალხს და არც თვით მმართველი პარტიის უდიდეს ნაწილს. დანინაურებულ ქვეყნებში კი სულ უფრო იკვეთება თანასწორობის სხვადასხვა რეგიონში სხვადასხვა პარამეტრების მქონე ორი ძირითადი კოორდინატი: 1. საზოგადოებრივ საქმეთა მართვაში მონაწილეობის თანასწორი შესაძლებლობებისა და 2. საზოგადოების იერარქი-

ული კიბის საფეხურებზე ასვლისათვის თანასწორი სასტარტო პირობების შექმნა. არც მათი გაგებაა ერთნაირი და არც მათი განხორციელებისათვის საჭირო მეთოდებისა. ისინი შედარებით უფრო მეტადაა ხორცშესხმული ევროკავშირში, რომელმაც ღირებულებათა მწვერვალზე ადამიანი დააყენა. ადამიანი აშშ-შიც ამ მწვერვალზეა დაყენებული, ოღონდ სახელმწიფო პოლიტიკა აქცენტს მაინც ძლიერსა და “ფხიან” ადამიანებზე აკეთებს, რაკი ქვეყანა მათგან ელის მეტ სარგებლობას. ეს კი იმას ნიშნავს, რომ რეალურად თვით ასეთ ადამიანთა არსებობაა მიჩნეული უფრო მაღალ ღირებულებად, ვიდრე დანარჩენებისა. ამ პრინციპს უთუოდ აქვს დადებითი მხარე, იგი შთაბეჭდავ ეკონომიკურ შედეგს აძლევს ქვეყანას და ამით - შთამბეჭდავ მაგალითს მსოფლიოს. ამიტომაც სოციალური პოლიტიკის მასშტაბები აშშ-ში შედარებით ვიწრო, ვიდრე დასავლეთ ევროპაში, სადაც “სასტარტო” პირობები შედარებით გამოთანაბრებულია.

დემოკრატიული ღირებულებები და მათი განმამტკიცებელი ინსტიტუტებიც დასავლეთ ევროპაშია უფრო ძლიერი. საკმარისია ითქვას, რომ აშშ-ში, რომელიც დემოკრატიის ბურჟადაა ნოდებული, მართალია, ადგილობრივი ხელისუფლება ფართო ლეგიტიმაციით სარგებლობს, მაგრამ იგი მაინც სახელმწიფო სტრუქტურაა და არა - ტერიტორიული (ადგილობრივი) თვითმმართველობის ორგანო, ხოლო ევროპა ადგას თვითმმართველობის განვითარების კურსს.

ისევე როგორც თანასწორობა და, განსაკუთრებით კი, თავისუფლება (რომლის ძიებასაც მრავალი ჩვენი თანამემამულე შესწრება), ჩვენი სხვა ღირებულებები ზოგადკაცობრიული მუხტის მატარებლებია. ეს ითქმის ადამიანის ღირსების პატივისცემაზეც, დისკრიმინაციისადმი შეუფერებლობაზეც, შემწყნარებლობაზეც, ქალთა და მამაკაცთა თანასწორობაზეც და ა.შ. აქ შემთხვევით არ დაგვისახელება ის ღირებულებები, რომლებიც ქართველი ხალხი ტოლს არ უდებს დასავლეთევროპელებს, რომელთა კავშირის (ევროკავშირის) დოკუმენტებშია ისინი დაფიქსირებული. ამიტაც მივანიშნებთ, რომ ჩვენს სულიერ სამყაროსთან კაცობრიული ღირებულებები მათი დასავლეთევროპული “პარამეტრებითაა” უფრო ახლოს.

მაგრამ “პარამეტრების” შედარებითი სიახლოვე არ ნიშნავს არსებითი სხვაობების უქონლობასა და, მით უფრო, იმას, თითქოს მათი “შემოტანა” (გაზიარება) მზა ფორმით იყოს შესაძლებელი. ყურადღება უნდა მიექცეს, რა პირობებში და რა “სტანდარტებით” ხორციელდება იქ ეს ღირებულებები. მასასადამე, გასარკვევია, ღირებულებათა რომელი “პარამეტრებია” ჩვენთვის მეტად ან ნაკლებად მისაღები, მათი რა “სტანდარტებია” იქ მიღებული და მიღწეული და, თუ ისინი ჩვენთვისაც მისაღებად მივიჩნიეთ, როგორ მივუსადაგოთ მათკენ სვლა ჯერაც გარდამავალ პერი-

ოდში მყოფი ჩვენი საზოგადოების ამოცანებს. აქ უპირველესად ვგულისხმობთ ეკონომიკურ ამოცანებს, რაკი დანინაურებული ქვეყნების ეკონომიკური განვითარების დონეს ამ სამი ათწლეულის წინ ნაკლებად ჩამოვრჩებოდით, ვიდრე ახლა. არადა, ამ პერიოდში ყველაზე მეტად თითქოს სწორედ ეკონომიკურმა სექტორმა მიიღო დასავლური ღირებულებები. რაც პარადოქსულად ჩანს ჩვენი იმ შეხედულების ფონზე, რომ სწორედ ღირებულებებია საზოგადოებრივი პროგრესის ლოკომოტივი.

პარადოქსი აიხსნება იმით, რომ საბაზრო-ეკონომიკური ინსტიტუტების შექმნა ვერ მიჰყვა კვალში პრივატიზაციისა და მმართველობის დეცენტრალიზაციის პროცესებს. ინსტიტუტების უკმარობა და სისუსტე მაშინდა გაჟღერდა, როცა აშკარა გახდა საბაზრო ეკონომიკაზე გადასვლის პრიმიტიული, ადეკვატური ინსტიტუციური უზრუნველყოფის უგულებელმყოფელი გაგების უნიადაგობა. კერძო საკუთრების ინსტიტუტზე მანამდეც იყო საუბარი, მაგრამ მისი შექმნა არსებითად პრივატიზაციის განხორციელებასა და მმართველობის ხისტ დეცენტრალიზაციაზე იქნა დაყვანილი. სინამდვილეში კერძო საკუთრების ინსტიტუტი საბაზრო ეკონომიკაში თვითონაა ინსტიტუტების სისტემა, რომლის ძირითადი ამოცანა ჩვენთან უნდა ყოფილიყო კონკურენტული გარემოს შექმნა.

ჩვენი მოხსენების მიზანი არ არის კერძო საკუთრების ინსტიტუტთა სისტემის გაანალიზება. ფაქტზე მივუთითეთ მხოლოდ იმ საკითხზე გადასასვლელად, რომ ინსტიტუტები და ღირებულებები ერთ მთლიანობაში უნდა იქნან განხილული თეორიულად და ერთიმეორესთან შესაბამისობაში მოყვანილნი - პრაქტიკულად. ეს ასე ნაკლებდ ხდება: როცა საუბრობენ უცხოურ ღირებულებათა გაზიარებაზე, ხშირად საერთოდ დუმან ამ საქმის ინსტიტუციური უზრუნველყოფის მნიშვნელობაზე. ამით საუბარი პროპაგანდისტულ ხასიათს იღებს (პროპაგანდის ფუნქციას რიდი უგულებელყოფთ). აქსიოლოგიური (ღირებულებათა თეორიული) კვლევაც ხშირადაა მონყვეტილი ინსტიტუციონალური კვლევისგან და, პირიქით, ინსტიტუციონალური კვლევაა ხშირად იზოლირებული აქსიოლოგიურისაგან.

კვლევათა მსგავსი ცალმხრიობები მხოლოდ საქართველოში არ შეინიშნება. იგივე ხდება უცხოურ აქსიოლოგიურსა და ინსტიტუციონალისტურ ლიტერატურაში და ეს ბუნებრივიცაა; ინსტიტუციონალიზმი მეცნიერული სიმნიფის “ასაკში” შევიდა ისტორიული თვალსაზრისით სულ ახლახანს - გასული საუკუნის უკანასკნელ ათწლეულში, რომელსაც ნეონსტიტუციონალიზმის გაჩენის თარიღადაც ასახელებენ.

ამ პერიოდიდან ლიტერატურაში მიღებულია დუგლას ნორტისეული განსაზღვრება, რომლის მიხედვითაც ინსტიტუტები “თამაშის წესებია” ანუ ადამი-

ანის შექმნილი შემზღუდავი ჩარჩოებია, რომლებიც ორგანიზაციას უკეთებენ ადამიანთა შორის ურთიერთობებს. მაგრამ ამ ჩარჩოებს მიღმა ხომ დგანან ღირებულებათა მატარებელი ადამიანები, რომელთა ქცევის ორიენტირებასაც ეს ღირებულებები წარმოადგენენ და რომელთა ურთიერთობების ორგანიზებასაც ახდენენ ინსტიტუტები?! განსაზღვრებაში კი ეს არაა ასახული. იქნებ შესაძლებელია აქედან დავასკვნათ, რომ ღირებულებები ინსტიტუტების შინაარსს ქმნიან და ინსტიტუტები - მათი განხორციელების ფორმას? დადებითი პასუხი ამ კითხვაზე უსაფუძვლო არ არის, მაგრამ იგი სრულად და ცხადად შეესაბამება ინსტიტუტების მხოლოდ უმარტივეს არაფორმალურ სახეობებს, განსაკუთრებით - მათი წარმოშობა - განვითარების საწყის ეტაპებზე.

ავილოთ, მაგალითად, ქორწინების ინსტიტუტი. იგი უთუოდ მას შემდეგ გაჩნდა, რაც ცალკეულმა მონოგამიურმა ოჯახებმა თავისი ბიოლოგიურ-სამეურნეო-ეკონომიკური უპირატესობები გამოავლინეს. ამიტომაც ქორწინების ინსტიტუტი სიხარულის გამოხატვასთან, ვალდებულებების დაკისრება-აღებასთან და ა.შ. დაკავშირებული იმის მიუხედავად, რიტუალის მონაწილეთაგან ყველას უხარია და წყვილთაგან წრფელი გულით ყველა კისრულობს ვალდებულებას თუ არა. ქორწინება, ცხადია, იმთავითვე ვერ იქნებოდა ფორმალიზებული და, მით უფრო, ვერც საზოგადოების ფართო წრეებს მოიცავდა, მაგრამ იმ წრეებში, რომლებიც მან მოიცვა, ბევრი ადამიანი უთუოდ სცნობდა ოჯახსა და ოჯახური ცხოვრებას როგორც ღირებულებას ანუ ქორწინების ინსტიტუტი გააჩნდა როგორც ამ ღირებულების არაფორმალური (დაუკანონებელი) ფორმა. მერე დამერე მოხდა მისი ფორმალიზება ეთიკური, ეკონომიკური (ალრიცხვის მოხერხებულობისა და სხვა), სამართლებრივი (საოჯახო და ოჯახთაშორისი დავების გადაწყვეტისა და ა.შ.), სამხედრო თუ სხვა საერთო-საზოგადოებრივი მიზნებით. ინსტიტუტის სტრუქტურა გართულდა. მასში გამოჩნდა ელემენტები, რომლებიც მხოლოდ და უშუალოდ ღირებულებებს არ ავლენენ.

არაფორმალური ინსტიტუტების მარტივი სახეობები, რომლებშიც ღირებულებები შინაარსის არსებითად ერთადერთ ელემენტს შეადგენენ, დღესაც მრავალია. ზოგი მათგანი ლიტერატურისა და ხელოვნების ან მოდის რომელიმე მიმართულებას აიძულებს და ცდილობს გაეცნოს მის ყოველ პროდუქტს; ზოგისთვის ყველაფერზე მნიშვნელოვანია პოლიტიკა და იდეალია ესა თუ ის პოლიტიკოსი ან პოლიტიკური პარტია - და ყველა ღონეს ხმარობს მის მხარდასაჭერად; ზოგიც გმობს ტრადიციულ ან, პირიქით, “ულტრაახალ” ღირებულებებს, რომელთაც სხვები, მაგალითად, თინეიჯერები - მისდევენ და ამ დამოკიდებულებაშიც იხატება მათი ღირებულებები. ერთი დამიჯვე ღირებულების მატარებელი ადამიანები

შეიძლება არც იცნოდნენ ერთმანეთს, მაგრამ მათგან ერთიმეორის მსგავსი აზრების გაჟღერება თავიანთი იდეალების დაცვისა და გავრცელების მიზნით მათ ერთ ინსტიტუტად წარმოგვიდგენს. ხშირად ასეთი ადამიანების ჯგუფები ქმნიან ორგანიზაციას ანუ ინსტიტუტის ფორმალიზებას ახორციელებენ, თუნდ მასში ყველა არ გაერთიანდეს. მაგალითად, ცხოველთა მოყვარული და დამცველი ადამიანი ბევრია მთელ მსოფლიოში, მაგრამ მათი მხოლოდ მცირე ნაწილია ცხოველთა დაცვის მომრავლებულ საზოგადოებათაგან რომელიმეს წევრი. ანუ ფორმალური ინსტიტუტების გარეთ შეიძლება არსებობდეს იმავე ღირებულებების მატარებელი არაფორმალური ინსტიტუტები. არაფორმალური ინსტიტუტი უშუალოდ ავლენს ღირებულებებს წევრთა მიერ ღირებულებათა შესაბამისი ქცევის წესების დაცვისა და პროპაგანდის გზით ანუ ინსტიტუტის როგორც ღირებულების ფორმის მეშვეობით, ფორმალიზებულში კი მათთან ერთად შეიძლება გაერთიანდნენ სულ სხვა ღირებულებათა მატარებლებიც, რაც ართულებს ინსტიტუტის ორგანიზაციულ სტრუქტურას, ითხოვს ქცევის წესების კოორდინაციასა და სტრუქტურის წარმმართველი ძალის ღირებულებებისა და ნებისადმი დამორჩილებას.

ამგვარ სტრუქტურათა კვლევა ჩვენს მიზნებს სცილდება, მაგრამ თქმულიდან ნათელია, რომ ინსტიტუტი როგორც მეცნიერების კატეგორია, უფრო კონკრეტულია და რთული, ვიდრე მისი შინაარსის უმნიშვნელოვანესი ელემენტი - ღირებულებები - და ბევრ შემთხვევაში ავლენს საზოგადოებრივ ურთიერთობათა მთელ სპექტრს. ინსტიტუტციონალიზმიც, როგორც მეცნიერების მიმართულება, სწორედ ამ მასშტაბით ცდილობს წარმოგვიდგინოს საზოგადოება და მისი ისტორია, მოახდინოს საზოგადოებრივი ცხოვრების სხვადასხვა მნიშვნელოვანი ასპექტის სინთეზირება. მის მიზან-ამოცანათა შორის განსაკუთრებულია “დიდი ისტორიის” შექმნა იმ კუთხით, რომელიც უპირისპირდება ისტორიის ცალმხრივ, ეკონომიკურ გაგებას, რომელიც მეცნიერებაში შემოიტანეს და დანერგეს ადამ სმიტმა და კარლ მარქსმა [შეად.: 4, გვ. 725]. ინსტიტუტციონისტთა განცხადებით ისტორია ინსტიტუტთა კონკურენციის ისტორიაა [იხ. მაგალითად ნიგნში: 3].

მართლაც მნიშვნელოვანია საზოგადოების განვითარების ისტორიული ხაზი ინსტიტუტების მეტოქეობისა და, შედეგად, მათი ცვალებადობის სახით წარმოვადგინოთ, თუმცა ეს ჩანაფიქრი ინსტიტუტციონალისტებს ჯერჯერობით ბოლომდე არ მიუყვანიათ. მიზეზი იქნებ ის იყოს, რომ პრობლემის სიღრმისეული გაშუქება, ჩვენი აზრით, აუცილებელია ღირებულებათა ცვალებადობის ანალიზს დაეყრდნოს, როგორც ინსტიტუტთა კონკურენციისა და, საბოლოო ანგარიშით, მათი განვითარების პირველმიზეზს. ამ-

იტომ უფრო სწორი იქნებოდა გვეთქვა, რომ კაცობრიობის ისტორია ღირებულებათა კონკურენციის ისტორიაა. უფრო სწორი იქნებოდა იმიტომაც, რომ ღირებულებათა კონკურენცია, მათ მატარებელ პირთა მეტოქეობა და ღირებულებათა ცვალებადობა საზოგადოებრივი ცხოვრების უფრო მასშტაბური პროცესებია, ვიდრე ინსტიტუტთა კონკურენცია. იგი მხოლოდ ინსტიტუტთა შორის ასპარეზზე კი არ ხდება. არამედ მათ შიგასტრუქტურებშიც და უფრო მეტად სწორედ მათში.

ახლა თანდათან მივუახლოვდეთ ჩვენი მოხსენების სამეცნიერო-პრაქტიკულ ნაწილს - კითხვას “როგორ?” კერძოდ, როგორ შევეცადოთ შევინარჩუნოთ, გავაძლიეროთ და დასავლურ სტანდარტებამდე ავიყვანოთ მრავალფეროვანი ქართული ღირებულებები. იქნებ - უფრო მაღალ სტანდარტებამდეც. კვლავ გამოვდივართ იქიდან, რომ ღირებულებათა პარამეტრები მუდმივ ცვალებადობას განიცდიან. სამწუხაროდ, ტრადიციულად მდიდარ ქართულ ღირებულებათა ნაწილის ცვალებადობა რეგრესიულია, იგი დეგრადაციას განიცდის და ხდება მისი მექანიკური ჩანაცვლება ეროვნული ნიადაგისათვის უცხო ღირებულებებით, ზოგჯერ “ანტი” (უარყოფითი) ღირებულებებითაც.

ახალი ღირებულებების ან ტრადიციულთა ახალი პარამეტრებისა თუ ახალი “შტრიხების” ძიება ხდება საზოგადოების იერარქიული სტრუქტურის ყველა - ცალკეული ადამიანების, ადამიანთა არაფორმალური ერთობების თუ ორგანიზაციების, მათ შორის ყველაზე ინტენსიურად სახელმწიფოს - დონეზე. სადაც არ უნდა ხდებოდეს ეს, აზრი პარამეტრის კორექტირებაზე თავდაპირველად ცალკეული ადამიანების გონებაში იბადება. შემდეგ დაიწყებს ახალი პარამეტრი ბრძოლას “სიცოცხლისა” და დამკვიდრებისათვის და თუ იგი რაციონალურია და ადეკვატურია გარემო-პირობებისა, მკვიდრდება კიდევ. გარემო-პირობებში ვგულისხმობთ იმ ატმოსფეროსაც, რომელსაც ინსტიტუტები ქმნიან. გავლენიან პირთა ხელში ინსტიტუტი ქმედითი იარაღია ღირებულებათა პარამეტრებისა და სტრუქტურის შესაცვლელად ან, პირიქით, მათი შეცვლის თაობაზე გაჩენილი იდეების დასამუხრუჭებლად.

ერთი ასეთი იდეა ღირებულებათა პარამეტრებსა და ინსტიტუტთა სისტემაში ცვლილებების შესახებ გაჩნდა სამ ათწლეულზე მეტი ხნის წინ და მალევე შეუდგა ბრძოლას განხორციელებისათვის, მაგრამ იმდროინდელი გარემო-პირობები შეუფერებელი აღმოჩნდა მიზნის მისაღწევად. დღეს ჩვენ (მომხსენებლები) ვმონანილებთ ამ საქმის ხელახლა დაძვრაში.

საქმე, როგორც აღვნიშნეთ, სისტემურ ცვლილებებს ეხება, მაგრამ იგი უნდა დაიძვრას მცირედი ცვლილებებით. სისტემურ ცვლილებებში ვგულისხმობთ რამდენიმეათასიანი მიკროტერიტორიულ დასახლებებში

სოციალურ-ეკონომიკური ურთიერთობების ისეთი სისტემის განვითარებას, რომელიც ამ დასახლებებს გადააქცევს თანასწორობაზე, თანადგომასა და სხვა მაღალ ღირებულებებზე ორიენტირებულ მიკროსოციალურ “ორგანიზმებად” - სოციალურ ერთობებად. ნიადაგი სოციალურ ორგანიზმებად მათ გადაქცევას, ჩვენი აზრით, შეუძლია მოუმზადოს ადგილობრივი მცხოვრებლებისა და ტერიტორიასთან საქმიანი კავშირების მქონე პირების თანამესაკუთრებამ მრავალფუნქციიანი მომსახურების ისეთი სანარმოი, რომელიც ძირითადად და უპირატესად ამავე პირების მოთხოვნილებების დაკმაყოფილებაზე იქნება ორიენტირებული; ხოლო მცირედ სანყის ცვლილებებში ვგულისხმობთ აღნიშნულ სანარმოში იმ მმართველობითი სტრუქტურის აპრობაციას, რომელიც უზრუნველყოფს მართვაში თანამესაკუთრეთა მონაწილეობისათვის თანასწორი შესაძლებლობების შექმნას. თანასწორობაზე როგორც ღირებულებაზე საუბრისას ჩვენ პირველ კოორდინატად გამოვყავით სწორედ მართვაში მონაწილეობის თანასწორი შესაძლებლობა. ახლა მოგახსენებთ ამ საკითხის გადანყვეტის ჩვენეულ მცდელობაზე.

რამდენიმე თვის წინ 13-მა პარტნიორმა ერთად დავაფუძნეთ შეზღუდული პასუხისმგებლობის საზოგადოება. შპს-ების მმართველობაში, ჩვეულებრივ, თანამესაკუთრების ხმის უფლება განისაზღვრება კაპიტალში მათი წილების პროპორციულად, მაგრამ არის გამონაკლისებიც, როდესაც ორგანიზაციის დაფუძნებასა თუ საქმიანობაში გამორჩეული აქტიურობისათვის ზოგი პარტნიორი ხმების მეტი რაოდენობითაა წარმოდგენილი. კანონი ამის შესაძლებლობას იძლევა. მართალია, “მწარმეთა შესახებ” საქართველოს კანონის ზოგადი ნაწილის მიხედვით შპს-ის პარტნიორთა ხმები განისაზღვრება მათი წილების პროპორციულად, მაგრამ იმავე კანონის 46-ე მუხლის პ. 2-ის თანახმად, რომელიც საკუთრივ შპს-ებს ეხება, “წესდებით შეიძლება განისაზღვროს, რომ გადანყვეტილების მიღებისას პარტნიორთა ხმის უფლება ან/და პარტნიორთა შორის მოგების/ზარალის განაწილება არ არის მათი წილების პროპორციული”. ეს მუხლი, როგორც უფრო კონკრეტული, ფარავს ზოგადი ნაწილის შესაბამის მუხლს და შპს-ს პარტნიორების ნების მიხედვით ვარიაციების შესაძლებლობას იძლევა, მაგრამ არ გვსმენია, რომ შპს-ში განსაკუთრებული ფუნქციის შემსრულებელ პირთა გარდა დანარჩენ (რიგით) პარტნიორებს მათი წილებისაგან დამოუკიდებელი, მით უფრო ყველას - თანაბარი, ხმები ჰქონდეს. ჩვენ კანონის გამოყენების სწორედ ეს ვარიანტი ავირჩიეთ - შპს-სათვის პარტნიორი თითო ხმის უფლებით საგებლობს იმის მიუხედავად, რომ მათი წილები მნიშვნელოვნადაა ერთმანეთისაგან განსხვავებული. მხოლოდ შპს-ს სტრატეგიის შემუშავებისა და განხორციელების მეთვალყურე-

ობის ორგანო, სახელწოდებით სტრატეგიის ჯგუფი (რომელიც დამფუძნებელთა კრებამ დაამტკიცა სამი კაცის შემადგენლობით) სარგებლობს უპირატესობით.

ჩვენს პატარა შპს-ში მმართველობითი პრობლემის ასეთი გადაწყვეტა ბევრს არაფერს ნიშნავს. იგი ვერ გახდება მისაბადი სხვა კერძო სტრუქტურებისთვის. რატომ გაუთანაბრებენ იქ მაღალი წილის მფლობელები თავიანთ ხმებს სხვებისას - წვრილი მონილეებისას - ანუ რატომ დათმობენ მართვის სადავეებს? ხოლო მიკროუბნების მოსახლეთა მონილეობით შექმნილ მომსახურე სტრუქტურებში, რომელთაც გარკვეულწილად სამომხმარებლო საზოგადოების ფუნქციაც ექნებათ, მართვაში თანასწორი მონაწილეობის პრინციპის გარეშე შეილახება სხვა ღირებულებებიც, მათ შორის სამართლიანობა, თანადგომა და ა.შ. დაიკარგება თვით მართვაში რეალურად მონაწილეობის ინტერესი. მნიშვნელოვანია აგრეთვე ის, რომ ამ ინტერესის მატარებლები შეიძლება იყვნენ კომპლექსური მომსახურების სანარმომში დასაქმებულნიც ან დასაქმების მსურველნიც. სწორედ ხარისხიანი, ხელმისაწვდომი მომსახურების მიღების სურვილი გამოავლენს მათ - გამოავლენს ადგილობრივ შრომით რეზერვებს, გაზრდის დასაქმების დონეს და, სავარაუდოა, იმოქმედებს ქვეყნის მშპ-ზეც მისი ზრდის მიმართულებით. ადგილობრივი მმართველობითი, უფრო სწორად კი თვითმმართველობითი უჯრედის შექმნა უთუოდ იქნება თვითმმართველობის საქალაქო და რაიონულ სტრუქტურებთან ეფექტიანი თანამშრომლობის წინაპირობაც საზოგადოებრივ სიკეთეთა მიწოდების იმ საკითხებში, რომელთაც ეს სტრუქტურები ადგილებზე ოპერატიულად ვერ სწვდებიან. სხვათა შორის; ასეთი საკითხების ოპერატიული გადაწყვეტის სიძნელები უკვე საბჭოთა ხნიდან იწვევდა და იწვევს აღნიშნულ სტრუქტურათა "გრძელი ხელების"- ადგილებზე მათი წარმომადგენლების ინსტიტუტების შექმნას, მაგრამ მათ აკლდათ და კვლავ აკლიათ ეკონომიკური უზრუნველყოფა - კომერციული სტრუქტურებით განმტკიცება.

მიკროუბნების, როგორც სოციალური უჯრედების, ფორმირების ყველაზე ძნელი - თუმცა არა ყველაზე რთული - ამოცანაა მოსახლეთა გადაქცევა მომსახურების ადგილობრივი მნიშვნელობის სანარმომს თანამესაკუთრებად. რა ორგანიზაციული ფორმითაც არ უნდა დაიწყოს ამ სანარმომ არსებობა, შემდგომში მაინც, იგი უნდა გახდეს სააქციო საზოგადოება, რომლის აქციონერებს საკუთრებაში ექნებათ მხოლოდ თითო ჩვეულებრივი ანუ ხმის უფლების მიმცემი აქცია. რაც შეეხება ე.წ. პრივილეგირებულ აქციებს, მათი ყიდვა-გაყიდვა ნებისმიერი პირის მიერ უნდა იყოს შეუზღუდავი. ჩვეულებრივი აქციის მფლობელებისაგან, სავარაუდოა, არაერთი გამოჩნ-

დება დამატებით თავისუფალი რესურსის ჩადების მსურველი საუბნო ორგანიზაციის კაპიტალში და ამან არ უნდა დაარღვიოს მმართველობაში თანასწორი მონაწილეობის შესაძლებლობა.

რატქმაუნდა, ჩვენი შპს-ც ამ მიზნებს ესწრაფვის და ჯერ შორს კი არის მათგან. თუმცა უკვე ამჟამად შპს-ს დამფუძნებელთა უმრავლესობა სწორედ მიკროუბნის მცხოვრებია, დანარჩენები კი - საქმიანი ურთიერთობით დაკავშირებულნი მასთან (დამფუძნებლობა საქმიან ურთიერთობას გავუთანაბრეთ). გარეშეთათვის ხმის უფლების დაბლოკვას აქვს ის აზრი, რომ ორგანიზაციის თანამესაკუთრებმა თავისუფლად, სხვათა ჩაურევლად შეძლონ მიკროუბნის საერთო პრობლემებზე მსჯელობა და მათი გადაწყვეტა.

მაგრამ როგორ, რა გზითაა შესაძლებელი თანამესაკუთრების პრობლემის გადაწყვეტა? პასუხს შედარებით გავიადვილებს წარსულში ჩახედვა. ისტორია არაერთ მაგალითს გვაძლევს იმისა, როცა ადამიანთა ერთობებში არავინ რჩებოდა უქონლად. რატქმაუნდა, აქ არ ვგულისხმობთ ე.წ. საზოგადოებრივ (კომუნისტურ) საკუთრებას, რომლის განკარგვის უფლებას რიგითი მოქალაქეები მოკლებულნი იყვნენ.

რა შორს წავიდეთ, ქართული ისტორიული თემი გვაძლევს უქონელთა არარსებობის მაგალითს. ეს მაგალითია ჩვენივე ყველაზე მნიშვნელოვანი, რაკი სწორედ იგი იყო საერთო-ქართული ღირებულებების უდიდესი ნაწილის საძირკველი. ამ ღირებულებათაგან აქ გამოვყოფთ განსაკუთრებულს - მეზობლურ თანადგომას ჭირსა და ლხინში - ღირებულებას, რომელიც დღეს, სამწუხაროდ, განლევაზე მიდის ბევრგან თვით სოფლებშიც, ქალაქების კორპუსთა უმრავლესობაში კი თითქმის გამქრალია (მეზობლები ზოგან არც იცნობენ ერთმანეთს). თემი კი თანადგომით, სამეურნეოსთან ერთად, სოციალურ ფუნქციასაც ასრულებდა: ქვრივ-ობოლს განიკითხავდა, მეურნეობის გაძლოლაშიაც ეხმარებოდა და ა.შ.

რატქმაუნდა, ჩვენ თემისეული გულითადობისკენ არ მოვუნოდებთ მრავალსართულიანი სახლების ბინებში "შეკეტილ" მაცხოვრებლებს, მაგრამ კომპლექსური მომსახურების სანარმომს მეშვეობით საქმით გაერთიანებულ პირებს უთუოდ უკეთ შეუძლიათ განსაზღვრონ, ვიდრე - სხვას, თუ ვის სჭირდება მიკროუბანში დახმარება და ვის არა.

შეიძლება გვითხრან, რომ ქართულ თემში ისტორიულად მინა ბატონს ეკუთვნოდა და არა - გლეხს. ეს ასე არაა. ფეოდალური "კიბე" იყო საკუთრების "უფლებათა" (ფუნქციათა) "კიბის საფეხურების" მიხედვით თავისებური განაწილების საინტერესო ვარიანტი. ბატონი მხოლოდ საბატონო მიწაზე განსაზღვრავდა, რა უნდა ეწარმოებინა გლეხს, ხოლო ყმის ნაკვეთის სამეურნეო სტრუქტურაზე მხოლოდ

ნანილობრივ - მხოლოდ ნატურალური რენტის მეშვეობით ახდენდა ზემოქმედებას. გავიხსენოთ ისიც, რომ ფეოდალური მეურნეობების გვერდით საქართველოში არსებობდა არაერთი თავისუფალი (უბატონო) თემი.

უქონელთა ფართო მასები კაპიტალიზმმა გააჩინა ზოგან გლეხობის აყრით მიწებიდან, ზოგან კი საბაზრო ეკონომიკის ძრავის, კონკურენციის, მეოხებით. მანვე თავის ჩანასახიდანვე (XVI საუკუნიდანვე) წარმოშვა უტოპიური აზრები და მოძღვრებები თანასწორობისა და თავისუფლების მომავალ საზოგადოებაზე, რომელიც საზოგადოებრივ საკუთრებას უნდა დაყრდნობოდა. მარქსისტულმა თეორიამ, რომელიც უტოპიის ელემენტს იმთავითვე შეიცავდა და მერე და მერე სულ უფრო ზრდიდა, "მწვერვალზე" აიყვანა იგი სკკპ XXII ყრილობის მიერ 1962 წელს მიღებულ კომუნიზმის მშენებლობის პროგრამაში. მაგრამ ნათელი იყო, რომ საბჭოთა ქვეყანაში წარმოების საშუალებათა რეალური მფლობელი და განმკარგავი არ იყო და ვერც გახდებოდა ხალხი.

უტოპიის - უფრო ზუსტად თუ ვიტყვით, არარეალურობის - ელემენტი დაჰყვა სახალხო კაპიტალიზმის დოქტრინას "აქციონერად ვაქციოთ ყველა ბრიტანელი", რომლის დროშითაც პრემიერი მარგარეტ ტეტჩერი 1970-80-იანი წლების მიჯნაზე შეუდგა პრივატიზაციის განხორციელებას. რეფორმამ ერთგვარი, ოღონდ არცთუ მნიშვნელოვანი შედეგი გამოიღო - აქციონერ ბრიტანელთა ხვედრინონა მოსახლეობის რიცხოვნობაში 3-დან 11%-მდე გაიზარდა. თუ გავითვალისწინებთ იმასაც, რომ ბაზარი გამუდმებით ცვლის წვრილ მესაკუთრეთა ფენის შემადგენლობას, ნათელი გახდება, რომ ტეტჩერის შედეგი უძღლური იყო ჭეშმარიტად სახალხო კაპიტალიზმისაკენ წაყვანა ქვეყანა.

ბრიტანეთის გაკვეთილმა საქართველოს მეცნიერებათა აკადემიის ეკონომიკის ინსტიტუტში წარმოშვა უფრო რეალური გზის ძიების სურვილი. 1986 წელს ამას დაერთო სკკპ ყრილობის გადაწყვეტილება, რომელმაც გზა გაუხსნა კოოპერატივების განვითარებას. იმავე წელს თბილისში შეიქმნა პირველი, ექსპერიმენტული საწარმო-სამომხმარებლო, კოოპერატივი "ვერისუბანი", რომელსაც ინსტიტუტი მეურვეობდა და წინამდებარე მოხსენების ერთერთი ავტორი (მ. გველესიანი) ხელმძღვანელობდა. ის დაფუძნებასა და მართვაში უშუალოდ მონაწილეობდნენ სხვა მეცნიერებიც, მათ შორის ინსტიტუტის დირექტორის მოადგილე პროფესორი ლ. ჩიქავა, რომელიც დაბეჯითებით იცავდა ექსპერიმენტის იდეას (მოგვიანებით მისი სამეცნიერო რედაქციით გამოიცა მ. გველესიანის პატარა წიგნი "ადგილობრივი თვითმმართველობა: გუშინ, დღეს, ხვალ", რომლის წინათქმამაც იგი მიუთითებდა "ვერისუბნის" ექსპერიმენტზე და დასძინდა: "ხომ არ დადგა დრო, თვითმ-

მართველობის ორგანოებმა მთელ მოსახლეობასთან თანამშრომლობით იფიქრონ სამომავლო მექანიზმების გამოცდასა და ათვისებაზე?").

1988 წელს კოოპერატივი გარდაიქმნა კოოპერაციულ გაერთიანებად, რაკი იგი აერთიანებდა მრავალ ბლოკს - აბიტურიენტთა და მოსწავლეთა რეპეტიტორობას, სამედიცინო მომსახურებას, საზოგადოებას, მცირე სარემონტო სამუშაოებს, ტანსაცმლით ვაჭრობას და ა.შ. ვფიქრობთ, საქმე სწორად მიდიოდა - ორგანიზაცია ჯერ უნდა მომარგებულიყო და შემდეგ გადასულიყო მიკროუბნის მცხოვრებთა მასობრივ დაინტერესებაზე გამხდარიყვნენ მისი თანამესაკუთრე. ისევე როგორც დღეს ჩვენს შპს-ში გაერთიანების თანამესაკუთრეთა უმრავლესობა უკვე იყო მიკროუბნის მცხოვრები, ოღონდ ისინი ყველანი გაერთიანდნენ ორგანიზაციაში როგორც მუშაკები. არავინ გაერთიანებულა მხოლოდ თანამესაკუთრის ფუნქციით, მიუხედავად იმისა, რომ ყველა თანამესაკუთრე პერიოდულად იღებდა გარკვეულ ფარგლებში ნახევარ ფასად გაერთიანების პროდუქტის (მომსახურების) მიღების უფლებას.

სამწუხაროდ, გარეფაქტორთა ზემოქმედებით 1989 წლის ბოლოდან გაერთიანება დასუსტდა და 1991 წლის მიწურულს არსებობა შეწყვიტა - მას ვერ უშველა ვერც ახალი ხელისუფლების მხარდამჭერმა გადაწყვეტილებამ. მიკროუბნის მცხოვრებთა სოციალური ერთობის შექმნაზე ლაპარაკიც უაზრო გახდა.

ქვეყნისა და ხალხისთვის იმ უმძიმეს 1990-იან წლებში, როცა მომსახურების მრავალი საწარმო პრივატიზაცია უნდა მომხდარიყო და მოხდა კიდევც, - არსებობდა ხელსაყრელი შესაძლებლობა ამ საწარმოთა ერთი ნაწილი მაინც მოსახლეობაზე ტერიტორიული პრინციპით განაწილებულიყო - გადაცემოდა მიკროუბნებს. გადასცემოდა მათ საკუთრებაში ან იჯარით. ორი გზიდან რომლითაც არ უნდა წავსულიყავით იმ დროისათვის უკვე არსებული კონცეფციისა და პრაქტიკული გამოცდილების გათვალისწინებით, შედარებით ადვილად მივიდოდით მიკროდასახლებების თვითმართვადი მომსახურე კომპლექსების შექმნამდე, რომლებიც თავის მხრივ უთუოდ შექმნიდნენ თავიანთ ასოციაციებს უფრო მსხვილი ტერიტორიებისა და მთელი ქვეყნის მასშტაბით. ასოციაციების ან სხვა სახის კავშირების შექმნას კი აქვს ის ზოგადსოციალური მნიშვნელობა, რომ მათი მეშვეობით სახელმწიფომ მოსახლეობის სოცურუნველყოფის ფუნქციათა ნაწილის დელეგირება აღნიშნული სტრუქტურების "გავლით" მოახდინოს მიკროუბნებზე, აგრეთვე მიკროსაუბნო საწარმოებიდან ამოღებული საგადასახადო შემოსავლები გადაანაწილოს მათ შორისვე როგორც ეკონომიკური, ისე სოციალური სტაბილურობის უზრუნველსაყოფად.

რაც შეეხება მიკროსაუბნო მომსახურების ორ-

განიზებას სახელმწიფო საკუთრების გაიჯარების გზით, რაც მხოლოდ ახლა ვახსენეთ (მანამდე კი მხოლოდ ფიზიკურ პირთა თანამესაკუთრებაზე ვსაუბრობდით). მას ექნებოდა თავისი უპირატესობა - მეტი მოქნილობა - შესაბამისი არასტანდარტული საკანონმდებლო ბაზის შექმნის შემთხვევაში. ამ საკითზე აქ არ შევჩერდებით რეგლამენტის შეზღუდულობის გამოც და იმ მიზეზითაც, რომ მისმა (საკითხის) აქტუალურობამ დღევანდელ ვითარებაში იკლო - მიკროსაუბნო მნიშვნელობების მომსახურების სანარმოების დიდი უმრავლესობა სახელმწიფოს აღარ ეკუთვნის. ვიტყვით მხოლოდ, რომ თუ პოლიტიკური ნება იქნა და სახელმწიფო მხარში დაუდგა მიკროუბნებს ზემოთ გადმოცემული ჩანაფიქრის განხორციელებაში, მაშინ ამ საქმეში მისი მონაწილეობა შეიძლება იყოს მრავალგვარი, მათ შორის, გარკვეული “დოზით”, საიჯარო ურთიერთობის გამოყენებით, და ყოველივე ეს დააჩქარებდა მიზნის მიღწევას. სხვათაშორის, 1990-იან წლებში შესაბამისი ინფორმაცია მიეწოდათ მაღალჩინოსან სახელმწიფო მოხელეებს, მაგრამ მათ ამას ყური არ ათხოვეს. ან “რა დროს სოციუმების შექმნა” იყო, როცა სახელმწიფო ქონების განაწილებას მოუთმენლად ელოდნენ მათ უკან მდგომი პირები.

სხვათა შორის, ამავე საქმეზე შესაბამისი ორგანოებისა და პირების ინფორმირების უშედეგო ფაქტებს შემდგომშიაც არაერთხელ ჰქონდა ადგილი.

შევაჯამოთ მიკროტერიტორიულ სოციალურ ერთობათა მიზანშეწონილობასა და მათი ფორმირების გზებზე თქმული: ძირითადად ადგილობრივი ძალებით, მცხოვრებთა თანამესაკუთრებით შექმნილი და მათსავე მოთხოვნილებებზე ორიენტირებული

კომპლექსური მომსახურების სანარმოები ეკონომიკურ საფუძვლად გამოადგება თანასწორობაზე, თანადგომასა და ჭეშმარიტ (ეკონომიკურად განმტკიცებული) თავისუფლებაზე აგებულ ურთიერთობათა ჩამოყალიბება-განვითარებას და თავისი ახალი პარამეტრებით ახალ შინაარსს მისცემს ამ ტრადიციულ ქართულსა და იმავდროულად ზოგადკაცობრიულ ღირებულებებს.

ნაბიჯები ამ მიმართულებით თავდაპირველად შეიძლება გადაიდგას ერთ რომელიმე მიკროუბანში, რომელიც გამოავლენს თავის უპირატესობებს და სანიმუშო გახდება სხვათათვის. ამისათვის საჭიროა პოლიტიკური ნება - შესაბამისი სახელისუფლო ორგანოების მხარდაჭერა - და სოლიდური ინვესტიციები (შესაძლოა ერთერთმა ამათგანმაც იკმაროს) ჯერჯერობით “ჰორიზონტზე” არც ერთი ჩანს და არც მეორე, ამიტომ ჩვენ სხვა გზებსაც ვეძებთ.

გამოყენებული ლიტერატურა:

1. გველესიანი მ. ადგილობრივი თვითმმართველობა: გუშინ, დღეს, ხვალ. ჩგამომცემლობა “კომენტარი”, თბილისი, 2002.
2. ვეშაპიძე შ. ჯაცობრიული ღირებულებები ეკონომიკური ხედვით. ჩგამომცემლობა “სთორი”, თბილისი, 2018.
3. Пол Самуельсон, Вильям Нордхаус. Экономика. Издание 15-е. Лаборатория базовых знаний. М., 2000, с. 755.
4. Нуреев Р., Эволюция институциональной теории и ее структура. Институциональная экономика. ИНФРА - М.2000.

СОВРЕМЕННАЯ СИСТЕМА СТАНДАРТОВ В ОБЛАСТИ ОЦЕНКИ СТОИМОСТИ В РЕСПУБЛИКЕ БЕЛАРУСЬ

Игнаткович Г.Н.,

*магистр экономических наук, оценщик, судебный эксперт,
REV, заместитель директора ООО «Центр оценки», Республика Беларусь*

Гая Лапинская А.В.,

оценщик бизнеса, REV, директор ООО «Центр оценки»

В 2007 г. в Республике Беларусь вступил в силу Указ Президента № 615 от 13 октября 2006 г., регулирующий вопросы оценочной деятельности в нашей стране. В этом же году в республике созданы и утверждены государственные стандарты оценки стоимости объектов гражданских прав.

Нормативно-техническую базу Республики Беларусь возможно разделить на три уровня.

Первый уровень – это Указ Президента № 615 «Об оценочной деятельности», аналогом которого во многих странах является Закон аналогичной тематики. Настоящим документом установлены основные положения в оценке стоимости, а также исключения, на которые стандарты не распространяются.

Вторым уровнем являются стандарты Республики Беларусь «Оценка стоимости объектов гражданских прав». Система стандартов в области оценки стоимости в Республике Беларусь представляет собой комплекс стандартов, устанавливающих положения, общие правила и требования, которые обеспечивают нормативное, методическое и организационное единообразие при определении стоимости объектов оценки, оказании услуг по оценке стоимости, и, кроме того, взаимоотношения участников рынка независимой оценки. Стандарты устанавливают общие требования и определения, основные понятия и виды стоимости, которые используются в оценочной деятельности, общие требования к исходной информации, методам оценки, методам расчета стоимости, общие требования к оформлению заключения и отчета об оценке.

В стандартах разработана единая для Республики Беларусь терминология, которая используется оценщиками при составлении заключений и отчетов об оценке.

Под оценкой понимается определение стоимости объекта оценки, а под оценочной деятельностью – предпринимательская деятельность, связанная с оказанием услуг по оценке. В стандартах определены объекты оценки по видам объектов гражданских прав. В каждом виде объектов гражданских прав есть свои особенности и свои объекты оценки внутри групп. Поэтому в каждом из стандартов оценки уточнены объекты оценки и введены понятия, которые позволяют оценивать части объектов оценки, имущественные права или совокупность объектов оценки. Так, под объектами

оценки понимаются предприятия (бизнес), акции, капитальные строения (здания, сооружения), изолированные помещения, не завершенные строительством объекты, земельные участки, машины, оборудование, инвентарь, транспортные средства, материалы и другое имущество, а также объекты интеллектуальной собственности.

В результате были введены в действие и с некоторыми изменениями действуют и в настоящий момент следующие стандарты:

СТБ 52.0.01-2017 Оценка стоимости объектов гражданских прав. Общие положения

СТБ 52.0.02-2017 Оценка стоимости объектов гражданских прав. Термины и определения

СТБ 52.1.01-2017 Оценка стоимости объектов гражданских прав. Оценка стоимости предприятий (бизнеса)

СТБ 52.2.01-2017 Оценка стоимости объектов гражданских прав. Оценка стоимости земельных участков

СТБ 52.3.01-2017 Оценка стоимости объектов гражданских прав. Оценка стоимости капитальных строений (зданий, сооружений), не завершенных строительством объектов, изолированных помещений, машино-мест как объектов недвижимого имущества

СТБ 52.4.01-2016 Оценка стоимости объектов гражданских прав. Оценка стоимости машин, оборудования, инвентаря, материалов

СТБ 52.5.01-2011 Оценка стоимости объектов гражданских прав. Оценка стоимости интеллектуальной собственности

СТБ 52.6.01-2017 Оценка стоимости объектов гражданских прав. Оценка стоимости транспортных средств

СТБ 52.6.02-2015 Оценка стоимости объектов гражданских прав. Требования к составлению и ведению справочника-базы среднерыночных цен по типам дорожных транспортных средств

В стандартах СТБ 52.0.01-2017 и СТБ 52.0.02-2017 определены общие положения и используемые термины.

Стандарты СТБ 52.1.01-2017 -- СТБ 52.6.01-2017 описывают основные элементы и формулы проведения расчетов в соответствии с выбранными методами оценки и методами расчета стоимости по каждому виду объектов гражданских прав.

Поскольку каждый стандарт определяет методологию оценки для своих объектов оценки, то в связи с этим введены понятия, определяющие те объекты оценки, которые рассматриваются в каждом из стандартов. Так, например, определение недвижимого имущества принято в национальных стандартах согласно определению, имеющемуся в Гражданском кодексе Республики Беларусь, и в стандарте СТБ 52.3.01-2011 введено определение объекта недвижимого имущества и единого объекта недвижимого имущества.

В соответствии со стандартами исполнитель оценки (т.е. юридическое лицо, субъект оценочной деятельности) готовит для заказчика по результатам оценки: заключение об оценке и отчет об оценке.

Заключение об оценке представляет собой документ, содержащий полное наименование исполнителя оценки: фамилию, имя и отчество оценщика, ответственного за проведение независимой оценки, номер и срок действия свидетельства об

аттестации оценщика по соответствующему виду объектов оценки, номер и дату заключения договора на проведение независимой оценки либо указание на судебное постановление, описание объекта оценки, дату, цель и валюту оценки, названия используемых методов оценки и методов расчета стоимости, итоговую стоимость объекта оценки, иную информацию по соглашению сторон, а также по усмотрению исполнителя оценки.

Отчет об оценке является документом, содержащим обоснованное мнение оценщика о стоимости объекта оценки с приведением расчетов и описанием процедуры оценки, оформленным в соответствии с требованиями законодательства и стандартов оценки стоимости.

И, наконец, третий уровень - это Технические кодексы установившейся практики (ТКП). Перечень таких ТКП приведен в табл. 1.

ТКП подобны инструкциям и являются обязательными для исполнения документами, они под-

ТКП 52.0.01-2018	Оценка стоимости объектов гражданских прав. Общие положения
ТКП 52.1.01-2015	Оценка стоимости объектов гражданских прав. Оценка стоимости предприятий (бизнеса)
ТКП 52.2.01-2015	Оценка стоимости объектов гражданских прав. Порядок кадастровой оценки земель, земельных участков населенных пунктов Республики Беларусь (отменен)
ТКП 52.2.02-2015	Оценка стоимости объектов гражданских прав. Порядок кадастровой оценки земель, садоводческих товариществ и дачных кооперативов (отменен)
ТКП 52.2.03-2015	Оценка стоимости объектов гражданских прав. Порядок кадастровой оценки земель, расположенных за пределами населенных пунктов, садоводческих товариществ и дачных кооперативов (отменен)
ТКП 52.2.04-2016	Оценка стоимости объектов гражданских прав. Порядок кадастровой оценки земель, земельных участков по виду функционального использования земель "Жилая многоквартирная зона"
ТКП 52.2.05-2016	Оценка стоимости объектов гражданских прав. Порядок кадастровой оценки земель, земельных участков по виду функционального использования земель "Жилая усадебная зона" (включая садоводческие товарищества и дачные кооперативы) и "Рекреационная зона"
ТКП 52.2.06-2017	Оценка стоимости объектов гражданских прав. Порядок кадастровой оценки земель, земельных участков по видам функционального использования земель "Общественно-деловая зона"
ТКП 52.2.07-2018	Оценка стоимости объектов гражданских прав. Оценка стоимости земельных участков
ТКП 52.3.01-2015	Оценка стоимости объектов гражданских прав. Оценка стоимости капитальных строений (зданий и сооружений), изолированных помещений, машино-мест как объектов недвижимого имущества
ТКП 52.3.02-2015	Оценка стоимости объектов гражданских прав. Оценка стоимости жилых домов, садовых домиков (дач) и жилых помещений, за исключением объектов незавершенного строительства
ТКП 52.4.01-2018	Оценка стоимости объектов гражданских прав. Оценка стоимости машин, оборудования, инвентаря, материалов
ТКП 52.3.03-2013	Оценка стоимости объектов гражданских прав. Оценка стоимости многолетних насаждений
ТКП 52.3.04-2015	Оценка стоимости объектов гражданских прав. Оценка стоимости не завершенных строительством объектов
ТКП 52.6.01-2015	Оценка стоимости объектов гражданских прав. Оценка стоимости дорожных транспортных средств
ТКП 52.6.02-2012	Оценка стоимости объектов гражданских прав. Оценка стоимости водных судов
ТКП 52.6.03-2012	Оценка стоимости объектов гражданских прав. Оценка стоимости воздушных судов
ТКП 52.7.01-2017	Оценка стоимости объектов гражданских прав. Порядок проведения оценки стоимости имущества, находящегося в государственной собственности
ТКП 302-2018	Кадастровая оценка сельскохозяйственных земель: Технология работ

робно описывают различные методики оценки в зависимости от вида объектов гражданских прав. Так, например, издано несколько различных ТКП для оценки объектов недвижимости: ТКП 52.3.01-2015 Оценка стоимости объектов гражданских прав. Оценка стоимости капитальных строений (зданий и сооружений), изолированных помещений, машино-мест как объектов недвижимого имущества; ТКП 52.3.02-2015 Оценка стоимости объектов гражданских прав. Оценка стоимости жилых домов, садовых домиков (дач) и жилых помещений, за исключением объектов незавершенного строительства; ТКП 52.3.04-2015, Оценка стоимости объектов гражданских прав. Оценка стоимости не завершенных строительством объектов.

В Республике Беларусь существует обязательная процедура аттестации оценщиков. Так, претендент для допуска к сдаче квалификационного экзамена должен иметь высшее экономическое, техническое или юридическое образование. Сдача экзамена и получение свидетельства оценщика происходит по каждому из видов объектов гражданских прав отдельно. Оценщик предприятий как имущественных комплексов (бизнеса), акций должен иметь свидетельства об аттестации оценщика на проведение оценки стоимости всех видов объектов гражданских прав. Свидетельство оценщика действительно в течение трех лет, после чего путем подтверждения квалификации происходит его продление еще на три года.

В соответствии с Указом Президента Республики Беларусь «Об оценочной деятельности» (в действующей редакции) *действие* стандартов не распространяется на:

оценку движимого и недвижимого имущества в связи со страхованием;

оценку имущества, изъятого, арестованного, а также конфискованного по приговору (постановлению) суда либо обращенного в доход государства иным способом, имущества, на которое обращается взыскание в счет неисполненного налогового обязательства, неуплаченных пеней, и имущества, освобожденного от ареста органом, ведущим уголовный процесс, за исключением определения рыночной стоимости этого имущества оценщиком в соответствии с законодательством, регулирующим отношения, связанные с учетом, хранением, оценкой, реализацией, иным использованием такого имущества;

оценку государственного имущества в процессе приватизации, за исключением независимой оценки его рыночной стоимости, в том числе жилых помещений государственного жилищного фонда;

оценку имущества военного назначения, всех видов оружия и боеприпасов, а также высвобождаемых материальных ресурсов Вооруженных Сил, других войск, воинских формирований и военизированных организаций Республики Беларусь;

оценку имущества, являющегося носителем государственных секретов;

оценку стоимости материальных историко-культурных ценностей либо культурных ценностей, которые составляют библиотечный фонд Республики Беларусь, Национальный архивный фонд Республики Беларусь или включенных в Музейный фонд Республики Беларусь, а также представленных в установленном порядке для придания им статуса историко-культурных ценностей, за исключением независимой оценки оценочной стоимости недвижимых материальных историко-культурных ценностей, принадлежащих физическим лицам, для целей исчисления налога на недвижимость;

оценку драгоценных металлов и драгоценных камней и изделий из них;

предварительную оценку таможенными органами товаров, изъятых, арестованных, задержанных, а также выпущенных в соответствии с таможенной процедурой отказа в пользу государства;

оценку описанного либо арестованного имущества, переоценку имущества, осуществляемую судебным исполнителем в порядке, установленном гражданским или хозяйственным процессуальным законодательством;

оценку стоимости активов и обязательств при принятии их на бухгалтерский учет (за исключением независимой оценки излишков активов, выявленных в результате инвентаризации, и активов, полученных безвозмездно);

переоценку основных средств, доходных вложений в материальные активы, оборудования к установке, за исключением переоценки основных средств, доходных вложений в материальные активы, оборудования к установке методом прямой оценки с привлечением юридических лиц и индивидуальных предпринимателей, осуществляющих оценочную деятельность;

оценку стоимости декларируемого имущества в соответствии с законодательными актами о декларировании физическими лицами доходов и имущества;

оценку имущества в иных случаях, определенных законодательными актами.

Кроме оценочной деятельности, вопросы оценки стоимости рассматриваются также в рамках судебно-экспертной деятельности, которая является отдельным видом хозяйственной деятельности. Вопросы оценки в данном случае возникают, при необходимости установления стоимости объекта судебными или следственными органами. Тем не менее структура законодательства выстроена таким образом, что, судебные эксперты обязаны использовать те же нормативно-технические акты (стандарты, ТКП), что и оценщики, что в большинстве случаев исключает споры о методике расчета стоимости между оценщиками и судебными экспертами, что встречается у наших стран-соседей.

ФАКТОРЫ И УСЛОВИЯ, ВЛИЯЮЩИЕ НА ФОРМИРОВАНИЕ ИННОВАЦИОННОЙ СРЕДЫ РЕГИОНА

Мельниченко Г.Н.,
Гаман Н.А.

The article is devoted to research of modern problems of formation and development of innovative environment of the regions of Ukraine. The analysis of the factors that contribute to the formation of the region's innovation environment, as well as the classification of the conditions of influence on the innovation environment of the region, under the influence of which regional changes occur that determine the type of innovation environment in the region.

Введение. Отдавая должное многоаспектности структурной организации региональной экономики, следует заметить, что в современных условиях особое значение для мезо экономики приобретает создание атмосферы, стимулирующей инновационную деятельность. В ситуации, характеризующейся обострением конкурентной борьбы, инновации становятся обязательным элементом функционирования хозяйствующего субъекта, региона и целого государства и являются основной движущей силой и предпосылкой его развития. Инновации играют решающую роль в стратегическом управлении на корпоративном, региональном, государственном и международном уровнях, нацеленном на выживание, сохранение и упрочение положения на рынке в долгосрочной перспективе.

Анализ последних источников. Исследованию проблем развития малого предпринимательства посвящено много отечественных работ, в частности таких ученых, как О.И. Амоша, О.А. Биловодская, Б.В. Буркинский, В.П. Геец [1], С.Ю. Глазьев, В.М. Данилишин, В.И. Захарченко, Н.И. Чухрай. А также зарубежных работ ученых: И. Ансоффа, Г. Минтцберга, Б. Твисса [5], М. Мескона, М. Альберта, Ф. Хедоури и др.

Целью статьи является изучение факторов и условий, которые оказывают влияние на формирование инновационной среды региона.

Регион представляет собой территориальную единицу государства и является конструкцией, возникающей в результате политической борьбы и/или административного управления.

Функционирование региона как целостного образования оказывается возможным благодаря взаимодействию следующих групп, заинтересованных в его развитии (стейкхолдеров регионального развития): бизнес, институты гражданского общества, государство, население.

В основе развития региона лежат связи между его субъектами, приводящие к воспроизводственным процессам. К основным региональным воспроизводственным циклам относятся воспроизводство трудо-

вых ресурсов, кредитно-денежных и инвестиционных ресурсов, природных ресурсов, производственных и социальных услуг, информационных услуг и услуг инновационной инфраструктуры.

Субъекты региональной экономики, занимающиеся разработкой, внедрением и распространением инноваций, формируют инновационную среду. В общем виде инновационная среда региона представляет собой совокупность сосредоточенных на его территории агентов-провайдеров инноваций, агентов-распорядителей инноваций, агентов-проводников инноваций и агентов-потребителей инноваций, т.е. различных предприятий и организаций, осуществляющих инновационную деятельность. Особенностью инновационной системы украинских регионов является то, что взаимодействие агентов инновационной среды во многом зависит от проводимой на мезо и макро экономических уровнях государственной научно-технической и инновационной политики, которая, к сожалению, является не совершенной, так как не содержит в себе эффективных законодательно-закрепленных и финансово-обеспеченных инструментов, регламентирующих осуществление субъектами региональной экономики инновационной деятельности.

Эффективная инновационная деятельность включает в себя многообразные креативные мероприятия, направленные на расширение номенклатуры выпускаемой продукции, освоение новых видов деятельности, расширение круга поставщиков, расширение внутреннего и внешнего рынков, поиски новаторских идей, решений и партнеров по финансированию и внедрению инновационных проектов. Инновационная деятельность осуществляется научно-исследовательскими, образовательными организациями, научными подразделениями промышленных предприятий. При этом, профиль инновационной деятельности определяется особенностями ресурсного обеспечения субъекта региональной экономики, а также состоянием процессов, характеризующих его вовлеченность в инновационную среду. Вот почему в понятие эффективной инновационной деятельности некоторые исследователи включают совокупность материально-вещественных, организационно-экономических условий, кадровую и информационную составляющие, а также процессы непроизводственного характера, сопровождающие научные исследования и разработки.

Анализ отечественной инновационной среды свидетельствует о её недостаточной эффективности, обусловленной следующими обстоятельствами:

отсутствие согласованности в действиях агентов

инновационной среды, проявляющееся в том, что региональные особенности, такие как имеющийся научно-технологический потенциал, специализация и потребности доминирующих участников региональной системы не учитываются при создании объектов инновационной инфраструктуры;

девальвация институтов, концепций и моделей формирования инновационной среды, вызванная низкой эффективностью их реализации на практике, и произошедшая на фоне общей неудовлетворительной экономической ситуации;

низкий (по сравнению с индустриально развитыми странами) уровень финансирования инновационной сферы;

стагнация в сфере научных исследований и разработок, качественное и количественное ухудшение состояния агентов-провайдеров инноваций.

Перечисленные и другие проблемы образуют множество факторов и условий, влияющих на формирование и развитие инновационной среды региона.

Под факторами следует понимать множество причин, вызывающих изменения в инновационной среде региона и определяющих характер происходящих в ней процессов.

Обобщая многообразные подходы, в ходе исследования было выделено три группы факторов, способствующих формированию инновационной среды региона:

1. Экономические факторы – возможность привлечения венчурного капитала, рост обеспеченности собственными ресурсами, рост инвестиционной привлекательности региона, дуализм интересов субъектов региональной экономики, рост финансирования инновационных программ из бюджетных (внебюджетных) источников, инновационная активность субъектов региональной экономики, повышение концентрации конкурентоспособных участников региональной социально-экономической системы, емкость локального, регионального, национального и мирового рынков инновационной продукции, интенсивность конкуренции, доходность видов экономической деятельности, сопряженных с разработкой и распространением инноваций.

2. Производственно-технологические факторы – инновационный потенциал региона и его субъектов, рост производственных мощностей, рост уровня технологических процессов, инновационная восприимчивость субъектов региональной экономики, рост числа организаций, осуществляющих инновационную деятельность.

3. Административные факторы – наличие инновационной инфраструктуры, государственная поддержка инновационных программ, обучение инновациям, ориентация на стратегический менеджмент-маркетинг, разработка инновационной стратегии и политики.

Характеризуя факторы, способствующие формиро-

ванию инновационной среды региона, следует отметить их общую нацеленность на оптимизацию видов экономической деятельности и обеспечение, в целом, сбалансированного устойчивого развития региона. Так, с учетом производственно- технологических, административных и экономических факторов следует проводить отбор приоритетных для региона видов экономической деятельности, соответствующих региональной и национальной специализации. При этом высвобожденные за счет свертывания неэффективных производств ресурсы следует мобилизовать для реализации приоритетных региональных проектов.

Испытывая на себе влияние охарактеризованных выше факторов, инновационная среда развивается и превращается в «полигон» для практической реализации теоретических изысканий научных организаций, предоставляет возможность агентам-провайдерам инноваций выполнять свои функции и способствует закреплению за регионом имиджа инвестиционно-привлекательной территории.

Выступая причинами, указанные группы факторов определяют финансово-экономические, производственные и организационные условия формирования инновационной среды.

Под финансово-экономическими условиями понимается ресурсная обеспеченность территории, фискальная политика, развитие малого бизнеса, экономико-социально-экологическая устойчивость региональной экономики.

К производственным условиям, способствующим формированию инновационной среды, было отнесено следующее: производственная специализация региона, тип региональной экономики, вовлеченность экономики региона в национальное и мировое экономическое пространство, уровень технико-технологической обеспеченности субъектов региональной экономики.

Характеристика производственных условий формирования инновационной среды позволяет получить представление о степени открытости региональной экономики и направленности ее развития.

Организационные условия, способствующие формированию инновационной среды, проявляются в целевой ориентации мезо и макро экономики, формировании и функционировании институциональной среды региональной экономики, повышении эффективности реализации полномочий органов государственной исполнительной власти в области инновационного развития региона.

Учитывая приведенные выше факты, организационные условия формирования инновационной среды региона оценивались нами не как ресурсная поддержка, а как общий каркас осуществления эффективного взаимодействия агентов инновационной среды.

Преобладание производственно-технологических и экономических факторов и наличие благоприятных производственных и финансово-экономических

условий способствует формированию автономной инновационной среды. Административные факторы и соответствующие им организационные условия в большей степени позволяют эффективно реализовать трансфер инноваций в регионы с низким инновационным потенциалом.

Для оценки влияния факторов и условий на формирование инновационной среды региона предлагается использовать специальные показатели и индикаторы, применяемые, как правило, на макроэкономическом уровне, однако адекватные и для мезоэкономики. Так, Всемирным банком была разработана методика расчета индекса экономики знаний, представляющего собой сводный показатель, объединяющий 109 частных показателей, который рассчитывается как среднее значение четырех групп количественных и качественных характеристик: индекс экономического и институционального режима, характеризующий экономическую и правовую среду, а также способность общества и его институтов к эффективному использованию существующего и созданию нового знания; индекс образования, отражающий уровень образованности населения страны или региона и наличие у него устойчивых навыков создания, распространения и использования знания; индекс инноваций, свидетельствующий об уровне развития национальной (региональной) инновационной системы; индекс информационных и коммуникационных технологий, фиксирующий уровень развития информационной и коммуникационной инфраструктуры, способствующей эффективному распространению, хранению и обработке информации.

Кроме указанных индикаторов, для оценки результата влияния различных условий и факторов на формирование инновационной среды применяются глобальный инновационный индекс и индекс инновационной активности государства.

Глобальный инновационный индекс представляет собой модель, позволяющую оценить степень соответствия отдельных стран и регионов современным инновационным вызовам. Глобальный инновационный индекс рассчитывается как среднее арифметическое двух субиндексов. Кроме того, рассчитывается индекс инновационной эффективности как соотношение этих субиндексов. Входящий инновационный субиндекс оценивает элементы национальной экономики, способствующие инновационной деятельности, объединенные разработчиками в пять групп: институты, человеческий капитал и научные исследования, инфраструктура, степень развития рынка и степень развития бизнеса. Итоговые результаты описываются соответствующим субиндексом со следующих позиций: научные результаты и креативные результаты.

Индекс инновационной активности государства рассчитывается как интегральный показатель, объединяющий вычисление следующих групп показате-

телей: показатели научно-технического потенциала, к которым относится численность научных работников и расходы на НИОКР (в процентах от ВВП); показатели научно-исследовательской деятельности (доходы от роялти и лицензионных выплат, число научных и технических публикаций, число патентов, зарегистрированных в бюро патентов и торговых марок США); показатели, характеризующие условия инновационной деятельности (приток прямых иностранных инвестиций (в процентах от ВВП), уровень сотрудничества в инновационной сфере, доступность венчурного капитала и уровень «утечки мозгов»); показатели результатов инновационной деятельности (объем торговли промышленной продукцией (в процентах от ВВП), доля высокотехнологичных продуктов в объеме экспорта, инновационная восприимчивость и активность субъектов экономической системы, развитость, интеграционных связей и совершенство форм интеграционных процессов.

Вывод. Таким образом, формирование инновационной среды может быть оценено с позиции достижения поставленной цели. По нашему мнению, формирование инновационной среды региона представляет собой последовательную деятельность, осуществляемую с учетом факторов и условий, влияющих на неё, направленную на достижение частных и групповых интересов агентов инновационной среды путем эффективного управления имеющимися ресурсами. Целью формирования инновационной среды региона является обеспечение эффективного взаимодействия ее агентов путем интеграции.

СПИСОК ЛИТЕРАТУРЫ:

1. Геец В.П. Стратегические вызовы XXI века обществу и экономике Украины: Инновационно-технологический развитие экономики: В 3 т. / [Под ред. В.М. Гейца, В.П. Семиноженко, Б.Е. Кваснюка]. - М.: Феникс, 2007. - Т. 2. - 564 с.
2. Качалов Р.М. Комплексный подход к анализу качества управления социально-экономическим развитием региона / Р.М. Качалов, Н.В. Яковлева // Экономика региона. - 2014. - № 4. - С. 130-131.
3. Клейнер Г.Б. Системная экономика как платформа развития современной экономической теории / Г.Б. Клейнер // Вопросы экономики. - 2013. - № 6. - С. 4-28.
4. Марущак И.И. Трансформация деятельности предприятия в условиях становления инновационной экономики / И.И. Марущак, Д.В. Кузякин // Регион: системы, экономика, управление. - 2014. - № 4(27). - С. 170.
5. Твисс Б. Управление научно-техническими нововведениями / Б. Твисс; [сокр. пер. с англ.; Авт. предисл. науч. ред. К.Ф. Пузыня]. - М.: Экономика, 1989. - 217 с.
6. Федулова Л.И. Инновационное развитие экономики: модель, система управления, государственная политика: [монография] / Л.И. Федулова. - М.: Основа, 2005. - 552 с.

რისკების ანალიზი ქვეყნის ეკონომიკური უსაფრთხოების უზრუნველსაყოფად

ზურაბ გარაყანიძე
ეკონომიკის დოქტორი, პროფესორი
სოლომონ პავლიაშვილი
ეკონომიკის დოქტორი, პროფესორი

ანოტაცია

ეკონომიკური უსაფრთხოების მაჩვენებლების ტექნოკრატიული ანალიზი ობიექტურად გამოორი-ცხავს ნებისმიერი პოლიტიკურად მოტივირებული, ანუ სუბიექტური გადაწყვეტილების მიღებას. ასეთი ანალიზი არსებული მაკროეკონომიკური ინდიკატორების ეროვნული უსაფრთხოების კონ-ცეფციით და ექსპერტული კვლევებით დადგენილ ზღვრულ მაჩვენებლებთან შედარებას ემყარება და არა იმას, თუ რამდენადაა მემარცხენე-მემარჯვენე-ცენტრისტული პოსტულატებიდან გამართლე-ბული, ვთქვათ, საყოველთაო ჯანდაცვის ან სხვა რომელიმე დარგობრივი პროგრამის სუბსიდირების პროგრამები.

SUMMARY

The technocratic analysis of economic security indicators objectively excludes any politically motivated or subjective decision. Such an analysis is based on the existing national security concept of macroeconomic indicators and comparable to the marginal indicators established by expert surveys. It pays attention not just how much of the universal healthcare or other subsistence programs subsidized by the left, right or centric political doctrines, but established on the marginal indicators determined earlier.

შესავალი

თანამედროვე ეკონომიკური უსაფრთხოების თეორია იძლევა საქართველოში მართვის „რისკებ-ზე ორიენტირებულ“ მოდელის წარმატებით გამო-ყენების შესაძლებლობას; საუბარია ქვეყნის წინაშე არსებული სოციალურ-ეკონომიკური რისკების ანალიზისა და მათი თავიდან აცილების პოლიტი-კურად ნეიტრალური სისტემით ეკონომიკის მართ-ვაზე. მარტივად რომ ვთქვათ, მართვის რისკებზე დაფუძნებული მოდელის არსი ექსპერტულ (ტექ-ნოკრატიულ) კვლევებზე დაფუძნებული „ზღვრუ-ლი“ და „ფაქტიური“ მაჩვენებლების პერიოდული შედარებაა. ეკონომიკური უსაფრთხოების მაჩვენ-ებლების ამგვარი ტექნოკრატიული ანალიზი ობი-ექტურად გამოორიცხავს ნებისმიერი პოლიტიკურად მოტივირებული, ანუ სუბიექტური გადაწყვეტილე-ბის მიღებას. ასეთი ანალიზი არსებული მაკროეკო-ნომიკური ინდიკატორების ეროვნული უსაფრთხო-ების კონცეფციით და ექსპერტული კვლევებით დადგენილ ზღვრულ მაჩვენებლებთან შედარებას

ემყარება და არა იმას, თუ რამდენადაა მემარცხე-ნე-მემარჯვენე-ცენტრისტული პოსტულატებიდან გამართლეული, ვთქვათ, საყოველთაო ჯანდაცვის ან სხვა რომელიმე დარგობრივი პროგრამის სუბსი-დირების პროგრამები.

რისკების შეფასება

ეკონომიკის მართვის ზემოაღნიშნული მოდელი ეფუძნება რისკების კონცეპტუალიზაციას, რაც ნიშნავს ისეთი მაკროეკონომიკური მაჩვენებლე-ბის სისტემის ჩამოყალიბებას, რომელიც ქვეყნის უსაფრთხო სოციალურ-ეკონომიკური განვითარე-ბის შეფასებას უზრუნველყოფს. კონცეპტუალიზა-ცია ასევე ნიშნავს ამ მაჩვენებლების „ზღვრული“ სიდიდეების დადგენის მეთოდიკის ჩამოყალიბე-ბას, სოციალურ-ეკონომიკურ სფეროში არსებული რისკების სტრატეგიული ანალიზის, მართვისა და საფრთხეების განეიტრალების მოდელირებას. ეკო-ნომიკის რისკების სტრატეგიული ანალიზი, თავის მხრივ, მოიცავს არსებული ეკონომიკური უსაფრ-თხოების მაჩვენებლების, მათადმი საფრთხეების და მათი სისუსტეების გადაკვეთის სეგმენტების (რაც სწორედ რისკის წერტილებია) მოძებნას.

ეკონომიკური უსაფრთხოების ზემოაღნიშნული „ზღვრული“ მაჩვენებლების ჩამონათვალი უნდა ჩა-მოყალიბდეს ქვეყნის ეროვნული უსაფრთხოების განახლებულ კონცეფციაში. მაგალითად, ბევრი ქვეყნის უსაფრთხოების კონცეფციებში გამოყო-ფილია ისეთი ზოგადი მაკროეკონომიკური მაჩვენ-ებლები, როგორებიცაა მშპ ერთ სულზე, უმუშე-ვრობის დონე, მოსახლეობის ქონებრივი დიფერენ-ციაცია, ადამიანის მიერ თავისი კონსტიტუციური უფლებების დაცულობის აღქმის ინდიკატორები და ა.შ. საქართველოს სპეციფიკის გათვალისწინებით, აქვე სასურველია გამოიყოს ის პოტენციურად საში-ში, ნეგატიური ტენდენციები, რაც უახლოეს წლებში შეიძლება დაემუქროს ქვეყნის მაკროეკონომიკურ სტაბილურობას. მაგალითად, იმ პირობებში როცა საქართველოს ენერჯის იმპორტზე დამოკიდებუ-ლების მაჩვენებელი 70%-75%-ია, უნდა დაისახოს ამ მაჩვენებლის „ზღვრულ მნიშვნელობამდე“, მაგა-ლითად, ევროკავშირის საშუალო დონემდე - 54%-მდე დაყვანა; ან მაშინ, როცა ელექტროენერჯის მოხმარება ჩვენთან ერთ სულზე 1.92-2.28 მგვტ/სთ-ია, უნდა მივალნიოთ მოხმარების „ზღვრულ მნიშვნელობამდე“, ვთქვათ, ევროკავშირის საშუა-ლო დონემდე - 4.4 მგვტ/სთ-მდე გაზრდას და ა.შ.

მონიტორინგის საფუძვლები

მიგვაჩნია, რომ მთავრობამ მონიტორინგი უნდა დაიწყოს ახლადარჩეული პარლამენტის მიერ ეროვნული უსაფრთხოების განახლებული კონცეფციის მიღებით და დადგენილების „ეროვნული უსაფრთხოების სახელმწიფო მონიტორინგის შესახებ“ დამტკიცებით. ამ უკანასკნელში ეკონომიკური უსაფრთხოების ის მაჩვენებლები უნდა იყოს ჩამოთვლილი, რომლებზეც მთავრობა მათი „ზღვრული მნიშვნელობებისადმი“ შესაბამისობის მონიტორინგს უნდა ატარებდეს, ხოლო თვით ეს „ზღვრული მნიშვნელობები“ უნდა დაამტკიცოს მთავრობამ ცალკეული ეკონომიკური პროფილის სამინისტროების (უნყებების) წარდგინებით. ეს „მნიშვნელობები“ მოცემული დარგის ექსპერტების გამოკითხვებსა და გამოკვლევებს დაეფუძნება.

განვითარებული ქვეყნების გამოცდილებიდან გამომდინარე, მთავრობის მიერ მონიტორინგი ჩაუტარდება, სავარაუდოდ, ეკონომიკური უსაფრთხოების 55-60 კრიტერიუმსა და მაჩვენებელს, რომლებიც წარმოდგენილი იქნება განახლებული ეროვნული უსაფრთხოების კონცეფციის ფარგლებში. მთავრობის მონიტორინგი იმუშავებს როგორც უწყვეტი დაკვირვების სისტემა, ხოლო მისი შედეგები მთავრობის ადმინისტრაციის მიერ ყოველწლიურად წარედგინება პრემიერ-მინისტრს. ასეთ მაჩვენებლებს შორის უნდა იყოს სამომხმარებლო ფასების ინდექსი, სახელმწიფო ბიუჯეტის დეფიციტი, უმუშევრობის დონე, ოქრო-სავალუტე რეზერვების მოცულობა, სახელმწიფო ვალი, სავაჭრო ბალანსი და სხვა.

თითოეული ამ მაჩვენებლის მიმართ დადგენილებით „ეროვნული უსაფრთხოების სახელმწიფო მონიტორინგის შესახებ“ პერიოდულად (ყოველწლიურად ან საშუალოვადიანი პერიოდისთვის) განსაზღვრული იქნება „ზღვრული მნიშვნელობები“, რომელთა გადაჭარბებაც რისკია ქვეყნის ეკონომიკურ უსაფრთხოებისთვის. საფრთხეების ამგვარი კონცეპტუალიზაციის შემდეგ შესაძლოა გაკეთდეს კომპიუტერული პროგრამა SQL-ში ან VisualFoxPro-ში, რომლითაც ნებისმიერ მომენტში ერთმანეთს შეუდარდება „ფაქტიური“ მაჩვენებლები „ზღვრულ“ მნიშვნელობებს და გამოვლინდება მათგან გადახრები. ეს მთავრობას საშუალებას მისცემს ოპერატიულად, საპარლამენტო პოლიტიკური დებატების გარეშე, სამთავრობო თათბირების ფორმატში, აღმოფხვრას ეკონომიკური პრობლემები.

საინტერესოა, რომ ბევრმა ქვეყანამ „ზღვრული მნიშვნელობების“ ნაწილი 1992 წლის ევროკავშირის სადამფუძნებლო, მასტრიხტის შეთანხმებიდან აიღო. მაგალითად, ამ ხელშეკრულებაში წევრი ქვეყნის ფინანსურ-ეკონომიკური ორიენტირები განსაზღვრულია შემდეგნაირად: სახელმწიფო ვალი არ უნდა იყოს მშპ-ს 60%-ზე მეტი, ბიუჯეტის დეფიციტი არ უნდა აღემატებოდეს 3%-ს [Maastricht Treaty, 1]. მაგალითად, ნატოს წესდებით განსა-

ზღვრულია, რომ თავდაცვის ხარჯების („სამხედრო ბიუჯეტი“) „ზღვრული“ მაჩვენებელი არ უნდა იყოს მშპ-ს 2%-ზე ნაკლები და ა.შ. [ივანა კოტასოვა, 2]. „ზღვრული“ მაკროეკონომიკური მაჩვენებლების ჩამონათვალი საკმაოდ ამომწურავადაა განხილული ქართველი ეკონომისტების ნაშრომებში (იხ. როზეტა ასათიანის, თამაზ მალაქელიძის, იაკობ მესხიას, რამაზ ოთინაშვილის, ბესიკ ალადაშვილის და სხვათა პუბლიკაციები), ამიტომ აქ ამ საკითხებს დანვრილებით არ განვიხილავთ.

მიუხედავად მრავალი ქვეყნის საერთო „ზღვრული“ მაჩვენებლების არსებობისა, ეკონომიკური საფრთხეების კონცეპტუალიზაციის პროცესში მხედველობაში იქნება მისაღები საქართველოს სპეციფიკა. მაგალითად, გასათვალისწინებელი იქნება სანარმოების დაბალი კონკურენტუნარიანობა, ფინანსური სისტემის გლობალურ რყევებზე დამოკიდებულება, ეროვნული ვალუტის კურსის ვოლატულობა, ბიუჯეტის ხარჯების ყოველთვიური დისბალანსი, წმინდა ექსპორტის შემცირება (მიუხედავად ევროკავშირ-საქართველოს DCFTA შეთანხმებისა და ჩინეთ-საქართველოს თავისუფალი ვაჭრობის ხელშეკრულების გაფორმებისა) და ა.შ.

ეკონომიკური სეპარატიზმის მონიტორინგი

ეკონომიკური რისკების კონცეპტუალიზაცია ყველაზე თვალსაჩინოდ შესაძლოა საბიუჯეტო სეპარატიზმის პრევენციისას გამოვიყენოთ. კერძოდ, ფისკალური ფედერალიზმის განხორციელების მექანიზმი ძირითადად ამა თუ იმ ქვეყნის საბიუჯეტო კანონმდებლობითაა უზრუნველყოფილი. მაგალითად, „საქართველოს საბიუჯეტო კოდექსის“ დანართ 1-ში გამოყოფილია კანონმდებლობით განსაზღვრული ექვსივე საბიუჯეტო გადასახადის, აგრეთვე სხვა ფისკალური და არასაგადასახადო შემოსულობების სახელმწიფო, ავტონომიური რესპუბლიკების რესპუბლიკურ და ადგილობრივი თვითმმართველი ერთეულების ბიუჯეტებში განაწილების პროცენტული თანაფარდობები.

იმისათვის, რომ ფედერალური ცენტრი მუდმივად ახორციელებდეს კუთვნილი შემოსულობების რეგიონების ბიუჯეტებიდან დროულად გადმორიცხვის მონიტორინგს და ამით აღკვეთოს ფისკალური სეპარატიზმის მცდელობები, ხაზინაში შექმნილია ელექტრონული პროგრამა e-Treasure. ის ემყარება ისეთ პროგრამულ უზრუნველყოფას, რომელიც ავტომატურად ცვლის კალენდარულ დღეებს. ასეთ პროგრამულ უზრუნველყოფად ბევრ ქვეყანაში გამოყენებულია SQL ან Visual Fox Pro.

მაგრამ ვიდრე ამ სისტემას შემოიღებდნენ, შემოსულობების სხვადასხვა დონის ბიუჯეტებს შორის გასანაწილებლად იყენებდნენ ყოველწლიურ ნორმატივებს. მათი დაცვის მონიტორინგი ნებისმიერი ფედერალური მოწყობის მქონე ქვეყნის ფინანსთა სამინისტროს ერთ-ერთი მთავარი ამოცანა იყო, რასაც საკმაოდ რესურსები სჭირდებოდა. ამჟამად,

ელექტრონული სისტემის გამოყენებით, მონიტორინგი ავტომატურ რეჟიმში ხორციელდება და მონიტორინგზე ხარჯიც მინიმალურია.

თუმცა იმისათვის, რომ მონიტორინგი ყოველსმომცველი იყოს, საჭიროა რომ „საბიუჯეტო კოდექსით“ განსაზღვრული ნორმატივების გარდა პროგრამაში გამოიყოს ინდიკატორების (ცვლადების) მეორე ჯგუფი, ე.წ. კატალიზური მაჩვენებლები. ასეთი მაჩვენებლები ყველა რეგიონისთვის სპეციფიური იქნება, ვინაიდან რეგიონები ერთმანეთისგან ბევრი თავისებურებით გამოირჩევიან. ასე მაგალითად, თუ აფხაზეთს ქვეყნის გარეთ - მეზობელ რუსეთთან უფრო მეტი ენერგეტიკული კავშირები ჰქონდა, ვიდრე დანარჩენ საქართველოსთან; ცხინვალის რეგიონს - რუსეთთან, ხოლო მთიან ყარაბაღს - სომხეთთან უფრო მეტი სახმელეთო სატრანსპორტო კომუნიკაციები გააჩნდათ ვიდრე თავიანთ მაშინდელ დედაქალაქებთან - თბილისთან და ბაქოსთან; 2004 წლამდე აჭარა თურქეთთან ზოგადად ყველანაირი, მათ შორის კონფესიალური კომუნიკაციების (თეოლოგიური განათლება, სამედიცინო, კულტურული და ეკოლოგიური ტურიზმი, ელექტროგადამცემი ხაზები და სატრანსპორტო კომუნიკაციები, და.შ.) განვითარებით გამოირჩეოდა და ა.შ.

ამიტომ მიგვაჩნია, რომ სეპარატიზმის ტენდენციების ადრეული გამოვლენის ელექტრონულ პროგრამაში „საბიუჯეტო კოდექსით“ განსაზღვრული შემოსულობების „საბაზისო“ ნორმატივების გარდა, უნდა იყოს ეკონომიკური პოლიტიკის (შემოსულობების გადახანჩილების) ინდიკატორებიც. მაგალითად, ცენტრსა და რეგიონს შორის საავტო-

მობილო გზების ქსელის (სიხშირის) თანაფარდობა მეზობელ ქვეყანასთან დამაკავშირებელ გზებთან, ან მეზობელ ქვეყანასთან ელექტროგადამცემი ხაზების სიხშირე ცენტრთან დამაკავშირებელ სადენებთან შედარებით, ან ცენტრს დაქვემდებარებული სახელმწიფო ნილობრივი საწარმოების რაოდენობრივი თანაფარდობა ადგილობრივ სახელმწიფო საწარმოებთან და ა.შ. საბოლოოდ, რეგიონის ეკონომიკის სპეციფიკის გათვალისწინებით ეკონომიკური სეპარატიზმის ადრეული გამოვლენის პროგრამას, ჩვენი აზრით, უნდა ჰქონდეს მატრიცის (ცხრილი 1) სახე. მასში ვერტიკალური სვეტები იქნება „საბიუჯეტო კოდექსის“ განსაზღვრული ფისკალური და არასაგადასახადო შემოსულობების ცენტრისა და რეგიონის ბიუჯეტებს შორის განაწილების „ძირეული“ (B - Basic) ნორმატივების შესრულება. ნორმატივის 100%-ით შესრულება შესაბამისი უჯრიდან გამომავალი ვერტიკალური ხაზების მაქსიმალური სიხშირით იქნება წარმოდგენილი. ანალოგიურად, ჰორიზონტალური სტრიქონები იქნება ის „კატალიზური“ (C - Catalist) ინდიკატორები, რომლებიც ამ რეგიონის სპეციფიკას წარმოადგენს ეკონომიკური პოლიტიკის საკითხებში, ხოლო ამ უჯრიდან გამომავალი შესაბამისი ჰორიზონტალური ხაზების ყველაზე დიდი სიხშირეა ამ ინდიკატორის მაქსიმალური, 100%-იანი სიდიდე. მაგალითად, რეგიონის ცენტრთან დამაკავშირებელი გზების ან გადამცემი ხაზების თანაფარდობა რეგიონიდან უცხოეთთან დამაკავშირებელი გზების, რკინიგზების, ელექტროგადამცემი ხაზების და ა.შ. რაოდენობასთან, ან ცენტრის დაფუძნებული სახელმწიფო საწარმოების რაოდენობრივი თანაფარდობა რეგიონული მმა-

ცხრილი 1

B1	B2	B3	B4	B5	B6	B7	B8	B9	...Bn
C1									
C2									
C3									
C4									
C5									
.									
.									
.									
C6									

რთველობის მიერ დაფუძნებულ სახელმწიფო სანარმოების რაოდენობასთან, ან რეგიონის წიაღისეული საბადოების თანაფარდობა ცენტრის კუთვნილ საბადოებთან და ა.შ. (იხ. ცხრილი 1).

ქვეყნის ფედერალურ ცენტრში მატრიცის ოპერატორს პერიოდულად შეაქვს B და C ინდიკატორების მოცემული რეგიონიდან მიღებული სხვადასხვა უწყების მონაცემები როგორც ვერტიკალურ, ისე ჰორიზონტალურ შესაბამის უჯრებში და ამის შემდეგ იწყება სეპარატიზმის ხარისხის ელექტრონული შეფასება.

კომპიუტერული პროგრამა დისპლეიზე განსხვავებული ფერით (ვთქვათ წითლად) გამოანათებს იმ ვერტიკალური და ჰორიზონტალური ხაზების მაქსიმალური სიხშირით გადაკვეთის წერტილებს, რომლებიც ყველაზე მეტი ხდომილობით ხასიათდება მოცემულ პერიოდში (ვთქვათ თვეში).

პროგრამის მიერ გამოვლენილი ყველაზე მონაცვლადი ინდიკატორების ჭარბი სიხშირით გამოვლენა იძლევა იმ ძირეული და კატალიზური ინდიკატორების კომბინაციას, რომელიც გარკვეული კრიტიკული „წონების“ მიღწევის შემთხვევაში იწვევს დისპლეიზე შესაბამისი გადამკვეთი ადგილის წითლად ნათებას ე. ი. ავლენს ძალისმიერი დაპირისპირების მაღალ ალბათობას ცენტრსა და რეგიონს შორის მოცემულ სფეროში. ელექტრონული პროგრამის მიერ გამოვლენილი გადამკვეთის ეს კრიტიკული უჯრები ცენტრალურ ხელისუფლებაში გადაწყვეტილების მიმღებს საშუალებას აძლევს ნითელი წერტილების გამრავლებამდე, ანუ კონფლიქტის გამწვავებამდე, მოიწვიოს ოპერატიული თათბირი სხვადასხვა ცენტრალური და რეგიონალური უწყებების (განითლებული უჯრის გადამკვეთი ვერტიკალური და ჰორიზონტალური ხაზების შესაბამისად) წარმომადგენლების მონაწილეობით

და მოახდინოს სეპარატიული კონფლიქტის ადრეული გამოვლენა და მასზე რეაგირება.

დასკვნა

ამრიგად, სამხრეთ კავკასიის რეგიონში და მის მიმდებარედ არსებობული კრიზისული მოვლენების პირობებში, ქვეყნის სტაბილური განვითარების ინტერესების გათვალისწინებით შესაძლოა დადგეს ეკონომიკური რისკების გამანეიტრალებელი სამთავრობო გუნდის ჩამოყალიბების ამოცანა. ეს განპირობებულია იმით, რომ ჩვენს რეგიონში არსებული რთული გეოპოლიტიკური სიტუაციის პირობებში საქართველოს არა გააჩნია ეკონომიკური რისკებზე, გამონვევებზე, მუქარებზე საპასუხოდ სამთავრობო სტრუქტურა და მას არც ხშირი უწყებათაშორისო თათბირებისა და საბჭოების პერიოდული მონვევის „ფუფუნება“ აქვს. ამის მიზეზია 2010 წლიდან მიღებული ახალი კანონმდებლობით ეროვნული უშიშროების საბჭოს შესახებ, ამ უწყებათაშორისო კოორდინაციის ორგანოს მხრივ, ეკონომიკური საფრთხეებზე მუშაობის შეწყვეტა და ამ პრობლემატიკის ფაქტიურად „ბედის ანაბარად“ დატოვება. ამასთან, გასათვალისწინებელია, რომ რისკებზე დაფუძნებული მართვის გარკვეული გამოცდილება, ზემოაღნიშნულ რეფორმამდე, საქართველოს ეროვნული უშიშროების საბჭოს ჰქონდა.

ბიბლიოგრაფია

1. Convergence criteria (Maastricht Treaty). <https://www.insee.fr/en/metadonnees/definition/c1348>. (ნანახია 03.10.2018; 11:10);
2. How NATO is funded and who pays what, by Ivana Kottasová; @ivanakottasova. May 25, 2017. <https://money.cnn.com/2017/05/25/news/nato-funding-explained-trump/index.html> (ნანახია 01.10.2018, 12:59).

ინსტიტუციური კონსერვაცია

ირინე მამალაძე

სტუ ასოცირებული პროფესორი

Resume

If the profitability of the firm's assets is higher than the rate of interest on the credits, then the increase in equity capital increases with the increase in the share of borrowed capital. An increase of financial leverage increases the risks of the share of equity capital and firm bankruptcy. As a result, the share equity capital and the loan increases too. However, this does not mean that when the share of borrowed equity is increased, its average weighted value will definitely increase, as at the same time it is replaced by a more expensive equity capital with lower credit capital.

Economists have different opinions about whether there is an optimal structure of capital, which minimizes its value (maximizes the price of the firm profitability capital during the given).

By represented Modigliani, Miller and CAPM model the firm's independence from the capital financial structure is derived from the concept of the market value of the firm's value and. While there is a perfect market for financing, two firms with the same stream of net revenue and the same variation risk cannot have different market prices otherwise the possibility of arbitrage gain will occur. The existence of taxation of corporations and individuals is distorted by the market mechanism and because of it the change of capital structure is reflected on its value and a firm is the price. One of the components of the firm's price is the tax price. The level of influence of its structure on the value of capital depends on the system of taxation when taxes exist, which constitute a combination of taxes differentiated by volume, taxation objects, and payment methods. At a certain combination of these characteristics, the change of the capital structure will not reflect its value.

ფირმის შერეული კაპიტალის ღირებულების ქცევით კონცეფციაში არ ითვალისწინებენ ფინანსების ბაზრის როლს, რაც ამ კონცეფციის კრიტიკის საფუძვლად გვევლინება. ამ კრიტიკას ინსტიტუციონალისტებიც ემხრობიან. ოლონდისინი, თავის მხრივ, ყურადღებას ამახვილებენ ბაზარზე ორიენტირებული კონცეფციის მიერ ფინანსების რეალური ბაზრის იმ არასრულყოფილებათა უგულებელყოფაზე, რომელთა მიზეზია ტრანსაქციული ხარჯების არსებობა და საბაზრო გარიგებათა მონაწილეებს შორის ინფორმაციის განაწილების ასიმეტრიულობა.

ტრანსაქციული ხარჯების მაგალითად გამოდგება გაკოტრების დანახარჯები. კაპიტალის სრულყოფილი ბაზრის კონცეფციაში ნავარაუდევია, რომ ვალდებულებათა დაფარვის უნარდაკარგული ფირმები კრედიტორის ხელში გადადიან მათი მიმდინარე საბაზრო ღირებულებით. თუმცა, ერთი პირიდან მეორეს ხელში საკუთრების გადასვლის პროცედურა იურისტებისა და სასამართლოების მომსახურების ხარჯებს მოითხოვს, რომლებსაც გაკოტრებული ფირმების (მათი აქციონერების) ქონებიდან ისტუმრებდნენ. გაკოტრების პირდაპირი ხარჯების გარდა თავს იჩენს ირიბი დანახარჯებიც, რომლებიც ვლინდება ფირმის ფუნქციონირების ეფექტიანობის დაქვეითებაში მისი გაკოტრების წინა პერიოდში: მცირდება მუშაკთა შრომის ნაყოფიერება საკუთარი მომავლით მათი შფოთვის გამო, ნედლეულისა და მაკომპლექტებელი ნაკეთობების მომწოდებლები ითხოვენ წინასწარ გადახდას, ფირმის პროდუქციის მყიდველთა წრე ვიწროვდება მისი ხარისხის გაურესებისა და საგარანტო ვალდებულებათა შეუსრულებლობის შიშის გამო.

გაკოტრების ხარჯების არსებობა ლოგიკურად გვაფიქრებინებს, რომ ფირმის ფასი დაიწევს (მისი კაპიტალის ღირებულება კი მოიმატებს) ფინანსური ბერკეტის ზრდასთან ერთად. ამიტომ გადასახადების არარსებობის პირობებშიც კი MM-ის პირველი და მეორე თეორიები სინამდვილეს აღარ შეეფერება.

ინფორმაციის ასიმეტრიული განაწილება ნიშნავს ისეთ ვითარებას, როცა გარიგებათა ზოგიერთი მონაწილე სხვებზე უკეთაა ინფორმირებული საქონლის ხარისხზე და იმ სხვებმა ეს იცინ. კაპიტალის ბაზარზე ეს ტიპური ვითარებაა. აქციების ემიტენტებს (ფირმის მენეჯერები), როგორც წესი, მეტი მონაცემები აქვთ ხოლმე მოსა-

ლოდნელი დივიდენდების ნაკადის სიდიდეზე, სტრუქტურასა და რისკზე, ვიდრე აქციათა პოტენციურ მყიდველებს. მოტყუების შიშით მათ შეიძლება უარი თქვან ყველაზე უფრო ძვირი (ყველაზე მეტი შემოსავლების მომტანი) აქციების შეძენაზე და ამით ხელი შეუშალონ მაღალრენტაბელური ინვესტიციების განხორციელებას. მაგალითად, ნახმარი ავტომობილების ბაზარზე ქრება ყველაზე უფრო ხარისხიანი ეგზემპლარების შეთავაზება. ინფორმაციის ასიმეტრიული განაწილება შობს არასასიკეთო გადარჩევის ეფექტს (adverse selection), რომლის გამოც ბაზარზე აღარ ხორციელდება ურთიერთმომგებიან გარიგებათა ნაწილი და იგი არასრული ხდება.

ინფორმაციის გავრცელების ასიმეტრიულობის აღმოფხვრა, როგორც წესი, ხარჯებს მოითხოვს, რომელიც მაინცა და მაინც ცუდად ინფორმირებულ მხარეს არ აწევა მხრებზე. გარიგებათა უკეთ ინფორმირებული მონაწილეები ზოგჯერ შესაძლოა თვითონვე იყვნენ დაინტერესებული მათ ხელთ არსებული მონაცემების კონტრაგენტებისთვის გადაცემით და საამისოდ სახსრებსაც კი ქმნიდნენ.

კაპიტალის ბაზრის ფუნქციონირების თავისებურებაა ისიც, რომ აქ იყიდება არა თვითონ ის პროდუქტი, რომელშიც ფულს იხდიან (გარკვეული მახასიათებლების მქონე მომავალი შემოსავლების ნაკადი), არამედ რაღაც დროის შემდეგ ამ პროდუქტის მიღების უფლების ტიტული. ტიტულის გამყიდველს ამ დროის მანძილზე შეუძლია გავლენა მოახდინოს იმ პროდუქტის ხარისხზე რომლის მიღების გარანტიასაც ეს ტიტული აძლევს მის მყიდველს: მოსალოდნელი შემოსავლების ნაკადი დამოკიდებულია ფირმის მენეჯმენტის მოქცევაზე. ასე ჩნდება ფარულ მოქმედებათა (hidden action) ანუ მორალური რისკის (moral hazard) პრობლემა. ფირმის მენეჯერებსა და იმ პირებს შორის, რომლებიც კაპიტალით უზრუნველყოფენ ამ ფირმას, ჩნდება „პრინციპალ-აგენტის“ ურთიერთობები, რომლის დროსაც აგენტს საკუთარი კეთილდღეობის გაუმჯობესება (თავისი მდგმარეობის გამოსწორება) პრინციპალის კეთილდღეობის გაუარესების ხარჯზე შეუძლია. პრინციპალს უჩნდება აგენტის საქმიანობის კონტროლისა და მართვის საშუალებათა ჩაგდების მოთხოვნილება.

ფინანსების ბაზარზე ინფორმაციის ასიმეტრიულად განაწილება ფირმის კაპიტალის ფორმირების დამოუკიდებელ ფაქტორს წარმოადგენს. საინვესტიციო პროექტების ფინანსების ხერხი ასეთ პირობებში განსაზღვრავს არა მარტო კაპი-

ტალის მესაკუთრეებს შორის რისკის განაწილების პრინციპებს, არამედ მენეჯმენტის ქცევასა და, მაშასადამე, ინვესტიციების შედეგიანობასა და ფირმის ფასსაც.

ფირმის მენეჯერების საქმიანობის კონტროლის უქონლობისას მისი კრედიტორები შესაძლოა იმან დააზარალოს, რომ აქციონერებს შეზღუდული პასუხისმგებლობა აკისრიათ ფირმის ვალდებულებებზე. კრედიტორებს საფრთხეს უქმნის არა მარტო ფინანსური ბერკეტის მეტისმეტად გადიდების გამო კაპიტალის ღირებულების შემცირების სურვილი, არამედ მაღალშემოსავლიანი და თანაც მაღალრისკიანი პროექტების განხორციელების მეშვეობით ფირმის ფასის აწვეის სურვილი.

დავუშვათ, რომ ფირმამ მიიღო 500 ფულ. ერთ. კრედიტი წლიურ 10%-ად და კრედიტორს დაუმტკიცა, რომ 1 წლის შემდეგ გარანტირებული წმინდა შემოსულობები 600 ფულ. ერთ. იქნება. ამის შემდეგ ფირმის მენეჯერებმა აღმოაჩინეს, რომ სხვა პროექტში ამ ფულის დაბანდება 1 წლის შემდეგ ერთნაირი ალბათობით იძლევა 1000 ფულ. ერთ.-ს ან ნულოვან შედეგს. პირველი ვარიანტის რეალიზებით ფირმა გარანტირებულად იღებს $600 - 500 * 1,1 = 50$ ფულ. ერთ.-ს კრედიტის მთლიანად დაფარვის შემდეგ. მეორე ვარიანტის განხორციელების შემთხვევაში ფირმის შემოსავლის მათემატიკური მოლოდინი შედგენს $0,5(1000 - 550) + 0,5 * 0 = 225$ ფულ. ერთ.-ს. 4,5-ჯერ მეტი შემოსავლის მიღების შესაძლებლობამ მენეჯერებს რისკისკენ შეიძლება უბიძგოს კრედიტორთა ეკონომიკური ინტერესების საწინააღმდეგოდ მეწარმის ამგვარი საქციელის გამოცნობის შემდეგ კრედიტორი ცდილობს როგორმე დაიცვას თავი. ამ ვითარებაში პრობლემას ვერ ხსნის პროცენტის სასებო განაკვეთის აწევა. თუმცა გაცემული კრედიტის თანხის შეზღუდვა შეიძლება იმ პირობით, რომ კაპიტალის დეფიციტს მეწარმე საკუთარ ხარჯზე დააფინანსებს. თუ მას მხოლოდ და მხოლოდ 180 ფულ. ერთ. კრედიტის მიღება შეუძლია, დაკლებული 320 ერთ. კი თვითონვე უნდა დააბანდოს, მაშინ ინვესტიციების პირველი ვარიანტის შემთხვევაში იგი მიიღებს $600 - 1,1 * 18 = 402$ ერთ. გარანტირებულ შემოსავალს, სარისკო ვარიანტის განხორციელების შემთხვევაში კი შემოსავლის მათემატიკური მოლოდინი შეადგენს $0,5(1000 - 198) + 0 = 401$. კრედიტის თანხის შეზღუდვის მეშვეობით კრედიტორი ასეთნაირად აღკვეთს ფირმის მენეჯმენტის ოპორტუნისტულ ქცევას. თუმცა, ამგვარი შეზღუდვა არასრულყოფილს ხდის ფულის ბაზარს.

აქციონერები იძულებული ხდებიან ანგარიში გაუწიონ მენეჯერთა ქცევის ოპორტუნისტულ საქციელს, როცა უკანასკნელთა შემოსავლები ან საერთოდ არაა დამოკიდებული ფირმის წმინდა შემოსავლებზე, ან ეს დამოკიდებულება სუსტია. ასეთ პირობებში მენეჯერებს შეუძლიათ ფირმის საქმიანობის ეკონომიკური შედეგების გაუარესებით ისარგებლონ ან ასე გაიუმჯობესონ კეთილდღეობა. ამას ისინი აღწევენ, მაგალითად, მთელ რიგ მოვალეობებზე თავის არიდებით თავისუფალი დროის გადიდების საბაზით; წარმომადგენლობითი ხარჯების და მივლინება-მოგზაურობათა მეტისმეტად გაფართოებით; პროფკავშირებთან და მომწოდებლებთან კომპრომიზებზე წავლით ფირმის ინტერესების საზიანოდ და თავისთვის სასარგებლოდ; ფირმის ეკონომიკურად დაუსაბუთებელი გამსხვილებით საკუთარიო პრესტიჟის ასამაღლებლად და ა.შ.

ფარულ ქმედებათა პრობლემის გადაჭრის ზოგადი სახით აღწერს „პრინციპალ-აგენტის“ მოდელი მისი ერთ-ერთი უმარტივესი ვარიანტია LEN – მოდელი, რომელშიც ძირითადი დამოკიდებულებები წრფივი ფუნქციებითაა მოცემული, პრინციპალისა და აგენტის მიერ უპირატესობა მინიჭებანი (არჩევანის გაკეთება) ექსპონენციური ფუნქციითაა ასახული, ეკონომიკური საქმიანობის სტოქსტურ შედეგს კი ნორმალური განაწილება აქვს (Lინეარ - Eხპონენციალ - Nორმალ Aლოცატიონ).

აგენტის როლში მყოფი მენეჯერის (მეწარმის) ეკონომიკურ აქტივობაზე ინვესტირების ობიექტის ანუიტეტის სიდიდის დამოკიდებულება ასე წარმოვიდგინოთ:

$$a = k + l + v$$

სადაც k ანუიტეტის ის ნაწილია, რომელიც მენეჯერის აქტივობაზე არაა დამოკიდებული; L - მენეჯერის შრომაზე დამოკიდებული ნაწილი; v - ნულოვანი მოლოდინის მქონე სტოქსტური ცვლადი. დავუშვათ, რომ მენეჯერის შრომის ნაყოფიერება l -ის ტოლია. მაშინ l იმავდროულად იმავე დროს მენეჯერის ეფექტიანი შრომის რაოდენობადაც გვევლინება.

ფირმის მიერ გამოყენებული კაპიტალის მეპატრონე პრინციპალის როლში გვევლინება. იგი მხოლოდ a -ს ჯამურ შედეგს ხედავს, ხოლო მასში მენეჯერის წვლილი უცნობია, რაკილა v შემთხვევითი სიდიდეა.

მენეჯერის საზღაური (გასამრჯელო) გამოითვლება ფორმულით:

$$w = b + ca = b + c(k + l + v)$$

b და c პარამეტრები ფირმის დაფინანსების წესზეა (მისი კაპიტალის სტრუქტურაზეა) დამოკიდებული.

როცა მხოლოდ სააქციო კაპიტალს იყენებენ, მაშინ მენეჯერის გასამრჯელო შეიძლება ან დამოკიდებული არ იყოს ანუიტეტის სიდიდეზე ($c=0$; $b>0$), ან ანუიტეტის სიდიდეზე დამოუკიდებელი ფიქსირებული თანხასთან ერთად მან შეიძლება წმინდა შემოსავლის ნაწილი მიიღოს ($b>0$; $0<c<1$). თუ ფირმა მხოლოდ სასესხო კაპიტალს იყენებს, მაშინ $b<0$, ხოლო $c=1$, ე.ი. კრედიტორი ღებულობს მეურნეობრიობის შედეგისგან დამოუკიდებულ თანხას. ანუიტეტის დანარჩენი ნაწილი კი მეწარმეს ერგება. ფირმის შერეული დაფინანსების დროს $b<0$ და $0<c<1$.

შემოსავალ-რიკის შეხამებასთან პრინციპალის (კაპიტალის მესაკუთრის) დამოკიდებულება სარგებლიანობის ფუნქციით წარმოვადგინოთ:

$$U_3 = (\bar{a} - \bar{w}) - \psi_3 \sigma^2(\bar{a} - \bar{w})$$

სადაც $(\bar{a} - \bar{w})$ და $\sigma^2(\bar{a} - \bar{w})$ შესაბამისად არის პრინციპალის შემოსავლის მათემატიკური მოლოდინი და ვარიაცია, ψ_3 - რისკისადმი პრინციპალის დამოკიდებულების ამსახველი კოეფიციენტი. ზემოთნახსენები დამოკიდებულებათა გათვალისწინებით პრინციპალის მოსალოდნელი შემოსავალი ტოლია:

$$a - w = a - b - ca = (1 - c)(k + l + v) - b$$

მისი მათემატიკური მოლოდიანია $(1-c)(k+l)-b$, ვარიაცია კი $(1-c)^2 \sigma^2(v)$, ამიტომ

$$U_3 = (1 - c)(k + l) - b - \psi_3 (1 - c)^2 \sigma^2(v)$$

პრინციპალის სარგებლიანობის ფუნქციაში გათვალისწინებულ ფაქტორებთან ერთად აგენტის სარგებლიანობის ფუნქციაში მისი ეკონომიკური აქტივობაც უნდა აისახოს:

$$U_5 = \bar{W} - \psi_5 \sigma^2(W) - hl^2$$

სადაც hl^2 აგენტის „ზარალია“ სარგებლიანობის კლებაა მისი შრომითი აქტივობის მატებასთან ერთად; ψ_5 - რიკის მიმართ აგენტის დამოკიდებულების ამსახველი კოეფიციენტი.

ამ ორი დამოკიდებულების გათვალისწინებით აგენტის სარგებლიანობის ფუნქცია შემდეგ სახეს მიიღებს:

$$U_5 = b + c(k + l) - \psi_5 c^2 \sigma^2(v) - hl^2$$

აგენტის მიზანია შეირჩიოს ისეთი l , რომლის დროსაც იგი მაქსიმალურ სარგებლიანობას მიიღებს. მას პოულობენ სარგებლიანობის ფუნქციის წარმოებულის (l -ის მიხედვით) ნულთან გატოლებით

$$\frac{dU_s}{dt} = c - 2hl = 0 \Rightarrow l = c/2h$$

ვარაუდობენ, რომ λ პარამეტრი პრინციპალი-სათვის ცნობილია; ამიტომ მენეჯერთა დაქირავების დროს ც-ს მნიშვნელობის დადგენით მას შეუძლია ზეგავლენა იქონიოს მათ ეკონომიკურ აქტივობაზე. ამ პირობის გარდა პრინციპალმა უნდა გაითვალისწინოს, რომ აგენტი მხოლოდ იმ შემთხვევაში იმუშავებს, თუ მისი სარგებლიანობის ფუნქციის მნიშვნელობა მინიმალურად აუცილებელ მნიშვნელობას გადააჭარბებს: $U_s \geq U_{s \text{ მინ.}}$ მაშასადამე, პრინციპალის ამოცანაა განსაზღვროს ც-ს ისეთი პარამეტრი, რომელიც მაქსიმალურს ხდის ფუნქციას $l = c/2h$ და $U_s > U_{s \text{ მინ.}}$ პირობებში. ამ ამოცანის ამოხსნით ვღებულობთ:

$$c = \frac{1 + 4h \psi_3 \sigma^2(v)}{1 + 4h(\psi_3 + \psi_s) \sigma^2(v)}$$

ამ გამოსახულებიდან ის გამომდინარეობს, რომ მენეჯერის (აგენტის) საზღაურის ოპტიმალურ ფორმას შემდეგი ფაქტორებო განსაზღვრავს: კონტრაგენტების დამოკიდებულება რისკის მიმართ (ψ_3 და ψ_s) და მენეჯერის მიერ თავისი შრომის სიმძიმის აღქმა (h). რაც უფრო ნაკლებადაა პრინციპალი მიდრეკილი რისკისაკენ (რაც უფრო მეტია ψ_3), წმინდა შემოსულობათა მით უფრო მეტი წილი უნდაა დარჩეს მეწარმეს (მეტი უნდა იყოს c). თუ აგენტი გულგრილია რისკის მიმართ ($\psi_s = 0$), მაშინ $c=1$. ეს იმას ნიშნავს, რომ მთელი წმინდა შემოსავალი კაპიტალის მესაკუთრის შეთანხმებული თანხის (b) გამოკლებით აგენტს უნდა ხვდეს წილად. ასეთი მეწარმე ნასესხები კაპიტალის გამოყენებას ამჯობინებს და არა მარტო სისტემატურ, არამედ არასისტემატურ რისკსაც კისრულობს. რისკის არმოსურნე მეწარმე ($\psi_s > 0$) სააქციო კაპიტალის ამ შემთხვევაში მისი გასამრჯელო სუსტად ან საერთოდ არაა დამოკიდებული წმინდა შემოსულობებზე. რაც უფრო მეტია მენეჯერის ანტიპატია თავისივე შრომის მიმართ (რაც მეტია h), მით უფრო ნაკლები უნდა იყოს წილი წმინდა შემოსულობებში.

საყურადღებოა, რომ განსაზღვრელობის უქონლობისას ($\sigma^2(v) = 0$) მეწარმის შრომის მაქსიმალური სტიმულირებისთვის მას მთელი შედეგი უნდა ხვდეს წილად ($c=1$). ახლა დავუშვათ,

რომ პრინციპალს მთლიანად შეუძლია აგენტის ეკონომიკური საქმიანობის გაკონტროლება, ე.ი. l -ის მნიშვნელობის „დანახვა“ თავდაპირველ ტოლობაში. მაშინ თავისი სარგებლიანობის ფუნქციის მაქსიმიზებისთვის მას ჭირდება $l = c/2h$ შეზღუდვის გათვალისწინება და ეს ფუნქცია მაქსიმუმს მაშინ მიაღწევს, როცა

$$c = \frac{\psi_3}{\psi_3 + \psi_s}; \quad l = \frac{1}{2h}$$

ამ შემთხვევაში აგენტის ეკონომიკური აქტივობა დამოკიდებული კი აღარაა წმინდა შემოსავლების სიდიდეზე, არამედ ამას განსაზღვრავს აგენტის შრომის ზღვრული ნაყოფიერების ტოლობა მუშაობისაგან მის მიერ განცილ ზღვრულ „ზარალთან“, რადაგანაც $0 < c < 1$, ამიტომ აგენტის ეკონომიკური აქტივობის პირდაპირი კონტროლის შესაძლებლობის შემთხვევაში იგი უფრო მეტს მუშაობს, ვიდრე ანუიტეტის სიდიდის მეშვეობით ირიბი კონტროლისას; შესაბამისად მაღლდება ინვესტიციების უკუგებაც.

ზემოთმოყვანილი განტოლებების ამონახსნებს პირველ საუკეთესო (first best) და მეორე საუკეთესო (second best) ამონახსნებს უწოდებენ. მათ შორის სხვაობა წარმოადგენს ფინანსების ბაზარზე გარიგებათა მონაწილეებს შორის ინფორმაციის ასიმეტრიულად განაწილებით განპირობებულ დანაკარგებს. ამის საფუძველია უკეთ ინფორმირებული მხარის ოპორტიუნისტული საქციელი.

მოდით, ერთმანეთს შევუდაროთ ბაზარზე ორიენტირებული CAPM –ისა და „პრინციპალ აგენტის“ ინსტიტუციური მოდელის LEN ვარიანტის დასკვნები.

CAPM –ს საფუძველად უდევს წინაპირობა ფინანსების ბაზრის სრულყოფილების შესახებ. ვარაუდობენ, რომ მისი არცერთი მონაწილე რისკისკენ არაა მიდრეკილი და ეკონომიკურ სუბიექტებს შორის რისკის განაწილების პრობლემა პირველ პლანზე გამოდის. ეფექტიანად ფუნქციონირებადი ბაზარი ამ პრობლემას იმგვრად წყვეტს, რომ სარისკო აქტივების პორტფელის დივერსიფიკაციის მეშვეობით არასისტემატური რისკი ისპობა, სისტემატური კი შემოსავლიანობასა და რისკს შორის ინდივიდების მიერ გაკეთებული არჩევანის (შემოსავლიანობისა თუ რისკის მჯობინების) შესაბამისად ნაწილდება. ცალკეულ ინვესტორზე მოსული რისკის წილს განსაზღვრავს მისი სარისკო აქტივების იმ პორტფელის სიდიდე, რომლის სტრუქტურაც აქციათა საბაზრო პორტფელს ემთხვევა. საინვესტიციო-საფინანსო გადაწყვეტილებების მისაღებად საჭირო

აგენტის“ პრობლემა ფირმის მენეჯერებს გასამრჯელოს აძლევენ მათი შრომითი საქმიანობის შედეგების მიხედვით და მათი შემოსავლების ეს ნაწილი სტოქატური სიდიდე არაა. ინვესტორების როლში მყოფ მენეჯერებს შეუძლიათ ჰქონდეთ სარისკო ფასიანი ქაღალდების პორტფელები, მაგრამ „თავიანთი“ ფირმების აქციათა წილი ამ პორტფელებში საბაზრო პორტფელის სტრუქტურის შესაბამისი იქნება.

ინსტიტუციურ კონცეფციაში ინფორმაცია ფინანსების ბაზარზე ასიმეტრიულად ვრცელდება. ამიტომ პირველ პლანზე გამოდის „პრინციპალ-აგენტის“ პრობლემა. ეკონომიკური სუბიექტები ინვესტორებად და მეწარმეებადაა დაყოფილი, მათ შორის რიკისადმი მათი განსხვავებული დამოკიდებულების საფუძველზეც პირველები მეორეებზე უფრო მეტად მიდრეკილი არიან რისკისკენ. ეს აიოლებს რისკის განაწილების პრობლემას.

LEN მოდელი აღწერს იმ არასრულყოფილი ბაზრის ფუნქციონირებას, რომელზეც წონასწორობა ფინანსური რესურსების სუბოპტიმალური (სეცონდ ბესტ) გამოყენებისას მყარდება.

მოკლე დასკვნები

თუ ფირმის საწარმოო კაპიტალის რენტაბელობა კრედიტებზე პროცენტის განაკვეთს აღემატება, მაშინ ნასესხები კაპიტალის წილის ზრდასთან ერთად სააქციო კაპიტალის შემოსავლიანობაც მატულობს. ფინანსური ბერკეტის გადიდება ზრდის სააქციო კაპიტალის შემოსავლიანობისა და ფირმის გაკოტრების რისკებს. ამის შედეგად სააქციო კაპიტალის ღირებულებაც მატულობს და სასესხოსიც. თუმცა, ეს იმას არ ნიშნავს, რომ ნასესხები კაპიტალის წილის გადიდებისას მისი საშუალო შეწონილი ღირებულებაც აუცილებლად გაიზრდება, რადგან იმავე დროს ხდება უფრო ძვირი სააქციო კაპიტალის ჩანაცვლება უფრო იაფი სასესხო კაპიტალით.

ეკონომისტებს განსხვავებული აზრები აქვთ იმის თაობაზე, არსებობს თუ არა კაპიტალის ისეთი ოპტიმალური სტრუქტურა, რომელიც მინიმალურს ხდის მის ღირებულებას (მაქსიმალურს ხდის ფირმის ფასს საოპერაციო კაპიტალის მოცემული რენტაბელობის დროს).

მოდელიანი-მილერისა და CAPM-ის მოდელებით წარმოდგენილი ბაზარზე ორიენტირებული კონცეფციიდან გამომდინარეობს ფირმის კაპიტალის ღირებულებისა და ფირმის ფასის დამოუკიდებლობა კაპიტალის ფინანსური სტრუქტურისგან. ფინანსების სრულყოფილი ბაზრის

არსებობისას წმინდა შემოსავლების ერთნაირი ნაკადის და ერთნაირი ვარიაციული რისკის მქონე ორ ფირმას არ შეიძლება ჰქონდეს სხვადასხვა საბაზრო ფასები, რადგან წინააღმდეგ შემთხვევაში გაჩნდებოდა არბიტრაჟული მოგების შესაძლებლობა. კორპორაციებისა და ფიზიკურ პირთა დაბეგვრის არსებობა ამახინჯებს საბაზრო მექანიზმს და ამის გამო კაპიტალის სტრუქტურის ცვლილება მის ღირებულებაზე და ფირმის ფაზე აისახება. ფირმის ფასის ერთი შემადგენელი ნაწილი ხდება საგადასახადო ფასი. კაპიტალის ღირებულებაზე მისი სტრუქტურის გავლენის დონე გადასახადების არსებობის დროს დაბეგვრის იმ სისტემაზეა დამოკიდებული, რომელიც სიდიდით, დაბეგვრის ობიექტებითა და გადახდის ხერხებით განსხვავებული გადასახადების ერთობლიობას წარმოადგენს. ამ მახასიათებლების გარკვეული კომბინაციის დროს კაპიტალის სტრუქტურის ცვლილება არ აისახება მის ღირებულებაზე.

1940-იანი წლების ბოლოს ბაზარზე ორიენტირებული კონცეფციის გაჩენამდე ეკონომიკურ თეორიაში ის აზრი ბატონობდა, რომ ფირმის კაპიტალის კაპიტალის ღირებულების მთვარ განმსაზღვრელ ფაქტორად გვევლინება არა ბაზარი, არამედ ფირმის მიერ გამოყენებული კაპიტალის მესაკუთრეთა ქცევა (მოთხოვნები). მანამ, სანამ ნასესხები კაპიტალის წილი გარკვეულ ზღვარს არ გადავა კაპიტალის მესაკუთრეებს შეუძლიათ არ შეცვალონ თავიანთი პრეტენზიები მისი შემოსავლიანობის მიმართ. ამ შემთხვევაში შეცვლის ეფექტის შედეგად კაპიტალის საშუალო შეწონილი ღირებულება დაიწევს, ფირმის ფასი კი აიწევს. ამ დაწევის ზღვრის პოვნა ფინანსური მენეჯმენტის ერთ-ერთი ამოცანაა.

ინსტიტუციური კონცეფციის მომხრეები აღიარებენ ფინანსების ბაზრის გადამწყვეტ როლს ფირმის კაპიტალის ღირებულებისა და ფირმის ფასის ფორმირებაში. თუმცა, ეს არ სპობს დასახელებული მაჩვენებლების დამოკიდებულებას კაპიტალის სტრუქტურაზე. დაბეგვრის სისტემის გარდა არსებობს ფინანსების რეალური ბაზრის სხვა ისეთი არასრულყოფილებანიც, რომლებიც გავლენას ახდენენ ფინანსური ოპერაციების შემოსავლიანობაზე, თანაც სხვადასხვა დონითა და განსხვავებული ხერხებით – აქციონერთა შემოსავალზე და კრედიტორების შემოსავალზე. კაპიტალის სტრუქტურის ცვლილებას ასეთ პირობებში თან ახლავს მისი ღირებულების ზრდა. ფინანსები ბაზარზე უამრავი მყიდველისა და გამყიდველის არსებობა ინფორმაციის ასიმეტრი-

ულად განაწილებისას ხელს არ უშლის იმას, რომ გარიგებათა ცალკეულ მონაწილეებს შეუძლიათ გავლენა იქონიონ საქონლის როგორც ფასზე, ისე მის ხარისხზეც. კაპიტალის სტრუქტურის რეგულირება არა მარტო მისი ღირებულების მინიმუმაციის საშუალებაა, არამედ ფარულ მოქმედებათა (მორალური რისკის) პრობლემის გადაწყვეტაში მენეჯმენტის ეკონომიკური აქტივობის სტიმულირების ინსტრუმენტიც ხდება. კაპიტალის სტრუქტურაზე გავლენას ახდენს ასევე აგენტის (მენეჯერების) და პრინციპალის (კაპიტალის მესაკუთრეთა) დამოკიდებულება რისკის მიმართ.

გამოყენებული ლიტერატურა

1. Боди З., Мертон Р. Финансы, М., 2005. Гл. 1. Что такое финансы?
2. Брейли Р., Майерс С., Принципы корпоративных

финансов. М., 2005 Гл.1. Почему финансы так важны?

3. Пайк Р., Нил Б., Корпоративные финансы и инвестирование. СПб., 2006., Гл. 2. Финансовая среда.

4. Синнамон Р., Брайан Х.Л. Почему вы не понимаете своего бухгалтера? М., 2003

5. Хорн Дж. Основы управления финансами М., 1996., Гл. 1. Значение финансового менеджмента Гл.3. Финансовая система.

6. Юджин Ф., Бригхэм, Майкл С. Эрхардт, Финансовый менеджмент., СПб., 2005, Гл.5. Финансовая среда: рынки, учреждения и процентные ставки.

7. Экклз Р., Герц Р., Киган Э., Филлипс Д. Революция в корпоративной отчетности: как разговаривать с рынком капитала на языке стоимости, а не прибыли. М., 2002

8. Этрилл П., Финансовый менеджмент для неспециалистов м., 2006., Гл.10. Измерение и управление ценностью бизнеса для акционеров.

ქურნალ «ეკონომიკის» როლი ეკონომიკური აზროვნების განვითარებაში (1918-2018 წწ.)

რევაზ შენგელია

ემდ, სტუ პროფესორი

ჟუჟუნა ნიკლაური-შენგელია

ემდ, სტუ პროფესორი

ნათია შენგელია

ემდ, სტუ ასოცირებული პროფესორი, ოქსფორდის

უნივერსიტეტის ბიზნესის ფაკულტეტის კურსდამთავრებული

რეზიუმე

ქურნალ „ეკონომიკამ“ მისი პირველი ნომრის გამოცემიდან დღემდე 100 წლის განმავლობაში, ქვეყნის ძნელბედობის ფაქტორი, შეინარჩუნა მთავარი ფუნქცია – ხელი შეუწყო ეკონომიკური აზრის განვითარებას. იგი ყოველთვის იყო, არის და მომავალშიც იქნება ჩვენი ქვეყნის საზოგადოებრივ-პოლიტიკურ და სოციალურ-ეკონომიკურ ცხოვრებაში მიმდინარე მოვლენების შუაგულში. ქურნალ „ეკონომიკის“ 100 წლისთავი საკმაოდ მასშტაბურად აღინიშნა 2018 წ. 13 სექტემბერს საქართველოს მეცნიერებათა ეროვნულ აკადემიაში. მნიშვნელოვანი იყო მთავრობის მხრიდან ქურნალი „ეკონომიკის“ რედაქციისადმი საქართველოს პრემიერ მინისტრის-ბატონი მამუკა ბახტაძის მოლოცვა. ყოველივე ეს დიდ პასუხისმგებლობას აკისრებს ქურნალის რედაქციას. გვჯერა, რომ დიდი ტრადიციამ გამოვლილი ქურნალი მომავალშიც კვლავ მაღალი ენთუზიაზმით გააგრძელებს თავის შემოქმედებით საქმიანობას და ჯეროვან წვლილს შეიტანს ეროვნული ეკონომიკის აღორძინების საქმეში.

საკვანძო სიტყვები: ეკონომიკური განათლება, ეკონომიკური აზრის განვითარება, კრეატიული ეკონომიკა, უწყვეტი განათლება.

THE ROLE OF JOURNAL "ECONOMICS" IN THE DEVELOPMENT OF ECONOMIC OPINION (1918-2018YY.)

Revaz Shengelia, PhD, GTU, Professor,
Jujuna Tsiklauri-Shengelia, PhD, GTU, Professor,
Natia Shengelia, PhD, GTU Associate Professor
Oxford Brookes University Graduate,
Business Faculty

RESUME

The journal "Economics" has kept its main function-to promote scientific development of economic opinion up to now for the 100 years since its first edition, even during the hard times of the country. It has always been and will be in the center of the current events in the socio-political and socio-economic life of our country. The 100th anniversary of the journal "Economics" was celebrated grandly on 13th, September,

2018 in the Georgian National Academy of Sciences. Moreover, it was important Mamuka Bakhtadze's congratulation, the Prime Minister of Georgia to the Editorial Board of the journal "Economics". All these give a big responsibility to the Editorial Board. We believe that the journal "Economics" of great tradition, will continue its creative activity in future with much enthusiasm as earlier and will contribute to the development of national economy.

Key words: Economic Education, Economic Opinion Development, Creative Economics, Continuing Education.

ქურნალ „ეკონომიკის“ პირველი ნომერი 1918 წლის 13 სექტემბერს „საქართველოს ეკონომისტის“ სახელწოდებით გამოვიდა. ამ ხნის მანძილზე ქურნალმა ძნელი გზა განვლო. მას ქართველ ეკონომისტ-პუბლიცისტთა არაერთი თაობა ემსახურებოდა. ქურნალმა ქვეყნის ძნელბედობის ფაქტორი შეინარჩუნა მთავარი ფუნქცია – ხელი შეუწყო ეკონომიკური აზრის განვითარებას. იგი ყოველთვის იყო, არის და მომავალშიც იქნება ჩვენი ქვეყნის საზოგადოებრივ-პოლიტიკურ და სოციალურ-ეკონომიკურ ცხოვრებაში მიმდინარე მოვლენების შუაგულში.

1918-1993 წწ. ქურნალს რედაქტორობდნენ: დ. თოფურიძე (1918-1919 წწ.), ს. ჩიხლაძე (1925-1926 წწ.), ვ. ავაქოვი და ა. კვირიკაძე (1926-1931 წწ.), კ. ორაგველიძე (1931-1932 წწ.), რ. მელაძე (1933-1937 წწ.), კ.თარგამაძე (1937-1941 წწ.);პ.გუგუშვილი(1958-1967 წწ.);ს.ინჟინერელი, თ.გოგსაძე(1967-1973 წწ.);ი.კრავცოვი(1974-193293 წწ.).

ქურნ. „საქართველოს ეკონომისტის“ რედაქცია პირველსავე ნომერში აუწყებს მკითხველს თავისი მომავალი მუშაობის საპროგრამო მიზანდასახულობათა შესახებ. მონინავე წერილში აღნიშნულია, რომ ქურნალი შეისწავლის საქართველოს ფინანსურ და ეკონომიკურ საკითხებს,¹

„ეკონომისტის“ რედაქცია, მისი კოლექტივი, ავტორებთან ერთად საშური რუდუნებით ასრულებდა ამ დანაპირებს, ხოლო მაშინ კი, როდესაც აუცილებელი იყო თვითკრიტიკული გამოსვლა,

1 ქურნ. „საქართველოს ეკონომისტი“, #1, 1918 წ. გვ. 4

ობიექტურად, პრინციპულად ამხელდა საკუთარ ნაკლოვანებებს. ამ მხრივ, *დღევანდელი ჟურნალის რედაქციისთვის* და, საერთოდ ეკონომიკური პროფილის ჟურნალებისთვის, სამაგალითოა 1935 წ. #9-10-ში დასტამბული მეთაური წერილი. აი, ზოგიერთი ადგილი ამ წერილიდან:

ჟურნალს „*ჯერ კიდევ ბევრი რამ აქვს გასაკეთებელი... კიდევ უფრო უნდა გავაძლიეროთ კონკრეტული ეკონომიკის აქტუალური საკითხების გაშუქება... ჟურნალში დაბეჭდილი ორიგინალური წერილები მოისუსტებენ. არ კმარა მარტო ფაქტებისა და ციფრების კონსტატაცია, საჭიროა მათი ანალიზი, ერთგვარი განზოგადება, თეორიული დასაბუთება... ეს, რა თქმა უნდა, ნაკლია და მომავალში უნდა გამოსწორდეს. უნდა აღვნიშნოთ აგრეთვე რაიონში წარმოებულ ეკონომიკურ-კულტურული მშენებლობის გაშუქების მნიშვნელობა. ბევრი რამ კეთდება ჩვენს რაიონებში. საჭიროა ამ მიღწევებისა და რაიონების მომავალი განვითარების პერსპექტივების გაშუქება“.²*

თითქმის 8 ათეული წლის წინანდელი ეს აღიარება თავისი ძირითადი შინაარსით რეტროსპექტულია და საქართველოში მიმდინარე რეფორმების პროცესში ჟურნალის ახლანდელ პრობლემებზეც, სატკივარზეც არანაკლებ სამართლიანად მიგვაჩინებს.

1941 წლის ივლისში, დიდი სამამულო ომის დაწყებასთან დაკავშირებით, დროებით შეწყდა ჟურნალის გამოცემა. იგი, მოგვიანებით, 1958 წლიდან განახლდა და 1967 წლამდე „საქართველოს ეკონომისტი“ სახელწოდებით გამოდიოდა. ამ პერიოდში ჟურნალის მთავარი რედაქტორი იყო აკადემიკოსი, ბატონი *პაატა გუგუშვილი*. ბატონი პაატას სარედაქტორო საქმიანობა *მრავალმხრივი და ფასდაუდებელია*.

ჟურნალი შეისწავლიდა და აშუქებდა საქართველოსა და ამიერკავკასიის სახალხო მეურნეობის, განსაკუთრებით ქართული ეკონომიკური აზრის ისტორიის აქტუალურ საკითხებს, რასაც გარდა თეორიულისა, რასაკვირველია, უდიდესი პრაქტიკული მნიშვნელობა აქვს.

ჟურნალი აწყობდა დისკუსიებს ეკონომიკური მეცნიერების ისეთ აქტუალურ საკითხებზე, როგორცაა: საქართველოს დარაიონება, სოფლის მეურნეობის დარგთა და კულტურათა შეთანაწყობა, ეკონომიკური ტერმინოლოგია და სხვა.

შეიძლება თამამად ითქვას, რომ აკად. პაატა გუგუშვილის ხელმძღვანელობით ჟურნალმა ქართული ეკონომიკური ტერმინოლოგიის განვითარებისთვის აქტიური მუშაობით ქართულ ენას რამდენიმე ახალი ტერმინოლოგია აჩუქა. და ის ფაქტი, რომ დღეს ჟურნალი ატარებს სახელწოდებას „*ეკონომიკა*“, სწორედ ქართული ეკონომიკური ტერი-

2 იხ. ჟურნ. „საქართველოს სოციალისტური მეურნეობა“, 1935 წ. #9-10

ნოლოგიის მეცნიერულ დამუშავებაში აკადემიკოს პაატა გუგუშვილის ფასდაუდებელი ღვაწლისა და ამ საკითხზე ჟურნალში გამართული დისკუსიის შედეგია (არადა, მოგეხსენებათ, იყო პერიოდი, როცა სიტყვა „ეკონომიკა“ არ იხმარებოდა. იმ დროინდელი ქართული პერიოდიკა და ოფიციალური ხმარობდა მხოლოდ სიტყვა „ეკონომიას“, განურჩევლად იმისა საქმე ეხებოდა ეკონომიას, ე.ი. დაზოგვას, თუ ეკონომიკას. ასე მაგ. ვხმარობდით სიტყვებს: „ეკონომიურ განვითარებას“, „ეკონომიურ პროცესებს“, „ეკონომიურ პოლიტიკას“ და არა „ეკონომიკურ განვითარებას“, „ეკონომიკურ პოლიტიკას“ და ა.შ. .

ჟურნალის 100 წლოვანი ისტორიის მანძილზე შეიძლება ხაზგასმით ითქვას, რომ: არ ყოფილა ქვეყნის როგორც საკანონმდებლო, ისე აღმასრულებელ სტრუქტურებში, სამეცნიერო და სასწავლო დაწესებულებებში მოღვაწე თითქმის ყველა ცნობილი ეკონომისტი, რომელსაც თავისი მეცნიერული ნააზრევი, კვლევის შედეგები და გამოცდილება, პირველ რიგში, სწორედ ჟურნალ „ეკონომიკის“ ფურცლებზე არ ჰქონდეს გამოქვეყნებული და სამსჯავროზე გამოტანილი. მათი ჩამოთვლა შორს წაგვიყვანდა. სწორედ ამიტომ მხოლოდ რედაქტორების დასახელებით შემოვიფარგლეთ.

1993 წლის ოქტომბრიდან ჟურნალ „ეკონომიკის“ რედაქტორობა ამ სტრიქონების ავტორს დაეკისრა. რედაქციის წინაშე დაისვა მთავარი ამოცანა – როგორმე გადაგვეჩინა ჟურნალი და არა მარტო შეგვენარჩუნებინა მისთვის დამახასიათებელი თითქმის 80-წლოვანი ტრადიციები, არამედ განგვევითარებინა კიდევ. მიუხედავად ობიექტურად არსებული სიძნელებისა, ჟურნალი დღესაც აქტიურად საქმიანობს. ღრმავდება მისი ტრადიციები, მატულობს მალალკვალიფიციურ, დიდი გამოცდილების მქონე ქართველ და უცხოელ ავტორთა წრე.

ჩემი რედაქტორობის პირველ წლებში ჟურნალს დაეკისრა საქართველოში შემუშავებული სოციალურ-ეკონომიკური განვითარების პირველი ინდიკატური გეგმის პუბლიკაცია. (იხ. ჟურნ. „ეკონომიკა“, #12, 1993 წ. 250 გვ.). ტრადიციად იქცა ჟურნალის სპეციალური ნომრების გამოშვება. ამას მოწმობს 1994 წ. რედაქციაში მოწყობილი მრგვალი მაგიდა თემაზე: „პრივატიზაციის არსი, სადღეისო პრობლემები“ (1994 წ. #12); - დისკუსია თემაზე: „პრივატიზაციის განხორციელების სოციალურ-ეკონომიკური შედეგები და შემდგომი განვითარების პერსპექტივები საქართველოში“ (იხ. ჟურნ. „ეკონომიკა“ #11-12, 1998 წ.); მომხმარებელთა უფლებების დაცვის შესახებ მიღებულ ნორმატიულ აქტები (იხ. #4, 1997, 152 გვ.); „ეკონომიკურ რეფორმა მრეწველობაში“ (1999 წ. #6-7) და ა.შ.

ჟურნალში გვაქვს რუბრიკა „ახალგაზრდა ეკონომისტის ტრიბუნა“. ამ რუბრიკის შედეგია ის რომ სტატიის ავტორთა შორის სჭარბობს სწორედ

ახალგაზრდა ეკონომისტები, დოქტორანტები და მათ შორის სტუდენტები. იმედის მომცემია ეკონომისტების სწორედ ეს ახალი თაობა, რომელიც დაინტერესებულია დაეუფლოს ეკონომიკურ მეცნიერებას და მოპოვებული ცოდნით ემსახუროს სამშობლოს. ახალგაზრდებისადმი ასეთი მიდგომის ტრადიციას ჩვენ მომავალშიც გავაგრძელებთ.

მიუხედავად დღემდე განეული მრავალმხრივი საქმიანობისა, ჟურნალმა მომავალში უმთავრესი ყურადღება უნდა მიაქციოს:

- ეკონომიკური პოლიტიკის, განსაკუთრებით კი მისი ძირითადი ამოცანების თეორიულად დასაბუთებას;

- როგორც რეგიონების, ისე საქართველოს მასშტაბით დაგროვილი პრაქტიკული გამოცდილებების განზოგადების საფუძველზე თეორიული დასკვნების გაკეთებას;

- პოსტ-სოციალისტურ სივრცეში მიმდინარე რადიკალური გარდაქმნების მეცნიერულ ანალიზს;

- სასურველია უფრო მეტი ორიგინალური სტატიები გამოქვეყნდეს საქართველოში ეკონომიკური რეფორმების მიმდინარეობის მეცნიერული ანალიზის შესახებ და სხვა.

მნიშვნელოვანია გავაცნობიეროთ ის გარემოება, რომ ვიმყოფებით 21-ე საუკუნეში, რომელიც არის: ახალი ეკონომიკის საუკუნე; ცოდნის საუკუნე; ინფორმაციის საუკუნე. ამ საუკუნის მნიშვნელოვანმა თავისებურებებმა განათლების, მათ შორის ეკონომიკური განათლების განვითარების პრობლემა პრიორიტეტულად აქციეს. ქვეყანა რომ ვაქციოთ ინვესტირებისათვის მიმზიდველად, აუცილებელია შეიქმნას ინოვაციური, კრეატიული ატმოსფერო უწყვეტი, კონკურენტუნარიანი განათლების სისტემის დასაწერად.

მეცნიერულ-ტექნიკური ცოდნის განახლება-კვლავწარმოების საკითხებს, საინვესტიციო მიმზიდველობაზე მოქმედი ფაქტორებს, ინოვაციური, კრეატიული ეკონომიკის განვითარების აქტუალურ პრობლემებს ჟურნალმა არაერთი სტატია მიუძღვნა. ასევე ბევრი ინერება ბიზნესის სოციალურ პასუხისმგებლობის, მისი სოციალური ორიენტაციის საკითხებზე, მაგრამ ძალიან ცოტა იბეჭდება უშუალოდ ბიზნესის სოციალიზაციის შესახებ. ჩვენი მიზანია ამ მიმართულების პუბლიკაციებმა ხელი შეუწყოს იმას, რომ ხალხი იყოს არა როგორც ბიზნესის მაყურებელი, არამედ მონაწილე. ამ საკითხებს არაერთი საინტერესო პუბლიკაცია მიუძღვნა ჟურნალმა და კიდევ მომავალშიც აპირებს ამ მიმართულებითაც პუბლიკაციების გაგრძელებას.

საჭიროა აღინიშნოს, რომ საგადასახადო პოლიტიკის აქტუალურ საკითხებს ჟურნალმა არაერთი სტატია მიუძღვნა, მაგალითად, მოგების დაბეგვრის ესტონური მოდელზე გადსვლას საქართველოში, მის თეორიულ და პრაქტიკულ საკითხებს. თუმცა ამ

მიმართულებით საჭიროა ჟურნალმა გააგრძელოს მუშაობა, რადგან მოგების გადასახადის რეფორმის გატარების შედეგად დაგროვილი გამოცდილება შესწავლა და ანალიზი, დადებითი შედეგების განზოგადება სჭირდება.

ეკონომიკური რეფორმის სოციალური მხარის გაშუქებისას ჟურნალმა ფართო პროპაგანდა უნდა გაუწიოს ნამდვილ, შემოქმედებითი ბიზნესისა და ბიზნესმენების საქმიანობასაც, წარმოაჩინოს ნამდვილი კეთილსინდისიერების თვისებებით დაჯილდოებული ბიზნესმენები, მითუმეტეს, როცა ამის მაგალითები საქართველოს შორეულ წარსულშიც გვაქვს, მაგალითად, ვ. სარაჯიშვილის და სხვათა სახით.

ჟურნალ „ეკონომიკას“ ასევე გადანყვეტილი აქვს უახლოეს ნომრებში გამოაქვეყნოს მასალები საქართველოს რეგიონების სოციალურ-ეკონომიკური განვითარების შესახებ. ვფიქრობთ ყოველივე ამას უდიდესი სახელმწიფოებრივი და სოციალური-ეკონომიკური დატვირთვა ექნება. ფაქტია, რომ საქართველო რომელიმე კუთხის, რეგიონის, მასზე ზრუნვის გარეშე ერთსულად ვერასოდეს შეიკვრება, ისე როგორც, არ შეიკვრება თუნდაც ერთი თითი ნაკლები ხელი - მუშტად. აი, ამიტომ არის და უნდა იყოს თითოეულ კუთხეზე, რეგიონზე, მხარეზე ზრუნვა აყვანილი სახელმწიფოს რანგში არსებული ეკონომიკური და მწვავე სოციალური პრობლემების გადასაჭრელად.

ასეთია ძირითად საკითხთა სპექტრი, რომელთა შესახებ ეკონომიკური მიმართულების პრესაში, მათ შორის ჟურნალ „ეკონომიკაში“ პერიოდულად უნდა ქვეყნდებოდეს მასალები.

უნდა აღინიშნოს, რომ საიუბილეო ღონისძიების ამსახველი ნომრების გამოცემას ჟურნალის რედაქცია ყოველთვის განსაკუთრებულ ყურადღებას უთმობდა და, ბუნებრივია, გვერდს ვერ ავუვლიდა ამ მნიშვნელოვან თარიღს. 90 წლის იუბილე 2008 წლის აგვისტოს ცნობილი მოვლენების გამო არ აღნიშნულა. რაც შეეხება 80 წლისთავს, იგი ჩატარდა ორი ათეული წლის წინ, როცა ჟურნალ „ეკონომიკის“ რედაქციას ფართო საზოგადოებამ დიდი მხარდაჭერა გამოუცხადა. (80 წლის იუბილეს 1998 წ. მიეძღვნა სპეციალური მე-9-ე ნომერი).

ამჟამად ჟურნალის 100 წ. იუბილეს აღსანიშნავად შევძელით მკითხველებისათვის სპეციალური გამოშვებით მიგვეწოდებინა ქვეყნის დამოუკიდებლობის პირველსავე წელს (1918) ორივე ენაზე გამოსული სულ 6-ვე ნომრის მთლიანი მსალა. მასში მოცემული თემატიკა აქტუალურია დღესაც და დიდი მნიშვნელობა აქვს დღევანდელი საქართველოს სახელმწიფოებრივი აღმშენებლობისათვის გამოცდილების თვალსაზრისით, მითუმეტეს როცა ჟურნალის პირველი ნომრების გამოცემის პერიოდში

დი, ეპოქა და დღევანდელი გარკვეულწილად ერთმანეთს მიესადაგება.

ჟურნალ „ეკონომიკის“ 100 წლისთავი საკმაოდ მასსტაბურად აღინიშნა 2018 წ. 13 სექტემბერს საქართველოს მეცნიერებათა ეროვნულ აკადემიაში. მნიშვნელოვანი იყო მთავრობის მხრიდან ჟურნალი „ეკონომიკის“ რედაქციისადმი საქართველოს პრემიერ მინისტრის-ბატონი მამუკა ბახტაძის მოლოცვა. თითქმის არ დარჩენილა არცერთი ეკონომიკური პროფილის სამთავრობო დაწესებულება თუ კერძო სტრუქტურა, უმაღლესი სასწავლებლები, ეკონომიკური პროფილის ჟურნალები და გაზეთები, სწავლული ეკონომისტები, რომლებიც არ გამოხმაურებიან ამ ღონისძიებას. ყოველივე ეს დიდ პასუხისმგებლობას აკისრებს ჟურნალის რედაქციას. გვჯერა, რომ დიდი ტრადიციამოვლილი ჟურნალი მომავალშიც კვლავ მაღალი ენთუზიზმით

გააგრძელებს თავის შემოქმედებით საქმიანობას და ჯეროვან წვლილს შეიტანს ეროვნული ეკონომიკის აღორძინების საქმეში.

დასკვნა

ამრიგად, თვალის ერთი გადავლებითაც კი ჩანს, რომ ჟურნალ „ეკონომიკის“ ფურცლებზე, დღიდან მისი დაარსებისა, გამოქვეყნებულია დიდძალი ორიგინალური მასალა, როგორც საერთო-ეკონომიკური მეცნიერების, ისე კონკრეტულ-დარგობრივი ეკონომიკის მრავალ საჭირობოტო პრობლემაზე. მასში გამოქვეყნებული სტატიების ძირითადი ნაწილი მაინც არსებითად ხელს უწყობს ეკონომიკური ცოდნის გავრცელებას მოსახლეობაში, ეკონომიკური აზრის განვითარებას და იგი გვევლინება ქართული ეკონომიკური აზრის – საქართველოს ეკონომიკური ცხოვრების ჭეშმარიტ მემკვიდრედ.

მიგრაცია და შრომის ბაზარი საქართველოში

გიორგი ბერულავა,

ივანე ჯავახიშვილის სახელობის თბილისის სახელმწიფო უნივერსიტეტი,
პ. გუგუშვილის ეკონომიკის ინსტიტუტი, თბილისი, საქართველო

ირმა დიხამინჯია,

სოხუმის სახელმწიფო უნივერსიტეტი, ეკონომიკისა და
ბიზნესის ფაკულტეტი, თბილისი, საქართველო

წინამდებარე ნაშრომში შესწავლილია საქართველოში მიგრაციას და შინ დარჩენილი ოჯახის წევრების შრომის ბაზარზე მოქმედებას შორის ურთიერთკავშირი. ქართული ოჯახების კვლევის საფუძველზე შევეცადეთ პასუხი გაგვეცა ეკონომიკურ ლიტერატურაში შედარებით შეუსწავლელ საკითხებზე. პირველი, ჩვენ გამოვიყენეთ ინსტრუმენტული ცვლადების მეთოდიკა მიზეზშედეგობრივი კავშირის დასადგენად მიგრაციას და შრომის მიწოდებას შორის საქართველოში. კვლევის შედეგები გვიჩვენებს, რომ საერთაშორისო მიგრაცია მნიშვნელოვნად განსაზღვრავს შინ დარჩენილი ოჯახის წევრების გადანაცვლებებს შრომის ბაზარზე მონაწილეობის შესახებ და ეს გადანაცვლებები არსებითად განსხვავდება სქესის და დასახლების ტიპის მიხედვით. მეორე, შევისწავლეთ მიგრანტების გამგზავნი ოჯახის წევრების არააქტიურობის ალტერნატიული განმარტებები. წინამდებარე კვლევის შედეგების მიხედვით, საქართველოში მიგრაცია იწვევს შინ დარჩენილი ოჯახის წევრების არააქტიურობას ძირითადად შრომის ჩანაცვლების ან განათლების მიღების ეფექტის მეშვეობით.

საკვანძო სიტყვები: მიგრაცია, შრომის მიწოდება, დროის განაწილება, საქართველო

MIGRATION AND LABOR MARKET IN GEORGIA

Berulava George, P. Gugushvili Institute of Economics, Ivane Javakishvili Tbilisi State University, Tbilisi, Georgia

Dikhaminjia Irma, Faculty of Business and Economics, Sokhumi State University, Tbilisi, Georgia

This paper explores the existing interrelationships between migration and labor market outcomes of left-behind household members in Georgia. Based on the Georgian Household Survey, we tried to answer the questions that remained relatively unexplored in economic literature. **First**, we employed IV-technique to establish causal link between migration and labor market outputs in Georgia. The study results suggest the international migration is an important predictor of labor participation choices of non-migrants and that the effects of migration on labor market participation/inactivity decisions of left-behind family members differ substantially by gender of left-behinds and settlement

type **Second**, we explored alternative reasons of inactivity among left-behind members in migrant-sending households. Applying multinomial Probit model, we ascertained that disincentive effect of migration on labor participation of left-behind household members, is less likely to occur in Georgia. According to the findings of this study, migration affects inactivity of left-behinds mainly through substitution or education effects.

Keywords: Migration, Labor Supply, Time Allocation, Georgia

საბჭოთა კავშირის დაშლის შემდეგ, მიგრაცია საქართველოში სოციო-ეკონომიკური განვითარების მნიშვნელოვანი ფაქტორი გახდა. მიგრაციის პროცესს საქართველოში მთელმა რიგმა გარემოებებმა შეუწყო ხელი, მათ შორის პოლიტიკურმა და ეთნიკურმა კონფლიქტებმა, რასაც შედეგად ლტოლვილთა დიდი რაოდენობა მოჰყვა; ადგილი ჰქონდა ეკონომიკურ მოტივებსაც, რაც ეროვნული ეკონომიკის გაუარესებამ გამოიწვია (Gerber & Torosyan, 2013). საქართველოს სტატისტიკის ეროვნული სამსახურის მიხედვით, დაახლოებით 867.6 ათასი ადამიანი წავიდა ემიგრაციაში საქართველოდან 1991-2005 წლებში. საერთაშორისო მიგრაციის ზრდასთან ერთად, ფულადი გზავნილების შემოდინება ქართულ ეკონომიკაში მკვეთრად გაიზარდა. 2015 წელს უცხოეთიდან გზავნილების სუფთა რაოდენობამ დაახლოებით 1.5 მილიარდი აშშ დოლარი, ანუ მშპ-ს 10.4% შეადგინა (OECD/CRRG-Georgia, 2017). სამეცნიერო ლიტერატურის მიხედვით, მიგრაციის და ფულადი გზავნილების მაღალ დონეს საქართველოში, სოციო-ეკონომიკურ მდგომარეობაზე დადებით გავლენასთან ერთად, შესაძლოა უარყოფითი გავლენაც მოეხდინა სამუშაო ბაზრის ფუნქციონირებაზე.

განვითარებად ქვეყნებში შრომის ბაზრის ცუდი მუშაობა ჩვეულებრივ დაკავშირებულია მიგრაციის მაღალ დონესთან (Kim, 2007). სამეცნიერო ლიტერატურიდან კარგად არის ცნობილი, რომ საერთაშორისო მიგრაციამ შესაძლოა გავლენა იქონიოს შრომითი ბაზრის მუშაობაზე ორი სახით (Funkhouser, 1992; Rodriguez & Tiongson, 2001; Amuedo-Dorantes & Pozo, 2006). პირველი, იგი პირდაპირ ამცირებს მუშახელს, როდესაც შრომის ბაზრის პოტენციური მონაწილე საზღვარგარეთ ემიგრაციაში მიემგზავრება. მეორე, ფულადი გადმორიცხვების შემოსვლამ შესაძლოა უარყოფითად იმოქმედოს არამიგრანტებზე. ამგვარად, საერთაშორისო ემიგრაციიდან შემოსული

გზავნილები შესაძლოა განიხილოს საქართველოში შრომის ბაზრის ცუდად ფუნქციონირების ერთ-ერთ ფაქტორად (Berulava & Chikava, 2012; Berulava & Chikava, 2011; Berulava, 2010).

დღემდე საქართველოში ჩატარებული კვლევები ფულადი გზავნილების შესახებ ძირითადად დაკავშირებული იყო მათ ეფექტზე გარე სავაჭრო ბალანსსა და მაკროეკონომიკურ სტაბილურობაზე. თუმცა, ძალიან მწირია ისეთი კვლევების რაოდენობა, რომლებიც საქართველოში ოჯახის ქცევაზე მიგრაციის და ფულადი გზავნილების ეფექტს შეისწავლის (Danzer & Dietz, 2009; Gerber & Torosyan, 2013; OECD/CRRC-Georgia, 2017). დანზერი და დიეცი (Danzer and Dietz, 2009) იკვლევენ დროებითი შრომითი მიგრაციის ფორმებს და გამომწვევ მიზეზებს სომხეთში, ბელორუსში, საქართველოში, მოლდოვასა და უკრაინაში 2004 წელს განხორციელებული ევროკავშირის გაფართოების შემდეგ. მათი კვლევის შედეგად დგინდება, რომ მიგრაციის სიხშირე, დანიშნულების ადგილის არჩევანი და მიგრაციის გამომწვევი მიზეზები განსხვავებულია შედარებით ღარიბ და უკეთესი მატერიალური მდგომარეობის მქონე ქვეყნებს შორის. ავტორების თანახმად, მიგრაცია გამოიყენება როგორც ოჯახის დაზღვევა უმუშევრობისგან და დაკავშირებულია სიღარიბის შედარებით დაბალ მაჩვენებელთან. გერბერმა და ტოროსიანმა (Gerber and Torosyan, 2013) გამოიყენეს მონაცემები კვლევიდან „Georgia on the Move“ და შეისწავლეს ფულადი გზავნილების ეფექტი ოჯახის ხარჯებზე, დანაზოგებზე, შრომის მოცულობაზე, ჯანდაცვასა და კეთილდღეობის სხვა მაჩვენებლებზე. მათ მიერ დაადგინეს, რომ საქართველოში ფულადი გზავნილები აუმჯობესებს ოჯახის ეკონომიკურ მდგომარეობას და მისი გავლენა გაცილებით მაღალია ურბანულ დასახლებებში. ავტორების თანახმად, ფულადი გზავნილები განაპირობებს სოციალური კაპიტალის შექმნას. ბოლო დროს ჩატარებული კვლევა (OECD/CRRC-Georgia, 2017) მოიცავს მიგრაციას, განვითარების საკითხებს და საჯარო პოლიტიკის ურთიერთკავშირის სიღრმისეულ შესწავლას საქართველოში. აღნიშნული კვლევის მნიშვნელოვანი ნაწილი ეთმობა მიგრაცია/ფულადი გზავნილების გავლენის კვლევას შრომის ბაზარზე საქართველოში. კერძოდ, კვლევის თანახმად, ფულადი გზავნილები მნიშვნელოვნად ამცირებს ოჯახის შრომის მოცულობას როგორც სოფლად, ასევე ქალაქში, ამასთან, დიდია იმ ქალების უმუშევრობის ალბათობა, რომლებიც ფულადი გზავნილების მიმღებ ოჯახებში ცხოვრობენ. კვლევის თანახმად, უმუშევრობის ალბათობა ასევე, მაღალია იმ მამაკაცების შემთხვევაში, რომლებიც ქალაქში ცხოვრობენ და ოჯახიდან მინიმუმ ერთი ემიგრანტი ჰყავთ.

უნდა აღინიშნოს, რომ საქართველოში არც ერთ არსებულ კვლევაში არ არის განხილული ენდოგენურობის საკითხები ოჯახის გადაწყვეტილებებზე მიგრაციის/ფულადი გზავნილების ეფექტის შესწავლისას. ამგვარად, აღნიშნული კვლევების შედეგებზე შესაძლოა გავლენა მოახდინოს ენდოგენურობასთან

დაკავშირებულმა პრობლემებმა, ამიტომ, მიზეზობრივი კავშირი მიგრაციას და შრომის ბაზარს შორის საქართველოში კვლავ შეუსწავლელია. ამასთან, არსებობს არამიგრანტების შრომის ბაზარზე ქცევის სხვა გამომწვევი მიზეზები, რომლებიც შედარებით შეუსწავლელია საქართველოს კონტექსტში. კერძოდ, ემიგრანტების შინ დარჩენილი შინ დარჩენილი ოჯახის წევრების არააქტიურობის მიზეზები (არის იგი გამომწვეული სტიმულის არარსებობით (შემოსავლის ეფექტით), საოჯახო საქმეების ჩანაცვლებით თუ განათლების ეფექტებით) საჭიროებს შემდგომ კვლევას. ამ სტატიაში, ქართული ოჯახების კვლევის საფუძველზე ვცდილობთ შევავსოთ კვლევის ამ სფეროში დარჩენილი პრობლემები, რისთვისაც შევისწავლით შემდეგ საკითხებს:

- მიგრაციის ეფექტი შინ დარჩენილი ოჯახის წევრების შრომის ბაზარზე მონაწილეობაზე/არააქტიურობის გადაწყვეტილებაზე, სქესის და დასახლების ტიპის მიხედვით;
- მიგრანტების გამგზავნი ოჯახებში შრომის ბაზარზე არააქტიურობის მიზეზები (კერძოდ, ვცდილობთ, დავადგინოთ, არააქტიურობა დამატებითი არაშრომითი შემოსავლით არის გამოწვეული, ჩანაცვლებით/საოჯახო საქმეებით თუ განათლების ეფექტით);

ამასთან, კვლევა ცდილობს, მეთოდურად გააუმჯობესოს საქართველოში ამ საკითხის არსებული კვლევა და ამისთვის ენდოგენურობის პრობლემა გაითვალისწინოს. ემპირიული სტრატეგია, რომელიც ზემოთ მოცემული მიზნების მიღწევისთვის გამოიყენება და რომელიც უფრო დეტალურად არის განხილული მომდევნო ნაწილში, ეყრდნობა ინსტრუმენტული ცვლადების მეთოდოლოგიას ენდოგენურობის საკითხის შესასწავლად.

წინა კვლევების თეორიულ და ემპირიულ შედეგებზე დაყრდნობით ვვარაუდობთ, რომ აღმოვაჩინებთ მიგრაციის უარყოფით და მნიშვნელოვან ეფექტს შინ დარჩენილი ოჯახის წევრების შრომის ბაზარზე მონაწილეობაზე. მოსალოდნელია, რომ აღნიშნული ეფექტები განსხვავებული იქნება სქესის და დასახლების ტიპის მიხედვით. ასევე, ვფიქრობთ, არამიგრანტების შრომის ბაზარზე არააქტიურობის ძირითადი მიზეზი შრომის ჩანაცვლება და განათლების ეფექტი იქნება. მაშასადამე, წინამდებარე ნაშრომში ვიკვლევთ შრომის ბაზარზე მიგრაციის გავლენის რამდენიმე ასპექტს. პირველი, ჩვენ ვიკვლევთ მიგრაციის ზოგად გავლენას შრომის მიწოდების შესახებ შინ დარჩენილი ნათესავების მიერ მიღებულ გადაწყვეტილებებზე სქესის და დასახლების ტიპის მიხედვით. მეორე, ჩვენი მიზანია, შევისწავლოთ შრომის ბაზარზე არააქტიურობის მიზეზები მიგრანტის გამგზავნი ოჯახის შინ დარჩენილ წევრებს შორის. აღნიშნული მიზნების მისაღწევად საჭიროა სხვადასხვა ეკონომეტრიული სტრატეგიის გამოყენება. კერძოდ, პირველი საკითხის გადაჭრა შესაძლებელია პრობიტის რეგრესიის მოდელის გამოყენებით ინსტრუმენტულ ცვლადებთან ერთად (IV Probit),

ხოლო იმისთვის, რომ პასუხები ბოლო საკითხზეც მივიღოთ, ვაპირებთ მრავალგანზომილიანი პრობიტის რეგრესიის გამოყენებას ინსტრუმენტულ ცვლადებთან ერთად.

კვლევის მეთოდოლოგიას და შედეგების დეტალური აღწერა არის მოცემული შემდეგ ნაშრომებში (ბერულავა, დიხამინჯია, ღვინჯილია, 2017; Berulava, 2018). ქვემოთ წარმოდგენილია ჩვენი კვლევის შედეგების მოკლე აღწერა.

ქართული ოჯახების კვლევის საფუძველზე შევეცადეთ პასუხი გაგვეცა ეკონომიკურ ლიტერატურაში შედარებით შეუსწავლელ საკითხებზე. პირველი, ჩვენ გამოვიყენეთ ინსტრუმენტული ცვლადების მეთოდიკა მიზეზ-შედეგობრივი კავშირის დასადგენად მიგრაციას და შრომის ბაზრის შედეგებს შორის საქართველოში. ჩვენმა ანალიზმა დაადასტურა ჰიპოთეზა იმის შესახებ, რომ მიგრაცია და არამიგრანტი ნათესავების გადანყვეტილებები შრომის ბაზარზე მონაწილეობის დაკავშირებით ერთობლივად განისაზღვრება (ანუ მათ შორის ენდოგენური კავშირი არსებობს). კვლევის შედეგები გვიჩვენებს, რომ საერთაშორისო მიგრაცია მნიშვნელოვნად განსაზღვრავს შინ დარჩენილი ოჯახის წევრების გადანყვეტილებებს შრომის ბაზარზე მონაწილეობის შესახებ და ეს გადანყვეტილებები არსებითად განსხვავდება სქესის და დასახლების ტიპის მიხედვით. შინ დარჩენილი ქალების შემთხვევაში მიგრაციის ეფექტი მათ გადანყვეტილებაზე შრომით ბაზარზე მონაწილეობის შესახებ მნიშვნელოვანია და მოსალოდნელი ნიშნით ხასიათდება. ასევე, ეს ეფექტი გარკვეულწილად უფრო ძლიერია იმ ქალების შემთხვევაში, რომლებიც სოფლად ცხოვრობენ. თუმცა, კვლევის შედეგების მიხედვით, მიგრანტის ყოლა ზრდის მამაკაცების შრომის ბაზარზე მონაწილეობის ალბათობას ურბანული ტიპის დასახლებაში (სოფლად ეს ეფექტი სტატისტიკურად მნიშვნელოვანი არ არის). თეორიული თვალსაზრისით ეს შედეგი შეიძლება აიხსნას მიგრანტის და არამიგრანტი ოჯახის წევრების მიერ ოჯახში შესრულებული ფუნქციების კომპლემენტარობით.

მეორე, ჩვენ შევისწავლეთ მიგრანტების გამგზავნი ოჯახის წევრების არააქტიურობის ალტერნატიული განმარტებები. კერძოდ, შესწავლილია სამი ეფექტი: სტიმულის არარსებობა, რაც გამოწვეულია ფულადი გზავნილების სახით მიღებული დამატებითი არაშრომითი შემოსავლით; ჩანაცვლება, რაც შრომის ბაზარზე მონაწილეობის ნაცვლად საოჯახო საქმიანობის შესრულებას გულისხმობს და განათლების მიღება, რა შემთხვევაშიც შრომის ბაზარზე არააქტიურობა უმაღლესი განათლების მიღების პროცესით აიხსნება. მრავალგანზომილებიანი პრობიტი მოდელის გამოყენებით დავადგინეთ, რომ მიგრაციის შედეგების შესახებ შრომის ბაზარზე მიღებული შეხედულება იმის შესახებ, რომ მიგრაციას გააჩნია სტიმულის არარსებობის ეფექტი შინ დარჩენილი ოჯახის წევრების შრომის ბაზარზე მონაწილეობაზე, რადგან მათ დამატებითი შემოსავლით უზრუნველყოფს, საქა-

რთველოს შემთხვევაში არ დადასტურდა. ნინამდებარე კვლევის შედეგების მიხედვით, საქართველოში მიგრაცია ინვესს შინ დარჩენილი ოჯახის წევრების არააქტიურობას ძირითადად შრომის ჩანაცვლების ან განათლების მიღების ეფექტის მეშვეობით.

გამოყენებული ლიტერატურა

1. ბერულავა გ., ი. დიხამინჯია, ნ. ღვინჯილია (2017) "მიგრაციის მიკროეკონომიკური ეფექტები შრომის ბაზარზე: საქართველოს მაგალითზე." ეკონომისტი, 13 (4), გვ. 55-76
2. Amuedo-Dorantes, C., & A. Pozo (2006). Migration, remittances and male and female employment patterns. *American Economic Review (Papers and Proceedings)* 96 (2), 222-226.
3. Berulava G. & G. Chikava (2011). "The Determinants of Household Labor Supply: A Comparative Study", EERC Working paper Series №11/13e, 2011, 35 p., <http://www.eerc.ru/paperinfo/322>
4. Berulava G. & G. Chikava (2012). The determinants of household labour supply in Georgia, France and Romania: A comparative study. *Eurasian Journal of Business and Economics*, 5(9), 141-164.
5. Berulava G. (2010) "The Competitiveness of Human Resources: Evidence from Georgia," *The Caucasus&Globalization, Stockholm, «CA&CC Press», Vol. 4 issue 1-2, pp.98-106.*
6. Berulava G. (2018) "Migration and labor supply in Georgia: an empirical study." *Eurasian Economic Review, Springer, (forthcoming).* <https://doi.org/10.1007/s40822-018-0106-4>
7. Danzer, A. M., & B. Dietz (2009). Temporary labour migration and welfare at the new European fringe: A comparison of five Eastern European countries. *IZA Discussion paper No. 4142.* <http://www.oei-dokumente.de/publikationen/wp/wp-273.pdf>
8. Funkhouser, E. (1992). Migration from Nicaragua: Some recent evidence. *World Development*, 20, 1209-1218.
9. Gerber, T.P., & K. Torosyan (2013). Remittances in the Republic of Georgia: Correlates, economic impact, and social capital formation. *Demography, Springer*, 50(4), 1279-1301.
10. Kim, N. (2007). The impact of remittances on labor supply: The case of Jamaica. *World Bank Policy Research Working Paper 4120, February.* <http://documents.worldbank.org/curated/en/926051468044132562/pdf/wps4120.pdf>
- OECD/CRRC-Georgia (2017). *Interrelations between public policies, migration and development in Georgia.* OECD Development Pathways, OECD Publishing, Paris. <http://dx.doi.org/10.1787/9789264272217-en>
11. Rodriguez, E. R., & E.R. Tiongson (2001). Temporary migration overseas and household labor supply: Evidence from urban Philippines. *International Migration Review*, 35(3), 709-725.

დასაქმების პოლიტიკის ინსტიტუციური მოწყობის ქირითაღი მიმართულება

*მარინა მეტრეველი,
საქართველოს ტექნიკური
უნივერსიტეტის ბიზნესტექნოლოგიების
ფაკულტეტის პროფესორი*

*ირაკლი თავბერიძე,
საქართველოს ტექნიკური
უნივერსიტეტის ბიზნესტექნოლოგიების
ფაკულტეტის დოქტორანტი*

რეზიუმე

უმუშევრობის დაძლევა ერთ-ერთი პრიორიტეტია იმ საკითხებს შორის, რომლებსაც გაერთიანებული ერების ორგანიზაციის 193 წევრი სახელმწიფოს მიერ შემუშავებული დღის წესრიგი მდგრადი განვითარებისათვის 2030 განსაზღვრავს¹. საქართველოს მთავრობამ გამოთქვა მზადყოფნა, მდგრადი განვითარების ეროვნული მიზნები შეუსაბამოს გლობალურ მიზნებს. შესაბამისად, რეგულაციის შემუშავებისას აუცილებელია „დღის წესრიგის 2030“-ის ძირითადი პრინციპებისა და მიზნების გათვალისწინება, რომელიც მოიცავს ეკონომიკურ, სოციალურ და გარემოზე ზემოქმედების განზომილებებს.

ნაშრომის მიზანია დასაქმების ინსტიტუციური მოწყობისა და მსოფლიო გამოცდილების კვლევა, ასევე, დასაქმების მექანიზმის ინსტიტუციური უზრუნველყოფის საკითხების განხილვა.

კვლევის ამოცანებს წარმოადგენს: საქართველოში შრომის ბაზრის წინაშე დღეს არსებული მთავარი გამოწვევების წარმოდგენა.

საკვანძო სიტყვები: დასაქმება, შრომის ბაზრი, სამუშაო ძალა, მთლიანი შიდა პროდუქტი

MAIN DIRECTIONS OF INSTITUTIONAL ARRANGEMENT OF EMPLOYMENT POLICIES

**Marina Metreveli
Irakli Tavberidze**

RESUME

Overcoming unemployment is among the priorities of UN Sustainable Development Goals 2030 agenda. Government of Georgia expressed its willingness to adapt National Sustainable development goals to global aims. Accordingly, during the development of the regulations, it is necessary to consider main principles and

1 დღის წესრიგის მე-8 მიზანია სტაბილური, ინკლუზიური და მდგრადი ეკონომიკური ზრდის ხელშეწყობა, სრული და პროდუქტიული დასაქმება, და ღირსეული სამუშაო ყველასათვის. 2030 Agenda for Sustainable Development

aims of “SDG Agenda 2030”, which includes economic, social and environmental dimensions.

The purpose of the article is to study institutional arrangements and global experience of the employment, in addition, to discuss institutional arrangements of employment mechanisms.

Research objectives are to identify main challenges on the labor market of Georgia.

* * * *

დასაქმების პოლიტიკისა და ინსტიტუციური მოწყობის მსოფლიო გამოცდილება საკმაოდ მრავალფეროვანია. დასაქმების მექანიზმის ოპტიმალური მოწყობის მზა რეცეპტი არ არსებობს. ზედაპირულია წარმოდგენა, რომ დასაქმების აქტიური პოლიტიკის ინსტრუმენტების ამოქმედება მნიშვნელოვნად გააძლიერებს უმუშევრობის პრობლემას, ან რომ დასაქმების პასიური პოლიტიკა მხოლოდ ამცირებს სამსახურის პოვნის სტიმულს. რეალობაში, დასაქმების აქტიური პოლიტიკის ინსტრუმენტებმა, მიუხედავად იმისა რომ ხშირად თეორიულად ისინი გამართლებულია სამუშაო ბაზრის ოპტიმალურად ფუნქციონირების ჩავარდნის არგუმენტით, შეიძლება ვერ უზრუნველყოს აღნიშნული ბაზრის ფუნქციონირების სისტემური გაუმჯობესება. ხოლო პასიური პოლიტიკის ინსტრუმენტების შედეგი შეიძლება არ იყოს მხოლოდ სამუშაოს ძებნის სტიმულების დაქვეითება, არამედ უკეთესი სამსახურის პოვნა და დასაქმების ხანგრძლივობის გაზრდა.

დასაქმების მექანიზმის ოპტიმალური ინსტიტუციური უზრუნველყოფისთვის მნიშვნელოვანია:

1. შრომის ბაზრის დეტალური ანალიზი, და უმუშევრობის პრობლემის ძირითადი დეტერმინანტების გამოკვეთა. მაგალითად, თუ უმუშევრობის პრობლემის დიდი ნაწილი არ არის განპირობებული სამუშაოს ძიებასთან დაკავშირებული პრობლემებით, საჯარო დასაქმების მომსახურებების ინსტრუმენტის ამოქმედება ზეგავლენას ვერ მოახდენს უმუშევრობის პრობლემაზე.

2. სხვადასხვა დასაქმების პროგრამების შედეგების შესახებ ემპირიული კვლევების მეტა-ანალიზი.

იზი (განსაკუთრებით ნაკლებად განვითარებული ქვეყნების გამოცდილების შესწავლა). ძალიან ხშირად მსგავსება ეკონომიკურ კონტექსტში, ინსტიტუციურ მონაცემებში თუ სხვა მნიშვნელოვან სოციალურ ასპექტებში იძლევა პროგრამების ამოქმედების შემთხვევაში მოსალოდნელი შედეგების ხარისხობრივი ანალიზის შესაძლებლობას.

3. ქვეყნის ეკონომიკური განვითარების დონის გათვალისწინება. ქვეყნის შესაძლებლობების იდენტიფიცირება - არის თუ არა შესაძლებელი ალტერნატიული პოლიტიკის უზრუნველყოფით (მაგალითად, მაკროეკონომიკური სტაბილურობის გაუმჯობესებით, შრომის ბაზრის მოქნილობის გაზრდით, საკანონმდებლო ბაზის ცვლილებით, ინსტიტუციური კორუფციის შემცირებით, სასამართლო სისტემის გაუმჯობესებით) უკეთესი შედეგების მიღწევა?

აღნიშნული კომპონენტების ერთობლიობაზე დაყრდნობით განისაზღვრება დასაქმების მექანიზმის ინსტრუმენტების ალტერნატიული კომბინაციები.

სამუშაო ძალის ბაზარზე სახელმწიფოს ჩარევის პოლიტიკა ორ მიმართულებაში შეიძლება გაერთიანდეს, ესენია: *აქტიური და პასიური პოლიტიკა*. აქტიური პოლიტიკის ზოგადი მიზანია დასაქმებისა და ხელფასების გაზრდა მათთვის, ვინც ვერ ახერხებს სტაბილურ დასაქმებას ან დასაქმებულთა რიგებში შესვლას. დახმარება სამუშაოს მოძიებაში, პროფესიული გადამზადება, დასაქმების სუბსიდირება თუ სახელმწიფო სექტორში სამუშაო ადგილების შექმნა აქტიური პოლიტიკის გავრცელებული ფორმებია. აქტიური პოლიტიკისგან განსხვავებით, პასიური პოლიტიკის მიზანი არ არის სამუშაო ძალის ბაზრის ეფექტიანობის ამაღლება. პასიური პოლიტიკა ორიენტირებულია არახელსაყრელ მდგომარეობაში აღმოჩენილი უმუშევრების კეთილდღეობის უზრუნველყოფაზე. უმუშევრობის დაზღვევა და ვადამდელ პენსიაზე გასვლის უზრუნველყოფა პასიური პოლიტიკის ტიპური ინსტრუმენტებია.

ეკონომიკური თანამშრომლობისა და განვითარების ორგანიზაციის კლასიფიკაციის მიხედვით *აქტიური პოლიტიკის ინსტრუმენტებია*:

1. საჯარო დასაქმების მომსახურებები (Public Employment Services)
2. პროფესიული გადამზადების პროგრამები (Labor Market Training)
3. დასაქმების ნახალისება (Employment Incentives)
4. შრომის უნარს მოკლებული სამუშაო ძალის მხარდაჭერა და რეაბილიტაცია (Sheltered and Supported Employment and Rehabilitation)
5. ახალი სამუშაო ადგილების შექმნა (Direct Job Creation)
6. სტარტაპების ნახალისება (Start-up Incentives)

პასიური პოლიტიკა მოიცავს შემდეგ ინსტრუმენტებს:

1. უმუშევრობის დაზღვევა
2. ვადამდელი პენსია.

ქვეყნების მიხედვით დასაქმების მექანიზმები, რომლებიც აქტიური და პასიური პოლიტიკის ინსტრუმენტების ერთიანობაა, განსხვავებულია. არ არსებობს ერთიანი მიდგომა და ხშირად პოლიტიკის ინსტრუმენტების არჩევანი განპირობებულია ქვეყნების ეკონომიკური მდგომარეობით, პოლიტიკური და სოციალური ფაქტორებით.

ცხრილი 1. გვიჩვენებს თუ მთლიანი შიდა პროდუქტის რა წილი დახარჯა ქვეყნებმა დასაქმების სხვადასხვა აქტიურ თუ პასიურ ინსტრუმენტებზე 2015 წელს.

დანია და შვედეთი ცალსახა უპირატესობას ანიჭებენ დასაქმების აქტიური პოლიტიკის ინსტრუმენტებს. ასევე, შედარებით ნაკლებად განვითარებული ქვეყნები (ჩეხეთი, უნგრეთი, პოლონეთი) მშპ-ს შედარებით მაღალ წილს ხარჯავენ დასაქმების აქტიურ პოლიტიკაზე. ავსტრია, ბელგია, საფრანგეთი და გერმანია პირიქით დასაქმების პასიურ პოლიტიკაზე მიმართავენ მნიშვნელოვნად მეტ სახსრებს. საშუალოდ ქვეყნები დასაქმების პასიურ პოლიტიკაზე მიმართავენ მშპ-ს შედარებით მაღალ წილს.

ცხრილი 2. გვიჩვენებს ეკონომიკური თანამშრომლობისა და განვითარების ორგანიზაციაში შემავალი ქვეყნების მიერ საშუალოდ დასაქმების სხვადასხვა პროგრამებზე დახარჯული თანხების მშპ-თან მიმართების დინამიკას. ყველაზე ნაკლები სახსრები საშუალოდ მიემართება სტარტაპების ნახალისებისა და ვადამდელი პენსიის პროგრამებზე. ხოლო მშპ-ს ყველაზე დიდი წილი საშუალოდ მოდის უმუშევრობის დაზღვევის პროგრამებზე. ამ უკანასკნელ პროგრამებზე დახარჯული თანხების წილი მშპ-ში კლებადი ტენდენციით ხასიათდებოდა 2008 წლამდე, თუმცა გლობალური ფინანსური კრიზისის შემდეგ კვლავ მნიშვნელოვნად გაიზარდა. სხვა პროგრამებთან დაკავშირებით მნიშვნელოვანი ცვლილებები არ ფიქსირდება 2004-2015 წ.წ.-ში.

საქართველოში დასაქმების მექანიზმის შემუშავების პროცესში საინტერესოა ლატვიისა და ესტონეთის, როგორც ყოფილი საბჭოთა სივრცის ქვეყნების, სახელმწიფო დასაქმების სერვისების სტრუქტურებისა და საქმიანობის გამოცდილების გაზიარება.

2010 წლის შემდეგ საქართველოს დასაქმების საშუალო წლიურმა ზრდამ 1.4% შეადგინა და ეს ზრდა ძირითადად დაქირავებით დასაქმებულთა ზრდით იყო განპირობებული. შედეგად, 2016 წელს უმუშევრობის დონემ 11.8% შეადგინა, რაც ბოლო 13 წლის განმავლობაში უმუშევრობის ყველაზე დაბალი მაჩვენებელია.

ბოლო 10 წლის განმავლობაში შრომისუნარიანი მოსახლეობა კლების ტენდენციით გამოირჩევა, რაც განპირობებულია ზოგადად ქვეყანაში მოსახლეობის შემცირებით, მათ შორის გაზრდილი მიგრაციით. 2016 წელს გასულ წელთან შედარებით, ქვეყანაში შრომისუნარიანი მოსახლეობა 0.6%-ით შემცირდა და მოსახლეობის აქტიურობის დონეში, შესაბამისად, 0.4 პროცენტული პუნქტით კლება დაფიქსირდა.

დასაქმების სხვადასხვა პროგრამებზე დახარჯული თანხების წილი მშპ-ში (2015წ.)

პოლიტიკა	აქტიური						პასიური			
	1	2	3	4	5	6	1	2	სულ	
									აქტიური	პასიური
ქვეყანა										
ავსტრალია	0.14	0.01	0.01	0.06	0.01	0.00	0.68	0.00	0.23	0.68
ავსტრია	0.17	0.46	0.04	0.02	0.05	0.01	1.37	0.12	0.74	1.49
ბელგია	0.20	0.16	0.16	0.14	0.06	0.00	1.20	0.51	0.72	1.71
კანადა	0.12	0.07	0.01	0.01	0.01	0.00	0.62	0.00	0.24	0.62
ჩილე	0.03	0.08	0.00	0.00	0.05	0.00	0.36	0.00	0.17	0.36
ჩეხეთი	0.12	0.02	0.13	0.10	0.06	0.00	0.19	0.00	0.43	0.19
დანია	0.39	0.60	0.28	0.78	0.00	0.00	1.08	0.20	2.05	1.28
ფინეთი	0.15	0.48	0.12	0.12	0.13	0.01	1.93	0.00	1.00	1.93
საფრანგეთი	0.25	0.37	0.05	0.09	0.22	0.03	1.97	0.00	1.01	1.98
გერმანია	0.36	0.20	0.02	0.03	0.01	0.01	0.86	0.02	0.63	0.88
საბერძნეთი	..	0.09	0.10	0.00	0.04	0.02	0.45	0.04	..	0.49
უნგრეთი	0.10	0.01	0.04	0.00	0.74	0.00	0.25	0.00	0.90	0.25
ირლანდია	0.09	0.23	0.05	0.01	0.20	0.00	1.24	0.01	0.58	1.25
ისრაელი	0.02	0.06	0.05	0.03	0.00	0.00	0.52	0.00	0.16	0.52
იტალია	0.10	0.17	0.23	0.00	0.00	0.02	1.28	0.01	0.51	1.29
იაპონია	0.07	0.01	0.06	0.00	0.01	0.00	0.17	0.00	0.14	0.17
კორეა	0.04	0.04	0.04	0.02	0.20	0.02	0.32	0.00	0.36	0.32
ლატვია	0.04	0.06	0.03	0.00	0.02	0.00	0.41	0.00	0.14	0.41
ლუქსემბურგი	0.06	0.05	0.39	0.00	0.15	0.00	0.53	0.15	0.66	0.68
მექსიკა	0.00	0.00	0.00	0.00	0.00	0.00	0.00	0.00	0.01	0.00
ჰოლანდია	0.25	0.07	0.05	0.39	0.02	0.00	1.82	0.00	0.77	1.82
ნორვეგია	0.13	0.10	0.10	0.18	0.00	0.00	0.46	0.00	0.52	0.46
პოლონეთი	0.08	0.01	0.13	0.17	0.02	0.05	0.15	0.13	0.46	0.27
პორტუგალია	0.07	0.27	0.16	0.01	0.04	0.00	0.98	0.02	0.55	1.01
სლოვაკეთი	0.04	0.01	0.08	0.04	0.02	0.01	0.21	0.13	0.20	0.34
სლოვენია	0.08	0.04	0.02	0.00	0.09	0.00	0.53	0.00	0.24	0.53
ესპანეთი	0.14	0.12	0.07	0.07	0.10	0.10	1.90	0.02	0.60	1.92
შვედეთი	0.26	0.15	0.60	0.26	0.00	0.01	0.55	0.00	1.27	0.55
შვეიცარია	0.11	0.18	0.07	0.23	0.00	0.00	0.65	0.00	0.59	0.65
აშშ	0.02	0.03	0.01	0.03	0.00	0.00	0.18	0.00	0.10	0.18

წყარო: OECD.Stat

აქტიურობის დონისა და შრომისუნარიანი მოსახლეობის კლება დაფიქსირდა 2016 წელსაც, რამაც მნიშვნელოვნად იმოქმედა 2016 წლის დასაქმების დონის მაჩვენებელზე. 2016 წელს დასაქმების დონემ 59.5% (1 763.3 ათასი ადამიანი) შეადგინა, რაც 0.2 პროცენტული პუნქტით ნაკლებია გასული წლის მაჩვენებელთან (1 779.9 ათასი დასაქმებული) შედარებით. 2016 წელს, წინა წელთან შედარებით ქალაქის ტიპის დასახლებებში დასაქმების დონე შემცირებულია 0.5 პროცენტული პუნქტით, ხოლო სოფლის ტიპის

დასახლებებში - 0.1 პროცენტული პუნქტით. აღსანიშნავია, რომ შრომისუნარიანი მოსახლეობის კლება უკავშირდება მოსახლეობის საყოველთაო აღწერის შედეგებს, რომლის მიხედვით ზოგადად შემცირდა საქართველოს მოსახლეობის რაოდენობა.

კვლევებით დასტურდება, რომ საქართველოში შრომის ბაზრის წინაშე დღეს არსებულ მთავარ გამოწვევებს ჯერ კიდევ წარმოადგენს: 1. უმუშევრობის მაღალი მაჩვენებელი; 2. სოფლის მეურნეობის სექტორში თვითდასაქმებულთა დაბალი პროდუქ-

დასაქმების სხვადასხვა პროგრამებზე დახარჯული თანხების წილი მშპ-ში, ეკონომიკური თანამშრომლობისა და განვითარების ორგანიზაციის წევრების საშუალო მაჩვენებლები (2004-2015)

	2004	2005	2006	2007	2008	2009	2010	2011	2012	2013	2014	2015
საჯარო დასაქმების მომსახურებები	0.14	0.14	0.13	0.12	0.12	0.14	0.14	0.13	0.13	0.12	0.13	0.13
პროფესიული გადამზადების პროგრამები	0.15	0.15	0.14	0.13	0.12	0.15	0.17	0.15	0.14	0.14	0.14	0.13
დასაქმების წახალისება	0.09	0.08	0.08	0.08	0.07	0.09	0.10	0.10	0.10	0.10	0.10	0.10
შრომის უნარს მოკლებული სამუშაო ძალის მხარდაჭერა და რეაბილიტაცია	0.08	0.08	0.07	0.07	0.08	0.08	0.08	0.08	0.09	0.08	0.09	0.09
ახალი სამუშაო ადგილების შექმნა	0.05	0.05	0.04	0.04	0.04	0.06	0.07	0.05	0.06	0.06	0.07	0.07
სტარტაპების წახალისება	0.01	0.01	0.02	0.01	0.01	0.02	0.02	0.02	0.01	0.01	0.01	0.01
უმუშევრობის დაზღვევა	0.80	0.74	0.65	0.56	0.58	0.93	0.90	0.80	0.84	0.86	0.80	0.74
ვადამდელი პენსია	0.10	0.10	0.10	0.09	0.08	0.08	0.07	0.06	0.06	0.05	0.05	0.04

წყარო: OECD.Stat

ტიულობა; 3. უმაღლესდამთავრებულთა უმუშევრობის მაღალი დონე; 4. სამუშაო ძალის მიერ შრომის ბაზრის მოთხოვნილი უნარების არქონა; 5. ქალების უმუშევრობის დონესთან შედარებით, მამაკაცის უმუშევრობის დონის ზრდის ტენდენცია; 6. დისბალანსი დასაქმების მოთხოვნასა და მიწოდებას შორის; 7. საქართველოს ეკონომიკის ტრანსფორმაცია სერვისების ეკონომიკად, შრომით რესურსებზე მოთხოვნის მიმართულებით.

გამოყენებული ლიტერატურა

1. საქართველოში დასაქმების მექანიზმის შესახებ რეგულირების ზეგავლენის შეფასება - (RIA), 2017წ. (GIZ, PMCG)
 2. საქსტატი-2017

3. შრომის საერთაშორისო ორგანიზაცია, ILO
 4. COVERAGE AND CLASSIFICATION OF OECD DATA FOR PUBLIC EXPENDITURE AND PARTICIPANTS IN LABOUR MARKET PROGRAMMES, ხელმისაწვდომია: <https://www.oecd.org/els/emp/Coverage-and-classification-of-OECD-data-2015.pdf>
 5. First Voluntary National Review on Implementation of the Sustainable Development Goals
 6. OECD.stat, ხელმისაწვდომია: <http://stats.oecd.org/>
 7. Rutkowski, J., J. (2013) *Georgia - Skills Mismatch and Unemployment Labor Market Challenges*. The World Bank, Report No. 72824- GE.
 8. World Bank Database
 9. 2030 Agenda for Sustainable Development

ეკონომიკის განვითარების მაჩვენებელთა სისტემა და მისი სრულყოფის გზები

ნაზი ჭიკაიძე
სტუ-ს პროფესორი

ბეკარ კილასონია
სტუ-ს დოქტორანტი

THE SYSTEM OF ECONOMIC DEVELOPMENT INDICATORS AND ITS WAYS OF PERFECTION

Nazi Chikaidze
Professor of GTU
Bekar Kilasonia
Georgian Technical
University, PHD

SUMMARY

The development of a system of economic development indicators and its perfection has long been a subject of discussion of the great thinkers of mankind. Macroeconomic analysis was necessary and necessary, Methodologies for assessing economic progress have been enhanced, it is possible to evaluate in the economy and carry out relevant radical measures. In economic sciences and practice, a circle of indicators are used to create a complete, multidimensional picture about the country.

The national reporting system allows us to capture the country's economic pulse. Gross national product is an accurate and very useful indicator of the functioning of the national economy, its data in practice is used not only to evaluate the overall data production but also to determine the level of well-being of the country's population. The exhausting of capital implies not only the impairment of physical capital but also the elimination of natural resources, along with the worsening of natural environment.

Economists have been thinking in years, the main element of the country's wealth is the physical capital. The abundance of human capital in national wealth is especially noticeable in high income countries. Methodology of the economic development parameters of the country gradually develop and continue to improve and perfection. Globalization and technological privilege is essential for modernization of economy, which requires more comprehensive and adequate quantitative methods.

Key words: "National reporting system", "Gross National Product" (MEP), "Gross Domestic Product" (GDP), Net "National Product" (AD), "National Income" (EH).

შესავალი

ეკონომიკის განვითარების მაჩვენებელთა სისტემის შექმნა, მისი სრულყოფა დიდი ხნის წინ იყო კაცობრიობის დიდ მოაზროვნეთა მსჯელობის საგანი. პირველი, რომელმაც ქვეყნის ეკონომიკური განვითარების სინთეზური გამოსახვისათვის გამოიყენა მუშაობის წლიური შედეგის - წლიური ერთობლივი პროდუქტის სიდიდე, ეს გახლდათ XVIII -ში მოღვაწე ფრანგი ფიზიოკრატი ფ. კენი. ეკონომიკური მეცნიერების სხვადასხვა მოღვაწენი ცდილობდნენ შეექმნათ ერთიანი სისტემა, რომელიც ორიენტირებული იქნებოდა ზედმიწევნით გადმოცემა იმ ეკონომიკური სიტუაცია, რომელიც რეალურად არსებობდა. ნელ-ნელა აუცილებელი და საჭირო გახდა მაკროეკონომიკური ანალიზი, გაღრმავდა ეკონომიკური პროგრესის შეფასების მეთოდოლოგიები, რომელთა წყალობით უფრო შესაძლებელი გახდა ეკონომიკაში არსებული სიტუაციის შეფასება, მისი გაზომვა და შესაბამისი რადიკალური ღონისძიებების გატარება.

ძირითადი ნაწილი

ეკონომიკურ მეცნიერებასა და პრაქტიკაში გამოიყენება მაჩვენებელთა წრე (სისტემა), რომლის საშუალებითაც ცდილობენ შექმნან სრული, მრავალგანზომილებიანი სურათი ქვეყნის შესახებ. ამავე დროს ეკონომისტებისა და სოციოლოგების კვლევაში ბოლო ხანებში საზოგადოების, ცალკეული ქვეყნების განვითარების შეფასება-დახასიათებისადმი მრავალი მიდგომა ჩამოყალიბდა, შემუშავდა სხვადასხვა მეთოდები, მაჩვენებლები, რის შედეგადაც მაკროეკონომიკური ანალიზის ახალ მეთოდოლოგიას ჩაეყარა საფუძველი, რომლის ძირითადი ინსტრუმენტი გახდა ეროვნული ანგარიშგებათა სისტემა. ეროვნულ ანგარიშგებათა სისტემა კი თავის თავში აერთიანებს ძირითად მაკროეკონომიკური მაჩვენებლებს: მთლიან ეროვნული პროდუქტს (მეპ), მთლიან შიდა პროდუქტს (მშპ), წმინდა ეროვნული პროდუქტი (ნეპ), ეროვნულ შემოსავალს (ეშ), და სხვა).

ეროვნულ ანგარიშგებათა სისტემა საშუალებას გვაძლევს ხელში გვეჭიროს ქვეყნის ეკონომიკური პულსი. მისი მეშვეობით ყოველ წამს შეგვიძლია დავინახოთ თუ რა ხდება ეკონომიკაში, რა რყევებს განიცდის ის, სტაბილურია თუ არა არსებული გარემო და სხვა. ამავე დროს ამ სისტემაში შემავალი სხვადასხვა მაჩვენებლის საშუალებით შეიძლება

გავზომოთ წარმოების მოცულობა დროის კონკრეტულ მომენტში და გამოვავლინოთ ეკონომიკური ფუნქციონირების უშუალოდ განმსაზღვრელი ფაქტორები. შემდგომ, განსაზღვრულ მონაკვეთში ეროვნულ შემოსავლის დონეთა შედარებით შესაძლებელია ავაგოთ მრუდი, რომელიც დაახასიათებს ეკონომიკის ფუნქციონირების შედეგებს ხანგძლივ პერსპექტივაში. მისი აღმავლობა ან დაქვეითება აისახება ეროვნული შემოსავლის მაჩვენებლებში. მთლიანობაში, რომ შევაჯამოთ ეროვნულ შემოსავლის ანგარიშები საშუალებას იძლევა შევადგინოთ საზოგადოების ეკონომიკური ფუნქციონირების ამსახველი ცხრილები და გონივრულად განვსაზღვროთ პოლიტიკა, რომელიც ხელს შეუწყობს ეკონომიკის გაუმჯობესებას.

მთლიანი ეროვნული პროდუქტი ეროვნული ეკონომიკის ფუნქციონირების ერთობ ზუსტი და ძალზე სასარგებლო მაჩვენებელია, მისი მონაცემები პრაქტიკაში გამოიყენება არა მარტო წარმოების მთლიანი მონაცემების შესაფასებლად, არამედ მოცემული ქვეყნის მოსახლეობის კეთილდღეობის დონის დასადგენად. მიუხედავად ამისა, რეალურ მეპ-სა და საზოგადოებრივ კეთილდღეობას შორის, არსებობს მტკიცე დადებითი კორელაცია. მისი არსებობა მდგომარეობს შემდეგში, რომ რაც უფრო მაღალია წარმოების დონე, მით უფრო ახლოსა საზოგადოება „კარგ ცხოვრებასთან“.

არსებობს არასასურველი „თანმდევი მთლიანი ეროვნული პროდუქტი“, რომელიც თან ახლავს მეპ-ის წარმოებას და მის ზრდას, ესაა ჰაერისა და წყლის დაჭუჭყიანება, ავტომანქანების სანაგვეები, ხმაური და ასევე გარემოს გაჭუჭყიანების სხვა ფორმები. გარემომცველი ბუნების დეგრადაციისა და განსაკუთრებით ბუნებრივი რესურსების ამონურვის პრობლემა არახელსაყრელ ზეგავლენას ახდენს ეკონომიკურ კეთილდღეობაზე და მთლიან ასახვას ვერ პოვებს ეროვნულ ანგარიშებში.

თანამდროვე პირობებში კაპიტალის ამონურვა გულისხმობს არა მარტო ფიზიკური კაპიტალის გაუფასურებას, არამედ ბუნებრივი რესურსების გამოლევასაც, გარემო ბუნებრივი პირობების გაუარესებასთან ერთად. ეროვნული ანგარიშების შემოსავლების შედგენისას ეს ეკოლოგიური დანახარჯები შესაძლებელია გამოვქვითოდ (გამოვაკლოთ), რის შედეგადაც მიიღება ზარალის ახალი მაჩვენებელი, რომელიც შესწორებულია ეკოლოგიური ფაქტორების გათვალისწინებით.

მეპ-ის აღრიცხვის ნაკლოვანებების კვლევისას ეკონომისტები მივიდნენ იმ დასკვნამდე, რომ არსებობს ეკონომიკის საკმაოდ დიდი, მზარდი იატაკქვეშა, ანუ ჩრდილოვანი სექტორი, რომელსაც ყოველიურად ებრძვიან, თუმცა ამ სექტორის სრული კონტროლი ჯერ-ჯერობით ვერ ხერხდება. ამ სექტორში ზოგიერთი წარმომადგენელი ჩართულია არალეგალურ საქმიანობაში, ისეთში, როგორიცაა აზარტული თამაშები, თაღლითობა, პროსტიტუ-

ცია, ნარკოტიკებით ვაჭრობა და ა.შ. გასაგები მიზეზებით ადამიანები, რომლებიც შემოსავალს იღებენ მზგავსი არალეგალური საქმიანობიდან, ცდილობენ დაფარონ თავიანთი შემოსავლები. იატაკქვეშა ორგანიზაციათა წარმომადგენელთა უმრავლესობა დასაქმებულია ლეგალური საქმიანობით, მაგრამ ისინი მაღავენ მიღებული შემოსავლების ნაწილს. ზარალი, რომელსაც სხვადასხვა ქვეყნების ეკონომიკა განიცდის არალეგალური სექტორის განვითარების შედეგად ძალზე დიდა. მაგალითად: მსოფლიოს 158 ქვეყანაში ჩრდილოვანი ეკონომიკის წილი 31.9%-ია. საქართველო კი იმ ქვეყნების ჩამონათვალშია, სადაც ჩრდილოვანი ეკონომიკის წილი მშპ-სთან მიმართებით ყველაზე მაღალია, - საერთაშორისო სავალუტო ფონდის კვლევის მიხედვით, საქართველოში ჩრდილოვანი ეკონომიკის წილი მშპ-სთან 64.9%-ია. ამ მაჩვენებლით საქართველოდგას ზიმბაბვესა (60.6%) და ბოლივიას (62.3%) გვერდით. მსოფლიოში ყველაზე მცირე ზომის ჩრდილოვანი ეკონომიკა შვეიცარიას (7,2%), ამერიკის შეერთებულ შტატებსა (8,3%) და ავსტრიას (8,9%) აქვს. სავალუტო ფონდის კვლევა 2015 წელს საქართველოში ჩრდილოვანი ეკონომიკის წილი 53.07%-მდე შემცირდა. OECD-ის ქვეყნებს შორის ჩრდილოვანი ეკონომიკის წილი საშუალოდ 20%-ზე დაბალია. ჯამში მსოფლიოში 1991 წლიდან 2015 წლამდე ჩრდილოვანი ეკონომიკის წილი 5%-ზე მეტად შემცირდა. კვლევის მიხედვით, დაბალ შემოსავლიან ქვეყნებში ჩრდილოვანი ეკონომიკის წილი უფრო მაღალია, ვიდრე განვითარებულ ქვეყნებში. საქართველოს მეზობელ აზერბაიჯანში ჩრდილოვანი ეკონომიკის წილი 52.19%-ია, სომხეთში 42.59%, თურქეთში 31.38%, ხოლო რუსეთში კი 39.73%.¹

თუ ვივარაუდებთ იმას, რომ „იატაკქვეშა ორგანიზაცია“ ლეგალურზე სწრაფად იზრდება მაშინ ეროვნული შემოსავლის ანგარიშები მზარდ მაშტაბებში ვერ შეაფასებენ ეკონომიკის მდგომარეობას განსაზღვრული დროის მანძილზე. ასევე მართებულია ის დაშვება, რომ არალეგალურ ან ლეგალურ საქმიანობაში სადაც შემოსავლების ნაწილი დაბეგვრისაგან იმალება, უმუშევრობის ოფიციალური სტატისტიკა ხელოვნურად იზრდება. აქედან გამომდინარე ხელოვნურად შემცირებულ მეპ-ს და გადიდებულ უმუშევრობას შეუძლია აიძულოს პოლიტიკოსები მიიღონ ეკონომიკის სტიმულირების ღონისძიებები, მაგრამ ამ სტიმულმა შესაძლოა უფრო არასასურველი ინფლაცია გამოიწვიოს, ვიდრე პროდუქტის რეალური გამოშვებისა და დასაქმების გადიდება.

ეკონომიკის განვითარების დონის შედარებით ფართოდ გავრცელებულ მაჩვენებელს წარმოადგენს მთლიანი შიდა პროდუქტი, და მთლიანი შიდა პროდუქტი ერთ სულ მოსახლეზე იმ ქვეყნებში, სადაც მშპ ერთ სულ მოსახლეზე მაღალია, ასევე მაღალია ქვეყნის ეკონომიკური და სოციალური კეთილ-

1 www.imf.org. international monetary fund საერთაშორისო სავალუტო ფონდი, გადამონმებულია 05.09.2018

დღეობავიდრე იქ სადაც ეს მაჩვენებელი დაბალია.

Global Finance-მაგამოაქვეყნა სტატისტიკური შედეგი ქვეყნების სიმდიდრე ერთ სულ მოსახლეზე, მთლიანი შიდა პროდუქტის (ნომინალი) მიხედვით. მსოფლიოში ყველაზე მდიდარი ქვეყნების სია შემდეგია: პირველ ადგილზე აღმოჩნდა კატარი (მშპ \$129 512), შემდეგ მას მოჰდევს ლუქსემბურგი (მშპ-ს \$100 991), მაკაო (მშპ \$87 845), სინგაპური (მშპ \$86 854) ბრუნეი (მშპ \$77 662), ქუვეითი (მშპ \$70 587), ირლანდია (მშპ \$69 374), ნორვეგია (მშპ \$69 031), არაბთა გაერთიანებული საემიროები (მშპ \$67 947), სან-მარინო (მშპ \$64 465). ყველაზე ღარიბ ქვეყნებად ბურუნდი, კონგოს დემოკრატიული რესპუბლიკა და ცენტრალური აფრიკული რესპუბლიკა დასახელდა. საქართველო აღნიშნულ რეიტინგში 189 ქვეყნიდან, 108-ე ადგილზეა - მშპ \$10,231.4 შემოსავლით. რაც შეეხება ჩვენს მეზობლებს, რეიტინგში აზერბაიჯანი 71-ე ადგილს იკავებს, თურქეთი 63-ს, რუსეთი 52-ს, ხოლო სომხეთი კი 114-ე ადგილზეა.² მშპ-ს დონე მოსახლეობის ერთ სულზე გაანგარიშებით შესაძლებელია არ გამოდგეს კეთილდღეობის ზუსტ მაჩვენებლად იმ მიზეზის გამო, რომ აღნიშნული მაჩვენებელი ვერ ასახავს მოცემულ ქვეყანაში შემოსავლების უთანაბრო განაწილების ხარისხს. თუკი რომელიმე ქვეყანაში მეკ-იგანაწილებულია ძალზე უთანაბროდ მოსახლეობის მეტად მდიდარსა და მეტად ღარიბ ქვეყნებს შორის სოციალური მდგომარეობა საკმაოდ დაძაბულია.

ეკონომიკის განვითარების შეფასების შედარებით გავრცელებული მაჩვენებელია ეროვნული სიმდიდრის მოცულობა, რომელიც წარმოადგენს საზოგადოების განვითარების მთელი ისტორიის მანძილზე თაობების შრომით შექმნილი და დაგროვილი მატერიალური დოვლათისა და კვლავწარმოებაში ჩართული ბუნებრივი რესურსების ერთობლიობას, რომელსაც მოცემული პერიოდისათვის ფლობს საზოგადოება. იგი საზოგადოების განვითარების საფუძველია და მაკროეკონომიკური მაჩვენებელია. რაც უფრო დიდია ეროვნული სიმდიდრის მოცულობა და ეფექტიანია მისი სტრუქტურა, მით უფრო მაღალია ქვეყანაში წარმოებულ სხვა მაკროეკონომიკურ მაჩვენებელთა მოცულობა და პირიქით, რაც უფრო მაღალია ამ უკანასკნელთა ზრდის ტემპი და მატების აბსოლუტური სიდიდე, მით უფრო იზრდება მოცემული ქვეყნის ეროვნული სიმდიდრე.

ეკონომისტები წლების განავლობაში ვარაუდობდნენ, რომ ქვეყნის სიმდიდრის მთავარ ელემენტად გვევლინება ფიზიკური კაპიტალი. ეროვნული სიმდიდრის მოცულობაში ადამიანური კაპიტალის სიჭარბე განსაკუთრებით საგრძნობია მაღალი შემოსავლის მქონე ქვეყნებში. ეკონომიკურად სუსტად განვითარებულ ქვეყნებში, განსაკუთრებით აფრიკის ქვეყნებში, სადაც ადამიანური რესურსები სუსტადაა განვითარებული, სიმდიდრის ნახე-

ვარზე მეტს, ძველებურად ბუნებრივი რესურსები შეადგენს.

დღეს-დღეობით ქვეყნის ეკონომიკური განვითარების პარამეტრების მეთოდოლოგია თანდათან ვითარდება და კვლავაც მოითხოვს დახვეწას და სრულყოფას. გლობალიზაციის და ტექნოლოგიური პროგრესისპირობებში ეკონომიკის მოდერნიზაცია აუცილებელია, რომელიც მოითხოვს უფრო სრულყოფილი და ადექვატური რაოდენობით მეთოდების შემუშავებას.

დასკვნა

საქართველოს მთავრობის ეკონომიკური პოლიტიკა სამ უმთავრეს პრინციპს ემყარება. პირველი პრინციპი ეკონომიკის რეალური (წარმოების) სექტორის განვითარებაზე ორიენტირებული სწრაფი და ეფექტიანი ეკონომიკური ზრდის უზრუნველყოფაა, რაც განაპირობებს ქვეყანაში არსებული ეკონომიკური პრობლემის გადაჭრას, სამუშაო ადგილების შექმნასა და სიღარიბის დაძლევას.

მეორე პრინციპია ინკლუზიური ეკონომიკური ზრდის ხელშემწყობი ეკონომიკური პოლიტიკის გატარება, რაც გულისხმობს მოსახლეობის საყოველთაო ჩართულობას ეკონომიკური განვითარების პროცესში (დიასპორის, მიგრანტების, ეთნიკური უმცირესობების და სხვა ჯგუფების ჩათვლით), ეკონომიკური ზრდის შედეგად საზოგადოების თითოეული წევრის კეთილდღეობას, მათ სოციალურ თანასწორობასა და მოსახლეობის ცხოვრების პირობების გაუმჯობესებას.

მესამე ძირითად პრინციპს ეკონომიკური განვითარების პროცესში ბუნებრივი რესურსების რაციონალური გამოყენება, ეკოლოგიური უსაფრთხოებისა და მდგრადობის უზრუნველყოფა და ბუნებრივი კატაკლიზმების რისკების თავიდან აცილება წარმოადგენს. საქართველოს მთავრობა აღიარებს დემოკრატიული განვითარების, ადამიანის უფლებათა და ძირითად თავისუფლებათა პატივისცემის, კანონის უზენაესობისა და ეფექტიანი მმართველობის პრინციპებს, რომელთაც ეფუძნება მისი პოლიტიკა. საბოლოოდ ადამიანთა საქმიანობის, ქვეყნის მეცნიერულ-ტექნიკური, ინტელექტუალური, ეკონომიკური, კულტურული განვითარების მთელი შედეგები თავს იყრის ადამიანთა ცხოვრების შინაარსის სიმდიდრეში, სრულყოფაში, ადამიანური ფასეულობების მარაგში, ანუ მოკლედ, რომ ვთქვათ, სოციალურ სიკეთეში, პროგრესში.

გამოყენებული ლიტერატურა:

1. მოსიაშვილი ვ., ეკონომიკა: დინამიკა, ზრდა, განვითარება, გამომცემლობა „დანი“, თბილისი 2008.
2. მსოფლიო ბანკის მონაცემები data.worldbank.org 104.
3. www.heritage.org/index/visualize 105
4. www.geostat.ge
5. www.economy.ge

2 www.gfmag.com Global Finance. გლობალური ფინანსები. გადამოწმებულია 01.09.2018

დასაქმება - კლასიკური და კეინზიანური კონცეფციები

*ელენე მენაბდე-ჯობაძე
ეკონომიკის დოქტორი, სტუ-ს
ასოცირებული პროფესორი*

ელენე მენაბდე-ჯობაძის სტატიაში: „დასაქმება - კლასიკური და კეინზიანური კონცეფციები“ აღნიშნულია, რომ დასაქმების თეორიისა და პრაქტიკის მაკროეკონომიკური შესწავლა თანამედროვე ცივილიზებული საზოგადოების ცენტრალური პრობლემაა. დასაქმების მაღალი დონე და დაბალი იძულებითი უმუშევრობა უდიდეს გავლენას ახდენს ერის მიღწევებსა და წარმატებაზე. უმუშევრობის მაღალი დონე ნიშნავს რესურსების ნაწილობრივ გამოყენებასა და მოსახლეობის დაბალ შემოსავლებს. დასაქმების მაღალი დონე მხოლოდ ეკონომიკური შემოსავლების მიზნებს როდი ასახავს. დასაქმება და შემოსავლების ზრდა ადამიანთა ნორმალური ცხოვრების პირობებისა და სოციალური განვითარების საფუძველია.

კლასიკური ეკონომიკური თეორია ამტკიცებს, რომ სრული დასაქმება წარმოადგენს საბაზრო ეკონომიკის ნორმას, ხოლო საუკეთესო ეკონომიკურ პოლიტიკას - სახელმწიფოს ჩაურევლობის პოლიტიკა. XIX-XX საუკუნის დასაწყისში ბევრი გამოჩენილი ეკონომისტი კლასიკოსი (ადამ სმიტი, დევიდ რიკარდო, ჯონ სტიუარტ მილი, ალფრედ მარშალი, არტურ პიგუ) ვარაუდობდა, რომ საბაზრო სისტემას შესწევს უნარი უზრუნველყოს ეკონომიკაში რესურსების სრული გამოყენება.

კეინზიანური თეორია ასაბუთებს - წმინდა კაპიტალიზმისათვის დამახასიათებელია უმუშევრობა და თუ ჩვენ განზრახული გვაქვს თავიდან ავიცილოთ რესურსების დანაკარგები, აუცილებელია სახელმწიფოს მხრიდან აქტიური პოლიტიკის განხორციელება. კეინზიანელები უარყოფენ თავად მექანიზმს, რომელსაც ემყარება კლასიკური კონცეფცია - ესაა საპროცენტო განაკვეთისა და ფასებისა და ხელფასების ავტომატური რეგულირება, საინვესტიციო გეგმებისა და დანახარჯების შეუსაბამობა. კეინზიანური თეორია მაკროეკონომიკაში დომინირებულად იქცა დიდი დეპრესიის დროიდან. შემდეგ ის მოდიფიცირდა და გადაიქცა თანამედროვე მაკროეკონომიკის საფუძველად.

საკვანძო სიტყვები: დასაქმება, უმუშევრობა, მაკროეკონომიკა, ეკონომიკური პოლიტიკა, დანახარჯები, ინვესტიციები, ინფლაცია, ადამ სმიტი, დევიდ რიკარდო, ჯონ სტიუარტ მილი, ალფრედ მარშალი, არტურ პიგუ, ჟან ბატისტ სეი, ჯ.მ. კეინზი.

SUMMARY

In the article of Elene Menabde-Jobadze: “Employment - Classic and Keynesian Concepts” describes that study of macroeconomic employment theory and practice is the central problem of modern civilized society. High employment and low coercive unemployment have a great impact on the achievements and achievements of the nation. High level of unemployment means partial use of resources and Low-Income Population. The high level of employment does not only reflect the goals of economic revenue. Employment and Income growth is the foundation for people’s normal living conditions and social development.

Classical economic theory is approved that Full employment is the norm of market economy, And the best economic policy - the policy of non-interference of the state. At the beginning of the XIX-XX century many outstanding Classics Economist (Adam Smith, David Ricardo, John Stuart Mill, Alfred Marshall, Arthur Pigu) suggested that market system is capable of providing full utilization of resources in the economy.

Keynesian theory testifies that Unemployment is characterized by pure capitalism, And if we intend to avoid the loss of resources, it is necessary to implement the active policy from the state. Keynesians deny the mechanism, which is based on the classic concept - This is an automatic adjustment of interest rates and prices and salaries, Incon-sistency of investment plans and expenditures. Keynesian theory has been dominated in macroeconomics since the Great Depression. Then it was modified and turned into a modern macroeconomic basis.

Keywords: employment, unemployment, macroeconomics, economic policy, savings, investments, inflation, Adam Smith, David Ricardo, John Stewart Pipe, Alfred Marshall, Arthur Pigu, Jean Baptist Sey, J.M. Keynes.

* * * *

დასაქმების თეორია ეკონომისტებისთვის ყოველთვის იყო და არის საყურადღებო. ხანგრძლივი კვლევის შედეგად შეიქმნა დასაქმების შესახებ ეკონომიკური თეორიის სხვადასხვა მიმართულებები. თითოეული მათგანი მიზნად ისახავდა ეკონომიკური განვითარებისა და პროგრესის საუკეთესო გზის არჩევას.

ეკონომიკური განვითარების ახალ ეტაპს საფუძველი ჩაუყარა ადამ სმიტის ნაშრომმა “გამოკვლევა ხალხთა სიმდიდრის ბუნებისა და მიზეზების შესახებ”, რომელიც იქცა თავისუფალი კონკურენციის

იდეოლოგიად. დიდი დეპრესიის შემდეგ გამოქვეყნდა ჯონ მეინარდ კეინზის ნაშრომი “დასაქმების, სარგებლისა და ფულის ზოგადი თეორია”, რამაც დასაბამი მისცა დასაქმების კეინზიანურ თეორიას. თანმიმდევრულად შეიქმნა დასაქმების კლასიკური და კეინზიანური თეორიები.

კლასიკური ეკონომიკური თეორია ამტკიცებს, რომ სრული დასაქმება წარმოადგენს საბაზრო ეკონომიკის ნორმას, ხოლო საუკეთესო ეკონომიკურ პოლიტიკას - სახელმწიფოს ჩაურევლობის პოლიტიკა. კეინზიანური თეორია ასაბუთებს - წმინდა კაპიტალიზმისათვის დამახასიათებელია უმუშევრობა და თუ ჩვენ განზრახული გვაქვს თავიდან ავიცილოთ რესურსების დანაკარგები, აუცილებელია სახელმწიფოს მხრიდან აქტიური პოლიტიკის განხორციელება. კეინზიანური თეორია მაკროეკონომიკაში დომინირებულად იქცა დიდი დეპრესიის დროიდან. შემდეგ ის მოდიფიცირდა და გადაიქცა თანამედროვე მაკროეკონომიკის საფუძვლად.

განვიხილოთ შრომის ბაზრის რეგულირების და განვითარების თეორიები დეტალურად. საბაზრო სისტემის განხილვით ვრწმუნდებით, რომ მას შეუძლია რესურსების სრული და ეფექტური განაწილება. შეუძლია თუ არა მხოლოდ საბაზრო სისტემას მიაღწიოს და უზრუნველყოს არსებული რესურსების სრული გამოყენება? ამ კითხვაზე პასუხი დროთა განმავლობაში იცვლებოდა.

XIX-XX საუკუნის დასაწყისში ბევრი გამოჩენილი ეკონომისტი კლასიკოსი (დევიდ რიკარდო, ჯონ სტიუარტ მილი, ალფრედ მარშალი, არტურ პიგუ) ვარაუდობდა, რომ: საბაზრო სისტემას შესწევს უნარი უზრუნველყოს ეკონომიკაში რესურსების სრული გამოყენება; არანორმალური ვითარება ომი, პოლიტიკური გადატრიალება, გვალვა, საბირჟო კრაზი და ა.შ. აფერხებს სრულ დასაქმებას; საბაზრო სისტემისათვის დამახასიათებელი ავტომატური თვითრეგულირების უნარი.

მონეტარისმისა და რაციონალური მოლოდინების თეორიის მიმოხილვა წარმოადგენს იძლევა მაკროეკონომიკის შესახებ ისეთ თანამედროვე შეხედულებებზე, რომლებიც კლასიკურ თეორიას ეფუძნება. მათ რიცხვს განეკუთვნება - მოკლევადიანი და გრძელვადიანი ერთობლივი მიწოდების გამიჯვნა. დასაქმების კლასიკურ თეორიას საფუძვლად უდევს ორი ძირითადი ცნება: იგულისხმება, რომ თითქმის შეუძლებელია ისეთი სიტუაცია, რომელშიც ხარჯების დონე არ იქნება საკმარისი სრული დასაქმების პირობებში წარმოებული პროდუქციის შესასყიდად; საერთო ხარჯების დონე რომც არ აღმოჩნდეს საკმარისი, საკმაოდ სწრაფად ჩაირთვება რეგულირების ისეთი ბერკეტები, როგორიცაა ფასი და ხელფასი (მ.შ. საპროცენტო განაკვეთებიც), რის შედეგადაც საერთო ხარჯების შემცირება არ გამოიწვევს წარმოების

რეალური მოცულობის, დასაქმებისა და რეალური შემოსავლების შემცირებას.

კლასიკური თეორიის მიერ ხარჯების დონის არასაკმარისობის შესაძლებლობის უარყოფა ნაწილობრივ ეფუძნება სეის კანონს, რომელიც არის მარტივი იდეა იმისათვის, რომ საქონლის წარმოების პროცესი თავად ქმნის შემოსავალს, რომელიც ზუსტად უდრის წარმოებული საქონლის ღირებულებას. ეს ნიშნავს, რომ პროდუქციის ნებისმიერი მოცულობის წარმოება ავტომატურად უზრუნველყოფს შემოსავალს იმ ოდენობით, რომელიც აუცილებელია ბაზარზე პროდუქციის შესაძენად, ე.ი. “მიწოდება წარმოშობს თავის საკუთარ მოთხოვნას”. სეის კანონი იძლევა გარანტიას, რომ მოხმარების ხარჯები იქნება საკმარისი მისი რეალიზაციისათვის. სეის კანონის ასეთი მარტივი გაგება მიუღებელია. თუმცა ის ფაქტი, რომ პროდუქციის წარმოება უზრუნველყოფს ფულადი შემოსავლის შესაბამის თანხას - აღიარებულია, მაგრამ არ არსებობს გარანტია, რომ შემოსავლის მიმღებები ამ თანხას მთლიანად დახარჯავენ. შემოსავლის რალაც ნაწილი შეიძლება დაიზოგოს და ამიტომ იგი არ აისახება მოთხოვნაზე. დანაზოგი ინვესტაციისა და ხარჯვის ნაკადის გარღვევას და ამდენად არღვევს სეის კანონის ეფექტურ მოქმედებას.

ეკონომისტ-კლასიკოსები ამტკიცებდნენ, რომ კაპიტალიზმის პირობებში არსებობს მეტად სპეციფიკური - ფულადი ბაზარი, რომელიც არის დანაზოგისა და ინვესტიციების ტოლობისა და ამდენად სრული დასაქმების გარანტი. მაგალითად ეს ნიშნავს, რომ ფულადი ბაზარი უზრუნველყოფს “შემოსავალი-ხარჯების” ნაკადიდან დანაზოგის სახით გამოსული ლარების კვლავ ავტომატურად საინვესტიციო საქონელზე დახარჯული ლარების სახით გამოჩენას. ფულადი ბაზარი, სადაც დანაზოგის მფლობელების მიერ შემოთავაზებულია ლარები, ხოლო ინვესტიციების მხრიდან ადგილი აქვს ლარებზე მოთხოვნას, აღადგენს განონანსწორებულ ფასს ფულის გამოყენებაზე - პროცენტის ისეთ განონანსწორებულ განაკვეთს, რომლის დროს დანაზოგი ლარების რაოდენობა უდრის ინვესტირებული ლარების რაოდენობას. თუმცა მომენტალურად დანაზოგმა შეიძლება გადააჭარბოს ინვესტიციებს და გამოიწვიოს დროებითი უმუშევრობა, მაგრამ აქ მოქმედებს ინყებს საპროცენტო განაკვეთის ფენომენი, რომლის შემცირება იწვევს ხარჯების ზრდას და ეს გრძელდება მანამ, სანამ ხარჯები არ გაუტოლდება დანაზოგებს, რის წყალობითაც შენარჩუნებული იქნება სრული დასაქმება. თუ შიდა მეურნეობებმა დროებით დაზოგეს მეტი ვიდრე მენარჩუნებულ ბენ ინვესტირებას, მაშინ ამით გამოწვეული საერთო ხარჯების შემცირება არ გამოიწვევს წარმოების რეალური მოცულობის, შემოსავლისა და დასაქმების დონის ხანგრძლივ შემცირებას, იმ პირობით თუ პრო-

დექციის ფასები შემცირდება ხარჯების შემცირების პროპორციულად.

კლასიკოსების აზრით, კონკურენცია უმუშევრებს აიძულებს მათ თანხმობაზე. უმუშევრობა ხელს უწყობს ხელფასის შემცირებას მანამ, სანამ ეს განაკვეთები არ იქნება იმდენად დაბალი, რომ მენარმეებისათვის შესაძლებელი ხდება ყველა მუშის დაქირავება. ეს მოხდება ხელფასის ახალი უფრო განონასწორებული განაკვეთის დროს. კლასიკოსების თვალსაზრისით საბაზრო რეგულირების ისეთი ბერკეტები, როგორც არის საპროცენტო განაკვეთის მერყეობა, ერთის მხრივ და ფასებისა და ხელფასის თანაფარდობის ელასტიურობა მეორეს მხრივ, ხელს უწყობს სრულ დასაქმებას კაპიტალისტურ ეკონომიკაში. კლასიკოსები ვარაუდობდნენ, რომ ამ ორი მექანიზმის ერთობლიობა გარდაუვალს ქმნის სრული დასაქმების უზრუნველყოფას. კლასიკური ეკონომიკური თეორიის ლოგიკიდან ყველაზე მართებულია სახემწიფოს ჩაურევლობის ეკონომიკური პოლიტიკა.

კლასიკური ეკონომიკური თეორიის დებულებებს ეწინააღმდეგებოდა ერთი ასეთი ფაქტი: ხანგრძლივი უმუშევრობა და ინფლაციის განმეორებადი პერიოდები. ისეთი უმნიშვნელოვანესი დაცემის ახსნა, როგორც იყო წარმოების ხანმოკლე დაცემა 1924-27 წლებში, შეიძლება ომებითა და ანალოგიური საგარეო ვითარებებით, მაგრამ ოცდაათიანი წლების "დიდი დეპრესია" უკვე აუხსნელი რჩებოდა. არსებობდა საოცარი შეუსაბამობა იმ თეორიას შორის, რომლის თანახმად უმუშევრობა არსებითად შეუძლებელია და ათწლიან განუწყვეტელ უმუშევრობას შორის. ამის გამო მრავალი ეკონომისტი კრიტიკულად უყურებდა კლასიკოსების დებულებას "კაპიტალიზმის დროს ეკონომიკის თვითრეგულირებისა და სრული დასაქმების უზრუნველყოფის შესახებ". ასევე ეჭვის ქვეშ დადგა კლასიკური თეორიის სხვა პოსტულატები და ფუძემდებლური პრინციპები.

1936 წელს ცნობილმა ინგლისელმა ეკონომისტმა ჯონ მეინარდ კეინზმა წამოაყენა კაპიტალისტურ ეკონომიკაში დასაქმების დონის ახალი ახსნა. თავის ნაშრომში კეინზმა მკაცრად გააკრიტიკა კლასიკური თეორიის საფუძვლები, რითაც მოახდინა დიდი გადატრიალება მაკროეკონომიკურ საკითხებში.

კეინზი თანამედროვე დასაქმების მამამთავრად ითვლება. დასაქმების კეინზიანური თეორია მკვეთრად განსხვავდება დასაქმების კლასიკური მიდგომისაგან. ამ თეორიის მკაცრი დასკვნის თანახმად: კაპიტალიზმის დროს არ არსებობს რაიმე მექანიზმი, რომელიც სრული დასაქმების გარანტიას იძლევა; ეკონომიკა შეიძლება იყოს დაბალანსებული - ე.ი. მიწა-წყლის წარმოების ერთობლივი მოცულობის წონასწორობას უმუშევრობის მნიშვნელოვანი დონისა და არსებითი ინფლაციის პირობებში; სრული დასაქმება უფრო შემთხვევითია, მაგრამ არაკანონზომიერი; კა-

პიტალიზმი არ არის თვითრეგულირებადი სისტემა, რომელსაც უსასრულო აყვავების უნარი შესწევს, არ უნდა გვექონდეს იმის იმედი, რომ კაპიტალიზმი თავისთავად განვითარდება.

არ შეიძლება ეკონომიკური მერყეობის დაკავშირება მხოლოდ ისეთ გარეგან ფაქტორებთან, როგორც არის ომი, გვალვა და სხვა ამგვარი ანომალიები. პირიქით, უმუშევრობისა და ინფლაციის მიზნები მნიშვნელოვანწილად გამოწვეულია ზოგიერთი ეკონომიკური გადანყვეტილებების მიღებისას სრული სინქრონულობის არარსებობით. ეს გადანყვეტილებები ეხება დანაზოგებსა და ინვესტიციებს. კეინზიანელები უარყოფენ თავად მექანიზმს, რომელსაც ემყარება კლასიკური კონცეფცია - ესაა საპროცენტო განაკვეთისა და ფასებისა და ხელფასების ავტომატური რეგულირება, საინვესტიციო გეგმებისა და დანახარჯების შეუსაბამობა.

კეინზიანური თეორია უარყოფს სეის კანონს. მას საეჭვოდ მიაჩნია დებულება იმის შესახებ, რომ საპროცენტო განაკვეთს შესაბამისობაში მოჰყავს შიდა მეურნეობების დანაზოგები და მენარმეთა საინვესტიციო გეგმები. ის ფაქტი, რომ თანამედროვე კაპიტალიზმისათვის დამახასიათებელია გამართული ფინანსური ბაზარი და ფინანსური ინსტიტუტების მრავალფეროვნება, არ ამცირებს სკეპტიციზმს საპროცენტო განაკვეთის, როგორც დანაზოგების ჩამომშვეები მილისა და ინვესტიციების (ონკანის) შემართებელი მექანიზმის მიმართ. კეინზიანელებს არამართებულად მიაჩნიათ კლასიკოსების მტკიცება იმის შესახებ, რომ ფირმების ინვესტიციები გაიზრდება თუ შიდა მეურნეობები გაზრდიან დანაზოგების დონეს. ხომ არ ნიშნავს დანაზოგის გაზრდა მოხმარების შემცირებას? შეიძლება თუ არა ვიფიქროთ, რომ მენარმეები დაინყებენ თავიანთი საწარმოო სიმძლავრეების გაფართოებას, როდესაც მათი ბაზარი ვინროვდება? ზოგადად კეინზიანელები ვარაუდობდნენ, რომ დანაზოგის წარმოქმნის სუბიექტები და ინვესტორები ფაქტობრივად წარმოადგენენ სხვადასხვა ჯგუფებს, რომლებიც ამუშავებენ თავისი დანაზოგისა და ინვესტიციების გეგმებს განსხვავებულ საფუძვლებზე. კერძოდ, დანაზოგის დონე სუსტადაა დამოკიდებული საპროცენტო განაკვეთზე.

კეინზიანური პოზიციის თანახმად, დანაზოგებისა და ინვესტიციების გეგმები ერთმანეთს არ შეესაბამება, ამიტომ შეიძლება ადგილი ჰქონდეს წარმოების საერთო მოცულობის, შემოსავლის, დასაქმებისა და ფასების მერყეობას. შინა მეურნეობებმა შეიძლება დაზოგონ, ხოლო მენარმეებმა დაბანდონ ერთიდაიგივე თანხები მხოლოდ შემთხვევით.

კლასიკოსების თეორიული დებულების თანახმად, ფასებისა და ხელფასის რეგულირება შემცირების მიმართულებით აღმოფხვრის უმუშევრობის ზემოქმედებას საერთო ხარჯებზე. კეინზიანელების აზრით

ხელფასისა და ფასების თანაფარდობის ელასტიურობა არ არსებობს იმ ზომით, რომელიც აუცილებელია სრული დასაქმების აღსადგენად ერთობრლივი მოთხოვნის შემცირებისას.

კაპიტალიზმის დროს საბაზრო სისტემა არასოდეს არ ყოფილა სრულიად კონკრეტული, ხოლო ამჟამად მასზე აისახება ბაზრის არასრულყოფილება, პრაქტიკული და პოლიტიკური სიძნელეები, რომლებიც ხელს უშლის ფასებისა და ხელფასის თანაფარდობის ელასტიურობას. რესურსების ბაზრებზე მძლავრი პროფკავშირები ეწინააღმდეგებიან ხელფასის შემცირებას. დამქირავებლები ფრთხილად უდგებიან ხელფასის შემცირების საკითხს, ვინაიდან ეს ინვეს უარყოფით შედეგებს შრომით კოლექტივთან ურთიერთობებზე და შრომის ნაყოფიერებაზე. არ შეიძლება ითქვას, რომ ფასებისა და ხელფასის თანაფარდო-

ბის ელასტიურობა მოახდენს უმუშევრობის გავლენის კომპენსაციას ერთობლივი მოთხოვნის შემცირებაზე.

გამოყენებული ლიტერატურა:

1. ადამ სმიტი, გამოკვლევა ხალხთა სიმდიდრის ბუნებისა და მიზეზების შესახებ, თბ. 2007, 504 გვ.;
2. დევიდ რიკარდო, პოლიტიკური ეკონომიის და დაბეგვრის საფუძვლები, თბ. 2007, 395 გვ.;
3. ჯონ კეინზი, დასაქმების, პროცენტის და ფულის ზოგადი თეორია, ქუთაისი, 1995, 420 გვ.;
4. ეკონომიკურ მოძღვრებათა ისტორია, იადგაროვი ი.ს., თბილისი 2014, 412 გვ.;
5. ეკონომიკური აზროვნება, პოლ ჰეინე, ტ. 1, თბილისი 2012, 228 გვ.

მიკრო და მცირე ბიზნესის განვითარების პრობლემები საქართველოში

კახაბერ ციმინტია
სოხუმის სახელმწიფო უნივერსიტეტის
ასოცირებული პროფესორი

რეზიუმე

მიკრო და მცირე ბიზნესის განვითარება განსაკუთრებულ როლს ასრულებს მოსახლეობის დასაქმებაში, საშუალო ფენის ფორმირებასა და სტაბილური ეკონომიკური ზრდის უზრუნველყოფაში. აღნიშნულ სფეროს განსაკუთრებული მნიშვნელობა ენიჭება განვითარებადი ეკონომიკის ქვეყნებისათვის, რომლებიც მოსახლეობის ცხოვრების დონისა და ხარისხის მისაღები პარამეტრების უზრუნველყოფის ამოცანის წინაშე დგანან, რაც საშუალო ფენის ჩამოყალიბების, მოსახლეობის შემოსავლების ზრდისა და უმუშევრობის შემცირების გზითაა შესაძლებელი. ანალოგიური ამოცანის წინაშე დგას საქართველოც.

XXI საუკუნეში საქართველოში განხორციელებულმა სისტემურმა და რადიკალურმა რეფორმებმა დადებითი გარემო შექმნა მიკრო და მცირე ბიზნესის განვითარებისთვის და ამჟამადაც აქტიურად ხორციელდება მათი განვითარების ღონისძიებები. ამასთან, მიკრო და მცირე ბიზნესის განვითარების მიღწეული დონე კვლავაც არასახარბიელოა. ამ სფეროში არსებულ პრობლემათა შორის განსაკუთრებით აღსანიშნავია: დაბალი კონკურენტუნარიანობა, მწარმოებლობის დაბალი დონე, ფინანსებზე ხელმისაწვდომობის სირთულე და სიძვირე, დეკლარირებული და რეალური პირობების განსხვავებულობა, მცირე ბიზნესის ფუნქციონირებისას არსებული ბიუროკრატიული ბარიერები, რეგიონებში მიკრო და მცირე ბიზნესის განვითარების დაბალი დონე, საინფორმაციო-საკონსულტაციო ცენტრების და შესაბამისი სახელმწიფო პროგრამების ნაკლებობა.

საკვანძო სიტყვები: მიკრო ბიზნესი. მცირე ბიზნესი. ბიზნესის კლასიფიკაცია. ბიზნესის განვითარება

MICRO AND SMALL BUSINESS DEVELOPMENT PROBLEMS IN GEORGIA

Kakhaber Tsimintia
Associated Professor of Sokhumi State University

RESUME

Development of micro and small business plays a significant role in employment of the population, the middle class formation and the stable economic growth. Particular importance of this sphere is given to developing economics of the countries, which are facing the goal of ensuring the level of living and quality of the population, Which can be achieved by increasing population revenues and unemployment. Georgia faces similar problems.

Systemic and radical reforms implemented in Georgia in the XXI century have created a positive environment for micro and small business development and are now actively involved in their development activities. Moreover, The level of micro and small business development is still unfavorable. Among the problems in this field is particularly noteworthy: Low competitiveness, low level of production, difficulties in availability of finances, difference in declarations and real terms, existing bureaucratic barriers, Low level of micro and small business development in the regions, lack of information-consulting centers and relevant state programs.

* * * *

მიკრო და მცირე ბიზნესის განვითარებას განსაკუთრებული მნიშვნელობა ენიჭება ნებისმიერი ქვეყნისთვის უმთავრესი მიზნის — მოსახლეობის ცხოვრების დონისა და ხარისხის მაღალი დონის მიღწევაში. როგორც განვითარებული ქვეყნების პრაქტიკა გვიჩვენებს, უმრავლეს მათგანში ეკონომიკური ზრდის მაღალი მაჩვენებლები, საშუალო ფენის ჩამოყალიბება, უმუშევრობის დაძლევა და ზოგადად ეკონომიკური სტაბილიზაცია მჭიდრო კავშირშია მიკრო და მცირე ბიზნესის განვითარებასთან. ამასთან მიკრო და მცირე ბიზნესის მნიშვნელოვანი ადგილი და როლი განვითარებული ქვეყნების ეკონომიკაში განპირობებულია არა მარტო ეკონომიკური არამედ სოციალური ფაქტორებითაც. მცირე ფირმის ფორმირება-განვითარება უპირველეს ყოვლისა, დამოკიდებულია ინდივიდის აქტიურ და თვითშემოქმედებით საქმიანობაზე. რადგანაც მიკრო და მცირე ბიზნესი საქმიანობის უნიკალური სფეროა, რომელიც

ინდივიდს აძლევს თავისი ნიჭისა და ყველა იმ უნარის გამოვლენის შესაძლებლობას, რომელიც მენარმისთვისაა დამახასიათებელი. იმ ძირითად ფაქტორებს შორის, რომლებიც მცირე ბიზნესის სპეციფიკურ როლს განაპირობებენ ეკონომიკაში განსაკუთრებული აღნიშვნის ღირსად მიგვაჩნია კონკურენტული გარემოს სტიმულირება-უზრუნველყოფა და კერძო ინტერესების რეალიზების გზით საშუალო ფენის ჩამოყალიბება. ამასთან აღსანიშნავია ისიც, რომ XXI საუკუნის დასაწყისისთვის, პოსტინდუსტრიული საზოგადოების თავისებურებების შესაბამისად, როდესაც განვითარების განმსაზღვრელი ფაქტორი ხდება ცოდნა, ინფორმაცია, სპეციფიკური ნიშნებიც შემოვიდა. კერძოდ, მიკრო და მცირე ბიზნესის განვითარებაში არსებითი როლი ინოვაციურ ხასიათს ენიჭება. ამასთან, რადგანაც დღევანდელ დინამიკურ სამყაროში სწრაფად ხდება ცვლილებები, ადგილი აქვს მცირე საწარმოების მნიშვნელოვანი რიცხოვნობის დაფუძნებას და ამავდროულად ასევე მრავალრიცხოვან ლიკვიდაციას.

XXI საუკუნის განვლილ პერიოდში საქართველოში განხორციელებულმა რადიკალურმა და სისტემურმა რეფორმებმა, როგორც საზოგადოებრივი საქმიანობის სხვა სფეროებში, ისევე ბიზნესშიაც მნიშვნელო-

ვანი დადებითი პირობების ფორმირება მოახდინე. კერძოდ, საფინანსო, საბიუჯეტო, საბაჟო, საბანკო და საგადასახადო სისტემაში განხორციელებული ცვლილებების შედეგად დაძლეულ იქნა საბიუჯეტო და ენერგეტიკული კრიზისები, შემცირდა საგადასახადო ტვირთი და გამარტივდა საგადასახადო სისტემა, გამარტივდა საბაჟო პროცედურები, ახლიდან შეიქმნა ეფექტური და მარტივი სახელმწიფო სერვისების სისტემა, მინიმუმამდე იქნა დაყვანილი კორუფცია.

სხვადასხვა ქვეყანაში ფორმის მცირე ბიზნესისადმი მიკუთვნების განსხვავებული კრიტერიუმები არსებობს. საქართველოში, სადაც აქტიურად მიმდინარეობს ევროკავშირის კანონმდებლობასთან ჰარმონიზაციის პროცესი, 2018 წლამდე მცირე ბიზნეს მიეკუთვნებოდა საწარმო 20 კაცამდე დასაქმებულით და 0.5 მლნ ლარამდე წლიური ბრუნვით. ახალი მეთოდოლოგიით შემოღებულ იქნა ახალი კრიტერიუმები რომელიც ემთხვევა ევროკავშირისას და დიფერენცირებულია მიკრო, მცირე, საშუალო და მსხვილი ბიზნესი (იხ. ცხრ. 1).

განსაკუთრებით მნიშვნელოვან დადებით, თუმცა როგორც საქართველოს გამოცდილებამ აჩვენა, არასაკმარის პირობად წარმოგვიდგება ბიზნესის სწრა-

ცხრილი 1.

ევროკავშირსა და საქართველოში ბიზნესის კლასიფიკაცია ზომების მიხედვით [4. 6]

№		მიკრო	მცირე	საშუალო	მსხვილი
1	ევროკავშირი: დასაქმებულთა რიცხოვნობა (კაცი)	< 10	< 50	< 250	≥ 250
	წლიური ბრუნვა (მლნ. ევრო)	≤ 2	≤ 10	≤ 50	> 50
	აქტივები (ბალანსი) (მლნ. ევრო)	≤ 2	≤ 10	≤ 43	> 43
2	საქართველო: დასაქმებულთა რიცხოვნობა (კაცი)	< 10	10-49	50-249	> 249
	წლიური ბრუნვა (მლნ. ლარი)	≤ 2	< 12	12-60	> 60

ცხრილი 2.

მცირე ბიზნესის განვითარების მაჩვენებლები სხვადასხვა ქვეყნებში. 2015 წელი [1. 3. 5. 6]

№	ქვეყნები	საწარმოთა რიცხოვნობაში წილი %	მთლიან დასაქმებულებში წილი %	ქვეყნის მშპ-ში წილი %
1	ევროკავშირი (EU-28) (მცირე და საშუალო)	99,8	66,3	67
2	აშშ (მცირე და საშუალო)	98,3	60	52
3	ჩინეთი (მცირე და საშუალო)	99	75	59
4	იაპონია (მცირე და საშუალო)	99,2	69,5	51,6
5	სინგაპური (მცირე და საშუალო)	98,5	62,3	53
6	საქართველო (მცირე და საშუალო)	99,7	68,3	18
	საქართველო (მიკრო და მცირე)	98,1	46,4	-

ფი რეგისტრაციის შესაძლებლობა, გადასახადების სიმცირე და აღრიცხვის სიმარტივე. კერძოდ, საქართველოში მიკრო და მცირე ბიზნესის რეგისტრაცია რამდენიმე წუთშია შესაძლებელი. მცირე ბიზნესში დასაბეგრი შემოსავალი 5%-ით, ხოლო იმ შემთხვევაში კი როცა პირს აქვს ერთობლივი შემოსავლების მიღებასთან დაკავშირებული ხარჯების 60 %-ის (გარდა დაქირავებულზე დარიცხული ხელფასის ხარჯისა) დამადასტურებელი დოკუმენტი - მხოლოდ 3%-ით იბეგრება. მცირე ბიზნესის სტატუსის მქონე მენარმე პირებისთვის არიან შემოსავალი/ხარჯების აღრიცხვისგან, გარდა ხარჯების აღრიცხვის სპეციალური წყურნალის წარმოებისა. მიკრო მენარმის სტატუსის მქონე პირები კი არ იხდიან საშემოსავლო გადასახადს და თავისუფლდებიან საკონტროლო-სალარო აპარატის გამოყენების ვალდებულებიდან (იხ. ცხრ. 2).

აღსანიშნავია, რომ საწარმოთა რიცხოვნობაში და მთლიან დასაქმებულებში მცირე და საშუალო საწარმოების წილის მიხედვით საქართველოს მაჩვენებლები ემთხვევა განვითარებული ქვეყნების შესაბამის მაჩვენებლებს (ცხრილი 2). ამასთან, მცირე და საშუალო ბიზნესის წილი მშპ-ში მნიშვნელოვნად ჩამორჩება განვითარებული ქვეყნების შესაბამის მაჩვენებლებს (განვითარებულ ქვეყნებში 50%-ზე მაღალი, საქართველოში - 18%). მიკრო და მცირე ბიზნესის საწარმოთა წილი მთლიან რიცხოვნობაში ასევე მსგავსია განვითარებული ქვეყნების შესაბამისი მაჩვენებლის.

საქართველოში მცირე და საშუალო ბიზნესის განვითარების ძირითად სამოქმედო პროგრამას წარმოადგენს „საქართველოს მცირე და საშუალო მენარმეობის განვითარების სტრატეგია 2016-2020 წლებისთვის“, რომლის ძირითად მიზნადაც განსაზღვრულია: მცირე და საშუალო საწარმოებისთვის ხელსაყრელი გარემოს შექმნა, მათი კონკურენტუნარიანობის და ინოვაციების შესაძლებლობების ამაღლება, შედეგად კი შემოსავლებისა შემოსავლების და სამუშაო ადგილების ზრდა და შესაბამისად, ინკლუზიური და მდგრადი ეკონომიკური ზრდის მიღწევა. კონკრეტულ მიზნებად კი დიფერენცირებულია: 1. 2020 წლისთვის მცირე და საშუალო საწარმოების გამოშვების ზრდა წლიურად საშუალოდ 10%-ით; 2. 2020 წლისთვის მცირე და საშუალო საწარმოებში დასაქმებულთა ზრდა 15%-ით; 3. 2020 წლისთვის მწარმოებლურობის ზრდა 7%-ით [1; გვ.23]. აღნიშნული სტრატეგიის ძირითადი ამოცანებად განსაზღვრულია: ადგილობრივ და საერთაშორისო ბაზრებზე მცირე და საშუალო საწარმოების კონკურენტუნარიანობის ამაღლება; სამენარმეო უნარების ამაღლება და თანამედროვე სამენარმეო კულტურის დანერგვა; მცირე და საშუალო საწარმოების მოდერნიზაციის და ტექნოლოგიური გაუმჯობესების ხელშეწყობა [1; გვ.23], ხოლო პოლიტიკის სტრატეგიული მიმართულებებად: 1:საკანონმდებლო, ინსტიტუციური და სამენარმეო გარემოს გაუმჯობესება;

2: ფინანსებზე ხელმისაწვდომობის გაუმჯობესება; 3: მცირე და საშუალო მენარმეობის უნარების განვითარება და სამენარმეო კულტურის ამაღლების ხელშეწყობა; 4: ექსპორტის ხელშეწყობა და მცირე და საშუალო საწარმოთა ინტერნაციონალიზაცია; 5: ინოვაციების, კვლევის და განვითარების ხელშეწყობა [1; გვ.24]. 2014 წლიდან მიკრო და მცირე ბიზნესის ხელშეწყობის მიზნით მოქმედებს სახელმწიფო პროგრამა „საწარმოე საქართველოში“.

მიუხედავად ბიზნეს-გარემოს არსებითი გაუმჯობესებისა მიკრო და მცირე ბიზნესის განვითარების თვალსაზრისით სიტუაცია კვლავაც პრობლემურია. შესაბამისად, კვლავაც არახელსაყრელია კონკურენტული გარემო, მაღალია უმუშევრობა და სოციალური დიფერენციაცია. საქართველოს ბიზნეს-სომბუცმენის აპარატი გამოყოფს შემდეგ TOP — 5 პრობლემას, რომელზედაც ყველაზე ხშირად მიმართავენ ბიზნესმენები: 1. სასამართლო სისტემის არაერთგვაროვანი პრაქტიკა და საქმეების განხილვის გაჭიანურება; 2. ბიუროკრატია საჯარო სექტორის საშუალო რგოლში; 3. მუნიციპალიტეტების მხრიდან შესულ განცხადებებზე კანონმდებლობით დადგენილ ვადებში პასუხის გაცემა; 4. ბიზნესისთვის ფინანსებზე ხელმისაწვდომობის ნაკლებობა და ასევე, შრომის ბაზარზე კვალიფიციური კადრების სიმწირე; 5. სასოფლო-სამეურნეო მიწების პრივატიზაციის და რეგისტრაციის პროცესში წარმოქმნილი პრობლემების გამო დაკარგული ინვესტიციები [7].

მიკრო და მცირე ბიზნესის განვითარებაში არსებულ პრობლემებს შორის განსაკუთრებულად გვინდა აღვნიშნოთ ორი ძირითადი პრობლემა: არახელსაყრელი კონკურენტული გარემო და დაბალი მწარმოებლობა. განვითარებული მიკრო და მცირე ბიზნესი მიუთითებს კონკურენტული გარემოს არსებობაზე. თავის მხრივ, მიკრო და მცირე ბიზნესის განვითარებისთვის აუცილებელია ხელსაყრელი კონკურენტული ფონი. საქართველოში ამ მიმართულებით არახელსაყრელი პირობებია შექმნილი ბიზნესის წარმოებას ხელს უშლის დეკლარირებულიდან განსხვავებული რეალური პირობები, რომლებიც დამატებით სირთულეებს უქმნიან ფირმების ფუნქციონირებას. მეორეს მხრივ, მთელ რიგ დარგებში დაბალია მწარმოებლურობა. მწარმოებლურობის ცნობილი დეტერმინანტებიდან (ფიზიკური და ადამიანური კაპიტალი, ბუნებრივი რესურსები, ტექნოლოგიური ცოდნა), ერთმნიშვნელოვნად მხოლოდ ბუნებრივი რესურსების ხელსაყრელობაზე შეიძლება მივუთითოთ. ასევე მნიშვნელოვან პრობლემებად გვევლინება ფინანსებისადმი ხელმისაწვდომობის სიძვირე და სირთულე, აგრარულ სექტორში დაზღვევის სისტემის გაუმართაობა, საინფორმაციო-საკონსულტაციო ცენტრების ნაკლებობა.

ამგვარად, XXI საუკუნეში საქართველოში განხორციელებულმა სისტემურმა რეფორმებმა დადებითი გარემო შექმნა მიკრო და მცირე ბიზნესის განვითარებისთვის და ამჟამად აქტიურად ხორციელდება

მათი განვითარების ღონისძიებები. ამასთან, მიკრო და მცირე ბიზნესის განვითარების მიღწეული დონე კვლავაც არასახარბიელოა. ამ სფეროში არსებულ პრობლემათა შორის განსაკუთრებით აღსანიშნავია დაბალი კონკურენტუნარიანობა, მწარმოებლურობის დაბალი დონე, ფინანსებზე ხელმისაწვდომობის სირთულე და სიძვირე, დეკლარირებული და რეალური პირობების განსხვავება, მცირე ბიზნესის ფუნქციონირებისას არსებული ბიუროკრატიული ბარიერები, რეგიონებში მიკრო და მცირე ბიზნესის განვითარების დაბალი დონე, საინფორმაციო-საკონსულტაციო ცენტრების და შესაბამისი სახელმწიფო პროგრამების ნაკლებობა.

გამოყენებული ლიტერატურა:

1. საქართველოს მცირე და საშუალო მენარმეობის განვითარების სტრატეგია 2016-2020 წლებისთვის. http://gov.ge/files/439_54422_706524_100-1.pdf
2. საქართველოს სოციალურ-ეკონომიკური გან-

ვითარების სტრატეგია. საქართველო 2020. http://www.economy.ge/uploads/ecopolitic/2020/saqartvelo_2020.pdf

3. Захарова Н. В., Лабудин А. В. Малое и среднее предпринимательство в европейских странах: основные тенденции развития. Ж. «Управленческое Консультирование». №12. 2017. https://sziu.ranepa.ru/images/nauka/UK_DOI/12_17/Zakharova_12_17.pdf

4. http://ec.europa.eu/eurostat/statistics-explained/index.php/Statistics_on_small_and_medium-sized_enterprises#SME_definition

5. http://ec.europa.eu/eurostat/statistics-explained/index.php/Statistics_on_small_and_mediumsized_enterprises#Basic_structures:_employment_size_class_breakdown_in_Structural_Business_Statistics

6. საქართველოს სტატისტიკის ეროვნული სამსახური. <http://www.geostat>.

7. <http://www.bm.ge/ka/article/biznesis-top-5-problema-saqartveloshi/23602>

ადგილობრივი საბიუჯეტო შემოსულობების პროგნოზირების საქმიანობის პრობლემები საქართველოში

მერაბ ვანიშვილი

ეკონომიკის დოქტორი,

საქართველოს ტექნიკური უნივერსიტეტის პროფესორი;

ლექსო ლემონჯავა

ბიზნესის ადმინისტრირების დოქტორი,

საქართველოს ტექნიკური უნივერსიტეტის

ასოცირებული პროფესორი

რეზიუმე

სტატიის მიზანია საბიუჯეტო შემოსულობების ზრდის რეზერვების გამოვლენა და მათი გამოყენების პერსპექტივების განსაზღვრა საქართველოს თვითმმართველ ქალაქებში. კვლევის საგანია საბიუჯეტო პროცესში ჩამოყალიბებული ურთიერთობები, ხოლო კვლევის ობიექტი - საქართველოს თვითმმართველი ქალაქების ბიუჯეტები.

ჩატარებული კვლევის შედეგად შემუშავებულია წინადადებები თვითმმართველი ქალაქების ბიუჯეტის შემოსულობების დაგეგმვის კუთხით გასატარებელი ღონისძიებების სწორად და ეფექტიანად წარმართვისათვის. დასაბუთებულია, რომ თვითმმართველი ქალაქების ბიუჯეტებისთვის მეტი ფინანსური რესურსის მოსაძიებლად აუცილებელია შემოსულობათა დამატებითი წყაროების გაჩენა. სხვა ღონისძიებებთან ერთად, შეთავაზებულია ტურისტული და ტაქსების მოსაკრებლების დანერგვა, რაც უზრუნველყოფს მათ წინაშე დასმული ამოცანების სრულყოფილად განხორციელებას.

დადგენილია, რომ სატრანსფერო პოლიტიკა, მიუხედავად განხორციელებული მთელი რიგი პოზიტიური ცვლილებებისა, მაინც ვერ იძლევა ტრანსფერისათვის დაკისრებული ძირითადი მიზნების ეფექტიანად მიღწევის საშუალებას. ამიტომ მნიშვნელოვანია სახელმწიფო ხელისუფლების მიერ ეფექტიანი სატრანსფერო პოლიტიკის გატარება და ტრანსფერის განაწილებისას სამართლიანობის პრინციპის დაცვა, რომელმაც უნდა უზრუნველყოს ცალკეულ რეგიონებს შორის ფინანსური რესურსების სამართლიანი გადანაწილება, კონკურენცია და შეჯიბრებითობა.

დასაბუთებულია, რომ ბიუჯეტის დაგეგმვისას ერთერთ უმნიშვნელოვანეს პრობლემას ბიუჯეტში მობილიზებული ფინანსური რესურსების, ცალკეულ დარგებსა და სფეროებს შორის ოპტიმალური გადანაწილება წარმოადგენს, რაც მიზნად ისახავს შეზღუდული ფინანსური რესურსების რაციონალურად და ეფექტიანად გამოყენებას. ამ მიმართულებით მიზანშეწონილია განხორციელდეს თვითმმართველი ერთეულების მიერ გარკვეული პრიორიტეტების განსაზღვრა და შემდგომ ამ პრიორიტეტების მიხედვით საბიუჯეტო შემოსულობების განაწილება-გადანაწილება.

საკვანძო სიტყვები: ტრანსფერები, გრანტები, გადასახადები, მოსაკრებლები, სატრანსფერო პოლიტიკა.

THE CURRENT PROBLEMS OF FORECASTING LOCAL BUDGET REVENUES IN GEORGIA

Merab Vanishvili - Doctor of Economics, Professor of Georgian Technical University

Lecso Lemonjava - Doctor of Business Administration, Assistant Professor of Georgian Technical University

SUMMARY

The goal of the article is to identify the growth of the budget revenues and determine their perspectives in the self-governing cities of Georgia. The topic of the research is the relationships developed in the budget process and the object of research - the budgets of the self-governing cities of Georgia.

As a result of the survey, proposals have been developed for the effective and efficient implementation of the measures to be taken in the planning of budget revenues of self-governing cities. It is reasonable to find additional sources of revenue to find more financial resources for self-governing cities budgets. Together with other activities, the fees for tourist and taxes are offered, which will ensure the fulfillment of the tasks set before them.

It has been established that the transfer policy, despite a number of positive changes, has not been able to effectively achieve the basic goals imposed on the transfer. That is why it is important to implement effective transparency policy by the state authorities and to protect the principle of fairness when distributing transparency, which should ensure a fair distribution, competitiveness and competitiveness between separate regions.

It is reasonable to note that one of the most important problems in budget planning is the optimal distribution of financial resources, separate fields and areas that are mobilized in the budget, aimed at rational and efficient use of limited financial resources. It is advisable to determine certain priorities by self-governing entities in this direction and then allocation and distribution of budget revenues according to these priorities.

Keywords: transfers, grants, taxes, taxes, transfer policy.

შესავალი

საქართველოში, ხანგრძლივი პერიოდის მანძილზე სახელმწიფო ხელისუფლების მცდელობის მიუხედავად, ვერ გახდა შესაძლებელი ბიუჯეტის შემოსულობების საპროგნოზო მაჩვენებლების გაანგარიშების მექანიზმის სრულყოფა, რაც მნიშვნელოვნად გააუმჯობესებდა თვითმმართველ ერთეულებში საბიუჯეტო პროცესის ორგანიზაციას. შესაბამისად, თვითმმართველი ერთეულის ბიუჯეტის პროექტის ფორმირების პროცესში ერთ-ერთ აქტუალურ პრობლემას ბიუჯეტის შემოსულობების პროგნოზირება წარმოადგენს.

საგულისხმოა, რომ ადგილობრივი თვითმმართველი ერთეულის ბიუჯეტის შედგენისათვის უპირველესი ამოცანა არის მისი პოტენციური შემოსულობების სახეობების განსაზღვრა. ამის შემდგომ კი მნიშვნელოვანია შემოსულობათა პროგნოზირება, რაც ადგილობრივი თვითმმართველი ერთეულის ბიუჯეტის საშემოსავლო ნაწილის შედგენის უმთავრესი საფუძველია.

შემოსულობების პროგნოზირებაში მნიშვნელოვანი ადგილი უკავია საგადასახადო შემოსავლების, გათანაბრებითი ტრანსფერისა და ადგილობრივი მოსაკრებლების პროგნოზირებას. რაც შეეხება საკუთრივ საგადასახადო შემოსავლების და გათანაბრებითი ტრანსფერის პროგნოზირებას, საქართველოს ფინანსთა სამინისტრო არა უგვიანეს 5 ოქტომბრისა აცნობებს ადგილობრივი თვითმმართველობის ორგანოებს სახელმწიფო ბიუჯეტის პროექტით შესაბამისი ბიუჯეტისათვის გადასაცემი ფინანსური დახმარებისა და გადასახადებიდან მისაღები შემოსავლების საპროგნოზო მაჩვენებლებს [1, მუხლი 77]. სხვა შემოსულობების დაგეგმვა კი მთლიანად დამოკიდებულია თვითმმართველ ერთეულის მიერ მის პროგნოზირებაზე, ძირითადად სტატისტიკური მონაცემების, საკანონმდებლო ცვლილებებისა და არსებული სიტუაციის გაანალიზების საფუძველზე.

მიუხედავად იმისა, რომ ამ მიმართულებით გარკვეული ანალიზი და კვლევა ჩატარებული, საჭიროა გადაიხედოს თეორიული პოზიციები და მოხდეს თვითმმართველ ქალაქებში პროგრამული ბიუჯეტის ფარგლებში საბიუჯეტო შემოსულობების პროგნოზირების ექსპლანანო პრაქტიკული გამოცდილების შეჯამება, გამოვლინდეს რიგი დაბრკოლებები, რათა მოხდეს პრობლემების შესწავლა, ანალიზი და კონკრეტული ღონისძიებების დასახვა საბიუჯეტო შემოსულობების პროგნოზირების შემდგომი გაუმჯობესების მიმართულებით. ეს მოითხოვს აღნიშნულ პრობლემაზე სამეცნიერო კვლევების გაგრძელებას და გაღრმავებას.

კვლევის შედეგები

კვლევის ფარგლებში განხორციელდა საქართ-

ველოს თვითმმართველი ქალაქების ფინანსების შედარება ბოლო 3 წლის განმავლობაში იმის დასადგენად, თუ ფინანსური რესურსების თვალსაზრისით რა განსხვავება არსებობს თვითმმართველ ქალაქებს შორის. მოქმედი საბიუჯეტო კლასიფიკაციის მიხედვით, შემოსავლები შედგება შემდეგი სამი კატეგორიისაგან: გადასახადები, გრანტები და სხვა შემოსავლები.

თვითმმართველი ქალაქების მიერ მისაღები შემოსავლების ანალიზი გვიჩვენებს, რომ 2018 წელს, გასული წლების მსგავსად, ძირითადი შემოსავალი ქალაქ თბილისზე მოდის 75% (2015 წ. - 73%, 2016 წ. - 70%, 2017 წ. - 64%).

აღსანიშნავია ისიც, რომ 2018 წელს საქართველოს სახელმწიფო ბიუჯეტში ადგილობრივი თვითმმართველობებისთვის გათანაბრებითი ტრანსფერის სახით სულ გათვალისწინებულია 705 080,0 ათასი ლარი, რაც 2017 წლის მონაცემებთან შედარებით 50 317,7 ათასი ლარით მეტია (8 %-იანი ზრდა), ხოლო 2016 წლის მონაცემებთან შედარებით 105 748,0 ათასი ლარით მეტია (18%-იანი ზრდა). ამასთან, გამოყოფილი გათანაბრებითი ტრანსფერის უდიდესი ნაწილი 61% (427 840,4 ათასი ლარი) ნაწილდება 5 თვითმმართველ ქალაქზე, ხოლო დარჩენილი 39% (277 239,6 ათასი ლარი) - დანარჩენ 64 მუნიციპალიტეტზე.

მიუხედავად იმისა, რომ თვითმმართველი ქალაქებისათვის 2018 წელს გათანაბრებითი ტრანსფერის მოცულობა მთლიანობაში შემცირდა 3%-ით, მაინც შეინიშნება გათანაბრებითი ტრანსფერის ზრდა თვითმმართველ ქალაქებში, რაც გამოწვეულია გათანაბრებითი ტრანსფერის გაანგარიშების ფორმულის ცვლილებითა და გამოანგარიშებული გათანაბრებითი ტრანსფერისა და საგადასახადო შემოსავლის ჯამური საპროგნოზო მაჩვენებლის 2017 წლის ანალოგიურ მაჩვენებელზე ნაკლებობით [3, მუხლი 16]. შესაბამისად, გათანაბრებითი ტრანსფერის მოცულობების ზრდა გვაქვს თვითმმართველ ქალაქებში.

განსხვავებულია გათანაბრებითი ტრანსფერის მოცულობა თვითმმართველ ქალაქებში. ასე, მაგალითად, 2017 წელს თვითმმართველ ქალაქებზე გადაცემული გათანაბრებითი ტრანსფერის მოცულობაში ყველაზე დიდი წილი (75,4%) ქ.თბილისზე მოდის, 24,6% კი, დანარჩენ თვითმმართველ ქალაქზე ნაწილდება. ყველაზე მცირე წილი - 2,4 % - თვითმმართველ ქალაქ რუსთავზე მოდის, ხოლო თვითმმართველ ქალაქ ფოთს საერთოდ არ მიუღია ტრანსფერი. თბილისის თავისი სტატუსით (დედაქალაქი) გამოირჩევა სხვა თვითმმართველობებისგან და მიუხედავად ამისა, მსგავსი დისბალანსი სხვადასხვა დონის თვითმმართველობებს შორის დაუშვებელია. თუ გავითვალისწინებთ იმ ფაქტს, რომ თბილისის თვითმმართველობა ტრანსფერებით მიღებული სახსრების ნაწ-

ილს შეიძლება სოციალური პროგრამების განხორციელებასაც ახმარდეს, შეგვიძლია დავასკვნათ, რომ არსებული გათანაბრების მოდელი თბილისის სხვა ქალაქებთან შედარებით უპირატეს პოზიციაში აყენებს.

ბიუჯეტების შემოსავლების სტრუქტურის ანალიზი გვიჩვენებს, რომ ადგილობრივი თვითმმართველობის ბიუჯეტის შემოსულობები ზრდის ტენდენციით ხასიათდება, თუმცა ადგილობრივი თვითმმართველობის ფინანსური დამოუკიდებლობის ხარისხი არ გაზრდილა. გრანტებს თვითმმართველი ქალაქების 2015-2018 წლების ბიუჯეტების შემოსულობის 30-60% უკავია, რაც საკმაოდ მაღალი მაჩვენებელია და ადგილობრივი ბიუჯეტების სახელმწიფო ბიუჯეტზე დამოკიდებულების ხარისხზე მეტყველებს.

როგორც გამოკვლევა გვიჩვენებს, 2016 წელს მნიშვნელოვნად შემცირდა თვითმმართველი ქალაქებისთვის გამოყოფილი გრანტების მოცულობა, რაც გამოწვეულია იმ გარემოებით, რომ 2016 წლიდან საშემოსავლო გადასახადის გარკვეული კატეგორიები შედის თვითმმართველობის ბიუჯეტის საშემოსავლო ნაწილში, ხოლო 2017 წლისათვის შემოსულობების ზრდა ძირითადად გამოწვეულია იმით, რომ 2017 წლიდან „სათამაშო ბიზნესის მოსაკრებლების შესახებ“ საქართველოს კანონში შევიდა ცვლილება, რომლის თანახმად შეიცვალა დადგენილი მოსაკრებლის ოდენობა, რამაც გამოიწვია დამატებით შემოსავლების მიღება. ასევე, გრანტების ნაწილში ზრდა გამოწვეულია თვითმმართველი ქალაქებისათვის დამატებით სპეციალური და კაპიტალური ტრანსფერის გამოყოფით. რაც შეეხება 2018 წელს, აქ გრანტების საერთო მოცულობის კლება გამოწვეულია იმით, რომ თვითმმართველი ქალაქების რაოდენობა 12-დან 5-მდე შემცირდა.

განსხვავებულია გრანტების მოცულობა თვითმმართველ ქალაქებში. ასე, მაგალითად, 2017 წელს თვითმმართველ ქალაქებზე გაცემული გრანტების მოცულობაში ყველაზე დიდი წილი (63,9%) თბილისზე მოდის, 36,1% კი, დანარჩენ თვითმმართველ ქალაქებზე ნაწილდება. ყველაზე მცირე წილი - 0,8% - თვითმმართველ ქალაქ ფოთზე მოდის.

მნიშვნელოვანი დისბალანსი შეინიშნება თვითმმართველი ქალაქების ერთ სულ მოსახლეზე გაცემული გრანტების მოცულობაში. ასე, მაგალითად, 2017 წელს მისი ყველაზე დიდი წილი ბათუმზე და თბილისზე მოდის, რაც, ძირითადად დიდი მოცულობის გათანაბრებითი, კაპიტალური და სპეციალური ტრანსფერის გადარიცხვის შედეგია. ყველაზე დაბალი მაჩვენებელი აქვს ფოთს. ეს ლოგიკურიცაა, რამდენადაც ფოთს მიღებული აქვს მხოლოდ მიზნობრივი, სპეციალური და კაპიტალური ტრანსფერი, რომელიც გამოიყენება დელეგირებული უფლებამოსილების განსახორციელებლად და კონკრეტული მიზნობრივობით.

მნიშვნელოვანი დისბალანსი შეინიშნება თვითმმართველი ქალაქების ერთ სულ მოსახლეზე გათანაბრებითი ტრანსფერის მოცულობაშიც. 2018 წელს, ყველაზე დიდი წილი თბილისზე მოდის, ხოლო ყველაზე მცირე წილი - ფოთზე.

გარდა ამისა, ბიუჯეტის შემოსულობების ერთ-ერთ კომპონენტს წარმოადგენს არაფინანსური აქტივების კლებიდან (პრივატიზების პროცესიდან) მიღებული სახსრები. აღსანიშნავია, რომ გასული წლების მსგავსად, 2018 წელსაც თვითმმართველობებში დაგეგმილი არაფინანსური აქტივების კლებიდან მისაღები შემოსულობების დაახლოებით 90% თვითმმართველ ქალაქებზე, განსაკუთრებით კი თბილისსა და ბათუმზე მოდის.

მიუხედავად იმისა, რომ საკუთარი შემოსულობების დიდ ნაწილს წარმოადგენს სახელმწიფო ბიუჯეტიდან მიღებული გათანაბრებითი ტრანსფერი, მაინც მნიშვნელოვნად გვესახება საკუთარი შემოსავლების სხვა წყაროების (საგადასახადო შემოსავლები, სხვა შემოსავლები, არაფინანსური აქტივების კლება) რეალისტურად დაგეგმვა. აღნიშნულიდან გამომდინარე, მიგვაჩნია, რომ თვითმმართველმა ერთეულებმა ადგილობრივი ბიუჯეტების შემოსულობების ზრდის მიზნით უნდა იმუშაონ ახალი სახის შემოსავლების შემოღებაზე, რაც დღევანდელ პირობებში სავსებით შესაძლებელია.

ჩატარებული კვლევიდან გამომდინარე, თვითმმართველ ქალაქებში შემოსავლების ზრდისათვის შეთავაზებულია შემდეგი სახის რეკომენდაციები:

1. საკანონმდებლო სახის ინიციატივა, რომელიც შეეხება საქართველოს კანონებში - „მოსაკრებლების სისტემის საფუძვლების შესახებ“, „ადგილობრივი მოსაკრებლების შესახებ“ და „საქართველოს საბიუჯეტო კოდექსში“ - მოსაკრებლების სახეების (ტაქსების და ტურისტული მოსაკრებლების) დამატებას, კერძოდ:

- ტაქსების მოსაკრებელი დაწესდეს პირველ ეტაპზე თვითმმართველი ქალაქების დონეზე, ხოლო შემდგომ - მუნიციპალიტეტებში. საჭიროა განისაზღვროს ტაქსების მოსაკრებელიდან მისაღები შემოსავალი თითოეულ მანქანაზე თვეში მინიმუმ 10 ლარი ან მაქსიმუმ 30 ლარი. თუ ვივარაუდებთ, დაახლოებით 10 000 მანქანას თვეში, რაც სავსებით რეალურია, წლიურად დამატებით მინიმუმ 1,2 მლნ ლარის და მაქსიმუმ 3,6 მლნ ლარის შემოსავლის მიღება იქნება შესაძლებელი.

- ტურისტული მოსაკრებლის დაწესება. ტურიზმის ეროვნული სააგენტოს მონაცემებით, საქართველოში ყოველწლიურად 3,5 მლნ-მდე ტურისტი შემოდის (საქართველოში დაჰყო 24 საათი და მეტი). თუ ავიღებთ მინიმალურ ტარიფს 1 ლარს ერთ ტურისტზე (მიუხედავად დღეების რაოდენობისა), დამატებით 3,5 მლნ-მდე შემოსავალს გულისხმობს,

ხოლო საშუალოდ 4 ლარის დანესების შემთხვევაში დამატებით 14 მლნ ლარია, რაც მნიშვნელოვნად შეუწყობს ხელს თვითმმართველობებს უფრო მეტად დააკმაყოფილონ საზოგადოებრივი საჭიროებები, განახორციელონ ინფრასტრუქტურული და სხვა პროექტები.

2. თვითმმართველი ქალაქების ნორმატიულ აქტებში ცვლილებები, რომელიც ეხება 100 000 ლარზე მეტი შემოსავლების მქონე ფიზიკურ პირთა ქონების გადასახადის განაკვეთებს. დღეს არსებული კანონმდებლობით, თვითმმართველი ერთეულის წარმომადგენლობითი ორგანოები განსაზღვრავენ ქონების გადასახადის განაკვეთებს საგადასახადო კოდექსით დამტკიცებული მოცულობის ფარგლებში. თვითმმართველი ქალაქების წარმომადგენლობითი ორგანოების მიერ მიღებული შესაბამისი აქტების ანალიზის შედეგად დადგინდა, რომ წარმომადგენლობითი ორგანოების მიერ ქონების გადასახადის განაკვეთი დადგენილია 100 000 ლარზე მეტი შემოსავლის მქონე ფიზიკური პირებისათვის 0,8% (საგადასახადო კოდექსით კი მაქსიმალური განაკვეთი შეადგენს 1%-ს). თუ თვითმმართველი ქალაქების მიხედვით არსებულ განაკვეთს გავზრდით 0,2%-ით (ფიზიკურ პირთა ქონება დაიბეგრება მაქსიმალური განაკვეთით 1%), დამატებითი შემოსავლების მიღებაც იქნება შესაძლებელი. ასე, მაგალითად, სახელმწიფო ხაზინის მონაცემებით, 2017 წელს თვითმმართველ ერთეულებში ფიზიკური პირების მიერ გადახდილი ქონების გადასახადმა შეადგინა 45,8 მლნ ლარი (მათ შორის 5 თვითმმართველ ქალაქში 22,8 მლნ ლარი). თუ ვივარაუდებთ, რომ 100 000 ლარზე მეტი შემოსავლის მქონე ფიზიკური პირების მიერ გადახდილი თანხა საშუალოდ 20% - 30% იქნება, ეს დამატებით 0,9 მლნ ლარიდან - 1,4 მლნ ლარამდე იქნება მხოლოდ თვითმმართველი ქალაქების შემთხვევაში, ხოლო მთლიანად მუნიციპალიტეტებისათვის მინიმუმ 1,8 მლნ ლარი და მაქსიმუმ 2,7 მლნ ლარის შემოსავალს მოიტანს, რაც თვითმმართველობების მიხედვით, ბუნებრივია, განსხვავებული იქნება.

3. მნიშვნელოვანი ყურადღება უნდა მიექცეს გათანაბრებითი ტრანსფერის გაანგარიშების ინსტრუქციას. დღეს არსებული კანონმდებლობით, ფინანსთა მინისტრს აქვს მინიჭებული ერთპიროვნული უფლებამოსილება დაამტკიცოს გათანაბრებითი ტრანსფერის გაანგარიშების ინსტრუქცია [5]. ეს ნიშნავს, რომ ფინანსთა მინისტრს შეუძლია მის მიერ დამტკიცებული ინსტრუქციის ფარგლებში, ფორმულაში გამოსაყენებელი სხვადასხვა კოეფიციენტების შემოღებითა და მათი მოცულობების ცვლილებით, მნიშვნელოვანი ზეგავლენა მოახდინოს გათანაბრებითი ტრანსფერების მოცულობაზე. შესაბამისად, გათანაბრებითი ტრანსფერის სამართლიანი განაწ-

ილების ერთ-ერთ მთავარ პრობლემად კვლავ რჩება მისი გაანგარიშების წესის შეზღუდული საკანონმდებლო რეგლამენტაცია.

მიგვანია, რომ სახელმწიფო ხელისუფლების ერთ-ერთ უმნიშვნელოვანეს ამოცანას ქვეყანაში ეფექტიანი სატრანსფერო პოლიტიკის გატარება უნდა წარმოადგენდეს, რამაც უნდა უზრუნველყოს ცალკეულ რეგიონებს შორის ფინანსური რესურსების სამართლიანი გადანაწილება, კონკურენცია და შეჯიბრებითობა.

გათანაბრებითი ტრანსფერის სამართლიან გაანგარიშებასთან ერთად, სერიოზულ პრობლემად რჩება სხვა შემოსავლების მობილიზებაც, მიუხედავად იმისა, რომ 2017 წელს, 2016 წელთან შედარებით სხვა შემოსავლები (საკანონმდებლო ცვლილების შედეგად) 48,3 მლნ ლარით (25%) გაიზარდა, 2016 წელს დანეშებული სხვა შემოსავლების კლების ტენდენცია არსებითად არ შეცვლილა. 2017 წელთან შედარებით, სხვა შემოსავლებმა 2018 წელს 6%-ით იკლო (13,6 მლნ ლარი). გამომდინარე აქედან, ადგილობრივმა მთავრობამ კარგად უნდა გაანალიზოს სხვა შემოსავლების შემცირების ტენდენციის გაგრძელების მიზეზები და დასახოს კონკრეტული გზები მათ გასაზრდელად.

დასკვნები

ჩატარებული კვლევის შედეგად შემუშავებული რეკომენდაციები თვითმმართველი ქალაქების ბიუჯეტის შემოსავლების დაგეგმვის კუთხით გასატარებელი ღონისძიებების სწორად და ეფექტიანად წარმართვისათვის. გამოიკვეთა, რომ თვითმმართველი ქალაქების ბიუჯეტებისთვის მეტი ფინანსური რესურსის მოსაძიებლად აუცილებელია შემოსავლების დამატებითი წყაროების გაჩენა. სხვა ღონისძიებებთან ერთად, შეთავაზებულია ტურისტული და ტაქსების მოსაკრებლების დანესება, რაც უზრუნველყოფს მათ წინაშე დასმული ამოცანების სრულყოფილად განხორციელებას.

დადგენილია, რომ სატრანსფერო პოლიტიკა, მიუხედავად განხორციელებული მთელი რიგი პოზიტიური ცვლილებებისა, მაინც ვერ იძლევა ტრანსფერისათვის დაკისრებული ძირითადი მიზნების ეფექტიანად მიღწევის საშუალებას. ამიტომ მნიშვნელოვანია სახელმწიფო ხელისუფლების მიერ ეფექტიანი სატრანსფერო პოლიტიკის გატარება და ტრანსფერის განაწილებისას სამართლიანობის პრინციპის გათვალისწინება, რომელმაც უნდა უზრუნველყოს ცალკეულ რეგიონებს შორის ფინანსური რესურსების სამართლიანი გადანაწილება, კონკურენცია და შეჯიბრებითობა. ასევე, რეგულარულად უნდა გადაისინჯოს გათანაბრებითი ტრანსფერის ფორმულა ობიექტური კრიტერიუმების საფუძველზე ტრანსფერის გასაანგარიშებლად,

რათა უზრუნველყოფილ იქნეს გათანაბრების სამართლიანი სისტემის შექმნა.

დასაბუთებულია, რომ ბიუჯეტის დაგეგმვისას ერთ-ერთ უმნიშვნელოვანეს პრობლემას ბიუჯეტში მობილიზებული ფინანსური რესურსების, ცალკეულ დარგებსა და სფეროებს შორის ოპტიმალური გადანაწილება წარმოადგენს, რაც მიზნად ისახავს შეზღუდული ფინანსური რესურსების მაქსიმალურად რაციონალურად და ეფექტიანად გამოყენებას. ამ მიმართულებით მიზანშეწონილია განხორციელდეს თვითმმართველი ერთეულების მიერ გარკვეული პრიორიტეტების განსაზღვრა და შემდგომ ამ პრიორიტეტების მიხედვით, საბიუჯეტო შემოსავლების განაწილება-გადანაწილება, რამდენადაც სწორი დაგეგმვა განაპირობებს არსებული პოტენციალის სრულფასოვნად გამოყენებას და რეალური შედეგების მიღწევას.

ლიტერატურა/REFERENCES:

1. საქართველოს საბიუჯეტო კოდექსი //<http://www.matsne.gov.ge>, უკანასკნელად იქნა გადამონმუბული -30.07.2018.
2. ადგილობრივი თვითმმართველობის კოდექსი // <http://www.matsne.gov.ge>, უკანასკნელად იქნა გადამონმუბული -30.07.2018.
3. „საქართველოს 2018 წლის სახელმწიფო ბიუჯეტი“ საქართველოს კანონი, 2017 წ.
4. სახელმწიფო ხაზინის ელექტრონული მომსახურების სისტემა //<http://www.etresuary.ge>, უკანასკნელად იქნა გადამონმუბული -30.07.2018.
5. გათანაბრებითი ტრანსფერის გაანგარიშების ინსტრუქციის დამტკიცების თაობაზე ფინანსთა მინისტრის 2009 წლის 30 დეკემბრის №904-ე ბრძანება // <http://www.matsne.gov.ge>, უკანასკნელად იქნა გადამონმუბული -30.07.2018.

«ამებას პრინციპი» ანუ სასაქონლო-ფულად ურთიერთობათა განვითარება და ენათა და ხალხთა «სიძველის» საკითხი

მილორდ სიჭინავა
ეკონომიკის მეცნიერებათა
დოქტორი, პროფესორი

რეზიუმე

სტატია ეძღვნებასაერთოდ ენათა და ხალხთა და, სახელდობრ, ქართველურ ენათა და თავად ქართველთა წარმომავლობისა და „სიძველის“ პრობლემას. შედარებისთვის ავტორს მოჰყავს ამებას მაგალითი. ეს ერთუჯრედიანი არსება მრავლდება გაყოფით. როცა ის ერთდროულად იყოფა ორ, სამ ან მეტ ამებად, და, ამდენად, თავად გაყოფა მათი მშობელი, ყოველი ახალი - შვილი ამება იმთავითვე გარკვეულწილად სანყისი ამებაცაა და ახალიც, ვინაიდან სანყისი ამება ამ შემთხვევაში არა თუ არ ქრება, არამედ აგრძელებს კვლავაც სიცოცხლეს ყველა მათგანში იმავდროულად, რა რაოდენობითაც და რამდენჯერადაც არ უნდა მოხდეს მათი გაყოფა და ზრდა-გამრავლება სწორედ ამგვარი პრინციპით, რასაც ავტორი „ამებას პრინციპს“ უწოდებს.

ზუსტად ამავე პრინციპით მიმდინარეობს, სავარაუდოდ, როგორც წესი, საერთოდ ენათა და ხალხთა გაყოფა-გამრავლებისა და ზრდა-განვითარების პროცესიც საბაზრო ურთიერთობათა აღმოცენებისა და განვითარების კვალდაკვალ, გარდა კიდევ რიგი სხვა, სავსებით კანონზომიერი ისტორიული პროცესებისა, რაც კლასიკურად ახასიათებს ასევე თავად საკუთრივ ქართული ენის წარმოშობასაც. ამიტომ, ავტორის მტკიცებით, სინამდვილეში არ არსებობს „უფროსი“ და „უმცროსი“ ენა და, შესაბამისად, „უფროსი“ და „უმცროსი“ ხალხი. ყველა ენა და ყველა ხალხი დედამიწაზე, რომელნიც დღემდეა შემორჩენილი, გარკვეული აზრით, ფაქტობრივად, ერთი და იმავე ასაკისაა.

საკვანძო სიტყვები: „ამებას პრინციპი“, სასაქონლო-ფულადი ურთიერთობები, ქართველური ენები, ენათა და ხალხთა „სიძველე“.

„AMOEBA PRINCIPLE“ OR THE DEVELOPMENT COMMODITY MONETARY RELATIONS AND THE PROBLEM OF THE „ANCIENCY“ OF LANGUAGES AND PEOPLES

Milord Sichinava,
doctor of economical sciences, professor

ABSTRACT

This article is devoted to the problem of origin of languages and peoples, in particular, that of the Kartvelian languages and the kartvelians themselves; it also discusses the question as to „how ancient“ they are. The

author exemplifies his ideas by Amoeba. This unicellular creature is reproduced by division. When it is simultaneously divided into two, three or more, and thus separation itself is their parent. Every new - Amoeba - in a certain way - is the first and the new from the outset, because the first amoeba does not disappear in this case, but continues living in all of them at one and the same time regardless of in what quantity and how many times they are divided; their growing and reproducing occur by such a principle that the author calls „Amoeba Principle“.

Supposedly it is precisely the same principle according to which, as a rule, the process of separation and growth of languages and peoples in general occurs after the growth and development of market relations; apart of the other equally important regular historical processes that classically characterize the origin of the Georgian language itself. Therefore, the author claims that there are no „older“ and „younger“ languages and consequently - „senior“ and „younger“ peoples. All languages and all peoples on the earth - in a way - are in fact of the same age.

Keywords: „Amoeba Principle“, commodity monetary relations, Kartvelian languages, „ancient“ of languages and peoples

* * * *

საერთოდ ენათა და ხალხთა და, სახელდობრ, ქართველურ ენათა და თავად ქართველთა წარმომავლობისა და „სიძველის“ საკითხი მეცნიერებაში დამუშავებულია არც თუ ისე ამომწურავად და სარწმუნოდ¹. შესაბამისად, ხშირ შემთხვევაში არაა გადანყვებილი სამართლიანად მისგან გამომდინარე ენობრივ ურთიერთობათა მონესრიგების რიგი

1 „ქართველურ ენათა ოჯახის სახელწოდება უკავშირდება ეთნონიმს - ქართველი“. ენათა ამ „... ოჯახში შედის: ქართული, მეგრული, ლაზური და სვანური ენები. მეგრული და ლაზური სპეციალისტთა ერთი ნაწილის მიერ მიჩნეულია ერთი და იმავე ენის დიალექტებად (ამ ენას ზანურს, ან კოლხურს უწოდებენ)“ [7, 3]. „ქართული სალიტერატურო ენა დასაბამიდანვე ემსახურებოდა ყველა ქართველურ ტომს - ქართველებს (ალბათ, უნდა იყოს-ქართ-ებს, იგივე ქორთუ-ებს მეგრულად - მ. ს.), მეგრელებს, ლაზებს და სვანებს“ [7, 4]. თუმცა „საიდან განჩნდა ეს ქართის ტომი, ან როგორ, სამწუხაროდ, ნათელი არაა“ [1, 224] და საერთოდ „... უნდა ითქვას, რომ ქართველი ხალხის გენეზისის საკითხი ყოვლად შეუსწავლელია“ [1, 225]. მეტიც. დღემდე ბოლომდე გარკვეული არაა თავად ქართველთა თვითსახელწოდების ეტიმოლოგიის საკითხიც [5, 337...]. შდრ. [3]; [9] და სხვ.

პრობლემა, რაც საფუძველს აძლევს საზოგადოების გარკვეულ ფენებში სხვადასხვასახის დავა-პოლემიკასა და სპეკულაციებს აღნიშნულ სფეროში.

პრობლემის კვლევის უფრო ხელშესახები და სარწმუნო წარმომჩენისთვის, ალბათ, არ იქნებოდა ურიტო თავდაპირველად წარმოგვედგინა რაც შეიძლება შემოკლებულად მოსაზრებები საერთოდ ენათა და ხალხთა წარმოშობისა და მათი ეგრეთ წოდებული სიძველის შესახებ, რასაც შეიძლება სწორედ „ამებას პრინციპი“ ეწოდოს.

მსგავსი პრინციპის თანახმად აშკარად ნაკლებმეცნიერული და საზიანოა შეხედულება ერთი ენიდან მეორის წარმოშობისა (ან კიდევ მისგან გამოყოფისა) და, ამდენად, მასადაძვე, „უფროსი“ და „უმცროსი“ ენებისა და, შესაბამისად, „უფროსი“ და „უმცროსი“ ხალხების შესახებ, მით უფრო მაშინ, როცა მოცემულ ენებს (ან კიდევ მათს გარკვეულ ერთობლიობას) მეცნიერულად სავსებით სარწმუნო ახლო გენეტიკურ-ისტორიული ნათესაობა უდასტურდებათ. სინამდვილეში არ არსებობს „უფროსი“ და „უმცროსი“ ენა და, შესაბამისად, „უფროსი“ და „უმცროსი“ ხალხი. ყველა ენა და ყველა ხალხი დედამიწაზე, რომელნიც დღემდეა შემორჩენილი, მათი აღმოცენების ხნოვანობისა და განუწყვეტელი ცვლილება - განვითარების მიუხედავად, გარკვეული აზრით, ფაქტობრივად, ერთი და იმავე ასაკისაა.

რასთან გვაგს საქმე სინამდვილეში?

შედარებისთვის მოვიყვანოთ ამებას მაგალითი. ეს ერთუჯრედიანი არსება მრავლდება გაყოფით. როცა ის ერთდროულად იყოფა, ვთქვათ, ორ, სამ ან მეტ ამებად, ცხადია, არ იქნებოდა გამართლებული გველაპარაკა ამ არსებათა წარმომავლობის („შობა-გაჩენის“, „ქვეყნად მოვლენის“) სხვადასხვა ასაკზე. ყველა მათგანი წარმოიშობა გაყოფით და თანაც სწორედ ერთსა და იმავე დროს და იმიტომ. თავად გაყოფა ამ შემთხვევაში მათი მშობელი. სად არის ახლა საწყისი ამება? იგი არა თუ არ ქრება, არამედ, პირიქით, აგრძელებს კვლავაც სიცოცხლეს ყველა მათგანში იმავდროულად. ასე, რომ თითოეული ახალი ამება უკვე იმთავითვე გარკვეულწილად საწყისი ამებაცაა და ახალიც. და ასე გრძელდება მუდამ და მარადჟამს, სანამ არსებობს ამებას მოდგმა, რა რაოდენობითაც და რამდენჯერადაც არ უნდა მოხდეს მათი გაყოფა და ზრდა-გამრავლება სწორედ ამგვარი პრინციპით.

ზუსტად ამავე პრინციპით მიმდინარეობს, სავარაუდოდ, როგორც წესი, საერთოდ ენათა და ხალხთა გაყოფა-გამრავლებისა და ზრდა-განვითარების პროცესიც, გარდა კიდევ რიგი სხვა, სრულიად განსაკუთრებული, მაგრამ იმავდროულად ამასთანავე სავსებით კანონზომიერი ისტორიული პროცესებისა², რაც კლასიკურად ახასიათებს ასევე თავად სა-

2 საერთოდ ენები, როგორც წესი, ჩნდებიან ხოლმე სწორედ ხალხთა დაშლა-დანაწილებისა და შერწყმა-შეერთების შედეგად, რასაც ისტორიულად სრულიად სხვადასხვა გარემოება უდევს საფუძვლად. შდრ. [11]; [8]; [10]; [2] და სხვ.

კუთრივ ქართული ენის (ანუ სახელდობრ იგივე ქართის, სწორედ იგივე ქალაქის ენის) წარმოშობასაც. შდრ. [4].

თავდაპირველად, როგორც წესი, თავად ხალხები შორდებიან ერთმანეთს სრულიად სხვადასხვა მიზეზით და მეტ-ნაკლებად ხანგრძლივი პერიოდის მანძილზე, ალბათ, კვლავინდებურად აგრძელებენ კიდევ მეტყველებას ერთსა და იმავე ენაზე. მაგრამ დროთა განმავლობაში რიგი გარემოების ზემოქმედებით, - როგორცაა ბუნებასთან, ერთმანეთთან და კოსმოსთან (ლმერთთან) და სხვ. ადამიანთა ურთიერთობა, - ისინი ნელ-ნელა შორდებიან ერთმანეთს და თანდათანობით იწყებს აღმოცენებასა და განვითარებას განსხვავება მათ შორის. ამ განსხვავებებს კი ერთმანეთისგან და ასევე მათი საერთო წინარე ენისგან, როგორც ცალკეული მათგანის სპეციფიკური ცვლილება-განვითარების პროდუქტებს, მართლაცაა შეიძლება ჰქონდეს სრულიად განსხვავებული ასაკი. ასევე ენები და ხალხები შეიძლება განსხვავდებოდნენ ერთმანეთისგან თავიანთი განვითარების დონის მიხედვით, მსგავსად იმისა, როგორც, მაგალითად, ორი ტყუპისცალიდან ერთ-ერთი შეიძლება იყოს უაღრესად განათლებული, ხოლო მეორე - წერა-კითხვის უცოდინარი და ა.შ.. მაგრამ ეს პროცესები სავსებით ბუნებრივი და კანონზომიერი და არამც და არამც არ უნდა იყოს საშური.

ზუსტად ამგვარი ურთიერთდამოკიდებულება თითქოსდა აგრეთვე, როგორც ჩანს, თავად საკუთრივ ქართველურ ენათა შორისაც³, რომლის ერთ-ერთი უდავო ობიექტური მიზეზიცაა საერთოდ სასაქონლო-ფულად, ანუ იგივე საბაზრო ურთიერთობათა აღმოცენებისა და განვითარების პროცესი შრომის საზოგადოებრივი დანაწილების, კერძო საკუთრებისა და შემდგომში უკვე თვით სახელმწიფოს აღმოცენებისა და განვითარების შედეგად [შდრ. 6]. სწორედ ესაა, სავარაუდოდ, ასევე თავად ქართველთა დღემდე შემორჩენილი ბუნებრივ-ისტორიული დაშლა-დაქუცმაცებისა და ხშირ შემთხვევაში მისი არაერთი ორგანულინაწილის უკიდურესი განმხოლოების ერთ-ერთი უმნიშვნელოვანესი მიზეზიც⁴, რაც შემდგომში უკვე, როგორც ჩანს, საუკუნეობრივად დააკანონა და განამტკიცა, უდავოდ, თავად საკუთრივ ფეოდალურმა წეს-წყობილებამ და ამით აღმოაცენა კიდევ მთელი რიგი არასასურველი და არაპროგრესული ტენდენციები მთლიანად ქვეყნის ტერიტორიულ-რეგიონული ურთიერთდამოკიდებულების სფეროში, თუმცა წარმოშვა ამასთანავე იმავდროულად ერთობ განუმეორებელი კოლორიტი და მომხიბვლელობა თითოეული მისი შემადგენე-

3 ინტერესს იწვევს ამ თვალსაზრისით გერჰარდ დეეტერსისა და მის თანამოაზრეთა ერთობ პოპულარული შეხედულება სახელდობრ ქართველურ ენათა ნათესაობრივი ურთიერთმართების შესახებ [შდრ. 7, 3-12...].

4 საგულისხმოა ამ მხრივ შეხედულება, რომ ადრეფეოდალური ხანისთვის ქართველი ერი მეტყველებდა არაერთ განსხვავებულ ქართველურ ენაზე [შდრ. 1, 203-205, 212 ...], რომელთა უმეტესობა დღემდეა შემორჩენილი.

ლი ნაწილის კულტურულ-ისტორიული განვითარების პროცესში, როგორც ერის ერთ-ერთი დღემდე შემორჩენილი მართლაც და ფასდაუდებელი საგანძური და სიმდიდრე.

ასე, რომ თავისი განვითარების საწყის ეტაპზე და გარკვეულწილად ასევე შემდგომშიც, მეტ-ნაკლებად ხანგრძლივი პერიოდის მანძილზე, სწორედ საბაზრო ურთიერთობათა აღმოცენებისა და ჩამოყალიბების პროცესი თავდაპირველად თიშავს და ამორიშორებს ერთმანეთისგან ერის საზოგადოებრივი სხეულის მთლიანობასა და ერთიანობას, მაგრამ განვითარების მაღალ და უმაღლეს საფეხურებზე ისევ და ისევ აერთიანებს და ადულაბებს მას უკვე მისთვის შესაფერ ტექნიკურ-ეკონომიკურ ბაზაზე. ზუსტად იგივეკანონზომიერება ახასიათებს აგრეთვე თავად საკუთრივკაცობრიობის განვითარების პროცესსაც მთლიანად, რაც შემდგომ მეცნიერულ კვლევა-ძიებასა და დამუშავებას მოითხოვს.

ბამოყენებული ლიტერატურა:

1. ბერძენიშვილი ნ. საქართველოს ისტორიის საკითხები. თბ., 1990.
2. გამყრელიძე თ., კიკნაძე ზ., შადური ი., შენგელაია ნ. თეორიულ ენათმეცნიერების კურსი. თბ., 2008.

3. გორდეზიანი რ. ქართული თვითშეგნების ჩამოყალიბების პრობლემა. თბ., 1993.

4. მელიქიშვილი გ. საქართველოს, კავკასიისა და მახლობელი აღმოსავლეთის უძველესი მოსახლეობის საკითხისათვის. თბ., 1965.

5. მუსხელიშვილი დ. ქართველთა თვითსახელწოდების ისტორიისათვის. - კრებ.: საქართველოსა და ქართველების აღმნიშვნელი უცხოური და ქართული ტერმინოლოგია. თბ., 1993.

6. სიჭინავა მ. საქართველო და ანტიკური მითოსი: სასაქონლო-ფულად ურთიერთობათა განვითარების საფეხურები. დის. ეკონ. მეცნ. დოქტ... თბ., 1999.

7. ფენრიხი ჰ., სარჯველაძე ზ. ქართველურ ენათა ეტიმოლოგიური ლექსიკონი. თბ., 1990.

8. ჯავახიშვილი ი. საქართველოს, კავკასიის და მახლობელი აღმოსავლეთის ისტორიულ - ეთნოლოგიური პრობლემები. თბ., 1950.

9. ჯაფარიძე ო. ქართველი ერის ეთნოგენეზის სათავეებთან. თბ., 2006.

10. Гамкрелидзе Т. В., Иванов В. В. Индоевропейский язык и индоевропейцы. Реконструкция и историко-типологический анализ праязыка и протокультуры. Т. I-II, Тб., 1984.

11. Март Н. Я. К истории передвижения яфетических народов с юга на север Кавказа: ИАН. С-Пб., 1916.

სოციალურეკონომიკური პრობლემები, ღონისძიებები და პერსპექტივები

ლია ჭყონია

საქართველოს ტექნიკური უნივერსიტეტის
ასოცირებული პროფესორი

SOCIO-ECONOMIC PROBLEMS, EVENTS AND PERSPECTIVES

Lia Chkonia

Georgian Technical University
Associate Professor

SUMMARY

Since 2012, Georgia has implemented social-economic programs: "Georgia 2020", "Startup Georgia", "Produce in Georgia", "Improvement in Georgia" and so on. The purpose of socio-economic programs is to promote business, create jobs and increase the well-being of the population. The programs are successful and there are results. In 2017, Georgia's economy grew by 5% and in May 2018 by 7.5%. According to the World Bank forecasts, Georgia's economy will grow by 5% by 2020. The International Monetary Fund positively assesses the work of the Georgian government and believes that Georgia's economic growth contributes to a reasonable policy and rapid growth of trade partners.

უკანასკნელი 25 წლის განმავლობაში "აღამიანის განვითარების" საშუალო მაჩვენებლები მსოფლიოს ყველა რეგიონში მნიშვნელოვნად გაუმჯობესდა, მიუხედავად ამისა, მსოფლიოს მოსახლეობის მესამედი, როგორც განვითარებად, ისე განვითარებულ ქვეყნებში ისევ სიღარიბეში ცხოვრობს. გაეროს (2016 წ.) აღამიანის განვითარების ინდექსით საქართველო მიეკუთვნება საშუალო განვითარების ქვეყნებს და 189 ქვეყანას შორის 70 - ე ადგილს იკავებს. რეიტინგის სათავეში ნორვეგიაა, შემდეგ შვეიცარია და ავსტრალია. აშშ მე-10 ადგილს იკავებს. ერთ სულ მოსახლეზე შემოსავალი მსოფლიოს ლიდერობს ყატარი-132.870\$ და ლუქსემბურგი-99.506\$. ..., მე-6 ადგილს იკავებს ნორვეგია-68.591%. .. მე-10 ადგილს კიმში-56.084\$. საქართველო ამ რეიტინგში 105-ე ადგილზეა-9,591\$ (სსფ 2015). ცხოვრების დონე მაღალია ქვეყნებში, სადაც ნაკლებია სოციალურ-ეკონომიკური პრობლემები.

საერთაშორისო და ადგილობრივი კვლევებით ბოლო წლებში საქართველოს მონაცემები უმჯობესდება, მაგრამ ქვეყნის მოსახლეობის სოციალურ-ეკონომიკური მდგომარეობა დამშვიდების საშუალებას არ იძლევა. ქვეყანაში კვლავ აქტუალურ პრობლემებად რჩება დასაქმება, შემოსავლების სიმცირე,

რე, სიღარიბის მაჩვენებელი და სხვ. საქართველოში განხორციელებული სამთავრობო თუ არასამთავრობო პროგრამებით, უცხოეთის ხელშეწყობით, მოსახლეობის ძალისხმევით, ეკონომიკური ზრდის მაჩვენებელი აღმავალი ტენდენციით ხასიათდება. 2017 წელს საქართველოს ეკონომიკა 5 %, ხოლო 2018 წლის მაისში 7.5%-ით გაიზარდა, წლის პირველ ნახევარში ეკონომიკურმა ზრდამ 6.1% შეადგინა. საქსტატის მონაცემებით 2017 წელს საქართველოს მშპ - 36001.8 მლნ. ლარი (14351.1 მლნ \$) შეადგინა. მშპ ერთ სულზე -9657.1 ლარი (3849.6\$). ეკონომიკურად აქტიური მოსახლეობა-1983.1 ათ. კაცი; დასაქმებული-1706.6 ათ. კაცი. აქედან თვითდასაქმებული-51.7%; უმუშევარი-276.4 ათ. კაცი (უმუშევრობის დონე-13.9%). 2017 წელს მოსახლეობის საშუალო თვიური შემოსავალი ერთ სულზე საშუალოდ იყო- 317.2 ლარი. შრომისუნარიანი მამაკაცის საარსებო მინიმუმი-175 ლარი. ხოლო სიღარიბის აბსოლუტურ ზღვარს ქვემოთ მყოფი მოსახლეობის წილი 2012 წლის მაჩვენებელთან შედარებით 30% - იდან შემცირდა -21.9% მდე.

2012 წლიდან ქვეყნის ეკონომიკური ზრდისთვის საქართველოს ხელისუფლების პრიორიტეტული მიმართულება ახალი სოციალურ-ეკონომიკური პროგრამების ამოქვეყნებაა. მთავრობის ოთხპუნქტიანი სამოქმედო გეგმის ნაწილია საქართველოს სოციალურ-ეკონომიკური განვითარების სტრატეგია „საქართველო 2020“. მასში წარმოდგენილია მთავრობის ეკონომიკური პოლიტიკა, რომელიც სამ პრინციპს ემყარება- 1. ეკონომიკის რეალური (წარმოების) სექტორის განვითარებაზე ორიენტირებული სწრაფი და ეფექტიანი ეკონომიკური ზრდის უზრუნველყოფა; 2. ინკლუზიური ეკონომიკური ზრდის ხელშეწყობა; 3. ბუნებრივი რესურსების რაციონალური გამოყენება; ეკონომიკური განვითარების სტრატეგიის მთავარი პრინციპებია: კერძო სექტორის თავისუფლება და ხელშეწყობის უზრუნველყოფა, საერთაშორისო ვაჭრობა და ინვესტიციები. გამოვლენილია ხელშემშლელი ფაქტორებიც: კერძო სექტორის დაბალი კონკურენტუნარიანობა, აღამიანური რესურსების არასაკმარისად განვითარება (განათლება, ჯანდაცვა, სოციალური დაცვა...), კრედიტების ხელშეწყობის პრობლემა-ფინანსური ხელმისაწვდომობა და სხვ.

2014 წლიდან საქართველოში ამოქმედდა ბიზნესის ხელშეწყობის სახელმწიფო პროგრამა „ანარმე საქართველოში“. პროგრამის მიზანია საქართველოში მენარმეობის განვითარება, მენარმე-სუბიექტების

მხარდაჭერა, სამენარმოე გარემოს გაუმჯობესება, კერძო სექტორის განვითარება, ინვესტიციების მოზიდვა, ახალი საწარმოების შექმნის, ბიზნესის განვითარების ხელშეწყობა, კერძო სექტორის კონკურენტუნარიანობისა და საქესპორტო პოტენციალის ზრდაა. ამისათვის პროგრამის ფარგლებში ხდება ფინანსურ რესურსებზე ხელმისაწვდომობის გამარტივება, უძრავი ქონებით უზრუნველყოფა და საკონსულტაციო მომსახურების განვითარება.

2016 წლიდან სს „საპარტნიორო ფონდის“ მიერ დაფუძნდა ინოვაციური ბიზნესის ხელშეწყობის სახელმწიფო პროგრამა „სტარტაპ საქართველო“. რომლის მიზანია, ხელი შეუწყოს დამწყები ბიზნესის (სტარტაპების) განვითარებას საქართველოში. „სტარტაპ საქართველო“ პირველივე ეტაპზე პროგრამის ფარგლებში დაახლოებით 60-მა ახალგაზრდამ საკუთარი ბიზნეს-იდეის რეალიზებისთვის მსხვილი გრანტი მიიღო. პროექტები კონკურსის საფუძველზე შეირჩა.

მათგან ინოვაციურ ნაწილში 36, ხოლო მაღალტექნოლოგიურ კომპონენტში 20. პირველ ეტაპზე პროგრამის განსახორციელებლად 11 მილიონი ლარია გამოყოფილი, მომავალში ბიუჯეტი 35 მილიონ ლარამდე გაიზრდება.

სახელმწიფო პროგრამას „ანარმოე საქართველოში“ 2016 წლიდან დაემატა პროგრამა „უმასპინძლე საქართველოში“, რომელიც მენარმეებს ხელს უწყობს განავითარონ სასტუმრო ბიზნესი და შექმნან ახალი სამუშაო ადგილები ისეთ რეგიონებში, რომლებიც მიმზიდველია ტურისტული თვალსაზრისით, მაგრამ ინფრასტრუქტურა საჭიროებს განვითარებას.

„ანარმოე საქართველოში“ პროექტის ფარგლებში, სულ (2014-2018წ/08) მხარდაჭერილია 393 პროექტი (ინდუსტრიული, სოფლის, სასტუმროს და ქონების მიმართულებები), მათი ჯამური ინვესტიციის მოცულობა 955 მლნ ლარზე მეტია. აქედან ჯამში 503 მლნ ლარზე მეტია კომერციული ბანკების სესხების მოცულობა. აღნიშნული პროექტებით სულ შეიქმნება 15,000-ზე მეტი ახალი სამუშაო ადგილი. „უმასპინძლე საქართველოში“ პროგრამის ფარგლებში მხარდაჭერილია სასტუმრო ინდუსტრიის 38 მენარმე სუბიექტი, მათი ინვესტიციების ჯამური მოცულობა 110 მლნ ლარს შეადგენს. სავარაუდოდ შეიქმნება 1200-ზე მეტი სამუშაო ადგილი.

ახალი სახელმწიფო პროგრამების ამუშავებამ შედეგები უკვე გამოიღო.

2018 წელს წინა წელთან შედარებით ბიზნეს-სექტორში დასაქმებულთა რაოდენობა გაზრდილია 4%-ით, (25 ათასი კაცი). სულ ბიზნეს სექტორში დასაქმებულთა 656.5 ათ. კაცი. აქედან - 36.8% მსხვილ, 22% - საშუალო, 41.2% - მცირე ბიზნესში. საშუალო თვიური ხელფასია: მსხვილი ბიზნესი - 1270.0 ლარი, საშუალო ბიზნესი - 1378.6 ლარი, მცირე ბიზნესი - 1132.7 ლარი. შექმნილი სამუშაო ადგილების ზრდაში 2018 წლის მეორე კვარტალში ყველაზე

მაღალი წვლილით გამოირჩევა სასტუმროები და რესტორნები (ზრდა 8.8%), ვაჭრობა (ზრდა 5.2%), ჯანდაცვა (ზრდა 4.7%) და ტრანსპორტირება და დასაწყობება (ზრდა 5.0%).

საქართველოში მწვავე სოციალურ-ეკონომიკური პრობლემად რჩება უმუშევრობა და დაბალი ანაზღაურება. იგი გვევლინება ქვეყანაში სიღარიბის განმავითარებელ მთავარ ფაქტორად. უმუშევრობა მსოფლიო პრობლემია. ევროზონაში 18.725 მლნ კაცი უმუშევარია. Eurostat-ის მონაცემებით უმუშევრობის საშუალო მაჩვენებელი ევროკავშირში 7.7% -ია. ყველაზე მაღალი უმუშევრობის დონეა საბერძნეთში 21.7%. ხოლო ყველაზე დაბალი - ჩეხეთში - 2,9%. ჩეხეთის ეკონომიკაში ყველაზე დიდი წვლილი წარმოებს უჭირავს. წარმოების ზრდა კი არის ჩეხეთში უმუშევრობის დონის კლების მიზეზი.

ჩეხეთში მოსახლეობა უმეტესად დასაქმებულია Toyota-ს, Peugeot-ის, Citroën-ის, Škoda-ს და Hyundai-ის საწარმოებში, რომლებიც პერიოდულად ქმნიან ახალ სამუშაო ადგილებს.

სახელმწიფო ხელისუფლების ორგანოები და განსაკუთრებით შრომის, ჯანმრთელობის დაცვისა და სოციალური დაცვის სამინისტრო, რომელიც 2018 წლის საქართველოს ბიუჯეტის ხარეჯების 28%-ზე მეტს - 3.528 მლრდ ლარს განკარგავს, მოსახლეობის სოციალური უზრუნველყოფისათვის უამრავ პროგრამებს ანხორციელებს. სახელმწიფო პროგრამები მიმართულია შრომის უნარიანი მოსახლეობის დასაქმებაზე, უნარზე ზღუდულთა დახმარებაზე, პენსიონერთა, ორსულ და მშობიარე ქალთა დახმარებაზე და ა.შ. შრომის ბაზრის გაუმჯობესების მიზნით საქართველოს შრომის, ჯანმრთელობისა და სოციალურ დაცვის სამინისტროში შექმნილია შრომისა და დასაქმების პოლიტიკის დეპარტამენტი, ასევე სსიპ - სოციალური მომსახურების სააგენტოს ბაზაზე ჩამოყალიბდა დასაქმების ხელშეწყობის სამსახური. მომზადდა შრომის ბაზრის ფორმირების სახელმწიფო სტრატეგია. გატარდა სექტორული რეფორმა დასაქმებისა და პროფესიული განათლებისა და გადამზადების მიმართულებით. ყოველივე ეს ხელს შეუწყობს შრომის ბაზარზე არსებული პრობლემების მოგვარებას და დასაქმებას.

საქართველოში 2018 წელს ასაკით პენსიით სარგებლობს 741662 კაცი. (მთლიანი თანხა - 134.638.457 ლარი). პენსია ხანდაზმულთა ღირსეული ცხოვრების უზრუნველყოფას უნდა ახდენდეს, დღევანდელი პენსია ძალიან მცირეა. პენსიონერთა უმრავლესობა სიღარიბეში ცხოვრობს. ასაკით პენსიით (180 ლარი) ერთნაირად სარგებლობს ყველა მოქალაქე, სტაჟისა და დამსახურების მიუხედავად. დღევანდელი პენსია სოციალურ დახმარებას ჰგავს. საქართველოს ხელისუფლების განცხადებით 2019 და 2020 წლებში მთავრობა აპირებს პენსიის 20-20 ლარით გაზრდას. 2018 წლის ივლისიდან ძალაში შევიდა საქართველოს კანონი დაგროვებითი პენსიის შესახებ. „საქართველო

2020“ -ში მოცემულია საპენსიო სისტემის რეფორმირების არსი. დაგროვებითი საპენსიო სისტემა გულისხმობს 6%-იან კონტრიბუციას. კერძოდ, დასაქმებული ყოველთვიურად ინდივიდუალურ საპენსიო ანგარიშზე რიცხავს დასაბეგრი ხელფასის 2%-ს, დამსაქმებელი ასევე 2%-ს, 2% კი სახელმწიფო ბიუჯეტიდან ემატება. თვითდასაქმებულს საპენსიო ანგარიშზე შეაქვს შემოსავლის 4%, სახელმწიფოს თანამონაწილეობა კი, ამ შემთხვევაშიც 2%-ია. თუ დასაქმებულის ხელფასი ან თვითდასაქმებულის შემოსავალი წლიურად 24 000 ლარს აღემატება, სახელმწიფოს თანამონაწილეობა 1%-მდე მცირდება. სახელმწიფო ბიუჯეტიდან საპენსიო შენატანი არ დაერიცხებათ საპენსიო სქემის იმ მონაწილეებს, ვისი ხელფასი/შემოსავალი წლიურად 60 000 ლარს აღემატება. საპენსიო სქემის მონაწილეს მის ინდივიდუალურ საპენსიო ანგარიშზე არსებული თანხა შეუძლია მიიღოს საპენსიო ასაკის მიღწევის შემდეგ. მონაწილეს შეუძლია მიიღოს დაგროვებული თანხა ყოველთვიურად, ასევე შეუძლია დანაზოგის ერთიანად გატანა. საპენსიო რეფორმანარმოადგენს ერთგვარ სოციალური პასუხისმგებლობის გადნაწილებას კერძო სექტორსა და სახელმწიფოს შორის. მასში ჩართვა სავალდებულო იქნება 40 წლამდე დასაქმებული ადამიანებისთვის.

საპენსიო რეფორმა იმედისმომცემია, თუმცა ღირსეული სიბერის გარანტიას მხოლოდ პენსია ვერ უზრუნველყოფს. უცხოეთში არსებულ პენსიებსა და ხანდაზმულთა ცხოვრების დონემდე ჯერ ისევ შორია. პენსია ფინეთში და ისრაელში 1400\$ მდეა. აშშ-1164\$, შვეიცარიაში, გერმანიაში და ესპანეთში-800-900 ევრო და ა.შ. და რაც მთავარია პენსიები ხანდაზმულებს მიეცემათ სტაჟისა და დამსახურების მიხედვით. ჩვენს ქვეყანაში ამ თვალსაზრისით მხოლოდ რამოდენიმე უწყების თანამშრომელთა ღვაწლია დაფასებული.

მოსახლეობის ჯანმრთელობის დაცვა-გაუმჯობესებისა და სიცოცხლის გახანგრძლივებისთვის სახელმწიფო ანხორციელებს ჯანდაცვის სხვადასხვაპროგრამებს: საყოველთაო ჯანდაცვა, ფსიქიკური ჯანმრთელობა, აივ ინფექცია, დიაბეტის, ტუბერკულოზის, ნარკომანიის მართვა, ცე-ჰეპატიტის მართვის ღონისძიებების უზრუნველყოფა, დედათა და ბავშვთა ჯანმრთელობა, ქრონიკული დაავადების და სხვ. სპეციალური მედიკამენტებით უზრუნველყოფა და ა.შ. სახელმწიფო სოციალური პროგრამები ხორციელდება შშმ პირების, სოციალურად დაუცველების, უნარშეზღუდულების და ა.შ დასახმარებლად. ეს პროგრამები მოიცავს როგორც მკურნალობა-რეაბილიტაციას, ასევე საჭირო ინვესტიციას და ფულად-მატერიალურ დახმარებებს.

საქართველოში 123,6 ათასზე მეტი შეზღუდული შესაძლებლობების მქონე პირია რეგისტრირებული. ისინი სახელმწიფოსგან სტატუსის მიხედვით 180-იდან 600 ლარამდე სოციალურ დახმარებას იღებენ. სახელმწიფო შშმ პირებს უფასოდ უზრუნ-

ველყოფს სპეციალური დამხმარე საშუალებებით (ტექნიკური, ხელსაწყო). შშმ ბავშვები უზრუნველყოფილი არიან რეაბილიტაცია/აბილიტაციით. საჭიროების შემთხვევაში შინმოვლის საშუალებით. სხვადასხვა სახის მომსახურებებით, მათ შორის აადლის ცენტრები, მცირე საოჯახო ტიპის სახლები. 110 ადამიანზე გათვლილი 10 ინკლუზიური სკოლა (ჯერჯერობით) და სხვ.

სახელმწიფო სოციალური პროგრამის ნაწილია მიზნობრივი სოციალური დახმარება (საარსებო შემწეობა) - ფულადი სახის გასაცემელი, რომლის მიზანია შეფასების სისტემით იდენტიფიცირებული ლატაკი ოჯახების სოციალურ-ეკონომიკური მდგომარეობის გაუმჯობესება, ქვეყანაში სიღატაკის დონის შემცირება დაპრევენცია. უნდა აღინიშნოს, რომ სოციალური დახმარება (საარსებო შემწეობა) ძალიან მცირეა- 10-60 ლარი. ის იანგარიშება სარეიტინგო ქულისა და 16 წლამდე სულადობის მიხედვით. აგრეთვე,

სოციალური პროგრამებით დადგენილია დამხმარე საშუალებებით უზრუნველყოფაც, მათ შორის სავარძელ-ეტლებით, სმენის აპარატებით, ყავარჯნებით, ხელჯოხებით, გასაადგილებელი ჩარჩოებით, საპროთეზო-ორთოპედიული საშუალებებით და კოხლენარული იმპლანტით და სხვ.

მიზნობრივი დახმარების სახით ფულად დახმარებები ხორციელდება ამის ვეტერანთათვის, მაღალმთიან რეგიონში მცხოვრებთათვის, დემოგრაფიული პირობების გაუმჯობესებისათვის, აგრეთვე საჭიროების მიხედვით გაიცემა სახელმწიფო კომპენსაციები, აკადემიური სტიპენდიები და საყოფაცხოვრებო სუბსიდიები.

ცალკე აღნიშვნის ღირსია დეკრეტული შვებულება. 1917 წელს „ორსულობისა და მშობიარობის გამო შეღავათის შესახებ“ კანონით (დეკრეტით) მსოფლიოში პირველად რუსეთში ქალებს მიენიჭათ უფლებაესარგებლათ შვებულებით 112 დღე ანაზღაურებითა სამუშაო ადგილის შენარჩუნებით. დღეისათვის ორსულობისა და მშობიარობის გამო ანაზღაურებადი შვებულება დანესებულია მსოფლიოს თითქმის ყველა ქვეყანაში გარდა რამოდენიმე ქვეყნისა. მათ შორისაა ამერიკის შეერთებული შტატები.

საქართველოს ორგანული კანონით - შრომის კოდექსით და „საჯარო სამსახურის შესახებ“ საქართველოს კანონით (2014 წლიდან ახალი პირობებით), დასაქმებულს/მოსამსახურეს თავისი მოთხოვნის საფუძველზე ეძლევა შვებულება ორსულობის, მშობიარობისა და ბავშვის მოვლის გამო - 730 კალენდარული დღის ოდენობით. (ნაცვლად 477 დღისა) აქედან 183 კალენდარული დღე (ნაცვლად 122 დღისა) ანაზღაურებადია. მშობიარობის გართულების ან ტყუპის შობის შემთხვევაში - ანაზღაურებადია 200 კალენდარული დღე (ნაცვლად 140 დღისა) როგორც საჯარო, ისე კერძო სექტორში დასაქმებული მშობლების შვებულებების ანაზღაურება ხდება სა-

ხელმწიფო ბიუჯეტიდან 1 000 ლარის ოდენობით, დეკრეტული შვებულების 90 დღით აღების უფლება აქვს საჯარო სექტორში დასაქმებული მამას. საქართველოში მამის დეკრეტული შვებულების მხოლოდ ერთი ფაქტი დაფიქსირდა 2016 წელს.

მიუხედავად იმისა, რომ ახალი რეგულაციებით და დამატებითი თანხების გამოყოფით ხელი შეეწყო ორსულთა, მშობიარეთა და მშობიარობის შემდგომ მშობლებს, მაინც იწვევს კრიტიკას. კერძოდ კანონი არ ავალდებულებს კერძო სექტორის დასაქმებულს. საჯარო სამსახურში დასაქმებული ქალები დეკრეტული შვებულების დროს იღებენ ხელფასის სრულ ოდენობას და დამატებით დაცულნი არიან სამსახურის დაკარგვისგან ბავშვის დაბადებიდან 3 წლის განმავლობაში. ხოლო კერძო სექტორში დასაქმებულს არ ეკისრება დასაქმებულისთვის 183 კალენდარული დღის ხელფასსა და 1000 ლარიან დახმარებას შორის არსებული სხვაობის, კომპენსაციის ანაზღაურების ვალდებულება. რაც დასაქმებულს აიძულებს სასწრაფოდ დაბრუნდეს სამსახურში და შეინარჩუნოს სამუშაო ადგილი.

ევროპის ქვეყნებში დეკრეტული შვებულების ხანგრძლივობა სხვადასხვაგვარია: შვედეთში მშობლებს (ან ბავშვის მომვლელს) უფლება აქვთ ისარგებლონ ანაზღაურებადი დეკრეტული შვებულებით - 480 დღე, დანიაში - 420 დღე, ნორვეგიაში - 378 დღე, გაერთიანებული სამეფოში - 273 დღე... დეკრეტული შვებულების ანაზღაურების ფორმები სხვადასხვა ქვეყანაში სხვადასხვაგვარია. ნაწილს ანაზღაურებს სახელმწიფო, ნაწილს დამკირავებელი, ჯანდაცვის, მუნიციპალიტეტები, სოციალური დაზღვევის ფონდები. აგრეთვე, დედისთვის განკუთვნილი შვებულება შესაძლებელია გაიყოს მშობლებს შორის. აშშ-ში ანაზღაურებადი დეკრეტული შვებულება არ არსებობს არც საჯარო და არც კერძო სექტორში დასაქმებულთათვის. აშშ-ში კანონმდებლობით დედას ან მამას უფლება აქვს 84 დღის განმავლობაში ისარგებლოს მხოლოდ უხელ-

ფასო შვებულებით.

საქართველოს ხელისუფლება ქვეყანაში სოციალურ-ეკონომიკური პრობლემების აღმოსაფხვრელად ზემოთ აღნიშნული პროგრამების გარდა სხვა მრავალ ღონისძიებებს ანხორციელებს. ხელსუწყობს სოციალურად ორიენტირებულ ეკონომიკის ამუშავებას, რომელსაც შეუძლია დაძლიოს ქვეყანაში დაგროვილი დისპროპორციები და სიღარიბე.

საქართველო ლიდერია რეგიონში ეკონომიკის ზრდის მიხედვით. ის უსწრებს პოსტსაბჭოთა ქვეყნებს: აზერბაიჯანს, სომხეთს, უკრაინას, მოლდოვას, ბელარუსსა და რუსეთს. სახელმწიფოს სოციალურ-ეკონომიკური განვითარება აღმავალი გზით მიდის. მსოფლიო ბანკის პროგნოზით, საქართველოს ეკონომიკა 2020 წლისთვის — 5%-ით გაიზრდება. საერთაშორისო სავალუტო ფონდი დადებითად აფასებს საქართველოს ხელისუფლების მუშაობას და მიიჩნევს, რომ საქართველოს ეკონომიკურ ზრდას ხელს უწყობს გონივრული პოლიტიკა და სავაჭრო პარტნიორების სწრაფი ზრდა.

გამოყენებული ლიტერატურა:

1. Current Staff Count for Georgia გაეროს განვითარების პროგრამის ანგარიში 2016
2. საერთაშორისო სავალუტო ფონდი (სსფ; International Monetary Fund)
3. საქართველოს სტატისტიკის ეროვნული სამსახური.
4. საქართველოს სოციალურ-ეკონომიკური განვითარების სტრატეგია საქართველო 2020
5. ანარმოე საქართველოში enterprise georgia პროგრამა
6. საქართველოს საკანონმდებლო მაცნე
7. საინფორმაციო-ანალიტიკური სააგენტო Timer.ge <http://www.ginsc.net/>; <https://sputnik-georgia.com/georgia/2017>; <https://bpn.ge/?lang=ka-GE>

ტექნოლოგიის როლი მწარმოებლურობის ზრდაზე და მდგრადი განვითარების თანამედროვე ტენდენციები

ნატო ჩიკვილაძე

საქართველოს ტექნიკური უნივერსიტეტის პროფესორი

ნაზიბროლა იაკობაძე

საქართველოს ტექნიკური უნივერსიტეტის დოქტორანტი

რეზიუმე

მდგრადი განვითარება უდიდეს გავლენას ახდენს ეკონომიკის ყველა ელემენტზე ნაშრომში "ტექნოლოგიის როლი მწარმოებლურობის ზრდაზე და მდგრადი განვითარების თანამედროვე ტენდენციები" ნაშრომში გამოკვლეულია ის ტენდენციები, რომელიც დაისახეს მსოფლიო ქვეყნებმა, იმ პრობლემების გადასაჭრელად, რომლის წინაშეც დგას საზოგადოება.

იმისათვის რომ, საზოგადოება განვითარდეს საჭიროა წარმოების განვითარება. რესურსების შეზღუდულობა არ გვაძლევს საშუალებას ვანარმოთ იმდენი, რამდენიც გვინდა. სწორედ ამიტომ XX საუკუნის 60- იანი წლებიდან მსოფლიოს ქვეყნების განხილვის საგანი გახდა რესურსების ეფექტიანი მოხმარება გარკვეული შეზღუდვების პირობებში. მდგრადი განვითარება ეკონომიკის ყველა ელემენტის თანაბარ განვითარებას, ხოლო მწარმოებლურობის გაზრდა ტექნოლოგიების დახმარებით სააბოლოოდ ეკონომიკურ განვითარებას უწყობს ხელს.

საკვანძო სიტყვები: მდგრადი განვითარება, ეკონომიკური განვითარება, ეკონომიკური ზრდა

THE ROLE OF TECHNOLOGY IN PRODUCTIVITY'S GROWTH AND SUSTAINABLE DEVELOPMENT AND IT'S MODERN TRENDS

Nato Chikviladze

Prffesor of Georgian Technical University

Nazibrola Iakobadze

Student of PHD, Georgian Technical University

RESUME

Sustainable development has the greatest impact on all elements of economy. In this article " The role of technology in the growth of productivity and the modern trends of sustainable development" The study examines the objectives set by the world countries to solve the problems that the society faces.

For the development of the society is needed to develop the production industry. While the restrictions of resources do not allow us to produce as much as we want. Because of this the world's countries have began searching for new ways for efficient use of resources under certain restrictions, since the 60s of the 20th century.

Sustainable development will help developing all aspects of economy and increasing production at the expense of technology will result in economies growth.

keywords: Sustainable development, Economic development, Economic Growth

შესავალი: თანამედროვე მსოფლიო პრობლემებიდან მნიშვნელოვან საკითხს წარმოადგენს ბუნებრივი რესურსების ეფექტიანად გამოყენება და დაზოგვა. რესურსების ეფექტიანად გამოყენებისას დიდი მნიშვნელობა აქვს ეკონომიკის სტაბილურ განვითარებას, რომელიც ხელს შეუწყობს საზოგადოებრივი კეთილდღეობის ზრდას ყველა დონეზე. ამ მხრივ, უდიდესი მნიშვნელობა აქვს განვითარებული ქვეყნების ჩართულობას, რადგან ისინი მოქმედებენ ყველაზე მეტად გარემოზე და უფრო მეტი შესაძლებლობა აქვთ ბუნებისდაცვითი ღონისძიებების გასატარებლად.

ძირითადი ნაწილი: მდგრადი განვითარებაა- როდესაც საზოგადოების მოთხოვნილებები კმაყოფილდება ისე, რომ საფრთხე არ ემუქრება მომავალ თაობას. მაშინ, როცა ეკონომიკურ ზრდა გულისხმობს ქვეყნის მიერ წარმოებული პროდუქტისა და მომსახურების ზრდას, ეკონომიკური განვითარებისას, ეკონომიკური ზრდა გამოიყენება ცხოვრების პირობების გასაუმჯობესებლად. ეკონომიკური განვითარების შედეგად მიიღწევა მდგრადი განვითარება, რაც კეთილდღეობის ზრდას უწყობს ხელს.

მდგრადი განვითარების მოთხოვნები იზრდება ეკონომიკის განვითარებასთან ერთად, რადგან წარმოების ზრდას თან ახლავს ნარჩენების რაოდენობრივი ზრდა, რაც უნდა იქნეს გადამუშავებული. ნარჩენების გადასამუშავებლად იქმნება ახალი საწარმოები და ახალი სამუშაო ადგილები. საქართველოში 2017 წელს დაიგეგმა 81 მლნდოლარის ღირებულების პროექტის განხორციელება, რომელიც გულისხმობდა ნარჩენების გადამამუშავებელი ქარხნის მშენებლობას, რომელსაც "კა დე ვე ჯორჯია" განხორციელებდა, მაგრამ კონტრაქტი შეჩერებულია კორექტირებების შეტანის გამო, რაც გულისხმობს ნარჩენების მართვის სტრატეგიის შემუშავებას¹.

მდგრადი განვითარების მიზნების განხორციელებისას არსებობს მრავალი პრობლემა, რომელთაც

¹<http://www.bm.ge/ka/article/narchenebis-gadama-mushavebeli-qarxnis-proeqti-shecherebulia/1804529.03.2018>.

უკანასკნელად გადამოწმებულია 19.09.2018

აქვს, როგორც ეკონომიკური ასევე არაეკონომიკური ხასიათი. როგორცაა: გარემოს დაბინძურება, სასურსათო პრობლემა, სიღარიბე, სასმელი წყლის დაბინძურება, ატმოსფეროს დაბინძურება, კლიმატის ცვლილება. ყველა ეს პრობლემა ხელს უშლის ქვეყნების ეკონომიკურ განვითარებას, რაც საბოლოო ჯამში საზოგადოებრივ კეთილდღეობაზე უარყოფით მოქმედებს.

მდგრადი განვითარების პრობლემისადმი ყურადღება მსოფლიო ორგანიზაციებმა გაამახვილეს. 2015 წლის სექტემბერში გაეროს გენერალურმა ანსაბლემ რეზოლუციით მიიღო 2030-ის დღის წესრიგი მდგრადი განვითარებისათვის, სათაურით “ჩვენი სამყაროს გარდაქმნა”. რომელიც ძალაში ოქტომბერში შევიდა. შემუშავებულ იქნა 17 მიზანი და 169 ამოცანა. ეს მიზნებია: სიღარიბის ყველა ფორმის აღმოფხვრა; მიმშვილს აღმოფხვრა, სასურსათო უსაფრთხოებისა და გაუმჯობესებელი კვების მიღწევა და მდგრადი სოფლის მეურნეობის ხელშეწყობა; ჯანსაღი ცხოვრებისა და კეთილდღეობის უზრუნველყოფა ყველა ასაკის ადამიანისათვის; ინკლუზიური და თანასწორი განათლების უზრუნველყოფა და უწყვეტი სწავლის შესაძლებლობის შექმნა ყველასათვის; გენდერული თანასწორობის მიღწევა და ყველა ქალისა და გოგონას შესაძლებლობების გაუმჯობესება; წყლის მდგრადი მართვის და სანიტარული ნორმების დაცვის საყოველთაო უზრუნველყოფა; ხელმისაწვდომი, საიმედო, სტაბილური და თანამედროვე ენერჯის საყოველთაო ხელმისაწვდომობა; სტაბილური, ინკლუზიური და მდგრადი ეკონომიკური ზრდის ხელშეწყობა, სრული და პროდუქტიული დასაქმება და ღირსეული სამუშაო ყველასათვის; მდგრადი ინფრასტრუქტურის შექმნა, ინოვაციების ხელშეწყობა; უთანასწორობის შემცირება ქვეყნებში და ქვეყნებს შორის; ქალაქებისა და დასახლებების საყოველთაო, უსაფრთხო და მდგრადი განვითარება; მდგრადი მოხმარება და წარმოება; კლიმატურ ცვლილებასთან დაკავშირებული პრობლემების გადაწყვეტა; ოკეანებისა და ზრვების დაცვა და ბინძურებისაგან და განვითარება მუდმივ გამოსაყენებლად; გარემოს დაცვა, ბიომრავალფეროვნების შენარჩუნება, ნიადაგების განაყოფიერება; უსაფრთხო გარემო საზოგადოებისათვის, სამართლიანი და ყველასათვის ხელმისაწვდომი მართლსაფუღეობა; ეს ის მიზნები რომელიც მიღწეულ უნდა იქნას ამ დრომდე. ამ მიზნების შესრულებაში ყველა ქვეყანა თანაბრად ერთვება, რომლის გზავნილია “ არავინ დარჩეს პროცესის მიღმა”, რაც გულისხმობს, ყველა ქვეყნის მონაწილეობას და, ასევე მიღწეული შედეგები სასარგებლო უნდა იყო ყველა ქვეყნისთვის და არა გარკვეული ჯგუფისთვის.²

საქართველომ მხარი დაუჭირა, გაეროს მიერ მიღებულ დღის წესრიგს მდგრადი განვითარების საკითხში და უცხოელ ექსპერტებთან ერთად დოკუმენტაციის მომზადებაში. მიუხედავად ამისა,

² მდგრადი განვითარების მიზნები და საქართველო <https://sdgsgeorgiablog.wordpress.com/24.07.2017> უკანასკნელად გადამოწმებულია 19.09.2018.

საქართველო უამრავი გამოწვევის წინაშე დგას, ისეთი პრობლემები, როგორცაა: გარემოს დაცვა, მოსახლეობის უზრუნველყოფა უსაფრთხო საკვებით, რესურსების ეფექტიანად მოხმარება გადაუჭრელ პრობლემად რჩება.

დასკვნა

მდგრადი განვითარებისადმი მიდგომა თანდათან უფრო მასშტაბური ხდება, უფრო მეტი სახელმწიფო ერთეობა ამ პროცესში. ტექნოლოგიური განვითარება საშუალებას იძლევა, მწარმოებლობის ზრდის, რაც გულისხმობს იმავე რესურსებით უფრო მეტის წარმოებას, მაგრამ წარმოების ზრდა ინვესტირების რაოდენობის ზრდას, რაც მსოფლიოს უამრავი ქვეყნისთვის პრობლემას წარმოადგენს, ასევე საქართველოსთვის, სადაც წარჩენების გადამამუშავებელი ქარხანაც კი არ გვაქვს.

მაშინ როდესაც მდგრადი განვითარება გულისხმობს ეკონომიკის ყველა სექტორის თანაბარ განვითარებას. რესურსების შეზღუდული რაოდენობა, არ იძლევა იმის საშუალებას, რომ ვანარმოოთ, იმდენი, რისი მოთხოვნილებაც გააჩნია საზოგადოებას,, სწორედ ტექნოლოგიურმა ზრდამ და ეკონომიკურმა განვითარებამ უნდა უზრუნველყოს იმ დანაკლისის კომპენსაცია, რომელიც არასაკმარისი რესურსების გამო წარმოიქმნება. ყველა იმ ფაქტორის გათვალისწინებით, რომელსაც შეუძლია გავლენა იქონიოს საზოგადოებრივ კეთილდღეობაზე.

ბამოყენებული ლიტერატურა

1. აბესაძე რ. მდგრადი განვითარების თანამედროვე ტენდენციები და პრობლემები. მდგრადი განვითარების თანამედროვე ეკონომიკური ტენდენციები. ივანე ჯავახიშვილის სახელობის თბილისის სახელმწიფო უნივერსიტეტი პაატა გუგუშვილის სახელობის ეკონომიკის ინსტიტუტი. 2017. უკანასკნელად გადამოწმებულია 19.09.2018.
2. აბესაძე რ. მდგრადი ეკონომიკური განვითარება- XXI საუკუნის გლობალური გამოწვევა. 2008. “პაატა გუგუშვილის ეკონომიკის ინსტიტუტის სამეცნიერო შრომების კრებული”. ტ. I თბ. “პაატა გუგუშვილის ეკონომიკის ინსტიტუტის გამომცემლობა”.
3. მდგრადი განვითარება <http://www.moe.gov.ge/ka/%E1%83%97%E1%83%94%E1%83%9B%E1%83%94%E1%83%91%E1%83%98/mdgradi-ganvitareba>. უკანასკნელად გადამოწმებულია 19.09.2018
4. <http://www.bm.ge/ka/article/narchen-bis-gadamamushavebeli-qarxnis-proeqti-shecherebulia/18045> 29.03.2018. უკანასკნელად გადამოწმებულია 19.09.2018
5. მდგრადი განვითარების მიზნები და საქართველო <https://sdgsgeorgiablog.wordpress.com/24.07.2017> უკანასკნელად გადამოწმებულია 19.09.2018.

რეგიონის საინვესტიციო განვითარების მართვის საკითხისათვის (იპრატიის მახალითა)

ნიკო ჩიხლაძე

ქუთაისის უნივერსიტეტის პროფესორი,
აკაკი წერეთლის სახელმწიფო უნივერსიტეტის პროფესორი

სალომე გოგიაშვილი

აკაკი წერეთლის სახელმწიფო უნივერსიტეტის დოქტორანტი

ON THE ISSUE OF THE REGION'S INVESTMENT-LED DEVELOPMENT

Niko Chikhladze - Ph.D in Economics,
Doctor of Theology,
Full Professor of Akaki Tsereteli State University,
Full Professor of Kutaisi University
Salome Gogiashvili – Doctoral Student
of Akaki Tsereteli State University

A favorable investment climate plays an essential role in economic growth, the country's economic development and poverty reduction. Certain activities must be undertaken to raise the region's investment attractiveness in the nearest future. In particular:

1. It is necessary that the investment program exists in the region that will allow us for:

- mobilizing and using effectively the region's investment resources;
- channeling properly the region's investment opportunities;
- promoting the investment-led development;
- undertaking innovative activities on promoting competitiveness of the region's productive capacity.

2. Despite the existence of the Imereti Regional Development Strategy 2014-2021, in the nearest future, it is necessary to create particular investment projects to offer them investors.

3. There is a need for reinvigorating investment marketing. To that end, it is necessary to ensure monitoring of investment intentions for the purpose of involving foreign investors in the region's investment projects.

Keywords: region, investment, development, management, economic policy

საკვანძო სიტყვები: რეგიონი, ინვესტიცია, განვითარება, მართვა, ეკონომიკური პოლიტიკა.

* * * *

ბოლო წლებში ქვეყნის საინვესტიციო აქტივობის ამაღლება ეკონომიკური პოლიტიკის ერთ-ერთი ძირეული საკითხია.

ხელსაყრელი საინვესტიციო კლიმატი მნიშვნელოვან როლს ასრულებს ეკონომიკური ზრდის უზრუნველყოფაში, ქვეყნის საინვესტიციო განვითარებასა და სიღარიბის შემცირებაში. თავის მხრივ,

საინვესტიციო კლიმატის ფორმირება და ქვეყნის საინვესტიციო რესურსების ოპტიმალური გამოყენება შეუძლებელია სანარმო-ტექნოლოგიური პოტენციალის ეფექტიანი დატვირთვის და საზოგადოებრივი წარმოების ოპტიმალური სტრუქტურის ფორმირების გარეშე.

საინვესტიციო მიმზიდველობის გაუმჯობესებისათვის აუცილებელია დროის ფაქტორის გათვალისწინება. კერძოდ, საინვესტიციო მიმზიდველობისათვის საჭირო გამოსწორებადი ფაქტორები რაც შეიძლება სწრაფად უნდა გამოვასწოროთ, ხოლო ბუნებრივად არსებული შეზღუდვები, ნელ-ნელა უნდა გამოსწორდეს, თუკი ობიექტური გარემოება ამის საშუალებას მოგვცემს. ანუ დროის ფაქტორი ამ შემთხვევაში გადამწყვეტ როლს ასრულებს.[1, გვ. 147]

საქართველოში განხორციელებული პირდაპირი უცხოური ინვესტიციების მოცულობამ 2017 წელს 1888.8 მლნ. აშშ დოლარი შეადგინა, რაც 20.6%-ით აღემატება 2016 წლის მონაცემებს (იხ.ნახ. 1).

2017 წელს სამი უმსხვილესი სექტორის წილმა (განხორციელებული პირდაპირი უცხოური ინვესტიციების მიხედვით) 57.0 პროცენტი შეადგინა. ყველაზე მეტი პირდაპირი უცხოური ინვესტიცია ტრანსპორტსა და კავშირგაბმულობაში განხორციელდა და 489.2 მლნ. აშშ დოლარი შეადგინა, რაც პირდაპირი უცხოური ინვესტიციების საერთო მოცულობის 25.9 პროცენტია. მეორე ადგილზე იმყოფება საფინანსო სექტორი 302.6 მლნ. აშშ დოლარით, ხოლო მესამეზე - მშენებლობა 284.8 მლნ. აშშ დოლარით.

გარკვეული რეგიონული განსხვავებები შეინიშნება საქართველოში ბიზნესის ფლობის თვალსაზრისით. მთლიანი დამატებული ღირებულების მიხედვით, ქვემო ქართლში, იმერეთსა და სამცხე-ჯავახეთში ბიზნესის უმეტესობა უცხოელების მფლობელობაშია, ხოლო გურიასა და კახეთში ბიზნესების უმეტესობა ადგილობრივ მოქალაქეებს ეკუთვნის. სურათი მნიშვნელოვნად იცვლება დასაქმების მიხედვით.[3, გვ.27]

დისპროპორციები აღინიშნება რეგიონების მიხედვით უცხოური ინვესტიციების გადანაწილებაში. მთელი ინვესტიციების თითქმის 88% მოდის თბილისსა და აჭარაზე, და დანარჩენი 12% სხვა რეგიონებზე. განსაკუთრებით მცირეა ინვესტიციები შიდა ქართლში, მცხეთა მთიანეთსა და კახეთში. ამ სამ რეგიონში ჯამური ხვედრითი წილი ინვესტიციებისა მხოლოდ 0,7%-ია (იხ.ცხრ.1).

საქართველოში პირდაპირი უცხოური ინვესტიციების დინამიკა 2013-2017 წლებში (მლნ.ლარი) [2]

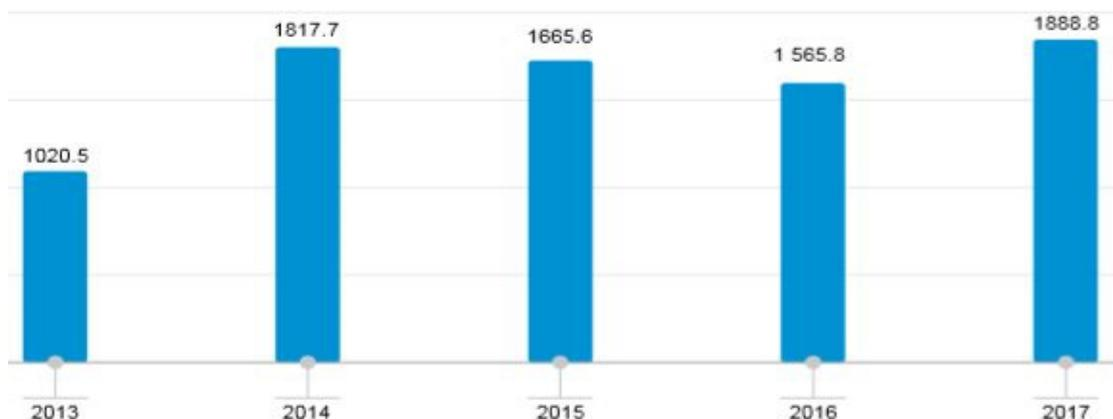

ცხრილი 1

რეგიონების ხვ. წილი ქვეყანაში განხორციელებულ ინვესტიციებთან, % (2017 წელი)

რეგიონი	ხვ. წილი, %
ქ. თბილისი	77,9
აჭარის არ	10,0
კახეთი	0,3
სამცხე-ჯავახეთი	2,1
ქვემო ქართლი	3,4
სამეგრელო-ზემო სვანეთი და გურია	2,7
იმერეთი, რაჭა-ლეჩხუმი და ქვემო სვანეთი	3,2
შიდა ქართლი და მცხეთა-მთიანეთი	0,4

ცხრილი 2

იმერეთისა და რაჭა ლეჩხუმ-ქვ. სვანეთის რეგიონში შექმნილი დამატებული ღირებულება და პირდაპირი უცხოური ინვესტიციები (მლნ.ლარი) [4]

მაჩვენებელი	2012	2013	2014	2015	2016	2017
პირდაპირი უცხოური ინვესტიციები	62,4	97,8	46,5	58,1	61,1	145172.9
დამატებული ღირებულება	2 660,4	2 670,4	2 685,2	2 940,5	3074,1	-

თუ რეგიონში შექმნილი დამატებული ღირებულება სტაბილურად იზრდება, 2012—2017 წლებში პირდაპირი უცხოური ინვესტიციების მოცულობა არამდგრადი ტენდენციით ხასიათდება (იხ. ცხრ. 2).

ყველაზე მცირე იგი 2014 წელს დაფიქსირდა — 46,5 მლნ.ლარი, ხოლო ყველაზე მაღალი 2017 წელს — 145172.9 მლნ. ლარი. ბოლო 4 წელიწადში ზრდის ტენდენცია ფიქსირდება.

შესაბამისად, პირდაპირი უცხოური ინვესტიციების ხვედრითი წილის დინამიკა რეგიონში შე-

ქმნილ დამატებულ ღირებულებაში არასტაბილური ტენდენციისაა (იხ. ნახ. 3).

ბოლო წლებში არსებითად არ შეცვლილა მეურნეობის დარგთა სტრუქტურა იმერეთის რეგიონში (იხ. ნახ. 4). კერძოდ, პროდუქციის გამოშვების სტრუქტურაში კვლავ წამყვანია დამამუშავებელი და სამთომომპოვებითი მრეწველობა (56,4%). მაღალი ხვედრითი წილით გამოირჩევა მშენებლობაც (12,5%). მომდევნო ადგილს იჭერს ვაჭრობა (10,3%) და განათლება, ჯანდაცვა და სოცდახმარება (8,4%).

იმერეთის ტერიტორიული ერთეულები მდიდარია

პირდაპირი უცხოური ინვესტიციების სვ.წილი იმერეთისა და რაჭა ლეჩხუმ-ქვ. სვანეთის რეგიონში შექმნილ დამატებულ ღირებულებასთან (%)

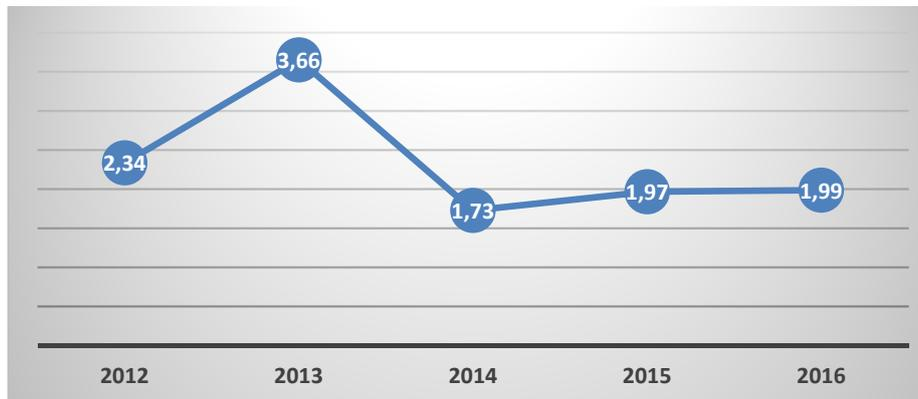

პროდუქციის გამოშვების სტრუქტურა იმერეთის რეგიონში (% 2017 წელი)

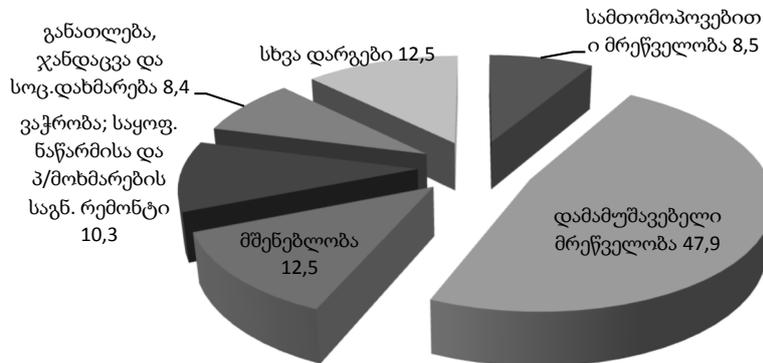

სხვადასხვა სახის ბუნებრივი რესურსებით. ამჟამად იმერეთში 100-ზე მეტი მინერალურ-სანედლეულო რესურსების საბაღოა აღრიცხული, რომელთაგან ნახევარზე მეტი საექსპორტოა. მათ შორის: მანგანუმი, ქვანახშირი, ბარიტის, დიატომიტის საშენი მასალები, თიხები (მ.შ. ბეტონიტური), მარმარილო, გამარმარილოებული კირქვები, ტეშენიტები, ბაზალტი და ა.შ.

მეტად ხელსაყრელი ბუნებრივი პირობებია მძლავრი ენერგეტიკული ბაზის ჩამოსაყალიბებლად, რის გარეშეც წარმოუდგენელია სამრეწველო სექტორის განვითარება. იმერეთში ამჟამად 5 ჰიდროელექტროსადგურია განლაგებული. მათ მიერ ელექტროენერჯის წლიური გამოშვება 1400-1500 მლნ. კვტ. საათია (28-29 მლნ. ლარი). ჰიდრორესურსების სიუხვე, იმადროულად, მრავალი მცირე (მინი) ჰესის აგების და ფუნქციონირების პირობებსაც ქმნის.

რეგიონი მდიდარია ტყის ფონდით, რომლის ფართობი 344,0 ათ. ჰექტარია, რაც საქართველოს ტყით დაფარული ფართობის 12,3%-ს შეადგენს. იმერეთის მხარის ტყიანობის პროცენტი 51,8-ია. ასეთი ვითარე-

ბა ნოციერ ნიადაგს ქმნის შესაბამისი ბიზნეს საკმარისობის განვითარებისათვის.

იმერეთს დიდი პერსპექტივა გააჩნია ტურიზმის განვითარების თვალსაზრისით. მხარე მდიდარია სამკურნალო, მინერალური წყლებით, ტურიზმის სხვადასხვა სახეობების განვითარების უნიკალური პირობებით, ისტორიული და კულტურული ძეგლებით და ა.შ. წარმატებით ფუნქციონირებს დავით აღმაშენებლის სახელობის საერთაშორისო აეროპორტი.

იმერეთის რეგიონის განვითარების სტრატეგია ინვესტიციების მოზიდვისა და საგარეო ურთიერთობების გაღრმავების კუთხით განსაზღვრავს გარკვეულ მიზნებსა და ამოცანებს, რომელთა შორის აღსანიშნავია:

- იმერეთის თანამშრომლობის გაძლიერება საქართველოს რეგიონებთან და კავშირების გაუმჯობესება საერთაშორისო დონეზე;
- რეგიონის გააქტიურება ევროკავშირთან ასოცირების ხელშეკრულებით წარმოქმნილი ახალი შესაძლებლობების, გამოწვევების გამოყენებისათვის;
- რეგიონის შესახებ მრავალენოვანი ინფორმაცი-

რეგიონის საინვესტიციო მიმზიდველობის მართვის კომპლექსი

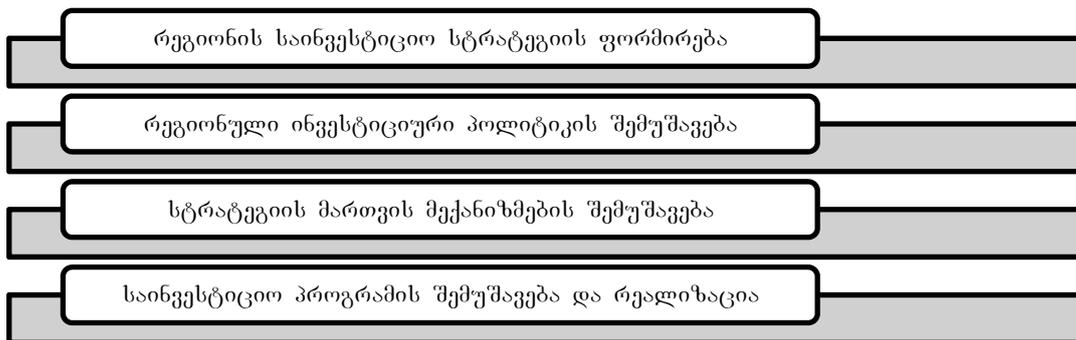

ის მომზადება და გავრცელება სხვადასხვა წყაროებით;

- სხვადასხვა სფეროში სპეციალური პროგრამების განხორციელება საქართველოში მცხოვრებ უცხოელებთან და საერთაშორისო ორგანიზაციებთან თანამშრომლობის გაღრმავების მიზნით;

- რეგიონის ბრენდკოდის შექმნა საერთაშორისო დონეზე კომუნიკაციისათვის;

- იმერეთისა და რეგიონის მუნიციპალიტეტების პარტნიორობის გაფართოება და პარტნიორობითან ერთად ერთობლივი პროექტების განხორციელება.[5]

მიგვაჩნია, რომ თანამედროვე პირობებში რეგიონის ეკონომიკაში ინვესტიციების საგარეო წყაროების მოსაზიდად აუცილებელია რეგიონის მმართველობითი რგოლების გააქტიურება, უპირველესად, რეგიონის საინვესტიციო მიმზიდველობის გაზრდისა და საინვესტიციო რისკის შემცირებისათვის.[6, გვ. 54]

ამისათვის აუცილებელია რეგიონისათვის საინვესტიციო სტრატეგიის ფორმირება და შესაბამისი პოლიტიკის შემუშავება. ხელისუფლების ორგანოების მიერ რეგიონის საინვესტიციო მიმზიდველობის მართვის კუთხით განუვლი საქმიანობა შემდეგი ურთიერთდაკავშირებული ღონისძიებებისაგან უნდა შედგებოდეს (იხ.ნახ. 5):

როგორც კვლევამ გვიჩვენა, ახლო მომავალში გარკვეული ღონისძიებები უნდა გატარდეს რეგიონის საინვესტიციო მიმზიდველობის გასაზრდელად. კერძოდ:

1. აუცილებელია რეგიონში არსებობდეს საინვესტიციო პროგრამა, რაც სამუალებას მოგვცემს:

- ✓ მოვიზიდოთ და ეფექტიანად გამოვიყენოთ რეგიონის საინვესტიციო რესურსები;
- ✓ სწორად მივმართოთ რეგიონის საინვესტიციო შესაძლებლობები;
- ✓ ხელი შევუწყოთ ინვესტიციურ განვითარებას;
- ✓ ჩავატაროთ ინოვაციური ღონისძიებები რეგიონის სანაწარმო პოტენციალის კონკურენტუნარიანობის ასამაღლებლად.

2. აუცილებელია დოკუმენტის „იმერეთის რეგიონის განვითარების სტრატეგია 2014-2021“ გადახედვა მისი კორექტირების მიზნით, არსებული რეალობის გათვალისწინებით;

3. მიუხედავად იმისა, რომ არსებობს „იმერეთის რეგიონის განვითარების სტრატეგია 2014-2021“, უახლოეს მომავალში უნდა შეიქმნას კონკრეტული საინვესტიციო პროექტები ინვესტორთათვის შეთავაზების მიზნით;

4. აუცილებელია გააქტიურდეს საინვესტიციო მარკეტინგი. ამისათვის საჭიროა:

- რეგიონის საინვესტიციო პროექტებში უცხოელი ინვესტორების ჩაბმის მიზნით, საინვესტიციო განძრახულობათა მონიტორინგის განხორციელება;
- რეგიონის ბრენდირების კონცეფციის შემუშავება.

გამოყენებული ლიტერატურა და წყაროები:

1. შენგელია რ., ნიკლაური-შენგელია ჟ., შენგელია ნ., როგორ გავხადოთ საქართველო ინვესტირებისათვის ყველაზე მიმზიდველ ქვეყნად. სსპ კონფერენციის „გლობალიზაცია და ბიზნესის თანამედროვე გამოწვევები“ კრებული. თბ., სტუ, 2017.
2. სტატისტიკის ეროვნული სამსახური. „პირდაპირი უცხოური ინვესტიციები საქართველოში - 2017“. file:///C:/Users/niko/Desktop/ucxouri%20investiciebi%2015.08%20(geo)_2018.pdf
3. „2015-2017 წლების საქართველოს რეგიონული განვითარების პროგრამა“ http://gov.ge/files/381_43285_728272_1215-1.pdf
4. სტატისტიკის ეროვნული სამსახური. http://geo-stat.ge/index.php?action=page&p_id=118&lang=geo
5. „იმერეთის რეგიონის განვითარების სტრატეგია 2014-2021“ http://mrdi.gov.ge/sites/default/files/imeretis_regionis_ganvitarebis_strategia_2014-2021_clebistvis_0.pdf
6. ლავთაძე გ., ჩიხლაძე ნ., იმერეთის მხარის ეკონომიკური განვითარების პირობები და პერსპექტივები. ქუთაისი, 2009.

მენარემობის განვითარების ხელშეწყობის მექანიზმების სრულყოფა საქართველოს რეგიონებში

ლამარა ბერიძე

საქართველოს ტექნიკური უნივერსიტეტის პროფესორი

SUPPORT MECHANISMS OF IMPROVEMENT OF ENTREPRENEURSHIP IN THE REGIONS OF GEORGIA

Lamara Beridze

RESUME

Development of small entrepreneurship didn't reach desirable level in Georgia. Relative share of the small enterprises is only the quarter part of the whole GDP. Relative share of the number of employees is also low in the field of enterprises. There are disproportions in the sectoral and regional structures of the small entrepreneurship. It should be established a special government body, which will take a responsibility for coordination of small enterprises' support in the country, it should also organize elaboration and carrying out of support programs for enterprises.

It should be implanted leasing activity and it should be developed the following forms of financial support: guaranteed insurance of bank credit; allocation grants for projects of priorities (subvention); subsidizing of bank percentages; share participation in investment programs; insurance of export; it should be founded financial insurance fund and it should be established small enterprises' credit-guarantee cooperatives.

საკვანძო სიტყვები: მცირე მენარემობა; გარანტირებული კრედიტები; გრანტები პრიორიტეტულ პროექტებზე; საბანკო პროცენტის სუბსიდირება; ნილობრივი მონაწილეობა საინვესტიციო პროგრამებში; ექსპორტის დაზღვევა.

პირითადი ტექსტი

საქართველოში რეგიონული ინფრასტრუქტურის რეაბილიტაციის პროგრამების განხორციელების შედეგად შეიქმნა წინაპირობები კომპლექსური ხასიათის რეგიონული სოციალურ-ეკონომიკური ამოცანების გადასაწყვეტად. ინფრასტრუქტურაში ინვესტირებული რესურსების ზრდას უნდა მოჰყვეს წარმოების მოცულობის გადიდება, დასაქმების ზრდა, შემოსავლების მატება და რიგი სოციალური პრობლემების გადაჭრა.

ქვეყანას გააჩნია რეგიონული განვითარების პროგრამა. იგი წარმოადგენს მმართველობითი და თვითმმართველობითი სისტემის მოწყობის, საბაზრო ურთიერთობების, ტრანსრეგიონული თანამშრომლობის განვითარებისა და ზოგადად, საქართველოს ევროატლანტიკურ სივრცეში ინტეგრირების ძირ-

ითადი პრინციპებისა და მიმართულებების განმსაზღვრელ სახელმძღვანელო დოკუმენტს.

აღნიშნული პროგრამის სამოქმედო მიზანდასახულობათა შესაბამისად ყურადღებას გავამახვილებთ ქვეყნის წინაშე არსებულ უმთავრეს გამოწვევაზე — მენარემობის, პირველ რიგში, მცირე მენარემობის განვითარების საკითხზე.

მცირე მენარემობის განვითარების დონით ჯერ კიდევ მნიშვნელოვნად ჩამოვრჩებით განვითარებულ ქვეყნებს. საქართველოში მცირე საწარმოთა წილად მოდის მთლიანი შიდა პროდუქტის მხოლოდ მეოთხედი. სამენარემო სფეროში დასაქმებულთა საერთო რაოდენობაში ჯერ კიდევ დაბალია მცირე საწარმოთა ხვედრითი წილი. დისპროპორციები არსებობს მცირე მენარემობის დარგობრივ და რეგიონულ სტრუქტურებში.

მცირე საწარმოები ვერ ასრულებენ სასურველ ფისკალურ როლს. მათ მიერ შექმნილი დამატებული ღირებულების მოცულობა არ აღემატება ქვეყნის კრებსითი მაჩვენებლის 25 პროცენტს. მცირე საწარმოები ჩამორჩებიან კაპიტალაღჭურვილობისა და შრომის ნაყოფიერების დონის მიხედვით. აღნიშნულ პირობებში მცირე მენარემობის განვითარება შეუძლებელია სახელმწიფო მხარდაჭერის ღონისძიებათა მძლავრი სისტემის შექმნისა და განხორციელების გარეშე.

მცირე მენარემობის განვითარების სახელმწიფო მხარდაჭერის მიზნით აუცილებელია ჩამოყალიბდეს სათანადო ინსტიტუციონალური ბაზა. საკანონმდებლო დონეზე უნდა განისაზღვროს მცირე საწარმოთა განვითარებისა და ხელშეწყობის ძირითადი პრინციპები, მოცემული სფეროს ეკონომიკური და სამართლებრივი რეგულირების მეთოდები და ფორმები.

შესაქმნელია სპეციალურისამთავრობო ორგანო, რომელსაც დაეკისრება ქვეყანაში მცირე საწარმოთა მხარდაჭერის საქმიანობათა კოორდინაცია, საწარმოთა ხელშეწყობის პროგრამების შემუშავება და განხორციელების ორგანიზება.

მცირე მენარემობის განვითარების სტიმულირების საქმეში განსაკუთრებული როლი განეკუთვნება საგადასახადო სისტემას.

გაცნობიერებული და აღიარებული უნდა იქნას საგადასახადო პოლიტიკის გადამწყვეტი როლი მცირე საწარმოთა საქმიანობისათვის ხელსაყრელი გარემოს ჩამოყალიბებაში.

მცირე მენარემობის საგადასახადო სტიმულირება უნდა განხორციელდეს ერთიანი საგადასახადო სისტემის ფარგლებში.

გასათვალისწინებელია ის გარემოება, რომ შეღავათების მიცემა რთული მექანიზმია და ნოციერ ნიადაგს ჰქმნის არაობიექტური მიდგომებისათვის. ამასთან, შეღავათები ამახინჯებს რეალურ სურათს და მუდმივად წარმოშობს მოთხოვნას ახალი სტიმულების შემოღებაზე, ხოლო დაწესებული შეღავათის გაუქმება შემდგომში სერიოზულ სირთულეებთან არის დაკავშირებული. ამჟამად, რიგი სახელმწიფო პროგრამების („იაფი სესხი“, „ანარმოე საქართველოში“ და სხვა) მოქმედების შედეგად მიღწეულია გარკვეული წარმატებები. ამასთან, ამ პროგრამების ამოქმედებით გამოვლინდა რიგი პრობლემები, რომელთა გადაწყვეტაზე გამახვილებულ უნდა იქნას ყურადღება.

მიზანშეწონილია, ძალისხმევა წარიმართოს, ძირითადად, იმ წინააღმდეგობების დასაძლევად, რომლებიც დაკავშირებულია გადასახადების ადმინისტრირებასთან. პრიორიტეტად უნდა მივიჩნიოთ იმ ინსტრუმენტებისა და ფინანსური მექანიზმების დამკვიდრება, რომლებიც უზრუნველყოფენ სანარმოების რეალურ ფინანსურ მომსახურებას.

პირველ რიგში გასატარებელია პოლიტიკური ღონისძიებები ფინანსური მომსახურების სექტორის ჩამოყალიბებისა და საფინანსო წყაროების ხელმისაწვდომობის გასაუმჯობესებლად. არასრულყოფილი ფინანსური ბაზრების პირობებში გამოყენებული უნდა იქნას მცირე სანარმოთა სახელმწიფო დაფინანსების მექანიზმები. უპირველესი პრობლემაა სწორად იქნას გათვალისწინებული რისკის ფაქტორი.

ყოველმხრივ უნდა შევუწყოთ ხელი სალიზინგო ოპერაციების დანერგვას. აღსანიშნავია, რომ წარმოადგენს რა სასტარტო კაპიტალის, შეიძლება ითქვას, ერთადერთ წყაროს, გარდამავალი ეკონომიკის მქონე ბევრ ქვეყანაში ლიზინგმა გადამწყვეტი როლი შეასრულა მცირე მენარმეობის განვითარების საქმეში.

ყურადღებას გავამახვილებთ სანარმოთა ფინანსური ხელშეწყობის შემდეგ ფორმებზე:

- პირდაპირი დაკრედიტება კომერციული ბანკების მეშვეობით;
- გარანტირებული კრედიტები, ანუ საბანკო კრედიტის გარანტირებული დაზღვევა;
- გრანტების გამოყოფა პრიორიტეტულ პროექტებზე;
- საბანკო პროცენტის სუბსიდირება (დროებითი ან მუდმივი);
- წილობრივი მონაწილეობა საინვესტიციო პროგრამებში;
- ექსპორტის დაზღვევა და სხვა.

სასურველია გადაწყდეს მცირე სანარმოთა ფინანსური მხარდაჭერისათვის საგარანტიო ფონდის დაფუძნების საკითხი.

საყურადღებოა მცირე სანარმოთა საკრედიტო-საგარანტიო კოოპერაციების ჩამოყალიბების საკითხი. მათი ამოცანაა: გამოვიდნენ გარანტის როლში წევრების მიერ აღებული კრედიტების მიმართ; მცირე სანარმოთა სახელით საპროცენტო

განაკვეთების შესამცირებლად აწარმოონ მოლაპარაკება საკრედიტო დაწესებულებებთან; დაეხმაროს მის წევრებს საფინანსო-საკრედიტო პრობლემის მოგვარებაში.

აუცილებელია ჩამოყალიბდეს ექსპორტის სახელმწიფო მხარდაჭერის ღონისძიებათა სისტემა.

საკანონმდებლო დონეზე უნდა გადაწყდეს საკითხი (სპეციალური კანონის მიღებით ექსპორტის რეგულირების შესახებ), რათა ყოველწლიურად, სახელმწიფო ბიუჯეტის პროექტის განხილვის დროს წარმოდგენილ იქნეს ექსპორტის სტიმულირების ღონისძიებათა პროგრამის პროექტი.

უნდა გამოვიყენოთ ექსპორტის სტიმულირების ეკონომიკური ბერკეტები: ექსპორტის დაკრედიტება, საექსპორტო კრედიტების დაზღვევა და გარანტიების გაცემა.

აღსანიშნავია, რომ ფინანსური ხელშეწყობა ქვეყნის საექსპორტო პოტენციალის მობილიზაციის ყველაზე მძლავრ საშუალებას წარმოადგენს. სახელმწიფო ბიუჯეტის ხარჯზე ექსპორტის სტიმულირების შემოთავაზებული ღონისძიებები სრულ შესაბამისობაშია მსოფლიო სავაჭრო ორგანიზაციის ნორმებთან და მოთხოვნებთან, რომელთა მიხედვითაც განისაზღვრება ექსპორტისადმი სახელმწიფო ხელშეწყობის მსოფლიო პრაქტიკაში მიღებული წესი.

ექსპორტისადმი ფინანსური ხელშეწყობა უნდა განხორციელდეს ექსპორტის ხელშეწყობის ორგანიზაციების მიერ საგარანტიო ვალდებულებათა გაცემით შესაბამისი უფლებამოსილების მქონე ბანკებზე, რომლებიც ექსპორტზე ორიენტირებულ სანარმოებს უზრუნველყოფენ საკრედიტო რესურსებით.

საექსპორტო კრედიტების დაზღვევისა და სახელმწიფო გარანტიების გასაცემად წინადადება შემოგვაქვს შეიქმნას საქართველოს ექსპორტ-იმპორტის სადაზღვევო საზოგადოება. ვფიქრობთ, ეს საზოგადოება სადაზღვევო კომპანიებს შორის რისკების გადანაწილების მექანიზმის გამოყენებით შეძლებს გაზარდოს საექსპორტო კრედიტების დაბრუნების მაჩვენებელი, აგრეთვე, უზრუნველყოს საკუთარი სახსრების შევსება და შემდგომ მათი გამოყენება ექსპორტის დაზღვევისათვის მნიერი სახელმწიფო დახმარების პირობებში და მის გარეშე.

რეგიონებში მცირე მენარმეობის მხარდაჭერის სახელმწიფო პოლიტიკის რეალიზაციის მნიშვნელოვან მიმართულებად გვესახება მენარმეობის ხელშეწყობის სახელმწიფო ორგანოს მონაწილეობარეგიონული და მუნიციპალური პროგრამების დაფინანსებაში.

თანამშრომლობა ცენტრსა და რეგიონებს შორის დამყარებულ უნდა იქნას შეთანხმებაზე მენარმეობის ხელშეწყობ სახელმწიფო ორგანოს, რეგიონის ადმინისტრაციასა და რეგიონულ ფონდს შორის პროგრამებისა და პროექტების დაფინანსების წესის შესახებ. შეთანხმებით განისაზღვრება მცირე მენარმეობის მხარდაჭერის სახელმწიფო და რეგიონული ბიუჯეტების სახსრების ეფექტიანი გამოყენების წესი.

სახელმწიფო ორგანოს უნდა განესაზღვროს ფინანსური სახსრების მოზიდვისა და განთავსების ფუნქცია. რეგიონალურმა ადმინისტრაციამ თავის თავზე უნდა აიღოს ასიგნებული სახსრების გამოყენებასთან დაკავშირებული ძირითადი რისკები. რეგიონული ფონდი განახორციელებს უშუალო კონტროლს პროგრამებისა და პროექტების რეალიზაციაზე. შეთანხმების საფუძველზე გაფორმდება რეგიონის ადმინისტრაციის გარანტია, რომლის მიხედვითაც იგი კისრულობს პასუხისმგებლობას ცენტრის ფინანსური რესურსების მიზნობრივად გამოყენებაზე.

ცენტრსა და რეგიონებს შორის პასუხისმგებლობის გამიჯვნისა და მათი ძალისხმევის გაერთიანების ეს სქემა მიღებულია მსოფლიო პრაქტიკაში. იგი საშუალებას იძლევა მინიმუმამდე იქნას დაყვანილი რისკები, უფრო რაციონალურად იქნას გამოყენებული მცირე და საშუალო მენარმეობის მხარდაჭერისათვის გამიზნული სახსრები და ფინანსური რესურსები რეგიონებში გახდეს ხელმისაწვდომი მენარმეებისათვის.

საქართველოს რეგიონული განვითარების სტრატეგიის მნიშვნელოვან მიმართულებას ინოვაციების, ახალი ტექნოლოგიების დანერგვა წარმოადგენს. ინვესტიციების მოზიდვის სტიმულირების მიზნით სასურველია რეგიონების საინვესტიციო პოტენციალისა და კონკურენტუნარიანობის შეფასება.

უნდა შემუშავდეს შესაბამისი მეთოდური მასალა რეგიონული საინვესტიციო პასპორტების შესამუშავებლად.

საინვესტიციო პასპორტი წარმოადგენს ერთგვარ გზამკვლევს პოტენციური ინვესტორებისათვის. მათ მიეწოდებათ კრებსითი ინფორმაცია მხარეში არსებული რესურსების, მენარმეობის განვითარების მდგომარეობისა და შესაძლებლობების, ინფრასტრუქტურის, საფინანსო-საბანკო, საინფორმაციო-საკომუნიკაციო და სხვა სექტორების შესახებ. პასპორტი განსაზღვრავს რეგიონის ფარდობით უპირატესობებს და ინვესტირების შესაძლო სფეროებს.

რეგიონების კონკურენტუნარიანობის რეალიზაციის საუკეთესო საშუალებას წარმოადგენს კლასტერული ტიპის გაერთიანებების ჩამოყალიბება, რომელიც ჯერჯერობით ჩანასახურ მდგომარეობაშია და საჭიროებს სახელმწიფოს მხრიდან აქტიურ ძალისხმევას და თანადგომას. კლასტერებიდან მიღებული სინერგიული ეფექტი ხელს შეუწყობს როგორც მენარმეობის განვითარებას, ასევე ქვეყნის ფისკალური პრობლემების გადაჭრას.

გამოყენებული ლიტერატურა:

1. 2018-2021 წლების საქართველოს რეგიონული განვითარების პროგრამა“. საქართველოს მთავრობის 2018 წლის 11 ივნისის №1292 განკარგულება.
2. საქართველოს მცირე და საშუალო მენარმეობის განვითარების სტრატეგია 2016-2020 წლებისთვის. gov.ge/files/439_54422_706524_100-1.pdf
3. მიკრო და მცირე მენარმეობის ხელშეწყობის პროგრამა. <http://www.enterprisegeorgia.gov.ge/ka/>

მსოფლიოში მიმდინარე ეკონომიკური პროცესების თანამედროვე ტენდენციები

მარინა ბალათურია
სტუ-ს პროფესორი

მანანა ბერუაშვილი
სტუ-ს პროფესორი

რეზიუმე

მსოფლიოში მიმდინარე ეკონომიკური პროცესების თანამედროვე ტენდენციების განხილვისას ნაჩვენებია, რომ დღესდღეობით კაპიტალისტური ეკონომიკური სისტემა კვლავ ფუნქციონირებს, თუმცა განსხვავებით 20-30 წლის წინანდელი მდგომარეობიდან, ახლა უკვე თითქმის მთელი მსოფლიო კაპიტალისტურია; შეიცვალა ტექნოლოგიები, უფრო მეტიც, მოხდა ნამდვილი ციფრული რევოლუცია. ტრანსნაციონალური ორგანიზაციების მოქმედებაც მჭიდროდა დაკავშირებული გლობალიზაციის პოლიტიკურ, სოციალურ და კულტურულ ასპექტებთან. ასევე დასაბუთებულია, რომდღეს ერთ-ერთ მწვავე პრობლემას წარმოადგენს გლობალიზაციის ზეგავლენასაერთაშორისო ბიზნესის განვითარებაზე.

ABSTRACT

Reviewing the process of modern economic trends show that the capitalistic economic system is still functioning, but in contrast to the situation 20-30 years ago, it is now almost the whole world is capitalistic. Technology has changed, moreover, a real digital revolution accrued. Transnational organizations activities are closely linked to the political, social and cultural aspects of globalization. Also proved that the most acute problem is the impact of globalization on international business development.

საკვანძო სიტყვები: ეკონომიკური პროცესები, პოლიტიკური ასპექტები, თანამედროვე ტენდენციები, გლობალური პროცესები

* * * *

იმისათვის, რომ ზოგადად განვიხილოთ მსოფლიოში მიმდინარე ეკონომიკური პროცესები საჭიროა გამოვყოთ მისი ის ძირითადი ასპექტები, როგორცაა: პოლიტიკური, ეკონომიკური, სოციალური და კულტურული გლობალიზაციები, რომელთაგან თითოეული მათგანი ერთი მოვლენის განსხვავებულ განმტკიცებას წარმოადგენს. შეიძლება ითქვას, რომ მათი ძირები საერთოა.

გლობალიზაცია, უპირველეს ყოვლისა, არის მსოფლიო რეგიონებისა და ზონების, ქვეყნების, ხალხებისა და თვით ცალკეული ადამიანების ურთიერთკავშირის, ურთიერთდამოკიდებულებისა და

ურთიერთზეგავლენის პროცესს წარმოადგენს.

დღესდღეობით კაპიტალისტური ეკონომიკური სისტემა კვლავ ფუნქციონირებს, თუმცა განსხვავებით 20-30 წლის წინანდელი მდგომარეობიდან, ახლა უკვე თითქმის მთელი მსოფლიო კაპიტალისტურია; შეიცვალა ტექნოლოგიები, უფრო მეტიც, მოხდა ნამდვილი ციფრული რევოლუცია. ტრანსნაციონალური ორგანიზაციების მოქმედებაც მჭიდროდა დაკავშირებული გლობალიზაციის პოლიტიკურ, სოციალურ და კულტურულ ასპექტებთან.

პოლიტიკური ასპექტი. ერი-სახელმწიფოები დღეს უდიდესი ამოცანის წინაშე დგანან. საერთოდ, სახელმწიფოს აქვს ძალის გამოყენების მონოპოლია განსაზღვრულ ტერიტორიულ საზღვრებში. გლობალური ეკონომიკური პრობლემების გადაჭრა კი მოითხოვს უფრო მსხვილ პოლიტიკურ ერთეულებს. მაგალითად, შეგვიძლია მოვიყვანოთ „ევროკავშირი“. ნარკოტიკებით არაღებულ ვაჭრობა ან შიდსის წინააღმდეგ ბრძოლა. ეს ის მთავარი პრობლემებია, რომელთა გადაწყვეტაც აუცილებლად მოითხოვს ქვეყნების ერთობლივ ძალისხმევას, რამაც რეგიონალური, ტრანსნაციონალური, გლობალური მნიშვნელობა შეიძინა.

ეკონომიკური ასპექტი. ნაციონალური მეურნეობების ეკონომიკური, სამეცნიერო-ტექნიკური, სამართლებრივი და საინფორმაციო ურთიერთდამოკიდებულების ხარისხმა ისეთ დონეს მიაღწია, როდესაც გარდაუვალი გახდასულ მცირე, სამი პრინციპულად ახალი მოვლენა:

1. მეტ-ნაკლებად ურთიერთდაკავშირებული ქვეყნების მყიფე ერთობლიობიდან მსოფლიო ეკონომიკურისაზოგადოება გარდაიქმნა ერთიან, მთლიან ეკონომიკურ სისტემად, სადაც ნაციონალურისოციუმები ერთიანი მსოფლიო ეკონომიკური ორგანიზმის შემადგენელ ნაწილებს წარმოადგენენ;

2. გლობალიზაციის პირობებში ხდება როლების გაცვლა ნაციონალურსა და მსოფლიო ეკონომიკურ ურთიერთობებს შორის;

3. გლობალიზაციას ობიექტურად მიყვავართ ერი-სახელმწიფოს რეგულირებადი ფუნქციების დასუსტებისაკენ. აქვე უნდა ითქვას, რომ გლობალიზაცია არ გულისხმობს მხოლოდ ეკონომიკურ პროცესებს. არსებობს თანამედროვე გლობალიზაციის დონის განსაზღვრის სხვადასხვა საშუალებები, როგორცაა, მაგალითად, შევიცარიული „KOF

Index of Globalization“ , რომელიც ეკონომიკურ, პოლიტიკურ და სოციალურ ფაქტორებს ითვალისწინებს. ამ ინდექსის მიხედვით, მსოფლიოს ყველაზე გლობალიზებული ქვეყანა ბელგიაა.

ორგანიზაციების სფეროში გლობალიზაცია გამოიხატა კომპანიების, ასოციაციებისა და მარეგულირებელი უწყებების ზრდით. წარმოების სფეროში იზრდება გლობალური ფაბრიკების რიცხვი და მოცულობა, რომლებმაც თითქმის მთლიანად მოიცვეს ისეთი სექტორები, როგორცაა: საავტომობილო მრეწველობა და მიკროელექტრონიკა. ხშირია შემთხვევები, როცა რამდენიმე ქვეყანა ერთ სანარმოო ხაზად ერთიანდება. გაჩნდა საფონდო ბირჟები, რომლებიც მთელი მსოფლიოს მასშტაბით 24 საათი მუშაობენ. გლობალიზაციას უკავშირდება ასევე დედამიწის ყველა კუთხეში აღიარებული საკრედიტო ბარათების გავრცელება და ზოგიერთი ვალუტის მზარდი გამოყენება. ამავე დროს, საგრძობლად შეიცვალა ისეთი მნიშვნელოვანი ნორმები, როგორცაა: ადამიანის უნივერსალური უფლებები. დღეს ადამიანების უმეტესობა მსოფლიოს ერთ მთლიანობად აღიქვამს.

სოციალური ასპექტი. XX ს-ის მეორე ნახევარში კაცობრიობის წინაშე დადგა უპრეცედენტო ამოცანა — აუცილებელი გახდა გლობალური ეკონომიკის, ეკოლოგიისა და სხვა ცხოვრებისეულ სფეროთა რეგულირებისათვის საჭირო ახალი მექანიზმების გამოვლენა. დაინყმოსოფლიო სოციუმისერი-სახელმწიფოებრივი ორგანიზაციის ათასწლოვანი ორგანიზაციის ახალ ფორმაში ტრანსფორმაციის პროცესი. გლობალური რეგულირების მექანიზმების ძიება მიმდინარეობს როგორც გაეროს ჩარჩოებში, ისევე საერთაშორისო სავალუტო ფონდის, მსოფლიო ბანკისა და მსოფლიო სავაჭრო ორგანიზაციის შიგნით. წამოყენებულია სხვადასხვა პროექტები მძლავრი გლობალური მარეგულირებელი სტრუქტურებიდან თვით მსოფლიო მმართველობის შექმნის იდეამდე. რასაკვირველია, ეს სულაც არ ნიშნავს, რომ ერმა-სახელმწიფომ, როგორც შიდა საქვეყნო და საერთაშორისო ურთიერთობების მარეგულირებელმა მექანიზმმა, თავისი თავი უკვე ამონურა: იგი განუსაზღვრელი ხანგრძლივობით კვლავაც იარსებებს, მაგრამ ამჯერად არა როგორც თავისი ქვეყნის ბედის ყოვლისშემძლე და სუვერენული გამგებელი, არამედ როგორც გლობალური ეკონომიკური და სხვა პროცესების რეგულირების სულ უფრო გართულებული მექანიზმის ერთ-ერთი რგოლი. როგორც ჩანს, ამგვარი მექანიზმი თანდათანობით იძენს ქსელურ თვისებებს: მთავრობები გლობალური მმართველობის ქსელის ერთგვარ საკვანძო პუნქტებად იქცევიან, ხოლო ეს ქსელი, სახელმწიფოთა გარდა, შეიცავს საერთაშორისო საზოგადოებრივ და სამთავრობათშორისო ორგანიზაციებს, ტრანსნაციონალურ კორპორაციებს, გლობალურ საქმიან ელიტებს (დავოსის

ფორუმის მსგავსად) და ა. შ.

კულტურული ასპექტი – გლობალიზაცია მსოფლიო კულტურას ცვლის ორი ფუნდამენტური გზით. ბევრი მკვლევარის აზრით, კულტურული გლობალიზაცია ამერიკანიზაციის ტოლფასი მოვლენაა. გასული საუკუნის ბოლო ათწლეულებში, საინფორმაციო რევოლუციისა და საკომუნიკაციო ტექნოლოგიების მძაფრი და სწრაფი განვითარების წყალობით, საგრძობლად დაჩქარდა და გაძლიერდა სამეურნეო ცხოვრების ინტერნაციონალიზაცია.

თანამედროვე გლობალური კულტურა, პირველ რიგში, ტექნოლოგიური ცივილიზაციის შემომტანია მსოფლიოში. მისი კოსმოპოლიტიზმი ძირითადად ეფუძნება უდიდეს ტექნოლოგიურ ბაზას კომუნიკაციის ყოვლისმომცველი სისტემით, რომელიც თავისთავად ქმნის მჭიდროდ ურთიერთდამოკიდებულ ეკონომიკურ, სოციალურ და კულტურულ კავშირებს. ამგვარ უნივერსალურ-კულტურულ პროცესებს არა აქვთ კონკრეტული ისტორიული საფუძველი, არც განვითარების სპეციფიური, მახასიათებელი რიტმი და თანმიმდევრობა. კულტურული გლობალიზაცია მესამე სამყაროს ქვეყნებსა და არადასავლურ საზოგადოებაში განსაკუთრებულად და ყველაზე მეტად იგრძნობა. იგი აქ ადგილობრივი კულტურისათვის სრულიად უცხო და ახალ ელემენტებსა და ღირებულებებს ამკვიდრებს.

ისეთი მძლავრი კულტურული ფენომენები, როგორებიც არის მუსიკა, კინო, ხელოვნება, სპორტი, ტანსაცმელი დღეს, ხდება გლობალური ბაზრის პროდუქტი. ამგვარი კომერციალიზაცია, რომელიც ინვესტს კულტურული ღირებულებების გაუფასურებას, თავისთავად ნეგატიური პროცესია. წარმოიქმნება ბევრი ქვეყნის კულტურული მახასიათებლების დაკარგვის საშიშროება მხოლოდ იმიტომ, რომ მას არ მიიღებს გლობალური, კომერციული ბაზარი. ერის კულტურა ასაზრდოებს გაცილებით ღირებულ და სრულიად განსხვავებულ ინტერესებსა და მისწრაფებებს.

ეკონომიკური გლობალიზაციის პროცესი გარკვეულწილად ახალი ზეეროვნული სტრუქტურების – გლობალური ეკონომიკური განათლების და ტრანსეროვნული მმართველობით-ფინანსური სტრუქტურებისა და რელიგიურ-კულტურულ გაერთიანებათა ზემოქმედების შედეგად ინვესტს ეროვნული სახელმწიფო სუვერენიტეტების რყევას. ეს სტრუქტურები არა მხოლოდ ერთმანეთს შორის ურთიერთქმედებენ, არამედ თვით სახელმწიფოზეც ახდენენ ზეგავლენას.

გლობალიზაციის მრავალი განზომილებიდან გამოყოფილია ორი:

1. მსოფლიო ეკონომიკის ინტერნაციონალიზაციის ზოგადპლანეტარული მასშტაბი, როგორც ეროვნულ ეკონომიკათა მზარდი ურთიერთმოქმე-

დების ლოგიკური შედეგი, როცა ამ ურთიერთმოქმედებამ შეიძინა ტრანსნაციონალიზაციის ე.ი. მათი ურთიერთშეღწევისა და გადაჭდობის სახე;

2. ეკონომიკური ცხოვრების უნივერსალიზაცია და ჰომოგენიზაცია, რომელიც ცოდნის, ადამიანთა, საქონლის, კულტურულ ფასეულობათა და სხვათა ზეგავლენით სულ უფრო ელტვის ერთიან სტრუქტურებს, პრინციპებსა და ღირებულებებს.

გლობალიზაციის პროცესის უმნიშვნელოვანეს ტენდენციებად შეიძლება გამოვყოთ:

➤ მსოფლიო ეკონომიკის საოცრად მაღალი ტემპით ზრდა;

➤ მსოფლიო ეკონომიკის სტრუქტურის გეოგრაფიული ცვლილებები;

➤ ქვეყნების უთანაბრო ეკონომიკური განვითარების ტენდენცია მეცნიერულ-ტექნიკური პროგრესის პირობებში;

➤ უზარმაზარი კორპორაციების მსოფლიო მეურნეობის სტრუქტურის შემქნელ ელემენტებად გარდაქმნაში გამოხატული ტრანსნაციონალიზაციის პროცესი;

➤ ინტეგრაციული რეგიონული ეკონომიკური ბლოკების შექმნა, რომლებიც მსოფლიო მეურნეობის მნიშვნელოვანი სუბიექტები გახდნენ.

საბოლოოდ, შეიძლება ითქვას, რომ მსოფლიო მეურნეობის განვითარების მთავარ კრიტერიუმებს წარმოადგენს: წარმოების ეფექტიანობა, ეკონომიკის სოციალური ორიენტაცია, დანახარჯები განათლებაზე, ეროვნული შემოსავლებიდან ანარიცხების ზრდა და ეკონომიკის ეკოლოგიზაცია.

გამოყენებული ლიტერატურა

1. გუროვა ი., მსოფლიო ეკონომიკა. სახელმძღვანელო. შ. ვეშაპიდის რედაქ., თბ., 2014 წ
2. შენგელია თ. მულტიკულტურიზმი, როგორც სოციალურ-ეკონომიკური მოვლენა და ბიზნესის განმსაზღვრელი დეტერმინანტი, თბ., გამომცემლობა „უნივერსალი“ 2015 წ
3. მსოფლიო სისტემათა კვლევის ჟურნალი „Journal of world-systems research“ <http://jwsr.pitt.edu/ojs/index.php/jwsr>

სახელმწიფო პარტნიორული მოდელი, მცირე და საშუალო ბიზნესის ეფექტიანი განვითარების მნიშვნელოვანი ფაქტორია

*პარმენ ლემონჯავა,
ეკონომიკურ მეცნიერებათა დოქტორი,
პროფესორი;*

*ნატო გეგენავა,
ეკონომიკის დოქტორი, პროფესორი*

რეზიუმე

სამეცნიერო ნაშრომში განხილულია მცირე და საშუალო საწარმოთა საფუძველზე მცირე და საშუალო ბიზნესის ეფექტიანი განვითარების სახელმწიფო პარტნიორული მოდელის არსი და მნიშვნელობა. მკაფიოდ ჩამოყალიბებულია ამ მოდელის როლი ნებისმიერი ქვეყნის ეკონომიკის განვითარებაში.

აქედან გამომდინარე რჩევაა მოცემული, რომ იმ ქვეყნებში, სადაც არა აქვს ადგილი მცირე და საშუალო ბიზნესის ამ მოდელით განვითარებას განსაკუთრებული ყურადღება მიაქციონ, რადგან ეს მოდელი ბიზნესის საერთოდ განვითარების მნიშვნელოვანი ფაქტორია.

საქართველოშიც მცირე და საშუალო საწარმოთა სახელმწიფო პარტნიორული მოდელით ეკონომიკური განვითარების ფართო დანერგვისა და გამოყენების საკითხი დაუხანებლად მოსთხოვს მოგვარებას, რადგან ამ მოდელის გამოყენება, ეკონომიკური განვითარებისა და ზრდის პროცესში განაპირობებს დანახარჯების შემცირებას, წარმოების რაოდენობრივ ზრდასა და ხარისხის გაუმჯობესებას.

საკვანძო სიტყვები: სახელმწიფო პარტნიორული მოდელი, ეფექტიანი, დაუმკვიდრებელი, სუბიექტური, მენეჯმენტი, იურიდიული, ნორმატიული მოდელი, დადებითი, გამოცდილება მწირი, მცირე და საშუალო ბიზნესი, კონსესუსი, სრულყოფა და გაუმჯობესება.

PPP (PUBLIC PRIVATE PARTNERSHIP) MODEL IS THE KEY FACTOR TO PROMOTE EFFICIENT DEVELOPMENT OF SMALL AND MEDIUM-SIZED ENTERPRISES

Parmen Lemonjava,
Doctor of Science, Economics, Professor;
Nato Gegenava,
Doctor of Economics, Professor.

SUMMARY

The scientific paper provides for the essence and the value of Public Private Partnership (PPP) Model for efficient development of small and medium-sized enterprises. This paper clearly specifies the role of this model in economic development of any country.

Therefore, it is recommended to focus of those countries where small and medium-sized enterprises are not developed by this model as this model of busi-

ness is the key factor for development in general.

The issue related to mainstreaming and use of economic development via this PPP model for small and medium-sized enterprises in Georgia apparently must be solved as use of this model in the process of economic upgrading and increase will reduce costs, increase quantity and improve quality.

* * * *

მსოფლიოს მასშტაბით გლობალიზაციის პირობებში ეკონომიკური განვითარებისა და ზრდის თვალსაზრისით საერთოდ ცნობილია, საბაზრო ეკონომიკის განვითარების ზოგადი ეფექტიანი მიეთოდის, მაგრამ საჭიროა სხვა დამატებითი მეთოდების ძიებაც. აქედან გამომდინარე ჩვენი აზრით სასარგებლოა ჯერ კიდევ სრულყოფილად ჩამოყალიბებული მცირე და საშუალო საწარმოთა საფუძველზე მცირე და საშუალო ბიზნესის ეფექტიანი განვითარების სახელმწიფო პარტნიორულ მეთოდზე ყურადღების გამახვილება.

ნებისმიერი პოსტსაბჭოური სივრცის ქვეყნებში, საბაზრო ეკონომიკის წარმატებით მშენებლობის შემდეგ განსაკუთრებული ყურადღება მიექცა მცირე და საშუალო საწარმოთა ეკონომიკური განვითარების სახელმწიფო პარტნიორული მოდელის გზით განვითარების მნიშვნელობას.

საწარმოთა დიდი ნაწილი ამ პროცესში ჩამოყალიბდნენ, როგორც დამოუკიდებელი ეკონომიკური სუბიექტები, რომლებიც წარმატებით დაადგინენ სახელმწიფო პარტნიორული მზრუნველობის საფუძველზე სოციალურ-ეკონომიკურ განვითარების გზას. ნიშანდობლივია, აღინიშნოს, რომ ამ საფუძველზე მიეცათ მათ, ახალი დამოუკიდებელი მენეჯმენტის ნორმატიული იურიდიული ბაზის შექმნისა და მისი შესაბამისი ახალი ეკონომიკის განვითარების შესაძლებლობა და ამით საზოგადოების ცხოვრების დონის რამდენადმე ამაღლებისა და კეთილდღეობის გაუმჯობესების საშუალება.

თანამედროვე ეტაპზე მსოფლიოში წარმატებით გამოიყენება მცირე და საშუალო საწარმოთა სახელმწიფო პარტნიორული მოდელის გზით ეკონომიკური განვითარების მეთოდი. აქედან გამომდინარე მეტად მნიშვნელოვანია მცირე და საშუალო მოდელით ეკონომიკური განვითარების გამოცდილების გავრცელება იმ ქვეყნებში, სადაც არა აქვს მას ადგილი.

ამჟამად, რეალურად საქართველოში ეკონომიკური განვითარება მიმდინარეობს ძირითადად ორი სახის სა-

კუთრების სანარმოთა სახით, მაგრამ ჩვენი აზრით საფუძვლიანი და ეფექტიანი იქნება მცირა და საშუალო სანარმოთა სახელმწიფო პარტნიორული განვითარების მოდელზე განსაკუთრებული ყურადღების გამახვილება და სამეურნეო საქმიანობაში პრაქტიკულად გამოყენება, რადგან ეს მოდელი ეკონომიკური განვითარების დამატებით ფაქტორებში მნიშვნელოვანია.

მცირე და საშუალო სანარმოთა სახელმწიფო პარტნიორული მოდელი ქმნის დიდ შესაძლებლობას წარმოების დანახარჯების შემცირებისათვის რადგან მას შეუძლია დიდ სახელმწიფო სანარმოებში გამოყენებული მეცნიერული კვლევების შედეგების გამოცდილების და მათი ყველა სახის წარმოების საშუალებათა ეფექტიანად გამოყენება.

სახელმწიფო პარტნიორული მოდელის გამოყენება განსაკუთრებით საჭიროა მცირე და საშუალო განვითარების წარმოებაში, რადგან მწირია მათი დაფინანსება, წარმოების ეკონომიკური ეფექტიანობა და საჭიროებენ სახელმწიფოსაგან ყოველგვარი სახის დახმარებას.

სახელმწიფო პარტნიორული მოდელის გამოყენება საერთოდ ქვეყნის სამეურნეო პროცესში ქმნის შესაძლებლობას განსაკუთრებით მცირე და საშუალო სანარმოებში რესურსების გამოყენების დროს წარმოშობილი რისკების აცილების ან შემცირების, სოციალურ-ეკონომიკური პრობლემების ადვილად გადაჭრის და საერთოდ შესრულებულ ყველა სახის საშუალოზე ხარისხის გაუმჯობესებასთან დაკავშირებულ პრობლემების ადვილად გადაწყვეტის საშუალებას.

ბუნებრივია, რომ მცირე და საშუალო სანარმოთა დიდ ნწილს არ აქვს საქონლისა და მომსახურების დიდი, რაოდენობით წარმოების საშუალება. აქედან გამომდინარე ამ სანარამოებს სჭირდებათ სახელმწიფოსაგან დახმარების თვალსაზრისით ხელშეწყობა, რადგან ასეთ შემთხვევაში მათ ეძლევათ შესაძლებლობა გაზარდონ წარმოების გადიდების შანსი. აქვე ისიც უნდა აღინიშნოს, რომ ასეთი ურთიერთობის შემთხვევაში სახელმწიფოებიც დაინტერესებულნი არიან, რადგან მათ ეძლევათ შესაძლებლობა მოსახლეობის მოთხოვნილებების დაკმაყოფილების დამატებით უტყუარი წყარო. ასე, რომ სახელმწიფოც და მცირე და საშუალო სანარმოებიც ამ ურთიერთობის მოდელის გამოყენებით დაინტერესებულნი და თანამშრომლობა სასარგებლოა, რადგან აქ ორივეს ეკონომიკური ინტერესები ემთხვევა ერთმანეთს. ამასთან აღსანიშნავია, რომ სახელმწიფოსა და მცირე და საშუალო სანარმოთა პარტნიორული ურთიერთობა, ჩვენი აზრით, უნდა განისზღვროს მოკლე პერიოდით, რადგან ამით საშუალება მიეცემა არახელსაყრელი ურთიერთობების შემთხვევაში უმტკივნეულოდ გაუქმდეს მათ შორის გაფორმებული ორმხრივი თანამშრომლობა.

მცირე და საშუალო სანარმოთა სახელმწიფო პარტნიორული ურთიერთობების საფუძვლიანად მიმდინარეობის საფუძველს წარმოადგენს, სახელმწიფოს პარტნიორული უზრუნველყოფის სანარმოებზე უძრავი ქონების, როგორც მოკლევადიანი ისე ხან-

გრძლივი დროით ბიზნესის განვითარებისათვის გადაცემა. სახელმწიფოს ასეთი ღონისძიებების განხორციელების შედეგად, მცირე და საშუალო პარტნიორულ სანარმოებს მიეცემათ კონკრეტულად დასახული ღონისძიებების განსახორციელებლად გამოცდილი საშუალო ძალის მოზიდვის საშუალება.

ჩვენი აზრით, სახელმწიფოს ზოგიერთი ქვედარგის სანარმოებში საქონლისა და მომსახურების სახეების ნაწილის წარმოება შეიძლება გადაცეს პარტნიორულ სანარმოებს, რადგან მათი წარმოება აქ გარკვეული თვალსაზრისით შეიძლება იყოს ეფექტიანი და საჭირო ვიდრე პარტნიორ სანარმოში.

მცირე და საშუალო სანარმოთა სახელმწიფო პარტნიორული მოდელით შეიძლება და აუცილებელიც არის მის პარტნიორობის ქვეშ მყოფ სანარამოებზე განიოს ფინანსური დახმარება. მნიშვნელოვანია პარტნიორ სახელმწიფომ სანარმოებში ბიზნესი განვითარების თვალსაზრისით ინვესტიციების მოზიდვაში ქმედითი დახმარება გაუწიოს, ამ სანარმოებში საქველმოქმედო საქმიანობას პირდაპირი ინვესტირების გზით.

მცირე და საშუალო პარტნიორული სანარმოებთან სხვადასხვა ფორმის სახით ურთიერთობის არსებობის მიუხედავად, ჩვენი აზრით საერთოდ უნდა განხორციელდეს და უფრო განვითარდეს კონცენსიური მომსახურება, რომელშიც იგულისხმება, სახელმწიფოს პარტნიორული უზრუნველყოფის ქვედანაყოფების სახელმწიფო და კერძო სანარმოებთან საერთოდ მეურნეობის ურთიერთობის სამართლებრივი ნორმებით რეგულირება.

პარტნიორულ სანარმოებთან ურთიერთობის კონსენსიური მომსახურება უნდა ემყარებოდეს ორივე სუბიექტის ერთობლივ ინტერესს, რომლის საფუძველი უნდა იყოს კონსენსიური მომსახურებით საფუძვლიანი განვითარებული კანონმდებლობა.

მცირე და საშუალო სანარმოთა სახელმწიფო პარტნიორული მოდელით ეკონომიკური განვითარების მასშტაბურად დანერგვისა და გამოყენების სრულყოფის საკითხი საქართველოში საბაზრო ეკონომიკური განვითარების საერთო ზოგადი მოდელის პირობებში დაუყოვნებლად მოითხოვს მოგვარებას, რადგან ამ მოდელის გამოყენება ეკონომიკური განვითარებისა და ზრდის პროცესში განაპირობებს დანახარჯების შემცირებას, წარმოების რაოდენობრივ ზრდასა და ხარისხის გაუმჯობესებას.

გამოყენებული ლიტერატურა:

პარმენ ლემონჯავა, ეკონომიკურ მეცნიერებათა დოქტორი, პროფესორი; **ნატო გეგენავა**, ეკონომიკის დოქტორი, პროფესორი.

1. ეკონომიკური განვითარების სანარმოთა პარტნიორული მოდელის არსი (ჟურნ. ბიზნეს-ინჟინერიზმი 2016, №3).

2. კერძო სანარმოთა ეკონომიკური განვითარების სახელმწიფო პარტნიორული მოდელის არსი (ჟურნ. სოციალური ეკონომიკა „XXI საუკუნის აქტუალური პრობლემები“ 2017, №4).

კონკურენციული პოლიტიკის ეკონომიკური ნაწილი

ლია კვარაცხელია
სტუ-ს ასოცირებული პროფესორი.

მალხაზ წულაია,
სტუ-ს დოქტორანტი.

სრულყოფილი კონკურენცია არის საბაზრო ეკონომიკის იდეალური მახასიათებელი, თუმცა ხშირად ის რეალურად მიუღწეველია. იმისთვის, რომ სახელმწიფოში, რომელიც საბაზრო ეკონომიკის პრონციპებს ეყრდნობა და იზიარებს, მიღწეულ იქნეს კონკურენციის მაღალი დონე, აუცილებელია სწორად შემუშავებული და განხორციელებული კონკურენციის პოლიტიკა.

ნაშრომში განხილულია ქართველი და უცხოელი მეცნიერების შეხედულებები კონკურენციის პოლიტიკის შემუშავებისა და განხორციელების აუცილებლობაზე, მის მოდელებზე და საქართველოში არსებულ მდგომარეობაზე, კონკურენციის პოლიტიკის დახვეწისა და ევროკავშირის საკონკურენციო ნორმებთან დაახლოების პერსპექტივებზე.

საკვანძო სიტყვები: კონკურენცია, კონკურენციის უპირატესობები, კონკურენციის პოლიტიკა, კონკურენციის ჩარჩო კანონი, ეკონომიკური წესრიგი.

ECONOMIC ORDER OF COMPETITIVE POLICY

Lia Kvaratskhelia
GTU associate professor,
Malkhaz Tsulaia
GTU Doctoral student

SUMMARY

Even though the perfect competition is the ideal feature of the market economy, it is often unachievable. For the country which operates based on the market economy principles it is necessary to execute properly implemented competitiveness policy in order to achieve a high level of competition.

This topic discusses the views of Georgian and foreign scientists about the necessity of elaborating and implementing the competition policy, its models and current situation in Georgia, perspectives of the competition policy improvement and rapprochement with EU competition norms.

The objective of the topic is clearly demonstrate the role and importance of the competition policy in the process of development the economy, to present the evolution of competition policy in Georgia and show the perspectives and results achieved in terms of rapprochement with EU requirements.

Keywords: Competition, Competition Advantages, Competition Policy, Competition Law, Economic order.

საბაზრო ეკონომიკის იდეალურ მოდელად შეიძლება წარმოვიდგინოთ სრულყოფილი კონკურენციის კონცეფციაზე დაფუძნებული ბაზრები. უნდა აღნიშნოს, რომ სრულყოფილი კონკურენციის მოდელი იდეალიზებულია და პრაქტიკულად არ არის მიღწევადი, რადგან ბაზარი განიცდის გარკვეულ ჩავარდნებს, რაც ხელს უშლის „უხილავი ხელით“ ბაზრის რეგულირებას. ამიტომ დგება საჭიროება, სახელმწიფოს მიერ შემუშავებული და პრაქტიკაში გატარებული იქნეს ისეთი პოლიტიკა, რომელიც ხელს შეუწყობს საბაზრო ეკონომიკას, მიუახლოვდეს იდეალურ მოდელს. ერთ-ერთ ასეთ პოლიტიკად გვევლინება კონკურენციის ეკონომიკური პოლიტიკა.

კონკურენციის ეკონომიკური პოლიტიკა

სმიტისეული მიდგომით, ბაზარს „უხილავი ხელი“ არეგულირებს და უზრუნველყოფს ეკონომიკის განვითარებას. მისი შეხედულებით ბაზრის რეგულირება გარე ძალების მიერ გამოიწვევს საბაზრო პრინციპების დარღვევას და საბოლოოდ უარყოფითად აისახება მთლიანად ეკონომიკაზე. ამ თეორიით, დეცენტრალიზებულ ეკონომიკაში მაკოორდინებელ ელემენტად ფასების სისტემა გვევლინება.

ადამსმიტის „უხილავი ხელის“ კონცეფცია დამყარებული იყო კონკურენტულ ბაზრებზე. ის კონკურენციას განიხილავდა, როგორც საქონლის გაიაფების ფაქტორს და თვლიდა, რომ კონკურენცია ეკონომიკურ აგენტთა შორის ფასების შეთანხმებას უშლიდა ხელს. ამით ხაზს უსვამდა კონკურენციის როლს საზოგადოებრივი კეთილდღეობის ამაღლების საქმეში [1, გვ.16]. სმიტი თავის ნაშრომში „გამოკვლევა ხალხთა სიმდიდრის ბუნებისა და მიზეზების შესახებ“ წერდა, რომ რაც მეტი იქნება აგენტების რიცხვი, კონკურენცია ბაზარზე მოქმედ აგენტებს მით უფრო იაფად გააყიდვინებს საქონელს. ის თვლიდა, რომ კონკურენცია იმ შემთხვევაში, როცა კაპიტალი მრავალ სუბიექტს შორისაა განაწილებული, ამცირებს მათ შორის ფასების ასანეევად შეთანხმების შესაძლებლობას და მომხმარებელის ინტერესები ყოველთვის იქნება დაცული [2, გვ. 411].

მონოპოლიების სიძლიერის ზრდამ და საერთო კრიზისის სხვა შედეგებმა XX საუკუნის დასაწყისში დაადასტურა სახელმწიფოებრივი ჩაურევლობის მიდგომების უშინაარსობა ბაზარზე დაბალანსების პროცესში. ისტორიამ აჩვენა, რომ სმიტისეული მიდგომა არ წარმოადგენს აქსიომას და ზოგჯერ სახელმწიფოს მიერ ბაზარზე ზემოქმედება დადებით შედეგებს იძლევა მთლიანად ეკონომიკისთვის

დასაზოგადოებრივი კეთილდღეობის ამაღლებას უწყობს ხელს. ამით არ უნდა უარვყოთ სმიტისეული მიდგომა და არ უნდა მოვხდინოთ ბაზარზე პირდაპირი კონტროლის დაწესება, არამედ უნდა შეირჩეს ისეთი მეთოდები, რომლებიც აღმოფხვრის ბაზრის დარღვევებს, გადაცდენებს და მისცემს სმიტისეულ „უხილავ ხელს“ ბაზრის ეფექტურად რეგულირების-საშუალებას.

სრულყოფილი კონკურენცია (სრული თავისუფალი ბაზარი) მხოლოდ და მხოლოდ თეორიული კონსტრუქციაა. უფრო მეტიც, „აბსოლუტურად თავისუფალი“ ანუ „სრულყოფილი კონკურენცია“ და ყოველმხრივ დამოუკიდებელი, თვითრეგულირებადი საბაზრო მეურნეობა წმინდა სახით მსოფლიოს არც ერთ ქვეყანაში არ არსებობს და არც არსებულა [3, გვ. 8] შესაბამისად, თანამედროვე გლობალიზაციის პირობებში, როდესაც სასაქონლო ბაზრების მნიშვნელოვანი ნაწილი ისედაც მონოპოლიზებულია, ყოვლად გაუმართლებელია სახელმწიფოს მხრიდან სასაქონლო ბაზრებზე ეკონომიკურ აგენტთა ქმედებების გაკონტროლების მექანიზმების სრული გამორიცხვა. თავის მხრივ, ანტიმონოპოლიური რეგულირების პრაქტიკული რეალიზაციის გამოცდილება მუდმივად ბიძგის მიმცემი შესაბამისი თეორიული საფუძვლების ჩამოყალიბებისა და სრულყოფის მიმართულებით. კონკურენციის შესახებ დოქტრინები, ეპოქებისა და რეალური გარემოს ცვლილებებიდან გამომდინარე, მუდმივ ცვალებადობაში იყო. უცვლელი რჩებოდა ერთი – კონკურენცია, რაც, ალბათ, ამა თუ იმ ფორმით იქნება, სანამ იარსებებს სოციალში.

ისმის კითხვა - რატომ არის კონკურენცია ასე მნიშვნელოვანი?

კონკურენციას მიაკუთვნებენ მთელ რიგ მნიშვნელოვან ფუნქციებს, რომლებიც ადასტურებენ მის მნიშვნელოვნებას: კონკურენცია ეკონომიკაში შეზღუდული რაოდენობის წარმოების ფაქტორებს მოთხოვნის მიხედვით ანაწილებს; კონკურენცია ახალი პროდუქტებისა და ხარისხის შექმნას უწყობს ხელს; კონკურენცია „ზრუნავს“ იმაზე, რომ ბაზარზე ეკონომიკური ძალაუფლების პოზიცია ხანგრძლივი არ იყოს;

კონკურენციას აქვს სანქციის ფუნქცია; გამრჯევადამიანები მოგებით საჩუქრდებიან, ხოლო ვინცმენეჯმენტში შეცდომას დაუშვებს - დანაკარგებით დაისჯება ან გაკოტრდება; და ბოლოს, კონკურენცია ხასათდება თვისებით - ფაქტორების განაწილება ბაზრებზე შემოსავლის შედეგების შესაბამისად განხორციელდეს [4, გვ. 8]

სწორედ ასეთი მნიშვნელოვანი ფუნქციების გამო ენიჭება უპირატესობა კონკურენტული ბაზრების შექმნის მექანიზმს. დღეს უკვე აღარავინ დაობს იმაზე, რომ ქვეყანაში სრულყოფილი საბაზრო ეკონომიკის ჩამოსაყალიბებლად აუცილებელია კონკურენციის ხელშეწყობა, განვითარება და დაცვა. თუმცა, იმისათვის, რომ კონკურენცია

ემსახუროდეს საზოგადოების ინტერესებს, აუცილებელია ის მიმდინარეობდეს კეთილსინდისიერად. შესაბამისად, მსოფლიოს განვითარებულ სახელმწიფოთა ერთ-ერთ უპირველეს ამოცანას წარმოადგენდა და წარმოადგენს სამართლებრივი რეგულირების ისეთი მექანიზმების შემუშავება, რომლებიც უზრუნველყოფენ შესაბამის სასაქონლო ბაზრებზე დომინირებული მდგომარეობის მქონე ეკონომიკურ აგენტთა მხრიდან ამ მდგომარეობის ბოროტად გამოყენების ფაქტების გამოვლენასა და აღკვეთას [5, გვ. 9] ამ მიზნით სახელმწიფომ ძალ-ღონე არ უნდა დაიშუროს კონკურენციის პოლიტიკის სწორად შემუშავებასა და რეალური განსახორციელებისათვის.

უნდა აღინიშნოს, რომ ნებისმიერი საზოგადოებისათვის აუცილებელია გარკვეული წესრიგი, რაც უნდა ჩაითვალოს სახელმწიფოს არსებობის აუცილებლობის დასაბუთების ერთ-ერთ ძირითად არგუმენტად და პირობად. ცხადია, საერთო წესრიგში უდიდეს როლს ასრულებს ეკონომიკური წესრიგი, რომელიც საბაზრო ეკონომიკისათვის სხვა არაფერია, თუ არა კონკურენციული წესრიგი. აღნიშნულიდან გამომდინარე, ქვეყნის საერთო ეკონომიკურ პოლიტიკაში, თუ ეს ქვეყანა საბაზრო ურთიერთობებს ეყრდნობა, გადამწყვეტ როლს ასრულებს კონკურენციის ეკონომიკური პოლიტიკა, ანუ კონკურენციული წესრიგის პოლიტიკა [6, გვ. 10].

კონკურენციის პოლიტიკა მიმართულია ეკონომიკური წესრიგის ჩარჩოსა და მისი შესრულების მეთვალყურეობის შექმნით მიაღწიოს ეფექტიან კონკურენციას. იგი ხორციელდება: კონკურენციისთვის ხელის შეწყობით, კონკურენციის დაცვით და საბაზრო ძალაუფლების ბოროტად გამოყენებაზე ზედამხედველობით [7, გვ. 81].

საბაზრო ეკონომიკის მქონე ქვეყნების მეურნეობის დინამიკისა და სტრუქტურის ანალიზი აჩვენებს, რომ ისევე როგორც განვითარებული საბაზრო ეკონომიკის ქვეყნებში, კონკურენცია წარმოადგენს რესურსების ეფექტური გამოყენების, მინიმალური საწარმოო დანახარჯების პირობებში ეროვნული სიმდიდრის ზრდის მნიშვნელოვან წინაპირობას. კონკურენცია, რომელიც თავისთავად სტატიკური მოვლენა კი არ არის, არამედ დინამიური და განვითარებადი პროცესია, უმნიშვნელოვანეს როლს თამაშობს საბაზრო ეკონომიკის განვითარებაში. კონკურენცია, თუ მას არ ეღობება ბარიერები, გამოდის როგორც მთავარი მამოძრავებელი ძალა საწარმოო ძალთა განვითარებისათვის, სამეცნიერო-ტექნიკური პროგრესისათვის და საზოგადოებრივი კეთილდღეობის ამაღლებისათვის.

სრულყოფილი კონკურენციის ქვეშ იგულისხმება ისეთი ბაზარი, რომლის ფუნქციონირების პირობებს განსაზღვრავს მომხმარებელი. კერძოდ, ინარმოება ის, რაც სჭირდება მყიდველს და საქონელი იყიდება მაქსიმალურად შესაძლებელ დაბალ ფასებში. ბაზარი იმითაა ეფექტური, რომ წარმოების

ან გასაღების რაიმე კონკრეტულ ცვლილებებს არ შეუძლია გააუმჯობესოს მომხმარებლის ან გამყიდველის მდგომარეობა სხვა რომელიმეს უფრო ცუდ მდგომარეობაში ჩაყენების გარეშე. საზოგადოების კეთილდღეობა მაქსიმუმს აღწევს, რადგან რესურსები გამოიყენება მაქსიმალურად ეფექტიანად, ხოლო პროდუქციის გამოშვება წარმოადგენს ოპტიმალურს.

ცნობილია, რომ ბაზრის ეკონომიკური კანონები ფიასკოს განიცდიან, თუ მათ არ შეუძლიათ უზრუნველყონ საზოგადოების მაქსიმალური კეთილდღეობა და ისეთ შედეგებამდე მივყავართ, რომლებიც უარყოფითად მოქმედებენ საზოგადოების ეკონომიკური და სოციალური განვითარების სფეროებზე, ხშირ შემთხვევაში ხდება ბაზრის ან მისი რომელიმე ნაწილის მონოპოლიზება. მონოპოლიზებული ბაზარი კი რადიკალურად განსხვავდება კონკურენციული ბაზრისაგან; განსხვავებულია რესურსების განაწილება, შემოსავლების განაწილება და საზოგადოების კეთილდღეობისადმი მიდგომაც კი. კერძოდ, მონოპოლიზების დროს, როგორც წესი, ხორციელდება სიმდიდრის გადადინება მომხმარებელიდან გამყიდველისაკენ, მცირდება პროდუქციის წარმოება, კლებულობს წარმოებაში სიახლეთა დანერგვის მოტივაცია და სწრაფვა ეფექტიანობის გაზრდისაკენ.

თავის თეორიულ კონსტრუქციაში მონოპოლია სრულიად განსხვავდება კონკურენციისაგან საზოგადოების კეთილდღეობასა და რესურსების განაწილების ხასიათზე ზემოქმედებით. მონოპოლიის პირდაპირ ნეგატიურ შედეგებს წარმოადგენს პროდუქციის გამოშვების შემცირება, ფასების ამაღლება და შემოსავლების გადანაცვლება მომხმარებელიდან მწარმოებლისაკენ. დარგის მონოპოლიზაციის შემთხვევაში, როგორც წესი, ფასი იზრდება, ხოლო გამოშვების მოცულობა მცირდება.

კონკრეტულ სასაქონლო ბაზრებზე ეკონომიკური კონცენტრაციის ზრდის პარალელურად მატულობს მონოპოლიზების დონე, უარესდება კონკურენციის ხარისხი და შესაბამისად ბიზნესის გარემოც. განსაკუთრებით მტკივნეულად რეაგირებენ ბაზრის მონოპოლიზების მიმართ მცირე და საშუალო ბიზნესის წარმომადგენლები, რომელთა უდიდესი ნაწილი არასწორი საფასო პოლიტიკისა და შექმნილი ბარიერების გამო კარგავს საშუალებას განაგრძოს მენარმეობა და იძულებული ხდება დატოვოს ბაზარი.

საბოლოოდ შეიძლება ითქვას, რომ საზოგადოება, რომელიც აშენებს თავისუფალ ეკონომიკურ ურთიერთობებს, უნდა ჰქონდეს ჩამოყალიბებული შესაბამისი ეკონომიკური პოლიტიკა, რომლის უმნიშვნელოვანესი შემადგენელი ნაწილი სწორედ საერთაშორისო გამოცდილების საფუძველზე და სათანადო სტანდარტული ნორმებისა და დებულებების გათვალისწინებით ფორმირებული კონკურენციის პოლიტიკაა. ქვეყანამ, რეალურად რომ გა-

ატაროს კონკურენციული პოლიტიკა, აუცილებელია შესაბამისი საკონკურენციო კანონმდებლობის არსებობა. შეიძლება ითქვას, რომ კონკურენციის პოლიტიკა არის სახელმწიფოსა და იმ სახელმწიფო ორგანოების მიდგომები და დამოკიდებულება, რომელთაც კანონით ევალებათ კონკურენციისა და საკონკურენციო ურთიერთობების ზედამხედველობა შესაბამისი სახელმწიფო სტრუქტურების მეშვეობით [8, გვ. 18].

არსებული მდგომარეობის ანალიზი გვარწმუნებს, რომ კონკურენციის პოლიტიკის მნიშვნელობის შეუფასებლობამ, მისი ეკონომიკური და სოციალური შედეგების იგნორირებამ შეიძლება მიგვიყვანოს ეკონომიკის კრიზისულ სიტუაციაში (ან არსებული კრიზისული სიტუაციიდან გამოსვლის გაჭიანურებამდე). ამ თვალსაზრისით, საქართველოში კონკურენციული პოლიტიკის პრობლემების შესახებ საზოგადოებრივი შეხედულებების ტრანსფორმაციას, მეცნიერული აზრის შემდგომ განვითარებას გააჩნია არა მარტო პრაქტიკული, არამედ თეორიული მნიშვნელობაც.

მნიშვნელოვანია დავსვათ საკითხი, არის თუ არა საქართველოში საბაზრო ეკონომიკა და აქვს თუ არა სახელმწიფოს ვალდებულება შეიმუშავოს და გაატაროს კონკურენციის ეკონომიკური პოლიტიკა?

აკად. ვლადიმერ პაპავა მიიჩნევს, რომ საქართველოში, საბაზრო ეკონომიკური რეფორმების დაწყებიდან ორი ათეული წელიწადის შემდეგ, საბაზრო ეკონომიკაზე გადასვლის პროცესი დასრულებულია. ამავდროულად აღნიშნავს, რომ საქართველოში შექმნილი საბაზრო ეკონომიკა საკმაოდ შორსაა დასავლური და კერძოდ ევროპული სტანდარტებიდან [9, გვ. 40].

საბაზრო ეკონომიკის მქონე ქვეყნის ერთ-ერთ მნიშვნელოვან ამოცანას კონკურენციის ეკონომიკური პოლიტიკის სწორად შემუშავება და გატარება წარმოადგენს. ასევე საქართველოს კონსტიტუციის 30-ე მუხლი ავალდებულებს სახელმწიფოს ა) ხელი შეუწყოს თავისუფალი მენარმეობისა და კონკურენციის განვითარებას; ბ) აკრძალოს მონოპოლიური საქმიანობა, გარდა კანონით დაშვებული შემთხვევებისა; და გ) მომხმარებელთა უფლებები დაცული იყოს კანონით [10, მუხლი 30]. ასევე „ასოციაციების შესახებ შეთანხმება ერთის მხრივ, ევროკავშირს და ევროპის ატომური ენერჯის გაერთიანებას და მათ წევრ სახელმწიფოებსა და მეორეს მხრივ, საქართველოს შორის“ მე-10 თავის 204 მუხლით საქართველო იღებს ვალდებულებას კონკურენციის პოლიტიკის ეფექტური საკანონმდებლო ბაზისა და ამ კანონის ეფექტიან აღსრულებაზე პასუხისმგებელი და შესაბამისი უფლებამოსილებით აღჭურვილი ორგანოს შექმნაზე. [11, მუხლი 204].

აღნიშნული კიდევ ერთხელ ადასტურებს, რომ საქართველოს აქვს ვალდებულება შეიმუშაოს და განახორციელოს ისეთი კონკურენციის ეკონომი-

კური პოლიტიკა, რომელიც უზრუნველყოფს კონკურენციის სტიმულირებას და კონკურენციული გარემოსათვის ხელსაყრელი პირობების შექმნას, ანტიმონოპოლიურ რეგულირებას და მომხმარებელთა უფლებების დაცვას. ამისთვის აუცილებელ, მაგრამ არასაკმარის პირობას წარმოადგენს შესაბამისი საკონკურენციო საკანონმდებლო ბაზის შექმნა. სანამ უშუალოდ საქართველოში კონკურენციის საკანონმდებლო ბაზას რეტროსპექტივაში განვიხილავდეთ მოკლედ შევხვით უცხოურ გამოცდილებას.

კონკურენციის საკანონმდებლო ბაზის უცხოური გამოცდილება და საქართველო

კონკურენციის შესახებ უცხოეთის ქვეყნების კანონმდებლობათა ანალიზი საშუალებას იძლევა გამოიყოს საბაზრო ურთიერთობების სამართლებრივი რეგულირების **ორი ფორმა**, რომელთაგან **პირველი** ემყარება ბაზარზე არსებული ყველა სამართლებრივი ურთიერთობების კონკურენციულ (ანტიმონოპოლიურ) რეგულირებაზე დაქვემდებარების პრინციპს. ამის მაგალითს წარმოადგენს, აშშ-ში უცხოური ინვესტიციების სამართლებრივი რეგულირება, რომელიც წარმოაჩენს აშშ-ში კონკურენციის შესახებ კანონმდებლობის თავისებურებებს, რომელთაგან უმთავრესი არის – ანტიმონოპოლიური რეგულირების მექანიზმის სრულყოფის ხარისხი.

საბაზრო ურთიერთობების სამართლებრივი რეგულირების **მეორე ფორმა** პირველისაგან განსხვავდება იმით, რომ კონკურენციული (ანტიმონოპოლიური) რეგულირების მოდელის მიხედვით ხდება კანონების მიღება, კონკრეტული სახის რეგულირების სამართლებრივი ურთიერთობებისათვის.

ჩვეულებრივ ანსხვავებენ კონკურენციული კანონმდებლობის ამერიკულ და ევროპულ მოდელებს, რომელთაგან პირველი (მისი ყველაზე ნათელი გამოვლინებაა აშშ-ს ანტიტრესტული კანონმდებლობა) გამოდის რა ბაზრის მონოპოლიზების წინააღმდეგ თავიდანვე (დომინირებული მდგომარეობის დაკავებამდე) მკაცრ კონტროლს აწესებს ამ პროცესებზე, რომელიც ხორციელდება, ძირითადად ეკონომიკურ აგენტთა შერწყმისა და გაერთიანების საფუძველზე. ანტიტრესტულ კანონმდებლობაში ჩართულია აგრეთვე ნორმები არაკეთილსინდისიერი კონკურენციის შესახებ. ეს მოდელი, გარდა აშშ-სა, მოქმედებს კანადაში, იაპონიაში, არგენტინაში და ა.შ. [12, გვ. 39].

კონკურენციული კანონმდებლობის ევროპული მოდელი კი, უპირველეს ყოვლისა მიმართულია მონოპოლიური (დომინირებული) მდგომარეობის ბოროტად გამოყენების წინააღმდეგ, მონოპოლიებზე ზედამხედველობისა და კონტროლის უზრუნველყოფისაკენ; ნორმები არაკეთილსინდისიერი კონკურენციის შესახებ ევროპულ მოდელში გამო-

ყოფილია ცალკე კანონის რეგულირების სფეროდ. აღნიშნული მოდელი გამოიყენება დიდ ბრიტანეთში, საფრანგეთში და ევროპის რიგ ქვეყნებში, ავსტრალიაში, ახალ ზელანდიაში და სამხრეთ აფრიკის რესპუბლიკაში [13, გვ. 45].

აღსანიშნავია ის გარემოება, რომ დღეისათვის კონკურენციის კანონმდებლობის განვითარება მიდის დაახლოებისა და უნიფიცირების გზით, როგორც ცალკეულ ქვეყნებში, რომლებმაც მიიღეს ესა თუ ის მოდელი, ასევე განსხვავებათა წაშლის გზით. ამ ორ მოდელს შორის ეკონომიკური და სამართლებრივი ცხოვრების ინტერნაციონალიზაციის ფონზე დღის წესრიგში დადგა კონკურენციის წესების, კონკურენციული პოლიტიკის ერთიანი ნორმებისა და მიდგომების შექმნის აუცილებლობის საკითხი. პირველი ნაბიჯი ამ მიმართულებით გადაიდგა ევროპის ეკონომიკური გაერთიანების ჩარჩოებში, კერძოდ, „რომის შეთანხმების“ საფუძველზე მიღებულ იქნა ამ გაერთიანების ყველა ქვეყნისათვის კონკურენციის ერთიანი წესები, შეიქმნა შესაბამისი ორგანიზაციული საფუძველები მათი რეალიზებისათვის. საერთო ევროპულ დონეზე კონკურენციის წესების შესრულებაზე პასუხისმგებლობა დაეკისრა ევროპულ გაერთიანებათა კომისიას, კერძოდ, მის ერთ-ერთ ქვედანაყოფს, რომელიც მჭიდროდ თანამშრომლობს გაერთიანების ნევრი ქვეყნების კონკურენციის ორგანოებთან. გარდა ამისა, იგი მეთოდურ და საკონსულტაციო დახმარებებს უწევს ყველა სხვა ქვეყნის შესაბამის დაინტერესებულ უწყებებსაც.

უკვე დროა განვიხილოთ საქართველოში კონკურენციული კანონმდებლობის ჩამოყალიბების რეტროსპექტივა.

ცენტრალიზებული ეკონომიკიდან საბაზროზე გარდამავალი პერიოდის თავისებურებებიდან გამომდინარე, საქართველოში კერძო საკუთრებითი ურთიერთობების ფორმირებისათვის დაიწყო სახელმწიფო ქონების დაჩქარებული პრივატიზების პროცესი. პრივატიზების პროცესმა, მიუხედავად უამრავი ნაკლოვანებისა, შეძლო მთავარი მიზნის მიღწევა – კერძო საკუთრებისა და მრავალი კერძო მესაკუთრის ფორმირება. ეს თავის მხრივ ავტომატურად ქმნიდა საბაზრო ეკონომიკისათვის აუცილებელ კომპონენტს – კონკურენციას. [14, გვ. 18]. კონკურენციის ფორმირება აუცილებელს ხდიდა მომხდარიყო მისი დაცვა შესაბამისი საკანონმდებლო ბაზით. ეს როლი იკისრა 1992 წელს, სახელმწიფო საბჭოს მიერ მიღებულმა დეკრეტმა „მონოპოლიური საქმიანობის შეზღუდვისა და კონკურენციის განვითარების ხელშეწყობის შესახებ“, რომლის აღსრულებაზე ზედამხედველობისა და კონტროლის ფუნქცია დაეკისრა საქართველოს ეკონომიკის სამინისტროს. თუმცა, იმთავითვე ცხადი იყო, რომ საქართველოში მოქმედი საკონკურენციო სამართალი შორს იყო სრულყოფილებისაგან და ის საჭიროებდა შემდგომ დახვეწასა და ჰარმონიზაციას განვითარებული ქვეყნების და პირველ რიგში

ევროკავშირის კანონმდებლობასთან დაახლოების კუთხით. ეს განსაკუთრებით აქტუალური გახდა მას შემდეგ, როდესაც საქართველოს ხელისუფლებამ მიიღო გადაწყვეტილება ევროკავშირში ინტეგრაციის თაობაზე. თანაც ეს განცხადება დაემთხვა პერიოდს, როდესაც მთელ მსოფლიოში და განსაკუთრებით ევროპაში აქტიურად მიმდინარეობდა კონკურენციის სფეროში საერთაშორისო-სამართლებრივი ნორმების ფორმირების პროცესი. ეს საკანონმდებლო აქტი ასრულებდა კონკურენციული ურთიერთობების განმსაზღვრელი და მარეგულირებელი დოკუმენტის როლს 1996 წლამდე [15, მუხლი 1, პუნქტი 2].

დასკვნა

მიუხედავად იმისა, რომ ამჟამად მოქმედი „ჩარჩო კანონი“ წარმოადგენს საქართველოში არსებულ საკონკურენციო კანონებს შორის საუკეთესო ვარიანტს, გარკვეული მიმართულებებით მუშაობა გასაგრძელებელია. აუცილებელია ნაკლოვანებების აღმოფხვრა და კანონის, ევროკავშირის მოთხოვნებთან შესაბამისობაში მოყვანა. მნიშვნელოვანი ღონისძიებებია გასატარებელი კონკურენციის კანონის აღსრულების პროცესში. ეს პროცესი მოითხოვს პოტენციურად არაკონკურენციული ბაზრების სიღრმისეულ კვლევას და შესაბამისი ღონისძიებების განხორციელებას კონკურენციის სააგენტოს მხრიდან, რაც ხელს შეუწყობს ქვეყანაში ჯანსაღი კონკურენციის ჩამოყალიბების, დაცვის და განვითარების შესაძლებლობის შექმნას.

გამოყენებული ლიტერატურა

1. ფეტელავა ს. „კონკურენციის თეორია და ანტიმონოპოლიური რეგულირება საქართველოში“, გამომცემლობა „ლიო“ თბ. 2007წ.
2. სმიტი ა. „გამოკვლევა ხალხთა სიმდიდრის ბუნებისა და მიზეზების შესახებ“, თბ. 1928.
3. ქარდავა ე. „კონკურენციის პოლიტიკის სა-

ფუძვლები და ევროკავშირის ანტიმონოპოლიური კანონმდებლობის ძირითადი პრინციპები“, - <http://parliament.ge/ge/>

4. გველესიანი რ., გოგორიშვილი ი. – ეკონომიკური პოლიტიკა. წიგნი I, გამომცემლობა „უნივერსალი“, თბ. 2008წ.
5. ფეტელავა ს. „კონკურენციის თეორია და ანტიმონოპოლიური რეგულირება საქართველოში“, გამომცემლობა „ლიო“ თბ. 2007წ.
6. გოგიაშვილი შ. „კონკურენციის ეკონომიკური პოლიტიკა და საკანონმდებლო პრაქტიკა საქართველოში“, გამომცემლობა „ინოვაცია“, თბ. 2009წ.
7. გველესიანი რ., გოგორიშვილი ი. – ეკონომიკური პოლიტიკა. წიგნი I, გამომცემლობა „უნივერსალი“, თბ. 2008წ.
8. გოგიაშვილი შ. „საქართველოს კონკურენციის ეკონომიკური პოლიტიკის განვითარების ქრონოლოგია“, ჟურნ. „ეკონომისტი“, #2 2013წ.
9. პაპავა ვ. „საქართველოს ეკონომიკა რეფორმები და ფსევდორეფორმები“, გამომცემლობა „ინტელექტი“, თბ. 2015წ.
10. საქართველოს კონსტიტუცია, მიღებული 1995 წლის 24 აგვისტო.
11. „ასოცირების შესახებ შეთანხმება ერთი მხრივ, ევროკავშირის და ევროპის ატომური ენერჯის გაერთიანებას და მათ წევრ სახელმწიფოებსა და მეორეს მხრივ, საქართველოს შორის“.
12. ფეტელავა ს. „კონკურენციის თეორიის ევოლუცია და ანტიმონოპოლიური რეგულირება საქართველოში“, დისერტაცია, თბ. 2008წ.
13. ფეტელავა ს. „კონკურენციის თეორია და ანტიმონოპოლიური რეგულირება საქართველოში“, გამომცემლობა „ლიო“ თბ. 2007წ.
14. გოგიაშვილი შ. „საქართველოს კონკურენციის ეკონომიკური პოლიტიკის განვითარების ქრონოლოგია“, ჟურნ. „ეკონომისტი“, #2, 2013წ.
15. საქართველოს კანონი მონოპოლიური საქმიანობისა და კონკურენციის შესახებ, 1996წ.

ბუნებრივი მონოპოლიები და ანტიმონოპოლიური პოლიტიკა საქართველოში

მეგი გორგასლიძე

ეკონომიკის აკადემიური დოქტორი, ასოცირებული პოფესორი,
აკაკი წერეთლის სახელმწიფო უნივერსიტეტი.

ხათუნა თოდუა

ეკონომიკის აკადემიური დოქტორი, ასოცირებული პროფესორი,
აკაკი წერეთლის სახელმწიფო უნივერსიტეტი.

THE NATURAL MONOPOLIES AND THE ANTIMONOPOLY POLITICS IN GEORGIA

Megi Gorgaslidze

Academic Doctor of Economics,
the Associated professor
Akaki Tsereteli State University

Khatuna Todua

Candidate of sciences Economics,
the Associated professor
Akaki Tsereteli State University.

SUMMARY

In the countries of market economy so called „Natural Monopolies,“ which are some specific types of monopolies, are widely spread nowadays. Natural monopolies are under the state ownership and they are regulated by the state laws. The functioning of the natural monopolies is not related to imperfect economy, still, the natural monopolies differ from the artificial monopolies, which limit market validity. Cancellation of the natural monopolies cause the sharp decline in production efficiency, while in the case of the artificial monopolies - it leads to the positive transformation of

the market mechanism. To avoid the negative consequences of market malfunctioning caused by the influence of monopolies, and to strengthen the market power - it's necessary to enforce the appropriate antimonopoly policy. The administrative, organizational and legislative methods should be used for this purpose. To defend the rules of competition - the administrative methods are used. To create the environment, unfavorable for the monopolies - by supporting of small business, - the organizational methods are used. and the introducing of antimonopoly law - is the most effective way for struggling against the artificial monopolies.

During the transition period to the market economy the antimonopoly laws were adopted in Georgia, which later were suspended, and the task of regulation of monopolies had been transferred to the sectorial ministries, which makes the struggle against the monopolies much less effective.

Key words: Monopoly, Natural and Artificial Mo-

nopoly, Property, Field, State regulation, Antimonopoly Politikis.

საკვანძო სიტყვები: მონოპოლია, ბუნებრივი და ხელოვნური მონოპოლია, საკუთრება, დარგი, სახელმწიფო რეგულირება, ანტიმონოპოლიური პოლიტიკა.

* * * *

ეკონომიკაში მონოპოლიების არსებობა განპირობებულია იმ მძაფრი კონკურენციით, რომელსაც ეწევიან ფირმები ბაზრებზე უპირატესობის მოპოვებისათვის. მონოპოლიების შეფასება არაერთგვაროვანია, რამდენადაც მათი მოღვაწეობის შედეგები მკვეთრად აისახება არა მარტო წარმოების განვითარებაზე, არამედ მოსახლეობის ცხოვრების დონეზეც.

ეკონომიკის სფეროში მონოპოლიად იწოდება საწარმო ან გართიანება, რომლის ხელში მოქცეული ამა თუ იმ საქონლის წარმოებისა და გასაღების მოცულობა დარგში უქმნის მას გაბატონებულ მდგომარეობას და აძლევს ბაზარზე ფასების კარნახის საფუძველს. ქვეყანაში მონოპოლიები ახორციელებენ ეკონომიკაში, როგორც უარყოფით, ისე დადებით გავლენასაც. თუ ერთი მხრივ, მონოპოლიები გარკვეული ზომით ამუხრუჭებენ ტექნიკურ პროგრესს და აუარესებენ მოსახლეობის ცხოვრების დონეს, მეორეს მხრივ, მათგან საზოგადოება ღებულობს მაღალი სამომხმარებლო ღირებულების ნაწარმს ხელსაყრელ ფასებში; მონოპოლიებს აქვთ შესაძლებლობა მეცნიერულ კვლევა-ძიებაში სოლიდური კაპიტალის ჩადებისა და რაც, ყველაზე მთავარია, ე.წ. „ლეგალური მონოპოლიებზე“ მხარდაჭერით, სახელმწიფო უზრუნველყოფს საზოგადოებრივ საქონელზე მოთხოვნილების უკეთ დაკმაყოფილებას.

თანამედროვე საბაზრო ეკონომიკის ქვეყნებში ფართოდაა გავრცელებული ზოგიერთი სპეციფიკური ხასიათის მონოპოლიები, რომელთაც „ბუნებრივ მონოპოლიებს“ უწოდებენ. ამის მაგალითებია, საზოგადოებრივი სარგებლობის (კავშირგაბმულობა, წყალმომარაგება, პატენტებისა და საავტორო უფლებების გაცემა და სხვ.) და უნიკალური წიაღისეულ სიმდიდრეთა (მანგანუმისა და ოქროს მადანი, დარიშხანი, ბუნებრივი აირი და სხვ.) მოპოვები-

თიმრენველობის საწარმოები. ისინი, როგორც წესი, სახელმწიფოს საკუთრებაში ან მის კონტროლქვეშაა, რამდენადაც მათი საქმიანობის რეგულირებას დიდი ეროვნული მნიშვნელობა აქვს.

დარგი ბუნებრივ მონოპოლიას წარმოადგენს, როდესაც ერთ ფირმას შეუძლია საქონლისა და მომსახურების მოცემულ ბაზარზე უფრო მცირე დანახარჯებით მიწოდება, ვიდრე ორ ან მეტ ფირმას. როდესაც ფირმა ბუნებრივი მონოპოლიაა. მას ნაკლებად ემუქრება მონოპოლიური ძლავუფლების შემცირება ბაზარზე ახალი ფირმების შესვლის შედეგად. როგორც წესი, ფირმას უჭირს მონოპოლიური პოზიციის შენარჩუნება ძირითადი რესურსების ფლობისა და მთავრობის მხრიდან მისი დაცვის გარეშე. მონოპოლისტის მოგება ბაზარზე სხვა ფირმებსაც იზიდავს, რაც ბაზარს უფრო კონკურენტულს ხდის. მაგრამ ისეთ ბაზარზე შესვლა, სადაც ერთ ფირმას ბუნებრივი მონოპოლია აქვს. არ არის სხვა ფირმებისათვის მიმზიდველი. პოტენციურმა შემსვლელმა იციან, რომ ვერ შეძლებენ ასეთივე დაბალი დანახარჯებით მუშაობას, ვინაიდან, ბაზარზე შესვლის შემდეგ, თითოეულ ფირმას ბაზარზე მხოლოდ მცირე წილი ექნება.

ბუნებრივი მონოპოლიების ფუნქციონირება არ არის დაკავშირებული ბაზრის არაქმედუნარიანობასთან, თუმცა, რეალურ სინამდვილეში იგი სწორედ არასრულყოფილ საბაზრო ეკონომიკაში არსებობს. ამიტომ ბუნებრივი მონოპოლია განსხვავდება ხელოვნური მონოპოლიისაგან, რომელიც ზღუდავს საბაზრო მოქმედების სფეროს. ბუნებრივი მონოპოლიების გაუქმება ნიშნავს წარმოების ეფექტიანობის მკვეთრ დაცემას, ხოლო ხელოვნური მონოპოლიისა - მხოლოდ საბაზრო მექანიზმის ფუნქციონირების პოზიტიურ ტრანსფორმაციას. ბუნებრივი მონოპოლია - ეს არის სასაქონლო ბაზრის მდგომარეობა, როდესაც ბაზარზე მოთხოვნილების დაკმაყოფილება წარმოების ტექნოლოგიური თავისებურებებიდან გამომდინარე წარმოების მასშტაბების გაფართოების შესაბამისად, პროდუქციის ერთეულზე საწარმოო დანახარჯების არსებით შემცირებასთან დაკავშირებით) უფრო ეფექტურია კონკურენციის არარსებობის პირობებში, ხოლო ბუნებრივი მონოპოლიის სუბიექტების მიერ წარმოებული საქონელი შეუძლებელია მოხმარებისას შეიცვალოს სხვა საქონლით, რის გამოც მოთხოვნილება ბუნებრივი მონოპოლიების პროდუქციაზე, სხვა სახის საქონელზე მოთხოვნილებასთან შედარებით, ნაკლებად არის დამოკიდებული ამ საქონლის ფასის ცვლილებაზე.

თანამედროვე საბაზრო ეკონომიკის სწორი ფუნქციონირება მოითხოვს სახელმწიფოს მხრიდან გარკვეულ ქმედებებს მონოპოლიების საქმიანობის დარეგულირების მიზნით. მონოპოლიების საქმიანობაში სახელმწიფოს ჩარევის ხუთი მიმართულებაა ცნობილი:

1. მონოპოლიების მოგება მცირდება მაღალი

გადასახადებით, რის შედეგადაც სუსტდება მათი სოციალურად უარყოფითი ზემოქმედება საზოგადოებაზე.

2. წესდება მონოპოლიების ფასებზე კონტროლი, რომელიც ინფლაციის შესანარჩუნებლად და მაღალკონცენტრირებულ დარგებში ფასებზე ზემოქმედებისათვის გამოიყენება.

3. სახელმწიფო საკუთრება მონოპოლიაზე, რაც ფართოდ გამოიყენება ზოგიერთ ქვეყანაში, აღიარებულია, რომ ეკონომიკის მრავალ დარგში (სატელეფონო კავშირობა, ნავთობი, ბუნებრივი აირით, ელექტროენერჯით მომარაგება, რკინიგზები და ა.შ.) წარმოება ეფექტური იქნება, თუ ფირმები მონოპოლისტურია, მას უახლოვდება.

4. მრეწველობის სახელმწიფო რეგულირება, როდესაც იქმნება სპეციალური მარეგულირებელისაგენტოები, რომლებიც აკვირდებიან წარმოების მოცულობას, ფასებს, რეგულირებადი დარგებიდან ფირმების შესვლა-გამოსვლას. იგი ვრცელდება კომუნალურ საწარმოებზე, ტრანსპორტსა და ფინანსურ ბაზრებზე. ეს არსებითად სახელმწიფო კონტროლია წარმოების საშუალებათა საკუთრების გარეშე.

5. მონოპოლიების საქმიანობის რეგულირება ხორციელდება მაღალკონცენტრირებულ დარგებში გამოყენებული ანტიტრესტული პოლიტიკის დახმარებით.

საბაზრო ეკონომიკის ქვეყნებში ბაზრის არასწორი ფუნქციონირების ნეგატიური შედეგების თავიდან აცილების მიზნით, აუცილებელია განხორციელდეს ანტიმონოპოლიური პოლიტიკა, რისთვისაც გამოიყენებული უნდა იქნეს ადმინისტრაციული, ორგანიზაციული და კანონმდებლობითი მეთოდები. ადმინისტრაციული მეთოდი გამოიყენება ეკონომიკური მეტოქეობის წესების დარღვევის გამოვლენისა და მათი ლიკვიდაციის დროს; ორგანიზაციული მეთოდი მონოპოლიებს უქმნის ისეთ გარემოს, რომელიც მათთვის არახელსაყრელია - მცირე ბიზნესის მხარდაჭერა, ლიცენზირების პროცედურების გამარტივება, საბაზრო გადასახადების შემცირება და ა.შ.; ხოლო ანტიმონოპოლიური კანონმდებლობა ყველაზე ეფექტური ფორმაა ხელოვნურ მონოპოლიებთან ბრძოლაში.

საქართველოში, საბაზრო ეკონომიკაზე გარდამავალ პერიოდში, გარკვეული აზრით მიღებული იქნა ანტიმონოპოლიური დადგენილება „საქართველოს რესპუბლიკაში მემუარნიერული საქმიანობის დემონოპოლიზაციის ზოგიერთი ღონისძიების შესახებ“ და დეკრეტი „საქართველოს რესპუბლიკაში კონკურენციის განვითარებისა და მონოპოლიზმის შეზღუდვის შესახებ.“ (1992 წ.); ხოლო 1996 წლის 23 ივნისის მიღებული იქნა კანონი „მონოპოლიური საქმიანობისა და კონკურენციის შესახებ“. ამ კანონის მიზანი იყო საქართველოში სამეწარმეო საქმიანობის ხელშეწყობა, კონკურენტული გარემოს შექმნისათვის ორგანიზაციულ - სამართლებრივი ბაზის შექმნა და მოხმარებელთა უფლებების და-

ცვა.კანონის მიხედვით, ბუნებრივი მონოპოლიების სახელმწიფო რეესტრს ამტკიცებდა საქართველოს პრეზიდენტი და მხოლოდ დამოუკიდებელი ეროვნული მარეგულირებელი კომისიები და ნავთობისა და გაზის რესურსების სააგენტოები იყვნენ უფლებამოსილნი, შესაბამისი კანონით განსაზღვრული კომპეტენციის ფარგლებში განეხორციელებინათ რეგულირება და კონტროლი. დღევანდელი მდგომარეობით, ამ ამ გადაწყვეტილებების და კანონის მოქმედება შეჩერებულია და ბაზრის ანტიმონოპოლიური დარეგულირებადარგობრივი სამინისტროების უფლებებში გადავიდა, რაც არაეფექტურს ხდის ანტიმონოპოლიურ საქმიანობას საქართველოში.

როგორც ცნობილია, მთავრობამ ანტიმონოპოლიური სამსახური, ბაზრის ლიბერალიზაციის პრინციპებიდან გამომდინარე, 2004 წელს გაუქმა. 2010 წლის გაზაფხულზე, მთავრობის ინიციატივით, საჯარო სამართლის იურიდიული პირი „თავისუფალი ვაჭრობისა და კონკურენციის სააგენტო“ ჩამოაყალიბა.

2017 წლის 17 იანვარს დაიწყო ევროკავშირის მიერ დაფინანსებული პროექტი „საქართველოს თავისუფალი ვაჭრობისა და კონკურენციის სააგენტო“ მხარდაჭერის შესახებ, რომლის ხანგრძლივობა 2 წლის ვადით განისაზღვრება და მას საერთაშორისო კონსორციუმში ახორციელებს. ამ პროექტის მიზანია გააძლიეროს სააგენტოს ინსტიტუციონალური განვითარება, ხელს შეუწყობს ეკონომიკურ წინსვლას და მომხმარებელთა კეთილდღეობას, ევროკავშირის საუკეთესო გამოცდილებაზე დაყრდნობით. პროექტის ძირითადი მიმართულებებია: საერთო მეთოდოლოგიის შემუშავება, საკანონმდებლო რეფორმების ამსახველი ცვლილებების შეტანა მოქმედ კანონმდებლობაში, კონკურენცია და სახელმწიფო შესყიდვები, კონკურენცია და სასამართლო სისტემა, ინფორმაციული სისტემების მართვა, კონკურენციის კულტურისა და ცნობიერების ამაღლება საზოგადოებაში.

პროექტის შედეგებმა ხელი უნდა შეუწყოს მცირე და საშუალო ბიზნესის განვითარებას, უცხოური ინვესტიციების მოზიდვას, თავისუფალი სამენარმო საქმიანობისა და მომხმარებელთა კეთილდღეობის უზრუნველყოფას.

საქართველოში ბაზრის კონკურენციის ხარისხის შეფასების მნიშვნელოვან ინდიკატორად გვევლინება მსოფლიო ეკონომიკური ფორუმის კვლევა - გლობალური კონკურენტუნარიანობის რეიტინგი, სადაც კონკურენციის დამახასიათებელ ძირითად პარამეტრებში საქართველო არასახარბიელო პოზიციებზეა. კერძოდ, 2013-2014 წლის ანაგარიშის მიხედვით, 140 ქვეყანას შორის საქართველო 65-ე ადგილზე იყო. თუმცა ისეთ კომპონენტებში, როგორც არის ანტიმონოპოლიური პოლიტიკის ეფექტურობით -127-ე; ადგილობრივი კონკურენ-

ციის ინტენსივობით - 105-ე; ბაზარზე დომინირების ხარისხის მიხედვით - 103-ე; ადგილობრივი მიმწოდებელთა რაოდენობის მიხედვით - 138-ე; ადგილობრივი მიმწოდებლის ხარისხის მიხედვით - 120-ე ადგილებს იკავებდა.

2016-2017 წლისათვის, გლობალური კონკურენტუნარიანობის ინდექსის მიხედვით, საქართველო 138 ქვეყანას შორის 59-ე ადგილზე აღმოჩნდა, რამდენადმე გაუმჯობესდა მისი შედეგები, თუმცა, როგორც მონაცემებიდან ჩანს, აღნიშნული მაჩვენებლების მიხედვით, ქვეყანა მაინც საკმაოდ დაბალ პოზიციაზე დგას, რაც გამომწვეულია ბაზრის სპეციფიკიდან, მცდარი ადმინისტრაციული გადაწყვეტილებებიდან და არფორმალური მხარდაჭერიდან, რაც იწვევს საბაზრო ეკონომიკაზე უარყოფით ზემოქმედებას.

საქართველოში მიღებული ადმინისტრაციული გადაწყვეტილებები, ერთის მხრივ, ზღუდავს მიმწოდებელთა რაოდენობას და წრეს. მათ შესაძლებლობას, აწარმოონ კონკურენცია, რაც ამცირებს მათ ინტერესებს, ჩართული იყვნენ კონკურენციაში, მეორეს მხრივ - იზღუდება მომხმარებლის არჩევანიც, რაც უარყოფით გავლენას ახდენს მოსახლეობის ცხოვრების დონეზე. ზოგჯერ პოლიტიკური გადაწყვეტილებები ვერ ახდენს დადებით გავლენას ეკონომიკის ანტიმონოპოლიურ რეგულირებაზე. უნდა გატარდეს სახელმწიფოს მიერ კონკრეტული პოლიტიკის გატარებისათვის პრაქტიკული ღონისძიებები. ქვეყანაში შეზღუდული სიტუაციიდან გამომდინარე, ხელოვნურ მონოპოლიებთან ბრძოლის ყველაზე ეფექტური ფორმა არის სწორად გათვლილი ანტიმონოპოლიური კანონმდებლობის შემოღება და მისი პრაქტიკული განხორციელება.

გამოყენებული ლიტერატურა:

1. ასათიანი რ., „საზოგადოებრივი სექტორის ეკონომიკა, გამომცემლობა“ სიახლე“. თბ. 2017.
2. ასათიანი რ., საქართველოს ეკონომიკა. ახალი ეპოქა თეორია პრაქტიკა ანალიზი. 1 ნაწილი. გამომცემლობა „სიახლე“. თბ. 2009.
3. მესხია ი., გველესიანი ე., რეგიონული ეკონომიკის პოლიტიკა. თბ. 2010.
4. ფრანგიშვილი ი., სისტემური მიდგომა, სისტემური აზროვნება და მართვის საკითხები. ჟ. „კომენტარი“, 2003 წლის №1, გვ. 42.
5. საქართველოს პარლამენტის ეროვნული ბიბლიოთეკის ოფიციალური ვებ-გვერდი.
6. Klaus Schwab. The global competitiveness report 2014 - 2015, World Economic Forum. 2014.
7. კანონი „მონოპოლიური საქმიანობისა და კონკურენციის შესახებ“ 1996 წლის 23 ივნისი. თბ. 1996.
8. www. Geostat. ge.

სოციალურ-ეკონომიკურ პროცესთა კვლევის მეთოდების ევოლუცია სინერგეტიკის ჩარჩოებში

ნელი სესაძე,
(სეუ) ასოცირებული პროფესორი

ვალიდა სესაძე,
საქართველოს ტექნიკური უნივერსიტეტის პროფესორი

EVOLUTION OF THE METHODS OF SOCIAL-ECONOMIC PROCESS RESEARCH IN SYNERGISTIC FRAMES

Neli Seadze,
Valida Sesadze

ABSTRACT

Modern science offers more and more methods for researching socio-economic events and processes. Among them is synergy. The different types of systems are the object of studying synergistic. The determination of generalized systematic synthesis of synergetics illustrated the united universal picture of living and non-living systems. In the history of natural sciences and humanities, on the basis of synergetics, the unification of the unity of the universe began to form a unified methodology. Today, many areas of social-economic sphere apply to synergistic.

The article has presented brief review of the new trend appeared at the edge of economics and physics - econophysics. Within the frame of econophysics the methods of the modern theoretical physics are applied to the analysis of economic and economic-statistical models. The present new trend is currently one of the major trends of inter-disciplinary researches, and its has bright future.

Keywords: synergistic theory, economics, economics theory, disaster theory, chaos, lorency spectator.

საკვანძო სიტყვები: სინერგეტიკის თეორია, ეკონომიკა, ეკონომიკური თეორია, კატასტროფების თეორია, ქაოსი, ლორენცის ატრაქტორი.

შესავალი

სოციალურ-ეკონომიკურ მოვლენებისა და პროცესების კვლევისათვის. თანამედროვე მეცნიერება სულ უფრო ახალ მეთოდებს გვთავაზობს. მათ შორის არის სინერგეტიკა. სინერგეტიკის შესწავლის ობიექტად გვევლინებიან სრულიად განსხვავებული სისტემები. სინერგეტიკის ზოგადსასისტემო კანონზომიერებათა დადგენამ ნათელყო ცოცხალი და არაცოცხალი ბუნების სისტემათა მონყობის ერთიანი საყოველთაო სურათი. შაბუნებისმეტყველო და ჰუმანიტარული მეცნიერების ისტორიაში სინერგეტიკის ბაზაზე დაიწყო სამყაროს მთლიანობის ხედვის ერთიანი მეთოდოლოგიის ჩამოყალიბება. დღესდღეობით სინერგეტიკას მიმართავს სოციალურ-ეკონომიკური სფეროს ბევრი დარგი.

სტატიამი განხილულია სინერგეტიკის ზოგად-

სასისტემო თეორიად ჩამოყალიბების ეტაპები. მოცემულია აგრეთვე მეცნიერების ახალი მიმართულების-ეკონომიკის ძირითადი დებულებები. ეკონომიკა განვითარდა ორი მეცნიერების-ეკონომიკური თეორიის და ფიზიკის ბაზაზე. კონომიკის ჩარჩოებში მიმდინარეობს თანამედროვე ფიზიკის თეორიული მეთოდებით და ხერხებით ეკონომიკური მოვლენებისა და პროცესების ანალიზი.

ძირითადი ნაწილი

მეცნიერების ასაკის გასაზომად მეცნიერები პარადიგმების სიმრავლეს მიიჩნევენ, სინერგეტიკის პირველ პარადიგმად შეიძლება ჩაითვალოს დისიპაციური სტრუქტურების თეორიის ჩამოყალიბება. სინერგეტიკის ჩარჩოებში ფუნდამენტალური აღმოჩენა იმის შესახებ, რომ სამყაროს, როგორც მთლიან მატერიას გააჩნია თვითორგანიზების, თვითგანვითარების თვისება. გერმანელმა მეცნიერმა ჰაკენმა დაინახა რომ, სხვადასხვა ბუნების სისტემებში თვითორგანიზების ალგორითმებს ბევრი რამ აქვთ ერთმანეთთან საერთო. მიუხედავად პროცესების გარეგნულად მსგავსებისა. ანტოლოგები მათი მათემატიკური აღწერისას პრაქტიკულად ერთმანეთს დაემთხვა. ამ განტოლებებში განსხვავებული იყო მხოლოდ სიდიდეთა ფიზიკური შინაარსი. განტოლებები, რომლებითაც აღინერგებოდა ლაზერების დინამიკა, თავისი არსით დაემთხვა მსხვილმასშტაბიან ტურბულენტობის თეორიის განტოლებებს, ხოლო ეს უკანასკნელი ქიმიურ რეაქციათა სისტემის მათემატიკურ აღწერას.

ჰაკენმა აღმოაჩინა ანალოგია, აგრეთვე, ბენარის უჯრედების წარმოქმნასა და ფაზურ გადასვლებს შორის. მან გამოყო სამი საერთო შტრიხი:

1. შეთანხმებულობა, კოლექტიურობა და კოოპერატიულობა. ნებისმიერ კოლექტიურ პროცესს დამოუკიდებლად არ შეუძლია თვითორგანიზებამდე მისვლა, არამედ მხოლოდ — ურთიერთშეთანხმებულად.
2. სისტემები შეიძლება იყოს მხოლოდ ღია, რომლებიც გარემოსთან ცვლიან ენერგიას ან ნივთიერებას. მაგალითად, ბენარის უჯრედებმა და ლაზერის გამოსხივებამ შეიძლება იარსებოს მხოლოდ იმ შემთხვევაში, თუ ისინი ლეზულობენ ენერგიას გარედან.
3. სისტემები არანონანორულულები არიან. არანონანორულ ფაზურ გადასვლებს შეიძლება მივაკუთვნოთ ფაზური გადასვლები ლაზერებში, ბენარის უჯრედების აღმოცენება.

შემდგომ ეტაპზე ჰაკენმა მოძებნა ის მათემატიკური აპარატი, რითაც შეძლო აღენერა თვითორგანიზების პროცესი. ჰაკენმა გამოიყენა კარგად ცნობილი ორი მათემატიკური თეორია:

1. სტოქასტიკური თეორია - არანონასწორული პროცესების აღსაწერად;

2. ბიფურკაციის თეორია - ფაზური გადასვლების აღსაწერად.

ჰაკენმა თვითორგანიზებად სისტემებში გამოყო მათი საერთო თვისება - მისი შემადგენელი ელემენტების ურთიერთშეთანხმებულობა (კოოპერირება) და ააგო ამ მოვლენის საერთო მათემატიკური მოდელი.

გარდა ამისა, სამყაროს სამეცნიერო ერთიანი სურათის არარსებობის გამო ბევრმა მკვლევარმა დისციპლინათაშორის მიდგომას მიანიჭა უპირატესობა. ასეთ მიდგომას წარმოადგენდა სინერგეტიკა. ჰაკენი ამ ტერმინს ორი აზრით განიხილავს: პირველი - რთული სისტემისათვის დამახასიათებელია სრულიად ახალი თვისებები, რასაც ვერ ფლობენ მისი შემადგენელი ქვესისტემები (ანუ, ამ თეორიის მიხედვით მთელს გააჩნია ახალი თვისებები); მეორე უკავშირდება დისციპლინათაშორის მიდგომას, რაც მოითხოვს სხვადასხვა მეცნიერულ დისციპლინათა ძალისხმევის გაერთიანებას.

მეორე მოვლენა, რაც იწინასწარმეტყველა და შენიშნა ი.რ. პრიგოჟინმა სივრცობრივად არაერთგვაროვანი სტრუქტურების წარმოქმნაა, რაც ნონასწორობის მდგომარეობიდან დაშორებულ ქიმიურ სისტემებში წარმოიშვა. ამასთან, ენერჯის გაფანტულობა (დისიპაცია) ახალი ხარისხით მიმდინარეობს. დისიპაცია განსაზღვრავს წარმოქმნილი სტრუქტურების რაოდენობას, ტიპს, მაშინ როცა ტრადიციულ წრფივ სისტემებში იგი იწვევს ნებისმიერი წესრიგის ნგრევას. ეს პარადიგმა ფიზიკის, ქიმიის და ბიოლოგიის ამოცანებს უკავშირდება. [1,2]

სინერგეტიკის თეორია არ დარჩა ეკონომისტთა ყურადღების მიღმა. მას მიეძღვნა რიგი ნაშრომებისა, რომელთა შორის აღსანიშნავია ვ. ბ. ზანგის მონოგრაფია „სინერგეტიკული ეკონომიკა-დრო და ცვლილებები არანრფივ ეკონომიკურ თეორიაში“, სადაც ავტორმა ეკონომიკურ პრობლემათა კვლევისას უპირატესობა მიანიჭა სინერგეტიკულ თეორიას. ალტერნატიული თეორიების გააქციურება მსოფლიო ეკონომიკის პრობლემათა სიჭარბეს უკავშირდება. ამ პრობლემას ეძღვნება დღესაც მეცნიერთა სტატიები, იმართება კონფერენციები. [3]

მეორე პარადიგმა არის დინამიკური ქაოსის პარადიგმა. 70-იან წლებამდე ითვლებოდა, რომ არსებობდა სისტემის ორი დიდ კლასი. დეტერმინირებული, სადაც მომაცალი განისაზღვრება წარსულით და შესაძლებელი ხდება გრძელვადიანი პროგნოზი (ლაპლასი თვლიდა, რომ გონება საკმარისად ძლიერია, რომ ამოიხსნას ნიუტონის განტოლება სამყაროს ნებისმიერი ნაწილაკისათვის, შეიხედოს მომავალში და წარსულში). სისტემის მეორე კლასი ალბათურია, სადაც არსებობს სტოქასტიკური კომპონენტები და

არ არსებობს სრული წინასწარგანსაზღვრულობა (მაგალითი-შემთხვევითი დაბნეულობა, ან მონეტის აგდება). მსგავსი სისტემებისათვის გრძელვადიანი პროგნოზი შეუძლებელია.

ეკონომიკური სისტემების მოდელირებისათვის ლორენცის სინერგეტიკულმა მოდელმა აღმოფხვრა წინააღმდეგობა მაკრო-მიკრო ეკონომიკური პროცესების დეტალურ და სტრუქტურულ-პარამეტრულ აღწერას შორის. ლორენცის სინერგეტიკულმა მოდელმა შექმნა სისტემის ზოგადი კანონზომიერებების გამოვლენის შესაძლებლობა იმ შემთხვევისათვის, როდესაც სისტემა მოულოდნელად გადადის ერთი მდგომარეობიდან მეორეში. [2]

ახლა სინერგეტიკის მკვლევართა ყურადღება მიპყრობილია სირთულის პარადიგმისადმი. ამ პარადიგმის ჩარჩოებში განიხილება მთლიანი სისტემები, რომელთაც კატასტროფული ქცევა ახასიათებთ-ეკონომიკა, ბიოსფერო, ფსიქიკა, საერთაშორისო ურთიერთობები და სხვ.

რადგანაც თანამედროვე ეკონომიკა წარმოადგენს რთულ, არანრფივ სისტემას, რომელშიც მიმდინარე მოულოდნელი ცვლილებები რთულად ექვემდებარებიან ანალიზისა და პროგნოზის შესწავლის არსებულ კლასიკურ მეთოდებს. სინერგეტიკის თანამედროვე მეთოდი საშუალებას გვაძლევს შევისწავლოთ ეკონომიკის სიტემების მდგრადობის საკითხი კატასტროფების მეთოდის გამოყენებით. [5,6]

უკანასკნელ ხანს სოციალურ-ეკონომიკური პროცესების კვლევას მიეძღვნა ფიზიკოსთა ნაშრომებიც. ჩამოყალიბდა ორი მეცნიერების გზაჯვარედინზე ახალი მეცნიერება ეკონოფიზიკა.

1997 წელს იმრე კონდორის და იანოშ კერტისის თაოსნობით ჩატარდა სიმპოზიუმი ეკონოფიზიკის შესახებ ბუდაპეშტში. ეკონოფიზიკის დარგში პირველ ნაშრომად ითვლება რ. მანტეგნას და ჰ. სტენლის ნაშრომი „შესავალი ეკონოფიზიკაში: კორელაცია და სირთულეები ფინანსებში“. [7,8]

ეკონოფიზიკა სოციალურ-ეკონომიკური მოვლენებისა თუ პროცესების ასახსნელად იყენებს ძირითადი საბაზო მოდელებს. ამ მოდელთა შორის აღსანიშნავია: პირობითი ინფორმაციის ბრძოლის, ფარული გაკოტრების, მაღალმწარმოებლური მდგომარეობიდან დაბალმწარმოებლურ მდგომარეობაზე გადასვლის, რეალური სექტორისაგან ფინანსური სექტორის გამოყოფის მოდელები. აღნიშნული მოდელები იძლევიან შესაძლებლობას აღინეროს როგორც ცალკეული საწარმოს, ისე რეგიონის და საერთოდ ქვეყნის ეკონომიკის მდგომარეობის დინამიკა და გაკეთდეს ეკონომიკური პროცესების განვითარების პროგნოზი.

ეკონოფიზიკის ძირითად ცნებებს შორისაა მოთხოვნის ფუნქცია, საწარმოო ფუნქცია, საზოგადოების ეკონომიკური სტრუქტურა.

პირობითი ინფორმაციის ბრძოლის მოდელის ჩარჩოებში განიხილება კონკურენციის თემა ერთი და იგივე სახის ორ ფირმას შორის. მოდელში ფული

განიხილება როგორც ინფორმაცია. იგი აღწერს ფულადი ნაკადების მოძრაობას ეკონომიკურ სუბიექტებს შორის, განსაზღვრავს ისეთი მნიშვნელოვანი მოვლენების წარმოქმნას ეკონომიკაში, როგორცაა „პირამიდები“, „ბუშტები“. ამ მოდელის ჩარჩოებში იქმნება ვალუტათა შორის ურთიერთთანაფარდობის ყველა შესაძლო ვარიანტების ფაზური პორტრეტი. მოდელი იძლევა ორი კონტრაგენტის მშვიდობიანი თანარსებობის, ან ერთის მიერ მეორის შევიწროების თუ ბაზრიდან მისი განდევნის ანალიზის, პროგნოზის საშუალებას.

შესასწავლი მოდელის განტოლებათა სანყის სისტემა ჩაინერება სახით:

$$\dot{x} = A + \lambda x(1 - x/N) - \theta xy \quad (1)$$

$$\dot{y} = -\theta xy + s/\tau_r F(K, z \times L)/L - \lambda y \quad (2)$$

$$\dot{k} = sf(k, z) - (\delta + n)k \quad (3)$$

სადაც: \dot{x} , \dot{y} , \dot{k} - წარმოებულებია დროის მიხედვით და ახასიათებს შესაერთებელი კომპანიებში ძირითადი კაპიტალის დაგროვებას — x „კომპანია მსხვერპლში“, y „კომპანია მტაცებელში“, k „კომპანია კომპლექსში“, რომელიც მიიღება პირველის მეპრესთან მიერთებით. (1)/(3) განტოლებებში x , y , k ცვლადები წარმოადგენენ შესაბამისი კომპანიების კაპიტალის დაგროვების ენდოგენურ ზღვრულ მაჩვენებლებს, ამასთან: $y = Y/L_2$, $y = Y/L_2$, $k = K/L$. $L_1, L_2, L = L_1 + L_2$ - შესაბამისი კომპანიების ძირითადი კაპიტალის აბსოლუტური მაჩვენებლებია, $L_1, L_2, L = L_1 + L_2$ -ამ კომპანიებში დასაქმებულთა რიცხვია, სადაც — n დასაქმებულთა ნიცხვის წლიური მატების ტემპია.

(1) განტოლება აღწერს ობიექტის ევოლუციას შეზღუდული რესურსებისა და კონკურენციის პირობებში, რაც ზღუდავს ეკონომიკურ ზრდას. მუდმივა A - წარმოადგენს კაპიტალის დაგროვების აბსოლუტურ სიჩქარეს „კომპანია-მსხვერპლში“, რომელიც დამოკიდებულია ბაზარზე ახალი კომპანიების გამოჩენასთან. λ - ამ კომპანიათა კაპიტალის მატების სიჩქარეა, N - კაპიტალის ბაზრის მოცულობაა. განტოლების უკანასკნელი წევრი აღწერს „კომპანია“ მსხვერპლის მიერთების პროცესს „კომპანია მტაცებელთან“. (1) განტოლება აღწერს „კომპანია მსხვერპლის“ მიერთებას „კომპანია მტაცებელთან“, Θ -კომპანიათა მიერთების ზღვრული სიჩქარეა. [2]

მოდელის ძირითადი ალგორითმი ლოტიკი-ვოლტერას „მტაცებელი-მსხვერპლის“ მოდელის მსგავსია. ეს მოდელი კარგად აღწერს კლასობრივი ბრძოლის, სამხედრო ქმედებების, ინფექციური დაავადების, ეპიდემიების გავრცელების, ფასთა გამოთანაბრების პროცესებს. იგი აქტიურად გამოიყენება სხვადასხვა დარგში, როგორც ბიოლოგიაში ისე ეკონომიკაში და სხვ.

დასკვნა

როგორც ჩანს, დღეს მეცნიერებათა ინტეგრაციის პროცესები აქტიურად მიმდინარეობს. განსხვავებული მეცნიერების წარმომადგენლები აქტიურად იკვლევენ მათთვის საინტერესო საკითხებს.

საკითხები, რომლებმაც მიიპყრო ფიზიკოსთა ყურადღება უკავშირდება ეკონომიკური პროცესების და მოვლენების რაოდენობრივი პროგნოზირებას და მოდელირებას, რომელთა ანალიზისათვის არასაკმარისი აღმოჩნდა ტრადიციული ეკონომიკური თეორიები და მეთოდები. ასტროფიზიკა, ბიოფიზიკა, გეოფიზიკა-პრობლემათა კვლევისას განსხვავებულ მეცნიერებათა ძალისხმევის გაერთიანების მაგალითებია. დღეს მსგავსი პროცესები მიმდინარეობს ეკონომიკურ თეორიაშიც.

შეიძლება ითქვას, რომ თანამედროვე პერიოდში არ არის ჩამოყალიბებული სისტემური დიალოგი ფიზიკოსებსა და ეკონომისტებს შორის თანამედროვე ეკონომიკური ფიზიკის ჩარჩოებში; ასევე კვლევები ეკონოფიზიკის დარგში ჯერ კიდევ შორსაა იმისგან, რომ „ეკონოფიზიკის“ როგორც დამოუკიდებელი თეორიის პრეტენზია არსებობდეს.

მიუხედავად ამისა, მიზანშეწონილია შემდგომი თანამშრომლობა ფიზიკოსებსა და ეკონომისტებს შორის, აუცილებელია ჩამოყალიბდეს ახალი თაობის მეცნიერები „ეკონოფიზიკის“ მიმართულებით.

მეოცე საუკუნე ისტორიაში შემორჩა როგორც ფარდობითობის თეორიის, კვანტური ფიზიკის და ქაოსის თეორიის შექმნის საუკუნე. მათი ხელშეწყობით მეცნიერებმა მსოფლიო განიხილეს არა როგორც ნიუტონის მექანიკური მოდელი. დღეს მეცნიერება მოითხოვს სამყარო განიხილებოდეს ინტეგრალური თვალთახედვით.

ლიტერატურა

1. ა.გუგუშვილი. მართვის სისტემები, მესამე ნაწილი. სინერგეტიკა. სტუ. თბილისი; 690 გ., 2004.
2. ვ.სესაძე, ნ.სესაძე. სინერგეტიკა, არანრფივი სისტემების სინთეზი. სტუ.თბილისი; 275 გ., 2009.
3. <http://institutions.com/download/books/1881-sinergeticheskaya-ekonomika-zang.html>
4. http://platona.net/load/knigi_po_filosofii/sinergitika/prigozhin_i_stengers_i_porjadok_iz_khaosa_novyj_dialog_cheloveka_s_prirodoj/55-1-0-262
5. И. Пригожин, И. Стенгерс Порядок из хаоса.
6. Арнольд В.И. Теория катастроф. М., Наука. Гл. ред. физ.-мат. лит., 128 с., 1990.
7. Острейковский В.А. Анализ устойчивости и управляемости динамических систем методами теории катастроф: Учеб. пособие для вузов. М., Высш. шк., 326 с., 2005
8. Эконофизика. Современная физика в поисках экономической теории /Под ред. В.В.Харитоновой и А.А.Ежова. - М.:МИФИ, 2007. - 624 с.
9. Mantenga R.N., Stanley H.E. Introduction to Econophysics: Correlations and Complexity in Finance. Cambridge University Press, 2000. 147 p.

შრომის ბაზრის სტატისტიკური კვლევის მნიშვნელოვანი ასპექტები

ნაირა ვირსალაძე

ეკონომიკის აკადემიური დოქტორი,
აკაკი წერეთლის სახელმწიფო უნივერსიტეტის
ასოცირებული პროფესორი

რეზიუმე

საბაზრო ეკონომიკის პირობებში სტატისტიკის ერთ-ერთი მნიშვნელოვანი ამოცანაა შრომის ბაზარზე არსებული კანონზომიერებების დადგენა. კვლევამ აჩვენა, რომ ეკონომიკურად აქტიური დასაქმებული მოსახლეობის დიდი ნაწილი სოფლად არის კონცენტრირებული და თვითდასაქმებულთა კატეგორიას მიეკუთვნება, რომლის უმეტეს ნაწილს საკუთარმეურნეობაში ინატიურით მიღებული პროდუქტის გარდაარანაირი ფინანსური შემოსავალი არ აქვს. მათი საქმიანობა თვითგადარჩენის მიზნით, „საჭიროებით მოტივირებული“ მენარმეობაა. ეკონომიკური სიდუხჭირისგამო მოსახლეობის ეს კატეგორია იძულებულია დატოვოს საცხოვრებელი ადგილი და იქ გასდავიდეს საცხოვრებლად სადაც გაიუმჯობესებს ეკონომიკურ მდგომარეობას. აღნიშნული მოტივით ყოველწლიურად იზრდება მიგრანტების რიცხვი. მათი ერთი ნაწილი ჩვენი ქვეყნის ქალაქებში გადადიან საცხოვრებლად (ურბანიზაცია), ხოლო ნაწილს აერთოდ ტოვებს ქვეყანას. ურბანიზაციის შედეგად ჩვენი ქვეყნის მოსახლეობის 1/3 შიდა მიგრაციაშია. ურბანიზაციის პროცესს განსაკუთრებით ის ართულებს, რომ მოსახლეობა ძირითადად თბილისში მოდის და სოფლებთან ერთად რაიონული ცენტრები და ქალაქებიც იცლება. შიდა მიგრანტთა დაახლოებით 33% თბილისშია ჩასახლებული.

ეკონომიკური სიდუხჭირის გამო 840.0 ათასი ქართველი გარე ემიგრანტია დამსოფლიოს სხვადასხვა ქვეყანაში ცხოვრობს. მართალია, ემიგრანტების მიერ მათი ოჯახებისათვის გადმორიცხული თანხები სიღარიბის დაძლევის დროებით უწყობს ხელს, მაგრამ ეს ფაქტორი და ფულადი გზავნილების აქტიური გამოყენება არც ქვეყნის ეკონომიკის მდგრადი განვითარების და არც სამუშაო ადგილების შექმნის საფუძველია.

ნებისმიერი ქვეყნის მდგრადი ეკონომიკური წინსვლა ეფუძნება ძლიერ მენარმეობას და ეკონომიკურად აქტიური მოსახლეობის ეფექტურ დასაქმებას. ეკონომიკის ხერხემაღლსწორედ, რომ მცირე დასაშუალოსანარმოებინარმოადგენდნენ, როგორც ეს განვითარებული საბაზრო ეკონომიკის ქვეყნებშია. ჩვენც მენარმეობის განვითარებისკენ უნდა ავიღოთ გეზი, რათა მოხდეს სამუშაო ძალის მაქსიმალური დასაქმება.

საკვანძო სიტყვები: შრომის ბაზარი, ეკონომიკურად აქტიური მოსახლეობა, თვითდასაქმებული მოსახლეობა, ემიგრანტები, ურბანიზაცია.

IMPORTANT ASPECTS OF LABOR MARKET STATISTICS

Naira Virsaladze

Academic Doctor of Economics,
Associate Professor of Akaki Tsereteli
State University

SUMMARY

One of the most important task of statistics in the market economy is the determination of the existing regularities on the labor market. Research has shown that the most part of the economically active population is concentrated in rural areas and belongs to the self-employed category, most of which have no financial income except the product obtained in a kind of product. Their activities are motivated by the “motivated” entrepreneurship. Due to the economic hardship, this category of population is forced to leave the place of residence and leave the place where it will improve the economic situation. The above motive increases the number of migrants annually. One part of them goes to cities of our country (Urbanization), and part of it leaves the country at all. As a result of urbanization, our country’s population is in 1/3 internal migration. Urbanization process makes it particularly difficult for the population to come to Tbilisi and villages along with the villages and towns. Approximately 33% of domestic migrants are settled in Tbilisi.

Because of economic hardship, 840. 0 thousand Georgians live in different parts of the world. It is true that funds transferred to immigrants for their families temporarily help to overcome poverty, but this factor and active use of money transfers are not the basis for sustainable development of the country’s economy and creation of jobs.

Sustainable economic progress of any country is based on strong entrepreneurship and efficient employment of economically active population. The backbone of the economy was that small and medium enterprises were in the development of market economies. We also need to take the path of entrepreneurship to maximize the work force.

Key words: labor market, economically active population, self-employed population, immigrants, urbanization.

შინაარსი

შრომის ბაზრის სტატისტიკური მაჩვენებლები წარმოადგენს მაკროეკონომიკურ ინდიკატორებს, რომლებიც აუცილებელია სახელმწიფოს სოციალური და ეკონომიკური პოლიტიკის შემუშავებისათვის. მათ პირველ რიგში მეკუთვნება დასაქმება და უმუშევრობა, როგორც სოციალური მდგომარეობის ორი პოლუსი, რომელთა თანაფარდობა მნიშვნელოვნად განსაზღვრავს ქვეყნის შიგნით არსებულ არა მხოლოდ სოციალურ, არამედ პოლიტიკურ სიტუაციასაც.

გეგმური მეთოდებისაგან განსხვავებით საბაზრო ეკონომიკის პირობებში დასაქმების და უმუშევრობის შესწავლამ დიდი სოციალური და ეკონომიკური მნიშვნელობა შეიძინა. თუ სოციალიზმის პირობებში ფორმალურად უმუშევრობა არ არსებობდა, საბაზრო ეკონომიკის პირობებში ის რეალურად იქცა დადასაქმებასთან ერთად დიდ გავლენას ახდენს ქვეყნის სოციალურ-ეკონომიკურ განვითარებაზე, ცხოვრების დონეზე.

საქართველოს გადასვლამ საბაზრო ეკონომიკაზე განაპირობა მნიშვნელოვანი ცვლილებები როგორც შრომითი რესურსების სტატისტიკის მაჩვენებელთა სისტემაში, ისე მათი გაანგარიშების მეთოდოლოგიაში. სტატისტიკის თეორიასა და პრაქტიკაში გაჩნდა ახალი ეკონომიკური კატეგორიები (ეკონომიკურად აქტიური მოსახლეობა, დაქირავებული მუშაკი, თვითდასაქმებული, საკუთრივ დასაქმებული და ა.შ.), რომლებიც გეგმიური ეკონომიკის პირობებში არ წარმოადგენდნენ შესწავლის საგანს. ამჟამად შრომის სტატისტიკის ინფორმაციის მოპოვების წყაროებია შინამეურნეობათა ინტეგრირებული გამოკვლევა და სამუშაო ძალის დამოუკიდებელი გამოკვლევა, რომელიც ცალკე მოდულად გამოეყო შინამეურნეობების გამოკვლევას 2017 წლიდან. ასევე მნიშვნელოვანი იფორმაცია მიიღება საწარმოთა გამოკვლევებიდან.

რაც შეეხება შრომის ბაზრის სტატისტიკის მაჩვენებელთა გაანგარიშების მეთოდოლოგიას, იგი ეყრდნობა შრომის საერთაშორისო ბიუროს, შრომის საერთაშორისო ორგანიზაციის (შსო) და სხვა საერთაშორისო ორგანიზაციების რეკომენდაციებს.

საბაზრო ეკონომიკის პირობებში სტატისტიკის ერთ-ერთი მნიშვნელოვანი ამოცანაა შრომის ბაზარზე არსებული კანონზომიერებების დადგენა. ამ მიზნით ეკონომიკურად აქტიური მოსახლეობა კლასიფიცირდება ეკონომიკური სტატუსის მიხედვით, რომელიც ასახავს მის მდგომარეობას, როგორც დაფუნქციონირებული საქმიანობის პროცესში.

კლასიფიკაციის მიხედვით ეკონომიკურად აქტიური მოსახლეობის მნიშვნელოვან ნაწილს, როგორც რაოდენობრივად, ისე სოციალურ-ეკონომიკური თვალსაზრისით წარმოადგენს დასაქმებული მოსახლეობა, რომლის ზრდა იწვევს უმუშევრობის შემცირებას და ქვეყანაში ასევე სოციალური ფონის გაუმჯობესებას.

დასაქმებულის ცნება უშუალოდ დაკავშირე-

ბულია წარმოების საზღვრებთან და განმარტებულია ეროვნულ ანგარიშთა სისტემით (ეას). შრომის საერთაშორისო ორგანიზაციის და საქართველოს სტატისტიკის ეროვნული სამსახურის (საქსტატი) მეთოდოლოგიის თანახმად დასაქმებულს (დაქირავებული ან თვითდასაქმებული) მიეკუთვნება 15 წლის და უფროსი ასაკის პირი, რომელიც გამოკითხვის მომენტის წინა 7 დღის განმავლობაში მუშაობდა (სულ მცირე, ერთი საათი მაინც) შემოსავლის (ხელფასის, ნატურალური შემოსავლის, მოგების და ა.შ.) მიღების მიზნით, ეხმარებოდა უსასყიდლოდ სხვა შინამეურნეობის წევრებს, ან რაიმე მიზეზით არ იმყოფებოდა სამუშაოზე, თუმცა ფორმალურად ირიცხებოდა მომუშავედ.

მაშასადამე, პირი რომ ჩაითვალოს დასაქმებულად, არ არის აუცილებელი მას ჰქონდეს ხანგრძლივადიანი შრომითი ხელშეკრულება ან დაქირავებული იყოს ვინმეს მიერ. დასაქმებულად ითვლება ასევე საკუთარ საწარმოში ან საკუთარ მეურნეობაში მომუშავე პირი (თვითდასაქმებული), რომელსაც გააჩნია საკუთარი შემოსავალი. მიუხედავად იმისა, რომ ჩვენ ქვეყანაში ითვითდასაქმებულთა გარკვეული ნაწილის სოციალური მდგომარეობა სახარბიელო არ არის და შესაძლოა ისინი ეძებდნენ დამატებით სხვა სამსახურს, შსო და საქსტატის მეთოდოლოგიის თანახმად ისინი დასაქმებულად ითვლებიან.

15 წლის და უფროსი ასაკის საქართველოს მოსახლეობა დასაქმების სტატუსის მიხედვით ასე იყოფა (იხ. ცხრილი 1):

როგორც №1 ცხრილიდან ჩანს 15 წლის და უფროსი ასაკის მოსახლეობა 2005 წელთან შედარებით 2017 წლისათვის 148.0 ათ. ერთეულით ანუ 4.7%-ით არის შემცირებული. დაქირავებული მოსახლეობის ხვედრითი წილი დასაქმებულ მოსახლეობაში 37.6 პროცენტიდან 48.3 პროცენტამდე აგაზრდილი. თვითდასაქმებულთა რიცხვი 168.4 ათ. ერთეულით არის შემცირებული და მისი ხოლო ხვედრითი წილი დასაქმებული მოსახლეობის 1/2-ს სჭარბობს.

ოფიციალურ სტატისტიკის თანახმად სოფლადაა კონცენტრირებული ეკონომიკურად აქტიური მოსახლეობის 49.9 პროცენტი, დასაქმებული მოსახლეობის 55.0 პროცენტი და თვითდასაქმებული მოსახლეობის 79.5 პროცენტი¹. თვითდასაქმებულთა რაოდენობა ქალაქშიც მაღალია, მაგრამ არა ისეთი მაღალი, როგორც სოფლადა (იხ. ცხრილი 2).

მოყოლებული 2000 წლიდან თვითდასაქმებულთა რიცხოვნობა მნიშვნელოვნად გაიზარდა. 2004 წელს კი, პიკს მიაღწია და მთლიანი სამუშაო ძალის ორი მესამედი შეადგინა. 2005 წლიდან თვითდასაქმებულთა კლება დაიწყო, რაც ოფიციალურ სექტორ-

1 1990-იანი წლების მიწის რეფორმის დროს ყველა მცხოვრებს გადაეცა მიწა და მიწის ნაკვეთები. სასოფლო-სამეურნეო მიწის სავარგულების მფლობელი მოსახლეობა განიხილება, როგორც სოფლის მეურნეობაში თვითდასაქმებულები.

15 წლის და უფროსი ასაკის მოსახლეობა საქართველოში დასაქმების სტატუსის მიხედვით 2005-2017 წლებში ათ. კაცი

წლები	2005	2010	2016	2017
სულ 15+ მოსახლეობა	3 160.3	3 114.8	3 009.4	3 012.3
სულ აქტიური მოსახლეობა(სამუშაო ძალა)	1 982.7	1 970.9	1 996.2	1 983.1
დასაქმებული	1 683.0	1 627.3	1 717.3	1 706.6
დაქირავებული	632.2	668.8	801.5	824.2
თვითდასაქმებული	1 050.0	956.6	909.5	881.6

წყარო:<http://www.geostat.ge/?action=page&p-id=145&lang=geo>

15 წლის და უფროსი ასაკის ქალაქ-სოფლის მოსახლეობა საქართველოში დასაქმების სტატუსის მიხედვით 2005-2017 წლებში

წლები	2005				2017			
	ქალაქი		სოფელი		ქალაქი		სოფელი	
	ათ.კაცი	სვ.წილი %	ათ.კაცი	სვ.წილი %	ათ.კაცი	სვ.წილი %	ათ.კაცი	სვ.წილი %
სულ 15+ მოსახლეობა	1 779.9	56.3	1 382.5	46.4	1 714.0	56.9	1 298.3	43.1
სულ აქტიური მოსახლეობა	966.8	48.7	1 015.9	51.3	993.8	50.1	989.2	49.9
დასაქმებული	716.5	42.5	966.5	47.5	767.5	45.0	939.2	55.0
დაქირავებული	481.4	76.1	150.8	23.7	585.7	71.1	238.5	28.9
თვითდასაქმებული	234.3	22.3	815.7	77.7	181.3	20.5	700.7	79.5

წყარო:<http://www.geostat.ge/?action=page&p-id=145&lang=geo>

ში სამუშაო შესაძლებლობების გაუმჯობესებაზე მიგვანიშნებს. თუმცა, სამუშაო ძალაზე დაბალი მოთხოვნის გამო, დასაქმებულ მოსახლეობაში კვლავ მაღალია თვითდასაქმებული მოსახლეობის წილი.

კვლევამ აჩვენა, რომ დასაქმებული მოსახლეობის უმეტესი ნაწილი სოფლად არის კონცენტრირებული და თვითდასაქმებულთა კატეგორიას მიეკუთვნება. თვითდასაქმებული მოსახლეობის უმეტესობას კი საკუთარ მეურნეობაში ინაგურით მიღებული პროდუქტის გარდაარაჩინო ფინანსური შემოსავალი არ აქვს. მათი რეალური შემოსავალი იმდენად მწირია, რომ მინიმალურ მოთხოვნებსაც ვერ აკმაყოფილებს და შეიძლება ითქვას, რომ ეს საქმიანობათვით გადარჩენის მიზნით, „საჭიროებით მოტივირებული“ მენარმეობაა. ისინი ხასიათდებიან შრომის დაბალი მწარმოებლურობით და მთლიანი შიდა პროდუქტის დაახლოებით 20 პროცენტს ქმნიან.

მძიმე ეკონომიკური პირობების გამო მოსახლეობის ეს კატეგორია იძულებულია დატოვოს საცხოვრებელი ადგილი და გადავიდეს იქ, სადაც გაიუმჯობესებს ეკონომიკურ მდგომარეობას. აღნიშნული მოტივით ყოველწლიურად იზრდება ემიგრანტების რიცხვი. მათი ერთი ნაწილი ქალაქში გადადის საცხოვრებლად (ურბანიზაცია), ხოლო ნაწილი საერთოდ ტოვებს ქვეყანას.

ურბანიზაციის შედეგად ჩვენი ქვეყნის მოსახლეობის 1/3 (1 058 000 ადამიანი) შიდა მიგრაციაშია. მათი დაახლოებით ნახევარი ხუთ ქალაქში: თბილისში, ბათუმში, ქუთაისში, ფოთსა და რუსთავშია გადასახლებული. როდესაც ქვეყანა ეკონომიკურად ვითარდება, მის ეკონომიკაში სულ უფრო დიდ ადგილს იკავებს მრეწველობისა და მომსახურების სექტორები, სოფლის მეურნეობის წილი კი მცირდება. შესაბამისად, მცირდება სოფლის მეურნეობაში დასაქმებულებისა და სოფელში მცხოვრებთა წილიც. თუმცა, საქართველოში ურბანიზაციის პროცესს განსაკუთრებით ის ართულებს, რომ მოსახლეობა ძირითადად თბილისში მოდის და სოფლებთან ერთად რაიონული ცენტრები და ქალაქებიც იცლება. შიდა მიგრანტთა დაახლოებით 33% თბილისშია ჩასახლებული².

უმუშევრობისა და ეკონომიკური სიდუხჭირის გამო 840. 0 ათასი ქართველი გარე ემიგრანტია და ცხოვრობს მსოფლიოს სხვადასხვა ქვეყანებში³, მა-

2 2014 წლის მოსახლეობის აღწერის მასალები.

3 <https://1tv.ge/news/amerikis-khmya-yvelaze-meti->

შინ როდესაც ქვეყნის მოსახლეობა 3.729 მილიონს არ აღემატება. საზღვარგარეთ მომუშავე ემიგრანტების მიერ მათი ოჯახის წევრების მიმართ გადმორიცხულმა თანხამ 2017 წელში დაახლოებით 1.4 მილიარდი დოლარი შეადგინა⁴, რაც სოციალური პროდუქტის 10.4 პროცენტია. მართალია, საზღვარგარეთიდან ამ გზით შემოსული თანხა ქვეყანაში სიღარიბის დაძლევა უწყობს ხელს, მაგრამ ეს ფაქტორი და ფულადი გზავნილების აქტიური გამოყენება არც მდგრადი ეკონომიკის ზრდას უწყობს ხელს და არც სამუშაო ადგილების შექმნას ქვეყნის მასშტაბით.

ეკონომიკურად აქტიური მოსახლეობის ეფექტური დასაქმება და ქვეყნის ეკონომიკური წინსვლა კი ეფუძვნება მეტწილად ძლიერ მენარმეობას. ეკონომიკის ხერხემალს წარმოადგენს, რომ მცირე დასაშუალო-საწარმოები უნდა წარმოადგენდნენ, როგორც ეს განვითარებული საბაზრო ეკონომიკის ქვეყნებშია.

საქართველოში, ოფიციალური დეკლარირებული მონაცემებით, 2016 წელს საწარმოთა მთლიანმა ბრუნვაში მსხვილი ბიზნესი - 44.1 პროცენტი, საშუალო ბიზნესი - 21,9 პროცენტი, მცირე ბიზნესი - 34.0 პრო-

ცენტი უჭირავს. პროდუქციის მთლიან გამოშვებაში მსხვილი ბიზნესის წილად მოდის 41.6%, საშუალო ბიზნესის - 25.9%, მცირე ბიზნესის - 33.3 პროცენტი. მოტანილი მონაცემები იმაზე მიგვანიშნებს, რომ ქვეყანაში გატარებული მნიშვნელოვანი ღონისძიებების მიუხედავად, განვითარებული საბაზრო ეკონომიკის ქვეყნებისაგან განსხვავებით, კვლავ დაბალია საშუალო და მცირე ბიზნესის წილი ეკონომიკაში, რაც უარყოფითად აისახება პროდუქციის ბაზარზე.

გამოყენებული ლიტერატურა:

1. გაბიძაშვილი ბ. ვირსალაძე ნ, სოციალურ-ეკონომიკური სტატისტიკა, 2003.
2. ვირსალაძე ნ. ბაკურაძე ა. სტატისტიკა ეკონომიკასა და ბიზნესში, ნაწილი მეორე, ქუთაისი, 2009
3. ხმალაძე მ. სტატისტიკა ეკონომიკასა და ბიზნესში, 2012 წელი.
4. <http://www.geostat.ge/>
5. https://www.eprc.ge/admin/editor/uploads/files/Mecarmeoba_GEO.pdf
6. <https://1tv.ge/news/amerikis-khma-yvelaze-meti-qartveli-emigranti-rusetshi-ckhovrobs/>

qartveli-emigranti-rusetshi-ckhovrobs/

4 <http://forbes.ge/news/4320/rogor-izrdeboda-gadmoricxuli-Tanxa>

იმპორტშენაცვლება და ქვეყნის ეკონომიკური უსაფრთხოება

ზვიად ბეშკენაძე

ჟად, ანსუ-ის ასოცირებული პროფესორი

THE IMPORT SUBSTITUTION POLICY END ECONOMICAL SECURITY OF COUNTRY

Zviad Beshkenadze,

Doctor of Economics, Associated professor of ATSU

SUMMARY

The article related to the import substitution policy and economical security of Country. For Country the first term (problem) is applying the economic security of Country. For that it's important to arrange foreign economic police of country. At present one of the main direction is the import substitution policy. The article related to the import substitution strategy. Between many directions of his realization the priority has given to the so called "the policy of competitive import substitution". Because it does not provoke temporary closing of old technologies and closed economics of native market. Furthermore it ensures development of it's directions, rising of competitive and providing a maximum of multiplicative animated effects.

საკვანძო სიტყვები: ეკონომიკური უსაფრთხოება, იმპორტშენაცვლების პოლიტიკა, კონკურენტული იმპორტშენაცვლება, კონკურენტუნარიანობა, იძულებითი იმპორტშენაცვლება.

ძირითადი ტექსტი

ქვეყნის ეკონომიკური უსაფრთხოება - ეს ქვეყნის ეკონომიკის ფუნქციონირების ისეთი რეჟიმი, რომლის დროსაც: დინამიურად ვითარდება ბიზნესი (მენარმეობა); ქვეყნის ბიუჯეტი ღებულობს იმ რაოდენობის შემოსავლებს, რაც საკმარისია მისი ინსტიტუციების სრულფასოვანი ფუნქციონირებისათვის და აუცილებელი ვალდებულებების დასაფარავად; ყველა სახის ბაზარი (სამომხმარებლო, შრომის და მთლიანად რესურსების, ფინანსური და ა.შ.) გაჯერებულია მაღალი ხარისხის პროდუქციით, რომელზეც ფასები სტაბილურია; მოსახლეობის აბსოლუტური უმრავლესობა უზრუნველყოფილია იმ მოცულობის შემოსავლებით, რომელიც განაპირობებს - მათი ცხოვრების მაღალ, საერთაშორისო სტანდარტების შესაბამის დონეს; მისი ეკონომიკა ინარჩუნებს მდგრადობას არასასურველი ეგზოგენური და ენდოგენური ფაქტორების ზემოქმედების შემთხვევაშიც.

ქვეყნის ეკონომიკური უსაფრთხოება სხვადასხვა საშინაო და საგარეო ფაქტორებისა და რისკების ზემოქმედების ქვეშაა. ესენია: სოციალური, პოლიტიკური, ეკონომიკური, სანარმოო, ტექნოგენური, ინოვაციური და სხვა ხასიათის რისკები. ის ძლიერდება ისეთი საფრთხეებით, როგორცაა: მოსახლეობის დაბალი შემოსავლები, მსყიდველუნარიანობა

და სამომხმარებლო მოთხოვნა, ვინრო და დაუცველი საშინაო ბაზარი, მზარდი ინფლაცია და ეროვნული ვალუტის გაუფასურების მაღალი ტემპები, სუსტად განვითარებული რეალური და სოციალური ინფრასტრუქტურა, დაბალი ტექნოლოგიური დონე და ძირითადი სანარმოო ფონდების ცვეთა, დაბალეფექტური მართვა და სხვ.

ამდენად, ქვეყნის ეკონომიკური უსაფრთხოების უზრუნველყოფისთვის საჭიროა შემდეგი ამოცანების გადაჭრა:

მინოდების სფეროში: ქვეყნის ხელთ არსებული რესურსების ეფექტური გამოყენება და მათი რაციონალური განაწილება; ეკონომიკის დარგობრივი სტრუქტურის სრულყოფა - საბაზისო ტრადიციულ დარგებთან ერთად მათთან დაკავშირებული მიმართულებებისა და, ასევე, სხვა, მაღალი დამატებული ღირებულების მქონე დარგების განვითარება; მაღალინტეგრირებული კომპლექსების — კლასტერული გაერთიანებების შექმნა-განვითარება სახელმწიფოს დირიჟისტული კლასტერული პოლიტიკის გატარებით; თანამედროვე ტექნოლოგიების ათვისება, როგორც საშინაო, აგრეთვე საერთაშორისო ინვესტიციების ხელშეწყობითა და მთლიანად სწორი სახელმწიფო რეგულირების საშუალებით;

მოთხოვნის სფეროში: მოთხოვნის (სამომხმარებლო, სანარმოო-საინვესტიციო, სამთავრობო მოთხოვნის) სტრუქტურის გაუმჯობესება, მისი ხარისხისა და მოცულობის ზრდა; საშინაო გადახდისუნარიანი მოთხოვნის პროტენციალის მაქსიმალურად გამოყენება მისი იმპორტიდან ადგილობრივი წარმოებისკენ მიმართვის გზით, სწორი საგარეო-სავაჭრო, საბიუჯეტო-სავადასახადო, შესყიდვების, შემოსავლებისა და ხელფასი-ფასების, ფულად-საკრედიტო და სავალუტო, კონკურენტის და სხვ. პოლიტიკის გამოყენებით;

სავაჭრო ვაჭრობის მიმართულებით: იმპორტის მოცულობის შემცირება და მისი სტრუქტურის გაუმჯობესება — სანყის ეტაპზე ტრადიციული, არსებული იმპორტშემცველი წარმოების მხარდაჭერისა და ანალოგიური წარმოების იმპორტის შეზღუდვის, თანამედროვე მანქანა-დანადგარებისა და მონყობილობების შემოტანის ხელშეწყობის გზით; ექსპორტის გაზრდა და მისი სტრუქტურის გაუმჯობესება — ექსპორტის სანედლეულო ორიენტაციის მაღალრენტაბელური მიმართულებით შეცვლა და საბოლოოდ ვაჭრობის პირობების გაუმჯობესება და სხვ.;

მიმოქცევის სფეროში: საფასო დისპარიტეტის აღმოფხვრა; დოლარიზაციის (სავალუტო ჩანაცვლებისა და პარალელური ბრუნვის) მასშტაბების შემცირება; ეროვნული დანაზოგის გაზრდა; ფინანს-

ური რესურსების ღრმა დეფიციტის პირობებში მისი მოპოვების ალტერნატიული საბაზრო მექანიზმების გამოყენება - მათ შორის უპირველესად ფასიანი ქაღალდების ბაზრის განვითარება და სხვ.

კონკურენციის მიმართულებით: საბანკო-საკრედიტო და სანარმოო კარტელების დემონტაჟი და კონკურენციისათვის ხელშეწყობა, სწორი სახელმწიფო რეგულირების უზრუნველყოფით, შრომის ბაზრის განვითარება და სხვ.;

შემოსავლების გადანაწილების მიმართულებით: მოსახლეობის სავალო ტვირთის შემცირება; სოციალური პოლარიზაციის, შემოსავლების (და ქონებრივი) კუთხით ღრმა დიფერენციაციის აღმოფხვრა;

ეკონომიკური უსაფრთხოების უზრუნველყოფისთვის საჭიროა უპირველესად გონივრული საგარეო-ეკონომიკური პოლიტიკის გატარება. მის ერთ-ერთ ძირითად მიმართულებას წარმოადგენს იმპორტშენაცვლების პოლიტიკა.

იმპორტშენაცვლების პოლიტიკა ორიენტირებულია საშინაო ბაზრის მოთხოვნილებებზე და მიზნად ისახავს თვითდაყმაფილებადი ეკონომიკის ფორმირებას მრეწველობის წამყვანი დარგების განვითარების საშუალებით. უფრო კონკრეტულად: იმპორტშენაცვლების პოლიტიკა მიმართულია განსაზღვრული საქონლის იმპორტის შემცირების ან შეწყვეტისკენ, ქვეყნის შიდა ბაზარზე ანალოგიური სამამულო წარმოების პროდუქციის ჩანაცვლების გზით, რომელიც ხასიათდება ადეკვატური, ან უფრო მაღალი სამომხმარებლო თვისებებით და იმპორტთან შედარებით ნაკლები (ან არა მაღალი) ფასებით. იმპორტშენაცვლების სტრატეგიაში კი მოიაზრება გრძელვადიან პერსპექტივაზე გათვლილ ღონისძიებათა ერთობლიობა, რომელიც უზრუნველყოფს გარკვეული სამამულო პროდუქციის წარმოებას ანალოგიური იმპორტული პროდუქციის მომხარების შემცირების პირობებში.

აღსანიშნავია, რომ დღევანდელი სამრეწველო ქვეყნები, თავიანთი განვითარების საწყის ეტაპზე, იცავდნენ თავიანთ მრეწველობას იმპორტული კონკურენციისაგან. ასე მაგალითად, აშშ მიმართავდა იმპორტშენაცვლების პოლიტიკას სამოქალაქო ომიდან დაწყებული მეორე მსოფლიო ომის ბოლომდე, ანუ მანამდე ვიდრე ამერიკულმა ფირმებმა არ მიაღწიეს საერთაშორისო კონკურენტუნარიანობას. ასევე იაპონია 1950 -იან წლებში - საავტომობილო მრეწველობის, ფოლადის წარმოებისა და ელექტრონიკის სფეროში მსოფლიო ლიდერობის მოპოვების დასაწყისში მიმართავდნენ პროტექციონისტურ პოლიტიკას. როდესაც ამ დარგებმა მოიპოვეს კონკურენტუნარიანობის საკმარისი დონე, დაცვა მოცემულ დარგებზე მოხსნილი იქნა.

იმპორტშენაცვლება მიღებული იყო თითქმის საყოველთაოდ 50-იან წლებში, როგორც ინდუსტრიული განვითარების ძირითადი მიმართულება. სამრეწველო საქონლის იმპორტის ადგილობრივი პროდუქცი-

ით შეცვლის კურსს თან ახლდა ეროვნული მრეწველობის საერთაშორისო ბაზრის ზემოქმედებისგან მკაცრი დაცვის კურსი. პირველ ეტაპზე, როდესაც, როგორც წესი, ჩანაცვლება ხდებოდა სამომხმარებლო საქონლის იმპორტის, ის ემსახურებოდა განვითარებადი ქვეყნების სამეურნეო სტრუქტურის დივერსიფიკაციას, მრავალი საქონლით თვითუზრუნველყოფას. მსხვილ განვითარებად ქვეყნებში სამამულო პროდუქციამ თითქმის მთლიანად გამოდევნა იმპორტი. სამომხმარებლო საქონლის იმპორტ-ჩანაცვლების შესაძლებლობების შემცირებასთან ერთად ამ ქვეყნებმა დაიწყეს საბაჟო დაცვის განვითარება ისეთ შუალედურ საქონელზეც, მაგალითად, როგორიცაა ავტომობილები, კორპუსები, ფოლადი, ნავთობპროდუქტები.

მიუხედავად ეკონომისტებს შორის ბოლო პერიოდში დომინირებადი მოსაზრებისა, რომ იმპორტშენაცვლების პოლიტიკამ იმ შედეგს (მაღალ ეკონომიკურ ზრდას, ქვეყნის კეთილდღეობის ამაღლებას და სხვ.) ვერ მიაღწია, რასაც მისგან მოელოდნენ (ამაზე ქვემოთ იქნება საუბარი) მიგვაჩნია, რომ, მთლიანობაში იმპორტშენაცვლების პოლიტიკამ (ექსპორტორიენტირების პოლიტიკასთან ერთად) მნიშვნელოვანი დადებითი როლი ითამაშა რიგი განვითარებადი ქვეყნის (განსაკუთრებით იმ ქვეყნებში — სამხრეთ კორეა ტაილანდი და სხვ. — რომლებიც პროტექციონისტურ ზომებთან ერთად კომპლექსურ ეკონომიკურ ღონისძიებებს იყენებდნენ, მაგალითად, როგორიცაა: დაბალპროცენტანი სესხების შეთავაზება, მთავრობის მხარდაჭერა კვლევასა და განვითარებაზე და სხვ.) ეკონომიკური განვითარების ამაღლების საქმეში (ამას საერთაშორისო გამოცდილებაც ადასტურებს). მრავალ განვითარებად ქვეყანაში შეიქმნა მთელი რიგი გადამამუშავებელი მრეწველობის დარგი, გაიზარდა თვითუზრუნველყოფის დონე და სხვა.

იმპორტშენაცვლების სტრატეგიის განხორციელების საკითხი საკმაოდ დისკუსიურია არა მხოლოდ საქართველოში არამედ მთლიანად განვითარებად და გარდამავალი ეკონომიკის ქვეყნებში. მიუხედავად თვით მის მხარდაჭერებს შორის აზრთა სხვადასხვაობისა მკვლევართა უმეტესობა მიუთითებს სამამულო წარმოების კონკურენტუნარიანობის ზრდის აუცილებლობაზე საშინაო და საგარეო ბაზრებზე, რომელიც განიხილება ეროვნული უსაფრთხოების უზრუნველყოფის მთავარ დეტერმინანტად. მთავარი აქცენტი კეთდება აგრეთვე იმაზე, რომ ორიენტაცია უნდა გაკეთდეს განვითარების არა სანედლეულო მოდელზე, არამედ ე.წ. “კონკურენტულ იმპორტშენაცვლებაზე” ეროვნული და რეგიონული ეკონომიკის პრიორიტეტულ სექტორებში.

კონკურენტულ იმპორტშენაცვლებაში კი მოიაზრებენ იმ ადგილობრივი დარგების საქონლით იმპორტული პროდუქციის ჩანაცვლების პროცესს, რომელზეც არის მაღალი და სტაბილური მოთხოვნა როგორც საშინაო, აგრეთვე საგარეო ბაზარზე და, რომ-

ლებიც შეირჩევიან კეთილსინდისიერი კონკურენციის შედეგად. შესაბამისად, კონკურენტული იმპორტშენაცვლების პოლიტიკა გულისხმობს ადგილობრივი წარმოების კონკურენტული პოტენციალის ამალღებას ეკონომიკაში მოდერნიზებული წარმონაქმნების აქტივიზაციის საფუძველზე [3:128].

იმპორტშენაცვლება სასიცოცხლოდ აუცილებელია ქვეყნის სუვერენიტეტისათვის, მისი ეკონომიკის უსაფრთხოებისათვის. ხოლო ამ ამოცანის გადაჭრისათვის კი საჭიროა მასშტაბური ცვლილებები უპირველესად თვით ეკონომიკაში. იმპორტშენაცვლების სტრატეგიის განხორციელების აუცილებლობა დიდი ხანია დგას დღის წესრიგში, განსაკუთრებით სავაჭრო (და მთლიანად საგადასახდელო ბალანსის მნიშვნელოვანი პუნქტების) ბალანსის მსხვილი და ქრონიკული დეფიციტის, მრავალწლიანი სავალუტო კრიზისის, კვლავწარმოებით სექტორში მოძველებული საწარმოო აპარატისა და ტექნოლოგიური ჩამორჩენილობის და, შედეგად, დაბალკონკურენტუნარიანობის, ფინანსური რესურსების ქრონიკული დეფიციტის და სხვ. პირობებში. ეს ქვეყნის ეკონომიკას აყენებს სიტუაციაში, როდესაც მთელი სისრულით დგას ყველა არსებული საშინაო რესურსების მობილიზებისა და ეკონომიკისადმი მხარდაჭერის საკითხი, რათა თავიდან იქნეს აცილებული სრული ეკონომიკური და სოციალური კოლაფსი.

შედეგზე ორიენტირებული იმპორტშენაცვლება შესაძლებელია არა მხოლოდ საბაზისო დარგების, არამედ მასთან დაკავშირებული დარგების განვითარებითა და ურთიერთქმედებით. მაგალითად იმპორტშემცველი ისეთი საბაზისო დარგის განვითარებისთვის, როგორც სოფლის მეურნეობა აუცილებელია მრეწველობის იმ დარგებისა და ქვედარგების განვითარება, რომლებიც მოამარაგებენ მას მანქანა-დანადგარებითა და მოწყობილობებით. იმპორტშენაცვლება არა უბრალოდ იმპორტული საქონლის სამამულო პროდუქციით ჩანაცვლების პროცესია სხვადასხვა მექანიზმების გამოყენებით, არამედ სამრეწველო პოლიტიკის სტრატეგიული ინსტრუმენტია, რომელიც ორიენტირებულია მოდერნიზებული წარმონაქმნების აქტივიზაციაზე, თანამედროვე, კონკურენტუნარიანი, მაღალი დამატებული ღირებულების მქონე წარმოების შექმნაზე. ამასთან, მაღალი დამატებული ღირებულების შექმნისათვის აუცილებელია მაღალკვალიფიციური კადრები და მსხვილი კაპიტალდაბანდებები, რამდენადაც სწორედ მაღალი დამატებული ღირებულება წარმოადგენს ერთ-ერთ ძირითად პირობას ქვეყნის ეკონომიკური წარმატებისათვის და კეთილდღეობისათვის. ამას გარდა იმპორტშენაცვლების ამოცანის გადაჭრა დამოკიდებულია, ასევე, მცირე და საშუალო ბიზნესის განვითარებასთან, რამდენადაც ისინი

უფრო მოქნილები არიან ვინაშე სასაქონლო ორიენტაციიდან და მცირე საწარმოო დანახარჯებიდან გამომდინარე.

თუმცა, აღსანიშნავია, რომ იმპორტშენაცვლების პოლიტიკა დაკავშირებულია შემდეგ საშიშროებებთან:

ჯერ ერთი, არსებობს სახელმწიფოს ფრაგმენტული და არასრული მხარდაჭერის საშიშროებები (განსაკუთრებით თუ საქმე გვაქვს ე.წ. "იძულებით იმპორტშენაცვლებასთან" მხოლოდ აგროსასურსათო სფეროში). მხოლოდ იმპორტის დისკრიმინაცია თუ შეზღუდვა სატარიფო და არასატარიფო მექანიზმებით, ფინანსური თუ სავალუტო ინსტრუმენტარებით მიგვიყვანს არა კონკურენტუნარიანობისა და პროდუქციის ხარისხის ზრდასთან, არამედ ეროვნული საქონელმწარმოებლების დემოტივაციასთან დანერგონ ინოვაციები.

შემდეგ მეორე, საწყის ეტაპზე დაბალკონკურენტუნარიანობა და წარმოების მოცულობის დაბალი მასშტაბები, ფინანსური რესურსების სიმწირე, ვენჩურულ კაპიტალთან ნაკლებხელმისაწვდომობა, არასათანადო სახელმწიფო მხარდაჭერის პირობებში შესაძლებლობას არ მისცემს მათ განხორციელონ ინვესტირება მოდერნიზაციაში, რაც შეიძლება გამოიხატოს მოდერნიზაციის კვაზინოვაციებში და იმიტაციურ იმპორტშენაცვლებაში. ამ შემთხვევაში შედეგი იქნება არამულტიპლიკაციური და უმნიშვნელო;

დაბოლოს, არაეფექტური სახელმწიფო მართვის, რეგულირებისა და ზედამხედველობის პირობებში არსებობს მეტისმეტი სახელმწიფო რეგულირების, მისი აპარატის კიდევ უფრო ჰიპერტროფიული გაზრდის, კორუფციისა და ნომენკლატურული ბიზნესის აყვავების, ბაზრის მონოპოლიზაციისა და კონკურენციის მექანიზმის შეზღუდვის და სხვ. საფრთხეები, რომელიც, პროცესების ასეთი განვითარების შემთხვევაში, მიგვიყვანს საბაზრო ურთიერთობების არაეფექტურობასთან და პოლიტიკის სრულ კრახთან.

გამოყენებული ლიტერატურა:

1. Конкуренция, Майкл Портер, М.: „Вильямс“, 2005, 602ст.
2. Реальные модели и инструменты импортозамещения в экономике России, В. М. Юрьев, Е. К. Карпунина, Е. А. Колесниченко, Вестник Тамбовского университета. Серия: Гу-манитарные науки. – 2015. – № 2 (142). – С. 17-24.
3. Российское импортозамещение в условиях “новой нормальности”, Л. Г. Матвеева, О. А. Чернова, TERAECOMICUS, 2016, Том 14 #2, ст. 127.

მცირე ბიზნესი, მისი განვითარების ტენდენციები და როლი ქვეყნის მშპ-ს შექმნაში

ომარ გოცაძე
სტუ პროფესორი

რეზიუმე

საქართველოს მშპ-ის შექმნაში მცირე ბიზნესის როლი მსოფლიოს განვითარებულ ქვეყნებთან შედარებით ძალზე მცირეა და მხოლოდ 9-10%-ს შეადგენს. მისი განვითარების იმედისმოცემი ფაქტორია მოსახლეობის ამ საქმით დაინტერესება და დიდი სურვილი ჰქონდეთ საკუთარი საწარმო. მცირე ბიზნესის განვითარების წელი ტემპი და ძირითადი ხელისშემსლელი პირობა კი, მათი არაპროფესიონალიზმი, კერძო სექტორში მუშაობის გამოუცდელობა და არასრულყოფილი საკანონმდებლო ბაზაა, რის გასაუმჯობესებლადაც საქართველოს ხელისუფლებას მცირე ბიზნესის მიმართ, შემდგომშიც მოუწევს შემხვედრი ნაბიჯების გადადგმა შეღავათებთან დაკავშირებით.

RESUME

The share of small business in creating the gross domestic product (GDP) of Georgia is relatively small in comparison with the developed countries and it is only 9%-10%. The promising factor of its development is the great desire of Georgian population to have their own enterprises. The slow pace of business development and the main obstructive conditions are their unprofessionalism, inexperience in working in private sector and incomplete legislative base. For its improvement the Georgian government should take reciprocal steps, specifically it should introduce even more tax privileges for small business.

მცირე ბიზნესი, რომ ქვეყნის ეკონომიკის განვითარების სერიოზული ბერკეტია, ეს იმდენად ჭეშმარიტია, რომ ამაზე აღარ დავობენ. ისიც ფაქტია, რომ ქვეყნის ეკონომიკის ხერხემალი მსხვილი კორპორაციებია, ხოლო კუნთები მცირე ფირმები, რომელსაც მოძრაობაში მოჰყავს დიდი ბიზნესი, რის გარეშეც ქვეყნის ეკონომიკის აღორძინება წარმოუდგენელია. მცირე ბიზნესის განვითარება, მსოფლიოს მონინავე ქვეყნებშიდაც კი. მხოლოდ მეოცე საუკუნის მეორე ნახევრიდან დაიწყო. რაც შეეხება საქართველოს, იგი ერთ-ერთი უძველესი ქვეყანაა, სადაც მცირე მენარმეობის სანყისები, ხელოსნობის სახით უძველესი დროიდან ჩაისახა, ხოლო რეგულარულად დამკვიდრდა და ფართო მასშტაბები მიიღო, საგარეო ვაჭრობის განვითარების შემდეგ. როცა ქართველი ვაჭრები უცხოელი მეკობრეების თავდასხმის რისკის ფასად ბიზანტიაში, ახლო აღმოსავლეთის ქვეყნებში, ინდოეთსა და ჩინეთში თავიანთი საქონლის რეალიზაციას ეწეოდნენ. ამ

საქმიანობამ, ანუ მცირე ბიზნესის განვითარებამ, როგორც ჩვენთან, ასევე პოსტსაბჭოთა ქვეყნებში, პროფესიონალური ხასიათი, მხოლოდ საბჭოთა კავშირის დაშლისა და, დამოუკიდებელი ქვეყნების საბაზრო ეკონომიკაზე გადასვლის შემდეგ, მეოცე საუკუნის 90-იანი წლების მეორე ნახევარში მიიღო და, თანდათანობით განვითარდა.

საქართველოს ეკონომიკის განვითარება და გაჯანსაღება, დიდადაა დამოკიდებული მცირე და საშუალო ბიზნესის განვითარებასა და მისი წილის გაზრდაზე ქვეყნის მთლიან შიდა პროდუქტის შექმნაში. ასაკოველთაოდ ცნობილია, რომ ყველა განვითარებულ ქვეყანაში, მცირე ბიზნესი წარმოადგენს თანამედროვე საბაზრო ინფრასტრუქტურის საფუძველს. მსოფლიოს სხვადასხვა ქვეყნებში მის წილად საქონლისა და მომსახურების საერთო მოცულობის 50-70% მოდის, რაც მნიშვნელოვნად განსაზღვრავს, როგორც ადგილობრივ, ასევე ქვეყნისა და მთლიანად მსოფლიო ეკონომიკური განვითარების ტემპებს. სამწუხაროდ, ჩვენთან მცირე და საშუალო ბიზნესის განვითარების ტემპები ისე მცირეა, რომ მათი წვლილი ქვეყნის მთლიანი შიდა პროდუქტის შექმნაში საშუალოდ მხოლოდ 9-10%-ის ფარგლებშია. დასანანია, რომ წლების მიხედვით უფრო დაზუსტებული მონაცემები, მცირე და საშუალო ბიზნესის მონაწილეობაზე ქვეყნის მშპ-ის შექმნაში სტატისტიკურ სამსახურს არ გააჩნია. მცირე და საშუალო ბიზნესის ცივილურად ფუნქციონირება უზრუნველყოფს და აბალანსებს საქონელსა და მომსახურებაზე მოთხოვნისა და მიწოდების მექანიზმს. კონკურენციის განვითარება ქმნის ხელსაყრელ პირობებს ქვეყნის შრომისუნარიანი მოსახლეობის ენერჯისა და შრომისმოყვარეობის, ცოდნისა და უნარის სრულად გამოყენების სტიმულებს, რაც ქვეყნის ეკონომიური განვითარების კარგი საწინდარია. ეს ყველაფერი საშუალებას გვაძლევს ამოქმედდეს ადამიანური ფაქტორი და, შეიქმნას ფართო შესაძლებლობა წარმოების ძირითადი ფაქტორების სრულყოფილად გამოყენებისათვის. საქართველოს რესპუბლიკაში მცირე სამენარმეო საქმიანობის განვითარებისა და ხელშეწყობის ღონისძიებათა შესახებ, 1993წ. 6 აგვისტოს საქართველოს რესპუბლიკის მინისტრთა კაბინეტმა მიიღო #613 დადგენილება. აღნიშნული დადგენილება საფუძვლად დაედო ქვეყანაში მცირე და საშუალო ბიზნესის აღორძინებასა და სახელმწიფოს მხრიდან მისი ხელისშეწყობის საქმეს. საქართველოს მთავრობის მიერ მნიშვნელოვანი ღონისძიებები ხორციელდება მცირე და საშუალო

ბიზნესის ხელისშეწყობისა და მისი განვითარებისათვის. მწარმოებელია მცირე მენარმეობის სახელმწიფო მხარდაჭერისა და განვითარების ინსტიტუტი. ფუნქციონირებენ სასწავლო ცენტრები, საკონსულტაციო და ლიზინგური ფირმები. ხდება შესაბამისი არასახელმწიფოებრივი ინფრასტრუქტურის აღორძინება, მათ შორის საერთაშორისო პროექტების მხარდაჭერითა და თანადგომით. მცირე მენარმეობის განვითარება უშუალო ზემოქმედებას ახდენს ბაზარზე და საბაზრო ურთიერთობის აღორძინებაზე. აქ ძალზე მნიშვნელოვანია თითოეულ პიროვნებას ჰქონდეს არჩევანის შესაძლებლობა - იყოს დაქირავებული მუშაკი, თუ მენარმე-მცირე ბიზნესი სრული სიცხადით ავლენს თავის უპირატესობას მსხვილ საწარმოებთან შედარებით. იგი სწრაფად ეგუება სპეციფიკურ კლიენტურას და ხარისხის ტრადიციულ სტანდარტებს. აქვს უნარი შექმნას ორგანიზაციის, წარმოების, ფინანსირებისა და გასაღების ახალი ფორმები. განსაკუთრებით აღსანიშნავია მისი მობილურობა, ეფექტურად დააკმაყოფილოს მსხვილ საწარმოთა სპეციალიზირებული მოთხოვნები. საქართველოს მთავრობის მიერ ბოლო პერიოდში განხორციელებული ღონისძიებებიდან ყველაზე მნიშვნელოვანი, ახლახან მათთვის დანესებული შეღავათების გავრცელების არეალის გაფართოება და გადასახადის შემცირება იყო. თუ ადრე შეღავათები ვრცელდებოდა და დამატებითი ღირებულების გადასახადიდან თავისუფლდებოდა მცირე ბიზნესი, რომელის წლიური ბრუნვა 100000 ლარს, ხოლო გადასახადი მთლიანისაბრუნავი თანხიდან 5%-ს შეადგენდა, ახალი დადგენილებით ეს შეღავათები 500000 ლარამდე ბრუნვის მქონე საწარმოებზეც გავრცელდა, ხოლო გადასახადი

ბრუნვის მთლიანი თანხიდან 1%-მდე შემცირდა. მრავალ მთავარი და მისასაღებელია, მთავრობის ამ გადაწყვეტილებით წარსულს ჩაბარდა, გამარტივდა და ერთ დოკუმენტში მოექცა ის ბიუროკრატიული ბაკანალია, რაც საგადასახადო სამსახურთან ურთიერთობას ეხებოდა. ამ ტიპის ბიზნესისათვის ეს შეღავათი ფრიად საგრძნობი და სტიმულის მიმცემია, რომელიც თავის ეფექტს უახლოეს მომავალში აუცილებლად აჩვენებს დასასიკეთოდ წაადგება, როგორც ქვეყნის ეკონომიკის ამაღლებას, ასევე მასში მცირე ბიზნესის წილის გაზრდას. ამასთან, უნდა აღინიშნოს, რომ მცირე მენარმეობის მიმართ მთავრობის მიერ გადადგმული ეს სასიკეთო ნაბიჯი, სამწუხაროდ დაგვიანებულია, რადგან, ამ ტიპის ბიზნესის განვითარებისათვის ბევრად აჯობებდა, ეს ღონისძიება თავიდან, ე.ი. ბიზნესის დანყებისთანავე განხორციელებულიყო. ვინაიდან ყველაზე მეტი დაბრკოლება და წინააღმდეგობები ბიზნესს, დანყების პირველსავე ეტაპზეა ხვდება, რომელიც დამწყები ბიზნესმენისათვის ძნელად გადასალახავია, ვიდრე ბიზნესის განვითარების შემდგომ სტადიაზე. ამიტომაც, ბიზნესმენებისათვის სახელმწიფოს მიერ შეღავათები და ხელისშეწყობა საწყის ეტაპზე ბევრად ჯობს, ვიდრე შემდგომ. თუმცა, ახლად დამწყებ ბიზნესმენებისათვის ეს ღონისძიება დიდი შეღავათია და ბევრად წაადგება წამოწყებულ საქმეს. ამასთან ბევრად უფრო დიდი ეკონომიკური ეფექტის მომცემი იქნება, მათ წინამორბედ იმ ბიზნესმენებთან შედარებით, რომლებსაც ეს შეღავათი საწყის ეტაპზე არ მიუღიათ. ქვეყანაში მცირე ბიზნესის როლსა და პოპულარობაზე მისი რაოდენობის ზრდაც მეტყველებს, რაც ნათლად ჩანს #1 ცხრილში, სადაც მოცემულია 2007-2017წწ. ქვეყნა-

ცხრილი #1

რეგისტრირებული ეკონომიკური სუბიექტების რაოდენობა რეგიონების მიხედვით - ნაზარდი ჯამი (2018 წ. 1 აპრილის მდგომარეობით)

	2007	2008	2009	2010	2011	2012	2013	2014	2015	2016	2017
საქართველო - სულ	326609	365692	403890	439660	475208	501255	536854	573853	598654	635352	679626
მათ შორის:											
ქ. თბილისი	149926	167273	182992	196763	211727	223680	239223	254031	263612	277646	296609
აფხაზეთისა.რ. ¹⁾	182	311	482	468	375	330	278	230	185	167	166
აჭარისა.რ.	24649	27847	30707	34620	37527	39689	42954	46512	50203	54122	58726
გურია	7816	8726	9885	10803	11755	12401	13294	14334	14630	15529	16540
იმერეთი	41537	47034	52944	59022	64952	69035	74168	79861	82675	87457	93520
კახეთი	20560	22344	24004	26443	28523	30187	32444	34090	36388	39815	42268
მცხეთა-მთიანეთი	6901	7410	8036	8528	8957	9389	9998	10680	10889	11711	12595
რაჭა-ლეჩხუმი და ქვემო სვანეთი	2359	2623	2996	3351	3662	3863	4077	4422	4720	5277	5737
სამეგრელო-ზემო სვანეთი	24288	27686	31192	34138	37719	39725	42704	46053	47904	50326	53155
სამცხე-ჯავახეთი	9213	10297	11358	12233	13193	13703	14648	15717	17146	18355	20240
ქვემოქართლი	25213	27996	30812	33041	35370	36877	39162	42059	43917	46789	49963
შიდაქართლი	13965	16145	18482	20250	21448	22376	23904	25864	26385	28158	30107

¹⁾რეგისტრირებული ქ.თბილისში

ში რეგისტრირებულ სუბიექტთა რაოდენობის სტატისტიკური მაჩვენებელი.

ცხრილიდან ნათლად ნათლად ჩანს, რომ ქვეყანაში მცირე და საშუალო ბიზნესისადმი მოქალაქეთა დაინტერესება საკმაოდ დიდია, რადგან ყოველწლიურად ახალ სანარმოთა რეგისტრაცია დაახლოებით 25-დან 40-ათასამდე მერყეობს, მაგრამ ამათგან, ფაქტობრივად მუშაობას საკმაოდ მცირე ნაწილი აგრძელებს. სამწუხაროდ ცხრილში შეტანილი მონაცემები არ იძლევა საშუალებას, რათა კონკრეტულად ცალკე გამოვყოთ ყოველწლიურად ახლადრეგისტრირებული სანარმოებიდან, რამდენი იწყებს მუშაობას რეგისტრაციისთანავე და, რამდენ ხანში წყვეტს ფუნქციონირებას. ამერიკის შეერთებულ შტატებშიც კი, სადაც ყოველწლიურად 600 ათასამდე სანარმო იხსნება, ამათგან 1,5 წელიწადს მხოლოდ ნახევარი თუ აღწევს, დანარჩენი კი მოქმედებას ადრევე წყვეტენ. 5-დან 10-წლამდე მუშაობის პერიოდს, რეგისტრირებულ სანარმოთა მხოლოდ 20% თუ აღწევს. ამ ფონზე საინტერესოა საქართველოში რეგისტრირებულ და მოქმედ სანარმოთა თანაფარდობის ანალიზი, რაც დიდი იმედიმომცემი არაა და, მიგვანიშნებს, რომ ამ სფეროში ჯერ კიდევ ყველაფერი რიგზე არ არის. **თუ ძველი სტანდარტით, მცირე ზომის** სანარმოებს მიეკუთვნებოდა ყველა ორგანიზაციულ სამართლებრივი ფორმის სანარმო, რომელშიც დასაქმებულია საშუალო წლიური რაოდენობა, არ აღემატებოდა 20 დასაქმებულს და საშუალო წლიური ბრუნვის მოცულობა 0,5 მილიონ ლარს.

საშუალო ზომის სანარმოს შესაბამისად განეკუთვნებოდა ის სანარმოები, სადაც დასაქმებულია

რაოდენობა 20-დან 100 კაცით, ხოლო ბრუნვა 0,5 მილიონიდან 1,5 მილიონ ლარამდე განისაზღვრებოდა.

მსხვილს კი ის სანარმოები წარმოადგენდა, სადაც დასაქმებულია საშუალოწლიური რაოდენობა აღემატებოდა 100 კაცს, ხოლო საშუალოწლიური ბრუნვა 1,5 მილიონ ლარს. აღნიშნული სტანდარტის მიხედვით 1,5 მილიონი ლარი ფაქტობრივად არ შეესაბამებოდა მსხვილი ბიზნესის მასშტაბებს, რაც ქვეყნის ეკონომიკაში მის პროცენტულ მაჩვენებელს თვალშისაცემად ზრდიდა და, რეალობას არ შეესაბამებოდა. ეს იყო ძირითადი მიზეზი, რომ 2017 წლიდან საქართველოში ევროკავშირის რეკომენდაციების თანახმად სანარმოთა ზომის ახალი სტანდარტი ამოქმედებულიყო. რომლის მიხედვით მოხდა სანარმოთა შედარებით გამსხვილება და, მათი რეალურ მდგომარეობასთან შესაბამისობაში მოყვანა. **ახალი სტანდარტის მიხედვით, მცირე ზომის** სანარმოს განეკუთვნებოდა ყველა ის სანარმოები სადაც დასაქმებულია საშუალოწლიური რაოდენობა არ აღემატება 50 დასაქმებულს, ხოლო საშუალოწლიური ბრუნვა 12 მილიონლარს.

საშუალო ზომის სანარმოს სადაც დასაქმებულია საშუალოწლიური რაოდენობა მერყეობს 50-დან 250 კაცამდე, ხოლო საშუალოწლიური ბრუნვა 12 მილიონიდან 60 მილიონ ლარამდე.

მსხვილ სანარმოს კი ისეთი სანარმოები, სადაც დასაქმებულია საშუალოწლიური რაოდენობა აღემატება 249 კაცს, ხოლო საშუალოწლიური ბრუნვა 60 მილიონ ლარს.

როგორც სანარმოთა დაყოფის ახალი სტანდარტი გვიჩვენებს, ზომების მიხედვით სანარმოებში

ცხრილი #2

ბიზნეს სექტორში მოქმედ სანარმოთა რაოდენობა სანარმოთა ძველი და ახალი ზომის მიხედვით, 2004-2017 წლებში

წელი	სანარმოთა რაოდენობა ახალი მეთოდოლოგიით (ერთეული)				სანარმოთა რაოდენობა ძველი მეთოდოლოგიით (ერთეული)		
	სულ	მსხვილი	საშუალო	მცირე	მსხვილი	საშუალო	მცირე
2004	27338				779	2032	24527
2005	34934				1074	2724	31136
2006	33513				1295	2811	29407
2007	33273				1511	2840	28922
2008	33122				1561	2970	28591
2009	38163				2004	3847	32312
2010	42549				1772	3725	37052
2011	57570				3186	6214	48170
2012	54674				3488	5704	45482
2013	59028				3534	5414	50080
2014	70760	268	1450	69042	3950	6170	60640
2015	90403	293	1603	88507	4224	7193	78986
2016	97961	333	1677	95951	4852	6769	86340
2017*	100565	366	1683	98516	4625	6922	89018

საშუალონლიურ დასაქმებულთა რაოდენობა 2,5-ჯერ არის გაზრდილი, საშუალო ნლიური ბრუნვა კი მცირე სანარმოსათვის 24-ჯერ, საშუალო სანარმოსათვის 40-ჯერ, მსხვილ სანარმოსათვის კი განუსაზღვრელად.

#2 ცხრილში შეტანილია, როგორც ძველი ასევე ახალი მეთოდოლოგიით გაანგარიშებული სანარმოსათა რაოდენობა. (სტატისტიკური მონაცემების თანახმად, ცხრილში ახალი მეთოდოლოგიის მიხედვით მხოლოდ 2014-17 წწ. სანარმოებია ნაჩვენები)

ცხრილში შეტანილი მონაცემების ანალიზი ცხადყოფს, რომ ქვეყანაში რეგისტრირებული სანარმოსათა განმხოლოდ 10-15% ფუნქციონირებს. მაგ. 2007 წ. საქართველოში რეგისტრირებული იყო 326609 ეკონომიკური სუბიექტი, მაგრამ აქედან მოქმედებდა მხოლოდ 33273 სანარმო, რაც რეგისტრირებულ სანარმოსათა მხოლოდ 10,2%-ს შეადგენს. 2011 წ. რეგისტრირებული იყო 475208 სანარმო, მაგრამ მოქმედებდა მხოლოდ 57570 ანუ რეგისტრირებულ სანარმოსათა მხოლოდ 12,1%. 2015 წ. რეგისტრირებული იყო 598654 სანარმო, აქედან ფუნქციონირებდა 90403 ანუ რეგისტრირებულ სანარმოსათა 15%. 2017 წელს რეგისტრირებული იყო 679626 სანარმო, აქედან მოქმედებდა 100565 სანარმო, ანუ რეგისტრირებულ სანარმოსათა 14,8%. მოქმედ სანარმოსათა ანალიზი სახარბიელო არაა, მაგრამ ზრდის დინამიკა 2015 წლამდე, მართალია მცირედ, მაგრამ მაინც შეიმჩნევა. 2015 წ-დან 2017 წლამდე მდგომარეობა სტაბილურია, თუმცა დევლობაში არ მივიღებთ 2017 წ. იმ მცირე, ფაქტობრივად შეუმჩნეველ 0,2%-იან კლებას, რაც იმდენად უმნიშვნელოა, რომ ქვეყნის ეკონომიკაზე ვერავითარ გავლენას ვერ მოახდენს. ამასთან საგულისხმოა, რომ სანარმოსათა ზრდის დინამიკისათვის ეს მაჩვენებელი საკმაოდ არასახარბიელოა. დარწმუნებული ვარ, უახლოეს

2-3 წელიწადში მცირე ბიზნესის მიმართ მთავრობის მიერ ახლადგავრცელებული ფართო შეღავათები, თავის დადებით შედეგს აუცილებლად გამოიღებს და მომქმედ სანარმოსათა რიცხვი მკვეთრად გაიზრდება. რაც ხელს შეუწყობს ქვეყნის ეკონომიკის ზრდას, ქვეყანაში უმუშევართა დასაქმებას და უმუშევრობის დონის შემცირებას, პროდუქციითა და მომსახურებით ბაზრის გაჯერებას და ხალხის კეთილდღეობის კვეთრად ამაღლებას.

ქვეყანაში რეგისტრირებულ სანარმოსათა შედარებით მომქმედ სანარმოსათა ასეთი მცირე რაოდენობა გვიჩვენებს, რომ ქვეყნის მოსახლეობა ჯერ კიდევ არ არის მზად საბაზრო ეკონომიკის პირობებში კერძო ბიზნესსტრუქტურებში მუშაობისათვის. დარეგისტრირებულ სანარმოსათა საკმაოდ დიდი მაჩვენებელი მიგვანიშნებს, რომ ქვეყანაში კერძო სანარმოს შექმნის მსურველები ბევრია, მაგრამ ბიზნესის სანარმოსათად მარტო ჰობი და სურვილი საკმარისი ნამდვილად არ არის. როგორც ჩანს, მათ გამოცდილება და უნარ-ჩვევები, ხელს არ უწყობს აამუშაონ სანარმო და მიიღონ მოგება. ფაქტია, რომ მათი უმრავლესობა ამისათვის, მზად არ არის და, სამწუხაროდ ეს უმრავლესობა, კერძო ბიზნესის მსურველთა 85-90%-ს შეადგენს.

როგორც ცხრილიდან ჩანს 2018 წლის 1 სექტემბრისათვის ქვეყანაში რეგისტრირებულია 709729 სანარმო. აქედან სახელმწიფო სექტორში რეგისტრირებულია 6131 სანარმო, მუნიციპალიტეტებში 1833, ხოლო სახელმწიფო საკუთრებაში არსებული სანარმოსათა სხვა ტიპები 2737. ანუ სახელმწიფო სექტორში სულ რეგისტრირებულია 10701 სანარმო, ანუ მთელი რეგისტრირებული სანარმოსათა მხოლოდ 1,51%. რაც საკმაოდ მცირეა და, კერძო სანარმოსათა უპირატესობაზე მიგვანიშნებს.

ახლა მომქმედი სანარმოებიც ვნახოთ. ქვეყანა-

ცხრილი N3

საკუთრების ფორმების მიხედვით დაყოფილი სანარმოები 2018 წ. 1 სექტემბრის მდგომარეობით

საკუთრების ფორმა	სუბიექტთა რაოდენობა	აქტიური	%
სულ	709729	184660	100
კერძო პირები*	691402	177675	97.4
კერძო პირი-საქართველოს მოქალაქე	657393	169040	92.6
უცხოელი კერძო პირი	34009	8635	4.8
კერძო შერეული**	7626	2762	1.1
სახელმწიფო***	6131	2876	0.9
მუნიციპალიტეტი	1833	623	0.3
საკუთრების სხვა ტიპი	2737	724	0.3

კერძო პირი - ეკონომიკური სუბიექტი, რომლის სანესდებო კაპიტალის 50 პროცენტზე მეტი კერძო პირის საკუთრებაშია;

***კერძო შერეული* - ეკონომიკური სუბიექტის სანესდებო კაპიტალში საქართველოს მოქალაქისა და უცხოელი კერძო პირის წილობრივი მონაწილეობა.

**სახელმწიფო* - ეკონომიკური სუბიექტი, რომლის სანესდებო კაპიტალის 50 პროცენტზე მეტი სახელმწიფო საკუთრებაშია.

ბიზნეს სექტორის ძირითადი მაჩვენებლები

	2007	2008	2009	2010	2011	2012	2013	2014	2015	2016	2017
ბრუნვა, მლნ.ლარი	17544.4	19650.7	20302.2	24400.7	36726.2	42048	44327.9	50064.7	56984.8	64081.8	71740.1
გამოშვებული პროდუქცია, მლნ.ლარი	9645.4	10248.4	11003.1	13303.7	19239.9	23096	23553.6	26068.6	29993.9	34156.9	38206.8
დამატებული ღირებულება, მლნ.ლარი	4541.8	5162.6	5464.1	6703.2	9253.7	11190.7	12139.1	12849.4	14761	16772.4	19036.3
შუალედური მოხმარება, მლნ.ლარი	5103.7	5085.8	5539	6600.5	9986.3	11905.3	11414.5	13219.2	15232.9	17384.5	19170.5
ფიქსირებულიაქტივები, მლნ.ლარი	7935.9	9257.1	12025.8	13386.1	15538.7	18625.8	20346.4	23183.8	24829.9	28195.1	34880.5
დასაქმებულთა რაოდენობა, კაცი	361209	349250	387463	397806	503236	534397	550885	592147	626739	666790	708165
დასაქმებულთა საშუალო თვიური შრომის ანაზღაურება, ლარი	381.6	519.8	538.1	592.7	622.6	714.3	760.1	800.5	896.8	938.3	1019.7

ში სულ რეგისტრირებულია 184660 მომქმედი სანარმო. აქედან სახელმწიფო საკუთრებაშია 2876, მუნიციპალურში 623, ხოლო საკუთრების სხვა ტიპის 724 სანარმო, ანუ სულ 4223 სანარმო, რაც მთელი მომქმედი სანარმოთა მხოლოდ 2,31%-ს შეადგენს და ესეც საკმაოდ დაბალი მაჩვენებელია.

საქართველოს სტატისტიკის ეროვნული სამსახურის მონაცემების მიხედვით, საქართველოში ბოლო 10 წლის მანძილზე კერძო ბიზნესის ზრდა საგრძნობია. თუ 2007წ. კერძო ბიზნესში დასაქმებული იყო 361209 კაცი, 2017 წლისათვის კი ამ მაჩვენებელმა 708165 კაცს მიაღწია, რაც თითქმის 2-ჯერ მეტია წინა მაჩვენებელთან შედარებით. თუ 2007წ. ერთი დასაქმებულის საშუალო თვიური ანაზღაურება 381,6 ლარს შეადგენდა 2017წელს ანაზღაურებამ 1019 ლარს მიაღწია, ანუ თითქმის 3-ჯერ გაიზარდა. რაც განვითარებულ ქვეყნებთან შედარებით უმნიშვნელოა, მაგრამ საქართველოს ეკონომიკის პირობებში, საგრძნობი წინგადადგმული ნაბიჯია. ასევე შესამჩნევია გამოშვებული პროდუქციის ზრდა. თუ 2007წ. იგი 9645,4 მილიონს ანუ 9 მილიარდ 645 მილიონ ლარს შეადგენდა, 2017 წლისათვის მან 38206,8 მილიონ ლარს მიაღწია და 4-ჯერ გაიზარდა, რაც ისეთი სუსტი ეკონომიკის მქონე ქვეყნისათვის როგორც საქართველოა მნიშვნელოვან წინგადადგმულ ნაბიჯად შეიძლება ჩაითვალოს. სამწუხაროდ ეს „მიღწევებიც“ ძირითადად მსხვილი ბიზნესის ხარჯზე მოდის, სადაც მათი წილი 80%-ზე მეტია. ხოლო მცირე და საშუალო ბიზნესი როგორც ზემო აღვნიშნეთ, ჯერჯერობით ძალიან ნელი ტემპით ვითარდება და, თითქმის ერთნაირ პოზიციას ინარჩუნებენ 9-10%-ის ფარგლებში. ეს მონაცემე-

ბი კიდევ ერთხელ ცხადყოფს და ნათლად გვიჩვენებს, რომ სახელმწიფო დღემდე ჯეროვან ყურადღებას არ აქცევდა მცირე და საშუალო ბიზნესის განვითარებას. მათი მხრიდან ახლახან გადადგმული ეს სასიკეთო ნაბიჯი მცირე და საშუალო ბიზნესისათვის, ახალი შეღავათების გავრცელებით დაიწყო, რაც იმის მანიშნებელია, რომ ხელისუფლება ბოლოსდაბოლოს მიხვდა, ამ ბიზნესის როლისა და ადგილის მნიშვნელობას ქვეყნის ეკონომიკის, მისი მშპ-ისა და ხალხის კეთილდღეობის ამაღლების საქმეში, რაც უდავოდ მისასალმებელია. იმედია, ხელისუფლება მცირე და საშუალო ბიზნესის მიმართ გამოჩენილ ყურადღებას შუა გზაში არ მიატოვებს და ბოლომდე მხარში დაუდგება მას, რითაც კიდევ უფრო მეტ წვლილს შეიტანს მისი აღორძინების საქმეში.

ლიტერატურა:

1. შურღაია ო. მცირე ბიზნესის საფუძვლები. თბ. 2010წ.
2. ჩიქავა ლ. ინოვაციური ეკონომიკა თბ. 2006წ.
3. როსტიაშვილი თ. მცირე და საშუალო ბიზნესის მართვის სტრატეგია. თბ.2010წ.
4. ლემონჯავა პ. აბრალავა ა. ეკონომიკის პრინციპები თბ. 2011წ.
5. ანანიძე მ. მცირე და საშუალო ბიზნესის როლი სოციალურ-ეკონომიკური პრობლემების გადაჭრაში. ყურნალი „ბიზნეს-ინჟინერიზმი“ #3 2017წ.
6. საქართველოს სტატისტიკის ეროვნული სამსახურის მონაცემები.
7. ბლიაძე მ. თანამედროვე ბიზნესისა და მენეჯმენტის ორგანიზაცია და მართვა. თბ.2014წ.

ბიზნეს სამყაროს თანამედროვე გამოწვევები და უახლესი ტენდენციები

ირინა ბენია

საქართველოს საერთაშორისო უნივერსიტეტი
UNIGEO ასისტენტ-პროფესორი

რეზიუმე

ბიზნესის განვითარება ქვეყნის ეკონომიკური და სოციალური განვითარების მნიშვნელოვანი ფაქტორია. ბიზნეს-გარემოს გამართული ფუნქციონირებისათვის დიდი მნიშვნელობა აქვს ქვეყანაში თავისუფალი კონკურენციის არსებობას. ბიზნეს სამყაროს მნიშვნელოვანი შემადგენელი ნაწილებია: საკანონმდებლო გარემო, ბიზნესის დანყების შესაძლებლობები და ფინანსების ხელმისაწვდომობა, შრომის ბაზარი, მენარმეობრივი უნარები, ცოდნა/ტექნოლოგიები, ექსპორტის შესაძლებლობები. მსოფლიო ბაზარი ღია ხდება და ვერც ერთი ფირმა თავს დაცულად ვერ გრძნობს.

საკვანძო სიტყვები: საინფორმაციო სისტემები (სს), სს და IT ინტეგრაცია, შრომის ბაზარი, თავისუფალი კონკურენცია, ფინანსების ხელმისაწვდომობა, ანტიმონოპოლიურ რეგულირება, ბიზნესპროცესების ავტომატიზაცია.

MODERN CHALLENGES AND TRENDS OF THE BUSINESS WORLD

Business development is the main factor of countries economic and social growth. Existence of free competitiveness is the main point for the perfect functioning of business-environment. Main parts of business world are: legislative environment, opportunities for business starting and accessibility on finances, labour market, entrepreneurship skill, knowledge/technologies, export capacities. The world market becomes open and non of the firms can feel to be protected.

* * * *

ბიზნეს სამყარო ეს არის სოციალური, ტექნოლოგიური, ეკონომიკური და პოლიტიკური გარემო, რომელიც მნიშვნელოვან ზეგავლენას ახდენს ორგანიზაციაში მიმდინარე პროცესებზე, სტარტეგია-სა და გადაწყვეტილებებზე. ყოველივე ეს კი განსაზღვრავს ბიზნესის განვითარების შესაძლებლობებს.

ბიზნეს სამყაროს მნიშვნელოვანი შემადგენელი ნაწილებია: საკანონმდებლო გარემო, ბიზნესის დანყების შესაძლებლობები და ბიზნესისთვის ფინანსების ხელმისაწვდომობა, შრომის ბაზარი, მენარმეობრივი უნარები, ცოდნა/ტექნოლოგიები, ექსპორტის შესაძლებლობები, სხვადასხვა დაკავშირებული ინსტიტუტების განვითარების დონე და სხვ. ბიზნეს სამყარო ეს არის სოციალური, ტექნოლოგიური, ეკონომიკური და პოლიტიკური გარემო, რომელიც

მნიშვნელოვან ზეგავლენას ახდენს ორგანიზაციაში მიმდინარე პროცესებზე, სტარტეგია-სა და გადაწყვეტილებებზე, ყოველივე ეს კი განსაზღვრავს ბიზნესის განვითარების შესაძლებლობებს.

განვითარებად ქვეყნებში პოლიტიკა ბიზნეს გარემოს ერთ-ერთი მნიშვნელოვანი შემადგენელი ნაწილია. ერთის მხრივ, ბიზნესი მოქმედებს პოლიტიკაზე, განსაკუთრებით ეკონომიკურ პოლიტიკაზე, ხოლო მეორეს მხრივ, პოლიტიკა განსაზღვრავს ბიზნესის ქცევის წესებს.

განვითარებულ ქვეყნებში პოლიტიკური პარტიები ისწრაფვიან ხელისუფლებისაკენ ამ ქვეყნების ეკონომიკური პროგრესის მიზნით, რამეთუ ეკონომიკური პროგრესი ქვეყნის პოლიტიკური სტაბილურობის გარანტიაა. ამიტომაც არის, რომ ეკონომიკურად ძლიერი ქვეყნები არ ხდებიან პოლიტიკური კატაკლიზმების მსხვერპლი. აღნიშნული ადასტურებს, თუ რაოდენ დიდ ზეგავლენას ახდებს პოლიტიკა ქვეყნის ეკონომიკურ განვითარებასა და ბიზნესის პროგრესზე და პირიქით.¹

ბიზნესის განვითარება ნებისმიერი ქვეყნის ეკონომიკური და სოციალური განვითარების მნიშვნელოვანი ფაქტორია. ბიზნეს-გარემოს გამართული ფუნქციონირებისათვის დიდი მნიშვნელობა აქვს ქვეყანაში თავისუფალი კონკურენციის არსებობას.

კონკურენციის პოლიტიკის გატარება აუცილებელი პირობაა ცივილიზებული საბაზრო ურთიერთობების ჩამოყალიბებისათვის. კონკურენცია წარმოადგენს დემოკრატიის განვითარების ერთ-ერთ მნიშვნელოვან ობიექტურ საფუძველს. ამდენად, დიდი როლი ენიჭება ანტიმონოპოლიურ რეგულირებას, რომლის მთავარი დანიშნულებაა კონკურენციის დაცვა და სტიმულირება. ანტიმონოპოლიური პოლიტიკა კი ეკონომიკის სახელმწიფო რეგულირების შემადგენელი ნაწილია, რომლის მთავარი დანიშნულებაა ერთის მხრივ, უზრუნველყოს მაღალი ეფექტიანობის მქონე მსხვილმაშტაბიანი ეკონომიკური უპირატესობების გამოყენება და მეორეს მხრივ, კონკურენციის განვითარების მიზნით განახორციელოს ამ ეკონომიკის შესაძლო ნეგატიური შედეგების განეიტრალება.²

1 <http://education.ge/index.php?do=definition/view&id=1022>

2ე. მეყანნიშვილი. ბიზნესის სახელმწიფო რეგულირების თავისებურებები პოსტკომუნისტურ ქვეყნებში // გლობალიზაცია, საერთაშორისო ბიზნესის თანამედროვე პრობლემები და განვითარების ტენდენციები. საერთაშორისო სამეცნიერო-პრაქტიკული კონფერენცია-6-7 აპრილი, 2012 წელი, თბ., 2012, გვ. 81

საბაზრო ეკონომიკის ერთ-ერთი მამოძრავებელი ძალა არის კონკურენცია. წარმატებული ბიზნესისათვის აუცილებელია სანარმო იყოს მაღალკონკურენტუნარიანი. ამისათვის საჭიროა, რომ მენარმეს ჰქონდეს შესაბამისი უნარ-ჩვევები და შესაძლებლობა, ობიექტურად შეაფასოს საკუთარი ბიზნესის სტატუსი კონკურენტებთან მიმართებაში, ასევე უმნიშვნელოვანესია ინფორმაციული ტექნოლოგიების როლი.

ახალი ტექნოლოგიების განვითარებამ გამოიწვია სამყაროს რევოლუციური ცვლილებები. მანამდე არსებული ხედვები, მიდგომები და ქმედებები თანდათან ქრება და ადგილს უთმობს ახალს. ახალ მიდგომებს და ხედვებს საჭიროებს ყველა სფერო, მრავალი პროფესია და მეცნიერებაც კი.

მსოფლიო ბაზარი ღია ხდება და ვერც ერთი ფირმა თავს დაცულად ვერ გრძნობს. ამ ბაზრის ეფექტური წევრობისთვის კომპანიებს ესაჭიროებათ მძლავრი ინფორმაციული თანხლება და თანამედროვე კავშირების სისტემებში ჩაბმა.

დღესდღეობით, IT (საინფორმაციო ტექნოლოგიები) წარმოადგენს თანამედროვე ბიზნესის ხერხემალს. მის მიერ წარმოებული მონაცემები ქმნიან ისეთი ტიპის ინფორმაციებს, რომლებიც აუცილებელია თანამედროვე ბიზნესგარემოსთვის და რომელთა გამოყენება შეიძლება სხვადასხვა დონეზე, სტრატეგიების შესაბამისად.³

IT გამოყენება საშუალებას იძლევა რადიკალურად შეიცვალოს მართვის სტილი და

თვით ბიზნესპროცესები, მნიშვნელოვნად გაუმჯობესდეს კომპანიის საქმიანობის ძირითადი მაჩვენებლები. ბიზნესის მართვის წესები სწრაფად ძველდება. კომპანიები, რომლებიც ვერ ხედავენ ამ ცვლილებათა მნიშვნელობას, ჩამორჩენის რისკის წინაშე დგანან. დღეს მართვის ტრადიციული სტილი, რომელიც ხასიათდება იერარქიულობით, ხისტი სტრუქტურირებით, ცენტრალიზებით, ლოკალურობით, - იცვლება სანინაალმდეგო დამახასიათებელი პრინციპებით: მოქნილი სტრუქტურებით, ოპტიმალური გლობალური დეცენტრალიზაციით, გამჭვირვალობით. ახალი ინფორმაციული ტექნოლოგიები და მათ ბაზაზე რეალიზებული საინფორმაციო სისტემები (სს) წარმოადგენენ სანარმოს ორგანიზაციული ცვლილებების მძლავრ ინსტრუმენტს. ისინი იძულებულს ხდიან ბიზნესორგანიზაციას ჩაატარონ ბიზნესპროცესების სრული რეინჟინერინგი, რათა მიაღწიონ ახალ სტრატეგიულ მიზნებს.

IT დანერგვა იწვევს სანარმოს სხვადასხვა ხარისხის ორგანიზაციულ ცვლილებას:

მინიმალურიდან - მაქსიმუმამდე. ყველაფერი დამოკიდებულია ორგანიზაციის სტრატეგიის, მისი

3 ბ. შელია. საინფორმაციო ტექნოლოგიების გლობალური შესაძლებლობები საქართველოში სასტუმრო ბიზნესის ეფექტიან განვითარებაში (დისერტაცია), ბათუმი, 2016, გვ. 17

საქმიანობის საგნობრივი არსის, ბიზნესპროცესების ქსელების განვითარების, ინფორმაციული რესურსების ინტეგრირების ხარისხზე.⁴

IT გამოყენების შედეგად მიღებული ორგანიზაციული ცვლილებების ყველაზე გავრცელებული ფორმაა ბიზნესპროცესების ავტომატიზაცია. ასეთს, პირველ რიგში,

მიეკუთვნება საფინანსო ოპერაციები და დოკუმენტბრუნვა, როგორც ორგანიზაციის

საქმიანი პროცესების ყველაზე ფორმალისტული ნაწილი. ასეთი ამოცანების ავტომატიზაცია ნაკლებად რისკიანია, მოგება კი - მაქსიმალური.

ახალი IT საბოლოოდ მოწოდებულია შეცვალოს მთელი ორგანიზაციის საქმიანობა,

მათი მიზნებისა და სტრატეგიის ტრანსფორმაციით. მაგალითად, შესაძლებელი ხდება ბაზრის ახალი სეგმენტის ათვისება, ფილიალების გახსნა (მათ შორის, საზღვარგარეთაც), სხვა კომპანიის შექენა ან პარტნიორის ორგანიზაციასთან შერწყმა. ასეთი ორგანიზაციული ცვლილებები რისკთან არის დაკავშირებული, მაგრამ სანაცვლოდ ორგანიზაცია საუკეთესო შედეგებსაც აღწევს. სანარმოს საინფორმაციო სისტემების განვითარების ძირითადი ტენდენცია დღეისთვის მდგომარეობს სს და IT ინტეგრაციაში, რომლის შედეგს წარმოადგენს მათი გამოყენების ეფექტურობა და ინვესტიციების უქუთუბის ზრდა.⁵

თანამედროვე პირობებში სახელმწიფო ერევა რა ეკონომიკის საქმიანობაში, იგიმიმართავს ეფექტიან ფისკალურ, ფულად-საკრედიტო პოლიტიკას, რათა ქვეყანაში შექმნას ცივილიზებული ბიზნესგარემო. ზოგიერთ ქვეყანაში ბიზნესის განვითარებას ხელს უშლის მოძველებული კანონმდებლობა, პოლიტიკური სიტუაცია და არასტაბილური ეკონომიკური მდგომარეობა.

მსოფლიო გამოცდილება გვიჩვენებს, რომ საბაზრო ეკონომიკის წარმატებით ფუნქციონირების ძირითად პირობას წარმოადგენს მცირე ბიზნესის განვითარება. ამ სფეროში მზადდება და რეალიზდება დიდი მოცულობის როგორც სანარმოდანიშნულების, ისე ფართო მოხმარების მრავალფეროვანი პროდუქცია, სრულდება სხვადასხვა სახეობის მომსახურებასთან დაკავშირებული სამუშაოები და ა.შ. მცირე მენარმეობის სფეროში დასაქმებულია მოსახლეობის მნიშვნელოვანი ნაწილი.⁶

დღეს დასავლეთის ქვეყნებში თანამედროვე სამეცნიერო-ტექნიკური პროგრესის ზეგავლენით, სულ უფრო ფართოდ ინერგება მცირე მენარმეობის

4 J.N.Rosenadau J. P. Singh. Information Technologies and Global Politics, 2002, p. 1-38

5 ბ. შელია. საინფორმაციო ტექნოლოგიების გლობალური შესაძლებლობები საქართველოში სასტუმრო ბიზნესის ეფექტიან განვითარებაში (დისერტაცია), ბათუმი, 2016, გვ. 18

6 ე. ბარათაშვილი, ნ. ბაკაშვილი, ნ. ფარესაშვილი... თანამედროვე ბიზნეს სტრატეგიები, თბ., 2011, გვ. 8

ახალი ფორმები, რაც ვლინდება შრომის ხასიათსა და ორგანიზაციაში, აგრეთვე, წარმოების ტექნიკურ აღჭურვილობაში. აღსანიშნავია საოჯახო ბიზნესის ფუნქციონირება, რომელიც მცირე ბიზნესის ერთ-ერთ გავრცელებულ სახეს წარმოადგენს.

ბიზნესის განვითარება მნიშვნელოვნადაა დამოკიდებული გარემოზე, ბიზნესმენის მენარმეობრივ უნარ-ჩვევებზე. მნიშვნელოვანია ქვეყანაში არსებული ფულადი და ადამიანური რესურსების და მათზე კერძო სექტორის ხელმისაწვდომობის ხარისხი. საკანონმდებლო რეგულირება შესაძლოა იყოს ლიბერალური, მაგრამ ვერ ან რთულად ხერხდებოდეს მისი ადმინისტრირება. უმუშევრობის მაღალი მაჩვენებლის ფონზე შესაძლოა იყოს საკმაოდ დაბალი მიწოდება კონკრეტული სპეციალიზაციის სამუშაო ძალის თვალსაზრისით. საქართველოში კვლავაც ნაკლებად ხდება მომხმარებელზე ორიენტირება, მენარმეები არ ფლობენ შესაბამის უნარებს, როგორც მოახდინონ სწორი კომუნიკაცია მიზნობრივ ბაზრებთან და შესაბამისად იყენენ მაღალკონკურენტუნარიანები.

ქვეყანაში არსებული ბიზნესგარემო განაპირობებს ეკონომიკის ზრდისა და კერძო სექტორის განვითარების ტემპებს. საქართველოში არსებული ეკონომიკური გარემო ყოველწლიურად ფასდება სხვადასხვა საერთაშორისო და ადგილობრივი ორგანიზაციების მიერ. შეფასებების უკან არ დგას უშუალოდ მენარმეების მოსაზრებები და კონკრეტული პრობლემები. ქვეყნის ეკონომიკური მდგომარეობისა და ბიზნესგარემოს შესახებ მნიშვნელოვან ინფორმაციას თავად ქართველი ბიზნესმენები ფლობენ. ეკონომიკურად აქტიური ეს ადამიანები უფრო კარგად იცნობენ და აფასებენ არსებული გარემოს სხვადასხვა მხარეს.

ქვეყნის ეკონომიკის აღმავლობისთვის საჭიროა ინვესტიციების მოზიდვა, მას კი სჭირდება შესაბამისი, ხელსაყრელი საინვესტიციო კლიმატის შექმნა. ბიზნეს-გარემოს ფორმირება საქართველოს უხდება იმ დროს, როცა მსოფლიოს პოლიტიკურ-ეკონომიკური ცხოვრება მეტად არასტაბილურია.⁷

ხაზგასმით უნდა აღვნიშნოთ, რომ ბიზნეს-გარემოს ჩამოყალიბებაზე მოქმედებს: საერთაშორისო სავალუტო ფონდი, მსოფლიო ბანკი და სხვა. ასევე ქვეყნის ბიზნეს-გარემოზე უმნიშვნელოვანესი ზეგავლენა მოახდინა მსოფლიო ფინანსურმა კრიზისმა. როგორც ვხედავთ საკმაოდ დიდი როლი აკისრია ბიზნეს-გარემოს შექმნაში ქვეყნის პოლიტიკურ სისტემას. რაც უფრო მაღალია პოლიტიკური არასტაბილურობა, მით უფრო არახელსაყრელია ქვეყანაში ბიზნეს-გარემო.

მიუხედავად ბიზნესგარემოს გაუმჯობესების ტენდენციებისა, საქართველოს ბიზნესკლიმატი კვლავაც მრავალი მნიშვნელოვანი გამოწვევის წინაშე დგას, რომელთა წარმატებით მიღწევისათვის

აუცილებელია გამართული დიალოგის პრაქტიკის დანერგვა სახელმწიფოსა და კერძო სექტორს შორის. აუცილებელია საკანონმდებლო ბაზის დახვეწა და მისი მარტივად აღქმის უზურუნველყოფა. ასევე, საკმაოდ დაბალია მენარმეობრივი უნარები, რაც ბუნებრივიცაა თუ გავითვალისწინებთ, რომ ქვეყანაში საბაზრო ეკონომიკის პრინციპების არსებობას არც თუ ისე ხანგრძლივი ისტორია აქვს. პრობლემატურია შრომის ბაზარი - ერთი მხრივ, მაღალია უმუშევრობის დონე, მეორე მხრივ კი, დამქირავებელს ძალიან უჭირს სასურველი კადრის მოძიება და დაქირავება. ისევ გამოცდილების, ტექნოლოგიის, საჭირო ბიზნესუნარების ან/და უბრალოდ ინფორმაციის არქონის გამო მრავალი კომპანია ვერ ახერხებს ვერც ადგილობრივ ბაზრებზე ადგილის დამკვიდრებას და, მით უმეტეს, ვერც საერთაშორისო ბაზრებზე გასვლას.⁸

ბამოყენებული ლიტერატურა:

1. ბარათაშვილი, ე. ბაკაშვილი, ნ. ფარესაშვილი, ნ.... თანამედროვე ბიზნეს სტრატეგიები, თბ., 2011
2. კვლევის შედეგები: ბიზნესგარემო საქართველოში, თბ., 2008
3. მეყანნიშვილი, მ. ბიზნესის სახელმწიფოს რეგულირების თავისებურებები პოსტკომუნისტურ ქვეყნებში // გლობალიზაცია, საერთაშორისო ბიზნესის თანამედროვე პრობლემები და განვითარების ტენდენციები. საერთაშორისო სამეცნიერო-პრაქტიკული კონფერენციან-7 აპრილი, 2012 წელი, თბ., 2012,
4. სტურუა, თ. საინფორმაციო სისტემების დაპროექტება, თბ., 2012
5. შელია, ბ. საინფორმაციო ტექნოლოგიების გლობალური შესაძლებლობები საქართველოში სასტუმრო ბიზნესის ეფექტიან განვითარებაში (დისერტაცია), ბათუმი, 2016
6. Rosenadau, J.N.Singh, J.P. Information Technologies and Global Politics, 2002
7. <http://education.ge/index.php?do=definition/view&id=1022>

7 <http://education.ge/index.php?do=definition/view&id=1022>

8 კვლევის შედეგები: ბიზნესგარემო საქართველოში, თბ., 2008, გვ. 23

ფასიანი ქაღალდების ბაზრის მარეგულირებელი ინსტიტუტის ფუნქციონირების თავისებურებები და ტრანსფორმაცია

თამარ გოდერძიშვილი
საქართველოს ტექნიკური
უნივერსიტეტის დოქტორანტი

რეზიუმე

გლობალურ მსოფლიოში ფასიანი ქაღალდების ბაზარი წარმოადგენს ფინანსური ბაზრის იმ მნიშვნელოვან სეგმენტს, რომელიც გარეგადამწვდომია მთელი მსოფლიო სამეურნეო სისტემისათვის და მსოფლიო ბაზარი მთელი მსოფლიოს სამეურნეო სისტემის ინტეგრატორიც სწორედ მისი მეშვეობით ხდება. მსოფლიოს ფინანსური ცენტრების მეშვეობით ხდება ტრანსეროვნული მნიშვნელობის კაპიტალის ამსახველი ფასიანი ქაღალდების კოტირებები და იქმნება მექანიზმები ამ ბაზრებზე მსოფლიოს ყველა ქვეყნიდან ინვესტორთა მონაწილეობისათვის. საკომუნიკაციო ტექნოლოგიების განვითარებით შეიქმნა შესაძლებლობები ისეთი კორპორაციების წარმოშობისათვისაც, რომლებიც თავისი შინაარსით გლობალიზებული არიან და ინვესტორებმა ხშირად არ იციან მათი კონკრეტული მისამართიც კი, მაგრამ სიამოვნებით მონაწილეობენ ამ სამეწარმეო ბიზნესში. ასეთ პირობებში სულ უფრო აქტუალური ხდება ფასიანი ქაღალდების ბაზრის რეგულირების საკითხები და მარეგულირებელი ორგანოს სათანადო უფლებამოსილებით აღჭურვისა და ეფექტიანად ფუნქციონირება.

სტატიის მიზანია ფასიანი ქაღალდების ბაზრის რეგულირების და მარეგულირებელი ორგანოს უფლებამოსილების მნიშვნელოვან ასპექტებზე ყურადღების გამახვილება.

РЕЗЮМЕ

Рынок ценных бумаг является наиболее эффективным средством для привлечения инвестиции и развития экономики страны при рыночной экономике. Тема актуальна при глобализаций, так как на рынке капитала оперируют транснациональные корпораций, которым доверяют многие инвесторы и даже не зная конкретных данных о них (на пример, адресс), все ровно с удовольствием вступают и участвуют в предпринимательские отношения. В таких условиях наиболее актуальны вопросы регулирования рынка и полномочия регулятора рынка.

Целью данной статьи является в общих чертах рассмотреть важные аспекты регулирования и полномочия регулятора рынка ценных бумаг.

საკვანძო სიტყვები: ფასიანი ქაღალდების ბაზარი; ინვესტორ, რეგულირება, ფასიანი ქაღალდების ბაზრის მარეგულირებელი ორგანო, საკანონმდებლო მოთხოვნების დაცვაზე ზედამხედველობა; მარეგულირებელი ორგანოს ტრანსფორმაცია.

* * *

გლობალურ მსოფლიოში ფასიანი ქაღალდების ბაზარი წარმოადგენს ფინანსური ბაზრის იმ მნიშვნელოვან სეგმენტს, რომელიც გარეგადამწვდომია მთელი მსოფლიო სამეურნეო სისტემისათვის და მსოფლიო ბაზარი მთელი მსოფლიოს სამეურნეო სისტემის ინტეგრატორიც სწორედ მისი მეშვეობით ხდება. მსოფლიოს ფინანსური ცენტრების მეშვეობით ხდება ტრანსეროვნული მნიშვნელობის კაპიტალის ამსახველი ფასიანი ქაღალდების კოტირებები და იქმნება მექანიზმები ამ ბაზრებზე მსოფლიოს ყველა ქვეყნიდან ინვესტორთა მონაწილეობისათვის. საკომუნიკაციო ტექნოლოგიების განვითარებით შეიქმნა შესაძლებლობები ისეთი კორპორაციების წარმოშობისათვისაც, რომლებიც თავისი შინაარსით გლობალიზებული არიან და ინვესტორებმა ხშირად არ იციან მათი კონკრეტული მისამართიც კი, მაგრამ სიამოვნებით მონაწილეობენ ამ სამეწარმეო ბიზნესში. ასეთ პირობებში სულ უფრო აქტუალური ხდება ფასიანი ქაღალდების ბაზრის რეგულირების საკითხები და მარეგულირებელი ორგანოს სათანადო უფლებამოსილებით აღჭურვისა და ეფექტიანად ფუნქციონირება.

ფასიანი ქაღალდების ბაზრის სახელმწიფო რეგულირების ფორმა და მარეგულირებელი ორგანოს მოდელი დამოკიდებულია როგორც ქვეყანაში ფასიანი ქაღალდების ბაზრის განვითარების დონეზე, ისე სახელმწიფო ნებასა და პოლიტიკაზე. სხვადასხვა ქვეყანაში სხვადასხვა ეტაპზე სხვადასხვა მოდელის მარეგულირებელი ორგანო შეიძლება შეგვხვდეს. განვიხილავთ რამდენიმე მათგანს:

• რეგულირებას ახორციელებს სახელმწიფო, ფინანსთა სამინისტროსთან, მთავრობასთან, პრეზიდენტთან ან პარლამენტთან არსებული მარეგულირებელი ორგანოს მეშვეობით. თუ რომელი ე.წ. “ქოლგის” ქვეშ იქნება მოქცეული ასეთი მარეგულირებელი ორგანო, დამოკიდებულია ქვეყნის მონყობასა და ამა თუ იმ სახელისუფლებო შტოს უფლებამოსილებებსა და ფუნქციებზე. როგორც წესი, ასეთი დაქვემდებარების მქონე მარეგულირებელი ორგანო არ გამოირჩევა დამოუკიდებლობის მაღალი ხარისხით და ეს აისახება კიდევ რეგულირებასა და თვით მარეგულირებლის ფუნქციებზეც. კერძოდ: მას შედარებით შეზღუდული აქვს რეგულირებასთან დაკავშირებული დამოუკიდებლობის ხარისხი და უფლებამოსილება, სტრუქტურა ვერტიკალურია (ხელმძღვანელი, მოადგილე(ები) და სტრუქტურული რგოლები).

• ქვეყანაში მოქმედებს დამოუკიდებელი მარეგულირებელი ორგანო, რომელიც ანგარიშვალდებულება ქვეყნის ხელისუფლების (პრეზიდენტისა და პარლამენტის) დასაზოგადოების წინაშე. ეს ნიშნავს, რომ საქმიანობის ამსახველი ყოველწლიური ანგარიში მზადდება და წარედგინება არა მხოლოდ სახელისუფლებო უმაღლეს ხელმძღვანელობას, არამედ ქვეყნდება კიდევ და მისი საქმიანობის შესახებ ინფორმაცია ამ გზით ხდება ხელმისაწვდომი საზოგადოებისათვის. ასეთი ორგანო ხშირად კოლეგიურია, რაც ნიშნავს იმას, რომ მარეგულირებელი ორგანოს თითოეულ წევრს გააჩნია ხმის უფლება და გადანაცვლებები მიიღება ხმის მიცემით. ხმის მიცემის წესი განისაზღვრება დებულებით ან რეგლამენტით. ასეთი ორგანო აღჭურვილია დამოუკიდებლობის მაღალი ლეგიტიმაციით, გადანაცვლებების მიღებისას მიუკერძოებელი და დამოუკიდებელია და პროფესიულ ცოდნასა და გამოცდილებას ეყრდნობა. აქვს მრავალფეროვანი ფუნქციები და ზედამხედველობის უფლებამოსილების ფარგლებში როგორც ადმინისტრაციული საქმის წარმოებისა და სანქცირების, ისე მოკვლევის ფუნქცია, რაც სისხლის სამართლის საქმისწარმოებასაც გულისხმობს, კანონმდებლობით დადგენილი წესებისა და პროცესუალური ნორმების დაცვით (ასეთია მაგ. აშშ ფასიანი ქაღალდებისა და საფონდო ბირჟების კომისია; მსგავსი უფლებამოსილებით, მხოლოდ ფასიანი ქაღალდების სფეროში დანაშაულების მოკვლევის ფუნქციისა და სისხლის სამართლებრივი დევნის უფლებამოსილების გარეშე, იყო აღჭურვილი საქართველოს ფასიანი ქაღალდების ეროვნული კომისია^{1,2} 1999-2007წლებში).

• მარეგულირებელი ორგანო ფუნქციონირებს როგორც ე.წ. მეგა-რეგულატორი, რომელიც ითავსებს საფინანსო, - ფასიანი ქაღალდების, სადაზღვევო და საბანკო, - სფეროს კომპანიების რეგულირების ფუნქციებსა და უფლებამოსილებებს. ზოგ შემთხვევაში კი გაერთიანებულია ფასიანი ქაღალდების ბაზრისა და სადაზღვევო სფეროს რეგულირება, საბანკო სფეროს ზედამხედველობა და რეგულირება კი ნაციონალური/ცენტრალური ბანკის პრეროგატივას წარმოადგენს. აღსანიშნავია, რომ სრულიად განსხვავებული მოდელის მარეგულირებელი ორგანო დაინერგა საქართველოში, 2007 წლის სექტემბრიდან განხორციელებული საკანონმდებლო ცვლილებების შედეგად, როდესაც ფასიანი ქაღალდების ეროვნული კომისიის ლიკვიდაციის შემდეგ კომისიის შექმნილი ფუნქციები გადაეცა საქართველოს საფინანსო ზედამხედველობის სამსახურს, რომელიც შექმნილი იყო უკანონო შემოსავლების ლეგალიზაციის აღკვეთაზე საზედამხედველო ორგანოს ბაზაზე. 2007 წლის სექტემბრიდან მასვე გადაეცა კომისიის ლიკვიდაციის პარალელურად ლიკვიდირებული დაზღვევის ზედამხედველობის სამსახურის ფუნქციები. შესაბამისად, საფინანსო სფეროს ორი მსხვილი სეგმენტის რეგულირების ფუნქცია დაეკისრა იმ სტრუქტურას, რომელიც ტრადიციულად არ

წარმოადგენს საფინანსო სფეროს და არც მისთვის დამახასიათებელი ინფრასტრუქტურის ინსტიტუტები გააჩნია. ამგვარად, ხელოვნურად შექმნილმა ე.წ. „მეგა-რეგულატორმა“ არსებითად ვერ შეასრულა ფინანსური ბაზრის 2 გაერთიანებული სეგმენტის მარეგულირების ფუნქცია. 2009 წელს საქართველოს საფინანსო ზედამხედველობის სააგენტო დაექვემდებარა საქართველოს ეროვნულ ბანკს, ჯერ საჯარო სამართლის იურიდიული პირის სტატუსით³, როგორც საბანკო და არასაბანკო დაწესებულებების, ისე ფასიანი ქაღალდებისა და სადაზღვევო სფეროს მარეგულირებელი და საზედამხედველო ორგანო. შემდეგ კი სტრუქტურული ერთეულის (დეპარტამენტის) სახით შევიდა ეროვნული ბანკის აპარატის შემადგენლობაში. შესაბამისად, მცირერიცხოვანი მარეგულირებელი ორგანოს პირობებში საკანონმდებლო ცვლილებები, რომლებიც საფუძვლად ედებოდა ამ მარეგულირების ყოველ მომდევნო რეფორმირება-რეორგანიზებასა და ტრანსფორმაციას, ასევე ითვალისწინებდა ფასიანი ქაღალდების ბაზრის სარეგულაციო სფეროს დავინროებასა და საანგარიშგებო მოთხოვნებისაგან რიგი კომპანიების განთავისუფლების შესაძლებლობას, რაც საზედამხედველო საქმის მოცულობისა და არეალის შემცირების გარდა არასახარბიელო საინვესტიციო კლიმატსაც ქმნის ქვეყანაში. შემდეგ, 2015 წელს იყო მცდელობა, რომ საფინანსო სფეროს მარეგულირებელი ორგანო შექმნილიყო დამოუკიდებელი სახით, როგორც ეს ზოგ ქვეყანაშია და მას შეეთავსებინა საფინანსო სფეროს, - ფასიანი ქაღალდების ბაზრის, საბანკო და სადაზღვევო, - ზედამხედველობა. „დე იურე“ შეიქმნა კიდევ ეს ორგანო და დაინიშნა ხელმძღვანელიც, მაგრამ ამ გადანაცვლებების მონიშნულ შემდეგ ძალთა ძალისხმევის შედეგად, საქართველოს საკონსტიტუციო სასამართლოს გადანაცვლებით, ეს მცდელობა უშედეგოდ დასრულდა. აღსანიშნავია, რომ ამის შემდეგ მალევე, 2017წ. განხორციელებული მორიგი საკანონმდებლო ცვლილებების⁴ შედეგად საქართველოს ეროვნული ბანკის რეგულირების სფეროდან გამოვიდა სადაზღვევო სფერო და ჩამოყალიბდა მეტ-ნაკლებად დამოუკიდებელი მარეგულირებელი ორგანოს, სსიპ საქართველოს დაზღვევის სახელმწიფო ზედამხედველობის სამსახურის სახით. რაც შეეხება ფასიანი ქაღალდების ბაზრის რეგულირებას, უკანასკნელი ათეული წლის განმავლობაში განხორციელებული საკანონმდებლო ცვლილებების შედეგად დღეისათვის რეგულირებასა და ზედამხედველობას ექვემდებარება ძალზე მცირე სეგმენტი. შეიძლება ითქვას, ამ უმნიშვნელოვანესი სფეროს რეგულირების ფუნქცია დაკნინებულია და მხოლოდ ფორმალური ხასიათი აქვს შერჩენილი.

უნდა აღინიშნოს, რომ საქართველოს მთავრობის 2014 წლის 22 სექტემბრის №1-1/264 განკარგულებით შეიქმნა „კაპიტალის ბაზრის სამუშაო ჯგუფი“, საქართველოს ეკონომიკის მინისტრის ხელმძღვანელობით. აღნიშნულმა სამუშაო ჯგუფმა განახორციელა

„საქართველოს კაპიტალის ბაზრის დიაგნოსტიკური შესწავლა“ და 2015 წლის 12 მაისს გამოაქვეყნა კვლევა და რეკომენდაციები⁵. საგულისხმოა, რომ კაპიტალის ბაზრის კვლევის შედეგად სამუშაო ჯგუფმა 45-მდე პრობლემა (ან საჭირო ცვლილება) გამოყო. ბაზრის დიაგნოსტიკური შესწავლის შედეგად სამუშაო ჯგუფის შეფასებები მნიშვნელოვანი, რიგ შემთხვევაში - საგანგაშოც და ყურადსაღებია. მოვიტანოთ რამდენიმე მათგანს:

• „18. ნებისმიერი საზომით, 2007-2014 წლები მძიმე იყო საქართველოს კორპორატიული ფასიანი ქაღალდების ბაზრისთვის...“

• „19. ... მიუხედავად იმისა, რომ იმ პერიოდში აღნიშნული ცვლილებები “ლიბერალიზაციის” კონტექსტში გატარდა, მის მიღებას მოჰყვა ვაჭრობის გამჭვირვალობის დრამატული შემცირება. ამდენად, გარკვეულწილად, საქართველოს ფასიანი ქაღალდების ბაზრის არასახარბიელო მდგომარეობა “თვით-გამონვეულიც” არის.“

• „21. 2007 წლის ცვლილებების ჯამური ეფექტი პროგნოზირებადი იყო. ვაჭრობამ დრამატულად გადაინაცვლა საფონდო ბირჟიდან არასაბირჟო ბაზრისკენ და თავად ფასიანი ქაღალდების რეგისტრატორებთან.“

• „22. 2007 წლის ცვლილებებმა ფასიანი ქაღალდების ბაზრის შესახებ კანონში ასევე მნიშვნელოვნად შეამცირა იმ სააქციო საზოგადოებების რაოდენობა, რომელთაც მოეთხოვებოდათ ანგარიშგებების წარდგენა საჯაროდ. “ანგარიშვალდებული სანარმოს” განმარტების მდგენელი - “ნებისმიერი ემიტენტი, რომელსაც ყავს 100-ზე მეტი აქციონერი” - ამოღებულ იქნა განმარტებიდან. აღნიშნულმა მნიშვნელოვნად შეასუსტა ინვესტორთა დაცვის ასპექტები ფასიანი ქაღალდების ბაზრის შესახებ კანონში...“

• „23. შედეგად, საქართველოს სააქციო საზოგადოებათა გამჭვირვალობა განიცდის არა პროგრესს, არამედ რეგრესს. 2014 წელს, დაფიქსირებული რაოდენობიდან, რომელიც შეადგენს 675 აქტიურ სააქციო საზოგადოებას, მხოლოდ 258 წარმოადგენდა “ანგარიშვალდებულ სანარმოს”. ამ რაოდენობიდან 207 სარგებლობდა საქართველოს ეროვნული ბანკის მიერ დანესებული გამონაკლისებით, და შესაბამისად მხოლოდ 51 სანარმო ახდენდა წლიური და პერიოდული ანგარიშების წარდგენას. ასეთი გაუმჭვირვალობა მხოლოდ უარყოფითად მოქმედებს ინვესტორთა მონაწილეობაზე.“

• „24. აღნიშნულს კიდევ უფრო ამძიმებს ის ფაქტი, რომ საქართველომ არ იცის და არსებული სისტემის პირობებში ვერ ეცოდინება - თუ როგორია მისი სააქციო საზოგადოებების ფინანსური არსი. განსხვავებით მისი მეზობლებისგან საქართველო არ ითხოვს საკუთარი სააქციო საზოგადოებებისგან ზოგადი ფინანსური ინფორმაციის საჯაროდ წარდგენას. 1 (1 ამ კონტექსტში, “ზოგადი” გულისხმობს მარტივ განაცხადს (1) შემოსავლების, (2) წმინდა შემოსავლის, (3) აქტივების, (4) ვალდებულებების, (5)

აქციონერთა კაპიტალის, და (6) გამოშვებული და დაუფარავი (გადაუხდელი) თითოეული კლასის ფასიანი ქაღალდის მფლობელთა რაოდენობის შესახებ. ეს ციფრები არ არის სავალდებულო იყოს აუდიტირებული, მაგრამ განაცხადებში არასწორი ინფორმაციის წარმოდგენა უნდა ექვემდებარებოდეს დაჯარიმებას.) შედეგად, ნებისმიერი გადანყვევტილება, რომელიც ეხება კაპიტალის ბაზრის არქიტექტურას მიღებულ უნდა იქნეს საფუძვლიანი ვარაუდით, რომელიც 8 წლის (ამჟამად უკვე 11 წლის) წინანდელ მონაცემებს უნდა დაეყრდნოს. (გვ.6).“

• ა) არსებული სტრუქტურა პრაქტიკულად არ უზრუნველყოფს ინფორმაციას ფასების შესახებ პოტენციური მყიდველებისთვის ან გამყიდველებისთვის. საქართველოს საფონდო ბირჟაზე ბროკერების მიერ ძალიან მცირე რაოდენობის კვოტების განთავსება ხდება. აღნიშნულის გაკეთება პრაქტიკულად მოკლებულია აზრს, ვინაიდან მოლაპარაკებები სავაჭრო გარიგებების შესახებ სისტემის გარეთ ხდება “ფასი” რომელიც ცნობილია პოტენციური მყიდველისთვის ან გამყიდველისთვის არის ის ფასი, რომელსაც ბროკერი გაამჟღავნებს.

• ბ) საქართველოს დიდი ზომის ემიტენტები კაპიტალის მნიშვნელოვანი მოცულობის მოზიდვას ადგილობრივი ბაზრის გვერდის ავლით ცდილობენ და უცხოურ ბაზრებს მიმართავენ. ის “დამატებითი ღირებულება”, რომელიც ადგილობრივ ბაზარზე არ არსებობს ნაცვლად მოიპოვება უცხოურ გარემოში. 2006 წლიდან 2014 წლის ფარგლებში საქართველოს ემიტენტებმა გაყიდეს აშშ\$164 მილიონის ფასიანი ქაღალდები საქართველოში და აშშ\$2.6 მილიარდი მის ფარგლებს მიღმა.

• გ) ვაჭრობის ფრაგმენტირება ქმნის ძალიან რთულ გარემოს რეგულირებისთვის. საქართველოს ეროვნულ ბანკს ვერ ეცოდინება თუ როდის მოხდა კონტაქტის დამყარება კლიენტთან ან როდის შედგა გარიგება. აღნიშნული ართულებს ნორმალურ ზედამხედველობას, ვინაიდან საქართველოს ეროვნული ბანკი ვერ აღადგენს ფაქტებს და გარემოებებს ასეთ გაფანტულ და ბუნდოვან გარემოში.

• დ) ზემოაღნიშნული არაფორმალური ბაზრების გამოყენების შედეგია საქართველოს ფასიანი ქაღალდების ცენტრალური დეპოზიტარის - ინფრასტრუქტურის ერთ-ერთი ძირითადი შტოს - ფინანსური მდგომარეობის მუდმივი გაუარესება. ვაჭრობის ზოგადად დაბალი მოცულობის და დახლსიქითა (არასაბირჟო) ბაზრისა და ფასიანი ქაღალდების რეგისტრატორებთან მიგრაციის პირობებში, საქართველოს ფასიანი ქაღალდების ცენტრალური დეპოზიტარი საოპერაციო თვალსაზრისით გაკოტრებულია 2008 წლიდან.

• ე) არსებობს ინვესტორთა დაკარგვის რისკი. ორგანიზებული ბაზრის ერთ-ერთი უპირატესობაა ანგარიშსწორების სისტემის უსაფრთხოება. მყიდველები არ მიიღებენ საკუთარ ფასიან ქაღალდებს მანამ, სანამ არ გადაიხდიან და გამყიდველები არ მიიღებენ

გადახდას მანამ, სანამ არ მიანოდებენ ფასიან ქალაქებს. დახლსიქითა (არასაბირჟო) ბაზრისთვის და რეგისტრატორებთან გატარებული გარიგებებისთვის ასეთი უსაფრთხოება არ არსებობს (გვ.7).”

როგორც კვლევის მასალის მოცულობიდან და მასში ასახული ინფორმაციიდან თვალსაჩინოდ ჩანს, აღნიშნულ კვლევაზე დაიხარჯა უამრავი დრო და რესურსი, შედეგენილია საფუძვლიანი ნაშრომი, რიგ საკითხებთან დაკავშირებით დადებულია საგანგაშო დასკვნები, მაგრამ მათზე რეაგირების შესახებ არაფერია ცნობილი ფართო საზოგადოებისათვის.

რეზიუმეს სახით შეიძლება ითქვას, რომ ფასიანი ქალაქების ბაზრის განვითარების ხელშეწყობა გულისხმობს: კაპიტალის ბაზარზე ჯანსაღი კონკურენტული გარემოს შექმნას, მოცემული ეროვნული ეკონომიკის სრულყოფილი სამეურნეო საბაზრო მექანიზმის ფორმირებას, ბაზარზე სამართლიანი ვაჭრობის წესების დამკვიდრებას, ინვესტორთა ინტერესების დაცვასა და ეროვნული ბაზრის ორგანულ ინტეგრირებას ფასიანი ქალაქების გლობალური ბაზრის მსოფლიო ცენტრებთან. ამგვარად, ფასიანი ქალაქების ბაზრის რეგულირება აუცილებელი მაკროეკონომიკური მნიშვნელობის ამოცანაა ნებისმიერ ქვეყანაში, მათ შორის საქართველოშიც, რომლის განხორციელება სპეციალური, სახელმწიფო პოლიტიკის გამტარებელი ინსტიტუციის გარეშე პრაქტიკულად შეუძლებლად გვესახება. ამ აზრს ისიც გვიმტკიცებს, რომ დღეისათვის თვალსაჩინოა, რომ ჩვენს ქვეყანაში მოქმედი საკანონმდებლო ნორმები და შესაბამისი საბაზრო ინსტიტუტები ვერ პასუხობს ფასიანი ქალაქების ბაზრის მონაწილეთა მოთხოვნებს და დისტანცირებულია მსოფლიოში ამ სფეროს განვითარების ზოგადი ტენდენციებიდან. ფასიანი ქალაქების ბაზრის მარეგულირებელი ორგანო, საქართველოს ეროვნული ბანკის სტრუქტურული ერთეული ვერ უზრუნველყოფს ამ გამოწვევების შესატყვისად მოქმედებას, მას არც საამისო რესურსი და არც საკანონმდებლო ბერკეტები გააჩნია. ამიტომ მნიშვნელოვანი და აუცილებელია ფასიანი ქალაქების ბაზრის დამოუკიდებელი, სათანადო უფლებამოსილებით აღჭურვილი მარეგულირებელი ორგანოს შექმნა.

მართალია, გამოვლენილი პრობლემები სათავეს იღებს იმ საკანონმდებლო ცვლილებებიდან, რომლებიც „ლიბერალიზაციის“ კონტექსტში დაიწყო 2007 წლიდან და გაგრძელდა მომდევნო წლებშიც, მაგრამ ჩვენი ქვეყნის ეკონომიკური წინსვლის აუცილებლობები და მდგრადი განვითარების ამოცანები დღის წესრიგში სვამს შექმნილი სიტუაციის ახლებურად გააზრებისა და ქვეყნის ფინანსური ბაზრის სრულყოფის მიმართულებით არსებითი ნაბიჯების გადადგმის აუცილებლობას. კერძოდ, საჭიროა შეიქმნას ფასიანი ქალაქების ბაზრის მარეგულირებელი და კორპორაციულ ინვესტორთა მასტიმულირებელი თანამედროვე, მდგრადი განვითარების უზრუნველმყოფი სისტემა. ამ თვალსაზრისით

აუცილებლად მიგვაჩნია ზემოხსენებული “კაპიტალის ბაზრის სამუშაო ჯგუფის” მიერ ჩატარებული საქართველოს კაპიტალის ბაზრის დიაგნოსტიკური შესწავლის შედეგების კარგად გააზრება და შესაბამისი რეაგირება ხელისუფლების მხრიდან, რაც უნდა გამოიხატოს: 1. არსებული მდგომარეობის გამოსასწორებლად საკანონმდებლო ცვლილებების მომზადებასა და საქართველოს პარლამენტში წარდგენაში; 2. ფასიანი ქალაქების ბაზრის მარეგულირებელი დამოუკიდებელი ორგანოს აღდგენაში (შექმნაში), რომელიც ვალდებული იქნება იზრუნოს ქვეყანაში ფასიანი ქალაქების ბაზრის ინსტიტუციურ და მისი მოქმედების საბაზრო მექანიზმების სრულყოფაზე; 3. სახელმწიფო მარეგულირებელი დამოუკიდებელი ორგანოსათვის ბაზრის მონაწილეთა კანონმორჩილებაზე საზედამხედველო ფუნქციისა და უფლებამოსილების მინიჭებაში, ასევე ამ ორგანოსათვის კანონალურების იძულების ქმედითი ბერკეტებით აღჭურვაში, ადმინისტრაციული ჯარიმის დაკისრების ჩათვლით; 4. ინვესტორთა ინფორმირებულობისა და მათი ინტერესების დაცვის, კორპორაციული კაპიტალის ფუნქციონირების უკეთესი პირობების შექმნისა და მსოფლიო საბაზრო ცენტრებთან ადაპტაციის ეფექტიანი გზების გამონახვის მიზნით მარეგულირებელი ორგანოს მატერიალურ და ტექნიკურ-ტექნოლოგიურ აღჭურვაში, ფასიანი ქალაქების ბაზრის მონიტორინგის განხორციელებისა და საჭიროების მიხედვით შესაბამისი რეკომენდაციების გამოცემის მიზნით; 5. კვალიფიციური კადრებით დაკომპლექტებასა და მათი პროფესიული ზრდისა და განვითარების ხელშეწყობაში.

გამოყენებული და ციტირებული ლიტერატურა:

1. „ფასიანი ქალაქების ბაზრის შესახებ“ საქართველოს კანონი <http://www.forms.ge/sakartvelos-kanoni-pasiani-kaghaldebis-bazris-shesakheb>
2. „საქართველოს ადმინისტრაციულ სამართლდარღვევათა კოდექსი“ - <https://matsne.gov.ge/ka/document/view/28216>
3. „საქართველოს საფინანსო ზედამხედველობის სააგენტოს“ 2009 წლის 13 იანვრის N1 დადგენილება - <https://www.matsne.gov.ge/ka/document/view/81664>
4. „დაზღვევის შესახებ“ საქართველოს კანონი - http://insurance.gov.ge/getattachment/Legislation/NormativeActs/Dazgvevis_Kanoni.pdf.aspx
5. „საქართველოს კაპიტალის ბაზრის დიაგნოსტიკური შესწავლა და რეკომენდაციები“, საქართველოს მთავრობის 2014 წლის 22 სექტემბრის N1-1/264 განკარგულებით საქართველოს ეკონომიკის მინისტრის ხელმძღვანელობით შექმნილი კაპიტალის ბაზრის სამუშაო ჯგუფი, 2015 წლის 12 მაისი, http://www.economy.ge/uploads/meniu_publicaciebi/ouer/CMWG_Diagnostic_Report_12_May_2015_GEO.pdf.

პირდაპირი უცხოური ინვესტიციები საქართველოში

თეა ბიძინაშვილი,
სტუ ასოც. პროფესორი
ირმა ბახტურიძე
სტუ დოქტორანტი

რეზიუმე

პირდაპირ უცხოურ ინვესტიციებს მნიშვნელოვანი როლი აკისრია ნებისმიერი ქვეყნის ეკონომიკურ განვითარებაში.

დღეისათვის საქართველოს და მისი ცალკეული რეგიონების ეკონომიკური აღმავლობისა და სტაბილურობის ერთ-ერთი ძირითადი გარანტია არის ის, რომ მოვიზიდოთ უცხოურ ინვესტიციები. ამისათვის კი საჭიროა შესაბამისი გარემოს შექმნა. 2008 წლის აგვისტოს ომიდან შეინიშნება პირდაპირი უცხოურ ინვესტიციების ნელი, მაგრამ თანაბარი ზრდის ტენდენცია.

RESUME

Foreign direct investments play an important role in the economical growth of a country. Nowadays the only way to guarantee economical growth and stability of Georgia and its individual regions is to attract foreign investments. It is important to create relevant environment. Since the Russo-Georgian war in 2008 the tendency of foreign direct investments in Georgia has been growing slowly, but evenly.

* * * *

ნებისმიერი ქვეყნის ეკონომიკური აღმავლობისა და განვითარების ერთ-ერთ გზას წარმოადგენს ქვეყანაში უცხოური ინვესტიციების მოზიდვა, რაც თავის მხრივ, ქვეყანაში მეცნიერულ-ტექნიკური პროგრესის დანერგვის, ახალი ტექნოლოგიების მოზიდვის და დასაქმების უზრუნველყოფის საფუძველია.

თანამედროვე პერიოდში უცხოური ინვესტიციების დაბანდება მნიშვნელოვანი ეკონომიკური პროცესია, რომლის დროსაც უცხო სახელმწიფოები, კომპანიები და სანამოები ნერგავენ ინოვაციებს და ტექნოლოგიას მიმღები ქვეყნის სანაროებში. თანამედროვე მსოფლიო ეკონომიკა ვერ განვითარდება უცხოური ინვესტიციების გარეშე.

მრავალი განვითარებული ქვეყნის გამოცდილება გვიჩვენებს, რომ ქვეყნის საინვესტიციო „ბუმი“ იწყება უცხოური კაპიტალის შემოსვლით, მონიავე ტექნოლოგიების დანერგვით. ამასთან, ხელსაყრელი საინვესტიციო კლიმატის არსებობისას შეიძლება შეღავათების შემოღება გარკვეულ სექტორებში,

წარმოებისა და რეგიონების მიმზიდველობის ხელშეწყობის მიზნით.

საქართველოს პრობლემა, როგორც განვითარებადი ქვეყნის, მდგომარეობს საკუთარი სახსრების დეფიციტისა და მობილიზაციასთან, რომელიც საჭიროა კაპიტალდაბანდების განსახორციელებლად.

საქართველოსთვის განსაკუთრებული მნიშვნელობა ენიჭება პირდაპირი უცხოური ინვესტიციების მოზიდვას. დღეისათვის საქართველოს და მისი ცალკეული რეგიონების ეკონომიკური აღმავლობისა და სტაბილურობის ერთ-ერთი ძირითადი გარანტია არის ის, რომ მოვიზიდოთ უცხოურ ინვესტიციათა რაც შეიძლება დიდი რაოდენობა, რათა ქვეყანაში აღდგეს მნიშვნელოვანი ეკონომიკური დარგები, რომლებიც სასიცოცხლო მნიშვნელობის ძალას წარმოადგენენ. ამისათვის აუცილებელია ქვეყნის საინვესტიციო გარემო იყოს სტაბილური და მიმზიდველი უცხოელი ინვესტორისათვის. ქვეყნის საინვესტიციო გარემოს ჩამოყალიბებაში ძირითადად მონაწილეობას იღებენ შემდეგი ფაქტორები: მაკროეკონომიკური მდგომარეობა, საკანონმდებლო ბაზა, სოციალურ-პოლიტიკური პირობები, ბიზნესის ფუნქციონირების პირობები და სხვა ფაქტორები. [2, 88]

არსებული ლიბერალური საინვესტიციო გარემო და თანაბარი პირობები ადგილობრივი და უცხოური ინვესტიციებისათვის, საქართველოს მიმზიდველს ხდის უცხოელი ინვესტორებისთვის. იგი მსოფლიო თანამეგობრობაში მყარად დაიმკვიდრებს ადგილს მაშინ, როცა ეკონომიკა ფართოდ ჩაერთვება შრომის საერთაშორისო დანაწილების სისტემაში. მსხვილი კაპიტალდაბანდების გარეშე ეროვნული ეკონომიკის შექმნა, აღორძინება და განვითარება შეუძლებელია. [1, 24]

გარე და შიდა ფაქტორების გავლენით, საქართველოში განხორციელებული პირდაპირი უცხოური ინვესტიციების მოცულობა წლიდან წლამდე ცვალებადობას განიცდის. მონაცემები ასახავს ყველა პოლიტიკურ და ეკონომიკურ მოვლენას, მათ შორის 2008 წლის ომსა და ფინანსურ კრიზისსაც. ამასთან 2009 წლიდან შეინიშნება პირდაპირი უცხოური ინვესტიციების ნელი, მაგრამ თანაბარი ზრდის ტენდენცია.

2017 წლის 9 თვეში პირდაპირი უცხოური ინვესტიციების მოცულობამ რეკორდულ ნიშნულს

მიანა და 1,346.5 მლნ. აშშ. დოლარი შეადგინა. ამასთან, 2017 წლის მესამე კვარტალში საქართველოში განხორციელებული პირდაპირი უცხოური ინვესტიციების მოცულობა 17.6%-ით (89.0 მლნ. აშშ. დოლარით) გაიზარდა და 594.5 მლნ. აშშ დოლარს გაუტოლდა. [4]

წინასწარი მონაცემებით ქვემოთ მოცემულია საქართველოში განხორციელებული პირდაპირი უცხოური ინვესტიციების დინამიკა 2015-2017 წლებში კვარტალურ ჭრილში, რომელიც შესაძლებელია შეიცვალოს: [5]

- 2015 წ.-I კვარტალი - 294.6
- 2015 წ.-II კვარტალი - 465.6
- 2015 წ.-III კვარტალი - 486.0
- 2015 წ. - IV კვარტალი - 329.8
- 2016 წ.-I კვარტალი - 394.0
- 2016 წ.-II კვარტალი - 408.6
- 2016 წ.-III კვარტალი - 505.5
- 2016 წ. - IV კვარტალი - 275.8
- 2017 წ. - I კვარტალი - 404.5
- 2017 წ. - II კვარტალი - 347.5
- 2017 წ. - III კვარტალი - 594.5

საქართველოში ყველაზე მეტი მოცულობის - \$1.76 მილიარდი დოლარის ინვესტიცია 2014 წელს ჩაიდო. თუმცა თუ მხოლოდ წლის პირველ 3 კვარტალს შევადარებთ ამ მხრივ პირველ ადგილზე 2017 წელია.

ეკონომიკის სექტორების მიხედვით ინვესტიციების მაჩვენებლები ასე გამოიყურება:

ტრანსპორტი და კავშირგაბმულობა - \$447 მილიონი, კლება წინა წელთან 3.2%

მშენებლობა - \$241 მილიონი, ზრდა წინა წელთან 67%

საფინანსო სექტორი - \$156 მილიონი, კლება წინა წელთან 12%

ვაჭრობა, განათლება და მომსახურება - \$117 მილიონი, ზრდა წინა წელთან 27%

უძრავი ქონება - \$116 მილიონი, ზრდა წინა წელთან 40%

ენერგეტიკა - \$98 მილიონი, კლება წინა წელთან 18%

სასტუმროები და რესტორნები - \$75 მილიონი, ზრდა წინა წელთან 74%

დამამუშავებელი მრეწველობა - \$46 მილიონი, კლება წინა წელთან 58%

სამთომომპოვებელი მრეწველობა - \$39 მილიონი, კლება წინა წელთან 2.1%

სოფლის მეურნეობა და თევზჭერა - \$9 მილიონი, ზრდა წინა წელთან 61%

სტატისტიკის მიხედვით, საქართველოს უმსხვილესი ინვესტორი ქვეყანა აზერბაიჯანია, რაც პირველ რიგში ქვეყანაში შაჰ-დენიზის მილსადენის მშენებლობის პროექტს უკავშირდება. მეორე უმსხ-

ვილესი ინვესტორი კი თურქეთია.

აზერბაიჯანი - \$378 მილიონი, კლება წინა წელთან 12%

თურქეთი - \$259 მილიონი, ზრდა წინა წელთან 44%

გაერთიანებული სამეფო - \$175 მილიონი, ზრდა წინა წელთან 30%

ნიდერლანდები - \$133 მილიონი, ზრდა წინა წელთან 84%

აშშ - \$52 მილიონი, ზრდა წინა წელთან 15%

გაერთიანებული საემიროები - \$51 მილიონი, ზრდა წინა წელთან 36%

პანამა - \$42 მილიონი, ზრდა წინა წელთან 12%

ჩინეთი - \$35 მილიონი, ზრდა წინა წელთან 30%

ჩეხეთი - \$34 მილიონი, კლება წინა წელთან 56%

მალტა - \$29 მილიონი, ზრდა წინა წელთან 12% [3]

უმსხვილესი ინვესტორი ქვეყნების სიაში მოხვდა ოფშორული ზონაც (პანამა), ქართული ბიზნესები ოფშორებს ხშირად რეინვესტირებისთვის იყენებენ. მსხვილი ქართული კომპანიების ნაწილი ევროკავშირის ტერიტორიაზე რეგისტრირებული, შესაბამისად მათი ბრუნვის ნაწილი უცხოურ ინვესტიციებად აღიქმება.

საქართველოში უცხოური ინვესტიციების მოზიდვა ობიექტური აუცილებლობითაა განპირობებული, რადგან ამორტიზირებული ტექნოლოგიების პირობებში კონკურენტუნარიანი პროდუქციის წარმოება გამორიცხულია.

თანამედროვე ეტაპზე ინვესტიციური კლიმატის შესწავლა ერთ-ერთი ყველაზე მნიშვნელოვანი საკითხია, როგორც საერთო-სახელმწიფო, ისე ადგილობრივ დონეზე. თუ გავითვალისწინებთ ქვეყნის ეკონომიკის უმეტეს პოზიციებში ტექნოლოგიურ ჩამორჩენას, საქართველოსათვის აუცილებელია უცხოური კაპიტალი, რომელიც ქვეყნისათვის ახალი კაპიტალის, მონინავე ტექნოლოგიებისა და მართვის თანამედროვე მეთოდების დანერგვას შეუწყობს ხელს, აგრეთვე წაახალისებს შიდა ინვესტიციებსაც.

საქართველოში დიდი ყურადღება უნდა დაეთმოს ერთი მხრივ, უცხოური ინვესტიციების მოზიდვას და განვითარებას, მისთვის ხელსაყრელი პირობების შექმნას, მეორე მხრივ, ეროვნული ეკონომიკის სუვერენიტეტის საკითხებს, რაც საქართველოს ეკონომიკაში უცხოური ინვესტიციების გამოყენებას გულისხმობს.

ამრიგად, ქვეყანას აქვს რეალური პოტენციალი მოიზიდოს უცხოური ინვესტიციები, და ამ გზით ხელი შეუწყოს ეროვნული ვალუტის სტაბილურობას და უზრუნველყოს ეკონომიკური ზრდის მაღალი ტემპები. ქვეყანა პოლიტიკურად სტაბილურია, არ შეინიშნება კორუფცია, გაფორმებულია ასოცი-

რების ხელშეკრულება ევროკავშირთან, რომლის ფარგლებშიც ევროკავშირის ქვეყნებთან თავისუფალი ვაჭრობის რეჟიმით ხდება ვაჭრობა, თავისუფალი ვაჭრობის შესახებ შეთანხმებას მთავრობამ მიაღწია ჩინეთთანაც, თუმცა, როგორც აღმოჩნდა, ინვესტიციების მოსაზიდად მხოლოდ ეს მაჩვენებლები არ არის საკმარისი. ინვესტორებს ჭირდებათ მყარი გარანტიები, რომ მოახდინონ გრძელვადიანი ინვესტირება ქვეყანაში და ეს გარანტიები თავის მხრივ მოიცავს, საკანონმდებლო და სასამართლო სისტემის მონესრიგებას, სახელმწიფო რეგულაციების შერბილებას, ინფრასტრუქტურის გაუმჯობესებას, საექსპორტო პოტენციალის ზრდას, სამუშაო ძალის ხარისხის გაუმჯობესებას, და ფინანსური ბაზრების განვითარებას. ამ მიმართულებით განხორციელებული ცვლილებები კი თავისთავად, სახელმწიფოს ვალდებულებაა. [6]

ბამოყენებული ლიტერატურა:

1. კონჯარია, ელგუჯა. ინვესტიციების ეკონომიკური არსი, მნიშვნელობა და სახეები // ეკონომიკური პროფილი N10, თებერვალი 2012
1. ქოქიაური ლ., „ინვესტიციების თეორიული გენეზისი,“ თბ., 2007, გვ. 88
2. <http://www.tabula.ge/ge/story/127488-qumshvili-2017-tslis-9-tveshi-saqartveloshi-rekordulimoculobis-investiciebi-chaido>
3. <https://imedinews.ge/ge/ekonomika/409-62/2017-tsels-pirdapiri-utskhouri-investitsiebis-motsuloba-13465-milioni-dolaria>
4. http://www.geostat.ge/cms/site_images/_files/georgian/bop/FDI_2017Q3-GEO-with%20cover.pdf
5. <http://eugeorgia.info/ka/article/524/pirdapiri-ucxouri-investiciebi---aris-tu-ara-saqartvelo-invest-orebistvis-mimzidveli-qveyana/>

ინოვაციური ეკონომიკის განვითარების სახელმწიფო პოლიტიკა საქართველოში

თამარ აბუაშვილი

სტუ-ს ასოცირებული პროფესორი

გოჩა ჭუბაბრია

სტუ-ს ასოცირებული პროფესორი

რეზიუმე

ჩვენი ეკონომიკური წინსვლისთვის მნიშვნელოვანი ფაქტორია ყურადღების გადატანა ინოვაციურ განვითარებაზე და მისი სისტემის ფორმირების ხელშეწყობა როგორც მთლიანად ქვეყნის, ისე რეგიონულ და დარგობრივ დონეებზე.

ქმედითი ინოვაციური პოლიტიკის გატარება უდავოდ ხელს შეუწყობს საქართველოში ბიზნესის ინოვაციურ განვითარებას, რაც სრულად პასუხობს საერთაშორისო მოთხოვნებს და შეესაბამება ჩვენ მისწრაფებას გავხდეთ ევროპულ ფასეულობებზე დაფუძნებული ქვეყანა, რომ შევძლოთ მასთან სრულყოფილი სოციალურ-ეკონომიკური ინტეგრაცია.

ყველა მონინავე ქვეყნის ეკონომიკა დაფუძნებულია ინოვაციებზე, ახალ ცოდნაზე, ახალ ხედვებზე, ახალ ტექნოლოგიებზე. მომავალი მხოლოდ იმ ქვეყანას აქვს, რომელიც ამ მიმართულებით განვითარდება. ეს გზა აირჩია ყველა ქვეყანამ, რომელთა მიღწევებიც დღეს შთამბეჭდავია.

საქართველო უსათუოდ უნდა ჩაერთოს გლობალურ კონკურენციაში, რისთვისაც საჭიროა განავითაროს ტექნიკურ-ეკონომიკური საგანმანათლებლო სფერო, ამაღლოს სამეცნიერო-კვლევითი ინსტიტუტების მუშაობის ხარისხი, მოიძიოს მეტი ფინანსები ინოვაციური პროდუქციის სანარმოებლად, გაზარდოს მეცნიერების რიცხვი, რაც ხელს შეუწყობს ქვეყანაში ინოვაციური ეკონომიკის, ანუ მომავლის ეკონომიკის განვითარებას.

საკვანძო სიტყვები: ინოვაციები, ეკონომიკური განვითარება, განათლება, მეცნიერება, ტექნოლოგიები, კონკურენცია, ინვესტიციები, ინტეგრაცია.

STATE POLICY FOR THE DEVELOPMENT OF INNOVATIVE ECONOMY IN GEORGIA

Tamar Abuashvili

Associate Professor of GTU

Gocha Chubabria

Associate Professor of GTU

RESUME

An important factor for our economic advancement is to focus on innovative development and the promotion of a whole country system, regional and sectoral level.

Implementation of effective innovative policy will

undoubtedly contribute to the innovative business development of Georgia, which fully responds to the international requirements and is consistent with our commitment to become a country based on European values to be able to achieve a comprehensive socio-economic integration. The economy of all the advanced countries is based on innovations, new knowledge, new visions, new technologies. The future has the only country that will develop in this direction. This way has been chosen by all the countries whose achievements are impressive today.

Georgia has to be involved in the global competition, it is necessary to develop the technical and economic field of education, scientific and research institutes to enhance the quality of work, to seek more funds for the production of innovative products, increase the number of scientists. This will help to create an innovative economy, the future development of the economy.

Keywords: innovations, economic development, education, science, technologies, competition, investments, integration.

* * * *

საქართველოს მთავრობის მიზანია გრძელვადიანი ეკონომიკური ზრდის საუძვლების შექმნა და მოსახლეობის კეთილდღეობის ამაღლება. ამიტომ მისი ეკონომიკური პოლიტიკა სამ მთავარპრინციპს ემყარება:

პირველი - ეკონომიკის ინოვაციურ განვითარებაზე ორიენტირებული სწრაფი და ეფექტური ზრდის უზრუნველყოფა, რაც ხელს უწყობს ქვეყანაში არსებული ეკონომიკური პრობლემების გადაჭრასა და დამატებითი სამუშაო ადგილების შექმნას;

მეორე - ეკონომიკური ზრდის ხელშეწყობი ეკონომიკური პოლიტიკის გატარება - მოსახლეობის საყოველთაო ჩართულობა ეკონომიკური განვითარების პროცესში.

მესამე - ეკონომიკური განვითარების პროცესში ბუნებრივი რესურსების რაციონალური გამოყენება, ეკოლოგიური უსაფრთხოებისა და მდგრადობის უზრუნველყოფა.

განვითარებულ ქვეყნებში სამთავრობო პოლიტიკის დომინანტი ცოდნის ეკონომიკიდან ინოვაციური ეკონომიკისკენ გადაადგილდა, რადგან არსებობს მჭიდრო კავშირი განათლებას, სამეცნიერო

კვლევებსა და ინოვაციურ ეკონომიკასშორის. განათლებისა და მეცნიერების ურთიერთკავშირს განსაკუთრებული როლი ენიჭება ნებისმიერი ქვეყნის ეკონომიკის ინოვაციურ განვითარებაში.

ამ მიმართებით მნიშვნელოვანია ინოვაციური პოლიტიკა, რომელიც ქვეყნის სოციალურ-ეკონომიკური პოლიტიკის შემადგენელი ნაწილია და განსაზღვრავს ინოვაციების სფეროში სახელმწიფო ხელისუფლების ორგანოების საქმიანობის მიზნებს, მიმართულებებსა და მეთოდებს.

ინოვაციური განვითარება ხანგრძლივი პროცესია და მას ციკლური ხასიათი აქვს. დღეისათვის, შეზღუდული ფინანსური შესაძლებლობების პირობებში, ჩვენი კომპანიები ფინანსური რესურსების ძირითად ნაწილს წარმოების მიმდინარე საქმიანობების დასაფინანსებლად მიმართავენ და არა ინოვაციური პროექტების განსახორციელებლად. თუმცა, წარმატებულმა კომპანიებმა ეკონომიკური განვითარების მაღალ დონეს სწორედ ინოვაციურ პროექტებში დაბანდებული დიდი ინვესტიციების წყალობით მიაღწია.

ჩვენი ეკონომიკური წინსვლისთვის მნიშვნელოვანი ფაქტორია ყურადღების გადატანა ინოვაციურ განვითარებაზე და მისი სისტემის ფორმირების ხელშეწყობა როგორც მთლიანად ქვეყნის, ისე რეგიონულ და დარგობრივ დონეებზე.

ქმედითი ინოვაციური პოლიტიკის გატარება უდავოდ ხელს შეუწყობს საქართველოში ბიზნესის ინოვაციურ განვითარებას, რაც სრულად პასუხობს საერთაშორისო მოთხოვნებს და შეესაბამება ჩვენ მისწრაფებას გავზდეთ ევროპულ ფასეულობებზე დაფუძნებული ქვეყანა, რომ შევძლოთ მასთან სრულყოფილი სოციალურ-ეკონომიკური ინტეგრაცია.

ქვეყნის ინოვაციური განვითარების სტრატეგიის ორი ძირითადი მიმართულება არსებობს:

1) ახალი და კონკურენტუნარიანი პროდუქციის წარმოების ათვისება უახლესი ტექნოლოგიების, საკუთარი ტექნიკური და საწარმოო-ტექნოლოგიური პოტენციალის გამოყენებით.

2) ახალი და კონკურენტუნარიანი პროდუქციის წარმოების ათვისება უცხოურ მეცნიერულ-ტექნოლოგიურ და ინოვაციური პოტენციალზე დაყრდნობითა და მაღალეფექტიანი ახალი ტექნოლოგიების ლიცენზიების შექმნით.

2013 წლის ივლისში მსოფლიო ბანკის მიერ გამოქვეყნებული მოხსენების „ინოვაციების ხელშეწყობა საქართველოში“ - თანახმად თუ ვიმსჯელებთ, საწარმოები, რომლებიც აქტიურად იყენებენ ინოვაციებს, უფრო სწრაფად ვითარდებიან და 30%-ით მეტ სამუშაო ადგილებს ქმნიან, ვიდრე არა-ინოვაციური (ტრადიციული) საწარმოები.

ახალი სამუშაო ადგილების შესაქმნელად, შემოსავლების ზრდისა და საერთო საინვესტიციო შესაძლებლობების წარმოსაჩენად, ინოვაციები განსაკუთრებით მნიშვნელოვანია სახელმწიფოსთვის.

ამიტომ საქართველოს ინოვაციებისა და ტექნოლოგიების სააგენტოს საქმიანობა უფრო მეტად უნდა გააქტიურდეს მომსახურებისა და ინოვაციური ინფრასტრუქტურული პროექტების ფორმირებაში, კერძო და სახელმწიფო სექტორების მიერ ინოვაციებისა და კვლევების შედეგების კომერციალიზაციასა და ინოვაციური მენარმეობის ხელშეწყობაში.

ინოვაციების, მეცნიერული კვლევებისა და განვითარების ხელშეწყობა ერთ-ერთი უმნიშვნელოვანესი ფაქტორია კომპანიების კონკურენტუნარიანობისა და პროდუქტიულობის ასამაღლებლად. არაინოვაციური კომპანიების, განსაკუთრებით კი მცირე და საშუალო საწარმოების, მიერ შექმნილ პროდუქციაში დამატებული ღირებულება სარგძნობლად დაბალია, რისი ერთ-ერთი მიზეზია სწორედ ტექნოლოგიების განვითარების არასაკმარისი დონე და ინოვაციების ნაკლებობა. როგორც სახელმწიფოს, ასევე კერძო სექტორში დანახარჯები ინოვაციებზე, კვლევასა და განვითარებაზე (R&D) არასაკმარისია იმისთვის, რომ უზრუნველყოფილი იქნას კომპანიების ინოვაციური განვითარება გლობალური კონკურენციის გათვალისწინებით.

INSEAD-ის გლობალური ინოვაციების ინდექსით (GII) 2015 წელს საქართველოს, 141 ქვეყანას შორის, 73-ე ადგილი ეკავა 33.83 (100-დან) ქულით, ხოლო ბიზნესის ტექნოლოგიურობის დონის (Business Sophistication) კომპონენტით- 105-ე ადგილი 28.0 ქულით. მსოფლიო ეკონომიკური ფორუმის გლობალური კონკურენტუნარიანობის ანგარიშში (GCI) 2015-2016 წლებში საქართველო 66-ე ადგილზე იყო 144 ქვეყანას შორის (თუმცა, 27 საფეხურით გაიუმჯობესა პოზიცია 2010-2011 წლებთან შედარებით).

იმ ინდიკატორებში, რომლებითაც ტექნოლოგიებისა და ინოვაციების დონე იზომება ქვეყანაში, საქართველოს პოზიციები არასახარბილოა, კერძოდ:

- ინოვაციების შესაძლებლობა – 121 ადგილი.
- კომპანიის დანახარჯები კვლევასა და განვითარებაზე – 127 ადგილი.
- უახლეს ტექნოლოგიებზე ხელმისაწვდომობა – 97 ადგილი.
- ფირმის დონეზე ტექნოლოგიების გამოყენება – 103 ადგილი.

ინოვაციების ნაკლებობა, როგორც კერძო სექტორის კონკურენტუნარიანობის ხელისშემშლელი ერთ-ერთი უმთავრესი ფაქტორი, ხაზგასმულია საქართველოს სოციალურ-ეკონომიკური განვითარების სტრატეგიაში „საქართველო 2020“-ში. ვინაიდან მცირე და საშუალო საწარმოთა ფინანსური რესურსები შეზღუდულია, მათ არ აქვთ შესაძლებლობა განახორციელონ ინვესტიციები ინოვაციებში, კვლევასა და განვითარებაში, ასევე, ახალ ტექნოლოგიებში. ამასთან, ახალი ტექნოლოგიების გამოყენების შესაძლებლობები (technology absorbtion) ძალიან დაბალია. აქედან გამომდინარე, მნიშვნელოვანია მიზანმიმართული პოლიტიკა, რო-

მელიც ხელს შეუწყობს ინოვაციების განვითარებას და გააუმჯობესებს ხელმისაწვდომობას თანამედროვე ტექნოლოგიებზე.

ინოვაციებისა და R&D-სთვის საჭირო ინფრასტრუქტურა, რომელიც დაეხმარება start-up-ებისა და მცირე და საშუალო კომპანიების განვითარებას - არასაკმარისია. დაბალია ინოვაციების კომერციალიზაციისა და იდეების პროდუქტად გარდაქმნის მაჩვენებელიც. გარდა ამისა, ქვეყნის ტერიტორია მაღალსიჩქარიანი ინტერნეტით ჯერ კიდევ მცირედ დაფარულია.

ქვეყნის ინოვაციური ეკონომიკის განვითარების უზრუნველსაყოფად აუცილებელია რამდენიმე მთავარ მიმართულების ძალისხმევის გაძლიერება, კერძოდ:

1. მცირე და საშუალო საწარმოებში ინოვაციების სტიმულირება

იმისათვის, რომ ხელი შეეწყოს ინოვაციებსა და R&D-ს განვითარებას მცირე და საშუალო საწარმოებში, საჭიროა ინოვაციური მენარმეობის მნიშვნელობაზე ცნობადობის გაზრდა, მიზანმიმართული და ეფექტიანი ეკონომიკური პოლიტიკის შემუშავება, მომუშავეთა ინოვაციური უნარებისა და ინოვაციების ვითარების ანალიზი, R&D-ს წახალისებისთვის საინფორმაციო კამპანიების (მათ შორის ტრენინგების) ჩატარება, ინოვაციებისა და გამოგონებების წამახალისებელი ქმედითი მატერიალურ-მორალური მექანიზმების შემუშავება.

2. ინოვაციების და R&D დაფინანსების ეფექტიანი სქემების შემუშავება

ხშირად, ინოვაციები რისკიან ქმედებად განიხილება და ამიტომაც ფინანსებზე ხელმისაწვდომობის დონე დაბალია. ფინანსური ინსტიტუტები უმეტეს შემთხვევაში არ აფინანსებენ ინოვაციებს. არც კომპანიების მიერ ინოვაციებსა და R&D-ზე განეული ხარჯების საკმარისი. ძირითადად ხდება თანამედროვე ტექნოლოგიების შესყიდვა საზღვარგარეთის ქვეყნებიდან (რაც ასევე მნიშვნელოვანია ტექნოლოგიური ტრანსფერისთვის). აქედან გამომდინარე, მნიშვნელოვანია სახელმწიფოს მხარდაჭერა. ასევე ინოვაციების, R&D და თანამედროვე ტექნოლოგიების განვითარება/დანერგვის მხარდაჭერის მიზნით დაფინანსების ეფექტიანი მექანიზმების შემუშავება, მათ შორის, მცირე და საშუალო კომპანიების გრანტებით დაფინანსებისთვის. გამოყენებითი კვლევების დაფინანსების ხელშეწყობა სხვადასხვა მიმართულებით, კერძოდ, ალტერნატიული დაფინანსების წყაროებიდან და საგრანტო პროგრამებით.

3. ინოვაციების და R&D-ის კომერციალიზაციის მხარდაჭერა

ინოვაციებისა და R&D-ს კომერციალიზაციის ნაკლებობა (გამოყენებითი კვლევების ჩათვლით) ხელს უშლის მათ გამოყენებას ეკონომიკაში. კვლევითი ინსტიტუტები, ზოგადად, არ არიან ფოკუსირებული კომერციალიზაციაზე. ამ მიზნით, მნიშვნელოვანია გამოყენებითი კვლევების პოპულარი-

ზაცია სამეცნიერო წრეში, ასევე, მეცნიერ-მკვლევართა ცნობადობის ამაღლება სიახლეების, გამოგონებების კომერციალიზაციასთან დაკავშირებით. ამასთან, საყურადღებოა ქართული პროდუქტების - ადგილობრივი კომპანიების ინოვაციებისა და გამოგონებების გამოყენების პოპულარიზაცია და ხელშეწყობა.

ინოვაციების, R&D-ის კომერციალიზაციისა და გამოყენებითი კვლევების ხელშეწყობის მიზნით უნდა განხორციელდეს რიგი ღონისძიებები, მათ შორის, გამოყენებითი კვლევების და R&D-ის შესაძლებლობებისა და პოტენციალის ანალიზი. ასევე, შემუშავდეს მექანიზმი, რომელიც ხელს შეუწყობს სამეცნიერო და სამენარმეო სექტორს შორის კავშირების გაღრმავებას.

4. საინფორმაციო და საკომუნიკაციო ტექნოლოგიების (ICT) გამოყენების უნარების გაუმჯობესება

ICT-ის უნარების გაუმჯობესება მნიშვნელოვანი ფაქტორია მცირე და საშუალო საწარმოებში როგორც ინოვაციების განვითარების, ისე მათი ეფექტიანი ფუნქციონირებისთვის. თანამედროვე საინფორმაციო და საკომუნიკაციო ტექნოლოგიების გამოყენების გარეშე რთულია კონკურენტუნარიანობის ამაღლება ან შენარჩუნება. გარდა ამისა, იდეის ინოვაციურ პროდუქტად გარდაქმნა, მისი ინტერნაციონალიზაცია, საჭირო ინვესტიციების მოზიდვა და უცხოელ პარტნიორებთან თანამშრომლობა, მოითხოვს თანამედროვე ინოვაციურ მიდგომებს სამენარმეო საქმიანობის სხვადასხვა, მათ შორის, მენეჯმენტისა და მარკეტინგის მიმართულებებით. ფინანსური რესურსების ნაკლებობის გამო, მცირე და საშუალო საწარმოთა უმრავლესობას, უმეტესად რეგიონებში, არ შეუძლიათ მოიზიდონ მაღალკვალიფიციური კადრები. აქედან გამომდინარე, თანამედროვე მიდგომებისა და საერთაშორისო საუკეთესო გამოცდილების გათვალისწინებით უნდა განხორციელდეს მცირე და საშუალო საწარმოების თანამშრომელთა ტრენინგები როგორც იდეის პროდუქტად გარდაქმნის, ასევე ინვესტორებთან ურთიერთობების დამყარებისა და ბიზნესის მენეჯმენტთან დაკავშირებით. შესრულდეს ტრენინგთა გადამზადების მიზნობრივი პროგრამა (ToT - Training of Trainers) ექსპორტზე ორიენტირებული ICT უნარების გაუმჯობესებისთვის.

5. ინოვაციებისთვის საჭირო ინფრასტრუქტურის განვითარება (FabLabs; iLabs; TechPark; BroadBand; კომპიუტერიზაცია)

მცირე და საშუალო საწარმოებსა და start-up-ებში ინოვაციებისა და R&D-ის სტიმულირებისა და განვითარებისთვის მნიშვნელოვანია ქვეყანაში შესაბამისი ინფრასტრუქტურის არსებობა. აქედან გამომდინარე, საჭიროა შესაბამისი ინფრასტრუქტურის, მათ შორის, ტექნოლოგიური პარკების, ინოვაციური ბიზნეს-ცენტრების, ბიზნეს-ინკუბატორების, სამრეწველო და ინოვაციური ლაბორატორიე-

ბის შექმნა და განვითარება, რომლებიც აღჭურვილ იქნებიან ინოვაციებისა და R&D-ის განვითარებისთვის საჭირო მონაცემებით. ყოველივე ეს ხელს შეუწყობს როგორც ინოვაციების და თანამედროვე ტექნოლოგიების განვითარებას, ასევე, იდეების პროდუქტად გარდაქმნას, ოლიმპიადების, მარკატონების (hack-a-thon) და მეიკეტონების (make-a-thon) ჩატარებას. აუცილებელია საქართველოს იმ რეგიონების მალალსიჩქარიანი ინტერნეტ-ინფრასტრუქტურით დაფარვა, სადაც დღეის მდგომარეობით ეს ინფრასტრუქტურა არ არსებობს.

საქართველო არ არის გამორჩეული რაიმე მნიშვნელოვანი ბუნებრივი რესურსით, ამიტომ ქვეყნის განვითარება უნდა დაეფუძნოს ეკონომიკის ინოვაციური განვითარების მოდელს.

ყველა მონინავე ქვეყნის ეკონომიკა დაფუძნებულია ინოვაციებზე, ახალ ცოდნაზე, ახალ ხედვებზე, ახალ ტექნოლოგიებზე. მომავალი მხოლოდ იმ ქვეყანას აქვს, რომელიც ამ მიმართულებით განვითარდება. ეს გზა აირჩია ყველა ქვეყანამ, რომელთა მიღწევებიც დღეს შთამბეჭდავია.

საქართველო უსათუოდ უნდა ჩაერთოს გლობალურ კონკურენციაში, რისთვისაც საჭიროა განავითაროს ტექნიკურ-ეკონომიური საგანმანათლებლო სფერო, აამაღლოს სამეცნიერო-კვლევითი ინსტიტუტების მუშაობის ხარისხი, მოიძიოს მეტი ფინანს-

სები ინოვაციური პროდუქციის სანარმოებლად, გაზარდოს მეცნიერების რიცხვი, რაც ხელს შეუწყობს ქვეყანაში ინოვაციური ეკონომიკის, ანუ მომავლის ეკონომიკის განვითარებას.

ბამოყენებული ლიტერატურა

1. ლ. ჩიქავა. ინოვაციური ეკონომიკა. თბილისი. საგამომცემლო ფირმა „სიახლე“ 2006.
2. ინოვაციების მენეჯმენტი. ევგენი ბარათშვილი, ვახტანგ დათიაშვილი, გურამ ნაკაიძე, რუსუდან ქუთათელაძე. თბილისი, გამომცემლობა „ევროპული უნივერსიტეტი“ 2008.
3. www.geostat.ge
4. საქართველოს ეკონომიკა. ავტორთა კოლექტივი. მთ. რედაქტორი როზეტა ასათიანი. თბილისი. საგამომცემლო ფირმა „სიახლე“ 2012.
5. ზ. ნიქორიძე. საქართველოს ეკონომიკისათვის პრიორიტეტული დარგების შერჩევის შესახებ. თბ 2011.
6. www.gita.gov.ge
7. გ. ლავთაძე, ს. გირგვლიანი, ინოვაციური პოლიტიკა, როგორც თანამედროვე ბიზნესის განვითარების მთავარი ფაქტორი.
8. www.economy.ge
9. www.startup.gov.ge

სიღარიბე, გამოწვევები 21-ე საუკუნეში

თამარ კეკენაძე,
სტუ-ს დოქტორანტი

POVERTY, CHALLENGES IN 21ST CENTURY,

Tamar Kekenadze

RESUME

Article reflects on the issue of Poverty and its challenges in the 21st century. In her work, author defines the concept of the poverty, why it is important to address this phenomenon, how poverty is defined in today's reality and what are they key characteristics to adequately measure poverty. The work also describes challenges and current state of poverty in Georgia as well as in the world.

Key words: poverty, consumption, economic growth, income;

საკვანძო სიტყვები: სიღარიბე, მოხმარება, ეკონომიკური ზრდა, შემოსავალი;

ფართო მიდგომით, კეთილდღეობა ეს არის პიროვნების შესაძლებლობა იფუნქციონიროს საზოგადოებაში. ღარიბი ადამიანი მოკლებულია ამ შესაძლებლობას, მას არ აქვს შემოსავალი, ან/და განათლება, კარგი ჯანმრთელობა, და ვერ სარგებლობს პოლიტიკური თავისუფლებებით (ამარტია სენ 1987).

არსებობს ოთხი მიზეზი თუ რატომ უნდა გავზომოთ სიღარიბე: 1. იმისთვის რომ ღარიბები და მათი პრობლემები იყოს მუდმივად პოლიტიკური დღისწესის ნაწილი. თუ არ გვზომვთ სიღარიბეს, მათი პრობლემები მარტივად მიეცემა დაიწყებას. 2. უნდა შეგვეძლოს ღარიბი ადამიანის იდენტიფიცირება, რათა სწორად მოვახდინოთ სიღარიბის აღმოფხვრისთვის საჭირო მიზნობრივი მექანიზმების შემუშავება. 3. შევძლოთ შესაბამისი პროექტების და პოლიტიკის დოკუმენტების შესრულების შეფასება და მონიტორინგი. 4. შევაფასოთ იმ ინსტიტუციების მუშაობის ეფექტიანობა, რომლებიც პასუხისმგებლები არიან სიღარიბის აღმოფხვრაზე.

სიღარიბის მონეტარული საზომის გამოთვლისას, არსებობს არჩევანი კეთილდღეობის ინდიკატორად აღებულ იქნას ან შემოსავალი ან მოხმარება. ანალიტიკოსების უმრავლესობა თვლის, რომ მოხმარება უკეთესი ინდიკატორი იქნება შემდეგი გარემოებების გამო: მოხმარება უფრო უკეთესი ინდიკატორია შედეგის თავსაზრისით ვიდრე შემოსავალი, მოხმარების გაზომვა უკეთ შეიძლება, რადგან არაფორმალური სექტორების არსებობისას შემოსავლის შემოღინება არასტაბილური და ქაოტურია, მოხმარება უკეთ ასახავს როგორ იკმაყოფილებს ადამიანი ძირითად საჭიროებებს.

სიღარიბე ასოცირდება არა მხოლოდ არასაკმარის შემოსავალთან ან მოხმარებასთან, არამედ ასევე

ჯანმრთელობის, განათლების, კვების უკმარისობის პრობლემებთან, სოციალური ურთიერთობების დეფიციტთან და აშ. ზოგიერთ შემთხვევაში შესაძლებელია მონეტარული განზომილებისთვის შექმნილი მექანიზმების გამოყენება, როდესაც ვსაუბრობთ არამონეტარულ სიღარიბის შემადგენელ ნაწილებზე. თუმცა ეს ორი უნდა იყოს თანაზომადი შედეგის თვალსაზრისით. მას შემდეგ რაც განისაზღვრება საერთო შემოსავალი, მოხმარება ან არა-მონეტარული ზომები ინდივიდუალურ თუ ოჯახობის დონეზე, შემდეგი ნაბიჯია განისაზღვროს სიღარიბის ზღვარი. სიღარიბის დონე ეს არის მკაფიო გამყოფი რაც აცალკევებს ღარიბს არა-ღარიბისგან. სიღარიბის დონეები შეიძლება იყოს მონეტარული (მოხმარების შესაბამისი დონე) ან არ-მონეტარული (მაგალითად წერაკითხვის დონე).

სიღარიბის დონის განსაზღვრის ორი მთავარი გზა არსებობს: 1. ფართობითი ან აბსოლუტური: ფარდობით სიღარიბის ზღვარი-განისაზღვრება ქვეყანაში შემოსავლისა და მოხმარების საერთო განაწილებაზე; მაგალითად, სიღარიბის ზღვარი შეიძლება შეიქმნას ქვეყნის საშუალო შემოსავლის ან მოხმარების 50 პროცენტზე. 2. აბსოლუტური სიღარიბე, რომელსაც აგრეთვე უწოდებენ უკიდურეს სიღარიბეს განისაზღვრება, როგორც მდგომარეობა, რომლის პირობებში ინდივიდს, ინდივიდთა ჯგუფს ან შინამეურნეობას თავისი შემოსავლით არ შეუძლიათ დაიკმაყოფილონ საბაზისო ანუ ყველაზე აუცილებელი და ელემენტარული მოთხოვნილებები საკვებში, ტანსაცმელში, საცხოვრებელში, სიტბოში ანუ დაიკმაყოფილონ ბიოლოგიური გადარჩენისათვის არსებული მინიმალური მოთხოვნილებები.

1979 წლიდან მსოფლიო ბანკის მკვლევარები ცდილობენ უკიდურესი სიღარიბის მასშტაბის შეფასებას მსოფლიოს სხვადასხვა ქვეყანაში. 1990 წლიდან აღნიშნული ღონისძიება უფრო სისტემატიურ ხასიათს იძენს. იმავე წელს მსოფლიო განვითარების ანგარიშში გამოქვეყნდა საერთაშორისო სიღარიბის ზღვარი, რომელმაც 1 აშშ დოლარი შეადგინა დღიურად. ჩანაფიქრი თავიდანვე გულისხმობდა შემოსავლის სიმწირის გამოთვლას მოთხოვნის ზღვართან მიმართებაში, რომელიც ასახავს როგორც სიღარიბის უკიდურეს სტანდარტებს მსოფლიოს უღარიბეს ქვეყნებში, ისე კეთილდღეობის რეალურ დონეს მსოფლიოს ყველა ქვეყანაში. პირველი კრიტერიუმის შესაბამისად მკვლევარებმა შეაფარდეს სიღარიბის საერთაშორისო ზღვარი სიღარიბის ეროვნულ ზღვართან ყველაზე ღარიბ განვითარებად ქვეყნებში, შემდეგ კი გამოიყენეს მსყიდველობითი უნარის პარიტეტის დონე რათა გადაეყვანათ სიღარიბის ზღვარი აშშ დოლარში, და რაც კიდევ უფრო მნიშვნელო-

ვანია, თითოეული განვითარებადი ქვეყნის ვალუტაში.

მიუხედავად იმისა, რომ ორივე კრიტერიუმი არის მნიშვნელოვანი, მათ აქვთ გარკვეული ხარვეზები. კერძოდ ის, რომ ყოველ ჯერზე აუცილებელია ზღვარის შესწორება მსყიდველობითი უნარის პარიტეტის ახალი სტანდარტების შესაბამისად. მსყიდველობითი უნარის პარიტეტის დონეები ამჟამად განისაზღვრება დამოუკიდებელი კონსორციუმის - საერთაშორისო შედარების პროგრამის მიერ, რომელიც პერიოდულად ანახლებს საკუთარ შეფასებებს ქვეყნებში ფასის შედარებითი დონეების და მეთოდოლოგიური ცვლილებების გათვალისწინებით. მსოფლიო ბანკის მიერ შემუშავებული დღეში \$1 ზღვარი (1991) ეფუძნება 1985 წლის მსყიდველობითი უნარის პარიტეტს. 1993 წლიდან, როდესაც გამოქვეყნდა პარიტეტების ახალი სია, ზღვარმა \$1.08-მდე აიწია. მორიგი ცვლილება განხორციელდა 2005 წელს, როდესაც ზღვარმა \$1.25-ს მიაღწია. ყოველი გადახედვა ითხოვდა შეფარდებით განპირობებულ რთულ გამოთვლებს. ამის შემდეგ სპეციალისტები აფასებდნენ მთლიანად მსოფლიოს და თითოეული ქვეყნის სიღარიბის დონეს.

რეალურად ახალი ზღვარის დასაწესებლად უნდა გავითვალისწინოთ სამი ძირითადი პრინციპი: 1. ფასების უაღლესი ნუსხის გამოყენება ქვეყნებში არსებული საარსებო მინიმუმის სტანდარტების შესადაარებლად. 2. მიზანთა ფარგლების მინიმალური შეცვლა: დადგენილი ზღვარის შენარჩუნება და ახალი მნიშვნელობის მაქსიმალურად დაახლოება \$1.25 რეალური პირობების გათვალისწინებით. 3. რეალურ პირობებში გლობალური სიღარიბის გაანგარიშებისთვის ყველაზე მნიშვნელოვანია ფასების დონეები, რომელიც უშუალო გავლენას ახდენს მსოფლიოს უღარიბეს ადამიანებზე. ამ პრინციპის დახმარებით ჩამოვყალიბდა ზღვარის განახლების მარტივი წესი: 15 უღარიბესი ქვეყნის ეროვნული სიღარიბის თავდაპირველი საშუალო არითმეტიკული შეადგენდა \$1.25. ჩვენ ვიღებთ აღნიშნულ მნიშვნელობებს (ადგილობრივ ვალუტაში 2005 წლის ფასებიდან გამომდინარე), და წვევთ მათ 2011 წლის მაჩვენებლებამდე თითოეული ქვეყნის სამომხმარებლო ფასის ინდექსის გამოყენებით. შემდეგ გადაგვყავს აშშ დოლარი 2011 წლის მყიდველ-პარ. გათვალისწინებით და ვიღებთ ახალ საშუალო არითმეტიკულს. ამ ორი უმარტივესი ოპერაციის შედეგად ვღებულობთ დღეში \$1.88 ადამიანზე, რომელსაც ვამრგვალებთ \$1.90-მდე - მსოფლიო ბანკის სიღარიბის საერთაშორისო სტანდარდამდე.

უკანასკნელი ათწლეულების განმავლობაში სიღარიბის შემცირებაში შეინიშნება აშკარა პროგრესი. მსოფლიომ მიაღწია ათასწლეულის განვითარების მიზნის პირველ ნაწილს, როდესაც 1990-2015 მონაკვეთში ნახევარჯერ შეამცირა სიღარიბის დონე, და შეძლო ამის გაკეთება დაგეგმილ თარიღზე (2010) 5 წლით ადრე. აღნიშნული პროგრესის მოიუხედავად, მსოფლიო მასშტაბით უკიდურეს სიღარიბეში

მცხოვრები ადამიანების რაოდენობა კვლავაც რჩება დაუშვებლად მაღალი, ხოლო 2030 წლისათვის უკიდურესი სიღარიბის აღმოფხვრის პროგნოზი გულისხმობს სასურველზე ბევრად უფრო ხანგრძლივ ვადას.

უახლესი შეფასების მიხედვით 2013 წელს მსოფლიო მოსახლეობის 10.7% დღიური შემოსავალი იყო \$1.90 ნაკლები. 2012 წელს აღნიშნული მაჩვენებელი შეადგენდა 12.4%. ე.ი. კლებამ 1990 წლებიდან შეადგინა 35%. 1990 წლებიდან მოყოლებული თითქმის 1.1 მილიარდმა ადამიანმა შეძლო უკიდურესი სიღარიბიდან თავის დაღწევა. 2013 წელს 767 მილიონი ადამიანი ხარჯავდა \$1.90 ნაკლებს დღეში. იგივე მაჩვენებელი 1990 წლებისთვის შეადგენდა 1.85 მილიარდ ადამიანს. მსოფლიოში ღარიბი ადამიანების უმრავლესობა შეადგენს სოფლის რაიონებში მცხოვრებ სუსტად განათლებულ ფენას, რომელიც მეტწილად დასაქმებულია სასოფლო-სამეურნეო სექტორში, ხოლო მათი ნახევარი 18 წელზე ნაკლები ასაკისაა.

საქართველოში დღემდე არსებულ სტრატეგიულ და საპროგრამო დოკუმენტებში გაცხადებული მიზნები, რომლებიც სიღარიბისა და უმუშევრობის მნიშვნელოვან შემცირებას უკავშირდებოდა, კვლავ მიუღწეველია. საქართველოს მთავრობის ეკონომიკური პოლიტიკა სამ უმთავრეს პრინციპს ემყარება. პირველი პრინციპი ეკონომიკის რეალური (ნარმოების) სექტორის განვითარებაზე ორიენტირებული სწრაფი და ეფექტიანი ეკონომიკური ზრდის უზრუნველყოფაა, რაც განაპირობებს ქვეყანაში არსებული ეკონომიკური პრობლემების გადაჭრას, სამუშაო ადგილების შექმნასა და სიღარიბის დაძლევას.

სტრატეგიის თანახმად, ეკონომიკური ზრდით მიღებულმა შედეგმა ვერ უზრუნველყო სიღარიბის დონის მნიშვნელოვანი შემცირება. ბოლო ათწლეულში სიღარიბის მაჩვენებლები თითქმის არ შეცვლილა. ამასთანავე, საქართველო, რეგიონშიუთანასწორობის მაჩვენებლის მიხედვით, ერთ-ერთი პირველი ქვეყანაა. ეკონომიკური ზრდის შედეგები არ აისახა საქართველოს მოსახლეობის დიდ ნაწილზე და ვერც მნიშვნელოვანი გავლენა მოახდინა უმუშევრობისა და სიღარიბის მაჩვენებლებების შემცირებაზე.

საქართველოში სოციალური უზრუნველყოფის ქსელი 2004 წელს შეიქმნა, 2006 წლიდან კი დაინერგა მიზნობრივი სოციალური დახმარების პროგრამა, რომელიც ორიენტირებულია სიღარიბის ზღვარს მიღმა მოსახლეობის და მონყვლადიოჯახების ფინანსურ დახმარებაზე. ამ სისტემამ შეცვალა მანამდე არსებული დახმარება მარტოხელა პენსიონერების, ობლების, შეზღუდული შესაძლებლობების მქონე ბავშვების, უსინათლოებისა და მრავალშვილიანი ოჯახების კატეგორიებისთვის. 2009-2011 წლებში სიღარიბის ფარდობითი მაჩვენებლების შემცირების მიუხედავად, რაშიც გარკვეული წვლილი მიზნობრივი სოციალური დახმარების სისტემას მიუძღვის, 2011 წლისათვის საქართველოში ოჯახების დაახლოებით მეხუთედი

(21.8%) და ბავშვთა მოსახლეობის მეოთხედი (25.2%) კვლავ ფარდობითი სიღარიბის ზღვარს მიღმა ცხოვრობდა 3. აღსანიშნავია, რომ ჯინისკოეფიციენტი მაღალია და ბოლო ათწლეულის განმავლობაში 0,41 ფარგლებში მერყეობს.

2013 წლის მონაცემებით მიზნობრივი სოციალური დახმარების მონაცემთა ბაზაში 1.7 მილიონამდე პირია დარეგისტრირებული (მოსახლეობის დაახლოებით 40%), მათგან 443 000 პირი იღებს საარსებო შემწეობას. იზნობრივი სოციალური დახმარების გადაფარვა მოსახლეობის დაახლოებით 10%-ზე ვრცელდება. 2012 წლის ბიუჯეტში სოციალური დახმარებისთვის დაახლოებით 141 მლნ. ლარი (მშპ-ს 0,7%).

2013 წლის ივლისიდან საქართველოს მთავრობამ გააორმაგა მიზნობრივი სოციალური დახმარებების დაფინანსება ყოველთვიური თანხის 30-დან 60 ლარამდე, ხოლო ოჯახის ყოველ დამატებით ნევრზე, 24-დან 48 ლარამდე გაზრდით. 2013 წელს ეს დამატებით 71.5 მლნ. ლარს შეადგენს (წლიური ხარჯი შეადგენს 213 მლნ. ლარს, მშპ-ს 0,5%).

ხანდაზმულთა სოციალური დაცვის ღონისძიებების უმთავრეს ნაწილს ხანდაზმულობის პენსია წარმოადგენს. საპენსიო ასაკის მიღწევის შემდეგ (მაკაცებისთვის - 65 წელი, ქალებისთვის - 60 წელი) ყველა მოქალაქეს უფლება აქვს მიიღოს პენსია. ხანდაზმულობის პენსია 2013 წლის სექტემბერში 150 ლარამდე გაიზარდა (2010 წელს პენსია 115 ლარი იყო). დღეისათვის ბენეფიციარების ჯამური რაოდენობა 684000 ადამიანს - მოსახლეობის 15%-ს შეადგენს, საპენსიო ხარჯები კი - დაახლოებით 1 მილიარდ ლარს.

UNICEF-ის 2017 წლის „მოსახლეობის კეთილდღეობის კვლევის“ ბოლო ეტაპზე მიღებული მონაცემების მიხედვით, საქართველოში სიღარიბის მაჩვენებლები გაიზარდა. „მოსახლეობის კეთილდღეობის კვლევის“ წინა ანგარიშების მსგავსად, საქართველოს მოსახლეობის სიღარიბისა და კეთილდღეობის მდგომარეობა, წარმოდგენილ ანგარიშშიც სამომხმარებლო ხარჯების ანალიზის საფუძველზე შეფასდა. ეროვნულ დონეზე, შინამეურნეობების მთლიანი რაოდენობის 4.3%, მოსახლეობის 5.0%, ბავშვების 6.8% და პენსიონერების 3.7% უკიდურესი სიღარიბის ზღვარს ქვემოთ ცხოვრობს (უკიდურესი სიღარიბის ზღვრად მიჩნეულია 1.25 აშშ დოლარი დღეში, რაც ერთ ეკვივალენტურ ზრდასრულ პირზე თვეში 82.8 ლარს შეესაბამება). შეფასების თანახმად, უკიდურესი სიღარიბეში მყოფი პირების წილი სოფლად 4.0%-ია, ხოლო ურბანულ დასახლებებში 4.5%. 2015 წლიდან 2017 წლამდე პერიოდში, უკიდურესი სიღარიბის ზღვარს ქვემოთ მყოფი შინამეურნეობების, მოსახლეობის, ბავშვებისა და პენსიონერების რაოდენობა, შესაბამისად, 2.6, 2.9, 4.3, და 2.0 პროცენტული პუნქტით გაიზარდა.

კვლევის შედეგად დადგინდა, რომ შინამეურნეობების 22.5% ფარდობითი სიღარიბის ზღვარს ქვემოთ

(ცხოვრობს დასოფლისა და ქალაქის დასახლებებს შორის სხვაობა დიდია (24.1% - 20.9%). გასული ორი წლის განმავლობაში ფარდობითი სიღარიბის ზღვარს ქვემოთ მცხოვრები შინამეურნეობებისა და მოსახლეობის წილი, შესაბამისად, 20.7%-დან 22.5%-მდე და 23.1%-დან 24.8%-მდე გაიზარდა (ფარდობითი სიღარიბის ზღვარი დადგენილია მედიანური მოხმარების 60%-ზე, რაც ერთ ეკვივალენტურ ზრდასრულ პირზე თვეში 177.1 ლარს შეესაბამება). ღარიბ-შინამეურნეობებში მცხოვრები ბავშვების რაოდენობა 26.8%-დან 31.6%-მდე გაიზარდა. ფარდობითი სიღარიბის ზღვარს ქვემოთ მცხოვრებ პენსიონერთა წილიც 19.3%-დან 20.4%-მდე გაიზარდა. შეფასებების მიხედვით, სოფლებში ფარდობითი სიღარიბის ზღვარს ქვემოთ ცხოვრობს შინამეურნეობების 24.1%, ხოლო ურბანულ დასახლებებში - შინამეურნეობების 20.9%.

კვლევის მიხედვით, საქართველოში, ზოგადი სიღარიბის დონე გაიზარდა. თუ 2015 წელს ეს მაჩვენებელი შინამეურნეობების მთლიანი რაოდენობის 16.4%-ს შეადგენდა, 2017 წელს ის 19.6%-მდე გაიზარდა; ამის მიუხედავად, 2013 წელს შედარებით მდგომარეობა მაინც უკეთესია.

კვლევის თანახმად, სავარაუდოდ, სიღარიბის ზრდა გამოწვეული იყო ეკონომიკური ზრდის შენელებული ტემპით და გაზრდილი სამომხმარებლო ფასებით. მიუხედავად იმისა, რომ 2013-2015 წლებში საქართველოში სიღარიბის დონე მცირდებოდა, მომდევნო პერიოდში ის საგრძობად გაიზარდა. სავარაუდოდ, სიღარიბის მიმართ შინამეურნეობებისა და ცალკეული პირების მოწყვლადობა ქვეყნის მაკროეკონომიკური მდგომარეობის ცვლილებით იყო 2015-2016 წლებში საქართველოს ეკონომიკამ ვარდნა განიცადა, როდესაც მშპ-ს რეალური ზრდა 3%-ზე დაბალი იყო. ეს მაჩვენებელი ზომიერ 5%-იან ზრდის ტემპს 2017 წელს დაუბრუნდა. ამის მიუხედავად, ინფლაციის მაღალმა დონემ (რომელიც სამომხმარებლო ფასების ინდექსის მიხედვით ფასდება) კიდევ უფრო შეამცირა ეკონომიკური ზრდის ზეგავლენა სიღარიბის მაჩვენებლებზე. გასული ორი წლის განმავლობაში, ღარიბი ძლიერი გაუფასურების ფონზე, სამომხმარებლო ფასებმა მნიშვნელოვნად მოიმატა საკვებპროდუქტებზე, თამბაქოზე, ალკოჰოლურ სასმელებზე, ჯანდაცვაზე, კომუნალურ მომსახურებასა და ტრანსპორტზე. ასეთმა ეკონომიკურმა წნეხმა შინამეურნეობების ხარჯების სტრუქტურა შეცვალა. 2015 წელს ჩატარებული „მოსახლეობის კეთილდღეობის კვლევის“ მიხედვით, შინამეურნეობებს ნაკლები შემოსავლით, მეტი დახარჯვა უწევდათ (საშუალო ხარჯები 821.8 ლარი იყო, ხოლო საშუალო შემოსავალი 608.9 ლარი). შეიძლება ვივარაუდოთ, რომ ქარბი ხარჯებიდან ზოგების მეშვეობით იფარებოდა. 2017 წელს შინამეურნეობებმა, შემოსავლების მნიშვნელოვანი ზრდის ფონზე, ხარჯები შეამცირეს (საშუალო ხარჯი შეადგენდა 788.6 ლარს, საშუალო შემოსავალი კი 771.9 ლარი იყო).

დასკვნა

უკიდურესი სიღარიბის აღმოფხვრის გზაზე კვლავაც ბევრია გასაკეთებელი არსებული სირთულეების გადასალახად. ასევე რთულია უკიდურესად გაჭირვებულებთან დაკავშირება იმის გამო, რომ ისინი ხშირად არსებობენ ცხოვრების არამდგრადი რითმის მქონე რთულად მისაწვდომ ადგილებში. ბევრისთვის სქესი, სოციალურ-ეკონომიკური სტატუსი, ეთნიკური წარმომავლობა და გეოგრაფიული მდებარეობა განსაზღვრავს ხარისხიანი სასკოლო განათლების, ჯანდაცვის, ელექტროენერჯის, სუფთა წყლის და სიცოცხლისთვის სხვა აუცილებელი მომსახურების ხელმისაწვდომობას.

ამასთან, სიღარიბიდან თავდაღწეულების პროგრესი ხშირად არის დროებითი: ეკონომიკურმა მოკვებმა, კვებითი უსაფრთხოების არარსებობამ და კლიმატურმა ცვლილებებმა შესაძლოა წყალში ჩაუ-

ყარონ მიღწეული წარმატებები და კვლავ დააბრუნონ სიღარიბეში. ამ საკითხების მოგვარების გზების გამონახვა იქნება გადამწყვეტი 2030 წლისათვის დასახული გლობალური მიზნის მიღწევაში.

გამოყენებული ლიტერატურა:

1. <http://www.worldbank.org/en/country/georgia/publication/georgia-poverty-assessment>;
2. http://unicef.ge/115/mosakhleobis_ketildgeobis_kvleva_2017/557
3. http://www.economy.ge/uploads/ecopolitic/2020/saqartvelo_2020.pdf
4. https://siteresources.worldbank.org/INTPRS1/Resources/383606-1205334112622/5467_chap1.pdf
5. <https://sustainabledevelopment.un.org/sdg1>

სახელმწიფოს როლი შეზღუდული შესაძლებლობის მქონე პირების დასაქმებაში

ნინო ანანიასვილი
სტუ-ის დოქტორანტი

რეზიუმე

მიუხედავად იმისა, რომ შეზღუდული შესაძლებლობის მქონე პირების პრობლემებმა მიიქცია სახელმწიფოსა და საზოგადოების ყურადღება, მაინც მთავარ გამოწვევად რჩება მათი დასაქმება. არსებობს პროგრამები, რომელიც ასაქმებს სპეციალური საჭიროების მქონე ხალხს, თუმცა მათ მინიმალურ პროცენტს, რადგან თავად სააგენტოებსაც სჭირდებათ გაძლიერება უკეთესი შედეგისთვის, ასევე სოციალური სანარმოები, რომლებიც მიმართულნი არიან შშმ პირების დასაქმებაზე, საჭიროებენ სახელმწიფოს კეთილ ნებას ფინანსური ნახალისებით ბენეფიციარების რიცხვის გასაზრდელად. დასაქმებული მოსახლეობა, რომელიც თავად ფარავს ყოფით ხარჯებს ქვეყნის ღირსეულ ნაწილს წარმოადგენს, რომლის არსებობაც წარმოუდგენელია სახელმწიფო დახმარების გარეშე.

საკვანძო სიტყვები:

შეზღუდული შესაძლებლობის მქონე პირები; შშმ პირების დასაქმება; დასაქმება; ეკონომიკა; უმუშევრობა; შშმ სტატისტიკა, სოციალური სანარმო.

“THE ROLE OF THE STATE IN THE EMPLOYMENT OF PERSONS WITH DISABILITIES”

Nino Ananiashvili,
GTU Ph.D. student

RESUME

However, the problems people with disabilities are facing today grabbed the State and social attention, still their unemployment remains as major challenge. There are programs to employ people with special needs, but it covers only the minimum percent of PwD as far as the agencies need empowerment on their own for better result. Therefore, there social enterprises working on employment of PwD are in need of State financial support to success. Employed population, which covers the costs of living, is a worthy part of the country, the existence of which is unimaginable without state support.

Key words: people with disabilities; employment of people with disabilities; employment; unemployment; economics; people with disabilities statistics, social enterprise.

შესავალი

დღეს-დღეისობით უამრავი ადამიანი თუ ორგანიზაცია ალაპარაკდა შეზღუდული შესაძლებლობის მქონე პირების უფლებებზე, მათ ინტეგრაციაზე საზოგადოებაში და თავად სპეციალური საჭიროების მქონე ხალხიც ეწევა თვითადვოკატირებას. გარდა იმისა, რომ ჯანდაცვა და განათლება პირველადი უფლებაა, რომლითაც თავისუფლად უნდა სარგებლობდნენ შშმ პირები, ასევე აუცილებელია დასაქმების სფეროში მათი გათვალისწინება, როგორც სამუშაო ძალის, რადგან ადამიანის ცხოვრებაში აუცილებელი ფაქტორია ეკონომიკური შემოსავალი, რომლის ადექვატური რაოდენობა განსაზღვრავს ცხოვრების ხარისხს, ფიზიკურ და ემოციურ კმაყოფილებას, ჯანმრთელობას და ფსიქო-სოციალურ სტატუსს. არსებობს ვალდებულებები, რომელთაც თავს ვერ ავარიდებთ, როგორიცაა კომუნალური გადასახადები, კვება, სამედიცინო მომსახურება ... და არსებობს ადამიანური მოთხოვნილება, როდესაც მას თავად სურს თავისივე ცხოვრება დატვირთოს სამუშაოთი, რომლის შესრულებასაც უნდა მოსდევდეს შესაბამისი მატერიალური ანაზღაურება.

შინაარსი

საქართველოს სტატისტიკის ეროვნული სამსახურის მონაცემებით ქვეყნის მოსახლეობა შეადგენს 3.720.400¹ ადამიანს, საიდანაც დასაქმებულია 1.779.900² პირი და საშუალო ხელფასის უმაღლესი ნიშნული დაფიქსირებულია საფინანსო საქმიანობაში, რომელიც 1908 ლარს აღწევს, მომსახურების სფეროში, როგორც არის სასტუმროები და რესტორნები - 741 ლარია, ხოლო ყველაზე დაბალ მაჩვენებლად განათლების სფეროს მუშაკები გვევლინებიან საშუალო ხელფასის 564 ლარის ოდენობით.

საინტერესოა გადავხედოთ გადასახადებსაც, რომელიც დღეს ასე გამოიყურება და მათი გადაუხდელობა კანონით ისჯება (იხ. ცხრილი):

ქვეყანა ვერ განვითარდება იმ პირობებში, როდესაც მისი მოსახლეობის დიდი ნაწილი სიღარიბის ზღვარზეა. ეს ზღვარი იდება მაშინ, როდესაც საარსებო მინიმუმი მოიცავს ინდივიდის ძირითადი საარსებო მოთხოვნილების დაკმაყოფილების შესაძლებლობას და მას აბსოლუტური ზღვარი ეწოდება. არსებობს შეფარდებითი ზღვარის მცნება, როდესაც საზოგადოების ყველაზე დაბალი ხელფასის მქონე დასაქმებული ადამიანის შემოსავალი

1 საქართველოს ეროვნული სტატისტიკის სამსახურის 2016 წლის მონაცემი

2 საქართველოს ეროვნული სტატისტიკის სამსახურის 2015 წლის მონაცემი

დასახელება	ერთეული	გადასახადი ლარში
ელექტრო ენერჯია ¹	101-301 კვტ.	0.18 ლარი
ბუნებრივი გაზი ²	1 მ ³	0.46 ლარი
დასუფთავების სამსახური ³	1 სულ მოსახლეზე	2.5 ლარი
წყალმომარაგება ⁴	ფიქსირებული: 1 სულ მოსახლეზე	3.892 ლარი

1 <http://telasi.ge/> 2 <https://www.ktg-tbilisi.ge/>

3 <http://www.tbsg.ge/> 4 <https://www.gwp.ge/>

თანაფარდობაში მოგვყავს მოსახლეობის დანარჩენ ნაწილთან.

შრომის, ჯანმრთელობისა და სოციალური დაცვის სამინისტროს 2015 წლის მარტის აღრიცხვის მიხედვით 118.651 (ქვეყნის მოსახლეობის 3%) შეზღუდული შესაძლებლობის პირია რეგისტრირებული, რომელიც იღებს სოციალურ დახმარებას. თუმცა, რეალობაში ფაქტები სხვა მონაცემებს გვაძლევენ. „ჯანდაცვის მსოფლიო ორგანიზაციის“ (WHO)³ კვლევის მიხედვით, შეზღუდული შესაძლებლობის მქონე პირები მოსახლეობის დაახლოებით 10% წარმოადგენენ, რაც დაახლოებით 350.000 ადამიანია საქართველოში.

არასამთავრობო ორგანიზაციის „ხელი-ხელს“ მიხედვით, რომელიც უზრუნველყოფს 18 წელს ზევით შშმ პირებისთვის საოჯახო გარემოს შექმნას, თითო სპეციალური საჭიროების მქონე ადამიანის დღიური ხარჯი 32 ლარია, რომელიც მოიცავს კვებას, ტრანსპორტირებას, სამედიცინო მომსახურებას, კომუნალური ხარჯების გადახდას, ჰიგიენას და სხვა ყოფით ხარჯებს, თუმცა დღეს სახელმწიფო მხოლოდ 50% ფარავს და მათ ძირითად შემოსავალს პენსია წარმოადგენს, რომელიც განისაზღვრება შეზღუდული შესაძლებლობის სტატუსის მიხედვით და 100-დან 180 ლარამდე მერყეობს, რომელიც საუკეთესო შემთხვევაში დღეში 6 ლარი გამოდის.

სოციალური სააგენტოს დასაქმების პროგრამების დეპარტამენტმა შეიმუშავა მხარდაჭერითი დასაქმების მომსახურების პროგრამა, რომელიც მოიაზრებს შშმ პირების ანაზღაურებადი სამუშაოს მოძიებას, რომლისთვისაც აუცილებელია, რომ შშმ პირი დარეგისტრირდეს სოციალური მომსახურების სააგენტოს ბაზაში, შეავსოს განაცხადი და სოციალურმა სააგენტომ მიიღოს მომართვა, რომელიც გამოიგზავნება სხვადასხვა სააგენტოს მიერ.

თუმცა, IDFI⁴-ს მონაცემების მიხედვით, მკვეთრად გამომხატული 15 წლის და ზემოთ შშმ პირების 3.8%-ია დასაქმებული, მნიშვნელოვნად გამომხატული შშმ პირების 4.8%, ხოლო ზომიერად გამომხატული შშმ პირების - 7.8%, რაც დაახლოებით 7-ჯერ ნაკლებია ევროპის სხვა ქვეყნების მაჩვენებელთან შედარებით.

3 World Health Organization

4 IDFI - ინფორმაციის თავისუფლების განვითარების ინსტიტუტი www.idfi.ge

საქართველოს პრემიერ-მინისტრის ინიციატივით 2016 წლის იანვარში დაარსდა მაღალტექნოლოგიური სივრცე, რომელიც „ინოვაციების და ტექნოლოგიების სააგენტო“-ს ერთ-ერთი მთავარი პროექტია. ხოლო, თავად სააგენტო საქართველოს ეკონომიკისა და მდგრადი განვითარების სამინისტროს საჯარო სამართლის იურიდიული პირია (სსიპ), რომელიც დამოუკიდებლად ახორციელებს სოციალურ, საგანმანათლებლო და კულტურულ საჯარო საქმიანობას, თუმცა სახელმწიფო კონტროლით.

ნებისმიერს, იქნება ეს სპეციალური საჭიროების მქონე პირი თუ სხვა სახის დაინტერესებული ადამიანი, რომელსაც გააჩნია იდეა, შესაძლებლობა ეძლევა გამოიყენოს ტექნოპარკის ინფრასტრუქტურა, აითვისოს სივრცე, გამოიყენოს შესაბამისი ხელსაწყოები და საბოლოოდ საკუთარი ნაწარმი გაიტანოს ეროვნულ თუ გლობალურ ბაზარზე, რომელიც განკუთვნილია ახალი ტიპის ტექნოლოგიებისთვის.

ამასთანავე, თბილისში ფუნქციონირებს სოციალური საწარმოები, რომლებიც ორიენტირებულნი არიან კონკრეტულად შეზღუდული შესაძლებლობის მქონე პირების დასაქმებაზე. სოციალური საწარმო „კოდალა“ დაარსდა 2013 წელს, რომელიც თავიდან იყო სპორტისა და ახალგაზრდობის სამინისტროს საგრანტო პროგრამა. გამოცხადებულ კონკურსში აპლიკაციის შეტანის და მოგების შედეგად შექმნილი იქნა ხეზე სამუშაო დანადგარები. დაფინანსება გაგრძელდა პირველი 6 თვე, რის შემდეგაც საწარმო თვითდაფინანსებაზე აგრძელებს მუშაობას უკვე მეოთხე წელია. დამწყებ ეტაპზე „კოდალა“-ში მუშაობდა შეზღუდული შესაძლებლობის მქონე სამი ბენეფიციარი, თუმცა დღეს უკვე 20-მდე ადამიანია დასაქმებული. მენეჯმენტი დაკომპლექტებულია წარმოების ხელმძღვანელით, კომპანიის ხელმძღვანელით, მარკეტინგის მენეჯერით, დიზაინერითა და ბუღალტრით.

სოციალური საწარმო განიმარტება როგორც ბიზნეს პრინციპებით მოქმედი საწარმო, რომელიც გააჩნია სოციალური მისია საზოგადოებრივი პრობლემების მოსაგვარებლად. იგი იყენებს ბიზნეს მიდგომებს და მისი წარმატება იზომება როგორც დადებითი გავლენით სოციუმზე. მეორე მაგალითია სოციალური საწარმო „დადარი“, სადაც ხორციელდება სპეციალური საჭიროების მქონე პირების არაფორმალური სწავლება და გადამზადება პრო-

ფესიული უნარ-ჩვევების ჩამოსაყალიბებლად ხეზე მუშაობის დასაქმების პერსპექტივით. დღეს დასაქმებულია 4 შშმ პირი.

სამსუხაროდ, სოციალურ სანარმოებს არ გააჩნიათ რაიმე სახის სახელმწიფო მხარდაჭერა, მხოლოდ ბენეფიციარები სარგებლობენ სტაჟირების პროგრამით, რომელიც პირველი სამი თვე ნაზღაურდება 200 ლარით თითო სტაჟიორზე.

დასკვნა

მიუხედავად იმისა, რომ არსებობს სახელმწიფო პროგრამები, რომლის ფარგლებშიც ათეულობით შშმ პირია დასაქმებული საჯარო თუ კერძო კომპანიებში, ასეულობით დაუსაქმებელი სპეციალური საჭიროების მქონე ადამიანი კვლავ რჩება სახელმწიფო კმაყოფაზე, რომელიც თავად ინდივიდსაც აზარალებს ღირსეული ცხოვრების წარმოებაში და სახელმწიფოსაც, რომელიც ვალდებულია აღიქვას შრომისუნარიანი მოქალაქე სამუშაო ძალად, დააფასოს მისი წვლილი წარმოებაში და ხელი შეუწყოს მის ღირსეულ ცხოვრებას. სწორედ ამიტომ, საჭიროა სტატისტიკის წარმოება, რომელიც რეალურ სურათს მოგვცემს ქვეყანაში შშმ პირების რაოდენობაზე და სახელმწიფო ვალდებულებების შესრულება, რომელიც მოიცავს მათ დასაქმებაზე ზრუნვას, იქნება ეს სოციალური სააგენტოების გაძლიერება თუ სხვა ორგანიზაციების მხარდაჭერა, რომელნიც ორიენტირებულნი არიან სპეციალური საჭიროების მქონე პირების დასაქმებაზე.

გამოყენებული ლიტერატურა:

1. „შეზღუდული შესაძლებლობის მქონე ადამიანები - საზოგადოების განუყოფელი და პატივსაცემი ნაწილი“, თამარ ზაალიშვილი, 2014
2. საქართველოს ეროვნული სტატისტიკის სამსახური:
http://geostat.ge/?action=page&p_id=145&lang=geo
http://www.geostat.ge/?action=page&p_id=151&lang=geo
3. შეზღუდული შესაძლებლობის მქონე პირთა სტატისტიკა
<https://www.disabled-world.com/disability/statistics/>
4. ინფორმაციის თავისუფლების განვითარების ინსტიტუტი
https://idfi.ge/ge/data_analysis%20on_persons_with_disabilities_living_in_georgia
5. სოციალური მომსახურების სააგენტო
http://ssa.gov.ge/index.php?lang_id=GEO&sec_id=1233
6. საქართველოს პარლამენტი
http://www.parliament.ge/ge/ajax/downloadFile/32428/shezguduli_shesadzleblobebis_programebi
7. საჯარო რეესტრის ეროვნული სააგენტო
<https://napr.gov.ge/p/171>
8. საზოგადოებრივი მაუწყებლობა
<https://1tv.ge/audio/shshm-pirta-dasaqmebis-khelshemwyobi-sakhelmwifo-programebi/>

ინსტიტუციური თეორიების შედარებითი ანალიზი

შორენა ხალვაში
სტუდენტობის დოქტორანტი

რეზიუმე:

ინსტიტუციური თეორიის წარმოშობა დაკავშირებულია აშშ-ში გასული საუკუნის 20-30-წლების ეკონომიკურ კრიზისთან. მაშინ, როდესაც თავისუფალი კონკურენციის და ბაზრის თვითრეგულირების მექანიზმი აღარ იყო ეფექტიანი და ეკონომიკა ჩიხში და კრიზისში შევიდა, საჭირო გახდა ახალი მიდგომების და კრიზისის გადაწყვეტის განსხვავებული გზების ძიება, სახელმწიფოს როლის მკფიოდ განსაზღვრა ქვეყნის ეკონომიკური პოლიტიკის შემუშავებაში. სწორედ ამ პერიოდს უკავშირდება ინსტიტუციური მიდგომების წარმოშობა, რომლებიც შემდეგ ჩამოყალიბდა ინსტიტუციური თეორიის სახით. მას შემდეგ ინსტიტუციონალიზმმა განვითარების რამდენიმე ეტაპი გაიარა და ქვემოთ საუბარი იქნება სწორედ ინსტიტუციური თეორიის განვითარების ეტაპებზე, მის ევოლუციაზე. ინსტიტუტების როლი და მნიშვნელობა განსხვავებულია ცალკეულ ქვეყნებში და მათი ეკონომიკური და პოლიტიკური განვითარების დონეც სწორედ მოცემულ, კონკრეტულ ქვეყანაში მოქმედი ინსტიტუტების ეფექტიან ფუნქციონირებაზე დამოკიდებულია.

საკვანძო სიტყვები: ინსტიტუციონალიზმი, ნეოკლასიკური სკოლა, ფორმალური და არაფორმალური ინსტიტუტები, ტრადიციული ინსტიტუციონალიზმი, ნეოინსტიტუციონალიზმი, უახლესი ინსტიტუციონალიზმი, ეკონომიკური განვითარება.

COMPARATIVE ANALYSIS OF INSTITUTIONAL THEORIES

Shorena Khalvashi
Doctoral student of GTU

RESUME

The Origin of institutional theory is associated with economic crisis of 20-30 years of the last century in the USA. While the free competition and market self-regulation mechanism was no longer effective and the economy was in a deadlock end and crisis, as it happened in the US in the 20-30s of the last century, it was necessary to find new approaches and different ways to solve crisis situations. That period is related to the emergence of institutional approaches that were later developed into institutional theory. Since then, institutionalism has undergone several phases of development and in this article below speak will be about the developmental stage of institutional theory, its evolution. The role and significance of the institutions are different in separate countries and the level of their economic and polit-

ical development depends on the effective functioning of the institutes in the particular countries.

Key words: institutionalism, neoclassical school, formal and informal institutions, traditional institutionalism, neo-institutionalism, latest institutionalism, economic development.

შესავალი

ეკონომიკურ მეცნიერებაში საკმაოდ რთულია ინსტიტუციური თეორიის წარმოშობის ზუსტი დროის განსაზღვრა. ის ეკონომიკური თეორიის კლასიკური პარადიგმის პარალელურად ვითარდებოდა და გამოხატავდა ეკონომიკური მოვლენების ანალიზის დროს სხვადასხვა მეცნიერებების გამოყენების იდეას. ინსტიტუციონალიზმმა თავისი არსებობის არც თუ ისე ხანგრძლივი დროის მანძილზე რთული და საინტერესო გზა გაიარა. ამ სკოლის სიძლიერე მისი ადამიანისადმი, როგორც პერსონისადმი, განსაკუთრებულ დამოკიდებულებაშია. ინსტიტუციური თეორია სწავლობს ადამიანს არა განყენებულად როგორც რაციონალურ მანქანას, არამედ ერთ, მთლიან არსებას სულიერი და მატერიალური მისწრაფებებით და ამ მისწრაფებების დაკმაყოფილების მოტივაციებით. ქვეყნების გრძელვადიანი კეთილდღეობა სწორედ ინსტიტუტების ფორმირებით განისაზღვრება. სწორი ეკონომიკური პოლიტიკის დაგეგმვა და არსებული ინსტიტუტების თანამედროვე საზოგადოების ინტერესების შესაბამისად ტრანსფორმაცია ჩვენი ქვეყნის განვითარებისათვის წარმოადგენს უმნიშვნელოვანეს ამოცანას, რომლის გადაწყვეტასაც ყველა ხელისუფლება თავისებურად ცდილობს.

XIX საუკუნის ბოლოს და XX საუკუნის დასაწყისში მსოფლიოს ერთ-ერთ უმდიდრეს და ეკონომიკურად განვითარებულ ქვეყანაში - აშშ-ში ყველაზე მწვავე ფორმით გამოვლინდა სოციალურ-ეკონომიკური პრობლემები, რომლებიც დაკავშირებული იყო საბაზრო მექანიზმების ტრანსფორმაციასთან. ბაზრების მონოპოლიზებამ შეზღუდა თავისუფალი კონკურენცია. ეს უარყოფითად აისახა ქვეყნის ეკონომიკაზე. მცირე და საშუალო საწარმოები ერთმანეთის მიყოლებით კოტრდებოდნენ. ასეთ პირობებში ეკონომიკური ლიბერალიზმის, საერთო ნონასწორობის, ეკონომიკურ ცხოვრებაში სახელმწიფოს ჩაურევლობის ნეოკლასიკური იდეები ვეღარ პასუხობდნენ ქვეყნის ეკონომიკის წინაშე წარმოქმნილ ახალ გამოწვევებს. საბაზრო მექანიზმის სრულყოფილების და თვითრეგულირების იდეოლოგია უკვე არაადამაჯერებლად გამოიყურებოდა და ქვეყანაში კრიზისის ნიშნები ჩნდებოდა. სწორედ ასეთი ეკონომიკური ცვლილებების ფონზე ფორმირება დაიწყო ახალმა, ალტერნატიულმა

იდებმა, რომელიც გულისხმობდა კაპიტალიზმის ნაკლოვანებების აღმოფხვრას მისი დემოკრატიული რეფორმირების გზით.

ინსტიტუციური ეკონომიკური თეორია შეიქმნა და ვითარდებოდა როგორც ოპოზიციური სწავლება - პირველ რიგში ოპოზიცია ნეოკლასიკური „ეკონომიქის“-სა. ინსტიტუციონალიზმის წარმომადგენლები ცდილობდნენ ეკონომიკურ თეორიაში ასახული ყოფილიყო არა მარტო ფორმალური მოდელები და მკაცრი ლოგიკური სქემები, არამედ ცხოვრება მთელი თავის მრავალფეროვნებით.

ძველი ინსტიტუციონალიზმი იყო რაღაც საშუალო ნეოკლასიკურ „ეკონომიქს“-სა და მარქსიზმს შორის. მასში ცენტრალური მომენტი არის ჩვეულების კონცეფცია. ჩვეულება ამ შემთხვევაში განიხილება როგორც თვითნებურად მიყოლატენდენციებისა დამიდრეკილებებისადმი, რომელიც უკვე დამკვიდრებულია, როგორც მისაღები და სარგებლობის მომტანი. ახალ ინსტიტუციურ თეორიაში კი მკაცრად არის გამოიჯნული ინსტიტუტი და ჩვეულება. ინსტიტუტები განიხილება როგორც ქცევის წესი და ნორმა. ასეთი ინსტიტუტები იქმნებიან ინდივიდებს შორის ურთიერთობების საფუძველზე. აქედან გამომდინარე, ეკონომიკური მეცნიერება განიხილება როგორც იმ მეთოდების კვლევა, რომელთა საშუალებითაც ცალკეული ეკონომიკური აგენტები ავითარებენ ინსტიტუტებს, როგორცსაკუთარი ეგიოსტური მიზნების მიღწევის საშუალებებს [22; გვ.] . თ. ვებლენის პირველი მონოგრაფიული კვლევაში „უზრუნველი კლასის თეორია, ინსტიტუტების ეკონომიკური კვლევა“ ინსტიტუტების ბუნებრივ გადარჩევაზეა საუბარი [1, თავი VIII, გვ.200-216]. უზრუნველი კლასის ინსტიტუტი - ეს გაბატონებული ელიტის ქმედებებია, რომელიც ხაზს უსვამს საკუთარ პრივილეგიებულ მდგომარეობას განსაკუთრებული და გამორჩეული, ზოგჯერ უსარგებლო მაგრამ პრესტიჟული ნივთების მოხმარებით. [16, თავი VIII, გვ.200-216]. ძველი ინსტიტუციონალიზმის განვითარებაში დიდი წვლილი შეიტანა ჯონ რიჩარდ კომონსმა. მისი ნაშრომი - „სიმდიდრის განაწილება“ ეხება სწორედ ორგანიზებულ შრომასა და მსხვილ კაპიტალს შორის კომპრომისების ძიებას. 1934 წელს გამოვიდა მისი წიგნი, სადაც პირველად ეკონომიკური მეცნიერების ისტორიაში შემოღებულ იქნა ტრანსაქციის ცნება. [14].

ნეოკლასიკური სკოლის საფუძველს წარმოადგენს რაციონალური ქცევის პრინციპები და ინდივიდუალიზმი. ამ პრინციპებს იყენებდნენ ახალი ინსტიტუციური თეორიის მიმდევრები. „ახალი“ ინსტიტუციური ეკონომიკის პრინციპული განსხვავება ძველი ინსტიტუციონალიზმისაგან მდგომარეობს ინსტიტუციური გარემოს ანალიზის დროს ნეოკლასიკური მიდგომების გამოყენებაში, რაც ასევე მნიშვნელოვან გავლენას ახდენს ეკონომიკურ პროცესებზეც. მისი გავლენა იგრძნობა რ. კოუზის და „ახალი“ ინსტიტუციური სკოლის სხვა წარმომადგენლების ნაშრომებში, სადაც განხილულია საკუთრების სხვა-

დასხვა ფორმები და მათი იურიდიული გამოვლინებები. მოლაპარაკებები სრულდება გარიგებებით ან კონტრაქტების დადებით. ახალ ინსტიტუციურ თეორიაში მნიშვნელოვანია ინფორმაციის როლი, მნიშვნელობა და მოძრაობა ბაზარზე. შემოდის ისეთი ცნება, როგორცაა ინფორმაციული დანახარჯები, ანუ ბაზარზე არსებული სიტუაციის შესახებ ინფორმაციის მოპოვებასთან და მიღებასთან დაკავშირებული ხარჯები, რომელიც ტრანსაქციული დანახარჯების შემადგენელი ნაწილია.

ინსტიტუციონალიზმის განვითარების თანამედროვე ეტაპზე, „უახლესი“ ინსტიტუციური მიდგომა უფრო ნათლად აჩვენებს სხვაობას ნეოკლასიკურ ეკონომიკურ თეორიასა და ინსტიტუციურ ეკონომიკურ თეორიას შორის.[15; გვ. 29-75]. უახლესი ინსტიტუციური მიდგომის ფარგლებში განიხილება პოსტინდუსტრიული, პოსტეკონომიკური საზოგადოების კონცეფციები. მათი ავტორების ანალიზი სცილდება საბაზრო მეურნეობას და ხდება ე.წ „თამაშის წესების“ გამოიჯნა, დისოციაცია როგორც „მოთამაშეთა“ სტრატეგიისგან, ისე ნეონინსტიტუციური ეკონომიკის პოსტულატებისგან. „უახლესი“ ინსტიტუციური მიდგომა მკვეთრად მიჯნავს ინსტიტუტებს და ორგანიზაციებს. ორგანიზაციებში გულისხმობენ პოლიტიკურ ორგანოებს და დაწესებულებებს, ეკონომიკურ სტრუქტურებს, საზოგადოებრივ და საგანმანათლებლო დაწესებულებებს. სხვა სიტყვებით რომ ვთქვათ, ინსტიტუციური შეზღუდვები განაპირობებენ კონკრეტული ორგანიზაციების ჩამოყალიბებას. ძველი ინსტიტუციონალიზმი ეფუძნებოდა ასეთ ლოგიკურ მსჯელობას: როცა ჩვეულებები ხდებასაერთო ადამიანთა გარკვეული ჯგუფისათვის, ისინი გადაიზრდებიან რუტინაში ან ტრადიციად ყალიბდებიან. შემდეგ ხდება ინსტიტუტების ჩამოყალიბება და გამყარება. ახალმა ინსტიტუციურმა თეორიამ გააცალკევა ერთმანეთისგან ჩვეულებები და ინსტიტუტები და ამით სათავე დაუდო ინსტიტუციური ეკონომიკის ახალი მეთოდოლოგიური საფუძველების შემოღებას. აქცენტის გადატანა ხდება ინდივიდებიდან ინსტიტუტებისკენ. ინდივიდები განიხილება როგორც მოცემულობა, მათ ენიჭებათ ერთგვარი ონტოლოგიური პრიორიტეტი; ამოსავალი წერტილი არის ე.წ „ბუნებრივი“, ინსტიტუტებისგან თავისუფალი მდგომარეობა. ახალი ინსტიტუციური თეორია ცდილობს ინსტიტუტების, ისეთების როგორცაა ფირმები და სახელმწიფო, არსებობა ახსნას ქცევის რაციონალური, ინდივიდუალური მოდელის მეშვეობით. ინსტიტუტების წარმოშობა წარმოსახვით სამყაროში, სადაც არიან ინდივიდები და არ არსებობენ ინსტიტუტები, იმთავითვე მცდარად მიაჩნიათ. მათი აზრით ინსტიტუტები განიცდიან ევოლუციას სხვა ინსტიტუტებისგან და არ წარმოიქმნებიან რაღაც ინსტიტუტებისგან თავისუფალ „პირველყოფილ სამყაროში“ [11; გვ. 44].

დ. ნორტის აზრით, რომელიც მიიჩნევა უახლესი ინსტიტუციური თეორიის ფუძემდებლად, თავიდან

ადამიანები ქმნიან ინსტიტუტებს. სწორედ ისინი ავითარებენ და ცვლიან მათ და თავის მხრივ, ინსტიტუტები გავლენას ახდენენ ადამიანების არჩევანზე და ქცევაზე [17, გვ.20]. აზრი, რომ ინსტიტუტები ახდენენ ინდივიდების ფორმირებას და ფორმირდებიან ინდივიდების მიერ, განავრცო ჯ. ჰოჯსონმა: „ინსტიტუტები უბრალოდ კიარ ზღუდავენ და ზემოქმედებენ ადამიანებზე. ჩვენსბუნებრივ გარემოსა და ბიოლოგიურ მემკვიდრეობასთან ერთად ისინი გვაყალიბებენ ჩვენ როგორც სოციალურ არსებებს. ისინი არიან ჩვენი სოციალურ-ეკონომიკური სისხლი და ხორცი“ [ჯ. ჰოჯსონი, გვ.66].

უახლესი ინსტიტუციური მიდგომა წარმოუდგენელია ინსტიტუციურ ანალიზში ისტორიული წარსულის მიმოხილვის გარეშე. „ინსტიტუტების ჩართვით ისტორია გაცილებით უკეთ გადმოიცემა, ვიდრე მათ გარეშე, რადგან ისტორია არის ინსტიტუციური ცვლილებების გაგრძელება და თანმიმდევრულობა, მათი ევოლუცია“ [17, გვ.167]

**ინსტიტუციონალიზმის
მეთოდოლოგიური პოტენციალი**

უახლესი ინსტიტუციური მიდგომა თავს არიდებს დაშვებებს და ისეთ მსჯელობებს, რომლებიც ისტორიული ფაქტებით არ იქნება გამყარებული და ცდილობს უფრო ეფექტიანი თეორიული სქემის შემუშავებას და ეკონომიკური ზრდისთვის ხელის შემშლელი ფაქტორების ისტორიულ ჭრილში განხილვას. უახლესი ინსტიტუციური მიდგომის მეთოდოლოგიური პროგრამა, რომელმაც ამოკრიბა ყველა აუცილებელი კომპონენტი ძველი და ახალი ინსტიტუციონალიზმიდან და ცდილობს ამოხსნას რატომ არის ისტორიული ცვლილებების დივერგენციის ტრაექტორია ასეთი ფართო; რატომ არიან საზოგადოებები ასეთი განსხვავებულები. ცალკეული ქვეყნების და საზოგადოებების განვითარების დონეებს შორის ასეთი უზარმაზარი განსხვავების ახსნა სტანდარტული ნეოკლასიკური თეორიის მეშვეობით შეუძლებელია. მასზე პასუხს ეძებს სწორედ უახლესი ინსტიტუციური ეკონომიკური თეორია.

უახლესი ინსტიტუციური მიდგომის თანახმად, ეფექტური ინსტიტუციური სისტემა არის ის, რომელიც უზრუნველფს ქვეყნის ეკონომიკურ ზრდას და განვითარებას. ინსტიტუტების მდგრადობის მიუხედავად ისინი მაინც ვითარდებიან და იცვლებიან. ინსტიტუციური ცვლილებები განსაზღვრავენ როგორ ვითარდება საზოგადოება დროთა განმავლობაშიდა აქედან გამომდინარე ისტორიული ცვლილებების გაგების გასაღებიც აქ უნდა ვეძებოთ. რატქმაუნდა იდეები და იდეოლოგიები მნიშვნელოვანია, მაგრამ ინსტიტუტები განსაზღვრავენ რამდენად დიდია ეს მნიშვნელობა. უდიდესი მნიშვნელობა აქვს ისტორიას არა მხოლოდ იმ თვალსაზრისით, რომ შეიძლება წარსულისგან ვისწავლოთ, არამედ იმიტაც, რომ მომავალი და აწმყო გადაჯაჭვული არიან წარსულთან და არჩევანი, რომელიც კეთდება დღეს გან-

პირობებუღია წარსულით. ყველა ქვეყანას თავისი, ინდივიდუალური ინსტიტუციური მატრიცა აქვს, ანუ ფორმალური და არაფორმალური ინსტიტუტების იმგვარი შეთავსება, რომელსაც ისინი მიყავს საკუთარი, განსხვავებული გზით. ისტორია შეიძლება განვიხილოთ როგორც ინსტიტუტების კონკურენციის ისტორია, რომელშიც მთავარ როლს ეკონომიკური ინსტიტუტები ასრულებენ [13, გვ.26].

ამგვარად, დასკვნის სახით შეიძლება ითქვას, რომ ინსტიტუციური თეორია, ისევე როგორც სხვა ეკონომიკური თეორიები, მუდმივად განიცდიან ცვლილებას და ვითარდებიან დროის მოთხოვნების შესაბამისად. ნეოინსტიტუციონალიზმი არის ძველი, ტრადიციული ინსტიტუციონალიზმის განახლება, ახალ სტანდარტებზე მორგება, ხოლო გასული საუკუნის 90-იანი წლებიდან ამ თეორიამ კიდევ უფრო წინ წაინია განვითარების თვალსაზრისით და მეტ-ნაკლებად დასრულებული, სრულყოფილი სახე მიიღო. თუმცა, ეს სულაც არ ნიშნავს იმას, რომ დ. ნორტთან ერთად დასრულდა აღნიშნული თეორიის განვითარება. რატქმაუნდა, ინერება სტატიები, წიგნები ინსტიტუტების როლსა და მნიშვნელობაზე, ჩნდება ახლებური ხედვები და ეს თეორიაც შეიცვლება და ახალ გამოწვევების შესაბამისად განვითარდება. ერთი რამ, რაც შეიძლება დანამდვილებით ითქვას, არის ის რომ ის ქვეყნები, სადაც ინსტიტუტების მიმართ ნდობა და კანონების მიმართ პატივისცემა მაღალია, განვითარების უფრო მაღალ საფეხურზე დგანან. ამიტომ იმ ქვეყნებისთვის, რომელთა ეკონომიკაც შერეული ტიპისაა და საბაზრო ეკონომიკურ სისტემას მყარად არ აქვს ფესვი გადგმული, მნიშვნელოვანია ინსტიტუციური კვლევების წარმოება. ასეთი ტიპის ქვეყნებში მძლავრობს ექსტრაქტიული ინსტიტუტები, რომლებიც შესაბამისობაში ვერ მოდიან თანამედროვე ცივილიზებული სამყაროს მოთხოვნებთან. ამიტომ საქართველოსთვისაც აუცილებელია მუდმივი ინსტიტუციური კვლევების წარმოება და ჩვენმა ქვეყანამ უნდა ისწავლოს შექმნილის შენარჩუნება და გაუმჯობესება. იმისათვის რომ ქვეყანაში გატარებული რეფორმები, ეკონომიკური პოლიტიკა წარმატებული იყოს, საჭიროა გააზრებული, წინასწარ კარგად გათვლილი ნაბიჯების გადადგმა და არსებული წარმატებული ინსტიტუტების ბაზაზე სხვა წარმატებული ინსტიტუტების აშენება. ქვეყანაში არსებული სტაბილური ვითარება იძლევა საშუალებას იმის გასაზრებლად, თუ რა შეცდომები იქნა დაშვებული და როგორ შეიძლება ცვლილებების განხორციელებისას ისეთი საზოგადოებრივი მექანიზმების შემუშავება, რომ ცვლილებები ქვეყნის განვითარების მიმართულებით მოქმედებდეს და არა პირიქით. საქართველოს არ აქვს განვითარების ერთიანი სტრატეგია და მათ შორის მდგრადი და უსაფრთხო განვითარების სახელმწიფოებრივი პროგრამა და ხედვა. არსებული და ახლად შექმნილი ინსტიტუტების დიდი ნაწილი მიმართულია კონტროლის გაძლიერებისკენ და არა ახლის შექმნის ნახალ-

ისებისკენ. ამიტომ, აუცილებელია თვითონ საზოგადოებაში გაიზარდოს სამოქალაქო პასუხისმგებლობის დონე და საჭიროა მეტი სამოქალაქო აქტივობის გამოჩენა, რათა შესაძლებელი გახდეს ინკლუზიური, ადამიანების ინტერესების მაქსიმალურად დაცვაზე ორიენტირებული ინსტიტუტების შექმნა.

გამოყენებული ლიტერატურა და ინტერნეტ რესურსები:

1. დ. იაკობიძე, „ინსტიტუციონალური ეკონომიკა (ლექციების კურსი)“ ჟურნალი, „ბიზნეს-ინჟინერინგი“, მუსინესს ენგინერინგ ჟურნალ, 2014 წ. №4. გვ. 121-144;
2. დ. კვარაცხელია, „საქართველოში ეკონომიკური ზრდის თავისებურებანი 2013 წელს“, ჟურნალი ბიზნეს-ინჟინერინგი, №2, გვ. 160-167; 2014წ.
3. მ. გველესიანი, ინსტიტუციონალიზმის არსის, მისიისა და საზოგადოებრივ მეცნიერებათა სისტემაში ადგილის შესახებ: რ. ნურევეისეული ანალიზის პარალელები; ჟურნალი „ბიზნეს-ინჟინერინგი“, 2015წ, №1, გვ. 18-27;
4. ინსტიტუციური ეკონომიკა (ლექციების კურსი); სტუ ბიზნეს ინჟინერინგის ფაკულტეტი; თბილისი 2014წ. ა. სიჭინავა, დ. იაკობიძე. სტუ ბიბლიოეკა, ინდ. 468;
5. დ. კვარაცხელია, საქართველოში ინსტიტუციურ სფეროში არსებული პრობლემების შეფასება, სამეცნიერო რეფერირებადი ჟურნალი: „ბიზნეს-ინჟინერინგი“, 2015წ, № 3, გვ.: 144-147.
<https://drive.google.com/file/d/0B3PZSQNPT43S-SU9US0RmOGdxU0E/view>
6. <https://banauka.ru/5045.html>; 7.2.1. Новая историческая школа: предпосылки возникновения и основные идеи; Базилиевич В.Д., Грачевська Н.И., Гайдай Т.В., Леоненко П. М., Нестеренко А. П. 2004წ.
7. <http://business.org.ge/>
8. საქართველოს ეკონომიკისა და მდგრადი განვითარების სამინისტროს ოფიციალური ვებგვერდი

<http://www.economy.ge/>

9. <https://banauka.ru/5112.html>; Базилиевич В.Д., Грачевська Н.И., Гайдай Т.В., Леоненко П. М., Нестеренко А. П. История экономических учений Учебное пособие / К.: Знание, 2004.13.1. Ранний институционализм;
10. <https://banauka.ru/5112.html>; Базилиевич В.Д., Грачевська Н.И., Гайдай Т.В., Леоненко П. М., Нестеренко А. П. История экономических учений Учебное пособие / К.: Знание, 2004.13.1.2. Социально-психологический (технологический) институционализм Т. Веблена;
11. <https://banauka.ru/5112.html>; Базилиевич В.Д., Грачевська Н.И., Гайдай Т.В., Леоненко П. М., Нестеренко А. П. История экономических учений Учебное пособие / К.: Знание, 2004.13.1.4. Конъюнктурно-статистический, или эмпирический, институционализм В. Митчелла;
12. <http://center-yf.ru/data/economy/institucionalnye-teorii-ekonomiki.php>;
Институциональные теории экономики;
13. <http://www.aup.ru/books/m63/>; Ермишин П. Основы экономической теории (курс лекций);
14. <http://business.org.ge/reitingi-fraser-institute-ekonomikuri-tavisuflebis-indeqsi-2017-wlis-reporti/>;
15. Торстейн Веблен, Теория Праздного Класа gamomcemloba „Прогресс Москва“, 1984წ.
16. О. Э. Бессонова, раздаток Институциональная теория хозяйственного развития России, Новосибирск 1999 წ.
17. Дуглас норт „Институты, институциональные изменения и функционирование экономики“; Перевод с английского А.Н. Нестеренко; Предисловие и научное редактирование Б.З. Мильнера „Начала“, moskovi, 1997წ.
18. Розмаинский И.В. Институционализм. // Журнал институциональных исследований. Том 2, № 4, 2010.

ტექნოლოგიური განვითარების როლი საქართველოს ეკონომიკის განვითარებაში

ცოტნე გორდეზიანი
საქართველოს ტექნიკური
უნივერსიტეტის დოქტორანტი

THE ROLE OF TECHNOLOGICAL DEVELOPMENT IN THE ECONOMIC DEVELOPMENT OF GEORGIA

Tsotne Gordeziani,
the PhD student of the
Georgian Technical University

ABSTRACT

This topic is about the role of technological development in the economic development of Georgia, touches such important issues as the significance of using modern technologies in development of various sectors of the economy, the fact that use of modern technologies and their development, improving is the necessary prerequisite for the development and brighter future of any country and society.

The topic also includes examples of different developed countries and regions, which can be suitable for Georgia, the topic also deals with such issues as what pluses and minuses can have investment of small financial opportunities of our country on technological development and whether it would be better to direct investments to the traditional economy. The geopolitical situation of Georgia is also discussed, and what prospects we have in the field of technological development.

In the topic there are also discussions about the ways and opportunities that Georgia has in order to stand in the way of technological development, and what is the meaning of modern technology for the development of various sectors of the economy.

ტექნოლოგიური განვითარების როლი სოფლის მეურნეობაში. გამომდინარე იქედან, რომ საქართველოს არ გააჩნია ნავთობი და ბუნებრივი აირი ეკონომიკის განვითარების ერთადერთ გზად რჩება ტექნოლოგიური განვითარება. იმიტომ, რომ თანამედროვე მსოფლიოში ეკონომიკური აქტივების ვერცერთი დარგი ვერ განვითარდება თანამედროვე ტექნოლოგიების გარეშე, ტუნდაც ეს იყოს საქართველოსთვის ისეთი ტრადიციული ეკონომიკური მოვლენა, როგორც სოფლის მეურნეობაა. იმის თვალსაჩინოდ თუ რამდენად მნიშვნელოვანია სოფლის მეურნეობაში თანამედროვე ტექნოლოგიები და რა როლი უნდა შეასრულოს ტექნოლოგიებმა 21-ე საუკუნის სოფლის მეურნეობაში იქნება ეს საქართველო თუ ნებისმიერი სხვა ქვეანა მაგალითად

მოვიყვან ევროკავშირის სოფლის მეურნეობის განვითარების სტრატეგიას.

2003 წელის დეკემბერში ევროკავშირის სოფლის მეურნეობის და მეთევზეობის საბჭომ ევროპის ერთიანი სასოფლო სამეურნეო პოლიტიკაში(ე.ს.პ) შესატანი ცვლილებების საკითხი განიხილა. ცვლილებები ასახავს მიმდინარე ლისაბონის პროცესის მოთხოვნებისა და აგრეთვე, 2020 წლამდე საინოვაციო პოლიტიკაში მოსალოდნელ ტენდენციებს. ევროპაში ექსპერტები, მათ შორის სოფლის მეურნეობის და მეთევზეობის განვითარების კომისიონერები აცხადებენ, რომ თუ ევროპის სოფლის მეურნეობა განახლებისა და ინოვაციების გზას არ დაადგება, იგი კონკურენციას ვერ გაუძლებს. შეიძლება ეს აზრი მამინ, როდესაც საქმე ევროპასთან გვაქვს ცოტათი გადაჭარბებული მოგვეჩვენოს იმის გათვალისწინებით, რომ 2010 წელს ევროკავშირის სოფლის მეურნეობამ მეტყვეობასა და მეთევზეობასთან ერთად, დაახლოებით 400 მილიარდი ევროს პროდუქცია აწარმოა აქედან 375 მილიარდი სოფლისმეურნეობაზე მოდის. ასევე განახორციელა 90 მილიარდი ევროს ღირებულების პროდუქტის ექსპორტი და მთლიანად სოფლის მეურნეობა კვების მეურნეობასთან ერთად ევროკავშირის მთლიანი შიდა როდუქტის 12%-ს შეადგენს. ზემოთ აღნიშნული მიღწევების მიუხედავად, ევროკავშირში თვლიან, რომ სოფლის მეურნეობის პოლიტიკა უნდა შეიცვალოს, იგიინოვაციების და მდგრადობის მიმართულებით უნდა წავიდეს, რადგან ერთი მხრივ, სუბსიდირებით ფერმერისათვის შექმნილი „სასათბურე“ პირობების შენარჩუნება ხდება, ხოლო მეორე მხრივ, სოფლის მეურნეობის წინაშე ახალი გამოწვევები გაჩნდა, მდგრადი კლიმატის ცვლილებების პეროდში ორგანულ სოფლის მეურნეობის განვითარება, ბიოსანვავის წარმოების განვითარების აუცილებლობა და სხვა. ამ ყველაფრის მიღწევა კი შესაძლებელია, მხოლოდ და მხოლოდ ტექნოლოგიური განვითარებით.

სოფლის მეურნეობაში ტექნოლოგიური განვითარების აუცილებლობაზე მეტყველებს ისრაელის მაგალითი, ქვეყანა, რომლის ნაწილი უდაბნოა, ხოლო მეორე ნაწილი ნახევრად უდაბნო, გახდა სოფლის მეურნეობის პროდუქციის ექსპორტიორი, ეს რატომ უნდა მიღწეული იქნა ტექნოლოგიური განვითარების ხარჯზე.

საქართველოში კი ყველა სახის მიწა ნიადაგი არსებობს რაც კი მსოფლიოში არსებობს მაგრამ ჩვენი ქვეყნისთვის საკმარისი ხორბალიც კი ვერ მოგვყა-

ვს. ასევე საქართველოში არ მოგვეყავს არცერთი მარცვლეული კულტურა იმ რაოდენობისა, კი რომ საქართველოს შიდა ბაზარი რომ დაკმაყოფილდეს, საექსპორტო წარმოებაზე ლაპარაკიც ზედმეტია, თუ გადავხედავთ ისტორიას, საქართველო პურის მოთხოვნილებას ყოველთვის თვითონვე აკმაყოფილებდა. მეტიც ჯერ კიდევ ჩვენს ნელთალრიცხვამდე იბერიის სამეფო წარმატებით ვაჭრობდა ხორბლით და სხვა მარცვლეულით მეზობელ ქვეყნებთან. ამასთან ხორბალზე ყურადღება იმიტომ გავამახვილეთ, რომ ხორბლის და პურის კულტურა სწორედ საქართველოს ტერიტორიაზე ყალიბდებოდა, მართალია დაუდასტურებლად მაგრამ საქართველო ხორბლის სამშობლოდაც ითვლება ისევე როგორც ღვინის. ასევე საქართველო თავისი მოთხოვნის დაკმაყოფილებას ახერხებდა მაშინაც, როდესაც საქართველოს მოსახლეობა 8.5 მილიონს შეადგენდა, ხოლო ვასალური ქვეყნებიანად 12.5 მილიონს ეს მე 13- ე საუკუნის პირველი ნახევრის ახწერით. დღეს კი საქართველოში ხორბლის მთლიანი მოხმარების მხოლოდ 20% მოგვეყავს ადგილობრივად, ხოლო დანარჩენი იმპორტზე შემოდის. საქართველოში ასევე ხდება იმპორტი ხორცის და თევზის ორივემათგანის იმპორტი შეადგენს საერთო მოხმარების ნახევარზე მეტს, მაგ; საქართველოში აქამდე შეუძლებელია საკმარისი რაოდენობის, თევზისწარმოება მეტიც საქართველოში ცოცხალი თევზის სახით მხოლოდ კალმახი და ორაგულის შექენა შესაძლებელი.

საქართველოში სოფლის მეურნეობაში შედარებით განვითარებულია მეღვინეობა. მაგრამ აქაც დიდი ნაბიჯებია გადასადგამი ტექნოლოგიების განვითარების კუთხით, რადგან მსოფლიოში ღვინის და ალკოხოლური სასმელების ბაზარი ერთ- ერთი ყველაზე სწრაფად განვითარებადი ბაზარია და საკმარისია ფეხი ავუნოთ მის განვითარებას, საქართველოს მეღვინეობაში ტექნოლოგიური დახვეწა, რომ არის საჭირო ამას ადასტურებენ ევროპის მეღვინეობის ასოციაციაში. მეღვინეობაში ტექნოლოგიებს , რომ ძალიან მნიშვნელოვანი ადგილი უჭირავს ამას მოწმობს, კალიფორნიის უნივერსიტეტის მიერ ჩატარებული კვლევა რომელმაც ცხადყო, რომ ღვინის ბიზნესში და მისი მარკეტინგის გასაძლიერებლად საჭიროა ინფორმაციული ტექნოლოგიების გამოყენება კერძოდ, ღვინოს რომლის რეკლამაც განთავსებული იყო ინტერნეტ გვერდებზე და სოციალურ მედიაში მისი გაყიდვები გაცილებით გაიზარდა ვიდრე ტრადიციული რეკლამების შემთხვევაში.

გამომდინარე იქედან, რომ ყურძენი ერთადერთი კულტურაა სოფლის მეურნეობაში, რომელიც მსოფლიოს ყველა კონტინენტზე მოდის ანტარქტიკის გარდა მისი ბაზარზე მიწოდება დღითი დღე იზრდება, რაც ძირითადად ტექნოლოგიებზე არის დამოკიდებული, რადგან ღვინის ხარისხის გასაუმჯობესებლად რიგი ქვეყნები სწორედ ტექნოლოგიებს მიმართავენ, მაგალითად სამხრეთ აფრიკის

რესპუბლიკა ღვინის ბაზარზე ერთ ერთი მნიშვნელოვანი მოთამაშეა, მეტიც საშვალო და იაფ ფასიან ღვინის წარმოებაში წამყვან ადგილს ინარჩუნებს ბოლო წლების განმრავლობაში. ღვინის გაყიდვების გასაზრდელად, რომ საჭიროა თანამედროვე ტექნოლოგიების გამოყენება ამას მოწმობს ფრანგული ღვინის მწარმოებელი კომპანიების მიერ გამოქვეყნებულ მასალაში, რომელიც ნათქვამია, რომ საჭიროა ფრანგული კომპანიებმა შეიმუშაონ ახალი გეგმა რომელიც დამყარებული იქნება ინოვაციებზე და ტექნოლოგიურ განვითარებაზე. ფრანგები სწორედ მოძველებულ ტექნოლოგიებს უკავშირებენ მსოფლიო ბაზარზე ღვინის ადგილის დაკარგვას, მათ 2015 წელს ძვირადღირებული ღვინის ბაზარზე ღვიდერობა დაკარგეს და მეორე ადგილზე გადავიდნენ პირველი ადგილი იტალიელებს დაუთმეს.

საქართველო, ღვინის გლობალურ ბაზარზე, რომ თავისი ღირსეული ადგილი უნდა ეკავოს ამას ისიც მეტყველებს , რომ იუნესკომ საქართველო ღვინის სამშობლოდ აღიარა, ამ დიდი აღიარების მიუხედავად საქართველოში არსებული ღვინის მწარმოებელი კომპანიები მაინც მიუთითებენ იმაზე რომ წლიდან წლამდე ვერ ახერხებენ არსებული ღვინის მარაგის მთლიანად გასაღებას, რაც ჩემი აზრით განპირობებულია, სწორედ თანამედროვე ტექნოლოგიების არასაკმარისი ჩართულობით ჩვენი ღვინის რეკლამირებაში. ასე, რომ თანამედროვე ტექნოლოგიები ისეთივე მნიშვნელოვანია სოფლის მეურნეობაში როგორც ეკონომიკის ნებისმიერისხვა დარგში.

თანამედროვე ტექნოლოგიების როლი ტურიზმის განვითარებაში. იქედან გამომდინარე, რომ საქართველოს ეკონომიკის მნიშვნელოვან ნაწილს ტურიზმი წარმოადგენს, საჭიროა განვიხილოთ თუ რა მნიშვნელობა აქვს ტექნოლოგიებს ტურიზმის განვითარებაში.

ამსტერდამის უნივერსიტეტის მიერ ჩატარებულ ევროპის ტურისტული ბაზრის კვლევის თანახმად, ინტერნეტში ტურისტული ინფორმაციას ეძებს და ტურისტული მომსახურებების ონლაინ ჯავშნის ევროპული ტურისტების 80%- ზე მეტი, რაც ძალიან მნიშვნელოვანია. ინტერნეტის სამომხმარებლო ბაზარი მოიცავს ტურიზმის სამომხმარებლო ბაზრის ყველა ასაკობრივ ჯგუფებს 18-დან 90-წლამდე ადამიანებს. შესაბამისად ინტერნეტ საძიებო სისტემა გახდა ყველაზე დიდი გამოწვევა ტურიზმის ინდუსტრიისთვის.

დღესდღეობით, ონლაინ გაყიდვების და დაჯავშნის შესაძლებლობამ რადიკალურად შეცვალა ტურიზმის გლობალური ტენდენციები, იგი მომხმარებელს აძლევს შესაძლებლობებს მარტივად და სწრაფად მოიძიოს და დაჯავშნოს მისთვის სასურველი ტურისტული პროდუქტი თუ მომსახურება, შესაბამისად, ის მოიხმარს იმ პროდუქტს, რომელიც მსგავსი კომფორტის საშუალებას უქმნის. აქედან

გამომდინარე ინტერნეტი საინფორმაციო და დაჯავ-
 ვშნის სისტემებში წარმომადგენლობითობა ნების-
 მიერი კომპანიისათვის გადამწყვეტი მნიშვნელო-
 ბისაა, თუ მას საერთაშორისო ტურისტულ ბაზარზე
 შეღწევა და დამკვიდრება სურს. სწორ დროს სწორ
 ადგილზე განთავსებულ ტურისტულ ინფორმაციას
 შეუძლია მნიშვნელოვნად შეცვლოს და გაზრდოს
 პრდუქციაზე თუ მომსახურებაზე მოთხოვნა კომპა-
 ნიის სასარგებლოდ. მნიშვნელოვანია ტურიზმის
 სფეროში ჩართულმა კომპანიებმა განსაზღვრონ
 თუ რამდენად სრულფასოვნად იყენებენ იმ შესაძ-
 ლებლობებს, რასაც ინტერნეტი სთავაზობთ. უზ-
 რუნველოფენ თუ არა ისინი მომხმარებლისთვის
 სრულფასოვან ინფორმირებულობას მათი პრო-
 დუქტების და მომსახურების შესახებ ინტერნეტის
 საშუალებით. ახდენენ თუ არა იმ ინფორმაციის
 მინოდებას სხვაზე მარტივად და სრულფასოვნად.
 სამწუხაროდ ქართული კომპანიები, განსაკუთრე-
 ბით მცირე და საშვალო ზომის კომპანიები, ნაკლებ
 ყურადღებას აქცევენ ინტერნეტის საშუალებით
 გაყიდვების სტიმულირებას. ხშირ შემთხვევაში ქა-
 რთული ვებ გვერდის მოქმედება კი ვერ ხერხდება.

წარმოგიდგინთ საერთაშორისო ვებსაიტებს,
 რომლებიც the ebusiness guide-ის რეიტინგების მი-
 ხედვით ტურისტებს მიერ ყველაზე ხშირად მონახუ-
 ლებადია, რაც აადვილებს ტურისტული პროდუქ-
 ციის თუ მომსახურების ეფექტიანი საინფორმაციო
 უზრუნველყოფის ფორმირების პროცესს.

- 1).booking. com, 40 მილიონი ვიზიტორი თვეში.
- 2).tripadvisor, 38 მილიონი ვიზიტორი თვეში.
- 3).yahoo! Travel, 36 მილიონი ვიზიტორი თვეში.
- 4).expedia 25 მილიონი ვიზიტორი თვეში.
- 5).priceline 20 მილიონი ვიზიტორი თვეში.
- 6).hotels16 მილიონი ვიზიტორი თვეში.
- 7).traveloccty 14 მილიონი ვიზიტორი თვეში.
- 8).kayak 13 მილიონი ვიზიტორი თვეში.
- 9).orbitz 11 მილიონი ვიზიტორი თვეში.
- 10).hotwire 5.5 მილიონი ვიზიტორი თვეში.
- 11).homeaway 8.25 მილიონი ვიზიტორი თვეში.
- 12).airbnb 6 მილიონი ვიზიტორი თვეში.
- 13).conclplanet 4 მილიონი ვიზიტორი თვეში.
- 14).viator 3 მილიონი ვიზიტორი თვეში.

ყველა ზემოთ აღნიშნული ვებ გვერდის წარმა-
 ტების მიზეზი მომხმარებელთა ნდობის მაღალი
 მაჩვენებელით განპირობებულია ერთი მარტივი
 ფაქტორით, მომხმარებელთა შეფასებებით. ზემოთ
 აღნიშნულიდან ჩანს თუ რა მოცულობის მომხმარ-
 ებელი ჰყავს ინტერნეტ საძიებო სისტემებს და
 რა მნიშვნელობა აქვს ტურიზმის განვითარებაში
 ინფორმაციულ ტექნოლოგიებს. დღესდროებით
 თანამედროვე ტურიზმი წარმოუდგენელია ტექნო-
 ლოგიებისგარეშე და აუცილებელია საქართველოს
 ტურისტული კომპანიების აქტიურობა ტექნოლო-
 გიების დახვეწის კუთხით. გარდა ინფორმაციული
 ტექნოლოგიებისა ტურიზმის განსავითარებლად
 აუცილებელია თანამედროვე ტექნოლოგიების გა-
 მოყენება ტურისტული ინფრასტრუქტურის კუ-
 თხით ანუ საქართველოში ჩამოსულ ტურისტს უნდა

შეეძლოს მარტივი გადაადგილება საქართველოში
 ნებისმიერი მიმართულებით.

**თანამედროვე ტექნოლოგიების როლი საქა-
 რთველოს ენერგეტიკული უსაფრთხოების საკი-
 თხში.** პირველ რიგში უნდა ითქვას , რომ ენერგე-
 ტიკული უსაფრთხოება და დამოუკიდებლობა არის
 არაამხოლოდ საქართველოს ეკონომიკის უმნიშ-
 ვნელოვანესი ნაწილი არამედ ქვეყნის პოლიტიკუ-
 რი და სოციალური განვითარების უმნიშვნელოვა-
 ნესი წინაპირობაცაა.

ენერგეტიკა არის სფერო სადაც საქართველოს
 გააჩნია საკმაოდ დიდი პერსპექტივები და ჩვენი
 ქვეყნის ეკონომიკაში მნიშვნელოვან როლს თამა-
 შობს. გამომდინარე იქედან, რომ საქართველოს არ
 გააჩნია ბუნებრივი აირი და ნავთობი, ჩემი აზრით
 საქართველოს ენერგეტიკის განვითარება დამო-
 კიდებულია, სწორედ ტექნოლოგიურ განვითარე-
 ბაზე. ამ მხრივ მსოფლიოს ყველა ძლიერი ქვეყანა
 ცდილობს მოიპოვოს ალტერნატიული ენერჯის
 წყაროები, ამას მოწმობს ხე ჩატარებული კვლევა,
 რომელიც ეხება 2012- 2035 წლებში „ენერგეტი-
 კული პერსპექტივები“, მსოფლიო ენერგეტიკული
 ტენდენციებს და პერსპექტივებს, პასუხს სცემს კი-
 თხვეებს; იარსებებს თუ არა მსოფლიოში მდგრადი
 ეკონომიკური განვითარებისათვის საკმარისი ენე-
 რჯის წყაროები.

ანგარიშის მიხედვით, ენერჯიაზე მოთხოვნა
 2035 წლისათვის 41%-ით გაიზრდება სადაზ დიდი
 წილი(95%) მოდის განვითარებად ქვეყნებზე, სწო-
 რედ ისეთებზე, როგორიც საქართველოა. ზრდის
 ტემპი, წინა პერიოდთან შედარებით, ნელია, რაც
 გამოწვეულია ენერგოეფექტურობის და ენერგო-
 ეფექტური ტექნოლოგიების ზრდით. ამასთან გა-
 რდილი მოთხოვნის დაკმაყოფილებაში მნიშვნელო-
 ვანი როლი ეკისრებათ ისეთ წყაროებს, როგორი-
 ცაა; ფიქლის გაზი, ჩაჭირხნული ნავთობი და ენე-
 რგო განახლებადი წყაროები. ენერჯის პირველადი
 წყაროების უდიდესი მომხმარებელი სექტორების
 მიხედვით კვლავ სამრეწველო სექტორი იქნება,(
 მოიხმარენ წარმოებული ენერჯის ნახევარს) რო-
 მელსაც მოსდევს საცხოვრებელი და მომსახურების
 სფერო, შემდეგ მოდის სოფლის მეურნეობა, ხოლო
 ტრანსპორტის როლი შედარებით მცირეა (13%).
 წყაროების მიხედვით ზრდის ყველაზე დიდი წილი
 ნავარაუდევია განახლებადი ენერჯის წყაროებ (
 წლიური 6.4%-იანი ზრდა), ატომურ ენერჯიას (1.9%-
 იანი წლიური ზრდა), ჰიდრო ელექტრო ენერჯიაზე
 (1.8%-იანი წლიური ზრდა). წიალისსეული სანვაკი-
 დან ყველაზე სწრაფად იზრდება გაზის მოხმარე-
 ბა(1.9% ზრდა წლიურად), რომელსაც მოსდევს ქვა-
 ნახშირი(1.1% ზრდა) დანავთობი(0.9%). მოხმარე-
 ბის ზრდის პარალელურად, 2012-2035წლებში ენე-
 რჯის წარმოება გაიზრდება წელიწადში1.5%-ით,
 ძირითადად ეკონომიკური თანამშრომლობის და
 განვითარების ორგანიზაციის(oecd) არანევრი ქვე-

ყნების ხარჯზე. პროგნოზის მიხედვით, ენერჯის მოხმარების შედეგად გამოყოფილი სათბური გაზების რაოდენობა გაიზრდება 29%-ით (1.1% ნლიური ზრდა) გამკაცრებული სახელმწიფო პოლიტიკები ამ საკითხთან დაკავშირებით, ამცირებენ მავნე ნივთიერების გამოყოფის საშიშროებას, თუმცა მათი ნილი დასაშვებ ზღვარს ზემოთ რჩება 2035 წლისათვის ემისიების რაოდენობა 1990 წლის მაჩვენებელთან შედარებით გაორმაგდება, ზრდა ძირითადად (oecd)-ის არანევრი ქვეყნების ხარჯზე მოხდება.

ამდენად, ანგარიშის მიხედვით, ენერჯია ყველასათვის საკმარისი და ხელმისაწვდომი იქნება თუმცა მიწოდების უსაფრთხოება და საიმედოობა ზოგი ქვეყნისთვის გაუმჯობესდება ზოგისთვის უარესდება, მდგრადი განვითარების საკითხი მეტ ყურადღებას საჭიროებს. პროგნოზი აჩვენებს, რომ ფიქლის გაზის განვითარება არ ყოფნის კლიმატის შეუქცევადი ცვლილებებს შეჩერების და საჭირო ენერჯიული ქმედება მდგრადი ენერჯეტიკის განვითარებისთვის. როგორც ზემოთ ავლნიშნე ენერჯეტიკაში განვითარების მთავარი განმაპირობებელი ფაქტორი ინოვაციური ტექნოლოგიების დანერგვაა.

ტექნოლოგიებზე დამყარებული ენერჯეტიკა შეიძლება ითქვას, რომ საქართველოსთვის სასიცოცხლოდ მნიშვნელოვანია, რადგან ჩვენ არ გვაქვს საკმარისი რაოდენობის ბუნებრივი აირი და ნავთობი, ამასთან საგულისხმოა ისიც, რომ ქვანახშირის მოპოვება და მისი ენერჯიად გარდაქმნა ძალიან ძვირი სიამოვნებაა, ქარისა და მზის ენერჯიასთან შედარებით. ასევე საქართველოს არ გააჩნია ატომური ელექტროსადგური ამიტომ ჩემი აზრით ყურადღება უნდა მიექცეს მწვანე ენერჯიის წარმოებას, რადგან ენერჯო უსაფრთხოება საქართველოს არა მხოლოდ ეკონომიკური კუთხით არის მნიშვნელოვანი არამედ მისი არსებობისა და შემდეგი განვითარებისთვის ეს იმ ფონზე, როდესაც ჩვენი ჩრდილოელი მეზობელი ენერჯორესურსებით ახდენს გავლენას არა მხოლოდ საქართველოზე და რომელიმე ცალკეულ ქვეყანაზე არამედ მთელს ევროპაზე და

მსოფლიოზე, ამიტომ საქართველოში ენერჯეტიკის სფეროს განვითარებას სასიცოცხლო მნიშვნელობა აქვს. ამ მოცემულობის ფონზე საქართველოში უნდა განვითარდეს მწვანე ენერჯიის წარმოება ჩვენს ქვეყანას საკმაოდ დიდი პოტენციალი აქვს იმისა, რომ ააშენოს ახალი ჰიდროელექტრო სადგურები, მოახდინოს არსებული სადგურების გადაიარაღება. ამ პროცესში კი მთავარი ადგილი უჭირავს თანამედროვე ტექნოლოგიებს და ინოვაციებს. ასევე საქართველოში პერსპექტიულია მზის და ქარის ელექტროსადგურების შენეებლობა. ამ კუთხით შეიმჩნევა გარკვეული ძვრები.

ელექტრო ენერჯიაზე მსოფლიოში დლითიდლე იზრდება მოთხოვნა და ამ გამოწვევაზე პასუხის გაცემას მსოფლიო სწორედ ტექნოლოგიების ხარჯზე ცდილობს, ამ მხრივ მონინავე ადგილს იკავებს ამერიკის შეერთებული შტატები სადაც მომედებს ისეთი კომპანიები და კვლევითი ინსტიტუტები, როგორებიც არის ჩრდილო კაროლინის კვლევითი ინსტიტუტი, კალიფორნიის კვლევითი ინსტიტუტი კომპანიები, (tesla, intel.) და სხვა.

ბამოყენებული ლიტერატურა

1. Е.С. Ллоховина, мировой рынок высокотехнологичной продукции. современное состояние и тенденции развития.
2. В.К. Клинов , мировой рынок высокотехнологичной продукции. Тенденции развития и особенности формирования конъюнктуры и цен.
3. О.В. Обухов. Маркетинговое исследование рынка высокотехнологичной продукции страна Е.С.
4. Ю.ю. Ковалев, иновционный сектор мировой экономики: понятия, концепции, индикаторы развития.
5. www.forbes.ge .www.bpn.ge.www.comersant.ge.www.newss.ge.www.economy.gewww.geostat.ge.www.gnta.ge.www.moa.gov.gewww.energy.gov.ge www.siliconvalley.com

საინოვაციო-საინვესტიციო საქმიანობის როლი ქვეყნის სოციალურ-ეკონომიკურ განვითარებაში

შორენა მჟავანაძე
სტუ-ს დოქტორანტი

რეზიუმე

მსოფლიოში მიმდინარე სოციალურ-ეკონომიკური და ტექნოლოგიურ-ინოვაციური პროცესები ცხადყოფს, რომ პრაქტიკულად ნებისმიერი სახელმწიფოს ეკონომიკის კონკურენტუნარიანობა პირდაპირპროპორციულ კავშირშია ქვეყნის ინოვაციური ეკონომიკის განვითარებასთან. გლობალური ეკონომიკის უახლესი ტენდენციები და მზარდი მოთხოვნები ჩვენი ქვეყნის ეკონომიკური ზრდისათვის აუცილებელს ხდის ინოვაციური საქმიანობის გააქტიურებას.

მნიშვნელოვანია მსოფლიოში ეკონომიკურად განვითარებული ქვეყნების მაგალითზე დაყრდნობით ლოგიკური დასკვნების გაკეთება. ცნობილ კოპორაციათა უმეტესობამ სწორედ ინოვაციურ პროგრამებში დაბანდებული ინვესტიციებით მიაღწიეს განვითარების უდიდეს მასშტაბებს და თავიანთი სიძლიერე ინოვაციებში რადიკალური ინვესტიციების საფუძველზე მოიპოვეს. ამის ნათელი მაგალითია: იაპონიის, გერმანიის, საფრანგეთის, აშშ-ს და სხვა ეკონომიკურად განვითარებული ქვეყნების წარმატებული კომპანიები, ამიტომ ინოვაციების სტრუქტურაში მნიშვნელოვანი ადგილი დაიკავა ინვესტიციურმა კომპონენტმა.

იქიდან გამომდინარე, რომ ინოვაციური საქმიანობის განვითარებისათვის საქართველოსათვის საკმარისი შიდა ფინანსური რესურსი, ჩვენთვის განსაკუთრებულ ინტერესს იწვევს უცხოური ინვესტიციების მოზიდვა. თუმცა ინვესტიციების მოძიებისას მნიშვნელოვანია ინვესტორთა ლუსტრირება, ვინაიდან უცხოური ინვესტიციები ქვეყნის ეკონომიკური და პოლიტიკური დამორჩილების ეფექტურ იარაღს წარმოადგენს, რითაც თავისთავად იზრდება ეკონომიკური უსაფრთხოების რისკი.

THE ROLE OF INNOVATIVE-INVESTMENT ACTIVITY IN SOCIAL-ECONOMIC DEVELOPMENT OF THE COUNTRY

Shorena Mzhavanadze
Georgian Technical University PHD student

SUMMARY

Social economic and innovative technological process show, that any country economic competitiveness is proportionally related to developing innovative economy. Newest tendencies and increasing demands of the global economy makes essential to increase innovations for economic growth of our country.

It is important to make logical conclusions based on examples of developing countries. Most famous corporations who reached the top and broad scope of the development did that by investing in innovations and achieved the strength with radical innovative investment. The examples are companies from Japan, Germany, USA and developed countries; that is why important part in structure of the innovations became investment component.

Given Georgia's scarce financial resources for innovations, international investments are very important to us. However, while searching for investment, investors must be lustrated. Foreign investment is the important weapon of economic and political conquest, and thus increases risk of economic safety.

Keywords: Innovation, innovation policy, Investment, Economic safety, foreign direct investment, Local Investments, Investment and innovation environment (climate), Economic Growth.

საკვანძო სიტყვები: ინოვაცია, ინოვაციური პოლიტიკა, ინვესტიცია, ეკონომიკური უსაფრთხოება, პირდაპირი უცხოური ინვესტიციები, ადგილობრივი-შიდა ინვესტიციები, საინვესტიციო და საინოვაციო გარემო (კლიმატი), ეკონომიკური ზრდა.

ძირითადი ტექსტი

ოცდამეერთე საუკუნემ ნათლად დაგვანახა, რომ მნიშვნელოვანწილად სწორედ ინოვაციური სფეროს განვითარებაში მიღწეული დონე და დინამიზმი ქმნის ეკონომიკური ზრდის მყარ ბაზას, ვინაიდან ინოვაციები ეროვნული და მსოფლიო ეკონომიკის განვითარების მამოძრავებელი ძალაა. არცერთ ქვეყანას არ შეუძლია მოიპოვოს კონკურენტული უპირატესობა ინოვაციების გარეშე.

ქვეყნისთვის ინოვაციური საქმიანობის გააქტიურება წარმოადგენს პრიორიტეტულ მიმართულებას, რადგან მისი წარმატებით განხორციელება განაპირობებს ეკონომიკური და სოციალური განვითარების პრობლემების ფართო სპექტრის გადაწყვეტას, და რაც მთავარია, ის ქმედითი საშუალებაა, რომელმაც შეიძლება უზრუნველყოს ბაზრის შევსება საკუთარი წარმოების სხვადასხვა სახის კონკურენტუნარიანი პროდუქციით.

საქართველოს ეკონომიკური განვითარებისათვის და ევროინტეგრაციისათვის უმნიშვნელოვანესია საინოვაციო სისტემის განვითარების უნარი, რაც დასტურდება სხვა ქვეყნების გამოცდილებით. ევროპაში ეკონომიკური ზრდა, სოციალური პრობლემების გადაჭრა, სიღარიბის დაძლევა, დასაქმება

და რეგიონის ჩამორჩენის აღმოფხვრა, ძირითადად საინოვაციო პოლიტიკის გატარებითაა უზრუნველყოფილი.

თანამედროვე მსოფლიოსხვადასხვა ქვეყნების სწრაფი ეკონომიკური დამატებითი ტექნოლოგიური განვითარების ფონზე საქართველოს ჩამორჩენა საინოვაციო კუთხით მკვეთრად იკვეთება, ვინაიდან მსოფლიოს სხვადასხვა ქვეყანაში ძალიან სწრაფად ხდება ინოვაციების შემოღება-დანერგვა, რასაც ჩვენი ქვეყანა ჯერ კიდევ ვერ ახერხებს, რადგან ქვეყანაში არ არსებობს საინოვაციო კლიმატი.

მიუხედავად იმისა, რომ 2014 წლის 19 თებერვალს საქართველოში შეიქმნა ინოვაციებისა და ტექნოლოგიების განვითარების სააგენტო, დღეისათვის საქართველოში ინოვაციური კლიმატი მაინც არასახარბიელოა. ფაქტიურად არ არსებობს ერთიანი ინოვაციური სახელმწიფო პოლიტიკა, სუსტია ინოვაციური ინფრასტრუქტურა, შეზღუდულია ინოვაციის ბაზარი და ამ პროცესების მართვის ნორმალური ეკონომიკური სტიმულირების საშუალება.

საქართველოში ინოვაციური პოლიტიკის გატარება შეუძლებელია ტექნოლოგიური პარკების, ინოვაციური ცენტრების, ლაბორატორიებისა და ბიზნეს-ინკუბატორების შექმნის გარეშე.

ტექნოლოგიების საუკუნედ წოდებულ თანამედროვე დროში და დაჩქარებული გლობალიზაციის პირობებში ნებისმიერი ქვეყნის ეკონომიკურ სიძლიერეს (მდგრადობას) ეფექტური ინოვაციური პოლიტიკის გატარება განაპირობებს, რაც თავის მხრივ მოიაზრებს ინოვაციური საქმიანობის ფინანსური უზრუნველყოფის თანამედროვე სისტემების არსებობას.

საბაზრო ეკონომიკის პირობებში ინოვაციების გარეშე არ არსებობს ხანგრძლივი და მძლავრი აღმავლობა. ინოვაცია და კრეატიულობა აუცილებელი პირობაა ქვეყნის მდგრადი ზრდისა და განვითარებისათვის. ინოვაციური პროექტების დაგეგმვა და ინოვაციის დანერგვა კითხვის მხრივ დაკავშირებულია დიდ ინვესტიციებთან, ამიტომ ინოვაციურ პროცესებში მარკეტინგთან ერთად მნიშვნელოვანი ადგილი დაიკავა ინვესტიციურმა კომპონენტმა. სათანადო მოცულობით ინვესტიციების გამოყოფის გარეშე ყოველგვარი ინოვაციური იდეა რაოდენ შთამბეჭდავიც არ უნდა იყოს იგი, განუხორციელებელ ოცნებად დარჩება.

ინოვაციებში ჩადებული ინვესტიციის ძირითადი მახასიათებელი რისკისა და შემოსავლის შეფარდება ხდება. რისკი ერთმნიშვნელოვნად მაღალია. რაც შეეხება შემოსავლიანობას, ინოვაციის დანერგვას შეუძლია დიდი მოგების მოტანა, მაგრამ სანყის ეტაპზე საჭიროა დიდი ინვესტიციები, ხოლო მოგების მიღება შეიძლება დროში გაიწილოს. სწორედ ამიტომ ინოვაციურ პროექტებში ინვესტიციების მოზიდვა გართულებულია დაბანდებათა გრძელვადიანი ხასიათისა და პირველ ეტაპზე უკუგების არარსებობის გამო, აგრეთვე იმის რისკით, რომ ეს ინვესტიციები

შეიძლება საერთოდ უშედეგო აღმოჩნდეს. სწორედ ეს არის მიზეზი იმისა, რომ ინვესტიციები ინოვაციებში უაღრესად აქტიუალური პრობლემაა, ამიტომაც ქვეყნის ინოვაციურ განვითარებაში უმეტესად სახელმწიფო უნდა ასრულებდეს მთავარ როლს. იგი თავად უნდა გვევლინებოდეს უმსხვილეს ინვესტორად ახალი ცოდნისა და ტექნოლოგიების დანერგვის მიზნით. სახელმწიფო ბიუჯეტიდან უნდა ხდებოდეს ეროვნული მნიშვნელობის მქონე პრიორიტეტული სფეროების დაფინანსება. მაგ: განათლება, თავდაცვა, ენერჯეტიკა, მედიცინა, ეკოლოგია და სხვა.

მიუხედავად იმისა, რომ ნებისმიერი ქვეყნის ეკონომიკური პოლიტიკის უმთავრესი მიზანია საკუთარი წარმოების აღორძინება, გარდამავალი ეკონომიკის ქვეყნებისთვის ეს შეუძლებელია უცხოური ინვესტიციების მოზიდვის გარეშე. სამწუხაროდ ამჟამად საქართველოსაც არ აქვს იმის ფუფუნება, რომ უცხოური კაპიტალის გარეშე უზრუნველყოფს ეკონომიკის წინსვლა, ამიტომ განსაკუთრებული მნიშვნელობა ენიჭება ხელსაყრელი საინვესტიციო გარემოს შექმნას. ინვესტიციები ხელს შეუწყობს ეროვნული ეკონომიკის ზრდის ტემპების დაჩქარებას. ნახალისებს როგორც ახალ ისე კრიზისში მყოფ საწარმოებს, უზრუნველყოფს ქვეყნის ინტეგრაციულ პროცესებში ჩართვას.

ეკონომიკის საბაზრო სისტემის, განსაკუთრებით გარდამავალი ეკონომიკის ქვეყნების მსოფლიო გამოცდილება ცხადყოფს, რომ ქვეყნის განვითარების სასურველი პარამეტრების უზრუნველყოფის, არსებული ეროვნული, სოციალურ-ეკონომიკური პრობლემების მოგვარების საქმეში ინვესტიციებს, რაციონალურ საინვესტიციო გარემოს და შესაბამისად ინვესტიციურ აქტიურობას არსებითი როლის შესრულება შეუძლია. პირდაპირი უცხოური ინვესტიციები ასოცირდება არა მარტო ფინანსური კაპიტალის შემოდინებასთან, არამედ განიხილება, როგორც ინსტრუმენტი, რომელსაც მიმღებ ქვეყანაში შემოაქვს ცოდნა, მართვის თანამედროვე პრაქტიკა, ხარისხის მახასიათებლები, ბრენდი, პროდუქციის მარკეტინგის საერთაშორისო არხები და ა.შ. რაც შესაბამისად, ხელს უწყობს მასპინძელი ქვეყნის გლობალური წარმოების ქსელში ინტეგრაციას, სოციალურ-ეკონომიკურ განვითარებას, ეფექტიანობის ამაღლებას, ეკონომიკურ ზრდას. ეს ყველაფერი კი ნელ-ნელა თავის დადებით ზეგავლენას მოახდენს მოსახლეობის ცხოვრების დონესა და ხარისხზე.

პირდაპირი უცხოური ინვესტიციები დამოუკიდებელი საქართველოს ისტორიაში თითქმის ყველა მთავრობის მთავარი სამოქმედო გეგმის მიხედვით ეკონომიკური ზრდის ერთ-ერთ მნიშვნელოვან ფაქტორად სახელდება, თუმცა დღემდე ვერ მოხერხდა სახელმწიფოს მიერ მიმზიდველი საინვესტიციო გარემოს შექმნა და შესაბამისად ქვეყნისთვის საჭირო ინვესტიციების მოზიდვა.

როგორც აღვნიშნეთ, უცხოური ინვესტიციები უაღრესად დადებით ზეგავლენას ახდენენ რეციფი-

ენტი ქვეყნის სოციალურ-ეკონომიკურ განვითარებაზე, თუმცა ინვესტირებისას უარყოფით შედეგებსაც შექმნება ადგილი, მაგრამ მთავარია იგი საზღვარგარეთული ინვესტიციების მოზიდვის პოლიტიკის ინსტრუმენტების სისტემის დახმარებით შევამციროთ და მაქსიმალურად გავზარდოთ პოზიტიური გავლენა ეკონომიკურ და სოციალურ განვითარებაზე ეკონომიკური უსაფრთხოების რისკის დონის გაზრდის გარეშე.

ასევე უცილებელია ქვეყანამ დაიცვას ის აუცილებელი ზღვარი, რომელიც გადის უცხოური ინვესტიციების მოზიდვასა და ადგილობრივი ბიზნესის განვითარების ხაზზე. საერთოდ ცნობილი ფაქტია, რომ უცხოელი ინვესტორ კაპიტალს არ დააბანდებს ისეთ ქვეყანაში, სადაც შიდა ინვესტიციური პრაქტიკა მოშლილია. გამომდინარე აქედან შეიძლება დავასკვნათ, რომ ინვესტიციური კრიზისის დაძლევის კატალიზატორად შეიძლება მივიჩნიოთ შიდა საინვესტიციო საქმიანობის გააქტიურება, გამოცოცხლება.

საინვესტიციო გარემო ხელსაყრელი უნდა იყოს არამარტო უცხოური ინვესტიციების მოზიდვისათვის, არამედ, შიდა კერძო ინვესტიციებისათვისაც. სახელმწიფომ უნდა უზრუნველყოს ორივე მხარის უფლებების დაცვა და ორივე მათგანისთვის საუკეთესო ხელსაყრელი ბიზნეს გარემოს შექმნა. სახელმწიფომ უნდა შეძლოს უცხოურ და ადგილობრივ ინვესტიციებს შორის იმ ბალანსის შენარჩუნება, რაც აუცილებელია ქვეყნის ეკონომიკური ზრდისათვის და ქვეყნის ეკონომიკური უსაფრთხოების შენარჩუნებისათვის. მას კი განაპირობებს სწორად შექმნილი და მუდმივად კონტროლირებადი საინვესტიციო გარემო, რომელიც ადაპტირებული უნდა იყოს როგორც ქვეყნის პოტენციალთან, ასევე გარე ფაქტორებთან.

საქართველოში არსებული საინვესტიციო რესურსების შეზღუდულობის პირობებში აუცილებელია ინვესტირების მიმართულებების ოპტიმალური შერჩევა. პრიორიტეტული მიმართულებების შერჩევა კი სახელმწიფო პოლიტიკის უმნიშვნელოვანესი მხარეა. რასაკვირველია პრიორიტეტი იმ დარგებმა უნდა მიიღონ, რომლებიც ქვეყნის ეკონომიკურ უსაფრთხოებას უზრუნველყოფენ და იმ სანარმოებმაც, რომლებსაც ქვეყნისათვის სტრატეგიული მნიშვნელობა აქვთ. როგორც ზემოთ აღვნიშნეთ აუცილებელია ინვესტირება ინოვაციებში, ვინაიდან სწორი ინოვაციური პოლიტიკა თანამედროვე ბიზნესის წარმატების საწინდარია.

ამრიგად, ყოველივე ზემოთ აღნიშნულიდან გამომდინარე შეიძლება შევაჯამოთ და ვთქვათ, რომ თემის აქტუალურობა გამომდინარეობს საქართველოს დღევანდელი ეკონომიკური ვითარებიდან. კერ-

ძოდ, საქართველო დღესდღეობით არის თითქმის კრიზისულ სიტუაციაში, ამიტომ საჭიროა სწრაფი და მოქნილი საინვესტიციო პოლიტიკის შემუშავება ინვესტიციების მოსაზიდად, განსაკუთრებით ინოვაციურ საქმიანობაში, რადგან სხვა ქვეყნების გამოცდილებამ აჩვენა, რომ ეკონომიკური კრიზისის დროს სწორედ ის სანარმოები აღწევენ წარმატებას, სადაც ინოვაციური საქმიანობა და ახალი პროდუქტის დანერგვა მართვის უწყვეტ პროცესს წარმოადგენს. დღესდღეობით საქართველოში შეზღუდული ფინანსური შესაძლებლობების პირობებში, კომპანიათა უმრავლესობა ძირითად ფინანსურ რესურსებს მიმართავს წარმოების მიმდინარე საჭიროებების დასაფინანსებლად და ნაკლებად აქვს შესაძლებლობა, რომ გამოიყენოს ისინი ინოვაციური პროექტების განხორციელებისათვის, ქართული კომპანიების მხოლოდ მცირე ნაწილი ახერხებს სიახლე შესთავაზოს მომხმარებლებს, დახვეწოს და გააუმჯობესოს არსებული პროდუქცია. მართალია, მაღალი ტექნოლოგიები, ინოვაციები, ტექნოლოგიური სტარტაპები და ა.შ. საქართველოს დღევანდელი რეალობისთვის არც ისე ორგანულია, მაგრამ მაშინ, როდესაც გლობალიზაცია ასე ყოველს მომცველი ხდება, საჭიროა დღესვე გადავდგათ ნაბიჯები მიმზიდველი საინვესტიციო-საინოვაციო საქმიანობის გააქტიურებისთვის, ვინაიდან ინვესტიციების დაბალი დონე, ინვესტიციურ-ინოვაციური პროცესების რეგიონული რეგულირების არ არსებობა შეიძლება მივაკუთვნოთ რეგიონის ეკონომიკის უსაფრთხოების განვითარების მაღალი ხარისხის ერთ-ერთ რისკ-ფაქტორს.

გამოყენებული ლიტერატურა:

1. ბესიკ ალადაშვილი - ეკონომიკური უსაფრთხოება (თეორია, მეთოდოლოგია, პრაქტიკა), (თბილისი 2011 წ.);
2. ა. აბრალავა-ეკონომიკისა და ბიზნესის გლობალურ-ინოვაციური პრობლემები (თბილისი-2014წ).
3. რევაზ შენგელია, ჟუჟუნა წიკლაური, ნათია შენგელია - ინვესტიციები და მათი როლი ტრანსფორმირებადი ეკონომიკის ქვეყნების განვითარებაში (თბილისი- 2013 წ.);
4. ლეო ჩიქავა — ინოვაციური ეკონომიკა (თბილისი-2006 წ.);
5. ჟურნალი “ეკონომიკა”-2016 წ - №5-6 (გვ. 16-28), №7-8 (გვ. 205-215);
6. ჟურნალი “ბიზნეს-ინჟინირინგი”- 2016 წ -№4 (გვ. 91-95);
7. <http://www.economy.ge>
8. <http://www.investinggeorgia.org>
9. <http://www.internet.ge>

INNOVATIONS AS AN INVESTMENT OBJECT

Vera Dzvelaia

PHD student Georgian Technical University

SUMMARY

Under the market economy, special importance is given to investments and a favorable investment environment. The main thing is to correctly select an investment object. In our century, when competition is very intense, it is necessary to invest in such areas that will bring profit to some sector of economy and, in general, the country. Intellectual capital is the main wealth of modern society. The ability of the economy to create and effectively utilize intellectual capital, increasingly determines the economic power of the nation and its welfare. Knowledge and storage. The activities related to the transfer and use acquire the first importance. In terms of high-tech production, Georgia is in the group of backward countries. A special role should be given to the knowledge, semo action and creativity of the new creation, which is the basis for the economic development of the country.

საკვანძო სიტყვები: ინვესტიციები, ინოვაციები, ადამიანი კაპიტალი, კონკურენტუნარიანობა, კრეატიული ადამიანი, უახლესი ტექნოლოგიები.

* * * *

საბაზრო ეკონომიკის პირობებში განსაკუთრებული მნიშვნელობა ენიჭება ინვესტიციებსა და ხელსაყრელი საინვესტიციო გარემოს შექმნას. მთავარია, სწორად შეირჩეს ინვესტირების ობიექტი და დაცული იყოს ყველა მხარის უფლება. ჩვენს საუკუნეში, როდესაც კონკურენცია ასე მძაფრია, აუცილებელია, ინვესტიციები ჩაიდოს ისეთ სფეროებში, რაც მოგებას მოუტანს ეკონომიკის ამა თუ იმ დარგს და, ზოგადად, ქვეყანას. დღეს ეკონომიკაში ფასეულია ხარისხი, ნოუ-ჰაუ, მონინავე ტექნოლოგიები, რითიც შესაძლებელია უპირატესობის მიღწევა. მსოფლიოს მრავალი განვითარებული ქვეყანა ემყარება ბიოტექნოლოგიების, ნანოტექნოლოგიების და ინფორმატიკის უახლეს მიღწევებს, რაც მას მსოფლიო ბაზარზე ლიდერის პოზიციაში აყენებს. სტრატეგიული კაპიტალი თანამედროვე საზოგადოებაში ძირითადი სიმდიდრეა, იგი განსაზღვრავს ეკონომიკური სისტემების კონკურენტუნარიანობას, გამოდის ზრდისა და განვითარების მთავარ რესურსად, რამდე-

ნადაც, თავიანთი უნიკალური ბუნების გამო, სწორედ არამატერიალური ხასიათის ფაქტორები განსაზღვრავენ სანარმოთა კონკურენტულ უპირატესობებს ბაზარზე. მისი მეშვეობით, ქვეყნის ეკონომიკა უფრო ინფორმაციატევადი, მაღალტექნოლოგიური და ინოვაციებზე ორიენტირებული ხდება.

ინოვაციების შექმნის პროცესში სახელმწიფოს მნიშვნელოვანი როლი აკისრია. მას შეუძლია და ვალდებულიცაა, ხელი შეუწყოს რისკიანი და მზარდი ინოვაციური პროცესების განხორციელებას. გარდა ამისა, სახელმწიფომ უნდა მოახერხოს ბიუჯეტის, სახელმწიფო ინვესტიციებისა და განვითარებაზე ორიენტირებული ბანკების საშუალებით გრძელვადიანი კაპიტალის მობილიზება ინოვაციების დასაფინანსებლად. სწორედ სახელმწიფოს შეუძლია საზოგადო სიკეთეზე ორიენტირებული ინვესტიციის პოლიტიკის გაძლიერება. მხოლოდ ასე იქნება შესაძლებელი გონივრული და ინოვაციური მდგრადი განვითარება და ზრდა.

თვითონ ტერმინი “ინოვაცია” ეკუთნის შუმპეტერს, მასში მეცნიერი გულისხმობდა ციკლური რყევების ურთიერთკავშირს, რაც ეფუძნებოდა ინოვაციებს (ქოქიაური, ინოვაციური ეკონომიკა).

კომპანიები წარმატების მისაღწევად ორიენტირებული არიან ინოვაციური პოლიტიკის განხორციელებაზე. თვალსაჩინოებისათვის მოვიყვანოთ საბანკო სისტემა. საბანკო ინოვაცია — ეს გახლავთ ახალი პროდუქტები და მომსახურება, რაც მაქსიმალურად მორგებულია მომხმარებლის საჭიროებებზე და მიმართულია შემოსავლების ზრდისკენ. ბანკები მუდმივად ცდილობენ, შექმნან ისეთი საბანკო პროდუქტი და ისეთი საბანკო მომსახურება შესთავაზონ მომხმარებელს, რაც გათვლილი იქნება ამ უკანასკნელის საჭიროების დაკმაყოფილებაზე და, შედეგად, გაზარდონ შემოსავლები და იყვენ პირველები. მაგალითისთვის განვიხილოთ “საქართველოს ბანკი” — ლიდერი საქართველოს საბანკო სივრცეში, მუდმივად ცვალებადი და ინოვაციებზე ორიენტირებული. თანამედროვე მსოფლიოს ფინანსური სამყარო წარმოუდგენელია ლონდონის საფონდო ბირჟის (London Stock Exchange, LSE) გარეშე. ნიუ-იორკისა და ტოკიოს საფონდო ბირჟებთან ერთად, ის გლობალური ეკონომიკის ცენტრი და ფასიანი ქაღალდების ერთ-ერთი ყველაზე მსხვილი ბაზარია, ლონდონის საფონდო ბირჟის გამოცდილება 300-ზე მეტ წელს ითვლის, საქართველოში კი მის შესახებ მასშტაბურად 2006 წელს ალაპარაკდნენ. 2006 წლის 29 ნოემბერს ბირჟაზე პირველი ქართული კომპანიის “საქა-

რთველოს ბანკის” აქციებით ვაჭრობა დაიწყო. ამავდროულად, სწორედ საქართველო აღმოჩნდა სამხრეთ კავკასიის პირველი ქვეყანა, რომლის სახელიც ლონდონის საფონდო ბირჟაზე გაისმა. ამით არა მარტო ერთი ბანკისთვის, არამედ ყველა ქართული კომპანიისთვის ახალი ისტორია დაიწყო.

ინვესტორებთან პირდაპირი კონტაქტების დამყარება და კაპიტალის ხელმისაწვდომობა საქართველოსა და მისი მსგავსი ქვეყნებისათვის ძალიან მნიშვნელოვანია. ჯონდონის საფონდო ბირჟაზე გასვლით და შემდეგ უკვე პრემიუმ ლისტინგში გადასვლით ბანკმა შეძლო, ინვესტორებისათვის თვალსაჩინო ყოფილიყო და მათ უკვე შესაძლებლობა ქონდათ, ინვესტირება არა მარტო “საქართველოს ბანკში”, არამედ მთლიანად ქართულ ეკონომიკაში მოეხდინათ. ჯონდონის საფონდო ბირჟაზე საქართველოს ბანკის არსებობა პრეცედენტს სხვა ქართული კომპანიებისთვისაც ქმნიდა და მათთვის ერთგვარ სტიმულს წარმოადგენდა. ინვესტორებმა უკვე იცოდნენ, რომ არსებობდა საქართველო. 2007 წელს საქართველოს ბანკში კიდევ ერთი ინოვაციური შეთავაზება შეიქმნა, რომელიც სრულიად ახალი სეგმენტისთვის — სტუდენტებისათვის იყო განკუთვნილი. ეროვნული გამოცდების დაწყებამდე საგამოფენო პავილიონს 2 ზონა მოეწყო: ერთი სტუდენტებს სასურველი დიზაინის “ბალი ქარდს” სთავაზობდა, რომელზეც საჩუქრად 10,5 ლარი იყო დარიცხული, მეორე ზონაში კი მათ მშობლებს სესხის აღება შეეძლოთ. დამტკიცების შემთხვევაში ბანკი თანხას პირდაპირ უნივერსიტეტს ურიცხავდა, რეგისტრაციის პროცესში ჩართულები და დასაქმებულებიც ასევე სტუდენტები იყვნენ, რომლებმაც წარმოუდგენლად მოკლე დროში შეძლეს სისტემის ათვისება. მათგან ბევრი შემდეგ ბანკშიც დასაქმდა. 2010 წელს საქართველოს ბანკში ინოვაციების შეთავაზებაზე უკვე იმ ადამიანებისთვის ფიქრობდნენ, ვისაც კარგი საკრედიტო ისტორია ქონდათ და ხელფასიც მათთან ერიცხებოდა. ხომ შეიძლებოდა, სესხის ასაღებად ასეთ მომხმარებლებს სერვის-ცენტრში მისვლითა და განაცხადის შევსებით დრო არ დაეკარგათ, სასურველი თანხა კი პირდაპირ ბანკომატის მეშვეობით გაეტანათ. ძოგს უცნაურად მოეჩვენა, თუმცა იურიდიულმა დეპარტამენტმა ინოვაციას მხარი დაუჭირა და ბაზარზე SMS სესხი გამოჩნდა. თანდათან მოხმარებლებმაც დაიჯერეს, რომ სესხის აღება პირდაპირ ბანკომატით იყო შესაძლებელი. საინფორმაციო ტექნოლოგიების ბიზნეს-პროცესების ოპტიმიზაციისათვის გამოყენებაც საქართველოში იმ დროიდან იწყება, როდესაც საბანკო სფეროში ინოვაციურ გადაწყვეტებს კარი ფართოდ გაუღო და პროცესის შემდგომ წინსვლაშიც მნიშვნელოვანი როლი ითამაშა. საქართველოს ბანკი ამ მხრივაც გამორჩეული იყო. ციფრულმა გარდატეხამ, რომელიც 2005 წლიდან დაიწყო, საბანკო მომსახურების მიღება

სრულიად ახლებურად, მსოფლიოს ნებისმიერი წერტილიდან ნებისმიერ დროს გახადა შესაძლებელი. იმ პერიოდში ინტერნეტმომხმარებლების რაოდენობა არც ისე ბევრი იყო და კომპიუტერული უნარებიც ნაკლებად განვითარებული გახლდათ. მაგრამ ადამიანებს აუცილებლად უნდა ენახათ და გამოეცადათ ის თანამედროვე შესაძლებლობები, რომლებიც საბანკო სერვისებს ტექნოლოგიების ერაში ქონდა. ჰპირველი ნაბიჯი ინტერნეტბანკი აღმოჩნდა. ბუნებრივია, ახლანდელთან შედარებით, მაშინ ამს ნაკლები შესაძლებლობები ქონდა, თუმცა მომხმარებლებს სწრაფ და მარტივ მომსახურებას სთავაზობდა, თანაც ისე, რომ ბანკის რესურსი არ იხარჯებოდა. სერვისით სარგებლობა მომხმარებლებმა ჯერ პასიურად დაიწყეს, მაგრამ თანდათან მათი რიცხვი გაიზარდა და დღეს უკვე ტრანზაქციების 40 %-ს ფიზიკური პირები სწორედ ინტერნეტბანკით ასრულებენ.

დროთა განმავლობაში მრავალფეროვანი ხდებოდა ინტერნეტბანკის ფუნქციებიც. 2008 წელს სისტემა, რომელიც ფიზიკური პირებისთვის იყო განკუთვნილი, განახლდა და სერვისების უფრო ფართო სპექტრი გააერთიანა. 2014 წელს EXPRESS BANK-ის მომხმარებლებისთვის შეიქმნა ინტერნეტბანკის ინოვაციური ვერსია, რომელიც შესაძლებლობას იძლეოდა, მომხმარებელს ინტერფეისი საკუთარ თავზე მოერგო.

საქართველოს ბანკის ციფრული მომსახურების განვითარებაში განსაკუთრებული როლი დამატებითი დისტანციური არხის — სწრაფი გადახდის აპარატის დანერგვამ ითამაშა. 2009 წელს სწორედ საქართველოს ბანკი იყო ის პირველი კომპანია, რომელმაც ამ მოწყობილობებში საბანკო სერვისების ინტეგრირება მოახდინა და, კომუნალურ გადასახადებთან ერთად, მომხმარებლებს ბარათზე თანხის შეტანის, საკრედიტო და სამგზავრო ბარათებზე ბალანსის შევსების შესაძლებლობა მისცა. სიახლემ სერვის-ცენტრებიც განტვირთა და ადამიანებსაც თვითმომსახურების მანამდე უცნობი უნარები ასწავლა. მოგვიანებით, რებრენდინგის შედეგად, აპარატები EXPRESS PAY-ის სახელის ქვეშ გაერთიანდა. თექნოლოგიურმა ბრენდებმა და მობილურ აპლიკაციაზე არსებულმა მზარდმა მოთხოვნამ ახალი პროდუქტის — მობილბანკის წარდგენა განაპირობა. დღესდღეობით საქართველოს საბანკო სფეროში ყველაზე მრავალმხრივი და ციფრული ბანკი საქართველოს ბანკია. ტექნოლოგიები ელვის უსწრაფესად იცვლება და ადამიანების ყოველდღიურ ცხოვრებაში კიდევ უფრო იჭრება.

საქართველოს ბანკის ინოვაციებზე საუბარი შორს წაგვიყვანს, ზოგადად ვიტყვი, რომ შეიქმნა მთელი ინფრასტრუქტურა, რასაც მოყვა სამგზავრო და საბანკო ბარათების გაერთიანება. ის იქცა უნივერსალურ, ყოველდღიურ სამომხმარებლო ბარათად, რომელიც ტრანსპორტშიც მუშაობდა, მარაზიამიც

და ბანკომატშიც. მეტრო, ავტობუსი, სამარშრუტო ტაქსი, ბანკი, მარკეტი — ყველაფერი ერთ ბარათში “მოთავსდა”.

დღეს საქართველოს ბანკის მომხმარებელია თითქმის ყველა თაობა. აქტიურად ინერგება ციფრული ტექნოლოგიები. დღევანდელი გადასახედიდან, საქართველოს ბანკმა ყველაზე პატარა, ერთი შეხედვით, უბრალო გადანყვეტილებებიც კი დიდი და მასშტაბური წინსვლის საფუძვლად აქცია. ამრიგად, ინოვაციები გახლავთ ის ძირითადი ფაქტორი, რაც აუცილებელია ისეთი პატარა ქვეყნის განვითარებისათვის, როგორც საქართველოა. ქვეყნის განვითარებისათვის აუცილებელია ინოვაციები, რომელსაც ქმნის მხოლოდ ადამიანი. ამიტომ ინოვაციური ეკონომისკი განვითარება უნდა გახდეს ქვეყნისთვის ძირითადი პრიორიტეტი. მხოლოდ ინტელექტუალური შრომის შედეგად იქმნება ინოვაციები. ამიტომაც ინვესტიციები სწორედ ადამიანში უნდა ჩაიდოს, რათა მოხდეს მისი დატრენინგება, ცოდნისა და კვალიფიკაციის ამაღლება და შემდეგ მისი ცოდნისა და უნარების გამოყენება ქვეყნის საკეთილდღეოდ.

ამიტომაც საჭიროა, დავსახოთ გზები ადამიანი კაპიტალის განვითარებისა და ეკონომიკაში მისი სწორად გამოყენებისათვის, შევიმუშავოთ სწორი საინვესტიციო-საინოვაციო პოლიტიკა და ჩვენი ნიშა ვიპოვოთ მსოფლიო გლობალიზაციის პირობებში.

გამოყენებული ლიტერატურა:

1. რევაზ შენგელია — კრეატიული ადამიანი, რგოორც თვითმზარდი ლირებულება, ჟ. ეკონომიკა, 2016, №5-6;
2. რევაზ შენგელია - ადამიანისეული კაპიტალი-ინვესტირების განსაკუთრებული სფერო და ქვეყნის კონკურენტუნარიანობის ამაღლების უმთავრესი რესურსი, ჟ. ეკონომიკა, 2016, № 7-8;
3. ლ. ქოქიაური, ნ. ქოქიაური — ინოვაციები, თბილისი, სტუ, 2015;
4. ქოქიაური — ინვესტიციების თეორიის გენეზისი, ჟ. საქართველოს ეკონომიკა, 2006, №7-8;
5. www.sb24.ge;
6. www.bankofgeorgia.ge

კონკურენციის ევოლუცია და კონკურენციის თანამედროვე პოლიტიკის კრიტიკოსები

ლაშა მგელაძე

საქართველოს ტექნიკური უნივერსიტეტის დოქტორანტი

ნაშრომი ეხება კონკურენციის თემატიკას, განხილულია კონკურენციის ევოლუციის/განვითარების ძირითადი ეტაპები. წარმოჩენილია ბაბილონის გოდოლის მშენებლობის მნიშვნელობა კონკურენციის ფორმირების ისტორიაში. შემოთავაზებულია, კონკურენციის მიმართულებით ახალი, „ჰარმონიული კონკურენტული ბრძოლის“ ფენომენი, როგორც კონკურენტული ევოლუციის ერთ-ერთი საფეხური (ავტორი გვთავაზობს ახალ ტერმინს და მიმართულებას, რომელსაც „ჰარმონიულ კონკურენტულ განვითარებას“ უწოდებს). წარმოდგენილია კონკურენციის თანამედროვე პოლიტიკის კრიტიკოსების მოსაზრებები და ავტორისეული დასკვნა საკითხთან მიმართებაში.

საკვანძო სიტყვები: კონკურენცია, ანტიმონოპოლიური რეგულირება, ანტიტრასტი, ანტიმონოპოლიური პოლიტიკის კრიტიკოსები, კონკურენციის ევოლუცია.

EVOLUTION OF COMPETITION AND CRITICS OF MODERN COMPETITION POLICY

The work deals with the competition topic and discusses the main stages of evolution / development of competition. It brings forward the significance of the construction of Babylon's Goddard in the history of formation of competition. It suggests the phenomenon of a new "harmonious competition" in terms of competition, as one of the stages of evolution of competition (the author suggests a new term and direction, which he names as "Harmonious Competitive Development"). The work presents the ideas of critics of modern competition policy and the author's conclusion regarding the topic

Keywords: Competition, Antimonopoly regulation, antitrust, critics of antimonopoly politics, Evolution of competition.

* * * *

რა არის კონკურენცია?! ალბათ, პასუხი ყველასთვის ნათელია! კონკურენციის გარეშე ვერ ვითარდება ეკონომიკა, ვერ მიისწრაფვის იგი სრულყოფისაკენ. უფრო მეტიც, ქვეყნებს შორის კონკურენციამ, კულტურებსა და ცივილიზაციებს შორის კონკურენციამ, ინდივიდებს, პირებს შორის კონკურენციამ და ა.შ. გამოიწვია ომები, რესურსების (მათ შორის ბუნებრივი რესურსების) დატაცების სურვილი/დატაცება, ერების დომინანტიად გადაქ-

ცევის სურვილი/გადაქცევა; სწორედ კონკურენციულ ბრძოლას შეენირა (გაქრა) ესა თუ ის ქვეყანა, კონკურენციულ ბრძოლაში განადგურდა მთელი რიგი ცივილიზაციები, და სწორედ კონკურენციულ ბრძოლაში გამარჯვების შედეგად გადარჩა და განვითარდა მთელი რიგი ერებისა. სწორედ კონკურენციული ბრძოლის შედეგად განვითარდა და დღევანდელი ფორმით ჩამოყალიბდა მსოფლიო.

საბოლოო ჯამში, კონკურენციას იმხელა დადებითი ეფექტი მოაქვს, რომ ხშირ შემთხვევაში, გახსნებადაც არ ღირს ამ ბრძოლას შენერული ინდივიდები, ერები, რესურსები, ეკოლოგიური გარემო და ა.შ. სწორედ კონკურენცია არისგადარჩევის ის ბუნებრივი პროცესი, რომელსაც მოაქვს, სუსტების დამარცხების და ძლიერების/ყოჩალების გამარჯვების ხარჯზე, სოციალურ-ეკონომიკური, კულტურული თუ ზნეობრივი/მორალური პროგრესი.

აქვე ჩნდება საფრთხე იმისა, რომ პროცესში ხელოვნური ჩარევის, კონკურენციული მდგომარეობის გაუმჯობესების კუთხით გადადგმული ხელოვნური ნაბიჯების შედეგად არ მივიღოთ უკუეფექტი, დავაზიანოთ კონკურენტული გარემო (მაგალითად, უფრო სუსტს არ მივცეთ განვითარების საშუალება უფრო ყოჩაღის/ძლიერის ხარჯზე; ძლიერის განვითარების შეფერხების ხარჯზე) და ხელი არ შევუშალოთ განვითარებას. ამიტომ, დიდი სიფრთხილე და დაკვირვებაა საჭირო სანამ კონკურენციის პოლიტიკის წარმართვისა და მასში ხელოვნურად ჩარევის თვალსაზრისით, მივიღებთ გადაწყვეტილებას.

შესაბამისად, ავტომტურად ჩნდება კითხვა მაინც როდის ჩაეყარა საფუძველი კონკურენციას? სად იღებს სათავეს იგი და რაში გამოიხატებოდა პირველი კონკურენციული ურთიერთობა (კონკურენციული ბრძოლა)? ჩვენი აზრით კონკურენციული ურთიერთობები დაიწყო იმ დროიდან როდესაც ადამიანი შეიქმნა დედამიწაზე. შექმნისთანავე იგი კონკურენციულ ბრძოლაში ჩაერთო ბუნებასთან, სამყაროსთან იმისთვის, რომ გადაერჩინა თავი. იგი ყველა, მის ხელთ არსებული, რესურსს, გონებრივს, ფიზიკურს თუ ბუნებრივს, იყენებდა იმისთვის, რომ გადარჩენილიყო ველური ბუნების წიაღში და განვითარებულიყო (თავისი თავი განვითარებინა) ისე, რომ ეცოცხლა რაც შეიძლება დიდხანს და ეცხოვრა კომფორტულად. სწორად ადამიანის სიცოცხლის ჩასახვის სათავეებთან დაიწყო კონკურენციული ბრძოლა და წარმოიშვა კონკურენცია, ჩვენი აზრით. აღნიშნულმა საკითხმა კიდევ უფრო მასშტაბური სახე ადამიანური მოდგმის გამრავლებასთან ერთად

მიიღო, თავდაპირველად, თუ ადამიანი ბუნებასთან კონკურენციულ ბრძოლაში იყო ჩართული, ადამიანიური მოდგმის გამრავლების შემდეგ უკვე საკითხმა უფრო ფართო მასშტაბებს მიაღწია და უკვე ადამიანები, არა მხოლოდ ბუნებებსა, არამედ ერთმანეთთან კონკურენციულ ბრძოლაში ჩაებნენ. ისინი ცდილობდნენ უპირატესობა მოეპოვებინათ, რადგან ჰქონოდათ უკეთესი პირობები: უკეთესი საცხოვრებელი; უკეთესი ადგილები, სადაც უფრო მსუყე ბევრი და მოსაპოვებლად იოლი საკვები იყო; თავისუფლად შესძლებოდათ ეცადათ გვერდით ყოლოდათ ის სანინალმდეგო სქესის არსება ვინც მოსწონდათ (თავისი სქესის სხვა ადამიანი არ შეუშლიდა მას ხელს ამა თუ იმ სანინალმდეგო სქესის არსებისათვის თავის მოწონებაში), უკეთესი ნივთები/ხელსაწყოები და ა.შ.

ამის შემდგომ, ჩვენი აზრით კონკურენციული ბრძოლა კიდევ უფრო გამწვავდა, რაც პირველი სახელმწიფოებრივი წარმონაქმნები, ადამიანთა დაჯგუფებები/ტომები შეიქმნა. ადამიანებს შორის კონკურენტულმა ბრძოლამ გამოიწვია ის რომ ზოგი უფრო გაძლიერდა და ზოგი დაიჩაგრა. შესაბამისად ადამიანებმა იმისთვის, რომ თავი უკეთ დაეცვათ და უპირატესობა მოეპოვებინათ სხვა ადამიანებსა თუ ადამიანთა ჯგუფზე, უკეთ გამკლავებოდნენ ბუნებასთან ჭიდილს, შემქნეს ნებაყოფლობითი გაერთიანებები და აირჩიეს (აირჩიეს და არა დანიშნეს) ტომის ხელმძღვანელი ბელადი. ჩვენი აზრით სწორედ ეს ფაქტი არის სახელმწიფოებრივი წარმონაქმნის (დღევანდელი სხელმწიფოების) პირველი ჩანასახი. ადამიანთა გაერთიანებებს შორის კონკურენციამ კიდევ უფრო განავითარა ადამიანთა მოდგმა. მათ დაიწყეს ფიქრი როგორც თავდაცვაზე, ისე საყოფაცხოვრებო პირობების გაუმჯობესებაზე, საკვების მოპოვების გაიოლებაზე და ა.შ. შესაბამისად, შეიძლება ითქვას, რომ, რაც უფრო მაღალ ხარისხში აღიწერა კონკურენციული ბრძოლა მით უფრო მაღალ საფეხურზე ექცეოდა ადამიანთა განვითარების დონე.

აქვე შეიძლება აღინიშნოს, კონკურენციული ბრძოლა საჭიროა არა იმიტომ, რომ ეს სამართლიანი პროცესია (როგორ შეიძლება სისტემა იყოს სამართლიანი, სადაც ერთის დაჩაგვრის/განადგურების ხარჯზე მეორე იღებს კეთილდროებას) არამედ იმიტომ, რომ კონკურენციას მოაქვს პროგრესი, იგი ხელს უწყობს ადამიანის, როგორც შემოქმედებითი ისე თავუსუფალი აზროვნების განვითარებას, მის ფიზიკურ გაძლიერებას, თვითშეგენების ზრდას (ეს არის ბინებრივი გადარჩევის უნივერსალური საშუალება). განვითარების გარკვეულ საფეხურზე მიღწევისას ადამიანის ინტელექტი იმდენად განვითარებულია, რომ იგი უკვე ფიქრობს სხვის კეთილდღეობაზე, ბუნებისდაცვაზე, სამყაროს სრულყოფისთვის ბრძოლაზე, საკუთარი თავის კიდევ უფრო განვითარებაზე. შესაბამისად, ადამიანი ცდილობს კონკურენციული ბრძოლა უფრო მაღალ

მორალურად გამართლებულ საფეხურზე აიყვანოს, რაც მაგილათად საკუთარი თავისა და მსოფლის სრულყოფისკენ სწრაფვაში გამოიხატება და არა სხვისი დაჩაგვრის ხარჯზე უპირატესობის მოპოვებაში. აღნიშნულ კონკურენციულ ბრძოლას, შეიძლება ვუნდოთ ბუნებასთან და ადამიანთა შორის ჰარმონიის მიღწევის საშუალებით კონკურენციული განვითარება (კონკურენციული განვითარება, რომელიც გამოიხატება გონების, აზრების, მეცნიერული მიდგომების ჭიდილში, შეჯიბრებითობაში) - **ჰარმონიული კონკურენტული ბრძოლა** [ანუ, ჩვენი აზრით, კონკურენციული ბრძოლა აუცილებლად მივა იმ ეტაპამდე, სადაც ადამიანი მიხვდება, რომ მისი მთავარი კონკურენტი არა სხვა ადამიანი, სანარმო ან სხვა რამ არის, არამედ მისი მთავარი კონკურენტი საკუთარი თავია. შესაბამისად, იმისთვის, რომ საკუთარი თავი სრულყოფილად (ეგოიზმს სძლიოს, კონკურენტულ ბრძოლაში დაამრაცხოს) აუცილებელია მას სხვა ადამიანები დაეხმაროს (სხვა ადამიანების, კომპანიების დახმარების გარეშე ვერ შეძლებს საკუთარი თავისა და კომპანიის სათანადოდ სრულყოფას/განვითარებას) და პირიქით]. მართალია აღნიშნული საკითხი სამსჯელოა/სადავოა და დღევანდელი გადმოსახედიდან, თეორიული უფროა ვიდრე პრაქტიკულად გამართლებული, მაგრამ ვფიქრობთ, რომ კონკურენტული ბრძოლა, მისი განვითარების გარკვეულ ეტაპზე აუცილებლად გადაიზრდება **ჰარმონიულ კონკურენტულ ბრძოლაში**.

ასევე, გვინდა ხაზი გავუსვათ შედეგ საკითხს - შედეგებს, რაც შეიძლება მოჰყვეს არასაკმარის კონკურენციას. ჩვენი აზრით, კონკურენტული ბრძოლის შემცირებაზე საუბრისას, არასაკმარისი/სუსტი კონკურენციის შედეგების განხილვისას მნიშვნელოვანი ყურადღება უნდა გამახვილდეს ბაბილონის გოდოლის მშენებლობის საკითხზე. ასევე, ბაბილონის გოდოლის მშენებლობა შეიძლება ჩაითვალოს კონკურენტული ბრძოლის ისტორიის მანძილზე ყველაზე უფრო დიდ სტიმულად, კონკურენციის განვითარების უდიდესი ბიძგის მიმცემად; გარდამტეხ სიტუაციად კონკურენციის განვითარების ისტორიაში. კერძოდ, ბაბილონის გოდოლის მშენებლობამდე ადამიანები ერთ ენაზე საუბრობდნენ. ადამიანთა მოდგმის სწრაფად გამრავლების შედეგად, მათ უფრო და უფრო მეტი მიწების ათვისება დაიწყეს და გადანყვიტეს იმისათვის რომ ერთმანეთი არ დაევიწყებინათ აღმართათ ისეთი გოდოლი, რომელიც ცას მისწვდებოდა და მათი აზრით, შესაძლებელს გახდიდა ღმერთამდე მისვლას.

აღნიშნული მშენებლობის დაწყება ჩვენი აზრით შეიძლება განვიხილოთ, როგორც ადამიანებს შორის არასაკმარისი კონკურენციის მაგალითი. ადამიანები იმდენად თვითკმაყოფილები გახდნენ (ამას ერთ ენაზე საუბარიც უწყობდა ხელს), იმდენად დაკარგეს განვითარებისა და უპირატესობის მოპოვების სურვილი, რომ გადანყვიტეს ღმერთამდე ასულიყვნენ

(მათი ერთადერთი მიუღწეველი სურვილი იყო გაღმერთება/ღმერთამდე ასვლა). თან, საინტერესოა ის ფაქტი, რომ ეს გადამწყვეტილება მიიღეს ყოველგვარი გააზრებისა და ანალიზის გარეშე. ყველას ჯეროდა, რომ გოდოლის მშენებლობით შეიძლებოდა ღმერთამდე ასულიყვნენ. ჩვენი აზრით, როგორც ზემოთ აღვნიშნეთ, ეს გამოწვეული იყო არასაკმარისი კონკურენციით. არავის არ ჰქონდა სტიმული, რომ დაფიქრებულიყო ხომ არ იყო ეს სულელური საქციელი და ამ პროცესში მონაწილეობის მიღებაზე უარი ეთქვა იმიტომ, რომ ეს რესურსების უაზრო ხარჯვა და არასწორი მიზანი იყო (აღნიშნულის გამოწვევი ერთ-ერთი უმთავრესი მიზანი სწორედ არასაკმარისი კონკურენცია იყო, ჩვენი აზრით).

ბაბილონის გოდოლის მშენებლობისას მოხდა მნიშვნელოვანი ფაქტი. ადამიანთა მოდგმის ეგოიზმით, ამპარტავნებითა და განდიდების მანიით განრისხებულმა ღმერთმა გადამწყვეტა სხვადასხვა ენაზე აელაპრაკებინა ადამიანები, რამაც ადამიანთა შორის გაუგებრობა და ურთიერთშეუთავსებლობა გამოიწვია. შედეგად ისინი გაიყარნენ და გაიფანტნენ მსოფლიოს სხვადასხვა მხარეს.

„გაფანტა იეჰოვამ ისინი მთელი დედამიწის ზურგზე და მიატოვეს მათ ქალაქის მშენებლობა. ამიტომაც ეწოდა მას ბაბილონი, რადგან იქ აურია იეჰოვამ მათ ენა, რომელზეც მთელ დედამიწაზე ლაპარაკობდნენ, და გაფანტა იეჰოვამ ისინი მთელი დედამიწის ზურგზე“ (დაბადება 11:8, 9).

ჩვენი აზრით სწორედ ზემოაღნიშნული მოვლენა უნდა ჩაითვალოს კონკურენციის ისტორიაში გარდამტეხ მოვლენად, რადგან ადამიანთა მოდგმის სხვადასხვა ენაზე ალაპარაკებამ, გარდა მათი გაფანტვისა, მკვეთრად გაამძაფრა მათ შორის კონკურენცია. სწორედ განსხვავებულ ენებზე ალაპარაკებამ მოახდინა კონკურენციის მკვეთრად გაძლიერება ადამიანთა შორის, რამაც სათავე დაუდო (შექმნა სტიმული) ადამიანთა მოდგმის შემდგომ განვითარებას.

უნდა აღინიშნოს, რომ მკვლევართა დიდი ნაწილის აზრით, კონკურენციის შესახებ პირველ ჩანაწერებს ვხვდებით რომის იმპერატორთა დეკრეტებში, რომლითაც ცალკეულ საქონელზე მტკიცე ფასები იყო დანესებული. მაგალითად იმპერატორ დიაკლიტიანეს დეკრეტი ფასებზე. ზოგადი ხასიათის პირველ ანტიმონოპოლიურ კანონად კი, რომელშიც თვით ტერმინი „მონოპოლია“ პირველად ნახსენები, ითვლება იმპერატორ ზენონის კონსტიტუცია ფასების შესახებ (483 წელი). ამ აქტში ნათქვამი იყო: „ჩვენ ვბრძანებთ, რომ ვერც ერთმა პირმა ვერ უნდა გაბედოს განახორციელოს მონოპოლია რომელიმე სახეობის ტანსაცმელზე ან თევზზე, ან რომელიმე სხვა საგანზე, რომელიც წარმოადგენს სურსათს ან განკუთვნილია სხვა გამოყენებისათვის“¹. [1]

1 სლავა ფეტელავა, კონკურენციის თეორია და ანტიმონოპოლიური რეგულირება საქართველოში - გამომცემლობა „ლოი“, 2007 წ. გვ. 13-14

კონკურენციის პოლიტიკის თანამედროვე სახით ჩამოყალიბებაში უდიდესი წვლილი შეიტანა „შერმანის“ აქტმა, რომელიც ამერიკის კონგრესმა მიიღო 1890 წელს. აღნიშნული აქტი არის ამერიკის შეერთებული შტატების პირველი კონკურენციის მარეგულირებელი (ანტირასტული) კანონი. მისი ინიციატორი იყო ჯონ შერმანი - სენატორი და რესპუბლიკური ფრაქციის ხელმძღვანელი ამერიკის სენატში. აქტის მიხედვით დანაშაულად ითვლება როგორც თავისფალი ვაჭრობის ხელის შეშლა, მონოპოლების შექმნა, ასევე გარიგებები კონკურენციის შეზღუდვის კუთხით. აქტი ავალდებულებს ფედერალურ პროკურორებს ზემოაღნიშნული ტიპის ქმედებები გამოცხადოს დანაშაულად და ითვალისწინებს როგორც ფულად ჯარიმას ასევე თავისუფლების აღკვეთას 10 წლამდე ვადით. შერმანის აქტი არ იყო მიმართული მონოპოლების როგორც ასეთის დასჯისკენ. იგი მიმართული იყო თავისუფალი ვაჭრობის შემზღუდავი ქმედებების გამოვლენა აღმოფხვრისკენ. ქმედება რომელიც განზრახ, მნიშვნელოვნად, ზღუდავდა თავსუფალ ვაჭრობას როგორც შტატებს შორის ასევე საერთაშორისო მასშტაბით იყო დასჯადი. მოგვიანებით 1914 წელს ამერიკის კონგრესის მიერ მიღებულ იქნა კლეიტონის აქტი. აქტის მიხედვით კიდევ უფრო დაზუსტდა შერმანის აქტით განსაზღვრული ანტირასტული ღონისძიებები კერძოდ: შეზღუდა ტრესტების/მონოპოლების საქმიანობა (აიკრძალა საფასო დისკრიმინაცია და საქონლის დიდი რაოდენობით გაყიდვის მიზნით არამართებული ღონისძიებები). ასევე, ტრესტების/მონოპოლების საქმიანობის კონტროლის მიზნით, აქტი ითვალისწინებდა ფედერალური სავაჭრო კომისიის შექმნას.

დღესიდღეისობით განასხვავებენ კონკურენციის ამერიკულ, ევროპულ და სხვა ტიპის (მაგალიტად ევროკავშირის, განვითარებადი ქვეყნების და ა.შ.) მოდელელებს. ამერიკულ მოდელი აგებულია „საბაზრო ძალის“ ხოლო ევროპული დომინირების ცნებებზე/საფუძველზე არსებობს კიდევ ევროკავშირის მოდელი. ძირითადი სხვაობა ამ ორა ცნებას შორის არის ის, რომ „საბაზრო ძალა“ გულისხმობს კომპანიის უნარს გავლენა მოახდინოზარზე ს ბაზარზე როგორც საფასო ისე ბაზარზე სხვა კომპანიის შესვლის კუთხით, ხოლო „დომინირება“ ბაზრის წილზეა ორიენტირებული. ის ეყრდნობა არა კომპანიის რეალურ ძალას (კონკურენტიურიანობას) არამედ მის წილს ბაზარზე (ბაზრის რა ნაწილს იკავებ კომპანია).

მეცნიერები ერთხმად თანხმდებიან, რომ თავისუფალი კონკურენციის არსებობას მოაქვს სიკეთე და იგი აუცილებელია არა მარტო ეკონომიკის, არამედ სოციალური და პოლიტიკური განვითარებისათვის. მიუხედავად აღნიშნულისა დღემდე აზრთა სხვადასხვაობაა კონკურენციის პოლიტიკის შემუშავებისა და წარმართვის მეთოდურ მიდგომებში. ერთნი ამტკიცებენ რომ სახელმწიფო მკაცრად

უნდა ერეოდეს ანტიტრასტულ რეგულირებაში, აკვირდებოდეს ბაზარს, სჯიდეს „არაკეთილსინდისიერ“ ეკონომიკურ აგენტებს, აკონტროლებდეს შერწყმებს, კარტელებს და ა.შ. (აღნიშნული მიდგომა უფრო პოპულარული და ფართოდ დანერგილია დღევანდელ მსოფლიოში) ხოლო მეორენი ფიქრობენ, რომ სახელმწიფოს მხრიდან აღნიშნული საკითხის რეგულირებას უკუეფექტი მოაქვს და ხელს კი არ უწყობს თავისუფალი ბაზარის განვითარებას არამედ ზღუდავს მას. ისინი ფიქრობენ, რომ „უხილავი ხელი“, თუ სახელმწიფო ეკონომიკურ თამაშებში არ ჩაერთვება (ან მისი როლი ძალიან მცირე იქნება), თვითონ დაარეგულირებს ბაზარს და შექმნის განვითარებისათვის საჭირო/სათანადო სტიმულს.

თანამედროვე კონკურენციის პოლიტიკას აკრიტიკებენ შემდეგი ცნობილი ეკონომისტები, მეცნიერები და საზოგადო მოღვაწეები: **ტომას დილორენცო², ჯორჯ სტიგლერი³, სენფორ გორდონი⁴. ფრიდრიხ ჰაიეკი⁵, ალან გრინსპენი⁶, რონალდ ჰარი კოიზი⁷, მილტონ ფრიდმანი⁸, როტბარდ მიურეი⁹, აინ რენდი¹⁰, დომინიკ არმენტანო¹¹, კარლ მარქსი¹², ილია ჭავჭავაძე¹³, კახა ბენდუქიძე¹⁴, გია ჯანდიერი¹⁵, პაატა შემელიძე¹⁶ და ა.შ.** კონკურენციის რეგულირების თანამედროვე პოლიტიკის მონინალმდეგეთა მოსარებების შეჯამების შედეგად შეიძლება ითქვას:

1. ანტიმონოპოლიურ რეგულირებას მოაქვს უკუეფექტი იგი ხელს უშლის კონკურენციას; 2. ანტიმონოპოლიური რეგულირება შექმნილია იმისათვის, რომ სახელმწიფომ მარნუხებში (კონტროლქვეშ) მოაქციოს ბიზნესი და მართოს; 3. შერმანის აქტის შექმნის დროს არანაირი მიზეზი არ არსებობდა ბაზარზე კონკურენციის სახელმწიფოს მხრიდან რეგულირების შემოსაღებად (არც მერე. მოყვანილი აქვთ იმ დროინდელი და შემდგომი 10 წლის ეკონომიკური მაჩვენებლები და აღწერილი აქვთ სიატუაცია); 4. ანტიმონოპოლიური რეგულირება საშუალებას აძლევს სახელმწიფოს, რომ გაამართლოს თავისი არასწორი ეკონომიკური პოლიტიკა (წარუმატებლობა) და თავი გაასალოს კონკურენციის დამცველად; 5. ანტიმონოპოლიური კანონმდებლობა ბუნდოვანია და წინასწარ ვერ განსაზღვრავს დაარღვიე თუ არა კანონი. ეს კი ხელს უშლის პროგრესს (შიშით ვერ ავითარებ ბიზნესს). შესაბამისად იგი ინვესტ დაბნეულობას და აფერხებს როგორც კონკურენციის ისე ბიზნესის განვითარებას.

განსხვავებული შეხედულება აქვს კარლ მარქსს. მისი ნაშრომიდან/ნიგნიდან „კაპიტალი“, ჩვენი აზრით, შეიძლება შემდეგი დასკვნის გამოტანა. მარქსი ამბობს, რომ კაპიტალიზმი/კონკურენცია ხელს უწყობს რესურსების ფლანგვას, ფუჭად ხარჯვას. აუცილებელია, ეკონომიკა იმართებოდეს ცენტრალურად/გეგმიურად (ხელისუფლების მიერ), რათა არ მოხდეს რესურსების ფუჭად, უმიზნოდ ხარჯვა.

ჩვენ ამ ეტაპზე თავს შევიკავებთ მტკიცებითი ფორმით ჩვენი მოსაზრებების წარმოდგენისაგან,

ფესტის პირველ თავში, რომელიც 1848 წელს გამოქვეყნდა:

13 ილია ჭავჭავაძე -ქართველი მწერალი, პოეტი, პუბლიცისტი, პოლიტიკური და საზოგადო მოღვაწე, საქართველოს ეროვნულ-განმათავისუფლებელი მოძრაობის ლიდერი. ქართული მართლმადიდებელი სამოციქულო ეკლესიის მიერ ილია ჭავჭავაძე მერაცხულია წმინდანად, სახელით წმინდა ილია მართალი

14 კახა ბენდუქიძე - ბიოლოგიის დოქტორი, საქართველოს ეკონომიკის მინისტრი 2004 წ.; საქართველოს სახელმწიფო მინისტრი რეფორმების კოორდინაციის საკითხებში 2004-2007 წლებში; თბილისის თავისუფალი უნივერსიტეტისა და საქართველოს აგრარული უნივერსიტეტის სამეთვალყურეო საბჭოს თავმჯდომარე. საქველმოქმედო ორგანიზაცია ცოდნის ფონდის დამფუძნებელი 2007 წ. მის სახელს უკავშირდება ფართომასშტაბიანი რეფორმების გატარება ქვეყანაში როგორც ეკონომიკის, ისე სოციალური, საჯარო სამსახურის სისტემის დახვეწის, ენერგეტიკის, დერეგულირებისა და სხვა მიმართულებებით.

15 გია ჯანდიერი - ეკონომისტი, "ახალი ეკონომიკური სკოლა - საქართველოს" ვიცე-პრეზიდენტი

16 პაატა შემელიძე - ეკონომიკის ექსპერტი, „ახალი ეკონომიკური სკოლა- საქართველოს“ პრეზიდენტი

2 ტომას ჯეიმს დილორენცო - ამერიკელი ეკონომისტი, ავსტრიული ეკონომიკური სკოლის მიმდევარი; მერილენდის უნივერსიტეტის პროფესორი

3 სტიგლერ ჯორჯი - ამერიკელი ეკონომისტი, ნობელის პრემიის ლაურეატი 1982 წელს. პრემია მიიღო სამრეწველო სტრუქტურების, ბაზრების ფუქციონირების, სახელმწიფო რეგულირების მიზეზებისა და შედეგების კვლევის ინოვაციური მეთოდის შემუშავებისათვის.

4 სენფორ გორდონი - ნიუ-იორკის უნივერსიტეტის პროფესორი, ნიუ-იორკის უნივერსიტეტის პოლიტიკის დეპარტამენტის დირექტორი

5 ფრიდრიხ ჰაიეკი - ავსტრიელი ფილოსოფოსი და ეკონომისტი, ახალი ავსტრიული სკოლის წარმომადგენელი. ნობელის პრემიის ლაურეატი ეკონომიკაში 1974 წ.

6 ალან გრინსპენი - ამერიკელი ეკონომისტი; ამერიკის ფედერალური სარეზერვო სისტემის მართვის საბჭოს თავმჯდომარე 18 წლის მანძილზე (1987-2006)

7 რონალდ კოიზი - ამერიკელი ეკონომისტი, ნობელის პრემიის ლაურეატი ეკონომიკაში (1991 წელს),

8 მილტონ ფრიდმანი - ამერიკელი ეკონომისტი, ნობელის პრემიის ლაურეატი ეკონომიკაში (1976 წელს). ჩიკაგოს ეკონომიკის სკოლის წარმომადგენელი

9 მიურეი ნიუტონ როდბარდი - ამერიკელი ეკონომისტი, ავსტრიის ეკონომიკის სკოლის წარმომადგენელი

10 აინ რენდი - ამერიკელი მწერალი, ფილოსოფოსი, დრამატურგი და სცენარისტი (წარმოუშვებთ ებრაელი, დაბადებული რუსეთში). მისი ყველაზე პოპულარული რომენები/ბესცელერებია: „წყაროსთავი“ და „მხარგამოლილი ატლანტა“.

11 დომინიკ ტ. არმენტანო - ამერიკელი ეკონომისტი, ეკონომიკის დოქტორი, ჰარტფორდის (ამერიკა) უნივერსიტეტის საპატიო პროფესორი.

12 კარლ ჰაინრიხ მარქსი -გერმანელი ფილოსოფოსი, ეკონომისტი, ისტორიკოსი, პოლიტიკური თეორეტიკოსი, სოციოლოგი, კომუნისტი და რევოლუციონერი, რომლის იდეებსაც ეფუძნება თანამედროვე კომუნისტი. მარქსმა შეაჯამა თავისი მიდგომა კომუნისტური პარტიის მანი-

რადგან ჯერ არ განგვიხილია ანტიმონოპოლიური რეგულირების მომხრე მეცნიერთა აზრი. ზოგადად კი ვიტყვი:

1. ისევე როგორც ნაშრომში წარმოდგენილი პირების უმრავლესობას, შერწყმები, კარტელური გარიგებები და ა.შ. მიგვაჩნია კონკურენტული ბრძოლის ბუნებრივ ნაწილად და სულ მცირე დომინირებული მდგომარეობის მიღწევამდე, ამ კუთხით, კომპანიები არ უნდა რეგულირდებოდეს. ვფიქრობთ, ყველაზე უკიდურეს შემთხვევაში, აღნიშნული კუთხით რეგულირება უნდა ვრცელდებოდეს მხოლოდ დომინირებული მდგომარეობის მქონე ეკონომიკურ აგენტებზე. ისიც მინიმალურ, გარდაუვლად აუცილებელ შემთხვევაში. საკითხის განხილვა უნდა ხდებოდეს მხოლოდ მაშინ, როცა პირი მიმართავს საჩივრით შესაბამის მარეგულირებელ ორგანოს.

2. ვფიქრობთ, რომ ბაზარზე დომინირებული მდგომარეობის მიღწევისა და ამ მდგომარეობის დიდი ხნით შენარჩუნების ძირითადი ხელშემწყობი არის სახელმწიფო ჩინოვნიკების მხრიდან ლობიზმი, სპეციალური შეღავათები ეკონომიკის რომელიმე დარგისა თუ კომპანიებისათვის სახელმწიფოს მხრიდან და სხვა მსგავსი ხელშემწყობი ფაქტორების არსებობა. შესაბამისად, კონკურენციის მარეგულირებელი უწყების ძირითადი საქმიანობა სწორედ სახელმწიფო გადაწყვეტილებებისა და ნორმატიული ბაზის კონკურენციის კუთხით მონიტორინგი უნდა იყოს.

3. კონკურენციის სახელმწიფო რეგულირება უნდა წარიმართოს ლიბერალური მიდგომების პრინციპით, რადგან, როგორც ზემოთ აღვნიშნეთ, ჩვენი ქვეყნის ეკონომიკისთვის (განვითარებადი ეკონომიკისთვის) ყოველმა არასწორად გადაგმულმა ნაბიჯმა შეიძლება უკიდურესად ნეგატიურად იმოქმედოს (ის, რაც ძლიერი/განვითარებული ეკონომიკისთვის არსებითად შემაფერხებელი არ არის შეიძლება დიდ დალად იქცეს განვითარებადი ეკონომიკისათვის, რომლის გამოსწორებას წლები დასჭირდება). შესაბამისად, ვფიქრობთ, რომ კოკურენციის დაცვის თვალსაზრისით, ზედმეტი რეგულირების მექანიზმების შემოღება მოგვცემს უკუეფექტს და შეაფერხებს ეკონომიკის განვითარებას.

ზემოაღნიშნულიდან გამომდინარე, ჩვენ განვაგრძობთ კვლევას და განვიხილავთ კონკურენციის პოლიტიკის მომხრეთა მოსაზრებებს. აღნიშნული საშუალებას მოგვცემს უფრო ობიექტურად ვიმსჯელოთ სისტემის რეგულირების აკარგანობაზე და შევიმუშაოთ უფრო ფართო და ეფექტიანი რეკომენდაციები (გამოვიტანოთ სწორი დასკვნები).

ბამოყენებული ლიტერატურა

1. სლავა ფეტელავა, „კონკურენციის თეორია და ანტიმონოპოლიური რეგულირება საქართველოში“ - გამომცემლობა „ლოი“, 2007 წ.
2. ტომას დილორენცო, „ანტიმონოპოლიური რეგულირების წარმოშობა: რიტორიკა და რეალობა“ ჟურნალი „Eкономическая Политика“ #3, 2017 წ.
3. ალან გრინსპენი „ანტიმონოპოლიური რეგულირება“ ჟურნალი „Eкономическая Политика“ #3, 2017 წ.
4. კარლ მარქსი, „კაპიტალი-პოლიტიკური ეკონომიის კრიტიკა“ საქართველოს სსრ სახელმწიფო გამომცემლობა 1954 წ.
5. ზაურ თეთრუაშვილი - „ილია ჭავჭავაძე: ჩვენი საქმე საქართველოს ხალხის ცხოვრებაა, მისი გამჯობინება ჩვენი პირველი დაუკანასკნელი სურვილია“ ნიგნი I, გორი 2011 წ.
6. ზაურ თეთრუაშვილი - „ილია ჭავჭავაძე: ჩვენი საქმე საქართველოს ხალხის ცხოვრებაა, მისი გამჯობინება ჩვენი პირველი დაუკანასკნელი სურვილია“ ნიგნი II, გორი 2012-2014 წწ.
7. ვლადიმირ ფედორინი - „გზა თავისუფლებისაკენ - საუბრები კახა ბენდუქიძესთან“, თავისუფალი და აგრარული უნივერსიტეტების გამომცემლობა, თბილისი 2016 წ.
8. როტბარდ მიურეი „Власть и рынок: государство и экономика“-2002 წ.
9. დომინიკ არმენტანო „антитраст против конкуренции“ - 2005 წ.
10. აინ რენდი „დიდი ბიზნესი - ამერიკული საზოგადოების დევნილი უმცირესობა“ ჟურნალი „Неприкосновенный запас“ 2001, 1(15)
11. ილია ჭავჭავაძე - „კახეთის სოფლის მეურნეთა კავშირი“, 1895 წ. 4 ნომბერი
12. ილია ჭავჭავაძე - „სატამოყნო პოლიტიკა ევროპაში, ფრიტრედერობა და პროტექციონობა“, 1887 წ. 10 ივნისი
13. ილია ჭავჭავაძე - „შინაური მიმოხილვა“. 1882 წ. ნომბერი
14. გია ჯანდიერი - „რა უნდა გააკეთოს მთავრობამ ეკონომიკური ზრდის დასაჩქარებლად“, ჟურნალი ტაბულა, 2013 წ. ოქტომბერი, #130
15. გია ჯანდიერი - „ანტი-TRUST“, საქართველო. თავისუფლების ბიბლიოთეკა, კრებული VI. „თავისუფლების მოაზროვნეები“ 2015 წ. ოქტომბერი. <https://burusi.wordpress.com/2010/12/05/jandieri/>
16. <http://gtmarket.ru/laboratory/expertize/3317>
17. http://professorgeradin.blogs.com/professor_geradins_weblog/2005/03/funnyinterestin.html
18. https://royallib.com/read/rotbard_myurrey/vlast_i_rinok_gosudarstvo_i_ekonomika.html#0

მცირე და საშუალო ბიზნესის განვითარების ტენდენციები საქართველოში და მისი ხელშეწყობის პრაქტიკა

გიორგი ავალიანი
სტუდენტ-დოქტორანტი

სტატიაში განხილულია ქვეყნის განვითარებისათვის ერთერთი უმნიშვნელოვანესი თემა: მცირე და საშუალო ბიზნესის როლი ეკონომიკის განვითარებაში და მისი სრულყოფის გზები. სტატიაში მიმოხილულია ქვეყანაში არსებული მდგომარეობა ბცირე და საშუალო ბიზნესის განვითარების კუთხით, შეფასებულია მისი დადებითი და უარყოფითი მხარეები და წარმოდგენილია ავტორისეული ხედვა მათი სრულყოფისათვის. გაუღერებულია ისეთი მიმართულებები და რეფორმები, რომლებიც მკვეთრად შეცვლის და ხელს შეუწყობს სისტემის ნახტომისებურ განვითარებას.

ძირითადი აქცენტი გაკეთებულია შემდეგზე: მცირე და საშუალო ბიზნესის რაიმე სპეციფიკური და ექსკლუზიური შეღავათები ძირითადად უკუეფეტს იძლევა სისტემის ეფექტიანად განვითარების კუთხით, უმჯობესია შეიქმნას ეკონომიკის განვითარებისათვის მიმზიდველი/ეფექტური გარემო. (სტატიაში მითითებულია რეფორმების მიმართულებები აღნიშნული კუთხით) აღნიშნული გარემოთავის მხრივ ხელს შეუწყობს მცირე და საშუალო ბიზნესის განვითარებას.

საკვანძო სიტყვები: მცირე და საშუალო ბიზნესი: ეკონომიკური გარემო, ფინანსური გარემო, რეფორმები, ფინანსური რესურსები.

SMALL AND MEDIUM BUSINESS DEVELOPMENT RATES IN GEORGIA AND ITS PROMOTION PRACTICE

The article discusses one of the most important issues for the development of the country: the role of small and medium business in the development of economics and its ways of perfection. The article reviews the current situation in the country, the lowest and lowest in the development of the medium business, its advantages and disadvantages are estimated and the author's vision for their perfection is presented. The directions and reforms that have been significantly altered will contribute to a systematic development of the system.

The main focus is on the following: Some specific and exclusive benefits of small and medium business are mainly reverse in terms of efficient development of the system, it is best to create an attractive / efficient environment for the development of the economy. (The article refers to the directions of reforms in this respect). This environment will support development of SMEs.

* * * *

საქართველოს დამოუკიდებლობის მიღების დღიდან ფართო განსჯისა და დისკუსიის საგანია, თუ როგორ უნდა განვითარდეს ქვეყნის ეკონომიკა, როგორ უნდა იყოს მოწყობილი მისი კანონმდებლობა როგორც ეკონომიკური, ისე საჯარო და სოციალური თვალსაზრისით(რა პრინციპებს უნდა მოერგოს კანონმდებლობა, რა პრინციპებზე უნდა აიგოს). აღნიშნულის ფონზე განსაკუთრებით აქტუალურია მცირე და საშუალო ბიზნესის განვითარების საკითხი. ის, რომ მცირე და საშუალო ბიზნესს დიდი როლი ეკისრება ქვეყნის ეკონომიკის განვითარების გზაზე და ძლიერი მცირე და საშუალო ბიზნესს სექტორი ქვეყნის ეკონომიკის მდგრადად განვითარების საწინდარია - ნათელია. აღნიშნულთან დაკავშირებით შეიძლება ითქვას, რომ კონსესუსიც არსებობს საზოგადოებაში (როგორც სამეცნიერო, ისე პოლიტიკურ თუ სხვადასხვა საზოგადოებრივ წრეებში). შესაბამისად აქტუალობას არ კარგავს მცირე და საშუალო ბიზნესის განვითარების ხედვების შემუშავებისა და აღნიშნულ თემაზე მსჯელობის საკითხი.

ჩვენი აზრით, სანამ საკითხის მიმოხილვასა და დარგის გაუმჯობესებაზე ფიქრს დავინყებთ (არა მარტო მცირე და საშუალო ბიზნესის განვითარების, არამედ ქვეყნის განვითარებასთან დაკავშირებულ სხვა საკითხებზე) აუცილებლად უნდა იქნას შეფასებული არსებული სიტუაცია და მკაფიოდ ჩამოყალიბდეს მთავარი მიზანი. ანუ კონკრეტულად ჩამოყალიბებული და გააზრებული მიზანი, თუ რას, როგორ და რა დროში უნდა მიაღწიოს ქვეყანამ. მას შემდეგ როცა გვეცოდინება რა და როგორ გვინდა, შესაძლებელი გახდება კონკრეტულად და მკაფიოდ განვასაზღვროთ სხვადასხვა დარგისა თუ მიმართულების გეგმები და განვასაზღვროთ ისინი (გვექნება, გამოსადეგი, პრაქტიკულად გააზრებული და შესრულებადი, კონკრეტული შედეგის მომტანი გეგმები). ანუ, ის რომ გვჭირდება ძლიერი მცირე და საშუალო ბიზნესის სეგმენტი არის სურვილი და ამ სურვილის შესასრულებლად შეიძლება ათასი არაეფექტური რამ („სისულელე“) გაკეთდეს, რომელიც საერთო ჯამში უკუეფეტს მოიტანს. მაგრამ, როცა გააზრებული გაქვს რას გინდა მიაღწიო და ამ მიზნის შესრულებისთვის რა არის აუცილებელი პირობა (საბოლოოდ რა, როგორ და რა დროში გინდა გააკეთო), მაშინ უკვე სურვილები პრაქტიკულ ქმედებებად იქცევა და შეცდომის დაშვების შანსი მცირდება.

ზემაღნიშნულიდან გამომდინარე განვსაზღ-

ვროთ ის, თუ რა გვინდა. **პირველ რიგში რაც უნდა იყოს - მიზანი** და რომელი მიზნის მიღწევაზეც უნდა „გვექონდეს სწორება“ ჩვენი აზრით არის ის, რომ გვექონდეს განვითარებული ევროპული ქვეყნების დონის ეკონომიკური და სოციალური მდგომარეობა. **მეორე რაზეც უნდა დავფიქრდეთ არის ის, რომ რამდენ ხანში უნდა მივაღწიოთ ამას.** ანუ ჩვენ თუ გვინდა რომ ვიყოთ ევროპული ქვეყნების მდინარი სახელმწიფო, მაგრამ არ გვაქვს გააზრებული რა დროში უნდა მივაღწიოთ ამას, ანუ მივეყვებით დინებას და ველოდებით უბრალოდ შესაფერის დროს და სიტუაციას და პარალელურად ვფიქრობთ რომ გვეჭირდება ძლიერი მცირე და საშუალო ბიზნესი ქვეყანაში, ასევე ვფიქრობთ (გაუაზრებლად) რომ ევროპული ქვეყნების მდინარი შეიძლება გავხედოთ 50 ან 100 ან სულაც 150 წელიწადში. შეიძლება ითქვას, რომ ათას ნაბიჯს გადავდგამთ მცირე და საშუალო ბიზნესის დახმარების მიზნით და მიზანს მაინც ვერ მივაღწევთ. **მესამე რაზეც უნდა დავფიქრდეთ არის ის, რომ რა გვეჭირდება, რომ შესაძლებლად უმცირეს დროში გავხედოთ ევროპული დონის ქვეყანა.** ანუ ევროპული ქვეყნებმა ხომ არ შეწყვიტეს განვითარება - ისინი ვითარდებიან, შესაბამისად ჩვენ უნდა განვითარდეთ იმაზე უფრო სწრაფად ვიდრე ისინი ვითარდებიან, რომ რაღაც დროის შემდეგ დავენიოთ მათ და გავუსწროთ კიდევ (მართალია ცნობილი ლოზუნგით „დავენით და გავუსწროთ ამერიკის შეერთებულ შტატებს“ ჟღერს მაგრამ ჩვენი აზრით აღნიშნული მიმართულებით დაფიქრება უაღრესად საჭიროა). შესაბამისად, უნდა დავფიქრდეთ რა არის საჭირო ამისთვის, ანუ მინიმუმ რა კრიტერიუმს უნდა ვაკმაყოფილებდეთ რომ დავენიოთ ევროპული ქვეყნების განვითარების დონეს და გავასწროთ მათ. **მეოთხე, უკვე უნდა დავფიქრდეთ იმაზე, რა უნდა გავაკეთოთ კონკრეტულად რომ დავაკმაყოფილოთ დადგენილი კრიტერიუმი.** ჩვენი აზრით, საკითხებისადმი აღნიშნული სქემით მიდგომას მინიმუმადე დაყავს სურვილები და წინა პლანზე რეალურად საჭირო პრაგმატული ღონისძიებები გამოდის.

ეხლა საკითხი ავხსნათ პრაქტიკულად, როგორც ზემოთ აღნიშნეთ ჩვენ გვეჭირდება სწრაფი სოციალურ-ეკონომიკური განვითარება. სულ მცირე უნდა მივიდეთ ევროპაში დღეს არსებულ განვითარების დონემდე. იმისათვის რომ მივიდეთ ევროპაში დღეს არსებული განვითარების დონემდე გვეჭირდება ევროპაზე უფრო სწრაფი ეკონომიკური ზრდა რათა ნელ ნელა დავენიოთ მივიდეთ მათ განვითარების დღევანდელ დონემდე და შემდეგ გავასწროთ მას განვითარების დონით.

საქართველოს მშპ ერთ სუ მოსახლეზე შეადგენს 4067 აშშ დოლარს. მსოფლიო ეკონომიკა წელიწადში იზრდება დაახლოებით 5%-ით. ანუ ჩვენი ქვეყნის ეკონომიკა უნდა იზრდებოდეს 5%-ზე მეტით. აქვე ჩნდება კითხვა რამდენი პროცენტით უნდა გაიზარდოს ყოველწლიურად ქვეყნის ეკონომიკა? რამდენ პროცენტია ზრდა რეალური და პრაგმა-

ტულად გამართლებული მიზნის მისაღწევად? ორ ციფრიათი 10%-იანი ეკონომიკური ზრდით 24 წელში ვიქნებით დღევანდელი შვეიცარიის დონეზე, ხოლო 26 წელში ვიქნებით დღევანდელ სინგაპურზე უფრო მდიდრები¹. ზემოთ უკვე ვთქვით რომ 12%-იანი ზრდის შემთხვევაში 30 წელში ვიქნებით მსოფლიოს ნამყვანი ქვეყანა სოციალურ-ეკონომიკური მდგომარეობით.

ზემოაღნიშნულიდან გამომდინარე პასუხი მართალია, ქვეყნის ყველა ეკონომიკური აქტივობა პროგრამა უნდა იყოს მიმართული იმისკენ, რომ მივაღწიოთ და ათწლეულების მანძილზე შევინარჩუნოთ ქვეყნის ყოველწლიური ეკონომიკური ზრდის ორ ციფრიათი (სულ მცირე 10%) მაჩვენებელი.

შესაბამისად, უკვე საკითხი ის კი არ იქნება გავატაროთ თუ არა პროტექციონისტური პოლიტიკა მცირე და საშუალო ბიზნესის განვითარების კუთხით, არამედ საკითხისადმი მიდგომა შეიცვლება და შემდეგ ფორმას მიიღებს: მოგვცემს თუ არა მცირე და საშუალო ბიზნესის მხარდაჭერი პროექტი ორ ციფრიათი ეკონომიკურ ზრდას მოკლე პერიოდში. საკითხის ასე დაყენების შემთხვევაში შეიძლება აღმოჩნდეს, რომ სულაც არ არის საჭირო რაიმე ექსკლუზიური პროტექციონისტური პოლიტიკის გატარება მცირე და საშუალო ბიზნესის ხელშეწყობის კუთხით. უფრო მეტიც, შესაძლებელია საჭირო გახდეს (დიდი ალბათობით ესეც იქნება) ზოგადად არა კონკრეტული ეკონომიკური სეგმენტისთვის არამედ მთელი ეკონომიკისთვის მიმზიდველი საინვესტიციო/ეკონომიკური პირობების განსაზღვრა რომ სწრაფად მივიდეთ აუცილებელი კრიტერიუმის დაკმაყოფილებამდე. ასევე საკითხისადმი ზემოაღნიშნული მიდგომის ფარგლებში განხილვისას შესაძლებელია ისეც აღმოჩნდეს, რომ რაიმე კონკრეტული პროტექციონისტურმა პოლიტიკამ მცირე და საშუალო ბიზნესის მხარდაჭერის კუთხით შეიძლება კარგა ხანს ვერ მგვიყვანოს ორ ციფრიათი ეკონომიკურ ზრდამდე (ანუ საკითხი კრიტერიუმთან შეუსაბამო აღმოცნდეს).

შესაბამისად, ჩვენი აზრით, მანამ სანამ დავინყებთ საუბარს რომელიმე ეკონომიკური სეგმენტისათვის ექსკლუზიური პირობების მინიჭების პოლიტიკის შესახებ საუბარს, აუცილებელია კარგად გავიაზროთ რა, როგორ, რადროის მანძილზე და რის ხარჯზე გვინდა. ჩვენი კვლევის ფარგლებში შევეცდებით ავხსნათ და განვმარტოთ აღნიშნული საკითხი.

სანამ კონკრეტულად საკითხის განხილვაზე გადავალთ მიმოვიხილოთ მცირე და საშუალო ბიზნესის განვითარების საერთაშორისო პრაქტიკა როგორია

მცირე და საშუალო ბიზნესის (მსპ) განვითარება საზღვარგარეთის ქვეყნებში უფრო სწრაფი ტემპებით მიმდინარეობს ვიდრე საქართველოში, რადგან იქ ასეთ სუბიექტებს ეკონომიკურ ურთიერთობებ-

¹<http://www.tabula.ge/ge/blog/52452-mtliani-shida-produqtis-mosatskeni-gatvlebi-da-gasaketebeli-archevani>

ში უფრო დიდი მნიშვნელობა ენიჭებათ.. დღესდღეობით მსბ წარმოადგენს საშუალო კლასს, რომელიც საზღვარგარეთის ქვეყნების სტაბილური განვითარების ბაზაა.

მეტად განვითარებული ქვეყნების მცირე და საშუალო საწარმოები დაახლოებით 70-90% შეადგენს საწარმოების საერთო რიცხვში. მაგალითად აშშ-ში მსბ-ის სექტორში დასაქმებული მთლიანი შრომისუნარიანი მოსახლეობის 53%; იაპონიაში - 71,7%, ხოლო ევროკავშირის ქვეყნებში მცირე საწარმოებში მუშაობს დასაქმებული მოსახლეობის ნახევარი. უფრო მეტიც, ევროკავშირის წევრ ქვეყნების საშუალო საწარმოები ქვეყანაში არსებული ყველა საწარმოს 1%-ს შეადგენს, თუმცა საერთო ბრუნვის 20% და საერთო დასაქმებულთა 17% უზრუნველყოფს.

მსბ-ის მხარდაჭერის და რეგულირების ძირითადი მიზანი ევროპაში არის ევროკავშირის შიდა ბაზრის გაძლიერება, მსბ-ის წარმოებისთვის ადმინისტრაციული ბარიერების ჩამოშორება, საკანონმდებლო ბაზის უნიფიცირება.

აღსანიშნავია ისიც, რომ დრეს უკვე მსოფლიოს ბევრ ქვეყანაში მცირე და საშუალო ბიზნესი ევროპის ეკონომიკური განვითარების ლოკომოტივად იქცა.

გარდამავალი ეკონომიკის პირობებში გადასახადები მნიშვნელოვან როლს ასრულებს, ამიტომ მონესრიგებული, გამართულად ფუნქციონირებადი საგადასახადო სისტემის გარეშე ეფექტიანი საბაზრო ურთიერთობების ჩამოყალიბება შეუძლებელია.

ხელისუფლების უპირველესი ამოცანაა გადანეყიტოს დაბეგვრის როგორი წესი, როგორი განაკვეთი იქნება უკეთესი ეფექტური წარმოებისა და ზოგადად ეკონომიკის გაჯანსაღებისა და განვითარებისათვის. თავისი არსიდან გამომდინარე სახელმწიფოს ფისკალური პოლიტიკის ამოცანებია: სამართლიანი და ეფექტური საგადასახადო სისტემის შექმნა, სახელმწიფო ხარჯების ოპტიმიზაცია და ეკონომიკაში სტაბილურობის უზრუნველყოფა.

თეორიულად და პრაქტიკულად გააზრებულ და მეცნიერულად დასაბუთებულ გადასახადებს და საგადასახადო სისტემას შეუძლია ეროვნულ ეკონომიკაზე დადებითი ზემოქმედება მოახდინოს, აღმოფხვრას ნეგატიური მოვლენები და დაამკვიდროს ეკონომიკურ და სამართლებრივ ბაზაზე აგებული საგადასახადო დაბეგვრა. აუცილებელია გადასახადების მეშვეობით განხორციელდეს ინვესტიციებისა და ექსპორტის ნახალისება, სამამულო წარმოების საქონლისა და მომსახურების კონკურენტუნარიანობის ზრდა საწარმოო დანახარჯების შემცირებით და რეინვესტირების ხელშეწყობით. ამისათვის აუცილებელია ქვეყანაში ლიბერალური საგადასახადო კანონმდებლობის საშუალებით საინვესტიციო კარემოს გაუმჯობესება, ეკონომიკური ზრდის მაღალი ტემპების მიღწევა და შენარჩუნება, საგადასახადო ბალანსის მდგომარეობის გაუმჯობესება, საგადასახადო ადმინისტრირების ეფექტურად განხორციელება. ამ მიზნების მიღწევა კი შესაძლებელია გადასახადების შემდგომი ლიბე-

რალიზაციით, კერძოდ გადასახადების განაკვეთების შემცირებით.

სახელმწიფოსა და ბიზნესს შორის ჰარმონიულობის მიღწევის რთული ამოცანის წინაშე დადგა საქართველო სახელმწიფოებრიობის აღდგენის პირველი წლებიდანვე.

მცირე და საშუალო საწარმოებისათვის, ისე როგორც ზოგადად, სამეწარმეო სექტორისათვის დამაბრკოლებელ გარემოებად იქცა მოქმედი საგადასახადო სისტემა. დასავლეთის საგადასახადო მოდელების პირდაპირმა კოპირებამ ჩვენი პირობებისათვის იგი რთული, უმართავი და გადაამხდელი ბისათვის გაუგებარი გახდა.

2001 წელს საქართველოს სტატისტიკის სახელმწიფო დეპარტამენტმა გამოიკვლია ქვეყანაში მენარმეობის განვითარების ხელისშემშლელი ფაქტორები, რომლებიც რანჟირებულ იქნა შემდეგნაირად:

- პირველი რიგის ფაქტორები: საგადასახადო სისტემის მოუნესრიგებლობა, კორუფცია სახელმწიფო სტრუქტურებში;
- მეორე რიგის ფაქტორები: ხელისუფლების მხრივ ადგილობრივი მენარმეების ინტერესების დაუცველობა, ეკონომიკურად აქტიური მოსახლეობის მნიშვნელოვანი ნაწილის დაუსაქმებლობა
- მესამე რიგის ფაქტორები: ენერგეტიკული კრიზისი, მმართველობისა და კონტროლის ორგანოების ბიზნესში ზედმეტად ჩარევა, საბანკო სისტემის არასაიმედობა.

- სახელმწიფო რეკეტი, ხელისუფლების მხრიდან ადგილობრივი წარმოების განადგურება და უცხოური საქონლის იმპორტის ხელშეწყობა, კონტრაბანდისთვის მწვანე შუქის მიცემა, რაც გამოიხატებოდა განუბაჟეელი საქონლის შემოტანით, ბაზრის გაჯერებით იაფფასიანი პროდუქციითა და ა.შ.

საქართველოში მენარმეობის განვითარებას, მეტ-ნაკლები ზომით, ეკონომიკის რეფორმების ნებისმიერ ეტაპზე, დიდ პრობლემებს უქმნიდა არასტაბილური საგადასახადო სისტემა. განუწყვეტელი ცვლილებები და დამატებები საგადასახადო კანონმდებლობაში გარკვეულწილად ხელს უწყობდა ეკონომიკური საქმიანობის მაჩვენებლების გაუარესებას, გადასახადების გადახდის დაგვიანებისთვის სანქციების დანესებას, რასაც ზოგჯერ განაპირობებდა ინსტრუქციების წინა რიცხვით ძალაში შესვლა და ა.შ.

სწორედ საგადასახადო სისტემის მოუნესრიგებლობა გახდა მენარმეთა „ჩრდილში გადაბარგების“ ერთ-ერთი მთავარი მიზეზი.

წლების მანძილზე საქართველოში მოქმედი საგადასახადო კოდექსი ეკონომიკურ სუბიექტთა მოგება-ზარალის მანიპულირების ფართო საშუალებას ქმნიდა.

2003 წლის ნოემბრის მოვლენების შემდეგ ახალი ხელისუფლების ეკონომიკური პოლიტიკის ძირეულ მიმართულებად სავსებით სამართლიანად იქნა განხილული მოქმედი საგადასახადო კოდექსის დემონტაჟი, მისი ლიბერალიზაციისა და სამეწარმეო

სექტორის სტიმულირების მიმართულებით. ახალი კოდექსის ერთ-ერთ ძირითად ფუნქციად სწორედ ჩრდილოვანი ეკონომიკის მასშტაბების შემცირება განიხილებოდა.

ეკონომიკის ლიბერალიზაციამ და კორუფციის მნიშვნელოვანმა შემცირებამ, ძირითადად, განაპირობა დაუკვირვებადი ეკონომიკის წილის შემცირება ქვეყნის მთლიან ეკონომიკაში (დაუკვირვებადი გამოშვების წილი მთლიან გამოშვებაში)

მიუხედავად ზოგადად, სამენარმეო გარემოს გაუმჯობესებისა, მცირე და საშუალო მენარმეები კვლავ აწყდებიან სირთულეებს განვითარებისა და ზრდის თვალსაზრისით, რაც დასტურდება მათი ამჟამინდელი წილით ქვეყნის ეკონომიკაში და საერთაშორისო ორგანიზაციების მიერ განხორციელებული სხვადასხვა კვლევით.

მცირე და საშუალო მენარმეობის განვითარების, ახალი კონკურენტული ინდუსტრიების შექმნის და ასევე, არსებულის განვითარების მიზნით, საქართველოს მთავრობამ 2014 წელს დაიწყო სახელმწიფო პროგრამა „ანარმოე საქართველო“ და „უმასპინძლე საქართველო“.

მიუხედავად ყოველივე ზემოთქმულისა მაინც ვაწყდებით გარკვეულ პრობლემებს რომლებიც საჭიროებენ მოგვარებას მცირე და საშუალო მენარმეობის სწრაფი განვითარებისთვის.

ბამოყენებული ლიტერატურა

1. ეკონომიკის ენციკლოპედიური ლექსიკონი/ საქართველოს მეცნ. აკად.წევრკორესპოდენტის ავთანდილ სილაგაძის საერთო რედაქციით 2005. 100
2. Блинов А.О., Шапкин И.Н. Малое предпринимательство: Теория и практика /Учебник. -М.: Издательско-торговая корпорация «Дашковик», 2003.
3. LexiqueeconomiqueI Sous la redaction de Ahmed Silemet Jean-Marie Albertini. - Paris: Editions Dalloz, 2002.
4. Колесников А., Колесникова Л. Малый и средний бизнес: эволюция понятийи проблема определения// Вопросы экономики. - 1996. - №7.
5. Say J.-B., Cathechised'Economiepolitique. - Paris, Mate, 1972.
6. Шумпетер Й. А. Теория экономического развития: исследованиепредпринимательской прибыли, капитала, кредита, процента и цикла конъюнктуры. М.:Прогресс, 1982.
7. Kirzner I. Competition and Entrepreneurship. - Chicago, 1973; Kirzner I. Perception, Opportunity and Profit.Studies in the Theory of Entrepreneurship. - Chicago, 1975.
8. КейнсДж. М. Общая теория занятости, процента и денег. -М., 1978.
9. Гэлбрейт Дж. К. Экономические теории и цели общества. - М.: Прогресс,1979.
10. Современные теории управления: Теории

менеджмента на пороге XXI века: Учеб. пособие/ Подред. к.э.н., доц. В.Ю. Пашкуса. - СПб.: Изд.дом «Сентябрь», Изд. дом «Бизнес-пресса», 1998.

11. ХоскингА., Курспредпринимательства. - М.;Международныеотношения, 1993.
12. მესხია ი., ბიზნესის საფუძვლები. - თსუ, 2011.
13. ყამარაული ს., უნივერსლური ბიზნეს-ლექსიკონი. - თბ., 2002.
14. Лапуста М., Старостин Ю.Л. Малое предпринимательство : учебник. М.: ИНФРА-М, 2007.
15. Афанасьев В. Малыйбизнес: проблемы становления // Российский экономический журнал. - 1993. - № 2.
- 16.Скопова Яна Сергеевна. Развитие малого бизнеса в современной мировой экономике : Дис.канд. экон. наук : 08.00.14, 08.00.05 Екатеринбург, 2004.
17. Рубе В.А. Малый бизнес: история, теория, практика. - М.: ТЕИС, 2000.
18. Смирнов С.А. Малое предпринимательство: общественная поддержка и содействие развитию.-М.: ТОО „КОНТУР“, 1999.
19. როსტიაშვილი თ. მცირე და საშუალო ბიზნესის მხარდაჭერის და განვითარების სტრატეგია საქართველოში. ეკონომიკის დოქტორის აკადემიური ხარისხის მოსაპოვებლად წარდგენილი დისერტაცია. საქართველოს ტექნიკური უნივერსიტეტი. - თბ., 2009.
20. საპარტნიორო ფონდი // <http://www.fund.ge>.
21. საქართველოს სტატისტიკის ეროვნული სამსახური: http://www.geostat.ge/?action=page&p_id=211&lang=geo.
22. სახელმწიფო პროგრამა „ანარმოე საქართველოში“ // <http://nasp.gov.ge/geo/static/3051>.
23. ქეშელაშვილიო., ბიზნესის ძირითადი პრობლემები, მოტივაციები და განვითარების ტენდენციები საქართველოში. საქ. ბიზნესისმეცნიერებათა აკადემიის მოამბე. - თბ.,1997.
24. „შეღვათიანი აგროკრედიტის პროექტის“ შედეგები: //<http://www.netgazeti.ge/GE/105/business/30256/>.
- საქართველოს საგადასახადო კოდექსი
- საქართველოს ორგანული კანონი საქართველოს ეროვნული ბანკის შესახებ
- საქართველოს კანონი “ინვესტიციების სახელმწიფო მხარდაჭერის შესახებ“
- საქართველოს კანონი დაზღვევის შესახებ
- საქართველოს კანონი მენარმეთა შესახებ http://mof.ge/makroekonomikuri_machvneblebi
- <https://www.nbg.gov.ge/index.php?m=304>
- <https://idfi.ge/ge/pagel/category/researches/economics-and-social-policy>
- <https://rs.ge/>
- <http://insurance.gov.ge/Useful-Information.aspx>
- <https://matsne.gov.ge/>
- <http://www.Doingbusiness.Org/reports/global-reports/doing-business-2012>.
- <http://www.heritage.org/index/ranking>.

უზსოური კაპიტალის მოძრაობაზე სახელმწიფო კონტროლის უზუქტიანობა

ია ყოლბაია
სტუ-ს დოქტორანტი

EFFECTIVENESS OF STATE CONTROL OVER FOREIGN CAPITAL MOVEMENT

Ia kolbaia

SUMMARY

From the viewpoint of stimulation foreign investments in the Georgian economy, provision of clear guarantees for foreign investors represents one of important issues, which, in its turn, implies protection of rights and interests of foreign investors. Protection of investors against possible expropriation and nationalization of property can be considered as the key component of the system of guarantees to them.

Unhampered transferring of profit and other incomes abroad represents another form of provision of guarantees for foreign investors. Noteworthy is such a form of state guarantees for foreign investors as determination of the order dispute settling.

From the viewpoint of the country's economic security, particularly noteworthy are the limitations that are determined by the corresponding standard acts and regulate the sphere of foreign investors' activities.

On the basis of the analysis of the international experience and the Georgian legal base, the system of state guarantees and limitations for foreign investors can be considered, one the one hand, as the factor stimulating foreign investments, and on the other – as the mechanism for creation of a solid mechanism of the country's economic security. At the same time, it should be fairly pointed out that, in spite of the legislation corresponding to the international requirements, attraction of the sufficient amount of foreign investments in Georgia does not take place. This problem, first of all, is related to formation of a favorable investment climate in the country.

საკვანძო სიტყვები: უცხოური კაპიტალის მოძრაობა, უცხოური ინვესტიციები, სახელმწიფო კონტროლი, კაპიტალის შემოდინება, კაპიტალის უკუდინება, ეკონომიკური ზრდა.

* * * *

თანამედროვე მსოფლიოში ერთ-ერთი წამყვანი საკითხია უცხოური კაპიტალის მოძრაობა. ქვეყნებიდან კაპიტალის გატანა, მისი სიჭარბის შედეგია, იმ ქვეყნებში, სადაც მისი დეფიციტია, სამაგიეროდ ფიანანსური რესურსების დეფიციტის

მქონე ქვეყნებში მრავლადაა წარმოების სხვადასხვა ფაქტორები, რომლის გამოყენებაც ვერ ხდება რაციონალურად კაპიტალის უკმარისობის გამო. სწორედ ამიტომ უაღრესად მნიშვნელოვანია უცხოური კაპიტალის მონაწილეობა ეროვნული მეურნეობის შემდგომი აღწარმოების პროცესში. რაც შეეხება ჩვენს ქვეყანას, როგორც ბოლო წლების სტატისტიკური მონაცემები ცხადყოფს, საქართველოში ინვესტიციების მთლიან მოცულობაში პრევალირებს უცხოური ინვესტიციები. მრავალი მეცნიერის მიერ ჩატარებული კვლევები ცხადყოფს, რომ უცხოური ინვესტიციების მოცულობა უშუალოდ განსაზღვრავს მიმღები ქვეყნის ეკონომიკური ზრდის ტენდენციების ჩამოყალიბებას. გამოკვლევებით ასევე დასტურდება, რომ ქვეყანაში კაპიტალის შემოდინებისა და პირიქით, ქვეყნიდან მისი გადინების სახელმწიფოს მარეგულირებელი პოლიტიკის არარსებობის, ან მისი არაეფექტიანობის პირობებში შესაძლოა სერიოზული საფრთხე შეექმნას ქვეყნის ეკონომიკას. ამდენად, უწინარეს ყოვლისა, პრაქტიკული თვალსაზრისით მეტად საყურადღებოა უცხოური კაპიტალის მოძრაობაზე სახელმწიფო კონტროლის ფორმების ანალიზი.

ბოლო რამდენიმე წლის განმავლობაში, მსოფლიოში მიმდინარე პროცესებმა განაპირობეს კაპიტალის მოძრაობაზე სახელმწიფო კონტროლის ეფექტიანობის კვლევის ორი მიმართულების ფორმირება: პირველი, კონტროლი კაპიტალის უკუდინებაზე (ნათელი მაგალითია მალაიზია, ამ ქვეყანამ კაპიტალის უკუდინებაზე კონტროლი 1998 წლის მეორე ნახევარში შემოიღო) და მეორე, კონტროლი კაპიტალის შემოდინებაზე (ამის მაგალითად შეიძლება მოვიყვანოთ ჩილეს 1991-1998 წლების გამოცდილება). ამასთან, სახელმწიფო, როგორც წესი, აკონტროლებს მხოლოდ მოკლევადიან კაპიტალსაკადებს. ანალოგიურ პრაქტიკას ეყრდნობა საერთაშორისო სავალუტო ფონდიც.

ეკონომისტთა დიდი ნაწილი ერთობ სკეპტიკურად უყურებს კონტროლის პირველ ფორმას. თუმცა, მიუხედავად ამისა, კაპიტალდაბანდებებზე შეზღუდვების შემოღების იდეა საკმაოდ პოპულარულია ისეთ ეკონომისტებს შორის, როგორებიც არიან ჯ. სტიგლიცი, ტ. იტო, ბ. ეიხენგრინი და სხვ.

თავისთავად კაპიტალდაბანდებებზე შეზღუდვების დაწესების იდეა, როგორც მაკროეკონომიკური არასტაბილურობის აღმოფხვრის საშუალება, არ არის ახალი. 70-იან წლებში ჯ. ტობინი თვლიდა,

რომ სავალუტო ოპერაციებზე საერთო, ერთიანი მსოფლიო გადასახადის დანესება ხელს შეუწყობს დესტაბილიზაციასა და მსოფლიო სავალუტო ბაზრებზე სპეკულაციის შემცირებას. საგულისხმოა, რომ ჯ. ტობინის წინადადება აქტიურად განიხილებოდა 90-იანი წლების შუა პერიოდში ბრიტანული ფუნტი სტერლინგისა და იტალიური ლირას დევალვაციის პირობებში.

კაპიტალის თავისუფალი მოძრაობის იდეის რეალიზაციას საფუძვლად უდევს კაპიტალის მოძრაობაზე შეზღუდვების ვადებისა და მათი გაუქმების განსაზღვრა. ასე მაგალითად, რ. მაკინონს მიაჩნდა, რომ კაპიტალის ანგარიშების გახსნა კონტროლის ლიკვიდაციის საფუძველზე საჭიროა გადაიდოს საქონლით ვაჭრობის ლიბერალიზაციამდე. საქმე იმაშია, რომ თუ კაპიტალის სიჭარბე გამოიწვევს სავალუტო კურსის მნიშვნელოვან ზრდას, მაშინ ეს, თავის მხრივ, შეასუსტებს საქონლით ვაჭრობის ლიბერალიზაციისკენ მისწრაფებას.

80-იანი წლების ბოლოს აქტიურად განიხილებოდა მოსაზრება იმის თაობაზე, რომ უწინარეს ყოვლისა, საჭიროა გადაიჭრას ფინანსური სტაბილურობის პრობლემა და მიღწეულ იქნეს მაკროეკონომიკური სტაბილურობა. აუცილებელია მოხდეს კაპიტალური ანგარიშებისა და საქონლით ვაჭრობის ლიბერალიზაცია შიდა ფინანსური ბაზრების რეფორმირების შემდეგ და შესუსტდეს შრომის ბაზრის რეგულირება.

საგულისხმოა, რომ კაპიტალის მოძრაობაზე სამართლებრივი კონტროლის არსებობა ყოველთვის არ ნიშნავს კაპიტალდაბანდებების ფაქტობრივ შეზღუდვას. ვინაიდან თითქმის ყოველთვისაა შესაძლებელი სახელმწიფო კონტროლის გვერდის ავლა. ამის ნათელ მაგალითად შეიძლება მოვიყვანოთ საკონტრაქტო ფასების წინასწარ განსაზღვრული დანევა საექსპორტო ოპერაციებისას და მათი ანევა საიმპორტო ოპერაციებისას. ხშირ შემთხვევაში ექსპორტირებულ საქონელზე კონტრაქტით განსაზღვრული ტარიფები, მსოფლიო ფასებთან შედარებით, 8-10%-ით არის შემცირებული. ამ შემცირებული ფასებით ექსპორტიორი პროდუქციას მიჰყიდის თავისსავე ოფშორულ კომპანიას, რომელიც, თავის მხრივ, იგივე პროდუქციას უკვე მსოფლიო ფასებში გაყიდის. ამ ოპერაციაზე ექსპორტიორი თავის ქვეყანაში გადასახადს იხდის შემცირებული საფასურის სიდიდიდან გამომდინარე, ხოლო მოგება, რომელიც ოფშორულმა კომპანიამ მიიღო, უხილავია და დამალული საგადასახადო სამსახურისგან.

კაპიტალის მობილურობის სამართლებრივ და ფაქტობრივ ხარისხს შორის განსხვავება არახელსაყრელად აისახება ცალკეული ქვეყნების ფინანსური ინტეგრაციის ჭეშმარიტი დონის მკაფიო განსაზღვრის შესაძლებლობაზე.

“სხვადასხვა ქვეყნის კაპიტალის ბაზრების ინტე-

გრაციის დონე დამოკიდებულია დაგროვებისა და ინვესტიციების მოცულობებს შორის თანაფარდობაზე. ეს პოსტულატი შემუშავებულ იქნა მ. ფელდსტაინისა და ჩ. ხორიოკის მიერ, რომელიც შემდგომში გამოიყენა პ. მონტიელმა. მან დაამტკიცა, რომ უმრავლეს შემთხვევაში განვითარებად ქვეყნებში დანაზოგებსა და ინვესტიციებს ახასიათებთ კორელაციის მეტად დაბალი ხარისხი”¹ [Костюнина Г.М., Ливцев Н.Н., 2014, с.22]. რაც ადასტურებს იმ ფაქტს, რომ კაპიტალის მობილურობის რეალური ხარისხი გაცილებით მაღალია იმასთან შედარებით, რომელიც შეიძლება განისაზღვროს კაპიტალდაბანდებებზე სამართლებრივი შეზღუდვების ანალიზის პროცესში.

განვიხილოთ კაპიტალის უკუდინებასა და შემოდინებაზე კონტროლის ეფექტიანობა. კაპიტალის უკუდინებაზე კონტროლის დანესება წარმოადგენს სავალუტო-ფინანსური კრიზისის დაძლევის ერთ-ერთ გზას. ამგვარი კონტროლის ეფექტიანობის შეფასებისას მიზანშეწონილია ერთმანეთისგან გავმიჯნოთ:

- პრევენციული კონტროლი, რომელიც დგინდება (ან მკაცრდება) მაშინ, როცა ქვეყანას გააჩნია საგადასახდელო ბალანსის ქრონიკული დეფიციტი, მაგრამ არ მიმართავს ეროვნული ვალუტის დევალვაციას;
- დროებითი კონტროლი, რომელიც წესდება ეკონომიკური კრიზისის პირობებში.

პრევენციული კონტროლი შეიძლება განხორციელდეს შემდეგი ფორმებით: საზღვარგარეთ გადაგზავნილი ფონდების დაბეგვრა, ორმაგი სავალუტო კურსების სისტემა და საზღვარგარეთ კაპიტალის გადაგზავნის აკრძალვა. ამ ღონისძიებებმა შეიძლება შეამცირონ საერთაშორისო სავალუტო რეზერვების მოცულობა და მისცენ ხელისუფლებებს დრო, რომელიც აუცილებელია კორექტირებადი პოლიტიკის განსახორციელებლად.

როგორც პრაქტიკამ დაადასტურა, კონტროლის ზემოაღნიშნული ფორმა არაეფექტიანია. კრიზისის პირობებში კერძო სექტორი ახერხებს კონტროლის გვერდის ავლას და საზღვარგარეთ აგზავნის უზარმაზარ სახსრებს. უფრო მეტიც, კონტროლის არსებობა კაპიტალის უკუდინებაზე იწვევს კორუფციის მასშტაბების ზრდას. კონტროლის პირობებში, როცა ინვესტორები ცდილობენ საკუთარი სახსრები გადააგზავნონ საზღვარგარეთ, სახელმწიფო, როგორც წესი, ვერ ახორციელებს რეგულირების ეფექტიან პროგრამას. სახელმწიფო კონტროლის არსებობა ან გამკაცრება კაპიტალის უკუდინებაზე ზრდის მაკროეკონომიკურ არასტაბილურობას. განვითარებად ქვეყნებში სავალუტო კრიზისის არსის კვლევები ცხადყოფენ, რომ კერძო სექტორი პოულობს კონტროლის შემოსავლის გზებს რამდენიმე თვით ადრე ეროვნული ვალუტის დევალვაციამდე. პრევენციული

ზომების სახით სახელმწიფო კონტროლის დაწესებულებების შემდეგ, თითქმის 70% შემთხვევაში შეინიშნება კაპიტალის უკუდინების მნიშვნელოვანი ზრდა.

კაპიტალის უკუდინებაზე კონტროლის დაწესებამ შეიძლება შექმნას ეროვნული კაპიტალური ფონდების “მდგრადობის” მცდარი შეგრძნება. ამის ნათელი მაგალითია რამდენიმე წლის წინანდელი კრიზისი სამხრეთ კორეაში. 1997 წლის ბოლომდე ეკონომისტები თვლიდნენ, რომ კაპიტალის მოძრაობაზე კონტროლის არსებობის გამო, სამხრეთ კორეის ეკონომიკა დაცული იყო სავალუტო კრიზისისაგან. თუმცა 1998 წლის აზიის კრიზისმა უგულვებელყო ეს შეხედულება. ბრაზილიურმა გამოცდილებამ, აგრეთვე დაადასტურა, რომ კაპიტალის ნაკადებზე შეზღუდვებს არ შეუძლიათ დაიცვან ეროვნული ეკონომიკა ფინანსური არასტაბილურობისაგან. “ბრაზილიელი პოლიტიკოსები ამტკიცებდნენ, რომ კაპიტალის უკუდინებაზე აკრძალვის დაწესების შემდეგ, ეროვნული ვალუტა უსაფრთხო მდგომარეობაში იქნებოდა. თუმცა, ისინი შეცდნენ — ბრაზილიური რეალის მნიშვნელოვანმა დევალვაციამ გამოიწვია ეროვნული და უცხოური კაპიტალის უკუდინება”² [Fabricius M., 2008, p.16].

კაპიტალის უკუდინებაზე კონტროლის მეორე ფორმაა დროებითი კონტროლი. “პ. კრუგმანის აზრით, კრიზისულ ვითარებაში ქვეყანამ შეიძლება მიიღოს უპირატესობა კაპიტალის უკუდინებაზე კონტროლის დაწესებით”³ [Krugman P., 2015, p.52]. კრიზისულ მდგომარეობაში მყოფ ქვეყანას შეუძლია შეამციროს საპროცენტოგანაკვეთი და გაატაროს ზრდის სტიმულირების პოლიტიკა. დროებითი კონტროლი ქვეყანას აძლევს დამატებით შესაძლებლობასა და დროს ფინანსური სექტორის რესტრუქტურისაგან დასაცავად. ამასთან ეროვნული ეკონომიკის სტაბილურობის მიღწევის შემდეგ, კონტროლი კაპიტალის უკუდინებაზე უნდა მოიხსნას.

სწორედ ამ გზას მიმართა 1998-1999 წლებში მალაიზიის ხელისუფლებამ. ბუნებრივია, რომ ჯერ-ჯერობით ადრეა ამ მეთოდის საბოლოო ეფექტის შეფასება, მიუხედავად იმისა, რომ თითქმის ორი ათეული წელია გასული. მაგრამ წინასწარი შედეგები გვიჩვენებს, რომ კონსერვატორი ეკონომისტების შიში გაქარწყლდა – დროებითმა კონტროლმა არ მიაყენა მალაიზიის ეკონომიკას მნიშვნელოვანი ზიანი. თუმცა, არსებობს სხვა მაგალითიც. კერძოდ, ბრაზილიის ხელისუფლებამ მიუხედავად იმისა, რომ არ გაამკაცრა კონტროლი კაპიტალის უკუდინებაზე 1999 წლის იანვარში ბრაზილიური რეალის დევალვაციის შემდეგ, შეძლო კრიზისის გადალახვა და ეკონომიკური საქმიანობის გამოცოცხლება.

კაპიტალის უკუდინებაზე კონტროლის შემოღება ან გამკაცრება პოსტკრიზისულ პერიოდში არ იყო წარმატებული. ედვარდის აზრით, “იმ ქვეყნების

50%-ში, რომლებმაც დაანესეს პოსტკრიზისული კონტროლი, ეროვნული ვალუტის დევალვაცია, არ გახდა ეფექტური ხერხი, ვინაიდან ვერ მოხერხდა რეალური სავალუტო კურსების ცვლილების მდგომარეობის გაუმჯობესება. ქვეყნების 2/3-ს ჰქონდათ ზრდის ნეგატიური ტემპები. მხოლოდ სახელმწიფოების 35%-ში, პოსტკრიზისულ პერიოდში არ იქნა დაწესებული კონტროლი კაპიტალის უკუდინებაზე”⁴ [Edwards S., 2015, p.85].

განვითარებად ქვეყნებში 80-იანი წლების სავალუტო კრიზისები წარმოადგენს კაპიტალის უკუდინებაზე კონტროლის მოქმედების ისტორიულ ილუსტრაციას. ლათინოამერიკულმა ქვეყნებმა (არგენტინა, ბრაზილია, მექსიკა), რომლებმაც დაანესეს კონტროლი კაპიტალის უკუდინებაზე, განიცადეს ეკონომიკური ზრდის ტემპების ხანგრძლივი და მტკივნეული ვარდნა. გარდა ამისა, კაპიტალის უკუდინებაზე კონტროლის გამკაცრებამ არ შეუწყო ხელი ეროვნული ეკონომიკის რესტრუქტურისაგან და არ გამოიწვია აუცილებელი რეფორმების განხორციელება. მოხდა საპირისპირო. სხვადასხვა ქვეყანაში პოლიტიკური იდეებით შეპყრობილმა ხელისუფლებებმა ჩაატარეს ერთგვარი ექსპერიმენტი, რამაც შემდგომში მნიშვნელოვანი სტიმული მისცა კორუფციის ზრდასა და კრიზისული სიტუაციის გაღრმავებას. მექსიკაში ექსპროპრირებულ იქნა შენატანები ბანკებში, არგენტინაში და ბრაზილიაში შემოიღეს ახალი სავალუტო კურსები, დაწესდა კონტროლი ფასებსა და სახელმწიფო ხარჯების ზრდაზე. არცერთ ლათინოამერიკულ ქვეყანაში კაპიტალის უკუდინებაზე კონტროლი არ იყო ეფექტიანი და შესაბამისად, წარმატებული.

როგორც უკვე აღვნიშნეთ კაპიტალის მოძრაობაზე სახელმწიფო კონტროლის ეფექტიანობის მეორე ფორმაა კონტროლი კაპიტალის შემოღინებაზე. თეზისი იმის შესახებ, რომ კაპიტალის მოძრაობაზე კონტროლი უნდა მოიხსნას, ხოლო ეროვნული სახელმწიფოების ფინანსური ბაზრები და მათი საბანკო სისტემები გაიხსნას საერთაშორისო კონკურენციისათვის, დიდი ხნის მანძილზე ეჭვს არ იწვევდა. უფრო მეტიც საერთაშორისო სავალუტო ფონდის წინადადებით უნდა შესულიყო ცვლილებები მათ წესდებაში იმ მიზნით, რომ უფრო მკაფიოდ გამოკვეთილიყო ამ მიმართულების უპირატესობა. თუმცა აზიის კრიზისმა ნაწილობრივ შეცვალა ეს მოსაზრება. ქვეყნებმა, რომლებმაც შეინარჩუნეს დახურული ფინანსური ბაზრები კრიზისი გადაიტანეს შედარებით უმტკივნეულოდ, სამხრეთ-აღმოსავლეთ აზიის ქვეყნებმა. ინდოეთი კრიზისისგან დაზარალდა უფრო ნაკლებად, ვიდრე ჰონგ-კონგი.

აზიის კრიზისის შემდეგ შეინიშნებოდა აქტიური მხარდაჭერა კაპიტალის შემოღინებაზე კონტროლის დაწესებისა, როგორც პოტენციური სავალუტო კრიზისებისგან თავის არიდების საშუალება. თავ-

ისტავად, ამგვარი კონტროლი მიზნად ისახავს დაცვას ეროვნული ბაზრები საერთაშორისო სპეკულაციისაგან და მისცეს ხელისუფლებას საშუალება გაატაროს დამოუკიდებელი ფულად-საკრედიტო პოლიტიკა. ბოლო ორი ათწლეულის მანძილზე რიგი ქვეყნებისა მიმართავდა კაპიტალის შემოდინებაზე კონტროლს. მაგალითად, ბრაზილია, კოლუმბია, ჩილე, მალაიზია, ჩილე. როგორც ჩილეს გამოცდილებაზე ცხადყო მოკლევადიან კაპიტალზე კონტროლმა ერთდროულად ხელი შეუწყო გრძელვადიანი ინვესტიციური რესურსების მოზიდვისა და ეკონომიკური განვითარების მნიშვნელოვან ზრდას.

კაპიტალის მოზიდვაზე ჩილეს კონტროლის ეფექტიანობას ხშირად გადაამეტებულად აფასებენ. კონტროლის პოლიტიკამ ხელი შეუწყო ქვეყნის საგარეო ვალის ზრდას. კაპიტალის შემოდინებაზე კონტროლმა ვერ მოახდინა მნიშვნელოვანი ზეგავლენა ჩილეს ვალუტის რეალურ კურსზე. მხოლოდ უმნიშვნელო ეფექტი აისახა საპროცენტო განაკვეთის ზომაზე. ჩილეში კაპიტალის შემოდინებაზე კონტროლმა ხელი შეუწყო კაპიტალური დანახარჯების ზრდას მცირე და საშუალო ფირმებში. მაგალითად, 2008 წლის განმავლობაში დანახარჯები კაპიტალურ ფონდებზე ჩილეს მცირე ფირმებში გაიზარდა 24%-ით, 2007 წელს 19%-ით.

ზემოაღნიშნულიდან გამომდინარე, ყოველმა ქვეყანამ, რომელიც გადანყვეტს ჩილეს გამოცდილების გამოყენებას, უნინარეს ყოვლისა, ერთმანეთს უნდა შეადაროს კაპიტალის უფრო მაღალი დანახარჯები და რეფორმის შედეგად მოსალოდნელი პოტენციური უპირატესობა, კერძოდ, მაკროეკონომიკური არასტაბილურობის შემცირება.

უცხოურმა კაპიტალდაბანდებებმა, უმთავრესად მოკლევადიანმა, შეიძლება პრობლემები შეუქმნან მიმღები ქვეყნის ეკონომიკას თავისი არასტაბილურობის გამო. დაკრედიტებაზე მკაცრი ფინანსური კონტროლის უქონლობამ შეიძლება ნეგატიურად იმოქმედოს ქვეყანაში გრძელვადიანი ინვესტიციების შემოდინებაზე.

საერთაშორისო კაპიტალის მოძრაობაზე ხორციელდება საბაზრო რეფორმების ბოლომდე მიყვანის კონტექსტში. ეს შესაძლებელია მხოლოდ ქვეყნების შიდა ფინანსურ ბაზრებზე კონტროლის რეალური სისტემების შექმნის შემდეგ. როგორც ზოგიერთი მეცნიერი თვლის ფორმირებადი ბაზრების (emerging markets) მქონე ქვეყნებმა კონტროლი უნდა დაანესონ მოკლევადიან კაპიტალწაკადებზე, რათა თავიდან აიცილონ ფინანსური არასტაბილურობა.

საქართველოში უცხოური კაპიტალის, უნინარეს ყოვლისა კი, პირდაპირი უცხოური ინვესტიციების მოზიდვაზე საუბრისას, მიზანშეწონილია განისაზღვროს უცხოური ინვესტიციების ის მოცულობა, რომელიც აუცილებელია ეკონომიკური ზრდის დასახული

ტემპის მისაღწევად.

როგორც ცნობილია, იმისათვის, რომ ქვეყანაში იყოს ზრდა, აუცილებელია მთლიანი შიდა პროდუქტის გარკვეული ნაწილი გამოთავისუფლდეს მოხმარების სფეროდან და წარმართოს ძირითადი კაპიტალის დაგროვებაზე. საგულისხმოა, რომ თუ ქვეყანას არ გააჩნია საკუთარი რესურსები იმ რაოდენობით, რომელიც საჭიროა დასახული მიზნის მისაღწევად, მაშინ იგი მიმართავს გარე, ეგზოგენურ ძალას. ანუ, ცდილობს უცხოური დანახარჯების ხარჯზე მოახდინოს შიდა რესურსების დეფიციტის კომპენსირება.

საქართველოს საგარეო — ეკონომიკური პოლიტიკის უმთავრეს მიმართულებას, როგორც დღეს, ასევე მომავალშიც უნდა წარმოადგენდეს უცხოური კაპიტალის იმ მოცულობის განსაზღვრა, რომელიც აუცილებელია გეგმით გათვალისწინებული ეკონომიკური ზრდის ტემპების მისაღწევად. ამ თვალსაზრისით, უნინარეს ყოვლისა, უნდა განისაზღვროს ეკონომიკური ზრდის აუცილებელი ტემპი, მაშასადამე მთლიანი შიდა პროდუქტის მატების ის დონე, რომელიც უზრუნველყოფს სიღარიბის სწრაფ დაძლევას, მსოფლიო ეკონომიკურ პროცესებში ინტეგრაციასა და ეროვნული ეკონომიკის აღწარმოების საუკეთესო პირობებს და ეკონომიკური ზრდის შესაძლო ტემპი, ანუ ქვეყნის დამოუკიდებლად განვითარების პოტენციური შესაძლებლობა.

როგორც პრაქტიკამ დაადასტურა ეკონომიკის გეგმაზომიერი განვითარება შეუძლებელია, როცა ქვეყანაში ჩრდილოვანი ეკონომიკის დონე სცილდება დასაშვებ ზღვარს (40-45%). ასეთ პირობებში ეკონომიკის რეფორმირების პროცესი ლეზულობს დეფორმირებულ სახეს.

როცა ქვეყანაში დიდია ჩრდილოვანი ეკონომიკის მასშტაბები, შესაბამისად დიდია იმის შესაძლებლობა, რომ სწორედ ეკონომიკის ამ სექტორში მოხდეს უცხოური კაპიტალის აბსორბცია. ამასთან, ჩვენ ვიზიარებთ ჯ. სოროსის მოსაზრებას, რომელიც მან თავის ერთ-ერთ პუბლიკაციაში დააფიქსირა. კერძოდ, "კორპორაციების მთავარი მიზანი მოგების მიღება და არა მსოფლიო მასშტაბით, მათ საქმიანობასთან დაკავშირებული სარგებლიანობის გავრცელებაა" ⁵[Soros G., 2010, p. 82]. შედარებით მაღალი რისკის გათვალისწინებით, კორპორაციები მოითხოვენ უფრო მეტ მომგებიანობას როცა ისინი ოპერირებენ ნაკლებად განვითარებულ ქვეყნებში. თავისთავად უცხოური კორპორაციების არსებობა ქვეყანაში არ ინვესს აუცილებლად ეკონომიკური და პოლიტიკური სიტუაციის გაუმჯობესებას. პირიქით, უცხოური კორპორაციები ხშირად შეთანხმებულად მოქმედებენ კორუმპირებულ, ან გნებავთ, დიქტატორულ ხელისუფლებებთან. ხშირ შემთხვევაში გარიგების საფუძველზე უცხოელი ინვესტორი ინვესტიციის

განხორციელების პროცესში რეალურად უქმნის საფრთხეს ქვეყნის ეკონომიკას.

ჩვენი აზრით, უცხოური კაპიტალის შემოდინებაზე სახელმწიფო კონტროლის ეფექტიანობაზე საუბრისას, უნინარეს ყოვლისა, უნდა ვიხელმძღვანელოთ ეროვნული ეკონომიკის ეფექტიანობის მაჩვენებლებით. იმის გათვალისწინებით, რომ ადრე თუ უგვიან უცხოური რესურსები უნდა დაუბრუნდეს მის მფლობელს, აუცილებელია მათი გამოყენება მწარმოებლურად და ეფექტიანად.

ზემოაღნიშნული პრობლემა რთულია, როგორც მეცნიერული, ისე პრაქტიკული თვალსაზრისით. იგი, უნინარეს ყოვლისა, დაკავშირებულია ქვეყანაში ხელსაყრელი საინვესტიციო კლიმატის ფორმირებასთან, რაც ერთის მხრივ, გულისხმობს უცხოელი ინვესტორებისთვის მასტიმულირებელი გარემოებების შექმნას, მეორე მხრივ კი ეროვნული ეკონომიკის ეფექტიანობის ამაღლებას. ეს ორი ფაქტორი შესაძლოა განხილულ იქნეს ერთიან კონტექსტშიც. ვინაიდან უცხოელი ინვესტორისათვის ძირითად ინდიკატორს, სწორედ ეროვნული ეკონომიკის ეფექტიანობა წარმოადგენს.

ამდენად, საქართველოში უცხოური კაპიტალის მოძრაობაზე კონტროლის რაიმე განსაკუთრებული

ზომების მიღება არ არის სავალდებულო. მითუმეტეს მაშინ, როცა ქვეყანაში ფინანსური ბაზარი მხოლოდ ჩანასახოვან მდგომარეობაშია და შესაბამისად იგი მეტ-ნაკლებად დაცულია ფინანსური კრიზისისაგან. რაც შეეხება პირდაპირი უცხოური ინვესტიციების შემოდინების საკითხს, ეს პრობლემა როგორც დღეს, ასევე მომავალშიც კორელირებული უნდა იქნეს ეკონომიკური ზრდის ტემპის განსაზღვრის პრობლემასთან.

გამოყენებული ლიტერატურა:

1. Костюнина Г.М., Ливцев Н.Н., Международная практика регулирования иностранных инвестиций, М.: Анкил, 2014, с.22;
2. Fabricius M. ,The Impact of Economic Security on Bank depositi and Investment, IMF, 2008, p.16;
3. Krugman P.,The return of Depression Economics. New York,W.W. Norton and Company, 2015, p.52;
4. Edwards S., Why countries use capital controls, IMF, 2015, p.85;
5. Soros G.,Open Society. Reforming Global Capitalism. New York, Public Affairs, A New Global Financial Architecture, 2010,p. 82.

ადგილობრივი წარმოების ხელშეწყობის სახელმწიფო პოლიტიკა საქართველოში

თამარ ლომიძე, თამთა უტნელიშვილი
სტუ-ს დოქტორანტები

STATE POLICY ON SUPPORTING LOCAL INDUSTRY IN GEORGIA

Tamar Lomidze, Tamta Utnelishvili,
Doctoral student Of GTU

SUMMARY

The work deals with the state policy on supporting local industry, with special emphasis on the developing country such as Georgia. In order to properly plan economic development, it is essential to know and subsequently analyze what are the state policies regarding support of local industries. At the same time, it is vital to improve state assistance towards local industries, by using government programs such as Enterprise Georgia and APMA.

keywords: importance of local industries, promotion of local industries, state policy on local industries.

საკვანძო სიტყვები: ადგილობრივი წარმოების მნიშვნელობა, ადგილობრივი წარმოების ხელშეწყობა, ადგილობრივი წარმოების სახელმწიფო პოლიტიკა.

ქირითადი ტექსტი:

1. ადგილობრივი წარმოების მნიშვნელობა

ქვეყნის ეკონომიკური პოლიტიკის ერთ-ერთი უმთავრესი მიზანი მცირე და საშუალო მენარმეობის განვითარებაა.

სამენარმეო პირობების შექმნას და მენარმეთა ინტერესების დაცვას, ხელი უნდა შეუწყოს სახელმწიფოს ეკონომიკურმა პოლიტიკამ, რომელიც გულისხმობს სწორი სამენარმეო პოლიტიკის გატარებას.

სასოფლო-სამეურნეო წარმოება, მთლიანად დაფუძნებულია მცირე და საშუალო ზომის მენარმეობაზე.

მამუკა ბახტაძის განცხადებით: “ადგილობრივი წარმოების ხელშეწყობის მიზნით, დაწესდა დამატებითი შეღავათები, რაც მნიშვნელოვანი მასტიმულირებელი ფაქტორი იქმნება ქართული პროდუქციის წარმოებისათვის.

პრემიერ მინისტრი ყურადღებას ამახვილებს ფარმაციის სფეროზე, სადაც დღეის მდგომარეობით ფარმაციის იმპორტიორები იხდიან უფრო ნაკლებ გადასახადს, ვიდრე ადგილობრივი მწარმოებლები, რაც სრულებით მიუღებელია, მით უმეტეს, როდესაც შეხება ფარმაციას და წამლებს.

კვლევების მიხედვით, ნათლად ჩანს, რომ მოსახ-

ლეობის დიდი ხარჯის ნაწილი სწორედ წამლების შესყიდვაზე მიდის. აქედან გამომდინარე, პრემიერ მინისტრის შეთავაზება, გულისხმობს წარმოების გათავისუფლებას დღგ-ს გადასახადიდან, რაც გულისხმობს, თანაბარი პირობების შექმნას, რათა გასწიონ კონკურენცია და მოიზიდონ დამატებით ინვესტიციები.

მონინავე უცხოური გამოცდილებიდან გამომდინარე, მენარმეობის მხარდასაჭერად შეიძლება გამოყენებული იქნეს, ისეთი ეფექტიანი მექანიზმი, როგორცაა ბიზნეს-ინკუბატორები. ეს უკანასკნელი, ხელს უწყობს ინდივიდუალური ინიციატივების გამოვლინებას და მეცნიერულ-ტექნოლოგიური პროგრესის მიღწევათა სწრაფად დაწერგვას. ბიზნეს-ინკუბატორი, არის სპეციალური ტერიტორია, სადაც თავმოყრილია ახალი საწარმოები. ისინი სარგებლობენ ადგილობრივი ინფრასტრუქტურითა და აუცილებელი მომსახურებით.

ბიზნესის წარმატებით განვითარების შესაძლებლობას ძალიან დიდი ზომით განსაზღვრავს ბიზნესმენთა და მენარმეო განათლების დონე, პროფესიონალიზმი და კვალიფიკაცია. სოფლიო გამოცდილება გვიჩვენებს, რომ ყოველივე ამის მიღწევა არის რთული პროცესი, რომელიც დიდი დროის, ძალისხმევას და სერიოზული კაპიტალდაბანდებების განხორციელებას მოითხოვს.

მცირე და საშუალო მენარმეობის განვითარების სახელმწიფო მხარდაჭერის პრიორიტეტულ მიმართულებად მიიჩნევა: საგადასახადო შეღავათები, დოტაციები, შეღავათიანი საბანკო კრედიტები, მენარმეობის განვითარების პროგრამების შემუშავება და რეალიზაცია, ასევე კანონმდებლობის მიღება და მისი დაცვა.

საზღვარგარეთის ქვეყნების გამოცდილება ცხადყოფს, რომ მცირე მენარმეობა საბაზრო ეკონომიკის ერთ-ერთი პერსპექტიული მიმართულება და ეკონომიკის მამოძრავებელი ძალაა, რასაც განაპირობებს პროდუქტის ახალი სახეების შექმნა.

საექსპორტო პროცედურების შედარებით სიმარტივემ, მსოფლიო სავაჭრო ორგანიზაციის წევრობამ და ევროპის სამეზობლო პოლიტიკამ შექმნა მცირე და საშუალო ბიზნესის საექსპორტო საქმიანობაში მონაწილეობის პირობები. ამის კარგი მაგალითია, ლვინის და თხილის წარმოება და მისი ევროკავშირის ბაზარზე რეალიზაცია.

მენარმეობის განვითარების ეკონომიკური პოლიტიკა მიმართული უნდა იყოს სამენარმეო აზ-

როვნების იდეების მიწოდების სტიმულირებისაკენ. აქ იგულისხმება, ეკონომიკაში სამენარმეო აზროვნების ამაღლება, მომავალში რისკისადმი მზადყოფნის მქონე ინდივიდთა რიცხოვნობის გაზრდა.

სამოქალაქო საზოგადოების საბაზრო ინსტიტუტები მჭიდროდ არიან დაკავშირებული ეკონომიკური ურთიერთობის ფორმატთან. შაბაზრო ინსტიტუტები ქმნიან ეკონომიკური ურთიერთობების ახალი ტიპის სუბიექტს-დამოუკიდებელ და თავისუფალ ადამიანს, რომელიც მზად არის, იმუშაოს კონკურენციის პირობებში და დაიცვას საკუთარი უფლებების აღნიშნული ინსტიტუტების ფარგლებში.

მსოფლიო ეკონომიკის განვითარება გვიჩვენებს, რომ ეკონომიკური კრიზისის პირობებში მცირე მენარმეობის განვითარების მხარდაჭერაზე ორიენტირებული პოლიტიკა განსაკუთრებით მნიშვნელოვანია დაბალანსებული ეკონომიკური ზრდის მისაღწევად. საკუთრების სხვადასხვა ფორმაზე აღმოცენებული მცირე საწარმოები საშუალებას იძლევიან გადანყვიტონ, ისეთი მნიშვნელოვანი სოციალურ-ეკონომიკური პრობლემები, როგორცაა პროდუქციისა და მომსახურების წარმოების რეალიზაციის დემონიპოლიზაცია, დამოუკიდებელი საქონელ მწარმოებელთა გამრავლება, წარმოების სტრუქტურის დინამიური ცვლილება სამომხმარებლო მოთხოვნის შესაბამისად.

2. სტატისტიკის მონაცემები

ეკონომიკური თავისუფლება პირველ ყოვლისა, თავისუფალ მენარმეობასთან ასოცირდება. ეს უკანასკნელი მიანიშნებს, რომ მენარმეობის ფორმების

შერჩევა სახელმწიფოს მიერ კი არ უნდა იყოს დეტერმინირებული, არამედ კანონმდებლობის საფუძველზე, ქვეყნის სოციალურ-ეკონომიკური თავისებურებებიდან გამომდინარე.

მცირე და საშუალო ბიზნესის როლი საშუალო ფენის ჩამოყალიბებაში უაღრესად მნიშვნელოვანია. ცირე ბიზნესი განხილულია, როგორც მომავალი, სოციალური ორიენტაციის ეკონომიკის უმთავრესი ელემენტი. მის ასეთ როლს განსაზღვრავს, ქვეყნის მეურნეობისათვის ბუნებრივ-საწარმოო თავისებურებანი, არსებული ტრადიციები.

3. გამომწვევები და განხორციელებული ამოცანები

ამრიგად, სახელმწიფოს მხრიდან ბიზნესის პირდაპირი მხარდაჭერის ღონისძიებათა ეფექტიანი და ქმედითი სისტემის შექმნა და გამოყენება წარმოადგენს ბიზნესის წარმატებული ფუნქციონირებისა და განვითარების სასიცოცხლოდ აუცილებელ პირობას.

მენარმეობის განვითარების პოლიტიკა შეიძლება მოიცავდეს სხვადასხვა მიზანს, როგორცაა: რისკების შემცირება, საგადახდო შეღავათები, ახალი ფორმების ფინანსური დახმარებები, სამენარმეო პოტენციალის ზრდა, კონკურენცია, ექსპორტის მხარდაჭერა და სხვა.

საქართველოში მენარმეობის განვითარების შემაფერხებელ ფაქტორებად მიიჩნევა:

1. მმართველი და მაკონტროლებელი ორგანოების ბიზნესში ზედმეტად ჩარევა.
2. ხელისუფლების მხრიდან ბიზნესის ინტერ-

საქართველოს სოფლის მეურნეობა 2014-2017

	2014	2015	2016	2017
რეგისტრირებულ საწარმოთა რაოდენობა	541289	564549	598947	
სოფლის მეურნეობის პროდუქციის გამოშვება სულ	3387.5	3667.4	3854.0	3921.8
სასოფლო-სამეურნეო საწარ. ჭილი მთლ წარმოებაში (პროც)	187.9	215.7	242.5	240.5
პროდუქციის გამოშვება მლნ. ლარი	26068.6	29993.9	34156.9	
წარმოებისა და რეალიზაციის ხარჯები	46355.8	52861.2	59121.3	
შრომის მწარმოებლურობა	44024	47857	51226	
კაპიტალის მწარმოებლურობა	1124.4	1208.0	1211.4	

წყარო: საქართველოს სტატისტიკის ეროვნული სამსახური

ესების დაუცველობა.

3. მაღალი საგადახდო განაკვეთები.

4. ფალსიფიცირებული ან უხარისხო პროდუქციისგან ბაზრის დაუცველობა.

5. კორუფცია სახელმწიფო სტრუქტურებში.

6. ქვეყნის არასტაბილურობა.

7. მაღალი საპროცენტო განაკვეთები.

8. ადგილობრივ ბაზარზე საჭირო სანარმოო ნედლეულის არ არსებობა.

ბოლო წლებში, საქართველოში წარმოების განვითარების კუთხით მნიშვნელოვანი ნაბიჯი გადაიდგა. ამაზე, თუნდაც, რამდენიმე ფაქტი მეტყველებს: მსოფლიო ბანკის კვლევის შედეგების თანახმად, საქართველო ბიზნესის დანყების სიადვილის მიხედვით 2011 წელს მსოფლიოში მე-8 ადგილზეა, რადგან აქ ეს პროცესი, მხოლოდ სამი საფეხურისაგან შედგება, შესაბამისად, სახელმწიფო უწყებაში რეგისტრაცია, სარეგისტრაციო გადასახადის გადახდა და კორპორატიული საბანკო ანგარიშის გახსნა. სანარმოების რეგისტრაცია საჯარო რეესტრის ეროვნულ სააგენტოში ხდება. რეგისტრაციაზე უარი შეიძლება სასამართლოში გასაჩივრდეს. ბიზნესის ლიკვიდაციის გადანყვეტილების რეგისტრაცია, ამავე, სააგენტოში უნდა მოხდეს. კანონი მოითხოვს, რომ ბიზნესის ლიკვიდაციის პროცედურა ასეთი გადანყვეტილების რეგისტრაციიდან ოთხი თვის ვადაში დასრულდეს. საერთაშორისო პოლიტიკის ფართო სპექტრით მკვლევარმა ორგანიზაციამ სანარმოს დახურვის საქართველოში არსებული პროცედურები დაახასიათა, როგორც „შედარებით მარტივი“.

საქართველოს მთავრობა ეკონომიკური განვითარების პროცესში განსაკუთრებულ მნიშვნელობას ანიჭებს, მცირე და საშუალო მენარმეობას და მიზნად ისახავს სამენარმეო გარემოს შემდგომ სრულყოფას, რაც ხელს შეუწყობს მცირე და საშუალო სანარმოების ზრდას.

მცირე და საშუალო მენარმეობის განვითარების მხარდაჭერა საქართველოს მთავრობის ეკონომიკური პოლიტიკის ერთ-ერთი პრიორიტეტია, რაც ასახულია საქართველოს სოციალურ-ეკონომიკური განვითარების სტრატეგიაში-საქართველო 202 დიდი მნიშვნელობა კერძო სექტორის, მათ შორის მცირე და საშუალო სანარმოების მიერ DCFTA-ის მოთხოვნების დაკმაყოფილება.

მცირე და საშუალო მენარმეობის განვითარების ხელშეწყობისათვის საჭიროა რიგი ღონისძიებების განხორციელება.

საქართველოში მცირე და საშუალო მენარმეობის პოლიტიკის გაუმჯობესების ძირითადი პრიორიტეტები:

- მცირე და საშუალო მენარმეობის განვითარების სტრატეგია 2016-2020 არის, მთავარი სტრატეგიული დოკუმენტი მცირე და საშუალო მენარმეობის

შესახებ, პოლიტიკის მხარდაჭერისთვის.

- მცირე და საშუალო მენარმეობის ფინანსებზე ხელმისაწვდომობის გაუმჯობესება.

- სამენარმეო სწავლების გაუმჯობესება ევროკავშირის პრაქტიკის შესაბამისად.

- ინოვაციური მენარმეობის წასახალისებლად კონკრეტული მხარდაჭერი ღონისძიებების გატარება.

- ახალი ინსტრუმენტების შემუშავება ექსპორტის ხელშეწყობის მიზნით.

4. ანარმოე საქართველოში

ეკონომიკური პოლიტიკა ქმნის ახალ შესაძლებლობებს ადგილობრივი და უცხოური ინვესტორებისთვის, დაიწყონ ან განავითარონ ბიზნესი საქართველოში. ამ პროცესს კი, სჭირდება მთავრობისგან ხელშეწყობა. ისეთი სამთავრობო პროგრამა, როგორცაა “ანარმოე საქართველოში” წარმოადგენს ხელშეწყობის მაგალითს. პროგრამის კვლევის მიზანია, გამოავლინოს სახელმწიფო პროგრამის “ანარმოე საქართველოში” ინდუსტრიული ნაწილის ფინანსებზე ხელმისაწვდომობისა და ტექნიკური დახმარების კომპონენტების ეფექტიანობა და შეაფასოს აღნიშნული პროგრამის ბენეფიციარების მიერ მიღწეული შედეგები პროექტში ჩართვის შედეგად. სახელმწიფო პროგრამის “ანარმოე საქართველოში” ინდუსტრიული ნაწილის შედეგად შეფასება სხვა მიმართულებებთან ერთად უნდა პასუხობდეს შემდეგ კითხვებს:

ა) რა სარგებელი მიიღო პროგრამაში მონაწილე კომპანიებმა

ბ) როგორი გავლენა ჰქონდა აღნიშნულ პროგრამას ბენეფიციარზე და მთლიანად ეკონომიკაზე.

პროგრამის შუალედური შეფასების შედეგებზე და ანგარიშზე დაყრდნობით სააგენტო ძირითადად ეყრდნობა კომერციული ბანკებისაგან მიღებულ ინფორმაციას, ხოლო 2015-2016 წლებში სააგენტოს მიერ დაქირავებულმა აუდიტორმა ჩაატარა ინტერვიუები სახელმწიფო პროგრამის “ანარმოე საქართველოში” ბენეფიციარების გარკვეულ ჯგუფთან, შემდეგი კითხვების კონტექსტში, თუმცა პროექტის მასშტაბურობიდან გამომდინარე, მონიტორინგისა და შეფასების ეფექტიანობისათვის, სააგენტომ გადამწყვიტა უფრო მასშტაბური კვლევის განხორციელება.

ადგილობრივი წარმოების მიმართ სახელმწიფო დახმარების სტატისტიკა სსიპ “ანარმოე საქართველოში” ფინანსებზე ხელმისაწვდომობის კომპონენტის ფარგლებში 2014 წლიდან ინდუსტრიული და სასტუმროს მიმართულებით სულ მხარდაჭერილია 308 პროექტი, რომელთა ჯამური ინვესტიციის მოცულობა 744 მლნ ლარზე მეტია. საიდანაც, კომერციული ბანკების მიერ დამტკიცებული სესხების მოცულობა აღემატება 438 მლნ ლარს. აღნიშნული პროექტებიც

სულ შეიქმნა 12,000-ზე მეტი ახალი სამუშაო ადგილი. სტატისტიკა კომპონენტის ქრილის მიხედვით შემდეგნაირია:

ინდუსტრიული მიმართულებით მხარდაჭერილია 250 პროექტი, რომელთა ჯამური ინვესტიციის მოცულობა შეადგენს 592.4 მლნ ლარს, საიდანაც კომერციული ბანკების მიერ დამტკიცებული სესხების მოცულობა ჯამში შეადგენს 365.4 მლნ ლარს. სულ შეიქმნა 10.500-ზე მეტი ახალი სამუშაო ადგილი.

სასტუმრო ინდუსტრიის მიმართულებით მხარდაჭერილია 58 პროექტი, რომელთა ჯამური ინვესტიციის მოცულობა შეადგენს 152,4 მლნ ლარს. კომერციული ბენკების მიერ დამტკიცებული სესხების მოცულობა ჯამში აღემატება 73 მლნ ლარს. აღნიშნული სასტუმროები შექმნიან 1,700 დამატებით ოჯახს და 1,600 ახალ სამუშაო ადგილს.

„აწარმოე საქართველოში“ – კინონდუსტრიის განვითარების მხრივ, პროგრამის ფარგლებში სულ გაფორმებულია ხელშეკრულება 16 პროექტის განხორციელების თაობაზე, საიდანა 9 პროექტი დასრულდა და 7 პროექტი მიმდინარეა. საერთო ჯამში საქართველოში განხორციელებული პროექტების ინვესტიცია შეადგენს 30,8 მლნ ლარზე მეტს, ხოლო მთლიანი კვალიფიციური ხარჯების მოცულობა შეადგენს 27,7 მლნ ლარს, პროგრამის ფარგლებ-

ში განხორციელებული პროექტების საშუალებით დასაქმდება 2000-ზე მეტი ადამიანი.

გამოყენებული ლიტერატურა:

1. მონაცემთა ანალიზი. მენარმეობა საქართველოში. სტატისტიკური პუბლიკაცია თბილისი 2017
2. მონაცემთა ანალიზი. მენარმეობა საქართველოში. სტატისტიკური პუბლიკაცია თბილისი 2016
3. მონაცემთა ანალიზი. საქართველოს სოფლის მეურნეობა. სტატისტიკური პუბლიკაცია თბილისი 2018
4. მონაცემთა ანალიზი. საქართველოს სოფლის მეურნეობა. სტატისტიკური პუბლიკაცია თბილისი 2016
5. მაია ჭანია-მენარმეობა-როგორც ქვეყნის ეკონომიკური განვითარების ამოსავალი. გამომცემლობა „უნივერსალი“ თბილისი 2016
6. საქართველოს ეკონომიკისა და მდგრადი განვითარების სამინისტრო „საქართველოს მცირე და საშუალო მენარმეობის განვითარების სტატისტიკა“ 2016-2020
7. საჯარო სამართლის იურიდიული პირი „აწარმოე საქართველოში“ № 1486 წერილი

პირდაპირი უსხოური ინვესტიციების გავლენა საქართველოს ეკონომიკაზე

აბილ ასლანოვი,
სტუ-ს დოქტორანტი

SUMMARY

The goal of economic policy is to ensure sustainable development of the economy, which will be based on stable macroeconomic policy and development of private entrepreneurship. The government carries out consistent structural and institutional reforms, aiming at creating the best possible business and investment environment for entrepreneurs.

The main direction of the country's development is to improve investment environment and maximize investments, which should become the basis for Georgia's economic progress. The current economic reforms in the country are aimed at liberalization of entrepreneurial activities, creating transparent and stable legislative base for private entrepreneurship and establishing a stable and attractive entrepreneurial and investment environment; Rehabilitation and economic development of regions of Georgia.

შესავალი

ეკონომიკური პოლიტიკის მიზანია ეკონომიკის მდგრადი განვითარების უზრუნველყოფა, რომელიც დაფუძნებული იქნება სტაბილურ მაკროეკონომიკურ პოლიტიკაზე და კერძო მენარმეობის განვითარებაზე. ქვეყნის ხელისუფლება ახორციელებს თანმიმდევრულ სტრუქტურულ და ინსტიტუციურ რეფორმებს, რომელთა მიზანია მენარმეობისათვის მაქსიმალურად ხელსაყრელი ბიზნეს და საინვესტიციო გარემოს შექმნა.

ქვეყნის განვითარების მთავარი მიმართულება არის საინვესტიციო გარემოს გაუმჯობესება და ინვესტიციების მაქსიმალური მოზიდვა, რომელიც საქართველოს ეკონომიკური წინსვლის საფუძველი უნდა გახდეს. ქვეყანაში მიმდინარე ეკონომიკური რეფორმები მიმართულია: სამენარმეო საქმიანობის ლიბერალიზაციის, კერძო მენარმეობისათვის ხელშემწყობი გამჭვირვალე და სტაბილური საკანონმდებლო ბაზის შექმნისა და სტაბილური და მიმზიდველი სამენარმეო და საინვესტიციო გარემოს ჩამოყალიბებისკენ; აქტიური პრივატიზაციის პროცესის განხორციელებისა და ძლიერი კერძო სექტორის შექმნის ხელშემწყობისკენ; ბაზარზე ჯანსაღი კონკურენციის ხელშემწყობისა და ადმინისტრაციული ბარიერების მოხსნისკენ; ტურისტული, სატრანსპორტო და კავშირგაბმულობის ინფრასტრუქტურის განვითარებისა და ქვეყნის

სატრანზიტო პოტენციალის ზრდის ხელშემწყობისკენ; საიმპორტო ტარიფების ლიბერალიზაციისა და ქვეყნის საექსპორტო პოტენციალის განვითარების ხელშემწყობისკენ; საქართველოს რეგიონებისა და კონფლიქტური ტერიტორიების რეაბილიტაციისა და ეკონომიკური განვითარებისკენ.

* * * *

UNCTAD-ის მონაცემებით, 1990-იანი წლების დასაწყისიდან განვითარებადი ქვეყნებისათვის დამახასიათებელია შემდეგი ტენდენცია - ისინი უფრო ლიბერალური გახდნენ და მოახდინეს თავიანთი სანარმეობის პრივატიზაცია, რათა ჩართულიყვნენ გლობალურ ეკონომიკაში. პირდაპირი უცხოური ინვესტიციებისათვის უფრო ხელსაყრელი პირობების შექმნის პოლიტიკის გატარება ამ ტენდენციის მნიშვნელოვან კომპონენტს წარმოადგენს.

განვითარებადი ქვეყნები დაინტერესებულნი არიან პირდაპირი უცხოური ინვესტიციების მოზიდვით იმიტომ, რომ მოელიან პოტენციურ სარგებელს, ისეთს როგორცაა: სამუშაო ადგილების შექმნა, კაპიტალის აკუმულირება, ახალი ტექნოლოგიების მოზიდვა და დანერგვა, კონკურენციის გაზრდა და ა. შ.

უცხოური ინვესტიციების მოზიდვის მიზნით აუცილებელია, რომ საქართველოში შეიქმნას პოლიტიკურად და ეკონომიკურად, უფრო სტაბილური საინვესტიციო გარემო, რისთვისაც აუცილებელია ეკონომიკური კრიზისის, კორუფციის, ბიუროკრატის და სხვა ხელისშემშლელი პირობების აღმოფხვრა.

საინვესტიციო გარემო, ესაა ფაქტორების ერთობლიობა, რომელიც დამახასიათებელია მოცემული ქვეყნისათვის და განსაზღვრავს შესაძლებლობებს და სტიმულებს, რათა ფირმებმა გააფართოვონ საქმიანობის მასშტაბები, განახორციელონ ინვესტიციები, შექმნან ახალი სამუშაო ადგილები და აქტიური მონაწილეობა მიიღონ გლობალურ კონკურენციაში. საინვესტიციო გადაწყვეტილებების რისკი მენარმეებს ეკისრებათ, მაგრამ სახელმწიფო მნიშვნელოვან ზეგავლენას ახდენს საინვესტიციო გარემოზე, იცავს რა უფლებებს საკუთრებაზე, ახორციელებს სამართლებრივ რეგულირებას და ბიზნესის დაბეგვრას, ქმნის ფინანსური ბაზრისა და შრომის ბაზრის ფუნქციონირების პირობებს, საბაზრო ინფრასტრუქტურას. სახელმწიფოს როლი

აგრეთვე მნიშვნელოვანია ისეთ საერთო პრობლემების გადაწყვეტისას, როგორცაა კორუფცია, დამნაშავეობა პოლიტიკური არასტაბილურობა. საინვესტიციო გარემოს გაუმჯობესება უნდა იყოს ნებისმიერ სახელმწიფოს პრიორიტეტული ამოცანა. პოლიტიკა და პოლიტიკური ღონისძიებები მნიშვნელოვან როლს ასრულებენ საინვესტიციო კლიმატის ფორმირებაში. საინვესტიციო კლიმატი მოიცავს ყველაფერ იმას, რასაც ინვესტორი ითვალისწინებს, როდესაც აფასებს თუ რამდენად ხელსაყრელია ამა თუ იმ ქვეყანაში პრობები ინვესტიციების განხორციელებისათვის. მათ შორის ითვალისწინებს ისეთ ფაქტორებსაც, როგორცაა ქვეყანაში არსებული იდეოლოგია და პოლიტიკა, ეკონომიკა და კულტურა. რაც უფრო ნაკლებად ხელსაყრელია საინვესტიციო კლიმატი, ინვესტორი მით უფრო ძვირად აფასებს თავის სამენარმეო რისკს, ხოლო მიმღები (რეციპიენტი) ქვეყნისათვის ხარჯები ინვესტიციების მოსაზიდად უფრო დიდია.

მსოფლიო ბანკის კვლევები გვიჩვენებს, რომ მთავარ ფაქტორებს, რომლების ნეგატიურად მოქმედებენ საინვესტიციო გარემოზე განეკუთვნებიან: პოლიტიკური განუსაზღვრელობა (28%); მაკროეკონომიკური არასტაბილურობა (23%); გადასახადები (19%); სამართლებრივი რეგულირება (10%); კორუფცია (10%).

მანამ სანამ საქართველოს არ შეუძლია უზრუნველყოს ხელსაყრელი საინვესტიციო გარემო უცხოელი ბიზნესმენებისათვის, აუცილებელია გამოვიყენოთ მნიშვნელოვანი საინვესტიციო სტიმულები ქვეყნის ეკონომიკური პოლიტიკის სისრულეში მოყვანისათვის. ეს სტიმულები უნდა იყოს შერჩეული ერთი მხრივ ისე, რომ დააინტერესოს უცხოური კომპანიები, ხოლო მეორეს მხრივ მინიმუმამდე დაიყვანოს ბიუჯეტის რყოფითი პოზიციისა უფრო და უფრო მეტი ქვეყნები ერთვებიან კონკურენტუნარიან ბრძოლაში უცხოური ინვესტიციების მოზიდვისათვის. ამიტომაცაა აუცილებელი უცხოური გამოცდილების გაზიარება საქართველოს მაგალითზე. ასევე მნიშვნელოვანია მულტინაციონალური კორპორაციების დამოკიდებულება ამ პრობლემასთან დაკავშირებით.

IMF-ის და მსოფლიო ბანკის დახმარებით მაკროეკონომიკური სტაბილიზაციის პროგრამების განხორციელების შემდეგ მიღწეულ იქნა ფინანსური სტაბილიზაცია. წლიური ინფლაცია დაეცა 7-8 პროცენტამდე და ეკონომიკურმა ზრდამ 1996-1997 წლებში გადააჭარბა 10-11 %-ს.

საქართველოსათვის არსებითი მნიშვნელობა აქვს პირდაპირ უცხოურ ინვესტიციებს ეკონომიკური განვითარების, შემოსავლებისა და დასაქმების ზრდის თვალსაზრისით ამიტომ საჭიროა მეტი ინფორმაციის მოპოვება იმ ფაქტორების შესახებ,

რომლებიც გავლენას ახდენენ პირდაპირი უცხოური ინვესტიციების ნაკადებზე. სხვა ქვეყნების გამოცდილებაზე დაყრდნობით შესაძლებელია განისაზღვროს ინსტრუმენტები, ღონისძიებები და პოლიტიკური მიმართულებები, თუმცა აუცილებელია მიმღები ქვეყნისათვის დამახასიათებელი თავისებურებების გათვალისწინება.

სახელმწიფოს სამეურნეო კომპლექსის ფუნქციონირება ყოველად შეუძლებელია ინვესტიციების გარეშე. ინვესტიციები უზრუნველყოფენ კვლავწარმოების უწყვეტობას, ხელს უწყობენ სანარმოო, ინოვაციური და სოციალური პროექტების რეალიზაციას, მონაწილეობენ წარმოების მოცულობის ზრდისა და საზოგადოებრივი წარმოების ეფექტურობის შემდგომი ამაღლების საქმეში. სახელმწიფოს კრიზისის პრობებში ინვესტიციები წარმოადგენენ ყველაზე მნიშვნელოვან საშუალებას სოციალური და სანარმოო პოტენციალის სტრუქტურული გარდაქმნისა და მისი ბაზრისადმი დაქვემდებარების გზაზე. ინვესტორი კაპიტალდაბანდების განხორციელებამდე შეისწავლის ბაზარს, ეცნობა ქვეყნის სოციალურ და პოლიტიკურ ვითარებას, საგადასახადო სისტემას და ა.შ. ინვესტორს აქვს მრავალი ვარიანტი და იგი ირჩევს ალტერნატიულს. იგი ყოველთვის ფრთხილობს არ გადააყაროს ისეთ სახელმწიფოს, რომელსაც ჯერ კიდევ არ აქვს მონესრიგებული საკანონმდებლო ბაზა. სახელმწიფომ უნდა შეიმუშავოს სწორი საინვესტიციო პოლიტიკა, რაც დააჩქარებს ქვეყნის ეკონომიკური სტრატეგიის მოგვარებასა და კრიზისიდან გამოყვანას.

ეკონომიკას არ გააჩნია საინვესტიციო აქტიურობის ავტომატურად გადაჭრის მექანიზმები ქვეყნის ეკონომიკური კრიზის დასაძლევად. ამის გამო იქმნება საჭიროება სახელმწიფოს ჩარევისა საინვესტიციო პროცესებში. სახელმწიფომ უნდა განსაზღვროს საინვესტიციო პოლიტიკა, იმიტომ რომ იგი წარმოადგენს პოლიტიკური ძალაუფლების სუბიექტს და ფლობს საკანონმდებლო ბაზას, რომელმაც თავის მხრივ უნდა მოაწესრიგოს საინვესტიციო პროცესები.

საინვესტიციო პოლიტიკის სტრატეგიული მიზნები მკაფიოდ და გასაგებად უნდა იყოს ჩამოყალიბებული, უნდა მოიცავდეს ხანგრძლივ პერიოდს, ითვალისწინებდეს სახელმწიფოს სოციალურ-ეკონომიკური პოლიტიკის ელემენტებს. აუცილებელია მოხდეს სახელმწიფო პოლიტიკისა და საინვესტიციო პროცესების სინთეზი.

უცხოური ინვესტიციების ძირითად მიზანს წარმოადგენს იმ პრიორიტეტული დარგების აღორძინება რომლებიც თავიანთი სტრატეგიული დანიშნულებით ხელს უწყობენ ენერგეტიკის კრიზისის დაძლევას, მოშლილი და მოძველებული კომუნიკაციების განვითარებას, შრომითი რესურსების რა-

ციონალურად გამოყენებას, უმუშევართა რიცხვის შემცირებას, მრეწველობის წამყვანი დარგების აღდგენა-განვითარებას და ა.შ.

საინვესტიციო რესურსების მოზიდვისა და გამოყენების ერთ-ერთ მიზანს წარმოადგენს აგრეთვე ის გარემოება, რომ მან ხელი უნდა შეუწყოს საქართველოში ბიზნესის შემდგომ განვითარებას, ეროვნული შიდა მეურნეობების აღორძინებას და ა.შ.

რა უბიძგებს უცხოელ ინვესტორებს განახორციელონ კაპიტალდაბანდებები საქართველოში? მიუხედავად იმისა, რომ საქართველოს ბაზარი მოცულობით მცირეა, ნაწილი ფირმებისა სწორედ ადგილობრივ ბაზარზე მოთხოვნის დაკმაყოფილების მიზნით შემოვიდნენ, რომლებიც შემდგომში წარმოების გაფართოებასთან ერთად აპირებენ სამარკო ბაზარზე გასვლას. უნდა აღინიშნოს ისიც, რომ საქართველოში წარმოება გარკვეულ უპირატესობას აძლევს უცხოელ ინვესტორს საწარმოო დანახარჯების შემცირების თვალსაზრისით.

მსოფლიო გამოცდილებიდან ცნობილია, რომ უცხოური კაპიტალი ძირითადად მიიღტვის მანქანათმშენებლობის, სამთო მომპოვებელი და ვაჭრობის სფეროში. იგი ნაკლებადაა დაინტერესებული მძიმე მრეწველობის, სოფლის მეურნეობის, ტურიზმის, განათლების და სხვა პრიორიტეტული დარგების განვითარებით. ამიტომ უცხოელ ინვესტორებს გარკვეული პირობაც უნდა წაუყენოთ, რადგან ეროვნული ინტერესებიდან გამომდინარე სასარგებლო უცხოური ინვესტიციები გამოუყენებელი დარჩება.

ქვეყნის ეროვნულ ეკონომიკაში უცხოელი ინვესტორების მოზიდვისას აუცილებელია შერჩევითი მიდგომის გამოყენება. საჭიროა არა ყოველგვარი უცხოური ინვესტიციების მოზიდვა, არამედ ისეთების, რომლებიც სასარგებლოდ ერწყმიან ქვეყნის განვითარების სტრატეგიას, რისთვისაც საჭიროა პირდაპირი ინვესტორების განსაკუთრებული ნახალისება, რადგან ინვესტიციის ეს ფორმა არ არის მხოლოდ კაპიტალის დაბანდების წყარო, არამედ ეს არის თანამედროვე ტექნიკისა და ტექნოლოგიების, "ნოუ-ჰაუს" მენეჯერებისა და მარკეტინგის მონიშნვე მეთოდების შემოტანა, ახალი სამუშაო ადგილების შექმნა, სახელმწიფო ბიუჯეტში შემოსავლების გაზრდა, საექსპორტო ბიზნესის, საგარეო კონტროლის გაფართოება და მსოფლიო ეკონომიკაში ეროვნული ეკონომიკის ეფექტიანი ინტეგრაცია.

უცხოური ინვესტიციების მოზიდვამ, ხელი უნდა შეუწყოს ჩვენს ქვეყანაში მენარმეობის განვითარებას, ეროვნული ეკონომიკის აღორძინებას და სხვა. თავის მხრივ, თუ როგორი საგადასახადო პოლიტიკა განხორციელდება ქვეყანაში, მასზე დიდად იქნება დამოკიდებული ეკონომიკური ზრდის ტემპები. გვარდამავალ ეტაპზე საჭიროა გავითვალისწინო-

ნოთ განვითარებული ქვეყნების საგადასახადო სისტემის ფორმირების ხანგრძლივი გამოცდილება, თუნდაც იმიტომ, რომ თავიდან ავიცილოთ ამ პროცესებისათვის დამახასიათებელი ნეგატიური მოვლენები, რომლებიც შეიძლება საბაზრო ეკონომიკის გზაზე დამდგარი ყველა ქვეყნის ნილხვედრი გახდეს.

ეკონომიკის მდგრადი განვითარების ტრექტორიაზე გასვლისათვის აუცილებელია ინოვაციურ-ინვესტიციური აქტივობის მრავალჯერადი და სწრაფი გადიდება და ახალი ტექნოლოგიური მიმართულებებისა და საბაზისო ტექნოლოგიების ათვისება. სწორედ ის ეკონომიკური პოლიტიკა, რომელიც ორიენტირებულია ინოვაციებში ინვესტიციების ნახალისებაზე, უზრუნველყოფს ეკონომიკის მოდერნიზაციას, მისი კონკურენტუნარიანობის ამაღლებას და ეკონომიკური ზრდის მაღალი ტემპების მიღწევას. ასე რომ, წარმართველი როლი ეკისრება განვითარების ინოვაციურ ტიპს, რომელიც გულისხმობს სახელმწიფოს როლის ზრდას ინვესტიციური პოლიტიკის გატარებაში. მაღალგანვითარებული ქვეყნები თავის თავზე იღებენ ისეთი დარგების დაფინანსებას, როგორციაა ფუნდამენტური მეცნიერება და მაღალრისკიანი გამოყენებითი კვლევები, სამეცნიერო-კვლევითი ინფრასტრუქტურის განვითარება, ახალი ცოდნის გავრცელება, მოსახლეობის განათლება. ამ ფუნქციების განხორციელება მთლიანობაში მიმდინარეობს მსხვილმასშტაბიანი ინვესტიციების ფონზე, რომელიც ინვესტორისათვის თვალშისაცემ კომერციულ უკუგებას არ იძლევა, მაგრამ ქმნის პირობებს წარმოების სწრაფი ზრდისათვის, მეცნიერულ სიახლეთა საფუძველზე.

სახელმწიფო თანამედროვე პირობებში მონოდებულია შექმნას განვითარების ინსტიტუტები, რომლებიც მხარს უჭერენ ინვესტიციებს ახალ ტექნოლოგიებში. ასტიმულირებენ ინოვაციურ აქტივობას, ხელს უწყობენ პროგრესულ ტექნოლოგიურ ძვრებს, რომლებიც აერთიანებენ ფინანსურ, შრომით და ინფორმაციულ რესურსებს ეკონომიკური ზრდის პერსპექტიულ მიმართულებებზე.

ამავე დროს მან მხარი უნდა დაუჭიროს ინვესტიციური აქტივობის ახალ მაღალრისკიან მიმართულებებს, რომლებიც გზას უხსნიან პერსპექტიული წარმოების შექმნას მეცნიერულ-ტექნიკურ მიღწევათა დანერგვის საფუძველზე.

სწორედ წარმოების აქტიური ინვესტირება, განსაკუთრებით სამეცნიერო-ტექნოლოგიური და ნიშნულებისა, ინოვაციური და სამეცნიერო-ტექნიკური საქმიანობა აყალიბებს მატერიალურ წინაპირობებს ეკონომიკური ზრდისათვის. დღეისათვის ქვეყნის სამეცნიერო-ტექნიკური პოტენციალის შემცირება იმის შედეგია, რომ დარღვეულია ტექნი-

კური ერთიანობა სამეცნიერო კვლევებს და დამუშავებებს შორის, დაიშალა ადრე შექმნილი სამეცნიერო კოლექტივები, ქვეყნიდან გაედინება კვალიფიციური ინტელექტუალური პოტენციალი. შედეგად ძლიერდება ქვეყნის დამოკიდებულება უცხოელ მწარმოებლებზე. ასე რომ ეკონომიკური ზრდისათვის შესაბამისი პირობების შესაქმნელად, საჭიროა კაპიტალის ინოვაციური განახლება პრინციპულად ახალ, კონკურენტუნარიან საფუძველზე. ეს გაძნელებულია იმასთან დაკავშირებით, რომ სახელმწიფო დაფინანსების მკვეთრი შემცირებისა და სახელმწიფო საწარმოო შეკვეთების პრაქტიკულად არარსებობის პირობებში მეცნიერება თითქმის განვითარების შიდა რესურსების გარეშეა დარჩენილი.

ყოფილი სამეცნიერო-კვლევითი ინსტიტუტების პრივატიზაციამ არ მოიტანა სასურველი შედეგები, ვინაიდან შეკვეთები სამრეწველო საწარმოებიდან თითქმის არ შემოდის, ამავდროულად მოხდა სამეცნიერო კადრების მკვეთრი დაბერება. 10 წელზე მეტი ხნის განმავლობაში მთელი სიმწვავით დგას, ე.წ. “ტვინების გადინების” აქტუალობის პრობლემა. ამისათვის მიზანშეწონილია რიგი სამეცნიერო ორგანიზაციების გაერთიანება დარგთაშორის ცენტრებად. რიგი სამეცნიერო-კვლევითი ინსტიტუტები უნდა გადაეცეთ სამრეწველო საწარმოებს და ამით გაძლიერდეს მათი სამეცნიერო-ტექნიკური პოტენციალი.

ინოვაციურ სფეროში ინვესტიციების მოზიდვის დიდი შესაძლებლობებია საფონდო ბაზრის ინსტრუმენტების ეფექტიან გამოყენებაში. მისი ძირითადი ამოცანაა ინვესტიციური რესურსების დარგთაშორისი გადანაწილება, შიდა და უცხოური ინვესტიციური ნაკადების უზრუნველყოფა ეროვნული ეკონომიკის შედარებით პერსპექტიულ სექტორებში. გარდამავალი ეკონომიკის პირობებში არ არსებობს მექანიზმი, რომელიც მოახდენდა მოსახლეობის დანაზოგების ტრანსფორმირებას ინოვაციურ ინვესტიციებში და ეკონომიკური ზრდის უზრუნველყოფას. ფულადი პოტენციალი, რომელიც დაგროვილია ქვეყანაში, პრაქტიკულად გამოყენებული არ არის. მონაცემები ადასტურებს, რომ დაგროვების ნორმა გაცილებით მაღალია აშშ-სა და დასავლეთ ევროპასთან შედარებით. ქვეყანაში არსებული ფულადი სახსრების მოზიდვისათვის ინვესტიციურ რესურსებად ეკონომიკის რეალურ სექტორში საჭიროა სრულყოფილი იქნას კოლექტიური ინვესტირების ფორმები - ნილობრივი ინვესტიციური ფონდები, საკრედიტო კავშირები, სააქციო და კომერციული ინვესტიციური ფონდები და ამის შემდეგ უზრუნველყოფილ იქნას სახელმწიფოს გაძლიერებული კონტროლი მათ საქმიანობაზე. მისი ყურადღება მიქცეული უნდა იყოს სამეცნიერო-ინოვაციური და ინვესტიციური საქმიანობის

ახალ ფორმებზე.

ქვეყნის მონინავე ტექნოლოგიების, კაპიტალის მოზიდვისა და ახალი სამუშაო ადგილების შესაქმნელად გასათარებელია მყარი საინვესტიციო პოლიტიკა, რომელმაც უნდა გაითვალისწინოს:

- უცხოელი და ადგილობრივი ინვესტორებისათვის ერთნაირი სამოქმედო პირობების შექმნა.

- კაპიტალისა და მოგების, ქვეყნიდან დაუბრკოლებლად გატანის უზრუნველყოფა.

- ეკონომიკის იმ დარგების დადგენა, სადაც შეზღუდული იქნება უცხოური კაპიტალის დაბანდება.

- უცხოური საინვესტიციო პროდუქტების ნათელი და მარტივად გასაგები რეგისტრაციის პროცესის შემუშავება.

- საინვესტიციო დავების გადასაწყვეტად შექმნას საერთაშორისო სადასაბუთო ცენტრი.

გამოკვლევის თანახმად, რომელიც ჩაატარეს მსოფლიო ბანკმა და რეკონსტრუქციისა და განვითარების ევროპულმა ბანკმა 2002-2005 წლებში, საქართველოს ბიზნეს გარემო მნიშვნელოვნად გაუმჯობესდა. განსაკუთრებით აღსანიშნავია მაკროეკონომიკური სიტუაციის გაუმჯობესება. მაგალითად, 2002 წელს გადასახადების ადმინისტრირება გამოკითხული ფირმების 84%-მა დაასახელა მთავარ პრობლემად, ხოლო 2005 წელს ეს მაჩვენებელი შემცირდა 23%-მდე. ასევე შემცირდა გადასახადების განაკვეთებიც. მნიშვნელოვანი წარმატებაა კორუფციის შემცირება. 2002 წელს ბიზნეს წარმოებისათვის მნიშვნელოვან პრობლემად დასახელდა კორუფცია - 66%-ის მიერ, ხოლო 2005 წელს - გამოკითხულთა 39%-ის მიერ უნდა აღინიშნოს მნიშვნელოვანი წარმატება, რომელსაც საქართველომ მიაღწია ეკონომიკის თავისუფლების ინდექსის მიხედვით; 2005 წელს საქართველოს ეკავა მესამე ადგილი, 2006 წელს - 68-ე, ხოლო 2007 წელს 35-ე ადგილი. Heritage foundation-ის შეფასებით საქართველოს ეკონომიკა განისაზღვრება როგორც უფრო თავისუფალი - “Mostly free” Heritage foundation-ის მიერ გამოქვეყნებული ეკონომიკის თავისუფლების ინდექსის მიხედვით 2007 წლის 10 ყველაზე თავისუფალი ქვეყანაა: 1 ჰონკონგი, 2 სინ-გაპური, 3 ავსტრალია, 4 აშშ, 5 ახალი ზელანდია, 6 დიდი ბრიტანეთი, 7 ირლანდია, 8 ლუქსემბურგი, 9 შვეიცარია, 10 კანადა. საქართველო მსოფლიოში 35, ევროპაში კი 20 ადგილზეა.

მსოფლიო ბანკის მონაცემებით, 2007 წელს დასახელდა წარმატებული რეფორმატორი ქვეყნების ათეული, სადაც საქართველო მე-5 ადგილზეა თუმცა, 2007 წლის შემოდგომაზე საქართველოში გამოიკვეთა პოლიტიკური კრიზისის ნიშნები, რამაც გარკვეულწილად უარყოფითად იმოქმედა ქვეყნის სტაბილურობაზე და შესაბამისად საინვესტიციო

კრიზისზეც. საყოველთაოდ ცნობილია, რაოდენ მნიშვნელოვანია ქვეყანაში არსებობდეს სტაბილური სიტუაცია, რათა ინვესტიციების შემოდინება არ შემცირდეს. ამისათვის საქართველოს ხელისუფლება დგამს მნიშვნელოვან ნაბიჯებს (დაინიშნა ვადამდელი საპრეზიდენტოს ვადამდელი არჩევნები, დაკომპლექტდა გადახალისებული ახალი მთავრობა), რაც იმის გარანტიას იძლევა, რომ ყვეყანა იბრუნებს სტაბილურობას, რაც თავის მხრივ, ნინსვლის შანსს ზრდის.

რუსეთ-საქართველოს აგვისტოს ომით გამოწვეული ეკონომიკური შედეგები სერიოზულია. რამოდენიმეწლიანი ორნიშნა ეკონომიკური ზრდის შემდეგ 2008 წელს და 2009 წლის პირველ მეოთხედში, საქართველოს ეკონომიკაში რეცესიას აქვს ადგილი. საჭიროებათა შეფასების ერთობლივ დოკუმენტში მოცემული პროგნოზების თანახმად, რომლებიც დონორთა მიერ დახმარების სრულად გამოყოფის ვარაუდს ეფუძნება და ზედმეტად ოპტიმისტური ჩანს, ეკონომიკური ზრდა შემდგომში განახლება და 2009 წლის ბოლოსთვის 4%-ს მიალწვევს (ომამდელი პროგნოზებით ეს მაჩვენებელი 8-9% უნდა ყოფილიყო). თვით ამ ოპტიმისტური პროგნოზების თანახმადაც კი, ერთ სულ მოსახლეზე მთლიანი ეროვნული შემოსავალი 2011 წლისათვის 660 დოლარით ნაკლები იქნება, ვიდრე კრიზისამდე ივარაუდებოდა.

ომამდე ეკონომიკის ზრდას ძირითადად პირდაპირი უცხოური ინვესტიციები და საბანკო კრედიტების მზარდი ხელმისაწვდომობა განაპირობებდა. პირდაპირი უცხოური ინვესტიციების მოცულობა ომის შემდეგ მკვეთრად შემცირდა. ბანკები განიცდიდნენ ლიკვიდურობის მწვავე დეფიციტს. ფართომასშტაბიანმა საგარეო ჩარევამ, როგორც ჩანს, შესაძლებელი გახადა საბანკო სისტემის ტოტალური ნგრევის თავიდან აცილება, თუმცა გაცემული კრედიტების მოცულობა კვლავაც მნიშვნელოვნად ჩამორჩება ომამდელ დონეს. განსაკუთრებით დიდი ზიანი მიადგა სამშენებლო და უძრავი ქონების ბიზნესს, საცალო ვაჭრობასა და ტურიზმს, ანუ ომამდელი ეკონომიკური ბუმის საკვანძო სექტორებს.

საქართველოში ინვესტიციების მნიშვნელოვანი შემცირება ჯერ კიდევ აგვისტოს მოვლენების შემდეგ დაიწყო. მიმდინარე ეტაპზე გვაქვს მსოფლიო ფინანსური კრიზისით გამოწვეული ინვესტიციების შემცირების ტენდენციაც, რაც საქართველოში მსხვილი საპრივატიზაციო ობიექტების ნუსხის ამოწურვას უკავშირდება, ხოლო მცირე საპრივატიზაციო ობიექტები მნიშვნელოვან ამინდს ვერ ქმნიან. ხელისუფლების პროგნოზით, 2008 წელს საქართველომ 2,17 მლრდ. აშშ დოლარის ინვესტიცია მიიღო, ხოლო 2009 წელს მხოლოდ 1,7 მლრდ. აშშ დოლარის ინვესტიციის მოზიდვა იგეგმება.

ხელისუფლების მიერ დაგეგმილი ეკონომიკური სტიმულირების პაკეტიდან გამომდინარე, ინფრასტრუქტურის ინვესტირებით მთლიანი შიდა პროდუქტის მოხმარებისა და სახელმწიფო შესყიდვების კომპონენტების პროცენტული წილი მნიშვნელოვნად იზრდება, ხოლო ინვესტიციების კომპონენტი შემცირდება, რაც არასახარბიელო განაწილებამდე მიგვიყვანს. ნარმოების შეფერხება გაზრდის ექსპორტ-იმპორტს შორის უარყოფით სადღოს და წმინდა ექსპორტის მაჩვენებელი უფრო გაიზრდება.

ყოველივე აღნიშნულიდან გამომდინარე, შეიძლება ჩამოვყალიბოთ 2019 წლისათვის საქართველოს ეკონომიკის განვითარების ძირითადი პროგნოზები:

უცხოური ინვესტიციების შემოდინების შემცირება, ფულადი გზავნილების კლებასთან ერთად, გააღრმავებს საგადაამხდელო ბალანსის დეფიციტს, რისთვისაც, ვალუტის გაცვლითი კურსის სტაბილურობის მიზნით, ეროვნული ბანკის სავალუტო რეზერვების მოცულობა მნიშვნელოვნად შემცირდება;

აღნიშნულის გამო მნიშვნელოვნად გაიზრდება ლარის გაცვლითი კურსის დაცემის შესაძლებლობა, რისთვისაც მეტად მნიშვნელოვანია უცხოური ფინანსური დახმარებების მიღების დროში თანხვედრა ქვეყანაში მიმდინარე მაკროეკონომიკურ პროცესებთან;

დასკვნა

მუდმივად უნდა ხდებოდეს თვალის მიდევნება კაპიტალის მსოფლიო ბაზარზე მიმდინარე პროცესებზე, რამდენადაც სწორედ აქ გამოჩნდებიან პოტენციური ინვესტორები. გლობალიზაციით გამოწვეული ცლილებები ხშირად მნიშვნელოვან გავლენას ახდენს კაპიტალის ნაკადების მიმართულების შეცვლაზე. ბოლო წლებში ევრო კავშირისა და NAFTA-ს წევრი ქვეყნებიდან როგორც შემავალი, ისე გამავალი საინვესტიციო ნაკადების განვითარებადი ქვეყნებისაკენ გადამისამართებამ ცვლილება გამოიწვია როგორც პოტენციურ ინვესტორთა, ისე პოტენციურ კონკურენტებს შორის.

ასევე მუდმივად უნდა ხდებოდეს კონკურენტი რეციფიენტი ქვეყნების გამოვლენა, მათი შესაძლებლობებისა და კონკურენტული უპირატესობების გარკვევა. შემდგომ კი გონივრული პოლიტიკით მათთვის გვერდის ავლა.

უნდა მოხდეს საქართველოს, როგორც საინვესტიციო ქვეყნის, ძლიერი და სუსტი მხარეების შეფასება და და ისეთი სექტორების გამოვლენა, რომელშიც ძლიერი მხარეების მაქსიმალური კაპიტალიზაცია მოხერხდება.

თანმიმდევრულად უნდა ხორციელდებოდეს გა-

მოვლენილი სუსტი მხარეების აღმოფხვრა და რისკების მართვა. ძლიერი მხარეების მაქსიმალურად წარმოჩენა საერთაშორისო არენაზე.

საქართველო ბუნებრივად არის მოკლებული შანსს, მოხვდეს ბუნებრივი რესურსების და ნედლეულის მოპოვებაზე, დიდი და მზარდი გასაღების ბაზრებზეორიენტირებულ ინვესტორთა ინტერესების სფეროში. სამაგიეროდ მას აქვს შანსი სწორი და აქტიური საინვესტიციო პოლიტიკის შედეგად, დახვეწილი საკანონმდებლო ბაზისა და ინსტიტუციების მეშვეობით გამოიყენოს თავისი სტრატეგიული გეოპოლიტიკური მდებარეობა დამხარი დაუჭიროს ან თავად შეიმუშაოს პროექტები რომლებიც ორიენტირებული იქნება ამ ფაქტორის გამოყენებასა და ლობირებაზე.

გამოყენებული ლიტერატურა:

1. **სიჭინავა ა.**ინვესტიციები (თეორია, ანალიზი, ორგანიზაცია, მართვა) სს და მართვის ქართულ-ბრიტანული უნივერსიტეტისგამომცემლობა, 06. 2010.
2. **სიჭინავა ა., გოგორიშვილი ი.,** საერთაშორისო საინვესტიციო საქმე და ტრანსნაციონალური კორპორაციები, თბ.,
3. **ბარათაშვილი ე, მაგრაქველიძე დ.** საქართვე-

ლოს საინვესტიციო გარემოს სრულყოფის პრინციპები. თბ., 2009

4. **მენქიუ გ.**ეკონომიკის პრინციპები - ნაწილი 11 (ღია ეკონომიკის მაკროეკონომიკა);თბ.,„დიოგენე“ გვ. 655-701;

5. **გიტმანი ლ.კ., ჯონკი მ. დ.,** ინვესტიციების საფუძვლები, თბ., 2008

6. **ვაშაკიძე ზ., ჩხიკვაძე ლ., გიორგაძე ვ.** საინვესტიციო პოლიტიკა და ორმაგი დაბეგვრის შესახებ საერთაშორისო კონვენცია, ნიგნი I. თბ., 2005

7. **კაკულია რ.**პირდაპირი უცხოური ინვესტიციების როლი გარდამავალი და განვითარებადი ეკონომიკის ქვეყნებში და ოპტიმალური სამთავრობო პოლიტიკა. თბ., 2006

8. საქართველოსკანონი “საინვესტიციო საქმიანობის ხელშეწყობისა და გარანტიების შესახებ“: საქართველოს პარლამენტი, თბ., 1996

9. საქართველოს კანონი „პირდაპირი უცხოური ინვესტიციების შესახებ“:საქართველოს პარლამენტი, თბ., 1998

10. საქართველოს კანონი “საქართველოს ეროვნული საინვესტიციო სააგენტოს შესახებ“: საქართველოს პარლამენტი, თბ., 2002

11. საქართველოს კანონი „ინვესტიციების სახელმწიფო მხარდაჭერის შესახებ“: საქართველოს პარლამენტი, თბ., 2006

საქართველოს ეკონომიკის დაჩქარებულ ზრდას სათანადო მოცულობის ინვესტიციები სჭირდება

მარიამ ერისთავი
საქართველოს ტექნიკური
უნივერსიტეტის დოქტორანტი

რეზიუმე

სტატიაში — საქართველოს ეკონომიკის დაჩქარებულ ზრდას სათანადო მოცულობის ინვესტიციები სჭირდება“, დასმულია საკითხი იმის შესახებ, თუ რა ტემპით შეუძლია საქართველოს ეკონომიკური ზრდა და რა მოცულობის ინვესტიციური შესაძლებლობები აქვს ამისთვის.

ავტორს ამ პრობლემის შესახებ მოჰყავს სხვადასხვა ქართველ მეცნიერთა აზრი — უ. სამადაშვილის, ნ. ხადურის, შ. გულედანის და სხვების, და, უერთდება მათ შეხედულებას იმის შესახებ, რომ საქართველოს საბანკო სექტორმა უნდა დაიწყოს ნარმოების სფეროში გრძელვადიანი პროექტების დაკრედიტება. ასეთივე მიმართულება უნდა მივცეთ უცხოელ ინვესტორებსაც, რომლებიც დღეს საქართველოში ძირითადად უძრავი ქონების შექენით არიან დაინტერესებულნი.

ავტორის აზრით, ამას წინ უნდა უძლოდეს ერთიანი საინვესტიციო ჩარჩო-კანონის შემუშავება, რომელიც გააერთიანებს, სრულყოფს და დახვეწავს ამ სფეროში არსებულ ყველა რეგულაციას.

საკვანძო სიტყვები: ეკონომიკის დაჩქარებული ზრდა; ინვესტიციები; რესურსი; უცხოური ინვესტიცია; გრძელვადიანი ინვესტირება; საინვესტიციო რეგულაცია.

ACCELERATED GROWTH OF GEORGIAN ECONOMY NEEDS ADEQUATE AMOUNT OF INVESTMENTS

Mariam Eristavi,
Georgian Technical University Doctoral

SUMMARY

Summary - The article states that “accelerated growth of the Georgian economy needs adequate amount of investments,” the issue concerns about the pace of Georgia’s economic growth and how much volume of investment capabilities it has .

The author introduces us some opinions of various Georgian scientists about this problem - U. Samadashvili, N. Khaduri, S Guledani and others, and joins them to believe that the Georgian banking sector should start lending long-term projects in the field of production. The same direction should be given to foreign investors who basically are interested in purchasing real estate in Georgia today.

In the opinion of the author, we should precede a

single investment framework - the law, which will unify, improve and form all regulations in this field.

Key words: Accelerated growth of the economy, investments, resources; Foreign investment; Long-term investing; Investment Regulation.

შესავალი

გლობალიზაციის პირობებში ინვესტიციები მნიშვნელოვან როლს თამაშობს ქვეყნის ეკონომიკური განვითარებისა და ზრდის სტიმულირებაში, განვითარებად ქვეყნებში, რომელთა შორის არის საქართველოც, მეტად მწვავედ დგას ეკონომიკის სათანადო განვითარებისთვის საჭირო ინვესტიციების მიღების საკითხი. მათ არც თვითონ გააჩნიათ საკმარისი მოცულობის საკუთარი ინვესტიციები, გარედან მოზიდვა კი არის ძნელი. ამისთვის რეციპიენტი (მიმღები) ქვეყანა უნდა იყოს ინვესტორისთვის სხვადასხვა კრიტერიუმით მიმზიდველი. როცა ქვეყანას განვითარებადი ჰქვია, ეს, არც თუ ისე ადვილია.

ქვეყნის საინვესტიციო პოტენციალი, როგორც ეკონომიკური ზრდის ძირითადი პირობა

ინვესტირება, ანუ საინვესტიციო საქმიანობა ეკონომიკაში ინვესტიციების ხარჯვას ნიშნავს, ამ ქმედების შესასრულებლად ქვეყანას ფინანსური რესურსი სჭირდება. მართალია ამ მიზნით ქვეყანაში შემოსული უცხოური ინვესტიციებიც გამოიყენება, მაგრამ ქვეყანა მთლიანად უცხოურ ინვესტიციებზე ვერ იქნება დამოკიდებული, მას საკუთარი კაპიტალიც უნდა ქონდეს. ცნობილია, რომ სწრაფი და მდგრადი ეკონომიკური ზრდის ტემპების მისაღწევად, ყოველწლიურად ეკონომიკაში განხორციელებული ინვესტიციების მოცულობა უნდა შეადგინდეს მთლიანი შიდა პროდუქტის მინიმუმ 30%-ს [1, გვ. 43].

საქართველოს მთლიანი შიდა პროდუქტი 2016 წელს 34028 მლნ ლარს შეადგენდა [2]. ასეთ დროს ქვეყნის ეკონომიკის მაღალი ტემპით ზრდისთვის საქართველოს უნდა ჰქონებოდა სულ მცირე მისი 30%, ანუ 10208,4 მლნ ლარი. 2016 წელს საქართველოში უცხოეთიდან შემოვიდა 1602,8 დოლარი, ანუ ვალუტის მაშინდელი კურსით სავარაუდოდ 3606,3 მლნ ლარი, ანუ სასურველი თანხის მხოლოდ 35,3 პროცენტი. დანარჩენი 64,7% ანუ 6602,1 მლნ ლარი საკუთარი რესურსი უნდა ყოფილიყო. ინვესტირებისთვის ასეთი მოცულობის საკუთარი რესურსი საქართველოში

ველოს არც მაშინ და არც დღეს არ გააჩნია. მას შიდა ინვესტიციების ისეთივე დაბალი დონე აქვს, როგორც სხვა გარდამავალი ეკონომიკის მქონე ქვეყნებს. საქართველოში შემოსავლების მობილიზების მნიერი შესაძლებლობებია [3, გვ. 91], ეს კი აუცილებელია სახელმწიფო დანაზოგების დონის ასამაღლებლად, ანუ შიდა ინვესტიციების გასაფართოვებლად. ამიტომ არის, რომ საქართველოც, და, ჩვენს მდგომარეობაში მყოფი სხვა ქვეყნებიც, ძირითადად უცხოურ ინვესტიციებზე არიან ორიენტირებულნი.

სტატიაში – „საქართველოს ეკონომიკური ზრდის დაჩქარების ობიექტური აუცილებლობა და ძირითადი პრიორიტეტები“ [4, გვ. 34], ქართველი მეცნიერი უ. სამადაშვილი სვამს ასეთ კითხვას – „რა მდგომარეობაა საქართველოს თანამედროვე ეკონომიკაში? და იგი ამ კითხვას ასეთ პასუხს აძლევს: საქართველო გამოირჩევა თავისი საბაზრო-ინსტიტუციონალური გარდაქმნებით, მაგრამ მან ვერა და ვერ გადაწყვიტა თავისი ძირეული სოციალურ-ეკონომიკური პრობლემები [4, გვ. 40], პროფესორი წერს, რომ ქვეყანაში ეკონომიკური ზრდა არის; 1990-2016 წლებში ეკონომიკის საშუალო წლიური ზრდის ტემპმა შეადგინა 3.3%-ს [4, გვ. 40], მთლიანი შიდა პროდუქტის დარგობრივ სტრუქტურაში ყველაზე დიდი ხვედრითი წილი (17,1%) დაიკავა (2016 წელს) მრეწველობამ, ერთ სულ მოსახლეზე მთლიანი შიდა პროდუქტი 2006-2016 წლებში გაიზარდა 1763.5 დოლარიდან 3852 დოლარამდე და ა. შ., მაგრამ საქართველო მაინც ჩამორჩენილ ქვეყნად ითვლება. ზოგიერთი გათვლებით საქართველოს განვითარების დონით ევროკავშირის ყველაზე ღარიბი წევრის – ბულგარეთის დანევითვის დაახლოებით 13 წელი დასჭირდება [4, გვ. 34]. ამ გაანგარიშების ავტორი, პროფესორი უ. სამადაშვილი ასკვნის, რომ 3,3%-იანი ზრდით საქართველო ვერ დაენევა განვითარებულ ქვეყნებს; მას ამის უზრუნველსაყოფად სულ ცოტა 7% – ზრდა სჭირდება და არგუმენტებით ასაბუთებს ამას. ამ საქმეში იგი დიდ იმედებს ამყარებს საქართველოს პრიორიტეტულ სექტორების — ჰიდროენერგეტიკის, სატრანსპორტო ინფრასტრუქტურის, სოფლის მეურნეობის, კვების და მსუბუქ მრეწველობის, ტურიზმის და საბანკო სფეროს განვითარებაზე.

ჩამოთვლილი დარგებიდან, გარდა საბანკო სფეროსი, ყველა ტრადიციულად ფუნქციონირებადი მწარმოებელ-მომსახურე დარგებია. საქართველოში მათ მართლაც, განვითარების კარგი პოტენციალი გააჩნიათ, და სწორია მეცნიერი, რომ მათზე აკეთებს ფოკუსირებას.

პრიორიტეტებად მიჩნეული ამ ტრადიციული დარგების დაჩქარებული განვითარების გვერდით აუცილებლად ყურადღების გარეშე არ უნდა დაგვრჩეს ის დიდი ინტელექტუალური შესაძლებლობა, რომლის ასამუშავებლად დაფუძნდა საქართველოს ეკონომიკის და მდგრადი განვითარების სამინისტროში ინოვაციებისა და ტექნოლოგიების სააგენტო, რომელმაც უკვე შექმნა [5, გვ. 60]: ორი ტექნოლო-

გიური პარკი (თბილისსა და ზუგდიდში), ოთხი სამრეწველო ინოვაციების ლაბორატორია, ოთხი ინოვაციების ლაბორატორია, სამი ინოვაციების ცენტრი. მიმდინარეობს ბიოტექნოლოგიების ცენტრის შექმნაზე მუშაობაც. მართალია, დღეს საქართველოს ინოვაციების გლობალურ რეიტინგში 34,39 ქულით 68-ე ადგილი უკავია [6, გვ. 36], მაგრამ უნდა ვივარაუდოთ, რომ ქართველი ერის ინტელექტუალური შესაძლებლობებიდან გამომდინარე, ხვალ გაცილებით წინ ვიქნებით და ქვეყანა დამოუკიდებლად შეძლებს ახალი და უახლესი ინტელექტუალური პროდუქტის შექმნას და გატანას მსოფლიო ბაზარზე.

მაგრამ საქართველოს ეკონომიკის სასურველ ზრდას წინ ერთი დიდი პრობლემა უდგას. ეს არის გრძელვადიან ინვესტირებაზე ორიენტირებული ფულის არქონა. სამწუხაროა, მაგრამ ფაქტია, რომ, რაც არ უნდა ვაქოთ ორგანიზებულობის დონით ევროსტანდარტებამდის განვითარებული საქართველოს საბანკო სისტემა, ფაქტია, რომ საქართველოს კომერციული ბანკები „იმპორტმასტიმულირებელი სამომხმარებლო სესხების“ გაცემით არიან დაკავებული ანუ აფინანსებენ არა რეალური საქონლის წარმოებას საქართველოში, რომელსაც დიახაც, ხანგრძლივი ვადა სჭირდება, არამედ საქონლის ყიდვა-გაყიდვის ბიზნესს (იყიდე საზღვარგარეთ, გაყიდე საქართველოში) ეს მოკლევადიანი (1-3 თვე) სესხია, საკმარისად მომგებიანი და თანაც, ფაქტიურად ურისკო. საქართველოს მეცნიერები ერთხმად აღიარებენ, რომ საქართველოში დაფინანსების ეს მოდელი უნდა შეიცვალოს. ბანკებმა უნდა დაიწყონ ადგილზე საქონლის წარმოების დაფინანსება. შოთა გულედანის აზრით, საქართველოს საბანკო სექტორი, რომელზეც მთელი ფინანსური ბაზრის 90%-ზე მეტი მოდის, ეკონომიკურ განვითარებას პრობლემებს ქმნის. ის სათანადოდ არ მონაწილეობს ეკონომიკის ზრდაში და მეტწილად ორიენტირებულია მოხმარების დაფინანსებაზე, რაც არ ქმნის ეკონომიკურ დოვლათს ქვეყანაში [7, გვ. 158-159].

ამ ვითარების გამოსასწორებლად ქართველი მეცნიერების აზრით, რასაც ჩვენც ვუერთდებით, საჭიროა:

1. საბანკო სექტორი გადაერთოს ეროვნული წარმოების მასტიმულირებელ სანარმოო ბიზნეს-სესხებსა და ვალუტის კურსზე [4, გვ. 46].

2. მოხდეს დაფინანსების წყაროების ალტერნატივების გამრავალფეროვნება კაპიტალის ბირჟის განვითარების მეშვეობით, საიდანაც ფულადი სახსრები ინვესტორიდან უშუალოდ წარიმართება ეკონომიკაში და გაცილებით ხელს შეუწყობს მის განვითარებას, ვიდრე საბანკო სექტორი [7, გვ. 159].

3. უნდა მოისპოს საბანკო და არასაბანკო საფინანსო ინსტიტუტებში ფეხმოკიდებული „უპასუხისმგებლო დაკრედიტება“ (მსესხებელთა შემოსავლების კონტროლი მინიმალურ დონეზე), რაც აფერხებს ქვეყნის ეკონომიკურ განვითარებას, რადგან ინვესტს მსესხებლის ფორსმაჟორულ სიტუაციაში ჩაგდებას

და საბოლოო ჯამში გაკოტრებას [8, გვ. 159-160].

4. ინვესტიციების დაბანდება წარმართოს ქვეყნისთვის სასურველ, პრიორიტეტულ დარგებში. საქართველოში ეს დარგები შეიძლება იყოს სოფლის მეურნეობა, ფარმაცის სფერო და სხვა [3, გვ. 102].

ჩვენი მხრით, დავამატებთ, რომ საქართველოს მთავრობამ მუდმივად უნდა იზრუნოს ქვეყანაში საინვესტიციო მიმზიდველობის გასაზრდელად და ეს უნდა მოხდეს არა მხოლოდ უცხოელი ინვესტორების მოსაზიდად, არამედ, „მდიდარი ქართველების“ დასაინტერესებლად. ცნობილი ფაქტია, რომ ქართველებს აზერბაიჯანში 100-მდე სანარმო აქვთ გახსნილი [9, გვ. 34], ეს ხომ იმას ნიშნავს, რომ ჩვენ ჩვენივე ქართველები ვერ დავაინტერესეთ კაპიტალის ადგილზე დაბანდებაში.

დასკვნა

სტატიაში დასმული პრობლემის განხილვით იმ დასკვნას ვაკეთებთ, რომ საქართველოს ეკონომიკას აუცილებლად სჭირდება მაღალი ტემპით ზრდა, რომლის უზრუნველყოფა ფინანსებზეა დამოკიდებული. ქვეყნის მთავრობამ უნდა იზრუნოს ფინანსური რესურსების როგორც შიგა, ისე გარე წყაროების მოზიდავისთვის. ამასთან მან უნდა შექმნას სათანადო რეგულაციები, რომ ეს სახსრები დაიხარჯოს წარმოების სექტორში გრძელვადიანი პროექტების დასაფინანსებლად. ამისათვის საჭირო იქნება შეიქმნას ამის ამსახველი ერთიანი საინვესტიციო ჩარჩო-კანონი, რომელიც გააერთიანებს, სრულყოფას და დახვეწავს ამ სფეროში არსებულ ყველა რეგულაციას და ინვესტირების პროცესს ტრანსპარენტულს, გაზომვადს და ეფექტიანს გახდის. ინვესტორი, ბანკი იქნება იგი თუ სხვა, დაინახავს რა ქვეყნის რაციონალურ, მონესრ-გებულ საინვესტიციო პოლიტიკას, აღარ შეიკავებს თავს საქართველოში საინვესტიციო საქმიანობის განხორციელებისგან.

ლიტერატურა

1. ხადური ნ. ინკლუზიური ზრდის ფაქტორები და საქართველოს ეკონომიკის წინაშე მდგომი გამოწვევები, ჟ. „ეკონომისტი“, თბ., 2018, №1, ტ. XIV, გვ. 37-45.
2. „საქსტატის“ ინფორმაცია.
3. შენგელია ნ. ინვესტიციების ოპტიმალური გამოყენებისა და თანაფარდობის თავისებურებანი, დადებითი და უარყოფითი შედეგები, ჟ. „ეკონომიკა“, №10-12, 2014, გვ. 91.
4. სამადაშვილი უ. საქართველოში ეკონომიკური ზრდის დაჩქარების ობიექტური აუცილებლობა და

ძირითადი პრიორიტეტები, ჟ. „ეკონომიკა და ბიზნესი“, თბ., 2017, №3, ტ. X, გვ. 34-49.

5. გულედანი ლ. ინოვაციური სისტემის მოდელი და საქართველო, ჟ. „ეკონომიკა და ბიზნესი“, თბ., 2018, №2, ტ. XI, გვ. 52-66.

6. სეფაშვილი ე. ინოვაციური პოლიტიკის გამოწვევები აღმოსავლეთ ევროპის ქვეყნებისთვის, ჟ. „ეკონომიკა და ბიზნესი“, თბ., 2018, №2, ტ. XI, გვ. 24-40.

7. გულბანი შ. საქართველოს ფინანსური ბაზრის შედარებითი ანალიზი, ჟ. „ეკონომისტი“, თბ., 2018, ტ. XIV, №1, გვ. 158-160.

8. აბუსელიძე გ. ფინანსური ინსტიტუტების დაკრედიტების პოლიტიკა და მისი გავლენა საქართველოს ეკონომიკის განვითარებაზე, ჟ. „ეკონომიკა და ბიზნესი“, თბ., 2016, ტ. IX, №4, გვ. 151-162.

9. შეჰდიზაძე შ. აზერბაიჯანული ბაზარი საკმაოდ მიმზიდველია ქართული ბიზნესისთვის, ჟ. „ბიზნესი და კანონმდებლობა“, თბ., 2010, ნოემბერი, გვ. 32-36.

BIBLIOGRAPHY:

1. Khaduri N.- Inclusive growth factors and challenges facing Georgia's economy, magazine "Economist", Tb., 2018, №1, t. XIV, p. 37-45.
2. The information of "GeoStat".
3. Shengelia N. - Peculiarities of optimal utilization and equity of investments, positive and negative consequences, mag. "Economics", Tb., 2014, №10-12, p. 91.
4. Samadashvili U. - Objective necessity and the main priorities of accelerating economic growth in Georgia, mag. "Economics and Business", Tb., 2017, №3, T. X, p. 34-49.
5. Guledani L. - Innovative system models and Georgia, mag. "Economics and Business", Tb., 2018, №2, T. XI, p. 52-66.
6. Sepashvili E.- Challenges of Innovative Politics for Eastern European Countries, mag. "Economics and Business", Tb., 2018, №2, t. XI, p. 24-40.
7. Guledani Sh. - Comparative analysis of the financial market of Georgia, mag. "Economist", v. XIV, Tb., 2018, №1, p. 158-160.
8. Abuselidze G.- Financial institutions' lending policy and its impact on the development of Georgia's economy, mag.- "Economics and Business", Tb., 2016, T. IX, №4, p. 151-162.
9. Shehdizade Sh. - The Azerbaijanian market is quite attractive for Georgian business, mag. "Business and Legislation", Tb., 2010, November, p. 32-36.

არსებული ეკონომიკური სისტემების პრაქტიკული მოდელირება

რეზო შავაძე
სტუდენტორიანტი

SUMMARY

Rezo shavadze PHD
student Georgian Technical University

The present article - "Practical modeling of current Economic Systems", presented at the conference, enables to demonstrate modern challenges of global economics and its solutions by one conception.

Existing economic systems still can't manage to make personal freedom and well-being achievable. They put a human in marginal frames and feed themselves with human's consumer nature.

The presented article aims to outline the postulate of new economic discipline, where the human nature will not be subordinated to serving the system, where the personal freedom and well-being will be achievable based on human needs and abilities.

Key words: Economic system, money, social, individual, paradigm, fiscal system, profit tax and VAT, market.

* * * *

დღევანდელ ცივილიზებულ სამყაროში ფაქტიურად აღარ არსებობს დედამიწის რომელიმე ერთ გეოგრაფიულ არეალში აბსოლუტურად ჩაკეტილი ისეთი ეკონომიკური სისტემა, რომელიც აქტიურად გადაჯაჭვული არ არის სხვა ეკონომიკურ სისტემებთან. არსებული ეკონომიკური სისტემები ჰქმნიან ერთიან მსოფლიო გლობალურ ეკონომიკას.

შეუძლებელია ეკონომიკა განვიხილოთ ადამიანისაგან განყენებულად. არ არსებობს ადამიანი, არ არსებობს ეკონომიკა. ეკონომიკა წარმოადგენს ადამიანის სოციალური ცხოვრების პარადიგმას. მიუხედავად იმისა, რომ სხვადასხვა ეკონომიკურ სისტემაში ამ ეკონომიკური სისტემის შესაბამისი სოციალური და ეკონომიკური ურთიერთობები წამოიშვება და ყალიბდება ადამიანებს შორის, რომელიც შესაძლოა რადიკალურად განსხვავდება სხვა ეკონომიკურ სისტემაში არსებული სოციალური და ეკონომიკური ურთიერთობებისაგან, მათ - არსებულ ეკონომიკურ სისტემებს უმთავრესი საერთო მახასიათებლები გააჩნიათ: ადამიანი, მისი სურვილები და გაცვლა.

თანამედროვე სამყაროში ეკონომიკური სისტემები დაფუძნებულია ფულად სისტემებზე. დღემდე არსებული საზოგადოებრივ-ეკონომიკური ფორმაციები გაჯერებული იყო და არის ფულით. ფული წარმოადგენს გაცვლის უნივერსალურ საშუალებას. ნებისმიერ ეკონომიკურ სისტემაში, ადამიანის კეთილდღეობა დამოკიდებულია იმაზე, თუ, როგორ ახერხებს ადამიანი გაცვლის უნივერსალური საშუალების

- ფულის მოპოვებას და გადაცვლას მის სურვილებში, რამდენად შესაძლებელია ადამიანის გამოიმუშავებული ფული მის მიერ დახარჯულ ენერჯიასთან და ამ ფულის გადაცვლა (ხარჯვა) ადამიანის მოთხოვნილებების დასაკმაყოფილებლად. თუ თვალს გადავაკლებთ დღეს კლასიფიცირებულ ეკონომიკურ სისტემებს, კაპიტალისტურ, სოციალისტურ და შერეულ ეკონომიკურ სისტემებს, ნათლად დავინახავთ, რომ თითოეული მათგანის არსებობის მთავარი განმაპირობებელი ფაქტორი გახლავთ ფული.

არსებული ეკონომიკური სისტემები ჰქმნიან შრომით ბაზარს, სადაც ინდივიდს შესაძლებლობა ეძლევა თავისი მოთხოვნილებების დასაკმაყოფილებლად გამოიმუშაოს უნივერსალური გაცვლის საშუალება - ფული. მსოფლიოს სხვადასხვა სახელმწიფოებში თანამედროვე ადამიანის ბედნიერების ინდექსის გაზომვა ხდება უმთავრესად რამოდენიმე ძირითადი ეკონომიკური ფაქტორის არსებობით, მათ შორის უმნიშვნელოვანესია და უნდა არსებობდეს: ინდივიდისათვის კვალიფიკაციის შესაბამისი ხელმისაწვდომი სამუშაო ადგილი, თავისუფალი ნორმირებული შრომა, შრომის ჯანსაღი გარემო პირობები და შრომის სამართლიანი ანაზღაურება.

თანამედროვე ეკონომიკურ სამყაროში უმთავრესია გაცვლის განმაპირობებელი ორი უმთავრესი ფაქტორი: მოთხოვნა და მიწოდება, ასევე უმნიშვნელოვანესია მოთხოვნასა და მიწოდებას შორის დაცული იქნეს ბალანსი. მოთხოვნა/მიწოდება წარმოშობს სანარმოო ურთიერთობებს, რაც შრომის ბაზრის არსებობის ერთადერთი განმაპირობებელი ფაქტორი გახლავთ. თუ არ იარსებებს მოთხოვნა, ვერ იარსებებს წარმოება და შესაბამისად შრომის ბაზარი. ხშირად მოთხოვნასა და მიწოდებას შორის ბალანსის დარღვევა იწვევს ეკონომიკურ კრიზისებს, რაც გამოსახვას პოვებს ფულის ინფლაციაში, საქონლის დეფიციტში, საქონელზე ფასების ზრდაში, შრომის ბაზრის რღვევაში, სამუშაო ადგილების შემცირებაში და ასე შემდეგ.

დღეს, კაცობრიობა მიზანსწრაფულია თავისუფალი საბაზრო ეკონომიკის მშენებლობისაკენ და მიჩნეულია, რომ საბაზრო ეკონომიკას კაცობრიობის განვითარების ამ ეტაპზე უკეთესი ალტერნატივა არ გააჩნია, თუმცა არსებობს უამრავი ხელშემშლელი ფაქტორი რაც ხელს უშლის თავისუფალი ბაზრის ჩამოყალიბების პროცესს, მათ შორის უმთავრეს ხელშემშლელ ფაქტორებად გვევლინება ტრადიციული სოციალურ-ეკონომიკური და პოლიტიკური სახელმწიფო სისტემები, მოძველებული საგადასახადო სისტემები და რელიგიური დოგმატური წარმოდგენების გავლენები ეკონომიკურ ცხოვრებაზე.

თუ ჩვენ გვინდა სამყარო დავასახლოთ ბედნიერი ადამიანებით, მოვსპოთ სანარმოო ურთიერთობების მომაკვდინებელი გავლენა დედამიწის ეკოლოგიაზე და დედამიწის ბუნებრივი რესურსები გამოვიყენოთ რაციონალურად და კაცობრიობა გადავიყვანოთ განვითარების ახალ საფეხურზე, უნდა მოვახდინოთ სანარმოო ურთიერთობების, შრომითი ბაზრის და ფულადი სისტემის ევოლუციონირება, კერძოდ: სამეწარმეო-ეკონომიკური საქმიანობა - ბიზნესის კეთება, ნებისმიერ ქვეყანაში დაკავშირებულია გარკვეულ გადასახადებთან და სამეწარმეო საქმიანობის ადმინისტრირებაც მორგებულია ამ საგადასახადო სისტემებზე, რომლებიც გვევლინებიან თავისუფალი ბიზნესის განვითარების უმთავრეს ხელშემშლელ ფაქტორებად. შესაძლებელია დაბეჯითებით ითქვას, რომ არსებული საგადასახადო სისტემები, პირდაპირ ნინაღმდეგობაში მოდის თავისუფალი ბაზრის არსებობის იდეასთან და შეუძლებელს ხდის თავისუფალი ბაზრების მშენებლობას მსოფლიო გლობალურ ეკონომიკაში.

თუ ჩვენ უარს ვიტყვით არსებულ ტრადიციულ საგადასახადო სისტემებზე და ბიზნესს და შრომით ბაზარს დავაშენებთ ახალ ევოლუციურ მიდგომებზე, არამარტო პროგრესირებადად შეიცვლება ეკონომიკური - სამეწარმეო ურთიერთობები, ასევე გარდაიქმნება ტრადიციული სახელმწიფო პოლიტიკური სისტემები და თვით ადამიანის ცხოველმყოფელი მავნე გავლენა ეკოლოგიაზე, ადამიანი, როგორც სოციალური არსება განვითარების შეუქცევად ახალ საფეხურზე გადავა. მაგალითისათვის გავაკეთოთ დაშვება:

მსოფლიო საგადასახადო სისტემებში არსებობს ორი უნივერსალური ტიპის გადასახადი: მოგების გადასახადი და დამატებული ღირებულების გადასახადი - დღგ (მსოფლიოში საგამონაკისო შემთხვევას წარმოადგენს აშშ, მხოლოდ აქ არ არსებობს დღგ-ს გადასახადი). მსოფლიო ეკონომიკაში არსებულ საგადასახადო სისტემებს უნივერსალური მიდგომა გააჩნიათ ფასიანი ქალაქების (აქციების) მიმოქცევასთან დაკავშირებით, ისინი გათავისუფლებულნი არიან დღგ-ს გადასახადისაგან (საქართველოს საგადასახადო კოდექსი). ფასიანი ქალაქების ბაზარზე მიმოქცევის კომპონენტის შემოტანით, შეგვიძლია ავავოთ მოთხოვნა - მიწოდების ისეთი ოპერაციული სისტემა, რა დროსაც საქონლის წარმოება და მისი საბოლოო მიწოდება მოთხოვნის ადრესატზე გათავისუფლებული იქნება დღგ-ს და მოგების გადასახადებისაგან. მოგების და დღგ-ს გადასახადებს ძირითადად წარმოშობს საქონლის თვითღირებულების ფასს და მისი რეალიზაციის ფასს შორის ფასნამატი სხვაობა. თუ ჩვენ შევქმნით სპეციფიკურ ელექტრონულ ბაზარს, სადაც საქონელს და ფასიან ქალაქს გავყიდით ერთ ლოტად, რა დროსაც ამ პირობით ლოტში სარეალიზაციო საქონლის ღირებულების ხვედრითი წილი იქნება მისი თვითღირებულება, ხოლო საქონლის რეალიზაციის ფასნამატი ღირე-

ბულების სიმძიმე გადატანილი იქნება ფასიან ქალაქზე, ასეთ დროს მოთხოვნა - მიწოდების პროცესში ჩვენ მივიღებთ დღგ-საგან და მოგების გადასახადისაგან თავისუფალ ოპერაციას, რომელიც სამეწარმეო-ეკონომიკურ საქმიანობას განვითარების ახალ საფეხურზე გადაიყვანს, რომელიც საშუალებას იძლევა მსოფლიო ეკონომიკაში არსებული ფულადი სისტემა ჩავანაცვლოთ და შევქმნათ ეკონომიკაში ახალი სოციალური წესრიგი.

არსებული ეკონომიკური სისტემების ევოლუციური გზით მოდელირებისათვის გასათვალისწინებელია კაპიტალის ქცევის წესი, მას ველური დაუმორჩილებელი ბუნება გააჩნია, ამიტომაც ჩვენ ხელი უნდა ავიღოთ ისეთი ეკონომიკური სისტემების ან მოდელის შემოღებისაგან, რომელიც კაპიტალის კონტროლს ისახავს მიზნად. ჩვენ შევხებით არსებულ ეკონომიკურ სისტემებს, რომელთა სიცოცხლის უნარიანობა მთლიანად დამოკიდებულია მომხმარებელზე, რომელიც ამავდროულად, ამ ეკონომიკურ სისტემაში დასაქმებულის სტატუსის მატარებელია და ამავდროულად, გარკვეული ეკონომიკური თვალსაზრისით წარმოების იარაღი.

არსებულ ეკონომიკურ სისტემებში, წარმოებაში დასაქმებულის (იგივე მომხმარებლის) შრომის ანაზღაურება ხორციელდება ფულით. ფული თანამედროვე სამყაროში, გახლავთ ერთადერთი უნივერსალური გაცვლის საშუალება. დასაქმებული ადამიანი, წარმოების პროცესში ხარჯავს დროს და ენერგიას, რის სანაცვლოდაც ღებულობს ფულად ანაზღაურებას. დასაქმებული, დახარჯული დროის სანაცვლოდ ღებულობს ქალაქის ფულს, რომელიც არასდროს არ არის დასაქმებულის მიერ დახარჯული დროისა და ენერგიის ეკვივალენტი, და თუ გავითვალისწინებთ იმ გარემოებას, რომ ფულადი სისტემა მუდმივად განიცდის ინფლაციას დასაქმებული დახარჯული დროისა და ენერგიის ეკვივალენტ შემხვედრ ანაზღაურებას ვერასდროს მიიღებს. ამის საპირისპიროდ გავაკეთოთ დაშვება და ეკონომიკურ სანარმოო ურთიერთობებში გაცვლის საშუალებად ფულის ნაცვლად ვაქციოთ ადამიანის მიერ შრომაში დახარჯული ენერჯია. თანამედროვე ტექნოლოგიები იძლევა ყველაფრის დათვლის და აღრიცხვის საშუალებას. მოვიყვან შემდეგ მაგალითს:

პირობითად, ადამიანის შრომისუნარიანობის პერიოდი განვსაზღვროთ 30 წლით. გავაკეთოთ დაშვება და ვთქვათ, ამ პერიოდში საშუალოდ დახელოვნებულ ადამიანს შეუძლია 60 მაგიდის დამზადება. შრომისუნარიანობის დრო — 30, შეფარდებული წარმოებული მაგიდების რაოდენობასთან 60-თან, ტოლია 0.5. აღნიშნულიდან გამომდინარე ერთ მაგიდაზე დახარჯული ენერჯია ტოლია 0.5 ერთეული დროის. შესაბამისად ამ მაგიდის დროში გამოსახული ღირებულებაც გახლავთ 0.5. ერთი მაგიდის დამზადებით ადამიანის შრომისუნარიანობის პერიოდს - 30 წელს აკლდება 0,5 და ხდება 29,5.

მაგალითისათვის ავიღოთ სკამების დამზადება-

შისაშუალო დახელოვნებული ადამიანი, რომელსაც შეუძლია 30 წლის განმავლობაში 120 სკამის დამზადება. შრომისუნარიანობის დრო 30 შეფარდებული წარმოებული სკამების რაოდენობასთან 120-თან, ტოლია 0,25. აღნიშნულიდან გამომდინარე ერთ სკამზე დახარჯული ენერჯია ტოლია 0,25 ერთეული დროის. შესაბამისად ამ სკამზე დროით გამოსახული ღირებულება ცხელავთ 0,25. ერთი სკამის დამზადებით ადამიანის შრომისუნარიანობის პერიოდს - 30 წელს აკლდება 0,25 და ხდება 29,75.

პირველ მაგალითში აღნიშნული ადამიანის მიერ, ერთი მაგიდის დამზადებით გამომუშავებული ენერჯია - 0,5 შეიძლება გადაიცვალოს 2 სკამში.

მითითებული მაგალითებით ნაჩვენები იქნა მარტივი მოდელი, იმის თაობაზე, თუ როგორ შეიძლება წარმოების პროცესში, დროში დახარჯული ენერჯია გამოყენებული იქნეს უნივერსალური გაცვლის საშუალებად.

ასევე ვიზუალიზაციისათვის წარმოვადგენ მეორე მარტივ მოდელს:

პირობითად სამეურნეო წლის დასაწყისში, ადამიანი შექმნილ, წარმოდგენილ სისტემას ელექტრონულად უკვეთავს რამოდენიმე ვარიაციიდან ან/და უშუალოდ მის მიერ შედგენილ და შერჩეულ საარსებო კალათას, წლის განმავლობაში მისი პირადი საჭიროებების დასაკმაყოფილებლად, რა დროსაც სისტემა ავტომატურად თვლის მთელი წლის განმავლობაში მთელი მოსახლეობის ცხოვრების უზრუნველსაყოფად რა ოდენობის პროდუქცია უნდა აწარმოოს და ამისათვის რა შრომა უნდა დაიხარჯოს. ამის პარალელურად კი, საარსებო კალათის შემკვეთს სისტემა სთავაზობს მის მიერ შეკვეთილი საარსებო კალათის ღირებულების გამომუშავებას მისი კვალიფიკაციის

შესაბამის სამუშაო ადგილზე დასაქმებით.

ამ, მოდელის დანერგვით ადამიანი უარს ამბობს ფულად სისტემაზე და ექსპლუატირებულ შრომაზე. გამოიმუშავებს ზუსტად იმდენს, რამდენიც მას სჭირდება. ადამიანი ხდება რაციონალური და აღარ ახდენს ჭარბ წარმოებას. ასევე ადამიანი აღარ არის ჩამოკიდებული კაპიტალზე და არ ებრძვის მას. ეს ეკონომიკური სისტემა, ყოველგვარი რევოლუციის და ძალადობის გარეშე გარდაქმნის არსებულ ეკონომიკურ სისტემებს მის ნაწილებად. ამ სისტემაში მდიდარს არავინ ებრძვის და ამავედროულად ამ სისტემას არ ჰყავს ღარიბები. აღარ ხდება მსოფლიო ეკონომიკური კრიზისები და ომები. ადამიანი აღარ არის ექსპლუატირებული, იგი ხდება აბსოლუტურად თავისი თავის უფალი.

გამოყენებული ლიტერატურა:

1. კაპიტალის ბაზრის განვითარების სტრატეგია -2016 წლის აპრილის თვის ანგარიში. ავტორი - კაპიტალის ბაზრის სამუშაო ჯგუფი: საქართველოს ეკონომიკისა და მდგრადი განვითარების სამინისტრო, საქართველოს ფინანსთა სამინისტრო, საქართველოს ეროვნული ბანკი (http://www.economy.ge/uploads/meniu_publicaciebi/ouer/kapitalis_bazris_ganvitarebis_strategia.pdf;
2. საგადასახადო სისტემები. ავტორი: საქართველოს ეროვნული ბანკი. <https://www.nbg.gov.ge/index.php?m=110> ;
3. საქართველოს საგადასახადო კოდექსი, პარლამენტი: N35591; 17/09/2010 წ;
5. „ფასიანი ქაღალდების ბაზრის შესახებ“ საქართველოს კანონი, პარლამენტი N1745; 24/12/2018 წ.;

სექცია 2. ეკონომიკის სექტორების ბანკითარების თანამედროვე პრობლემები

EXPERT EVALUATION OF THE RELEVANCE OF ENABLING COMPETENCIES / INDIVIDUAL SKILLS IN THE ACTIVITIES PURSUED BY ENERGY AND ENVIRONMENTAL SECTORS

Džiuljeta Ruškytė

*Assoc. prof. dr. , Vytautas Magnus University, Education Academy
Master of Business and Management*

Svetlana Kunskaja,

*Faculty of Social Education, Department of Economics
and Entrepreneurship Development, Lithuanian University of Educational Sciences*

Abstract. Scrutiny of scientific papers and other reference sources justify the relevancy of competencies acquired in the pursued activities. A new modern approach towards the enabling competencies/individual skills is associated with the capabilities comprising critical thinking and analysis, technology knowledge and research skills, as well as quantitative and critical legal thinking skills. For the purpose of identifying the relevance of enabling competencies/individual skills in the activities pursued by energy and environmental protection sectors, expert evaluation of the energy and environmental sectors was conducted. The indices of non-parametric Kendall's W test and H_0 hypothesis test have indicated either good or very good compatibility of expert evaluations. The evaluated relevance of enabling competencies/individual skills via ranking method in the activities of energy and environmental sectors have indicated *critical thinking and analysis* to be the most relevant ones though *research skills and critical legal thinking* were ranked the second and *technology knowledge skills* were the third, and finally, *quantitative skills*, appeared to be the least relevant. The most relevant enabling competencies/individual skills highlighted by experts as the most relevant ones, concern, to a larger extent, the performance of a specific work, group of works or functional area works, which are of topical relevance in the area of energy and environmental sectors.

Keywords: *competencies, enabling competencies/individual skills, expert evaluations, ranking, energy and environmental sectors.*

INTRODUCTION

Relevance. Analysis of scientific papers and other reference sources point to the competency being associated with successful accomplishment of a complex activity and described as an overall/single ability, which covers the whole of knowledge, skills, value propositions and personal qualities constantly changing in the process of the activities pursued. The study of the rel-

evance of competence in the activities evidences that the competencies are personal qualities that encourage activities of a higher level (Spencer and Spencer, 1993; Lustri, Miura & Takahashi, 2007; Boyatzis 2008, 2011; Martinkienė, 2014; Rekašienė & Sudnickas, 2017). These qualities include aptitudes (natural talent, susceptibility to improvement/self-improvement), abilities (the practical application of a talent) and knowledge (necessary information for task achievement) (Lustri, Miura & Takahashi, 2007, p. 186).

Problem. Numerous scientists of different areas who tackled the importance of the notion of *competencies* used to go deep to the abundance of competency aspects nevertheless, no common opinion has been reached in the description of its conception and structural components (Martinkienė, 2014; Raudeliūnienė, 2016). Due to multiplicity of evaluation methods and their versatility in terms of complexity, none of them has been acknowledged to be the universal one. Moreover, the opinion of evaluating experts is usually different and even contradictory, thus the present evaluation attempts at identification of relevant enabling competencies / individual skills and the way they are expressed in the activities of energy and environmental sectors.

The goal: Performance of expert evaluation of the relevance of enabling competencies/individual skills in the activities of energy and environmental sectors and identification of the most relevant competencies.

The research methods and the stages of research organisation. The analysis of scholarly literature, which serve as basis for the presented concept of competency in the context of activities (Spencer & Spencer, 1993; Lustri, Miura & Takahashi, 2007; Boyatzis, 2008, 2011; Martinkienė, 2014; Melnikas, Jakubavičius, Strazdas, Chlivickas, Lobanova & Stankevičienė, 2014; *Human Resources Professional Competency Framework*, 2014; *Competency Framework. OECD*, 2014; Bharwani & Talib, 2017; Tsimba, Mathuva & Mwenda, 2017; et

al.). The analysis of scholarly literature and *Human Resources Professional Competency Framework* (2014) enabled elaboration of a structured questionnaire which includes identified enabling competencies/individual skills.

From the point of view of V. Podvezko (2005), the assistance of professionals (experts) is indispensable for the purposes of solving economic and social problems, the comparison of different technology or innovation projects, forecasting the development of the process, evaluation of various operational strategies or the strategic potential of the object. The opinion of energy and environmental sector experts on the enabling competencies/individual skills in the activities pursued can be attributed to **expert evaluation**, which is understood as a generalized opinion of expert group derived upon application of expert knowledge, experience and intuition. This is a procedure enabling harmonization of the opinions of individual experts and formulation of a common solution. This is one of the most trusted data checking or justification methods that require specialized expertise and experience in a particular area that is not available with many professionals. An expert assessment method enables the improvement of quality and rationality of the decision-making process, since professionals (experts) can be included in all stages of the decision-making process (Sėrikovienė, 2013, p. 29). Experts may often have different, controversial opinions and attitudes to the problem, thus it is important to establish the concordance of expert opinions (Podvezko, 2005, p. 101; Podvezko & Podvezko, 2014, p. 112). The results of expert evaluations may be applied in practice if a sufficient level of concordance of expert opinions is determined (Podvezko, 2005, p. 101). Kendall's concordance coefficient W , calculated on the basis of *ranking* of the evaluated objects has been applied for the determination of compatibility level of expert evaluations. In this research the choice of experts was determined by the following: 1) the need to perform expert evaluation of the relevance of enabling competencies/individual skills in the activities of energy and environmental sectors and identification of the most relevant competencies; 2) peculiarities of sectors as the sectors of energy and environment are among the most important sectors of the economy both in economic and social and political terms, thus their peculiarities determined the choice of experts in energy and environment who are practitioners daily dealing with individual elements and processes of management and high knowledgeable of sector's activities "from the outside" and "from within".

The stages of research organisation: 1. sampling of experts; 2. elaboration of the standardized questionnaire to experts; 3. expert evaluation, encoding data by means of the SPSS statistical program; 4. identification of concordance of expert opinions by means of Kendall

concordance coefficient W and the test of H_0 hypothesis, as well as data analysis and summary.

10 experts were selected for expert evaluation according to the following selection criteria: 1) position held; 2) higher university education; 3) expert work experience in the energy or environmental sectors (at least 3 years).

The expert survey was conducted in April 2018.

The level of compatibility of experts evaluation was established choosing the Kendall's coefficient of concordance W , which is calculated ranking the assessed criteria (Kendall, 1962). The closer the value of the concordance coefficient W is to the one, the higher is the level compatibility of evaluations. If evaluations differ relevantly, the value W approximates the zero (Čekanašius & Murauskas, 2002, pp. 40–42, 2008, p. 40; Podvezko, 2005, pp. 101–102; 2006, pp. 82–83; Podvezko & Podvezko, 2014, p. 112). The identification of the level of concordance of expert's evaluation of the criteria with the value $m_{\chi^2} = 7$ was carried out using the value of the distribution χ^2 (chi-square).

Statistical hypotheses are formulated (Čekanašius & Murauskas, 2008, p. 41): H_0 : **expert evaluations are controversial** (i.e. concordance coefficient equals 0); H_1 : **expert evaluations are similar** (i.e. concordance coefficient does not equal 0).

The results of the conducted nonparametric statistical test show the mean rank of all the evaluated criteria, the sample size ($N-10$), the value of Kendall's coefficient of concordance (W), the value of Chi-square, the number of degrees of freedom (df) and the p-value (*Asymp. Sig.*).

Research ethics. The research was conducted without violating the rights of research subjects and observing the ethical principles. The experts were introduced to the purpose of the research and the results of the research.

The analysis of the data of the experts questionnaire survey was conducted with the help of the specialised statistical programme IBM SPSS Statistics for Windows 22.0 and the programme Microsoft Excel 2010.

A group of 10 experts was selected on the basis of non-probability targeted sampling: five experts worked in the energy sector, the other five in the environmental sector. All experts had higher university education (8 acquired Master's degree, 2 were Doctors of Science) and at least 3 years of work experience: 1 expert worked as director, 4 experts worked as project managers, 1 was the head of the energy efficiency group, 1 was senior researcher, 2 were product managers, 1 was project development expert. All experts indicated that they had at least 3 years of professional experience, including 5 with 6–10 years, 3 with 16–20 years and 2 with 3–5 years. The work of 3 experts involved in the survey relates to energy management, 2 experts are

related to environmental management and administration, and the other 2 are related to the preparation of investment plans. The main activities of the remaining 3 experts are related to energy production, transmission, distribution, supply (1 person); waste management and management (1 person); air pollution, noise calculation, simulation (1 person).

RESEARCH RESULTS

Human Resources Professional Competency Framework, 2014, p. 26 was relied on for the sake of performing expert evaluation of the relevance of enabling competencies/individual skills in the activities of energy and environmental sectors and identification of the most relevant competencies. **Enabling competencies/individual skills** include *critical thinking and analysis, technology knowledge, research, quantitative and critical legal thinking skills*, which constitute individual components. In the course of expert evaluation these components were ranked with subsequent identification of the most relevant and the least relevant ones.

Expert evaluation outcome revealed that the most relevant component of **critical thinking and analysis** was *the ability to perceive and analyse problems, and to foresee the challenges* though less relevant component covered *the ability to think flexible and innovative, and the ability to notice interrelation of different aspects of the problem* was found to be the least relevant.

A for **the ability of technology knowledge**, the most relevant component was *the ability to foresee new potential brought by the new technologies* while *the ability to use most efficient technologies* was found less relevant and *the ability to implement and manage new technologies* was given the least relevance.

The most relevant component of **the research abilities** was *the ability to integrate other people into the practices of organization, and the ability to efficiently collect the data* was reported as less relevant while the least relevance was given to *the ability to efficiently collect the data by making decisions in the area of human resources*.

It has been identified, that the most relevant component of **quantitative abilities** was *the ability to analyse, forecast and interpret*, while *the ability to evaluate (measure)* was less significant while the least relevance

was given to *the ability to work with quantitative data*.

The most relevant component of **critical legal thinking abilities** was *the ability to logically evaluate the situations based on legal analysis* while *the ability to immediately perceive the most critical legal problems* was identified as less relevant, and *the ability to perceive and assess the benefit of alternative legal interpretations and the ability to analyse situations from legal perspective* was reported to be of the least relevance.

The analysis identified the abilities of **the enabling competencies/individual skills** (to which the abilities of critical thinking and analysis, technology knowledge, research, quantitative and critical legal thinking abilities are attributed) of the most relevance for energy and environmental sector activities.

As it is illustrated in Fig. 1, the most relevant enabling competencies/individual skills are *critical thinking and analysis*. *Research skills* are the second by relevance and *critical legal thinking capabilities* are the third by relevance. *Technology knowledge* are the fourth by relevance. *Quantitative skills* are the least relevant.

The indices of non-parametric Kendall's *W* test demonstrate mean ranks, parameter value ($N=10$), Kendall's concordance coefficient *W* (0.810) value, Chi-square criterion value ($Chi-Square = 32.400$), free degree number ($df = 4$) and *p*-value ($Asymp. Sig. = 0.000$) of all evaluated components. Kendall's concordance coefficient $W = 0.810$ show good concordance of the opinions of experts having participated in the research and the perform H_0 hypothesis test conforms that this concordance coefficient *W* does not equal 0, and *p* values are lower that the chosen level of significance ($\alpha = 0.05$).

The most relevant enabling competencies/individual skills in the energy and environmental sectors are *critical thinking and analysis* related to solving day-to-day problems; understanding of key issues; presentation of problems and opportunities; formulating effective solutions and strategies; situations considered in order to make rational decisions and rulings; addressing complex human resource challenges. The least relevant are *quantitative skills* related to the analysis of simple data/information; accumulation and analysis of important data groups; carrying out complex studies and their inclusion in the wider application.

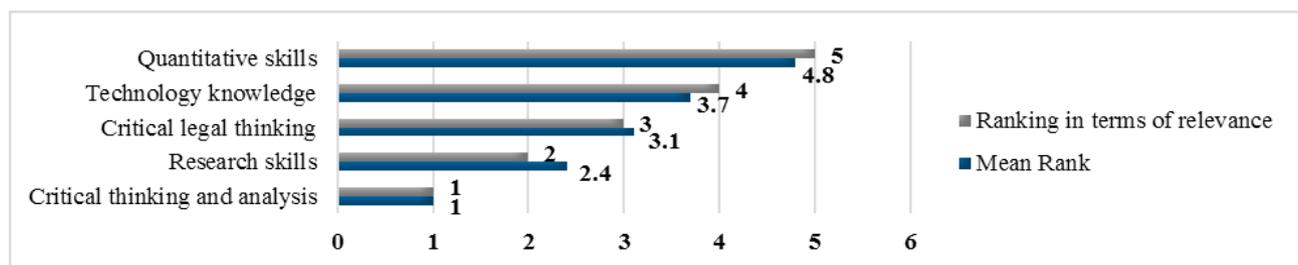

Fig. 1. Evaluation of relevance of enabling competencies/individual skills

CONCLUSIONS

Upon performance of the analysis of scientific papers and other reference sources the competencies of critical thinking and analysis, technology knowledge, research, quantitative and critical legal thinking abilities, all these constituting different components, have been attributed to the enabling competencies/individual abilities.

Expert evaluation of the relevance of enabling competencies/individual abilities in the activities of energy and environmental sectors has been performed and the most relevant competencies have been identified via application of ranking method.

The results of the conducted nonparametric statistical test and the calculated values of the Kendall's concordance coefficient (0.810) show that the opinions compatibility of 10 experts' evaluations is good.

The evaluation of relevance of *enabling competencies/individual skills* in activities ranks *critical thinking and analysis* as the most relevant. *Research capabilities* are the second by relevance, *quantitative skills* are the least relevant.

It has been identified by expert evaluation, that the enabling competencies /individual abilities concerning the performance of a specific work, certain group of works or functional area works are of topical relevance in the area of energy and environmental sectors.

The research results justify theoretical assumptions, that no universal method is available so far to evaluate the relevance of competencies, nevertheless, expert evaluation methods is considered to be one of the most reliable evaluation methods, which can be employed for evaluation of competencies of any activity pursued.

REFERENCES

1. Bharwani, S., Talib, P. (2017). Competencies of hotel general managers: a conceptual framework. *International Journal of Contemporary Hospitality Management*, 29(1), 393-418.
2. Boyatzis, R. E. (2008). Competencies in the 21st century. *Journal of Management Development*, 27(1), 5-12.
3. Boyatzis, R. E. (2011). Managerial and Leadership Competencies: A Behavioral Approach to Emotional, Social and Cognitive Intelligence. *Vision*, 15(2), 91-100.
4. *Competency Framework*. OECD (2014). Retrieved from https://www.oecd.org/careers/competency_framework_en.pdf
5. Čekanavičius, V., Murauskas, G. (2002). *Statistika ir jos taikymai*. II dalis. Vilnius: TEV.
6. Čekanavičius, V., Murauskas, G. (2008). *Statistika ir jos taikymai*. II knyga. Vilnius: TEV.
- Human Resources Professional Competency Framework*. (2014). Retrieved from <https://www.hrpa.ca/Documents/Designations/Professional-Competency-Framework.pdf>
- Kendall, M. G. (1962). *Rank Correlation Methods*. 3rd ed. London. Griffin Pub.
- Lustri, D., Miura, I., Takahashi, S. (2007). Knowledge management model: practical application for competency development. *The Learning Organization*, 14(2), 186-202.
- Martinkienė, J. (2014). Vadybinių kompetencijų tipologijų erdvė. *Vadyba*, 1(24), 51-62.
- Melnikas, B., Jakubavičius, A., Strazdas, R., Chlivickas, E., Lobanova, L., Stankevičienė, J. (2014). *Intelektinis verslas*. Vilnius: Technika.
- Podvezko, V. (2005). Ekspertų įverčių suderinamumas. *Ūkio technologinis ir ekonominis vystymas*. Technological and Economic Development of Economy, 11(2), 101-107. Retrieved from <http://www.tede.vgtu.lt>
- Podvezko, V., & Podvezko, A. (2014). Kriterijų reikšmingumo nustatymo metodai. *Lietuvos matematikos rinkinys. Lietuvos matematikų draugijos darbai*. Series B, 55, 111-116. Retrieved from <http://www.mii.lt/LMR/B/2014/55B21.pdf>
- Raudeliūnienė, J. (2016). *Žinių vadybos procesai ir jų vertinimas*. Vilnius: Technika.
7. Rekašienė, R., Sudnickas, T. (2017). Kompetencijų modelio kūrimas ir taikymo perspektyvos Lietuvos valstybės tarnyboje. *Viešoji politika ir administravimas*, 13(4), 590-600.
8. Šėrikovienė, S. (2013). *Mokomųjų objektų daugkartinio panaudojamumo kokybės vertinimo metodų taikymo tyrimas: daktaro disertacija: technologijos mokslai, informatikos inžinerija*. Vilnius: Vilniaus universitetas.
9. Spencer, L. M., Spencer S. M. (1993). *Competence at Work: Models for Superior Performance*. New York: John Wiley & Sons.
10. Tsimba, J. C., Mathuva, E., Mwenda, P. (2017). Human resource factors influencing competence of education workforce in public institutions in kinango Sub County. *Strategic Journal of Business & Change Management*, 4, 3(38), 578-596.

НЕОБХОДИМОСТЬ И ВОЗМОЖНОСТЬ СОЗДАНИЯ ЕДИНОГО РЕГИОНАЛЬНОГО ОПЕРАТОРА ВОДОСНАБЖЕНИЯ И ВОДООТВЕДЕНИЯ

Ефимченко Михаил,

Кандидат экономических наук, доцент, Советник генерального директора Муниципальное унитарное предприятие Щёлковского муниципального района, Московская область, Россия

The system of water supply and water disposal of any Russian region with different technical condition of networks and production infrastructure of the water management complex is represented, as a rule, by municipal unitary, state unitary and corporatized enterprises. Some enterprises are profitable, some are loss-making, but as strategic and socially significant, they are supported from the budget (often by very serious amounts) regardless of the financial results of the work. Enterprises of the industry are unprofitable primarily in areas with a long network, significant financial costs and a small population, low quality management. But this business is interesting provided that a number of organizational and management measures are implemented, which are quite common and even standard for most regions of Russia, for example, when creating a single regional operator in the form of a joint-stock company with a controlling stake in the administration of the region and participation of private production and financial capital.

Система водоснабжения и водоотведения любого российского региона с разным техническим состоянием сетей и производственной инфраструктуры водохозяйственного комплекса представлена, как правило, муниципальными унитарными, государственными унитарными и акционированными предприятиями. Некоторые предприятия прибыльны, большинство – убыточны, но как стратегические и социально значимые, поддерживаются из бюджета (зачастую – весьма серьёзными суммами) независимо от финансовых результатов работы. Предприятия отрасли убыточны прежде всего в районах с большой протяжённостью сетей, значительными финансовыми издержками и малым количеством населения, невысоким качеством менеджмента. В то же время, этот бизнес интересен при условии реализации ряда организационно-управленческих мероприятий, достаточно общих и стандартных для большинства регионов России.

В российском регионе целесообразно создание единого регионального оператора в форме акционерного общества с контрольным пакетом у администрации региона и участием частного производственного и финансового капитала. Это предприятие, в рамках государственно-частного партнёр-

ства, может объединить и финансово стабильные предприятия-доноры, и экономически слабые водоканалы, эффективным менеджментом обеспечить населению стабильную и качественную услугу водоснабжения и водоотведения.

За счёт профессионального менеджмента и перераспределения финансовых потоков при соблюдении интересов населения региона и использовании административного ресурса создаётся эффективно функционирующая структура. В дальнейшем пакет акций данного предприятия может быть частично продан или передан заинтересованным коммерческим структурам. Либо уставный капитал может быть увеличен внесением денежных средств, инвестиций, имущества коммерческими структурами. При наличии технологической связанности законодательно разрешён вариант заключения долгосрочного договора аренды без проведения конкурсных процедур, как это было сделано в Московской области в 2015-2017 г.г. при объединении водоканалов нескольких муниципальных образований в один. Создание единого оператора интересно потенциальным инвесторам с точки зрения операционной эффективности, окупаемости инвестиций, минимизации рисков. С точки зрения власти эта модель также более эффективна за счёт приобретения одного бизнес-партнёра, определения зоны его ответственности и управляемости. Кроме того, это вариант поэтапной передачи активов в концессию без проведения открытых аукционов.

Для осуществления операционной деятельности предприятие – единый региональный оператор – создаёт 100% дочку в муниципальных образованиях региона.

Современным профессиональным менеджментом обеспечивается решение региональных проблем инфраструктуры ЖКХ, создаётся комплексная программа экономии издержек, водоканалы выводятся на оптовый рынок электроэнергии (обеспечивая существенную экономию энергоресурсов), формируется единый cash-pooling (консолидация финансовых ресурсов), эффективно перераспределяются денежные средства, в том числе в интересах убыточных водоканалов. Условное АО за счёт вовлечения в межрегиональную систему

управления водоснабжения и водоотведения создаёт возможность обеспечения займов совокупным имуществом водоканалов, кросс-гарантиями, а также бюджетной гарантией, становится привлекательным для кредитных организаций заемщиком, и соответственно - инвестором областной инфраструктуры.

В условиях дефицита государственных финансовых ресурсов, необходимости реализации масштабных инвестиционных программ создаются предпосылки к концентрации системы управления отраслью в регионе, привлечения инвестиций в отрасль и регион, приводится в порядок региональное, муниципальное и частное имущества водохозяйственного комплекса, для стратегического развития в интересах населения региона и основного собственника – региональной и муниципальной власти - производится капитализация отрасли, выстраивается стабильная и качественная система водоснабжения и водоотведения для обеспечения социальных и экономических приоритетов развития региона.

Серьёзная капитализация системы водоснабжения и водоотведения возможна при реализации пяти факторов:

- значительного (возможно – абсолютного) доминирования единого регионального оператора в соответствующем хозяйственном комплексе региона;
- заинтересованности собственников (региональной власти, муниципальных властей и участников акционерного капитала) в долгосрочном развитии бизнеса и стратегическом курсе на снижение издержек, повышении эффективности и прибыльности;
- административной поддержки ради превращения единого регионального оператора в инвестора региональной и муниципальной инфраструктуры;
- эффективным и профессиональным управлении при реальной заинтересованности менеджмента в результатах;
- абсолютной прозрачности деятельности и финансовых потоков.

Преимущества единого регионального оператора:

- системная надёжность за счёт высококачественного оперативного резерва;
- перераспределение внутри региона финансовых средств, техники, персонала, снижение издержек;
- отказ от бюджетного субсидирования эксплуатационной деятельности;
- повышение доходной базы (увеличение реализации, доходов от прочей деятельности, от размещения средств на финансовых рынках), сокра-

щение издержек (например, собственная подрядная организация полного цикла, централизация закупок, сервисные службы, оптимизация численности и т.д.);

- повышение рентабельности бизнеса за счёт развития сопутствующих производств (оборудования и материалов);
- взаимодействие с профильными ВУЗами и профессиональными техническими училищами при подготовке инженерного и среднетехнического кадрового ресурса;
- участие в нормотворчестве, лоббирование интересов предприятий отрасли на муниципальном, региональном, федеральном уровнях.

Цель создания единого регионального оператора водоснабжения и водоотведения – обеспечение населения гарантированными услугами по предоставлению качественной питьевой воды, эффективному сбору и очистке бытовых и хозяйственных стоков.

Задачи, стоящие перед единым региональным оператором водоснабжения и водоотведения:

1. Централизовать финансовые потоки, за счёт перераспределения средств вывести все структуры отрасли водоснабжения и водоотведения на безубыточность;
2. Обеспечить постепенное выравнивание тарифов на территории всего региона;
3. Нивелировать риски прекращения водоснабжения городов и районов региона;
4. Постепенно отказаться от субсидий бюджета в операционных расходах;
5. Провести инвентаризацию, регистрацию регионального и муниципального имущества водохозяйственного комплекса;
6. Привлечь инвестиции в отрасль и регион, сформировать равные условия для потенциальных инвесторов-застройщиков по созданию коммунальной инфраструктуры (единый тариф на подключение);
7. Обеспечить капитализацию для стратегического развития в интересах собственника;
8. Подготовить и передать имущественный комплекс в концессию контрагенту, определённой администрацией региона либо в порядке частной инициативы, либо по итогам открытого конкурса.

Команда профессионалов, имеющая опыт управления и реформирования предприятий водоснабжения и водоотведения, в настоящее время консолидирует водоканалы пяти муниципальных образований в крупнейший межмуниципальный водоканал в Московской области, который по своим экономическим показателям способен войти в пятёрку крупнейших отраслевых предприятий России, что обеспечит решение проблем инфраструктуры ЖКХ значительной части Московской обла-

сти, создаёт программу безубыточности, экономии издержек и энергоресурсов, консолидацию финансовых и производственных ресурсов, способную эффективно перераспределять имеющиеся денежные средства, товарно-материальные и профессиональные ресурсы.

Стратегическая направленность деятельности управленческой команды – создание эффективной компании-оператора государственно-частного партнёрства, использующего самые современные технологии для обеспечения снабжения населения профильными услугами в области водоснабжения и водоотведения, готового работать на межрегиональном уровне.

Преимущество данной команды:

- гарантируется всеобъемлющая профессиональная деятельность в интересах партнёра;
- обеспечивается внедрение прогрессивных систем управления технологическими процессами и трудовыми ресурсами;
- осуществляется управление длительными инвестиционными обязательствами по развитию инфраструктуры водоснабжения и водоотведения;
- ведётся эффективная работа по привлечению источников финансирования с финансовых рынков для выполнения инвестиционных обязательств;
- выстраиваются партнёрские отношения с органами муниципальной и региональной власти;
- внедряются достижения отечественного и международного опыта при осуществлении про-

фессиональной деятельности;

- реализуются принципы доступности, прозрачности и подотчётность местным органам законодательной и исполнительной власти и потребителям.

Результатом создания единого отраслевого оператора в регионе становится гарантированное обеспечение доступности услуг водоснабжения и водоотведения для населения за счёт последовательной модернизации предприятий, опережающий рост качества услуг по отношению к росту тарифов, приведение параметров систем водоснабжения и водоотведения в соответствие с документами территориального планирования, а также программами социально-экономического развития регионов, использование заёмного финансирования для реализации капитальных вложений в качестве меры по сглаживанию нагрузки на тарифы путём перераспределения затрат на последующие периоды, использование экономического эффекта от инвестиционной деятельности в качестве источника возврата заёмных средств, разработка инвестиционных программ организаций, осуществляющих свою деятельность в сфере водоснабжения и водоотведения, создание концессионной модели, с последующим заключением соглашения и расчётом концессионной платы, реализации проектов государственно-частного партнёрства, эксплуатации, реконструкции, модернизации и нового строительства объектов муниципальной и государственной инфраструктуры.

SUBSTANTIATION OF MULTI-PRODUCT PRICES OPTIMIZATION MODEL

*Tamta Lekishvili,
PhDc,*

*Davit Datuashvili,
Assist. Prof. Dr. Faculty of Computer
Technologies and Engineering,
International Black Sea University*

Abstract

The paper investigates and analyses the technologies and the methods for optimization in a multi-product environment, where the firms face more difficulties to make optimal decisions. It is shown that One-Product Prices Optimization (OPPO) can't be used for Multi-Product Prices Optimization (MPPO) problem, because of both prices and demands, being random variables, may exhibit different covariate relationships, determined by means of substitution and complementarity effects. The system of covariate relationships, determined by means of substitution and complementarity processes, is represented as the system of multivariate regression equations. MPPO problem have been reduced to the maximization problem of the objective function of Total Revenue, which is a quadratic form. Seemingly unrelated regression models were suggested as basic methodology of estimation of MPPO model. It was shown that: if the matrix of the regressors of the model is identical for all of the regression equations (for all dependent variables), the Generalized Least Squares (GLS) method is reduced to classical Least Squares (LS) method and one can estimate regressions equations independently. Such estimations and all inferences made based on them are correct. The represented theory can be used as a basis for development of a relevant software.

Keywords: Price Optimization, Single-Product Pricing, Multi-Product Pricing, Substitution, Complementarity, Total Revenue, Generalized Least Squares, Multivariate Regression, Seemingly -unrelated Regression models.

1. Introduction and the Problem Statement

Correct and timely estimation of economic, financial and managerial parameters of an enterprise, such as: maximum of total revenue and profit, price and cross elasticity of demand, marginal revenues of the complex of products under condition of cross-elasticity correlations is one of the most demanded problems in theory and practice of economics and business.

In contrast to a single-product pricing models, multi-product pricing models have been significantly less studied due to the complexity of multi-product demand functions (Soon, 2009, pp. 399-430). Many decision-makers use incomplete demand functions which are defined only on a limited scale, e.g. the combination where all elements of demand functions are non-negative. In real marketplace managers often make pricing decisions for several products simultaneously. By doing so, decision makers can control for substitution effects or benefit from potential synergies between the products (Goic, 2011).

Companies sell several products, and in addition to determining the quantity of orders should also determine the selling price of each product sold, whereas the main component of determining the price - the demand, for each product is of conditional nature and depends on the demand of other products.

Based on the defined problem in the previous paragraph, our objectives and research goals are to create mathematical model and corresponding software that can be applied in particular pricing problems. The price optimization methods for one product are well known, but they cannot be used in the multi-product case, because of an effect of a cross-elasticity interaction among the products (Gallego, 2014, pp. 450-461). The latter leads to complicate mutual correlations among products' prices and demands, and therefore requires usage of alternative mathematical methods. Developing methods and corresponding algorithms for solution of the defined problem allows, based on the accumulated statistical data of the prices and demands of the

products, obtaining comprehensive analysis of economic, financial and managerial states of the enterprise. Specifically, the results of the research allow estimating: maximum of total revenue and profit, price and cross elasticity of demand, marginal revenues of the complex of products, break even points. It should be mentioned that there is no Business Plan without the analysis of revenue, profit, break even points; therefore, the research goal can be crucially important for easing the entire business processes.

2. Theoretical Foundations of Multi-Product Prices Optimization Models

2.1. One-Product Prices Optimization (OPPO) Problem

The OPPO problem is well known. It is based on the assumption that the dependence between Demand, D, and Price, P follows straight line

$$D=a+kP, \tag{1}$$

where k-slope, and, it has the same dimension as D, that is, number of units sold per unit of time;

a-intercept ($a>0$), again the same dimension as D, but let us note that it has no direct economic sense;

ε -normally distributed random variable with zero mean.

One of the basic laws of economics reveals that $k<0$, so that the increasing of Price implies strictly decreasing of Demand (Goldberger, 1991). It is clear, that this is an idealization of real economic processes (Greene, 2000), but it is a direct consequence of the assumption (1), which also implies that Total Revenue can be represented as

$$TR=aP+kP^2. \tag{2}$$

It is easy to obtain values of prices and demand which provide maximum of Total Revenue. To find maximum of the function (2) one has to differentiate it:

$$\frac{dTR}{dp} = a+2kP$$

making it equal to zero gives simple equation

$$a+2kP=0,$$

which leads to optimal value of the price variable, that is to the price value which maximizes Total revenue function.

$$P_{op} = \frac{a}{2k}; \tag{3}$$

Substituting the later into (1) implies corresponding value of optimal Demand

$$D_{op} = \frac{a}{2}; \tag{4}$$

The production of (3) and (4) defines the maximum value of the Total Revenue function

$$Tr_{max} = \frac{a^2}{4k}. \tag{5}$$

The next step is including the costs in the model.

The cost function can be represented by means of straight line equation

$$C = C_F + C_v D, \tag{6}$$

where C_F -fixed costs, and C_v – variable costs.

Including of the costs requires inverting of (1)

$$P=a_1- k_1D, \tag{1'}$$

where $a_1=a/k$; $k_1=1/k$.

Now the Total Revenue function can be expressed in terms of Demand,

$$TR=a_1D+k_1D^2,$$

and one can use (6) to calculate Profit function and points D_1 and D_2 where Profit is equal to costs, that is Break-even points.

$$\text{Profit}=TR-C= a_1D-k_1D^2- C_F-c_vD=0;$$

The latter is a simple quadratic equation (with respect to unknown D), which can be easily solved

$$D_{1,2} = \frac{-(c_v-a_1) \pm \sqrt{(c_v-a_1)^2 + 4 * C_F * k_1}}{2k_1}. \tag{7}$$

Also, it is easy to calculate parameters corresponding to (3)÷(5)

$$P_{op}^c = \frac{a_1+c_v}{2}, \tag{3'}$$

$$D_{op}^c = \frac{a_1-c_v}{2k_1}, \tag{4'}$$

$$Prmax = \frac{a_1^2-c_v^2}{4k_1}. \tag{5'}$$

All of these parameters are extremely useful for implementation of efficient financial and economic management in a retail business. Note, that they are strongly depended on correct and reliable estimation of regression parameters a , k and ε in (1).

2.2. Development of the Mathematical Model for the MPPO problem

Despite of the usefulness of the model, it cannot be applied when a manager faces Multi-Product Prices Optimization (MPPO) problem. Beside that the latter Problem differs from OPPO problem with high dimensions of the all functions represented above, it has another specific issue: both prices and demands may exhibit different covariate relationships, determined by means of substitute and compliment processes. Such kind of covariate relationships create a system of constraints which should be included in the relevant mathematical model of the MPPO problem.

2.2.1. Determination of the model

The basic objects of the MPPO model are observed random variables: d_i ($i=1, 2, \dots, m$) - demand and p_i ($i=1, 2, \dots, m$)-corresponding prices. We don't consider question about their distributions. They constitute two m -dimensional vectors d (d_1, \dots, d_m) and p (p_1, \dots, p_m). We assume that there exist m relationships of type (1) between their components

$$d_i=a_i+k_{ii}p_i +\varepsilon_i (i=1, 2, \dots, m), \tag{8}$$

where all parameters have the same sense as in (1). We call (8) paired models and their parameters - paired parameters. Note that paired model is nothing but the set of m independent OPPO models.

Total Revenue function TR_M of the MPPO problem can be represented as an inner product of two m -dimensional vectors d and p

$$TR_M = (d, p), \tag{9}$$

where

\mathbf{c} - is an n -dimensional row vector describing the coefficients of the linear terms in the objective function;

\mathbf{Q} - is an $(n \times n)$ matrix of the coefficients of the quadratic terms. Important to note that the matrix is symmetric;

\mathbf{x} - n -dimensional column vector of the decision variables;

\mathbf{A} - is a $(m \times n)$ matrix of the constraints;

\mathbf{b} - m -dimensional column vector of right-hand-side coefficients.

Solution of the above formulated problem is well known Karush-Kuhn-Tucker method. The method is based on Lagrange multipliers approach. The Lagrangian function for the quadratic program is

$$L(\mathbf{x}, \boldsymbol{\mu}) = \mathbf{c}\mathbf{x} + (1/2) \mathbf{x}\mathbf{Q}\mathbf{x} + (\mathbf{A}\mathbf{x} - \mathbf{b}),$$

where $\boldsymbol{\mu}$ is an m -dimensional row vector. The Karush-Kuhn-Tucker conditions for a local minimum are given as follows.

$$\frac{\partial L}{\partial x_j} \geq 0, j = 1, \dots, n$$

$$\mathbf{c} + \mathbf{x}^T \mathbf{Q} + \boldsymbol{\mu} \mathbf{A} \geq 0$$

$$\frac{\partial L}{\partial \mu_i} \leq 0, i = 1, \dots, m$$

$$\mathbf{A}\mathbf{x} - \mathbf{b} \leq 0$$

$$x_j \frac{\partial L}{\partial x_j} = 0, j = 1, \dots, n$$

$$\mathbf{x}^T (\mathbf{c}^T + \mathbf{Q}\mathbf{x} + \mathbf{A}^T \boldsymbol{\mu}) = 0$$

$$\mu_i g_i(\mathbf{x}) = 0, i = 1, \dots, m$$

$$\boldsymbol{\mu}(\mathbf{A}\mathbf{x} - \mathbf{b}) = 0$$

$$x_j \geq 0, j = 1, \dots, n$$

$$\mathbf{x} \geq 0$$

$$u_i \geq 0, i = 1, \dots, m$$

$$\boldsymbol{\mu} \geq 0$$

We will not discuss the GQPP for some reasons, which will be clarified below, but only note that when the objective function $f(\mathbf{x})$ is strictly convex the problem has a unique local minimum which is also the global minimum (the problem of local maximum can be easily converted into the problem of local minimum by means of assigning opposite sign to objective function (15)).

2.2.3. Existence of MPPO problem.

It is clear, that we must detect conditions of existence of maximum of defined MPPO problem. Comparing the MPPO model (13), (14) with the GQPP model (15), (16) permits to make the following conclusion: MPPO model is, from mathematical point of view, simpler than GQPP because of the simplest constraints (14), which represents non-negativeness of variables. The latter means that one has to detect existence of global maximum of the MPPO model. The maximum, if it exists, will be placed within the area of positive values of variables. It implies, that we do not need to analyze constraints similar to constraints (16), design Lagrange function and investigate it. Our task can be now formulated as calculating global maximum of quadratic form (13).

Quadratic forms have one critical point, which may be one out of three types: maximum, minimum or saddle points. Type of the points depends on signs of entries of the matrix K. In one dimensional case we have guaranteed maximum, because of negative sign of slope k and positive sign of intercept a in (1), which are consequences of economic laws. Situation is different in multi-dimensional case, where entries of the matrix Γ, and therefore of the matrix K, may have different signs, which is determined by complicate substitute-compliment correlative relationships. It means that in multidimensional cases we faced the problem of existence of maximum of Total Revenue function, and that, in certain cases, the maximum may not exist at all.

Now we should clarify a criterion to detect whether the MPPO problem has the maximum point in the certain case. Such criterion can be constructed on the base of the Hessian matrix, which is the matrix of the second derivatives of TR_M quadratic forms with respect to prices.

Let's denote the Hessian matrix as H, whereas the matrix of the first derivatives as - $K^{(1)}$. The $m \times 1$ vector of the first derivative of quadratic form (13) will be

$$TR_M^{(1)} = K^{(1)}p + b \tag{17}$$

where the entries of the matrix $K^{(1)}$ are

$$k_{ij}^{(1)} = \begin{cases} 2\gamma_{ij} & \text{if } i = j \\ \gamma_{ij} + \gamma_{ji} & \text{if } i \neq j \end{cases} \quad (i,j=1, 2, \dots, m).$$

It follows from (15) that the Hessian coincides with $K^{(1)}$.

It is well known fact that if the matrix H is positively definite at the critical point then quadratic form (13) has strict minimum, if the matrix is negatively definite then quadratic form (13) has strict maximum. The definitions are general, and directly cannot be used as a criterion to detect whether there is a maximum. With this in view the following property of Hessian matrix can be used. Because the Hessian matrix is symmetric matrix its eigenvalues are real numbers, which implies the following important properties of Hessian.

Suppose x_0 is a critical point for a function f and λ_i are the eigenvalues of the Hessian matrix. Then:

- (a) If all of the eigenvalues $\lambda_i > 0$, ($i=1, 2, \dots, m$) then at point x_0 is a strict local minimum of function f;
- (b) If all the eigenvalues, $\lambda_i < 0$ ($i=1, 2, \dots, m$) then at point x_0 is a strict local maximum of function f.
- (c) If at least one eigenvalue is positive and at least one eigenvalue is negative then at point x_0 is a saddle point of function f.

The property (b) can be used as reliable and simple criterion of existing the optimal solution of the MPPO problem. The criterion can be reformulated in our case: if all the eigenvalues of the Hessian of the objective quadratic form of Total Revenue, $\lambda_i < 0$ ($i=1, 2, \dots, m$) then the problem has strict maximum.

We have already mentioned above that the maximum of the MPPO problem may not be existed at all, and the reason of this is the complicate substitute-compliment correlative relationships. Thus we can confirm that

for the multidimensional case absence of local maximum of TR_M function of the MPPO is internal property of Multi-Product situation, which is consequence of economic laws.

2.3. Identification problem of the parameters of the model of MPPO problem.

Besides the question connected with the negative definiteness of the matrix K (Hessian of the quadratic form (13)), there exists another problem: identification of all entries of the matrix K. It is clear that without reliable estimation these values on the base of existed observations cannot speak about solution of optimization problem.

2.3.1. The seemingly unrelated regressions (SUR) model

The question arises: how one should estimate entries of the matrix Γ in the system (12). The point is that there exist two approaches [1],[2] .

The first one is estimating γ_{ij} ($i, j=1,2,\dots,m$) on the base of each equation separately, assuming that the errors ε_i ($i=1,2,\dots,m$) are distributed independently, i.e. there are no cross-correlations between them ($\varepsilon_i, \varepsilon_j=0$ ($i, j=1,2,\dots,m$))¹ [2].

The second one is estimating γ_{ij} ($i, j=1,2,\dots,m$) on the base of assumption that ($\varepsilon_i, \varepsilon_j \neq 0$ ($i, j=1,2,\dots,m$)), i.e. assuming that random variables of error ε_i ($i=1,2,\dots,m$) are not independent. The latter leads to some specific estimative problems. The especial class of models- the seemingly unrelated regressions (SUR) model-were elaborated for such cases [1]. Below we gave short review and analysis of SUR models, because this technology has decisive impact on our research [1],[3]

We start with mentioning that SUR models are case of more general Generalized Least Squares (GLS) models (Zellner, 1962).

In this section we use the general notations for multivariate regression analysis:

M-number of dependent variables y_i ($i=1, 2, \dots, M$);

N- number of observations for each i .

It means that we consider M different regressions for equal number of observations. Also we consider K_i independent variables X_{ij} ($j=1, 2, \dots, K_i$). To clarify the latter notation consider, for example, the variable X_{35} . It represents the fifth variable in regression number 3 (the fifth variable for the third dependent variable y_3). Thus, regression i has K_i independent variable X_i . Taking into account that there are N number of observations for each I , one can say that we have M matrices of independent factors of sizes $N \times K_i$ ($i=1, 2, \dots, M$) each.

Also, one can express it more compact way (Baltagi, 2008)in terms of matrix notation:

$$y_j = X_j \beta_j + \varepsilon_j, \quad (18)$$

where

$j = 1, \dots, M$;

y_j and ε_j are N-vectors and X_j is an $N \times K_j$ matrix:

$K_j = \dim(\beta_j)$ - the number of regressors for the j th regression.

The conventional assumptions of the classical regression models are assumed to hold for each regression j ($j = 1, \dots, M$):

¹ Recall that we have assumed that errors ε_i are normal random variables, so in the case notions of independence and non-correlation are coincide.

$$E(y_j) = X_j \beta_j, \tag{19}$$

$$V(y_j) = \sigma_{jj} I_N, \tag{20}$$

Where:

E - symbol of operation of calculation of expectation of a stochastic variable;

V- symbol of operation of calculation of variance of a stochastic variable;

σ_{jj} -diagonal element covariance matrix of of a stochastic variable i;

I_N – identity matrix of rank N.

X_j is non-stochastic matrix of regressors;

$\text{rank}(X_j) = K_j$.

Note, that (20) means that classical regression assumes the dependent variables are uncorrelated. It is very important assumption, as it justifies all inferences made based on the equation (19). Additional assumption of multinormality of dependent variables y_j ($j = 1, \dots, M$), classical LS estimator of β_j can be applied separately to each equation [4],[5].

We cannot assume it in our case, as it is clear, that prices on goods have cross correlations, due to substitute and complimentarity effects. Namely, SUR model permits nonzero covariance between the error terms ε_{ij} and ε_{ik} for a given observation i across regressions j and k [1],[5]:

$$\text{Cov}(\varepsilon_{ij}, \varepsilon_{ik}) = \sigma_{ij}, \tag{21}$$

but

$$\text{Cov}(\varepsilon_{ij}, \varepsilon_{i'k}) = 0 \tag{22}$$

if $i \neq i'$.

If one considers prices of m goods as dependent variables, then (21) and (22) means that prices of different goods are cross-correlated, but only within simultaneous observations. The latter assumption is very interesting from business point of view.

In matrix form

$$\text{Cov}(\varepsilon_j, \varepsilon_k) = \sigma_{jk} I_N.$$

The nonzero covariance across equations j and k defines specific features of estimation methodology of SUR models (Generalized Least Squares (GLS)estimation) and its differences from classical Least Squares (LS) estimation (Strutz, 2016).

To use compact and easy understandable matrix notations we introduce the following notations (geometrical dimensions of the enumerated geometrical objects are shown below the objects) (Steeb, 2006)

$$y_{(MN \times 1)} = \begin{pmatrix} y_1 \\ y_2 \\ \dots \\ y_M \end{pmatrix} \text{-a vector of } M \text{ dependent variables;}$$

$$\varepsilon_{(MN \times 1)} = \begin{pmatrix} \varepsilon_1 \\ \varepsilon_2 \\ \dots \\ \varepsilon_M \end{pmatrix} \text{-a vector of } M \text{ vector errors;}$$

$$\beta_{(K \times 1)} = \begin{bmatrix} \beta_1 \\ \beta_2 \\ \dots \\ \beta_M \end{bmatrix} \text{ - a vector of } K \text{ vectors of regression parameters to be identified}$$

and

$$X_{(MN \times K)} = \begin{bmatrix} X_1 & 0 & \dots & 0 \\ 0 & X_2 & \dots & 0 \\ \vdots & \vdots & \vdots & \vdots \\ 0 & 0 & \dots & X_M \end{bmatrix} \text{ - block matrix of regressors,}$$

where $K = \sum_{j=1}^M K_j$.

Now, it is easy to express expectation of the vector of M dependent variables as

$$E(y) = X\beta,$$

as it was expected.

To continue, we have to use tensorial algebra notations, specifically tensorial products (Kronecker's product) methodology [6]. According to its definition, for matrices A and B the product can be represented as

$$(A \otimes B) = \begin{bmatrix} a_{11}B & a_{12}B & \dots & a_{1M}B \\ a_{21}B & a_{22}B & \dots & a_{2M}B \\ \vdots & \vdots & \vdots & \vdots \\ a_{M1}B & 0 & \dots & a_{MM}B \end{bmatrix}. \quad (23)$$

It is not difficult to show that such definition of the product leads to the following features of the tensorial product [6]:

$$(A \otimes B)(C \otimes D) = AC \otimes BD \quad (24)$$

and

$$(A \otimes B)^{-1} = A^{-1} \otimes B^{-1}, \quad (25)$$

Now, one can write covariance matrix of the dependent variables as

$$V(y) = \Sigma \otimes I_N$$

or in more detailed form

$$V(y)_{(MN \times MN)} = \begin{bmatrix} \varepsilon_{11}I_N & \varepsilon_{12}I_N & \dots & \varepsilon_{1M}I_N \\ \varepsilon_{21}I_N & \varepsilon_{22}I_N & \dots & \dots \\ \vdots & \vdots & \vdots & \vdots \\ \varepsilon_{M1}I_N & 0 & \dots & \varepsilon_{MM}I_N \end{bmatrix},$$

where

$$\Sigma_{(M \times M)} = \begin{bmatrix} \sigma_{11} & \sigma_{12} & \dots & \sigma_{1M} \\ \sigma_{21} & \sigma_{22} & \dots & \dots \\ \vdots & \vdots & \vdots & \vdots \\ \sigma_{M1} & \sigma_{M2} & \dots & \sigma_{MM} \end{bmatrix}. \quad (26)$$

Using the notations introduced, the estimations for classical Least Squares (LS) can be expressed as follows

$$\widehat{\beta}_{LS} = (X'X)^{-1}X'y =$$

$$= \begin{vmatrix} (X'X)^{-1}X'_1y_1 \\ (X'X)^{-1}X'_2y_2 \\ \dots \\ (X'X)^{-1}X'_My_M \end{vmatrix} \tag{27}$$

whereas the generalized one (GLS) will be

$$\begin{aligned} \widehat{\beta}_{GLS} &= (X'(\Sigma \otimes I_N)^{-1}X)^{-1}X'(\Sigma \otimes I_N)^{-1}y = \\ &= (X'(\Sigma^{-1} \otimes I_N)X)^{-1}X'(\Sigma^{-1} \otimes I_N)y = \\ &= \begin{vmatrix} \sigma^{11}(X'_1X_1) & \sigma^{12}(X'_1X_2) & \dots & \sigma^{1M}(X'_1X_M) \\ \sigma^{21}(X'_2X_1) & \sigma^{22}(X'_2X_2) & \dots & \sigma^{2M}(X'_2X_M) \\ \vdots & \vdots & \ddots & \vdots \\ \sigma^{M1}(X'_MX_1) & \sigma^{M2}(X'_MX_2) & \dots & \sigma^{MM}(X'_MX_M) \end{vmatrix} \begin{vmatrix} X'_1(\sum_j \sigma^{1j} y_j) \\ X'_2(\sum_j \sigma^{2j} y_j) \\ \dots \\ X'_M(\sum_j \sigma^{Mj} y_j) \end{vmatrix}. \end{aligned} \tag{28}$$

Here we used properties (24) and (25) of the Kronecker's product (23).

Thus, one can see that GLS estimation methodology requires estimation of covariance matrix (26) and calculation of its inverse. The latter is not always possible, because the matrix may not have inverse, furthermore, matrix (26) can appear be ill-conditioned, so attempt to calculate its inverse implies non-stability, which is hardly overcome problem.

Fortunately, specific character of MPPO problem allows significant simplification of GLS methodology. Point is that in this problem we have the same matrix of regressors (demands) for all dependent variables (prices). It means that for our problems the matrix of regressors can be represented as

$$X_{(MN \times K)} = \begin{vmatrix} X_0 & 0 & \dots & 0 \\ 0 & X_0 & \dots & 0 \\ \vdots & \vdots & \ddots & \vdots \\ 0 & 0 & \dots & X_0 \end{vmatrix}. \tag{29}$$

Substituting the (29) matrix X into (28) implies

$$\begin{aligned} \widehat{\beta}_{GLS} &= (X'(\Sigma \otimes I_N)^{-1}X)^{-1}X'(\Sigma \otimes I_N)^{-1}y = \\ &= ((I_M \otimes X_0)'(\Sigma^{-1} \otimes I_N)(I_M \otimes X_0))^{-1}(I_M \otimes X_0)'(\Sigma^{-1} \otimes I_N)y = \\ &= (\Sigma^{-1} \otimes X'_0X_0)^{-1}(\Sigma^{-1} \otimes X'_0)y = \\ &= (I_M \otimes (X'_0X_0)^{-1}X'_0) \begin{vmatrix} y_1 \\ y_2 \\ \dots \\ y_M \end{vmatrix} = \\ &= \begin{vmatrix} (X'_0X_0)^{-1}X'_0y_1 \\ (X'_0X_0)^{-1}X'_0y_2 \\ \dots \\ (X'_0X_0)^{-1}X'_0y_M \end{vmatrix} = \\ &= \widehat{\beta}_{LS}. \end{aligned} \tag{30}$$

Here again the properties (24) and (25) of the Kronecker's product (23) were used.

The expression (30) shows very important result: if the matrix of the regressors is the identical for all the regression equations (for all dependent variables), the GLS method is reduced to classical LS

and one can estimate regressions equations independently. Such estimations and all inferences made on their base are correct.

It allows avoiding above mentioned problems of possible ill-conditioness of the estimated covariance matrices, which simplifies the mathematical model of the MPPO problem and makes it more reliable. Note, that the covariance matrix of variables can now be estimated as

$$\hat{\sigma}_{jk} \equiv \frac{1}{N} (y_j - X_j \hat{\beta}_j)' (y_k - X_k \hat{\beta}_k);$$

$$\hat{\sigma}_{jk} = \begin{cases} \hat{\sigma}_{jj} & j = k \\ 0 & j \neq k \end{cases},$$

where $\hat{\beta}_j$ – classical Least Squares (LS) estimations (30).

Going back to the notations of the regression equations based model (11) or (12) of the MPPO problem, one can rewrite the latter results as

$$\Gamma = \begin{bmatrix} (d'd)^{-1} d' p_1 \\ (d'd)^{-1} d' p_2 \\ \dots \\ (d'd)^{-1} d' p_m \end{bmatrix}, \quad (31)$$

$\Gamma = \{\gamma_{ij}\}$ ($i, j = 1, 2, \dots, m$) - $m \times m$ matrix of estimated parameters of the system of regression equations (11).

3. Conclusion

As it was mentioned above, one can estimate regressions equations of the model (11) independently for each item of goods. It means that we have right to use multivariable regression analysis technique, and consider price of the each item of goods as a function of m demand, including proper demand. But the latter, in turn, allows to use maximization methods also independently for each estimated regression equation. Thus, we completely substantiated nature and methodology of the mathematical model of the MPPO problem.

References

1. Baltagi, B. (2008). *Econometrics (4th Ed.)*. New York: Springer.
2. Gallego, W. (2014). Multiproduct Price Optimization and Competition Under the Nested Logit Model with Product-Differentiated Price Sensitivities. *INFORMS*, 450-461.
3. Goic, M. (2011). Essay on Multi-Product Pricing. In *Dissertation* (p. 547). Carnegie Mellon Univeristy.
4. Goldberger, A. (1991). *A Course in Econometrics*. Cambridge : Harvard University Press.
5. Greene, W. (2000). *Econometric Analysis, Fourth ed*. New York : Macmillan.
6. Soon, Z. Z. (2009). Complementarity demand functions and pricing models for multi-product markets. *European Journal of Applied Mathematics*, 20(5), 399-430.
7. Steeb, W. H. (2006). Problems and Solutions in Introductory and Advanced Matrix Calculus. *World Scientific Publishing*.
8. Strutz, T. (2016). Data Fitting and Uncertainty (A practical introduction to weighted least squares and beyond).
9. Zellner, A. (1962). An efficient method of estimating seemingly unrelated regression equations and tests for aggregation bias. *Journal of the American Statistical Association*, 348-368.

ВЛИЯНИЕ АНТРОПОГЕННЫХ, СОЦИАЛЬНЫХ И ЭКОНОМИЧЕСКИХ ФАКТОРОВ НА ПРЕДЕЛЫ РОСТА ВОДОПОТРЕБЛЕНИЯ

Ефимченко А.М.

Заместитель генерального директора Общества с ограниченной ответственностью (ООО) «Межрегиональное Водное Партнёрство»

The review of the factors influencing the reproduction of water resources proves that the main reason for the increase in water scarcity is the General environmental problem typical for most countries of the world and the biosphere as a whole. Destruction of forest ecosystems in favor of short – term political and financial interests (in the world about 40% of the forests existing three thousand years ago are reduced, the main part of these losses falls on the last hundred years), increase in the spaces occupied by deserts, with catastrophic speed extending in many regions of the world, almost complete loss of meadow and steppe ecosystems and replacement of their agrocenoses-all these signs of depletion of water resources. The real way to overcome the problems should be based on integrated actions that are impossible without integration on a global and regional scale for the development and rational use of water resources, including their assessment, protection, development of drinking water supply and sanitation in accordance with the achievements of scientific thought and the use of the results of scientific and technological progress, taking into account.

Традиционно пресную воду (во всяком случае, из поверхностных источников) привыкли считать самовоспроизводимым, возобновляемым ресурсом. Предполагается, что эксплуатация природных запасов воды не наносит им существенного ущерба, во всяком случае не достигает критического уровня, за которым начинается деградация водного объекта – источника пресной воды, а его воспроизводимость (не обязательно в полном объёме) становится проблематичной. Привычно водные ресурсы противопоставляют минеральным (прежде всего нефти), утверждая, что запасы энергоносителей неизбежно иссякнут (с этим спорить не приходится), а запасы пресной воды – никогда. Адекватное понимание проблемы все еще пробивает дорогу к общественному сознанию, хотя на просветительско-пропагандистском уровне практически всем известны примеры гибели малых рек, зарастания озёр, критичного загрязнения водных объектов всех видов и разновидностей. На наш взгляд, следует разделять два аспекта проблемы. Первый касается не только просто качества воды в природных водных объектах, но и стоимость доведения её до стадии пригодности для различных целей – прежде всего питьевого водоснабжения (именно здесь

обычно применяются наиболее строгие критерии качества), рыбоводства, сельского хозяйства, использования в промышленности. Второй аспект исследует физическое количество доступной воды и процессы воспроизводства этого количества. На первый взгляд, второй аспект рассматривают в относительно ограниченных, локально определенных рамках. Но реальные границы той системы обеспечения адекватного воспроизводства водоснабжения, которую нужно изучать для получения количественных оценок и прогноза их изменения, очертить гораздо труднее, они менее четкие, а сами процессы отличаются многообразием и высокой неопределенностью.

Среди первичных процессов, обуславливающих ухудшение качества пресной воды, обычно в центре внимания оказывается антропогенное загрязнение. Естественно, в первую очередь, это сброс неочищенных сточных вод непосредственно в водные объекты, его экономические и социальные последствия. Далее следуют смыв разнообразных загрязняющих веществ (прежде всего минеральных удобрений, пестицидов, гербицидов, широко применяемых в аграрном производстве) паводками и атмосферными осадками с почвы, проникновение, например, нефтепродуктов, солей тяжелых металлов, радионуклиды и т. д. в поверхностные источники из подземных. Существенную роль играет и выпадение загрязнителей из атмосферы, прежде всего с осадками.

Не вызывает сомнения, что проблема почти повсеместного ухудшения качества пресной воды в мире обусловлена тем, что антропогенное воздействие на ее источники – водные объекты – превышает их несущую ёмкость. Частный случай – прямое антропогенное загрязнение, уровень которого превышает ассимиляционный потенциал экосистемы, – обычно принимают за главную причину. Например, когда градообразующее предприятие нарушает экологические, природоохранные нормы предельно допустимой концентрации (ПДК) сброса производственных отходов в систему очистки проблема не только экологическая, но и экономическая, политическая, социальная. Наказание такого предприятия, а это его остановка, в том числе для строительства локальных очистных сооружений, приведёт к сокращению рабочих мест, росту себестоимости и снижению конкурентоспо-

способности продукции, уменьшению налогов, поступающих на все уровни, сокращению социальных программ, ухудшению качества жизни населения сегодня, сейчас, в близкой, а иногда и дальней перспективе. Поэтому и власть, и предприниматели, и население готовы закрывать глаза на отдалённые последствия нарушения природоохранных норм, рост концентрации ПДК в стоках, что неминуемо приводит к необратимым, возможно – глобальным последствиям, катастрофическому нарастанию проблем производства и потребления чистой воды.

Однако, другие антропогенные воздействия имеют не меньшее значение, причём не только в качественном, но и в количественном аспекте. Истощение поверхностных водных источников связано с глобальной экологией через нарушения лесных экосистем, режима воспроизводства подземных вод, интенсификацию механической обработки почвы в сельском хозяйстве, строительство ирригационных и гидротехнических сооружений и пр., особенно производимые человеком действия по «гидрологическим цепочкам», например, осушение верховых болот неизбежно влечёт оскудение питаемых ими рек, чрезмерный забор воды из подземных источников может привести к катастрофическим последствиям даже для крупных рек.

Обзор факторов, влияющих на воспроизводство водных ресурсов, убеждает в том, что основная причина нарастания водного дефицита – общее экологическое неблагополучие, характерное для большинства стран мира и биосферы в целом. Уничтожение лесных экосистем в угоду кратковременным политическим и финансовым интересам (в мире сведено около 40 % лесов, существовавших три тысячи лет тому назад, основная часть этих потерь приходится на последние сто лет), увеличение пространств, занятых пустынями, с катастрофической скоростью распространяющихся во многих регионах мира, почти полная утрата луговых и степных экосистем и замена их агроценозами – все это приметы истощения водных запасов. Реальный путь преодоления проблем должен основываться на комплексных действиях, невозможных без объединения в мировом и региональном масштабе для освоения и рационального использования водных ресурсов, в том числе их оценки, охраны, развития снабжения питьевой водой и санитарии в соответствии с достижениями научной мысли и использованием результатов научно-технического прогресса с учётом прогнозирования последствий для водных ресурсов.

Дефицит пресной воды, вне всяких сомнений, будет нарастать, если под влиянием антропогенных факторов процесс деградации экологической и экономической основы системы воспроизводства водопотребления не будет остановлен. Отсю-

да следует вывод: необходимым условием решения проблемы дефицита пресной воды является нормализация антропогенного воздействия на окружающую среду, экологизация производства и потребления, сохранение и восстановление экосистем. Но определённым препятствием на этом пути становятся социальные, экономические, а зачастую и политические, психологические ограничения на рост водопотребления.

Понимание природных механизмов воспроизводства водных ресурсов необходимо для правильного выбора стратегии преодоления дефицита водных ресурсов. Человеку свойственно искать дополнительные количества недостающего. Стереотип мышления подталкивает к экстенсивному способу: обеспечить увеличение количества того, чего не хватает, в нашем случае – объёмы забора свежей воды из водных объектов. И при этом обеспечить сохранение водных пространств как рекреационного ресурса, как объектов историко-культурного наследия, как объектов этнической старины, иногда – объектов межрегиональных и межгосударственных отношений, когда «надо больше, а возможностей меньше» становится всё труднее.

Мы понимаем, что расширение ресурсной базы при сохранении используемых технологий в части как производственного оборудования, так и организации труда и структуры потребления – это экстенсивный путь развития, который в определённый момент неизбежно приводит к пределу роста [1]. Но путь развития преимущественно за счёт интенсивных факторов реален только тогда, когда общее потребление дефицитного ресурса не растёт, зато увеличивается эффективность использования, сокращаются ресурсные затраты на единицу получаемого экономического результата (например, на единицу выпускаемой продукции).

Недопустимо высокий водозабор из многих рек, а также подземных источников обуславливает изменение режима водных объектов, чему способствуют также нерациональное потребление и преобразование естественных экосистем на водосборах, строительство всевозможных гидротехнических сооружений. Всемирная комиссия по воде (World Commission on Water) констатировала, что более половины крупных рек мира «серьезно истощены и загрязнены, деградируют и отравляют окружающие их экосистемы, угрожая здоровью и жизнеобеспечению зависящего от них населения» [1]. Мировые резервы пресной воды, которые могли бы с приемлемыми затратами быть вовлечены в экономику, близки к исчерпанию. Рост потребности в воде при дополнительном увеличении численности народонаселения усугубляется стремлением населения всех стран, прежде всего – развивающихся, к улучшению качества жизни,

невозможному без решения водохозяйственных проблем. На мировом рынке сектор технологий интенсивного водопользования – водозаэффективных, водосберегающих и водоохраных – будет всё активнее развиваться и расширяться по мере усиления глобального дефицита водных ресурсов. Эти технологии основаны на использовании приёмов и методов, возможных благодаря достижениям «большой химии», современной механики и техники, инженерии, технологиям и, особенно на использовании управляющих информационно-вычислительных систем, продавцами которых будут развитые страны, обладатели патентов, лицензий, «ноу-хау» и прочей интеллектуальной собственности, квалифицированных кадров, передовых высокоэффективных производств. В дополняющем его секторе водоемкой продукции продавцами могут выступать только страны, имеющие водные ресурсы в избытке по сравнению со своими внутренними потребностями. К ним принадлежит и Россия, уступающая лишь Бразилии по обеспеченности водными ресурсами. Вовлечение водных ресурсов в экономику должно происходить только в таких формах и объемах, при которых гарантируется устойчивость водопользования, сохранение в полной мере свойства их возобновляемости.

Таким образом, процессы и объекты воздействия мировой цивилизации, важнейшие для преодоления дефицита пресной воды, это прежде всего внедрение в производственную инфраструктуру достижений научно технического прогресса при

достаточно высоком уровне их социальной, политической, психологической и, прежде всего – экономической адаптации. Как мы видим – возможность управления использованием внешних факторов, в том числе природных через налоги, фиксированные платежи в бюджет, страхование, механизмы стандартизации и нормирования и пр., позволяет в принципе компенсировать недостатки рыночной системы. Стандартная рыночная схема проста: дефицит продукта определяет рост цены на него, это стимулирует приток инвестиций в производство данного продукта и повышение предложения. Эта схема не срабатывает в случае дефицита воды потому, что её воспроизводство обеспечивается природными, а не техногенными системами, роль последних вторична и второстепенна в сравнении с первыми. Угроза природным процессам воспроизводства пресной воды исходит от человека и его хозяйства, рынок сам по себе не мобилизует инвестиции для предотвращения этой угрозы, а наоборот, способствует формированию разрушительной обратной связи, чему, в свою очередь, очень часто способствует социально-политическая надстройка общества со свойственными ей проблемами и стереотипами.

ЛИТЕРАТУРА:

1. Данилов-Данильян В. И. Глобальная проблема дефицита пресной воды. Журнал: Век глобализации. Выпуск №1/2008, -http://www.socionauki.ru/journal/articles/129824/#_ftn9;

СТРУКТУРА РАЗВИТИЯ МАЛОГО ПРЕДПРИНИМАТЕЛЬСТВА В РЕГИОНАХ УКРАИНЫ

Гаман П.И.

*доктор наук по государственному управлению,
доцент; Научно-экспертное управление Государственной
Думы Украины;*

Тарасюк А.В.

In the article the complex of problems connected with the development of small business is considered, its place and role in the structure of market economy are investigated. The main attention is paid to the analysis and estimation of its development at a regional level. The importance of enterprise structures in the increase of managing efficiency and maintenance of population needs is analysed and determined.

Введение. В современных условиях малое предпринимательство является мощным ресурсом экономического развития регионов. Однако исследования последних лет показали, что в Украине пока что малый бизнес не получил необходимого развития и требует разработки стратегии развития, специальных мероприятий и инструментов реализации политики поддержки как на национальном, так и на региональном уровне.

Трансформационные процессы, которые сейчас происходят в стране, усложняют задачу поддержки и развития малого предпринимательства, так как на фоне политических, экономических и социальных проблем в Украине эти проблемы выносятся на второй план.

Вместе с тем, малое предпринимательство является самостоятельным и незаменимым элементом рыночной экономики, оно существенно влияет на структурную перестройку в экономике страны, вносит значительный вклад в увеличение общих объемов производства, розничного товарооборота, способствует экономии и рациональному использованию всех ресурсов, создает благоприятную среду для развития конкуренции и ликвидации монополизма, обеспечивает стимулы к инновационным процессам и высокоэффективной работе [1, с. 15].

Анализ последних источников. Исследованию проблем развития малого предпринимательства посвящено много отечественных и зарубежных работ, в частности таких ученых, как З.С. Варналий, Г.М. Белоус, В.А. Кредисов, С.В. Мочерный, В.А. Сизоненко, Л.П. Хмелевская, А.И. Мокий, А.Ф. Новикова, А.Ф. Романюк, С.А. Романюк, А. Ветер, Р. Дацкив, К. Козонак, В.М. Вакуленко, В.В. Мамонова, Ю.П. Шаров и другие.

Цель. Целью данной статьи является исследование динамики и структуры развития малого пред-

принимательства в регионах Украины.

Опыт промышленно развитых стран, таких как США, Италия, Япония, Великобритания, Германия, Франция, экономике которых принадлежит значительное, а по ряду показателей и ведущее место в мире, иллюстрирует важную роль малого и среднего бизнеса. На долю последнего в этих странах приходится до 90-95% всех предприятий, 50-60% производства валового национального продукта, он выступает работодателем для более 50% трудоспособного населения [2, с. 49].

Становление малого предпринимательства в Украине происходит одновременно со становлением ее независимости и формированием рыночных основ экономики. По официальным данным, на 1 января 2012 в Украине было зарегистрировано 307,4 тысячи малых предприятий, более 1700000 физических лиц-предпринимателей [3, с. 300].

Количество малых предприятий на 1000 населения в Украине фактически на 1,5 единицы больше, чем в России, в 3 раза меньше, чем в США и в 10 раз ниже, чем в Великобритании: в США данный показатель имеет постепенную тенденцию к снижению, но не в значительных масштабах: в 2016 году по сравнению с 2015 г. на 0,2 единицы. В 2013 году показатель составлял (как и на уровне 2016 года) - 21,7 единицы на 1000 населения.

В Украине количество малых предприятий с 2012 г. по 2016 г. осталась фактически неизменной: на протяжении 2012-2014 гг. значение показателя составляло 8 единиц на 1000 населения, а в 2015 г. и 2016 г. - 7 единиц на 1000 населения, а в Великобритании за период 2012-2016 гг. этот показатель увеличился на 9 единиц на 1000 населения, что свидетельствует об общих положительных тенденциях развития малого предпринимательства. На рисунке 1 представлено распределение количества малых предприятий по Украине, России, США и Великобритании в динамике за 2012-2016 гг.

Важной характеристикой уровня развития малого предпринимательства является показатель занятости работников МП на 1000 населения, что отражает массовость (широту распространения) исследуемого экономического явления. В Украине значение этого показателя на 13% ниже, чем в России и в 4,5 раза ниже чем в США, в 3,8 раза ниже в

Великобритании. По сравнению с 2012 годом значение показателя в 2015 году уменьшилось на 4,7 человек на 1000 населения. В России за анализируемый период (начиная с 2012 года по 2016 год) количество занятых работников МП на 1000 населения возросла с 40,4 лица до 52,2 человека. В США с 2012 года по 2015 год значение показателя постепенно увеличивалось и приблизилось к отметке 215 человек на 1000 населения. В 2016 году. Произошло снижение исследуемого показателя и его значение на конец года составило 211,8 человек на 1000 населения. В Великобритании за период с 2012 г. по 2016 г. рост значения показателя составил 10 человек на 1000 населения, что в 3,8 раза выше, чем в среднем по Украине.

По данным статистических наблюдений, в Украине малые предприятия составляют 93,7 % от общего количества всех предприятий - субъектов предпринимательской деятельности. Так, по состоянию на конец 20117года, их количество составило 150,8 тыс. предприятий [4].

Данные по количеству малых предприятий по видам экономической деятельности в 2016 году (в процентах к итогу) в значительной степени расходятся с данными оборота малых предприятий по видам экономической деятельности в 2016 году (в процентах к итогу). Такая ситуация наблюдается в динамике за 2012-2016 гг.

По статистическим данным, во всех видах экономической деятельности, кроме сельского хозяйства и строительства, наблюдается преобладание по

количественным значением физических лиц-предпринимателей.

Субъекты малого предпринимательства являются одним из важных источников формирования рабочих мест. На малых предприятиях занято 10,2% работающего населения страны, однако относительно предыдущих периодов этот показатель несколько снизился.

За период 2012-2016 гг. численность занятых работников уменьшилась на 253,9 тыс. человек, в 2016 г. по сравнению с 2015 годом на 74,9 тыс. человек. Количество наемных работников за анализируемый период также уменьшилась на 10,4%.

Поскольку темпы сокращения занятых работников в 2016 году являются больше темпов сокращения наемных работников, можно предположить, что владельцы малых предприятий в большей степени обеспечивают создание дополнительных рабочих мест для других работников, чем отдают предпочтение индивидуальной работы (самозанятости).

Наибольшее количество занятого населения в малых предприятиях в 2016 году была сконцентрирована в г. Киеве - 19,2% от общего количества по Украине, Днепропетровском регионе - 7,5%, соответственно наименьшее количество сосредоточено в Хмельницком 1,24% и Сумском регионах - 1,49% от общего количества по Украине.

Структура занятости на малых предприятиях Украины по видам экономической деятельности характеризуется преобладанием сферы услуг. Со-



Рис. 2.1 Динамика количества малых предприятий на 1000 населения, единиц в 2012-2016 гг.

гласно статистическим данным 2016, наиболее активно привлекают население сектор малого предпринимательства в сферу торговли - 26% от общего количества занятых на малых предприятиях и операций с недвижимым имуществом - 21%. В то время как в промышленности - 17,4%; наименее привлекательной сферой является образование - 0,7%.

По оценкам экспертов, Украина имеет потенциальные возможности и перспективы развития малого бизнеса: их количество должно достигнуть 2,5-3 млн., а численность занятых - 10 млн. чел. [4, с. 71].

Анализ развития малого предпринимательства в Украине и ее регионах позволяет выявить причины, которые негативно влияют на процесс его становления и развития:

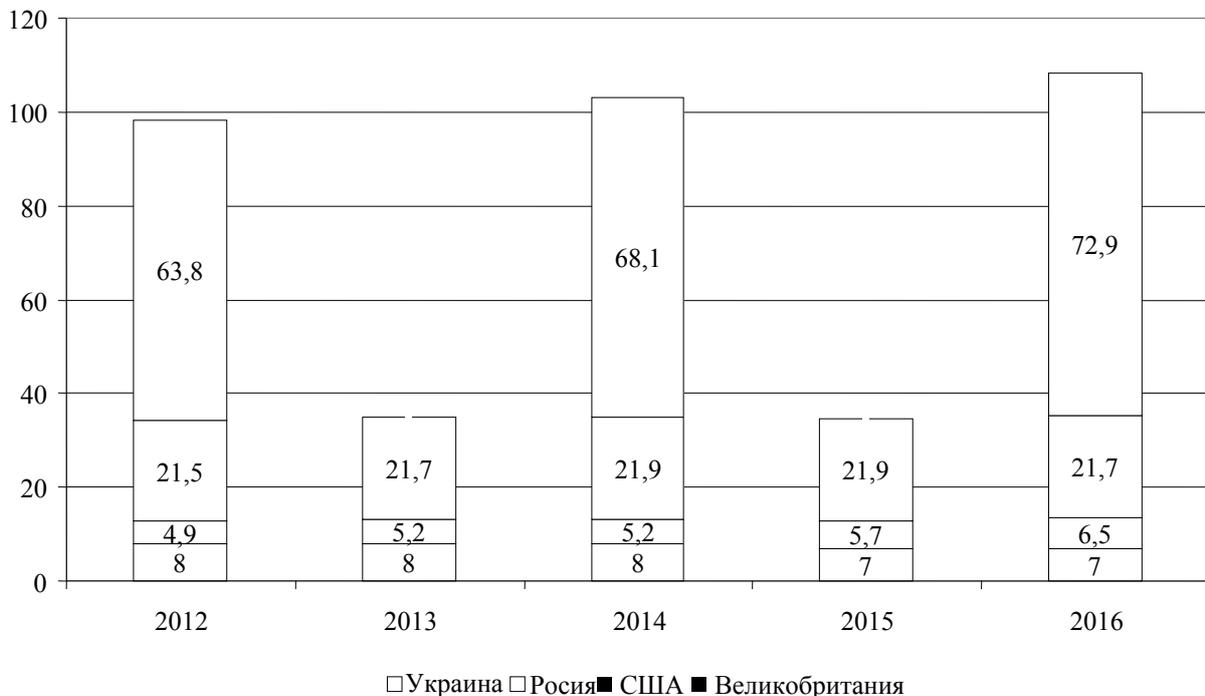
- несовершенство нормативно-правового обеспечения деятельности малого предпринимательства;
- наличие административных барьеров;
- трудности начала нового бизнеса;
- значительное налоговое давление;
- существенный уровень конкуренции со стороны средних и крупных предприятий;
- несовершенство государственного регулирования деятельности малого предпринимательства и др. [5, с. 88].

Зато значение малого бизнеса для развития экономики достаточно значительное. Так, малые предприятия функционируют почти во всех сферах внутреннего рынка, тем самым обеспечивая его насыщения необходимыми товарами и услугами. Они создают конкурентную среду в тех секторах, где работают и крупные предприятия: в промышленности, сельском хозяйстве, инновационной сфере, сфере услуг [1, с. 82].

Таким образом, малое предпринимательство является органической частью социально-экономической системы страны, путем его развития возможно решение следующих задач:

- насыщение рынка товарами, услугами;
- преодоление монополии товаропроизводителей, создание конкуренции между ними;
- разработка и внедрение нововведений;
- повышение экспортного потенциала страны;
- решение проблемы занятости населения;
- формирование рыночной инфраструктуры;

- наполнение доходной части бюджета и т.д. [6, с. 25].

Вывод. Анализ региональных аспектов малого предпринимательства позволяет сделать вывод, что на сегодня главными факторами его развития есть соответствующие нормативно-правовое поле и институционально-инфраструктурная база в регионах. Дальнейшее развитие малого предпринимательства требует формирования и осуществления соответствующей эффективной и гибкой региональной политики [2, с. 83].

Региональную политику содействия развитию малого предпринимательства необходимо рассматривать как один из самых приоритетных направлений деятельности местных органов власти по обеспечению динамичного социально-экономического развития территорий. Важность учета региональных особенностей при выработке политики поддержки предпринимательства связана с тем, что оно преимущественно ориентировано на местные рынки, а также помогает задействовать предпринимательский потенциал как весомый ресурс регионального развития.

Список литературы:

1. Сивков В.С. Развитие и размещение малого предпринимательства. – К.: Из-во: УАДУ, 2002. – 124 с.
2. Развитие малого предпринимательства в (на примере Украинской издательско-полиграфической компании „Экспрес-Об’ява“): Науч. изд. – К.: МАУП, 2014. –, стереотип. – 128 с.
3. Статистический ежегодник Украины за 2017 г / За ред. О.Г. Осауленка. – К.: Из-во „Консультант“, 2017. – 552 с.
4. Билоус С.П. Финансово-экономическое состояние малых предприятий в Украине /Белоус С.П., Бейлин П.Г.// Проблемы и перспективы развития банковской системы Украины: сборник научных трудов Украинской академии банковского дела. – Сумы: УАБС, 2012. – Вып. 35. – С. 102–111.
5. Билоус Г. Малое предпринимательство в Украине Мале, современное состояние и проблемы развития // Региональная экономика. – 2010. – № 4. – С. 87–91.
6. Говорушко Т.А., Тымченко О.И. Малый бизнес. – К.: Центр учебной литературы, 2016. – 200 с.

ВЛИЯНИЕ РАЦИОНАЛЬНОСТИ НА УСПЕХ ТРЕЙДЕРОВ: АНАЛИЗ С ИСПОЛЬЗОВАНИЕМ МЕТОДОВ ЭКСПЕРИМЕНТАЛЬНОЙ ЭКОНОМИКИ

Кононова Е. Ю.,

*Доктор экономических наук, профессор,
Харьковский национальный университет
им. В.Н. Каразина*

The ties between the level of reasoning and the crypto traders' success were analyzed. To assess the traders' success, the following information was collected: executed orders for 17 trading pairs in the period from December 16, 2017, to January 30, 2018, totaling 715,000 records. To assess the level of expectations, the "Guessing game" was used. In order to determine patterns in the behavior of traders, Kohonen maps were used. As a result, 5 types of behavior of traders were defined and described, named "Jokers", "Breakeven traders of the 0th level", "Unprofitable traders of the 1st level", "Profitable traders of the 3rd level" and "Professionals".

Analysis of the results showed that, in general, more far-sighted traders make a big profit. The result obtained indirectly confirm Keynes's hypothesis that professionals tend to irrational behavior not less than other market agents are.

Ключевые слова: степень рациональности трейдеров, методы экспериментальной экономики, «Игра на отгадывание», технологии машинного обучения, кластеризация.

Введение

Рынок криптовалют, сулящий легкий выигрыш при низкой входной цене, привлекает все больше и больше новых трейдеров; интерес к биткойну растет с течением времени. Взрывной рост этого рынка вызвал запрос на новые методы исследования и прогнозирования. Однако, прежде чем прогнозировать, необходимо сформулировать предположения относительно рациональности игроков рынка. Одним из эффективных инструментов, разработанных для исследования поведения агентов в условиях ограниченной рациональности, является «Игра на отгадывание».

История экспериментальной оценки ограниченной рациональности началась в 1981 г. с эксперимента Леду, который предложил игру « $\frac{2}{3}$ от среднего». В 1986 г. Мулен [3] ввел игру в научный контекст. Нагель, которая проводила этот эксперимент в разных дизайнах течение более 20 лет, раскрыла потенциал «Игры на отгадывание» для обоснования понятия ограниченной рациональности уровня k [4, 5]. Именно она указала на связь «Игры на отгадывание» с аналогией Кейнса между конкурсами красоты в газетах и поведением инвесторов на фондовом рынке [2]. Изучая финансовые

рынки, Аллен [1] применил модель ограниченной рациональности уровня k для изучения рынка активов; он объясняет ценовые пузыри существованием недальновидных трейдеров. Нимарк доказал, что влияние ожиданий на цену актива уменьшается с ростом уровня рациональности [6].

В этом исследовании мы исходили не только из экспериментальных данных, но и проанализировали поведение реальных трейдеров; на основе информации об их сделках и ответах в «Игре на отгадывание», мы проанализировали связь между поведением трейдеров и степенью их рациональности.

Сбор и подготовка данных

Для исследования мы выбрали одну из украинских криптовалютных бирж, которая позволяет собирать данные о транзакциях не анонимно. Информация о торговых операциях была собрана в период с 16.12.2017 по 30.01.2018. База содержит данные о сделках по 17 торговым парам, всего около 715 000 записей.

Мы проанализировали только тех трейдеров, которые совершили более 15 операций в течение исследуемого периода, таких оказалось 2 622. На основании полученных данных мы рассчитали доходность трейдеров, для каждого была оценена общая статистика (рис. 1).

Предварительный анализ собранных данных показал, что некоторые трейдеры придерживались общих тенденций, другие играли против рынка.

«Игра на отгадывание» с трейдерами

Чтобы выяснить, зависит ли успех трейдеров от степени их рациональности, мы провели с ними «Игру на отгадывание». Следующее приглашение было отправлено 2 622 агентов: «Загадайте число от 0 до 100 таким образом, чтобы ваша догадка была максимально близкой к $\frac{2}{3}$ от средней догадки всех остальных участников опроса. Вознаграждение за наиболее точный ответ составляет 10 карбованцев¹».

Мы получили 310 ответов. После исключения повторяющихся и неоднозначных ответов, жалоб и благодарностей, 273 ответа составили базу исследования. Распределение ответов респондентов приведены на рис. 2.

¹ KRB – криптовалюта karbowanec, <https://karbowanec.com/>. 10 KRB = \$12-\$16 на момент эксперимента

user_name	MOST_FREQUENT_PAIR				SUM OF ALL PAIRS			
	most_frequent_pair	total_profit	sh	arbitrage_balance	SUM of buys_count	SUM of sells_count	SUM of total_profit	SUM of arbitrage_balance
user1	ETH/UAH	281272.80	0.18	-727122.30	113	134	413640.26	45758.10
user2	ETH/UAH	272709.90	0.13	-605333.53	152	148	407127.65	490.27
user3	DOGE/UAH	95703.21	0.02	613113.92	181	252	217438.05	29948.88
user4	DOGE/UAH	262086.80	0.06	1086586.93	230	330	144368.37	34971.11
user5	ETH/UAH	71574.67	0.31	-303219.27	49	28	68279.20	151.92
user6	DOGE/UAH	24178.21	0.02	13048.91	82	71	35220.80	18897.68
user8	BTC/UAH	29581.27	0.22	60376.39	121	122	27491.21	624.42
user9	DOGE/UAH	2390.32	0.03	-28028.67	23	22	23908.37	-80086.18
user10	DOGE/UAH	1446.74	0.10	1431.97	60	57	23410.82	12350.45

Рис. 1. Итоговая статистика трейдеров (фрагмент)



Рис. 2. Распределение ответов трейдеров

Среднее значение ответов составило 39,7, выигрышное значения – 26,5 (что почти на 14 пунктов больше выигрышного значения читателей Financial Times – 12,6 [7]). В опросе были определены шесть победителей, чей ответ был «27».

Определение типов поведения трейдеров

Для определения типов поведения трейдеров мы выбрали следующие параметры: загаданное число (Guess), прибыль трейдера по всем торговым парам (Profit), количество торговых операций по всем торговым парам (Trades), арбитражный баланс по всем торговым парам (Arbitrage).

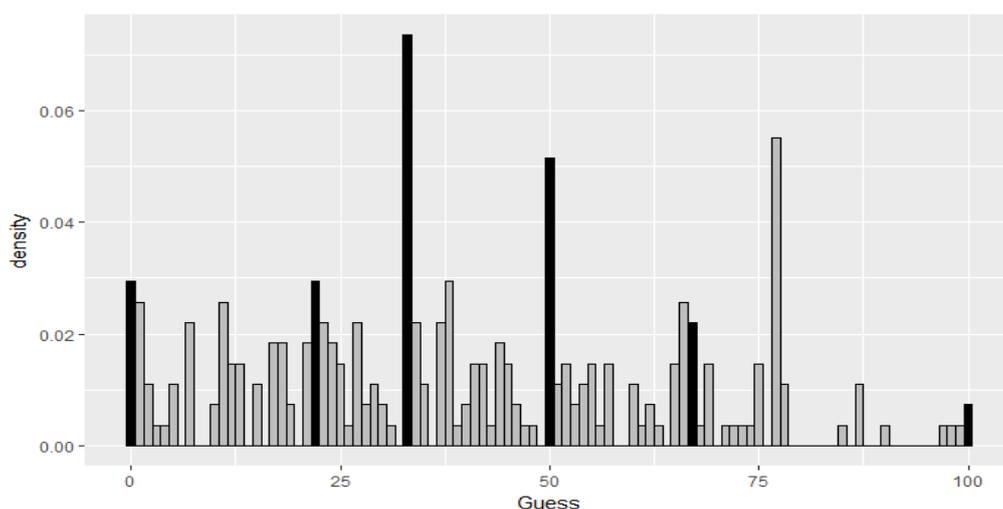
Чтобы определить и описать закономерности в поведении трейдеров, были использованы карты Кохонена, которые позволяют выявлять скрытые закономерности в данных. Анализ кластеров позволил описать 5 типов трейдеров: «шутники» (42 пользователя), «безубыточные трейдеры 0-го уровня рациональности» (51 пользователь), «непри-

быльные трейдеры 1-го уровня рациональности» (52 пользователя), «прибыльные трейдеры 3-го уровня рациональности» (67 пользователей), «профессионалы» (6 пользователей). За исключением «профессионалов», трейдеры распределились равномерно между кластерами. Рассмотрим их подробнее.

Кластер шутников состоит из 42 пользователей (19% от общего числа). Поскольку они загадали число около 75, по терминологии Талера [7] их можно назвать «шутниками». Шутили они или нет, эти трейдеры потеряли не слишком много (в среднем -36 грн).

Кластер безубыточных трейдеров 0-го уровня рациональности состоит из 51 агента (23% от общего числа); они загадывали фокусные значения (50). Эти трейдеры не преуспели, но их средние убытки также небольшие (-80 грн.). Трейдеры этого кластера заключили около 118 сделок, скорее всего они торговали вручную.

Типы трейдеров	Профессионалы	Прибыльные 3-го уровня	Неприбыльные 1-го уровня	Безубыточные 0-го уровня	Шутники
Число трейдеров	6	67	52	51	42
Догадка	28	14	34	48	75
Прибыль	202'646	1'230	-1'862	-80	-36
Число сделок	934	151	111	118	186
Арбитражный баланс	24'915	765	-19'564	8'939	-11'693

Таблица 1. Параметры кластеров

Кластер неприбыльных трейдеров 1-го уровня рациональности состоит из 52 агентов (24% от общего числа); они загадали число около 34, что характеризует их как игравших «против природы». Они являются наиболее убыточными трейдерами, их средние потери составляют -1 862 грн. Эти трейдеры заключили в среднем 111 сделок, то есть они также не использовали инструменты автоматизации или торговых роботов. Можно предположить, что это шумовые трейдеры, которые покупали валюту по максимально высоким ценам, а затем панически продавали. Иногда они выигрывали, но это происходило благодаря не их профессионализму, а удаче.

Кластер прибыльных трейдеров 3-го уровня рациональности состоит из 67 агентов (31% от общего числа), их догадкой было число около 14. Они заработали примерно 1 230 грн. Эти трейдеры в среднем заключили 151 сделку (максимум 819), что может означать частичное использование торговых роботов или инструментов автоматизации.

Кластер профессионалов состоит всего из 6 трейдеров (3% от общего числа); их средняя догадка очень близка к выигрышному значению, однако т.к. дисперсия догадок для этого кластера слишком велика, стоит упомянуть их все: 53, 6, 57, 23, 29, 50, 5. Несмотря на то, что кластер профессионалов является наименьшим, эти 6 трейдеров провели более 934 операций и заработали в среднем 202 646 грн. каждый (тогда как все прибыльные трейдеры третьего кластера совместно заработали 189 600 грн). Скорее всего, они использовали торговых ботов.

Выводы

Исследование было проведено с использованием методов экспериментальной экономики и технологий машинного обучения. Исходя из ответов трейдеров в «Игре на отгадывание» и информации об их сделках, мы определили 5 типов трейдеров. Анализ результатов показывает, что в целом трейдеры с более высоким уровнем рациональности получали большую прибыль. В то же время, «шутники» оказались не так просты, как могло показаться – эти трейдеры достаточно компетентны в понима-

нии рынка, они просто не затруднились ответить. Несмотря на то, что средняя догадка «профессионалов» близка к выигрышному значению, дисперсия догадок для этого кластера была слишком высокой. Этот результат косвенно подтверждает гипотезу Кейнса о том, что профессионалы не меньше, чем другие игроки рынка, подвержены иррациональному поведению. Совокупная статистика типов трейдеров приведена в таблице 1.

Данное исследование актуализирует проблематику разработки теоретических и эмпирических моделей прогнозирования рынка криптовалют с учетом уровня рациональности агентов, а также анализа влияния публичной и частной информации на динамику финансовых рынков.

ЛИТЕРАТУРА

1. Allen, F., Morris, S., Shin, H. S. (2006). Beauty contests and iterated expectations in asset markets. Retrieved from https://www.princeton.edu/~smorris/Published/paper_49_Beauty_Contests.pdf.
2. Keynes, J. M. (1936). *The General Theory of Interest, Employment and Money*. London: Macmillan. p. 156.
3. Moulin, H. (1986). *Game Theory for the Social Sciences*. Series: Studies in game theory and mathematical economics, 2nd and Revised Edition. New York University Press: New York, NY, USA. ISBN 9780814754306.
4. Nagel, R. (1995). *Unraveling in guessing games: An experimental study*. Retrieved from <https://www.parisschoolofeconomics.eu/docs/guesnerie-roger/nagel95.pdf>.
5. Nagel, R., Bühren, C., Frank, B. (2016). *Inspired and inspiring: Hervé Moulin and the discovery of the beauty contest game*. Retrieved from <https://sci-hub.tw/10.1016/j.mathsocsci.2016.09.001#>.
6. Nimark, K.P. (2011). *Dynamic Higher Order Expectations*. Retrieved from <http://citeseerx.ist.psu.edu/viewdoc/download?doi=10.1.1.938.7257&rep=rep1&type=pdf>.
7. Thaler, R. H. (2015). *Misbehaving: The Making of Behavioral Economics*. WW Norton & Company, 432 p. ISBN 978-0-393-08094-0

ფინანსური რისკების კლასიფიკაცია, ნეიტრალიზაციის მექანიზმები და ეფექტიანობა

გიორგი ცაავა
საქართველოს ტექნიკური
უნივერსიტეტის პროფესორი, ე.მ.დ.

ანოტაცია: სტატიაში აღნიშნულია, რომ ფინანსური რისკი - სუბიექტის სამეურნეო საქმიანობის განხორციელებასთან დაკავშირებულ ერთ-ერთ ყველაზე ურთულეს კატეგორიას წარმოადგენს, ფინანსური რისკის ქვეშ - სუბიექტის ფინანსური საქმიანობის განხორციელების პირობების განუსაზღვრელობის სიტუაციაში, შემოსავლის ან კაპიტალის დაკარგვის ფორმაში არახელსაყრელი ფინანსური შედეგების წარმოშობის ალბათობა გაიგება. მითითებულია, რომ სანარმოს ფინანსური რისკების მართვა თავისთავად მათ იდენტიფიკაციასთან, შეფასებასთან, პროფილაქტიკასთან და დაზღვევასთან დაკავშირებული მათი ნეგატიური ფინანსური შედეგების წინასწარ განჭვრეტისა და ნეიტრალიზაციის პრიცესს წარმოადგენს.

საკვანძო სიტყვები: ფინანსური რისკი, არასისტემატიური (სპრციფიკური) რისკი, ფინანსური რისკის დონე, ფინანსური პოლიტიკა, ფინანსური სტრატეგია. ეფექტიანობა.

CLASSIFICATION OF THE FINANCIAL RISK, NEUTRALIZATION MECHANISMS AND THEIR EFFECTIVENESS

Tsaava Giorgi Prof. Georgian
Technical University, D.E.N.

SUMMARY

1. The issues of managing the financial risks of subjects (enterprises, organizations, institutions, banks), its general foundations and mechanisms for their non-neutralization have been studied and it is noted that financial risk is one of the most complex categories associated with the implementation of economic activity and that the financial risk of the enterprise is understood as the probability the emergence of adverse financial consequences in the form of loss of income or capital in a situation of uncertainty of the conditions for the implementation of its financial activities.

2. It is clarified that the financial risk management policy is part of the overall financial strategy of the enterprise, which consists in developing a system of measures to neutralize the possible negative financial consequences of the risks associated with the implementation of various aspects of financial activities

3. It is noted that the insurance of financial risks is a zhashchityu of the property interests of the enterprise in the event of an insurance event (insurance event) by special companies (insurers) at the expense of monetary funds formed by receiving insurance premiums (insurance premiums) from policyholders.

Key words: Financial risks, nonsystematic risk, degree of financial risk, financial position, financial strategy. effectiveness.

ფინანსური რისკი - სამეურნეო საქმიანობის განხორციელებასთან დაკავშირებულ ერთ-ერთ ყველაზე ურთულეს კატეგორიას წარმოადგენს, რომლისათვისაც დამახასიათებელია შემდეგი ძირითადი მახასიათებლები (ნახ. 1.1.):

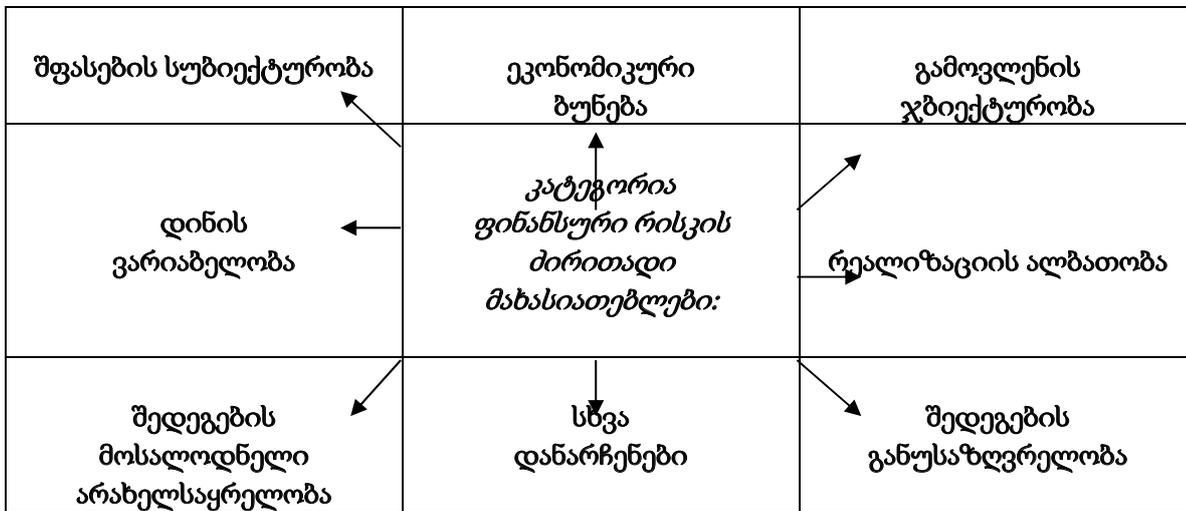

ნახაზი 1.1. კატეგორია ფინანსური რისკის ძირითადი მახასიათებლები.

სუბიექტის ფინანსური რისკის ქვეშ - მისი ფინანსური საქმიანობის განხორციელების პირობების განუსაზღვრელობის სიტუაციაში, შემოსავლის ან კაპიტალის დაკარგვის ფორმაში არახელსაყრელი ფინანსური შედეგების წარმოშობის ალბათობა გაიგება.

სუბიექტების ფინანსური რისკები - დიდი მრავალფეროვნებით ხასიათდებიან და მათი ეფექტიანი მართვის განხორციელების მიზნით შემდეგი ძირითადი ნიშნების მიხედვით კლასიფიცირდებიან (ნახ. 1.2.):

ფინანსური რისკების კლასიფიკაცია:
1. სახეობის მიხედვით: <ul style="list-style-type: none"> • ფინანსური რისკების ძირითადი სახეობები განიხილება ქვემოთ;
2. დახასიათებადი ობიექტის მიხედვით: <ul style="list-style-type: none"> • რისკი ცალკე ფინანსური ოპერაციების; • რისკი ფინანსური საქმიანობის სხვადასხვა სახეობების; • რისკი მთლიანობაში სუბიექტის ფინანსური საქმიანობის;
3. გამოკვლევადი ინსტრუმენტების ერთობლიობის მიხედვით: <ul style="list-style-type: none"> • ინდივიდუალური ფინანსური რისკი; • პორტფელური ფინანსური რისკი;
4. კვლევის კომპლექტურობის მიხედვით: <ul style="list-style-type: none"> • მარტივი ფინანსური რისკი; • რთული ფინანსური რისკი;
5. წარმოქმნის წყაროების მიხედვით: <ul style="list-style-type: none"> • გარე ანუ სისტემატიური რისკი; • შიდა ანუ არასისტემატიური რისკი;
6. ფინანსური შედეგების მიხედვით: <ul style="list-style-type: none"> • რისკი მხოლოდ ეკონომიკური დანაკარგების მომტანი; • რისკი გაშვებული სარგებელის მომტანი;

<ul style="list-style-type: none"> • რისკი როგორც ეკონომიკური, ასევე დამატებითი შემოსავლებიც მომტანი;
7. დროში გამოვლენის ხასიათის მიხედვით: <ul style="list-style-type: none"> • მუდმივი ფინანსური რისკი; • დროებითი ფინანსური რისკი;
8. ფინანსური დანაკარგების დონის მიხედვით: <ul style="list-style-type: none"> • დასაშვები ფინანსური რისკი; • კრიტიკული ფინანსური რისკი; • კატასტროფიული ფინანსური რისკი;
9. განჭვრეტის შესაძლებლობის მიხედვით: <ul style="list-style-type: none"> • პროგნოზირებად ფინანსური რისკი; • არაპროგნოზირებადი ფინანსური რისკი;
10. დაზღვევის შესაძლებლობის მიხედვით: <ul style="list-style-type: none"> • დაზღვევადი ფინანსური რისკი; • დაუზღვევადი ფინანსური რისკი.

ნახაზი 1.2. ფინანსური რისკების კლასიფიკაცია ძირითადი ნიშნების მიხედვით.

თანამედროვე ეტაპზე სუბიექტის ფინანსური რისკების ძირითადი სახეობების რიცხვს მიეკუთვნება შემდეგი (ნახ. 1.3.):

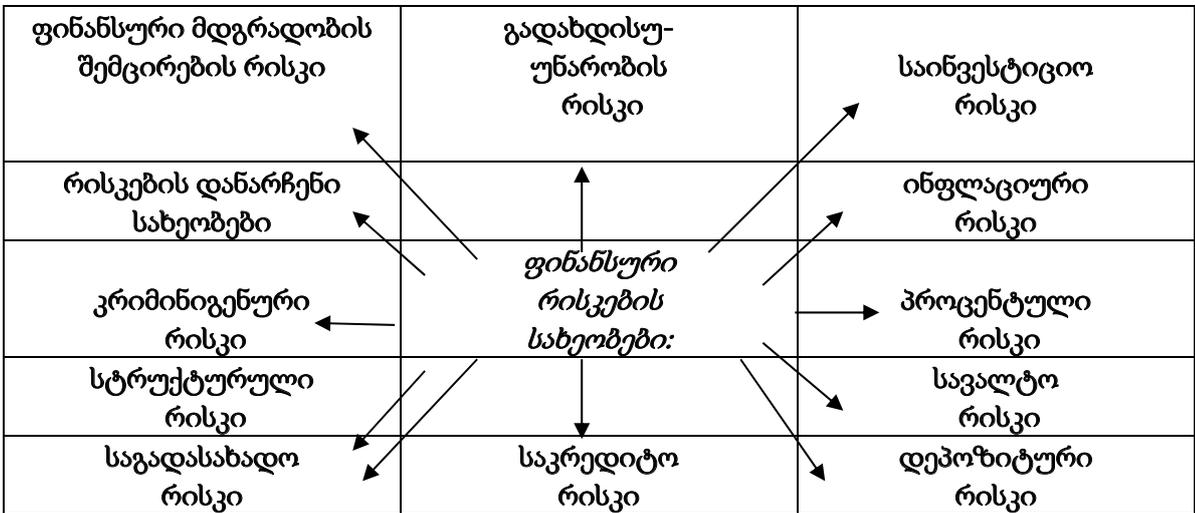

ნახაზი 1.3. ფინანსური რისკების ძირითადი სახეობების დახასიათება.

აღნიშნული განხილვადი ორი ჯგუფის რისკების შემადგენლობა ძალიან მოძრავია და იგი სადაზღვევო საქმიანობის სახელმწიფო რეგულირების ჩამოყალიბებული ფორმებისას არა მარტო მათი პროგნოზირების შესაძლებლობასთან, არამედ კონკრეტულ ეკონომიკურ პირობებში სადაზღვევო ოპერაციების ცალკეული სახეობების განხორციელების ეფექტიანობასთანაც არის დაკავშირებული .

საწარმოს ფინანსური რისკების მართვა თავისთავად მათ იდენტიფიკაციასთან, შეფასებასთან, პროფილაქტიკასთან და დაზღვევასთან დაკავშირებული მათი ნეგატიური ფინანსური შედეგების წინასწარ განჭვრეტისა და ნეიტრალიზაციის პრიცესს წარმოადგენს.

საწარმოს ფინანსური რისკების მართვ აგარკვეულ პრინციპებზეა დაფუძნებული, რომელთა შორის ძირითადებს წარმოადგენენ (ნახ. 1.4.):

ფინანსური რისკების მართვის პოლიტიკა თავისთავად საწარმოს საერთო ფინანსური სტრატეგიის ნაწილს წარმოადგენს, რომელიც ფინანსური საქმიანობის სხვადასხვა ასპექტების განხორციელებასთან დაკავშირებული რისკების შესაძლო ნეგატიური ფინანსური შედეგების ნეიტრალიზაციასთან მიმართებაში ღონისძიებების სისტემის შემუშავებაში მდგომარეობს.

ფინანსური რისკების მართვის პოლიტიკის ფორმირება და რალიზაცია ითვალისწინებს მძდეგი ძირთადი ღონისძიებების განხორციელებას (ნახ. 1.5.):

რისკების თავისთავზე მიღბის გათვითცობიერადობა		თავისთავზე მიღბადი რისკების მართვადობა
რისკების გადაცემის შესაძლებლობების გათვალისწინება	<i>საწარმოს ფინანსური რისკების მართვის პრინციპები</i>	ცალკეული რისკების მართვის დამოუკიდებლობა
საწარმოს ფინანსური სტრატეგიის რისკების მართვის პროცესში გათვალისწინება		მიღბადი რისკების ღონის ფინანსური ოპერაციების შემოსავლიანობის დონესთან შედარებადობა
რისკების მართვამი დროითი ფაქტორის გათვალისწინება	რისკების მართვის ეკონომიურიბა	მიღბადი რისკების ღონის საწარმოს ფინანსურ შესაძლებლობებთან შედარებადობა

ნახაზი 1.4. საწარმოს ფინანსური რისკების მართვის ძირითადი პრინციპები

ფინანსური რისკების მართვის პოლიტიკის შემცველობა:
1. რისკების ცალკეული სახეობების იდენტიფიკაცია, რომლებიც საწარმოს ფინანსურ საქმიანობასთან არის დაკავშირებული
2. ინფორმაციების განედისა და უტყუარობის შფასება, რომელიც ცალკეული ფინანსური რისკების ღონის განსაზღვრისათვის არის აუცილებელი
3. სარისკო გარემოების დადგომის ალბათობის შფასების შესაბამისი მეთოდების შერჩევა და გამოყენება ფინანსური რისკების ცალკეული სახეობების მიხედვით

4. სარისკო გარემოების დადგომუხას შესაძლო ფინანსური დანაკარგების სიდიდის განსაზღვრა ფინანსური რისკების ცალკეული სახეობების მიხედვით
5. ფაქტორების გამოკვლევა, რომლებიც საწარმოს ფინანსური რისკების დონეზე ზემოქმედებენ
6. ფინანსური რისკების ზღვრულად დასაშვები დონის დადგენა ცალკეული ფინანსური ოპერაციებისა და საწარმოს ფინანსური საქმიანობის სახეობების მიხედვით
7. ფინანსური რისკების ცალკეული სახეობების ნეგატიური შედეგების ნეიტრალიზაციის მიმართულებების განსაზღვრა
8. ფინანსური რისკების ცალკეული სახეობების ნეგატიური შედეგების ნეიტრალიზაციისშიდა მექანიზმების შერჩევა და გამოყენება
9. საწარმოს ცალკეული ფინანსური რისკების დაზღვევის (გადაცემის) ფორმებისა და სახეობების შერჩევა
10. საწარმოს ფინანსური რისკების მონიტორინგის ნეიტრალიზაციისა და ორგანიზაციის შედეგიანობის შეფასება

ნახაზი 1.5. საწარმოს ფინანსური რისკების მართვის პოლიტიკა

იდენტიფიცირებული ფინანსური რისკების პორტფელის პროექტის სამაგალითო ფორმა ცხრილი 1.1-შია მოყვანილი:

ცხრილი 1.1. საწარმოს იდენტიფიცირებული ფინანსური რისკების პროექტირებადი პორტფელი

იდენტიფიცირებული ფინანსური რისკების სახეობები	საინვესტიციო საქმიანობა:	საკრედიტო საქმიანობა:	და ა.შ.
1	2	3	4
I. გარე (სისტემატიური) ფინანსური რისკები:			
1. პროცენტული რისკი	+	+	
2. დეპოზიტური რისკი	+		
3. ინფლაციური რისკი	+	+	
4. საგადასახადო რისკი	+		
და ა.შ.			
II. შიდა (არასისტემატიური) ფინანსური რისკები:			
1. ფინანსური მდგრადობის შემცირების რისკი	+		
2. გადახდისუნარიანობის რისკი		+	
3. საინვესტიციო რისკი	+		
4. საკრედიტო რისკი		+	
და ა.შ.			

საწარმოს ფინანსური რისკების დონეზე ზემოქმედი ძირითადი ფაქტორების სისტემა ნახაზი 1.6-ზეა მოყვანილი:

საწარმოს ფინანსური რისკების დონეზე ზემოქმედი ძირითადი ფაქტორები:		
ობიექტური ფაქტორები:		სუბიექტური ფაქტორები:
1. ქვეყნის ეკონომიკური განვითარების დონე		1. საწარმოს ფინანსური სტრატეგიის ძირითადი პარამეტრები
2. საწარმოს ფინანსური საქმიანობის სახელმწიფო რეგულირების ხასიათი		2. დასაშვები რისკების პოლიტიკაში მესაკუთრეებისა და მენეჯერების ფინანსური მენტალიტეტი
3. ინფლაციის ტემპი ქვეყანაში		3. საწარმოს საკუთარი კაპიტალის სიდიდე
4. ფინანსურ ბაზარზე მოთხოვნისა და მიწოდების კონიუნქტურა		4. გამოყენებადი კაპიტალის სტრუქტურა
5. ფინანსური ბაზრის ცალკეულ სეგმენტებში კონკურენციის დონე		5. გამოყენებადი აქტივების შემადგენლობა
6. ქვეყანაში (რეგიონში) კრიმინოგენული მდგომარეობის დონე		6. ცალკეული ფინანსური ოპერაციების განხორციელებისას გამოყენებადი ფინანსური ინსტრუმენტების ხასიათი (სახეობები)
7. ფორს-მაჟორული ჯგუფის ფაქტორები		7. ფინანსური მენეჯმენტის გამიყენებადი ინფორმაციული ბაზის საკმარისობა
		8. ფინანსური ოპერაციების მიხედვით პარტნიორების დახასიათება
		9. ფინანსური მენეჯერების კვალიფიკაციის დონე

ნახაზი 1.6. საწარმოს ფინანსურ რისკებზე ზემოქმედი ფაქტორები

ფინანსური რისკების ნეიტრალიზაციის შიდა მექანიზმები თავისთავად თვით საწარმოს ჩარჩოებში არჩევადი და განხორციელებადი მათი ნეგატიური შედეგების მინიმიზაციის მეთოდების სისტემას წარმოადგენს.

ფინანსური რისკების ნეიტრალიზაციის შიდა მექანიზმების სისტემა ითვალისწინებს შემდეგი ძირითადი მეთოდების გამოყენებას (ნახ 1.7.):

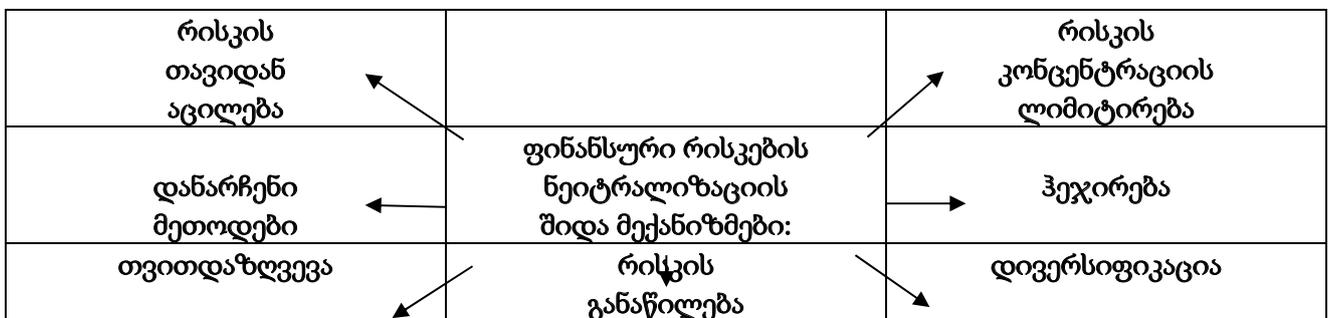

ნახაზი 1.7. საწარმოს ფინანსური რისკების ნეიტრალიზაციის მექანიზმები

ფინანსური რისკების დაზღვევა თავისთავად, სპეციალური სადაზღვევო კომპანიების (დამზღვევის) მიერ, დაზღვეულებისაგან სადაზღვევო პრემიების (სადაზღვევო შენატანების) მიღების გზით ფორმირებადი ფულადი ფონდების ხარჯზე, სადაზღვევო გარემოების (სადაზღვევო შემთხვევის) დადგომისას საწარმოს ქონებრივი ინტერესების დაცვას წარმოადგენს (იხ. ნახ. 1.8.).

ბაზარზე შეთავაზებადი სადაზღვევო მომსახურებები, რომლებიც საწარმოს ფინანსური რისკების დაზღვევას უზრუნველყოფენ, კლასიფიცირდებიან შემდეგი სახის რიგი მიმართვისებებით (ნახ. 1.9.):

რისკის დაზღვევალობა		ფინანსური რისკის დაზღვევის აუცილებლობა
რისკის მიხედვით სადაზღვევო დაცვის მისაღები ღირებულება	საწარმოს ფინანსური რისკების დაზღვევის პირობები	საწარმოსათვის სადაზღვევო ინტერესის არსებობა
საწარმოს ჩატრეობში რისკის არაპროგნოზირებადობა და არარეგულირებადობა	ფინანსური რისკის წარმოქმნის ალბათობის მაღალი ხარისხი	რისკის მიხედვით საკუთარი ფინანსური რესურსების ხარჯზე ფინანსური დანაკარგების სრილად შესვლის შეუძლებლობა

ნახაზი 1.8. საწარმოს ფინანსური რისკების დაზღვევის ძირითადი პირობები

ბაზარზე შეთავაზებადი სადაზღვევო მომსახურებები, რომლებიც საწარმოს ფინანსური რისკების დაზღვევას უზრუნველყოფენ, კლასიფიცირდებიან შემდეგი სახის რიგი მიმართვისებებით (ნახ. 1.9.):

საწარმოს ფინანსური რისკების დაზღვევის კლასიფიკაცია:	
	↓
დაზღვევის ფორმის მიხედვით:	<ul style="list-style-type: none"> • სავალდებულო დაზღვევა; • მეზაყოფლობითი დაზღვევა.
დაზღვევის ობიექტების	

<p>მიხედვით:</p> <ul style="list-style-type: none"> • ქონებრივი დაზღვევა; • პასუხისმგებლობის დაზღვევა; • პერსონალის დაზღვევა.
<p>დაზღვევის მოცულობების მიხედვით:</p> <ul style="list-style-type: none"> • მთლიანი დაზღვევა; • ნაწილობრივი დაზღვევა.
<p>დაზღვევის სისტემის გამოყენების მიხედვით:</p> <ul style="list-style-type: none"> • დაზღვევა ქონების ნამდვილი ღირებულების მიხედვით; • დაზღვევა პროპორციონალური პასუხისმგებლობის სისტემის მიხედვით; • დაზღვევა პირველი რისკის სისტემის მიხედვით; • დაზღვევა უპირობო ფრანჩიზას გამოყენებით; • დაზღვევა პირობითი ფრანჩიზას გამოყენებით.
<p>დაზღვევის სახეობების მიხედვით:</p> <ul style="list-style-type: none"> • დაზღვევა ქონების (აქტივების); • დაზღვევა საკრედიტო რისკების; • დაზღვევა დეპოზიტური რისკების; • დაზღვევა საინვესტიციო რისკების; • დაზღვევა ირიბი ფინანსური რისკების; • დაზღვევა ფინანსური გარანტიების • ფინანსური რისკების დანარჩენი სახეობების დაზღვევა.

ნახაზი 1.9. საწარმოს ფინანსური რისკების დაზღვევის კლასიფიკაციის ნიშანთვისებები

თანამედროვე სადაზღვევო ბაზარი საკმაოდ კონკურენტულს წარმოადგენს და საწარმოებს თავიანთი ფინანსური რისკების დაზღვევისას დამზღვევის შერჩევის ფართე შესაძლებლობებს თავაზობს. სადაზღვევო ბაზარზე ფუნქციონირებადი სადაზღვევო კომპანიები სპეციალიზაციის ფორმების მიხედვით დაიყოფა სამ ძირითად სახეობად:

1. **უნივერსალური სადაზღვევო კომპანიები ღია ტიპის.**
2. **სპეციალიზირებული სადაზღვევო კომპანიები ღია ტიპის.**
3. **უწყებრივი (ანუ ე.წ. „კეპტიური“) სადაზღვევო კომპანიები.**

საწარმოს ურთიერთობა სადაზღვევო კომპანიასთან აიგება დაზღვევის ხელშეკრულების - დამზღვევსა და დაზღვეულს შორის შეთანხმების საფუძველზე, რომელიც ცალკეული სახეობის ფინანსური რისკების დაზღვრვოს პირობების მიხედვით მათი ურთიერთ უფლებებისა და ვალდებულებების რეგლამენტირებას ახდენენ. აღნიშნული ხელშეკრულების საფუძველს, რომელიც სადაზღვრვო დაცვის საიმედოობასა და მის ეფექტიანობას განსაზღვრავს, დაზღვევის პირობები შეადგენენ. აღნიშნული პირობების უმნიშვნელოვანეს ელემენტებად გამოდიან (ნახ. 1.10):

დამზღვევის სადაზღვევო პასუხისმგებლობის მოცულობა		დაზღვეულის ქონების სადაზღვევო შეფასების სიდიდე
სადაზღვევო ანაზღაურების გადახდის წესი	დაზღვევის პირობების ძირითადი ელემენტები:	სადაზღვევო თანხის სიდიდე
სადაზღვევო ზარალის სიდიდის განსაზღვრის წესი		სადაზღვევო ტარიფის (სატარიფო განაკვეთის) სიდიდე
სადაზღვრვო ფრანჩიზას სიდიდე და ხასიათი	სადაზღვევო პრემიის გადახდის წესი	სადაზღვევო პრემიის (გადასახადის, შესატანის) სიდიდე

ნახაზი 1.10. საწარმოს ფინანსური რისკების დაზღვევის პირობების მახასიათებელი ძირითადი ელემენტების შემადგენლობა.

ზემოთარნიშნულის გათვალისწინების შემდეგი სახის მოკლე დასკვნის გაკეთება არის შესაძლებელი:

1. **შესწავლილია** სუბიექტების (საწარმოების, ორგანიზაციების, დაწესებულებების, ბანკების) ფინანსური რისკების მართვის საკითხები, მისი საერთო საფუძვლები და მათი ნეიტრალიზაციის მექანიზმები და აღნიშნულია, რომ ფინანსური რისკი - სამეურნეო საქმიანობის განხორციელებასთან დაკავშირებულ ერთ-ერთ ყველაზე ურთულეს კატეგორიას წარმოადგენს და რომ ორგანიზაციის ფინანსური რისკის ქვეშ - მისი ფინანსური საქმიანობის განხორციელების პირობების განუსაზღვრელობის სიტუაციაში, შემოსავლის ან კაპიტალის დაკარგვის ფორმაში არახელსაყრელი ფინანსური შდეგების წარმოშობის ალბათობა გაიგება.

2. **დაზუსტებულია**, რომ ფინანსური რისკების მართვის პოლიტიკა თავისთავად საწარმოს საერთო ფინანსური სრტატეგიის ნაწილს წარმოადგენს, რომელიც ფინანსური საქმიანობის სხვადასხვა ასპექტების განხორციელებასთან დაკავშირებული რისკების შესაძლო ნეგატიური ფინანსური შედეგების ნეიტრალიზაციასთან მიმართებაში ღონისძიებების სისტემის შემუშავებაში მდგომარეობს.

3. **აღნიშნულია**, რომ ფინანსური რისკების დაზღვევა თავისთავად, სპეციალური სადაზღვევო კომპანიების (დამზღვევევის) მიერ, დაზღვეულებისაგან სადაზღვევო პრემიების (სადაზღვევო შენატანების) მიღების გზით ფორმირებადი ფულადი ფონდების ხარჯზე, სადაზღვევო გარემოების (სადაზღვევო შემთხვევის) დადგომისას საწარმოს ქონებრივი ინტერესების დაცვას წარმოადგენს.

გამოყენებული ლიტერატურა:

1. Бланк И.А. – **Основы финансового менеджмента**. Т.2. – Киев: Ника-Центр. 1999. – 512 с.
2. ინგოროყვა ა., ცაავა გ. - **ფინანსური მენეჯმენტი**. ტ.2. - თბილისი, გამომცემლობა: „გრალი“, 2011. – 702 გვ.
3. ცაავა გ. და სხვები. - **რისკოლოგია: ეკონომიკური, ფინანსური და საბანკო-საკრედიტო რისკების მენეჯმენტი**, სახელმძღვანელო. - თბილისი, გამომცემლობა „გრალი“, 2018. - 665 გვ. (ელექტრონული წიგნი).

EVALUATION OF THE FISCAL DECENTRALIZATION

Neringa Slavinskaitė, Aušra Liučvaitienė

Economics faculty, Vilniaus kolegija/University of Applied Science

Abstract

The empirical studies of fiscal decentralization depend critically on the correct measurement of fiscal decentralization. Fiscal decentralization is an important aspect of fiscal institutions in both developing and developed countries. The article attempts to provide an overview of the fiscal decentralization concept and create methodology for evaluation of fiscal decentralization level using multicriteria decision making method. Methodology developed using Simple Additive Weighting (SAW) method. The article assesses the degree of fiscal decentralization in selected Europe Countries. The empirical results show that, in general, the degree of fiscal decentralization is higher in developed countries than in most developing Europe countries. Fiscal decentralization index in developed countries range from 0,75 till 0,52 (0.75 in Sweden and less 0.52 in Luxembourg). Fiscal decentralization index in Lithuania is the lowest among 14 Europe countries.

1. Introduction

The decentralization of public services and their financing is high on the economic agenda and has triggered a growing interest in measurement issues. Fiscal decentralization have become an interesting topic until today, because studies about fiscal decentralization are not only considered from economic perspective but also from other perspective such as politic, geographic, other subject. Appropriate indicators can help governments compare, diagnose and reform intergovernmental fiscal frameworks as well as assess the outcome of past reforms. They can help assess whether and to what extent decentralization fosters economic growth, raises efficiency of the public sector or contributes to macroeconomic stability. The issue has attracted the attention of both academics and international institutions such as the World Bank and OECD. Most of research works were evaluated only some parts of fiscal decentralization (revenue or/and expenditure), but this research work be used Multiple Criteria Decision Making (MCDM) method, be evaluated all fundamental principles of fiscal decentralization and be calculated index of fiscal decentralization.

The purpose of this article is to analyse literature of fiscal decentralization and evaluate with multicriteria decision making method the fiscal decentralization level in selected Europe countries.

To achieve stated object, the following goals have been set:

- to review the literature of fiscal decentralization;
- to evaluate with multicriteria decision making

method (Saw) the level of fiscal decentralization in selected Europe countries;

Research methods. Review of scientific literature, introduce methodology of evaluation of fiscal decentralization, analyse of statistical data.

2. Concept of fiscal decentralization

From historical point of view, the demand of good government and governance generated notion of fiscal decentralization. Actually, fiscal decentralization has become main issue for economist and government for last decades, and later it has been discussed to answer the urge in creating good government and governance across the country in the world.

The concept of fiscal decentralization could be understood in several terms. Understanding the concept depends on the context of using the terminology of fiscal decentralization. Some scholarly concepts has defined a fiscal decentralized system which means that central government delegates authorities and responsibilities or transfer functions to local government regarding to financial aspects. The aspects are how to share responsibilities and revenue sources between central government and sub-national government (provincial and district level). Another aspect is related to decision of the amount of authorities and responsibilities transferred to local government in order determine local expenditure and revenue (Davey 2003). In line with Boschmann (2009) also argue that authorities given to local government is intended to make a proper decision in allocating financial resources.

Furthermore to expand concept of fiscal decentralization, it was explained by Beer-Toth (2009) that fiscal decentralization including three elements namely local expenditure, revenue and budgetary autonomy. Those of elements interacts each other. First, local expenditure autonomy is defined as local government determines own expenditure in terms of public goods and services based on their local community needs. Second, local revenue autonomy means that local government has own authorities and responsibility in making decision related to source of their financial. Local budgetary autonomy appears when the local government would like to manage degree of revenue with respect to spending level.

Regarding to the explanation above, it could be concluded that in fiscal decentralization there a share of financial functions includes power and responsibility from central government different level administrative unit.

3. Methodology of fiscal decentralization index

Multicriteria evaluation methods have been used in Lithuania for more than 30 years. At first they were used for solving technological problems in construction. Various evaluation techniques beginning with simple (sum of places, geometric average), more accurate ones (SAW COPRAS) and finishing by the most complicated ones – TOPSIS, VIKOR, MOORA, MULTI-MOORA, ELECTRE, PROMETHEY, PROMETEI II and others) are used. Actually, multicriteria methods allow us to quantitatively evaluate any complicated object described by a set of criteria, and they let to combine both maximizing and minimizing criteria expressed in various dimensions into one integrated criterion. The maximizing criteria imply that, if their values are growing, the situation is getting better, while for minimizing criteria this means a worsening situation. The integration is achieved by normalization which helps to convert all the criteria values into non-dimensional, i.e. comparable quantities (Ginevičius, Podvezko 2007). Many similar assignments, involving various technical, social and other problems have been solved. Many similar assignments, involving various technical, social and other problems have been solved: evaluation of the critical success factors for construction projects (Gudienė et al., 2014); strategic assessment of networking of a higher education institution (Nugaras, Ginevičius, 2015), quantitative assessment of quality management systems' processes (Ginevičius et al., 2015), assessment of a country's regional economic development (Ginevičius et al., 2015), evaluation of electric rail transport implementation in Vilnius city (Bureika, Steišūnas, 2015), evaluation of commercial industrial zone development (Komarovska et al. 2015), evaluation sustainability of a business project in the construction industry (Dabrovolskienė, Tamošiūnienė, 2016), evaluation of electricity generation technologies (Štreimikienė et al., 2016). Evaluation of local government revenue autonomy is a new object for using multicriteria evaluation methods.

Quantitative evaluation methods are based on the matrix of the criteria, describing the compared object, statistical data or experts' estimates $R = ||r_{ij}||$ and the criteria weights ω_j , $i = 1, \dots, m$; $j = 1, \dots, n$, where m is the number of the criteria, n – the number of the objects (alternatives) compared.

Methods differ in their complexity. The most widely used method is SAW (Simple Additive Weighting). The quantitative assessment of local government revenue autonomy may also be done by applying a multi-criteria model based on the SAW (Simple Additive Weighting) method (Hwang, Yoon 1981):

SAW multicriteria evaluation method is one of the most understandable and the simplest ones embodying indexes values and weights connection into a single evaluating size – method criterion. Revenue autonomy by SAW method can be calculate in this way:

$$S_j = \sum_{i=1}^m \omega_i \tilde{r}_{ij}, \quad (1)$$

where: S_j – the value of the quantitative assessment of local government revenue autonomy ω_i – the weight of indicator of local government revenue autonomy; \tilde{r}_{ij} – the normalized value of indicator i of local government revenue autonomy. The multi-criteria assessment SAW method requires the nature of change of all indicators to be the same, i.e. all of them need to be maximizing or minimizing.

We need to determine of local government revenue autonomy of a country, therefore we should perform normalization employing the ESP method.

In this case, the normalization of the initial data can be performed by the formula (Ginevičius et al. 2015):

$$W = \frac{12S}{r^2 m(m^2 - 1) - r \sum_{j=1}^r T_j}, \quad (2)$$

where r_{ij} – the normalized value of indicator i ; $\max r_{ij}$ – the highest value of indicator i (obtained from statistical data or established through expert assessment).

Indexes weights can be determined in two main ways: direct and indirect. The first way is suitable when the number of evaluated indexes is not big – till some (Ginevičius 2007). Experts determine the weights of indexes in parts of a unit at once. This technique is very simple, understandable and convenient to apply. When the number of evaluation indexes increases, it becomes problematic to apply it. The reason is that it is harder for an expert to determine the correlated relations of indexes weights from the point of view of an examined phenomenon. At the same time the incompatibility of opinions grows which often exceeds allowable limits. The best known one is T. Saaty hierarchy analysis method (Aqhdiaie et al. 2013). In this case the experts compare only two indexes, but not all at once. The other one which is less widespread for the present, named FARE method, is also grounded on reciprocity of indexes (Ginevičius 2011). On the basis of minimal initial information about the main index influence on other system indexes, the interrelations and strength of all the rest indexes are determined by applying an analytical technique. It allows to form completely coordinated matrix of indexes interactions and to calculate the weights of a larger number of indexes considerably more accurately.

The weight values can be used in further multicriteria evaluation, provided that experts judgments are consistent (in concordance). The concordance level can be determined by Kendall's concordance coefficient W (Kendall 1970):

$$W = \frac{12S}{r^2 m(m^2 - 1) - r \sum_{j=1}^r T_j}, \quad (3)$$

where r is the number of experts, m – the number of the criteria considered.

In fact, the concordance degree of experts' estimates is determined by the value χ^2 rather than the concordance coefficient W (Kendall 1970):

$$\chi^2 = Wr(m - 1) = \frac{12S}{rm(m + 1)} \quad (4)$$

It has been shown (Kendall 1970) that if the value of χ^2 calculated by formula (4) is larger than its critical value $2\chi^2_{kr}$, taken from the distribution table of χ^2 with $v = m - 1$ degree of freedom and the significance level α chosen to be close to zero, then the statistical hypothesis about expert estimates' consistency is adopted.

4. Level of Fiscal decentralization in Europe countries

The main purpose of this section is to calculate fiscal decentralization index for a range of developing and developed Europe economies.

For research was selected these **Europe countries** - Estonia, Latvia, Lithuania, Poland, Slovakia, Slovenia, Hungary – developing countries. Developed Europe countries (United Kingdom, Denmark, Netherlands, France, Finland, Sweden, Luxembourg) were selected for comparison with developing Europe countries

The weights of fiscal decentralization of the country were determined by interviewing experts. The estimates of all criterias provided by 10 expert from different countries (such like Austria, Italy, Rumunia, Slovenia and other, see 1 table).

Expert \ Country	1	2	3	4	5	6	7	8	9	10
Austria									+	
Italy	+									
Lithuania				+				+		+
Portugal							+			
Rumunia		+	+							
Slovenia					+					
Turkey						+				

Table 1. Experts by countries (Source: authors)

The concordance coefficient $W = 0.74$ was calculated by formula (3). The value of $\chi^2 = 33.25$ calculated by formula (4) exceeds the critical value $\chi^2_{kr} = 11.07$ with the significance level $\alpha = 0.05$. It shows that experts' judgements are consistent and the criteria weights

Name of indicators	Autonomy of revenue (V_1)	Intergovernmental fiscal transfer (V_2)	Autonomy of expenditure (V_3)	Autonomy of borrowing (V_4)	Total
Weight of the indicator	0.378	0.161	0.289	0.172	1.0

Table 2. Weights of fiscal decentralization indicators of the country (Source: compiled by authors)

(2 table), calculated based on expert estimates can be used in multicriteria evaluation.

In the last step (formula 1) was calculated index of fiscal decentralization in selected Europe countries (see Figure 1)

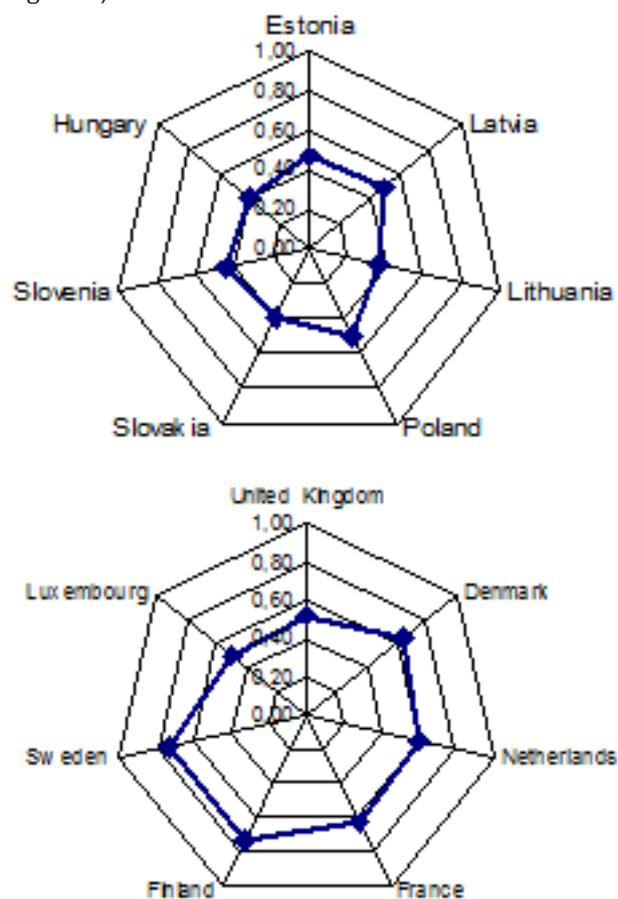

Fig. 1. (a) Developing Eastern and Central Europe countries; (b) Developed Europe countries

Calculation results are shown in 1 figure for developing Europe countries (a) and developed (b) other Europe countries. As seen in Figure 1, the highest index of fiscal decentralization of slected Europe countries has Latvia (0.49) and lowest in Lithuania, only 0.36. In contrast to the situation in the developed countries, where fiscal decentralization index is high then 0.5 (see Fig. 1 b.) fiscal decentralization index range from as high as 0.75 in Sweden and less 0.52 in Luxembourg. Fiscal decentralization index in Lithuania is the lowest among 14 selected Europe countries.

5. Conclusion

Multicriteria evaluation methods have been used in Lithuania for more than 30 years. At first they were used for solving technological problems in construction. Their universal nature allowed to start applying them later in analysing socioeconomic systems, especially in quantitative evaluating of the processes which have such nature and for evaluation of expressions position. Evaluation of fiscal decentralization is a new object for using multicriteria evaluation methods.

The degree of fiscal decentralization of Europe countries in developed countries is higher than in developing Central and Eastern Europe countries. This results show that local government in developed countries (such like Sweden, Denmark and other) has more power for financial solutions than in developing countries (Estonia, Poland and other). Fiscal decentralization index in developed countries range from 0,75 till 0,52 (0.75 in Sweden and less 0.52 in Luxembourg). Fiscal decentralization index in Lithuania is the lowest among 14 Europe countries.

The principles of the integrated evaluation of fiscal decentralization were developed and the methodology integrating the qualitative analysis methods and fiscal decentralization indicators, scenarios analysis and complex quantitative evaluation was offered. Quantitative evaluation is based on the concept of fiscal decentralization as an aggregate of components and the use of a model created by applying formalization and multicriteria evaluation methods. This serves as an important theoretical tool for developing strategic decisions.

6. References

1. Aqhdaie, M. H.; Zoltani, S. M.; Zavadskas, E. K. 2013. Market segment evaluation and selection based on application of fuzzy AHP and COPRAS- G methods, *Journal of Business Economics and Management* 14(1): 213–233.
2. Beer-Toth, K. 2009. Local financial autonomy in theory and practice: the impact of fiscal decentralization in Hungary'. Doctor Economics and Social Science thesis. University of Fribourgh, Fribourgh.
3. Boschmann, N. 2009. *Fiscal decentralization and options for donor harmonisation. bonn: development partners working group on local governance and decentralization* [online], [cited 2016.02.10]. Available from Internet: http://www.delog.org/cms/upload/pdf/Fiscal_Decentralisation.pdf
4. Bureika, G., Steišūnas, S., 2015. Complex evaluation of electric rail transport implementation in Vilnius city. Transport problems. VII international scientific conference. IV international symposium of young researchers : proceedings. [CD] / Silesian University of Technology 47-55.
5. Davey, K. 2003. *Fiscal decentralization* [online], [cited 2016.01.15]. Available from Internet: <http://unpan1.un.org/intradoc/groups/public/documents/untc/unpan017650.pdf>
6. Dobrovolskienė, N., Tamošiūnienė, R., 2016. An index to measure sustainability of a business project in the construction industry: Lithuanian case, *Sustainability* 8(1), 1–14.
7. Ginevičius, R. 2007. Hierarchical structuring of processes and phenomena, *Business: Theory and Practice* 8(1): 14–18.
8. Ginevičius, R. 2011. A new determining method for the criteria weights in multicriteria evaluation, *International Journal of Information Technology & Decision Making* 10(6): 1067–1095. <http://dx.doi.org/10.1142/S0219622011004713>
9. Ginevičius, R.; Bruzgė, Š. 2013. Evaluation of the effect of state subsidies on business, *Business, Management and Education* 11(1): 50–76. <http://dx.doi.org/10.3846/bme.2013.04>
10. Ginevičius, R.; Gedvilaitė, D.; Bruzgė, Š. 2015. Assessment of a country's regional economic development on the basis of Estimation of a Single Process (ESP) method, *Entrepreneurial Business and Economics Review (EBER)* 3(2): 141–153. <http://dx.doi.org/10.15678/EBER.2015.030210>
11. Ginevičius, R.; Podvezko, V. 2007. Some problems of evaluating multicriteria decision methods, *International Journal of Management and Decision Making* 8(5/6): 527–539. <http://dx.doi.org/10.1504/IJMDM.2007.013415>
12. Gudienė, N., Banaitis, A., Podvezko, V., Banaitienė, N., 2014. Identification and evaluation of the critical success factors for construction projects in Lithuania: AHP approach. *Journal of civil engineering and management* 20(3), 350–359.
13. Hwang, C. L.; Yoon, K. 1981. Multiple attribute decision making-methods and applications. A state of the art survey. Berlin, Heidelberg, New York: Springer Verlag.
14. Kendall, M. 1970. *Rank correlation methods*. London: Griffin.
15. Komarovska, A., Ustinovičius, L., Ševčenko, G., Nazarko, L., 2015. Multicriteria evaluation of commercial industrial zone development. *International journal of strategic property management* 19(1), 198–212.
16. Nugaras, J., Ginevičius, R., 2015. The strategic assessment of networking of a higher education institution. *Economic research = Ekonomska istraživanja* 28(1), 31–44
17. Oates, W. E. 2008. on the evolution of fiscal federalism: theory and institutions, *National Tax Journal* 61(2): 313–334. <http://dx.doi.org/10.17310/ntj.2008.2.08>
18. Štreimikienė, D., Šliogerienė, J., Turskis, Z., 2016. Multi-criteria analysis of electricity generation technologies in Lithuania. *Renewable Energy* 85, 148–156.

მოზარდთა ქრონიკულ დაავადებათა ფარმაკოთერაპიის ეფექტურობის შესაფასებელი მაჩვენებლები

მედია ჩიკავა,
თამარ ცინცაძე,
ირმა ცომაია
სტუ-ს პროფესორები

რეზიუმე

ქრონიკულ დაავადებათა ფარმაკოთერაპიის ეფექტურობის შესაფასებლად საჭიროა შესაბამისი მაჩვენებლების გამოყენება. ჩვენს მიერ ჩატარებულ იქნა კლინიკური კვლევა საქართველოში მცხოვრებ 14-21 წ. მოზარდებში. საჭმლის მომნელებელი სისტემის დაავადების (სმსლ-ის) მქონე მოზარდთაგან გამოიყო 2 ჯგუფი: 27 მოზარდი (საკვლევი ჯგუფი 1) და 29 მოზარდი (საკონტროლო ჯგუფი 2). პირველი ჯგუფის მოზარდებს ჩატარდათ მკურნალობა ჰომეოპათიური მეთოდით, ხოლო მეორე ჯგუფში მკურნალობა ჩატარდა სტანდარტული წესით.

თითოეულ ჯგუფში ჩატარებული ფარმაკოთერაპიის ეფექტურობა ერთმანეთს შედარდა მკურნალობის დაწყებიდან 1, 3 და 6 თვის შემდეგ χ^2 (ხი-კვადრატის) კრიტერიუმის საშუალებით. გამოთვლილ იქნა აგრეთვე შემდეგი მაჩვენებლები: სასურველი გამოსავლის განვითარების შეფარდებითი რისკი (the relative risk) – RR; აბსოლუტური რისკის შემცირება (the absolute risk reduction) – ARR; შეფარდებითი რისკის შემცირება (the relative risk reduction) – RRR; პაციენტთა რაოდენობა, რომელთა მკურნალობა საჭიროა საკვლევი მეთოდით განსაზღვრული დროის განმავლობაში, რათა მივალნიოთ განსაზღვრულ სასურველ ეფექტს დამატებით ერთ პაციენტთან (the number needed to treat) – NNT; გამოჯანმრთელების შანსების შეფარდება (the odds ratio).

აღნიშნული მაჩვენებლების მიხედვით გაკეთდა სათანადო დასკვნები და შემუშავებულ იქნა პრაქტიკული რეკომენდაციები მოზარდებში სმსლ-თა მეორადი პრევენციისა და ფარმაკოთერაპიის ოპტიმიზაციის შესახებ.

საკვანძო სიტყვები: დაავადება, ფარმაკოთერაპიის ეფექტურობა, შეფარდებითი რისკი.

INDICATORS TO ASSESS THE EFFECTIVENESS OF ADOLESCENTS CHRONIC DISEASES PHARMACOTHERAPY

Medea Chikava, Tamar Tsintsadze
Irma Tsomaia
Professors at GTU

SUMMARY

In order to assess the efficacy of chronic diseases pharmacotherapy, the relevant indicators should be used. A clinical trial was conducted in adolescents aged 14-21 years, living in Georgia.

The two groups were separated from the adolescents with the Digestive Diseases: 27 adolescents (the experimental group 1) and 29 adolescents (the control group 2). Group 1 adolescents underwent treatment with homeopathic method and Group 2 adolescents - with standard method. The effectiveness of the results were compared to each other among groups after 1, 3 and 6 months according to the χ^2 criterion. The relative risk - RR; the absolute risk reduction - ARR; the relative risk reduction - RRR; the number needed to treat - NNT; the odds ratio - OR and the confidence interval - CI were calculated too.

Based on the results of the clinical trial, appropriate conclusions were made and practical recommendations were elaborated for optimization of adolescents Digestive Diseases secondary prevention and pharmacotherapy.

Keywords: Disease, Pharmacotherapy Effectiveness, Relative Risk.

* * * *

მოზარდობა სწრაფად ზრდის, გარდატეხის პერიოდი ბავშვად ყოფნასა და ზრდასრულობას შორის, როდესაც ორგანიზმში მიმდინარეობს მნიშვნელოვანი მორფოლოგიური და ფიზიოლოგიური ცვლილებები. ტერმინი „Adolescent“ — „მოზარდი“ პირველად გამოიყენა სტენლი ჰოლიმ 1904 წელს, განვითარების ამ ეტაპის გასამიჯნად სხვა ეტაპებისგან.

ჯანდაცვის მსოფლიო ორგანიზაციის (ჯანმრთ) განმარტებით, მოზარდად ითვლება ინდივიდი 10-დან 21 წლამდე, ხოლო მოზარდთა ასაკობრივი კლასიფიკაციის მიხედვით, პირი — 11-დან 21 წლამდე. Youth people-ს განეკუთვნებიან 15-დან 24 წლამდე, ხოლო Young people-ს — 20-დან 24 წლამდე ასაკის ადამიანები. მოზარდთა განვითარების უფრო დაწვრილებით შესასწავლად მოზარდობა დაყოფილია 3 სუბფაზად. ადრეული მოზარდობა იწყება პუბერტატული პერიოდიდან, დაახლოებით 10-11 წლიდან — გოგონებში, 12-13 წლიდან — ბიჭებში და გრძელდება 14-16 წლის ასაკამდე. შუა მოზარდობის პერიოდის ქვეფაზაში შედიან პირები 15-დან 18 წლამდე. თუმცა, აქსელერაციის გამო ყრმობის საზღვრებმა დაინია, რის გამოც ახლა, შესაბამისად, ადრე იწყება სიჭაბუკე და მას განეკუთვნება 14-დან 16 წლამდე ასაკის პერიოდი. გვიანი პერიოდის მოზარდები არიან 17 წლისა და მეტი ასაკის პირები. ზოგადად მიჩნეულია, რომ მოზარდობის მიზანია იდენტურობის დადგენა, რაც სრულდება 20-21 წლის ასაკისთვის. თუმცა, სოციალურ-კულტურულ

ფაქტორებზე დამოკიდებულებით, მოზარდობა ზოგჯერ სრულდება ადრე ან შეიძლება გაგრძელდეს მესამე ათწლეულის შუა რიცხვებამდე [5].

ამდენად, ნეიროენდოკრინული სისტემის გარდაქმნა, რაც ხელს უწყობს იმას, რომ მოზარდობის ხანა ადამიანის პოსტნატალური ონტოგენეზის ერთ-ერთ კრიტიკული პერიოდია, დაახლოებით 10-11 წლიდან იწყება. მაგრამ ჩვენს მიერ შესწავლილი სტატისტიკურ მონაცემები გვიჩვენებს, რომ 15-დან 20-21 წლამდე ასაკში მომართვიანობა მკვეთრად კლებულობს, რის გამოც იქმნება ცრუ შთაბეჭდილება, თითქოს მოზარდები ჯანმრთელები არიან. სინამდვილეში, ამ პერიოდში დაავადებები, მათ შორის კუჭ-ნაწლავის ტრაქტის, უმეტესად ფუნქციურ ხასიათს ატარებს და ჩივილები ჯერ კიდევ არ არის ისე ძლიერი, რომ მიმართონ თერაპევტს. ასე რომ, ამ ასაკში, ფაქტიურად, ადგილი აქვს ჩავარდნას სამედიცინო მომსახურებაში. არადა, ძირითადად სწორედ ამ დროს ეყრება საფუძველი იმ ქრონიკულ დაავადებებს, რომლებიც შემდეგ ასე უხვად გვხვდება მოზარდობაში და მომართვიანობა მხოლოდ მაშინ მატულობს, როცა ორგანული პათოლოგია უკვე ფორმირებულია.

შესაბამისად, 14-15 წელზე მეტი ასაკის მოზარდები ყველაზე დიდ ყურადღებას საჭიროებენ, რადგან ამ ასაკში დროულად გატარებული პროფილაქტიკური ღონისძიებებითა და ადეკვატური მკურნალობით შესაძლებელია ზრდასრულთა ქრონიკული დაავადებების პრევენცია, რომლებიც, რიგ შემთხვევებში, ინვალიდიზაციისა და ლეტალობის მიზეზიც კი ხდება.

გარდა ამისა, პედიატრიის სახელმძღვანელოებში აღწერილია ბავშვებსა და 15 წლამდე მოზარდებში დაავადებათა მიმდინარეობის თავისებურებები და მათი ფარმაკოთერაპია, თერაპიის სახელმძღვანელოებში კი ცალკე არ არის გამოყოფილი შუა და გვიანი პერიოდის მოზარდთა პათოლოგიები. მათ შესახებ სამეცნიერო შრომებიც ძალიან მწირი და ურთიერთსაწინააღმდეგოა, რადგან ყველაზე ნაკლებადაა მეცნიერულად შესწავლილი, რეალურად კი – აღნიშნული ასაკი განსაკუთრებულ ყურადღებას საჭიროებს. ამიტომ საჭმლის მომნელებელი სისტემის დაავადებათა (სმსლ-თა) მეორადი პრევენციისა და ფარმაკოთერაპიის გაუმჯობესების მიზნით, კვლევა ჩატარდა საქართველოს მოსახლეობის შუა (14-16 წ.) და გვიანი (17-21 წ.) პერიოდის მოზარდთა პოპულაციაში.

ზემცირე დოზით აღებულ ნამალთა ეფექტურობის შესაფასებლად, სმსლ-ის მქონე 27 მოზარდს (საკვლევი – ჯგუფი 1) ჩაუტარდა მკურნალობა ჰომეოპათიური მეთოდით, ხოლო 29-ს (საკონტროლო – ჯგუფი 2) – სტანდარტული წესით. კვლევის დაწყებამდე წინასწარ ჩამოყალიბდა სასტატისტიკო კრიტერიუმები.

კვლევაში ჩართვის კრიტერიუმები იყო: მოზარდთა ასაკი (14-დან 21 წლამდე); სმსლ-ის სიმძიმის სხვადასხვა ხარისხი; სმსლ-ის გამწვავებისა და რემისიის პერიოდები; მწვავე პათოლოგიის არარსებობა; თანარსებული უფრო მძიმე დაავადების არარსებობა.

კვლევიდან გამორთვის კრიტერიუმები იყო: დაავადების არაკეთილსაიმედო გამოსავლის ალბათობა; უარი კვლევაში მონაწილეობაზე.

ჯგუფების ჰომოგენურობის უზრუნველსაყოფად შეირჩა მოზარდები, რომელთა ჩივილები, კლინიკურ-ლაბორატორიული და ინსტრუმენტული გამოკვლევების მონაცემები თითქმის იდენტური იყო. გათვალისწინებულ იქნა მათი ასაკი, სქესი, ანამნეზი, სმსლ-ით დამძიმებული მემკვიდრეობის ხარისხი, ძირითადი დაავადების სიმძიმე, ხანგრძლივობა, კლინიკური სიმპტომების გამოხატულება, რისკის ფაქტორების რაოდენობა და რანგი. ყველა შემთხვევაში მშობლების ან მოზარდების მხრიდან მიღებულ იქნა ინფორმირებული თანხმობა კვლევის ჩატარებაზე.

ქრონიკულ დაავადებათა ფარმაკოთერაპიის ეფექტურობის შესაფასებლად საჭიროა შესაბამისი მაჩვენებლების გამოყენება. თითოეულ ჯგუფში მიღებული შედეგების ეფექტურობები ერთმანეთს შედარდა მკურნალობის დაწყებიდან 1 თვის შემდეგ მუცლის ღრუს ორგანოების ექოსკოპიური გამოკვლევის მონაცემების, აგრეთვე 3 და 6 თვის შემდეგ – კლინიკური სიმპტომების გამოხატულების მიხედვით, ფაქტიურ და „მოსალოდნელ“ მონაცემთა შორის განსხვავებათა განსაზღვრით χ^2 (ხი-კვადრატი) კრიტერიუმის საშუალებით, 2×2 ცხრილის პრინციპის გამოყენებით (ცხრილი 1) [2].

ცხრილი 1

ჯგუფები	სასურველი შედეგი (+)	არასასურველი შედეგი (-)	სულ
საკვლევი ჯგუფი	a	b	a + b = n ₁
საკონტროლო ჯგუფი	c	d	c + d = n ₂
სულ	a + c	b + d	n ₁ + n ₂ = n

$$\chi^2 = \sum ((E - E_1)^2 / E_1),$$

1) სადაც E – ფაქტიური (ემპირიული) მონაცემებია, ხოლო E₁ – „მოსალოდნელი“ მონაცემებია, რომლებიც გამოთვლილია ნულოვანი ჰიპოთეზით. კერძოდ, $\chi^2 = \Delta^2 * (1/E_a + 1/E_b + 1/E_c + 1/E_d)$, სადაც E_a = (a+c)*n₁/n, E_b = (b+d)*n₁/n, E_c = (a+c)*n₂/n, E_d = (b+d)*n₂/n; ხოლო

$$|\Delta| = |a - E_a| = |b - E_b| = |c - E_c| = |d - E_d|.$$

მიღებული χ^2 -ის სანდოობა შემონმდა ცხრილების მეშეობით.

გარდა ამისა, პარამეტრული სიდიდეებისთვის გამოთვლილ იქნა საშუალო არითმეტიკული (M₁ და M₂), საშუალოდან სტანდარტული გადახრა (M₁ ± m₁ და M₂ ± m₂). ორ საშუალო არითმეტიკულს შორის განსხვავებათა დამაჯერებლობა განისაზღვრა სტიუდენტის t კრიტერიუმით – $t = (M_1 - M_2) / (m_1^2 + m_2^2)^{1/2}$, რომლისთვისაც განისაზღვრა სტატისტიკური სარწმუნოობის სიდიდე – p.

ჰომეოპათიურ მკურნალობასა და კლინიკურ გამოსავალს შორის კავშირის შესაფასებლად, შესწავლილი ნიშნების მიხედვით გამოთვლილ იქნა აგრეთვე შემდეგი მაჩვენებლები:

1) სასურველი გამოსავლის განვითარების შეფარდებითი რისკი (the relative risk) [3] – $RR = EER / CER$, სადაც EER (the experimental event rate) და CER (the control event rate), შესაბამისად, საკვლევ და საკონტროლო ჯგუფებში – სასურველი გამოსავლების სიხშირეები, ანუ აბსოლუტური რისკებია – $EER = a / a + b$, $CER = c / c + d$.

2) აბსოლუტური რისკის შემცირება (the absolute risk reduction) – $ARR = |EER - CER|$, რაც ზომავს ჯგუფებში არასასურველი გამოსავლების სიხშირეების აბსოლუტურ არითმეტიკულ სხვაობას.

3) შეფარდებითი რისკის შემცირება (the relative risk reduction) – $RRR = |EER - CER| / CER = |1 - RR|$, რაც გულისხმობს საკვლევ ჯგუფში არასასურველი გამოსავლის შეფარდებითი რისკის შემცირებას ასეთივესთან შედარებით საკონტროლო ჯგუფში. ARR და RRR მერყეობს 0-დან 1-მდე – $0 \leq ARR (RRR) \leq 1$.

4) პაციენტთა რაოდენობა, რომელთა მკურნალობა საჭიროა ჰომეოპათიური მეთოდით განსაზღვრული დროის განმავლობაში, რათა მივალნიოთ განსაზღვრულ სასურველ ეფექტს დამატებით ერთ პაციენტთან (the number needed to treat) – $NNT = 1 / ARR$.

5) გამოჯანმრთელების შანსები (Odds) საკვლევ (a/b) და საკონტროლო (c/d) ჯგუფებში და მათი შეფარდება (the odds ratio) – $OR = (a/b) / (c/d)$ [4].

ჩატარებული მკურნალობების შედეგად მიღებულ გამოსავლებს შორის არსებულ განსხვავებათა სარწმუნოების ხარისხის უფრო ზუსტად შესაფასებლად შესწავლილ იქნა აღნიშნულ მაჩვენებელთა სანდოობის ინტერვალების (the confidence interval – CI) საზღვრები [4, 6], რომელთა გამოთვლა დაგვეხმარა კვლევის კლინიკური მნიშვნელობის ორიენტირებაში. კერძოდ, როცა შეფარდებითი რისკის ან შანსების შეფარდების მერყეობის ინტერვალები მოიცავს 1-ს, ეს მოწმობს, რომ ექსპერიმენტული მკურნალობის ეფექტი შეიძლება აღემატებოდეს ან ჩამორჩებოდეს საკონტროლო მკურნალობის ეფექტს. ამავე დროს, რაც უფრო ვიწროა სანდოობის ინტერვალის საზღვრები, მით უფრო მეტია შესწავლილი ეფექტის კლინიკური მნიშვნელობა. აღნიშნული მაჩვენებლების მიხედვით შეფასდა ჰომეოპათიური და ალოპათიური მკურნალობების ეფექტურობები 6 თვის განმავლობაში. კვლევის შედეგად მიღებული შედეგები დანვრილებით წარმოდგენილია პროფ. მ. ჩიქავას მონოგრაფიაში [1].

თიური მკურნალობების ეფექტურობები 6 თვის განმავლობაში. კვლევის შედეგად მიღებული შედეგები დანვრილებით წარმოდგენილია პროფ. მ. ჩიქავას მონოგრაფიაში [1].

კლინიკური კვლევის შედეგების საფუძველზე გამოვლილი მაჩვენებლების მიხედვით გაკეთდა სათანადო დასკვნები და შემუშავებულ იქნა პრაქტიკული რეკომენდაციები სმსლ-თა ფარმაცოთერაპიის ოპტიმიზაციის შესახებ.

ბამოყენებული ლიტერატურა:

1. ჩიქავა მ. // მოზარდის საჭმლის მომნელებელი სისტემის დაავადებათა კლინიკურ-ეპიდემიოლოგიური თავისებურებები და პრევენციული ფარმაცოთერაპია“. თბილისი, 2013. მონოგრაფია, 416 გვ.
2. Pearson’s chi-squared test. From Wikipedia, the free encyclopedia
https://en.wikipedia.org/wiki/Pearson%27s_chi-squared_test
3. Risk ratio. From Wikipedia, the free encyclopedia
https://en.wikipedia.org/wiki/Risk_ratio
4. Professor Les Irwig, Judy Irwig, Dr Lyndal Trevena, Melissa Sweet. Smart Health Choices: Making Sense of Health Advice. Chapter 18. Relative risk, relative and absolute risk reduction, number needed to treat and confidence intervals. 2008. Bookshelf ID: NBK63647.
<https://www.ncbi.nlm.nih.gov/books/NBK63647/>
5. მანჯავიძე ი., სვანიშვილი რ., უზნაძე ნ., ქარუმიძე მ., დვალი გ., ბაქრაძე მ., ციხისთავი ჟ., პატარიძე რ. // მოზარდების ფსიქოსოციალური განვითარება. ზოგადსაგანმანათლებლო სკოლის სამედიცინო კაბინეტის მუშაობის ძირითადი პრინციპები, მოსწავლეთა ჯანმრთელობის მართვა და დინამიური მეთვალყურეობა (II ეტაპი). სასწავლო დამხმარე მასალები ექიმებისათვის, თბილისი, 2005.
6. Interpretation of clinical trial results. The Practice Committee of the American Society for Reproductive Medicine. American Society for Reproductive Medicine, Birmingham, Alabama. Vol. 90, Suppl 3, November 2008.
https://www.reproductivefacts.org/globalassets/asrm/asrm-content/news-and-publications/practice-guidelines/for-non-members/interpretation_of_clinical_trial_results-pdfnoprint.pdf

ЦЕНООБРАЗОВАНИЕ НА РЫНКЕ УСЛУГ ПО ОЦЕНКЕ НЕДВИЖИМОСТИ

Светлана Юрня,

Председатель ассоциации оценочных организаций Республики Беларусь;

Владимир Шабека, Дарья Акулович,

Ассоциация оценочных организаций, Республика Беларусь

This article deals with pricing issues in the valuation services market in the Republic of Belarus. The characteristic features of pricing, various factors that have a direct impact on pricing and the market of valuation services in the Republic of Belarus as a whole are analyzed. The need to improve approaches in the pricing of services for independent valuation and optimization of independent evaluation processes has been identified and substantiated. Based on the study, the author proposes to introduce more comprehensible methods and approaches during the valuation, including the valuation of real estate objects, based on actual and systematic data obtained through the exchange of data between market participants

Определение стоимости услуг является важной темой не только для оценочной деятельности в Республике Беларусь, но и в других странах. Калькулирование стоимостей может проводиться различными методами, и каждый из них имеет свои вполне определенные характеристики, а также различную степень эффективности, зависящую от многих факторов. Ценообразование в условиях рыночной экономики непосредственно зависит от реакций конечного получателя услуг, однако самостоятельное проведение полноценных маркетинговых исследований оценочной организацией в целях получения клиентов и формирования обоснованной стоимости услуг, учитывая тот факт, что на рынке услуг независимой оценки преобладают организации с небольшой численностью сотрудников, непосредственно занятых оценочной деятельностью, является не всегда оправданным.

Изменить сложившуюся ситуацию на наш взгляд возможно, организовав обмен информацией между оценочными организациями, что, позволит усовершенствовать ценовую политику, повысить эффективность работы каждого из участников рынка услуг по независимой оценке.

С целью изучения фактической рыночной ситуации с формированием стоимости услуг в оценочной деятельности Ассоциацией оценочных организаций в 2018 году были привлечены специалисты Белорусского национального технического университета и проведено совместное исследование.

В рамках этого исследования, по инициативе Ассоциации оценочных организаций, совместно с Автотракторным факультетом Белорусского наци-

онального технического университета, был проведен научный семинар, направленный на обсуждение аспектов текущей деятельности оценочных организаций. Цель семинара состояла в сборе сведений и апробации методики исследования, в соответствии с действительным состоянием рынка.

Если рассматривать внутренние и внешние факторы, формирующие внутрикорпоративные подходы к ценообразованию у оценочных организаций, ситуация будет различной и, в первую очередь, будет зависеть от размеров, организованности, эффективности внутренних процессов и компетенций.

Так у оценочной организации с портфелем компетенций проведения более сложных и более дорогих «оценок», стоимость проведения более простых «оценок» выше, поскольку устанавливается в соответствии с усредненным значением прибыли, приносимой с одного нормо-часа работ. Кроме фактора ожидаемой прибыли ощутимыми факторами являются наличие достаточного количества заказов, их предсказуемость или ожидаемость.

На факторы ожидаемого получения заказов в свою очередь будет оказывать влияние «портфель» заказов или заказчиков оценочной организации. Так организации, имеющие постоянные договоры оказания услуг с несколькими заказчиками оценки, с достаточной загруженностью, не стремятся получить дополнительный объем работ по низкой стоимости. В противном случае, оценочные организации без достаточного количества заказов стремятся в конкурентной борьбе получить заказы путем снижения стоимости, вплоть до ситуации неполучения прибыли с таких заказов. Тем самым, с большой долей вероятности возможно предположить, что качество услуги по проведению независимой оценки будет снижаться вместе с увеличением риска возникновения ошибки для самого оценщика и заинтересованных в оценке сторон и, как следствие, риска экономической несостоятельности и завершения деятельности для самой оценочной организации.

Большое влияние на подходы в ценообразовании для многих категорий объектов оценки и в особенности для недвижимости безусловно оказывает географический признак. Невозможность перемещения объекта недвижимости приводит к тому, что территориальное расположение и отда-

ленность объекта недвижимости от места расположения оценочной организации и ее сотрудников влияют не только на увеличение транспортных расходов, но и повышают временные и финансовые затраты оценочных организаций, которые в свою очередь не могут не учитываться при определении стоимости оказания услуг по независимой оценке недвижимости.

Значимым элементом в формировании стоимости рассматриваемого вида услуг в Республике Беларусь сегодня являются сами заказчики оценки. Преследуя цель снижения своих затрат, такие заказчики оценки проводят довольно агрессивную и умелую процедуру закупок услуг, диктуя правила игры оценочным организациям.

Структура заказчиков оценки, их платежеспособность по-разному влияет на объем, поступающих в оценочные организации заказов, как следствие, на формирование ими стоимости своих услуг, а это в свою очередь, влияет на размер возможной итоговой прибыли. Так у крупных оценочных организаций есть крупные заказчики, которые часто и много заказывают независимую оценку различных видов объектов недвижимости, стоит отметить, что условия взаимоотношений между такими сторонами могут и содержать немалые скидки за саму возможность получения непрерывного потока заказов.

Плотность поступления заказов на оценку является существенным фактором для формирования стоимости услуг, так как позволяет оптимизировать не только временные издержки при планировании загрузки, но и минимизировать период простоев без оплаченных заказов, а также оптимизировать время, затрачиваемое оценочной организацией на коммерческие, юридические и бухгалтерские вопросы заключения и ведения ряда новых договоров для единичных заказов.

В качестве добавочных элементов стоимости услуг по независимой оценке недвижимости оценочные организации используют надбавки с целью покрытия расходов на свои плохо организованные внутренние процессы и неоптимизированные затраты по ведению хозяйственной деятельности в целом. Такой подход в свою очередь не всегда позволяет получать достаточное число заказов и в целом влияет на структуру выставляемых цен, особенно для регионов Республики Беларусь, в которых, как правило работают филиалы и представительства крупных столичных оценочных организаций.

Одним из факторов риска в ценообразовании для направления оценки недвижимости является сложность, уникальность объекта оценки и самой работы для оценщика. Неправильная оценка трудоемкости труда оценщика в таком случае может

привести к рискам нарушения сроков оказания услуг, возможному последующему срыву планируемой к заключению сделки с объектом недвижимости или непредвиденным прямым затратам, как со стороны заказчика оценки, так и со стороны оценочной организации.

Независимая оценка объектов недвижимости является индивидуальной и исключительной, её выполнение требует детальной проработки перечня многочисленных факторов и условий непрерывно изменяющихся во времени, настолько же индивидуальной является и оценка стоимости услуг, которая вытекает из подхода конкретной оценочной организации, временных затрат оценщиков, задействованных в процессе, а также финансовых затрат, как предвиденных, так и непредвиденных.

В результате исследования в отношении 6 групп объектов недвижимости (квартиры, усадебные дома, здания, нежилые помещения, сооружения, земельные участки) были получены значения основных параметров, таких как трудоемкости, сроки, стоимости услуг независимой оценки, для 50 категорий типовых объектов оценки, были выделены 67 корректирующих коэффициентов усложнения реализации процедуры оценки. Значение усредненного минимального тарифа на оказание услуги по независимой оценке типовой (без учета корректировок) однокомнатной квартиры составило 77,19 €, двухкомнатной 71,85 €, трехкомнатной 89,81 €, четырех комнатной 77,67 €. Значение усредненной трудоемкости составило 17,82 € за 1

человеко-час типовых работ оценщика. В исследовании были использованы фактические данные, полученные через опросные листы от 23 оценочных организаций и индивидуальных предпринимателей, добровольно и безвозмездно участвовавших в исследовании.

Уменьшение неопределенностей при определении стоимости услуг независимой оценки является важной задачей для всех участников рынка независимой оценки, как для заказчика, так и для исполнителя оценки. Доступность и открытость такой информации позволит потенциальным заказчикам независимой оценки прогнозировать и оптимизировать свои временные и финансовые затраты при выборе исполнителя оценки, а самим исполнителям оценки позволит более эффективно планировать свою деятельность и развитие.

По результатам исследования для целей совершенствования подходов в ценообразовании услуг по независимой оценке и оптимизации процессов проведения независимой оценки, предлагается внедрить более понятные методы и подходы при проведении оценки, включая оценку объектов недвижимости, основанные на актуальных и система-

тизированных данных получаемых путем обмена данными между участниками рынка. Также в дальнейшем предлагается обеспечить открытый доступ к основным параметрам, таким как трудоемкость, а также и иным коэффициентам, характеризующим различные виды оценки, и напрямую влияющим на ценообразование, через создание и использование «Калькулятора стоимости услуг по независимой оценке», функционирующего на базе электронного ресурса независимого объединения оценочных организаций различных форм собственности в лице Ассоциации оценочных организаций, тем самым будет реализован принцип не регуляторного опосредованного влияния на ценообразование.

Последующий мониторинг ситуации, совершенствование и оптимизация применяемых оценочными организациями параметров, обновление данных «Калькулятора стоимости услуг по независимой оценке» позволит рынку услуг по независимой оценке в Республике Беларусь следовать быстро изменяющимся тенденциям экономики и заложат основу для стабильного развития каждой оценочной организации.

СПИСОК ЛИТЕРАТУРЫ

1. <http://pravo.levonevsky.org/bazaby11/republic28/text188.htm>
2. Дерябин А.А. Система ценообразования и финансов, пути совершенствования, Политиздат, М.:-2006 г.
3. Левшин Ф.М. Мировой рынок: конъюнктура, цены и маркетинг М.:- 2007 г.
4. Проблемы развития механизма ценообразования, МНИИ по ценообразованию, М.: 2000 г.
5. Цены и ценообразование / под редакцией В. Е. Есипова. – СПб.: Питер, 2002. – 464 с.
6. Особенности оценочной деятельности применительно к условиям новой экономики: Хрестоматия –М.: Интерреклама, 2003- 240с
7. Указ Президента Республики Беларусь № 615 от 13.10.2006 г. «Об оценочной деятельности в Республике Беларусь».
8. ТКП 52.2.07-2018 (33520) «Оценка стоимости объектов гражданских прав. Оценка стоимости земельных участков», утвержденный приказом Государственного комитета по имуществу от 7 февраля 2018 г. № 17.

ინოვაციური საბანკო პროდუქტის მიწოდების თანამედროვე ტენდენციები

აკაკი გვარუციძე,
სტუ-ს ასოც. პროფესორი.

ლევან ტატიშვილი,
საქართველოს ტექნიკური
უნივერსიტეტის პროფესორი

რეზიუმე

სტატიაში „ინოვაციური საბანკო ახალი პროდუქტის მიწოდების თანამედროვე ტენდენციები“ აღნიშნულია, რომ თანამედროვე პირობებში ინოვაციები ბანკების სტაბილურობის, კონკურენტუნარიანობისა და მდგრადი ეკონომიკური ზრდის საკვანძო ფაქტორს წარმოადგენს.

განსაზღვრულია, რომ საბანკო ბიზნესის მიმდინარე რეალიები მკაფიოდ საბანკო ინოვაციური საქმიანობის სამი ძირითადი კატალიზატორის გამოყოფის შესაძლებლობას იძლევა: მსოფლიო ფინანსური ბაზრებისა და საბანკო მომსახურების ბაზრების გლობალიზაციას, საბანკო და არასაბანკო სექტორების მხრიდან მზარდ კონკურენციას, მსოფლიო ფინანსურ კრიზისს.

დადგენილია, რომ საბანკო დარგში ინოვაციებად შეიძლება ჩაითვალოს: ახალი საბანკო პროდუქტების ან მომსახურების ეკონომიკური რეალიზაცია, უკვე არსებულ მნიშვნელოვანი გაუმჯობესება, აგრეთვე ბიზნესის გაძღოლის საქმიანი პრაქტიკის ახალი ტექნოლოგიური, მარკეტინგული, მმართველობითი ან ორგანიზაციული მეთოდები.

საკვანძო სიტყვები: საბანკო ინოვაციები, ინოვაციური ინვესტიციები, კონკურენცია, გლობალიზაცია, ტექნოლოგია, საბანკო სექტორი, მოდელი.

MODERN TENDENCIES OF INNOVATION BANK PRODUCTS DEMANDS

Akaki Gvarutsidze,
GTU Assoc. professor,

Levan Tatishvili
GTU professor,

RESUME

In the article „Modern tendencies of Innovation Bank products Demands“ it is noted that now innovation is a key factor for stability, competitiveness and sustainable economic growth of banks.

It is determined that the current realities of the banking business allow clearly distinguish three main catalyst banking innovation: the globalization of world financial markets and the banking markets, increasing competition from the banking and nonbanking sectors, the global financial crisis.

It was found that the banking industry's innovation can be considered an economic implementation of new banking product or service, a significant improvement of an existing, and the introduction of new technology, marketing, management or organizational business practices business.

It is proved that the conduct of innovation policy and the creation in its wake banking innovation aimed at achieving a particular economic or strategic effects, which can include: an increase in the bank's financial income, attract new customers, expanding the market share of the bank, reducing the costs of operation of the credit institution and other .

Keywords: Innovations banking, Innovation investment, Competition, Globalization, Technology, Bank sector, Model.

შესავალი

მსოფლიო საბანკო სისტემის განვითარების თანამედროვე ეტაპი ფინანსურ ბაზრებზე კონკურენციისა და კრიზისული მოვლენების გამძაფრების პირობებში მიმდინარეობს. საბანკო საქმიანობის წარმატებული განვითარების ერთ-ერთი ძირითადი ფაქტორი მუდმივი სიახლეების პოლიტიკაა. თანამედროვე პირობებში ინოვაცია ბანკების სტაბილურობის, კონკურენტუნარიანობისა და მდგრადი ეკონომიკური ზრდის საკვანძო ფაქტორს წარმოადგენს.

საბანკო ბიზნესის მიმდინარე როლი აშკარად საბანკო ინოვაციური საქმიანობის შემდეგი სამი ძირითადი კატალიზატორის გამოყოფის შესაძლებლობას იძლევა: მსოფლიო ფინანსური ბაზრებისა და საბანკო მომსახურების ბაზრების გლობალიზაცია, საბანკო და არასაბანკო სექტორების მხრიდან მზარდი კონკურენცია, მსოფლიო ფინანსური კრიზისი. აღწერილი მოვლენები საბანკო მომსახურების ბაზრის მოთამაშეების ხარისხობრივ და რაოდენობრივ შემადგენლობაზე მნიშვნელოვან ზემოქმედებას ახორციელებენ და მომხმარებლების ქცევაში საკვანძო ცვლილებებისაკენ უბიძგებენ, ამით კი ისინი ბანკებს ინოვაციების დანერგვის მეშვეობით საკუთარი კონკურენტული უპირატესობების შენარჩუნებისა და გადიდების ერთადერთ შესაძლებლობას უტოვებენ.

საკრედიტო ორგანიზაციაში ინოვაციური პოლი-

ტიკის განხორციელება სტიქიურად არ უნდა მიმდინარეობდეს. დადებითი ეფექტის მიღება ინოვაციების დანერგვისაგან მხოლოდ ინოვაციური პროცესის მართვის შესაძლებლობის არსებობის პირობებში არის მიღწევადი, რაც შეუძლებელია საბანკო ინოვაციების მკაფიოდ გამოყოფილი მორფოლოგიის გარეშე, რომელიც როგორც მინიმუმ ინოვაციებისა და სახეცვლილებების განასხვავების შესაძლებლობას მოგვცემდა.

ინოვაციები როგორც საბანკო სფეროში სტაბილურობისა და კონკურენტუნარიანობის უზრუნველყოფის საკვანძო ფაქტორი განხილული აქვთ საკუთარ ნაშრომებში ი.ვ. ბარხატოვს, მ. ბერეზოვსკაიას, ვ.ს. ვიკულოვს, ლ.ვ. კოხს, ე.ნ. სმოლიანინოვას, ვ.ს. პროსალოვას, ა.ვ. მურავევას, ო.ი. უდანოვასა და ა.მ. კარმინსკის, ი. კოვზანაძესა და გ. კონტრიძეს, ლ. ქიქიაურს და სხვებს. თუმცა უნდა აღინიშნოს, რომ თანამედროვე პირობებში საბანკო ინოვაციების არსის გამოვლენა და მათი კლასიფიკაცია, ასევე საბანკო სექტორში ინოვაციური განვითარების ტენდენციების გამოკვლევა მეტ ყურადღებას საჭიროებენ, რასაც მოცემული სტატიის მიზანი განაპირობებს.

დასახული მიზნის ჩარჩოებში ნაშრომში რიგი ამოცანებია გადაწყვეტილი, რომლებიც საბანკო ინოვაციების არსის უფრო სიღრმისეულად გაგებისათვის არის აუცილებელი, რომელთა შორისაა: საბანკო სფეროში ცნება „ინოვაცია“ განსაზღვრა, ინოვაციების ძირითადი სახეობებისა და მათი მახასიათებელი ნიშან-თვისებების გამოყოფა, ინოვაციის დეტალური კლასიფიკაციის ფორმირება.

მოცემული ნაშრომი, საბანკო ინოვაციების თითოეული გამოვლენილი ტიპისა და მათი შესაძლო ცვალებადობის მიმართებაში განვითარების ძირითადი ტენდენციების გამოყოფის გათვალისწინებით, საბანკო დარგში ინოვაციის მორფოლოგიისადმი მიმართებაში ბოლოდროინდელი კვლევების აგრეგირებულ მონაცემებს წარმოადგენს.

ძირითადი საკითხის ჩამოყალიბება

ინოვაცია – ახალი იდეის საბაზრო რეალიზაციას წარმოადგენს. საბანკო დარგში ინოვაციებად შეიძლება ახალი საბანკო პროდუქტის ან მომსახურების ეკონომიკური რეალიზაცია, უკვე არსებულების მნიშვნელოვანი გაუმჯობესება, აგრეთვე ბიზნესის გაძლოლის საქმიანი პრაქტიკის ახალი ტექნოლოგიური, მარკეტინგული, მმართველობითი ან ორგანიზაციული მეთოდი ჩაითვალოს. ინოვაციები თავისთავად ინტელექტუალური შრომისა და ტექნოლოგიური დამუშავებების შედეგს წარმოადგენს, რომლებიც საკრედიტო ორგანიზაციის საქმიანობის სრულყოფაზეა მიმართული (5, გვ. 2).

არ შეიძლება ყოველი სიახლე ინოვაციად ჩაითვალოს (3, გვ. 106). საჭიროა რიგი სავალდებულო თავისებურებების არსებობა, რომელთა შორისაა: სიახლის გარკვეული ხარისხი, საბაზრო მოთხოვნისა და კომერციული რეალიზებადობის დაკმაყოფილების

შესაძლებლობა. სხვა სიტყვებით, ინოვაციური საბანკო პროდუქტები და მომსახურებები, არსებულ ანალოგებთან შედარებით, უნდა ფლობდნენ უფრო მაღალ სამომხმარებლო ხარისხს, ბანკის კლიენტებისათვის მეტი ხარისხით მიმზიდველებს უნდა წარმოადგენდნენ და ახალი მომხმარებლების პოტენციალურ მოთხოვნებს უნდა აკმაყოფილებდნენ.

საბანკო ინოვაციების მახასიათებელი ნიშან-თვისებებს ასევე წარმოადგენენ მათი ურთიერთგანპირობებულობა, ორმაგი ბუნება და გარკვეული სასიცოცხლო ციკლის არსებობა. საბანკო სფეროში ინოვაციური ტექნოლოგიები ეკონომიკის სხვა ინდუსტრიებში სამეცნიერო-ტექნიკურ პროგრესზე, ინფორმაციული ტექნოლოგიების სფეროში თავისებურებებზე მნიშვნელოვანი ხარისხით არის დამოკიდებული. ჟურნალი „თჰე ბანკერ“-ში ყოველწლიურად ქვეყნდება საბანკო სფეროში ტექნოლოგიური ინოვაციების რეიტინგი: აღსანიშნავია, რომ გამარჯვებულებს შორის არ არის არც ერთი გადამწყვეტილება, რომელიც ადრე რომელიმე სხვა ინდუსტრიაში არ ყოფილიყო გამოყენებული. საბანკო ინოვაციების ორმაგი ბუნება ფინანსური ბაზრის სპეციფიკასთან არის დაკავშირებული: პრინციპულად ახალი პროდუქტების დანერგვა მნიშვნელოვან საკრედიტო დაბანდებებს არ მოითხოვს, რაც, ამასთან, მათი რეალიზაციის მნიშვნელოვან რისკებს და წინასწარი მასშტაბური მარკეტინგული კვლევების ჩატარების აუცილებლობას არ უარყოფს.

საბანკო ინოვაცია თავისთავად ინოვაციური პროცესის შედეგს, ანუ ბანკის ინოვაციური სტრატეგიის ჩარჩოებში განვითარების ქმედებებისა და გარემოებების თანმიმდევრულ ჯაჭვს წარმოადგენს. ინოვაციური პოლიტიკის დანერგვა და მის შედეგად საბანკო ინოვაციების შექმნა გარკვეული დადებითი ეკონომიკური ან სტრატეგიული ეფექტის მიღწევაზეა მიმართული, რომელსაც შეიძლება მივაკუთვნოთ: ბანკის ფინანსური შემოსავლის გადიდება, ახალი კლიენტების მოზიდვა, ბანკის საბაზრო წილის გაფართოება, საკრედიტო ორგანიზაციის მუშაობის დანახარჯების შემცირება და სხვები (2, გვ. 59).

მკვლევარები საბანკო ინოვაციების რამდენიმე საკვანძო ტიპს განასხვავებენ, რომლებიც ასევე შეიძლება ეკონომიკის უმეტესი დარგებისათვისაც უნივერსალურებად გამოდგეს:

1) **პროდუქტიული ინოვაცია.** ახალი პროდუქტის უკვე არსებულ ბაზარზე რეალიზაცია. სამეცნიერო წრეებში მიღებულია პროდუქტიული საბანკო ინოვაციების პრიორიტეტულობა იქნეს გამოყოფილი. აღნიშნული განპირობებულია იმით, რომ ნებისმიერი ბანკის საქმიანობის ეფექტურობა პირველ რიგში მის პროდუქტებზე და მომსახურებებზე კლიენტების მხრიდან მდგრადი მოთხოვნის არსებობაზეა დამოკიდებული. ინოვაციების ყველა დანარჩენ ტიპს მკაფიო საბაზრო მიმართულება გააჩნიათ, გარემოცველ გარემოზე და კლიენტურის უპირატესობებზეა დამოკიდებული.

2) ტექნოლოგიური (პროცესული) ინოვაცია. წარმოების, ტექნოლოგიების, ოპერაციების ან პროცესების ახალი მეთოდის დანერგვა დანახარჯების შემცირების ან საქონელის, მომსახურების თვითღირებულების შემცირების მიზნით.

3) საბაზრო ინოვაცია. საქონელისა და მომსახურების პრინციპულად ახალი ბაზრის შექმნა. ასევე საბაზრო ინოვაციებს შეიძლება მივაკუთვნოთ სიახლეები, რომლებიც უკვე არსებული საქონელისა და მომსახურების გამოყენების ახალი სფეროების მოძიების შესაძლებლობას იძლევა.

4) მარკეტინგული ინოვაცია. ახალი რესურსების, ბაზარზე მუშაობის მეთოდების, ბიზნესის ახალი ფორმების ათვისება.

5) მმართველობითი ინოვაცია. ორგანიზაციის ან პროცესის მართვის სტრუქტურის ცვლილება ბიზნესის მეტი ეფექტიანობის მიღწევასათვის.

სიახლეების მთლიანი ნაირსახეობებისათვის შემდგომი სისტემატიზაცია საკლასიფიკაციო ნიშანთვისებების გამოყოფას მოითხოვს (4, გვ. 3). საკლასიფიკაციო ნიშანთვისებების სიმრავლე, მათ შორის საკლასიფიკაციო ქვესიმრავლეები, ერთმანეთს შორის გარკვეული გადაკვეთითაც აიხსნება.

უპირველეს ყოვლისა, განასხვავებენ სტრატეგიულ და რეაქტიულ ინოვაციებს მათი ჩამოყალიბების მიზეზებზე დამოკიდებულებაში. სტრატეგიული ინოვაციების ძირითადი მიზანი – კონკურენტული უპირატესობების მიღებაში მდგომარეობს ბაზარზე გასწრებასთან მიმართებაში. რეაქტიული ინოვაციები – პირიქით, ბანკების თავდაცვით პოლიტიკას, სხვა სიტყვებით, თავისთავად ბაზრის სხვა მოთამაშეების ქმედებაზე რეაქციას შეესაბამება. მითითებული ინოვაციები დანახარჯების ხასიათით განსხვავდებიან. რეაქტიული ინოვაციების დანერგვისას ბანკი იძულებულია მისი კონკურენტების მიერ შეთავაზებული ეფექტიანობის ახალი სტანდარტის მისაღწევად გარკვეული ხარჯები განიოს, მაშინ როდესაც სტრატეგიული ინოვაციებისას დამოუკიდებლად დასაწერგი ახალი სტანდარტის ეფექტიანობის მიღწევა შეიძლება არსებითად ნაკლები დანახარჯებითაც იქნეს მიღწეული.

მეორე მხრივ, შეტანადი ცვლილებების სიღრმისეულობის მიხედვით ინოვაციები დაიყოფა – რადიკალურებად, ფუნქციონალურებად და მოდიფიცირებულებად (ადაპტირებად). რადიკალური ინოვაციები ბაზარზე ხარისხობრივად ახალი პროდუქტის, ტექნოლოგიის ან მართვის მეთოდის, ახალი ბიზნეს-კონცეფციის დანერგვას შეესაბამებიან, მაშინ როდესაც ფუნქციონალურები - მხოლოდ უკვე არსებული პროდუქტის მახასიათებლების, ან კლიენტების მოთხოვნილებების მაქსიმალურად სრულად დაკმაყოფილების მიზნით მისი რეალიზაციის ხასიათის, ან არსებულების კომბინირებისა და გაუმჯობესების გზით მისი წარმოების ტექნოლოგიის მოდიფიცირებას ახორციელებენ. მოდიფიცირებადი ინოვაციები ასევე პროდუქტის რაიმე სახის თვისების

ცვლილებას ახორციელებენ, მაგრამ მნიშვნელოვნად ნაკლები ხარისხით და სამომხმარებლო ქცევისა და უპირატესობების უცვლელობის პირობებისას, და ხშირად სიახლის სასიცოცხლო ციკლის გადიდებაზეა მიმართული.

ფუნქციონალური და მოდიფიცირებადი ინოვაციების განსაკუთრებული მნიშვნელობა მდგომარეობს იმაში, რომ ისინი უკვე არსებულ პროდუქტებში, დინამიურად ცვალებად საბაზრო გარემოში მათი გამოყენების ყველაზე დიდი ეფექტიანობის მიღწევასათვის, კორექტივების შეტანაზე არიან მონოდებულები. რადიკალური ინოვაციები საბანკო სისტემაში სიღრმისეულ სტრუქტურულ ცვლილებებთან ან ეკონომიკის სხვა დარგებში ტექნოლოგიურ სიახლეებთან არის დაკავშირებული. ისინი მეტად კაპიტალტევადებს წარმოადგენენ და მათ სხვა ტიპის, ხშირად – ტექნოლოგიური ან მმართველობითი ინოვაციები მოყვება.

უკვე არსებულ პროდუქტებზე დაფუძნებული ინოვაციების შესახებ საუბრისას, პირველ რიგში მათი შედარებითი სიიაფე, ასევე წინა პროდუქტებისა და მომსახურებების დანერგვის უკვე არსებული დადებითი გამოცდილებიდან გამომდინარე, წარუმატებლობის დაბალი რისკები უნდა აღინიშნოს. კარგ მაგალითს წარმოადგენს პერსპექტიული პროდუქტების, მაგალითად ფაქტორინგის ან ლიზინგის გამოყენება, რომლებიც დამატებით მომსახურებიან ჩვეულებრივი დაკრედიტების ვარიანტებს წარმოადგენენ. ასეთ ინოვაციებს ხშირად კომბინირებულებს უწოდებენ, რომელიც სხვადასხვა ტექნოლოგიების ერთიან კომპლექსურ პაკეტში გაერთიანებას გულისხმობს.

მესამე, საბაზრო სიახლის ხარისხის მიხედვით გამოყოფენ ინოვაციებს – მსოფლიო ბაზარზე (ტრანსაქციულები, ტრანსეროვნულები), ეროვნულ ან ლოკალურ ბაზარზე (რეგიონალურები), ასევე ინოვაციებს, რომლებიც ასეთებს კონკრეტული ორგანიზაციისათვის წარმოადგენენ. ბანკის მიერ საკუთრივ ახალი პროდუქტის ან შიდა პროცესის დანერგვა მოცემული კონკრეტული ორგანიზაციისათვის ინოვაციას წარმოადგენს, მიუხედავად ბაზარზე განსახილველი სიახლის უკვე არსებობისა. სიახლეები შეიძლება ცალკე რეგიონში, ანუ ლოკალურ ბაზარზე, ან ქვეყნის განცალკევებულ საბანკო სისტემაში, სხვა სიტყვებით, ეროვნულ ბაზარზე იქნეს დანერგილი. უმაღლეს საფეხურს თავისთავად ინოვაცია მსოფლიო ბაზარზე წარმოადგენს და იგი მთლიანად მსოფლიოში ანალოგის არ მქონე პროდუქტის, მომსახურების ან ტექნოლოგიის შექმნას ითვალისწინებს. გლობალიზაციისა და დიფუზიის პროცესების ძალისხმევით, ინოვაციური დამუშავებების უმეტესობა, რომლების ეროვნული ბაზრებისათვის ინოვაციებს წარმოადგენენ, უკვე არსებობენ საერთაშორისო პრაქტიკაში.

მეოთხე, გავრცელების მექანიზმიდან დამოკიდებულებაში ინოვაციები შეიძლება იყოს – ერ-

თეულები (საწყისები) და დიფუზიურები. ერთეული ინოვაციები დამოუკიდებლად წარმოიშობიან და ხშირად მსოფლიო ბაზარზე პირველად წარმოშობილ სტრატეგიულ ინოვაციებს შეესაბამებიან, მაშინ როდესაც როგორც დიფუზიურები – ინოვაციის პირველ ტიპზე რეაქციას წარმოადგენენ და ისინი დიფუზიისა და გამოცდილების გადაცემის პროცესის მეშვეობით ვრცელდებიან. ერთეული ინოვაციები თავისებურ ინოვაციები-ლიდერებს წარმოადგენენ, რომელთაც აბსოლუტური სიახლე და მსხვილი რისკები ახასიათებთ. მსგავს სიახლეებს შეუძლიათ ბანკს უპირობო კონკურენტული უპირატესობები მისცეს ან, პირიქით, მნიშვნელოვან დანაკარგებამდე მიიყვანოს. ინოვაციები-თანმიმდევრები გარკვეული დროითი შუალედით ინოვაციები-ლიდერების დიფუზიის შედეგად წარმოიშობიან, მნიშვნელოვნად ნაკლებ რისკებს ფლობენ და პირველბოლო შედარებით დანერგვაზე ნაკლებ დანახარჯებს მოითხოვენ. ინოვაციები-თანმიმდევრები საბაზრო წილის შენარჩუნებაზეა მომართული და რეაქტიული ინოვაციების ანალოგს წარმოადგენენ.

მეხუთე, საწარმო ციკლში ადგილის მიხედვით საბანკო ინოვაციები დაიყოფა - პროდუქტიულებად, ტექნოლოგიურებად (პროცესულებად) და სანედლეულებად (სარესურსობად). პროდუქტიული ინოვაციები ითვალისწინებენ ახალი საბანკო პროდუქტების დანერგვას, რომლებიც მათი განვითარებისა და ტრანსფორმაციის პერიოდში შეიძლება როგორც ახალ ოპერაციებთან, ასევე ტრანსაქციულებთანაც იყოს დაკავშირებული. ამრიგად, მაგალითისათვის, მრავალი საბანკო ბარათები თანდათანობით ჩიპურებში გადატრანფორმდნენ. ტექნოლოგიური, ან ინფოტექნოლოგიური საბანკო ინოვაციები მონაცემების მიღების, დამუშავების, შენახვისა და გაცვლის ახალი მეთოდების გამოყენებასთან არიან დაკავშირებული. ასეთ ინოვაციებს ინფორმაციული კომპონენტებისა და ინტერნეტ-ქსელების გამოყენებით შეიძლება უნაღდო გადარიცხვები და მომსახურებების უმეტესობა იქნეს მიკუთვნებული. თავის მხრივ, სარესურსო საბანკო ინოვაციები პრინციპულად ახალი სარესურსო ბაზის ფორმირებაზე ყურადღების გამახვილების ხარჯზე ყველა დანარჩენი ინოვაციების დანერგვის აუცილებელ წინაპირობას წარმოადგენენ.

მეექვსე, ზემოქმედების მასშტაბის მიხედვით ინოვაციები შეიძლება დაიყოს ორ კლასად: წერტილოვანი და სისტემური. წერტილოვანი ინოვაციები საქმიანობის გარკვეული სფეროს სრულყოფაზე არის მიმართული და მსხვილ დანახარჯებს მოითხოვენ, რამდენადაც მცირე რაოდენობის თავისებურებების გაუმჯობესებასთან არიან დაკავშირებული და საბანკო სისტემის საერთო მდგომარეობაზე მნიშვნელოვან ზემოქმედებას არ ახდენენ. სისტემური ინოვაციები მთლიანობაში სისტემის სტრუქტურის ცვლილებაზეა დამოკიდებული. მაგალითისათვის, საბანკო დარგისათვის მსგავსი სისტემური ინოვაცია გახდა კომპიუ-

ტერები და ლოკალური გამოთვლითი სისტემები, რამაც ბანკების მუშაობა და მათ შორის ურთიერთობის აგების პრინციპები ძირფესვიანად შეცვალა.

მეშვიდე, ბაზარზე მიმართულობის მიხედვით ინოვაციების ძირითად მიზანს – უკვე არსებული მომხმარებლების მოთხოვნილებების დაკმაყოფილება ან პირიქით, ახალი კლიენტების ბაზრის შექმნა წარმოადგენს. საკუთარი კლიენტების მოთხოვნილებების მკაფიო იდენტიფიკაცია ბანკს აიძულებს საკუთრივ უკვე არსებული პროდუქტების გაუმჯობესებასა და მოდიფიცირებას, ახალი შესაძლებლობების დამუშავებას და კლიენტების მომსახურების ტექნოლოგიის გაუმჯობესებას. ამავე დროს სტრატეგიული განვითარებისა და გაფართოებისათვის პრინციპულად ახალი ბაზრისა და შესაძლოა ჯერ კიდევ საკუთარი მოთხოვნილებების არ მცოდნე კლიენტების კლასის ფორმირება არის საჭირო. ბანკი გარკვეულ სახელოვნებო და ინოვაციურ პოტენციალს – ერთობლიობაში ინოვაციურ პოტენციალს უნდა ფლობდეს. მიუხედავად მნიშვნელოვანი დანახარჯებისა, მარკეტინგული კვლევების დამუშავების სერიოზულობისა და განხორციელების მასშტაბურობისა, ბაზარზე მათი დანერგვის რისკები მეტად დიდია – კვლევის მონაცემების სისრულის უკმარისობამ და არასწორმა მიმართულებითმა გადაწყვეტილებამ შეიძლება მთლიანი ინოვაციური სტრატეგია კრახამდე მიიყვანოს.

მეშვიდე, საბანკო ინოვაციები ასევე დაიყოფა – უშუალოდ საბანკოებად და გარეგნულად დარგისათვის (შეკვეთილები). მსგავსი დაყოფა დაკავშირებულია იმასთან, რომ თანამედროვე პირობებში ინოვაციური საქმიანობაც კი შეიძლება აუტსორინგზე იქნეს გადაცემული. პროფესიონალური ფირმები საკუთარ მომსახურებას გვთავაზობენ ბაზრის ანალიზის და ახალი საბანკო პროდუქტებისა და მომსახურების იდეების გენერაციასთან, ახალი ბიზნეს-პროცესების დანერგვასთან მიმართებაში, უფრო მეტიც, საბანკო ინოვაციების ძლიერ ურთიერთგანპირობებულობას მივყავართ იქეთ, რომ საბანკო გარემოში უმეტესი რეკოლუციური ინფორმაციული ტექნოლოგიების თანმხლება ეკონომიკის სხვა სექტორების კომპანიების მიერ ხორციელდება, რომლებიც ხშირად აღნიშნული ტექნოლოგიების თავიდანვე შექმნელებიც არიან.

ჩამოთვლილი ინოვაციების კატეგორიები მათ ისეთ მახასიათებლებს არ განიხილავენ, როგორებიცაა საბანკო სფეროში ზემოქმედების ინტენსიურობა და დანერგვის ეფექტიანობა, თუმცა ისინი საბანკო ინოვაციების კვალზე არსებით თავისებურებებს ასახავენ და ცვლილების ობიექტისა და ხასიათის გამოყოფის, შესაძლო შედეგის პროგნოზირების მიზნით, ინოვაციური პროცესების სტრუქტურირების შესაძლებლობას იძლევიან (ნახ. 1).

ეკონომიკის ნებისმიერი დარგისადმი დამახასიათებელი ინოვაციების უნივერსალური კლასიფიკაციიდან განსხვავებით, საბანკო ინოვაციების კლა-

<ol style="list-style-type: none"> 1. დიფუზიის ეფექტი (ლიდერები, თანმიმდევრები). 2. საბაზრო სიახლის ხარისხი (მსოფლიოები, ეროვნულები, ლოკალურები). 3. ბაზარზე მიმართულობა (ახალი ბაზრების ფორმირება, ბაზარზე არსებული ახალი მოთხოვნილებების დაკმაყოფილება).
<ol style="list-style-type: none"> 1. ჩამოყალიბების ხარისხი (რეაქტიულები, სტრატეგიულები). 2. ადგილი საწარმო ციკლში (პროდუქტიულები, ტექნოლოგიურები, სარესურსოები). 3. პროდუცენტი (საბანკოები, საგარეო შეკვეთილები).
<ol style="list-style-type: none"> 1. შესატანი ცვლილებების სიღრმისეულობა (რადიკალურები, ფუნქციონალურები, მოდიფიცირებულები). 2. ზემოქმედების მასშტაბი (ნერტილოვანები, სისტემურები).
<ol style="list-style-type: none"> 1. საბანკო ინოვაციები : <ul style="list-style-type: none"> • პროდუქტიულები; • ტექნოლოგიურები (პროცესულები); • საბაზროები; • მარკეტინგულები; • მმართველობითები.

სიფიკაცია უფრო ვიწროს წარმოადგენს, თუმცა მიუხედავად ამისა იგი, ინოვაციების გარკვეული ტიპის უპირატესობიდან დამოკიდებულებაში ინოვაციური სტრატეგიის მიმართულობის გამოყოფით, ბანკებში ინოვაციური აქტიურობის წარმოშობისა და ინოვაციების დანერგვის გარკვეული კანონზომიერებების განხილვის შესაძლებლობას იძლევა.

დასკვნა

აღნიშნულიდან გამომდინარე, გარკვეულია, რომ თანამედროვე პირობებში ინოვაციები ბანკების სტაბილურობის, კონკურენტუნარიანობისა და მდგრადი ეკონომიკური ზრდის საკვანძო ფაქტორს წარმოადგენს.

განსაზღვრულია, რომ საბანკო ბიზნესის მიმდინარე რეალიები მკაფიოდ საბანკო ინოვაციური საქმიანობის სამი ძირითადი კატალიზატორის გამოყოფის შესაძლებლობას იძლევა: მსოფლიო ფინანსური ბაზრებისა და საბანკო მომსახურების ბაზრების გლობალიზაციას, საბანკო და არასაბანკო სექტორების მხრიდან მზარდ კონკურენციას, მსოფლიო ფინანსურ კრიზისს.

დადგენილია, რომ საბანკო დარგში ინოვაციებად შეიძლება ჩაითვალოს: ახალი საბანკო პროდუქტების ან მომსახურების ეკონომიკური რეალიზაცია,

უკვე არსებულების მნიშვნელოვანი გაუმჯობესება, აგრეთვე ბიზნესის გაძღოლის საქმიანი პრაქტიკის ახალი ტექნოლოგიური, მარკეტინგული, მმართველობითი ან ორგანიზაციული მეთოდები.

გამოყენებული ლიტერატურა

1. Бархатов И.В. – Особенности инновационных банковских услуг // Вестник Челябинского государственного университета, 2011, № 34. С. 130-135.
2. Березовская М. – Инновационный аспект экономического развития // Вопросы экономики, 1997, № 3. – С. 58-66.
3. Викулов В.С. – Концептуальный подход к разработке инновационных стратегий коммерческого банка // Финансовый менеджмент, 2010, № 5. – С. 106.
4. Кох Л.В., Смольянинова Е.И., Просалова В.С. – Инновации в банковском бизнесе. – СПб.: Изд-во Политех. ун-та, 2009. – 49 с.
5. Кох Л.В. – Эффективность инновационной деятельности банка: теория и методология: монография. - СПб.: Изд-во Политех. ун-та, 2008. – 24 с.
6. კოვზანაძე ი., კონტრიძე გ. - თანამედროვე საბანკო საქმე: ტეორია და პრაქტიკა. - თბილისი, 2014. — 548 გვ.

მმართველობითი გადაწყვეტილების მიღების თანამედროვე შეზღუდვა

ემზარ ჯულაკიძე

ეკონ. აკად. დოქტორი, პროფესორი

ელიზბარ ბარბაკაძე

ბიზნესის ადმინისტრირების დოქტორი
აკაკი წერეთლის სახელმწიფო უნივერსიტეტი

MODERN LIMITATIONS OF GETTING MANAGING DECISIONS

Emzar Julakidze
Elizbar Barbakadze

ABSTRACT

It is a fact that all managing decisions are the acts of managing entity in which his managing activity and proper behavior is formed. Accordingly, all of the managing decisions can be discussed as a complex act, which is placed in certain restrictions. Classics of management, Peter Druker, drew his attention to three (legal, political and organizational) limitations. However, we think, that beside these above mentioned limitations, on modern stage of society development to make managing decisions perfect, it is necessary to add the other aspects too. In particular, the decision that will bring success must consist of economic, organizational, technical, legal, social, political, psychological and informative aspects. The correct decision – it is selection of the alternative that foresees these limitations as much as possible. And among those who reach the desired goal extremism, is called optimal.

* * * *

მენეჯმენტის სისტემაში, მმართველობითი გადაწყვეტილება ეს არის კონკრეტული მიზნის მისაღწევად არსებული მრავალი ვარიანტიდან საუკეთესოს შერჩევა. ბუნებრივია, იგი მიიღწევა მენეჯერთა ხელთარსებული ალტერნატივების ანალიზის, პროგნოზირების, ოპტიმიზაციისა და ეკონომიკური დასაბუთების საფუძველზე. მათ რიცხვში - ყველა შესაძლო შეზღუდვების მაქსიმალური გათვალისწინებით, რომლის შედეგად უნდა იყოს - არსებულ სიტუაციაში ყველაზე რაციონალური გადაწყვეტილების მიღება.

უნდა აღინიშნოს, რომ რაციონალური მმართველობითი გადაწყვეტილების მიღების თეორიას მეცნიერები ორ ძირითად ნაწილად (თეორიად) ყოფენ. ესენია - ნორმატიული და დისკრიპტიული გადაწყვეტილების თეორიები. ამ თეორიებს შორის ძირითადი განსხვავება იმაში მდგომარეობს, რომ ნორმატიული გადაწყვეტილების თეორია არის თეორია იმის შესახებ, თუ როგორ უნდა შევიშუაოთ გადაწყვეტილებები. ხოლო, დისკრიპტიული გადაწყვეტილების თეორია არის თეორია იმის შესახებ,

რეალურად რა გზებითა და მეთოდებით შეიძლება რაციონალური გადაწყვეტილების მიღება [1, გვ. 35].

ფაქტია, რომ ყველა მმართველობითი გადაწყვეტილება არის მმართველი სუბიექტის აქტი, რომლითაც ყალიბდება სამართავი ობიექტის საქმიანობა და სათანადო ქცევა. შესაბამისად, ყველა მმართველობითი გადაწყვეტილება შეიძლება განვიხილოთ როგორც კომპლექსური აქტი, რომელიც გარკვეულ შეზღუდვებშია მოქცეული.

მენეჯმენტის კლასიკოსი პიტერ დრუკერი ამ კუთხით სამ მნიშვნელოვან შეზღუდვაზე (სამართლებრივ, პოლიტიკურ და ორგანიზაციის შიდა გარემო) ამახვილებს ყურადღებას [4, გვ. 17]. თუმცა, საზოგადოების განვითარების თანამედროვე ეტაპზე, გარდა ზემოაღნიშნული შეზღუდვებისა, მმართველობითი გადაწყვეტილების შემუშავების სრულყოფისათვის, ჩვენი აზრით, საჭიროა სხვა ასპექტების დამატებაც. კერძოდ, წარმატების მომტანი გადაწყვეტილება უნდა შეიცავდეს ეკონომიკურ, ორგანიზაციულ, ტექნოლოგიურ, სამართლებრივ, სოციალურ, პოლიტიკურ, ფსიქოლოგიურ და ინფორმაციულ ასპექტებს.

მმართველობითი გადაწყვეტილების ეკონომიკური შეზღუდვების არსი მდგომარეობს იმაში, რომ ყოველ გადაწყვეტილებას აქვს რეალური ღირებულება. ამასთან როგორც მის შემუშავებაზე, ასევე მის პრაქტიკულ რეალიზაციაზე განეულია ხარჯები. შესაბამისად, მმართველობითი გადაწყვეტილების რეალიზაციამ უნდა გადაფაროს ეს ხარჯები, ანუ მოუტანოს ორგანიზაციას პირდაპირი ან/და გვერდითი ეფექტი მაინც. არაეფექტური გადაწყვეტილება კი - მოიტანს ზარალს, რაც სულ მცირე, სასურველი არ არის.

მმართველობითი გადაწყვეტილების ორგანიზაციული შეზღუდვების არსი მდგომარეობს იმაში, რომ ყველა გადაწყვეტილების შემუშავებისა და რეალიზაციის პროცესში ჩართული სხვადასხვა რესურსი ზუსტ შესაბამისობაში უნდა იქნეს ერთმანეთთან. ანუ, უნდა მოხდეს სამუშაოს შესაბამისი პერსონალის ფორმირება; დამუშავდეს ინსტრუქციები; თანამშრომლები აღიჭურვონ შესაბამისი უფლებებით; განისაზღვროს მათი მოვალეობები, პასუხისმგებლობა და კონტროლის ფორმა; გამოიყოს ყველა საჭირო რესურსი და საბოლოო ანგარიშით, კოორდინირებული იქნეს მთელი პროცესი.

მმართველობითი გადაწყვეტილების ტექნოლოგიური შეზღუდვების არსი გამოიხატება გადაწყვეტილების შემუშავების პროცესის უზრუნველყ-

ოფის ეტაპის ტექნიკურ-ტექნოლოგიურ შესაძლებლობაში. ბუნებრივია, მოძველებული ტექნიკა და გაუმართავი ტექნოლოგია არ იძლევა ხარისხიანი გადანყვეტილების მიღების საშუალებას. როგორც მენეჯმენტის თანამედროვე მკვლევარები აღნიშნავენ - „დღეს, ტექნოლოგია არის ის ფაქტორი, რომელსაც გადამწყვეტი მნიშვნელობა აქვს კომპანიის მწარმოებლურობის ამალღებაში“ [3, გვ. 466].

მმართველობითი გადანყვეტილების სამართლებრივი შეზღუდვების არსი გამოიხატება იმაში, რომ ყველა გადანყვეტილება წარმოადგენს მმართველი სუბიექტის ძალაუფლებრივ აქტს, რომელშიც იგი გამოხატავს თავის ნებას დაქვემდებარებული პერსონალის ჩასართველად ორგანიზაციის მიზნების მიღწევის საქმეში. მასში ყოველთვის უნდა აისახოს საკანონმდებლო აქტების, სახელმეკრულებო ვალდებულებების, ორგანიზაციის შინაგანანესის, ეთიკის კოდექსის მოთხოვნები. როგორც წესი, აღნიშნულის გაუთვალისწინებლობამ შესაძლოა მიგვიყვანოს გადანყვეტილების შეცვლის აუცილებლობამდე, საჯარო სასაქციებამდე და მეტიც - სისხლის სამართლის პასუხისმგებლობამდეც კი. ამიტომაც, მრავალი გადანყვეტილება, მის რეალიზაციამდე, გაივლის ხოლმე სამართლებრივ ექსპერტიზას.

მმართველობითი გადანყვეტილების სოციალური შეზღუდვების მიხედვით, მმართველობითი გადანყვეტილება წარმოადგენს ადამიანის მიერ შექმნილ აქტს და ეხება ისევე ადამიანთა ქცევებს. მასში ყოველთვის ჩადებულია პერსონალის მართვის ისეთი მექანიზმები, როგორცაა: ორგანიზაციული მოთხოვნილებები და ინტერესები, პიროვნული მოტივები და სტიმულები, მათი განწყობა და ღირებულებები. შესაბამისად, იმის მიხედვით, თუ რამდენადაა მმართველობით გადანყვეტილებაში ასეთ შეზღუდვათა ჰარმონიულობა, იგი მნიშვნელოვნად განსაზღვრავს მისი რეალიზაციის წარმატებას.

მმართველობითი გადანყვეტილების პოლიტიკური შეზღუდვები იგივეა, რაც ორგანიზაციის სამეურნეო ხელმძღვანელობისა და ეროვნული პოლიტიკის ერთიანობის პრინციპის დაცვის აუცილებლობა. აღნიშნული შეზღუდვა მოითხოვს, რომ ყველა გადანყვეტილების შემუშავებისას გათვალისწინებული უნდა იქნას მისი პოლიტიკური შედეგები.

მმართველობითი გადანყვეტილების ფსიქოლოგიური შეზღუდვების თვალსაზრისით ყველა მმართველობითი გადანყვეტილება წარმოადგენს მენეჯერის შემოქმედებითი საქმიანობის შედეგს. მისი აღსრულება და მით უმეტეს წარმატება მნიშვნელოვნადაა დამოკიდებული დაქვემდებარებულთა ფსიქოლოგიურ განწყობაზე - მათი ქცევის განმაპირობებელ მრავალ ფაქტორზე.

მმართველობითი გადანყვეტილების ინფორმაციული შეზღუდვების არსის მიხედვით ყველა მმართველობითი გადანყვეტილება არის იმ დროისათვის, ხელთარსებული ინფორმაციის დამუშავების შედეგი, რომლის მიხედვითაც ხორციელდება შესაძ-

ლო ვარიანტებს შორის ისეთი შერჩევა, რომელიც მენეჯერის აზრით, ყველაზე ახლოსაა ოპტიმალურთან. ინფორმაციული გარემოს განუსაზღვრელობის შემცირებას შესაძლოა სხვა გადანყვეტილებაზე მივეყვანეთ კიდევც.

ასეთი შეზღუდვების პირობებში, ბუნებრივია რომ ყველა გადანყვეტილებას, მეტ-ნაკლები დოზით, ექნება კიდევ თავისი დამახასიათებელი უარყოფითი ასპექტები. საქმე იმაშია, რომ ძნელია მიიღო ისეთი გადანყვეტილება, რომელსაც არ ექნება რაიმე უარყოფითი გამოვლინებები რომელიმე შეზღუდვის მიმართულებით. ამიტომ, გადანყვეტილების მიღებისას მენეჯერმა უნდა იხელმძღვანელოს უპირატესობის პრინციპით. ანუ, როგორც პროფ. გ. შუბლაძე აღნიშნავს - „თუ საბოლოო შედეგის თვალსაზრისით, მიღებული გადანყვეტილება მოცემულ შემთხვევაში ყველაზე უფრო ხელსაყრელია ორგანიზაციისათვის, ღირს თვალის დახუჭვა წარმოქმნილ ნაკლოვანებებზე“ [2, გვ. 65]. თუმცა, ჩვენი აზრით, მცდელობა არ უნდა დავაკლოთ ისეთი კომპრომისული ვარიანტის მოძიებას, რომლის მიხედვითაც ორგანიზაციის სამოქმედო პარამეტრები ყველაზე მეტად მიუახლოვდება სასურველ მწარმოებლურობას.

ამრიგად, გადანყვეტილების მიღება - ეს არის ისეთი ალტერნატივის შერჩევა, რომელიც მაქსიმალურად ითვალისწინებს აღნიშნულ შეზღუდვებს. ხოლო, მათ შორის ის, რომელიც აღწევს სასურველი მიზნის ექსტრემუმს, ეწოდება ოპტიმალური. სხვა სიტყვებით თუ ვიტყვით, ყველა ის ალტერნატივა, რომელიც შეიძლება გამოყენებული იქნას არსებული შეზღუდვების ფარგლებში, ეწოდება შესაძლო (დასაშვები) ალტერნატივები. ხოლო, მათ შორის კი ის ერთი ალტერნატივა, რომელიც აღწევს სასურველი კრიტერიუმის ყველაზე მაღალ ღირებულებას, უწოდებენ ოპტიმალურ ალტერნატივას, ანუ ოპტიმალური მმართველობითი გადანყვეტილების მიღების საფუძველს.

ლიტერატურა:

1. მექვაბიძე რ. გადანყვეტილების მიღების ტექნოლოგია პრაქტიკაში. გამომცემლობა „უნივერსალი“, თბილისი, 2014 წ. — 379 გვ.
ftp://146.255.229.150/Gori%20University%20FTP/saxelmzgvanelo/gadawyvetilebis%20miRebis%20teqno-logia%20praqtikaSi.pdf
2. შუბლაძე გ., ნანიტაშვილი მ. ბიზნესის საფუძვლები, სახელმძღვანელო, გამომცემლობა „უნივერსალი“, თბილისი 2011 წ. — 467 გვ.
http://www.bpa.ge/book/book31.pdf
3. Мескон М., Альберт М., Хедоури Ф. Основы менеджмента: перевод с английского. М.: Издательство «ДЕЛО» • 2017. - 672 ст. <https://www.ozon.ru/context/deftail/id/2811144/>
4. Друкер П. Задачи менеджмента в XXI веке, Учебное пособие. М., 2007. http://www.koob.ru/drucker_peter/management_xxi

ASSESSMENT OF THE BENEFITS OF CORPORATE SOCIAL RESPONSIBILITY

Elene Dundua
PhDc

ABSTRACT

Corporate social responsibility is one of the important components of a company's competitiveness. It has become an important issue among the Business Community during the recent years. Article demonstrates the features of corporate social responsibility at the present stage of economic development. The article discusses current approaches to the definition corporate social responsibility, it allows to transfer company values into society through specific actions in the broadest areas, with the most prevalent received areas of ecology, education, health, sports, culture, and production. The findings provide an increase in knowledge in terms of understanding the essence of corporate social responsibility and its practical use in international management in current economic conditions. In the article is shown the economic efficiency of the corporate social responsibility programs.

Keywords: Corporate Social Responsibility, Corporate Social Performance, Economic Sustainability

INTRODUCTION

The concept of corporate social responsibility of business has been widely recognized in recent years. Leading companies in the world has already established practice which allocates funds for social and environmental programs. Moreover, two basic approaches of corporate social responsibility were formed. While in Europe it is explicitly prescribed to business by state regulation measures, in the United States it is bound by the obligations that corporations take on themselves. In comparison of these approaches, the European model, as a rule, is recognized as more effective. At the same time, the American experience in this respect is cleaner in the sense that it makes obvious the following regularity: in the modern world, even in the absence of formal limitations, the orientation solely on extracting profits turns out to be unproductive.

Today, most have come to accept that CSR is here to stay and it is an important part of business operation (Dyllick, 2002)

(Dyllick & Hockerts, 2002). However, earlier opponents of CSR, among others, Milton (Friedman, 1970) argued that the only responsibility of business is to increase profit. Friedman argued that the social responsibilities are only connected to individuals and not to firms. Firms need only to address the interest of its shareholders. Friedman perceived business and society as two separate entities and therefore it was impossible to generate "shared value".

In order to improve the model of corporate social responsibility of business in Georgia, one should analyze the foreign experience of organizing a socially responsible business, since this system of interaction between business and society is successfully implemented in the leading Western countries. To analyze and compare the trends in the development of corporate social responsibility, we chose the system of organization of social partnership in the US, as in this country there is a fairly large experience in organizing corporate social responsibility.

THE ESSENCE OF CORPORATE SOCIAL RESPONSIBILITY

Corporate Social Responsibility is defined on the basis of the law of the European Union as a concept according

to which enterprises voluntarily take into consideration social and ecological aspects in their commercial activities

and in relationships with stakeholders (Green Paper, 2010). Corporate Social Responsibility is the business management concept, according to which enterprises run an activity, taking into account not only their own profits but also social and ecological interests.

The evolution of corporate social responsibility in different countries relates to changes over time, while CSR refers to how enterprises manage to achieve a general positive impact on the communities, cultures, societies and environments in which they operate. The fundamentals of CSR are based on the fact that not only state policy, but also corporate responsibility should be responsible for solving social problems. There is a three-dimensional aspect corporate social responsibility includes economic aspects, social aspects and environmental aspects.

As social responsibility, it is important for organizations such as employee motivation, profitability, value increase, etc. For the management of social responsibility, many steps are taken as a result of significant improvements in their practices in the field of environmental protection and social management.

Companies have specialized CSR teams that formulate policies, strategies and goals for their CSR programs and allocate budgets for their financing. These programs are often defined by social philosophy, which has clear goals and is clearly defined and coincide with the main business. Programs are being implemented by staff who are critical to this process. CSR programs range from community development to education, en-

vironment and health, and so on. CSR contributes a lot to the organization and organizations must accept it as business becomes more efficient and profitable. However, some companies make mistakes about making an excessive connection between social responsibility and business goals, believing that being a good corporate citizen should always lead to increased profits. Instead, executives and shareholders should consider other benefits that CSR can provide. For example, Bimbo Bakery not only uses biodegradable packaging, but also focuses most of its CSR efforts on the effective treatment of its employees. The company provides employees with free educational services to complete high school and additional medical care to cover gaps in government health plans. These efforts created a loyal and purposeful work force: a clear plus for the company.

CSR benefits may take different forms, and some benefits may influence a company's value both directly and indirectly (Polonsky, 2009), depending upon the structure and goals of their CSR programs, where (Malik, 2015) argues that companies realize different CSR benefits that in the end still improve the overall value of the company. Companies that are strongly committed to CSR activities desire to also be identified in this manner and, as the literature indicates, this positioning does tend to enhance a company's legitimacy in the eyes of society and its stakeholders (Stanaland, 2011)

Coca-Cola annually allocates \$ 88 million to various environmental, educational and humanitarian organizations. Microsoft donates nearly \$ 300 million annually to software products to nongovernmental organizations around the world. There must be an internal logic of how these efforts help the company, and it does not have to be related to the bottom line.

Some companies put time and energy into their CSR programs only after they were burned by bad publicity. For example, Nike suffered from the attacks of negative press and large-scale protests from those who claimed that his employees under the contract had been paid low wages and left the dangerous working conditions at overseas factories. Therefore, the company launched an initiative to reduce the negative impact of its entire supply chain on the environment and established a code of conduct that focuses on equitable distribution of remuneration and ensuring that they are not exposed to hazardous or unhealthy working environments.

CONCLUSION

From the analysis of research publications, I found three major trends. First, research increasingly focuses on economic performance. Secondly, research aimed at how organizations affect other aspects of people's well-being, in addition to economic indicators, has declined. Third, organization research has paid very little attention to the impact of organizations on society. The authors argue that every company should have a CSR strategy that combines a diverse range of philanthropic services, supply chains, "cause" marketing and initiatives at the system level under one umbrella. However, they advise companies not to force disparate CSR programs to their business strategies. Instead, the goal should be "to bring discipline and structure into the many fragmented components. These components will in some cases support the core strategy, and in many others may appear contiguous, "with the ability to influence core assets, such as the brand reputation or employee morale.

REFERENCES

1. Dyllick, T. &. (2002). *Beyond the Business Case for Corporate Sustainability , Business Strategy and the Environment nr. 11* .
2. Friedman, M. (1970). The Social Responsibility of Business is to Increase its Profits. *The New York Times Magazine*.
3. *Green Paper*. (2010). Green Paper Promoting European Framework for Corporate Social Responsibility.
4. Malik, M. (2015). Value-enhancing capabilities of CSR: A brief review of contemporary literature. . *Journal of Business Ethics*, 127(2), 419-438.
5. Polonsky, M. a. (2009). Global branding and strategic CSR: an overview of three typologies of complexity. *International Marketing Review*. 26(3), 327-347.
6. Stanaland, A. J. (2011). Consumer perceptions of the antecedents and consequences of corporate social responsibility. *Journal of Business Ethics*, 102(1), 47-55.
7. http://eurlex.europa.eu/lexUriServ/site/en/com/2001/com2001_0366en01.pdf

PHARMACISTS' JOB SPECIFIC PROFESSIONAL ISSUES AND FRAMEWORK ACTIVITIES

Nodar Sulashvili,

*PhD(c), Head of the Biochemistry and Pharmacology
Division, University of Georgia, School of Health Sciences and Public Health;*

Margarita Beglaryan,

Yerevan State Medical University

Key words: Pharmacy, specialists, professional, drug-store, pharmacist, druggist, pharmaceutical care.

SUMMARY- RESUME

Aim and objects was to study peculiar professional properties viewed by the of pharmacy specialists in Georgia. First time in Georgia were studied Pharmacists' job specific professional issues and framework activities. peculiar professional features of pharmacist specialists. The study was quantitative investigation by using survey (Questionnaire). Research objects are materials of sociological research: Surveys was for pharmacist specialists; 314 pharmacist specialists were interviewed in Georgia. We used methods of systematic, sociological (surveying, questioning), comparative, segmentation, mathematical-statistical, graphical analysis. The data was processed and analyzed with the SPSS program. Pharmacists are trained at the university grade degree level, to understand the biochemical and pharmacological mechanisms of effect of drugs, the use of drugs and therapeutic roles, side effects, possibility drug interactions, and inspection parameters. Pharmacists interpret and transmit this experience for patients, physicians and other medical professionals. Among other requirements for licensing in different countries require pharmacists to hold either a Bachelor degree of Pharmacy or Doctor of Pharmacy degree [1,2,3]. The most general pharmacist positions that of the general pharmacist (also referred to as first-line retail pharmacist or pharmacist) or a hospital/clinic pharmacist, where they instruct, teach, advice and counsel on the correct use and side effects of drugs and medicines. In most countries, the profession of pharmacist is subject to professional regulation. Depending on the legal framework of practice, pharmacists may promote to the destination (also known as pharmacist legislator) and the introduction of certain medications (eg, immunization) in some jurisdictions. Pharmacists can also practice in a diversity of other directions, including industry, studying, factories, wholesale trade, academia, research, universities, insurance, the military and government [4,5,6]. Pharmacy providers should look for opportunities to engage in professional activities between patient care, when and where they occur or as they develop in communities. For example, alternative practices may change to concentrate on providing pharmacy and health services for adults

and retirement communities, given the growing number of them as Georgian population continues to aging. Pharmacy graduates who serve in the health services of Georgia, should develop innovative practice settings, they should be drivers for expansion within the pharmacy practice in community, state and national levels. Pharmacy educators must ensure that graduates have the necessary knowledge, skills, attitudes / values, and practice experience, as well as confidence, drive, and entrepreneur spirit to be a driving force for change in order to facilitate these and other advances in the scope and type of community pharmacy practice [7,8,9,10,11].

Material and methods: Research objects are materials of sociological research: the study was quantitative investigation by using survey (Questionnaire). Surveys was for pharmacist specialists; 314 pharmacist specialists were interviewed in Georgia. We used methods of systematic, sociological (surveying, questioning), comparative, segmentation, mathematical-statistical, graphical analysis. The data was processed and analyzed with the SPSS program [18,19,20,21].

Results and discussion: The survey was conducted through the questionnaires. 314 pharmacist specialists were interviewed in Georgia. Questions and answers are given in the tables. On each question are attached diagram or table. Questionnaire and diagrams are numbered.

On the question what most of all had influence on your profession (occupational) choice (indicate only one answer)? pharmacist specialist' 17.5% answer parents' advices (or will) , pharmacist specialist' 7% answer teachers' advices, pharmacist specialist' 13.4% answer advice of a specialist (expert) of career guidance, pharmacist specialist' 21.3% answer the ability (ambition) to obtain a profession in compliance of own aspirations, and inclinations (affections), pharmacist specialist' 0.6% answer there was nowhere to go , pharmacist specialist' 1.3% answer dissatisfaction with first education , pharmacist specialist' 19.7% answer personal desire, pharmacist specialist' 19.1% answer interest in profession.

On the question what underlying motives did you have while making your professional (occupational) choice (indicate no more than 5 alternatives)? pharmacist specialist' 30.3% answer desire to obtain high-quality professional training, pharmacist specialist' 21.3% answer prestige of profession (specialty) , pharmacist

Q-5. What most of all had influence on your profession (occupational) choice (indicate only one answer)?

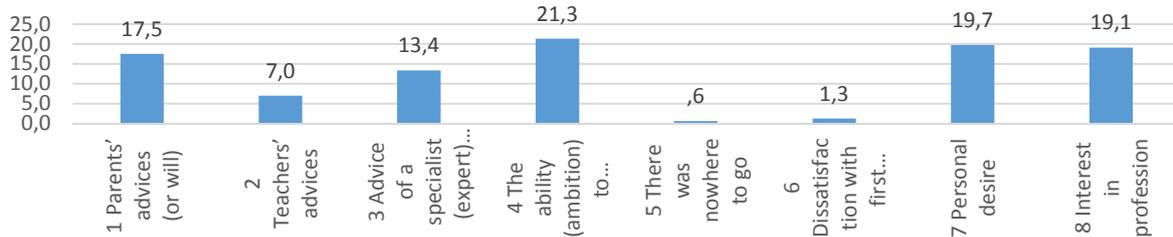

Illustration 2. Factors mostly had influenced on respondents' profession (occupational) choice. Source - study results.

Q-7. Are you satisfied with your professional (occupational) choice?

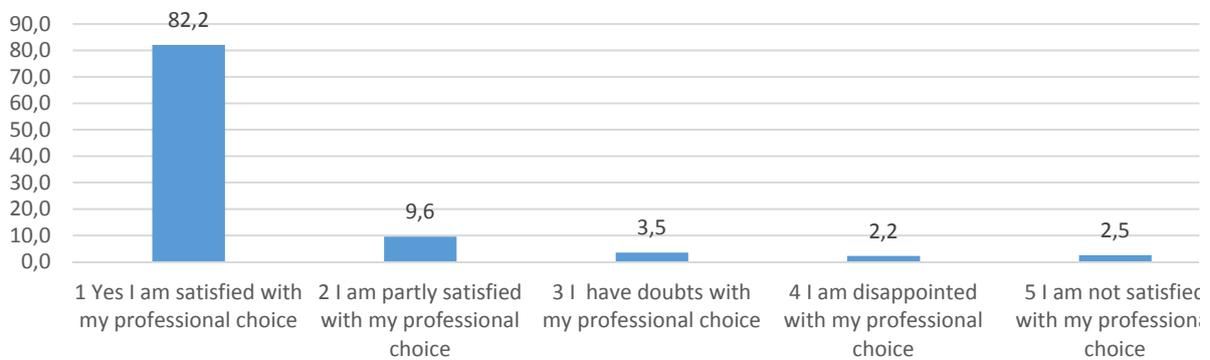

Illustration 3. Satisfaction of respondents' with professional (occupational) choice. Source - study results.

Q-8. Are you satisfied with your job (work)?

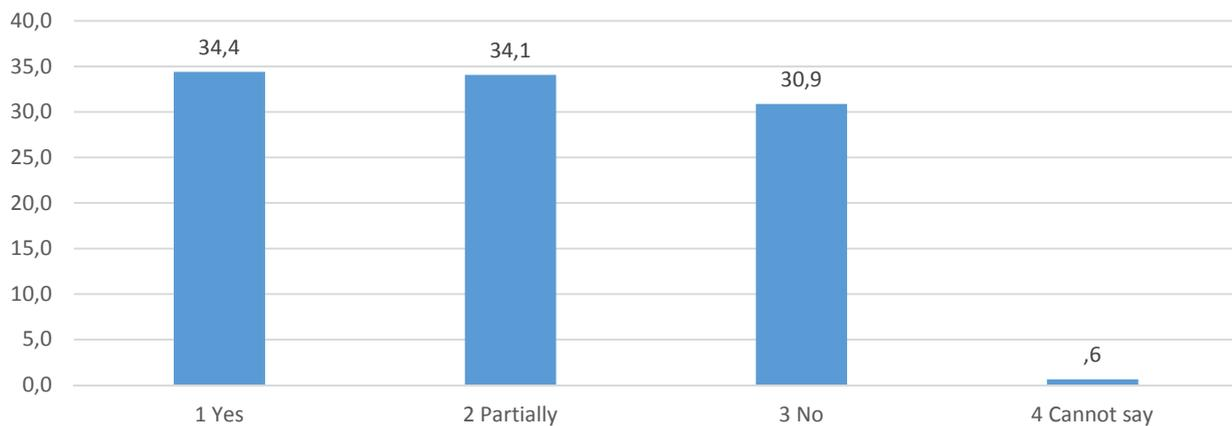

Illustration 4. Satisfaction of respondents with job (work). Source - study results.

specialist' 24.5% answer existence of capabilities to the given type of activity, pharmacist specialist' 8% answer family tradition, pharmacist specialist' 8.6% answer desire to develop own capabilities, aspirations, and inclinations (affections), pharmacist specialist'

29.9% answer the desire (ambition) to be included in the student community as a special social environment, pharmacist specialist' 50.3% answer the desire to expand the horizons (desire to extend sense of vision), pharmacist specialist' 42.7% answer desire to extend

Q9_1 Estimate the impact factors which influence on your work satisfaction with under 5- point scale system. (estimate each factor) -Correspondence of your qualification to work

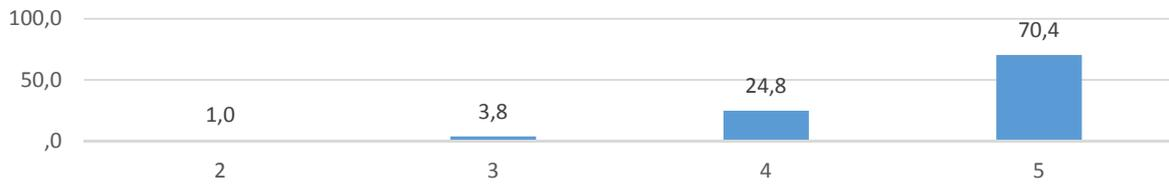

Illustration 5. The impact factor “Correspondence of qualification to work” - influenced on respondents’ work satisfaction, were estimated with under 5- point scale system.

Source - study results.

Q9_2 Estimate the impact factors which influence on your work satisfaction with under 5- point scale system. (estimate each factor) - Correspondence of nature of work to capabilities of personality

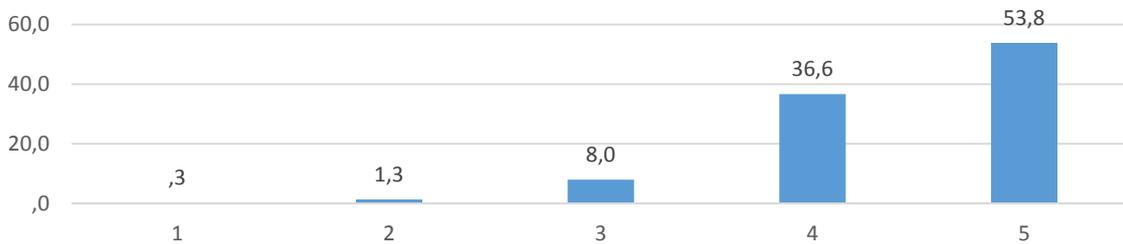

Illustration 6. The impact factor “Correspondence of nature of work to capabilities of personality” - influenced on respondents’ work satisfaction, were estimated with under 5- point scale system.

Source - study results.

(lengthen) carefree period of life, pharmacist specialist’ 39.2% answer opportunity to take high social position, pharmacist specialist’ 46.8% answer desire to get a certain level of economic (material) well-being (security), pharmacist specialist’ 46.5% answer the possibility to further (future) social advancement (promotion), pharmacist specialist’ 23.2% answer desire to obtain self- respect among the surrounding people, (others around to me), pharmacist specialist’ 23.2% answer the desire, interest (ambition) to obtain certain circle of contacts (connections) with friends, acquaintances, pharmacist specialist’ 0.6% answer deferring from military service, pharmacist specialist’ 8% answer desire to have the necessary social well-being(benefits), pharmacist specialist’ 30.9% answer desire to be useful (in service) of people, pharmacist specialist’ 35.4% answer guarantee to be busy, pharmacist specialist’ 14.3% answer interest in a profession.

On the question are you satisfied with your professional (occupational) choice? pharmacist specialist’ 82.2% answer yes I am satisfied with my professional choice, pharmacist specialist’ 9.6% answer I am partly satisfied with my professional choice, pharmacist specialist’ 3.5% answer I have doubts with my professional choice, pharmacist specialist’ 2.2% answer I am disappointed with my professional choice, pharmacist specialist’ 2.5% answer I am not satisfied with my pro-

fessional choice.

On the question are you satisfied with your job (work)? pharmacist specialist’ 34.4% answer yes, pharmacist specialist’ 34.1% answer partially, pharmacist specialist’ 30.9% answer no. pharmacist specialist’ 0.6% answer can not say.

Estimate the impact factors which influence on your work satisfaction with under 5- point scale system. (Estimate each factor)

Estimate the impact factors which influence on your work satisfaction with under 5- point scale system. (Estimate each factor) -Correspondence of your qualification to work. On the question estimate the impact factors which influence on your work satisfaction with under 5- point scale system. (Estimate each factor) -Correspondence of your qualification to work- pharmacist specialist’ 1% estimate by 2-point, pharmacist specialist’ 3.8% estimate by 3-point, pharmacist specialist’ 24.8% estimate by 4-point, pharmacist specialist’ 70.4% estimate by 5 point.

Estimate the impact factors which influence on your work satisfaction with under 5- point scale system. (Estimate each factor) -Correspondence of nature of work to capabilities of personality. On the question Estimate the impact factors which influence on your work satisfaction with under 5- point scale system. (Estimate each factor) -Correspondence of nature of work to capabilities

of personality- pharmacist specialist' 0.3% estimate by 1-point, pharmacist specialist' 1.3% estimate by 2-point, pharmacist specialist' 8% estimate by 3-point, pharmacist specialist' 36.6% estimate by 4-point, pharmacist specialist' 53.8% estimate by 5 point.

Estimate the impact factors which influence on your work satisfaction with under 5- point scale system. (Estimate each factor) -Existence of perspective for professional promotion. On the question Estimate the impact factors which influence on your work satisfaction with under 5- point scale system. (Estimate each factor) -Existence of perspective for professional promotion- pharmacist specialist' 1.3% estimate by 1-point, pharmacist specialist' 4.8% estimate by 2-point, pharmacist specialist' 10.8% estimate by 3-point, pharmacist specialist' 38.2% estimate by 4-point, pharmacist specialist' 44.9% estimate by 5 point.

Estimate the impact factors which influence on your work satisfaction with under 5- point scale system. (Estimate each factor) -Possibility to qualifications enhancement. On the question- Estimate the impact factors which influence on your work satisfaction with under 5- point scale system. (Estimate each factor) -Possibility to qualifications enhancement- pharmacist specialist' 0.3% estimate by 1-point, pharmacist specialist' 5.7% estimate by 2-point, pharmacist specialist' 15.3% estimate by 3-point, pharmacist specialist' 38.2% estimate by 4-point, pharmacist specialist' 40.4% estimate by 5 point.

Estimate the impact factors which influence on your work satisfaction with under 5- point scale system. (Estimate each factor) -Existence of high degree of responsibility for the result of work. On the question Estimate the impact factors which influence on your work satisfaction with under 5- point scale system. (Estimate each factor) -Existence of high degree of responsibility for the result of work- pharmacist specialist' 6.1% estimate by 1 point, pharmacist specialist' 7% estimate by 2 point, pharmacist specialist' 15% estimate by 3 point, pharmacist specialist' 37.9% estimate by 4 point, pharmacist specialist' 34.1% estimate by 5 point.

Estimate the impact factors which influence on your work satisfaction with under 5- point scale system. (Estimate each factor) -Information awareness about affairs of the company and affairs of the activity of staff, collective (colleagues' team). On the question Estimate the impact factors which influence on your work satisfaction with under 5- point scale system. (Estimate each factor) -Information awareness about affairs of the company and affairs of the activity of staff, collective (colleagues' team)- pharmacist specialist' 1.3% estimate by 1-point, pharmacist specialist' 6.4% estimate by 2-point, pharmacist specialist' 13.7% estimate by 3-point, pharmacist specialist' 39.2% estimate by 4-point, pharmacist specialist' 39.5% estimate by 5 point.

RESULTS

The goal of the research was to study peculiar professional properties viewed by the new generation of pharmacy specialists in Georgia. 314 pharmacist specialists were interviewed by using the questionnaire in Georgia. On the question are you satisfied with your job (work)? pharmacist specialist' 34.4% answer yes, pharmacist specialist' 34.1% answer partially, pharmacist specialist' 30.9% answer no. pharmacist specialist' 0.6% answer cannot say. On the question what underlying motives did you have while making your professional (occupational) choice (indicate no more than 5 alternatives)? pharmacist specialist' 30.3% answer desire to obtain high-quality professional training, pharmacist specialist' 21.3% answer prestige of profession (specialty), pharmacist specialist' 24.5% answer existence of capabilities to the given type of activity, pharmacist specialist' 8% answer family tradition, pharmacist specialist' 8.6% answer desire to develop own capabilities, aspirations, and inclinations (affections), pharmacist specialist' 29.9% answer the desire (ambition) to be included in the student community as a special social environment, pharmacist specialist' 50.3% answer the desire to expand the horizons (desire to extend sense of vision), pharmacist specialist' 42.7% answer desire to extend (lengthen) carefree period of life, pharmacist specialist' 39.2% answer opportunity to take high social position, pharmacist specialist' 46.8% answer desire to get a certain level of economic (material) well-being (security), pharmacist specialist' 46.5% answer the possibility to further (future) social advancement (promotion), pharmacist specialist' 23.2% answer desire to obtain self- respect among the surrounding people, (others around to me), pharmacist specialist' 23.2% answer the desire, interest (ambition) to obtain certain circle of contacts (connections) with friends, acquaintances, pharmacist specialist' 0.6% answer deferring from military service, pharmacist specialist' 8% answer desire to have the necessary social well-being (benefits), pharmacist specialist' 30.9% answer desire to be useful (in service) of people, pharmacist specialist' 35.4% answer guarantee to be busy, pharmacist specialist' 14.3% answer interest in a profession.

DISCUSSION

The majority respondent pharmacist specialists' make professional (occupational) choice at the age of 15-18. About one fifth respondent pharmacist specialists defined following mostly influenced factors on profession (occupational) choice: Parents' advices (or will); the ability (ambition) to obtain a profession in compliance of own aspirations and inclinations (affections); Personal desire; Interest in profession. The vast majority of respondent pharmacist specialists satisfied with professional choice. About one third of respon-

dent pharmacist specialists were not satisfied with job, about one third of respondent pharmacist specialists were partially satisfied with job. The majority of respondent pharmacist specialists in the search for job have applied following methods: Offer from an employer. About half of respondent pharmacist specialists in the search for job have applied following methods: Recommendations of friends, acquaintances, using the internet. About one third of respondent pharmacist specialists in the search for job have applied following methods: Advertisements in mass media, recruitment agencies. For the majority of respondent pharmacist specialists needful time for to find a job varies from 2 months till 6 months. For the majority of respondent pharmacist specialists needful time limit, to mastering under the conditions of a new job position, varies from 3 months up to 9 months. The vast majority of respondent pharmacist specialists would not like to leave profession.

CONCLUSION

During research were found and evaluated factors, which influenced on pharmacist professional activities.

pharmacists should have an exactly sense of professions when they making occupational choice. Pharmacist' professional choice should be more depend on personal inclinations, aspirations and capabilities.

REFERENCES

1. Community Pharmacy: Symptoms, Diagnosis and Treatment by Paul Rutter BPharm MRPharmS PhD Dr. (16 Jun 2004)
2. Clinical Pharmacy and Therapeutics by Roger Walker and catherine whittlesea (10 Dec 2002)
3. National Academies of Sciences, Engineering, and Medicine. The health effects of cannabis and canna-

binoids. The current state of evidence and recommendations for research. Washington, DC: National Academies Press; 2017.

4. CIC Committee on Institutional Cooperation. <http://www.cic.net/about-cic>. Accessed September 29, 2014.

5. Kaiser Family Foundation. Explaining Health Reform January 1. 2012. <http://kff.org/health-reform/fact-sheet/explaining-health-reform-how-will-the-affordable-care-act-affect-small-businesses-and-their-employees/> Accessed August 4, 2014.

6. Taylor TN, Knapp KK, Barnett MJ, Shah BM, Miller L. Factors affecting the unmet demand for pharmacists: State-level analysis. *J Am Pharm Assoc*. 2013;53(4):373-381. [PubMed]

7. American Society of Health-System Pharmacists. Summary Results of the Match for Positions Beginning in 2013. <https://www.natmatch.com/ashprmp/stats/2013applstats.html>. Accessed July 29, 2014.

8. Teeters J. The current landscape of pharmacy residency training. *American Society of Health-System Pharmacists*. <https://www.ashp.org/DocLibrary/Accreditation/PRC2011/Current-Landscape.aspx><http://test3-www.ashp.org/DocLibrary/Accreditation/PRC2011/Current-Landscape.aspx> Accessed August 25, 2015.

9. Lake S, Kerr T, Montaner J. Prescribing medical cannabis in Canada: are we being too cautious? *Can J Public Health* 2015;

10. Vogel L. Cautious first guidance for prescribing pot. *CMAJ* 2014;186(16):E595.

11. St-Amant H, Ware MA, Julien N, Lacasse A. Prevalence and determinants of cannabinoid prescription for the management of chronic noncancer pain: a postal survey of physicians in the Abitibi-Témiscamingue region of Quebec. *CMAJ Open* 2015;3(2):E251-7.

მოტივაციის გამოკვლევა

ქეთევან კინმარიშვილი
სტუ ასოცირებული პროფესორი

რეზიუმე

არსებობს მოტივაციის თეორიის შესწავლის ორი გზა. პირველი ეფუძნება მოტივაციის შინაარსობრივი ნაწილის კვლევას. ასეთი მიდგომის მომხრეებად ითვლებიან ამერიკელი ფსიქოლოგები: აბრაჰამ მასლოუ, ფრედერიკ გერცბერგი, დევიდ მაკკლელანდი. მეორე გზა მოტივაციისა კი ეფუძნება პროცესუალურ თეორიებს. იგი კონკრეტული მიზნების მისაღწევად ეფუძნება მუშაკთა ძალისხმევის განაწილებას და განსაზღვრული ტიპის (სახის) ქცევის შერჩევას. ასეთ თეორიებს მიეკუთვნება: მოლოდინების თეორია, ან ვ. ვრუმის მიხედვით - სამართლიანობის თეორია და პორტერ-ლოულერას თეორია, ან მოდელი.

MOTIVATION RESEARCH

Ketevan Kitsmarishvili
Associated Professor of GTU

RESUME

There are two ways of study of motivation theory. The first is based on the research of the part of motivation content. Supporters of such approach are considered American psychologists: Abraham Maslow, Frederick Herzberg, David Mack Leland. The second way of motivation is based on the procedural theories. For the purpose of achievement of special objectives it is based on the distribution of employee's efforts and selection of defined type (kind) of conduct. To such theories are ascribed: expectancy theory, or in accordance with the V. Vrum's opinion - equity theory and Porter-Loulera's theory, or model.

ფულზე თამაში: ერთმა ჯენტლმენმა გადანყვიტა თავიდან მოეშორებინა თავისი ფანჯრების საახლოვეს მოთამაშე ხმაურიანი ბავშვები. მან იცოდა, რომ აკრძალული ხილი ტკბილია და ამიტომ აირჩია ასეთი გზა: ერთხელ მან შესთავაზა ბავშვებს, რომ აუნაზღაურებდა თამაშებს, მაგრამ ერთი პირობით, თუ ისინი ითამაშებდნენ ყოველდღე, ერთიადიგივე დროს და არ გამოტოვებდნენ არცერთ თამაშს, რისთვისაც თითოეულს გადაუხდოდა ერთ დოლარს დღეში. მთელი კვირის მანძილზე ბავშვები იღებდნენ შეპირებულ ერთ დოლარს და იყვნენ კმაყოფილები. შემდეგ კი ჯენტლმენმა ანაზღაურება ორჯერ შეუმცირა ბავშვებს და ეს ასე ახსნა — ჩემმა შემოსავლებმა იკლო. თუმცა, არც 50 ცენტია ცოტა და ბავშვებიც აგრძელებდნენ თამაშს, თუმცა უკვე უფრო ნაკლებად ყვიროდნენ (ხმაურობდნენ). ამ ფულის

გამო ხომ აღარ იყვირებდნენ ერთი დოლარის ტოლფერდად. კიდევ ერთი კვირის შემდეგ ჯენტლმენმა 10 ცენტამდე შეუმცირა მათ ანაზღაურება: ალბათ მის შემოსავლებმა ისევ იკლო. თუმცა, ასეთი ფულის ფასად ბიჭებს აღარ სურდათ ამ სამუშაოს შესრულება (თამაში). “აი, რისი დამტკიცებაც იყო საჭირო” — გაიფიქრა ჯენტლმენმა.

მასლოუს მოტივაციის თეორია: მასლოუს თეორიის თანახმად ნებისმიერი საჭიროებები (მოთხოვნები) ქცევის მოტივაციას იწყებენ მხოლოდ მას შემდეგ, როცა დაკმაყოფილებულია ყველა წინა მოთხოვნები. შრომითი საქმიანობის სფეროში ეს ნიშნავს, რომ ადამიანები პირველ რიგში ძალისხმევას ახმარენ ყველაზე დაბალი დონის დაუკმაყოფილებელი საჭიროებების დაკმაყოფილებას. ადამიანი, რომელიც იწყებს მუშაობას, შეიძლება ფიქრობდეს იმაზე, რომ იშვოს ფული, რათა გადაიხადოს სწავლის ვალი, უზრუნველყოს საკუთარი თავი საცხოვრებლითა და საკვებით. მოსალოდნელია, რომ ეს ადამიანი იშრომებს გულმოდგინედ, რათა გაუზარდონ ხელფასი, რაც საშუალებას მისცემს უკეთ დაიკმაყოფილოს მოთხოვნილებები. მეორე ადამიანმა შეიძლება იმუშაოს მხოლოდ იმისთვის, რომ ურთიერთობა ჰქონდეს ხალხთან და ჩართული იყოს სოციალურ სფეროში და ამიტომ, მისთვის ხელფასის მომატება არ იქნება ისეთი ძლიერი მასტიმულირებელი ფაქტორი, როგორც პირველი თანამშრომლისთვის. თითოეული ადამიანის საჭიროებები მასლოუმ გააერთიანა ხუთ ჯგუფად:

- 1) ფიზიოლოგიური მოთხოვნილებები — საკვები, დასვენება და ა.შ.;
- 2) ფიზიკური და ემოციონური დაცვის და უსაფრთხოების საჭიროებები;
- 3) კუთვნილების (აფილაციის) მოთხოვნილება;
- 4) თავის პატივისცემის, ავტონომიის, წარმატების მიღწევის, სტატუსის, აღიარების, ყურადღების მოთხოვნები (საჭიროებები);
- 5) თვითაქტუალიზაციის მოთხოვნილება — სურვილი, რომ გახდეს ის, რისი უნარიც გაქვს, ზრდისკენ მისწრაფება, საკუთარი პოტენციური შესაძლებლობების რეალიზება, თვითგამოხატვის ნება.

მოთხოვნების ეს ხუთი ჯგუფი უნივერსალურია ყველა ადამიანისთვის. პირველი ორი ჯგუფი პირველადია, დანარჩენები — მეორადი. მასლოუს თეორიის თანახმად ყველა ეს მოთხოვნები შეიძლება განვალაგოთ მკაცრი იერარქული თანმიმდევრობით პირამიდის სახით, რომლის ფუძეში მოთავსებულია პირველი მოთხოვნები, ხოლო წვეროსკენ — მეორადი მოთხოვნები (ნახ. 1). ასეთი იერარქული სქემის არსი მდგომარეობს იმაში, რომ ადამიანისთვის პრიორიტეტულია უფრო დაბალი დონის მოთხოვნები

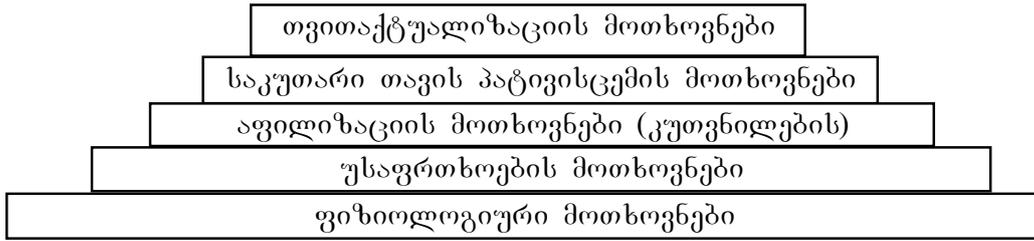

ნახ. 1. მოთხოვნების პირამიდა მასლოუს მიხედვით

და ეს აისახება მის მოტივაციაზე. ამ მოთხოვნების დაკმაყოფილების კვალობაზე, მასტიმულირებელი ფაქტორის ადგილს იკავებს უფრო მაღალი დონის მოთხოვნები.

ყველაზე მაღალი მოთხოვნა — პიროვნების თვითგამოხატვა და ზრდა — ვერასოდეს იქნება მთლიანად დაკმაყოფილებული, ამიტომ, მოთხოვნების მიხედვით ადამიანის მოტივაციის პროცესი — უსასრულოა.

ხელმძღვანელის მოვალეობა თანამშრომლების მიმართ მდგომარეობს იმაში, რომ იგი გულმოდგინედ უნდა დააკვირდეს მათ, დროულად გაარკვიოს, რა აქტიური მოთხოვნები ამოძრავებს თითოეულ მათგანს და ამის მიხედვით მიიღოს მათი რეალიზების გადწყვეტილება, რაც ხელს შეუწყობს სამუშაოს ეფექტურობის ამაღლებას.

მაკკლელანდის თეორია: ეკონომიური უსაფრთხოების განვითარებამ და მართვის მეთოდების სრულყოფამ, მოტივაციის თეორიაში, მნიშვნელოვანი როლი მიანიჭა უფრო მაღალი დონის მოთხოვნებს. მაკკლელანდის თანახმად, მაღალი დონის მოთხოვნების სტრუქტურა დაიყვანება სამ ფაქტორზე: წარმატებისკენ, ძალაუფლებისკენ, აღიარებისკენ მისწრაფებაში. მაკკლელანდის მიხედვით, ძალაუფლებისკენ მიმსწრაფ ადამიანებს აქვთ საშუალება, დაიკმაყოფილონ ეს სურვილი და დაიკავონ გარკვეული თანამდებობა ორგანიზაციაში. თანამშრომელთა ასეთი მოთხოვნების დაკმაყოფილება შეიძლება განხორციელდეს ატესტაციის, კვალიფიკაციის ამაღლების და ა.შ. შედეგად, ასეთ ადამიანებს აქვთ ურთიერთობების ფართო წრე და სულ ცდილობენ მის გაფართოებას. ხელმძღვანელებმა ხელი უნდა შეუწყონ მათ.

გერცბერგის მოტივაციის თეორია: ამ თეორიის ჩამოყალიბება გამოინვია იმის გარკვევის აუცილებ-

ლობამ, თუ რა როლს ასრულებენ მატერიალური და არამატერიალური ფაქტორები ადამიანის მოტივაციის ჩამოყალიბებაში. გერცბერგმა შექმნა ორფაქტორიანი მოდელი, რომელიც აჩვენებს სამუშაოთი კმაყოფილებას.

ფაქტორების პირველი ჯგუფი (პირობითად ვუნოდოთ “ჰიგიენური”) უკავშირდება პიროვნების თვითგამოხატვას, მის შინაგან მოთხოვნებს, ასევე, გარემოს, სადაც ხორციელდება სამუშაო. მეორე ჯგუფი უკავშირდება სამუშაოს ხასიათს და არსს. ხელმძღვანელმა აუცილებლად უნდა განაზოგადოს სამუშაოს შინაარსობრივი ნაწილი.

გერცბერგის “ჰიგიენური” ფაქტორები ითვალისწინებს: ფიზიოლოგიურ მოთხოვნებს, უსაფრთხოებას და მომავლის რწმენას.

განხილულ თეორიებს შორის განსხვავება მდგომარეობს იმაში, რომ მასლოუს მიხედვით — როცა მუშაკს აქვს მოტივაცია, მაშინ იგი იწყებს უკეთ მუშაობას, ხოლო გერცბერგის მიხედვით — ადამიანი უკეთ მუშაობას იწყებს მხოლოდ მაშინ, როცა ის ჩათვლის, რომ მოტივაცია ადეკვატურია.

ვრუმის მოლოდინის თეორია: ამ თეორიის მომხრეები ამტკიცებენ, რომ მუშაკების მოტივაციის დონე დამოკიდებულია მათ წარმოდგენებზე საკუთარი ნიჭიერების შესახებ (ამა თუ იმ სამუშაო ამოცანების შესრულების დროს) და სასურველ ანაზღაურებაზე. ამ თეორიის განვითარებაში დიდი წვლილი შეიტანეს ვიქტორ ვრუმმა და სხვა მეცნიერებმა. ამ შემთხვევაში მკვლევარების ყურადღება გამახვილებულია არა ადამიანების მოთხოვნების (საჭიროებების) იდენტიფიკაციაზე, არამედ იმის ანალიზზე, რად უკავშირდება აზროვნების პროცესის ძალისხმევის შედეგად ანაზღაურების მიღებას (გონებრივი შრომის ანაზღაურება).

“ჰიგიენური ფაქტორები”	მოტივაცია
ფირმისა და ადმინისტრაციის პოლიტიკა	წარმატება
შრომის პირობები	წინსვლა სამსახურში
ხელფასი	შედეგის მონონება და აღიარება
პირადი ურთიერთობები თანამშრ. შორის	მაღალი დონის პასუხისმგებლობა
სამუშაოს უშუალო კონტროლის ხარისხი	შემოქმედებითი და საქმიანი ზრდის შესაძლებლობა

ცხრილი 1. ფაქტორები, რაც იწვევს სამუშაოთი კმაყოფილებას

მოლოდინების თეორია ეფუძნება ინდივიდის მიერ დავალებების შესრულების დონესა და მოლოდინებს შორის გამოყენებულ ძალისხმევათა ურთიერთკავშირს, რაც ასოცირდება შეუპოვარი შრომით მიღებულ შედეგებთან. თეორიის ბაზას წარმოადგენს ადამიანის მოლოდინები ძალისხმევას, შესრულების დონესა და შედეგებს (მათი მნიშვნელოვნება) შორის ურთიერთკავშირის შესახებ.

მოლოდინი უკავშირდება კითხვას: დახარჯული ძალისხმევა უზრუნველყოფს თუ არა სამუშაო დავალებების მაღალ დონეზე შესრულებას? იმისთვის, რომ მოლოდინები გამართლდეს, ინდივიდი უნდა ფლობდეს განსაზღვრულ უნარებს, მსგავსი საქმიანობის გამოცდილებას, აუცილებელ ინსტრუმენტებს, მონეობილობებს და სამუშაოს შესრულებისთვის საჭირო შესაძლებლობებს.

მოლოდინი უკავშირდება პასუხს კითხვაზე, მიგვიყვანს კი ეფექტური საქმიანობა სასურველ შედეგებთან? მაგ., რომელიმე პირს სურს თავის სამუშაოსთან დაკავშირებული რაიმე სარგებლის მიღება. იმისთვის, რომ მან მიიღოს სასურველი ანაზღაურება, უნდა შეძლოს სამუშაო დავალებების შესრულების სათანადო დონის მიღწევა.

ვალენტობის ტერმინის ქვეშ იგულისხმება, თუ რამდენად მიმზიდველი და ფასეულია ინდივიდისთვის მიღებული შედეგები. თუ შედეგები, რომელთა მიღება შეიძლება კარგი მუშაობით და მნიშვნელოვანი ძალისხმევით, არ წარმოადგენს მუშაკისთვის საინტერესოს, მაშინ მისი მოტივაცია იქნება ძალიან დაბალ დონეზე. ე.ი. ინდივიდისთვის საინტერესო შედეგები ქმნიან ძლიერ მოტივაციას.

მოლოდინის თეორიის მიხედვით, არა მხოლოდ მოთხოვნილება წარმოადგენს მიზნის მიღწევის მოტივაციის აუცილებელ პირობას, არამედ, ასევე ქცევის შერჩეული ტიპიც.

მოლოდინის პროცესუალური თეორია ადგენს, რომ მუშაკის ქცევა განისაზღვრება:

- 1) ხელმძღვანელის ქცევით, რომელიც განსაზღვრულ პირობებში სტიმულს აძლევს მუშაკს;
- 2) მუშაკის ქცევით, რომელიც დარწმუნებულია, რომ განსაზღვრულ პირობებში მას მისცემენ ანაზღაურებას;
- 3) მუშაკის და ხელმძღვანელის ქცევით, რომლებიც ფიქრობენ, რომ შესრულებული სამუშაოს ხარისხის გარკვეული გაუმჯობესების შემთხვევაში, მუშაკს მისცემენ გარკვეულ ანაზღაურებას;
- 4) მუშაკის ქცევით, რომელიც ანაზღაურების რაოდენობას (სიდიდეს) ადარებს იმ თანხას, რაც აუცილებელია მისთვის გარკვეული მოთხოვნების დასაკმაყოფილებლად.

ნათქვამი ნიშნავს, რომ მოლოდინის თეორიაში ხაზგასმულია მუშაკის მიერ შესრულებული სამუშაოს ხარისხის ამაღლება და მისი რწმენა, რომ ხელმძღვანელი აუცილებლად გაითვალისწინებს ამას (რაც საშუალებას მისცემს მუშაკს დაიკმაყოფილოს თავისი მოთხოვნილება).

მოლოდინის თეორიის მიხედვით შეიძლება გავაკეთოთ დასკვნა, რომ მუშაკს უნდა ჰქონდეს ისეთი მოთხოვნები, რომლებიც შეიძლება დაკმაყოფილდეს მოსალოდნელი ანაზღაურებით. ხელმძღვანელი კი უნდა გასცემდეს ისეთ ანაზღაურებას, რომელიც დააკმაყოფილებს მუშაკის მოსალოდნელ მოთხოვნებს. მაგ., ზოგიერთ კომერციულ სტრუქტურებში ანაზღაურებას ახდენენ მთელი რიგი ისეთი პროდუქტებით, რომელთა საჭიროებას განიცდის მუშაკი.

სამართლიანობის თეორია: ამ თეორიის თანახმად, მოტივაციის ეფექტურობას მუშაკი აფასებს არა ფაქტორების განსაზღვრული ჯგუფის მიხედვით, არამედ, სისტემურად, იმ ანაზღაურებების გათვალისწინებით, რომლებიც გაიცა ანალოგიურ სისტემურ გარემოში მომუშავე სხვა მუშაკებზე.

მუშაკი თავისი ნახალისების შეფასებას ახდენს სხვა თანამშრომლების ნახალისებასთან მიმართებაში, რომლის დროსაც ის ითვალისწინებს პირობებს, რომლებშიც უხდებათ მუშაობა, როგორც მას, ისე სხვებს. მაგ., ერთი მუშაობს ახალ მონეობილობაზე, მეორე ძველზე. განსხვავება იყო მათ მიერ დამზადებული პროდუქციის ხარისხში. ან მაგ., ხელმძღვანელი არ უზრუნველყოფს მუშაკს ისეთი სამუშაოთი, რომელიც შეესაბამება მის კვალიფიკაციას, ან მუშაკს ხელი არ მიუწვდება იმ ინფორმაციაზე, რომელიც აუცილებელია სამუშაოს შესასრულებლად.

ლ. პორტერის და ე. ლოულერის მოტივაციის თეორია: ეს თეორია აგებულია მოლოდინის და სამართლიანობის თეორიების ელემენტების შეთავსებაზე, ანუ, მას შემოაქვს თანაფარდობა ანაზღაურებასა და მიღწეულ შედეგებს შორის.

ლ. პორტერმა და ე. ლოულერმა შეიმუშავეს მოტივაციის კომპლექსური პროცესუალური თეორია, რომელშიც შედის მოლოდინის და სამართლიანობის თეორიის ელემენტები, მათ მოდელში (ნახ. 2) ფიგურირებს ხუთი ცვლადი: დახარჯული ძალისხმევა, აღქმა, მიღებული შედეგები, ანაზღაურება, დაკმაყოფილების ხარისხი. ამ მოდელის მიხედვით, მიღებული შედეგები დამოკიდებულია მუშაკის მიერ დახარჯულ ძალისხმევაზე (3), მის უნარებზე და ხასიათზე (4), შრომის პროცესში მის მიერ საკუთარი როლის გაცნობიერებაზე (5). დახარჯული ძალისხმევის დონე განისაზღვრება ანაზღაურების სიდიდით და იმის რწმენით, რომ ძალისხმევა სინამდვილეში გამოიწვევს სრულიად განსაზღვრული სიდიდის ანაზღაურებას. ე.ი. მოდელში დამყარებულია შეფარდება ანაზღაურებასა და შედეგებს შორის, ანუ ადამიანი იკმაყოფილებს თავის მოთხოვნებს, მიღწეული შედეგების ანაზღაურების საშუალებით. დახარჯული ძალისხმევის სიდიდე დამოკიდებულია ანაზღაურების რაოდენობაზე (1) და იმაზე, თუ რამდენად სჯერა ადამიანს, რომ არსებობს მჭიდრო კავშირი დახარჯულ ძალასა და შესაძლო ანაზღაურებას შორის (2). საჭირო დონის შედეგის მიღწევამ (6) შეიძლება გამოიწვიოს შინაგანი “დაჯილდოება” (7) — სამუშაოს შესრულებით გამოწვეული კმაყოფილების გრძნობა,

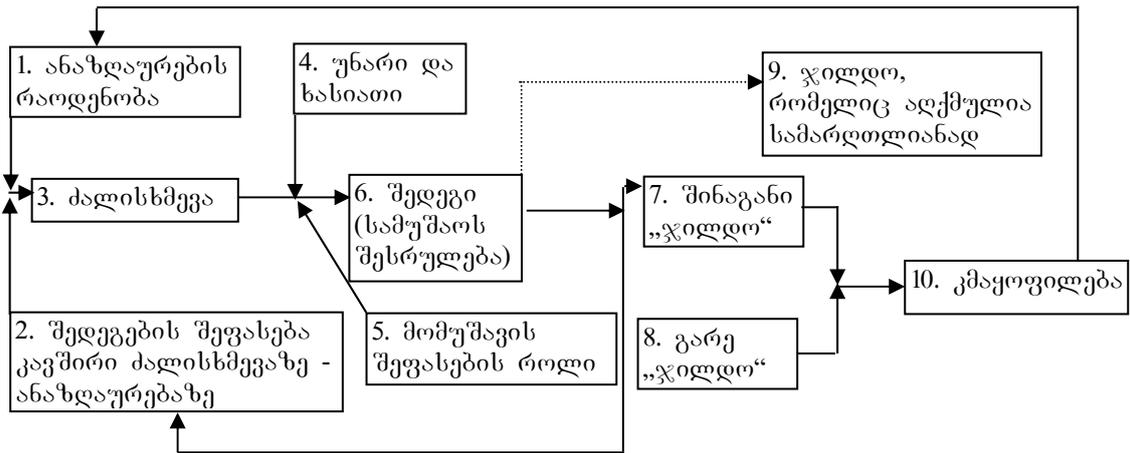

ნახ. 2.

საკუთარი კომპეტენტურობის რწმენა და საკუთარი თავის პატივისცემა, ასევე, გარე ჯილდო (გასამრჯელო) (8) — შექება ხელმძღვანელის მხრიდან, პრემია, დანიშნულება სამსახურში. დაშტრიხული ხაზი (ნახაზზე) შედეგიანობასა და გარე ჯილდოს (გასამრჯელოს) შორის ნიშნავს, რომ შესაძლოა არსებობდეს კავშირი რომელიმე თანამშრომლის შედეგსა და მიღებულ ანაზღაურებას შორის. ეს ჯილდო (გასამრჯელო) გამოხატავს, როგორც ხელმძღვანელის, ისე მთლიანად ორგანიზაციის შესაძლებლობებს თანამშრომლის/თანამშრომლების მიმართ. დაშტრიხული ხაზი (წყვეტილი ხაზი) შედეგიანობასა და ჯილდოს (ანაზღაურებას) შორის, რომელიც აღქმულია სამართლიანად (9) უჩვენებს, რომ სამართლიანობის თეორიის თანახმად, ადამიანებს აქვთ დაჯილდოების (ანაზღაურების) სამართლიანობის დონის შეფასებაზე საკუთარი აზრი (შეხედულება). კმაყოფილება — ესაა, გარე და შიდა ჯილდოს (ანაზღაურების) შედეგი, მათი სამართლიანობის გათვალისწინებით. კმაყოფილება არის იმის საზომი, თუ სინამდვილეში რამდენად ფასეულია (შესაფერისია) დაჯილდოება (1). პორტერისა და ლოულერის თეორიის ერთ-ერთი მნიშვნელოვანი მომენტია - შედეგიანი შრომა იწვევს დაკმაყოფილებას (მიყვავართ დაკმაყოფილებამდე). ეს პირდაპირ წინააღმდეგობაშია იმასთან, რასაც ფიქრობს მენეჯერების უმეტესობა. ისინი იმყოფებიან ადამიანთა ურთიერთობების ძველი თეორიების გავლენის ქვეშ, რომლებშიც ითვლებოდა, რომ კმაყოფილებას მიყვავართ შრომის მაღალ შედეგებამდე, ან

სხვა სიტყვებით რომ ვთქვათ, უფრო კმაყოფილი მუშაკები (მუშები) — შრომობენ უკეთესად. ამ თეორიის თანახმად კი ავტორები ფიქრობენ, რომ სამუშაოს შესრულების გაცნობიერება, იწვევს კმაყოფილებას და ხელს უწყობს შედეგიანობის ამაღლებას.

კვლევები ადასტურებენ პორტერისა და ლოულერის შეხედულებას, რომლებიც თვლიან, რომ მაღალი შედეგიანობა წარმოადგენს მიზეზს და არა შედეგს. მოკლედ რომ ვთქვათ, პორტერისა და ლოულერის თეორიამ დიდი წვლილი შეიტანა მოტივაციის გაგებაში. ამ თეორიამ აჩვენა, რომ მოტივაცია არ არის მარტივი ელემენტი მიზეზ-შედეგობრივი კავშირების ჯაჭვში. მან ასევე აჩვენა, თუ რამდენად მნიშვნელოვანია ისეთი ცნებების გაერთიანება, როგორიცაა: ძალისხმევა, უნარები, შედეგი, ანაზღაურება, კმაყოფილება, ალქმა.

გამოყენებული ლიტერატურა:

1. პაიჭაძე ნ., შრომის ეკონომიკა, სახელმძღვანელო, თბ. 2000 წ.
2. პაიჭაძე ნ., ჩოხელი ე., ფარესაშვილი ნ. ადამიანური რესურსების მენეჯმენტი, თბ., 2011 წ.
3. ქ. კინმარიშვილი. პერსონალის მართვა. გამ. „სამართლიანი საქართველო“. 2013 წელი.
4. Управление персоналом: Учебник для вузов / Под ред. Т.Ю. Базарова, Б.Л. Еремина. М.: ЮНИТИ-ДАНА, 2001.
5. Базаров Т.Ю. Психологические грани изменяющейся организации. М.: Аспект пресс, 2007.

იუმორის როლი პედაგოგებისა და სტუდენტების ურთიერთობაში

ანა ბოლქვაძე

სტუ-ს ბიზნესტექნოლოგიის
ფაკულტეტის ასისტენტ პროფესორი

რეზიუმე

სტატიაში განხილულია იუმორის ზეგავლენა უმაღლესი სასწავლებლის პედაგოგის იმიჯზე. განსაზღვრულია იუმორის ცნების შინაარსი, როგორც “სასაცილო”, “კომიკური” სიტყვების სინონიმები. ავტორის მიერ იუმორი განიხილება როგორც პედაგოგიური საშუალება, რომელსაც განსაკუთრებული მნიშვნელობა ენიჭება სტუდენტსა და პედაგოგს შორის დაილოგის დამყარებისთვის. პედაგოგიურ საქმიანობაში იუმორის ფუნქციები და ამოცანებია გაანალიზებული: დიდაქტიკური, რომელიც ვლინდება ყურადღების აქცენტირებაში ყველაზე მნიშვნელოვან თეორიულ მომენტებზე; აღმზრდელობითი, რომელიც საშუალებას იძლევა განვიხილოთ სტუდენტების ქმედებები ან მათი ქცევა მათი გაღიზიანების გარეშე; ფსიქოლოგიური, რომელიც ხსნის ფსიქოლოგიურ და ფიზიკურ დაძაბულობას, და ასევე ამჭიდროვებს სტუდენტურ კოლექტივს. საქართველოს ტექნიკური უნივერსიტეტის ბიზნესტექნოლოგიების ფაკულტეტზე ჩატარებული კვლევის საფუძველზე გაანალიზებულია სტუდენტების აზრი პედაგოგის მიერ იუმორის გამოყენების შესახებ.

სტატიაში ასევე ნაჩვენებია, რომ უმაღლესი სასწავლებლის პედაგოგის დადებითი იმიჯის ჩამოყალიბება მჭიდრო კავშირშია იუმორის გრძნობასთან.

საკვანძო სიტყვები: პედაგოგის ეთიკა, ლექტორის იმიჯი, სწავლის პროცესი, იუმორი.

ABSTRACT

The article considers the influence of humour on the image of a university lecturer. The author defines humour as something funny and comical. The author considers humour as an instrument helping to establish a dialogue between students and the lecturer. The author analyzes the main functions of humour as a pedagogical instrument: the didactic function (humour helps to draw students' attention to the most important information); the moral one (humour is a mean to discuss students' behaviour softly, with no umbrage); the psychological function (humor is a way to reduce psychological stress, to make the atmosphere more friendly). Having conducted the research of the Faculty of Business Technology of the Georgian Technical University (Tbilisi), the author analyzes the students' opinions about lecturers using humour. The author recommends to use humour carefully: it shall be apposite and never humiliating. The author concludes that humour can have a positive impact on the image of a university lecturer.

Keywords: Teacher ethics, lecturer's image, the process of teaching, humour.

ადამიანის ცხოვრებაში იუმორს და სიცილს დიდი მნიშვნელობა ენიჭება. სიცილი ეხმარება ყველას: ბავშვებს, თინეიჯერებს და ასევე ზრდასრულ ადამიანებს სხვა ადამიანებთან კონტაქტის დამყარებაში. იგი ურთიერთობებს ახლობლებთან უფრო კეთილს ხდის, ხსნის დაძაბულობას.

სიცილი ავლენს მოვლენების დაფარულ არსს, მკაფიოდ ასახავს იმას, რაც შეიძლება საზოგადოებისთვის შეუმჩნეველი დარჩეს. იუმორი და სიცილი მჭიდრო კავშირშია კომიკურის ცნებასთან, თუმცა იგი ყოველთვის არ გამოსახავს მის შინაარსს, იმიტომ რომ სასაცილო ყოველთვის არ არის კომიკური. მეცნიერები გამოყოფენ კომიკურის სხვადასხვა ტიპებს: იუმორი, ირონია, სატირა, სარკაზმი. მაგრამ, უმაღლეს სასწავლებელში ლექციებზე საუბარია მხოლოდ იუმორზე. ჩემი აზრით, იუმორის გრძნობა ყველას არ გააჩნია, იგი ერთგვარი ნიჭია, რომელიც აქვს მხოლოდ ადამიანების გარკვეულ ნაწილს.

მეცნიერთა აზრით, იუმორის მქონე ადამიანებს უფრო მაღალი ვერბალური და არავერბალური ინტელექტი აქვთ, და ამავდროულად ისინი ნაკლებად აგრესიულები არიან. მეცნიერები ასევე მიიჩნევენ, რომ პედაგოგების მიერ სასწავლო პროცესში იუმორის გამოყენებას რიგი სერიოზული ფსიქოლოგიური ფუნქციების გადაწყვეტა შეუძლია:

1. სტუდენტებს შორის ხსნის ფიზიკურ და ფსიქოლოგიურ დაძაბულობას. სიცილის დროს ხდება არა მხოლოდ ყურადღების გადართვა, არამედ ტონუსში მოდის სახის კუნთები, რომლებიც, როგორც წესი, ლექციის დროს არ გამოიყენება;
2. ააქტიურებს ყურადღებას;
3. კონფლიქტის განეიტრალება;
4. შეუფერებელი ინფორმაციის დამალვა;
5. სტუდენტებზე ზეგავლენა;
6. კრეატიული უნარების წარმოჩენა და ამასთან ერთად პედაგოგის, როგორც კომუნიკაციური ლიდერის პოზიციის შენარჩუნება.

სიცილით მოდუნებული ჯგუფი უფრო მზად არის დაილოგისთვის, რაც უმსუბუქებს პედაგოგს მუშაობას და აუდიტორიასთან კონტაქტის დამყარებას.

ფსიქოლოგიურის გარდა, ლექციაზე იუმორის გამოყენება ასრულებს ასევე პედაგოგიურ ფუნქციას. ასე, მაგალითად, სახუმარო და კომიკური მაგალითები სტუდენტებს უფრო კარგად ამასსოვრდებათ, ვიდრე უბრალოდ ინფორმაცია. უფრო მეტიც, შემდგომში ისინი პედაგოგის ხუმრობებს იმეორებენ და შესაბამისად ასევე იმეორებენ ათვისებულ მასალას.

თანამედროვე ქართული უმაღლესი განათლების სისტემას ესაჭიროება მაღალი დონის პიროვნული თვისებების მქონე პედაგოგები. განვითარებული კო-

მუნიციპალიტეტური და ინტელექტუალური, შემოქმედებითი თვისებების გარდა, პედაგოგს უნდა გააჩნდეს იუმორის გრძნობა.

ლექციებზე იუმორის გამოყენების მიმართ დამოკიდებულების გამოვლენის მიზნით პედაგოგებსა და სტუდენტებს შორის ჩატარდა გამოკითხვა. გამოკითხვაში მონაწილეობდა მე-2, მე-4 კურსის 25 სტუდენტი და ჩვენი ფაკულტეტის 11 პედაგოგი. გამოკითხულთა ვინაობა შეირჩა მეგობრებსა და ნაცნობებს შორის, ვინაიდან მათთან დიალოგი გაცილებით ადვილია.

პირველი შეკითხვა, რომელზეც პედაგოგებმა და სტუდენტებმა გასცეს პასუხი იყო: “როგორი დამოკიდებულება გაქვთ სასწავლო პროცესის მსვლელობისას პედაგოგების მიერ იუმორის გამოყენების მიმართ?”

სტუდენტების პასუხი: სულ ერთია – 12%, დადებითი – 88%;

პედაგოგების პასუხი: უარყოფითი – 36%; დადებითი – 64%;

მეორე შეკითხვა: “ახდენს თუ არა ზეგავლენას სასწავლო პროცესზე პედაგოგების მიერ გამოყენებული იუმორი?”

სტუდენტების პასუხი: 6% - მიჭირს პასუხის გაცემა; 10% - არა; 84% - დიახ;

პედაგოგების პასუხი: 36% - არა; 64% - დიახ;

როგორც გამოკითხვამ გვიჩვენა სტუდენტები და პედაგოგები სხვადასხვანაირად აფასებენ ლექციაზე იუმორის გამოყენებას. სტუდენტთა და პედაგოგთა უმრავლესობა დადებითად აღიქვავს ლექციებზე იუმორის გამოყენებას, თუმცა სტუდენტებთან შედარებით პედაგოგები უფრო ნაკლებად აფასებენ ლექციაზე იუმორის გამოყენების როლს. ე სკი მიუთითებს იმაზე, რომ სტუდენტები უფრო ხშირად ელოდებიან, ვიდრე იღებენ იუმორს პედაგოგების მხრიდან.

პირველ რიგში, ლექციაზე იუმორის გამოყენება დაკავშირებულია უშუალოდ ატმოსფეროს შექმნასთან, უშუალოდ კიდეც უფრო იზრდება, თუ პედაგოგი იყენებს მაგალითებს საკუთარი ცხოვრებიდან, გამოცდილებიდან. თუნდაც არსებული პოლიტიკური სიტუაციიდან. სემინარებზე, პრაქტიკულ მეცადინეობებზე პედაგოგი სტუდენტებს უბიძგებს მასალის ანალიზისკენ, სახელით მიმართავს სტუდენტებს, ასევე სტუდენტებთან ამყარებს მხედველობით კონტაქტს და რა თქმა უნდა კეთილგანწყობილია და ილიმის საუბრის დროს. პედაგოგებს იუმორი ეხმარება საკუთარ თავსა და სტუდენტებს შორის ფსიქოლოგიური მანძილის შემცირებაში და ამით უშუალოდ დონის ამაღლებაში.

პედაგოგები, რომლებიც სასწავლო პროცესში იუმორს იყენებენ ამტკიცებენ, რომ იუმორი არა მარტო ხელს უწყობს აუდიტორიაში პოზიტიური, სასიამოვნო ატმოსფეროს შექმნას, არამედ სტუდენტებს ეხმარება ინფორმაციის უკეთესად ათვისებაში და

დამახსოვრებაში, რაც თავისთავად ამაღლებს აკადემიურ მოსწრებას. ამრიგად, თუ პედაგოგებს სურთ იუმორის გამოყენება სტუდენტების მიერ სასწავლო კურსის მასალის ათვისების გასაადვილებლად, მაშინ იუმორი მჭიდრო კავშირში უნდა იყოს შესასწავლი საგნის შინაარსთან. მნიშვნელოვანი ცნებების, და არა მეორეხარისხოვანი მასალების ილუსტრაციისათვის საჭიროა იუმორის მცირე დოზებით გამოყენება, რაც საკმაოდ რთული და საინტერესოა თვით პედაგოგისთვისაც.

პედაგოგის საქმიანობაში იუმორს პრინციპული მნიშვნელობა გააჩნია, რადგან თანამედროვე განათლების სისტემის მისია მდგომარეობს არა მარტო ცოდნის გადაცემაში. თანამედროვე პედაგოგი ქვეყნის, თავის რეგიონის განათლების სისტემის წარმომადგენელია. მის საქმიანობაზე დამოკიდებული თავისი საქმის პროფესიონალების და საზოგადოების ღირსეული ადამიანების მომზადება. პედაგოგი, რომელსაც გააჩნია იუმორის გრძნობა სტუდენტებში ინვესტს მომავალში სიძლიერისა და თავდაჯერებულების ასოციაციას. სიცილი, ღიმილი ახდენს პედაგოგიური ურთიერთობების დემოკრატიზაციას. ამრიგად, უმაღლესი სასწავლებლის თანამედროვე პედაგოგი წარმოუდგენელია თავისი საქმიანობის შემოქმედითი შემადგენლის გარეშე, რომელიც ასევე ვლინდება იუმორში. იგი, თვითონ არის ოპტიმისტურად განწყობილი, თავისი აქტიურობით იპყრობს სტუდენტთა ყურადღებას და დამოკიდებულებას, მაშინ როდესაც გაღიზიანებული, დაღლილი და ქრონიკულად უკმაყოფილო პედაგოგი ინვესტს სტუდენტთა შინაგან პროტესტსა და წინააღმდეგობას.

ჩვენი მცირე კვლევიდან გამომდინარე შეიძლება დავასკვნათ, რომ სტუდენტებთან შედარებით პედაგოგები იუმორს არ თვლიან იმ საშუალებად, რომელიც დადებით ზეგავლენას ახდენს სასწავლო პროცესზე, არადა იუმორი ჩვენი დამხმარეა რთული მასალის ათვისებაში ან კონფლიქტური სიტუაციის გადანყვევებაში. და რაც მთავარია, იუმორის მქონე პედაგოგების სტუდენტებს უფრო მოწონთ და პატივსაც უფრო სცემენ.

გამოყენებული ლიტერატურა

1. მელიქიშვილი მ. 2013. ბავშვის განვითარების ასაკობრივი თავისებურებები, თბილისი, მასწავლებლის პროფესიული განვითარების ცენტრი. თბილისი
2. ვულფოლკი ა. 2012. განათლების ფსიქოლოგია. ილიას სახელობის უნივერსიტეტის გამომცემლობა. თბილისი
3. უზნაძე დ. 2005. პედაგოგიური თხზულებანი. თბილისი. “კოლორი”.
4. www.amaliyamakarenko.com.ua
5. Амонашвили Ш.А. Личностно-гуманная основа педагогического процесса. Минск: Университетское, 1990. - 559 с.

POPULAR TALENT MANAGEMENT SYSTEMS AS A KEY ELEMENT OF TODAY'S EFFECTIVE HUMAN RESOURCE TEAM FORMATION

*Asmat Shamugia,
Doctor of Economics,
Affiliated Asistent Professor At
New Higher Education Institute*

პოპულარული ნიჭიერი მართვის სისტემები, როგორც დღევანდელი ეფექტიანი ადამიანური რესურსების გუნდის ფორმირების ძირითადი ელემენტი

ასმათ შამუგია, ეკონომიკის დოქტორი,
აფილირებული ასისტენტ პროფესორი,
ახალი უმაღლესი სასწავლებელი

ანოტაცია: წინამდებარე სტატია ეყრდნობა თეორიული და ემპირიული კვლევის საფუძვლებს. HR მენეჯერებმა უნდა გაითვალისწინონ, რომ მოტივაციის სისტემის სწორად შერჩევას თითოეულ თანამშრომელს ესაჭიროება ინოვაციური მეთოდები, ამასთანავე, სპეციალური ინდივიდუალური და მზრუნველი მიდგომა. შესაბამისად, კომპანიის ყოველი თანამშრომელი უფრო მეტად კმაყოფილი იქნება. ინოვაციურ დამსაქმებელთა უმრავლესობა აფასებს ადამიანურ რესურსს, როგორც დამატებით ღირებულებასა და წარმატების შანსს საკუთარი ბიზნესისათვის.

დასასრულს, მოცემული სტატია განსაზღვრავს, რომ ნიჭიერი მართვის სისტემები დღევანდელი ეფექტიანი ადამიანური რესურსების გუნდის ფორმირების ერთ-ერთი ძირითადი ელემენტია.

საკვანძო სიტყვები: ნიჭიერი, ადამიანური რესურსები, მართვა, სისტემები, ეფექტიანი.

Keywords: Talent, Human Resources, Management, Systems, Effective.

Talent management systems are one of the key resources of today's effective human resource team. Within these systems lies the ability to better manage prospective employees as well as new hires. We take a look at five of the most popular talent management systems for 2018.

ClearCompany HRM

ClearCompany HRM is a very popular talent management system right now. Brought to us by the Boston-based ClearCompany, ClearCompany HRM is noted for its clean and effective design. Within the easy-to-use environment, multiple tools enable the user to track all phases of the candidate process. From resumes, applications, interviews, and more, ClearCompany HRM perfectly organizes and simplifies what would otherwise

be a mountain of disorganized candidacy information. Post-hire tracking tools are also made available within the software.

Halogen TalentSpace

Halogen Software's Halogen TalentSpace is also quite popular for many good reasons. It is more of an all-in-one HR tool rather than merely an instrument for hiring. For hiring needs however, it is a complete management tool with all the necessities of candidate tracking and analysis built into one. For current workforce management, it is a highly intuitive management option. With the ability to track strengths and weaknesses in the overall workforce, manage salary and employee information, and more, users' needs are well met by Halogen TalentSpace.

Recruitee

As discussed by the writers of the respected Harvard Business Review at <https://hbr.org/2009/05/the-definitive-guide-to-recruiting-in-good-times-and-bad>, the world of hiring can be laden with pitfalls. An all-inclusive solution to this world of hurdles is Recruitee. Recruitee is one of the more widely used talent management systems that is solely focused on the hiring process. With this program, users are truly able to manage and analyze even the most finite points of the hiring process and the candidates it involves. As an extra benefit, the program offers an 18-day free trial as well as superior support and customer service for its users.

Pilat HR

Another of 2018's most popular talent management systems comes to us from Pilat HR Solutions. Pilat HR is the company's very well-done contribution to the market. Users of Pilat HR report great ease-of-use as well as a very thorough platform of tools and analysis options. Among many others, the ability to customize workforce needs and subsequently deploy intuitive and effective countermeasures is one of its most beloved perks. It is also important to note that this is a cloud-based option in talent management which also tends to make it a preference to many.

Recruiterbox

Brought to us by the talented design team at Re-

cruiterbox, their self-titled software in talent management is also a real crowd favorite for 2018. Users are not only able to track every step of the process, but also allow multiple HR representatives to contribute to the process. A unique rating system is also used in order to better assess all in the candidacy pool. In addition, it has also won its place in the market because of its fast implementation times and its offerings in log-in free, multi-person contribution systems.

In conclusion, it is fair to say that these five talent management systems have garnered the lead in popularity for 2018, and the reasons for this are clear.

The field of Human Resources is a diverse industry where professionals plan, direct, and coordinate a business' most important assets, their people. According to the U.S. Department of Labor Bureau of Labor Statistics, the job outlook for these types of professionals is growing faster than average, with 10,800 new jobs expected by 2024.

Earning an advanced degree in Human Resources can provide students with the additional education and experience manage payroll, recruit new staff, and supervise employee relations in both union and non-union settings. Earning a master's in human resources online is a great way to gain additional credentials and education, while continuing to work full time to move up the corporate ladder. Many students prefer to earn their degree from a small school which can provide additional individualized attention, important when earning an advanced degree. Class sizes are typically small and instructors often have more time to work with students.

As part of an effort to examine the best career options for individuals pursuing a degree in human resources, we turn our attention to the most innovative corporate human resources departments in the world. We present these by way of informing HR grads as to outstanding potential future employers, and as examples of the ways in which top HR departments exhibit leadership qualities.

Gone are the days when human resource departments' exclusively focused on gathering employment applications and interviewing candidates. Today's human resource department is the backbone of a successful organization, and these thirty are leading the pack.

From planning marketing strategies to recruit top-notch employees, to implementing incentive programs for hard-working staff, to diagnosing and treating organizational problems, today's HR departments rely on innovation and creativity to keep the company on the cutting edge of competition. The most successful companies consider their HR teams to be partners in the business.

Here we take a closer look at these thirty companies and distinguishes their efforts in human resources.

Methodology

In order to create this piece, we examined information provided by 2013-2014 Fortune magazine's 100 Best Companies to Work For list and Glassdoor's 2014-

2015 winners of the Employees' Choice Awards, since landing a spot on these lists would suggest leadership in treatment of staff and stakeholders, innovative HR practice, and positive work environment. In addition, details from the Chartered Institute of Personnel and Development were studied, specifically from their celebratory issue, to identify companies that revolutionized human resources over the past one hundred years.

We then researched and investigated each potential entry, comparing the following criteria, and selecting our top 30 from among more than 100 reviewed:

- ❖ A history of human resource innovation, generally or in a specific area of interest;
- ❖ Award recognition for HR efforts and practice;
- ❖ Community outreach programs for staff;
- ❖ Emphasis on quality and diversity within the workplace;
- ❖ Employee incentives, including onsite perks and rewards;
- ❖ Global or commercial impact of HR practice on the wider organization;
- ❖ Recruitment efforts and regular evaluations, emphasizing company transparency and employee engagement.

Thus HR teams play a critical role in the futures of thousands of companies every day. Today's management systems play a big part in this crucial process of selecting and keeping the right workforce.

REFERENCES:

1. Amarakoon U., Weerawardena J., Verreyne M., (2013, September 8), „Competitive Advantage Through HR Innovation,“ INNOVATION, STRATEGY & MANAGEMENT, Talent Management
2. <https://trainingindustry.com/top-training-companies/leadership/2017-top-leadership-training-companies/>
3. <https://allwigni.files.wordpress.com/2013/05/e18390e18393e18390e1839be18398e18390e1839ce18398-e18393e18390-e1839de183a0e18392e18390e1839ce18398e18396e18390e183aae18398e18390.pdf>
4. Glassdoor's Best Places to Work – Glassdoor's Employees' Choice Awards 2015
5. http://www.glassdoor.com/Best-Places-to-Work-LST_KQ0,19.htm
6. Glassdoor's Best Places to Work – Glassdoor's Employees' Choice Awards 2014
7. http://www.glassdoor.com/Best-Places-to-Work-2014-LST_KQ0,24.htm
8. Fortune's Best Companies – 100 Best Companies to Work For 2014
9. <http://fortune.com/best-companies/>
10. Fortune's Best Companies – 100 Best Companies to Work For 2013
11. <http://archive.fortune.com/magazines/fortune/best-companies/2013/list/>

ქოუჩინგი, როგორც თანამშრომელთა უნარების მართვის ინსტრუმენტი

მერაბ გეჯუა

ეკონომიკის დოქტორი,
სოხუმის სახელმწიფო უნივერსიტეტის
ასოცირებული პროფესორი

აბსტრაქტი

სტატიაში მოყვანილია ცნებების „ქოუჩინგი“, „ბიზნეს-ქოუჩინგი“ და „უნარი“ მიმოხილვა და განხილულია ქოუჩინგი, როგორც კომპანიის ნიჭიერი პერსონალის მართვის ერთერთი ინსტრუმენტი. ავტორი წარმოაჩენს ტერმინის „ქოუჩინგი“ წარმოშობის წყაროებს, ქოუჩინგის სახეებს და ბიზნეს-ქოუჩინგის კომპანიაში გამოყენების უპირატესობებს. გარდა ამისა, ავტორი განიხილავს ქოუჩინგის გამოყენების აუცილებლობას კომპანიის ნიჭიერი თანამშრომლების შემდგომი განვითარებისათვის, მოყავს და აანალიზებს საზღვარგარეთული კვლევების შედეგებს და მათი საქართველოში დანერგვის შესაძლებლობებს.

საკვანძო სიტყვები: ქოუჩინგი, ბიზნეს-ქოუჩინგი, ნიჭიერი თანამშრომლები

COACHING AS A TOOL FOR MANAGING EMPLOYEES' ABILITIES

Merab Gajua

Doctor of Economics,
Associate Professor of Sokhumi State University

ABSTRACT

The article describes the concept of “coaching”, “business-coaching” and “skill” reviews. Coaching is considered as one of the tools for managing talented personnel of the company. The author presents the term “coaching” of origin sources, the types of coaching and the advantages of using the business coaching company. In addition, the author discusses the necessity of using coaching for further development of talented employees of the company, develops and analyzes the results of abroad studies and their ability to implement in Georgia

Keywords: Coaching, business-coaching, talented employees

შესავალი

„ნიჭის მართვის“ თემატიკა ყოველწლიურად სულ უფრო მეტ პოპულარობას იძენს როგორც სამეცნიერო, ასევე პრაქტიკული მენეჯმენტის ნრეებში. მმართველთა უმრავლესობა იკვლევს ნიჭიერი თანამშრომლების ძებნის, მოზიდვის, განვითარე-

ბის, მოტივირებისა და ადგილზე მათი დამაგრების შესაძლებლობებს, ვინაიდან დღეს აღარავისთვის წარმოადგენს საიდუმლოს, რომ სწორედ ისინი არიან ნებისმიერი კომპანიის კონკურენტული უპირატესობის შექმნის საწინდარი. განსაკუთრებულ ადგილს იკავებს ნიჭის განვითარების თემა, რადგანაც აქტუალურია პასუხის მოძიება კითხვაზე, თუ რა არის უმჯობესი - ნიჭიერ თანამშრომელთა მოზიდვა თუ საკუთარი თანამშრომლების ნიჭის განვითარებისათვის ხელშეწყობა? ამ პრობლემის გადაწყვეტა მთლიანად კომპანიის პერფორმაციას წარმოადგენს.

ამ სტატიაში გვინდა გავამახვილოთ ყურადღება ქოუჩინგზე, როგორც ორგანიზაციის ნიჭიერი თანამშრომლების მართვის ეფექტიან ინსტრუმენტზე.

ძირითადი შინაარსი

ბ. კონჩი და თ. რეტი წიგნში „უპირატესობაზე დამყარებული ლიდერობა“ განიხილავენ გამოკვლევების მთელი რიგის შედეგებს, საიდანაც ჩანს, რომ ორგანიზაციის თანამშრომლების დაახლოებით 9% (ანუ ყოველი მე-11 თანამშრომელი) არის ჩართული კომპანიის საქმიანობაში მთელი საკუთარი პოტენციალით მაშინ, როცა ორგანიზაცია ვერ ახერხებს საკუთარი თანამშრომლების პოტენციალის სრულ გამოყენებას; ხოლო წინააღმდეგ შემთხვევაში, - როცა „ნიჭი იმართება“, - ეს რიცხვი 73%-ს აღწევს (დაახლოებით ყოველი მე-4 თანამშრომელი).¹

მოყვანილი კვლევის შედეგები მოწმობს, რომ ყველაზე ეფექტიანი მმართველები მუდმივად ავითარებენ კომპანიის შესაძლებლობებს, რთავენ რა ყოველდღიურ საქმიანობაში მაღალი კომპეტენციის მქონე თანამშრომლებს და ესმით მათი ყოველდღიური მოთხოვნილებები. ეს მეტყველებს იმაზე, რომ ნიჭიერ თანამშრომელთა კომპანიის ინტერესებისათვის გამოყენება და მათ განვითარებაზე ზრუნვა დღეს წარმოადგენს თანამედროვე მენეჯმენტის ყველაზე შედეგიან და ეფექტიან ინსტრუმენტს.

განვიხილოთ ცნება „ნიჭიერი თანამშრომელი“ („ნიჭი“). არსებობს მათი მრავალი კლასიკური და თანამედროვე განმარტება, ვინაიდან თითოეული

1 B.Konch, T.Ret “Leadership is based on the benefits of” [ელექტრონული რესურსი] // ხელმისაწვდომია: URL: http://hub.kyivstar.ua/wp-content/uploads/2015/05/StrengthsBased_Leadership.pdf (განახლების თარიღი: 18.03.2016).

კომპანია ნებისმიერ ეტაპზე საჭიროებს ამ კატეგორიის მუშაკებს, მაგრამ მათგან ორი განმარტება მივიჩნით ყველაზე ტიპურად, კერძოდ:

1. ნიჭი - ეს არის ორგანიზაციის ნებისმიერი თანამშრომელი, უფრო ზუსტად - ნებისმიერი თანამშრომლის განსაკუთრებული შესაძლებლობა. HR-ის ამოცანაა, აღმოაჩინოს ნიჭი თითოეულ თანამშრომელში და გამოიყენოს იგი როგორც კომპანიის, ასევე თვით თანამშრომლი ინტერესებში;²

2. ნიჭი - ეს არის კომპანიის თანამშრომელთა ცალკე კატეგორია, რომლებსაც გააჩნია კომპანიისათვის საკვანძო მნიშვნელობის პროფესიული თუ მმართველობითი შესაძლებლობები, ანდა მმართველობითი საქმიანობის მაღალი პოტენციალი. უკანასკნელ შემთხვევას ჩვენ საკადრო რეზერვი გვინდა ვუწოდოთ.³

დღეს ბევრი კომპანია ახდენს ნიჭის მართვის ინდივიდუალური პროგრამების ფორმირებას, რომლებიც შედგენილია თანამშრომელთა მიზნებისა და თავისებულებების გათვალისწინებით; გარდა ამისა, კომპანიები იყენებენ ნიჭიერ თანამშრომელთა განვითარების პერსონალურ ინსტრუმენტებსაც. ამ ინსტრუმენტთა რიცხვიდან განსაკუთრებულად უნდა გამოვყოთ ქოუჩინგი.

როგორც საკონსულტაციო მხარდაჭერის ახალი ფორმა, ქოუჩინგი გამოჩნდა 1980-იანი წლების დასაწყისში და თავდაპირველად იქნა გამოყენებული, როგორც მაღალ შედეგებზე ორიენტირებულ სპორტსმენთა ფსიქოლოგიური მომზადების (ტრენინგის) ფორმა. მოგვიანებით ქოუჩინგით, როგორც მიზნების მიღწევის ეფექტიანი საშუალებით, ბიზნესმენები, პოლიტიკოსები და საზოგადო მოღვაწეები დაინტერესდნენ. დროთა განმავლობაში ქოუჩინგმა სულ უფრო მნიშვნელოვანი მზარდი როლის შესრულება დაიწყო ბიზნესში, ეხმარებოდა რა თანამშრომლებს როგორც პიროვნულ, ასევე პროფესიულ ზრდაში. დღეს მისი ეფექტიანობა და შედეგიანობა მთელს მსოფლიოშია აღიარებული.

2013 წლიდან მსოფლიოში ქოუჩინგის შესახებ ცოდნა 7%-ით გაიზარდა, ხოლო მისი სპეციალისტებისადმი ნდობა კი 72%-დან 92%-მდე გაიზარდა. ეს განსაკუთრებით ეხება მმართველობით (Executive) ქოუჩინგს. 2015 წელს მენეჯერების უმაღლესმა ჯგუფებმა ქოუჩინგის გამოყენება დაიწყეს ლიდერობის თვისების გასავითარებლად და შესაბამისად, ქოუჩინგის სპეციალისტებზე მოთხოვნაც არნახულად გაიზარდა.⁴ ეს კიდევ ერთხელ მოწმობს ქოუჩინგის აქტუალობასა და უალტერნატივობას.

2 Talent (talent) [ელექტრონული რესურსი] ხემისაწვდომია:

URL: [http://www.trainings.ru/library/dictionary/\(\)](http://www.trainings.ru/library/dictionary/) (განახლების თარიღი: 18.03.2016).

3 იქვე

4 VII International Congress ICC coaching business - crisis management [electronic resource] // - URL: <http://www.trainings.ru/events/press/id=16918> (განახლების თარიღი: 18/03/2016).

დღეისათვის არსებობს ცნების „ქოუჩინგი“ რამოდენიმე განმარტება. მოვიყვანოთ რამოდენიმე მათგანს:

• ქოუჩინგი (ინგლ.coaching) - ეს არის კონსალტინგისა და ტრენინგის მეთოდი, რომლის პროცესში სპეციალისტი, რომელსაც „ქოუჩი“ ქვია, ეხმარება მოსწავლეს რომელიმე ცხოვრებისეული ან პროფესიული მიზნის მიღწევაში. ქოუჩინგი ხელს უწყობს მკაფიოდ დასახული მიზნის მიღწევას;⁵

• ქოუჩინგი - ეს არის ადამიანის ინდივიდუალური ტრენინგი მისთვის ღირებული მიზნის მისაღწევად, რომელიც ზრდის დაგეგმვის ეფექტიანობას, ახდენს შიდა რესურსების მობილიზებას, ავითარებს საჭირო უნარებსა და შესაძლებლობებს და მიზნის მიღწევის სტრატეგიულ შესაძლებლობას;⁶

• ქოუჩინგი - ეს არის სხვა ადამიანისადმი ხელშეწყობის ინსტრუმენტი რთულ სიტუაციებში მისი საკუთარი გადაწყვეტილებების ძიებისა და მიზნების მიღწევის პროცესში.⁷

ამ განმარტებებზე დაყრდნობით, გვინდა ჩამოვაყალიბოთ ქოუჩინგის საკუთარი განმარტება: **ქოუჩინგი - ეს არის შეთანხმებული კომუნიკაციური ურთიერთქმედება რამოდენიმე სუბიექტს შორის, რომელიც მიმართულია რომელიმე მათგანის თვითშემეცნების, თვითრეალიზაციისა და თვითაქტუალიზაციის ეფექტიანობის ამაღლების კენ.**

არსებობს ქოუჩინგის მრავალგვარი სახეობა: ფინანსური, აკადემიური, სპორტული, ლაიფ-ქოუჩინგი, ბიზნეს-ქოუჩინგი და სხვა. წინამდებარე სტატიაში სწორედ ბიზნეს-ქოუჩინგზე გვინდა შევჩერდეთ და განვიხილოთ იგი, როგორც ნიჭიერი თანამშრომლების მართვის ინსტრუმენტი.

ბიზნეს-ქოუჩინგი წარმოადგენს კომპანიის ნიჭის პოტენციალის განვითარების ტექნიკის ერთერთ ნაირსახეობას. ბიზნეს-ქოუჩინგს ამერიკაში და ინგლისში „მმართველების ქოუჩინგსაც“ უწოდებენ, ხოლო ჩრდილოეთ ევროპის ქვეყნებში - კორპორაციულ ანდა ლიდერულ ქოუჩინგს.

ბიზნეს-ქოუჩინგი შეიძლება იყოს როგორც ინდივიდუალური, ასევე ჯგუფური და ხელს უწყობდეს ან პიროვნების, ანდა გუნდის პოტენციალის გახსნას მისი ეფექტიანობის, შედეგიანობისა და თვითშემეცნების ზრდის მიზნით.

ქოუჩინგის ერთერთი საბაზისო პრინციპის თანახმად, ყველა ადამიანს უკვე ამ ეტაპზე გააჩნია ყოველივე იმისთვის, რათა იყოს წარმატებული. ქო-

5 Coaching [ელექტრონული რესურსი] // ხელმისაწვდომია: Free Encyc. - Electron. Dan. - [B. M.], 2012. - URL: <https://ru.wikipedia.org/wiki/%D0%9A%D0%BE%D1%83%D1%87%D0%B8%D0%BD%D0%B3> (განახლების თარიღი: 03.18.2016)

6 D.Uitmor "Coaching high efficiency" [ელექტრონული რესურსი] // ხელმისაწვდომია: URL: [http://goo.gl/X9b\]5i](http://goo.gl/X9b]5i) (განახლების თარიღი: 20.02.2016).

7 Coaching: a side view of [ელექტრონული რესურსი] // ხელმისაწვდომია: URL: http://www.stiogantsev.ru/st/biz_kouch-v-sb.html (განახლების თარიღი: 18.03.2016).

უჩინგი უჩინარეს ყოვლისა მიმართულია სტრატეგიულ განვითარებაზე, ამიტომ იგი ყოველთვის ვერ შევლის მიმდინარე პრობლემის გადაჭრას, არამედ უზრუნველყოფს ორგანიზაციის მუდმივ განვითარებას და ამით ხელს უწყობს ამოცანების წარმატებულ გადაწყვეტას გრძელვადიან პერიოდში. ამის შედეგია ის, რომ ქოუჩინგის არსებული სისტემა უშუალოდ ახდენს ზეგავლენას ორგანიზაციის ნიჭიერ თანამშრომლებზე მათთვის ცოდნისა და გამოცდილების გადაცემის გზით, აგრეთვე ამალგებს მათ მოტივაციას და ადგილზე „ამაგრებს“ მათ.

ბევრი დამსაქმებელი „გარედან“ მოწვეულ ქოუჩებს მიმართავს, ზოგიერთი - საკუთარს ზრდის, ბოლო დროს კი გავრცელდა კომპანიის სხვადასხვა დონის მენეჯერთა პოზიციების ქოუჩებით დაკომპლექტების ტენდენცია, რის შედეგადაც ქოუჩები მუშაობენ კომპანიის ყველა დონის ნიჭიერ თანამშრომლებთან.

ქოუჩინგის მიდგომები პირდაპირ ეხება თანამშრომელთა ღირებულებების დონეს, შესაბამისად, ქმედებათა შეცვლის თვითმოტივირება შიგნიდან მომდინარეობს. კომპანიის „Manchester Inc.“ კვლევის შედეგების მიხედვით, კომპანიები, რომლებიც დებენ ინვესტიციებს საკუთარი ტოპ-მენეჯერების ქოუჩინგში, ღებულობენ 6-ჯერ გაზრდილ მოგებას.⁸ ეს იმით შეიძლება აიხსნას, რომ ქოუჩინგი ახდენს თანამშრომელთა კონცენტრირებას ისეთ სამუშაოთა შესრულებაზე, რომლებიც მოგების გაზრდაზეა ორიენტირებული; გარდა ამისა, იგი უქმნის კომპანიას იმ თანამშრომელთა თვითმოტივაციისა და პასუხისმგებლობის „კაპიტალს“, რომელთა საქმიანობა უშუალოდ არის დაკავშირებული მოგებასთან, რაც ამ უკანასკნელის ზრდის კიდევ ერთ დამატებით ფაქტორად იქცევა.

დასკვნა

სწორი ბიზნეს-ქოუჩინგი მიმართულია ნიჭიერ თანამშრომელთა არა მხოლოდ პროფესიული, არამედ პირადი მიზნების მისაღწევაზე, ხელს უწყობს მათ კარიერულ წინსვლას, აუმჯობესებს

8 Stern, Lewis R. «Executive Coaching: A Working Definition». Consulting Psychology Journal: Practice and Research 56 (3): 154-162. DOI: 10.1037 / 1065-9293.56.3.154.

მათ სტრატეგიულ აზროვნებას და კომუნიკაციის უნარებს, აძლიერებს ლიდერობის თვისებას, ავითარებს მათ შემოქმედებით პოტენციალს, მუშაობის პროდუქტიულობასა და ეფექტიანობას. ამ მნიშვნელოვანი მიზნების მიღწევისათვის ხელშეწყობა ქოუჩინგს კომპანიის ნიჭიერი თანამშრომლების მართვის ერთერთ უთვალსაჩინოეს და ეფექტიან ინსტრუმენტად აქცევს.

გამოყენებული ლიტერატურა:

1. B.Konch, T.Ret “Leadership is based on the benefits of” [ელექტრონული რესურსი] //ხელმისაწვდომია: URL:http://hub.kyivstar.ua/wpcontent/uploads/2015/05/StrengthsBased_Leadership.pdf (განახლების თარიღი: 18.03.2016).
2. Talent (talent) [ელექტრონული რესურსი] // ხელმისაწვდომია: URL: [http://www.trainings.ru/library/dictionary/\(\)](http://www.trainings.ru/library/dictionary/) (განახლების თარიღი: 18.03.2016).
3. VII International Congress ICC coaching business – crisis management [ელექტრონული რესურსი] // ხელმისაწვდომია: URL: <http://www.trainings.ru/events/press/id=16918> (განახლების თარიღი: 18/03/2016).
4. Coaching [ელექტრონული რესურსი] // Wikipedia: Free Encyc. – Electron. Dan. – [B. M.], 2012. ხელმისაწვდომია: URL: <https://ru.wikipedia.org/wiki/%D0%9A%D0%BE%D1%83%D1%87%D0%B8%D0%BD%D0%B3> (განახლების თარიღი: 03.18.2016).
5. D.Uitmor “Coaching high efficiency” [ელექტრონული რესურსი] // ხელმისაწვდომია: URL: <http://goo.gl/X9bJ5i> (განახლების თარიღი: 20.02.2016).
6. Coaching: a side view of [ელექტრონული რესურსი] // ხელმისაწვდომია: URL: http://www.stiogantsev.ru/st/biz_kouch-v-sb.html (განახლების თარიღი: 18.03.2016).
7. Stern, Lewis R. «Executive Coaching: A Working Definition». Consulting Psychology Journal: Practice and Research 56 (3): 154-162. DOI: 10.1037 / 1065-9293.56.3.154.

კომპანიის მოკლევადიანი დაფინანსების ზოგიერთი მეთოდოლოგიური ასპექტები

ლილი გვენეტაძე
სტუ-ს ასოცირებული პროფესორი

ცილა ბენაშვილი
ეკონომიკის დოქტორი

რეზიუმე

დღეს, კომპანიის ფინანსური მენეჯერის უმთავრეს ამოცანას საგადასახადო საშუალებების დეფიციტი და საბრუნავი კაპიტალის უკმარისობა წარმოადგენს. მოთხოვნილება და პრობლემები მეტია ვიდრე კომპანიის მოკლევადიანი დაფინანსების შესაძლებლობები. შესაბამისად მოკლევადიანი დაფინანსების მეთოდოლოგიური ასპექტების შესწავლა მნიშვნელოვანია, როგორც პრაქტიკული ისე თეორიული თვალსაზრისით.

პრაქტიკაში საბრუნავი კაპიტალის დასაფინანსებლად შეიძლება გამოყენებული იქნეს დაფინანსების, როგორც გრძელვადიანი ის მოკლევადიანი წყარო. სტატიაში შესწავლილია, კომპანიის საბრუნავი კაპიტალის დაფინანსების სხვადასხვა წყაროს დადებითი და უარყოფითი მხარეები. განხილულია სპონტანური და სახელშეკრულებო მოკლევადიანი დაფინანსების ფორმები და ინსტრუმენტები, რაც ალტერნატიული დაფინანსების შესაძლებლობას იძლევა. კითხვაზე დაფინანსების რომელ წყაროს, მეთოდს ან ინსტრუმენტს მიეცეს უპირატესობა? ზუსტი პასუხი არ არსებობს. საბრუნავი აქტივის დაფინანსების შესახებ გადაწყვეტილების მისაღებად საჭიროა: დაფინანსების ხარჯების, მოქნილობის, დროში განაწილების, ხელმისაწვდომობისა და გამოყენების ეფექტიანობის შედარებით ანალიზი და მოსალოდნელი რისკების გათვალისწინება.

საკვანძო სიტყვები: მოკლევადიანი დაფინანსება, დარიცხული ხარჯები, საკომპენსაციო ნარჩენი, საკრედიტო ხაზი, ფაქტორინგი, მცოცავი გირაო.

SOME METHODOLOGICAL ASPECTS OF SHORT-TERM FINANCING OF THE COMPANY

Lily Gvenetadze, GTU Associate Professor
Tsiala Benashvili, Doctor of Economics

SUMMARY

Today, the main task of the company's financial manager is a deficit of payment means and lack of working capital. Demands and problems are more than short-term financing possibilities, accordingly the study of short-term financing methodological aspects are important by both practical and theoretical viewpoint.

In practice for financing the working capital should be used as long as well as short-term source of financ-

ing. The article has studied the positive and negative aspects of the company's working capital funding. The spontaneous and contractual short term financing forms and instruments are discussed, which gives the possibility for alternative financing. For the question of which source, method or instrument of funding should be given the priority? There is no the exact answer. For making the decision regarding to financing the working capital is necessary: comparative analysis of financial expenses, flexibility, distribution within the time, availability and use of effectiveness and consideration of expected risks.

ძირითადი ტექსტი

კომპანიის ფინანსური რესურსების საკმარისობისა და დროულობის პრინციპების დაცვა თანამედროვე ბიზნესის განვითარებისა და მაღალი კონკურენტუნარიანობის შენარჩუნების აუცილებელი პირობაა. კომპანიის ფინანსურ სტაბილიზაციის საფუძველს დაფინანსების ეფექტური პოლიტიკის შემუშავება წარმოადგენს. გრძელვადიანი საფინანსო პოლიტიკის შესაბამისად, კომპანიის საინვესტიციო საქმიანობის დაფინანსება ფინანსური კაპიტალის სტრუქტურით განისაზღვრება. მოკლევადიანი დაფინანსება, ჩვეულებრივ საბრუნავ აქტივთან და მიმდინარე ვალდებულებებთან არის დაკავშირებული და ნიშნავს იმას, რომ სესხი, ჩვეულებრივ დაბრუნებელი უნდა იქნეს ერთი წელიწადში.

მრავალ კომპანიას ფინანსურ რესურსებზე სხვადასხვა მოთხოვნება გააჩნია და ითვლება, რომ მოთხოვნების ზრდის შემთხვევაში უმჯობესია მოკლევადიანი დაფინანსების გამოყენება. ბუნებრივია მოკლევადიანი დაფინანსების გაზრდილი მოთხოვნების პირობებში არსებობს სხვადასხვა ვარიანტები, მეთოდები, ფორმები და ინსტრუმენტები. ზოგიერთი მათგანი კომპანიის საქმიანობის ბუნებრივ შედეგს წარმოადგენს, ზოგიერთი კი აუცილებლობის შემთხვევაში წარმოიქმნება. შესაბამისად მიგვაჩნია, რომ მოკლევადიან პერიოდში, დაფინანსების მეთოდოლოგიური ასპექტების შესწავლა მნიშვნელოვანია, როგორც პრაქტიკული ისე თეორიული თვალსაზრისით და საკვლევი **თემის აქტუალურობას განაპირობებს.**

ჩვეულებრივ, კომპანიამ მისი საქმიანობა ნორმალურად რომ წარმართოს საჭიროა მას გააჩნდეს: საღაროში ნაღდი ფულის განსაზღვრული დონე, დე-

ბიტორული დავალიანება და სასაქონლო-მატერი-
ალური მარაგი. არასაკმარისი საბრუნავი კაპიტალი
სეზონურ მერყეობას ასახავს და მოკლევადიანი წყ-
აროს მიხედვით დაფინანსების აუცილებლობას განა-
პირობებს.

პრაქტიკაში საბრუნავი კაპიტალის დასაფინანსე-
ბლად გრძელვადიანი წყაროს იშვიათად იყენებენ.
რაც უმთავრესად აიხსნება იმით, რომ ის ძვირი ღირს
და ასეთ პირობებში ზოგიერთი თავისუფლად ხელმი-
საწვდომი, მოკლევადიანი წყაროს გათვალისწინება
არ ხდება. როგორც წესი მოკლევადიანი დაფინანსე-
ბასთან დაკავშირებით შეთანხმების მიღწევა უფრო
იოლი, იაფი და მოქნილია. მეორეს მხრივ, მოკლევადი-
ანო საპროცენტო განაკვეთი, გრძელვადიანთან
შედარებით განიცდის მერყეობას. ხშირად აუცილე-
ბელია რეფინანსირება, გადაუხდელი გადახდები კი
ლიკვდურობის პრობლემების მქონე მსესხებლის
კრედიტუნაროანობის შეფასებაზე უარყოფითად მო-
ქმედებს. კითხვაზე, კომპანიამ დაფინანსების რომელ
წყაროს მიანიჭოს უპრატესობა? ზუსტი პასუხი არ
არსებობს. გადაწყვეტილება მოსალოდნელი რისკის
გათვალისწინებით მიიღება.

მოკლევადიანი დაფინანსების კლასიფიკა-
ცია ჩვეულებრივ, **ორი ძირითადი კატეგორი-
ის მიხედვით ხდება - კერძოდ, სპონტანური და
სახელშეკრულებო.** მოკლევადიან ფინანსურ რე-
სურსებზე მოთხოვნა, კომპანიის ყოველდღიური
საქმიანობის პროცესში, სპონტანურად წარმოიქმნე-
ბა. ასე მაგალითად ნებისმიერი გაყიდვა კრედიტში დე-
ბიტორულ დავალიანებას წარმოშობს. ერთი კომპანი-
ის დებიტორულ ანგარიშზე არსებული თანხა ნიშნავს
იმას, რომ იგივე სიდიდის თანხა მეორე კომპანიის
კრედიტორულ ანგარიშზე არსებობს. ამგვარად, რო-
გორც დებიტორული ისე კრედიტორული ანგარიშები
სპონტანურად წარმოიშობიან და გვიჩვენებს, რომ
კომპანია **კომერციულ კრედიტს იყენებს.**

კომპანიის ფინანსურმა მენეჯერმა, კომერციული
კრედიტით სარგებლობის შესახებ გადაწყვეტილების
მისაღებად მისი წლიური ღირებულება უნდა
გათვალისწინოს. ასე მაგალითად თუ კრედიტის
პირობა არის "d/n. წმინდა T" მაშინ კკლ (კომერცი-
ული კრედიტის ღირებულება) გაიანგარიშება ფორ-
მულით [6]:

$$კკლ = \frac{d}{100 - d} \times \frac{365}{T - n} \quad (1)$$

ასეთ პირობებში კომპანიას უფლება ეძლევა T-ი
პერიოდში, ნასესხები თანხის 100-d პროცენტი გა-
მოიყენოს, და ამავე პერიოდში, ყოველდღიურად,
ნასესხები თანხის d პროცენტი გადაიხადოს, ხოლო T
პერიოდის ბოლოს ნასესხები თანხა დაფაროს. დაუშ-
ვათ, რომ მყიდველ კომპანიას თავაზობენ კომერ-
ციულ კრედიტს 100 ლარს „1/10 წმიდა 30“-ს პირო-
ბით. რაც ნიშნავს, რომ მყიდველ კომპანიას 10 დღის
განმავლობაში შეუძლია დააბრუნოს სესხი 1%-იანი
ფასდათმობით, ან 30-10 = 20 დღის განმავლობაში

გამოიყენოს 99 ლარი და ამავე პერიოდში ყოველ-
დღიურად, გადაიხადოს ერთი ლარი, ბოლოს კი
დააბრუნოს 100 ლარი. 20 დღის განმავლობაში საპ-
როცენტო განაკვეთი იქნება $1/99 = 1,01\%$. იმის გათ-
ვალისწინებით, რომ წლის განმავლობაში 20 დღიანი
პერიოდი შეადგენს $365/20 = 18,25$ -ს, ფასდათმობის არ
გამოყენებისა და კომერციული კრედიტის წლიური
ღირებულება იქნება:

$$კკლ = \frac{1}{100 - 1} \times \frac{365}{30 - 20} = 1.01 \times 18,25 = 18.43\%$$

თუ კი კრედიტის პირობა იქნებოდა „2/10 წმინდა
30“ მაშინ კომპანიას მოკლევადიან სესხზე წლიური
37,2 % -ის გადახდა მოუწევდა. აქ უმჯობესი იქნება
თუ კი კომპანია ფასდათმობას გამოიყენებს და მე-
ათე დღეს მთლიანად დააბრუნებს ნასესხებ თანხ-
ას. ფინანსურმა მენეჯერმა უნდა გაითვალისწინოს
ისიც, რომ ჩვეულებრივ დღეს გადახდაზე უარის
თქმა აუცილებლად წარმოშობს ხარჯებს. აღნიშულ-
თან ერთად, კომერციული კრედიტის მოკლევადიანი
დაფინანსებასთან დაკავშირებით გადაწყვეტილების
მიღება, დაფინანსების სხვა წყაროსთან შედარებით
ანლიზს მოითხოვს.

როდესაც კომპანია არც ფასდათმობას იყენებს
და არც დავალიანებას იხდის დროულად იზრდება
კრედიტორული დავალიანების დაფარვის ვადა, რაც
გამყიდველი კომპანიის ინტერესებს ეწინააღმდეგე-
ბა. კრედიტის დაგვიანებითი გადახდის ქრონიკული
ხასიათი, საქონლის მიმწოდებლის უკმაყოფილებას
ზრდის. როგორც წესი ასეთ კლიენტთან საკრედი-
ტო ურთიერთობა არ გრძელდება. კრედიტორული
დავალიანების დაგვიანებით გადახდა ეთიკურ პრობ-
ლემებსაც წამოშობს. აღნიშნულის შეფასება ძნელია,
მაგრამ ის რეალურად არსებობს.

მოკლევადიანი დაფინანსების მიზნით, კომპანიამ
შესაძლებელია **დარიცხული ხარჯები** გამოიყენოს.
დარიცხული ხარჯები ეს არის განუხლები, მაგრამ ჯერ
გადაუხდელი ხარჯები. ამგვარი ხარჯების უდიდესი
წილი კომპანიის მომსახურე პერსონალის გადაუხ-
დელი ხელფასია. როდესაც მომსახურე პერსონალი
მთელი თვის განმავლობაში შესრულებული სამუშაო-
სათვის, მხოლოდ თვის ბოლოს იღებს ხელფასს, ამ სა-
შუალებებით კომპანია სარგებლობს. ასეთ შემთხვევში
მსხვილ კომპანიებში დარიცხული ხელფასი მოკლევადი-
ანი დაფინანსების მნიშვნელოვან წყაროს ქმნის.

მოკლევადიანი დაფინანსების მეორე კატეგორიას
მიეკუთვნება დაფინანსების სახელშეკრულებო წყა-
რო. კერძოდ ასეთია **საბანკო არაუზრუნველყოფი-
ლი და უზრუნველყოფილი სესხი.** ეს არ არის სპონ-
ტანური დაფინანსება, ის ფორმალური (შეთანხმების)
ხელშეკრულების საფუძველზე არსებობს. არაუზ-
რუნველყოფილი საბანკო სესხის მისაღებად კომპა-
ნიამ, როგორც წესი ბანკთან უნდა დაამყაროს კარგი
ურთიერთობა, გააჩნდეს უზრუნველყოფილი სეს-
ხთან მუშაობის გამოცდილება და საბანკო მომსახ-

ურებასთან დაკავშირებით სხვადასხვა ანგარიშები.

მსესხებელი კომპანია და ბანკი თანხმდებიან არაუზრუნველყოფილი სესხის პირობებზე: თანხაზე, ვადაზე, საპროცენტო განაკვეთზე და დაფარვის ზუსტ თარიღზე. შეთანხმების მისაღწევად გამოიწვევა მარტივი თამასუქი, რომელიც წარმოადგენს იურიდიულ დოკუმენტს, სადაც სესხის გაცემის ყველა პირობებია მითითებული.

რიგ შემთხვევაში, ბანკები მსესხებელი კომპანიისაგან ითხოვენ, რომ ნასესხები თანხის ნაწილი უპროცენტო საბანკო სადეპოზიტო ანგარიშზე შეინახონ. ასეთ დეპოზიტს **საკომპენსაციო ნარჩენს** უწოდებენ. მსგავსი მოთხოვნით ბანკი ზრდის სესხის ფაქტიურ ღირებულებას. ასე მაგალითად კლიენტი კომპანია ბანკიდან 100 ლარს სესხს იღებს, რომლის 10% უნდა დარჩეს საკომპენსაციო ანგარიშზე, რაც ნიშნავს იმას, რომ კომპანიამ ისესხა ფაქტიურად 90 ლარი, ხოლო პროცენტი უნდა გადაიხადოს მთლიან თანხაზე 100 ლარზე. თუ კი ნომინალური საპროცენტო განაკვეთი 12%-ს უდრის, წლიური ფაქტიური საპროცენტო განაკვეთი (ფსგ), რომელიც მსესხებელმა კომპანიამ საკომპენსაციო ნარჩენების შემთხვევაში უნდა გადაიხადოს გაიანგარიშება ფორმულით: [6]

$$\text{ფსგ} = \frac{\text{ნომინალური საპროცენტო განაკვეთი}}{100 - \text{საკომპენსაციო ნარჩენი}} \quad (2)$$

განხილული მაგალითისათვის მე-2 ფორმულას თუ გამოვიყენებთ მივიღებთ, რომ ფსგ = 13,3%-ს:

$$\text{ფსგ} = \frac{12}{100 - 10} = 0.133 \text{ ან } 13,3\%$$

მსესხებელი კომპანიები, მოკლევადიანი დაფინანსებისათვის ცდილობენ არაუზრუნველყოფილ საბანკო სესხს, მისი სიძვირის გამო, არ გამოიყენონ. ამასთან სესხის ეს ფორმა ძალიან მნიშვნელოვანი ხდება მაშინ, როდესაც ფინანსურ რესურსებზე დაუგეგმავი მოკლევადიანი მოთხოვნები წარმოიქმნება, ფულის ამოღება კი პრობლემურია. ასეთ პირობებში, კომპანია ფინანსური რესურსის სწრაფი მიღების ამ შესაძლებლობებსაც იყენებს.

მოკლევადიანი დაფინანსების მიზნით საბანკო კრედიტის გამოყენების ერთ-ერთი მეთოდია **საკრედიტო ხაზის** ანგარიშის გახსნა. საკრედიტო ხაზი არის ბანკის ვალდებულება დააკმაყოფილოს სესხზე კლიენტი კომპანიის მაქსიმალური მოთხოვნა. კომპანია, ბანკის მიერ გაცემული მინდობილობის საფუძველზე, შეძლებს ნებისმიერ დროს განსაზღვრული თანხის სესხის მიღებას. ბანკი, საკრედიტო ხაზის გახსნის დროს, აუთვისებელ სესხთან დაკავშირებით აღებული ვალდებულებისათვის იღებს საკომისიოს. ჩვეულებრივ ხსენებული საკომისიო წარმოადგენს სესხის პროცენტს და მისი ამოღება ხდება მაშინაც კი, როდესაც კლიენტი კომპანია კრედიტს არ იღებს. როგორც წესი საკომისო საკრედიტო ხაზის 0,5-1%-ს არ აღემატება.

კომპანიას უზრუნველყოფილი მოკლევადიანი სესხის მიღებისათვის უზრუნველყოფის დასამოწმებლად იყენებს სამართლებრივ დოკუმენტს. სესხის უზრუნველყოფა კი ხდება აქტივით, რომელსაც განსაზღვრული ღირებულება აქვს. ჩვეულებრივ ეს დებიტორული დავალიანება ან სასაქონლო მატერიალური მარაგებია. მოკლევადიანი სესხის უზრუნველყოფის სახით კომპანიას შეუძლია წარადგინოს დებიტორული დავალიანება, **მისი გაყიდვის ან ფაქტორინგის გზით** და სანაცვლოდ მიიღოს სესხი. ფაქტორს, ჩვეულებრივ ფინანსურ ორგანიზაცია (მაგალითად ბანკი), წარმოადგენს. ბანკი იღებს ვალდებულებას, კომპანიის მიმდინარე დებიტორული დავალიანების მართვაზე და საბრუნავი საშუალებების დაფინანსებაზე. [7] ხშირად ბანკი კრედიტს იძლევა, დებიტორული დავალიანების უზრუნველყოფით ან გამოდის ფაქტორის როლში და ყიდულობს მას. ფაქტორინგი განსაკუთრებით აქტუალურია მცირე და საშუალო ბიზნესისთვის.

თუ კი ფაქტორინგს თავისი პოტენციური შესაძლებლობების მიხედვით განვიხილავთ, შეიძლება ითქვას, რომ საბაზრო ეკონომიკის პირობებში იგი კომპანიის მოკლევადიანი დაფინანსების ერთ-ერთი ეფექტიანი ინსტრუმენტია. უნდა აღინიშნოს ისიც, რომ ფაქტორინგს არ განიხილავენ, როგორც კომერციული ბანკის კლასიკურ საქმიანობას, ის კლიენტების მომსახურების დამატებით სერვისს წარმოადგენს. მხოლოდ 1963 წელს აშშ სახელმწიფო ორგანიზაცია „ფულადი მიმოქცევის კონტროლიორმა“ ოფიციალურად დაადასტურა ფაქტორინგი საბანკო საქმიანობის კანონიერ სახეობად. [4]

თანამედროვე საქართველოს საბანკო პრაქტიკაში, „საქართველოს რესპუბლიკაში ბანკებისა და საბანკო საქმიანობის შესახებ“ 1991 წლის კანონში, ტერმინი ფაქტორინგი, საქართველოს კომეციული ბანკების ოპერაციების ჩამონათვალში შევიდა. 1996 წლიდან და დღეს მოქმედი საქართველოს კანონდებლობა, კომეციული ბანკებს და მიკროსაფინანსო ორგანიზაციებს. ფაქტორინგული ოპერაციების განხორციელების უფლებას აძლევს. [4]

სასაქონლო მატერიალური მარაგებით მოკლევადიანი სესხის უზრუნველყოფის მიზიდველობას, გამსესხებლის დაცულობის ხარისხი განსაზღვრავს. მატერიალური მარაგებით უზრუნველყოფილი სესხი გაიცემა, თუ კი მატერიალურ მარაგებში საქონელს შემდეგი მახასიათებლები გააჩნია: მათი გაყიდვა შეიძლება; არ არის მალფუჭადი; სტანდარტულია; სწრაფი ბრუნვაობა გააჩნია; სწრაფ ცვლას არ ექვემდებარება; შეიძლება კომპანიის გაყიდვების ორგანიზაციების გარეშე გაიყიდოს; ფასები და სავაჭრო ხარჯები სტაბილურია. [8] აღნიშნული თავის მხრივ მარაგების ლიკვიდურობაზე, გადაადგილებაზე და კონტროლის შესაძლებლობაზე დამოკიდებული. შესაბამისად მარაგების უზრუნველყოფის მიზნით მოკლევადიანი დაკრედიტების ისეთი სხვადასხვა მეთოდები გამოიყენება როგორცაა: **მცოცავი გი-**

რაო; ქონების ხელწერილით მიღებაზე მინდობილობით მართვა; საწყობის ხელწერილით უზრუნველყოფილი სესხები და სავალდებულო შესახებ შეთანხმება.[6]

ყველაზე მსხვილ და შედარებით კრედიტუნარიან სამრეწველო კომპანიებს შეუძლიათ მოკლევადიანი დაფინანსების კიდევ ერთი მნიშვნელოვანი წყაროს, **კომერციული ფასიანი ქაღალდების** გამოყენება. კომპანიის მიერ, **მოკლევადიანი სავალდებულებების** მიწოდება ხდება ფინანსურ ბაზარზე. კომერციული ქაღალდებით სესხის უზრუნველყოფა ნიშნავ იმას, რომ კომპანია სესხის გადახდის შესახებ იძლევა დაპირებას. იმისათვის რომ საფონდო ბირჟებზე არ მოხდეს კომერციული ფასიანი ქაღალდების რეგისტრაცია, მათი დაფარვის ვადა არ უნდა აღემატებოდეს 270 დღეს. ემიტენტი, კომერციული ქაღალდების მფლობელს პირდება, დათქმულ დროში გადაუხადოს ფიქირებული თანხა. შესაბამისად კომერციული ქაღალდები, მომავალში დაპირებული გადასახდელთან შედარებით, ფასდათმობით იყიდება. ძირითადად კომერციული ქაღალდების ემისია საფინანსო ინსტიტუტების მიერ ხდება.

დასკვნა

მოკლევადიანი დაფინანსების ძირითად პრობლემას დაფინანსების სხვადასხვა მოკლევადიანი ინსტრუმენტებიდან არჩევანის გაკეთება წარმოადგენს. საბრუნავი აქტივის დაფინანსების შესახებ განწყვეტილების მისაღებად საჭიროა: დაფინანსების

ხარჯების, მოქნილობის, დროში განაწილების, ხელმისაწვდომობისა და გამოყენების ეფექტიანობის შედარებით ანალიზი და მოსალოდნელი რისკების გათვალისწინება.

ბამოყენებული ლიტერატურა

1. საქართველოს ორგანული კანონი „საქართველოს ეროვნული ბანკის კანონი“, საქართველოს პარლამენტი, თბ., 1995.
2. საქართველოს კანონი „კომერციული ბანკების საქმიანობის შესახებ“ საქართველოს პარლამენტი, თბ., 1996
3. გვენეტაძე ლ., კორპორაციული ფინანსები სალექციო კურსი., თბილისი., 2010
4. კოვზანაძე ი. კონტრიძე გ., თანამედროვე საბანკო საქმე თეორია და პრაქტიკა., თბილისი., 2014.
5. VTB., ფაქტორინგული ოპერაციები., <http://ge.vtb.com.ge>
6. Роберт В. Колб, Рикардо Дж. Родригес., Финансовый Менеджмент., М., 2001
7. Никонова И. А., Источники и виды финансирования бизнеса., <http://mirznanii.com>
8. Симоненко Н.Н, Симоненко В.Н., „Краткосрочная и долгосрочная финансовая политика фирмы“, Международный журнал прикладных и фундаментальных исследований., 2013. – № 11 С. 129-131
9. А.С. Кокин, Ясенев В.Н.. Финансовый менеджмент. 2-е издание. М.: Юнити, 2009.

სანარმოს ფინანსური მდგომარეობის ანალიზი და მისი სრულყოფის საკითხები

ელგუჯა კონჯარია,
ეკონომიკის დოქტორი. ასოცირებული პროფესორი.
შპს სასწავლო უნივერსიტეტი "გაენათი"

რეზიუმე

სანარმოს ფინანსური მდგომარეობა, ეს არის მისი ფინანსური კონკურენტუნარიანობა (ე.ი. გადახდის უნარიანობა, კრედიტუნარიანობაზე ფინანსური რესურსების და კაპიტალის გამოყენება, სახელმწიფოს და სხვა სამეურნეო ორგანიზაციების წინაშე ვალდებულებების შესრულება).

ნებისმიერ სასაქონლო მატერიალურ ფასეულობათა, შრომითი და მატერიალური რესურსების მოძრაობა დაკავშირებულია ფულადი სახრების შექმნასა და მის დანახარჯებთან, ამიტომ ფინანსური მდგომარეობა გამოხატავს ფირმის ყველა მხარეს.

ყოველი სანარმო, რომელიც თავის საქმიანობას ახორციელებს ქვეყანაში მოქმედი კანონმდებლობის ჩარჩოებში, ორიენტირებულია მოგების მიღებაზე. ისინი ყოველთვის ამის მიღწევას ვერ ახერხებენ და შეიძლება ზარალიც მიიღონ. სააღრიცხვო პრაქტიკაში მოგებას ან ზარალს, რომელიც შეიძლება მიიღოს სანარმომ თავის საქმიანობიდან საანგარიშგებო პერიოდის ბოლოსთვის, ფინანსურ შედეგს უწოდებენ.

ფინანსური შედეგის დასადგენად საჭირო ხდება სანარმოს შემოსავლებისა და ამ შემოსავლების მისაღებად განუხლები ხარჯების ურთიერთშედარება. თუ შემოსავლები სჭარბობს სანარმოს ხარჯებს, სანარმოს მოგება მიუღია, ხოლო როცა შემოსავლები ნაკლებია ხარჯებზე, ეს უკვე ზარალის მაჩვენებელია.

საკვანძო სიტყვები: მოგება, ზარალი, რენტაბელობა, ლიკვიდურობა, დებიტორი, კრედიტორი.

FINANCIAL ANALYSIS OF ENTERPRISE AND ITS BASIC ISSUES

Elguja konjaria

RESUME

Financial condition of an enterprise is its financial competitiveness (taxable capacity, trustworthiness on financial resources and using – up of capital, perform an obligation before the government and other agricultural organizations).

Any kind of inventory accounting work –related and material resources movement is connected with the creating appropriate funds and its charges. so, financial condition conveys all the sides of the firm.

Every enterprise, that carries out its business in a country, according to its legislation, is oriented to getting profit. They are not always able to reach it and sometimes it makes losses in record practice, the profit

or losses that can enterprise get by the end of reporting period is called the financial outcome.

To set the financial outcome it is essential to compare the income of the enterprise with the extra charges, that are used for getting the income.

If the income exceeds the charges, that means the enterprise has gained profit.

If the profit is less it indicates about losses.

Key words: Profit, Losses, Earning power, Liquidity, Debtor, Creditor.

* * * *

საბაზრო ეკონომიკაზე გადასვლამ, სხვადასხვა ფორმის საკუთრებისა და მეურნეობრიობის წარმოშობის ორგანიზაციამ მოითხოვა უფრო გულმოდგინე და სისტემური მიდგომა სანარმოს ფინანსური მდგომარეობის ანალიზისა ფინანსური სტრატეგიის დამუშავების საქმეში.

სანარმოს ფინანსური ანალიზი მოიცავს ანალიზს:

- წინასწარი;
- ფინანსური მდგრადობის;
- ბალანსის ლიკვიდურობის;
- ფინანსური კოეფიციენტების;
- ფინანსური შედეგების;
- რენტაბელობის კოეფიციენტის და საქმიანი აქტივობის.

წინასწარი ანალიზის შედეგი სანარმოს ფინანსური მდგომარეობის საერთო შეფასება, აგრეთვე სანარმოს გადახდისუნარიანობისა და ბალანსის სტრუქტურის განსაზღვრა.

ფინანსური მდგომარეობის მიზეზების, მისი მდგომარეობიდან გამოსვლის პერსპექტივებისა და კონკრეტული გზების გამოსავლენად კეთდება სანარმოს საქმიანობის დეტალური, გაღრმავებული და კომპლექსური ანალიზი. ანალიზებს პასივების სტრუქტურას, საბრუნავი სესხების ფორმირების წყაროებს და სხვა ბალანსგარეშე დინამიკას, სანარმოს ფინანსური საქმიანობის შედეგებს.

პასივების სტრუქტურის ანალიზისას რეალიზაცია ხდება შემდეგი მიზნების:

- განისაზღვრება სანარმოს მოზიდულ და საკუთარ სახსრებს შორის შეფარდება.
- ვლინდება სანარმოს დანახარჯებისა და ნაშთების საკუთარი წყაროებით უზრუნველყოფის შესაძლებლობა, აგრეთვე გრძელვადიანი სანარმოს ეკონომიკური ურთიერთობის უმნიშვნელოვანეს მხარეს წარმოადგენს ფინანსური საქმიანობა. ის დაკავშირებულია სახსრების შევსების ორგანიზაცია-

სთან, მის მოძრაობასთან და ამ სახსრების მიზნობრივი დანიშნულებით გამოყენებასთან, ასევე მისი ფორმირებისა და გამოყენების კონტროლთან.

ფინანსების ეკონომიკური ანალიზის ობიექტი ღირებულების წარმოების პროცესში წარმოქმნილი ფულად ურთიერთობათა სისტემა, ე.ი. ფულადი სახსრების შექმნის, განაწილებისა და მოხმარების საკითხები. კონკრეტულ საწარმოში ანალიზმა უნა მოიცვას საწარმოო სამეურნეო საქმიანობისთვის ყველა სახის ფონდებისა შექმნის და გამოყენების საკითხები.

სახალხო მეურნეობის განვითარების საქმეში ბიზნესისა და საბაზრო ურთიერთობის განსაზღვრული როლის დამკვიდრება გარკვეულ უპირატესობას მატებს საწარმოს ფინანსებს და ფინანსურ ურთიერთობებს.

ფინანსური მდგომარეობის ანალიზის უმთავრეს საკითხს წარმოადგენს ძირითადი საქმიანობის ბალანსის ნაკითხვა და შესაბამისი ანალიზი სხვა ანგარიშების მაჩვენებლებთან კავშირში. წარმოების ფინანსური მდგომარეობის გაუმჯობესება ყველა სახის ფინანსური რესურსების გამოყენების საფუძველზე მეტად მნიშვნელოვან რგოლს წარმოადგენს იმ ღონისძიებათა ჯაჭვში, რომელიც წარმოების ეკონომიკის გამაგრებას ითვალისწინებს ბაზრის პირობებში. რამდენადაც წარმოების განვითარება თვითდაფინანსების ხარჯზე ხორციელდება, ხოლო საკუთარი ფინანსური რესურსების დროს სესხის ხარჯზე ხორციელდება, ძალიან მნიშვნელოვან ანალიტიკურ ხასიათს იძენს წარმოების ფინანსური დამოკიდებულება გარეგანი (საგარეო სესხის) წყაროებთან მიმართებაში.

საბუღალტრო ბალანსი საშუალებას იძლევა შეფასდეს სამეურნეო სუბიექტის განკარგულებები თუ საკუთრებაში მყოფი ქონების როგორც მთლიანი ღირებულება, ასევე საბრუნავი და არასაბრუნავი აქტივები და შემდგომ მოკლევადიანი კრედიტების მოზიდვების შესაძლებლობა; ეს ანალიზი იძლევა საშუალებას წარმოდგენა ვიქონიოთ, თუ როგორ არის უზრუნველყოფილი დანახარჯები და ნაშთები საკუთარი ფინანსური წყაროები:

- განიხილება კრედიტორული დავალიანების წარმოქმნის მიზეზები მათი ხვედრითი წილი, დინამიკა, სტრუქტურა, ვადაგადაცილებული დავალიანების წილი.

ფინანსური მდგრადობის ანალიზი იწყება მაჩვენებლიდან, რომლებშიც ასახულია ფინანსური მდგომარეობის მდგრადობის არსი. ჩგამოიყოფა შემდეგი სახის ფინანსური მდგრადობა:

- ფინანსური მდგრადობის აბსოლუტური მდგრადობა – ასეთი მდგომარეობა გამოწვეულია, როდესაც დანახარჯები და ნაშთები უზრუნველყოფილია საკუთარი საბრუნავი სახსრებით;

- ფინანსური მდგომარეობის ნორმალური მდგრადობა - არის როდესაც დანახარჯები და ნაშთები უზრუნველყოფილია საკუთარი საბრუნავი სახსრებით გრძელვადიანი კრედიტის ხარჯზე.

- არამდგრადი ფინანსური მდგომარეობა —

მაშინაა, როდესაც დანახარჯები და ნაშთები უზრუნველყოფილია საკუთარი საბრუნავი სახსრებით, გრძელვადიანი და მოკლევადიანი კრედიტებით.

- მრიზისული ფინანსური მდგომარეობა — მაშინ არის, როდესაც დანახარჯები და ნაშთები უზრუნველყოფილი არ არიან მათი ფორმირების წყაროებით. მანარმოიმყოფება გაკოტრების ზღვარზე.

ბალანსის ლიკვიდობის ანალიზი იძლევა საწარმოს კრედიტუნარიანობის შეფასების საშუალებას ანუ თავისი ვალდებულების საკუთარი ძალებით ანაზღაურების შესაძლებლობას. გლიკვიდურობა განისაზღვრება საწარმოს ვალდებულებების მისი აქტივებით დაფარვით, რომელთა ფულად გადაქცევის ვადა ემთხვევა ვალდებულებების დაფარვის ვადას.

ფინანსური კოეფიციენტების ანალიზი გამოიყენება საწარმოს მდგრადობის ცვლილებების გამოკვლევისთვის ან რამდენიმე კონკურირებადი ფირმების შესადარი ნაწილის ჩასატარებლად.

საწარმოს საქმიანობის ფინანსური შედეგების ანალიზის პირველხარისხოვან ამოცანას შეადგენს შეფასება:

- მოგების მაჩვენებლების დინამიკის
- საწარმოს რენტაბელობისა და საქმიანი აქტივობის

ფინანსური მდგომარეობის შეფასება შეიძლება მოხდეს შემდეგი ძირითადი მიმართულებებით:

ფინანსური რესურსების შეფასება საწარმოს საქმიანობიდან, როცა ანალიზდება მოგებისა და დანაკარგების სტრუქტურა და მასზე მოქმედი ფაქტორები;

საშუალებათა სიდიდის შეფასება, რომელიც საწარმოს მფლობელობაში იმყოფება. მოგების განაწილების ანალიზი საშუალებას იძლევა წარმოვადგინოთ ბიუჯეტში გადასახადების ზემოქმედება საწარმოს ფინანსურ მდგომარეობაზე.

საბრუნავი საშუალებების მდგომარეობის ანალიზი საშუალებას იძლევა თვალყური ვადევნოთ მათ ცვლილებას, ფორმირების წყაროებს.

საბრუნავი საშუალებების ანალიზთან არის დაკავშირებული დებიტორულ-კრედიტორული დავალიანების ანალიზი.

დებიტორული დავალიანების შესწავლისთვის ანალიზდება დავალიანება გადატვირთული და ვადაში აუნაზღაურებელი საქონლის მიხედვით, მყიდველებისთვის საქონლის საპასუხისმგებლო შენახვა, დებიტორების ვადაგადაცილებული დავალიანება მიღებული ჩეკებით და გაცემული ავანსად, სხვა დებიტორები.

კრედიტორებთან დავალიანების ანალიზისას ყურადღება ექცევა თანამშროლბებთან, შრომის ანაზღაურების არათავისდროული გადახდის მიხედვით; ვადაგადაცილებულ გადასახადებსა და სხვა სავალდებულო გადასახადების დავალიანებებს; ვალდებულებებს მომწოდებლების წინაშე ვადაში არგადახდილი საგადასახადო დოკუმენტების მიხედვით, ვადაგადაცილებულ დავალიანებებს სესხებზე —

გაცემულს ჩეკებით, მიღებულს ავანსად და სხვა.

გულმოდგინე ანალიზის ობიექტს წარმოადგენენ მუხლები “დანარჩენი დებიტორები” და “დანარჩენი კრედიტორები”. ეს საშუალებას იძლევა აღმოცენილ იქნას ერთი სანარმოს მიერ მეორის არაკანონიერი დაკრედიტება, არაკანონიერი ავანსირება სანარმოს მუშაკებზე, აგრეთვე უკმარისობის, დატაცების, გაფლანგვისდინამიკა და ა.შ.

სანარმოს ფინანსური მდგომარეობის ანალიზი აუცილებლად უნდა მოხდეს მოკლევადიან და გრძელვადიან პერსპექტივაში. ფინანსური მენეჯმენტისთვის დიდი მნიშვნელობა აქვს ფინანსური მდგომარეობის ისეთი მაჩვენებლის შეფასებას, როგორც სანარმოს გადახდისუნარიანობაა. ასეთი ანალიზით დგინდება თანხის ოდენობა სალაროსა და ბანკში ანგარიშსწორების ანგარიშზე, რომელიც ნებისმიერ შეიძლება გამოყენებულ იქნას სანარმოს მიერ სამეურნეო მოთხოვნილებებისთვის. ამასთან ერთად, ფინანსური მდგომარეობის ანალიზისას აუცილებელია შეფასდეს სხვა სახის აქტივებიც, რომლებიც თავისუფლად შეიძლება გაყვანილ იქნას ფულად ფორმაში, მიმდინარე ვალდებულებების დასაფინანსებლად.

აქტივების მეორე ჯგუფი, ფულადი საშუალებების შემდეგ, არის ფულადი ექვივალენტი, მოკლევადიანი ფინანსური დადგენილება, დებიტორები, რომლებიც შეიძლება გადაქცეული იქნას ფულად ფორმაში მხოლოდ მცირე დროის შემდეგ. მესამე ჯგუფს მიეკუთვნება შედარებით ლიკვიდირებადი აქტივები-სანარმოს მატერიალური მარაგები. ამ დაჯგუფების საფუძველზე, მიზანშეწონილია განხილულ იქნას დაფარვის, ჩქარი ლიკვიდურობის, აბსოლუტური ლიკვიდობის კოეფიციენტები.

სანარმოს სწორი ფინანსური მართვისთვის აუცილებელია მისი ფინანსური მდგომარეობის უფრო ღრმა ანალიზი, რომლის შედარებით გავრცელებული მაჩვენებელია:

- საკუთარი კაპიტალის კონცენტრაციის კოეფიციენტი (სანარმოში დაბანდებულ მთლიან თანხაში სანარმოს მფლობელის წილი);
- ფინანსური დამოკიდებულების კოეფიციენტი. ამ მაჩვენებლის დინამიკა პირდაპირ უჩვენებს სასესხო საშუალებათა წილობრივ ცვლილებებს სანარმოს დაფინანსებაში.
- საკუთარი კაპიტალის მანევრირების კოე-

ფიციენტი (კაპიტალის წილი დაბანდებულ საბრუნავ საშუალებებზე და კაპიტალ შეკეთებაზე)

- გრძელვადიანი დაბანდების სტრუქტურის კოეფიციენტი;
- მოზიდული კაპიტალის სტრუქტურული კოეფიციენტი;
- საკუთარი და მოზიდული კაპიტალის ურთიერთქმედების კოეფიციენტი

სანარმოთა ფინანსურ-სამეურნეო საქმიანობის ანალიზი გვიჩვენებს რამდენად ფინანსურად მდგრადია სანარმო, რაც გულისხმობს იმას, რომ საკუთარი სახსრებით ფარავს დაბანდებას აქტივებზე არ უშვებს გაუმართლებელ დებიტორულ და კრედიტორულ დავალიანებებს და ვადაში იხდის თავის ვალდებულებებს. კრედიტუნარიანად ითვლება როცა მას გააჩნია კრედიტის მიღების პირობები და მისი ვადაში გადახდის უნარი.

ფინანსური მდგრადობის კოეფიციენტი = საკუთარი სახსრები, ლარი /ნასესხები სახსრები + კრედიტორული დავალიანება და სხვა პასივები

საკუთარი სახსრების გადამეტება ნასესხებზე ნიშნავს იმას, რომ სანარმოს აქვს ფინანსური მდგომარეობის საკმაო რეზერვი და შედარებით დამოუკიდებელია გარე ფინანსური წყაროებისგან:

გადახდისუნარიანობის კოეფიციენტი = ნაღდი ფულის თანხა/განსაზღვრული თარიღისთვის სასწრაფო გადასახადების თანხა ან მომავალ პერიოდში

თუ გადახდისუნარიანობის კოეფიციენტი ტოლია ან მეტი უარზე, ეს ნიშნავს, რომ იგი გადახსიდუნარიანია.

სახსრების მოზიდვის კოეფიციენტი = დავალიანება/მიმდინარე აქტივები

რაც უფრო დაბალია ეს კოეფიციენტი, მით უფრო მაღალია სანარმოს კრედიტუნარიანობა.

გამოყენებული ლიტერატურა

1. ე. ცირამუა ეკონომიკური ანალიზი თბ. 2003 წ.
2. ნ.ქიქოძე, თ. გუგუშაშვილი ფინანსური მენეჯმენტი ქუთაისი 2007 წ.
3. ე.კუპრეიშვილი ბუღალტრული აღრიცხვის კურსი თბილისი 2002 წ.
4. რ.ძაძამია ფინანსური აღრიცხვა და ანგარიშგება მცირე სანარმოებში თბილისი 2005 წ.

ინოვაციური მარკეტინგი - ინოვაციური მენეჯმენტის შემადგენელი ნაწილი

ლუარა გვაჯაია

სტუ-ს ბიზნესტექნოლოგიების ფაკულტეტის პროფესორი

ირაკლი ინასარიძე

სტუ-ს ბიზნესტექნოლოგიების ფაკულტეტის დოქტორანტი

AN INNOVATIVE MARKETING AS A COMPONENT OF AN INNOVATIVE MANAGEMENT

Luara Gvajaia - Professor of Faculty of Business Technologies of GTU

Irakli Inasaridze - Doctoral Candidate of Faculty of Business Technologies of GTU

ABSTRACT

The article considers a strategy and basic goals of an innovative marketing, as a component of innovative management in the direction of development and distribution of innovations. The basic goals of innovative marketing are considered according to stages of innovative activity.

The direct relationship between an innovative marketing and organization's innovative potential is underlined. The innovative potential implies existence of resources, which determine readiness of organization to solve the corresponding problems and to implement innovations.

Keywords: innovative, marketing, management, production, activity, market research, innovative policy, innovative potential, innovation, changes, concept, advertisement, sales.

* * * *

ბიზნესის განვითარების ლოგიკა ითვალისწინებს მუდმივ სწრაფვას წარმოების რენტაბელობის გაზრდისაკენ ასორტიმენტის განახლება-გაფართოების გზით. აღნიშნულის მიღწევა უპირველესად შესაძლებელია ახალი პროდუქტების, ინოვაციების შემუშავება- კომერციალიზაციით, რაშიც განსაკუთრებულ როლს ასრულებს ინოვაციური მარკეტინგი.

პრინციპულად ახალი პროდუქციისა და მომსახურების განვითარება, რეალიზაციის სისწრაფე, ინვესტორების სიტუაციის ცვლილებას მომხმარებელთა მოთხოვნილების ზრდის სწრაფი აღმავლობის მიმართულებით. მომხმარებელი კარნახობს, როდის და რა სახით, რა ფასად სურს მიიღოს ესა თუ ის პროდუქტია და მომსახურება. ბაზრის ერთგვაროვანი მომხმარებლის გამოკვლევით და სტრატეგიული სეგმენტის განსაზღვრით, წარმოება სერიოზულ სახსრებს ზოგავს და აღწევს მეტ წარმატებას არსებულ და პოტენციურ კლიენტებთან ურთიერთობაში.

ინოვაციური მარკეტინგი, როგორც ინოვაციუ-

რი მენეჯმენტის შემადგენელი ნაწილი, მარკეტინგული კვლევის მეთოდების მუდმივი სრულყოფით განაპირობებს ახალი პროდუქციის შექმნას და ბაზარზე გავრცელებას. ინოვაციური მარკეტინგი, უპირველეს ყოვლისა, ფირმის ან დაწესებულების საწარმო-სამეურნეო საქმიანობის ობიექტივიზირებული ტიპია, რომელიც მიმართულია ორგანიზაციის ინოვაციური საქმიანობის გაფართოებისაკენ ბაზრის კვლევების მუდმივად ჩატარებისა და მისი შედეგების შესწავლა-განალიზების საფუძველზე. სხვა სიტყვებით, ეს ტრადიციული მარკეტინგის კონცეფციაა, რომლის თანახმადაც ორგანიზაციამ განუწყვეტილად უნდა განაახლოს, გააუმჯობესოს პროდუქტი.

ინოვაციური მარკეტინგის საქმიანობა მოიცავს:

- სიახლეების ბაზრის მარკეტინგულ გამოკვლევებს, ინოვაციის ახალ ბაზრებზე გატანას და დიფუზიას (გავრცელებას);
- ინოვაციის პოტენციური მომხმარებლისა და მოთხოვნების დადგენას, სამომხმარებლო ბაზრის სეგმენტების ანალიზს, მისი მოხმარების მოცულობის დინამიკის განსაზღვრას მომხმარებლის გადახდისუნარიანობის, მოთხოვნების სტრუქტურის, მომხმარებლის მოტივაციის, ბაზრის ტენდენციებისა და პერსპექტივების, ბაზრის არსებული და პოტენციური მოცულობის საფუძველზე;
- ბაზრებზე კონკურენციის ანალიზს (ძირითადი კონკურენტების და მათი წილების განსაზღვრა ბაზარზე, პროდუქტის ხარისხი, მახასიათებლები, ფასების, გასაღების სტრატეგიები და სხვა);
- ფასწარმოქმნის და ფასების სტრუქტურის ანალიზს.

ინოვაციური მარკეტინგის ობიექტს წარმოადგენს ინტელექტუალური საკუთრება, ახალი მასალები და კომპონენტები, ახალი პროდუქტები, ახალი პროცესები, ახალი ბაზრები, მართვის ახალი ორგანიზაციული ფორმები. მთავარი ინოვაციის მარკეტინგში, **ახალ საქონელზე მომხმარებლის მოთხოვნილების გამოკვლევა და პროგნოზირებაა, რომელიც დამყარებულია მომხმარებლის მიერ ახალი საქონლის აღქმაზე, საქონლის ხარისხისა და თვისებების მახასიათებლებზე.**

წარმოების ინოვაციური პოლიტიკა, უპირველეს ყოვლისა, მიმართულია ახალი ინოვაციური აქტივობების გზით გამოშვებული პროდუქციის კონკურენტუნარიანობის უზრუნველყოფის, ტექნოლოგიური და რესურსული ინოვაციების დანერგვით ხარისხისა და ტექნოლოგიური (სამომხმარებლო)

მასხიათებლების ამალლებისკენ, რაც უზრუნველყოფს პროდუქციის კონკურენტუნარიანობის ამალლებას, ახალ პროდუქციაზე მოთხოვნისა და გაყიდვების მოცულობის გაზრდას, რის საფუძველზეც იზრდება წარმოების მოგება და რენტაბელობა.

როგორც ცნობილია, **ინოვაციები სიახლის, ცვლილებების ხარისხის** მიხედვით იყოფა შემდეგ სახეებად:

- **რადიკალური ინოვაციები** - პრინციპულად ახალი ნაკეთობები და ტექნოლოგიები. ისინი შედარებით მცირერიცხოვანია, და, როგორც წესი, ითვალისწინებენ ახალი მომხმარებლების, ახალი ბაზრების ათვისებას;

- **კომბინირებული ინოვაციები** - არსებული პროდუქტის ინოვაციური მეთოდებით განვითარება ან წინ ნაწევად ბაზარზე;

- **მოდულიზირებადი ინოვაციები** - იგულისხმება არსებული პროდუქტების გაუმჯობესება ცვლილებების შეტანით. მოდულიზირებადი ინოვაციები ძირითადად მიმართულია წარმოების საბაზრო პოზიციების შენარჩუნებისაკენ.

ინოვაციური მარკეტინგის კონცეფციის განხორციელება წარმოადგენს მარკეტინგის სამსახურის ძირითად საქმიანობას ბაზრის გამოკვლევისა და წარმოების კონკურენტული სტრატეგიის მიმართულებით. მარკეტინგის სამსახურის უპირველეს ამოცანად ინოვაციის ძიების საწყის ეტაპზე რჩება ბაზრის გამოკვლევა, კონკურენტის დონის, მომხმარებლის რეაქციისა და არჩევანის, კონკურენტული პროდუქტების არსებობის დადგენა, სიახლეების ბაზარზე დამაგრების საშუალებების განსაზღვრა.

ინოვაციური მარკეტინგის სტრატეგია, ბაზრის ანალიზი და ოპერატიული მარკეტინგი შედგება ექვსი ძირითადი ეტაპისგან:

- ბაზრის საერთო ეკონომიკური ანალიზი;
- ეკონომიკური კონიუნქტურის ანალიზი;
- ბაზრის სპეციფიკური ანალიზი;
- სიახლის შეღწევის სტრატეგიის შემუშავება;
- მარკეტინგის ოპერატიული მოქმედებანი;
- დანაკარგები და შემოსავალი მარკეტინგის შედეგებიდან გათვალისწინებით.

მარკეტინგის კონცეფციიდან გამომდინარე, ინოვაციური მარკეტინგი, თანამედროვე გაგებით, წარმოადგენს ერთიან სტრატეგიას ბიზნესის ფილოსოფიის, მართვის პროცედურისა და მეთოდოლოგიურ საფუძვლებში. ინოვაციური მარკეტინგი გარდამავალი ეკონომიკის ქვეყნებისთვის წარმოადგენს სიახლეს, ინდუსტრიულად განვითარებულ ქვეყნებში კი, ფირმების განვითარების მარკეტინგულ კონცეფციას უკვე ათწლეულებია მნიშვნელოვანი ადგილი აქვს დათმობილი. ამასთანავე უნდა აღინიშნოს, რომ ინოვაციური მარკეტინგის, როგორც სამეცნიერო დისციპლინის ჩამოყალიბება, ბოლო ათწლეულებში მოხდა. ინოვაციური მარკეტინგის გაგება უფრო ფართოა, ვიდრე მარკეტინგის ინოვაცია. იგი მოიცავს ორგანიზაციის

მისიას, აზროვნების ფილოსოფიას, სამეცნიერო გამოკვლევების სფეროს, მართვისა და ქცევის სტილს. ეს - ურთიერთობების და რისკების დადგენის განსაკუთრებული ტიპია.

ინოვაციური მარკეტინგი უშუალო კავშირშია ორგანიზაციის ინოვაციურ პოტენციალთან, რაც განსაზღვრავს, მისი მზადყოფნას გადაწყვიტოს ორგანიზაციის წინაშე მდგარი ინოვაციური ამოცანები; შეასრულოს ინოვაციური პროექტები ან ინოვაციური გარდაქმნის და დანერგვის პროგრამები. ინოვაციური საქმიანობის განსახორციელებლად, აუცილებელია წარმოების ინოვაციური პოტენციალი, რომელიც ხასიათდება როგორც სხვადასხვა რესურსის ერთობლიობა. ეს რესურსებია:

- ინტელექტუალური (ტექნოლოგიური დოკუმენტაცია, პატენტები, ლიცენზიები, სიახლეთა ათვისების ბიზნეს-გეგმები, წარმოების საინოვაციო პროგრამა);

- მატერიალური (საცდელ-ექსპერიმენტული ბაზა, ტექნოლოგიური აღჭურვილობა, ფართის რესურსი);

- ფინანსური (საკუთარი, ნასესხები, ინვესტიციები, სახელმწიფო);

- საკადრო (ლიდერ-ნოვატორი, ინოვაციით დაინტერესებული პერსონალი, თანამშრომელთა პარტნიორული და პირადი კავშირები სამეცნიერო-კვლევით ინსტიტუტებთან და უმაღლეს სასწავლებლებთან. პროექტების მართვის გამოცდილება);

- ინფრასტრუქტურული (საკუთარი ქვედანაყოფები, მთავარი ტექნოლოგიის განყოფილება, ახალი პროდუქციის მარკეტინგის განყოფილება, საპატენტო-საკანონმდებლო განყოფილება, საინფორმაციო განყოფილება, კონკურენტული დაზვერვის განყოფილება);

- ინოვაციური საქმიანობისთვის საჭირო სხვა რესურსები

ინოვაციური მარკეტინგი აერთიანებს მარკეტინგის სტრატეგიას, ოპერატიულ მარკეტინგს, ბაზრის ანალიზს. ინოვაციების მარკეტინგი ძირითად მიზნად ისახავს ფირმის კონკურენტუნარიანობის გამოკვლევას, რაც საფუძვლად უნდა დაედოს წარმატებული ინოვაციური პროექტების განხორციელებას. ინოვაციური მარკეტინგის ამოცანები იცვლება ინოვაციის ეტაპების მიხედვით:

ახალი იდეების ძიების ეტაპზე ფორმირდება „ინოვაციური იდეების პორტფელი“. მარკეტინგული გამოკვლევები, გვაძლევენ ინფორმაციას ბაზარზე მოთხოვნების და წინადადებების, თავისუფალი ნიშების განსაზღვრისათვის. ეს მონაცემები, საწყისი მასალაა ინოვაციური იდეების განსახორციელებლად; **შემუშავების ეტაპზე** ხდება იდეის განხორციელება და საცდელი ნიმუშების შექმნა. ბაზრის შესწავლისას მიზანი განსაზღვრულია, დასახულია პრიორიტეტული მიმართულებები და ალტერნატივები. შემდგომ ტარდება ბაზრის ზონდაჟი საცდელი ნიმუშების საფუძველზე, ვლინდება დამუშავების

ხარვეზები. **დანერგვის ეტაპზე** - მიმდინარეობს სიახლის თაობაზე ინფორმაციის გავრცელება, ფორმირდება მომხმარებლის მოთხოვნილება, განისაზღვრება საფასო პოლიტიკა, ოპტიმიზირდება გასაღების სქემები. ფასნარმოქმნა დამოკიდებულია მრავალ გარემოებაზე, მაგალითად, მარკეტინგის სტრატეგიაზე, რომელსაც ფირმა აწარმოებს და რომელიც განისაზღვრება ან მოთხოვნის, ან შემოთავაზების ფასით. **ზრდის ეტაპზე** ფართოვდება ბაზრის სეგმენტი და მომხმარებლის სფერო, ხდება ბაზრის განვითარების ტემპების ზრდა. ამ დროს განსაკუთრებულ როლს ასრულებს რეკლამა, რასაც ფირმა აწარმოებს ინოვაციის წამოწევის სტიმულაციის და მაქსიმალური შემოსავლის უზრუნველსაყოფად. **მომწიფების ეტაპზე** ადგილი აქვს პროდუქციის გასაღების სტაბილურობას, რაც დაკავშირებულია გარკვეულად ფირმის სავაჭრო მარკასთან, მომხმარებლის მიერ მინიჭებულ უპირატესობასთან. ამის შემდგომ ინოვაცია გადადის რუტინიზაციის სტადიაზე. მარკეტინგის ძირითად ამოცანად უკვე ხდება ბაზრის სეგმენტის შენარჩუნებისთვის ღონისძიებების შემუშავება და რეალიზაცია, იწყება **ვარდნის ეტაპი** - პროდუქციის გასაღების სასურველი მოცულობის შესანარჩუნებლად განეული ხარჯების შესამცირებლად აუცილებელი ხდება კონკურენტუნარო, სამომხმარებლო ხარისხდაკარგული საქონლის ბაზრიდან დაუყოვნებლივ გამოტანა და მისი შეცვლა უფრო მეტად მოთხოვნადი სიახლით. სწორედ ამ ეტაპზე უკვე წარმოებს ინოვაციების პროექტების, ახალ იდეების ძიების განახლება.

თანამედროვე ეტაპზე კონკურენციულ ბრძოლაში მოგებული რჩება ის, ვისაც არა მარტო შეუძლია ინოვაციის წარმოება, არამედ ის, ვინც შეძლებს მის რეალიზებას. აღნიშნულის მიღწევაში განსაკუთრებულ როლს ასრულებს ინოვაციური მარკეტინგი.

ინოვაციური მარკეტინგის ძირითადი თავისებურება, ტრადიციული მარკეტინგისგან განსხვავებით ისაა, რომ ინოვაციური მარკეტინგი მუშაობს არა

რეალურ პროექტზე, არამედ იდეაზე, სიახლეზე; უნდა დადგინდეს, მოიტანს თუ არა მოცემული იდეა ან სიახლე საკმარის მოგებას ინოვაციის მხარდაჭერისთვის განეული დანახარჯების საკომპენსაციოდ. ინოვაციური მარკეტინგის თავისებურებად ითვლება ასევე ის, რომ აუცილებელია სამეცნიერო-ტექნიკური შემუშავების შედეგის დარგთაშორისი ხასიათის გათვალისწინება. მოცემული პრინციპის რეალიზება ხდება კონკრეტული სიახლის მოთხოვნის შესწავლით რამდენიმე დარგში. გარდა ამისა, სამეცნიერო-ტექნიკური პროდუქციის გაყიდვისას, გასათვალისწინებელია გამოცდილი, ხშირად კოლექტიური მომხმარებელი (ფირმის სახელით შემსყიდველი კომისია). ამ სახის პროდუქციის გაყიდვა ხდება ხანგრძლივი, ძნელი მოლაპარაკების შემდეგ. სამეცნიერო მნიშვნელობის შემცველი საქონელი, როგორც წესი, მიეკუთვნება წინასწარი შერჩევის საქონელს და აქედან გამომდინარე შესყიდვა ხდება მრავალჯერადი შედარებისა და ფირმაში განხილვის შემდეგ. გარდა ამისა სამეცნიერო-ტექნიკური და საერთოდ, სამეცნიერო მნიშვნელობის შემცველი პროდუქცია, ითვალისწინებს რეკლამის აუცილებლობას. თუ მყიდველს დეტალურად არ აუხსნი სიახლის არსს, იგი არ შეიძენს მოცემულ საქონელს. ასეთი პროდუქციის ტექნიკური სირთულე, იმაში მდგომარეობს, რომ აუცილებლად ითვალისწინებს გაყიდვის შემდგომ მომსახურებას მწარმოებელი ფირმისგან. აღნიშნულიდან გამომდინარე შეიძლება ითქვას: **არ არის სერვისი - არ არის კომერციული წარმატება.**

ბამოყენებული ლიტერატურა

1. Ф. Котлер. Основы маркетинга. 2007;
2. მენეჯმენტისა და მარკეტინგის საფუძვლები (სერგევეის რედაქციით). 2014;
3. ა. აბრალავა, ლ. გვაჯაია, რ. ქუთათელაძე. საინოვაციო მენეჯმენტი. 2015;
4. გ. ამსტრონგი/ ფ. კოტლერი. მარკეტინგის საფუძვლები. 2007.

საქართველოს უძრავი ქონების ბაზრის ანალიზი

ელენე მენაბდე-ჯობაძე
ეკონომიკის დოქტორი, სტუ-ს
ასოცირებული პროფესორი

ნანა ჩუბინიძე
სტუ-ს დოქტორანტი

ელენე მენაბდე - ჯობაძისა და ნანა ჩუბინიძის სტატია: „საქართველოს უძრავი ქონების ბაზრის ანალიზი“ თანამედროვე სამეცნიერო ეკონომიკურ ლიტერატურაში ერთ-ერთ ფართოდ განხილულ თემას ეძღვნება. უძრავი ქონების მოცემულ საკითხებთან დაკავშირებით სხვადასხვა შეხედულება არსებობს. საკითხი აქტუალური და მნიშვნელოვანია. მოცემული სტატიის მიზანია საქართველოს უძრავი ქონების ბაზარზე წარმოქმნილი პრობლემების მოგვარების გზების კვლევა.

უახლესი სტატისტიკური მონაცემების მიხედვით 2018 წლის 6 თვის განმავლობაში მსოფლიო უძრავი ქონების ბაზარზე საინვესტიციო შეთანხმებებმა სამას ორმოცდაერთი მილიარდი დოლარი შეადგინა. ეს კი, ბოლო 11 წლის განმავლობაში უძრავი ქონების ბაზარზე, განხორციელებული ინვესტიციების მაქსიმალური მაჩვენებელია

საქართველოს სტატისტიკის ეროვნული სამსახური უკვე იწყებს ახალი ინდიკატორის - მშენებლობის ღირებულების ინდექსის (Construction Cost Index – CCI) გამოქვეყნებას. აღნიშნული ინდექსის მიზანია - მშენებლობის პროცესში გამოყენებული წარმოების ფაქტორების (მასალებისა და სერვისების) ფასების დროში ცვლილების ასახვა. აღნიშნული ინდექსი წარმოადგენს მნიშვნელოვან მაკროეკონომიკურ მაჩვენებელს. ის აუცილებელია ქვეყნის საინვესტიციო გარემოს სწორი შეფასებისთვის, ასევე სამშენებლო სექტორში დაგეგმვისა და პროგნოზირებისთვის.

საკვანძო სიტყვები: უძრავი ქონების ბაზარი, ინვესტიცია, შეფასების პრინციპები, იპოთეკური სესხი, ტრანზაქცია, ალტერნატიული უძრავი ქონება, დამატებითი რესურსი, ექსპლუატაცია, კაპიტალი, მაკროეკონომიკა.

Article “Georgian Real Estate Market Analys” written by Elene Menabde Jobadze and Nana Chubinidze, reviews one of the most widely discussed topic in current scientific economic literature. There are different opinions regarding real estate issues. There are different points of view about this topic. That’s why article is actual and important. The study of the ways of solving the problems arising on the Georgian real estate market is the purpose of this article. The study of the ways of solving the problems arising on the Georgian real estate market is the purpose of this article.

According to the latest statistical data, investment agreements on the world real estate market for six months in 2018 amounted to three hundred and fifty billion dollars. This is the maximum amount of interest in real estate investments over the past 11 years.

The National Statistics Office of Georgia has already started publishing a new indicator - Construction Cost Index (CCI). The objective of this index is to reflect changes in the time-consuming factors (materials and services) used during the construction process. This index represents an important macroeconomic indicator. It is necessary for correct assessment of the country’s investment environment, as well as planning and forecasting the construction sector.

* * * *

თანამედროვე პირობებში, როდესაც ხდება ახალი ეკონომიკური გარემოს ფორმირება და ახალი ელემენტების წარმოქმნა, უძრავი ქონების ბაზრის სისტემის შესწავლას დიდი ადგილი ეთმობა.

საქართველოში უძრავი ქონების ბაზარზე შენობა-ნაგებობების შეფასება ძალიან დიდ პრობლემას წარმოადგენს. აღნიშნული ოპერაცია საჭიროა, როგორც ინდივიდუალური გარიგებების ჩასატარებლად, ასევე საბანკო ოპერაციების წარმოებისას. იპოთეკური კრედიტის მისაღებად, ბანკის მხრიდან მოითხოვება შესაძენი ან ალტერნატიული უძრავი ქონების დატვირთვა პირველი რიგის იპოთეკით ბანკის სასარგებლოდ. პრობლემა, რასაც კლიენტი აწყდება აღნიშნული ტრანზაქციის შესასრულებლად, სწორედ ბინის შეფასებაში მდგომარეობს. გასაყიდი ფასი და ანალოგიის პრინციპით შეფასებული უძრავი ქონების ღირებულება ყოველთვის განსხვავდება ერთმანეთისგან. შესაბამისად, კლიენტს უნევს დამატებითი რესურსის მოპოვება სხვაობის შესავსებად, რაც იწვევს თანამონაწილეობის თანხის გაზდას.

მეორე პრობლემა ესაა შენობა-ნაგებობების ექსპლუატაციაში მიღება მერიის მიერ. ექსპლუატაციაში მიღება მშენებელს აიძულებს გადაიხადოს დღგ. კლიენტს მშენებლობის პროცესში ბინის შეძენის შემთხვევაში თანხა უანგარიშდება სწორედ აღნიშნული გადასახადის ჩათვლით. რეალურად კი შეიძლება შენობა არ შევიდეს ექსპლუატაციაში, რაც მომავალში ობიექტის ღირებულებას დაბლა წევს.

საქართველოში უძრავი ქონების ცნება თითქმის არაა გამოკვლეული, თუმცა საბაზრო ეკონომიკის განვითარებისთვის მისი მნიშვნელობა დიდია. სწორედ უძრავი ქონება წარმოადგენს საბაზრო ურთიერთობების ცენტრალურ და საკვანძო ურთიერთობას.

საქართველოში სამშენებლო სფერო წლების განმავლობაში იზრდება და ვითარდება, თუმცა აღნიშნულ სექტორში პერიოდული ჩავარდნები აღნიშნება. საჭიროა ამ სფეროში არსებული პრობლემების საფუძვლიანი გამოკვლევა.

ტერმინი ინვესტიცია არის ლათინური წარმოშობის და კაპიტალის დაბანდებას ნიშნავს ეკონომიკის ამა თუ იმ დარგში. თანამედროვე ეკონომიკის განვითარებაში დიდი ადგილი და როლი ეთმობა ინვესტიციას, ვინაიდან ნებისმიერი კომერციული საქმიანობის დინამიური განვითარებისათვის და ეფექტურად ფუნქციონირებისათვის საჭიროა ინვესტიციების განხორციელება. აღსანიშნავია, რომ ინვესტიცია ხასიათდება ორი უმნიშვნელოვანესი და პირდაპირპროპორციული პარამეტრით - მოგება და რისკი. რაც უფრო მაღალია რისკი, მით უფრო მაღალია მოსალოდნელი მოგება. ინვესტიციის განხორციელებამდე, აუცილებელია შევაფასოთ პროექტი. აღნიშნული კი ხორციელდება ფინანსური და ეკონომიკური შეფასებით.

უძრავ ქონებაში ინვესტიცია, ესაა უძრავი ქონების შეძენა აქტიური და პასიური შემოსავლის მიღების მიზნით. უძრავ ქონებაში ინვესტიციის განხორციელების განუყოფელი ნაწილია უძრავი ქონების ბაზრის ანალიზი, რაზეც დამოკიდებულია ინვესტიციის განხორციელების რისკი და სამომავლო ფასი. ბაზრის ცვალებადობის მონიტორინგი საშუალებას გვაძლევს, უფრო ზუსტად შევაფასოთ რამდენად მიმზიდველია ამა თუ იმ უძრავ ქონებაში განხორციელებული ინვესტიცია, ასევე ვივარაუდოთ ფასების ცვლილება.

ფინანსურ ბაზრებზე ინვესტორები თავიანთი რისკის განმარტებისათვის მრავალ სხვადასხვა ინდიკატორს იყენებენ. მერყეობა ყოველთვის შეინიშნება ფინანსურ ბაზარზე და რეალურად ინვესტორს ამ მოვლენაზე გავლენის მოხდენა არ შეუძლია, მაგრამ შეუძლია აკონტროლოს რისკის განვების მოცულობა. საბაზრო რისკი იყოფა ორ ნაწილად: სისტემურ და არასისტემურ რისკად. სისტემური რისკი საბაზრო პირობებით გამოწვეული რისკია, რომლის დივერსიფიცირება ვერ ხერხდება. სისტემური რისკის აღსანიშნავად იყენებენ ბეტა კოეფიციენტს, რომელიც ბაზრის მდგომარეობასთან შედარებით ინვესტიციის მერყეობის საზომია. რაც შეეხება არასისტემურ რისკს, მისი დივერსიფიცირება შესაძლებელია.

ყურადღება უნდა გავამახვილოთ ინვესტირების

დროს შემდეგ პარამეტრებზე: კონკურენტუნარიანობა, ფასები, პრივატიზაციის მეთოდები (უძრავი ქონებით ოპერირების სიმარტივე).

საქართველოს, კერძოდ თბილისის მასშტაბით, კოლიერსის კვლევის მიხედვით ბინის ფასები გაზრდილია. საცხოვრებელი ფართების უძრავი ქონების ბაზარი დაყოფილია 2 ნაწილად. პირველი - მეორადი ბინები, ხოლო მეორე - ახალაშენებული ბინები.

სტატისტიკური მონაცემების შესწავლის შემდეგ, დადგინდა რომ 2018 წლის პირველ კვარტალში მეორადი ბინების ფასი გაიზარდა 0.65 პროცენტით, ხოლო ახალაშენებული ბინების ფასი - 3.33 %ით. მეორე ტიპის ბაზარზე ფასების ზრდას მნიშვნელოვნად განაპირობებს შემდეგი პროცესი - მშენებლობის დასაწყისში 1 კვ.მ - ის ფასი საგრძნობლად ნაკლებია. რაც უფრო მაღლა ამოდის მშენებლობის კონსტრუქციული ნაწილი, მით იმატებს შესაბამისად ფასიც. 2018 წლის პირველ კვარტალში კი პრაქტიკულად დასრულებისკენ გავიდა ისეთი დიდი კომპლექსების მშენებლობა, როგორცაა m² ჭავჭავაძეზე, m² ყაზბეგზე, m² იპოდრომთან და სქაილაინი. თბილისში 2018 წლის პირველ კვარტალში 7,655 ბინის ტრანზაქცია განხორციელდა, რაც 37 % ით აღემატება 2017 წლის ანალოგიურ მაჩვენებელს. ტრანზაქციების ჯამური ღირებულება კი 41 % ით გაიზარდა; კერძოდ, მეორადი ბინების ბაზარზე 2017 წლის პირველ კვარტალში დაფიქსირდა 2567 ტრანზაქცია, ხოლო 2018 წლის პირველ კვარტალში - 3104. რაც შეეხება ახალ ბინებს, შემდეგი მაჩვენებლები გვაქვს, 3013 და 4551 ბინა. ე.ი. 2018 წლის პირველ კვარტალში, 2017 წლის ამავე პერიოდთან მიმართებაში ახალი ბინების ტრანზაქციების მოცულობა გაიზარდა 1538 - ით, ანუ 51 % - ით. რაც შეეხება ახალაშენებული ბინების ჯამურ ღირებულებებს, კვლევების შედეგებით შეგვიძლია გამოვყოთ ტოპ სამი უბანი:

- საბურთალო - 71 მლნ აშშ დოლარი;
- ვაკე - 34 მლნ აშშ დოლარი;
- დიდი დილომი - 27 მლნ აშშ დოლარი.

ტოპ სამ უბანში დიდი დილომის მოხვედრა გამოიწვია მშენებლობებს მაღალმა რიცხვმა, რაც აღნიშნული ტერიტორიის ინტენსიური განაშენიანებით აიხსნება.

საკმაოდ დიდია ასევე ინტერესი მშენებლობის სფეროში თანხის ინვეტირების.

ყველაზე კარგი მაგალითია:

- ჰუალინგი;
- მწვანე ბუდაპეშტი;
- დირსი.

რაც შეეხება მწვანე ბუდაპეშტს, ესაა თურქული ინვესტიცია საქართველოში. თუმცა თუ განვიხილავთ მათ პროექტს „მწვანე ალმასს“ რომლის მშენებლობა მიმდინარეობს დიდ დილომში, მშენებლობის

დასაწყისში ირანულმა კომპანიამ შეიძინა ბინების დაახლოებით 40 % დაბალ ფასად, ხოლო ახლა ყიდის ამ ბინებს საკმაოდ დიდი ფასნამატი. მიუხედავად დანესებული შეზღუდვებისა ირანის მოქალაქეებისათვის ბინების ყიდვა-გაყიდვა შეუფერხებლად მიმდინარეობს. კიდევ ერთი ფაქტი, რაც ამყარებს არარეზიდენტების მხრიდან ბინების შეძენას არის ის, რომ ვერ მიიღებენ ბინადრობის მონმობას, თუ მათ სახელზე არ იქნება რეგისტრირებული უძრავი ქონება.

როგორც ზემოთ აღვნიშნეთ, ინვესტიციის განხორციელება გულისხმობს ხვალ მოგების მიღების სანაცვლოდ, დღეს მოგები მიღებაზე უარის თქმაში. შესაბამისად, როდესაც ინვესტორი იღებს გრძელვადიან გადაწყვეტილებას, აუცილებლად უნდა ფლობდეს ორ მონაცემზე ინფორმაციას:

1. შეძლებს თუ არა დაბანდებული ფულის დაბრუნებას;

2. შეძლებს თუ არა განხორციელებული ინვესტიცია თანხების გაჩერებით, გამოუყენებლობით მიღებული დანაკლისის დაბალანსებას.

აქედან გამომდინარე, სანამ მიიღებს ინვესტორი

საბოლოო გადაწყვეტილებას, უნდა ჰქონდეს შეფასებული მოვლენების სავარაუდო განვითარების სქემა.

გამოყენებული ლიტერატურა:

1. სიჭინავა ა., კოლუაშვილი პ., ეგიაშვილი დ., მესხიშვილი ა. უძრავი ქონების ეკონომიკა თბილისი, საგამომცემლო სახლი ტექნიკური უნივერსიტეტი, 2013წ. გვ 360;
2. Berk J., DeMarzo P., Corporate Finance International 2 nd ed., Pearson/Addison Wesley, 2011 pp. 368;
3. Экономика недвижимости Асаул А.Н., Иванов С.Н., Люлин П.Б., 2008, 285с.
4. Введение в экономику недвижимости И. П. Иваницкая, А. Е. Яковлев 2015, 285с.
5. <http://www.colliers.com/en-ge/georgia> 2017-2018 უკანასკნელად გადამონმებულია 05.08. 2018
6. www.stern.nyu.edu, REAL ESTATE - NYU Stern School of Business (Chpt 26) უკანასკნელად გადამონმებულია 02.08. 2018
7. www.thebalance.com, Kennon J., Real Estate Investing Through REITs უკანასკნელად გადამონმებულია 02.08. 2018

ინოვაციური პროცესის მოდელირების ძირითადი თავისებურებები და სისტემური ანალიზი „გეო იდეამეტრიკა“

*ზ. გასიტაშვილი, ს. ხუციშვილი,
ჯ. გაგლოშვილი, ნ. მჭედლიშვილი
სტუ პროფესორები*

ანოტაცია

ინოვაციური პროცესი წარმოდგენილია, როგორც შესაბამისი სტადიების თანმიმდევრობა, დაწყებული ინოვაციური იდეების ფორმირებით და დამთავრებული შედეგების კომერციალიზაციის ეტაპით. თითოეული სტადიის რეალიზაცია საჭიროებს განსხვავებული წესების და საშუალებების, მოდელირების მეთოდების გამოყენებას. ყოველი სტადიის შედეგი თავისი მახასიათებლებით განიხილება, როგორც მომდევნო სტადიის რეალიზებისთვის საჭირო ცოდნის ბაზა, ხოლო მთლიანად პროცესი, ინოვაციაზე ორიენტირებულ ერთიან, ლია სისტემად.

თეორიული კვლევის შედეგები ინტეგრირებულია იდეების მართვის ინტელექტუალურ სისტემაში - „გეოიდეამეტრიკა“, რომელიც წარმოადგენს პირველ ქართულ აპლიკაციას პროგრამული უზრუნველყოფების ამ კლასიდან.

საკვანძო სიტყვები: ინოვაცია, ინოვაციური პროცესი, ექსპერტული სისტემა, იდეამეტრიკა, იდეების მართვის ინტელექტუალური სისტემა, TOPSIS მეთოდი.

BASIC PECULIARITIES AND SYSTEMIC ANALYSIS OF INNOVATION PROCESS MODELLING “GEO IDEAMETRICS”

**Z.Gasitashvili, S.Khutsishvili,
J.Gagloshili, N. Mchedlishvili**

ABSTRACT

Innovation process is presented as the sequence of the relevant stages, starting from formation of innovative ideas and ending with the stage of commercialization of finished results. Realization of each stage requires application of different rules and means, modelling methods. The result of each stage, together with its characteristics is considered as the knowledge base, required for realization of the next stage, and the overall process - as the innovation-oriented open system

შესავალი

ინოვაციების შექმნის პროცესის (ინოვაციური პროცესი) მოდელირება, შემადგენელ სტადიებზე მართვის პრობლემების დამუშავება, მათი გადანაცვების მეთოდების სრულყოფა და კვლევა ყველა ქვეყანაში და მათ შორის საქართველოშიც, ერთ-ერთი

პრიორიტეტულ მიმართულებად და ეკონომიკური განვითარების საფუძვლად არის მიჩნეული.

ინოვაციური პროცესი რთული პროცესია, პირველ რიგში იმიტომ, რომ სტადიებს შორის არსებული პირდაპირი და უკუკავშირები, ყოველ სტადიაზე გადასაწყვეტი ამოცანების სიმრავლე და სირთულე, გარემოსთან არასტანდარტული დამოკიდებულება, ქმნის რთულ ლია სისტემას. [1] თანაც ყოველი სტადიის რეალიზაციის ეფექტური შედეგი, დიდწილად განსაზღვრავს შემდეგი სტადიის წარმატებულ შედეგს. ამიტომ მნიშვნელოვანია არსებული ტექნიკის, კომპიუტერული ტექნოლოგიების, მოდელირების მეთოდების გამოყენებით, ინოვაციური პროცესის ყოველ სტადიაზე, სწორი, რაციონალური გადანაცვებების მიღება, რაც დიდ სიძნელებებთან და ხარჯებთან არის დაკავშირებული.[1]

სტადიის მიზანია წარმოგიდგინოთ ჩვენს მიერ შექმნილი ინოვაციური იდეების გენერირების, შეფასების და რანჟირების ექსპერტული სისტემა (იდეების მართვის ინტელექტუალური სისტემა „გეოიდეამეტრიკა“), განვსაზღვროთ მისი მახასიათებლები, შესაძლებლობები და გამოყენების მიმართულებები.

იდეების მართვის ინტელექტუალური სისტემა „გეოიდეამეტრიკა“.

ინოვაციური იდეების მართვა წარმოდგენილია, როგორც ინოვაციური საქმიანობის გაუმჯობესების ერთ-ერთი მნიშვნელოვანი საშუალება. იდეების მართვის სისტემა (An idea management system - IMS) ეს არის ახალი ტექნოლოგიები, რომელთა გამოყენებით ინოვაციური იდეების ინიცირება, გენერირება, დამუშავება, სკრინინგი და რანჟირება ხორციელდება ეფექტურად და სანდოობის მაღალი ხარისხით.

ჩვენს მიერ შექმნილი იდეების მართვის ინტელექტუალური სისტემა „გეოიდეამეტრიკა“ პირველი ქართული აპლიკაციაა პროგრამული უზრუნველყოფების IMS კლასიდან.

სისტემის ძირითადი დანიშნულებაა ინოვაციური პროცესის საწყის, იდეების გენერირების ეტაპზე მოახდინოს იდეების დამუშავება, სკრინინგი და რანჟირება.

სისტემა არის ვებ. ტექნოლოგიებზე დაფუძნებული აპლიკაცია, რაც ნებისმიერ დროს, ნებისმიერი ადგილიდან იძლევა ინოვაციური იდეების სისტემაში დაფიქსირების საშუალებას. იდეების მართვის ინტელექტუალურ სისტემის ძირითადი ქვესისტემებია: „ადმინისტრატორი“, „მოდერატორი“, „ექსპერტი“, „რეგისტრირებული მომხმარებელი“

ლი“ და „სტუმარი“. მკაცრად არის გამოიჯნული მათი ფუნქციები მოვალეობები და სისტემის მიერ განსახორციელებელი პროცედურები.

იდეების შეფასების, შედარების და ანალიზის მიზნით გამოყენებულია მრავალკრიტერიუმისანი ექსპერტულ შეფასებათა ორი განსხვავებული მეთოდი. [3] კონკრეტული ამოცანისთვის (პროექტისათვის) მეთოდის შერჩევა ხდება მოდერატორის მიერ. იდეების შეფასება ხდება როგორც რაოდენობრივი ისე იერარქიის სახით წარმოდგენილი ხარისხობრივი მაჩვენებლებით. შესაძლებელია მათი ერთობლივი გამოყენებაც, რომლის საშუალებასაც იძლევა არამკაფიო სიმრავლეთა თეორია. არამკაფიო რიცხვების გამოყენებით შესაძლებელი გახდა დამუშავებულიყო შეფასების არამკაფიო შკალა და ორივე სახის მაჩვენებლები მათი ერთდროული გამოყენების მიზნით გაგვეხადა თანაზომადი.

პირველ მეთოდში რეალიზებულია ექსპერტული მეთოდის ყველა ეტაპი, კერძოდ: ფორმირებულია შეფასების ხარისხობრივი მაჩვენებლების და მათი მახასიათებლების სისტემა; რაოდენობრივი მაჩვენებლების არსებობის შემთხვევაში გამოყენებულია სპეციალური მიდგომა, რომლის საშუალებით, ინტერვალის სახით მოცემული მონაცემები დაიყვანება არამკაფიო რიცხვებზე; აგებულია შეფასების არამკაფიო სკალა; დგინდება ექსპერტთა შეთა-

ხმების დონე (გამოითვლება კონკორდაციის კოეფიციენტი); გამოითვლება მაჩვენებლების წონები და მათი გამოყენებით ინტეგრალური არამკაფიო შეფასება ყოველი იდეისთვის; ე.წ. ჩანგის მეთოდით არამკაფიო მაჩვენებლები დაიყვანება მკაფიო (ნამდვილ) რიცხვებამდე, რის შემდეგაც ხდება ამორჩეული ინოვაციური იდეების რანჟირება. [3] დამუშავებულია ყოველი ეტაპის რეალიზების ალგორითმი და კომპიუტერული მოდელი. სქემა 1.

მეორე მეთოდი ასევე მრავალკრიტერიუმისანი ექსპერტული მეთოდია- (მხოლოდ ხარისხობრივი მაჩვენებლებისთვის და მათი მახასიათებლებისთვის) განსხვავებული „მექანიზმით“ (მეთოდი **Technique for Order of Preference by Similarity to Ideal Solution - TOPSIS**). ამ მეთოდში იდეების შეფასება ხდება ოპტიმალურ შედეგთან სიახლოვის ხარისხის მიხედვით. ეს მეთოდიც ეფუძნება არამკაფიო სიმრავლეთა თეორიას და შეფასების მაჩვენებლების იერარქიულ წარმოდგენას.[4]

მრავალკრიტერიუმისანი გადანყვეტილების მიმღებ სისტემებში (MCDM) TOPSIS - ის მეთოდი წარმოადგენს „მიდგომას იმ ალტერნატივის იდენტიფიცირებისთვის, რომელიც ყველზე ახლოსაა იდეალურ გადანყვეტასთან და ყველაზე შორსაა ნეგატიური იდეალური გადანყვეტისაგან მონაცემთა დამუშავების მრავალგანზომილებიან სივრცეში“. ის

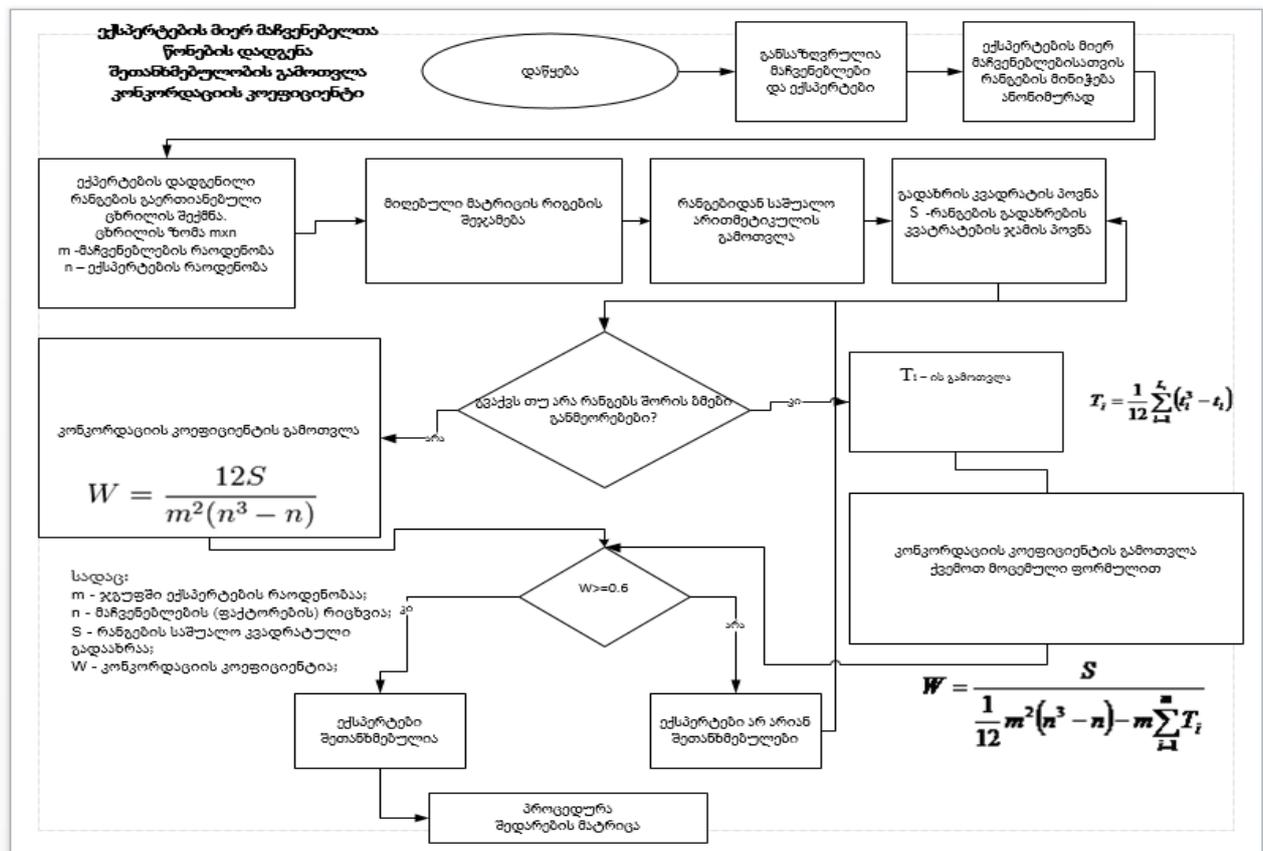

სქემა 1. შეფასების და რანჟირების ექსპერტული მეთოდის სისტემური წარმოდგენა

მარტივი პროცესია. ადვილია მისი გამოყენება და დაპროგრამება. მეთოდში შესაძლებელია ამოცანის მასშტაბის მიუხედავად შენარჩუნდეს საფეხურების იგივე რაოდენობა.

პროგრამული უზრუნველყოფის ერთ - ერთი მნიშვნელოვანი მოდულია მოდერატორის მიერ მაჩვენებელთა სისტემის შერჩევა მონაცემთა ბაზიდან და საჭიროების შემთხვევაში თითოეული მაჩვენებლისთვის მახასიათებლების ჯგუფის განსაზღვრა. მიღებული მონაცემების საფუძველზე კომპიუტერული პროგრამა ამონებს ექსპერტთა შეთანხმებული დონის და დადებითი შედეგის შემთხვევაში ითვლის მაჩვენებელთა წონებს. ამ მონაცემების საფუძველზე პროგრამა ამუშავებს ექსპერტთა შეფასებებს. გამოთვლების შედეგად ვლემბოლთ არამკაფიო შეფასებას თითოეული მაჩვენებლის მიედვით, ხოლო მათი გამრავლებით მაჩვენებლის წონაზე და შეჯამებით, მიიღება არამკაფიო ინტეგრალური შეფასება თითოეული იდეისთვის. შემდეგ ხდება მისი მიყვანა მკაფიო რიცხვამდე და ამ რიცხვების შედარება. უფრო მაღალი რიცხვი ნიშნავს უკეთეს იდეას. ბოლო ეტაპზე ექსპერტთა ჯგუფის ჩატარებული ანალიზით დგინდება გადასან-ყვეტი პრობლემის საბოლოო შედეგი. მეორე მეთოდი იდეების შეფასების დროს ითვალისწინებს ექსპერტთა კომპეტენციების კოეფიციენტებს და იყენებს მაჩვენებელთა ორ დონიან იერარქიულ სტრუქტურას, ასევე მათი მნიშვნელოვნების კოეფიციენტებს.

აღწერილი ორივე მიდგომა გარკვეული მეცნიერული სიახლეა და განაპირობებს: ეფექტური, მიზანსა და სტრატეგიებზე ორიენტირებული ინოვაციური იდეების შერჩევას, მათ დალაგებას მნიშვნელობის მიხედვით და შემდეგ პრიორიტეტული იდეების რეალიზების შესაძლებლობას, ასევე პერსპექტიული იდეების პორტფელის ფორმირებას.

სისტემის ძირითადი უპირატესობები:

იდეების დამუშავების და შედარების პროცესის ძირითადი ნაწილი ავტომატიზირებულია, მინიმუმამდეა დაყვანილი ექსპერტების და მოდერატორის მიერ შესასრულებელი სამუშაოები.

დამუშავებულია მონაცემთა ბაზა, სადაც წარმოდგენილია მონაცემები: ინოვაციურ იდეებზე, ავტორებზე, ექსპერტებზე, სხვა მონაწილეებზე. კლასიფიცირებულია შეფასების რაოდენობრივი და ხარისხობრივი მაჩვენებლები და მათი შესაბამისი მახასიათებლების სისტემა. მოდერატორს, დასმული პრობლემიდან გამომდინარე, ნებისმიერ დროს შეუძლია ამ მონაცემების საჭირო „კომბინაციის“ ფორმირება“ და პროექტში გაერთიანება. (პროექტი- შესაფასებლად გამოყოფილი იდეები,

ექსპერტები, მაჩვენებლები და სხვა დეტალები, ანუ პრობლემის გადასანყვეტად საჭირო ძირითადი ინფორმაცია).

წარმოდგენილი სისტემა შეიძლება გამოყენებული იქნას: სხვადასხვა დონის და დანიშნულების კონკურსების, ტენდერების ექსპერტულ შეფასებებში; საინვესტიციო და ინოვაციური პროექტების შეფასების და გადარჩევის როგორც „ექსპრეს ანალიზის“ დროს, ასევე ეკონომიკური კრიტერიუმებით შეფასების პროცესში; სხვადასხვა დანიშნულების ობიექტების განთავსების ადგილის შეფასების და შერჩევის დროს; ზოგადად ალტერნატივების სიმრავლის სტრუქტურულიზაციის და რანჟირების პროცესში და ა.შ.

დასკვნა

ინოვაციური იდეების მართვის ინტელექტუალური სისტემა, ბევრად ამარტივებს ინოვაციური პროცესის სანყის სტადიაზე საუკეთესო ინოვაციური იდეების ამორჩევის და რანჟირების პროცესს, ანუ მიზანზე და სტრატეგიებზე ორიენტირებული იდეების შერჩევას, მათ დალაგებას მნიშვნელობის მიხედვით და შემდგომში პრიორიტეტული იდეები რეალიზებას. ეს თავის მხრივ საშუალებას იძლევა მიზანმიმართულად და შედარებით მოკლე ვადებში განხორციელდეს ინოვაციური პროცესის მომდევნო სტადიები.

ლიტერატურა:

1. ზ.გასიტაშვილი, ს.ხუციშვილი, ჯ.გაგლოშვილი „ინოვაციური პროცესების მოდელის ევოლუცია აქართველოს ტექნიკური უნივერსიტეტის სამეცნიერო შრომების კრებული, 2014 წ. N4(494) გვ. 55-63.
2. ჯ.გაგლოშვილი, ზ.გასიტაშვილი, ს.ხუციშვილი „სკრინინგისა და რანჟირების ამოცანები ღია ინოვაციებში“ საქართველოს ტექნიკური უნივერსიტეტის სამეცნიერო შრომების კრებული“ N3 (497) 2014.
3. ა. ფრანგიშვილი, ჯ. გაგლოშვილი, ზ. გასიტაშვილი, ს. ხუციშვილი „ინოვაციური პროცესების მართვის ამოცანების მათემატიკური მოდელირება“ - აკადემიკოს ივერი ფრანგიშვილის დაბადების 85-ე წლისთავსადმი მიძღვნილი საერთაშორისო სამეცნიერო კონფერენციის მასალების კრებული გვ. 494-499, 2015 წ.
4. М. Г. Мамедова З.Г.Джабраилова. Много-Критериальная Оптимизация Задач Управления Человеческими Ресурсами На Базе Модифицированного Метода Topsis Восточно-Европейский Журнал Переходных Технологий Issn 1729-3774, 2015

თბოსისივით მოპარაზების პრინციპული სქემები თბური ტუმბოს დანადგარების გამოყენებით ლუდის წარმოებაში

ნოდარ მირიანაშვილი,

ნოდარ გძელიშვილი

საქართველოს ტექნიკური უნივერსიტეტის
არჩილ ელიაშვილის სახელობის
მართვის სისტემების ინსტიტუტი

რეზიუმე

კვების მრეწველობის საწარმოებში ენერგომეურნეობის არარაციონალური ორგანიზაციის გამო თბური ენერგიის მნიშვნელოვანი დანაკარგებია, რომლის შემცირება შესაძლებელია სხვადასხვა ღონისძიებების, მათ შორის ენერგოდამზოგი თბური ტუმბოს დანადგარების გამოყენებით.

ლუდის წარმოებაში, თბური ტუმბოს დანადგარების გამოყენების შედეგად, მეორეული ენერგორესურსების მაქსიმალურად ათვისების შემთხვევაში, შესაძლებელია დანახარჯების შემცირება დაახლოებით 2530%-ის ოდენობით, რის შედეგადაც მნიშვნელოვნად შემცირდება წარმოებული პროდუქციის თვითღირებულება.

ჩატარებული კვლევებიდან, რომელიც მოხსენებაშია წარმოდგენილი, ჩანს, რომ ლუდის წარმოებაში თბური ენერგიის მნიშვნელოვანი დანაკარგებია, რომელთა შემცირება ეფექტური იქნება ენერგოდამზოგი თბური ტუმბოს დანადგარების გამოყენებით.

საკვანძო სიტყვები: თბოსიცივით მოპარაზება, თბური ტუმბო, ენერგოდამზოგვა.

ПРИНЦИПИАЛЬНЫЕ СХЕМЫ ТЕПЛОАСОСНОГО ТЕПЛОХЛАДОСНАБЖЕНИЯ В ПРОИЗВОДСТВЕ ПИВА

ნოდარ მირიანაშვილი,
ნოდარ გძელიშვილი

Грузинский Технический Университет
Институт систем управления
им. Арчила Элиашвили

РЕЗЮМЕ

В пищевом производстве из-за нерациональной организации энергохозяйства имеются большие потери тепловой энергии, уменьшение которой возможно путём применения энергоберегающих теплонасосных установок.

В производстве пива, при применении теплонасосных установок и при максимальном освоении вторичных энергоресурсов, возможно уменьшение расходов примерно на 25-30%, в результате чего значительно уменьшается себестоимость производимой продукции.

В результате проведённого исследования, кото-

рый представлен в докладе, видно, что в производстве пива имеются значительные потери тепловой энергии, уменьшение которых будет эффективным при использовании энергосберегающих теплонасосных установок.

* * * *

კვების მრეწველობის საწარმოებში ენერგომეურნეობის არარაციონალური ორგანიზაციის გამო თბური ენერგიის მნიშვნელოვანი დანაკარგებია, რომლის შემცირება შესაძლებელია სხვადასხვა ღონისძიებების, მათ შორის ენერგოდამზოგი თბური ტუმბოს დანადგარების გამოყენებით.

ლუდის წარმოებაში ბევრი სითბო იკარგება წარმოების პროდუქტებიდან და ნარჩენებიდან, აგრეთვე ცხელი გამრეცხი წყლებისაგან. ასეთ თბურ დანაკარგებს განეკუთვნება ლუდის ქუცმაცის ფიზიკური სითბო, გამრეცხი წყლები და ა.შ. ამასთან ერთად, ხელოვნური სიცივის მისაღებად, რომელიც აუცილებელია ჰაერის კონდიციონირებისათვის და მზა პროდუქციის ცივად შესანახად, სასურველია გამოყენებულ იქნას საწარმოს არა ძირითადი ენერგეტიკული რესურსები, არამედ თბური ნარჩენები მეორეული ორთქლის, წყლის ცხელი კონდენსატის სახით და ა.შ.

მეორეული ჩამდინარე წყლები 25-40°C ტემპერატურით, თითქმის ყველა ტიპის სამრეწველო საწარმოში არსებობს. ამ წყლების სითბოს უტილიზაცია საწარმოში სათბობ-ენერგეტიკული რესურსების ეკონომიის მნიშვნელოვანი რეზერვა [1, 2].

ლუდსახარშ ქარხნებში ჩამდინარე წყლები ტემპერატურით 80-85° წარმოიქმება ტექნოლოგიური დანადგარების რეცხვისა და მომზადებული ლუდის სტერილიზაციის (პასტერიზაციის) პროცესებში, აგრეთვე ლუდის სახარშ ქვაბში არსებული მეორეული ორთქლის კონდენსაციის შედეგად. ჩამდინარე წყლების ხარჯი შეადგენს საწარმოს მიერ მოხმარებული წყლის წლიური ხარჯის 5-6%-ს. რეცირკულაციის ხერხის გამოყენება საშუალებას იძლევა, რომ ლუდსახარშ ქარხნებში ტექნოლოგიური დანადგარების მაღალტემპერატურულ რეცხვაზე და ლუდის სტერილიზაციაზე საჭირო წყლის მოხმარება შემცირდეს 50%-ით.

თუ ჩამდინარე წყლის ტემპერატურა საკმაოდ მაღალია, მაშინ ის შესაძლებელია გამოყენებულ იქნეს მინოდებული (საქსელო) წყლის წინასწარ შესათბობად. ვინაიდან ნამუშევარი წყლის ნაკადის მოდინე-

ბა დროში არათანაბარია, თბომომარაგების სისტემის ნორმალური ფუნქციონირებისათვის იყენებენ 200-300მ³ მოცულობის ავზებს, რომელშიც ჩაედინება წყალი რეციკრულაციის შემდეგ და წყალი, რომელიც არ ექვემდებარება რეციკრულაციას. ასეთ ავზებში წყლის ტემპერატურა მერყეობს 20-60°-ის ფარგლებში. ეს წყალი წარმოადგენს დაბალპოტენციურ სითბოს წყაროს თბური ტუმბოსათვის [3, 4, 5, 6].

დენსაციის ტემპერატურა, °k; $T_2=115+273=388^{\circ}\text{k}$;

T_1 – არის თბური ტუმბოს დანადგარის დუღილის ტემპერატურა, °k; $T_1=30+273=303^{\circ}\text{k}$.

ნახ. 2-ზე მოყვანილია თბოსიცივით მომარაგების კომპლექსური სქემა. სქემის სირთულის გამო მასში გათვალისწინებულია თბოსიცივით მომარაგების ორსაფეხურიანი ვარიანტი. I-ლი საფეხური წარმოადგენს სამაცივრო დანადგარს, რომელიც ემსახ-

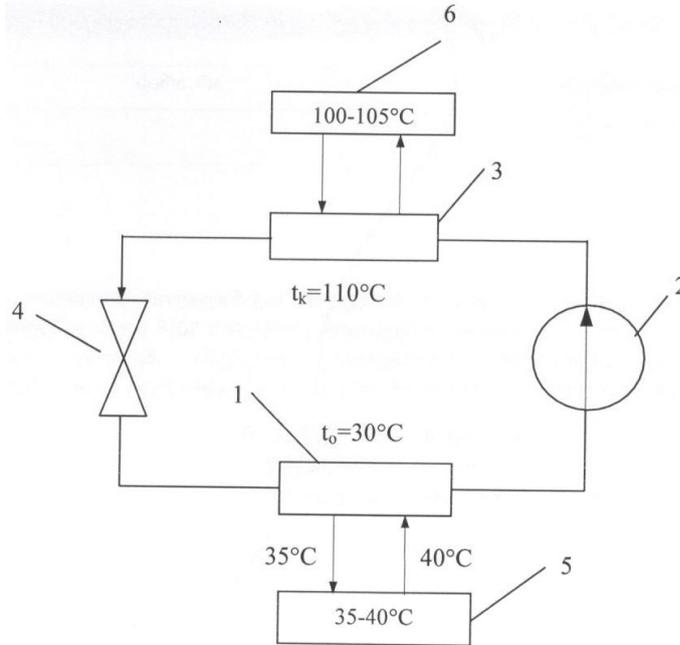

ნახ. 1. ლუდის სახარში ქვების თბომომარაგების სქემა თბური ტუმბოს დანადგარების გამოყენებით

- 1 - თბური ტუმბოს დანადგარის საორთქლებელი;
- 2 - თბური ტუმბოს დანადგარის კომპრესორი;
- 3 - თბური ტუმბოს დანადგარის კონდენსატორი;
- 4 - თბური ტუმბოს დანადგარის სარედუქციო ვენტილი;
- 5 - ავზ-აკუმულატორი - დაბალტემპერატურული სითბოს წყარო;
- 6 - ლუდის სახარში ქვაბი.

ნახ. 1-ზე მოყვანილია ლუდის სახარში ქვების თბომომარაგების პრინციპული სქემა თბური ტუმბოს დანადგარების გამოყენებით. თბომომარაგების ასეთივე პრინციპული სქემა იქნება საკმარისი ლუდის ქუცმაციის შრობისათვის. როგორც ნახაზიდან ჩანს, ამ სქემაში დაბალპოტენციურ სითბოს წყაროდ გამოყენებულია საწარმოში არსებული ჩამდინარე წყლების, როგორც მეორეული ენერგორესურსის თბური ენერგია, ამისათვის გათვალისწინებულია ავზ-აკუმულატორი. აღნიშული სქემის ენერგეტიკული ეფექტურობის დასადგენად გაანგარიშებულია გარდაქმნის კოეფიციენტი:

$$\varphi_k = \frac{T_2}{T_2 - T_1} = 4,5 \quad (1)$$

სადაც T_2 – არის თბური ტუმბოს დანადგარის კონ-

ურება ლუდის ფერმენტაციისა და ლუდის ცივად შენახვის პროცესებს. სქემაზე I-ლი საფეხურის კონდენსატორი — 10 ასრულებს მეორე საფეხურის — თბური ტუმბოს დანადგარის საორთქლებლისათვის — 1 დაბალპოტენციური სითბოს წყაროს ფუნქციას [7, 8].

წარმოდგენილ სქემაში გათვალისწინებულია ისეთი ვარიანტიც, როდესაც ლუდის წარმოების რომელიმე პროცესი, ტექნოლოგიური ციკლის თავისებურებიდან გამომდინარე, შეჩერებულია და ამის გამო თბოსიცივით მომარაგების ერთ-ერთი საფეხურის მუშაობა შეწყვეტილია. ეს ვარიანტი ნახ. 2-ზე მოყვანილია წყვეტილი ხაზებით.

აღნიშნული სქემის ენერგეტიკული ეფექტურობის დასადგენად გაანგარიშებულია კომპლექსური გარდაქმნის კოეფიციენტი [9]:

ტექნოლოგიური პროცესებისაკენ (ლულის ბადავის შეთბობა; ლულის პასტერიზაცია)

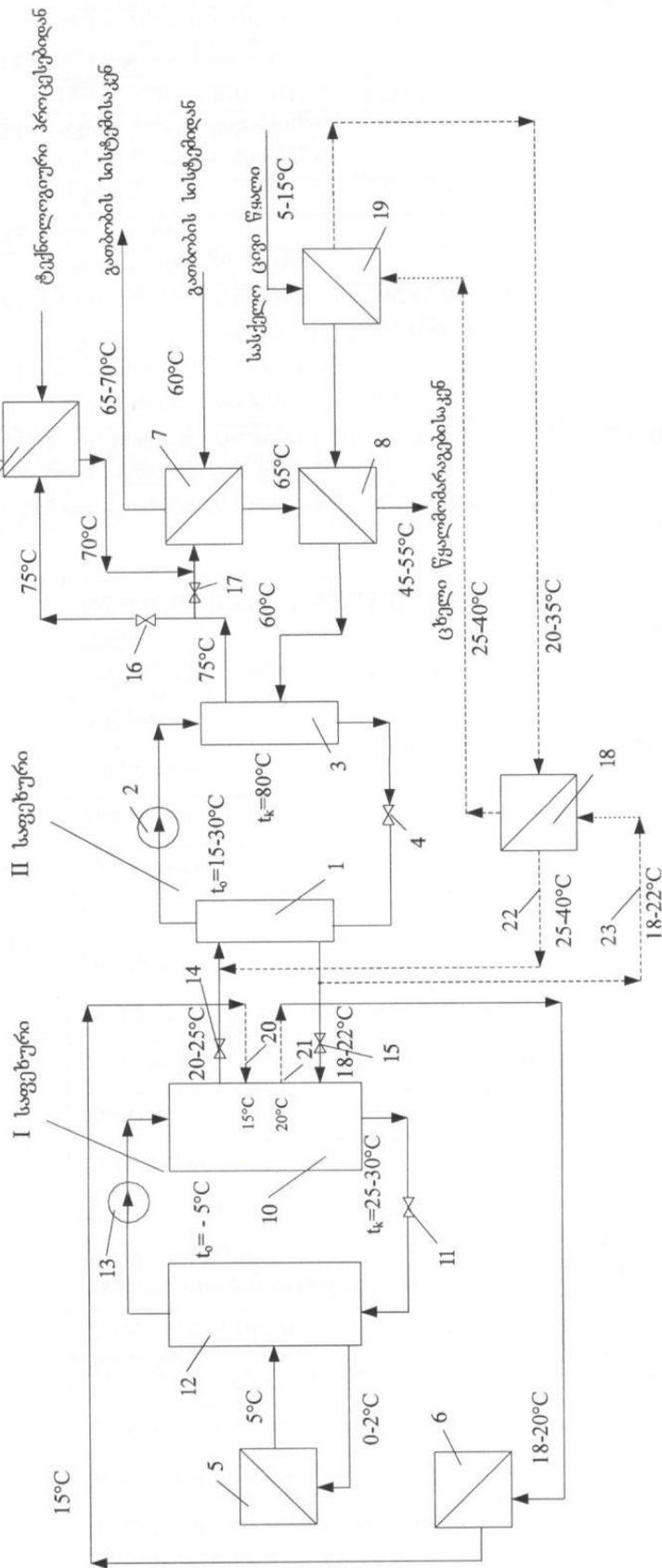

ნა.ნ.2. ლულის ბადავის შეთბობის, ლულის პასტერიზაციის, ჯარხნის გათბობისა და ცხელი წყალმომარაგების, ლულის ფერმენტაციისა და ლულის ცივად შენახვის პროცესების თბოსიციით მომარაგების სქემა თბური ტუმბოს დანადგარების გამოყენებით

- 1 - თბური ტუმბოს დანადგარის საორთქლებელი;
- 2 - თბური ტუმბოს კომპრესორი;
- 3 - თბური ტუმბოს კონდენსატორი;
- 4 - თბური ტუმბოს სარეგულაციო ვენტილი;
- 5 - ლულის ცივად შესანახი კამერა;
- 6 - ლულის საფერმენტაციო დანადგარი;
- 7 - შენობის გათბობის სისტემის შემთბობი;
- 8 - ცხელი წყალმომარაგების სისტემის შემთბობი;

- 9 - ტექნოლოგიური დანადგარებისაკენ მიწოდებული ცხელი წყლის შემთბობი;
- 10 - სამაცივრო დანადგარის კონდენსატორი;
- 11 - სამაცივრო დანადგარის სარეგულაციო ვენტილი;
- 12 - სამაცივრო დანადგარის საორთქლებელი;
- 13 - სამაცივრო დანადგარის კომპრესორი;
- 14; 15; 16; 17 - წყლის ვენტლები;
- 18 - ჩამდინარე წყლის აგზა-კუმულატორი (დაბალტემპერატურული სითბის წყარი);

- 19 - ცივი სასქელო წყლის წინასწარი შემთბობი;
- 20; 21; 22; 23; - თბოსიციით მომარაგების სხვადასხვა რეკომბენტი გადამცვანისათვის საჭირო წყლის მილსადენები;

- I საფეხური - კომპლექსური თბოსიციით მომარაგების სისტემის პირველი საფეხური;
- II საფეხური - კომპლექსური თბოსიციით მომარაგების სისტემის მეორე საფეხური.

$$K = E + \varphi_k = \frac{T_1'}{T_2' - T_1'} + \frac{T_2}{T_2 - T_1} = 13,0, \quad (2)$$

სადაც E – თბოსიცივით მომარაგების კომპლექსური სისტემის პირველი საფეხურის სამაცივრო კოეფიციენტი;

$$T_1' = 15 + 273 = 288^\circ\text{K};$$

$$T_2' = 80 + 273 = 353^\circ\text{K};$$

$$T_1'' = -5 + 273 = 268^\circ\text{K};$$

$$T_2'' = 30 + 273 = 303^\circ\text{K}.$$

ლუდის წარმოებაში, თბური ტუმბოს დანადგარების გამოყენების შედეგად, მეორეული ენერგორესურსების მაქსიმალურად ათვისების შემთხვევაში, შესაძლებელია დანახარჯების შემცირება დაახლოებით 25÷30%-ის ოდენობით, რის შედეგადაც მნიშვნელოვნად შემცირდება წარმოებული პროდუქციის თვითღირებულება [10].

ჩატარებული კვლევიდან, რომელიც მოხსენებაშია წარმოდგენილი, ჩანს, რომ ლუდის წარმოებაში თბური ენერჯის მნიშვნელოვანი დანაკარგებია, რომელთა შემცირება ეფექტური იქნება ენერგოდამზოგი თბური ტუმბოს დანადგარების გამოყენებით.

გამოყენებული ლიტერატურა

1. Вторичные энергоресурсы и энерготехнологическое комбинирование в промышленности/ [Семененк Н.А., Куперман Л.И., Романовский С.А. – и др.]. - Киев: Вища школа, 2003. – 296с.
2. Стабников В.Н., Бойченко Н.Г. Использование вторичного тепла в пищевой промышленности, - М.: Пищепромиздат, 1992. -150с.
3. მირიანაშვილი ნ., ჯანიკაშვილი მ. ჰაერის კონდიციონირების სისტემებში თბური ტუმბოს დანადგარების ტექნიკურ-ეკონომიკური მაჩვენებლების ოპტიმიზაცია სხვადასხვა კლიმატური პირობებისათვის. // ა.ელიაშვილის სახ. მართვის სისტემების ინსტიტუტის შრომათა კრებული №9, თბილისი 2005. გვ.118-120.
4. მირიანაშვილი ნ., ჯანიკაშვილი მ. თბური ტუმბოს ბაზაზე მომქმედი გათბობის სისტემების ტექნიკურ-ეკონომიკური მაჩვენებლების ოპტიმიზაცია. //

ა.ელიაშვილის სახ. მართვის სისტემების ინსტიტუტის შრომათა კრებული №9, თბილისი 2005.

გვ.121-124.

5. მირიანაშვილი ნ., ჯანიკაშვილი მ. მსოფლიოში ენერჯის არატრადიციული განახლებადი წყაროების გამოყენების პერსპექტივები და თბური ტუმბოს დანადგარების როლი სათბობ-ენერგეტიკული რესურსების დაზოგვის საქმეში. // სსიპ ა.ელიაშვილის სახ. მართვის სისტემების ინსტ. შრომათა კრებული №11, თბილისი, 2007. გვ.132-137.

6. მირიანაშვილი ნ., გძელიშვილი ნ., ხათაშვილი ვ. გარემოს კლიმატური პირობებისა და შენობის თბური რეჟიმის გავლენა თბური ტუმბოს დანადგარების მუშაობის ეფექტურობაზე. // ა.ელიაშვილის მართვის სისტემების ინსტიტუტის შრომათა კრებული №15. თბილისი. 2011. გვ.163-166.

7. მირიანაშვილი ნ., ვეზირიშვილი ქ., არატრადიციული, განახლებადი ენერგორესურსების ათვისების პერსპექტივები ენერგოდამზოგი ტექნოლოგიების გამოყენებით საქართველოს ზღვისპირეთში. სტუ-ს დაარსებიდან 90 წლისთავისადმი მიძღვნილი საერთაშორისო სამეცნიერო კონფერენციის შრომები — “XXI-ე საუკუნის მეცნ. და ტექნ. განვით. ძირით. პარადიგმები”. თბილისი. 19-21 სექტემბერი 2012. გვ.157-159.

8. მირიანაშვილი ნ., ვეზირიშვილი ო., გძელიშვილი ნ., ხათაშვილი ვ. თბური ტუმბოს დანადგარების პროექტირების და პრაქტიკული გამოყენების 60-წლიანი გამოცდილება საქართველოში. // ა.ელიაშვილის მართვის სისტემების ინსტიტუტის შრომათა კრებული №18. თბილისი. 2014. გვ.116-120.

9. მირიანაშვილი ნ., გძელიშვილი ნ., ხათაშვილი ვ. თბური ტუმბოს დანადგარების გამოყენების პერსპექტივები საქართველოს ეროვნული მეურნეობის სხვადასხვა დარგში. საქართველოს ტექნიკური უნივერსიტეტის არჩილ ელიაშვილის მართვის სისტემების ინსტიტუტის შრომათა კრებული. №19, თბილისი, 2015, გვ.80-84.

10. მირიანაშვილი ნ., გძელიშვილი ნ., ხათაშვილი ვ., ნოზაძე თ., ნონონავა-დურგლიშვილი თ. ენერგოდაზოგვა თბური ტუმბოს დანადგარების გამოყენებით ლუდის წარმოებაში. // სტუ-ს ა.ელიაშვილის სახ. მართვის სისტემების ინსტიტუტის შრომათა კრებული. თბილისი, 2017. №21. გვ.95-100.

კომერციული უძრავი ქონების შეფასების თანამედროვე პრობლემები საქართველოში

მირიან ლომინაშვილი
სტუდენტობის დოქტორანტი

MODERN PROBLEMS OF VALUATION OF COMMERCIAL REAL ESTATE IN GEORGIA

SUMMARY

The commercial real estate market in the regions can be so weak that in information sources will not be any data on any transaction or offer, which may be due to lack of information. There are periods of fluctuations in the global real estate market and Georgia is not an exception. The state structures should have particular attention to this, as the real estate, as a market object, concerns all sectors of the population, regardless of location and income. It should also be noted that the real estate market is largely dependent on state policy. In addition, imposing additional regulations in the sphere from the state may become the same stumbling block as non-interference. Today, the valuation process in Georgia is not regulated by the legislation. It is necessary to develop and adopt the legislative framework in full compliance with international principles, which will cover the local characteristics of the field.

Key words: Assessment, commercial real estate, real estate market, regions.

საკვანძო სიტყვები: შეფასება, კომერციული უძრავი ქონება, უძრავი ქონების ბაზარი.

* * * *

უძრავი ქონება ერის მატერიალური სიმდიდრის უმნიშვნელოვანესი მდგენელი, მისი არსებობა-თვის-მყოფადობის განმსაზღვრელი და ეკონომიკური განვითარების საფუძველია.

საქართველოში უძრავი ქონების ცნება განმარტებულია საქართველოს სამოქალაქო კოდექსით, სადაც აღნიშნულია, რომ უძრავ ნივთებს (ქონებას) მიეკუთვნება მიწის ნაკვეთი მასში არსებული ნიაღისეულით, მიწაზე აღმოცენებული მცენარეები, ასევე შენობა-ნაგებობანი, რომლებიც მყარად დგას მიწაზე¹.

წარმოშობის მიხედვით უძრავი ქონება იყოფა ბუნებრივ (მიწის ნაკვეთები, ტყეები, მრავალწლიანი ნარგავები, ნიაღისეული, ენერგეტიკული და სხვა ბუნებრივი რესურსები) და ადამიანის მიერ შექმნილ (შენობა-ნაგებობები, გზები, მაგისტრალები, არხები, პორტები და სხვ.) უძრავ ქონებად. დანიშნულების მიხედვით განასხვავებენ საცხოვრებელ, კომერციულ

და საზოგადოებრივ (სახელმწიფო-ადმინისტრაციული შენობები, აღმზრდელობით-საგანმანათლებლო და სხვა საზოგადოებრივი ობიექტები) უძრავ ქონებას.

ჩვენი კვლევის ობიექტს წარმოადგენს კომერციული უძრავი ქონების ექსპლუატაციის

პროცესში წარმოშობილი ეკონომიკური ურთიერთობები და სხვადასხვა მიზნებისათვის შეფასების პრობლემები.

კომერციული უძრავი ქონება, ეს არის საწარმოს განკარგულებაში არსებული, განსაზღვრული ფუნქციონალური დანიშნულების მატერიალური აქტივები, რომლებიც გამოიყენება კომერციული საქმიანობისთვის, შემდგომში მოგების მიღების, კაპიტალის გაზრდის, საინვესტიციო სარგებლის მიღების მიზნით. კომერციული უძრავი ქონების განსაკუთრებული თვისებაა მკვეთრად გამოხატული მიმართულება მოგების მიღებისაკენ. მიუხედავად საერთო ფუნქციისა და შენობა-ნაგებობის ტიპისა, ფუნქციონალური დანიშნულების მიხედვით, კომერციული უძრავი ქონება იყოფა შემდეგ კატეგორიებად: საოფისე, სავაჭრო სასაწყობე და საწარმოო.

საქართველოში კომერციული უძრავი ქონების ბაზრის ფორმირება დაიწყო საწარმოებისა და სხვა უძრავი ქონების პრივატიზაციის შედეგად, წარმოების საშუალებებზე კერძო საკუთრების წარმოშობის შემდეგ. რაოდენობრივი თვალსაზრისით, კომერციული უძრავი ქონების ბაზარი მცირეა საცხოვრებელი უძრავი ქონების ბაზართან შედარებით, მაგრამ კომერციული უძრავი ქონების ობიექტების მაღალი ღირებულების გამო ის მიმზიდველია ბაზრის მოთამაშეებისათვის. როგორც წესი, საცხოვრებელი უძრავი ქონების ბაზრისგან განსხვავებით, კომერციული უძრავი ქონების ბაზარზე, ყიდვა-გაყიდვის ტრანზაქციებს იჯარის ტრანზაქციები ჭარბობს. კომერციული უძრავი ქონების ბაზარს განვითარების დიდი პერსპექტივა აქვს განსაკუთრებით დიდ ქალაქებში და ეკონომიკურად აქტიურ რეგიონებში, მაგრამ ისეთ რეგიონებში, სადაც ეკონომიკური და საინვესტიციო აქტივობა დაბალია, კომერციული უძრავი ქონების ბაზარი ჩანასახოვან სტადიაში იმყოფება, რის გამოც იქმნება სხვადასხვა სახის პრობლემები, რომელთა შედეგადაც, ასევე გართულებულია საშემფასებლო საქმიანობა ასეთ რეგიონებში.

უძრავი ქონების, განსაკუთრებით კი კომერციული უძრავი ქონების ბაზარი საქართველოს რეგიონებში შეიძლება იმდენად სუსტად იყოს განვითარებული

1 საქართველოს სამოქალაქო კოდექსი, მუხლი 149. <https://matsne.gov.ge/ka/document/view/31702?publication=98>

ლი, რომ ინფორმაციის ხელმისაწვდომი წყაროებში ვერ მოიძებნოს მონაცემები ვერცერთი გარიგების ან შეთავაზების შესახებ შესადარის ობიექტებზე, რაც შეიძლება გამოწვეული იყოს ინფორმაციის არარსებობით ან სიმცირით, მსგავსი ინფორმაციის გამოქვეყნება ჯერ კიდევ არ იყოს დამკვიდრებული საზოგადოდ მიღებულ წესად, ბაზრის მონაწილეების კონსერვატიული მიდგომით ასეთი ინფორმაციის საზოგადოებისათვის გახსნის საკითხისადმი.

ქართულ ეკონომიკურ ლიტერატურაში, შეფასება მონაცემების დეფიციტის პრობლემაში განიხილება, როგორც მცირე არჩევანის პრობლემა. ეს საკმაოდ რთული პრობლემაა და მისი გადაჭრა შეუძლებელია მარტივი სტატისტიკური მოდელების ფარგლებში.

როდესაც მსგავსი სიტუაცია გვაქვს, შედარების მეთოდით შეფასებისას, შემფასებელი იძულებულია ეძებოს ანალოგები იმ დასახლებული პუნქტის გარეთ, რომელშიც მდებარეობს შესაფასებელი ობიექტი. თუმცა, დასახლებული პუნქტები, სადაც მდებარეობს შეფასების ობიექტი და შესადარისი ანალოგები უნდა მიესადაგებოდნენ ერთმანეთს შემდეგი ეკონომიკური, სოციალური, დემოგრაფიული და სხვა პარამეტრებით:

- მოსახლეობის რაოდენობა;
- მოსახლეობის შემოსავლის დონე;
- ადგილმდებარეობა ძირითად სატრანსპორტო მაგისტრალთან მიმართებაში;
- დასახლებული პუნქტების სპეციალიზაცია.

დასახლებული პუნქტების თუ ლოკაციების ერთმანეთის მსგავსება აუცილებელია, რადგან საქართველოს მაგალითზე, რომ ვიმსჯელოთ, მიუხედავად ტერიტორიის მცირე ფართობისა და დასახლებული პუნქტების ერთმანეთთან სიახლოვისა, დაუშვებელია ოზურგეთში მდებარე უძრავი ქონების შეფასებისათვის ქობულეთში არსებული შეთავაზებების ან გაყიდვების ანალოგების გამოყენება.

აღსანიშნავია, რომ ხშირია შემთხვევები, როდესაც მცირე ზომის დასახლებულ პუნქტებში შეთავაზების და გაყიდვების ანალოგების ნაკლებობის გამო შემფასებლები იძულებულნი ხდებიან გამოიყენონ შედარებით განვითარებულ ბაზარზე არსებული ანალოგები, რაც დამატებით პრობლემებს ქმნის ძირითად ფასნარმომქმნელ ფაქტორებზე დამოკიდებული მულტიპლიკატორების განსაზღვრასთან დაკავშირებით, რომლებიც ასახავენ სხვაობას ობიექტების ღირებულებას შორის.

ანალოგიური პრობლემის წინაშე ვდგებით შემოსავლების მეთოდის გამოყენების შემთხვევაშიც. როგორც წესი, როდესაც არ არსებობს ინფორმაცია გასაყიდი ან გაყიდილი ობიექტების - ანალოგების შესახებ, ასევე არ არსებობს ინფორმაცია იჯარით გაცემული ან გასაცემი ობიექტების ანალოგების შესახებ. მაგრამ ასეთი ინფორმაცია კიდევაც, რომ

მოიპოვებოდეს, მათზე დაყრდნობა თითქმის შეუძლებელია, რადგან ისინი ძალიან განსხვავდებიან ერთმანეთისგან და არ გვაძლევენ საერთო სურათს. გარდა ამისა, უძრავი ქონების ბაზარზე არსებული დაბალი აქტივობის პირობებში და შესაბამისად ნაკლებად განვითარებულ ბაზრებზე, განვითარებული ბაზრებისგან განსხვავებით გაზრდილია გაუთვალისწინებელი რისკები.

ხშირად, ასეთ სიტუაციაში შემფასებელი არ ცდილობს სიღრმისეულად ჩასწვდეს იმ ბაზრის თავისებურებებს, სადაც შესაფასებელი ობიექტი მდებარეობს, მითუმეტეს, რომ მას შეუძლია, გარდა ზემოთ ჩამოთვლილი ორი მეთოდისა ასევე გამოიყენოს დანახარჯების მეთოდი — მეთოდი რომლის გამოყენებისას ბევრ შემფასებელს ჰგონია, რომ არ არის საჭირო ინფორმაციის მოძიება და გამოყენება ადგილობრივი ბაზრის შესახებ. ისინი იყენებენ იმავე განფასების და ხარჯთაღრიცხვის ცხრილებს, რასაც ეკონომიკურად აქტიურ რეგიონებში ან დიდ ქალაქებში გამოიყენებდნენ უძრავი ქონების შეფასებისას, მაშინ, როცა ერთი მ² შენობის აშენებისას საჭირო დანახარჯები, მაგალითად მთავარი რეგიონებში, შეიძლება მნიშვნელოვნად აღემატებოდეს დედაქალაქის პირობებში საჭირო დანახარჯებს. გარდა ამისა, დანახარჯებზე შეიძლება მნიშვნელოვანი ზეგავლენა იქონიოს კლიმატურმა და სეისმურმა პირობებმა.

საქართველოს უძრავი ქონების ბაზარს, მთლიანობაში, შეიძლება საშუალოდ აქტიური ვუნოდოთ, მაგრამ, ხშირად შეინიშნება საიმედო ინფორმაციის დეფიციტი, რომელსაც შემფასებელი ეყრდნობა უძრავი ქონების საბაზრო ღირებულების დადგენისას. ხშირად გარიგებები უძრავ ქონებაზე რეგისტრირდება არასწორად, რათა თავი აარიდონ გადასახადებს, შეამცირონ რეალტორის ხარჯები და სხვა.

საქართველოში, საკანონმდებლო კუთხით, სამემფასებლო საქმიანობის ერთ-ერთი მთავარი პრობლემაა სახელმწიფო სტრუქტურების, კაპიტალის ბაზრის, ადმინისტრაციული ორგანოების, ასევე თვით შემფასებელთა პროფესიონალური წრეების თუ გაერთიანებების მხრიდან სამემფასებლო საქმიანობის რეგულირების სისუსტე ან არარსებობა, რის გამოც შესაძლებელია შემფასებლები, მოქცენენ წნეხის ქვეშ დაინტერესებული მხარეების მხრიდან, რომელთაც მხოლოდ საკუთარი ინტერესები ამოძრავებთ.

აღსანიშნავია, რომ უძრავი ქონების მსოფლიო ბაზარზე პერიოდულად ხდება რყევები და ამ მხრივ გამონაკლისი არც საქართველოა. აღნიშნულის მიმართ განსაკუთრებულ ყურადღებას უნდა იჩინდნენ სახელმწიფო სტრუქტურები, რადგან უძრავი ქონება, როგორც ბაზრის ობიექტი, მოსახლეობის ყველა ფენას ეხება, მიუხედავად ადგილმდებარეობისა და

შემოსავლისა. ასევე უნდა აღინიშნოს, რომ უძრავი ქონების ბაზარი მნიშვნელოვნად არის დამოკიდებული სახელმწიფო პოლიტიკაზე. ამასთანავე, სახელმწიფოს მხრიდან სფეროში ზედმეტი რეგულაციების დანერგვა შესაძლებელია ისეთივე დამაბრკოლებელ მიზეზად იქცეს, როგორც ჩაურევლობა. დღეისათვის, საქართველოში საშემფასებლო საქმიანობა კანონმდებლობით დარეგულირებული არ არის. საჭიროა საერთაშორისო პრინციპებთან სრულ თანხვედრაში საკანონმდებლო ბაზის შემუშავება და მიღება, რომელშიც გათვალისწინებულ იქნება სფეროს ადგილობრივი თავისებურებები.

ბამოყენებული ლიტერატურა

1. საქართველოს სამოქალაქო კოდექსი. <https://matsne.gov.ge/ka/document/view/31702?publication=98>
2. სიჭინავა ა., კოლუაშვილი პ., ეგიაშვილი დ., მესხიშვილი ა. — უძრავი ქონების ეკონომიკა. “ტექნიკური უნივერსიტეტი”. თბილისი 2013.
3. კიკუტაძე ვ. ბიზნესი და კანონმდებლობა 2008 №21.
4. Friedman J. P., Ordway N. – Income Property Appraisal and Analysis. Englewood Cliffs, N.J.: Prentice Hall, 1989.
5. <https://cyberleninka.ru/article/n/problemy-otsenki-nedvizhimosti-v-usloviyah-rynochnyh-tovarno-denezhnyh-otnosheniy>.

ტყის არამერქნული პროდუქტების გამოყენების თანამედროვე დონე საქართველოში და პერსპექტივები

თამაზ პატარქალაშვილი
საწარმოო ძალებისა და ბუნებრივი რესურსების შემსწავლელი ცენტრის უფროსი მეცნიერ თანამშრომელი

რეზიუმე

სტატიაში განხილულია ტყის არამერქნული პროდუქტების (ველური ხილი, კენკრა, სოკო, სამედიცინო და ტექნიკური დანიშნულების მცენარეული ნედლეული და სხვა.) გამოყენების თანამედროვე დონე საქართველოში. აღნიშნულია, რომ ამ პროდუქტების გამოყენებას დღემდე არ ექცევა სათანადო ყურადღება. უფრო მეტიც, არამერქნული ტყის პროდუქტები აღრიცხულიც კი არ არის. დღევანდელი მდგომარეობით მათ შეზღუდული რაოდენობით იყენებს მხოლოდ ადგილობრივი სოფლების მოსახლეობა საკუთარი მოთხოვნილების დასაკმაყოფილებლად, ან გასაყიდად. არამერქნული პროდუქტების უდიდესი ნაწილი ყოველწლიურად რჩება ტყეში და ღვება. სტატიაში მოყვანილია მაგალითები დასავლეთ ევროპის ქვეყნების გამოცდილების შესახებ, სადაც ამ პროდუქტების გამოყენებას დიდი ყურადღება ექცევა და აქედან სახელმწიფოები მნიშვნელოვან შემოსავლებს ღებულობენ. არსებული მდგომარეობის გამოსასწორებლად საჭიროა: საქართველოს ტყეებში მოზარდი ტყის არამერქნული პროდუქტების სრული ინვენტარიზაცია, სააღრიცხვო მონაცემების შემუშავება ამა თუ იმ ტყის არამერქნული პროდუქტის გავრცელების ადგილებისა და პოტენციური წლიური მარაგების შესახებ, ტყის არამერქნული პროდუქტების მოპოვებისა და გადამუშავების საქმეში მცირე და საშუალო ბიზნესმენების დაინტერესება.

საკვანძო სიტყვები: ტყის არამერქნული პროდუქტები, ველური ხილი, კენკრა, სოკო, სამედიცინო მცენარეები, ტექნიკური ნედლეული.

SUMMARY

The present level of non-wood forest resources (wild fruit and berries, mushrooms, medical and technical forest plant resources, etc.) utilization in Georgia is considered in the article. It is underlined, that until now no attention is paid to the utilization of non-wood forest resources. Furthermore, they are not even accounted. Presently, only limited amount of them are used by indigenous people for their own needs or for sell. The most part of non-wood forest resources is left every year in forests and rot. The examples of some European countries where the use of non-wood forest

resources is on high level and the significant incomes are obtained by the local governments are given in the article. For improvement of the present situation the following measures must be taken: all non-wood forest resources must be accounted according to their types, the places of their growth and approximate annual harvest amounts must be determined, the small businessmen's attention must be drawn to the collection and processing non-wood forest resources.

Key words: non-wood forest resources, wild fruits, berries, mushrooms, medical and technical plant resources

* * * *

ბოლო წლებში ტყეს სულ უფრო მეტად აღიარებენ როგორც არა მარტო მერქნის, არამედ მრავალი სასარგებლო ბიოლოგიური რესურსის რეზერვს. თვით სახელწოდება "არამერქნული პროდუქტი" გაჩნდა როგორც ერთგვარი ტერმინი "ქოლგა", რომელმაც თავის ქვეშ გააერთიანა ტყის რესურსები, როგორც ერთიანი ჯგუფი[1].

ტყის არამერქნული პროდუქტები ბიოლოგიური წარმოშობისაა, მაგრამ არა მერქნული, რომელთაც ვღებულობთ ტყიდან სხვა სერვისთან ერთად. ტყის არამერქნული პროდუქტი შეიძლება იყოს მოპოვებული როგორც ტყეში, ისე პლანტაციებში, აგროსატყეო კომპლექსებში ან ცალკე მდგომი ხეებიდან.

ტყის არამერქნული პროდუქტის გამოყენებას თითქმის მე-20 საუკუნის ბოლომდე სათანადო ყურადღებას არც მეცნიერება აქცევდა და არც მთავრობა. ტყის არამერქნულ პროდუქტებს ძირითადად მოიხმარდნენ ადგილობრივი სოფლის მცხოვრებლები; არ ხდებოდა მათი აღრიცხვა ოფიციალური სტატისტიკის მიერ, ვინაიდან ეს უკანასკნელი ძირითადად კონცენტრირებულია გაყიდვად საქონელზე. გარდა ამისა, ტრადიციული მეტყვეობა და ყველა ქვეყნის მთავრობები ტყის ერთადერთ სიკეთედ მიიჩნევდნენ ხეტყეს, ხოლო არამერქნულ პროდუქტებს თვლიდნენ შემთხვევით, თანამხლებ პროდუქტებად, მათ ტყის "მეორეული" პროდუქტებიც კი შეარქვეს. მაგრამ გამოკვლევებმა აჩვენა, რომ ტყე გვაძლევს ბევრად უფრო მრავალფეროვან და ფასეულ პროდუქტებს, ვიდრე მერქანია. ეს განსაკუთრებით ეხება ტროპიკულ ტყეებს.

ტყის არამერქნული პროდუქტები მრავალფე-

როვანია. საკვები პროდუქტებიდან ესაა: კვების პროდუქტები და დანამატები, ხილი, კენკრა, საწვებები, კაკალნაყოფიანები, ველური სოკო, არყის ხისა და ნეკერჩხლის წვენი, ველური თაფლი. ტექნიკური ნედლეულიდან: ხის ქერქი, ხავსი, ლიქენი, ხის ნებო, ფისი, კანიფოლი, ცვილი, ლატექსი, საღებავების, პიგმენტების, კოსმეტიკის, პარფიუმერიისა და სხვა არომატული სითხისათვის, ტყავის დამუშავებისათვის საჭირო ნედლეული, სამკურნალო პრეპარატებისათვის საჭირო მცენარეული და ცხოველური წარმოშობის ნედლეული, ეკსუდატები, ბენზეული, ტყავი, და სამონადირეო ნადავლი, ველური ცხოველისა და ფრინველის ხორცი, ცოცხალი ველური ცხოველი, ფურაჟი, დეკორატიული მცენარეები და სხვა [3,4].

კაცობრიობის განვითარების ადრეულ ეტაპზე ადამიანი ტყეს აფასებდა არა მერქნის, არამედ სხვა პროდუქტების გამო. უძველეს ჩინურ, ინდურ და ეგვიპტურ ხელნაწერებში აღწერილია ტყის რესურსების მრავალფეროვანი სარგებლობის პრაქტიკა. დასავლეთ აზიაში არსებულ ბოტანიკურ ცოდნასა და გამოცდილებას ძალიან აფასებდნენ ძველი ბერძნები. მაშინ, როცა თანამედროვე ეპოქაში მერქნიდან დამზადებული სამომხმარებლო პროდუქტი გახდა უმთავრესი საერთაშორისო ღირებულების, ტყის არამერქნული პროდუქტი ითვლება უძველეს სავაჭრო პროდუქტად. ძველ ეგვიპტელებს სუდანთან შემოჭრის შემდეგ გუმი არაბიკი, რომელსაც იყენებდნენ საღებავებსა და მუმიფიკაციის პროცესში სანდალის ხის ზეთით ვაჭრობა მე-12 საუკუნეში დაიწყო [4,5]. უძველესი ცოდნისა და გამოცდილების გააზრების საფუძველზე თანამედროვე მეტყველებმა ხელახლა აღმოაჩინეს ტყის არამერქნული პროდუქტების მნიშვნელობა ადამიანისათვის. უკანასკნელ წლებში დასავლეთის ქვეყნებში ჩატარებული კვლევები იძლევა საბაზისო ცოდნას იმისათვის, რომ რაციონალურად გამოვიყენოთ ტყის არამერქნული პროდუქტები ტყეების დაზიანების გარეშე.

ამ მხრივ განსაკუთრებულ წარმატებას მიაღწიეს ევროპის ქვეყნებმა. ტყის არამერქნული პროდუქტებით მიღებულ შემოსავლებს მნიშვნელოვანი წვლილი შეაქვს ჩეხეთის, ფინეთის, ლიტვისა და სხვა ქვეყნების ეკონომიკაში და იმის მიუხედავად, რომ ტყეებში მოპოვებული არამერქნული პროდუქტების ნაწილი არ მიდის ფორმალურ ბაზრამდე, მათი საშუალებით ხდება მოსახლეობის მოთხოვნილების დაკმაყოფილება ვიტამინებით მდიდარი საკვები პროდუქტებითა და ტექნიკური და სამედიცინო ნედლეულით [6,7].

გასული საუკუნის 90-იან წლებში ფინეთში (ქვეყნის ტყიანობა 73%) ტყის არამერქნული პროდუქტებიდან მიღებული შემოსავალი შეადგენდა 300 ათას აშშ დოლარს. ამ სფეროში დასაქმებული იყო 9000

კაცი. ტყის პროდუქციის მცირე გადამამუშავებელი საწარმოებიდან მიღებული შემოსავალი შეადგენდა 374 ათას აშშ დოლარს. აქ დასაქმებული იყო 4000 კაცი, ხოლო ტურიზმისა და რეკრეაციიდან მიღებული შემოსავალი შეადგენდა 187 ათას აშშ დოლარს. ამ სფეროში სრული სამუშაო დროით დასაქმებული იყო 1700 კაცი, ხოლო არასრული დროით 1450 კაცი. მთლიანად ამ წლებში ტყის არამერქნული პროდუქტიდან მიღებული შემოსავალი შეადგენდა 861 ათას აშშ დოლარს და დასაქმებული იყო - 16 ათასი კაცი[6].

ტყის არამერქნული პროდუქტებიდან ფინეთში განსაკუთრებით პოპულარულია ველური კენკრისა და სოკოს შეგროვება. ყოველწლიურად ფინეთში აგროვებენ 5-10 ათას ტონამდე სოკოს. კენკრის ყოველწლიური მოსავალი ცუდი მოსავლის წლებში შეადგენს 565 ტ ხოლო კარგი მოსავლის წლებში - 1111 ტ. კენკროვანებიდან ამზადებენ: კენკრას, მოცვს, ლურჯ მოცვს, ცირცელს, მინამაყვალას, ველურ ჟოლოს, ღვიის კენკრას, ველურ მარწყვს, ხეჭრელს. განსაკუთრებული პოპულარობით სარგებლობს მინამაყვალა, რომლის 1 კგ-ის ფასი 6,8 აშშ დოლარია. მინამაყვალას ფინეთში ჩრდილოეთის ფორთოხალს ეძახიან და იგი საუკუნეების განმავლობაში ადგილობრივი მოსახლეობისთვის ჩ ვიტამინის მიღების წყარო იყო. აღნიშნული პროდუქტების გარდა ფინეთში ამზადებენ არყის ხის წვენს, რომელიც მდიდარია შაქრით, ამინომჟავებით, ჩ ვიტამინით და მინერალებით, რის გამოც ტრადიციულად გამოიყენება როგორც სამკურნალო სასმელი. ფინელების 15-დან 75 წლის ასაკამდე ადამიანთა 87% დროგამოშვებით ან ხშირად აგროვებს კენკრას და ველურ სოკოს. მაგრამ ამ პროდუქტების დიდი ნაწილი მაინც რჩება აუთვისებელი. ამის გამო ყოველი წლის ზაფხულსა და შემოდგომაზე ფინეთის მედიაში ჩნდება საყვედურები აუთვისებელი ველური პროდუქტების გამო, გაისმის მოწოდებები მოსახლეობისადმი, რათა უფრო აქტიურად მიიღონ მონაწილეობა ველური პროდუქტების შეგროვებაში. საკუთარი მოთხოვნილებების დასაკმაყოფილებლად და შემოსავლის გასაზრდელად. ფინეთში მოსახლეობას ასწავლიან სხვადასხვა ველური პროდუქტის გარჩევას და დიდი რაოდენობის შემთხვევაში სათანადოდ მომზადებას გასაყიდად. აგრეთვე ავარჯიშებენ სოკოს პროფესიონალ მკრეფავებს სხვადასხვა სახეობის სოკოს გარჩევაში[6,7].

ტყის არამერქნული პროდუქტების მოპოვება მაღალ დონეზეა ჩეხეთშიც (ქვეყნის ტყიანობა 34%). მაგალითად 1994-1996 წლებში, საშუალო მონაცემებით ტყის არამერქნული პროდუქტებიდან მიღებული წლიური შემოსავალი შეადგენდა 75712 აშშ დოლარს, მათ შორის: სოკოსი 37828 აშშ დოლარს,

მოცვის 2335 აშშ დოლარს, ველური ჟოლოსი 5600 აშშ დოლარს, მაცვლის 4284 აშშ დოლარს, შტოპის 1008 აშშ დოლარს და ანწლის 3640 აშშ დოლარს. მოცვის მოსავალი 1 ჰა ფართობზე შეადგენდა 112 აშშ დოლარზე მეტს, რაც უტოლდება იმავე ფართობიდან მიღებული მერქნის საშუალო წლიურ ღირებულებას [7].

ლიტვა (ქვეყნის ტყიანობა 34%) ჯერ კიდევ საბჭოთა პერიოდში გამოირჩეოდა ტყის არამერქნული პროდუქტების გამოყენების მაღალი დონით. განსაკუთრებით 1970-1990-იან წლებში. ასეთივე მაღალ დონეზე იყო რეკრეაციული ტყითსარგებლობა. თავისუფლების გამოცხადების შემდეგ ტყის არამერქნული პროდუქტების გამოყენება მნიშვნელოვნად შემცირდა ეკონომიკური სიტუაციის გამო. შემცირდა ტყეების რეკრეაციული დატვირთვაც საბჭოთა ტურისტული ნაკადების შემცირების გამო. სიტუაციის გაუმჯობესების შემდეგ ტყის არამერქნული პროდუქტების გამოყენება კვლავ გაიზარდა. ამჟამად ამ საქმით დაკავებულია კერძო ბიზნესის სტრუქტურები. მაგალითად, ფერმერები მცირე ზომის პლანტაციებში ზრდიან სხვადასხვა სახეობის კენკრას. 1970-1979 წლებში ლიტვაში საშუალოდ გადასამუშავებლად იყიდებოდა 1700 ტ ველური კენკრა, ძირითადად მოცვი, შტოპი და ცირცელი. 1988-1989 წლებში დაახლოებით 1000 ტ კენკრა ყოველწლიურად გადიოდა საექსპორტოდ [7].

1970-1979 წლებში დაახლოებით 450 ტ ველური სოკო გადიოდა საზღვარგარეთ გასაყიდად. ტყეში მოკრეფილი კენკრისა და სოკოს დაახლოებით 20-25% იყიდება გადასამუშავებლად. 1993 წლიდან, კერძო სექტორის ზრდასთან ერთად, ველური სოკოს წარმოება მნიშვნელოვნად გაიზარდა [7].

ლიტვის ტყეებში აგროვებდნენ 20-დან 30-მდე სხვადასხვა სახეობის სამკურნალო მცენარეებს. ყველაზე დიდი მოთხოვნილებაა ღვიის კენკრაზე, ერიკას ფოთლებსა და შავი მურყნის ქერქზე. სამედიცინო დანიშნულების მცენარეების რესურსები ლიტვაში შეზღუდულია და ვერ აკმაყოფილებს მოთხოვნილებას.

1994-1996 წლებში ლიტვაში წლიურად საშუალოდ მზადდებოდა 545 ტ ველური ცხოველის ხორცი, მათ შორის 505 ტ ჩლიქოსნების. 1996 წ. დაახლოებით 62 ტ გავიდა საექსპორტოდ. 1993-1996 წლებში შემოსავალმა ფრინველებზე ნადირობიდან შემოსულმა წელიწადში საშუალოდ შეადგინა 450 ათასი აშშ დოლარი. ლიტვის ტყეებში ამზადდებდნენ ბენვეულსა და ირმის რქებს, საიდანაც ამ წლებში საშუალოდ წლიურად შემოდიოდა 194250 და 89500 აშშ დოლარი შესაბამისად. შემოსავალი საშობაო ნაძვის ხეებიდან საშუალოდ 500 ათასი აშშ დოლარი იყო. მთლიანობაში ლიტვის ტყის არამერქნული პროდუქტებიდან მიღებული შემოსავალი (რეკრეა-

ციის გარეშე) დაახლოებით 14-15 მლნ აშშ დოლარი იყო წელიწადში [7].

დანია არ გამოირჩევა ტყის რესურსების სიმდიდრით (ქვეყნის ტყიანობა 13%). აქ ველური ხილის, კენკრის, სოკოსა და სხვა არამერქნული პროდუქტების რესურსები შეზღუდულია და პრაქტიკულად არა აქვს ეკონომიკური ღირებულება ქვეყნისთვის. სამაგიეროდ, ნაძვის ხეებისა და სარგავი მასალის რეალიზაციიდან დანია 90-იანი წლების შუაში ყოველწლიურად ღებულობდა 38 მლნ აშშ დოლარს, ხოლო ნადირობიდან 21 მლნ აშშ დოლარს, რაც ერთად აღებული მეტია, ვიდრე იმავე წლებში დამზადებული ხე-ტყის ღირებულება (52,5 მლნ აშშ დოლარი) [6].

მოყვანილი მაგალითების მიზანია იმის ჩვენება, თუ რა დიდი სოციალურ-ეკონომიკური პოტენციალი აქვს ტყის არამერქნული პროდუქტების გამოყენებას. საქართველო არანაკლებ მდიდარია ამ სახის რესურსებით, ვიდრე ფინეთი, ჩეხეთი ან თუნდაც ლიტვა, რომელიც ყველაზე გამორჩეულია მათ შორის. უფრო მეტიც, ჩვენი ტყეები თავისი ბიომრავალფეროვნებით სჭარბობს ნებისმიერ მათგანს. ჩვენს ტყეებში შესაძლებელია კვებითი რესურსების, ტექნიკური და სამედიცინო დანიშნულების მცენარეული ნედლეულის მოპოვება, რომელიც ზემოთ იყო ჩამოთვლილი. ჩვენს ტყეებში დიდი რაოდენობით მოიპოვება ისეთი პროდუქტებიც, რომლებიც საერთოდ არ იზრდება განხილულ ევროპულ ქვეყნებში, მაგალითად, ნაბლი და ნინიბო, რომლებიც გამოიყენება კვების მრეწველობაში. 2010 წელს გაკეთებული კერძო გამოთვლების თანახმად ნაბლის წლიური მოსავალი საქართველოს ტყეებში შეადგენს დაახლოებით 100 ათას ტონას. ნაბლის ნაყოფზე დიდი მოთხოვნილებაა ევროპის ქვეყნებში, განსაკუთრებით საფრანგეთში, იტალიასა და შვეიცარიაში. 1 კგ ნაბლის ჩასაბარებელი ფასი 50 თეთრია, ხოლო გასაყიდი ფასი - 1,5-2 ევრო. ელემენტარული გამოთვლებით, ნაბლის ჩამბარებლები მიიღებდნენ 50 ათას ლარს, ხოლო ბიზნესმენები - 150-200 ათას ევროს.

სამკურნალო მცენარეულ ნედლეულს ადამიანი უხსოვარი დროიდან იყენებდა. ჯერ კიდევ ადრეულ საუკუნეებში შეიქმნა პირველი ნაშრომები, რომლებშიც აღწერილია მცენარეული, ცხოველური და მინერალური სამკურნალო საშუალებების სასარგებლო თვისებები. უცხოელი ავტორებიდან აღსანიშნავია ავიცენასა და ჰიპოკრატეს შრომები, ხოლო ქართველი ავტორებიდან - ქანანელის, ზ.ფანასკერტელ-ციციშვილისა და დავით ბაგრატიონის შრომები [2,8,9,10,11].

თანამედროვე მსოფლიო პრაქტიკაში ინტერესი სამკურნალო მცენარეებისადმი კიდევ უფრო გაიზარდა, ვინაიდან სინთეზურ პრეპარატებს საუკე-

თესო სამკურნალო თვისებებთან ერთად, ხშირად ჯანმრთელობისათვის საზიანო გვერდითი მოვლენებიც ახლავს. ამჟამად სამკურნალო მცენარეები წარმატებით გამოიყენება გულ-სისხლძარღვთა, კუჭ-ნაწლავის, ნაღვლის ბუშტისა და ნერვული სისტემის დაავადებების სამკურნალოდ, ამასთან, ისინი ქიმიური პრეპარატებისგან განსხვავებით, უვნებლები არიან[8,9,11].

ჩვენი ტყე მდიდარია მცენარეული ნედლეულით, რომლის დიდი ნაწილის ფარმაკოლოგიური თვისებები შესწავლილია როგორც ჩვენთან, ისე სხვა ქვეყნებშიც [12,13,14]. ჩვენს ტყეებში მოზარდი ტყის ჯიშებიდან აღსანიშნავია: აკაკი, პანტა, მაჟალო, ცაცხვი, არყის ხე, მთრთოლავი ვერხვი, ქართული მუხა, იფანი, ნაბლი, ცხენისნაბლი, წიფელი და სხვა; ხელოვნურად გაშენებული ჯიშებიდან: იაპონური სოფორა, ლურჯი ევკალიპტი, გლედიჩია; ბუჩქებიდან საყურადღებოა: ასკილი, ბრონეული, გრძელწივიანი ღვია, თუთუბო, კევის ხე, კვრინჩხი, უნაბი, კუნელი, კონახური, უთხოვარი, ფშატი, ქაცვი, შავი მოცხარი, შინდი, შოთხვი, შქერი, მაჯალვერი, ცირცელი, ჯონჯოლი, ძახველი, ძეძვი, ნითელი მოცვი, წყავი, ხურტკმელი, ხეჭრელი, ხეშავი და სხვა; ბალახებიდან აღსანიშნავია: აბზინდა, ბალის პიტნა, ფურისულა, გლერძა, დიდგულა, ენდრო, გვიმრა, თავშავა, კატაბალახა, მათიტელა, მთის შროშანი, მჟაველა, მრავალძარღვა, მსხალიჭა, ომბალო, ტყის კამა, ტყის ჩიტისთვალა, ფარსმანდუკი, ქრისტესბეჭედა, შალამანდილი, შროშანა, შხამა, მინდვრის შვიტა, მთის ჩადუნა, ძირმწარა, ხარისძირა, ხარისშუბლა, ჭინჭარი და სხვა.[2,8,10,15].

რაჭის სოფელ ჭვანში, სუბალპურ სარტყელში, გავრცელებულია ბალახი ხარისშუბლა, რომელიც შეიცავს ალკალოიდ პლატიფილინს, რომელზეც დიდი მოთხოვნილებაა მედიცინაში. ერთი კილოგრამი ნედლი ბალახის ჩასაბარებელი ფასია 30 თეთრი. ეს ბალახი გავრცელებულია საქართველოს სხვა რეგიონებშიც. რამდენი ასეთი ბალახი, ბუჩქი და ნაყოფია ჩვენს ტყეებში, რომელთა ფარმაკოლოგიური ან კვებითი ღირებულება არ არის შესწავლილი და გამოყენებული. ყოველწლიურად ასი ათასობით ტონა ხილი, კენკრა, სოკო, სამედიცინო და ტექნიკური დანიშნულების ნედლეული რჩება გამოუყენებელი და ღვება. ტყის არამერქნული პროდუქტებიდან მხოლოდ ზოგიერთი სახეობის ხილს, კენკრას და სოკოს იყენებს ადგილობრივი სოფლის მოსახეობა, ნაწილს საკუთარი მოთხოვნილების დასაკმაყოფილებლად, ნაწილსაც გასაყიდად. მაგრამ, ეს მიზეზური რაოდენობაა იმისა, რისი პოტენციალიც აქვს ჩვენს ტყეს[16,17].

საქართველოს სატყეო დარგის განვითარების ისტორიის განმავლობაში მთავარი ყურადღება ყოველთვის ექცეოდა სამასალე და საშემე ხეტყის

დამზადებას. ტყის არამერქნული პროდუქტები ყოველთვის იყო იგნორირებული. საბჭოთა პერიოდში მხოლოდ სანარმოო გაერთიანება ცეკავშირი იყო დაკავებული ზოგიერთი სახეობის კენკრის დამზადებით და გადამუშავებით. მაგრამ ეს კეთდებოდა კუსტარული მეთოდებით, მეცნიერული საფუძვლების გარეშე.

21-ე საუკუნეში კვების პროდუქტების საყოველთაო დეფიციტის პირობებში ამ მდგომარეობის ატანა აღარ შეიძლება. აფრიკის განვითარებადი ქვეყნებიც კი მეტ ყურადღებას აქცევენ ადგილობრივი ტყის არამერქნული პროდუქტების გამოყენებას. დროა ჩვენს ქვეყანაშიც დაეთმოს ამ დარგის განვითარებას სათანადო ყურადღება. იმისთვის, რომ მომავალში მეცნიერულ საფუძვლებზე დაყრდნობით განვითარდეს ტყის არამერქნული პროდუქტების გამოყენება, საჭიროა: საქართველოს ტყეებში მოზარდი ტყის არამერქნული პროდუქტების სრული ინვენტარიზაცია; ზუსტი სააღრიცხვო მონაცემების შემუშავება ამა თუ იმ ტყის არამერქნული პროდუქტის გავრცელების ადგილებისა და პოტენციური წლიური მარაგების შესახებ; საქართველოს ტყეების გეოგრაფიული საინფორმაციო სისტემის შექმნა შესაბამის დეტალურ რუკებთან ერთად, რომლებზეც აღნიშნული იქნება ტყის არამერქნული რესურსების გავრცელების არეალები; ტყის არამერქნული პროდუქტების მოპოვებისა და გადამუშავების საქმეში ბიზნესმენების დაინტერესება და ნახალისება მცირე სანარმოებისა და პლანტაციების შექმნის მიზნით; პერსპექტიული სახელმძღვანელო გეგმების შედგენა ტყის ფუნქციური დანიშნულების მიხედვით. ტყის არამერქნული პროდუქტების ინვენტარიზაციისა და გავრცელების დადგენის პროცესში მეცნიერებთან ერთად, სასურველია ადგილობრივი მოსახლეობის ჩართვა, ვინაიდან მათ ყველაზე უკეთ იციან თავის ტყეებში ამა თუ იმ პროდუქტის გავრცელების ადგილები. ადგილობრივი მოსახლეობის მრავალწლიან ტყეებთან თანაცხოვრების ემპირიული გამოცდილება, მეცნიერულ ცოდნასა და მეთოდებთან შერწყმის გზით, ახალი ინოვაციების სანინდარი იქნება.

გამოყენებული ლიტერატურა

1. Охрана природы. Справочник. М., Агропромиздат. 1987. 268ст.
2. ხიდაშელი შ., პაპუნძე ვ. საქართველოს ტყის სამკურნალო მცენარეები. ბათუმი, „საბჭოთა აჭარა“. 1985. 351გვ.
3. Патаркалашвили Т.К. Лесные ресурсы Грузии и проблемы их рационального использования в

книге : Природные ресурсы Грузии и проблемы их рационального использования. Тбилиси. „Мецниереба“.стр. 534-606.

4. Anderson Y., Warner K., Russo I. and Qwist-Hoffman H. The challenges of extention for non-wood forest products. Unasylya, № 198,1999.7pp.

5. Non-wood forest products for rural income and sustainable forestry. www FAO.meconginfo.org.8pp.

6. Saastamoinen O. Forest policies access rights and non-wood forest products in Northen Europe. Unasylya №198. 1999.13pp.

7. Non-wood forest products: utilization and income generation in the Czech Republic,Finland and Lithuania. Adopted by S. Olmos. Unasylya № 198,1999.14pp.

8. Носаль М.А. Носаль И.М. Лекарственные растения и способы их применения в народе.Киев. 1958.256ст.

9. Рабинович А.М. Лекарственные растения. Москва.148 ст.

10. Чижов П.С. Павлов М.И. Наука и лекарственные

растения.Москва.1977. 246ст.

11. შენგელია მ. უძველესი კოლხურ-იბერიული მედიცინა. თბილისი, „საბჭოთა საქართველო“ 1979. 205 გვ.

12. ინაიშვილი ა. სამკურნალო მცენარეები.თბილისი „საბჭოთა საქართველო“ 1967.62გვ.

13. შენგელია. ზ. სამკურნალო მცენარეები.თბილისი,„საბლიტგამი“.1946.32გვ.

14. შენგელია ზ. საქართველოში გავრცელებული ვეტერინარული სამკურნალო მცენარეები.თბილისი,„საბჭოთა საქართველო“.1959.125გვ.

15. შენგელია.ზ. სამკურნალო მცენარეთა კულტურა საქართველოში.თბილისი. „საბჭოთა საქართველო“.1983. 310გვ.

16. შენგელია ზ. საქართველოს ზოგიერთი სალევბავი მცენარეები. თბილისი.თსუ-ს გამომცემლობა.1958. 203გვ.

17. შენგელია ზ. საქართველოში გავრცელებული საკვები მცენარეები. თბილისი. „სახელგამი“.1957.188გვ.

საქართველოში გავრცელებული ნუშის ნაყოფების კვლევა მიკოტოქსინებზე

მანანა ნეფარიძე
სტუ-ის დოქტორანტი

ნანა გელოვანი
სტუ-ის პროფესორი

ლიანა თარგამაძე
სტუ-ის ასისტენტი

რეზიუმე

გავეცანით ლიტერატურულ მონაცემებს და და-
ვადგინეთ ნუშის საქართველოში გავრცელებული
ჯიშები. ექსპერიმენტისთვის საჭირო ნედლეული
(ნუში), შევავაროვეთ მარტყოფსა და აჭარაში, მათი
ფარმაკო-ბოტანიკური დახასიათება თანხვედრაშია
ლიტერატურულთან. როგორც აღმოჩნდა, ყოველთ-
ვის არ არის შესაძლებელი ნუშის ნაყოფზე არსებული
ობის სოკოების შეთვლიერება, რადგან აღნიშნულ
ნაყოფში ობი ძირითადად იბუდებს თესლბუდეში.

აფლატოქსინების აღმოსაჩენად გამოვიყენეთ
ერთმანეთისგან განსხვავებული ქიმიური და ბიოლო-
გიური მეთოდები. კვლევის ბიოლოგიური მეთოდები
გრძელ ვადიანია და ხასიათდება დაბალი გამოვლე-
ნის ზღვარით. ქიმიური მეთოდები ყოველთვის არ
არის სპეციფიკური, მაგრამ უფრო ზუსტი და მე-
ტყველია. ჩვეულებრივ, ტოქსინების არსებობა მტ-
კიცდება მათი დათვლიერებისას მიკროსკოპის ქვეშ
ან ლუპით, ხოლო განისაზღვრება ბიოსინჯით.

ლაბორატორიული მუშაობის გზით დადგენილია,
რომ ჩვენს მიერ შერჩეულ ნიმუშებში, ობის სოკოების
10-20 კომპონენტიანი კოლონების მიერ გამოშვებულ
აფლატოქსინების კონცენტრაცია არ აღემატე-
ბა 0.19 მკგ/კგ რაც ნიშნავს, რომ ჩვენს მიერ შერჩეუ-
ლი ნუშის ნიმუშები არ არის საშიში ადამიანის სი-
ცოცხლისთვის, რადგან ჯანმრთელ ორგანიზმს აქვს
უნარი ტოქსინების ასეთი მოცულობა გადაამუშავოს
დღეღამის განმავლობაში.

საკვანძო სიტყვები: მიკოტოქსინები, ნედლეუ-
ლის ვარგისიანობა, ბაქტერიული უჯრედები, ნუშის
ნაყოფი, დაავადებები, მიკროორგანიზმები, ბიოლო-
გიური სინჯი, ქიმიური სინჯი, ტესტ ზოლები, ვარგი-
სიანობის ვადა, მცენარე ნუში, ნაყოფსხეულები.

THE STUDY OF FRUITS, COMMON IN GEORGIA, AL- MOND NUTS (KERNELS) FOR MYCOTOXINS

Manana Neparidze,
Nana Gelovani,
Liana Targamadze

SUMMARY

We have acquired literary data and established al-
mond varieties in Georgia. The raw materials needed
for experimentation, we have collected In Georgia, in
Martkopi and Adjara. Their pharmaco-botanical char-
acter is in harmony with the literature. As it turned out,

It is not always possible to observe mushrooms on the
fruit of almonds, Because in the fruit, the object basical-
ly precipitates in the seedlings.

We used various chemical and biological methods to
detect aflatoxins. The biological methods of research
are long and are characterized by low detection. Chem-
ical methods are not always specific, but are more ac-
curate and speechless. Usually, the presence of toxins
is confirmed in their surveys under a microscope or lu-
pine, and is determined by biosynamics.

Laboratory work has been established, That in sam-
ples selected by us, concentration of aflatoxins generat-
ed by 10-20 component cells of molds does not exceed
0.19 mk / kg Which means, the fact that the samples
of almonds selected by us are not dangerous to human
life, Because a healthy organism has the ability to pro-
cess this volume of toxins over the day.

ძირითადი ტექსტი

გავეცანით ლიტერატურულ მონაცემებს და და-
ვადგინეთ ნუშის საქართველოში გავრცელებული
ჯიშები: 1. ნუში - გუკა. 2. შირაქულა. 3. ძეგფური. 4.
შაქარა. 5. თხელნაჭუჭა. 6. ლისი. ექსპერიმენტისთვის
შევარჩიეთ: ნუში (*Prunus amygdalus*, *Prunus dulcis*). ჩვე-
ნი საექსპერიმენტო მასალა, შევავაროვეთ მარტყოფ-
სა და აჭარაში, მათი ფარმაკო-ბოტანიკური დახასი-
ათება თანხვედრაშია ლიტერატურულთან.

ნედლეულის ვარგისიანობის დადგენა: შერჩეუ-
ლი ნედლეულის ვარგისიანობის დასადგენად, მნიშ-
ვნელოვანია მათი დაავადებების და მავნებლების
შესწავლა უჯრედულ დონეზე.

უჯრედები შეიძლება იყოს მრგვალი, ჩხირისე-
ბური, ძაფისებური, რომელთა ცალკეული წარმო-
მადგენელის დანახვა ძირითადად მიკროსკოპის სა-
შუალებით არის შესაძლებელი. ფორმის, ზომის და
ფიზიოლოგიური თვისებების მიხედვით მიკროორგა-
ნიზმები მრავალფეროვანია.

ობი მიკროსკოპული სოკოებია, რომლებიც ცხ-
ოვრობენ მცენარეულ ან ცხოველურ ორგანიზმებ-
ზე. შეიძლება ითქვას, რომ ზუსტი მონაცემები ობის
სოკოების სახეობების რაოდენობის შესახებ არ არის,
რადგან სხვადასხვა მეცნიერების ნაშრომების განხ-
ილვისას, რიცხვები განსხვავებულია. დაახლოებით
300 000-ზე მეტი სახეობა არსებობს. სპორების „მწარ-
მოებელი“ ბოჭკოვანი (ძაფისებური) ორგანიზმები

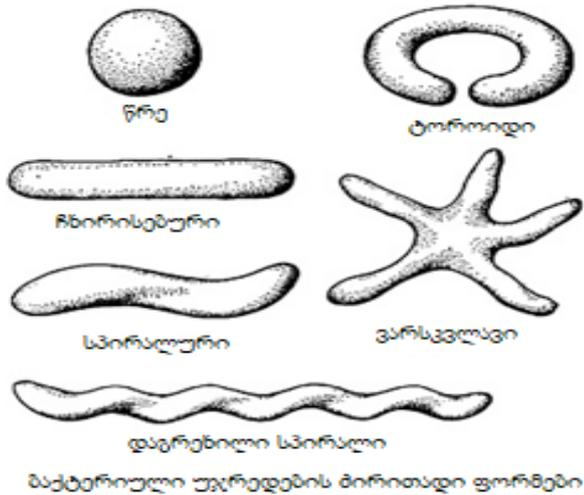

სურ. 1. ბაქტერიული უჯრედების ძირითადი ფორმები

შეიძლება ჩაითვალოს ობის სოკოების სავიზიტო ბარათად. სოკოს სპორები ძალიან მსუბუქია, ამიტომ ისინი ადვილად გადაადგილდებიან ჰაერით და წყლით ან გადააქვთ მწერებს.

ნუშის მავნებელი დაავადებები და მათთან ბრძოლა. ნუშს აზიანებენ როგორც სოკოები, ისე მავნებლები. კლასტეროსპოროზი-ეს ისეთი სოკოვანი დაავადებაა, რომელიც აზიანებს ნუშის ფოთლებს, ნაყოფსა და ტოტებს. გაზაფხულობით პირველადი ნიშნები გამოავლენენ დაავადებას. ფოთლებზე ჩნდება პატარა ღია ყავისფერი ლაქები. ლაქები თანდათანობით ხმება, ფოთლებიდან ცვივა და მის ადგილას რჩება ნახვრეტები.



სურათი 2. ნუშის დაავადებები

ძალიან ხშირად ველური და კულტივირებული ნუშის (*Prunus dulcis*) ზოგიერთი ნაყოფი შეიცავს ობის სოკოებს, რომლებიც გამოყოფენ აფლატოქსინებს - შხამიან ნივთიერებებს და ხასიათდებიან უძლიერესი კანცეროგენული თვისებებით. ისინი გროვდებიან ორგანიზმში და ხდება სიცოცხლისათვის საშიში.

ობი შეიძლება იყოს თეთრი, შავი, ცისფერი, მწვანე და არც თუ უსაფრთხო.

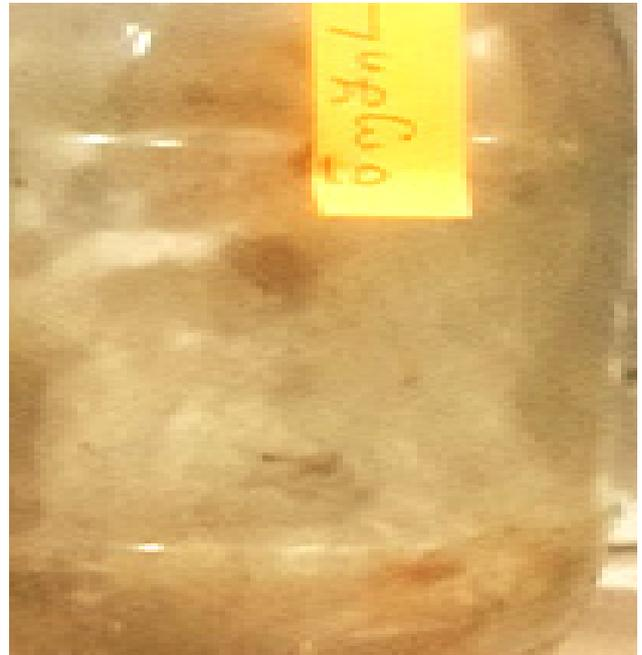

სურათი 3. ნუშის დაობებული შროტი

ყველაზე შხამიანად ითვლება ყვითელი ობი, რადგან ის გამოყოფს აფლატოქსინებს, აფლატოქსინები არ კარგავენ ტოქსიკურობას თერმული დამუშავების შემთხვევაშიც კი. აფლატოქსინები სწრაფად აზიანებენ ღვიძლს და მოწამვლის შემთხვევაში სიკვდილი დგება რამოდენიმე დღეში.



სურათი 4. ობის სოკოების ფორმები მიკროსკოპის ქვეშ

ობის სოკოებმა შეიძლება დაიბუდონ ნუშის ნაყოფებშიც.

ობის სოკოები გამოიმუშავენენ შხამებს, რათა დაიპყრონ ტერიტორია და მოსპონ კონკურენტები - ჯანმრთელი მიკროორგანიზმები.

მიკროსკოპული სოკოები შეიძლება შემჩნეულ იქნეს, როცა ისინი ძალიან მრავლად არიან - რამოდენიმე ათეულ სვეტად, მხოლოდ მაშინ არის შესაძლებელი მათი შეთვალერება.

მიკროსკოპული სოკოების მიერ პროდუცირებულ ტოქსინებს მიკოტოქსინები (ბერძნ. Mykesსოკო, toxikonშხამი) ეწოდება. აფლატოქსინები, ფუზარიოტოქსინები, აბზინდის ტოქსინები და ა.შ. ადამიანისათვის სახიფათო მიკოტოქსინებია. ცნობილია, რომ უმდაბლესი სოკო -Aspergillusflavus გამოყოფს მეტად მძლავრ ჰეპატოტროპულ ტოქსინს - აფლატოქსინს, ის იწვევს მძიმე საერთო ინტოქსიკაციას, ექსპერიმენტულად დადასტურებულია, რომ ცხოველებში იწვევს ღვიძლის სიმსივნეებს.

ყოველთვის არ არის შესაძლებელი ობის სოკოების შეთვალერება.ზოგიერთ ნაყოფში ობი იბუდებს თესლბუდეში. მაგალითად, არაქისის, ნუშის, ატმის და გარგლის კურკების გულში შეიძლება წარმოიქმნას შეუმჩნეველად აფლატოქსინის ობი.

მეცნიერები გამოყოფენ აფლატოქსინების შემდეგ სახეებს: B1, B2, G1, G2. მათ შორის ყველაზე ხში-

რად გვხვდება B1. აფლატოქსინების ყველა ამ სახეს აქვს განსაზღვრული ნაწარმები და მეტაბოლიტები. მაგალითად, M1, G2 ადა სხვ.

რაც შეეხება მათ დოზებს, დადგენილია, რომ 0,6 მკგ-მდე აფლატოქსინი არ არის საშიში ადამიანის ორგანიზმისთვის. აქვე მოტანილია ჩამონათვალი, თურა ზიანის მოტანა შეუძლია აფლატოქსინის ცოცხალი ორგანიზმზე მოქმედებისას:

- ა) შეუძლია ღვიძლის ცეროზის პროვოცირება,
- ბ) აქვს მაღალი კანცეროგენული თვისებები,
- გ) იწვევს Δ ვიტამინის მეტაბოლიზმის დარღვევას,
- დ) ნეგატიურად მოქმედებს იმუნურ სისტემაზე,
- ე) აფერხებს ბავშვის ზრდის პროცესს,
- ვ) ორგანიზმში ხშირად მოხვედრისას, იწვევენ მინერალების ცვლის პროცესის დარღვევას.
- ზ) აფლატოქსინი აზიანებს ან სრულად ანადგურებს იმ ორგანოს, რომელშიც ხვდება მაღალი კონცენტრაციით,
- თ) ორგანიზმში მოხვედრისას, სწრაფად დგება ლეტალური შედეგი.

მონამვლის სიმპტომები: აპათია, დაღლილობა, მადის საქვეითება, ტკივილის შეგრძნება ღვიძლის მიდამოში, თავის ტკივილი, გულისრევის შეგრძნება, ღებინება, ნაწლავის ფუნქციური დარღვევები, პრობლემები კოორდინაციასთან დაკავშირებით, კრუნჩხვები, შეშუპება, სისხლნაჟღენტები კანქვეშ.

ცხრილი 1. მიკოტოქსინების ფიზიკურ-ქიმიური მახასიათებლები

მიკოტოქსინები	მოლეკულური მასა	ღვთობის ტემპერატურა t,°C	λ მაქს, ნმ*	ფლუორესცენციის ფერი, ნმ*
აფლატოქსინი B ₁	312	268-269	265,362	ცისფერი, 425
აფლატოქსინი G ₁	328	244-246	–	მწვანე, 450
აფლატოქსინი M ₁	328	299	265,357	ცისფერი, 425
ტოქსინი T-2	466	150-151	–**	–
დიაცეტოქსისკირპენოლი	366	162-164	–	–
დეზოქსინივალენოლი	296	151-153	218	–
ნივალენოლი	312	222-223	218	–
ზეარალენონი	318	164-165	236,274,316	მომწვანო-ლურჯი
პატულინი	153	105-108	276	–
ოხრატოქსინი A	403	169	213,332	მწვანე, 475
ოხრატოქსინი B	369	221	218,318	ცისფერი

**ნუშის ნაყოფაში
ავლატოქსინების კვლევა**

ავლატოქსინების აღმოსაჩენად შემუშავებულია ერთმანეთისგან განსხვავებული ქიმიური და ბიოლოგიური მეთოდები. კვლევის ბიოლოგიური მეთოდები გრძელ ვადიანია და ხასიათდება დაბალი გამოვლენის ზღვარით. ქიმიური მეთოდები ყოველთვის არ არის სპეციფიკური, მაგრამ უფრო ზუსტი და მეტყველია.



სურ 6. ნუშის ნაყოფის ობის გამოსახულება, დანახული მიკროსკოპის საშუალებით

ჩვეულებრივ, ტოქსინების არსებობა მტკიცდება მათი დათვლიერებისას მიკროსკოპის ქვეშ ან ლუპით, ხოლო განისაზღვრება ბიოსინჯით. ქვემოთ მოცემულია ნუშის ნაყოფის ობის გამოსახულება, დანახული მიკროსკოპის საშუალებით.

ავლატოქსინების კვლევის ბიოლოგიური მეთოდებიდან ჩვენ ჩავატარეთ სითხე-სითხური განანილება სილიკაგელიან სვეტზე და გაფილტვრის ნაცვლად მივმართეთ ცენტრიფუგირებას. ასეთი მოდიფიცირებული მეთოდი ვიპოვეთ რამოდენიმე ავტორის ნაშრომში ავლატოქსინებთან დაკავშირებით, ის ცნობილია (BF, BestFood) სახელწოდებით და როგორც ჩანს ხარისხიანი პროდუქტის ანალიზისთვის გამოიყენება.

სინჯის ექსტრაჰირებას და გაუცხიმოვნებას ორფაზიანი სისტემით (მეთანოლი : ჰექსანი) ვახდენით, ამის შემდეგ ავლატოქსინებს წყლიანი ფაზიდან ვაცალკევებდით ქლოროფორმით, ხოლო ლიპიდები და პიგმენტები რჩებოდა ჰექსანში და წყლიან მეთანოლში.

ავლატოქსინების კონცენტრირების მიზნით, ავართქლეთ ქლოროფორმი და დაყოფისთვის ისევ გამოვიყენეთ თხელფენოვანი ქრომატოგრაფიის მეთოდი. ვაკვირდებოდით ფლუორესცენციის ინტენსივობას.

მეთოდის BF გამოსავალი ნაკლებია, ავლატოქსინების დაბალი კონცენტრაციების შემთხვევაში.

თხელფენოვანი ქრომატოგრაფიის მეთოდი კარგ შედეგებს იძლევა თუ არის საშუალება გამოვიყენოთ ფლუორესცენციური დენსიტომეტრი, რადგან მას შეუძლია რამოდენობითად განსაზღვროს ფირფიტაზე მასზე დატანილი ნივთიერებების შემცველობა.

ჩვენ გამოვიყენეთ ფირფიტების ულტრაიისფერი დასხივება და სხვადასხვა ტიპის ტესტები, რადგან

ამ უბანში ავლატოქსინების გარდა სხვა ნივთიერებებიც ინვევენ ნათებას, ამიტომ მიზანშეწონილად მიგვაჩნია ამ მიმართულებით კვლევების გაგრძელება.

ლიტერატურაში აღწერილია ავლატოქსინების განსაზღვრის სხვა მეთოდებიც.

როგორც აღმოჩნდა ნებისმიერ მეთოდიკაში შედის კვლევის შემდეგი სტადიები:

სინჯის დაქუცმაცება და ავლატოქსინების ექსტრაქცია;

ექსტრაქტის განმენდა და კონცენტრირება;

ავლატოქსინების განსაზღვრა რამოდენობითად.

ჩვენს მიერ შერჩეულ ნედლეულში B1 ავლატოქსინის აღმოჩენას ვახდენდით შემდეგნაირად:

სინჯს ვაექსტრაჰირებდით აცეტონით, ხოლო ექსტრაქტის გაფილტვრა და აორთქლება მშრალი ნაშთის მიღებამდე მოვახდინეთ როტორულ ამართქლებელში. მიღებულ მშრალ ნაშთს ვხსნიდით მეთანოლში და განზავებას ვახდენდით გამოხდილი წყლით, ხოლო გაუცხიმოვნებას 3-4-ჯერ ვანარმოებდით ჰექსანით,

წყალ-სპირტიანი ნარევიდან ავლატოქსინების ექსტრაქცია ვანარმოეთ ქლოროფორმით, ქლოროფორმის აქროლება ძირითადად ხდება 0,5-1 მლ-მდე როტორულ ამართქლებელში. ექსტრაქტის პიგმენტებისაგან გასუფთავების მიზნით, ის გავატარეთ სილიკოგელიან სვეტზე.

რადგან ჩვენი ნედლეული ცხიმის მაღალი შემცველობის მქონეა, დამუშავებისას მოგვინია გამხსნელების მოცულობის გაზრდა.

ამ მეთოდით ავლატოქსინ B1-ის აღმოჩენა, კვალის სახითაც კი, შესაძლებელია თითო ნიმუშისთვის 2-2,5 საათის განმავლობაში.

ავლატოქსინების კვლევა ტესტ-ზოლების მიხედვით. ავლატოქსინები მრავლდებიან თბილ და მშრალ გარემოში.

მრავალ ქვეყნებში მიღებულია ნორმატიული მდგომარეობა დამლუპველი გავლენისგან დასაცავად, რომელიც გამოწვეულია ავლატოქსინის ორგანიზმში მოხვედრით. მრავალი მცენარეული ნედლეულისთვის განსაზღვრულია ამ ტოქსინებისთვის მაქსიმალურად დასაშვები ზღვარი. არსებობს ცალკეული ნორმა ავლატოქსინების - B1, B2, G1, G2 - და ცალკეული ავლატოქსინების B1, M1-ს საერთო შემცველობის შესახებ.

დღეისათვის. ცნობილია Romer Labs-ის მიერ შემუშავებული ავლატოქსინების განსაზღვრის რამოდენიმე მეთოდი:

AgraStrip®

ტესტ-ზოლები -AgraStrip® არის ტესტის კოლექცია ავლატოქსინების განსაზღვრისათვის. ეს არის მზა ტესტ-ზოლები (LFD), რომლებიც გამოიყენება ნებისმიერ ადგილზე ანალიზის ჩასატარებლად. ისინი გვაძლევენ საშუალებას ჩავატაროთ შერჩეულ ნედლეულზე ექსპრეს ანალიზი ფართო დიაპაზონით 3-5 წუთის შუალედში.

ტესტ-კოლექცია მისანვდომია როგორც ხარისხობრივ, ისე რაოდენობრივ ფორმატში. იმ დროისათვის, როგორც ნაჩვენებია ხარისხობრივად ტესტ-ზოლები შესაძლებელია ჩაითვალოს ვიზუალურად, რაოდენობითი ტესტ - ზოლები გამოიყენება AgraVision™ რიდერზე ობიექტური შედეგების შენარჩუნებისათვის და მათი მართებული რეგისტრაციისათვის.

ჩვენს მიერ შერჩეული ტესტ-კოლექცია დაკომპლექტებულია Whirl-Pak®-ის ზოლებით, დაფარული მიკრო ანტისხეულებით, ანალიზური ბუფერებით, დაბლოკებით და პაკეტებით

კვლევები ჩავატარეთ საშუალო სინჯზე, რომელიც გავყავით ორ თანატოლ ნაწილად. პირველ ნაწილს (საკონტროლო სინჯს) ვათავსებდით ჰერმეტიულად დახურულ ჭურჭელში, ვლუქავდით და ვინახავდით არა უმეტეს ერთი თვისა. მეორე ნაწილს (საანალიზო სინჯს) ვამონებდით დადგენილი სტანდარტების მაჩვენებლების მიხედვით.

დასკვნა

1. ჩვენი საექსპერიმენტო მასალა, შევავროვეთ მარტყოფსა და აჭარაში, მათი ფარმაკო-ბოტანიკური დახასიათება თანხვედრაშია ლიტერატურულთან.

2. როგორც აღმოჩნდა, ყოველთვის არ არის შესაძლებელი ნუშის ნაყოფზე არსებული ობის სოკოების შეთვლიერება, რადგან აღნიშნულ ნაყოფში ობი ძირითადად იბუდებს თესლბუდეში.

3. აფლატოქსინების აღმოსაჩენად შემუშავებულია ერთმანეთისგან განსხვავებული ქიმიური და ბიოლოგიური მეთოდები. კვლევის ბიოლოგიური მეთოდები გრძელ ვადიანია და ხასიათდება დაბალი გამოვლენის ზღვარით. ქიმიური მეთოდები ყოველთვის არ არის სპეციფიკური, მაგრამ უფრო ზუსტი და მეტყველია.

ჩვეულებრივ, ტოქსინების არსებობა მტკიცდება

მათი დათვლიერებისას მიკროსკოპის ქვეშ ან ლუპით, ხოლო განისაზღვრება ბიოსინჯით.

4. ლაბორატორიული მუშაობის გზით დადგინილია, რომ ჩვენს მიერ შერჩეულ ნიმუშებში, ობის სოკოების 10-20 კომპონენტის კოლონიების მიერ გამოშვებული აფლატოქსინების კონცენტრაცია არ აღემატება 0.19 მკრ/კგ რაც ნიშნავს, რომ ჩვენს მიერ შერჩეული ნუშის ნიმუშები არ არის საშიში ადამიანის სიცოცხლისთვის, რადგან ჯანმრთელ ორგანიზმს აქვს უნარი ტოქსინების ასეთი მოცულობა გადაამუშავოს დღეღამის განმავლობაში.

გამოყენებული ლიტერატურა:

1. Бурьяненко Н.А. – Научно-исследовательская работа по эфирномасличным культурам. М., 1940;

2. ნ. გელოვანი, თ. ცინცაძე, ხ. ნიქარიშვილი, ი. გველესიანი, ლ.თარგამაძე //ნესვის (CUCUMIS – MELO) კულტურა ქართულ ისტორიულ წყაროებში// საქართველოს ქიმიური ჟურნალი, ტ.11, (4), 469-471 (2011).

3. რ. სხილაძე, ნ. გელოვანი, ხ. ნიქარიშვილი // ნამალთა ტექნოლოგია// საგამომცემლო სარეკლამო კომპანია “საუნჯე”, თბილისი 0177, 2009 წ.

4. რ. სხილაძე, ნ. გელოვანი, ხ. ნიქარიშვილი // ნამალთა ტექნოლოგიის სათავეებთან// საგამომცემლო სახლი „ტექნიკური უნივერსიტეტი“, თბილისი, 2009 წ.

5. გიგა პატარიძე, ნანა გელოვანი, მამუკა მაისურაძე//ჩვეულებრივი კაკლის (Juglans regia) და თხილის (Corylus) ნაყოფების, გოგრის (Cucurbita) და ნესვის (Cucurbita) თესლების სამკურნალო მნიშვნელობა ქართული ხალხური წყაროების მიხედვით.// საქართველოს ტექნიკური უნივერსიტეტი. საქართველოს საინჟინრო აკადემია. ბიზნეს-ინჟინერინგი №1-2. 2017. 164-171 გვ.

«თავდაცვითი მედიცინა» რიგობის ჯანდაცვის ხარჯების ზრდის წყარო

ზვიად ვეკუა
ეკონომიკის აკადემიური დოქტორი

რეზიუმე

სტატიაში განხილულია ჯანდაცვის ხარჯების ზრდის ტენდენციები საქართველოში სამედიცინო მომსახურებაზე საერთაშორისო მაშტაბით ხარისხის გაუმჯობესების პირობებში. კერძოდ, შესწავლილია ის პრობლემები, რაც დაკავშირებულია ხარისხის კონტროლისათვის აუცილებელი მექანიზმების შექმნასთან. სამედიცინო მომსახურების ხარისხის ზრდა, პაციენტზე ორიენტირება და სამედიცინო რეგულირების გაძლიერება იწვევს „თავდაცვითი მედიცინის“ განვითარებას, რაც, თავის მხრივ, შესაძლოა განხილული იქნას როგორც პაციენტის მიერ სამედიცინო მომსახურებაზე დანახარჯების ზრდის ერთ-ერთ წყარო.

საქართველოს სამედიცინო ბაზარზე სხვადასხვა სამედიცინო მომსახურების მოსარგებლებების მხრიდან დანახარჯი პრობლემატა შორის ერთ-ერთია ეჭვი, იმის შესახებ, რომ ექიმები მიზანმიმართულად ახორციელებენ ზედმეტ სამედიცინო გამოკვლევებს, რათა ამის ხარჯზე მათ დამსაქმებელს დამატებითი შემოსავალი გაუზრდეს, რაც პაციენტების ექიმებისადმი უნდობლობის ერთ-ერთი მიზეზად შეიძლება განვიხილოთ.

სტატიაში ნაჩვენებია, რომ საყოველთაო ჯანდაცვის სისტემის შემოღების, ჯანდაცვაში ინფორმაციული და ინოვაციური სისტემების განვითარების და, ამასთანავე, პაციენტის, როგორც ჯანდაცვის სისტემის ერთ-ერთი აქტიური მხარის როლის გაძლიერების კვალბაზე სამედიცინო მომსახურების პროვაიდერების მიერ განეული გაუმართლებელი მომსახურების მიზეზი მხოლოდ სამედიცინო დანახარჯების ფინანსური ინტერესები არაა. თანამედროვე მსოფლიოში ფართოდ აპრობირებული და საყოველთაოდ მიღებული პაციენტზე ორიენტირებული ჯანდაცვის სისტემები გარკვეული თვალსაზრისით თავად არიან სამედიცინო მომსახურების ზედმეტი ხარჯების წყარო.

საკვანძო სიტყვები: ჯანდაცვა; მედიცინა; თავდაცვითი მედიცინა; ჯანდაცვის ხარჯები; საყოველთაო ჯანდაცვა.

ABSTRACT

The article discusses the growth of health care costs in terms of improving the quality of medical services in Georgia. In particular, there are learnt problems that

are related to the creation of mechanisms for quality control. Increasing the quality of medical care, patient orientation and enhancing medical regulation leads to the development of “defensive medicine”, which, in turn, can be considered as one of the sources of increasing in the cost of medical care by the patient.

In Georgian medical market for a variety of medical services to users from that seen by a number of problems is one of doubt, that the doctors deliberately perform unnecessary medical examinations, to the expense of their employer additional income, which patients doctors distrust One reason may be considered.

The article shows that the unhealthy service provided by health care providers for the introduction of the universal healthcare system, the development of innovative systems in health care and the strengthening of the patient’s role as one of the active healthcare providers is not the only financial institution’s of financial interests. In the modern world, Healthcare systems based on the widely-tested and widely accepted patient are themselves a source of excessive medical care.

keyword: healthcare; medicine; defensive medicine; healthcare cost; universal healthcare.

* * * *

თანამედროვე პირობებში ჯანდაცვის სფეროში პაციენტზე ორიენტირებული ჯანდაცვის სისტემის შექმნა არის განვითარებადი ქვეყნების მთავარი გამოწვევა. აღნიშნული მიზნის მიღწევა შეუძლებელია სამედიცინო მომსახურების ხარისხის მნიშვნელოვანი გაუმჯობესების და ჯანდაცვის ხარჯების ზრდის გარეშე. აქედან გამომდინარე, ჯანდაცვის ხარჯების პერმანენტული და სწრაფი ზრდა თანამედროვე განვითარებული თუ განვითარებადი ქვეყნების ერთ-ერთ უმთავრეს პრობლემას წარმოადგენს. თანამედროვე განვითარებული ჯანდაცვის სისტემების შემადგენელი სუბიექტების მცდელობები მიმართულია ოპტიმალური დანახარჯებით განევით მოხდეს სამედიცინო მომსახურების ხარისხის გეგმაზომიერი განვითარება და მასზე ხელმისაწვდომობის ზრდა. აქედან გამომდინარე, ჯანდაცვაში ხარისხის ზრდა-შენარჩუნება საჭიროებს მუდმივ კონტროლს სამედიცინო რეგულაციებით, ლიცენზირების და აკრედიტაციის სისტემების შემოღებით და დახვეწით. შესაბამისად, ჯანდაცვის მომსახურების ხარისხის

ზრდა მნიშვნელოვანწილად დამოკიდებულია ჯანდაცვის სფეროში რესურსების მობლიზაციასთან და ჯანდაცვის სისტემის ხარჯების გადიდებასთან. ამასთანავე განსაკუთრებით იზრდება ექიმების პასუხისმგებლობა განეული მომსახურების მართლზომიერების და სამედიცინო შეცდომების კონტროლის კუთხით.

კვლევების შედეგად იკვეთება [1], და ასევე სამეცნიერო თუ დაინტერესებული მხარეების (პაციენტები, პაციენტთა ადვოკატორების ჯგუფები) მიერ ხშირია საუბრები [2] იმის შესახებ, რომ საქართველოში პაციენტების მკურნალობა ხდება არა მხოლოდ სამედიცინო მოსაზრებებზე დაყრდნობით, არამედ ბენეფიციარათათვის ზედმეტი, არასაჭირო სამედიცინო მომსახურების განევის, სამედიცინო ხარჯების გადიდების და ამით კერძო სამედიცინო დაწესებულებისთვის მოგების გაზრდის მიზნით. ამგვარი შეხედულება, გარკვეული თვალსაზრისით, შესაძლოა შეიცავდეს სიმართლის ელემენტებს. აღნიშნული მოსაზრებები განსაკუთრებით გაძლიერებულია საყოველთაო ჯანდაცვის სისტემის დანერგვის შემდეგ. საყოველთაო ჯანდაცვის პროგრამაში ჩართული ის პაციენტი, რომელსაც სამედიცინო დანახარჯებს სახელმწიფო უნაზღაურებს [3], ნაკლებადაა დაინტერესებული მკურნალობაზე გახარჯული თანხების სიდიდით. შესაბამისად, პაციენტის როგორც ფინანსური თვალსაზრისით ნაკლებად დაინტერესებული მხარის პირადი ინტერესიც შეიძლება იყოს თუნდაც სამედიცინო თვალსაზრისით იმ მომენტისთვის არარელევანტური სამედიცინო რისკისგან დაზღვევა და „ზედმეტი“ გამოკვლევის ჩატარება. თუმცა ქართულ რეალობაში არ ხდება ამ კუთხით ხარჯების ზრდის სხვა, განსხვავებული მიზეზის გამოკვეთა, რაც დაკავშირებულია ეგრეთწოდებული „თავდაცვითი მედიცინის“ პრინციპების განვითარებასთან ქართულ ჯანდაცვის სისტემაში. პაციენტზე ორიენტირებული ჯანდაცვის სისტემის აგების კვალდაკვალ ხდება სამედიცინო მომსახურების დროს არსებული ტექნიკური თუ ფინანსური პასუხისმგებლობების პროვიაიდერებზე გადატანა, რაც შესაბამისად ასტიმულირებს ექიმის მიერ სამედიცინო საქმიანობის განხორციელებისას ზედმეტი პასუხისმგებლობის წარმოშობას და ის გამოიხატება სამედიცინო მომსახურების მიმწოდებლის მიერ „თავდაცვითი მედიცინის“ განხორციელებით. „თავდაცვითი მედიცინა“ არის სამედიცინო დიაგნოსტიკური ან თერაპიული პრაქტიკის სახეობა, როდესაც განხორციელებული ქმედებები არ ემსახურება პაციენტის ჯანმრთელობის ინტერესებს, არამედ გამოწვეულია სამედიცინო პერსონალის შესაძლო სამსახურობრივი გულგრილობის ან სხვა სამართლებრივი დევნის შიშით [4]. მიუხედავად იმისა, რომ მისი გამოყენებით ექიმი ცდი-

ლობს მინიმუმამდე შეამციროს საკუთარი შეცდომის რისკი. ამით ზარალდება პაციენტის ან პაციენტის დამზღვევის ფინანსური ინტერესი, რაც ჯანდაცვის სისტემაში ზედმეტი ხარჯების წყარო ხდება.

აშშ-ში [5], იტალიაში [6] და სხვა განვითარებულ ქვეყნებში „თავდაცვითი მედიცინა“ პაციენტებისათვის სამედიცინო მომსახურების ხარჯების ზრდის მნიშვნელოვანი ფაქტორია სარგებლის მიღების გარეშე და ამ მიმართულებით აქტიური სამეცნიერო კვლევები მიმდინარეობს. ზოგიერთი მოსაზრებით [7] აშშ - ში „თავდაცვითი მედიცინა“ ხარჯების ზრდის ერთ-ერთ მთავარ წყაროდაც სახელდება. შეხედულებები იმის შესახებ, რომ თითქოს სამედიცინო დაწესებულების მფლობელების ფინანსური დაინტერესების გამო ექიმი ხელოვნურად ზრდიან ხარჯებს. რიგ შემთხვევებში მცდარია, ვინაიდან ექიმს გაზრდილი პასუხისმგებლობის ფონზე აქვს პირადი ინტერესი მიმართოს „თავდაცვით მედიცინას“ და ამით უზრუნველყოს საკუთარი სამსახურობრივი უსაფრთხოება. აღნიშვნის ღირსია ის დეტალიც, რომ „თავდაცვითი მედიცინა“ ხელს უშლის ექიმის პროფესიული პასუხისმგებლობის დაზღვევის განვითარებასაც ქვეყანაში. „თავდაცვითი მედიცინის“ ფართოდ გავრცელების მიზეზი შესაძლოა სამედიცინო საქმიანობაზე „ზედმეტი,“ არამართლზომიერი კონტროლის შედეგიც იყოს. თუკი მარეგულირებელი და სადამსჯელო ორგანოები ახორციელებენ გაძლიერებულ რეგულირებას და კონტროლს ექიმის პროფესიული საქმიანობაზე, ეს შეიძლება გახდეს გარკვეული წნეხის მიზეზი, რაც ექიმს აიძულებს მიმართოს „თავდაცვით მედიცინას“.

აღნიშნული პრობლემის პრევენციისათვის, არამართლზომიერი ხარჯების თავიდან აცილების მიზნით საჭირო მექანიზმთა შორის აუცილებელია შეიქმნას ზუსტი, კონკრეტული, მიზანზე მორგებული გაიდლაინების და პროტოკოლების სისტემა. სამედიცინო მომსახურების მიმწოდებლისთვის ცხადი და ნათელი უნდა იყოს იმ ღონისძიებათა ჩამონათვალი რისი განხორციელებაც აუცილებელი იქნება გარკვეული ტიპის სამედიცინო მომსახურების განევისას. იმ წანამძღვრების არსებობისას, რასაც უზრუნველყოფს ზუსტად განერილი გაიდლაინები და პროტოკოლები ექიმი შეიძლება გარკვეულწილად იმ საფრთხის განეიტრალებას, რაც მას აიძულებს მკურნალობის პროცესში ჩაატაროს ზედმეტი, პაციენტისთვის არასაჭირო გამოკვლევები.

სამედიცინო რეგულაციების განვითარება, საყოველთაო ჯანდაცვის სისტემის დახვეწა და პაციენტების ინფორმირებულობის ზრდა, რომელიც სავარაუდოდ მომავალში უფრო გაიზრდება და დაიხვეწება, საქართველოს ჯანდაცვის ბაზარზე „თავდაცვითი მედიცინის“ პრობლემას კიდევ უფრო

გააღრმავებს. შესაბამისად, აუცილებელია პრევენციული ღონისძიებების დროული გატარება და ამით შესაძლო ნეგატიური შედეგების გარკვეულწილად შემცირება.

გამოყენებული ლიტერატურა:

1. საერთაშორისო გამჭვირვალობა საქართველო - საქართველოს ჰოსპიტალური სექტორი 2012. გვ. 5.
2. ზვიად ვეკუა - ჯანდაცვაში არსებული რისკების პრევენციის მოდელები, დისერტაცია, 2018. გვ. 57-62.
3. სოციალური მომსახურების სააგენტოს ვებ-გვერდი, მის: http://ssa.gov.ge/index.php?lang_id=GEO&sec_id=803

4. გიორგი გეგელაშვილი - თავდაცვით მედიცინა. <http://www.pain.org.ge/management/error/selfdefense/>
5. J. William Thomas, Erika C. Ziller, Deborah A. Thayer MBA - The Cost of Defensive Medicine in the United States, Health affairs, 09/2010. pg. 1583.
6. Panella M, Rinaldi C, Leigh F, Knesse S.- Prevalence and costs of defensive medicine: a national survey of Italian physicians. J. health serv.res.policy. 2017. 22(4).
7. Sanjay Saint, MD, MPH , Valerie M. Vaughn MD, MSc, Vineet Chopra- Perception of Resources Spent on Defensive Medicine and History of Being Sued Among Hospitalists: Results from a National Survey, J. Hosp. Med. 2018 January;13(1):26-29

სამუშაო გარემოსა და ინდივიდუალური ფაქტორების კვლევა ორგანიზაციის ეფექტიანობის დონის განსაზღვრის მიზნით

შორენა გონგლაძე,
სტუ დოქტორანტი

თინათინ დათიაშვილი,
სტუ დოქტორანტი

STUDY OF JOB ENVIRONMENTAL AND INDIVIDUAL FACTORS FOR DETERMINING THE LEVEL OF EFFICIENCY OF THE ORGANIZATION

Shorena Gongladze,
Tinatin Datashvili

RESUME

The article emphasises importance of the periodic assessment of an organization's efficiency. The focus is stressed on the correctly selected methodology and relevant tools for determining the organization's efficiency, based on utilization of Behaviour Engineering Model (BEM) developed by Thomas Gilbert which analyses performance deficits from six standpoints: information, resources, incentives, motives, capacity, and knowledge and skills that affect individual and group performance. It is noted that in order to increase the efficiency of the organization, in general, attention must be paid to environmental causes first because, in the words of Geary Rummier and Alan Brache, "If you pit a good performer against a bad system, the system will win almost every time."

However, while assessing this causes and looking for the ways of environmental factors' enhancement, some individual factors should be considered.

Concrete methods to improve environmental factors based on the results of the study of individual factors of employees are proposed in this article.

საკვანძო სიტყვები: ორგანიზაციის ეფექტიანობა, ქცევითა ინჟინერინგის მოდელი, არმ-ის თანამედროვე მეთოდები.

* * * *

კლასიკური განმარტებით, მართვა არის დაგეგმვის, ორგანიზების, მოტივირებისა და კონტროლის პროცესი, რომელიც აუცილებელია ინდივიდის ან ორგანიზაციის მიზნების ჩამოყალიბებისა და ამ მიზნების მისაღწევად. მართვის ობიექტი შეიძლება იყოს რაიმე ტექნიკური საშუალება, ესა თუ ის ფიზიკური პროცესი, ორგანიზაცია და ა.შ. არა აქვს მნიშვნელობა რისი მართვა გვიწევს (ავტომობილის, ვერტფრენის, სასწავლო პროცესის, ნიაღისეულის მოპოვების, ოჯახის თუ საკუთარი თავის), ნებისმიერ შემთხვევაში მართვის განხორციელებისათვის საჭიროა:

– არსებობდეს მიზანი, რომელსაც გვინდა მივაღწიოთ;

– დაიგეგმოს მიზნის მიღწევისთვის აუცილებელი ქმედებები და რესურსები;

– განისაზღვროს სამუშაოების შემსრულებლები და ვადები;

– შეიქმნას შემსრულებლებზე მისადაგებული მასტიმულირებელი სქემები;

– განხორციელდეს სამუშაოთა შესრულების ეფექტიანობის მონიტორინგი.

ხშირად მართვის პროცესის ობიექტს წარმოადგენს რთული ორგანიზაცია, რომელსაც ახასიათებს ურთიერთდამოკიდებული მიზნების ნაკრების არსებობა. რთულ ორგანიზაციებს გააჩნიათ საერთო მახასიათებლები, რომლებიც განაპირობებენ ორგანიზაციების მართვის საფუძველს, ეს მახასიათებლებია:

– რესურსები, რომელსაც ორგანიზაცია იყენებს: ადამიანური რესურსები, ანუ კადრები, კაპიტალი, მასალები, ტექნოლოგია და ინფორმაცია.

– დამოკიდებულება გარემოზე: ორგანიზაციას არ ძალუძს აბსოლუტურად დამოუკიდებელი, „ცალკე კუნძულად“ არსებობა. ორგანიზაციები მთლიანად დამოკიდებული არიან გარე სამყაროზე, როგორც საკუთარი რესურსების, ასევე მომხმარებლების თვალსაზრისით. ტერმინი „გარე სამყარო“ მოიცავს ეკონომიკურ პირობებს, მომხმარებელს, პროფკავშირებს, კანონმდებლობას, კონკურენტებს, საზოგადოების ფასეულობათა სისტემას, საზოგადოებრივ აზრს, ტექნიკას, ტექნოლოგიებს და ა.შ.

– შრომის ჰორიზონტალური განაწილება: მთლიანი სამუშაოს შემადგენელ კომპონენტებად დაყოფა და ამ კომპონენტების მუშახელზე გადანაწილება. დიდი მოცულობის სამუშაოს დანაწევრება მრავალრიცხოვრივ სპეციალიზირებულ დავალებებად, საშუალებას აძლევს ორგანიზაციას აწარმოოს გაცილებით მეტი პროდუქცია, ვიდრე იმ შემთხვევაში, როცა ადამინთა იგივე რაოდენობა დამოუკიდებლად ასრულებს პროდუქტის სრულ სანარმოო ციკლს.

– ქვედანაყოფები: რთული ორგანიზაციები აღწევენ მკაფიო ჰორიზონტალურ დანაწევრებას ქვედანაყოფების შექმნის წყალობით. ეს ქვედანაყოფები ასრულებენ სპეციფიკურ კონკრეტულ დავალებებს და აღწევენ კონკრეტულ სპეციფიკურ მიზნებს.

– შრომის ვერტიკალური განაწილება: რადგან ორგანიზაციაში სამუშაო იყოფა შემადგენელ ნაწილებად, აუცილებელია სამუშაოს კოორდინირება, იმისათვის, რომ ის იყოს წარმატებული. სამუშაოს კოორდინაცია და შესრულების კონტროლი შესაძლებელია მხოლოდ იმ შემთხვევაში, თუ მმართველი

რგოლის ხედვის არემია ყველა ჰორიზონტალური სამუშაო ჯგუფი. შესაბამისად, მაკოორდინებელი რგოლი შრომის განაწილების იერარქიაში იკავებს უფრო მაღალ დონეს.

ამრიგად, ორგანიზაციაში არსებობს შრომის განაწილების ორი ორგანული ფორმა: პირველი - შრომის დაყოფა კომპონენტებად, საერთო საქმიანობის შემადგენელ ნაწილებად, ანუ შრომის ჰორიზონტალური და მეორე - შრომის ვერტიკალური განაწილება, რომელიც გამოაცალკევებს სამუშაოს მაკოორდინირებელ საქმიანობას, თვით სამუშაოსგან.

საქმიანობა, რომელიც მიმართულია სხვა ადამიანების შრომის კოორდინაციაზე წარმოადგენს ორგანიზაციის მართვის არსს. როგორც წესი, ასეთი სამუშაოების განხორციელება ევალება ადამიანური რესურსის მართვაზე პასუხისმგებელ სტრუქტურულ ერთეულს, რომელსაც უწევს რიგი კომპლექსური ამოცანების გადაჭრა, რათა ორგანიზაციის საქმიანობის ეფექტიანობის მისაღწევად უზრუნველყოფილ იქნას სათანადო სამუშაო გარემო და თანამშრომელთა მაქსიმალური შესაბამისობა დაკავებულ თანამდებობებთან.

ამა თუ იმ ორგანიზაციაში დანერგილი მმართველობითი სისტემის განვითარებისთვის ძალზე დიდი მნიშვნელობა აქვს ორგანიზაციის საქმიანობის ეფექტიანობის პერიოდულ დიაგნოსტიკას. გასული საუკუნის 50-იან წლებში ამერიკელმა ფსიქოლოგმა ტომას გილბერტმა შეიმუშავა ე.წ. ქცევათა ინჟინერინგის მოდელი (Behaviour Engineering Model, BEM), რომელსაც თვითონ სამუშაოს შერულების ინჟინერინგს უწოდებდა. ქვემოთ, ცხრილის სახით,

ნაჩვენებია ეს მოდელი, რომელიც სამუშაოს შესრულების დონის განმაპირობებელ ფაქტორებად განიხილავს 6 ფაქტორს. ამ ფაქტორებიდან 3 არის გარემო ფაქტორი (ინფორმატიული უზრუნველყოფა, საჭირო რესურსების არსებობა, მასტიმულირებელი სქემები), ხოლო 3 - ინდივიდუალური ფაქტორი (თანამშრომელთა ცოდნა/უნარი, პიროვნული შესაძლებლობები, მოტივაცია)

ზოგადად, ორგანიზაციის ეფექტიანობის გაზრდის მიზნით, პირველ რიგში ყურადღება უნდა გამახვილდეს გარემო ფაქტორების გაუმჯობესებაზე ვინაიდან „კარგ შემსრულებელს თუ დავახვედრებთ ცუდ სისტემას, თითქმის ყოველთვის გაიმარჯვებს სისტემა“. თუმცა, ორგანიზაციის განვითარებისა და მაქსიმალური ეფექტიანობის მისაღწევად აუცილებელია თანამშრომელთა ინდივიდუალური ფაქტორების გაუმჯობესება, რაც შესაძლებელია თანამშრომელთა რეალურ კომპეტენტურობებსა (ცოდნა, უნარი, პიროვნული თვისებები და მოტივაცია) და მოთხოვნილ შორის სხვაობის დადგენით და ამ სხვაობის აღმოსაფხვრელად მიზანმიმართული სწავლების ორგანიზებით.

თანამედროვე ორგანიზაციის ადამიანური რესურსების მართვის სპეციალისტები იყენებენ მრავალფეროვან მეთოდებს ორგანიზაციის გარემო ფაქტორების კვლევისა თუ თანამშრომელთა კომპეტენტურობების შესაფასებლად. თუმცა, უნდა აღინიშნოს, რომ მართვის არადაპტირებული სხვადასხვა მეთოდის არასწორი გამოყენება (რასაც საქართველოში ხშირად აქვს ადგილი), არა მარტო აფერხებს ორგანიზაციის განვითარებას, ასევე შესაძლოა მისი დაღუპვის მიზეზიც კი გახდეს.

ორგანიზაციის ეფექტიანობის ამაღლებაზე ორიენტირებული ადამიანური რესურსების მართვა

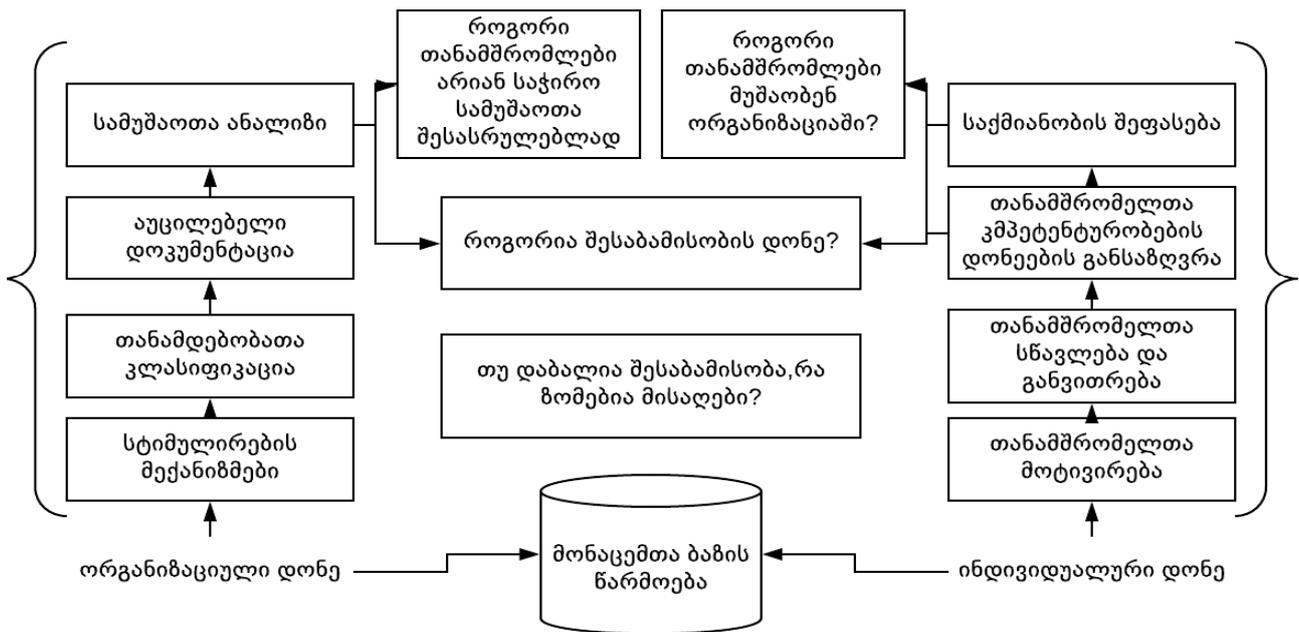

ტომას გილბერტის ქცევათა ინჟინერინგის მოდელი

გარემო ფაქტორები	ინფორმაცია	რესურსები	მასტიმულირებელი სისტემა
ინდივიდუალური ფაქტორები	<p>ცოდნა/უნარი</p> <ol style="list-style-type: none"> თანამშრომლებს აქვთ სამუშაოს შესრულებისთვის აუცილებელი ცოდნა, გამოცდილება, უნარი. შესრულებისთვის აუცილებელი ცოდნის, გამოცდილებისა და უნარის მქონე თანამშრომლები სწორად არიან განაწილებული პოზიციებზე, რათა გამოიყენონ და სხვებს გაუზიარონ რაც მათ იციან. თანამშრომლებს უტარდებათ ჯვარედინი ტრენინგები, რათა ესმოდეთ ურთიერთობები. 	<p>პიროვნული შესაძლებლობები</p> <ol style="list-style-type: none"> თანამშრომლებს ძალუბო ისწავლონ და აკეთონ ის, რაც საჭიროა წარმატებული საქმიანობისთვის. თანამშრომლები შერჩეული და დასაქმებული არიან სამუშაო სიტუაციის რელობასთან მიმართებით. თანამშრომლებს არ აქვთ ემოციონალური პრობლემები, რომლებმაც შეიძლება გავლენა იქონიონ მათ მიერ სამუშაოს შესრულებაზე. 	<p>მოტივაცია</p> <ol style="list-style-type: none"> თანამშრომელთა მოტივები შეესატყვისება სამუშაოს და სამუშაო გარემოს. თანამშრომლებს აქვთ სურვილი Seasrulon მოთხოვნილი სამუშაო. თანამშრომლები შერჩეული და დასაქმებული არიან სამუშაო სიტუაციის რელობასთან მიმართებით.

ეფექტიანი მართვის უზრუნველსაყოფად ორგანიზაციას შემუშავებული უნდა ჰქონდეს ადამიანური რესურსების მართვის სტრატეგია, სტრატეგიის შესაბამისი პოლიტიკა, სამოქმედო გეგმა, ისეთი სამუშაო ინსტრუმენტები როგორცაა: სამუშაოს აღწერილობები, თანამდებობათა კლასიფიცირების სიტემა, სახელფასო მატრიცები, შეფასების სისტემა, თანამშრომელთა მასტიმულირებელი სქემები, ცოდნის თუ უნარების საკვლევი კითხვარები და სხვა.

ადამიანური რესურსების მართვის სფეროში საქართველოში განხორციელებული საკონსულტაციო პროექტების შედეგების მიხედვით, ორგანიზაციების უმეტესობას არ აქვს შექმნილი და/ან სწორად დანერგული ზემოხსენებული ინსტრუმენტები, რაც დასტურდება დემოტივირებული და უკმაყოფილო თანამშრომლების სიმრავლით.

აქედან გამომდინარე მნიშვნელოვანია, რომ არსებობდეს ორგანიზაციის ეფექტიანობის განმსაზღვრელი ფაქტორების კვლევის სწორად შერჩეული მეთოდიკა და შესაბამისი ინსტრუმენტები, რომელთა საშუალებით შესაძლებელი იქნება განხორციელებული თანამშრომელთა ინდივიდუალური მახასიათებლების

კვლევა და მათი შესაბამისობის დონეების დადგენა სამუშაო გარემოს ფაქტორებთან.

ლიტერატურა

1. Gilbert, T.F. (1996). Human competence: Engineering worthy performance (Tribute ed.). Silver Spring, MD: International Society for Performance Improvement. (Original work published 1978);
2. Г.Дзидзигури; От системы управления персоналом к системе управления человеческими ресурсами; Руководство по Улучшению Организационной Эффективности (для управленцев государственного сектора Кыргызской Республики), 2016; 12 ст.
3. G.Dzidziguri; Resource Manual for Organizational Performance Improvement; GGPAS Publication, 2016; 37-48 pp.
4. Competency Design and Job Analysis, SHL training academy (2006);
5. Occupational personality Questionnaires, SHL training academy (2006);
6. Occupational Interest Inventories, SHL training academy (2006).

იპოთეკა, გირავნობა, გირაო და სესხის უზრუნველყოფა – ბერძინებთან დაკავშირებული მითები და სინამდვილე

ნინო კუტიბაშვილი
სტუ დოქტორანტი

რეზიუმე

სტატიის საუბარია უძრავ ქონებასთან დაკავშირებულ სამართლებრივ ქმედებებზე ფულად-საკრედიტო ურთიერთობისას, რომლებსაც, დღემდე, მოსახლეობა არასწორი სახელებით იცნობს. ჩვანმარტებები გაკეთებულია საქართველოს კანონმდებლობის შესაბამისად. გამოკვეთილია ტერმინთა შორის განსხვავებები და მათი გამოყენების სფეროები. ჩვანხილულია, აგრეთვე, მოქალაქეთა ელემენტარული განათლების აუცილებლობა ამ კონკრეტულ საკითხებთან დაკავშირებით გარიგებისას ხელშეკრულებაზე ხლმონერისთვის, შემდგომი რისკების თავიდან აცილების მიზნით.

საკვანძო სიტყვები: დაკრედიტება. უძრავი ქონება, იპოთეკა, გირავნობა, გირაო, სესხის უზრუნველყოფა, ჭარბვალიანობა, განათლება.

MORTGAGE, PLEDGE, SECURITY FOR LOAN, - MYTHS AND REALITIES CONNECTED WITH THE TERMS IN GEORGIA

Nino Kutibashvili
PhD student of GTU

RESUME

The current article emphasizes on the problem which is too common among Georgian people nowadays. The problem can be described as wrongly understanding of the legal action of the Financial and Credit Process connected with real estate. The explanations are made according to Georgian law. The article focuses on the differences between terminology and defines correct use of terms. At the same time, it is discussed that simple knowledge of the subject is required, for avoiding future risks connected with making above mentioned type of deals.

* * * *

თანამედროვე ეპოქაში უძრავი ქონების ეკონომიკა სულ უფრო მეტად იპყრობს საერთო ყურადღებას. ეკონომიკის ეს ნაწილი ურთიერთდამოკიდებულებაშია უამრავ ფაქტორთან, რომელთაგან ერთ-ერთ მთავარ როლს ფულადსაკრედიტო ურთიერთობა თამაშობს და ის უძრავ ქონებასთან მრავალმხრივად დაკავშირებული. როგორც ცნობილია, სესხი წარმოდგენილია გარანტიების გარეშე. აყველაზე მყარ, ხანგრძლივი სიცოცხლის მქონე და დაბალრისკიან გარანტიას კი უძრავი ქონება წარმოადგენს, რომელიც, მართალია, დაბალი ლიკვიდურობით ხასიათდება,

მაგრამ მაინც ერთადერთ, ყველაზე მოთხოვნად უზრუნველყოფას წარმოადგენს საკრედიტო ვალდებულების დაფარვის თვალსაზრისით.

დღეისათვის, საქართველოს მოსახლეობის თითქმის 100% საფინანსო ინსტიტუტების სესხებით სარგებლობს და საქმე იქამდე მივიდა, რომ რეფინანსირების განაკვეთის მაღალი მაჩვენებელიც კი ვერ აფერხებს სესხზე მოთხოვნას და ქვეყნის მთავრობა ჭარბვალიანობას საკანონმდებლო რეგულაციების დანესებით ებრძვის იმისათვის, რომ მოსახლეობამ თავი უმძიმეს სოციალურ მდგომარეობაში არ ჩაიგდოს და არ დაკარგოს საცხოვრისი. თუმცა, საგულისხმოა, რომ მხოლოდ საკანონმდებლო ბაზის ცვლილება ვერ მოიტანს სასურველ შედეგს. მოსახლეობის განათლების დონე უნდა ამაღლდეს ფულად-საკრედიტო ურთიერთობათა თითოეული დეტალის შესწავლითა და გაცნობიერებით. მსესხებლისთვის კარგად უნდა იყოს ცნობილი ყველა ნიუანსი, როგორც სესხის საპროცენტო და ეფექტური განაკვეთის, დაფარვის ვადისა და გარფიკის თავისებურებების, წინსწრებისა და ვადაგადცილების ჯარიმების შესახებ, ასევე კარგად უნდა იცნობდნენ ისინი სესხის დაბრუნების გარანტიის ფორმებს, მათ სახელწოდებებს, მათ შორის განსხვავებას და უპირატესობებს, მოქმედების სპეციფიკას, ხელშეკრულებებში გათვალისწინებულ პირობების ვალდებულების გადაუხდელობის შემთხვევაში ამოქმედებული მექანიზმებისა და უზრუნველყოფის რეალიზაციის ჩათვლით.

ჩვენ ქვეყანაში, წლების განმავლობაში, მოსახლეობაში ჩამოყალიბებული იყო სტერეოტიპი, რომ სესხი, რომლის გარანტიასაც უძრავი ქონება წარმოადგენდა, აუცილებლად იპოთეკური სესხი უნდა ყოფილიყო. აღნიშნული აზრის განმტკიცებას ხელს უწყობდა:

1. პირველი მიზეზი წლების მანძილზე, ქართული საზოგადოების რუსულ ენასა და მეცნიერებასთან ახლო ურთიერთობაა. სწორედ რუსეთში უწოდებენ დღემდე უძრავი ქონების გარანტიით გაცემულ კრედიტს “იპოთეკურს” და ამ გარემოებამ, მოსახლეობაში სესხის ასეთი სახელწოდებით დამკვიდრება გამოიწვია.

2. შემდეგი მიზეზია - სამართლებრივი ქმედება, სახელად იპოთეკა, რომლის შესახებაც საქართველოს სამოქალაქო კოდექსში ვკითხულობთ: უძრავი ნივთი შეიძლება ისე იქნეს გამოყენებული (დატვირთული) მოთხოვნის დასაკმაყოფილებლად, რომ უზრუნველყოფილ კრედიტორს მიეცეს უფლება, სხვა კრედიტორებთან შედარებით, პირველ რიგში მიიღოს თავისი მოთხოვნის დაკმაყოფილება ამ ნივ-

თის რეალიზაციით, ან მის საკუთრებაში გადაცემით (იპოთეკა).¹ აღნიშნული ცნებიდან გამომდინარე, “იპოთეკა” ნარმოადგენს მხოლოდ და მხოლოდ სამართლებრივ აქტს, რომლის საფუძველზეც სესხის, ანუ მოთხოვნის უზრუნველსაყოფად დატვირთულია, ანუ გამოყენებულია უძრავი ქონება და ამის შესახებ. მის საჯარო რეესტრის ამონაწერში, იპოთეკის განყოფილებაში, არსებობს ჩანაწერი იპოთეკით დატვირთვის შესახებ, ნარმოშობის საფუძველის (იპოთეკის ხელშეკრულება) და თარიღის მითითებით. ხოლო, რაც შეეხება სესხს, მას უზრუნველყოფილი სესხი ეწოდება და იგი, შესაძლოა, აღებული იყოს ნებისმიერი მიზნობრიობით, გარდა საფინანსო სექტორებში განსაზღვრული, აკრძალული მიზნებით გამოყენებისა, კონკრეტულად, ისეთი დანიშნულებით როგორცაა მაგალითად იარაღის წარმოება, ეკოლოგიურად გაუმართლებელი საქმიანობა, ნარკოტიკით ვაჭრობა, ტერორისტული ორგანიზაციის დაფინანსება და სხვა.

საცხოვრებელი ბინის შესაძენ, ასაშენებელ ან სარემონტო მიზნისთვის აღებულ უზრუნველყოფილ სესხს კი, საქართველოში, ისევე როგორც ევროპასა და აშშ-ში, იპოთეკური სესხი ეწოდება.

მოსახლეობაში არანაკლებ ცნობილი ცნებაა “გირაო”. ხშირად, ისევე რუსულენოვანი ლიტერატურისა და სამეცნიერო ნაშრომების ქართული თარგმანების გავლენით, გირაო რატომღაც სესხის დაბრუნების გარანტიასთან ასოცირდება. რეალურად, კი გირაო — ფულადი თანხა, ან სხვა ფასეულობაა, რომელიც სისხლის სამართლის საქმის განმხილველი სასამართლოს, ან წინასწარი გამოძიების ორგანოს დეპოზიტზე შეაქვს ბრალდებულს, განსაჯვლს, ან მათი სახელით სხვა პირს, სასამართლოსთვის მიცემული წერილობითი ვალდებულებით ბრალდებულის/ განსაჯვლის სათანადო ქცევისა და მგამომძიებელთან, პროკურორთან ან სასამართლოში მისი დროულად გამოცხადების უზრუნველყოფის თაობაზე. ჩგირაოს მიღების შესახებ დგება ოქმი, რომლის ერთი ასლი გადაეცემა გირაოს შემტანს. ჩგირაოს თანხა და მისი შეტანის ვადას განსაზღვრავს პროკურორი. ჩგირაოს თანხის ოდენობა განისაზღვრება ჩადენილი სიძიძიძისა და ბრალდებულის ქონებრივი შესაძლებლობების გათვალისწინებით. ჩგირაოს თანხა არ შეიძლება იყოს 2000 ლარზე ნაკლები. ჩგირაო, როგორც წესი, არ გამოიყენება იმ პირის მიმართ, რომელსაც ბრალი ედება მძიმე ან განსაკუთრებით მძიმე დანაშაულის ჩადენაში. ჩგირაოს შეტანის წინ შემტანს აფრთხილებენ წერილობითი ვალდებულებებით განსაზღვრული პირობების შეუსრულებლობის შესაძლო შედეგების შესახებ, თუ ბრალდებულმა, ან განსაჯვლმა, რომლის მიმართაც აღკვეთის ღონისძიებად შერჩეულია გირაო, არასაპატიო მიზეზით თავი აარიდა გამომძიებელთან, პროკურორთან, ან სასამართლოში გამოცხადებას, გირაო შეიცვლება უფრო მკაცრი

¹ საქართველოს სამოქალაქო კოდექსი. 29.06.2007, მუხ-ლი 286.1.

აღკვეთის ღონისძიებებით, ხოლო გირაოს სახით შეტანილი ფულადი, ან სხვა ფასეულობა სასამართლოს მიერ საქმეზე მიღებული საბოლოო გადაწყვეტილების კანონიერ ძალაში შესვლისთანავე გადაირიცხება სახელმწიფო ბიუჯეტში.²

საქართველოს სისხლის სამართლის კოდექსის შესაბამისად კი გირაო ფული, ფასიანი ქაღალდი ან ფასეულობაა, რომელიც ბრალდებულს, მის ნათესავებს ან სხვა პირებსა და ორგანიზაციებს შეაქვთ იმ სასამართლოს ან საგამომძიებო ორგანოს დეპოზიტზე, რომლის განსჯადიცაა ეს სისხლის სამართლის საქმე. ჩგირაოს შეტანა შეუძლია აღნიშნულ პირთაგან და ორგანიზაციათაგან რამდენიმეს. ჩგირაოდ შეიძლება მიღებული იქნას უძრავი ქონება. თუ ბრალდებული დაარღვევს ნაკისრ ვალდებულებებს, გირაო გადადის სახელმწიფო ბიუჯეტში.³

როგორც ვხედავთ, სისხლის სამართლის დამნაშავეს გირაოდაც შესაძლებელია გამოყენებული იქნეს უძრავი ქონება, თუმცა, ამ ტერმინს საერთო არაფერი აქვს საკრედიტო საქმიანობასთან დაკავშირებულ პროცესებთან.

ტერმინ “გირაოს” შინაარსის, მნიშვნელობის და გამოყენებული სამსახურის გაცნობის შემდეგ, ტერმინ “გირავნობაშიც” გავერკვეთ. ესეც სესხის უზრუნველყოფა გახლავთ, თუმცა, მხოლოდ მოძრავი ქონებით ნარმოდგენილი გარანტიაა და არაფერი აქვს საერთო უძრავ ქონებასთან.

დავუბრუნდეთ, ისევე საქართველოს კანონმდებლობას, თუ როგორ განმარტავს მოქმედი სამოქალაქო კოდექსი გირავნობას: მოვალის ან მესამე პირის მოძრავი ნივთი ან/და არამატერიალური ქონებრივი სიკეთე, რომლის სხვა პირთათვის გადაცემა დასაშვებია, შეიძლება გამოყენებული იქნეს, როგორც ფულადი, ისე არაფულადი მოთხოვნის უზრუნველყოფის საშუალებად, ისე, რომ კრედიტორი (მოგირავნე) იქნეს უფლებას, დაიკმაყოფილოს მოთხოვნა დაგირავებული ქონების (გირავნობის საგნის) რეალიზაციით, ან მხარეთა შეთანხმებით — მისი საკუთრებაში მიღებით მოვალის მიერ ვალდებულების შეუსრულებლობის, ან არაჯეროვნად შესრულების შემთხვევაში. მოგირავნეს, გირავნობის საგნიდან აქვს თავისი მოთხოვნის უპირატესი დაკმაყოფილების უფლება სხვა კრედიტორებთან შედარებით. ჩგირავნობით შეიძლება უზრუნველყოფილი იქნეს სამომავლო, ან პირობითი მოთხოვნები. მოთხოვნის უზრუნველყოფის საშუალებად შეიძლება გამოყენებულ იქნეს ის ნივთები და არამატერიალური ქონებრივი სიკეთე, რომლებსაც დამგირავებელი შეიძენს მომავალში (სამომავლო ქონება). სამომავლო ქონება მოთხოვნის უზრუნველყოფის საშუალება ხდება მისი შეძენისთანავე, ხოლო სამომავლო ქონებაზე

² Civil ენციკლოპედიური ლექსიკონი, <http://www.nplg.gov.ge/gwdict/index.php?a=term&d=5&t=3294> gadamowmda 20.09.18.

³ Civil ენციკლოპედიური ლექსიკონი, <http://www.nplg.gov.ge/gwdict/index.php?a=term&d=5&t=3294> gadamowmda 20.09.18.

გირავნობის უფლებათა რიგითობა განისაზღვრება გირავნობის უფლების რეგისტრაციის მომენტის შესაბამისად.⁴ მოძრავი ქონების უზრუნველყოფად გამოყენების სამართლებრივ საფუძველს გირავნობის ნერილობითი ფორმა - ხელშეკრულება წარმოადგენს, რომელიც “რეგისტრირებული გირავნობის” სახელითაა ცნობილი, თუ ის საჯარო რეესტრში იქნება რეგისტრირებული⁵ ან, სატრანსპორტო საშუალების გირავნობის შემთხვევაში - საჯარო სამართლის იურიდიულ პირის - შსს მომსახურების სააგენტოში იქნება რეგისტრირებული.

უძრავ ქონებასთან მიმართებაში, ჩვენი მოსახლეობა ჩსიტყვა “გირავნობას” კიდევ ერთი დანიშნულებითაც იყენებს – ეს საცხოვრისის მფლობელობაში გადაცემა გარკვეული თანხის სანაცვლოდ, რომელის უკან დაბრუნების შემდეგ დამგირავებელი, შესაბამისად, უკან აბრუნებს საცხოვრებელ ფართსაც. ამგვარი სახით ბინების დროებით მფლობელობაში გადაცემა დღესაც აქტუალურია საქართველოს დიდ ქალაქებში.

რეალურად, ბინის გირავნობა გულისხმობს იპოთეკით დატვირთული ბინის გამსესხებლის სარგებლობაში გადაცემას. აღნიშნულის შესახებ შესაძლებელია, შედგეს დამოუკიდებელი ხელშეკრულება, ან იპოთეკის ხელშეკრულებაში მხარეებმა გაითვალისწინონ აღნიშნული საკითხი. ამ დროს მხარეებს აქვთ უფლება, იპოთეკის ხელშეკრულებაში, რომელიც დამონმებული იქნება ნოტარიულად, ჩადონ ორი დამატებითი პირობა:

1. პირობა, რომლის მიხედვითაც იპოთეკის საგანი გადადის გამსესხებლის საკუთრებაში, თუ მსესხებელი არ დააბრუნებს სესხს.
2. პირობა, რომლის მიხედვითაც ნოტარიუსი გასცემს აღსრულების ფურცელს. ამ დროს, სესხის დაუბრუნებლობის შემთხვევაში, გამსესხებელი უფლებამოსილი იქნება სასამართლოს გარეშე დაიკამაყოფილოს მოთხოვნა.

მნიშვნელოვანია, რომ ამ პირობების ჯეროვანი შესრულებისთვის, ხელშეკრულების ნოტარიულად დამონმება აუცილებელია.

როგორც ზემოთ განხილულიდან ჩანს, ხშირად, უძრავ ქონებასთან და მის გამოყენებასთან დაკავშირებული ტერმინების ერთმანეთში აღრევა ხდება.

4 საქართველოს სამოქალაქო კოდექსი, 30.06.2005. მუხლი 254. ძალაშია 2006 წლის 1 მარტიდან

5 საქართველოს სამოქალაქო კოდექსი, 30.06.2005. მუხლი 258, 1. ძალაშია 2006 წლის 1 მარტიდან

მოქალაქეები, საკრედიტო ურთიერთობების დროს, ვერ ერკვევიან საკუთრებაში არსებული ქონებით მანიპულაციებში და ეს მხოლოდ საბანკო სფეროსთან დაკავშირებული როდია. საქმე მიკროსაფინანსო როგანიზაციებში და კერძო იპოთეკთან აღებულ კრედიტებსაც ეხება. ეხება აგრეთვე ბინის დაგირავების საკითხებს, რომელზეც ადამიანებს უნდა ჰქონდეთ მკაფიო წარმოდგენა.

დღეს, უძრავ ქონებასთან დაკავშირებული სამართლებრივი ქმედებების განხორციელებისას, მოქალაქეთა უმრავლესობისათვის სრულიად გაუგებარია ხელშეკრულებაში იურიდიული ენით მოტანილი უფლებამოსილებისა და ვალდებულების მთელი რიგი პუნქტები, რაც მათ საკუთრებაში არსებულ ქონებას ეხება. ისინი სრულფასოვნად ვერ აცნობიერებენ რისკებს, რომელიც, ხელშეკრულების პირობების შესაძლო დარღვევის გამო შეიძლება დაატყდეთ თავს. მაგრამ, საკმარისია მხოლოდ უმარტივეს ტერმინებში, მათ შორის განსხვავებაში გარკვევა, რომ გააცნობიეროს უძრავ ქონებასთან დაკავშირებული ყველა რისკი და თავის დაზღვევის მექანიზმი. შესაბამისი ელემენტარული ცოდნით აღჭურვილ მოქალაქეს შეუძლია გამსესხებელთან შეთანხმებას მიაღწიოს, რაც, საბოლოოდ, შესაძლო სოციალური პირობების გაუარესებისაკენ — საცხოვრებელი სახლის გაყიდვისა და მიუსაფარ მდგომარეობაში დატოვებისაგან იხსნის.

გამოყენებული ლიტერატურა:

1. სიჭინავა ა. უძრავი ქონების ეკონომიკა. ლექციების კურსი. ელ. ვერსია. თბილისი 2010.
2. Касьяненко Т.Г. — Оценка Недвижимости 2016.
3. საქართველოს სამოქალაქო კოდექსი - 30.06.2005;
4. Civil ენციკლოპედიური ლექსიკონი - საქართველოს საპარლამენტო ბიბლიოთეკის ელექტრონული ვერსია www.nplg.gov.ge (გადამონმდა 20.09.18)
4. რა არის ე,ნ “ბინის გირავნობა?” - <https://blh.com.ge/%E1%83%A0%E1%83%90-%E1%83%90%E1%83%A0%E1%83%98%E1%83%A1-%E1%83%94-%E1%83%AC-%E1%83%91%E1%83%98%E1%83%9C%E1%83%98%E1%83%A1-%E1%83%92%E1%83%98%E1%83%A0%E1%83%90%E1%83%95%E1%83%9C%E1%83%9D%E1%83%91/> (გადამონმდა 20.09.18)

უკრაინი ქონების შეფასების აუსილავლობა და საქართველოს რეალიზები

კახაბერ ჭუმბაშვილი
სტუდენტორანტი

რეზიუმე

საბაზრო ეკონომიკის პირობებში ინტენსიურად მიმდინარეობს არამხოლოდ უძრავი ქონების ობიექტების ყიდვა-გაყიდვა, არამედ, მთლიანი კომპანიების, სანარმოთა და კორპორაციების ყიდვა-გაყიდვა, შერწყმა-გაერთიანება ან დაშლა და კომპონენტებად რეალიზებაც მიმდინარეობს. ძალზე ხშირია დამფუძნებელთა წილების ყიდვა-გაყიდვის ოპერაციებიც. იყიდება სხვადასხვა ტიპისა კომპანიები — სააქციო საზოგადოებები, ბანკები, მიკროსაფინანსო ორგანიზაციები, კოოპერატიული, ფერმერული მეურნეობების, ქარხნები, მცირე წარმოებები და ა.შ. ბაზარი, როგორც წესი, ქვეყანაში მიმდინარე ეკონომიკური პროცესების ანარეკლია. ჩვენ შემთხვევაში, კომპანიებთან დაკავშირებით, ხშირია თემები, სადაც ვაწყდებით მოუწესრიგებელ სამართლებრივ ბაზებს, მეცნიერული დასაბუთებული და შესწავლილი არ გვაქვს ზოგიერთი საკითხი, უფრო მეტიც — ქვეყანაში არ გვაქვს კანონი უძრავი ქონების შეფასების შესახებ, არადა, უძრავი ქონება ნიებისმიერი ბიზნესის ფუნქციონირების და განვითარების საფუძველს წარმოადგენს, სხვა კომპონენტებთან ერთად.

საიდან მოდის კომპანიის საბაზრო ფასი, რა ქმნის მის ღირებულებას, რომელსაც გაყიდვისას სთავაზობენ პოტენციურ მყიდველებს გამყიდველები? ამ და კიდევ სხვა კითხვებზე პასუხის გაცემა კომპანიის პროფესიულ შეფასებას შეუძლია.

პირველესად, უნდა განისაზღვროს კომპანიის შეფასების მიზეზი. რისთვისაა საჭირო ღირებულების გამოყენება?

ზოგადად, სანარმოს შეფასება საკმაოდ შრომატევადი პროცესია და შემდგომი საპასუხისმგებლო გადაწყვეტილების მიღებაში იღებს მონაწილეობას.

ჩვენი ქვეყნის ეკონომიკის სტაბილური და თანმიმდევრული წინსვლისა და განვითარებისთვის, ერთ-ერთი პრიორიტეტი მცირე და საშუალო ბიზნესი განვითარებაა.

საკვანძო სიტყვები: უძრავი ქონების ბაზარი, უძრავი ქონების შეფასება, საბაზრო ფასი.

ОЦЕНКА НЕДВИЖИМОСТИ, ЕЕ НЕОБХОДИМОСТЬ И НАША РЕАЛЬНОСТЬ

Кахабер Чумбашвили
Докторант в Техническом
университете Грузии
РЕЗЮМЕ

В условиях рыночной экономики очень часто происходит не только купля-продажа недвижимости но и продажа, слияние, объединение, раздел и

последующая продажа по частям отдельных компаний и корпораций. Очень часты купля-продажа долей акционерами, партнёрами, учредителями Продаются разные акционерные общества, банки, микрофинансовые организации, кооперативы, фермерские хозяйства, заводы, малые предприятия и т. Д. Рынок, как правило, отражает текущие экономические процессы. Существует множество сфер, которые требуют совершенствования законодательной базы, более глубокого научного исследования. Например, до сих пор в стране не принят закон об оценке имущества, тогда как, имущество наряду с другими компонентами являются основой бизнеса.

Исходя из чего рассчитывается рыночная цена компании? Что составляет её стоимость и цену, которую предлагают продавцы покупателям? Ответы на эти и другие вопросы находятся в профессиональной оценке имущества компании.

Сначала должна определиться цель оценки компании, для чего нужно вычисление стоимости?

В общем, оценка компании представляет собой трудоёмкий процесс и участвует в принятии последующих важных решений.

Ключевые слова: Рынок недвижимости, Оценка недвижимости, Рыночная цена.

* * * *

ჩვენი დღევანდელი დღიდან გამომდინარე, თამამად შეიძლება ითქვას, რომ ყველა ინდივიდი ცდილობს შექმნას და გაუძღვეს თავის საკუთარ ბიზნესს, ეს იქნება წვრილი ფერმერული მეურნეობა თუ დიდი კორპორატიული კომპანია. აღნიშნული შეუძლებელია უძრავი ქონების სხვადასხვა საკუთრების ფორმების არსებობისა და ქონების შეფასების გარეშე. რათქმაუნდა მარტო ამ ინსტიტუციებით წარმოუდგენელია დღევანდელი მსოფლიო ეკონომიკა, თუმცა ჩვენი განხილვის თემა სწორედ უძრავ ქონებას და მის შეფასებას ეხება.

უძრავი ქონება წარმოადგენს ყველა ნივთისა, თუ არამატერიალურ ქონებრივ სიკეთეს, რომელიც შექმნილია ბუნებისა, თუ ადამიანის მიერ. უძრავ ქონებას მიეკუთვნება მიწისნაკვეთი, ნიაღისეულით, აღმცენებული მცენარეებით, შენობა-ნაგებობები, რომელიც მყარად დგას მიწაზე და რომლის გამოცალკევებაც შეუძლებელია.¹ თავად ტერმინი „უძრავი ქონება“ გამოყენებული იქნა ჯერ კიდევ რომის იმპერიის დროს. როგორც ისტორიიდან ირკვევა უძრავი

1 ა. სიჭინავა: პ. კორუაშვილი: „უძრავი ქონების ეკონომიკა“ ტექნიკური უნივერსიტეტი“ თბილისი 2013წ.

ქონების შემფასებლები წარმოიშვა “Surveyors”-ის (ამზომი, ამგეგმავი) პროფესიისგან დიდ ბრიტანეთში მე-15-16 საუკუნეში. საწყის ეტაპზე ექვემდებარებოდა უფლებამოსილებით აღჭურვილ სახელმწიფო ჩინოვნიკებს, რომლებიც უზრუნველყოფდნენ მიწის ნაკვეთების აზომვა-რეგისტრაციას და საკუთრების უფლების გაცემას. მათი საქმიანობის ძირითადი მიღწევა იყო. 1861 წელს, როდესაც მიიღეს ქარტია პროფესიების თვითრეგულაციის შესახებ, შეიქმნა სამეფო ინსტიტუტი სერტიფიცირებული შემფასებლების Royal Institute of Chartered Surveyors (RICS). დღეისათვის ეს ორგანიზაცია მსოფლიოში უმსხვილეს პროფესიონალურ ორგანიზაციად ითვლება. საშემფასებლო საქმიანობა ევროპულ ქვეყნებში და აშშ-ში ფხვს იკიდებს გასული საუკუნის 30-40-წლებში.² რაც შეეხება ჩვენს ქვეყანას, ბაზარზე სერტიფიცირებული შემფასებლები მხოლოდ 2003 წელს გამოჩნდნენ. “2016 წელს “ბულალტრული აღრიცხვის, ანგარიშგებისა და აუდიტის შესახებ” განისაზღვრა შემფასებლის განმარტება, რის მიხედვითაც შეფასების დასკვნაზე ხელი არა აუდიტორმა, არამედ სერტიფიცირებულმა შემფასებელმა უნდა მოაწეროს”.

აუდიტორული და საშემფასებლო სპროფესიების გამიჯვნის მიზნით საქართველოს მთავრობა 2018 წლის 31 დეკემბრამდე საშემფასებლო საქმიანობის შესახებ საკანონმდებლო აქტის შემუშავებას გეგმავს³.

აშშ-ს კანონმდებლობით უძრავი ქონებას წარმოადგენს უპირველეს ყოვლისა მიწა, მიუხედავად იმისა იგი დატვირთულია, თუ თავისუფალია. ზოგიერთი გამონაკლისის გარდა, უძრავი ქონება თავისთავში სამ სივრცეს მოიცავს: მიწის ზევით არსებულს, მიწის ზედაპირს და მიწისქვეშეთს.. რაც კი განლაგებულია მიწის ზევით, მიწაზე ან მიწის ქვეშ წარმოსდგენს უძრავ ქონებას⁴.

მოგეხსენებათ, რომ საქართველოში ბოლო ორი ათეული წლის განმავლობაში საგრძნობლად შეიმჩნევა უძრავი ქონების ბაზრის სწრაფი ფორმირება და განვითარება, რისთვისაც აუცილებელი პირობაა მსოფლიოში არსებული შეფასების საერთაშორისო სტანდარტების ერთიან სისტემაში გაერთიანება და საშემფასებლო საქმიანობის საკანონმდებლო უზრუნველყოფა. აღსანიშნავია ის ფაქტი, რომ საქართველოში დარეგისტრირებულია შეფასების საერთაშორისო სტანდარტები (IVS)-INTERNATIONAL VALUATION STANDARDS . თავად საშემფასებელი საქმიანობა ძალიან სათუთი სფეროა, რომელიც მოითხოვს მაღალკვალიფიცირებულ პერსონალს და

2 О.В.Вузу:О смешанной форме регулирования оценочной деятельности.სტატია. შეფასების საერთაშორისო პრაქტიკა. თბილისი 2017წ

3 <https://matsne.gov.ge/ka/document/view/33115-04?publication=4>

4 Г.Маховникова: Т. Г.Касьяненко: “Экономика недвижимости.” Москва 2009.

სახელმწიფოს მხრიდან სწორ მიდგომას.

უძრავი ქონების შეფასების აუცილებლობა დაკავშირებულია მისი ღირებულების დადგენასთან, რაც თავის მხრივ საჭიროა უძრავი ქონების ან ბიზნესის გასხვისების თუ შეძენის დროს, დაკრედიტებისთვის, ეკონომიკური ანალიზის, წინასწარი მოგება-ზარალის გაანგარიშებისთვის, თუნდაც იმისთვის, რომ გავიგოთ თუ რა ღირებულების ერთიანი ნაციონალური ქონება და რა ღირებულების მატერიალური აქტივები გააჩნია ქვეყანას.

მსოფლიო პრაქტიკაში გამოყოფენ უძრავი ქონების შეფასების სამ მეთოდს:

- ანალოგიის მეთოდი: რომელიც პირდაპირ განსაზღვავს უძრავი ქონების ღირებულებას ბაზარზე არსებული ფასიდან გამომდინარე (საბაზრო ღირებულება).
- დანახარჯების მეთოდი: დანახარჯების კალკულაციით, რომელიც იყო განეული უძრავი ქონების შესაქმნელად ან გასაკეთილმოზილებად.
- შემოსავლების მეთოდი: ეს ის მეთოდია, რომელიც გვეხმარება ბიზნესის სფეროში ეფექტიანი პროგნოზირებისათვის, ხდება ბიზნეს საქმიანობის ეფექტიანობის განსაზღვრა კაპიტალის უკუგების მიხედვით.

ზემოაღნიშნული მეთოდებიდან, უძრავი ქონების შეფასებისას, ხდება მათი ცალ-ცალკე ან კომპლექსურად გამოყენება, გააჩნია რა სახის ქონების შეფასებასთან გვაქვს საქმე და რამდენად ხშირია უძრავი ქონების ბაზარზე მათი ტრანზაქციები.

განვიხილოთ უძრავი ქონების შეფასების პროცესი ერთი კერძო კომპანიის მაგალითზე. შპს “X”, რომელიც ოპერირებს კვერცხის წარმოების ბაზარზე, აქვს მიწის ნაკვეთი 3-ჰა, შენობა-ნაგებობები საერთო ფართობით — 2706 მ², დამხმარე ნაგებობები 132 მ², დანადგარები, დამხმარე ტექნიკა და იმფრასტრუქტურა. მიწის ღირებულების დასადგენად გამოყენებულია უძრავი ქონების შეფასების ანალოგიის (საბაზრო) მეთოდი. შენობა-ნაგებობების ღირებულება მიღებულია უძრავი ქონების შეფასების დანახარჯთა მეთოდის გამოყენებით, ხოლო რაც შეეხება ჭფრინველს, მისი ღირებულება დადგენილია ქონების შეფასების დანახარჯთა მეთოდის მიხედვით.

ქვემოთ მოყვანილი ცხრილიდან ჩანს, რომ შპს “X”-ის ქონების ღირებულება არის 1 371 044 ლარი (ყოველწლიური ცვეთა დარიცხულია). უძრავი ქონების შეფასების ანალოგიის მეთოდით (საბაზრო ღირებულება), შპს “X”-ის ქონების ღირებულება დაახლოებით 1 950 000 ლარია. ამ ორი რიცხვის განსხვავება გამომწვეულია კურსთა შორის სხვაობით, ვინაიდან შპს “X” ბაზარზე ოპერირებს 2007 წლიდან და მისი ქონების 90% შეიქმნა იმ პერიოდში, როდესაც ერთი აშშ დოლარი 1.65 ლარის ტოლი იყო. ცხრილში მოყვანილი ყველა მონაცემი აღებულია იმ დროის ფასებით და დოლარის კურსით, თუ ავიღებთ საწარმოს 2007 წლის ღირებულებას და გადავიყვანთ დოლარში 2007

დასახელება	I საამქრო	II საამქრო	III საამქრო	სანიწილე	I სანყობი	II სანყობი	ნისქვილი	სულ:
მინა	2812	2812	2812	2812				11248.00
შენი-ნაგებ	113600	75600	75600	87400	29840	38744	68040	488824.00
დანადგარ	71280	50688	33792	65445.6	9900	9900	24750	265755.60
ტრამსპორ	5775	5775	5775	5775	0	0	0	23100.00
განბაჯება	17107.2	15206.4	15206.4	14726.25	2970	2970	0	68186.25
მონტაჟი	6000	3600	3600	5000	0	0	0	18200.00
წყლი,რეზე	1980	1237.5	1237.5	2475	0	0	0	6930.00
ნიწილ.გამზ	169200	159800	159800	0	0	0	0	488800
სულ:	347468.49	221502.23	166558.61	183633.85	42710	51614	92790	1371044

ნლის კურსით, მივიღებთ 830 935.75 აშშ დოლარს და შემდეგ მისი ლარში კონვერტაციით (დღევანდელი კურსი 1 აშშ = 2.60 ლარი), მივიღებთ 2160 432 ლარს, რაც აღემატება დღევანდელ საბაზრო ღირებულებას.

როგორც მოყვანილი მაგალითიდან ჩანს, შპს "X"-ის ქონების ღირებულება რეალურთან მიმართებაში შემცირებულია. ეს გამომდინარეობს პირველ რიგში იმიტომ, რომ ბაზარზე გამოჩნდა იმპორტირებული სასურსათო კვერცხი, რომელიც ცდემპინგური ფასით იყიდება და არაკონკურენტულ გარემოს უქმნის სამამულო წარმოებას. ამას ემატება მეორე პრობლემა - არაკეთილსინდისიერი მწარმოებლები, რომლებიც არალეგალურად, საოჯახო მეურნეობებში ეწევიან სასურსათო კვერცხის წარმოებას. იგი არ არის რეგისტრირებული ბიზნეს-ოპერატორად, არ აქვს შესაბამისობის ხარისხის სერთიფიკატი, აღიარების კოდი, საგადასახადო ვალდებულება (დამატებითი ღირებულების, საშემოსავლს გადასახადი). ამ მიზეზთა გამო, დარგის განვითარება ფერხდება და შესაბამისად ინვესტორების ინტერესიც შემცირებულია ამ სფეროს მიმართ.

მსოფლიოში აზრთა სხვადასხვაობაა იმის შესახებ თუ ვინ უნდა შეაფასოს ქონება, თუ რა პროფესიონალურ გამოცდილებას და უნარჩვევებს უნდა ფლობდეს შემფასებელი. ჩვენთან მარეგულირებელი

კანონი ამის შესახებ ჯერ არ არის მიღებული. პრივატიზაციის პირველი ეტაპის შემდგომ, 1998 წელს, „სახელმწიფო ქონების პრივატიზების შესახებ“ კანონის მიხედვით, ქონების შეფასება აუდიტორს ან ექსპერტს უნდა განეხორციელებინა, ხოლო ვინ უნდა ყოფილიყო ეს კანონი არ განმარტავდა. ქონების შეფასების მხრივ აუდიტორისა და ქონების შემფასებლის უფლებამოსილებები დრესაც დაურეგულირებელია და აღნიშნული სფერო მკაცრ ნორმატიულ ჩარჩოებში მოქცევის მოლოდინშია.

გამოყენებული ლიტერატურა:

1. სიჭინავა ა. უძრავი ქონების ეკონომიკა. ლექციების კურსი. ელ. ვერსია. თბილისი 2010.
2. ა. სიჭინავა: პ. კორუაშვილი: "უძრავი ქონების ეკონომიკა" ტექნიკური უნივერსიტეტი" თბილისი 2013წ.
3. Г.Маховникова: Т. Г.Касьяненко: "Экономика недвижимости." Москва 2009.
4. Касьяненко Т.Г. – Оценка Недвижимости 2016.
5. О.В.Вузу:О смешанной форме регулирования оценочной деятельности.სტატია. შეფასების საერთაშორისო პრაქტიკა. თბილისი 2017წ
6. <https://matsne.gov.ge/ka/document/view/331-1504?publication=4>

ბიზნესის ღირებულების შეფასების სისტემის ჩამოყალიბების საკითხისათვის

დავით ახოზაძე
სტუდენტობის დოქტორანტი

ВОПРОСЫ ПО ФОРМИРОВАНИЮ СИСТЕМЫ ОЦЕНКИ СТОИМОСТИ БИЗНЕСА В СФЕРЕ РЕЧНЫХ (ГИДРОТЕХНИЧЕСКИХ) СООРУЖЕНИЙ

Аховаძე დავიდ

РЕЗЮМЕ

В статье рассматриваются вопросы по формированию в Грузии системы оценки стоимости бизнеса в сфере речных (гидротехнических) сооружений. Чтобы оценить стоимость речных (гидротехнических) сооружений, необходимо оценить стоимость существующие на балансе все активы: недвижимость, инвестиции, ценные бумаги, машины-оборудование, обязательство, товарно-материально запасы и нематериальные запасы компании.

Оценка стоимости бизнеса происходит в следующих случаях:

- частичной или полной продаже бизнеса;
- реорганизации бизнеса;
- ликвидации бизнеса;
- взятия кредита в банке;
- инвестирования проекта по развитию бизнеса;
- страхование бизнеса и т.д.

Как известно для оценке стоимости бизнеса, осуществляется тремя основными подходами по оценке стоимости бизнеса.

- а) Сравнительный подход;
- б) Доходный подход;
- в) Затратный подход.

При оценке стоимости речных (гидротехнических) сооружений, как оценка стоимости бизнеса нужно использовать затратный подход - поскольку в Грузии не существует рынка и рынка аренды, исходя из этого не применимы сравнительный и доходный подходы.

საკვანძო სიტყვები: საქართველო, სამდინარო, ჰიდროტექნიკური, ნაგებობა, ღირებულება, შეფასება, ბიზნესი, ხარჯვითი, საშემოსავლო, შედარებითი, მიდგომა, კომპანია, კაპიტალი, კაპიტალიზაცია, დისკონტირება.

საქართველოში საბაზრო ეკონომიკის განვითარების პირობებში სამდინარო (ჰიდროტექნიკური) ნაგებობების მეურნეობრიობის სფეროში ბიზნესის ღირებულების შეფასება ხდება სულ უფრო მეტად მნიშვნელოვანი. სამდინარო (ჰიდროტექნიკური) ნაგებობების მეურნეობრიობის სფეროში ბიზნესის ღირებულების შეფასება არის სამდინარო ნაგებობის ყველა აქტივის: უძრავი ქონების, ინვესტიციების, ფასიანი ქაღალდების, მანქანა-დანადგარების, ვალდებულებების, სასაქონლო-მატერიალური მარაგების და არამატერიალური აქტივების კომპლექსური შეფასება. სამდინარო (ჰიდროტექნიკური) ნაგებობების ღირებულების შეფასება შეიძლება განვიხილოთ, როგორც ბიზნესის (კომპანიის) ღირებულების შეფასება. ბიზნესის ღირებულების შეფასება ეხმარება მენარმეებს და კერძო პირებს სწორად შეაფასონ კომპანიის რეალური ღირებულება.

ბიზნესი (ინგლ. Business – საქმე) არის სამეურნეო საქმიანობა და საქმიანი ურთიერთობა მის მონაწილეებს შორის, რომელთა მიზანია ეკონომიკური სარგებლის მიღება მოგების ან სხვა ფორმით. [1, 6]

ყველა ბიზნესი ინდივიდუალურია და მისი ღირებულება განიცდის ცვლილებას, იმისდა მიუხედავად თუ რა მდგომარეობაშია ის.

კომპანიის ბიზნესის ღირებულების შეფასება წარმოებს შემდეგ შემთხვევებში, კერძოდ:

- ბიზნესის (კომპანიის) მთლიანად ან ნაწილობრივ ყიდვა-გაყიდვისას;
- კომპანიის რეორგანიზაციისას;
- კომპანიის ლიკვიდაციისას;
- ბანკიდან სესხის აღების დროს;
- ბიზნესის განვითარებისათვის საინვესტიციო პროექტის განხორციელებისას;
- დაზღვევისას და ა.შ.

ბიზნესის საქმიანობის საბოლოო მიზანია მოგების მიღება. რომლის ზუსტი გაანგარიშებისა და აღრიცხვისათვის ძალიან მნიშვნელოვანია შემოსავლებისა და ხარჯების სწორი ასახვა ფინანსურ ანგარიშგებაში. შემოსავალი არის ბიზნესის მიერ ეკონომიკური სარგებლის ზრდა საანგარიშგებო პერიოდში, აქტივების ზრდის გზით ან ვალდებულებების შემცირებით, რაც გამოიხატება ბიზნესის საკუთარი კაპიტალის გადიდებით.

ბიზნესის საქმიანობა ხორციელდება ფიზიკური პირების მიერ მოგების მიღების მიზნით. ფიზიკურ პირებს გააჩნიათ შესაბამისი ფინანსები, ქონება და გამოცდილება. ისინი აფორმებენ ხელშეწყობებს საკუთარი სახელით და თავად იღებენ პასუხისმგებ-

ბლობას ალბერტ ვალდებულებებზე პირად კუთვნილებაში არსებული ფინანსებით და ქონებით.

ბიზნესის შეფასება გულისხმობს მისი: უძრავი ქონების, მანქანა-დანადგარების, სასაქონლო-მატერიალური მარაგების და არამატერიალური აქტივების ღირებულების შეფასებას, ბიზნესის საშუალებათა ღირებულების სწორი შეფასებისათვის მნიშვნელოვანია ისეთი პროცესების გათვალისწინება, როგორცაა:

- საბაზრო ღირებულება;
- სანყისი ღირებულება;
- საბალანსო ღირებულება;
- ნარჩენი ღირებულება;
- ინვესტიციური ღირებულება;
- სადაზღვევო ღირებულება;
- საუტილიზაციო (სალიკვიდაციო) ღირებულება;

განვიხილოთ თითოეული მათგანი ცალკე:

საბაზრო ღირებულება არის კომპანიის (ფირმის) საბაზრო ფასი, რომელზეც გამყიდველი თანახმაა გაყიდოს, ხოლო მყიდველმა კი იყიდოს;

სანყისი ღირებულება არის ექსპლუატაციაში გადაცემის მომენტისთვისათვის კომპანიის ძირითად საშუალებათა ღირებულება;

საბალანსო ღირებულება არის კომპანიის ბალანსში ასახული საკუთარი ძირითად საშუალებათა დანახარჯები;

ნარჩენი ღირებულება არის კომპანიის საბალანსო ღირებულებას გამოკლებული ძირითადი ფონდების გაცვეთილი და ჩამოსაწერი ნაწილის ღირებულება;

ინვესტიციური ღირებულება არის ინვესტორებისათვის კომპანიის მიერ გადასაცემ საშუალებათა ღირებულება, რომელიც სხვადასხვა განსხვავებული რისკისა და დაბანდებულ კაპიტალზე განსხვავებული მოთხოვნებიდან გამომდინარე;

სადაზღვევო ღირებულება არის კომპანიის თავიდან აღდგენის ღირებულება გაუთვალისწინებელი შემთხვევის დადგომის დროს;

საუტილიზაციო (სალიკვიდაციო) ღირებულება არის კომპანიის ძირითადი საშუალებების სრული გაცვეთის შემდეგ დარჩენილი მატერიალური აქტივების ღირებულება.

თანამედროვე მსოფლიოში ფირმები, კორპორაციები და სხვა ორგანიზაციები სარგებლობენ ბიზნესის ღირებულების შეფასების მიდგომით, რათა გაიგონ ბიზნესის საქმის ნამდვილი ღირებულება და რენტაბელობა (წარმოების ეფექტურობის მაჩვენებელი). თუ ბიზნესი ფასდება დადებითად, ორგანიზაციის მფლობელი შეიძლება იყოს დარწმუნებული, რომ მისი ბიზნესი შეიძლება გაიყიდოს ყველა მისი იდეებით, გეგმებით და პროექტებით. თუმცა, ბიზნესის შეფასება, ყოველთვის არ იძლევა ოპტიმისტურ შედეგს, რაც შეიძლება ხელსაყრელი იყოს მყიდველისათვის.

ბიზნესის შეფასებისას ყურადღება ექცევა ისეთ ფაქტორებს, როგორცაა ხელსაყრელი ადგილმდებარეობა, კომპანიის რეპუტაცია, ბრენდის ცნობადობა,

გუდვილი და ა.შ.

ბიზნესი კერძო სექტორის კომერციული საქმიანობაა. გამოცდილება გვიჩვენებს, რომ ბიზნესის შეფასების პროცესში მთავარ განსხვავებებს და ურთიერთგაუგებრობას ოპონენტებს შორის, ინვესტორების განსხვავებულ ინტერპრეტაციას, თუმცა არსებობს საერთო ენის გამოხატვის შემდეგი შესაძლო გზებიც კერძოდ:

- სპეციალური საერთაშორისო სტანდარტები;
- ბიზნესის ღირებულების შეფასებისას უცხოური გამოცდილების გამოყენების პრაქტიკა და სხვა.

ბიზნესის ღირებულების შეფასებისას ყველაზე დიდ მეთოდოლოგიურ ინტერესს ინვესტორიკული საზოგადოების შემფასებელთა (ASA) სტანდარტები (BSV) და ბიზნესის შეფასების ტერმინოლოგიას განსაზღვრავს სტანდარტი BSV-I, მიღებული 1988 წელს და BSV-I-ის დამატებები, მიღებული 1991 წელს და საერთაშორისო შემფასებლის სტანდარტი 2011 (International Valuation Standards 2011, Международный стандарт оценщика 2011). [21]

ბიზნესის შემფასებელი (business appraiser) – პირი რომელიც, მიღებული გამოცდილების შედეგად, ყალიბდება სპეციალისტად, რომელიც უფლებამოსილია შეაფასოს კომპანიის უძრავი ქონება, ინვესტიციები, ფასიანი ქაღალდები, მანქანა-დანადგარები, ვალდებულებები, მატერიალური და არამატერიალური აქტივები.

მოქმედი საწარმოს ღირებულება (going concern value) – წარმოადგენს ფუნქციონირებად საწარმოს აქციონერთა წილის ღირებულებას მის კაპიტალში.

საბალანსო ღირებულება (book value) – ეს არის სხვაობა აქტივების საერთო ღირებულებასა (ცვეთის, გამოყენებული რესურსების და ამორტიზაციის გამოკლებით) და მთლიანი ვალდებულებების ჯამს შორის. მას იყენებენ წმინდა ღირებულების (net worth) და აქციონერული კაპიტალის (shareholder's equity) სინონიმად.

გუდვილი (goodwill) როგორც არამატერიალური აქტივი, განისაზღვრება როგორც პრესტიჟი, რეპუტაცია, კეთილგანწყობა, რომელიც არახელშესახები ღირებულების აქტივს წარმოადგენს და დამოუკიდებელი საბაზრო ღირებულება არ გააჩნია. ჩუდვილი არის ხანძლივი საქმიანობის შედეგად მოპოვებული კარგი რეპუტაცია, რომლის მეშვეობითაც გუდვილის მპლობელი იზიდავს მომხმარებელს და წარმოადგენს მომავალი საქმიანობის განხორციელების წინაპირობას. [6]

ბიზნესის ღირებულების შეფასებისადმი მიდგომა (appraisal approach) — განსაზღვრა ღირებულების საერთო მეთოდები, რომლის ფარგლებშიც გამოიყენება ერთი ან მეტი შეფასების მიდგომა. [2-5, 7-20]

ბიზნესის ღირებულების შეფასების დროს იყენებენ მსოფლიოში აპრობირებულ სამ ძირითად მიდგომას:

- საშემოსავლო მიდგომა;

- **ხარჯვითი მიდგომა;**
- **შედარებითი მიდგომა**

ხარჯვითი მიდგომა გამოიყენება კომპანიის ლიკვიდაციის დროს. თუ არსებობს ანალოგიური ბიზნესის გაყიდვის ბაზარი, მაშინ გამოიყენება შედარებითი მიდგომა.

მოქმედი კომპანიის ღირებულების მოდელის დროს ხშირად გამოიყენება საშემოსავლო მიდგომა, რომელიც გვაძლევს საშუალებას დავასაბუთოთ კომპანიის ღირებულების მოცულობა გეგმიური ფინანსური მაჩვენებლების გათვალისწინებით.

საშემოსავლო მიდგომა დაფუძნებულია კაპიტალიზაციაზე ან მოგების დისკონტირებაზე.

კაპიტალიზაცია არის კაპიტალად გადაქცევა, საწარმოს კაპიტალში დამფუძნებლის მიერ შემოსავლის (დივიდენდის) მიღების ნაცვლად სანესდებო კაპიტალში შესაბამისად გაზრდა.

კაპიტალიზაციის მიდგომა გამოყენებულია იმ საწარმოების მიმართ, რომლებმაც დააგროვეს აქტივები წინა პერიოდებში კაპიტალიზაციის მეშვეობით. სხვა სიტყვებით რომ ვთქვათ ეს მიდგომა

გამოყენებულია მოქმედი, წარმატებული, ცნობილი კომპანიების მიმართ. კაპიტალიზაციის მეთოდი გამოყენებულია იმ საწარმოების მიმართ, რომლებმაც დააგროვეს აქტივები წინა პერიოდებში კაპიტალიზაციის მეშვეობით. სხვა სიტყვებით რომ ვთქვათ ეს მიდგომა გამოყენებულია მოქმედი, წარმატებული, ცნობილი კომპანიების მიმართ. საწარმოს ღირებულების გამოთვლა ამ მეთოდის გათვალისწინებით შესაძლებელია დისკონტირებით.

დისკონტირება — ეს არის მომავალი ფულის გაიაფება მისი დღევანდელ ფულზე დაყვანით. დისკონტირების განაკვეთს განიხილავენ როგორც მოგების ქვედა ზღვრულ დონეს, რომლის დროსაც ინვესტორი დასაშვებად მიიჩნევს თავისი სახსრების გამოყენებას მოცემული ობიექტის შესაძენად.

იმის გამო, რომ საქართველოში სამდინარო ნაგებობების იჯარის და გაყიდვების ბაზარი არ არსებობს, შედარებით და შემოსავლის მიდგომას, ვერ გამოვიყენებთ და შესაბამისად, გამოყენებული უნდა იქნას ხარჯვითი (დანახარჯის მიხედვით) მიდგომა.

სამივე მიდგომას გააჩნი დადებით და უარყოფითი მხარეები, რომელიც უნდა იყოს გათვალისწინებული ბიზნესის შეფასების დროსა

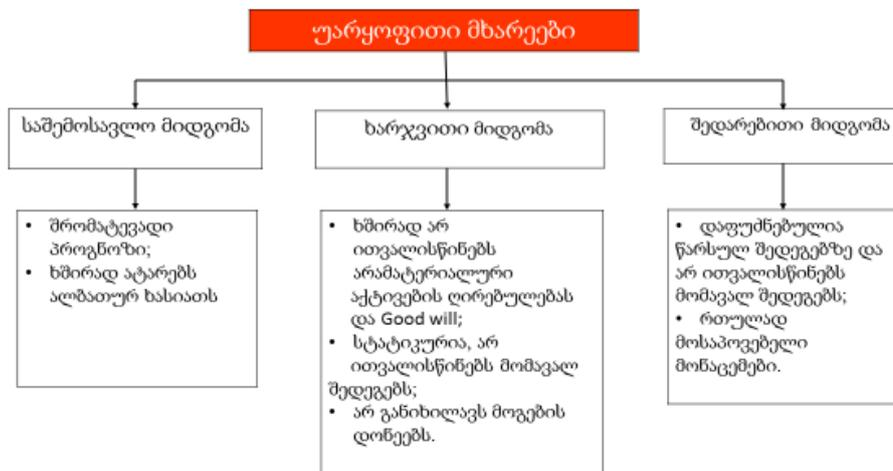
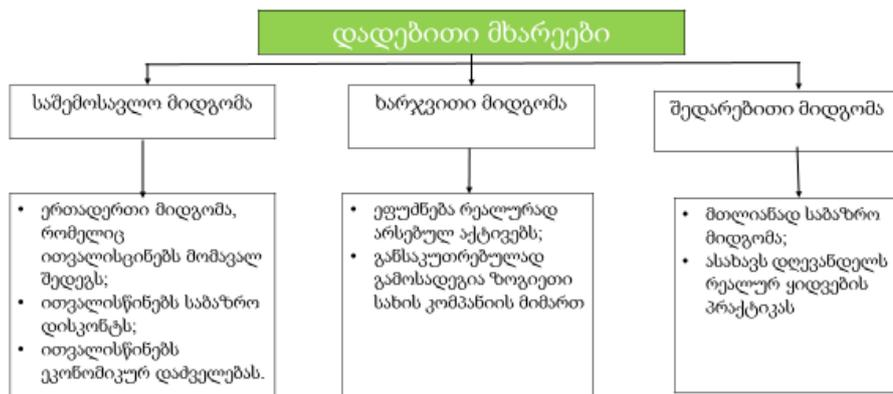

გამოყენებული ლიტერატურა:

1. ალექსანდრე სიჭინავა. უძრავი ქონების ეკონომიკა (ლექციების კურსი) თბილისი 2012
2. შუბლაძე გ., ნანიტაშვილი მ. „ბიზნესის საფუძვლები“ (სახელმძღვანელო). გამომცემლობა „უნივერსალი“ თბილისი 2010.
3. Касьяненко Т.Г. «Современные проблемы теории оценки бизнеса» издательство ООО «Оргинал-магнит» 2015
4. Косьяненко Т. Г., Маховикова Г. А. «Оценка стоимости бизнеса» издательство ООО «Издательство Юрайт» 2016
5. Круглова Н. Ю. Основы бизнеса. Учебник для вузов, 3-е издание, переработанное и дополненное. Москва, “Высшее образование”, 2008
6. Шарков Ф.И. Константы Гудвилла: стиль, паблисити, репутация, имидж и бренд фирмы. Издательско-торговая корпорация «Дашков и К°», Альтехсофт «Издательство Шаркова», Москва, 2010
7. Джеймс Р. Хитчнер. Три подхода к оценке стоимости бизнеса, Издательство: «Маросейка», 2008
8. Под ред. Н.А. Абдуллаева, Н.А. Колайко. Оценка стоимости предприятия (бизнеса), учебное пособие, Экмос, Москва, 2000
9. Козырь Ю. В. Стоимость компании: оценка и управленческие решения. 2-е издание, переработанное и дополненное. Москва Альфа-Пресс, 2009
10. Ларченко А.П. “Оценка бизнеса. Подходы и методы” Санкт-Петербург 2008
11. Бусов В.И., Землянский О.А., Поляков А.П. Оценка стоимости предприятия, Москва, 2008
12. Дворец Н.Н. Оценка стоимости предприятия, Москва, изд-во «МАРТИТ», 2008 103
13. Валдайцев С. В. Оценка бизнеса, учебник, 3-е издание, изд-во: «ТКВелби», «Проспект», 2008
14. Джеймс Р. Хитчнер. Три подхода к оценке стоимости бизнеса, пер. с англ., Мир, Москва, 2008
15. Васляев М.А. Оценка бизнеса и оценочная деятельность, конспект лекций, «Приориздат», 2008
16. Есипов В.Е., Махрвикова Г.А., Терехова В.В. Оценка бизнеса, Питер, СПб, 2008
17. Филиппов Л.А. Оценка бизнеса: учебное пособие, Москва, 2009
18. Рутгайзер В.М. Оценка стоимости бизнеса. - 2-е издание, изд-тво: «Маросейка», Москва, 2008
19. Дамодаран А. Инвестиционная оценка. Инструменты и методы оценки любых активов, пер. с англ., Альпина Бизнес Букс, Москва, 2004
20. Сячева Г.И., Колбачев Е.Б., Сычев В.А. Оценка стоимости предприятия, Феникс, Ростов-на-Дону, 2003.
21. <http://center-yf.ru/data/ip/Ocenka-stoimosti-biznesa.php>

ბიზნესის ეკონომიკური ღივირნიჭიქასია სანარმოს ეკონომიკური უსაფრთხოების სისტემაში

სალომე ოდიშარია
სტუ დოქტორანტი

RESUME

Nowadays lots of enterprises, which represent a single industrial complex, very often are divided into several entities, due to a variety of purposes: to ensure the safety of its individual parts, to improve the manageability, restructuring the larger structures within the boundary of the types of activities, tax optimization and more. Nevertheless, in today's market conditions, diversification of various enterprises and businesses is becoming more pressing.

* * * *

ავსტრიელ-ამერიკელი ეკონომისტის ჯოზეფ შუმპეტერის მოსაზრების თანახმად „ინოვაციის განხორციელება არის ერთადერთი ფუნქცია, რომელიც ფუნდამენტურია ისტორიაში.“ მეორეს მხრივ ინოვაცია — ესაა სიახლეების რეალიზაციის პროცესი გარემოს კონკრეტულ პირობებში.

მიუხედავად ერთი შეხედვით სიმარტივისა, „ინოვაცია“ საკმაოდ მრავალნაწიანია. ინოვაციის, როგორც რთული, მოცულობითი კატეგორიის გამოკვლევა სხვადასხვა განზომილებებში, კვლევის ობიექტის და საგნისაგან დამოკიდებულებით იგი განიხილება

1. როგორც შედეგი;
2. როგორც ცვლილება;
3. როგორც პროცესი. [2]

ამრიგად, ინოვაცია როგორც ეკონომიკური კატეგორია, შეიძლება დახასიათებულ იქნას შემდეგ ასპექტებში:

1. პირველი, როგორც სტრატეგიის შექმნის შედეგი, რომლის ფარგლებშიც პრაქტიკაში ხდება ახალი იდეების, აღმოჩენების და გამოგონებების, ახალი მეცნიერული გადანიჭვებილების, პატენტების, ინფორმაციისა და სხვა ინტელექტუალური სიახლეების მატერიალიზაცია, რეალიზაცია. ეს შედეგი ჩვეულებრივ გვევლინება პროდუქტის ან პროცესის სახით.

2. მეორე, როგორც სიახლეების გავრცელების სტრატეგიის შედეგი, რომლის ფარგლებშიც სიახლე, რომელსაც შეუძლია საბაზრო მოთხოვნების დაკმაყოფილება, ანუ გააჩნია კომერციული რეალიზებადობა, ლეზულობს სასაქონლო ფორმას და შესაბამისად ბაზარზე გამოდის როგორც საქონელი, სადაც ხდება კომერციალიზაცია.

3. მესამე, როგორც მუდმივად განახლებადი და, ფაქტიურად, სანარმოო პროცესის ამოუნურავი ფაქტორი. ეს თავის მხრივ ასახვას პოულობს ახალი ტექნიკის და ტექნოლოგიის დანერგვაში, ორგანიზაციული სტრუქტურის ცვლილებებში, მართვის

მეთოდებში და ა.შ.

4. მეოთხე, როგორც სიახლეების დანერგვის ეფექტი. ეფექტი შეიძლება იყოს ტექნიკური, სოციალური, ეკონომიკური და ა.შ. მიკროდონეზე ეკონომიკური ეფექტი ვლინდება დამატებით მოგებაში (შემოსავალში), რაც ხელს უწყობს შემდგომ კაპიტალიზაციას. მაკრო დონეზე ძირითადი ეფექტი აისახება, პირველ რიგში, ერის ცხოვრების ხარისხის ამაღლებაში, როგორც საზოგადოების ძირითადი მიზნის. [2].

ამ დროს ყურადღება უნდა მიექცეს იმ გარემოებას, რომ ინოვაციები შეიძლება განიხილებოდეს მსოფლიოს მასშტაბის დონეზე, რომლებიც როგორც მსოფლიო სიახლეები, წამოიშვებიან რომელიმე ქვეყანაში და არ გააჩნიათ სრული ანალოგები არც ერთ სხვა ქვეყანაში. შემდეგი დონე — ესაა ეროვნული მასშტაბის დონე, რომელთა მიმართებაშიც ინოვაციებს შეიძლება მიეკუთვნოს სიახლეები, რომლებიც პირველად გამოიციმნიან კონკრეტულ სახელმწიფოში. სხვა სიტყვებით რომ ვთქვათ, ესაა ინოვაციები კონკრეტული სახელმწიფოსათვის, რომლებიც ამ დროს გავრცელებული არიან მსოფლიო საზოგადოებაში. შემდეგ შეიძლება საუბარი რეგიონალური დონის ინოვაციებზე, რომლებიც პირველად წარმოიშვნენ კონკრეტულ რეგიონში (ოლქში, დარგში), მაგრამ ამ დროს გავრცელებული არიან მაკროდონეზე ან მსოფლიო მასშტაბის დონეზე.

შეიძლება საუბარი ინოვაციებზე მიკრო დონეზე (სანარმოების დონეზე), რომლებიც პირველად იქნა გამოყენებული კონკრეტულ სანარმოოში და ამ დროს გავრცელებული არიან მსოფლიო დონეზე, მაკროდონეზე, ან თვით მეზოდონეზეც კი. ინოვაციათა აღნიშნული კლასიფიკაცია მოცემულია ნახ. 1.-ზე.

როცა ვსაუბრობთ მიკროდონის ინოვაციებზე, უნდა შევჩერდეთ ბიზნესის დივერსიფიკაციაზე, რომელიც ეფუძნება მართვის ინოვაციური მეთოდების გამოყენებას, რაც განსაზღვრავს მის ინოვაციურ ხასიათს.

2008 წლის მსოფლიოს საფინანსო—ეკონომიკურმა კრიზისმა, მკაფიოდ აჩვენა ვინროსპეციალიზირებული სანარმოების მონყვლადობა, რომელთაგან ბევრმა ამ პერიოდში განიცადა გაბანკროტება. ცხად ფაქტად იქცა სანარმოების ბიზნესის დივერსიფიკაციის საჭიროება მათი ეკონომიკური უსაფრთხოების უზრუნველყოფის მიზნით.

ბიზნესის დივერსიფიკაცია, წარმოადგენს რა სხვადასხვა სახის რესურსების ოპტიმალური გადანაწილების ინსტრუმენტს, იგი გვევლინება სანარმოს ეკონომიკური ეფექტურობის ამაღლების, ფინანსური მდგრადობის დაკარგვის რისკების მინიმიზაციის სა-

ნახ.1. ინოვაციების ტოპოლოგია წარმოშობისა და გავრცელების მასშტაბის მიხედვით.

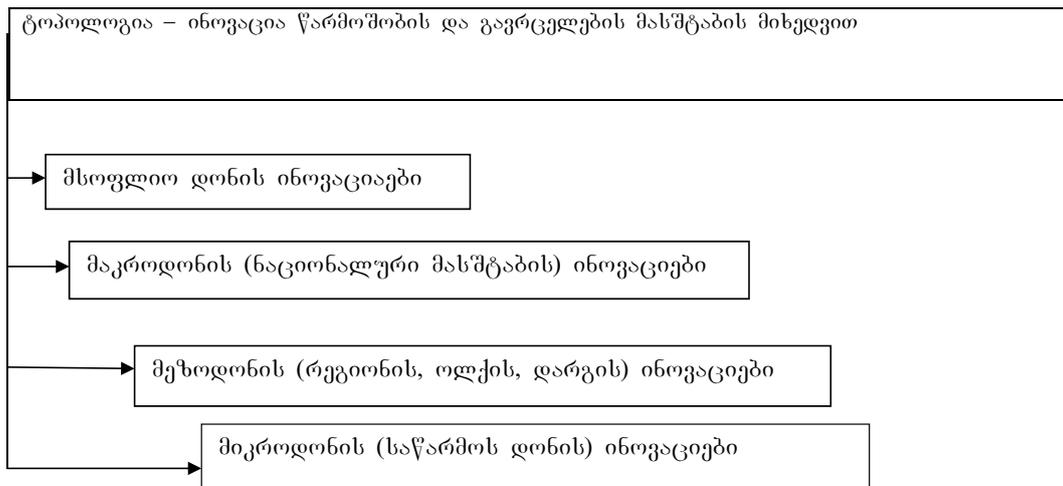

შუალედურ და როგორც ეკონომიკური უსაფრთხოების უზრუნველყოფის შედეგი.

დინამიკურ საბაზრო გარემოში კომპანიების დივერსიფიკაცია ხდება ბაზური საფუძველი შიდა და გარეშე საბაზრო მოქნილობის დონის ასამაღლებლად. დივერსიფიკაციის ძირითადი მიმართულებები წარმოდგენილია შემდეგი ტიპური სტრუქტურებით:

არადაკავშირებული (არა მონათესავე) დივერსიფიკაცია — მოქნილობის მიღწევა გარედან;

დაკავშირებული (მონათესავე) სტრატეგია ცენტრირებული და ჰორიზონტალური დივერსიფიკაციის — რეალიზება სტრატეგიული შესატყვისობების და მიღწევა შიდა მოქნილობის;

კომბინირებული დივერსიფიკაცია.

არადაკავშირებული დივერსიფიკაცია გულისხმობს ახალი ბიზნეს—მიმართულებების გახსნას, რომლებიც არანაირად არ არიან დაკავშირებული უკვე არსებულთან. საუბარია კომპანიის მოღვაწეობის გაფართოებაზე ახალი პროდუქტების წარმოების ხარჯზე, ახალი სახის სამუშაოების შესრულებით, ახალი სახის მომსახურებების განვითარებით.

დაკავშირებული ვერტიკალური და ჰორიზონტალური დივერსიფიკაცია გულისხმობს საწარმოს ახალი სახის მოღვაწეობის ორგანიზებას, რომელიც უზრუნველყოფს სინერგიის ეფექტს.

შერეული (კომბინირებული) დივერსიფიკაცია გულისხმობს რეალიზაციას როგორც დაკავშირებული, ისე არადაკავშირებული სახის მოღვაწეობების, პროდუქციის გამოშვებას, სამუშაოების შესრულებას, მომსახურებების განვითარებას.

გადაწყვეტილება ბიზნესის დივერსიფიკაციაზე მიზანშეწონილია მიღებულ იქნას იმ შემთხვევებში, როდესაც მომარაგების და გასაღების პროცესების ეფექტურობა ძლიერაა დამოკიდებული გარეშე კონიუნქტურის ცვალებადობაზე, რაც უარყოფით გავლენას ახდენს სამწარმოო საქმიანობის ეფექტურობაზე.

თუმცა ბიზნესის დივერსიფიკაციის რეალიზაცია

შეიძლება განხორციელდეს მხოლოდ საჭირო მოცულობის კაპიტალის არსებობისას, რომელიც ნაწილობრივ შეიძლება გამონათავისუფლდეს მიმდინარე მოღვაწეობის მასშტაბების შეკვეცით. ამისათვის კი საჭიროა გადაწყვეტილების მისაღებად შესაბამისი მეთოდოლოგიის და ალგორითმის ქონა.

ბიზნესის ინოვაციური დივერსიფიკაციის შესახებ გადაწყვეტილების მისაღებად მეთოდოლოგიურ ინსტრუმენტს საფუძვლად უნდა დაედოს შემდეგი მაჩვენებლების ერთობლიობა:

1. საბრუნავი აქტივების ბრუნვის ხანგრძლივობა, რომელიც იანგარიშება ფორმულით:

$$D_{სა} = \frac{3650A + A}{B}$$

სადაც OA — არის საწარმოს საბრუნავი აქტივების სიდიდე წლიური ბალანსის მონაცემებით, ლარი; A — არის საწარმოს ძირითადი საშუალებებისა და არამატერიალური აქტივების ამორტიზაციის წლიური სიდიდე, ლარი; B — საწარმოს წლიური ამონაგები, ლარი.

2. ეკონომიკური დანაკარგები, მიმდინარე მოღვაწეობის შეკვეცისაგან, რომელიც იანგარიშება ფორმულით:

$$E_{კდ} = V_1 + R_1$$

სადაც V_1 — არის საწარმოს მიმდინარე მოღვაწეობაში შეკვეცილი გაყიდვების მოცულობა, ლარი; R_1 — საწარმოს მიმდინარე მოღვაწეობაში გაყიდვების რენტაბელობა, %.

3. მოგება ახალი ბიზნეს—მიმართულებისაგან, რომელიც იანგარიშება ფორმულით:

$$M_{ახს} = V_2 + R_2$$

სადაც V_2 — არის სავარაუდო მოცულობა გაყიდვებისა ახალი ბიზნეს—მიმართულებით, ლარი; ხოლო

R_2 — რენტაბელობა გაყიდვების ახალი ბიზნეს-მიმართულებით.

4. მიმდინარე მოღვაწეობის მოცულობის შეკვეცის შედეგად გამონათავისუფლებული კაპიტალის სიდიდე, რომელიც იანგარიშება ფორმულით:

$$C_{გვ} = B_{გაა} + C_{გვ3}$$

სადაც $B_{გაა}$ — მიმდინარე მოღვაწეობის მოცულობების შეკვეცის შედეგად გამონათავისუფლებული არაბრუნვადი აქტივების რეალიზაციიდან მიღებული ამონაგები, ლარი; $C_{გვ3}$ - ესაა სანარმოს სუფთა ბრუნვადი კაპიტალის სიდიდე წლის ბოლოს ბალანსის მონაცემებიდან, ლარი.

5. სანარმოს ახალი ბიზნეს-მიმართულების ფინანსური უზრუნველყოფადობის კოეფიციენტი მისი საკრედიტო რესურსებით ფინანსირების პირობებში, იანგარიშება ფორმულით:

$$6. K_{აბმფ} = \frac{\sum_{t=1}^n M_{აბმ,t}}{\sum_{t=1}^n (K + P_{კრ} + H_{აბმ} + O_{აბმ})_t}$$

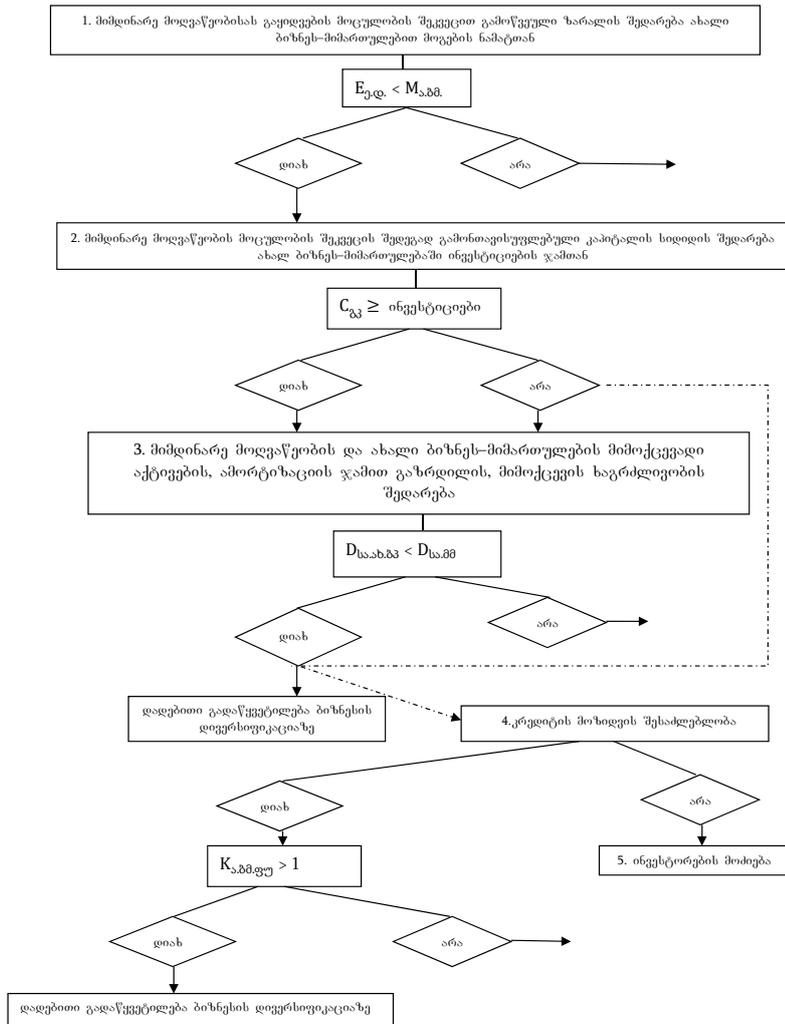

ნახ.2. ბიზნესის ინოვაციურ დიფერსიფიკაციაზე გადაწყვეტილების მიღების ალგორითმი

სადაც K — არის კრედიტის მიხედვით ძირითადი ვალის დაფარვის წლიური ჯამი, ლარი; $P_{კრ}$ — არის კრედიტის მიხედვით პროცენტების წლიური ჯამი, ლარი; $H_{აბმ}$ - არის ახალი ბიზნეს-მიმართულებით საგადასახადო გადახდების წლიური ჯამი, ლარი; $O_{აბმ}$ — არის ახალი ბიზნეს-მიმართულებით დაგეგმილი წლიური მოცულობა სუფთა მოგებისა, ლარი; t — საპროგნოზო პერიოდის წელი; n — წლების რაოდენობა საპროგნოზო პერიოდში.

ბიზნესის ინოვაციური დიფერსიფიკაციის გატარების მიზანშეწონილობის შესახებ გადაწყვეტილების მიღების ალგორითმი წარმოდგენილია ნახ.2.-ზე.

შემოთავაზებული მეთოდოლოგიური ინსტრუმენტების და ალგორითმის გამოყენება საშუალებას იძლევა თანმიმდევრობით შეფასებულ იქნას ბიზნესის ინოვაციური დიფერსიფიკაციის უპირატესობების არსებობა ან არ არსებობა და დასაბუთებულად მიღებულ იქნას გადაწყვეტილება საკუთარი საშუალებების და საკრედიტო რესურსების მოზიდვის გამოყენების შემთხვევებისას. წარმოდგენილი მეთოდის გამოყენება, რომელიც საფუძვლად ედება გადაწყვეტილების მიღებას ბიზნესის რესტრუქტურის რეალიზაციაზე, საშუალებას იძლევა ეფექტურად იმართოს ბიზნეს პორტფელი, რაც ითვალისწინებს თავის დადებით როლს სანარმოს ეკონომიკური უსაფრთხოების მართვის სისტემაში.

გამოყენებული ლიტერატურა:

1. Стратегия развития предпринимательства в реальном секторе экономики.// Под ред. Г.Б. Клейнера. – М.: Наука, 2002. – с.214,215;
2. Журавлиова Н.Ю. Инновация как экономическая категория// Вестник СПбГУ. – 2006, №4. –с.140;
3. Агабеков С.И., Кокурин Д.И., Назин К.Н. Инновации в России: системно-институциональный анализ. – М.: Транслит, 2011. -376с., с.25;
4. ინოვაციური ეკონომიკა, ლეო ჩიქავა, 2006წ.;
5. ბიზნესის საფუძვლები, სახელმძღვანელო, 2011წ.

საჯარო და კერძო პარტნიორობა ენერჯეტიკის სფეროში და მისი პერსპექტივები

ლევან მოსახლიშვილი
სტუ-ს დოქტორანტი

ანოტაცია

იმისათვის, რომ უცხოური ინვესტიციის შემოსვლა თამამად მოხდეს ქვეყანაში, აუცილებელია სახეზე არსებობდეს მოქნილი ბიზნეს საინვესტიციო გარემო, რომელიც შეიძლება გამოიხატებოდეს მაქსიმალურად გამარტივებულ ბიუროკრატიულ სისტემაში და რაც მთავარია სახელმწიფოსთვის კომუნიკაციის მაღალ სტანდარტებში. ამის საუკეთესო მაგალითს კი წარმოადგენს საჯარო-კერძო პარტნიორობა. საქართველოში 2018 წლამდე არ არსებობდა ამ სფეროს მარეგულირებელი ერთიანი სამართლებრივი ჩარჩო, რომელიც გავრცელდება საჯარო და კერძო თანამშრომლობის სფეროში შემავალ პროექტებზე. ამასთან საჯარო და კერძო თანამშრომლობის პროექტებისადმი ინსტიტუციური მიდგომები განსხვავებული იყო რაც არ შეესაბამება საუკეთესო საერთაშორისო პრაქტიკას. სტატიაში საუბარია ამ სფეროს პესპექტივებზე მის დადებით და უარყოფით მხარეებზე.

ABSTRACT

In order to achieve the unrestricted income flow of foreign direct investments to the country, it is necessary to have flexible business investment environment, which may be expressed in maximally simplified bureaucratic system and the most of all, high level of state communication. The best example of this is the Public-Private Partnership. Before 2018, there was no united regulatory legal frame in this field, which would apply to all the projects in the Public Private Partnership sector. Moreover, the institutional approaches to the Public Private Partnership programs were different, which contradicts the best international practice. In the article, the matters of perspective, advantages and disadvantages of this sector are discussed.

* * * *

თანამედროვე სამყაროში დღითი დღე იზრდება საზოგადოების მოთხოვნა ხარისხიანი საზოგადოებრივი ინფრასტრუქტურის ან/და მომსახურების მიწოდებაზე, რისი უზრუნველყოფის ერთ-ერთ მექანიზმად მიიჩნევა კერძო სექტორის მონაწილეობის ზრდა საზოგადოებრივი ინფრასტრუქტურის შექმნასა და მომსახურების განვითარებაში. იგივე შეიძლება ითქვას ენერჯეტიკის სექტორზეც, რო-

მელის გარეშეც წარმოუდგენელია თანამედროვე ქვეყნის ეკონომიკური განვითარება. სახელმწიფოში ინვესტიციების მოზიდვის, მოქნილი ბიზნეს და საინვესტიციო გარემოს არსებობისა და ინვესტორსა და სახელმწიფოს შორის საუკეთესო კომუნიკაციის არსებობის მიზნით მსოფლიოში რამდენიმე ათწლეულია დამკვიდრდა საჯარო და კერძო სექტორს შორის ურთიერთობის სახე, რომელსაც საჯარო-კერძო პარტნიორობის (Public-Private Partnership – PPP) სახელით არის ცნობილი.

ზოგადად, საჯარო-კერძო პარტნიორობა გულისხმობს საჯარო და კერძო სექტორებს შორის გრძელვადიან თანამშრომლობას ხელშეკრულების საფუძველზე. საჯარო-კერძო პარტნიორობა, ფართო გაგებით სიახლეს არ წარმოადგენს.¹

საჯარო და კერძო თანამშრომლობა მოიცავს საზოგადოებრივი ინფრასტრუქტურისა და მომსახურების დაგეგმვის, მშენებლობის, დაფინანსებისა და ოპერირების მიზნით გაფორმებულ კომერციულ ხელშეკრულებებს ცენტრალურ და ადგილობრივ მთავრობებსა და კერძო ბიზნესს შორის მსხვილ-მასშტაბიანი პროექტების განსახორციელებლად ისეთ სფეროებში, რომელიც ტრადიციული გაგებით საჯარო სექტორს განეკუთვნება. აღნიშნულის მაგალითებია: ტრანსპორტი, ინფრასტრუქტურა, ენერჯეტიკა, ჯანდაცვა, წყალმომარაგება და სხვა. აღნიშნული თანამშრომლობა, როგორც წესი, ხორციელდება გაფორმებული ხელშეკრულების საფუძველზე, რა შემთხვევაშიც პროექტს აფინანსებს კერძო სექტორი, ხოლო საჯარო სექტორი და/ან მომხმარებლები აწარმოებენ გადახდებს პროექტის მთელი სასიცოცხლო ციკლის განმავლობაში. საჯარო და კერძო პარტნიორობის (PPP-ის) დროს ხელშეკრულების საგნის განსაზღვრა ხდება არჩეული მოდელით შემოთავაზებული კომბინაციის შესაბამისად. ძირითადი განსხვავება მოდელებს შორის მდგომარეობს ქონებაზე საკუთრების უფლებით, ინვესტიციის განხორციელების ვალდებულებით, რისკების გადანაწილებით და ხელშეკრულების ხანგრძლივობით. მსოფლიო პრაქტიკაში, იმის გათვალისწინებით თუ სახელმწიფოს რისი მიღწევა სურს და რა ოდენობის პასუხისმგებლობის დაკისრება აქვს გადაწყვეტილი კერძო სექტორისათვის, საჯარო და კერძო თანამშრომლობის შემდეგი

1 <https://ppp.worldbank.org/public-private-partnership/overview/international-ppp-units>

მოდელზე გაგრძელებული: BOO „Build-Own-Operate” - მშენებლობა-ფლობა-ოპერირება; DBOO “Design-Build-Own-Operate” - დიზაინი-მშენებლობა-ფლობა-ოპერირება; BOOT “Build-Own-Operate-Transfer” - მშენებლობა-ფლობა-ოპერირება-გადაცემა; BOT “Build-Operate-Transfer” - მშენებლობა-ოპერირება-გადაცემა; DBOT “Design-Build-Operate-Transfer” - დიზაინი-მშენებლობა-ოპერირება-გადაცემა; BROT “Build-Rehabilitate-Operate-Transfer” - მშენებლობა-რეაბილიტაცია-ოპერირება-გადაცემა და სხვა.

ჩამოთვლილთაგან ენერგეტიკის სექტორში ყველაზე გაგრძელებულ მოდელს წარმოადგენს მშენებლობა-ფლობა-ოპერირება (BOO) რომელიც გულისხმობს ურთიერთობას, როდესაც კერძო სექტორის წარმომადგენელი აფინანსებს, აშენებს, ფლობს და ექსპლუატაციაში უშვებს ელექტროსადგურს განსაზღვრული ვადით. როგორც წესი, აღნიშნული მოდელის ხელშეკრულებები არ ითვალისწინებს საკუთრების უფლების სახელმწიფოსთვის დაბრუნებას, შესაბამისად აქტივები რჩება კერძო სექტორის საკუთრებაში ანუ ელექტროსადგური კერძო მესაკუთრის ხელშია. მეორე ფართოდ გაგრძელებულ მოდელს წარმოადგენს - მშენებლობა-ფლობა-ოპერირება-გადაცემა (BOT), რომელიც ფართოდ გამოიყენება კონცესიებში ინფრასტრუქტურული პროექტების განსახორციელებლად. კერძოდ, პროექტი იქმნება კერძო პარტნიორის ინვესტიციების ხარჯზე, რომელიც მშენებლობის პერიოდის დასრულების შემდეგ იღებს უკვე აშენებული ობიექტის ექსპლუატაციის უფლებას იმ ვადის განმავლობაში რაც ხელშეკრულებით არის გათვალისწინებული და საკმარისია განხორციელებული ინვესტიციების ამოსაღებად. განსაზღვრული ვადის გასვლის შემდგომ კი ობიექტი უბრუნდება სახელმწიფოს. შესაბამისად ამ ობიექტის მესაკუთრე საბოლოო ჯამში ხდება სახელმწიფო.

ნებისმიერ ამ მოდელის არჩევის შემთხვევაში მნიშვნელოვანია რომ კერძო ინვესტორისათვის არსებობდეს პროგნოზირებადობის განცდა, რაც მას საშუალებას მისცემს განსაზღვროს საჯარო და კერძო თანამშრომლობის პროექტის ფარგლებში რა ტიპის სახელმწიფო მხარდაჭერა, გარანტიები თუ სამართლებრივი დაცვის მექანიზმები იარსებებს მისთვის, როგორ მოხდენს მისი ჩადებული ინვესტიციების უკან დაბრუნება, როგორ მოხდება რისკების ოპტიმალური გადანაწილება და სხვა.

იმის გათვალისწინებით რომ 2014 წლის ივნისში ევროკავშირთან ხელმოწერილი ხელშეკრულებით საქართველომ აიღო ვალდებულებები უზრუნველყო რეფორმები სხვადასხვა სფეროში, მათ შორის ენერგეტიკის მიმართლებით და მიზნად დაისახა

ევროკავშირის ენერგეტიკული კანონმდებლობის მესამე პაკეტთან² მიერთებაც 2018 წელს მიღებულ იქნა კანონი “საჯარო და კერძო თანამშრომლობის შესახებ”. რომელიც გარდა ენერგეტიკის სფეროსა არეგულირებს სხვა ტიპის საჯარო და კერძო თანამშრომლობის პროექტის შემუშავებასა და განხორციელებასთან დაკავშირებულ წესებსა და პროცედურებს, საჯარო და კერძო თანამშრომლობის პრინციპებს, შესაბამის ინსტიტუციურ სისტემას, აგრეთვე საჯარო და კერძო თანამშრომლობასთან დაკავშირებულ სხვა საკითხებს. ამ რეგულაციის მიღებით შეიქმნა საჯარო და კერძო თანამშრომლობის გამჭვირვალე, ეფექტიანი და თანამედროვე სამართლებრივი და ინსტიტუციონალური ჩარჩო, რომელიც ხელს შეუწყობს სახელმწიფოსა და კერძო სექტორს შორის თანამშრომლობის გაღრმავებას, საინვესტიციო და ბიზნეს გარემოს გაუმჯობესებას და შექმნის ინვესტიციებისათვის მიმზიდველ გარემოს. შესაბამისად, მსხვილი, საზოგადოებრივი მნიშვნელობის მქონე პროექტების განხორციელებაზე გაიზრდება ინვესტორების დაინტერესება კერძო დაფინანსების (მათ შორის უცხოური ინვესტიციების) განხორციელების თვალსაზრისით.

საჯარო და კერძო თანამშრომლობის მიზნებია: ა) პროექტების ეფექტიანობის ზრდა; ბ) საჯარო ინტერესის დაკმაყოფილება ახალი საჯარო ინფრასტრუქტურის შექმნით ან/და საჯარო მომსახურების მიწოდებით ან/და არსებულის გაუმჯობესებით; გ) კერძო დაფინანსების მოზიდვა; დ) საჯარო ფინანსების ხარჯვის ეფექტიანობის ზრდა; ე) საჯარო და კერძო სექტორებს შორის რისკების განაწილება; ვ) კერძო პარტნიორის ნოუ-ჰაუს გამოყენება.³

ახალი რეგულაციით საჯარო და კერძო თანამშრომლობის ხელშეკრულება შეიძლება გაიცეს კონცესიის ან არაკონცესიური გზით. თავის მხრივ კონცესია წარმოადგენს საჯარო და კერძო თანამშრომლობის ფორმას, რომელშიც კონცესიონერი მის მიერ მიწოდებული საჯარო მომსახურების სანაცვლოდ ანაზღაურებას, პირდაპირ ან ირიბად, იღებს საბოლოო მომხმარებლებისგან, ან საჯარო პარტნიორისგან და საბოლოო მომხმარებლებისგან და რომლის ფარგლებშიც კონცესიონერი საკუთარ

² მესამე ენერგეტიკული პაკეტი მოიცავს ორ დირექტივასა და სამ რეგულაციას: 2009/72/EC დირექტივა ელექტროენერჯის შიდა ბაზრისათვის საერთო წესების შესახებ; 2009/73/EC დირექტივა ბუნებრივი გაზის შიდა ბაზრისათვის საერთო წესების შესახებ; 714/2009 რეგულაცია ელექტროენერჯით ტრანსსასაზღვრო ვაჭრობის ქსელზე დაშვების შესახებ; 715/2009 რეგულაცია ბუნებრივი გაზის გადამცემ ქსელებზე დაშვების შესახებ; 713/2009 რეგულაცია ენერგეტიკის მარეგულირებელთა თანამშრომლობის სააგენტოს (AREC) დაფუძნების შესახებ.

³ საქართველოს კანონი “საჯარო და კერძო თანამშრომლობის შესახებ” მუხლი 3.

თავზე იღებს მნიშვნელოვან საოპერაციო რისკს, რაც მოიცავს მოთხოვნის ან/და მიწოდების რისკს. მაგალითად ამ ყველარის გათვალისწინება ხდება ელექტროენერჯის ტარიფში, რომელსაც იხდის საბოლოო მომხმარებელი. რაც შეეხება არაკონცესიური საჯარო და კერძო თანამშრომლობას, იგი წარმოადგენს საჯარო და კერძო თანამშრომლობას, რომელშიც არაკონცესიური საჯარო და კერძო თანამშრომლობის ხელშეკრულების საფუძველზე კონტრაქტორი მის მიერ საჯარო მომსახურების განევის ან/და საჯარო ინფრასტრუქტურის მიწოდების სანაცვლოდ ანაზღაურებას იღებს საჯარო პარტნიორისგან.

აღრე მოქმედი პრაქტიკის გათვალისწინებით ელექტროსადგურების მშენებლობა მიმდინარეობდა BBO (მშენებლობა-ფლობა-ოპერირება) მოდელის გამოყენებით. თუმცა მას არ ჰქონდა ასეთი ფორმალიზებული “საკანონდებლო” სახე და ბევრი რამის რეგულირება მხოლოდ ხელშეკრულების პირობებზე იყო დამოკიდებული. ახალი რეგულაციის მიღება განაპირობა იმან, რომ ქვეყანაში არ არსებობს ერთიანი სამართლებრივი ჩარჩო, რომელიც გავრცელდება საჯარო და კერძო თანამშრომლობის სფეროში შემავალ პროექტებზე. ამასთან საჯარო და კერძო თანამშრომლობის პროექტებისადმი ინსტიტუციური მიდგომები განსხვავებული იყო, რაც არ შეესაბამებოდა საუკეთესო საერთაშორისო პრაქტიკას.⁴

ახალი რეგულაციით დეტალურად არის განერილი საჯარო და კერძო თანამშრომლობის პროექტის შემუშავებისა და განხორციელების პროცესი, რომელიც მოიცავს რამდენიმე ეტაპს, მათ შორის, პროექტის იდენტიფიცირებას და ინიცირებას, პროექტის მომზადებას, კერძო პარტნიორის შერჩევას, პროექტის განხორციელებას და შესრულების შემდგომ მის შეფასებას.

საჯარო და კერძო თანამშრომლობის პროექტის იდენტიფიცირებას ახორციელებს უფლებამოსილი ორგანო ან საჯარო და კერძო თანამშრომლობის ორგანო.⁵ კონცესიის განხორციელების თაობაზე

4 საქართველოს კანონი “საჯარო და კერძო თანამშრომლობის შესახებ” განმარტებითი ბარათი.

5 საჯარო და კერძო თანამშრომლობის ორგანო, იქნება სსიპ, რომელიც მონაწილეობას მიიღებს საჯარო და კერძო თანამშრომლობის პროექტის შემუშავებაში და შეასრულებს საჯარო და კერძო თანამშრომლობასთან დაკავშირებულ ფუნქციებს, მათ შორის უზრუნველყოფს უფლებამოსილი ორგანოების დახმარებას საჯარო და კერძო თანამშრომლობის შესაძლო პროექტების იდენტიფიცირებაში, წარმოადგენილი პროექტის კონცეფციების შეფასებას, უფლებამოსილი ორგანოებისთვის დახმარების განევის საჯარო და კერძო თანამშრომლობასთან დაკავშირებული დოკუმენტაციის მომზადებასა და მცირე პროექტების შემუშავებასა და განხორციელებაში, კონსულ-

საინიციატივო შეთავაზების შემთხვევაში, პროექტის იდენტიფიცირება შესაძლებელია ასევე განხორციელდეს კერძო ინიციატორის მიერ. საჯარო და კერძო თანამშრომლობის იდენტიფიცირების შემდეგ, უფლებამოსილი ორგანო მოამზადებს პროექტის კონცეფციას საქართველოს მთავრობის მიერ განსაზღვრული წესის შესაბამისად და განსახილველად წარუდგენს საჯარო და კერძო თანამშრომლობის ორგანოსა და ფინანსთა სამინისტროს. უფლებამოსილი ორგანო, პროექტის კონცეფციას, საჯარო და კერძო თანამშრომლობის ორგანოს და ფინანსთა სამინისტროს დასკვნებთან ერთად, განსახილველად წარუდგენს საქართველოს მთავრობას. საქართველოს მთავრობის მიერ პროექტის კონცეფციის მონონების შემთხვევაში, უფლებამოსილი ორგანო განახორციელებს პროექტის მოსამზადებელ სამუშაოებს და უზრუნველყოფს აღნიშნულ პროცესში საჯარო და კერძო თანამშრომლობის ორგანოსა და ფინანსთა სამინისტროს ჩართულობას, მათი კომპეტენციის ფარგლებში.

PPP-ის დადებით მხარეებზე საუბრისას, პირველ რიგში, უნდა აღინიშნოს ახალი ინვესტიციების მოზიდვის შესაძლებლობა და მისი სამართლებრივი რეგულირება. ასევე პარტნიორობის ერთ-ერთ უმნიშვნელოვანეს უპირატესობად უნდა მივიჩნიოთ საბიუჯეტო მხარე. ზოგადად PPP იძლევა ისეთი პროექტების იმპლემენტაციის საშუალებას, რომელთა განხორციელება შეუძლებელი იქნებოდა მწირი საბიუჯეტო რესურსების გამო.

საჯარო-კერძო პარტნიორობის ერთ-ერთ ფუნდამენტს წარმოადგენს რისკების ეფექტური განაწილება მხარეებს შორის. რისკების გადანაწილება გულისხმობს კერძო სექტორის მიერ რისკის იმ ნაწილის საკუთარ თავზე აღებას, რომლის შეფასება თუ გაკონტროლება მას ყველაზე უკეთ შეუძლია (როგორცაა მაგალითად მშენებლობასა და პროექტის დათქმულ ვადებში დასრულებასთან ან მოვლა-პატრონობასთან დაკავშირებული რისკები), ხოლო მთავრობის მიერ იმ რისკების საკუთარ თავზე აღებას, რომლის კონტროლიც მას ყველაზე უკეთ შეუძლია (რისკები, რომელიც უკავშირდება კანონმდებლობის ცვლილებას, ინფლაციას, გადასახადებს, ლიცენზიებსა და ნებართვებს და ა.შ.).

საჯარო და კერძო თანამშრომლობის დროს გასათვალისწინებელია პროექტების სირთულე და ღირებულება. როგორც წესი, პროექტები უნდა იყოს იმდენად მასშტაბური, რომ გაზრდილი შესყიდვის ღირებულება გამართლებულ იქნას. პროექტები შეიძლება რისკის შემცველი იყოს პოლიტიკური და

ტანტების შერჩევას, დაქირავებასა და ზედამხედველობას, უფლებამოსილ ორგანოებში საჯარო და კერძო თანამშრომლობის სფეროში ცოდნის ამაღლებას და სხვა.

სოციალური თვალსაზრისითაც. საზოგადოებამ შეიძლება გაზრდილი შესყიდვის ღირებულებები ხელისფულების მხრიდან ზედმეტ ხელგაშლილობად ან საერთოდ კორუფციად შეაფასოს. საზოგადოებრივი აზრი განსაკუთრებით სენსიტიური ხდება იმ შემთხვევებში, როდესაც კერძო სექტორისათვის ანაზღაურებაში მონაწილეობას იღებს მომხმარებელიც. ყოველივე აღნიშნულის გათვალისწინებით ძლიერი პოლიტიკური მხარდაჭერა გადამწყვეტია პროექტების წარმატებით დასასრულებლად.

PPP-ის განვითარება არის უდიდესი წინადადგმული მრავალი მიზეზის გამო. რაც მთავარია იგი განაპირობებს ინვესტიციების მოზიდვას. უცხოური ინვესტიციების ნაკადის ზრდა, ისეთი განვითარების მქონე ქვეყნისათვის, როგორც საქართველოა წინადადგმული ნაბიჯია. მსოფლიო დონის კომპანიებისთვის იმისათვის რათა შევიდნენ განვითარებად ქვეყნებში, ესაჭიროებათ გამჭვირვალე სამართლებრივი გარემო და მაღალ დონეზე დარეგულირებული საკანონმდებლო სივრცე. საქართველოსნაირი ქვეყნებისათვის ყველაზე დიდი

ინვესტიცია არის ის მაღალი დონის სტანდარტები და გამოცდილება, რომელიც ინვესტორს შემოაქვს ქვეყანაში. მსოფლიოს მრავალი ქვეყნის პრაქტიკა კი ცხადყოფს რომ PPP არის ერთ-ერთი საუკეთესო საშუალება მაღალბიუჯეტის და გრძელვადიანი საზოგადოებრივი პროექტების განვითარებისთვის.

გამოყენებული ლიტერატურა:

1. საქართველოს კანონი “საჯარო და კერძო თანამშრომლობის შესახებ” განმარტებითი ბარათი.
2. საქართველოს კანონი “საჯარო და კერძო თანამშრომლობის შესახებ”
3. Public Private Legal resurce centre <https://ppp.worldbank.org/public-private-partnership/overview/international-ppp-units>
4. 2009/72/EC დირექტივა ელექტროენერჯის შიდა ბაზრისათვის საერთო წესების შესახებ;
5. 2009/73/EC დირექტივა ბუნებრივი გაზის შიდა ბაზრისათვის საერთო წესების შესახებ;

გარდაბნის ახალი თბოელექტროსადგური და მისი ალბილი ქვეყნის ენერგოსისტემაში

მარიამ მაჭავარიანი
სტუ-ს დოქტორანტი

რეზიუმე

საკონფერენციო თემაში განხილულია გარდაბნის ახალი თბოსადგურის ისტორია, აღწერილია მისი ტექნიკური მონაცემები, რომლებიც სიცხადისთვის ნაჩვენებია სქემის მეშვეობით, განმარტებულია ზოგადად კომბინირებული ციკლის უპირატესობები, განხილულია გარდაბნის თბოსადგურის როგორც გარანტირებული სიმძლავრის წყაროს მნიშვნელობა.

საკვანძო სიტყვები: გარდაბნის თბოსადგური, კომბინირებული ციკლი, გარანტირებული სიმძლავრე.

GARDABANI NEW THERMAL POWER PLANT AND ITS PLACE IN COUNTRY'S ENERGY SYSTEM

SUMMARY

Conference thesis discusses history of Gardabani new thermal power plant, describes plants technical parameters, which for better understanding are shown on the scheme, explains generally benefits of combined cycle, discuss the importance of Gardabani thermal power plant as the sours of Guaranteed Capacity.

Key words: Gardabani thermal power plant, combined cycle, Guaranteed Capacity.

* * * *

2012 წლის 30 აგვისტოს დაფუძნდა შპს „გარდაბნის თბოსადგური“. კომპანიის 51% წილის მფლობელია სს „ნავთობისა და გაზის კორპორაცია“, 49%-ს კი სს „საპარტნიორო ფონდი“. აღნიშნული შეზღუდული პასუხისმგებლობის საზოგადოების დაფუძნებით საფუძველი ჩაეყარა საქართველოში პირველი კომბინირებული ციკლის თბოელექტროსადგურის მშენებლობის დაწყებას. თბოელექტროსადგურის მშენებლობას 2014 წლის იანვარში ჩაეყარა საფუძველი, პროექტში ჩადებული ინვესტიციამ 230 მილიონი აშშ დოლარი შეადგინა. განხორციელებული ინვესტიციის მეშვეობით 2015 წლის ივლისის თვეში¹ გარდაბნის თბოელექტროსადგური უკვე ექსპლუატაციაში შევიდა. დღეის მდგომარეობით გარდაბნის თბოელექტროსადგური საქართველოს ელექტროსისტემის მნიშვნელოვანი შემადგენელი ნაწილია, რომელსაც განსაკუთრებული ადგილი უკავია ქვეყნის ენერგეტიკული უსაფრთხოებისა და დამოუკიდებლობის უზრუნველყოფაში

საინტერესოა, რით განსხვავდება გარდაბნის თბოელექტროსადგური საქართველოში არსებუ-

ლი სხვა თბოელექტროსადგურებისგან და რა როლი იქონია მისმა ექსპლუატაციაში გაშვებამ ქვეყნის ენერგოსისტემაზე?

აღნიშნული თბოელექტროსადგური აშენებულია საინჟინრო, შესყიდვების და მშენებლობის კონტრაქტის საფუძველზე. 230 მგვტ სიმძლავრის კომბინირებული ციკლის თბოელექტროსადგური გარდაბანი - 1 შედგება ერთი კომბინირებული ციკლის ბლოკისგან, 2-2-1 კონფიგურაციით, რომელსაც აქვს ორი აირტურბინული გენერატორი + ორი ორთქლის ქვაბ-უტილიზატორი + ერთი ორთქლის ტურბინის გენერატორი. აირტურბინული გენერატორები და ორთქლის ქვაბ-უტილიზატორები დამონტაჟებულია გარეთ, ორთქლის ტურბინის გენერატორი კი შენობაში. არსებული დიზაინით სადგურის ექსპლუატაციის ხანგრძლივობა გათვალისწინებულია 25 წლით. გასათვალისწინებელია ის ფაქტი, რომ თბოელექტროსადგურის საწვავი არის ბუნებრივი გაზი და ორთქლის ქვაბ-უტილიზატორისთვის დამატებითი საწვავი გათვალისწინებული არ არის.

საინტერესოა, რა არის კომბინირებული ციკლი და რა უპირატესობები აქვს მას სხვა სახის თბოელექტროსადგურებთან შედარებით.

კომბინირებული ციკლის სადგურები გამოირჩევიან მაღალი ეფექტურობით. გარდა ამისა, ისინი წარმოადგენენ უაღრესად მოქნილ, საიმედო, ეფექტურ და ეკოლოგიურად უსაფრთხო საშუალებას ელექტროენერჯის წარმოებისთვის.²

კომბინირებული ციკლის თბოელექტროსადგურში ელექტროენერჯის გამომუშავება ხდება აირის ტურბოგენერატორით, ხოლო გამოყოფილი სითბო კი, რომელიც მიიღება აირის ტურბინის მუშაობის შედეგად, გამოიყენება ორთქლის წარმოებისთვის რომელიც თავის მხრივ გამოიყენება ორთქლის ტურბოგენერატორის დახმარებით დამატებითი ენერჯის მისაღებად.³

სხვა სიტყვებით, აირის ტურბოგენერატორების მიერ მუშაობის შედეგად მიღებული სითბო გამოიყენება ორთქლის წარმოებისთვის ორთქლის ქვაბ-უტილიზატორის მეშვეობით მიწოდების გზით, ამრიგად ის ერთგვარად შეიძლება გამოყენებულ იქნეს როგორც საწვავი ორთქლის ტურბოგენერატორისთვის, შესაბამისად დამატებითი საწვავის გამოყენება აუცილებლობას აღარ წარმოადგენს. ორი ციკლით ენერჯის გამომუშავების ეს კომბინაცია სადგურის მარტივ მშენებლის კოეფიციენტის გაზრდის საშუალებ-

² კომბინირებული ციკლი; <https://www.energy.siemens.com/ru/ru/industries-utilities/power/processes/combined-cycle.htm>

³ იხ. იქვე

¹ <http://gtpp.ge/?view=job>

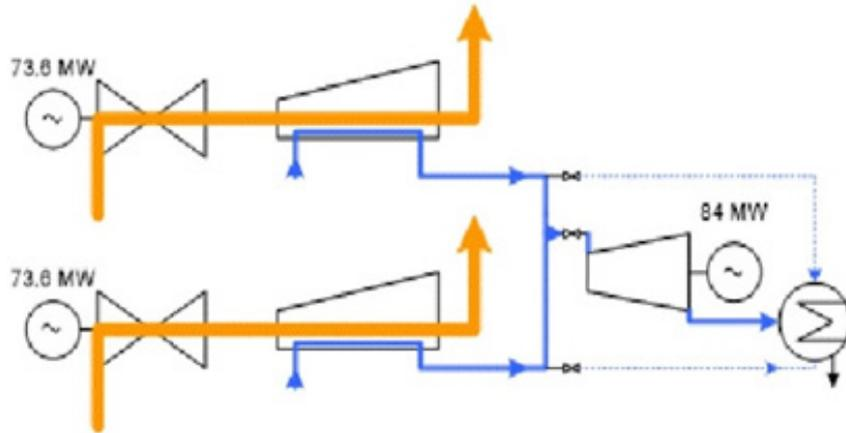

ნახ.1 230 მგვტ სიმძლავრის კომბინირებული ციკლის თბოელექტროსადგური გარდაბანი — 1 (სქემა)

ბას იძლევა. მაშინ როცა იმ სადგურების მ.ქ კოეფიციენტი, როლებსაც არ აქვთ კომბინირებული ციკლი და არ იყენებენ გამოიშვებულ სითბოს ორთქლის სახით ელექტროენერჯის წარმოებისთვის, შეადგენს საშუალოდ 20-40%-ს, კომბინირებული ციკლის სადგურის მ.ქ კოეფიციენტი 60%-ს ან მეტსაც კი აღწევს. მაღალი მ.ქ კოეფიციენტის წყალობით სადგურს სჭირდება შედარებით ნაკლები ხარჯების განევა სადგურის შენახვისთვის.⁴

გარდაბნის თბოელექტროსადგურის ერთ-ერთი უპირატესობაც სწორედ, მისი მაღალი მ.ქ კოეფიციენტი. თბოელექტროსადგურს აქვს შემდეგი ძირითადი მაჩვენებლები:

- დანადგარების რაოდენობა და დადგმული სიმძლავრე:
- აირის ტურბოგენერატორი „11“ 73.6 მგვტ;
- აირის ტურბოგენერატორი „12“ 73.6 მგვტ;
- ორთქლის ტურბოგენერატორი 84.0 მგვტ;
- ელექტროსადგურის დადგმული სიმძლავრე 231.2 მგვტ;
- ტრანსფორმატორის დადგმული სიმძლავრე 250/310 მგვტ;
- ელექტროსადგურის საკუთარი მოხმარების საანგარიშო სიმძლავრე 7.0 მგვტ;
- საანგარიშო წლიური გამოიშვება 1.618 მლრდ. კვტ/სთ;
- საანგარიშო ელექტრონული მ.ქ კოეფიციენტი ნეტო 53.8%;
- საანგარიშო ელექტრონული მ.ქ კოეფიციენტი ბრუტო 55.5%.⁵

2010 წლის 12 ივლისს “ელექტროენერჯეტიკისა და ბუნებრივი გაზის შესახებ” საქართველოს კანონში განხორციელებული ცვლილებების შედეგად 2010 წლის პირველი სექტემბრიდან ქვეყნის ერთიანი ელექტროენერჯეტიკული სისტემის მდგრადობას, უსაფრთხო და საიმედო ფუნქციონირებას ემსახურება გარანტირებული სიმძლავრე.

გარანტირებული სიმძლავრის წყაროს, თითოეუ-

ლი გარანტირებული სიმძლავრის წყაროსთვის გარანტირებული სიმძლავრის მინიმალურ ოდენობასა და შესაბამისი წყაროს მიერ ქვეყნის ერთიანი ელექტროენერჯეტიკული სისტემის გარანტირებული სიმძლავრით უზრუნველყოფის პერიოდს განსაზღვრავს საქართველოს მთავრობა. გარანტირებული სიმძლავრის წყაროს წარმოადგენს თბოელექტროსადგური ან თბოელექტროსადგურები, რომლებიც უნდა აკმაყოფილებდნენ კანონმდებლობით დადგენილ და განსაზღვრულ ტექნიკურ პარამეტრებს.

საქართველოს მთავრობამ 2010 წლის 15 ივლისს გამოსცა N193 დადგენილება, რომელიც განსაზღვრავს საქართველოს ელექტროენერჯეტიკულ სისტემაში გარანტირებული სიმძლავრის წყაროებს, ამ წყაროების მიერ უზრუნველყოფილი მინიმალური გარანტირებული სიმძლავრეების ოდენობასა და გარანტირებული სიმძლავრით უზრუნველყოფის პერიოდებს.⁶ გარანტირებული სიმძლავრე იმყოფება დისპეტჩერიზაციის ლიცენზიატის განკარგულებაში და გამოიყენება ელექტროენერჯის (სიმძლავრის) მიწოდება — მოხმარების დასაბალანსებლად.⁷

გარდაბნის თბოელექტროსადგურის ექსპლუატაციაში შესვლის შემდეგ საქართველოს მთავრობის 2015 წლის 23 სექტემბრის N496 დადგენილებით მას მიენიჭა გარანტირებული სიმძლავრის წყაროს სტატუსი 25 წლის ვადით, 2040 წლის პირველ ნოემბრამდე.⁸ გარდაბნის თბოელექტროსადგურის გარანტირებული გასაცემი სიმძლავრეა 162 მგვტ.⁹ , რომელიც მიიღწევა ორი აირტურბინის და ორი ორთქლის ქვაბ-უტილიზატორის 75% დატვირთვით და

6 საქართველოს მთავრობის 2010 წლის 15 ივლისის N193 დადგენილება საქართველოს ელექტროენერჯეტიკულ სისტემაში გარანტირებული სიმძლავრისა და გარანტირებული სიმძლავრის წყაროების განსაზღვრის შესახებ;

7 საქართველოს ენერჯეტიკის მინისტრის 2006 წლის 30 აგვისტოს N77 ბრძანება “ელექტროენერჯის (სიმძლავრის) ბაზრის წესების” დამტკიცების შესახებ,

<https://www.matsne.gov.ge/ka/document/view/66232?publication=54>

8 იხ. იქვე;

9 იხ. იქვე;

4 იხ. იქვე

5 ტექნიკური მონაცემები, <http://gtpp.ge/?view=technicalb>

გარანტირებული სიმძლავრით ვაჭრობის სქემა

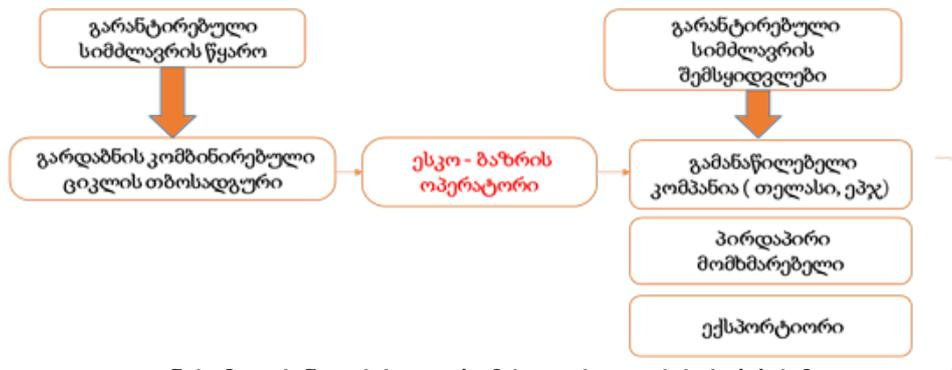

ნახ. 2 გარანტირებული სიმძლავრით ვაჭრობის სქემა

ორთქლის ტურბინის 80% დატვირთვით მუშაობის პირობებში.

საქართველოს ენერჯეტიკისა და წყალმომარაგების მარეგულირებელი ეროვნული კომისიის ელექტროენერჯის ტარიფების შესახებ N33 დადგენილებით გარდაბნის თბოსადგურისთვის ერთი დღისთვის გარანტირებული სიმძლავრის საფასურად განსაზღვრულია 385 893 ლარი, ხოლო გარანტირებული სიმძლავრის წყაროს ელექტროენერჯის წარმოების ზღვრულ ტარიფად დადგენილია ზედა ზღვა 8.012 თეთრი/კვტსთ.¹⁰ სადგურის გარანტირებული სიმძლავრის უზრუნველყოფის პერიოდია 300 დღე-ღამე წლის განმავლობაში, აქედან 292 დღე-ღამის განმავლობაში გათვალისწინებულია (7000 სთ/წ) შეუფერხებელი მუშაობა და 8 დღე-ღამე რეზერვში დგომა.”

ელექტროენერჯეტიკისა და ბუნებრივი გაზის შესახებ საქართველოს კანონის თანახმად გარანტირებული სიმძლავრით ვაჭრობა ხდება მხოლოდ სს "ელექტროენერჯეტიკული სისტემის კომერციული ოპერატორის" — ესკოს (ბაზრის ოპერატორი) მეშვეობით.¹¹ გარანტირებული სიმძლავრის უზრუნველყოფის პირდაპირი ხელშეკრულების სტანდარტულ პირობებს ბაზრის ოპერატორის წინადადების საფუძველზე ამტკიცებს საქართველოს ენერჯეტიკისა და წყალმომარაგების მარეგულირებელი ეროვნული კომისია. ესკო დისპეტჩერიზაციის ლიცენზიატან არეგისტრირებს ხელშეკრულების სტანდარტულ პირობებს გარანტირებული სიმძლავრის გაყიდვაზე გარანტირებული სიმძლავრის შემსყიდველი კვალიფიციური სანარმოებისთვის და ხელშეკრულების

10 საქართველოს ენერჯეტიკისა და წყალმომარაგების მარეგულირებელი ეროვნული კომისიის დადგენილება N33 ელექტროენერჯის ტარიფების შესახებ, <https://www.matsne.gov.ge/ka/document/view/80698>

11 საქართველოს კანონი "ელექტროენერჯეტიკისა და ბუნებრივი გაზის შესახებ", მუხლი 23¹ — გარანტირებული სიმძლავრე; <https://www.matsne.gov.ge/ka/document/view/31744>

სტანდარტულ პირობებს გარანტირებული სიმძლავრის ყიდვაზე გარანტირებული სიმძლავრის წყაროებისთვის.

გარანტირებული სიმძლავრის შემსყიდველი კვალიფიციური სანარმოები არიან განაწილების ლიცენზიატები, პირდაპირი მომხმარებლები და ექსპორტიორები, რომლებიც ვალდებული არიან აუნაზღაურონ ესკოს გარანტირებული სიმძლავრის წყაროებისთვის შესაბამის საანგარიშო პერიოდში (ერთი თვე) გადასახდელი გარანტირებული სიმძლავრის საფასური, გარანტირებული სიმძლავრის შემსყიდველი სანარმოს ფაქტობრივ ჯამურ მოხმარებასა და ექსპორტში მისი ფაქტობრივი მოხმარების ან ექსპორტის წილის პროპორციულად.

შპს "გარდაბნის თბოსადგურის" კომერციული საქმიანობის ძირითად სფეროს წარმოადგენს გამოშვებული ელექტროენერჯით ვაჭრობა და გარანტირებული სიმძლავრის გადასახადიდან მიღებული შემოსავლები. ამასთან, აღსანიშნავია, რომ იმ პერიოდში როდესაც გარდაბნის თბოელექტროსადგური იმყოფება რემონტში იგი თვითონ არის მომხმარებელი და ელექტროენერჯის საკუთარი მოხმარებისთვის ყიდულობს ელექტროენერჯის ბაზრის კომერციული ოპერატორისგან — ესკოსგან.

ყოველივე ზემოთქმულიდან გამომდინარე გარდაბნის კომბინირებული ციკლის თბოსადგური რომელიც დღეის მდგომარეობით დადგმული სიმძლავრით საქართველოში მეოთხე ადგილზეა¹² მნიშვნელოვან ადგილს იკავებს ქვეყნის ენერჯის სისტემაში. გარდა ამისა, გარდაბნის კონბინირებული ციკლის თბოსადგურს მნიშვნელოვანი ადგილი უკავია ქვეყნის ელექტროენერჯის ბალანსშიც. კონკრეტულად, კი 2017 წლის მონაცემებით საქართველოს ელექტროენერჯის ბალანსში გარდაბნის თბოსადგურის წილი ჯამურ

12 1. ენგურჰესი 1300 მგვტ, 2. გარდაბნის მე-9 ენერგობლოკი 300 მგვტ, 3. თბილსრესი 270 მგვტ, 4. გარდაბნის თბოსადგური 231.2 მგვტ; <http://esco.ge/kvalifitsiuri-satsarmoebi/generation-licensees>

გამომუშავებაში შეადგენს 10.2%-ს, ხოლო თბო-ელექტროსადგურების ჯამურ გამომუშავებაში მისი წილი 52.4%-ია.¹³ მისი როლი განსაკუთრებით მნიშვნელოვანია ზამთრის თვეებში, როდესაც საქართველოს ენერგოსიტემა დეფიციტურია და საჭიროებს ელექტროენერჯის იმპორტს.

ამრიგად, გარდაბნის თბოსადგური ერთ-ერთია იმ გარანტირებული სიმძლავრის წყაროებიდან რომლებიც უზრუნველყოფენ ქვეყნის ერთიანი ელექტროენერგეტიკული სისტემის მდგრადობას ელექტროენერგეტიკული სისტემის უსაფრთხო და საიმედო ფუნქციონირებას. მისი უპირატესობა მის ტექნიკურ მახასიათებლებშია, რომელთა წყალობითაც მისი სისტემაში ინტეგრაცია გაცილებით მოკლე დროშია შესაძლებელი ვიდრე სხვა გარანტირებული სიმძლავრის წყაროების.

¹³ ელექტროენერჯის ბალანსი 2017, <http://esco.ge/energobalansi/by-year-1/2017-energy-balance>

გამოყენებული მასალა:

1. **Комбинированный цикл**, <https://www.energy.siemens.com/ru/ru/industries-utilities/power/processes/combined-cycle.htm>;
2. <http://gtpg.ge/> ;
3. საქართველოს მთავრობის 2010 წლის 15 ივლისის N193 დადგენილება საქართველოს ელექტროენერგეტიკულ სისტემაში გარანტირებული სიმძლავრისა და გარანტირებული სიმძლავრის წყაროების განსაზღვრის შესახებ, http://esco.ge/files/data/Legislation/Guaranteed_capacity_geo.pdf ;
4. საქართველოს კანონი "ელექტროენერგეტიკისა და ბუნებრივი გაზის შესახებ", <https://www.matsne.gov.ge/ka/document/view/31744> ;
5. საქართველოს ენერგეტიკის მინისტრის 2006 წლის 30 აგვისტოს N77 ბრძანება "ელექტროენერჯის (სიმძლავრის) ბაზრის წესების" დამტკიცების შესახებ, <https://www.matsne.gov.ge/ka/document/view/66232?publication=54>
6. საქართველოს ენერგეტიკისა და წყალმომარაგების მარეგულირებელი ეროვნული კომისიის დადგენილება №33 ელექტროენერჯის ტარიფების შესახებ, <https://www.matsne.gov.ge/ka/document/view/80698>

ტელეკომის ხარჯების მართვა

ქეთევან გუნიავა
სტუ დოქტორანტი

RESUME

Spending on telecommunications services is the second largest non-production expense in most industries, the first position being taken by IT-expenditure. Communications services are essential to every business, but the costs associated with such services can add up quickly. more often than not, they are provided by different telecom service providers. Simply processing bills from multiple entities is expensive, but hidden beneath the costs of bill processing are two additional problems. Rates change, services are installed and removed, service providers merge, it's a very dynamic process, there are risks that make billing errors. Despite technological advances, inaccurate billing continues to be a major cause of consumer complaint. Regulators should require — truth-in-billing, and prohibit harmful business conduct and practices.

საკვანძო სიტყვები: ტელეკომი, ხარჯები, ბილინგი, შეცდომები.

* * * *

სატელეკომუნიკაციო მომსახურების ხარჯები სიდიდის მიხედვით სანარმოების არაპროდუცირებულ ხარჯებს შორის მეორე უმსხვილესი ხარჯია ინდუსტრიის უმრავლეს დარგში, პირველი პოზიცია კი IT-ხარჯებს უკავიათ. ყველა კომპანიას, უმცირესი სტარტაპიდან, ყველაზე მსხვილი კორპორაციის ჩათვლით, გააჩნია საკომუნიკაციო ხარჯები. მცირე ფირმისთვის ეს შეიძლება იყოს დაკავშირებული სატელეფონო ხაზებთან, ფაქსებთან, მობილურ მომსახურებებთან და ინტერნეტზე წვდომასთან. თითოეული მათგანი სავარაუდოდ, სხვადასხვა ყოველთვიური გადასახადების წარმოქმნას გამოიწვევს. როგორც კი, ორგანიზაციის ზომა იზრდება, მისი საკომუნიკაციო საჭიროებებთან დაკავშირებული ღირებულება და სირთულე ექსპონენციურად იზრდება. ამ სირთულეებს ემატება ის, რომ ყველა სახის საჭირო საკომუნიკაციო მომსახურება უზრუნველყოფილია სხვადასხვა ტელეკომის მომსახურების მიმწოდებლების მიერ. მარტივად ანგარიშების დამუშავება მრავალრიცხოვანი მიმწოდებლისაგან ძვირია, მაგრამ ხარჯების დამუშავების ქვეშ დამალული ღირებულებები, არის მეორე დამატებითი პრობლემა. აღსანიშნავია, რომ არსებობს გასაოცარი რაოდენობის შეცდომების შემცველი ინვოისები, რომლებიც არ არიან წარმოდგენილი კლიენტის სასარგებლოდ.

რატომ არის თქვენი ადგილობრივი ანგარიში ხშირად არასწორი, როგორ აღმოვაჩინოთ სატელე-

კომუნიკაციო ბილინგის შეცდომები და მოვითხოვთ ანაზღაურება

არავინ არის სრულყოფილი. ეს მოიცავს მომსახურების მიწოდებასაც. შეიძლება დავიჯეროთ, რომ სატელეკომუნიკაციო მომსახურების პროვაიდერები აკეთებენ ყველაფერს, რათა მოგანოდონ თქვენთვის საჭირო მომსახურება, თუმცა, იმის დაშვება რომ ისინი ამას ყველაფერს აკეთებენ უშეცდომოდ, არ იქნება გონივრული.¹ ბილინგის შეცდომები მერყეობს სატელეკომუნიკაციო პროვაიდერის “პატიოსანი” შეცდომებისგან, უფრო “მზაკვრულ” და “შეცდომაში შემყვან” პრაქტიკამდე, როდესაც ბიზნესი დაინტერესებულია და დაკავებულია სხვა საკითხებით, მომსახურების მიმწოდებლები ბილინგის პირობებში “აპარებენ” ცვლილებებს.²

გასაღები არის ის, რომ თქვენ იცოდეთ თუ რა მოიმოქმედოთ, რაც დაგეხმარებათ შეცდომების ამოცნობაში. თუ რა, და როდის წარმოიშვა. ეს ეხმარება რისკის შემცირებას, რომ არ მოხდეს გადახარჯვა და ეს არის ეფექტური კომპონენტი თქვენი სატელეკომუნიკაციო ხარჯების მენეჯმენტის სტრატეგიისათვის.

სატელეკომუნიკაციო ანგარიშების სისწორის შეფასება: საკაბელო ტელევიზია, ტელეფონი, ინტერნეტი და სხვა სატელეკომუნიკაციო მომსახურებები ბიზნესისთვის აუცილებელი მომსახურებებია. თუმცა, არსებობს ფართოდ გავრცელებული შეცდომები, რომლებსაც ადგილი აქვს სატელეკომუნიკაციო მომსახურებებზე ანგარიშების წარდგენისას, რომლებსაც მომხმარებლებმა უნდა მიექციონ ყურადღება.

ქვემოთ არის მოცემული ინფორმაცია შეცდომების შესახებ, რომლებიც ყველაზე ხშირადაა გავრცელებული:

მარტივი ადამიანის ან კომპიუტერული ანგარიშის შეცდომები: გავრცელებული შეცდომა არის, როდესაც კომპიუტერის ან ადამიანის მიერ გაანგარიშისას დაშვებული შეცდომა გამოიწვევს არასწორ საერთო ჯამს ბილინგის ინვოისში.

ანგარიშში დაშვებულ შეცდომას შეუძლია იმოქმედოს მხოლოდ ერთი სატელეფონო ზა-

1 Eric Edstrom (November 10, 2014) Identifying ubiquitous telecom billing errors will reduce expenses www.profitlinktelecom.com

<http://www.profitlinktelecom.com/telecom-expense-management/identifying-ubiquitous-telecom-billing-errors-will-reduce-expenses/>;

2 Telecom Expense Management (18 september 2013) “Spotting Telecom Billing Errors” - provencaideservices.com <http://provencaideservices.com/telecom-expense-management-spotting-telecom-billing-errors/>;

რისთვის გადახდილი თანხის ოდენობაზე, ან შეიძლება იყოს ისეთი, რომელიც არსებითად ცვლის ყოველთვიურ გადასახადს. ეს შეცდომები შეიძლება დაფიქსირებული იყოს, მათი წარდგენითა და სატელეკომუნიკაციო პროვაიდერის ყურადღების მიპყრობით.

ანგარიშების დუბლირება: მსხვილი ტელეკომის პროვაიდერების საქმიანობა მგრძობიარეა იმავე საკითხებზე, რომლებიც უარყოფითად აისახება სხვა ბიუროკრატიაზე. მრავალრიცხოვანი აგენტები ამუშავებენ ერთსადაიმავე ანგარიშებს, რაც, სავარაუდოდ, საბოლოოდ გამოიწვევს დაბნეულობას და დადგება შეცდომები. თუ, ანგარიში არ არის სათანადოდ აღნიშნული, ან თანამშრომლებს შორის კომუნიკაცია ცუდია, შემთხვევითი დუბირებული გადასახადები შეიძლება გაეგზავნოს კლიენტებს. თუ, თქვენი კომპანია არ ავლენს სიფხიზლეს, რომ აღმოაჩინოს ანგარიშების დუბლირება, თქვენ შეიძლება ზედმეტად გადაიხადოთ. როგორც ზემოთ იყო მითითებული, ეს შეცდომა შეიძლება დაფიქსირდეს მიმწოდებელთან ანგარიშის წარდგენით.

არასწორი სახელშეკრულებო განაკვეთები: ბიზნესსა და ტელეკომის პროვაიდერს შორის შეთანხმებული პირობები ყოველთვის შეიძლება არ შესრულდეს. კლიენტსა და მიმწოდებელს, ან, ანგარიშის მენეჯერებს შორის არასწორ კომუნიკაციის გამო. ბიზნესს მიკუთვნებული განაკვეთი შეიძლება განსხვავდებოდეს ხელშეკრულებისგან, რომელიც იყო მიღებული, როდესაც სატელეკომუნიკაციო მომსახურება პირველად იყო შეძენილი. ეს შეცდომა, მით უმეტეს, თუ განაკვეთებს შორის განსხვავება შედარებით უმნიშვნელოა, შეიძლება მომხმარებლისთვის შეუმჩნეველად გააგრძელდეს თვეების განმავლობაში. იმისთვის, რომ განისაზღვროს ასეთი სახის შეცდომა, საჭიროა ბილინგის დეტალური შესწავლა/კონტროლი. ამასთან, დანვრდებით უნდა ნაიკითხოთ მომსახურების მიმწოდებლის ნებისმიერი განცხადება, რაც საჭიროა ასეთი სახის შეცდომის დასადგენად.

არასაჭირო ხარჯები: ხანდახან, მომხმარებლის ანგარიშს, მისი ცოდნის გარეშე ემატება დამატებითი გადასახადი, იმ მომსახურებებისათვის, რომლებიც უნდა შედიოდეს კონტრაქტით გათვალისწინებულ გეგმაში.

დამატებითი გადასახადები, რომელიც დაკავშირებულია მონაცემთა გადაცემის, სატელეფონო ხაზების ან საქალაქთაშორისო კავშირის გამოყენების შეზღუდვასთან, შესაძლებელია მიმაგრებული იყოს თქვენს ყოველთვიურ სატელეფონო ანგარიშზე. ეს დამატებითი საკომისიო, არამიზნობრივად ამაღლებს საკომუნიკაციო ხარჯებს და უსამართლოდ სჯის კლიენტს გადაიხადოს მომსახურების განევისთვის, რომლებიც მას უნდა მიენდოს უფრო მეტი დეტალური ინფორმაცია. იცის კლიენტმარა, რომ ის, რაც არის მის ხელშეკრულებაში, არის მნიშვნელოვანი და ეს არის დოკუმენტი, რომლითაც უნდა დაიცვას

თავი ნებისმიერი დამატებითი საფასურისაგან.

გაუთვალისწინებელი ანაზღაურება ან კრედიტი: კიდევ ერთი შეცდომა მოიცავს ანაზღაურების გვიან დაბრუნებას/დაუბრუნებლობას, ან, როდესაც არსებული ფასდაკლების ამოქმედება არ ხდება სატელეკომუნიკაციო პროვაიდერის მხრიდან. ეს ხდება მაშინ, როდესაც ბილინგის შეცდომები წარდგენილია პროვაიდერთან, მაგრამ მოსალოდნელი დაბრუნება არ არის ასახული. ამ შემთხვევაში, ეფექტური ხარჯების მართვის ფუნქცია არ უნდა დაეკისროთ იმ თანამშრომლებს, რომლებიც უკვე დაკავებულნი არიან სხვა ყოველდღიური ვალდებულებით. გამოცდილი ექსპერტების გამოყენება უზრუნველყოფს ყურადღების გამახვილებას უფრო მნიშვნელოვან ამოცანებზე, თქვენი ბიზნესის წარმატებით განხორციელებისათვის.

ხელშეკრულების შეცვლა, რაც არ არის ასახული ანგარიშში: თუ კი თქვენ მოახდინეთ თქვენი კონტრაქტის გადახედვა, თქვენს მომსახურების მიმწოდებელთან, რათა შეგემცირებინათ თქვენი ანგარიშის საერთო თანხა ანგარიშ-ფაქტურებში, მაგალითად, მოითხოვეთ უფრო დაბალი განაკვეთი, დარწმუნდით, რომ ხელშეკრულების ცვლილება გამოიყენება თქვენი მომსახურების ყველა კომპონენტის მიმართ.

მომსახურების მიმწოდებლები, როგორც წესი, ახორციელებენ რადიკალურ ცვლილებებს თავიანთი კლიენტების ანგარიშებზე, რათა მაშინვე მოახდინონ ზემოქმედება ყველა მომსახურებაზე ერთდროულად, მაგრამ ეს არ არის სრულყოფილი პროცესი. რთული სატელეკომუნიკაციო პროდუქტები მხოლოდ ზრდიან ასეთი სახის შეცდომების რისკს.

გამოტოვებული ტერმინაცია, წყვეტები: ეს შეიძლება იყოს ადამიანური შეცდომების უდიდესი მაგალითი, რომელსაც გააჩნია დიდი გავლენა თქვენს ანგარიშ-ფაქტურებზე. ოპერატორების უმრავლესობის ტერმინალების მუშაობა მთავრდება ხელით დამუშავების პროცესით, ეს ნიშნავს, რომ, თუ თქვენი მომსახურების მიმწოდებლის პერსონალი უგულებლყოფს ხაზის ან ფუნქციის შეწყვეტას, შეიძლება მოგინიოთ ზედმეტად გადახდა, იმ შემთხვევაშიც თუ თქვენ არ ლაპარაკობთ.

სატელეკომუნიკაციო დანახარჯებს პერიოდულად მართვა დაგეხმარებათ თქვენს ოპერატორთან არსებული მონაცემების ორგანიზებაში და თქვენი ინვოისების ზედამხედველობაში, ამიტომ ეს შეცდომები უფრო ადვილად იქნებიან გამოვლენილი და გამოსწორებული.

ბილინგის მიწოდება მომსახურების გაუქმების თარიღის შემდეგ: სატელეკომუნიკაციო კომპანიებმა შეიძლება გააგრძელონ თვიური გადასახადების დარიცხვა, მას შემდეგ, რაც მომხმარებელმა მოითხოვა მომსახურების გაუქმება. ეს შეიძლება მოხდეს თქვენს მიერ მოთხოვნილი გაუქმების თარიღის შემდეგ, ხშირ შემთხვევაში, მას შემდეგაც, რაც ბიზნესი გადავიდა თავისი ადგილსამყოფელიდან.

არასწორი ტარიფის მითითება: ზოგიერთ შემთხვევებში ბიზნესისთვის დარიცხვები ხორციელდება შეთავაზებულ მომსახურებაზე არასწორი ტარიფით. ეს ხდება, როდესაც თავდაპირველი ფასდაკლების დაცვა არ ხდება და გამოიყენება მხოლოდ განახლებული ტარიფი. ეს შეიძლება მოხდეს მიმწოდებლის მხრიდან არასანდო, ან, შეცდომაში შემყვანი შეთანხმების საფუძველზე, რომელიც ადგენს პასუხისმგებლობაზე უარის თქმის შეზღუდვას;

იმ მომსახურებებზე დარიცხვების განხორციელება, რომლებიც ბიზნესს არ მოუთხოვია. ეს შეუძლებლად ჟღერს, მაგრამ ეს ხდება უფრო ხშირად, ვიდრე თქვენ წარმოგიდგენიათ. ანგარიშზე ემატება ისეთი მომსახურებები, როგორიცაა ინტერნეტ-ფაქსი და ქსელის მონიტორინგი, რა დროსაც კლიენტები იხდიან დამატებით გადასახდებს არცაინ, რა, ამ სერვისების არსებობის შესახებ;

ათი ნაბიჯი, რომელიც უნდა გადადგან მიმწოდებელმა მომხმარებელთა მომსახურებისა და ანგარიშის სისწორის გასაუმჯობესებლად

1. ყველა მომხმარებელთა მომსახურების ჩანაწერები CSR's უნდა იყოს დაბეჭდილი ნათელ და სვეტიანი ფურცელზე. ისინი არ უნდა იყოს ამობეჭდილი ლოკალურად კომპიუტერის ეკრანიდან;

2. მომხმარებელი უნდა იყოს განათლებული და ნახალებისუი, რათა მიიღოს და გადახედოს CSR's-ს, რომელიც უნდა იძლეოდეს აუდიტის ჩატარების შესაძლებლობას;

3. CSR's-ის ინფორმაცია უნდა მიენოდოთ მომხმარებლებთან ერთად კონსულტანტებსაც, მათი მოთხოვნით. მომსახურების მიმწოდებლებმა უნდა შესთავაზონ მომხმარებლებს ინსტრუქცია, თუ როგორ ნაიკითხონ მათი ანგარიში CSR's-ზე;

4. სპეციალური მომსახურებების გადასახადები უნდა იყოს დეტალურად აღრიცხული, წარმოდგენილი იყოს განცალკევებულად და ძირითადი ანგარიშისაგან განსხვავებული ფორმით;

5. მომხმარებლებს უნდა მიეცეთ შესაძლებლობა აიმაღლონ მათი ცნობიერება გადახდების საწარმოებლად და ანაზღაურებების მისაღებად, ელექტრონულ მონაცემთა ურთიერთგაცვლის (EDI) საშუალებით;

6. მომხმარებლებს უნდა ჰქონდეთ ონლაინ ნვდომა განახლებულ სატელეფონო კომპანიების ტარიფებზე ინტერნეტის საშუალებით, იმგვარად, რომ მათ შეძლონ ფასთა შედარება;

7. მომსახურების მიმწოდებლებს უნდა მოეთხოვოთ, იქონიონ მომხმარებელთა ავტორიზაციის და ხელმოწერის ფორმა, ვიდრე მათ დაერიცხებათ დამატებული მომსახურების გადასახადი. ეს გადასახადი იდუმალი ფორმით თავს იჩენს მომხმარებელთა ანგარიშებში და ხშირად ინვეს მათ დაბნეულობას;

8. მიმწოდებლებმა უნდა მოახდინონ მომხმარებ-

ბელთან ურთიერთობისათვის გამოყოფილი პერსონალის სწავლება და გაზარდონ მათი რაოდებობა. პროვაიდერები ხშირად ეუბნებიან მომხმარებლებს, რომ მათ არ გააჩნიათ საკმარისი სამუშაო ძალა და ისინი საჭიროებენ მეტ პერსონალს. მომხმარებელს, რომელსაც გააჩნია პრობლემა, არ სურს გაიგონოს, რომ მომსახურების მიმწოდებელს არ გააჩნია სამუშაო ძალა, ვინაიდან, მათ სურთ მიიღონ შედეგი და მათი პრობლემის გადაწყვეტა;

9. მიმწოდებლებმა უნდა აამოქმედონ მათი შიდა აუდიტის ჯგუფი, რომელიც შეთავაზებს მომხმარებლებს ბილინგის აუდიტს. ეს მომსახურება მომხმარებლებისათვის უნდა იყოს უფასოდ ხელმისაწვდომი. კომპანიისათვის კეთილი ნება გენერიდება და უკუკავშირის მიიღება ამ აუდიტი ჯგუფებისაგან, მომხმარებელთა ერთგულებისა და ანგარიშის სიზუსტის დამტკიცების კვალობაზე³.

10. მომსახურების მიმწოდებელმა პერიოდულად უნდა წარმოადგინოს ანგარიში, ქსელში არსებული ბილინგის შეცდომების შესახებ და მოახდინონ მომხმარებლებისათვის დარიცხული საფასურის დროული და პროპორციული გადაანგარიშება.

ბამოყენებული ლიტერატურა

1. Michael Brosnan, John Messina, Ellen Block (1999) "Telecommunications Expense Management: How to Audit Your Bills, Reduce Expenses, and Negotiate Favorable Rates" - Taylor & Francis - Business & Economics;

2. Eric Edstrom (November 10, 2014) Identifying ubiquitous telecom billing errors will reduce expenses www.profitlinktelecom.com

3. Telecom Expense Management (18 september 2013) "Spotting Telecom Billing Errors" - www.provenceaidesservices.com

³ Michael Brosnan, John Messina, Ellen Block (1999) "Telecommunications Expense Management: How to Audit Your Bills, Reduce Expenses, and Negotiate Favorable Rates" - Taylor & Francis - Business & Economics.

ნაგავსაყრელად ჩამდინარე წყლების, ტყვიისა და კადმიუმის მინარეჟებისაგან სორბციული მეთოდით განმუხტვის ოპტიმიზაცია

ლერი გვასალია,
სტუ-ს პროფესორი

თამთა ჩლარგიძე,
სტუ-ს დოქტორანტი

რეზიუმე

სტატიაში წარმოადგენილია, თბილისის ნაგავსაყრელებიდან ჩამდინარე წყლების, ტყვიისა და კადმიუმის მინარეჟებისაგან სორბციული მეთოდით განმუხტვის ოპტიმიზაცია. შესწავლილი იქნა წყლის განმუხტვა მძიმე მეტალებისაგან, კერძოდ: ტყვიისა და კადმიუმისაგან. სორბენტად გამოყენებული იყო ბუნებრივი ცეოლითი (კლინოფტილოლიტი), რომელიც საქართველოში მოიპოვება და შედარებით იაფია.

საკვანძო სიტყვები: სორბენტი, ცეოლითი (კლინოფტილოლიტი), ატომურ-აბსორბციული სპექტროფოტომეტრი.

THE ARTICLE PRESENTS, OPTIMIZATION OF SORPTION CLEANING METHOD IN LANDFILL WASTE WATER LEAD AND CADMIUM IMPURITIES

Leri Gvasalia

Professor of GTU – Georgian Technical University

Tamta Chlargidze

PhD student of GTU – Georgian

Technical University

ABSTRACT

The article presents, optimization of sorption cleaning method in landfill waste water lead and cadmium impurities. The method of water treatment was studied from heavy metals, namely: lead and cadmium. Natural zeolite(Klinoptilolit) was used as adsorbent, which are relatively inexpensive and available in Georgia.

Key Words: Sorbent, Zeolite(Clinoptilolite), Atomic Absorption Spectrophotometer.

შესავალი

დღეისათვის გარემოს სისუფთავე ერთ-ერთი გადაუჭრელი პრობლემაა, რადგან გაზრდილია მისი დაბინძურების საფრთხე. ამ მხრივ, განსაკუთრებით მნიშვნელოვანია ჩამდინარე წყლების განმუხტვა, რადგან დაბინძურების ერთ-ერთი საშიში წყარო, სწორედ ჩამდინარე წყლებია. თვით ტერმინი „ჩამდინარე წყალი“ მიუთითებს, რომ ის ნარჩენი პროდუქტია და გარემოს ეკოლოგიური პირობების დაცვის მიხედვით უნდა იქნეს გაუფრთხილები [1].

ნარჩენები გარემოს დაბინძურების მნიშვნელოვან წყაროს წარმოადგენენ. საყოფაცხოვრებო ნარჩენების ნაგავსაყრელზე, ძირითად დამაბინძურებელ

წყაროს წარმოადგენს წყალი, რომელიც პოლიგონის შიგნით ატმოსფერული ნალექების შედეგად წარმოიქმნება და წარმოადგენს რთულ მაღალ მინერალიზირებულ წყალხსნარებს სხვადასხვა დამაბინძურებლებით, რომელთა შორის განსაკუთრებით გამოსაყოფია მძიმე მეტალები. ისინი სხვადასხვა გზით ხვდებიან ნიადაგში, ზედაპირულ და მინისქვეშა წყლებში და მნიშვნელოვან მავნე გავლენას ახდენენ გარემოზე [2,3].

მძიმე მეტალებით გარემოს დაბინძურების საშიშროება განპირობებულია იმით რომ ისინი ორგანული დამაბინძურებლებისგან განსხვავებით არ იშლებიან, არამედ გადადიან ერთი ფორმიდან მეორეში, კერძოდ შედიან მარილების, ოქსიდების, მეტალორგანული ნაერთების, ხელატების და სხვათა შემადგენლობაში.

ტყვია ერთ-ერთი ყველაზე ტოქსიკური მძიმე მეტალია, რომელიც იოლად აღწევს და გროვდება ორგანიზმში. გროვდება თავის ტვინში, ძვლებში, ღვიძლში და თირკმელში.

კადმიუმი ორგანიზმში მოხვედრისას აზიანებს ფილტვებს, თირკმელებს, ცენტრალურ ნერვულ სისტემას, გულ-სისხლძარღვთა და ძვლოვან სისტემებს. ხელს უწყობს კიბოსა და სხვა მძიმე დაავადებების განვითარებას.

ჩვენ მიერ შესწავლილი იყო ნაგავსაყრელიდან ჩამდინარე წყლების განმუხტვა მძიმე მეტალებისაგან, კერძოდ ტყვიისა და კადმიუმისაგან, სორბციული მეთოდით. გამოყენებული იყო ბუნებრივი სორბენტი ძეგვის ცეოლითი (კლინოფტილოლიტი).

ქირითადი ნაწილი

ექსპერიმენტები ტარდებოდა ლაბორატორიულ პირობებში. მინის მილში (დიამეტრით 5სმ), თავსდება სხვადასხვა ფრაქციის სორბენტი, გარკვეული მოცულობით (5 სმ სიმაღლეზე), გასანმუხტი წყალი მიეწოდებოდა ზემოდან. გატარებული წყლის რაოდენობის მიხედვით ისაზღვრებოდა, წყლის მოცულობითი სიჩქარე (საათ -1) და კონტაქტის დრო (წმ). წყალში მძიმე მეტალების შემცველობის რაოდენობრივი განსაზღვრა, ხორციელდებოდა ატომურ-აბსორბციულ სპექტრომეტრზე. კვლევის ობიექტი იყო, როგორც უშუალოდ ნაგავსაყრელიდან ჩამდინარე, ასევე მოდელური ხსნარები.

განმუხტვის პროცესის მათემატიკური მოდელის მონახვისა და პროცესის ოპტიმიზაციის მიზნით, გამოვიყენეთ ექსპერიმენტების დაგეგმვის მათემატიკური მეთოდი. [4,5]

საოპტიმიზაციო პარამეტრად შერჩეული იქნა, წყლის მიძიმე მეტალისგან გაწმენდის ხარისხი % (y). ხოლო გაწმენდის პროცესზე მოქმედ ფაქტორებად ცეოლითის გამოწვის ტემპერატურა t 0C (X1), აღსორბენტის მარცვლის ზომა b მმ (X2) და წყლისა და აღსორბენტის კონტაქტირების დრო τ წმ (X3).

ცნობილია, რომ სამ ფაქტორიანი სრული ფაქტორული ექსპერიმენტის საფუძველზე შესაძლებელია დადგენილი იქნას პროცესის მათემატიკური მოდელი შემდეგი განტოლების სახით:

$$Y=b_0+b_1X_1+b_2X_2 + b_3X_3+ b_{12}X_1X_2 + b_{13}X_1X_3 + b_{23}X_2X_3 +b_{123}X_1X_2 X_3.....(1)$$

სადაც, b0,b1, საძიებელი კოეფიციენტებია, რომლებიც განსაზღვრავენ მოცემული ფაქტორების (X1, X2,.....) გავლენის ხარისხს საოპტიმიზაციო პარამეტრზე (y).

ექსპერიმენტების დაგეგმვის საწყის ეტაპზე, ჩატარებული იქნა რამოდენიმე სასინჯი ცდა და შერჩეული იქნა მათგან საუკეთესო შედეგის მქონე, რომელიც მიხნეულია ძირითად დონედ. განსაზღვრული იქნა ვარირების ინტერვალი, ზედა და ქვედა დონე.

გეგმის ძირითადი მახასიათებლები ცხრილი 1

ფაქტორები	X1, 0C	X2, მმ	X3, წმ
ძირითადი დონე	500	0,75	1082,5
ვარირების ინტერვალი	50	0,25	602,5
ზედა დონე	550	1	1685
ქვედა დონე	450	0,5	480

განტოლებაში (1) ფაქტორები შეგვაქვს არა ნატურალური, არამედ კოდირებული სახით ზედა დონე +1, ქვედა დონე -1.

განისაზღვრა ჩასატარებელი ცდების რაოდენობა N=2n=8, სადაც n ფაქტორების რიცხვია (n=3). იმის გათვალისწინებით, რომ რვავე პირობებში ტარდება m=2 პარალელური ცდა, შედგენილი იქნა ექსპერიმენტების დაგეგმვის მატრიცა, რომელიც წარმოდგენილია ცხრილი 2- ის სახით (ტყვიისთვის).

ექსპერიმენტების დაგეგმვის მატრიცა ცხრილი 2

X0	X1	X2	X3	X1*X2	X1*X3	X2*X3	X1*X2*X3	Y1	Y2	Ȳ	Si ²
+1	-1	-1	-1	+1	+1	+1	-1	52.86	52.02	52.44	0.3528
+1	+1	-1	-1	-1	-1	+1	+1	59.59	57.91	58.75	1.4112
+1	-1	+1	-1	-1	+1	-1	+1	51.35	49.66	50.505	1.42805
+1	+1	+1	-1	+1	-1	-1	-1	55.49	55.32	55.405	0.01445
+1	-1	-1	+1	+1	-1	-1	+1	48.82	49	48.91	0.0162

+1	+1	-1	+1	-1	+1	-1	-1	50	48.82	49.41	0.6962
+1	-1	+1	+1	-1	-1	+1	-1	57.07	58.05	57.56	0.4802
+1	+1	+1	+1	+1	+1	+1	+1	48.82	48.65	48.735	0.01445

აქ Y_1 და Y_2 პარალელური ცდების შედეგებია, ხოლო \bar{Y} საშუალო მნიშვნელობა რომელიც განისაზღვრება ფორმულით:

$$\bar{Y} = \frac{\sum Y_{iu}}{m}$$

სადაც i ცდის ნომერია, u პარალელური ცდის ნომერი.

შემდეგ ეტაპზე ისაზღვრება დისპერსიის შეფასება მატრიცის ყველა სტრიქონისთვის შემდეგი ფორმულით:

$$S_i^2 = \frac{1}{m-1} \sum (Y_{iu} - \bar{Y}_i)^2$$

პირველი ცდისთვის

$$S_i^2 = \frac{1}{2-1} (52,86-52,65)^2 + (52,44-52,65)^2 = 0,3528$$

ანალოგიურად გამოითვლება დისპერსიის შეფასება ყველა დანარჩენი ცდებისთვის. შედეგები წარმოდგენილია ცხრილი 2-ის მე-13-ე სვეტში.

იმის შესამოწმებლად, არის თუ არა ცდომილება ყველა ცდებში დასაშვებ ზღვრებში ვიყენებთ კოხრენის კრიტერიუმს, რომლის საანგარიშო მნიშვნელობა განისაზღვრება ტოლობით:

$$G_s = \frac{\max S_i^2}{\sum S_i^2} = \frac{1,42805}{4,41355} = 0,3235$$

მიღებულ რიცხვს ვადარებთ კოხრენის კრიტერიუმის თეორიულ მნიშვნელობას, რომელსაც ვეძებთ

ცხრილებში ცდების რაოდენობის ($N=8$) და თავისუფლების ხარისხის ($f=m-1=1$) მიხედვით. იგი ტოლია $GT=0,6798$ (5) რადგან დაცულია პირობა $G_s < GT$, ცდომილება დასაშვებ ზღვრებშია.

ამის შემდეგ გამოთვლილი იქნა (1) განტოლების კოეფიციენტები შემდეგი ფორმულით:

$$b_0 = \frac{1}{N} \sum \bar{Y}_i \quad \text{და} \quad b_i = \frac{1}{N} \sum X_{ji} \bar{Y}_i$$

სადაც X_{ji} შესაბამისი ფაქტორის კოდური მნიშვნელობებია.

შედეგები მოცემულია ცხრილში 3

b ₀	b ₁	b ₂	b ₃	b ₁ *b ₂	b ₁ *b ₃	b ₂ *b ₃	b ₁ *b ₂ *b ₃
55.485625	2.454375	0.141875	2.184375	-1.80688	1.203125	0.068125	-2.48063

ამრიგად პროცესისათვის მათემატიკურ მოდელს ექნება ასეთი სახე:

$$Y = 55.4556 + 2.4544X_1 - 0.1419 X_2 + 2.1844 X_3 - 1.8069X_1X_2 + 1.2031 X_1X_3 - 2.4806 X_1X_2X_3$$

იმის დასადგენად თუ რომელი კოეფიციენტია მნიშვნელოვანი, ვანგარიშობთ სტუდენტის კრიტერიუმებს ყველა კოეფიციენტისთვის. მათი შედარებით სტუდენტის კრიტერიუმის თეორიულ მნიშვნელობებთან თეორიული $t_{\text{თეორ}} = 3.36$ (5) გამოვრიცხავთ არამნიშვნელოვან კოეფიციენტებს და საბოლოოდ პროცესის მათემატიკური მოდელი მიიღებს შემდეგ სახეს:

$$Y = 55.4556 + 2.4544X_1 + 2.1844 X_3 \dots$$

ბოლო ეტაპზე მიღებული განტოლება შევამოწმეთ ადექვატურობაზე ფიშერის კრიტერიუმით, რომლის საანგარიშო მნიშვნელობა ($F_{\alpha} = 0.2$) ნაკლები აღმოჩნდა ცხრილურ მნიშვნელობაზე ($F_{\text{თ}} = 11,7$), რაც მიუთითებს იმაზე რომ, ჩვენ მიერ მიღებული განტოლება ადექვატურად აღწერს პროცესს.

ანალოგიურად იქნა შესწავლილი წყლის კადმიუმისგან გაწმენდის პროცესი და მიღებული იქნა შემდეგი განტოლება:

$$Y = 16,99 + 6,12X_1 + 0,678 X_3$$

მიღებული განტოლებების ანალიზით ირკვევა, რომ ორივე მეტალის გაწმენდის ხარისხზე გავლენას ახდენს პირველი და მესამე (ტემპერატურა, კონტაქტირების დრო) ფაქტორი. ხოლო მეორე ფაქტორი ადსორბენტის მარცვლების ზომა, მოცემულ ინტერვალში (0,5-1 მმ) გაწმენდის პროცესზე გავლენას არ ახდენს და იგი შეიძლება ოპტიმალურ ზომად ჩავთვალოთ.

პროცესის ოპტიმალური პარამეტრების დადგენის მიზნით, შემდგომი ცდები დაიგეგმა და ჩატარდა ტემპერატურისა და კონტაქტირების დროის გაზრდით, ვინაიდან ორივე განტოლებაში ამ ცვლადების ალგებრული ნიშნებია + .

ცდების გეგმა და შედეგები წარმოდგენილია ცხრილებში 4 და 5.

Pb- ისგან გაწმენდის ოპტიმიზაცია

ცხრილი 4

ვარირების ინტერვალი და ფაქტორების დონე	X ₁ °C	X ₃ წმ	Y
ძირითადი დონე	500	1082	
ვარირების ინტერვალი	50	602	
რეგრესიის კოეფიციენტი, b _i	2,48	2,21	
ნამრაველი $\varphi_i = b_i \Delta X_i$	124	1330	
ბიჯი $\Delta X_i^* = 0.1 \varphi_i$	41 ≈ 40	443 ≈ 400	
ცდები 9	500	1082	25,8
10	540	1482	61,79
11	580	1882	91,13
12	620	2282	92,64
13	660	2682	32,16

Cd- ისგან გაწმენდის ოპტიმიზაცია

ცხრილი 5

ვარირების ინტერვალი და ფაქტორების დონე	X ₁ °C	X ₃ წმ	Y
ძირითადი დონე	500	1082	
ვარირების ინტერვალი	50	602	
რეგრესიის კოეფიციენტი, b _i	2,48	2,21	
ნამრაველი $\varphi_i = b_i \Delta X_i$	124	1330	
ბიჯი $\Delta X_i^* = 0.1 \varphi_i$	41 ≈ 40	443 ≈ 400	
ცდები 9	500	1082	4.75
10	540	1482	17.18
11	580	1882	24.09
12	620	2282	44.73
13	660	2682	35.15

დასკვნა

როგორც ცხრილებიდან ჩანს, ორივე შემთხვევაში ტყვიისათვის მაქსიმალური განმენდის ხარისხი (92,64 %), ხოლო კადმიუმისათვის მაქსიმალური განმენდის ხარისხი (44,73) მიიღწევა მე-12 ცდაზე. მიღებული პარამეტრების მნიშვნელობები ოპტიმალურია.

ამრიგად ჩამდინარე წყლებიდან ცეოლითით განმენდის ($Y = \%$) ოპტიმალური პირობები როგორც ტყვიისთვის ასევე კადმიუმისთვის არის ადსორბენტის გამონვის ტემპერატურა 620 °C, სორბენტის მარცვლის ზომა 0,5-1 მმ, კონტაქტირების დრო 2282 წმ.

ლიტერატურა:

1. Angelakis A. N. and Tchobanoglous G., 1995, Municipal Wastewaters: Natural Treatment Systems, Reclamation

and Reuse and Disposal of Effluents, Crete University Press, pp. vii (in Greek).

2. Качурин Н.М., Ефимов В.И., Воробьев С.А. Методика прогнозирования экологических последствий подземной добычи угля в России. Горный журнал. 2014. №9. С. 138-142.

3. Качурин Н.М., Воробьев С.А., Факторович В.В. Теоретические положения и модели воздействия на окружающую среду подземной добычи полезных ископаемых. Изв. ТулГУ. Науки о Земле. 2013. Вып. 3. С. 126 — 134.

4. СЮРЮ Саутиню Планирование эксперимента в химии и химической технологии.” Химия ”, Ленинград, 1975

5. ი.ზედგინიძე. ტექნოლოგიური პროცესების ოპტიმიზაცია. „მეცნიერება”, თბილისი. 1969

საქართველოს ენერგეტიკული ბალანსი - ენერგეტიკული უსაფრთხოების ძირითადი მაჩვენებელი

რეზო სახეიშვილი
სტუ-ს დოქტორანტი

რეზიუმე

სტატიაში განხილულია 2013-2016 წლების საქართველოს ენერგეტიკული ბალანსი, როგორც საქართველოს ენერგეტიკული უსაფრთხოების ძირითადი მაჩვენებელი.

ბალანსების სტატისტიკური ანალიზმა გვიჩვენებს, რომ საქართველოს ენერგეტიკული ბალანსი ღრმად დეფიციტურია. საქართველოს მოხმარებული ნავთობპროდუქტების 97% და გაზის 99,5% თითქმის გარედან შემოაქვს, ხოლო რაც შეეხება ელექტრობალანსს, იგი შედარებით სტაბილურია. ბოლო პერიოდში კი ელექტროენერჯის გარკვეული რაოდენობა ექსპორტზე გადის მეზობელ სახელმწიფოებში.

სტატიაში განხილულია საქართველოს ენერგეტიკული უსაფრთხოების რაოდენობრივი და მოკლევადიანი ენერგეტიკული უსაფრთხოების შეფასება, ადგილობრივი ენერგორესურსების წილი ენერგეტიკულ ბალანსში. ელექტროენერჯის, თბოენერჯის, ბიომასის და ნარჩენი ენერჯების, ბუნებრივი გაზის, ნახშირის, ნავთობპროდუქტების რესურსების საიმედოობა, რისკები, რისკების შემცირება, საიმედოობის გაზრდის ღონისძიებები ენერგეტიკული უსაფრთხოების კუთხით, რაც ხელს შეუწყობს სექტორის უფრო სიღრმისეულ კვლევას და რაციონალური ენერგეტიკული პოლიტიკის შემუშავებას.

აუცილებელია ენერგეტიკული უსაფრთხოების კვლევების გაგრძელება და მათი შედეგების გამოყენება დარგის განვითარების სტრატეგიასა და რეალურ ენერგეტიკულ პოლიტიკაში.

საკვანძო სიტყვები: ენერგეტიკული ბალანსი, ენერგეტიკული უსაფრთხოება, ენერგორესურსი, ნავთობპროდუქტები, ბუნებრივი გაზი.

ENERGY BALANCE OF GEORGIA – BASIC INDICATOR OF ENERGY SAFETY

Rezo Sakheishvili

PhD of Georgian Technical University

ABSTRACT

The energy balance of Georgia of 2013-2016 as a basic indicator of energy safety of Georgia is considered in the article.

The statistical analysis of balances shows that the energy balance of Georgia is deeply in deficit. Almost 97% of oil products and 99.5% of gas consumed in Georgia are imported from abroad; as for the electric

balance, it is relatively stable. In the recent period a certain amount of electric energy is even exported to the neighbor countries.

The article deals with quantitative and short-term assessment of energy safety of Georgia and the share of local energy resources in the energy balance. The reliability, risks, risk decrease, means of increasing the stability of electric energy, heat energy, biomass and residual energies, natural gas, coal, oil products, are examined in the context of the energy safety that will assist more in-depth study of this sector and the development of a rational energy policy.

It is necessary to continue the energy safety researches and to use their results for the branch development strategy and in the actual energy policy.

Key words: Thermal waters, power engineering, safety of energetics, bore hole.

ძირითადი ტექსტი

ენერგეტიკული ბალანსის პრობლემა აქტუალურია ყველა ქვეყნისათვის, განსაკუთრებით საქართველოსათვის, რომელიც ენერჯიაზე თავის მოთხოვნილებას მუდმივად ვერ იკმაყოფილებს და ძირითადი ნაწილი გარედან შემოაქვს.

ენერგეტიკის ცალკეული დარგების განვითარებაში უნდა უზრუნველყოს ენერგეტიკული ბალანსის სტრუქტურის სტაბილურობა, მისი ოპტიმიზაცია დარგებისა და რეგიონების ჭრილში. მხედველობაში უნდა იყოს მიღებული მეზობელი ქვეყნებისა და ქვეყნის შიდა ბაზრების პარამეტრები; განისაზღვროს იმპორტული სათბობის მოცულობის, ჰიდრორესურსების უპირატესი გამოყენების, სანარმოო სიმძლავრეების, სამეცნიერო-ტექნიკური პროგრესისა და სხვა ფაქტორები. გათვალისწინებულ იქნას ქვეყნის შიდა მოთხოვნილების, იმპორტის, ექსპორტის და ენერგორესურსების წარმოების დონეები.

საქართველოს ენერგეტიკულმა ბალანსმა განსაკუთრებული როლი შეიძინა სახელმწიფოებრივი დამოუკიდებლობის პირობებში. საბჭოთა პერიოდში საქართველოში, ისევე როგორც ყოფილი საბჭოთა კავშირის რესპუბლიკებში, ენერგეტიკული ბალანსი 5 წელიწადში ერთხელ კეთდებოდა. გარდამავალ პერიოდში, მნიშვნელოვანი პრობლემები შეიქმნა ენერგორესურსების აღრიცხვისა და ენერგეტიკული ბალანსის შემუშავებაში.

ამ სფეროში საქართველოში გარდატეხა მოხდა 2013 წლიდან. ამ პერიოდში „საქსტატმა“ მიზნად დაისახა საქართველოს ენერგეტიკის სტატისტიკის განვითარება და სრულყოფილი საერთაშორისო

სტანდარტის შესაბამისი ენერგეტიკული ბალანსის შემუშავება. ბოლო ათწლეულის ენერგეტიკული ბალანსის განხილვის საჭიროებაც განპირობებულია სწორედ იმ გარემოებით, რომ ამ პერიოდში იქნა შემუშავებული სტატისტიკის ეროვნული სამსახურის მიერ ოფიციალური ენერგეტიკული ბალანსი.

საქართველოს ენერგეტიკამ საანალიზო პერიოდში მნიშვნელოვანი რაოდენობრივი და ხარისხობრივი ძვრები განიცადა, შესაბამისად გაუმჯობესდა ენერჯის წარმოება-მოხმარების მაჩვენებლები. მათ ფორმირებას უპირატესად განსაზღვრავდა შემდეგი ძირითადი პრიორიტეტები:

ქვეყნის ეკონომიკის განვითარების ტემპები, წარმოების ენერგოტევადობის შემცირების აუცილებლობა, სათბობ-ენერგეტიკულ რესურსებზე მოთხოვნილების და სტრუქტურის ოპტიმიზაცია;

მსოფლიო ენერგეტიკული და ეკონომიკური ბაზრების კონიუნქტურის მდგომარეობა, საერთაშორისო ენერგეტიკულ სფეროში საქართველოს ინტეგრაციის ხარისხი;

საკუთარ რესურსებზე ორიენტირებული სათბობ-ენერგეტიკული კომპლექსის შექმნა და ამ მიზნით ჰიდრორესურსებისა და განახლებადი ენერჯის სხვა წყაროების ათვისების გაფართოება, საკუთარი ორგანული სათბობის მოძიებისა და მოპოვების გაფართოება, რესურსების სტრატეგიული მარაგის მყარი ბაზის შექმნა;

ხელსაყრელი საინვესტიციო გარემოს ფორმირება, მომავლის ენერგეტიკაზე დაფუძნებული კომპლექსის ჩამოყალიბება.

როგორც ცხრილი № 1-დან ჩანს, საქართველოში ენერგეტიკული რესურსების წარმოება 2013-2016 წლებში შემცირდა 3,67%-ით, ხოლო საბოლოო მოხმარება 16,21%-ით გაიზარდა. ამასთან, 6,56 პროცენტული პუნქტით შემცირდა სათბობ-ენერგეტიკული რესურსების საერთო მიწოდებაში ადგილობრივი რესურსების წილი (38,34%-დან 31,78%-

მდე). ადგილობრივი წარმოება 2013-2016 წლებში შემცირდა ქვანახშირის, ნედლი ნავთობის, ბიოსაწვავის და ნარჩენების მიხედვით, ხოლო გაიზარდა ბუნებრივი გაზის, ჰიდროენერჯის, გეოთერმული, მზის და ა.შ. ენერჯის მიხედვით (იხ. ცხრილი № 2).

ელექტრობალანსი საქართველოს ენერგეტიკული ბალანსის მთავარი შემადგენელი ნაწილია. მასში კონცენტრირებული და ასახულია ჩვენს ქვეყანაში საწარმოო ძალთა განვითარების დონე, მისი შესაძლებლობების გამოყენება და ძლიერება. ელექტროენერჯის წარმოება-მოხმარების დონე, გარკვეულწილად, ამავე დროს მოსახლეობის ცხოვრების დონის, მთელი ქვეყნის სოციალურ-ეკონომიკური განვითარებისა და უსაფრთხოების მაჩვენებელიცაა.

როგორც ზემოთ დავინახეთ, მნიშვნელოვანი ცვლილება განიცადა ენერგორესურსების მოხმარების სტრუქტურამ. თითქმის ყველა სახის ენერჯი-აშემცველზე ქვეყნის მოთხოვნილება ძირითადად იმპორტით კმაყოფილდება, თუმცა, ეს არ ეხება ელექტროენერჯიას. პირიქით, ელექტროენერჯის მოხმარება საყოფაცხოვრებო და კომუნალურ სექტორში ხელსაყრელი საშუალებაა საოჯახო ენერგეტიკული კალათის დასაბალანსებლად. საანალიზო პერიოდში საქართველოს ელექტროენერგეტიკული ბალანსი ძირითადად უდევფიციტოა. საქართველოს ელექტროენერჯის გარკვეული ნაწილი ექსპორტზეც გააქვს.

სტატისტიკურ მონაცემთა ანალიზმა გვიჩვენა, რომ საქართველოს ენერგეტიკული ბალანსი ღრმად დეფიციტურია. საქართველოს მოხმარებული ნავთობპროდუქტების 97% და გაზის 99,5% თითქმის გარედან შემოაქვს, ხოლო რაც შეეხება ელექტრობალანსს, იგი შედარებით სტაბილურია. ბოლო პერიოდში კი ელექტროენერჯის გარკვეული რაოდენობა ექსპორტზე გადის მეზობელ სახელმწიფოებში. ქვეყანა საკუთარი წარმოების ენე-

საქართველოს აგრეგირებული ენერგეტიკული ბალანსი 2013 -2016 წელი
(ათასი ტონა პირობითი სათბობი- ნავთობის ეკვივალენტი) ცხრილი:1

მაჩვენებლები	2013	2014	2015	2016
წარმოება	1428,7	1372,0	1330,4	1376,3
იმპორტი	2831,5	3229,4	3820,7	3735,1
ექსპორტი	-110,8	-121,1	-408,1	249,6
მარაგის ცვლ.	-3,6	-2,4	-20,7	-15,5
შიდა მიწოდ.	4145,8	4477,9	4722,3	4789,5
ე.გ. დ. და ს. მ.	419,5	455,1	547,7	318,5
საბოლოო მოხ.	3726,3	4022,8	4174,6	4330,5
ადგ. რეს. წილ.%	38,34	34,10	31,86	31,78

ე.გ. დ. და ს. მ. - ენერჯის გარდაქმნა, დანაკარგები და საკუთარი მოხმარება .

ენერგორესურსების წარმოება მოხმარების სტრუქტურა საქართველოში 2013-2016 წლებში
(ათასი ტონა პირობითი სათბობი- ნავთობის ეკვივალენტი) ცხრილი:2

ენერგორესურსები		2013	2014	2015	2016	2013/2016 %
ელექტრო ენერჯია და თბოენერჯია	წარმოება	726,6	733,5	745,4	823,3	13,30%
	საბ. მოხმ.	793,8	856,3	868,3	920,1	15,91%
	ა.რ.წ -%	91,53%	85,65%	85,84%	89,47%	2,06%
ბუნებრივი გაზი	წარმოება	4,4	8,6	9,5	5,5	25%
	საბ. მოხმ.	1058,7	1277,9	1364,5	1341	26%
	ა.რ.წ. -%	0,41%	0,67%	0,69%	0,41	-
ქვანახშირი	წარმოება	168,0	121,5	124,2	120,4	28,34%
	საბ. მოხმ.	315,1	290,4	271,4	250,1	20,62%
	ა.რ.წ -%	53,31%	41,43%	45,76%	48,14%	-5,17%
ნავთობი და ნავთობპროდ.	წარმოება	48,6	43,3	52,4	39,1	19,55%
	საბ. მოხმ.	1077,6	1133,2	1272,2	1432,6	32,94%
	ა.რ.წ -%	4,51%	3,82%	4,32%	2,72%	1,79%
ბიოსანჯავის და ნარჩენების წარმოება	წარმოება	481,1	465,0	399,0	387,9	19,37%
	საბ. მოხმ.	481,1	465,0	399,0	386,7	19,62%
	ა.რ.წ -%	100%	100%	100%	100%	-
სულ	წარმოება	1428,7	1372	1330,4	1376,3	3,66%
	საბ. მოხმ.	3726,3	4022,8	4174,6	4330,5	16,21%
	ა.რ.წ -%	38,3%	34,1%	31,8%	31,7%	-6,6%

რგორესურსებით იკმაყოფილებს მოთხოვნილების მხოლოდ 30-35%, დანარჩენი კი იმპორტირებულია. ბალანსის დეფიციტურობის ერთ-ერთ მიზეზად შეიძლება ჩაითვალოს ენერგორესურსების არარაციონალური მოხმარება. უნდა აღინიშნოს, რომ საქართველოს გააჩნია მაღალი ენერგეტიკული პოტენციალი, რომლის სათანადო ეფექტიანი გამოყენება მნიშვნელოვანი ფაქტორია ქვეყნის ენერგეტიკული უსაფრთხოების უზრუნველყოფისთვის.

მოცემული სტატიის მიზანია საქართველოს ენერგეტიკული უსაფრთხოების რაოდენობრივი და მოკლევადიანი ენერგეტიკული უსაფრთხოების შეფასება, რაც ხელს შეუწყობს სექტორის უფრო სიღრმისეულ კვლევას და რაციონალური ენერგეტიკული პოლიტიკის შემუშავებას.

ქვემოთ მოყვანილია საქართველოს ენერგეტიკული უსაფრთხოების შეფასება და დასკვნები 2013-2016 ენერგეტიკულ ბალანსზე დაყრდნობით.

ელექტროენერჯიის და თბოენერჯიის უსაფრთხოების კუთხით საქართველო არის საკმაოდ საიმედო. ადგილობრივი რესურსის წილი შეადგენს 89% -ს, ელექტროენერჯიის წარმოებაში თითქმის 90% მოდის ჰიდროენერჯიაზე. საქართველოს ჰიდროენერჯიის წარმოების არასტაბილურობა წარმოადგენს რისკს ამინდის გათვალისწინებით, მედეგობას რაც შეეხება, გათვალისწინებულია ჰიდროენერგეტიკის მედეგობა, მაგალითად, არასაკმარისი რეზერვუარები წლიურ მოხმარებასთან შედარებით.

საქართველოში მოხმარებული ბუნებრივი გა-

ზის თითქმის 100% იმპორტირებულია. ქვეყანას არ აქვს გაზსაცავი და ზამთრის პიკური მოხმარება მთლიანად დამოკიდებულია იმპორტზე და საიმპორტო ინფრასტრუქტურის მედეგობაზე.

ბუნებრივი გაზის კლასიფიკაციით, ასევე პოლიტიკური სტაბილურობისა და მომწოდებლების დივერსიფიცირებით საქართველო არის მაღალი რისკის და დაბალი მედეგობის მქონე ქვეყნების ჯგუფში. ამის ძირითადი მიზეზი არის ქვეყნის თითქმის 100%-იანი დამოკიდებულება იმპორტირებულ ბუნებრივ გაზზე და ძალიან მგრძობიარეა მონოდების ფიზიკური შეწყვეტისადმი. ამ ყველაფერს ასევე ამძაფრებს თხევადი გაზის მიმღები პორტის არარსებობა.

ბუნებრივი გაზის ბაზრით სარგებლობისთვის საქართველოსთვის მნიშვნელოვანია ბუნებრივი გაზის მომწოდებლების დივერსიფიკაცია, გაზსაცავის მშენებლობა და თხევადი გაზის მიმღები პორტის მშენებლობა, რაც ხელს შეუწყობს მედეგობას ბუნებრივი გაზის მილსადენის დაზიანების შემთხვევაში.

საქართველოს აქვს მურა ნახშირის (ლიგნიტის) მნიშვნელოვანი რეზერვები და საბჭოთა პერიოდში აშენებული რამდენიმე ნახშირის საბადო. თუმცა დღემდე ქვანახშირი ქვეყნის ენერგეტიკულ უსაფრთხოებაში მნიშვნელოვან როლს არ ასრულებს.

ქვანახშირთან დაკავშირებით ორი მნიშვნელოვანი ინდიკატორი არის იმპორტზე დამოკიდებულება და მალაროში მოპოვების წილი, რაც საქართველოში 100%-ია, რაც უფრო მარალი რისკის შემცველია.

საქართველო ნედლი ნავთობის სატრანზიტო ქვეყანაა, რომლის გადაზიდვაც კასპიის რეგიონიდან საქართველოს გავლით მსოფლიო ბაზარზე ხორციელდება. მიუხედავად იმისა, რომ მილსადენთა და რკინიგზით ნედლი ნავთობის მნიშვნელოვანი მოცულობების ტრანსპორტირება ხორციელდება, საქართველოში ეს რესურსი პრაქტიკულად არ მოიხმარება. ქვეყანაში წარმოებული მცირე ოდენობის ნავთობიც კი ექსპორტზე გადის. ფუნქციონირებს მხოლოდ ერთი, მცირე სიმძლავრის ნავთობგადამამუშავებელი საწარმო, შესაბამისად, ქვეყანაში ნავთობპროდუქტების მოხმარება მთლიანად იმპორტით კმაყოფილდება.

საქართველო ნავთობპროდუქტების იმპორტს ექვსი სხვადასხვა ქვეყნიდან ახორციელებს. ნავთობპროდუქტების ბაზარი სრულად ლიბერალიზებული და კონკურენტულია. ბაზარზე რამდენიმე დომინანტი კომპანია მონაწილეობს, მათ შორის „სოკარი“, „ლუკოილი“, „გალფი“, „ვისოლი“ და „რომპეტროლი“, რომლებიც ნავთობპროდუქტების იმპორტსა და საცალო ვაჭრობას ახორციელებენ. ქვეყანას არ გააჩნია ნავთობპროდუქტების ადეკვატური სტრატეგიული მარაგები და ძირითადად ამ ნავთობკომპანიების საცავებზეა დამოკიდებული.

მიმწოდებლების მრავალფეროვნების მიუხედავად, ყველა ნავთობპროდუქტზე, 2015 წელს 87%-იანი და მეტი დეფიციტი დაფიქსირდა. საქართველოს შეუძლია გააუმჯობესოს ენერგეტიკული უსაფრთხოება ნავთობპროდუქტების მარაგების რეზერვების შექმნით.

ბიომასა და ნარჩენები - მიუხედავად იმისა, რომ საქართველო არ ახორციელებს ენერჯის ამ წყაროს იმპორტს და არ არის იმპორტზე დამოკიდებული, მთელი ბიომასა მოიპოვება ერთი წყაროდან და ეს ყველაზე მნიშვნელოვანი ინდიკატორია. დღეისათვის ბიომასის 100% არის შეშა, რაც იწვევს სერიოზულ პრობლემებს, ტყეების გაჩეხვას და ბიომრავალფეროვნების დაკარგვას. მნიშვნელოვანია, საქართველომ მოახდინოს ბიომასის წყაროების დივერსიფიკაცია და გაზარდოს პელეტების, ბრიკეტების და სხვა მყარი ბიოსაწვავის წილი მოხმარებაში რომლებიც წარმოებული იქნება ნარჩენი ბიომასისგან. გარდა ამისა, შეშის მოხმარების ეფექტურობის გაზრდა მოთხოვნის შემცირებაზეც იმოქმედებს.

აუცილებელია ენერგეტიკული უსაფრთხოების კვლევების გაგრძელება და მათი შედეგების გამოყენება დარგის განვითარების სტრატეგიასა და რეალურ ენერგეტიკულ პოლიტიკაში.

გამოყენებული ლიტერატურა:

1. გველესიანი თ., ჩომახიძე დ. - საქართველოს ენერგეტიკული უსაფრთხოება, თბილისი, 2011
2. ავტორთა კოლეგია, აკად. ი. ჟორდანიას ხელმძღვანელობით. - საქართველოს ბუნებრივი რესურსები, ტ 2. თბილისი, 2015
3. <http://www.esco.ge/>
4. <http://www.gse.com.ge/>
5. <http://www.gnerc.org/>
6. <http://www.geostat.ge/>

МАТЕМАТИЧЕСКОЕ МОДЕЛИРОВАНИЕ РЕАЛЬНЫХ ПРОЦЕССОВ МЕТОДОМ ДИФФЕРЕНЦИАЛЬНЫХ УРАВНЕНИЙ

ნელი მხიტარიან,

დოქტორანტი თბილისის ტექნიკური უნივერსიტეტი

Понятия о дифференциалах в современной математике являются одними из главенствующих и основных понятий, помогающие для создания моделей, находящихся в реальном мире. Именно с помощью этих понятий, на протяжении всего этого времени, людям удалось проникнуть в тайны природы. Например, рассчитать движение движущегося тела, строить космические корабли, создать мир техники и т.д., на котором основана современная наука.

Одним из основных методов познания природы является опыт или эксперимент. С проведением многочисленных экспериментов или опытов были установлены многие законы природы. В самых различных областях науки, за последние два столетия, все большую роль стал играть метод математического моделирования. Можно описать схематически процесс и методику его решения. Опишем характер и методику их решения. Допустим, происходит некий процесс, например, физический, химический или биологический.

Если имеется достаточно полная информация о течении этого процесса, то можно попытаться построить математическую модель.

Можем схематически определить процесс математического моделирования.

Особенно дифференциальное исчисление оказало большое влияние на развитие и преподавание математики. Простотой изложения и несравненными возможностями являются темы дифференциального исчисления.

В этой статье показаны, реально протекающие процессы в окружающем мире.

1. Дифференциальные уравнения
2. Математическое моделирование
3. Реально протекающие процессы

MATHEMATICAL MODELING OF REAL PROCESSES BY DIFFERENTIAL EQUATIONS

The concepts of differentials in modern mathematics are one of the main and basic concepts that help to create models in the real world. With the help of these concepts, throughout this time, people managed to penetrate the secrets of nature. For example, calculate the motion of a moving body, build spaceships, create a world of technology, etc., on which modern science is based.

One of the main methods of knowledge of nature is experience or experiment. With the conduct of numerous experiments or experiments, many laws of nature were established. In the most diverse fields of science over the past two centuries, the method of mathematical modeling has become increasingly important. Suppose there is a process, for example, physical, chemical or biological.

If there is enough complete information about the flow of this process, then we can try to build a mathematical model.

We can schematically determine the process of mathematical modeling.

Especially differential calculus had a great influence on the development and teaching of mathematics. In our time, works and textbooks on differential calculus are of great interest for the development of mathematical science.

This article shows, real processes in the surrounding world.

1. Differential Equations
2. Mathematical modeling
3. Really occurring processes



Рис.1. Процесс математического моделирования

**რეალური პროცესების მათემატიკური
მოდელობა დიფერენციალური
განტოლებების მიხედვით**

ნელი მხითარაიანი,
თბილისის ტექნიკური
უნივერსიტეტის დოქტორანტი

თანამედროვე მათემატიკის დიფერენციალური ცნებები ერთ-ერთი მთავარი და ძირითადი ცნებებია, რომელიც რეალურ სამყაროში მოდელების შექმნას უწყობს ხელს. ამ ცნებების დახმარებით, მთელი ამ ხნის მანძილზე ადამიანებმა შეძლეს ბუნების საიდუმლოებში შეღწევა. ბუნების შემეცნების ერთ-ერთი მთავარი მეთოდი ცდა ან ექსპერიმენტი. მრავალი ექსპერიმენტით ან ექსპერიმენტის ჩატარებით მრავალი ბუნების კანონები შეიქმნა. ბოლო ორი საუკუნის განმავლობაში,

შესაძლებელია სქემატურად გამოვიყენოთ პრო-
Задача.

Найти количество сахара в каждом резервуаре в момент времени $t \geq 0$, если даны три цилиндрических бака радиусами $r = 20$ л/мин и объемами $V_1 = 10$ л, $V_2 = 30$ л, и $V_3 = 60$ л. Начальное количество сахара в трех баках равны соответственно $x_1(0) = 15$ кг, $x_2(0) = 9$ кг и $x_3(0) = 9$ кг.

Решение

Учет концентраций сахара можно выразить данной системе уравнений первого порядка

$$\begin{cases} x_1' = -k_1 x_1 \\ x_2' = k_1 x_1 - k_2 x_2 \\ x_3' = k_2 x_2 - k_3 x_3 \end{cases}$$

где $k_i = \frac{r}{V_i}$, $i = 1, 2, 3$.

Если подставим числовые данные в это равенство, получим задачу Коши. Применим метод собственных значений.

$$x'(t) = \begin{pmatrix} -2 & 0 & 0 \\ 2 & -\frac{2}{3} & 0 \\ 0 & \frac{2}{3} & -\frac{1}{3} \end{pmatrix} x(t) \quad x(0) = \begin{pmatrix} 15 \\ 9 \\ 9 \end{pmatrix}$$

$$A - \lambda E = \begin{pmatrix} -2 - \lambda & 0 & 0 \\ 2 & -\frac{2}{3} - \lambda & 0 \\ 0 & \frac{2}{3} & -\frac{1}{3} - \lambda \end{pmatrix}$$

Это приводит к характеристическому уравнению

$$A - \lambda E = (-2 - \lambda)\left(-\frac{2}{3} - \lambda\right)\left(-\frac{1}{3} - \lambda\right)$$

Матрица коэффициентов в уравнении имеет различные собственные значения $\lambda_1 = -2$, $\lambda_2 = -\frac{2}{3}$, $\lambda_3 = -\frac{1}{3}$

Решение получаем такое $a = 0$ и $b = 0$. так как из первой и третьей строк получаем нули, то третий коэффициент должен быть отличен от нуля, например равен 1. Значит $c = 1$. Таким образом, для значения $\lambda_1 = -\frac{1}{3}$ получаем собственный вектор $V_3 = (0; 0; 1)$.

Из полученных данных можно написать общее решение этого уравнения

$$x(t) = C_1 V_1 e^{\lambda_1 t} + C_2 V_2 e^{\lambda_2 t} + C_3 V_3 e^{\lambda_3 t}$$

$$x(t) = C_1 \begin{pmatrix} 9\frac{1}{3} \\ 7 \\ 2 \end{pmatrix} e^{-2t} + C_2 \begin{pmatrix} 0 \\ -1 \\ 2 \end{pmatrix} e^{-\frac{2}{3}t} + C_3 \begin{pmatrix} 0 \\ 0 \\ 1 \end{pmatrix} e^{-\frac{1}{3}t}$$

$$x_1(t) = 9\frac{1}{3} C_1 e^{-2t}$$

$$x_2(t) = 7C_1 e^{-2t} - C_2 e^{-\frac{2}{3}t}$$

$$x_3(t) = 2C_1 e^{-2t} + 2C_2 e^{-\frac{2}{3}t} + C_3 e^{-\frac{1}{3}t}$$

Подставляя $x_1(0) = 15$ кг, $x_2(0) = 9$ кг и $x_3(0) = 9$ кг эти значения в формулу при $t = 0$, получаем, что $C_1 = \frac{45}{28}$, $C_2 = 2\frac{1}{4}$, $C_3 = 1\frac{2}{7}$.

После того, как нашли все коэффициенты, можно записать систему уравнений количества сахара в момент времени t в трех баках.

$$x_1(t) = 15e^{-2t}$$

$$x_2(t) = 11\frac{1}{4}e^{-2t} - 2\frac{1}{4}e^{-\frac{2}{3}t}$$

$$x_3(t) = 3\frac{3}{14}e^{-2t} + \frac{9}{2}e^{-\frac{2}{3}t} + 1\frac{2}{7}e^{-\frac{1}{3}t}$$

СПИСОК ИСПОЛЬЗОВАННОЙ ЛИТЕРАТУРЫ

1. Васильев К.К., Служивый М.Н., Математическое моделирование систем связи: учебное пособие / К. К. Васильев, М. Н. Служивый. – Ульяновск: УлГТУ, 2008. - 170 с.
2. Зарубин В.С., Маркелов Г.Е. Лекции по основам математического моделирования: Учебное пособие. – М.: Изд.-во МГТУ имени Н.Э. Баумана, 2010. – 197 с.
3. Коробейников А.Г. Разработка и анализ математических моделей с использованием MATLAB и MAPLE. Учебное пособие. Санкт-Петербург, 2010. - 145 с.
4. Муравьева-Витковская Л.А. Основы распределенного моделирования. Учебное пособие. Санкт-Петербург. – СПб: НИУ ИТМО, 2013. – 150 с.
5. Мышкис А. Д. Элементы теории математических моделей. Изд. 3-е, исправленное. М.: КомКнига, 2007. - 192 с.
6. Павловский, Ю. Н., Н.В. Белотелов, Ю.И. Бродский. Компьютерное моделирование. Учебное по-

собие для вузов. - М.: Физматкнига, 2014. - 304 с.

7. Петухов О.А., Морозов А.В., Петухова Е.О. Моделирование: системное, имитационное, аналитическое: учебное пособие / О.А. Петухов, А.В. Морозов, Е.О. Петухова. Санкт-Петербург. – 2-е изд., испр. и доп. – СПб.: Изд-во СЗТУ, 2008. – 276 с.
8. Рябов О.А. Моделирование процессов и систем. Учебное пособие / Красноярск, 2008 – 130 с.
9. Смирнов В.В. Математическое моделирование: конспект лекций для студентов «Технология машиностроения» всех форм обучения / В.В. Смирнов, Бийск, Изд-во Алт. Гос тех. Ун-та, ВТИ АлтГТУ, 2006. -103 с.
10. Смиряев А.В., Исачкин А.В., Панкина Л.К. Моделирование в биологии и сельском хозяйстве: уч. пособие. Издание 3-е исправленное / Смиряев А.В., Исачкин А.В., Панкина Л.К. – М.: Издательство РГАУ-МСХА, 2015. – 153 с.
11. Строгалева В.П., Толкачева И.О. Имитационное моделирование: Учеб. пособие. – М.: Изд-во МГТУ им. Н.Э. Баумана, 2008. – 280 с.

საქცოი 3. აბრეგოზენისა ღა ტუროზმის ბანვითარების სტრატეგია

АКТУАЛЬНЫЕ ВОПРОСЫ БИОТЕХНОЛОГИИ ПРОИЗВОДСТВА ИННОВАЦИОННЫХ ПРОДУКТОВ НА ОСНОВЕ МОЛОКА РАЗЛИЧНЫХ СЕЛЬСКОХОЗЯЙСТВЕННЫХ ЖИВОТНЫХ В РЕСПУБЛИКЕ КАЗАХСТАН

Марина Темербаева,

*Кандидат технических наук, ассоциированный профессор,
Павлодарский Государственный Университет имени С.Торайгырова*

Наталья Гаврилова

*доктор технических наук, профессор, Омский Государственный
Аграрный Университет им. П.А. Столыпина, г. Омск, Россия*

The article presents the results of research in the field of biotechnology of innovative new generation products based on milk of various farm animals in the Republic of Kazakhstan. A number of products based on goat, Mare and cow milk, as well as their compositions have been developed.

* * * *

В рамках решения приоритетных задач поставленных в Послании Президента Республики Казахстан Н.А. Назарбаева по вхождению страны в число 50-ти наиболее конкурентоспособных стран мира, значительная роль отводится развитию пищевой промышленности [1].

Сохранение здоровья населения является одной из главных задач государственной важности. Агропромышленный комплекс является важнейшей отраслью в экономике любого государства. В настоящее время АПК Казахстана находится на начальной стадии развития, лидирующая роль принадлежит сельскому хозяйству.

Президентом РК Н. А. Назарбаевым в Послании народу Казахстана «Новые возможности развития в условиях четвертой промышленной революции» 10 января 2018 года было поручено увеличить в течение 5 лет производительность труда в АПК и экспорт переработанной сельхозпродукции как минимум в 2,5 раза. Государство совместно с бизнесом должно находить стратегические ниши на международных рынках и продвигать отечественную продукцию. Интенсификация сельского хозяйства должна происходить с сохранением качества и экологичности продукции. Это позволит создать и продвигать бренд натуральных продуктов питания «Сделано в Казахстане», который должен стать узнаваемым в мире [2].

Молочное животноводство и молочная промышленность являются одной из важнейших подсистем агропромышленного комплекса Республики Казахстан. Все более актуальным в Казахстане стано-

вится производство новых специализированных пищевых продуктов: имеющие научно-обоснованный рецептурный состав; ориентированные на целевую группу потребителей: детей, беременных и кормящих женщин, пожилых людей, спортсменов, представителей экстремальных профессий; для людей, работающих на вредных производствах, проживающих в экологически неблагоприятных районах и предрасположенных или уже страдающих некоторыми заболеваниями.

По мнению специалистов по агробизнесу инвестиционного центра ФАО (FAO – Food and agriculture organization) «разработка и реализация стратегии развития молочного фермерства, сможет улучшить сырьевую базу молокоперерабатывающих предприятий и повысить степень использования молока различных сельскохозяйственных животных на производство полноценных молочных продуктов, как для массового, так и для специализированного питания населения [3].

В Казахстане развито табунное коневодство, молочное козоводство - перспективно развивающиеся сектора животноводства. Работает много крупных фермерских хозяйств, ориентированных на выпуск козьего и кобыльего молока в достаточном объеме для промышленного производства. Поэтому, разработка технологий новых видов продуктов специального назначения с использованием козьего и кобыльего молока - является актуальным направлением и направлено на реализацию основных задач государственной политики Республики Казахстан в области здорового питания населения [4].

В Казахстане с 1 мая 2015 г. введен в действие новый межгосударственный стандарт на козье питьевое молоко – ГОСТ 32259-2013. Молоко цельное питьевое козье. Технические условия. С 01.01.2010 введен в действие новый межгосударственный стандарт на кобылье молоко – ГОСТ Р 52973-2008. Молоко кобылье сырое. Технические условия.

В настоящее время в Казахстане молочных продуктов для специализированного питания из козьего и кобыльего молока не развит. Большую нишу молочных продуктов из козьего молока в торговых организациях занимают импортные, позволяющие сгладить диспропорцию между производством и потребляемыми продуктами. Поэтому увеличение производства специализированных молочных продуктов из козьего и кобыльего молока – одна из основных задач молочной промышленности на современном этапе. По своему составу и биологическим свойствам кобылье молоко близко по своему составу к женскому грудному молоку и лучше усваивается. Это является основанием для вскармливания грудных детей кобыльим молоком. Кобылье молоко может служить основой для создания адаптированных молочных смесей для питания как здоровых детей, так и чувствительных к белкам коровьего молока. [5].

Кобылье молоко характеризуется высоким содержанием полиненасыщенных жирных кислот (ПНЖК). Оно оказывает определенное иммуностимулирующее действие, что объясняется наличием значительного количества линоленовой кислоты семейства омега-3. Высокое содержание аскорбиновой кислоты и ретинола в кобыльем молоке имеет большое значение в улучшении процессов пищеварения. В молоке кобыл в 1,5 раза больше молочного сахара, чем в коровьем. Это придает ему сладковато-терпкий вкус, создает благоприятные условия для кислomолочного брожения при переработке. Жир в кобыльем молоке богат линолевой, линоленовой, арахидоновой кислотами, которые тормозят развитие туберкулезных бактерий. Благодаря малому размеру жировых шариков, более низкой температуре плавления (20-26 °С) жир кобыльего молока имеет нежную консистенцию, в результате чего он легко всасывается кишечником. [6].

Всё вышеизложенное позволяет считать актуальным направление совместных исследований, проводимых в Павлодарском государственном университете им. С. Торайгырова и Омском государственном аграрном университете им. П.А. Столыпина, по разработке инновационных технологий продуктов на основе молока различных сельскохозяйственных животных.

Новая технология биоогурта из козьего молока, производство по которой рекомендуется как для молочных предприятий, так и для малых фермерских хозяйств.

В результате экспериментальных и аналитических исследований разработана технология производства биоогурта на основе козьего молока, её блок-схема представлена на рис. 1.

Входной контроль сырья и материалов	
Молоко козье сырое	ГОСТ 32940-2014
Молоко коровье сырое	ГОСТ 31449-2013
Пектин	ГОСТ 29186-91
Лактитол	Технический Регламент Таможенного Союза 033/2013
Джемы (ананасовый, манговый, из киви)	СТ РК 1308-2004
бактериальный концентрат <i>Bifidobacterium breve</i> , <i>Bifidobacterium infantis</i> , <i>Bifidobacterium longum</i> , <i>Lactobacillus acidophilus</i> , <i>Lactobacillus bulgaricus</i> , <i>Lactobacillus paracasei</i> , <i>Streptococcus thermophilus</i>	СТ РК ISO 27205-2012
Приемка молока	t = (4 ± 2) °С
Подогрев	до (45 ± 1) °С
Нормализация	t = (45 ± 1) °С
Внесение пектина	t = (45 ± 1) °С
Пастеризация	t = (71 ± 2) °С
Гомогенизация	10- 12 Мпа t = (45 ± 1) °С
Охлаждение	t = (40 ± 2) °С
Внесение закваски при температуре	t = (40 ± 2) °С
Перемешивание	10 мин
Сквашивание	6-8ч
Внесение вкусовых наполнителей	t = (40 ± 2) °С
Перемешивание	10 мин
Фасование, доохлаждение	t = 2-4 °С
Созревание	24 часа, t = 2-4 °С
Хранение, не более при температуре	10 суток, при t = 2-4 °С

Рисунок1 - Блок-схема производства биоогурта на основе козьего молока

Также разработана биотехнология производства творожного продукта на основе козьего молока. Экспериментальные исследования химического состава коровьего и козьего молока проводили в хозяйствах Павлодарской области. Основные объекты исследований – молоко козье и коровье в различных соотношениях в различных соотношениях. Для повышения качества и безопасности молока-сырья, все объекты исследования на фермах подвергали термообработке, после чего охлаждали до $(4\pm 2)^\circ$

Наименование образца	Массовая доля белка, %	Общий азот, %	Небелковый азот, %	Массовая доля лактозы, %	Содержание, мг/100 г	
					Ca	P
Творожный продукт (контроль)	15,40±1,10	2,05±0,12	0,120±0,005	1,50±0,40	173	220
Творожный продукт (опыт 1)	13,05±1,00	1,87±0,05	0,103±0,055	0,31±0,02	159	188
Творожный продукт (опыт 2)	14,82±1,05	1,98±0,20	0,115±0,045	1,60±0,50	164	210

В данных исследованиях в качестве функционального пищевого ингредиента использована закваска DVS культур в активизированной форме на стерильном гидролизованном обезжиренном молоке, которая содержит пробиотические культуры: *L. acidophilus*, *Str. thermophilus*; *B. longum*, *B. bifidum*, *B. infantis*, которая вносилась в количестве $(2,5\pm 0,1)$ % от массы нормализованного молока или смеси перед свёртыванием. Ассортиментный ряд творожных продуктов будет расширяться путём использования специальных ингредиентов и биологически активных пищевых добавок на основе натуральных источников растительного сырья.

Также разработана биотехнология кисломолочного напитка «Балапан» для детского питания на основе кобыльего молока. Продукт предназначен для питания детей с 4 месяцев при искусственном или смешанном вскармливании. По органолептическим показателям продукт должен соответствовать требованиям, указанным в таблице 2.

Таблица 2 – Органолептические показатели готового продукта

Наименование показателей	Характеристика продукта
Внешний вид и консистенция	Однородная жидкость молочно-белого или слегка кремового цвета с нарушенным сгустком, со свойственным данному сгустку вязкостью и тягучестью допускается незначительное отделение сыворотки не более 1–2% от объема продукта
Вкус и запах	Чистый кисломолочный со сладковатым вкусом, с легким запахом. Ощущается привкус сыворотки и солодового экстракта
Цвет	Молочно – белый или слегка кремовый, равномерный по всей массе

По физико-химическим показателям продукт должен соответствовать требованиям и нормам, указанным в таблице 4.

Таблица 4 – Физико-химические показатели готового продукта

Наименование показателя	Продукт 2,5 %-ной жирности
Массовая доля жира, % не менее	2,5
Кислотность, °Т в пределах	50–60
Температура при выпуске с предприятия, °С не выше	4 ±

На новые кисломолочные молочные продукты разработаны проекты нормативной документации. Производство новых продуктов рекомендуется как для молочных предприятий, так и для малых фермерских хозяйств.

СПИСОК ЛИТЕРАТУРЫ:

1. Послание Президента Нурсултана Назарбаева народу Казахстана «Новые возможности развития в условиях четвертой промышленной революции» // Сайт - Наш Костанай [Электронный ресурс]. Режим доступа: <http://top-news.kz/> (дата обращения: 17.02.2018).

2. Marina Temerbayeva, Maksim Rebezov, Eleonora Okuskhanova, Farida Smolnikova, Sandeep Sharma, Ayaulym Mustafayeva, Ainur Serikova, Nazerke Muratzhankyzy, Natalya Dogareva, Laila Bakirova, Olga Gorelik, and Gulmira Mirasheva. Technology of Sour Milk Product For Elderly Nutrition. Research Journal of Pharmaceutical, Biological and Chemical Sciences. RJPBCS 9(1) Page No. 291

3. Ишекенова Б. Казахстану нужна стратегия развития молочного фермерства // Сайт LS - Фи-

нансовый журнал [Электронный ресурс]. Режим доступа: <https://lsm.kz/moloko> (дата обращения: 10.12.2016).

4. Нурпеисова М.М. Анализ рынка молочной продукции в Республике Казахстан / М.М. Нурпеисова // Издәністер, нәтижелер – Исследования, результаты. 2016. № 3 (71). С. 325-329.

5. Гаврилова, Н.Б., Темербаева М.В. Биотехнологические аспекты производства творожного продукта на основе козьего молока / Гаврилова, Н.Б., М.В. Темербаева, // Вестник Омского ГАУ, 2017. № 3 (27). С. 143-149.

6. Marina Temerbayeva, Maksim Rebezov, Eleonora Okuskhanova, Oksana Zinina, Olga Gorelik, Oksana Vagapova, Tatiana Beginer, Svetlana Gritsenko, Ainur Serikova and Zhanibek Yessimbekov. Development of Yoghurt from Combination of Goat and Cow Milk. Annual Research & Review in Biology 23(6): 1-7, 2018.

საქართველოს საკურორტო-რეკრეაციული პოტენციალი და ტურიზმი: მიღწევები, პერსპექტივები

როზეტა ასათიანი

ეკონომიკურ მეცნიერებათა დოქტორი, პროფესორი, თსუ პაატა გუგუშვილის სახელობის ეკონომიკის ინსტიტუტის უფროსი მეცნიერ-თანამშრომელი, თსუ რექტორის მრჩეველთა საბჭოს წევრი, საქართველოს მეცნიერებათა ეროვნული აკადემიის ექსპერტი

The efficient use of tourist and recreational resources is an issue of primary importance in the development of national economy. Today, tourism is the most dynamic and fastest growing branch of the economy. This study tries to examine tourism-recreational potential of Georgia presenting main strengths and weaknesses of the tourism development in Georgia. Despite the fact that in Georgia tourism is recognized as one of the priority sectors of economy, less attention is paid to the fostering unique natural and resort potential. Georgia has vast resources of mineral and thermal water, various climate zones, different landscapes, therapeutic muds, carst caves, historic monuments, etc. That's why Georgia possessing these unique natural and economic conditions has the chance to become a strong touristic country. It is stated that the development of tourism and resort industry is an optimal path to enter the world market. The necessity of creating the government program for development of resorts and tourism in Georgia has been emphasized.

საკვანძო სიტყვები: საკურორტო-რეკრეაციული პოტენციალი; კასტრული მღვიმეები; ისტორიულ-არქიტექტურული ძეგლები; საკურორტო-ტურისტული ინდუსტრია; ტურისტული ბიზნესი; ტურიზმის განვითარების პროგრამა; ტურიზმის ბიზნეს-სექტორის მულტიპლიკაციური ეფექტი; ინოვაციები.

* * * *

თანამედროვე მსოფლიოსთვის დამახასიათებელი ღრმა სისტემური ცვლილებები, რომლებიც თანმხლები პოზიტიური და ნეგატიური ეფექტებით საზოგადოების განვითარების ყველა სფეროს მოიცავს, აისახება სოციალურ-ეკონომიკურ პროცესებში და თეორიულ ასპექტებში გაანალიზებას მოითხოვს. ამასთან, თანამედროვე პირობებში გლობალიზაციის გაღრმავებამ გამოიწვია მსოფლიო ეკონომიკის სტრუქტურული ტრანსფორმაცია. არსებითად შეიცვალა ბიზნესსაქმიანობის ვექტორი. მრავალმა ქვეყანამ უარი თქვა ძველ ტრადიციულ დარგებზე, რომლებმაც ვერ გაუძლეს მწვავე კონკურენციას. უპირატესობა ინოვაციურ აზროვნებას მიენიჭა. დღის წესრიგში ახალი ეკონომიკური სტრუქტურის

ფორმირების აუცილებლობა დადგა.¹

თანამედროვე მსოფლიო ეკონომიკისთვის დამახასიათებელია ტურისტული ინდუსტრიის სწრაფი განვითარება. საერთაშორისო ტურისტული ინდუსტრიის სოციალურ-ეკონომიკური ეფექტიანობის არსებული მდგომარეობა და განვითარების პერსპექტივები ერთ-ერთი აქტუალური საკვლევი პრობლემაა, რომლისადმი ინტერესი განსაკუთრებით ბოლო წლებში აისახა ეკონომიკურ ლიტერატურაში.

ტურიზმის განვითარებაზე გავლენას ახდენს როგორც შიდა (ენდოგენური), ისე გარე (ეგზოგენური) ფაქტორები. მათ მიეკუთვნება: ბუნებრივ-გეოგრაფიული, ისტორიული, პოლიტიკური, სოციალურ-ეკონომიკური, დემოგრაფიული, ინფრასტრუქტურული, უსაფრთხოებასთან დაკავშირებული ფაქტორები და ა.შ. ტურისტულ ბიზნესში განსაკუთრებული ყურადღება ექცევა რეგიონალური განვითარების დონეს, ტურისტული მომსახურების ხარისხსა და ტერიტორიის მიმზიდველობას.

ტურიზმს მნიშვნელოვანი ადგილი უჭირავს მომსახურების საერთაშორისო ვექტორში. საერთაშორისო ტურიზმის მიმართ მოთხოვნა განსაკუთრებით 2015 წელს გაიზარდა. მას მსოფლიო ექსპორტის მთლიან მოცულობაში დაახლოებით 7% უჭირავს და მომსახურების მსოფლიო ექსპორტის 30%-ს შეადგენს. 2015 წლის მონაცემებით, საერთაშორისო ტურიზმის ზრდამ ექსპორტის მთლიან მოცულობაში 6-7% შეადგინა, რაც მნიშვნელოვნად აღემატება სხვა დარგების ზრდის ტემპს, რაც საშუალოდ 2,8%-ია. მსოფლიო ექსპორტის რეიტინგში ტურიზმს უჭირავს მესამე ადგილი სათბობის წარმოებისა და ქიმიური მრეწველობის შემდეგ და წინ უსწრებს კვების პროდუქტებისა და საავტომობილო წარმოებას.

შემოსავლის მიხედვით მსოფლიო ტურისტულ ბაზარზე წამყვანი ქვეყნებია: აშშ (178 მლრდ დოლარი), შემდეგ მოდის ჩინეთი (114 მლრდ დოლარი), ესპანეთი (57 მლრდ დოლარი) და საფრანგეთი (46 მლრდ დოლარი). განსაკუთრებით დიდი რაოდენობის ტურისტები გადის ჩინეთიდან, აშშ-დან, დიდი ბრიტანეთიდან.

2016 წელს განსაკუთრებით გაიზარდა მოთხოვნა

1 Asatiani R. The Phenomenon of Globalization and its influence on National Economics. ჟურ. "The Caucasus & Globalization". Vol. 1(3), Ca&CC Press, Sweden, 2007, p. 17-24.

საერთაშორისო ტურიზმის მიმართ. საერთაშორისო ტურიზმის ევრომეტრის ბოლო მონაცემებით, საერთაშორისო ტურისტების რიცხოვნობა გაიზარდა 3,9%-ით და 1 მლრდ 235 მლნ შეადგინა.²

2008 წლის მსოფლიო ეკონომიკური კრიზისის შემდეგ 2016 წელი დაფიქსირდა საერთაშორისო ტურიზმის მყარი ზრდის წლად. კრიზისამდელ პერიოდთან შედარებით საერთაშორისო ტურისტების რიცხოვნობა 300 მლნ-ით გაიზარდა.

ტურიზმის განვითარებასთან დაკავშირებით პროგრესი არც საქართველოსთვისაა გამონაკლისი. დაინერგო ეროვნული ეკონომიკის ახალი სტრუქტურის შექმნა. უკანა პლანზე გადაინა ის დარგები, რომლებიც ვერ გაუძლებდნენ კონკურენციას. უპირატესობა იმ ახალმა ბიზნესსექტორებმა დაიკავეს, რომელთა მულტიპლიკაციური ეფექტი მაღალი იქნება ქვეყნის ეკონომიკისათვის.

საქართველოს ეკონომიკის ახალ სტრუქტურაში მნიშვნელოვანი ადგილი **საკურორტო-რეკრეაციული პოტენციალის ათვისებამ და ტურიზმის განვითარებამ დაიკავა.**

საკურორტო-ტურისტულ სპეციალიზაციას საქართველოში განუსაზღვრელი პოტენციური შესაძლებლობები განაპირობებს.³ მდიდარი და მრავალმხრივი ბუნებრივ-რეკრეაციული რესურსების არსებობა საკურორტო მკურნალობისათვის ნაჩვენები ყველა სახეობის დაავადების მკურნალობისა და ტურიზმის განვითარების საშუალებას იძლევა. ამის დასტურია საქართველოში მიღებული კანონი **ტურიზმისა და კურორტების შესახებ.**⁴

საქართველოში ტურიზმის განვითარების სახელმწიფო პოლიტიკის გატარება უკავშირდება 1997 წელს ტურიზმის სახელმწიფო დეპარტამენტის შექმნას. ამავე წელს მიღებულმა კანონმა ტურიზმისა და კურორტების განვითარების შესახებ მნიშვნელოვანი ადგილი დაიჭირა კურორტებისა და საკურორტო ადგილების შესახებ სანიტარული დაცვის ზონების შექმნაში. 1998 წლიდან ამოქმედებული კანონი ითვალისწინებდა ტურიზმის განვითარების პოლიტიკის ქვეყნის განვითარების პოლიტიკასთან შესაბამისობაში მოყვანას. განსაკუთრებული ყურადღება ექცეოდა რეგიონული ამოცანების განხორციელებასა და ტურისტულ ინდუსტრიაში ტურ-პროდუქტის ფასისა და ხარისხის ისეთ თანაფარდობას, რომელიც კონკურენტუნარიანს გახდიდა მას საქართველოს

2 **Jiang, Y., Ritchie, B.W.** Disaster collaboration in tourism: Motives, impediments and success factors. *Journal of Hospitality and Tourism Management*. Volume 31, 1 June 2017, pp. 70-82.

3 **ასათიანი რ.** საკურორტო-ტურისტული ბიზნესის მულტიპლიკაციური ეფექტი საქართველოში. იხ.: „ეკონომიკური პოლიტიკა და ბიზნესის მართვა“. საერთაშორისო სამეცნიერო-პრაქტიკული კონკურენცია. თბილისი, 15 აპრილი, 2011.

4 „საქართველოს კანონი ტურიზმისა და კურორტების შესახებ“ (<http://www.economy.ge/uploads/> კანონმდებლობა/ტურიზმი/ტურიზმის-კანონი.პდფ)

შიდა ბაზარზე. დარგის განვითარებაში პოზიტიური ცვლილებების მიუხედავად ტურიზმის განვითარების პოლიტიკა არ აღმოჩნდა ქმედითუნარიანი.⁵

საკურორტო-ტურისტულ სპეციალიზაციას საქართველოში შემდეგი რესურსები განაპირობებს:

1. **უმდიდრესი ჰიდრომინერალური რესურსები.** საქართველოში გამოვლენილია 1300-ზე მეტი მინერალური წყარო, რომელთა სადღეღამისო დებეტი 130 მლნ ლიტრია.⁶

2. **სამკურნალო კლიმატი, მრავალფეროვანი კურორტები და საკურორტო ადგილები.** საქართველოში 102 კურორტი და 350-მდე საკურორტო ადგილია.⁷ აქედან, ბევრი მათგანი უნიკალურია. მაგ., **წყალტუბოს მინერალურ** წყალს ანალოგი არ მოეძებნება მსოფლიოში. ბორჯომის მსგავსი შემადგენლობის მინერალური წყალი მხოლოდ საფრანგეთშია და ცნობილია ვიშის სახელწოდებით, მაგრამ საგემოვნო და სამკურნალო თვისებებით ბორჯომის წყალი ჯობია ვიშის წყალს;

არხილოსკალო. თირკმლების დაავადებათა სამკურნალო თვისებებით, არ ჩამოუვარდება ბაირამ ალის, ხოლო **აბასთუმანს** უდარებენ შვეიცარიის დავოსს. აღსანიშნავია, რომ მაღალი სამკურნალო თვისებები მქონე მინერალურ წყალს – ესენტუკის ანალოგი საქართველოშია. იგი **ფასანაურშია.**

საქართველოს მარგალიტია **საირმე**, აგრეთვე აღსანიშნავია **ბაკურიანი** – 2000 მეტრი ზღვის დონიდან. სამთო-სათხილამურო სპორტით გამოირჩევა **გუდაურიც** (2197მ.);

გარდა ამისა, საქართველოს აქვს ბუნებრივი უპირატესობები ისეთი კურორტების განვითარებისათვის, როგორცაა შოვი, უწერა, ბახმარო, ლეზარდე, ნალივერი, ცემი, კვერეთი, ლაშიჭალა, კურსები, ნაბელავი, კიკეთი, მანგლისი, სურამი, ცაიში და ა.შ.;

3. **სამკურნალო ტალახი.** ამ მხრივ საქართველოში აღსანიშნავია ახტალა, რომელშიც შერწყმულია კონტრასტული ბუნება და თვალწარმტაცი ლანდშაფტები;

4. **ბუნებრივ ღირშესანიშნაობათა მრავალფეროვნება.** საქართველოში 1000 კასტრული მღვიმეა. მათი მიკროკლიმატის გამოყენება შეიძლება სხვადასხვა დაავადების სამკურნალოდ, მაგალითად, ბრონქიალური ასთმის სამკურნალოდ;

5. **უძველეს კულტურულ ძეგლთა სიუხვე, უნიკალური არქიტექტურული მემკვიდრეობა და ეთნოგრაფიულ თავისებურებათა მრავალფეროვნება.** საქართველოში 95 ათასამდე ისტორიულ-არქიტექტურული ძეგლია და ეროვნული სტილის ნაგებობაა, 150-ზე მეტი მუზეუმი, მრავალი საკათედრო ტაძარი, ეკლესია-მონასტრები, რომლებიც ჩვენს წელთაღრიცხვამდე VI-V საუკუნეებით თარიღდება.

5 **მეტრეველი მ.** საქართველოში ტურიზმის საკანონმდებლო ხარვეზები და მათი გამოსწორების გზები. „ბიზნეს-ინჟინერინგი“, 2017, №4.

6 იქვე.

7 **ასათიანი რ., ხატიაშვილი ნ.** კურორტები ჩვენი სიმდიდრეა. ჟურ. „კომენტარი“, 2005, №4.

სამხრეთ-აღმოსავლეთ საქართველოში, კერძოდ, დმანისში აღმოჩენილია ადრეპალეოლითური ხანის არქეოლოგიური ძეგლები (ადამიანის თავის ქალა და შრომის იარაღები), რაც მიუთითებს ამ ტერიტორიაზე ადამიანის, ჯერ კიდევ 1,8 მლნ წლის წინათ ბინადრობას. ჩამოყალიბდა აზრი იმის შესახებ, რომ დმანისის პირველი ევროპელების სამშობლოა, ამიტომ მან მსოფლიოს ყურადღება მიიპყრო;

6. საქართველოში საუკეთესო პირობებია ალპინიზმის განვითარებისთვის. მყინვარები, ცად აზიდული მთები თავიანთი სილამაზით მიმზიდველ გარემოს ქმნიან სპორტის ამ სახეობის განვითარებისათვის;

7. საქართველო მიმზიდველია ქართული ფოლკლორით და წეს-ჩვეულებებით, აგრეთვე ფლორითა და ფაუნით;

8. საქართველო გამოირჩევა უნიკალური კულინარიით და ქართული ტრადიციებით სტუმართმოყვარეობის მხრივ.

ყოველივე ზემოაღნიშნული რეკრეაციულად მიმზიდველს ხდის საქართველოს ტერიტორიის უმეტეს ნაწილს ტურისტებისთვის, ამიტომ საკურორტო-ტურისტული ინდუსტრიის განვითარება საქართველოში უმნიშვნელოვანესი პრიორიტეტია. იგი საერთაშორისო ბაზარზე ქვეყნის გასვლის ერთ-ერთი ოპტიმალური გზაა. ასეთი დასკვნის გაკეთების საშუალებას, ბუნებრივ და სხვა აღნიშნულ ფაქტორებთან ერთად, გვაძლევს ეკონომიკური ფაქტორებიც, რომლებიც **ეკონომიკური ეფექტიანობის პრიზმაში აისახება**. სახელდობრ, საკურორტო-ტურისტული სპეციალიზაცია:

1. შექმნის ახალ სამუშაო ადგილებს;
2. გააუმჯობესებს საინვესტიციო გარემოს;
3. ხელს შეუწყობს შესაბამისი ინფრასტრუქტურის განვითარებას;
4. შეამცირებს უმუშევრობას, აამაღლებს მთიანი რაიონების შრომისუნარიანი მოსახლეობის დასაქმების დონეს და მათ დამაგრებას ადგილზე;
5. შექმნის მყარ სამუშაო ბაზარს;
6. ხელს შეუწყობს მცირე ბიზნესის განვითარებას;
7. დააჩქარებს საერთაშორისო ეკონომიკური და კულტურული ურთიერთობების განვითარებას;
8. ხელსაყრელ პირობებს შექმნის ადგილობრივი მოსახლეობის მკურნალობისა და დასვენებისათვის;
9. გააუმჯობესებს დემოგრაფიულ სიტუაციას საქართველოში;
10. პოზიტიური მიმართულებით სახეს შეუცვლის ეკოლოგიას.

თანამედროვე პირობებში **ტურისტული ინდუსტრია** სახელმწიფო შემოსავლის ზრდის მნიშვნელოვანი წყაროა. იგი, ამავე დროს, ქვეყნის პრესტიჟისა და კონკურენტუნარიანობის ამაღლების ფაქტორია.

საქართველოში ხელსაყრელი პირობები საშუალებას იძლევა ტურიზმის ისეთი სახეობების განვითარებისთვის, როგორცაა სამკურნალო ტურიზმი, სარეკრეაციო ტურიზმი, სათავგადასავლო ტურიზმი,

ეკოტურიზმი, საქმიანი ტურიზმი, სპორტული ტურიზმი, აგროტურიზმი, სამონადირეო ტურიზმი და ა.შ.

საქართველოს სახელმწიფო დამოუკიდებლობის აღდგენის შემდეგ, ტურიზმზე, ისე როგორც ეკონომიკის სხვა მიმართულებებზე, ნეგატიური გავლენა მოახდინა ქვეყანაში მიმდინარე რთულმა პოლიტიკურმა და ეკონომიკურმა პროცესებმა.⁸ ამ მხრივ, ტურიზმის განვითარებაში განსაკუთრებით შეიძლება გამოიყოს 1991-2000 წლები, როცა განადგურდა ტურიზმის ინფრასტრუქტურის მნიშვნელოვანი ნაწილი და დატაცებული იქნა ტურისტული ობიექტები. 2000-2005 წლებში შეიქმნა ტურიზმის შესახებ საკანონმდებლო და ნორმატიული დოკუმენტები. ბოლო პერიოდში დარგი აღიარებულ იქნა ქვეყნის ეკონომიკის სტრატეგიულ მიმართულებად.

ტურიზმის განვითარების მიმართულებით გატარებულმა ინოვაციურმა ღონისძიებებმა პირველი პოზიტიური შედეგები გამოიღო. გაიზარდა უცხოური ტურისტების რაოდენობა, თუმცა, ქვეყნისა და მათ შორის, ტურისტული ინფრასტრუქტურის განვითარების დაბალი დონე განაპირობებს ტურისტული ბიზნესის მკვეთრ ჩამორჩენას საერთაშორისო სტანდარტებისგან.

ტურიზმის განვითარებას მნიშვნელოვნად აფერხებს საქართველოს ტერიტორიული მთლიანობის დარღვევის პრობლემა. საქართველო ამ მხრივ აღიარებულია მაღალი რისკის მქონე ქვეყნად, რაც უარყოფით გავლენას ახდენს საერთაშორისო ტურიზმის განვითარებაზე. რისკის ხარისხს ზრდის აგრეთვე შიდა პოლიტიკური დაძაბულობა, რაც უარყოფით გავლენას ახდენს უცხოელი ტურისტების მოზიდვაზე.

ტურისტული ბიზნესის განვითარება ბევრადაა დამოკიდებული ეფექტიანი სახელმწიფო სტრატეგიისა და პოლიტიკის ფორმირებაზე. ზოგიერთ ქვეყანაში ტურიზმის განვითარებისთვის საბიუჯეტო დოტაციები და ტრანსფერებიც კი გაიცემა. მაგალითად, თურქეთში, სასტუმრო-ტურისტული კომპლექსი სახელმწიფოს მხრიდან იღებს 40%-იან დოტაციას, რაც საშუალებას იძლევა დაწესდეს კონკურენტუნარიანი ფასები.

რეგიონების მხრივ, 2016 წელს საერთაშორისო ტურიზმის ზრდით გამოირჩევა აზია-წყნარი ოკეანის რეგიონი (8%), ამერიკის რეგიონში შენარჩუნებულია დადებითი დინამიკა (4%), ევროპაში – 2%, ახალი აღმოსავლეთში კი (-4%).

გაერომ 2017 წელი გამოაცხადა საერთაშორისო ტურიზმის განვითარების საერთაშორისო წლად.

UNWTO-s (United Nations World Tourism Organization – გაეროს მსოფლიო ტურისტული ორგანიზაცია) ექსპერტთა ჯგუფის პროგნოზით, 2018 წელს საერთაშორისო მასშტაბით ტურისტთა რაოდენობა მთელ მსოფლიოში გაიზრდება 3-4%-ით. ევროპაში

8 Asatiani R. Caucasus and Georgian Economy: Past, Present, Prospects. "Current Politics and Economics of the Caucasus Region". Volume 3, Issue 4, New-York, 2009, p.77.

ზრდამ უნდა შეადგინოს 2-3%, აზია-წყნარი ოკეანისა და აფრიკის რეგიონებში – 5%, ხოლო აღმოსავლეთში – 2,5%.

2016 წელს საერთაშორისო ტურიზმის სფეროში ჩამოსულთა რაოდენობა მთელ მსოფლიოში გაიზარდა 3-4%-ით, მიაღწია 620 მლნ-ს, რაც 12 მლნ-ით (2%-ით) აღემატება 2015 წლის შესაბამის მაჩვენებელს.

როგორც **ჩრდილო (+6%)**, ისე **ცენტრალურ ევროპაში (4%)** დაფიქსირდა შთამბეჭდავი შედეგები, მაშინ როდესაც **სამხრეთ ევროპაში** ჩამოსულთა რაოდენობა გაიზარდა მხოლოდ 1%-ით, ხოლო **დასავლეთ ევროპაში** იგივე დარჩა, არ შეცვლილა ჩამოსულ ტურისტთა რიცხოვნობა.

აზიურ-წყნარი ოკეანის რეგიონი ლიდერია სხვა რეგიონებთან შედარებით (+8%), როგორც შეფარდებით, ისე აბსოლუტურ გამოხატულებაში. 2017 წელს ამ რეგიონში ჩამოსულ ტურისტთა რიცხვმა შეადგინა 303 მლნ, რაც 25 მლნ-ით აღემატება 2015 წლის მაჩვენებელს.

ამერიკის რეგიონში შესაბამისად 2017 წელს შემოსულ საერთაშორისო ტურისტთა რიცხოვნობა გაიზარდა 8 მლნ-ით და 201 მლნ-ს მიაღწია. **ცენტრალურ და სამხრეთ ამერიკაში** ზრდა იყო რამდენადმე დინამიკური (6%), მაშინ როდესაც **ჩრდილო ამერიკაში** საერთაშორისო ტურისტების რაოდენობა გაიზარდა 4%-ით.

აფრიკაში ოცნლიანი ჩავარდნის რთული პერიოდის შემდეგ შემოსულ ტურისტთა რაოდენობა 4 მლნ-ით გაიზარდა და 58 მლნ-ს მიაღწია.

ახლო აღმოსავლეთში 2016 წელს ჩავიდა 54 მლნ ტურისტი, რაც მიუთითებს მათი რაოდენობის დაახლოებით 4%-ით შემცირებას.

მიუხედავად იმისა, რომ ტურიზმი ერთ-ერთი ყველაზე პერსპექტიული დარგია მსოფლიო ეკონომიკაში, მისი პოტენციალი საქართველოში ჯერ კიდევ სათანადოდ არ არის გამოყენებული, მითუმეტეს საქართველოს ყველა რეგიონი პრაქტიკულად ხასიათდება ტურისტული მიმზიდველობითა და ტურისტული ინფრასტრუქტურის განვითარების პოტენციალით. ამ მხრივ დღეს საქართველოში მხოლოდ მისი მცირე ნაწილია გამოყენებული. ამასთან, არასრულყოფილია დარგის საკანონმდებლო ბაზა, რაც, ბუნებრივია, ხელს უშლის მის განვითარებას.

უკანასკნელ პერიოდში მნიშვნელოვანი ნაბიჯები გადაიდგა საქართველოს რეგიონული ინფრასტრუქტურის მშენებლობისა და რეაბილიტაციის მიმართულებით. გამოიკვეთა ტურისტული რეგიონები, როგორცაა კახეთში – სიღნაღი, აჭარაში – ბათუმი, ანაკლია და სხვა კურორტები. დაიწყო სამუშაოები ქუთაისის რეკონსტრუქცია-აღორძინების მიმართულებით, რაჭაში შაორზე, დაახლოებით 300 ჰა-ზე, გათვალისწინებულია მსოფლიო საკურორტო ცენტრების მშენებლობა.

სვანეთი ცნობილია როგორც მიმზიდველი ტურისტულ-რეკრეაციული რეგიონი. ამჟამად ინტენსი-

ურად ვითარდება სვანეთში საოჯახო ტურისტული ბიზნესი. ამისთვის შემუშავებულია მრავალწლიანი პროგრამა ზემო სვანეთისთვის საქართველოს „მთის მოყვარულთა კავშირის“ მიერ. სვანეთი გამოირჩევა საცხენოსნო მარშრუტებით, რაც კიდევ უფრო მიმზიდველს ხდის ამ კუთხეს ტურისტებისთვის. ეს მარშრუტებია: ჟაბერი – უშგული, ჟაბერი – ადიში, ადიში – იფრალი, იფრალი – უშგული, ქვემო სვანეთი – მთის რაჭა, ტვიბერი, უშბა, შხარა, ჭალთადი, შოვი, ბუბას მთის იალაღები, ზემო სვანეთი – ქვემო სვანეთი ლაფტარის უღელტეხილით და ა.შ.

აღსანიშნავია, რომ 2008 წელს აშშ-ის მთავრობის ტექნიკური დახმარებით შემუშავდა „საქართველოში ტურიზმის განვითარების სტრატეგიის ძირითადი მიმართულებები“. განსაკუთრებული ყურადღება ექცევა ტურიზმის მენეჯმენტის განვითარებას, კადრების მომზადებასა და გადამზადებას, სავიზო, სასაზღვრო და საბაჟო ბიუროკრატის გამარტივებას და ა.შ.⁹

საქართველო რეკრეაციული პოტენციალისა და ტურიზმის განვითარების მხრივ, ახალი გამოწვევების წინაშეა. ეს პრობლემა განსაკუთრებულ ყურადღებას მოითხოვს როგორც ხელისუფლების, ისე მთელი საზოგადოების მხრიდან. აუცილებელია ჩამოყალიბდეს მეცნიერული მიმართულება აღნიშნული სფეროს განვითარების სხვადასხვა ასპექტის კვლევაში, ამასთან, აუცილებელია სახელმწიფო დონეზე შეიქმნას კურორტებისა და ტურიზმის განვითარების მიზნობრივი პროგრამა, რის შესახებაც ჯერ კიდევ 1999 წელს ოფიციალურად აღვნიშნავდი.¹⁰

ლიტერატურა

1. **Asatiani R.** The Phenomenon of Globalization and its influence on National Economics. Jur. “The Caucasus & Globalization”. Vol. 1(3), Ca&CC Press, Sweden, 2007, pp. 17-24;

2. **Asatiani R.** Caucasus and Georgian Economy: Past, Present, Prospects. “Current Politics and Economics of the Caucasus Region”. Volume 3, Issue 4, New-York, 2009;

3. **ასათიანი რ.** საკურორტო-ტურისტული ბიზნესის მულტიპლიკაციური ეფექტი საქართველოში. იხ.: „ეკონომიკური პოლიტიკა და ბიზნესის მართვა“. საერთაშორისო სამეცნიერო-პრაქტიკული კონკურენცია. თბილისი, 15 აპრილი, 2011;

9 **ასათიანი რ.** საკურორტო-რეკრეაციული ინდუსტრიის განვითარება – საქართველოს მსოფლიო ბაზარზე გასვლის ოპტიმალური გზა. „ეკონომიკა, ბიზნესი და ტურიზმი: აქტუალური პრობლემები, მიღწევები და ინოვაციები“. საერთაშორისო-სამეცნიერო პრაქტიკული კონფერენცია. ქუთაისი, 2017, 11-12 ნოემბერი. ქუთაისი, 2017.

10 **ასათიანი რ.** საქართველოს ტურისტულ-რეკრეაციული რესურსების გამოყენების პერსპექტივები. იხ. „ეკონომიკური რეფორმა და საქართველოს მომავალი“. რესპუბლიკური სამეცნიერო კონფერენციის თეზისები. თბილისი, 7-8 მაისი, 1999.

4. ასათიანი რ., სატიაშვილი ნ. კურორტები ჩვენი სიმდიდრეა. უურ. „კომენტარი“. 2005, №4;

5. ასათიანი რ. საკურორტო-ტურისტული ბიზნესის მულტიპლიკაციური ეფექტი საქართველოში. იხ.: „ეკონომიკური პოლიტიკა და ბიზნესის მართვა“. საერთაშორისო სამეცნიერო-პრაქტიკული კონკურენცია. თბილისი, 15 აპრილი, 2011;

6. ასათიანი რ. საქართველოს ტურისტულ-რეკრეაციული რესურსების გამოყენების პერსპექტივები. იხ. „ეკონომიკური რეფორმა და საქართველოს მომავალი“. რესპუბლიკური სამეცნიერო კონფერენციის თეზისები. თბილისი, 7-8 მაისი, 1999;

7. ასათიანი რ. საკურორტო-რეკრეაციული ინდუსტრიის განვითარება – საქართველოს მსოფლიო ბაზარზე გასვლის ოპტიმალური გზა. „ეკონომიკა, ბიზნესი და ტურიზმი: აქტუალური პრობლემები, მიღწევები და ინოვაციები“. საერთაშორისო-სამეცნიერო პრაქტიკული კონფერენცია. ქუთაისი, 2017, 11-12 ნოემბერი. ქუთაისი, 2017;

8. საქართველოს კანონი ტურიზმისა და კურორტების შესახებ (<http://www.economy.ge/>

[uploads/kanonmdebloba/turizmi/turizmis_kanoni.pdf](http://www.economy.ge/uploads/kanonmdebloba/turizmi/turizmis_kanoni.pdf));

9. მეტრეველი მ. საქართველოს ტურიზმის საკანონმდებლო ხარვეზები და მათი გამოსწორების გზები. „ბიზნეს-ინჟინერინგი“, 2017, №4;

10. Булганина С., Лопаткина Н. Событийный туризм: история и перспективы развития. Интернет-журнал «НАУКОВЕДЕНИЕ». Том 7, №3 (май - июнь 2015). <http://naukovedenie.ru>;

11. Baum, T., Kralj, A., Robinson, R.N.S., Solnet, D.J. Tourism workforce research: A review, taxonomy and agenda. Annals of Tourism Research. Volume 60, 1 September 2016, pp. 1-22;

12. Yousuf, M., Backer, E. A content analysis of Visiting Friends and Relatives (VFR) travel research. Journal of Hospitality and Tourism Management. Volume 25, 1 December 2015, pp. 1-10;

13. Jiang, Y., Ritchie, B.W. Disaster collaboration in tourism: Motives, impediments and success factors. Journal of Hospitality and Tourism Management. Volume 31, 1 June 2017, pp. 70-82.

აგრარული ინდუსტრიის დაფინანსების მოდელები

მიხეილ თოქმაზიშვილი,
ეკონომიკის მეცნიერებათა დოქტორი
ა. წერეთლის სახელმწიფო უნივერსიტეტი

შოთა ლომინაშვილი,
ეკონომიკის აკადემიური დოქტორი
ა. წერეთლის სახელმწიფო უნივერსიტეტი

ანოტაცია

სტატიაში განხილულია საქართველოში აგრარული ინდუსტრიის დაფინანსო პრობლემები, ინვესტირებისა და დაკრედიტების წინააღმდეგობები. მოცემულია სასოფლო-სამეურნეო საკრედიტო ხაზების განვითარების შესაძლო მოდელები, რომლებიც ეფუძნება პარტნიორობის პრინციპს და ითვალისწინებს სამრეწველო ასოციაციებისა და კოოპერატივების ძლიერი კლასტერების შექმნას. განსაზღვრულია ფერმერული კოოპერატივების, აგრობიზნესის ასოციაციებისა და ფერმერთა მომსახურების ცენტრების განვითარების და ბიზნესკლასტერებთან პარტნიორული ურთიერთობების სქემები, რომლებიც ერთიანობაში შექმნიან აგრარულ-ინდუსტრიული ღირებულების ზრდის ჯაჭვს და ჩამოაყალიბებენ დაფინანსო და საინვესტიციო ინსტიტუტებთან ერთად სისტემას.

საკვანძო სიტყვები: აგრარული ინდუსტრია, ინვესტიცია, კრედიტი, კლასტერები, კოოპერატივები.

AGRICULTURAL INDUSTRY FINANCING MODELS

Mikheil Tokmazishvili,
Kutaisi Akaki Tsereteli State University
Doctor of economical sciences
Shota LominaShvili,
Kutaisi Akaki Tsereteli State University
Doctor of ekonomiks

ANNOTATION

Article discusses the financial problems of agricultural industry in Georgia, as well as barriers of investing and lending. There are a number of possible models of development of agricultural credit lines based on the principle of partnership and creating strong system of clusters of industrial associations and cooperatives. The partner relations between farmers, cooperatives, agribusiness associations and agriservice centers and business clusters inside agrarian-industrial value chain growth are identified. Additionally, necessity of forming of unified system of agrindustrial clusters with financial and investment institutions for improving access to investments is argued.

Keywords: agricultural industry, investment, credit, clusters, cooperatives.

შესავალი

მსოფლიოს ყველა ქვეყანაში აგრარული წარმოება განიცდის ინვესტიციების ქრონიკულ ნაკლებობას. სოფლის მეურნეობის კრედიტების წილი სხვა დარგებთან შედარებით მცირეა. 2016 წელს მსოფლიოში სოფლის მეურნეობის წილმა კომერციული ბანკების მთლიან კრედიტებში შეადგინა 2.8 პროცენტი, ხოლო მთლიან შიდა პროდუქტში კი - დაახლოებით 4.3 პროცენტი. ამ მხრივ განვითარებული და განვითარებადი ქვეყნები არ განსხვავდებიან მნიშვნელოვნად. თუმცა განვითარებად და დაბალგანვითარებულ (აფრიკის, აზიის და ლათინური ამერიკის) ქვეყნებში მისი წილი მეტია, ვიდრე მაღალგანვითარებულ ქვეყნებში. საერთოდ, ეს მაჩვენებელი შეადგენს 2-დან 5 პროცენტამდე. ყველაზე მაღალი მაჩვენებლით გამოირჩევა ლათინური ამერიკის და აფრიკის ქვეყნები. ევროპის ქვეყნებიდან ყველაზე მაღალი მაჩვენებელი აქვს ბელარუსს (12 პროცენტი), ხოლო ყოფილ საბჭოთა ქვეყნებიდან კი - ტაჯიკეთს და ყირგიზეთს (14 და 13 პროცენტი). სხვა ქვეყნებში, მაგალითად, გერმანიაში იგი აღწევს 4.8 პროცენტს, ბელგიაში -4.7 პროცენტს, საფრანგეთში - 3.5 პროცენტს, იტალიაში კი - 2.4 პროცენტს.¹

2007-08 წლებში მსოფლიოში სასურსათო ფასების ზრდის შედეგად და სურსათის უვნებლობისადმი მოთხოვნების გაზრდისა და სოფლის მეურნეობის მდგრადი განვითარების მიზნით რეგიონების უმრავლესობაში გაიზარდა სასოფლო-სამეურნეო კრედიტების წილი.

მიუხედავად ამის, სასოფლო-სამეურნეო სექტორი ნაკლებად მიმზიდველი დარჩა ინვესტირებისთვის, რასაც ისიც ადასტურებს, რომ ამ სექტორის წილი მთლიან საბანკო სესხებში მხოლოდ ორ პროცენტამდეა. აგრარული სექტორისთვის კრედიტების აღებას სხვადასხვა ფაქტორები აფერხებს. ეს ფაქტორები ერთმანეთშია გადახლართული და, ხშირ შემთხვევაში, ერთმანეთს განაპირობებენ.

საქართველოში აგრარული სექტორის დაფინანსების პრობლემები

სუსტი ინვესტიციები და მაღალი საპროცენტო განაკვეთები საბანკო კრედიტებზე მნიშვნელოვნად

¹ Credit to agriculture, Statistics, April 2017, <http://www.fao.org/economic/ess/investment/credit/en/>

ამცირებენ ტექნოლოგიების გამოყენებისა და წარმოების შესაძლებლობების გაფართოების შანსებს. სესხების მაღალი საპროცენტო განაკვეთების გამო ფერმერებს უმეტესწილად საკუთარი ხარჯით უწევთ მუშაობა. მაღალი საპროცენტო განაკვეთები კრედიტებზე და გრძელვადიანი კრედიტების ნაკლებობა განპირობებულია სოფლად უძრავი ქონების (მათ შორის სასოფლო-სამეურნეო მიწის) დაბალი ლიკვიდურობით.

იმის გამო, რომ მცირე სესხების მომსახურება მაღალრისკიანი და უფრო ხარჯიანია, კომერციული საკრედიტო ორგანიზაციები, ჩვეულებრივ, მსხვილ ფერმერებზე ახდენენ ფოკუსირებას და უგულებელყოფენ მცირე ფერმერებს.

ძალიან მცირეა, აგრეთვე, პირდაპირი უცხოური ინვესტიციების წილი საქართველოს სასოფლო-სამეურნეო წარმოებაში. 2016-2017 წლებში მან 0.5-0.7 პროცენტი შეადგინა, რაც ამ სექტორის დაბალი უკუგებისა და მაღალი რისკის მაჩვენებელია.

სასოფლო-სამეურნეო საკრედიტო საზაფხულის განვითარების შესაძლო მოდელები

ქვემოთ შემოთავაზებული სქემა ეფუძნება პარტნიორობის პრინციპს და ითვალისწინებს სამრეწველო ასოციაციებისა და კოოპერატივების ძლიერი კლასტერების შექმნას. მთავრობის/მუნიციპალიტეტების, ბიზნესერთეულების, აგრომომსახურების ცენტრებისა და ასოციაციების, ჩართვა ღირებულების ზრდის პროცესში, რაც კრედიტებს ხელმისაწვდომს გახდის სოფლის მეურნეობისათვის.

ფერმერული კოოპერატივების ხელშეწყობა

კოოპერატივები და ფერმერთა ასოციაციები ბაზარზე მეტი გავლენის მოპოვების მიზნით იქმნება. ამასთან, რაც უფრო უკეთესად იმართებიან, მით უფრო მეტად ცდილობენ საფინანსო ორგანიზაციები და მსხვილი ბიზნესერები მათთან პარტნიორული ურთიერთობების დამყარებას.

თავის მხრივ სახელმწიფო, თავისი ინსტრუმენტებით, ინსტიტუციონალური ცვლილებებითა და სახელმწიფო პროგრამებით, უნდა ეხმარებოდეს და მხარს უჭერდეს ფერმერებსა და მათ გაერთიანებებს. საბანკო სექტორისთვის სასოფლო-სამეურნეო წარმოების მიმზიდველობის ასამაღლებლად ბიზნეს პარტნიორობთან თანამშრომლობის ხელშეწყობა ძალზე მნიშვნელოვანია.²

2 მსოფლიოში კოოპერატივების სხვადასხვა ტიპი არსებობს — წარმოების, შესყიდვის ან დისტრიბუციის. მცირე ფერმერების ტიპურ გაერთიანებებს წარმოადგენენ მანქანა-დანადგარების პარკი, საბაზრო კოოპერატივები, მომარაგების კოოპერატივები და საკრედიტო კავშირები. ბაზარზე ისინი მოქმედებენ, როგორც მსხვილი ბიზნესერთეულები და სარგებლობენ ეკონომიკური უპირატესობებით,

აგრობიზნესის განვითარების ნახალისების ღონისძიებები და მდგრადი და გრძელვადიანი სახელმწიფო პროგრამები (მაგალითად, სესხების საპროცენტო განაკვეთის თანამონაწილეობრივი გადახდა, ტრენინგები და ა.შ.) ხელს შეუწყობს ინვესტიციების მოზიდვას. ფერმერების კლასტერების შექმნისა და სტიმულირების მიზნით შესაძლებელია, გეოგრაფიული ან ეკონომიკური ნიშნით, სახელმწიფოს მიერ ინიცირებული საპილოტე პროგრამების განხორციელება.

აგრობიზნესის ასოციაციებისა და ფერმერთა მომსახურების ცენტრების განვითარება

აგრობიზნესის განვითარების გზაზე არსებული ბარიერების აღმოფხვრაში მნიშვნელოვან როლს ასრულებს აგრარული ბიზნესასოციაციებისა და მომსახურების ცენტრების შექმნა და ხელშეწყობა, აგრეთვე ისეთი სტრუქტურების ფორმირება, რომლებსაც შეუძლიათ ფერმერებსა და მათ კოოპერატივებს დაეხმარონ კონსულტაციებით, ტრენინგებით, ინფორმაციის მიწოდებით, კომუნიკაციებითა და სხვა მომსახურებით.

აგრობიზნესცენტრების მეშვეობით ფერმერებს შეუძლიათ კონკურენტუნარიანობის გაუმჯობესება შესაძლების მომსახურების უზრუნველყოფით, აგრეთვე ლობირების კამპანიის ჩატარება კრედიტების მოსაძიებლად და სახარბიელო საინვესტიციო გარემოს შესაქმნელად. ბიზნეს-ცენტრებს და ასოციაციებს ასევე შეუძლიათ ხელი შეუწყონ ფერმერების გაერთიანების პროცესს. ბიზნესასოციაციებისა და ცენტრების განვითარება მთავრობის, დონორებისა და საერთაშორისო ორგანიზაციების პრიორიტეტი უნდა იყოს. ეს სერვისცენტრებისა და ასოციაციების როლს, როგორც შუამავლებისა საფინანსო ორგანიზაციებთან და ბანკებთან პარტნიორული კავშირების გასამტკიცებლად, უფრო აქტიურს გახდიდა. ამჟამად, მართალია, არსებობს მოთხოვნა ფერმერთა მომსახურების ცენტრებზე და ასოციაციებზე, მაგრამ ხშირ შემთხვევაში, არსებული სერვისცენტრები ან არ სთავაზობენ კლიენტებს იმ მომსახურებას, რაც მათ სჭირდებათ, ან სთავაზობენ დაბალი ხარისხის მომსახურებას. შესაბამისად მნიშვნელოვანია ამ ორგანიზაციების გაძლიერება, კვალიფიკაციის ამაღლება და განვითარება ქვეყნის მასშტაბით.

ამავე დროს, ასოციაციებსა და ცენტრებს შეუროგორც მისი წევრებისთვის, როგორც ინდივიდებისთვის, ხელმისაწვდომი არ იქნებოდა. ეს ხელსაყრელ მდგომარეობას უქმნის მათ შუამავლებთან და საბითუმო გამყიდველებთან მოლაპარაკების დროს. ფერმერების საკრედიტო კავშირი სესხს ხელსაყრელი განაკვეთით იღებს კომერციული ბანკებისგან, და შემდეგ ანაწილებს წევრებზე, გადახდის ორმხრივი გარანტიის საფუძველზე.

ძლიათ სასოფლო-სამეურნეო კოოპერატივების მხარდაჭერა შესაბამისი მომსახურების განვითარებით და უცხოელი ინვესტორებისა და საფინანსო ორგანიზაციების მხარდაჭერის მოპოვებით. ასოციაციებისა და სერვისცენტრების შუამავლობით თანამშრომლობის დამყარების ძირითადი მიმართულება უნდა იყოს ბიზნესასოციაციების წევრების საქმიანობის რეკლამირება და მათი წარმომადგენლობა როგორც საფინანსო ორგანიზაციებთან, ისე სადისტრიბუციო სისტემასთან ურთიერთობებში. მათი საქმიანობა უნდა მოიცავდეს ურთიერთქმედებას საერთაშორისო საკრედიტო/ტექნიკური დახმარების სააგენტოებთან და კომერციულ ორგანიზაციებთან, უცხოელ მყიდველებთან და ინვესტორების მისიებთან, ასევე დახმარებას ახალი ბაზრების ათვისებაში, სამრეწველო გამოფენების მხარდაჭერას საქართველოში, კვლევისა და განვითარების ხელშეწყობას, ასევე პროგრამებს, რომელთა მიზანია მაღალი ხარისხის მწარმოებლობა და ხარჯების მონიტორინგი.

ბიზნესკლასტარებთან პარტნიორობა და ღირებულების ზრდის ჯაჭვის განვითარება

ბიზნესკლასტერების³ პარტნიორობა ღირებულების შექმნის ყოველ ეტაპზე კარგი გარანტიაა ფინანსების მოსაზიდად და კლასტერებში გაერთიანებული საწარმოების საქმიანობის დასაფინანსებლად. პარტნიორობა პროდუქციის შექმნის მთელ ციკლს უფრო მიმზიდველს ხდის საფინანსო ორგანიზაციებისთვის. საფინანსო ორგანიზაციებისა და პროდუქციის ღირებულების ჯაჭვში მონაწილე სუბიექტების დაკავშირება და პირდაპირი დაფინანსება მწარმოებლებისთვის რისკების შემცირების საშუალებებია. ფერმერების, დისტრიბუტორების, მწარმოებლებისა და სხვა საბაზრო სუბიექტების ერთობლივი მონაწილეობა ფინანსების მოზიდვაში უფრო ინტენსიურს ხდის ფინანსური ნაკადების მოძრაობას. მცირე და საშუალო ფერმერების და მათი კოოპერატივების დაფინანსების არაპირდაპირი გზაა ფერმერებთან ერთად დიდი საბითუმო მოვაჭრეების მონაწილეობა ბიზნესკლასტერებში, რაც სესხების გაცემისას საკრედიტო ორგანიზაციებს სტაბილურობის გარანტიას აძლევს.

კონკურენტულ გლობალურ ბაზრებზე (მაგალითად, ევროკავშირის ბაზარზე) კომპანიები სხვადასხვა

³ ბიზნესკლასტერული (ან სამრეწველო კლასტერი, კონკურენტული კლასტერი, პორტერის კლასტერი) ინიციატივები ისეთი ორგანიზაციები ან პროექტებია, რომლებიც ახდენენ სხვადასხვა მონაწილეების თანამშრომლობის ორგანიზებას, საქმიანობების გეოპოლიტიკურ, სექტორულ და ჰორიზონტალურ (ერთსა და იმავე კომერციულ სექტორში) ან ვერტიკალურ (მიწოდების სისტემის კლასტერი) დიაპაზონში. მაგალითად, პირდაპირი უცხოური ინვესტიციების მოზიდვის, ტრენინგების, ერთობლივი კვლევებისა და განვითარების პროექტების, რეგიონის მარკეტინგის, საინჟინერო მომსახურებისა და ა.შ. თვალსაზრისით.

წინააღმდეგობებს ხვდებიან, რადგან ხშირ შემთხვევაში, არ შესწევთ პოტენციური ბაზრის შეფასების უნარი ან არ იციან თუ რა მოთხოვნები და სტანდარტები არსებობს სურსათის ხარისხისა და უვნებლობის მიმართ. ისინი ასევე აწყდებიან ისეთ პრობლემებსაც, რომლებიც დაკავშირებულია ბაზრის კვლევებთან, ლოგისტიკასთან და ტექნოლოგიებთან. მსოფლიოს ბაზარზე მონაწილეობის მისაღებად საკმარისი არაა მხოლოდ გაუმჯობესებული საწარმოო პროცესი, არამედ აუცილებელია გაუმჯობესებული მენეჯმენტიც. მთავარია, რომ საწარმო გადაიქცეს ღირებულების ზრდის გლობალური პროცესში მონაწილე სუბიექტად. ამ ამოცანის გადასაჭრელად საწარმოებს ესაჭიროებათ დახმარება ეფექტური ლოგისტიკის შექმნაში, რაც მოითხოვს საჭირო ინფრასტრუქტურასა და ინსტიტუციონალურ გარემოს, აგრეთვე ძირითადი ბიზნესმომსახურების ხელმისაწვდომობას. სწორედ ბიზნესკლასტერთა თანამშრომლობა დაეხმარება საწარმოებს მდგრადობის გაძლიერებაში. გლობალურ მომწოდებლებს და გამყიდველებს ხშირ შემთხვევაში არ სურთ კავშირი მცირე ინდივიდუალურ მწარმოებლებთან ცალ-ცალკე დაამყარონ.

კლასტერული მიდგომა სოფლის მეურნეობის დაფინანსების მოდელში შეიძლება გამოყენებულ იქნას ჯგუფური სესხის სტრატეგიის ჩამოყალიბებისათვის. ეს სტრატეგია მოიცავს სისტემაში ჩართულ სხვადასხვა მხარეებს – პირველადი მიწმოდებლებიდან საბოლოო პროდუქტების რეალიზატორებამდე. სტრატეგიის ძირითადია იდეა ისაა, რომ თავდაპირველად შესწავლილი უნდა იქნეს ბიზნესსაქმიანობის მთლიანი ციკლი, გამოვლინდეს პრობლემები ან არაეფექტური რგოლები, რომლებიც უსარგებლოა კლასტერული საქმიანობისათვის, და შემდეგ, დადგინდეს ერთობლივი კლასტერული საქმიანობის დაფინანსების მიზანშეწონილობა. სერვისცენტრებისა და ასოციაციების მეშვეობით შეიძლება განხორციელდეს კონტაქტი ღირებულების ზრდის ციკლის მონაწილეებთან, ასევე განისაზღვროს მათ მოთხოვნა კრედიტზე და შესაბამისი რისკები. ამან ხელმისაწვდომი უნდა გახადოს კრედიტები კლასტერის მონაწილეებისთვის, ღირებულების შექმნაში მათი განსხვავებული როლის შესაბამისად. ამ მიდგომის ძირითადი იდეა ბიზნესის ციკლში მონაწილე მწარმოებლის რისკების შერბილებაა. სესხებისადმი კლასტერული მიდგომა ხელს შეუწყობს ფერმერებისათვის საკრედიტო გარანტიების სისტემის შექმნას. მარეგულირებელი დებულებები, რომლებიც მნიშვნელოვნად გაამარტივებდნენ კრედიტების ხელმისაწვდომობას და გააძლიერებდნენ საკრედიტო უსაფრთხოების სისტემას ფერმერებისთვის, შეიძლება ეფუძნებოდნენ ამ სისტემის ერთეულებს შორის სესხების პირდაპირ გაცემას, აგრეთვე სატრასტო სესხების ამოქმედებას დამფინანსებელთა პირობებით.

დღეს არსებობს პარტნიორებს შორის საგარანტიო სქემების აშკარა საჭიროება. საგარანტიო სქემები, ჩვეულებრივ, სხვადასხვა დაინტერესებული მხარეების შერეულ ინიციატივებს წარმოადგენს. ისინი პირდაპირ ან არაპირდაპირ, რთავენ კლასტერებს, როგორც აქციონერებს, გადაწყვეტილებების მიღებისა და მენეჯმენტის პროცესში. მაგ., ფერმერების მიერ კრედიტის დაბრუნების რისკის შესამცირებლად პირობები ისე უნდა შემუშავდეს, რომ ფერმერებმა გამოიყენონ მოსავალი, პარტნიორობა გამყიდველებთან (მაგ., საცალო ქსელთან), დადებული ხელშეკრულებები, ინვენტარი, კავშირი მსხვილ სანარმოებთან და მესამე პირთა კეთილი ნება, როგორც კრედიტის უზრუნველყოფის საშუალება. პარტნიორულ ურთიერთობებზე ორიენტირებული საკრედიტო რისკების სისტემის დანერგვა გააძლიერებს ფერმერების კონკურენტუნარიანობას და შესაძლებელს გახდის რისკების გადაცემის მექანიზმის ფორმირებას.

საკრედიტო საგარანტიო სქემების ბენეფიციარები, ჩვეულებრივ, არიან ფერმერები, სხვადასხვა სასოფლო-სამეურნეო ერთეულები, გადამამუშავებელი კომპანიები, სოფლად განვითარებული სხვა ბიზნესები (მაგალითად, სასოფლო ტურიზმი). საგარანტიო სქემების სახელმწიფო მხარდაჭერა აუცილებელია, რადგან ეს უზრუნველყოფს თანასწორობას და ფერმერების ინტერესების დაცვას მათი საქმიანობის განსავითარებლად და ეფექტურობის ასამაღლებლად.⁴ სქემა შეიძლება გამოყენებული იქნეს როგორც ფუნქციური ფინანსური პოლიტიკური ინსტრუმენტი იმ ფერმერების დასაფინანსებლად, რომლებსაც არ გააჩნიათ საკრედიტო ისტორია და უზრუნველყოფის საშუალებები, და აქვთ ცუდი საბანკო რეიტინგი.

ამგვარად, ბიზნესკლასტერების ფარგლებში მიზანმიმართული თანამშრომლობა, სახელმწიფოსა და საერთაშორისო დონორების მონაწილეობით, ფერმერებს მისცემს იმის შესაძლებლობას, რომ მონაწილეობა მიიღონ გლობალური ღირებულების ზრდის პროცესში. ერთობლივი ძალისხმევა გაზრდის საერთაშორისო ბაზრებზე მათი მონაწილეობის შანსებს. ეს გააძლიერებს ფერმერებს და გაუმარტივებს მათ მიიღონ კრედიტები და გრანტები საფინანსო ორგანიზაციებიდან. ინსტიტუციონალური და ორგანიზაციული რეფორმების სფეროში მნიშვნელოვანია საერთაშორისო დონორების მხარდაჭერა. მათი საქმიანობის ძირითადი სფერო უნდა იყოს ბიზნეს-

ჯგუფების კოორდინაციის ხელშეწყობა, ტექნიკური დახმარების პროექტების შემუშავება და თავიანთი წარმომადგენლობის უზრუნველყოფა კლასტერებსა და კოოპერატივებში.

საფინანსო ორგანიზაციები

არსებობს სხვადასხვა საფინანსო მექანიზმები (მიკროკრედიტები, გრანტები, სუბსიდირება, გრანტიები, ლიზინგი, კერძო უზრუნველყოფა, ჩვეულებრივი და პრეფერენციული სესხები, მბრუნავი სესხები და ა.შ.), რომელთა შემოღებაც ფერმერთა რესურსებზეა დამოკიდებული. დაფინანსების რომელიმე მოდელის შემოღებისას საფინანსო ორგანიზაციებს სჭირდებათ სტიმულირება ეკონომიკური თავისებურებების გათვალისწინებით. მაგ., ლიზინგი (მანქანების, ტექნოლოგიების, სატრანსპორტო ობიექტების, შენობების და ა.შ. გრძელვადიანი იჯარა) ერთ-ერთი ყველაზე განუვითარებელი სისტემაა საქართველოში და ბანკებს არ სურთ ფერმერებისთვის ამ მომსახურების შეთავაზება. ამჟამად მაღალი საპროცენტო განაკვეთი აბრკოლებს მის დანერგვას, თუმცა ეს მექანიზმი შეიძლება ეფექტური იყოს ფერმერული კოოპერატივისთვის. საფინანსო ორგანიზაციებთან ერთად, სასურველია მთავრობისა და თვითმმართველობების მონაწილეობა ამ ინსტრუმენტის დანერგვაში.

კიდევ ერთი საფინანსო მექანიზმის — მბრუნავი სასესხო ფონდის (ფულის წყარო, საიდანაც სესხები გაიცემა მცირე ბიზნესის განვითარების პროექტებზე) შემოღება საქართველოში დახმარებას გაუწევდა კოოპერაციას. ამ შემთხვევაში, სესხის გადახდის შემდეგ სასესხო ფონდი ხელმისაწვდომი ხდება სხვა კომპანიებისათვის და ამგვარად, ფული გადადის (ბრუნავს) ერთი პირის ან კომპანიისგან მეორეზე. თავდაპირველად ფონდი იქმნება კაპიტალით, რომელიც არ დაექვემდებარება უკან დაბრუნებას. ასეთ შემთხვევაში აუცილებელია დონორების მონაწილეობა. მსესხებლები იქნებიან საქონლის ან მომსახურების მცირე მწარმოებლები — ფერმერები, რომლებსაც არ გააჩნიათ საკრედიტო ისტორია და რომელთათვისაც მიუწვდომელია კომერციული ბანკების სესხები. ეს ფონდები გამოიყენება ბიზნესგანვითარების პროექტებში “ფინანსური გარღვევის” შესავსებად, ხოლო საბოლოო მიზანი ფერმერების ფინანსური დამოუკიდებლობის

გამოყენებული ლიტერატურა

1. თოქმაზიშვილი მ., სასოფლო-სამეურნეო კრედიტები საქართველოში. რისკები და პერსპექტივები. ბიომეურნე. ელკანა. № 1(16) 2011.
2. საქართველოს სოფლის განვითარების სტრატეგია, 2017-2020. სოფლის მეურნეობის სამინისტრო, <http://www.moa.gov.ge/m/Public/Strategy>

⁴ ცენტრალური და აღმოსავლეთ ევროპისა და ყოფილი საბჭოთა ქვეყნების სასოფლო-საკრედიტო საგარანტიო საქმიანობის გამოცდილება გვიჩვენებს, რომ გრანტიების სახით, სახელმწიფოს დახმარების გარეშე, ფერმერების უმეტესობა ვერ შეძლებდა საბანკო კრედიტის აღებას. (იხ: Emerging investment trends in primary agriculture A review of equity funds and other foreign-led investments in the CEE and CIS region, Food and Agriculture Organization of the United Nations Rome, 2013, <http://www.fao.org/3/a-i3474e.pdf>).

3. Bank of North Dakota, http://www.banknd.com/about_BND/index.html, <https://bnd.nd.gov/business/#1449842892336-c250872b-0bef>

Crisis in agriculture, The Messenger, May 27, 2009. http://www.messenger.com.ge/issues/1862_may_27_2009/1862_econ_one.html

4. Credit to agriculture, Statistics, April 2017, FAO, <http://www.fao.org/economic/ess/investment/credit/en/>

Economic feasibility, general economic impact and Implications of a free Trade agreement between the European Union and Georgia, (2008). Report Prepared for European Commission. Center for Social and Economic Research. Global Insight. Final Report. May 8, 2008: http://case.com.pl/strona--ID-publikacje_raporty_case,publicacja_id-20963282,nlang-710.html

5. Emerging investment trends in primary agriculture A review of equity funds and other foreign-led investments in the CEE and CIS region, Food and Agriculture Organization of the United Nations Rome, 2013, <http://www.fao.org/3/a-i3474e.pdf>

6. Food and Agriculture organization of the United

Nations - <http://www.fao.org/Regional/SEUR/events/credit/Final%20report.pdf>

7. Fundusz Mikro_ http://www.funduszmikro.pl/about_fundusz_mikro.php.

8. Georgia: Investment guide of the American Chamber of Commerce in Georgia: http://www.investment-guide.ge/pages/economic_sectors/agriculture_forestry/

8. Yaron, Jacob, Rural finance in developing countries, Policy research working paper, Agriculture and rural development department. World Bank: <http://ideas.repec.org/p/wbk/wbrwps/875.html>

10. Rural Credit Guarantee Schemes A Financial Instrument for Agriculture and Rural Development, FAO, EastAgri. 2006, Annual meeting: www.eastagri.org/meetings/docs/meeting21/Lonc.ppt

11. msfliio banki -<https://datahelpdesk.worldbank.org/knowledgebase/articles/906519-world-bank-country-and-lending-groups>.

12. მსოფლიო ბანკის მონაცემთა ბაზა - World Development Indicators, <http://databank.worldbank.org/data/reports.aspx?source=world-development-indicators>

სასოფლო-სამეურნეო პროდუქციის ექსპორტის ზრდის პოტენციალი

დალი სილაგაძე,
ბიზნესის მართვის დოქტორი,
აკ.წერეთლის სახელმწიფო
უნივერსიტეტი

რეზიუმე

სტატიაში გაშუქებულია სასოფლო-სამეურნეო პროდუქციის ექსპორტის ზრდის პოტენციალი, რამდენადაც საქართველოსთვის სოფლის მეურნეობა მნიშვნელოვანია და ეკონომიკის ძირითადი სექტორია.

ჩვენს მიზანს წარმოადგენდა სასოფლო-სამეურნეო პროდუქციის ექსპორტის ზრდის პოტენციალის შესწავლა, რისთვისაც განვიხილეთ სასოფლო-სამეურნეო პროდუქციის ექსპორტის ძირითადი ეკონომიკური მაჩვენებლები, მიზეზები, რაც ხელს უშლის პროდუქციის ექსპორტს და ბაზრის ის მოთხოვნები, რაც ხელს უწყობს პროდუქციის ექსპორტს.

დასკვნის სახით გვინდა ვთქვათ, რომ სურსათის ექსპორტის გაზრდის სამი ძირითადი მიმართულება არსებობს: არსებული საექსპორტო საქონლის ხარისხის გაუმჯობესება, მოთხოვნად ბაზრებზე შესვლა. ახალი საქონლის, განსაკუთრებით სერთიფიცირებული ნიშური და ორგანული პროდუქტების წარმოება.

ამგვარად, საურველია გაიზარდოს არსებული ექსპორტის რაოდენობა, რათა შევძლოთ ექსპორტის დივერსიფიცირება და ღირებულების ზრდა.

POTENTIAL EXPORT GROWTH OF AGRICULTURAL PRODUCTS

Dali Silagadze,

Doctor of Business Management, Associate Professor of Akaki Tsereteli State University

RESUME

The article covers the potential of agricultural production growth, As far as agriculture is important for Georgia and the main sector of the economy.

Our goal was to study the potential of export growth, For which we discussed the main indicators of export of agricultural products, The reasons that impede the export of products and market requirements that facilitate the export of products.

In conclusion, we would like to say that there are three main directions of food export growth: Improve quality of existing export goods, access to markets in demand. New goods, especially certified niche and organic products.

Thus, it is desirable to increase the number of exports to diversify export and increase in value.

საკვანძო სიტყვები: სასოფლო-სამეურნეო პროდუქცია, ექსპორტი, ზრდის პოტენციალი, საგარეო ვაჭრობა, აგროსასურსათო პროდუქცია.

* * * *

საქართველოსთვის სოფლის მეურნეობა მნიშვნელოვანია. მიზანზე დამოკიდებულება არ არის მნიშვნელოვანი მხოლოდ ქართული იდენტობისთვის, სოფლის მეურნეობა ეკონომიკის ძირითადი სექტორიცაა. 2016 წელს სოფლის მეურნეობაზე მოდიოდა ქვეყნის მშპ-ის 8%. ქართული სამუშაო ძალის (თვითდასაქმებულებთა ჩათვლით) 50%-ზე მეტი დასაქმებულია სოფლის მეურნეობის სექტორში. მოყვანილი რიცხვები უკვე ცხადად მიაჩნებენ, რომ საქართველოს სოფლის მეურნეობა უკიდურესად არაეფექტურია, რადან შედეგები არ შეესაბამება დასაქმების მოცულობას. სოფლის მეურნეობის პროდუქტიულობა უკიდურესად დაბალია, რასაც განაპირობებს სასოფლო-სამეურნეო მიწების დანაწევრება. სექტორში არის უამრავი თვითკმარი ფერმერი, რომელთაც ძალიან მცირე მიწის ნაკვეთი აქვთ — მიწის ნაკვეთების 75%-ზე მეტი 1 ჰა-ზე ნაკლები ზომისაა. შედეგად, საქართველოს უფრო მეტი სასოფლო-სამეურნეო საქონელი და სურსათი შემოაქვს, ვიდრე გააქვს. 2016 წელს სოფლის მეურნეობის სავაჭრო დეფიციტმა მშპ-ის 2% შეადგინა, რაც საქართველოს ეკონომიკის სისუსტის საკმაოდ მნიშვნელოვანი ნაწილია. ქვეყნის მიმდინარე ანგარიშის დეფიციტმა მშპ-ის 12% შეადგინა.

ქვეყანამ, რომელსაც აქვს მსხვილი სოფლის მეურნეობის სექტორი, კლიმატური პირობებით განპირობებული ამკარა შედარებითი უპირატესობა სოფლის მეურნეობაში და თავისუფალი სავაჭრო სივრცის შესახებ შეთანხმებებით (განსაკუთრებით ევროკავშირსა და საქართველოს შორის გაფორმებული DCFTA) მინიჭებული წვდომა მსოფლიო ბაზრებზე, უნდა შეძლოს სურსათის ექსპორტის გაზრდა. თუმცა საქართველოს სურსათის ექსპორტის პოტენციალის ათვისება არ იქნება მარტივი საქმე.

საგარეო ვაჭრობა 2017 წლის მონაცემებით, საქართველოდან ექსპორტირებულია 777.0 მლნ. აშშ დოლარის ღირებულების აგროსასურსათო პროდუქცია, რაც 12.0 %-ით აღემატება 2016 წლის და 52.2 %-ით აღემატება 2012 წლის ანალოგიურ მაჩვენებელს. აღნიშნულ პერიოდში, ქვეყნის მთლიან ექსპორტში აგროსასურსათო პროდუქციის ხვედრითი წილი 28 %-ს შეადგენს. ძირითადად ექსპორტირე-

ბულია: ღვინო (22 %), სპირტიანი სასმელები (16 %), მინერალური და მტკნარი წყლები (12 %), თხილი (11%), მსხვილფეხა რქოსანი პირუტყვი (5 %), ცხვრის ხორცი (3 %), უალკოჰოლო გაზიანი სასმელები (2%) და სხვა.

2017 წელს, საქართველოდან აგროსასურსათო პროდუქტების ექსპორტი 93 ქვეყანაში განხორციელდა. ღრმა და ყოვლისმომცველი თავისუფალი სავაჭრო სივრცის შესახებ შეთანხმება ხელს უწყობს ვაჭრობის განვითარებას ევროკავშირის ქვეყნებთან და საქსპორტო ბაზრების დივერსიფიცირებას. ევროკავშირში 2017 წელს ექსპორტირებული აგროსასურსათო პროდუქციის ღირებულება 140 მლნ. აშშ დოლარს შეადგენს და 32 %-ით აღემატება 2012 წლის მაჩვენებელს.

2017 წლის მონაცემებით, საქართველოში იმპორტირებულია 1.2 მლრდ. აშშ დოლარის ღირებულების აგროსასურსათო პროდუქცია, რაც 10 %-ით აღემატება წინა წლის მაჩვენებელს. აღსანიშნავია, ბოლო წლებში ევროკავშირის ქვეყნებიდან აგროსასურსათო პროდუქციის იმპორტის წილის მნიშვნელოვანი ზრდა მთლიან იმპორტში. საანგარიშო პერიოდში ქვეყნის მთლიან იმპორტში აგროსასურსათო პროდუქციის ხვედრითი წილი 14.7 %-ს შეადგენს. ძირითადად იმპორტირებულია: თამბაქო (9 %), ხორბალი (8 %), შაქარი (6 %), შინაური ფრინველის ხორცი (5 %), შოკოლადის ნაწარმი (5 %), საკვები დანამატები (3 %), მცენარეული ზეთი (3 %) და სხვა.

2017 წელს, საქართველოში აგროსასურსათო პროდუქციის იმპორტი განხორციელდა 102 ქვეყნიდან. 2017 წელს, 2016 წელთან შედარებით, აგროსასურსათო პროდუქციით საგარეო ვაჭრობის მონაცემების მიხედვით, უარყოფითი სავაჭრო სალდო გაიზარდა 6.6 %-ით, რის ძირითად მიზეზსაც თხილის ექსპორტის შემცირება წარმოადგენს.

2017 წლის მონაცემებით საქართველოდან ევროკავშირის ქვეყნებში ექსპორტირებულია 140 მლნ. აშშ დოლარის ღირებულების აგროსასურსათო პროდუქცია, რაც 37 %-ით ნაკლებია 2016 წლის ანალოგიურ მონაცემზე, ხოლო 32 %-ით აღემატება 2012 წლის მაჩვენებელს. 2017 წელს, წინა წელთან შედარებით ევროკავშირის ქვეყნებში ექსპორტის ღირებულების შემცირება განპირობებულია თხილის ექსპორტის შემცირებით. აღსანიშნავია, რომ თხილის გარდა, სხვა დანარჩენი პროდუქტების მთლიანი ექსპორტი აღნიშნულ პერიოდში 10.7 მლნ. აშშ დოლარით (14 %) გაიზარდა. 2017 წელს, ევროკავშირის ქვეყნებში ძირითადად ექსპორტირებულია: თხილი, როგორც პირველადი, ასევე გადამამუშავებული სახით (50 %), სპირტიანი სასმელები (20 %), ღვინო (11 %), მინერალური წყლები (9 %) და სხვა.

ქართული პროდუქციის ექსპორტი 2018 წლის იანვარ-აგვისტოში გასული წლის იმავე პერიოდთან შედარებით 27,1%-ით გაიზარდა და დაახლოებით 2,15 მილიარდ დოლარს გაუტოლდა.

2018 წლის რვა თვის განმავლობაში საქართველო-

ში დაახლოებით ექვსი მილიონი დოლარის პროდუქცია შემოიტანეს – 21%-ით მეტი, ვიდრე 2017 წლის იანვარ-აგვისტოში. საქართველოს საგარეო სავაჭრო ბრუნვა 2018 წლის იანვარ-აგვისტოში გასული წლის იმავე პერიოდთან შედარებით 22,6%-ით გაიზარდა და 8,1 მილიარდ დოლარს გადააჭარბა (არაორგანიზებული ვაჭრობის ჩათვლის გარეშე).

ეკონომიკისა და მდგრადი განვითარების სამინისტროში აღნიშნეს, რომ საქართველოს ექსპორტის ზრდის დინამიკა 2016 წლიდან ახასიათებს. რეკორდული ზრდა მიმდინარე წლის მაისში დაფიქსირდა – გასული წლის იმავე პერიოდთან შედარებით ექსპორტი ერთნახევარჯერ გაიზარდა. საქართველოს ეკონომიკის სამინისტრომ ეს ახსნა რამდენიმე ფაქტორით, მათ შორის გასაღების ბაზრების გეოგრაფიის გაფართოებით.

„საქართველოს მთავრობა აქტიურად მუშაობს ექსპორტის შემდგომი ზრდის და დივერსიფიკაციის მიმართულებით. თავისუფალი ვაჭრობის სფეროში გაფორმებული ახალი ხელშეკრულებები ხელს უწყობს ქართული პროდუქციის გასაღების ბაზრების გაფართოებას, საქსპორტო პროდუქციის დივერსიფიკაციას და ქმნის საქსპორტო პოტენციალის დამატებითი ზრდის შესაძლებლობას“, – ნათქვამია განცხადებაში.

საქართველომ უკვე მოახერხა ხელი შეთანხმებას თავისუფალი ვაჭრობის შესახებ ევროკავშირთან, ჩინეთთან, თურქეთთან, თავისუფალი ვაჭრობის ევროპულ ასოციაციასთან – EFTA და დსთ-ის ქვეყნებთან. უახლოეს პერიოდში დაიწყება მოლაპარაკებები თავისუფალი ვაჭრობის შესახებ შეთანხმების ხელმოწერაზე ჰონგ-კონგთან.

გარდა ამისა, საქართველომ და ინდოეთმა 2017 წლის აპრილში ხელი მოახერხეს შეთანხმებას ქვეყნებს შორის თავისუფალი ვაჭრობის შესაძლებლობის კვლევის დაწყების მიზანშეწონილობის თაობაზე. ასევე მიმდინარეობს წინასწარი კონსულტაციები დიდ ბრიტანეთთან შესაძლო მოლაპარაკებების თაობაზე Brexit-ის შემდეგ თავისუფალი ვაჭრობის რეჟიმის შესახებ. გარდა ამისა, თავისუფალი ვაჭრობის შესახებ მოლაპარაკებები უახლოეს მომავალში საქართველომ და იაპონიამ შეიძლება დაიწყონ. ამის შესახებ საქართველოს და იაპონიის საგარეო საქმეთა მინისტრებმა თბილისში 4 სექტემბერს განაცხადეს.

ამ ეტაპზე საქართველოს სურსათის ექსპორტს ხელს უშლის ორი შეზღუდვა. ერთის მხრივ, ნედლეულის დეფიციტი, რადგან სოფლის მეურნეობის დაბალი პროდუქტიულობა ზღუდავს საქსპორტოდ ხელმისაწვდომი საქონლის ხარისხს. მეორეს მხრივ, საქსპორტო ჯაჭვების ცუდი ორგანიზება, რაც იწვევს ცუდად მომზადებულ საქსპორტო ტვირთებს და ხელს უშლის განმეორებით კლიენტებთან საქსპორტო ტრანზაქციებსა თუ გრძელვადიან კონტრაქტებს პროგნოზირებადი საკონტრაქტო ფასებით. მწარმოებელთა მიზანი უნდა იყოს, ეტაპობრივად გადავიდნენ უფრო მოთხოვნად საქსპორტო

ბაზრებზე. აგრარული კლასტერებისა და „პროდუქტიული ალიანსების“ მეშვეობით მწარმოებელთა თვითორგანიზება ღირებულებათა ჯაჭვებში დაეხმარება სასოფლო-სამეურნეო ღირებულებათა ჯაჭვის მოთამაშეებს, გააძლიერონ

კავშირები, გააუმჯობესონ კოორდინაცია, გააუმჯობესონ ხარისხის კონტროლი და პროდუქციის დოკუმენტირება. მარკეტინგის ღონისძიებებზე თანამშრომლობა უნდა გახდეს კლასტერის საქმიანობის ნაწილი ან პროდუქტიული ალიანსის კომპონენტი.

მთავრობამ უნდა იმუშაოს როგორც გრძელვადიან, ისე მოკლევადიან შეზღუდვებზე, რათა ნაახალისოს ზრდა და სასოფლო-სამეურნეო ექსპორტის დივერსიფიცირება. გრძელვადიან პერიოდში უკიდურესად დანაწევრებული მიწის ნაკვეთების კონსოლიდირება უაღრესად მნიშვნელოვანია, რათა საქართველოს ჰქონდეს კონკურენტუნარიანი სოფლის მეურნეობის სექტორი. მოკლევადიან პერიოდში, მთავრობამ უნდა ნაახალისოს და ხელი შეუწყოს აგრარული კლასტერებისა თუ პროდუქტიული ალიანსების ჩამოყალიბებას, პოტენციურად სასოფლო-სამეურნეო და სამრეწველო კლასტერების უფრო ფართო ინიციატივის კონტექსტში. პროდუქტიული ალიანსი და შერჩეული, კონკრეტული პროდუქტის წარმოებაში მაღალი პოტენციალის მქონე „ლიდერი“ კომპანიები უნდა გახდნენ მთავრობის და დონორთა პროგრამების ადრესატები და ღირებულებათა ჯაჭვის განვითარების მამოძრავებელი ძალა. მეტიც, მთავრობამ უნდა განაახლოს სასოფლო-სამეურნეო განათლება და ინდივიდუალურ ფერმერებს მიანოდოს კონკრეტული მომსახურებები, რათა გადაიჭრას სექტორში არსებული ცოდნის ხარვეზები.

საქართველოს არსებული სასოფლო-სამეურნეო პროდუქციის ექსპორტის სისუსტეს ძირითადად განაპირობებს ექსპორტის კონცენტრირება კონკრეტულ პროდუქტებზე. საქართველოს სურსათის ექსპორტი უაღრესად კონცენტრირებულია რამდენიმე პროდუქტზე. 2014-2016 წლებში სასმელებზე, მათ შორის ღვინოზე, ძლიერ ალკოჰოლურ სასმელებსა და მინერალურ წყლებზე მოდიოდა საქართველოს სურსათის ექსპორტის 47%, ხილზე (განსაკუთრებით თხილზე) მოდიოდა ექსპორტის 28%. შედეგად, მიუხედავად საქართველოს მრავალფეროვანი კლიმატური პირობებისა და მსხვილი სოფლის მეურნეობის სექტორისა, ქვეყნის სურსათის პროდუქტების მოდიოდა პროდუქტების ორ ვინრო კატეგორიაზე. ასეთი კონცენტრაციის დადებითი მხარე ისაა, რომ შედარებით მაღალი ღირებულების სასმელები (ღვინო და ალკოჰოლური სასმელები) არის გადაამუშავებული საქონელი, სასოფლო-სამეურნეო საქონლისგან (მაგალითად, მარცვლეულისგან) განსხვავებით. თუმცა ეს პროდუქტები ძირითადად იყიდებოდა ტრადიციულ პოსტ-საბჭოთა ბაზრებზე. ევროკავშირში ექსპორტში თხილზე (რომელიც შედარებით გადაამუშავებული საქონელია) მოდიოდა ამავე პერიოდის მთლიანი ექსპორტის 65%, გერმანი-

აში ექსპორტის 80%-ზე მეტი მოდიოდა თხილზე.

პროდუქტების დივერსიფიცირების დეფიციტს რომ თავი დავანებოთ, საქსპორტო ბაზრებიც კონცენტრირებულია. 2009-2016 წლებში საქართველოს სურსათის ექსპორტის 61% გადიოდა ყოფილი საბჭოთა კავშირის ქვეყნების ბაზრებზე, ძირითადად, რუსეთსა და უკრაინაში. პროდუქტებისა და საქსპორტო ბაზრების შეზღუდულ რაოდენობაზე კონცენტრირების გამო ქართული სასოფლო-სამეურნეო პროდუქციის ექსპორტი უაღრესად დაუცველია აღნიშნულ ბაზრებზე მომხდარი შოკებისა და შეფერხებებისადმი. ცალკეული საბაზრო რისკების თავიდან აცილებისთვის საჭიროა ექსპორტის დივერსიფიცირება. ამიტომ საქართველოს სასოფლო-სამეურნეო პროდუქციის ექსპორტის უნდა გააძლიეროთ როგორც საქსპორტო საქონლის მოცულობის, ისე საქსპორტო საქონლის რაოდენობის გაზრდით.

მეტიც, კონცენტრაცია იმაზეც მიანიშნებს, რომ ან საქართველოს პირობები არ არის ხელსაყრელი უფრო მეტად დივერსიფიცირებული პროდუქტების კალათის შესაქმნელად (რაც მოულოდნელია საქართველოს მრავალფეროვანი კლიმატური პირობების გათვალისწინებით) ან, რაც უფრო მოსალოდნელია, არსებული პირობები და პრობლემები ზღუდავს ქვეყნის პოტენციალს, ექსპორტზე უფრო დივერსიფიცირებული პროდუქტები გაიტანოს. პროდუქტის ხარისხისა და სტანდარტების თვალსაზრისით რამდენიმე შედარებით არამოთხოვნად ბაზრებზე გეოგრაფიული კონცენტრირება განსაკუთრებით მიანიშნებს იმაზე, რომ საქართველოს სასოფლო-სამეურნეო პროდუქციის ექსპორტზე განსაკუთრებით უარყოფითად მოქმედებს ხარისხისა და პროდუქტის სტანდარტების უნარის არქონა.

სასოფლო-სამეურნეო პროდუქციის ექსპორტის ზრდის პოტენციალი

სურსათის ექსპორტის გაზრდის სამი ძირითადი მიმართულება არსებობს:

- ხარისხის გაუმჯობესება და არსებული საქსპორტო საქონლის — თხილის, სასმელების (ღვინო, მინერალური წყლები, წვენები, ლიმონათები), ჩირისა და ტრადიციული ქართული პროდუქტების (ჩურჩხელის, სულგუნისა და მანვნის) — რაოდენობის გაზრდა
 - ამ ეტაპზე ძირითადად არამოთხოვნად ბაზრებზე ექსპორტირებული პროდუქტების ხარისხის გაუმჯობესება, რათა შესაძლებელი გახდეს ახალ, მოთხოვნად ბაზრებზე შესვლა. ეს პროდუქტები შეიძლება იყოს ხილი და გადაამუშავებული ხილი, თაფლი, ჩაი, მცენარეები და სანელებლები, ახალი და გამხმარი ბოსტნეული
 - ახალი საქონლის, განსაკუთრებით სერთიფიცირებული ორგანული და მაღალი დამატებული ღირებულების ნიშური პროდუქტების წარმოება, როგორცაა ახალი და გაყინული კენკროვნები (მოცივი, მაყვალი, ყოლო და სხვ.), მაღალი ღირებულების

ახალი და გადამუშავებული ხილი (მაგ. კივი, ფეიხ-ოა), ჰიბრიდული ხილი (მაგ. აგლი — გრეიფრუტი+მანდარინის), გრეპლი (ყურძენი+ვაშლი), აპრიუმი (ქლიავი+ატამი), ჰიბრიდული კენკროვნები, როგორცაა ბოისენბერი, ჯოსტანბერი და ლოგანბერი, სამკურნალო მცენარეები.

ყველა ეს ვარიანტი უნდა განვიხილოთ. თუმცა გასათვალისწინებელია, რომ ყველა ამ პროდუქტს ერთნაირი პოტენციალი არ აქვს. ბუნებრივი პირობების თვალსაზრისით, საქართველოს სოფლის მეურნეობაში ძლიერი შედარებითი უპირატესობა აქვს.

საქართველო გამოირჩევა კლიმატური პირობების შთამბეჭდავი მრავალფეროვნებითა და წყლის უხვი რესურსებით. მიუხედავად იმისა, რომ პატარაა (ირანის საერთო ფართობის 4%, თურქეთის საერთო ფართობის 9%), საქართველოში არსებობს 12 სხვადასხვა კლიმატური ზონა. მსოფლიოში არსებული ნიადაგის 54 ტიპიდან საქართველოში წარმოდგენილია 49. ამიტომ საქართველოს აქვს მრავალფეროვანი პროდუქტების კალათის წარმოებისთვის ხელსაყრელი პირობები. არსებულ არადივერსიფიცირებულ საექსპორტო კალათს არ განაპირობებს ქვეყნის მწირი შესაძლებლობები. თუმცა საქართველოს შედარებითი უპირატესობა ყველა პროდუქტისთვის თანაბრად დიდი არ არის. საქართველოს მიწის ფართობი შეზღუდულია, რადგან ქვეყანა პატარაა. სასოფლო-სამეურნეო მიწა დაყოფილია მიწის შედარებით მცირე ნაკვეთებად. მეტიც, მიწის საკუთრების ფორმა ამჟამად უაღრესად დანაწევრებულია. საკუთრებაში არსებული მიწის ნაკვეთების 75% 1 ჰა-ზე ნაკლები ზომისაა. ამგვარად, საქართველოს არ აქვს რესურსების ბაზა, საერთაშორისო ბაზრებზე მსხვილ სასოფლო-სამეურნეო პროდუქტებზე (მაგალითად, მარცვლეულზე) კონკურენცია გაუნძლიოს არგენტინას, კანადას ან უკრაინას. საქართველოს არ აქვს ხელსაყრელი პირობები მასობრივი პროდუქტების ბაზრებზე კონკურენცია გაუნძლიოს საფრანგეთს, იტალიას ან

ჩილეს მასობრივი ღვინის სეგმენტში; ესპანეთს, მაროკოს ან ჩინეთს სტანდარტული მანდარინის ან ატმის სეგმენტში. ყველაფერ ამისთვის მსხვილი, ერთმანეთთან დაკავშირებული და თითქმის იდენტური პირობების მქონე მიწის ნაკვეთებია საჭირო.

თუმცა საქართველოს აქვს პოტენციალი (ბუნებრივი რესურსების თვალსაზრისით), გახდეს კონკურენტული მაღალი დამატებული ღირებულების ნიშური პროდუქტების ბაზრებზე, რომლებიც სხვა ქვეყნებში არ იწარმოება ან მათი წარმოება სხვაგან რთული და ძვირი ჯდება. ასეთი პროდუქტების მაგალითებია ტრადიციული ტექნოლოგიებით დამზადებული ექსკლუზიური ღვინოები, პოლიქრომიული თაფლი (სხვადასხვა კლიმატურ ზონების ნექტრის მატარებელი მცენარეების შემცველი თაფლი) და განსაკუთრებით მაქრის მაღალი შემცველობის მქონე მაცვალი. ყველა ამ პროდუქტს აქვს უნიკალური სამომხმარებლო თვისებები და მათზე მოთხოვნა მსოფლიოში, მათ შორის ევროკავშირშიც მაღალია.

ამგვარად, სასურველია, გაიზარდოს არსებული ექსპორტის რაოდენობა, რათა შევძლოთ ექსპორტის დივერსიფიცირება და ღირებულების ზრდას, მაგრამ ნიშური და ორგანული პროდუქტების წარმოების განვითარება და გაუმჯობესება საუკეთესოდ შეეფერება საქართველოს სასოფლო-სამეურნეო პირობებს.

გამოყენებული ლიტერატურა:

1. ანდრეი მაქსიმოვი - საქართველოს სოფლის მეურნეობის ექსპორტის პოტენციალის ათვისება [pp/01/2017] ბერლინი/თბილისი, აპრილი, 2017 წელი
2. ექსპორტი-იმპორტი - საქართველოს სოფლის მეურნეობის სამინისტრო 2017-2018
3. საქართველოს ხელისუფლება ადგილობრივი პროდუქციის ექსპორტის გაზრდის მიზნით ახალ ბაზრებზე გასვლას აგრძელებს - თბილისი 15 სექტემბერი - Sputnik.

კოოპერატივების როლი მცირე ფარგულში მეურნეობების განვითარების პროცესში

მანანა შალამბერიძე

აკაკი წერეთლის სახელმწიფო უნივერსიტეტის
ასოციირებული პროფესორი

რეზიუმე

სასოფლო-სამეურნეო კოოპერატივების განვითარება აგრარული პოლიტიკის პრიორიტეტული მიმართულებაა. მისი მიზანია მცირე ფერმერული მეურნეობების განვითარების ხელშეწყობა, სოფლის სოციალურ-ეკონომიკური განვითარების უზრუნველყოფა, სოფლად სიღარიბის აღმოფხვრა, სოფლიდან მოსახლეობის მიგრაციის შეჩერება, სასოფლო-სამეურნეო წარმოების პროდუქტიულობისა და კონკურენტუნარიანობის გაუმჯობესება და ბოლოს მინდა ავლნიშნო, რომ სასოფლო-სამეურნეო კოოპერატივები სარგებლობენ იმ საგადასახადო შეღავათებითაც, რომლებიც სოფლის მეურნეობასთან მიმართებაში მოქმედებს. კოოპერატივების შექმნისათვის საჭიროა გლეხების გაერთიანება დარგების მიხედვით. ძალიან დიდი მიღწევაა რომ არსებობს კანონი სასოფლო-სამეურნეო კოოპერატივების შესახებ და არსებობს კოოპერატივების ხელშეწყობის სასოფლო სამეურნეო კოოპერატივების განვითარების სააგენტო: ეს ორი ინსტიტუციური და საკანონმდებლო ორგანოები ხელს შეუწყობს კოოპერატივების გაერთიანებას და მის როლს მცირე ფერმერული მეურნეობების განვითარებაში.

საკვანძო სიტყვები: სასოფლო - სამეურნეო კოოპერატივები. მცირე ფერმერული მეურნეობები, ფერმერები.

THE ROLE OF COOPERATIVES IN THE DEVELOPMENT OF SMALL FARMS

Manana Shalamberidze

RESUME

Development of agricultural cooperatives is a priority direction of agrarian policy. Its aim is to promote the development of small farmers, rural socio-economic development, poverty eradication in rural areas, from the village to stop the migration of the population, agricultural productivity and improve konkurentunarioanobis Finally I would like to note that the agricultural cooperatives enjoy tax Benefits which, in agriculture with regard to the acts. For the creation of cooperatives there is a need to unite peasants. It is a great achievement that there is a law on agricultural cooperatives and there is a cooperative cooperative agricultural cooperative agency: these two institutional and legislative bodies will facilitate the unification of cooperatives and the role of small farmers in the development of small farms.

* * * *

საქართველოში კოოპერატივების მნიშვნელობა ან უგულვებელყოფილი იყო ან არასწორად იყო გაგებული. კოოპერატივს ხშირად ძველ, საბჭოთა კოლმეურნეობასთან აიგივებდნენ. დღეს მდგომარეობა სრულიად შეცვლილია და სასოფლო-სამეურნეო კოოპერატივი ბევრად უკეთაა აღქმული. ეს სოფლის მეურნეობის სამინისტროსა და მის დასახმარებლად მომუშავე ევროკავშირისა და აკაშ-ს (სურსათისა და სოფლის მეურნეობის ორგანიზაცია) ექსპერტების ძალისხმევით შედეგია. ძველი მიდგომის შეცვლაში წვლილი შეიტანეს ასევე სამოქალაქო საზოგადოებისგან შემდგარმა ორგანიზაციებმაც, რომელთაგანაც ბევრი ევროკავშირის ფინანსური დახმარებით სარგებლობს.

ბიზნესზე ორიენტირებული სასოფლო-სამეურნეო კოოპერატივების ხელშეწყობად საქართველოში მოქმედებს შესაბამისი კანონი და კოოპერატივების განვითარების ეფექტური სააგენტო. დღეს არსებული რეალობა ბევრად დინამიურია, რადგან ასობით ფერმერთა ჯგუფმა უკვე მიიღო კოოპერატივის სტატუსი.

ფერმერებმა გააცნობიერეს, რომ კოოპერატივს არაფერი აქვს საერთო კოლექტივიზაციასთან. მისი მიზანი პროდუქციის მოცულობის გაზრდაში ფერმერთა დახმარებაა, სასოფლო-სამეურნეო მასალის - თესლი, სასუქი და ა. შ. - ერთად მოპოვებისა და ბაზარზე ერთობლივად გასვლის გზით.

ამდენად, წარსულში მოქმედი მოდელის გაცოცხლების ნაცვლად, კოოპერატივი ფერმერებს ღია საბაზრო ეკონომიკით სრულად სარგებლობის შესაძლებლობას აძლევს. დღევანდელ მსოფლიოში ვაჭრობა უმეტესწილად დიდ მოცულობებს, სურსათის უვნებლობისა და ხარისხის რთული სტანდარტების დაცვას მოითხოვს. თუ მცირე მასშტაბიანი ფერმერული მეურნეობები თანამშრომლობასა და პროდუქციის ერთობლივად გაყიდვას ვერ შეძლებენ, ბაზარზე შელწევა ძალიან გაუჭირდებათ.

სასოფლო-სამეურნეო კოოპერატივების როლი ძალზე დიდია: სასოფლო-სამეურნეო პროდუქტების წარმოების, გადამუშავებისა და მარკეტინგის 60%-ზე მეტი სწორედ მათზე მოდის. კოოპერატივი ძალზე მნიშვნელოვანი ეკონომიკური მოთამაშეა, მაგრამ საქმე მხოლოდ ამაში როდია. კოოპერატივი ხელს უწყობს ფერმერს სათქმელი უფრო „ხმამალალი“ გახადოს; ის მნიშვნელოვან როლს თამაშობს რეგიონის მოსახლეობის ხელშეწყობის საქმეში. ჯანსაღი დემოკრატიის პირობებში საზოგადოების სხვადასხვა ფენას საშუალება აქვს დაიცვას საკუთარი ინტერ-

ესები მონაწილეობის პრინციპზე დაყრდნობით და სწორედ ესაა კოოპერატივის ერთ-ერთი ძირითადი ფუნქცია.

სასოფლო-სამეურნეო სექტორი ძალზე რთულია. ის გრძელვადიან და თანმიმდევრულ მიდგომას მოითხოვს. ასევე უდიდესი მნიშვნელობა აქვს სოფლის მეურნეობისა და სურსათის სექტორის მოდერნიზაციას.

აგრარული სექტორის განვითარება კოოპერაციის გზაზე გადის, რადგან იმ მოსახლეობის მიერ განეული შრომა გაცილებით მეტია და მეტ ხარჯს მოითხოვს, რომლებიც ერთ ჰექტრამდე ან ცოტა მეტ მიწას ფლობენ. ხოლო გაერთიანების შემთხვევაში გლეხებს საშუალება მიეცემათ, რომ ნაკლები შრომა განიონ, ხარჯი გადაანაწილონ და მეტი მოგება მიიღონ.

სასოფლო-სამეურნეო კოოპერატივების განვითარება აგრარული პოლიტიკის პრიორიტეტული მიმართულებაა. მისი მიზანია მცირე ფერმერული მეურნეობების განვითარების ხელშეწყობა, სოფლის სოციალურ-ეკონომიკური განვითარების უზრუნველყოფა, სოფლად სიღარიბის აღმოფხვრა, სოფლიდან მოსახლეობის მიგრაციის შეჩერება, სასოფლო-სამეურნეო წარმოების პროდუქტიულობისა და კონკურენტუნარიანობის გაუმჯობესება.

სასოფლო-სამეურნეო კოოპერატივების სააგენტო უზრუნველყოფს კოოპერატივების სტატუსის მინიჭებას, ასევე კოოპერატივის სტატუსის გაუქმებას, მონიტორინგის და სახელწიფო პროგრამების განხორციელებას. სასოფლო სამეურნეო კოოპერატივების განვითარების სააგენტოს მიზანს წარმოადგენს, ფერმერებისათვის ისეთი მექანიზმების შეთავაზება, რომელიც ხელს შეუწყობს კოოპერატივების გრძელვადიან განვითარებას და მათ წარმატებულ მუშაობას. ასევე სასოფლო სამეურნეო კოოპერატივების განვითარების სააგენტოს ერთ-ერთი ფუნქცია იქნება ბაზრის გარანტიის შექმნა: შეიქმნება საინფორმაციო ბანკი სტატუსის მქონე კოოპერატივების მიერ განხორციელებული საქმიანობის შესახებ. საინფორმაციო ბანკში იქნება ერთ-ერთი მონაცემი იმისა, რა პროდუქციას აწარმოებს და რა რაოდენობის პროდუქცია იქნება მიღებული და რა ბაზარი სჭირდება კოოპერატივს. ასევე მონიტორინგს გაუწევს კოოპერატივების საქმიანობას.

კოოპერატივები ხელს შეუწყობს სოფლად დამატებითი სამუშაო ადგილების შექმნის თანამედროვე ტექნოლოგიების დანერგვას: მიწების გამსხვილებას. კონსოლიდაციას: სასოფლო-სამეურნეო პროდუქციის რეალიზაციასა და საექსპორტო პოტენციალის გაზრდას. სასოფლო-სამეურნეო კოოპერატივში გაერთიანება ნებაყოფლობითია: მისი მართვა დემოკრატიული პრინციპით ხორციელდება: ყველა

წევრი თანასწორია. სახელმწიფო აპირებს კოოპერატივების ხელშესაწყობად სასოფლო-სამეურნეო კოოპერატივების მოტობლოკებითა და ხელის სათესით უზრუნველყოფის პროექტის“ განხორციელებას. პროექტი ითვალისწინებს კოოპერატივებისათვის 1700 ერთეული მოტობლოკისა და 2000 ხელით სათესის შეღავათიანი პირობებით ან ლიზინგით (გრძელვადიანი იჯარა გამოსყიდვის უფლებით) გადაცემას. სასოფლო-სამეურნეო კოოპერატივი სარგებლობს უპირატესობით. მიიღოს გრანტი (საჩუქარი): განსაზღვრულია სასოფლო-სამეურნეო კოოპერატივებში დასაქმებულების უფასო სწავლა-გადამზადება და კვალიფიკაციის სხვა ასამაღლებელი პროგრამები: სასოფლო-სამეურნეო კოოპერატივი, როგორც გაერთიანება კრედიტუნარიანად ითვლება და საკრედიტო რესურსი მისთვის უფრო ხელმისაწვდომია.

დღეს საქართველოში არის უზარმაზარი მოლოდინი იმ შედეგებისა, რომელსაც კოოპერატივებმა უნდა მიაღწიონ. ევროკავშირი ამ პროცესის ერთ-ერთი მთავარი ხელშემწყობია. თუმცა, უნდა გვესმოდეს, რომ კოოპერატივი ყველასათვის როდია საუკეთესო გამოსავალი. ბევრი ფერმერი არასდროს განევიანდება კოოპერატივში და ეს სრულიად მისაღებია. კოოპერატივი მხოლოდ მაშინ იქნება წარმატებული, თუ მისი მართვა პროფესიონალურად მოხდება და მკაცრად იქნება ორიენტირებული ბიზნესზე. კოოპერატივი უნდა ეფუძნებოდეს ნებაყოფლობითი წევრობის, საქმის ერთგულების, ლიდერობისა და ჯანსაღი და ეფექტური ფინანსური მართვის პრინციპებს.

და ბოლოს მინდა ავლიწინო, რომ სასოფლო-სამეურნეო კოოპერატივები სარგებლობენ იმ საგადასახადო შეღავათებითაც, რომლებიც სოფლის მეურნეობასთან მიმართებაში მოქმედებს. კოოპერატივების შექმნისათვის საჭიროა გლეხების გაერთიანება დარგების მიხედვით. ძალიან დიდი მიღწევაა რომ არსებობს კანონი სასოფლო-სამეურნეო კოოპერატივების შესახებ და არსებობს კოოპერატივების ხელშემწყობი სასოფლო სამეურნეო კოოპერატივების განვითარების სააგენტო: ეს ორი ინსტიტუციური და საკანონმდებლო ორგანოები ხელს შეუწყობს კოოპერატივების გაერთიანებას და მის როლს მცირე ფერმერული მეურნეობების განვითარებაში.

ლიტერატურა:

1. საქართველოს სოფლის მეურნეობის განვითარების სტრატეგია 2012- 2022.
2. მ. შალამბერიძე ფერმერული მეურნეობის მენეჯმენტი ქუთაისი 2015
3. პროგრამ FAO-ს (სურსათისა და სოფლის მეურნეობის ორგანიზაცია)
4. www.acda.gov.ge

სამსხე-ჯავახეთის ტურისტულ-სარეკრეაციო კლასტერის განვითარება ქალაქგეგმარებითი ფაქტორების გათვალისწინებით

თამარ ხოშტარია
არქიტექტურის აკადემიური
დოქტორი

რეზიუმე

სტატიაში წარმოდგენილია სადისერტაციო კვლევის შედეგები, სამხრეთ საქართველოს სამცხე-ჯავახეთის რეგიონის ტურისტულ-სარეკრეაციო კლასტერის მდგრადი განვითარების შესახებ. ეს არის მულტიდისციპლინური კვლევა, რომლის შედეგად გამოვლინდა რეგიონის ტურისტულ-სარეკრეაციო კლასტერის განვითარების სხვადასხვა მიმართულებები, სამკურნალო-გამაჯანსაღებელი ტურიზმის პრიორიტეტულობით. შეიქმნა საყრდენი დოკუმენტაცია სამცხე-ჯავახეთის რეგიონის სივრცით-ტერიტორიული განვითარების ზოგადი სტრატეგიისათვის. სამცხე-ჯავახეთის მაგალითზე განხორციელებული კვლევის შედეგების გამოყენება შესაძლებელია საქართველოს სხვა კურორტებისთვისაც. სივრცით-ტერიტორიული დაგეგმვის მიდგომებისა და ინსტრუმენტების გამოყენება, რეგიონის სტრატეგიული განვითარების გეგმაში ქმედითი მექანიზმებისა და ინვესტიციების დაგეგმვისათვის საინტერესო მიმართულებების განსაზღვრა მხარის ტურისტულ-სარეკრეაციო პოტენციალის შემადგენელი ცნობილი/ნაკლებად ცნობილი კურორტებისა და საკურორტო ადგილების განვითარებისათვის, ხელს შეუწყობს აღნიშნული დასახლებების, რეგიონისა და ქვეყნის წინსვლას.

საკვანძო სიტყვები: ტურისტულ-სარეკრეაციო კლასტერი; სივრცით-ტერიტორიული დაგეგმვა; საკურორტო დაგეგმვა; სამკურნალო-გამაჯანსაღებელი ტურიზმი; ეკოტურიზმი; ეკოლოგია.

DEVELOPMENT OF TOURISM AND RECREATION CLUSTER IN SAMTSKHE-JAVAKHETI, CONSIDERING IT'S URBAN PLANNING FACTORS

Tamar Khoshtaria
PhD in Architecture

RESUME

The paper presents results of dissertation Thesis for the sustainable development of Tourism and Recreation Cluster of Samtskhe-javakheti Region, South Georgia. This is a multidisciplinary study that has revealed various directions for the development of Tourism and Recreation Cluster of the Region with the priority of the health-care tourism. In the frames of this research, the basis documentation should be created for the general strategy of spatial-territorial development of Samtskhe-Javakheti Region. The research

results implemented for Samtskhe-Javakheti can be applied to other resorts of Georgia as well. The usage of Spatial-Territorial Planning approaches and tools, determining effective mechanisms for Strategic Development Plan of the Region and interesting directions on Investment Planning for the development of well-known and lesser known resorts and resort places of the Region, will bring benefits to the mentioned Region and to the whole Country.

Keywords: Tourism and Recreation Cluster; Spatial-Territorial Planning; Resort planning; Healthcare Tourism; Ecotourism; Ecology.

* * * *

სამცხე-ჯავახეთი ისტორიული მესხეთის ნაწილს წარმოადგენს. იგი ძველთაგანვე იყო ცნობილი, როგორც საქართველოს კულტურული კერა, რასაც ადასტურებს კულტურული მემკვიდრეობის მრავალი ძეგლი, დაკავშირებული გრიგოლ ხანძთელის, თამარ მეფის, შოთა რუსთაველის, შალვა ახალციხელის, გიორგი ბრწყინვალის და სხვა დიდ მოღვაწეთა სახელებთან. დღევანდელი სამცხე-ჯავახეთის ტერიტორიაზე ისტორიული პროვინციები — თორი, სამცხე და ჯავახეთი იყო განლაგებული. ამჟამად რეგიონი 6 მუნიციპალიტეტისაგან შედგება, მისი ადმინისტრაციული ცენტრია ქალაქი ახალციხე.

სამცხე-ჯავახეთის ტურისტულ-სარეკრეაციო კლასტერის განვითარება რეგიონული დაგეგმვის ელემენტებს მოიცავს. თავად რეგიონის განსაზღვრა ქართულ კანონმდებლობაში საკმაოდ ბუნდოვანია და შემოიფარგლება შემდეგი ფორმულირებით: „რეგიონი — საქართველოს ისტორიულ-გეოგრაფიული მხარე.“¹ ასევე არ არის განსაზღვრული „კლასტერი“, თუმცა კლასტერული განვითარების თეორია სულ უფრო ხშირად გამოიყენება მკვლევართა მიერ.

სამცხე-ჯავახეთის „ტურისტულ-სარეკრეაციო კლასტერი“ წარმოადგენს რეგიონის კურორტების, საკურორტო ადგილების, დაცული ტერიტორიების, ბუნების ძეგლების, კულტურული მემკვიდრეობის, სამკურნალო-გამაჯანსაღებელი პოტენციალის მქონე აუთვისებელი ტერიტორიების ერთგვარ ჯგუფს, მათს გეოგრაფიულ კონცენტრაციას (ავტორის დეფინიცია).

კვლევაში განვიხილავთ რეგიონის ტურისტულ-სარეკრეაციო კლასტერს, რომელიც 1 მუნიციპალიტეტის ადმინისტრაციულ საზღვრებში მდებარე გეოგრაფიული ობიექტების სახელებს წესი. საქართველოს მთავრობის დადგენილება № 239, 01.06.2015.

	სამცხე-ჯავახეთის ტურისტულ-სარეკრეაციო კლასტერი და მისი ელემენტები
	ბორჯომ-ბაკურიანის სამთო-სასპორტო, ასევე კლიმატურ-ბალნეოლოგიური ქვეკლასტერი
	სამცხის: ახალციხე-აბასთუმანი-ასპინძის ბალნეოლოგიური ქვეკლასტერი
	ასპინძა-ახალქალაქის კულტურული ლანდშაფტის ქვეკლასტერი
	ახალციხე-აბასთუმნის საგანათლებლო-შემეცნებითი ქვეკლასტერი
	ჯავახეთისა და გუჯარეთის ხეობის ეკოტურიზმის ქვეკლასტერი

ნახ. 1. სამცხე-ჯავახეთის ტურისტულ-სარეკრეაციო კლასტერის თემატური ქვეკლასტერები

კურორტებისა და საკურორტო ადგილების ჯგუფებისაგან შედგება და შეიცავს დარგობრივ ქვეკლასტერებს, რაც წარმოქმნის კლასტერების იერარქიას (ნახ. 1).

კლასტერული თეორია მე-20 საუკუნის 90-იან წლებში, ჰარვარდის უნივერსიტეტის პროფესორის, მ. პორტერის ავტორობით გახდა ცნობილი. ზოგადად, კლასტერი ერთგვარი ნიშან - თვისებების საგანთა ჯგუფს აღნიშნავს.² აგრეთვე, კლასტერი წარმოადგენს კონკრეტულ სფეროში ურთიერთდაკავშირებული კომპანიებისა და ინსტიტუციების გეოგრაფიულ კონცენტრაციას.³ სადღეისოდ, რეგიონის მდგრადი განვითარების ერთ-ერთ ეფექტიან მიმართულებად კლასტერული განვითარება განიხილება.⁴

ძირითადი პრობლემა: საქართველოს განსახლების სისტემისა და რეგიონული განვითარების შესწავლისას გამოვლინდა რეგიონებს შორის არსებული უთანაბრობები, განსაკუთრებით მკვეთრია ეს უთანაბრობა თბილისის აგლომერაციასა და დანარჩენ საქართველოს შორის. საქსტატის გის-ანალიზის მონაცემების თანახმად, ეკონომიკური კატეგორიებით სამცხე-ჯავახეთი 11 რეგიონიდან მე-8 ადგილზე იმყოფება.⁵ ამას არ ადასტურებს „სამცხე-ჯავახეთის რეგიონის განვითარების სტრატეგია 2014-

2021“⁶, რაც სავარაუდოდ ინსტიტუციებს შორის ჰორიზონტული თანამშრომლობის ნაკლებობით უნდა იყოს გამოწვეული.

კვლევის მიზანია, ურბანისტიკის/სივრცით-ტერიტორიული დაგეგმვის ინსტრუმენტების გამოყენებით, იმგვარი გეგმარებითი ხერხების, მექანიზმების, გადაწყვეტილებების ჩამოყალიბება, რომლებიც აღნიშნული პრობლემების გადაჭრას მოემსახურება და რეგიონის მდგრად ეკონომიკურ, ეკოლოგიურ და სოციალურ განვითარებას უზრუნველყოფს. ამ მიზნის მისაღწევად, შემდეგი **ამოცანები** გამოიკვეთა:

- სამცხე-ჯავახეთის მხარის/რეგიონის ტურისტულ-სარეკრეაციო კლასტერის განსაზღვრა;
- სივრცით-ტერიტორიული დაგეგმვის განვითარების მთავარი პრინციპებისა და მიმართულებების გამოვლენა თანამედროვე მეთოდების/ინსტრუმენტების გამოყენებით, როგორცაა - განსახლების სტრუქტურული ერთეულების (რეგიონის, მუნიციპალიტეტებისა და დასახლებების) განვითარების „ხედვა“, მრავალფაქტორული ანალიზი (SWOT-ანალიზი); განვითარების ინდიკატორები;
- გეოსაინფორმაციო ფენების, სტატისტიკური მონაცემების, საგზაო-საკომუნიკაციო სისტემის ზეგავლენის ანალიზი ტურისტულ-სარეკრეაციო კლასტერზე;
- სამკურნალო-გამაჯანსაღებელი ტურიზმისა და ეკოტურიზმის პრიორიტეტულობის კვლევა; კულტურული მემკვიდრეობის, მათ შორის საინჟინრო, მეცნიერების, ტექნიკის ან მრეწველობის განვითარებასთან დაკავშირებული ძეგლების როლის გამოვლენა;⁷
- აუთვისებელი პოტენციალის მქონე კურორტებისა და საკურორტო ადგილების შესაძლებლობების კვლევა;

2 ინგლისურიდან: Cluster - საერთო მახასიათებლების მქონე ჯგუფი.

3 Porter M. Clusters and New Economics of Competition. Harvard. 1998.

4 თევზაძე რ. სამცხე-ჯავახეთის რეგიონის ეკონომიკური განვითარების თანამედროვე პარადიგმა. შრომათა კრებული, სამეცნიერო კონფერენციის მასალები, რეგიონული განვითარების პერსპექტივები, სამცხე-ჯავახეთი. 2016. გვ.77-83. <http://samtskhe-javakheti.tsu.ge/uploads/media/samcxe-javaxeti-konferencia.pdf>

5 საქართველოს სტატისტიკის ეროვნული სამსახურის GIS-ანალიზი. <http://gis.geostat.ge/geomap/#8/42.334/43.380>

6 სამცხე-ჯავახეთის რეგიონის განვითარების სტრატეგია 2014-2021.

7 საქართველოს კანონი კულტურული მემკვიდრეობის შესახებ. 22.05.2007.

• ეკოლოგიური პრობლემების, სტიქიური საფრთხეებისა და რისკების გათვალისწინება, როგორც ტურიზმის შემაფრთხილებელი და მოსახლეობისათვის სასიფათო ფაქტორებისა; გეგმარებითი მიდგომების შეთავაზება ამ პრობლემების შესარბილებლად;

• ნამყვანი საკურორტო დასახლებების რეზრენდინგი და პერსპექტიული ადგილების ბრენდინგი მათი ინფრასტრუქტურული განვითარებისთვის საჭირო ინვესტიციების მოზიდვის მიზნით.

კვლევისას გამოყენებული მეთოდები: ლიტერატურის ანალიზი; სივრცით-ტერიტორიული დაგეგმვის ინსტრუმენტები — „ხედვა“, მრავალფაქტორული (SWOT) ანალიზი; განვითარების ინდიკატორების რუბრიკების შემუშავება; რეგიონის გეოგრაფიული შრეების ანალიზი კარტოგრაფიული შესწავლის საშუალებით; კითხვარი, ჩართული დაკვირვება, ჩაღრმავებული ინტერვიუ.

შედეგები და მათი განსჯა: დასახლებათა კონკურენტუნარიანი უპირატესობების როლი გამოკვეთილია „ახალი ეკონომიკური გეოგრაფიის“ თეორიაში.⁸ სამცხე-ჯავახეთის რეგიონის კონკურენტუნარიან უპირატესობებს შეადგენს: კურორტების, საკურორტო ადგილების, დაცული ტერიტორიების მაღალი კონცენტრაცია; საკვანძო მდებარეობა განსახლების სამხრეთ და მერიდიანულ ღერძებზე; ეროვნული მნიშვნელობის მატერიალური და ჯერ კიდევ გამოსავლენი არამატერიალური კულტურული მემკვიდრეობა; ინტელექტუალური პოტენციალი; სოფლის მეურნეობის ადგილობრივი პროდუქტები; ტრანსმუნიციპალური და ტრანსრეგიონული ტურისტული მარშრუტების დაგეგმვის შესაძლებლობა და სხვ.

სამცხე-ჯავახეთის რეგიონში 14 კურორტი და 13 საკურორტო ადგილია.⁹ აქედან 10 კურორტი და 7 საკურორტო ადგილი ბორჯომის მუნიციპალიტეტში მდებარეობს. საკურორტო დასახლებების ასეთი მაღალი გეოგრაფიული კონცენტრაცია მსოფლიოს არაერთ ქვეყანაშია (უნგრეთი, გერმანია, ჩეხეთი და სხვ.), ხოლო საქართველოში მხოლოდ შავი ზღვის სანაპიროზე გვხვდება. საკურორტო ინფრასტრუქტურა 90-იანი წლების კრიზისის პერიოდში სრულიად დაზიანდა; კურორტების მოსახლეობის დიდი ნაწილი დასაქმებული იყო ამ ობიექტებზე; საკურორტო ინდუსტრიის ჩანაცვლება ალტერნატიული დარგებით ვერ მოხდა. მოსახლეობა დარჩა შემოსავლის წყაროების გარეშე, რაც სავალალოდ აისახა ადგილობრივ ეკოლოგიაზე (უკანონო ქრები). შედეგად, მოიმატა სტიქიურმა საფრთხეებმა.

სადღესოდ აღსანიშნავია დადებითი სახელმწიფო პოლიტიკა ქვეყნის „სივრცითი მოწყობისა“ და კურორტების რევიტალიზაციის თვალსაზრისით.

8 Fujita M., Krugmann P., Venables A.J. The Spatial Economy: Cities, Regions, and International Trade. Massachusetts Institute of Technology. 1999

9 საქართველოს პრეზიდენტის ბრძანებულება №669. საქართველოს კურორტებისა და საკურორტო ადგილების ნუსხის შესახებ. 22.07.2005.

სამთავრობო პროგრამაში¹⁰ „თავისუფლება, სწრაფი განვითარება, კეთილდღეობა 2016-2020“ „სივრცითი მოწყობა“ ერთ-ერთი საკვანძო საკითხია. ფრაგმენტულად, მაგრამ მზარდი ტენდენციით მუშავდება კურორტების სივრცით-ტერიტორიული დოკუმენტაცია (ბორჯომი, ბაკურიანი, აბასთუმანი, ურეკი, ბახმარო, ლეზარდე, მესტია და სხვ). 2013 წლიდან სამთო-სათხილამურო კურორტებს „მთის კურორტების განვითარების კომპანია“ მართავს, თუმცა კლიმატური და ბალნეოლოგიური კურორტები მოკლებულია ერთიან მენეჯმენტს. კურორტების უმრავლესობაში დომინირებს შიდა საოჯახო სეზონური ტურიზმი, რაც არასაკმარისია ეკონომიკური პრობლემების დასაძლევად. დიდი ქალაქების ეკოლოგიის დამძიმების ფონზე, ისევ იძენს აქტუალობას სამკურნალო-გამაჯანსაღებელი კურორტების განვითარება.

სამცხე-ჯავახეთის ტურისტულ-სარეკრეაციო კლასტერის კვლევისას გამოვლინდა ნამყვანი საკურორტო დასახლებები, რომელთა ერთობლიობას ვუნოდებთ „გეგმარებით სამკუთხედს“ — **ბორჯომი, ახალციხე და აბასთუმანი**. ეს დასახლებები შერჩეული იქნა მათი მნიშვნელოვანი როლის მიხედვით აღნიშნულ კლასტერში. შემდეგი, ნაკლებად ათვისებული საკურორტო სამეულია **ციხისჯვარი, გურკელი და გუჯარეთის ხეობა**, რომელთა პოტენციალი არასაკმარისად გამოიყენება. მხარის საგზაო-სატრანსპორტო სისტემის კვლევის შედეგად დადგინდა, რომ კლასტერის ამ ელემენტების ურთიერთკავშირების გაუმჯობესება და შესაბამისად, პრიორიტეტული განვითარების ზონების გამოყოფა სივრცით-ტერიტორიული დაგეგმვისას მნიშვნელოვან გავლენას მოახდენს რეგიონის მდგრად განვითარებაზე (ნახ. 2).

აქ არ კნინდება ისეთი სამთო-სათხილამურო კურორტის მნიშვნელობა, როგორცაა ბაკურიანი. ბაკურიანის სპეციფიკა განსხვავებულია; უძრავი ქონების მიმართ მაღალი ინტერესითა და ქაოტური მშენებლობებით გადაჯერების გამო, დაბა-კურორტი ბაკურიანის პრობლემები თბილისის პრობლემების მცირე მოდელს შეიძლება შევადაროთ და ისინი ურბანული პილიტიკის რეგულირების ქრილში უნდა მოწესრიგდეს. მით უმეტეს, რომ 2017 წელს ბაკურიანის მინათსარგებლობის გენერალური გეგმა უკვე მესამედ შემუშავდა ბოლო ათწლეულის მანძილზე. ბაკურიანის განტვირთვისათვის საჭიროა მის „ორბიტაზე“ არსებული კურორტების ინფრასტრუქტურულ-ფუნქციური განვითარება „დიდი ბაკურიანის“ კონცეფციის გამოყენებით. ასეთებია ნალვერი, დიდი მიტარბი და ციხისჯვარი.

შედეგები: მრავალმხრივი ურბანისტული კვლევის შედეგად გამოვლენილია სამცხე-ჯავახეთის **ტურისტულ-სარეკრეაციო კლასტერი**, მისი შრეები, ქვეკლასტერები და განვითარების მიმართულებები; განისაზღვრა **სამკურნალო-გამაჯანსაღებელი**

10 სამთავრობო პროგრამა „თავისუფლება, სწრაფი განვითარება, კეთილდღეობა 2016-2020“.



ნახ. 2. კურორტებისა და საკურორტო ადგილების კავშირები სამცხე-ჯავახეთის ტურისტულ-სარეკრეაციო კლასტერში

ლი ტურიზმის ნამყვანი როლი, რაც დასტურდება გამოკითხვის შედეგებითა და სტატისტიკური მონაცემებით.¹¹ შეთავაზებულია სამცხე-ჯავახეთის რეგიონის სივრცით-ტერიტორიული დაგეგმვის დოკუმენტაციის სრული პაკეტის შემუშავება, სამკურნალო-გამაჯანსაღებელი ტურიზმის როლის გაძლიერება საქართველოს ტურიზმის სტრატეგიაში;¹² ამ ტენდენციის ასახვა რეგიონის სივრცით-ტერიტორიულ დოკუმენტაციაში, რათა შესაძლებელი გახდეს სივრცით-ტერიტორიული გეგმარებითი წინადადებების განხორციელება;

განხილულია სამცხე-ჯავახეთის ტურისტულ-სარეკრეაციო კლასტერის საგზაო-სატრანსპორტო სისტემა, მისი შიდა და გარე კავშირები; ისტორიული გზების გათვალისწინებით ტრანსმუნციპალური ტურისტული მარშრუტებისა და სტიქიური საფრთხეების შემთხვევაში სავაკუაციო კორიდორების დაგეგმვა; გამოკვეთილია კულტურული მემკვიდრეობის, განსაკუთრებით, ურბანული და საინჟინრო მემკვიდრეობის, როლი სამცხე-ჯავახეთის ტურისტულ-სარეკრეაციო კლასტერის მიზიდულობის ცენტრების ბრენდინგსა და რებრენდინგში;

საზგასმულია ტურიზმის შემაფერხებელი ფაქტორები — ეკოლოგიური პრობლემები (ტყის, მდინარეების, მწვანე სივრცეების მდგომარეობა) და დამახასიათებელი სტიქიური საფრთხეები; შესაბამისი გეგმარებითი ღონისძიებები და მათი ასახვის აუცილებლობა სივრცით-ტერიტორიულ დოკუმენტაციაში; დანართში მოყვანილია სამცხე-ჯავახეთში განხორციელებული სივრცით-ტერიტორიული დაგეგმვის პროექტები, რეგიონის რესურს-პოტენციალი კურორტების, საკურორტო ადგილების, მინერალური წყლებისა და კულტურული მემკვიდრეობის გამოკრებილი ნუსხების სახით.

ნაშრომში შეთავაზებული მიმართულებების განვითარებისათვის კვლევის საფუძველზე ჩამოყალიბებული რეკომენდაციების/სივრცით-გეგმარებითი ჩარევების გათვალისწინების შემთხვევაში, სამცხე-ჯავახეთის რეგიონი მნიშვნელოვნად გაძლიერდება ეკონომიკური, სოციალურ-კულტურული და ეკოლოგიური თვალსაზრისით. სივრცით-გეგმარებითი ჩარევებში იგულისხმება: პრიორიტეტული განვითარების ზონების გამოყოფა და სივრცით-ტერიტორიული დაგეგმვა, ეკოლოგიისა და სტიქიური საფრთხეების გათვალისწინებით; განსავითარებელი კურორტებისა და საკურორტო ადგილების რე-

11 საქსტატი. www.geostat.ge

12 საქართველოს ტურიზმის სტრატეგია 2020-2025.

ვიტალიზაციის სტრატეგიის განსაზღვრა; ახალი სარეკრეაციო ტერიტორიების გამოყოფა ეკოტურიზმის განვითარებისათვის. საბოლოოდ, თუ რეგიონი მიზნობრივად გამოიყენებს მის კონკურენტუნარიან უპირატესობებს, შესაძლებელი იქნება არსებული მდგომარეობის შეცვლა რეალური მდგრადი განვითარების მიმართულებით.

გამოვხატავთ უღრმეს მადლიერებას საქართველოს შოთა რუსთაველის ეროვნული ფონდის მიმართ, დოქტორანტურის საგანმანათლებლო პროგრამის საგრანტო პროექტის PhDF2016-201 დაფინანსებისა და განხორციელებაში თანადგომისათვის.

**გამოყენებული ლიტერატურა
და წყაროები:**

1. მუნიციპალიტეტის ადმინისტრაციულ საზღვრებში მდებარე გეოგრაფიული ობიექტების სახელდების წესი. საქართველოს მთავრობის დადგენილება № 239, 01.06.2015.

2. Porter M. Clusters and New Economics of Competition, Harvard, 1998.

3. საქსტატი www.geostat.ge. GIS-ანალიზი. <http://gis.geostat.ge/geomap/#8/42.334/43.380>

4. სამცხე-ჯავახეთის რეგიონის განვითარების სტრატეგია 2014-2021.

5. თევზაძე რ. სამცხე-ჯავახეთის რეგიონის ეკონომიკური განვითარების თანამედროვე პარადიგმა. შრომათა კრებული, სამეცნიერო კონფერენციის მასალები, რეგიონული განვითარების პერსპექტივები, სამცხე-ჯავახეთი. 2016. გვ. 77-83.

6. საქართველოს კანონი კულტურული მემკვიდრეობის შესახებ. 22.05.2007.

საქართველოს პრეზიდენტის ბრძანებულება №669. კურორტებისა და საკურორტო ადგილების წესის შესახებ. 22.07.2005.

7. სამთავრობო პროგრამა. თავისუფლება, სწრაფი განვითარება, კეთილდღეობა 2016-2020.

8. Fujita M., Krugmann P., Venables A.J. The Spatial Economy: Cities, Regions, and International Trade. Massachusetts Institute of Technology. 1999

9. საქართველოს ტურიზმის სტრატეგია 2020-2025.

სასოფლო-სამეურნეო წარმოების მდგრადობისა და რისკულობის შეფასების სტატისტიკური მეთოდები

ივლია ონიანი

აკაკი წერეთლის სახელმწიფო უნივერსიტეტი
ასოცირებული პროფესორი

ნონა კუხიანიძე

აკაკი წერეთლის სახელმწიფო უნივერსიტეტი
ასოცირებული პროფესორი

STATISTIC METHODS OF EVALUATION OF AGRICULTURAL PRODUCTION RESISTANCE AND FLUCTUATION

Ivliia Oniani, Nona Kukhianidze

RESUME

The main goal of economic policy of any country is the safety of the national food. For its attaining the new mechanism of realization of agrarian policy is essential. Using new mechanisms should be based on real climate conditions of the region and optimal additional investments that provides employment of the population.

In the work there is discussed recording of the results of specificity of climate conditions and changes of agricultural production and studying climate changes by using statistic methods.

The report is made that the discussed methods touching upon analysis of synchronic and asynchrony fluctuations can be used for state regulation of agricultural-food market, reducing risks of instability of food market and food safety in the country.

Construction of the system of statistic indicator of production stability gives possibility to characterize national food system, as well as to grow capability of the national food system, to minimize influence of the weather and similar fluctuations on provisioning of the population of all regions.

საკვანძო სიტყვები: სასურსათო უსაფრთხოება, წარმოების მდგრადობა, წარმოების მდგრადობის სტატისტიკური მაჩვენებლები, წარმოების დონის რხევადობის მაჩვენებლები.

* * * *

ნებისმიერი ქვეყნის ეკონომიკური პოლიტიკის ძირითადი მიზანია ეროვნული სასურსათო უსაფრთხოება. მისი მიღწვისათვის მნიშვნელოვანია აგრარული პოლიტიკის რეალიზაციის ახალი მექანიზმი. ახალი მექანიზმების გამოყენება უნდა ეფუძნებოდეს რეგიონის რეალურ კლიმატურ პირობებს და ოპტიმალურ დამატებით დაბანდებებს, რომელიც უზრუნველყოფს მოსახლეობის დასაქმებას.

ნაშრომში განხილულია სასოფლო-სამეურნეო

წარმოების კლიმატური პირობების განსხვავებულობისა და ცვლილების გავლენის შედეგების აღრიცხვა და თვით კლიმატის ცვლილების შესწავლა სტატისტიკური მეთოდების გამოყენებით.

პროფესორი ვ. ნ. აფანასიევი თავის კვლევებში [1] კლიმატის ცვლილება, გეთავაზობს სასოფლო-სამეურნეო კულტურების მოსავლიანობის დინამიკის გაზომვის მეთოდებს, სადაც იგი კლიმატური ფაქტორების ზემოქმედებას კულტურების მოსავლიანობაზე ყოფს ორ ჯგუფად: ადგილმდებარეობის კლიმატის საერთო ცვლილება და ამინდის ცვლილების შემთხვევითი ხასიათი წლების მიხედვით. კლიმატის საერთო ცვლილების დინამიკა დადგინდა მოსავლიანობის მაფორმირებელი ძირითადი ფაქტორების გათვალისწინებით, რომელითაც არის განპირობებული მოსავლიანობის რხევების 96%.

ბოლო ათწლეულის მანძილზე ყველა ისწრაფვის დაამყაროს სავაჭრო ურთიერთობა საზღვარგარეთის სახელმწიფოებთან, ამასთანავე ხშირად შეისყიდნიან უხარისხო, მაგრამ იაფ პროდუქციას. ჩვენი აზრით, მიზანშეწონილია შევისწავლოთ საქართველოს ყველა რეგიონის ბუნებრივ კლიმატური პოტენციალის შესაძლებლობები, ამის საფუძველზე უნდა მოხდეს შრომის საზოგადოებრივი დაყოფა და დარგობრივი სეციალიზაცია ეს ობიექტურად განაპირობებს თითოეულ რეგიონში წარმოებულ პროდუქტებში სხვა რეგიონებისათვის წარმოებული და სხვისგან მიღებული პროდუქციის მაღალ წილს.. დასაწყისში მოგახდინოთ ჩვენი შიგა ბაზრის ოპტიმიზაცია კვების ძირითადი პროდუქტების მიხედვით, ხოლო შემდეგ BTO (სანქციების გარეშე) დავადოთ კონკურენტუნარიან გამყიდველებს, რათა უზრუნველყოთ საქართველოს მცხოვრებნი სამუშაოთი.

საქართველოს რეგიონების ბუნებრივ-კლიმატური პირობების განსხვავებულობა შესაძლებლობას იძლევა ვივარაუდოთ ტერიტორიების მიხედვით წარმოების განლაგების შესაძლებლობა იმგვარად, რომ მოსავლის უკმარისობა ერთ რეგიონში კომპენსირებული იქნას მეორე რეგიონში მაღალი მოსავლიანობით.

მდგრადი სასურსათო ბაზრის შექმნა როგორც საქართველოში, ისე მსოფლიოში ზოგადად სტატისტიკური მეცნიერებისაგან მოითხოვს მაჩვენებელთა შემუშავებას, რომლებიც განსაზღვრავენ პრო-

დუქციის წარმოების მდგრადობას ორი პოზიციის მიხედვით – წარმოების დონის მდგრადობა და ტენდენციების (კვლავწარმოება) მდგრადობა.

დროითი მწკრივის დონეების მდგრადობის გაზომვისათვის, შესასწავლი მოვლენის დროის პერიოდიდან გამომდინარე, ვარიაციის გაქანების ანალოგიურ, მარტივი მაჩვენებელს წარმოადგენს ხელსაყრელი და არახელსაყრელი საშუალო დონეების რხევადობის გაქანება.

$$R_{\bar{Y}} = \bar{Y}_{xelsayr} - \bar{Y}_{araxelsayr} \quad (1)$$

ხელსაყრელს მიეკუთვნება დროის პერიოდი, რომელიც ხასიათდება უფრო მაღალი დონის ტრენდით, არახელსაყრელს კი – დაბალი ტრენდით. დროის ხელსაყრელი და არა ხელსაყრელი პერიოდების საშუალო დონეების თანაფარდობა $\bar{Y}_{xelsayr} \div \bar{Y}_{araxelsayr}$ კი მდგრადობის დონის მაჩვენებელია. რაც უფრო ახლოსა თანაფარდობის შედეგი ერთთან მით ნაკლებია რხევადობა და შესაბამისად მაღალია მდგრადობა. ამ მაჩვენებელს ეწოდება დინამიკური მწკრივის დონეების მდგრადობის ინდექსი და ასე გამოისახება:

$$i_{\bar{Y}} \frac{\bar{Y}_{xelsayr}}{\bar{Y}_{araxelsayr}},$$

ე. ი. მაღალი ტრენდის საშუალო დონის შეფარდება დაბალი ტრენდის საშუალო დონესთან. დონეთა რხევადობის გაზომვისას გამოითვლება საკვლევი პერიოდის მიხედვით ტრენდისაგან დონეების გადახრის განზოგადებული მაჩვენებლები.

ძირითად აბსოლუტურ მაჩვენებელს წარმოადგენს საშუალო წრფივი და საშუალო კვადრატული გადახრა.

საშუალო წრფივი გადახრა:

$$d(t) = \frac{\sum_{i=1}^n |Y_i - \tilde{Y}_i|}{n - P}, \quad (2)$$

საშუალო კვადრატული გადახრა:

$$S_Y(t) = \frac{\sum_{i=1}^n (Y_i - \tilde{Y}_i)^2}{n - P}, \quad (3)$$

სადაც: Y_i – ფაქტიური დონეა; \tilde{Y}_i – მოსწორებული დონეა; n – დონეთა რიცხვია; P – ტრენდის პარამეტრების რიცხვია; t – წლების ნომერი.

საშუალო წრფივი და საშუალო კვადრატული გადახრების შედარება იძლევა ინფორმაციას საკვლევი პერიოდისათვის დონეების მდგრადობის ამალეების ან შემცირების შესახებ. $S_Y(t)$ -ს და $S_Y(t)$ -ს ანალიზური მოსწორება და მათი ტრენდის გან-

ტოლების პარამეტრების გამოთვლა შესაძლებლობას იძლევა განვსაზღვროთ დროში აბსოლუტური რხევადობის ცვლილების რაოდენობრივი მახასიათებლები – საშუალოწლიური ცვლილება და ცვლილების ტემპი. მდგრადობის დახასიათებისათვის ს. ოფვატი და დ. ბლანდფორდი რეკომენდაციას აძლევენ შემდეგ მაჩვენებლებს [5]:

1. პროცენტული გადახრა (Percentage Range) - PR
 $R = W_M - W_n, \quad (4)$

სადაც, $W_M = \max(W_2 \dots W_{t-1}); W_n = \min(W_2 \dots W_{t-1}).$

$$W_t = \frac{|X_t - X_{t-1}|}{X_{t-1}} \times 100, \quad t = 1, \dots, n,$$

პროცენტული გადახრის მაჩვენებლით (PR) ხდება მაქსიმალურ და მინიმალურ შეფარდებით მატებას შორის სხვაობის პროცენტული შეფასება.

2. სრიალა საშუალოს (Moving Average) მაჩვენებელით – MA ხდება სრიალა საშუალოს დონისაგან საშუალო გადახრის სიდიდის შეფასება:

$$MF = \frac{\sum_{t=r+1}^{n-r} \left[\frac{X_i - X_t}{X_t} \right]}{n + 1 - m}, \quad X_t = \frac{\sum_{i=t-r}^{t+r} X_i}{m}$$

სადაც, $r = \frac{m-1}{2}$, m – სრიალა საშუალო პერიოდი.

3. საშუალო პროცენტული ცვლილება (Average Percentage Change APC) აფასებს შეფარდებითი მატების აბსოლუტური სიდიდის საშუალო მნიშვნელობას და შეფარდებითი მატების კვადრატს:

$$APC = \frac{\sum_{t=2}^n \left[\frac{X_t - X_{t-1}}{\max(X_t - X_{t-1})} \right]}{n - 1} \times 100, \quad (6)$$

სტატისტიკაში უფრო ხშირად გამოიყენება რხევადობის შეფარდებითი მაჩვენებლები, რომლებიც მიიღება აბსოლუტური მაჩვენებლების გაყოფით მთელი საკვლევი პერიოდის მიხედვით გამოთვლილ საშუალო დონეებთან.

$$V_Y^d(t) = \frac{d_Y(t)}{\bar{Y}}, \quad (7)$$

$$V_Y(t) = \frac{S_Y(t)}{\bar{Y}}, \quad (8)$$

სადაც, \bar{Y} – მწკრივის საშუალო დონეა.

ეს მაჩვენებლები ასახავს რხევადობის სიდიდეს მწკრივის საშუალო დონესთან შედარებით. იგი საჭიროა ორი სხვადასხვა მოვლენის რხევადობის შედარებისათვის და უფრო ხშირად გამოისახება პროცენტებში. თუ $V_Y(t)$ – არის რხევადობის კოეფიციენტი, მაშინ სიდიდეს $(100 - V_Y(t))$, რომელიც აღინიშნება K_Y -ით, ეწოდება მდგრადობის კოეფიციენტი. რაც იმას ნიშნავს, რომ ტრენდის მდგრადობა უზრუნველყოფილია მწკრივის დონეების მხოლოდ $(100 - P = 1 - \frac{6\sum d_i^2}{n^3 - n})$ შემთხვევაში. თუ შეადგენს 0,9, მაშინ ეს ნიშნავს, რომ საშუალო რხევადობა შეადგენს საშუალო დონის 10%-ს.

დროითი მწკრივის ტენდენციის მდგრადობის უფრო მარტივი მაჩვენებელს, რომელიც აფანასიევის მიერ ჯერ კიდევ 1983 წელს იქნა შემოთავაზებული, წარმოადგენს სპირმენის კოეფიციენტი [3]:

$$P = 1 - \frac{6\sum d_i^2}{n^3 - n} \quad (9)$$

სადაც, d_i – შესასწავლი მწკრივის (P_i) დონეთა რანგების და მწკრივში (P_i) პერიოდების ნომრების რანგების ანუ დროის მომენტების სხვაობა; n – ასეთი პერიოდების ანუ მომენტების რიცხვია.

სპირმენის კოეფიციენტის განსაზღვრისათვის შესწავლილი მოვლენის დონეების სიდიდეები Y_i -ი ნომრება ზრდადობის მიხედვით, ხოლო ერთნაირი დონეების არსებობისას მათ მიენიჭებათ განსაზღვრული რანგი, რომელიც განისაზღვრება იმ წილით, რომელიც მიიღება რანგების ჯამის გაყოფით თანაბარი მნიშვნელობების რიცხვზე.

დროის პერიოდების და დინამიკური მწკრივის დონეების რანგების კოეფიციენტმა (K_p) შეიძლება მიიღონ მნიშვნელობა 0-დან ± 1 საზღვრებში. თუ საკვლევი პერიოდის მწკრივის ყოველი დონე უფრო მაღალია ვიდრე წინა პერიოდის დონეები, მაშინ მწკრივის დონეების რანგი და წლების ნომრები ერთმანეთს ემთხვევა, $K_p = +1$ ეს ნიშნავს მწკრივის დონეთა ზრდის სრულ მდგრადობას, ზრდის უწყვეტობას. რაც უფრო ახლოსა K_p და $K+1$, დონეთა ზრდა მით ახლოსაა უწყვეტობასთან, და მაღალია ზრდის მდგრადობა. როცა $K_p = 0$ ზრდა სრულად არამდგრადია. K_p -ს უარყოფითი მნიშვნელობა რაც უფრო ახლოსაა $K-1$ -თან, საკვლევი მაჩვენებლის შემცირება მით უფრო მდგრადია.

უნდა ითქვას, რომ ზრდის სრული მდგრადობის (100%-იან) შემთხვევაშიც კი დინამიკის მწკრივებში შეიძლება ადგილი ქონდეს დონეების რხევადობას, და მათი მდგრადობის კოეფიციენტი შეიძლება იყოს 100%-ზე დაბლა. სუსტი რხევადობის დროს, და კიდევ უფრო სუსტი ტენდენციისას, პირიქით, შესაძლებელია დონეთა მდგრადობის მაღალი კოეფიციენტი, მაგრამ ნულთან ახლოს მდგომი ცვლილების მდგრა-

დობის კოეფიციენტი. ჩვეულებრივ ეს მაჩვენებლები იცვლებიან ერთობლივად, დონეთა დიდი მდგრადობა შემჩნეულია ცვლილების დიდი მდგრადობის დროს. ზრდის მდგრადობის K_p კოეფიციენტის ნაკლოვანებას წარმოადგენს მისი სუსტი მგრძობელობა მწკრივის დონეთა ზრდის სიჩქარის ცვლილებისადმი, მან შეიძლება აჩვენოს მდგრადი ზრდა ნულისაგან დონეთა მატების უმნიშვნელო განსხვავების დროსაც კი.

ცვლილების მდგრადობის დახასიათებისათვის უნდა გამოვიყენოთ კორელაციის ინდექსი: [3]

$$J_I = \sqrt{I - \frac{(Y_i - \bar{Y}_i)^2}{(Y_i - \bar{Y})^2}}$$

სადაც, \bar{Y} – დინამიკური მწკრივის დონეებია; \bar{Y} – მწკრივის საშუალო დონეა, \bar{Y}_i – მწკრივის თეორიული დონეებია.

კორელაციის ინდექსი გვიჩვენებს რა ხარისხითაა დამოკიდებული საკვლევი მაჩვენებლების რხევადობა იმ ფაქტორებზე, რომლებიც იწვევს მათ ცვლილებას დროის მიხედვით. კორელაციის ინდექსის 1-თან მიახლოება ნიშნავს დინამიკური მწკრივის დონეთა ცვლილების დიდ მდგრადობას.

დინამიკის მდგრადობისა და რხევადობის ანალიზში მნიშვნელოვან ადგილს, იკავებს კომპლექსური სტატისტიკური მაჩვენებლები. კომპლექსური მაჩვენებლები განისაზღვრება არა დინამიკური მწკრივის დონეების მიხედვით, არამედ მათი დინამიკის (ცვლილების) მაჩვენებლის მიხედვით. პროფესორები მ.ს.კაიაკინი და მ.მ.იუზაშვილი გვთავაზობენ ასეთი მაჩვენებლებიდან ერთ-ერთს: წრფივი ტრენდის $\bar{Y}_i = a + bt$ საშუალო მატები, ე. ი. b პარამეტრის თანაფარდობას ტრენდისაგან დონეთა საშუალო კვადრატულ გადახრასთან - $S_y(t)$. ე. ი. მაჩვენებელი $K = b \div S_y(t)$ [4].

რაც მეტია K სიდიდე, მით ნაკლებია ალბათობა, რომ მწკრივის დონე შემდგომ პერიოდში იქნება ნაკლები წინა პერიოდთან შედარებით. მაგალითად, თუ ჩავთვლით, რომ რხევების განაწილება ახლოსაა ნორმალურთან, მაშინ $K=1$ ალბათობისას ტრენდისაგან გადახრა იქნება არა უმეტეს მატებისა და შეადგენს $F(1)=0,68$. თუ სხვადასხვა ნიშნების გადახარა ტრენდისაგან ერთნაირი ალბათობისაა, მაშინ შეიძლება ითქვას, რომ შემდგომი წლის დონე იქნება დაბალი, ვიდრე წინა წლის და ალბათობა ამისა შეადგენს $0,5 - F(1) \div 2 = 0,5 - 0,34 = 0,16$. თუ კი მაჩვენებელი K შეადგენს მხოლოდ 0,25, მაშინ შემდგომი პერიოდის დონის შემცირების ალბათობა წინასთან შედარებით შეადგენს $0,5 - F(0,25) = 0,5 - 0,1974 \div 2 = 0,4013$. უარყოფითი b ალბათობისას დონის შემცირება შეადგენს 0,5-ზე მეტს. თუ $b = -0,4 S_y(t)$, ე. ი. $K = -0,4$ ადგილი აქვს შემ-

დგომი დონეების შემცირების ალბათობას: $0,5-F(-0,4) \div 2 = 0,5 + F(0,4) \div 2 = 0,5 + 0,3108 \div 2 = 0,6554$. როგორც ვნახეთ, როცა $K = -0,4$ დონეთა შემცირების ტენდენცია საკმარისად არამდგრადია.

ჩვენი აზრით, განხილული მეთოდიკა, რომელიც ეხება წარმოების სინქრონული და ასინქრონული რხევების ანალიზს შეიძლება გამოყენებული იქნეს აგროსასურსათო ბაზრის სახელმწიფო რეგულირებისათვის, სასურსათო ბაზრის არასტაბილურობის რისკების შემცირებისათვის და ქვეყნის სასურსათო უსაფრთხოებისათვის. პროდუქციის წარმოების მდგრადობის სტატისტიკურ მაჩვენებელთა სისტემის აგება შესაძლებლობას იძლევა დავახასიათოთ ეროვნულ სასურსათო სისტემა, აგრეთვე გაზარდოს ეროვნული სასურსათო სისტემის უნარიანობა მინიმუმამდე დაიყვანოს ამინდის გავლენა და მსგავსი რყევები ქვეყნის ყველა რეგიონის მოსახლეობის სურსათით მომარაგებაზე.

ბამოყენებული ლიტერატურა:

1. Афанасьев В. Н., Ким И. В. Агроэкономический анализ долговременного изучения климата и оптимизация структуры сельскохозяйственного производства. Екатеринбург. изд-во Урал. ГСХА. 1998. с. 41-46.
2. Афанасьев В. Н., Юзвашев М. М. Анализ временных рядов и прогнозирование; Учебник. м.: Финансы и статистика, 2001. =с. 228.
3. Афанасьев В. Н., Юзвашев М. М. Коэффициент корреляции рангов как показатель устойчивости динамики // Вестник статистики. 1983. №11.
4. Каяйкини М. С. Статистические методы изучения динамики урожайности. Л. 1969.
5. Ooffutt S. , Bladford D. , A review of empirical techniques for the analysis of commodity instability: Cornell university agricultural economic research, 83-67, 1983.

მედიის როლი ტურიზტული პოტენციალის ასამაღლებლად

კონსტანტინე ყიზილაშვილი
სტუ-ს ასოცირებული პროფესორი,
ეკონომიკის აკადემიური დოქტორი

თამარ მიქელაძე
სტუ-ს დოქტორანტი.

რეზიუმე

სტატიაში „მედიის როლი ტურისტული პოტენციალის ასამაღლებლად“, განხილულია ის ძირითადი პრობლემები, რაც აუცილებელ და განმსაზღვრელ ფაქტორს წარმოადგენს ტურიზმის სფეროს განვითარებისათვის, როგორც ეკონომიკური ისე ქვეყნის პოპულარიზაციის და იმიჯის წარმოჩენის თვალსაზრისით.

სტატიაში ხაზგასმულია ის, თუ რამდენად მნიშვნელოვანია და რა როლს თამაშობს მედია, მარკეტინგული კომუნიკაციები, რეკლამა, პიარი, მედიაფორუმები და მედიატურები ქვეყნის ტურისტული პოტენციალის გაზრდის კუთხით; ასევე მიმოხილულია ტურიზმის ეროვნული ადმინისტრაციის, ეკონომიკისა და მდგრადი განვითარების სამინისტროს აქტიური თანამშრომლობა და ჩართულობა ტურიზმის სფეროს განვითარების თვალსაზრისით.

საკვანძო სიტყვები: მედია, სოციალური მედია, ტურისტული პოტენციალი, რეკლამა ტურიზმში, ტურიზმის პოპულარიზაცია, მარკეტინგული კომუნიკაცია, მედიაფორუმი, მედიატური.

THE ROLE OF MEDIA IN ORDER TO INCREASE TOURISM POTENTIAL

Konstantine Kizilashvili

GTU Professor, Academic Doctor of Economics

Tamar Mikeladze

GTU, Doctoral student of Mass Communication.

Resume

In the article „The Role of Media in Order to Increase Tourism Potential is discussed, the main problem, which is a necessary and defining factor for the development of tourism in terms of economics and the promotion of the country's popularity and image.

The article emphasizes the importance of the role of media, marketing communications, advertising, PR, media and mediators in terms of enhancing the country's tourism potential; Is also reviewed Active cooperation and involvement of the Ministry of Economy and Sustainable Development of Georgia and Georgian National Tourism Administration in the field of tourism development.

Keywords: media, social media, tourism Potential, advertising in tourism, promotion of tourism, Marketing communication, Media Forum, Media Tour.

* * * *

ტურიზმის განვითარების კუთხით საქართველოს დიდი პოტენციალი გააჩნია, აღსანიშნავია ისიც, რომ უნდა მოხერხდეს ამ პოტენციალის სრული ათვისება. საინტერესოა რა როლს ასრულებს მედია, სხვადასხვა სარეკლამო კამპანია თუ სოციალური რეკლამა ქვეყნის ტურისტული პოტენციალის გაზრდისათვის.

რეკლამა ჩვენი ყოველდღიური ცხოვრების განუყოფელ ატრიბუტად იქცა. რეკლამა, როგორც პიარის ქვესახეობა, მარკეტინგული კომუნიკაციის ერთ-ერთი ფორმაა, რომლის მთავარ მიზანს წარმოადგენს მაყურებელთა, მკითხველთა თუ მსმენელთა დარწმუნება შეიძინოს რომელიმე ბრენდის ნაწარმი ან ისარგებლოს ამა თუ იმ სერვისით.

რეკლამა ლათინური სიტყვაა (ლათ.reclamo -„ნამოვიყვირებ“) და ნიშნავს ინფორმაციას, გავრცელებული ნებისმიერი მეთოდით, ფორმით და ხერხით, რომელიც მიმართულია საზოგადოების ფართო მასებისათვის რეკლამირების ობიექტის მიმართ მათი ყურადღების მიპყრობის ან ინტერესის გაღვივების მიზნით.

ჯ.ბელჩი, მ. ბელჩი შემდეგნაირად განმარტავენ რეკლამას:„რეკლამა განისაზღვრება, როგორც ორგანიზაციის, პროდუქტის მომსახურება ან იდეის შესახებ გარკვეული არაპერსონალური კომუნიკაციის ყველანაირი ფასიანი ფორმა სპონსორის მიერ დაფინანსებული“.

რეკლამის ფასიანი ფორმა გულისხმობს, რომ სარეკლამო გზავნილის განთავსებისათვის საჭირო სივრცე და დრო უნდა იყიდოს. გამოთვლილია მხოლოდ საზოგადოებრივი მომსახურების შესახებ განცხადებები, რომელთა სარეკლამო დროსა და ადგილს მედია აფინანსებს (სოციალური რეკლამა). რეკლამის არაპერსონალური კომპონენტი კი ნიშნავს, რომ რეკლამა მოიცავს მასმედიას (ტელევიზია, რადიო, ბეჭდური მედია, სოციალური (ინტერნეტ-მედია), რომელსაც შეუძლია გზავნილი ერთდროულად მრავალ პირსა და ჯგუფს მიანდოს.

ცნობილმა კანადელმა ფილოსოფოსმა, კულტუროლოგმა და მედიაკრიტიკოსმა მარშალ მაკლუენმა რეკლამას მე-20 საუკუნის უდიდესი ხელოვნება უწოდა. რეკლამაზე მსჯელობისას მაკლუენი ყურადღებას ამახვილებს აუდიტორიის ფაქტორზე, რომლის მოტივებისა და სურვილების მიხედვით იქმნება სარეკლამო მიმართულებები. რეკლამა მასკულტურის ფენომენია, რომლის მთავარი მახასიათებლებია აღქმის სიმსუბუქე და სიმარტივე. რეკლამა

უპირველეს ყოვლისა იგება ადამიანის მისწრაფებაზე კეთილდღეობის, კომფორტის, სიამოვნების და სოციალური სტატუსის ამალღებისაკენ.

აღსანიშნავია, რომ მედია რეკლამა ფართო მასების მომხმარებელთან დაკავშირების ყველაზე რენტაბელური გზაა, მაგრამ თანამედროვე მუდმივად ცვალებად გარემოში ინტერნეტის ეპოქაში, როცა მეცნიერების სხვადასხვა სფეროში, ისევე როგორც ყოველდღიურ ცხოვრებაში, ინფორმაცია გახდა განმსაზღვრელი ფაქტორი, ამასთან, კონკურენციის არსებითი ფაქტორი ხდება დრო, რადგან კონკურენტული უპირატესობები ინფორმაციის სისწრაფეზე დამოკიდებული.

ტურიზმი დღეს გლობალური კომპიუტერიზებული ბიზნესია, რომელშიც მთელი მსოფლიოს უმსხვილესი ავიაკომპანიები, სასტუმრო ქსელები და ტურისტული კორპორაციებია ჩართული. ინფორმაციული ტექნოლოგიების გამოყენების შედეგად თანამედროვე ტურისტული პროდუქტი უფრო მოქნილი და ინდივიდუალური გახდა. ამასთან, იგი მომხმარებლისათვის უფრო მიმზიდველი და ხელმისაწვდომია. ფართოდ დაინერგა ინტერნეტზე დაფუძნებული დაჯავშნის გლობალური სისტემები. მათი გამოყენებით ტურაგენტს დროის ნებისმიერ მომენტში შეუძლია ოპერატიული და სრულყოფილი ინფორმაციის მიღება.

ტურისტული პოტენციალის ასამალღებლად დიდ როლს თამაშობს ქვეყნის პოპულარიზაცია უცხოეთის მედიასაშუალებების დახმარებით. ამ კუთხით ეფექტური და შთამბეჭდავი იყო წლების წინ წამყვანი ტელეკომპანიების: CNN-ის და Euronews-ის ეთერში გასული 30 წამიანი საიმიჯო ვიდეორგოლი სახელწოდებით: „This is Life“, რომელიც მრავალმინიონიან მაყურებელს აცნობდა საქართველოს ტურისტულ პოტენციალს.

როგორც აღვნიშნეთ, ტურიზმის პოპულარიზაციისათვის რეკლამა განმსაზღვრელი და არსებითი ფაქტორია. ტურიზმის ეროვნული ადმინისტრაცია ქტიურადაა ჩართული ქვეყნის ტურიზმის განვითარებაში და თვლის, რომ ტურისტების მოსაზიდად რეკლამა აუცილებელია.

ტურიზმის ეროვნულმა ადმინისტრაციამ 2017 წლის მაისში მსოფლიოში პოპულარული ონლაინგამოცემების „BBC Travel“-ის, „Conde Nast“-ის, „Getaway“-ის, „Fly Brother“-ის ჟურნალისტებს უმასპინძლა. ორკვირიანი პრესტურის შემდეგ ჟურნალისტებმა საქართველოს შესახებ სტატიები და ვიდეორგოლები მოამზადეს. საკმაოდ ვრცელი სიუჟეტი მოამზადა ონლაინგამოცემა „Fly Brother“-ის ჟურნალისტმა საქართველოს შესახებ, სადაც აქცენტი გაკეთდა ქართულ კულტურასა და საქართველოს ტურისტულ მარშუტებზე.

ეკონომიკისა და მდგრადი განვითარების სამინისტროს და ტურიზმის ეროვნული ადმინისტრაციის ორგანიზებით მესამე „Travel Media Forum“ გაიმართა. სამოგზაურო მედია ფორუმს გავლენიანი

უცხოური გამოცემების ჟურნალისტები დაესწრნენ, მათ შორის იყვნენ: National Geographic Traveler-ის და Forbes-ის წარმომადგენლები. ფორუმში 10 ჟურნალისტი და 1 ბლოგერი მონაწილეობდა. საერთაშორისო მედიის წარმომადგენლებს საქართველოს ტურისტული პოტენციალის შესახებ პრეზენტაცია ჩაუტარდათ. „Travel Media Forum“-ის მიზანია: ბეჭდვითი, ელექტრონული და სატელევიზიო მედიასაშუალებით ქვეყნის ტურისტული მიმართულების პოპულარიზაცია. ფორუმის ფარგლებში ტურიზმის ეროვნულმა ადმინისტრაციამ პრესტური გამართა. საერთაშორისო მედიის წარმომადგენლებმა ერთი კვირის განმავლობაში საქართველოს სხვადასხვა კუთხე მოინახულეს, დაათვალიერეს კურორტები და ტურისტული ადგილები, გაეცნენ ქვეყნის კულტურას, სამზარეულოს და ღვინოს.

ეკონომიკისა და მდგრადი განვითარების სამინისტრომ და ტურიზმის ეროვნულმა ადმინისტრაციამ National Geographic-ის საერთაშორისო პორტალზე მასშტაბურ მარკეტინგულ კამპანია განახორციელა. ინტერნეტ კამპანია 2018 წლის 14 მაისიდან 14 ოქტომბრამდე გაგრძელდება. ტურიზმის ეროვნული ადმინისტრაციის ინფორმაციით, National Geographic-ზე ახალი მარკეტინგული კამპანიის მიზანია საქართველოს ზაფხულისა და შემოდგომის ტურისტული სეზონის პოპულარიზაცია და ქვეყნის ტურისტული პოტენციალის წარმოჩენა. კამპანიის ჯამური ღირებულება 250 000 ევროს შეადგენს. ინტერნეტ კამპანია ევროპისა და ახლო აღმოსავლეთის ქვეყნებს მოიცავს.

კამპანიის ფარგლებში National Geographic-ის მთავარ ვებგვერდზე ინფორმაცია ფოტო და ვიდეო მასალით განთავსდება. მასალა სპეციალური გზამკვლევის Georgia Travel Guide-ის საშუალებით გავრცელდება. კამპანიის ფარგლებში, სპეციალური ონლაინ ბანერები National Geographic-ის History-ის, Adventure-ის და Travel-ის სექციებში განთავსდება, ხოლო პოსტები National Geographic-ის Facebook გვერდზე. ასევე, გათვალისწინებულია საქართველოს შესახებ რეკლამა.

აღსანიშნავია, რომ მედია აქტიურად არის ჩართული ტურიზმის ეროვნულ ადმინისტრაციასთან ერთად ტურიზმის კუთხით ქვეყნის პოპულარიზაციის სამსახურში. რაც გამოიხატება სხვადასხვა სოციალური ხასიათის რეკლამაში. ამის ნათელი მაგალითია „იმედის“ პროექტი „საიმედო ტური“, რომლის ფარგლებშიც საქართველოს ყველა კუთხეში იმოგზაურეს ცნობილმა ტელეწამყვანებმა. ასევე თოქ-შოუში „პრაიმშოუ“ რამოდენიმე გადაცემა მიეძღვნა საქართველოს სხვადასხვა კუთხეში მოგზაურობას. მაყურებელი ეცნობა არა მარტო ქვეყნის ბუნებრივ ტურისტულ პოტენციალს, არამედ სხვადასხვა კუთხისთვის დამახასიათებელ კერძებს, რაც ხაზს უსვამს ჩვენს უნიკალურ და მრავალფეროვან გასტრონომიულ თავისებურებას, რითიც ხშირად იხიბლებიან უცხოელი ვიზიტორები.

ყოველივე ზემოთქმულიდან გამომდინარე, გვი-
ნდა აღვნიშნოთ, რომ მედიის როლი განმსაზღვრე-
ლი და მნიშვნელოვანი ფაქტორია ქვეყნის პოპუ-
ლარიზაციის და ტურიზმის განვითარების თვალ-
საზრისით. სხვადასხვა სახის მედიატურები, ასევე
სარეკლამო ხასიათის გადაცემები ხელს უწყობს
არა მარტო ვიზიტორების შემოდინებას ქვეყანაში,
არამედ ასევე შიდა ტურიზმის განვითარებას, რაც
ცხადია დადებითად აისახება და ზრდის ქვეყნის
ეკონომიკურ ეფექტიანობას.

გამოყენებული ლიტერატურა

1. ბელჩი ჯორჯ. ი. ბელჩი მაიკლ. ე. - რეკლამა და
პრომოცია ინტეგრირებული მარკეტინგული კომუ-
ნიკაციების ხედვა; გამომცემლობა „დიოგენე“ 2013.
(მთარგმნელთა ჯგუფი)
2. გაფრინდაშვილი რ., ბანძელაძე მ. რეკლამის
ფსიქოლოგია, „ტექნიკური უნივერსიტეტი“, თბ.
2008 . გვ.18-21; 41-43

3. თეზელიშვილი ს. უცხო სიტყვათა ლექსიკონი,
თბ.2005. გვ.663

4. საქართველოს სარეკლამო ბაზარი
2016., „საერთაშორისო გამჭვირვალობა საქა-
რთველო“ გვ.38

5. Мокшанцев Р.И. Психология рекламы: Учеб.
пособие. М.: ИНФРА-М; Новосибирск; 2007. — 230 с.
თემა 4 გვ.24-34; თავი 10 გვ.140-1428

6. <https://1tv.ge/news/saqartvelos-turistuli-sezonis-popularizaciis-miznit-national-geographic-zemasshtaburi-marketinguli-kampania-iwyeba/> (გადა-
მონმდა 21.09.2018)

7. <https://www.ipress.ge/new/84245-turizmis-erovnuli-administraciis-organizebit-me3-Travel-Media-Forum-gaimarta> 08.09.2018 (გადამონმდა
21.09.2018)

8. <http://travelingeorgia.ge/news/BBC-Travel-Conde-Nast-Essenc-Getaway-Fly-Brother/> 25.06.201
(გადამონმდა 24.09.2018)

სასოფლო-სამეურნეო სავარგულეების ეკონომიკური როლის შეფასების მნიშვნელობა

თამარ ობლიშვილი
სტუდ-ს დოქტორანტი

რეზიუმე

დღეს საქართველოს სოფლის მეურნეობა ახალი გამოწვევების წინაშე დგას. ჩნდება კითხვა იმის შესახებ, თუ რა ახალი როლი უნდა შეასრულოს სოფლის მეურნეობამ ქვეყნის ეკონომიკაში გარდა იმ ტრადიციული შინაარსისა, რაც ჩვეულებრივ მოსახლეობის გამოკვებას ემსახურებოდა. საკითხი ეხება იმას, თუ რა პოტენციალი გააჩნია აღნიშნულ სფეროს, აქვს თუ არა შეფარდებითი სავაჭრო უპირატესობები სოფლად წარმოებულ პროდუქციას და უნდა მიექცეს თუ არა მას განსაკუთრებული ყურადღება. ტრადიციული დამოკიდებულება სოფლის მეურნეობისადმი, როგორც ეკონომიკური განვითარების და გარდაქმნის მნიშვნელოვანი სფეროს მიმართ, ასევე ღია სავაჭრო ურთიერთობებით გამოწვეული მიდგომა, რომლის თანახმადაც მიზანშეწონილია შეფარდებითი უპირატესობის მქონე დარგების განვითარება - ყველაფერი ეს წარმოქმნის აგრარული სექტორის განვითარებისადმი განსხვავებულ მიდგომებს. ეს დღევანდელი საქართველოს ერთ-ერთი კონცეპტუალური საკითხია. რეალურად დღეს საქართველო მოიხმარს მეტ იმპორტირებულ საკვებ პროდუქციას ვიდრე აწარმოებს, როცა საქართველოში არსებული სასოფლო-სამეურნეო სავარგულები იძლევა იმის საშუალებას, რომ ეს სიტუაცია შეიცვალოს. ამ ფონზე ჩნდება კითხვები, თუ რა ადგილს იკავებს ეს სფერო საქართველოს დარგობრივ სტრუქტურაში, ღირს თუ არა მასზე პოლიტიკის აქცენტირება, სოფლის მეურნეობის პრიორიტეტულ დარგად აღიარება, ხელს შეუწყობს თუ არა დამატებითი ინვესტირება ეკონომიკურ ზრდას, ეფექტურად იმოქმედებს თუ არა სიღარიბის შემცირებაზე, არსებობს თუ არა შესაბამისი რესურსები და სხვა.

საკვანძო სიტყვები: სასოფლო-სამეურნეო სავარგულები, ეკონომიკური როლი, სტრატეგიული განვითარება, შინამეურნეობა, ინვესტიციები.

THE IMPORTANCE OF ECONOMIC ROLE ASSESSMENT OF AGRICULTURAL CULTIVABLE LANDS

Tamar oblshvili

SUMMARY

Georgia's agriculture is facing new challenges today. The question then arises, which is the new role the agriculture should play in the economy of the country except for a traditional content that usually serves the mission of feeding the population. The issue relates to

the question of what the potential of the mentioned field is, or whether the rural products have the relative trading advantages and whether it should be paid special attention or not. Traditional attitude towards agriculture, as a field of economic development and transformation, as well as the approach, developed as a result of open trade relations, according to which it is expedient to develop the areas with relative advantages - all above mentioned creates different approaches to the development of the agrarian sector. This is one of the conceptual issues of today's Georgia. In fact, today, Georgia consumes more imported food than it produces. This is when agricultural lands in Georgia allow the situation to change. Such background raises the questions, such as the position, this field takes in the industry-wide structure of Georgia, if it worth to put a political emphasis on it, recognition of agriculture as a priority sector, whether additional investments contribute to the economic growth or not, if it will have an affect the poverty reduction and if there are appropriate resources, etc.

* * * *

დღეს საქართველოში სოფლის მეურნეობა და მათ შორის სასოფლო-სამეურნეო სავარგულების სრული დატვირთვა ნელი ტემპით ვითარდება. მცირე ზომის ფერმები ვერ უზრუნველყოფენ მის მაღალ ეფექტურობას. ქართველი მიწის მესაკუთრეები წაანყდნენ სრულიად განსხვავებულ წინააღმდეგობებს, დაწყებული ბაზარზე იმპორტიორების მიერ დაბალ ფასიანი პროდუქციის შემოტანით, დამთავრებული სოფლის მეურნეობის განუვითარებელი ინფრასტრუქტურით, დაბალი კვალიფიკაციით, ტექნოლოგიებისა და სხვადასხვა რესურსების ნაკლებობით, კერძო და სახელმწიფო სტრუქტურების მოუწყობლობით და იმ გაურკვევლობით, რაც სოფლის მეურნეობის როლს უკავშირდება საქართველოს სტრატეგიულ განვითარებაში. ამ დარგის ჩავარდნა ქმნის სკეპტიციზმის საფუძველს, შეუძლია თუ არა სოფლის მეურნეობას შეასრულოს სიღარიბის დაძლევის მთავარი როლი და გახდეს შინამეურნეობების შემოსავლის ზრდის წყარო. ამ სკეპტიციზმის შედეგად შეიქმნა მისი განვითარებისათვის არასახარბიელო პირობები. ქართველ მეცნიერებსა და საზოგადო მოღვაწეებში ერთგვაროვანია აზრი იმის შესახებ, რომ სოფლის მეურნეობა ის დარგია, რომელსაც არსებითი ადგი-

ლი უკავია ქვეყნის ეკონომიკურ განვითარებაში¹, მაგრამ როდესაც საკითხი ეხება იმას, თუ რამდენად განვითარებული უნდა იყოს აგრარული ბიზნესი და საჭიროა თუ არა მისი კომერციალიზაციის ხელშეწყობა, მას მხოლოდ სოციალური მნიშვნელობა უნდა ქონდეს და აკმაყოფილებდეს მხოლოდ შინამეურნეობების საარსებო მოთხოვნილებებს, აქაც პოზიციები იდენტურია იმ თვალსაზრისით, რომ სოფლის მეურნეობას და სურსათის წარმოებას არ შეიძლება მეორეხარისხოვანი როლი დაეკისროს, რადგანაც საქართველოში სიღარიბის დაძლევა ამ დარგის განვითარების გარეშე შეუძლებელია. თუმცა სკეპტიციზმი მაინც იბადება, როდესაც დგება საკითხი, თუ რა რესურსი და ინვესტიციები სჭირდება დარგის კრიზისიდან გამოყვანას, რამდენად რეალურია დღევანდელი თავისუფალი გლობალური კონკურენციის პირობებში ამ დარგის კონკურენტუნარიანობის ამაღლება, რა როლი უნდა შეასრულოს სახელმწიფომ მის განვითარებაში, რამდენად შესაძლებელია მრავალრიცხოვანი შინამეურნეობების ეფექტიანობის ამაღლება და შევძლებთ თუ არა იმას, რომ მისგან მიღებულმა სარგებელმა გადააჭარბოს იმ კოლოსალურ დანახარჯებს, რომელსაც ეს დარგი მოითხოვს.

თუ დავუშვებთ, რომ სოფლის მეურნეობის განვითარება სტრატეგიული დარჩება, მოხდება დასაქმების ზრდა არასასოფლო-სამეურნეო სფეროში, პროდუქტებზე ფასები კი გაიზრდება, რასაც მოჰყვება არასასოფლო-სამეურნეო სექტორში დასაქმებულთა ხელფასების შემცირება და მრეწველობის დარგების განვითარების შეფერხება. ამ მდგომარეობიდან თავის დაღწევის მიზნით 1980-იან წლებამდე გავრცელებული იყო მოსაზრება იმის შესახებ, რომ სოფლის მეურნეობა მნიშვნელოვნად უნდა დაბეგრულიყო, თუმცა უკვე შემდგომი პერიოდიდან სულ უფრო მეტად დომინირებდა აზრი იმის შესახებ, რომ სოფლის მეურნეობის და სხვა დანარჩენი დარგების განვითარება არ შეიძლება ერთმანეთისაგან დამოუკიდებლად წარმართულიყო. ამდენად, დაინყებას მიეცა აზრი სოფლის მეურნეობის დამოუკიდებლად განვითარების შესახებ. შესაბამისად თანდათანობით უკანა პლანზე იწევა აზრი სოფლის მეურნეობის პასიური როლის შესახებ და გაჩნდა მოსაზრებები იმის თაობაზე, რომ სოფლის მეურნეობა მნიშვნელოვან როლს თამაშობს მშპ-ს ზრდაში. ერთ-ერთი გამოკვლევის თანახმად 1960-1990 წლებში მსოფლიოს 62 განვითარებული ქვეყნის მიმოხილვის შედეგად სოფლის მეურნეობაში შრომის მწარმოებლურობის ზრდის წილმა მშპ-ს ზრდაში შეადგინა 54%². სოფლის მეურნეობაში შრომის მწარმოებლურობის ზრდის შედეგად

სამუშაო ძალამ გადაინაცვლა სხვა სექტორში. სოფლის მეურნეობაში ტექნოლოგიების დანერგვა არსებითია მისი ზრდის უზრუნველყოფაში და იგი განსაზღვრავს სხვა დარგებთან მის ურთიერთქმედებას. ეკონომიკური ზრდა სოფლის მეურნეობაში შეუძლებელია სხვა სექტორებისგან დამოუკიდებლად განხორციელდეს. სოფლის მეურნეობა ქმნის მოთხოვნას სერვისებზე და მრეწველობის განვითარებაზე, მისი წარმოების ზრდა აისახება კვების მრეწველობაზე. მრეწველობა კი თავის მხრივ უზრუნველყოფს დარგს მანქანა-იარაღებითა და თანამედროვე ტექნოლოგიებით. ეს კავშირ-ურთიერთობები განსხვავებულია სხვადასხვა ქვეყანაში და გარკვეულ ეტაპზე მოთხოვნა ინდუსტრიულ პროდუქტებზე სოფლის მეურნეობაში გაცილებით ძლიერია ვიდრე ის ზემოქმედება, რა ზემოქმედებაც მის მიერ მიწოდებულ სასოფლო-სამეურნეო პროდუქციას შეუძლია მოახდინოს დანარჩენი დარგების განვითარებაზე. დღეს გლობალური განვითარება იძლევა იმის შესაძლებლობას, რომ ქვეყანაში იაფი სოფლის მეურნეობის პროდუქცია იყოს იმპორტირებული, ეს კი თავის მხრივ ნიშნავს იმას, რომ ადგილობრივი ძალისხმევა მოხმარდეს უფრო ინტენსიურ არასასოფლო-სამეურნეო დარგებს. გარდა ამისა, ქვეყანაში სოფლის მეურნეობა შეიძლება ცუდად იყოს ინტეგრირებული სხვა დარგებთან და მისი ღირებულების ზრდა კი მოკლე ჯაჭვს შეადგენდეს, რაც კითხვის ნიშნის ქვეშ აყენებს სოფლის მეურნეობას, როგორც ეკონომიკის განვითარების მამოძრავებელ ძალას და სიღარიბის დაძლევის ეფექტურ გზას. მას სჭირდება საკმაოდ დიდი ინვესტიციები და სახელმწიფო ფინანსები, ფასების მხარდაჭერა, ირიგაციული სისტემების გაყვანილობა და სხვა. სოფლის მეურნეობა ნაკლებად ხელმისაწვდომი ხდება, მით უმეტეს ისეთ ქვეყანაში სადაც სასოფლო-სამეურნეო მიწები დანაწევრებული და დაქუცმაცებულია არარენტაბელურ მცირე ფერმებად. სხვა საშიშროებას წარმოადგენს ბაზრის ზრდადი უსაფრთხოების სტანდარტები, ბაზარზე ხელმისაწვდომობა, რაც სერიოზულ ბარიერებს უქმნის მცირე მენარმეებს. თუმცა სოფლის მეურნეობის განვითარება სწორედაც რომ მცირე მენარმეების წარმატებაზეა დამოკიდებული. ამ სკოლის წარმომადგენლები საკმაოდ სკეპტიკური არიან აგრარული სექტორის პოტენციალის შესახებ იმ ქვეყნებში, სადაც მაღალია უმუშევრობა და არაფორმალური ეკონომიკაა გაბატონებული. ამასთანავე იბადება ეჭვები იმის თაობაზე, ვაჭრობის ლიბერალიზაციისა და გლობალიზაციის პროცესში მცირე ფერმერები რამდენად შეძლებენ კონცენტრაციას, ინტეგრაციას და ტრანსფორმაციას იმისათვის, რომ გაუძლონ საერთაშორისო კონკურენციას და დააკმაყოფილონ ბაზარი. ამ პირობებში კი ინვესტორთა ინტერესები საკმაოდ დიდი რისკის ქვეშ დგება. შესაბამისად ფერმერებს, განსაკუთრებით მათ, რომლებიც ბაზრებიდან შორს არიან და ცუდი

1 საქართველოს სოფლის მეურნეობის ტრანსფორმაცია: დამოუკიდებლობის 20 წელი. 2012წ.

2 Gollin D., S. Parente, and R. Rogerson. 2002. The role of agriculture in development. American Economic Review 92 (2)

ინფრასტრუქტურა აქვთ, მომავალი პერსპექტივები არ გააჩნიათ. ამდენად აზრი იმის შესახებ, რომ საინვესტიციო აქცენტი მსხვილ და კომერციაზე ორიენტირებულ ფერმებზე უნდა გაკეთდეს, რომლებსაც უკეთ შეუძიათ დააკმაყოფილონ ბაზრის მოთხოვნები, არ არის უსაფუძვლო. შესაბამისად მრავალი ავტორი ამტკიცებს, რომ იმის ნაცვლად პოლიტიკა ავაგოთ “მცირე ფერმების გადარჩენის” საჭიროებაზე, საჭიროა მცირე ფერმებისგან გათავისუფლება³.

დღეს ქვეყნები განსხვავებულად წყვეტენ თავით პრობლემებს და არსებით ცვლილებებს განიცდის საკუთრების უფლებებიც, ფერმების მენეჯმენტი, მასშტაბი, რენტის სიდიდე და ფორმები. ეს საკითხები სულ უფრო მეტად ხდება საზოგადოებრივი მსჯელობის საგანი და მეტად ექვემდებარება სახელმწიფო და გლობალური პრობლემების გადაჭრის ინტერესებს. საკამათო არ უნდა იყოს ის ფაქტი, რომ სოფლის მეურნეობის სფერო განსაკუთრებით მნიშვნელოვანია სწორედ იმ ქვეყნებისათვის, საქართველოს ჩათვლით, სადაც დომინირებს მცირე ფერმები და სასოფლო-სამეურნეო დანიშნულების მიწები მცირე კონტურებადაა დაყოფილი, აქვთ მცირე დივერსიფიკაციის და საექსპორტო შესაძლებლობები და უმუშევრობის მაღალი დონე, ხოლო იმ ქვეყნებში კი, სადაც ეკონომიკის ზრდა ემყარება კაპიტალ დაბანდებად დარგებს, ფერმების განვითარებას და დივერსიფიცირებას მეტი შესაძლებლობები აქვთ. ამდენად, სამეცნიერო ლიტერატურაში სასოფლო-სამეურნეო სავარგულები და ზოგადად სოფლის მეურნეობა განიხილება როგორც ინდუსტრიალიზაციის წინაპირობა, რამდენადაც ამ სექტორიდან ისტორიულად ხდებოდა სამუშაო ძალის გადადენა მრეწველობაში, იგი აწვდის კვების პროდუქტებს, იყენებს სხვა დარგებში წარმოებულ რესურსებს და პროდუქციას და არის დასაქმების ერთ-ერთი დიდი სფერო. იგი ამცირებს ქვეყნის დამოკიდებულებას იმპორტზე და დამოკიდებულია როგორც მსხვილი ფერმერული მეურნეობის განვითარებაზე, ისე მცირე მენარმეობის ეფექტიანობაზე. დღეს არ არსებობს სამეცნიერო ლიტერატურა (თუმცა არის ცალკეული ექსპერტების მოსაზრებები)⁴ რომელიც დაამტკიცებს საქართველოში მსხვილი მეურნეობის სტრატეგიულ მნიშვნელობას და შესთავაზებს პოლიტიკოსებს სამუშაო ძალის ქალაქად გადინების აუცილებლობას, თუმცა არც იმის მტკიცება შეიძლება, რომ მცირე მეურნეობების განვითარება შეიძლება გახ-

დეს პანაცეა სოფლის მეურნეობის განვითარებაში მეურნეობების ინტეგრაციისა და ღირებულების ზრდის ერთიან ჯაჭვში კონსოლიდაციის გარეშე. სოფლის მეურნეობის განვითარება შესაძლებელია მხოლოდ მასთან დაკავშირებული სხვა დარგების განვითარებასთან ერთად. მცირე ფერმები შეიძლება გახდეს ეფექტიანი იმ ქვეყნებში, სადაც ჭარბია სამუშაო ძალა, მაგრამ მიწისა და კაპიტალის შეზღუდულობა აძვირებს მის პროდუქციას. როდესაც სტრატეგიული პოლიტიკა მიმართულია საბაზრო განვითარებისათვის შესაბამისი გარემოს ფორმირებისაკენ, აგრარული პოტენციალის მქონე მცირე ფერმები სიღარიბის დაძლევიდან თანდათანობით იძენენ კომერციულ მნიშვნელობას.

გამოყენებული ლიტერატურა:

1. საქართველოს აგრარული პოლიტიკის კონცეფცია, თბილისი 1997წელი;
2. საქართველოს სოფლის მეურნეობის ტრანსფორმაცია: დამოუკიდებლობის 20 წელი. 2012წ.
3. ადვიშვილი გ. ასათიანი რ. - ეკონომიკურით ეორია. გამომცემლობა “სიახლე”, თბ, 1998.
4. ბურკაძე ვ. საქართველოს აგრარულ სექტორის კრიზისი და ნგამოყვანის ზოგიერთი ღონისძიებების შესახებ. საქ. მეცნიერებათა აკადემიის შრომების კრებული 2. თბ. 2001.
5. ბურკაძე ვ. სახელმწიფო აგრარული პოლიტიკის ძირითადი მიმართულებები თბ. „აგროინფორმი“, 11, 1997.
6. ბახია მ. ჩიბურდანიძე ლ. - სახელმწიფო რეგულირება, როგორც საწარმოო გამოყენების და წარმოების ეფექტიანობის ერთ-ერთი მიმართულება „აგრარულ მეცნიერებათა პრობლემები“ თბ. 2004.
7. ბერიძე ზ. მარკეტინგის როლი აგრარული წარმოების მართვის, რეგულირებისა და კომერციული წარმატების საქმეში. ჟურნალი “სოციალური ეკონომიკა” N12 თბ. 2010. გვ.
8. პაპავა ლ. “რეგიონალური ეკონომიკა” თბ. 2004
9. Economic Analysis of Agricultural Projects. – Gittinger P. Second edition, Revised and expanded., 1997
10. Agricultural Policy in the European Union and other Market Economies – Tracy M. Brussels: EU, 1996
11. Gollin D., S. Parente, and R. Rogerson. 2002. The role of agriculture in development. American Economic Review 92
12. Tsegaye Tegenu. Miss conceptualizing Growth Role of Small Farms. www.fao.org
13. www.tabula.ge

3 Tsegaye Tegenu. Miss conceptualizing Growth Role of Small Farms. www.fao.org
 4 www.tabula.ge (www.tabulla.ge/article-20135.html)

სოფლის მეურნეობის მდგრადი და ინოვაციური განვითარების ხელშეწყობა (ისრაელის გამოცდილება)

თამარ ხმალაძე
სტუ-ს დოქტორანტი

SUPPORT SUSTAINABLE AND INNOVATIVE DEVELOPMENT OF AGRICULTURE (EXPERIENCE OF ISRAEL)

Tamar Khmaladze

PHD student of Georgian Technical University

RESUME

The United Nations forecasts that the global population will reach more than nine billion by 2050. To feed everyone, food production will have to increase by 70 percent. For this purposes it is necessary to develop innovative technologies.

Israel, as a country, was able to take the lead role in the process of developing and implementing modern technologies.

Israel is characterized by the following: provision of regular supply of agricultural products, search and expansion of existing new markets, finding grants to produce ecologically clean products, development of infrastructure and enterprises in agriculture, development of tourism and agrotourism. Improvement of social conditions and living standards, awareness raising in innovation and entrepreneurship

Israel is a country that has developed technology with other modern technologies, such as the Hydroponic System, which means producing the product on the water without soil, and then exporting it to foreign countries.

საკვანძო სიტყვები: ინოვაცია; ინოვაციური სისტემა; კიბუცი; მოშავი; მდგრადი განვითარება

* * * *

გაერთიანებული ერების ორგანიზაციის პროგნოზით მსოფლიოში 2050 წლისათვის მოსახლეობის რაოდენობა მიაღწევს 9 მლრ-ზე მეტ ადამიანს, მათი საკვები პროდუქტებით უზრუნველყოფა მოითხოვს პროდუქციის წარმოების ამჟამინდელი დონის 70%-ით ზრადს, რაც შესაძლებელია მიღწეულ იქნას სოფლის მეურნეობის ინტენსიური განვითარებით ინოვაციური ტექნოლოგიების დანერგვის ბაზაზე.

ინოვაცია ეს არის პროცესი, რომლის საშუალებითაც ინდივიდუალური ორგანიზაციები აწარმოებენ პროდუქციას, გასწევენ მომსახურებას და ზრდიან კონკურენტუნარიანობას ბაზარზე. უფრო კონკრეტულად, ინოვაცია არის ახალი ცოდნის გამოყენება საწარმოო პროცესები ორგანიზების მიზნით.

ინოვაცია არის პროდუქციის (საქონლის ან მომსახურების) ახალი პროცესების, მარკეტინგისა და ორგანიზაციულ მეთოდებში რაიმე ახალის ან გაუმჯობესებულის (ტექნოლოგია თუ სხვა რამ)

განხორციელება.

ინოვაციური სისტემა ეს არის ორგანიზაციების, საწარმოებისა და კერძო სუბიექტების ქსელი, რომლების ორიენტირებულია ახალი პროდუქტების, ახალი პროცესების და ორგანიზაციების ახალი ფორმების დანერგვაზე, იმ ინსტიტუტთან ერთად, რომლებიც გავლენას ახდენენ თავიანთ ქმედებებზე და საქმიანობაზე. ეს ნიშნავს იდეების, ცოდნისა და პრაქტიკის გამოყენებას, რომლებიც ახალი კონცეფციების შექმნის მიზნით ქმნის დადებით ცვლილებებს.

აუცილებელია სოფლის მეურნეობის იმ პოტენციალის კარგად გაცნობიერება, რომელსაც შეუძლია ინოვაციური და მდგრადი გადაწყვეტილებების შემოთავაზება ისეთ მიმდინარე და სამომავლო გამოწვევების დასაძლევად, როგორცაა ეკონომიკური კეთილდღეობა, სასურსათო უსაფრთხოება, კლიმატის ცვლილება, რესურსების მართვა და სოციალური ჩართულობა.

ინოვაციური ტექნოლოგიების განვითარების თვლსაზრისით მნიშვნელოვანია ისრაელის გამოცდილება სოფლის მეურნეობის სფეროში.

ისრაელის მთლიანი ფართობია 20.770 კმ², სადაც მოსახლეობის რაოდენობა შეადგენს 8 მლნ-ს, რაც შეეხება აგროსექტორის მახასიათებლებს, სოფლად ცხოვრობს მოსახლეობის 8.3% (640000 მცხოვრები) სულ ქვეყანაში არის 915 სასოფლო გაერთიანება, სასოფლო დასახლებები მოიცავს „კიბუცს“ (KIBUTZ) - კოლექტიურ გაერთიანებებს და „მოშავს“ (MOSHAV) - კოოპერატიულ გაერთიანებებს. „კიბუცი“ წარმოადგენს კოლექტიურ გაერთიანებას, რომელსაც ქონება და წარმოების საშუალებები (პროდუქცია) აქვს საერთო. კომუნალური გადაწყვეტილებები მიიღება გაერთიანებული საზოგადოების მიერ (გენერალური ანსამბლეა). 1909 წელს ჩამოყალიბდა პირველი „კიბუცი“, სულ ქვეყანაში მოქმედებს 266 კიბუცი.

„მოშავი“ წარმოადგენს კოოპერატიულ გაერთიანებას, სადაც თითოეული ფერმერი ფლობს სახლს და მის ფერმას. ჩ გადაწყვეტილებები მიიღება ოჯახის დონეზე, რაც შეეხება მარკეტინგს, შექმნის წყაროებს და მომსახურებას გადაწყვეტილებები მიიღება თემის (გაერთიანების) დონეზე.

ისრაელს სოფლის მეურნეობის მიმართულებით გააჩნია მნიშვნელოვანი უპირატესობები:

- მრავალფეროვნება აგროკლიმატურ რეგიონებში;
- განათლების მაღალი დონე;
- განვითარებული მხარდაჭერის (ხელშეწყობის) სისტემა;
- ინოვაცია (წამყვანი როლი თანამედროვე ტექნოლოგიებში)



„კიბუცი“



„მოშავი“

მას ასევე უპირატესობებთან ერთად გააჩნია ძირითადი შეზღუდვები:

- ნიადაგი
- წყალი

მიუხედავად არსებული შეზღუდვებისა ქვეყანამ შეძლო მონიხვე როლის დაკავება თანამედროვე ტექნოლოგიების შემუშავებისა და დანერგვის პროცესში.

ისრაელის სოფლის მეურნეობა და მდგრადი განვითარება მოიცავს მნიშვნელოვან საკითხებს. კერძოდ, მთავრობის გადაწყვეტილების შესაბამისად შემუშავებულია მდგრადი განვითარების გეგმები. მდგრადი განვითარება მოიცავს სამ ძირითად მიზანს ისრაელის სოფლის მეურნეობაში. ეკოლოგიური გარემოს ხელშეწყობას სოფლის მეურნეობისა და სოფლის განვითარებისათვის. იმისათვის, რომ შენარჩუნებული (დაცული) იქნას ბიომრავალფეროვნება, წყლის რესურსები და ნიადაგი, ასევე ეროვნული და საერთაშორისო (ბიომრავალფეროვნების, კლიმატის ცვლილების, გაუდაბნოების, მცენარეთა დაცვის და სხვა) ხელშეკრულებებით ნაკისრი ვალდებულებების შესრულებას.

ისრაელს სოფლის მეურნეობის მიმართულებით დაგეგმილი აქვს განახორციელოს შემდეგი სახის პოლიტიკა:

1. განხორციელდეს ქმედებები ახალი ჯიშების გამოცდის, ტექნოლოგიების დანერგვის თვალსაზრისით, გაიზარდოს პროდუქტიულობა რესურსების სიმწირის მიუხედავად;

2. შეიქმნას უკეთესი პირობები სოფლის მეურნეობი-

სა და სასოფლო-სამეურნეო რაიონების მდგრადი განვითარებისათვის (მცირე ფერმერების გადიან ბიზნესიდან მიწის და წყლის რესურსების შეზღუდვის გამო);

3. ფერმერები უნდა გამოვიდნენ უბრალოდ მწარმოებლების მდგომარეობიდან და გახდნენ სასოფლო-სამეურნეო სანარმოთა მენეჯერები, ალიჭურვონ ახალი ტექნოლოგიებით და „ნოუ ჰაუთი“, აგრეთვე ბაზრის ცოდნით;

4. განხორციელდეს ინვესტიციები ეკოლოგიური პრობლემის გადასაჭრელად.

5. ქვეყანას გააჩნია გეგმები და ამოცანები მუდმივად უზრუნველყოს ხარისხის გაუმჯობესება. კერძოდ: სოფლის მეურნეობის ეკონომიკური აღდგენა-გაუმჯობესება, სასოფლო ეკონომიკის დივერსიფიკაცია, ტურიზმის განვითარება, ცნობიერების ამაღლება ინოვაციასა და მენარმეობაში, ინფრასტრუქტურისა და სერვისების განვითარება, ადგილობრივი მოსახლეობის ჩართულობის გაძლიერება.

ისრაელისთვის დამახასიათებელია ადგილობრივი ბუნების შესატყვისის სხვადასხვა ტიპის დასახლებების პროექტირება და შემუშავება, სოფლის ადაპტაცია ორგანიზაციულ და სტრუქტურულ ცვლილებებთან, სასოფლო-სამეურნეო პროდუქციის რეგულარული მიწოდების უზრუნველყოფა, ახალი საექსპერტო ბაზრების მოძიება და არსებულის გაფართოება, გრანტების მოძიება ეკოლოგიურად სუფთა პროდუქციის წარმოებაზე ორიენტირებულობის გაზრდის მიზნით, ინფრასტრუქტურისა და სანარმეობის განვითარება სოფლის მეურნეობის მიმართულებით, ტურიზმისა და აგროტურიზმის განვითარება.

ისრაელი არის ქვეყანა, რომელმაც სხვა თანამედროვე ტექნოლოგიებთან ერთად შექმნა ტექნოლოგია - „ჰიდროპონიკის სისტემა“, რაც ნიშნავს იმას, თუ როგორ შეიძლება წყალზე, ნიადაგის გარეშე მოიყვანო პროდუქცია საკვები ელემენტების დახმარებით და მოახდინო მისი ექსპორტი საზღვარგარეთ.

გამოყენებული ლიტერატურა:

1. MASHAV — სოფლის მეურნეობის საერთაშორისო სასწავლო ცენტრის პროგრამა - Promoting Sustainable Agriculture and Rural Development: Policies, Planning & Innovation;
2. მსოფლიო ბანკის კვლევა- მიმოხილვა - „სოფლის მეურნეობის ინოვაციური სისტემა“

სასოფლო-სამეურნეო წარმოება სექტორების მიხედვით

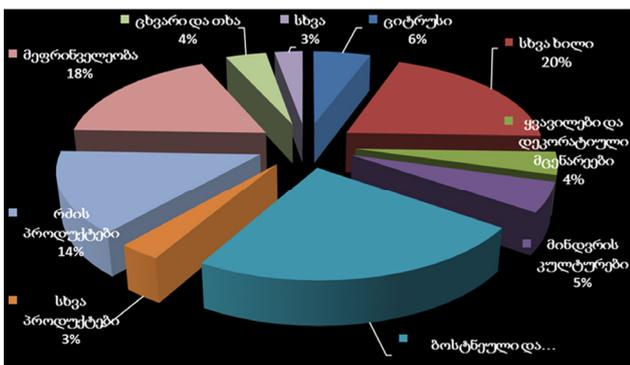

სექცია 4. პროზნული ეკონომიკის განვითარების სამართლებრივი, პოლიტიკური და ისტორიულ-ფილოსოფიური ასპექტები

მედიაციური ეკონომიკა უკეთესი მომავლისათვის

ჯემალ გახოკიძე
სამართლისა და პოლიტიკის
დოქტორი, პროფესორი

რეზიუმე

* * * *

ჩვენი რეალობიდან გამომდინარე ეჭვგარეშეა, რომ საჭიროა კონფლიქტების მოწესრიგების ახალი გზების ძიება, რომლებიც მხოლოდ რეალპოლიტიკას დაემყარება. აქედან გამომდინარე, კონფლიქტების ჩიხიდან გამოსაყვანად განსხვავებული სტრატეგია სჭირდება, როგორც საქართველოს ხელისუფლებას, ისე საერთაშორისო თანამეგობრობას. კვლევისას იმაშიც დავრწმუნდით, რომ გაყინული კონფლიქტების გაყინული გაურკვევლობა აფხაზეთთან და ე.წ. სამხრეთ ოსეთთან მიმართებით არ შეიძლება დიდხანს გაგრძელდეს. ყველაფერს რომ თავი დავანებოთ, კომერციული ურთიერთობა, თუნდაც ყოფით დონეზე, აუცილებლად ამოქმედდება. სწორედ ამ დროისათვის უნდა ვიყოთ მზად სამოქმედო პროგრამით, რომლის პოლიტიკა და სტრატეგია მეორე მხარესთან (მხარეებთან მიმართებით) არ უნდა იყოს არც შეტევითი და არც დაცვითი, არამედ კონსტრუქციული და კომპრომისული, რაც იმას ნიშნავს, რომ მიზანი უნდა იყოს ურთიერთშორისი ნდობის აღდგენა, შერიგება და თანდათანობით, ნაბიჯ-ნაბიჯ სიტუაციის ორივე მხარისათვის მისაღებად და სასარგებლოდ განვითარება, რამაც კონფლიქტის სრულმასშტაბიან მოწესრიგებამდე უნდა მიგვიყვანოს.

SUMMARY

Based on our reality, there is no doubt that it is necessary to search for new ways of resolving the conflicts which will be based solely on real politics. Therefore, both Georgian government and international community need different strategy for taking conflicts out from the deadlock. The research has also shown us that the ambiguity of frozen conflicts in relation to Abkhazia and so called South Ossetia cannot continue for long. After all, time will come when commercial relations, at least at domestic level will resume. Right at that moment we need to be ready with the action program, the policy and strategy of which in relation to the other side (sides) should not be neither aggressive nor defensive, but constructive and based on compromise; which means that the main goal must be confidence building, reconciliation and gradual development of the situation in favor of and acceptable for both sides, which must eventually result in the full-scale resolution of the conflict.

სულ ახლახან საქართველოს შერიგებისა და სამოქალაქო თანასწორობის საკითხებში სახელმწიფო მინისტრის აპარატმა მოამზადა და წარმოადგინა სამშვიდობო ინიციატივა „ნაბიჯი უკეთესი მომავლისაკენ“, რაც მხოლოდ კონფლიქტის მშვიდობიან გადაწყვეტას ემსახურება. ინიციატივა დაკავშირებულია ვაჭრობის ნახალისებასთან გამყოფი ხაზების გასწვრივ, კერძოდ აფხაზეთის ადმინისტრაციულ საზღვართან სოფ. რუხში და ე.წ. სამხრეთ ოსეთის ადმინისტრაციულ საზღვართან ერგნეთში. საქართველოს ხელისუფლების მიერ სულ ახლახან გაუღებულ ინიციატივა პირდაპირ მიუთითებს, რომ საქართველოს მთავრობისათვის უმთავრესი პრიორიტეტი არის მშვიდობა. ამ მიდგომის საყრდენია შერიგების და ჩართულობის პოლიტიკა. ავტორები დარწმუნებულნი არიან და ჩვენც ვეთანხმებით, რომ წარმოდგენილი ინიციატივის მიზანია ვაჭრობის ნახალისება გამყოფი ხაზების გასწვრივ, აფხაზეთსა და ე.წ. სამხრეთ ოსეთში მცხოვრებთათვის რაც, უდავოდ, ხელს შეუწყობს გამყოფი ხაზების ორივე მხარეს მცხოვრებ მოსახლეობას შორის კავშირებს და ურთიერთობებს, მიმოსვლას, საერთო ინტერესების გარშემო თანამშრომლობას და სამშვიდობო პროცესის გააქტიურებას. მთელი რიგი საკითხების გადაჭრა შესაძლებელია პოლიტიზირების გარეშე, ჰუმანიტარული პრინციპების გათვალისწინებით და ზოგიერთ შემთხვევაში დეპოლიტიზირებული/სტატუს-ნეიტრალური ინსტრუმენტებისა და ფორმატების გამოყენებით.

წარმოდგენილი ინიციატივის ავტორები სწორად ასკენიან, რომ ვაჭრობის ნახალისება გამყოფი ხაზების გასწვრივ – ეფუძნება მოქნილ და პრაგმატულ ხედვას, ქმნის სივრცეს ყველა დაინტერესებული მხარის კონსტრუქციული მონაწილეობისათვის და ხორციელდება საერთაშორისო საზოგადოების მიერ მხარდაჭერილი ჩართულობისა და შერიგების პოლიტიკის ფარგლებში.

წარმოდგენილ ინიციატივასთან გვაქვს გარკვეული შენიშვნებიც:

ასეთი ფორმით კომერციული ურთიერთობების დამყარების დროს ცდუნება ნარკოტიკებთან და

იარაღთან მიმართებაში ძალიან დიდია, ამის არაერთი პრეცედენცია ცნობილი და სწორედ აქედან გამომდინარე ვხედავთ მაღალი ხარისხის საფრთხეს. თუმცა სამართალდამცავი უწყებების ეფექტური და მოუსყიდავი მუშაობის შედეგად ამ საფრთხის მინიმუმამდე დაყვანა შესაძლებელია.

პირველი – ჩვენი აზრით, სახელწოდება „ნაბიჯი უკეთესი მომავლისაკენ“ გარკვეულად ამცირებს ინიციატივის მნიშვნელობას და შინაარსს, რომელიც მასში იკითხება, უკეთესი იქნებოდა ინიციატივის სახელწოდება წარმოგვედინა, როგორც „მშვიდობიანი ეკონომიკა უკეთესი მომავლისათვის“. დღეს კონფლიქტის დარეგულირებისათვის სწორედ გადამწყვეტ მნიშვნელობას ანიჭებს ჩინეთი სწორედ მშვიდობიანი ეკონომიკის რბილად დაშვების პოლიტიკას ტაივანში, ასეთივე დამოკიდებულებაა ორად გაყოფილ კვიპროსში, მშვიდობიანი გზით ეკონომიკის ინტეგრაციის მნიშვნელობასთან დაკავშირებით. თავისთავად მშვიდობიანი ეკონომიკა ფართო შინაარსის მქონე მცნებაა. საერთაშორისო თანამეგობრობის და საერთოდ მსოფლიოს უმეტესი ქვეყნების და ნებისმიერი საერთაშორისო ორგანიზაციისათვის მშვიდობიანი ეკონომიკა აღიქმება, როგორც კონფლიქტური მხარეებისათვის მაქსიმალურად უმტკივნეულო ფორმა.

მეორე – აღნიშნული სამშვიდობო ინიციატივა მრავალმიმართულებიანია და შეიცავს:

1. ავტონაწილების და ავტომობილების ბაზრობას;
2. საქონლის მიწოდებას აფხაზეთიდან და ცხინვალის რეგიონიდან/ ე.წ. სამხრეთ ოსეთიდან საქართველოს კონტროლირებად ტერიტორიაზე;
3. ვაჭრობის ნახალისება გამყოფი ხაზების გასწვრივ, აფხაზეთისა და ცხონვალის რეგიონში/სამხრეთ ოსეთში მცხოვრებთათვის;
4. შეღავათიან პირობებს, თავისუფალ გადაადგილებას საქართველოს მთელ ტერიტორიაზე;
5. ფინანსურ ინსტრუმენტებს და შესაბამის საკანონმდებლო ბაზას.

ასეთ ვითარებაში უფრო პრაგმატული და რეალური იქნება თუ ამ პროექტით გათვალისწინებულ ღონისძიებების თანამიმდევრობა და განხორციელების მექანიზმები დროისა და ადგილის მიხედვით ეტაპებად იქნება წარმოდგენილი.

მომავალი ასე გვესახება: **დარწმუნებული ვართ, რომ კომერციული ურთიერთობა შეთავაზებული საქართველოს ხელისუფლების ინიციატივებით მყისიერად არა, მაგრამ თანდათანობით აუცილებლად ამოქმედდება (სხვათაშორის ყოფით დონეზე ეპიზოდურად კომერციული და არაოფიციალური ფორმით ბიზნესურთიერთობები 2008 წლის ომის შემდეგ მაინც დაიწყო და დღესაც გრძელდება). სწორედ ამ დროისათვის უნდა ვიყოთ მზად**

სამოქმედო პროგრამით, რომლის პოლიტიკა და სტრატეგია მეორე მხარესთან (მხარეებთან: აფხაზეთთან და ოსებთან მიმართებით) არ უნდა იყოს არც შეტევითი და არც დაცვითი, არამედ კონსტრუქციული და კომპრომისული, რაც იმას ნიშნავს, რომ მიზანი უნდა იყოს ურთიერთშორისი ნდობის აღდგენა, შერიგება და თანდათანობით, ნაბიჯ-ნაბიჯ სიტუაციის ორივე მხარისათვის მისაღებად და სასარგებლოდ განვითარება, რამაც კონფლიქტის მოწესრიგებას უნდა შეუწყოს ხელი.

არაფერი გასაკვირი და შეუძლებელი არ მოხდება ვინაიდან უკეთესი ცხოვრებისაკენ სწრაფვა იყო, არის და იქნება მცირე და დიდი ერების, შესაბამისად, ქვეყნების მუდმივი საზრუნავი, აქედან გამომდინარე, ეროვნული ინტერესების მთავარი შემადგენელიც. იგი პირდაპირ დაკავშირებულია არა მარტო თვითგადარჩენასთან, არამედ მათი განვითარების მთავარი ფაქტორია. თუ არ არის ასეთი მუდმივი მისწრაფება, მაშინ მცირენიცი და დიდნიცი თვითლიკვიდაციას უცხადებენ საკუთარ თავს.

აღსანიშნავია, რომ დეილ კარნეგის მოსკოვის ინსტიტუტის სპეციალისტები მიიჩნევენ, რომ სწორედ ეკონომიკური ურთიერთობები და ბიზნეს ინტერესები იქნება ის გადაწყვეტი ფაქტორი, რომელითაც ჩინეთი მშვიდობიანად მოახდენს ინტეგრაციას ტაივანთან და აღადგენს სახელმწიფო სუვერენიტეტს. ისე, რომ აქ პრაქტიკულად დაწყებულია ჩინეთის მხრიდან ტაივანში რბილად დაშვების ეკონომიკური პოლიტიკა. იგივე კარნეგის ინსტიტუტის მონაცემებით ორ მილიონზე მეტი ტაივანელი ჩინეთის პროვინციებში დაკავებულია სხვადასხვა ბიზნესსაქმიანობით ადგილობრივ ჩინელებთან ერთდ. ასეთ ვითარებაში, უნდა ვირწმუნოთ კარნეგელების გათვლები, რომ დაახლოებით 30 წლის განმავლობაში იმდენად გადაჯაჭვულია დიდი ჩინეთის და ტაივანის ბიზნესინტერესები და ეკონომიკური ურთიერთობები, რომ კონფლიქტი დარეგულირებისაკენ აუცილებლად დაიწყებს სვლას. აქვე არ შეიძლება არ აღვნიშნოთ, რომ ამ დროის დადგომისათვის ჩინეთის ხელისუფლებაში მუშავდება გეგმა — „ერთი სახელმწიფო, სამი სისტემა“, რომლის მიხედვით ტაივანმა უნდა მიიღოს უფრო ფართო უფლებამოსილება, ვიდრე ჰონკონგის სპეციალურმა ადმინისტრაციულმა რეგიონმა. ჩინეთის ხელმძღვანელ წრეებში სამი სისტემის არსის შესახებ აღნიშნავენ მხოლოდ იმას, რომ ჩინეთის ცენტრალური ხელისუფლება პრაქტიკულად არ ჩაერევა მათ შიდა საქმეებში და ტაივანს უფლება ექნება საერთაშორისო ურთიერთობებში გამოიყენოს სახელწოდება „ჩინეთი“. ჩინეთის კომუნისტური პარტია არ ეწინააღმდეგება ტაივანისათვის უფრო ფართო ავტონომიის მინიჭებას, თუმცა განსხვავებას ხედავენ სახელწოდებაში „ჩინეთი“ და „ჩინეთის სახალხო

რესპუბლიკა”. ამჟამად ისინი გამოსავლის ძიებაში არიან. ჩვენი აზრით სხვა პრობლემაც არის, მხედველობაში გვაქვს ტაივანში აშშ-ის ფლოტის ყოფნა. აქ უდავოდ მუშაობს აშშ-ის ფაქტორი და, როგორც ჩანს, ჩინეთის ხელისუფლებას, უნდა თუ არ უნდა, მოუწევს აშშ-სთან მოლაპარაკებების დაწყება. რისი კარგი გამოცდილებაც მიიღეს ჩინელებმა თავის დროზე ჰონკონგის პრობლემის გადაწყვეტისას.

მესამე – წარმოდგენილ ინიციატივას უნდა ახლდეს კონფიდენციალური წესით წარმოდგენილი ის საფრთხეები, რომელიც შეიძლება ახლდეს ამ პროექტის განხორციელებას. არადა ასეთ საფრთხეებს ვხედავთ, დავასახელებთ თუნდაც ერთს ავტომობილების ვაჭრობის საკითხს, რომელსაც ზემოაღნიშნული სამშვიდობო ინიციატივა ითვალისწინებს. ამ მიმართულებას ჭირდება განსაკუთრებული რეგულაციები და კონტროლი, წინააღმდეგ შემთხვევაში შეიძლება წავაქეზოთ ავტომობილების ქურდობა მისი შემდგომი უკანონო რეალიზაციის მიზნით აფხაზეთში და ე.წ. სამხრეთ ოსეთში. ასეთი მწარე გამოცდილება ჩვენ უკვე გავიარეთ 90-იანი წლების ბოლოს და იგი ე.წ. სამხრეთ ოსეთში, აფხაზეთსა და პანკისში თითქმის აქილევსის ქუსლად იქცა. გარკვეულ საფრთხეს ვხედავთ ე.წ. სამრეწველო კონტრაბანდის თვალსაზრისით. განსაკუთრებით კონტროლს უნდა დაექვემდებაროს ნარკოტიკებით და იარაღით ვაჭრობა.

მიმოვიხილეთ რა საქართველოს ხელისუფლების აწყობა დროის სამშვიდობო ინიციატივა „ნაბიჯი უკეთესი მომავლისაკენ“ და გამოვთქვით ჩვენი მოსაზრება, არ შეიძლება კიდევ ერთხელ არ დავუბრუნდეთ ამ ინიციატივას წარსულ დროში. მხედველობაში გვაქვს 90-იანი წლების ერგნეთის ბაზრობა და ენგურის ხიდთან გაჩაღებული ქაოტურად დაწყებული ვაჭრობა, რომელმაც სულ ერთ წელიწადში მნიშვნელოვან მასშტაბებს მიაღწია.

გაყინული კონფლიქტების დროს სტიქიურად დაწყებული ერგნეთის ბაზრობა, გარკვეულწილად, წარმოადგენდა მშვიდობიანობის ანკლავს. პრაგმატული, რეალპოლიტიკაც უთუოდ მოითხოვდა ამ ანკლავის გაფართოებისათვის ხელშეწყობას, ყოველ შემთხვევაში მისი თვითღინების შეუფერხებლობას. შესაძლოა გადაჭარბებაში ჩაგვეთვალოს, მაგრამ ვფიქრობთ, რომ ცხინვალსა და საქართველოს შორის არსებული პრობლემის გადაჭრის სხვა მშვიდობიან საშუალებათაგან მაშინაც, ახლაც და მომავალშიც ერგნეთი ყველაზე მნიშვნელოვანი იყო, არის და იქნება ისე, როგორც დაახლოებით პარალელურ რეჟიმში გალსა და ზუგდიდს შორის შექმნილი კომერციული ურთიერთობა.

გადაუჭარბებლად შეიძლება ითქვას, რომ ერგნეთის ბაზრობა, მისი ნეგატიური მხარეების მიუხედავად, მაინც ქართველი და ოსი ხალხის

ურთიერთობების დათბობის ბუნებრივ ზონადაც ჩამოყალიბდა. აშკარად შეიმჩნეოდა, რომ არაფორმალურ სავაჭრო-ეკონომიკურ ზონას სოციალურ-ეკონომიკურთან ერთად, პოლიტიკური ფუნქციის დატვირთვაც ჰქონდა. ჩვენი შეხედულებით, ერგნეთის ბაზრობაზე არსებული ქაოსი საქართველოს ხელისუფლების ინტერესებს დაქვემდებარებულ მართვად პროცესად უნდა გადაქცეულიყო.

თითქოს ყველა პირობა შეიქმნა ოსეთის კონფლიქტის თანდათანობით და ეტაპობრივად მოგვარებისათვის. არსებობდა საქართველოს ხელისუფლების პოლიტიკური ნებაც. რჩებოდა შთაბეჭდილება, რომ ასეთივე ნება ოსებსაც ჰქონდათ. საგულისხმოა, რომ არაფორმალურ და მჭიდრო ურთიერთობებს მიესაღმებოდა საერთაშორისო ორგანიზაციებიც. მართალია, კონფლიქტი ფორმალურად მაინც კონფლიქტად რჩებოდა, მაგრამ უკვე სახეშეცვლილი იყო, არა აგრესიული.

რატომ არ დადგა შედეგი?

ის, რომ ვერ მოხერხდა აღნიშნული ფაქტორის გამოყენებით სამხრეთ ოსეთის დანარჩენ საქართველოსთან ინტეგრირება, მრავალი საშინაო მიზეზით აიხსნება. მათ შორის ყველაზე მეტად ხელი შეგვიშალა კონტრაბანდამ, რომელმაც 1999_2001 წლებში ნალეკა საქართველოს ეკონომიკა. კორუფცია, ბიუჯეტის დეფიციტი, ქვეყნის შიგნით პოლიტიკური დაძაბულობის ხარისხი სულ უფრო ზღუდავდა ჩვენს შესაძლებლობას. ერთობლივ ეკონომიკურ პროგრამებს კი მხოლოდ საერთაშორისო ორგანიზაციების ძალისხმევა არ ჰყოფნიდა.

მაგრამ ძირითადი წინააღმდეგობა მაინც ჩრდილოეთიდან მოდიოდა. რუსეთის პრეზიდენტი ბ. ელცინი, პოლიტიკური ისტებლიშმენტის სხვა წარმომადგენლები სიტყვით მიესაღმებოდნენ ამ დაახლოების პროცესს, მაგრამ საქმით ყველანაირად ეწინააღმდეგებოდნენ. ეს თვალნათლივ გამოჩნდა 2008 წლის აგვისტოს რუსეთ-საქართველო ომის დროს. საქმე ის არის, რომ დაახლოებით 10 წელიწადია რუსეთის თავდაცვის სამინისტროს გენერალური შტაბი და მთავარი სამხედრო დაზვერვის სამსახური უმტკიცებდა რუსეთის უმაღლეს პოლიტიკურ ხელისუფლებას, რომ სამხედრო სტრატეგიული დაწინაურების თვალსაზრისით, ოსეთი გაცილებით მნიშვნელოვანია, ვიდრე აფხაზეთი.

“ვარდების ხელისუფლებამ” კი ერგნეთის ბაზრობასთან და საერთოდ კონფლიქტების მოგვარებასთან მიმართებაში აირჩია რადიკალიზმი და როგორი კრაზით დამთავრდა ყველაფერი ეს კარგადაა ცნობილი. მოკლედ მინდა შევეხო სამეგრელოსა და აფხაზეთს შორის განვითარებულ იმ დროის მოვლენებს. აქაც ერგნეთის ანალოგიურად კომერციული ურთიერთობები ქაოტურად დაიწყო და თანდათან,

როგორც უკვე აღვნიშნეთ მასშტაბური სახე მიიღო თხილის, მანდარინის, ჯართის და სხვა ბიზნესის სახით. გადაუჭარბებლად შეიძლება ითქვას, რომ ეს ურთიერთობები ორივე მხარეში მცხოვრებ ბევრი ადამიანისათვის შემოსავლისა და ოჯახის გადარჩენის საშუალებად იქცა. თუმცა, მაშინ ვერც ეს გარემოებები ვერ გამოვიყენეთ კონფლიქტის მოგვარების ინსტრუმენტად.

ჩავთვალთ, რომ ეს იყო წარსული, რომელმაც მრავალ მიზეზთა გამო შედეგი ვერ მოგვიტანა, მაგრამ ბევრი რამ რეალურად დაგვანახა და სათანადო დასკვნების გასაკეთებლად ახალი გზებისაკენ მოგვცა მიმართულება. მაშინ თუ ამ პრობლემებთან გასამკლავებლად პრაქტიკულად მარტონი დავერჩით, დღეს საქარველოს მეგობარი ქვეყნები, ევროსტრუქტურები, საერთაშორისო თანამეგობრობა სრულ მხარდაჭერას გვიცხადებს, მათ შორის ფინანსურადაც. კიდევ ერთი დამაიმედებელი ფაქტორი: 90-იანი წლების საქარველოს მდგომარეობა, რომელიც ბიუჯეტის ქრონიკულ დეფიცი-

ტის პირობებში ცხოვრობდა რადიკალურად განსხვავდება დღევანდელი საქარველოსგან და ის გაცილებით იმედის მომცემია, მათ შორის ჩვენს მიერ ზემოთ აღნიშნულ ინიციატივის სიცოცხლისუნარიანობის თვალსაზრისით.

ლიტერატურა:

1. „ნაბიჯი უკეთესი მომავლისაკენ“ - საქარველოს მთავრობის სამშვიდობო ინიციატივა, ვაჭრობის წახალისება გამყოფი ხაზების გასწვრივ;
2. ჯ. გახოკიძე, ა. დემეტრაშვილი, ს. მიდელაშვილი, ქ. ჭინჭარაძე, გ. გორაძე. ძიებანი საქარველოს განდგომილი რეგიონების შემორიგებისათვის. გამომცემლობა „მერიდიანი“, თბილისი, 2017 წელი.
3. ჯ. გახოკიძე. ბროშურა - „გზა, რომელმაც არ მიგვიყვანა სამართლებრივ სახელმწიფომდე“. გამომცემელი „ჟიული შარტავას სახელმწიფო პოლიტიკისა და მართვის სადოქტორო სკოლა“, თბილისი, 2016 წელი.

КОНЦЕССИОННЫЕ СОГЛАШЕНИЯ В СФЕРЕ ЖКХ

Екатерина Кутузова

*Заместитель начальника правового управления, Муниципальное
унитарное предприятие Щелковского муниципального района
«Межрайонный Щелковский Водоканал»*

Improving the management system of the property complex of the communal sphere with the use of concession agreements is one of the directions for the development of housing and communal services. The transition from leases of communal infrastructure systems to concession agreements allows, on the one hand, to maximally protect investors' investments, on the other hand, to preserve the life-support system in state and municipal ownership. In other words, the concession agreement is a contract in accordance with which the concessionaire creates and / or reconstructs at its own expense and uses real estate in its activity determined by the agreement, and this property is in state or municipal ownership.

Совершенствование системы управления имуществом комплексом коммунальной сферы с использованием концессионных соглашений является одним из направлений развития жилищно-коммунального хозяйства. Переход от договоров аренды систем коммунальной инфраструктуры к концессионным соглашениям позволяет, с одной стороны, в максимальной степени защитить вложения инвесторов, с другой – сохранить в государственной и муниципальной собственности системы жизнеобеспечения. С момента принятия в 2005 году Федерального закона от 21 июля 2005 года № 115-ФЗ «О концессионных соглашениях» в Российской Федерации появился мощный инструмент для привлечения частного капитала в российскую экономику. А принятие Федерального закона от 13 июля 2015 года № 224-ФЗ «О государственно-частном партнёрстве в Российской Федерации» дало дополнительный мощный инструмент, позволяющий заключать концессионные соглашения без проведения конкурсов путём реализации свободной инициативы хозяйствующих субъектов на заключение концессионного соглашения в порядке и на условиях в соответствии с действующим законодательством Российской Федерации.

Концессионное соглашение представляет собой договор, по которому одна сторона (концессионер) обязуется за свой счёт создать и (или) реконструировать определенное этим соглашением имущество (недвижимое имущество или недвижимое имущество и движимое имущество, технологически связанные между собой и предназначенные для осуществления деятельности, предусмотренной концессионным соглашени-

ем), далее – объект концессионного соглашения, право собственности на которое принадлежит или будет принадлежать другой стороне (концеденту), осуществлять деятельность с использованием (эксплуатацией) объекта концессионного соглашения. Обязанностью концедента по концессионному соглашению является предоставление концессионеру на срок, установленный этим соглашением, права владения и пользования, но не распоряжения, объектом концессионного соглашения для осуществления указанной деятельности.

Иными словами, концессионное соглашение – это договор, в соответствии с которым концессионер за свой счёт создает и (или) реконструирует, а также использует в своей деятельности определенное соглашением недвижимое имущество, причём имущество это находится в государственной или муниципальной собственности.

По сути, концессионное соглашение является договором, в котором содержатся элементы различных договоров. К отношениям сторон по такому договору применяются в соответствующих частях правила гражданского законодательства Российской Федерации о договорах, элементы которых содержатся в концессионном соглашении, если иное не вытекает из Закона № 115-ФЗ или из существа концессионного соглашения (часть 2 статьи 3 Закона № 115-ФЗ).

Таким образом, концессия представляет собой уступку государством на определённый срок и на определенных условиях своих имущественных прав и прав на отдельные виды хозяйственной деятельности отечественным компаниям и коммерсантам или негосударственным иностранным.

Проведение концедентом конкурса на право заключения концессионного соглашения в отношении объектов коммунальной инфраструктуры осуществляется в строгом соответствии с требованиями Федерального закона от 05.04.2013 № 44-ФЗ «О контрактной системе в сфере закупок товаров, работ, услуг для обеспечения государственных и муниципальных нужд» (далее Федерального закона № 44-ФЗ), направленного на создание равных условий для обеспечения конкуренции между участниками закупок. Любое заинтересованное лицо имеет возможность в соответствии с законодательством Российской Федерации и иными нормативными правовыми актами о контрактной системе в сфере закупок стать поставщиком (подрядчи-

ком, исполнителем).

Федеральный закон №44-ФЗ обеспечивает принцип конкуренции при осуществлении закупок и основан на соблюдении принципа добросовестной ценовой и неценовой конкуренции между участниками закупок в целях выявления лучших условий поставок товаров, выполнения работ, оказания услуг. Запрещается совершение заказчиками, специализированными организациями, их должностными лицами, комиссиями по осуществлению закупок, членами таких комиссий, участниками закупок любых действий, которые противоречат требованиям Федерального закона №44-ФЗ, в том числе приводят к ограничению конкуренции, в частности к необоснованному ограничению числа участников закупок.

В то же время, практика показывает, что ряд недобросовестных компаний использует «лазейки» в Федеральном законе №44-ФЗ, вызванные правоприменительной практикой в условиях реальных хозяйственных отношений. Например, идут по пути безосновательного участия в конкурсной процедуре, требуя вознаграждения за отказ от него, либо опротестовывают в Федеральной антимонопольной службе итоги конкурсной процедуры, требуя и в данном случае вознаграждение за отзыв жалобы. Такие действия могут квалифицироваться как незаконная деятельность, мошенничество, но труднодоказуемы и потому прибыльны для недобросовестных участников.

Кроме того, проведение конкурсной процедуры в соответствии с Федеральным законом №44-ФЗ требует нескольких участников, что обосновано при выставлении на конкурс потенциально прибыльной при эксплуатации коммунальной инфраструктуры, но препятствует заключению концессионного соглашения в тех случаях, когда имущество изношено, затраты велики, рентабельность и прибыль сомнительны, требуют больших финансовых и высокопрофессиональных трудовых затрат. Соответственно, заинтересованность к таким объектам, как правило, стремится к нулю. Тем не менее, для обеспечения всего населения доброкачественными и эффективными услугами в области водоснабжения и водоотведения требуется проведение реформаторских действий в управлении коммунальной инфраструктурой, заключение концессионного соглашения.

Передача объектов коммунальной инфраструктуры в концессию позволяет:

- увеличить потенциальный рост развития передовых технологий и инноваций на территории Российской Федерации;
- осуществлять применение и использование передовых зарубежных технологий в области ЖКХ;
- развивать бизнес в сфере ЖКХ;

- развитие условий здоровой конкуренции на рынке услуг в сфере ЖКХ;

- повышение качества предоставляемых услуг;
- снижение тяжести социальных последствий;
- обеспечивать отсутствие конфликта интересов в сфере ЖКХ.

В то же время, необходимо признать, что неотъемлемой и важной частью ведения бизнеса в сфере водоснабжения и водоотведения по концессионному соглашению являются риски концессионера.

Риски концессионера, прежде всего на первоначальном этапе исполнения концессионного соглашения, связаны непосредственно с производством, технологией, ограниченностью и недостатком финансового, профессионального ресурса, административными и законодательными барьерами, поэтому концессионеру при выполнении концессионного соглашения необходимо преодоление вышеуказанных рисков в первую очередь.

Система управления рисками должна включать:

1. Элементы контроля;
2. Методы снижения рисков.

В настоящее время на территории Московской области реализуется успешный опыт по осуществлению деятельности ООО «Водоканал» (филиал Муниципального унитарного предприятия Щёлковского муниципального района «Межрайонный Щёлковский водоканал») в рамках концессионного соглашения, заключённого с 03 июля 2013 года с органом местного самоуправления городского округа Ивантеевка сроком на 20 лет.

Концессионером ООО «Водоканал» реализовано 65% поставленных задач по концессионному соглашению, в том числе по развитию систем водоснабжения и водоотведения:

- проложено 1240 погонных метров труб водоснабжения;
- построена станция обезжелезивания на ВЗУ №2 на 10 тыс.м³/сут.;
- проложено 1252 погонных метров труб водоотведения;
- В 2016г. в рамках реализации концессионного соглашения ООО «Водоканал» было приобретено принципиально новое, современное технологичное насосное оборудование.

Как следствие реализации значительной части обозначенных в концессионном соглашении задач и реализации плана мероприятий повысился качественный уровень обеспечения населения услугами водоснабжения и водоотведения. Осуществление деятельности концессионера не препятствует возможности извлечения прибыли от оказания не тарифных услуг при заключении в свободной форме доходных договоров с

юридическими и физическими лицами в части:

1. Оказания услуг по прочистке систем канализования;
2. Оказание услуг по откачке жидких бытовых отходов;
3. Оказание услуг по прокладке, реконструкции и ремонту сетей водоснабжения и водоотведения;
4. Смежная деятельность.

С ноября 2016 года, учредителем концессионера ООО «Водоканал» является Муниципальное унитарное предприятие Щёлковского муниципального района «Межрайонный Щёлковский водоканал», осуществлён выкуп уставного капитала в размере 100%.

Заключение концессионных соглашений в сфере ЖКХ позволяет:

- осуществить организацию процесса успешного управления хозяйствующим субъектом объектами коммунальной инфраструктуры;
- развитие бизнеса хозяйствующего субъекта в сфере ЖКХ на долгосрочных условиях;
- конкуренция предприятий систем ЖКХ и его участников в качестве предоставления услуг населению, модернизации и развития систем коммунальной инфраструктуры;

- повышение рейтинга работы хозяйствующих субъектов, осуществляющих деятельность по реализации концессионных соглашений систем ЖКХ и органов власти в целом;

- развитие передовых технологий и инноваций на территории Российской Федерации и как следствие их применение;

- применение передовых зарубежных технологий и инноваций;

- высокий уровень качества предоставляемых услуг.

С социальной точки зрения ЖКХ – важнейшая сфера жизнедеятельности и жизнеобеспечения человека, с экономической – особый рынок по производству товаров и услуг связанный с жильем и коммунальной сферой. ЖКХ представляет собой сложный социально-экономический комплекс, предназначенный для удовлетворения определенных потребностей населения. Предпринимательская деятельность в сфере ЖКХ - это системообразующий фактор производства, который обеспечивает взаимодействие между основными экономическими ресурсами (трудом, землей и капиталом) в процессе производства, потребления и распределения материальных благ, товаров и услуг в мире ограниченных ресурсов.

თანამედროვე კაპიტალიზმი – პარადიგმები და დილემები

იგორ კვესელავა
პროფესორი

რეზიუმე

ნაშრომში გაშუქებულია თანამედროვე კაპიტალიზმის სახისმეტყველების შტრიხები, მისი დასასრულის და ახალი – პოსტკაპიტალისტური საზოგადოების ჩამოყალიბების კანონზომიერებები. ამ კონტექსტშია განხილული სოციალიზმის იდეა, თანამედროვე კაპიტალიზმის დასასრულის კონცეფცია. ბჟეზინსკის, კისინჯერის, ფუკუიამას, სოროსის და სხვა პოლიტიკოსთა, სახელმწიფო მოღვაწეთა და მეცნიერთა თვალსაზრისები.

საკვანძო სიტყვები: პოლიტიკა, კაპიტალიზმი, იმპერიალიზმი, სოციალიზმის იდეა.

MODERN CAPITALISM - PARADIGMS AND DILEMMAS

Igor Kveselava

RESUME

In the work is discussed characteristic features of modern capitalism regulations of its end and the new post-capitalist society. In this context, the work considers Bjezinsky's, Kisinger's, Fukuyama's and other politicians', state figures' and scientists' opinions about the idea of socialism as well as conception of the end of modern capitalism.

keywords: Politics, capitalism, imperialism, the idea of socialism

კაპიტალიზმის დასასრულის კონცეფცია

თანამედროვე მსოფლიოში დაუფარავად ლაპარაკობენ კაპიტალიზმის არსებობის დასასრულზე. გასული საუკუნის 90-იან წლებში, ამერიკის შეერთებული შტატები ის ვიცე-პრეზიდენტი **ალბერტ გორი** წერდა: „ამერიკის შეერთებული შტატების პოლიტიკური და ეკონომიკური სისტემა სადღეისოდ იმდენად არის გაცვეთილი და ბოროტად გამოყენებული, რომ ეროვნული განვითარების გზაზე გონივრული არჩევანის უნარი არ არსებობს. კაპიტალიზმის მოდელი ამოიწურა, ხოლო მისი გამეორება ცივილიზაციას სრულ კრახამდე მიიყვანს“.

საკითხი კაპიტალიზმის ისტორიული დასასრულის შესახებ, რამდენიმე ათეული წელია განიხილება სამეცნიერო გამოცემებში. მათ შორის საყურადღებოა აშშ-ის ერთ-ერთი ცნობილი ეკონომისტის **პიტერ დრიუკერის**, 1993 წელს გამოცემული წიგნი „პოსტკაპიტალიზმის სტრუქტურა“ 2003 წელს

დაიბეჭდა მსოფლიოს ერთ-ერთი ავტორიტეტული **სოციოლოგის ემანუელ ვალერსტაინის** ნაშრომი „ნაცნობი მსოფლიოს დასასრული“, რომელიც გვარნმუნებდა, რომ „კაპიტალიზმი ცდილობს გააკეთოს უკანასკნელი ამოსუნთქვა, ახალი სუნთქვის შეძენის გარეშე“. მისი მტკიცებით, კაპიტალიზმი, როგორც მსოფლიო სისტემა 50 წელიწადში საერთოდ არ იარესებებს. ამავე ადასტურებს გამოჩენილი ამერიკელი მეცნიერი **ელვინ ტოფლერიც**. ვითარებაში, როდესაც კაპიტალისტურ სამყაროში იზრდება უკმაყოფილება და უთანასწორობა, წარმოიშვა კითხვა: რა არის თანამედროვე კაპიტალიზმის სისტემის ალტერნატივა?

თუ ანგარიშს გავუწევთ მეცნიერთა და პოლიტიკოსთა დასკვნებს იმის შესახებ, რომ საზოგადოებრივ-ეკონომიკურ ეპოქებს გააჩნიათ დაბადების, განვითარებისა და დასასრულის პერიოდი და ზოგადი კანონზომიერებებიდან გამომდინარე ვერ ასცდებიან შეცვლის პროცესს, კაპიტალიზმის სისტემას იგი უკვე მიუახლოვდა და XXI საუკუნე ამ სისტემის ბოლო თარიღია. კაცობრიობა თანდათანობით უნდა გადავიდეს ჰუმანისტურ საზოგადოებრივ-ეკონომიკურ სისტემაზე — დასავლურ სოციალიზმზე, რომელმაც მეცნიერთა გათვლით 400-500 წელი უნდა იარსებოს.

სოციალიზმს ამჟამად თავისი განვითარების ბავშვობის პერიოდი უდგას, ხოლო როგორც მეცნიერები ვარაუდობენ, მომავალში მას ჩაენაცვლება უფრო ზეპიროვნული სისტემა — ჰარმონიული საზოგადოება. თუმცა, მკვლევართა გაანგარიშებით იგი ხანმოკლე იქნება და მისი დაბადება, განვითარება და დასასრული სულ 100-150 წელიწადს მოიცავს (**ი. ფრანგიშვილი**).

სოციალიზმზე გადასვლა უნდა მოხდეს თანდათანობით, უპირველესად საზოგადოების განვითარების ამ საფეხურზე გადავლენ განვითარებული კაპიტალისტური ქვეყნები, მხოლოდ ევოლუციის გზით, შესაბამისად უნდა გამოირიცხოს პროცესის რევოლუციური განვითარება.

2012 წლის თებერვალში „ისტორიის დასასრულის“ ავტორმა **ფრენსის ფუკუიამამ** გაზეთ „შპიგელისათვის“ მიცემულ ინტერვიუში შეხედულებები შეცვალა. თუ ის ადრე გვარნმუნებდა, რომ საბჭოთა კავშირის დაშლის შემდეგ ლიბერალური დემოკრატია ტრიუმფალური გლობალური მოდელი გახდებოდა, ესლა იმის მტკიცება დაიწყო, რომ კაპიტალიზმისა და გლობალიზაციის ხარვეზებმა საფრთხე შეუქმნეს დემოკრატიულ მოდელს.

2011 წლის იანვარში, დავოსში არც ისე ცოტა დრო დაეთმო დისკუსიებს ევროზონის შესახებ, მაგრამ ძალიან სწრაფად გაირკვა, რომ დღევანდელი პრობ-

ლემები — ერთიანი ევროპული ვალუტის შესახებ, სოციალური პროტესტები, რევოლუციები ახლო აღმოსავლეთში, საზოგადოებრივი მოძრაობა „დაიკავე უოლ სტრიტი“ და სხვები, თანამედროვე კაპიტალიზმის ავადმყოფობის ცალკეული სიმპტომებია. საერთაშორისო სავალუტო ფონდის დირექტორ-განმკარგულებელმა ქრისტიანა ლაგარდმა, მსოფლიოს მოუწოდა ეძებონ ყველაზე გადაამწყვეტი მეთოდები პრობლემის გადასაჭრელად,

საყურადღებო და სიმბოლურია ის ფაქტი, რომ დავოსში კაპიტალიზმის ყოფნა-არყოფნის დისკუსიის ინიციატორებად გამოვიდნენ არა მხოლოდ მეცნიერები და პოლიტიკოსები, არამედ უმსხვილესი კაპიტალის წარმომადგენლები: ბ. გეიტსი, ჯ. სოროსი, ვ. პინჩუკი და სხვები.

კაპიტალიზმმა დაიწყო თავისი თავის უარყოფა. მის ნიაღში წარმოიშობა ახალი სტრუქტურები, რომლებიც ინარჩუნებენ კაპიტალიზმის ნიშან-თვისებებს, მაგრამ, იმავდროულად, უარყოფენ კაპიტალიზმის სპეციფიკას. აქ შეგვიძლია ანალოგია გავავლოთ ფეოდალიზმთან, რომელიც თავის დროზე ჩამოყალიბდა აგარული ცივილიზაციის ფუნდამენტზე და ისტორიული არენიდან წავიდა, როგორც ცივილიზაციური განვითარების შესაბამისი საფეხური.

მეცნიერები იმ დასკვნამდე მიდიან, რომ თანამედროვე ვითარებაში არ ხდება კაპიტალიზმის რევოლუციური უარყოფა მარქსის პრინციპით „ექსპლუატორებულნი ექსპლუატატორთა წინააღმდეგ“, არამედ წინამოწმულია უარყოფის ლოგიკა, რომელიც თავის დროზე გააჟღერა XX საუკუნის პირველი ნახევრის დიდმა მეცნიერმა, იოზეფ შუმპეტერმა. ესაა „კონსტრუქციული უარყოფის“ ლოგიკა, რომელიც გულისხმობს უარყოფას მხოლოდ განვითარების გზით. საზოგადოება აუცილებლად დაემშვიდობება კაპიტალიზმს, მისი მიღწევები მას ზედმეტს და არასაჭიროს გახდის. ამ აზრით, სრული საფუძველი გვაქვს „კაპიტალიზმის დასასრული“ გამოვაცხადოთ, როგორც მისი ტრიუმფი. თუმცა, იმავე ლოგიკით შეიძლება ვამტკიცოთ, რომ მოხდა კაპიტალიზმის ტრიუმფიც და ტრაგედიაც.

სოციალიზმის იდეა

უდავოა, სხვადასხვა ეპოქებს აქვთ დაბადებისა და დასასრულის პერიოდი და ზოგადი კანონზომიერებებიდან გამომდინარე, კაპიტალიზმიც ექვემდებარება შეცვლას. ცხადია, ახლა ძნელია გადაჭრით ვინინასწარმეტყველოთ რა სისტემაში მოუწევს მსოფლიოს მომავალში ცხოვრება, მაგრამ ანგარიშგასანწევია მეცნიერთა (ი. ფრანგიშვილი) ვარაუდი იმის შესახებ, რომ შესაძლოა ეს იყოს უფრო ჰუმანისტური, საზოგადოებრივ-ეკონომიკური სისტემა – დასავლური სოციალიზმი ანუ სოციალური კაპიტალიზმი, რომელიც, სავარაუდოდ, 400-500 წელს იარსებებს. აღნიშნულ საზოგადოებაში მოხდება კაპიტალისტური და სოციალისტური სისტემის ძირითადი მონაპოვრების

შერწყმა. შორეულ მომავალში კი მას ჩაენაცვლება უფრო ზეპიროვნული სისტემა — ჰარმონიული საზოგადოება. თუმცა, მკვლევართა გაანგარიშებით, იგი ხანმოკლე იქნება და მისმა არსებობამ სულ 100-150 წელი უნდა მოიცვას.

ამ კონტექსტში საყურადღებოდ გვეჩვენება რუსული ანუ სტალინური სოციალიზმის პარადიგმა (ცნობილია, რომ მისი დამარცხება განაპირობა შინაგანმა და სავარეო პოლიტიკურმა, ეკონომიკურმა და სოციალურმა მიზეზებმა. ამერიკამ მაშინ შეძლო საბჭოეთი გამალებული შეიარაღების შეჯიბრში „ჩაეთრია“. გაეშალა უძლიერესი ანტისაბჭოთა კამპანია და მასში ჩაერთო საერთაშორისო მასმედია გამოყენებინა მასმედია და პოლიტიკური ძალები, მათ შორის დასავლეთში არსებული კომპარტიებიც.

ცხადია, არსებობდა შინაგანი მიზეზებიც: — ერთპარტიულობა, ყველა დონის ბიუროკრატიული ნომენკლატურის არსებობა, სიტყვისა და საქმის შეუსაბამობა, სოციალურ-ეკონომიკური მდგომარეობის მკვეთრად გაუარესება, ადგილობრივი თვითმმართველობის გაღრმავება (ცენტრსა და რეგიონებს შორის, საბჭოეთის რიგ რეგიონებში დისიდენტური და ეროვნული გამანათავისუფლებელი მოძრაობის გაძლიერება და ა.შ.

საბჭოეთის საბოლოო დანგრევის შეჩერება შეუძლებელი ჩანდა. თუმცა ხელისუფლების სათავეში სტალინური ტიპის კადრების მოსვლით (შელეპინი, ანდროპოვი, რომანოვი) შესაძლებელი იყო მისი არსებობის გახანგრძლივება. არ არის გამორიცხული სახელმწიფო მოწყობის „ბერისაყული მოდელის“ გამოყენების შემთხვევაში პოლიტიკურად, ეკონომიკურად და სოციალურად გარდაქმნილი საბჭოეთის ერთიან კონფედერაციას დიდი ხანიც ეცოცხლა. ცხადია, ყოველივე ეს მიუღებელი იყო დასავლეთისათვის. ამიტომ სავარაუდოა, რომ ბერისაყული ფიზიკურად განადგურების გეგმა იქ დაიგეგმა და განხორციელდა კრემლის ავანტიურისტების მიერ (ხრუშჩოვი, მიქოიანი, ბულგანინი, მალენკოვი).

სტალინის გარდაცვალების შემდეგ, დასავლეთის ზეგავლენით შექმნილმა საბჭოეთის ლიბერალურმა სისტემამ თვითონ შექმნა თავისი მესაფლავებელი — პოლიტიკური სწევრები — ხრუშჩოვი, ბრეჟნევი, გორბაჩოვი, იაკოვლევი, ელცინი, შევარდნაძე და სხვები.

თანამედროვე კაპიტალიზმი

უდავოა, მსოფლიოს დაუდგა ღრმა ცვლილებების დრო. რეიგანისა და ტეტჩერის გარდაქმნების ეპოქამ კისერი მოუგრიხა ომის შემდგომ ზომიერ კაპიტალიზმს. 1970-იან წლებში კონსერვატორების მხრიდან განხორციელდა ხანგრძლივი სახელმწიფო დემონიზაცია, ყოველივე ამან კი კაცობრიობა მიიყვანა კაპიტალიზმის თანამედროვე ფორმის დაბადებამდე. ექსპერტების ვარაუდით, საბაზრო ეკონომიკის თანამედროვე ვერსია მიუღებელია, რადგან

ნაც ის გახდა არა მარტო არასტაბილური, არამედ არასამართლიანიც. ამას გვიდასტურებს ამერიკის ხაზინის მმართველი **ლოურენს სამერსი**, რომელიც ფიქრობს, რომ თანამედროვე საბაზრო ეკონომიკას პოზიტიურად არ მიიჩნევს ამერიკის გამოკითხული მოსახლეობის 50 პროცენტი. ამერიკელები აკრიტიკებენ ფინანსისტების მაღალ ხელფასებს, არ მოსწონთ უსიცოცხლო ეკონომიკური ზრდა და მაღალი სტრუქტურული უმუშევრობა.

საბაზრო ეკონომიკის საბრალდებო დასკვნა შემდეგნაირად გამოიყურება:

1. **კაპიტალიზმი აღმოჩნდა კრიზისში და იქცა უთანასწორობის მთავარ წყაროდ;**
2. **კაპიტალიზმი არ იცავს მორალურ ფასეულობებს და წარმოადგენს მდიდართა ინტერესების გამომხატველ სისტემას.**
3. **კაპიტალისტური სისტემა მისაღები სახით არ ახდენს ქონების განაწილებას;**
4. **არ ხდება რესურსების გონივრულად განაწილება. ბოლო 30 წელია ამერიკაში და ევროპაში ბატონობს უთანასწორობა. ეს კი ემუქრება დემოკრატიის და საზოგადოების განვითარებას, რომელიც საშუალო კლასს ეყრდნობა;**
5. **ამერიკის შემოსავლების სტრუქტურა მესამე სამყაროს ქვეყნების დონეზეა. იზრდება მდიდარი ამერიკელების საშუალო შემოსავლები.**

კაპიტალიზმის დასასრულის საკითხი და პოლიტიკური, ეკონომიკური და მეცნიერული ელიტა

თანამედროვე კაპიტალიზმის დასასრულის საკითხი იმდენად აქტუალური გახდა, რომ მსოფლიოს პოლიტიკური, ეკონომიკური და მეცნიერული ელიტის წარმომადგენლები იძულებული გახდნენ დაბრუნებოდნენ პრობლემის თეორიულ-პრაქტიკულ მხარეებს. დღეს ბევრი იხსენებს, რომ აშშ-მ და ბრიტანეთმა მხარი დაუჭირა „მომსახურებაზე ორიენტირებულ“ ეკონომიკურ მოდელს, რაც გულისხმობდა ძალიან სწრაფად სიარულს პოსტინდუსტრიულ სამყაროში და საშუალო კლასის საზოგადოების გაფართოებას, თუმცა აქ გამოჩნდა „ჩინური ფენომენი“, როდესაც მრეწველობის ისეთი დარგები, რომლებშიც ეს ადამიანები მუშაობდნენ ამერიკიდან ჩინეთში გადავიდა, იაფი მუშახელის გამოყენების მიზნით. ასეთ ვითარებაში გლობალური პროტექციონიზმის ახალმა ფორმამ, ანუ ამერიკის მიერ ჩინეთისათვის მსოფლიოს დიდი ნაწილის დეინდუსტრიალიზაციის დაშვებამ გამოიწვია ჩინური აღმავლობა და დასავლური ქვეყნების ერთმანეთისათვის დაპირისპირება, თუნდაც მათი ტექნოლოგიების ე.წ. „მითვისების“ გზით.

ფ. ფუკუიამა ფიქრობს, რომ დასავლეთში ყველა მოკლევადიანი ინტერესებიდან გამოდის და ცდილობს დაასწროს სხვებს და ფული იშოვოს ჩინეთთან ბიზნესით, თუნდაც ის ამჟამად ზიანს აყენებდეს. ამ ტენდენციამ მძლავრი დარტყმა მიაყენა

ამერიკის ეკონომიკას, მისი გამოსწორება თითქმის შეუძლებელია, რადგანაც წარმოების ყველა მნიშვნელოვანი სფერო ჩინელების ხელშია.

არ უნდა იყოს პარადოქსული ისიც, რომ ავტორიტარ-ული სისტემები მსოფლიოში სულ უფრო მეტად პოპულარული ხდება. **ფუკუიამას** მოჰყავს გერმანელი საქმოსნების მაგალითი, როდესაც ისინი კომუნისტურ ჩინეთში მოგზაურობის შემდეგ მოიხიბლნენ ამ სისტემით, რომელიც შესაძლებლობას იძლევა სწრაფად მიიღონ მნიშვნელოვანი გადაწყვეტილებები, რაც არ არის დამახასიათებელი ამერიკის თანამედროვე ეკონომიკური სისტემისათვის. მაგალითად, სულ ეხლახან, ჩინეთის ხელისუფლებამ მიიღო გადაწყვეტილება შეამციროს ეკონომიკის ზრდა და ხელი შეუწყოს ქვეყნის მდგრად განვითარებას. ერთის მხრივ, ეს ემსახურება რეფორმების რეალიზაციის სტიმულირებას და ეკონომიკის განვითარების ხარისხის ზრდას. მეორე მხრივ, მიმართულია ინფლაცია დაბალ დონეზე შეინარჩუნოს და გაამყაროს ეროვნული ვალუტა — იუანი.

ნიშანდობლივია ისიც, რომ 2010 წლის მერე ექსპორტზე ორიენტირებული ეკონომიკა გლობალური კრიზისიდან სწრაფად გამოვიდა და ზრდის ორნიშნა ტემპებს დაუბრუნდა. გაასწრო იაპონიას და გახდა მსოფლიოში მეორე ეკონომიკა.

მართალია, **ფუკუიამას** აზრით, ჩინეთი შეიძლება ახალ გლობალურ მოდელად იქცეს, თუმცა ეს დებულება ეწინააღმდეგება მისსავე თეზისს იმის შესახებ, რომ ჩინეთი ვერასოდეს გახდება გლობალური მოდელი. მისი მტკიცებით: „**დღევანდელი დასავლური სისტემა მართლაც მოიწყა ზოგიერთ ფუნდამენტურ ნაწილში, მაგრამ ვერც ჩინური სისტემა იმუშავებს. ეს უაღრესად უსამართლო და ამორალური სისტემაა, სადაც ნებისმიერს შეიძლება წამებში წაართვან ყველაფერი, სადაც ადამიანები იღუპებიან სარკინიგზო ინციდენტებში საზოგადოებრივი კონტროლის უქონლობის და გაუმჭვირვალობის გამო, სადაც კორუფციაა გაბატონებული. ჩვენ უკვე ვხე-დავთ უზარმაზარ პროტესტს ჩინეთის ყველა ნაწილში“.**

ამერიკელი მეცნიერის ეს დებულება არამეცნიერულ სიმსუბუქეს უფრო მეტად შეიცავს, ვიდრე ანონილ-დანონილ აზრს. **ფუკუიამას** მიერ ნახსენები, ჩინეთისათვის დამახასიათებელი ნეგატიური შტრიხები, მსოფლიოს ყველა ქვეყანაში გვხვდება და მათ შორის, ამერიკის შეერთებულ შტატებშიც. ამასთან არც ისე ახლოს ჩანს პოლიტოლოგის ოცნება, ჩინეთის „არაბული გაზაფხულის“ შესახებ. საკამათოა ამერიკელი პოლიტოლოგის თეზისი იმის შესახებ, რომ „**როდესაც ჩინეთის ხელისუფლება შეწყვეტს ქვეყნის ეკონომიკური ზრდის არსებული ხარისხით უზრუნველყოფას, ის დარჩება ამ უზარმაზარი მორალური მოწყვლადობით“.**

ფუკუიამა ვერ ხედავს მემარცხენეთა ამბოხის მზარდ საშიშროებას დასავლეთში. თუმცა, ნაკლებად იცნობიერებს, რომ გამორიცხული არ

არის ლიბერალური დემოკრატიის პოლიტიკურ-ეკონომიკური იდეოლოგია „მემარცხენეთა“ ამბოხმა კი არ დაამარცხო, არამედ „მემარჯვენეების“ და ლიბერალური დემოკრატიის შეცდომებმა და ანარქიულობამ.

ბჟეზინსკი, კისინჯარი, ფუკუიამა და ამერიკის სახისმეტყველება

თანამედროვე კაპიტალიზმის კრიზისის გამოვლინებანი უყურადღებოდ არ დარჩენია ცნობილ ამერიკელ პოლიტიკოსს და დიპლომატს **ზბიგნევ ბჟეზინსკის**. მისი აზრით, მოძრაობა „დაიკავე უოლ სტრიტი“, პოლიტიკური და სოციალური იდეების პოლარიზაციის და სხვადასხვა ჯგუფების ინტერესების შეჯახების ობიექტური შედეგია და უმართავ სოციალურ კონფლიქტებში გადაზრდის საფრთხეს შეიცავს.

თანამედროვე ამერიკა არ არის მზად ცალმხრივი ნესით განახორციელოს გლობალური საშინაო და საგარეო ცვლილებები და შეცვალოს დანარჩენი მსოფლიო, მითუმეტეს ამერიკის განსაკუთრებულობა, რომელიც ვილსონის საგარეო პოლიტიკის განუყოფელი ფუნდამენტი იყო, XXI საუკუნეში გარკვეულწილად კარგავს თავის მნიშვნელობას. ამ აზრს იზიარებს **ბჟეზინსკიც**, რომელიც ფიქრობს, რომ დღეისათვის ამერიკა არ წარმოადგენს ზესახელმწიფოს. მითუმეტეს, მის გვერდით დგას ევროპის კავშირი, ჩინეთი, რუსეთი, ხოლო ახლო მომავალში რეგიონალური ლიდერობის პრეტენზიები აქვთ: ინდოეთს, ინდონეზიას, თურქეთს, ბრაზილიას და სხვა ქვეყნებს, რომლებიც ცდილობენ მსოფლიო რესურსების ერთობლივი გამოყენებით უზრუნველყონ მშვიდობა, სტაბილურობა, განვითარება და აქტიურად ჩაებან მსოფლიო პოლიტიკურ-ეკონომიკურ პროცესებში. თუ ერთ ევროპულ გამოთქმას გამოვიყენებთ „**მგზავრის გზა არ არსებობს, გზას თვითონ მგზავრი ქმნის**“, შესაბამისად, ქვეყნის გზა არ არსებობს, გზას თვითონ ქვეყანა ქმნის.

ცხადია, ამერიკული სტილის დემოკრატია გულისხმობს კონსენსუსს სხვა ქვეყნების რეპრესიულ მთავრობებთან, თუ ის არ არის აშკარად ანტიამერიკული და მკვეთრ წინააღმდეგობაში არ მოდის ამერიკულ პრიორიტეტებთან — ნაციონალურ უსაფრთხოებასთან და საყოველთაო გეოპოლიტიკურ ბალანსთან. ამდენად, სიკეთისა და ბოროტების ამერიკული ქადაგება ყოველთვის მიზნობრივია და პრაგმატიზმის სველი ღრუბლით არის გაჟღერებული.

ამერიკა უარს არ ამბობს ზესახელმწიფოს ტიტულზე და, შესაბამისად, ცდილობს იყოს მსოფლიოს მეთაური, მაგრამ, როგორც ჩანს, XXI საუკუნეში მან მეტი ლავირება უნდა გამოიჩინოს, რომ მსოფლიო სივრცეში ვაშინგტონის მრავალ-თავიანი კოშკის მზერა იყოს ნაკლებად მრისხანე და მეტად სასიკეთო.

კაპიტალიზმის დასასრულისა და ამერიკის პოლიტიკის ახლებური პრობლემური ხედვაა მოცემული

ზბიგნევ ბჟეზინსკის ნიგნში „სტრატეგიული ხედვა: ამერიკა და გლობალური ძლიერების კრიზისი“.

ამერიკელი მოღვაწე ამ ნაშრომში აპოკალიფსურ სურათს ხატავს, რომლის მიხედვით ამერიკა ეკონომიკურ ვარდნასთან ერთად პოლიტიკურ უძლეურებასა და სტრატეგიულ იზოლაციაშია, მაშინ, როდესაც ჩინეთი ისტორიულ ნახტომს აკეთებს.

ბჟეზინსკი ფიქრობს, რომ ამერიკის გაუაზრებელმა საშინაო და საგარეო კურსმა შეიძლება ქაოსი გამოიწვიოს, თუმცა, უახლოესი 20 წლის განმავლობაში მსოფლიო არენაზე ვერ გამოჩნდება ზესახელმწიფო, რომელიც შეძლებს უკანასკნელი წლების ამერიკას შეედაროს. სამყაროში განვითარებული მოვლენები მოწმობს, რომ მიმდინარეობს დეცენტრალიზაციის პროცესი და ძალა და გავლენა გარდაუვალად ინაცვლებს დასავლეთიდან აღმოსავლეთისაკენ. ასეთ ვითარებაში აუცილებელია გონივრული კომპრომისის მიღწევა, რათა თავიდან იქნეს აცილებული საკაცობრიო ცივილიზაციის დასასრული.

ბჟეზინსკის აზრით, მსოფლიოში დღეს ბევრი ფიქრობს, რომ ამერიკამ თავის თავზე აიღო „მსოფლიო ჟანდარმის“ ფუნქცია. მართალია, საბჭოეთის დაშლის პერიოდში ამერიკის გავლენა აშკარა იყო, მაგრამ შემდეგ მან ვერ შეძლო მსოფლიო გარდაქმნის სათავეში მოქცევა. ამის მიზეზები ასე აიხსნება:

1. **მსოფლიოში დაიწყო გლობალური პოლიტიკური გამოღვიძების პროცესი და ხალხებმა ღიად გამოხატეს საკუთარი ეროვნულ-პოლიტიკური თვითშეგნება და მისწრაფებები და, შესაბამისად, გართულდა მსოფლიოს მართვა;**

2. **დასავლეთის დომინირების ფენომენმა თანდათანობით არსებობა შეწყვიტა.**

ამერიკის მიერ გატარებულმა არასწორმა პოლიტიკამ უკონტროლო გახადა ფინანსური სისტემა, გაფართოვდა სპეკულაცია და ადამიანთა ცალკეული ჯგუფების უზომო გამდიდრება. შენედა ინფრასტრუქტურა, უმართავი გახდა ტრანსპორტი, კავშირგაბმულობა, ჯანდაცვა და, განსაკუთრებით, განათლება. ქვეყანას ტვირთად დაანვა უზარმაზარი სესხები, რის შედეგად დაგროვდა ათეული ტრილიონი საგარეო ვალი. „შიდა სირთულეებმა საგარეო პოლიტიკურ პრობლემებამდე მიგვიყვანა. უკანასკნელი 20 წლის განმავლობაში ჩვენ ზომიერების გრძნობა და მორიდება დავკარგეთ“ – გვაუწყებს **ზ. ბჟეზინსკი**.

ასეთ ვითარებაში წარსულს ჩაბარდა ამერიკის ყოფილი პრეზიდენტის **ჯორჯ ბუში-უმცროსის** საყვარელი გამოთქმა: „ღმერთმა აირჩია ამერიკა მთელი მსოფლიოს ბელადად“. მითუმეტეს რეალობას კარგავს ცნობილი ტერმინიც „ამერიკული ოცნება“. ამერიკელების ახალ თაობას გაუქარწყლდა იმის იმედი, რომ მამების თაობაზე უკეთესად იცხოვრებდა. როგორც **ბჟეზინსკი** გვარწმუნებს, „**დღეს საშუალო ევროპელს მეტი შანსი აქვს წარმატებას მიაღწიოს ცხოვრებასა და კარიერაში, ვიდრე ამერიკელს**“.

საინტერესოა, რომ პოსტსაბჭოთა ქვეყნებიდან

ვინც ამერიკით მოიხიბლა და თავისი ქვეყნის ცხოვრების გზა ამერიკულ ღირებულებებს დაუკავშირა, საქართველო აღმოჩნდა. ჩვენთან ესლა დიდი შემართებით საუბრობენ ამერიკის საშუალო და უმაღლესი განათლების დიდ უპირატესობაზე. შედეგად, სწავლა ფასიანი გახდა, მცირდება სავალდებულო საგნების სია. ტარდება ერთიანი ეროვნული გამოცდა და ა.შ. თუმცა, როგორც ბუჟინსკი გვიმტკიცებს, ამერიკაში სერიოზულად დგას განათლების ხარისხისა და მეთოდოლოგიის პრობლემა. ამ პრობლემის გამოსწორებისათვის, ჯერ კიდევ ბუჟინსკის სხვადასხვა პრეზიდენტობის დროს, ათეული მილიარდი დოლარი გამოიყო განათლებაში არსებული ხარვეზების გამოსასწორებლად. ამერიკული განათლების სისტემის ნაკლოვანებებზე საუბრობს თავის ცნობილ ნიგნებში ამერიკის დღევანდელი პრეზიდენტი — ბარაკ ობამაც, რომელმაც ამერიკის საგანმანათლებლო სისტემის გარდასაქმნელად კვლავ გამოჰყო მილიარდობით დოლარი.

ბუჟინსკი თავის ნიგნში მოურიდებლად ეხება ამერიკული განათლების პრობლემასაც. მისი აზრით, ამერიკული დემოკრატია რთულ სამყაროში გადარჩენას ლამობს გონივრული საგარეო პოლიტიკის განხორციელებით, მაგრამ ეს იმ პირობით არის შესაძლებელი თუ ქვეყნის მოსახლეობა გონიერი და ჯანსაღად მოაზროვნეა. **„უნდა ვაღიარო, რომ ამერიკელი ხალხი უფიცია. მას არავითარი წარმოდგენა არა აქვს გარესამყაროზე. ჩვენს სახელმწიფო სკოლებში არ არის საგანი „მსოფლიო ისტორია“. ჩვენ ბავშვებს ამერიკის პატრიოტულ ისტორიას ვასწავლით, სინამდვილეში კი ეს შელამაზებული „საშობაო“ ისტორიაა, რომელიც შორს არის წარსულის რთული და წინააღმდეგობრივი რეალიტებისაგან“. აი, ასეთია ამერიკის განათლების სისტემის ბუჟინსკისეული შეფასება.**

ამერიკელი პოლიტოლოგი უმკაცრეს შეფასებას აძლევს ამერიკის თანამედროვე ისტორიის დამოკიდებულებას ამ კონტინენტის მკვიდრი მოსახლეობის — ინდიელების მიმართაც. **„ამერიკელებმა უნდა აღიარონ, რომ პირველი ეთნიკური წმენდები „კანონის სახელით“ სწორედ მათ მიწაზე მოხდა! ათასობით ინდიელი აყარეს საკუთარი მიწებიდან პრეზიდენტ ჯეკსონის დროს და ამერიკის ისტორია ამ ფაქტს გვერდს არ უნდა უვლიდეს“ – აცხადებს ბუჟინსკი.**

როგორც ჩანს, ამერიკაში არც გეოგრაფიას წყალობენ. მაგალითად, ამერიკული კოლეჯების ახლანდელი აბიტურიენტების 52 პროცენტს არ შეუძლია რუკაზე გაარკვიოს, სად მდებარეობს ნიუ იორკი. 2003-2010 წლებში უმაღლეს სასწავლებელში შემსვლელთა 70 პროცენტმა ვერ შეძლო რუკაზე ეპოვნა ერაყის სახელმწიფო, რომელშიც ამერიკა წლების მანძილზე იბრძოდა. მომავალი სტუდენტების 30 პროცენტმა რუკაზე ვერ მოახდინა წყნარი ოკეანის იდენტიფიცირება. **ბუჟინსკის** დასკვნით, ეს და სხვა ფაქტები ადასტურებენ დიდი ნაწილის მეტისმე-

ტად მსუბუქ დამოკიდებულებას ამერიკის საგარეო პოლიტიკის საკითხებისადმი, ასევე ზედაპირულად, შავ-თეთრ ტონებში, გარკვეული დემოგაგიის თანხლებით ხდება საერთაშორისო პრობლემატიკის შეთავაზება საჯარო დისკუსიებშიც.

ბუჟინსკის პოლიტიკურ და დიპლომატიურ შემოქმედებაში არაერთხელ გაჟღერებულა რუსეთის თემაც. აღნიშნულ ნიგნში ამერიკელი პოლიტოლოგი რუსეთის ფენომენის შესახებ საინტერესო თეზას სთავაზობს ამერიკის ხელისუფლებას: **„რუსეთს კი არ უნდა ებრძოლო, არამედ შენი გზით წაიყვანო“.** მისი ღრმა რწმენით, თუ აშშ ამ სიბრძნეს გამოიჩინოს, შემდგომი 20-30 წლის განმავლობაში მსოფლიო მნიშვნელოვან ცვლილებებს დაინახავს ამ ნაწილში. **„მათი შედარება გასული საუკუნის 90-იან წლებთან იქნება შესაძლებელი, როცა სრულიად მოულოდნელად შობის დამდეგს საბჭოთა კავშირი დაინგრა“.**

ამ კონტექსტში საინტერესოა დიპლომატიის ისტორიის მკვლევარის პროფესორ **მურმან პაპაშვილის** მოსაზრება იმასთან დაკავშირებით, რომ ქართული დიპლომატიის მიმართება რუსეთთან ყოველთვის დილემური იყო. **„საერთოდ, რუსეთ-საქართველოს ურთიერთობის ისტორიის მანძილზე ქართულმა დიპლომატიამ ვერსოდეს ამოიცნო რუსეთის დიპლომატიის მიზნები და მოქმედების ხერხები. რაოდენ გასაკვირიც არ უნდა იყოს, ასეა დღესაც. მომავალი ჯერაც გაურკვეველია“.**

ცხადია, XIX საუკუნეში წარმოშობილი ტერმინი „საერთაშორისო ურთიერთობები“, მარტო პოლიტიკურ და ეკონომიკურ პარადიგმებს არ მოიცავს და მეტი მასშტაბურობა მას სხვადასხვა დიდმა თუ მცირე მომბმა მოუტანეს. **ილია ქავჭავაძის** არ იყოს მსოფლიოს საკმაოდ ჰყავს **„დიდი თუ პატარა ონავრები“.** მათ შორის არის რუსეთიც, რომელიც არ არღვევს თავის იმპერიულ ტრადიციას და მისი ორთავიანი არწივის ერთი თავი მუდმივად აკონტროლებს ქვეყნის შიგნით არსებულ, არც ისე ერთიან სივრცეს, ხოლო მეორე მკაცრად უმზერს ახლო ევროპის სამეზობლო ტერიტორიებს, ცენტრალურ აზიას და კავკასიას.

უდავოა, დღეს იქნება თუ ხვალ, რუსეთი იძულებული გახდება კრემლის „მესამე“ თვალი მოაცილოს არაბულ, აფრიკულ და ახლო აღმოსავლურ სამყაროს. მანამდე კი უნდა დავეთანხმოთ **კისინჯერის** ზოგად დასკვნას იმის შესახებ, რომ **„რუსეთი ყოველთვის იქნება მსოფლიო წესრიგის განუყოფელი ნაწილი. რუსეთის წარმოდგენა საკუთარ თავზე, მსოფლიო არენაზე, როგორც ისტორიულ მოთამაშეზე, სერიოზულად უნდა იქნეს მხედველობაში მიღებული“.**

ამ კონტექსტში განსაკუთრებულ ყურადღებას იძენს, თუმცა საკმაოდ მოულოდნელსაც, **ჰ. კისინჯერის** სულ ახლახან გაჟღერებული ფრაზა ამერიკის ტელეარხ CNN-თან ინტერვიუში. **„მე არ ვფიქრობ, რომ პუტინი ანტიდასავლურად არის განწყობილი. პირველ რიგში, ის რუსი პატრიოტია, რომელიც თავს დამცირებულად გრძნობს იმის გამო, რაც 1990-იან წლებში რუსეთში ხდებოდა“.**

ამას ამბობს პოლიტიკოსი და სახელმწიფო მოღვაწე, რომელსაც სახელმწიფო მდივნის პოსტი აშშ-ის ორი პრეზიდენტის — **რიჩარდ ნიქსონის** და **ჯერალდ ფორდის** — ადმინისტრაციებში ეკავა. ცნობილია ისიც, რომ **პუტინი კისინჯერს** დაახლოებით 20-ჯერ შეხვდა, უკანასკნელად კი — 2012 წლის იანვარში.

ასეთ ვითარებაში ქართულმა პოლიტიკამ ცალსახად კურსი არ უნდა აიღოს თანამედროვე, ლიბერალური კაპიტალიზმის მოდელზე, რომელიც კრახს განიცდის მთელ მსოფლიოში. ამასთანავე, საგარეო პოლიტიკაში მიუღებელია, რომელიმე ქვეყნის (აშშ, რუსეთი, თურქეთი და ა.შ.) სრულ მოიმედებობაზე ყოფნა, რომელიც მას გახდის სატელიტ სახელმწიფოდ და, შესაბამისად, მოუმრავლებს მტერ ქვეყნებს. ქართულმა ნებისმიერმა პოლიტიკურმა კლასმა გონივრულად უნდა გაიცნობიეროს, რომ ნატოსკენ თვითმიზნური ლტოლვა რუსეთს გადააქცევს იმ ვეშაპად, რომლის ხახაში მოხვედრის აცილება თითქმის შეუძლებელი იქნება. მითუმეტეს ჰორიზონტზე ჩანს იმპერიული რუსეთის მზადყოფნა, საბოლოოდ დააჩოქოს ახალგაზრდა ქართული სახელმწიფო, მისი ხელისუფლების „საყმანვილო“ შეცდომების გამო.

თუმცა ძალაუფლების პყრობის და, შესაბამისად, სარგებლის მაძიებელი უცხოელი და ქართველი ლიბერტანელები, კვლავ გუნდრუკს უკმევენ **ფრენსის ფუკუიამას** კონცეფციას, რომელიც ქადაგებდა, რომ საბჭოეთის დაშლის შემდეგ ლიბერალური დემოკრატია ტრიუმფალური, გლობალური მოდელი უნდა გამხდარიყო, თუმცა „ისტორიის დასასრულის“ ავტორმა ბოლო პერიოდში იმის მტკიცება დაიწყო, რომ კაპიტალიზმისა და გლობალიზაციის ხარვეზებმა საფრთხე შეუქმნეს დემოკრატიულ მოდელს. ამერიკელი პოლიტოლოგისათვის ცხადი იყო, რომ წარმოიშობოდა აუცილებელი წანამძღვრები ახალი საზოგადოებისათვის. თანამედროვე კაპიტალიზმმა დაიწყო თავისი თავის უარყოფა. მის წიაღში იბადება საკუთრივ ახალი სტრუქტურები, რომლებიც შეინარჩუნებენ კაპიტალიზმის ნიშან-თვისებებს.

2012 წლის თებერვალში, გაზეთ „შპიგელისადმი“ მიცემულ ინტერვიუში, **ფუკუიამამ** კვლავ დაადასტურა კაპიტალიზმის უალტერნატივობა, თუმცა დაადასტურა, რომ ამ საფეხურის წინსვლას ხელს უშლის გარკვეული ფაქტორები, მათ შორის უამრავი ტექნოლოგიური გარდაქმნები, რომელმაც გამოდევნა დაბალი კვალიფიკაციის მუშახელი და ბევრმა სამუშაო ადგილი დაკარგა.

ფუკუიამამ აღიარა, რომ ამერიკის პოლიტიკური კურსი დამარცხდა და ანტიამერიკანიზმი გლობალური პოლიტიკის წამყვან ტენდენციად იქცა. თავი რომ დავანებოთ **კ. მარქსის** აღიარებულ ეკონომიკური თეორიის და რევოლუციური სულის გამძლეობის ქადაგებას, ჩვენს წინაშე მოუშორებელ აჩრდილად კვლავ დგას, 100 წლის წინ **ვლადიმერ ლენინის** მიერ მოცემული კაპიტალიზმისა და იმპერიალიზმის სახისმეტყველების დახასიათება, რომელიც გვამც-

ნობს, რომ **კაპიტალიზმის უმაღლეს და უკანასკნელ სტადიაში** – იმპერიალიზმში თავს იჩენს **ფინანსური და მონოპოლიური კაპიტალის ბატონობა, რომელიც აუცილებლად არის დაკავშირებული უმსხვილესი კაპიტალისტური ქვეყნების მიერ მსოფლიოს განაწილების გეგმასთან. შესაბამისად, დიდი თუ მცირე ომების წარმოშობასთან.**

უდავოა, სუვერენული სახელმწიფოები ფუნქციონირებენ ტრანსნაციონალური გაერთიანების ჩარჩოში, ამდენად, ძველი გაგების ტრადიციული იმპერიები დაიმსხვრა და თუ **სამუელ ჰანთინგტონს** მოვიძველებთ, ის „ტრანსნაციონალურმა იმპერიალიზმმა შეცვალა და აქ მნიშვნელობა არ ენიჭება როგორ მოხდება ის, მშვიდობიანი, ხავედროვანი რევოლუციის გზით თუ ე.წ. „კარების შემსხვრევით“.

მსოფლიოს ახალი წესრიგის მოთავე ქვეყნის აშშ-ის სტრატეგია იმაში მდგომარეობს, რომ ყველა სიკეთე ადამიანთა მცირე ჯგუფების ხელში ხვდება, მითუმეტეს მათ ნისქვილზე ასხამს წყალს – სახელმწიფო პოლიტიკა, საინფორმაციო ველი და სხვა იდეოლოგიური ტექნოლოგიები.

რასაკვირველია, საუკეთესო იქნებოდა, თუ ქვეყანაში მოსახლეობის უდიდეს უმრავლესობად იქცეოდა საშუალო კლასი, ე.წ. ეროვნული ბურჟუაზია, მაგრამ ეს პარადიგმა არ არის დამახასიათებელი ბევრი ქვეყნისათვის, იმის გათვალისწინებით, რომ მათი ხელისუფლება გლობალიზებული კაპიტალიზმის იდეოლოგიის მხარდამჭერია და მთავრობაშიც მონაცვლეობით მოდიან მათი წარმომადგენლები, – ანუ ზემოდათა კლასი.

თანამედროვე ისტორიკოსებს ალბათ კიდევ კარგა ხანს მოუწევთ კამათი კაპიტალიზმის პარადიგმულობისა თუ დილემურობის შესახებ, მითუმეტეს ამერიკას ახალი „დიდი დეპრესია“ დაემუქრა და უოლ სტრიტზე დაწყებულმა მოძრაობამ კიდევ ერთხელ აჩვენა მსოფლიოს, რომ ეკონომიკური და პოლიტიკური ლიბერალიზაციის ამერიკულმა მოდელმა საშინელი დარტყმა მიაყენა რიგით ადამიანებს, ხოლო უფრო გაამდიდრა ქვეყნის ყველაზე მდიდარი ნაწილი. თუმცა, **ფუკუიამა** კვლავ მედგრად დგას კაპიტოლიუმის ბორცვზე გამლილი დროშით, რომელსაც ასეთი წარწერა ამშვენებს: **„ყველა მისი ხარვეზის მიუხედავად, ლიბერალური დემოკრატია დღემდე ერთადერთი ყველაზე ოპტიმალური ვარიანტია მთელ მსოფლიოში“.**

ამდენად, მსოფლიო ისტორია ბევრი ახალი რეალობების მოწმეა და ამას ვერც საქართველო აცდება. თუმცა, მას მოუწევს სუვერენიტეტის გარკვეული ნაწილის დათმობა, პოლიტიკური, ეკონომიკური, სოციალური და სხვა პრობლემების მოსაგვარებლად, მითუმეტეს საერთაშორისო ორგანიზაციებში გაერთიანება ნიშნავს ვალდებულებების აღებას და უფლებამოსილებების შეზღუდვასაც, მაგრამ დასავლეთთან ინტეგრაციულმა პროცესებმა ქვეყნის დამოუკიდებლობის დასუსტებამდე არ უნდა მიგვიყვანოს.

საქართველოში დაწყებული ვესტერნიზაციის პროცესი მისაღები უნდა იყოს ეროვნული მენტალიტეტისა და ცხოვრების წესისათვის, მითუმეტეს, საქართველო არის ქვეყანა, სადაც ისტორიულად თავს იყრის სხვადასხვა რელიგიური მიმდინარეობა და კულტურული ნაკადი.

ლიბერალური დემოკრატია დასავლური სამყაროსათვის დამახასიათებელი ერთ-ერთი უნივერსალური ღირებულებაა, მაგრამ ის რთული აღსაქმელი აღმოჩნდა ქართული საზოგადოებისთვის. საქართველოს არასრულ დემოკრატიას რთული და გრძელი გზა აქვს გასავლელი. ქვეყანას სჭირდება კომპასიანი ხელისუფლება, რომლის ხომალდმაც უხიფათოდ და დროულად უნდა მიაღწიოს სასურველ ნაპირს.

ამ კონტექსტში საინტერესოა ფ. ფუკუიამას სიტყვები, რომელიც ასე თუ ისე ეხმიანება კაცობრიობის მიერ განვლილ გზას და მათ შორის საქართველოს ისტორიასაც.

„კაცობრიობა მე უფრო გზაზე დამდგარი ოთხთვალა ფორნების გრძელ ქარავნად მესახება, ვიდრე ათასობით ტოტის მქონე, უამრავ სხვადასხვაგვარ და სხვადასხვა ფერის ყვავილებად აფეთქებული ხედი. ამ ფორნებიდან ზოგი სწრაფად და დაუბრკოლებლად შევა ქალაქში, ზოგს უდაბნოში მოუწევს დაბანაკება, სხვებს კი უღელტეხილის გადალახვა გაუძნელდება და გზაში შეფერხდება. ვინ იცის, მომთაბარეთა თავდასხმის შედეგად, არაერთი მათგანი დაინვას და იქვე დარჩეს კიდეც. ზოგიერთი ფორნის პატრონს გზითა და ბრძოლით ღონე მოხდის, შეიძლება მხარი ექცეს და მცდარ გეზს დაადგეს. ვიღაცას უსასრულო მგზავრობა დაქანცავს და სამუდამოდ დასახლება სადმე შუაგზაში, ერთხელ და სამუდამოდ აიღებს ხელს ქალაქში ჩაღწევის ოცნებაზე: გამოჩნდებიან ისეთებიც, ვინც ძირითადი გზებიდან განსხვავებულ, შემოვლით გზებს დაუნყებენ ძებნას, თუმცა საბოლოოდ დარწმუნდებიან, ბოლო უღელტეხილის გადასალახვად, მხოლოდ ერთი, ერთადერთი ბილიკი გამოდგება. მოკლედ, მგზავრობა რთული იქნება, მაგრამ გზაზე დამდგართა უდიდესი უმრავლესობა, ადრე თუ გვიან მაინც შევა ნანატრ

ქალაქში. ყველა ეს ფორანი მართალია სხვადასხვა ფერის და სხვადასხვა მასალისგანაა გაკეთებული, მაინც ერთმანეთს გავს, ყველას ოთხ-ოთხი ბორბალი აქვს და ყველა ოჯახი ერთნაირად ლოცულობს, იმედოვნებს, რომ მგზავრობა უხიფათო იქნება. ზოგს მეტი ბარგი უდევს ფორანზე, ზოგს ნაკლები, მაგრამ ეს მათი როგორც ადამიანების განსხვავებაზე კი არ მიუთითებს, არამედ მათ მიერ გამოვლილი გზის სიგრძესა და სირთულეზე“.

ლიტერატურა:

1. ფუკუიამა ფ., „სად არის მემარცხენეების ამბოხი?“ გაზ.: „შპიგელი“, 2012, თებერვალი (ციტ. გაზ.: „რეზონანსი“, 2012 წლის 8 თებერვალი).
2. ბჟეზინსკი ზ., „სტრატეგიული ხედვა: ამერიკა და გლობალური ძლიერების კრიზისი“, აშშ, 2012.
3. ბჟეზინსკი ზ., „ამერიკამ საგარეო პოლიტიკაში ზომიერების გრძნობა დაკარგა“, ციტ. გაზ.: „საქართველო და მსოფლიო“, 22-28 თებერვალი, 2012.
4. კისინჯერი ჰ., „დიპლომატია“ (რუსულ ენაზე), 2004.
5. სტივენ კონი, გარდაქმნა – ეს ახლის საძიებლად მოგზაურობაა, გაზ.: „კომუნისტი“, ივლისი, 1989.
6. ბჟეზინსკის ზ. დიდი ცვლილებები. ჟურნ.: „საზოგადოება და პოლიტიკა“, №1, თბ., 1996.
7. მორჰენტაუ ჰ., ქვეყნების პოლიტიკა: ბრძოლა ძალაუფლებისა და მშვიდობისათვის, თბ., 1948.
8. ბჟეზინსკი ზ., სტრატეგიული ხედვა: ამერიკა და გლობალური ძლიერების კრიზისი. აშშ, 2012.
9. ნაჭყებია ჯ., სადოქტორო დისერტაცია „პოლიტიკური პროცესები ტრანსფორმირებადი საზოგადოების პირობებში“, სტუ, თბ., 2012.
10. სტიგლიცი ჟ., გლობალიზაცია და მისი თანმდევი უკმაყოფილება, თბ., 2012.
11. კვესელავა ი., ისტორიის საზრისისათვის. ჟურნ.: „საისტორიო ვერტიკალები“, №24, 2012.
12. ჯანელიძე ო., საქართველოს ისტორია, XIX საუკუნე, თბ., 2005.
13. დანელია ს., ვაჟა-ფშაველა და ქართველი ერი, თბ., 1998.
14. ბურჭულაძე რ., კეისარს – კეისრისა. თბ., 1998.

საგადასახადო სისტემის სამართლებრივ-პოლიტიკური და ეკონომიკური მახასიათებლები

ირაკლი გაბისონია
სტუ-ს პროფესორი

თამარ ბარამია
სამართლის მაგისტრი

რეზიუმე

სტატიაში განხილულია საგადასახადო სისტემების პოლიტიკურ-სამართლებრივი და ეკონომიკური მახასიათებლები. ყურადღება გამახვილებულია საგადასახადო სისტემის როლზე, თუ რა გავლენას ახდენს სახელმწიფოს პოლიტიკაზე, ეკონომიკაზე და სოციალურ მდგომარეობაზე.

საგადასახადო ურთიერთობებზე მსჯელობისას ძირითადი აქცენტი გადატანილია საგადასახადო სისტემის მნიშვნელობასა და ელემენტებზე. სტატისის მნიშვნელოვანი ნაწილი დაეთმო საგადასახადო კანონმდებლობის სრულყოფის საკითხებს, რის საფუძველზეც გაანალიზებულია საკანონმდებლო ხარვეზები.

პოლიტიკურ-სამართლებრივი მახასიათებლის განხილვისას ყურადღება გამახვილებულია საგადასახადო სისტემის ჩამოყალიბების საქმეში ხელისუფლების კომპეტენციის რეგულირებაზე კერძოდ, კი გადასახადების შემოღებისა და დაწესების საკითხზე. შესწავლილია როგორც საგადასახადო სფეროში გადასახადის გადახდელთა უფლებების დაცვის საშუალებები, ასევე პირდაპირი და არაპირდაპირი გადასახადებით დაბეგრის საკითხი.

საქართველოს საგადასახადო სისტემისა და საზღვარგარეთის ქვეყნების გამოცდილების ურთიერთშეჯერებისა და გაანალიზების საფუძველზე საგადასახადო სისტემისა და კანონმდებლობის გაუმჯობესების მიზნით ავტორთა მიერ შემოთავაზებულია გარკვეული სახის რეკომენდაციები.

LEGAL-POLITICAL AND ECONOMIC CHARACTERISTICS OF THE TAX SYSTEM

RESUME

The article discusses political-legal and economic characteristics of tax systems. The focus is on the role of the tax system on the effectiveness of state policy, economy and social status.

In discussing tax relations, the main focus is on the importance of the tax system and the elements. An important part of the article was devoted to the improvement of tax legislation, which analyzed legislative shortcomings.

In considering the political-legal characteristic, the focus is on regulating the competence of the government in the formation of a tax system, in particular the issue of taxation and establishment of taxes. The means of

taxpayers' rights protection in tax sphere as well as direct and indirect taxes are studied.

Some of the recommendations are proposed by the authors to improve the tax system and legislation based on the interpretation and analysis of the Georgian tax system and foreign countries.

* * * *

საბაზრო ეკონომიკის პირობებში სულ უფრო მეტ მნიშვნელობას იძენს ქვეყანაში ბიზნესის განვითარება, საზღვარგარეთიდან რაც შეიძლება მეტი ინვესტიციების მოზიდვა, მენარმეებისათვის ხელსაყრელი და კონკურენტუნარიანი გარემოს შექმნა, რაც ბუნებრივია, პროდუქციის ზრდაზე, ეკონომიკის გაჯანსაღებასა და მოსახლეობის ცხოვრების დონეზე სასიკეთოდ აისახება, ამიტომაც, დღის წესრიგში დგას არსებული საგადასახადო სისტემის სრულყოფა. ისიც აღსანიშნავია, რომ საქართველოში ეკონომიკური და პოლიტიკური პროცესების ცვლილებასთან ერთად საგადასახადო სისტემაც ვითარდებოდა, სახეს იცვლის. ქართული საგადასახადო სისტემის ნიშნები ჯერ კიდევ ფოთალურ საქართველოში გაჩნდა, დღეს კი ჩვენ უკვე საკმაოდ დახვეწილ საგადასახადო კანონმდებლობას ვხვდებით, რომელსაც ყველა ის ძირითადი ნიშან-თვისება ახასიათებს, რაც ქვეყნის სასიცოცხლო მოთხოვნილებების დაკმაყოფილებისთვისაა აუცილებელი.¹

ზემოაღნიშნულიდან გამომდინარე მართებულად მიგვაჩნია ე. სოკოლოვის მოსაზრება იმასთან დაკავშირებით, რომ მთავარი ამოცანაა არა მარტო საგადასახადო სისტემის განსაზღვრა, არამედ ის, თუ რა გავლენას ახდენს სახელმწიფოს პოლიტიკაზე, ეკონომიკაზე, სოციალურ მდგომარეობაზე და სხვ.²

უნდა აღინიშნოს, რომ კონსტიტუციური ნორმები განსაზღვრავენ სახელმწიფოს ფინანსურ-სამართლებრივი პოლიტიკის, მათ შორის, საგადასახადო პოლიტიკის რეგულირების საფუძველს. გადასახადები კი სახელმწიფოს მიერ ფინანსურ-სამართლებრივი პოლიტიკის განხორციელების მნიშვნელოვანი საშუალებაა. ფიზიკური და იურიდიული პირების მიერ კონსტიტუციით დადგენილი გადასახადების გადახდის ვალდებულების შესრულება

1 ირაკლი გაბისონია, საგადასახადო სამართალი, საგადასახადის გადახდელის უფლებების დაცვის მექანიზმები, „იურისტების სამყარო“ თბ, 2013, გვ:94-95

2 См.подр соколова э. Д. к вопросу о понятии налоговой системы, //Финансовое право, 2011.#1. С.28-31

უზრუნველყოფს სახელმწიფოში ყველა დონის ბიუჯეტის ფორმირებას.³ კანონით დაწესებული გადასახადების გადახდის კონსტიტუციური ვალდებულების შესრულება, ქვეყნის ეკონომიკის შემდგომი სტაბილური განვითარების აუცილებელი წინაპირობაა, ვინაიდან, თვით სახელმწიფოს არსებობა განუყოფლად დაკავშირებული გადასახადებთან.

გადასახადი ნებისმიერი სახელმწიფოს უცილობელი ატრიბუტია⁴, თომა აქვინელის შეხედულებით „გადასახადი-ძარცვის ნებადართული ფორმაა“, სახელმწიფო სწორედ ამ გზით ახორციელებს მთელი რიგი სოციალური სისტემების უზრუნველყოფას⁵ და იკმაყოფილებს ფინანსურ მოთხოვნილებებს, რომლის მეშვეობითაც ეფექტურად ასრულებს ხალხის მიერ მასზე დაკისრებულ ამოცანებს.⁶ გადასახადების მნიშვნელობაზე კარლ მარქსი წერდა რომ „გადასახადი ეს არის მეხუთე ღმერთი კერძო საკუთრებასთან, ოჯახთან, წესრიგთან და რელიგიასთან ერთად“.⁷

როგორც აღვნიშნეთ, საგადასახადო ურთიერთობებზე მსჯელობისას ძირითადი აქცენტი უნდა გავაკეთოთ საგადასახადო სისტემის მნიშვნელობა-სა და ელემენტებზე. საქართველოს საგადასახადო კოდექსის მე-2 მუხლის თანახმად, საქართველოს საგადასახადო სისტემა მოიცავს საგადასახადო კოდექსით გათვალისწინებული გადასახადების გადახდევინების პრინციპებს, ფორმებს, მეთოდებს, საგადასახადო ორგანოებს, საგადასახადო კონტროლს და საგადასახადო კანონმდებლობის დარღვევისათვის პასუხისმგებლობის სახეების ერთობლიობას.⁸ საგადასახადო სისტემა განისაზღვრება სახელმწიფო წყობილების მიხედვით და ასევე სახელმწიფოს შემადგენელი ნაწილების უფლებამოსილებით.⁹ იგი არის მოცემული ქვეყნის საგადასახადო ორგანოების, გადასახადების სახეებისა და საგადასახადო ადმინისტრირების მეთოდების, სახელმწიფოს მიერ ამოსაღები გადასახადების და

მეთოდების ერთობლიობა.¹⁰ უფრო მეტიც, სხვადასხვა ქვეყნებში საგადასახადო სისტემის ჩამოყალიბებაზე ზემოქმედებს პოლიტიკური, ეკონომიკური, კულტურული და ფსიქოლოგიური ფაქტორებიც კი.¹¹ ამკარაა, რომ საგადასახადო სისტემის ბუნების განსაზღვრა და მასთან დაკავშირებული საკითხები აქტუალურია გადასახადის გადამხდელთა უფლებებისა და სახელმწიფო ინტერესების დაცვისათვის სრულყოფილი სამართლებრივი საფუძვლების შესაქმნელად. საგადასახადო სისტემა შეიძლება წარმოვიდგინოთ, როგორც ცალკეული ელემენტების ერთობლიობა, მათ შორის გადასახადებისა და მოსაკრებლების სისტემა, იგი ფორმირდება საუკუნეების მანძილზე და იცვლება ეკონომიკური მდგომარეობის შესაბამისად.¹²

რაც შეეხება საგადასახადო კანონმდებლობას, იგი წარმოადგენს სხვადასხვა დონით ნორმატიული აქტების ურთიერთდაკავშირებულ ერთობლიობას, რომლებიც შეიცავენ საგადასახადო ნორმებს. თავის მხრივ, კი საგადასახადო ნორმა წარმოადგენს ფორმალურად დადგენილ ქვეყნის წესს, რომელიც არეგულირებს საგადასახადო სფეროში წარმოშობილ ამა თუ იმ ურთიერთობებს.¹³ ცხადია, სახელმწიფო მისთვის სასიცოცხლოდ მნიშვნელოვანი ინტერესების უზრუნველსაყოფად ადგენს საკანონმდებლო ჩარჩოებს, რომლის მიხედვითაც ფუნქციონირებს ქვეყნის ეკონომიკური სივრცე.¹⁴

ვინაიდან, საგადასახადო კანონმდებლობის სტაბილურობა ბიზნეს-გარემოს სტაბილურობის უმთავრესი წინაპირობაა,¹⁵ საგადასახადო პოლიტიკის სრულყოფის მიზნით მნიშვნელოვანია საგადასახადო კანონმდებლობის დახვეწა, რომელიც ხელს შეუწყობს ქვეყანაში უცხოური ინვესტიციების მოზიდვას, რაც თავის მხრივ, ქვეყნის ეკონომიკური ამაღლების მყარი გარანტი იქნება.

სწორედ ამაზეა საუბარი მსოფლიო ეკონომიკური ფორუმის გლობალური კონკურენტუნარიანობის 2012-2015 წლების ანგარიშში, რომელშიც ბიზნესის წარმოებაში არსებულ ყველაზე პრობლემატურ ფაქტორებს შორის სახელდება საგადა-

3 ირაკლი გაბისონია, საგადასახადო სამართალი, გადასახადის გადამხდელის უფლებების დაცვის მექანიზმები, „იურისტების სამყარო“ თბ, 2013, გვ:10

4 გადასახადისაგან თავის არიდება და სისხლისსამართლებრივი პასუხისმგებლობა, შედარებითი ანალიზი, საქართველოს მცირე და საშუალო ბიზნესის ასოციაცია, თბ, 2012, გვ5.

5 Grundsätze der Steuerepolitik, <https://www.bpd.de/izpb/147061/grundsatzeder-steuerpolitik/p=all>

6 ირაკლი გაბისონია, საგადასახადო სამართალი, გადასახადის გადამხდელის უფლებების დაცვის მექანიზმები, გამომცემლობა „იურისტების სამყარო“, თბ, 2003, გვ7

7 ევროპული იდეების ისტორია და ქართული კულტურა, გადასახადის იდეა: სიკვდილი, ეშმაკი, თუ მეხუთე ღმერთი? კონსულტაციისა და ტრენინგის ცენტრი Centrer for Training and Conultancy, თბ, 2007 გვ89

8 საქართველოს 2010 წლის საგადასახადო კოდექსი, კოდიფიცირებული ვერსია, მუხლი 2.

9 Бурова А, Налоговое Право, 2-е издание, под редакцией И.А. Цинделиани; Проспект, москва, 2017.ст. 45

10 გონერ ურიდია, საგადასახადო ენციკლოპედია, გამომცემლობა :მერიდიანი“, თბილისი, 2016, გვ310

11 გიორგი ყუფარაძე, საგადასახადო პოლიტიკა და პირდაპირი უცხოური ინვესტიციები საქართველოში, (მონოგრაფია), თბ, 2013, გვ:17

12 См.подр соколова э. Д. к вопросу о понятии налоговой системы , //Финансовое право ,2011.#1. С.28-31

13 ზვიად როგავა, გადასახადები, საგადასახადო სისტემა და საგადასახადო სამართალი, თბ, 2002, გვ60

14 გადასახადისაგან თავის არიდება და სისხლისსამართლებრივი პასუხისმგებლობა, შედარებითი ანალიზი, საქართველოს მცირე და საშუალო ბიზნესის ასოციაცია, თბ, 2012, გვ7

15 ბიზნეს სფეროს მარეგულირებელი კანონმდებლობისა და პრაქტიკის კვლევა, კონსტიტუციის 42-ე მუხლი, თბ, 2012, გვ16.

სახადო რეგულაციები და შემდეგ მოდის გადასახადის განაკვეთები, თუმცა გადასახადის განაკვეთი იმდენად პრობლემური არ არის, რამდენადაც მათი ადმინისტრირების წესები, სტაბილური მაკროეკონომიკური პოლიტიკა სწრაფი და ჯანსაღი ეკონომიკური ზრდის აუცილებელი წინაპირობაა. მაკროეკონომიკური პოლიტიკის ჩარჩოს შემუშავებით კი მთავრობა იღებს ვალდებულებას განახორციელოს სტაბილური მაკროეკონომიკური პოლიტიკა გარე რისკების დასაძლევად.¹⁶

უნდა აღინიშნოს ისიც, რომ საგადასახადო კანონმდებლობის განხილვის პროცესში სანარმოების მონაწილეობა შეზღუდულია. გადამხდელების უმრავლესობას (95%) ბოლო 2 წლის განმავლობაში მონაწილეობა არ მიუღია საგადასახადო კანონმდებლობის განხილვაში. თავის მხრივ, ის გადამხდელები, რომლებიც მონაწილეობდნენ მსგავს პროცესში ძირითადად მსხვილი გადახმდელები წარმოადგენენ უმეტესად ვაჭრობის სფეროში. იქმნება შთაბეჭდილება, რომ განხილვაში მონაწილეობაზე სხვა გადამხდელებს ნაკლებად მიუწვდებოდათ ხელი. თუმცა, აქვე აღსანიშნავია, რომ ეს მდგომარეობა საქართველოსათვის უნიკალურ მოვლენას არ წარმოადგენს. როგორც წესი, მსხვილი ბიზნესი გაცილებით აქტიურადაა ჩართული მსგავს პროცესებში. აღსანიშნავია, რომ ბიზნეს გაერთიანებების წევრობა რაიმე განსაკუთრებულ ეფექტს არ ახდენს კანონმდებლობის განხილვის პროცესში მონაწილეობაზე. კერძოდ, ასოციაციების წევრი 53 კომპანიიდან, მხოლოდ 10-მა განაცხადა, რომ მონაწილეობა მიუღია მსგავს განხილვაში.¹⁷ ასეთ პირობებში, აუცილებელია კანონმდებლის მიერ გათავისებული იქნეს ის გარემოება, რომ რაც, უნდა კარგად იცვლებოდეს საგადასახადო ადმინისტრირების მარეგულირებელი სამართლებრივი ნორმები და მათი უმეტესობა ბიზნესისთვის სასიკეთო იყოს, ხშირი ცვლილებები მაინც არაჯანსაღი პროცესია. ჩვენი აზრით, შესაბამისმა სამსახურებმა უნდა გააცნობიერონ, თუ რამდენი დრო და ფული სჭირდება ბიზნესს იმისთვის, რომ გაეცნოს, გაანალიზოს და შემდეგ გამოყენება დაიწყოს თითოეული ცვლილების.¹⁸

მიუხედავად იმისა, რომ საერთაშორისო დონეზე აღიარებულია საქართველოს ლიბერალური საგადასახადო პოლიტიკა, გადასახადის გადამხდელების დამოკიდებულება საგადასახადო კანონმდებლობის მიმართ უფრო ნეგატიურია, ვიდრე პოზიტი-

16 საქართველოს ფისკალური პოლიტიკა და მართვა და მისი თავსებადობა ევროკავშირის პრაქტიკასთან, თბ, 2016, გვ24.

17 ბიზნესის დამოკიდებულება საგადასახადო სისტემისადმი საქართველოში, აშშ-ს საერთაშორისო განვითარების სააგენტოს პროექტი “მმართველობა განვითარებისთვის, თბ, 2016, გვ14

18 როდიონ ქორჩილავა, საგადასახადო ადმინისტრირების ეფექტიანობის ამაღლების ეკონომიკურ-ფსიქოლოგიური ასპექტები, დისერტაცია, თბილისი, 2014, გვ148

ური. აღნიშნულის მიზეზი საგადასახადო კოდექსის ხშირი ცვლილება და ბუნდოვანი ჩანაწერებია, ასევე გადასახადების რაოდენობა და განაკვეთი.¹⁹

საზგასმით გვინდა აღვნიშნოთ, რომ საგადასახადო კოდექსის გამარტივება ძირითადად გულისხმობს ისეთ ცვლილებებს, როგორცაა გარდამავალი დებულებების გაუქმება და ორაზროვანი დებულებების გამარტივება. აღნიშნულზე საუბარია ადრე ჩატარებულ კვლევებშიც, რომლის მიხედვითაც საგადასახადო კოდექსის თითოეულ ძირითად მუხლს ორი ან სამი განსხვავებული ახსნა მოეძებნება, რაც შეცდომების ალბათობას მნიშვნელოვნად ზრდის.²⁰ მოცემული კვლევის შედეგები ადასტურებს, რომ აღნიშნული საკითხი კვლავ პრობლემად რჩება საქართველოში.²¹

სამართალშეფარდების პროცესში პრობლემატურია სამართლის ნორმის განმარტების საკითხს. ამასთან დაკავშირებით შესაძლებელია სხვადასხვა მიდგომა, თუმცა, მტკიცება არ სჭირდება იმას, რომ ის სამართლის ნორმის სწორედ გამოყენების ძირითადი პირობაა, რადგან „კანონის ინტერპრეტაცია ნიშნავს კანონის სიტყვათა მნიშვნელობის გაგებას, მაშასადამე, იმ ფაქტობრივი, ღირებულებითი და ჯერარსული წარმოდგენების დადგენას, რასაც კანონის სიტყვები გამოხატავენ“²² სამართლის მოთხოვნები უნდა იყოს მორალურად გამართული. ანუ სამართალი უნდა იზიარებდეს ამა თუ იმ საზოგადოებაში არსებულ საყოველთაოდ მიღებულ შეხედულებებსა და ღირებულებებს. ასეთი სამართლის არსებობას შეუძლია დაარწმუნოს ადამიანი, რომ მისი მოთხოვნები სწორია და ხალხის ინტერესებში შედის. საგადასახადო კოდექსი კარგი მაგალითია, ვინაიდან, თანასწორობის პრინციპიდან გამომდინარე, სამართლიანია, გადაახდევინო პირს გადასახადი იმ შემთხვევაში, როდესაც მის მდგომარეობაში მყოფი სხვა პირი ამ გადასახადს იხდის. ადამიანების შეთანხმების (გადახადონ გადასახადები) მიუხედავად, მხოლოდ კანონს შეუძლია დაადგინოს, რა ოდენობის უნდა იყოს იგი. ამ მხრივ კანონი და მორალური მოსაზრებები ერთმანეთს ემთხვევა და ავსებს.²³

19 ბიზნესის დამოკიდებულება საგადასახადო სისტემისადმი საქართველოში, აშშ-ს საერთაშორისო განვითარების სააგენტოს პროექტი “მმართველობა განვითარებისთვის, თბ, 2016, გვ16

20 დანვრილებით იხილეთ: საერთაშორისო გამჭვირვალობა საქართველო, საქართველოს საგადასახადო სისტემის მიმოხილვა, 2010.

21 ბიზნესის დამოკიდებულება საგადასახადო სისტემისადმი საქართველოში, აშშ-ს საერთაშორისო განვითარების სააგენტოს პროექტი “მმართველობა განვითარებისთვის, თბ, 2016, გვ12

22 რაინოლდ ციპელიუსი, იურიდიული მოძღვრება, ბეკის გამომცემლობა, მიუნხენი, 2006, გვ.52,

23 ტონო ონორე, მოკლე შესავალი სამართალმცოდნეობაში, ილიას სახელმწიფო უნივერსიტეტი, 2018, თბ, გვ?

რაც შეეხება საგადასახადო სისტემას უნდა აღინიშნოს, რომ „საგადასახადო სისტემა“ როგორც ცნება არსებითად განსხვავდება „გადასახადების სისტემისგან“, უმთავრეს განმასხვავებელ ნიშანს კი წარმოადგენს ის, რომ საგადასახადო სისტემას გააჩნია გარკვეული სახის ეკონომიკური, სამართლებრივი და პოლიტიკური ასპექტები.

საგადასახადო სისტემა არის ორგანიზაციულ-სამართლებრივი და ეკონომიკური ერთიანობის მქონე ცალკეული გადასახადების ერთობლიობა, ხოლო გადასახადების სისტემის ორგანიზაციულ-სამართლებრივი ერთიანობა გადასახადის სახეებისა და მათი იურიდიული შემადგენლობის ძირითადი ელემენტების დანესების ცენტრალიზებული ნესია.²⁴

თავის მხრივ, ძალზედ მნიშვნელოვანია საგადასახადო სისტემის ელემენტები, კერძოდ: გადასახადებით დაბეგვრის პრინციპები, გადასახადების დანესების, შეცვლისა და გაუქმების ნესი, გადასახადების სისტემა, სხვადასხვა დონის ბიუჯეტებს შორის საგადასახადო შენატანების განაწილების ნესი, საგადასახადო ურთიერთობების მონაწილეთა უფლებები და ვალდებულებები, საგადასახადო კონტროლის ფორმები და მეთოდები, საგადასახადო ურთიერთობების მონაწილეთა პასუხისმგებლობა, გადასახადის გადამხდელთა უფლებებისა და ინტერესების დაცვის საშუალებები, საერთაშორისო ორმაგი დაბეგვრის პრობლემების გადაწყვეტისადმი მიდგომები და სხვა.²⁵

უნდა აღვნიშნოთ, რომ საგადასახადო სისტემის პოლიტიკურ-სამართლებრივ მახასიათებელს წარმოადგენს ხელისუფლების კომპეტენციის რეგულირება საგადასახადო სისტემის ჩამოყალიბების საქმეში. აღნიშნულთან მიმართებაში მნიშვნელოვანია განვიხილოთ ხელისუფლების წყაროს-ხალხის როლი გადასახადების შემოღებისა და დანესების საკითხში.

საქართველოს კონსტიტუციის 94-ე მუხლის შინაარსი საზოგადოებას ანიჭებს უფლებას თვითონ განსაზღვროს საგადასახადო პოლიტიკა. სწორედ, რომ დემოკრატიულ, სამართლიან, სოციალურ სახელმწიფოში ხალხი რეფერენდუმის გზით წყვეტს და იღებს მათთვის სასიკეთო გადაწყვეტილებებს.²⁶ კონსტიტუციის ზემოთხსენებული დებულების მიზანია განაპირობოს გადასახადებით დაბეგვრის სტაბილურობა, განამტკიცოს გადასახადის გადამხდელის რწმენა სახელმწიფოში სამართლებრივი და ეკონომიკური მდგომარეობის მდგრადობის შესახებ²⁷. საქართველოს ისტორიის ბოლო ათწლეუ-

ლის განმავლობაში სახელმწიფოებრიობის აღმშენებლობის გზაზე ქვეყანაში წარმოიშვა მრავალი პოლიტიკური, სოციალური, ეკონომიკური და სხვა სახის პრობლემები.²⁸ 2011 წლის 1 ივლისს საქართველოს პარლამენტმა მიიღო ორგანული კანონი „ეკონომიკური თავისუფლების შესახებ“, რომელშიც ხორციელდება ზემოთხსენებული დებულების კონკრეტიზაცია, კერძოდ, ჩამოთვლილია საქართველოში დღეს მოქმედი გადასახადის სახეები და მითითებულია, რომ „საერთო-სახელმწიფოებრივი გადასახადის ახალი სახის შემოღებად ან ზღვრული განაკვეთის გაზრდად არ ჩაითვლება გადასახადის შემოღება ან ცვლილება, რომელიც არსებული გადასახადის ალტერნატივაა ან ანაცვლებს მას და ამავე დროს არ ზრდის საგადასახადო ტვირთს. საერთო-სახელმწიფოებრივი გადასახადის ახალი სახის შემოღებად ან ზღვრული განაკვეთის გაზრდად არ ჩაითვლება აგრეთვე გადასახადის სახის მიხედვით არსებული ზღვრული განაკვეთის ფარგლებში ცვლილება.“²⁹

საქართველოს კონსტიტუციასთან ერთად ორგანული კანონი „ეკონომიკური თავისუფლების შესახებ“ სრულყოფს ეკონომიკურ უფლებებს და თავისუფლებებს.³⁰ მასში განისაზღვრა ქვეყნის ფისკალური ნესები. ხარჯების ნესების გარდა (რომლითაც საბიუჯეტო ხარჯები მშპ-ის 30%-მდე შეიზღუდა), დაინერგა დაბალანსებული საბიუჯეტო ნესი (საბიუჯეტო დეფიციტი 3%-მდე შეიზღუდა), ვალის ნესი (სახელმწიფო ვალი მშპ-ის 60%-მდე შეიზღუდა) და შემოსავლების ნესი და აიკრძალა რეფერენდუმის გარეშე ნებისმიერი გადასახადის განაკვეთის გაზრდა (აქციზის გარდა) და გადასახადების სახეების დამატება.³¹ სწორედ რომ ამ კანონით საქართველოს მოქალაქენი ადგენენ დღევანდელი და მომავალი თაობების ეკონომიკური უფლებებისა და თავისუფლებების გარანტიებს.

როგორც ვხედავთ, საგადასახადო სფეროში გადასახადის გადამხდელთა უფლებების დაცვის საშუალებები განსაზღვრულია საქართველოს კონსტიტუციით, საგადასახადო კოდექსით და საქართველოს ორგანული კანონით „ეკონომიკური თავისუფლების შესახებ“. აღნიშნულ ნორმას ეკონომიკური და პოლიტიკური დატვირთვა გააჩნია, ამასთანავე, იგი განსაზღვრავს საგადასახადო და საბიუჯეტო პოლიტიკის ძირითად პრინციპებს, ანუ სახელმწიფოს უდგენს გარკვეულ შეზღუდვას, რომ-

ბი, „იურისტების სამყარო“ თბ, 2013, გვ.12.

28 ლ. იზორია, დემოკრატიის განვითარება საქართველოში, გამომც. ბონა კაუზა, თბ, 2006, გვ.28.

29 საქართველოს ორგანული კანონი „ეკონომიკური თავისუფლების შესახებ“ 01/07/2011-ის რედაქცია.

30 საქართველოს ორგანული კანონი „ეკონომიკური თავისუფლების შესახებ“ პრეამბულა 01/07/2011-ის რედაქცია.

31 საჯარო ფინანსების მართვის რეფორმა საქართველოში, ევროკავშირი საქართველოსთვის, თბ, 2017, გვ.44-46

24 ზვიად როგავა, საგადასახადო სამართალი, დამხმარე სახელმძღვანელო, წიგნი პირველი, თბ, 2018, გვ.36

25 იქვე:37

26 ირაკლი გაბისონია, თამარ ბარამია, საქართველოს კონსტიტუციის 94-ე მუხლის მიზანშეწონილობის ასპექტები, ჟურნალი „იურისტი“ #3, თბ, 2017, გვ. 15

27 ირაკლი გაბისონია, საგადასახადო სამართალი, გადასახადის გადამხდელის უფლებების დაცვის მექანიზმე-

ლის დაძლევის გარეშე ვერ განახორციელებს ახალი გადასახადის შემოღებას, ან უკვე არსებული გადასახადის განაკვეთის გაზრდას. ამ პროცესის უფრო დეტალური განერისთვის შეიქმნა ორგანული კანონი „ეკონომიკური თავისუფლების შესახებ“. საქართველოს ეკონომიკურ თავისუფლებას სწორედ რომ ეს კანონი განსაზღვრავს და იგი გულისხმობს საქართველოს კონსტიტუციით განსაზღვრული ადამიანის უფლებებისა და თავისუფლების დაცვის მიზნით საქართველოს მოქალაქეების ეკონომიკური უფლებების და თავისუფლების გარანტიების დადგენას. ეს საკანონმდებლო ნორმა არის გარანტი, რომ ქვეყანაში მოსახლეობის თანხმობის გარეშე მთავრობა გადასახადებს არ გაზრდის³².

საგადასახადო სისტემის დასახასიათებლად ასევე გამოიყენება პირდაპირი და არაპირდაპირი გადასახადებით დაბეგვრის თანაფარდობა. მოცემული თანაფარდობა დამოკიდებულია ქვეყნის განვითარების დონეზე. ვინაიდან, არაპირდაპირი გადასახადების აკრეფა არ მოითხოვს საგადასახადო აპარატის განვითარებას და გადასახადების გამოანგარიშების დახვეწილ სისტემას.³³ აქვე განსახილველია საგადასახადო ტვირთი, ანუ ეკონომიკური მაჩვენებელი, რომელიც ეკონომიკის სხვადასხვა დონეზე (მაკრო, მიკრო) გამოხატავს გადასახადელი გადასახადებისა და საგადასახადო ბაზის თანაფარდობის სიმძიმეს. მაკროეკონომიკური ასპექტით საგადასახადო ტვირთი შეიძლება იყოს გადასახადების თანხის შეფარდება მთლიან შიდა პროდუქტებთან.³⁴ თავის მხრივ, საგადასახადო ტვირთის ოპტიმალური სიდიდე-ნებისმიერი სახელმწიფოს პრობლემაა. ზოგჯერ, როგორც სპეციალურ, ასევე პუბლიცისტურ ლიტერატურაში ვხვდებით მოსაზრებას იმის თაობაზე, რომ რაც უფრო დაბალია საგადასახადო ტვირთი, მით უფრო დინამიურად ვითარდება სახელმწიფოს ეკონომიკა, რაც ნაკლებია გადასახადები, მით მაღალია ეკონომიკის ზრდის ტემპი.³⁵ აღნიშნულს ამყარებს ამერიკელი ეკონომისტის არტურ ლაფერის შეხედულება, „რაც უფრო მაღალია საგადასახადო განაკვეთები, მით უფრო ძლიერია ინდივიდების მიერ გადასახადების გადახდისგან თავის არიდების მოტივაცია. ადამიანები იმის გამო არ მუშაობენ რომ გადასახადები გადაიხადონ“. საგადასახადო წნეხის, ტვირთის განხილვისას მხედველობაში მისაღებია ის გარემოება, რომ სუბიექტის სურვილი, თავი აარიდოს გადასახადის გადახდას, იზრდება იმისდა მიხედვით, თუ როგორია საგადასახადო წნეხი.

32 ირაკლი გაბისონია, თამარ ბარამია, საქართველოს კონსტიტუციის 94-ე მუხლის მიზანშეწონილობის ასპექტები, ჟურნალი „იურისტი“ #3, თბ, 2017, გვ14

33 ზვიად როგავა, გადასახადები, საგადასახადო სისტემა და საგადასახადო სამართალი, თბ, 2002, გვ81

34 გონერ ურიდია, საგადასახადო ენციკლოპედია, გამომცემლობა: მერიდიანი, თბილისი, 2016, გვ311

35 ზვიად როგავა, გადასახადები, საგადასახადო სისტემა და საგადასახადო სამართალი, თბ, 2002, გვ79

მაგალითად, გერმანიაში საგადასახადო სისტემა ეფუძნება შემდეგ მნიშვნელოვან პრინციპებს: გადასახადები უნდა იყოს შესაძლებლობის მიხედვით მინიმალური; დანახარჯები მათ ამოღებაზე უნდა იყოს ასევე მინიმალური; გადასახადებმა არ შეიძლება წინააღმდეგობა გაუწიოს კონკურენციას; გადასახადები უნდა შეესაბამებოდეს სტრუქტურულ პოლიტიკას; გადასახადები გამიზნულია შემოსავლების სამართლიან განაწილებაზე; საგადასახადო სისტემა უნდა აიგოს ადამიანის პირადი ცხოვრების პატივისცემაზე.³⁶

საგადასახადო პოლიტიკა ფისკალური პოლიტიკის შემადგენელი ნაწილია. საგადასახადო პოლიტიკის მთავარი ამოცანებია შემოსავლების ზრდა და ეკონომიკური და სოციალური მიზნების ადვოკატირება. გადასახადები გამოიყენება სასურველ სოციალურ და ეკონომიკურ მიზნებზე ზეგავლენის მოსახდელად. მაგალითად, მექანიზაციის და ავტომატიზაციის სფეროში ბიზნესის ხელშეწყობის მიზნით მთავრობა უფლებას აძლევს, მოახდინოს ძირითადი კაპიტალის სწრაფი ამორტიზაცია. შობადობის ნახალისების მიზნით, საგადასახადო შეღავათებს იღებს ის ოჯახი, რომელშიც იბადება პირველი და მეოთხე ბავშვი.³⁷

საქართველო განვითარებადი ეკონომიკის მქონე ქვეყანაა. შესაბამისად, კერძო სექტორის განვითარება ერთ-ერთ უმნიშვნელოვანეს ამოცანას წარმოადგენს³⁸. ქვეყანაში ძალიან მცირეა მრეწველობით დაკავებული ბიზნესის წილი. კომპანიების დიდი ნაწილი დაკავებულია ვაჭრობით და სერვისით. მიუხედავად ხელისუფლების გაცხადებული სტრატეგიისა, კვლავაც პრობლემად რჩება მცირე და საშუალო ბიზნესის განვითარება. მცირე და საშუალო საწარმოების რაოდენობა, მართალია, იზრდება, თუმცა, მათი წვლილი დასაქმების, მთლიანი შიდა პროდუქტისა და საერთო ბრუნვის მაჩვენებლებში ჯერ კიდევ დაბალია.³⁹

ოფიციალური მონაცემებით, საქართველოში საგადასახადო ტვირთი ერთ-ერთი ყველაზე დაბალია. ფორბსის მონაცემებით საქართველო რიგით მეოთხე ადგილზეა გადასახადების სიმცირის მიხედვით. გადასახადებს საქართველოში უფრო მეტად საშუალოდ აღიქვამს 28%, მძიმედ 26% და/ან ძალიან მძიმედ ტვირთად 20%-სთვის აღიქმება. მათი ნახევარი ვინც გადასახადების ტვირთს მძიმედ აფასებს, ვაჭრობის სფეროშია მოქცეული. უფრო ზუსტად,

36 Fiscal Incentive Effects of the German Equalization System, Sven Jari Stehn and Annalisa Fedelino, IMF Working Paper, 2009

37 სინგაპური, ესტონეთი, შვეიცარია, სამიზნე მოდელები ქართული ტრანსფორმაციისათვის?, თბ, 2012. გვ 16

38 ბიზნესის დამოკიდებულება საგადასახადო სისტემისადმი საქართველოში, აშშ-ს საერთაშორისო განვითარების სააგენტოს პროექტი “მმართველობა განვითარებისთვის, თბ, 2016., გვ7

39 http://geostat.ge/?action=page&p_id=211&lang=geo

კომპანიები გადასახადების სიმძიმეზე საუბრობენ შემდეგ სფეროებში: ტრანსპორტი/ლოჯისტიკა, სასტუმრო და რესტორნები და საკვები პროდუქტების წარმოება⁴⁰.

აქვე უნდა აღინიშნოს ისიც, რომ მთელი ამ პერიოდის განმავლობაში მთავრობის საგადასახადო პოლიტიკა⁴¹ თანმიმდევრულად იყო მიმართული კერძო სექტორისა და უცხოური ინვესტიციებისთვის მიმზიდველი და სტაბილური საგადასახადო გარემოს შექმნაზე, ასევე, ბიზნესის წამოწყებასა და გაფართოებაზე. ყოველივე ეს ხორციელდებოდა როგორც საგადასახადო სისტემის სიმარტივის, სიცხადის, უნივერსალურობის, სამართლიანობისა და მთლიანობის უზრუნველსაყოფად, ისე გადასახადის განაკვეთების ოპტიმალური დონის დასაწესებლად. ხსენებული საგადასახადო პოლიტიკის მიზნების შესაბამისად, 2008 წელს ისევ განხორციელდა მნიშვნელოვანი ცვლილებები საგადასახადო განაკვეთების დახვეწის მიმართულებით.⁴² 2005 წლიდან კი საქართველოში ახალი საგადასახადო კოდექსი ამოქმედდა, რომლის გაცხადებული მიზანი ლიბერალური საინვესტიციო გარემოს მხარდაჭერაა. ამ მიზნით საქართველოს საგადასახადო კოდექსი უცხოელ და ადგილობრივ ინვესტორებს მნიშვნელოვან შეღავათებს სთავაზობს, პირდაპირი უცხოური ინვესტიციების მიმართ ლიბერალური პოლიტიკის კიდევ ერთი დამატებითი ინსტრუმენტია „ორმაგი დაბეგვრის თავიდან აცილების შესახებ“ შეთანხმებები, რომლებიც დადებულია ქვეყნის ძირითად სავაჭრო და ეკონომიკურ პარტნიორ ქვეყნებთან. ქვეყანაში ინვესტირების მოცულობის ზრდა და მის მიმართ არსებული ეკონომიკური პოლიტიკის საკითხები ჩვენი ქვეყნის აქტუალურ საკითხთა რიგს მიეკუთვნება.⁴³

უფრო მეტიც, ქვეყნის საგადასახადო კოდექსში ასახული პოლიტიკა ქმნის სტიმულებს დაზოგვისა და ინვესტირებისათვის, ხოლო უცხოელ ინვესტორთათვის შექმნილი დამატებითი შეღავათები ამ უკანასკნელის ზრდის ძირითადი ფაქტორია სხვა თანაბარ პირობებში. მართალია, 2005 წლიდან საქართველოში სახეზე გვაქვს ერთის მხრივ საგა-

40 ბიზნესის დამოკიდებულება საგადასახადო სისტემისადმი საქართველოში, აშშ-ს საერთაშორისო განვითარების სააგენტოს პროექტი “მმართველობა განვითარებისთვის, თბ, 2016, გვ12

41 სახელმწიფოს მიერ საგადასახადო ტვირთის განაწილების ღონისძიებათა სისტემა იმ პირების მიმართ, რომლებიც ექვემდებარებიან მოცემული სახელმწიფოს იურისდიქციას. დანვრილებით იხილეთ: გონერ ურიდია, საგადასახადო ენციკლოპედია, გამომცემლობა “მერიდიანი”, თბილისი, 2016, გვ307

42 საჯარო ფინანსების მართვის რეფორმა საქართველოში, ევროკავშირი საქართველოსთვის, თბ, 2017, გვ:44-46

43 გიორგი ყუფარაძე, საგადასახადო პოლიტიკა და პირდაპირი უცხოური ინვესტიციები საქართველოში, (მონოგრაფია), თბ, 2013, გვ:10

დასახადო პოლიტიკის ლიბერალიზაცია, საგადასახადო ადმინისტრირების გაუმჯობესება, ხოლო მეორეს მხრივ ამ პერიოდიდან მოყოლებული ფიქსირდება ინვესტიციების მოცულობის ზრდა. ეკონომიკურ კვლევებში არის აზრთა სხვადასხვაობა იმის თაობაზე თუ რამდენად მნიშვნელოვანი და გადამწყვეტი ფაქტორია საგადასახადო საკითხები ამა თუ იმ ქვეყანაში ინვესტირების მოცულობის ზრდისათვის, ეს განსაკუთრებით ეხება პირდაპირ უცხოურ ინვესტიციებსა და საერთაშორისო კაპიტალის მოზიდვას. აღნიშნულს ქვემოთ ნახსენები ფაქტორთა ნაკრები განაპირობებს.⁴⁴

ჰუმანური განვითარების ინდექსის 75-ე რეიტინგმა დაადასტურა მნიშვნელოვანი პოლიტიკური და ეკონომიკური მოდერნიზაცია 2004-დან 2008 წლამდე პერიოდში, რამაც ხელი შეუწყო მოსახლეობის ცხოვრების დონის მნიშვნელოვან გაუმჯობესებას. ამ პერიოდში ქვეყანამ განიცადა მდგრადი ეკონომიკური ზრდა, რომლის საშუალო წლიურმა მაჩვენებელმა 6.8% შეადგინა.⁴⁵

საერთაშორისო ვაჭრობა და პირდაპირი უცხოური ინვესტიციები ჯერ კიდევ წარმოადგენენ ორ ძირითად გზას საერთაშორისო ეკონომიკური ინტეგრაციისათვის⁴⁶ საქართველოში საინვესტიციო გარემოს შეფასებისას მხედველობაში მიიღება გადასახადების გადახდებთან დაკავშირებული პროცედურები. დღემდე გატარებული რეფორმების შედეგად დანერგილი ელექტრონული სერვისები და დაბალი განაკვეთები მნიშვნელოვანია ბიზნესისთვის, თუმცა, კვლავ არსებობს მრავალი საკითხი, რის გამოც ხშირად წარმოიქმნება უთანხმოება კერძო კომპანიებსა და სახელმწიფოს შორის.⁴⁷

უფრო მეტიც, ეკონომიკური ზრდის მიუხედავად, მოსახლეობის მნიშვნელოვანი ნაწილი კვლავაც სიღარიბეში ცხოვრობს.⁴⁸ ეკონომიკური კეთილდღეობა ქვეყანაში არათანაბრადაა განაწილებული.⁴⁹ სი-

44 გიორგი ყუფარაძე, საგადასახადო პოლიტიკა და პირდაპირი უცხოური ინვესტიციები საქართველოში, (მონოგრაფია), თბ, 2013, გვ:10

45 ფრანჩესკა გასმანი, გიორგი ბერულავა, მიხეილ თოქმაზიშვილი, ეკონომიკური და სოციალური მონაცვლადობა საქართველოში, გაეროს განვითარების პროგრამა საქართველოში, თბ, 2013, გვ22

46 ნატო ჩადუნელი, ბიზნესის როლი მსოფლიო ეკონომიკის გლობალიზაციაში, თბ, 2013, გვ33

47 საგადასახადო დავების გადამწყვეტის ეფექტური გზები, საგადასახადო სასამართლოები და ალტერნატიული გზები, საქართველოს მცირე და საშუალო ბიზნესის ასოციაცია, თბ, 2012, გვ2

48 ფრანჩესკა გასმანი, გიორგი ბერულავა, მიხეილ თოქმაზიშვილი, ეკონომიკური და სოციალური მონაცვლადობა საქართველოში, გაეროს განვითარების პროგრამა საქართველოში, თბ, 2013, გვ22

49 დანვრილებით ეკონომიკური და სოციალური ფაქტორების ანალიზი იხილეთ: ფრანჩესკა გასმანი, გიორგი ბერულავა, მიხეილ თოქმაზიშვილი, ეკონომიკური და სოციალური მონაცვლადობა საქართველოში, გაეროს განვითარების პროგრამა საქართველოში, თბ, 2013, გვ21

ლარიბის დაძლევა კვლავაც რჩება საქართველოს, როგორც სუვერენული სახელმწიფოს, ერთ-ერთ მთავარ გამოწვევად. 2016 წელს, ყოველი მეშვიდე ოჯახი ქვეყანაში საარსებო მინიმუმზე ნაკლებს მოიხმარდა. ამასთან, 2012-2014 წლებში მნიშვნელოვანი კლების შემდეგ, 2015-2016 წლებში სიღარიბის დონე არსებითად არ შეცვლილა, რაც იმაზე მიუთითებს, რომ აღნიშნული კლება შეიძლება ეპიზოდურ ხასიათს ატარებდეს და სინამდვილეში არსებობს სიღარიბის მასშტაბის ზრდის სერიოზული რისკი. ვითარებას ართულებს ისიც, რომ 2014-2016 წლებში შეჩერდა ყველაზე მდიდარი და ღარიბი შინამეურნეობების შემოსავლების დონეებს შორის განსხვავების შემცირების ტენდენცია, რომელიც წინა წლებში შეინიშნებოდა. ყოველივე ეს სიღარიბის და უთანაბრობის პრობლემების შემდგომი ეკონომიკურ-სტატისტიკური კვლევისა და სიღარიბის შემსუბუქების უფრო ქმედითი პოლიტიკის გატარების აუცილებლობაზე მეტყველებს.⁵⁰

გასაკვირი არაა, რომ გადასახადების გამო უკმაყოფილება დღემდე აქტუალურ საკითხად რჩება. ექსპერტთა აზრით, განვითარებად ქვეყნებში საგადასახადო სისტემები „არაეფექტიანი“ და „არასამართლიანი“

დღეს, საქართველომ, ევროკავშირთან ასოცირების შეთანხმების ფარგლებში, რომელიც 2014 წელს გაფორმდა, რამდენიმე ვალდებულება იკისრა. უპირველეს ყოვლისა, ქვეყნის კანონმდებლობა უნდა დაუახლოვდეს ევროკავშირის დირექტივებსა და საერთაშორისო იურიდიულ ინსტრუმენტებს.⁵¹ დასავლეთის გამოცდილების გათვალისწინებით, ევროკავშირთან შეთანხმების ფარგლებში საჭიროა საგადასახადო პოლიტიკის ჰარმონიზაცია. პირველ რიგში, საგადასახადო კულტურის განვითარებაა საჭირო, რაც საკმაოდ რთული და ხანგრძლივი პროცესია, რადგან ამის ბევრი ხელშემშლელი ფაქტორი არსებობს. მათ შორის პირველი ადგილი უკავია, მოსახლეობის უნდობლობას სახელმწიფო ორგანოებისა და მათი ფუნქციის მატარებელი თანამდებობის პირების მიმართ, რაც გასული საუკუნის 90-იანი წლების ცნობილი მოვლენების შემდეგ საქართველოში ხელისუფლების არასტაბილურობით იყო გამოწვეული და დღემდე გრძელდება.⁵²

სამწუხაროდ, ეკონომიკის გლობალიზაციის პირობებში არსებული საერთაშორისო საგადასახადო ურთიერთობები რთული და არაერთგვაროვანია. აღნიშნული, უპირველეს ყოვლისა, განპირობებული

50 მერაბ კაკულია, ნოდარ კაპანაძე, ლალი ქურხული, ქრონიკული სიღარიბე და შემოსავლების უთანაბრობა საქართველოში, ეკონომიკურ-სტატისტიკური კვლევა, თბ, 2017, გვ:5

51 საჯარო ფინანსების მართვის რეფორმა საქართველოში, ევროკავშირი საქართველოსთვის, თბ, 2017, გვ:44-46

52 ირაკლი გაბისონია, საგადასახადო სამართალი, გადასახადის გადამხდელის უფლებების დაცვის მექანიზმები, „იურისტების სამყარო“ თბ, 2013, გვ:7-8

ღია იმ გარემოებით, რომ გადასახადების დაბეგვრასთან დაკავშირებულ საერთაშორისო ურთიერთობებში სხვადასხვა სუბიექტები, კერძოდ, სუვერენული სახელმწიფოები, საერთაშორისო ორგანიზაციები, ფიზიკური და იურიდიული პირები, სხვადასხვა სახელმწიფოს კერძო სამართლის სხვა სუბიექტები მონაწილეობენ.⁵³

უფრო მეტიც, თანამედროვე ეკონომიკის გლობალიზაცია, საერთაშორისო ეკონომიკური კავშირების გაფართოება, მრავალმხრივ ოპერაციებში სულ უფრო და უფრო მეტი ქვეყნის მონაწილეობა სახელმწიფოთა საგადასახადო სისტემებში მუდმივად ცვლილებების შეტანის აუცილებლობას იწვევს. სახელმწიფოების საგადასახადო სისტემებში არსებული განსხვავებები ნებისმიერი ქვეყნის, მათ შორის საქართველოს, საგარეო კონკურენტუნარიანობაზე ახდენს ზეგავლენას.⁵⁴

საგადასახადო სისტემის სამართლებრივ-პოლიტიკური და ეკონომიკური მახასიათებლების შემდგომი სრულყოფის მიზნით მიზანშეწონილად მიგვაჩნია განვიხილოთ უცხო ქვეყნების საგადასახადო სისტემები, რადგან გავერკვეთ საგადასახადო სისტემის განვითარების კანონზომიერებაში.

საზღვარგარეთის ქვეყნების საგადასახადო სისტემები ყალიბდებოდნენ სხვადასხვა ეკონომიკური, პოლიტიკური და სოციალური პირობების ზემოქმედებით. გადასახადების სახეებით, მათი სტრუქტურით, აკრეფის საშუალებებით, განაკვეთებით, ხელისუფლების სხვადასხვა დონის ფისკალური უფლებამოსილებით, საგადასახადო ბაზით, გადასახადების მოქმედების სფეროთი, საგადასახადო შეღავათებით საგადასახადო სისტემები არსებითად განსხვავდებიან ერთმანეთისაგან.⁵⁵

აუცილებელია აღინიშნოს საგადასახადო რეფორმების თანმიმდევრული და ევოლუციური ხასიათი. არც ერთი მათგანი არ განხორციელებულა ერთდროულად. მაგალითად, აშშ-ში რეფორმა განხორციელდა ორ ეტაპად: 1981 და 1986 წლებში.⁵⁶ უნდა აღინიშნოს, რომ ამერიკის საგადასახადო სისტემა მსოფლიოში ცნობილია როგორც ყველაზე რთული საგადასახადო სისტემა. არსებობის გადასახადების სამი დონე: ფედერალური გადასახადები, რომელიც დგინდება ფედერალურ დონეზე. გადასახადი, რომელიც რეგულირდება ცალკეული შტატების მიერ და ქალაქის, ოლქის ან რაიონის ადგილობრივი გადასახადები.⁵⁷

როგორც აღნიშნავს ი.ი. კუჩეროვი, ფედერალური სახელმწიფოს საგადასახადო სისტემის მონყობას საფუძვლად უდევს ფედერალური გადასახადე-

53 ზვიად როგავა, საგადასახადო სამართალი, დამხმარე სახელმძღვანელო, ნიგნი პირველი, თბ, 2018, გვ:467

54 იქვე

55 ზვიად როგავა, მიხეილ სხიერელი, საზღვარგარეთის ქვეყნების საგადასახადო სისტემები, გამომცემლობა „ტექნიკური უნივერსიტეტი“ თბ, 2003, გვ:7

56 იქვე:8

57 <http://nygeorgians.com/?ts=>

ბი, რომელიც თავიც მხრივ წარმოადგენს სისტემის პრინციპსა და კომპეტენციის დელეგირებას ცენტრალურსა და რეგიონალურ ხელისუფლებას შორის საგადასახადო ურთიერთობების სფეროში.⁵⁸ ფედერალური გადასახადები მიიღება ერთნაირად მთელ ქვეყანაში, ხოლო ადგილობრივი და შტატის გადასახადები შედარებით განსხვავდება ერთმანეთისგან და ზოგან არც არსებობენ. ყველა საკითხით, რომელიც დაკავშირებულია გადასახადების გადახდასთან დაკავებულია Internal Revenue Service (IRS) აშშ-ის საგადასახადო სამსახური.⁵⁹

აღსანიშნავია, რომ ამერიკის უზენაესი სასამართლოს მიერ ფორმულირებულია შტატების უფლებების ზოგიერთი შეზღუდვები გადასახადის დანესებისას, კერძოდ, შტატს შეუძლია გადასახადები დაანესოს შემდეგი ნესების დაცვით: გადასახადი ნესდება შტატთან დაკავშირებულ საქმიანობაზე, თანაბრადაა გადანაწილებული, შტატებს შორის არსებული გადასახადები არ ქმნიან დისკრიმინაციულ პირობებს.⁶⁰

გადასახადების მოცულობას განსაზღვრავს არა მარტო განაკვეთის ოდენობა, არამედ გადამხდელთა რეალური შემოსავალი. სხვა მხრივ, ბიზნესის განვითარებისთვის ყველაზე საუკეთესო საგადასახადო კლიმატია ვაიომინგის, სამხრეთ დაკოტას, ალასკის შტატებში, ყველაზე უარესი კი როდ-აილენდის შტატში. მთლიანობაში, ის შტატები, რომლებიც საკუთარი მაცხოვრებლებისთვის მაღალ გადასახადებს აწესებენ, ბიზნესის განვითარების მხრივ რეიტინგში დაბალ ადგილებს იკავებენ. მაგალითისთვის, კონექტიკუტის შტატმა 50 შტატს შორის 37-ე ადგილი, ნიუ-ჯერსიმ 48-ე, მასაჩუსეტსმა 36-ე ადგილი დაიკავა.⁶¹

აშშ-ში შტატებს გააჩნიათ ფართო ავტონომია საგადასახადო სისტემის ცვლილების საკითხში, ამასთან ზოგიერი გადასახადი, როგორცაა მაგალითად კორპორაციული და ფიზიკური პირების საშემოსავლო გადასახადი პარალელურად განისაზღვრება ფედერაციისა და შტატის დონეზე.⁶²

შტატების მიერ დანესებულ გადასახადებს შორის ამერიკელების 39 %-მა "შეიძულა" ქონების გადასახადი, 20%-მა საშემოსავლო გადასახადი, გაყიდვებზე დანესებული გადასახადი 18%-მა. გარდა ამისა, ამერიკელთა 80% თვლის, რომ საგადასახადო

დო ნორმატივები გართულებულია და რეფორმებს საჭიროებს. მიუხედავად ამისა, მთლიანობაში ამერიკის საგადასახადო სისტემა საკმაოდ წარმატებით მოქმედებს. ამ ქვეყნის ეკონომიკის მოცულობა ამჟამად, 13 ტრილიონ დოლარად შეაფასეს, ხოლო ყველა საგადასახადო სტრუქტურის შენახვა და გადასახადების ამოღების პროცესის დაფინანსება წელიწადში საშუალოდ 10 მილიარდი დოლარი ჯდება.⁶³

ამერიკელების საგადასახადო სისტემის ერთ-ერთ მნიშვნელოვან პრობლემას რთული საგადასახადო კანონმდებლობა წარმოადგენს. მიჩიგანის უნივერსიტეტთან არსებული საგადასახადო პოლიტიკის კვლევითი სამმართველო იუნყება: „ყოველ წელს აშშ-ში გადამხდელს სამ მილიარდზე მეტი საათი ეხარჯებათ თავიანთი საშემოსავლო დეკლარაციების შევსებაზე . . . დრო და ფული, რომელიც აშშ-ში საშემოსავლო გადასახადების გადამხდელს (დეკლარაციების შევსებაზე) მისდით, ყოველწლიურად 100 მილიარდ დოლარს შეადგენს, რაც ამოღებული გადასახადების თითქმის 10 პროცენტის ტოლია. ის, რომ საგადასახადო კანონების დაცვის გამო უზარმაზარი თანხა იკარგება, საშემოსავლო გადასახადთან დაკავშირებული უსაშველოდ რთული კანონმდებლობის შედეგია.“⁶⁴ Urban Institute-ს გამოკვლევის შედეგად დადგინდა, რომ საგადასახადო კანონმდებლობის ზედმეტად გართულების გამო გადამხდელისთვის გადასახადის მოცულობა (ღირებულება) იზრდება. ისინი იძულებულნი არიან სპეციალისტებს დამატებითი თანხები გადაუხადონ. ამ დროს მცირდება საგადასახადო სისტემისადმი ნდობის ხარისხი. ამერიკელ მოქალაქეებს ეჭვი შეაქვთ ამ სისტემის სამართლიანობასა და გამჭვირვალებობაში. საბოლოო ჯამში, ამგვარი სიტუაცია სახელმწიფო სტრუქტურების მუშაობას ძალზე ართულებს.⁶⁵

აშშ-ის საგადასახადო სისტემაც პროგრესიულია, დაუბეგრავი მინიმუმისა და გამოქვითვების ჩათვლით. ამასთან, გადახდა ხდება, როგორც ინდივიდის შემოსავლების მიხედვით, ასევე სურვილის შესაბამისად ოჯახის შემოსავლების მიხედვით. ფიზიკური პირის ან ოჯახის ერთობლივ შემოსავალს აკლდება მის მისაღებად გაწეული ხარჯები და სხვადასხვა გამოქვითვები. კერძოდ, ერთობლივ შემოსავალში შედის ხელფასი, პენსია, დახმარება, ფასიანი ქაღალდებიდან შემოსავალი, ქონების რეალიზაციიდან შემოსავალი. გამოქვითვას ექვემდებარება: დაუბეგრავი მინიმუმი, შენატანები საქველმოქმედო ფონდებში, სამედიცინო ხარჯები და სხვა.⁶⁶

63 იქვე

64 გადასახადები „ცივილიზებული საზოგადოების“ საფასური? <https://wol.jw.org/ka/wol/d/r20/lp-ge/102003882>

65 <https://www.urban.org/policy-centers/cross-center-initiatives/tax-policy-and-charities>

66 გონერ ურიდია, საშემოსავლო გადასახადის მოდელის საკითხისათვის #10(154), 2012, <http://aaf.ge/index>.

58 Кучеров И. И. налоговое право заруужны стран М Юринфор, 2003, 113

59 აშშ-ს საგადასახადო სამსახურის ოფიციალური ვებგვერდი: <https://www.irs.gov/individuals/get-transcript>

60 Килинкарова Е. В. Налоговое право для заруужных стран: учебник для бакалавриата и магистратуры М. Юрайт.2014, с41

61 ვეფხია სამსონიძე, ამერიკული გადასახადები №7(91), 2007, თბ, <http://www.aaf.ge/index.php?menu=1&jurn=0&rubr=10&mas=968>

62 См.подр соколова э д к вопросу о понииии налоговой системы, //Финансовое право ,2011.#1. С.28-31

ნიგნის «დიქტატურისა და დემოკრატიის ეკონომიკური ფესვები» ავტორები დერონ არემოლუ და ჯეიმს მორისონი მიიჩნევენ, რომ სახელმწიფოები, რომელთა მაცხოვრებლები მაღალ გადასახადებს იხდიან, გამოირჩევიან დემოკრატიული და პოლიტიკური თავისუფლების მაღალი დონით. ნანილობრივ, ეს იმით აიხსნება, რომ თუკი ადამიანი თვლის, რომ საკუთარი საგადასახადო შენატანები მაღალ დონეს აღწევს, ის უფროა დაინტერესებული, შეამომოს როგორ ხარჯავს სახელმწიფო ამ ფულს. სხვა მხრივ, დიქტატურის მქონე სახელმწიფოები დრაკონულ გადასახადებს იყენებენ. განსხვავება იმაში მდგომარეობს, რომ დემოკრატიის პირობებში ძირითადი საგადასახადო ტვირთი მოდის მრავალრიცხოვან, ძლიერ საშუალო კლასზე, ხოლო დიქტატურის დროს ამ ტვირთს ზიდავს ყველაზე ღარიბი, ან ყველაზე მდიდარი მოქალაქეები.⁶⁷

რაც შეეხება ჩინეთს, იგი უნიტარული სახელმწიფოა და ამიტომაც მას გააჩნია ორ დონიანი გადასახადებისა და მოსაკრებლების სისტემა. სახელმწიფო და ადგილობრივი. ჩინეთის განსაკუთრებულობა მდგომარეობს სწორედ ამ სისტემაში პრინციპით „ერთი სახელმწიფო ორი სისტემა“.⁶⁸

ჩინეთის სახალხო რესპუბლიკაში საგადასახადო სისტემას არეგულირებს 1500-მდე ნორმატიული აქტი, რომელიც მიღებულია ფინანსთა სამინისტროსა და სახელმწიფოს ცენტრალური საგადასახადო სამმართველოს მიერ⁶⁹. ჩინეთის სახალხო რესპუბლიკის ერთ-ერთ ძირითად გადასახადს საწარმოთა და ორგანიზაციათა მოგების გადასახადი წარმოადგენს. იგი შედგება ორი დამოუკიდებელი ნაწილისაგან. საერთო-სახელმწიფოებრივი მოგების გადასახადის განაკვეთი 30%-ს, ხოლო ადგილობრივი მოგების გადასახადის განაკვეთი - 3%-ს შეადგენს. სპეციალურ ეკონომიკურ ზონებში გამოიყენება 15%-იანი განაკვეთი.⁷⁰

მისასაღმებელია ის ფაქტი, რომ ჩინეთში დღეს-ღამე დაბრუნების სისტემა გამოიყენება საგადასახადო პოლიტიკის ინსტრუმენტად, მთავრობა ახდენს ექსპორტიორებისას დღეს-ღამე მთლიანადაც დაბრუნების შესაძლებლობას იმ საქმიანობაზე, რომლებზეც განზრახული აქ გაუნოს სტიმულირება და არ უბრუნებს იმათ საქმიანობის სფეროებს, რომელიც არ შედის მის ინტერესებში.⁷¹

<http://www.aaf.ge/index.php?menu=1&jurn=154&rubr=3&mas=1501>

67 <http://www.aaf.ge/index.php?menu=1&jurn=0&rubr=10&mas=968>

68 Шепенко Р.А. Налоговое право Китая Источники и субъекты: М. Статут, 2004, С. 20-21

69 СМ Баженова веденте бизнеса в Китае правовые аспекты Вып 1 обзор правови среды для бизнеса 2015,

70 ზვიად როგავა, მიხეილ სხიერელი, საზღვარგარეთის ქვეყნების საგადასახადო სისტემები, გამომცემლობა „ტექნიკური უნივერსიტეტი“ თბ, 2003, გვ174

71 Brys B. et al. (2013), “tax polici and tax reform in the people’s republic of china” oecd taxation working papers,

რაც შეეხება იაპონიის საგადასახადო სისტემას, იგი მიმართულია დაბალშემოსავლიანი მოსახლეობის სოციალური დაცვის კუთხით. პროგრესიული გადასახადის განაკვეთები არის 10-დან 50 პროცენტამდე, ხოლო დაბეგვრის სუბიექტს 4 ტიპის ოჯახი წარმოადგენს. ესენია: უცოლოები, უშვილო მეუღლეები, ოჯახი ერთი შვილით და ოჯახი ორი და მეტი შვილით. დაუბეგრავე მინიმუმში ბავშვიან ოჯახებზე შეადგენს 15400 აშშ დოლარს, ხოლო უცოლოებსა და უშვილოებზე - 7700 აშშ დოლარს. სხვა საგადასახადო შეღავათებთან ერთად საშემოსავლო გადასახადის ეს სისტემა ქმნის საშუალოდ 5,8%-იან საშემოსავლო გადასახადის სისტემას, რომლის საფუძველზეც ამ გადასახადისაგან საერთოდ თავისუფლდება შვიდი დასაქმებული იაპონელიდან - ერთი.⁷²

საინტერესოა შვედეთის საშემოსავლო გადასახადის სისტემაც. შვედეთში დაბალშემოსავლიანები იხდიან ნაკლებს, ბიუჯეტიდან ლეზულობენ მეტს, ხოლო მაღალშემოსავლიანებს ბიუჯეტში შეაქვთ მნიშვნელოვანი თანხები. აქაც მოქმედებს საშემოსავლო გადასახადის პროგრესიული სისტემა დაუბეგრავე მინიმუმისა და გამოქვითვების სქემით. ამასთან, რაც ყველაზე საინტერესოა ჩვენი დაბეგვრის სისტემასთან შედარებით შვედეთში ყველა მოქალაქეს აქვს საკუთარი ანგარიშსწორების ანგარიში (პირადი ბარათივით), რომელზეც აღირიცხება მოქალაქის მიერ გადახდილი გადასახადები და ბიუჯეტიდან მიღებული (დაბრუნებული) თანხები. ამასთან, საგადასახადო ორგანოს ხელი მიუწვდება პირის ყველა შემოსავლის წყაროსთან და შესაბამისად, საგადასახადო დეკლარაციის შევსებას და გადასახადების გამოანგარიშებას ახორციელებს საგადასახადო ორგანო. გადასახადის გადახდელი მხოლოდ ხელმოწერით ამონიშნებს მას.⁷³

უნდა აღინიშნოს, რომ ევროპის თითქმის ყველა სახელმწიფოში მოქმედებს დაბეგვრის პროგრესული მრავალსაფეხურიანი სისტემა, რომელიც ჰარმონიზებულია დაუბეგრავე მინიმუმისა და სოციალური ხარჯების გამოქვითვების სისტემასთან. ამასთან, პროგრესული გადასახადის შემოღების დროს მნიშვნელოვანია გადასახადების ფისკალური და სოციალური სამართლიანობის ფუნქციების შეთანასწორება (მაღალშემოსავლიანი პირები იხდიან მეტს აბსოლუტური ოდენობის თვალსაზრისით). ამ შემთხვევაში, დაბალშემოსავლიანი მოსახლეობის დაუბეგრაობა ხელს უწყობს გადახდისუნარიანი მოთხოვნის ზრდას და შესაბამისად, ეკონომიკის

no. 18, oecd publishing // [Http://dx.doi.org/10.1787/5k3014dlmnzwen.C.54](http://dx.doi.org/10.1787/5k3014dlmnzwen.C.54).

72 გონერ ურიდია, საშემოსავლო გადასახადის მოდელის საკითხისათვის #10(154), 2012, <http://aaf.ge/index.php?menu=1&jurn=154&rubr=3&mas=1501>

73 გონერ ურიდია, საშემოსავლო გადასახადის მოდელის საკითხისათვის #10(154), 2012, <http://aaf.ge/index.php?menu=1&jurn=154&rubr=3&mas=1501>

ზრდას. ვინაიდან ასეთი თანხები პირდაპირ ფულის მიმოქცევის არხებში გადადის.⁷⁴

პროგრესული საგადასახადო სისტემები მოქმედებს სკანდინავიაში, საფრანგეთში, ჩინეთში და კიდევ ბევრ ქვეყანაში. მაგალითად, გერმანიაში ყველა ის პირი, ვისი წლიური შემოსავალიც წელიწადში 8130 ევროზე ნაკლებია, საშემოსავლო გადასახადით არ იბეგრება. ბევრ ქვეყანაში პროგრესული გადასახადით იბეგრება მოგება, უძრავი ქონება, ფუფუნების ძვირადღირებულ ნივთები და ა.შ.⁷⁵

მნიშვნელოვანია აღვნიშნოთ, რომ საგადასახადო კანონმდებლობის სრულყოფა განვითარების ნებისმიერ საფეხურზე მყოფი სახელმწიფოს უმთავრესი ამოცანაა. დღესდღეობით არ არსებობს მსოფლიოში სახელმწიფო, სადაც მუდმივად არ დაობდნენ საგადასახადო პოლიტიკის თაობაზე. აღნიშნული განპირობებულია იმით, რომ საგადასახადო სისტემა უნდა ესადაგებოდეს ქვეყნის რეალურ ეკონომიკურ მდგომარეობას და ადეკვატურად უნდა შეესაბამებოდეს მიმდინარე ეკონომიკურ პროცესებს. გამომდინარე აქედან, საგადასახადო კანონმდებლობა მუდმივ ცვალებადობასა და სრულყოფას უნდა განიცდიდეს.⁷⁶

არსებული სტატისტიკის თანახმად, საქართველოში სოციალური უთანასწორობა თითქმის ყოველწლიურად იზრდება. საქსტატის მონაცემებით, 2016 წელს „ჯინის“ კოეფიციენტი 40 ნიშნულს მიაღწია. ყოფილი საბჭოთა კავშირის ქვეყნებიდან საქართველოზე უარესი მაჩვენებელი მხოლოდ რუსეთს აქვს. იმავე 2016 წლის მონაცემებით, საქართველოს მოსახლეობის 21% სიღარიბის ზღვარს ქვემოთ ცხოვრობს.⁷⁷

მიგვაჩნია, რომ საშემოსავლო გადასახადის პროგრესული სისტემის შემოღება გამოიწვევს შესაბამის მასტიმულირებელ მაკროეკონომიკურ შედეგებს. კერძოდ, დაბალშემოსავლიანი მოსახლეობის მაღალი გადასახადებით არ დაბეგვრა ხელს შეუწყობს გადახდისუნარიანი მოთხოვნის ზრდას, სტაბილური მაკროეკონომიკური პოლიტიკა სწრაფი და ჯანსაღი ეკონომიკური ზრდის აუცილებელი წინაპირობაა.

საქართველოს საგადასახადო სისტემისა და საზღვარგარეთის ქვეყნების გამოცდილების ანალიზმა გვიჩვენა რომ საქართველოსთვის, რომელიც ფაქტობრივად წარმოადგენს განვითარებად ქვეყანას სიღარიბის ზღვარს ქვემოთ მყოფი მოსახლეობის დიდი ხვედრითი წილით, მიზანშეწონილია პროგრესული ხასიათის გადასახადების ფართოდ გამოყენება და ამ სფეროში მაღალგანვითარებული,

ცივილიზებული სახელმწიფოების მდიდარი გამოცდილების გათვალისწინება.

საქართველოს საგადასახადო გარემო კომპლექსურია და სწრაფად ცვალებადი, რაც უარყოფით გავლენას ახდენს ქვეყნის განვითარებასა და სტაბილურობაზე. აღნიშნულიდან გამომდინარე მოქნილი, სამართლიანი და სრულყოფილი საგადასახადო სისტემის შესაქმნელად აუცილებელია დაბეგვრის პირდაპირი და არაპირდაპირი გადასახადების ოპტიმალური შეთანხმება, რაც ჩვენი აზრით პროგრესული საგადასახადო დაბეგვრის შკალის შემოღებით მიიღწევა. როდესაც საუბარია სოციალური მხარდაჭერის რეალიზებაზე უპირველეს ყოვლისა საჭიროა სახელმწიფომ გაითავისოს იმ ქვეყნების საგადასახადო სისტემა, რომელშიც ძირითადი აქცენტი გაკეთებულია დიფერენცირებული დაბეგვრის გზით, საშემოსავლო გადასახადის პროგრესული განაკვეთის დანერგვაზე, სხვადასხვა სოციალური ჯგუფების შემოსავლების გამოთანაბრებაზე, აღნიშნული კი თავის მხრივ ხელს შეუწყობს საგადასახადო სფეროში თანასწორობისა და სამართლიანობის პრინციპის დაცვას.

გამოყენებული ლიტერატურა:

1. საქართველოს 1995 წლის კონსტიტუცია-არსებული მდგომარეობით;
2. საქართველოს 2010 წლის საგადასახადო კოდექსი, კოდიფიცირებული ვერსია;
3. საქართველოს 2011 წლის ორგანული კანონი „ეკონომიკური თავისუფლების შესახებ“;
4. ირაკლი გაბისონია, საგადასახადო სამართალი, გადასახადის გადამხდელის უფლებების დაცვის მექანიზმები, „იურისტების სამყარო“ თბ, 2013;
5. ირაკლი გაბისონია, ჯემალ გაბელია, საგადასახადო დანაშაულებრივი ქმედებათა კვალიფიკაციის პრობლემა, ჟურნალი „იურისტი“ #1, 2016;
6. ირაკლი გაბისონია, თამარ ბარამია, საქართველოს კონსტიტუციის 94-ე მუხლის მიზანშეწონილობის ასპექტები, ჟურნალი „იურისტი“ #3, თბ, 2017;
7. ტონო ონორე, მოკლე შესავალი სამართალმცოდნეობაში, ილიას სახელმწიფო უნივერსიტეტი, თბ, 2018,;
8. მერაბ კაკულია, ნოდარ კაპანაძე, ლალი ქურხული, ქრონიკული სიღარიბე და შემოსავლების უთანაბრობა საქართველოში, ეკონომიკურ-სტატისტიკური კვლევა, თბ, 2017;
9. გადასახადისაგან თავის არიდება და სისხლის-სამართლებრივი პასუხისმგებლობა, შედარებითი ანალიზი, საქართველოს მცირე და საშუალო ბიზნესის ასოციაცია, თბ, 2012;
10. ევროპული იდეების ისტორია და ქართული კულტურა, გადასახადის იდეა: სიკვდილი, ეშმაკი, თუ მეხუთე ღმერთი? კონსულტაციისა და ტრენინგის ცენტრი Centrer for Training and Conultancy, თბ, 2007;
11. ბიზნეს სფეროს მარეგულირებელი კანონ-

74 იქვე
 75 <https://m2b.ge/post/179926-gadasaxadebi-d-socialuri-mdgomareoba-saqartvelosi>
 76 ირაკლი გაბისონია, ჯემალ გაბელია, საგადასახადო დანაშაულებრივი ქმედებათა კვალიფიკაციის პრობლემა, ჟურნალი „იურისტი“ #1, 2016, გვ:59
 77 <https://m2b.ge/post/179926-gadasaxadebi-d-socialuri-mdgomareoba-saqartvelosi>

მდებლობისა და პრაქტიკის კვლევა, კონსტიტუციის 42-ე მუხლი, თბ, 2012;

12. გიორგი ყუფარაძე, საგადასახადო პოლიტიკა და პირდაპირი უცხოური ინვესტიციები საქართველოში, (მონოგრაფია), თბ, 2013;

13. გონერ ურიდია, საგადასახადო ენციკლოპედია, გამომცემლობა „მერიდიანი“, თბილისი, 2016;

14. საქართველოს ფისკალური პოლიტიკა და მართვა და მისი თავსებადობა ევროკავშირის პრაქტიკასთან, თბ, 2016;

15. ბიზნესის დამოკიდებულება საგადასახადო სისტემისადმი საქართველოში, აშშ-ს საერთაშორისო განვითარების სააგენტოს პროექტი „მმართველობა განვითარებისთვის“, თბ, 2016;

16. რაინოლდ ციპელიუსი, იურიდიული მოძღვრება, ბეკის გამომცემლობა, მიუნხენი, 2006;

17. ზვიად როგავა, საგადასახადო სამართალი, დამხმარე სახელმძღვანელო, წიგნი პირველი, თბ, 2018;

18. ზვიად როგავა, მიხეილ სხიერელი, საზღვარგარეთის ქვეყნების საგადასახადო სისტემები, გამომცემლობა „ტექნიკური უნივერსიტეტი“ თბ, 2003;

19. ზვიად როგავა, გადასახადები, საგადასახადო სისტემა და საგადასახადო სამართალი, თბ, 2002;

20. საჯარო ფინანსების მართვის რეფორმა საქართველოში, ევროკავშირი საქართველოსთვის, თბ, 2017;

21. ლ. იზორია, დემოკრატიის განვითარება საქართველოში, გამომც. ბონა კაუზა, თბ, 2006;

22. ფრანჩესკა გასმანი, გიორგი ბერულავა, მიხეილ თოქმაზიშვილი, ეკონომიკური და სოციალური მონაცვლადობა საქართველოში, გაეროს განვითარების პროგრამა საქართველოში, თბ, 2013;

23. ნატო ჩადუნელი, ბიზნესის როლი მსოფლიო ეკონომიკის გლობალიზაციაში, თბ, 2013;

24. საგადასახადო დავების გადაწყვეტის ეფექტური გზები, საგადასახადო სასამართლოები და ალტერნატიული გზები, საქართველოს მცირე და საშუალო ბიზნესის ასოციაცია, თბ, 2012;

25. საჯარო ფინანსების მართვის რეფორმა საქართველოში, ევროკავშირი საქართველოსთვის, თბ, 2017;

26. სინგაპური, ესტონეთი, შვეიცარია, სამიზნე მოდელები ქართული ტრანსფორმაციისათვის?, თბ, 2012;

27. ვეფხია სამსონიძე, ამერიკული გადასახადები №7(91), 2007, თბ, <http://www.aaf.ge/index.php?m>

[enu=1&jurn=0&rubr=10&mas=968](http://www.aaf.ge/index.php?menu=1&jurn=0&rubr=10&mas=968);

28. გონერ ურიდია, საშემოსავლო გადასახადის მოდელის საკითხისათვის #10(154), 2012, <http://aaf.ge/index.php?menu=1&jurn=154&rubr=3&mas=1501>;

29. გადასახადები „ცივილიზებული საზოგადოების“ საფასური? <https://wol.jw.org/ka/wol/d/r20/lp-ge/102003882>;

30. როდიონ ქორჩილავა, საგადასახადო ადმინისტრირების ეფექტიანობის ამაღლების ეკონომიკურ-ფსიქოლოგიური ასპექტები, დისერტაცია, თბილისი, 2014;

31. Grundsätze der Steuerepolitik, <https://www.bpd.de/izpb/147061/grundsatzeder-steuerpolitik/p=all>;

32. Fiscal Incentive Effects of the German Equalization System, Sven Jari Stehn and Annalisa Fedelino, IMF Working Paper, 2009;

33. Бурова А, Налоговое Право, 2-е издание, под редакцией И.А. Цинделиани; Проспект, москва, 2017. См.подр соколова э д к вопросу о понятии налоговой системы, //Финансовое право ,2011.#1;

34. Шепенко Р.А. Налоговое право китая Источником и субъекты: М. Статут, 2004;

35. СМ Баженова веденте бизнеса в китае правовые аспекты Вып 1 обзор провови среды для бизнеса 2015;

36. Килинкарова Е. В. Налоговое право для заруужных стран: учебник для бакалавриата и магистратуры М. Юрайт.2014;

37. Brys B. et al. (2013), “tax polici and tax reform in the people’s republic of china” oecd taxation working papers, no. 18, oecd publishing // [Http://dx.doi.org/10.1787/5k3014dlmnzwe](http://dx.doi.org/10.1787/5k3014dlmnzwe);

38. Кучеров И. И. налоговое право заруужных стран М Юринфор, 2003.

39. См.подр соколова э д к вопросу о понятии налоговой системы, //Финансовое право ,2011.#1.

40. აშშ-ს საგადასახადო სამსახურის ოფიციალური ვებგვერდი: <https://www.irs.gov/individuals/get-transcript>.

41. <https://www.urban.org/policy-centers/cross-center-initiatives/tax-policy-and-charities>.

42. <http://www.aaf.ge/index.php?menu=1&jurn=0&rubr=10&mas=968>.

43. <http://nygeorgians.com/?ts>.

44. <https://m2b.ge/post/179926-gadasaxadebi-da-socialuri-mdgomareoba-saqartvelosi>.

გეოპოლიტიკის მოქრობის სიკლავი და ეკონომიკა

ციცინო ძონენიძე

ე.ა.დ. ასოცირებული პროფესორი,
ქუთაისის უნივერსიტეტი, ე.ა.დ. მონვეული
სპეციალისტი -
ანსუ. ეკონომიკის დეპარტამენტი

HOW GEO-ECONOMICS MOVES IN CYCLES

Tsitsino Dzotsenidze
Ph.D Associated Professor;
Kutaisi University

RESUME

For the nation's states, geo0politics was a much easier paradigm to manage. While geo-politics was in the ascendant, primarily in the nineteenth centuries, competitive advantage was achieved largely through the States own decisions and initiatives, chiefly and ultimately through waging war. At the turn of the 21st century, nation states are coming to realize that war is no longer a viable option for remaining in control.. Seeing this, the competitive nations of tomorrow are shifting their resources towards science, education, production, and trade (SEPT) – what we shall refer to as the “golden process” in geo-economics.. The reason why the US model works better in this respect is not because it is independent of the State, but because it is based on a meritocratic system. We shall discuss this issue further under the rubric “new class theory”

Keywords: geo-geography geopolitics, competitive advantage of corporate state

საკვანძო სიტყვები: გეოეკონომიკამ გეოპოლიტიკა, კონკურენტული უპირატესობამ კორპორაციული სახელმწიფო.

* * * *

დასავლეთში ეკონომიკა გვევლინება პროცესად, რომელსაც ეროვნული სახელმწიფო ნაკლებად აკონტროლებს. საერთაშორისო მასშტაბით წინსვლა ხდება უმთავრესად კერძო სექტორის ძალისხმევის შედეგად. მსოფლიოს სხვა ნაწილში სახელმწიფო აქტიურად იღებს პასუხისმგებლობას ეკონომიკაში მიმდინარე პროცესებზე. ასე არის ჩინეთში.. სწორედ ჩინეთის მთავრობა მართავს პროცესებს, როდესაც ჩინური კომპანიები შედიან ახალ ქვეყნებში, მაგალითად აფრიკაში.

თუმცა, აშშ ახლოს დგას იმასთან რასაც შეიძლება ვუწოდოთ კორპორაციული სახელმწიფო, ორივე ქვეყანა, ჩინეთიც და ამერიკაც მოქმედებენ გეოეკონომიკური ლოგიკის შესაბამისად. რაც ნიშნავს იმას, რომ ორივე ქვეყანაში პოლიტიკური და ეკონომიკური ლიდერები აღიარებენ შემდეგს: ეროვნული კონკურენტული უპირატესობა მიიღწევა მხოლოდ კერძო სექტორისთვის მრავალმხრივი თავისუფლების მინიჭების შედეგად. მიუხედავად იმისა, რომ სა-

ხელმწიფო კონტროლის ზომა და ინტერვენცია განსხვავებულია ქვეყნიდან ქვეყანაში, ყველა ეროვნულ სახელმწიფოში ესმით ერთი რამ: სახელმწიფოს გააჩნია პასუხისმგებლობა რომ ერი უნდა იყოს კონკურენტუნარიანი. მომავალში კონკურენტული უპირატესობა როგორც მიზანი შეიცვლება მდგრადობით, რადგან მოსახლეობას მოუწევს იმის გაცნობიერება, რომ მატერიალური ზრდა შეზღუდულია.

ეროვნული სახელმწიფოებისათვის გეოპოლიტიკის კანონებით მართვა უფრო ადვილია. გეოპოლიტიკის აღმავლობის პერიოდში, უმთავრესად მი-19 საუკუნეში, კონკურენტული უპირატესობა მიიღწეოდა სახელმწიფოების გადაწყვეტილებებისა და ძალისხმევის შედეგად და საბოლოოდ ეს ხდებოდა ომების გაჩაღების გზით. 21-ე საუკუნის დადგომასთან ერთად ეროვნული სახელმწიფოები აცნობიერებენ რომ ომი აღარ არის საუკეთესო გადაწყვეტილება საკუთარი უპირატესობის დასამტკიცებლად.

ამის ამის მაგალითია ამერიკის მიერ მეორე მსოფლიო ომის შემდეგ წარმოებული ომები. ეს ომები უმეტეს შემთხვევაში წაგებული აღმოჩნდა არა მარტო ჰუმანიტარული, არამედ ეკონომიკური თვალსაზრისითაც. ხედავენ რა ამას ხვალისდელი დღის კონკურენტუნარიანი ერები ცდილობენ თავიანთი რესურსები გადაქაჩონ მეცნიერების, განათლების, წარმოების და ვაჭრობის სასარგებლოდ (SEPT) - რასაც შეგვიძლია ვუწოდოთ „ოქროს პროცესი“ გეოეკონომიკაში. ამ პროცესის ლოგიკა საკმაოდ მარტივია. თავიდან ზრუნავენ სამეცნიერო მიღწევებზე, შემდეგ უზიარებენ ამ მიღწევებს სხვებს და დებენ ამ ცოდნას ახალ პროდუქტებში, რომელსაც გაყიდვით იხვე საზღვარგარეთ. ახლად მიღებული მოგების რეინვესტიერას ახდენენ ისევე მეცნიერებაში და ასე შემდეგ. ზოგ ქვეყანაში რესურსების გადატანა მეცნიერებაში ხორციელდება კერძო პირების მიერ უნივერსიტეტებისთვის შეწირულობების გზით. ეს პრაქტიკა განსაკუთრებით მიღებულია აშშ-ში.

ევროპის ქვეყნების უმრავლესობაში და ბევრ აზიურ ქვეყანაში იყენებენ გადასახადებს ამ ტიპის ინვესტიციების განსახორციელებლად. მიზეზი, რომლის გამოც ამერიკული მოდელი უკეთ მუშაობს მდგომარეობს არა იმაში, რომ ეს მოდელი სახელმწიფოსაგან დამოუკიდებელია, არამედ იმაში, რომ იგი დაფუძნებულია მერიტოკრატიულ სისტემაზე. აქვე აღვნიშნავთ რომ მსოფლიო 20 წამყვანი უნივერსიტეტიდან 18 არის ამერიკული და კერძო. მერიტოკრატიული სისტემა კი ეწოდება სოციალურ სისტემას, სადაც ადამიანები აღწევენ სიმდიდრეს და ძალაუფლებას თავიანთი ნიჭიერების შესაბამისად. ამას სხვაგვარ-

რად „ახალი კლასობრივი თეორია“ -საც უწოდებენ. გეოპოლიტიკის ისტორია მჭიდროდ არის დაკავშირებული ეროვნული სახელმწიფოს ცნებასთან. ეროვნული სახელმწიფო ამოიზარდა განმანათლებელთა და იდუსტრიალიზაციის ეპოქიდან. მანამდე, მაგალითად რენესანსის დროს, საზოგადოებები ფუნქციონირებდნენ გეოეკონომიკური ლოგიკის შესატყვისად. ადგილობრივი მამულები და პატარა ქალაქი სახელმწიფოები თავიანთ საქმიანობას ეწეოდნენ ახლანდელი კომპანიების მსგავსად. ეს ასე ხდებოდა თავიდან ვენეციაში, შემდეგ კი ამსტერდამსა და სხვა ქალაქებშიც.

ვაჭრები გაერთიანებულები იყვნენ გილდიებში და იმყოფებოდნენ მკაცრი მერიტოკრატიული ზედამხედველობის ქვეშ. საზოგადოება წარმოადგენდა ჰარმონიზირებულ ორგანიზმს და იგი იმართებოდა ეკონომიკური ზრდის ინტერესებით მანამ სანამ რომელიმე სხვა სახელმწიფო არ დაესხმებოდა თავს. ყველა ქვეყანა ცდილობდა ყოლოდა ძლიერი არმია, მაგრამ არასოდეს იყენებდა მას, თუ დარწმუნებული არ იქნებოდა თავის გამარჯვებაში. ეს სტრატეგია ნაკლებად ეფექტიანი გახდა ეროვნული სახელმწიფოების გაძლიერებასთან ერთად, როგორც ეს ჩანს მეოცე საუკუნეში თავისი ორი მსოფლიო ომის გათვალისწინებით. ახლა, 21-ე საუკუნეში, როდესაც ამდენი ბირთვული იარაღია მსოფლიოში, ძლიერ ერებს შორის ომის გამანადგურებელი შედეგების ალბათობა აშკარა ხდება. ყოველივე ამან შესაძლოა ხელი შეუშალოს ზესახელმწიფოებს ფართემასშტაბიანი ომების გაჩაღებაში. სამწუხაროდ, აშკარაა რომ ისინი მოქმედებენ პატარა ერებთან მიმართებაში მათი სამხედრო კონფლიქტებში ჩარევისა და შეშინების მიზნით. დიდია ტელევიზიების და მეოთხე თაობის ინტერნეტ ტექნოლოგიების როლი. ადამიანთა ტანჯვა მაშინვე გამჭვირვალე ხდება და შესაბამისად სხვა ქვეყნებზე პოლიტიკური ზენოლის ალბათობაც გაზრდილია. გეოეკონომიკის, ისევე როგორც გეოპოლიტიკის მეცნიერების კვლევის საგანს წარმოადგენს ბუნებრივი რესურსების მენეჯმენტი. ეროვნული სახელმწიფოებისთვისაც საბოლოო მიზანს წარმოადგენს სწორედ ბუნებრივი რესურსების მენეჯმენტი. ამ სამეცნიერო დისციპლინების ლოგიკის მიხედვით ერები ეკონომიკურად და პოლიტიკურად უფრო ძლიერები ხდებიან იმისდა მიხედვით, თუ რამდენად სწორად არის ეს ბუნებრივი რესურსები მართული. ინგლისურენოვან ლიტერატურაში ამას უწოდებენ „ერების კონკურენტულ უპირატესობას“ ეს იყო ეკონომიკის, როგორც მეცნიერების საფუძველი, როგორც ეს გადმოცემულია ადამ სმიტის 1776 წელს გამოცემულ ნივთში „ერთა სიმდიდრის შესახებ.“

ყველა ერი დაინტერესებულია თავის კონკურენტულ უპირატესობაში. უნდა აღინიშნოს, რომ არც ერთი ერი და კულტურა არ ყოფილა მუდმივად ლიდერის პოზიციაში, ამის ნაცვლად ჩვენ განმეორებით ვხედავთ თუ როგორ ენაცვლება ლიდერის პოზიციაზე ერთი ერი მეორეს. დროის ხანგრძლივობა, რომ-

ლის განმავლობაშიც ესა თუ ის ერი თუ კულტურა ინარჩუნებდა ლიდერის პოზიციას, იცვლებოდა და ვარირებდა. ერთ შემთხვევაში ის 1000 წელს აღემატებოდა, მაგალითად ჩინეთსა და ეგვიპტეში, სხვაგან კი, მაგალითად პორტუგალიაში, ნიდერლანდებში და ახლა შესაძლოა აშშ-შიც, ეს პერიოდი 100 წელზე ნაკლებს შეადგენს. რაც დრო გადის უფრო და უფრო რთული ხდება ლიდერის პოზიციების შენარჩუნება. ამის მიზეზად გამკაცრებული კონკურენცია და გაზრდილი ინდივიდუალური თავისუფლება სახელდება. როგორ უნდა განვსაზღვროთ ესა თუ ის ქვეყანა რის მიხედვით ხდება უფრო კონკურენტული?

ეს არის ამ დისციპლინის ძირითადი შეკითხვა, რომელსაც პასუხი უნდა გავცეთ და რომელიც ამავე დროს წარმოადგენს გეოეკონომიკის შესწავლისთვის ამოსავალ წერტილს. პასუხი ამ კითხვებზე უნდა ვეძიოთ მიდგომებში, რომლებიც განსხვავებული იქნება „კლასიკური“ და „ნეოკლასიკური“ ეკონომიკის მიდგომებისაგან. მეორე მხრივ ეს ნიშნავს, რომ კითხვის ნიშნის ქვეშ დგება ეკონომიკის, როგორც დისციპლინის ზოგიერთ დებულებას, რა სახითაც ამჟამად იგი არსებობს პრაქტიკაში.

გეოეკონომიკა აგებულია სოციალური მეცნიერებებისადმი დინამიკურ მიდგომებზე რომელსაც რეტროსპექციულად თუ განვიხილავთ, მიყვებათ ევოლუციურ თეორიასთან. ამისგან განსხვავებით ნეოკლასიკური ეკონომიკის არის ისეთი სტატიკური მიდგომა სოციალური მეცნიერებებისადმი, რომელიც დამახასიათებელია ფიზიკისთვის, იყენებს ალგებრასა და ნონასწორობის თეორიებს. ეს არის მცდელობა კაცობრიობის შესახებ წმინდა მეცნიერების შექმნისა, რომელიც თავს არიდებს ღირებულებებსა და მორალურ პრობლემებს ნებისმიერი შედეგის განხილვის დროს.

გეოეკონომიკის მიერ გამოყენებული მიდგომები განსხვავებულია კლასიკური ეკონომიკის მიდგომებისაგან. ის დამყარებულია მულტიდისციპლინარულულობაზე, გლობალურ სტრატეგიულ აზროვნებაზე და კრიტიკული თეორიის ტრადიციებზე. ნეოკლასიკური აზროვნებისაგან განსხვავებით გეოეკონომიკური აზროვნება ეყრდნობა არა ფიზიკას, არამედ ბიოლოგიას.

გეოეკონომიკის, როგორც მეცნიერების განვითარებამ წინა პლანზე წამოსწია შემდეგი კითხვები: არის თუ არა კავშირი (კორელაცია) კლასიკურ ეკონომიკურ თეორიასა (როგორც სტანდარტულად ისწავლება) და ეკონომიკურ ზრდას შორის? თუ არის, როგორ ხდება რომ ისეთ ქვეყნებს, როგორცაა იაპონია, გერმანია და ჩინეთი გააჩნიათ საუკეთესო ეკონომიკური მაჩვენებლები ისე, რომ თავიანთ ტერიტორიაზე არა აქვთ არც ერთი საუკეთესოდ აღიარებული ბიზნეს-სკოლა?

თუკი ეკონომიკური თეორია და ეკონომიკური მეცნიერებები ბოლო ნახევარი საუკუნის განმავლობაში წარმატებულად ვითარდებოდა, რატომ ხდება ისე, რომ ჩვენ ჯერ კიდევ ვიმყოფებით გლობალური ფინანსური კრიზისის ქვეშ და ვერ ვითვალისწინებთ

იმ გაკვეთილებს რომელიც ეკონომიქიდან უნდა მიგველო? უფრო კონკრეტულად რომ ვთქვათ, ქვეყანა, რომელსაც ყავს ეკონომიკაში ყველაზე მეტი მსოფლიო დონის ექსპერტი, საუბარია ამერიკის შეერთებულ შტატებზე, ფლობს ასე დიდ და საფუძვლიან ეკონომიკურ პრობლემებს საკმაოდ დიდი ხნის განმავლობაში და ვერ პოულობს გზებს მათ გადასაწყვეტად. რატომ მოხდა ისე, რომ ბანკები რომლებიც სამსახურში იღებდნენ მხოლოდ მსოფლიოს საუკეთესო ბიზნეს სკოლების კურსდამთავრებულებს, მაინც გაკოტრდნენ? და პირიქით, როგორ არის რომ ისეთი ქვეყანა, როგორცაა ჩინეთი, რომელსაც ნაკლებად ცნობილი ბიზნეს სკოლები აქვს ასეთი წარმატებული ეკონომიკაში? თითქოს უკუკავშირიც კი არსებობს, თუ ასეა, მაშინ რა ღირებულება გააჩნია ნეოკლასიკურ ეკონომიკს?

იოსებ შუმპეტერის წიგნის „ეკონომიკური ანალიზის ისტორია“ გამოსვლის შემდეგ გაჩნდა შემდეგი მოსაზრება: სოციალური მეცნიერებები ნაადრევად გაემიჯნენ ევოლუციონისტურ თეორიას. უფრო მეტიც, პოლიტიკური მეცნიერებების გამოყოფამ ცალკე გეოეკონომიკისაგან მე-19 საუკუნის დასასრულს დიდი ზიანი მოუტანა ორივე დისციპლინას რომლებიც ცდილობდნენ რეალობის გაგებასა და ახსნას. გეოეკონომიკის კურსის ავტორი ხაზგასმით აღნიშნავს, რომ მას ყავს ბევრი კოლეგა, რომელსაც ფეხი არ დაუდგამს რომელიმე კერძო კომპანიაში არასდროს და მაინც ითვლებიან მენეჯმენტის ექსპერტებად. ისინი (კოლეგები) ამტკიცებენ რომ მათი ნვლილი უმნიშვნელოვანესია მრეწველობის ყველა დარგისა და ბიზნესის არსის გასაგებად და მათი ეფექტიანობის ასამაღლებლად; თან ყველა კულტურაში, რომელიც მოიცავს ისეთ ადგილებსა და ქვეყნებს, სადაც ამ „ექსპერტებს“ ფეხიც არ დაუდგამთ. მაგრამ ისმის კითხვა: საიდან ჩნდება ის აზრი რომ შესაძლებელია ახალ ცოდნამდე მისვლა პრაქტიკული ბიზნეს გამოცდილების და მთლიანობაში სოციალური ცხოვრების გაზრდილი სირთულეების გათვალისწინების გარეშე?

ამკითხვებზე მოკლე პასუხი, რომელიც ამ კურსშია შემოთავაზებული, შესაძლებელია მოკლედ ჩამოვყალიბოთ ასე: პრობლემები დამყარებულია მცდარ წარმოდგენებზე. კერძოდ, რომ სოციალური ცხოვრების ამსახველი კანონების შესწავლა შესაძლებელია კაბინეტური მეთოდით და ისეთი ვინრო კორელაციების (კავშირების) აღმოჩენით, რომლითაც გარკვეული პროგრესი მიიღწევა საბუნებისმეტყველო მეცნიერებებში. მაგრამ არსებული რეალობა ბევრად უფრო რთულია. ორივე, პოლიტიკური მეცნიერებაც და ეკონომიკაც მოითხოვდნენ ღირებულებებისაგან ნეიტრალურებად დარჩენას. - ამისათვის მათ ხმარებიდან ამოიღეს ძალაუფლების განზომილება, რაც ასე დამახასიათებელია გეოპოლიტიკისათვის. შედეგად ორივე დისციპლინა, პოლიტიკური მეცნიერებაც და ეკონომიკსიც უფრო ნაკლებად რელევანტური გახდა. ეკონომიკსმა, როგორც მეცნიერებამ როდესაც უარი თქვა ძალა-

უფლების ცნებაზე, დაკარგა თავისი დამოკიდებულება ადამ სმიტის იმ კონცეპციისადმი, რომელსაც ერების კონკურენტული უპირატესობა ეწოდება.

როდესაც ეკონომიქი ჩამოყალიბდა დამოუკიდებელ დისციპლინად ის განისაზღვრა როგორც მეცნიერება შეზღუდული რესურსების შესახებ, რომელიც დანახულია არა კოლექტიური პერსპექტივიდან, არამედ უფრო ვინრო, ინდივიდუალური პერსპექტივიდან. ანუ ინდივიდუალისტური ფილოსოფიის შესაბამისად, როგორადაც იგი ჩამოყალიბდა მეოცე საუკუნის ბოლოს. საქმე გვაქვს უკიდურესობასთან, როდესაც ვუშვებთ, რომ რაც საუკეთესოა ინდივიდისთვის, საუკეთესოა საზოგადოებისთვისაც. ეს გულისხმობს რომ, თავისუფალი ინდივიდუალური არჩევანი უზრუნველყოფს კონკურენტულ უპირატესობას ყველა ორგანიზაციისთვის და ერებისთვისაც კი. როდესაც ვუყურებთ ჩინეთის აღზევებას დღეისათვის, განსაკუთრებით მიმდინარე ეკონომიკური კრიზისის ფონზე, ეს დაშვება კითხვის ნიშნის ქვეშ დგება. დასავლეთის კონკურენტული უპირატესობის თეორია უკვე კითხვებს ბადებს და მკვლევარები ეძებენ პასუხს ამ კითხვებზე. ბევრი თანამედროვე სოციალურ მეცნიერებათა კვლევის შეუსაბამობა რეალობასთან კიდევ უფრო მწვავედ იმ სპეციალიზაციის ხარისხით რომელსაც ადგილი აქვს ემპირიული ხასიათის ნაშრომებში მეცნიერულ ჟურნალებში. რასაც დღეს „ეკონომიქს“ ეწოდება, უმეტეს შემთხვევაში ეს არის ემპირიული კვლევების გრძელი ჩამონათვალი, რომლებიც ძალიან იშვიათად გამოიყენება უშუალოდ პრობლემის გადასაწყვეტად. ჩნდება ტენდენცია გაკეთდეს დაუსაბუთებელი ზოგადი დასკვნები. ამაში ხშირად ვრწმუნდებით როდესაც ვუსმენთ ეკონომიკურ ექსპერტებს მასმედიის საშუალებებით. მათი კომენტარები ძირითადად თითქოს შედგებიან ჟარგონისგან, ბანალური ჭეშმარიტებებისგან და რიტორიკული ეფექტებისაგან, რომლებიც მიმართული არიან აქციონერებისა და დაინტერესებული მხარეების დასარწმუნებლად. რიტორიკა გვევლინება სისტემის დამცველად, ცხოვრების წესად, და განასახიერებს მიღევად ინსტიტუციებს. ამის კარგი მაგალითია ევროპელი ლიდერების ევროპაში მიმდინარე ეკონომიკური სიტუაციის შესახებ ბოლო დისკურსები. აღნიშნული პრობლემებიდან გამომდინარე კრიტიკული თეორიის ტრადიციამ კვლავ მოიპოვა აქტუალობა როგორც ერთადერთმა მისაღებმა მიდგომამ თანამედროვე სოციალურ-მეცნიერული თეორიების კრიტიკისათვის.

გამოყენებული ლიტერატურა

1. O'Loughlin, John / Heske, Henning. "From War to a Discipline for Peace". In: Kliot, N. and Waterman, S. (ed.): *The Political Geography of Conflict and Peace*. London: Belhaven Press, 1991 p.25
2. Макиндер Х. Географическая ось истории // Полис. — 1995. Стр. 64
3. ირაკლი გორგილაძე გეოპოლიტიკის საფუძვლები გვ. 98

ადამიანის გაუმჯობესებისა და ფსიქიკაში მიმდინარე სვლილებების პრობლემა ტექნიკური სივლილიზაციის პირობებში

კოკა კუტუბიძე,
სტუ-ს პროფესორი

RESUME

In the article are analyzed scientific-technical progress were revealed, process of civilization and globalization positive and negative tendencies according to the sociology. In our epoch there has been so evidently revealed the conflict between a human being and technical environment as nowadays. A human being wasn't so vulnerable to unpredictable processes in the field of technics. In the condition of technical progress the special relationships features of a human being and technics and also their possibilities weren't always taken into the consideration. The nature and features of technical processes should always reveal and mean the demands, goals and objects of society. It technics controls a person and not vice versa – a person controls technics, in a such case, the fact becomes dangerous for a person, for his personal existence

როგორც ცნობილია, საზოგადოების განვითარების თანამედროვე ეტაპზე, ურთულეს ეკონომიკურ და სოციალურ გარდაქმნათა თავისებურებების განმსაზღვრელ ფაქტორებს შორის, ერთ-ერთი გადამწყვეტი როლი ენიჭება მეცნიერულ-ტექნიკური რევოლუციის მონაპოვართა პრაქტიკულ გამოყენებას. მეცნიერებისა და ტექნიკის ინტენსიური განვითარების საფუძველზე დანერგილი ტექნიკური და ტექნოლოგიური სიახლეები არსებითად და ძირითადად ცვლის საზოგადოებაში ადამიანთა საქმიანობის ხასიათს, რაც თავისებურად აისახება საზოგადოების სოციალურ სტრუქტურაშიც, ამიტომაც, მეცნიერებისა და ტექნიკის გამოყენების მასშტაბები, საზოგადოებრივი ცხოვრების სხვადასხვა სფეროზე ამ პროგრესის ზეგავლენის ინტენსივობა და სიღრმე მკვეთრად განსაკუთრებული ყურადღების და ინტერესის საგანია.

მეცნიერულ-ტექნიკური რევოლუციის თაობაზე, მისი განვითარების შესაძლებლობებზე, მისგან გამომდინარე სოციალურ შედეგებზე ბევრი ინერტული ჩვენთან და უცხოურ ლიტერატურაშიც, მიმდინარეობს დავა, კამათი მისი ბუნებისა და არსის შესახებ.

XXI საუკუნის დასაწყისი, ერთი მხრივ, ესაა უდიდესი ცვლილებების, გრანდიოზული მეცნიერული აღმოჩენების, უახლესი ტექნოლოგიების ათვისების საუკუნე, მეორე მხრივ კი, იგი მთელი სიმწვავეით სვამს კაცობრიობის წინაშე არაერთ აქტუალურ პო-

ლიტიკურ, მორალურ, ფსიქოლოგიურ, მედიკობიოლოგიურ და სხვა პრობლემებს, რომელთა სისტემური კვლევის გარეშე გაგვიჭირდება სრულიად გავერკვეთ თანამედროვე ურთულესი ეპოქის არსში.

მეცნიერებისა და ტექნიკის პროგრესის თანმხლები მოვლენები ძალზე რთული და მრავალმხრივია. ამჟამად ჩვენ მხოლოდ აღნიშნული პრობლემის ზოგიერთ სოციალურ-ეთიკურ, ფსიქოლოგიურ ასპექტზე გავამახვილებთ ყურადღებას.

მეცნიერულ-ტექნიკური რევოლუციის პირობებში ადამიანის პერსპექტივის, მისი ბედისა და მომავლის პრობლემები ახლებურად დგება დღის წესრიგში და ახლებურად მიდგომასაც მოითხოვს. დღეს ისე, როგორც არასოდეს, ადამიანებს ალელვებს კაცობრიობის მომავალი, მისი ბედი, განვითარების პერსპექტივა.

დღის წესრიგში მწვავედ დგება საკითხები: საით მივყავართ მეცნიერულ-ტექნიკურ რევოლუციას? ხელს უწყობს იგი ჩვენი საზოგადოების ცხოვრების ყველა სფეროს, მათ შორის ზნეობის, კულტურის განვითარებას, თუ პირიქით იწვევს ამ უკანასკნელთა დეგრადაციას? სხვა სიტყვებით რომ ვთქვათ, როგორც ზემოთ არაერთგზის აღინიშნა, მეცნიერებისა და ტექნიკის პროგრესი იძლევა ხელშეახებ წარმატებებს ეკონომიკის, წარმოების სფეროში, მაგრამ ადგილი აქვს თუ არა ამავე დროს ადამიანთა ურთიერთობების ჰუმანიზაციას? შეუძლია თუ არა კაცობრიობას თავიდან აიცილოს ან თუნდაც მინიმუმამდე დაიყვანოს მეცნიერულ-ტექნიკური რევოლუციის თანმხლები ზოგიერთი უარყოფითი სოციალური შედეგები? ზოგადად, როგორი იქნება, როგორ სახეს მიიღებს მომავალში ადამიანსა და მანქანას შორის დამოკიდებულება, მათი ურთიერთობის ხარისხი (რომელი რომელს წარმართავს), რა ელის კაცობრიობას მომავალში მეცნიერებისა და ტექნიკის განვითარების ტემპის სულ უფრო ზრდის პირობებში? ეს და სხვა მსგავსი კითხვები დროულად მოითხოვს სათანადო პასუხს და, რაც მთავარია, შესაბამისი პრაქტიკული ღონისძიებების გატარებას.

ერთი რამ უდაოა, არასოდეს ასე ცხადი არ ყოფილა ადამიანისა და ტექნიკური გარემოს კონფლიქტი, როგორც ახლა, ჩვენს დროში. არასოდეს ადამიანი არ ყოფილა ასე დაუცველი ტექნიკის სფეროში მიმდინარე პროცესებისაგან. ტექნიკური პროგრესის პირობებში ყოველთვის როდია გათვალისწინებული ადამიანისა და ტექნიკის თავისებურებები, მათი შესაძლებლობები, ტექნიკური პროგრესის

ხასიათსა და ბუნებაში ყოველთვის უნდა ჩანდეს და იგულისხმებოდეს საზოგადოების ნორმალური მოთხოვნილებები, მათი მიზნები და მისწრაფებები. თუ ტექნიკა მართავს ადამიანს და არა პირიქით-ადამიანი ტექნიკას, ეს საშიში ხდება ადამიანისათვის, მისი პიროვნული არსებობისათვის. ასეთ ვითარებაში ადამიანი კარგავს მთლიანობას, თვითმყოფადობას, რასაც საბოლოო ჯამში საზოგადოების მინაგანი გათიშულობისაკენ მივყავართ.

თანამედროვე მეცნიერულ-ტექნიკური რევოლუცია რომ დადებითი მოვლენაა, ეს უეჭველია. ცხადია, საზოგადოებრივ-ეკონომიკური სისტემის მეცნიერულ-ტექნიკური ბაზის შექმნა, მისი შემდგომი სრულყოფა წარმოდგენილია მეცნიერებისა და ტექნიკის განვითარების გარეშე, მაგრამ ისიც უდავოა, რომ სწორედ მეცნიერებისა და ტექნიკის პროგრესის პირობებში კაცობრიობის წინაშე მეტად მწვავედ გლობალურად დადგა დღის წესრიგში სულიერ ღირებულებათა პრობლემა.

სოციალურ გარდაქმნათა სფეროში მეცნიერებისა და ტექნიკის როლის სულ უფრო ზრდის პარალელურად აშკარა გახდა, რომ მეცნიერულ-ტექნიკურ პროგრესს დადებით შედეგთან ერთად, თან ახლავს ისეთი მოვლენები, რომელთა გათვალისწინება, რეგულირება და კონტროლი აუცილებელია საზოგადოების ოპტიმალური ფუნქციონირებისათვის: ეკოლოგიური ტიპის კრიზისები, სხვადასხვა სახის კატასტროფები, ბუნების განუზომელი დამორჩილებისათვის დაუოკებელი სწრაფვა, რომელსაც ბევრი შორსმომავალი და გამოუცნობი შედეგი მოსდევს, ადამიანთა მასობრივი მოსპობის საშუალებათა დიდი რაოდენობით დაგროვება, მომხმარებლური ტენდენციების მოჭარბება ადამიანებში, მასობრივი საზოგადოებისა და კულტურის ჩამოყალიბების საფრთხე, სტანდარტიზებული ნორმებით პიროვნების უნიკალობის ჩაკვლა (დეპერსონალიზაცია), ადამიანისა და ადამიანური ურთიერთობების განვითარება და გაუცხოვება. თუნდაც ის ფაქტი, რომ ადამიანები შრომის პროცესში სულ უფრო იქცევიან მანქანა-დანადგართა დანამატად და სხვა, ცხადყოფს, რომ თანამედროვე მეცნიერულ-ტექნიკური პროგრესი ქმნის არამხოლოდ ახალ შესაძლებლობებს წინსვლისათვის, არამედ, ამავე დროს, არაერთი საჭირობოროტო პროცესის წინაშე აყენებს კაცობრიობას.

საყოველთაო აღიარებით დღეს მართლაც, განსაკუთრებულ პრობლემად იქცა მეცნიერულ-ტექნიკური პროგრესის ტემპებისაგან ადამიანის ეთიკურ-ზნეობრივი ცნომიერების ჩამორჩენა. ტექნოგენური ცივილიზაციით გამოწვეულ გლობალურ პრობლემათა შორის, განსაკუთრებულია ადამიანის, როგორც ბიოსოციალური არსების პიროვნებად შენარჩუნების პრობლემა. ადამიანს

უჭირს გააკონტროლოს ბუნებრივი და მის მიერვე შექმნილი ტექნოლოგიური გარემო, რაც თავისთავად ანთროპოლოგიური კრიზისის საფუძველი ხდება. ტექნიკური პროგრესის შედეგად სამყაროს სულ უფრო გარდაქმნის პროცესში, წარმოიშენენ მოულოდნელი, ხშირად შემთხვევითი სოციალური ფაქტორები, იქმნებიან ახალი სტრუქტურები და სისტემები, რომლებიც ნოყიერ ნიადაგს ქმნიან ადამიანის ცნობიერებისა და ფსიქიკის სამანიპულაციოდ და სერიოზულ საფრთხესა და სირთულეს უქმნიან ადამიანის ბიოგენეტიკურ საფუძველს, მის იდენტობას, პიროვნების სოციალიზაციის პროცესებს. ასეთ პირობებში, როცა ადამიანს რეალური საფრთხე ემუქრება (როცა ასეთ საფრთხეზე ვლავარაკობთ, მხედველობაში გვაქვს ის გარემოება, რომ ეს საფრთხეები ხშირ შემთხვევაში შესაძლებლობების სახით არსებობენ. თუმცა ეს როდი ამცირებს შექმნილი ვითარების სირთულეს), დღის წესრიგში კვლავ მთელი სიმწვავეთ დგება საკუთრივ ადამიანის ბუნების, მისი სოციალური გარემოს და, საერთოდ, კაცობრიობის შენარჩუნების პრობლემა. ამიტომ აუცილებელია ამ თვალსაზრისით, ამ პლანში ვეზებდეთ და ვიკვლევდეთ მეცნიერულ-ტექნიკური რევოლუციის ფილოსოფიურ-სოციალურ პრობლემებს. ერთ-ერთი ასეთი პრობლემა ადამიანის გაუცხოების პრობლემაა.

გარკვეული საზოგადოებრივი ურთიერთობები, ხშირ შემთხვევაში, ადამიანის თავისუფლების წინააღმდეგაა მიმართული და ამახინჯებს ადამიანის ბუნებას. ასეთ პროცესს გაუცხოებას უწოდებენ, შრომის პროცესში ადამიანი გაასაგნებს თავის სამუშაო ძალას, თავის თავს. ახლა მისი შრომა შექმნილი პროდუქციის სახით გვევლინება. ასეთ ვითარებას გასაგნებას უწოდებენ. გაუცხოება ასეთი გასაგნებაა, სადაც ადამიანი, მის მიერ შექმნილი პროდუქციის სახით თავის თავსვე უპირისპირდება. ადამიანის არსებობა მისს არსს აღარ შეესაბამება, მასვე დაუპირისპირდა მისივე შექმნილი სამყარო. ადამიანის გაუცხოება მისი გადაგვარების რეალურ საფრთხეს ქმნის. ადამიანში მატულობს მომხმარებლური ტენდენციები, მიმდინარეობს პრაგმატული ფსიქიკის ჩამოყალიბების განუწყვეტილი პროცესი. კომფორტისაკენ სწრაფვა, რაც შეიძლება ნაკლები ენერჯის ხარჯვის გზით. გადაგვარება ემუქრება ადამიანს, როგორც შემოქმედებითურ არსებას. თანდათანობით უკანა პლანზე იწევს ადამიანური ურთიერთობები. ადამიანი ნაკლებადაა დამოკიდებული მეორე ადამიანისაგან, ცალკეული ინდივიდებისაგან. მასობრივი წარმოების საგანთა მსგავსად სტანდარტული ხდება ადამიანის ყოფა, შრომა, დასვენება, გართობა, სხვა ადამიანებთან დამოკიდებულებები. მსგავსება ხელს უშლის განსხვავებულობას, რადგანაც ადამიანის, როგორც

პიროვნების არსი მის უნიკალურობაში მდგომარეობს; ყალიბდება ტრივიალურ ყოველდღიურობაზე დაქვემდებარებული სტერეოტიპის ადამიანი, რომელიც გულგრილად უდგება და თავს არიდებს საკუთრივ ადამიანური ყოფიერების ფუნდამენტალურ კითხვებს. ადამიანი კარგავს ინდივიდუალურობას, მომავლის პერსპექტივას, მას უჩნდება დაუკმაყოფილებლობის გრძნობა, იზულებულია ატაროს ნიღაბი და ცვალოს იგი სიტუაციის მიხედვით.

ასეთ ვითარებაში, ადამიანის ასეთი გაუცხოების პირობებში განსაკუთრებით ზიანდება ადამიანის, როგორც საზოგადოებრივი არსების, ბუნება. ტექნიკური აღმოჩენებით, სიახლეებით გართულებული ადამიანის მზერა უფრო გარე სამყაროზე მიმართული, შესაბამისად, ადამიანს ყურადღების გარეშე რჩება თავისი თავი, შეზღუდულია მისი თვითშემეცნების პროცესი, იგი სრულად ვერ ახერხებს შინაგანი ძალების სრულ გაშლას და რეალიზაციას. ამდენადვე, შეზღუდულია მიცი თავისუფლებაც. თანდათან ფერხდება ადამიანის მიერ ჰუმანიზებული, კულტურული სამყაროს შექმნის პროცესიც. ჩვენ ვცხოვრობთ კულტურის დაცემის პირობებში და ეს სიტუაცია ომს არ შეუქმნია, არამედ ომი თვითონაა მისი გამოვლენა-აღნიშნავს ალბერტ შვაიციერი.

ადამიანის გაუცხოების პრობლემასთან დაკავშირებით საინტერესო მოსაზრება აქვს გამოთქმული პროფ. ნ. კვარაცხელიას: ჩვეულებრივ გაუცხოებასა და თვითგაუცხოებას უწოდებენ იმგვარ სიტუაციას, როცა ადამიანი არსად, არც სამყაროში და არც თავის თავში საკუთარ თავს ვერ ხედავს და ვერ პოულობს. გაუცხოების ამგვარ გაგებას იგი ზერეულედ მიიჩნევს და მასში უფრო ღრმა მეტაფიზიკურ პრობლემას ხედავს. მისი აზრით, გაუცხოება მოასწავებს ისეთ ვითარებას, როცა ადამიანი ყველგან და ყველგან მხოლოდ თავის თავს პოულობს და ხედავს „რა უნდა იყოს იმაზე საშინელი და თავზარდამცემი, ვიდრე ის, რომ სამყარომ ადამიანური სახე მიიღოს და მასში არაერთი ღვთაებრივი და თავისთავადი არ შეიმჩნეოდეს. სწორედ ასე გაგებული გაუცხოების ფენომენია დასავლური ნიჰილიზმის საფუძველი, ვინაიდან უკანასკნელი სხვა არაფერია, თუ არა ყოველივე თავისთავადის გაქრობა, გარდა საკუთარი თავისა“. [1]

ადამიანმა ნაწილობრივ მაინც თავიდან რომ აიცილოს ამგვარი ტიპის საშიშროებანი, უნინარეს ყოვლისა, აუცილებელია ადამიანის გაუცხოების შესაძლებლობების და გარემოს დაძლევა არა მარტო მის აზროვნებაში, არამედ რეალურ ცხოვრებაშიც, ადამიანის პრაქტიკულ მოღვაწეობაში აუცილებელია იმ სოციალური მიმართებისა და ეკონომიკური ბაზის სრულყოფა, ხშირ შემთხვევაში, უარყოფაც კი, რომელიც გაუცხოების რეალურ საფუძველს წარმოადგენს. საზოგადოების რაციონალურმა აზ-

რმა კვლავ სისტემატური კვლევის საგნად უნდა გახადოს სიცოცხლის აზრის ძიების პრობლემა. აქტუალობა უნდა დაიბრუნოს ისეთი საკითხებით დაინტერესებამ, როგორცაა: რისთვის ცოცხლობს ადამიანი? რა არის მისი მთავარი მიზანი, რა უშლის მას ხელს ამ მიზნის მისაღწევად და როგორ დაძლიოს წინააღმდეგობანი? უფრო მწვავედ უნდა დადგეს სულიერ ღირებულებათა გადაფასების პროცესი, რამეთუ ტექნიკური პროგრესი მაინც იძლევა საშუალებას როგორც ზნეობრივი, ასევე არაზნეობრივი მოქმედებისათვის, სწორედ ამიტომ დგება დღის წესრიგში სულიერ ღირებულებათა პრობლემა. ამჟამად, ისე როგორც არასდროს, ერთ-ერთი უმნიშვნელოვანესი ამოცანაა პრაქტიკული გონების პრიმატის ანუ ზნეობის მიზნებისათვის მეცნიერული კვლევების დაქვემდებარების მოთხოვნა.

დღეს მეცნიერებისა და ტექნიკის განვითარებამ ისეთ დონეს მიაღწია, რომ ადამიანის თითქმის ყველა სასიცოცხლო მოთხოვნილების დაკმაყოფილება შესაძლებელი, თუმცა ეს გარემოება ადამიანის თავისუფლებას ვერ განაპირობებს. იმ შემთხვევაში, როცა ადამიანის მოქმედება მთლიანადაა განსაზღვრული და განპირობებული მოთხოვნილებებით, იგი ახალი ღირებულებების შექმნის პროცესშიც ვერ იქნება თავისუფალი (მხედველობაშია მისაღები ის გარემოება, რომ მოთხოვნილებათა სულ უფრო ზრდის კვალობაზე ადამიანი მით უფრო დამოკიდებული ხდება ტექნიკურ გარემოზე), თვით მოთხოვნილებების ხარისხი, ხასიათი კი ყოველთვის დამოკიდებულია ადამიანის ღირებულებით ორიენტაციაზე. სწორედ მეცნიერულ-ტექნიკური პროგრესის წინსვლაც შეიძლება სხვადასხვაგვარად წარმართოს იმის მიხედვით, თუ როგორ გადანყდება მეცნიერულ-ტექნიკური რევოლუციისა და ადამიანის ურთიერთობის პრობლემა, რა იქნება ადამიანთა ღირებულებების ორიენტირი. თავის მხრივ, ადამიანთა ღირებულებათა ორიენტაციამ არსებითი გავლენა უნდა იქონიოს მეცნიერულ-ტექნიკური რევოლუციის განვითარებაზე, მის ისეთნაირად წარმართვაზე, რომ აუცილებლად დაძლეულ იქნას ის საშიშროებანი და სიძნელები, რომლებიც მოსალოდნელია მეცნიერულ-ტექნიკური მონაპოვრებისადმი გაუფრთხილებელი მოპყრობის შემთხვევაში. აქედან გამომდინარე, თუ დღეს ადამიანისა და მეცნიერულ-ტექნიკური პროგრესის ურთიერთობის თანამედროვე დონეზე ჭარბობს ეკონომიკური ინტერესები, ეს ორიენტაცია თანდათან უნდა შეიცვალოს ისეთნაირად, რომ ადამიანი მთელი თავისი სულიერი ცხოვრებით, ინტერესების სიმდიდრით იქცეს ყოველგვარი ეკონომიკურ, ტექნიკურ, ტექნოლოგიურ გარდაქმნათა ერთადერთ მნიშვნელოვან ფიგურად. ადამიანი, არა როგორც ეკონომიკური კატეგორია, როგორც უბრალო ფასეულობათა

შემქმნელი, არამედ როგორც უმაღლესი ღირებულება, ყოველგვარი მოღვაწეობის აქტიური სუბიექტი, უნდა იყოს ნებისმიერ საზოგადოებრივ გარდაქმნათა მთავარი მიზანი. ადამიანი ბევრი რამ დაკარგა იმის გამო, რომ იგი, რომელიც ყოველგვარ ეკონომიკური და სოციალურ გარდაქმნის მიზანი უნდა იყოს, უმეტეს შემთხვევაში განიხილებოდა და განიხილება როგორც „მუშაკი“, მწარმოებელი, შემსრულებელი და ა.შ. არაა საკმარისი რაციონალურად გავანანილოთ და განვალაგოთ ადამიანები და მანქანა-დანადგარები, ჩარხები და ა.შ., არამედ აუცილებელია, არსებითია იმ ადამიანური ურთიერთობების გათვალისწინება, რომლებიც მყარდება შრომის პროცესში, მანქანა მომაკვდინებლად არ უნდა მოქმედებდეს ადამიანის სულზე, არ უნდა კლავდეს მის ემოციურ ცხოვრებას, არ უნდა ხრწნიდეს ადამიანურ გრძობებს.

თუმცა, საყოველთაოდ ცნობილია ის გარემოება, რომ მაღალი ავტომატიზირებული შრომის პროცესში ადამიანი ჩართულია მრავალმხრივ ახალ ტექნოლოგიურ პროცესში, რაც მისგან მოითხოვს ფსიქიკის მაქსიმალურ დაძაბვას, რის შედეგადაც ბუნებრივად წარმოიშვება ქრონიკული (მუდმივი დატვირთვის შედეგად) და ემოციური საფრთხის გამო სტრესები, ხდება ჯანმრთელობის მკვეთრი გაუარესება, ჩნდებიან სხვადასხვა ტიპის ფსიქონერვოზისა და ნერვოზის ნიშნები, ირღვევა ქცევითი სფერო, შესაძლებელია განვითარდეს ფსიქოგენური ამნეზია-ყველაფერი ეს კი მკვეთრად აქვეითებს ინტელექტუალურ პროდუქტიულობას. ასეთ დროს დაძაბულობის მოხსნის მიზნით, ადამიანები ხშირად მიმართავენ ფსიქოაქტიური ნივთიერების მიღებას (დეპრესანტები, ჰალუცინომენები), რაც საბოლოო ჯამში, მათი დეგრადაციის და გარდაცვალების მიზეზიც კი ხდება. ყოველივე ეს, ადამიანთა ახალი ტიპის კომუნიკაციური კულტურის ჩამოყალიბების აუცილებლობაზე მიუთითებს. სხვა შემთხვევაში შეიქმნება (თითქმის შექმნილია) ისეთი გარემო, რის თაობაზე დიდი ხნის წინათ მიაჩნებოდა ნ. ბერდიაევი, რომ თანდათან ილუპება შინაგანი ადამიანი და იცვლება იგი გარეგანი, ავტომატური ადამიანით. მისი აზრით, ცივილიზაციამ განავითარა უზარმაზარი ტექნიკური ძალები, რომლებიც ბატონობენ თვით ადამიანებზე, აქცევენ მას მონად, კლავენ მის სულს. [2]

რა თქმა უნდა, მეცნიერებისა და ტექნიკის პროგრესის გარეშე შეუძლებელია საზოგადოების განვითარება, ადამიანთა ცხოვრების პირობების გაუმჯობესება, მაგრამ ამავე დროს აუცილებელია ყურადღების გამახვილება იმ უაროფით შედეგებზეც, რომლებიც ახლავს მეცნიერულ-ტექნიკურ პროგრესს. კერძოდ, საზოგადოების და მეცნიერების სხვადასხვა დარგის წარმომადგენელთა შეუწყვე-

ბელი ყურადღების საგანი უნდა იყოს ის გარემოება, რომ საზოგადოებაში, სადაც მხოლოდ კომფორტია მიჩნეული უმაღლეს ღირებულებად და, აქედან გამომდინარე, ტექნიკური მოღვაწეობა ითვლება ერთადერთ სერიოზულ საქმედ-ადამიანის შრომა შესაბამისად მაქსიმალურად ხდება შემოქმედებითი ელემენტისგან დაცლილი და მექანიკური.

იქ, სადაც წარმოება სტანდარტულია, სადაც სტანდარტული საგნების მასობრივი წარმოებაა გამეფებული, შესაბამისი გადატრიალება ხდება აგრეთვე ადამიანთა სოციალურ სამყაროში: ასეთ საზოგადოებაში ინერგება განათლებულობის, რეჟიმის თავაზიანობისა და გონებამახვილობის სტანდარტებიც კი. ანალოგიური სტანდარტის მოზღვავეების საფუძველზე კი ადამიანის ცხოვრება კარგავს თვითცნობიერებისა და საკუთარ თავთში ჩაღრმეების უნარს და როგორც ნობელის პრემიის ლაურიატი, ცნობილი მეცნიერი და საზოგადო მოღვაწე ა. შცაიცერი ამბობს, ნაცვლად პიროვნებად გახდომისა, ადამიანი დგება ადამიან-ნივთად გადაქცევის საფრთხის წინაშე.

ნაწილობრივ მაინც რომ მოიხსნას ეს საშიშროება, ტექნიკური პროგრესი ხელს უნდა უწყობდეს ადამიანის სიცოცხლის შენარჩუნებას არა მხოლოდ ბიოლოგიური თვალსაზრისით, არამედ, რაც ყველაზე მნიშვნელოვანია, შეუნარჩუნდეს მას სოციალური ფუნქცია.

ადამიანის არსი ხომ სწორედ სოციალურობაში მდგომარეობს. იგი როგორც ინდივიდი მრავალმხრივ ურთიერთობაშია სხვებთან, სადაც ეს ურთიერთობები არ არსებობს, ადამიანები გულგრილნი ხდებიან ერთმანეთისადმი და მათ ხშირად ეუფლება სასონარკვეთილების, მარტოობის, სევდისა და მონყენილობის განცდა. ამიტომაც, მეცნიერების და, შესაბამისად, მისი მატერიალური გამოხატულების-ტექნიკის უპირატესი განვითარების პირობებში, რასაც ამჟამად ადგილი აქვს საზოგადოებაში, საჭროა ყურადღება გამახვილდეს იმაზე, რომ მეცნიერება ადამიანური მოღვაწეობის ერთ-ერთი, მართალია, ძალიან მნიშვნელოვანი, მაგრამ არა ერთადერთი სახეა და მისი განვითარების პარალელურად ჯეროვანი ყურადღება უნდა დაეთმოს სინამდვილისადმი ადამიანის დამოკიდებულების სხვა, არანაკლებ მნიშვნელოვან ფორმებსაც (ზნეობა, ხელოვნება, რელიგია და სხვა), რომელთა გარეშე შეუძლებელია საზოგადოების ფუნქციონირება და ადამიანთა სულიერი სრულყოფა. სწორედ, რომ მატერიალურად უზრუნველყოფილი ადამიანს ეწვევა ხოლმე უფრო ხშირად მარტოობისა და მონყენილობის განცდა, ვიდრე სულიერად და ზნეობრივად სრულყოფილ ადამიანს, რაც კიდევ ერთხელ აგრძობინებს ადამიანს, რომ მისთვის სულიერებაა მთავარი და არა მატერიალურობა. არაპროგნოზი-

რებადი და ადამიანის სულზე დამიზნებული ტექნიკა ამძაფრებს მათში განცდას იმის თაობაზე, რომ ადამიანი მოკვდავი და მამასადამე, ტრაგიკულია.

თუ ტექნიკა საბოლოოდ გაბატონდება ადამიანზე და ცხოვრება გახდება უსაზრისო, მაშინ ხომ არაა გამართლებული ნიცშეს სიტყვები: ადამიანი არის არსება, რომელიც ვერ შედგა და არ გამოვიდა, ამიტომ იგი უნდა დაიძლიოს და გადაილახოს.

როგორც არაერთგზის აღინიშნა, თანამედროვე მეცნიერულ-ტექნიკური პროგრესი ქმნის არა მხოლოდ ახალ შესაძლებლობებს წინსვლისთვის, არამედ, ამავე დროს, არაერთი საჭირობოროტო ტექნიკური საშუალებების ერთიანი სისტემა შრომითი პროცესისათვის ითხოვს თითქმის გათანაბრებული ცოდნის, შეხედულებების, ემოციების, უნარ-ჩვევების მქონე ადამიანებს.

მიღწეული საერთო წარმატებებით ნახალისებული და გაბრუნებული ადამიანები იქცევიან ერთ მთლიან მასად და მათი ურთიერთობები გამოხატება მხოლოდ თანაყოფანში, ერთმანეთის გვერდით არსებობაში. ასეთ პირობებში იკარგება ყოველგვარი პიროვნული გამორჩეულობა, ორიგინალობა. ადამიანები თითქოს მხოლოდ ტექნიკური ფუნქციების მატარებელ და სტანდარტული ტიპის არსებებად გარდაიქცნენ, რის გამოც ისინი ერთმანეთის მიმართ ნაკლებად მიმზიდველნი და უინტერესონი ხდებიან. ყოველივე ეს კი ადამიანებს შორის გათიშულობის მიზეზი ხდება. ხანგრძლივი, ნამდვილი ურთიერთობების ნაცვლად ყალიბდებიან პრაგმატული მოთხოვნილებებიდან გამომდინარე შედარებით სწრაფი კონტაქტები, დროებითი კავშირები, რომლებიც ძალიან მალე ქრებიან.

ბუნებრივია, ტექნიკური პროგრესით გამოწვეულ არსებით ცვლილებებს ადამიანების დიდი სიმშვიდით ვერ ხვდებიან, პირიქით, იგი მათში ძალიან ხშირად მოულოდნელობის ეფექტს, ექსტრემალური სიტუაციის განცდას და ფსიქოლოგიურ-ემოციურ სტრესებსაც კი იწვევს. ტექნიკისა და მეცნიერების განვითარების ადრეულ საფეხურზე, ნაკლებად დაძაბული და უსაფრთხო ტექნიკური გარემოს პირობებში ადამიანებს უფრო ნათელი წარმოდგენა ჰქონდათ ტექნიკის შემდგომი განვითარების პერსპექტივებსა და მომავალზე. დღეს, გლობალიზაციისა და ტექნიკის მზარდი განვითარების პირობებში სულ უფრო წარმოიქმნებიან ნაკლებად პროგნოზირებადი მოვლენები. არ ვიცით, რა იქნება ხვალ, რას გვიმზადებს ბედი, შესაბამისად, იკარგება სიმშვიდე და ადამიანს ეუფლება შიში მომავლის წინაშე, არსებობს გარკვეული ზღვარი გარემოს იმ ცვლილებებისა (და ჩვენ შეგვიძლია მისი განსაზღვრა), რომლებთან ადამიანის ორგანიზმს შეგუება შეუძლია. ამ საზღვრების წინასწარ დაუდგენლად ამ ცვლილებების შეუფერხებელი ზრდით ჩვენ შეიძლება

ადამიანთა დიდ მასებზე ისეთი ზემოქმედებები მოვახდინოთ, რომლებსაც ისინი, უბრალოდ, ვერ აიტანენ. „ჩვენ ძალიან ვრისკავთ, როდესაც ადამიანებს ვაყენებთ ისეთ უჩვეულო მდგომარეობაში, რასაც მე მომავალის შოკს ვუნოდებ“-ამბობს ე. ტოფლერი. [3]

არსებითი და რეგულარული ცვლილებების დროს მოზღვავებულ ინფორმაციათა ძალიან დიდი ნაკადი ადამიანებში სხვადასხვა ტიპის ფსიქოლოგიურ ცვლილებებს იწვევს, რაც ძალიან ხშირად გაუცნობიერებელ ხასიათს ატარებს.

ცვლილებების დროს ირღვევა ადამიანის შინაგანი წონასწორობა და, შესაბამისად, მცირდება ცხოვრებისეული სიტუაციების ხანგრძლივობა. ეს ვითარება უფრო შესამჩნევი ხდება მაშინ, როცა ადამიანები კარგავენ თავიანთ საზოგადოებრივ მდგომარეობას და ძველებურად ველარ ახერხებენ საკუთარი შესაძლებლობების რეალიზებას.

მეცნიერულ-ტექნიკური რევოლუციის ერთ-ერთი თავისებურება მდგომარეობს სისტემის-მეცნიერება-ტექნიკა-წარმოების შექმნასა და მის განუწყვეტელ განვითარებაში. მანქანები ცვლიან არა მხოლოდ ცოცხალ შრომას, არამედ თვით ადამიანს, მეცნიერების უშუალო საწარმოო ძალად გადაქცევამ, საწარმოო პროცესთა ვტომპატიზაციამ არსებითად შეცვალა წარმოებაში ადამიანთა მოქმედების პრინციპი, მათი ამოცანები და შესაძლებლობები. წინ პლანზე წამოინია ადამიანის მიერ ლოგიკურ ფუნქციათა შესრულებამ, საწარმოო პროცესთა მართვამ და კონტროლმა. სულ უფრო იზრდება ოპერატორების, ამწყობების, ტექნიკოს-ლაბორანტების, საკონტროლო-მზომავ ხელსაწყოთა მემონტაჟების და სხვათა სამოქმედო ასპარეზი. სწრაფი ავტომატიზირებული პროცესები ადამიანისაგან სწრაფი, ოპერატიული მოქმედების უნარს მოითხოვს. თუ ადრე ადამიანის თვალთახედვის არეში მხოლოდ მის მიერ დამუშავებული ობიექტი შედიოდა, ამჟამად კავშირი გვაქვს არა უშუალოდ შრომის ობიექტთან, არამედ ტექნოლოგიური პროცესის მსვლელობასთან მთლიანად, ასეთ დროს ადამიანი უნდა ერკვეოდეს შრომითი პროცესის არა მხოლოდ რომელიმე კონკრეტული ამოცანის განხორციელების შესაძლებლობაში, არამედ იგი საფუძვლიანად უნდა იცნობდეს მთლიან შრომითი პროცესის მსვლელობას. როდესაც ვლაპარაკობთ მეცნიერების, ტექნიკის და წარმოების მჭიდრო კავშირზე, აუცილებელია გავითვალისწინოთ ის გარემოება, რომ მეცნიერული და ტექნიკური აღმოჩენების დაწერგვას წარმოებაში მხოლოდ მაშინ აქვს სასურველი სოციალურ-ეკონომიკური ეფექტი, როდესაც იგი შესაბამება წარმოების მუშაკთა მიზნებსა და შესაძლებლობებს. მეცნიერულ-ტექნიკური რევოლუციის პირობებში შრომის პროცესი ყოველთვის

უნდა განიხილებოდეს წარმოებაში მეცნიერული აღმოჩენების დანერგვით გამოწვეული სიახლეების, სანარმოო-ტექნოლოგიურ პროცესთა გათვალისწინებით. ეს გარემოება კიდევ ერთხელ ადამიანის ფაქტორის როლის განუხრელ ზრდას უკავშირდება. ბუნებრივია, ისმის კითხვა, რა დონეს შეიძლება მიაღწიოს ადამიანისა და მანქანის დამოკიდებულებამ, რა დონემდეა შესაძლებელი ზოგადად შრომის, კერძოდ კი გონებრივი შრომის ავტომატიზაცია? ხომ არ გადაიქცევა ადამიანი მანქანის დანამატად? საბოლოო ჯამში, ხომ არ მოელება ბოლო ადამიანის შემოქმედებით შრომას? მიუხედავად იმ დიდი საშიშროებისა, რაც შეიძლება მოუტანოს მანქანამ ადამიანს, ადამიანის გონივრულმა მოქმედებამ უნდა დაძლიოს ეს წინააღმდეგობები. თავისთავად კი ადამიანის გონებრივი, ინტელექტუალური შესაძლებლობები არასდროს გაღარიბდება, რადგან შემოქმედებითი მოღვაწეობა უნდა განვიხილოთ, როგორც ადამიანის აზროვნების ისეთი ნაირსახეობა, რომელიც ქმნის მოქმედების ახალ სისტემას, ან აღმოაჩენს ადამიანთა გარემომცველ მოვლენათა ჯერ კიდევ უცნობ კანონზომიერებებს. მომავალი სამყარო არ უნდა იყოს რობოტთა სამყარო, არამედ იმ ადამიანთა სამოქმედო ასპარეზი, რომელთა ფუნქცია, უზინარეს ყოვლისა, შემოქმედება, მეცნიერული კვლევა-ძიება და ჭეშმარიტების დადგენაა. ადამიანი ხომ არ არის თავის თავში ჩაკეტილი არსება, მისი მზერა გარე სამყაროზეცაა მიმართული და ყოველთვის ცდილობს მაქსიმალურად მოახერხოს თავისი ძალებისა და უნარების ობიექტივაცია.

მომავალმა სამყარომ კიდევ უფრო მკაცრი ბრძოლა უნდა გამოუცხადოს ადამიანის გონების შეზღუდულობას. მან არ უნდა მისცეს ადამიანს თვით დამშვიდების უფლება, დაელოდოს როდის გამოჩნდებიან მონა-რობოტები. დღევანდელი დროის ამოცანაა-რაც შეიძლება სწორი მიმართულება მიეცეს ადამიანისა და მანქანის ურთერთობას. ერთი მეორისაგან პრინციპულად უნდა გავმიჯნოთ და გავითვალისწინოთ ორი რამ: ტექნიკური თვალსაზრისით რისი გაკეთება შეუძლია ადამიანს და რამდენადაა მიზანშეწონილი მისი დამზადება. ამ საკითხის რაციონალურად გადაჭრაზე დიდადაა დამოკიდებული კაცობრიობის ბედი, მისი მომავალი. ყოველი შექმნილი ტექნიკური სიახლე ადამიანის გონიერებისა და საზრიანობის მაჩვენებელი უნდა იყოს. ცივილიზაციური განვითარების ნებისმიერი ახალი ეტაპი არსებითად ცვლის ადამიანის ბუნებისადმი დამოკიდებულებას, რაც თავისთავად თვისობრივად ახალი ღირებულებითი ორიენტაციის შემუშავებაში უნდა გამოიხატებოდეს, რაშიც პირველ რიგში ადამიანთა შემოქმედებითი მოღვაწეობისა და მისი პერსპექტივების ახალი გაგება მოიაზრება.

როგორი იქნება მეცნიერებისა და ტექნიკის გა-

ნვითარების შემდგომი გზა, როგორ გამოიყენებენ ადამიანები ამ პროგრესს და მის მიღწევებს, ეს დიდად არის გადამოკიდებული ადამიანთა კულტურის დონეზე, კულტურა კი თვითონ განიცდის მიეცნიერულ-ტექნიკური რევოლუციის გავლენას და როგორც ხშირად მიუთითებენ ხოლმე, ეს გავლენა მკვეთრად უარყოფითი ხასიათისაა. მის შესახებ ბევრს წერენ ფილოსოფოსები, სოციოლოგები, მწერლები, ხელოვნების წარმომადენლები და სხვა. მათ ნააზერვში სჭარბობს ტენდენცია, სადაც გამოთქმულია არცთუ უსაფუძვლო პესიმისტური მოსაზრება იმის თაობაზე, რომ მტრ-მეცნიერებასა და ტექნიკის უპირატესი განვითარების წყალობით, ანგრევს კულტურას საერთოდ და ზნეობრივ ცნობიერებას განსაკუთრებით. ჩვენ შეგვიძლია არ გავიზიაროთ ეს უკიდურესად პესიმისტური აზრი, მაგრამ ხსენებული ხიფათი დიდი ყურადღების ღირსია, ეს საკმაოდ ცხადია და ნათელი.

ადამიანის მიზანი უნდა იყოს ტექნიკური აღმოჩენების გონივრული წარმოება, მართვა და მისი მიზნობრივად გამოიყენება. ბომბში, როგორც ასეთში, როგორც ფიზიკურ მონყობილობაში, რომელშიც უზარმაზარი ენერჯიაა აკუმულირებული, თავისთავად არც დადებითი და არც უარყოფითი ღირებულება არ იგულისხმება, თუმცა მისი გამოყენება შესაძლებელია როგორც კეთილი, ასევე ბოროტი საქმისთვის. [4]

სწორედ ამიტომაც საჭირო და აუცილებელი მისი გონიერი მართვა. შესაძლებელიც რომ იყო დამოუკიდებელი სუპერმოაზროვნე მანქანების შექმნა, იგი ვერავითარ სიკეთეს ვერ მოუტანს კაცობრიობას. მანქანა ყოველთვის იმ საქმეს უნდა მოემსახუროს, რა მიზნისთვისაცაა იგი შექმნილი.

მეცნიერებისა და ტექნიკის განუხრელმა განვითარებამ არ უნდა წარმოშვას აზრი იმის თაობაზე, რომ თითქოს კულტურის მონაპოვრებიდან მეცნიერება და ტექნიკა ერთადერთი ღირებულების მქონე ფენომენია და არა ერთი-ერთი სხვა არანაკლებ მნიშვნელოვანი კულტურის მოვლელის გვერდით.

მეცნიერებისა და ტექნიკის როლის ყოველგვარმა გაზვიადებამ შესაძლებელია ადამიანი მიიყვანოს ინტერესების ცალმხრივად წარმართვამდე, რაც, თავისთავად, საზიანოა კულტურისა და, შესაბამისად, ადამიანთა ჰარმონიული განვითარებისთვის.

აღსაღნიშნავია ის გარემოებაც, რომ ტექნიკურ მეცნიერებათა შესაძლებლობების მიმართ გადაჭარბებული ოპტიმიზმი იწვევს თითქმის ყველა სფეროში ტექნიკური აზროვნების წესის უნივერსალისზაციის ტენდენციის დამკვიდრებას. ამ სახიფათო ტენდენციამ, ადამიანისა და ადამიანური ურთიერთობების კვლევის სფეროშიც კი შეაღწია. თუმცა „ადამიანის საქციელი არ დაიყვანება მექანიკურ-მიზნობრივი ტიპის საქციელზე, ამიტომაც ტექნი-

კურ-მეცნიერული წესით რომ ვიაზრებთ ადამიანს, ანუ „სციენტისტურ ანთროპოლოგიას“, რომ ვენდობით და ვუფერებთ, მხედველობიდან ვუშვებთ ადამიანის პრინციპულ თავისებურებას-მის თავისუფლებას. [5]

მეცნიერულ-ტექნიკურ რევოლუციას ყოველთვის უნდა ვიხილავდეთ არა როგორც თავისთავად მოვლენას, არამედ მრავალგვაროვანი სოციალური შედეგების გამოწვევ მიზეზს, რომელსაც დღეს გადამწყვეტი მნიშვნელობა აქვს საზოგადოებისათვის, მისი მომავლისათვის. ამიტომაცაა, მეცნიერულ-ტექნიკური რევოლუციის ქმნადობისა და მართვის პროცესში გადამწყვეტი ყოველთვის ადამიანის გონიერებაა, ვიდრე ადამიანთა ბიოლოგიური არსებობის შენარჩუნებისათვის სხვადასხვა ხელოვნურ საშუალებათა შექმნა. სხვაგვარად რომ ვთქვათ, აუცილებელია გარკვეული ღირებულებითი ორიენტაციის ჩამოყალიბება, რომელიც გაითვალისწინებს იმ მეტად მნიშვნელოვან გარემოებას, რომ, თუ ადამიანისა და მეცნიერულ-ტექნიკური პროგრესის ურთიერთობის თანამედროვე დონეზე ჭარბობს ეკონომიკური და ტექნიკური ინტერესები, ეს ორიენტაცია თანდათან უნდა შეიცვალოს ისეთნაირად, რომ ადამიანი მთელი თავისი სულიერი სამყაროთი, ინტერესების სიმდიდრით იქცეს ყოველგვარ ეკონომიკურ, ტექნიკურ, ტექნოლოგიურ გარდაქმნათა ერთადერთ უმნიშვნელოვანეს ფიგურად. ეს გარემოება კიდევ ერთხელ ადასტურებს, თუ რაოდენ დიდი მნიშვნელობა აქვს მეცნიერულ-ტექნიკური რევოლუციის ბუნების, მისი გა-

ნვითრების თავისებურებათა მეცნიერულ კვლევას, მისი სოციალური შედეგების გააზრებას ფილოსოფიური თვალსაზრისით.

მხოლოდ იმ პროგრესს და ისეთ ცვლილებებს, გარდაქმნებს აქვთ არსებობის უფლება და მხოლოდ ისეთ პროგრესს უნდა შეეწყოს ხელი, ისეთი პროგრესი უნდა ნახალისდეს, რომელიც შეესაბამება და შეესატყვისება ადამიანის ინტერესებს და იმყოფება ადამიანთა ადაპტაციის უნარის ფარგლებში. ამიტომაცაა, რომ ჩვენს დროში მეტად აქტუალურია პრაქტიკული გონების პრიმატის ანუ ზნეობის მიზნებისადმი მეცნიერული კვლევების დაქვემდებარების პრობლემა. ეს პრობლემა ერთიანად მნიშვნელოვანი და საყურადღებოა როგორც ჰუმანიტარული დარგის მენიერეთათვის, ისე ტექნიკურ-საბუნებისმეტყველო მეცნიერებათა სფეროს წარმომადგენლებისათვის.

ბამოყენებული ლიტერატურა

1. კვარაცხელია ნ., ადამიანი და მსოფლმხედველობა, თბ., 2001. გვ. 77;
2. ბერდიაევი ნ., შემოქმედების საზრისი, მოსკოვი. 1915 (რუსულ ენაზე) გვ. 285;
3. ტოფლერი ე., მომავლის შოკი, მოსკოვი, 2002 (რუსულ ენაზე) გვ. 352 ;
4. ჭავჭავაძე ნ., კულტურა და ღირებულება. თბილისი 1984 (რუსულ ენაზე) გვ. 133;
5. კიკაბაძე ზ. ხელოვნება, ცხოვრება, ფილოსოფია. თბ., 1979. გვ. 201.

განახლებული ეროვნული საბჭოს შექმნის მსჯელობა და ქართული ემიგრაცია (1951- 1955 წწ.)

შოთა ვადაჭკორია

ისტორიის მეცნიერებათა დოქტორი

ATTEMPT TO RESTORE THE NATIONAL COUNCIL AND THE GEORGIAN EMIGRATION IN 1951- 1955

shota vadachkoria

Doctor of Historical Sciences

SUMMARY

1). In the early 1950s internal confrontation of Georgian political emigration reached the highest level. The Georgian immigration overwhelmed by personal ambitions failed to maintain the seeming unity. The attempts of the judicious new generation of Georgian emigration to unite around the government of Georgian political forces based on the old generation's 30-year experience of anti-Soviet struggle. This was supported by the American Committee; 2). The document "On the Tasks of the Former National Government" adopted at the meeting of Georgian political emigration (28 January, 1951) aimed to create a united Georgian center, regulate the relations between the government and National Council. The resolution adopted by the National Council at Paris Congress (4 November, 1952) on the expansion of the National Council envisaged unification of Georgian immigrant political groups and successful management of the Georgian affairs. The opponents of this idea played the role of a murderer in the restoration of Georgian state, and willfully or unwillingly served the interests of Soviet Russia; 3). The "Memorandum" published in journal "Kavkaz" by the 'Paris Center' (headed by: R. Gabashvili, I. Zurabishvili) featured discrediting the political forces supporting Georgian emigration government and national council throughout Europe. The resolution adopted by the National Council (20 October, 1951 attended by Georgian delegates from 40 countries) announced the activities of this group as an attempt to drop the Georgian political flag and to pursue interests of Soviet Russia.

* * * *

ქართული ემიგრაციის პოლიტიკური საქმიანობის ძირითადი მიმართულება, საქართველოს დამოუკიდებლობის აღდგენის იდეაზე იყო დაფუძნებული. ამ ფუნდამენტურ საკითხთან მიმართებაში, პოლიტიკური პარტიების ლიდერთა შეხედულებები და გეგმები ურთიერთგამომრიცხავ დებულებებს შეიცავდა. ემიგრაციის შიგნით არსებული დაპირისპირება, პრაგმატული გადაწყვეტილებების მიღების ხელშემშლელ ბარიერს ქმნიდა. არადა, თაობათა ცვ-

ლის შედეგად, ქართული ემიგრაციის პოლიტიკურ სივრცეში შექმნილი ვაკუმიდან გამოსვლის ერთადერთ საშუალებას, იმ ეტაპზე ერთიანი სამოქმედო გეგმის შემუშავება და ხელი- ხელჩაკიდებული ფორმით მოქმედება წარმოადგენდა. ამის აუცილებლობა, დასავლეთ ევროპის ლიდერების მხრიდან ქართული ემიგრაციის საქმიანობით დაინტერესებითაც იყო განპირობებული.

აღნიშნულის გათვალისწინებიდან და ევროპაში მიმდინარე პოლიტიკური პროცესებიდან გამომდინარე, „ყოფილი ეროვნული მთავრობის_ამოცანების შესახებ“ შედგენილ დოკუმენტში პრინციპულად იყო დასმული საკითხი: ა)სასიცოცხლო მნიშვნელობის პრობლემებთან მიმართებაში მიღწეული ყოფილიყო ქართული ემიგრაციის ერთიანობის შენარჩუნება; ბ) მოეხდინათ ერთიანი ავტორიტეტული მაკოორდინირებელი ორგანოს შექმნა და მემკვიდრეობით მიღებული ყველა საქმეების გაძღოლის მისადმი ჩაბარება; 3)ქართველ ემიგრანტებს შეხედულებისამებრ აერჩიათ ახალი ხელმძღვანელი ორგანო და მისი აღმასრულებელი კომიტეტი, რომელიც ემიგრაციის ახალი თაობის წარმომადგენლებით იქნებოდა ძირითადად დაკომპლექტებული; 4)ემიგრაციის გახანგრძლივების შემთხვევაში, ახლადშექმნილი ორგანოს საქმიანობა, თაობიდან- თაობას შეუფერხებლად უნდა გადაცემოდა.

დასახული მიზნის განხორციელების მცდელობას წარმოადგენდა ქართული ემიგრაციის სოციალ-დემოკრატიული პარტიის ლიდერთა ინიციატივით 1951 წლის ივლის- აგვისტოში პარიზში მოწვეული თათბირი. (ესწრებოდნენ: პარიზის სოციალ-დემოკრატიული ორგანიზაციიდან გრ.ურატაძე და კ.გვარჯალაძე; პარიზის გაერთიანებული სოციალ-დემოკრატიული ორგანიზაციიდან ნ.ცინცაძე და რ.არსენიძე).

თათბირმა ორი საკითხი განიხილა: 1)შექმნილი ორგანიზაციის მიერ ეროვნულ- განმათავისუფლებელი მუშაობისთვის ძირითადი სახელმძღვანელო პრინციპები და 2)ეროვნული პოლიტიკური ცენტრის წესდების პროექტი. თათბირზე მიღწეული შეთანხმებით, ცენტრის დანიშნულება და მისი შემადგენლობა შემდეგი ფორმით განისაზღვრა: ა)ახლადშექმნილ ცენტრს, საზღვარგარეთ განეული საქმიანობის მთელი პასუხისმგებლობა თავის თავზე უნდა აეღო. მაქსიმალურად დაეცვა ერთობლივი მუშაობისა და მთლიანობის პრინციპი; ბ)ცენტრის შემადგენლობა პოლიტიკური პარტიებისა და დაჯგუფებების წარმო-

მადგენლების ბაზაზე უნდა დაკომპლექტებულიყო. მისი შეესება იმ ცალკეული პიროვნებებით მომხდარიყო, რომელთა საქმიანობა ცენტრისთვის სასარგებლო იქნებოდა. (სცსია. ფ. 2117. აღნ. 1. საქ. 412. ფურც. 7) ასეთი გადანყვეტილებების მიუხედავად, ქართული ემიგრაციის სოციალ- დემოკრატიული პარტიის პოლიტიკურ ძალთა გაერთიანება შეუძლებელი გახდა. ამის ძირითადი მიზეზი პარტიის ლიდერთა განსაკუთრებული ამბიციია იყო. ეს მოურჩენელი „სენი“, ქართული ემიგრაციის ყველა პოლიტიკურ მიმდინარეობას ახასიათებდა. ამ ფაქტთან დაკავშირებით ყურნ. „მებრძოლი საქართველოში“ დაბეჭდილ სტატიაში – „ჩვენი გათიშულობის მიზეზი“ – გ.წერეთელი გულისტკივილით წერდა: „რა დასამალია, რომ უთანხმოება არა პრინციპულ- იდეოლოგიური ხასიათისა იყო, არამედ პირადული, ზოგიერთ მოხუც პოლიტიკურ მოღვაწეთა პირადი შუღლით გამოწვეული. კერძო ანგარიშები, პირადი ამბიციები და ურთიერთშორის კინკლაობა პირველობისათვის – ეს ჩვენი ისტორიული მტერი მოგვდევს აქ ემიგრაციაში და მოსვენებას არ გვაძლევს... თუ ვინმეს გულწრფელად გაერთიანება უნდა და... დაბრმავებული არ არის პირადი ამბიციებით, ეს გაერთიანება მხოლოდ... ეროვნული მთავრობის ირგვლივ შეიძლება და არა უმისოდ...“ (ყურნ. „მებრძოლი საქართველო“ 1953. № 3 გვ. 12)

XX 50- იან წლებში საერთაშორისო არენაზე მიმდინარე ანტისაბჭოურ საქმიანობაში აქტიურად და წარმატებულად ჩართვის ერთ- ერთ განმაპირობებელ ფაქტორს, ქართული ემიგრაციის ერთიანი სამოქმედო პროგრამით გამოსვლა წარმოადგენდა. თუკი ამას ვერ შეძლებდნენ, ევროპის სახელმწიფოს ლიდერების წინაშე, უფროსი თაობის 30 წლიანი თავდადებული ანტისაბჭოური საქმიანობის განულებას მოახდენდნენ. ეს საპასუხისმგებლო მისია, ემიგრაციის ახალი თაობის უმეტესობას კარგად ჰქონდა გაცნობიერებული და უფროსი თაობის შემორჩენილ გამობრძმედილ პოლიტიკურ მოღვაწეებთან ერთად, ემიგრაციის პოლიტიკური ძალების კონსოლიდაციისათვის თავგამოდებით იბრძოდნენ.

ამ მიმართულებით მათი მხრიდან გადადგმულ პირველ ქმედით ნაბიჯს, 1951 წლის 28 იანვარს ქ. პარიზში მოწვეული ქართული პოლიტიკური ემიგრაციის საზოგადო კრება წარმოადგენდა. მისი მონაწილენი, მთავრობისა და ეროვნული საბჭოს ურთიერთობის შესაბამისი წესდებით დარეგულირების აუცილებლობის საკითხს აყენებდნენ. კრების მონაწილეებზე განსაკუთრებული ზემოქმედება ე.გეგეჭკორის გამოსვლამ მოახდინა. იგი რ.გაბაშვილის ჯგუფის წევრებს შეახსენებდა: „მოხუცებულობა გვაძლევს ჩვენ ორ პრივილეგიას: ერთი გამოცდილებას და მეორე ჩვენ კარიერას არ ვეძებთ. უკვე ახალგაზრდობაში ჩვენმა კარიერამ მიაღწია თავის

აპოგეას. ამიტომ ჩვენი თქმა თქვენდამი მხოლოდ სიმართლის ბეჭედს ატარებს. როდესაც საკითხი ჩვენი ფიზიკური გადარჩენისა სდგას, თქვენ აწარმოებთ ბრძოლას ნოე ყორდანისა წინააღმდეგ და განგებ ივინყებთ სტალინს. ეს არის პოლიტიკა არა ეროვნული, არამედ პირადი გრძნობებისა და ყველაზე უმცირესი პოლიტიკა... თუ თქვენი საქციელი კარგ მოქმედებად მიგაჩნიათ, დიდი მოთხოვნილების ხალხი არ ყოფილხართ... ემიგრაციის საღმრთო ვალია ყავდეს პოლიტიკური ცენტრი, რომ მთავრობის მოვალეობას ხელი შეუწყოს.“

ზემოაღნიშნულ საკითხთან მიმართებაში გამართული დისკუსიის მონაწილეთა (აკ.ჩხეკელი, პ.სარჯველაძე, გრ.ურატაძე, მ.გობეჩია, რ.არსენიძე, ე.გეგეჭკორი, ნ.ურუშაძე, კ.გვარჯალაძე, ვ.ასათიანი, ს.სალირაშვილი, ნ.ცინცაძე) შეხედულებების მაქსიმალურად გათვალისწინებით, იმავე კრების მიერ მიღებულ დადგენილებაში ვკითხულობთ: „1) შექმნილი იქნას ერთი ქართული ცენტრი, რომელშიდაც წარმოდგენილი იქნებოდნენ მთელი ქართული პოლიტიკური ძალები (ეს ცენტრი ითანამშრომლებს უცხოეთში მყოფ ეროვნულ ქართულ მთავრობასთან); 2) კრება არ სცნობს 1949 წლის 7 ნოემბერს ქართველების ერთი ნაწილის მიერ შედგენილ ეგრეთ წოდებულ „პოლიტიკურ ცენტრს უცხოეთში“ და მის არსებობას ეროვნული ინტერესებისათვის მავნედ აღიარებს; 3) კრებას სასარგებლოდ მიაჩნია არჩეული იქნას კომისია, რომელიც იბრუნებს ერთი ქართული ცენტრის შესაქმნელად.“

ქართული პოლიტიკური ემიგრაციის ბაზაზე ახალი ორგანოს შექმნის აუცილებლობის დასმას, დადებითად შეხვდა საქართველოს ემიგრაციული მთავრობის წარმომადგენელები. ამის დადასტურებას, ქართველ ემიგრანტთა ეროვნული საბჭოს პარიზის ყრილობაზე (1952 წლის 4 ნოემბერი), საქართველოს მთავრობის მხრიდან გაკეთებული ოფიციალური განცხადება წარმოადგენს. ეს დოკუმენტი, ფორუმის მონაწილეებს ემიგრაციის პოლიტიკური ძალების გაერთიანების აუცილებლობას ერთხელ კიდევ შეახსენებდა. ამასთან დაკავშირებით, იმავე დოკუმენტში ვკითხულობთ: „ჩვენ სიამოვნებით ვეგებებით საერთო ორგანოს დაარსებას უცხოეთში და ვიმედოვნებთ, რომ იგი თავის ირგვლივ შემოიკრებს მთელს პოლიტიკურ ცოცხალ ემიგრაციას და იმათაც, ვინც დღეს აქ არ არის წარმოდგენილი, მალე თქვენს წინაშე ვიხილავთ. დღევანდელი თქვენი მრავალრიცხოვანი და მრავალფეროვანი ყრილობა თავდება იმის, რომ ამიერიდან ქართველი ემიგრაციის ფართო წრეები, რომელთა გაერთიანებას ჩვენ მუდამ ვცდილობთ, ერთსულოვნად იმუშავებენ საქართველოს განთავისუფლების საქმეზედ.“ (სცსია. ფ. 1861. აღნ. 3. საქ. 398. ფურც. 6)

იმავე სხდომაზე მიღებული წესდების მიხედვით,

ახლად არჩეული ორგანოს – „ეროვნული საბჭოს,“ ძირითადი ფუნქცია შემდეგი ფორმით განისაზღვრება: ა) ქართული პოლიტიკური ემიგრაციის გაერთიანება და მეთაურობა; ბ) საქართველოში ეროვნულ-განმათავისუფლებელი მოძრაობის აღორძინებისადმი ხელშეწყობა-დახმარება; გ) გაფართოებული „ეროვნული საბჭოს“ შემადგენლობაში მყოფი ახალი და უფროსი თაობის ერთობლივი მუშაობით, საქართველოს დამოუკიდებლობის აღდგენამდე ეროვნული დროშის ღირსეულად ტარებას უზრუნველყოფა.

დასახული მიზნის მისაღწევად, ხელმძღვანელობის ისეთი ფორმა უნდა შეემუშავებინათ, რომ ქართული პოლიტიკური ემიგრაცია, ეროვნულ-განმათავისუფლებელი მოძრაობის „რელსებიდან“ არ ამოვარდნილიყო. ამ ურთულესი ამოცანის გადაწყვეტა და არსებული სიძნელეებისადმი თავის გართმევა, მხოლოდ სახელმწიფოებრივად მოაზროვნე და პირადი ამბიციებით განტვირთულ ადამიანებს შეეძლო. ქართული ემიგრაციის ახალ თაობას, კონსტანტინე კანდელაკი ამ პოზიციიდან იმ სიზნელების შეახსენებდა, რომელიც საქართველოს დემოკრატიული რესპუბლიკის ემიგრაციული მთავრობის წინაშე აღიმართა და დასახული მიზნის ბოლომდე მიყვანის ხელშემსლელი ფაქტორი გახდა. მისი სამართლიანი მტკიცებით: 1) საქართველოს სუვერენიტეტის აღსადგენად ემიგრაციული მთავრობის წარმატებული საქმიანობის გარკვეული ფორმით შეფერხება, თაობათა ფიზიკურად ცვლამ განაპირობა. უმძიმეს პირობებშია ცი, მთავრობის არცერთი წევრი არ გაქცევია დაკისრებულ საპასუხისმგებლო მოვალეობას და მთელი შეგნებული ცხოვრება, საქართველოს განთავისუფლებისთვის ბრძოლას შესწირა; 2) მათი მხრიდან ჩაფიქრებული საქმისადმი მაღალ დონეზე გაძლოლა, ნივთიერი და ფიზიკური მდგომარეობით შექმნილი ვაკუუმის გამო გახდა შეუძლებელი; 3) ნ. ყორდანიას გარდაცვალების შემდეგ, დამფუძნებელი კრების მანდატით აღჭურვილი ეროვნული მთავრობა ფაქტიურად აღარ არსებობდა. დარჩენილი მისი სამ წევრი გამოდიოდა არა როგორც ეროვნული მთავრობა, არამედ, როგორც ეროვნული მთავრობის წარმომადგენლები; 4) ე.გეგეჭკორის გარდაცვალებით მდგომარეობის უკიდურესად გაუარესებამ, ქართული პოლიტიკური ემიგრაციის ერთ მუშტად შეკვრა და კონსესუსზე დაფუძნებული სამოქმედო გეგმის შემუშავება აუცილებელი გახდა.

ასეთ უმძიმეს ფონზე, საქართველოს სოციალ-დემოკრატიული პარტიის პარიზის ორგანიზაციის მიერ შესაბამისი დეკლარაციის მიღება (1954 წელი) და ოფიციალურად გამოქვეყნება დროული იყო. ეს დოკუმენტი პრინციპულად აყენებდა საკითხს: 1) დაუყოვნებლივ დაწყებულიყო ემიგრაციაში მყოფი ყველა ქართული პოლიტიკური პარტიებისა და კავკასიის ერების ლიდერებთან მოლაპარაკება; 2) საბჭოთა

რუსეთისადმი დაპირისპირებლად შექმნილიყო საერთო ფრონტი; 3) შესაბამისი საფეხური მომზადებულიყო დაჩაგრული ერების ეროვნული სახელმწიფოებრიობის აღდგენისათვის ბრძოლის გასაძლიერებლად.

პრობლემის ასეთი ფორმით იმ ეტაპზე დასმა, საერთაშორისო პოლიტიკური სიტუაციის ცვალებადობას ეფუძნებოდა და მისი გამოყენება მაქსიმალურად უნდა მომხდარიყო. მხედველობაში მაქვს საბჭოთა რუსეთისადმი ევროპის ქვეყნების დამოკიდებულების საფეხურებრივად ცვლის პროცესი. ამ საქმეში განსაკუთრებულ როლს „აღმოსავლეთ ცენტრალური ევროპის სექცია ევროპული მოძრაობისა“ ასრულებდა. მის შემადგენლობაში ცხრა სახელმწიფოს (ჩეხოსლოვაკია, პოლონეთი, უნგრეთი, იუგოსლავია, ბულგარეთი, რუმინეთი, ლატვია, ესტონეთი) დევნილი სახელისუფლებო წარმომადგენლები იყო გაერთიანებული. ამ ორგანიზაციის მოქმედების არეალი პოლონეთსა და ბალტიის სახელმწიფოთა აღმოსავლეთის საზღვრებთან მთავრდებოდა. მის ძირითად ამოცანას წარმოადგენდა: 1) აღმოსავლეთ ევროპის აღმშენებლობითი საქმიანობისა და ეკონომიკური აღორძინებისათვის ისეთი საფუძველი მოემზადებინა, რომელიც ზემოაღნიშნული ქვეყნების განთავისუფლების შემდეგ, მათი აღორძინების ხელშემწყობი გახდებოდა; 2) ამ ქვეყნების განთავისუფლების სასარგებლოდ, დასავლეთ ევროპაში პოლიტიკური პროპაგანდა გაძლიერებინათ; 3) სტრასბურგში შეკრებილი „ევროპის სათათბიროს“ მიერ დაარსებულ „სპეციალურ კომიტეტს“, ზემოთ ჩამოთვლილი ქვეყნების ინტერესებიდან გამომდინარე, მეტი ყურადღება გამოეჩინა. ეს კომიტეტი „ევროპის სათათბიროს“ წევრებისგან, ევროპის პარლამენტარებისგან შედგებოდა და მის ძირითად ამოცანას იმ ეტაპზე სრულიად ევროპის მთლიანობის აღდგენა წარმოადგენდა.

იმ შემთხვევაში თუკი ქართული ემიგრაციის ლიდერები აღნიშნულ „სპეციალურ კომიტეტთან“ რეალური თანამშრომლობის საფეხურს შექმნიდა, მისი მეშვეობით, „ლტოლვითა ცენტრალურ და აღმოსავლეთ ევროპის კომისიასთან“ ურთიერთობის შესაძლებლობა მიეცემოდა. ამ მიმართულებით ქმედითი ნაბიჯის გადადგმა იმითაც იყო აუცილებელი, რომ ამ კომისიის საქმიანობის არეალში, საბჭოთა რუსეთის მიერ დამონებული ერებიდან უკრაინელები, ბელორუსები და ქართველები ვერ მოხვდნენ. არსებული ხარვეზის გამოსწორებისა და ევროპის ლიდერი სახელმწიფოების ყურადღების ეპიცენტრში მოქცევის მიზნით, უკრაინის, ბელორუსიისა და ქართველების ემიგრაციების ლიდერებმა, „ლტოლვითა ცენტრალური და აღმოსავლეთ ევროპის კომისიის“ მიერ ლონდონში მოწვეული კონფერენციის (1950 წ. 21-24 იანვარი) მაქსიმალურად გამოყენებას შეეცად-

ნენ. მხედველობასი მაქვს მატი მხრიდან, კონფერენციის მიმდინარეობის პარალელურ რეჟიმში, დაჩაგრული ერების ახალი კომიტეტის შექმნის ფაქტი და კონფერენციისადმი შესაბამისი რეზოლუციით თავიანთი დამოკიდებულების საჯაროდ გაახმოვანება.

დოკუმენტური მასალით დასტურდება რომ ქართული ემიგრაციის წარმომადგენლებმა საქართველოს საკითხით, ევროპის სათათბიროს ანუ საბჭოს დაინტერესება სცადეს. ამის შესახებ საინტერესო ინფორმაციას შეიცავს სანდროს მიერ თომასადმი 1955 წლის 13 მაისით დათარიღებული წერილი. ამ დოკუმენტიდან ირკვევა: 1)სტამბოლში მიმდინარე ევროპის საბჭოს კომისიის სესიის სხდომაზე მიწვეული „ლტოლვილთა დამხმარე კომიტეტის“ მუშაობაში სატელიტი ქვეყნების (პოლონეთი, ჩეხეთი, უნგრეთი, რუმინეთი, იუგოსლავია, ბელგია, ალბანეთი) წარმომადგენლებთან ერთად, ქართველებიც იღებდა მონაწილეობას. კომისიის თავმჯდომარის კარლ ვისტრადის რეკომენდაციით, ქართულმა მხარემ სხდომის მონაწილეებს საქართველოს ოკუპაციისა და საერთაშორისო სამართლებრივი მდგომარეობის უმნიშვნელოვანესი საკითხები გააცნო; 2)იმავე სხდომაზე, ქართული ემიგრაციის წარმომადგენელმა, დასაბუთებული ფორმით საქართველოსთვის სატელიტი ქვეყნების სტატუსის მინიჭების საკითხი დააყენა; 3)კარლ ვისტრადიმ ქართველებს, საქართველოს საკითხის კომისიის სხდომაზე განხილვის და ევროსაბჭოსადმი მოხსენების სახით წარდგენის პირობა მისცა. აღნიშნული ფაქტებიდან გამომდინარე, წერილის ავტორი, საქართველოს მთავრობის წარმომადგენელს შეახსენებდა: ა)სტრასბურგში საქართველოს საკითხი ოფიციალურ დონეზე დაეყენებინა; ბ)მაქსიმალურად ცდილიყო „ევროსაბჭოს“, საქართველოს წარმომადგენლებთან ისეთივე ურთიერთობა ჰქონოდა, როგორც სატელიტი ქვეყნების ეროვნულ ცენტრებთან; 4)დასახული მიზნის მიღწევის შემთხვევაში, სრული შესაძლებლობა შეიქმნებოდა, რომ სატელიტი ქვეყნების მატერიალური დახმარების ნუსხაში „ევროსაბჭოს“, საქართველოც შეეყვანა. ამ მიმართულებით განეული წარმატებული მუშაობის შესახება საუბარი იმავე სანდროს მიერ კ.კანდელაკისადმი 1955 წლის 29 მაისს გაგზავნილ წერილში. მასში ხაზგასმითაა მითითებული ევროსაბჭოს კომისიასთან ურთიერთობის საფეხურებრივად გაუმჯობესების შესახებ. „ევროსაბჭოს საგანგებო კომისიასთან პირდაპირი კავშირი ავანყვეთ, უკეთ რომ ვთქვათ, მის სამდივნოსთან... ჩვენმა კომიტეტმა დაადგინა მიმართოს კომისიას, რათა საქართველოს წარმომადგენლობა დაშვებული და ცნობილი იქნეს სატელიტებთან თანაბრად. შესაფერისი მემორანდუმი ამის შესახებ გაიგზავნება ამ დღეებში... აქვე გიგზავნი ზოგიერთ დოკუმენტებს, რომელიც მივიღეთ კომისიის სამდივნოდან.“

შესაბამისი დოკუმენტების მიუკვლელობიდან გამომდინარე, შეუძლებელი ხდება დადგინდეს, გაგზავნილი იქნა თუ არა დანიშნულებისამებრ ზემოაღნიშნული მემორანდუმი და იმავე კომისიის წევრების მხრიდან რა რეაგირება გაკეთდა. ერთი რამ დაბეჯითებით შეიძლება ითქვას, რომ ქართული ემიგრაციის სამთავრობო წარმომადგენლები მაქსიმალურად ცდილობდნენ, ევროსაბჭოსგან საქართველოს სატელიტი ქვეყნის სტატუსი მიეღო. ამის დასადასტურებლად კ.კანდელაკის მიერ ნ.ცინცაძისადმი გაგზავნილი წერილი (1955 წლის 1 ივნისი) გამოდგება. ამ საკითხს ეხება საფრანგეთში მყოფი ქართველ მხედართა კავშირის სახელით ალ.კინწურასვილის მიერ კ.გვარჯალაძისადმი გაგზავნილი წერილიც (1955 წლის 4 ივნისი). ამ დოკუმენტში გარკვევითაა მითითებული, რომ ევროსაბჭოში ქართველთა საგანგებო დელეგაცია უნდა ყოფილიყო დანიშნული, რომლის ხელმძღვანელი პროფ. მიხეილ მუსხელიშვილი იქნებოდა. „მისი აზრით, და მე ამ აზრს სავსებით ვიზიარებ- წერს ალ.კინწურაშვილი- ეს დელეგაცია უნდა შედგებოდეს ქართველ ემიგრაციაში მყოფი ყველა პოლიტიკური ელემენტებისგან. ამისდა მიხედვით ჩვენ შევადგინეთ ამ დელეგაციის მანდატის პროექტი, რომელსაც გიგზავნი ამ წერილთან ერთად. როდესაც ეს დელეგაცია იქნება შემდგარი, ის დასწერს მემორანდუმს ჩვენი საერთაშორისო უფლებების შესახებ და ინახულებს ყველა უცხოელ პოლიტიკურ მოღვაწეებს, რომელთაც შეუძლიათ ამ საქმეში დაგვეხმარონ.“ (სცსია. ფ. 1861. აღნ. 3. საქ. 415. ფურც. 15- 16) იმავე კ.კანდელაკის მიერ სანდროსადმი გაგზავნილ საპასუხო წერილში (1955 წლის 18 მაისი), სტრასბურგში ჩასვლა და კომისიის წევრებთან შეხვედრა აუცილებლობადაა მიჩნეული. იქვე ისიცაა აღნიშნული, რომ ამ საპასუხისმგებლო და ფრიად საჭირო მისიის შესრულება, ფინანსების უქონლობის გამო შეუძლებელი ხდებოდა. იმ დოკუმენტური მასალების მიხედვით, რომელიც ჩემს მიერ იქნა მოპოვებული, ქართული სამთავრობო ემიგრაცია უმძიმეს ეკონომიკურ პირობებში იმყოფებოდა და მათ მიერ განხორციელებული ნებისმიერი სამუშაო ენთუზიაზმზე იყო დაფუძნებული. მიუხედავად ამისა, ქართული ემიგრაციის ლიდერები ძალასა და ენერჯიას არ ზოგავდა, საერთაშორისო ორგანიზაციების ყურადღების ეპიცენტრში რომ მოხვედრილიყვნენ. მდგომარეობას ევროპის ქვეყნების მიერ შექმნილი ორგანიზაციების მუშაობის თავისებურებები ართულებდა. აქედან გამომდინარე, მათი მხრიდან რაიმე განსაკუთრებული დახმარების რეალური იმედი იმ ეტაპზე არ ჩანდა.

ამრიგად, 1)XX საუკუნის 50- იანი წლების დასაწყისში, ქართული პოლიტიკური ემიგრაციის შიდა და პირისპირებამ უმაღლეს საფეხურს მიაღწია. პირადი ამბიციებით გადატვირთულმა ქართულმა ემიგრაციამ, გარეგნულად მოჩვენებითი ერთიანობის შენარ-

ჩუნებაც კი ვერ შეძლო.

ქართული ემიგრაციის საღად მოაზროვნე ახალი თაობის წარმომადგენლების მხრიდან ქართული პოლიტიკური ძალების მთავრობის გარშემო გაერთიანების მცდელობა, უფროსი თაობის ანტისაბჭოური ბრძოლის 30 წლიან გამოცდილებას ეფუძნებოდა. ამ შემართებას, ამერიკული კომიტეტის თანადგომა განაპირობებდა.

2) ქართული პოლიტიკური ემიგრაციის კრებაზე (1951 წლის 28 იანვარი) „ყოფილი ეროვნული მთავრობის ამოცანების შესახებ“ მიღებული დოკუმენტი, ერთიანი ქართული ცენტრის შექმნას, მთავრობისა და ეროვნული საბჭოს ურთიერთობის დარეგულირებას ისახავდა მიზნად. ეროვნული საბჭოს პარიზის ყრილობაზე (1952 წლის 4 ნოემბერი) მიღებული დადგენილება – ეროვნული საბჭოს გაფართოების შესახებ, ქართული ემიგრაციული პოლიტიკური ჯგუფების გაერთიანებას და ქართული საქმის წარმატებულად გაძღოლას ითვალისწინებდა. ამ იდეის მოწინააღმდეგე ძალებმა, საქართველოს სახელმწიფოს აღდგე-

ნის მკვლელის ფუნქცია შეასრულეს და ნებისმიერ შემთხვევაში, საბჭოთა რუსეთის ინტერესების მოემსახურენ.

3) „პარიზის ცენტრის“ ჯგუფის (ხელმძღვანელები: რ. გაბაშვილი, ივ. ზურაბიშვილი) მიერ ჟურნ. „კავკაზში“ დაბეჭდილი „მემორანდუმი“, ქართული ემიგრაციის სამთავრობო და ეროვნული საბჭოს მხარდამჭერი პოლიტიკური ძალების ევროპის მასშტაბით დისკრედიტაციას ითვალისწინებდა. ეროვნული საბჭოს ყრილობის (1951 წლის 20 ოქტომბერი. 40 ქვეყნიდან ესწრებოდა ქართველი დელეგატები) მიერ მიღებული დადგენილებით, ამ ჯგუფის საქმიანობა, ქართველთა პოლიტიკური დროშის დაცემის და საბჭოთა რუსეთის ინტერესების გატარების მცდელობად გამოცხადდა. ქართული ემიგრაციის სამთავრობო ნაწილის ძალისხმევა, „ევროსაბჭოს“ ყურადღების ცენტრში მოქცეულიყო და სატელიტი ქვეყნის სტატუსი მიეღო, უშედეგო აღმოჩნდა. ქართული მხარე, ევროპის მხრიდან ისევ ზურგშექცევას და დაუხმარებლობას განიცდიდა.

ლიდერობის პრობლემა - თანამედროვე ფსიქოლოგიის აქტუალური საკითხი

ლია მეტრეველი

სტუ ასოცირებული პროფესორი

რეზიუმე

მოსხენებაში განხილულია, ლიდერობის ორი ფუნდამენტური როლის შესახებ (რ. ბეილზი, ფ. სლეიტორი): ინსტრუმენტალური, საქმიანი ლიდერის როლი და ექსპრესიული, სოციალ - ემოციური ლიდერის როლი, ხოლო მათმა არსებობის ფაქტმა, მიიღო ლიდერობის როლური დიფერენციაციის ფენომენის სახელწოდება. ეს როლები დაკავშირებულია ჯგუფური ფუნქციონირების სხვადასხვა ასპექტებთან. ინსტრუმენტალური ლიდერის როლი გულისხმობს მოქმედებას, რომელიც უპირატესად მიმართულია არის ჯგუფის წინაშე მდგარი ამოცანის გადასაჭრელად. ხოლო ემოციური ლიდერის როლი გულისხმობს მოქმედებას, რომელიც ეხება შინაგანი ინტეგრაციის სფეროს.

ყოველივე ამის ფომზე, ვფიქრობ, თანამედროვე ეტაპზე სულ უფრო და უფრო აქტუალური ხდება ლიდერობის, როგორც ფსიქო - სოციალური ფენომენის განმსაზღვრელი პიროვნული და სიტუაციური დეტერმინატების ემპირიული შესწავლა.

საკვანძო სიტყვები: ლიდერი, კვლევა, პიროვნული, ემპირიული, თვისება

PROBLEM OF LEADERSHIP - CURRENT ISSUE OF MODERN PSYCHOLOGY

Lia Metreveli

Associate Professor
of Georgian Technical University

RESUME

The report presents two fundamental Roles of Leadership (R. Beilis, F. Sleitor), including the Role of Instrumental, Business Leader and the Role of the Expressive, Social - emotional Leader. Their existence obtained the name of Phenomenon of Leadership Role Differentiation.

These roles are related to different aspects of group functionalities. The Role of Instrumental Leader implies action, which is aimed at solving the problem of the group and the Role of an Emotional Leader implies action concerning internal integration sphere.

According to the above mentioned issues, we consider that empirical study of Leadership defining Psycho-social phenomenon of personal and situational determinants becomes more relevant.

ძირითადი ნაწილი

ლიდერობის პრობლემა თანამედროვე ფსიქოლოგიის ერთ - ერთი აქტუალური საკითხია. ფსიქოლოგიაში ლიდერობა განხილულია, როგორც "დასახული მიზნების მიღწევის მიმართულებით ჯგუფზე ზემოქმედების უნარი." ჯგოფი თავისებური "ველია" რომელშიც ხდება მრავალი სოციალური - ფსიქოლოგიური ფენომენის რეალიზება. ეს ფენომენები, როგორც ინტეგრაციული ფაქტორები, ხელს უწყობს ჯგუფის ფუნქციონირებასა და განვითარებას. ჯგუფში მიმდინარე პროცესების სოციალურ - ფსიქოლოგიური ანალიზი მრავალი ასეთი ინტეგრაციული ფაქტორისა და მექანიზმის გამოყოფის საშუალებას იძლევა. აღიარებულია, რომ ლიდერი მნიშვნელოვან გავლენას ახდენს ჯგუფის თვითორგანიზების პროცესზე, ჯგუფური ნორმებისა და ღირებულებების ჩამოყალიბებაზე, ჯგუფია წევრთა ქცევაზე.

მიუხედავად იმისა, რომ თანამედროვე დასავლურ ლიტერატურაში ლიდერობის პრობლემისადმი მიძღვნილი უამრავი ნაშრომი არსებობს, დღემდე ლიდერობის ფენომენის ისეთი ცალსახა განსაზღვრება არ არსებობს, რომელიც ყველა მკვლევარისათვის მისაღები იქნებოდა. მკვლევართა წინადადებები განსხვავებულ თეორიულ მოდელებს ეფუძნება და შესაბამისად, ხშირად ამ ფენომენის მხოლოდ ერთ რომელიმე მხარეს ასახავს. სწორედ ამიტომ ლიდერი და თავად ლიდერობის ფენომენი მკვლევართა დიდ ყურადღებას იპყრობს.

ლიდერობის ფენომენის კვლევის საუკუნოვანი ისტორია პირობითად ორ დიდ ეტაპად შეიძლება დაიყოს, რომელთა შორის გამყოფი ხაზია მეორე მსოფლიო ომი. ომამდე წამყვანი მიმართულება იყო ეგრეთ წოდებული "ნიშან - თვისებათა თეორია", რომლიდან ძირითადი პოსტულატის თანახმად, ლიდერი გარკვეული უნივერსალური, თანდაყოლილი მახასიათებლების მატარებელია. ს. ტოგდოლმა გაანალიზა ყველა ჩატარებული კვლევა და აღნიშნა, რომ სხვადასხვა კვლევებში სხვადასხვა თვისებები გამოვლინდა და მათ შორის საერთო სამი - ოთხი თვისება თუ იყო. უნივერსალური ნიშნების გამოყოფის წარმატებულმა მცდელობამ მკვლევარებს აქცენტი სიტუაციაზე გადაატანინა. აღიარებული იქნა, რომ ლიდერის ამა თუ იმ ნიშნის გავლენას აქვს არა ფატალური და უნივერსალური ხასიათი, არამედ უფრო ალბათური, ვინაიდან ეს გავლენა გამუდმებულია სიტუაციის ფაქტორით.

აქედან გამომდინარე, დღეს ლიდერობის კვლევაში აღინიშნება მიბრუნება უკან - იმ მიდგომისკენ,

რომელიც ყურადღებას პიროვნულ თვისებებზე ამახვილებს. (ბ. ბისე, 2000) ეს, რა თქმა უნდა, ნიშნავს არა სიტუაციის როლის უგიულველყოფას ლიდერობის პროცესში, არამედ ურთიერთმოქმედების ორივე კომპონენტს - პიროვნებისა და სიტუაციის - გათვალისწინების აუცილებლობას. სწორედ ასეთია განწყობის თეორიის ფუძემდებელი პოსტულატი - ქცევის განმსაზღვრელი განწყობა, როგორც შიდა, ისე გარე ფაქტორით განპირობებული ფენომენია. ლიდერობის ფენომენის ემპირიული კვლევის მიმართულებით პირველი ნაბიჯები გადაიდგა ა. ბინესა და ლ. ტერმენის მიერ გასულ საუკუნის დასაწყისში. მისმა სტრუქტურულმა ასპექტებმა მკვლევარების ყურადღება მიიპყრო, მხოლოდ იმავე საუკუნის 50 - ან წლებში, სწორედ მაშინ რ.ბელიზმა და ფ. სლეიტორმა შეძლეს გამოეყოთ ლიდერობის ორი ფუნდამენტური როლი, ხოლო მათმა არსებობის ფაქტმა მიიღო ლიდერობის როლური დიფერენციაციის ფენომენის სახელწოდება. ნაჩვენებია იყო, რომ ეს როლები დაკავშირებული არის ჯგუფური ფუნქციონირების სხვადასხვა ასპექტებთან: ინსტრუმენტალური ლიდერის როლი გულისხმობს მოქმედებას, რომელიც უპირატესად მიმართული არის ჯგუფის წინაშე მდგარი ამოცანის გადასარეულად, ხოლო ემოციური ლიდერის როლი გულისხმობს მოქმედებას, რომელიც ეხება ჯგუფის შინაგანი ინტეგრაციის სფეროს.

ლიდერობის ფენომენის კვლევის საუკუნოვანი ისტორია პირობითად ორ დიდ ეტაპად შეიძლება გაიყოს, რომელთა შორის გამყოფი ხაზია მეორე მსოფლიო ომი. ომამდე წამყვანი მიმართულება იყო ეგრეთ წოდებული " ლიდერობის ნიშანი - თვისებათა თეორია", რომლის ძირითადი პოსტულატის თანახმად, ლიდერი გარკვეული უნივერსალური, თანდაყოლილი მახასიათებლის მატარებელია, მაგრამ ამ უნივერსალური ნიშნების გამოყოფის წარუმატებელმა მცდელობამ მკვლევარების აქცენტი სიტუაციაზე გადაატანინა. აღიარებული იქნა, რომ ლიდერის ამა თუ იმ ნიშნის გავლენას აქვს არა ფატალური და უნივერსალური ხასიათი, არამედ უფრო ალბათური, ვინაიდან ეს გავლენა გაშუალებულია სიტუაციის ფაქტორით.

უკანასკნელი სამი ათასწლეულის განმავლობაში ლიდერობის კვლევაში ახალი ტენდენცია აღინიშნა. საქმე ისაა, რომ დიდი ხნის განმავლობაში გაბატონებული იყო ეგრეთ წოდებული "ტრანსაქციონისტური" პარადიგმა, რომელიც განიხილავდა ლიდერობას, როგორც ერთგვარ გარიგებას ლიდერსა და მის მიმდევრებს შორის, ამასთანავე, მიუხედავად იმისა, რომ ამ ურთიერთობაში მთავარ ფოკუსად ლიდერი იყო მიჩნეული, მისი აქტიურობა მაინც არ უკავშირდებოდა არსებით ზემოქმედებას ჯგუფური ურთიერთობის ხასიათზე, მაგრამ მე-20 საუკუნის 90 - იან წლებიდან ეს მიდგომა " ტრანსფორმაციულმა" პარადიგმამ შეცვალა, რომელიც განმარტავს ლიდერის მიერ პიროვნული და ორგა-

ნიზაციული სტრუქტურების გარდაქმნის პროცესს. ამ მიმართულებით მომუშავე ფსიქოლოგების აქცენტი გადატანილია ადამიანის ფსიქოლოგიური რესურსების მაქსიმალურ აქტივაზიაციაზე. ეს ახალი პარადიგმა ყურადღებას ამახვილებს ლიდერის პიროვნებაზე, როგორც მიმდევრებზე გარდამქმნელი გავლენის გამაძლიერებელ ფაქტორზე.

უნდა აღინიშნოს, რომ უკანასკნელ წლებში კვლავ გაიზარდა მკვლევართა ინტერესი ლიდერის პირობულ მახასიათებლების მიმართ.

მინდა მოკლე ექსკურსი გავაკეთო ფსიქოლოგიურ ლიტერატურაში ლიდერობის შესახებ არსებული ზოგიერთი თეორიული მიდგომების. მაგალითად, როგორცაა: ინტელექტი, დამოუკიდებლობა, რწმენა საკუთარ ძალებში და სხვა. მკვლევარების აზრით, ლიდერის არალიდერისაგან მისი პიროვნული, სოციალური ფიზიკური და გონებრივი თვისებები განასხვავებს იმ სიტუაციისაგან დამოუკიდებლად, რომელშიც ის იმყოფება.

გასული საუკუნის 50 - იან წლებში ლიდერობის მიმართულებით, წარმომადგენლობითი კვლევა ჩაატარა Mann-ma იგი სიტუაციურ ფაქტორებზე ნაკლებად აკეთებდა აქცენტს და მიიჩნევდა, რომ თვისებების მიხედვით შესაძლო იყო ლიდერები არალიდერებისგან გაგვერჩია. მან ლიდერის ექვსი თვისება გამოყო: ინტელექტი, მასკულიზურობა, ადაფტაციის უნარი, დომინანტურობა, ექსტრავერტულობა და კონსევატიზმი.

საინტერესოა ლიდერობის თვისებების სხვა კვლევებიც, რომლებიც 20 - ე საუკუნის ბოლოს განახორციელეს. "ერთმნიშვნელოვანია, რომ ლიდერები განსხვავდებიან სხვა ადამიანებისგან". ავტორები მიიჩნევენ, რომ ლიდერების გამორჩეული თვისებებია: შემართება, მოტივაცია, პატიოსნება, თავდაჯერებულობა, კოკნიტური შესაძლებლობები და საქმის ცოდნა. მუსირებს აზრი, რომ ადამიანები მსგავსი თვისებებით შეიძლება დაიბადონ ან ცხოვრების განმავლობაში შეიძინონ ისინი.

1990 - იანი წლებიდან, მკვლევარებმა დაიწყეს ლიდერის " სოციალური ინტელექტთან" დაკავშირებული თვისებების კვლევა. საუბარია იმ თვისებებზე, რომლებიც საკუთარი და სხვების გრძნობების, საქციელის და ფიქრების გავება, გააზრებას და შესაბამის მოქმედებას გულისხმობს. კვლევებზე, რომლებზეც მუშაობდნენ Marlowe და Zaccaro, მათმა სოციალურ ინტელექტს ასე აღწერენ: ისეთი უნარების ფლობა, როგორცაა სოციალური ინფორმირებულობა, სოციალური ალლო, თვით მონიტორინგი და სიტუაციიდან და სოციალური გარემოდან გამომდინარე გამოსავლის არჩევის უნარი, კვლევებით დადასტურდა, რომ ეს თვისებები ეფექტური ლიდერებისათვის მეტედ მნიშვნელოვანია.

ლიდერობის და პიროვნების მახასიათებლების შესახებ ჩატარებული კვლევების მიხედვით მკვლევარებმა დაასკვნეს, რომ დიდი ხუთეულის შემადგენელი თვისებები მჭიდრო კავშირშია ლიდერობა-

სთან. მათი კვლევის მიხედვით ყველაზე მჭიდრო კავშირში ლიდერობასთან იყო ექსტრავერტულობა და შესაბამისად იგი ლიდერითათვის ყველაზე მნიშვნელოვან თვისებად განისაზღვრა. მივიღეთ შემდეგი რიგითობა: კეთილსინდისიერება, ლიაობა და დაბალი ნევროტიზმი.

ლიდერობის, როგორც თვისების განხილვა, აგებულია იმ წინაპირობაზე, რომ ლიდერები იმთავითვე განსხვავებული ადამიანები არიან და მათი განსხვავებულობა მათში არსებული განსაკუთრებული თვისებებიდან გამომდინარეა, მიუხედავად, ყოველივე ამისა, ეს თეორია ლიდერის თვისებებს კონკრეტულ და განსაზღვრულ ჩამონათვალს ვერ იძლევა.

საინტერესოა, მოდელის ლიდერობა როგორც უნარ - ჩვევების განხილვა. მისი ფიქმდებელი Robert Katz -ი, ცდილობდა მკვლევარების ინტერსი

შესწავლად და განვითარებად უნარ - ჩვევებზე გადაეტანა. ამიტომაც გვთავაზობს სამ ძირითად უნარ - ჩვევას, რომელსაც ეფექტური ლიდერობა ემყარება: ტექნიკურს, ადამიანურს და კონცეფტუალურს.

უნარების მოდელის მიხედვით ნებისმიერი პიროვნული თვისება, რომელიც ეხმარება ადამიანებს გაუმკლავდნენ კომპლექსურ პრობლემებს უშუალო კავშირშია ლიდერის საქმიანობის წარმატებასთან.

უნარ - ჩვევების მოდელი წარმოადგენს ლიდერობას, რომლის ცენტრალურ ნაწილს სამი კომპეტენცია წარმოადგენს. პრობლემის გადაჭრის უნარი, სოციალური განსჯის უნარი და ცოდნა, რაც პრობლემების ეფექტური გადაჭრისა და ლიდერის მიღწევების ძირითადი განმსაზღვრელია, თუმცა ინდივიდუალური მახასიათებლებს და გარემოს ასევე შეუძლია გავლენის მოხდენა ლიდერის კომპეტენციაზე, სამსახურებრივი გამოცდოლებისა და ტრენინგების საშუალებით, ლიდერებს შეუძლიათ უკეთ გადარჩანან პრობლემები და უფრო ეფექტური ლიდერები გახდნენ.

საინტერესოა, რომ ეფექტურ და არაეფექტურ ლიდერებს შორის განსხვავება, მათ რეალურ ქცევაში უნდა ვეძებოთ.

ამ მიმართულებით პირველი კვლევები ოჰაიოს სახელმწიფო უნივერსიტეტში ჩატარდა 1940 - იან წლებში, რომელიც ლიდერის ორი ტიპის ქცევაზე იყო კონცენტრირებული: სტრუქტურის ინიცირება და ზრუნვა.

ოჰაიოს უნივერსიტეტის პარალელურად ლიდერობის ქცევას იკვლევდნენ მიჩიგანის უნივერსიტეტის მკვლევარები, სადაც ასევე ორი ტიპის კვლევა გამოვლინდა: თანამშრომლებზე ორიენტაცია და პროდუქციაზე ორიენტაცია. თანამშრომლებზე ორიენტაცია გულისხმობს ლიდერთა ქცევას, რომელიც მათადმი დაქვემდებარებულ ადამიანთა კარგ ურთიერთობებზეა აწყობილი. პროდუქციაზე ორიენტაცია მოიცავს ლიდერთა ქცევას, რომელიც ხაზს უსვამს საქმის ტექნიკურ და პროდუქციის წარმოების ასპექტებს.

ოჰაიოს მკვლევარებისაგან განცხვავებით, მიჩიგანის მკვლევარებმა, თავიანთ პირველად კვლევებში, თანამშრომლებზე და პროდუქციაზე ორიენტაცია წარმოადგინეს, როგორც ერთმანეთზე დამოკიდებული ცვლადები. მათი აზრით, ლიდერები, რომლებიც უფრო პროდუქციაზე იყვნენ ორიენტირებული, ნაკლებად იყვნენ ორიენტირებული თანამშრომლობაზე, ხოლო ისინი ვინც თანამშრომლებს უთმობდნენ მეტ ყურადღებას მაკლებ ყურადღებას უთმობდნენ პროდუქციას. თუმცა, რაც მეტი კვლევები ჩატარეს, დარწმუნდნენ, რომ ეს ორი, ერთმანეთისაგან დამოუკიდებელი ქცევა იყო, როგორც ამას ოჰაიოს მკვლევარები ფიქრობდნენ.

მოგვიანებით მრავალი კვლევა ჩატარდა იმის დასადგენად თუ რა საშუალებებით იყო შესაძლებელი ლიდერების მიერ პროდუქციაზე და ურთიერთობებზე ორიენტირებული ქცევის ერთიანი ოპტიმიზაცია, მიღწევების გასაუმჯობესებელი მიზნით. თუმცა კვლევები ამ კუთხით, მაინც არ იძლევა საბოლოდ ასეთი დასკვნის გაკეთების საშუალებას მიუხედავად ამისა ამ მიდგომამ გააფართოვა ლიდერობის კვლევები, მათ დაადგინეს, რომ ლიდერთა სტილი ორი ძირითადი ტიპის ქცევისგან შედგება: საქმეზე და ურთიერთობებზე ორიენტირებული. ეს იდეა საკმაოდ მნიშვნელოვანია. როცა ლიდერობასთან გვაქვს საქმე, ლიდერი ორივე ტიპის ქცევას ავლენს. ეფექტური ლიდერობის საიდუმლო კი ხშირად იმაშია, თუ როგორ აბალანსებს ლიდერი ამ ორი ტიპის ქცევას.

საინტერესოა ლიდერობის სიტუაციონალისტური მიდგომა, რომელიც ფოკუსირებულია კონკრეტულ სიტუაციასი ლიდერობის გამოვლენაზე. თეორიის ძირითადი ჰიპოთეზა განცხვავებულ სიტუაციაში სხვადასხვა ტიპის ლიდერობის რეალიზაციას გულისხმობს. აღნიშნული მიდგომა თვლის, რომ თანამშრომლობის უნარ - ჩვევები და მოტივაცია დროში ცვალებადია და გვთავაზობს, რომ ლიდერმა, მიმდევრებს საჭიროებებიდან გამომდინარე, ერთმანეთის მონაცვლეობით გამოიყენონ დირექტიული და მხარდაჭერი დამოკიდებულებები.

სიტუაციური ლიდერობის მკვლევარებმა Heresy - იმ და Blanchard - მა სიტუაციური ლიდერობის მოდელი ორ ნაწილად დაყვეს: ლიდერობის სტილი და თანამშრომელთა განვითარების დონე.

თავის მხრივ ლიდერობის მოდელის მეორე ძირითად ნაწილს წარმოადგენს თანამშრომლების განვითარების დონეები. ანუ თანამშრომლები განვითარების მალა დონეზე იმყოფებიან, თუ ისინი სამუშაოთი დაინტერესებული და საიმედო არიან და იციან როგორ უნდა შეასრულონ დავალება. დაბალი განვითარების დონის შემთხვევაში თანამშრომლებს არ აქვთ შესასრულებელი ამოცანის შესაბამისი უნარ - ჩვევები, თუმცა თვლიან, რომ საკმარისად მოტივირებული და საუმედონი არიან სამუშაოს შესასრულებლად.

ეფექტური ლიდერობისათვის კი აუცილებელია

ლიდერმა ყოველთვის იცოდეს მისი თანამშრომლების პოზიცია მოცემულ მომენტში, რათა ლიდერობის სტილი თანამშრომელთა განვითარების დონეს შეუსაბამონ.

ლიდერობის ეფექტურობის სიტუაციონისტურ კონცეფციას წარმოადგენს ასევე ფიდლერის მოდელი. ამ თეორიის თანახმად, ჯგუფის ეფექტურ მოქმედებას ის შესაბამისობა განსაზღვრავს, რომელიც ლიდერის ხელქვეითებთან ურთიერთობის სტილს და მისთვის მოცემული სიტუაციის ხელსაყრელობის ხარისხს შორის არსებობს. ლიდერის სტილის შესაფასებლად, Fiedler -მა შეიმუშავა „ ყველაზე ნაკლებად სასურველი თანამშრომლის“ (LPC) სკალა. ლიდერები, რომლებსაც ამ სკალაზე მაღალი ქულა აქვთ, ურთიერთობებით არიან მოტივირებული, ხოლო ლიდერები, რომელთაც დაბალი ქულა აქვთ - საქმით.

ამ თეორიის მიმართ გამოთქმულია კრიტიკა, რომელიც შემდეგში მდგომარეობს, იგი ბოლომდე ვერ ხსნის, თუ რატომ არიან ლიდერობის გარკვეული სტილის მქონე ადამიანები უფრო ეფექტურები ერთ სიტუაციაში და ნაკლებად ეფექტურები სხვა სიტუაციაში.

განვიხილოთ ტრანსფორმაციული ლიდერობა, რომელსაც 1980 -იან წლებში ჩაეყარა საფუძველი. იგი ეხება ამოციებს, ღირებულებებს, ეთიკას, სტანდარტებს და გრძელვადიან მიზნებს. ამავდროულად მოიცავს მიმდევართა მოტივაციის შეფასებას, მათი საჭიროების დაკმაყოფილებას და მათადმი ჰუმანურად და პატივისცემით მოპყრობას

ტრანსფორმაციული ლიდერობის დახვეწილი ვერსია შემოგვთავაზა იგი ეხება ამოციებს, ღირებულებებს, ეთიკას, სტანდარტებს და გრძელვადიან მიზნებს. ამავდროულად მოიცავს მიმდევართა მოტივაციის შეფასებას, მათი საჭიროების დაკმაყოფილებას და მათადმი ჰუმანურად და პატივისცემით მოპყრობას

ტრანსფორმაციული ლიდერობის დახვეწილი ვერსია შემოგვთავაზა Bass - მა, მან მეტი ყურადღება დაუთმო მიმდევრებს და თვლიდა, რომ ტრანსფორმაციული ლიდერობა შეიძლება ისეთ სიტუაციებშიც მოქმედებდეს, სადაც შედეგები ნეგატიურია.

ტრანსფორმაციული ლიდერობის გამოვლინებას ხელს უწყობს შემდეგი ფაქტორები: ქარიზმა, შთამაგონებელი მოტივაცია, ინტელექტუალური სტიმულიაცია, ინდივიდუალური ზრუნვა.

კვლევის ანალიზის შედეგად დადგინდა, რომ ადამიანები, რომლებიც ტრანსფორმაციულ ლიდერობას ავლენენ, სხვა სახის ლიდერებთან შედარებით უფრო ეფექტურად მოქმედებენ და უკეთესი

შედეგები აქვთ.გააჩნიათ ორგანიზაციის სამომავლო ხედვა, რეალისტური და დამაჯერებელი მომავლის იმიჯი. ისინი იძლევიან მიმართულებას და ორგანიზაციის ღირებულებებსა და ნორმებს ტრანსფორმაციას ახდენენ. ასეთმა ლიდერებმა კარგად იციან საკუთარი ძლიერი და სუსტი მხარეები.

ტრანსფორმაციული ლიდერობა არის პროცესი, რომელშიც მონაწილეობას იღებენ, როგორც ლიდერები ასევე მიმდევრებიც.

დასკვნა: თანამედროვე ეტაპზე გლობალურ ცვლილებებთან დაკავშირებით გაიზარდა მოთხოვნილება ლიდერობაზე, როგორც პიროვნების იმ უნარზე, რომელსაც შესწევს ძალა გააერთიანოს ადამიანები დასახული მიზნის მისაღწევად. მკვლევართა ნაწილი მიიჩნევს, რომ ინდივიდი ლიდერობამდე მიყავს იმ კომპეტენციებისა და უნარების ერთობლიობას, რომელსაც ემოციური ინტელექტი ეწოდება.

ლიდერობა ყველა შემლხვევაში განიხილება, როგორც ერთი ადამიანის გავლენა სხვა ადამიანსა, ან ადამიანთა ჯგუფზე. რის შედეგადაც ეს ინდივიდი ან ჯგუფი მიზნის დასახვა - შესრულებაზე ხდება ორიენტირებული. ეს კომუნიკაციის პროცესია, არ არსებობს ლიდერი მიმდევრების გარეშე, საბოლოო გზა ლიდერობის გაგებისათვის კი არის დაქვემდებარებულებთან ლიდერის ურთიერთობის ბუნების კვლევა.

ლიდერობა იმდენად ფართო ცნება აღმოჩნდა, რომ მან საშუალება მისცა მეცნიერებს ჩამოეყალიბებინათ ლიდერობის რამოდენიმე თეორია, რომელიც შევეცადეთ ზემოთ მიმოგვეხილა.

გამოყენებული ლიტერატურა:

1. ი. იმედაძე - ფსიქოლოგიის საფუძვლები. გამომცემლობა "მნიგნობარი" 2007წ თბილისი.
2. დ. ჩარკვიანი - ფსიქოლოგია ინდუსტრიულ ორგანიზაციებში. 2001წ. თბილისი
3. ია ჟვანია, გიორგი კიკნაძე ლიდერი და ლიდერობა. თბილისი 2014წ.
4. სოფი ჯაფარიძე - ლიდერობა ინტერნეტ სტატია, რუბრიკა: მკითხველის გვერდი.
5. დავით კენჭაზე - ლიდერობა ინტერნეტ სტატია
6. Level Three Leadership, 5ed., James G. Clawson, Prentice Hall, 2012
7. The Leadership Training Activity Book, Lois B. Hart, Charlotte S.

RIGHT TO LIBERTY AND SECURITY - A LOOK AT THE EUROPEAN COURT OF HUMAN RIGHTS CASE LAW

Otar Gvelesiani
PhD student of GTU;

Irakli Kalandia
Professor of GTU

Abstract: The present article discusses the right to freedom and security protected by the European Convention on Human Rights in the context of the decisions of the European Court, the article reviews several decisions and evaluates the standard of protection established against this right.

Objective: This article aims to overview one of the fundamental rights declared under the Convention – the Right to Liberty and Security with the look at the case law established by European Court of Human Rights.

Methodology: The working process over the article shall be carried out with systematic approach.

Result: The article contains the personal assessments of the author supported by the statements of the Convention and case law established under the European Court of Human rights. The reader will get more acquainted with the content of the particular right, its application and the case law established against the right.

Conclusion: The article 5 is applied to the cases of the lawful deprivation of liberty and security of a person. The adopted case law illustrates that every case is assessed and considered based on individual approaches to the factual circumstances. The considered cases trigger the need of enhancement of domestic state institutes and legislation for improving standard of protection applicable to individual's liberty and security.

Keywords: Liberty, security, deprivation, detention, European Court of Human Rights, European Convention of Human Rights.

თავისუფლებისა და უსაფრთხოების უფლება - ადამიანის უფლებათა ევროპული სასამართლოს გადაწყვეტილებისა და სტანდარტის

ოთარ გველესიანი
ტექნიკური უნივერსიტეტის დოქტორანტი
ირაკლი კალანდია
ტექნიკური უნივერსიტეტის პროფესორი

რეზიუმე: წინამდებარე სტატიაში განხილული იქნა ადამიანის უფლებათა ევროპული კონვენციით დაცული თავისუფლებისა და უსაფრთხოების უფლება ევროპული სასამართლოს გადაწყვეტილებების ჩრდილში, განხილული იქნა რამდენიმე გადაწყვეტილება და შეფასებული იქნა ამ უფლების მიმართ მოქმედი დაცვის სტანდარტი.

მიზანი: წინამდებარე სტატია მიზნად ისახავს მიმოიხილოს კონვენციით განცხადებული ერთ-ერთი

ფუნდამენტური უფლება - თავისუფლების და უსაფრთხოების უფლება ადამიანის უფლებათა ევროპული სასამართლოს გადაწყვეტილების ჩრდილში და მკითხველს გააცნოს სასამართლოს მნიშვნელოვანი გადაწყვეტილებები.

მეთოდოლოგია: სტატიაზე განხორციელდება სისტემური მიდგომით.

შედეგი: სტატია შეიცავს ავტორის შეფასებებს, რომელიც გამწარებულია კონვენციის ჩანაწერებითა და ადამიანის უფლებათა ევროპული სასამართლოს მიერ დადგენილი სასამართლო პრაქტიკით. მკითხველი უფრო ახლოს გაიცნობს კონკრეტული უფლების შინაარსს, გამოყენების სფეროს და მის მიმართ დამკვიდრებულ სასამართლო პრაქტიკას.

დასკვნა: მე-5 მუხლი გამოიყენება პირის თავისუფლებისა და უსაფრთხოების უკანონო შეზღუდვის შემთხვევებზე. დამკვიდრებული პრაქტიკა ადასტურებს, რომ ყველა შემთხვევის განხილვა და შეფასება ხდება ინდივიდუალური მიდგომებით. განხილული შემთხვევები, ადასტურებს შიდა სახელმწიფო ინსტიტუტებისა და კანონმდებლობის გაძლიერების აუცილებლობას, პირის თავისუფლებისა და უსაფრთხოების დაცვის სტანდარტის გაუმჯობესების მიზნით.

საკვანძო სიტყვები: თავისუფლება, უსაფრთხოება, ჩამორთმევა, დაკავება, ადამიანის უფლებათა ევროპული სასამართლო, ადამიანის უფლებათა ევროპული კონვენცია.

შესავალი: ადამიანის უფლებათა და ძირითად თავისუფლებათა დაცვის ევროპული კონვენცია, რომელსაც ძირითადად მოიხსენიებენ, როგორც ადამიანის უფლებათა ევროპულ კონვენციას, წარმოადგენს ევროპის ქვეყნების მიერ საერთაშორისოდ დეკლარირებულ დოკუმენტს, რომლის მიზანია განაცხადოს და დაიცვას ადამიანის უფლებები. კონვენციაზე ხელმოწერების დაწყების თარიღია 1959 წლის 4 ნოემბერი, ხოლო იგი ძალაში შევიდა 1953 წელს და ამ თარიღიდან კონვენცია წარმოადგენს ყველაზე მასშტაბურ ინსტრუმენტს თითოეული ადამიანისთვის მისი უფლებების და თავისუფლებების დაცვის მიზნით.

კონვენციით გაცხადებული და დაცული უფლებები და თავისუფლებები წარმოადგენს ადამიანისთვის მინიჭებული უნივერსალური უფლებების ნაკრებს. უფლებები და თავისუფლებების, რომლებიც კონვენციით არის განცხადებული, დაცვის სტანდარტი გამყარებულია ადამიანის უფლებათა ევროპული სასამართლოს გადაწყვეტილებებით და დამკვიდრე-

ბული სასამართლო პრაქტიკით. შესაბამისად, კონვენციით გარანტირებული ნებისმიერი უფლების და თავისუფლების სათანადო განხილვა შეუძლებელია შესაბამისი სასამართლო პრაქტიკის გარეშე.

განსახილველი უფლებაზე შეჩერება მნიშვნელოვნად არის განპირობებული 21-ე საუკუნის სოციალური და პოლიტიკური გადაწყვეტილებით. ნებისმიერი მოაზროვნე და გონივრული ადამიანის გამოსახედიდან, თავისუფლების და უსაფრთხოების უფლება წარმოადგენს უფლებას, რომელიც ყველაზე მეტად ირღვევა თანამედროვეობაში და შესაბამისად, განსაკუთრებით მნიშვნელოვანია ამ უფლების დაცვის სტანდარტის განხილვა და ასევე, მისი გამოყენების და დაცვის მიმართ კონვენციის მიერ დადგენილი წესების შესწავლა.

* * * *

Introduction: The European convention of Human Rights and Fundamental Freedoms, widely referred to as the European Convention on Human Rights, represents the international declarations of the aims of European countries to proclaim and protect human rights. Being opened for the signature in Rome on November 4, 1950, the Convention came in force in 1953 and since then this is the most powerful instrument for every human being for protection its rights and freedoms.

The rights and freedoms proclaimed and constituted under the convention collects the universal rights granted to every human being. The standard of protection of the rights and freedoms declared under the Convention is strengthened by the decisions and case law established by European Court of Human Rights. Thus, the due consideration of any rights and freedom constituted under the Convention is not sufficient without the supportive case law.

The choice of the right subject to overview and consideration is mainly stipulated by social and political decisions of 21st century. To the assumption of every prudent and reasonable person, the right to liberty and security represents the one of the most triggered right of our modern days and hence, it is of high importance to see the standard of protection established for this right and explore the scope of application of the Convention to this particular right.

The Main Part: The Convention provision which has been violated in one of the most frequent times is article 5 of the Convention (right to liberty and security). The article 5 to the Convention determines that “Everyone has the right to liberty and security of person.”¹ The article “focuses on protecting individuals’ freedom from unreasonable detention”², meaning that nobody can be imprisoned or detained without good reason.

1 Article 5.1 of European Convention on Human Rights, as amended

2 <https://www.equalityhumanrights.com/en/human-rights-act/article-5-right-liberty-and-security>

While proclaiming the right to liberty, “the deprivation of liberty is not confined to the classic case of detention following arrest or conviction, but may take numerous other forms.”³ In every case when the violation of this article is triggered before the European Court of Human Rights, no predetermined legal boundaries are established for examination whether the article was violated. Deprivation of liberty under this article differs from the detainment of the person for lawful grounds and also, has the different meaning rather than articles 2 and 4 of the Convention, hence, to my assumption the individual assessment and approach of the each and every case has the crucial meaning for fair treatment and assessment of the violation of this article by the court. “Even measures intended for protection or taken in the interest of the person concerned may be regarded as a deprivation of liberty”.⁴ The importance of the article is widely acknowledged and for the better treatment of the rights envisaged under it, the same principles are determined under articles 3 and 9 of Universal Declaration of Human rights.⁵

There are number of precedential decision adopted by European Court of Human Rights with the application of the article 5.

Schwabe and M.G. versus Germany⁶

The case concerned the detention of two young men for more than five days in June 2007 to prevent them from participating in demonstrations against the G8 summit of Heads of State and Government held in Heiligendamm near Rostock, Germany. The Court helded the violation of Article 5 § 1 (right to liberty and security) and violation of Article 11 (freedom of assembly and association)

Assanidzé versus Georgia⁷

Tenguiz Assanidzé, mayor of Batumi and member of the Ajarian Supreme Council, was kept in detention for over three years after his acquittal by the Supreme Court of Georgia. The Court found that the applicant had undergone arbitrary detention contrary to Articles 5 (right to liberty and security) and 6 (right to a fair trial); the decision of the court on this case was landmark decision as for the first time, the court referred to the state with the request of speedy release of the applicant.

Austing and Others versus the United Kindgom⁸

3 Guide on Article 5 of the Convention – Right to liberty and security, pg. 8 https://www.echr.coe.int/Documents/Guide_Art_5_ENG.pdf

4 Guide on Article 5 of the Convention – Right to liberty and security, pg. 8 https://www.echr.coe.int/Documents/Guide_Art_5_ENG.pdf

5 Universal Declaration of Human Rights, as amended

6 Schwabe and M.G. v. Germany, application no. 8080/08 and 8577/08

7 Assanidze v. Georgia, application no. 71503/01

8 Austin and Others v. the United Kingdom, application no. 39692/09, 40713/09 and 41008/09

The case contemplated containment of peaceful demonstrators within a police cordon for over seven hours. In this case the Court ruled that there was no violation of article 5, stating “Had it not remained necessary for the police to impose and maintain the cordon in order to prevent serious injury or damage, the “type” of the measure would have been different, and its coercive and restrictive nature might have been sufficient to bring it within Article 5.”⁹

Golubyatnikov and Zhuchkov versus Russia¹⁰

The applicants alleged, in particular, that they had been subjected to treatment contrary to Article 3 of the Convention in police custody. In the decision the Court considered the applicants’ alleged ill-treatment in police custody and the lack of an effective investigation, holding the violation of article 5.1 of the Convention.

In the modern era of new “cold wars” and globalization, the violation of the article 5 is becoming more frequent and even more such violation is often carried out based on political judgements. Having the right to deprive the liberty and security of every human in the name of state good or the rights and interest of the society, enables the interested state official to widely refer to such grounds, however the European Convention of Human Rights and the European Court of Human Right are the legal instruments of the citizens against its own countries, entitling them to seek the justice outside the state boundaries where some artificial evidences may be created and illegal decision adopted. The decisions on the cases illustrated above represent one of the most interesting and landmark decisions adopted on the article 5. In every single case, while assessing the existences of violation of the article 5, the court fully adhered to the scope of application determined under the approved guidelines in line with consideration of the specific context and circumstances.

The overview of this article 5 and the case law established against it by European Court of Human Rights demonstrates that in every single case the fact of a deprivation of liberty is assessed with compatibility of the measures used, the objective and subjective

⁹ Austin and Others v. the United Kingdom, application no. 39692/09, 40713/09 and 41008/09

¹⁰ Golubyatnikov and Zhuchkov versus Russia, applications no. 49869/06 and 44822/06

element of the length of deprivation is outlined, if acceptable, the additional circumstances and factors are considered while assessing the level of deprivation or its existence, including third party’s control over the applicant’s movements, even the facts of social contacts are assessed.¹¹ It should be only positively noted that the court has no widely established criteria judging each case individually.

In the data base of the European Court of Human Rights, we may explore dozens of decisions with allegation of the article 5 adopted within a period of one month and such statistic shows the need of enhancement of the local governance and democratic institutes, giving boost to the court and police systems.

REFERENCES:

1. Convention for the Protection of Human Rights and Fundamental Freedoms
2. Universal Declaration of Human Rights;
3. Guide on Article 5 of the Convention – Right to liberty and security, https://www.echr.coe.int/Documents/Guide_Art_5_ENG.pdf
4. Schwabe and M.G. v. Germany, application no. 8080/08 and 8577/08)
5. Assanidze v. Georgia, application no. 71503/01
6. Austin and Others v. the United Kingdom, application no. 39692/09, 40713/09 and 41008/09
7. Golubyatnikov and Zhuchkov versus Russia, application no. 49869/06 and 44822/06)
8. Guzzardi versus Italy, application no. 7367/76
9. Lakatos versus Hungary, application no. 21786/15
10. Vladimir Nikolayevich Fedorov versus Russia, application no. 48974/09
11. <https://www.equalityhumanrights.com/en/human-rights-act/article-5-right-liberty-and-security>

¹¹ Guzzardi versus Italy, application no. 7367/76; Lakatos versus Hungary, application no. 21786/15; Vladimir Nikolayevich Fedorov versus Russia, application no. 48974/09

პროფესიონალიზმის განვითარება - ჩანს გვიქვალის ხელოვნური ინტელექტი და როგორ ვიხმაროთ მომავლისთვის

მაია ბენია,
სტუ-ს ასოცირებული პროფესორი

„შრომა არის იაფი ნამალი ყველა მანქანარებისა და მოწყობილობის წინააღმდეგ“.

ვოლტერი

რეზიუმე

საკუთარი მომავლის დასაგეგმად, ტექნიკური სფეროთი დაინტერესებულმა ადამიანებმა ფუნდამენტური პროგრამები უნდა შეისწავლონ. ადამიანი, როგორც თანამედროვე ციფრული ტექნოლოგიების შემქმნელი, სისტემათა მმართველი, რამდენად იქნება ადამიანური ფასეულობების მატარებელი, ჰუმანური, თანამგრძობი? ეს ყველაზე საინტერესო კითხვებია, რადგან თუ ადამიანის სამსახურში როგორც ინსტრუმენტი არ იქნა სისტემები ჩაყენებული, მთელი ეს მიღწევები შეუქცევადად საშიშ სახეს მიიღებს. ფასეულობათა სისტემა, ზოგადსაკაცობრიო იდეალები, ჰუმანური ეკონომიკა, ეს სწორედ ისაა, რისი გადარჩენაც და შენარჩუნებაც უმთავრესია. უწყვეტი განათლება, სრულყოფა ძირითად პროფესიაში, ახალი პროფესიების დაუფლება, ახალი სფეროების გაცნობა, ესაა რის გარეშეც თანამედროვე შრომითი გამოგდევნის. საქართველოს აქვს პოტენციალი, იყოს ინოვაციების ექსპორტიორი, მეცნიერებატევადი დარგების მიღწევებით იყოს ერთერთი პირველი მსოფლიოში, რაც აპრიორი ეკონომიკის სწრაფი განვითარების საშუალებას მოგვცემს და საერთაშორისო სივრცეში მაღალკონკურენტუნარიანი ქვეყნის ადგილს დაგვიკვიდრებს.

* * * *

მეოცე საუკუნის დასაწყისში ადამიანმა ბედი დაუკავშირა მანქანათმშენებლობას, სასრებლო ნიაღისეულის მოპოვებას, წარმოების შექმნას. პირველმა ინდუსტრიულმა რევოლუციამ მრეწველობის მექანიზაციისათვის წყალი და ორთქლი მოიშველია. ელექტორენერჯის გამოგონებამ მეორე ინდუსტრიულ რევოლუციას ანუ მასობრივ წარმოებას ჩაუყარა საფუძველი, ელექტრონული და საინფორმაციო ტექნოლოგიების შექმნამ მესამე ინდუსტრიული რევოლუციის ტალღა წარმოშვა. ახლა კი მეოთხე და ყველაზე მძლავრი ციფრული რევოლუცია სინათლის სიჩქარით ცვლის ჩვენს გარემომცველ სამყაროს და თითოეული ჩვენგანის ცხოვრებას. ფიზიკურ, ბიოლოგიურ და ციფრულ სფეროებს შორის ზღვარი ფაქტობრივად ნაშვლილია. რთულია მომავლის განსაზღვრა, როგორ განვითარდება პროცესები, მაგრამ ცვლილებები იმდენად კომპლექსური

და სისტემურია, რომ ახალ გამოწვევებს კარგად შემზადებული და ინფორმირებული უნდა დავხვდეთ. ერთი რამ ნათელია, მენტალური ცვლილებები, აზროვნების დიაპაზონის გაფართოება, სტერეოტიპების მსხვერვა, დამოკიდებულებების შეცვლა საგნებისა და მოვლენებისადმი გარდაუვალია.

საბჭოთა კავშირის სოციალისტური წყობის კანონზომიერი ჩამოშლის შემდეგ მანქიერი გზებით წარმართულმა პრივატიზაციის პროცესებმა შეინარა სახელმწიფოს დოვლათი, მრავალი სტრატეგიული ობიექტი და კვლევით ინსტიტუტი აღმოჩნდა ისეთი პიროვნებების ხელში, რომ მთელი რიგი ფუნდამენტური დარგების გაქრობას მიზანმიმართულად შეეწყო ხელი. აღნიშნული ინსტიტუტების შენობა-ნაგებობები სრულიად სხვა მიზნებით იქნა გამოყენებული, რის შედეგადაც მეოთხედი საუკუნის განმავლობაში საქართველომ განიცადა გარკვეული ჩამორჩენა მთელ რიგ ფუნდამენტურ დარგებში, გაქრა უამრავი სპეციალობა. ბიზნეს-ადმინისტრირებისა და სამართლის სპეციალისტები კი ჭარბადაა შრომით ბაზარზე და დასაქმების პრობლემაა, ბაკალავრები და მაგისტრები ხშირად მაღალიაში კონსულტანტად ან სხვა შეუსაბამო პოზიციებზე 400 ლარად მუშაობენ. საჯარო სამსახურში დასაქმების შანსი მცირეა, ხოლო კერძო ბიზნესის დასაწყებად არ გააჩნიათ სასტარტო კაპიტალი, ბანკის სესხი მაღალპროცენტია და დაუსაქმებელ ადამიანს ბანკი კრედიტს ისედაც არ მისცემს. შექმნილ ფონზე, როცა საქართველო თავისუფალი საბაზრო ეკონომიკის მოდელზე გადავიდა, აღმოჩნდა რომ ნეოლიბერალურ ეკონომიკურ აზროვნებას შრომასთან მიმართებაში სამი უთავრესი პრობლემა ჰქონია: პირველი ისაა, რომ არ არსებობს სრულყოფილი ინფორმაცია გადაწყვეტილებების მიღებისას. მაგალითად, როცა ადამიანი პროფესიას ირჩევს, შესაძლოა იმ პროფესიაზე მართლაც იყოს დიდი მოთხოვნა, იგულისხმება პრესტიჟულობა და სოლიდური ხელფასი, თუმცა ოთხნობიანი განათლების მერე იმ პროფესიაზე მოთხოვნა შეიძლება აღარ ან ნაკლები იყოს, რაც ინვესტორს მოთხოვნა-მიწოდების ბალანსის დარღვევას. ადამიანს სურს რაციონალურად ფიქრი, მაგრამ შეზღუდულია ინფორმაციის ნაკლებობითა და არსებული მცირე ინფორმაციის უზუსტობით. ადამიანური ბუნებაც არ გულისხმობს რომ ის არის homo economicus-ი, რომელიც გადა-

წყვეტილებებს მუდმივად რაციონთი იღებს. ნობელის პრემიის ლაურეატებს დანიელ კანემანსა და რიჩარდ ტალერს თუ დავესესხები, რომელთაც ბიჰევიორისტული ეკონომიკის განვითარებაში დიდი წვლილი შეიტანეს, ადამიანი უმეტესად ემოციით აკეთებს არჩევანს, რაც ეჭვქვეშ აყენებს რაციონალური არჩევანის თეორიას.

მეორე მიზეზი კი შემდეგში მდგომარეობს : შრომა არ არის ისეთივე პროდუქტი, როგორც სხვა დანარჩენი სასიცოცხლოდ აუცილებელი პროდუქტები, რომელთა არჩევანიც დიდია. როცა საქმე შრომას ეხება, რეალობა განსხვავებულია. ადამიანი ვერ იტყვის სამსახურზე უარს, განსაკუთრებით მაშინ თუ იგი დაბალკვალიფიციურია და ქვეყანაში უმუშევრობის სტატისტიკა მაღალია. სახელმწიფო პროფკავშირებთან ერთად ქმნის შესაბამის შრომის გარემოს, რომელშიც ადამიანები დაცულნი არიან დამსაქმებელთა კაბალური და ფეოდალური მიდგომებისგან.

მესამე და დიდი პრობლემა კრიზისებია. კაპიტალიზმისათვის დამახასიათებელია ციკლური კრიზისები, რომელიც ინვესს უმუშევართა რიცხვის ზრდას. ამ დროს ორი არჩევანია: როცა „უხილავი ხელი“ თავად ამყარებს საბაზრო წონასწორობას შრომის ბაზარზე სახელმწიფოს ჩაურევლად ; თუ სახელმწიფო ერევა დასაქმების პოლიტიკაში, თავად ქმნის საზოგადოებრივ სამუშაოებს და ახორციელებს ინფრასტრუქტურულ პროექტებს, რომელიც მიმართულია საერთო მოთხოვნის სტიმულირებისკენ. 1930-იან წლების „დიდი დეპრესიის“ დროს ეკონომისტებმა გააცნობიერეს, რომ აუცილებელია სახელმწიფოს აქტიურობა ამგვარი კრიზისების დროს, წინააღმდეგ შემთხვევაში, წლობით შეიძლება გაგრძელდეს კრიზისი და უამრავი ადამიანის ქონება, ჯანმრთელობა და სიცოცხლე შეინიროს.

სახელმწიფო ქმნის დასაქმების პოლიტიკას ამ სამი მიზეზის გათვალისწინებით, რაც მიმართულია ამ ჩავარდნების გამოსასწორებლად. თუმცა სახელმწიფო არ უნდა შემოიფარგლოს მხოლოდ ამ როლით, არამედ თავად უნდა გახდეს ახალი ბაზრების მაფორმირებელი ინსტრუმენტი. ამის მაგალითებია, მაღალ-ტექნოლოგიური წარმოებები ამერიკაში, სამხრეთ კორეასა და ტაივანში „ეკონომიკური სასწაული“, ფინეთი – სადაც სტრუქტურული ტრანსფორმაციის ორმოცწლიან პერიოდში სახელმწიფო სანარმოები და სახელმწიფოს მიერ მხარდაჭერილი კომპანიები გვევლინებოდნენ მთავარი დამსაქმებლების როლში.

საქართველოში ამ მხრივ არასახარბიელო მდგომარეობაა. მას შემდეგ რაც შევუერთდით ევროკავშირთან ღრმა და ყოვლისმომცველი სავაჭრო სივრცის შესახებ შეთანხმებას DCFTA, ვნერგავთ ახალ მიდგომებს, კონსულტირებას გვინევენ ევროკავშირის ექსპერტები და გარკვეული რეგულაციებიც გამოიცა, თუმცა წინსვლა ძნელი შესამჩნევია. საჯა-

რო სამსახურის ბიურო ატრენინგებს ადამიანური რესურსების მართვის დეპარტამენტის ხელმძღვანელებს, რომ ყველა უწყებამ ამ გაიდლაინებით იხელმძღვანელოს და ევროპულ სტანდარტთან შესაბამისობაში მოიყვანოს საკადრო უზრუნველყოფის პოლიტიკა. ამ რეგულაციებით უნდა იხელმძღვანელოს ყველა უწყებამ, კერძომაც და საჯარომაც. საჯარო სამსახურის რეფორმა არის დემოკრატიული სახელმწიფოს მშენებლობისა და ეფექტური მმართველობის განხორციელების მნიშვნელოვანი ელემენტი. რეფორმის მიზანია ეფექტური და ეფექტიანი საჯარო სამსახურის ჩამოყალიბება, რომელიც მერიტოკრატიულ პრინციპზე იქნება დაფუძნებული და უზრუნველყოფს პროფესიონალიზმის ნახალისებას, ხელშეწყობასა და დაფასებას. რაც შეეხება კერძო სექტორს, აქ უკიდევანო შესაძლებლობებია, რადგან სოციალურმა ქსელებმა და ინტერნეტმა გზა გაუხსნა ნებისმიერ სიახლესა და ორიგინალურ წამოწყებას. სოციალიზმის დროს სახელმწიფოს პრიმატი არჩევანის თავისუფლებას გვართმევდა, რადგან გეგმიური ეკონომიკის ფარგლებში არ და ვერ იქნებოდა კონკურენცია, პროდუქციის ხარისხიც დაბალი იყო. კაპიტალიზმმა და თავისუფალმა საბაზრო სივრცემ ნახალისა კონკურენცია და შესაბამისად კერძო ბიზნესი ორიენტირებული გახდა უკვე ხარისხზე და არა რაოდენობაზე, რადგან სხვაგვარად ფინანსური წარმატება წარმოუდგენელია. მოთხოვნა განაპირობებდა მიწოდებას, ლოგიკურად მყარდებოდა საბაზრო წონასწორობა. პოსტსაბჭოთა სივრცეში ანტიმონოპოლიური ინსტიტუციები არც თუ ისე ძლიერია, ნეპოტიზმიც მოუშორებელი სენია და დასავლეთის ეკონომიკურად მაღალგანვითარებულ ქვეყნებთან შედარებით მოსახლეობის კეთილდღეობისა და ბედნიერების ინდექსებიც დაბალია. დღესდღეობით დასავლეთში კლასიკური სახით მოთხოვნა-მიწოდების წონასწორობა შეიცვალა და ჩამოყალიბდა ახალი ხედვა, რაც გულისხმობს, რომ მე ვქმნი არარსებულ პროდუქტს ან მომსახურებას, ჯერარგონილს, პრომოუშენს ვუკეთებ სოციალური ქსელებით, თითქმის არ მაქვს რეკლამის ხარჯი, რადგან პერსონალური ინერნეტპეიჯი სულ რაღაც ორ ან ხუთ დოლარად მაძლევს საშუალებას დავბუსტო და ათეულათასობით ადამიანმა დღეში რამდენჯერმე იხილოს ეს რეკლამა საკუთარ ფეისბუქ გვერდზე მთელი თვის განმავლობაში. არ მჭირდება სანყობი, დისტრიბუცია, მაღაზია და დახლზე პროდუქტის განთავსება, კონსულტანტები და სხვა ლოგისტიკური ხარჯები. პირდაპირ მწარმოებელი და მომხმარებელი უკავშირდებიან ერთმანეთს. selfmade ადამიანების ეპოქა დადგა. შეაბამისად ისინი სურვილისამებრ განკარგავენ თავიანთ სამუშაო გრაფიკს. ფრილანსერობა დღეს ძალიან პოპულარულია. ჩემი სტუდენტების უმრავლესობა უკვე ფიქრობს, რომ საქართველოში დაქირავებული სამსახური მონობის ტოლფასია, რადგან პროფესიულად ვერ განვი-

თარღები და არც დანინაურების პერსპექტივა გაქვს, პერსონალისთვის კვალიფიკაციის ამაღლებაში თანხების ხარჯვას ხელმძღვანელობა ამჯობინებს ტოპმენეჯმენტის სიარულს უცხოეთში ძვირადღირებული მივლინებებით, თანამშრომელთა ხელფასი სიმბოლურია, ფაქტობრივად ენთუზიამზე უნდა მიჰყიდო შენი დრო ვიღაცას. ახალგაზრდების უმრავლესობა ამჯობინებს ხარისხიანი პროდუქციის მწარმოებელ ქსელურ ინდუსტრიებს, რომლებსაც უკვე სახელი აქვთ მოხვეჭილი, ტრენდულია და თანაც სასტარტო კაპიტალი თითქმის არ სჭირდებათ საქმის დასაწყებად, სწავლება-ტრენინგები უფასოა, გარკვეული ინსტრუქციების მიხედვით ურისკოდ მოქმედებენ. ტოტალური უმუშევრობის ფონზე ფინანსური პირამიდებიც ერთგვარი მახეა და პოსტსაბჭოთა სივრცეში ქსელური ინდუსტრიის სახელს ამოფარებულები ჯერ კიდევ ახერხებენ ფსევდოპროდუქტებით სასონარკვეთილი ხალხის გაცურებას. შექმნილ ფონზე უმუშევარი ადამიანი თავის თავს უკარგავს შანსს, ქსელური ინდუსტრიის სიკეთებით მაინც ისარგებლოს და არ აერიოს ფინანსურ პირამიდაში, საზოგადოების სტერეოტიპული აზროვნებაც ერთგვარი ბლოკია და შემაფერხებელი დასაქმების ალტერნატიულ გზაზე. რობოტიზაციამ და ციფრული ტექნოლოგიების მომძლავრებამ მთელ რიგ პროფესიებს ყავილი გაუყვანა და ფასეულობა დაუკარგა. თუ ადრე საჯარო სამსახურში საჭირო იყო კადრების დეპარტამენტი ათი თანამშრომლით მაინც ყოფილიყო დაკომპლექტებული, ახლა სამი-ოთხი საკმარისია, რადგან ელექტრონული ბაზები საშუალებას იძლევა მთელი უწყების თანამშრომელთა პერსონალური მონაცემები ჩავტვირთოთ, შემდგომ უბრალოდ დავამატოთ ველებში მათი დანინაურების ან ნოდების მინიჭების ალმნიშვნელი დეფინიციები. დასკანერებული დიპლომი, პირადობა, სერტიფიკატები, ცნობები, ყველაფერი ატვირთულია შესაბამის გრაფებში და მტკრიანი პაპკების ნაცვლად ერთი დანკაპუნებით შესაძლებელია კონკრეტულ თანამშრომელზე ნამსახურობის ნუსხისა და ყველა სხვა ინფორმაციის მოძიება. ეს ზოგავს დროს, ადამიანურ რესურსებს, და უფრო მობილურს ხდის სამუშაო პროცესს, როგორც უწყების შგნით ასევე უწყებათაშორის სივრცეში. ანალოგიურად ხდება საქმისწარმოების დეპარტამენტშიც, ყველა წერილი ატვირთულია ბაზაში, ქვემდებარეობით ეწერება შესაბამის თანამშრომელს და ხელმოწერაც ხდება ელექტრონულად. ევროპაში და რუსეთშიც უკვე შექმნილია ისეთი მობილური აპლიკაცია, რომლის მეშვეობითაც დამსაქმებელს პირდაპირ წვდომა აქვს უზარმაზარ პერსონალურ ბაზასთან, რომელიც იძლევა დასაქმების მსურველთა ფართო არჩევანს. დამსაქმებელი ახერხებს საკადრო უზრუნველყოფის სამსახურის გარეშეც მოიძიოს პოტენციურ თანამშრომელთა ის სეგმენტი, რომლებიც ყველაზე დაბალ ფასადაც მზად არიან დასაქმდნენ. ეს აპლიკაცია ფილტრაცი-

ის საშუალებას იძლევა, რომ კონკრეტული კრიტერიუმების მიხედვით დამსაქმებელმა ადვილად იპოვოს შესაფერისი კანდიდატები. ტექნოლოგიური ცვლილებები და ინოვაციები სინათლის სიჩქარით იცვლება და ცვლის ადამიანთა მსოფლხედველობას, მიდგომებს, სურვილებსა და ფასეულობებს.

ხელოვნური ინტელექტი ანაცვლებს ადამიანურ ფუნქციებს. ლოგისტიკის თანამშრომლებიც კარგავენ ფუნქციებს რობოტიზაციის გამო, რადგან იზრდება ტვირთების მიმოქცევა და ავტომატიზირებული სისტემების დანერგვა გარდაუვალი ხდება. კონტროლი ხორციელდება სატელიტური მონიტორინგის თანხლებით და პერსონალის უმცირესი რაოდენობა საკმარისია ამ ტექნიკის სამართავად. ტვირთების შემოდინებისას ინტელექტუალური პროგრამები ამუშავებენ სავარაუდო მარშრუტებს უმოკლესი ეფექტური გზების საძიებლად. ადამიანის როლი ფაქტობრივად არის უკვე როგორც გადანყვებილების მიმღების თუ რაიმე კონკრეტულ გაუთვალისწინებელ სიტუაცია წარმოიშვა. შესაბამისად თვალყურის დევნებაც უკვე მალაღ პასუხისმგებლობას დააკისრებს დარჩენილ ცოტა თანამშრომელს და გაართულებს მის ფუნქციას.

დიაგნოსტიკა მიახლოებს ავტომატიზირებულ მობილურ სისტემებს, როგორცაა მაგალითად IBM WATSON, რომელიც ათჯერ უფრო ზუსტად სვამს დიაგნოზს, ვიდრე ექიმი. უახლოეს ხუთ წელიწადში ადამიანს შეეძლება უწყვეტ რეჟიმში ჰქონდეს ინფორმაცია საკუთარ ფიზიოლოგიურ მაჩვენებლებზე და რაიმე სახიფათო ცვლილების წარმოქმნისთანავე მყისიერად აცნობოს ექიმს შესაბამისი აპლიკაციით, იგივე გზით მიიღოს კონკრეტული ინსტრუქცია მდგომარეობის გამოსასწორებლად. ასეთი მარტივი feedback ხელს შეუწყობს დაავადებათა პრევენციას და მნიშვნელოვნად გაზრდის სიცოცხლის ხანგრძლივობას. დასავლეთის განვითარებულ ქვეყნებთან შედარებით პოსტსაბჭოთა სივრცეში დაავადებებით გამოწვეული სიკვდილიანობის მაჩვენებელი სამჯერ მაღალია. ეს გამოწვეულია იმით, რომ სახელმწიფოს პოლიტიკა ნაკლებად ითვალისწინებს მოსახლეობის ავადობის პრევენციას-პროფილაქტიკასა და პოსტოპერაციული პერიოდის გართულებების დაფინანსებას, მოსახლეობის დაბალი ანაზღაურება და უმუშევრობის დიდი სტატისტიკა ფუფუნებად აქცევს ჯანდაცვის პრევენციას და ამ სერვისს ხელმიუწვდომელს ხდის უმრავლესობისთვის. მხოლოდ კრიტიკული მედიცინის დაფინანსებით კი შედეგები სავალალოა, რადგან ადამიანი თუ არ წაიქცა და უკიდურესობამდე არ მივიდა, სხვაგვარად არ მიმართავს სამედიცინო სერვისს. თვითშეგნების დონეც დაბალია, ამ მხრივ საჭიროა მოსახლეობის ცნობიერების დონის ამაღლება და ინფორმირებაც, რადგან ლეტალური შედეგის 90 % მოდის გულ-სისხლძრღვთა დაავადებებზე, რომელთა დიაგნოსტიკა და პროფილაქტიკა დღეს მსოფლიოში უკვე პრობლემას აღარ წარმოა-

დგენს. 15-20 წელიწადში დარჩება მხოლოდ ძალიან მაღალი კომპეტენციისა და ვიწრო სპეციალიზაციის ექიმების მცირე რაოდენობა, პაციენტს მიკროსქემას ნანო-ჩიპს ჩაუნერგავენ და მოახდენენ ზუსტ დიაგნოსტიკას. ორგანოების ტრანსპლანტაციისათვის საჭირო აღარ იქნება დონორი, რადგან პაციენტის ლეროვანი უჯრედებიდან პირდაპირ აღმოაცენებენ ამა თუ იმ ორგანოს. ეს ინოვაციები გაზრდის სიცოცხლის ხანგრძლივობას. აქტუალური ხდება გერონტოლოგის, ნუტრიცივეტოლოგისა და ეპიგენეტიკოსის სპეციალობები, რომლებიც ერთგვარი მრჩეველები ხდებიან ხანდაზმულთათვის კვების რაციონის შედგენის საქმეშიც, რაც ჯანმრთელობის ხარისხს ზრდის. სიცოცხლის ხანგრძლივობამ უნდა მიაღწიოს 110-120 წელს. მეხსიერების საკითხში ნევროლოგი და ნეიროქირურგი შეძლებს ტვინის გათავისუფლებას მოძველებული ინფორმაციისაგან, რათა ადგილი გაუთავისუფლოს ახალ ინფორმაციას, რაც ხელს შეუშლის ამილოიდური ჩანრთების წარმოქმნას, რომელიც ასაკის მატებასთან ერთად სკლეროზის, პარკინსონისა და ალცჰეიმერის დაავადებათა წინაპირობა ხდება. ეპიგენეტიკა სწრაფად ვითარდება, დაავადებებს აჩვენებს ადრეულ სტადიაზე, იკვლევს ნივთიერებათა ცვლის პრობლემას, დაავადებებისადმი მემკვიდრულ წინასწარგანწყობას, რაც იძლევა პრევენციის საშუალებას, რათა დღეგრძელი და ჯანმრთელი სიბერე გვექონდეს.

საქართველოშიც უკვე ფართოდაა გავრცელებული 3D საბეჭდი დაზღაპრინტერი, მისი კარტრიჯების მოსამარაგებლად ბოჭკო, ნედლეული იქმნება ქართველ მეცნიერთა მიერ. 10-15 წელიწადში ადამიანი სახლშივე შეძლებს საყოფაცხოვრებო ქიმიისა და საკვები პროდუქტების დამზადებას 3D პრინტერით. იგივეა სამოსის კერვის სფეროშიც. სამთო-მომპოვებელ სფეროშიც მეშახტეების ნაცვლად სარისკო სამუშაოებს რობოსისტემა შეარულებს, მხოლოდ უკიდურეს ჩრდილოეთში ან შელფებზე დარჩება ფიზიკური შრომის მეთოდი. სატელიტიდან გაკონტროლდება წიაღისეულის მოპოვება და ენერგომატრებლების მოძრაობაც.

ტოკიოს აეროპორტი ჰანედა, რომელიც ნარიტასთან ერთად იღებს ყველა შიდა და საგარეო რეისებს და მსოფლიოში ყველაზე უსაფრთხო აეროპორტადაა აღიარებული, უკვე ამუშავებს მტვირთავ რობოტებს, რომლებიც ვერბალურ გამლიზიანებელზე რეაგირებენ და 50 კგ-მდე ტვირთის აწევა შეუძლიათ. ამერიკულმა კომპანია FIVE ELEMENTS მა გამოიგონა რობოტი სახელად BUDGEE, რომელიც ტექნიკის მაღაზიებში კლიენტებს ესმარება ტვირთის გადატანაში. სოფია გახლავთ პირველი რობოტი კაცობრიობის ისტორიაში, რომელსაც ქვეყნის მოქალაქეობა მიენიჭა - იგი საუდიის არაბეთის სამეფოს ქვეშევრდომი გახდა. სოფია ჰონგ-კონგის კომპანია „Hanston Robotics“-ის მიერ შექმნილი ბოლო თაობის რობოტია და მისი განსაკუთრებუ-

ლობა იმაში მდგომარეობს, რომ მას თავისი ემოციების გამოხატვა და ინტელექტუალური საუბრების წარმართვაც ძალუძს.

ჟურნალისტიკის პროფესიაც თითქმის გადაშენების პირასაა მისული, მაგალითად BLOOMBERG - მა ჩაანაცვლა თანამშრომელთა გარკვეული რაოდენობა და მათ ნაცვლად საბირჟო ოპერაციებზე სტატიებს წერს ხელოვნური ინტელექტი. ჟურნალისტიკის ძირითად სამოღვაწეო სფეროდ რჩება საავტორო ჟურნალისტიკა, რომელიც აგებულია ორიგინალურ შეხედულებებსა და ინდივიდუალურ მიდგომებზე, მხატვრულთან მიახლოებულ ტექსტებსა და უნიკალურ ხელწერაზე. სპორტის ანალიტიკოსი, მდივან-რეფერენტი, თარჯიმანი უკვე ნაცვლდება ხელოვნური ინტელექტით. სინათლის სიჩქარით ვითარდება სემანტიკური თარგმანი, დარჩებიან მხოლოდ მაღალკვალიფიციური სპეციალისტები, რომლებიც საჭირონი იქნებიან მაღალმხატვრული თარგმანისათვის.

ბიზნესისა და ტექნოლოგიების უნივერსიტეტისა და საქართველოს ეროვნული მუზეუმის თანამშრომლობის ფარგლებში შეიქმნა ხელოვნების ნიმუშებთან ვირტუალური ინტეგრაციის აპლიკაცია „არეალი“, რომლის გამოყენება ეროვნულ გალერეაში არსებული პლანშეტების მემკვიდრეობით ნებისმიერი დამთვალიერებლისთვისაა შესაძლებელი. პროექტის შემდგომ ეტაპებზე, ვიზიტორთათვის აპლიკაცია ეროვნული მუზეუმის სხვა გამოფენებზეც იქნება ხელმისაწვდომი. გაფართოებული რეალობის კულტურულ მემკვიდრეობასთან ინტეგრირების პროექტი ბიზნესისა და ტექნოლოგიების უნივერსიტეტის პირველკურსელისა და აბიტურიენტის მიერ საქართველოს ეროვნული მუზეუმის სპეციალისტებთან ერთად განხორციელებული სტარტაპია.

თითქმის ყველა ექსპერტი მოელოს, რომ 2018 წელი 5G ტექნოლოგიის შექმნაში გადამწყვეტი იქნება და ის გაცილებით რეალური გახდება. მობილური ტელეფონების კომპანიებში მისი გამოცდა უკვე მიმდინარეობს. ეს არის უკაბელო კომუნიკაციის ტექნოლოგიის მე-5 თაობა, რომელიც ევოლუციურად ახალი საფეხური იქნება მობილური მონაცემების გადაცემის საქმეში. 5G ტექნოლოგიის სტანდარტი ჯერ კიდევ ზუსტდება, მაგრამ სპეციალისტების აზრით, ის 10-ჯერ სწრაფი იქნება, ვიდრე 4G, რომელსაც ჩვენ ახლა ვიყენებთ.

მესამე ათასწლეული კიდევ იმითაა აღსანიშნავი, რომ ელვის სისწრაფით მიდის პლანეტების კოლონიზაცია, საჭირო ხდება კოსმოსური გიდები, არასტანდარტულ გარემოში მომუშავე ინსტრუქტორები, ეკოლოგიური კატასტროფების სპეციალისტები, რადგან ადამიანის გავლენა გარემოზე დიდ ზიანს იწვევს და კიდევ უფრო გამოიფიტება დედამიწა, იღვევა სასარგებლო წიაღისეული, ანგარიშდება კატაკლიზმების სიხშირე და სახეები, მოსალოდნელი დანაკარგებიც.

სამხრეთ აფრიკის ქალაქ პრეტორიაში დაბადებული ამჟამად ამერიკის მოქალაქე ილონ მასკის მიერ გამოგონებული ახალი სატრანსპორტო საშუალებები, მატარებლის მსგავსი ტყვიის კაფსულა, მფრინავი მანქანები, ტესლას ელექტრომობილები, დრონები, გარემოს დამზოგველი არატიპიური სანავი, ყველაფერი ეს უკვე ანმყოშია. ზეატულურია წყლის რესურსების ინოვაციური გზით მომპოვებელი და გადამამუშავებელი მეცნიერება, გეოლოგია, წარმოების ნარჩენების დამხარისხებელი, გადამამუშავებელი მეორადი პროდუქციის შემქნელი ეკოლოგია, თავდაცვითი და უსაფრთხოების სისტემები, ალტერნატიული ენერჯის წყაროები. იურისტ-კონსულტების პროფესია კიდევ უფრო მეტად დაფასდება, რადგან ამ ფანტასმაგორიულ ინოვაციებსა და ტექნოლოგიურ მიღწევებში კერძო საკუთრების, პატენტისა და ადამიანის უფლებების დაცვა ძალიან მნიშვნელოვანი და რთულია. ასევე IT სპეციალისტები, WEB DESIGNER შეუცვლელი არიან შრომით ბაზარზე, რადგან ყველა სფეროს ჭირდება პროგრამული უზრუნველყოფა, ადმინისტრირება, ქსელის უსაფრთხოება. საინჟინრო დარგიც ძალიან მოთხოვნილია, რადგან მასალების მოპოვება-შექმნა-დამამუშავება და ალტერნატიული ჩამნაცვლებლების (სუბსტიტუტები) დამზადება წარმოების უმთავრესი ფაქტორად რჩება კვლავ. აუდიტის სფერო, უძრავი ქონების შეფასება ძალიან მოთხოვნილია, რადგან ფინანსური დოკუმენტების კანონთან შესაბამისობაში მოყვანა, ფირმის ბუღალტრული გამართულობა გადასახადების დამალვას და ჩრდილოვანი ეკონომიკის ჩამოყალიბებას უშლის ხელს, რაც ქვეყნის ეკონომიკური წინსვლის საინდარია. აქტუალურია მარკეტოლოგის პროფესია რადგან ყველა სფეროში ბაზრის კვლევა, სეგმენტირება, სტატისტიკური ანალიზი საჭიროა ხარჯების მინიმიზაციის დასაგეგმად და შემდგომი პროგნოზების გასაკეთებლად. ტრადიციული ბიზნეს-მოდელი გარკვეულ საბონუსე სისტემას ქმნის დისტრიბუტორთა და კონსულტანტთა წასახალისებლად მოგებიდან უხდის საკომისიოს, ხოლო არატრადიციული ქსელური ინდუსტრია მოგების ნახევარს დისტრიბუტორთა სამოტივაციოდ უკან აბრუნებს ქსელში. ცალკეული ინდივიდებისთვის გადახდილი თანხა უფრო ეფექტურია, ვიდრე ცივი რეკლამით მოზიდული მომხმარებლისგან მოგება. გაყიდვების სპეციალისტები მუდამ საჭირონი იყვნენ და იქნებიან კვლავაც, რადგან მომხმარებელს დეტალური კონსულტირება ჭირდება გადამყვებილების მიღების გასაადვილებლად. წინ წამოინია გაყიდვების კონსულტანტის უნარებმა, დამაჯერებლობამ, რაც მაღალ კომპეტენციას ემყარება და განაპირობებს მყიდველში სანდოობის ემოციის გაღვივებას.

ევროკავშირის ქვეყნებში დღესდღეობით ყველაზე საჭირო პროფესიებად ითვლება საბირჟო ბროკერის, მარკეტოლოგის, უძრავი ქონების აგე-

ნტის, ვებ-დიზაინერის, ინტერიერისა და ლანდშაფტის დიზაინერის, ექიმის, იურისტის, აუდიტის, ბლოგერის, ფსიქოლოგის პროფესიები. შვედეთი, გერმანია, საფრანგეთი, დიდი ბრიტანეთი ხელფასებით 1,5 ჯერ უსწრებს ევროკავშირის სხვა ქვეყნებს. გერმანიაში ექიმს 8,5 ათასი ევრო აქვს, რკინიგზის ინჟინერს 6,5 ათასი, მერე მოდის ქიმიკოსი, ნოტარიუსი, ადვოკატი, პილოტი, ბანკის მენეჯერი 6 ათასი, IT სპეციალისტი 5 ათასი ევრო.

ამერიკაში ექიმის ხელფასი მერყეობს 14-15 ათასი დოლარის ფარგლებში, ქირურგის, მეან-გინეკოლოგის, ანესთეზიოლოგის, სტომატოლოგის, ფსიქიატრის, პედიატრის 12-13 ათასის, ორთოდონტის 9-11,5 ათასი. დიდი კონცერნის ან ჰოლდინგის ხელმძღვანელის ჰონორარი წლიურად მილიონ დოლარს აჭარბებს. მაღალშემოსავლიანია სამთო-მომპოვებელი, ბიოტექნოლოგიური, ფარმაცევტული და ტელეკომუნიკაციის და სარეკლამო სფეროები. ავიაკომპანიის თანამშრომლები იღებენ 6 და 7 ათასამდე დოლარს თვეში, ინჟინრები 7 ზე მეტს, ბიზნეს-ანალიტიკოსები 7-8 ათასამდე.

ცერნის ლაბორატორიაში მიმდინარე ექსპერიმენტის „დიდი აფეთქების თეორიის“ პარალელურად, არც ისე შორსაა ის დრო, როცა ხელოვნურ ინტელექტს ომებში გამოიყენებენ, რაც წამყვანი მეცნიერების აზრით, კატასტროფული შედეგებს მოიტანს. ადამიანებმა შეიძლება შეიარაღებული რობოტების კონტროლი ვეღარ შეძლონ და მათ დამოუკიდებელი გადაწყვეტილებების მიღება დაიწყონ. რობოტებზე იმდენი სენსორი იქნება დამონტაჟებული, რომ ადამიანის გონება დაგროვილ ინფორმაციას თავს ვერ გაართმევს და გადამწყვეტილების მიღების დროს სისტემის მიერ შემუშავებულ რეკომენდაციებს დაეყრდნობა. კიდევ ერთი საფრთხე: ხელოვნურ ინტელექტს მასობრივი თვალთვალისთვის გამოიყენებენ. განსაკუთრებით წარმატებული იქნება ამ საქმეში დიქტატორული რეჟიმები.

სმარტ-ქალაქების ხალხმრავალ ადგილებში სახის ამომცნობი ტექნოლოგიების რაოდენობა გაიზრდება, რომელიც სამართალდამცავებს დაეხმარება (ნიუ-იორკში უკვე ამის პრეცედენტი); გაჩნდება გაცილებით მეტი სენსორი, რომელიც ჰაერის, ნიადაგის, თუ მდინარის წყლის დაბინძურებას გააკონტროლებს; გამრავლდება სენსორები, რომელიც ამოიცნობს ცეცხლსასროლი იარაღის ხმას და პოლიციას შეატყობინებს; მომრავლდება სმარტ-სადგომები, რომელიც მძღოლს თავისუფალ ადგილს მოუძებნის და მას პარკირებაში დაეხმარება.

ადამიანი, როგორც სისტემათა მპრძანებელი, ამ ყველაფრის ამომცნობი და შემქმნელი, რამდენ წელს იცოცხლებს, რა დაავადებები შეაწუხებს, რამდენად იქნება ადამიანური ფასეულობების მატარებელი, ჰუმანური, თანამგრძობი და ბოლოსდაბოლოს ბედნიერი? მთელი ეს მართონი ხომ იმიტომაა გაჩაღებული თითქოს, რომ მეტი კომფორტი და მეტი მატერიალური დოვლათი შეიქ-

მნას ფართო მასებისათვის და ოდნავ ბედნიერად იგრძნონ თავი? ეს ყველაზე საინტერესო კითხვებია, რადგან ეს სისტემები ადამიანის სამსახურში როგორც ინსტრუმენტი ისე თუ არ იქნა ჩაყენებული, მთელი ეს მიღწევები შეუქცევადად საშიშ სახეს მიიღებს. "ბიოლოგია-ეს არის პროცესი, რომელიც მთლიანად პროგრამულ უზრუნველყოფაზეა დამყარებული. თითოეული ჩვენგანის სხეული ტრილიონი უჯრედისგან შედგება და ყოველი ცალკეული უჯრედი სწორედ ამ პროცესით იმართება. მეც და თქვენც - ყველანი იმ მოძველებული პროგრამული უზრუნველყოფით დავდივართ, რომელიც ჩვენს ორგანიზმში სრულებით სხვა ეპოქაში განვითარდა. თითოეულ ჩვენგანს სხეულში ცხიმოვანი უჯრედების დაგროვების უზრუნველყოფი გენი გვაქვს, რომელიც ამბობს - "გაუფრთხილდი თითოეულ კალორიას", ამბობს გუგლის ტექნიკური დირექტორი ფუტუროლოგი რეი კურცვეილი. მისი გუნდისთვის უკვდავების იდეაც და სინგულარობაც უტოპიურად აღარ გამოიყურება, ტექნიკური მიღწევების პროგნოზებს 1990 წლიდან აქვეყნებს. მისი წინასწარმეტყველებით, 25 წლის განმავლობაში ჩანერილი ინტერვიუებით, ლექციებით, ნიგნებითა და ბლოგებით, 2019-2099 წლის სავარაუდო მომავლის ისტორიის თვალწინ გადაშლა ხდება შესაძლებელი. კურცვეილი თვლის, რომ ჩვენი მომავალი არის ტექნოსფეროს ნამყვანი, სტაბილური და დღეს ჯერ კიდევ მიუწვდომელი სამოთხე - რომელსაც ჩვენ ტექნოლოგიურ სინგულარობას ვუწოდებთ. მასთან კი სულ რაღაც 30 წელი გვაშორებს.

2029-კომპიუტერი ტიურინგის ტესტის გავლას შეძლებს, რომელიც მასში გონების არსებობას დაადასტურებს. კურცვეილის აზრით, ამას ადამიანის ტვინის კომპიუტერული სიმულაციით მიაღწევენ.

2030-მენარმეობაში ნანოტექნოლოგიების გამოყენება პროდუქტების წარმოებას მნიშვნელოვნად გააიაფებს.

2032-ადამიანის ორგანიზმში გაჯეტების ჩადგმას დაიწყებენ, რომელიც ძიებას არა მარტო ენის მიხედვით, არამედ აზრების საშუალებით განახორციელებს, ხოლო საძიებო მოთხოვნის შედეგები ლინზების ან სათვალის ეკრანზე იქნება გამოტანილი. 2038-სამედიცინო დანესებულებებში 3D - პრინტერებს ადამიანური ორგანოების ბეჭდვისთვის გამოიყენებენ.

2042-განხორციელდება უკვდავების პირველი პოტენციური რეალიზაცია ნანორობოტების არმიის წყალობით, რომელიც იმუნურ სისტემას შეავსებს და ორგანიზმს დაავადებებისგან განმუნდს.

2043-შინაგანი ორგანოები ბევრად უკეთესი ხარისხის კიბერნეტიკული მონყობილობებით შეიცვლება, ხოლო ადამიანის ორგანიზმი ნებისმიერ ფორმას მიიღებს ასევე ნანორობოტების დიდი რაოდენობის წყალობით.

2044-ხელოვნური ინტელექტი ბიოლოგიურზე მილიარდჯერ ჭკვიანი იქნება.

2045-ტექნოლოგიური სინგულარობის დასაწყისი - დედამინა ერთ გიგანტურ კომპიუტერად იქცევა.

2099-ტექნოლოგიური სინგულარობის პროცესი მთელ სამყაროზე გავრცელდება.

საკუთარი მომავლის დასაგეგმად, ტექნიკური სფეროთი დაინტერესებულმა ადამიანებმა კურცვეილის ფუტუროლოგიური პროგნოზი უნდა შეისწავლონ. სფეროს ექსპერტები ამტკიცებენ, რომ ის ერთ-ერთი მათგანია, რომელმაც კარგად იცის, უახლესი მომავლისგან რას უნდა ველოდოთ.

საქართველოში არსებული ორი ტექნოპარკი და ტექნიკური უნივერსიტეტის ბაზაზე შექმნილი ინოვაციები საშუალებას იძლევა თანამედროვე ტექნოლოგიური პროცესების დამკვირვებელი, შემსწავლელი და თანამონაწილელი ვიყოთ, სტუდენტებს პერმანენტულად გავაცნოთ ინოვაციები და ნამდვილი რეალური ცხოვრებისთვის მოვამზადოთ, რადგან ყავლგასული თეორიებით სავსე სახელმძღვანელოებით საერთაშორისო სივრცეში მათ კონკურენტუნარიან სპეციალისტებად ვერ ჩამოვაყალიბებთ.

ფემინიზაციის ფონზე დღესდღეობით, როცა ქალი მამაკაცზე მეტ სოციალურ ფუნქციას ითავსებს, დედაა, მეუღლეა, შვილია, მეგობარია, დიასახლისია, შვილების მეცადინეობას თვალყურს ადევნებს, ალაგებს, სადილს ამზადებს, საყიდლებზე დადის, თან მუშაობს და ხელფასს იღებს, ამდენი შრომა ქვეყნის მშპ-ში არსად არ აისახება, სამაგიეროდ აისახება ქალის ნერვულ სისტემაზე, სასიცოცხლო და რეპროდუქციულ ფუნქციებზე. ჩვენისთანა პატარა ქვეყნისთვის ეს დამლუპველად მიმაჩნია, მითუფრო იმ ფონზე, როცა ქალების შრომისუნარიანი უმრავლესობა უცხოეთშია გადახვენილი და იქიდან გამოგზავნილი თანხებით არსებობს მრავალი ოჯახი საქართველოში. ვფიქრობ შექმნილ სიტუაციაში ქალის როლი უდიდესია, რადგან შვილების აღზრდას მეტი დრო უნდა დავუთმოთ და ისეთი საქმიანობით დავკავდეთ, რომელიც საშუალებას მოგვცემს მეტი ფასეულობები შევამეცნებინოთ, ეროვნული და ზოგადსაკაცობრიო იდეალები განვუმართოთ, ცხოვრების საზრისზე ჩავაფიქროთ, ლექსისა და ზღაპრის მორალი ვაგრძნობინოთ, კითხვა შევავყაროთ, შინაგანი ემოციური ინტელექტი ავუმადლოთ, ვასწავლოთ დიდი მიზნების დასახვა, დროში მათი ეტაპობრივად მიღწევა. იგივე მიდგომებია საჭირო სტუდენტებთან, მოსწავლეებთან, რადგან მშობლები სამსახურებში დაკავებულობის გამო ვერ იცლიან შვილებისთვის სულიერი საზრდოს მისაცემად, ქალის თანდაყოლილი უნარები, როგორცაა მოქნილი, კრეატიული აზროვნება, სწრაფი და მკაფიო მეტყველება, კონფლიქტის დარეგულირების დიპლომატიური უნარი, ბიზნესში ძალიან ეფექტურად მუშაობს. მცირე ბიზნესი და სტარტაპები საშუალებას იძლევა ოჯახის მიუტოვებლად ისაქმიანოს ქალმა და არ დარჩნენ შვილები ყურადღებისა და სულიერი საზრდოს გარეშე. რიგ სფეროებში ქალი თანამ-

შრომლად გაცილებით უკეთესია, მაგალითად საზოგადოებასთან ურთიერთობის სფეროში, როგორც ღონისძიებათა წამყვანი, მედიატორი, მაღაზიებში კონსულტანტი, დიზაინერი, ფოტოგრაფი, კოპირაიტერი, მოდელი, ქოლ-ცენტრის ოპერატორი, კოსმეტოლოგი, სტილისტი, იმიჯმეიკერი, მომღერალი, სმმ სპეციალისტი, ფსიქოლოგი, ლოგოპედი, კერძო რეპეტიტორი, ძიძა, მოხუცის მომვლელი, ლაბორანტი, მკერავი, ვიზაჟისტი, მდივან-რეფერენტი, სტი-უარდესა, მძღოლიც კი. ხელმძღვანელის სტატუსში ქალი ეფექტურია თუ მას არ ჰყავს ოჯახი, რადგან ბიზნესორგანიზაცია მოითხოვს პერმანენტულ კონტროლს და ახალი ამოცანების დასახვა კი დიდ დროს. დღეს უკვე IT სფეროშიც უამრავი ქალია, წარმატებულები არიან ქიმიკოსებიც, ინჟინრებიც, ტექნოლოგებიც. პარიტეტი რომ დაცული იყოს, უმჯობესია ქალმა იმუშაოს არასრული დატვირთვით საყვარელ სფეროში, რათა მას შეეძლოს ოჯახისა და პროფესიული ზრდის შეთავსება. მამაკაცის როლი ოჯახის მატერიალური კეთილდღეობის შექმნაში უფრო მასშტაბური უნდა იყოს. ქალმა შეიძლება თავისი პიროვნული ზრდისთვის და თვითშემეცნებისთვის ალტერნატიული სწავლების ინტერნეტ-სისტემები გამოიყენოს, ინერნეტ-მარკეტინგის ბიზნესში ჩაერთოს, რომ თავისუფალი გრაფიკი შეინარჩუნოს, მეტი დრო დარჩება შვილების აღსაზრდელად. ძალადობის შემთხვევების მომრავლებამ კიდევ ერთხელ დაგვარწმუნა, რომ ტრადიციულ მაღალ ფასეულობებს დედამ უნდა აზიაროს შვილები, სკოლა ვერ უზრუნველყოფს ფასეულობათა სისტემის შენარჩუნებას.

თანამედროვე ეპოქა გამოიჩინა მაღალი კონკურენციით, ინოვაციების მრავალფეროვნებით, საინტერესო პროექტებით და თუ ჩვენ ყველა, ქალი, კაცი, ბავშვი, პროფესორი, ხელოსანი უწყვეტი განათლების რეჟიმში არ ვიქნებით, მუდმივ პიროვნულ ზრდასა და ახალი სფეროების ათვისებას არ გავაგრძელებთ ძირითად პროფესიაში კვალიფიკაციის ამაღლების პარალელურად, შრომითი ბაზარი გამოგვდევნის, ადგილს არ დაგვიტოვებს საარსებოდ. სიახლის შესწავლა და შემეცნება აახალგაზრდავებს ტვინის ნეირონებს და ჯანმრთელი, დღეგრძელი სიბერის გარანტიაცაა ამავდროულად, რომ აღარაფერი ვთქვათ ახალი თაობისათვის მაგალითის მიცემაზე. პრესტიჟული და მაღალანაზღაურებადი უნდა იყოს მასწავლებლისა და პროფესორის სტატუსი, სახელმწიფოსთვის პირველი პრიორიტეტი უნდა გახდეს განათლება და მეცნიერება, ბიუჯეტიდან უნდა დაფინანსდეს ცალ-ცალკე და არა ისე როგორც ახლა, ერთად და სიმბოლური თანხით. უნდა მოხდეს მოქალაქეებში ზოგადად ცნობიერების ამაღლება, მეტი მეცენატობაა საჭირო მსხვილ ბიზნესმენტა მხრიდან, TBC და საქართველოს ბანკი, რომელიც მსოფლიოში გაუგონარ პროცენტზე მუშაობენ და მილიარდებს აგროვებენ, მათ მიერ ჩატარებული ორიოდე უფასო მასტერკლასი კლიენტებისათვის

ქოუნინგსა და ემოციური ინტელექტის გაღვივებაში არ კმარა. ბიზნეს სექტორმა და სახელმწიფომ შეთანხმებულად უნდა იმოქმედონ ხალხის საკეთილდღეოდ, მართო რობოტიზაცია არ უშველის ეკონომიკას, ხალხის თვითშეგნების ამაღლებაა საჭირო. 40 წლის ზევით ადამიანების გადამზადება უნდა მოხდეს ყველა სექტორში უწყვეტ რეჟიმში, რომ დაეუფლონ თანამედროვე ტექნოლოგიებს და გამოიმუშაონ ახალი მიდგომები, უნდა დავძლიოთ ნეპოტიზმი, რადგან ახალგაზრდებში ეს ნიჰილიზმს ნერგავს და განათლების მიღების ნყურვილს ანელებს. საქართველოს აქვს პოტენციალი, იყოს ინოვაციების ექსპორტიორი, მეცნიერების მიღწევებით იყოს ერთერთი პირველი მსოფლიოში, რაც აპრიორი ეკონომიკის სწრაფი განვითარების საშუალებას მოგვცემს და საერთაშორისო სივრცეში მაღალკონკურენტუნარიანი ქვეყნის ადგილს დაგვიმკვიდრებს.

ბამოყენებული წყაროები:

1. <http://www.marieclaire.ru/krasota/7-shagov-na-puti-k-vechnoy-jizni-ot-reya-kurtsveyla/>
2. <https://www.litres.ru/rej-kurcveyl/ob-avtore/>
3. <https://kot.sh/statya/244/prakticheskaya-futurologiya>
4. <https://www.economist.com/>
5. <https://subscription.economist.com/DA/PPC/ALLALLRDCD/ALL?gclid=Cj0KCQjw3ebdBRC1ARiAD8U0V456GEOZoaq85V72bdAjhAwINcCtoKAN0Crk1Yw5azS1->
6. <https://www.amazon.com/Ilon-Mask-potraga-fantasticnom-buducnoscu/dp/8652127883> <https://www.forbes.com/#42d46fea2254>
7. <http://www.kurzweilai.net/futurism-the-dawn-of-the-singularity-a-visual-timeline-of-ray-kurzweils-predictions>
8. http://archive.boston.com/bigpicture/2008/08/the_large_hadron_collider.html
9. <https://home.cern/about/updates/2018>
10. https://www.indexmundi.com/world/unemployment_rate.html
11. <http://www.wbaforum.org/>
12. <https://www.theguardian.com/science/2014/feb/16/daniel-kahneman-thinking-fast-and-slow-tributes>
13. <https://qz.com/1312744/how-to-invest-without-regrets-according-to-a-nobel-winning-economist/>
14. <https://money.cnn.com/2017/10/09/news/nobel-prize-economics-2017/index.html>
15. <https://edition.cnn.com/business/economy>
16. <https://www.nytimes.com/column/economic-view?module=inline>

თანამედროვე საქართველო გლობალიზაციის არეალში

ირმა კეტხოველი
სტუ-ს პროფესორი

MODERN GEORGIA IN GLOBALIZATION AREAL

Irma Ketskhoveli
GTU Professor

SUMMARY

Globalization in essence is a new phenomenon striving to establish on international and local levels.

The process of globalization could be understood and interpreted in many ways. In the process of development it is significant to take into consideration cultural diversity. Religious cultures also plays an important role in the globalization process. In the nearest future, globalization is dependent on historical development and in the result it emerges as one unified civilization. Georgia is a part of the world is developing within global progress.

Main problem for Georgia is to establish democratic institutions market economy, and to overcome social and economic crisis, create civic society based on historical and cultural heritage of Georgia. In the complex process of globalization wide range of issues require conceptual solution.

Globalization is a positive phenomena on the one hand, but on the other hand, it seeks to create unique intermingle of different cultures, values and traditions. The superpower countries' interest towards Caucasus is extremely important, particularly because of its Euro-Asian communication corridor. More thorough researches should be carried out about Caucasus concerning its natural resources, history, geography, spiritual ethno-genesis and culture.

It is also well-known that culture of Georgia is not integrated into other cultures and it is rather unique representing a mix of the two – Western and Eastern civilizations. The article deals with a problem of political orientation and strategy of Georgia towards its neighbor countries. It studies the opportunities of the country that strives to find its place in the European family, pursues its way to independent and peaceful co-existence in the region.

* * * *

გლობალიზაციის პროცესი არ წარმოადგენს ერთმნიშვნელოვან ფენომენს – მასში ერთი მხრივ, იგულისხმება, პიროვნების, ეროვნული კულტურის, კაცობრიობის ჰარმონიული განვითარებისა და სრულყოფის შესაძლებლობები, ცალკეული ადამიანების ურთიერთ დაახლოებისა და ურთიერთგამდობის ფაქტორები, მსოფლიო საბაზრო ეკონომიკაში სხვადასხვა ქვეყნების ჩართვის, ინტეგრირების ტენდენციები, ხოლო მეორე მხრივ – ეს პროცესი მოიცავს, ისეთ შესაძლებლობებს, რომელთა რეალიზაცია ხელს უწყობს საკაცობრიო კულტურის მრავალფეროვნების ნიველირებას: სპობს ადამიანთა არსობრივი განვითარების აუცილებელ პირობებს და მსოფლიოს ემუქრება უმუშევრობის ზრდა, სიმდიდრისა და სიღარიბის პოლარიზაცია, ძალადობისა და აგრესიის ახალი ფორმების გავრცელება (Данелла 1999 : 36).

ეს მოვლენები ჩვენს დროში ძალზედ სწრაფად ვითარდება და უმეტესად მცირერიცხოვანი ერების პრობლემა ხდება, მაგრამ უახლოეს დროში ის დიდი ერების საზრუნავად მოგვევლინება ერებისა და ხალხების ბედი, მათი მცირერიცხოვნობისა, თუ სიდიდის მიუხედავად. ყველა ეს მოვლენები დამოკიდებულია ისტორიული განვითარების პროცესებზე, ვინაიდან ერისა და ეროვნული ხასიათის იდენტიფიკაცია ზოგადი პრობლემებით ხასიათდება. აქედან გამომდინარე, გლობალიზაცია, როგორც ერთიან უნივერსალურ ცივილიზაციად ყალიბდება, მაგრამ აქვს მასშტაბური ალტერნატიული მოდელი – თითოეულ ცივილიზაციას და მათში შემავალ ცალკეულ ერებს უნდა შეეძლოთ სხვებთან ერთად თანაარსებობა დაპირისპირებათა გარეშე; მასაშასადამე ისახება გლობალური, გამარტივებული სამყარო, რომელიც ალბათ ადვილი სამართავი იქნება; მაგრამ ისიც ხომ გასათვალისწინებელია ამ შემთხვევაში – რაჯიკარგება?

საქართველო მსოფლიოს განუყოფელი ნაწილია, და ბუნებრივია, მისი განვითარება საერთო ტენდენციების კალაპოტში ხვდება. თუმცა, ნაციონალური, ანუ ეროვნული ელიტა რაღაც შუალედურ პოზიციას იკავებს; სხვადასხვა ცვლილებების ვექტორი აბსოლუტურად განსაზღვრულია. ასე რომ, იქმნება ორმაგი მორალი და ორმაგი ენა. ჰანს პეტერ მარტინმა და ჰერალდ შუმანმა გააერთიანეს მსოფლიო, მაგრამ იმავდროულად ანგრევენ (მათ შეიძლება XXI საუკუნის ანარქისტები ვუნდოთ). ფაქტიურად ისინი პარალიზებას უკეთებენ ნაციონალურ სახელმწიფოებს, სამწუხაროდ, ერევიან მცირე ერების თვითმყოფად კულტურასა და ტრადიციებში, რომლებმაც ცივილიზაციათა განვითარების პროცესში მნიშვნელოვანი ადგილი დაიმკვიდრეს.

კაცობრიობის თანამედროვე განვითარების დინამიკაში გლობალიზაციას მიეკუთვნება თითქოს უმთავრესი როლი და ჩვენი ცხოვრების რეალობაც ხდება, მაგრამ ამავე დროს აღსანიშნავია, რომ „გლობალიზმი“, როგორც ტერმინი, შეიცავს რაღაც ბანალურსაც; ჯერ კიდევ XIX საუკუნის მკვლევარები ამტკიცებდნენ ერთიანი მსოფლიო სივრცის შექმნის აუცილებლობას საბაზრო-ეკონომიკური ცივილი-

ზაციით. გლობალიზაცია პირველ რიგში ეკონომიკურს ნიშნავს – ეს არის დიალექტიკური პროცესი, რომელიც ქმნის ტრანსნაციონალურ და სოციალურ კავშირებს სივრცეში, როცა ღირებულებას კარგავენ ლოკალური კულტურები და იქმნება მესამე სუბკულტურა, ან კულტურები (ბარათაშვილი, 2004 : 15).

კაცობრიობის გლობალიზაციის პროცესი შეუძლებელი იქნებოდა, ადამიანი გონითი არსება რომ არ ყოფილიყო, მას რომ არ ახასიათებდეს ის არსობრივი ერთიანობა, რომელიც ზემოთ ჩამოთვლილ უნარებსა, თუ ნიშნებში განსახიერდება. ამის დასადასტურებლად აუცილებელია გაირკვეს გლობალიზაციის არსი, პროცესის მამოძრავებელი ძალები და მექანიზმები, სუბიექტები, რომლებიც გლობალიზაციის პროცესს მართავენ, დადგინდეს ამ პროცესის ავტორიანობა ადამიანისა და ერებისათვის, გამოაშკარავდეს ძალადობის ის ფორმები, რომლებიც თან ახლავს გლობალიზაციის პროცესს და მოიძებნოს მათი დაძლევის საშუალებები. სანამ ამ მხრივ გავარგძელებთ კვლევას, საჭიროდ მიგვაჩნია უფრო კონკრეტულად შევეხოთ კაცობრიობის არსობრივი ერთიანობის მანიფესტაციის სხვადასხვა სახეს და ნათელვყოთ კაცობრიობის სტრუქტურა, ანუ ადამიანის თანამონაწილეობის ფორმები (ოჯახი, ეთნოსი, ერი, სამშობლო და ა.შ.) საკაცობრიო ერთიანობაში. კაცობრიობის ისტორიას თუ გადავავლებთ თვალს, აღმოვაჩინთ ადამიანური ცხოვრების ფორმათა უდიდეს მრავალფეროვნებას, რომლის გამოხატულებანი ზოგჯერ თავისი შინაარსით და ფორმით, ღირებულებითი მახასიათებლებით ისე მკვეთრად განსხვავდებიან ერთმანეთისაგან, რომ შეიძლება გაჩნდეს კანონიერი ეჭვი ერთიანი წარმომადგენლობისა და ერთიანი არსობრივი საფუძვლის შესახებ.

ადამიანის გონის ესთეტიკური ფუნქცია ჭეშმარიტად უნივერსალურია. არ არსებობს ისეთი ხალხი, რომელიც არ მიისწრაფვოდეს თავისი გარემომცველი სამყაროს და საკუთარი ყოფიერების კანონების მიხედვით გარდაქმნისაკენ. უფრო მეტიც, ყველა ხალხს, კულტურული განვითარების რა დონეზეც უნდა იყოს იგი, ახასიათებს ესთეტიკური შემოქმედების ძირითადი ფორმები (საკაცობრიო ისტორიაში არ მოიძებნება ისეთი ხალხი, ან ეთნოსი, რომელიც არ ქმნიდეს თავისებური ფორმისა და შინაარსის მუსიკას, პოეზიას, მხატვრობას, ცეკვას, არქიტექტურას, თეატრალურ სანახაობებს, თამაშებსა და ა.შ.).

გლობალიზაციის პროცესის ამსახველი ტერმინების მნიშვნელობა თანამედროვე მეცნიერებაში სხვადასხვაგვარად არის გაგებული. ამ პრობლემის სწორი გააზრებისათვის აუცილებელია ერთმანეთისაგან გაიმიჯნოს გლობალურის, გლობალიზაციისა და გლობალიზმის ცნებები. პირველ მათგანში იგულისხმება ის, რომ თანამედროვე მსოფლიოში არც ერთ ქვეყანას არ შეუძლია ერთმანეთისაგან იმგვარი გამიჯვნა, რომელიც მას აბსოლუტური თვითიზოლაციის რეჟიმში გადაიყვანს, თვისებრივად ახალი ინფორმაციული და საკომუნიკაციო საშუალებების

დამკვიდრებით; მსოფლიო ბაზრის შექმნითა და მისი დომინირებით ეროვნული ეკონომიკის განვითარების პროცესში იქმნება ისეთი ვითარება, როდესაც ყველაფერი, რაც ემართება ამა თუ იმ ნაწილში (ერში, კულტურაში) განსხვავებულ კაცობრიობას, არ დაიყვანება ლოკალურ ცდომილებაზე. ყველა გამოგონება, ყველა გამარჯვება, ყველა სტიქიური თუ სოციალური კატასტროფა, რაც კი მსოფლიოს ამა თუ იმ ნერტილში ხდება, მთელ სამყაროზე ახდენს არსებით გავლენას და ამ განზომილებაში უნდა იქნას განხილული. გლობალიზაცია წარმოადგენს გლობალური მსოფლიოს ფორმირების პროცესს, ხოლო გლობალიზმი (მსგავსად ფსიქოლოგიზმის, ტექნიციზმის, სოციოლოგიზმისა და ა.შ.) არის გარკვეული იდეოლოგია (Пригожин, Стенгерс, 1994).

გლობალიზაციის პროცესის ცალმხრივი გაგება, როდესაც მთელი მისი მრავალფეროვნება ან წინააღმდეგობრივი ხასიათი არის უგულებელყოფილი, მთლიანად ეკონომიკური ფაქტორით შემოისაზღვრება. ამ შემთხვევაში უარყოფილია გლობალიზაციის საფუძველზე აღმოცენებული და მის მიერ ბალანსირებული ეკოლოგიური, კულტურული, ენობრივი, პოლიტიკური, სოციალური, მორალური ფაქტორები – სწორედ ის, რაც ეწინააღმდეგება ტოტალურ გლობალიზაციას, კაცობრიობის შიდასტრუქტურული (პიროვნული, ეროვნული, კულტურული) მრავალფეროვნების რღვევას, კაცობრიობის გადაქცევას ერთფეროვან მეურნეობრივ სუბიექტად. სწორედ ამ ბალანსის რღვევის ნერტილებში წარმოებს გადაუჭრელ წინააღმდეგობათა აღმოცენება, რაც ძალადობის სხვადასხვა ფორმებს უკავშირდება (Чешков, 1998 : 17).

გლობალიზაცია თავისი არსით ახალი სტრუქტურაა, იგი მსოფლიოში ნაციონალურისა და ლოკალურის დამკვიდრებას ლამობს: ერთი შეხედვით, გლობალიზაცია ყალიბდება ყველა კულტურის ინტერესების გათვალისწინებით, ამიტომაც ის საფრთხეს არ უქმნის კაცობრიობას და აშენებს კულტურას მისი წესებით, მეორე მხრივ, გლობალიზაციას არ შეუძლია იგნორირება გაუკეთოს იმ ფაქტს, რომ სამი უმთავრესი განზომილება, რომელიც კაცობრიობის სტრუქტურაში ტრადიციულად გამოიყოფა, არის: ეკონომიკა, პოლიტიკა და კულტურები. ამიტომ ხშირად გლობალიზაციის უმთავრეს არსად დღეს წარმოგვიდგება ეკონო-გლობალიზმი, რომელიც თავად არის სინერგეტიკული მსოფლიოს ახლებურად მოწყობის მოდელი. რაც შეეხება გლობალიზაციის რაობას, იგი ფილოსოფიურ-კულტუროლოგიურ (ინტეგრირებულ) კონცეფციას წარმოადგენს და ფაქტურად გამოხატავს თანამედროვე საზოგადოებას – ე.ი. მთლიან და ურთიერთდაკავშირებულ სამყაროს, რომელიც მუდმივად ეჯახება კულტურული პლურალიზმის აუცილებლობას (ლუტიძე, 2003: 47, 19).

გლობალიზაციის იდეის შინაარსი კაცობრიობის ერთიანობის პრინციპით ეტაპობრივ განხორციელებას უკავშირდება. მისი პოზიტიური და ნეგატიური ტენდენციების გამიჯვნისა და შეფასების ძირეულ

პრინციპად მიჩნეულია ადამიანი, თავისი ადგილით ეროვნულ, ეთნიკურ და საკაცობრიო სტრუქტურებში. ამავე დროს პოზიტიურთან ერთად გლობალიზაცია ამსხვრევს ტრადიციულ სისტემებს და ეჭვის ქვეშ აყენებს ცალკეული ეთნოსებისა და ეროვნულობის საკითხს. იგი გარკვეულწილად უპირისპირდება თვითმყოფადობის პრინციპს და ხშირ შემთხვევაში ამკვიდრებს სრულიად ახალ, მიუღებელ ფორმებს; თითქოს მკვიდრდება ღია საზოგადოებაში და, ერთი შეხედვით, გვაფიქრებინებს, რომ იგი ჰარმონიაში მოდის დღევანდლობასთან, მეორე მხრივ კი ენინააღმდეგება მას იმ უპირატეს საფუძველში, რაც საუკუნეთა მანძილზე რომელიმე ეთნოსს, კულტურას ან ტრადიციებს თვითგანვითარების გზით აქვთ მოპოვებული.

თუ მოხერხდა გლობალიზაციის პროცესის სათანადო კალაპოტში ჩაყენება ადამიანის, ეროვნულ კულტურათა, ერთა და სახელმწიფოთა დიალოგის ურთიერთობაზე გადართვით, მაშინ დიდი ალბათობაა იმისა, რომ ნეგატიური ფაქტორები ასევე იქნებიან ნეიტრალიზებული; ბეკის აზრით (ბეკი, 1999: 91, 92), შედარებით ერთიანი სტრუქტურის უწვეტ მთლიანობას წარმართავს ერი, როგორც სუბიექტი, ვინაიდან კულტურული მემკვიდრეობა არის ამ ერთიანობის მატარებელი. ტრადიცია არ უნდა გავიგოთ, როგორც მუდმივი დაბრუნება ერთი და იმავე მდგომარეობისაკენ, როგორც ერთი და იგივე ღირებულებების მარტივი კვლავწარმოქმნა. ეს იქნებოდა ერის ისტორიის, მისი რეალური დროის უარყოფა, რადგან იმას, რაც მარადიულად მეორდება, არ აქვს არც წარსული, არც აწმყო, არც მომავალი. აქედან გამომდინარე, ტრადიცია უნდა გავიგოთ, როგორც აქტიური და დინამიკური მემკვიდრეობა, უწყვეტი ორგანული განვითარება; ტრადიცია და განახლება თანამედროვე ეროვნული პროცესების დახასიათების დროს წარმოადგენენ არაურთიერთდაპირისპირებულ, არამედ თანმხვედრ მომენტებს, რომლებიც თან ახლავს ძველისა და ახლის კონფლიქტს. გლობალიზმის დახასიათების დროს შეიძლება მოვიშველიოთ ინერციაც – საზოგადოებრივი ცხოვრების მნიშვნელოვანი ფაქტორი.

მკვლევართა ერთი ნაწილი მიიჩნევს, რომ დასავლური ცივილიზაცია ყველასთვის მისაღებია და, ამდენად, მომავალში შესაძლებელია ერთიანი უნივერსალური ცივილიზაციის ჩამოყალიბება. დღეს, როდესაც ამ კულტურის ბევრმა ელემენტმა მართლაც მოიცვა დანარჩენი სამყარო, სიღრმისეულ დონეზე დასავლური წარმოდგენები და იდეები კვლავაც ძირეულად განსხვავდება იმათგან, რომლებიც დამახასიათებელია სხვა ცივილიზაციებისათვის. თავად ევროპაში გავრცელებული შეხედულებით, ისლამურ, კონფუციურ, იაპონურ, ინდუისტურ, ბუდისტურ და მართლმადიდებლურ კულტურაში თითქმის ვერ პოულობს გამოძახილს ისეთი დასავლური იდეები, როგორებიცაა: ინდივიდუალიზმი, ლიბერალიზმი, კონსტიტუციონალიზმი, ადამიანის უფლებები, თანასწორობა, თავისუფლება, კანონის უზენაესობა,

დემოკრატია, თავისუფალი ბაზარი, ეკლესიის გამოყოფა სახელმწიფოსგან და ა.შ. (Пригожин, Стенгерс, 1994: 76).

თუ რამდენად სწორია ასეთი შეხედულება სხვა ცივილიზაციებზე, კერძოდ, მართლმადიდებლურ კულტურაზე, ამის შესახებ გაფრთხილებას ჯერ კიდევ ათიოდე წლის წინ ჰარვარდის უნივერსიტეტის პროფესორი, სტრატეგიული კვლევითი ცენტრის დირექტორი ს. ჰარნიგტონი იძლეოდა: „დასავლეთს მოეთხოვება სხვა ცივილიზაციათა ფუნდამენტური რელიგიური და ფილოსოფიური საფუძვლების უფრო ღრმა გაგება; მან უნდა გაიგოს, როგორ ესახებათ ამ ცივილიზაციათა წარმომადგენლებს საკუთარი ინტერესები“.

თანამედროვე ევროპული კულტურა და დასავლური ცივილიზაცია განამტკიცებს ჩვენი იდენტურობის შეგნებას, რაც, თავის მხრივ, ეკონომიკური რეგიონალიზმის გაძლიერების პერსპექტივებსაც ბადებს, მაგრამ მსოფლიოს უახლესი დროის გამოცდილება მიგვანიშნებს – ეკონომიკური რეგიონალიზმი შესაძლოა ყოფილიყო წარმატებული მხოლოდ იმ შემთხვევაში, თუ იგი ცივილურ ერთიანობას ემყარება. გიდენსის მიხედვით, საკმაოდ რთული სურათი წარმოგვიდგება: თანამედროვე საბაზრო სისტემის ახალ ტექნოლოგიურ ბაზაზე ფუნქციონირებისათვის საკმარისია მსოფლიო მოსახლეობის მხოლოდ 20 პროცენტი – ყველაზე კვალიფიციური მუშახელი, მეცნიერები, სპეციალისტები. ეს კი კატეგორიულად აყენებს საკითხს, თუ რა ეშველება მოსახლეობის დანარჩენს, ამასთან უმეტეს ნაწილს – 80 პროცენტს. ფაქტობრივად ჩამოყალიბებული შეფარდება „მსოფლიო – 20/80-ზე – ერთი მეხუთედის საზოგადოებას“ ნიშნავს. გლობალიზაციის პირობებში მსოფლიოს უაღრესად დიდ სიმდიდრეებს უქმნის აგრეთვე სიმდიდრის უთანასწორო გადანაწილება. მაგალითად: დიდი ბრიტანეთის მოსახლეობის 1% – „ზედა ფენა“ ფლობს ეროვნული სიმდიდრის 21%-ს, მოსახლეობის 80% კი ამ სიმდიდრის მხოლოდ მესამედის მფლობელია. მეტ-ნაკლებად ანალოგიური ვითარებაა აშშ-ში, დასავლეთის სხვა ქვეყნებში (გიდენსი 1999: 205).

რაც შეეხება ერისა და ეროვნული ხასიათის იდენტიფიკაციას – ზოგადი პრობლემაა. სამყაროს გლობალური ხედვა და ამ მიმართულებით ნებისმიერი პროპაგანდა, სხვა არაფერია, თუ არა ისეთივე დამოკიდებულება, როგორც ოდესღაც პტოლომეს გააჩნდა დედამიწის მიმართ. თავის მხრივ, ინვეს მტრულ რეაქციას და ხელს უწყობს ერებში საკუთარი კულტურის ძირძველ ფასეულობათა განმტკიცებას. ამიტომაც ხშირად ვმსჯელობთ აზიაში იაპონიის „დაბრუნების“, ინდოეთში ნერუს იდეების აღსასრულისა და მისი „ინდუიზაციისა“, თუ მახლობელი აღმოსავლეთის „რეისლამიზაციის“ შესახებ. შედეგი კი გახლავთ ის, რომ თანამედროვე მსოფლიოში ვერ მოვიძიებთ ერს, რომელიც ყოველი ღონით არ ცდილობდეს, დახვეწოს თვითმყოფადობის შენარჩუნების ფორმები, წარმოაჩინოს ეროვნული ფასეულობები,

იამაყოს თავისი ხალხის ღირსებით.

გლობალიზაციას, როგორც ერთიანი უნივერსალური ცივილიზაციის ჩამოყალიბებას, აქვს მასშტაბური ალტერნატიული მოდელი: თითოეულ ცივილიზაციას და მათში შემავალ ცალკეულ ერებს უნდა შეეძლოთ სხვებთან ერთად თანაარსებობა და პირისპირებათა გარეშე. გლობალიზაციის პროცესი თანამედროვე მსოფლიოში თითქოს ძალდაუტანებლად მიმდინარეობს და მცირერიცხოვან ერთა თვითმყოფადობის შენარჩუნებასთან დაკავშირებულ საფრთხესთან ერთად, კაცობრიობისთვის რიგ პრობლემათა გადაჭრის გზაზე გარკვეული პროგრესიც მოაქვს, მაგრამ პროგრესმა იმის შეგნებაც ხომ უნდა მოიტანოს, თუ როგორ შეინარჩუნონ ერებმა ეთნიკური თავისთავადობა. ამ დროს გლობალიზაცია მსოფლიო ცივილიზაციათა სხვადასხვა მიმართულების და მიდგომების განხილვათა სპექტრია, რომელთა შორის ყველაზე მნიშვნელოვანი ადგილი ენიჭება კულტურათა ურთიერთობის საკითხს, რომელიც ძირითადად ცვლის, ანდა ცდილობს ზოგჯერ შეცვალოს გლობალიზაციით თავსომხვეული პოლიტიკა; ამიტომაც ჩვენც შევეცდებით შევეხოთ კულტურის მნიშვნელოვან ფაქტორს, რომელიც მუდამ თან სდევს ჩვენს ყოფას და ნებისმიერ შემთხვევაში გვევლინება ერთერთ მნიშვნელოვან მახასიათებლად, როდესაც ვიხილავთ გლობალიზაციის ნებისმიერ სფეროს.

ადამიანის მისწრაფებაა შექმნას კულტურის წარმონაქმნი, მიზნად ისახავს მატერიაში განახორციელოს ესა თუ ის ფორმა მხოლოდ იმიტომ, რომ რაღაც ღირებულებას ხედავს მასში. მაშასადამე, ღირებულება და ღირებულებითი შეფასება განუყოფელია კულტურისაგან. უფრო მეტიც, არაერთი მეცნიერის აზრით, კულტურა მატერიალურ და სულიერ ღირებულებათა განხორციელების ასპარეზად არის მიჩნეული. უნდა აღინიშნოს, რომ ყველაფერი ის, რასაც შეიმეცნებს და ქმნის ადამიანი, ყველა ღირებულება, რომელთა განხორციელება წარმოებს კულტურის ქმნილებებში, გარკვეულ მატერიალურ სუბსტრატს მოითხოვს. სწორედ მატერიალური, გაფორმებული გარკვეული ღირებულებების მიხედვით წარმოადგენს კულტურის ქმნილებას, რომლის ასპექტი წარმავალი ხასიათისაა, დროში ნადგურდება და ქრება. სწორედ ასეთი ვითარება უბიძგებს ადამიანებს, უდიდესი ენერჯია დახარჯონ კულტურული მონაპოვრის დაცვისა და შენარჩუნებისათვის. კულტურის შექმნა საოცარ ძალისხმევას მოითხოვს და გაცილებით უფრო ადვილია მისი მონაპოვრის დანგრევა.

რაც შეეხება ეროვნულ შეზღუდულობას, საფუძვლად უდევს ეთნოცენტრიზმი – ყოველგვარი ცხოვრებისეული მოვლენის აღქმა შეფასება საკუთარი ეთნიკური ტრადიციების აყვანა საყოველთაო ეტალონის რანგში. მაგალითად, ამერიკელი მკვლევარები ცდილობენ, მკვეთრი განსხვავება მოახდინონ თავის თავსა და სხვებს შორის. მხოლოდ საკუთარი მიკროჯგუფი და ყველაფერი ის, რაც იქ კეთდება, არის ჭეშმარიტება, ვინც მას არ განეკუთვნება, უცხადებენ

უნდობლობას.

ეთნოცენტრიზმის ხარისხი დამოკიდებულია მოცემილი ეთნიკური ჯგუფის სხვა ქვეყნებთან ურთიერთობის ინტენსიურობაზე. არის შემთხვევები, როცა ეს სფერო შეზღუდულია, მაშინ ადგილობრივი ტრადიციები და ღირებულებები უნიფიცირდება. თუ ინტენსიური ურთიერთობა სხვა ჯგუფებთან არ ატარებს კონფლიქტურ ხასიათს, რაც ხშირად თავს იჩენს ცხოვრების რეალურ ვითარებაში, მაშინ შესაძლებელი ხდება ეთნიკური შეზღუდულობის გადალახვა, რაც ამ დროს უფრო იოლია, როგორც საკუთარი, ისე უცხო კულტურის გაგება. ხოლო ხშირი კონტაქტები მაშინაც კი, როცა აუცილებელი ხდება განსაზღვრული ეთნიკური იდენტიფიკაცია, ამსუბუქებენ ეროვნული განსაკუთრებულობის გრძობის დაძლევის და ხელს უწყობენ ხალხების კულტურის დაახლოებას; ეროვნულობას აქვს ზნეობრივი ღირებულება მხოლოდ მაშინ, თუ იგი გარკვეულ საზღვრებშია მოქცეული და ზომიერებას ექვემდებარება.

გლობალიზაციის პრობლემის შესწავლის დროს უმნიშვნელოვანესი ფაქტორია მრავალფეროვნების ძიება, ვინაიდან გლობალიზაცია და პროფილის ჰორიზონტალური კავშირების აქტიური გენერირება ახდენს მსოფლიო გლობალიზებას ქვემოდან. პირველი ტიპის გლობალიზმის იდეოლოგია წარმოადგენს მსოფლიოს დაყოფას ცენტრად და პერიფერიად, განწყვეტილებების მიღებად და მათ მორჩილ თანამიმდევრად. მეორე ტიპის იდეოლოგია წარმოადგენს ჰუმანისტურ დამოკიდებულებას, სოლიდარობას და კოოპერაციას.

აქვე უნდა გავითვალისწინოთ, ისიც რომ გლობალიზაცია არამარტო შეზღუდავს გლობალური მსოფლიოს შემოქმედებით პოტენციალს, არამედ გააღრმავებს სტიქიურ წინააღმდეგობას დისკრიმინირებულთა მხრიდან. სხვა საქმეა დემოკრატიული გლობალიზაცია ჰორიზონტალზე, ურიცხვი მრავალფეროვნების თვითმოქმედი ინიციატივების საფუძველზე. პირველ შემთხვევაში ჩვენ უნდა მოველოდეთ დემოკრატიული პრაქტიკის და საგანმანათლებლო იდეოლოგიის საყოველთაო უკან დახევას და მათ ჩანაცვლებას არქაული სეგრეგაციული პრაქტიკით. მეორე შემთხვევაში, ჩვენ მოგვიხდება წარსულში დამუშავებული კლასიკური მოდელის დემოკრატიული პრაქტიკა წამოვწიოთ ნაციონალური დონიდან გლობალურ დონემდე, ამით გავანთავისუფლოთ კაცობრიობის ინიციატივა და ენერჯია დღემდე წარმოუდგენელი მასშტაბებით. აქ შეიძლება მოვიშველიოთ მოძღვრება „კოლექტიური ინტელექტის შესახებ“ ვინაიდან, კოლექტიური ინტელექტი ცივილიზაციის ერთ-ერთი უმნიშვნელოვანესი მცნებაა. ასეთ შემთხვევაში იმარჯვებს და ინტენსიურად ვითარდება ორი პროცესი: 1. კაცობრიობა გადაიქცევა ერთიან ბიო-სოციალურ ორგანიზმად და 2. პლანეტალური კოლექტიური ინტელექტი ყალიბდება. ეს პროცესი ჯაჭვური რეაქციით მიმდინარეობს და როდესაც შეერწყება ერთმანეთს ასეთ საზოგადოებას შესა-

ძლებელია ვუნოდოთ ინფორმაციული, ხოლო კაცობრიობა მიიღებს საზოგადოების ახალ ფორმას უფრო სწორად, ევოლუციის ახალ სტადიას; ასეთ შემთხვევაში ღრმა გარდაქმნების პროცესები და თვითორგანიზებაზე გადასვლა გარდაუვალი იქნება. ეს პოზიცია საშუალებას იძლევა ახლებურად დავაყენოთ პლანეტაზე ადამიანის „გადარჩენის“ პრობლემა.

ჩვენ თითქოს ვცდილობთ მსოფლიო თანამეგობრობაში ჩვენმა ქვეყანამ დაიმკვიდროს თავისი ადგილი მეცნიერულ-ტექნოლოგიური და არასაშუამავლო ფუნქციით და იმის გათვალისწინებით თუ როგორ უნდა მოხერხდეს ტექნოლოგიური უპირატესობების მიღწევა ცალკეულ სფეროებში, რათა მოვიპოვოთ მსოფლიო ბაზარზე ამა თუ იმ პროდუქციის სემენტი. სწორედ ამ დროს უმთავრესი პირობა ჩამოყალიბდეს ქვეყანაში ახალი ეკონომიკური განვითარების ტენდენციები, გაღრმავდეს ეროვნული და ინტელექტუალური ძალები. კაპიტალის ასეთი ერთობლივი საშუალებები, რითაც საერთო კაპიტალის სტრუქტურაში უნდა მოხდეს კარდინალური ძვრები – განათლების, მეცნიერების, ინფორმაციზაციის, ინტერნეტიზაციის, დაჩქარებული წესით განვითარებაში, ხოლო თავისი პოტენციალით საქართველო შეძლებს გამორჩეული ადგილი დაიმკვიდროს მსოფლიო თანამეგობრობაში. ამავე დროს უნდა წარმოვიდგინოთ როგორც ევროკავშირში გაერთიანებული, მისი თანასწორუფლებიანი და ღირსეული წევრი ქვეყანა, რომელსაც შეუქმნიან მდგრად და უსაფრთხო განვითარების პირობებს.

ზემოაღნიშნულიდან ცხადია, რომ ჩვენი დამოკიდებულება ნააგავს უფრო სურვილებს, ვინემ ასახავს საქართველოში შექმნილ მდგომარეობას და გვიბიძგებს იმისკენ რომ უფრო კრიტიკულნი ვიყოთ ზოგიერთი დეგრადაციული მოვლენების მიმართ. ფრიად სამწუხაროა, რომ, დღეისათვის შედეგები თითქმის შეუქცევადი ხდება და ასეთი მდგომარეობა რამდენიმე ათწლეულში საქართველოს უქადის საკმაო ჩამორჩენას საერთაშორისო არენაზე, ვინაიდან, ამ დროს რაც ყველაზე მნიშვნელოვანია ამოიწურება ის ფუნდამენტური, სამეცნიერო და ინტელექტუალური მონაპოვარი, რომელიც გააჩნდა და გააჩნია ჩვენს ქვეყანას. მეორე მნიშვნელოვანი საკითხია და მეტად ყურადსაღებია ის, რომ ქვეყნიდან გაედინება სამეცნიერო, საინჟინრო, საკონსტრუქტორო კადრები; ჩვენი ქვეყანა დამოკიდებული ხდება უფრო გარედან შემოტანილი მეცნიერული იდეების, გრანტების, პროექტების, და ა.შ. აღნიშნული მოვლენების მორჩილ სუბიექტად.

მიუხედავად ყველაფერ ამისა, ჩვენი აზრით საქართველოს ჯერ კიდევ გააჩნია სათანადო საბაზო რესურსები, რათა თანამედროვე გლობალიზაციის პირობებში გამონახოს და დაიმკვიდროს თავისი ისტორიული ადგილი ინტელექტუალურ სივრცეში, როგორც ძლიერ კულტურულ ტრადიციებზე დაფუძნებულმა, ვინაიდან ამ განვითარების პროცესს მთელი რიგი საინტერესო თავისებურებები ახასიათებს. ამჟამად საქართველოს განვითარების ტენდენ-

ციაა დირექტიული ეკონომიკის გადმონაშთებისაგან განთავისუფლებას და დემოკრატიული სისტემის დამკვიდრებას ცდილობს, რაც ნიშნავს და მოიცავს საბაზრო ეკონომიკაზე გადასვლას, სოციალურ-ეკონომიკური კრიზისის დაძლევას, გლობალურ პროცესებში ჩართვას და ა.შ.

ქველი ყოფისა და ურთიერთობების გლობალურად შეცვლა და ახალი ეკონომიკური სივრცის ჩამოყალიბებისაკენ ლტოლვა ჩვენი დროის გამოკვეთილი ნიშანია. ეს საკმაოდ რთული პროცესია და ამიტომაც არის რომ ქველის ნგრევისა და ახლის შენების პროცესი საქართველოში გაჭიანურდა და უაღესად მტივიანულად მიმდინარეობს. რის შედეგადაც განვითარდა ღრმა ეკონომიკური კრიზისი და ამიტომ დღევანდელი მდგომარეობა სასწრაფოდ მოითხოვს კრიზისის დაძლევას, ძალების მოზიდვას, ეკონომიკის სტაბილიზაციისათვის სწორ კონცეფციების შემუშავებას, ჯანსაღი ძალების მოზიდვას. ამავე დროს, ჩვენი აზრით, და არა მარტო ჩვენი აზრით, მთლიანად უნდა შეიცვალოს საზოგადოებრივი ცხოვრების განმსაზღვრელი სფეროები, მოხდეს სისტემური ტრანსფორმაცია, საქართველოს გარემოსთვის შესაფერისად. ეს უნდა მოხდეს ეროვნული ტრადიციებისა და ორიენტაციის გათვალისწინებით; საქართველომ დღესვე უნდა უზრუნველყოს თანამედროვე ეპოქისათვის შესატყვისი ზნეობრივი, სოციალურ-ეკონომიკური სისტემის წანამძღვრების ჩამოყალიბება, რისთვისაც გამუდმებით უნდა იზრუნოს სათანადო გარემოს შესაქმნელად, ქვეყნის შიგნით და მის გარეთ. ამ დროს განსაკუთრებულ მნიშვნელობას იძენს მსოფლიოს მოწყობის კიბერნეტიკური და სინერგეტიკური მოდელები. ვინაიდან მომავალი მსოფლიოს კონსტრუქციული მოდელების გააზრებისას ხელახლა უნდა განვიხილოთ ვერტიკალური ორგანიზაციის და ჰორიზონტალური თვითორგანიზაციის ალტერნატიული მოდელები გლობალურ მსოფლიოსთან მიმართებაში.

პირველი – კიბერნეტიკური – მმართველი პოტენციალის კონცენტრირება მსოფლიო პირამიდის ზედა სართულებში. ამ ტენდენციას გამოხატავს ერთპოლუსიანი მსოფლიოს კონცეფცია. მეორე – სინერგეტიკური მოდელი გულისხმობს ყველანაირი დონის გლობალიზაციის პოზიტივებზე ორიენტირებულმა ქვეყანამ იმის გათვალისწინებით თუ რა, მოაქვს თავს მოხვეულ გლობალიზაციას. ამიტომ ქვეყანას უნდა გააჩნდეს გამოკვეთილი, ერთმნიშვნელოვანი ანტი-გლობალისტური სახელმწიფოებრივი კურსი. ვიმედოვნებთ რომ ჩვენი ქვეყნის სახელმწიფო სტრუქტურები სათანადო ყურადღებას მიაქცევენ მეცნიერთა და სპეციალისტთა რჩევებს და გამოკვლევებს, რომლებიც დაიცავენ არამარტო მსოფლიო გლობალური ინტერესების დაჩქარებული წესით დამკვიდრებას, არამედ გაითვალისწინებენ ყველა იმ ინტელექტუალურ შესაძლებლობებს და ნორმატივებს, რომლებიც ჯერ კიდევ გააჩნია ქართულ საზოგადოებას.

სამყაროს მრავალსახეობის ჰარმონიზაცია XXI

საუკუნის ამოცანაა. კონტრაპუნქტის პრინციპი მომავალი პლანეტარული საზოგადოების მშვიდობიანი განვითარების სქემად წარმოვიდგინოთ. ეს ადვილი არ არის, მაგრამ შესაძლებელია. ამისათვის კონტრაპუნქტის ეს მთავარი პრინციპი გრაფიკულად უნდა გამოვხატოთ, შემდეგ კი ამ გამოსახულებაში ჩავსვათ დედამიწაზე არსებული ერები და მათი განვითარების ტენდენციები. ამით რას მივალნევთ? – იმას, რომ შევძლოთ შევექმნათ სტრუქტურა, რომლის მთავარი მიზანი ის მექანიზმი იქნება, ავტომატურად რომ დაცავს გვერდით მდგომ სუბიექტს. ეს მის ინტერესებში შევა. ამ გზაზე გასულეხს ბევრი სიურპრიზი გველის, მაგრამ პრინციპი, ვფიქრობ, ნათელია და თანაც პერსპექტიული. „კონტრაპუნქტი“ ნაბოძები მაღლია, რომლის ახლებური გააზრებაც შესაძლებლობას მოგვცემს, დავიცვათ საკუთარი თავი და ერთმანეთი.

თანამედროვე ეპოქა კულტურათა და ცივილიზაციათა დიალოგის, ინვესტიციების, ურთიერთდაახლოების, სამეცნიერო-ტექნიკური და სახელოვნებო ინფორმაციით ურთიერთგამდრების ეპოქაა. არ უნდა დაგვავინყდეს ისიც, რომ მსოფლიოში არ რჩება ერი, რომელიც არ ცდილობს დახვეწოს თვითმყოფადობის შეარჩუნების ფორმები, დაიცვას ნაციონალური პრიორიტეტები, წარმოაჩინოს ეროვნული ღირებულებები და ეს ბუნებრივია; ვინაიდან ჩვენს პლანეტაზე მცხოვრებთა დიდი ნაწილისათვის სულ უფრო და უფრო ცხადი ხდება, რომ სიცოცხლის გადარჩენა დედამიწაზე მხოლოდ მრავალსახეობის შენარჩუნებითაა შესაძლებელი [ი. კეცხოველი, 2009].

ბოლო ათწლეულში კავკასიაში, ღია და ლატენტურმა კონფლიქტებმა დაპირისპირებულ ომში ჩაითრია რეგიონში მცხოვრები ხალხები. ყველაფერმა ამან განსაკუთრებული ყურადღება მიიქცია და მეცნიერული შესწავლის ობიექტიც გახდა. ეთნოკონფლიქტების ხასიათმა, რომლებიც ძირითადად უკავშირდება ნავთობს, რელიგიას და სხვა, რომლებიც ერთ შეხედვით თითქოს ეთნოლოგიური, თუ ისტორიული მეთოდებით შესწავლას განაპირობებს, არ იძლევა სრულყოფილ სურათს, პრობლემა უფრო მძაფრია და საგანგებო წვდომას მოითხოვს გეოპოლიტიკური მიდგომებისა და პრინციპების შესწავლის გზით.

მთლიანობაში კავკასია – ეს არის სივრცე, რომელიც იმსახურებს განსაკუთრებულ ინტერესს. როგორი იქნება საერთაშორისო სისტემა – საერთოდ დისკუსიის საკითხია, მაგრამ შესაძლებელია ვიგულისხმოთ, რომ მომავალი განისაზღვრება, როგორც უნივერსალური სისტემა. საქართველო მთელი თავისი ისტორიული და საინტერესო ტრადიციული კულტურით კავკასიის ხალხთა ერთობას უკავშირდება; მაგრამ გლობალიზაციის პოლიტიკა, ალბათ უფრო განისაზღვრებოდეს ისეთი პოლიტიკით, სუპერსახელმწიფოებთან ურთიერთობაში, სადაც დასაცველი ხდება საკუთარი ღირებულებები, ხოლო სუპერსახელმწიფოები თავის მხრივ უფრო მეტი ყურადღებით უნდა ითვალისწინებდნენ და აფასებდნენ მცირე სახელმწიფოთა მრავალფეროვან ღირებულებებს.

თანამედროვე შეხედულებით გლობალიზაციის პრობლემა უფრო მეტად დასავლური ცივილიზაციების პოზიციით გამოიხატება. მაშინ, როდესაც თანამედროვე საქართველოს ეკონომიკური გლობალიზაცია შეიძლება განვიხილოთ, როგორც სოციალიზაციის შედეგი, ამავე დროს მაშინ, როცა ვიხილავთ სოციალური ურთიერთობების ერთობლიობაში – დღეისათვის ეს საკითხი ჯერ კიდევ ღია რჩება.

საქართველო XXI საუკუნის მიჯნაზე ცდილობს შეაფასოს და განიხილოს ზემოთხსენებული პროცესები ადამიანური ფაქტორის ძირითადი ღირებულებების ფონზე (ყოველ შემთხვევაში, მე ასე ვფიქრობ). დღეს ძლიერნი ამა ქვეყნისა, სუპერსახელმწიფოები ერთი მხრივ ითვალისწინებენ საქართველოს გეოპოლიტიკურ მნიშვნელობას, მაგრამ ამავე დროს ყველა ღონეს ხმარობენ, რათა საქართველო და, საერთოდ, მთელი კავკასია დაუმორჩილონ თავიანთ გეოპოლიტიკურ ინტერესებს. რეგიონში საქართველო ითვლება როგორც საკვანძო ევროაზიური კომუნიკაციური კორიდორი. ამავე დროს ანალიტიკოსები თვლიან და ხშირად აღნიშნავენ – თუკი საქართველო დასავლეთ ევროპის შეხედულებათა სანინალმდეგოდ განვითარდება, მაშინ კავკასიის რეგიონი და ცენტრალური აზია დარჩება მსოფლიო გლობალური პროცესების მიღმა, რაც გავლენას მოახდენს გეოპოლიტიკურ ორიენტაციებზე – ამ რთულ და საინტერესო რეგიონალურ სივრცეში.

ვინაიდან, ქართული ცივილიზაცია ზოგადსაკავებრივ ღირებულებათა ნუსხაში შედის, არ არის ინტეგრირებული რომელიმე ცივილიზაციასთან და თვითმყოფადი პარამეტრების მატარებელია, დასავლეთის და აღმოსავლეთის ცივილიზაციათა გასაყარზე მდებარეობს, სწორედ აქ არის გასათვალისწინებელი ის გეოპოლიტიკურიც, ეკოლოგიურიც, ეთნოკონფესიურიც, ისტორიულ-კულტურულიც, სოციალ-ეკონომიკური და სხვა საკითხები, რომლებიც უნდა აღელვებდეს და ითვალისწინებდნენ დასავლური ორიენტაციის მქონე ანალიტიკოსები.

ბაიოყენიური ლიტერატურა:

1. Мидоуз Данелла, Мидоуз Денин, Рандерс, за пределами допустимого, Антология, М.,1999.
2. ბარათაშვილი ნ., გლობალიზაციის თანამედროვე ტენდენციები და ახალი მსოფლიო წესრიგი, თბ., 2004.
3. Пригожин и Стенгерс, Время, Хаос, к решению парадокса времени, М., 1994.
4. Чешков М., Глобальное видение и новая наука, М., 1998
5. ლუტიძე ბ., გლობალიზაცია, არსი, პრობლემები, თბ., 2003.
6. ბეკი უ., რა არის გლობალიზაცია? თბ., 1999.,
7. Гидденс Э., Социология, М., 1999.
8. ირმა კეცხოველი, გლობალიზაცია თუ ლოკალური ინტერესები, ახალციხე 2009.

პროფესიული ორიენტაცია - კარიერისა და თანამედროვე ბიზნესის განვითარების ინსტრუმენტი

თინათინ დათიაშვილი

სტუ-ს დოქტორანტი

შორენა გონგლაძე

სტუ-ს დოქტორანტი

PROFESSIONAL ORIENTATION AS A TOOL FOR CAREER AND MODERN BUSINESS DEVELOPMENT

Tinatini Datiashvili,
Shorena Gongladze

RESUME

This article discusses important issues of development of professional orientation and staff motivation system with relevant software solutions.

The basic prerequisite for the success and further development of any organization is the existence of qualified, skilled and motivated staff. At present, HR has been transformed into the main source for fulfillment of the organization's main goals and strategies. Consequently, it is of high importance to have the necessary working conditions using modern methods and technologies. Under these conditions, to study each person's individual interests and abilities has special mean. This process, in fact, is a professional orientation, which is a system of actions focused on revealing the personal characteristics, interests and skills that enables the individual to choose profession or job that is more relevant to his/her individual interests and abilities and on the other hand helps organizations to develop incentive schemes focused on individuals' motivation. This approach ensures maximal compliance of the organization's working environment with requirements of employees.

საკვანძო სიტყვები: პროფორიენტაცია, პროფესიული ფაქტორების კვლევა, მოტივაცია, ორგანიზაციის ეფექტიანობა, არმ-ის თანამედროვე მეთოდები.

ნებისმიერი ორგანიზაციის ძირითადი და მთავარი რესურსი არის სათანადო კვალიფიკაციის, შესაბამისი უნარ-ჩვევების მქონე და მოტივირებული კადრები. უკვე დიდი ხანია შეიცვალა დანესებულების ხელმძღვანელების დამოკიდებულება შრომითი რესურსის მიმართ. მის მოზიდვასა და განვითარებაზე დახარჯული სახსრები აღარ ითვლება ზედმეტ დანახარჯად, რომლის მაქსიმალური შემცირების მცდელობა მუდმივად ჰქონდა დანესებულების ხელმძღვანელს. ამჟამად, შრომითი რესურსი მიმდინარე ამოცანების გადაწყვეტის ერთ-ერთი საშუალებიდან გარდაიქმნა ორგანიზაციის მიზნებისა და სტრატეგიის განხორციელების მთავარ წყაროდ. შესაბამისად, აუცილებელი გახდა ორგანიზაციის

პერსონალის საქმიანობისა და განვითარებისთვის შესაბამისი პირობების შექმნა და, რაც მთავარია, მისი მართვა თანამედროვე მეთოდებისა და ტექნოლოგიების გამოყენებით.

მეორე მხრივ, თანამედროვე საზოგადოებაში პროგრესულად ძლიერდება შრომის დიფერენცირებისა და პროფესიათა რაოდენობის მატების პროცესი. ასეთ პირობებში თითოეული ადამიანის ინდივიდუალური უნარისა და შესაძლებლობების შესწავლა მოღვაწეობის სხვადასხვა სახესთან მიმართებაში, განსაკუთრებულ მნიშვნელობას იძენს. ეს პროცესი, ფაქტობრივად, წარმოადგენს პროფესიების პროფესიულ ორიენტაციას, ანუ ქმედებათა სისტემას, რომელიც ორიენტირებულია ადამიანის პროფესიული მახასიათებლების, ინტერესისა და უნარის გამოვლენაზე, რათა მას გაუადვილდეს ისეთი პროფესიის არჩევა, რომელიც მეტად შესაბამეა მის ინდივიდუალურ შესაძლებლობებს.

გასათვალისწინებელია, რომ არც თუ ისე შორეულ წარსულში ნებისმიერ ორგანიზაციაში მოთხოვნა იყო ისეთ თანამშრომლებზე, რომელთაც შეეძლოთ გამოთვლების ჩატარება, ტექსტის აკრეფა, პრეზენტაციების მომზადება, ინფორმაციის მოპოვება და ა.შ. დღესდღეობით უკვე ითვლება, რომ ისეთი კომპიუტერული აპლიკაციების გამოყენება, როგორცაა MS Word, MS Excel, PowerPoint და ა.შ. იცის თითქმის ყველამ და ასეთი ადამიანების რიცხვი მომავალში კიდევ უფრო გაიზრდება. ამასთან დაკავშირებით გაცილებით მნიშვნელოვანი ხდება უნიკალური თვისებები, რომლითაც კონკრეტული პროფესია ხასიათდება: საკუთარი საქმიანობის მართვის უნარი, კვლევისა და პროექტირების უნარი, ანალიზისა და პროგნოზირების უნარი, ახალი ინფორმაციის სწრაფად ათვისების უნარი, ინიციატივიანობა და მოქნილობა და ა.შ. მსგავსი უნარების განვითარება ზრდის ადამიანის შესაძლებლობას იმუშაოს სხვადასხვა სფეროში და სხვადასხვა ამოცანებთან და შესაბამისად, ზრდის მისი შესაძლო წარმატების არეალს.

ბევრი პროცესი, რომლის განხორციელებაზე საკმაოდ დიდი ადამიანური რესურსი იხარჯებოდა, დღესდღეობით სრულდება მანქანების მიერ. დროთა განმავლობაში ყველა სამუშაო, რაც ავტომატიზებას ექვემდებარება, იქნება ავტომატიზებული. საჯარო დანესებულებებში ეს ტენდენცია ნაკლებად იგრძნობა (თუმცა, უნდა აღინიშნოს, რომ ბოლო დროს აქაც ცდილობენ ადამიანური რესურსის გარკვეულ ოპტიმიზირებას), კერძო სექტორში კი აშკარაა, რომ

მენარმეები არ არიან დაინტერესებული „ზედმეტი“ ადამიანების დასაქმებით. ამიტომ, სულ უფრო ხშირია შემთხვევები, როდესაც ასეთ ორგანიზაციაში დასაქმებული მუშაობს არა მხოლოდ ერთი კონკრეტული პროფესიით, არამედ არის მრავალფუნქციური სპეციალისტი, რომელსაც ძალუძს გადანყვიტოს განსხვავებული ამოცანები. ასე რომ, რაც უფრო მეტი შეუძლია პიროვნებას, მით უფრო ღირებულია ის, როგორც პროფესიონალი. ამდენად, კორექტული და დროული პროფესიული ორიენტაცია, აგრეთვე, კადრების პროფესიული შერჩევა და განაწილება სამუშაო ადგილებზე, კანდიდატთა შერჩევა სანარმოო სწავლებისათვის, თანამედროვე პირობებში კონკრეტულ ეკონომიკურ გამოხატულებას იძენს.

აღსანიშნავია, რომ უნარის სწორ დიაგნოსტიკას აქვს გამოხატული ჰუმანისტური მიმართულება. იგი ხელს უწყობს თითოეული ადამიანისათვის შესაძლებლობებისა და მიდრეკილების შესაფერისი პროფესიის შერჩევას მისი ინდივიდუალური თავისებურებების გათვალისწინებით. ყოველივე ეს მნიშვნელოვან გავლენას ახდენს დადებითი პროფესიული მოტივაციისა და შრომით მიღებული კმაყოფილების, შედეგად კი, ცხოვრებით კმაყოფილების ფორმირებაზე.

ცნობილია, რომ წარმატებული კარიერა დამოკიდებულია რამდენიმე კომპონენტზე:

- ინტერესები და მოტივაცია;
- ინტელექტუალური შესაძლებლობები;
- პიროვნული და საქმიანი თვისებები;
- ცოდნა და გამოცდილება.

უკანასკნელი კომპონენტი პროფორიენტაციის ამოცანის ფარგლებს მიღმა რჩება, ვინაიდან ამ პროცესის მთავარი მიზანია დადგინდეს ინდივიდის მიდრეკილებები და შესაძლებლობები და გაეცეს პასუხი შემდეგ შეკითხვებს:

- ვინ გინდათ გამოსვიდეთ?
- რა სფეროში შეძლებთ წარმატებულ მუშაობას?
- როგორი სამუშაო როლი იქნება თქვენთვის უფრო კომფორტული?

და ეს ყველაფერი იმ პირობით, რომ ინდივიდი სერიოზულად მოეკიდება არჩეული მიმართულებით ცოდნის დაუფლებასა და პრაქტიკული გამოცდილების მიღებას.

საძიებო მახასიათებლების ობიექტური შეფასება და გამოვლენა ძირითადად ხდება ტესტების საკმაოდ კარგად დამუშავებული და მოქნილი სისტემის მეშვეობით. დასავლეთის განვითარებულ ქვეყნებში პიროვნების შეფასებისას და, განსაკუთრებით, პროფესიული ორიენტაციისა და შერჩევის სისტემებში, გასული საუკუნის 60-იანი წლებიდან, მნიშვნელოვანი ადგილი განეკუთვნება სხვადასხვა სატესტო მეთოდის გამოყენებას.

ინდივიდუალური მახასიათებლების დადგენის ეს მეთოდები გამოყენებულ იქნა აჭარის სპორტისა და ახალგაზრდობის საქმეთა დეპარტამენტთან

თანამშრომლობით განხორციელებულ პროექტში „მოსწავლეთა პროფესიული ორიენტირება და მათი დახმარება საგანმანათლებლო პროგრამების შერჩევაში“.

პროექტის მიზანი იყო მოსწავლე ახალგაზრდობისა და, განსაკუთრებით, აბიტურიენტების წინასწარ შემუშავებული კრიტერიუმებით შერჩეული ჯგუფის პროფესიული ორიენტირება და მათი დახმარება საგანმანათლებლო პროგრამების შერჩევაში ინდივიდის პიროვნული და ინტელექტუალური მახასიათებლების გათვალისწინებით.

საძიებო მახასიათებლების ობიექტური შეფასება და გამოვლენა მოხდა ზოგადი, ანუ კოგნიტური უნარის ორი (არავერბალური და რიცხვითი) ტესტისა და 32-ფაქტორიანი პიროვნული კითხვარის მეშვეობით. ცდისპირთა თითოეული ფაქტორის გაზომვა განხორციელდა სტენური შკალით (დიაპაზონი 1-დან 10-მდე) და ცალკეული ჯგუფისთვის განსაზღვრული ფაქტორების ჯამური მაჩვენებლის მიხედვით დადგინდა ცდისპირთა შესაბამისობა მათ მიერ არჩეულ პროფესიულ მიმართულებასთან.

48-დან 30 შემთხვევაში (აბიტურიენტთა 62%) არჩევანი შეესაბამებოდა პიროვნულ პროფილს, ხოლო 18 (აბიტურიენტთა 38%) შემთხვევაში არჩევანი საჭიროებდა კორექციას. ნიშანდობლივია, რომ პიროვნული პროფილით, 48 რესპოდენტიდან 14 წევრი აშკარად შეესაბამებოდა საინჟინრო-ტექნიკურ სპეციალობებს, თუმცა ასეთ სპეციალობებზე არჩევანი მხოლოდ ორმა შეაჩერა.

პოტენციური დამსაქმებლების მხრიდან საინჟინრო კომპეტენტურობების არაერთხელ დაფიქსირებული დეფიციტის ფონზე, საინტერესოა რამ გამოიწვია ასეთი დაბალი ინტერესი საინჟინრო-ტექნიკურ სპეციალობების მიმართ. ჩატარებული კვლევის შედეგები ამ კითხვაზე ცალსახა პასუხს არ იძლევა, ვინაიდან კვლევის მიზანი იყო აბიტურიენტთა შესაბამისობის დადგენა არჩეულ სპეციალობებთან და შესაბამისად, სამუშაოები წარიმართა გამოკვლევული პოპულაციის მხოლოდ ინტელექტუალური შესაძლებლობებისა და პიროვნული და საქმიანი თვისებების დადგენის მიმართულებით. გამოკვლევი დარჩა პროფორიენტაციისთვის ისეთი მნიშვნელოვანი კომპონენტი, როგორც არის ინდივიდთა ინტერესები და მოტივაცია, რაც უაღრესად დიდ როლს თამაშობს მომავალი პროფესიის არჩევისას.

აშკარაა, რომ აუცილებელია პროფორიენტაციის სამუშაოების სიღრმისეული და მასშტაბური წარმართვა მინიმუმ შემდეგი მიმართულებებით:

- ინტერესთა ინვენტორების (მოტივაციის კვლევის კითხვარების) დამუშავება ადგილობრივი პოპულაციისთვის;
- ყველაზე მოთხოვნი პროფესიებისა და სპეციალობების დადგენა და მათთვის ზოგადი კომპეტენტების განსაზღვრა;
- სტუდენტთა დახმარება პროფორიენტაციისა და კარიერულ დაგეგმვაში;

– სტუდენტების ინდივიდუალური უნარისა და შესაძლებლობების შესწავლა მოღვაწეობის სხვადასხვა სფეროსთან მიმართებაში;

– სტუდენტთა/კურსდამთავრებულთა შერჩევა და მიზნობრივი გადამზადება და მათი შეთავაზება პარტნიორი ორგანიზაციებისთვის გამოსაცდელი ვადით.

მოტივაციის კვლევას განსაკუთრებული მნიშვნელობა ენიჭება აგრეთვე ორგანიზაციის ეფექტიანობის გაზრდის თვალსაზრისით. ადამიანური რესურსებისა და ორგანიზაციული განვითარების სამუშაოებში ფართოდ გამოიყენება ანალიტიკური მიდგომა, რომლის მიხედვით ორგანიზაციის ეფექტიანობა დამოკიდებულია როგორც სამუშაო გარემო ფაქტორებზე, რომელებიც ხელს უწყობენ ან აფერხებენ სამუშაოს შესრულებას, ასევე ინდივიდუალურ ფაქტორებზე. გასული საუკუნის 50-იან წლებში ამერიკელმა ფსიქოლოგმა ტომას გილბერტმა შეიმუშავა ე.წ. ქცევითა ინჟინერინგის მოდელი (Behaviour Engineering Model, BEM). ეს მოდელი, სამუშაოს შესრულების დონის განმაპირობებელ ფაქტორებად განიხილავს 6 ფაქტორს. ამ ფაქტორებიდან 3 არის გარემო ფაქტორი (ინფორმატიული უზრუნველყოფა, საჭირო რესურსების არსებობა, მასტიმულირებელი სქემები), ხოლო 3 - ინდივიდუალური ფაქტორი (თანამშრომელთა ცოდნა/უნარი, პიროვნული შესაძლებლობები, მოტივაცია).

ზოგადად, ორგანიზაციის ეფექტიანობის გაზრდის მიზნით, პირველ რიგში ყურადღება უნდა გამახვილდეს გარემო ფაქტორების გაუმჯობესებაზე ვინაიდან „კარგ შემსრულებელს თუ დავახვედრებთ ცუდ სისტემას, თითქმის ყოველთვის გაიმარჯვებს სისტემა“ (ჯერი რამლერი და ალან ბრეიში „სამუშაოს შესრულების ეფექტიანობის გაზრდა“ Performance Improvement, 1995, p. 13). თუმცა ორგანიზაციის განვითარებისა და მაქსიმალური ეფექტიანობის მისაღწევად აუცილებელია თანამშრომელთა ინდივიდუალური ფაქტორების გაუმჯობესება, რაც შესაძლებელია თანამშრომელთა რეალურ კომპეტენტურობებსა (ცოდნა, უნარი, პიროვნული თვისებები და მოტივაცია) და მოთხოვნილს შორის სხვაობის დადგენით.

ეფექტიანობის სასურველი დონის მისაღწევად ნებისმიერ ორგანიზაციაში უნდა არსებობდეს მატერიალური და არამატერიალური სტიმულატორები; შეფასებისა და დაფასების (დაჯილდოების) სისტემა, რომელიც ხელს უწყობს სამუშაოთა შესრულების დონის მუდმივ ზრდას. ამასთან, მასტიმულირებელი

სქემები ისე უნდა იყოს შემუშავებული, რომ მაქსიმალურად შეესატყვისებოდეს თანამშრომელთა მოტივებს, სამუშაოს და სამუშაო გარემოს. ამიტომ მასტიმულირებელი სქემების შემუშავება უნდა ეფუძნებოდეს თანამშრომელთა მოტივების კვლევას, რაც, მსგავსად პროფორიენტაციისა, ხორციელდება ინტერესებისა და მოტივაციის საკვლევ კითხვარების მეშვეობით.

ამდენად, შეიძლება დავასკვნათ, რომ როგორც პროფესიული ორიენტაციის, ასევე სხვადასხვა ორგანიზაციების ეფექტიანობის სადიაგნოსტიკო სამუშაოების სრულფასოვანი განხორციელების მიზნით, ძალზე აქტუალურია ინტერესებისა და მოტივაციის საკვლევ კითხვარების შემუშავება/ადაპტაცია ადგილობრივი პოპულაციისთვის. ასევე, გასათვალისწინებელია ასეთი კითხვარების მიზნობრივი ჯგუფების მასშტაბურობა (მოსწავლეები, აბიტურიენტები, სტუდენტები, დასაქმებულები და აპლიკანტები), რაც ასეთი კითხვარებისა და შესაბამისი შედეგების დამუშავების პროგრამული უზრუნველყოფის შექმნის აუცილებლობას განაპირობებს.

ლიტერატურა:

1. Occupational Interest Inventories, SHL training academy (2006);
2. Occupational personality Questionnaires, SHL training academy (2006);
3. Oleg M. Kokun; PROFESSIONAL ORIENTATION AND COMPETENCE OF FUTURE PROFESSIONALS WITH A “PERSON-PERSON” OCCUPATIONAL TYPE (2012);
4. Fusun Akkok, Handbook for Career Guidance (2015);
5. Gilbert, T.F. (1996). Human competence: Engineering worthy performance (Tribute ed.). Silver Spring, MD: International Society for Performance Improvement. (Original work published 1978).
6. Г.Дзидзигури; От системы управления персоналом к системе управления человеческими ресурсами; Руководство по Улучшению Организационной Эффективности (для управленцев государственного сектора Кыргызской Республики), 2016; 12 ст.
7. G.Dzidziguri; Resource Manual for Organizational Performance Improvement; GGPAS Publication, 2016; 37-48 pp.

საგანმანათლებლო საქმიანობის განხორციელების უფლების შეზღუდვა უპაღმსი საგანმანათლებლო დაწესებულების ავტორიზაციის პროცედურის შედეგად (შეღარიბითი ანალიზი)

ნუგზარ სიჭინავა
სტუ-ს დოქტორანტი

რეზიუმე

კერძო სამართლის სუბიექტ — საგანმანათლებლო დაწესებულებათა საქმიანობის სახელმწიფო მხრიდან რეგულირების (საჯარო-სამართლებრივი შეზღუდვის) საკითხი განსაკუთრებით აქტუალურია საქართველოში მიმდინარე რეფორმების ფონზე, სამენარმეო ურთიერთობათა მომწესრიგებელი სამართლებრივი აქტების მუდმივი ცვალებადობის პირობებში. საგანმანათლებლო საქმიანობა, თავისი არსით, წარმოადგენს ისეთ ორგანიზებულ საქმიანობას, რომელიც ეხება პირთა განუსაზღვრელ წრეს და მოიცავს განსაკუთრებით მნიშვნელოვან სახელმწიფო ან საზოგადოებრივ ინტერესებს. ამასთან ერთად, საყურადღებოა მოცემული საქმიანობის კერძოსამართლებრივი სუბიექტების მიერ რეალიზაციის, ასევე ამ საქმიანობის სახელმწიფო რეგულირების პროცესში წარმოშობილი პრობლემური საკითხების ანალიზი. კერძო საგანმანათლებლო საქმიანობის სახელმწიფო რეგულირების პირობები და წესი წლების განმავლობაში ხშირად იცვლებოდა, რის შედეგადაც დაგროვდა მდიდარი პრაქტიკული გამოცდილება, რაც შესაძლებლობას იძლევა შეფასდეს ამ სფეროში არსებული ამჟამად მოქმედი სამართლებრივი ბაზა, გამოვლინდეს ნაკლოვანებები და დაიგეგმოს განსახორციელებელი ღონისძიებები სახელმწიფოსა და საზოგადოების, მათ შორის მენარმე თუ არამენარმე სუბიექტების უფლებებისა და კანონიერი ინტერესების გათვალისწინებით.

მოცემული ნაშრომის მიზანია საგანმანათლებლო საქმიანობის სახელმწიფო რეგულირების მექანიზმის ფორმირებისა და განვითარების ცალკეული სამართლებრივი ასპექტების წარმოჩენა და მათი ანალიზის შედეგად არსებულ პრობლემათა გადაჭრის გზების ძიების ხელშეწყობა.

საკვანძო სიტყვები: საგანმანათლებლო საქმიანობა, ლიცენზირება, ავტორიზაცია

RESTRICTION OF THE RIGHT TO ADMINISTER EDUCATIONAL ACTIVITY AS A RESULT OF THE AUTHORIZATION PROCEDURE OF THE HIGHER EDUCATION INSTITUTIONS (COMPARATIVE ANALYSIS)

Nugzar Sichinava

RESUME

Issues on private law entities education institutions activities regulated by the state is especially urgent

question in light of the ongoing reforms in Georgia and the constant variability of the legal acts governing the corporate relationships.

Educational Activities are such organized activities, in its essence, which refers to the indeterminate group of persons and covers especially important interest of state and public. In addition, it is noteworthy to analyze the issues raised during carrying out of these activities by the legal entities of private law, also during the regulating these activities by the state. State regulations terms and rules in private educational activities often changed over the years, as a result, has accumulated rich practical experience. It gives us opportunity to evaluate the current legal base in this field. It gives us opportunity to take into account legitimate interests and rights of state, society, entrepreneurs and non-entrepreneurial entities during identifying gaps and planning measures to be implemented.

The aim of the paper is formation and development of the certain legal aspects and promotion find the ways of solving problems of the state regulation mechanism in education activities.

Keywords: Educational Activities, Licensing, Authorization

* * * *

1999 წლის 19 ივნისს ევროპის 29 ქვეყნის განათლებისა და მეცნიერების მინისტრებმა უძველეს საუნივერსიტეტო ქალაქ ბოლონიამი (იტალიის რესპუბლიკა) ხელი მოაწერეს დეკლარაციას, რომელმაც საფუძველი ჩაუყარა ერთიანი ევროპული საგანმანათლებლო სივრცის შექმნის პროცესს. ბოლონიის პროცესის წევრად საქართველო 40 ქვეყნის უმაღლესი განათლების მინისტრმა და საერთაშორისო ორგანიზაციებმა აღიარეს 2005 წლის 19-20 მაისს ქ. ბერგენში (ნორვეგიის სამეფო).

ბოლონიის პროცესმა მიზნად დაისახა საერთაშორისო დონეზე კონკურენტუნარიანი და მიმზიდველი ერთიანი ევროპული საგანმანათლებლო/საუნივერსიტეტო სივრცის შექმნა, რაც განათლების ხარისხის უზრუნველყოფით, ევროპის სხვადასხვა საგანმანათლებლო დაწესებულებასა და სისტემებს შორის კავშირების გამყარებითა და ერთმანეთთან თავსებადობით მიიღწევა. ბოლონიის პროცესის წევრობა სხვა დანარჩენთან ერთად გულისხმობს უმაღლესი განათ-

ლების ხარისხის უზრუნველყოფის ერთიანი ევროპული სტანდარტების და სისტემის ჩამოყალიბებას. უმაღლესი განათლების ხარისხის უზრუნველყოფა ნიშნავს საგანმანათლებლო დაწესებულებების, პროგრამებისა და კვალიფიკაციების გარკვეულ სტანდარტებთან შესაბამისობას. აღნიშნული პროცედურა კი უმაღლესი განათლების ხარისხის გაუმჯობესებისაკენაა მიმართული¹.

აღნიშნულის გათვალისწინებით მნიშვნელოვანია კანონმდებლობით დადგენილი წინაპირობების გათვალისწინებით უმაღლესი საგანმანათლებლო დაწესებულების სტატუსის მარეგულირებელი სამართლებრივი ნორმების ანალიზი. „საგანმანათლებლო და სააღმზრდელო დაწესებულებების საქმიანობის ლიცენზირების შესახებ“ საქართველოს კანონი და „ლიცენზირებისა და ნებართვების შესახებ“ საქართველოს კანონი, 2010 წლის 01 სექტემბრამდე წარმოადგენდნენ საგანმანათლებლო დაწესებულების სტატუსის მოპოვების და იურიდიული პირების მიერ კანონმდებლობის შესაბამისად საგანმანათლებლო საქმიანობის განხორციელების მარეგულირებელ ძირითად დოკუმენტებს, რომლებიც სახელმწიფოს ლიბერალური მიდგომის გათვალისწინებით არაპირდაპირ წარმოადგენდნენ საგანმანათლებლო სფეროს განვითარების, როგორც სახელმწიფო, ისე კერძო საგანმანათლებლო დაწესებულებებს შორის ჯანსაღი კონკურენტული გარემოს შექმნის, დასაქმების პრობლემაზე დადებითი ზემოქმედების და გადასახადების გადამხდელ იურიდიულ პირთა დაარსების ნახალისების ხელშეწყობის ინსტრუმენტებს. აღნიშნული საკანონმდებლო აქტები, განათლების სფეროს მარეგულირებელ კანონმდებლობასთან ერთად უდავოდ იყვნენ ორიენტირებულები განათლების ხარისხის ზრდაზე, რაც გარკვეული ტემპებით ხორციელდებოდა სხვადასხვა სფეროს კომპლექსური განვითარების პარალელურად. 2010 წლის 01 სექტემბერს ამოქმედდა „განათლების ხარისხის განვითარების შესახებ“ საქართველოს 2010 წლის 21 ივლისის კანონი, რომლითაც სამართლებრივი სივრციდან გაქრა საგანმანათლებლო საქმიანობის ლიცენზირების გზით რეგულირება და მის ნაცვლად შემოღებულ იქნა ავტორიზაციის პროცედურა.

„ლიცენზირებისა და ნებართვების შესახებ“ საქართველოს კანონი საგანმანათლებლო დაწესებულების ლიცენზიის გაუქმების სახით პასუხისმგებლობის გამოყენებას ითვალისწინებდა მხოლოდ მას შემდეგ, რაც ლიცენზიის მფლობელის დაჯარიმება ვერ უზრუნველყოფდა სალიცენზიო პირობების შესრულებას და ლიცენზიის გამცემი (უფლებამოსილი სახელმწიფო ორგანო) დაასაბუთებდა, რომ ლიცენ-

ზიის გაუქმება არ გამოიწვევდა უფრო მეტ ზიანს, ვიდრე ლიცენზიის მოქმედება. საგანმანათლებლო საქმიანობის ლიცენზირების სფეროში არსებული ნორმებისა და საგანმანათლებლო დაწესებულებათა ამჟამად მოქმედი ავტორიზაციის ცალკეულ ნორმათა შედარებისას შესაძლებელია დავასკვნათ, რომ ეს უკანასკნელი შედარებით ნაკლებად ითვალისწინებს უმაღლესი საგანმანათლებლო საქმიანობის განმახორციელებელი კერძო, აგრეთვე საჯარო სამართლის იურიდიული პირის ინტერესებს და არც ამ დაწესებულებაში დასაქმებულ ან მომსახურების მიმღებ პირთა (მოსწავლეები, სტუდენტები, პედაგოგიური თუ ადმინისტრაციული პერსონალი და სხვ.) კანონიერ ინტერესებსაც. მაგალითად, საგანმანათლებლო დაწესებულება, ავტორიზაციის ვადის ამოწურვის შემდგომ, კარგავს უფლებას განახორციელოს საგანმანათლებლო საქმიანობა, მიუხედავად იმისა, აქვს თუ არა წარდგენილი განაცხადი უფლებამოსილ სახელმწიფო ორგანოში ავტორიზაციის პროცედურის განმეორებით გავლის თაობაზე. ასევე ნიშანდობლივია, რომ ლიცენზირებისაგან² განსხვავებით, ავტორიზაციის პროცედურა შესაძლოა მოიცავდეს 180 კალენდარული დღის პერიოდს (საგანმანათლებლო პროგრამის დამატების, საგანმანათლებლო დაწესებულების მიერ ავტორიზაციის პირობების შესრულების შემოწმების ან სტუდენტთა ადგილების რაოდენობის გაზრდის საკითხთა განხილვა შესაძლოა მოიცავდეს 90 კალენდარული დღის პერიოდს), რომლის განმავლობაშიც სტუდენტებს ფაქტიურად ეზღუდებათ განათლების მიღების კონსტიტუციური უფლება, მობილობის (მოქმედი კანონმდებლობის შესაბამისად, უფლებამოსილი სახელმწიფო ორგანოს მიერ მობილობის ვადები ცხადდება მხოლოდ წელიწადში ორჯერ) პროცედურის გავლით სხვა ალტერნატიულ საგანმანათლებლო დაწესებულებაში სწავლის გაგრძელებამდე. აღსანიშნავია ის გარემოებაც, რომ იმ შემთხვევაში, თუ ავტორიზაციის ვადის დასრულებისთანავე უმაღლესი საგანმანათლებლო დაწესებულება არ შეწყვეტს საგანმანათლებლო საქმიანობის განხორციელებას, იურიდიული პირი ჩაითვლება საქართველოს სისხლის სამართლის კოდექსის 192-ე ან 192¹-ე მუხლებით გათვალისწინებული უკანონო სამენარმეო საქმიანობის/უკანონო საგანმანათლებლო საქმიანობის განმახორციელებლად. ასევე საგულიანხმოა, რომ საგანმანათლებლო საქმიანობის ლიცენზიის მიღების თაობაზე სალიცენზიო განცხადების განხილვა არ ითვალისწინებდა რაიმე სახის საფასურის გადახდას. ავტორიზაციის გა-

2 „ლიცენზირებისა და ნებართვების შესახებ“ საქართველოს კანონის შესაბამისად, გადაწყვეტილება ლიცენზიის გაცემის ან ლიცენზიის გაცემაზე უარის თქმის შესახებ მიიღებოდა განცხადების რეგისტრაციიდან 30 სამუშაო დღის ვადაში.

1 „უმაღლესი განათლების ევროპული სივრცე და საქართველო“ ბოლონიის პროცესის დოკუმენტების კრებული.

ნაცხადის განხილვისათვის კი დადგენილია 500 ლარის ოდენობის საფასურის გადახდა. გასათვალისწინებელია აგრეთვე ლიცენზირებისაგან განსხვავებით ავტორიზაციის პროცედურის განსახორციელებლად ავტორიზაციის მაძიებელი კერძო სამართლის სუბიექტისათვის შედარებით სერიოზული ფინანსური სახსრების (ავტორიზაციის საფასური) ხარჯვის საჭიროება ავტორიზაციის თაობაზე გადაწყვეტილების მიმღები ადმინისტრაციული ორგანოს სასარგებლოდ.

„უმაღლესი განათლების შესახებ“ საქართველოს კანონის მე-2 მუხლის „ბ“ ქვეპუნქტისა და „განათლების ხარისხის განვითარების შესახებ“ საქართველოს კანონის მე-7 მუხლის პირველი პუნქტის ნორმებიდან გამომდინარე, ავტორიზაცია არის საგანმანათლებლო დაწესებულების სტატუსის მოპოვების პროცედურა, რომლის მიზანია სახელმწიფოს მიერ აღიარებული განათლების დამადასტურებელი დოკუმენტის გასაცემად შესაბამისი საქმიანობის განხორციელებისათვის აუცილებელი სტანდარტების დაკმაყოფილების უზრუნველყოფა. საქართველოს განათლებისა და მეცნიერების მინისტრის 2010 წლის 1 ოქტომბრის №99/ნ ბრძანებით დამტკიცებულ იქნა „საგანმანათლებლო დაწესებულებების ავტორიზაციის დებულება“ (შემდგომში - „ავტორიზაციის დებულება“), რომლითაც დადგინდა საგანმანათლებლო დაწესებულებების ავტორიზაციის სტანდარტების დაკმაყოფილების პირობები და ავტორიზაციის პროცედურა. მოცემული დებულებით, სტანდარტი წარმოადგენს სახელმწიფოს მიერ დაწესებულ მოთხოვნას, რომელსაც უნდა აკმაყოფილებდეს დაწესებულება სახელმწიფოს მიერ აღიარებული განათლების დამადასტურებელი დოკუმენტის გასაცემად. ავტორიზაციის დებულების მე-2 მუხლის მე-4¹ პუნქტის თანახმად, უმაღლესი საგანმანათლებლო დაწესებულების ავტორიზაციის სტანდარტები ეხება: ა) უმაღლესი საგანმანათლებლო დაწესებულების მისიას და სტრატეგიულ განვითარებას; ბ) უმაღლესი საგანმანათლებლო დაწესებულების ორგანიზაციულ სტრუქტურას და მართვას; გ) საგანმანათლებლო პროგრამებს; დ) უმაღლესი საგანმანათლებლო დაწესებულების პერსონალს; ე) სტუდენტებს და მათი მხარდაჭერის ღონისძიებებს; ვ) კვლევას, განვითარებას ან/და სხვა შემოქმედებით საქმიანობას; ზ) მატერიალურ, საინფორმაციო და ფინანსურ რესურსებს.

2010 წლის პირველ სექტემბრამდე მოქმედი კანონმდებლობის შესაბამისად, ლიცენზიის გაუქმება დაუშვებელი იყო იმ შემთხვევაში, როდესაც ამ ღონისძიების განხორციელებას შესაძლოა მოეტანა უფრო მეტი ზიანი, ვიდრე ძალაში მის ყოფნას. მსგავსი ნორმის არსებობით გარანტირებული იყო მესამე პირთა უფლებები. სტუდენტებსა და დასაქმებულ

პირებს ეძლეოდათ საკმარისი დრო სწავლა გაეგრძელებინათ ან დასაქმებულებს სხვა დაწესებულებაში, რაც ასევე უკავშირდებოდა სახელმწიფოს მხრიდან რესურსების ყაირათიან ხარჯვას. ასევე დაცული იყო სალიცენზიო პირობების დამრღვევი ლიცენზიის მფლობელი საგანმანათლებლო დაწესებულების უფლებები, არსებული ვალდებულებითი ურთიერთობებიდან გამომდინარე მოსალოდნელი ზიანის მინიმიზაციის თვალსაზრისით (გაუნეველი საგანმანათლებლო მომსახურების პირობებში მიღებული სწავლის საფასურის დაბრუნება, ზიანის ანაზღაურების ვალდებულება სწავლის ისეთ პერიოდში შეწყვეტისას (ლიცენზიის გაუქმება), როდესაც იმავე მომენტში არ არსებობს მეორე მხარის მიერ საგანმანათლებლო მომსახურების მიღების ალტერნატიული საშუალება და სხვ.). ავტორიზაციის გაუქმების შემთხვევაში პროფესიულ სტუდენტებს/სტუდენტებს 5 წლის განმავლობაში უჩერდებათ სტუდენტის სტატუსი და უფლებამოსილი არიან ისარგებლონ მობილობის უფლებით, რასაც ახლავს მიმღები საგანმანათლებლო დაწესებულების მიერ მიღებული სწავლის შედეგების სრულად არაღიარების, სწავლის გაზრდილი საფასურის გადახდის, აგრეთვე დროის (სწავლების წლის, სემესტრის) დაკარგვის რისკები. ასევე ნიშანდობლივია, რომ კერძო სამართლის კომერციული იურიდიული პირები, სამენარმეო ინტერესებიდან გამომდინარე, დაინტერესებულები არიან უფლებამოსილი ადმინისტრაციული ორგანოს მიერ განსაზღვრული სტუდენტთა ზღვრული რაოდენობის მაქსიმალური შევსებით. ასეთ ვითარებაში წარმოიშობა ავტორიზაციაგაუქმებული საგანმანათლებლო დაწესებულების სტუდენტებისთვის საგანმანათლებლო მომსახურების განევის შეუძლებლობის რისკის, რაც პირდაპირ უთითებს კონკრეტულ დროს ამ კატეგორიის სტუდენტთა განათლების უფლების რეალიზაციის შეუძლებლობის საფრთხეზე.

ამავე დროს, მესამე პირების მიმართ ანალოგიურ ვითარებასთან გვაქვს საქმე ავტორიზაციის თაობაზე ისეთი დადებითი გადაწყვეტილების მიღებისას, რომელსაც ახლავს საგანმანათლებლო დაწესებულების მიმართ გარკვეული შეზღუდვები. კერძოდ, უმაღლესი საგანმანათლებლო დაწესებულებების ავტორიზაციის საბჭო უფლებამოსილია უმაღლესი საგანმანათლებლო დაწესებულების ავტორიზაციის პროცესის ან უმაღლესი საგანმანათლებლო დაწესებულების მიერ ავტორიზაციის პირობების შესრულების შემონახვის პროცესის ფარგლებში მიიღოს გადაწყვეტილება უმაღლესი საგანმანათლებლო დაწესებულებისათვის სტუდენტთა (პროფესიული საგანმანათლებლო პროგრამების განხორციელების უფლების არსებობის შემთხვევაში, ასევე — პროფესიულ სტუდენტთა) მიღების უფლების შეზღუდვის

შესახებ³. ავტორიზაციის გაუქმების მსგავსად, ამ ვითარებაშიც სახელმწიფოს უნევს დამატებითი რესურსების მობილიზება (შესაბამისი სამართლებრივი აქტების გამოცემისა და მობილობის პროცედურის განხორციელების მიზნით სათანადო დროითი, ადამიანური, ფინანსური და ა. შ. რესურსი) და სტუდენტებისათვის საგანმანათლებლო მომსახურების შეუფერხებლად უზრუნველყოფის მიზნით შესაბამისი საშუალებების მოძიება, რაც დამატებით პრობლემებს ქმნის პროცესებში მონაწილე მხარეებისათვის. ასევე უმაღლესი საგანმანათლებლო დაწესებულება დგება ფინანსური კრიზისის წინაშე, ვინაიდან დამატებით სახსრების მოძიების გარეშე დიდი ალბათობით ვერ უზრუნველყოფს სტუდენტთა და პერსონალის წინაშე ნაკისრი ვალდებულებების შესრულებას.

საგანმანათლებლო დაწესებულებების მიერ ავტორიზაციის სტანდარტების დაცვის მონიტორინგის (შემონების) შედეგად, ავტორიზაციის ექსპერტთა ჯგუფის დასკვნის საფუძველზე, საბჭო უფლებამოსილია მიიღოს გადაწყვეტილება ავტორიზაციის გაუქმების შესახებ, თუ დაწესებულება არ შეესაბამება ერთ-ერთ სტანდარტს, აგრეთვე, თუ დაწესებულებამ დაარღვია საქართველოს კანონმდებლობის მოთხოვნები საგანმანათლებლო დაწესებულების მოსწავლის, პროფესიული სტუდენტის ან სტუდენტის სტატუსის წარმოშობასთან, შეჩერებასთან ან შეწყვეტასთან დაკავშირებით⁴. ამასთან, საგანმანათლებლო დაწესებულებისათვის განსაზღვრული მოსწავლეთა, პროფესიულ სტუდენტთა, სტუდენტთა ადგილების რაოდენობის გადაჭარბება არის ავტორიზაციის გაუქმების საფუძველი, გარდა სტუდენტის სტატუსის აღდგენის ან უმაღლეს საგანმანათლებლო დაწესებულებაში გადასვლის წესით ჩარიცხვისას სტუდენტთა ადგილების რაოდენობის გადაჭარბების კანონმდებლობით პირდაპირ გათვალისწინებული შემთხვევისა⁵. მსგავსი ნორმის საფუძველზე სახელმწიფო ორგანო უფლებამოსილია დროის მცირე მონაკვეთში საგანმანათლებლო დაწესებულებათა სივრციდან “გააქროს” უმაღლესი საგანმანათლებლო დაწესებულება, რაც გართულებული იყო საგანმანათლებლო საქმიანობის ლიცენზირების შემთხვევაში, როდესაც გათვალისწინებული იყო ლიცენზიის გაუქმების მრავალეტაპიანი და მრავალკომპონენტური მექანიზმი, აღნიშნული განპირობებული იყო ზოგადად საგანმანათლებლო სფეროსადმი სახელმწიფოსა და საზოგადოების მაღალი ინტერესებით, როგორც საქმიანობის განმარტებული იურიდიულ პირთა, ისე ამ დაწესე-

ბულებასთან სამართლებრივ ურთიერთობაში მყოფ პირთა (პერსონალი, სტუდენტები/პროფესიული სტუდენტები და ა. შ.) უფლებებისა და კანონიერი ინტერესების მაქსიმალური გათვალისწინებით.

ყოველივე აღნიშნულიდან გამომდინარე, კერძო სამართლის სუბიექტების მიერ საგანმანათლებლო საქმიანობის განხორციელების სახელმწიფო რეგულირების მექანიზმში არსებული პრობლემების გადაჭრა, არსებული მდიდარი გამოცდილებიდან გამომდინარე, საჭიროებს ღრმად გააზრებული ცვლილებების განხორციელებას მოქმედ ნორმატიულ აქტებში, დაინტერესებულ პირთა ინტერესების მაქსიმალური გათვალისწინებით. საამისოდ მიზანშეწონილად მიგვაჩნია უმაღლესი საგანმანათლებლო დაწესებულების სტატუსის მარეგულირებელ სამართლებრივ დოკუმენტებში ისეთი ცვლილებების განხორციელება, რომლის მიხედვითაც საგანმანათლებლო დაწესებულების მიერ კანონმდებლობით დადგენილი საავტორიზაციო პირობების შეუსრულებლობა გამოიწვევს საგანმანათლებლო დაწესებულების დაჯარიმებას კანონმდებლობით დადგენილი წესით (სახელმწიფო ბიუჯეტის ან მაკონტროლებელი ადმინისტრაციული ორგანოს ბიუჯეტის სასარგებლოდ). ჯარიმის ოდენობა უნდა განისაზღვროს კანონით. მაკონტროლებელი ადმინისტრაციული ორგანო განსაზღვრავს გონივრულ ვადას საავტორიზაციო პირობების დაკმაყოფილებისათვის და დაადგენს იმ პირობებს, რომელთა დაცვა აუცილებელია კონკრეტული სტანდარტის დაცვის უზრუნველსაყოფად. პასუხისმგებლობის დაკისრების მიუხედავად, დადგენილ ვადაში საგანმანათლებლო დაწესებულების მიერ საავტორიზაციო პირობების შეუსრულებლობა გამოიწვევს დაკისრებული ჯარიმის გაორმაგებას ან გასამმაგებას. საგანმანათლებლო დაწესებულებას ჯარიმის დაკისრებისას ასევე განესაზღვრება ვადა და შესაბამისი პირობები საავტორიზაციო პირობების დაკმაყოფილებისათვის. გაორმაგებული/გასამმაგებული ჯარიმის დაკისრებიდან დადგენილი ვადის გასვლის შემდეგ, თუ საგანმანათლებლო დაწესებულების მიერ საავტორიზაციო პირობები კვლავ არ იქნება დაკმაყოფილებული, მაკონტროლებელი ადმინისტრაციული ორგანო მიიღებს გადაწყვეტილებას იმ კონკრეტული თარიღიდან ავტორიზაციის გაუქმების შესახებ, რა დროისთვისაც შეძლებისდაგვარად ნაკლები რესურსის ხარჯვის პირობებში შესაძლებელი გახდება დაინტერესებულ პირთა ინტერესების მაქსიმალური გათვალისწინება (სათანადო სამართლებრივი აქტების გამოცემის უზრუნველყოფა, მობილობის პროცესის ორგანიზება, დაინტერესებულ მხარეთა მაქსიმალური ინფორმირება მოსალოდნელ სამართლებრივ შედეგებთან დაკავშირებით და სხვ.).

3 ავტორიზაციის დებულების 24-ე მუხლის 1¹ ქუჩქი და 25-ე მუხლის მე-6 ქუჩქის „დ“ და „ე“ ქვექუჩქები;

4 ავტორიზაციის დებულების 31-ე მუხლის მე-9 ქუჩქი;

5 ავტორიზაციის დებულების 33-ე მუხლის მე-4 ქუჩქი.

ბამოყენებული ლიტერატურა

1. 1995 წლის 24 აგვისტოს მიღებული „საქართველოს კონსტიტუცია“ (საქართველოს პარლამენტის უწყებანი, №31-33, 24.08.1995), ცვლილებები და დამატებები www.parliament.ge;

2. 2005 წლის 10 მარტს მიღებული საქართველოს კანონი „საგანმანათლებლო და სააღმზრდელო დაწესებულებების საქმიანობის ლიცენზირების შესახებ“ (საქართველოს საკანონმდებლო მაცნე, №11, 29.03.2005), ცვლილებები და დამატებები www.parliament.ge;

3. 2005 წლის 24 ივნისს მიღებული საქართველოს კანონი „ლიცენზიებისა და ნებართვების შესახებ“ (საქართველოს საკანონმდებლო მაცნე, №40, 18.07.2005), ცვლილებები და დამატებები www.parliament.ge;

4. 1999 წლის 22 ივლისს მიღებული საქართველოს სისხლის სამართლის კოდექსი (საქართველოს საკანონმდებლო მაცნე, №41(48) 13.08.1999), ცვლილებები და დამატებები www.parliament.ge;

5. 2004 წლის 21 დეკემბერს მიღებული საქართველოს კანონი „უმაღლესი განათლების შესახებ“ (საქართველოს საკანონმდებლო მაცნე, №2, 10.01.2005), ცვლილებები და დამატებები www.parliament.ge;

6. 2010 წლის 21 ივლისს მიღებული საქართველოს კანონი „განათლების ხარისხის განვითარების შესახებ“ (საქართველოს საკანონმდებლო მაცნე, №47, 05.08.2010), ცვლილებები და დამატებები www.parliament.ge;

7. საქართველოს განათლებისა და მეცნიერების მინისტრის 2010 წლის 1 ოქტომბერს მიღებული №99/ნ ბრძანება „საგანმანათლებლო დაწესებულებების ავტორიზაციის დებულებისა და საფასურის დამტკიცების შესახებ“ (საქართველოს საკანონმდებლო მაცნე, №126, 01.10.2010), ცვლილებები და დამატებები www.parliament.ge;

8. „უმაღლესი განათლების ევროპული სივრცე და საქართველო“ ბოლონიის პროცესის დოკუმენტების კრებული. საქართველოს განათლებისა და მეცნიერების სამინისტრო. ქ. თბილისი, გამომცემლობა შპს „Ragtime“.

რეიგანომიკის ახალი სისოცხლე?

კობა აბლოთია,

სტუ, ასისტენტ-პროფესორი დოქტორანტი

ლიკა აბლოთია

თსუ, სამართლის ფაკულტეტის II კურსის სტუდენტი

НОВАЯ ЖИЗНЬ РЕИГАНОМИКИ?

Коба Аблотия

ГТУ, ассистент, докторант

Ли́ка Аблотия

ТГУ, факультет правоведения, II курс

РЕЗЮМЕ

В статье излагается краткий обзор Лафферизма, Рейганомики, также и то какие перемены происходят и какую экономическую политику пытается провести нынешняя администрация США. Определены сходства и различные моменты. Также говорится, насколько осуществимо элементы данной политики в Грузии.

Ключевые слова: Лафферизм, Лаффер, Рейганомика, Рейган, налоги, бюджет, Гос.расходы, администрация США, конгресс.

* * * *

1980 წელს აშშ-ის საპრეზიდენტო არჩევნებში გაიმარჯვა რონალდ რეიგანმა და აქედან იწყება ამ ქვეყანაში ეკონომიკის განვითარების ახალი ეტაპი, რომელსაც ისტორიაში და ჯერ კიდევ მისი პრეზიდენტობის ბოლოს დაერქვა „რეიგანომიკა“.

რეიგანომიკას ეკონომიკურ წყაროებში ასევე ლაფერიზმსაც უწოდებენ, რადგანაც ამ ეკონომიკური პოლიტიკას სწორედ არტურ ლაფერის თეორია უდევს საფუძვლად და მას „მინოდების თეორიას“, ხოლო ლაფერს ამ თეორიის მამას უწოდებენ. მისი არსი მდგომარეობს შემდეგში: ლაფერის აზრით, თუ გადასახადს (ე.წ. განსაშუალოებული გადასახადი) შევამცირებთ, ის გამოიწვევს ფირმების შემოსავლების ავტომატურ ზრდას, რაც ამავე დროს ავტომატურ ინვესტიციას წარმოადგენს და შესაბამისად წარმოების ზრდას უწყობს ხელს ანუ გაიზრდება წარმოება, რაც უმუშევრობასაც ამცირებს და ინფლაციასაც. ე.წ. ლაფერის მრუდზე, იდეის დონეზე, ითვლება, რომ თუ განსაშუალოებული გადასახადის ოდენობა 0 ან 100%-ია, შემოსავლები ბიუჯეტში 0-ის ტოლია, მაგრამ არსებობს გარკვეული დონე გადასახადებისა ანუ ნერტილი ლაფერის მრუდზე, როგორც მას უწოდებენ, რომელიც 0-სა და 100-ს შორისაა, რომლის დროსაც შემოსავლები ბიუჯეტში მაქსიმალურია.

ეს იდეა ძალიან მარტივია და მიმზიდველი, სწორედ ამიტომ მასზე თითქმის ყველა ეკონომიკურ სახელმძღვანელოშია საუბარი. სწორედ ამ იდეის სიმარტივე მოეწონა რეიგანს და მან ის თავისი ეკონო-

მიკური პოლიტიკის თეორიულ საფუძვლად აქცია. აშშ-ის ეკონომიკა იყო რა კრიზისში - იყო ინფლაციის დიდი მაჩვენებლები, უმუშევრობა, ბიუჯეტის დიდი დეფიციტი, მან გადაწყვიტა ამ გამოწვევებს გამკლავებოდა ახალი ანუ ნეოკონსერვატიული ეკონომიკური პოლიტიკით. ის ამბობდა, რომ სახელმწიფო ნაკლებად უნდა ჩარეულიყო ეკონომიკაში, რომ ის დააბრუნებდა თავისუფალ საბაზრო ეკონომიკას. მან განახორციელა რეფორმები, რომლებსაც მოგვიანებით „რეიგანომიკა“ ეწოდა.

რეიგანომიკის ძირითადი პუნქტები იყო:

- 1) სახელმწიფო ბიუჯეტის შემცირება
- 2) გადასახადების შემცირება
- 3) ეკონომიკაში სახელმწიფო ჩარევის შემცირება
- 4) ფულადი მასის შემცირებით ინფლაციის შეწყობა

მან მართლაც შეამცირა გადასახადები, მაგ: ფირმების მოგების გადასახადი შეამცირა 45%-დან 34%-მდე, ხოლო გადასახადები უძრავ ქონებაზე, არაპროდუქტულ შემოსავალზე დასწია 70%-დან 50%-მდე. საერთოდ რეიგანი შეეცადა გადასახადის სიმძიმე გადაეტანა კერძო გადამხდელიდან კორპორაცია-ფირმებზე. მან შეამცირა სახელმწიფო ხარჯები სოციალური მიმართულებებისა, მოხდა სახელმწიფო ეკონომიკური სექტორის შეგნებული ოპტიმიზაცია (სახელმწიფო საწარმოები, აქციები, ობლიგაციები, მუნიციპალური გადასახადი - ყველაფერი კერძო სექტორში გადავიდა). მოხდა ე.წ. ეკონომიკური დერეგულირება - შემცირდა საქმიანობის ადმინისტრაციულ-სამართლებრივი შეზღუდვები, ხელფასებზე კონტროლის ლიკვიდირება, დარჩენილ სახელმწიფო საწარმოებს მიეცათ მოქმედების ფართო თავისუფლება. ამავე დროს მოახდინა სახელმწიფო ხარჯების ზრდა მეცნიერულ-ტექნიკური კვლევებისა.

რეიგანომიკის მიზანი იყო წარმოების რაციონალიზაცია და მისი კონცენტრაციის ზრდა; ეკონომიკის ტექნოლოგიური განახლება, ეკონომიკის სტრუქტურული ცვლილებები, სახელმწიფო ვალის, ინფლაციისა და უმუშევრობის შემცირება.

სახელმწიფო ხარჯების შემცირება სულაც არ ნიშნავდა, ხარჯების ყველა მიმართულებით შემცირებას, მაგ: სამხედრო ხარჯები, პირიქით, რეკორდულად იზრდებოდა და 1987 წელს 287 მლრდ. დოლარს მიაღწია. ბიუჯეტის დეფიციტი კი არ შემცირდა მის დროს, არამედ გაიზარდა 4,2%-მდე 1988 წლისთვის, რაც 1980 წელს 2,7%-ს შეადგენდა. სა-

მაგიეროდ შემცირდა უმუშევრობა, რომელიც 1980 წელს 7.1% იყო, ხოლო 1988 წლისთვის 5,5%-მდე დაინია. დაინია ინფლაციამაც, რომელიც 1980 წელს იყო 13,5%, ხოლო 1988 წელს გახდა 4.1%.

რეიგანის ახალი პოლიტიკის ელემენტი იყო ე.წ. ახალი ფედერალიზმის პოლიტიკა, რომლის მიხედვით გაიყო ფუნქციები ფედერალურ შტატებსა და ადგილობრივი ხელისუფლების ორგანოებს შორის. ფედერალური მთავრობა დააფინანსებდა მხოლოდ ღარიბთა სამედიცინო დახმარებას, სხვა ყველაფერი სოციალურ სფეროში შტატების ხელისუფლებას უნდა დაეფინანსებინა. ეს ძალიან მნიშვნელოვანი მომენტი იყო სამართლებრივ ქრილში.

რეიგანომიკის მომხრეები თვლიან, რომ ეს იყო ძალიან წარმატებული პერიოდი, მაგ: ამ ეკონომიკური პოლიტიკის არქიტექტორი უილიამ ნისკანენი თვლის, რომ რეიგანმა მიაღწია, ფაქტობრივად, ყველაფერს, თუმცა არა იმ სასურველი ხარისხით, როგორც ის ვარაუდობდა. მეცნიერთა და ეკონომისტთა ნაწილი თვლის, რომ რეიგანომიკა წარუმატებელი იყო. მათი მთავარი არგუმენტი არის ის, რომ ამ პოლიტიკით ვერ მოხერხდა ბიუჯეტის დეფიციტის შემცირება.

სინამდვილეში რეიგანომიკა შეიძლება ჩაითვალოს იმ პერიოდისთვის მაინც წარმატებულ პოლიტიკად. ის გაგრძელდა 1992 წლამდე. ამ პერიოდისთვის კი უკვე უკეთესი შედეგები იყო, ვიდრე ეს 1988 წელს იყო, როდესაც რეიგანის საპრეზიდენტო ვადა ამოიწურა.

პროფესორ დენიკინის აზრით, რეიგანის რეფორმებისთვის 8 წელი არ აღმოჩნდა საკმარისი, მას დრო არ იყო. საერთოდ, პროფესორი თვლის, რომ ეს ეკონომიკური პოლიტიკა კი ითვლებდა ნეოკონსერვატიულად, მაგრამ სინამდვილეში ის იყო ნაერთი კეინსიანიზმის, მონეტარიზმისა და ნეოკლასიკურის, რადგანაც გადასახადების შემცირება მარტო წარმოების ზრდას კი არ უწყობს ხელს, არამედ შემოსავლების ზრდასაც. შედეგად იზრდება ინვესტიციების ოდენობა და ა.შ. ანუ ესაა კეინსიანურ-ლაფერული სინთეზი, რომელსაც ემატება ფულის მასის კონტროლით, ინფლაციის შეკავება. უბრალოდ, ყოველივე ეს ნეოკლასიკურ შეფუთვაში მიეწოდა ამერიკელ ამომრჩეველს.

ყოველივე ზემოთაღნიშნული იმისთვისაა საჭირო, რომ 2016 წლის საპრეზიდენტო არჩევნებზე დონალდ ტრამპმა ასევე თავის პრიორიტეტად ეკონომიკაში გადასახადების დაწევა დაისახა. 2017 წლის 20 დეკემბერს ეს კანონი, რომელსაც „გადასახადების დაწევისა და სამუშაო ადგილების შექმნის აქტი“ ეწოდება, მიღებულ იქნა კონგრესის მიერ 224 ხმით 201-ის წინააღმდეგ. თუმცა იქ არავის უხსენებია არც რეიგანომიკა და არც- ლაფერი (რეიგანის კანონი „საგადასახადო აქტი ეკონომიკის აღდგენისთვის“). ამ კანონის მიზანია ამერიკული კაპიტალის ამერიკაში დაბრუნება და ამ ფულით ამერიკელების დასაქმება შესაბამისი შემოსავლე-

ბით და ბიუჯეტის სარგებლით. ამერიკული საქონელი უნდა გახდეს უფრო მაღალკონკურენტუნარიანი. მართლაც, ძალიან დიდი ოდენობის კაპიტალია აშშ-ის ფარგლებს გარეთ, რემელიც მუშაობს სხვა ხალხის, არაამერიკელების დასასაქმებლად და სხვის ბიუჯეტებს ავსებს. ჩვეულებრივ დღეს ამას ოფშორულ ზონებად მოიხსენიებენ. იქ სწორედ იმიტომ წავიდა აშშ-ს კაპიტალი, რომ არ გადაეხადათ ბიუჯეტისთვის 35%. ბიუჯეტი კარგავს უზარმაზარ თანხებს, რომლებიც ძალიან ბევრი სოლიდური ქვეყნის ბიუჯეტს აღემატება. ქვემოთ ჩამოთვლილია რამდენიმე კომპანია, რომელთა კაპიტალის მნიშვნელოვანი ნაწილი ოფშორებშია, ამის გამო აშშ-ის ბიუჯეტმა ვერ მიიღო შემდეგი თანხები:

- 1) Apple – 269 მლრდ \$
- 2) Microsoft – 133 მლრდ \$
- 3) General Electric – 93 მლრდ \$
- 4) Google – 86 მლრდ \$
- 5) Cisco Systems – 70 მლრდ \$
- 6) Oracle – 66 მლრდ \$

2017 წელს მხოლოდ ამ 6 კომპანიიდან ვერ მიიღო აშშ-ის ბიუჯეტმა შვიდას მილიარდზე მეტი.

რა თქმა უნდა, აშშ-ის ადმინისტრაციის მიერ დასახული მიზანი და სურვილი ძალიან კარგია და კეთილშობილი. რა იგულისხმება კონკრეტულად რეფორმაში? ზოგადად, გადასახადი მცირდება 21%-მდე. დიდი ბიზნესისთვის ეს კანონი ითვალისწინებს გარკვეულ საგადასახადო „ინდულგენციას“, ფულად საშუალებებს, რომლებიც კომპანიებს „გაყვანილი“ ჰყავთ აშშ-ს ტერიტორიიდან, ის ითვალისწინებს 12%-იან გადასახადს გასულ პერიოდზე. თუ მოხდება მათი ლეგალიზება გადასახადი- 5%-მდე დაინევა ანუ მოხდება ამ თანხების რეინვესტირება აშშ-ში არსებულ ბიზნესში. (ანუ ტრანსნაციონალური კორპორაციების გადასახადი რეპატრირებული მოგებისა).

კონგრესი თვლის, რომ საშუალო და წვრილი ბიზნესისთვის (2-დან 10 მლრდ-მდე კაპიტალიზაცია), კარგი იქნებოდა შემოეღოთ ერთიანი გადასახადი მოგებაზე 25%-ის ოდენობით, რადგან აღნიშნული რანგის კომპანიებზე და მათი პარტნიორებისთვის შეზღუდული პასუხისმგებლობით, ასევე, ინდივიდუალური მწარმოებლებისთვის. ამან უნდა მოსპოს ე.წ. „ტრანზიტული ბიზნესის“ პრაქტიკა, როდესაც საწარმოთა შემოსავლები არ იბეგრებიან თვითონ კომპანიების დონეზე, არამედ ტრანზიტით გადადიან ფიზიკური პირის - მფლობელის ნებაზე და იქიდან იბეგრებიან პროგრესული შკალით 39,6%-მდე.

ფიზიკური პირების დაბეგრის პროექტიც ითვალისწინებს ცვლილებებს. ითვლება, რომ გადასახადის პროგრესული შკალის მაქსიმუმი უნდა იყოს 39,6%-ს ნაცვლად 37%. შკალა ასეთია: 10%, 12%, 22%, 24%, 32%, 35% და 37%-ის შემოსავლების ოდენობის მიხედვით. ყველაზე პატარა- 10% ექნებათ პირებს, რომელთა წლიური შემოსავალი იქნება 9525 დოლარამდე, ხოლო მაქსიმალური, ვისაც აქვს 500 000-ზე მეტი.

პროექტი ითვალისწინებს გარკვეულ შეღავათებს, მაგ: ახალგაზრდა ოჯახებისთვის, ვინც სწავლობს (სტუდენტია) და ა.შ. ეს კანონები წელ-წელა 10 წლის განმავლობაში უნდა დაინერგოს, შესაბამისად, ამ წლების მანძილზე იქნება უამრავი „გაუგებრობა“ სამართლებრივ ქრილში, სანამ ყველაფერი არ დადგება თავის ადგილას. ეს რეფორმა ბიუჯეტს დაუჯდება 1,5 ტრილიონი დოლარი, მაგრამ ვარაუდობენ, რომ ოფშორებიდან 4 ტრლნ დოლარი უნდა დაბრუნდეს. პრეზიდენტი 2018 წლის პირველ ნახევარში უკვე წარმატებებზე საუბრობდა: „თქვენი ხელფასები გაიზარდა, გადასახადები შემცირდა და პირველად მრავალი წლის განმავლობაში თქვენს ქალაქებში ბრუნდება ქარხნები.“

კრიტიკოსები აღნიშნავენ, რომ შეფასება გადაჭარბებულია, კიდევ მეტი მის მიერ შემოღებულმა ბარიერებმა იმპორტიორებისთვის შეიძლება 100 000-მდე სამუშაო ადგილი გააუქმოს.

შეიძლება ვთქვათ, რასაც აშშ-ის ადმინისტრაცია აკეთებს, რომ ეს რეიგანომიკა? გარკვეულწილად შეიძლება ეს ასეც იყოს, მაგრამ როგორ განხორციელდება ის ბოლომდე, უცნობია. რეიგანომიკის მიზნები და ტრამპის რეფორმების მიზნები, გარკვეულწილად, ერთმანეთს ჰგავს. ეს რეფორმებიც გათვლილია საბიუჯეტო ხარჯების შემცირებაზე. საგადასახადო რეფორმა გათვლილია აშშ-ის ეკონომიკის ზრდაზე 3%-ით. ხარჯების შემცირება მოხდება 10 წლის განმავლობაში და ის 3,6 ტრლდ დოლარს შეადგენს. ის შეეხება:

- სახელმწიფო დეპარტამენტებს, სოფლის მეურნეობას, განათლებასა და გარემოს დაცვის სააგენტოს - 190 მლრდ დოლარი.

- შემცირდება ბავშვებზე საგადასახადო შეღავათები - 40 მლრდ \$

- შემცირდება დროებითი დახმარება ოჯახებზე - 40 მლრდ \$

- სხვა სოციალური პროგრამები - 193 მლრდ \$

- 2-ჯერ შემცირდება სხვადასხვა საერთაშორისო ორგანიზაციაში შენატანები ანუ ის შემცირდება 780 მლრდ \$

- სოციალური დაზღვევის პროგრამები შემცირდება 610 მლრდ \$-ით

- გაიზრდება თავდაცვის ხარჯები 639 მლრდ-დან (2017 წლის მონაცემები) 716 მლრდ-მდე (2018 წლის მონაცემები)

ორივე ეს რეფორმა ერთმანეთს ჰგავს, მაგრამ უნერია კი ამ უკანასკნელს განხორციელება ბოლომდე? რეიგანომიკას 12 წელი აღმოაჩნდა განსახორციელებლად, ხოლო ტრამპს ექნება 8 წელი მაინც? ეს საკითხი მაინც სათუთაა, რადგან 1980 წლისთვის სხვა გარემო იყო, როგორც პოლიტიკურად, ასევე ეკონომიკურად. სოციალისტურ ბანაკთან გარკვეული დამოკიდებულება იყო, ჩინეთი ეკონომიკურად არაფერს წარმოადგენდა, არ იყო ე.წ. ოფშორული სქემები ასეთი მასშტაბური. დღევანდელი ამერიკა სულ სხვა გამოწვევების წინაშე დგას, შეიცვალა,

როგორც გეოპოლიტიკური, ისე ეკონომიკური მდგომარეობა, სამხრეთ-აღმოსავლეთ აზია გახდა ანგარიშგასაწიფი ძალა. კონკურენცია თვისობრივად უფრო მაღალ საფეხურზე ავიდა, გაიზარდა კონკურენცია სახელმწიფოებს შორის და ა.შ. თუ XX საუკუნის 80-იან წლების დასაწყისში აშშ მსოფლიო ეკონომიკის და პოლიტიკის უდავო ლიდერი იყო, დღეს მას სულ უფრო მეტ კონკურენციას უწევს, როგორც ახალი, ასევე ძველი მოწინააღმდეგეები. ასევე, დიდი მნიშვნელობა აქვს თავად პრეზიდენტის ფიგურას, მის პიროვნებას. რეიგანი თავიდან სულაც არ ყოფილა რეიტინგული პრეზიდენტი, მაგრამ ის იყო აბსოლუტურად მკაფიო ეკონომიკური ხედვის მატარებელი, პროგნოზირებადი და დინჯი. მის პერსონას დიდი პატივით ეპყრობოდნენ თვითონ რესპუბლიკელები და ზოგადად მთელი ამერიკული თუ მსოფლიო პოლიტიკური სპექტრი, ანუ ის იყო „ნონიანი“ პოლიტიკური ფიგურა. აბსოლუტურად საპირისპირო სიტუაციაა ტრამპთან მიმართებაში: არაპროგნოზირებადი, იმპულსური, თავად რესპუბლიკური პარტიის შიგნითაც კი არ აქვს მყარი პოზიციები, მისი პოლიტიკური ფიგურა სულაც არაა ისეთი სოლიდური, როგორც აშშ-ში, ასევე მთელ მსოფლიოში, როგორც რეიგანის. მისი რეიტინგი აშშ-ის ამომრჩეველებში ერთწლიანი პრეზიდენტობის მერე რეკორდულად დაბალია- 39% (ობამა-50%; კლინტონი-54%).

ერთი სიტყვით, ტრამპის რეფორმა ტრამპნომიკა ვერ იქნება, რადგან არავინ იცის, ასეთი არამყარი პოზიციების მქონე პრეზიდენტი იქნება თუ არა არჩეული მეორე ვადით, შესაბამისად, რომელი კომპანია დააბრუნებს „ოფშორულ კაპიტალს“ აშშ-ში, როდესაც 2-3 წელიწადში ასეთი გაურკვეველობა ელოდება. სხვა პრეზიდენტის პირობებში ეს პოლიტიკა გაგრძელდება თუ არა...

საქართველოში ლაფერიზმის ელემენტები გამოყენებულ იქნა 1996-97 წლებში, შედეგი კარგი იყო, შემდგომში მოხდა საგადასახადო სისტემის ოპტიმიზაცია, რამაც ასევე დადებითი შედეგი მოგვცა, ორივე შემთხვევაში ბიუჯეტის შემოსავლები გაიზარდა. ამ მიდგომას, რომელსაც უპირანი იქნება კეისიანურ-ლაფერული სინთეზი ვუნოდოთ, ჩვენს პირობებში თავისი რესურსი არ ამოუწურავს, მაგ.: საშემოსავლო გადასახადის განაკვეთის შემცირება, თუმცა უნდა მოხდეს შემოსავლების კლასიფიკაცია-რანჟირება და შესაბამისი საგადასახადო შკალის შექმნა და სხვა.

გამოყენებული ლიტერატურა:

1. პაპავა ვლ. - საქართველოს ეკონომიკა, თბილისი, 2015 წელი.
2. Папава В. Г. Беридзе Т. А. – очерки политической экономии посткоммунистического капитализма, Москва 2005 г.
3. Эклунд К – Эффективная экономика. Шведская модель, 1991г.

საზოგადოების ინტერესებისა და საჯარო მმართველობის სოციალურ - ეკონომიკური ურთიერთქმედების საკითხების კვლევის თეორიული საფუძვლები

ელისო გაბეჩავა
სტუ დოქტორანტი

რეზიუმე

საჯარო მმართველობისა და საზოგადოების ინტერესების ურთიერთქმედების პროცესის დროს წარმოიქმნება საზოგადოებრივი წყობის კონკრეტული ტიპი. აღნიშნული საკითხის კვლევისას მნიშვნელოვანია საჯარო მმართველობისა და საზოგადოების ინტერესების ურთიერთქმედების პრობლემების გადანყვეტა, არა როგორც სოციალური მოვლენებისა, არამედ როგორც მეცნიერული კატეგორიებისა. მიზანშეწონილად მიგვაჩნია იმ პრობლემების ანალიზი, რომლებიც უშუალოდ დაკავშირებულია საზოგადოების ინტერესებისა და საჯარო მმართველობის სოციალურ-ეკონომიკური ურთიერთქმედების საკითხებთან.

THEORETICAL BASICS OF PUBLIC INTEREST AND SOCIAL-ECONOMIC INTERACTION OF PUBLIC GOVERNANCE

Resume

During the process of interaction of public governance and public interest, a particular type of public order arises.

While researching this issue is important to solve the problems of interaction with public governance and public interests, not as social events, but as scientific categories. We think it is appropriate to analyze the problems that are directly related to the interests of the public and social-economic interaction of public administration.

* * * *

მეცნიერული გაგებით საჯარო მმართველობა წარმოგვიდგება თეორიულად რთულად და არაერთმნიშვნელოვნად. გასულ ათწლეულებში საჯარო მმართველობის ცნებას ვხვდებოდით მმართველობის განხილვისას პირველყოფილ საზოგადოებაში და სახელმწიფო მმართველობის წარმოშობის დროს. ხშირად საჯარო მმართველობა გაიგივებული იყო სახელმწიფო მართვასთან. უფრო რთულადაა საქმე საჯარო მმართველობის ფორმებისა და სახეობების გამოვლინების დროს.

მსგავსი პრობლემები წარმოიქმნებიან საზოგადოების ინტერესების შესწავლისას. ამჟამად არსებული სამეცნიერო კონცეფციები საშუალებას გვაძლევს ვილაპარაკოთ საზოგადოების ინტერესებზე, როგორც „ეროვნულ ინტერესებზე“, „საერთო სიკეთეზე“ „სახელმწიფო ინტერესებზე“ „საზოგადოებ-

რივ ინტერესებზე“.

კომპლექსური მნიშვნელობა აქვს საჯარო მმართველობისა და საზოგადოების ინტერესების ურთიერთქმედების პრობლემების განხილვას. თუ გავითვალისწინებთ, რომ განსახილველი პროცესი წარმოადგენს ორმხრივ კავშირს, მნიშვნელოვანია გამოვყოთ დამოკიდებულება საჯარო მმართველობის გავლენისა საზოგადოების ინტერესებზე და საზოგადოების ინტერესებისა საჯარო მმართველობაზე.

სწორედ ამპოზიციიდან მიგვაჩნია საზოგადოების ინტერესებისა და საჯარო მმართველობის სოციალურ-ეკონომიკური ურთიერთქმედების საკითხების ანალიზი მიზანშეწონილად. აღნიშნული საკითხის ანალიზს საფუძვლად უდევს მცდელობა სახელმწიფოებრივ ქრილში პრობლემის განხილვისა, რადგან საზოგადოების კეთილდღეობა და უსაფრთხოება პოლიტიკური სისტემის შემადგენელი ნაწილების სწორად ურთიერთქმედებაზე დამოკიდებული, რომელშიც სახელმწიფოს განსაკუთრებული და მნიშვნელოვანი ადგილი უჭირავს.

ეს და სხვა მსგავსი კითხვები წარმოადგენდა და წარმოადგენს სამეცნიერო წრისა და მკვლევარების ყურადღების სფეროს, რაც სრულებითაც არ არის შემთხვევითი, რადგან ამ საკითხების სწორად ახსნაზე და შემეცნებაზე ბევრად არის დამოკიდებული სხვა მათთან დაკავშირებული პრობლემებისა და ამოცანების გადანყვეტა.

საკვანძო სიტყვები: საჯარო მმართველობა, ინტერესი, საზოგადოება, სოციალურ - ეკონომიკური ურთიერთქმედება.

საჯარომმართველობას, საზოგადოების ინტერესებს და აგრეთვე მათი ურთიერთქმედების პრობლემების კვლევას ხაგრძლივი ისტორია აქვს. მეცნიერულადაა დამუშავებული სახელისუფლებო პრობლემათიკის სოციალურ-საჯარო ასპექტები. ამ მხრივ განსაკუთრებით უნდა აღინიშნოს უძველესი სამყაროს უდიდესი მოაზროვნეების (არისტოტელე, პლატონი, ციცერონი) შრომები და სხვა ცნობილ მოაზროვნეთა შეხედულებები და თეორიები. ამ და XX საუკუნის სხვა მეცნიერთა (მ.ვებერი, გ.ლასუელი, ა.კაპლანი, ტ.პარსონსი, რ.არენი) ნაშრომები, არსებითად გვევლინება ფუნდამენტურ კვლევებად, რომლებიც მიმართულია საჯარო მმართველობის, საზოგადოების ინტერესების და მათი სოციალურ-ეკონომიკური ურთიერთქმედების საკითხების ფორმირებაზე და სრულყოფაზე.

საზოგადოების ინტერესების კვლევას ეძღვნე-

ბა XVIII საუკუნის ფრანგი განმანათლებლების (პ.ა.გოლბახი, დ.დიდრო, კ.ა.გალვეცი) და გერმანელი მოაზროვნეების (ი.კანტი, გ.ვ.ფ.გეგელი) შრომების.

თანამედროვე სამეცნიერო ცოდნა საზოგადოების ინტერესების შესახებ წარმოდგენილია ისეთი მეცნიერების მიერ, როგორებიც არიან მ.ა.გურევიჩი, რ.ბ.გუკასიანი, ნ.ა.შაიკენოვი, ს.ნ.ცობიკენოვი, ა.ი.ეკიმოვი, ვ.ე.გრიბანოვი, ს.ვ.მიხაილოვი და სხვა.

საზოგადოების ინტერესებისა და საჯარო მმართველობის ურთიერთქმედების სოციალურ-ეკონომიკურ საკითხებს ეძღვნება გამოჩენილი მეცნიერების (რ.არონი, ხ.არენდტი, კ.მარქსი, ფ.ენგელსი, მ.ფრიდმანი, ფ.ხაიეკა, ი.ხაბერმასი, დ.გოლდბრეიტი, ლ.ფ.შტეინი, კ.ტ.ველკერი) შრომები. აღნიშნული პრობლემათიკა უფრო ადრეულ პერიოდში წარმოდგენილია დ.ლოკის, შ.ლ.მონტესკიეს, ჟ.ჟ.რუსოს ნაშრომებში.

საჯარო ძალაუფლებასა და საზოგადოების ინტერესებს შორის დამოკიდებულების შემდგომი შესაძლო განვითარების პერსპექტივებს და არსებული პრობლემების გადანყვეტას მიეძღვნა უამრავი სამეცნიერო ნაშრომი, კვლევითი სამუშაოები, გამოსვლები და მოხსენებები. მათ შორის არიან მეცნიერებები მ.რაცი, ა.სკორობოგატოვი, ა.დუგინი, რ.შაიხუტდინოვი, რ.ხ.უსმანოვი, ლ.ი.ნიკოვსკი, ვ.ნ.იაკიმევი, ი.ა.ნისნევიჩი, ვ.მ.არხიპოვი, რ.ს.გრინბერგი, ნ.მიხალკოვი, ნ.ა.ბარანოვი და სხვა.

მიზანშეწონილად მიგვაჩნია მოკლედ, მაგრამ არსობრივად მიმოვიხილოთ საჯარო მმართველობის, საზოგადოების ინტერესების, მათი სოციალურ-ეკონომიკური ურთიერთქმედების შესახებ თეორიების ფუძემდებლების-ტ.ბოლის, ვ.დალის, ნ. მაკიაველის, ტ. გობსეს, მ.ვებერის, გ. ლესუელის და ა. კაპლანის, ტ. პერსონის, რ. არონის, მ. ფუკოს, მ. მარსელის, გ. ჰეგელის და სხვა მოაზროვნეთა კვლევები, მათ მიერ ჩამოყალიბებული თეორიები და დებულებები.

ამერიკელი პოლიტოლოგი ტ. ბოლი შრომაში „მმართველობა“ აღნიშნავს, რომ საზოგადოებრივი ცხოვრების ცენტრში ყოფნისას, მმართველობა არსებობს ყველგან და დამახასიათებელია ნებისმიერი ორგანიზებული, მეტნაკლებად მიზანმიმართული ხალხისათვის. „მმართველობა“- გვესმის ყველგან, ხშირად ვიყენებთ და არასოდეს არ დავფიქრებულვართ მის არსზე. მაგრამ ამ ცნების შინაარსი საკმაოდ პრობლემატურია“.

გამოჩენილი მკვლევარი ვლადიმერ დალი წერდა, რომ მმართველობა - ეს არის „უფლება, ძალა და ნება რაღაცაზე, მოქმედების თავისუფლება და განკარგვის თავისუფლება; უფროსობა; მართვა; უფროსობა, უფროსი ან უფროსები“. ამ ცნების გამოყენების თვალსაჩინო მაგალითებად მას მოჰყავდა მსჯელობები და გამონათქვამები: „ყველას აქვს მიცემული ძალაუფლება სიკეთეზე. კანონი საზღვრავს თითოეული თანამდებობის პირის ძალაუფლებას, ხოლო

უმაღლესი მმართველობა კანონზე მაღალია. უდიდესი ძალაუფლება ღმერთისაგან. ყველანაირი ძალაუფლება ღმერთისაგან. ყველანაირი ძალაუფლება ღმერთს აძლევს პასუხს“¹.

ნ. მაკიაველი წერს: შუა საუკუნეებში მმართველობაზე მიახლოებდნენ, როგორც „ძალაზე“ და დასჯის საშუალებით „შიშზე“, რისი უგულველყოფაც შეუძლებელია. ტ. გობსე კი აღნიშნავდა მმართველობა არის ის „რაც ამყოფებს ხალხს მიშში და დასჯის მუქარის ქვეშ, აიძულებს რომ შეასრულონ მოლაპარაკებები და დაიცვან ბუნებრივი კანონები.

მ.ვებერი - XX ასწლეულის ეპოქაში მმართველობა განისაზღვრება: „ინდივიდის შესაძლებლობა თავზე მოახვიოს მეორე ინდივიდუმს თავისი ნება, მისი წინააღმდეგობის მიუხედავად“. სხვა (კოლექტიური) კონცეფციების თანახმად მმართველობა არის „გადანყვეტილების მიღებაში მონაწილეობა, რომელიც ფორმულირებას უკეთებს და ანაწილებს ფასეულობებს საზოგადოებაში (გ. ლესუელი და ა. კაპლანი), ძალაუფლება - ეს არის „რესურსების სისტემა, რომელთა დახმარებითაც მიღწევადია საერთო მიზნები“ (ტ. პერსონის), ხელისუფლება - „სოციალური ერთობლიობის ფუნქციონირების მეთოდი“ (რ. არონი).

საინტერესოა მ. ფუკოს კონცეფცია ძალაუფლების შესახებ, იგი აღნიშნავს, რომ თანამედროვე მმართველობას აქვს „დისციპლინარული მმართველობის ფორმა, ანუ მმართველობა, რომელიც ახდენს ხალხის ტრანსფორმირებას ობიექტებში (დისციპლინის) დახმარებით, დამახასიათებელი ფსიქიატრიისათვის, მედიცინისათვის, კრიმინოლოგიისათვის და სოციალური მეცნიერებებისათვის. ასეთი დისციპლინები ხელს უწყობს „ნორმალური საზოგადოების“ ფორმირებას მათი სპეციალური დისკუსიების გავლით. ფუკო წერს, რომ ძალაუფლება არსებობს ყველგან არა იმიტომ, რომ ის მოიცავს ყველაფერს, არამედ იმიტომ, რომ გამომდინარეობს ყოველი მხრიდან. სახელდობრ ძალაუფლება, რომელიც ვლინდება ნებისმიერ ურთიერთობაში, წარმოადგენს არსებითად იმას, რაც ქმნის საზოგადოებას“.

ზოგიერთი სადავო საკითხების გათვალისწინებით, განსაკუთრებულ ყურადღებას იმსახურებს მმართველობითი ურთიერთობების ობიექტი. ფრანგი სოციოლოგის მ. მარსელის აზრით, „ძალაუფლება არ არის სპეციფიური ადამიანური ფაქტი, მას აქვს წინაპირობები და ფესვები ბიოლოგიურ სტრუქტურაში, რომელიც წარმოადგენს საერთოს ჩვენთან და ცხოვრებაში. მკვლევარებთაგან, რომლებიც იკვლევენ ძალაუფლებას, მის შესახებ ანალოგიურ შეხედულებას იზიარებს ხალიპოვი.

გ. ჰეგელი საჯაროობას განიხილავდა როგორც მაუნციებლობას სახელმწიფოს საქმეებში. მისი აზრით, ეს წარმოადგენს საპარლამენტო სისტემის

1 Даль В.И. Толков.слов.великорусского яз.: Т.1.М., 1998.С.522

დიდ ღირსებას, რადგანაც ამ დროს მოქალაქეები უფრო ადვილად საუბრობენ სახელმწიფოებრივ საქმეებზე, არის საშუალება გაიხსნას სახელმწიფო მმართველების ნიჭიერება. საჯაროობა აგრეთვე წარმოადგენს ხალხის აღზრდის საუკეთესო საშუალებას.

აღნიშნული მიმართულებით თეორიული კვლევები ქვეყანაში მიმდინარე სოციალურ-ეკონომიური და პოლიტიკურ-სამართლებრივი დინამიურობის გათვალისწინებით, კვლავ აქტუალურია. ამდენად, მსგავსი კვლევის ჩატარება, საქართველოს საჯარო მმართველობის თავისებურებათა, საზოგადოების ინტერესების, მათი ურთიერთქმედების საკითხების გათვალისწინებით, ძალზე მნიშვნელოვნად მიგვაჩინია.

უნდა ავლინდნოთ, რომ საჯარო მმართველობის დახასიათება წარმოადგენს საკმაოდ რთულ მეცნიერულ პრობლემას. მის გადაწყვეტაში გვეხმარება საჯარო მმართველობის არსის საწყისი ცნებებისა და კატეგორიების მეცნიერული ანალიზის ჩატარება.

საჯარო მმართველობა შედის მმართველობის როგორც სოციალური სისტემის ანალიზში. მიღებული დასკვნების შესაბამისად მმართველობა, როგორც სოციალური სისტემა შეგვიძლია დავახასიათოთ გამოხატვის ფორმით, წარმოშობის, შინაარსის, მიზნისა და შედეგების მიხედვით. ზემოთ აღნიშნულის საფუძველზე, ჩვენს მიერ ფორმულირებულია მმართველობის როგორც სოციალური სისტემის გაგება.

საჯარო მმართველობის დახასიათებაზე არსებით გავლენას ახდენს „საჯაროობის“ ცნება. მოცემული მოვლენის ანალიზი უფლებას გვაძლევს გამოვავლინოთ მისი ორი მნიშვნელობა: 1) კავშირი საზოგადოებრივ-სახელმწიფოებრივ სფეროსთან და 2) საზოგადოებისათვის ღიაობა. აღნიშნული მნიშვნელობები ურთიერთკავშირშია და თანაფარდობაში არიან ერთმანეთთან იერარქიული წყობით. პირველ ადგილზეა კავშირი სახელმწიფოებრივ-საზოგადოებრივ სფეროსთან, მეორე ადგილზეა-მოვლენის ღიაობა. ამრიგად, საჯარო-ნიშნავს მიკუთვნებულს სახელმწიფოსადმი და საზოგადოებისადმი, როგორც პოლიტიკურ-სამართლებრივ მოვლენებისადმი და ამის შედეგად ის ღიაა, საჯაროა და ხელმისაწვდომია მოქალაქეებისათვის.

საჯარო მმართველობის შემდგომმა დახასიათებამ გვიჩვენა, რომ მეცნიერების მიერ შემუშავებულ იქნა რამდენიმე მიდგომა მისი განსაზღვრისადმი, ის გაიგივებული იქნა საზოგადოებრივ, სახელმწიფოებრივ და პოლიტიკურთან. ჩვენი აზრით, საჯარო მმართველობას აქვს ორი ძირითადი მახასიათებელი:

-ეს არის სოციალური მმართველობის სახეობა, რომელიც წარმოადგენს სისტემას და მოიცავს ელემენტებს;

-ეს არის უსახური კოლექტიური მმართველობა, დაფუძნებული ტერიტორიალური კუთვნილების პრინციპზე.

საჯარო მმართველობისა და საზოგადოების ინტერესებს შორის ურთიერთქმედების პრობლემის შესწავლა გაგრძელებულია საზოგადოებრივი ინტერესების საჯარო მმართველობაზე ეკონომიკური ზეგავლენის თვალსაზრისით, რაც საშუალებას გვაძლევს გამოვავლინოთ და დავსვათ საკითხი ხელისუფლების სოციალურ-ეკონომიური დეტერმინაციის შესახებ, „ეკონომიური“ და „პოლიტიკური“ თანაფარდობის შესახებ. მოცემული პრობლემის შესწავლის შედეგად გამოვდივართ დუალისტური პოზიციიდან, რომელიც აღიარებს ორი მომენტის მნიშვნელობას:

-ეკონომიკური განვითარების პირველადობა საზოგადოების პოლიტიკური, იდეოლოგიური, სულიერი განვითარების ძირითადი ტენდენციების განხილვაში;

-ურთიერთკავშირი „ეკონომიკური“ თუ „პოლიტიკური“ აუცილებლად უნდა განვიხილოთ როგორც ურთიერთქმედება, და არა როგორც აბსოლუტური პრიორიტეტი ერთისა მეორეზე, რადგანაც საზოგადოებრივი წყობის ნამდვილი სახე განისაზღვრება ამ ორი ფაქტორის კომბინაციით (ეკონომიკა და პოლიტიკა, საკუთრების ტიპის და მმართველობის ტიპის).

საჯარო მმართველობისა და საზოგადოების ინტერესების ურთიერთქმედების აღიარება ორმხრივი კავშირის სახით ნებას გვაძლევს გავაგრძელოთ ურთიერთავლენის ანალიზი და განვიხილოთ საჯარო მმართველობის საზოგადოებრივ ინტერესებზე გავლენის საკითხი. პრობლემის განხილვა მოცემულ ასპექტში ხელს უწყობს ორი სისტემის გამოვლენას და ანალიზს. პირველი- გამომდინარეობს ეკონომიკური ურთიერთობების სახელმწიფოებრივი რეგულირების პრიორიტეტებიდან, მეორე - დაფუძნებულია საბაზრო საწყისების დომინირებაზე (საბაზრო ეკონომიკა). ჩატარებული შედარების მიხედვით აღინიშნება, რომ აღნიშნული სისტემებიდან თითოეულს აქვს თავისი უარყოფითი თვისებები, ამიტომ აუცილებელია სისტემა, რომელიც თავის თავში შეითავსებს საბაზრო და სახელმწიფო რეგულირების შეთანხმებისა და ურთიერთმელწევადობის მექანიზმს. განსაკუთრებით ხაზგასმულია სახელმწიფო მმართველობის როლი და აღნიშნულება-ეს არის „ჩარჩოს“ მაგვარი პირობების შექმნა ეკონომიური სისტემის წარმატებული ფუნქციონირებისათვის. საზოგადოებრივად მნიშვნელოვანი პროცესების გამყარება და რეალიზაცია სოციალურ სფეროში.

ეკონომიკური ურთიერთობები თავისი ბუნებით წარმოადგენენ დამოკიდებულებას მატერიალური კეთილდღეობისა და მომსახურების განაწილების, გაცვლის და მოხმარების მოთხოვნილებების დაკმაყოფილების აუცილებლობასა და იმ ორგანიზაციულ შესაძლებლობებს, საშუალებებსა და მეთოდებს შორის, რითაც აღჭურვილი არიან მოცემული ურთიერთობების სუბიექტები თავისი მოთხოვნი-

ლებების დაკმაყოფილების პროცესში. წარმოების, განაწილების, გაცვლის და მატერიალური კეთილდღეობის მოხმარების პროცესი არის ეკონომიკა და განისაზღვრება, როგორც „მეურნეობა, საშუალებების ერთობლიობა, ობიექტების და პროცესების ერთობლიობა, რომლებიც გამოიყენება ხალხის მიერ ცხოვრების უზრუნველსაყოფად, მოთხოვნილებების დასაკმაყოფილებლად ადამიანისათვის აუცილებელი კეთილდღეობის, პირობების და საშუალებების შექმნის გზით“².

ეკონომიური ურთიერთობების, როგორც ეკონომიკური დაქვემდებარების დამოკიდებულების განხილვა ხელს უწყობს ეკონომიკური მმართველობის შექმნას. „ეკონომიური მმართველობა ფართო გაგებით - ნერს დ.ბ. ტევი- არის სოციალური აქტორის უნარი დაიქვემდებაროს სხვა აქტორი წარმოებაში, განაწილებაში, გაცვლაში და მატერიალური კეთილდღეობის მოხმარებაში“³. ამრიგად, ეკონომიკური მმართველობა, იმყოფება პირდაპირ დამოკიდებულებაში ეკონომიკურ ნებასთან და ეკონომიკურ ინტერესებთან.

განხილული ეკონომიკური ურთიერთობების დახასიათება, კიდევ ერთხელ ამტკიცებს, რომ საზოგადოებრივ სტრუქტურაში მოცემული სოციალური კავშირები წარმოადგენენ საფუძველს, რომელიც განსაზღვრულად ზემოქმედებს სხვადასხვა ინტერესების დაკმაყოფილებაზე და ზემოქმედებას ახდენს ურთიერთობის წარმოქმნასა და განვითარებას. აღნიშნული მიანიშნებს ეკონომიკური ურთიერთობების უპირატეს გავლენაზე, საჯარო მმართველობის ორგანიზაციასა და ფუნქციონირებაზე.

ზემოთ განხილული პრობლემების გათვალისწინებით, აქტუალური ხდება საჯარო მმართველობის საზოგადოების ინტერესებზე გავლენის საკითხის შესწავლა ორმხრივი კავშირის სახით. სახელმწიფო მმართველობის და მისი ეკონომიკაზე გავლენის პოზიციიდან გამომდინარე, მოცემული პრობლემის არსი მდგომარეობს იმაში, რომ სახელმწიფო მმართველობას შეუძლია ზემოქმედება იქონიოს ეკონომიკაზე სამი მიმართულებით. სახელმწიფო:

-სახელმწიფო მმართველობას შეუძლია ზემოქმედება მოახდინოს იმავე მიმართულებით, როგორც ეკონომიკურმა განვითარებამ, მაშინ ევოლუცია მოდის უფრო სწრაფად.

-სახელმწიფო მმართველობას შეუძლია იმოქმედოს საწინააღმდეგო მიმართულებითაც-მაშინ ის ადრე თუ გვიან განიცდის კრახს.

- და ბოლოს, მას შეუძლია ეკონომიკურ განვითარებას გარკვეული მიმართულებებით შეუქმნას წინააღმდეგობები და უბიძგოს მას სხვა მიმართულებით.

2 Современный экономический словарь/Б.А. Райсберг, Л.Ш. Лозовский, Е.Б. Стародубцева. М., 2000. С.459

3 Тев Д.Б. Власть: соотношение «экономического» и «политического». автореф. дис.к.с.н.СПб., 2004. С.21.

მოდელი, რომელიც თავის თავში ახამებს საბაზრო და სახელმწიფო რეგულატორების შეთანხმებისა და ურთიერთშელეგნადობის მექანიზმებს, ამჟამად წარმოადგენს შედარებით უფრო პერსპექტიულს და ადეკვატურად შეესაბამება კერძო და საზოგადოებრივი ცხოვრების პირობებს.

დასკვნა

საჯარო მმართველობის ფორმების შესახებ საკითხების შესწავლამ საშუალება მოგვცა მივსულიყავით დასკვნამდე, რომ ერთმანეთისაგან გაგვეჩნია საჯარო მმართველობის ორგანიზაციისა და რეალიზაციის ფორმები და საჯარო მმართველობის სახეობების დამოკიდებულება მისი ორგანიზაციის ფორმებზე. ამ გამოკვლევის ჩარჩოებში საჯარო მმართველობის ორგანიზაციული ფორმების სახით გამოყოფილია: სახელმწიფო მმართველობა და საზოგადოებრივი თვითმმართველობა; რეალიზაციის ფორმების სახით: უშუალო, წარმომადგენლობითი, პროფესიონალური სახელმწიფო მმართველობის მაგალითზე განხილულია საჯარო მმართველობის სახეობების დამოკიდებულება მისი ორგანიზაციის ფორმებზე. მიღებული დასკვნების გათვალისწინებით ჩვენს მიერ ხაზგასმულია სახელმწიფო მმართველობის უპირატესი, როგორც საჯარო მმართველობის ორგანიზაციის ფორმის მნიშვნელობა.

სოციალურ-ეკონომიკური დახასიათება წარმოადგენს ერთ-ერთ შესაძლო მრავალსახეობას საჯარო მმართველობისა და საზოგადოების ინტერესების ურთიერთობისა. როგორც სხვა ნებისმიერი სოციალურ-ეკონომიკური ურთიერთქმედება განისაზღვრება საერთო პირობებით და წინაპირობებით. მათ რიცხვს აუცილებლად უნდა მივაკუთვნოთ ურთიერთქმედების განხილვა სოციალური მოვლენების ორმხრივი, ურთიერთგანპირობებული კავშირის მეშვეობით, რომლებიც ერთმანეთზე ახდენენ ურთიერთქმედებას და გამოიხატებიან საზოგადოებრივი ურთიერთობით.

გამოყენებული ლიტერატურა

1. გურგენიძე ვ., გურგენიძე მ. „პოლიტიკური სისტემის თეორია და პრაქტიკა“ თბილისი 2009.
2. მუჯირი ალ. „თანამედროვე გარდამავალი პერიოდის სახელმწიფო“ (პოლიტიკურ-სამართლებრივი თავისებურებანი, კანონმდებლობა, მომავალი) - თბილისი 2010.
3. Войтенко А., Государство, государственное образование, государственность: теоретико-методологический анализ их соотношения: Л.2007.
4. Истон Д. „Теория политической системы“ (ОнлайнБиблиотека)
5. Тев Д.Б. Власть: соотношение «экономического» и «политического». автореф. дис.к.с.н.СПб., 2004. С.21.

სახელმწიფო მმართველობისა და ადგილობრივი თვითმმართველობის ორგანოთა ინსტიტუციური ურთიერთქმედების მოდელები

ეკა ბერაია

სტუ დოქტორანტი

რეზიუმე

დღეს საქართველოში მიმდინარეობს ხელი-სუფლების ყველა დონის, მათ შორის მუნიციპალურის, ფუნქციონირების მექანიზმის ინსტიტუციური ტრანსფორმირება.

ეს უფრო ამჟამურებს ადგილობრივი თვითმმართველობის ორგანოთა ხელისუფლებასთან ინსტიტუციური ურთიერთქმედების ტრანსფორმაციის მეცნიერული გამოკვლევის აუცილებლობის პრობლემას.

სწორედ ეს გარემოებები განაპირობებს სახელმწიფო მმართველობისა და ადგილობრივი თვითმმართველობის ორგანოთა ინსტიტუციური ურთიერთქმედების უცხოური მოდელების შესწავლის აუცილებლობას.

საკვანძო სიტყვები: სახელმწიფო მმართველობა, ადგილობრივი თვითმმართველობა, ინსტიტუციონალიზმი.

RESUME ABOUT THE MODELS OF INSTITUTIONAL INTERACTION OF STATE GOVERNANCE AND LOCAL SELF-GOVERNMENT BODIES

Eka Beraia
GTU student

RESUME

The institutional transformation of all levels of government, including the municipality functioning mechanism is being held in Georgia today. This is further intensifying the need for a scientific study of transformation of institutional interaction with the authorities of the local self-government bodies. These circumstances lead to the need for studying foreign models of institutional interaction of state governance and local self-government bodies.

თანამედროვე საქართველოში ადგილობრივი თვითმმართველობის ინსტიტუტის ჩამოყალიბებასთან სდევს ორი ერთმანეთის საპირისპირო ტენდენცია:

პირველი დაკავშირებულია ამ ინსტიტუტისთვის ავტონომიის მინიჭებასა და მასზე სახელმწიფო ხელისუფლების ორგანოების მხრიდან ზეგავლენის გამორიცხვასთან (სამართლებრივი სინქრონიზაციის შენარჩუნებით); მეორე ტენდენცია დაკავში-

რებულია სახელმწიფო ურთიერთობების ცენტრალიზაციასთან, ანუ ადგილობრივი თვითმმართველობის ინსტიტუტის ინტეგრირებასთან სახელმწიფო მართვის სისტემის სტრუქტურაში.

ადმინისტრაციულმა რეფორმებმა გამოიწვია ბევრი ახალი ნორმატიული აქტის მიღება სახელმწიფო, რეგიონულ და მუნიციპალურ დონეზე. აუცილებელია დრო და დიდი ძალისხმევა იმისთვის, რომ დაგროვდეს კანონშემოქმედებითი და სამართლის ნორმების აღსრულების გამოცდილება, გამოვლენილ და დაძლეულ იქნას ყველა შეუსაბამობა და შემუშავდეს მუნიციპალურ დონეზე წარმოქმნილი პრობლემების ადგილობრივ დონეზე გადაწყვეტის მეთოდოლოგია.

სახელმწიფო მმართველობისა და ადგილობრივი თვითმმართველობის ორგანოთა ინსტიტუციური ურთიერთქმედების უცხოური მოდელების შესწავლა იძლევა საშუალებას ქართული ანალოგის სპეციფიკური თავისებურებების გამოვლენისათვის. შედარებისათვის ავიღეთ ისეთი ქვეყნები, როგორებიცაა აშშ, გერმანია, საფრანგეთი და სხვა განვითარებული ქვეყნები.

მსოფლიო პრაქტიკაში არსებობს ადგილობრივი თვითმმართველობის ორგანიზაციული ფორმების დიდი მრავალფეროვნება. სახელმწიფოთა მთელ რიგში სახელმწიფოს სხვადასხვა სუბიექტს ადგილობრივი თვითმმართველობის მონყობის საკუთარი ფორმა გააჩნია. გერმანიაში, რუსეთში, შვეიცარიაში და სხვა ქვეყნებში, ფედერაციის ყველა სუბიექტს აქვს საკუთარი კანონმდებლობა, რომელიც არეგულირებს ადგილობრივი თვითმმართველობის ორგანოთა ორგანიზებისა და მართვის, ფორმირებისა და ფუნქციონირების წესებს.

ჩვენი ინტერესის საგანს სწორედ მართვის ადგილობრივი ორგანოები წარმოადგენს, ამიტომ მასზე უფრო ვრცლად შევჩერდებით.

აღნიშნული მოდელების რამოდენიმე კლასიფიკაცია არსებობს:

- 1) ადგილობრივი თვითმმართველობის მოდელების კლასიფიკაცია უფლებამოსილებათა კონცენტრირების ხასიათის მიხედვით
- 2) ადგილობრივი თვითმმართველობის მოდელების კლასიფიკაცია უფლებამოსილებათა კონცენტრირების ხასიათის მიხედვით
- 3) ადგილობრივი თვითმმართველობის მოდელების კლასიფიკაცია ფუნქციების ურთიერთმიმართების ნიშნის მიხედვით

უფლებამოსილებათა კონცენტრირების ხასიათის მიხედვით შეიძლება გამოიყოს :

ნახ. 1. მოდელების კლასიფიკაცია უფლებამოსილებათა კონცენტრირების ხასიათის მიხედვით

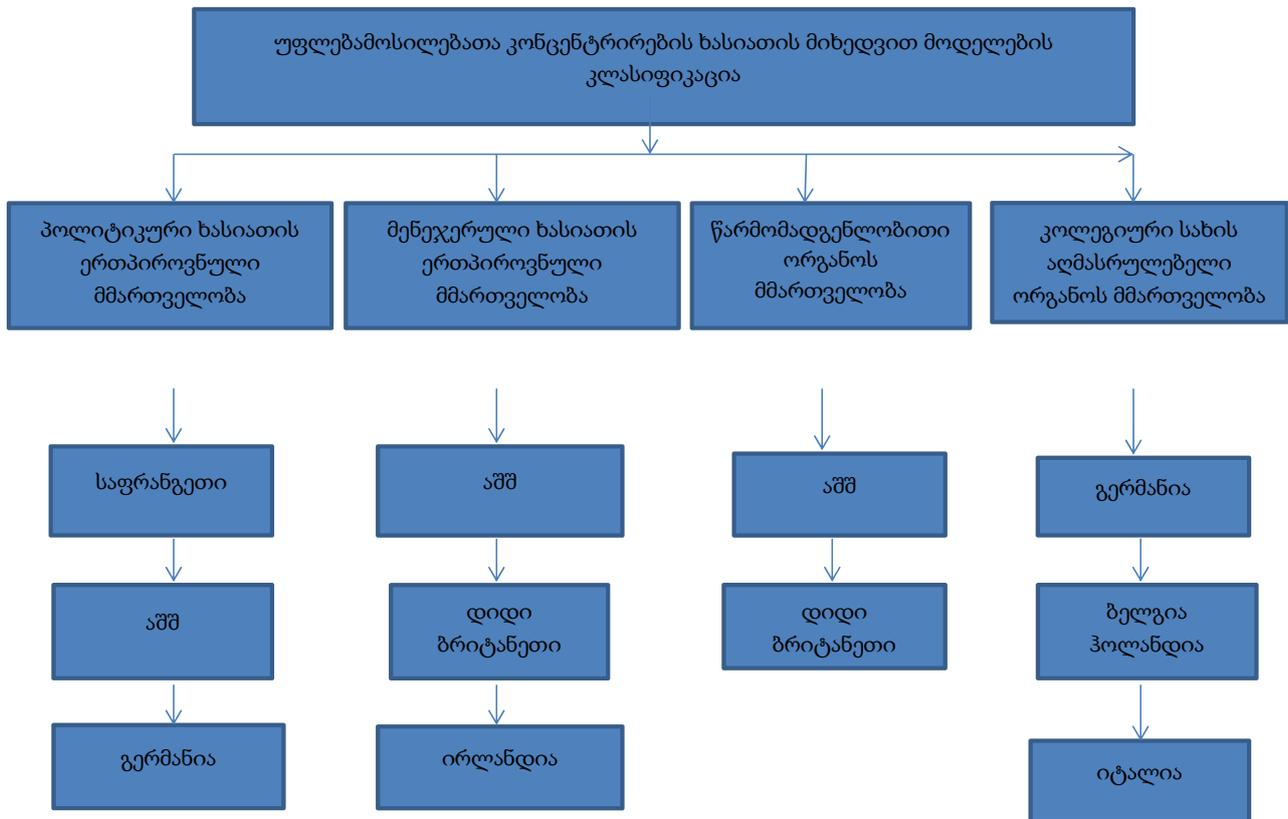

1. პოლიტიკური ხასიათის ერთპიროვნული მმართველობა:
2. მენეჯერული ხასიათის ერთპიროვნული მმართველობა:
3. წარმომადგენლობითი ორგანოს მმართველობა:
4. კოლეგიური სახის აღმასრულებელი ორგანოს მმართველობა:

უფლებამოსილებათა კონცენტრაციის ხარისხის და ფუნქციების ურთიერთმიმართების ნიშნით შესაძლებელია მოხდეს თვითმმართველობის ინსტიტუციური მოწყობის კლასიფიკაცია შემდეგი სახით: (ნახ. 2)

ნახ. 2. ადგილობრივი თვითმმართველობის კლასიფიკაცია ფუნქციების ურთიერთმიმართების ნიშნის მიხედვით

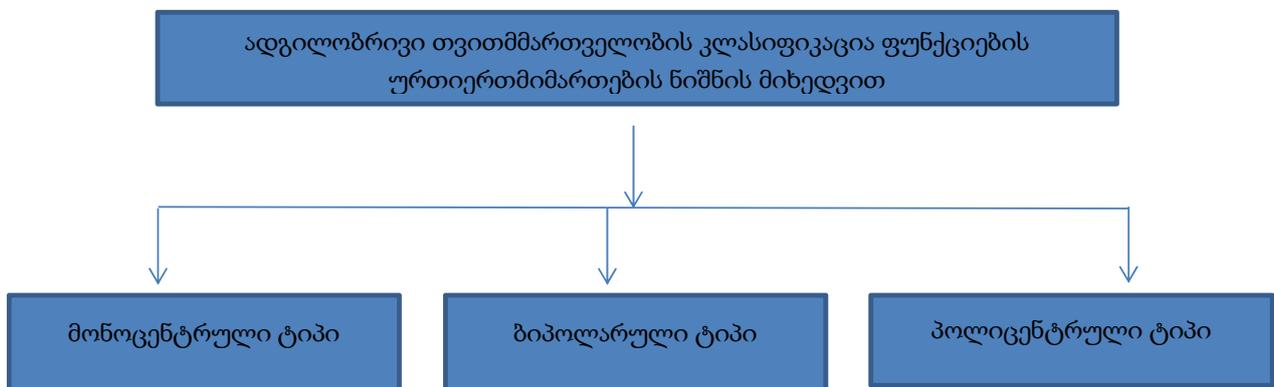

1. მონოცენტრული ტიპი.
2. ბიპოლარული ტიპი.
3. პოლიცენტრული ტიპი.

პირველადი კომპეტენციის ორგანოთა რაოდენობის მიხედვით შეიძლება გამოიყოს ადგილობრივი თვითმმართველობის ორგანოთა მოდელირების სამი ძირითადი ტიპი:

- მონისტური მოდელი,
- დუალისტური მოდელი,
- ტრიალისტური მოდელი,

ნახ. 3. ადგილობრივი თვითმმართველობის მოდელი პირველადი კომპეტენციის ორგანოთა რაოდენობის მიხედვით



ქვეყანათა უმრავლესობის ადგილობრივი თვითმმართველობის სიტემებისათვის დამახასიათებელია ადგილობრივი ხელისუფლების ორ ელემენტად გაყოფა, ესაა: წარმომადგენლობითი და აღმასრულებელი ორგანო.

თვითმმართველობის ორგანიზაციის კონკრეტული ფორმა სახელმწიფოსა თუ რეგიონში განისაზღვრება ფაქტორთა მთელი რიგით:

- წარმომადგენლობითი და აღმასრულებელი ორგანოების არსებობა და ფორმირების წესები;
- ადგილობრივი თვითმმართველობის ორგანოთა შორის უფლებამოსილების გადანაწილებით;
- ადგილობრივი თვითმმართველობის ორგანოთა შორის ურთიერთქმედების ხასიათით;
- უმაღლესი თანამდებობის პირის თანამდებობაზე დანიშვნის წესით; უფლებამოსილებათა მოცულობით და სხვა.

ევროკავშირის ქვეყნებში ადგილობრივი თვითმმართველობის ორგანოთა შიდა მონაცემების საერთო პრინციპები ფორმულირებულია ადგილობრივი თვითმმართველობის ევროპულ ქარტიაში (სტატია 6 და 7) და ისინი სრულდება თვითმმართველობის არჩეული ტიპისა თუ მოდელის მიუხედავად.

მსოფლიო პრაქტიკაში არსებობს ადგილობრივი თვითმმართველობის აღმასრულებელი ორგანოების ფორმირების რამდენიმე მოდელი.

ცხრილი 1. ადგილობრივი თვითმმართველობის აღმასრულებელი ორგანოების ფორმირების მოდელები.

მოდელი „საბჭო - სუსტი მერი“	მოდელი „საბჭო - ძლიერი მერი“	მოდელი „საბჭო - მმართველი“.
აშშ, დიდიბრიტანეთის, გერმანიის, ავსტრიის, დანიის, ჩეხეთის, ესპანეთის, უნგრეთის, იტალიის, მექსიკის, ეგვიპტის, ტუნისის და სხვა ქვეყნების ზოგიერთ მუნიციპალიტეტში.	აშშ, გერმანიაში, კანადაში, იაპონიაში და რიგ სხვა ქვეყნებში	აშშ, კანადის, გერმანიის, ფინეთის, ნორვეგიის, შვედეთის, ირლანდიის, დიდი ბრიტანეთის, ისრაელის, პანამისა და სხვა ქვეყნების ბევრ ქალაქში.

ამ სისტემებს უამრავი ღირსება გააჩნია, მაგრამ აქვე აღვნიშნავთ მის ნაკლოვანებებსაც: (ცხრილი 2,3,4.)

ცხრილი 2. მოდელი „საბჭო - სუსტი მერი“

ძლიერი მხარეები	სუსტი მხარეები
<ul style="list-style-type: none"> • საქმიანობის გამჭვირვალობა და აღმასრულებელი ორგანოს („სუსტიმერის“) კონტროლქვემდებარე სტატუსი; • საბჭოს დეპუტატები სმუნიციპალურ ისაქმეების მდგომარეობაზე არამართო პოლიტიკური, არამედ ადმინისტრაციული პასუხისმგებლობა; 	<ul style="list-style-type: none"> • აღმასრულებელი ორგანოს სტრუქტურულად განპირობებულ ისისუსტე; • ზედმეტი პოლიტიზირებულობა, მმართველობით გადაწყვეტილებებზე განხორციელებული პოლიტიკური ინტერესების „წნეხი“.

ცხრილი 3. მოდელი „საბჭო - ძლიერი მერი“

ძლიერი მხარეები	სუსტი მხარეები
<ul style="list-style-type: none"> • „ძლიერი მერის“ მიერ ძირითადი ადმინისტრაციულ-მმართველობითი ფუნქციების რეალიზება ერთპიროვნულობისა და სუბორდინაციის პრინციპებით; • მერის პერსონალური პასუხისმგებლობა მართვის ყველა სტადიაზე; • საკადრო და პროფესიონალური ელემენტის როლის ამაღლება ადგილობრივი თვითმმართველობის სისტემის ყველა ქვედანაყოფში. 	<ul style="list-style-type: none"> • ერთპიროვნულ აღმასრულებელ ორგანოში პოლიტიკური და ადმინისტრაციული ფუნქციების შეთავსება, რაც გულისხმობს, რომ მერი ერთდროულად უნდა წარმოადგენდეს ძლიერ პოლიტიკურ ლიდერსაც და კომპეტენტურ მეურნეც, მაგრამ ასეთი მახასიათებლების შეხამება ერთ პიროვნებაში ძალზე იშვიათია; • ვინაიდან მერისა და საბჭოს ლეგიტიმურობა თანაბარია (არიან რა არჩეულნი მოსახლეობის მიერ), მათ შორის შესაძლოა წარმოიშვას კონკურენცია, რომლის პირობებშიც ორივე ორგანო ხარჯავს საკუთარ ტერიტორიული ერთეულის პრობლემების გადაჭრისათვის საჭირო ენერჯიას (და გადასახადების გადამხდელთა სახსრებსაც) პოლიტიკურ კინკლაობაზე; • „ძლიერი მერი“, მისი პიროვნული და საქმიანი მახასიათებლების მიუხედავად, ახდენს საკუთარ ხელში განსაკუთრებული ძალაუფლების აკუმულირებას, რომელიც არაა გამჭვირვალე და არ ექვემდებარება წარმომადგენლობითი ორგანოს ან მოსახლეობის კონტროლს.

ცხრილი 4. მოდელი „საბჭო - მმართველი“

ძლიერი მხარეები	სუსტი მხარეები
<ul style="list-style-type: none"> • ადმინისტრაციის მაღალპროფესიონალიზმს, ვინაიდან მმართველი არის რა პროფესიონალი მენეჯერი, არჩევს შესაბამის კადრებს არაპოლიტიკური, არამედ საქმიანი ნიშნით; • ადმინისტრაციის შეგნებულ მისწრაფებას, არც ერთ შემთხვევაში არ მოხდეს პოლიტიკური და მმართველობითი ინტერესების აღრევა; • მმართველსა და საბჭოს შორის წარმოქმნილი ნებისმიერი უთანხმოების შემთხვევაში მერის ინსტიტუტის პოლიტიკური საარბიტრაჟო ინსტრუმენტის სახით გამოყენებას. 	<ul style="list-style-type: none"> • მოდელის „საბჭო - მმართველი“ ტექნოკრატიულ ბუნებას, რომელიც ნაკლებადაა გამოსაადგი ისეთ მუნიციპალიტეტებში, რომლის მოსახლეობაშიც არსებობს მწვავე ეთნიკური, ეკონომიკური ან სოციალური პრობლემები; • მმართველისა და მისი გუნდის, - ტექნოკრატების, - ფაქტობრივ არა ლეგიტიმურობას, ვინაიდან ისინი არ არიან ანგარიშვალდებულნი მოსახლეობის წინაშე.

დღეს საქართველოში დასრულებულია მუნიციპალური რეფორმის მორიგი ეტაპი და ეს გამოიხატება:

- ადგილობრივი თვითმმართველობის ტერიტორიული მოდელის ჩამოყალიბებაში;
- ადგილობრივი თვითმმართველობის ორგანოების ჩამოყალიბებაში;
- მუნიციპალური სამსახურების ორგანიზაციის დასრულებაში;
- მუნიციპალური ორგანოების მიერ სახელმწიფო რეგისტრაციის გავლაში;
- ადგილობრივი თვითმმართველობის ორგანოების მიერ ადგილობრივი მნიშვნელობის პრობლემების გადაჭრის უფლებამოსილებათა პროცესის მიმდინარეობაში.

ამასთანავე, საქართველოში ადგილობრივი თვითმმართველობის ინსტიტუციური ფორმირების დასრულებაზე ლაპარაკი ჯერ კიდევ ნაადრევია.

არსებობს სახელმწიფო ხელისუფლების ფუნქციები ადგილობრივი თვითმმართველობის ინსტიტუტის მიმართ, ჩვენი კვლევის კონტექსტში საინტერესოა მისი შემდეგი ამოცანები:

- ადგილობრივი თვითმმართველობის ფუნქციონირების სამართლებრივი საფუძვლების შემუშავების უზრუნველყოფა;
- ადგილობრივი თვითმმართველობის განვითარებული სისტემის ფორმირების პირობით უზრუნველყოფა;
- ცენტრალიზებული მართვიდან დეცენტრალიზებული მართვის ფორმაზე თანდათანობით გადასვლის უზრუნველყოფა მუნიციპალური ორგანოებისთვის რესურსებისა და უფლებების გადაცემის გზით;
- მართვის სახელმწიფო და ადგილობრივი თვითმმართველობის ორგანოებს შორის ურთიერთქმედების ფორმების შემუშავება და სრულყოფა;
- ადგილობრივი თვითმმართველობის სამართლებრივ, ფინანსურ და რესურსულ უფლებათა გარანტიების უზრუნველყოფა.

ჩამოყალიბდა ადგილობრივი თვითმმართველობის ორგანიზაციის ორდონიანი მოდელი: მუნიციპალური ნარმონაქმნი და მუნიციპალური რაიონი; დიფერენცირებულ იქნა თვით მუნიციპალური ნარმონაქმნები ფორმების მიხედვით; განსაზღვრულ იქნა ადგილობრივ თვითმმართველობისათვის უფლებამოსილებათა გადაცემის წესი და ადგილობრივ მოხელეთა პასუხისმგებლობა; განისაზღვრა ფუნქციების განხორციელების წესი და თანამიმდევრობა.

სახელმწიფო ხელისუფლების ადგილობრივ თვითმმართველობასთან სტრუქტურულ-ფუნქცი-

ური ურთიერთობა შეიძლება განხორციელდეს შემდეგი ფორმებით:

- ადგილობრივი თვითმმართველობის სახელმწიფოს მხრიდან მხარდაჭერა;
- ადგილობრივი თვითმმართველობის ორგანოებისათვის სახელმწიფოს ცალკეული ფუნქციის დელეგირება;
- ადგილობრივი თვითმმართველობაზე სახელმწიფო ზედამხედველობისა და კონტროლის განხორციელება;
- საქართველოს საკანონმდებლო ორგანოში ადგილობრივი თვითმმართველობის საკანონმდებლო ინიციატივის უფლების რეალიზაცია;
- ერთობლივი მაკოორდინირებელი, საექსპერტო და სათათბირო ორგანოების ფორმირება.

აუცილებელია სახელმწიფო ხელისუფლების სახელმწიფო თვითმმართველობასთან ურთიერთობის შესაძლებელი ფორმების ერთობლიობის გამოყოფა. მათ შეიძლება მივაკუთვნოთ:

- ტერიტორიული და გეგმვის დოკუმენტაციის შემუშავება;
- საბიუჯეტო პროცესი, ფინანსები;
- ტერიტორიების კეთილმოწყობა;
- ინვესტიციების მოზიდვა;
- ტერიტორიების სოციალურ-ეკონომიკური განვითარების კომლექსური პროგრამების შემუშავება და განხორციელება;
- ინფრასტრუქტურის განვითარება.

ადგილობრივი თვითმმართველობის ფინანსური რესურსების მწვავე დეფიციტის გამო, პირველ ადგილზე განვიხილავთ ისეთ ფორმას, როგორცაა ადგილობრივი თვითმმართველობის სახელმწიფოს მხრიდან მხარდაჭერა, მაგრამ უნდა აღინიშნოს, რომ ასეთი მხარდაჭერის მოცულობა საკმაოდ შეზღუდულია.

სახელმწიფო ძალაუფლების ცალკეულ უფლებათა ადგილობრივი ხელისუფლებისათვის დელეგირება დღეს ბოლომდე არ შეესაბამება დეცენტრალიზაციის პრინციპს. ამიტომ ხელისუფლების სახელმწიფო და მუნიციპალურ დონეებს შორის ნარჩუნდება ადმინისტრაციული დისტანცია და კონტროლის პროცესში კი გამოცდილების, დაგროვილი ინფორმაციის გაზიარების, კონსულტაციისა და რჩევების შემუშავების სანაცვლოდ, უპირატესობას იძენს დარღვევების გამოვლენა.

დასკვნა:

2014 წლის 19 თებერვალს მიღებული საქართველოს ორგანული კანონის, - „ადგილობრივი თვითმმართველობის კოდექსი“ - მიღებამ განაპირობა ადგილობრივი თვითმმართველობის მორიგი ინსტიტუციური ტრანსფორმირება. ტრანსფორმა-

ციამ მოიცვა ადგილობრივი თვითმმართველობის როგორც ორგანიზაციული, ეკონომიკური და სამართლებრივ-ტერიტორიული საფუძვლები, ასევე ხელისუფლების რეგიონული და მუნიციპალური დონეების ორგანოთა ინსტიტუციური ურთიერთქმედების მოდელები. ეს უკანასკნელი, ჩვენი აზრით, განპირობებულია ხელისუფლების „ვერტიკალიზაციისა“ და „დეცენტრალიზაციის“ ხარისხის ზრდით.

საერთო ჯამში, დღეს საქართველოში ჩამოყალიბებულია ადგილობრივი თვითმმართველობისა და ხელისუფლების სახელმწიფო ორგანოებს შორის ინსტიტუციური ურთიერთობათა ისეთი სისტემა, რომელშიც ადმინისტრაციული რესურსი დომინირებს და ძირითად ფორმებად გვევლინება: მუნიციპალური წარმონაქმნების მონაწილეობა მიზნობრივ პროგრამებში, ცალკეული სახელმწიფო უფლე-

ბების მათთვის დელეგირება და გარკვეული პროექტებში მათი თანამონაწილეობა თანადაფინანსების პრინციპით. ამავდროულად, ინსტიტუციური ურთიერთქმედების ინტენსივობა მნიშვნელოვანწილადაა განპირობებული პოლიტიკური კონიუნქტურით.

გამოყენებული ლიტერატურა

1. ჭავჭავაძე ი., „ადგილობრივი თვითმმართველობის შესახებ.“ ადგილობრივ თვითმმართველობათა ასოციაცია. „საინფორმაციო ბიულეტენი“. №11,2013წ.
2. საქართველოს ორგანული კანონი „ადგილობრივი თვითმმართველობის კოდექსი“; <https://matsne.gov.ge/ka/document/view/2244429>