

645/  
973/2

საქართველოს  
არქივები



საქართველოს  
არქივები

საქართველოს  
არქივები  
N 10 1973 6

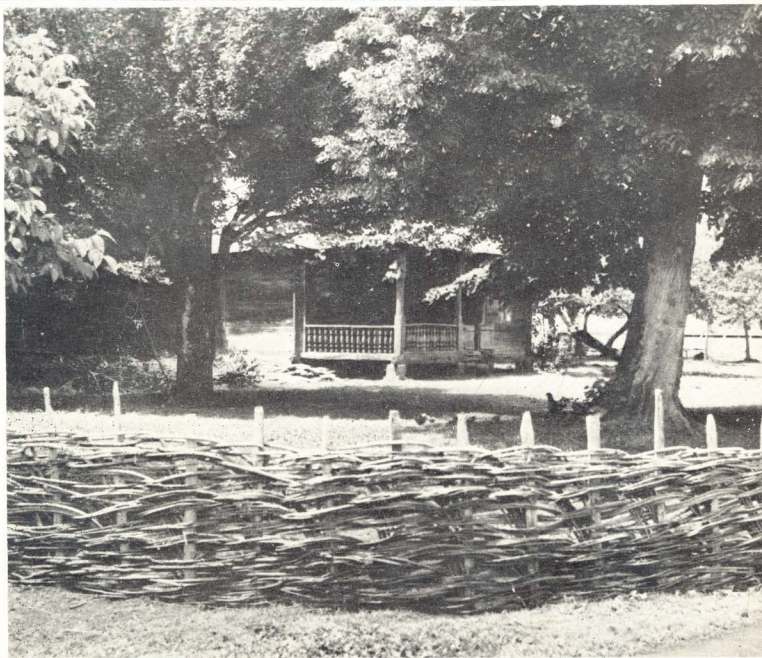

პიონი, გალსაჩინო ბაბინის სახლ შუაგულში

„საქართველოს ხალი“

საქართველოს კომპარტიის ცენტრალური კომიტეტის  
სოციალ-დემოკრატიული საზოგადოებრივ-პოლიტიკური და მხატვრულ-ლიტერატურული ჟურნალი

«САКАРТВЕЛОС КАЛИ»

Ежемесячный общественно-политический  
и художественно-литературный журнал  
ЦК КП Грузии

## პე, მამული

პე, მამული!  
გრძნობა შენი მოვლისა  
მარად ყველა  
ჩვენთაგანის ვალია,  
სანამ გმირმა  
შენთვის სული დალია —  
სთქვა: „სამშობლო  
უპირველეს ყოვლისა!“

არ მოშიშარს  
ქარისა თუ თოვლისა,  
ყოველ ჩვენგანს  
ურყევ მიზნად ექნება  
მხოლოდ შენთვის  
თავდაღების შველება:  
მამულს გული —  
უპირველეს ყოვლისა!

მზე ჩაპტრება  
ყველა სისხლის მწოვლისა,  
მზე ამოვა  
ყველა დაჩაგრულისა,  
წამლად იქნას  
ყოველ დაჭრილ გულსა —  
გამარჯვება  
უპირველეს ყოვლისა!

დე, ბრწყინადეს  
ღროშად თვითულისა  
საქართველოს  
მკერდი ორდენოსანი,  
მისი მიწა,  
მისი მზე სხივოსანი,  
ის გვიყვარდეს  
უპირველეს ყოვლისა!



პალატიონი მთაწმინდაზე, 1947 წ.

## შპარ ჰინეა მესხი მელექსე

ვწერ ვინმე მესხი მელექსე  
რაც კი მივლია მე გზები,  
ჯერ ლექსი მწვავედა, მერე მზე,  
ჯერ მზე და მერე ლექსები.  
იყო ნაკვეთი შაირი,  
როგორც ნასროლი ისარი,  
ხან სროლა ქუზილნაირი,  
ხან რხევა სამაისარი.  
ხან საკუნესარი დაირი,  
ხან ჩანგი მოდაისარი,  
ის არის სუნთქვა, პაერი,  
მთელი სიცოცხლე ის არი!  
შმაგი, ვით ვეფხვი დაჭრილი,  
მშობლოურ მთა და ველზეზე  
ვარ ოცნებისთვის გაჭრილი  
მე, ვინმე მესხი მელექსე.

კარავუჩიონი

1  
ქ. მარუშის სახ. 1  
სახელმწიფო ბიბლიოთეკა

12134

ბალატიონი

## ატმის ყვავილანი

ტროტკში ავობს ბებერი ქარი,  
 ყვავილთა ჯარი ფიფქით ბანაობს.  
 ტყუდება, ნანაობს ეფერი ჩქარი,  
 ნანაობს ქარი და მიქანაობს.  
 და ქარი შეხვდა ატმის ყვავილებს,  
 ვარდისფერ ლილებს შვატყო ჟრგოლა,  
 ფრთა დაატოლა გაუშლელ ლილებს.  
 დაწვდა ბილილებს და აათროთოლა.  
 ატმის ხე იდგა თაიგულცივით,  
 ექ მას მიღევით უთრთოდა სული,  
 შორით მოსული გაზაფხულ სხივით  
 და ნამთა მიძივით გარემოცული.  
 ატმის ხე იდგა ვით ნაზი ქალი,  
 ვით დედოფალი უცხო მხარეში:  
 სინარჩარეში სწევდა მზის ძალი,  
 და გრძობათ ალი — სიმწუხარეში.  
 ატმის ხე შლილი ოცენებს ჰვავდა,  
 როცა ღელავდა მზით აღმურვილი,  
 მე მისი ჩრდილი ზწირად მხიბლავდა  
 და ზწირად მწევავდა ტრფობის სურვილი.  
 მაგრამ ეწვია ატმის ხეს ქარი  
 და ფრთა მეღვარი შემოახვია,  
 ახლაც ატყვია ხეს განაზბარი,  
 ყვავილთა ღვარი რომ დაფრქვია.  
 როგორც პეპლები, მშვიდი და ფრთხილი.  
 შემდეგ აშლილი და აფრენილი —  
 გადაცვენილი ატმის ყვავილი  
 იყო დაღლილი და მოწყენილი.  
 ოცენათ რიგი თვალს მიეფარა,  
 მტვრით გაისვარა წყალთა ლიკივი,  
 ყვავილი იგი მოკვდა და ჩქარა  
 წითლად დაფარა ბალის ბილივი.  
 ბალის ბილივზე მიედღივარ და თან  
 გამტკენილ ატამთან ზღვები გროვდება,  
 საღამოვდება და მზის ჩასვლასთან  
 თანდათან მწუხრი მიახლოვდება.  
 მე აღარ ვდარდობ... რა მსურს, რას ველი?  
 ვით მზის ნათელი და ღამის ჩრდილი,  
 მეფობს სიკვდილი — ტყნობის მსურველი!  
 გაქრა სურხელი, დატყნა ყვავილი!



1918

გვაროქრობის ქყარაში მიმდართი ქარი.  
 თუ პირთ ქყარაში გვიანს ვარ, ხარო,  
 იანსიხს რომ ხუნაქუ ხხ შხ ვი ყანა - ვარა;  
 იქე უკბთარ ქყარაში, ხეში ქყარაში!

გ. ქვიციანი

# ჯეო სიყვანს ულახვიონ ჟაჟიკუსე

უკან მოხედვად და არც კი გვჩერა: ფელის დანახებებში გაიარბინა თორმეტმა წელიწადმა იმ დღიდან, როცა ჩვენგან მარტო დარჩენილი წავიდა გალაკტიონ ტაბიძე, ჰერ კიდევ ქუჩაშია კაცის დაუბრალები ინერჯიონ სახეს, სწორედ მეშვიდე ათეულის უღელტბილზე.

პოეტი გალაკტიონ ტაბიძე უცვადვია საუკუნეებში; მაგრამ იგი ფიზიკურადც თითქმის დღემდე ცოცხალია; თანსებს და ათეულ პასხვას ასხოვო იგი დღესაც ჩვენს ქვეყანაში, თითქმის ახლაც აგერ ჩვენს შორის დადის, მუდამ აფეთქებული, ბოლო ხანებში კალარაშერიელი შავი წვერ-უღვიწიო, ამაჲად თავშემართული, ნაძლადღედა მრისხანე სახით.

გალაკტიონ ტაბიძის წახვლა იყო ქართული პოეზიის უდიდესი დანახილი, რაც ამ პოეზიას მეოცე საუკუნეში განუდილა დიდი ილიას, აკაკის, ვეჟა-ფშაველას წახვლის შემდეგ გალაკტიონ ტაბიძეს უეუარდა თავისი თავის წარმოდგენა მეოცე საუკუნის დანახუისის ქართულ პოეტოთა მეფედ. დიჲა, იგი ქუშმარიტად იყო ქართველ პოეტთა მეფე ჩვენს საუკუნეში; მან ჩაიბარა და ახლებოვნად გაჲკანა წინ ქართული პოეზიის მაღალი დროშა, რომელზეც ოქროს ასოებით საუკუნედ აწერია უცვადვი სახედლები შოთა რუსთაველისა, დავით გურამიშვილისა, ნიკოლოზ ბარათაშვილისა, ილია ჭავჭავაძისა, აკაკი წერეთლისა და ვეჟა-ფშაველასი. სწორედ ღარსეთული მებდროშის ხელს გაღმორცა ეს ენტაფტატ.

უსაზღვროდ დღვია გალაკტიონ ტაბიძის ადგილი ქართულ პოეზიაში, ისევე როგორც მთელს ქართულ მწერლობაში, მთელს ქართულ კულტურაში; მან ქართულ პოეზიაში შესარულა ის საპატიო როლი, რაც რუსულ პოეზიაში აღექსანდრე ბლოკმა და ვლადიმერ მაიაკოვსკიმ. რუსული პოეტური სკოლების, სიმბოლიზმისა და ფუტურზმის მამამთარებმა ბლოკმა და მაიაკოვსკიმ დაუდეს სათავე რუსულ ქუშმარიტ რეველუციურ პოეზიას.

გალაკტიონ ტაბიძე ოქტომბრის დიდ რეველუციას შეხვდა, როგორც მეოცე საუკუნის რუსული და ევროპული მაღალი პოეზიის საუკეთესო ტრადიციებზე აღზრდილი, ახალგაზრდა მაგრამ უკვე დასრულებული ხმის პოეტი. მართალია, მის შემოქმედებაში აჲა-ჲე გაისმოდა არსებული სინანდვლისაღმ პოტიტესისა და მის წინააღმდეგ ბრძოლის ძალუმი ხმები, მაგრამ ახლგაზრდა ქართველი პოეტი იმ ხანად უფრო ერფუღელი იყო რუსული და ევროპული პოეზიის მამინდელი იდურ-ესთეტიკური მისწრაფებებისა და ტრადიციებისა, ისევე, როგორც რუსეთში აღექსანდრე ბლოკი და

თვით ვლადიმერ მაიაკოვსკიც, რეველუციამ, დღვმა ოქტომბრისა გაიწვია ისინი თავის ნაშასურში, როგორც ამის გამო შესანიშნავად თჲვა მაიაკოვსკიმ.

გალაკტიონ ტაბიძეს არგუნა ბედმა: „მოეტანა საქართველოში სიმღერა ქვეუნის გაღარჩენისა“.

რეველუციური პოეზიის სათავეებს ჩვენ ჲერ კიდევ მებცხარებედ საუკუნეში ვხვდვართ, მას, ისევე როგორც რუსეთში, საქართველოშიც ღრმა ფესვები აქვს. მაგრამ უფრო შორის რომ აღარ წვაიღებო, გაეხსენროთ იროდიონ ევლოვსკი; ევლოვსკიმა დიდი გავლენა მოახდინა მეოცე საუკუნის დანახუისის ქართველ ახალგაზრდობაზე და თვით კანუტ მაიაკოვსკიედაც კი, ევლოვსკიის პოეზიაზე ოზრდებოდნენ ახალგაზრდა ქართველი რეველუციონერები, რომელთაც შემდეგ უდიდესი როლი შესარულეს საქართველოსა და რუსეთის რეველუციურ მოძრაობაში; „მეგობრებო, წინ, წინ გასწიო!“... მიდიოდნენ წინ. ცარიშმის წინააღმდეგ საჲდრო-საიციცხოლო ბრძოლაში, მეოცე საუკუნის დანახუისის ქართველი ჲაბუეები და ჲალიშველები, მიდიოდნენ ოქტომბრის დიდ სოკოლისტურ რეველუციისკენ.

მაგრამ ის რეველუციური პოეზია, მგზნე-

ბარე, ქუშმარიტი რეველუციური, მებრძოლი სიტყვა კიდევ მეტად ამაღლეს დღვმა ისტატებმა აღექსანდრე ბლოკმა და ვლადიმერ მაიაკოვსკიმ, რომელთაც მანამდე გაიარეს რთული პოეტური წრთობის გზა, მიმართეს ქუშმარიტი პოეზიის საჲე რეველუციისკენ, ისევე, როგორც რეველუციის საჲე ქუშმარიტი პოეზიისკენ. გალაკტიონ ტაბიძემ, რომელმაც აგრეთვე რეველუციამდე მიიღო მაღალი პოეტური და იდურული წრთობა, დგას ქუშმარიტი პოეზიის და რეველუციის შესაყარში; გალაკტიონ ტაბიძის პოეზია რეველუციის ქუშმარიტი, მაღალი პოეზიაა. ახიტომ არის მეოცე საუკუნის ამ დიდი ქართველი პოეტის დანახული ფასადუღებელი ჩვენს შშობლიურ ლიტერატურაში.

მიმდინარე წელს საქართველოში, ვლადიმერ მაიაკოვსკის იუბილისთან დაკავშირებით, ჩატარდა რეველუციური პოეზიის დღვები; ეს უძღლოდა წინ გალაკტიონ ტაბიძის დაბადებიდან 80 წლისთავის საიუბილო ჴეიმს, ქართული საბჭოთა პოეზიის დიდ ჴეიმს. ის დღვებიც, პირველ რიგში, გალაკტიონ ტაბიძის დღვები იყო.

12-VIII-73

მაჲსი მ გორკი (სურათზე — მარჯვნივ — მთობისში ქართველ მწერლებთან. მეორე რიგში მარცხნივან მებუთო — გალაკტიონ ტაბიძე.

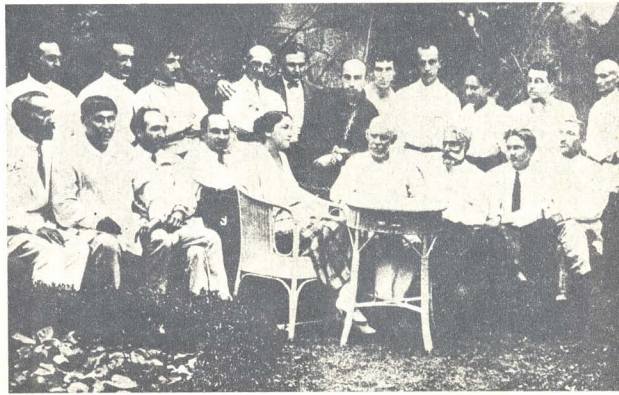



მამაკაცი, მისი ძმა კარაკუნა და დედა მარკია

# მოგონება უსუსპიონსა

გალატიონი გვიყვანი 1935 წელს, არაჩვეულებრივ ვითარებაში. ქუთაისში ვსწავლობდი და რამდენიმე დღით შრომობიერ სოფელში (სამტრედიის რაიონი, სოფელ გომი) შრომობთან ჩავდი.

ერთ დღეს ჩვენს სათავსოში, თეოფილე ანდრიაქსთან გავეშავეთ სოფელ ჭყვიშში, რომელიც გომიდან ოთხი კილომეტრითაა დაშორებული. მოკლე გზა ავირჩიე და ტყის საცალღებო ბილიც გავვიტყე და უსუსური და ჩემი იყო. ოცნებამ გამოიტაცა, როგორც ჩვევით 15-16 წლის ახალგაზრდებს. ისე გადავიარე ტყე, გვიანე მთისძირი და ისე შევიღე ჭყვიშში, რომ ჩემი ოცნების ძაღვ არ გაწყვეტიდა. გომს მხოლოდ მაშინ შევხედი, როცა რიონი დავინახე. ირგვლივ სიჩუმე იყო. ჩემი ურჩადლება შიშისკრით გზისპირა სასაფლაოში, სადაც ახალდაშენიერულ საფლავზე ერთი სოფლის მამაკაცი დაღვრემილი, თავდახრილი იდგა. მას მარჯვენა ხელი გულზე მივღე და ზოგჯერ თავისებურად შეარბევდა ხოლმე ბეჭებს. მე მოჩაოხრებულვით გავშვდი, თვალს არ ვაშორებდი ამ არჩვეულებრივ ადამიანს... უცებ ის ადგილიდან მოიწყა,

საფლავს ირგვლივ შემოურა, მომოვანტული ყვავილები აკრიფა, გაბერტყა და საფლავზე სათეთად დაალაგა, მერე გასწორდა, თვალთთან ცხვირსაბოცი მიიტანა და ბოლოს ცემა დაიწყო. ხელებს ხან უკან დაიწყო, ხან ჩამოეშვევდა, თითებს მღვდლურად ათამაშებდა; უცებ თავი ასწია, გამოიხედა, დაინახა და ჩემგან წამოვიდა. ო, რა დიდებულის სანახავი იყო იგი: ბრვე, ასე ორმოცი წლის ვაჟიკი, ლამაზ სახეს მაღალი შუბლი უშვევებდა. ის ჩემთან მოვიდა. მე ქურთაობაზე წასწრებულ ბავშვვით შემტყვება, სახეზე აღმუხრად კეთილი თვალები მომახურო და, ჩემდა განსაკვირვებლად მეთხანა:

— ჭალოშვილი, თქვენ დედა გვაიყო?  
— დიახ, შეყავს. — მიუხედავად მე უხერხულად.

— მეც შეყავს დედა, — მოხობა მან, მერე უცებ თავი ასწია, ეტყობოდა, დაავიწყდა, რომ მის წინ ადამიანი დგას, და თითქმის თავისთვის განაგრძო: — დედა და მთერ როგორღი ტყბილი და სუყვარელი, ჩემი ერთადერთი შვიდი დედის სიყვითლის შვიდი იყო, ჰოდა... — უცებ შეჩერდა, ლო-

უბეზე ცრემლები ჩამოეგორდა, მერე მწაურე გაიღობა და კვლავ შემოიხედა. დედათქვენიც კარგი იქნება, გოგონა, დედები ხომ საერთოდ კარგები არიან. ძალიან გიყვართ ხომ?

— ძალიან. — ძილეს ამოვიღულდულე, რადგან ამ შესანიშნავი ვაჟიკის ცრემლებმა გული ამიჩუქეს.

— მამ რად გიყვართ ჩემი მწუხარება! მე უხერხულობა ვიგრძენი, ბოდიში მოვუხადე და გზა განვაგრძე, როცა ნათესავენებს უბამზე ეს შემთხვევა. ერთხმად წამოიბახეს, — გალაციონს შეხედრიბარო, მერე შიამბეს: — დედამისი, საბრალო მარკია, ორი დღის წინათ დავსასულავეთ, მართლაც ჩინებული ადამიანი იყო, მთელი სოფლის თვალი, ყველას პატივისცემული, კრავაც იცოდა, წამლებს შემზადებდაც, გაჩვენებდაც მშვენიერი იყო; მაღალი ტანის, ლამაზი სახის, ჩინებულად უყრავდა და ამღერებდა ჩინებურად.

გალაციონს უსაზღვროდ უყვარდა დედა. დედის დიდი დამჭერი იყო და მეტად ერიდებოდა მისი, როცა ჩამოვიღოდა თბილისიდან, დედისათვის ყველაფერი ჩამოკონდა. ბავშვვითი ჰყოცნიდა და ეფერებოდა. დედის ავადმყოფობის დროს ჩამოვიდა თბილისიდან და სასთუმლოდან უქდა, წუთითაც არ შორდებოდა. როცა მარკია გარდაიცვალა, სასოწარკვეთობაში ჩავარდა. მარტო ვერ ეტყობებოდა, შორიდებით განუტეშებოდა. დაკრძალვის დროს ლექსი წაიკითხა:

— დედა, შენ მეუღლე გიყოხავდი ჩემს ლექსებს, გიბარბოდა და მოგწონდა, ახლაც მოისმინე და მითხარი, მოგწონს თუ არა... — გულის მოგვლელი კვიონის აუტუდა დიდხანს ვერ შესძლო ლექსის წაიკითხვა. მერე ძილეს ამოლაპარაკა:

...წუხლად დღეიკო...  
სევდიანი და შუქმონავარდეს კის უდაბნოში სტყრავდა მთავრე, ბევრი ვიტირე, ბევრი ვივარდე, ბევრი მწუხარე ცრელი დავაქვო...  
ორი დედა, რაც დედამისი დავასულავეთ, განთიადვე ავადგა, დედის საფლავს დაადგება თაზე და არ შორდებდა, ზოგჯერ ჩქვე ჩამოვლბა და რაღაცას წერს...

ამ დროს უკვე გახლდით გალაციონის თავფანისმედილი, ბეგრი მისი ზეპირადაც ვიცოდი. მისი შემოქმედებით მოხიზლულს, მხოლოდ ოცნებამ თუ წარმომეგინა გალაციონის ნახვა. და ეს ოცნება თუ ასე მოუღონებლად და ასეთ ვითარებაში ამიხდებოდა, როგორც შეგნას! სიხარულსკვან მიწის ფეხს არ ვავარებდი, თავი მეშვედ ქაზე წარმომედგინა. სულ თვალწინ მდებდა მისი კეთილობიერი, მშვენიერი სახე, საანო, ცრემლებით სავსე თვალები და ნაღვლნარევი ღიმილი. ვავიდა დრო, ბეგრი ჩამ შეიცვალა, როგორც საერთოდ. ისე ჩემს ცხოვრებში, მაგრამ გალაციონი და მასთან ეს პირველი შეხვედრა არასოდეს მაიწყნებებოდა.

ზაბი ნიუნანიძე

### გალაქტიონის მისწავლა

„წყალტუბოდან ქუთაისში მიმავლო ქარო!“

მე შენს ნაკვალევს, დავალ, დავეძებ, რიდიტ შევალე ყველაგან კარები, რომელ ქუთხეში, რომელ საკამეტლზე იჯექ და სალამს ქარს აბარებდი?

იქნება ცრემლიც აგორდა თვალზე, მე ეს არ ვიცი, არა, არ ვიცი, ვიცი, გისმენდა გრძნობებით სასესე შენი წყალტუბო და ქუთაისი.

ამ გზებს სხვა პანვიც შემორჩა იქნებ? და მინდა, მინდა ქარს დავაბარო: „მოძებნე მისი მალული ფიჭვი და ჩამურჩულე წყალტუბოს ქარო!“

თვალს ვერ ვაცილებ გარანდულ ქუჩებს, დავალ, საკამეტლებს თვალს ვერ ვაცილებ... იქნება სადმე წავაწყვე სუტებ, აქ დატოვებულ შენს სიყმაწვილეს?

მომნატრებია ღმერთების ღირსი პანვიც... ვედრებით გული აივსო: იქნება კიდევ სიმეტრა მისი, ო, ქუთაისო, ო, ქუთაისო!

მარია ბარათაშვილი



მარია ბარათაშვილი (მარცხენა) და ვეა-ფუაველი (მარჯვენა)



### მის მუხრება კაპის ლანი

როცა სტრიქონში გაემართე გვალა, და ამოფრინდა ოცნება ლურჯად, მოკრძალებული, დღისით თუ ღამით, ამოვივლიდი აკაის ქუჩას. მარხვედა ლექსის პირველი მწუხრი, ქვარა ბუღელუს ვეხდადი თითქოს, და მინათებდა მადლი შუბლი, თეთრი წვერების ნეტარი სითბო. გულს მელბოდა ნათელას ალი, თორნიცს ხმალის გამოწაშევი ლელავდა ქუჩა— აჩავისი წყალი, მე— შიგ მცურავი ბაში-აიუკი... ის სიციხულში შემეკული დაფნით, მარადიული დიდების ღირსი, ნეტავ სად არის, ნეტავ სად გაქრა, აქ წარწერილი სახელი მისი? გაფრინდა, გაჰყვა თვალწულენ მამულს, ბეგრის მწახველი და ბეგრის მომსწრე, შიავურება ტალღების თქარუნს და დედაჩა გადაშლილ პროსპექტს. გაფრინდა, დასთმო პატარა ქუჩა და მიატოვა უკვადებამი, ალბათ არ ეყო მანძილი, სუნთქვა, შეუტრდა ვითარც მდინარე ზღვაში, მაგრამ არც მხედარს შევაჯიანდა, აქ ისწრაფოდა ქენებ-ქენებით, და ამ ქუჩაზე შემოგრიოდა გალაკტიონი ლურჯ ცხენებით. აქ შეეფარა აკაის ჩრდილში, გაანდო თვისი წვა და ნაღველი, გაუხარია მშობლიურ თბილისს, შემეტაბებია ერთი სახელი. დღეს ამ ქუჩაზე მრავალი დაღის, მე კი უოველთვის ერთ რამეს ვხედავ, ვით ვფურება აკაის ლანი! ლურჯა ცხენების ლურჯი მხედარს...

### გალაქტიონისაღი

არ გაქცულხარ, მაგრამ ღლოთვილის ბედი გტკიოდა, რიგორც კრილობა... და ანათება სული თოვლივით შენი სიციხლის რილო-პრილოდან. ასე სათუთი, ასე მორტმული, გაბრუნებული ყინვით და აღბით, იავი მუდამ გარშემორტმული მოსიყვარულე გულუბნის ალყით. წამსჯადარი თქეში, წამსჯადარი თქეში საციოდათ თვალებს თოვლობის ცვენად!.. იდეი ბეკის და რწმენის წრეში ორივე გზრდიდა— ემვც და რწმენაც. მზეს მიჰყოლიდა, მზეს მიჰყოლიდა სულის ექსტაზი და აკონია... და დიდი ნიჭის წმინდა მირონი რიტმად ნათლავდა ვენების ფორიაჰს, რიტმად ნათლავდა სიმეტრას, სიცილს, ფერთა ტირილს და ფერთა გალობას, წარსულის ძილს და დღეისის ღვიძილს, წარმავლობას, წარუვალობას. იფეთქა შენმა ნახვან-ნათესმა, იმრავლა შენმა სათიბ-სამკალმა. და პოეზიის ცისფერ ნათელში მიაბიჭებდი მარტოკაქალა. მიაბიჭებდი საკუთარ მწეში, მიაბიჭებდი საკუთარ ჩრდილში... და შეგვჩიო სულად, და რწმენად შეგვჩიო შენ— წარამარა ხსენების ღირსი. შენ ჩვენი ბანგო და რუანტელეო, ვინ არ შეგაქდრა თანატოლობა... ეს საუკუნე და საქართველო შენი ლექსების საბატონოა.



# შეიქმნა დელფი იანჯიბანი

გორის ბამბულის ქსოვილების კომბინატი საფეხური მრეწველობის ყველაზე დიდი საწარმოა რესპუბლიკაში. წლების მანძილზე იგი გვეგებს ვერ ასრულებდა და უკან ეწეოდა საფეხური მრეწველობას. სარესტრატოიდო გასული წელიც კმარა. ნაწილად გვეგმით ვაითვისწინებულ 57.013 ათასი მანეთისა, რეალზეებული იქნა 48.781 ათასი მანეთის პროდუქტია. ხეთწლდში მეორე წელი კომბინატს 309 ათასი მანეთის მოგებით უნდა დაემთავრებინა, ფაქტურად ზარალმა 758 ათასი მანეთი შეადგინა. რით აისწნება გორელი ფეიქრების ასეთი არასტაბილური მუშაობა? მიზეზი ბევრია, მაგრამ უპირველესი შრომის ცდელ ორგანიზაცია, შრომის დაბალი დისციპლინა და ედრეგობრივი მუშაობის შესუსტებაა, რასაც შედეგად მოსდევს მუშაკების დიდი დენადობა. გასულ წელს კომბინატის ყოველმა მეორე მუშა-მისამსახრემ შეიცვალა სამუშაო ადგილი. სამუშაოზე მიიღეს 1.744, ხოლო გაათავისუფლეს 1.669 კაცი; 68 პროცენტმა თვითნებურად მიატოვა სამუშაო. უპირველად გადენების გამო დიკარვა 25.003 კაციღ. ასევე დიდი იყო მოწოდებლობა-დანადგარების მოცდენა. ვეგ-მოურჩან შედარებით იგი ვაიზარა—ქსოვიში ათიქმის ექვსეკრ, რთვში — ორეკრ და მეტად. კომბინატი ყოველიღორედი სამუშაოდ ცდებოდა 288 საქსოვი დაზგა და 18 სარანთგ მანქანა. შრომის ასეთი დაბალი ორგანიზაცია და არითობა იწვევდა შეფერხებებსა და წუნს. მარტო ქსოვილის მიუწოდებლობის გამო ვადანდილა 866 ათასი მანეთი ვარბია.

გარკვეული ნაიჩქები ვადანდილა ტექნიკური პროგრესის დაქირებების მიზნით: შეიცვალა დაზგების ნაწილი, დამორტავდა და ექსპლუატაციაში ვადეეცა 160 მაღალშტარ-მოებლური მოწყობილობა, მაგრამ ამანაც ვერ უზრუნველყო წარმოების ეფექტიანობის ამაღლება. ვაიზარდა ძირითადი ფონდების ღირებულება, ხოლო წარმოებულ პროდუქტის მოცდენაში თითქმის იგივე დარჩა, ყოველიღ ამას შედეგად ის ვადეცა, რომ ძირითადი ფონდების თვითოიულ მანეთზე

შემოსავალი 1971 წელთან შედარებით 46 კაციკით შემცირდა.

კომბინატის ბედიტი შემუფთიებულ იყო ყველა. ამას ხელს უწყობდა ის ვარემოე-ბაც, რომ კომბინატის ყოფილ ხელმძღვანელობას აღებული ჰქონდა არასწორი სამეურნეო კურსი. მთელი მათი მეცადინეობა მიმართული იყო მხოლოდ იქითყენ, რომ დესაბუნებრივი დამევებული ვეგმების არარეალბობა და როგორმე მიედნიათ მისი კორექტირებისათვის. მეიღრო კონტაქტი არ იყო დამყარებული ხელმძღვანელობასა და რეიტი ადამიანებს შორის, ვერ ანადლოზბედნენ ჩამორჩენის მიზეზებს და არ სახავდნენ კონკრეტულ ღონისძიებებს მათ აღმოაშფერებლად. ამან უთვლერხად დაავიკინა შრომის დისციპლინა წარმოების ყველა რეილში და რაც ყველაზე სავალალო, კონტექტიტი შეურთგდა თავის ბედს—დიდა აღარ აწლებდა ვეგმების შეურარებულობა, ჩამორჩენა. დიკარვა სკუთაროი თავისადმი მომთხვენელობა, თვითკიტირისა და კონტროლის უნარი, დავეეიოდა შრომის ნაყოფიერება. ტექნიკურ-ეკონომიკური მაჩვენებლების ასეთი დაბალი ღონე თავისთავად ვადენას ადენდა მატერიკილური წახალისების ურდენის შექმნაზე, ხოლო ხელფასის კი, ძირითადად, იგივე რჩებოდა.

მეგომარობა სავანგებო შეიქმნა. ასე ვაგრძელებდა არ შეიძლებოდა—ამას ფიქროდნენ კადრის მუშები, კომუნისტები. ასე ფიქროდნენ პარტიის საქალაქო კომიტეტში. კომბინატის საკითხი ბევრეკრ ვანიხილა პარტიის საქალაქო კომიტეტმა, ხოლო შემდეგ—საქართველოს კომპარტიის ცენტრალური კომიტეტის ბიურომ. მიმდინარე წელს კომბინატის აღმოსავლეთის, პარტიული კომიტეტის, მსუბუქი მრეწველობის სამინისტროს, საქალაქო კომიტეტის და შრომელთა დეპუტატების საქალაქო საბჭოს აღმასკომის მიერ ვაგრძებულ იქნა მძაველი ღონისძიება არსებული მდგომარეობის გამოსასწორებლად.

მიუხედავად იმისა, რომ კომბინატი თავისი არსებობის ორ ათეული წლის ითვისლის, მოწყობილობათა დიდი ნაწილი მომევე-

და. ცხადია, ამის შედეგად დაზგები წარმადობა ძალზე დაბალია. აუცილებელი შექნა დაზგების პარკის ვანახბება. მიმდინარე წელს საქსოვ ფაქრიკაში უკვე დამორტავდა 200 ათასი ნევემადიკური საქსოვი დაზგა. ახალი ტექნიკა თავის სიტყვას ამბობს: მაღლდება ხამი ქსოვილის ხარისხი, ვამოთავისუფლდა მიუშების ნაწილი და ვაუმეზობსდა შრომის ბირბობები. ამავე წარმოების საწუნმეველო საამარკოში შეიკეცა სახომ-საკეცი მანქანები. მარტო ამ ღონისძიების შედეგად ვამოთავისუფლდა 22 კაცი და კეონომიურმა ექვეტმა შეადგინა 46,7 ათასი მანეთი. მიმდინარეობს სართავ-საკეცი მანქანების შეკეცა №1 სართავ ფაბრიკაში. მიკარგი მანეც ეს არის. ეკრეკოთორ ტექნიკური პროგრესი და მაღალშტარმოებლური მანქანები ვერ ვადეკირან საკითხის დაღებობით, თუ ადამიანებმა არ დარიანენ ახალი ზღუდების ასახებად, თუ არ იქნა შრომის მაღალი დისციპლინა, შრომის სწორი ორგანიზაცია და სკუთარი—ასახელი მომბოღერი საწარმო, ვაუფრთხილდენ გორელი ქსოვილის ღონისძებს...

რამდენიმე თვის წინ მოვიდა კომბინატი ახალი დირექტორი გ. შარკიამე. ხელმძღვანელობის შეკეცა დაემთხვა საქართველოს კომპარტიის ცენტრალური კომიტეტის მიერ აღებული ახალ კურსს. ეს იყო შემბორებლის მიმენტი ფეიქრების ცხოვრებაში. ყველა უნდა ვგრანო თავისი ადგილი წარმოებაში, შეესაფრდა იგივე ვაგ მასუბი მონდობილ საქმისათვის. სხვანარად არც შეიძლებოდა შრომის სწორი ორგანიზაციას და პასუხისმეველობის ვადკერების კი ყოველთვის დაღებით შეედი მოკვას. ასეც მოხდა—ფეიქრებმა თავი დაღწიეს ჩამორჩენას, ხუთწლდის შესამე ვადამწევეტი წელი აღმბობობით დაიწყო.

1973 წლის 4 თვეში პროდუქციის რეალიზაციის ვეგმა შესრულებულია 100 პროცენტით. გასული წელს შესამბის პერიოდთან შედარებით რეალიზაციის მოცდენა ვაზრდობდა 1.750 ათასი მანეთით, ეს მთელი 8 პროცენტია. ვეგმის ვადამევეტი ვამომევებულია 145,7 ტონა ნარბი, 1.295 ათა-





სი მეტრი ხაზი ქსოვილი და 971 ათასი მეტრი შვა ქსოვილი. შრომის ნაყოფიერების დაფუძნება შესრულებულია 100,7 პროცენტით, ხოლო გასული წლის შესაბამის პერიოდთან შედარებით გაზარდილია 2,3 პროცენტით. გამომწვევების ნორმების შესრულებამ შეადგინა 119,3 პროცენტი. აქლო მანქანა-დანადგართა მოცუვნამ, რეკლამაციების რიცხვი შემცირდა 6 ერთეულით, ხოლო ჩარიმების თანხა — ორჯერ. გაწეული ნელელის ეკონომია. დაიზოგა ტონობით ბამბა, ნართი და სხვა დამხმარე მასალები. გამომწვეული პროდუქციის თვითღირებულება შემცირებულია 50 ათასი მანეთით. ნაკვალ 299 ათასი მანეთისა, მიღებულია 375 ათასი მანეთი მოგება. დანახარჯებმა ერთი მანეთის სასაქონლო პროდუქციაზე შეადგინა 98,54 კაპიტი...

მხეველო ქათინი ბაღაშვილი



ჩანს შესაძლებელი ყოფილა მუშაობა! ახლა ბევრს ფიქრობენ, უფრო უკეთესად როგორ მოაწონ კომბინატში შრომის ორგანიზაცია, ბევრს ფიქრობენ მრთველებზე, მქსოველებზე, რიგით აღმიაწებზე, რომელთაც ეკუთვნით გადამწყვეტი სიტუაცია, ბევრს ფიქრობენ მათს შრომით და საყოფაცხოვრებო პირობებზე.

კომბინატი მარტო ჩვენი ქალაქის კი არა, რესპუბლიკის სიახვეა. დიდი ხანია ეცნობ მის გამრჩე კოლექტივს, კადრის შემეხვის, კომუნისტებს, რომელთაც პირველი ბარი დაარტყეს სოფელ ტინისხიდის კალებსა და ეენახებში. აქ დარჩა მათი შრომითი საქმიანობის აყვანი და უმრავლესობას ვერც წარმოუდგენია ცხოვრება ამ მოუღუბნე დაზვების გარეშე და მანაც ზოგიერთმა მიატოვა სამუშაო: ერთნი უუფრადღებობას ჩვიან, მეორენი უზინაობას, მავრამ არც ერთნი არიან მართალნი და არც მეორენი! ვის ეკუთვნის კომბინატის დასალება თუ არა მუშებს! მათ ხომ ყველაზე კარგად იციან შრომისა და ყოფაცხოვრების პირობები, როგორი იყო წინათ და როგორია ახლა. ბინები ეკლავ შეუწყვეტლავ შენდება და მომავალშიც აშენდება. მოვარი ეს კი არ არის, მთავარი ის არის, რომ ვინც კომბინატში დავაყვაცდა, ცხოვრების საგურჯი მიიღო, ვერც ყველა სიყვითე, ცთილობიყოილი ბინა, ახლა გაუჩრბის კოლექტივის... საბედნიეროდ ასეთები თითებზე ჩამოთვლებლა. სხვაგვარად ფიქრობენ ისინი, რომელთაც კომბინატის გარეშე ვერ წარმოუდგენიათ ცხოვრება. აი ერთი მთვანია, კადრის მუშა, ქვეისტატი კომუნისტი კარლო ბესტავაშვილი. კარლოც და მისი მეუღლაც წლების მანძილზე კომბინატში მუშაობენ. ქვეისტატი საუბარში გამომიტობ: «ყოველ დღით ეშოშობ, დრეკტორბამ არ მიმასწროს სამუშაოზეო... და ვანა მარტო დრეკტორის? პარტიის საქალაქო კომიტეტის და საქალაქო სამკოს აღმასკომის უპირველესი ზრუნვის სავანია ბამბეულის ქსოვილების კომბინატი. მთხე უყუთ არავინ იცის ფიქრების ლხინი და ვასაქირი: პარტიის საქალაქო კომიტეტის პირველი მდივანი კ. ქრისტესიაშვილი და აღმასკომის თავმჯდომარე

მქსოველო მამუკალა გიორგაძე



წუნმღებულო ნილა გაბაქელაშვილი





მრთველი თინა ხუციშვილი

ფეიქრების ელტურული დასვენების სა-  
კოთიხე, ბეგრეკრი ითქვა ელტურის სასახ-  
ლის მშენებლობაზე. სასახლეს უნდა აე-  
შენებინათ, ერთი რიგისი სახლი მაინც იყოს,  
სკოლავენ სასვეების მუშავეები, თუმცა მა-  
თაც ცუდად ამარაგებენ პროდუქტებით. ყო-  
ველივე ამას თან ერთობს ის გარემოება,  
რომ ყველა ცეცხლს და ფაბრიკას ამ მუშაობს  
გამართულად, ყველა რიდი გარშემოს პასუ-  
ხისმგებლობის და ცხოვრების ხალ მარს-  
კემას. ბეგრის გაყვანა შარბებს საფაბრი-  
კო კომიტეტს სოციალისტური შევირბების  
გაშლის და საჭარობის პოპულარიზაცი-  
სათვის. შრომის ავანგარდში კი კომუნისტე-  
ბი უნდა იყვნენ. ახლა კომინანტი 1.000-ზე  
მეტრ კომუნისტი, ეს დიდი ძალაა, რომელ-  
საც შეუძლია საბოლოოდ გადაჭრას საფე-  
იქტო გეგმების რეტრატებულად მუშაობის  
საკითხი.

შრომის ეს პათოსი და აღძვრება ყვე-  
ლავე უნდა გამოიყრდეს. ზუთუნლის მესამე  
წელს გადაწყვეტი წელია, გორბელმა ფეიქ-  
რებმა მხოლოდ გამარჯვებები უნდა უზატ-  
კონ სამშობლის.

აგლაზ ნოზაძე

მონივე მუშა ნათელა დონდუაშვილი

ე. ბუხუჩი წლების განმავლობაში მუშაობ-  
დნენ აქ პარტიული კომიტეტის მდივნად.  
ყველაფერი ეთლება ამ დიდი კოლექტი-  
ვის სასიყვლოდ. ბოლისდაბოლის, მოგვარ-  
და მეორე ცელაში მომუშავე მუშების ტრან-  
სპორტული უზრუნველყოფის საკითხი. თუ  
წინათ მუშა იძულებული იყო 20-30 წუთით  
ადრე გაეჩერებინა დაზება, ჩათა ავტობუს-  
სათვის მიესწრო, რომელიც ან გამოჩნდ-  
ებოდა, ან არა, ახლა მუშების განკარგულე-  
ვნაში ტრანსპორტი. ტროლეიბუსიც შეემა-  
ტა საზოგადოებრივ ტრანსპორტს.

ფეიქრებზე ზრუნავს პარტიის რაიკომიც.  
სხვანაირად წარმოდგენილია — კომინანტი  
ჩვენი სიამაყეა. კომინანტის ტერიტორიაზე  
ხშირად იციდებმა რაიონში მოწვეული ბოს-  
ტრეული, ზეცხოველობის პროდუქტები,  
რაიკომი მერუნავს კომინანტის კადრებით  
დაკომპლექტებისათვის. ასეთმა ზრუნვამ,  
შრომის დისციპლინის გამტკიცებამ, კოლ-  
ექტივის წარმატებებმა ბეგერი დააფიქრა,  
იყენი იჩქარა და მიატოვა საწარმო. ახლა  
ისინი უნაზ ბრუნდებიან. დაბრუნდნენ მქსო-  
ველები — ა. ტურაშვილი, დ. მახინაშვილი,  
ო. ლლაშვილი, მრთველები: ე. ხორბალაძე,  
თ. ვაყეშვილი, ნ. კობერიძე და სხვები.  
კომინანტს მხარში ამოუდგნენ ქალქის სა-  
წარმო-დაწესებულებათა შრომელები. პარ-  
ტიის საჯალაქო კომიტეტის ბიურომ სწო-  
რად დაუჭირა მხარი მათ პატრიოტულ  
ინიციატივას — მხარში ამოუდგდეთ კომი-  
ნანტს! ქალქის საწარმო-დაწესებულებათა  
შრომელებმა გადაწყვიტეს ემუშავათ კომ-  
ინანტში... ასე მოვიდნენ აქ: ჯაფარიძე  
და ე. აწყარაშვილი — ქარხანა — გორბელ-  
საწყოდან, ი. გოგოლაძე — „პურკომინან-  
ტიდან“; მ. გოგინაშვილი — სასტუმრო „ინ-

ტურისტიდან“. მ. გორაშვილი — უნივერსიტე-  
ტიდან... თითოეულმა მათგანმა 60 დღე იმუ-  
შავა კომინანტში. ჩამოსმხელმა ა. მარგე-  
ევამ კი 60 დღის შემდეგ სურვილი გამოიქ-  
ვა კომინანტში დარჩენილიყო სამუშაოდ, ამ  
თაოსნობას ფრთები არ უნდა შეეცვიოს.

გასაკეთებელი ჯერ კიდევ ძალზე ბე-  
რია. მთავარი მიზნე კადრებია. კადრებს კი  
გამოიზრდა, დამოატება და დამავრება სურ-  
დებდა. უბრალო სტატისტიკაც კი ნათელს  
გახდის ჩვენს ნათქვამს: კომინანტს კადრებს  
უზრდის და უშაბდებს № 39 პროდუქციური-  
რი სასწავლებელი. სასწავლებელს აქვს მდი-  
დარი ტრადიცია, შესანიშნავი პირობები  
გამოცდილი უედაგოვები ემსახურებიან მო-  
მავალი ფეიქრების აღზრდას. შედეგები —  
1970 წელს სასწავლებელში მიიღეს 260  
მოსწავლე. კომინანტს მოემუშადას 68 მქსო-  
ველი, აქედან მხოლოდ 20 მქსოველი დარ-  
ჩა კომინანტში სამუშაოდ. 1972 წელს 270  
მოსწავლის ნაყელად მიიღეს 117. დღესათ-  
ვის მხოლოდ 8 მქსოველი და ორი ზეინკა-  
ლი შერჩა კომინანტს.

კადრებზე იმტომ ვლაპარაკობ, რომ  
წელს კომინანტმა უნდა გამოეშვას  
60.330.000 მეტრი მუშა ქსოვილი. ეს პროგრამა  
მა რომ შესრულდეს, საჭიროა 6.100 მუშა,  
დღესათვის კი მხოლოდ 5.300 ცაიკი მუშა-  
ობს კომინანტში. უნდა მოგვარდეს დე-  
დაწყვეტის საბოლოოდ საცხოვრებელი ფარ-  
თობით მუშების უზრუნველყოფის საკითხი;  
ყველაფერი რიგზე როდია საერთო საცხოვ-  
რებლებში; ბეგერი რამ შესაკეთებელია —  
დაწყებულივე კერძან, დამოატრეული ავე-  
კი. მაღელ ცისფერი საყვავიე უშვოვა, მაგ-  
რამ ამისათვის ხომ საჭიროა ყოველ ბინას  
ქონდეს სამზარეულო?! მოსაგვარებელია





# ჩვენთვის

მოთხრობა

მატყარი დ. ზარაფიშვილი

რუსთაველის მოედანზე რომ ავტობუსიდან ჩამოვედი, გამზირი გადავიქერი და კაფე „მეტროს“ წინ ტროლეიბუსის განჩერებასთან შეჩერდი, ამის თხოვთმეტი წუთი აჯდა. ფეხითაც რომ წავსულიყავი, ათზე უკვე საავადმყოფოში ვიქნებოდი, მაგრამ ახა აზრი ჰქონდა, როცა გამოკვლევის პასუხს, სულერითა, თვითმტკმდე მაინც ვერ გავივდიდი. სახლიდან რომ გამოვდიოდი, უკვე ვიცოდი, ერთი საათი სადმე უნდა მეუფრუებო ან ქუჩაში მიხედავო, მაგრამ შინ მაინც ვერ გაიქირდი. ჭერ ერთი, წუხანდელი უძილო ვიყავი. ათსანარი წარმოსახვებით ნერვებშიშლილი და ადგილს ვერ ვპოვობდი: მეორე — დილით ჟოველთვის ამ დროს მივდიოდი მეგის სანახავად და შევეჩვიე. დილით-მეთვით, თუმცა, ხშირად დღეში ორჯერაც კი მიხდებოდა მისცა. დროს ჩემთვის მნიშვნელობა ადარს ჰქონდა, ინსტიტუტში საზოგადოებრივი არადავები იყო და, როგორც ყველა კათედრის თანამშრომელი, ოც ავსიტომდე მეც შევეტლებოდი ვიყავი. წყალში მტბომელთა ნაერები გენდის უფროს მწერონებს კი მეგის ავადმყოფობის მეორე დღეზე დავერქვე, ასეა და ასე, მატკონი ნიუ, სკამე და სოქში შეიბრებოდა ჩემი წამოსვლა უახრობა იქნებამეთქი. ძალიან მეწუხდა — უკ, რას მეუბნები! — და ხმა ჩაუწყდა... არ ვიცი, რა უფრო მეტა, მეგის ავადმყოფობა თუ ჩემი წყუსელობა. თუმცა, ნოე ისეთი კაცი იყო გულცივიბა ვერ დეწამებდი, მაგრამ მეორე მხრივ, ალბათ, უფრო იმეოქმედა, რასაც, რა თქმა უნდა, ჩემი მიზეზიც ჰქონდა: ექსი თვე, ვიბრამი სამჭერ, ჩვენებს, პოლიტექნიკური ინსტიტუტის საცურაო აუზში ერთად ვეტბადებოდა და შეიძლება ითქვას, ერთმანეთის იმედო ვეკონდა. მე მისი დახმარებით, რამდენიმე წარუმატებელი ცდის შემდეგ, ახლა მაინც უძებვალ უნდა გამემარჯვა, ჩემზომი გაემხდაროყავი, ის კი — დამსახურებელი მწერონელი. და მიულოდნელად ყველაფერი წყალში ჩაყრილი აღმოჩინდა... სოქში მეგიც უნდა წამოსულიყო. მწერონერი ვეგმა ვეკონდა: შევიბრებო რომ დამთავრებოდა, ბათუმამდე გემით ვიმგზავრებდი, მერე მაგენტბში ჩავიდილით და ჩვეუც დავისვენებდილთ ბავშვებთან ერთად...

ერთი სიტყვით, ეს ამბავი, ტელეფონში რომ ნოეს ველაპარაკე, ეკრისი იყო, უნდნი ეს ორმანახის გავგზავრა და ჩემს მაგიერ სათადაროგი მტბომელი რიონი მანახელი წაყვანეს...

საგარეტი მოუვდილ და ელბაქიძის დადმარის დავეუყევი. რამდენიმე ნახტი რომ გაივარე, ისევე ამეყვითა ის წყუელი, წუხანდელი აზრი იყო დიალოგი საყუთარ თავთან. კინაღამ რომ შემეშალა.

- იქნება!
- არ იქნება!
- იქნება!
- არ იქნება-მეთქი! — გავიფრტე გაეცხლებულბო, საგარეტი მოვიროლოლ და ნახივს მოვიჩქარე.

იმ მშაბის, იმ დაწვევლოლ საღამოს, მაგენტბში დასასვენებლად მიმავალი დღდარემი და ბავშვები რომ მატარებლზე გავაცილედი და შინ მოვბრუნებოდი, უფროს მეგემ ძლიერი ტვილო იგრბნო და სისხლის დენა აუტედა: აქამდე არაფერი უთქვამს, ურუ ტვილოები კი თურმე კარგახანია ჰქონია... მამონეც სასწრაფო გამოვიძახე... ექიმთა ახალგაზრდა ქალი იყო, ორი ექთანში შემოჰყავა ჩვეულებრივი ადვოკატობით — სასწრთეტი ბალოში, წწენის საზომი აპარატი და ნიყელს

ყუთო, რამიც, ალბათ, ნემსები ელავათ. ისინი შორიხლოს დასხდნენ, მე გვერდით თთხში გავედი... ხომ არ გივმეგნიითო? — ალბათ მეცელის მოშლის ცდას გულისხმობდა, — კვითხა ექიმმა, მაგრამ როცა მეგომ იუარა, შეიშეშნა და თქვა: საავადმყოფოში უნდა მოვათავსოთო. ავდექით და წავიყვანეთ.

სისხლის დენა მესამე დღეს დილით, ესე იგი, სამშაბის შეუჩერდა. მოკვიანებით პროფესორმა გასინჯა და მითხრა: ანთება აქვს, თანაც ფიბროზული წამინახარლიო.

- სიმსიენე, ბატონო პროფესორო?
- ჰო, მაგრამ, ჩვენი აზრით, ეთილოთისებინი. ანთება რომ ჩაუქრება, ისევე გასინჯავ, შეიძლება სიმსიენე დაცხრეს, თუ არა და, ნიშნის გამოკვლევაზე გავგზავნი და ყველაფერი ზუსტად გვეცოდინება. არა, არა, საშიში არაფერი, დამშვიდდით!
- გმალვობ?

დაუნიშნეს ათსანარი წამლები, სისხლის ვადახსმა, ნემსები. მეორე დღეს, პალატაში რომ შევედი, მარჯვნივ გვერდზე იწვა. გამობრტყელი ბავი, იმ საღამოს და მომდევნო ორი დღე რომ სილურტე ვადასკრებოდა, ბიუ შინისფერი ჰქონდა, წაღისფერი გრძელი თმა გავუშალა და საიღმზე ეფინა, თაფლისფერი თვალებში ნათელი ევება და გულზე მომეშვა.

- როგორა ხარ, ჩემო კარგო? — სკამი ახლოს მივიდგი და დავეკვი.
- ახლა არა მომეხს.
- ნუ გევიჩინა.
- არ მეშინია, ოღონდ... — გაეღმე და განაგრძო... — ისე ვარ დამხელებილი. პირაღმა ვერ ვაღმობრტყენებულბო.
- ყველაფერი კარგად იქნება.
- წერილი ხომ არ მოსულა?
- იღებმა მივიღე, კარგად ვიმგზავრეთო... ისევე ბტყავ?
- ცოტათი.
- გაგიფრტე. ყველაფერი კარგად იქნება.
- ალბათ.
- ალბათ კი არადა, ასე იქნება.
- ჰო, რა თქმა უნდა. შენ როგორა ხარ? — უფროსად სახებზე ჩრდილმა ვადაურა... — ჩამოვარჩიენ... ჩემს გამო შეიბრებოზე ვერ წახვილი... ნეტავ წასულიყავი...
- აბა, რას ამბობს ეე მეორედ აღარ თქვა.
- ჩემო კარგო... — ზელზე ჭერ თითები ვაღამისვა, მერე აიღო, მტკრებლ მიიჭრა და თვალები დახტემა... იმდენი სისხლი დაყარება და, რა თქმა უნდა, სუსტად იყო.

მეოთხე დღეს მეგი კიდევ უფრო მომჭობინდა, რაც მთავარია, ტვილოები თითქმის დაუცხრა და ადგომის ნება მისცეს.

საავადმყოფოს ეზოში შესულა, იმის მიუხედავად, რომ რტინის დიდი ზეშკარი ჰქონდა და დარაქც ჰყავდა. დღისით იოლი იყო, თუმცა მე აღარც დამით მიბრარა, რადგან დარაქები, ალბათ, რომელიმე ექიმს მამსგავსებდნენ, ანდა ხშირად რომ მხელადენენ, შემეჩვიენენ, თორემ მეტიცა ფელსი გამო, მეგის ავადმყოფობის მეორე ღამეს რომ ერთ-ერთ მთავანს ჭიბეში ჩავეუყარე, ყველა როგორ გაიღებდა ამ წყალბაშა? დამინახავდნენ თუ არა, მამონეც მიღებდნენ კივხარს.





უმკალი მოველი ახრზე, ავალმყოფებთან მოსული მსახველები იყენენ და მოპირდაპირე ფანჯრებს მივაშურებ.

— მოხველი, ჩემო კარგო?  
შეგი შესასვლელთან იდგა, როგორც იმ საღამოს, აქ რომ წამოვიყვანეთ, ისევე ეცემა, თეთრი, მაღალქუსლიანი ფეხსაცმელები და გულმორკრილი ვარდისფერი კაბა, ხელში ჩანთა და სახვე ბალერა სქირა.

— მეგი! — მივივარდი და გადავეხვიე, — როგორ არის საქმე?  
— გამოიწერეს, გამოკვლევის პასუხი დადებითია...  
— უჰ, მაღლობა ღმერთის!  
— პროფესორმა მითხრა, — განაგრძო მეგიმ, — ორი-სამი თვის შემდეგ მოდიოთ და თუ შეწოვა არ მოხდა, ოპერაციის გაგიცეთებთო.  
— შეიძლება მოხდესო, არა?  
— ჰო, ხდება ხოლმეთო.  
— ძალიან კარგი.  
— რა მაგარად ცხელა, გაოფლიანებულხარ, — ჩანთიდან ცვირსახოცი ამოიღო და სახეზე მომოსვა, — წავიდეთ.

ბალერა გამოვართვი, ხელი გადავხვიე და გასასვლელისაკენ გავემართეთ. ავალმყოფების სანახავად მოსული მამაკაცები თვალებზე ხელს იფარებ, სიკვარტს აპოლებდნენ და ფანჯრების რაფებზე გადმოწოლილ ლურჯბალათთან ქალებს ისაუბრებოდნენ. ეზო უკან მოუხედავად გავიარეთ. ქუჩაში რომ გავვლით, შეგი ეკუთხის სახლთან შეჩერება და ისცილი უტუტდა.

— რა ვაიცინებს?  
— მიხარია. ვერ ხედავდი აქ რა ამბავი იყო?  
— სად?  
— საავალმყოფოს ეზოში.

— ააა, ნეტავ რა მოვლანდათ, ყველას ერთად რომ მოუყვრია თანევი?

— შენს გამო მოხდა.  
— ჩემს გამო?  
— ოჰ, ვითომ ვერ ხვდები... მართლა, გაზეთი გექნება, ბალერაში ჩავაფენ, თორემ, რაც შიგ ალაგია, ყველაფერი მოჩანს.  
ჩიხიდან ვახუთი ამოვიღე, გავშალე და ბალერაში ჩავაფენე, რიონ მანაბელის სურათი ზემოდან მოხვდა, მეგიმ დახედა და თქვა:

— ის გამხდარა ჩემიონიო.  
— ღუგუშინი უნდა მივულოცოთ.  
— ჩემო კარგო, — თქვა მეგიმ და ამოიოხრა.  
— წავედით.  
— აქველად სად მივდივართ?  
— რუსტორაში შევიდით და იცისაუზნით, თანაშ შენი გამოსვლა აღვნიშნით.

— დღეებუღია. საღამოს კი, ბავშვებთან, მაგენტერტში, ხომ?  
— რა თქმა უნდა.

ჩიღრიშვილის ქუჩით გამოირზე გავედით. უამრავი ხალხი ირეოდა, ტროტუარებზე ვერ ეტეოდნენ და მანქანების სავალ გზაზე გადადიოდნენ, იდგნენ ჭადრების ჩრდილქვეშ და საუბრობდნენ, ათვალიერებდნენ ვიტრინებს, შედიოდნენ მაღაზიებში და გამოდიოდნენ... მივიღიოდი და უზომოდ ბედნიერად ვგრძობიდი თვის; მუცუქერილი მეგის, ხელშეკავით რომ მომწვევოდა გვერდით, ნათელი, მზერამდგარი თვალებით და მიხაროდა. წინ, ვინ იცის, რამდენი ჩემპიონი, პირველი კაცი მხედებოდა, გამარჯვებულები და გამორჩენილები, მაგრამ მათ შორის ყველაზე ბედნიერი მაინც მე ვიყავი.

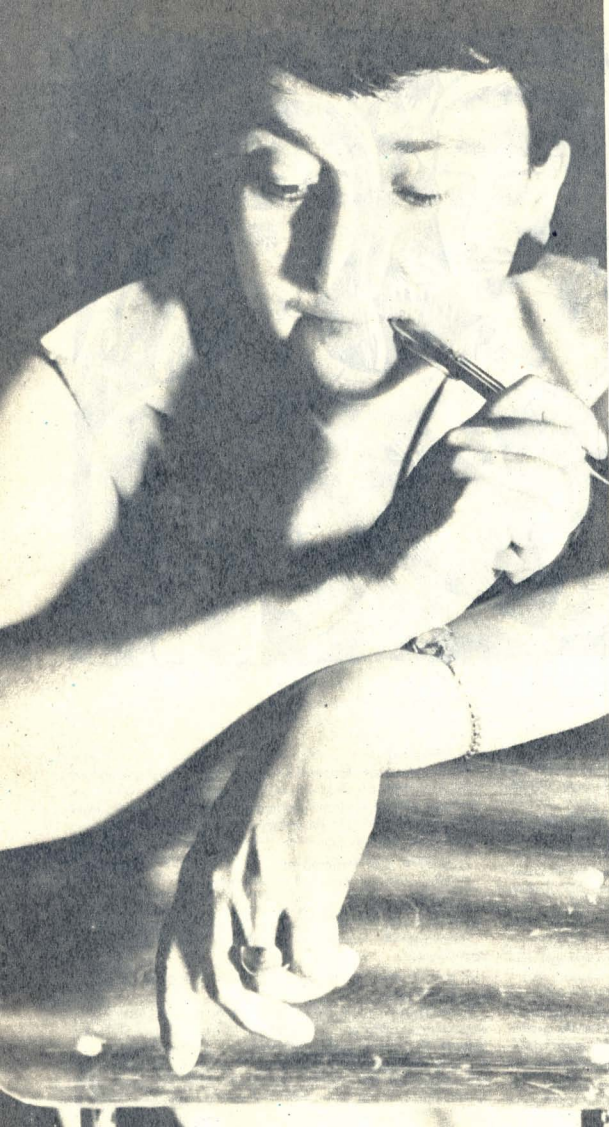

# მეგობარი

ამ ოჯახში ორი პედაგოგი ცხოვრობს: მეთოდ-კაბინეტის გამგე სკოლამდელი აღზრდის დარგში მართამ თოიძე (ამჟამად პენსიონერი) და მისი შვილი ლილა ბარბაქაძე. ლილას პედაგოგობა უბრალო გადაცემა როდი იყო. პაპარებისაღმძი ეს დიდი სიყვარული მას დედამ ჩაუმერგა.

ლილა ბარბაქაძე ინტელიგენტალური პრინციპული მასწავლებელია. პარტული ბიურო, რომელსაც ის ხელმძღვანელობს, დიდ დახმარებას უწევს თბილისის 58-ე საშუალო სკოლის ხელმძღვანელობას სასწავლო-სააღზრდელი საქმის კარგად დაყენებაში. განსაკუთრებულ შიზუნიციუზას იჩენს ლილა ახალგაზრდობის კონუნისტური სულისკვეთებით აღზრდისათვის. ზრდის მათ პრინციპულ, ნაკლოვანებინსაღმი შუარიგებელ, კოლეგიალურ და მეგობრულ პიროვნებებად. მისი საამშრომლო კლასების მოსწავლეები ყოველთვის გამორჩევიან საუკეთესო თვისებებით.

დიდ ყურადღებას უთმობს ლილა ბარბაქაძე მეთოდურ დახელოვნებას. მისი ხელმძღვანელობით წელს სკოლაში გაიხსნა რუსული ენისა და ლიტერატურის კაბინეტი, აქ ჩატარდა საქალაქო გაკვეთილი, რომელმაც მაღალი შეფასება დაიხსანურა, ლილა მაღალკვალიფიციური პედაგოგია, გაკვეთილებზე ყოველთვის იყენებს ახალ მეთოდებს, გენერალ საშუალებებს: კინო-აპარატს, მანერაფონს, ევიდიასკოპს, შექმნა კაბინეტი-ფილმოთეკა, რომელზეც თვითონ გამოიწერა მოსკოვიდან, დაამყარა ურთიერთობა მოკავშირე რესპუბლიკების სკოლებთან.

...VII კლასში რუსული ენის გაკვეთილი დაიწყო. ლილამ კლასის თვალთ გადავლო, არაგინ აკლდა. მოხუშულიც არაგინ შეუნიშნავს, სწორად, გამართულად ისხდნენ მერბებზე ბავშვები. მათი თვალები გაბედულად შეაკურებდნენ მასწავლებელს. მის შეკითხვაზე ყველა მზად იყო საპასუხო.

18 წელია, რაც ლილა რუსულ ენასა და ლიტერატურას ასწავლის. მას დიდი ოსტატობით მოაქვს ამ ენის მაღლი მოსწავლემდე, როგორც უსაზღვრო სიკეთე. ეს კი დაუსტოვებელი შრომისა და ფიქრის შედეგია. იგი საოცარი ძალით იყრობს ბავშვების ყურადღებას, თვისთავად, ძალდაუკანებლად მახვილდება ყურადღება მიერთად საკანონო საკითხებზე.

...და ლილა ბარბაქაძის მოსწავლეთა უმრავლესობამ სწორედ ამიტომ თავის პროფესიად რუსული ენისა და ლიტერატურის მასწავლებლობა აირჩია.

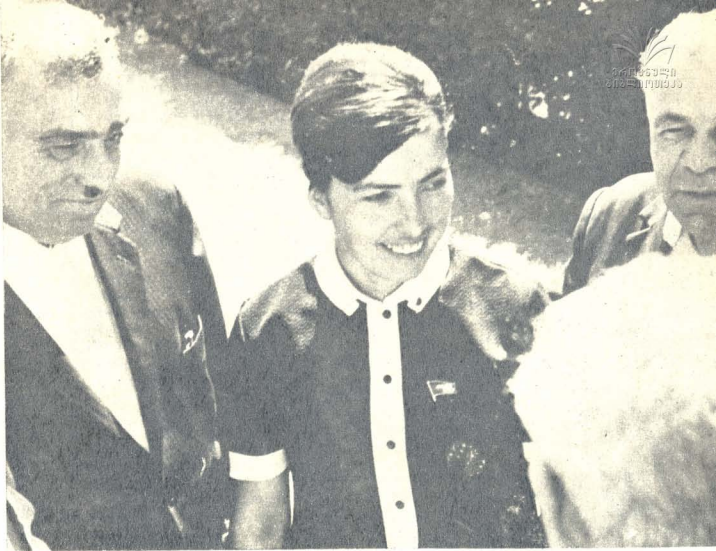

# დეკუჩეჟი

გალის რაიონში, სოფელ ნარინჯვანში ცხოვრობს სსრ კავშირის უმაღლესი საბჭოს დეპუტატი მერი კავაჯა. მისი თაოსნობით ბევრი რამ გაკეთდა სოფელში: მოასფალტდა სოფლის ცენტრალური სამკილომეტრიანი გზა, აშენდა კლბო-კანტრია, მოსახლეობა უზრუნველყვეს სასმელი წყლით, გაიხსნა საშვილიანო პუნქტი, გაუმჯობესდა კოლმეურნეთა საყოფაცხოვრებო პირობები, ტარდება კულტურული ღონისძიებანი.

სოფელი ამაყობს თავის რჩეულით. საშუალო სკოლის დამთავრების შემდეგ მერის სხვაგან არ უძებნია სამუშაოდო ასპარეზი, მშობლიურ კოლმეურნეობაში მივიდა სამუშაოდ, გვერდში ამოუდგა თანასოფლელებს ჩაის უხვი მოსავლის მოყვანის საქმეში. 0,35 ჰექტარ პლანტაციაში 5,6 და 7 ტონა ჩაის ფოთოლს კრავდა.

1960 წელს მერი სათავეში ჩაუდგა სოციალისტური შრომის გმირის, ნოვატორი მკრეფაძის თამარ კავაჯის მიერ ჩამოყალიბებულ ეფერის თაობის რგოლს, ამ რგოლის წევრები ჰექტარზე 18-დან 21 ტონამდე ჩაის კრავდნენ. 1961 წელს ეს ვალდებულებით გაივალისწინებელი 29 ტონის ნაკვალადი 35 ტონა ჩაი მოკრიფეს. იმავე წელს მერი დააჩილოვებს შრომის წარჩინე-

ბულის ნიშნით, 1963 წელს კი აირჩიეს ფხაზეთის ასსრ უმაღლესი საბჭოს დეპუტატად.

მოწინავე მკრეფაძის უპირველეს მიზნად რჩებოდა უმაღლესი განათლების მიღება. იგი საქართველოს სუბტროპიკული მეურნეობის ინსტიტუტის სუბტროპიკული ფაკულტეტის დაუსწრებელი განყოფილების სტუდენტი გახდა. შევიდა სკკ რიგებში, კვლავ იღებდა ჩაის უხვ მოსავალს, რისთვისაც დააჩილოვებს საპატიო ნიშნის ორდენით.

1967 წელს მერი კონსტიტუციის სახელობის კოლმეურნეობის №5 საწარმოო ბრიგადის ბრიგადირად დააწინაურეს. მისმა საღიბოლო შრომამ — „ჩაის კულტურის განხვავის ახალი მეთოდები“, რომელსაც კოლმეურნეობის ნაყვთზე ამუშავებდა, „ფრიადი“ შეფასება მიიღო, მერი აგრონომი გახდა. მან მნიშვნელოვანი ცვლილებები შეიტანა ბრიგადის მუშაობაში, დააკომპლექტა ახალგაზრდა კადრებით, გაზარდა შრომის ნაყოფიერება, აითვისა ახალი ფართობები, წამოაყენა ნოვატორული წინადადებები, გაზარდა ნაყისრი ვალდებულებები, რასაც გადაკარბებით ასრულებდნენ. მერმ დიდი ავტორიტეტი მოიხვეჭა არა შარტო მშობ-

ლიერ კოლმეურნეობაში, არამედ მთელს რესპუბლიკაში. შემთხვევითი არ იყო, რომ იგი 1970 წლის ივნისში სსრ კავშირის უმაღლესი საბჭოს დეპუტატად აირჩიეს.

მერი კავაჯას წარმატებები დაკავშირებულია წლების მანძილზე მუყაითი შრომასთან, ხალხის სიყვარულთან. მისი იდეალი ხალხისათვის თავდადებული პიროვნებაა, რომელშიც ზომიერად არის შერწყმული უზრუნველყოფის სიმტკიცე, სიბალის გრძნობა.

1972 წლიდან მერი კოლმეურნეობის მთავარი აგრონომია და დიდი პასუხისმგებლობაც ატარებდა. კოლმეურნეობამ წელს დიდი ამოცანა უნდა გადაკრას: აუცილებლად შესასრულოს სახელმწიფო ვეგემები, თავი არ შეირჩვიოს ხეუნქლის მესამე წლის დალაგებათა განაღდებაში.

კითხვზე, სად ლებუღობს ამომჩრეველებს, მერი მოკლედ პასუხობს:

„ვეღობან.  
და მართლაც იგი კაბინეტში არ ელოდება ხალხს, თუთონ მისდს მათთან, ესაბარება საკრიბორტო საკითხებზე, აძლევს რჩევას, პირღება დახმარებას. ხალხს მისი სჯერა: რადგან მერმ ითავა, საქმის დროზე და სწორად გადასწყვეტო.“



# განათლებლის გაზეთი

შრომელი ქალის, პირველ რიგში ფიზიკური შრომით დაკავებული ქალის ცხოვრებაში განსაკუთრებით მნიშვნელოვანია ფეხმძიმობისა და ბავშვის მოლოდინის პერიოდი.

პოლენოში არსებობს დადგენილება ფეხმძიმობის შექცევადი თვის დასაწყისიდანვე ქალბინის უფრო მსუბუქ სამუშაოზე გადაყვანის შესახებ, მაგრამ ამ დადგენილების პრაქტიკულ განხორციელებას ხშირად სიღრმეები ებრძობება. საწარმოებში ზოგჯერ არა აქვთ საამის პირობები და ამიტომ არის შემთხვევები, როცა ქალები ფეხმძიმობის ბოლო სტადიამდე რჩებიან თავიანთ ძველ სამუშაოზე, მუშავენ კი, როცა მისი შესრულების ძალა უკვე აღარ შესწევთ.

პოლენოს პირველი საწარმო, სადაც გადაწვერა არსებული მდგომარეობის კარგად აღწერა შეეცადა, ვახსა წინდების ფაბრიკა „სანდრა“, რომელიც ლოდის საოვეოლოში მდებარეობს. აქ ფეხმძიმე ქალებისათვის მსუბუქი სამუშაოთა სპეციალური სამაქრო შეიქმნა.

„სანდრა“ მსხვილი საწარმოა, მასში 4 ათასამდე ადამიანი მუშაობს. ფაბრიკის მუშაობისას მუშაობის 75 პროცენტს ქალები შეადგენენ. შრომულ ქალთა საშუალო ასაკი 30 წლამდე აღწევს. ამიტომ, ვასაკუთრო არ არის, რომ აქ გამუდმებით არაბა ქალები, რომლებიც შრომისგან დასვენებისას, მაგალითად, სამაქროში მეტისმეტად ეძიებ პირობები (ხმაური, გახურებული ჰაერი, მტკიცე, ზოგი მაქანის მოსახურებისას მუშის ხელების მაღლა უნდა ჰქონდეს ამბარ-თელი), რაც შრომის აუტანელ პირობებს ქმნის ფეხმძიმე ქალებში.

მსუბუქ სამუშაოთა სპეციალური სამაქროს განსნის წინ, ფაბრიკის ხელმძღვანელობამ კონსულტაცია მიიღო ფაბრიკის ექიმისაგან, ფსიქოლოგისა და სოციოლოგისაგან, მუშა ქალთა შორის ჩატარეს ანექტური გამოკითხვა. ყველამ ერთსულოვნად მოიწონა წამოთქმული იდეა.

როგორ განხორციელეს ეს იდეა? „სანდრა“ სამაქროში განხედულია მთელ ქალაქში. ერთი მაგალითი მდებარეობს ისეთ ადგილას, სადაც ყველაზე უფრო სასურველი კლიმატური პირობებია და სწორედ ის იქნა შერჩეული ფეხმძიმე ქალთა სამუშაო სამაქროს მოსაწყობად.

მენაქნების ადგილი ამ სამაქროში მაცივრებშია და სკამებშია დაიკავეს, იზრუნეს შენობის ვარჯიან სახეზეც, მის მოწყობილობაზე, ყველგან შეღებეს და ფერებში, არც ყვავილები დაფიქვენს, მიღიწეს ტენიანი ჰაერის განსუფთველ მოძარბებს, სავანტრალაციო მოწყობილობის შეუფერებელ მუშაობას, დადგეს მანერტოფერი, შეიძინეს პოპულარული ჩანაწერების ფიფიფტები.

რა საშუალოს ასრულებენ ახლად ამ სამაქროში მომავალი დღებში ისინი ამოწმებენ

გამოწმებულ ნაწარმის ხარისხს, ავლენენ წუნს, ასწორებენ დეფექტებს. ეს სამაქროთითვის ფაბრიკის ჩვეულებრივი შემკეთებელი სახელსნის ფილიალია.

სხვადასხვა სამაქროებიდან გადმოყვანილი ქალები შენობის დაწყებამდე ინსტრუქტორის ზედამხედველობით ვეღარ გადამაუბდებან. აქ, იქ როგორც ყველგან, მუშაობა ორკლანია, სამუშაო დღე 8 საათს გრძელდება. მაგრამ, შემოდებელია ზოგიერთი შეღავათები: მუშა ქალებს ძილვით 40-წუთიანი შესვენება საუზმისათვის და 30-წუთიანი — დასვენებისათვის. სამაქროში მოწუთილია საფაბრიკო „სკოლა მომავალი დღებისათვის“. ამ სკოლაში ტარდება ფეხმძიმე ქალებისათვის ლექციები, რომელთაც კითხულობენ ექიმი გინეკოლოგი და მანია — ტარდება სპეციალური ვარჯიშები.

საკვიმო კაბინეტი მოთავსებულია სამაქროს გვერდით, იქვე. მუშაობა განსილია ჰიგიენის ოთახი შხაპებით (აქ მუშა ქალებს შეუძლიათ დაისვენონ შესვენების დროს — ტარდება სპეციალური ოთახი სასუბილო. უოველი ახალი იღვის, ყოველი სიბახლის აუკარეს დრო ამოწმებს. „სანდრა“ სპეციალური სამაქროს რამდენიმე თვეც იკავისონა და მან უკვე ერთავე შხაპის — საწარმოს ხელმძღვანელთა და მუშა ქალთა მოწონება დაიმსახურა.

მართალია, პირველ ხანებში მუშა ქალები ემონადონ ახალ სამუშაო ადგილზე გადასვლა, მაგრამ მალე, არამარტო შეეძინა ახალ პირობებში, არამედ თავი უკეთესადაც იგრძენეს: ახალ მათი ვაცილებით მეტი თავისუფალი დრო აქვთ (ხელფასი კი იგივე შეუნარჩუნდა). საერთო ინტერესებში უფრო მტკიცედ დააყვარა ერთმანეთთან მომავალი დღებში: ერთად შრომობენ, ერთად ისმენენ ლეხებებს ახალშობილთა მოვლის შესახებ, ემზადებიან იმისათვის, რომ ქვეყანას აღუზარდონ ვასალი მომავალი თობი.

ფაბრიკის ხელმძღვანელთა ემყოფილია მომავალი დღებისათვის შეღავათების მიცემა მნიშვნელოვანი სოციალური მოთხოვნების განხორციელებაზე, ამავე დროს ქალები, სარგებლობენ რა შეღავათებით, უფრო მონდომებულად და ყოთისინდისიერად მუშაობენ და მათი შრომის შედეგად უფრო მდილია, ვიღვე ჩვეულებრივ პირობებში დამხმარე ოპერაციების შესრულებისას.

„სანდრა“ ხელმძღვანელებს ვარჯიშული აქვთ ვაგარტელონ ექსპერიმენტო, ფიქრობენ ანალიოგურ პრინციპებზე მოაწყონ სამაქრო შრომის უზარდკვეთებულთათვისაც.

„სანდრა“ თოსნობამ დიდი ინტერესი გამოიწვია. ადგილი შესაძლებელია მის მაცილის ვაკეუნენ პოლენოთის სხვა საწარმოებიც.

# განათლებლის გაზეთი

ამერიკელთა აგრესიის წინააღმდეგ ბრძოლის დღებში ვიტანამელმა ახალგაზრდობამ შექმნა დამცველი რაზმები, რომელთა ძირითად ბირთვს კომკავშირელები — სო შომინის სახელობის შრომელი ახალგაზრდობის კავშირის წევრები — შეადგენენ. ამ რაზმებში ნებაყოფლობით, მასობრივად ერთმანებდნენ 15-17 წლის ქაბუები და გოკონები.

„შტარი თუ დანარევა — ჩვენ ავადგენით!“ — ან რა იყო რაზმელთა დევიზი. და ისინი ბრძოლის ყველაზე პასუხსაგებ უნებნე დეგობდნენ: იცავდნენ ჩაინერგებას და გზატკეცილებს, ვაკე-ავადი ახალი გზები, შეინებდნენ თავშეხარებას, აღადგინდნენ შტარის მიერ დანგრეულ სკოლებს, საავად-მეოფობებს, აუენებლებდნენ აუფოტეხელ მომბებებს.

შე ვნახე მებრძოლი ვიეტნამი, ომით დაწვრთული, უკუშარბობი ვადამბოლი მისი მიწა-წყალი. და ვაცვიფრებული დავარს, რა როგორ ახერხებდნენ ვიეტნამელმა პატრიოტებმა შტარის ავიაციის ვაფოტეხული თავდახმის პირობებში დანგრეულ გზებს და ვადანახვლებზე შეუფერებელი მოძარბის შენარჩუნებას. შემდეგ ვაკვბარო მს ეს სკამე ახალგაზრდების დამცველ რაზმების მკაცრად ნაკისრი.

შე ვნახე რაზმელები მუშაობის დროს. ისინი შტარის უკუშარბობით დამხმარეულ რაინგზის ლიანდგებებს და შხალებს ცკლდნენ, სახიფათოებია და ბამწყუსი კვათიებით ენებდობოდნენ ქვასა და ლორღს და უკუშარბობით ამობრბოლი ორმოების აუხებდნენ, გზებს ასწორებდნენ.

შე ვნახე რაზმელები მდინარის ვადანახ-





# მშობენ

ველეთან. მღინარის მთელ სივანეზე ნავტიკის ხიდეტი გადაკომულიყო, ზედ ხამბუკის შტამბეტი დაეკოთ. მღინარის ორთავე ნაპირზე იდგნენ მოძარისის მარტეულირებელი გოგონები, იდგნენ მთელი დღე-ღამის განმავლობაში, დღისით ხელში ალმები ეტყრათ, ღამით — ფარჩები. მონაცვლით — ხან ერთი, ხან მეორე მიმართულდნენ — ამღედდნენ გზას ტრანსპორტის ნაკადს. ერთგან რაზელი კახუცი დაზინანებულ ნავტიკის ხიდებს არემონტებდნენ, გოგონებს ხამბუკის შტამბეტი მოქონდათ ხიდეზე დასაგებად. მუშაობდნენ და თან მღეროდნენ.

სასიამოვნო მოსასმენია ვიტანაშური სიმღერები. გზობლავს მელოდურობით, სიღბლით, სითბოთი, ხმოვანი და თანხმოვანი ბგერების თავისებური გამოქმითი. განსაკუთრებით სასიამოვნოა ახალგაზრდების სიმღერა, მათი ყრილაა, ქარავ, პირდაპირ გულისდას ამოსული ხმები.

მე ვესაუბრე რაზმის უფროსს, ახანაგ ხანს; მან მიხარა: ჩვენ არა მარტო გადასახვლილის შეუფერხებელი მუშაობის უზრუნველყოფა გვეკისრებოდა, არამედ ჩვენს უბანზე მტრის თვითმფრინავების მიერ ჩამოყრდობილი დაუცვლებული მოქმედების ბომბების გაუფრელებაცო. ხანნა მაიმბო, თუ როგორ აწყობდნენ ასეთი მძიმე და საშიში საშუაოს შესრულებას. „თვითმფრინავების თავდასხმის დროს ორ რაზემდ გოგონას ევალებოდა ჩვენგან სად და რამდენ ბომბს ჩამოავდნენ მტერი და რამდენ აუფრელებოდა. დაბომბვის შეწყვეტის შემდეგ ამ მონაცემების საშუალებით ადვილად ვაგნებ-

დით ბომბის დაცემის ადგილს, შემოვლულადვით, რომ ახლოს არავინ მისულიყო და შემდეგ იცუებოდა მიწაში ღრმად ჩაფლული ბომბის ძხვნა. არც იხე მწვითი იყო შემოსხვევა, როცა ორმოს თბრის დროს ბომბი აუფრელებოდა და მძებნელები ილუებოოდნენ. ბომბის სკინის შემთხვევაში მასთან მხოლოდ ერთი ადამიანი — სტეციალისტი რჩებოდა და ახდენდა მის გაუფრელებას“.

ვიკითხე, რომელი რაზელი ანარულებდა ამ სახიფათო საქმეს. მიჩვენეს პატარა ქალიშვილი, სახელად მი. „47 ბომბი გააუფრებოდა, — მითხრეს.

მას, ეს ცეროვანი გოგონა 47-ქერ იდგასივლილის პირისპირა, მარტოდმარტო — წულუ არ გეშინოდათ? — შევიკითხე მას.

— რა დასამალა, მეშინოდა, ძალიანაც მეშინოდა, მაგრამ, აუფრეტილებო ბომბი ხომ უფრო საშიშია?

ათასობით ასეთი დამკრერი რაზელები მოქმედებდნენ ომის დღეებში დემოკრატიული ვიტანამის მიწა-წყალზე. მათი ყოველი ღლე და საათი მამაცობისა და გმირობის მაგალითებით იყო სახე. ბევრი კახუცი და ქალიშვილი მოაგრობამ ორდენებითა და მედლებით დააქილდოვა.

ახლა ახალგაზრდების რაზელები ომით დანგრეული სახლბო მეურნეობის აღდგენის პასუხსაკებ უბნებზე შრომობენ, აქტიურად მონაწილეობენ ამ მძიმე კრიტიკობის მოშუშებაში, რომლებიც ვიტანამელ ხალხს მოყვან მრავალწლიანა ომბა.

...მრავალი ვიტანამელი ახალგაზრდა სწავლობს ჩვენთან, საბჭოთა კავშირში, თითქმის ყველას მკაცრი საბრძოლო გზა აქვს გავლილი. აი, ორი მათგანი — მინიატურული, აღერისიანად მომღიმარე ორი ქალიშვილი — ლოანი და ხა. ისინი ჩვენთან ვიტანამის დემოკრატიული ტრესპულიის სხვადასხვა პროცინციიდან ჩამოვიდნენ. ლოანი ტანბოაში — „მეოთხე ზინაში“ — ცხოვრობდა. ეს ზინა მტრის ავიაციის ყველაზე უფრო გააფრელებული და ხანგრძლივი თავდასხმის ობიექტს წარმოადგენდა. ლოანი და მისი მეგობარი ქალიშვილები მეტწილად უწიდადენენ ყუბმარებს, უშვადებდნენ სპემებს, ახარაგებდნენ სასმელი წყლით, პირველ დახმარებას უწევდნენ დაჭრილ მებრძოლებს.

ხაც გამოცდილი მებრძოლია. იგი ხაფოწინადაა. სახალხო მოლაშქრეების ქალბა რაზეში იბრძოდა, ოკეანის სანაპიროს იცავდა დივერსანტიებისაგან, რომლებსაც იქ მტერი გაღმობსროდა ხოლმე დროდადრო.

„მერიკელთა ავიაციის წინააღმდეგ იბრძოდა მეტწილად ტოანიც. მისი ზატარის საბრძოლო ანგარიშზე მტრის ხმ ჩამოვდებულ თვითმფრინავთა. ტოანს მიღებული აქვს მთავრობის არაერთი ჯილდო. ახლა იგი ჩვენს ქვეყანაში სწავლობს.

ისეთივე დაუინებით ეტყვლებიან ვიტანამელი ახალგაზრდები მეტწილად სხვადასხვა დარგებს, როგორც მტრის წინააღმდეგ იბრძოდნენ. ისინი ისწრაფიან იყვნენ თავისი გმირი ხალხის ღირსეული შვილები.

# კვლევა „ოჯი უზინოხილის“ უზისხეუ

„საქართველოს ქალის“ 1973 წლის მაისის ნომერში გამოქვეყნებულმა ჩემმა ნარკვევამა — „ორი შვილობილი“ მითხვევლია ფართო გამოხატულება მოვა. ადამიანები ააღლავა ორი ბივის ბედმა, რომლებმაც სხვადასხვა გზა გაიარეს, მაგრამ მიღწეის ერთ უმთავრეს მონას — ცხოვრებაში მოხაეს სწორი გზა, ვახდენენ საზოგადოებისთვის, მეგობრათვის სასარგებლო ადამიანები, კომუნისების აქტიური მშენებლები.

სხვადასხვა პროფესიისა და ასაკის ადამიანები და გვეყობაზნა: „ნუთუ ეს ამბავი მართალია?“, ზოგიერთებს აინტერესებთ: რით განსხვავდებიან თანატოლი ახალგაზრდებისაგან გიგო ელენტი და ბიძინა ახვლედიანი?

ნარკვევაში ნათქვამია, რომ გიგო ელენტი იურისტი, ბიძინა ახვლედიანი კი — მშენებელი ინჟინერი, ორივემ უსწარმუნავი ახალგაზრდები არიან, თავიანთი ენოქის ღირსეული შვილები, თავდადებით, ვეგობრდნენ სიერად შრომობდნენ, ჰყავი ეყოლებოდა, ამხანაგები, უყვართ მოგზაურობა, ღრისტარება, ცეკვა-სილბა, დაღან თეატრებში, კინოებში, მუზეუმებსა და გამოფენებზე. გიგო ელენტი კარვად ნადირობს, ვანსაკუთრებით გატაცებულია თევზობით, ამ ახალგაზრდა ვეფხის უყვარს მწიფა, საყუართო ხელით ამუშავებს მას და იწვევს მისასვლად.

ნარკვევის სხვა პერსონაჟები — სასხერელი მასწავლებელი ვალერიან გამგებელი, ლაგოდეხელი კომპოზიტორი მაკარი ქაშაყავილი, ექიმი ვახტანგ ყერესლიძე, ვლადიმერ მიგინეიშვილი, ნადეჟდა და ნიკოლაი ნიკიტინები, ეკატერინე არუთიოვა, ილია ბოლქვაძე თავისი ოჯახით და დიდი თებრანე ელენტი, ყველანი რეალური ადამიანები არიან.

„ორი შვილობილის“ გამოქვეყნებისთანავე გამოგვეჩვენებინე გამგებელი და ქაშაყავილი. სოფელ კორჯელის რეჟისორი სკოლის მასწავლებელი ვალერიან გამგებელი სასხერის რაიონულ გაზეთში წერს: „ეკატერინე როგორც დაავიწყდება სახელ ასეთი გულსმბიერი ღობლისა, რომელმაც სიცოცხლის ბეჭის ხილზე გაიარა. მან პატარა, უსუსტარი, უპატრონო, უდევამო, ბედისაგარეა მიგდებოდა ბავშვი სიკვდილად დაარჩინა, მასთან ერთად გადალახა შიმ-

შილი, ავადმყოფობა, სიცივე, შიში და ვინ იცის, კიდევ რამდენი გაჭირვება“.

„ხალხში იტყვიან „ხედნიერ ვარსკვლავზეა დაბადებული“ — ასეთად მიმართა პატარა იგორი, ახლა გიგო ელენტი, — გვეწრის ლაღღების რაიონის სოფელ სპიროვის კოლმეურნეობის წევრი მაკარ ქაშაყავილი. — იგი საშინელ ტყვეობაში შეხვდა ერთ დედობილს ეკატერინე არუთიოვას სახით, ხოლო საქართველოში მორაგ მდღობილი — თებრანე ელენტი იბოვა. ამ უკანასკნელმა ოფიციალურად იშვილა იგორი, გაათხო დედობრივი სიყვარულით, თავისი გვარი და ქონება მისცა უთვითკობო ბავშვს. ორივე დედობილს დიდი მადლობა და პატივისცემა რაც შეეხება „ორ შვილობილს“ მიზობრბილ ამბავს ტყვეობიდან გამოშვების შემდეგ, ეს ისე ზუსტადაა აღწერილი. გვეგონება, ავტორი იქ იდგა სადმე და თავისი თვალთა დეურებშიც მდღობის მოგახსენებ „საქართველოს ქალის“ რედაქციას და ავტორს ჩემი მტოერ ღვაწლის ასეთი დაფასებისთვის“.

მრავალი გამოხატულებიდან მოყვანილად ეილებს კიდევ რამდენიმე წერილიდან: „...ვიცე არ უნდა წაითხობს ეს ნარკვევა ან შეიძლება წარუშლული შთაბეჭდილება არ დასტოვოს მასზე. — წერს კითხრის რაიონის სოფელ პერევის ფოსტის გამგე ქეთო წერიტოელი. — ომის საშინელება თითქმის ყველა საბჭოთა ოჯახმა განიცადა. ჩემი მძაც იბრძოდა დიდი სამამულო ომის ფრინტებზე და შინ გამარჯვებულ დაგვიბრუნდა. მაგრამ ის საშინელება, რაც ჩვენმა ადამიანებმა ფიზისტურ ტყვეობაში განიცადეს აუწერილია. ღლიერ ამალევა პატარა იგორის ბედმა და მთელი რიგი ადამიანების სიყვარულმა და თვალდებამ, რათა უპატრონო ბიჭი ცხოვრების ფართო გზაზე გამოეყვანათ. დიდი მადლობა და პატივისცემა იმ ადამიანებს“.

თერჯოლის რაიონის სოფელ ზედასახანის მცხოვრებელი: ეთერ კობახე, ანკო ჩუბინიძე, რუსეთი მოღვაძე, წელი და თინა ჭანტუიანები გვეწერენ: „ყარბია, რომ პატარა იგორის მზრუნველ-დედობილებს შრობა უშვამ და ჩუარართ და სრულფასოვანი საბჭოთა ადამიანი აღუზარდეს ჩვენ ქვეყანას“.

„ორმა შვილობილმა“ მეტად ძლიერი შთაბეჭდილება მოახდინა ჩემზე. — წერს ონის საბავშვო სახლის აღსაზრდელი მარტა იაშვილი. — მთელი დამე გზობრავდი, მისცენება დავყარე. ეს ალბათ იმანად გამოიწვია, რომ საბავშვო სახლში ვიზრდები. მაგრამ მე დიდი ტრადელია არ ვაღამდენია, სახელმწიფო ყველაფრით უზრუნველყოფს. ჩვენი საბავშვო სახლის აღსაზრდელებმა და აღმზრდელებმა შეიყვარეს ეკატერინე არუთიოვა და თებრანე ელენტი. გუშარქოს მთი ადამიანობას, მათ შვილობილებს, რძალებს და პატარა ნათას! ამ უკანასკნელს სიყვარულით ცოცნენ“.

ჭერჭერობით არ გამოგვეჩვენებინე ექიმი ვახტანგ ყერესლიძე, ნადეჟდა და ნიკოლაი ნიკიტინები. ორივე წლის წინათ ვარდაი-ყვალა კლადიმერ მიგინეიშვილი, ვარდაი-ყვალა ილია ბოლქვაძეც.

დიდი სამამულო ომის დაწყებულან დამთავრებამდე ცეცხლის ხაზზე ვიყავი და ფაშოზს ვებრძოდი. ამიტომ უთვარენ რე გამოგვეჩვენებინა, რომ ჩემი სიამაყით ყოველთვის ბძობდა და ტანჯავამოგული ადამიანებისკენა მიმართულია.

აბაბა, ამან გამოიწვია ის, რომ ნარკვევა უფრო დიდი ადგილი დავეთმე ტყვეობისა და იქიდან გამოშვების ამბავს, კიდევ სასქართველოში იგორის დავაყვაცებას. უნდა ვთავაობო, რომ ჩემს ნარკვევაში უფრო ფართოდ უნდა მეჩვენებინა თებრანე ელენტისა და მისი ძმის ილია ბოლქვაძის ოჯახის ამავი იგორის — გიგო ელენტის აღზრდის საქმეში.

ეკატერინე არუთიოვა ჭერ კიდევ მძიმე ავადმყოფი იყო, როცა იგორთან ერთად თბილისში ჩამოვიდა. ძმის ოჯახში ერთ ოთახში ცხრა სული ცხოვრობდა, სხვა საცხოვრებელი ფართობი არ გაჩნდათ. ეკატერინე ჭერ მუშაობა არ დაეწყო და მატერიალურად უჭირდა. სამუშაოზე მოწერილობისთვის მიმართა საქალაქო საბჭოს აღმასკომის კაცობის განყოფილებას, რომელსაც გულისსმებრი ადამიანი ილია ბოლქვაძე განავგებდა. ილიამ მოულოდურა სამხედრო ფორმში გამოწყობილ პატარა ბიჭუნას, დაიტერესა და მისი ბედი: ეკატერინე არუ-

თინოვამ მოუთხორო იგორის თავდასასვალი, უამბო აგრეთვე თავის გასაპირო.

ილია ბოლქვაძე ძლიერ შეაწუხა ბავშვის ბედა.

სამშროლოდ რომ დაბრუნდა, სოფლიდან ჩამოსულ ქვრივი, უშვილო და თებრონე ელენტი დაედა სახლში. საოჯახო თაბორზე გადაწედა პატარა იგორის შემდგომი ბედი. იგი ჩინატურის რაიონის სოფელ ვაჩისებაში წაიყვანა თებრონე ელენტმა და ფლობრივი აღერსით გაათბო.

ეკატერინე არუთინოვა კი ამ პერიოდში ავადმყოფობის გამო ხანგრძლივი დროით პოსპიტალში მოათავსეს.

დრო გადიოდა, პატარა იგორი იზრდებოდა. ზაფხულობით იგი სოფელში ჩასულ ილია ბოლქვაძის ქალიშვილებთან — ნუნე, ლონდა და ნათლისთან ერთად დაეპარებოდა ველ-მინდვრებში. გოგონებმა იგორის ხასიით მამა შეიძინეს და სულითა და გულით შეეკარეს.

თებრონე ელენტი და ილია ბოლქვაძე იშვილეს იგორი, მისკ მირს — თავ ელენტი გვარი. ამიერიდან იგორი იწოდებოდა გიგო ნოეს ძე ელენტი. იგი კომლის წევრი გახდა: ბიჭი სოფლის სკოლაში სწავლობდა, დაამთავრა შეიწუღიანი სკოლა. ამ დროს ბოლქვაძეების ოჯახს და გიგოს დიდი უნებღებება დაატედა თავს — ატომანქანამ გაიტანა თებრონე ელენტი.

ბიჭის სოფელში მარტო დატევება არ შეიძლებოდა. ილია ბოლქვაძის ოჯახმა წამოიყვანა გიგო თბილისში, გორკის ქუჩაზე №4 სახლში. ილია და მისი მეუღლე პლატონიდა საყუთარი შეილივით ზრდიდნენ ბიჭს და ცხოვრებისათვის ამზადებდნენ.

გიგომ მზრუნველობისათვის გულით შეიყვარა ისინი. პლატონიდას დედას ეძახდა, ილიას — მამას.

გიგო ელენტი მუყაითი ემწევილი გამოდგა. ბავშვობიდანვე უყვარდა შრომა. საღამოს საშუალო სკოლაში სწავლობდა და დღისით მუშაობდა. კარგად დაეუფლა ზეინკლისა და ავტომობლის პროდუქციას.

გარდაიკვლია პატრისანი მშობელი ილია ბოლქვაძე. იგი მთელ ოჯახთან ერთად დაიტარა გიგო აღზრდა.

გიგო სამუშაოთა არხის რიგებში ვაჭრევის, სამხედრო სავალდებულო სამსახურის მიხედვით შემდეგ სწავლა განაგრძო თბილისის სახელმწიფო უნივერსიტეტის იურიდიულ ფაკულტეტზე, რომელიც წარჩინებით დაამთავრა.

მართალია, დიდი მზრუნველ-ალბორღელები — თებრონე ელენტი და ილია ბოლქვაძე დაეპარა გიგო ელენტი, მაგრამ მის ვეერდით არაინ დედა ლობჯინა ბოლქვაძე, სანი და — ნუნე, ლონდა და ნათელა ბოლქვაძეები, უკრავდნენ არ ავლენ ეკატერინე არუთინოვაც. ეუხერყებდნენ, აგრეთვე გიგო, ინგა და ნათია ელენტებს, ბიძინა ახვლედიანს კეთილდღეობას, ბედნიერებასა და წინსვლას.

**მამბანან ნინაბუნიძე**

საქართველოს სსრ დამსახურებული უფროსი.



# კომუნალისტი

14-15 წლის გოგონაი განსაკუთრებულ ინტერესს იჩენს ჩაცმულობისადმი. ამ ასაკში მათ დიდი სურვილი აქვთ მიზამონ უფროსებს, ჩქარობენ გააღწენ დიდები, დამოუკიდებლები. ამიტომ ათავისი ტანსაცმელი განსაკუთრებული გულისსურით უნდა შეარჩიონ მშობლებმა.

მოზარდის ტანსაცმელი, პირველ რიგში უნდა შეეფერებოდეს მის ასაკს, გარეგნობას და რაც მოაფარია, უჩინუნებლად, დიდი უურაღლება უნდა მიეცეს ქსოვილის სწორ შერჩევას. საბავშვო განსაცმლისათვის, როგორც წესი, გამოუქცეული უნდა იქნას იაფფასიანი ქსოვილები. მამუშები პატარობიდანვე უნდა დაეკარუნონ. რას კარგი ჩაცმისათვის არ აქვს საპირო ძვირფასი ქსოვილები და ბევრ ტანსაცმელი, რათა ეს

მცდარი შეხედულება ჩაეძაზე ზოგიერთს მთელი ცხოვრების მანძილზე არ ვაპყვეს. საბავშვო ტანსაცმელი ფორმით დიდ ცვლილებას არ განიცდის, მაგრამ მოდა მასზე გარკვეულ გავლენას მაინც ახდენს. მაგალითად, თანამედროვე მოდის ერთ-ერთი დამახასიათებელი თვისება — ასორტიზების წარსახება და კომპლექტურობა, გვირგვინდება საბავშვო ტანსაცმელზეც. მოზარდის გარდებობის სასურველია გაძლიერდეს შარვალით, თოვლით, კაბა-სარაფანით, კურთუქით, ბლუზონით, სვიტოთა და სხვა, სადეც უკვლა დეტალი ფერითა და ფორმით კარგად შეეხამება ერთმანეთს და საკუროების შემთხვევაში შექმნის ანსამბლის სხვადასხვა ვარიანტს.

სხვები  
მამბუნიძე



დუგლას ჯეროლდი

# ქალბატონი ქოქლო წყაქსვის ქანს

დუგლას ჯეროლდი (1803-1857) ინგლისელი დრამატურგი და იუმორისტიკოსი. მისი შემოქმედებითი მემკვიდრეობიდან აღსანიშნავია „ქალბატონ ქოქლოს ლექციები“. გთავაზობთ ნაწყვეტს ამ ნაწარმოებიდან.

მისტერ ქოქლოა ქოქლოა თხოვრისი მგობარის და აი, ცოლის ლექციას ისმენს.

\*\*\*

ეს უკვე შესამდე ქოქლოა გაქრა შობის აწით. მაჰ, რა უნდა გექნა? წასულიყო წივმაში. დრამად დარწმუნებული ვარ, წასახლენი არაფერი ეცემებოდა. გაიცადებოდა, არა? არც ისეთია, რომ ცივდებოდეს. დაე, გაიციებელიყო, ვიდრე ჩვენი ერთადერთი ქოქლოა წავიღო. გესმის წივმის ხმა, მისტერ ქოქლო? ხომ ხედავ, როგორ წივმს? თავს მოვიჭირი, თუ ეს წმინდა სუბიტიონის დღე! არ იყოს. სისულელეა, ვერ მომბატუ-

ებ, რომ ასეთ თავს მათი დაიძინებ. ხომ გესმის ჩემი ლაბარაი? ხომ გესმის? ეს კარგად იღი თავსხვა ექვს კვირას მაინც ვასტანს და ამ ხნის განმავლობაში ცხვირსაც ვერ გაყოყვად აღამაინ ვაგრეთ. სულელი არ ვეგონო. შეურაცხყოფას ნუ მაყენებ. რაო, დააბრუნებს ქოქლას? ვაკის გუწმინდელი ბალი ეგონებ. თითქოს ვინმეს ოღესმე დაებრუნებინოს ქოქლო. გესმის? ამიღი სულ უფრო და უფრო უარეულდება. ძალიდ არ კრავდება გარეთ. ასე ექვს კვირას ვასტანს და ამანარი ამინდში უძოლოდა!

ნეტავ ვიკოვდ, როგორ წავლენ ხედავ შეუბები სკოლაში. ასე, ამინდში არ წავლენ, არა. ვადაწყვეტე! რა, ისინი შინ ისხდებიან და არაფერსაც არ ისწავლიან. და მეც, როცა დაბზრდე! ან, მინტერესებს, ვის უნდა უბედლოდქნ თავიანთ უცოლნარობას? ვის, თუ არა თავიანთ მამას! ამეები, რომლებიც საყუარ შევიღებენ არ ვიჭირობენ, მამობის დარსნი არ უნდა იყვნენ.

მაგამ ვიცი, რატომაც ათხოვე ქოქლო. დაიბ. ძალიან კარგად ვიცი. იცოდა, რომ ხელს დღესთან მივიღოდი ჩემზე. ვადაწყვეტე გაეყო. თავი არ იმართლდეს. ვადაწყვეტე, იქ რომ მივდივარ და ყოველგვარ ხრისს მიმართავ ხოლმე, რომ ხელი შემვიწილო. მაგრამ მერის უკარგავად, ბატონო, ქვეყანა რომ დაიწერეს, მაინც წავალ. არა, კეხსაც არ დავიჭერ... როგორ ფიქრობ, საიდან უნდა მოვიღოდე ვულო? თქვენს კლებში ამბე საყაოდ იღი აზრები გაქვთ. კეხი რამდენი დამიწდება? სულ ცოტა თქვენსეთი ბენსი. უკანაც ხომ უნდა დავბრუნდე! საინტერესოა, ვინ უნდა ვადაიხადოს ვულო? მე ვერ ვადაიხადო. დარწმუნებული ვარ — არც შენ. და თუ ასე ვადარწმუნებ ქონების განიავებას, მათხოვრებად დავარი ბავშვებს. გესმის, როგორ წივმის, ბატონო ქოქლო? გამოვინ. გესმის? მაგრამ რა მენაღებება, მაინც წავალ დღესთან ხელს. აუცილებლად წავალ. და აი, კიდევ რა: ფეხით წავალ ამ წივმით და კარგად იცი, რომ ეს ჩემთვის საბედნიერო იქნება. სულს ნუ შეხები, თავად ხარ სულელი. იცი, რომ იმ ხის ძირთან ფესვსაქმლებს ვერ ვატარებ, თანაც არც ქოქლო მაქვს. თუთუ ვადაიხადებო. მაგრამ შენ რა გენაღებება? სრულიად არა. ლოკინად ჩავადრები და მამონ ხომ იხრუნებ ჩემზე? იმედი მაქვს, ექვმის ბლომად ფულს ვადაიხადი. ეს ვადაიხადის, როგორ უნდა ქოქლოს განათხოვრება. არ დაწვინებ. თუ მოკვდები. დაიბ. სწორედ ამიტომ ათხოვე ქოქლო.

ჩემს საუეთესო ტანსაცმელს ჩავიცვამ და ისე წავალ ასეთ ამინდში. სადმოს ვაბად და ქუდს კი კარგი დღე დაადგება. რაო, არ ჩავიცი? ლიბახ, ჩავიცივამ, მისტერ ქოქლო! არა, ბატონო, შენი და შენისთავების საამებლად უგემოვნოდ ჩაქმული არ ვადავ ვარეთ. ლემბომა იყოს, რა იშვითად ვიბივებ კარის ზღურბლს. მონობის აღმარებას ველოცავ: უეთესიც იქნებოდა, მონა ვეუილიყავი, მაგრამ სახლთან რომ ვადაიხადო, ქალბატონივით უნდა ვადაიხადო, ეს წივმა დაწვრებს შენი ამ შემოღლებას!

ო, რა შობით ველი ხვალინდელ დღეს! არც კი ვიცი, როგორ წავიღე დღესთან სული რომ ვადაიხადო, მაინც წავალ. არა, ბატონო, ქოქლას არც მე ვიბოხე და არც შენ იბიდი. იცი რა, თუ სახლში სხვა ქოქლოა მოიტარ, ქუჩაში ვისვარი. ან ჩემი ქოქლოა ან არც ერთი.

ო, ვასულ ვიკრას ვადაეთებინე ქოქლოს ახალი ბუნივი, იხადე ფული ახალ ბუნივივებო, რომ მეცე ხაზბმა დავიცნოს. სულაც არ ფიქრობ შენს საიკოდ, ასეთ მამომენ მეუღლესა და შევიღებზე. არაფერს არ ფიქრობ. ვარდა იმისა, თუ როგორ ათხოვი სხვას ქოქლები.

კაცები, კაცები! თავიანთ თავს საყუარს მეუფეებად რომ თვლიან. კარგი მეუფეები არ არიან. თუ საყუთარ ქოქლასაც ვერ უვლიან.

წმინდა სუბიტიონის დღე — 16 ივლისი. ამბობენ, თუ ამ დღეს იწვივა, წვიმა ორმოც დღეს გახატანოს.

# უპილსუალო გეგმები



ვიცი, რომ ხვალ დედასთან წახვალა საბედისწერო იქნება ჩხვთვის. მაგრამ შენ სწორად ეს განცხადება — ხელს უკლებს და შენი გუნებისად მომეტევი. მაგრამ ბავშვები? კარგი დღე კი დაადგებთ საწყევლებს? შენ კი ბედნიერი იქნები. თავს წუიკატუნებელ გიყნობ, რა შევილც ბრძანდები. ხელოვნების გამოქაბებაზე ხარ წასაყუდელო. ცხადია, ვერ წახვალ, მართლაც, უფრო ლამაზი არ წახვალ. მაგრამ სესხის დაყარვის გარე მივეს. თუმცა, კონბა დაყარვა — ტანსაცმლის გაფუჭებაზე უარესი ხომ არ იქნება? ისინი, ვინც ქოლგას ხვას ათხოვებენ, სესხის დაყარვის ღირსი არიან.

ნეტავი ვიცოდ, როგორ უნდა წავიდ დედასთან უტოლოდ? არ მიიხზია, ავი თქვი არ წახვალ? რომ არ წავიდე, დედა იფიქრებს, არაფრად მავდებსო, და ამ მცირე თანხას, რომელიც უნდა მიგველო მისი სჯილის შედგენა, ვეღარ მივიღებთ, თანაც ქოლგა გამო.

ახლა ბავშვები? საწყლები, მთლად დასველებიან. შინ ხომ არ ისხდებიან — სწყლას თავს ხომ არ დაანებებენ? ისინი აუცილებლად წავედნ სკოლაში. არ მიიხზია ავი თქვი, არ წაველენ? შენ ისეთი აბეზარი ხარ, რომ ანგელოსაც წუხდენ ხასიონს. ისინი უკველიზებგარეშე წავედნ სკოლაში და თუ ეს საბედისწერო ამოჩინდა მათთვის, ჩემი ბრალი არ იქნება. ქოლგა მე არ გამინათხოვრება.

როგორც იქნა, ჩამეძინა — წერის ბატონი ქოლგო, — და დამესობრა, რომ ცა კვამლის ნეკნებზე გადარულ მწუხარ ჩიოის ნაკრად გადაცემულიყო. და მთელი სამყარო ამ ვეება ქოლგით იყო გადაბურული.

ინგლისურიდან თარგმანა  
ზაალა ზაფთოშვილი



დღის შემდეგ ამ რეზერვო უტრანსპორტო დაიბეჭდება წარლები, რომელთა ავტორებმა სხვადასხვა მიზნის გამო; არ მოსურვებს თავიანთი ვინაობისა და მისამართის გამოხლა. რედაქცია ასეთ ბარათებს ხელმადი აღუბლობს. რაზე მოვიფიქრობენ ამინ? ტრელოვს და სინარქულურ შიშს დაიშლებს. გულგატეხილობაზე და აღტრფინებზე. ადამიანები თავიანთი სცობრებაში ვეაბდებენ, გულს ვიოლიან. ჩრჩვეს ვეფიქრებია, ჩვენს განაჩენს ვეყოლებიან. აქედნებ წეგობრივ, ვეყოვე პრადიციებს, რომელთა გადაჭრა ხშირად თვითონ არ ძალუბთ.

ეს ძალიან საინტერესო წერილებია და ჩვენს გადამწარბიო, დროადრო მოვიხეებდებით თავიანთი ზოგირით მათგან (ახლავი, ჩვენს უცნობ კორესპონდენტებს

## ჯოჯოჯი ამოვიტე?

კამეტი წელია, რაც ვათხოველ ვარ და მგონია, კამეტი თვეც არ ვყოფილარ ბედნიერი. ძალიან ბევრი ჩანი შეველო რაქხის შექმნა-აყობას. ჩემი ჩანი არ მენახება, მაგრამ იმის სინაწილად მკლავს, დღასაცხა რომ არა მკლავს.

ნამდვილად კარგი რაქხი მაქვს მაგრამ მთლად საყვილდრებს მაინც არ ძალკვებს. როცა მისი ახლებელ-ნათესავეები გვეტყობრებიან, წაღვებზე ფეხს ვიღვამ, რომ კარგად შეგებდე, კარგად გავუმასპინძლო. მათ კი თითქმის არც უხარიათ ჩვენი კარგად ყოფნა, გულ-გახსნილობას და ქმკა-ვიღვებას ვერასოდეს ვაძებო. ხშირად დავდივრდები: ხომ არაფერი ვაყვიწინენ, ამ უხრადღად ხომ არ მოვეტეკო-მოთეკი, მაგრამ — არა. ვანსაკუთრებები ჩემი მეუღლის მამა და მისი ცოლი მაკლავენ გულს. როცა არ უნდა ვიყო ერთად, არ შევიტლება არ წამეტი იმინი:

„ქალი რომ სამსახურში დადის და აზრადილობაში ტრიალობს, ის ქალი არ შეიტლება წესიერი იყოსო.“

მე თავი მომწონს სამსახურში პატარასანი შრომით. თანამშრომლებშიც ავტორიტეტი და დღასაცხა მაქვს. ჩემს მეუღლს კანაონილება არ აყლია, იორი ტევიწეუბი აქვს დამთავრებელი. იორივე ერთი სწარმოში ვმეშაობთ და თვეში ერთად 180-200 მანკამდე ხელვასი ვეტეკ. ამ თანხით ვიბღებო იაქხას ჩრენა, მტერ-მოყვარის გავხმობ, და.

ჩემი მამალი კი ხელოსანია, ვკრძობ იმე-

ეს სურა, როცა ვაწერენ. „უხინამაზოვანი“ ბარათებში შეტწალად საყოფაცხოვრებო ხასიათის წერილები დაიბეჭდება.

რედაქცია წინასწარ აცხადებს: შეიძლება, ჩვენ უკუიღვებო და ვეწოდებოთ არ ვინა-არბებულ ვატორის პარს. როცა ეს ვინაროლს ვეუბნებთ, მაგრამ საკითხი, რომელთა ის აუწენს, საინტერესოდ, სწარმო-ბრად მიგვარჩია. იქნება, და წერილობაზედა საკუთარ თავში ჩაახდებს, თავისი ნაკლის შეტწობაშიც დეგმაროს, რალაცავე თვალთ აუბროსო.

იმდღე ვკვებს, რომ ჩვენი კეთილი და გულმზარადე მოთხოვნები გამოეხატება გაიჭრებებში მუთლ ადამიანს: სანუგეშო სიტუაცია შეაწენს, კეთილ ჩრეებს მიყვებს, გა-ამწენებს. ჩვენს სამთხოვრებო დავუთომობ უტრანსპორტო ვეწერილებსაც.

მათი აქვს და ფულს კარგად თუელობს. მის ცოლს არასოდეს უფიქრებია.

ჩემი მეუღლე თავის საკულთო რაქხას და მდგომარეობას კი არ უწევს ანგარიშს, არამედ ძმისა და ბოლოს სიტყვებს. თავისიანებს რომ ესტუმრება, იქიდან დაბრუნებულ, ახტარად მივდებ. უფიზებოდ მდინაწდებს. ის არც რაქხებ ფიქრებს, არც შვილებს მო-მავალზე. საერთოდ, აინშელოდ არ მისდის ჩვენი რაქხის ამი და კარგი.

უკველიზდები აინი გამო ბევრს ვერეფუ-ლობს არ ვიცი, რით მომეცე გულს ქმარისა და მის ნათესავეებს. იორი ბავშვიც მკლავს, ვიცი, ვიორბეღობინ და საყვილდრებს მიტევიან — რატომ მტერი არ დავტოვეო. მე კი ქმარსა და მამლს შევეუბრებ თვალმობი, როგორ შევეტარიო მომეტი, როდის ვნახო ისინი ნორმალურ მდგომარეობაში, რომ მესამე შვილის გაჩენის მისა მომეყენ.

არ იფიქროთ, ქმარს ჩემს სიყვითეს არ ეუბნებოდნენ მეზობლები და თანამშრომლები. ხშირად მაქებენ, ეუბნებიან: რა ბედნიერი კაცი ხარ, ასეთი გამაჩე და პატრონანი ცოლი რომ გვაყვსო. მაგრამ ის მარტო თავის ძმისა და რძალს უწევს ანგარიშს, სხვას არავის.

ჩემს სახელს ვერ ვწერ, წაიკითხავენ ისინი და უტერი გამამაჩრებენ, მეიორფსო ადა-მიანებენ, მიჩინებთ, როგორ მოვიტევი, რით შევიცვლო მდგომარეობა?

ბ. ი. თბილისი,

## მაკს თუ ჯა უფიანა გამოვიყოფათ?

სამი წლის წინ საშუალო სკოლა იკლავა შევიდო ბავშვებო დავამთარებო. უკვლავ გამოჩრჩეული ჩვენს შორის იყო ერთი სასიო, კეთილი, სხარტე გოგონა. ის კარგად სწავლობდა, სკოლის უკვლა საქმიანობაში ატი-ურად მონაწილეობდა და ყოველთვის მკარ-ში უღვდა ჩამორჩინილ ამხანაგებს. სკოლის მერხიდან დაწყებულყო, ჩვენნი მეგობრება

შემდეგაც ვაგრძელებო. ერთ წარმოებაში მოგვიბოდა მუშაობის დაწყება, სწავლა ერთ ინსტიტუტში გვიჩლოდა გავგებრებობდებო.

მაგრამ, ვაიღაო ხანი და შევაძინე, რომ ჩემი მამანადა ძალიან შევიცვალა: ვაუტრა წინანდელი მხიარულება, ხასიონი, მისმა ლამაზმა თვალმობმა დაყარვის სტუდენტობა. მე წარმოებაში კომკავშირის კომიტეტის მდგე-



ნის მოადგილე ამირჩიეს. ჩემი მეგობარს რომ აკ უფიქროვო, მაინც მოვალე ვიყავი ჩავიბეზოდი, რა იყო მისი ასე გამოცდის მიზეზი. რომ ჩავეთხებ, ავადმყოფობა. მომიტეხა და გული არ გამოსხსნა. შალე სამსახურში სიარულს მიატოვა. (ის მდივან-მანქანელ მუშაობდა ჩვენთან). რომ მოვიკოტხე, მიიბრუნა: ავად იყო და თბილისში წიყიანეს. მაგრამ წარმოებაში უკრი მოვაკრი ჰორებს, თითქოს ჩემი ამხანაგი უზნეო ქალი იყო და ინტერვიუ კავშირი ჰქონდა ჩვენს ღირებულებას (42 წლის მამაკაცთან, რომელიც ოჯახი აქვს და სამი შვილი ჰყავს). მე, რა თქმა უნდა, ამხანაგს გამოვექომაგე და სასტიკი შეტყევა მომიხდა ზონიგური თანამშრომელთან. ვერ დაიჭიერე ეს ამბავი, ბავშვობიდან ვიცნობდი და კეთილი, რა უწყვეტად გულის და სათნო ხნის გოგო იყო.

ორი თვის შემდეგ დაბრუნდა უცან. ახლა ზოგნი უკვე ხელაღებით მობრაობდნენ. ერთხელ დავიმარტოებულე და ჩავეძიე. ყველაფერი გამომიტყდა. მიიბრუნა, რომ უნებურია და თვითმკვლელობაზე ფიქრობს, რადგან ბორტბმა მამაკაცმა შეაძინა, ახ-

ლა კი ცილოლბს დაამკროს და ქაჩმა გააგოს. თუმცა ჩემს ამხანაგს არც უფიქრია და დენგია მისთვის ოჯახი ან შევლბა მისი ავტორიტეტი და რაიმე სასურვარზე გამოეცნა.

მე იმ გოგონასთან მეგობრობა ამ შემთხვევაში. პირაქით, ახლა მტკიცად უძველვარ გვერდში და რაც შემძლეა, ვუმსებულებ მდგომარეობას. მაგრამ მიყვირს, რომ ჩვენს წარსულში არ აღმოჩნდა აღმანი, რომელსაც ვფეკცობა ეყუფოდო და პირში ეტყულდა სკადარის ჩვენს უფროსს, ზურგს უკან კი ჩვენი ახანაგს და ავიგნბს, მაგრამ არც ჩემს ამხანაგს ინდობენ და ლამის თავი მოაკლვე (ონ 21 წლის ქალაქივს).

განა თქვეს რომლები: უფროსისგან ასეთ მაგალითს უნდა იღებდნენ? განა ღრსია ჩვენი დეკტორი ასეთი თანამდებობის? მე მინდოდა მისი უღრისი სექცილი ყოველშორის კრებაზე გამებრანა, მაგრამ მაქვს ეს ამისი უსულება?

ახლა იქვენი აზრი მაინტერესებს.

დ. ს.

# საბჭოთავო საქართველო თქვენზე?

ოცი წლის წინათ ცილად გავევი რკინიგზის ტრანსპორტის ინჟინერობა ინსტიტუტის მეორე კურსის სტუდენტს. მე თვითონ ახალ დამაჯარებელს ჰქონდა უნივერსიტეტის ეკონომიკური ფაკულტეტი და ემუშაობდი. ეცხოვრებოდი არბობდადე. შევლბა ერთად 9 კვ მეტრი ოთახში, მაგრამ თანხონობა და ქმარეფიციბობა. ერთი წლის შემდეგ გოგო შეგვეძინა და ერთმანეთის დახმარებით წამოეზარდეთ.

სანამ სტუდენტი იყო, ჩემი მეუღლე ძალიან კარგ ხასიათს იჩენდა. მაგრამ დაამთავრან სტუდენტობა და შევატყვე, რომ სურვა გაამაყდა. მან მუშაობა დაიწყო სამუშაოთა მწარმოებლად. ამ ხანებში შეგვეძინა მეორე გოგონა და პირველად სწორად მამინ ჩინა ჩემი მეუღლის უხასიათობამ თავი, რადგან მას გოგო ეი არა, ბიჭი უნდოდა.

ამასობაში ჩემმა მეუღლემ ერთ სადატო დაწესებულებაში დაიწყო მუშაობა ინსტიტუტორად. ერთობასიანი ბინაც მივიღეთ. მე დროებით სამსახურს თავი დავანებე, რადგან ორ მცირეწლოვან ბავშვს მოვალე უნდოდა. ქმარი უკვე აღარაფერზე ხელს არ მიკიდებდა. ვაიღვლეულა, ვამაყებ. ხასიათს ხშირად მთვრალი მოდიოდა. მღანმდავდა, მეჩხუბებოდა და ამის მოწმე მთელი უხო იყო.

შემდეგ ის უფრო სასუსებისგებლო აღვიკნე ვადაიყვანეს, მოვეცის ორთობასიანი ბინა. მე საბავშვო ბაღში დაიწყო მუშაობა და შევიღებ ჩემთან მყავდნენ, ქმარის თხოვნით, მესამე ბავშვიც ვავაჩინე, მაგრამ ისევ გოგო მეყოლა.

ამან სულ გააიფა ჩემი ქმარი. ახლის ნაწინს ჩქის შეტრფას. თუმცა სამი მშვენიერი, ჭანსათელი და ნიჭიერი გოგონა ჰყავს 18, 15 და 8 წლისა. ბავშვები სულ თავაღუბის მის მისწობიან მამას — რა ესობოლებოდა, ის სულ მიზეზზეა, ქალებს არაფერად არ თვლის, აცლენებს და ილანმდება. ვინ ჩვენი დღეს, რე საბაბი იზოვანა თუ ყოველდღე შერგავარ, პერანგი და ფესასცელი ისე არ გავუწმადეთ და გავუთხოვთ, როგორც მას უნდა. მიძიდება ყველაფერი თავზე დავამტკირა? თვითონ, როგორც ეი მოვა სახასიათს, წამოწევა, ან ძინავს, ან გავთეს ითხბულია. ან ტრევიზორის უყურებს. ვინც მას შორიდან იცნობს, აღბათ, კარგი ზგონია, რადგან გარტ სულ იცინის, სახლში ეი მუდამ ვამეხბებოლა. სულ ჩემს სიყვლილს ნატრის, ჰკონია, რომ თუ მეორე ცილს შეიკრავს, ბიჭი ეყოლება. მე ეი აწი აღარც ბიჭი შეყოლება და აღარც გოგო — უშვეს საყმა — ხნისა ვარ.

არ ეციო, მეშველება რამე? — თუ ხასიათი არ ვამოკლებ, მასთან აღარ მეცხოვრებო. როგორც დავანებო ოჯახი სამი ქალაქილის ბატი რანა? არადა, ჩვენი ურთიერთობა ბავშვებზეც ხომ მოქმედებს?

**რადამაძინებს: ჩვენი უცნობი მკითხველი. აღბათ, თქვენს ქმარს არ წაუციოხავს ჩვენი უფრანაში 1988 წ. სექტემბერში გამოქვეყნებულ ეიმ გოსტინერის სტატია: „ვინა თუ ქალი?“ სადაც მესწინებებს მიერც დადგენილი ფაქტი იყო განმარტებული. კერაზე: ბავშვის სქესი დამოკიდებულია მხოლოდ მამაზე.**

# ნაკვეთი-ჯანსაღი დიეტაზე

ნერველ-ართრტიკული დიათეზი თავისი გამოვლენებით (პოდაგრა, შაკივი და სხვა) შედარებით უფელსი დროიდან იყო ცნობილი და უხიარტესად მიზნოლი აღმანიანთა დაავადებება მიჩნდათ.

ამჟამად დადგენილია, რომ ნერველ-ართრტიკული დიათეზი ავადღებენ სისალმდელი და სასურული ანაღ ბავშვები (არაბაკონალური ყვეხისა და არასწორი აღზრდის გამო).

ამ დაავადებს მემედიტრებიოთი ფაქტორიც განაბარობენ. დამტკიცებელია, ნერველ-ართრტიკული დიათეზი შეპკრობოლ ბავშვებს შთამომავლობაში და ოჯახის წევრთა შორის ათრტიტაზის გამოვლენებანი აღენიშნებთ პროდარგის, შაკიკის, გადპკრებელი სიმსუქნის, ნერვალგის და ენკეუბინა დაავადებების საბოთ.

ნერველ-ართრტიკული დიათეზის გამოვლენება მართოდვე ყვეხის რევიმის დაღვევის დროს ხდება. მაგნებელია ბავშვების მომეტებელი ყვეხა, განსაკუთრებით ხორკილი, შოკოლადის და პურინული ნივთიერებებით მდიდარი საკვების (ღვიძლი, თინკულილობო, მუშანა) ჰკარბი რაოდენობით მიღება. ჭკრ კიდევ მკველ მიანნდათ, რომ ჰკარბი ყვეხა ხელს უწყობს დიათეზის განვითარებას, ამიტომ ამ დაავადებას „პარტი ცხოვრების სასიღდეს“ ან „მდიდართა დაავადებასაც“ ეი უწოდებდნენ.

ნერველ-ართრტიკული დიათეზის საფუძველი ნივთიერებათა ცილის პროცესების, კერძოდ ე. ვ. პურინული ცილის მოშლა უღვეს.

ნივთიერებათა ცილის პროცესების დარღვევა ბავშვის ორგანიზმზე მაგნელ მოქმე-

დებს, რაც ცენტრალური ნერვული სისტემის და შინაგანი ორგანოების ფუნქციის დარღვევაში გამოიხატება.

ცენტრალური ნერვული სისტემის აწველა აზნებანება ჩერ კიდევ ძუძუთა ასაკში შეინიშნება.

ასეთი ბავშვები ზედმეტად მგრძობიარენი, მიძრავნი და კვირველნი არიან. უმზებუ ტირილს ადვილად სცვლის სიცილი. ზედმეტად ენობისმოყვარენი ხდებიან, გარეგანი პირობებისადმი მომეტებულ, ინტერესს იჩენენ. მეტეველებს ადრე იწყებენ, გონებრივად და ფსიქიურადაც კარგად ვითარდებიან. სკოლაშელ ასაკში ადვილად იმასწავლებენ მოსწილი ზღაპრებსა და ლექსებს, ზმირად თანატოლებთან თამაშში მორბილობათა საზოგადოებაში ყოფნა და მათთან საუბარი ურთვიანთ, რითაც ინტელექტუალურად ნაადრულად მომწიფეულ შობამქედლებს სტივებენ. უმეტესობა სკოლაში კარგად სწავლობს. ზოგიერთი მათგანი კი განსაკუთრებულ მესიკალურ ნივს ამტკუნებს. მოზლები ბავშვის საქციელში ზედმეტ ნივთიერებას ხედავენ და კიდევ უფრო მეტად უწყობენ ზელს მის ინტელექტუალურ განვითარებას, რითაც მნიშვნელოვან შედეგებს უშვებენ: დამატებით ტვირთავენ სკოლისარგულ მეცადინეობით (უცხო ენა, მუსიკა), ამარაგებენ ასაკისათვის შეუფერავ ლიტერატურით, დაწყებით საზოგადოებრივი თამაშების ადგილებში, კინოებსა და თატარებში, რაც კიდევ უფრო აძლიერებს ცენტრალური ნერვული სისტემის აღზნებადობას, ამას მოსდევს ბავშვის სწრაფი გააქანება, რასაც თან ახლავს ღამის შიშობი, ღამის ენებლიე შარდვა და ენებლიე მოძრაობანი.

დათავიანი შეპყრობილი ბავშვები ფიზიკური განვითარებით თანატოლებს ჩამორჩებიან, უპირატესად გამზადარი, ნახი, ფერმართალი არიან. ძირითადი მიზეზი, რის გამოც შობილი ექმის მიმართავს, ბავშვის უმადობაა. მიუხედავად შობილის კოველმზობივი მონდომებისა, მრავალფეროვანი საკვების მომზადებისა, მისი გაუმჯობესება თითქმის შეუძლებელი ხდება. ამიტომ შობილებში ზოგჯერ ძალდატანებით კვებვან ბავშვებს, რაც იწყებს პირღებინებას. ასეთი ბავშვები წონაში იტლად მატკუნდებიან და მიღრევილობის ტენდენც უკაზობიანენ.

ზოგ შემთხვევაში ნერვულ-აორტიტული დათავი ბავშვებში მოჭარბებული სიმუქენი ვლენდება.

მოზრდელ სასკოლო ასაკში აორტიტობის განვლენებანი უფრო მრავალმზობრივი და ტკიპილიან: უმზებუ და ზმირად ხანგრძლივი სიციხიანობა (ტემპერატურა მერყეობს 37.37.50-მდე), პერიოდული ძლიერი თავის ტკიპილიანი, ნერვოლოგიკი და შეტევათი ბასისათის შეტკის ტკიპილები.

ნერვულ-აორტიტული დათავის ყველაზე უფრო სერიოზული გამოვლენება ზანგრძლივი და შეურყენებელი პირღებინებაა, რომელიც უმეტეს შემთხვევაში მოულოდნელად იწყება და ჩამდენიმე საათიანდ ჩამდენიმე

დღეში (1-2 დღე) გრძელდება. შესალებელია ლებინებას წინ უძღოდეს მადის მკვეთრი დაქვეითება, ბავშვის მომეტებელი აღზნებადობა, თავისი და შეტკის ტკიპილიანი. ამონალებს აცეტონის სუნი აქვს, შარდში აცეტონის მომატება აღინიშნება (ამიტომაც უწოდებენ აცეტონურ პირღებინებას). მისი ხელშეწყობი მიზეზებია: ბავშვის განვლება, გადაღლა და კვების რეჟიმის დარღვევა.

დასანიშნავია, რომ აორტიტობისათვის დამახასიათებელია აღრევიული სახის გამოვლენებანიც. ზოგჯერ ბავშვებს აღენიშნებათ იდიოსინკრაზია სხვადასხვა პროტექტივისადმი, როგორცაა: კვერცხი, ხენდარი, თევზი და სხვა. შედარებით მოზრდილ ასაკის ბავშვებში, ექსუდაციური ღიათვილასაც განსაკუთებით, ურტოსიციების მაგვარი ხასიათის გამონაყარს და შშალი ეგზემას და ნეოროტიტის გამოვლენებებს ხვდებიან.

დადგენილია, რომ აორტიტობით შეპყრობილი ბავშვები მიღრევილებს იჩენენ შქარიანი მოზლები, ეკვერვან დაავადებათა და ვალეარბებული სიმუქენისადმი, რაც ეგვიუტობები სქესობრივი მომწიფების პერიოდში შეინიშნება.

ნერვულ-აორტიტული დათავის პროფილაქტიკისათვის განსაკუთრებულ მნიშვნელობა ბავშვის აღზრდის მეთოდებსა და კვების პრინციპების შემუქვების ენიშნება.

ნერვულ-აორტიტული დათავით შეპყრობილი ბავშვი მშვიდ, წყნარ გარემოებაში უნდა აღზრდებოდეს. აღზრდის სწორი რეჟიმი აღრეული ასაკიდან უნდა შეუქმუნეთ, რადგან ამ პერიოდში მიღებულ ჩვევათა გამოსწორება შემდგომში საკმაოდ ძნელია. შეყვებით პროცესების გამოქმუნების მიზნით ბავშვს არ უნდა შესწავლით ყველა სურვილი და მოთხოვნა. მოვარდილი შთამბეჭდავ წიგნებსა და სანახაობებს, ავტორიტული მოზრდილთა საზოგადოებაში ყოფნა და მათი საუბარების მოსმენა. სასურველია, ასეთი ბავშვები ბავშვთა კოლექტივში (მაგა, ბაღი) ორღებოდნენ. შობილი და სულდა გაიტაცოს ბავშვის ნივთიერებამ. ვეახუნდეს, რომ სკოლისგარეშე დამატებითი დატვირთვა (უცხო ენა, მუსიკა) ზმირად ბავშვის გადღლა იწყებს, რასაც თავის ტკიპილები, უძილობა და შესაძლებელია, შესხირობის დაქვეითებაც კი მოჰყვება.

განსაკუთრებულ ყურადღებას მოითხოვს ბავშვის კვება. საკვებ რაციონში შეზღუდულით ხორციის, კვერცხის და, განსაკუთრებით, პურინებით მდიდარი საკვების მიღება. ბოსტნეულიდან რაციონებულში არ არის სისწავლია, ლობიო და მკაუნა. მინიმუმად უნდა შემეირდეს ტბილუელსა და ცენზრალური ნერვული სისტემის აღზნებელი საკვებების (შოკოლადი, კაკაო და სხვა) მიღება. აორტიტული დათავიანდ ბავშვებისათვის მიზანშეწონილია უპირატესად ვეგეტარიანული საკვების და რძის პროდუქტების მიღება. მნიშვნელოვანია მდიდარი საკვები (პური, ფაფეული და სხვა) დასაშვებია ზომიერი რაოდენობით, აუცილებელია კვ-

ბის საათების დაცვა. საკვები მცირე ულუფებად უნდა ვაძლიოთ. ძალდატანება და სანერგელობის გადღვატობები ეკვერას ასეთ ბავშვებში მდებლედ უარყოფითი ეფექტის იწყებს.

მადის გაუმჯობესების მიზნით კარგია ბავშვს მიეცეს ნატურალური კუქის წყენი. მარბლმევა ჰესისთან ერთად და ვიტამინების კომპლექტი. ამ პრეპარატების მიქების ხანგრძლივობას განსაღრვებს ექიმი. ზმირად კარგ ეფექტს იძლევა მინერალური წყლები (ბორჯომი, ესენტუცი). ეს წყლები უმზებუ, ჰამის წონ 15 წუთით აღრე უნდა მიიღოს. ცენტრალური ნერვული სისტემის გათვარცხანების თვალსაზრისით მიზანშეწონილია წყლის პროცედურების (თბილი აბანა, შხამი და სხვა) ჩატარება. ღლი მნიშვნელობა აქვს ბავშვის ორგანიზმის ფიზიკურ წრთობას.

## 5. ბანჯანიმი. მელციის მეცნიერებათა კანდიდატი.



მეცნიერები თავისი სიღამაზით იზიღდეს ადამიანს. მათი სურნელი სიამოვნებას გვევრის, მაგრამ ამ ღამაზ, სურნელიდან მეცნიარეებთან სიფრთხილად სკვიროს. თორემ...

ყველს დაგინაზება, როგორ მოუქვეყნია ვინმეს ზალხი და პირში ჩადეცია ებლის გამოსაშენდა, შენც ზმირად წასტანებობა ზალხს, მოგაწყვეტია და უფარდელად გაგოღებია. მაგრამ მაშინაც, ერთი შეხედავით უქნებულ ზალხს, ზმირად ზიანი მოაქვს აღამიანებლისათვის. ზალხის გაღღვების შედეგად შეიძლება ადამიანს დამახასიათებელი როდებელი აქტიონიზმი, რომელიც ზმირად მისეგოღება პირუტყვისა უნდადება ზალხის ჰამის შედეგად, ქვედა ყბაზუბი, აქტიონიზმი იწყებს ზალხის წყენის ეგვირის ადგალას ძელს გამოზრდას, მასში ფიტკლას (შეუბორეცელი წულუღს), სიონდაც ჩიჩკე იწყებს ტენს.

ამ დაავადების სწინააღღმეგოდ არსებობს მრავალი წამალი, მაგრამ რწიათი შემთხვევაში იუტრინება დაავადებულთ, საჭირო ზედა ტრეტერიული ჩარევა. საშუალოდ ეს ქირურული ჩარევა უსაქვებლობის არ მოთვარდება დაავადებულს განკურნებით.

# ახალგაზრდობის ასაკი ფერისმშაპებში

ფერისმშაპებში კანის გავრცელებული დაავადება, რომელიც შეტწილად 14—15 წლის გოგონებსა და გოგონებს უჩნდებათ და ზოგჯერ 25—30 წლის ასაკამდე მიჰყვება ხოლმე.

ფერისმშაპებში ჩვეულებრივ ცხმიანი კანზე ჩნდება კანის უკანასკნელისა და კანის ქირკველების ფუნქციის დარღვევა იწყება. მომწიფების ასაკში ზოგჯერ ცხიმის ქირკველები აღდგება და მათი ფუნქცია ძლიერდება. როგორც ცნობილია, კანის ცხიმს ბაქტერიოციდული თვისება აქვს. უკანასკნელისა — სებორეის დროს კი ცხიმის ქირკველი შემაღლებული იცვლება, მისი ანტიბაქტერიული თვისებები ქვეითდება და ცხიმის ქირკველების საღებავებასა და თმის ფოლიკულებში ზოგჯერ ანთებითი პროცესის განვითარებას იწვევს.

ცხმიანი სებორეის დროს კანი პირილია, უხეში და უსწორმასწორო ხდება, ასეთ კანს ადვილად ეყვარება მტკვარი, რის გამოც ის რუხ-ჭუჭყის ფერს იღებს, თმის ფოლიკულებისა და ცხიმის ქირკველების შესარბავი ფაზით ივსება და რუხი-შავი ფერის საფარი ჩნდება, რომელსაც კომედიონები ეწოდება.

გარდა ცხმიანი სებორეისა, ფერისმშაპებში გაჩენის ძირითადი მიზეზებია: შინაგანი სეკრეტის ქირკველებისა და ნერვული სისტემის ფუნქციის დარღვევა, კუმ-ნაწილაკის დაავადებები, ქრონიკული უკანასკნელი, ნივთიერებათა ცვლის მოზლი, ფიზიკური და ნერვული გადაღლა, სისხლნაკლებობა, ცხვირის, პირის ღრუსა და ყელის ე. წ. ფოკალური ინფექცია და სხვა. გარკვეული ფაქტორებიდან ფერისმშაპების განვითარებას ხელს უწყობს კანზე ნათეს პროლდუქტების და სხვა გამაღიზიანებელი ქიმიური შენარჩუნების მოხვედრა, იოდის და პრემის პრეპარატების, ალკოჰოლის, მწკარი, მავალი, უკანასკნელის და ნახშირწყლის ბუნებრივი საყვავის, ტბილულის, ყვავისა და აკაკის ხშირი მიღება და სხვა. დაავადების გავრცელებას ხელს უწყობს კანის ჭეული და ჰიგიენური რეჟიმის დარღვევა.

ფერისმშაპებში შეიძლება იყოს შავი, თეთრი, ყვანაფერი, ანთებითი და ჩირქოვანი. გამოიყარება ძირითადად ჩნდება სახეზე, ზოგჯერ ზურგის, გულმკერდისა და მხარეების არეგებში.

დაავადების დასაწყისში კანზე შავი წერტილები ჩნდება, რომლებიც ცხიმის ქირკველების საღებავებას აკუმებს და ამ საღებავებში არსებელი ჩირქოვანი მიკრობები ქირკველების ბრუნვებში მდებარე ქსოვილის ანთებას იწვევს. ჩნდება მუყოთიანი კვანძები წარღვიწვრილი ჩირქოვანი ბუმბუტეებით. შემდეგ ბუმბუტეებიდან კანზე სისხლნაკონი ჩირქოვანი გამოიყოფა და ბოლოს, კვანძების

აღვლას, მათი შეზარატების შემდეგ, პიკმენტური ლაქები და ნაწიბურები ჩნდება. ზოგჯერ (ეს უფრო გავრცელებულია) ასეთი უხევი გამოიყვანება ერთიანად, წარმოიქმნება დიდი, ღრმა კვანძების გროვა, რომლის შეზარატებაც ღრმა ნაწიბურების გაჩენას იწვევს. ავადმყოფები ხშირად ამ კვანძებიდან ჩირქოვანებს ფრჩხილებში გამოიყვანებენ, ეს კი ყოველად დაზარალებულია, რადგან მორჩილი ინფექცია კიდევ უფრო ღრმად მდებარე ქსოვილი შეზარატება და მისი შეზარატების უფრო უხეში ნაწიბურები ჩნდება.

ახალგაზრდები თვლიან, რომ ისინი სახეზე ამ გამოიყვანისა და ნაწიბურების არსებობის გამო, მტკვად უღამაზოდ გამოიყვანებიან, რისთვისაც საზოგადოებას გაფრთხილებენ, რას უფრო აღიზიანებს მათ ნერვული სისტემას. ეს უნაქანსელი კი ხელს უწყობს დაავადების კიდევ უფრო გაძლიერებას.

როგორ ავიცილოთ ფერისმშაპების გაჩენა? ამ შემთხვევაში უფრო ვალდებულად რილი ენიჭება პროფილაქტიკის ჰაბიტუების დაცვას. უნდა იქნას დაცული მიაქციეთ კანის სწორი მოვლა. პირი აუცილებლად ყოველდღე დაიბანეთ თბილი წყლით, უხმარეთ ღამობრივი საპონი — (გლიცერინის, გოკრილ-კუბრის, ბორთომილისა და სხვა). პირს რომ დაიბანოს, სახეზე ცივი წყალი შეისხით. კანზე ჩირქოვანი გამოიყვანის გაჩენის შემთხვევაში კი, პირივეთ, უფროსია რამდენიმე დღე პირი სულ არ დაიბანოთ, რადგან წყალი ხელს უწყობს ჩირქოვანი ინფექციის კანზე მოფრთხილ. დღეში 2—3 ჯერ ცხმიანი კანი გასუფთავეთ 1-პროცენტური სალიცილის სიმკვრივის, რეზორცინის, სინტომიკინის ან ლევიმიციტინის სპირიტინ-რეზორცინ ან სპირიტინ-გლიცერინის სნარითი სპირიტინის ლოსიონით ან 2-5-პროცენტური ქაფურის სპირიტინი. შავი საცობების გასაწმენდად კოსმეტოლოგიურ საყურადღის მიმართეთ.

კანის ძლიერი ცხმიანობისას ასევე რეკომენდებულია ე. წ. მარილის პროცედურები, სახის ქაფში დასველებულ ბამბის ტამარის მოყარვით მარილი და წითელი მარილით 1-2 წუთის განმავლობაში კანში შეიზოღეთ. შემდეგ პირი დაიბანეთ. ასეთ პროცედურა შეიძლება კვირაში 2-3 ჯერ გამოიყვანოთ. კანის გასუფთავება ლიმონის წვენი დასველებული ბამბით შეიძლება. ხოლო ოლეკალონის ხშირი გამოყენება ამ შემთხვევაში მიზანშეწონილი არ არის, რადგან ის სახეზე ბუმბუტეებს აჩენს. კარგია სახის ბორქომის წყლით ან სოლიანი სნარით (1 სუფრის კოვში 1 ლიტრი წყალზე) დაბანა. სახლიდან გამოსვლის წინ სახეზე შეიძლება კრემ-ველეს დასმის („სუნეკიკა“, „ლიმონის“, „ანტუტორინი“, „კრასანია მოსკოვი“, „სვერინი“ და სხვა). ასევე რეკომენდებულია შერალი პედლის გამოყენება. დიდი მნიშვნელობა აქვს დიეტურ და სწორი ჰიგიენური რეჟიმს — ჯერზე უფროსი და ფიზიკური ვარჯიში. ეს ნივთიერებათა ცვლის აუმჯობესებს.

განსაკუთრებული ყურადღება უნდა მიექცეს კუმ-ნაწილაკის რეგულარულ მიყვარებას. საკვებ რაციონში უპირატესობა უნდა მიენიჭებოდეს, ცოცხალი საკვებებსა და მწიკნეულს, განსაკუთრებით კი უკანასკნელსა და სტაფილის უხევი ჰქონდეს. კარგია ლუდის საფრის მიღება, რადგან ის ეტიკამინ ბიოტინს შეიცავს.

თუ კანზე ლაქები, კვანძები და ჩირქოვანი უხევი გაჩნდა, არავითარ შემთხვევაში არ დაიწყეთ თვითმკურნალობა, ამ შემთხვევაში ვერც კოსმეტოლოგი ვიწვევთ. უნდა იქნას მიმართეთ ექიმს, რადგან ყველაზე უფრო ეფექტურად კომპლექსური მკურნალობა მოქმედებს, რომელიც ფერისმშაპების გაჩენის მიზეზების დადგენის მიხედვით ინიშნება.

ამჟამად ფერისმშაპებისა და კოსმეტოლოგია განვითარებულია უმარტივესი ტიპის საშუალება და დაავადების განსაკუთრებული.

## ლამა შევირალი,

კანისა და ვენსნულებიან სახეინიერი კვლევის ინსტიტუტის დირექტორი, პროფესორი.



## უხადარი შემთხვევების ცილირება

# უხადარი გველის ნაკვანი

ჩვენი, საქართველოში შხადარი გველის ნაკვანის შემთხვევები არც თუ იშვიათია. ამიტომ ყველა პოპულაციურ უხევი იცვლება გველის ნაკვანის მიხედვით სამედიცინო დაზარალების აუცილებელი წესები და მეთოდები და შემოს აგრეთვე შხადარი გველის განვიცხმება.

შხადარი გველებს კისრიდან შეიძინება გამოყოფილი თავი და თავზე თავისებური იტორიული გარსიხდება აქვთ, უხადარობისაგან განსხვავებით, ზურგზე კვანძი ზოლი გასდევთ, თვლის გვეგ ელიფსური ფორმის აქვთ, არახშიანი გველის კი — მრგვალი და სხვა. შხადარი გველს ზედა უხადარ აქვს შხადარი გველის კიბები (თითო კბილი თითოეულ მხარეს).

გველის შხადარი გამკერვალება, შეიძლება იყოს ჩალისფერი ან მომწვანო ფერისა. სუნი და გემო არა აქვს, კარგად იხსნება წყალში. მაღალი ტემპერატურის ზეგავლენით კარგად გვხვს თვისებებს.

გველის შხადარი შედის მთელი რიგი ტოქსიკური ნივთიერებები, რომლებიც შხადარეც ცენტრალურ ნერვულ სისტემას, სისხლს, სისხლძარღვს იტარებენ. გულის უუნობა,



დღივს, ფორტებს, პანერასს, თორკლებს, მაშარავებელი ნერების დაბოლოებებს და ყველა მთელ რიგ ღრმა პათოლოგიურ ცვლილებებს, რომლებიც არც თუ იშვიათად აღმოაჩინა თუ ცხოველს სიყვითლით მოაგრდება.

შხამიანი გველის ნაკენის დროს ზოგადი ხასიათის მოვლენები ხასიათდება მრავალფეროვნებით და დამოკიდებულება შხამის მოქმედების სიძლიერეზე, მაკროორგანიზმის ზოგად მდგომარეობაზე, კრილობის ადგილმდებარეობაზე, სტოვილის დაზიანების ხასიათზე და ორგანიზმში მოხვედრილი შხამის რაოდენობაზე.

დადგენილია, რომ გველი უკანის დროს შხამის ნაწილს აკრავს, ამიტომ მაძიარე შხამიანი გველის ნაკენის ნაჯებ სხიფეთათა, ეიდრე შეივრის.

შხამის მოქმედების სიძლიერე დამოკიდებულია აგრეთვე გველის ასაკზე და წლის დროზე. მაგალითად, გველი უფრო შხამიანად ვახვეფლებს და ზავფელის პერიოდში. აღსანიშნავია, რომ გველის შხამისაგან ნაჯებ გამძლეობას იჩენენ ზუველები და მიხუციები, ეიდრე მოზრდილი და შუახნის დაშამენი. თავსე ვაგები უფრო გამძლენი არიან, ეიდრე ქალები.

კბენისთანავე ნაკენი ადგილი წილდება, 3-5 წუთის შემდეგ იწყებს თანდათანობით შეშუპებას, ზოგჯერ ნაკენის ირავლე სისხლმავლები ჩნდება, სტოვილი შოლურ-გომარეული ავტორღულე იტებს, ნაკენი ადგილი ცივი და ხშირად უტრკივინე უსოა.

ზოგადი მოვლენების განვითარება იწყება კბენიდან დაახლოებით 10-12 საათის შემდეგ. ავადმყოფებს იწყება: საერთო სისხლზე, შეტყობება, სტეულის ტემპერატურა 39-40-მდე აღწევს (ზოგჯერ ტემპერატურა შეიძლება იყოს ნორმაზე დაბალი), თავის ტკივილი, თავბრუსხვევა, გულისრევა, იშვიათად სისხლიანი პირღებინება, ვაიოტრეზული ნერწყვის დენა, ცივი ოფლი, ცრემლის დენა. ავადმყოფს უტკის ღანაკავი, ელაგა, ჩასვე შეიძლება მოყვას ელაგა და ხორჩის დაშლა. პარალელურად ვითარდება პათოლოგიური მოვლენები გულ-სისხლძარღვთა სისტემის მხარე: ქოჩინი, გულის ფრთხი, ამპოტრეტილი გულის და პულის ცემა, ციანოზი (სულფურე) და გულის მუშაობის მწვევე ნაჯებობის (ეულასის) ნიშნები, სუნთქვა ზერეულ და ჩქარი ხდება, არღვევა სუნთქვის რიტმი, ზოგჯერ კი სუნთქვა საესტეტი წყდება (სუნთქვის ცენტრის დაზიანება გამო), ძნელდება ნების მოძრაობები, რომლებიც ბოლისრღებობის სტრუქტურულ შეუძლებლობა ხდება, ჩასვე მოქმედა ორგანიზმის ზოგადი დაშლის მოვლენები.

შხამიანი გველის ნაკენის მყვრდობით მდციონა უძველესი დროიდან იყო დანიტრეტიებული. ჟერ კიდევ ჰიპოკრატე თავის ტრატატებში მოუთითებდა მთელ რიგ სამკურნალო საშუალებებზე. მოხვედავად ამისა, ეს სასიხითი დღენისთვისაც კი არ შეიძლება ვადატრება ჩაითვალოს.

შხამიანი გველის ნაკენის დროს პირველი დაშპარების ძირითადი მიზანი ის არის, რომ შხამი ორგანიზმში არ გავრცელდეს. არ უნდა დაიკარგოს არცერთი წუთი, რადგან დაკენების შემთხვევაში შხამი ასრებს სტოვილში ღრმად გავრცელებას, შეიჭრება სისხლში და მის წინააღმდეგ ბრძოლა რთულდება.

შხამიანი გველის ნაკენის დროს ადამიანი უძველესი დროიდან იყენებდა შხამის პირით ამოწვვის მეთოდს. აღნიშნულ მეთოდს დღესაც მიმართავენ. მისი გამოყენება თავიანდაკ შეიძლება მხოლოდ მაშინ, თუ სავალი პირის ღრუს ლორწოვანი წინააღმდეგ შემთხვევაში თვით დაშპარე საფრთხის წინაშე აღმოჩნდება. ნაკენი ადგილიდან შხამის ამოწვვა შეიძლება სტეკალური კოტონის საშუალო რიტყ.

პირველი ორგანიზმი ავადმყოფი უნდა დაეწვიონი და მიეცეთ სითხე (ყავა, ჩაი, წვენი, ლიმონათი, ყავა) დიდი რაოდენობით. თანაშედროვე მედიცინა უარყოფს ლატის დაღვრას, ნაკენი კრილობის დაზიანებას და დასტეგას, რადგანაც, როგორც გამოირკვა, აღნიშნული მანიპულაციების შედეგად შეიძლება განვითარდეს შოკი, გარდა ამისა დახრევავე სტოვილების შოლიანობა და განვიითარდება ნეკროზები (სტოვილების სიყვითლი).

გადაღებელი საეციმო დაშპარება, რაც ავირისზევე უნდა გაეწიოს დაზარალებულს, ეს არის ორგანიზმში გველის შხამის საწინააღმდეგე შოკის შეყენა, რის შემდეგაც ავადმყოფი სასწრაფოდ უნდა გადავიყვანონთ საავადმყოფოში.

თუ დაზარალება იქნება დაწყებული გამოღებელი სამედიცინო დაშპარება გველის კბენის შედეგად გამოწვეული სკვლელოლიანობის პროცესები შეიძლება მინიმუმადე იქნას დაყვანილი.

დოქტორი **მ. კორნი**

# ჩიქვა დასესხისესს ნიავნიანი შემწვარი ბადრეზანი.

ერთი კოლოგამი ბადრეჩანი გარეცხეთ. თითოეული ბადრეჩანი გავტვირთო სარეზე 3-4 ნარეულ, მოყავრეთ მარილი, დასურებთ თავსახური და გააჩრეთ ერთ საათს. შემდეგ გაუწერეთ ხელით ისე, რომ ფორმა არ დაუკარგოთ და შეწვიოთ მცენარეულ ზეთში. ხუთი თავი ხახვი დაქვითი ავთა-ალავა, მოყავრეთ მარილი, პილილი და ზეთში მოხარავთ.

კბით-კბითნახევარი ჩასი კიქვა ნიავნი. ორი კბილი ნიორი, წიწყა და მარილი დანაყეთ, შეტურეთ დანაყილი კბინის თესლი, პილილი, სუნელი, დაფვილი მიხაყ-დარიჩინი და გასწინეთ ბროწეულის წვეწვა ანდა ღვინის მარაში, შემდეგ დაუბატეთ წერილად დაქვლილი ერთი ჩასი კიქვა კბინი, ნახევარი ჩასი კიქვა ნიავნი, საყვ მანქანაში გატარებულ ერთი-ორი თავი ხახვი და აურეთ.

ამ საყვში ამოაღეთ შემწვარი ბადრეჩის ნარევი, მოთავსეთ შესაფერ კურკულზე, დარიჩილი საყვში ზემოდან წყვეტილ შეუსწორეთ ზედაპირი, მოყავრეთ წინაწარ გამაზღებელი მოხარეული ხახვი და ბროწეულის მარცხელი.

## ფინიანი მწვანი ლობიო

კარგად მომწიფებული ერთი კოლოგამი დამტკერული მწვანი ლობიო მოხარეული ჩასი კიქვა წყალში. მოხარეულ ლობიოს დაუშატეთ ერთნახევარი სუფრის კოვხი საყვ-მელი ზეთი, ერთი ჩასი კიქვა წერილად დაქვლილი მწვანი (რევაანი, კინორა, კინორა, ოხრახუმი, კინი) და მოშუშეთ.

800 გრამი მწიფე პამიდორი დაქვითი, მოხარეული და გადაიტანეთ თუშუალანში.

წერილად დაქვლილი კოვხი თავი ხახვი მოხარეული ერთ სუფრის კოვხი საყვ-მელი ზეთში დაასხით მომზადებული პამიდორი და ხარეული შესქებლამდე. შეაზავეთ დაქვლილი წიწყა, ნიორი, კინიონი და მარილი.

შხა მწვანი ლობიოს ნახევარი მოთავსეთ გამაზღებელი პამიდორის ნახევარი, დაადეთ ზედ ლობიოს მერე ნახევარი, შეუსწორეთ ზედაპირი და წულეცი დარიჩილი პამიდორი. ზემოდან მოყავრეთ წერილად დაქვლილი მწვანი ხახვი.

ასეთივე წესით შეიძლება მომზადდეს დაკინსტრებული მწვანი ლობიოც.

## უხავილოვანი კოვხისოს მხალი

ხუთისი გრამი გარეცხილი უხავილოვანი კოვხისოსი მოხარეული მარილიან მდღერული წყალში. შემდეგ შეაგრილეთ, ხელით გაწურეთ და დაქვითი.

ნახევარი ჩასი კიქვა ნიავნი, ერთი დერი კბინი, ერთი კბილი ნიორი, წიწყა და მარილი კარგად დანაყეთ, შეტურეთ წერილად დაქვლილი სამი ძირი კბინი, დვინის მარა ან ბროწეულის წვეწვი, მარილთან ერთად დაყვლილი ერთი საშუალ სიდიდის ხახვი და აურეთ შიგ გამაზღებელი მოხარეული უხავილოვანი კოვხისოს.

## მწვანი ლობიო საყვანში

ხუთისი გრამი მწვანი ლობიო მოხარეული ჩვეულებრივი წესით და გადაიტანეთ თუშუალანში.

წერილად დაქვლილი სამი თავი ხახვი მოშუშეთ ოცდაათ გრამ ცხიმში. ნახევარი ჩასი კიქვა ნიავნი, ოთხი დერი კბინი, ორი კბილი ნიორი, წიწყა და მარილი დანაყეთ, გასწინეთ ლობიოს ნახარე წვეწვი (სამი ჩასი კიქვა) დაუშატეთ ღვინის მარა გემოვნებით, დაფუქლი მიხაყ-დარიჩინი, ჩასახით მოშუშეთ ხახვი და ხარეული ათი წუთი. შემდეგ შეტურეთ წინაწარ მოხარეული ლობიო, ადღეთ სამი წუთი და გადმოიღეთ შესწავლი კურკულში. თუ გასურთ მოყავრეთ ბროწეულის მარცხელი. ასეთი წესით შეიძლება მომზადდეს დაკინსტრებული ლობიოც.

# შეჯერ-შეჯერი

თავის სტიმიაში

დაწნაწნა ბაღეშიზორი

ნიუ-იორკის სასამართლოს წინაშე წარსადა ქალაქ ვეინფილდის (წინასწარსის შტატი) ბანკის ყოფილი გენერალური დირექტორი დანიელ შერი. მას ბრალი ედება რვა ბანკის გაძარცვება და თითქმის ათი მილიონი დოლარის გატაცებაში. ამერიკის კანონების თანახმად შერის უნდა მიესაჯოს 240 წლის პატიმრობა.

## ორგანი კონორარის დაწნაწნი

ფრანგი ოსკარი დიარინი (რუანიდან) რომანებს წერდა სისხლის სამართლის თემაზე: როგორც შემდეგ გამოირკვა, ფაქტებს და მოვლენებს, რომელსაც ოსკარი ასე ხატოვანად აღწერდა, კი არ იგონებდა, არამედ საუბრით პრაქტიკიდან სესხებოდა. თავისი უკანასკნელი რომანი მან შემუშვნა იმ ბანკის გაძარცვას, რომელშიც თვითონ იღებდა მონაწილეობას. ამ საქმიდან მას 120 ათასი ფრანკი ერგო. როდესაც პარიზის გამომცემლობამ დიარინისაგან მიიღო რომანის ხელნაწერი, იგი უკვე პოლიციის ხელში იყო.

## საბა ზვინიანი

ველელი გენიუ ბაუერის ცხოვრება აუტანელი ვახბა, ძილის დრის საოცრად ხმა-მაღალი ხერხეის გამო. ჯერ ცილმა მიატოვა, შემდეგ ბაუერი იძულებული გახდა რამოდენიმე ბინა გამოეყვალა, რადგან მის ხერხეას მოთმინებიდან გამოსავალი მეზობლებში. ბოლოს მან გადასწყვიტა ღამე ეზოში მდგომ მანქანაში გაეთია. მაგრამ არც ამან დაეხმარა; იმავე მეზობლების საივრის საფუძველზე. არაერთხელ წაიყვანეს იგი პოლიციის უბანში. მხოლოდ იქ ეღივსა ბაუერის მოსვენება — უკვე აღარავის უშლიდა ხელს, რადგანაც ამერიკის სქელი კედლები არ ატარებდა მისი დევნიერული ხერხეის მასს.

42 წლის ამერიკელი ჯერალდ ბიშოპი ისე ადვლდა, როდესაც მისმა საყვარელმა ბიეს-ბილელმა გუნდა მატრი წააგო, რომ ტან-ვიზორის, რს საშუალებითაც იგი თავისს უწყუბებდა, შუშანიდან 17 ტუეი მიაყარა, დაზიანდა არამარტო ტუევივიზორი, არამედ მეზობელი სახლის კედლებიც. შემთხვევის ადგილზე მოსულ პოლიციელს ბიშოპმა განუცხადა: „განა თქვენ არსადროს არ მოგსურებიათ ტუევი დავეშინათ პოლითარი ტუევიზორისათვის?“.

## დაითვალს — აცრიმალდანი...

„პოლანდის საჩუქარი ისრაელს“ — ამ ლოზუნგით ნიდერლანდებში ორი თვის განმავლობაში გრძელდებოდა ხმაურთან გამ-პანი აგრესიის იუბილარისათვის — ისრაელის სახელმწიფოსათვის სახსრების შესაგროვებლად. კამპანიის ორგანიზატორებმა განაცხადეს, რომ სამ მილიონ გულდენს წაეღებს არ შეაგროვებდნენ, მაგრამ ამ თანხის მხოლოდ მეათედ შეგროვდა. კამ-პანიის საორგანიზაციო კომიტეტის თავმჯომარემ, განმარტა რა ამ ჩივარდის მიზეზი, გულმკლავად აღიარა: „მე შეგნებმა შთაბეჭდილება, რომ ისრაელს პოლანდელებს შორის სწრაფად კარგავს სიმპათიებს“.



დასალური პაროსიანი  
ნიუ-იორკის მცხოვრებმა რობერტ არიმი დაარსა ფირმა — ლეს უოკის ანდორტე-ლი. იგი ამ ფირმის მფლობელი და ერთადერთი მუშაია. ფირმა კისრტლობს „მშველ-ების გაყვარებას განუსაზღვრელი პასუხის-შეცდობით“. არიმი მათ დარტობს, გამოავსას სასტიროდ, ზრუნავს მათ ტუევიზორს ან იმაზე, რომ ისინი არ იყვენ მარტონ-ის შმაბიარნი კრზაბათამდე, როდესაც მათი პარტორნი ქალაქდარტო მიეგზავრ-ებინან. 5 საშუალო ლდის განმავლობაში ძალელების ერთსაათიანი გასიერებისათვის არა 15 დოლარს იღებს, ხოლო შმაბთ და-კვიარს — 30 დოლარს.



მომავლი მოგზა და ბიზნისი

ნიუ-იორკის მცხოვრებმა დუღალს სტიუ-არტ მაკელემ, მიიღო რა დიდი შემდეველე-ობა, მთელი თავისი სიცოცხლე რესტორნე-ბა და ბარებში გაატარა. ამას წინათ, იმ ქვენად გამგზავრების წინ, დღობა ანდერ-ძი, რომელმაც განაცხიდა მისი სათესსავე-ბი. მან თავისი ქონების უდიდესი ნაწილი უანდერმა თავის ყველაზე საყვარელ... ბა-რებს, ოღონდ შენიშნო, — რომ მათმა მფლობელებმა ნანადერგები ფულოთ უნდა მოაწყონ ხოლმე უფასო ღრეობები. აგრე-გორბი კონენარ ბუარის მფლობელმა უკვე მოითფარა, თუ როგორ უნდა მიიღოს მოგე-ბა ამ ანდერბის საფუძველზე და განაცხა-და, რომ პერიოდულად მოაწყობოს უფასო ღრეობას, მხოლოდ თავის მუდმივი კლი-ენტებისათვის. მან სტუმარბა სასიერესა-ციო დავითარი კი შემოიღო. მისი საწარმის კლიენტბა რიცხვი მყევთარად გაიზარდა.

„წომბა ვადიანი“

ბარბანის კირველ გვირდუ — ბა ლა პატონი ტა ბიძი, მითმბა გვირდუ — ნიკორა წმინდა.

<p>რედაქტორი მარტია ბარბათაშვილი</p>	<p>სარედ. კოლეგია: ნ. გურიანიძე, მ. ბაღაშვილი (პ. შვ. მდიანი), წ. ჯაბახიძე, თ. ლაშბარაშვილი, ძ. სინბარულიძე, ნ. ზაღარაშვილი, ლ. შიშინაძე (მხატ. რედაქტორი), თ. წარბთეთი, ნ. ჯაბახიძე, ნიკოლოზი. ტექნიკალტორი ი. ჩოლოყაშვილი</p>	<p>საქ. კანტრალური კომიტეტის გამომცემლობა</p>
--	---	---

საქ. ტ. ც. -ის გამომცემლობის სტამბა. თბილისი, ლენინის ქ. № 14.  
 Типография издательства ЦК КП Грузии, Тбилиси, ул. Ленина. 14.  
 რედაქციის მისამართი — ლენინის ქ. № 14. ტელეფონის №. №: რედაქტორის — 99-98-71, პასუხისმეგებელი მდიონის — 99-71-68. განყოფი-  
 ლებების — 99-50-39. მხატვრული რედაქტორის — 93-98-57, საქმეთა მმართველის — 93-98-54, გადგევა საწყობად 13/VI/11-73 წ. ხელმო-  
 წერილი დასაბეჭდვად 20/IX-1973 წ. ქალაქის ზომა 60X90<sup>1</sup>/<sub>8</sub> ფიზიკური ნაბეჭდი ფურცელი 3, საღარიცხო-საგამომცემლო თაბახი 5,3.  
 ტირაჟი 125.600. შეც. 2711 უე 01943 ფსი-80 კაბ.

# გამაყვანილი ტყავის გაყვანილი ბავშვის

ქვედა კაბის  
ყვანა ნაწილი

ჭიბე  
14

ქვედა კაბის  
წინა ნაწილი

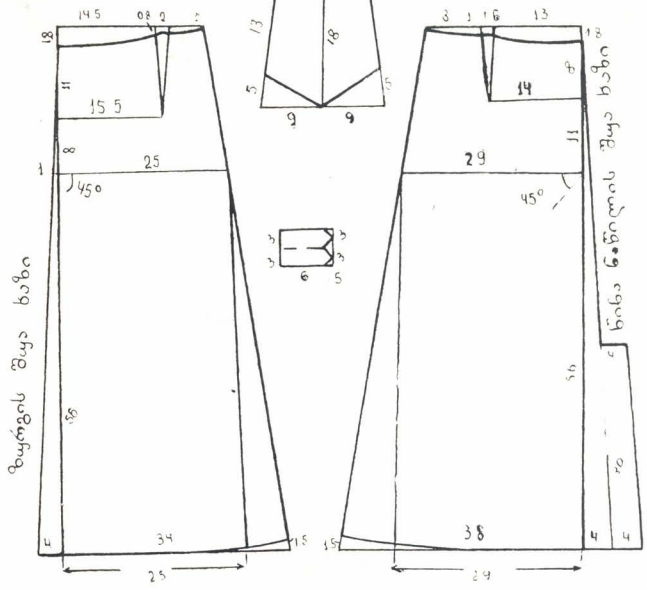

ნახაზე მოცემულია ქალის 50 ზომის ქვედა კაბის თარგი. ამ თარგიდან, მიიღებთ სხვადასხვა ზომის ქვედა კაბას.

პირველ შემთხვევაში ქვედა კაბა, რამლის წინა კალთა ორნაქრიათა, გვერდებში გაგანიერებულია, ქსოვილი აქტილია ირბაბდ.

მეორე შემთხვევაში ქვედა კაბას წინ ჩაყვდა ზეხს, წაყვდა ხაზზე ორი სადღე

ღეა ლიღებთ.

მესამე შემთხვევაში ქვედა კაბა სწორია, აგი შეიძლება ერთფერა, ანღა ზოლიანი ქსოვილისაგან შეიქეროს. კაბას ზემოდან ლაყერებული გიბები აქვს.

**გამა ნანღაშვილი.**  
საქართველოს მოღღებების სახლის მთავარი მხატვარი-მოღღელიორი.

60/176

საქართველოს  
არქივები

ИНДЕКС 76178

