

ЕЖЕНЕДЕЛЬНАЯ ГАЗЕТА С ПОЛНОЙ ТЕЛЕПРОГРАММОЙ

ТБИЛИССКАЯ НЕДЕЛЯ

№46 13 – 19 ноября | 2013 ИНТЕРНЕТ-ВЕРСИЯ: WWW.RUS-PRESS.GE цена 1,5 лари

“ХОРОШЕЕ НАЧАЛО”

Впервые за много лет российский телезритель увидел интервью с грузинским президентом. Съёмочная группа Первого канала во главе с Ирадой Зейналовой встретилась с Георгием Маргвелашвили, чтобы узнать, куда поведет Грузию ее новая мечта.

Ирида Зейналова: Я поздравляю вас с победой на выборах. За ними наблюдала Россия с повышенным вниманием. И, поверьте, не просто потому, что мы с вами географические соседи. У российского и грузинского народа длинная история дружбы. Я хотела бы задать очень личный вопрос. У меня грузинское отчество, моего отца назвали Автандилом в честь грузина, который спас деду жизнь на фронте. Как нам вернуться к тем братским отношениям, сможем ли мы сделать это на сегодняшнем этапе?

Георгий Маргвелашвили: Во-первых, хочу поблагодарить вас за теплые слова. Я был очень рад получить поздравления от Патриарха российского. Это был тот фон, который очень значим для нас, как у православных народов. Это было подчеркивание того факта, что те раны, которые были созданы политиками, должны быть заживлены людьми. Людьми духовными, людьми, ориентированными на добрососедские отношения, на те культурные связи, которые существовали между нашими народами. Как начать? По-моему, ответ жидется на элементарной правде, что не нужно мешать. Как только политики не будут мешать народам, людям доброй воли, как только мы, как политики, сможем создать фон, где бизнес, культурные связи, связи родственные, эмоциональные дадут свои ростки, вот я думаю с этого и нужно начинать.

И.З.: Но в результате политики делают и первый, и последний шаг. Вот в испорченных отношениях всегда есть первый шаг, шаг доброй воли. Вы к нему готовы?

Г.М.: Мы уже сделали этот шаг. Мы сделали первый шаг в аспекте снижения напряженности. Мы сказали, что Россия, несмотря на те проблемы, которые существовали, не является для Грузии объектом, так сказать, нашей агрессии. Мы декларировали, что мы будем стараться перевести наш диалог с агрессивного отношения в рациональные рамки. И мы сделали соответствующие шаги - мы направили миссию господина Зураба Абашидзе в Прагу, где происходит работа в направлении экономических и культурных связей. Мы декларировали то, что мы будем участвовать в одном из значимых событий в российской



истории - в Олимпиаде. И мы сняли напряженный фон.

И.З.: Часто главы государств приезжают поддерживать свою сборную или хотя бы на открытие и закрытие. Вы собираетесь?

Г.М.: Мы рассматриваем этот вопрос. Этот вопрос открытый и рассматривается внутри нашей команды.

И.З.: Обязательно приезжайте. Я была в Сочи, там замечательно.

Г.М.: Я знаю. Мы думаем, что это хорошее начало, хорошее начало для того, чтобы не создавать какую-то политическую напряженность. Мы поэтому смотрим на Олимпиаду с ожиданием, что эта эмоция доброй и спортивной воли даст старт каким-то новым отношениям не только в России, но и во всем мире. Мы начинаем с очень проблематичной точки.

Мы начинаем с точки, когда уже, к сожалению, произошли очень трагические явления. Сейчас мы постараемся не причинять боли друг другу, мы постараемся говорить о тех проблемах, которые решаемы сегодня, и говорить о перспективе. А перспектива должна вернуться к точке добрососедского отношения. Каковы российские интере-

сы, каковы грузинские интересы, каковы интересы тех людей, которые там страдают, - и давайте решать от этого. Я думаю, время должно пройти.

А само собой Саакашвили... Да, Саакашвили был дискредитирован через эту войну. Ну и что? А какому россиянину через 10 лет, через 20 лет интересна какая-то интрига? Не интересна. Россиянин хочет приезжать в Грузию, хочет, чтобы грузины приезжали, чтобы были культурные отношения. И всегда так исторически было, начиная с Пушкина. А то, что Саакашвили были созданы проблемы, это прошлогодний снег. И для России тоже.

И.З.: Мы с вами говорим о культурных связях, мы с вами говорим о духовной общности наших народов. То, что потеряно за предыдущий период, почти за 10 лет, переоценить невозможно, согласитесь, но есть и экономика. И вот сейчас, скажите, нужно ли терять время для того, чтобы восстанавливать связи, как нам это сделать наиболее эффективным образом, наиболее быстро? Поскольку грузинские вина сейчас возвращаются, но вы видите, что эта ниша уже занята. А грузинские бизнесмены хотели бы работать с российскими. Что Гру-

зия может предложить России, и Россия - Грузии, чтобы у нас выстроились сегодня взаимноинтересные отношения нового периода?

Г.М.: Во-первых, я не до конца с вами согласен насчет того, что наши духовные и культурные связи не восстановимы. Я думаю, что...

И.З.: Они восстановимы. Им просто нанесен удар, согласитесь.

Г.М.: Им нанесен удар. И этот удар, по-моему, восполнится теми отношениями, которые существовали. Ошибки политиков не могут это все так быстро перекрыть. Я бы еще отметил, что существуют просто человеческие связи, потому что в течение веков люди приезжали в Грузию из России для того, чтобы отдохнуть.

И.З.: И из Грузии в Россию. Чтобы получить и шанс на реализацию.

Г.М.: Естественно, и в этом контексте существует огромный багаж. По отношению к бизнесу тоже существуют реальные серьезные возможности. Во-первых, российский бизнес активен в Грузии. И для них созданы все условия для того, чтобы они развивали свой бизнес. Никаких

проблем российскому бизнесу не создается. Это раз. Кроме этого, грузинские продукты возвращаются на русский рынок. И это большой позитив. Но мы еще создаем новый формат. Мы создаем возможность для русских бизнесменов инвестировать в Грузию как в страну, которая будет иметь свободные торговые отношения с Европой.

И.З.: Грузия традиционно в последние годы тяготеет к Европе. Как в такой ситуации будут учитываться интересы России и политические, и экономические, на ваш взгляд?

Г.М.: Интеграция Грузии и ассоциирование с Европой в нашем видении - это и есть интерес России. Стабильная страна на южном направлении реально создает возможность для углубления отношений и для стабильного развития также Российской Федерации, которая, кстати, тоже очень активна с Европой, которая активно развивает свою культуру, экономику, свои политические отношения с Европейским союзом. Мы видим только плюс для России в этом аспекте. Так что, я думаю, здесь учтены интересы России.

И.З.: Вы уже сказали, что ваша инаугурация будет самой скромной, наверное, в истории новой Грузии. Вы уже отдали Дворец вашего предшественника под университет.

Г.М.: Грузия не является, к сожалению, экономически сильной страной, чтобы содержать, тратить много денег на пиар-акции. Может быть, когда-нибудь, я думаю, в очень скором будущем экономика Грузии будет намного сильнее, тогда можно тратить больше денег на такие явления, как пышная инаугурация. Однако, сейчас, я думаю, мы должны придерживаться немножко более скромных стандартов и быть адекватными в своей реальности. А эта реальность такова: наша экономика должна развиваться. И наши отношения с нашим народом, с нашими соседями должны быть адекватными нашей реальности. Вот к этому мы идем.

И.З.: Мы ждем вас и на российский рынок, и в российские театры, и в российские кинотеатры, потому что грузины для нас всегда были особенными людьми.

Г.М.: Я это чувствую. Я это чувствую, и мы будем создавать возможность для того, чтобы эти связи начать. В России тоже сейчас стабильная политическая ситуация и в Грузии стабильная политическая ситуация. Это является хорошей предпосылкой для того, чтобы начать решать эти вопросы.

И.З.: Спасибо вам. Очень нас вас надеемся.

Г.М.: Мы тоже.



КОНСТИТУЦИОННАЯ
МОНАРХИЯ?

Стр.4

ПОЛИТИКА



ЖИЗНЬ,
ПРОЖИТАЯ
НА РАДИО
И ДЛЯ
РАДИО

Стр.3

ПЕРСОНА



ПРЕКРАСНЫЕ
ОБЪЕКТЫ
САДОВО-
ПАРКОВОГО
ИСКУССТВА

Стр.9

ИСТОРИЯ

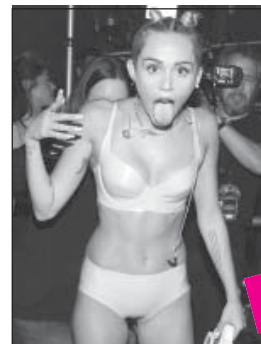

ЭПАТАЖ
ВО ВРЕМЯ
ВРУЧЕНИЯ
НАГРАДЫ MTV

Стр.23

МУЗЫКА

0 чем пишут газеты

СНИЖЕНИЕ КУРСА ЛАРИ

«РЕЗОНАНСИ». Доллар вновь подорожал. Почти три года курс лари не был таким низким. Экономисты положительно оценивают этот процесс в плане выхода из экономического кризиса, но вместе с этим отмечают, что резкое падение курса недопустимо. Существует сожаление, что курс лари понизили для сбалансирования дефицита бюджета. Возникшие в результате колебания курса инфляционные процессы вызовут повышение цен, а это, в определенной степени, способствует росту бюджетных доходов.

ТУМАННЫЕ ПЕРСПЕКТИВЫ ГЖД

«РЕЗОНАНСИ». В «Грузинской железной дороге» кризис все более углубляется. В течение шести месяцев компания получила всего 41,856 миллиона лари чистой прибыли, что по сравнению с прошлым годом практически вдвое ниже (на 41,1 процента). Резко сокращен и показатель грузоперевозок. Получить ответ от «ГЖД» на вопрос, с чем это связано, не удалось. Надо отметить, что сокращение грузовых перевозок уже давно приняло характер тенденции. Наибольшее количество грузов - 22,2 миллиона тонн было перевезено в 2007 году. После этого показатель до этого уровня не поднимался. Специалисты объясняют это двумя причинами. Одна часть считает, что это связано с процессами, развивающимися на глобальном рынке. А по мнению второй части, виной всему непрофессионализм трудоустроенных в «ГЖД» кадров.

БЕСЕЛИЯ: «СААКАШВИЛИ БУДЕТ ДОПРОШЕН»

«АЛИА». По заявлению председателя парламентского комитета по защите прав человека Эки Беселия, после утверждения нового правительства и прохождения всех процедур необходимо еще более активное продолжение расследования тех дел, по которым парламент издал специальное постановление. «Саакашвили обязательно будет допрошен и выяснится, в какой роли он участвовал в тех финансовых махинациях и широко-масштабной коррупции, которая в течение лет процветала в высших эшелонах власти», - отмечает депутат.

ПОМОЩЬ МНОГОДЕТНЫМ НЕ ПЛАНИРУЕТСЯ

«РЕЗОНАНСИ». В Грузии не существует программы помощи многодетным семьям и предположительно не будет и в ближайшем будущем. Материальная помощь подобным семьям оказывается только однократно и то на уровне местных муниципалитетов. Уже годы, как государство помогает 5-лариевой компенсацией только тем семьям, в которых 7 и больше детей и то, если старший ребенок несовершеннолетний. По заявлению председателя парламентского комитета здравоохранения Дмитрия Хундадзе, до разработки программы помощи многодетным семьям надо определить статус, то есть в случае наличия скольких детей семья должна считаться многодетной. По его словам, сейчас идет сбор всей необходимой информации, после чего начнется разработка программы.

ХЛЕБ ПОДОРОЖАЕТ?!

«ВЕРСИЯ». Импортная пшеница уже подорожала. Цена одной тонны импортированной в потийский порт пшеницы возросла на 25 долларов и составила 305 долларов. По заявлению руководителя трейдерской компании «Агриком» Кетеван Кублашвили, подорожание пшеницы отразится и на муке, предположительно цена одного мешка возрастет на 2 лари и составит 40 лари. В конечном счете за этим последует подорожание хлеба. «Думаю, цена импортированной из России пшеницы будет расти и в будущем. Предположительно до конца года одна тонна пшеницы подорожает еще на 4-5 долларов. Но это не вызовет значительного подорожания хлеба», - отметила она. По заявлению экономического эксперта Эмзара Джгерия, цена импортированной из России пшеницы возросла по двум причинам - пшеница подорожала на мировом рынке и вместе с этим в потийском порту высокие тарифы.

По материалам информационного агентства «Кавказ-пресс»

ПОТОМСТВЕННЫЙ ПОЛИЦЕЙСКИЙ

На пост министра внутренних дел Грузии представлен полковник полиции Александр Чикаидзе. Представление было сделано действующим министром внутренних дел Ираклием Гарибашвили.



Чикаидзе работал до сих пор главой управления внутренних дел Тбилиси. Ему 28 лет. Женат, имеет двух детей, владеет русским и английским языками. Окончил исторический факультет ТГУ имени Джавахишвили, по специальности - дипломат. В структурах полиции работает 5 лет. За это время он прошел путь от лейтенанта до полковника.

В 2008-2009 годах он работал помощником детектива в управлении полиции по Глдани-Надзаладевскому району столицы; в 2010-2011 годах был детективом-следователем Глдани-Надзаладевского управления Главного управления МВД

МОРЯКИ ВЕРНУЛИСЬ С ЗАТОНУВШЕГО СУДНА

Пятеро грузинских моряков - членов экипажа судна «Стелла», которое затонуло 2 ноября в Эгейском море, невредимыми вернулись на родину, а капитан судна Леван Тебидзе так и не найден и считается пропавшим. Об этом сообщает МИД Грузии.

По информации министерства, консульская служба посольства Грузии в Греции связалась со службой береговой охраны острова Карпатос, у берегов которого затонуло судно, и острова Родос, и они подтвердили факт затопления судна. Спасенные члены экипажа были доставлены на Родос, где прошли медосмотр и дали показания. Решением прокурора суда первой инстанции Родоса грузинских моряков не задержали.

Тбилиси; в 2011-2012 годах работал начальником полиции Глдани-Надзаладевского управления полиции; в 2012-2013 годах работал начальником Главного краевого управления МВД Кахети; с марта 2013 года является начальником Главного управления МВД по Тбилиси.

Будущий премьер-министр Грузии Ираклий Гарибашвили заявил, что при Александре Чикаидзе работа в Главном управлении внутренних дел Грузии наладилась.

«Лексо вырос в семье заслуженного полицейского. Он начал работать в нашем ведомстве несколько лет назад и очень успешно прошел все этапы. Был начинающим оперативным работником, потом стал следователем, далее - возглавил одно из отделений тбилисской полиции, затем я его назначил начальником краевого управления внутренних дел по Кахети. Он блестяще справился с возложенными на него обязанностями. При нем система заработала как часы. Весной я его перевел в Тбилиси. Он принял Главное управление в тяжелом состоянии. За несколько месяцев Лексо наладил работу и в Тбилиси», - сказал Гарибашвили.

Будущий премьер-министр уверен, что Александр Чикаидзе будет успешным министром внутренних дел.

«Лексо показал, что может управлять. Он - достойный и успешный полицейский», - добавил Гарибашвили. Как сообщает Информационный центр Кахети со ссылкой на бывших сотрудников МВД, крестным отцом Чикаидзе является тесть Ираклия Гарибашвили - Тамаз Тамазашвили.

Консульская служба по просьбе моряков сообщила их семьям о состоянии их здоровья. Сотрудники консульской службы также связались с представителем компании-владельца судна «BALMORAL SERVICES CO.» в Афинах, который навестил спасенных членов экипажа и оплатил их транспортные расходы. 7 ноября 5 грузинских моряков прибыли в Грузию на самолете авиакомпании «Эгейские авиалинии».

Капитана затонувшего судна так и не нашли. По информации МИД Грузии, работы по его спасению продолжались до 06.55 часов 5 ноября, после чего были прекращены, а сам капитан Леван Тебидзе объявлен пропавшим.

ОТАР ПАРЦХАЛАДЗЕ СТАНЕТ ГЛАВНЫМ ПРОКУРОРОМ

Об этом сообщила пресс-служба МВД Грузии. В настоящее время Отар Парцхаладзе руководит следственной



службой Министерства финансов Грузии. Информацию о представлении кандидатуры Парцхаладзе на должность главного прокурора уже подтвердил будущий премьер Ираклий Гарибашвили. Как заявил Гарибашвили журналистам 8 ноября в Сагурамо, Отар Парцхаладзе будет очень эффективным прокурором. Какие-либо разногласия между ним и Арчилом Кбилашвили нынешний глава МВД категорически опроверг.

Ираклий Гарибашвили не подтвердил и информации о возможной отставке нынешнего министра юстиции Теи Цулукиани и министра обороны Ираклия Аласания и заверил, что кроме министра внутренних дел и главного прокурора других изменений в составе правительства Грузии не будет.

Напомним, 7 ноября об отставке после инаугурации президента заявил и главный прокурор Грузии Арчил Кбилашвили. Он сообщил, что вместе с премьером займется общественной деятельностью.

СКЕПТИЧЕСКОЕ ОТНОШЕНИЕ

«МТЕЛИ КВИРА». По инициативе фонда «Открытое общество - Грузия» независимая исследовательская группа провела в Брюсселе встречи с членами европарламента. Руководитель данной группы, ассоциированный профессор Тбилисского государственного университета Корнели Какация заявляет, что если руководство Грузии не допустит радикальных ошибок, то успех на Вильнюсском саммите в связи с парафированием соглашения об ассоциации с ЕС практически гарантирован. По словам профессора Какация, в ад-

рес Михаила Саакашвили не должно начаться уголовное преследование, а о его аресте вообще не должно быть и речи, т.к. это будет крайне негативным примером для других постсоветских государств. В подобном случае, по словам Какация, Грузия окажется в очень сложном положении. «Что же касается будущего премьера страны Ираклия Гарибашвили, то у всех разные оценки, но в большей степени чувствуется скептическое отношение в его адрес. Это, в первую очередь, происходит из возврата Гарибашвили», - отмечает Какация.

ПОЧЕМУ НЕ ПОВЫШАЕТСЯ ПЕНСИЯ?

«АХАЛИ ТАОБА». Несмотря на предвыборные обещания, в госбюджете 2014 года рост пенсий не предусмотрен. По заявлению министра финансов Грузии Нодара Хадуря, несмотря на то, что во внесенном в парламент проекте бюджета рост пенсий не предусмотрен, это не



является окончательным вариантом. Он указывает на «Национальное движение» и заявляет, что оно не смогло выполнить обещаний в связи с повышением пенсии до 100 долларов.

350 ШТРАФОВ КАЖДЫЙ ДЕНЬ

«МТЕЛИ КВИРА». По информации главы службы Транспортной компании Тбилиси по маркетингу и связям с общественностью Тамаза Робакидзе, контролеры автобусов ежедневно выписывают примерно по 350 штрафов. Вместе с тем компания осуществила ребрендинг и в тбилисских автобусах, наряду с контролерами, можно встретить и кондукторов. Как отмечают в компании, за этим уже последовал результат - если до ребрендинга только 40-50% пассажиров брали билет, то сегодня этот показатель удвоился.

СТРАСТИ ПО ФЛАГУ



Флаг с изображением сердец, который приблизительно месяц назад президентом Михаилом Саакашвили был представлен на съезде «Единого национального движения» как флаг партии, уже снят.

Как сообщил руководитель администрации президента Грузии Андро Барнов, флаг с сердцами был водружен только на один день в связи со съемкой музыкального видеоклипа. На смену флага отреагировало правительство страны, призвав Саакашвили незамедлительно вернуть государственный флаг на место и не нарушать органический закон.

На призыв правительства президент Михаил Саакашвили откликнулся посредством Facebook. «Все эти годы я ношу на груди флаг с пятью крестами, никто не гордится этим флагом так, как я», - так откликнулся президент Грузии на позицию правительства в связи с водружением флага с сердцами над президентской резиденцией.

«Не многое ли позволяют себе возвращенные к власти должностные лица правительства Шеварднадзе, защищая от меня флаг, за использование которого было возбуждено не одно уголовное дело против меня тогда, когда я был председателем тбилисского Сакребуло? В связи со снятием на несколько часов флага выражает беспокойство правительство, которое через несколько дней собирается навсегда лишиться этот дворец статуса государственного учреждения. Все эти годы я ношу на груди пятикрестный флаг, который я никогда не видел на лацкане пиджака ни у руководителя нынешнего правительства, ни у какого-либо министра. Никто не гордится этим флагом так, как я. Я уверен, что он точнее всего передает наши ценности и, вместе с тем, он лучший среди государственных флагов!» - говорится в заявлении президента Грузии, размещенном на его официальной странице в Facebook.

ЖИЗНЬ, ПРОЖИТАЯ НА РАДИО И ДЛЯ РАДИО

Если бы не узнала, что Зураб работал в нескольких театрах и недавно завершил работу над очередным спектаклем в грузинском ТЮЗе, то назвала бы его «режиссером-невидимкой», который после удачного спектакля, не имея возможности выйти на сцену и предстать перед публикой, пожинает плоды своей деятельности в студии, скрытой от глаз многочисленных слушателей.

Некоторую неловкость перед встречей пришлось испытать из-за неполной информации о будущем респонденте: один из основателей радиостудии, носящей имя Эроси Манджгаладзе, постановщик множества спектаклей, пьес, инсценировок в радиотеатре; старейший работник грузинского радио - и все! Случайное знакомство с бывшим главным редактором музыкальной редакции радио Лали Варданашвили, оказавшейся подругой детства и коллегой Зураба, помогло получше узнать его заочно, а уж после встречи полностью подтвердить мнение Лали: «Талантливый, целеустремленный, требовательный работник, великодушный, добрый коллега и друг и отличный семьянин. Человек, влюбленный в театр, литературу, свою работу...»

Что такое радиотеатр и почему театральный режиссер выбрал этот своеобразный, независимый жанр искусства, об этом, и своем творческом и жизненном пути рассказывает Зураб Канделаки:

«Радиотеатр похож на звуковую книгу, спектакль для незрячих. В театре зритель имеет возможность наблюдать за действием на сцене, оценивать игру артистов. В отличие от него слушатель лишь наслаждается и видеть все происходящее и вынужден мысленно представлять себе то, о чем рассказывает артист где-то вдаль от него, рисовать в воображении образ героя. Он не ограничен во времени, пространстве, свободен в выборе творческой фантазии и чем лучше развито его воображение, тем впечатлительнее воспринимает он пьесу. Задача создателей радиопостановки - вызвать в слушателях ощущение присутствия, сделать их «зрителями», соучастниками процесса. Надо создать яркий эмоциональный фон, средством которому служат слово, музыка и акустический звук. Малейшие детали - интонация голоса, тембр, шумовые эффекты, музыкальное сопровождение, текст ведущего, даже расположение микрофонов - имеют огромное значение для аудиозаписи. Поэтому от профессионализма режиссера, а еще больше, от звукорежиссера, во многом зависит качество записи и ее успех. Их труд приравнивается к творческому содружеству кинорежиссера и оператора».

О том, что его самого считают высокопрофессиональным режиссером, Зураб скромно умалчивал, но с гордостью говорил об успехах радиостудии, спектаклях, артистах, участвующих в постановках. А когда-то, окончивая школу, он и не думал, что свяжет судьбу с радио. Его мечта стать режиссером столкнулась с непреодолимой преградой - в театральном институте на режиссерский факультет прием происходил раз в 3 года, и только после двухгодичного стажа работы, которого у недавнего выпускника, естественно, не было. Как раз в это время театр им. Руставели объявил конкурс работников сцены, т.е. ста-

Вряд ли большинство постоянных слушателей грузинского радио знают его в лицо, но имя, часто звучащее в эфире, знакомо многим, особенно любителям радиоспектаклей:

«Режиссер-постановщик и автор пьесы - Зураб Канделаки».



тисов. Зура успешно прошел конкурс и за два года, помимо полагающегося стажа, набрал достаточного сценического опыта. В списках поступивших на режиссерский факультет среди пятерых счастливицов значилась и фамилия Канделаки. Свой дипломный спектакль Зура поставил в 1965 году в Сухумском драматическом театре. Там же остался работать и обрел личное счастье, встретив обаятельную девушку, актрису Зейнаб Гзиршвили. Сыграв немало интересных ролей в руставелевском и Руставском театре, Зейнаб всем особенно запомнилась в спектакле «Шесть старых дев и мужчина». Она также часто озвучивала роли в радиоспектаклях.

Творческая деятельность Зураба не ограничивалась режиссерской работой, он плодотворно занимался литературным трудом, писал пьесы, рассказы, повести. Ностальгия по Сухуми до сих пор больно отзывается в сердце Зураба. После небольшого недоразумения, происшедшего с руководством театра, Зура решил уйти из театра, но и долго оставаться без работы, когда на руках была семья, не полагается, не входило в его планы. Поэтому, когда появилась возможность поработать на телевидении режиссером, Зура согласился без колебаний, тем более что статус «режиссер высшей категории» и довольно приличная зарплата льстили его самолюбию. «Думал, пришел на время, до появления лучшей перспективы, а получилось на всю жизнь. Работа, хоть и трудная и своеобразная, увлекла меня. Мне, привыкшему к большой театральной сцене, пришлось учитывать немало особенностей, характерных для телетеатра: небольшое пространство, расположение декораций, звуковое оформление, выбор артистов. Тогда же не было монтажа, играли «живьем» и стоило ошибиться одному артисту, весь эпизод переигрывали сначала. Но работали все с необыкновен-

ным вдохновением. Жаль, большинство прекрасных спектаклей остались лишь в воспоминаниях. Записанные на старые пленки, они не сохранились - время и небрежность или равнодушие некоторых работников навечно «похоронили» их. К счастью, осталась запись спектакля «Человек, который любил литературу» с участием Эроси Манджгаладзе, как память о блестящем актере».

Первый же спектакль, поставленный Зурабом в телетеатре «Здравствуйте, наши отцы», оказался удачным, привлек внимание телезрителей. За ним последовали «Это не должно было случиться», «Человек, который любил литературу», несколько интересных постановок. Одновременно Зураб стал сотрудничать с радио, где в то время кипела бурная, плодотворная жизнь, работали редакции литературных, музыкальных, детских передач, драматических постановок, «Театр у микрофона», «Радиожурнал», «Творческие портреты», уникальные записи с участием великих артистов, певцов Ушанги Чхеидзе, Акакия Хорава, Вану Сараджшвили притягивали слушателей.

«Я с удовольствием работал над телепостановками, но потом потянуло в радиостудию, где было больше возможностей проявить творческую фантазию. Заставить слушателя почувствовать переживания персонажей без визуального контакта, с помощью слов - дело нешуточное. Даже сегодня, спустя 45 лет, работая над новой постановкой, волнуясь, как в первый раз».

Зураб с сожалением, но и с некоторым удовлетворением отметил, что радиотеатр, которому в нынешнем году исполняется 60 лет, остался единственным, сохранившим жизнеспособность, среди многих, ранее существовавших передач. «Радиоинсценировки всегда пользовались интересом у слушателей, но более интенсивно радиотеатр начал действовать с

90-х годов, в чем большая заслуга Гурама Мацхонашвили». А первая радиопостановка, записанная в 1953 году, положила начало летоисчислению нашей студии. Мне выпало счастье работать с такими великими мастерами, как А.Васадзе, С.Закариадзе, Э.Магалашвили, Г.Сихарулидзе, Р.Таварткиладзе, С.Канчели, З.Кверенциладзе, Т.Арчвадзе, Ж.Лолашвили, М.Горгиладзе и с более молодыми З.Кипшидзе, Н.Чанкветадзе, Р.Болквадзе, но считаю, что уникальным артистом был Эроси - один его голос многого стоил, а способность импровизации просто поражала».

Читать перед микрофоном текст, но не совершать никаких действий, выражать чувства только словами удается лишь опытным артистам, тем более что время репетиций ограничено - 2-3 дня, а менять что-либо уже в записанной фонограмме или переигрывать все заново, как в театре, невозможно. Надо ли объяснять, с какими усилиями и напряжением связана подготовка к передаче, каким терпением и умением должны обладать артисты, режиссеры и весь постановочный коллектив, чтобы получилась качественная запись. Приятно и радостно, когда самоотверженный труд таких людей заслуживает достойной награды. «В 1991 году, на первом Всесоюзном радиотелевизиальном фестивале в Москве, мы представили постановку моей пьесы «Многое случается, Горацио», и завоевали главный приз «Останкино». Это была первая наша большая победа. С тех пор ни один союзный или международный фестиваль не проходил без участия грузинского радио и всегда мы возвращались с призами. Особенно запомнился 1994 год, когда на международном фестивале, в котором принимали участие ведущие радиостанции Канады, Англии, Австрии, Германии, наш радиоспектакль «Репетиция» по моей пьесе завоевал Гран-при. Мы надеялись на любой приз, но главный оказался

полной неожиданностью для нас. Записи всех спектаклей, начиная с 1953 года, хранятся в архиве фонда, а к юбилею радиотеатра вышел аудиодиск с лучшими постановками за 60 лет его существования».

Через день после нашей встречи Зураб отправлялся в Берлин, на очередной радиотелевизиальный фестиваль «Европа», с радиопостановкой «Облако в штанах» Маяковского и документальным рассказом о его жизни. Интересно было послушать разьянения о самом фестивале: «Конкурс проходит по трем категориям: радиодрама, документальные и музыкальные передачи, но до основного конкурса следует пройти отборочный этап. Еще не было случая, чтобы грузинское радио не переступало через это препятствие». Зураб надеется, что и на этот раз не вернется без приза. Не надо быть большим психологом, чтобы, наблюдая с каким азартом и любовью, забыв о личной жизни, человек говорил о своей работе, понять, насколько он одержим ею. Поэтому неудивительно, что Зура искренне переживает по поводу индифферентности молодого поколения, потери интереса к чтению, классической литературе. Рассказав о последней работе в Театре юного зрителя, Зура выказал надежду, что спектакль «Человек, который сильно любил литературу» в какой-то мере повлияет на молодежь и возбудит в ней желание вернуться к книге.

Искренне советую читателям уделить внимание обществу радио по субботам в 6 часов вечера. Я уверена, что, послушав замечательные радиопостановки, они получат большую дозу положительных эмоций от незабываемых голосов Акакия Васадзе, Сесилии Такашвили, Эдишера Магалашвили, Зины Кверенциладзе, Бенгиза Арчвадзе, Шалвы Гамбашидзе и многих великих актеров, смогут мысленно «перечитать» шедевры мировой и грузинской классической литературы.

Зураб поделился своим желанием перенять опыт некоторых европейских стран, где радиозаписи проводятся в присутствии зрителей, для чего выделяются соответствующие помещения и все желающие могут стать участниками творческого процесса, а после записи обменяться мнениями. Такие встречи, помимо познавательных, имеют большое значение для лучшего развития взаимоотношений между людьми. Вместе с тем, возрастает и интерес к радио. Зураб с удовлетворением отметил, что в последние годы немало молодых, талантливых писателей, драматургов успешно сотрудничают с радиотеатром - Бека Курхули, Като Джавахишвили, Мака Варади стараются внести свой вклад в дальнейшее развитие грузинского радио.

В одном из эпизодов радиопьесы «Репетиция» звучит сердечная просьба: «Вот белый корабль мечты! Люди, давайте начнем все сначала, возьмитесь за руки, почувствуйте, любите друг друга!» Прислушавшись к призыву, нетрудно понять, что многое начинается с прошлого. Радиотеатр, озвучивая немые книжные страницы, воскрешая в памяти образы великих актеров, оживляет то, что не должно предаваться забвению, за что и большая благодарность тем, кто создает для нас эту прекрасную атмосферу.

Додо АХВЕДИАНИ.

ОПТИМАЛЬНЫЙ ВАРИАНТ



На инаугурации новоизбранного президента Грузии Георгия Маргвелашвили будут присутствовать делегации 30 стран, в том числе два или три президента, заявила глава Министерства иностранных дел страны Майя Панджикидзе.

МИД уже получило подтверждение визита от президента Молдовы, рассматривается вопрос приезда президента Литвы, глав МИД из разных стран, председателей парламента и членов правительства.

По словам Панджикидзе, на инаугурации также ожидается присутствие генсека ОБСЕ Ламберто Заньери и спикера парламента Израиля. Согласно заявлению министра, со стороны США ожида-

ется прибытие «лица высокого ранга». В то же время, по словам посла США в Грузии Ричарда Норланда, список лиц, которые придут в Грузию, пока не определен.

«Президентская делегация будет названа Белым домом. Это будут официальные лица высокого ранга. Как только эта информация станет мне известна, я поделюсь с вами», - завершила дипломат.

Всего на церемонию инаугурации приглашены представители более 70 стран, гости из международных организаций и стран Восточного партнерства. О культурной части мероприятия позаботится Министерство культуры, о военной части - Министерство обороны.

По словам Майи Панджикидзе, был найден «оптимальный вариант, чтобы инаугурация прошла так, чтобы на это не было затрачено много средств». Сумма, которая будет затрачена на инаугурацию, выделена не из фонда президента, а из резервного фонда правительства.

«Размер выделения средств на инаугурацию должна определить организационная комиссия. Средства будут выделены из резервного фонда правительства из-за того, что в фонде президента нет средств», - сообщил министр финансов Нодар Хадури.

Необходимо отметить, что официальные российские представители на церемонию инаугурации не приглашены, поскольку у России нет дипломатического представительства в Тбилиси.

ИТОГИ ЖЕНЕВСКИХ ПЕРЕГОВОРОВ

Вернувшиеся из Женевы члены грузинской делегации, несмотря на напряженность переговорного процесса, положительно оценивают проведенный раунд Женевских дискуссий и заявляют, что у этого формата нет альтернативы.

По словам первого заместителя министра иностранных дел Грузии Давида Залкалиани, на встрече грузинская сторона поставила важные для страны вопросы, главными из которых были линии оккупации в Джи и Двани.

«Мы детально и остро обсудили вопрос проволочных заграждений. Важной темой обсуждения также было неприменение силы, что является одним из главных вопросов Женевских дискуссий», - заявил Залкалиани.

Российская сторона же называет установление проволочных заграждений в грузинских селах «историческими границами» и оставляет в силе ультиматум о неприменении силы. Она требует от грузинской стороны под-



писания такого соглашения с Абхазией, хотя Грузия считает, что соглашение должно быть подписано с Россией.

«Грузинская сторона еще раз заявила, что готова к рациональному, деловому и конструктивному подходу, чтобы рассмотреть гуманитарные вопросы в неполитизированном формате. Если будут попытки других сторон постоянно политизировать эти вопросы, большого успеха мы не достигнем», - сказала первый заместитель госсекретаря по реинтеграции Кетеван Цихелашвили.

Очередной раунд Женевских дискуссий состоялся 5-6 ноября. Очередная встреча запланирована в декабре текущего года.

ПОПРАВКИ К ЗАКОНУ «О ТЕРРОРИЗМЕ»

Поправки к Закону «О борьбе с терроризмом» будут рассмотрены в юридическом комитете парламента Грузии во втором слушании. Поправки уточняют понятие «террористическая цель». В частности, террористической целью называется серьезная угроза или принуждение органов власти или международной организации выполнить

или не выполнять то или иное действие.

Согласно законопроекту, криминализована угроза совершения такого террористического преступления, как теракт, технологический терроризм, использование, хранение, ношение, изготовление, перевозка, переправка или продажа огнестрельного оружия, боеприпасов, взрывных устройств, нападение на лиц, занимающих политическую должность в Грузии, взятие в заложники с террористической целью, незаконное завладевание воздушным или водным или железнодорожным транспортом или другим общественным или грузовым транспортом с террористической целью. Согласно проекту поправок, терактом считается нападение на человека, вызывающее лишение его жизни.

Согласно поправкам, терактом также считается незаконное приобретение, хранение, ношение, перевозка или продажа ядерного, радиологического, химического, бактериологического оружия или их компонентов, патогенных микроорганизмов, радиоактивных или вредных для здоровья человека веществ. Преступлением считается воровство с целью совершения одного из предусмотренных главой «Терроризм» преступлений, а также фальсификация выданного государственным органом документа.

Как отмечают авторы законопроекта, целью поправок является полнейшая криминализация террористических преступлений согласно решениям Совета ЕС и NEYVA и этим приведение Уголовного кодекса Грузии в соответствие с международными стандартами.

ФОРМИРОВАНИЕ НОВОГО ПРАВИТЕЛЬСТВА

Над формированием нового правительства Грузии парламента начнет работать на второй день после инаугурации новоизбранного президента страны.

Согласно предварительному плану, о доверии кандидату в премьер-министры Ираклию Гарибашвили и его правительству парламента объявит на следующей же неделе.

Как заявил представитель

парламентского большинства Георгий Цагареишвили, при комплектовании правительства не планируется использовать до конца сроки, предполагаемые Конституцией, а этот процесс будет осуществлен как можно быстрее.

«Правительство как можно быстрее должно приступить к работе. Вместе с тем приближается Вильнюсский саммит, куда должны поехать утвержденные

министры», - заявил Георгий Цагареишвили.

Исходя из того, что следующая неделя не является сессионной, предстоит созвать внеочередное заседание парламента. Внеочередные же заседания созывает президент и, предположительно, председатель парламента с соответствующей просьбой обратится уже к новому президенту.

КОНСТИТУЦИОННАЯ МОНАРХИЯ?

Бизнесмен Леван Васадзе считает, что конституционная монархия принесет Грузии большой прогресс и доход.



«Конституционная монархия принесет Грузии огромные деньги, а Саакашвили и Эдуард Шеварднадзе уже не будут брендами. Брендом Грузии будет демократическая конституционная монархия. Политическая

культура нового мира отрицает монархическую культуру, поэтому она чужда для Америки. Мы не являемся частью нового мира, мы находимся на перекрестке Азии и Европы. Для этого мира, инвестиционного круга, восстановить свою культурную идентичность - это бренд в бренде. Это лучше Саакашвили, лучше Шеварднадзе, лучше грузинского вина и лучше всего вместе взятого. Для нашей страны это еще один шаг к конституционной эволюции. Саакашвили, по разным данным, вывез из страны не то семь, не то восемь миллиардов. Куда он их дел, это выяснит следствие. Мы были жертвами колоссальной коррупции. Как в первые годы после советской власти, так и во времена Шеварднадзе, и сейчас, говорить с обществом о том, во что нам обойдется содержание царской семьи, немного странно», - заявил Леван Васадзе.

АКЦИЯ ПРОТЕСТА В ДЕНЬ ИНАУГУРАЦИИ

Лидер Лейбористской партии Грузии Шалва Нателашвили, набравший на президентских выборах всего 3% голосов, грозит акцией протеста на проспекте Руставели в день инаугурации президента. Он требует пересчитать бюллетени заново.

Как заявил Нателашвили, его голоса присвоили «Грузинская мечта» и «Национальное движение».

«Требую, чтобы эти два бандита - Иванишвили и Саакашвили - заново пересчитали бюллетени, в противном случае они пожалеют об этой фальсификации», - заявил лидер лейбористов.



ВСТРЕЧИ С ГЛАВАМИ ФРАНЦИИ И ЛИТВЫ

В рамках Вильнюсского саммита «Восточного партнерства» новоизбранный президент Гру-

зии Георгий Маргвелашвили проведет двусторонние встречи с президентом Франции Франсуа Оландом и Литвы Далеи Грибаускайте. Об этом сообщила журналистам министр иностранных дел Грузии Майя Панджикидзе.

По ее словам, пока неизвестно, в каком составе будут представлены страны-члены ЕС на саммите в Вильнюсе.

«В отдельных случаях делегациями будут руководить президенты, а в некоторых - премьеры. После того, как будут уточнены составы делегаций, будут согласованы двусторонние встречи», - отметила глава МИД.



СНИЖЕНИЕ ШТРАФОВ

Правительство Грузии понизит штрафы за административные правонарушения. Соответствующий проект поправок в Кодекс административных правонарушений МВД Грузии разработало по инициативе министра внутренних дел Ираклия Гарибашвили.

В частности, размер штрафа за превышение скорости законопроект предлагает сократить со 100 лари до 50 лари, а в случае неуплаты штрафа на должника вместо административного штрафа в размере 500 лари будет налагаться штраф в размере 150 лари. Лишение водительского удостоверения в случае неуплаты обоих штрафов будет производиться сроком не на 2 года, как в настоящее время, а на 6 месяцев. А заменить конфискованное водительское удостоверение водитель сможет, уплатив штраф в размере 500 лари (сейчас сумма штрафа за замену водительского удостоверения составляет 1500 лари).

Штраф за нарушение правил остановки автомобиля составляет 10 лари, а за неуплату этого штрафа начисляется административный штраф в размере 150 лари. В случае неуплаты обоих штрафов водитель лишается прав сроком на 1 год. По инициативе главы МВД этот срок сокращается до 6 месяцев, а штраф за получение нового водительского удостоверения



уменьшится с 1000 лари до 500 лари.

Со 100 лари до 50 лари уменьшится штраф за пересечение осевой линии, соответственно за неуплату этого штрафа водителю придется заплатить административный штраф в размере 150 лари (по ныне действующему законодательству - 500 лари). При повторном совершении этого нарушения штраф составит 100 лари (вместо 200 лари - по действующему законодательству). Вдвое, с 2 лет до 1 года, уменьшатся и сроки лишения водительских прав за неуплату штрафов за это нарушение.

По материалам информационного агентства «Кавказ-пресс»

ГЕОРГИЙ ПЕРТАЯ: “СЛЕДУЮЩИЕ 3 ГОДА БУДУТ УСПЕШНЫМИ”



Руководитель Инвестиционного агентства Грузии Георгий Пертая прокомментировал данные Всемирного банка, согласно которым в рейтинге Doing Business-2014 Грузия заняла 8-е место по простоте ведения бизнеса.

По мнению Пертая, это особенно важно для небольших стран с точки зрения повышения узнаваемости. При этом он считает, что не стоит полагать, что кто-то будет вкладывать деньги в Грузию только из-за места в рейтинге, но это по крайней мере стимулирует интерес со стороны инвесторов.

“В этом рейтинге Грузия впереди Германии и многих развитых стран, и это, конечно, не значит, что у нас ситуация лучше, чем в Германии, – рейтинг не исследует такие показатели, как независимость судебной системы, состояние инфраструктуры, состояние государственных институтов, но учитывает таможенные процедуры, налоговую систему и т.д. По показателям, которые этот рейтинг учитывает, у Грузии действительно позиции значительно лучше, чем у многих европейских стран. Это не раздутые цифры. В Грузии действительно можно начать бизнес за 1 день”, – отмечает Пертая в интервью грузинскому “Коммерсанту”.

В то же время он отметил, что этот рейтинг предоставляет данные по конкретным секторам и не

отражает полную картину. “Несмотря на это, он очень важен и почти все страны пытаются улучшить в нем свои позиции”, – подчеркнул руководитель агентства.

Пертая отмечает, что вопросы, которые возникают в Грузии у инвесторов можно разделить на две части:

1. Налоги, процедуры по приобретению земли, и т.д.

2. Общие вопросы, в том числе и политические – насколько правительство Грузии готово продолжать либеральную налоговую политику, каковы гарантии в связи с этим, и т.д.

“Частично на эти вопросы есть ответы – в Грузии низкие налоги, низкий уровень коррупции, низкий криминал – это подтверждено всеми международными организациями.

Что касается стабильности, то это самый важный вопрос для бизнесменов. В каждой постсоветской стране есть проблемы, связанные с тем, что при смене власти там происходит передел бизнеса, попрание прав частной собственности, и т.д. В нашем случае парламентские и президентские выборы наглядно показали, что за сменой политической власти не следует перераспределение бизнеса. Есть конкретные вопросы, которые рассматривает суд, но в целом не возникает ощущения смены правил игры после выборов.

Мы идем к ситуации, когда бизнес не зависит от государства и от политических изменений. Я думаю, что предстоящие 3 года будут очень хорошими с точки зрения инвестиций, так как к бизнес-климату в Грузии добавится и еще один важный компонент – политическая стабильность”, – отмечает Пертая. По его словам, заметно вырос интерес к Грузии у российских инвесторов. Это отмечается как в отношении крупных, так и более мелких проектов.

“В этом году у нас было много российских туристов, а там, где появляются российские туристы, появляется и интерес к недвижимости со стороны российских инвесторов. В целом сегодня в Грузии самой привлекательной для инвестиций отраслью остается энергетика”, – заявил Пертая.

БЕЗ ПАНИКИ!

«В росте курса доллара в отношении лари нет ничего опасного, и уже тем более нет никаких оснований для паники», – заявил министр финансов Грузии Нодар Хадурци.

«Доллар вырос на 2 пункта, и это естественный процесс. Во второй половине осени количество туристов, приносящих валюту, заметно снижается, поэтому меняется курс. Но уже ближе к зиме количество туристов снова вырастет. Второе – оживился рынок, увеличился импорт, соответственно со стороны импортеров растет спрос на валюту, так как понятно, что на лари они не смогут купить товары за рубежом», – заявил Хадурци.

«У нас были консультации с президентом Национального банка, и мы пришли к выводу, что ничего особенного не происходит. Нет никаких оснований для тревоги, не говоря уже о панике. Кстати, бюджет рассчитан на курс 1,7 лари за доллар. Еще летом курс лари снизился до 1,66 лари за доллар, а потом укрепился до 1,64. Так же происходит и сейчас. Мы держим руку на пульсе, и если понадобится вмешательство, то Национальный банк к этому вполне готов. К тому же в



2013 году у Нацбанка значительно выросли валютные резервы, поэтому нет никакой опасности», – заявил министр.

По словам вице-президента Национального банка Грузии Арчила Мествиришвили, на финансовом рынке не происходит ничего особенного, колебания курса валют всегда были и будут, так как являются естественным явлением.

«Финансовой стабильности ничего не угрожает, и Национальный банк является гарантом этого. В других странах такие колебания курса происходят каждый день. Кроме того, я исключаю какое-либо искусственное снижение курса национальной валюты. Это технически невозможно», – заявил вице-президент банка.

ВЫСТАВКА ВИНА В ГОНКОНГЕ



Грузинские компании были представлены на международной выставке вина и спиртных напитков «HKTC Hong Kong International Wine & Spirits Fair 2013», сообщили в Министер-

стве сельского хозяйства Грузии.

При организации Национального агентства вина и Ассоциации вина в мероприятии приняли участие 10 грузинских

компаний. В частности: «Багратиони 1882», Бесини, Шато Мухрани, Корпорация грузинское вино, GWS, Кахуритрадициулимегвинеоба (Кахетинское традиционное виноделие), Сараджишвили, МухранВайнс, Тбилвино и Хареба.

В грузинском сельскохозяйственном ведомстве отметили, что для грузинских компаний очень важно участие в указанной выставке как для популяризации своей продукции, так и для расширения экспортного рынка. В рамках мероприятия были проведены дегустации, встречи с импортерами и представителями прессы.

«Вместе с ростом потребления винной продукции на китайском рынке растет потребность и в грузинской продукции. На сегодняшний день на китайский рынок экспортировано 781 108 бутылок вина и коньяка, из них – 103 399 бутылок в Гонконг», – сообщили в министерстве.

МЕЖДУНАРОДНЫЕ РЕЗЕРВЫ НАЦБАНКА ДОСТИГЛИ ИСТОРИЧЕСКОГО МАКСИМУМА

Международные резервы Нацбанка Грузии на 31 октября 2013 года по предварительным данным составили 3 110,1 млн. долларов, что на 35,6 млн. долларов больше показателя на 30 сентября 2013 года, сообщили в Национальном банке Грузии.

Международные резервы, конвертированные в иностранную валюту, составляют 2 887,3 млн. долларов, в том числе

размещенные в ценных бумагах – 1 833,6 млн. долларов и на счетах иностранных банков и МВФ – 1 053,7 млн. долларов. Объем средств, размещенных в SDR, составляет 222,7 млн. долларов, а резервная позиция в МВФ составляет 15,4 тыс. долларов.

С начала года международные резервы Нацбанка выросли на 237,1 млн. долларов и достигли исторического максимума.

СЛОВАЦКИЕ ИНВЕСТИЦИИ



Вложением инвестиций в Грузию заинтересовались словацкие инвесторы. По информации Министерства экономики и устойчивого развития Грузии, словацкие бизнесмены знакомятся с инвестиционной средой страны.

По приглашению Минэкономики в Грузии находится председатель наблюдательного совета одного из наиболее крупной в Европе управляющей горно-курортным туризмом компании J&T Group Питер Корбака вместе со своей командой.

Представители компании уже посетили Ликани и Бакуриани. В

рамках визита они также ознакомились с возможностями туристической инфраструктуры и развития Гудаури.

“Словацкие бизнесмены проявили интерес к Грузии после того, как представителем Минэкономики и Агентства развития Гудаури ознакомили их с курортным потенциалом и концепцией развития высокогорных зон”, – говорится в заявлении министерства.

Как сообщает Минэкономики, после осмотра Гудаури гости намерены посетить Казбеги и Кахети.

СНИЖЕНИЕ ТАРИФОВ – ГЛАВНОЕ ДОСТИЖЕНИЕ

Министр энергетики Грузии Каха Каладзе считает важным достижением его работы на этом посту на протяжении одного года снижение тарифов на электроэнергию и газ.

Как заявил министр на пресс-конференции, где он подвел итоги своей работы, снижения тарифов удалось достичь нелегко, так как необходимо было учесть интересы компаний.

“Первое, над чем начала работать наша команда, это снижение тарифов. Это было нелегко, так как еще до 2012 года были оформлены долгосрочные соглашения. Первое, что мы сделали, это создали группы, которые работали над снижением тарифов. Мы смогли сделать так, чтобы компании не пострадали и в то же время выполнить предвыборное обещание о снижении тарифов. Вместе с тем мы не должны были испортить инвестиционную среду, которая

существует в стране, и к этой отрасли интерес очень велик. Соответственно по всей стране мы смогли снизить тариф на электроэнергию на 20%, на 2,54 тетри, а также на газ – на 5 тетри (10%)”, – заявил Каладзе.

По его словам, работы по установке индивидуальных счетчиков ведутся по всей стране и уже 85% работ завершены. Каладзе отметил, что с компанией “Энерго Про Джорджия” оформлено соглашение, согласно которому работы по установке индивидуальных счетчиков должны быть завершены до 2015 года. В нынешнем году счетчики были установлены до 32 тысяч абонентам и этот показатель до конца года возрастет до 40 тысяч.

Что касается работ по газификации, по словам Каладзе, на данный момент газифицировано 22500 семьи, до конца года их число достигнет 35 тысяч.

МИНФИН УМЕНЬШИТ РЕЗЕРВНЫЙ ФОНД ПРЕЗИДЕНТА

За 2 месяца до завершения 2013 года президентский фонд уже пуст – заявил министр финансов Грузии Нодар Хадурци.

По его словам, из 10 млн. лари, которые были аккумулированы в фонде, 5 млн. президент потратил на нужды своей администрации.

«В президентском резервном фонде уже ничего нет, он опустел еще 2 месяца назад. Из 10 млн. лари 5,2 млн. были потрачены на нужды администрации президента, 500 000 получили активисты Национального движения, и т.д. Что касается резервного фонда правительства, то из 50 млн. потрачено 35 млн., и большая часть из этой суммы была направлена на реализацию инфраструктурных проектов.

Что касается 2014 года, то, по словам министра, фонд правительства останется без изменений, а фонд президента будет сокращен до 5 млн.

Министр финансов также заявил, что уходящий президент виноват в том, что экономический рост в 2013 году не достигнет запланированных в начале года 6%.

«В январе мы прогнозировали 6%-ый рост, однако политические процессы, в частности «коабитация», все испортили. С полной ответственностью могу заявить – постоянные помехи со стороны президента, а также другие факторы, в том числе и объективные, привели к тому, что, к сожалению, 6%-ного роста экономики не будет», – заявил министр.

Нодар Хадурци также подчеркнул, что правительство намерено в 2014 году взять долги.

«Но это не будет долг ради долга. Полученные средства будут направлены на инфраструктурные проекты, которые будут способствовать росту экономики», – заявил министр.

ДИПКОРПУС ОЗНАКОМИЛИ С СИТУАЦИЕЙ НА ЛИНИИ ОККУПАЦИИ



Члены временной правительственной комиссии по реагированию на нужды сел, находящихся у разделительной линии, провели в МИД Грузии встречу с представителями аккредитованного в Грузии дипломатического корпуса и донорскими организациями.

Как заявили представители комиссии до начала встречи, они собираются ознакомить иностранных дипломатов и доноров с проблемами и нуждами населения этих сел и предложить им

профинансировать ряд проектов, которые на данном этапе госбюджет Грузии профинансировать не может.

По информации министра регионального развития и инфраструктуры Давида Нармания, речь идет об оказании помощи тем нескольким семьям, которые в результате демаркационных работ на границе с Южной Осетией остались без жилья, так как их дома оказались по ту сторону этой границы и были разобраны. Кроме того, правительство представит донорам программу, в рамках которой планируется ремонт крыш около 100 домов.

Еще один член этой комиссии, госминистр по реинтеграции Паата Закареишвили, отметил, что благодаря реакции и усилиям международного сообщества процесс установки заграждений из колючей проволоки на "административных границах" Грузии был приостановлен. Правительство Грузии надеется, что доноры окажут помощь и в решении проблем жителей сел, пострадавших от этого процесса.

Напомним, комиссия по реагированию на нужды сел, находящихся у разделительной линии, была создана в начале октября текущего года после того, как Россия возобновила работы по установке заграждений из колючей проволоки на территории Грузии.

ОРДЕН ЗА ПОМОЩЬ В ВОЙНЕ С РОССИЕЙ



Михаил Саакашвили наградил бывшего главу «Укрспецэкспорта» Сергея Бондарчука орденом Вахтанга Горгасали 1-й степени. Об этом сообщает пресс-служба фонда «Новые традиции», который возглавляет Бондарчук.

Орденом Горгасали награждаются за особые достижения перед народом Грузии, за оборону и самопожертвование в борьбе за независимость и территориальную целостность страны.

«Сергей Бондарчук награжден за неоценимый вклад в повышение обороноспособности Грузии», – заявил Саакашвили во время церемонии награждения.

Президент пояснил, что в 2008 году глава «Укрспецэкспорта» продал оружие Грузии, в то время как другие страны отказывались это сделать.

«Благодаря полученному из Украины оружию и технике центральному руководству Грузии, не прибегая к его использованию, удалось вернуть контроль над Аджарией, а также, используя украинскую противоздушную систему обороны, сбить несколько российских самолетов во время августовской войны», – заявил Саакашвили.

На это Бондарчук ответил, что Украина будет сильной, когда будут сильными ее друзья.

«Спасибо за высокую оценку моего скромного вклада в защиту суверенитета Грузии. Я – патриот Украины, и в моем понимании патриотизм – это делать все, чтобы мое государство становилось сильнее. Однако это невозможно, если мы не будем способны поддерживать наших друзей. Поэтому наши страны должны быть сильными», – сказал во время награждения Бондарчук.

Напомним, ранее руководство РФ обвиняло Сергея Бондарчука в якобы «нелегальных» поставках вооружений в Грузию накануне конфликта и даже объявило его персоной «нон грата» в России.

«ИНФО 9» ПРОДАЛИ ЗА 2 МЛН. ЛАРИ

ООО «9-й канал Инфо», которое было известно под именем информационного агентства «Инфо 9», 8 ноября с.г. продано за 2 миллиона лари. По данным Публичного реестра, владельцем агентства стало ООО «Универсал-97», принадлежащее зарегистрированной в офшорной зоне компании «Finseck Limited». Владелец этой компании является племянник премьер-министра Грузии Бидзины Иванишвили Кахи Кобиашвили, который вместе с супругой премьер-министра владеет также ООО «Акцент» – учредителем ООО «9-й канал».

Телекомпания «9-й канал» выходила в эфир до августа с.г., и до этого времени ей принадлежало агентство «Инфо 9».

Решение о продаже «Инфо 9» принял Кахи Кобиашвили, а подписал директор «9-го канала» Вепхиа Двали, назначенный на эту должность двумя днями ранее. Согласно договору, ежемесячная зарплата нового гендиректора «9-го канала» Вепхиа

Двали составит 1.250 лари.

Вепхиа Двали является и исполнительным директором строительной компании «Финсервис-XXI», которая также принадлежит зарегистрированным в офшорной зоне компаниям. Их представителем в Грузии опять-таки является Кахи Кобиашвили.

Заявление о продаже «9-го канала» и «Инфо 9» премьер-министр Бидзина Иванишвили сделал 19 августа с.г. Решением гендиректора канала Любы Элиашвили вещание прекратилось в тот же вечер. После этого «9-й канал» в эфир не выходил, а информагентство «Инфо 9» работу продолжило.

30 августа менеджмент «Инфо 9» обратился к семье Бидзины Иванишвили с просьбой о продолжении работы агентства и передачи ему имеющегося имущества в кредит. Просьба была удовлетворена, и агентство безвозмездно получило право пользоваться

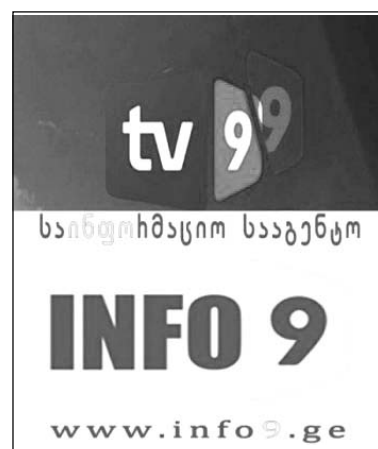

своим брендом, веб-адресом и архивом. Сотрудники агентства создали новую компанию – «ООО «Инфо 9» и продолжили работу. Владельцами компании являются Манана Элиашвили (30%), Люба Элиашвили (40%), Тенгиз Кириа (20%) и Шалва Джохадзе (10%).

Майя ЦИКЛАУРИ.

ГРУЗИНО-АМЕРИКАНСКИЕ ВОЕННЫЕ УЧЕНИЯ



В акватории порта Батуми прошли совместные грузино-американские военно-морские учения. Как сообщили в службе береговой охраны Грузии, представители береговой охраны и экипажа американского корабля ВМФ США «Маунт Уитни» провели совместные учения.

Американский корабль прибыл в Батуми 11 ноября с плановым визитом. Целью визита являлось проведение комбинированных учений с береговой охраной Грузии. В частности, на корабле состоялись совместные учения по борьбе с пожаром и против затопления судна. Также прошли теоретические учения по передаче сигналов.

Данный визит осуществлен при усилении 6-го флота США для продолжения глобального морского партнерства с Черноморскими странами и улучшения морской безопасности.

ПИАР НАПОСЛЕДОК

Администрация Михаила Саакашвили прекратила прием заявлений на получение гражданства Грузии в упрощенном порядке.

Как говорится в специальном сообщении на сайте президента Грузии, в период после 5 ноября в администрацию президента поступили заявления от тысяч желающих получить грузинское гражданство. «К сожалению, надо сказать, что из-за большого числа желающих и небольшого времени удовлетворить все заявления будет невозможно», – поясняют в администрации причину прекращения приема заявлений.

В сообщении подчеркивается, что решение о присвоении гражданства Грузии в упрощенном порядке Михаил Саакашвили принял после того, как узнал, что Министерство юстиции отказывает большинству желающих получить грузинское гражданство. При этом отмечается, что большинство лиц, которым министр отказал, – это те лица,



которые ранее были гражданами Грузии, но после получения двойного гражданства были лишены грузинского гражданства.

Ранее Михаил Саакашвили в массовом порядке присвоил грузинское гражданство тысячам жителей Турции. Ряд экспертов и представителей общественности расценили эти действия Саакашвили как пиар и попытку дискредитации института гражданства, а некоторые усмотрели в них «далеко идущие цели».

ИНВЕСТИЦИОННЫЙ ФОРУМ EAST-INVEST

В Тбилиси прошел масштабный инвестиционный форум в рамках проекта Евросоюза East-Invest. По информации организатора форума Торгово-промышленной палаты Грузии, в форуме участвовали представители Торгово-промышленных палат и бизнес-делегации из стран Евросоюза, а также делегации из разных стран Европы.

Цель мероприятия – не только предложение европейским бизнесменам общего сотрудничества, но и обсуждение конкретных инвестиционных проектов в крупном, среднем или малом бизнесе. На форуме представлены секторы сельского хозяйства, туризма, информационных технологий, легкой промышленности, проекты в

сфере альтернативных источников энергии, транспорта и логистики, строительства.

Проект East-Invest финансируется Евросоюзом. В нем принимает участие руководитель представительства ЕС в Грузии Филипп Димитров, который в своем вступительном слове заявил, что Евросоюз продолжает поддержку Грузии. Димитров отметил, что за прошедший год, несмотря на трудности в процессе коабитации, Грузии удалось продвинуться вперед на пути сближения с Евросоюзом.

В рамках форума состоятся секторальные семинары и рабочие встречи по отдельным отраслям, пройдут двусторонние встречи грузинских и европейских компаний.

ГОЛЫЙ ПОЛИЦЕЙСКИЙ С ОТРЕЗАННЫМ УХОМ

Возле резиденции президента Грузии в Зугдиди обнаружен раненый сотрудник патрульной полиции.

По данным «Имеди», полицейский Гога Анчабадзе был раздет догола, окровавлен, у него было отрезано ухо. Очевидцы заявляют, что мужчину выбросили из проезжавшего микроавтобуса.

На месте происшествия также нашли полицейскую форму, принадлежащую пострадавшему. Полицейский госпитализирован. Его состояние оценивается как стабильно тяжелое. У пострадавшего обнаружены также

переломы ног и резаные раны. По данному инциденту возбуждено уголовное дело.

«У этого человека был конфликт на личной почве со своим свидетелем на свадьбе, и в его отношении уже начаты предварительные следственные мероприятия. Как мне известно, есть пострадавшая девушка и свидетели этого факта», – заявила глава пресс-службы МВД Грузии Нино Гиоргобиани.

Раненый полицейский в данный момент находится в реанимации Зугдидской больницы имени Святого Луки. Врачи оценивают его состояние как тяжелое.

ПИРОСМАНИ И ГРУЗИНСКАЯ КУЛЬТУРА



Известный российский ученый, искусствовед Эраст Кузнецов, много лет посвятивший исследованию жизни и творчества Нико Пиросманашвили, представил свою последнюю книгу о грузинском художнике - «Пиросмани». Она выпущена к 150-летию со дня рождения мастера. Хотя в биографии Пиросмани не просто отделить легенду от реального факта, автор книги последовательно создает документальное жизнеописание, критически оценивая все доступные источники. Творчество Пиросмани рассмотрено в контексте городской жизни старого Тифлиса. Книга богато иллюстрирована репродукциями картин художника и документальными материалами, в частности, в ней воспроизведен акт эк-

спертизы (факсимиле), позволившей идентифицировать Пиросмани на групповой фотографии 1916 года. Профессор Ори Солтес из США в своем докладе «Роль примитивизма в формировании модернизма в Тбилиси и Париже» сопоставил творчество Пиросмани с картинами французского живописца-самоучки, одного из самых известных представителей наивного искусства Анри Руссо, а его соотечественник Петер Роллберг обратился к теме «Пиросмани, как парадигматический творец: биографический фильм Георгия Шенгелая и его контекст».

- Мне были интересны доклады, посвященные тифлисской школе портретной живописи, грузинским наивным художникам, которых я не знала. Исследователи в намеченные раннее темы внесли новые черты, новые нюансы, обогащая круг знаний, сферу понимания. Это была очень интересная, содержательная конферен-

ция, - отметила старший научный сотрудник Государственного музея Востока, член Ассоциации искусствоведов (АИС) Светлана Хромченко, прочитавшая доклад на тему «Современные наивные художники».

- Не перечислить всего важного и интересного, что я услышала на этой конференции о творчестве Пиросмани. Были затронуты не известные мне аспекты. Очень интересным было рассмотрение портретного изображения на рельефах и влияния на него Пиросмани. Я об этих памятниках не знала. Каждый доклад уникален, потому что на тбилисской конференции собрались люди, обладающие весомыми знаниями в этой области. И каждый давно ведет свое большое уникальное исследование, - подчеркнула искусствовед из Санкт-Петербурга Ярослава Былинкина - автор доклада о «Тифлисской портретной школе и культурных взаимодействиях в тбилисском портретном искусстве».

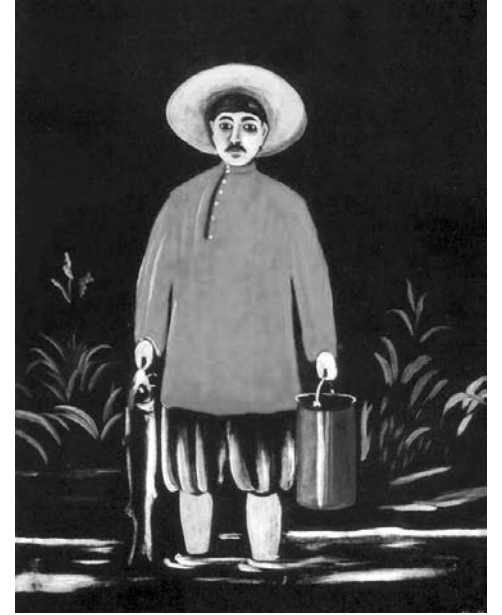

В рамках конференции прошли выставки, посвященные Нико Пиросмани. Государственный архив Грузии подготовил фотоэкспозицию «Тбилиси Пиросмани», которая была развернута в Музее истории имени И. Гришашвили. На следующий день Государственный музей фольклора предложил вниманию участников конференции выставку произведений грузинских художников-примитивистов. А завершила научный форум выставка, организованная Государственным музеем театра, музыки, кино и хореографии: «Пиросмани на сцене и экране». Кстати, директор музея Георгий Каландадзе также выступил с докладом - он назывался «К атрибуции неизвестных работ Пиросмани».

КИНОПРЕМЬЕРА АВТО ВАРСИМАШВИЛИ

Худрук театра Грибоедова и Свободного театра Авто Варсимашвили на днях выпустил кинопремьеру под названием «Дом, который сбежал в окно» (операторы - Георгий Шанидзе, Михаил Магалашвили, художник - Тео Кухианидзе). Эта эксцентрическая комедия с элементами социальной драмы - последняя часть его трилогии (сам режиссер называет их абсурдистскими черными комедиями), две из которых - «Идиотократия» и «Все будет хорошо» с большим успехом прошли на экранах страны. В новой картине снялись мировые звезды - выдающаяся грузинская балерина Нино Ананишвили, впервые выступившая в качестве драматической актрисы, а также знаменитая певица Нино Катамадзе. Одну из ролей исполнил президент Международного культурно-просветительского союза «Русский клуб», директор Грибоедовского театра Николай Свентицкий. На экране постоянно присутствует и сам режиссер фильма - за фортепиано. Авто Варсимашвили удалось найти очень интересную форму, соединив феллиниевскую условность кинематографа с реалиями сегодняшнего дня, праздник творчества с невеселыми размышлениями о трагичности и алогичности мироустройства, несовершенстве людей, несоответствии мечты и реальности.

Сюжет фильма очаровательно прост (сценарий Авто Варсимашвили): в руки Кукури - обыкновенного буфетчика (в этой роли Гога Барбакадзе) попадает чехмодан, набитый зеленеными купюрами. Это целое состояние, что дает ему шанс навсегда покинуть неблагополучную страну, чтобы начать новую жизнь в процветающей Австралии. Конечно, незадачливый герой, присваивая гангстерские бабки, не предполагал, что они принесут ему, и не только ему, массу неприятностей... Но разве это важно, когда впереди - счастье без конца и края? Супругу главного героя играет Нино Ананишвили, создав образ капризной, кокетливой и очень обаятельной дамочки, мечтающей о славе звезды сериалов. Балерина обнаруживает недюжинное комедийное дарование, словно уже не в первый раз выступает в качестве драматической актрисы. Ананиш-

вили органична и прекрасно смотрится в кадре. Хотя известно, что комедийные роли играть сложнее, чем драматические или трагические. По всей видимости, балерина помогло блестяще справиться с ролью не только участие режиссера, но и природное чувство юмора.

Авто Варсимашвили использует интересный художественный прием: он обнажает кинопроцесс, окуная нас, зрителей, в атмосферу киношной неразберихи, разборки и ярких красок. Это продиктовано и сюжетом: в подъезде дома, где проживают авантюрные супруги, решившие взять у жизни реванш, снимается фильм. Мы оказываемся в расщепленном павильоне, где царит его величество Кино. На площадке тоже горят нешуточные страсти, время от времени пересекающиеся со страстями главных героев картины. Но режиссер не ограничивается этим приемом - в фильме существу-



ет еще один план: кино (как театр в театре!). Время от времени персонажи комедии словно дистанцируются от нас и оказываются «в экране на экране» в качестве персонажей «великого немого», а мы продолжаем оставаться все теми же зрителями, только в ином временном и пространственном измерении. А за фортепиано - изысканный тапер в исполнении маэстро Авто Варсимашвили,

наигрывающий прекрасные мелодии.

Но есть еще один взгляд - аналитический взгляд в прошлое героев: стремительно развивающееся действие внезапно останавливается, и в тридцатисекундной новелле рассказывается об очередном персонаже фильма - две-три характерные детали, и портрет готов! Таким образом, в комедийный сюжет элегантно вводится остросоци-

альная проблематика. У героев фильма - как и у многих в стране проживания - непростое прошлое, и все грезят об одном - обрести счастье за пределами отечества. Драпануть за кордон, выпрыгнув в окно подобно гоголевскому Подколесину, и поминать, как звали! Режиссер не жалеет сатирических красок, чтобы через своих героев показать реальность такой, какая она есть... Впрочем, не только социальные проблемы обуславливают стремление большинства людей уехать за границу, но и мечта, возможно, беспочвенная, о Рае «где-то там, далеко». Конечно, это иллюзия... ведь, как говорят, там хорошо, где нас нет.

По мере развития сюжета эксцентрическая комедия трансформируется в трагедию: гангстер, требующий вернуть ему деньги, устраивает в доме кровавую бойню, в результате которой погибают многие, в том числе ни в чем не повинные кинематографы... Но и это не останавливает Кукури, ставшего обладателем больших денег - напротив. Он совершенно игнорирует то обстоятельство, что в результате его сумасшедшей авантюры произошла катастрофа. Впрочем, остается ощущение, что все герои картины Авто Варсимашвили, вовлеченные в безумный карнавал, «идиотократию», давно перестали осознавать реальность бытия, любить, жалеть, ценить тех, кто рядом. И вся эта праздничная мишура, эксцентричность кажется только формой, за которой - боль, трагедия, гибель, разрушение ценностей, самой жизни.

... Побег из страны супружеской четы и их друзей осуществляется через окно. Эта многозначная метафора - блестящая выдумка создателей картины. Но что ждет героев там? Дальнейшее - молчание...

Полосу подготовила
Инна БЕЗИРГАНОВА.

ПИСЬМО В РЕДАКЦИЮ

ДУМЫ О БУДУЩЕМ ИЗ ПРОШЛОГО

(или «Открытое послание к другу в Москву - академику М.Залиханову»)

Михаил Залиханов настоящий кавказец, многими нитями связан он, как и все на Кавказе, также с Грузией. Один из его воспитателей – профессор Георгий Сулаквелидзе, легендарный альпинист, водрузивший на Эльбурсе Красное знамя в разгар фашистской агрессии. Память о нем академик Залиханов свято чтит много лет, регулярно проводя юбилейные конференции в Высокогорном геофизическом институте в Нальчике. На один из таких юбилеев по приглашению Миши (мы только так зовем своего старшего друга, как бы высоко он ни был – не то что в Госдуме России, даже на Эльбурсе, где мы неоднократно бывали вместе и порознь) грузинские геофизики ехать не могли – только что распался Советский Союз, на Кавказе уже было неспокойно. С нашей стороны контрольно-пропускной пункт уже почти был закрыт. Ехать хотелось: чувствовалось, что это может быть последняя поездка на Северный Кавказ, но реальной возможности практически не было. Здравствующие тогда и прошедшие вместе с Мишей Залихановым суровую школу на Северном Кавказе геофизики Грузии: Нодар Бибилашвили, Арчил Окуджава, Жора Бартишвили (из них уже никого нет в живых и слава богу – они не увидели братоубийственного позора) и следующее поколение молодых спе-

циалистов по активным воздействиям смирились с мыслью, что ехать невозможно. И вдруг звонок из Нальчика: «Мураз, Марат. Это я – Миша Залиханов. Круглая дата – ждем. Люди будут – весь Кавказ. Неудобно, надо приехать – как же без грузин! Доберетесь до Казбеги – там мой автобус будет Вас ждать. Мои люди будут Вас сопровождать от границы – ни один волос не упадет с Вашей головы. Это я говорю – сын Чокки Залиханова, мой род еще не позорился на Кавказе!». Не поверить Мише – значит усомниться в собственной мужественности. И мы поехали.... Начиналась Чечня, впереди была неизвестность и ... много горя. Но мы, не сомневаясь, ехали, надеясь на Бога и всепобеждающую силу дружбы!

Никогда не забудется этот юбилей. Не научной частью, не застольем, нет! Мы прощались с Единством. Мы понимали, что дальше начинается совсем другая жизнь, неизведанная и как бы чужая! В последний день у Миши был большой банкет, сейчас это называется «прием», не думаю, что это выглядит или звучит пристойнее. Много гостей. Тамадой – самозванцем был «москвич с Кавказа» Ваня Бурцев; заместители – Миша на правах хозяина и мы на правах грузин (как же без грузина за столом). Мы дружески подтрунивали над Бурцевым, который нас учил «чтить обычаи Кавка-

за». Мы с Мишей шутили – уметь быть гостем – дело чести каждого кавказца, Ване это не надо – он везде дома! Шутили над всеми – никто не обижался.

Веселье было в полном разгаре, как вдруг Миша сделал знак: «Мураз, Марат, скажите всем своим – мы уезжаем!». Умчались на ночь глядя, с самыми мрачными мыслями – может, что случилось. Вдруг проблеск надежды – Залиханов говорит: «Ко мне в горы едем, только грузинские гости, баран, повар и я! Поговорить надо – дело очень серьезное!». Только спустя много лет начинаешь понимать, что это было – это мудрый кавказец с заботой о друзьях нас предупредил. Это было Слово друга, мудрого и опытного. Это было Предвидение – он все знал, что будет. И он боялся самого худшего. Он знал Кавказ! Еще лучше знал он соседей! Он просил: «Вы грузины, с Вас особый спрос. Вам нельзя джигитовать. Вам нельзя терять достоинство! Иначе будет всем очень плохо!». Мы хорошо запомнили эти слова. Не все поняли и поверили, но заплатили за это все! Спасибо тебе, душа Седого Кавказа. Спасибо тебе, Сосед и Брат! За заботу и участие!

Кажется, именно сейчас, как никогда, обязаны мы все вместе преодолеть конфронтацию. Иначе всем будет еще хуже. Кажется, необходимо оглядеться. Сейчас, когда пришло время вместе сесть и вместе думать об

общем будущем, когда мы уже знаем, что порознь будущего на Кавказе не достичь и не построить, мы часто вспоминаем слова Михаила Чоккаевича Залиханова – ему по роду деятельности полагаются быть «впередсмотрящим» – с его высоты, а это высота Эльбурса – видно дальше. Его опыту, а это вековой совместный опыт Кавказа, переданный ему отцом, можно довериться. Надо опять, засучив рукава, браться за дело! Мы вместе собирались реализовывать большой проект «От экологического благополучия к политической стабильности». Мы все часто думали об уникальной роли Кавказа – здесь зарождалась почти вся материальная основа современной цивилизации (земледелие, животноводство, металлургия, медицина). И вместе с тем Кавказская цивилизация смогла сохранить нетронутой уникальную первозданную природу! Уникален этнос Кавказа, хотя уж многие скрылись во тьме веков! Как сберечь все это? Как не растоптать?

Друг, не молчи! Скажи слово, достойное Кавказа и наших славных предков, костями которых устлан весь Кавказ!

Марат ЦИЦИШВИЛИ, профессор, президент Академии экологических наук Грузии.
Мураз БАХСОЛИАНИ, доктор, руководитель Службы активных воздействий.

ОТЧЕТ
ПО БЕЖЕНЦАМ

По положению беженцев Грузии будет подготовлен отчет. Об этом на пресс-конференции в Тбилиси сообщил докладчик Парламентской ассамблеи Совета Европы Рене Руке. По его словам, 20 ноября отчет будет представлен комиссии миграции ПАСЕ, а в апреле – сессии Парламентской ассамблеи. Как заявил Рене Руке, в ходе своего визита в Грузию он посетил несколько мест компактного расселения беженцев. «Мы посетили места компактного расселения в Рустави, Окрокана и Церовани. Проявились определенные проблемы, ищутся пути их решения. У меня осталось впечатление, что эти люди надеются на улучшение своего социального положения. Они ждут изменений. Им увеличиваются пособия и они верят, что их проблемы будут решены. Основная проблема – это отопление, канализация и проблемы жилья. Главная цель – в сжатые сроки всех обеспечить нормальным жильем. Все, с кем я встречался, достойные люди», – заявил Руке. Докладчик ПАСЕ сообщил, что встречался с руководством Министерства по делам беженцев и расселению, лично с министром Давидом Даравелидзе обсудил проблемы вынужденно перемещенных лиц. По его словам, очень скоро будет опубликован отчет о положении беженцев, в том числе в Грузии. «Подготовленный нами отчет 20 ноября будет представлен комиссии по миграции, а в апреле – комиссии Парламентской ассамблеи Совета Европы», – отметил Рене Руке.

ПРОИСШЕСТВИЯ

ПРОПАВШАЯ
СТУДЕНКА НАЙДЕНА
ПОВЕШЕННОЙ

Пропавшая в середине октября студентка четвертого курса Художественной академии Грузии Нино Гвасалия была обнаружена мертвой в лесу Мухатцкаро, в пригороде Тбилиси, сообщила глава пресс-службы МВД Грузии Нино Гиоргобиани. «Нино Гвасалия нашли полицейские в лесу Мухатцкаро, повесившейся на дереве. Семья уже оповещена», – сказала Гиоргобиани. По данным СМИ, за день до исчезновения Нино говорила с братом о самоубийстве. Кроме того, за несколько дней до этого удалила свою страницу в Facebook. Как утверждали члены семьи, студентка вышла из дома, оставив записку: «Мамочка, папочка, я больше не хочу быть частью вас...». Она взяла с собой лишь 50 лари и оставила дома телефон.

Все это время семья не теряла надежды, разыскивая девушку. Ее родители распространяли просьбы о помощи в поисках через Facebook.

ПОЖАР УНЕС ЖИЗНЬ
ПЕНСИОНЕРКИ

В Тбилиси в Первом переулке Цихидзире при пожаре погибла 75-летняя женщина. Как сообщили в Службе по чрезвычайным ситуациям мэрии, пожар возник в доме барачного типа. Огонь уничтожил 30-35 кв. м. жилой площади. Спасти женщину пожарным не удалось. Причины пожара устанавливаются.

УПАЛА В ТОНЕ

Женщина попала в больницу с ожогами разной степени после того, как упала в грузинскую глиняную печь для выпечки хлеба – тоне в Тбилиси, сообщила радиостанция «Пирвели радио».

По данным радиостанции, 56-летняя женщина получила ожоги дыхательных путей и тела второй, третьей и четвертой степени. Она была доставлена в Тбилисский ожоговый центр и помещена в реанимационное отделение.

СВАНЫ ПРОТИВ СТРОИТЕЛЬСТВА ХУДОНИ ГЭС

В селе Хаиши (регион Сванети, Западная Грузия) прошел митинг-акция против строительства Худони ГЭС. В акции участвовали как местные жители, так и прибывшие из Тбилиси представители общественности и НПО, которые выступили также против строительства больших ГЭС в Грузии.

Как заявил лидер экологической группы «Гринпис» Лаша Чхартшвили, перед выборами ныне правящая коалиция «Грузинская мечта» заявляла о том, что не будет строить больших ГЭС, однако сейчас поменяла свое решение. «Грузия может строить малые и средние ГЭС и этого хватит на ее нужды, но строить опасную для экологии большую ГЭС в Сванети, которая предназначена для экспорта электроэнергии, недопустимо», – заявил он. Местные же жители заявили, что «костями лягут» но не дадут затопить свою церковь, дома, кладбища. «Мы до конца будем сопротивляться», – сказали они. Местные сваны уже принесли клятву на иконе и готовы стоять до конца. Несмотря на приглашение, на встречу с населением не пришли предста-



вители министерств энергетики, охраны природы. Между правительством Грузии и компанией «Georgian Hydro Power» 22 октября был оформлен меморандум о строительстве двух ГЭС на западе страны. Соглашение подписали министр

энергетики Каха Каладзе и генеральный директор компании Шамиль Бирадзе. Согласно договору между инвестором «Трансэлектрика лимитед» и правительством Грузии высота арочной плотины Худони ГЭС увеличена с первоначальных

78 метров до 200, 9% вырабатываемой электроэнергии будет продаваться за границу, стоимость одного киловатта на внутреннем рынке будет составлять 18 тетри, а Сванети и госбюджет будут получать мизерный доход.

ПОДГОТОВКА

К ПЕРЕПИСИ НАСЕЛЕНИЯ

До апреля 2014 года по масштабу страны пройдут подготовительные работы переписи населения. Об этом заявил министр регионального развития и инфраструктуры Давид Нармания. В связи с данным вопросом прошла конференция доноров, целью которой является мобилизация и координация помощи доноров для переписи населения. По словам министра, с целью предварительного установления населения в каждом здании, произойдет предварительный обход зданий и проживающего в них населения. В эти работы включатся до 4 тысяч человек. После подготовительных работ перепись населения пройдет с 5 по 19 ноября 2014 года. Для этой цели будет отобрано до 15 тысяч человек, которые по специальному вопросу индивидуально опросят население. С целью оптимизации трат и человеческих ресурсов правительственная координационная комиссия приняла решение вместе с переписью населения провести и сельскохозяйственную перепись.

АКЦИЯ ПРОТЕСТА

В центре Тбилиси на акции протеста против национальной дискриминации собралось несколько десятков демонстрантов. Протестующие заявляют, что мужчин грузинской национальности не пропускают в турецкие и арабские ночные клубы. Участники акции потребовали у администрации упомянутых заведений объяснения причин ограничений по национальному признаку.

«В Грузии все должны знать, что мы выступаем не против кого-нибудь. Но твердо заявляем, что гегемонией и господствующей силой в стране всегда будет грузинский народ и грузинского мужчину нигде и никто не осмелится притеснять», – заявил участник акции Ираклий Церетели.

В ходе акции протеста были зафик-



Фото А. Имедашвили

сированы незначительные инциденты. Пришлось вмешаться правоохранителям.

В свою очередь, руководители ночных клубов пояснили, что лицам в нетрезвом состоянии вход в развлекательные заведения воспрещен, а грузинские мужчины, по их словам, в большинстве случаев пытаются пройти в клубы в подвыпившем состоянии и впоследствии устраивают дебоши.

ПРЕКРАСНЫЕ ОБЪЕКТЫ САДОВО-ПАРКОВОГО ИСКУССТВА ГРУЗИИ

В древних грузинских исторических и литературных памятниках, а также трудах древнегреческого историка и географа Страбона, подробно описавшего города и села Колхети (Эгриси) и Иберии, говорится о наличии на их территориях красивых декоративных садов.

В раннефеодальную эпоху в грузинской лексике утвердились термины «самотхе» и «цалкоти», которыми называли художественно-декоративные сады. В лексиконе Сулхан-Саба Орбелиани слово «цалкоти» означает сад, а «самотхе» – прекрасный сад. Существование этих терминов в столь ранней эпохе говорит о том, что закладка декоративных садов в Грузии имеет древнейшую историю. Надо полагать, что вместе с чисто декоративными древесными породами использовались и фруктовые деревья. Знаменитый путешественник и негосударственный француз Жан Шарден, о котором я писал в «Головинском проспекте» (48, 2008 г.), побывав в Грузии в XVII веке, оставил нам бесценные сведения о нашей стране той эпохи. Увидев царский дворец в Тбилиси, он отмечал: «Этот дворец, построенный на горке и окруженный террасами, на которых устроены фонтаны и водопады, особенно восхитителен весной ароматом множества различных цветов, а летом и осенью привлекает внимание дивными фруктами».

В XIX веке на дальнейшее развитие садово-паркового искусства большое влияние оказали европейские страны, где это искусство стояло на очень высоком уровне. «Следует отметить, что в ту эпоху почти все города России были заполнены европейскими садовниками, которые вносили в садоводство новую форму и содержание, шла оживленная работа для ввоза в Россию экзотов древесных пород, которая не прекращалась до начала XX века. К сожалению, в Грузии этого не происходило. Самодержавие мало внимания уделяло завоеванным южным губерниям, стараясь держать их как в культурном, так и в экономическом и политическом рабстве, что облегчало проведение русификаторской политики. Исключение составляла девятилетняя эпоха правления наместника императора на Кавказе Михаила Воронцова, который сыграл положительную роль в деле развития сельского хозяйства, а также садоводства, хорошо зная в нем толк, будучи сам владельцем Алупчинского дворца и роскошного парка. Но начатое дело в Тифлиском ботаническом саду приостановилось из-за его отставки в 1853 году. После его ухода садоводство на Кавказе стало приходить в упадок», – писал известный ученый Виктор Мирзашвили в своей книге «Акклиматизация-натурализация древесных экзотов в парках Грузии». Все то, что было создано в Грузии в ту эпоху в этом направлении, в основном было осуществлено за счет частной инициативы грузинских деятелей передовых взглядов, повидавших Европу. Ими были заложены Цинандальский, Гордский, Зугдидский, Диди Джихаишский и другие парки.

Из всех садов и парков, существовавших в Грузии в XIX веке, одно из первых мест принадлежит Цинандальскому парку. Из исторических документов известно, что царь Ираклий II пожаловал своему преданному придворному эшикачасбаши (начальник полицейско-административного аппарата), князю Гарсевану Чавчавадзе земельные угодья, расположенные от Гомборского хребта до южных скло-



Газон перед дворцом Дадидани

нов Кавказского хребта. Грамоты царя выданы Гарсевану Чавчавадзе на владение Цинандали, Мукузани, Напареули, Уриатубани (ныне Вазисубани) и другие деревни со своими пастбищами, виноградниками, огородами, мельницами... Гарсеван Чавчавадзе был послом царя Ираклия II при российском царском дворе и пользовался большим авторитетом.

Об истории строительства дворца Чавчавадзе и закладки величественного парка в Цинандали издано немало трудов, среди них ученого-дендролога Виктора Мирзашвили, первого директора Цинандальского парка, известного специалиста садово-паркового искусства Ираклия Хмаладзе, ландшафтного архитектора Джонни Георгберидзе.

Цинандальский дворец был построен Гарсеваном Чавчавадзе в XVIII веке, каким он выглядел первоначально нам неизвестно. Занимая должность чрезвычайного и полномочного посла Картли-Кахетинского царства при императорском дворе России, он боролся за сохранение внутренней независимости Картли-Кахетинского царства однако после полной аннексии восточно-грузинского царства в 1805 году его выселили в Петербург. В апреле 1811 года он скончался в Петербурге в возрасте 54-х лет, похоронен в лавре Александра Невского.

Цинандальская усадьба завоевала популярность после того, как наследник Гарсевана Чавчавадзе, выдающийся грузинский поэт Александр Чавчавадзе вплотную занялся хозяйством. В Цинандали, Мукузани и Напареули он успешно проводил мероприятия по повышению урожайности виноградников и увеличению количества вина. Параллельно занимался шелководством, закладывая плантации тутовых деревьев. Вскоре годовые доходы от этих отраслей резко увеличились. Просвещенный поэт и большой любитель искусства, побывавший в Париже, Риме, Петербурге и других городах Европы, стремился украсить дворец и парк в



Бюст Александра Чавчавадзе

Цинандали по самым лучшим европейским образцам. Французский консул в Тифлисе Жак Франсуа Гамба, побывав в Цинандали, писал, что дворец Александра Чавчавадзе «настоящее чудо», он «все напоминает европейские дворцы». Со слов поэта Иосифа Гришавили, в 1835 году Александр Чавчавадзе из казенного банка взял заем в размере 1 миллиона рублей сроком на 20 лет. Эти деньги он использовал на улучшение своего хозяйства. Устроил завод по выгонке водки, открыл винные погреба в Тифлисе и Ставрополе. Именно в этот период он начал строительство нового дворца в Цинандали и устройство декоративного парка. За 11 лет до своей трагической смерти Александр Чавчавадзе успел многое: он достроил дворец, создал декоративный парк с цветниками, построил винные погреба, увеличил доходы своего хозяйства...

3-летней Тамар, 1,5-годичным Александром и 4-месячной Лидой, сестра Анны с малолетним сыном, сестра Николоза Бараташвили Нино, гувернантка Дрансе и другие были взяты в плен (всего 24 osoby). Усадьбу и парк лезгины подожгли. Погибла богатейшая библиотека и личный архив Александра Чавчавадзе. Во время бешеной скачки у обессиленной Анны выпала из рук маленькая Лида и была затоптана копытами лошадей. Ее нашел отец, возвращаясь из Кварели, и похоронил в Цинандали в церкви святого Георгия. Только через 9 месяцев смог Давид вернуть пленных, которых обменяли на сына Шамиля Джемаль-ад-дина. Для освобождения пленных Давид заложил свои угодья и взял заем из государственного банка. Давид влез в большие долги, не смог их погасить и в счет долга император Александр III оставил у себя Цинандальские, Мукузан-



Передний партер и дворец Цинандальского парка

После его смерти в 1846 году усадьба в Цинандали и все хозяйство, как в Цинандали, так и других селах по наследству перешло к его сыну, 38-летнему полковнику Давиду Чавчавадзе, который, как и его отец, дослужился до звания генерал-лейтенанта. Давид был хорошим библиофилом, но не проявил способности к умелому руководству хозяйством. К этому добавились частые кутежи с гостями и времяпрепровождение, охота и продажа разношерстными купцам садов и виноградников. Окончательно доконало хозяйство нашествие на Цинандали набивов Шамиля во главе с его сыном Кази-Махмедом с трехтысячным отрядом. Французенка Дрансе, воспитательница детей Давида Чавчавадзе, описала все перипетии, связанные с этим нападением, которое произошло на рассвете 2 июля 1854 года.

Лезгины ограбили дворец, друг у друга вырывали добычу. Золотом, серебром, бриллиантами, дорогими тканями и посудой набитые хурджины взвалили на седла. Грабеж длился час. Потрясенные ужасом, в разорванных платьях, княгиня Анна – жена Давида и внучка царя Георгия XII с детьми – 6-летней Саломэ, 5-летней Мартой,

После смерти Давида угодья Чавчавадзе за 1,5 миллиона рублей приобрел департамент удельных имений. Только жилой дом в Цинандали оставили временно княгине Анне.

В 1886 году известный тифлисский инженер-архитектор, автор многих зданий в современном Тбилиси Александр Озеров, на фундаменте бывшего дворца Чавчавадзе восстановил дворец-музей Чавчавадзе, к которому с севера пристроил фасад в восточном стиле. В эти же годы петербургские архитекторы В.Никола, П.Штерн, Г.Герц, а также Александр Озеров построили двухэтажный погреб в Цинандальском парке на 150 тысяч ведер вина. И, наконец, для разработки проекта декоративного парка Цинандали был приглашен известный пейзажист-архитектор, автор книг по декоративному садоводству Арнольд Регель, представитель династии Регелей, которую возглавлял его отец Эдуард Людвигович Регель. Большой мастер ландшафтного искусства Арнольд Регель скрупулезно разработал проект Цинандальского парка и приступил к его осуществлению. Сегодняшний Цинандальский парк в основном сохранил то лицо, которое придал ему Ар-

нольд Регель. В парке прошли акклиматизацию до 400 видов древесных пород. Из них более 150 видов экзотического происхождения. Площадь парка – 12 гектаров.

По сравнению с Цинандальским парком вдвое большую площадь занимает Зугдидский парк. Хотя вначале Цинандальский парк занимал 20 гектаров и приближался по этому показателю к Зугдидскому парку. Про этот парк писали уже знакомые читателю Виктор Мирзашвили и Джонни Георгберидзе. Отдельный труд издал о Зугдидском ботаническом саде (бывшем парке Дадидани) Шота Баланчивадзе. О парке у резиденции владетелей Самегрело писали Иона Меунаргия и наш поэт Рафиэл Эристави, служивший в Зугдиди на административной должности. В 1840 году Давид Дадидани, получив власть от своего отца – владетеля Самегрело Левана V, вместе с управлением княжества приступил к закладке декоративного парка вблизи своей резиденции. В том же году он огородил часть леса вокруг дворца и эту площадь признал дворцовым парком. Вместе с этим учредил постоянный штат специалистов-садоводов. Заботу о парке и управление им Давид возложил на свою супругу Екатерину Чавчавадзе-Дадидани. Екатерина с большим энтузиазмом и любовью принялась за это благородное дело и создала красивейший парк, богатый экзотическими видами. Известный грузинский писатель, публицист и общественный деятель Иона Меунаргия по этому поводу писал: «Ее личному труду должен быть обязан своим существованием самый лучший на Кавказе среди имеющихся садов – Зугдидский ботанический сад. Для этого она выписала нужные семена и саженцы деревьев из Версальского сада короля Луи Филиппа и заложила такой сад, равного которому на Кавказе не найти». Екатерина Чавчавадзе пригласила из итальянского города Триеста опытного садовника Жозефа Бабини, который полностью изменил вид сада, облагородив его. Он очистил площадь от негодных растений, уточнил чисто декоративную площадь, спланировал участки в стиле французской симметрии, создал искусственные пейзажи, которые мастерам сочетались с природным пейзажем, организовал питомник... Очевидец этого процесса К.Бороздин в своих воспоминаниях писал, что саженцы редких пород и семена цветов посылались из Италии. Природа Самегрело и климат способствовали усилиям царицы (так величали Екатерину Чавчавадзе) и за 10 лет она создала такой великолепный парк, подобного которому не было в Закавказье. Крупноцветные магнолии, бегонии, кипарисы, мимоза, олеандры создавали целые аллеи...». После смерти мужа Екатерина не прекращала заниматься парком. Это также отлегло ее от горя.

В 1856 году, во время русско-турецкой войны, Искандер паша напал на Самегрело и нанес ощутимый вред резиденции и парку, срезав под корень рослые деревья. Полное восстановление разрушенных объектов стало возможным после возвращения Екатерины из Парижа. После смерти Екатерины в 1882 году ее дело продолжил сын Нико Дадидани, который пригласил из итальянского города Варезе садовников-декораторов, братьев Газанов и Джованни Дзамберлетти. Вместе они расширили площадь парка, пополнили ассортимент новыми экзотами, построили новые аллеи. Работа братьев-декораторов была весьма плодотворной.

Малхаз ЭБРАЛИДЗЕ.

БЕСПИЛОТНИК УДАРИЛ БУМЕРАНГОМ

Удар американского беспилотника, жертвами которого стали лидер группировки "Техрик-и Талибан Пакистан" Хакимулла Мехсуд и четверо его соратников, произошел вскоре после "исторического визита" в Вашингтон нового пакистанского премьера Наваза Шарифа. Одной из главных тем на его переговорах с президентом Бараком Обамой стала крайне болезненная для Исламабада проблема авиаударов, наносимых беспилотниками США без разрешения пакистанских властей в рамках антитеррористических операций в приграничных с Афганистаном северо-западных районах страны. Ликвидация же Хакимуллы Мехсуда, за голову которого США ранее установили вознаграждение \$5 млн, подтвердила: отговорить Барака Обаму от использования беспилотников Наваз Шариф так и не смог. А значит, США будут продолжать атаки на пакистанской территории, игнорируя протесты азиатского союзника.

Премьер Шариф не скрывал негодования: "Атака грозит свести на нет усилия пакистанского руководства, направленные на переговоры с талибами, и препятствует восстановлению мира!" Жесткая реакция Исламабада объяснима: ликвидация Хакимуллы Мехсуда поставила Наваза Шарифа в трудное положение. Атака с беспилотника была совершена менее чем за сутки до встречи представительной делегации с представителями группировки "Техрик-и Талибан Пакистан". На ней планировалось обсудить условия начала диалога между властями и талибами. Убийство Хакимуллы Мехсуда спутало карты премьеру, сделавшему ставку на национальное примирение. Пер-

В отношениях США и Пакистана разгорается новый скандал, грозящий Вашингтону потерей ключевого союзника в Азии, а контингенту НАТО в Афганистане — перекрытием путей снабжения, идущих через пакистанскую территорию. Поводом стало убийство лидера пакистанских талибов Хакимуллы Мехсуда в результате удара беспилотника США. Это поставило под угрозу план национального примирения, на который сделал ставку премьер Пакистана Наваз Шариф. Теперь, для того чтобы восстановить свой имидж внутри страны, он будет вынужден пересмотреть сотрудничество с США и НАТО.



вая реакция талибов на гибель своего лидера указывает на то, что переговоры как минимум отложены, если не сорваны. Ряд полевых командиров уже обвинили правительство в предательстве, заявив о нежелании начинать диалог и готовности нанести "удары возмездия".

В сложившейся ситуации премьеру предстоит экстренно решать сразу две труднейшие

задачи. Первая — реанимировать диалог с талибами, убедив их в искренности намерений Исламабада, несмотря на убийство Хакимуллы Мехсуда. Вторая — не доводя до разрыва с США, продемонстрировать жесткость в отношении Вашингтона, которой от него ждут не только талибы, но и все ведущие политические силы страны. "США не хотят, чтобы терроризм по-

шел на убыль. Поэтому наша задача — перекрыть транзит грузов НАТО через провинцию Хайбер-Пахтунхва", — заявил спикер провинциальной ассамблеи Асад Кайсар.

Подтверждением того, что это не просто угроза, стало предупреждение лидера правящей в этой провинции партии "Техрик-и Инсаф" Имран Хана. Бывший чемпион по крикету и один

из самых влиятельных пакистанских политиков объявил о намерении блокировать караваны НАТО, идущие через приграничные с Афганистаном районы Пакистана.

Прежнее пакистанское правительство президента Али Асифа Зардари уже останавливало транзит НАТО после удара беспилотника, в результате которого по ошибке погибли пакистанские военные. Только после продолжительного этапа охлаждения Вашингтон и Исламабад сумели восстановить доверие, и транзит был возобновлен.

Опасаясь, что Пакистан не ограничится угрозами, генсек НАТО призвал Исламабад не идти на крайние меры. "Я уверен, что пакистанские власти оставят открытыми маршруты транзита, потому что вносить позитивный вклад в стабильность и безопасность в регионе в интересах самого Пакистана", — заявил Андерс Фог Расмуссен.

Призыв вряд ли успокоит страсти в Исламабаде, особенно с учетом того, что США извиняться не намерены. Находящийся в поездке по региону госсекретарь США Джон Керри вчера не скрывал удовлетворения в связи с ликвидацией лидера пакистанских талибов. "Этот человек хорошо известен тем, что планировал террористические атаки и убил многих американцев, многих афганцев и многих пакистанцев", — сказал он.

Тем не менее ликвидация Хакимуллы Мехсуда подтвердила: несмотря на декларируемые общие цели, пути Вашингтона и Исламабада все больше расходятся. Ценой удачной по меркам спецслужб спецоперации может стать потеря США ключевого союзника в Азии, а НАТО — пакистанского транзита в Афганистан.

ЯПОНИЯ ПРЕДЛОЖИЛА РОССИИ НИЧЬЮ

В Токио прошла первая в истории двусторонних отношений российско-японская встреча в формате "два плюс два" (главы МИДов и Минобороны). Министры договорились работать над формированием в Азиатско-Тихоокеанском регионе "внеблоковой архитектуры безопасности", организовать совместные учения, сотрудничать в сфере кибербезопасности. Вместе с тем японцам не удалось достичь своей главной цели — услышать от российских министров слов осуждения растущей военной активности Китая в регионе. А перспективы подписания мирного соглашения между РФ и Японией остаются столь же туманными, как и прежде.

Переговоры в формате "два плюс два" прошли на следующий день после того, как главы МИД и Минобороны РФ Сергей Лавров и Сергей Шойгу по отдельности пообщались со своими японскими коллегами Фумио Кисидой и Ицунори Онодэрой. Местом встречи "четверки" стал центральный зал особняка МИД Японии, на стене которого висела картина с изображением силуэта японских островов. Район, где располагаются Южные Курилы, художник покрыл дымкой.

Атмосфера недосказанности сопровождала и выступления министров. Все говорили о значимости формата "два плюс два", который используется только близкими партнерами. Сергей Лавров утверждал, что в отношениях с Токио начинается новый этап. А его японский коллега Фумио Кисида заверял: речь идет о "вкладе в дело мира и стабильности всего региона". Впрочем, смысл этого в Москве и Токио оценивают по-разному.

"Мы не скрывали серьезной озабоченности созданием в США глобальной системы ПРО, в которую будет интегрирован японский сегмент. Это может нарушить стратегический баланс сил в Азиатско-Тихоокеан-

ском регионе", — заявил Сергей Шойгу. По мнению же господина Лаврова, защитить все страны региона можно только с помощью "новой внеблоковой архитектуры безопасности". Предложение главы МИД РФ хотя и нашло понимание у японских властей, но отказываться от совместной с США системы ПРО они не хотят. В Токио уверены: только так можно защититься от растущей военной активности Китая. Японские министры хотели услышать от гостей критику в адрес Пекина и раз за разом поднимали тему "китайского милитаризма". Но российские гости оставляли эти выступления без комментариев, а на итоговой пресс-конференции Сергей Лавров пояснил: "Мы никогда не дружим с кем-то против кого-то".

Несмотря на эти разногласия, переговоры в Токио все же привели к результатам. РФ и Япония договорились об экспертных консультациях по кибербезопасности, регулярных визитах Минобороны, проведении совместных антитеррористических и антипиратских учений в Аденском заливе. Фумио Кисида сообщил, что в Токио был дан старт переговорам по заключению соглашения о временной



трудовой деятельности японцев на территории РФ.

Этот документ должен "усилить экономическое сотрудничество" двух стран, которое развивается весьма активно. По словам российского дипломата, немалая заслуга в этом принадлежит премьеру Синдзо Абэ, который, кстати, встретился в субботу, свой выходной день, с четырьмя министрами. По словам собеседника, господин Абэ "снял барьеры для деятельности японского бизнеса в России", после чего начался резкий рост инвестиций. Таким образом, по сути, Токио согласился с Москвой, которая призвала к развитию экономических связей без ог-

лажки на проблемные вопросы.

Японских журналистов, однако, экономика волновала мало. На итоговой пресс-конференции с их стороны прозвучал вопрос, посвященный одновременно и мирному договору, и "активизации Китая по продвижению к Охотскому морю и Северному Ледовитому океану". Фумио Кисида зачитал свой ответ по бумажке, после чего слово перешло к Сергею Лаврову. "На повестке дня не было ни одного из упомянутых вами вопросов", — отрезал министр.

Впрочем, темы мирного договора двум странам не избежать. По мнению Синдзо Абэ, помочь им может принцип хикиваки. "Этот термин, который в дзюдо

означает ничью, премьер понимает как взаимоприемлемое для обоих народов решение", — пояснил источник, близкий к делегации РФ. Вопрос лишь в том, каким оно будет. Наиболее реалистичный вариант, как считают в Москве, — подписание не мирного договора, а некоего рамочного соглашения о добрососедстве, дружбе и сотрудничестве — подобного тем, что заключены Россией со многими странами.

Но без разрешения территориального спора Токио может не согласиться на это. Таким образом, Москва остается надеяться, что "со временем проблема островов уйдет для японцев на второй план, ведь полностью она для них никогда не исчезнет".

ПРОЛЕТАЯ НАД ГНЕЗДОМ ПРОСЛУШКИ

Путешественник, которому придется отправиться вдоль по долине реки Рона из города Бриг (Brig) в сторону города Ситтен (Sitten), рано или поздно непременно увидит их, эти огромные параболические антенны. Установленные на северном склоне долины, недалеко от курортного городка Лейк (Leuk), эти антенны, общим числом более пяти десятков, напоминают какую-то инопланетную миссию. Однако разоблачения, сделанные беглым сотрудником АНБ Эдвардом Сноуденом, показывают, что все гораздо проще и банальнее, и что техника, установленная в этом городе, обслуживает потребности ЦРУ и АНБ в получении секретной информации. Эти «уши» торчали у всех на виду и раньше, но теперь к ним приковано внимание почти всего света.

«Что касается Швейцарии, то я убежден в существовании (заклученного ею) соглашения о сотрудничестве с СНБ», — заявил недавно в интервью порталу swissinfo.ch известный британский журналист Дункан Кемпбелл, специализирующийся на тайной информационной деятельности спецслужб. Именно он, напомним, доказал в 1998 г. существование глобальной системы электронной прослушки «Эшелон». По его словам, в городе Лейк действует не одна станция радиоэлектронной разведки, но сразу две. Обе они ограждены массивной железной решеткой.

КАК ДАЛЕКО ЗАЙДЕТ СОТРУДНИЧЕСТВО?

Министр обороны Ули Маурер, который в этом году также является президентом Швейцарии, заявил в конце октября 2013 г., что швейцарское правительство никогда не имело контактов с АНБ и не производило с ним обмена данными.

Это утверждение практически никого не убедило, а напечатанный в тот же день в испанской газете «El Mundo» документ, казалось, уличил президента во лжи.

Согласно этому документу, США классифицируют свое разведывательное сотрудничество с иностранными государствами по четырем категориям. В первую группу — «полное сотрудничество» — входят Британия, Австралия, Канада и Новая Зеландия. Ко второй категории — «сотрудничество в рамках отдельных проектов» — относятся 19 стран, включая Швейцарию.

Бывший министр юстиции Швейцарии Кристоф Блохер, коллега Ули Маурера по «Швейцарской народной партии», высказался по этому поводу в газете «Schweiz am Sonntag» совершенно однозначно, заявив буквально следующее: «Ясно, что Швейцария сотрудничает с американскими спецслужбами».

У Бальтазара Глеттли, депутата большой палаты парламента от партии «Зеленых», нет и тени сомнения в том, что сотрудничество со спецслужбами США и в самом деле имеет место:

«Еще несколько лет назад пресс-секретарь швейцарского министерства обороны заявил на страницах одного еженедельного журнала, что своего рода сотрудничество между швейцарскими и иностранными внешними разведками существует. И это нормально. Но вот что хотелось бы узнать — насколько далеко может зайти это сотрудничество».

Одна из станций, более скромная по размерам, принадлежит швейцарскому Федеральному Департаменту (Министерству) обороны, защиты населения и спорта (VBS), и на ее ос-

Скандал с разоблачениями Эдварда Сноудена неожиданно привлек внимание к системе электронного шпионажа в курортном городке Лейк, что в кантоне Вале. Фирма-оператор, владеющая установленным здесь комплексом параболических антенн, подозревается в тесных связях с АНБ.

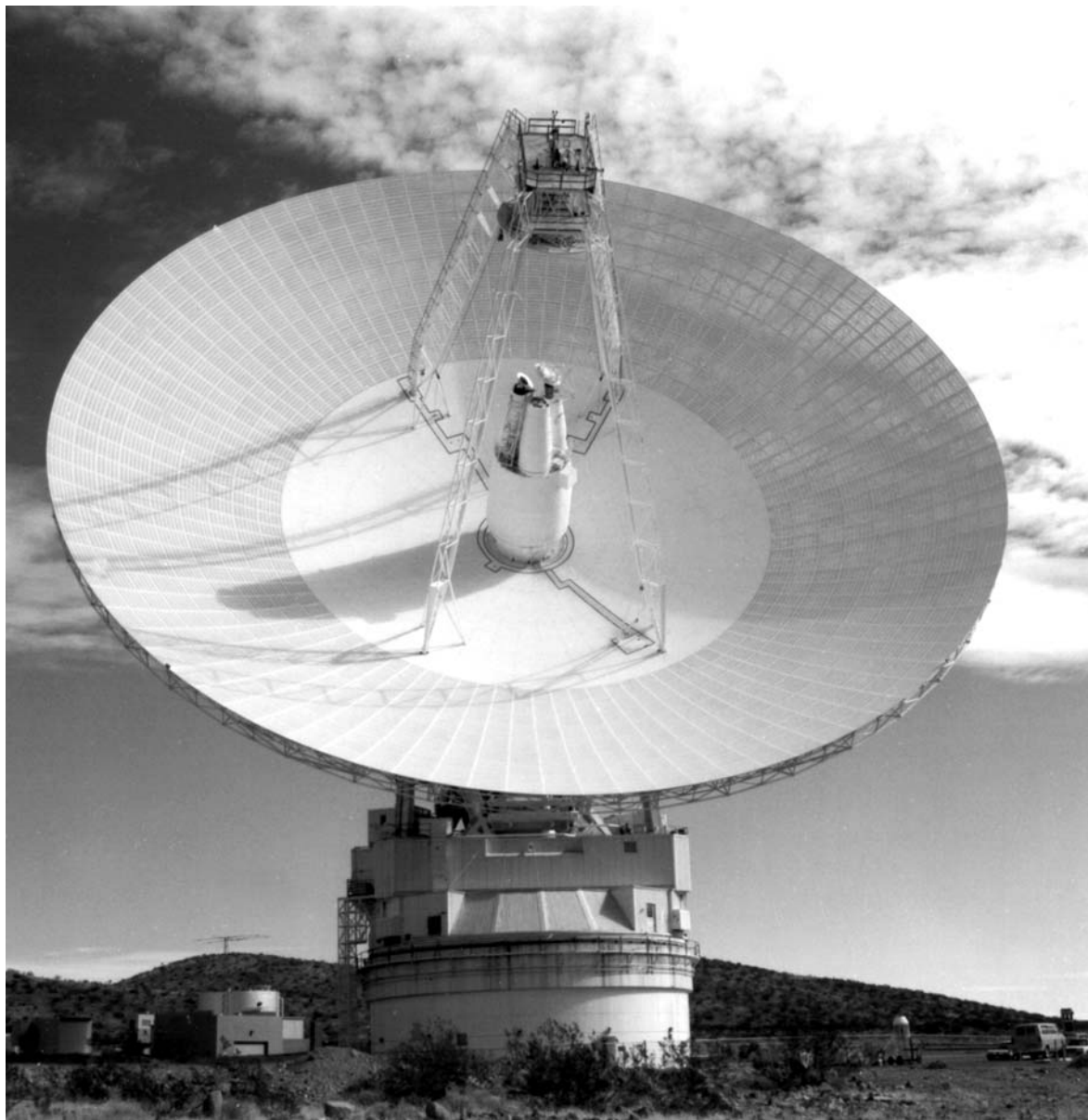

нове работает швейцарская система электронной разведки «Оникс» («Опук»). В ее задачу входит перехват гражданской и военной электронной спутниковой переписки. Однако основной интерес всеми проявлялся сейчас ко второй, куда более крупной, станции.

Существуют все основания предполагать, что эти «большие уши» напрямую связаны с компьютерами американской спецслужбы АНБ. Здесь на площади в 1 500 кв. метров установлено пять десятков параболических антенн разного диаметра и предназначения, и принадлежат они компании «Signalhorn AG», входящей в состав холдинга «Trusted Networks GmbH», штаб-квартира которого расположена в Германии, в городе Бакнанг (Backnang).

Между этими двумя станциями, как утверждает швейцарский Минобороны, нет ровным счетом никаких связей. «В настоящее время имеется только договор об оказании услуг, подписанный компанией «Signalhorn AG» с одной стороны и швейцарским федеральным военным ведомством («VBS») с другой стороны, речь в котором идет всего лишь о технических параметрах профилактического обслуживания антенного хозяйства».

Если внимательно изучить сайт компании «Signalhorn AG», то окажется, что ее основная задача состоит в предоставлении клиентам «услуг в плане надежных каналов телекоммуникации». Клиентами фирмы являются, по большей части, крупные морские логистические компании, коммерческие фирмы и правительства. На вопрос swissinfo.ch. какие конкретно

правительства пользуются услугами компании, ее руководство ответило в том смысле, что эту информацию оно предпочло бы не разглашать. Никаких ответов или комментариев не поступило и в ответ на запрос относительно возможного сотрудничества компании со спецслужбами США.

ДЕСЯТЬ НЕОДНОЗНАЧНЫХ ЛЕТ

Официально компания «Signalhorn AG» была основана только в феврале 2012 г., однако на самом деле ее история куда более долгая и интересная. Когда в 2000 г. электронно-коммуникационный комплекс в Лейке был снят с баланса швейцарского национального концерна связи «Swisscom» и передан этой компании, она называлась еще «Verestar». С тех пор компания несколько раз меняла свое название, однако ее главный акционер всегда оставался одним и тем же, а именно, эту роль всегда играла американская корпорация «Tower Corporation», один из лидеров на рынке беспроводной электронной связи, штаб-квартира которого находится в Бостоне.

Уже сразу после данной сделки раздавались голоса, которые высказывали сомнения в ее чистоте, высказывалось подозрение, что эта станция могла бы быть одним из элементов глобальной системы электронного шпионажа «Эшелон», созданной в 1970-х годах правительствами США, Канады, Великобритании, Австралии и Новой Зеландии. Именно она, по информации Э. Сноудена, является предшественником разоблаченной им системы «PRISM».

Многие аналитики утвержда-

ли тогда также, что данная сделка могла бы быть конкретной реализацией принятого АНБ плана оптимизации расходов «Groundbreaker», в рамках которого многие элементы ее деятельности передавались на «аутсорсинг» частным компаниям, таким, как «Verestar». В 2001 году французский специализированный журнал «Le Monde du Renseignement» процитировал даже одного из ведущих менеджеров концерна «Swisscom», который утверждал, что стоящий примерно 100 млн. долларов проект передачи комплексов антенн в Лейке компании «Verestar» лоббировало непосредственно АНБ. Позже представитель швейцарского Минобороны это утверждение опроверг.

ПРОХОДИТЕ ДАЛЬШЕ, ТУТ НЕ НА ЧТО СМОТРЕТЬ!

Отвечая на многочисленные парламентские запросы, швейцарское правительство всякий раз пыталось тогда сгладить волны, заявляя, что компания «Signalhorn AG» преследует чисто коммерческие цели, что АНБ никогда не входило в число ее клиентов, и что основной бизнес компании заключается в передаче данных, не имея при этом никакого представления о содержании пересылаемых файлов.

Затем ситуация успокоилась и мало кто обращал внимание на антенны в Лейке, пока... пока не грянул гром с разоблачениями Эдварда Сноудена, и пока постепенно, шаг за шагом, мир не осознал весь масштаб электронного шпионажа, осуществляемого американскими спецслужбами. «Серая зона закона», в которой до поры до вре-

мени работала станция в Лейке и ее компания-оператор, вновь оказались в центре мирового внимания.

Так, в одной статье, опубликованной в начале ноября 2013 г. в швейцарской воскресной газете «Schweiz am Sonntag», был процитирован один из бывших высокопоставленных сотрудников Агентства Национальной Безопасности, который прямо заявил, что компания «Signalhorn AG» работала на АНБ. Косвенно такого рода утверждения подкрепляются в опубликованных биографиях ряда руководящих сотрудников компании, из которых следует, что многие из них имели тесные связи с американским военным промышленным комплексом.

В частности, исполнительный директор компании Джеймс Куббернус (James Kubbernus) руководил некоторое время компанией «TrustComm», крупным телекоммуникационным концерном, штаб-квартира которого находится на территории одной из баз ВВС США в штате Техас. Его правая рука, Рик Минтер (Rick Minter), ранее работал на должности исполнительного директора компании «SES Government Solutions», специализировавшейся на спутниковых телекоммуникационных технологиях и активно сотрудничавшей с правительством США и армейским руководством.

В швейцарском же Минобороны причин для беспокойства не находят, утверждая, что «нет никакого повода исходить из того, что данная фирма в той или иной форме имеет отношение к программе «PRISM».

ПРАВОВАЯ ЛАКУНА?

Но даже если бы компания «Signalhorn AG» и в самом деле контролировала процесс передачи информации для нужд иностранной разведки, власти смогли бы вмешаться только в том случае, если бы переговоры, документы или звонки исходили из Швейцарии или если бы обмен данными происходил внутри страны. Если же речь идет о транзитной информации, направляемой из-за границы и за границу, «тогда де-факто швейцарское законодательство не нарушается», — утверждают в Министерстве обороны Швейцарии.

«Проблема состоит в том, что у нас нет правовых средств для принятия мер в отношении фирм, которые фактически оказываются филиалами иностранных спецслужб», — комментирует ситуацию Бальтазар Глеттли, депутат Национального совета (большой палаты федерального парламента Швейцарии) от партии «Зеленых». «И тут возникает вопрос совместимости такого положения со швейцарским нейтралитетом», — подчеркивает этот депутат, член парламентской Комиссии по вопросам политики безопасности и автор нескольких парламентских инициатив, запущенных им в связи с разоблачениями Эдварда Сноудена.

Во время своего следующего заседания Комиссия, не исключено, может заслушать отчет руководящих лиц швейцарской разведки «NDB». «Мы хотим, чтобы они четко сказали, какие мероприятия проводятся в Швейцарии иностранные службы в области внешней разведки», — заявил Б. Глеттли. «И тогда обязательно возникнет вопрос о Лейке. И если выяснится, что в Швейцарии коммерческие компании совершенно легально могут заниматься перехватом сообщений, передаваемых по каналам электронной связи, то это будет означать наличие в стране правовой лакуны, заполнить которую — наш долг».

Отец спрашивает сына:
- Ну, как успехи в школе?
- Отлично! Контракт с пятым классом продлен еще на год!

• • •

- Когда я начинал свою карьеру, у меня не было ничего, кроме собственного ума.
- Да, очень многие в наше время начинают с нуля...

Медкомиссия на получение прав. Офтальмолог посетителю:
- Прочтите третью строку снизу на таблице.
Посетитель, морщась:
- Простите, а где вы видите таблицу?

СУПЕРКРОССВОРД

ПО ГОРИЗОНТАЛИ: 1. Обвал, опасный на серпантине. 6. Сахар или Гоби. 9. Профи, починающий сапоги. 10. Человек в изношенных нарядах. 11. Самый результативный футболист. 12. Художник, написавший "Демона". 15. Веселое путешествие по волнам. 17. Область знаний Адама Смита. 22. Итальянский город Ромео и Джульетты. 25. Дробовик на плече охотника. 26. Здание, достойное сноса. 28. Участок, готовый для вырубки. 29. Хранилище патронов в магазине автомата. 32. В детской загадке он одет во сто шуб. 34. Страстный поклонник фолиантов и чтения. 35. Черепки разбитой вазы. 38. Сюда Костя приводил шаланды, полные кефали. 39. Дынное дерево. 42. Амплуа актрисы, играющей подростком. 45. Створка, скрывающая окно. 46. "Заводчик" яблонь и груш. 48. Жук, считавшийся священным в Древнем Египте. 51. Все прихожане одного храма. 54. Деятельный член коллектива. 55. Кафе, где азиат сидит с пиалой. 58. Процесс "скоростного ухода" от врага. 59. Обязательный компонент плова. 61. Врач, принимающий роды. 64. Создатель "Рудина" и "Дворянского гнезда". 65. Бесцеремонное вмешательство в чужие интересы. 67. Выяснение "габаритов" клиента, пришедшего в ателье. 68. Металлическая проволока в изоляции. 69. Следы пальцев, интересующие оперативника. 72. Жанр творений Омара Хайяма. 74. "Рядовой" больницы, таскающий носилки. 77. Средство для усыпления старушки («Операция "Ы"»). 78. Призывное учреждение. 79. Ловкий выверт плясуна. 80. Любовник на содержании у богатой дамы. 81. То же тело.

локита, именованный так в честь героя романа Ричардсона. 16. Повседневный образ жизни. 18. Привычный оттенок щек стыдливого. 19. Тяжелая неудача. 20. Помещение для религиозных собраний. 21. Коренной житель Ближнего Востока. 23. Выездные работы археологов. 24. Укороченный гольф. 27. Фродо из романов Толкиена. 30. Хобби под руководством егеря. 31. Жан Батист, придумавший Тартюфа. 33. Деревенка близ хутора Вакулы. 36. Джонс, вне экрана - Харрисон Форд. 37. Горный лен среди минералов. 39. Каждый едущий в автобусе. 40. Налог в царской России. 41. Милла с ролью в "Пятом элементе". 43. Благородное дело, стоящее шампанского. 44. Укол фехтовальщика рапирой. 47. Русский пляс с притоптыванием. 48. Шахтер, вошедший в учебники истории. 49. Чистая прибыль торговца. 50. Молочный продукт с кусочками фруктов. 51. Та же эпидемия по-простому. 52. Табачное изделие, заканчивающее свои дни в виде бычка. 53. Мифический зверь, разивший взглядом. 56. Гараж для самолета. 57. Дело помощника вора. 60. Телеграфный или пограничный. 62. Знаменитый стадион в Лондоне. 63. Валюта, сменившая немецкую марку. 66. Лонжа для воздушного гимнаста. 68. Аналог Буратино из страны пиццы. 70. Пропускник в недра метро. 71. Любое сообщение. 73. Кличка "бригадного" Дюжева. 74. Находчивость и сообразительность. 75. Кира, снявшаяся в "Пиратах Карибского моря". 76. Способности, данные свыше.

ПО ВЕРТИКАЛИ: 1. Американское, а ныне комнатное, растение, чье название - китайского происхождения. 2. Плащ, защищающий от ливня. 3. Иномарка японских кровей. 4. Узкая и глубокая долина меж скал. 5. Горе обличившихся в черные одежды. 6. Вырез для рукава. 7. Кличка крестьянской лошади. 8. Измельчитель для сваренного вкрутую ингредиента салата. 13. Ел ананасы и жевал рябчиков в стихе В. Маяковского. 14. Во-

Эстонский кроссворд

В эстонском кроссворде нет заштрихованных клеток. Слова отделяются друг от друга перегородками - линиями более толстыми, чем остальные.

ПО ГОРИЗОНТАЛИ: 5. Случай странный и тем смешной. 8. Сумка школьника, вытесненная рюкзаком. 10. Баня для финских парней. 11. Разбить его - плохая примета. 12. Шапочка замужней крестьянки прошлых веков. 14. Большегрузный автомобиль дальнбойщика. 17. Оно видит, да зуб неймет. 18. Оратор в аудитории вуза. 19. Ядовитый родич паука с жалом на конце брюшка. 20. Девичий, полевой и даже прокатный. 21. Автор сказок для взрослых. 22. Реванш по-русски. 24. Национальная одежда японцев. 25. Ее

снимают с документа, сохраняя у себя подлинник.

ПО ВЕРТИКАЛИ: 1. Океаническая птица, воспетая Максимом Горьким. 2. Поклажа на спине верблюда. 3. Литературный герой с горящим сердцем. 4. Отсутствие материальных интересов. 6. Офицер в казачьем войске. 7. Помещение для зрителей. 9. Дорожный затор. 13. "Портрет" работы Андрея Рублева. 14. Треугольное украшение над оконной рамой. 15. Если кормовая, то турнепс. 16. Длинный скифский кинжал. 23. Соер, придуманный Марком Твенном.

ДУГОВОЙ КРОССВОРД

ПО ГОРИЗОНТАЛИ: 1. Прибыль с лотерейного билета. 6. Мистер Икс из Эстонии. 7. "Острога" едока. 10. Дерево, чьи корни укрепляют почву по берегам рек. 14. Барабан настоящего африканца. 15. Путаное дело - сплошная канитель. 19. Осинное "копье" охотника на вампира. 21. Хищник, при появлении которого гепард бросает свою добычу. 22. Мурлыкавший Бегемот. 26. Звание Глеба Желова.

ПО ВЕРТИКАЛИ: 1. Что с него упало, то пропало. 2. Об этом датском принце поведал миру Шекспир. 3. "Идет, гудет зеленый..." 6. Некто с ружьем и ягдташем. 11. Лук, переживший модернизацию. 12. Белый товар из

булочной. 13. "Дивиденды" хлебоборова. 17. Речи нелепые и странные (разг.). 24. Цветок, дарующий сон. 25. Уровень мастерства борца на татами.

ПО ДУГАМ: 4. Огородный сорняк, исколовший руки. 5. Караси и щуки, пойманные удачливым рыбаком. 7. Перемотанная веревкой охапка хвороста. 8. Баклажанный деликатес. 9. Католический священник из французского городишки. 12. Просторная бесформенная одежда. 13. Глаза по отношению к душе. 16. Наряд стен квартиры. 18. Газ - подсветка ночных витрин. 20. Минеральная желтая краска. 21. Рубеж, разделивший страны. 23. Тонкорунная особа из кошары.

Дуговой кроссворд

Сапог + сапог	"Ангар" для судов	Муж сестры жены	Всё о'кей в бухгалтерии	Скользкая рыба	Папиросница в кармане	3,14...	Страна восходящего солнца	Спиртное к суши	Мастер на все руки	Вода в русле
Невероятно, но факт	Горе-боец	Периодическое издание	Товар из-за бугра	Выше ля	Мегера, фурия	Мини-лошадка	Дань пушнинаой	Лихо ложкой орудует	Пальма	

СПУТНИКОВЫЕ ТЕЛЕКАНАЛЫ

СРЕДА 20 НОЯБРЯ



3.00, 7.05 Телеканал "Доброе утро". 7.00, 10.00, 13.00, 1.00 Ночные новости. 8.05 "Жить здорово!"



6.00, 7.00, 10.00, 13.00, 16.00 Новости. 6.05, 22.30, 5.05 Т/с "ШУЛЕР". 7.05, 10.15 "Доброе утро".



9.00, 9.30, 10.00, 10.30, 11.00, 14.00 Новости. 9.10, 9.35, 10.10, 10.35 Утро с Интером.



7.00 М/с "Планета Шина". "Рождение Ультра-Шина / Преступление и наказание". 7.30 М/с "Скан-тугой".

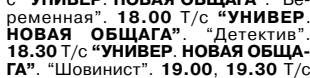

3.20 Группа "Niels Langren Funk Unit". Фестиваль "Альфа Джаз". 4.25 Мелоди Гардо.



3.20 Группа "Niels Langren Funk Unit". Фестиваль "Альфа Джаз". 4.25 Мелоди Гардо.



6.00 "НТВ утром". 8.35, 10.20 Т/с "ВОЗВРАЩЕНИЕ МУХТАРА". 10.00, 13.00, 16.00, 19.00 Сегодня.



6.30 "Евроночь". 10.00, 15.40, 19.30, 23.30 Новости культуры. 10.15 "Наблюдатель".



8.00, 16.00, 0.00 Т/с "БРАТЬЯ КАРАМАЗОВЫ". 9.00, 10.00, 17.00, 18.00, 1.00, 2.00 Т/с "ТАТЬЯНИН ДЕНЬ".



8.00, 13.45 Т/с "КЛИНИКА 4". 8.25 Т/с "КАК СКАЗАЛ ДЖИМ Э". 8.45, 4.00 Т/с "НА ВИДУ З".



3.30, 0.50 Т/с "ТАКСИСТ 2". 4.25, 14.00, 19.00 Т/с "ТАЙНЫ ОТЦА ДАУЛИНГА".



Профилактика. 10.00, 16.00, 22.00, 4.00 Т/с "ЛЮБОВНИЦЫ". 7.11, 11.00 Т/с "ЗАГАДОЧНЫЕ УБИЙСТВА АГАТЫ КРИСТИ".



8.00 "Особое мнение". "Экономические новости". 9.00 М/ф. 10.00 "Вечерние новости из Америки".



6.00 М/ф: "Ох и Ах". "Ох и Ах идут в поход". "Дерева". "Необыкновенный матч".



Профилактика. 10.00 "Биография кумиров". "Дев Ананд". 11.40 "Биография кумиров".



8.05 Х/ф "БИТВА ЗА БРИТАНИЮ". 10.15 Х/ф "ТАНГО РЕВНОСТИ". 11.55 Х/ф "НОРМАННЫ".



6.05 Х/ф "ПАДЕНИЕ". 7.40 Т/с "НАСТОЯЩИЕ ДОМОХОЗЯЙКИ ОКРУГА ОРИНДЖ".



6.00 Иностранная кухня. 6.25 Музыка на "Домашнем". 6.30 Удачное утро.



8.00 "Утро России". 12.00 "1000 мелочей". 12.35 "О самом главном". 13.15, 3.00 Т/с "ДЕЛО СЛЕДОВАТЕЛЯ НИКИТИНА".



Профилактика. 10.00 Комедия "ИГРА В ЧЕТЫРЕ РУКИ". 11.40, 13.40, 14.55, 16.45, 0.50, 2.45 "Комедианты. Лучшее".



0.00 Х/ф "ШИРОКО ШАГАЯ". 1.25 Х/ф "ПОЛНЫЙ ОБЛОМ". 2.50 Х/ф "ОТКРЫТАЯ ДОРОГА".



6.00 Золотая лихорадка: Аляска: Путь к золоту. 6.50 Голые и напуганные: Страдания в Панаме.

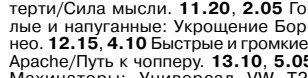

6.00 Снукер. Европейский тур. Бельгия. Финал. 8.00 Баскетбол. Еврокубок. День 6.



9.00, 19.00 Д/с "Затерянный мир Александра Великого". 10.00, 17.10, 3.10 Д/с "Команда времени".



8.00, 13.00, 19.10 Т/с "ДЖЕЙМИ ОЛИВЕР. ГОТОВИМ ЗА 15 МИНУТ". 8.25, 13.30, 19.40 Т/с "ДЖЕЙМИ ОЛИВЕР. ГОТОВИМ ЗА 30 МИНУТ".



0.10 Х/ф "ССД". 2.05 Х/ф "ЗОНА ТУРБУЛЕНТНОСТИ". 3.25 Х/ф "ГРОМОЗЕКА".



9.00 Х/ф "ГАНГСТЕРЫ". 11.00 К. Олред в боевике "ОНИ БЫЛИ СОЛДАТАМИ".



11.00, 20.15 Волейбол. Всемирный Кубок Чемпионов. Мужчины. Групповой этап. Бразилия - США.



6.00 Снукер. Европейский тур. Бельгия. Финал. 8.00 Баскетбол. Еврокубок. День 6.

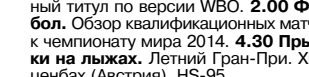

5.00, 16.00, 17.00 "Не ври мне!" 6.00 М/ф "Ужасы нашего Багза Банни". 6.30, 13.00 "Звонкий ужин".



6.00 Б. Уиллис, Х. Берри в триллере "ИДЕАЛЬНЫЙ НЕЗНАКОМЕЦ". 8.00, 22.00 Х. Берри, П. Крус в х/ф "ГОТИКА".



6.30, 18.30 Х/ф "ЖЕСТОКИЙ". 8.30, 2.00 Комедия "АБЕЛЬ". 10.30, 4.30 Детектив "ПОДАРОК ПО ТЕЛЕФОНУ".



10.00, 18.00, 2.00 К. ван Хаутен, С. Кох в триллере "ЧЕРНАЯ КНИГА". 12.30, 20.30, 4.30 У. Лаптева, Д. Певцов в мелодраме "КРУЖОБНИК".



7.35, 13.35 А. Вербицкий, К. Савнова в киноновости "КНЯЖИНА МЕРИ". 9.30, 15.30 Ю. Бударитис, В. Зельдин в детективе "ИНСПЕКТОР ГОЛУБ".



5.00 К. Бейкон, Дж. Хунсу в боевике "БЕЛЫЙ СЛОН". 7.00, 15.00 Дж. Ханна, Ф. Янссен в триллере "ЧУЖАЯ ИГРА".

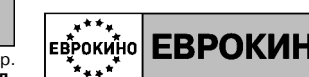

0.25 Х/ф "ЛЮБОВЬ ЖИВЕТ ТРИ ГОДА". 2.00 Х/ф "НЕТ СЕКСА - НЕТ ДЕНЕГ". 3.35 Х/ф "ВЫХОДНЫЕ".



7.00 Комедия "МАЙСКИЙ ДОЖДЬ". 9.00 С. Безруков, Д. Дюжев в комедии "КАНИКУЛЫ СТРОГОГО РЕЖИМА".

ШИФРОВОРД

В этом кроссворде все слова заменены цифрами, причём одинаковым цифрам соответствуют одинаковые буквы. Попробуйте расшифровать кроссворд. Номера некоторых букв вам уже даны в качестве подсказки.

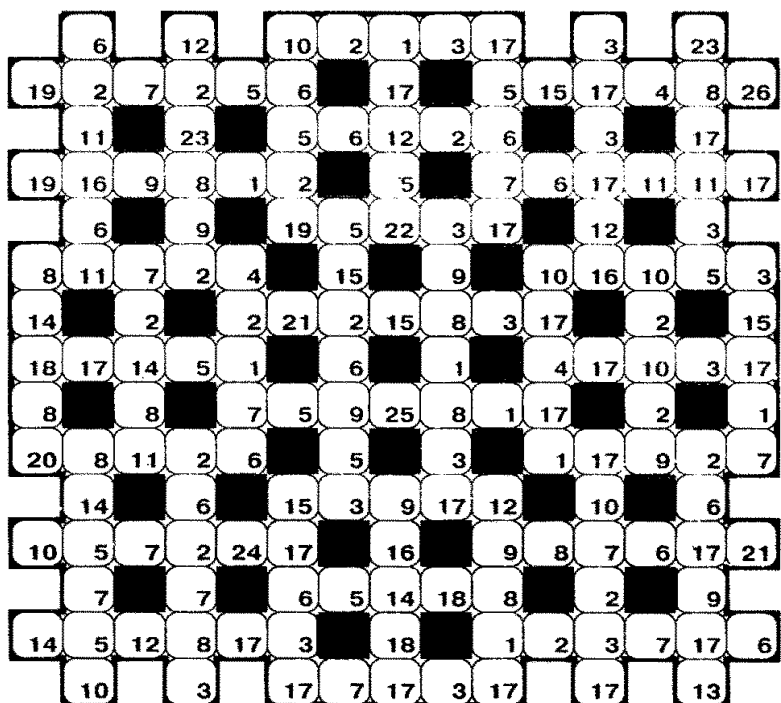

1 2 3 4 5 6 7 8 9 10 11 12 13
14 15 16 17 18 19 20 21 22 23 24 25 26

ЯПОНСКИЙ КРОССВОРД



2 9 4 5 1 1 1 1
2 2 1 2 1 2 7 1 1 2
1 1 2 1 2 3 9 1 2 1
3 9 9 1 1 3
3 1 1 1 1 8 3 1
2 2 1 1 1 1 2 2 3 1 2
4 1 1 1 1 5 2 1
3 1 1 1 1 2 4 4 3
2 1 1 2 7 2
1 1 2 1 2 2 2 3 3 1
1 1 2 1 2 2 2 3 2 3 1
1 1 4 6 1 3
3 1 3 1 2 2
1 8 4 1 1 4
2 5 2 6
2 3 2 2 7
4 1 1 1 1 2 1 8
3 8 1 1 1
1 7 4 1 0
3 1 1 1
7 2 1 2
1 1 2
2 1 2
4 2 2 1 4
3 6 1 5
2 3 2 1 5
3 7 6 5
1 3 1 1 2 1
1 1 1 1 1 1 1
3 7 1 1 1 1
4 6 1 1 1 1
9 1 1 3
2 4 5 5
3 4 6 4

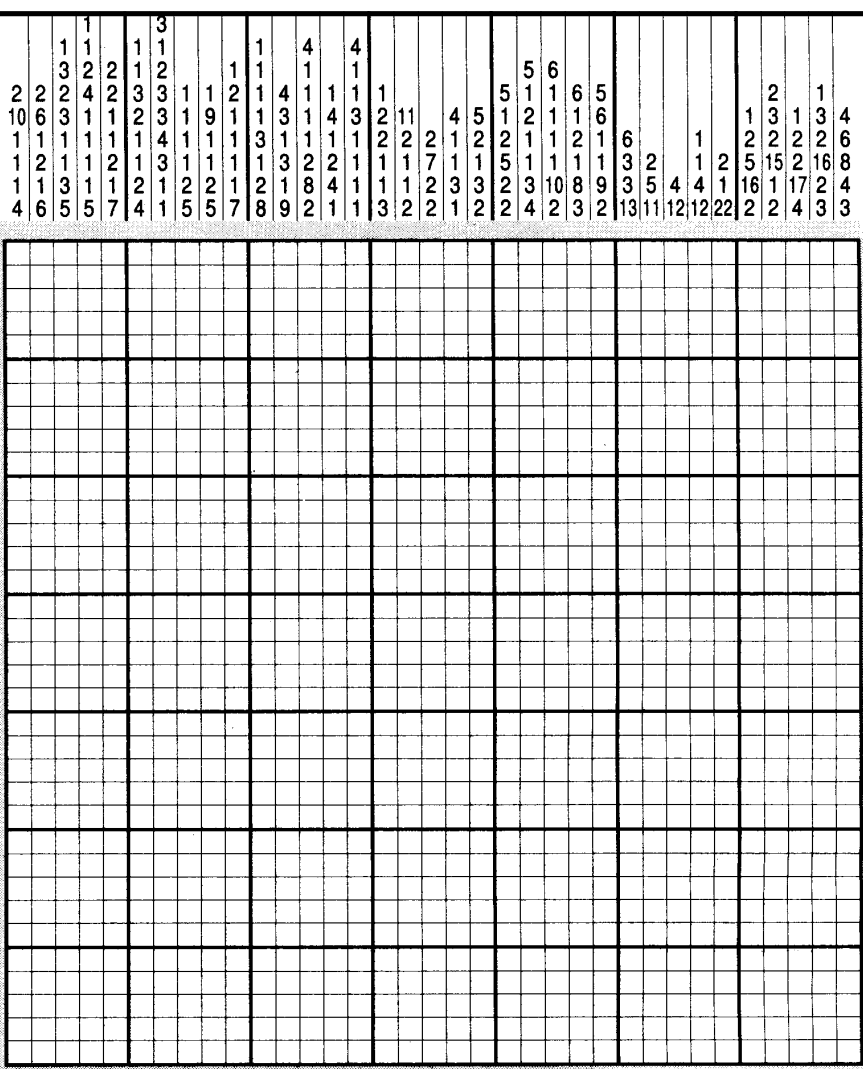

ВЕНГЕРСКИЙ КРОССВОРД



Разгадав слово с помощью определения, найдите его в сплетении букв, учитывая, что искать его можно во всех направлениях (в том числе и под углом) любое количество раз.

- 1. Провоз мимо таможи. 2. Вид, способ причести. 3. Иссушенный абрикос. 4. Соперник бизнесмена. 5. Омертвевшие части организма. 6. Жена прадедушки. 7. Заключение в загсе и на небесах. 8. На работе за рулем. 9. "Инвестиру-
- вание" корма в мясо. 10. Подражание, воспроизведение. 11. Пояснительный текст на кадре. 12. Захватывающий десант участка берега. 13. Польза, прок, смысл. 14. Карточная игра. 15. Палочка-заражало.

АЛФАВИТНЫЙ КРОССВОРД

Характерное качество. Путешествие по кругу. Осмысленный набор цифр (мат.) Такса, но не собака. Дом после бомбежки. Вышка для орудий на судне, танке. Отклонение от нормы, не-правильность. Краткое обращение, стимулирующее к чему-либо. Краткий путеводитель по выставке, проспекте. Несвязная, неясная речь. Бумажный пенсион. Памятник архитектуры и музей в Париже. Бревно, забитое бабой копра. Блюдо на столе царя. Небесное темнило. Цвет. Химический элемент, ядовитый газ. Крик (ант). Майна. Недостача у семяночного дитяти. Вид бега лошади. Крутой характер.

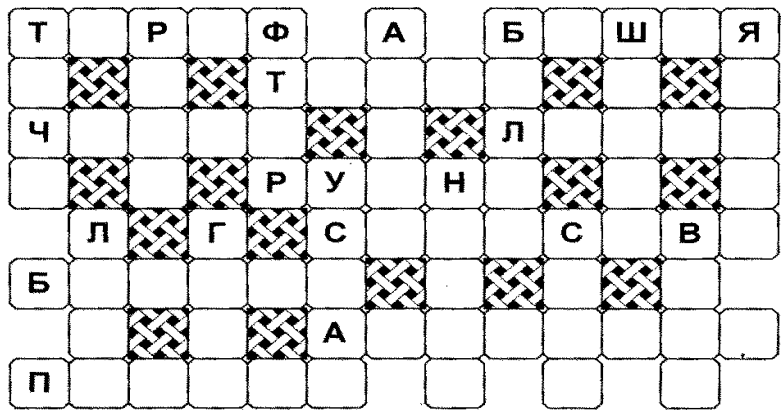

Начиная с центра поля, отдельными пасами-словами, удар за ударом, забивайте мяч в ворота слева и справа. Слова не должны внезапно менять направление. Последняя буква слова является первой для следующего. Мяч засчитывается, если он оказался в воротах.

- ПЕРВЫЙ ТАЙМ:** 1. "Зрячая" яичница. (8). 2. Омлет без молока. (7). 3. Краткое изложение исследования. (11). 4. Молния, но не шаровая. (10). 5. Совокупность приемов о возделывании сельхозкультур. (11). 6. Передовой пост. (8). 7. Манильская пенька. (5). 8. Объявление о скорой премьере. (5). 9. Часть печатного издания. (8). 10. Подпись известного лица. (8). 11. Конфетная обертка как предмет игры. (6). 12. Систематизированный свод законов. (6). 13. Жгучая часть речи (поэтич.). (6). 14. Чудесный сундучок. (5). 15. Лавка. (6). 16. Женщина второй молодости. (6). 17. Тактический прием морского боя. (7). 18. Язык мима. (4). 19. Говядина с кровью. (7). 20. Игра с шуточными заданиями. (4).

ЗАБЕЙ ГОЛ!

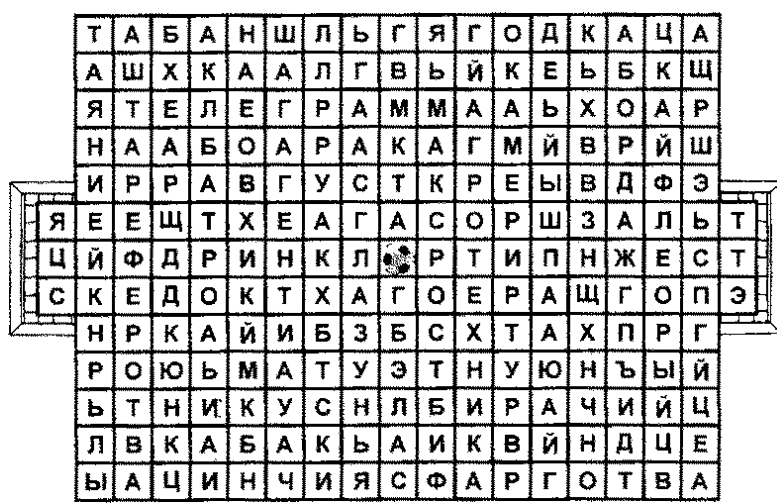

- ВТОРОЙ ТАЙМ:** 21. Фрагмент, часть, клочок. (7). 22. Удовольствие, приятное безделье. (4). 23. Совсем больной болезнщик. (5). 24. Древнеримское военное судно. (7). 25. Медовое яблочко грека. (4). 26. Скрипка-переросток. (4). 27. Искатель философского камня. (7). 28. В старину - питейное заведение. (5). 29. Родственница по церковному обряду. (4). 30. Центральная трасса лейкоцитов. (5). 31. Последний месяц лета. (6). 32. Атака лоб в лоб. (5). 33. Тревога языком колокола. (5). 34. Процесс самоуборки снега весной. (6). 35. Беспорядок. (6). 36. Остатки от сгорания угля. (4). 37. Наказание, возмездие. (4). 38. Сотрудник разведывательной службы. (5). 39. Что заменил текст? (4). 40. Маршрут корабля в один конец. (4).

ПРИКОЛЬНЫЙ КРОССВОРД

ПО ГОРИЗОНТАЛИ: 7. Его штаны на все стороны равны. 9. Неуклюжий бегун (песен.). 10. Здесь река встречается с морем. 11. Помесь лука с ружьем. 12. Нищий монах, прячущийся от стыда в капюшон. 13. Учреждение, которое, по утверждению Остапа Бендера, пишет. 16. Средство передвижения в высших сферах. 18. "Стрелочник" туриста. 20. Материальное подтверждение членства. 22. А и В сидели на ней. 23. Пламенный зародыш. 24. Смерть для бомбы. 25. Птица - "плакса" из песни на стихи Сергея Есенина. 28. Она слезам не верит. 31. Птица, которая и рада бы улететь, да яйца не пускают. 35. Одежда из тройки. 36. Транспорт на ночном светиле. 37. Азбука, которую хорошо знают радисты. 38. Лодка, "полная кефали". 39. Уравнитель дорожных покрытий.



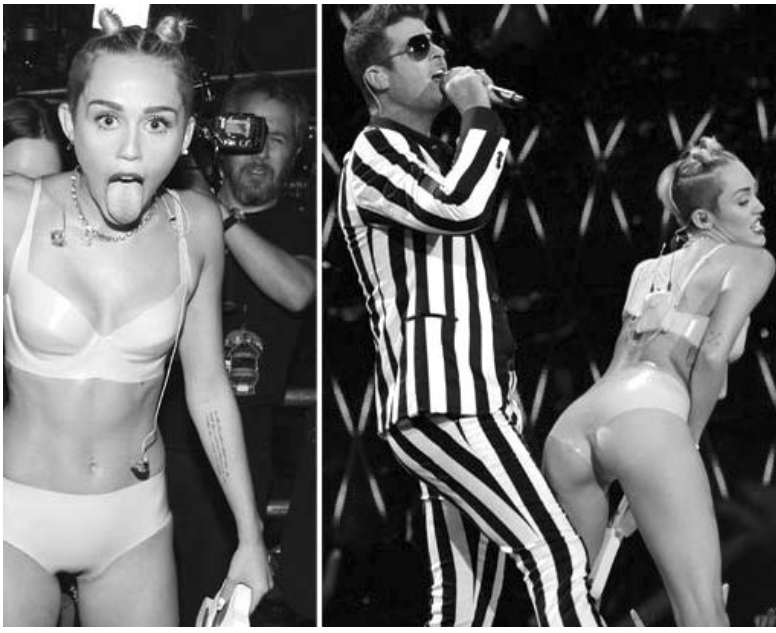

ЭПАТАЖ ВО ВРЕМЯ ВРУЧЕНИЯ НАГРАДЫ MTV

Американская поп-певица Майли Сайрус выкурила сигарету, похожую на самокрутку с марихуаной, во время церемонии вручения наград MTV Europe Music Awards в Амстердаме.

Сайрус достала «косяк» из своей сумочки и прикурила его на сцене во время получения награды за лучший клип года, которым стал ее ролик на песню «Wrecking Ball». Свои действия она прокомментировала фразой: «Награда в мою сумочку не поместится, зато я нашла там вот это». Сделав несколько затяжек, Сайрус ушла со сцены.

Приз лучшему поп-коллективу на MTV EMA достался британскому бойз-бэнду One Direction. Лучшей исполнительницей признана Кэти Перри, лучшим певцом — Джастин Бибер. Награду

за лучшую песню года получил исполнитель Бруно Марс. Приз лучшей рок-группе достался Green Day, в категории «Альтернативная музыка» победила группа Джареда Лето 30 Seconds to Mars. Лучшим хип-хоп музыкантом признан Эминем, награда за лучший электронный проект досталась шведскому диджею Avicii.

В номинации «Лучший артист Восточной Европы», помимо прочих, на награду претендовала российская певица Земфира, однако приз достался певцу Камилу Беднарэку из Польши.

НОВЫЙ ФИЛЬМ ДЖОРДЖА КЛУНИ

Лента Джорджа Клуни «Охотники за сокровищами» («The Monuments Men») будет показана в рамках основного конкурса на 64-м Берлинском кинофестивале.

В рамках фестиваля, который будет проходить с 6 по 16 февраля 2014 года, состоится европейская премьера фильма. В США «Охотники за сокровищами» выйдут на экраны 7 февраля. Известно, что на Берлинале в рамках конкурса также покажут новую комедию Уэса Андерсона «Отель „Гранд Будапешт“» («Grand Budapest Hotel»). Этот фильм 6 февраля откроет фестиваль. Джордж Клуни работал над «Охотниками за сокровищами» в качестве режиссера, соавтора сценария и продюсера. Кроме того, он сыграл одного из ключевых персонажей фильма. Вместе с ним в картине снялись Кейт Бланшетт, Мэтт Дэймон, Билл Мюррей, Джон Гудман и Жан Дюжарден.



Фильм Клуни основан на реальных событиях. Речь в ленте идет о британских и американских историках, которые во время Второй мировой войны объединились в группу, известную как Monuments Men, для защиты европейского культурного наследия от разрушения.

«СТАЖИРОВКА» РОБЕРТА ДЕ НИРО

Роберту де Ниро и Риз Уизерспун предложили сыграть главных героев в комедии «Стажер».

Главной героиней фильма станет владелица популярного сайта, посвященного моде. Согласно сюжету, к ней на стажировку устраивается пожилой вдовец, в прошлом — успешный бизнесмен. Между персонажами завязываются дружеские отношения.

Постановкой картины займется Нэнси Майерс («Ловушка для родителей», «Чего хотят женщины», «Отпуск по обмену», «Простые сложности»), она же является автором сценария и выступает в качестве одного из продюсеров. По имеющимся данным, бюджет проекта составит 35 миллионов долларов США. Информации о том, когда могут начаться съемки картины, пока нет.

Последней выпущенной в прокат лентой с участием Роберта де Ниро сейчас является криминальная комедия Люка Бессона «Малавита» (оригинальное название — «The Family»). Фильм, в котором также снялись Мишель Пфайффер и Томми Ли Джонс, вышел в сентябре 2013-го. До конца года выпустят еще один фильм, в котором занят актер, комедию «Старперцы» («Last Vegas»).

Последняя лента с Риз Уизерспун — комедия «Значит, война» («This Means War»), в которой также заняты Том Харди и Крис Пайн. Премьера этой ленты состоялась в феврале 2012-го.



Последняя лента с Риз Уизерспун — комедия «Значит, война» («This Means War»), в которой также заняты Том Харди и Крис Пайн. Премьера этой ленты состоялась в феврале 2012-го.

РОССИЙСКИЙ АКТЕР СНИМЕТСЯ В «ИГРЕ ПРЕСТОЛОВ»

Российский актер Юрий Колокольников снимется в четвертом сезоне популярного фэнтези-сериала «Игра престолов». Колокольников будет играть роль магара тенов Стира.

По каким причинам выбор создателей сериала, выходящего на американском канале HBO, пал на Колокольникова, не известно. Ранее сообщалось, что роль Стира в четвертом сезоне «Игры престолов» будет играть актер Джозеф Гатт, однако Entertainment

Weekly утверждает, что эти сведения не имеют под собой оснований.

Юрий Колокольников в начале 2000-х годов пробовал свои силы в Голливуде, однако в США карьера актера не сложилась. В России он снимался в телесериале «Дети Арбата», фильмах «Бумер-2», «Бесы», «Интимные места» и других.

Четвертый сезон сериала «Игра престолов» по мотивам произведений писателя Джорджа Р. Мартина выйдет на HBO в начале 2014 года.

КИНОПРЕМЬЕРЫ НОЯБРЯ



«Тор 2: Царство тьмы» — продолжение марвеловского фильма 2011 года о полубоге из другого мира, который оказался на Земле и влюбился в местную жительницу по имени Джейн Фостер. В сиквеле заняты многие актеры, снимавшиеся в первой картине, включая Криса Хемсворта (мечущий молнии Тор), Натали Портман (землянка-ученая, та самая Джейн) и Тома Хиддлстона (Локи, коварный сводный брат главного героя). Основное отличие «Царства тьмы» от первого «Тора» — в юморе, которого теперь стало заметно больше. Впрочем, спецэффектов тоже прибавилось.

«Географ глобус пропил» — экранизация одноименного романа Алексея Иванова. Главного героя картины, биолога Виктора Служкина, который от безысходности устраивается на должность школьного преподавателя географии, играет Константин Хабенский. На протяжении всей книги Служкин пил, рефлексировал и пытался найти общий язык с окружающим миром (в лице, например, собственной жены Нади и старшего ассистента, посещающих его



ша удостоилась «Золотой пальмовой ветви» на кинофестивале в Каннах. Кстати, Экзаркопулос, которая является безусловной звездой картины, в этом ноябре исполняется 20 лет.

«Распутин» — историческая драма российско-французского

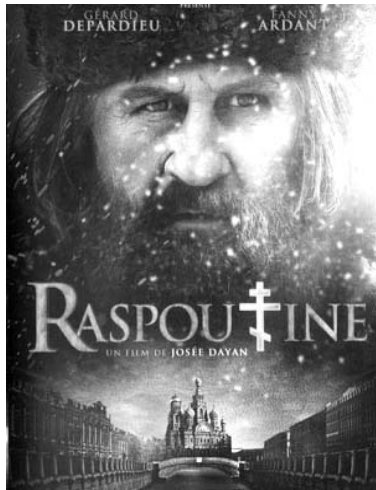

уроки). В экранизации Хабенский занимается примерно тем же самым. Роль Нади в фильме исполняет Елена Лядова, друга главного героя Будкина играет Александр Робах. В июне 2013-го лента «Географ глобус пропил» была признана лучшей на фестивале «Кинотавр».

Трехчасовая лента французского режиссера туниского происхождения Абделатифа Кешиша «Жизнь Адель» формально является экранизацией комикса Жюли Маро, однако от первоисточника отличается довольно сильно. Кино получилось заметно менее мрачным, чем графический роман. Более того, даже главную героиню в комиксе зовут иначе (Клементин). Основа сюжета, впрочем, все та же: и книга, и фильм рассказывают о романтическом чувстве, возникшем между старшеклассницей Адель (Адель Экзаркопулос) и художницей Эммой (Леа Сейду). В мае текущего года лента Кеши-

производства, к работе над которой подключили звезд из обеих стран. Главную роль в фильме исполнил Жерар Депардьё (который, впрочем, в настоящее время является россиянином), вместе с ним снялись Фанни Ардан, Владимир Машков, Ирина Алферова, Ксения Раппопорт и Константин Хабенский. Изначально лента о Григории Распутине готовилась для телевидения занималась Жозе Дайан. Позже картина была переработана Иракием Квирикадзе, и вот теперь ее выпускают на большие экраны.

Новая лента южнокорейского режиссера Ким Ки Дука «Мембиус» рассказывает о разрушающейся семье: муж изменяет супруге, та копит ненависть, а затем выплескивает ее на сына. При этом диалоги между персонажами в фильме отсутствуют. На родине режиссера картину поначалу отказывались выпускать из-за сцен сексуального характера, однако Ким Ки Дук согласился сократить свою работу — убрать пришлось полторы минуты. Мировая премьера «Мембиуса» состоялась в сентябре на Венецианском кинофестивале (фильм был показан вне конкурсной программы).

«Телекинез» — новая экранизация романа Стивена Кинга «Кэрри» (собственно, в США лента и выходит под названием «Carrige»). Фильм рассказывает о старшекласснице, которая обнаруживает в себе паранормальные способности. В «Телекинезе» события разворачиваются в наши дни (литературный первоисточник был опубликован впервые еще в середине 1970-х), поэтому в сюжете нашлось место смартфонам и сервису YouTube. Девочку, умеющую передвигать предметы силой мысли, в новой картине играет Хлоя Грейс Морец, известная зрителям по дилогии «Пипец». Роль набожной матери Кэрри исполняет Джулианна Мур.

В середине месяца на экраны также выйдет комедия «Старперцы» (оригинальное название — «Last Vegas») — своего рода сенильная версия «Мальчишника в Вегасе»: завязка примерно та же (один из главных героев собирается жениться), однако в фильме заняты актеры постарше — Роберт де Ниро, Майкл Дуглас, Морган Фриман и Кевин Клайн.

Новый «Олдбой» — англоязычный римейк корейского триллера Пака Чхан Ука, вышедшего десять лет назад. В обоих фильмах героя внезапно похищают, держат в заключении полтора (в римейке — два) десятка лет, а потом выпускают — причем злоумышленники не объясняют, почему. Герой же, разумеется, решает разыскать своих обидчиков и отомстить им. В новой версии «Олдбоя» жертву играет Джош Бролин. Кроме того, в картине снялись Шарло Копли, Сэмюэл Л. Джексон и Элизабет Олсен. Постановкой римейка занимался Спайк Ли.

Кроме того, в конце ноября в прокат выпустят британскую криминальную комедию «Грязь» с Джеймсом Макэвием в главной роли (это экранизация одноименной книги Ирвина Уэлша), боевик «Последний рубеж»

с Джейсоном Стэйтеном, Джеймсом Франко и Вайноной Райдер, а также триллер «Каньоны» с Линдси Лохан. Последний из перечисленных фильмов уже успел стать причиной раздора между Лохан и режиссером Полом Шредером: кинематографист обвинил актрису в том, что та не участвует в рекламной кампании ленты.

Фильм «Голодные игры: И вспыхнет пламя» — экранизация романа американской писательницы Сьюзен Коллинз, продолжение прошлогоднего кинохита (первая серия «Голодных игр», вышедшая на экраны в марте 2012-го, заработала в мировом прокате 691 миллион долларов США при бюджете в 78 миллионов долларов). События в книгах Коллинз и фильмах разворачиваются в будущем в госу-



дарстве, образовавшемся на территории бывших Соединенных Штатов. Главная героиня — девушка Китнисс Эвердин (Дженнифер Лоуренс), которую обстоятельства вынуждают принять участие в заявленном в названии «Голодных играх» — состязаниях на выживание между подростками. В первом фильме Китнисс победила, однако впереди ее ждет еще много других испытаний. У зрителей же впереди еще две серии «Голодных игр».

КАК СТРОИЛИ ЗАПРЕТНЫЙ ГОРОД



Археологи из США и Китая выяснили, что при строительстве Запретного города в Пекине для перемещения каменных блоков массой свыше ста тонн использовался искусственный лёд.

Учёные долго не могли понять, как китайским строителям удалось переместить каменные глыбы весом более ста тонн при строительстве За-

претного города. В те годы ни одна колёсная повозка не могла перевезти столь тяжёлые грузы. Что же касается использования деревянных катков, то для доставки с их помощью каменных монолитов из карьера, расположенного в 70 километрах от Пекина, понадобилось бы скоординированное действие 1500 человек, что вряд ли было осуществимо.

Реконструировать технологию XVI века исследователям удалось благодаря китайской рукописи 1618 года, в которой детально описано перемещение 123-тонного камня. Китайские строители перемещали такие глыбы только зимой, при этом предварительно намораживали лёд на дороге, а во время движения поливали ледяную дорожку водой.

КРАБ С ТРЕМЯ ГЛАЗАМИ

Ученые из Германии, Сингапура и Новой Зеландии обнаружили особь краба *Amarinus lacustris*, у которой имелись три глаза, два роострума и спинные антенны. Подробное исследование анатомии животного позволило установить, что необычное животное представляет собой два сросшихся сиамиских близнеца.

Необычный краб был обнаружен в воде реки Хотео на Северном острове Новой Зеландии неподалеку от Окленда. Помимо трех горизонтально расположенных глаз, у него имелась структура на спинной стороне тела, напоминающая модифицированные конечности. В остальном необычный краб выглядел как типичный представитель *Amarinus lacustris*.

Вскрытие и исследование нервной системы показало, все три его глаза были соединены с мозгом и, судя по всему, нормально работали. При этом сам мозг был недоразвитым и деформированным. В ходе дальнейших исследований ученые пришли к выводу, что необычная анатомия животного объясняется срастанием двух крабов-близнецов, один из которых оказался редуцирован до фрагмента головы.



Сросшиеся (или сиамиские) близнецы образуются из одной оплодотворенной яйцеклетки, если ее деление происходит слишком поздно. Они встречаются практически у всех животных, несмотря на разницу типов эмбрионального развития. Так, у членистоногих, в отличие от млекопитающих, у оплодотворенной яйцеклетки сначала делятся только ядра и только на достаточно поздней стадии вокруг каждого из них формируется собственная клеточная стенка.

НАЙДЕН ГЕН, ОТВЕТСТВЕННЫЙ ЗА ВОССТАНОВЛЕНИЕ ТКАНЕЙ

Американские ученые обнаружили ген, активировав который они инициировали восстановление взрослых мышей такими же темпами, как в молодости.

Комментируя открытие, один из авторов исследования Джордж Дэли пояснил, что сегодня это звучит как научная фантастика, но благодаря открытому ими гену *Lin28a* в будущем будет создан целебный коктейль, придающий взрослым людям способности к восстановлению как в молодости.

Дэли со своими коллегами предполагает, что важнейшую роль в процессе восстановления тканей играет не сам ген *Lin28a*, а продуцируемый им белок. Сам ген активен в эмбриональном развитии, но с возрастом его активность снижается.

Искусственно активировав этот ген, ученые смогли восстановить темпы размножения и миграции клеток тканей до уровня «юности» организма. Шерстяной покров подопытных особей начал быстрее отрастать, а



при ранениях ушей и пальцев у мышей наблюдались явно ускоренные темпы восстановления хрящевой, костной и соединительной ткани.

Lin28a стимулирует клеточное дыхание, а также процессы переработки поступающих в клетку питательных веществ и кислорода. В будущем на основе нового гена ученые создадут препараты для восстановления тканей у людей.

NOKIA ЗАПАТЕНТУЕТ «СКЛАДНОЙ» АККУМУЛЯТОР

Компания Nokia описала в заявке, поданной в Европейское патентное ведомство в марте 2013 года, аккумулятор для мобильных устройств, который можно изгибать и складывать пополам.

Аккумулятор (Nokia называет его «батареиным блоком») состоит из нескольких миниатюрных прямоугольных батарейных ячеек, размещенных на основе-подложке. Сами ячейки изгибать нельзя, но подложка является гибкой.

«Блок» может использоваться в устройствах с гибким корпусом. Кроме того, он позволяет создать батарею нестандартной формы (например, с выступом), предоставляя тем самым проектировщикам большую свободу в

выборе компоновки. Известно, что Nokia ведет разработку устройств с гибким корпусом. Прототип такого устройства компания показала на выставке Nokia World в октябре 2011 года. Изгибая аппарат, можно, например, перелистывать фото в галерее.

К серийному выпуску смартфонов с изогнутым, но не гибким, корпусом уже приступили Samsung и LG. Последняя, помимо прочего, также представила изогнутые батареи и батареи в виде кабеля.

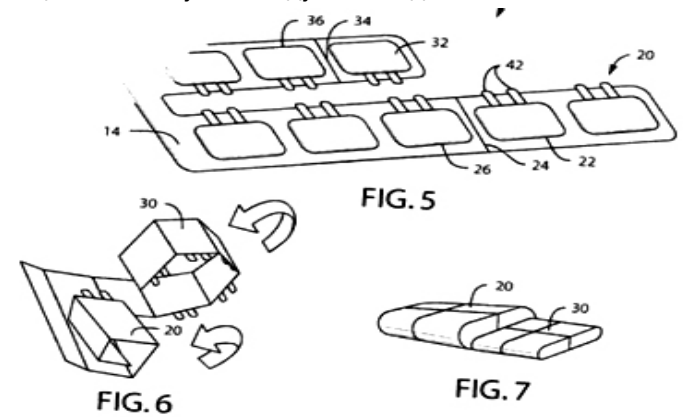

ЧЕЛЯБИНСКИЙ МЕТЕОРИТ СТАЛ НАСТОЯЩЕЙ СОКРОВИЩНИЦЕЙ

Челябинский метеорит помог международной команде ученых собрать беспрецедентный объем информации о процессе падения астероида на Землю. Ни один другой внеземной объект не давал ученым столько разнообразных данных. Происшествие, зафиксированное 15 февраля 2013 года, произвело настоящую революцию в понимании этого явления.

Действительно, до этого момента столь разнообразные данные при падении метеорита ученые еще не собирали. Момент вхождения внеземного тела в атмосферу Земли засняли спутники, отследили радары и записали на свои камеры тысячи людей. На основе всего этого объема информации ученые в деталях смоделировали падение астероида, что поможет им в будущем выработать систему для работы с другими астероидами, представляющими опасность для нашей Планеты.

Челябинский метеорит оказался слишком хрупким, за счет чего он разрушился еще в верхних слоях земной атмосферы. Большой проблемой для ученых стало определение причины, из-за

которой сформировалась такая мощная ударная волна. В ходе моделирования инцидента ученые установили скорость падения метеорита: 68 400 км/ч. Максимальные разрушения с метеоритом произошли на высоте 30 км над поверхностью Земли. Такой вывод ученые сделали на основании того, что именно в этот момент метеорит светился максимально ярко – даже ярче чем наше светило.

Из-за экстремальной температуры нагрева внеземного тела, многие отколовшиеся от него обломки испарились так и не упав на Землю. Несмотря на это от 4 до 6 тонн обломков все же попало на нашу Планету. Вес крупнейшего фрагмента составил около 650 кг – его подняли со дна местного озера 16 октября.

IPHONE С ИСКРИВЛЕННЫМ ЭКРАНОМ

Компания Apple разрабатывает модель смартфона с искривленным дисплеем увеличенного по сравнению с последними версиями iPhone размера. Во второй половине 2014 года Apple представит две модели iPhone с искривленными экранами диагональю 4,7 и 5,5 дюйма. В настоящее время Apple выпускает телефоны с диагональю экрана 4 дюйма.

Помимо размера и формы экрана в Apple планируют применить в iPhone технологию распознавания силы нажатия на дисплей телефона, однако в следующем поколении смартфонов она вряд ли будет применяться, отмечает источник. В Apple комментировать сведения о технических деталях нового поколения iPhone отказались. В октябре основной конкурент Apple на рынке смартфонов южнокорейская компания Samsung выпустила свой первый телефон с искривленным экра-



ном Samsung Galaxy Round. Внешняя поверхность телефона вогнутая, что достигается благодаря гибкому дисплею.

Слухи о разработке iPhone с диагональю экрана существенно больше четырех дюймов появлялись неоднократно. Так, в июне 2013 года сообщалось, что Apple может в 2014 году выпустить телефоны с диагональю 4,7 и 5,5 дюйма, однако речи об искривленном экране и распознавании силы нажатия тогда не шло.

УПРАВЛЯЕМЫЙ СИЛОЙ МЫСЛИ



На выставке Human Sensing 2013, которая состоялась в Японии на прошлой неделе, была продемонстрирована технология, позволяющая управлять камерой смартфона, используя только мозговые импульсы. Проект Neurocam пред-

ставляет собой крепление для смартфона, надеваемое на голову и содержащее датчики мозговой активности.

Смартфон (на данный момент поддерживается только iPhone) устанавливается возле уха, а специальная линза направляет объектив камеры параллельно взгляду человека. Программное обеспечение, которое отвечает за управление съёмкой, оценивает по 100-балльной системе заинтересованность зрителя в происходящих событиях и при достижении порога в 60 баллов активирует запись видео.

ТРАДИЦИЯ ПРОДОЛЖАЕТСЯ

Сборная Грузии по регби вернулась на главную арену страны после трёхлетнего перерыва и отметила этот факт победой над сборной Канады - 19:15. В течение последних 10 лет «Борджалоснеби» не проигрывали на стадионе «Динамо-Арена» ни разу и эта традиция не была нарушена и в прошлую субботу.

Сборная проиграла на этом поле в последний раз в 2003 году румынам, которые выиграли здесь и в 2000-м. На «Динамо» грузин побеждал и южноафриканский клуб «Блю Буллз», а русские и португальцы добивались ничьих. И всё же на этом стадионе сборная Грузии всегда играет с особым настроем и эта 10-летняя беспроигрышная серия – не случайность.

Но, разумеется, главная составляющая успеха – это самоотверженная и налаженная игра самой сборной. Против канад-

зафиксировал 9:6 в пользу хозяев поля.

В заключительной 10-минутке тайма канадцы забили 2 штрафных. На 32-й минуте Андервуд сравнял счёт (9:9), а на 36-й ситуация на поле накалилась. Колелишвили сделал Андервуду захват за шею, капитан канадцев Тайлер Ардрон пошёл на молодого грузина кулаками, однако сам получил от Виктора несколько тяжелейших ударов, и на поле завязалась групповая драка, вследствие которой канадцы остались несколько помятыми. А когда ситуация успокоилась, рефери удалил и Колелишвили, и Ардрона. А Андервуд и Рэя Барквилла канадцам пришлось заменить, и игра канадцев расстроилась. Но это стало ясно уже во втором тайме, а первую половину, благодаря точно пробитому Гарри Джонсом штрафному, гости выиграли 12:9.

надцы получили право на штрафной и Джонз сократил разницу до минимума – 16:15. Но через пять минут очередной мол грузинских форвардов завершился нарушением правил со стороны гостей и Квирикашвили вернул нам 4-очковое преимущество, зафиксировав тем самым и окончательный счёт – 19:15.

После матча состоялась пресс-конференция:

Милтон Хейг (главный тренер сборной Грузии): «Хотя мы и выиграли матч, однако я не доволен. В первом тайме мы допустили много ошибок. А ведь можем играть гораздо лучше. Во время перерыва парни были разочарованы, но я дал им конкретные задания, мы сохранили мяч и результат не заставил себя ждать. Первый тайм прошёл в основном на нашей половине, так как нам не очень хоро-



САНИКИДЗЕ НЕ ХВАТИЛО ОЧКА ДО ДУБЛЯ

Грузинские легионеры «Сарагосы» и на этот раз полностью выложились на площадке, однако их команда всё-таки проиграла «Валенсии» в очередном туре баскетбольного чемпионата Испании.

Команда грузин до середины третьей четверти этого выездного матча выглядела хорошо, однако упустила «побег» хозяев (15:0) и затем уже не смогла их догнать – 76:96.

Шермадини и Саникидзе были в стартовой пятерке. Георгий провёл на площадке 21:29 минут и с 17 очками, 3 подборами и 1 передачей был лучшим в составе «Сарагосы». Шермадини забросил все 5 двухочковых и все 7 штрафных, и, наверное, набрал бы ещё больше, если бы не получил 5 фолов. Саникидзе не хватило до дабл-дабл одного очка. В составе гостей он сыграл больше всех – 28:11 минут, забросил 1 из 3 двухочковых, 1

из 4 трёхочковых, все 4 штрафных, и к 9 очкам добавил 12 подборов и 1 передачу.

Следует заметить и то, что грузинские игроки по 3 раза потеряли мяч. А победу «Валенсии» во многом преопределила отличная игра Джастина Доэллмана, за 33:35 минут заработавшего 32 очка, 7 подборов, 3 паса и 4 перехвата. «Сарагоса» потерпела второе поражение при трех победах и занимает в первенстве 6-е место. От арагонцев на 1 победу отстаёт команда Беки Бурджанадзе «Кахасоль», которая выиграла дома у «Фуэнлабразы» 74:60.

Бурджанадзе сыграл против мадридцев 07:38 минут и набрал 6 очков. Молодой грузинский форвард забросил 2 из 3 двухочковых и оба штрафных, но не реализовал 1 трёхочковый.

В следующем туре, 17 ноября, «Сарагоса» и «Кахасоль» встретятся в очном поединке.

ИЗ МОСКВЫ –

С ДВУМЯ ПРОИГРАННЫМИ ФИНАЛАМИ

Сборные Грузии по вольной и греко-римской борьбе проиграли в финалах прошедшего в Москве традиционного международного командного турнира «Кубка европейских наций».

Сборная по греко-римской борьбе, выигравшая в первый день соревнований у Болгарии и Армении с одинаковым счётом 5:2, в финале встретилась со сборной Турции и после первых четырёх весовых категорий повела в счёте 3:1. Ника Цецхладзе (55 кг) без шансов проиграл Серифу Киличу (0:8), а Торнике

борьбе приехала в Москву в боевом составе и российские специалисты признавали её фаворитом турнира. Аргументом приводили тот факт, что другие сборные выступали в столице России в экспериментальных составах.

Выиграв в первый день в группе у сборных Болгарии (7:0) и Турции (5:2), команда Реваза Миндорашвили в финале вышла на экспериментальный состав россиян, у которых, к тому же, никогда не было в тяжёлом весе, так что финал грузины начали с фо-



цев «Борджалоснеби» практически провалили первый тайм, однако после перерыва вышли на поле с совершенно другим настроем и вчистую обыграли стоящего в рейтинге выше нас соперника, который уже завоевал путёвку на Кубок мира 2015 года. Вероятно, что это ещё не максимум нашей команды, однако, учитывая определённые факторы, главная цель на этом этапе – победить «Кленовые Листья» – достигнута.

Дождь наложил отпечаток на игру, особенно на первую её половину, в течение которой гости владели игровым и территориальным преимуществом и, можно сказать, что нам повезло, что на перерыв ушли только с 3-очковым отставанием.

На 2-й минуте Мераб Квирикашвили открыл счёт штрафным ударом. Вскоре одна из атак канадцев завершилась штрафным и Лим Андервуд тоже не промахнулся – 3:3.

На 18-й минуте гости получили возможность пробить ещё один штрафной и Андервуд с 22-метровой линии вывел гостей вперёд – 3:6.

Грузинским регбистам не удавалось войти в 22-метровую зону соперника, однако, чтобы остановить их атаки, канадцам приходилось нарушать правила и Квирикашвили сначала восстановил равновесие, а затем

Второй тайм сборная Грузии начала агрессивно и победа была обусловлена во многом именно этим. Хозяевам удалось перевести игру на половину соперника, а канадцы начали чаще ошибаться и это отразилось на результате.

На 50-й минуте Георгий Бегадзе прорвал линию гостей вблизи центральной линии и, уже ворвавшись в 22-метровую зону соперника, отдал мяч налево Тедо Зибзибадзе, который продвинулся ещё на несколько метров. Мяч из рака получил Мамука Горгодзе, однако не смог его удержать и канадцы спаслись от попытки. Однако им не удалось вынести мяч из своей 22-метровой зоны, а уже в следующей атаке Горгодзе исправил ошибку, мощным ударом дав начало новому наступлению. Грузины сначала атаковали справа, потом перенесли мяч на левый фланг и Зибзибадзе, получив мяч от Квирикашвили, ворвался в зачётку у самого края поля. После точной реализации Квирикашвили счёт стал 16:12 в пользу хозяев.

На 56-й минуте Трейнор снова прорвал линию обороны сборной Грузии и дал мяч Филу Макки – ситуация была опасной, однако Хмаладзе удалось остановить канадца и сорвать атаку гостей. Однако вследствие этого эпизода ка-

шо удавалось переносить мяч ногой на половину соперника. Именно на это мы и сделали акцент. В целом, учитывая наши кондиции и силу соперника, я доволен результатом.

Ираклий Мачханели повредил лодыжку и на днях пройдёт обследование. Мы пока не знаем, сможет ли он играть через неделю. Я ещё не думал о том, чтобы вызвать другого игрока, или о том, кто будет новым капитаном. Что касается инцидента в конце первого тайма, я понимаю, что вы, грузины – воины, однако любителю регби это бы не понравилось. На международном уровне такого почти не происходит. Мы должны научиться смирению. Вито Колелишвили также должен был сдержаться и не реагировать на выходку соперника. В таком случае, возможно, право на штрафной удар получили бы мы, а не они».

Лучшим игроком матча был назван Георгий Бегадзе, который получил приз - часы от «Арт-Тайм». Эта победа принесла сборной 1,2 рейтинговых очка, однако она всё равно остаётся на 16-м месте, хотя и значительно сократила отставание от Канады и Японии.

Следующий тест сборная Грузии проведёт 16 ноября в Рустави против сборной США. Начало матча в 14.00.



Туркишвили (60 кг), Сачино Давитая (66 кг) и Зураб Датунашвили (74 кг) победили в своих поединках. Туркишвили чисто одолел Мустафу Саглами, Давитая был сильнее Юксела Атакана (7:0), а Датунашвили за полминуты взял 8 очков у призёра ЧМ Серифа Туефенка.

В оставшихся трёх схватках сборной для завоевания титула хватало одной победы, однако... Ревас Надареишвили (84 кг) не сумел сохранить преимущества (2:0) в поединке с Ахметом Илдырымом и дал ему сравнять счёт, что автоматически означало проигрыш. Аналогично (2:2) проиграл и Васил Имерлишвили (96 кг) Ченку Илдему, а тяжелолюб Леван Арабули не смог оказать сопротивление 35-летнему Гюзелу Атилле (0:2, 0:3) и тренируемой Отаром Татишвили команде пришлось довольствоваться серебряной медалью.

Сборная Грузии по вольной

рой – 1:0. Одно изменение произошло и в составе нашей сборной – в финале не смог выступить один из её лидеров Давид Марсагишвили (84 кг).

После того, как Георгий Эдишерашвили (55 кг) одолел Базара Жалсапова (4:0 3:4), общий счёт стал 2:0 в нашу пользу, а когда Владимир Хинчегашвили (60 кг) за две минуты расправился с Тимуром Пестаревым (7:0), команду Миндорашвили от титула отделила всего одна победа – 3:0.

Однако, россияне сумели выиграть все четыре оставшиеся схватки и стали победителями турнира. Леван Келехсашвили (66 кг) проиграл Сослану Рамонову 0:7, Георгий Марсагишвили (74 кг) – Ацамазу Санакоеву (2:10), Сандро Аминашвили (84 кг) – Сослану Хцоеву (0:8), а в решающем поединке Элизбар Одиладзе (96 кг) в упорной борьбе уступил Батразу Газзаеву – 6:7.

Полосу подготовил Слава ГАСПАРОВ.

ВОСЕМЬ ГРУЗИНОК В РЕЙТИНГЕ WTA

Грузинская теннисистка Анна Татишвили потеряла три места в рейтинге WTA и с 499 очками опустилась на 128-ю позицию. Анна в этом году из-за травмы больше нигде не выступит и, соответственно, борьбу за возвращение в первую сотню возобновит уже в следующем сезоне.

Всего в обновлённой классификации 8 грузинок: 128 (125). Анна Татишвили – 499; 223 (224). Софо Шапатава – 262; 299 (281). Оксана Калашникова – 160; 465 (464). Мака Чахнашвили – 74; 493 (523). Екатерина Горгодзе – 67; 722 (727). Софо Квацабая – 28; 1196 (1195). Тамар Чалаганидзе – 3; 1204 (1203). Мариам Болквадзе – 3.



КАК ОТЛИЧИТЬ СЕРЕБРО ОТ ПОДДЕЛКИ?

Украшения из серебра всегда высоко ценились: этот драгоценный металл очень красив и прекрасно сочетается со многими камнями. Однако на рынке можно нередко встретить подделки. Эрзацы являются либо сплавом с низким содержанием серебра, либо вовсе имеют тончайшее серебряное покрытие. Хотите знать, настоящие ли серьги вы купили? Тогда внимательно прочитайте нашу статью, и узнаете самые простые способы отличить настоящее украшение от суррогата.



Все способы, благодаря которым можно отличить серебро от подделок, построены на физических и химических свойствах вещества, называемого argentum.

Итак, первое свойство, которое отличает серебро, — это высокая теплопроводность. Иными словами, этот металл быстро нагревается и быстро остывает. В домашних условиях проверить уровень теплопроводности совсем несложно. Нужно опустить украшение на мгновение в кипяток. Изделие из серебра сразу же нагреется, а вот эрзац будет едва теплым.

Второй способ также связан

с физикой. Правда, воплотить такой тест в жизнь еще проще. Все что вам нужно — это украшение и обычная швейная игла. Слегка царапните верхний слой колечка острием иглы и посмотрите на результат. Настоящее серебро никак не отреагирует на манипуляцию, а посеребренные браслеты и кольца останутся без напыления.

Перейдем от физики к химии. Тестируем серебро, взаимодействуя на него иными веществами. Наиболее простой способ проверить — взять ляписный карандаш. Проведите по серебру карандашом. Если металл потемнеет, то перед вами сурро-

гат. Драгоценный металл никак не должен отреагировать на такое воздействие. Под рукой нет ляписного карандаша? Тогда воспользуйтесь самым обычным школьным мелом. Потрите свое колечко кусочком мела и посмотрите на кусок известняка. Если он почернел, то вы владеете настоящим серебряным украшением. Ну а если мел не изменил своего цвета, то у вас в руках суррогат.

Еще один способ узнать, купили вы фальшивую тиару или драгоценную, — намазать украшение обычной серной мазью. Это средство продается в любой аптеке и стоит копейки. Купите мазь, нанесите на металл и оставьте на пару часов. Затем смойте вещество и посмотрите на результат. Если изделие потемнеет, то перед вами самый настоящий драгоценный металл. Подделка же либо не изменит цвета, либо примет иной оттенок.

У вас под рукой нет цинковой мази, зато имеется йод? Это значит, что у вас есть возможность воспользоваться еще одним способом для проверки серебра. Капните на металл йодом. Если изделие не изменило цвета, то вы держите в руках драгоценный металл. Колечко неожиданно посинело? Тогда можете начинать расстраиваться: за серебряное изделие вам выдали украшение из цинка или с очень большим содержанием данного вещества в сплаве. Кстати, если в изделии слишком много цинка, то оно может и вовсе оставлять следы на коже. Подержали серебряный браслет в руке и увидели на ладонях темные полосы — перед вами украшение из цинка.

МИНДАЛЬ ДЛЯ ПЕРЕКУСОВ

Именно частые перекусы становятся главной причиной появления избыточного веса. Почти каждый человек любит что-то съесть между основными трапезами. Ученые советуют выбирать для перекусов миндаль.

По словам специалистов, конфеты, выпечка, чипсы и другие продукты, которые человек привык употреблять в течение дня, обязательно приведут к набору лишнего веса. Причем, многие даже не задумываются о том, сколько лишних калорий получил их организм во время полдника или второго завтрака. По статистике, 97 процентов людей хотя бы один раз в день что-то жуют между основными приемами пищи. Ученые решили выяснить, какой продукт поможет надолго избавиться от чувства голода, но при этом не будет высококалорийным. Им оказался миндаль.

Всего сорок граммов миндаля в день помогут держать себя в форме и не чувствовать голод, а также станут источником необходимого количества витамина Е в организме. Для участия в эксперименте специалисты пригласили более ста добро-



вольцев. Каждый из участников заменил вредные продукты миндалем, общая калорийность которого не превышала 250 единиц. Благодаря этим орехам почти все добровольцы отказались от других продуктов для перекуса. Также они отмечали, что после миндаля во время основной трапезы съедали меньше еды, чем обычно. Ученые отмечают, что миндаль является одним из самых полезных продуктов — он содержит не только витамин Е, но и другие полезные вещества. Помимо этого, миндаль нормализует уровень хорошего и плохого холестерина.

СЕМЕЙНОЕ СЧАСТЬЕ



Исследования, которые провела группа ученых из калифорнийского Колледжа Беркли, доказали, что самый большой секрет удачного брака, — это сильный женский характер.

Ученые сообщают: «Данные показали, что ответственность за благополучный брак ложится на хрупкие женские плечи».

В их исследовании принима-

ли участие 156 пар, которые подвергали множеству тестов и опросов. По окончании эксперимента выяснилось, что самыми удачливыми и счастливыми парами являются те, у которых жена умеет быстро остывать после ссоры с мужем.

Стоит отметить, что даже если муж продолжает злиться после конфликта — спокойствие жены помогает сохранить брак.

Также ученые заявили, что если сразу после ссоры муж попытается примириться со второй половинкой — его действия могут быть раскритикованы и получить совершенно противоположный эффект. Что в свою очередь может оказать негативный эффект на дальнейшее развитие отношений.

Именно поэтому ученые заявили, что счастье семьи зависит от того, насколько спокойной и рассудительной будет жена.

ПРОДУКТЫ-ОБМАНЩИКИ

«Полезные» продукты, которые на самом деле вредят нашему организму

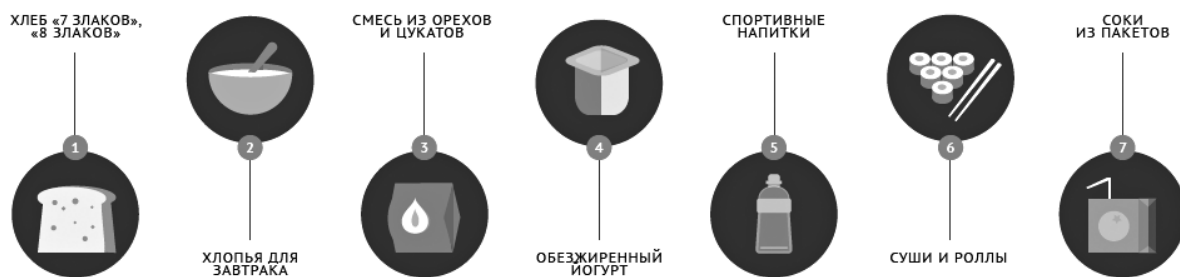

Миф	Правда	Замена
1 ХЛЕБ «7 ЗЛАКОВ», «8 ЗЛАКОВ» Содержит грубые волокна, помогающие пищеварению	В большинстве случаев злаки перемолоты в муку и не способны очистить кишечник	ЦЕЛЬНОЗЕРНОВОЙ ХЛЕБ В нём сохранены оболочки зёрен, которые помогают пищеварению
2 ХЛОПЬЯ ДЛЯ ЗАВТРАКА Содержат витамины и помогают пищеварению	В магазинные хлопья часто добавляют сахар и канцерогены	НАТУРАЛЬНАЯ ГРАНОЛА Натуральные мюсли и гранола вкуснее и содержат антиоксиданты
3 СМЕСЬ ИЗ ОРЕХОВ И ЦУКАТОВ Является низкокалорийным источником калия, магния и витаминов	Смеси в пакетах иногда имеют в составе сахар, соль или шоколад, за счёт чего они очень калорийны	ОБЫЧНЫЕ ОРЕХИ И СУХОФРУКТЫ Обычные орехи и сухофрукты гораздо полезнее
4 ОБЕЗЖИРЕННЫЙ ЙОГУРТ Низкокалориен и незаменим в диетах	«Обезжиренный» не значит «низкокалорийный» — производители могут улучшать вкус подсластителями и сиропами	НАТУРАЛЬНЫЙ ЙОГУРТ Лучше выбрать натуральный йогурт с ягодами или мёдом
5 СПОРТИВНЫЕ НАПИТКИ Помогают быть в форме, содержат минеральные вещества, восполняют дефицит воды	В спортивных напитках много сахара и они эффективны только при высоких физических нагрузках	ПИТЬЕВАЯ ВОДА После средних нагрузок и в течение дня лучше всего утолит жажду питьевая вода
6 СУШИ И РОЛЛЫ Низкокалорийны и натуральны	Роллы часто приготовлены с майонезом, сливочным сыром и жареными ингредиентами	САШИМИ ИЗ СВЕЖЕЙ РЫБЫ И ОВОЩНЫЕ РОЛЛЫ Менее калорийны и более полезны сашими из свежей рыбы
7 СОКИ ИЗ ПАКЕТОВ Содержат витамины и полезные вещества натуральных фруктов	Пакетированные соки разбавляют водой, добавляют в них сахар и красители	СВЕЖЕВЫЖАТЫЕ СОКИ И ФРУКТЫ В них сохранены витамины и натуральный вкус

УХОД ЗА НОГАМИ

С возрастом наша кожа становится все суше. Поэтому на ночь редкая женщина откажет своему лицу в креме. А вот на ноги у нас не хватает то ли времени, то ли сил, то ли знаний. Научитесь заботиться о них так же, как и о своем лице.

Сухой становится кожа ног почти у всех после 40–45 лет. И еще сухость кожи может рассказать о том, что в нижних конечностях нарушена циркуляция крови. При этом потовые железы сокращают или прекращают совсем выделение жирового секрета.

Если так, то старайтесь при мытье ног не пользоваться мылом. И не ленитесь после душа или ванны смазывать ноги жирным кремом или растительным маслом. Подождите минуту-другую, пока масло не впитается полностью, и уберите салфеткой излишки.

Эта процедура должна стать для вас ежедневной, она необходима после хлорированной воды. Без дополнительного ухода кожа может покрыться трещинами. А к ним в свою очередь не замедлит присоединиться бактериальная инфекция. И тогда помочь ногам будет непросто.

Зимой самые сгибаемые части тела, например, колени, грубеют, «обрастают» отмершими клетками, становятся шероховатыми. Им раз в неделю после душа или ванны требуются сложные процедуры:

отполируйте шершавые места жесткой губкой, смойте теплой водой, промокните полотенцем; разрежьте пополам лимон, выжатым соком пропитайте хлопчатобумажные салфетки, как следует натрите колени. Затем смойте, вытрите кожу, смажьте ее увлажняющим кремом.

Может помочь витаминотера-



пия: позаботьтесь, чтобы организм получал витамины А, D, С и Е, микроэлементы, особенно цинк, в достатке.

Очень полезны и приятны ножные ванны из лекарственных растений.

Мята, например, успокаивает раздраженную кожу и снимает зуд.

Розмарин и полынь улучшают кровообращение, освежают.

Ромашка и хмель повышают устойчивость кожи к инфекциям. Рекомендуются при потрескавшейся, воспаленной и сухой коже.

Шалфей и дубовая кора сушат поры, используются при чрезмерной потливости.

Ирис и хвоя снимают усталость.

Тысячелистник нужен для смягчения сухой и потрескавшейся кожи.

Дикий каштан улучшает кровообращение и увеличивает устойчивость стенок капиллярных сосудов.

Ванны из отрубей (пшеницы овса, кукурузы) успокаивают воспаленную кожу, смягчают грубые ороговевшие участки, устраняют зуд.

АРИТМИЯ

Здоровое сердце имеет определенный синусовый ритм и нормальную частоту сокращений. Если характер ритма и темп сердечных сокращений меняется, наступает аритмия. А это уже опасно, ведь сердечная аритмия нарушает все функции сердца. Человек начинает жаловаться на нездоровье.

Различают мерцательную и синусовую аритмию, сердечную блокаду и экстрасистолию. Все они по-разному проявляются и вредят организму. Поэтому, если вам поставили диагноз аритмия, нужно обязательно знать, какая именно аритмия.



● Мерцательная аритмия, сопровождающаяся хаотическим и беспорядочным сердцебиением, может стать причиной последующего за ней ишемического инсульта. Это заболевание доставляет больному дискомфорт, приносит чувство тревоги, страха приближающейся смерти. Сердцебиение становится настолько сильным, что вызы-

вает тошноту и даже рвоту, головокружение и боль в области груди.

● Синусовая аритмия не так неприятна и вредна, но может говорить о глубоких нарушениях кровообращения, работы головного мозга и центральной нервной системы.

● Блокада сердца и частые приступы — еще один вид арит-

мии. Она может приблизить ишемию мозга, то есть поражение сосудов головного мозга, которое приводит к хроническому кислородному голоданию головного мозга и, как результат, к ишемическому инсульту, а это очень страшно.

● Внезапно настигшая экстрасистолическая тахикардия доводит сердечный ритм до 200 ударов в минуту. Это очень большая нагрузка не только на сердце, но и на другие органы. При этом больной испытывает очень неприятные ощущения, давление резко снижается, наступает предобморочное и обморочное состояние.

Все аритмии сердца возникают внезапно и повторяются, то есть человеческий организм испытывает периодические приступы кислородного голодания. Это пагубно отражается на организме: страдают головной мозг, легкие, кровообращение, центральная нервная система. Неизбежно начинаются необратимые патологические процессы. Неожиданные аритмические приступы могут заставить человека где угодно: за рулем, в дороге, в одиночестве, вне дома, и как результат — беда. Теперь, зная, чем опасна аритмия сердца, не запускайте болезнь и лечитесь. Не позволяйте недугу взять вас в плен. Современная медицина способна бороться с сердечной аритмией, а грамотный кардиолог подберет подходящее именно для вас лечение.

ВОПРОС: После 50 лет мне стало трудно вставать с постели сразу, как проснусь, начинают кружиться голова. Обращалась к врачу — особых проблем не нашли. Что вы можете посоветовать?

ОТВЕТ: Во время сна все процессы в нашем организме замедляются, мышцы и сосуды расслабляются. Их нужно разбудить хотя бы потягиванием, а лучше всего — гимнастикой.

● Потрите ладони друг о друга, помассируйте их, затем пальцы, а потом всю руку сверху вниз. Разбудите ноги: пошевелите пальцами, поворачивайте

ступнями. Лежа на спине, сделайте упражнение «велосипед».

● Потянитесь всем телом. Поднимите руки и ноги вверх, ступни и ладони параллельны потолку. Потрясите руками и ногами. А затем поднятые ноги помассируйте от стоп к бедру. И с добрым утром!



ВОПРОС: У меня начальная стадия артроза коленного сустава. Слышала, что при этом заболевании помогает американский препарат «Инолтра».

ОТВЕТ: «Инолтра» — это пищевая добавка, а не лекарство, о чем скромно умалчивают производители. Лекарства, которые препятствуют разрушению хряща и способствуют его восстановлению, — «Хондроитин», «Дона», «Структум». Их успешно применяют для лечения артрозов, так как медленно, но верно они снижают боли, а при регулярном применении останавливают развитие самой болезни.

Что касается «Инолтры», то главные действующие вещества — глюкозамин и хондроитин — в этой пищевой добавке содержатся в минимальных дозах. Судите сами: принимая «Инолтру» согласно прилагаемой инструкции (3 раза в день по 2 пилюли), получаемая доза глюкозамина будет в 2 раза меньше, чем в «Доне», а хондроитина — в 10 раз меньше, чем в «Структуме».

СИДЯЧИЙ ОБРАЗ ЖИЗНИ И БОЛЕЗНИ ПОЧЕК

Тем, кто ведет малоактивный образ жизни, грозят болезни почек. К такому выводу пришли сотрудники Центра биомедицинских исследований, Пеннингтон, США.

Эксперты привлекли к исследованию 6 000 человек. Участникам было предложено ответить на вопросы, касающиеся их меню и образа жизни. В итоге было выявлено, что у тех, кто в силу обстоятельств ведет сидячий образ жизни, риск развития заболевания почек выше на треть в сравнении с людьми, которые привыкли много двигаться.



Есть и еще один итог эксперимента: у женщин вышеупомянутая связь прослеживается гораздо чаще, чем у мужчин. Чем это вызвано — ученые пока не могут объяснить.

ОСЕННИЕ НЕДУГИ

С приходом осени и первых холодных дней в организме начинается гормональная перестройка. В этот период обостряются хронические болезни и другие недуги. Мы расскажем, как распознать коварные заболевания и как правильно их лечить.

Именно осенью наш организм становится уязвимым: даже самые незначительные симптомы могут свидетельствовать о наличии серьезного заболевания. О состоянии здоровья можно судить по ногтям. Если на них образовались поперечные бугристые линии, это говорит о том, что недавно вы перенесли какую-то болезнь. Расслаивающиеся ногти свидетельствуют о нехватке кальция, а если ногтевая пластина загибается внутрь — это признак того, что организму не хватает железа. Однако это всего лишь небольшие сезонные недуги, которые легко можно устранить с помощью приема поливитаминовых комплексов. А мы говорим о коварных заболеваниях, которые часто обостряются осенью, но люди не принимают тревожные симптомы всерьез.

Остеопороз. Это заболевание поражает примерно 80 процентов женщин старше сорока лет, и обостряется оно именно осенью, когда стоит переменчивая погода. Коварство остеопороза заключается в том, что он развивается практически бессимптомно, но когда процесс заходит слишком далеко, больной уже не может исправить ситуацию. Как правило, в осенние дни появляются неприятные ощущения и боли в суставах. Остеопороз связан с дефицитом кальция, что приводит к тому, что костная ткань становится очень хрупкой. Если осенью вы чувствуете ломоту в костях, срочно обращайтесь к врачу. А если симптомы отсутствуют, это не значит, что болезнь обошла вас стороной. В межсезонье необходимо получать с пищей достаточное количество кальция.

Простуда или грипп? Когда человек заболевает, в первые дни трудно распознать, что это — обычная простуда или грипп. Типичная картина и для ОРЗ, и для гриппа: першение в горле, температура, ломота в костях, озноб и сухой кашель. Если кашель усиливается, становится глубоким, значит, простуда перерастает в бронхит. Если характерные признаки быстро проходят, но самочувствие продолжает ухудшаться, по ночам чело-



век обильно потеет, а температура не снижается, то, скорее всего, начался воспалительный процесс в легких. Домашними средствами при таких симптомах не обойтись. Вам обязательно нужно обратиться к терапевту, чтобы он назначил нужное лечение.

Болезни печени. С приходом осени печень всегда начинает «бунтовать». Обычно о своих неполадках она сигнализирует тяжестью в правом подреберье и горечью во рту. Такие симптомы характерны для хронического и острого холецистита, а также при желчнокаменной болезни и спазмах желчевыводящих путей. Не торопитесь принимать желчегонные препараты и прикладывать грелку к правому боку. При подобных симптомах необходимо пройти обследование, поскольку при некоторых заболеваниях прогревания и прием желчегонных препаратов строго противопоказаны.

Депрессия или обычный стресс? Сокращение солнечных дней, угасание природы накануне зимы, короткий световой день — все это действует на человека угнетающе. Тяжелее всего приходится людям, склонным к резким перепадам настроения и меланхолии. Таким тонким натурам обязательно нужно гулять на свежем воздухе, а также найти себе интересное занятие, чтобы не заикливаться на проблемах. К середине осени заканчиваются отпуска, резко холодает, поэтому у многих такие перемены вызывают стресс и ухудшение самочувствия.

КЛОНИРОВАНИЕ ВОЛОС

Ученые из британского Университета Дарема разработали уникальную методику лечения облысения: вместо пересадки волос нужно всего лишь клонировать клетки, содержащиеся в себе «инструкции», необходимые для роста новых волос. «Сегодня люди, страдающие облысением, могут решить проблему с помощью препаратов, имеющих множество побочных эффектов, и пересадки волос, когда реальное количество



волос на теле не увеличивается, а просто перераспределяется, — говорит профессор Шейла Макнил. — Новый же подход позволяет вырастить волосы без хирургического вмешательства». Ученые выделили из клеток кожи фрагменты, содержащие генетическую информацию о росте новых волосных фолликул. Далее специалисты клонировали эти клетки в лаборатории и через инъекции «засеяли» новыми клетками кожу головы.

ФОРМУЛА СОХРАНЕНИЯ ЗРЕНИЯ

Медики из Техасского университета предложили формулу здоровья для глаз людей, подолгу работающих за компьютером. Она называется «20-20-20». Согласно рекомендациям специалистов, каждые 20 минут необходимо оторвать взгляд от экрана компьютера и в течение 20 секунд смотреть на предметы, расположенные на расстоянии 20 футов (около 6 метров) от

него. При этом следует поморгать не менее 20 раз. Как считают медики, эти простые действия помогут избежать сухости глаз и уберечь их от усталости, а также головной боли и болей в шее. Особенно данные рекомендации актуальны в помещениях с работающими кондиционерами, которые пересушивают воздух, что способствует неприятным ощущениям в глазах.

УДАР ПО ПРИЧИНЕ

Эксперты из Центра лечения астмы (Великобритания) представили универсальное лекарство RPL554 от большинства легочных болезней. «Люди, страдающие астмой или хронической обструктивной болезнью легких,

должны принимать кортикостероиды, вызывавшие серьезные побочные эффекты, — говорит профессор Саманта Уокер. — Новое лекарство борется уже не с самим воспалением, а с его причиной — с бактериями, которые паразитируют на стенках дыхательных путей и выделяют вещества, вызывающие раздражение. Препарат блокирует способность бактерий к выделению этих веществ, и приступ проходит». Опыт, проведенный в группе пациентов с обструктивными болезнями легких, показал, что даже одной дозы лекарства, выпущенного в виде обычного раствора для ингалятора, хватало, чтобы снять приступ и увеличить объем вдоха на 17 процентов. Хорошие результаты и у пациентов с астмой.

ДИЕТА ДОЛГОЛЕТИЯ

Исследователи считают, чтобы прожить долго и снизить риск развития серьезных заболеваний, нужно правильно питаться. Недавно они назвали самую лучшую систему питания для долголетия — средиземноморскую диету. Специалисты провели эксперимент и обнаружили, что дамы среднего возраста, которые предпочитают средиземноморскую диету, практически не имеют проблем с самочувствием и живут намного дольше женщин, придерживающихся другого рациона питания. Средиземноморская диета — это большое количество блюд из морепродуктов и

рыбы, а также злаковых и бобовых культур, овощей, сыра, фруктов, зелени и оливкового масла. Те, кто предпочитает средиземноморскую систему питания, практически не употребляют спиртные напитки, а также жирные сорта мяса и полуфабрикаты. Благодаря большому количеству омега-3 жирных кислот, и рыбы, организм не испытывает недостатка в полиненасыщенных жирных кислотах. Такое питание очень полезно для людей среднего возраста. Оно позволит продлить жизнь и снизить угрозу развития сердечно-сосудистых заболеваний, сахарного диабета и ожирения.

«МИСС ВСЕЛЕННАЯ»



Титул «Мисс Вселенная—2013» завоевала Габриэла Ислер из Венесуэлы. Финал конкурса «Мисс Вселенная» прошел 9 ноября в Crocus City Hall в Москве.

Габриэла Ислер, работающей на телевидении, 25 лет, ее рост — 180 сантиметров. Представительница Венесуэлы завоевала титул «Мисс Вселенная» в седьмой раз в истории этого конкурса.

Победительница конкурса получает корону стоимостью свыше 120 тысяч долларов, а также другие призы и подарки, стоимость которых превышает четверть миллиона долларов.

ПРОСНУЛСЯ НА «НЕОБИТАЕМОМ» ОСТРОВЕ



Американец Стивен Коффи проснулся на «необитаемом» острове недалеко от Чарлстона, штат Южная Каролина, после пьянки в баре.

Полицию вызвали совершавшие утреннюю пробежку жители города, которые заметили человека, находящегося на острове Драм — небольшом

клочке суши под мостом Равенеля. Мужчина нарезал круги по мелководью, а затем лег на берег в позе эмбриона. Для того, чтобы увезти его оттуда, сотрудникам службы спасения пришлось спускаться по веревке с моста.

Мужчина был доставлен в больницу. В результате инцидента он практически не пострадал. Как ему удалось добраться до острова в состоянии сильного алкогольного опьянения, неизвестно.

35-летний Стивен Коффи рассказал, что после окончания рабочего дня он решил зайти в бар и выпить. Следующее, что он смог вспомнить, по его же собственным словам, это то, как он плыл куда-то в течение долгого времени, пока не добрался до суши. Там он долго звал кого-нибудь, пытаясь попросить одеяло или пальто, чтобы укрыться, так как ему было холодно.

Весной 2012 года уроженец Алтайского края нашелся в стоге сена после целого месяца отсутствия. Все это время он провёл в соломе, так как заблудился в состоянии алкогольного опьянения и боялся, что если покинет стог, заплутает еще сильнее. Выжил он благодаря «диете» из не успевшей растаять снега и соломы.

НЕИЗВЕСТНОЕ НАУКЕ СУЩЕСТВО

У берегов острова Борнео было поймано странное существо, чей вид разительно отличается от всех известных науке рыб. Местные жители уже назвали создание с шипами Божьим даром.

Несколько дней назад житель города Мири, Малайзия, — 43-летний Сапар Мансор — отправился на рыбалку. В 5 утра мужчина уже был на берегу Южно-Китайского моря и забрасывал удочки.

Примерно через час Сапар, наловивший достаточное количество рыбы, собрался возвращаться домой, и начал доставать удочки, когда заметил на крючке странное существо. По словам мужчины, за все годы своей жизни он не видел ничего подобного.

Вернувшись домой, рыбак продемонстрировал добычу жене и детям. Изумленные домохозяйки долго рассматривали морского монстра, а затем решили назвать его бронированной рыбой.

Сити, считающая колючее создание Божьим даром, решила



высушить его, чтобы хранить в качестве семейного талисмана. «Это Божий дар, поэтому я и моя семья будем бережно относиться к нему», — заключает женщина.

Уловом рыбака заинтересовались специалисты из «Саравакской лесной корпорации» (SFC), которые приступили к исследованию загадочного обитателя Южно-Китайского моря. На данный момент эксперты не

спешат с выводами, предпочитая уклоняться от вопросов журналистов.

«Специалисты SFC пока не смогли идентифицировать рыбу, пойманную жителем Мири, поэтому она все еще находится в процессе изучения», — заявил представителю СМИ заместителю генерального директора «Саравакской лесной корпорации» Освальд Бракен Тисен.

МАЛЫШ ВЕСОМ ВСЕГО 680 ГРАММ



В Китае, в провинции Хунань появился на свет малыш весом всего 680 грамм. Уже три дня он находится в инкубаторе для недоношенных деток. С 2005 года в этой больнице уже выходили 300 малюток, вес которых при рождении не превышал одного килограмма. В последние годы медики все чаще сталкиваются с ситуацией, когда рождаются малыши с таким маленьким весом. Объясняется это тем, что все чаще женщины прибегают к помощи врачей для лечения бесплодия и решаются забеременеть в немолодом возрасте. Современная медицина дает таким детям больше шансов выжить, чем раньше.



ЛЮБОПЫТНЫЙ ОЛЕНЕНОК

В Эвергрине, штат Колорадо, молодой олень вапити забрался на батут, огороженный безопасной сеткой, и застрял там на некоторое время.

Семейная пара, Грег и Шона Чейз, засняли попытки олененка передвигаться по батуту, который стоит около их дома. Согласно рассказу Грега, сначала олень просунул голову через сетку, а потом неожиданно прыгнул на батут. «Он точно знал, как выбраться оттуда, — заметил Грег Чейз. — Интересно, что он сам принял решение забраться туда и пробыть там некоторое время. Похоже, ему просто хотелось повеселиться».

Оказавшись в замкнутом

пространстве, олененок начал скакать по батуту в поисках выхода. За его приключениями наблюдали несколько взрослых особей из стаи. Под тяжестью животного батут порвался и через некоторое время олень смог выбраться без посторонней помощи. По видимому, животное не получило никаких травм.

Обычно оленята рождаются у самок вапити в мае или июне. В каждом помете один детеныш. Через час после своего рождения вапити уже встает на ножки и способен сосать мать. Спустя полгода оленята становятся самостоятельными и самка оленя перестает их кормить.

РЕКОРД СВАДЕБНОГО ТОРЖЕСТВА

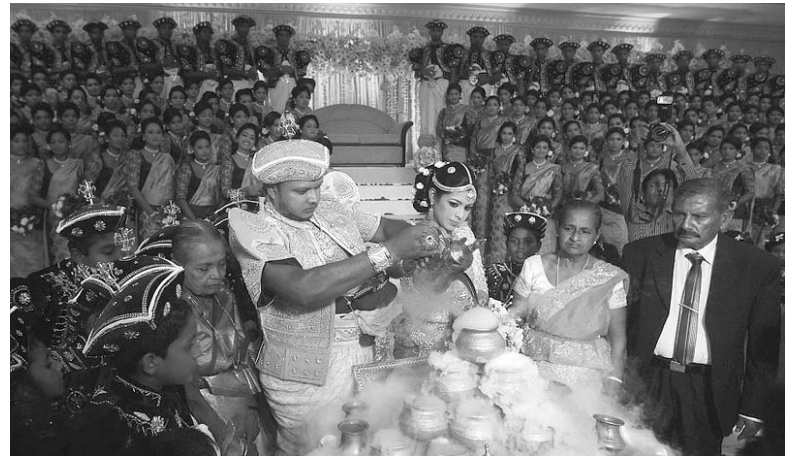

В 30 км от Коломбо в Шри-Ланке торжественно зафиксировали рекорд в Книге рекордов Гиннеса, связанный со свадебной церемонией. У жениха Налин и невесты Нисансалы на-

считали 126 подружек невесты, 25 шаферов, 20 пажей и 23 девочки с цветами. Предыдущий рекорд был установлен в Бангкоке, где у невесты было 96 подружек невесты.

СВЕТАЩЕЕСЯ МОРОЖЕНОЕ

Житель Британии Чарли Гарри Фрэнсис, являющийся основателем компании под названием Lick Me I'm Delicious, представил уникальное мороженое. Новое лакомство светится в темноте.

Производителям удалось добиться такого необычного эффекта благодаря применению в процессе создания особого вида белка, который обеспечивает медуз биолюминесценцией.

Как рассказывает Чарли Гарри Фрэнсис, они работали с командой специалистов из Китая, которые выделили данный белок из тела медузы. В своих продуктах они используют особую форму белка, вступающего в реакцию с кальцием. При этом pH должен быть нейтральным. При



соблюдении всех этих условий белок светится.

Кроме этого, мороженое начинает светиться, если его попробовать.

Компания Lick Me I'm Delicious специализируется на выпуске продуктов с нетрадиционным вкусом. У них есть мороженое со вкусом сыра чеддер, ростбифа и многое другое.

САМАЯ КРУТАЯ ЖЕЛЕЗНАЯ ДОРОГА В МИРЕ

Эта железная дорога является самой крутой в мире, максимальный угол наклона составляет 48%, она доставляет всех

желающих на швейцарскую гору Пилатус. По маршруту Пилатусбан курсируют 10 вагонов, вместимостью 40 человек каждый.



АСТРОЛОГИЧЕСКИЙ ПРОГНОЗ НА 18 – 24 НОЯБРЯ

ОВЕН (21.03-20.04).

Есть вероятность смены работы. Доходы увеличатся незначительно. Расширится круг знакомств, но от вас потребуются внимательность и такт. Семейные отношения станут более гармоничными.



Благоприятные дни: 22, 23; неблагоприятные: 20.

ТЕЛЕЦ (21.04-21.05).

На работе грядет реорганизация, можете поменять место службы или даже профессию. Увеличатся и доходы, и расходы. Потребуют поддержки дети. Уделите побольше внимания семье.

Благоприятные дни: 21; неблагоприятные: 18.

БЛИЗНЕЦЫ (22.05-21.06).

Не конфликтуйте с начальством и коллегами по работе. Доходы ожидаются довольно высокие. Дома порадуют дети. Скучать не придется - в выходные ожидайте гостей!



Благоприятные дни: 21, 24; неблагоприятные: 23.

РАК (22.06-23.07).

Профессиональная сфера потребует напряжения. Доходы увеличатся. Мечты сбудутся, все, что запланировали, сделаете. Проявите выдержку и терпение в отношениях с близкими.

Благоприятные дни: 19; неблагоприятные: 20.

ЛЕВ (24.07-23.08).

Работа потребует серьезного отношения, максимального учета всех обстоятельств. Расходы могут быть чрезмерными, но они необходимы. Новые связи непрочны и чреваты огорчениями. Уделяйте внимание близким.



Благоприятные дни: 21, 23; неблагоприятные: 19.

ДЕВА (24.08-23.09).

Появятся хорошие перспективы продвижения по службе, повышения оклада и получения прибыли. Расширится круг знакомств. Семейный быт засветится новыми красками.

Благоприятные дни: 21, 22; неблагоприятные: 20.

ВЕСЫ (24.09-23.10).

Можно рассчитывать на помощь влиятельных лиц, на перспективное деловое сотрудничество. Доходы должны перекрыть расходы и существенно возрасти к концу недели. В семье ожидается покой и уют.



Благоприятные дни: 18; неблагоприятные: 22.

СКОРПИОН (24.10-22.11).

Аккуратность, здоровый риск, надежные деловые партнеры помогут не только остаться на плаву, но и добиться успеха. Финансы подвержены колебаниям. Семейные отношения под угрозой разрыва.

Благоприятные дни: 24; неблагоприятные: 21.

СТРЕЛЕЦ (23.11-21.12).

В деловой сфере небеса обещают карьерный рост. Финансовое положение в целом устойчивое, но большие доходы потребуют и значительных усилий. Близкие и друзья всегда протянут руку помощи.



Благоприятные дни: 20; неблагоприятные: 24.

КОЗЕРОГ (22.12-20.01).

В деловой сфере вероятны неопределенность и трудности. Начальство непременно оценит ваши деловые качества. Доходы неустойчивы. Во всех конфликтных ситуациях старайтесь спокойно договориться.

Благоприятные дни: 22, 23; неблагоприятные: нет.

ВОДОЛЕЙ (21.01-19.02).

Для профессиональной сферы неделя благоприятна, но для успехов придется изрядно потрудиться. Избегайте финансовых афер. Доходы зависят от вашей деловой хватки. Дружеские контакты принесут радость и пользу.



Благоприятные дни: 21; неблагоприятные: 22.

РЫБЫ (20.02-20.03).

В делах вам не избежать трудностей, можно даже сменить работу. Нужно благоразумно распределять средства и можно рассчитывать на финансовую помощь. В личных отношениях нужно сохранять трезвость рассудка.

Благоприятные дни: 18; неблагоприятные: 23.

Посуда для молока	Канюк	Вид скульптуры	"Крайняя" в шахматах	1	Пружина машины	Осенний цветок	Корошки из жидкофарфов			
Убогое жилище	Днище, уступ Флора региона				Пояс с пряжкой	"...баты, шлы солдаты"	Парламент при Султе	Шкура телянка	Совет нардивалов	Временный караулный		
Холостяк			Ограничения в питании				"Опа, опа, Америка, ..."					
Никто не выиграл			Суд для военных		Нюня, планка "Форте" наоборот			Российский сорт яблок				
Функция в тригонометрии	Сигналы поезду	"Семейная" ящерица	Бюджетное место						Зодиак в августе			
					Похлебка	Документ на груз						
Пляж в Рио-де-Жанейро	След на скатерти	Бегущая мишень	24 июня, ... Купала							Стих от Ломоносова		
			Между переменами в школе									
Владина									Песня на лулу	Владелец фирмы		
					Кудрявая прядь			Предвыборный орган				
"Заметно" хорошо	Все они текут в море	Собака Айболита					Почтительный поклон	Речная рыба	Детская игрушка	"Роллы..."	Все бедней, он богатеет	
Большое количество					Мелкий конфликт	Эхо						
Средоточие испытаний	Гремячая, но не змея	Племя индейцев	Электрик под водного мира	Пучок сена				"И толстый ... шоколада"	Труд литератора (ирон.)			
		Потолок куполом	Имя первого мужчины				Богиня юности у эллинов	Заготовка для снеговика	Манера шага у воробья		Войти в ... дела	Зубы боксера защищает
Вероятность удачи			Звук ударов металла о металл									
Тарелка Васьки	Емкость под мусор			Белка						Крик солдат		
				Шарик смотанной шерсти					Шумное дыхание			
Искусственный шелк	Марево					Грузовик из Татарии				Богатейшая ныне страна		

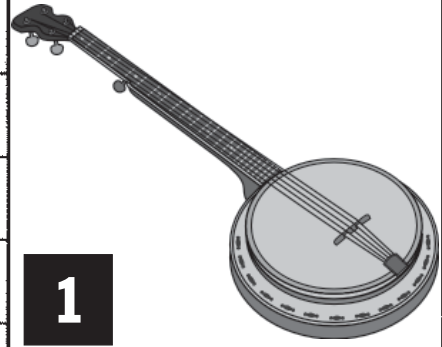

1

"Балалайка" ковбоя

ЕЖЕНЕДЕЛЬНЫЙ ПРОГНОЗ ПОГОДЫ

	13, ср.	14, чет.	15, пят.	16, суб.	17, воск.	18, пон.
ТБИЛИСИ	☁ 7-15	☁ 7-16	☁ 6-16	☁ 8-13	☁ 6-10	☁ 5-10
КУТАИСИ	☁ 10-19	☁ 10-20	☁ 9-20	☁ 11-18	☁ 10-18	☁ 10-18
БАТУМИ	☁ 10-20	☁ 10-20	☁ 11-19	☁ 10-18	☁ 12-18	☁ 11-18
ПОТИ	☁ 11-19	☁ 12-19	☁ 9-15	☁ 12-17	☁ 15-22	☁ 14-20
СУХУМИ	☁ 9-19	☁ 9-18	☁ 9-18	☁ 8-17	☁ 9-17	☁ 9-18
БАКУРИАНИ	☁ -2-6	☁ -3-8	☁ -2-8	☁ -1-5	☁ -4-3	☁ -3-3
БОЛНИСИ	☁ 6-16	☁ 4-18	☁ 7-17	☁ 7-13	☁ 5-8	☁ 5-9
ЗУГДИДИ	☁ 9-19	☁ 9-19	☁ 8-19	☁ 8-17	☁ 11-18	☁ 11-19
ТЕЛАВИ	☁ 4-15	☁ 3-16	☁ 3-16	☁ 4-12	☁ 1-8	☁ 2-8
БОРЖОМИ	☁ 4-15	☁ 5-17	☁ 5-17	☁ 4-14	☁ 2-11	☁ 2-12
МЕСТИА	☁ 3-13	☁ 3-12	☁ -2-7	☁ 0-10	☁ 2-10	☁ 3-9
ОНИ	☁ 0-10	☁ 0-9	☁ 3-10	☁ 0-8	☁ 0-4	☁ 0-4
ЦХИНВАЛИ	☁ 2-13	☁ 1-13	☁ 2-14	☁ 3-11	☁ 1-6	☁ 1-7



ПОКУПАЙТЕ НА СЛЕДУЮЩЕЙ НЕДЕЛЕ НОВЫЕ НОМЕРА НАШИХ ИЗДАНИЙ!

СРЕДА, 20 НОЯБРЯ

ТБИЛИССКАЯ НЕДЕЛЯ

ПЯТНИЦА, 22 НОЯБРЯ

ПОДРУГА

ISSN 1987-7110



9 771987 711005

Интернет-версия газеты на сайте rus-press.ge