

ISSN 2233-3606

საქართველოს ბიზნესის მეცნიერებათა აკადემია
GEORGIAN ACADEMY OF BUSINESS SCIENCES

სამეცნიერო-პრაქტიკული ჟურნალი

მოამბე
XXVII
MOAMBE

SCIENTIFIC-PRACTICAL MAGAZINE

თბილისი 2017 TBILISI

**„მოამბე“ გამომცემის 1995 წლიდან
„MOAMBE“ IS PUBLISHED SINCE 1995**

სტატიები მიიღება შემდეგი მოთხოვნების გათვალისწინებით

1. ტექსტი აკრეფილი უნდა იყოს Word-ში, AcadNusx-ში, შრიფტის ზომა 12, ინტერვალი სტრიქონებს შორის 1.5, ველების დაშორება მარჯვენა-მარცხენა მხარეს 2 და 3 სმ. შესაბამისად, ზედა და ქვედა 2.5 და 2.5 სმ. ტექსტი უნდა აიკრიფოს გადატანების გარეშე. ცხრილები გადაყვანილი JPEG ფორმატში. სტატიის მინიმალური მოცულობა უნდა იყოს 5 გვერდი A4 ფორმატის.
 2. ავტორის სახელი, გვარი, სამეცნიერო წოდება და თანამდებობა, საკონტაქტო კოორდინატები (ტელეფონები, ელ-ფოსტა), სურათის ელექტრონული ვერსია JPEG-ში
 3. სტატიას უნდა ახლდეს რეზიუმე ქართულ და ინგლისურ ენებზე. მოცულობით 120-150 სიტყვა, აკრეფილი შესაბამისად AcadNusx-ში და Times New Roman-ში, შრიფტის ზომა 12, სამეცნიერო სტატიას უნდა დაერთოს გამოყენებული ლიტერატურის სია.
 4. სტატია შეიძლება გამოქვეყნდეს ინგლისურ, რუსულ, გერმანულ ენებზეც. ასეთ შემთხვევაში, ჩვენი მოთხოვნაა რეზიუმე მოგვანოდოთ ქართულ და ინგლისურ ენებზე.
- სტატიის გამოქვეყნების ღირებულება შეადგენს: ჟურნალის ერთი გვერდი 6 ლარი, რომელსაც ავტორი გადაიხდის დადებითი რეცენზიის მიღების შემდეგ, ხოლო ჟურნალის ღირებულება 5 ლარი.

ელ.ფოსტა moambe95@mail.ru; temur.babunashvili@mail.ru;
ტელეფონები: 231 14 75; 231 18 50; 593 239 958
ვებ-გვერდი: www.sbma.ge

Continues taking articles according to this requests:

1. Text must be gathered in Word, size of AcadNusx font 12, interval between lines – 1.5; borders in right and left side – 3 and 2 sm. Also, up and down borders – 2,5 and 2,5 sm. Text must be picked up without transferring. Tables should be in JPEG. The minimal size of article is Spages of A4 format.
 2. The first name of author, last name, scientific rank and post, coordinates (telephone number, e-mail), electronic version of photo in JPEG.
 3. 3. The article must have reziume in Georgian and English languages. The size should be 120-150 words, it must be picked up in AcadNusx and in Times New Roman, size of font – 12. Scientific article must have list of used literature.
 4. The article may be published in English, Russian, German languages. So, it is also our request to prepare reziume in Georgian and English languagues too.
- The price of article's publication is one page of Journal 6 Gel (lari). And author will pay tjis price after getting positive respond. Also, the price of Journal is 5 GEL (lari).

E-mail: moambe95@mail.ru; temur.babunashvili@mail.ru;
Tel: 231 14 75; 231 18 50; 593 239 958
www.sbma.ge

საქართველოს ბიზნესის მეცნიერებათა აკადემია დაფუძნდა 1995 წლის 23 მარტს. აკადემია საქართველოს იუსტიციის სამინისტრომ რეგისტრაციის ბაზარა 1995 წლის 9 აპრილს, რეგისტრაციის სერტიფიკატის №1982

THE GEORGIAN ACADEMY OF BUZINESS SCIENCES WAS ESTABLISHED ON MARCH 23, 1995. THE ACADEMY WAS REGISTERED ON APRIL 9, 1995 BY MINISTRY OF GEORGIA (CERTIFICATE #1982)

„მოამბე“
საერთაშორისო რეჟირირებადი და რეცენზირებადი
სამეცნიერო ჟურნალი, №27, 2017 წელი

თეიმურაზ ბაბუნაშვილი- *მთავარი რედაქტორი და სარედაქციო კოლეგიის თავმჯდომარე, ეკონომიკურ მეცნიერებათა დოქტორი, პროფესორი, საქართველოს ბიზნესის მეცნიერებათა აკადემიის პრეზიდენტი, ქ. თბილისის საპატრიო მოქალაქე.*

სარედაქციო კოლეგია
მეცნიერებათა დოქტორები, პროფესორები

აბესაძე რამაზი, აბრალავა ანზორი, ასათიანი როზა, ბაბუნაშვილი გიორგი, ბაბუნაშვილი ანზორი, ბაკაშვილი ნიკოლოზი, ბარათაშვილი ევგენი, ბერიძე თეიმურაზი, გვალია ნარგიზი, გომოხია რევაზი, გველესიანი მერაბი, გეგუაია გაბრი, დანელია თამაზი, დათაშვილი ვახტანგი, ელიაშვილი ივანე, იზორია მარინა, კუნჭულია თამაზი, კურტანიძე დავითი, კუჭუხიძე რომანი, კვალაშვილი ვაჟა, კვანთაშვილი ალექსანდრე, კობახიძე თამაზი, ლაბარტყავა გულთაზი, ლემონჯავა პარმენი, ლოგუნია გივი, ლეკაშვილი ეკა, მალაშვილი გიორგი, მამუკაშვილი ელგუჯა, ნადირაშვილი გაიოზი, ნარმანი დავითი, ნადარაია ნუზარა, პაიჭაძე ნუზარა, როკატლიშვილი მიხეილ, სილაგაძე ავთანდილი (საქ. ეროვნული მეცნიერებათა აკადემიის აკადემიკოსი), შერეხელიძე მინდია, ქარჩავა ლეონი, ქეშელაშვილი ომარი, ყუფუნია გურამი, ყორღანაშვილი ლარისა, შენგელია რევაზი, ჩხლაძე ნიკო, ჭითანაშვილი ნოდარი, ჭუმბურიძე მამია, ხაღური ნოდარი, ხარაბაძე ელენე, ჯავახიშვილი რევაზი, მამედოვი ფიზული (აზერბაიჯანის რესპუბლიკა), მელნიკი ტატიანა (უკრაინა), სერძანიანი ნაიკი (სომხეთი), ალირზაივი ალი (აზერბაიჯანის რესპუბლიკა), ბორზდოვა ტატიანა (ბელორუსია), ალუხანოვი ესპერბერი (ყაზახეთის რესპუბლიკა), ზალენიანი ინგა (ესტონეთი), ვდოვანკო ნატალია (უკრაინა), მიხაილ ვარჩოლა (სლოვაკეთი).

„MOAMBE“
QUARTELY INTERNATIONAL SCIENTIFIC MAGAZINE,
PRECISED AND REVIEWED №27, 2017

TEIMURAZ BABUNASVILI- Editor-in-Chief and Head of Editorial Board,
Doktor of Economic Science, President of
Georgian Academy of Business Science,
Honored citizen of Tbilisi

EDEDITORIAL BOARD
Doctors of science, Professors

ABESADZE RAMAZI, ABRALAVA ANZORI, ASATIANI ROZETA, BABUNASHVILI GIORGI, BABUKHADIA ANZORI, BAKASHVILI NIKOLOZI, BARATASHVILI EVGENI, BERIDZE TEIMURAZI, GVALIA NARGIZI, GOGOKHIA REVAZI, GVELESIANI MERABI, GECHBAIA BADRI, DATASHVILI VAXTANGI, DANELIA TAMAZI, ELIAV LIA, IZORIA MARINA, KUNCHULIA TAMAZI, KURTANIDZE DAVITI, KUCHUKHIDZE ROMANI, KVALIASHVILI VAJA, KVASHILAVA ALEKSANDRE, KOBALIDZE TAMAZI, LABARTKHAVA GULTAZI, LEMONJAVA PARMENI, LOBJANIDZE GIVI, LEKASHVILI EKA, MALAKHSHIA GIORGI, MEQVABISHVILI ELGUJA, NADIRASHVILI GAIOZI, NARMANIA DAVITI, NADARIA NUGZARI, PAICHADZE NUGZARI, ROKETLISHVILI MIKHEILI, SILAGADZE AVTANDILI (Member of Georgian national Academy of Science), UGREKHELIDZE MINDIA, KHARCHAVA LOIDI, KHESHELASHVILI OMARI, KHUFUNIA GURAMI, KHORGHANASHVILI LARISA, SHENGELIA REVAZI, CHIXLADZE NIKO, CHITANAVA NODARI, CHUMBURIDZE MAMIA, XADURI NODARI, KHARABADZE ELENE, JAVAKHISHVILI REVAZI, MAMEDOVI PHIZULI (AZERBAIDJAN), MELNIKI TATIANA (UKRAINE), SERKHAIANI NAIKI (ARMENIA), ALIRZAEVI ALI (AZERBAIDJAN), BORZDOVA TATIANA (BELORUSIA), ALUXANOVI ESBERGI (KAZAKHSTAN), ZALENIENI INGA (ESTONIA), VDOVENKO NATALIA (UKRAINA), VARCHOLA MICHAL (SLOVAKIA).

შინაარსი

1. ნინო დარსაველიძე, ლელა ბოჭორია	7
ადამიანური რესურსების მიზანმიმართული გამოყენება საქართველოს სატრანსპორტო სისტემაში	
2. მაია ჩინჩალაძე, ანა კურტიანიძე, სალომე ყიფიანი	10
სატრანსპორტო მეურნეობის მართვის ფუნქციები	
3. მანანა მჭედლიშვილი	13
საპენსიო რეფორმის გავლენა კორკორაციული მართვის პოლიტიკაზე	
4. გიორგი ხასია	17
ტრანსნაციონალური კორკორაციების როლი ეკონომიკის გლობალიზაციაში	
5. თამილა არნანია-კეკულაძე	23
ინსტიტუტი: ტერმინის განუსაზღვრელობის გენეზისი (I ნაწილი: წინანისტორია)	
6. ნინო ზურაბიშვილი	32
საცხოვრებელი უძრავი ქონების ანალიზი თბილისის მაგალითზე	
7. რუსუდან სირბილაძე, ლალი ოქროშიძე	37
სოფლის მეურნეობის დარგის სრულყოფა საქართველოში	
8. მაია ჩიჩელაშვილი	44
სასესხო პროცენტი და ისლამური ტრადიცია	
9. დავით ნაჭყებია, გიორგი დარასველიძე, ზაურ ბალამნაშვილი, დავით მოსულიშვილი	48
ჯალამბრის წევის ძალის განსაზღვრა ჩაკეტილკონტურის ბანივ მზიდ ბაბირზე მორის ნახევრადდაკიდებულ მდგომარეობაში გადაადგილების დროს	
10. დავით ნაჭყებია, თ. გოგიშვილი, გიორგი დარასველიძე რამაზ ტყემალაძე	52
მორსათრევი საბაბირო დანადგარის ჯალამბრის წევის ძალის განსაზღვრა ხე-ტყის აწევის და ნახევრადდაკიდებულ მდგომარეობაში გადაყვანის დროს	
11. გიორგი დარასველიძე, დავით ნაჭყებია, დავით მოსულიშვილი, რამაზ ტყემალაძე	55
ბანივბადასათანი საბაბირო მორსათრევი დანადგარის ჯალამბრის წევის ძალის განსაზღვრა ხე-ტყის ზედა საწყობზე აწევის ან ჩამოშვების დროს	
12. ვაჟა ჩოჩია	59
დამოუკიდებელი საქართველოს საბარეო პოლიტიკა 1919-1920 წლებში	
13. МАРИНА ИЗОРИЯ	65
Геостратегические интересы государств в Центральной Азии	
14. ГУРАМ МАРХУЛИЯ	70
Геополитические основы этнополитических конфликтов в Нигерии	
15. ნანა როსაფაშვილი, გიორგი მჭედლიძე	79
საანდერძო ინსტიტუტის ზოგიერთი ისტორიული ასპექტი	

CONTENTS

1. NINO DARSAVELIDZE, LELA BOCHOIDZE	7
Purposeful Use of Human Resources in the Transport System of Georgia	
2. CHINCHALADZE MAYA, KURTANIDZE ANA, KIFIAN SALOME	10
Transport Management Functions	
3. MANANA MCHEDLISHVILI	13
Impact of Pension Reform on Corporate Governance	
4. GIORGI KHASAIA	17
The Role of Transnational Companies in the Globalization of Economy	
5. TAMILA ARNANIA-KEPULADZE	23
Institute: Genetics of Term Definition (Part I: Prehistory)	
6. NINO ZURASHVILI	32
Residential Real Estate Analysis on Tbilisi Example	
7. RUSUDAN SIRBILADZE, LALI OKROSHIDZE	37
Perfection of Agriculture in Georgia	
8. MAIA CHECHELASHVILI	44
Interest Rates and Islam Tradition	
9. DAVID NACHKEBIA, GIORGI DARAKHVELIDZE, ZAUR BALAMT-SARASHVILI, DAVID MOSULISHVILI	48
Determination of the Pulling Force of the Winch on the Transverse Load-bearing Cable of Closed Loop During the Movement of the Beam in a Semi-suspended State	
10. DAVID NACHKEBIA, T. GOGISHVILI, GIORGI DARAKHVELIDZE RAMAZ TKEMALADZE	52
Determination of the Pulling Force of the Hoist Winch During Lifting of the Sawn Timber and its Transfer to a Semi-suspended State	
11. GIORGI DARAKHVELIDZE, DAVID NACHKEBIA, DAVID MOSULISHVILI, RAMAZ TKEMALADZE	55
Determination of the Pulling Force of the Winch on the Device for Transverse Transfer of the Sawn Timber During the Ascent or Descent of Material From the Upper Storage	
12. VAZHA CHOCHIA	59
Independent Foreign Policy of Georgia in 1919-1920	
13. MARINA IZORIA	65
Geo-strategic Interests of States in Central Asia	
14. GURAM MARKHULIA	70
Geopolitical Foundations of Ethnopolitical Conflicts in Nigeria	
15. NANA ROSEPASHVILI, GIORGI MCHEDLIDZE	79
The short Historical Overview of The Georgian Will Institute	

**ადამიანური რესურსების მიზანმიმართული გამოყენება საქართველოს
სატრანსპორტო სისტემაში**

**ნინო დარსაველიძე
ბიზნესის ადმინისტრირების აკადემიური დოქტორი
ლელა ბოჭოიძე
სტუ.ემდ. ასოც.პროფესორი**

საქართველოს სატრანსპორტო სისტემაში, ადამიანური რესურსებით უზრუნველყოფის ამოცანების სპექტრი ძალზედ დიდია. ამის გამო, კოლექტივის მახასიათებლების შესწავლის მრავალრიცხოვანი მეთოდი, არასრულად ასახავს სოციოლოგიურ - ფსიქოლოგიური კვლევის შედეგებს და ვერ აგვარებს ანალიტიკურ პრობლემებს, არ ითვალისწინებს რა დარგობრივ სპეციფიკას. ეს თემა მეტად აქტუალურია და ამ პრობლემის გადაჭრა მოითხოვს განსჯასა და ანალიზს.

მმართველობითი ციკლი შედგება რამოდენიმე პროცესის - დასაბუთების, გადანყვეტილების მიღების და მისი შესრულების ორგანიზების პროცესების ერთობლიობისაგან. ეს სამი პროცესი, ერთდროულად ურთიერთდაკავშირებულიცაა და დამოუკიდებელიც. ფორმირებისას, გადანყვეტილება, დასაბუთებას მოითხოვს, მას ასრულებს სპეციალიზირებული მართვის აპარატი, რათქმაუნდა, შრომითი კოლექტივის მონაწილეობით. გადანყვეტილების მიღებისას ხელმძღვანელები ახდენენ მმართველობითი უფლებამოსილების რეალიზებას, ხოლო მისი სისრულეში მოყვანა მშრომელთა კოლექტივის აქტიური ძალისხმევით ხდება. თითოეული სტადია, მარტივ ოპერაციათა დონეზე, დეტალიზირებას მოითხოვს, ხოლო მისი შესრულება უნდა მოხდეს ზუსტად და თანმიმდევრულად. პირველ ეტაპს, გადანყვეტილების ფორმირების სტადიაზე, სანყისი ინფორმაციით უზრუნველყოფა წარმოადგენს. რომელიც რამოდენიმე ოპერაციას მოიცავს: - რეგისტრაციას, კოდირებას, გადაცემას, შენახვას, ინფორმაციის პირველად და მეორად გარდასახვას და ა.შ. ანალოგიურია მმართველობითი გადანყვეტილების ფორმირების პროცესიც. - მიზნის დასახვა, მისი ფორმირების ფაქტორების განსაზღვრა, ალტერნატივის განხილვა, ოპტიმალური ვარიანტის შერჩევა, და გადანყვეტილების ორგანიზაციული სახით გაფორმება. ხოლო მისი შესრულებისას - ვადების დადგენა, სამუშაოს მოცულობის დად-

გენა და შემსრულებლებისადმი დავალების მიწოდება. გადანყვეტილების რეალიზება მოითხოვს აღრიცხვისა და შედეგების კონტროლის წარმოებას. შედეგების შეფასება ახალი გადანყვეტილების მიღების სანყის ციკლად ყალიბდება და მოითხოვს ანგარიშგებას და ეფექტურობის შეფასებას.

სატრანსპორტო სისტემის მართვა ოთხ საბაზისო ჯგუფზეა დამყარებული. პირველი მათგანი იხილავს სატრანსპორტო სისტემას, როგორც დარგს, რომელიც ქვეყნის ეკონომიკურ და სოციალურ სფეროზე ახდენს მნიშვნელოვან ზეგავლენას.

სატრანსპორტო სისტემის სხვა დარგებთან ურთიერთქმედებისას ყალიბდება მეორე ჯგუფი - რომელიც ეყრდნობა სახელმწიფო რეგულირების პრინციპებს. მესამე საბაზისო ჯგუფი იმ ურთიერთობებს მოიცავს, რომლებიც მმართველობით ორგანოთა და ბიზნეს სტრუქტურათა, თუ ამ სისტემის მომხმარებელთა შორის ყალიბდება.

მეოთხე ჯგუფი კი სატრანსპორტო სისტემის გრძელვადიანი განვითარების ოპერატიულ დაგეგმვასთან არის დაკავშირებული.

მართვის თეორიული ასპექტი გულისხმობს სტრატეგიული მართვას, როგორც დინამიური და ურთიერთდაკავშირებული მმართველობითი პროცესების ერთობლიობას. ასევე, სტრატეგიული ხედვის ფორმირებას, მიზნის დასახვას, სტრატეგიის შემუშავებასა და რეალიზაციას, მათ კორექტირებას საჭიროების შემთხვევაში. ამასთან დაკავშირებით, სატრანსპორტო სისტემები უნდა განვიხილოთ როგორც, ელემენტების ერთობლიობა, რომელთა ფუნქციური რეალიზაციაც ქმნის სტრატეგიული მართვის პროცესს.

აღსანიშნავია, რომ გარემოს ანალიზი მართვის სტრუქტურის რთული მექანიზმია, მისი კომპლექსური ხასიათის გამო. და მოიცავს გარე და შიდა გარემოს შესწავლის აუცილებლობას. შიდა ფაქტორების ანალიზი გამოიხატება სატრანსპორტო სისტემის ელ-

ემენტების პოტენციალისა და კონკურენტუნარიანობის განსაზღვრაში.

ადამიანური რესურსების განვითარების სტრატეგიულ ამოცანებს მიეკუთვნება სატრანსპორტო სისტემის ადამიანური რესურსებით უზრუნველყოფა. ტრადიციული მოთხოვნების გარდა, (განათლების დონე, კვალიფიკაცია, სამუშაო სტაჟი) კადრების შერჩევის სისტემა ხელმძღვანელობს ფსიქოლოგიური, ლოგიკური აზროვნების, უნარების დონის გამოსავლენი ტესტირებების მეთოდებით. ამასთან, პერსონალის მართვის სამსახური ადგენს კრიტერიუმებს, რომელთა მიხედვითაც უნდა მოხდეს პერსონალის შეფასება, თითოეული პროფესიონალურ-საკვალიფიკაციო ჯგუფისათვის. რაც

თავის მხრივ, უზრუნველყოფს ორგანიზაციის თანამშრომელთა ეფექტიანურ შერჩევას. მოტივაციის და შრომის ანაზრაურების სისტემის სრულყოფისათვის, სატრანსპორტო სისტემაში უნდა მიმართონ როგორც მატერიალურ, ასევე მორალურ, იდეოლოგიურ მოტივაციას.

ახალ კორპორატიულ გარემოში, პრიორიტეტულია აგრეთვე, სატრანსპორტო სისტემის კორპორატიული მექანიზმისა და კომპანიის მუშაკთა ინტერესების თანხვედრის საკითხი. თანამშრომლური ურთიერთობათა დაყარებასა და განმტკიცებას, რაც ხელს უწყობს მუშაკთა მაღალპროფესიონალურ და პიროვნულ თვისებათა გამოვლენას.

გამოყენებული ლიტერატურა:

1. კურტანიძე ა., ბოჭორძე ლ. ტრანსპორტის ავტომატიზებული ტექნოლოგიების როლი მსოფლიო გლობალიზაციის პროცესში / პაატა გუგუშვილის ეკონომიკის ინსტიტუტი. თბ. 2014წ. 27-28 ივნისი.
2. დარსაველიძე ნ. საწარმოს ანტიკრიზისული მართვის პრობლემები/ „ტრანსპორტი და მანქანათმშენებლობა“ სტუ თბ.2011წ. N-4(22).
3. Менеджмент на транспорте: учеб. пособие / Под общ. ред. Н. Н. Громова, В. А. Персианова. — М.: Академия, 2010. — 528 с.
4. Основы теории транспортных систем: учеб. пособие / А. Э. Горев; СПбГАСУ. – СПб., 2010. – 214 с. ISBN 978-5-9227-0266-9

რეზიუმე

შრომის ანაზრაურების ეფექტურობის თეორიის მიხედვით, ძირითადი ამოცანებს წარმოადგენს პერსონალის დენადობის შემცირება; გაცდენების აღმოფხვრა; შრომისმწარმოებლურობის გაიზარდა; კაპიტალდანახარჯების შემცირება. ეფექტური სტიმულირების თეორია შრომით დისციპლინას ზრდის და იწვევს შრომისმწარმოებლურობის ზრდას. ანაზრაურების მაღალი ტარიფის დანერგვისათვის წინაპირობა კი თავად სატრანსპორტო სისტემაში უნდა იქნას შექმნილი. მაგრამ თუ ასეთი წინაპირობა არ არსებობს, მაშინ სტიმულირება სულაც არ მოგვცემს შესაბამის ეფექტს, საწარმოს ეკონომიკურ ვარდნას გამოიწვევს პროდუქციის მოცულობის შემცირება და ანაზრაურების ოდენობის დაუსაბუთებელი ზრდა. ამიტომ, მნიშვნელოვანია, ოპტიმალური სტიმულირებისა და შრომის ანაზრაურების ტარიფის დადგენა.

სატრანსპორტო სისტემა დღეისთვის კვლავ განიცდის მაღალკვალიფიციური მუშახელის დეფიციტს, ასევე, მნიშვნელოვანია მუშახელის დენადობის პრობლემა, რაც ანაზრაურების დაბალი დონით და რთული სამუშაო პირობებითაა გამოწვეული. თუმცა, ამ მიმართულებით გატარებული ღონისძიებები უკვე იძლევა პროგრესულ შედეგებს. მაგრამ, ამოცანის სირთულის ხარისხი მაღალია და მოითხოვს პერსონალის მართვის სამსახურის ხარისხობრივ ცვლილებას, მისი როლის ამაღლებას სატრანსპორტო დარგის პერსონალის მართვის ორგანიზების სისტემაში, პერსონალის მართვის მეთოდოლოგიის სრულყოფას და სხვადასხვა დონის მმართველების შერჩევის კრიტერიუმების დახვეწას.

SUMMARY

Strategy is the approach chosen to achieve the goals set out in the future. Strategy determines the long-term goals and objectives of the organization, the course of action, the resources necessary for the implementation of these objectives. The Strategy has three main features: First - Strategy includes both means of achievement and its outcomes. Strategy is a declaration of intent. The strategy defines both long-term goals and ways of achieving them. Second, the institutional capacity of the organization depends on the existing resources. Third - When working out human resource management strategies, it is necessary to directly connect with the organization's strategy (corporate) strategy, organization and external entities, considering the internal and external factors of the organization.

Corporate strategy is directional development, and is defined as logical, phase. Human Resource Strategic Management aims to enhance the organization's ability through modern skills, involvement, motivation and commitment to the work. This should happen: integration of human resources strategy and corporate strategy; Set the general direction.

სატრანსპორტო მეურნეობის მართვის ფუნქციები

მაია ჩინჩალაძე
ბიზნესის ადმინისტრირების აკადემიური დოქტორი
კურტანიძე ანა
ბიზნესის ადმინისტრირების აკადემიური დოქტორი
ყიფიანი სალომე
ბიზნესის ადმინისტრირების აკადემიური დოქტორი

საკვანძო სიტყვები: სატრანსპორტო მეურნეობა; ტრანსპორტის დარგი; რესურსების ეფექტური გამოყენება; მართვის ობიექტი, მართვის სპეციფიკური ფუნქციები.

ტრანსპორტი და მისი მსხვილი ქვედანაყოფები, ცალკეული ნარმოებები, სტრუქტურულად ორ ქვესისტემას ქმნიან - მმართველობითსა და დაქვემდებარებულს. პირველი ქვესისტემა ახორციელებს ინტეგრირებულ მმართველ ფუნქციას და მეორე - სატრანსპორტო მეურნეობის ფუნქციას - ეს ე.წ. ტექნოლოგიური ფუნქციაა. მეორე ქვესისტემას ეკუთვნის შიდა ბლოკები: ტექნიკური-(ფართო), (ფუნქციონირებადი ელემენტები) და ტექნოლოგიური (ვინრო გაგებით), - გადაზიდვებთან დაკავშირებული ოპერაციათა და პროცესების თანმიმდევრობა, წესები, ტარიფები და ა.შ. სატრანსპორტო მეურნეობის მართვის სისტემაში ძალზედ მნიშვნელოვანია, ტექნიკური და ტექნოლოგიური ბლოკების მჭიდრო ურთიერთკავშირი.

ა.ა. ბოგდანოვის მიხედვით, „გადაზიდვების პროცესი, ფუნქციონირებად კომპლექსში, ტექნიკური და ტექნოლოგიური ბლოკების და მასთან ერთად „ადამიანური რესურსების აქტივობის“ გაერთიანებაა. მაგრამ, მოძრაობაში მოყვანილი სატრანსპორტო საშუალებები, ჯერ კიდევ არ ახორციელებენ გადაზიდვის პროცესს. ქვესისტემა საჭიროებს კოორდინაციასა და მიზანმიმართულ მართვას. ამიტომ, მას ესაჭიროება მმართველობითი ქვესისტემის მიერთება. რაც ქმნის საკმარის პირობას, სატრანსპორტო პროცესების წარმატებით განსახორციელებლად.“

დავახასიათებთ, რა მმართველობითი ფუნქციას, ავლნიშნავთ, რომ, პირველ რიგში, იგი ინფორმაციულია. ეს ქვესისტემა მიმართულია სატრანსპორტო კომპლექსის მართვისკენ, უზრუნველყოფს მის მდგრადობას, განვითარებას. მეორე რიგში - ინტეგრირატი-

ულია. მასში იგულისხმება მართვის ორი - ვინრო და ფართო გაგება. მართვის მეცნიერული გაგება ტრანსპორტზე - ეს არის მართვა ფართო გაგებით, ანუ, მართვა, როგორც ინტეგრირებული ინფორმაციული ფუნქცია, რომელიც მოიცავს ხელმძღვანელობას, დაგეგმვას, ორგანიზაციას, მართვას, რეგულირებასა და კონტროლს.

ხელმძღვანელობის არსი მდგომარეობს სისტემის ამოცანებისა და განვითარების კრიტერიუმების განსაზღვრაში. ეს მეტად რთული პროცესია. განვითარების ამოცანები, მიზნები, კრიტერიუმები, სატრანსპორტო სისტემაში, დამოკიდებულია სამთავრობო პერსპექტიულ სტრატეგიულ მიზნებზე. სატრანსპორტო სამინისტროებში, მათ ტერიტორიულ რგოლებში, ცალკეულ სამეურნეო სატრანსპორტო ორგანიზაციებში, მიზნებისა და კრიტერიუმების შემუშავება აყალიბებს გარე გარემოს. რომელიც, თავის მხრივ, გამომდინარეობს სოციალურ-ეკონომიკური ფორმაციიდან.

დაგეგმვა დასახული მიზნების რეალიზაციის გზებია. კრიტერიუმები გამოიყენება ბერკეტების რანგში, რომლებისც უზრუნველყოფენ დასახული ამოცანების შესრულებას.

ორგანიზაცია - გვევლინება, როგორც დაგეგმვის ნაწილი (ორგანიზაცია I) და როგორც ცოცხალი საორგანიზაციო სამსახური, გადაზიდვების პროცესში. (ორგანიზაცია II). ამ უკანასკნელს, სატრანსპორტო სისტემაში „ოპერატიული მართვა“ ანუ „ოპერატიული დაგეგმვა“ ეწოდება. რეგულირება - მიმართულია დადგენილ სტრუქტურულ ჩარჩოებში სისტემის ფუნქციონირების შესანარჩუნებლად. ზოგიერთ შემთხვევაში რეგულირება ტრანსპორტში, განიხილება, როგორც ოპერატიული მართვა. კონტროლის - ამ ფუნქციას სხვაგვარად მონიტორინგს ვუწოდებთ, საშუალებით ხორციელდება სისტემის პირდაპირი და უკუკავშირები.

როგორც სხვა დანარჩენი ინფორმაცი-

ული ფუნქციები, კონტროლი, მართვის სისტემებში განიხილება ვინრო და ფართო გაგებით. პირველ შემთხვევაში, კონტროლი აერთიანებს ინფორმაციის შეკრების, გადაცემის და დამუშავების ოპერაციებს. ეს ოპერაციები მნიშვნელოვანია და აუცილებელი გადამზიდი პროცესების განსახორციელებლად. ისინი მოიცავენ საზოგადოებრივ, სარევიზიო კონტროლს, სტატისტიკურ, ბუღალტრულ, და ოპერატიულ ანგარიშებსა და ანგარიშგებებს. კონტროლის მეორე შემთხვევაში კი მმართველობითი გადანყვეტილების შესრულების კონტროლს ახორციელებენ.

სახალხო მეურნეობრივი (მაკროეკონომიკური) დონე, ტრანსპორტის მართვის უმაღლესი დონეა. სატრანსპორტო პოლიტიკის ყველა მნიშვნელოვანი საკითხი განიხილება და წყდება დირექტიული სახელმწიფო ორგანოების დონეზე.

სამგზავრო ტრანსპორტის მართვის ორგანიზაციული ფუნქცია განსხვავდება სატვირთო გადაზიდვების ანალოგიური ფუნქციებისაგან. განსაკუთრებით სპეციფიურია მართვის ფუნქცია სარკინიგზო ტრანსპორტზე. ყველაზე ნაკლებად კი - მილსადენზე.

მართვის სპეციფიკურ ფუნქციებს ტრანსპორტის დარგში ვხვდებით:

- გადაზიდვების დაგეგმვისას;
- გადამზიდი პროცესების ოპერატიული მართვისას და ამ პროცესთა მიმდინარეობის რეგულირებისას;
- სატრანსპორტო მეურნეობის ტექნიკური და ტექნოლოგიური მომზადებისას;
- მოძრავი შემადგენლობის, ავტომობილების, თვითმფრინავების, საზღვაო ხომალდების და სხვა სახის სატრანსპორტო საშუალებების გადაადგილების უსაფრთხოების უზრუნველყოფისას;
- პერსონალის შერჩევა, სწავლება, გადამზადებისას;
- საწარმოთა მატერიალურ-ტექნიკური უზრუნველყოფის ორგანიზაციის პროცესში;
- მუშაკთა მომარაგების ორგანიზაციის პროცესში;

გამოყენებული ლიტერატურა:

1. კურტანიძე ა., ბოჭოიძე ლ. „ტრანსპორტის ავტომატიზებული ტექნოლოგიების როლი მსოფლიო გლობალიზაციის პროცესში“ პაატა გუგუშვილის ეკონომიკის ინსტიტუტი. თბ. 2014წ. 27-28 ივნისი. გვ 419-421.
2. ტყემელაშვილი გ., ყიფიანი ს. „გლობალური ეკონომიკური პროცესები და საქართველოს პორტები“. სოციალური ეკონომიკა XXI საუკუნის აქტუალური პრობლემები. №6 თბ. 2013

- შრომისა და ხელფასების ორგანიზაციისას;
- საფინანსო საქმიანობის ორგანიზაციისას;
- საბუღალტრო ანგარიშის და ანგარიშგების ორგანიზაციისას;
- ეკონომიკური ანალიზის პროცესში.

ტრანსპორტში, როგორც მატერიალური წარმოების სხვა დარგებში, მართვის პროცესები იყოფა ერთ მხრის დამოუკიდებელ, მაგრამ ერთმანეთთან დაკავშირებულ ფუნქციებად. მართვის ფუნქციის ქვეშ მოიაზრება ესა თუ ის მმართველობითი საქმიანობა-გადანყვეტილება, ქმედებები თუ პროცესები. მათ საერთო მიზნები აკავშირებთ. ფუნქცია ასახავს მმართველობითი შრომის შინაარსს. მათი დაყოფა ხდება საერთო და სპეციფიკურ ფუნქციებად. საერთო ფუნქცია გულისხმობს მართვას, დაგეგმვას, ორგანიზაციას რეგულირებასა და კონტროლს. ხოლო, სპეციფიკური - დამახასიათებელია კონკრეტული სახის საქმიანობისათვის და მმართველობის დონისათვის. საერთო ფუნქციისათვის დამახასიათებელია უნივერსალური ხასიათი. მათი გამოვლენა მმართველობის ნებისმიერ დონეზე ხდება. მათი სასშობაბები და სიღრმე სხვადასხვა დონისთვის - ერთნაირია.

ზემოთჩამოთვლილი ფუნქცია ყველა სახის ტრანსპორტს ახასიათებს, მიუხედავად ამისა, შესაძლებელია ტრანსფორმაცია, ტრანსპორტის ტიპისა და სამსახურების მიხედვით, საქმიანობის თავისებურებებიდან გამომდინარე. ასე, რომ, მართვის პროცესის ძირითად შინაარსს ტრანსპორტზე ქმნის: გაერთიანება, კოორდინირება და სასაქონლო და შრომითი რესურსების ეფექტური გამოყენება. ეს კი, თავის მხრივ, რთული პროცესების და ოპერაციების ერთობლიობაა, რომელთა გარეშე გადაზიდვების განხორციელება შეუძლებელია. ისინი გვევლინებიან მართვის ობიექტის როლში.

გვ. 153-156.

3. Евтодиева Т. В. Логистические кластеры: сущность и виды /Экономические науки. – 4(77). – 2011. –с. 78-81

4. Колодин В. С. Логистическая инфраструктура регионального товарного рынка / В. С. Колодин. Иркутск: Изд-во ИГЭА, 1999. С. 49. 2 Там же. С. 44.

5. Сергеев, В. И. Логистика в бизнесе: учебник / В. И. Сергеев. М.: ИНФРА-М., 2001. С. 38.

6. И. Г. Меньшенина, Л. М. Капустина Кластерообразование в региональной экономике

რეზიუმე

მატერიალური წარმოების სფეროებს შორის, მომსახურების გაცვლის მექანიზმი თანამედროვე პირობებში, გარდაიქმნა რთულ და მრავალდარგოვან სატრანსპორტო სისტემად, რომლისთვის დამახასიათებელია ურთიერთკავშირში მყოფი სატრანსპორტო მეურნეობები, რომლებიც მომსახურებას უწევენ რამოდენიმე ათასობით სანარმოო ობიექტს, სასოფლო-სამეურნეო ობიექტებსა თუ მშენებლობებს. ადამიანთა საზოგადოებრივ-სამეწარმეო საქმიანობის ეს რთული სისტემა დაკავშირებულია მზა პროდუქციის გადაადგილებასთან წარმოების ადგილიდან, მომხმარებლამდე და წარმოადგენს მართვის მეცნიერებას ტრანსპორტის დარგში.

ამ სისტემის ელემენტებია: შეტყობინების გზები და მათთან განლაგებული შენობები, ხიდები, გვირაბები, საგზაო, საკრინიგზო მაგისტრალები, და ა.შ. სატრანსპორტო საშუალებები - მოძრავი შემადგენლობა სხვადასხვა ტიპის ტრანსპორტისათვის, მასალები, სანვაჯი, ელექტროენერჯია, რომელიც უზრუნველყოფს წვეისა და ამწე-სატრანსპორტო მანქანების ფუნქციონირებას. მათ მიეკუთვნება აგრეთვე, ტრანსპორტის ძირითადი ფონდების ტექნიკურად ვარგისიანი მდგომარეობის უზრუნველყოფის სამრეწველო სარემონტო სანარმოები.

თავისთავად, ზემოთჩამოთვლილი ელემენტები „მწარმოებლურები“ არ არიან. სპეციფიური სატრანსპორტო პროდუქტის (გადაადგილების ეფექტის) მისაღებად აუცილებელია შრომითი რესურსები.

RESUME

Among the material production spheres, the service exchange mechanism in modern conditions has transformed into a complex and multilateral transport system, characterized by interconnected transporting industries, which provide services to several thousands of manufacturing facilities, agricultural commodities or constructions. This complex system of human entrepreneurial activity involves the movement of finished products from the place of production to the consumer and represents management science in the field of transport.

Elements of this system are: private roads and buildings, bridges, tunnels, road, trunk lines, etc. Transportation means - rolling stock for various types of transport, materials, fuel, electricity, which ensures the functioning of luggage and crane-transport vehicles. They also belong to industrial maintenance enterprises providing a technically suitable condition for major transport

საქონლის რეფორმის გავლენა კორპორაციული მართვის პოლიტიკაზე

მანანა მჭედლიშვილი ეკონომიკის აკადემიური დოქტორი

საქართველოს საპენსიო სისტემა ორ არათანაბარ ნაწილად არის წარმოდგენილი. ძირითადია გადასახადების პრინციპზე დაფუძნებული სახელმწიფო საპენსიო სისტემა. პენსიები ბიუჯეტის სოციალური ხარჯების უმსხვილესი კატეგორიაა და მთლიანი სოციალური დაცვის ხარჯების უდიდეს ნაწილს შეადგენს. არასახელმწიფო საპენსიო უზრუნველყოფის სისტემას ბაზრის უმნიშვნელო ნაწილი უკავია და კვლავაც განვითარების ჩანასახოვან სტადიაზე რჩება. ფაქტია, რომ საპენსიო ხარჯები სულ უფრო მძიმე ტვირთად დაწვევა ქვეყნის ბიუჯეტს, მანამ სანამ ქვეყნის საპენსიო ასაკის მოსახლეობა ძირითადად დამოკიდებული იქნება საბაზისო სახელმწიფო პენსიაზე.

ბოლოათწლეულების მანძილზე, ბევრმა ქვეყანამ გაატარა ან ახლა ატარებს საპენსიო რეფორმას, რომელიც ხშირ შემთხვევაში მხოლოდ დემოგრაფიული პრობლემის გადანაცვლებას არ ემსახურება და ქვეყნის შიგნით კაპიტალის ბაზრის განვითარების კატალიზატორადაც გვევლინება.

საქართველოს ეკონომიკისა და მდგრადი განვითარების სამინისტროს კაპიტალის ბაზრის განვითარების დასაპენსიო რეფორმის დეპარტამენტის 2016 წლის ანგარიშის მიხედვით, კერძო დაგროვებითი საპენსიო მოდელის შემოღების შემდეგ, საპენსიო დანაზოგები პარლამენტის მიერ დაარსებულ არაკომერციულ საპენსიო ფონდში იქნება მიმართული. იგივე მოდელი ფუნქციონირებს დიდ ბრიტანეთში, სახელმწიფო დასაქმების დანაზოგების ფონდის სახით. ფონდს ეყოლება პროფესიული ნიშნით არჩეული დირექტორთა საბჭო, რომელიც პასუხისმგებელი იქნება საინვესტიციო სტრატეგიის განსაზღვრასა და დამტკიცებაზე. საპენსიო ფონდის აქტივების აქტიური მართვის პროცესში ფონდის ხელმძღვანელობა არ იქნება ჩართული. აქტივების მართვა ტენდერის საფუძველზე გადაეცემა აქტივების მმართველ კომპანიებს. ფონდის ხელმძღვანელობა, რომელიც პასუხისმგებელია მის ფუნქციონირებასა და სტრატეგიის შემუშავებაზე, მონიტორინგს გაუწევს კომპანიების მიერ აქტივების განთავსებას და საინვესტიციო სტრატეგიის

განხორციელებას. ფონდში აკუმულირებული თანხების სამართავად აქტივების მართვის კომპანიისათვის გადაცემის მიზანია გაიზარდოს აქტივების მართვის ეფექტიანობა და ამავდროულად შემცირდეს ადმინისტრირების და მენეჯმენტის ხარჯები.

საერთაშორისო გამოცდილების გათვალისწინებით, იმისათვის რომ საპენსიო რეფორმას დადებითი გავლენა ჰქონდეს ქვეყნის ფინანსურ ბაზარზე, აუცილებელია ეფექტიანი მარეგულირებელი მექანიზმების შემუშავება. საქართველოში დაგეგმილი საპენსიო რეფორმის გეგმის მიხედვით, არაკომერციული ფონდი იფუნქციონირებს როგორც პროფესიული ფინანსური ორგანიზაცია, რომელიც ამავდროულად, ანგარიშვალდებული იქნება პარლამენტის წინაშე. საპენსიო აქტივების განთავსების პარამეტრებს და რეგულაციებს განსაზღვრავს მარეგულირებელი ორგანო. რეგულატორი განსაზღვრავს საინვესტიციო ინსტრუმენტების ნუსხას და ასევე დაადგენს, თუ მთლიანი აქტივების რამდენი პროცენტია შესაძლებელი განთავსდეს თითოეულ ინსტრუმენტში. მარეგულირებელი ორგანოს მიზანი იქნება საინვესტიციო დანაზოგების გადამეტებული საინვესტიციო რისკების განაცვა. თუმცა უმნიშვნელოვანესი მომენტი ის, რომ საინვესტიციო პარამეტრები სათანადო მოგების შესაძლებლობას იძლეოდეს იმისათვის, რომ მიღწეული იქნას დასახული ჩანაცვლების კოეფიციენტი (პენსიის ოდენობის შეფარდება საშუალო ხელფასთან). საპენსიო ფონდის მიერ აკუმულირებული თანხების ინვესტირება მოხდება ადგილობრივ და საერთაშორისო ბაზრებზე. მნიშვნელოვანია აკუმულირებული კაპიტალის დივერსიფიკაცია, განსაკუთრებით შეზღუდული და არალიკვიდური ადგილობრივი კაპიტალის ბაზრის პირობებში. საერთაშორისო ბაზრებზე ინვესტირება კი დაიცავს ფონდში აკუმულირებულ თანხებს სავალუტო რისკისგან.

საინვესტიციო სტრატეგია დაეფუძნება ასაკობრივი ალოკაციის მართვის მიდგომას. საინვესტიციო რეგულაციასა და დივერსიფიკაციასთან ერთად, მსგავსი

მიდგომა თამაშობს მნიშვნელოვან როლს საპენსიო ფონდის მონაწილის საინვესტიციო რისკის დაცვის კუთხით და, ასევე, ხელს უწყობს საინვესტიციო პორტფელის გრძელვადიან მომგებიანობას. ასაკობრივი ალოკაცია მიდგომარეობს შემდეგში: ასაკიდან გამომდინარე ავტომატურად ხდება საინვესტიციო პორტფელის შერჩევა მოქალაქისთვის. სისტემის ახალგაზრდა მონაწილეები განთავსდებიან მეტი ზრდის შესაძლებლობის მქონე პორტფოლიოში, რაც გულისხმობს პროპორციულად მეტი სახსრების ალოკაციას აქციებში. ასაკობრივი ჯგუფის ცვლილებასთან ერთად, დანაზოგები გადაინაცვლებს დაბალანსებულ პორტფოლიოში, სადაც თანაბრად გადანაწილდება აქციები და ფიქსირებული შემოსავლის მქონე ინსტრუმენტები. ასაკობრივი ალოკაციის მიდგომა განსაკუთრებით მნიშვნელოვანია დაბალი ფინანსური განათლებისა და დანაზოგების მქონე ქვეყნებში, ვინაიდან ხშირ შემთხვევაში, მოქალაქეები აკეთებენ არასწორ არჩევანს გრძელვადიან დაბანდებასთან დაკავშირებით.

ბოლო წლების ტენდენციებით ნათელია, რომ სამუშაო ძალისა და საპენსიო სისტემის მექანიზმებს მნიშვნელოვანი როლი აკისრიათ კორპორაციული მმართველობის საკითხებში. მაგალითისათვის, აშშ-ში, დიდ ბრიტანეთში, ჰოლანდიასა და შვეიცარიაში, საპენსიო სისტემა კაპიტალის ბაზრების უმნიშვნელოვანეს ნაწილს შეადგენს. კონტინენტური ევროპის ქვეყნებში კი (სადაც საპენსიო სისტემა უფრო მეტად სოციალისტური ხასიათისაა), მაგალითად გერმანიასა და ავსტრიაში, საპენსიო კაპიტალის ნაკლებობა განაპირობებს კაპიტალის ბაზრის ნაკლებობას. მაშინ როდესაც აშშ-ში, დიდ ბრიტანეთში, ჰოლანდიასა და შვეიცარიაში საპენსიო აქტივები აჭარბებს ქვეყნის მშპ-ს, ავსტრიასა და გერმანიაში საპენსიო აქტივები ქვეყნების მშპ-ს მეოთხედზე ნაკლებს შეადგენს.

კომპანიების კორპორაციული მმართველობა შესაბამის სტანდარტებს მოითხოვს, ეს არის პრაქტიკისა და პროცედურების ერთობლიობა, რომელიც განსაზღვრავს და არეგულირებს კომპანიის მმართველობისა და ანგარიშვალდებულების საკითხებს. კორპორაციული მმართველობის სტანდარტები განსაზღვრავს უფლებებსა და პასუხისმგებლობას მათთვის, ვინც

ჩართულია კომპანიის ფუნქციონირებაში, მაგალითად დირექტორთა საბჭო, ადმინისტრაციული გუნდი და აქციონერები. კომპანიას, რომელსაც აქვს ჯანსაღი კორპორაციული მმართველობა, ამისაგან სარგებელს იღებს ბევრი ფაქტორიდან გამომდინარე, მათ შორის მაღალი რეპუტაცია ბაზარზე, რაც თავის მხრივ იწვევს კაპიტალზე ხელმისაწვდომობის ზრდას. ამასთანავე, კარგ კორპორაციულ მმართველობას მიყვავართ მენეჯმენტის უფრო ეფექტიან და ხარისხიან სისტემამდე. იმ შემთხვევაში თუ კარგი კორპორაციული პრაქტიკა არის ეკონომიკის სტანდარტი და არა რომელიმე ცალკეული კომპანიებისათვის დამახასიათებელი გამოწვევის, ეს საერთო ჯამში იწვევს კაპიტალის ბაზრების განვითარებას, კომპანიებისთვის ფინანსებზე წვდომის გაუმჯობესებას და შესაბამისად, ხელს უწყობს ეკონომიკის სტიმულირებას.

იმისათვის რომ საპენსიო ფონდების ფუნქციონირება წარმატებული იყოს, სხვა მრავალ ფაქტორთან ერთად, აუცილებელია ქვეყანაში არსებობდეს კორპორაციული მართვის საერთაშორისოდ აღიარებული უმაღლესი სტანდარტები. შესაბამისად, ეროვნულმა რეგულატორმა აქტივების მმართველ კომპანიებს და ბირჟის ლისტინგში დაშვებულ კომპანიებს (სადაც რეალურად უნდა განთავსდეს საპენსიო ფონდის თანხები) მაღალი კორპორაციული მართვის სტანდარტები უნდა დაუწესოს, რადგან სულერთი ვერ იქნება როგორი გამჭვირვალობის კომპანიებს ვანდოთ ქვეყნის მთელი მოსახლეობის საპენსიო დანაზოგები.

იმ ქვეყნების მაგალითზე სადაც საპენსიო რეფორმა ათწლეულების წინ განხორციელდა შეიძლება ვისაუბროთ შედეგებზე. ჩილეში, რომელიც წარმატებული საპენსიო რეფორმის ნათელი მაგალითია, საპენსიო რეფორმამ გამოიწვია ფინანსური ბაზრების განვითარება - გაიზარდა როგორც აქციების, ასევე ობლიგაციების ბაზარი.

ჩილეს საბაზრო სტრუქტურაზე დიდი გავლენა მოახდინა საპენსიო რეფორმამ, რომლის შემოღებიდან (1981 წელი) საპენსიო ფონდებმა მოახდინეს დიდი თანხების აკუმულირება, 2009 წლისთვის მშპ-ს 60%-ზე მეტი, საიდანაც 56% ადგილობრივი კაპიტალის ბაზარზე იყო დაბანდება. თუმცა, არის საპირისპირო მაგალითებიც, როდესაც საპენსიო რეფორმას ქვეყნის

ეკონომიკურ განვითარებაზე მსგავსი შედეგი არ ჰქონია - მაგალითად, არგენტინასა და ბოლივიაში. ბევრ ქვეყანაში საპენსიო რეფორმას კაპიტალის ბაზრების განვითარება არ მოჰყოლია იმ არასწორი რეგულაციების გამო, რაც აფერხებდა საპენსიო ფონდების საინვესტიციო აქტივობას და ვინრო ჩარჩოში აქცევდა მას.

ამის გათვალისწინებით, პოლიტიკის შემმუშავებლებს, როდესაც ქვეყანაში იწყება საპენსიო რეფორმის განხორციელება, მოეთხოვებათ შეიმუშაონ საუკეთესო რეგულაციები ადგილობრივი ვითარების გათვალისწინებით და ოპტიმალური მარეგულირებელი ნორმები საპენსიო ფონდების ინდუსტრიისთვის. საჭიროა მკაფიოდ ჩამოყალიბებული მისიის, მიზნების, მექანიზმებისა და კოდექსების შემუშავება საპენსიო ფონდების ადმინისტრირების გამჭვირვალობისა და ანგარიშვალდებულების უზრუნველსაყოფად. უნდა შემუშავდეს სტანდარტები, რომელიც უზრუნველყოფს ყველა მხარის უფლება-მოვალეობების გამიჯვნას, საუბარია საპენსიო სისტემის წევრებზე (საპენსიო შენატანების განმახორციელებლები), სპონსორებსა (იგულისხმება დამსაქმებლები) და ადმინისტრაციაზე (კერძო კომპანიები, რომლებიც მართავენ საპენსიო ფონდებს). ამ პროცესში უმნიშვნელოვანესია კორპორაციული მართვის სტანდარტების უმაღლეს დონეზე დანერგვა და სხვადასხვა ინსტიტუტის, მათ

შორის დამოუკიდებელ დირექტორთა როლის წინ წამოწევა, გამჭვირვალობისა და ანგარიშვალდებულების უზრუნველსაყოფად.

თუ კომპანიების სამეთვალყურეო საბჭოში დამოუკიდებელ დირექტორთა ძირითადი მოვალეობა აქციონერთა ინტერესების დაცვაა, საპენსიო ფონდების შემთხვევაში პირველ რიგში გასათვალისწინებელი და დასაცავია საპენსიო ანარიცხების განმახორციელებელი პირების ინტერესები.

ვინაიდან სახელმწიფო საპენსიო ფონდების მართვის დელეგირებას კერძო სექტორზე ახდენს, კორპორაციული მართვის სტანდარტებს დიდი მნიშვნელობა ენიჭება, განსაკუთრებით განვითარებადი ეკონომიკის მქონე ქვეყნებში, რადგან საპენსიო რეფორმის შემდეგ საპენსიო ფონდები უმსხვილესი ინსტიტუციონალური ინვესტორები ხდებიან. საპენსიო ფონდების ადმინისტრირებას ასევე უდიდესი მნიშვნელობა ენიჭება იმისათვის, რომ დანაზოგების ინვესტირება და კონცენტრაცია არ მოხდეს ეკონომიკის მხოლოდ ერთეულ სექტორებში. ასევე უმნიშვნელოვანესია იმ კომპანიების მდგომარეობა, სადაც ხდება ამ ფონდების ინვესტირება და მათი კორპორაციული მართვის ხარისხი. ქვეყანა მაქსიმალურად უნდა შეეცადოს მოახდინოს ადგილობრივი ბაზრის განვითარება საპენსიო ფონდების ინვესტირებისთვის, რათა ნაკლებად იყოს დამოკიდებული ძალიან მგრძობიარე, კაპიტალის საერთაშორისო ბაზარზე..

გამოყენებული ლიტერატურა:

1. საქართველოს ეკონომიკისა და მდგრადი განვითარების სამინისტროს კაპიტალის ბაზრის განვითარების და საპენსიო რეფორმის დეპარტამენტის 2016 წლის ანგარიში.
2. www.for.ge
3. www.geostat.ge
4. www.interpressnews.ge
5. www.economy.ge
6. www.static.mrdi.gov.ge

რეზიუმე

საპენსიო რეფორმას მნიშვნელოვანი გავლენა ექნება ეკონომიკის სტიმულირების კუთხით. კერძო დაგროვებითმა სისტემამ ხელი უნდა შეუწყოს ეკონომიკის ზრდას კაპიტალის ბაზრის განვითარების მეშვეობით. დანაზოგების ზრდა ნიშნავს ადგილობრივ ვალუტაში გრძელვადიანი ფინანსური რესურსის გაჩენას, რაც, თავის მხრივ, გავლენას მოახდენს მაკროეკონომიკურ პარამეტრებზე. საპენსიო ფონდებში აკუმულირებული თანხების ეკონომიკაში ინვესტირება კაპიტალის ბაზრის მეშვეობით უნდა მოხდეს, რაც ხელს

შეუწყობს ფასიანი ქაღალდების, კორპორაციული ობლიგაციების და სხვა საინვესტიციო ინსტრუმენტების შექმნას. გარდა ამისა, გაიზრდება მოთხოვნა ფინანსური აქტივების პროფესიულად მართვის კუთხით, რაც საბოლოო ჯამში კიდევ უფრო ხელს შეუწყობს აქტივების მართვის ინდუსტრიის განვითარებას და შესაბამისად, ფინანსური ინსტიტუტების გაძლიერებას. ეს გარემოებაც ასევე საჭიროებს ქვეყანაში კორპორაციული მართვის საუკეთესო სტანდარტების დანერგვას

SUMMARY

IMPACT OF PENSION REFORM ON COMMERCIAL MANAGEMENT POLICY

Manana Mchedlishvili

PHD in Economics, Associated Professor

When in the country is being performed a pension reform, policy developers are requested to optimize best regulations. There is a need to develop a clearly defined mission, aims, mechanism and codes for ensuring pension funds administration transparency and accountability. There must be developed standards, provide separation of the right-obligations of all the parties, I mean the members of pension system (pension deposit performers), sponsors (employers) and administration (private companies, managing pension funds). The most important in this process is the establishment of corporative management standard high level in this process.

ტრანსნაციონალური კომპანიების როლი ეკონომიკის გლობალიზაციაში

გიორგი ხასიაი

ივანე ჯავახიშვილის სახელობის თბილისის სახელმწიფო უნივერსიტეტის მაგისტრანტი

მსოფლიოში, ნებისმიერ მოვლენასა და პროცესზე დღით-დღე იზრდება ეკონომიკის გლობალიზაციის გავლენა, რასაც ამ უკანასკნელის საყოველთაო განაპირობებს. ამ პროცესს, როგორც დადებითი ასევე უარყოფითი მხარეები გააჩნია. შეიძლება ითქვას, რომ დადებითი მხარეები მთლიანობაში აჭარბებს მის უარყოფით მხარეებს, ამ შემთხვევაში ძირითადად ვისაუბრებთ იმ ძირითად გარემოებასა და პროცესზე, რამაც ეკონომიკის გლობალიზაციამდე მიგვიყვანა. ტრანსნაციონალური კომპანიები, მთელი ამ პროცესების ბირთვი და მთავარი მამოძრავებელი ძალაა. მათ ინტერესებში შედის, ეკონომიკის გლობალიზაცია, რათა მთელ რიგ უპირატესობებს დაეუფლონ. ეს კომპანიები არსებობდნენ მანამ, სანამ ეკონომიკის გლობალიზაციის ინტენსიური ზრდა და დაჩქარება დაიწყებოდა. სწორედ მათმა ქმედებებმა შეუწყვეს ხელი ამ პროცესის დაჩქარებას და განვითარებას. ისინი, გლობალური ეკონომიკის უპირველესი მამოძრავებელი და ჩამომყალიბებელი არიან.

ეკონომიკის გლობალიზაციის არსი. ეკონომიკის გლობალიზაცია, ზოგადი გლობალიზაციის შემადგენელი ნაწილი, საფუძველი და მთავარი განმსაზღვრელი მომენტია. ეტიმოლოგიური თვალსაზრისით „გლობალიზაციის“ ცნება წარმოიშვა ინგლისური სიტყვისგან „ლობე“, რაც ნიშნავს დედამიწას, სფეროს, გლობუსს. გლობალიზაციის მსგავსია „მონდიალიზაცია“, რომელიც წარმოიშვა ფრანგული სიტყვისგან „ონდე“ და ნიშნავს მსოფლიოს. „გლობალური“ ნიშნავს ყოვლისმომცველ, მსოფლიო, ზოგადპლანეტარული ხასიათის მქონე მოვლენას.

ამერიკელი მეცნიერი თ. ფრიდმანი გლობალიზაციას განსაზღვრავს, როგორც „ბაზრების, ეროვნული სახელმწიფოებისა და ტექნოლოგიების უკიდურეს ინტეგრაციას, რომელიც საშუალებას აძლევს ინდივიდებს, კორპორაციებსა და ეროვნულ სახელმწიფოებს მიაღწიონ მსოფლიოს ნებისმიერ წერტილს უფრო სწრაფად, ღრმად და იაფად“.

ტერმინი „ეკონომიკის გლობალიზაცია“ პირველად გამოიყენა ამერიკელმა მეცნიერმა თ. ლევიტმა 1983 წელს და გულისხმობდა

ცალკეულ პროდუქტთა ბაზრების ურთიერთშერწყმის ფენომენს. გლობალიზაციის ცნება ფართო გაგებით გამოიყენება 1990 წლიდან, მას შემდეგ, რაც ჰარვარდის ბიზნეს-სკოლის იაპონელმა კონსულტანტმა კ. ომემ გამოაქვეყნა ნიგნი „მსოფლიო საზღვრების გარეშე“. ცნობილი ამერიკელი ეკონომისტის ლ. ტუროუს სიტყვებით, ეკონომიკის გლობალიზაცია ნიშნავს, რომ „დღეს შეგიძლია აწარმოო რაც გინდა, სადაც გინდა და წარმოებული პროდუქტი გაყიდო ნებისმიერ სხვა ადგილას“. გლობალური ეკონომიკა კი თანამედროვე მსოფლიო ეკონომიკაა, იგი განხილულია არა როგორც მასში შემავალი ეროვნული ეკონომიკების ერთობლიობა, არამედ რეალური დროის რეჟიმში ფუნქციონირებადი ერთიანი ეკონომიკური სისტემა. კალიფორნიის უნივერსიტეტის სოციოლოგიის პროფესორი მ. კასტელი აღნიშნავს: „გლობალური ეკონომიკა ეს არის ეკონომიკა, რომელსაც როგორც ერთიან სიტემას, შეუძლია მუშაობა რეალურ დროში და მთელი პლანეტის მასშტაბით“. ცნობილი ფინანსისტის ჯ. სოროსის აზრით, ეკონომიკის გლობალიზაცია ნიშნავს „ეროვნულ ეკონომიკაზე გლობალური ფინანსური ბაზრებისა და ტრანსეროვნული კორპორაციების მზარდ და დომინირებად ზეგავლენას“. რუსი ეკონომისტი მ. დელიაგინი ეკონომიკის გლობალიზაციის განმარტებაში ყურადღებას ამახვილებს ერთიანი ფინანსურ-ინფორმაციული სივრცის ფორმირებაზე და აღნიშნავს, „გლობალიზაციის ეკონომიკური განზომილება მოიცავს უკანასკნელი ათწლეულების მანძილზე საქონლის, კაპიტალის, შრომისა და ინფორმაციის მრავალჯერ გაზრდილ ნაკადებს ქვეყნებს შორის“. იგი გულისხმობს აგრეთვე საწარმოო პროცესების ინტერნაციონალიზაციის ცალკეული ტექნოლოგიური ოპერაციების საერთაშორისო დანაწილების ჩათვლით. მთლიანობაში გლობალიზაცია შეიძლება დახასიათდეს, როგორც ეროვნული ეკონომიკის ურთიერთკავშირის, ურთიერთზემოქმედებისა ურთიერთ-გადაჯაჭვის გაძლიერების პროცესი. სხვადასხვა მეცნიერის მიერ, გლობალიზაციის შესახებ გაკეთებული განმარტებების საფუძველზე,

შეიძლება დავასკვნათ, რომ ეკონომიკის გლობალიზაცია არის საზღვრების გარეშე მსოფლიოში, დროისა და სივრცის შეკუმშულობის პირობებში, საქონლისა და მომსახურების ნარმოების, რეალიზაციისა და გადაადგილების პროცესის უწყვეტი ციკლის განმაპირობებელი ფაქტორი, რომელშიც ტრანსეროვნული კორპორაციების მზარდი და დომინირებადი ზეგავლენა დღით-დღე იზრდება.

გლობალური ეკონომიკა ეროვნულ ეკონომიკებთან ერთად მოიცავს ტრანსნაციონალურ კორპორაციებს და საერთაშორისო საფინანსო-ეკონომიკურ ორგანიზაციებს, აქედან კი განუზომლად დიდია ტრანსნაციონალური კორპორაციების როლი ეკონომიკის გლობალიზაციაში.

ტრანსნაციონალური კომპანიების რაობა. ტრანსნაციონალური კომპანია არის ფირმა, რომელიც ერთზე მეტ ქვეყანაში მუშაობის შედეგად იღებს ბაზრის კვლევისა და განვითარების, წარმოების, მარკეტინგულ და ფინანსურ უპირატესობას, ხარჯებისა და რეპუტაციის მხრივ, რაც მხოლოდ ქვეყნის შიგნით მოქმედი კონკურენტებისათვის მიუწვდომელია.

გაეროს მიერ შემუშავებული ტრანსნაციონალური კორპორაციების კოდექსის თანახმად, მათთვის დამახასიათებელია შემდეგი ნიშნები:

- კომპანიის წლიური გაყიდვების მოცულობა 1 მლრდ აშშ დოლარზე მეტი;
- კომპანიის ფილიალები არანაკლებ 6 ქვეყანაში;
- კომპანიის უცხოური აქტივების წილი მთლიან აქტივებთან არანაკლებ 25-30%;
- კომპანიის რეალიზაციაში საგარეო ბაზრის წილი არანაკლებ 20-30%.

თანამედროვე მსოფლიოში მიმდინარე გლობალიზაციის პროცესებში, ისევე როგორც ქვეყანათა სოციალურ-ეკონომიკურ განვითარებაში, ტრანსნაციონალური კომპანიების როლი და ადგილი მნიშვნელოვნად იზრდება. ასეთი კომპანიები გლობალიზაციის პროცესს აღრმავებენ და უფრო მასშტაბურს ხდიან. ტრანსნაციონალური კომპანიების უმეტესობას საზღვარგარეთ აქვს ფილიალებისა და გაყიდვების დიდი ნაწილი, სწორედ ასეთი კომპანიებია გლობალური ურთიერთობების ნაწილი. მსოფლიოს უმსხვილესი ტრანსნაციონალური კომპანიების გაყიდვების მოცულობა, ხშირ შემთხვევაში,

ბევრჯერ აღემატება ზოგიერთი ქვეყნის მთლიანი შიგა პროდუქტის მოცულობას. მსოფლიოს 20 უდიდესი ტრანსნაციონალური კომპანიის ბრუნვა ბევრჯერ მეტია, ვიდრე მსოფლიოს 80-ზე მეტი განვითარებადი ქვეყნის მთლიანი შიგა პროდუქტი. ეს კომპანიები თანამედროვე მსოფლიოში განვითარებული ქვეყნების გავლენის სფეროების გაფართოების ერთ-ერთ ინსტრუმენტად ითვლება და მათი უდიდესი ნაწილი, ხუთ ქვეყანაზე მოდის: აშშ, გერმანია, იაპონია, დიდი ბრიტანეთი და საფრანგეთი.

როგორც აღვნიშნეთ, მსოფლიოს ეკონომიკის განვითარების ძირითადი სუბიექტები არიან ტრანსნაციონალური კომპანიები, ისინი მსოფლიოში მიმდინარე გლობალიზაციის პროცესში აქტიურად მონაწილეობენ ექსპორტის, ერთობლივი წარმოების თუ პირდაპირი ინვესტიციების საშუალებით. ნებისმიერი ტრანსნაციონალური კომპანია საერთაშორისო ვაჭრობას და საგარეო ბაზრებზე ექსპორტს დიდ მნიშვნელობას ანიჭებს. ბოლო პერიოდში, ამ კომპანიების მიერ განხორციელებული პირდაპირი უცხოური ინვესტიციების მოცულობა, გეოგრაფია და მასშტაბები მნიშვნელოვნად იზრდება. აღსანიშნავია, რომ წამყვანი ტრანსნაციონალური კომპანიების მიერ წარმოებულ საქონელს მსოფლიოს მრავალ ქვეყანაში ყოფითი მნიშვნელობაც კი აქვს, როგორც განვითარებულ, ასევე ყველაზე დაბალგანვითარებად ქვეყნებში. მოცემული კომპანიების საქონლისა და მომსახურების რეალიზაციის ყველაზე დიდი ნაწილი განვითარებულ ქვეყნებზე მოდის, მოსახლეობის მაღალი მსყიდველობითუნარიანობიდან გამომდინარე. ასეთი კომპანიებია: „ჯენერალ მოტორსი“, „კოკა-კოლა“, „სიმენსი“, „მაკდონალდსი“, „ნოკია“, „დაიმლერ-კრაისლერი“, „პროქტერ ენდ ქემბელი“, „აი ბი ემი“, „ქსეროქსი“, „ჯილენტი“, „ნესტლე“, „ფილიპსი“, „ალკატელი“, „ჰონდა“, „სონი“, „ბე ემ ვე“, „ვოლვო“, „მოტოროლა“, „ბოში“, „პორშე“, „ბი პი“, „ფორდი“, „კოდაკი“ და მრავალი სხვა. ამ კომპანიების „ეროვნულობა“ პირობით ხასიათს ატარებს და მასში იგულისხმება მისი მიკუთვნება რომელიმე სახელმწიფოსადმი. კომპანიის „ეროვნულობის“ განმსაზღვრელი ძირითადი კრიტერიუმია პერსონალური სტატუსის განსაზღვრა. ტერმინს „პერსონალური სტატუსი“ ცნობილი გერმანელი მეცნიერი ლეო რააპე განმარტავს, როგორც „იმ სამართლებრივ წესრიგს, რომლის მიხედ-

ვითაც კომპანია წარმოიშობა, ფუნქციონირებს და კოტრდება“. არ არსებობს ერთიანი კრიტერიუმი, რომლებიც ზუსტად განსაზღვრავენ, რომელი ქვეყნის კუთვნილებაა ესა თუ ის კომპანია. გასული საუკუნის გავლენიან ამერიკულ გამოცემაში „ვოლ სტრიტ ჯორნალ“-ში (Wall Street Journal), გამოქვეყნდა სტატია სათაურით - „მითი შექმნილი ამერიკის შეერთებულ შტატებში“ (The Myth of Made in the USA), სადაც აღნიშნულია, რომ იმ 10 250 დოლარიდან, რომელსაც „ჯენერალ მოტორსი“ ყოველი გაყიდული ავტომობილიდან იღებს, აშშ-ს რჩება მხოლოდ 4 000 დოლარი. დანარჩენი თანხა კი ასე ნაწილდება: 3 000 დოლარი მიდის სამხრეთ კორეაში, 1850 დოლარი - იაპონიაში, 700 დოლარი - გერმანიაში, 400 დოლარი სინგაპურსა და ტაივანში, 250 დოლარი - ინგლისში, 50 დოლარი - ირლანდიაში. ეს არის მონოდედებული ნაწილებისა და განუყოფელი მომსახურების ანაზღაურება. სად არის ეს მანქანა სინამდვილეში აწყობილი? - აშშ-ში თუ სხვა ყველა ჩამოთვლილ ქვეყანაში ერთად? დასმულია კითხვა გაზეთში. ამჟამად სულ უფრო მეტ პროდუქციას ადევს დამლა „დამზადებულია X კომპანიაში“ და არა დამზადებულია „X ქვეყანაში“. ეს ფაქტი მეტყველებს იმაზე, რომ ტრანსნაციონალურ კომპანიებს ფართოდ აქვთ ფესვები გადმული მთელს მსოფლიოში და ძნელია, ასეთი კომპანიის მიკუთვნება რომელიმე ქვეყნისადმი, თუმცა ამის მიუხედავად მაინც ხდება განსაზღვრა, რომელი ტრანსნაციონალური კომპანია, რომელ ქვეყანას ეკუთვნის.

2008 წლის მონაცემებით, მსოფლიოში ფუნქციონირებდა 82 ათასზე მეტი ტრანსნაციონალური კომპანია, 810 ათასი შვილობილი კომპანიით. მათზე მოდის ახალი პატენტებისა და ლიცენზიების 80%, ხორბლით, ყავით, სიმინდით, ხე-ტყით, თამბაქოთი მსოფლიო ვაჭრობის 90%. თანამედროვე ტრანსნაციონალურ კომპანიებში, გამოიყოფა გიგანტების მცირე, თუმცა უზარმაზარი პოტენციალისა და გავლენის მქონე ჯგუფი, რომელსაც ამოძრავებს გლობალური ინტერესები. გასული საუკუნის 90-იანი წლების ბოლოს, მსოფლიო ბიზნესის გიგანტების „ჯენერალ მოტორსის“, „ფორდის“, „მიცუბისის“ და სხვა კომპანიების გაყიდვების მოცულობა აღემატებოდა მაღალიზის, ისრაელის, კოლუმბიის, ვენესუელისა და ფილიპინების მთლიან შიგა პროდუქტს. უკანასკნლი 25-30 წლის მანძილზე, ბევრი ახალი ინდუსტრიული სახელმწიფოს წარმოშობა, პირდაპირ უკავშირდება

იმ ტრანსნაციონალური კომპანიების საქმიანობას, რომლებმაც ამ ქვეყნებში განაღებეს საშუალო დონის ტექნოლოგიებზე დამყარებული თანამედროვე ტიპის საწარმოები. ტრანსნაციონალური კომპანიები, ისეთი ტიპის საწარმოებია, რომელთათვისაც უცხო ქვეყანაში საქმიანობა, ხშირ შემთხვევაში უფრო მეტად მნიშვნელოვანია, ვიდრე საკუთარ ქვეყანაში. თანამედროვე ტრანსნაციონალური კომპანიების პროტოტიპად შეიძლება ჩაითვალოს საკერავი მანქანების მწარმოებელი ამერიკული ფირმა „ზინგერი“, რომელმაც 1878 წელს პირველი ფილიალი გახსნა შოტლანდიაში. ტრანსნაციონალური კომპანიების წარმოშობა განხორციელდა ორი გზით: პირველი იყო ეროვნული საწარმოების ისეთი მასშტაბით ზრდა და გაძლიერება, რომ ეროვნულ-სახელმწიფოებრივი საზღვრები ვინრო აღმოჩნდა მათთვის და საერთაშორისო მასშტაბით ექსპანსია დაიწყეს. ამ ტიპის საუკეთესო მაგალითებია ამერიკული წარმოშობის კომპანიები: „ფორდი“, „ჯენერალ მოტორსი“, „მაგდონალდსი“, „კოკა-კოლა“ და სხვ. მეორე გზა არის სხვადასხვა ფირმების გაერთიანება და ამ გზით ე.წ. „მულტიეროვნული“ კორპორაციების შექმნა.

ტრანსნაციონალური კომპანიების ძირითადი თავისებურებანი.

თანამედროვე, XXI საუკუნის ტრანსნაციონალური კომპანიებისათვის დამახასიათებელია შემდეგი თავისებურებანი:

- ქვეყანათაშორისი უპირატესობების გამოყენება;
- კაპიტალის მოძრაობა ტრანსნაციონალური კომპანიების ფუნქციონირების ქვეყანაში მიმდინარე პოზიციებისგან დამოუკიდებლად;
- მაღალტექნოლოგიურ და მეცნიერებატევად დარგებში შეღწევა, რომლებიც დიდ ინვესტიციებსა და მაღალკვალიფიციურ პერსონალს საჭიროებენ;
- მძლავრი საწარმოო ბაზის შექმნა;
- გლობალური საწარმოო-სავაჭრო პოლიტიკა;
- საქმიანობის დივერსიფიკაცია;
- სტრატეგიული დაგეგმვა;
- კომპანიის შიგა ვაჭრობის გაძლიერება;
- რესურსების გამოყენების მაღალი ეფექტიანობა;
- კაპიტალის სწრაფი აკუმულირების

- შესაძლებლობა;
- მრავალი ქვეყნის ფინანსური რესურსების, ფართო გამოყენების შესაძლებლობა;
- რესურსების ოპერატიულად მიმართვა იმ ქვეყნებში, სადაც მაქსიმალური მოგების მიღების ხელსაყრელი პირობებია;
- გლობალური მასშტაბით, მარკეტინგული პოლიტიკის კოორდინაცია.

ტრანსნაციონალური კომპანიები იღებენ დიდ მოგებას ეკონომიის ხარჯზე, რომელიც მიიღწევა შუალედური პროდუქციის მოცულობისა და მასშტაბების გაფართოების ან მისი ფუნქციური რგოლების მუშაობის ოპტიმიზაციის მეშვეობით. მსგავსი სტრატეგია საშუალებას აძლევს ფირმებს სანარმოო და ფუნქციური რგოლი განათავსოს იმ ადგილას, სადაც თვითღირებულებისა და შრომის მწარმოებლურობის შეფარდება შედარებით მისაღებია.

ტრანსნაციონალური კომპანიების დადებითი და უარყოფითი მხარეები. როგორც ვიცით ყველა „მედალს“ აქვს ორი მხარე. ამ მხრივ გამონაკლისი არც ტრანსნაციონალური კომპანიები არიან. ჩამოვყალიბოთ დადებითი და უარყოფითი მხარეები, რომელსაც ამ კომპანიის რეციპიენტი ქვეყნები იღებენ.

დადებითი მხარეებია:

- თანამედროვე ტექნოლოგიების ცოდნის დანერგვა;
- მმართველობითი გამოცდილების გაზიარება;
- თანამედროვე სანარმოო ინფრასტრუქტურის შექმნა;
- მოსახლეობის შემოსავლების ზრდა;
- მომხმარებლების გემოვნების დახვეწა;
- განათლების დონის ამაღლება;
- მონათესავე და ხელშემწყობი დარგების განვითარება;
- ქვეყნის ეკონომიკის განვითარების დაჩქარება.

უარყოფითი მხარეებია:

- ტრანსნაციონალური კომპანიის მიმღები ქვეყნის ეკონომიკა, დამოკიდებული ხდება ამ კომპანიების სიძლიერეზე;
- გარემოს მზარდი დაბინძურება;
- ადგილობრივი მოსახლეობის ინტერე-

- სების გაუთვალისწინებლობა;
- ადგილობრივი კომპანიების ჩაძირვა ან მოგების მკვეთრი შემცირება, კონკურენციის ნიადაგზე;
- სოციალური პასუხისმგებლობისგან თავის არიდება.

რაც შეეხება პრობლემის გადაჭრის გზებს, მნიშვნელოვანია, რომ ამ კომპანიებს სახელმწიფოს მხრიდან დაეკისროს სოციალური პასუხისმგებლობისა და გარემოს დაცვის ვალდებულების ტვირთვა. წინააღმდეგ შემთხვევაში ის ზიანი, რაც შეიძლება მიადგეს საზოგადოებას და გარემოს, ძნელი აღმოსაფხვრელი იქნება. ნებისმიერი ბიზნესისტიმმა, ბუნებრივ გარემოსთან კავშირში მოქმედებს და ამიტომ მისი დაარსებიდანვე უნდა განისაზღვროს გარემოსთან ურთიერთქმედების პრინციპები, სადაც უნდა დომინირებდეს ეკოლოგიური მიდგომა.

ტრანსნაციონალური კომპანიები საქართველოში.

ისტორიულად, საქართველოთი ევროპული კომპანიების დაინტერესების ძირითადი მიზეზი მისი გეოგრაფიული მდებარეობა იყო. ამიერკავკასიაში დამკვიდრების თვალსაზრისით, ერთ-ერთი წამყვანი ადგილი ეკუთვნოდა გერმანული კომპანიების კაპიტალს. უცხოელთა შორის გერმანული კომპანიების წარმომადგენლებმა პირველებმა დაიწყეს კონკურენციული ბრძოლა ჭიათურის მანგანუმის წარმოებაში დასამკვიდრებლად. ცნობილია, თუ რა დიდი მნიშვნელობა ჰქონდა ჭიათურის მანგანუმს საერთაშორისო მასშტაბით. პირველ მსოფლიო ომამდე, ჭიათურა იძლეოდა მანგანუმის მსოფლიო ექსპორტის 30-50%-ს. გერმანიის მზარდი მეტალურგიული და ქიმიური მრეწველობა დიდად იყო დამოკიდებული ჭიათურის მანგანუმზე. 1912 წლისათვის, ჭიათურის მანგანუმის მთელი ექსპორტის 38% გერმანიაზე მოდიოდა. მანგანუმის მადანზე, გერმანიის მრეწველობის მოთხოვნის 60%-ს, ჭიათურა აკმაყოფილებდა.

2004 წლიდან, საქართველოს ბაზარზე აქტიურად შემოვიდა ბევრი საერთაშორისო კომპანია. დიდი ბრიტანეთის კომპანიებმა შეიძინეს მანგანუმის საბადოები და ბათუმის პორტი. ჩეხურმა კომპანიებმა ინვესტიციები განახორციელეს ელექტრო-განმანაწილებელ ქსელებსა და ჰიდროელექტროსადგურებში; ყაზახური ინვესტიციები განხორციელდა სატელეკომუნიკაციო პროექტებში; არაბუ-

ლი ინვესტიციებია უძრავი ქონების მსხვილ პროექტებში; უდიდეს საზღვარგარეთულ საბანკო კომპანიებს ფილიალები აქვთ საქართველოში და გეგმავენ ქსელების კიდევ უფრო გაფართოებას.

საქართველოში ოფიციალური წარმომადგენლობები აქვთ ისეთ ტრანსნაციონალურ კომპანიებს, როგორცაა „მაიკროსოფტი“, ფრანგული სატელეკომუნიკაციო კომპანია „ალკატელი“, კომპანია „სამსუნგი“.

ასე რომ, საქართველოს ბაზრით მსოფლიოში ცნობილი კომპანიების დაინტერესება სულ უფრო იზრდება. მიუხედავად ამისა, სრულყოფილი მონაცემები საქართველოში წარმოდგენილი ტრანსნაციონალური კომპანიების შესახებ არ არსებობს. „UNCTAD“-ის ყოველწლიური მსოფლიო საინვესტიციო ანგარიშში წარმოდგენილია მონაცემები მსოფლიოს სხვადასხვა ქვეყანაში მოქმედი უცხოური ტრანსნაციონალური კომპანიების ფილიალებისა და შვილობილი კომპანიების შესახებ. საქართველოსთვის მონაცემები არსებობს მხოლოდ 2005 წლის მდგომარეობით და აღნიშნულია, რომ ქვეყანაში მოქმედებს უცხოური ტრანსნაციონალური კომპანიების 190 განყოფილება.

განხილულიდან გამომდინარე, შეგვიძლია დავასკვნათ, რომ ტრანსნაციონალური კომპანიების მიერ ეკონომიკის გლობალიზაციის პროცესის დაჩქარება, შეუქცევადი და სწრაფად პროგრესირებადი მოვლენაა, რადგან ეს კომპანიები გამუდმებით ცდილობენ მოგების ზრდას. ამისთვის კი, უნდა გამოიყენონ სხვადასხვა ქვეყნის პოტენციალი, რაც ხელს შეუწყობს ეკონომიკის გლობალიზაციის გაფართოებას. ჩვენი აზრით, ამ

კომპანიების განვითარებასა და გავრცელებას ესაჭიროება მხარდაჭერა მთავრობის მხრიდან, ვინაიდან მათი მიღწევებით ვისარგებლებთ ყველა. გვექნება უკეთესი ხარისხის პროდუქციაზე ხელმისაწვდომობა, კიდევ უფრო განვითარდება სატრანსპორტო, სატელეკომუნიკაციო სისტემები, ვისარგებლებთ უფრო მაღალი კლასის სამედიცინო მომსახურებით, ამაღლდება ცოდნისა და ინფორმირებულობის დონე და ა.შ. არსებობს მოსაზრებები იმის შესახებაც, რომ ეს ფირმები არიან ექსპანსიონისტიები და ყველა კარი უნდა მივუხუროთ მათ. ჩვენი აზრით, ეს მიდგომა არ არის სწორი, რადგან დავკარგავთ მრავალ შესაძლებლობას ანუ უარს ვიტყვით განვითარებაზე. ასეთი პოლიტიკით რომ ესარგებლათ ქვეყნებს, სავარაუდოდ არ გვეცოდინებოდა „კოკა-კოლას“ გემო, ვერ ვისარგებლებდით „პროექტერ ქემბელის პროდუქციით“, „ფორდის“, „მიცუბიში“-ს, „ბე ემ ვე“-ს, „მერსედეს“-ის და სხვა ცნობილი ფირმების ავტომანქანებით და ა.შ.

ამრიგად, ტრანსნაციონალური კომპანიები ყველანაირი კანონიერი მეთოდებითა და ხერხებით ცდილობენ გააფართოვონ საქმიანობის მასშტაბები, ფილიალების ქსელი და გაზარდონ მოგება. ამ კომპანიების გადმოსახედიდან, მსოფლიო ერთიან ბაზრად აღიქმება. ამიტომ, ამ კომპანიების ფილიალების რაოდენობა მნიშვნელოვნად იზრდება, რაც ხელს უწყობს სხვადასხვა ქვეყნის ეკონომიკური კავშირების ზრდასა და ეკონომიკურ ურთიერთდამოკიდებულებას, ეს კი ეკონომიკის გლობალიზაციის პროცესია.

გამოყენებული ლიტერატურა:

1. მექვაბიშვილი ე. ეკონომიკის გლობალიზაცია: მიმართულებები, გამოწვევები, პერსპექტივები, თბ., 2009.
2. ყორღანაშვილი ლ. საერთაშორისო ბიზნესის ორგანიზაციულ-სამართლებრივი საფუძვლები, გამომც. უნივერსალი, თბ., 2006.
3. ჯამაგიძე ლ. ტრანსნაციონალური კომპანიების როლი მსოფლიო ეკონომიკის გლობალიზაციის პროცესში, გამომც. უნივერსალი, თბ., 2010.
4. აბრალავა ა. ეკონომიკისა და ბიზნესის გლობალურ-ინოვაციური პრობლემები, თბ., 2014.
5. შენგელია თ. საერთაშორისო ბიზნესი გამომც. უნივერსალი, თბ., 2011.
6. ფუტყარაძე რ. ბიზნესი და საყოველთაო კეთილდღეობა სამეცნიერო შრომების კრებული, თბ., 2008. გვ.374-390.
7. Fridman Th., Understanding Globalization. The Lexus and the Olive Tree, NY, 2000.

SUMMARY

The article demonstrates that transnational companies problems are complicated and multifaceted. Highlights some of the most important aspects, namely: It's formed the essence of globalization economy, Determination of The nature of transnational companies and The criteria of awarding transnational companies, Characterized the advantages and disadvantages of these companies, transmitted practical experience of transnational companies in Georgia.

ინსტიტუტი: ტერმინის განსაზღვრის გენეზისი (ნაწილი I: ნინაისტორია)

თამილა არნანია-კეპულაძე
აკაკი წერეთლის სახელობის ქუთაისის უნივერსიტეტის პროფესორი

*(...) სიმართლე სახელწოდებების სწორ გაგებაში მდგომარეობს, ადამიანს, რომელიც ჭეშმარიტებას ეძებს, უნდა ახსოვდეს, თუ რას ნიშნავს ყოველი სიტყვა, რომელსაც ის იყენებს და გამოიყენოს ეს სიტყვა შესაბამისად
Thomas Hobbes, 1651, The Leviathan
თომას ჰობსი, ლევიათანი, 1651*

შესავალი

თანამედროვე ეკონომიკური მეცნიერების სივრცეში ინსტიტუციური ეკონომიკური თეორია სულ უფრო დიდ მნიშვნელობას იძენს. ამაზე მეტყველებს ის ფაქტიც, რომ მე-20 საუკუნის 90-ან წლებში ეკონომიკაში ნობელის პრემიის ლაურეატთა შორის სულ უფრო ხშირად სწორედ ინსტიტუციური ეკონომიკური თეორიის წარმომადგენლები არიან. საკმარისია გავიხსენოთ ისეთი სახელები, როგორცაა რონალდ კოუზი (Ronald H. Coase), რომელიც 1991 წელს გახდა ნობელის პრემიის ლაურეატი ტრანსაქციული ხარჯებისა და საკუთრების უფლებათა მნიშვნელობის აღმოჩენასა და ეკონომიკისათვის მათი მნიშვნელობის განსაზღვრისათვის; რობერტ ფოჯელი (Robert W. Fogel) და დუგლას ნორტი (Douglass C. North), რომლებმაც მიიღეს ნობელის პრემია 1993 წელს გამოყენებითი ეკონომიკური თეორიისა და კვლევის რაოდენობრივი მეთოდების მე-შ-ვე-ობით ეკონომიკური ისტორიის განახლებული კვლევის საფუძველზე ეკონომიკური და ინსტიტუციური ცვლილებების ახსნისთვის; ელინოტ ოსტრომი (Elinor Ostrom) და ოლივიერ უილიამსონი (Oliver E. Williamson), რომლებიც 2009 წელს დაჯილდოვდნენ ნობელის პრემიით ზოგადი ეკონომიკის მართვის ანალიზისათვის და სხვები.

როგორც ბრიტანელმა ეკონომისტმა, ეკონომიკური აზრის ისტორიის ერთ-ერთმა ყველაზე ცნობილმა დამაღალი ავტორიტეტის მქონე მეცნიერმა მარკ ბლაუგმა (Mark Blaug) ჯერ კიდევ მე-20 საუკუნის 90-ან წლებში აღნიშნა, დღეს ეკონომიკური მეცნიერების მეთოდოლოგიასთან დაკავშირებული არც ერთი მეტნაკლებად სერიოზული დისკუსია არ შეიძლება ჩაითვალოს სრულყოფილად, თუ კი მასში არ იქნება ნახსენები ინსტიტუციური

ეკონომიკა [4, გვ.708]. მალკოლმ რუზერფორდი (Malcolm Rutherford) კი აღნიშნავს, რომ დღეს „ინსტიტუციონალიზმი ... ეს არის ანგარიშგასაწევი ძალა“ [14, გვ.1].

მიუხედავად ამისა, ბოლომდე არ არის გარკვეული ინსტიტუციური თეორიის საზღვრები [19], მისი კვლევის საგანი და მისი მთავარი ცნების - ინსტიტუტის - არსი. ყოველივე ეს იწვევს იმ გაურკვევლობას, რომელიც დაკავშირებულია ინსტიტუციური ეკონომიკური დოქტრინის მეთოდოლოგიურ და თეორიულ არაერთგვაროვნებასთან.

პარადოქსი ის არის, რომ ინსტიტუტები, რომლებიც არიან მიმართულნი საზოგადოებაში გაურკვევლობის შემცირებაზე [12], თავისი აღმოცენების დღიდან თავად ატარებენ გაურკვევლობის ნიშანს და დღემდე თავად არიან განუსაზღვრულნი. ასეთ პირობებში მაცდური ხდება [7, გვ.6] მივალწიოთ გარკვეულ სიზუსტეს ინსტიტუციური ეკონომიკური თეორიისათვის ისეთი ფუძემდებლური ტერმინის განსაზღვრაში, როგორცაა „ინსტიტუტი“.

მოცემული კვლევა გამომდინარეობს იმ მოსაზრებიდან, რომ გაურკვევლობა ცნება „ინსტიტუტი“-ს გაგებაში წარმოიშვა ბევრად უფრო ადრე, ვიდრე ჩამოყალიბდა ინსტიტუციური ეკონომიკური თეორია, და მიმართულია ამ ტერმინის ადრეული გაგების შესწავლაზე.

1. ინსტიტუციონალიზმის წარმოშობა: ზოგადი მონახაზი

ინსტიტუციონალიზმი, როგორც ეკონომიკური თეორიის სპეციფიკური მიმართულება, ჩამოყალიბდა XIX და XX საუკუნეების მიჯნაზე ჯერ აშშ-ში და შემდეგ გავრცელდა დასავლეთი ევროპის ქვეყნებში.

ინსტიტუციონალიზმი თანამედროვე ეკონომიკური და სოციოლოგიური მეცნიერების ერთ-ერთი მნიშვნელოვანი,

დინამირად განვითარებადი და მზარდი პოპულარობის მქონე მიმართულებაა, რომელიც გამომდინარეობს იმ წარმოდგენიდან, რომ საზოგადოებრივი ცხოვრება და ამ ცხოვრების ამსახველი სოციალური და ეკონომიკური კატეგორიები თავის საფუძველში ინსტიტუციურ ხასიათს ატარებენ.

ტერმინი „ინსტიტუციონალიზმი“ (ინგლისური institutionalism, ლათინურიდან institutio – მოქმედების წესი, მიმართულება, მითითება) იყო მიღებული ეკონომიკასა და საზოგადოებაზე შეხედულებათა სისტემის აღნიშვნისათვის

ეკონომიკურ და სოციოლოგიურ ლიტერატურაში გავრცელებულია მოსაზრება, რომ ტერმინები „ინსტიტუციონალიზმი“ პირველად 1916 წელს ტორსტეინ ვებლენმა (Thorstein Veblen) შემოიღო და ამაზე, გარკვეულ წილად, რობერტ ჰოქსისმა (Robert Hoxie) და მაქს ჰენდმენმა (Max Handman) მოახდინეს გავლენა [15, გვ.2]. რაც შეეხება ტერმინს „ინსტიტუციური ეკონომიკა“, მეცნიერულ ლიტერატურაში ის პირველიად ოფიციალურად იყო გამოყენებული ამერიკელი მეცნიერის ვალტონ ჰამილტონის (Walton Hale Hamilton, 1881–1958) მიერ 1918 წელს ამერიკის ეკონომიკური ასოციაციის (American Economic Association, AEA) ყოველწლიურ კონფერენციაზე, სადაც „ეკონომიკური თეორიის დისკუსიის“ სექციაზე უ.ჰამილტონმა წარადგინა მოხსენება „ინსტიტუციური მიდგომა ეკონომიკურ თეორიაში“ („The Institutional Approach to Economic Theory“). „ეკონომიკური თეორიის დისკუსიის“ სექციის მუშაობაში მონაწილეობას დებულობდნენ ჯონ მაურის კლარკი (John Maurice Clark, 1884-1963), ტორსტეინ ვებლენი (Thorstein Bunde Veblen, 1857-1929), ვალტერ სტევარტი (Walter W. Stewart, 1885-1958), ვილიამ ოგბურნი (William Fielding Ogburn, 1886-1959) და ჰაროლდ მაულტონი (Harold Moulton). მათ მძაფრი კამათი გამართეს უ.ჰამილტონის მოხსენებაში მოცემული ტერმინის „ინსტიტუციური ეკონომიკა“-ს ირგვლივ.

ინსტიტუციონალიზმისა და ინსტიტუციური ეკონომიკის საფუძვლად კატეგორია „ინსტიტუტი“ (ინგლისური institute – ორგანიზაცია, დაწესებულება, დაწესება) უდევს. სწორედ ეს ცნება – „ინსტიტუტი“ – ინსტიტუციონალიზმის მომხრეთა შეხედულებების ამოსავალ წერტილს

წარმოადგენს.

მიუხედავად იმისა, რომ ეკონომისტთა აკადემიურ წრეებში ფართოდ არის აღიარებული და მიღებული მოსაზრება, რომ მეცნიერებაში ტერმინი „ინსტიტუტი“ ისევე, როგორც ტერმინები „ინსტიტუციონალიზმი“, პირველმა ტორსტეინ ვებლენმა (Thorstein Veblen) შემოიღო, თანამედროვე ინსტიტუციონალიზმის ერთ-ერთი მთავარი წარმომადგენლის ჯეფრი ჰოდჯსონის (Geoffrey M. Hodgson) შეხედულებით, სოციალურ მეცნიერებებში ტერმინს „ინსტიტუტი“ ხანგრძლივი ისტორია გააჩნია და იწყება არაუგვიანეს ჯამბატისტა ვიკოს (Giambattista Vico) მიერ 1725 წელს დაწერილ ნაშრომიდან „ახალი მეცნიერება“ („Scienza Nuova“, სრული სახელწოდება „Principi di Scienza Nuova d'intorno alla Comune Natura delle Nazioni“ ანუ „Principles/Origins of New/Renewed Science About/Surrounding the Common Nature of Nations“) [9, გვ.1].

მაგრამ, როგორც ჩატარებულმა კვლევამ ცხადყო, შესაძლებელია ვიპოვოთ ამ ტერმინის უფრო ადრეულ პერიოდებში გამოყენების მაგალითები.

2. ინსტიტუტი: ტერმინის განუსაზღვრელობის წყაროებთან

ტერმინი „ინსტიტუტის“ ერთ-ერთი ადრეული გამოყენება არის დაკავშირებული მე-8 საუკუნის პირველ ნახევართან და უკავშირდება ინგლისელი ბერის ბედა ღირსის (ლათ. Beda Venerabilis ან Saint (Venerable) Bede, 672-735) სახელს. მის ყველაზე ცნობილ ნაშრომში „ინგლისელი ხალხის საეკლესიო ისტორია“ (ინგ. “The Ecclesiastical History of the English People”; ლათ. “Historia ecclesiastica gentis Anglorum”), რომელიც დაიწერა 731 წელს, ბედა ღირსი საუბრობდა „შემქმნელთა ანტიკურ ინსტიტუტებზე“ (“antiqua patrum institutio invenit“) და განასხვავებდა „კარგ ინსტიტუტებს“, რომლებიც უნდა სარგებლობდნენ ხელშეწყობით, და „არასრულყოფილ ინსტიტუტებს“, რომლებზეც უნდა ითქვას უარი და რომლებიც უნდა ყოფილიყვნენ შეცვლილი. როგორც „ეკლესიის დოქტორი“ (“doctor ecclesiae”), ბედა ღირსი განსაკუთრებულ ყურადღებას აქცევდა ისეთ ინსტიტუტებს, როგორც კათოლიკური ინსტიტუტი („instituzione catholica“), მოციქულობის ინსტიტუტი („apostolical institution“), სამონაზვნო ინსტიტუტი („monastic institution“), საეკლესიო ინსტიტუტი („ecclesiastical institution,“) და სხვა [3, გვ.42,

131, 152, 158, 172, 216, 266, 264, 289 და სხვ.]. ბედა ღირსი აღნიშნავდა ინსტიტუტების ისეთ ნეგატიურ მახასიათებელს, როგორცაა ინსტიტუტის სიხისტე და მოუქნელობა. ამასთან, ის აღიარებდა ზოგი ინსტიტუტის სასარგებლო თვისებებს და საუბრობდა მათ გამოყენების შესაძლებლობაზე.

მოგვიანებით ტერმინი „ინსტიტუტი“ იყო გამოყენებული მე-13 საუკუნის ორთოდოქსალური სქოლასტიკოსის, იტალიელი ფილოსოფოსისა და თეოლოგის თომა აქვინელის (Thomas Aquinas, 1225-1274) მიერ. ბედა ღირსის მსგავსად, თ. აქვინელი განიხილავდა ინსტიტუტებს რელიგიურ კონტექსტში და მოიხსენიებდა „უფლის ინსტიტუტებს“, „ეკლესიის ინსტიტუტებს“. მაგრამ თომა აქვინელმა გააფართოვა ინსტიტუტების გაგება და გაავრცელა ინსტიტუტების ცნება მთელ საზოგადოებაზე. თ. აქვინელი განასხვავებდა ერთმანეთისაგან სასარგებლო ინსტიტუტებს, ადამიანთა კანონების ინსტიტუტს, ბუნებრივი კანონების ინსტიტუტს და სხვ.

ამასთან, ინსტიტუტების აქვინელისმიერი გაგება საზოგადოების კეთილდღეობის სფეროზეც ვრცელდება. მან ერთმანეთისაგან გამიჯნა „დეფექტურ“ ანუ უხარისხო ინსტიტუტები და „ნაკლებად დეფექტურ“ ინსტიტუტები. ინსტიტუტების ამგვარი გამიჯვნას თ. აქვინელი უკავშირებდა ადამიანთა საზოგადოების კეთილდღეობასა და საზოგადოებრივ სიკეთეს. კერძოდ, თომა აქვინელი განიხილავდა „ყიდვისა და გაყიდვის ინსტიტუტებს“ [2, გვ.91] და აღიარებდა, რომ ეს ინსტიტუტები ერთნაირად სასარგებლოა როგორც მყიდველების, ასევე გამყიდველებისათვის და, მაშასადამე, დაკავშირებულია საზოგადოების კეთილდღეობასთან.

მსჯელობდა რა ყიდვა-გაყიდვის პროცესზე, თ. აქვინელი ყურადღებას ამახვილებდა გაცვლის ექვივალენტობაზე და განიხილავდა მას, როგორც კონტრაქტს გამყიდველსა და მყიდველს შორის. ამგვარად, თომა აქვინელის შეხედულებებმა რამოდენიმე საუკუნით წინუსწრო ე.წ. კონტრაქტების თეორიის აღმოცენებას.

თ. აქვინელის გაგებით, ინსტიტუტები ღმერთისა და ადამიანების მიერ არიან შექმნილნი. ის აღიარებდა ქორწინებას, როგორც ღვთაებრივ ინსტიტუტს და უფალს - როგორც ამ ინსტიტუტის შემქმნელს [1, გვ.307].

განსხვავებულ მიდგომას იყენებს თ. აქვინელი კერძო საკუთრების მიმართ და აღიარებს მას, როგორც ბუნებრივ მოვლენას. მისთვის კერძო საკუთრება - ეს არის ბუნებრივ კანონებზე დაფუძნებული ინსტიტუტი და მას პოზიტიურ ინსტიტუტს უწოდებს. ამავე დროს კერძო საკუთრება თ. აქვინელისთვის არის ადამიანების „ქმნილება“. მაგრამ ასეთ გაორებაში თ. აქვინელი არავითარ წინააღმდეგობას არ ხედავს და თვლის, რომ კერძო საკუთრება არ ეწინააღმდეგება ბუნებრივ კანონებს, არამედ არის ინსტიტუტი, რომელიც შექმნილია ადამიანის მიერ და რომელიც სრულიად ეთავსება და ავსებს ბუნებრივ კანონს [2, გვ. 55].

მე-17 საუკუნის შუა პერიოდში იგლისელმა ფილოსოფოსმა თომას ჰობსმა (Thomas Hobbes, 1588-1679) გამოავლინა შედარებით უფრო სისტემატური მიდგომა ცნება „ინსტიტუტი“-ს გაგებისა და გამოყენების მიმართ. თავის ცნობილ ნაშრომში „ლევიათანში“ („The Leviathan“, 1651) თომას ჰობსმა ყურადღება გაამახვილა ისეთი ფუძემდებლური ინსტიტუტის ჩამოყალიბების პროცესზე, როგორცაა პოლიტიკური ინსტიტუტები.

პოლიტიკური ინსტიტუტების წარმოშობის პროცესს თ. ჰობსი განიხილავს, როგორც ადამიანთა მოლაპარაკებას, მათ შორის შეთანხმების შედეგს. ამ პროცესის ასახსნელად თ. ჰობსი იყენებს ტერმინს „სოციალური კონტრაქტი“ ანუ თომას ჰობსის წარმოდგენით, პოლიტიკური ინსტიტუტები წარმოადგენენ „სოციალურ კონტრაქტის“ შედეგს: ადამიანები, რომლებიც ცხოვრობდნენ საზოგადოებაში, სადაც არ ხორციელდებოდა ადამიანთა შორის ურთიერთქმედების არავითარი რეგულირება, ადამიანები თავისი მშფოთვარე ხასიათისა და სურვილების გამო, ზიანს აყენებდნენ არა მხოლოდ ერთმანეთს, არამედ საკუთარ თავს [8, თავი XXX]. თ. ჰობსის წარმოდგენით, ადამიანებმა გააცნობიერეს, რომ მათ შეუძლიათ იცხოვრონ გაცილებით უკეთესად, თუ კი მათ საზოგადოებაში „ნამდვილი ალტჰემა“ იარსებებს და, მაშასადამე, იქნებოდა ხელშეუხებელი და ყველასათვის სავალდებულო ამ ალტჰემის დაცვა [8, თავი XV]. სხვაგვარად რომ ვთქვათ, თომას ჰობსის შეხედულებით, ადამიანებმა შეიძგმნენ მათ რეალობაში გარკვეული სიცხადის შემოღების აუცილებლობა.

„სიციხადეს“ „ალთქმის“ მეშვეობით უნდა ემოქმედა და ამ „ალთქმას“ კანონის ძალა უნდა ჰქონოდა. ამგვარი კანონების მიზანი იყო სამართლიანობის მიღწევა და უფლებების დაცვა. სწორედ უფლებების დაცვა წარმიადგენდა იმ უმთავრეს, საკვანძო ბოძს, რომელსაც უნდა დაფუძნებულიყო სოციალური კონტრაქტები.

თომას ჰობსმა არა მხოლოდ მიანიჭა დიდი მნიშვნელობა ადამიანთა შორის კონტრაქტებს, არამედ ჩამოაყალიბა საკუთარი შეხედულება კონტრაქტების არსზე და განიხილა მათ, როგორც უფლებების ურთიერთგადაცემას [8, თავი XIV].

თომას ჰობსი არ იყო იდეალისტი და არც მისი შეხედულება ადამიანის ბუნებაზე იყო იდეალისტური. მან მკაფიოდ გამოხატა ის მოსაზრება, რომ ადამიანები ყოველთვის მიისწრაფიან საკუთარი ინტერესების დაცვისკენ და, მაშასადამე, ისინი არ გამოხატავენ მზაობას ნებაყოფლობით დაიცვან „ალთქმა“. ერთადერთი, რაც აიძულებს მათ დაიცვან კანონი, ეს არის კანონის დაუცველობისათვის დასჯის შიში.

თომას ჰობსი ადარებს სახელმწიფო კანონებს („laws of a Commonwealth“) და თამაშის კანონებს და ამტკიცებდა, რომ [ბანკოს]¹ მოთამაშეები ყოველთვის აღიარებენ უსამართლობას საკუთარი თავის მიმართ, მაგრამ საკმაოდ გულგრილნი რჩებიან, როდესაც უსამართლობა სხვების მიმართ ვრცელდება [8, თავი XXX], ანუ ადამიანთა ქნედებაში ყოველთვის ბატონობს საკუთარი ინტერესი და მისი დაცვის სურვილი, რაც, ფაქტიურად, ადამიანთა ეგოისტურ ბუნების აღიარების ტოლფასია.

თომას ჰობსის გაგებით, „კანონი“ - ეს იქნება სახელმწიფო კანონი თუ თამაშის კანონი - ეს არის „დაშვებული წესები“, მოქმედების „დაკანონებული ნორმები“. ასეთი მიდგომით თომას ჰობსის შეხედულებმა წინუსწრეს და ძალიან ახლოს მივიდნენ „ფორმალური ინსტიტუტების“ გაგებასთან, რომელიც დიდი ხნის შემდეგ განვითარებული იყო ვ.ნ.ჰოფელდის (W. N. Hohfeld) [10], ჯ.რ.კომონსის (J. R. Commons) [6], დ.ნორტისა (D. North) [10] და თანამედროვე ინსტიტუციონალიზმის სხვა-თა წარმომადგენელთა შეხედულებებში.

იტალიელი ფილოსოფოსი, ფილოსოფიის ისტორიისა და ეთიკური ფსიქოლოგიის ფუძემდებელი ჯამბატისტა ვიკო (Giam-

1 ავტორი.

battista (Giovan Battista) Vico, 1668–1744) თავის ცნობილ ნაშრომში „ერის ზოგადი ბუნების შესახებ ახალი მეცნიერების საფუძვლები“ (ორიგინალში „Principi di Scienza Nuova d'intorno alla Comune Natura delle Nazioni“, ინგლისურად “Principles of New Science About/Surrounding the Common Nature of Nations”) ანუ მოკლედ „ახალი მეცნიერება“ (იტალიურად „Scienza Nuova“, ინგლისურად „The New Science“), რომელიც 1725 გამოქვეყნდა, ავითარებს საკუთარ შეხედულებებს კაცობრიობის („სამოქალაქო საზოგადოების სამყაროს“) პროგრესულ განვითარების პროცესზე, რომელიც მან ცალკეული ერების ციკლურ განვითარებას დაუკავშირა.

მისი წარმოდგენით, კაცობრიობის განვითარება რელიგიის გავლენით მიმდინარეობს და ეფუძნება „ღვთაებრივ განზრახვას“, როდესაც სამოქალაქო საზოგადოება განიცდის პოლიტიკური და ადამიანური ქვედებების გავლენას.

ჯამბატისტა ვიკო განასხვავებს საზოგადოების განვითარების სამ პერიოდს (ასაკს): ღვთაებრივი პერიოდი (ასაკი), გმირების ასაკი და ადამიანთა პერიოდი. ვიკოს ღრმა რწმენით, თითოეული პერიოდი, რომელსაც კაცობრიობა გადის თავისი ისტორიული განვითარების პროცესში, ხასიათდება საკუთარი, სხვა პერიოდებისაგან განსხვავებულ ღვთაებრივ და ადამიანურ ინსტიტუტებით. ასე, ჯამბატისტა ვიკო აღნიშნავდა „უძველესს ინსტიტუტებს“ ანუ „ღვთაებრივ ინსტიტუტებს“, როდესაც „ყველაფერი იმართება... მომასწავლებელი ნიშნებითა და ორაკულებით“. გმირების ასაკი პერსონიფიცირებულია ფეოდალური მონარქიული ინსტიტუტებით, მაშინ როდესაც კაცობრიობის განვითარების ადამიანთა პერიოდი (ასაკი) აღიარებს ყველა ადამიანის ბუნების თანასწორობას [13, გვ.18].

ჯ. ვიკოსტვის უდაო იყო ის იდეა, რომ ადამიანთა საზოგადოება, ისევე, როგორც მთლიანად სამყარო, ღვთაებრივი ძალებით არის შექმნილი, მაგრამ მისთვის სრულიად მისაღები არის ის ვარაუდიც, რომ სამოქალაქო საზოგადოების შექმნაში გარკვეულ წილად ადამიანებიც იღებენ მონაწილეობას. მაგრამ ადამიანის შესაძლებლობები, მათ შორის ადამიანის მენტალური უნარი, შეზღუდულია და სწორედ ადამიანთა გონებრივი შესაძლებლობების შეზღუდულობის გამო, ჯ. ვიკოს მტკიცებით, აუცილებელია გარკვეული

ინსტიტუტების არსებობა. ეს ინსტიტუტები უნდა ეფუძნებოდნენ უნივერსალურ და მარადიულ პრინციპებს და უნდა წარმოადგენდნენ ყველა ხალხის არსებობის საფუძველს, მათ უნდა ეთანხმებოდნენ ყველა ადამიანი [13. გვ.86].

ჯ.ვიკო აღიარებს ინსტიტუტების სხვადასხვა სახეებს. თომას აქვინელის მსგავსად, ჯამბატისტა ვიკოც განასხვავებდა ღვთაებრივ ინსტიტუტებს და ადამიანურ ინსტიტუტებს. მის ყურადღების ცენტრში მოქცეულ იქნა ისეთი ინსტიტუტები, როგორცაა რელიგია, ენა, მიწა, ქორწინება, ოჯახის ან/და კლანის სახელი, ბრძანებები, მაგისტრატი, კანონები [13. გვ.320-311] და სხვ. ის ასევე საუბრობს ინსტიტუტების ისეთ ნაირსახეობებზე, როგორცაა დაკრძალვის ინსტიტუტები, ქორწინების ინსტიტუტები და ა.შ. აქედან ისეთი ინსტიტუტები, როგორცაა რელიგია, ქორწინება, დაკრძალვა მიეკუთვნება უნივერსალურ, მარადიულ ინსტიტუტთა რიცხვს და სწორედ ეს ინსტიტუტები წარმოადგენენ ყველა ხალხის არსებობის საფუძველს. ჯამბატისტა ვიკო ამ ინსტიტუტებს იმდენად დიდ მნიშვნელობას ანიჭებდა, რომ მათ „მეცნიერების სამი პირველი პრინციპი“ უწოდა [13. გვ.86].

1.3. ინსტიტუტები: ტერმინის განუსაზღვრელობა მე-18 და მე-19 საუკუნეებში

ჯამბატისტა ვიკოსთან თითქმის ერთდროულად ტერმინი „ინსტიტუტი“ იყო გამოყენებული მოტლანდიელი ეკონომისტის, პუბლიცისტის და ისტორიკოსის დავით იუმის (David Hume, 1711–1776) მიერ.

ინსტიტუციური ეკონომიკური სკოლის ერთ-ერთი ფუძემდებელი ჯონ კომონსი (John R. Commons) მაღლა აფასებდა დავიდ იუმის მიერ შეტანილ წვლილს ინსტიტუტების თეორიის განვითარებაში და ამტკიცებდა, რომ ინსტიტუციური ეკონომიკა სწორედ დავიდ იუმით იწყება [5].

თუ თომას ჰობსი აღიარებდა ინსტიტუტების წინასწარ განსაზღვრულ ხასიათს და განიხილავდა მათ, როგორც ადამიანთა შორის მოლაპარაკებისა და შეთანხმების შედეგს, რომელიც საფუძვლად დაედო სახელმწიფოს წარმოშობასაც კი, დავიდ იუმისთვის ინსტიტუტები წრმოადგენენ ადამიანთა სოციალური ურთიერთქმედების მხოლოდ და მხოლოდ „გვერდით პროდუქტს“. დავიდ იუმი ხაზს უსვამს ინსტიტუტების შექმნის სპონტანურ ხასიათს, როცა ადამიანები ქმნიან

მთავრობებს, სამთავრობო ინსტიტუტებს, როგორც „ახალ ქმნილებას“ საკუთარი ინტერესების მისაღწევად, ანუ იმისათვის, რომ შეინარჩუნონ ძველი და უზრუნველყონ ახალი უპირატესობები, რათა ხელი შეუწყონ საკუთარი ინტერესების დაცვას [11, მე-9 სექცია].

დავით იუმი ავლენს გარკვეულ პარალელებსა და კავშირს ინსტიტუტებსა (მათ შორის სამთავრობო ინსტიტუტებსა) და შეზღუდვებს შორის. ის აღნიშნავს, რომ ურთიერთხელშეწყობა და ადამიანთა ინტერესების დაცვა შეუძლებელია მიღწეულ იქნას სრულიად „თავისუფალ და დამოუკიდებელ“ პირობებში, ხოლო განსხვავებული, ხშირად ურთიერთსაწინააღმდეგოდ მიმართული ინსტიტუტები, ზღუდავენ ადამიანთა ქმედებებს და წარმოაჩენენ პრობლემებს. ადამიანები ეთანხმებიან საკუთარი ქმედებების შეზღუდვას თუ კი დარწმუნებულნი არიან, რომ ამით გარკვეულ უპირატესობებს მიაღწევენ და სარგებელს მიიღებენ. მაგრამ, თუ კი სამთავრობო ინსტიტუტების არსებობით ადამიანები ჩნდებიან სიტუაციაში, რომელიც ხელსაყრელია მხოლოდ სხვებისთვის და არა თვით ამ ადამიანებისათვის, ისინი ამგობინებენ დაიბრუნონ ის თავისუფლების სტატუსი, რომელსაც ფლობდნენ სახელმწიფოებრივი ინსტიტუტების ჩამოყალიბებამდე. ამგვარი შეხედულებით დავით იუმი ხაზს უსვამს ადამიანისა და სახელმწიფოს ურთიერთობების შემთხვევით ხასიათს და განსაზღვრავს სახელმწიფო ინსტიტუტს, როგორც პირობით კონტრაქტს, რომელიც არსებობს მანამ, სანამ ეს ინსტიტუტი პასუხობს ადამიანთა ინტერესებს.

დავით იუმის შეხედულებები ვითარდებოდნენ ადამ სმიტის შეხედულებების პარალელურად და ორივე მოაზროვნემ გარკვეულ წილად გავლენა მოახდინეს ერთმნეთის მეცნიერულ მსოფლმხედველობაზე.

ცნობილია, რომ 1750 წელს დავით იუმმა და ადამ სმიტმა ჩამოაყალიბეს ე.წ. „ინტელექტუალური ალიანსი“, რომელმაც დიდი როლი შეასრულა მოტლანდიის განმანათლებლობის განვითარების პერიოდში.

დავით იუმისა და ადამ სმიტის შეხედულებათა სიახლოვე შეიმჩნევა მათ

ფილოსოფიური, ეკონომიკური, ისტორიული თუ პოლიტიკური მიმართულებების შრომებში და მათ შორის ინსტიტუტების მიმართ.

ადამ სმიტი (Adam Smith, 1723–1790) აღიარებდა და განიხილავდა ინსტიტუტების განსხვავებულ ტიპებს, როგორც აადამიანთა ინსტიტუტები (human Institutions), პოლიტიკური ინსტიტუტები (political institutions), საჯარო ინსტიტუტები (public institutions), კომერციული ინსტიტუტები (commercial institutions), განათლების ინსტიტუტები (institutions for education), რელიგიური ინსტიტუტები (religious instruction) და სხვა [16, გვ. 16].

ა.სმიტისთვის ინსტიტუტები ადამიანთა ურთიერთობათა განვითარების სტიქიურად მიღებული შედეგია და ინსტიტუტების აღმოცენება გადაულახავ საჭიროებას უკავშირდება. ა. სმიტის შეხედულება ინსტიტუტებზე ეფუძნება მისივე წარმოდგენას ადამიანის ბუნებაზე და „ეკონომიკური ადამიანის“ („homo economicus“) იდეას. ამის გამო ა.სმიტის გაგებაში ინსტიტუტები - ეს არის მრავალი ინდივიდის ქმედების წინასწარ განუზრახავი შედეგი, რომელიც მიმართულია ამ ინდივიდების ინტერესების მიღწევაზე.

ადამ სმიტის შეხედულებით, ინსტიტუტები წარმოიქმნენ მათი აშკარად გამოხატული სასარგებლო თვისებების გამო [16, გვ. 60] და წარმოადგენენ აუცილებლობას საზოგადოების დაცვისა და სამართალმსაჯულების მართვისთვის [16, გვ. 214]. ის განიხილავს ცალკეულ ინსტიტუტებს და მსჯელობს მათ საჭიროებაზე. ასე, კომერციული ინსტიტუტების არსებობის აუცილებლობას ა.სმიტი ხედავდა იმაში, რომ კომერციული ინსტიტუტები წარმოადგენენ იმ ძალას, რომელსაც შეუძლია ხელი შეუწყოს საზოგადოებაში კომერციის განვითარებას [16, გვ. 214], ხოლო პროდუქტის სიჭარბითა (სიუხვით) ან დეფიციტით (შეზღუდვით) გამოწვეული საბაზრო ფასების მერყეობის განხილვისას, ა.სმიტი საუბრობს ინსტიტუტების მარეგულირებელ მნიშვნელობაზე [16, გვ. 11]. მისი გაგებით ინსტიტუტები „საკმაოდ გონეზრულად გამოიყურებიან“ [16, გვ. 9] კონკრეტული მიზნების მიღწევისათვის და აძლევენ ადამიანებს კონკრეტულ მითითებებს. ვერცხლის ღირებულების მერყეობა მას პოლიტიკური ინსტიტუტების მოქმედებიდან გამოჰყავს. პოლიტიკური

ინსტიტუტების გავლენას ვერცხლის ღირებულების სიდიდეზე, ა.სმიტის შეხედულებით, მნიშვნელოვანი საბაზრო და საზოგადოებრივი შედეგები მოჰყვება. ა.სმიტი იმდენად დიდ მნიშვნელობას ანიჭებდა ინსტიტუტების ზემოქმედებას ქვეყნის ეკონომიკურ და სოციალურ ცხოვრებაზე, რომ სწორედ პოლიტიკურ ინსტიტუტებში ხედავდა იმ ძალას, რომელიც აღრმავებს ქვეყნებს შორის უთანაბრობას [16, გვ. 13].

ა.სმიტის მიერ ინსტიტუტების როლისა და მნიშვნელობის აღიარება სრულადაც არ ნიშნავს, რომ ინსტიტუტების სმიტისმიერი შეფასება უდაოდ პოზიტიურია.

ა.სმიტი, როგორც ეკონომიკური ლიბერალიზმის მომხრე, გამოთქვამდა აზრს ინსტიტუტების მარეგულირებელი როლის შეზღუდვის აუცილებლობაზე. მისთვის ინსტიტუტების სასარგებლო თვისებები მხოლოდ „ექსტრაორდინალურ“ პირობებში ვლინდება [16, გვ. 223], ხოლო როგორც ინდივიდუალიზმის მომხრე, ა.სმიტი პირდაპირ გამოდის საჯარო ინსტიტუტების წინააღმდეგ და აცდახებდა, რომ ეს ინსტიტუტები ვერასოდეს დაიცავენ ცალკეული ინდივიდის ან მცირე ჯგუფების ინტერესებს [16, გვ. 184-185].

ადამ სმიტი აღიარებდა ინსტიტუტების ცვალებადობას და თვლიდა, რომ ზოგ შემთხვევაში ინსტიტუტები საკუთარი ეფექტიანობის შენარჩუნებისათვის არ მოითხოვენ არანაირ ჩარევას გარედან, მაშინ, როცა სხვა ინსტიტუტები საჭიროებენ სახელმწიფოს მხრიდან ჩარევას, ვინაიდან ერთხელ უკვე ჩამოყალიბებული ინსტიტუტები, რომლებმაც მიაღწიეს დასახულ მიზნებს, ზოგადად გადადიან საკუთარ უარყოფაში, „საკუთარ უქმედობაში, თუ კი არ იქნებიან მხარდაჭერილნი სახელმწიფოს მხრიდან ყველაზე სრულყოფილი ენერგიით“ [16, გვ. 271-272].

კლასიკური ლიბერალური პოლიტიკური თეორიის თვალსაჩინო წარმომადგენელი, ინგლისელი სოციოლოგი და ფილოსოფოსი ჰერბერტ სპენსერი (Herbert Spencer, 1820–1903) თავის შრომებში და, განსაკუთრებით, „სოციოლოგიის პრინციპებში“ („The Principles of Sociology“; 1876, 1885) ისევე, როგორც მის ცნობილ „ნარკვევები: მეცნიერული, პოლიტიკური და სპეკულატიური“ (1891), განასხვავებდა ინსტიტუტების ძალზე ფართო ნაირსახეობებს. კერძოდ, ის

საუბრობს ისეთ ინსტიტუტებზე, როგორცაა ცერემონიალური ინსტიტუტები (ceremonial institutions), შიდა ინსტიტუტები (domestic institutions), რელიგიური და საეკლესიო ინსტიტუტები (religious and ecclesiastical institutions), პროფესიული ან ეკონომიკური ინსტიტუტები (professional or economic institutions), ინდუსტრიული ინსტიტუტები (industrial institution), რაინდობის ინსტიტუტები (institutions of chivalry), სამეფო ინსტიტუტები (royal institutions), წარმართული ინსტიტუტები (pagan institutions), სოციალური ინსტიტუტები (social institutions), მუნიციპალური ინსტიტუტები (municipal institutions), პოპულარული ინსტიტუტები (popular institutions), სამხედრო ინსტიტუტები (military institutions), საგანმანათლებლო ინსტიტუტები (educational institutions), ფეოდალური ინსტიტუტები (feudal institutions), სამართლის ინსტიტუტები (judicial institutions), პრიმიტიული ინსტიტუტები (primitive institutions), რესპუბლიკური ინსტიტუტები (republican institutions) და სხვა [17].

ჰერბერტ სპენსერი თვლიდა, რომ თითოეულ სპეციფიკურ ინსტიტუტს საკუთარი სპეციფიკური დანიშნულება და მიზანი გააჩნია: პოლიტიკური ინსტიტუტები შეიქმნენ, როგორც კონფლიქტებისა და ომების შედეგი, როგორც ცალკეულ ჯგუფში არსებული დაპირისპირების ჯგუფებს შორის დაპირისპირებაზე შეცვლის შედეგი; ცერემონიალური ინსტიტუტები არიან შექმნილი ადამიანთა ყოველდღიური ცხოვრების რეგულირებისათვის და მათი ყოველდღიური ქცევის ეთიკეტის განსაზღვრისათვის სხვადასხვა რიტუალებისა და ჩვევების მეშვეობით; შიდა ინსტიტუტები შექმნილია ოჯახური პრობლემების მოგვარებისათვის; ინდუსტრიული ინსტიტუტები არსებული კანონების თანახმად მიმართულნი არიან დახმარების გაწევაზე საზოგადოების წარმოების სტრუქტურის შენარჩუნებისა და მის მომავალ განვითარებაზე და ა.შ.

თავისი სტრუქტურით განსხვავებული ინსტიტუტები განსხვავდებიან ერთმანეთისაგან. ასე, რელიგიური და საეკლესიო ინსტიტუტები აერთიანებენ ტაძრებს, ეკლესიებს, სამრევლო სკოლებს, რელიგიურ ტრადიციებს; პროფესიული ან ეკონომიკური ინსტიტუტები თავს უყრის ადამიანებს მათი პროფესიული საქმიანობის მიხედვით და ა.შ.

[17].

ჰ.სპენსერისთვის ინსტიტუტები - ეს არის უკვე შემდგარი ფაქტი და ის ცდილობს გაიგოს, თუ რამდენად აკმაყოფილებენ ინსტიტუტები საზოგადოების მოთხოვნილებებს. ჰ. სპენსერი აღიარებდა ინსტიტუტების ადაპტიურ ხასიათს და გარე პირობების ცვლილებებისადმი შეგუებულობის უნარს. მაგრამ ეს შეგუებულობა არ ხდება ავტომატურად, რის გამოც ინსტიტუტები მოითხოვენ სისტემატურ რემოდელირებას, განახლებას. ამასთან, ინსტიტუტების რეკონსტრუირების სიხშირე გარე პირობების ცვლილებების სიხშირის პირდაპირ პროპორციული უნდა იყოს [17, გვ. 101].

ამგვარად, ჰ.სპენსერი უარყოფდა ინსტიტუტების შეუცვლელობას და აცხადებდა, რომ არც ერთი „ინსტიტუტი არ არის „წმინდა“ და შეუცვლელი, არც ერთი რწმენა არ დგას კრიტიკაზე მაღლა [18, გვ. 32]. და არ არის ხელშეუხებელი.

ადეკვატური, სოციალურად მისაღები და სოციალურად მიღებული ინსტიტუტების საფუძველს კანონმდებლობა, პატივისცემა და ადამიანთა რწმენა წარმოადგენს. ინსტიტუტების არსებობის მიზანს ჰ.სპენსერი ადამიანებისათვის სამსახურის გაწევაში ხედავდა და თუ კი ინსტიტუტები ამ მიზნის მიღწევას ვეღარ ან/და აღარ აღწევენ, ამ ინსტიტუტების არსებობას აზრი ეკარგება და „მათი გაუქმების დღე არ არის შორს“ [18, გვ. 47].

ინსტიტუტების არასრულყოფილების, დეფექტურობის გამო წარმოიშვება სამეურნეო წესრიგის კატასტროფული არევა. ეს კი უარყოფითად მოქმედებს ინსტიტუტების პრესტიჟზე და ამას მოჰყვება ინსტიტუტების გაუქმება, მათი „გაქრობა“ [18, გვ. 286, 288]. მაგრამ ეს ე.წ. „გაქრობა“ ყოველთვის არ ნიშნავს ამ ინსტიტუტების უკვალოდ გაუჩინარებას, არამედ სოციალური სელექციის მეშვეობით არასრულყოფილი, დეფექტური ინსტიტუტები იცვლებიან ეფექტიან ინსტიტუტებით.

სოციალური წონასწორობის თაობაზე დისკუსიის დროს, ჰერბერტ სპენსერი მიუთითებს სამთავრობო ინსტიტუტების ჩამოყალიბების განსაკუთრებულ მნიშვნელობაზე. ამასთან აღნიშნავს, რომ ეს მნიშვნელობა მხოლოდ მაშინ ვლინდება, როცა ეს ინსტიტუტები ადამიანთა სურვილების შესაბამისობაში არიან მოყვანილი [17, გვ. 569].

ადიარებს რა ინსტიტუტის განსხვავებული მახასიათებლების არსებობას, მათ შორის ინსტიტუტების სიხისტეს ან/და მათ მოქნილობას, ჰ.სპენსერი ინსტიტუტების არსებობას აყენებს უშუალო კავშირში მათ მარეგულირებელ ფუნქციასთან და საზოგადოებაში ჩამოყალიბებულ სოციალურ პირობებთან, როცა ნაკლებად ხისტი ინსტიტუტები იწვევენ სოციალურ არეულობასა და მნიშვნელოვან საზოგადოებრივ „ხარვეზებს“ [17, გვ.160]. ამგვარად დილემა - „ცუდი-კარგი ინსტიტუტები“ - ძალიან მნიშვნელოვანი არის ჰ.სპენსერისთვის. მის წარმოდგენაში კარგი ინსტიტუტები ისევე, როგორც კარგი კანონები, სასარგებლო არიან საზოგადოებისათვის [17, გვ. 203], მაშინ როცა ცუდი, დეფექტური ინსტიტუტები საზოგადოებას ზიანს აყენებენ.

3. სპენსერის შეხედულებებში შეიძლება აღმოვაჩინოთ არაფორმალური ურთიერთობებისა და არაფორმალური ინსტიტუტების ელემენტები. კერძოდ, ის საუბრობს იმ საკმაოდ რთულ გავლენაზე, რომელსაც ახდენენ წეს-ჩვეულებები, ზნეობა და მოდის განვითარება ადამიანებზე და მათ ქცევაზე და რომელსაც ადამიანები მიჰყვებიან არა კანონის ძალით, არამედ საზოგადოების მხრიდან ზეწოლის გამო. ჰ.სპენსერის გაგებით, ამგვარი გავლენა ემსახურება ადამიანთა შორის მნიშვნელოვანი გარიგებების დადება-განხორციელებას, რომლის დროს არ ხდება მათი დარეგულირება სამოქალაქო თუ რელიგიური კანონების მეშვეობით.

3. სპენსერისთვის ინსტიტუტები წარმოადგენენ ადამიანთა თანაარსებობის საშუალებას, როგორც ადამიანთა საქმიანობის კოორდინაციის საშუალებას და მიმართულია

საზოგადოების საერთო მიზნების მიღწევაზე. ამგვარად, ჰ.სპენსერი, ისევე, როგორც მისი წინამორბედები, ინსტიტუტებს აფასებს, როგორც სოციალურად ეფექტურ მექანიზმის, რომელიც მიმართულია ცხოვრების სხვადასხვა მხარეების რეგულირებაზე და ინსტიტუტების უპირველესი მიზანია - ადამიანთა ერთობლივი საქმიანობის კოორდინაცია. ამასთან, მისი ყურადღების მიღმა რჩება ინსტიტუტების ფორმირების საკითხი.

* * *

როგორც მოცემულმა კვლევამ სხადყო, ტერმინი „ინსტიტუტი“ პირველად გამოყენებული იყო სულ მცირე 731 წელს ანუ გაცილებით უფრო ადრე, ვიდრე ეს ჯერჯერობით ივარაუდა და ვიდრე ეს ტერმინი განსაკუთრებული ეკონომიკური შეხედულებათა სისტემას - პოლიტიკური ეკონომიის ინსტიტუციურ სკოლას - დაედო საფუძვლად.

ამ ტერმინის გამოყენება მიმდინარეობდა სხვადასხვა კონტექსტში და სხვადასხვა გაგებით. მასში იგულისხმებოდა როგორც განსაზღვრული ორგანოები (ორგანიზაციები), ასევე ეკონომიკური, სოციალური, სულიერი და სხვ. მოვლენები, მახასიათებლები და ურთიერთობები.

ამგვარი შეხედულებებმა და ინსტიტუტების მიმართ ასეთი ფართო მიდგომა დიდი გავლენა მოახდინეს ინსტიტუტების არსის გაგებაზე და დიდწილად განსაზღვრეს ინსტიტუტების აღქმისა და შემდგომი შესწავლის შესაძლებლობები და პერსპექტივები.

გამოყენებული ლიტერატურა:

1. Aquinas, T., 1256, Summa Theologica, vol. 1. Retrieved form.
2. Aquinas, T., 1274, Aquinas Ethicus: or, the Moral Teaching of St. Thomas, vol. 2.
3. Bede Saint, 1916, The Ecclesiastical History of the English Nation (and Lives of Saints and Bishops). London & Toronto: J. M. Dent & Sons.
4. Blaug, Mark, 1990, Economic theory in retrospect, Published by the Press Syndicate of the University of Cambridge, 4-th ed.
5. Commons, R. J., 1931, Institutional Economics. American Economic Review, 21.
6. Commons, R. J., 1924, Legal Foundations of Capitalism. New York: Macmillan.
7. Hamilton, D., 1962, Why Is Institutional Economics Not Institutional?. American Journal of Economics and Sociology, 21(3).
8. Hobbes, T., 1660, The Leviathan.
9. Hodgson, M. G., 2006, What Are Institutions? Journal of Economic Issues, Vol. XL No. 1 March 2006, 40(1).

10. Hohfeld, O. N., 1913. Some Fundamental Legal Concepts as Applied in the Study of Primitive Law. Yale Law Journal, 23.
11. Hume, D., 1739, A Treatise of Human Nature, Reprinted from the Original Edition in three volumes And edited, with an analytical index, by L.A. Selby-Bigge. Oxford: Clarendon Press.
12. North, D., 1990, Institutions, Institutional Change and Economic Performance. Cambridge: Cambridge University Press.
13. Vico, G., 1948, The New Science, New York: Cornell University Press, ITHACA.
14. Rutherford, Malcolm, 2008, Institutionalism Between the Wars.
15. Rutherford, Malcolm, 2010, Science and social control: the institutionalist movement in American economics, 1918-1947, Erasmus Journal for Philosophy and Economics, Volume 3, Issue 2, Autumn 2010.
16. Smith, A., 1843, An Inquiry Into the Nature and Causes of the Wealth of Nations. Edinburgh: Thomas Nelso.
17. Spencer, H., 1898, The Principles of Sociology, 3 vols.
18. Spencer, H., 1891, Essays: Scientific, Political and Speculative, 3 vols.
19. Фурубот, Э.Г., Рихтер, Р., 2005, Институты и экономическая теория: Достижения новой институциональной экономической теории.-СПб.: Издат. Дом Санкт-Петербургского гос. Университета.

SUMMARY

საცხოვრებელი უძრავი ქონების ანალიზი თბილისის მაგალითზე

ნინო ზურაშვილი თსუ ეკონომიკისა და ბიზნესის ფაკულტეტის დოქტორანტი

1991-2001 წლებში საქართველოში უძრავი ქონების ბაზარი განიცდიდა მნიშვნელოვან ვარდნას. 2003 წლიდან შეინიშნება უძრავი ქონების ბაზრის გააქტიურება საქართველოში. სხვადასხვა ტიპის ფართზე მოთხვნის ზრდასთან ერთად, ჩამოყალიბდნენ დევლოპერული კომპანიები, რომლებიც ახორციელებენ საცხოვრებელ, კომერციულ, საოფისე და ა.შ. ფართების მინოდებას. უძრავი ქონების ბაზარი დღეს-დღეობით წარმოადგენს ერთ-ერთ აქტიურ და მნიშვნელოვან ბიზნესის დარგს, რომელსაც მნიშვნელოვანი წვლილი შეაქვს ქვეყნის ეკონომიკური განვითარებისთვის.

2016 წელს ქართული უძრავი ქონების ბაზარი მნიშვნელოვნად გაიზარდა (წინა წელთან შედარებით 20.2%-ით) და გაყიდვების რაოდენობამ 89 120 ერთეულს მიაღწია. პარალელურად, 37.5%-ით გაიზარდა თბილისის უძრავი ქონების ბაზარიც, რომლის წილმა ქვეყნის მასშტაბით უძრავი ქონების გაყიდვებში 38.6% შეადგინა. დედაქალაქში 2016 წელს 34 440 გაყიდვის ტრანზაქცია დაფიქსირდა, თვეებს შორის განსაკუთრებული აქტიურობით გამოირჩეოდა დეკემბერი (3 593 ტრანზაქცია). (6).

თბილისის გაუთვალისწინებლად, 2016 წელს ქართული უძრავი ქონების ბაზარი 11.3%-ით გაიზარდა. ამასთან, ქვეყნის რეგიონებს შორის უძრავი ქონების გაყიდვებში მაღალი წილით გამოირჩეოდა კახეთი (12.0%) და აჭარა (9.6%). (1)

აღსანიშნავია, რომ სამშენებლო დარგის ბრუნვის მოცულობა უმეტესად მოდის მსხვილი ზომის საწარმოებზე. 2016 წელს მსხვილ სამშენებლო საწარმოთა ბრუნვა იყო 4 725.7 მილიონი ლარი. 2016 წელს 2015 წელთან შედარებით სულ სამშენებლო დარგის მოცულობის ბრუნვა 354.9 მილიონი ლარით გაიზარდა. (9).

სამშენებლო ბრუნვის მოცულობით პირველ ადგილს იკავებს, თბილისი. მას მოჰყვებიან აჭარა, იმერეთი და ქვემო ქართლი.

თბილისის უძრავი ქონების ბაზარი სულ უფრო და უფრო იზრდება. 2016 წელს უძრავი ქონების გაყიდვებმა პიკს მიაღწია სექტემბერში +47.1% წინა წელთან შედარებით 3331

ერთეული შეადგინა. (8)

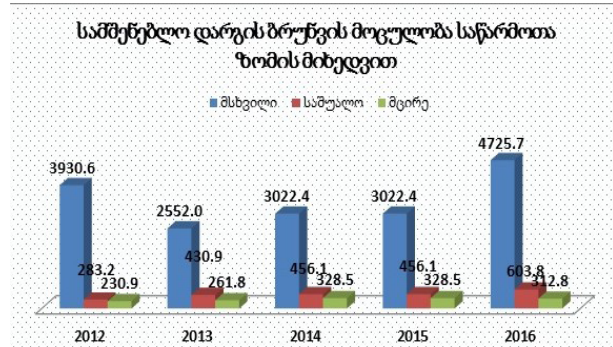

დიაგრამა 1. სამშენებლო დარგის ბრუნვის მოცულობა საწარმოთა ზომის მიხედვით
წყარო: www.geostat.ge

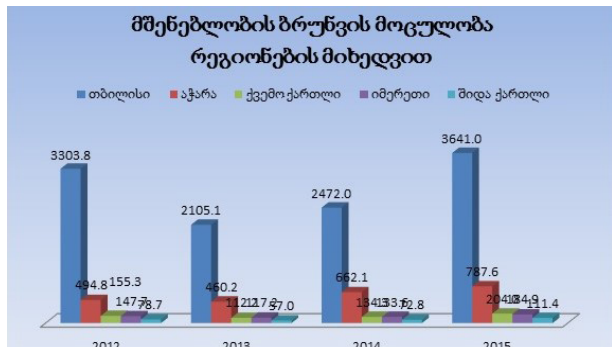

დიაგრამა 2 მშენებლობის ბრუნვის მოცულობა რეგიონების მიხედვით
წყარო: www.geostat.ge

2016 წელს გაყიდვების მიხედვით თბილისის 3 უმსხვილესი რაიონი არის:

- * ვაკე – თვეში საშუალოდ 529 ერთეული, 20.1%
- * საბურთალო – თვეში საშუალოდ 406 ერთეული, 15.4%
- * სამგორი – თვეში საშუალოდ 292 ერთეული, 11.1% . (2)

დღესდღეობით თბილისში არის დაახლოებით 360 000 საცხოვრებელი ერთეული. მათი უმეტესობა არის საბჭოთა კავშირის დროს აშენებული საცხოვრებელი შენობები. 2003 წლის შემდგომ სამშენებლო სექტორის გააქტიურების შემდგომ შეინიშნება თანამედროვე ტიპის შენობების რაოდენობის ზრდა დედაქალაქში.

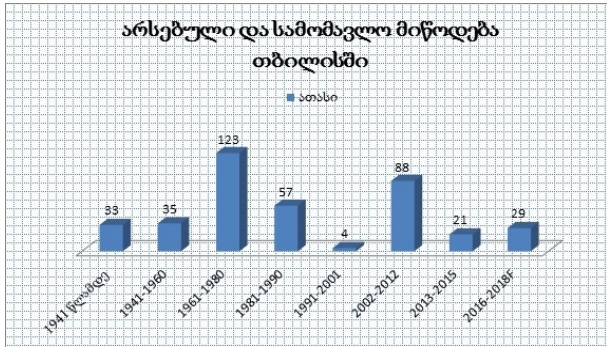

დიაგრამა 3 არსებული და სამომავლო მიწოდება თბილისში
წყარო: IPM, Collier International surveys 2015

2015 წელს მოხდა 3908 ბინის მშენებლობის დასრულება და თბილისის უძრავი ქონების ბაზრისთვის მიწოდება. აღსანიშნავია, რომ მათი 70% უკვე გაყიდულია. მიმდინარე სამშენებლო პროექტების ფარგლებში დაგეგმილია 29427 ბინის მიწოდება 2016-დან 2018 წლების განმავლობაში. (6).

აღსანიშნავია, რომ მშენებარე ბინების უდიდესი ნაწილი 64% (16 332) მიეკუთვნება დაბალი სეგმენტის კატეგორიას, 28% არის საშუალო სეგმენტისთვის განკუთვნილი, ხოლო 8% კი პრემიუმ კლასისთვის.

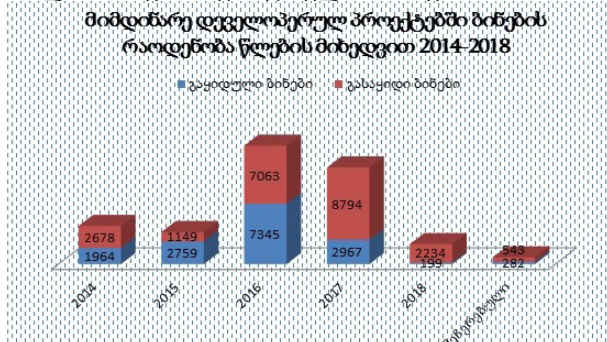

დიაგრამა 4 მიმდინარე დეველოპერულ პროექტებში ბინების რაოდენობა წლების მიხედვით 2014-2018 წლებში

წყარო: koliers interneიSenali

2014წელს გასაკიდო ბინების დიდი წილი მოდის დირსის პროექტზე, დაახლოებით 90%. 2015 წელს “ჰუალინგ ფგუფის” პროექტ “თბილისის ზღვაზე” გაყიდული ბინების რაოდენობაში გათვალისწინებულია მხოლოდ საქართველოს ლტოლვილთა და განსახლების სამინისტროს მიერ შესყიდული ბინების რაოდენობა.

დღეს დღეობით თბილისში მიმდინარეობს შემდეგი ძირითადი დეველოპერული პროექტები, რომლებსაც ახორციელებენ თბილისის სამშენებლო ბაზარზე აქტიური და ძლიერი დეველოპერული კომპანიები. (იხ.

(ცხრილი 1.)

თბილისის უბნების მიხედვით მოსახლეობის ყველაზე დიდი სიმჭიდროვე (მოსახლე/კმ2) აღინიშნება საბურთალოსა და გლდანის ტერიტორიაზე.



დიაგრამა 5 მოსახლეობის სიმჭიდროვე უბნების მიხედვით თბილისში

წყარო: სტატისტიკის ეროვნული სამსახური

2015 წელს საცხოვრებელი უძრავი ქონების ტრანზაქციებმა 3%-იანი კლება განიცადა 2014 წლის მაჩვენებელთან შედარებით. 2015 წელს საცხოვრებელი უძრავი ქონების მაჩვენებელი იყო 18 286 ერთეული. უნდა აღვნიშნოთ, რომ ძველი ბინების ტრანზაქციათა რაოდენობა 9%-ით შემცირდა, ხოლო ახლადშენებული ბინების ტრანზაქციების რაოდენობა 9%-ით გაიზარდა. (9).

2015 წელს ტანსაქციების ჯამური მოცულობა შემცირდა 23%-ით და სულ შეადგინა 558 მილიონი აშშ დოლარი.

ახლადშენებული ბინების ტრანზაქციათა უმრავლესობა (66%) განხორციელდა ქვედა სეგმენტში. საშუალო სეგმენტის ტრანზაქციები შემცირდა 36%-ით და შეადგინა 56 მილიონი აშშ დოლარი. პრემიუმ სეგმენტის ტრანზაქციათა საერთო მოცულობა კი 35 მილიონი აშშ დოლარი იყო. (6).

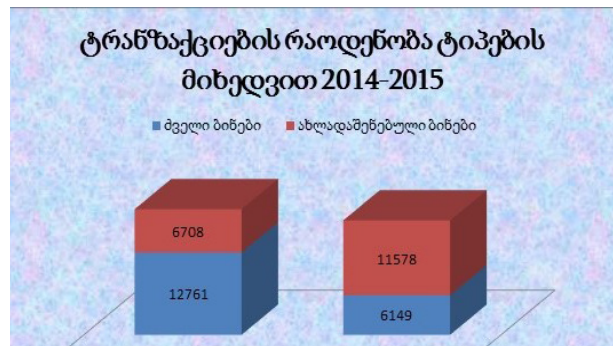

დიაგრამა 6 ტრანზაქციების რაოდენობა ტიპების მიხედვით, თბილისში 2014-2015 წელი
წყარო: საჯარო რეგისტრის ეროვნული სამსახური

საჯარო რეესტრის ეროვნული სააგენტოს ოფიციალური მონაცემებით, 2016 წელს, ნოემბრის ჩათვლით, უძრავი ქონების სარეგისტრაციო ტრანზაქციათა რაოდენობა წინა წელთან (ნოემბრის ჩათვლით) შედარებით 19.4%-ით გაიზარდა და ქვეყნის მასშტაბით 586 894 ერთეული შეადგინა. 2016 წელი (ნოემბრის ჩათვლით) 2012-2015 წლებთან შედარებით (11 თვის მონაცემები) ცალსახა ზრდით გამოირჩევა: 2012 წელთან (457 144 ერთეული სარეგისტრაციო ტრანზაქცია) შედარებით - ზრდა 28.4%-ით, 2013 წელთან (437 336 ერთეული სარეგისტრაციო ტრანზაქცია) შედარებით - ზრდა 34.2%-ით, 2014 წელთან (468 992 ერთეული სარეგისტრაციო ტრანზაქცია) შედარებით - ზრდა 25.1%-ით, 2015 წელთან (491 412 ერთეული სარეგისტრაციო ტრანზაქცია) შედარებით - ზრდა 19.4%-ით. (6).

წინა წელთან (ნოემბრის ჩათვლით) შედარებით უძრავ ქონებაზე საკუთრების უფლების პირველადი სარეგისტრაციო ტრანზაქციების რაოდენობა 45.9%-ით, ხოლო მეორადი სარეგისტრაციო ტრანზაქციების რაოდენობა 13.3%-ით გაიზარდა.

რაც შეეხება პირველად და მეორად სარეგისტრაციო ტრანზაქციებს შორის თანაფარდობას, წინა წელთან (ნოემბრის ჩათვლით) შედარებით გაიზარდა პირველადი სარეგისტრაციო ტრანზაქციების წილი: 2016 წელს (ნოემბრის ჩათვლით) განხორციელებული სარეგისტრაციო ტრანზაქციების 77.0%-ს მეორადი, ხოლო 23.0%-ს - პირველადი სარეგისტრაციო ტრანზაქციები შეადგენს (2015 წლის იმავე პერიოდში კი, შესაბამისად, 81.2% და 18.8%). (3)

საცხოვრებელი ქონების ფასი თბილისში განსხვავებულია უბნების მიხედვით. 2016 წელსაც შენარჩუნებულია ტენდენცია, რომ კადრატული მეტრის ღირებულება ყველაზე მაღალია თბილისის ყველაზე პრესტიჟულ უბნად აღიარებულ რაიონში ვაკე. მას მოჰყვება საბურთალო და კრწანისის რაიონები.

აღსანიშნავია, რომ არსებობს განსხვავება პირველად და მეორად ბაზარზე ბინების გასაყიდ ფასებს შორის და ეს დამოკიდებულია ბინების მდგომარეობაზე. პირველად ბაზარზე, როგორც წესი თბილისში დევლოპერული კომპანიები მომხმარებელს სთავაზობენ კარკასულ დონეზე მიყვანილ ბინებს. მეორად ბაზარზე კი ვითარება განსხვავებულია იმ მხრივ, რომ ბინები ხშირად იყიდება საშუალო ან გარემონტებულ მდგომარეობაში. ახლა-

დაშენებული საცხოვრებელი ქონების გასაყიდი ფასი თბილისში მერყეობს 400 აშშ დოლარიდან 3000 აშშ დოლარამდე კვადრატულ მეტრზე.

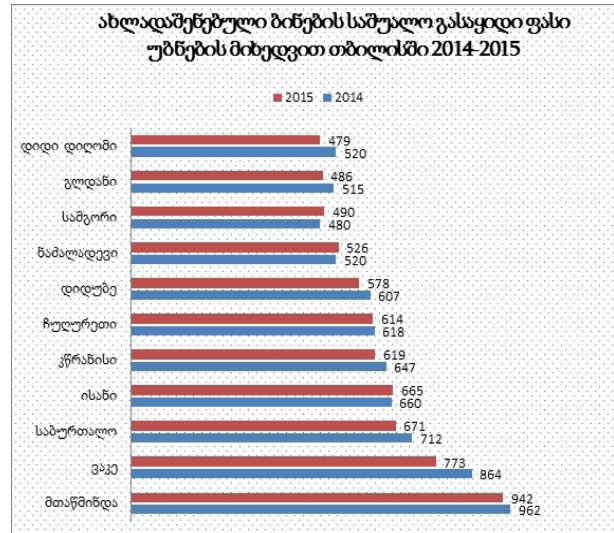

დიაგრამა 7 ახლადშენებული ბინების საშუალო გასაყიდი ფასი უბნების მიხედვით თბილისში 2014-2015

წყარო: საჯარო რეესტრის ეროვნული სამსახური, კოლიერს ინტერნეიშენელი

2016 წელს საცხოვრებელ ფართზე ქირის ყველაზე მაღალი მაჩვენებელი იყო ვაკის რაიონში, სადაც 7.58 აშშ დოლარი ღირდა 1 კვადრატული მეტრი. ყველაზე მცირე ქირის მაჩვენებლები დაფიქსირდა გლდანისა და ნაძალადევის რაიონებში. (1).



დიაგრამა 8 საცხოვრებელი ქონების საშუალო ქირა თბილისში რაიონების მიხედვით 2016

წყარო: უძრავი ქონების ბაზრის ლაბორატორია 2016 წლის კვლევა

2016 წელს კომერციული ქონების გაყიდვის საშუალო ფასი გაიზარდა, ხოლო იჯარის ღირებულება კი შემცირდა. კომერციული ქონების გაყიდვის საშუალო ფასის დინამიკა შემდეგნაირად გამოიყურება:

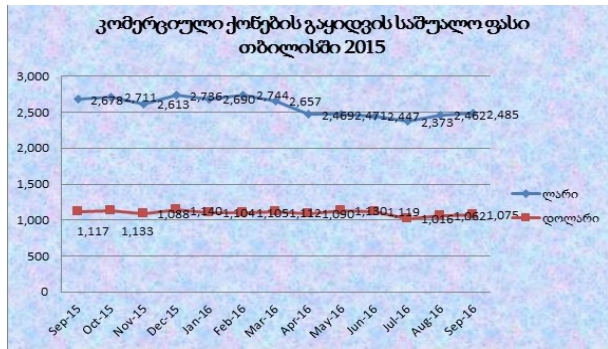

დიაგრამა 9 კომერციული ქონების გაყიდვის საშუალო ფასი თბილისში 2016 წყარო: უძრავი ქონების ბაზრის ლაბორატორია 2016 წლის კვლევა საქართველოში ინფლაციის მიუხედავად, რომელიც ქვეყანამ განიცადა 2016 წელს, წინა წლებთან შედარებით მცირედ, მაგრამ მაინც გაიზარდა სამშენებლო სექტორის მოცულობა, რაც არის დადებითი ტრენდი ქვეყნისთვის და სამომავლოდაც ხელს შეუწყობს ქვეყნის ეკონომიკურ აღმავლობას.

ცხრილი 1. თბილისში მიმდინარე ძირითადი დეველოპერული პროექტები
წყარო: დეველოპერები, გაყიდვების მენეჯერები, კოლიერ ინტერნეიშენალი

#	დეველოპერი	პროექტი/ მისამართი	უბანი	საცხოვრებელი ფართი (მ2)	დასრულების თარიღი
1	მ ²	კარტოზიას ქუჩა 6	საბურთალო	62 000	2018
2	მეტრა	მეტრა პარკ ბაგები	ვაკე	27 700	2016
3	შპს მესხი	ჭავჭავაძის გამზირი 82	ვაკე	27 100	2018
4	დომუსი	თამარაშვილის ქუჩა 13	საბურთალო	26 100	2016
5	ქინგ დევიდი	ალექსიძის ქუჩა 12	საბურთალო	24 000	2017
6	მ2	ყაზბეგის ქუჩა 25	საბურთალო	23 700	2016
7	შპს GBC	პოლიტკოვსკაიას ქუჩა 20	საბურთალო	21 400	2017
8	ბიდი ფროფერთი	ასათიანის ქუჩა 10	საბურთალო	20 700	2017
9	არქი ჯგუფი	არქი თაუერსი	ვაკე	19 300	2016
10	აქსისი	აქსის თაუერსი	ვაკე	19 000	2017

გამოყენებული ლიტერატურა:

1. უძრავი ქონების ლაბორატორია 2017-03-13. ნანახია: 18.03.2017 <http://epn.ge/?id=41681>
2. საჯარო რეესტრი 2016
3. IPM, Collier International surveys 2015
4. საჯარო რეესტრის ეროვნული სააგენტო 2016 „სამსახურისაჯარო რეესტრის ოფიციალური მონაცემებით უძრავი ქონებისა და ბიზნესის რეგისტრაციის რაოდენობის ზრდა დაფიქსირდა“ ნანახია: 18.03.2017 <https://napr.gov.ge/p/1495>
5. ქალაქ თბილისის მუნიციპალიტეტის არქიტექტურის სამსახური 2017 ნანახია 12.04.2017 <http://tas.ge/?p=content&type=3&news=71350>
6. www.geostat.ge
7. www.economy.ge
8. www.tbilisi.gov.ge

9. www.napr.gov.ge
10. www.myhome.ge
11. www.place.ge

SUMMARY

Georgia's real estate market has been activated since 2003. There is a special demand of residential real estate on Tbilisi real estate market. The article analyzes dynamics of residential real estate in Tbilisi. Vake and Saburtalo districts still retain leading positions in Tbilisi. The supply of residential real estate is significantly higher compared to 2015. Most of the residential real estate belongs to the lower segment, as demand is on the lower segment of the residential area. Tbilisi residential real estate market is very active and interesting sphere, because there is the highest demand in construction industry in Georgia.

სოფლის მეურნეობის დარგის სრულყოფა საქართველოში

რუსუდან სირბილაძე
 ეკონომიკის დოქტორი, თსუ ეკონომიკის და ბიზნესის ფაკულტეტის ტურიზმის სკოლა
ლალი ოქროშიძე
 თსუ ეკონომიკის და ბიზნესის ფაკულტეტის მაგისტრანტი

ეკონომიკის მართვაში სახელმწიფოს როლის შემცირება ვრცელდება ყველა დარგზე: მათ შორის სოფლის მეურნეობაზე. საბაზრო ეკონომიკის პრიორიტეტს სოციალური ეკონომიკა უნდა წარმოადგენდეს, რის გამოც მცირდება სახელმწიფოს ეკონომიკური ფუნქციები და ხდება ფინანსური რესურსების სოციალურ სფეროში გამოყენება. ასეთ დროს სუსტი და არაეფექტურია სახელმწიფოს მართვის სისტემა, თუმცა ძლიერდება საერთაშორისო ეკონომიკური ინსტიტუტების გავლენა, რომელთა წესებითაც იმართება ეროვნული ეკონომიკა, პოლიტიკა ეკონომიკის შესახებ უნდა ეფუძნებოდეს სახელმწიფოს მართვას, ამის გარანტი სახელმწიფო უნდა იყოს. რადგან მსოფლიოში მიმდინარე ეკონომიკურმა კრიზისებმა განსაკუთრებული გავლენა ვერ მოახდინონ ქვეყნის ეკონომიკაზე. რათა სწრაფად მოხდეს ქვეყნის ეკონომიკის გაჯანსაღება, ეკონომიკური მართვის ეფექტიანობამ დიდი პოზიტივი უნდა შეიტანოს ქვეყნის განვითარებასა და წინსვლაში, სახელმწიფომ ეკონომიკური მართვის განხორციელებისას აქცენტები თანამედროვე მოთხოვნების შესაბამისად უნდა განახორციელოს, მაგრამ სახელმწიფო მართვა აუცილებლად ფრთხილი და ზომიერი უნდა იყოს, რადგან მეტისმეტმა ჩარევამ ხელი არ შეუწყო ნეგატიური მოვლენების წარმოქმნას. ეკონომიკის მართვის ეფექტიანობა ბიზნესის მართვის ეფექტიანობითაა შესაძლებელი. ბიზნესის მართვის გაჯანსაღება ქვეყნის ეკონომიკურ პოლიტიკაზე დამოკიდებული, ასევე ძალიან მნიშვნელოვანია მოთხოვნის და მიწოდების პროცესის ბალანსირება, წონასწორობის დაცვა, ეს ბაზარზე მიიღწევა მომხმარებელსა და მწარმოებელს შორის შეთანხმებით. აუცილებელია მომავლის ეკონომიკის პროგნოზირება, რადგან წარმატებულ პროგნოზირებას გაცილებით მეტი პოტენ-

ციალი აქვს შემოსავლების ზრდისათვის. ასევე თუ არსებობს პროგნოზი მომავლის მოთხოვნის შესახებ ადვილი ხდება მომავლის მიწოდების მართვა. ამ დროს განსაკუთრებული როლი მარკეტინგულ მართვას ეკუთვნის და ბაზრის გამოკვლევა დიდ შესაძლებლობას აძლევს მწარმოებელს მომავალი წარმოება სწორად და ეფექტურად დაგეგმოს, და აქვე უნდა იქნას გათვალისწინებული მთავრობის შესაძლო კონტროლი, ეკოლოგიური და სტიქიური პრობლემები და სხვა გარემოებები, რომლებმაც შესაძლოა უარყოფითი გავლენა იქონიოს წარმოებაზე. ასევე უნდა იქნას გათვალისწინებული მეცნიერულ-ტექნიკური პროგრესის დაჩქარებული ტემპი XXI საუკუნეში, რითაც შესაძლებელი ხდება მსოფლიო მიღწევების ადვილად ხელმისაწვდომობა ამ და სხვა ნებისმიერ სფეროში. და რაც მთავარია ეს გზა ყველაზე მარტივი და იაფია. ძალიან კარგი იქნება პროგნოზირების პროცესში ეკონომიკური და ფსიქოლოგიური ფაქტორის წინ წამოწევა, რაც ძირითადად მომხმარებლების ბაზრისადმი ადაპტაციაში გამოიხატება.

სტატისტიკის ეროვნულმა სამსახურმა 2017 წლის 2 ივნისს გამოაქვეყნა საქართველოში მაისის თვის ინფლაციის დონის მონაცემები. აღმოჩნდა, რომ 2017 წლის მაისში ქვეყანაში სამომხმარებლო ფასების ინდექსის ცვლილებამ წინა წლის შესაბამის თვესთან შედარებით (წლიური ინფლაცია) 6,6 პროცენტი შეადგინა. ინფლაცია გულისხმობს ფასების ზრდას, და შესაბამისად, ცხოვრების დონის გაუარესებას. ეს მიუთითებს ქვეყნის არასტაბილურ ეკონომიკაზე (რომელიც, ინერციით მიჰყვება მთელი

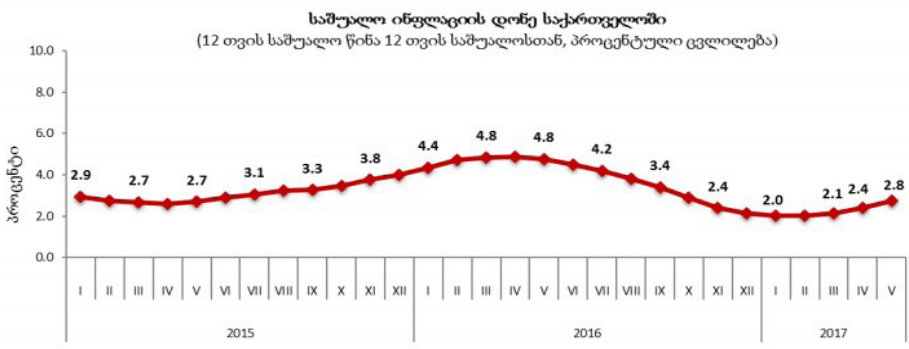

მსოფლიოს კრიზისს).

საქმეს კიდევ უფრო ართულებს სისტემური რისკების არსებობა, რაც თანამედროვე ეკონომიკის არასტაბილურობას უწყობს ხელს, ეს რისკები გამოწვეულია, როგორც ჭარბი ლიკვიდობით, საკრედიტო ექსპანსიით, ნოვაციებით, ეკონომიკის ფინანსიზაციით და ვირტუალიზაციით, თან ამ რისკების არსებობა ისეთ დროს როცა მსოფლიოს გლობალიზაციის პროცესი მოიცავს როგორც ეკონომიკის ლიბერალიზაციას, საფინანსო სფეროს გლობალიზაციას, მეცნიერულ-ტექნიკურ პროგრესს, ინფორმაციულ ტექნოლოგიათა განვითარებას, ასევე უნდა იყოს გამოკვლეული და პროგნოზირებადი ქვეყნებს შორის ვაჭრობის ექსპორტ-იმპორტის შესაძლებლობა. სავალუტო კრიზისის დაძლევის შესაძლებლობა, ასევე იმ რესურსების ხარჯვის შესაძლებლობა, რაც ეფექტიანს გახდის წარმოებას და საექსპორტო ურთიერთობებს.

თანამედროვე ეპოქაში მეცნიერულ-ტექნიკურმა პროგრესმა გლობალიზაციაში მსოფლიოს თითქმის ყველა სახელმწიფო ჩართო, გამონაკლისი არც საქართველოა. საქართველოს გლობალიზაციაში ჩართვა გამოწვეულია გეოპოლიტიკური მდებარეობით. იგი ევროპა-აზიის გზაგასაყარზე წარმოადგენს სატრანზიტო გზას კავკასიის და ნაწილობრივ აზიის სახელმწიფოებისათვის. მისი ეს ფუნქცია აჩქარებს გლობალიზაციაში საქართველოს ჩართვას. საქართველო მართლმადიდებლური ქვეყანაა და

სიღარიბის აბსოლუტურ ზღვარს ქვეით მყოფი მოსახლეობის წილი (%)*

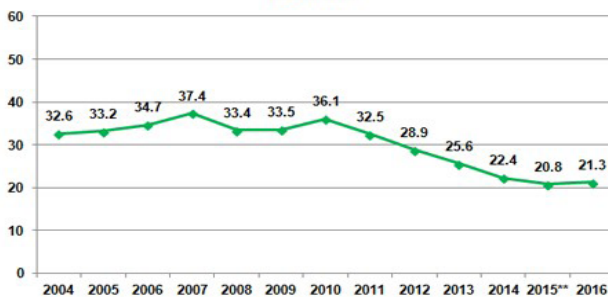

* წინასწარი მონაცემები

** სიღარიბის ზღვრის გაანგარიშების საბაზისო წელი

მოგვეთხოვება ამ პროცესებში ჩვენი თვითმყოფადობის შენარჩუნება ჩვენი ისტორიის გათვალისწინებით. საქართველოს ეკონომიკა ისევ განვითარებადია და ისევ დაბალია შიდა პროდუქტის მოცულობის ხვედრითი წილი ერთ სულ მოსახლეზე. თუმცა საქართველოს ბუნებრივი რესურსები, მოსახლეობის განათლება და პროფესიონალიზმი, ქვეყნის მისწრაფება ჩაერთოს მსოფლიოს ეკონომი-

კურ პროცესებში, სამომავლოდ, ქვეყნის ეკონომიკის სწრაფ განვითარებას განაპირობებს. ყოველივე ამას ხელს უშლის ის, რომ მოსახლეობის დიდი ნაწილი ემიგრაციაშია, ნაწილი - უმუშევარი, ქვეყნის ეკონომიკის კრიზისიდან გამოყვანისათვის აუცილებელია ყველა ძირითადი დარგის განვითარება, სოფლის მეურნეობის, მრეწველობის, ტრანსპორტის, განათლების, მედიცინის და სხვა. არასტაბილური ეკონომიკური გარემო ხელს უწყობს ინფლაციას, მოსახლეობას შემოსავლების ნაკლებობა აქვს, ქვეყანაში სიღარიბის მაღალი დონეა, მთლიან შიდა პროდუქტთან შედარებით დიდია ხარჯების მაჩვენებელი.

ასევე ეკონომიკაში ციკლური რყევები, როგორცაა ფასების უეცარი ცვლევებები, ტექნოლოგიური სრულყოფა, ეს ყოველივე დიდ გავლენას ახდენს მწარმოებლურობაზე. სახელმწიფოს სწორი მენეჯმენტით და მართვის ინსტრუმენტების გამოყენებით შეუძლია ზემოქმედება მოახდინოს ბიზნესციკლებზე ფისკალური და მონეტარული პოლიტიკის სრულყოფით, რადგან ძნელია გამოიყენო ეკონომიკური პროცესების ანალიზის ტრადიციული მეთოდები, იმიტომ, რომ ეკონომიკური გარემოსთვის დამახასიათებელია სწრაფი ცვალებადობა, რის გამოც არააქტუალური ხდება გრძელვადიანი პროგნოზები. საჭიროა ახალი მიდგომები და ახალი კონცეპტუალური ხედვა ეკონომიკაზე, როგორც მეცნიერებაზე. ასეთი სისტემური მიდგომა აუცილებელია, უნდა დავიწინახოთ სხვადასხვა მოვლენებს შორის შესაბამისობები, თანამედროვე პირობებში ეკონომიკამ კრიზისების მიუხედავად მიაღწია შესამჩნევ პროგრესს, თუმცა ეს არ არის საკმარისი. და აუცილებელია მართვის ახალი ისეთი კომპლექსის შემუშავება, რომელიც შთამბეჭდავს გახდის ეკონომიკას. თუნდაც ჩვენი გეოპოლიტიკური მდებარეობა, სივრცის და ეკონომიკის კავშირურთიერთობა, ტრანსპორტის განვითარება, მათ შორის საჰაერო და საზღვაო. სოფლის მეურნეობის განვითარება, მათ შორის ბიოეკოლოგიური პროდუქტების წარმოება, საბანკო სექტორის განვითარება, მათ შორის ხელმისაწვდომი საბანკო კრედიტების განვითარება, მოსახლეობისთვის ხელშეწყობა. ბუნებრივი რესურსების სწორად გამოყენება და მომავალი თაობისთვის შენახვის შესაძლებლობა. ისეთი საქმიანობის ხელშეწყობა, რომელიც უმუშევრობის დაძლევაში დაგვეხმარება. ასევე ბიზნესის ხელშეწყობა. აუცილებელია გადაიხედოს

ქვეყნის ეკონომიკური პოტენციალი, კერძოდ, ეროვნული სიმდიდრე, რაც ეკონომიკური ძლიერების საწინდარია, ეროვნული სიმდიდრე ეს მატერიალური და სულიერი კეთილდღეობა, რომელიც შექმნილია მრავალი თაობის მიერ და ჩართულია კვლავნარმოების პროცესში, ბუნებრივი რესურსები შექმნილია წარმოების საშუალებების, მატერიალური დოვლათით და სხვა ფაქტორებით. ეკონომიკური პოტენციალის არსის გასარკვევად ყურადღება უნდა მიექცეს ეკონომიკურ პოტენციალს, როგორც ეროვნული მეურნეობის დარგთა შესაძლებლობას, ეკონომიკურ პოტენციალს, როგორც არსებული რესურსების ერთობლიობას, ეკონომიკურ პოტენციალის და ეკონომიკური ძლიერების სახალხომეურნეობრივი პოტენციალის გაიგივებას, ეკონომიკური პოტენციალის, როგორც სამეურნეო საქმიანობის სუბიექტებს შორის ეკონომიკური და წარმოებით ურთიერთობათა შედეგს. საქართველოს ეკონომიკურ წინსვლას მუდმივად უშლიდა ხელს ეკონომიკური კავშირების მოშლა, ეროვნებათაშორის უთანხმოებები, ტერიტორიული მთლიანობის დარღვევა და ადმინისტრაციულ-მრძანებლური სისტემის არსებობა, ლტოლვილთა სოციალური პრობლემების გადანყვევის გამოცდილების არ არსებობა, განუხორციელებელი რეფორმები, ფინანსური რესურსების შეზღუდულობა, ეკონომიკური ცხოვრების მოშლა, ჰიპერინფლაცია. თანამედროვე გლობალიზაცია არ გულისხმობს მხოლოდ ეკონომიკურ პროცესებს, ეს ისეთი პროცესია რომლის მეშვეობითაც სოციალურ ურთიერთობებს შედარებით ნაკლებად აფერხებს მანძილი და საზღვრები, მრეწველობაში იზრდება ისეთი ერთობლივი ქარხნების რიცხვი, რომლებმაც მოიცვეს საავტომობილო და მიკროელექტრონიკა, რამდენიმე ქვეყანა წარმოებაში ერთიანდება და გაჩნდა საფონდო ბირჟები, გლობალიზაციის მონაპოვარია დედამიწის ყველა კუთხეში აღიარებული საკრედიტო ბარათების გავრცელება და ზოგიერთი ვალუტის მზარდი გამოყენება. ეკონომიკის და ფინანსების გლობალიზაციამ განაპირობა ევროკავშირის ქვეყნების მიერ ვალუტის კურსის მერყეობით შექმნილი პრობლემები და თავის დაღწევის მიზნით ერთიანი ვალუტის ევროს შემოღება. ეკონომიკის განვითარება და ცივილიზაცია ქმნის ტექნიკურ პროგრესს, ხოლო მეცნიერულ-ტექნიკური პროგრესი იწვევს ახალი ჯაჭვით ეკონომიკის აღმავლობას.

დღეს განათლებაზე, სამუშაოს დაწყებაზე, მოთხოვნილებების დაკმაყოფილებაზე, ელექტრონული ფოსტის, ინტერნეტსაიტების, ონლაინკავშირების, ონლაინმონიტორინგის, საქონლის და მომსახურების წინა პლანზე წამოწევა ინვესტორებთან კავშირში, ეს ის თემატიკაა რომელზეც მახვილდება თანამედროვე ადამიანის ყურადღება. მიდგომებიც სრულიად ახლებურია, ასევე ღირებული და მნიშვნელოვანია ფირმების შიდა ურთიერთობები, გაძლიერებულია კონკურენცია საერთაშორისო ბაზარზე და სხვა. ამ პრობლემათა წამოწევის და გადაჭრის ფონზე ეკონომიკური მართვა სრულიად აუცილებელია, რათა მომავალი პერსპექტივების სწორად განსაზღვრამ შეგვაძლებინოს თავი დავაღწიოთ ეკონომიკურ კრიზისს. უნდა გამახვილდეს ყურადღება ისეთ საკითხებზე როგორცაა დანახარჯების შემცირება, საქონლის და მომსახურების ხარისხი, ოპერატიულობა, მატერიალური რესურსების უფრო ეფექტიანად გამოყენება, წარმოების უფრო დახვეწა და სრულყოფა, სოციალური პოლიტიკის, უმუშევრობის მართვა, პოლიტიკური რეგულირება.

ეკონომიკის განვითარება და მისი მართვა შეუძლებელია მისი ძირითადი დარგის, სოფლის მეურნეობის გარეშე, სოფლის მეურნეობის სპეციფიკა ის არის, რომ კვლავნარმოება ამ დარგში არა მხოლოდ საზოგადოების ძალისხმევით არის შესაძლებელი, არამედ ის ბუნებასთან კავშირში წარიმართება. ამის გამო მერყეობს წარმოების შედეგები კლიმატური პირობების შესაბამისად. ეს განსაკუთრებულ მოთხოვნებს უყენებს თანამედროვე მეცნიერულ-ტექნიკურ პროგრესს, კვლევებმა აჩვენეს, რომ ნიადაგში, მცენარეებსა და ცხოველებში ბიოლოგიური პროცესების ნორმალური განვითარება მიმდინარეობს, სოფლის მეურნეობა წარმოდგენილია ერთ მთლიანობად ფერმერები, მომხმარებლები, წვრილი ვაჭრები, თითოეული მათგანი მონაწილეობს და განიხილავს სოფლის მეურნეობას თავისი პოზიციებიდან მათი წარმოდგენები სოფლის მეურნეობაზე დაკავშირებულია კონკრეტულ გამოცდილებასთან, ზოგჯერ კი რწმენასთან.

საქსტატის მონაცემებზე დაყრდნობით, შეგვიძლია დავინახოთ რა პროცენტული წილი აქვს სოფლის მეურნეობის, ნადირობის, სატყეო მეურნეობისა და მეთევზეობის წილს დინამიკაში. ასევე, იგივე მაჩვენებელი გამოხატული ლარში:

სოფლის მეურნეობის, ნადირობის, სატყეო მეურნეობისა და მეთევზეობის წილი მშპ-ში (%)

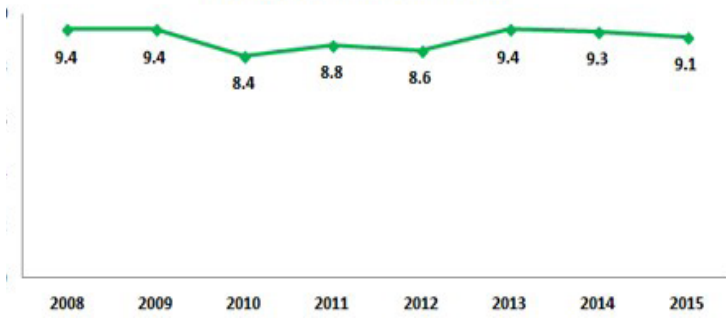

სოფლის მეურნეობის, ნადირობის, სატყეო მეურნეობისა და მეთევზეობის პროდუქციის გამოშვება (მლნ. ლარი)

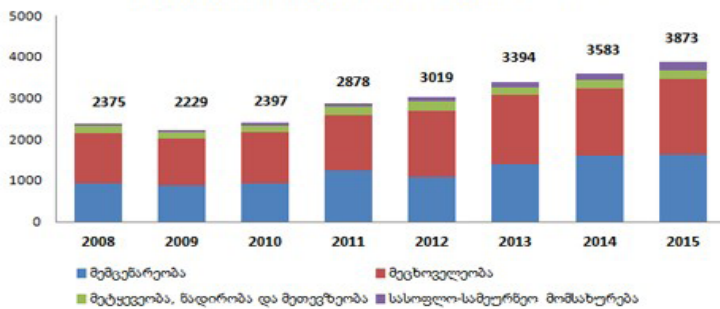

არსებობს განსაზღვრული გაუგებრობა შეხედულებებში სოფლის მეურნეობაზე. თუ რა არის იგი, რა ფუნქციებს ითავსებს, რა როლი აქვს ქვეყნის ეკონომიკის განვითარებაში. სოფლის მეურნეობა უნდა განვიხილოთ როგორც შემაერთებული რგოლი სურსათის სპეციალიზებულ მწარმოებელსა და მომხმარებელს შორის. სასოფლო-სამეურნეო პროდუქცია განსხვავებული პროდუქციაა, რადგან მას მოიხმარს უკლებლივ ყველა ადამიანი, რომელიც წარმოადგენს ეკონომიკურ სუბიექტს და ჩართულია ქვეყნის ეკონომიკის სისტემაში, როგორც წარმოებაში, ისე მოხმარებაში. მაკროეკონომიკაში სოფლის მეურნეობის განსაკუთრებულობა იმითაც ვლინდება, რომ იქ მიიღება ისეთი გადაწყვეტილებები, რომლებიც ზეგავლენას ახდენენ პროდუქციის ხარისხზე, ასორტიმენტზე, ღირებულებებზე. ეს ელემენტები ხელს უწყობენ ადამიანთა მოთხოვნილებების დაკმაყოფილებას, ხოლო გაზრდილი მოთხოვნილებების

დაკმაყოფილება ქვეყნის ეკონომიკური წინსვლის წინა პირობაა. თანამედროვე პირობებში სოფლის მეურნეობაში საზოგადოების მოთხოვნა ბიოეკონომიკაზე და ბიოპროდუქტებზე აიძულებს მწარმოებელს აწარმოოს ისეთი ბიოლოგიური პროდუქტები, რომელიც დააკმაყოფილებს სრულიად ახალ

მოთხოვნილებებს. მრავალი წელია სოფლის მეურნეობაში რეფორმები მიმდინარეობს, და გლუხისთვის, რეალური მწარმოებლისთვის, არანაირი წინსვლა არ იგრძნობა, მოსავლის გასაღება ისევ რთულია, საქმეს ართულებს მღრღნელებისგან ნათესების დაზიანება, სტიქიების, წყალდიდობების, სეტყვის და უამინდობის პრობლემები, სანვავის და წამლის არ ქონა, ვისაც სოფლის მეურნეობა უყვარს და პატივს სცემს, მისთვის სოფლის მეურნეობა მუდმივი ძიების პროცესია, თუმცა ამასაც ხელს უშლის ხშირად მცირემიწიანობა, ასევე ნიადაგს უხდება ისეთი ცვლილებები როდესაც ერთი და იგივე მიწაზე ერთი წლის განმავლობაში სხვადასხვა კულტურები ითესება, ზოგიერთი ოჯახი ამასაც ვერ ახერხებს ზოგჯერ ფინანსური პრობლემების გამო. ეკონომიკურ ზრდას გააჩნია როგორც დადებითი ისე უარყოფითი მხარეებიც. მისი ძირითადი დადებითი მხარეებია: 1. ამტკიცებენ, რომ რაც უფრო მაღალია ეკონომიკური ზრდის მაჩვენებელი (მშპ), მით უფრო ბედნიერია კაცი (ანუ თუ მშპ იზრდება ეს კარგად მოქმედებს ყველა ადამიანის შემოსავალზე); 2. ტექნოლოგიური პროგრესი; 3. ძველი ბუნებრივი რესურსების ახალი რესურსებით ჩანაცვლება; 4. უფრო მეტი სამუშაო ადგილი; 5. უფრო ძლიერი ქვეყანა და უფრო მაღალი ცხოვრების დონე, ხოლო რაც შეეხება მის უარყოფით მხარეებს, ძირითადი უარყოფითი მხარეებია: 1. შემოსავლის განაწილება: ჩნდება განსხვავება უმდიდრესთა და უღატაკესთა შორის; 2. ცხოვრების ხარისხი: უარყოფითად მოქმედებს გარემოზე; 3. ინვესს ახალი საჭიროებების შექმნას: წარმოების ზრდა აიძულებს მომხმარებელს ჩამოიყალიბოს ახალი გემოვნება; 4. ქმნის ბუნებრივი რესურსების ნაკლებობასა და გარემოს დაბინძურებას (რაც უფრო მეტია მწარმოებლურობა, მით უფრო მეტი ბუნებრივი რესურსი იხარჯება). 5. კარგი მომსახურება ყოველთვის არ ნიშნავს ყველა ადამიანის კეთილდღეობის გაუმჯობესებას. ეკონომიკური ზრდის ოპონენტები ძირითად არგუმენტად თვლიან გარემოს მდგომარეობის გაუარესებას. ისინი ამტკიცებენ, რომ ეკონომიკურმა ზრდამ და ინდუსტრიალიზაციამ განაპირობა გარემოს დაბინძურება. რაც უფრო დიდია მწარმოებლურობა ქვეყანაში, მით უფრო უარესდება

გარემოს მდგომარეობა და მცირდება ბუნებრივი რესურსების რაოდენობა. როგორც ყველა ქვეყნისთვის, საქართველოსთვისაც მნიშვნელოვანია ეკონომიკური ზრდა. საქართველოს ეკონომიკის მთავარი დარგებია სოფლის მეურნეობა (ჩაი, ციტრუსი, ხილი, თამბაქო, ღვინო), მანქანათმშენებლობა, მეტალურგია, ჰიდრორესურსები. დიდი ყუ-

ტურიზმის წილი ქვეყნის ეკონომიკის მთლიან გამოშვებაში, პროცენტი

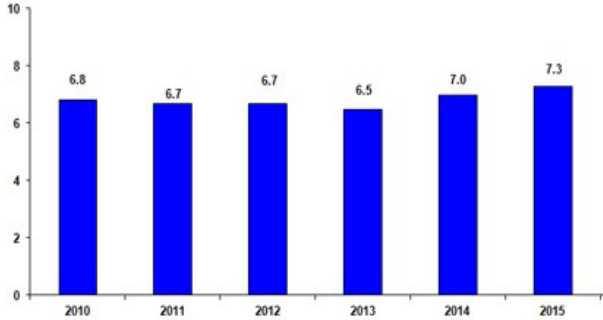

* დაზუსტებული მონაცემები გამოქვეყნდება 2017 წლის 15 ნოემბერს.

რადდება ეთმობა საკურორტო-ტურისტული კომპლექსის აღდგენას, რომელიც ადრე ყოველწლიურად 2 მლნ ადამიანს ემსახურებოდა.

სოფლის მეურნეობის პროდუქცია (ყურძენი, ჩაი, ციტრუსები); უმსხვილესი საექსპორტო ქვეყნების წილი მთლიან ექსპორტში 2017 წლის იანვარ-აპრილში: რუსეთი (16%), ჩინეთი და თურქეთი (10-10%), ბულგარეთი (7%) და სომხეთი (6%), ხოლო უმსხვილესი საიმპორტო ქვეყნების წილი მთლიან იმპორტში 2017 წლის იანვარ-აპრილში ასე გამოიყურება: თურქეთი (16%), აზერბაიჯანი (10%), რუსეთი (9%), ჩინეთი (7%) და გერმანია (6%).

უმსხვილესი საექსპორტო ქვეყნების წილი მთლიან ექსპორტში 2017* წლის იანვარ-აპრილში

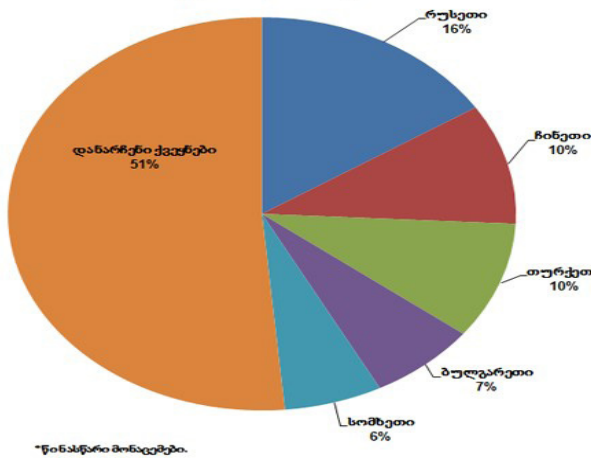

*წინასწარი მონაცემები.

ერთობლივი ეროვნული პროდუქტი: სტრუქტურა (%) — სოფლის მეურნეობა 32; 1 სულ მოსახლეზე — 860 \$. ვალუტა — ქარ-

თული ლარი (.). ოფიციალური მონაცემებით, საქართველოს ეკონომიკური ზრდის მაჩვენებლები ბოლო წლებში ასე გამოიყურება: 2009 წელს ეკონომიკური ზრდას ადგილი არ ჰქონია, პირიქით 3,8 %-იანი კლება დაფიქსირდა. ნომინალურმა მშპ-მ 17986.0 მილიონი ლარი შეადგინა, ერთ სულ მოსახლეზე კი 2455,2 აშშ დოლარი. 2010 წელს ეკონომიკური ზრდის მაჩვენებელმა 6,3% შეადგინა, მშპ-მ ნომინალურად 20648.6 მილიონი ლარი, ერთ სულ მოსახლეზე კი - 2641.7 აშშ დოლარი. 2011 წლის საპროგნოზო მაჩვენებლები ამ მიმართულებით ასეთია: ეკონომიკური ზრდა - 4,5%. ნომინალური მშპ 23088,2 მილიონი ლარი, მშპ ერთ სულ მოსახლეზე კი - 2924,9 აშშ დოლარი. სინამდვილეში 2011 წელს ეკონომიკურმა ზრდამ ამ ვარაუდს გადააჭარბა. ამ წელს საქართველოს მშპ-ს ზრდის მაჩვენებელმა შეადგინა 7%. მშპ-მ მიმდინარე ფასებში შეადგინა 24229,0 მლნ. ლარი (14370,0 მლნ. აშშ დოლარი). მშპ ერთ სულ მოსახლეზე 5421.0 ლარი იყო (3215,0 აშშ დოლარი). როგორც ხედავთ, საქართველოში ჩატარებულმა რეფორმებმა დადებითი ზეგავლენა მოახდინა ქვეყნის ეკონომიკურ ზრდაზე.

მიუხედავად ამისა საქართველო მშპ-ს რეიტინგში 115 ადგილზე იმყოფებოდა 2011 წლის მონაცემებით. 2016 წლის მონაცემები კი ასეთია: საერთაშორისო სავალუტო ფონდისა და საქართველოს ფინანსთა სამინისტროს მონაცემებზე დაყრდნობით ეკონომიკური ზრდის მაჩვენებელმა 4% შეადგინა, მშპ-მ ნომინალურად 33 921.6 მილიონი ლარი.

უმსხვილესი საიმპორტო ქვეყნების წილი მთლიან იმპორტში 2017* წლის იანვარ-აპრილში

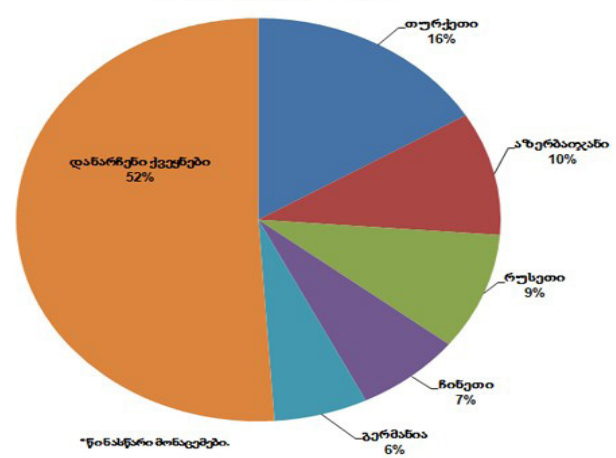

*წინასწარი მონაცემები.

მნიშვნელოვან პრობლემას წარმოადგენს უმუშევრობა, საგარეო ვალი, ინფლაცია და ა.შ. სანამ ამ პრობლემების ზეგავლენა არ

დონეს და იმავდროულად ინარჩუნებენ ეკონომიკურ მდგრადობას და ეკონომიკური ზრდის მაღალ მაჩვენებელს. რისი პროგნოზირებაც სოფლის მეურნეობამ წინასწარ უნდა შეძლოს საპროგნოზო ობიექტების ანალიზის მეშვეობით, სოფლის მეურნეობაში უნდა გაიზარდოს შემოსავლები, რასაც აგრარული პოლიტიკა უნდა ითვალისწინებდეს,

რადგან სოფლის მეურნეობაში ინარჩუნება ისეთი პროდუქტები, რომლის სრულყოფილი წარმოება ადამიანის ჯანმრთელობის და მოთხოვნილებათა დაკმაყოფილების ფუნდამენტური მნიშვნელობის მომენტი და ყოველივე ამის განვითარება ხელს უწყობს ქვეყნის ეკონომიკის განვითარებას.

გამოყენებული ლიტერატურა და წყაროები:

1. <http://www.geostat.ge/>
2. <http://www.economy.ge/?page=ecoreview&s=37>
3. <http://www.mof.ge/4552>
4. მე-2 საერთაშორისო სამეცნიერო-პრაქტიკული კონფერენცია “ ბიოეკონომიკა და სოფლის მეურნეობის მდგრადი განვითარება. შრომების კრებული 2013

რეზიუმე

სტატიაში განხილულია საქართველოს სოფლის მეურნეობის დარგი, მისი მნიშვნელობა ქვეყნის ეკონომიკაში, მთავრობის როლი და სახელმწიფოს ეკონომიკის ზოგადი სურათი. სახელმწიფოს საბაზრო ეკონომიკაში პრიორიტეტად სოციალური ეკონომიკა აქვს მოაზრებული. საბაზრო ეკონომიკაში სოფლის მეურნეობა და აგროეკონომიკური პოლიტიკა ძირეულ ცვლილებებს განიცდის. განხილულია ის ეკონომიკური ფონი, სადაც ხდება ზრუნვა სოფლის მეურნეობის განვითარებაზე. ეკონომიკაზე ზემოქმედების ძირეული ცვლილებები სახელმწიფოს საბიუჯეტო პოლიტიკით უნდა განხორციელდეს და ხელი უნდა შეეწყოს ეროვნული ეკონომიკის მომავალ განვითარებას. ეს ყოველივე ქვეყნის სოფლის მეურნეობის განვითარებას მოითხოვს, რისთვისაც საჭირო და აუცილებელია ეკონომიკური კლიმატის შექმნა, რისი განხორციელებაც სახელმწიფომ უნდა უზრუნველყოს ეფექტიანი პოლიტიკით, რათა მაკროეკონომიკა განვითარდეს და შესაბამისი ადგილი დაიკავოს მსოფლიო გლობალიზაციაში.

RESUME

The article considers the agricultural sector of Georgia, its importance in economics of the country, the role of government and general picture of economical situation. Nowadays, the priority of country's market is the social economy. The sector of agriculture goes through fundamental policy changes and it is very important what economical background is given. The impact on economy must be done by budgetary policy, which will give us as a result the development of the national economic in the future. All of this requires development of agriculture, effective policy from the government, macro economical development and this can be reached by changing of the economical climate in the country.

სასესიო პროცენტი და ისლამური ტრადიცია

მაია ჩეჩელაშვილი

ეკონომიკის დოქტორი

საქართველოს ტექნიკური უნივერსიტეტის ასოცირებული პროფესორი
საქართველოს ბიზნესის მეცნიერებათა აკადემიის ნამდვილი წევრი, აკადემიკოსი

დღეს ყველასათვისაა ცნობილი, რას ნიშნავს სასესიო პროცენტი, ამდენად ამ ტერმინს საგანგებოდ არ განვმარტავთ. თანამედროვე საზოგადოებაში პროცენტი საყოველთაოდ მიღებული მოვლენაა. თითქოს ძნელია იმის წარმოდგენა, რომ ვინმემ საკუთარი ინიციატივით თქვა უარი საკრედიტო ურთიერთობებზე. მაგრამ ასეთი ხალხი არსებობს. მართლმორწმუნე მუსლიმები.

გვეყვარება მცდელობა, გავრკვეულიყავით მუსლიმების პროცენტზე შეხედულებებში, მაგრამ არა გამოკითხვის, არამედ პირველწყაროს - ყურანსა და სუუნაზე დაყრდნობით.

მუსლიმთა ტრადიციულ კულტურაში საკმაოდ ბევრი წინააღმდეგობაა დაგროვილი. მუსლიმთა კულტურაში ცნება „სამართლიანობა“ ძალიან არის დაახლოებული ცნებასთან „მართლმსაჯულება“ და ეს სრულიად შეესაბამება ყურანის კანონებს. ყურანი აღიარებდა სოციალურ და მატერიალურ უთანასწორობას. ისლამმა ვერ შექმნა სოციალური და პოლიტიკური თანასწორობის იდეა, რომელიც ესოდენაა დამახასიათებელი ევროპული დემოკრატიებისთვის. მუსლიმური თემის (უმმის) წევრები თანასწორნი მხოლოდ ალლაჰის წინაშე არიან. ხოლო როგორც ისლამური სახელმწიფოს ქვეშევრდომნი, ისინი სამართლიანად მიიჩნევენ სახელმწიფოს იერარქიულ სტრუქტურას, ვინაიდან აღმოსავლეთისათვის დამახასიათებელია მმართველთა (ხალიფების, შაჰების, სულთნების) როლის, როგორც საკრალური მისიის აღქმა. გარდა ამისა, ეჭვქვეშ არასოდეს დამდგარა მმართველის უფლება ნესრიგის დაცვისა და რესურსების განაწილების შესახებ. უნდა აღინიშნოს, რომ იერარქიული ურთიერთობების მხარდაჭერა არაა შემთხვევითი. მიღებულია ითვლებოდა, რომ ეს დაკავშირებულია აღმოსავლეთის ქვეყნების უმეტესად ექსტრემალურ კლიმატთან და საზოგადოებრივი სამეურნეო სამუშაოების ორგანიზაციის აუცილებლობასთან. [1]

მიუხედავად ამისა, წინასწარმეტყველი მუჰამედის (მაჰმადის) დროს არაბებმა, როგორც პირველმა და ყველაზე უფრო ორთოდოქსმა მუსლიმებმა, უარყვეს მევახ-

შეობა. როგორც დრომ გვიჩვენა, სასესიო პროცენტისადმი უარყოფითი დამოკიდებულება ისლამში ყველაზე უფრო მედეგი აღმოჩნდა. რიბა და ჰარარი ყურანის ძირითად ცნებათა რიცხვ განეკუთნება. ყურანში აღწერილია, რას უნდა აარიდოს თავი მაჰმადიანმა ფინანსური ურთიერთობების პროცესში. ყურანი კატეგორიულად უარყოფს რიბას. ასე, 39-ე აიათის 30- სურა გვამცნობს: „ის, რაც ზრდას გაძლევთ სხვათა ქონების მეშვეობით, არ მოგცემთ ზრდას ალლაჰთან ანგარიშსწორებისას“. ყურანი მკაფიოდ მიჯნავს სავაჭრო და სავაჭრო მოგებას, მაგრამ თვით ცნებას „რიბა“ ნათლად არსად განმარტავს. [1]

„რიბა“ არაბულად „ნამეტს“ ნიშნავს, ხოლო ყურანის ინტერპრეტაციით ეს არის ნებისმიერი გაუმართლებელი ნამეტი, რომელიც მიღებულია სავაჭრო ან სასესიო ოპერაციის შედეგად. „ჰარარი“ არაბულად შეგნებულ რისკს აღნიშნავს, მაგრამ ისეთს, რომელიც ცდება შემთხვევითობის საზღვრებს. რიბაც და ჰარარის ყურანში მძიმე ცოდვად ითვლება. მაჰმადიანი სამართალმცოდნეები „რიბას“ არა მარტო სავაჭრო მოგებას, არამედ ნებისმიერ სასესიო პროცენტს მიაკუთნებენ. ცხადია, რომ ცნება „ჰარარი“, მათი გაგებით, ნებისმიერი სპეკულაციური ოპერაციაა. [1]

სასესიო პროცენტის ისლამურ დოქტრინაში არსებული აკრძალვა მიზეზების რიგს ეყრდნობა, მათ შორისაა მუსლიმანური საზოგადოების წევრთა შორის სოციალური ურთიერთობების დაძაბვა, რომლებიც, როგორც უკვე აღინიშნა, თანასწორნი არიან ალლაჰის წინაშე. ამის საფუძველზე მაჰმადიანურ სამყაროში გაჩნდა ორიგინალური მექანიზმები, რომლებმაც გააერთიანეს შრომა და კაპიტალი საპროცენტო გადასახდელის გარეშე.

მაჰმადიანი სამართალმცოდნეების აზრით, მევახშეობა ხელს უშლის ადამიანური რესურსების გამოყენებას და ინვესტიციებს, ვინაიდან მისი პრინციპი ფულიდან ფულის მიღებაა. ამ შემთხვევაში მოგებას მხოლოდ კრედიტორები ღებულობენ, ხოლო

მსესხებლისათვის კი ეს ურთიერთობა მახეს წარმოადგენს. გარდა ამისა, ეს არის ინვესტიციების შეზღუდვა სტრატეგიულად საჭირო დარგებში, ვინაიდან კრედიტორები, ბუნებრივია, მხოლოდ იმ დარგებს არჩევენ, სადაც მოგების მიღება უფრო მარტივადაა შესაძლებელი და ავინყდებათ, რომ ფულმა საზოგადოებრივი სარგებელიც უნდა მოიტანოს. ამასთან ერთდ, მევახშეობამ შეიძლება სახელმწიფოს არსებობასაც კი შეუქმნას საფრთხე, ვინაიდან ვალის გადახდის შესაძლებლობის უქონლობისას მევალე დამატებით ვალს იღებს, ხოლო საზოგადოებაში ეს არღვევს ეკონომიკურ სტაბილობას. სახელმწიფო თითონ შეიძლება აღმოჩნდეს ფულადი სისტემის მევალეთა რიგებში და მაშინ ფინანსური ინსტიტუტები უხმაუროდ იგდებენ ხელთ პოლიტიკურ ძალაუფლებას. [2]

ამდენად, სიტყვა „რიბა“ აღნიშნავს მევახშეობას, სასესხო პროცენტს, რომელსაც ყურანი ერთმნიშვნელოვნად კრძალავს. შუა საუკუნეებში ეს აკრძალვა უკვე დაიდგოდა ან იურიდიული მანიპულაციებით, ან დამატებითი კომერციული ოპერაციების შემოტანით (მაგალითად, გადაწყვეტილების მეშვეობით). ზოგიერთი მაჰმადიანი სამართალმცოდნე განასხვავებს კანონიერ (რიბა ალ-ფადლი) და არაკანონიერ (რიბა ან-ნასია) პროცენტს.

რიბა ან-ნასია, ანუ ვალის რიბა, ფიგურირებს სავალო ხელშეკრულებაში და აღნიშნავს თანხის ძირზე ნებისმიერ ნამეტს, რომელსაც მიიღებს კრედიტორი. გარდა ამისა, რიბა ან-ნასია შეიძლება აღნიშნავდეს ვალის ძირითად თანხაზე დანამატს, რომელსაც იხდიან ვალის გადავადების საზღაურად. რიბა ან-ნასიას მიეკუთვნება საბანკო დეპოზიტზე მიღებული პროცენტიცა და ისეთი საბანკო კრედიტი, რომელზე პროცენტის გადახდაც ვალის დაბრუნების შემდეგ ხდება.

რიბა ალ-ფადლი (რიბა -ნამეტი) დანვრილებითაა აღწერილი სუნნაში. რიბას ეს ტიპი არაბებისათვის ისლამზე უფრო ადრე იყო ცნობილი. ან-ნასიასგან განსხვავებით, რიბა ალ-ფადლი ყოველთვის არ ითვლებოდა მევახშეობად. რიბა ალ-ფადლი შეიძლება ჩართულ იქნას ბარტერულ ურთიერთობებში. მაგალითად, როცა ერთი და იგივე დასახელების საქონლის ორი პარტია იცვლება ერთმანეთზე, მაგრამ მათი ხარისხი ოდნავ განსხვავებულია, მაშინ რაოდენობაში იქნება განსხვავება. ხადისების თანახმად, ასეთი საქონლის რიცხვში შედიოდა ოქრო, ხორბალი, ქერი, ფინიკი და მარილი. [1]

თანამედროვე მისლიმანურ სამყაროში გავრცელებულია რიბას შედარებით მარტივმა კლასიფიკაციამ: სასესხო რიბა (რიბა ალ-დუიუნი) და სავაჭრო რიბა (რიბა ალ-ბუიუ).

ეკონომიკურ თემებზე მსჯელობდნენ საკუთარ ნაშრომებში მაჰმადიანი სამართალმცოდნეები-ფაკიჰები. ასე, აიათოლა ას-სადრი, ავტორიტეტული შიიტი, რომელიც ცნობილია, როგორც სახელმწიფო და კერძო საკუთრების თანაარსებობის, მაღალი მორალისა და პატიოსანი ეკონომიკური ურთიერთობების იდეების აპოლოგეტი, დარწმუნებული იყო, რომ სავაჭრო პროცენტის გარეშე სამეურნეო საქმიანობა გახდებოდა უფრო პროდუქტიული. დრომ გვიჩვენა, რომ ირანში რელიგიურმა მოღვაწეებმა დაიწყეს ადმინისტრაციული და პოლიტიკური ორგანოების კონტროლი და სათავეში ჩაუდგინენ სტრუქტურულ რეფორმებს, რომლებიც ირანმა გაატარა.

კაპიტალისტური ურთიერთობების ზრდასთან ერთად, მაჰმადიანურ სამყაროში სულ უფრო იზრდება დაინტერესება რიბაზე შეხედულებების გადახედვის მიმართ. ვინაიდან სასესხო პროცენტის აღებისა და გადახდის აკრძალვა აფერხებს ეროვნული ფინანსურ-საკრედიტო სისტემების განვითარებას.

XIX საუკუნის ბოლოს, მუფთი მაჰამედ აბდომ გამოსცა ფეტვა (შარიათის სამართლებრივი პოზიცია), რომელშიც იგი მიუთითებს, რომ საბანკო ოპერაციები და საბანკო პროცენტი არ წარმოადგენს მევახშეობას. მიუხედავად ამისა, ბევრ მუსლიმურ ქვეყანაში რიბას გარშემო დღემდე მწვავე პოლემიკა მიმდინარეობს.

თანამედროვე მუსლიმი იდეოლოგები ახდენენ რიბაზე აკრძალვის, როგორც ეკონომიკური ცხოვრების რეგულატორის, ინტერპრეტაციას და ამტკიცებენ, რომ მისი საშუალებით შესაძლებელია 'სამართლიანი ისლამური საზოგადოების' შექმნა, რომელშიც აკრძალული იქნება არაშრომითი შემოსავლები. მეტიც, შემუშავებულია ისლამური ბანკების უპროცენტო მუშაობის პრინციპების რიგი, რომლებიც უზრუნველყოფენ პროცენტების მიღებას რიბაზე აკრძალვის დარღვევის გარეშე.

მევახშეობას არაბები გაეცნენ საკუთარი მეზობლების მეშვეობით. წინასწარმეტყველი მაჰმადის დროს ებრაელები ფართომასშტაბიან ფინანსურ ოპერაციებს ახორციელებდნენ არაბეთის ნახევარკუნძულზე

რიბას აღების საფუძველზე. ითვლება, რომ სწორედ ამიტომ შეიცავს სუნა მკაცრ და უკომპრომისო ჩანაწერებს რიბას შესახებ.

ამასთანავე, შარიათის მიერ პირდაპირი აკრძალვის მიუხედავად, საპროცენტო ურთიერთობები არაბულ სამყაროში მაინც ვრცელდებოდა. მაგალითად, შუასაუკუნეების ბასრაში პრაქტიკულად ყველა ვაჭარს ქონდა ანგარიში საკუთარ ბანკირთან (დღეს ამას პერსონალური ბანკინგი ეწოდება). გარდა ამისა, მიმოქცევაში იმყოფებოდა ჩეკები ჰათი-სარაფი. მეტიც, სახელმწიფო ბიუჯეტის პერმანენტული დეფიციტის გამო მუსლიმი მმართველები ყოველთვის სესხულობდნენ ფულს ებრაელი და ქრისტიანი მევახშეებისგან.

დროთა მანძილზე რიბას აკრძალვა თვით მუსლიმანების მიერაც დაიძლეოდა. მაგრამ არა პირდაპირ, არამედ ჰაიალის, ანუ სამართლებრივი ხრიკების გამოყენებით. მაგალითად: გაყიდვები წინასწარი გადახდით და შემდეგ ხელშეკრულების გაუქმების უფლებით; საქონლის ყიდვისა და მისი თავდაპირველი მესაკუთრისათვის შემდგომი გადაყიდვის ხელშეკრულება; ორმაგი გაყიდვები (მუჰათრა) და ა.შ.

ასე მაგალითად, ჰაიალის „გაყიდვა და სესხი“ დროს კრედიტორი ასესხებდა ფულს მსესხებელს. მსესხებელი იხდიდა სასესხო პროცენტს კრედიტორისგან რაიმე საქონლის შეძენის გზით და, ცხადია, იხდიდა მასში საბაზრო ფასზე გაცილებით მეტს. ჰაიალის „კომისია“ დროს კი სავაჭრო აგენტი ღებულობდა დავალებას საქონლის საკუთარი სახსრებით ყიდვის შესახებ, შემდეგ კი დამკვეთი „ყიდულობდა“ მისგან ამ საქონელს შედარებით მეტ ფასად, რაც გულისხმობდა „საკომისიოს“, ანუ საშუამავლოს გადახდას.

სავაჭრო და ფინანსურ ოპერაციებისაპროცენტო განაკვეთი იშვიათად აღემატებოდა 30%-ს. აბასიდების ხანაში (IX – X

საუკუნეები) პროცენტი წლიურ 1000%-საც კი შეადგენდა. მაგრამ ეს მხოლოდ სახელმწიფო მართვის ორგანოების მიერ პირდაპირი გამოძალვის ან კონფისკაციის დროს დადგენილი „კურსი“ იყო. აბასიდების იმპერიაში სამეურნეო საქმიანობას მართავდნენ დივან ბეით-ალ-მალი (ხაზინა), დარ ელ-მუსადარინი (კონფისკაციების სააგენტო), დივან ალ-ბიივა-სადაქა (ქველმოქმედების დეპარტამენტი), დივან ალ-ჯიჰ-ბაზა (სახელმწიფო ბანკი) და დივან ალ-ჯეიმი (სამხედრო სამინისტრო). [2]

მხარეთა შორის ანგარიშსწორების გაადვილების მიზნით ფართოდ გამოიყენებოდა ჰავალა (გადასაცემი თამასუქი), რომელის მეშვეობითაც ვალის ერთი პირიდან მეორეზე გადაყვანა ხდებოდა. ეს თანამედროვე ავალის, ანდა აკრედიტივის პროტოტიპია. მნიშვნელოვანია, რომ ჰავალა არ იწვევს მუსლიმი სამართალმცოდნეების კრიტიკას.

თანამედროვე შეთანხმების მიხედვით, ჰავალას გამგზავნი (კრედიტორი) გადასცემს პირველად მევალეს (ჰავალადარს) გარკვეულ ფულად სახსრებს. ჰავალადარი უკავშირდება საკუთარ პარტნიორს (პირველადი მევალის მევალეს). პარტნიორი მოკლე ვადებში გასცემს ამ თანხას ჰავალადარზე. აღსანიშნავია, რომ ყოველივე ეს უნაღდო ანგარიშსწორების მაგალითია, ვინაიდან ნაღდი ფული ჰავალას დროს არ გამოიყენება. [3]

მთლიანობაში, სასესხო პროცენტის აკრძალვის წყალობით, ისლამურ ეკონომიკაში გამომუშავებულია სქემები, რომელიც არ არღვევს შარიათს და მიმართულია სახელმწიფოს სწორ ფუნქციონირებაზე. მათ მთავარ მიზანს თანასწორუფლებიანი მუსულმანების საზოგადოების ჩამოყალიბება წარმოადგენდა, სადაც გამორიცხულია კაპიტალის მიერ შრომის ექსპლუატაცია.

ლიტერატურა

1. აკრძალვების შესახებ ისლამში // URL: [HTTP://MADRASAH2.RU/CHITALNYIY-ZAL/O-ZAPRESHHENNOM-V-ISLAME](http://MADRASAH2.RU/CHITALNYIY-ZAL/O-ZAPRESHHENNOM-V-ISLAME). განახლების ბოლო თარიღი: 10.08.2015.

2. Беккин Р.И. Исламские финансы в современном мире: экономические и правовые аспекты. Уммah. М., 2009.

3. Институт экономики переходного периода, П.Трунин, М.Каменских, М.Муфтяхетдинова, Исламская финансовая система: современное состояние и перспективы развития. Научные труды № 122Р

http://iep.ru/files/text/working_papers/122.pdf

SUMMARY

INTEREST RATES AND ISLAM TRADITION

Maia Chechelashvili
Doctor of Economics (PhD)
Associate Professor of Georgian Technical University
Full Member of the Georgian Business Academy of Sciences, Academician

The article is devoted to the history and current state of the loan interest in the Islamic world. The author discusses the concept of «riba» and presents its classification. In addition, the author discusses the modern and the old Muslim Economy characteristic instrument - havala.

Finally the author concludes that the loan interest due to the ban, the Islamic economy is worked out schemes, which does not violate Sharia law and is directed to the proper functioning of the state. Their main goal is an equal society of Muslims, which is out of the capital by labor exploitation.

ჯალამბრის ნევის ქალის განსაზღვრა ჩაკეტილკონტურთან ბანივ მზიდ ბაბირზე მორის ნახევრადდაკიდებულ მდგომ- მარეობაში გადაადგილების დროს

დავით ნაჭყებია

საინჟინრო მეცნიერებათა აკადემიური დოქტორი, სტუ-ს უფროსი მასწავლებელი

გიორგი დარახველიძე

სტუ-ს სატრანსპორტო და მანქანათმშენებლობის ფაკულტეტის დოქტორანტი

ზაურ ბალამნარაშვილი

ტექნიკურ მეცნიერებათა დოქტორი, სტუ-ს პროფესორი

დავით მოსულიშვილი

მექანიკის ინჟინერიისა და ტექნოლოგიის აკადემიური დოქტორი სტუ-ს ასისტენტ პროფესორი

საკვანძო სიტყვები: ნევის ძალა, ინერციის ძალა, მორი, სატვირთო დოლი, მზიდი ბაგირი.

შესავალი

მთაგორიან ტყესაკაფებზე ხე-ტყის დამზადების ტექნოლოგიური პროცესი რთულია და დაკავშირებულია მთელ რიგ პრობლემებთან, რომლებიც მოიცავენ სამუშაო პროცესის ეკოლოგიურად უვნებელი ტექნოლოგიებისა და მორსათრევი ტექნიკის შესწავლის საკითხებს. ამავდროულად საჭიროებენ თეორიული და ექსპერიმენტული კვლევების ჩატარებას ახალი მოწინავე ტექნოლოგიებისა და მორსათრევი ტექნიკის შესაქმნელად. ნაშრომში დამუშავებულია სრულიად ახალი განივგადასატანი საბაგრო მორსათრევი დანადგარი ჩაკეტილკონტურისანი მოძრავი მზიდი ბაგირით. მორსათრევი დანადგარის პარამეტრების განსაზღვრის მიზნით, მორსათრევის ტექნოლოგიური პროცესის თითოეული ოპერაციისათვის დამუშავებული კვლევის მეთოდის საფუძველზე საწევ ბაგირში ნევის ძალის მნიშვნელობის დასადგენად შედგენილია საწევი ბაგირის მოძრაობის სქემა და დადგენილია წინააღმდეგობის ძალების აღძვრის ნერტილები.

ძირითადი ნაწილი

წინააღმდეგობის ძალები I-XXIII ნერტილებში (ნახ. 1) ძირითად ტრასამდე მორის თანაბარი სიჩქარით მოძრაობის დროს იანგარიშება ფორმულებით:

$$I - S_I = W'_j = jG_j f_0 \frac{d_j}{D_j}; \quad j = 1, 2 - 1, 3; \quad G_j = 250 \text{ კგ};$$

$$f_0 = 0,15; \quad d_j = 0,04 \text{ მ}; \quad D_j = 0,285 \text{ მ};$$

$$II - S_{II} = S_I + W_{21} = S_I + G_2 L_{VI} (\sin \alpha + \omega_2 \cos \alpha),$$

$$G_2 = 0,3 \text{ კგ}; \quad L_{VI} = 20 \text{ მ}; \quad \omega_2 = 0,1; \quad \alpha = 30^\circ;$$

$$III - S_{III} = S_{II} + W_{31} = S_{II} + S_{II} \omega_2 = S_{II} (1 + \omega_2);$$

$$IV - S_{IV} = S_{III} + W_{22} = S_{III} + G_2 L_V (\omega_2 \cos \alpha - \sin \alpha) = S_{III} + G_2 L_V (\omega_1 \cos \alpha - \sin \alpha),$$

$$L_V = 250 \text{ მ}; \quad \alpha = 35^\circ; \quad \omega_2 = 0,1; \quad \omega_1 = 0,2;$$

$$V - S_V = S_{IV} + W_{32} = S_{IV} + S_{IV} \omega_2 = S_{IV} (1 + \omega_2);$$

$$VI - S_{VI} = S_V + W_{23} = S_V + G_2 L_{IV} (\omega_2 \cos \alpha - \sin \alpha) = S_V - G_2 L_{IV} \sin \alpha;$$

$$L_{IV} = 10 \text{ მ}; \quad \alpha = 90^\circ;$$

$$VII - S_{VII} = S_{VI} + W_{33} = S_{VI} + S_{VI} \omega_2 = S_{VI} (1 + \omega_2);$$

$$VIII - S_{VIII} = S_{VII} + W_{24} = S_{VII} + G_2 L_{III} (\sin \alpha + \omega_2 \cos \alpha);$$

$$L_{III} = 100 \text{ მ}; \quad \alpha = 2^\circ;$$

$$IX - S_{IX} = S_{VIII} + W_{34} = S_{VIII} + S_{VIII} \omega_2 = S_{VIII} (1 + \omega_2);$$

$$X - S_X = S_{IX} + W_{25} = S_{IX} + G_2 L_{II} (\sin \alpha + \omega_2 \cos \alpha) = S_{IX} + G_2 L_{II} \omega_2; \quad L_{II} = 100 \text{ მ}; \quad \alpha = 0^\circ;$$

$$XI - S_{XI} = S_X + W_{26} + W_{62} = S_X + G_2 L_{VII} (\sin \alpha + \omega_3 \cos \alpha) + Q n_1 \omega_3 = S_X + (G_2 L_{VII} + Q n_1) \omega_3;$$

$$L_{VII} = 400 \text{ მ}; \quad \alpha = 0^\circ; \quad G_2 = 0,63 \text{ კგ}; \quad n_1 = 0,6; \quad \omega_3 = 0,01$$

$$XII - S_{XII} = S_{XI} + W_{35} + W_{71} = S_{XI} + S_{XI} \omega_3 + T_{XII} \omega_3 = S_{XI} + (S_{XI} + T_{XII}) \omega_3;$$

$$XIII - S_{XIII} = S_{XII} + W_{36} + W_{71} = S_{XII} + S_{XII} \omega_3 + T_{XIII} \omega_3 = S_{XII} + (S_{XII} + T_{XIII}) \omega_3;$$

$$XIV - S_{XIV} = S_{XIII} + W_{63} = S_{XIII} + Q n_2 \omega_3;$$

$$\begin{aligned}
X - S_X &= S_{XIV} + W_{2,7} = S_{XIV} + G_1 L_1 (\sin \alpha + \omega_2 \cos \alpha) = \\
&= S_{XIV} + G_1 L_1 \omega_2; L_1 = 100 \text{ მ}; \alpha = 0^\circ; \\
XVI - S_{XVI} &= S_X + W_{3,7} = S_X + S_X \omega_2 = S_X (1 + \omega_2) \\
XVII - S_{XVII} &= S_{XVI} + W_{2,8} = S_{XVI} + G_1 L_{III} (\omega_2 \cos \alpha - \sin \alpha) \\
L_{III} &= 100 \text{ მ}; \alpha = 2^\circ; \\
XVIII - S_{XVIII} &= S_{XVIII} + W_{3,8} = S_{XVII} + S_{XVII} \omega_2 = S_{XVII} (1 + \omega_2) \\
XIX - S_{XIX} &= S_{XVIII} + W_{2,9} = S_{XVIII} + G_1 L_V (\sin \alpha + \omega_2 \cos \alpha) = \\
&= S_{XVIII} + G_1 L_V \sin \alpha; \\
L_V &= 0 \text{ მ}; \alpha = 0^\circ; \\
X - S_X &= S_{XIX} + W_{3,9} = S_{XIX} + S_{XIX} \omega_2 = S_{XIX} (1 + \omega_2) \\
XXI - S_{XXI} &= S_X + W_{2,0} = S_X + G_1 L_V (\sin \alpha + \omega_2 \cos \alpha) \\
L_V &= 250 \text{ მ}; \alpha = 3^\circ; G_1 = 0,4 \text{ კგ}; \\
XXII - S_{XXII} &= S_{XXI} + W_{3,0} = S_{XXI} + S_{XXI} \omega_2 = S_{XXI} (1 + \omega_2) \\
XXIII - S_{XXIII} &= S_{XXII} + W_{2,1} = S_{XXII} + G_1 L_V (\omega_2 \cos \alpha - \sin \alpha) \\
L_V &= 0 \text{ მ}; \alpha = 0^\circ.
\end{aligned}$$

ამ შემთხვევაში, ხე-ტყის დამზადების ტექნოლოგიური პროცესის მეორე ძირითადი ოპერაციის განხორციელების დროს, კაკიანი სანევი ბაგირის დაბრუნება ტყესაკაფზე სრულდება მექანიკური წესით; აქედან გამომდინარე, მორის ან შოლტის მოჭიმვისა და დაძვრის მომენტში, საჭიროა გადაილახოს უკუსვლის ბაგირდახვეული დოლის დაძვრისა და დასაბრუნებელი ბაგირის გადაადგილების წინააღმდეგობის ძალები ბლოკებზე დაკიდებულ მდგომარეობაში:

$$W_5 = W'_5 + W''_5 + W'''_5, \quad (2)$$

სადაც W'_5 – დასაბრუნებელი ბაგირდახვეული დოლის ბრუნვის წინააღმდეგობის ძალა, კგ;

W''_5 – დასაბრუნებელი დოლის და მასზე დახვეული ბაგირის ინერციის ძალა დაძვრის მომენტში, კგ;

W'''_5 – დასაბრუნებელი ბაგირის თავისუფალი ნაწილის უსაყრდენოდ გადაადგილების წინააღმდეგობის ძალა, კგ.

W'_5 , W''_5 და W'''_5 წინააღმდეგობების ძალები იანგარიშება ფორმულებით:

$$W'_5 = \mathcal{F}_{\gamma} f_0 \frac{d_{\gamma}}{D_{\gamma}}; \quad (3)$$

$$W''_5 = \frac{0,7 \cdot G_{\gamma} D_{\gamma}^2 \pi \cdot n_{\gamma}}{R_{\gamma} \cdot \text{საშ} \cdot 4 \cdot g \cdot \theta \cdot t}, \quad (4)$$

ნახ. 1. ა, ბ – განივ გადასატანი ჩაკეტილკონტურიანი ბაგირ-ბლოკური საბაგირო

მორსათრევი დანადგარის კვლევის სქემა:

ა – ჩაკეტილკონტურიან მზიდ ბაგირზე ნახევრადდაკიდებულ მდგომარეობაში განივი მიმართულებით მორების მორთრევის ტრასა; ბ – ტრასაზე განლაგებული წინააღმდეგობის ძალების I–XXIII მოდების წერტილები

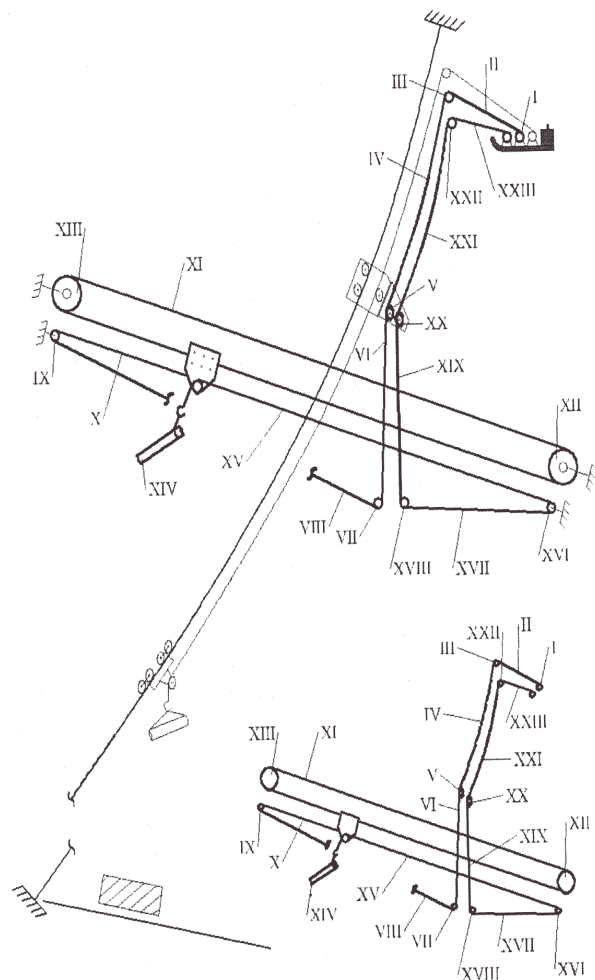

სადაც j — ფრიქციული ქუროს და ჯალამბრის მუხრუჭის შემუხრუჭების გამათვალისწინებელი კოეფიციენტი, კაკვიანი ბაგირის ტყესაკაფზე მექანიკური წესით დაბრუნების დროს, 1,2-1,3;

G_u — უკუსვლის დოლის წონა მასზე დახვეული ბაგირით, 250 კგ;

d_u — უკუსვლის დოლის ღერძის დიამეტრი, 0,04 მ;

D_u — უკუსვლის დოლის დიამეტრი ბაგირის დახვევის საშუალო შრის მიხედვით,

$D_{\gamma} = D'_{\gamma} + n'_{\gamma} d_2 = 150 + 1 \cdot 9 = 285$ მმ, სადაც D'_{γ} — უკუსვლის დოლის დიამეტრი ბაგირის გარეშე, ბაგირის დიამეტრის მიხედვით მივიღოთ $D'_{\gamma} = 150$ მმ;

n'_{γ} — უკუსვლის დოლზე დახვეული ბაგირის რიცხვების მაქსიმალური რაოდენობა, 15;

d_2 — უკუსვლის ბაგირის კვეთის დიამეტრი, 9 მმ;

n_{γ} — უკუსვლის დოლის ბრუნთა რიცხვი, ბრ/წთ;

$R_{\gamma,საშ}$ — უკუსვლის დოლის რადიუსი ბაგირის დახვევის საშუალო შრის მიხედვით, 0,1425 მ;

t — უკუსვლის დოლის გაქანების დრო, რომელიც ტოლია საწვეი ბაგირის სიჩქარისა (საშუალოდ 3—4 წმ);

G_2 — 1 გრძ.მ უკუსვლის ბაგირის წონა 0,3 კგ;

L — უკუსვლის ბაგირის შესაბამის ნერტილებს შორის თავისუფალი ნაწილის სიგრძე, მ.

დასაბრუნებელი ბაგირის ბლოკებზე ჰორიზონტალურ მდგომარეობაში გადაადგილების დროს ჩაკიდულობის გაუთვალისწინებლად წინააღმდეგობის ძალა გადაადგილებაზე იანგარიშება ფორმულით:

$$W_5''' = G_2 L \omega_2; \quad (5)$$

ქვევიდან ზევით გადაადგილების დროს

$$W_5''' = G_2 L (\sin \alpha + \omega_2 \cos \alpha); \quad (6)$$

ზევიდან ქვევით გადაადგილების დროს

$$W_5''' = G_2 L (\omega_2 \cos \alpha - \sin \alpha); \quad (7)$$

ტყის გრუნტზე უკუსვლის ბაგირის ჰორიზონტალურად გადაადგილების დროს გვექნება

$$W_5''' = G_2 L \omega_1; \quad (8)$$

ფერდობზე ქვევიდან ზევით გადაადგილების დროს

$$W_5''' = G_2 L (\sin \alpha + \omega_1 \cos \alpha); \quad (9)$$

ფერდობზე ზევიდან ქვევით გადაადგილების დროს

$$W_5''' = G_2 L (\omega_1 \cos \alpha - \sin \alpha). \quad (10)$$

ფორმულების (1) თანახმად ვანგა-რიშობთ წინააღმდეგობის ძალების მნიშვნელობებს თანმიმდევრობით — უკუსვლის ბაგირის დოლიდან, ანუ ჩაშვების I ნერტილიდან საწვეი ბაგირზე XXIII მიწყდომის ნერტილამდე.

I ნერტილიდან სატვირთო დოლზე საწვეი ბაგირის მიწყდომის XXIII ნერტილამდე ტვირთის თანაბარი სიჩქარით მოძრაობის დროს წინააღმდეგობის ძალება:

$$S_{XXIII} = W'_5 + W_{2,1} + W_{3,1} + W_{2,2} + W_{3,2} + W_{2,3} + W_{3,3} + W_{2,4} + W_{3,4} + W_{2,5} + W_{2,6} + W_{6,2} + W_{3,5} + W_{7,1} + W_{3,6} + W_{7,1} + W_{6,3} + W_{2,7} + W_{3,7} + W_{2,8} + W_{3,8} + W_{2,9} + W_{3,9} + W_{2,0} + W_{3,0} + W_{2,1} = 6,3 + 3,5 + 0,8 + 3 + 0,3 - 3 + 0,8 + 7,8 + 0,4 + 3 + 2,2 + 2 + 0,8 + 1 + 0,7 + 1 + 480 + 4,5 + 6,4 + 2,9 + 8 + 4,5 + 1,8 + 3,7 + 8 - 3,2 = 996 \text{ კგ.}$$

მივიღეთ, რომ ტექნოლოგიური პროცესის მეორე ძირითადი ოპერაციის, კერძოდ მორის განივგადასატან მზიდ ბაგირზე ნახევრადდაკიდებულ მდგომარეობაში საბაგირო დანადგარის ძირითად ტრასამდე მორთრევის დროს საწვეი დოლზე მიწყდომის XXIII ნერტილში ჯამური წინააღმდეგობის ძალა $S_{XXIII} = 996$ კგ. ამ შემთხვევაში, ვირჩევთ 6 მმ-იან კვეთის დიამეტრის საწვეი ბაგირს.

S_{XXIII} წინააღმდეგობის ჯამური ძალის მიხედვით ვანგარიშობთ დანადგარის ჯალამბრის ძრავას სიმძლავრეს, როცა მორის გადაადგილების სიჩქარე V ნახევრადდაკიდებულ მდგომარეობაში მორთრევის დროს ტოლია 0,5 მ/წმ

$$N = \frac{S_{\text{XXIII}} \cdot V}{\gamma \cdot \eta} = \frac{996 \cdot 0,5}{\gamma \cdot 0,8} = 7,8 \text{ ცხ.დ.} = 5,74 \text{ კვტ.}$$

დანადგარის ჯალამბრისათვის ვირჩევთ ძრავას, რომლის სიმძლავრე ტოლია 7,5 კვტ.

დასკვნა

მორთრევის ტექნოლოგიური პროცესის მეორე ძირითადი ოპერაციის კვლევებიდან მივიღეთ, რომ მაქსიმალური წევის

ძალა სანევე ბაგირზე ვითარდება მორის ნახევრადდაკიდებულ მდგომარეობაში გადაყვანის დროს – 2057 კგ, ხოლო მორის ტრასამდე მორთრევის დროს 1041 კგ ინერციის ძალების გათვალისწინებით; მაქსიმალური წევის ძალის მნიშვნელობიდან გამომდინარე, შერჩეულია სანევი ბაგირი 11 მმ კვეთის დიამეტრით და ჯალამბრის ელ. ძრავა 11 კვტ სიმძლავრით.

გამოყენებული ლიტერატურა

1. ზ. ბალამნარაშვილი, გ. კოკაია, პ. დუნდუა, თ. მჭედლიშვილი, ზ. ჩიტძე. ტყეკაფითი სამუშაოების მანქანები და ტექნოლოგია მთიან პირობებში. თბილისი: სმმესკ ინსტიტუტი. 2008. 252 გვ.
2. Занегин Л.А., Воскобойников И.В., Еремеев Н.С. Машины и механизмы для канатной трелевки. Московский государственный университет леса, Москва. 2004, 445 с.
3. ზ. ბალამნარაშვილი, ი. გელაშვილი, რ. ტყემალაძე, ზ. ჩიტძე, გ. ასანიძე. ხე-ტყის ორმხრივი საჰაერო საბაგრო მორსათრევი დანადგარი. საქპატენტი. პატენტი 4776.09.10.09. № 17.
4. დ. ნაჭყებია, რ. ტყემალაძე, ზ. ბალამნარაშვილი, პ. დუნდუა, ი. გელაშვილი. განივგადასატანი საბაგრო მორსათრევი დანადგარის ბაგირ-ბლოკური სქემის დამუშავება და სანევი ბაგირის ანგარიში. სამეცნიერო ტექნიკური ჟურნალი „ტრანსპორტი და მანქანათმშენებლობა“, სტუ, თბილისი, 2012, 2(24), 88-98 გვ.

რეზიუმე:

შექმნილია სრულიად ახალი განივგადასატანი საბაგრო მორსათრევი დანადგარი ჩაკეტილკონტურიანი მზიდი ბაგირით, რომლითაც ხე-ტყის მორთრევა 35%-ით დახრილ ფერდობებზე მორთრევის ტექნოლოგიური პროცესი სრულდება მექანიზებული წესით.

დამუშავებული მეთოდის საფუძველზე ჩატარებული თეორიული კვლევებიდან მიღებულია, რომ მორთრევის ტექნოლოგიური პროცესის მეორე ძირითადი ოპერაციის – მორის ნახევრადდაკიდებულ მდგომარეობაში განივი მიმართულებით მორთრევის დროს მაქსიმალური წევის ძალა სანევე ბაგირზე ინერციის ძალების გათვალისწინებით ტოლია 1041 კგ, რაც გაცილებით ნაკლებია პირველი ძირითადი ოპერაციის, კერძოდ, მოჭრილი ხის ქვევიდან ზევით ფერდობზე მორთრევის დროს – 3567 კგ; აქედან გამომდინარე, მეორე ძირითადი ოპერაციის დროს ძალაში რჩება პირველი ოპერაციის კვლევის შედეგად შერჩეული 11 მმ კვეთის სანევი ბაგირი და ჯალამბრის ძრავა 11 კვტ სიმძლავრით.

Abstract

An entirely new cable logging machine for wood transversal transfer with locked coil rope has been created, by which the technological process of logging at the slopes of 35° is carried out by mechanical rules.

According to the theoretical studies conducted on the basis of the processed method it is determined that the maximum traction force of the traction cable taking into account the inert forces is equal to 1041 kg during transversal logging of the log in half-hanging condition -the second major operation of the technological process, which is much smaller than in the first major operation, in particular, when logging the cut wood from the bottom of the slope - 3567 kg; Therefore, the 11 mm section traction cable and winch motor with 11 kw capacity selected as a result of the first operation research remains in force during the second major operation.

მორსათრევი საბაგრო დანადგარის ჯალამბრის წევის ქალის განსაზღვრა ხე-ტყის აწევის და ნახევრადდაკიდებულ მდგომარეობაში გადაყვანის დროს

დავით ნაჭყებია

საინჟინრო მეცნიერებათა აკადემიური დოქტორი, სტუ-ს უფროსი მასწავლებელი

თ. გოგიშვილი

სოფლის მეურნეობის აკადემიური დოქტორი,

სტუ-ს ასოცირებული პროფესორი

გიორგი დარახველიძე

სტუ-ს სატრანსპორტო და მანქანათმშენებლობის ფაკულტეტის დოქტორანტი

რამაზ ტყემალაძე

მექანიკის ინჟინერიისა და ტექნოლოგიის აკადემიური დოქტორი

სტუ-ს ასისტენტ პროფესორი

საკვანძო სიტყვები: ჩაკეტილკონტურიანი მზიდი ბაგირი, კაკვი, ჯამბარა, წინააღმდეგობის ძალა, წევის ძალა.

შესავალი

მთაგორიან ტყესაკაფზე ხე-ტყის დამზადების ტექნოლოგიური პროცესის მეორე ძირითად ოპერაციას წარმოადგენს ჩაკეტილკონტურიან მზიდ ბაგირზე ნახევრადდაკიდებულ მდგომარეობაში განივი მიმართულებით მორების საბაგრო დანადგარის ტრასამდე მორთრევა. ამ შემთხვევაში, ფერდობზე ქვევიდან ზევით ამოტანილი მოჭრილი ხე ან შოლტი ჯამბარასთან ერთად თავისუფლდება საწევი ბაგირის კაკვისაგან და იმორება. ამის შემდეგ კი ჯამბარათი ეკიდება საწევი ბაგირის კაკვზე, ერთი ბოლოთი აიწევა მაღლა ჩაკეტილკონტურიანი მზიდი ბაგირის ჩამჭერის ბლოკში დაფიქსირებამდე; ირთვება კაკვიანი საწევი ბაგირის დოლი, ხოლო უკუსვლის დოლი თავისუფლდება მუხრუჭისაგან.

ჩათვლით, საწევი ბაგირის დოლზე მიწყდომის წერტილამდე.

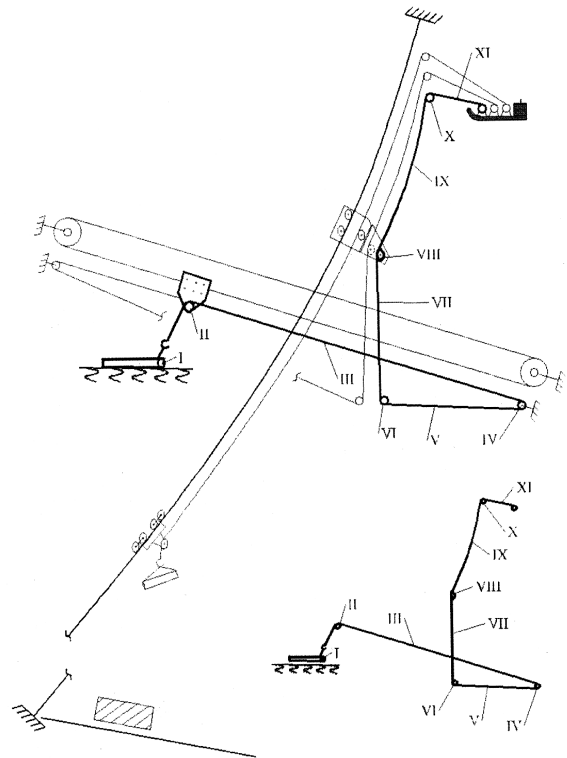

ნახ. 1. ა, ბ — განივადსატანი ჩაკეტილკონტურიანი ბაგირ-ბლოკური საბაგრო

მორსათრევი დანადგარის კვლევის სქემა:
 ა – საწევი ბაგირის მოძრაობის ტრასა მორის ნახევრადდაკიდებულ მდგომარეობაში გადაყვანის დროს; ბ – ტრასაზე განლაგებული წინააღმდეგობის ძალების I-XI მოდების წერტილები.

ძირითადი ნაწილი

განვიხილოთ დამხმარე ოპერაცია (ნახ. 1), რაც თავის მხრივ ითვალისწინებს საწევი ბაგირის კაკვზე ჯამბარით ჩაბმული მორის აწევას და გადაყვანას ნახევრადდაკიდებულ მდგომარეობაში. აღნიშნული დამხმარე ოპერაციის დროს ტრასაზე (ნახ. 1) უნდა გადაილახოს წინააღმდეგობები I წერტილიდან, ანუ მორიდან XI წერტილის

$$I - S_I = W_{6,1} + W_{4,1} = Q \cdot 1 (\sin \alpha + \omega_2 \cos \alpha) + \frac{Q \cdot 1 V_{\text{ბსბ}}}{g};$$

$$Q = 2000 \text{ ჰგ}; \alpha = 9^\circ; n_1 = 0,6; V_{\text{ბსბ}} = 0,5 \text{ მ}^3/\text{წმ}; t = 3 \text{ წ};$$

$$I - S_I = S_I + W_{3,1} = S_I + S_I \omega_2 = S_I (1 + \omega_2)$$

$$\text{III} - S_{\text{III}} = S_I + W_{2,1} = S_I + G_1 L_I (\sin \alpha + \omega_2 \cos \alpha)$$

$$G_1 = 0,4 \text{ ჰგ}; L_I = 100 \text{ მ}; \omega_2 = 0,1; \alpha = 0^\circ;$$

$$\text{V} - S_V = S_{\text{III}} + W_{3,2} = S_{\text{III}} + S_{\text{III}} \omega_2 = S_{\text{III}} (1 + \omega_2)$$

$$\text{V} - S_V = S_V + W_{2,2} = S_V + G_1 L_{\text{III}} (\omega_2 \cos \alpha - \sin \alpha)$$

$$L_{\text{III}} = 100 \text{ მ}; \alpha = 2^\circ;$$

$$\text{V} - S_V = S_V + W_{3,3} = S_V + S_V \omega_2 = S_V (1 + \omega_2)$$

$$\text{VII} - S_{\text{VII}} = S_V + W_{2,3} = S_V + G_1 L_V (\sin \alpha + \omega_2 \cos \alpha)$$

$$L_V = 0 \text{ მ}; \alpha = 9^\circ;$$

$$\text{VIII} - S_{\text{VIII}} = S_{\text{VII}} + W_{3,4} = S_{\text{VII}} + S_{\text{VII}} \omega_2 = S_{\text{VII}} (1 + \omega_2)$$

$$\text{K} - S_K = S_{\text{VIII}} + W_{2,4} = S_{\text{VIII}} + G_1 L_V (\sin \alpha + \omega_2 \cos \alpha)$$

$$L_V = 250 \text{ მ}; \alpha = 3^\circ;$$

$$X = S_X = S_K + W_{3,5} = S_K + S_K \omega_2 = S_K (1 + \omega_2)$$

$$\text{K} - S_K = S_X + W_{2,5} = S_X + G_1 L_V (\omega_2 \cos \alpha - \sin \alpha)$$

$$L_V = 0 \text{ მ}; \alpha = 9^\circ.$$

ფორმულებში (1) შევიტანოთ რიცხვითი მნიშვნელობები და მივიღებთ

$$S_I = W_{6,1} + W_{4,1} = Q n_1 (\sin \alpha + \omega_2 \cos \alpha) + \frac{Q n_1 V_{\text{ბსბ}}}{gt} = 2000 \cdot 0,6 (\sin 90^\circ + 0,1 \cos 90^\circ) + \frac{2000 \cdot 0,6 \cdot 0,5}{9,81 \cdot 3} = 1200 + 20 = 1220 \text{ კგ};$$

$$S_{\text{II}} = S_I + W_{3,1} = S_I + S_I \omega_2 = 1220 + 1220 \cdot 0,1 = 1220 + 122 = 1342 \text{ კგ};$$

$$S_{\text{III}} = S_{\text{II}} + W_{2,1} = S_{\text{II}} + G_1 L_{\text{II}} (\sin \alpha + \omega_2 \cos \alpha) = 1342 + 0,45 \cdot 100 \cdot 0,1 = 1342 + 4,5 = 1346,5 \text{ კგ};$$

$$S_{\text{IV}} = S_{\text{III}} + W_{3,2} = S_{\text{III}} + S_{\text{III}} \omega_2 = 1346,5 + 1346,5 \cdot 0,1 = 1346,5 + 134,7 = 1481 \text{ კგ};$$

$$S_V = S_{\text{IV}} + W_{2,2} = S_{\text{IV}} + G_1 L_{\text{III}} (\omega_2 \cos \alpha - \sin \alpha) = 1481 + 0,45 \cdot 100 (0,1 \cos 2^\circ - \sin 2^\circ) = 1481 + 0,45 \cdot 100 (-0,1 \cdot 0,99939 - 0,0349) = 1481 + 2,93 = 1484 \text{ კგ};$$

$$S_{\text{VI}} = S_V + W_{3,3} = S_V + S_V \omega_2 = 1484 + 1484 \cdot 0,1 = 1484 + 148,4 = 1632 \text{ კგ};$$

$$S_{\text{VII}} = S_{\text{VI}} + W_{2,3} = S_{\text{VI}} + G_1 L_{\text{IV}} (\sin \alpha + \omega_2 \cos \alpha) = 1632 + 0,45 \cdot 10 = 1632 + 4,5 = 1636,5 \text{ კგ};$$

$$S_{\text{VIII}} = S_{\text{VII}} + W_{3,4} = S_{\text{VII}} + S_{\text{VII}} \omega_2 = 1636,5 + 1636,5 \cdot 0,1 = 1636,5 + 163,7 = 1800 \text{ კგ};$$

$$S_{\text{IX}} = S_{\text{VIII}} + W_{2,4} = S_{\text{VIII}} + G_1 L_V (\sin \alpha + \omega_2 \cos \alpha) = 1800 + 0,45 \cdot 250 (\sin 35^\circ + 0,1 \cos 35^\circ) = 1800 + 0,45 \cdot 250 (0,57358 + 0,1 \cdot 0,81915) = 1800 + 73,7 = 1874 \text{ კგ};$$

$$S_X = S_{\text{IX}} + W_{3,5} = S_{\text{IX}} + S_{\text{IX}} \omega_2 = 1874 + 1874 \cdot 0,1 = 1874 + 187 = 2061 \text{ კგ};$$

$$S_{\text{XI}} = S_X + W_{2,5} = S_X + G_1 L_V (\omega_2 \cos \alpha - \sin \alpha) = 2061 + 0,45 \cdot 20 (0,1 \cdot \cos 30^\circ - \sin 30^\circ) = 2061 + 0,45 \cdot 20 (0,1 \cdot 0,86603 - 0,5) = 2061 - 4 = 2057 \text{ კგ}.$$

I წერტილიდან საწვეი ბაგირის დოლზე მიწოდების XI წერტილამდე წინააღმდეგობის ძალებია:

$$S_{\text{XI}} = W_{6,1} + W_{4,1} + W_{3,1} + W_{2,1} + W_{3,2} + W_{2,2} + W_{3,3} + W_{2,3} + W_{3,4} + W_{2,4} + W_{3,5} + W_{2,5} = 1200 + 20 + 122 + 4,5 + 134,7 + 2,93 + 148,4 + 4,5 + 163,7 + 73,7 + 187 - 4 = 2057 \text{ კგ}.$$

დამხმარე ოპერაციის განხორციელების დროს, ტრასაზე სანევი ბაგირის კაკვზე, ჯამბარით ჩაბმული მორის აწევა და გადაყვანა ნახევრადდაკიდებულ მდგომარეობაში, I წერტილიდან XI წერტილის ჩათვლით, სანევი ბაგირის დოლზე მიწოდების წერტილამდე, წინააღმდეგობის ჯამური ძალაა $S_X = 2057$ კგ. აღნიშნულიდან გამომდინარე, ვირჩევთ 8 მმ კვეთის დიამეტრის სანევი ბაგირს და ჯალამბრის ძრავას 7,5 კვტ სიმძლავრით.

რეზიუმე:

დამუშავებულია და შექმნილია ახალი განივგადასატანი საბაგრო მორსათრევი დანადგარი ორმხრივი ჩაკეტილკონტურისანი მოძრავი მზიდი ბაგირით. კვლევის მეთოდის საფუძველზე განსაზღვრულია მორთრევის ტექნოლოგიური პროცესის დამხმარე ოპერაციის, კერძოდ, მზიდ ბაგირთან მორთრეული მორის ნახევრადდაკიდებულ მდგომარეობაში გადაყვანის დროს სანევი ბაგირზე მოსული მაქსიმალური წევის ძალის სიდიდე - 2057 კგ. გამგლევი ძალის მნიშვნელობიდან გამომდინარე შერჩეულია 8 მმ კვეთის დიამეტრის ფოლადის ბაგირი და ჯალამბრის ელ. ძრავა 7,5 კვტ სიმძლავრით. აღსანიშნავია ის ფაქტი, რომ ამ შემთხვევაში დამხმარე ოპერაციისათვის საჭირო წევის ძალა გაცილებით მეტია, ვიდრე მეორე ძირითადი

ოპერაციის, კერძოდ განივი მიმართულებით მდგომარეობაში მორის ძირითად ტრასამდე მზიდ ბაგირზე ნახევრადდაკიდებულ მორთრევის დროს – 1041 კგ. კ

ABSTRACT

A new cable logging machine for wood transversal transfer with two-sided locked movable coil rope has been developed and designed. Based on research methodology it is determined that the maximum traction force of the traction cable during supporting operation of the technological process, in particular during transversal logging of the log in half -hanging condition dragged to the traction cable is 2057 kg. Due to the importance of the tearing force, the 8 mm diameter steel rope and winch el. motor with 7.5 kw capacity is selected. It should be noted that in this case the traction force required for supporting operation is much more than the one of the second major operation, in particular, during transversal logging of the log in half -hanging condition to the main track - 1041 kg.

გამოყენებული ლიტერატურა

1. ზ. ბალამნარაშვილი, ი. გელაშვილი, რ. ტყემალაძე, ზ. ჩიტაძე, გ. ასანიძე. ხე-ტყის ორმხრივი საჭაერო საბაგირო მორსათრევი დანადგარი. საქპატენტი. პატენტი 4776. 09.10.09. 17.
2. ზ. ბალამნარაშვილი, გ. კოკაია, პ. დუნდუა, თ. მჭედლიშვილი, ზ. ჩიტაძე. ტყეკაფითი სამუშაოების მანქანები და ტექნოლოგია მთიან პირობებში. თბილისი: სმმესკ ინსტიტუტი. 2008. 252 გვ.
3. დ. ნაჭყებია, რ. ტყემალაძე, ზ. ბალამნარაშვილი, პ. დუნდუა, ი. გელაშვილი. განივგადასატანი საბაგირო მორსათრევი დანადგარის ბაგირ-ბლოკური სქემის დამუშავება და სანევი ბაგირის ანგარიში. სამეცნიერო ტექნიკური ჟურნალი „ტრანსპორტი და მანქანათმშენებლობა“. სტუ. თბილისი. 2012, 2(24), 88-98 გვ.
4. Занегин Л.А., Воскобойников И.В., Еремеев Н.С. Машины и механизмы для канатной трелевки. Московский государственный университет леса, Москва. 2004, 445 с.

ბანივბადასათანი საბაბირო მორსათრევი დანადგარის ჯალამბრის ნევის ქალის განსაზღვრა ხე-ტყის ზედა საწყ- მოზე ანევის ან ჩამოშვების დროს

გიორგი დარახველიძე

სტუ-ს სატრანსპორტო და მანქანათმშენებლობის ფაკულტეტის დოქტორანტი

დავით ნაჭყებია

საინჟინრო მეცნიერებათა აკადემიური დოქტორი, სტუ-ს უფროსი მასწავლებელი

დავით მოსულიშვილი

მექანიკის ინჟინერიისა და ტექნოლოგიის აკადემიური დოქტორი

სტუ-ს ასისტენტ პროფესორი

რამაზ ტყემალაძე

მექანიკის ინჟინერიისა და ტექნოლოგიის აკადემიური დოქტორი

სტუ-ს ასისტენტ პროფესორი

საკვანძო სიტყვები: ნევის ძალა, საწვეი ბაგირი, მორსათრევი დანადგარი, წინააღმდეგობის ძალა, ინერციის ძალა.

შესავალი

7ა ტექნოლოგიური სქემიდან გამომდინარე, მაღალმთიან ტყესაკაფზე ტექნოლოგიური პროცესის მესამე ძირითად ოპერაციას წარმოადგენს ტრასამდე გვერდებიდან მორთრეული ხე-ტყის ზედა საწყობზე აზიდვა ან ჩამოშვება შოლტის, ან მორის სახით. ეს ოპერაცია სრულდება ტვირთის ურიკაზე მთლიანად დაკიდებულ მდგომარეობაში. მესამე ძირითადი ოპერაციის შესრულებამდე საჭიროა ტვირთის ვერტიკალურად აწევა კაკვიანი საწვეი ბაგირის ურიკის ბლოკის ჩამჭერში დაფიქსირებამდე.

ძირითადი ნაწილი

ტექნოლოგიური პროცესის დამხმარე ოპერაციის სქემიდან (ნახ. 1) ირკვევა, რომ მორის ვერტიკალურად აწევის დროს გვაქვს წინააღმდეგობის ძალების ექვსი წერტილი. I წერტილში ხდება მორის ადგილიდან დაძვრა და ვერტიკალურად აწევა ურიკის მიმართულებით. ამ ოპერაციის განხორციელების დროს, წინააღმდეგობის ჯამურ ძალას ვსაზღვრავთ ინერციის ძალის გათვალისწინებით, რაც დაკავშირებულია მორის ადგილიდან დაძვრასთან. I-VI წერტილებში წინააღმდეგობის ძალების საანგარიშო ფორმულებია:

$$I - S_I = W_{6.5} + W_{4.4} = Q_1(\sin \alpha + \omega \cos \alpha) + \frac{Q_1 V_{\text{საბ.}}}{gt};$$

$$Q_1 = 3000 \text{ კგ}; \alpha = 90^\circ; V_{\text{საბ.}} = 0,25 \text{ მ/წმ}; \omega = 0,6; t = 3 \text{ წმ};$$

$$II - S_{II} = S_I + W_{3.1} = S_I + S_I \omega_1 = S_I(1 + \omega_1);$$

$$III - S_{III} = S_{II} + W_{2.2} = S_{II} + S_{II} \omega_2 = S_{II}(1 + \omega_2);$$

$$IV - S_{IV} = S_{III} + W_{2.1} = S_{III} + G_1 L_V (\sin \alpha + \omega_2 \cos \alpha);$$

$$\alpha = 35^\circ; L_V = 250 \text{ მ}; \omega_2 = 0,1;$$

$$V - S_V = S_{IV} + W_{3.3} = S_{IV} + S_{IV} \omega_3 = S_{IV}(1 + \omega_3);$$

$$VI - S_{VI} = S_V + W_{2.2} = S_V + G_1 L_{VI} (\omega_2 \cos \alpha - \sin \alpha);$$

$$\alpha = 30^\circ; L_{VI} = 20 \text{ მ}.$$

ფორმულაში (1) რიცხვითი მნიშვნელობების ჩასმით, მივიღებთ I-VI წერტილებში წინააღმდეგობის ძალებს, VI წერტილში კი წინააღმდეგობის ჯამური ძალის მნიშვნელობას.

$$S_I = W_{6.5} + W_{4.4} = Q_1(\sin \alpha + \omega \cos \alpha) + \frac{Q_1 V_{\text{საბ.}}}{g} =$$

$$= 3000(\sin 90^\circ + 0,6 \cos 90^\circ) + \frac{3000 \cdot 0,25}{9,8 \cdot 3} =$$

$$= 3000 + \frac{3000 \cdot 0,25}{9,8 \cdot 3} = 3000 + 25,5 = 3025,5$$

კგ;

(2)

Q_1 – ტვირთის წონა მორის სახით ჯალამბრის ტვირთამწეობიდან გამომდინარე, 3000 კგ;

$\alpha = 90^\circ$ – ტვირთი გადაადგილება ვერტიკალურად;

$$S_{II} = S_I + W_{3,1} = S_I + S_I \omega_2 = 3025,5 + 3025,5 \cdot 0,1 = 3025,5 + 302,6 = 3328 \text{ კგ}; \quad (3)$$

$$S_{III} = S_{II} + W_{3,2} = S_{II} + S_{II} \omega_2 = 3328 + 3328 \cdot 0,1 = 3328 + 333 = 3661 \text{ კგ}; \quad (4)$$

$$\begin{aligned} S_{IV} &= S_{III} + W_{2,1} = S_{III} + G_1 L_V (\sin \alpha + \omega_2 \cos \alpha) = \\ &= 3661 + 0,45 \cdot 250 (\sin 35^\circ + 0,1 \cos 35^\circ) = \\ &= 3661 + 0,45 \cdot 250 (0,57358 + 0,1 \cdot 0,81915) = 3661 + 73,7 = 3735 \text{ კგ}; \end{aligned} \quad (5)$$

$$S_V = S_{IV} + W_{3,3} = S_{IV} + S_{IV} \omega_2 = 3735 + 3735 \cdot 0,1 = 3735 + 373 = 4108 \text{ კგ};$$

$$\begin{aligned} S_{VI} &= S_V + W_{2,2} = S_V + G_1 L_{VI} (\omega_2 \cos \alpha - \sin \alpha) = \\ &= 4108 + 0,45 \cdot 20 (0,1 \cos 30^\circ - \sin 30^\circ) = \\ &= 4108 + 0,45 \cdot 20 (0,1 \cdot 0,86603 - 0,5) = 4108 - 4 = 4104 \text{ კგ}; \end{aligned} \quad (6)$$

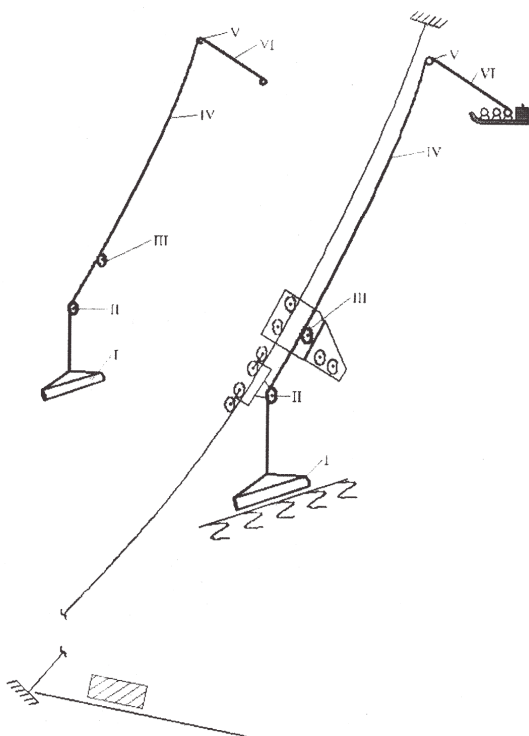

დანადგარის ძირითად ტრასამდე, გვერდებიდან მორთრეული მორის ასანევადა და სანევი ბაგირის კაკვის ურიკის ბლოკში დასაფიქსირებლად, წინააღმდეგობის ძალის ჯამური სიდიდე VI ნერტილში არის 4104 კგ. ამ შემთხვევაში წინააღმდეგობის ჯამურ ძალებს შორის უმნიშვნელო განსხვავების გამო, ისევე როგორც პირველი ძირითადი ოპერაციის შესრულების დროს – 3567 კგ, ვტოვებთ 11 მმ კვეთის სანევი ბაგირს და ჯალამბრის ძრავას 11 კვტ სიმძლავრით.

ნახაზზე 2, ა, ბ წარმოდგენილია მორთრევის ტექნოლოგიური პროცესის მესამე ძირითადი ოპერაცია, კერძოდ, ურიკის ბლოკის ჩამჭერში დაფიქსირებული მორის გადაადგილება, 35°-ით დახრილ მზიდ ბაგირზე ქვევიდან ზევით, პლატოზე განლაგებული ზედა საწყობისაკენ, სადაც გადის ავტოტყეცსაზიდი მაგისტრალური გზა.

ნახ. 1. ა, ბ – განივგადასატანი საბაგირო მორსათრევი დანადგარის კვლევის სქემა:
 ა – ურიკის ბლოკის ჩამჭერში დასაფიქსირებლად მორის ვერტიკალურად გადაადგილების ტრასა; ბ – ტრასაზე განლაგებული წინააღმდეგობის ძალების I-VI მოდების ნერტილები

ტვირთის ვერტიკალურად გადაადგილების დროს, ტრასაზე I-VI ნერტილებში წინააღმდეგობის ძალებია:

$$\begin{aligned} S_V &= W_{6,5} + W_{4,4} + W_{3,1} + W_{3,2} + W_{2,1} + W_{3,3} + W_{2,2} = \\ &= 3000 + 2,5 + 302,6 + 333 + 73,7 + 373 - 4 = 4104 \end{aligned}$$

კგ.

მივიღეთ, რომ დამხმარე ოპერაციის შესრულების დროს, კერძოდ, საბაგირო

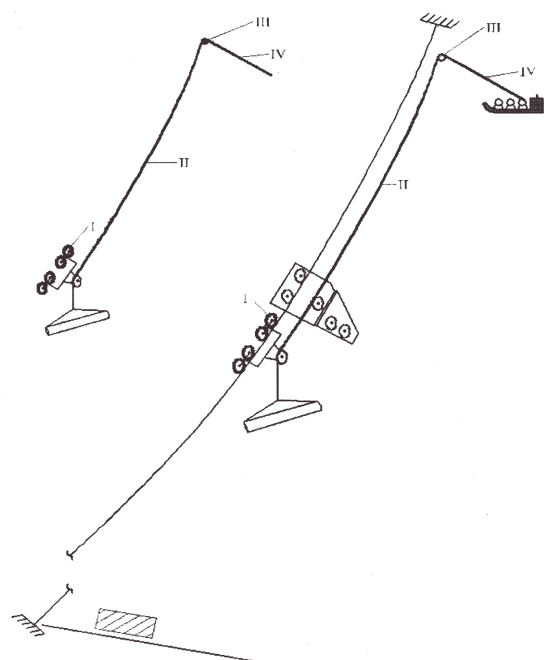

ნახ. 2. ა, ბ – განივგადასატანი საბაგირო მორსათრევი დანადგარის კვლევის სქემა:
ა – დატვირთული ურიკის ქვევიდან ზევით გადაადგილების ტრასა; ბ – ტრასაზე განლაგებული წინააღმდეგობის ძალების I-IV მოდელების წერტილები

გამოვიკვლიოთ და განვსაზღვროთ წინააღმდეგობის ძალები I-IV წერტილებში და წინააღმდეგობის ჯამური ძალის მნიშვნელობა IV წერტილში.

I წერტილში წინააღმდეგობას ქმნის ურიკა, საწვეი ბაგირით დაკიდებული მორით

$$I - S_I = W_{8,1} + W_{4,5} = Q_1 (\sin \alpha + \omega_3 \cos \alpha) + \frac{Q_1 V_{\text{ბაბ}}}{g};$$

$$Q_1 = 3000 \text{ კგ}; \alpha = 3^\circ; \omega_3 = 0,0; V_{\text{ბაბ}} = 0,5 \text{ მ/წმ}$$

$$I - S_I = S_I + W_{2,1} = S_I + G_1 L_V (\sin \alpha + \omega_2 \cos \alpha)$$

$$G_1 = 0,4 \text{ კგ}; L_V = 250 \text{ კგ}; \alpha = 3^\circ; \quad (7)$$

$$III - S_{III} = S_I + W_{3,1} = S_I + S_I \omega_2 = S_I (1 + \omega_2)$$

$$IV - S_{IV} = S_{III} + W_{2,2} = S_{III} + G_1 L_V (\omega_2 \cos \alpha - \sin \alpha)$$

$$L_V = 0 \text{ მ}; \omega_2 = 0,1; \alpha = 0^\circ;$$

ვიანგარიშოთ I-IV წერტილებში წინააღმდეგობის ძალები:

$$S_I = W_{8,1} + W_{4,5} = Q_1 (\sin \alpha + \omega_3 \cos \alpha) + \frac{Q_1 V_{\text{ბაბ}}}{g} =$$

$$= 3000(\sin 3^\circ + 0,0 \cos 3^\circ) + \frac{3000 \cdot 0,5}{9,8 \cdot 3} =$$

$$= 3000(0,57358 + 0,0 \cdot 0,81915) + \frac{3000 \cdot 0,5}{9,8 \cdot 3} = 1745 + 51 = 1796 \text{ კგ}; \quad (8)$$

$$S_{II} = S_I + W_{2,1} = S_I + G_1 L_V (\sin \alpha + \omega_2 \cos \alpha) =$$

$$= 1796 + 0,4 \cdot 250(\sin 3^\circ + 0,1 \cdot \cos 3^\circ) =$$

$$= 1796 + 0,4 \cdot 250(0,57358 + 0,1 \cdot 0,81915) = 1796 + 3,7 = 1870 \text{ კგ}; \quad (9)$$

$$S_{III} = S_{II} + W_{3,1} = S_{II} + S_{II} \omega_2 = 1870 + 1870 \cdot 0,1 =$$

$$1870 + 187 = 2057 \text{ კგ}; \quad (10)$$

$$S_{IV} = S_{III} + W_{2,2} = S_{III} + G_1 L_V (\omega_2 \cos \alpha - \sin \alpha) =$$

$$= 2057 + 0,4 \cdot 0 \cdot (0,1 \cos 3^\circ - \sin 3^\circ) =$$

$$= 2057 + 0,4 \cdot 0 \cdot (0,1 \cdot 0,81915 - 0,57358) = 2057 - 4,4 = 2052 \text{ კგ}; \quad (11)$$

მივიღეთ, რომ ტექნოლოგიური პროცესის მესამე ძირითადი ოპერაციის, კერძოდ მორით დატვირთული ურიკის მზიდ ბაგირზე ქვევიდან ზევით გადაადგილების დროს მოქმედი წინააღმდეგობის ძალებია:

$$S_{IV} = W_{8,1} + W_{4,5} + W_{2,1} + W_{3,1} + W_{2,2} = 1745 + 51 + 3,7 + 187 - 4,4 = 2052 \text{ კგ}.$$

მესამე ძირითადი ოპერაციის განხორციელების დროს, წინააღმდეგობის ჯამური ძალა IV წერტილში ტოლია 2052 კგ. ვირჩევთ 8 მმ კვეთის დიამეტრის საწვე ბაგირს და ჯალამბრის ძრავას 11 კვტ სიმძლავრით.

მესამე ძირითადი ოპერაციის კვლევებიდან ირკვევა, რომ ფერდობის დახრის კუთხე, როცა ურიკა 3000 კგ წონის მორით დატვირთული, გადალახავს ტრასაზე წერტილებში შექმნილ წინააღმდეგობებს და იწყებს დაშვებას, 2°-ზე ნაკლებია. რაც გამოწვეულია იმით, რომ განხილული განივგადასატანი საბაგირო დანადგარის სქემაში ჯალამბარს აქვს სამი დოლი საწვეი ბაგირებით (მზიდი ბაგირის ჩაკიდულობა მხედველობაში არ მიიღება), რომელთაგან ტვირთს გადასაადგილებლად ძირითად ტრასაზე ქვევით და ზევით ემსახურება ერთ-ერთი მათგანი, რომელიც ავტონომიურად ასრულებს აღნიშნულ მესამე ძირითად ოპერაციას, ე.ი. გადაადგილებს ურიკას მორით და არ მონაწილეობს ბაგირ-ბლოკურ ტრასაზე აღძრული წინააღმდეგობების გადალახვაში, რომელიც თავის მხრივ აღჭურვილია ჩაკეტილკონტურიანი მზიდი ბაგირით და ტვირთთან ერთად ქმნის საწვეი და უკუსვლის ბაგირებისათვის ძირითად წინააღმდეგობებს.

აღნიშნულიდან გამომდინარე, მესამე ძირითადი ოპერაციის კვლევის შედეგად მხედველობაშია მისაღები საწვეი ბაგირის კვეთის დიამეტრის და ჯალამბრის ელ. ძრავას სიმძლავრის მნიშვნელობები ურიკის ქვევიდან ზევით ტვირთით გადაადგილების დროს.

კვლევის შედეგებიდან გამომდინარე, შეიძლება დავადგინოთ, რომ განივ-

გადასატანი საბაგრო მორსათრევი დანადგარების გამოყენება უნდა იწყებოდეს 20°-ზე მეტი დახრილობის ფერდობებიდან, უფრო სწორი იქნებოდა იმ დახრილობის ფერდობებიდან, სადაც მორსათრევი აგრეგატების გამოყენება უსაფრთხოების პირობებიდან გამომდინარე შეუძლებელია.

დასკვნა

ახლადშექმნილი ჩაკეტილკონტუ-

რიანი მოძრავი მზიდი ბაგირით აღჭურვილი განივგადასატანი საბაგრო მორსათრევი დანადგარის კვლევებიდან გამომდინარე შეიძლება დავადგინოთ, რომ აღნიშნული მორსათრევი დანადგარების გამოყენება უნდა, იწყებოდეს 20°-ზე მეტი დახრილობის ფერდობებიდან, ანუ იმ დახრილობის ფერდობებიდან, სადაც მორსათრევი აგრეგატების გამოყენება უსაფრთხოების პირობებიდან გამომდინარე შეუძლებელია.

გამოყენებული ლიტერატურა

1. ზ. ბალამნარაშვილი, ი. გელაშვილი, რ. ტყემალაძე, ზ. ჩიტაძე, გ. ასანიძე. ხე-ტყის ორმხრივი საჰაერო საბაგრო მორსათრევი დანადგარი. საქპატენტი. პატენტი 4776. 09.10.09. 17.
2. ზ. ბალამნარაშვილი, გ. კოკაია, პ. დუნდუა, თ. მჭედლიშვილი, ზ. ჩიტაძე. ტყეკაფითი სამუშაოების მანქანები და ტექნოლოგია მთიან პირობებში. თბილისი, სმმესკ ინსტიტუტი. 2008. 252 გვ.
3. Занегин Л.А., Воскобойников И.В., Еремеев Н.С. Машины и механизмы для канатной трелевки. Московский государственный университет леса, Москва. 2004, 445 с.
4. დ. ნაჭყებია, რ. ტყემალაძე, ზ. ბალამნარაშვილი, პ. დუნდუა, ი. გელაშვილი. განივგადასატანი საბაგრო მორსათრევი დანადგარის ბაგირ-ბლოკური სქემის დამუშავება და სანევი ბაგირის ანგარიში. სამეცნიერო ტექნიკური ჟურნალი, „ტრანსპორტი და მანქანათმშენებლობა“, სტუ, თბილისი, 2012, 2(24), 88-98 გვ.

რეზიუმე:

ტყესაკაფზე მორსათრევის ტექნოლოგიური პროცესის მესამე ძირითადი ოპერაციის კვლევის შედეგად მივიღეთ, რომ მაქსიმალური წევის ძალა ვითარდება მორის დაკიდებულ მდგომარეობაში გადაყვანის დროს 4104 კგ, ამასთან სანევი ბაგირის სიჩქარე ტოლია 0,25 მ/წმ, ხოლო მორის ურიკაზე მთლიანად დაკიდებულ მდგომარეობაში 0,5 მ/წმ სიჩქარით ძირითად ტრასაზე ქვევიდან ზევით გადაადგილების დროს წევის ძალის მაქსიმალური მნიშვნელობა ტოლია 2052 კგ; დამხმარე და ძირითადი ოპერაციების კვლევის შედეგების გათვალისწინებით ცხრილებიდან შერჩეულია 11 მმ კვეთის ფოლადის ბაგირი და ჯალამბრის 11 კვტ სიმძლავრის ელ. ძრავა.

ABSTRACT

As a result of research on the third major operation of technological processes of logging on the cutting area, we got that the maximum traction force develops when transporting a log in hanging condition 4104 kg, at the same time, the speed of the traction cable is equal to 0,25 m / s, while in completely hanging condition on the curt 0.5m/s, maximum value of traction force is equal to 2052 kg during movement from the bottom on the main track; Taking into account the results of the survey of the supporting and major operations, the 11 section steel rope and winch el. motor with 11 kw capacity are selected from the tables.

დამოუკიდებელი საქართველოს საბარეო პოლიტიკა 1919-1920 წლებში

ვაჟა ჩოჩია
გორის სახელმწიფო სასწავლო
უნივერსიტეტის პროფესორი

1918 წლის 26 მაისს საქართველოს მიერ დამოუკიდებლობის მოპოვებამ რუსეთთან გართულებული ეკონომიკური კავშირები მოშალა. შეწყდა რუსეთიდან პურის მონოდება, რაც უარყოფითად აისახა საქართველოს მდგომარეობაზე. "ტრადიციული ეკონომიკური კავშირების გარეშე, მსოფლიოს მიერ მიტოვებული საქართველოს რესპუბლიკა უმძიმეს ეკონომიკურ კრიზისში იმყოფებოდა, რამაც მნიშვნელოვნად შეამზადა თებერვლის კატასტროფაც"¹. საქართველომ თავისი ხსნა ნეიტრალიტეტში დაინახა და მთავარ ამოცანად დაისახა ქვეყნის სუვერენიტეტის საერთაშორისო აღიარება².

დამოუკიდებლობის მოპოვების შემდეგ, შექმნილ სიტუაციაში, თავი რომ დაეცვა ოსმალეთის ოკუპაციის საფრთხისაგან, საქართველოს მთავრობამ გერმანიასთან კარგი ურთიერთობები დაამყარა და ბერლინმა საქართველოს დამოუკიდებლობა აღიარა კიდევ და ამით აღიკვეთა ოსმალეთის მხრიდან საქართველოს ოკუპაციის საფრთხე. პირველ მსოფლიო ომში გერმანიის დამარცხებამ საშუალება მისცა ანტანტის სახელმწიფოებს თავისი გავლენა გაეგრძელებინათ ამიერკავკასიის რესპუბლიკებზე. ამ დროს წარმოიშვა დიდი საფრთხე, რომ წითელ რუსეთთან მეზობელი გენერალი დენიკინი საქართველოში შემოიჭრებოდა, რადგან საქართველოს დამოუკიდებლობას არ ცნობდა. საქართველოს მთავრობამ საყოველთაო მობილიზაცია გამოაცხადა და ომისათვის მზადება დაიწყო, მაგრამ ინგლისის დროულმა ჩარევამ ეს საფრთხე აღკვეთა.

1920 წლის აპრილის ბოლოს წითელი არმია ბაქოში შევიდა, რასაც მოჰყვა აზერბაიჯანში საბჭოთა ხელისუფლების დამყარება. მენშევიკური მთავრობა, ნოე ჟორდანიას მეთაურობით, ამ ფაქტმა ძალიან შეაშფოთა, რადგან ამით საქართველო იზოლაციაში ექცეოდა⁴. აქედან გამომდინარე, მენშევიკურმა მთავრობამ საბჭოთა რუსეთთან ურთიერთობების გაუმგობრება სცადა, რაც იმით დამთავრდა, რომ 1920 წლის 7 მაისს საბჭოთა რუსეთმა და დამოუკიდებელმა საქართველომ ხელი მოაწერეს ხელშეკრულებას.

მას ხელს აწერდნენ საქართველოს სრულუფლებიანი წარმომადგენელი გრიგოლ ურატაძე და საბჭოთა რუსეთის რწმუნებული ლევ კარახანინი. ხელშეკრულების თანახმად, საბჭოთა რუსეთმა ყოველგვარი პირობების გარეშე აღიარა საქართველოს სახელმწიფოს დამოუკიდებლობა და ივალდებულა არ ჩარეულიყო საქართველოს საშინაო საქმეებში. ეს თითქოს წარმატება იყო, მაგრამ არ იყო გარანტია რუსეთის აგრესიისგან თავის დასაცავად. ამას მოწმობდა ხელშეკრულების მეხუთე მუხლი, რომელიც საქართველოს მთავრობას ავალდებდა: არ დაეშვა უცხოეთის ჯარები საქართველოს ტერიტორიაზე; მოეხდინა განიარაღება იმ თეთრგვარდული რაზმებისა, რომლებიც უკან იხევდნენ საქართველოს ტერიტორიიდან; არ დაეშვა საქართველოში რაიმე ჯგუფის საქმიანობა, რომელიც მიმართული იქნებოდა საბჭოთა მთავრობის წინააღმდეგ⁷. ამ ხელშეკრულებით მხოლოდ გადაიდო რუსეთის აგრესია, რათა უკეთესად მომზადებულიყვნენ. "კომუნისტური პარტიის ლეგალიზებითა და მისთვის სრული თავისუფლების მინიჭებით, რასაც მოსკოვში გაფორმებული დოკუმენტი ითვალისწინებდა, საქართველოში ძლიერდებოდა ანტისახელმწიფოებრივი ძალა, რომელიც ეწეოდა დემოკრატიული რესპუბლიკის დამხობისა და საბჭოთა ხელისუფლების დამყარების აშკარა პროპაგანდას"⁸. ბუნებრივია, ეს ხელშეკრულება უსაფრთხოების გარანტიას არ იძლეოდა. ამასთან დაკავშირებით, გრიგოლ ვეშაპელი (ნაციონალისტების ლიდერი), იმასაც კი ამბობდა, რომ "ბოლშევიკებისთვის ხელშეკრულებები ფარატინა ქალაქებია, როცა საჭიროდ ჩათვლიან დახვეწენ"⁹.

დამოუკიდებელი საქართველოს მთავრობა, საბჭოთა რუსეთთან სამშვიდობო ხელშეკრულებას რომ დებდა და ზემოთ აღნიშნულ ვალდებულებას კისრულობდა, დასავლეთ ევროპის ქვეყნებთან ფარულად თანამშრომლობდა. ჯერ კიდევ მაისის პირველ რიცხვებში ლონდონში იმყოფებოდა საქართველოს დელეგაცია, რომლის მეთაური კარლო ჩხეიძე მოკავშირეთა საბჭოსადმი მიმართვაში

აცხადებდა, რომ ბოლშევიკებმა აზერბაიჯანი დაიკავეს და ამით საფრთხე შეუქმნეს საქართველოს დამოუკიდებლობას. აღნიშნული ხელშეკრულებით, საქართველოს მთავრობას ევალებოდა აჭარიდან ინტერვენტების განდევნა. ინგლისელ ოკუპანტებს, რომელთა ხელში იყო ბათუმი და მისი ოლქი არ სურდათ შავ ზღვაზე ამ უმნიშვნელოვანესი ნავსადგურის და სანაპირო ქალაქის მიტოვება, მაგრამ მისი დაცვისათვის საჭირო ძალები არ გააჩნდათ¹⁰. ამიტომ ივლისის დასაწყისში ინგლისელმა ოკუპანტებმა დატოვეს ბათუმი იმ იმედით, რომ უფრო ხესაყრელ ვითარებაში, იქ კვლავ დაბრუნებულიყვნენ.

დამოუკიდებელი საქართველოს მთავრობას დიდი იმედი ჰქონდა, რომ დასავლეთის სახელმწიფოები აღიარებდნენ საქართველოს დამოუკიდებლობას. პარიზის საზავო კონფერენციას (მიმდინარეობდა 18.01.1919-21.01.1920), საქართველოს დელეგაციაც ესწრებოდა და მისი წევრები - კ. ჩხეიძე, ზ. ავალიშვილი, ი. წერეთელი, მხარდაჭერის მიღების მიზნით, ინგლისის, საფრანგეთის და ამერიკის წარმომადგენლებთან შეხვედრებს მართავდნენ. მათ ყველგან თავაზიანად ხვდებოდნენ, დაპირებებს არ იშურებდნენ, მაგრამ რეალურად არაფერს არ აკეთებდნენ¹¹. იყო კიდევ ერთი მნიშვნელოვანი გარემოება, რომელიც საქართველოს კარგს არაფერს უქადდა - ეს იყო დიდი სახელმწიფოების მეტოქეობა ხელში ჩაეგდოთ ამიერკავკასიის ქვეყნები. სწორედ ამ პერიოდში წარმოიშვა აზრი ამიერკავკასიაზე "მანდატის" შესახებ და მის მოპოვებას ცდილობდნენ ინგლისი და აშშ. ინგლისს ამიერკავკასიაში გაბატონების უფრო მეტი შესაძლებლობა გააჩნდა, რადგან მუდროსის ზავის (დაიდო ანტანტასა და თურქეთს შორის 1918 წლის 30 ოქტომბერს) შემდეგ, ახლო აღმოსავლეთი ბრიტანეთის გავლენის ქვეშ იყო მოქცეული და ამ რეგიონში ინგლისელთა საოკუპაციო ჯარები ბატონობდნენ¹². ამ გარემოებას ვერ ეგუებოდნენ ვაშინგტონში, სადაც პრეზიდენტ უილსონის მეთაურობით ინგლისის წინააღმდეგ გეგმებს აწყობდნენ და სტრატეგიულად ხელსაყრელი და ნედლეულით მდიდარი ამიერკავკასიის ხელში ჩაგდებისთვის ემზადებოდნენ. საინტერესოა ის ფაქტი, რომ ვიდრე ამიერკავკასია ინგლისის ჯარებს ეკავათ, ამერიკული პრესა ამიერკავკასიის სახელმწიფოთა აღიარების წინააღმდეგ გამოდიოდა. ეს ეხმიანებოდა ამერიკული დიპლომატიის მოსაზრებას, რომ შექმნილ სიტუაციაში არ

უნდა დაემვათ ამიერკავკასიის რესპუბლიკების ცნობა, წინააღმდეგ შემთხვევაში, ინგლისის გავლენის ახალი ზონა შეიქმნებოდა ამიერკავკასიასა და თურქეთში.

პარიზის საზავო კონფერენციაზე აშშ-ს პრეზიდენტი ვუდრო უილსონი ემმაკურადმოქმედებდა. ის გამოდიოდა მშვიდობის დამყარების და ყოველგვარი დაპირისპირების მოგვარების მომხრედ და ისე იქცეოდა, თითქოს არ აინტერესებდა ახლო აღმოსავლეთი და ამიერკავკასია. სინამდვილეში, პირიქით იყო. ამას ადასტურებდა ის ფაქტი, რომ მისი აგენტები ფარულად, სხვადასხვა მისიების სახით, აქტიურად საქმიანობდნენ კონსტანტინოპოლში, აღმოსავლეთ ანატოლიის ქალაქებში და ამიერკავკასიაში. მათ დავალებული ჰქონდათ გაეძლიერებინათ ამერიკის გავლენა, შეექმნათ ამერიკის მანდატის მომხრეთა ფენა და ამით ამერიკის ბატონობისათვის ნიადაგი შეემზადებინათ. ვაშინგტონში მიიჩნევდნენ, რომ არსებობდა რეალური შესაძლებლობა ფეხი მოეკიდებინათ ამიერკავკასიაში, მით უმეტეს, რომ 1919 წლის ივლისის დასაწყისში დაიწყო ინგლისის ჯარების ევაკუაცია საქართველოდან. ამერიკაში გააქტიურდა სომეხი ხალხისადმი დახმარების პროპაგანდა¹³. კავკასიაში ამერიკელთა აქტიურობის აშკარა დასტური იყო პოლკოვნიკ ჰასკელის საქმიანობა, რომელიც პრეზიდენტ უილსონის მითითებით საგანგებო კომისრად დაინიშნა სომხეთში და "ევალებოდა მთელი ამიერკავკასიის შემზადება სამანდატო მმართველობისათვის"¹⁴. ასევე მნიშვნელოვანი იყო ჰარბორდის, მურის და სხვა მისიების ჩამოსვლა უილსონის რჩევით და შესაბამისი ინსტრუქციებით. რაც შეეხებოდა საქართველოს, ინგლისის გავლენა კვლავ ძლიერი იყო და ლონდონი ცდილობდა არ დაემვა თავის პოზიციებზე ამერიკელთა ჩანაცვლება.

ამერიკის აქტიურობამ და მხარდაჭერამ სომხეთის მიმართ, ნააქეზა სომეხი შოვინისტი-დაშნაკები და მათი გავლენით სომხეთის დელეგაციამ პარიზის საზავო კონფერენციაზე აბსურდული მოთხოვნა წამოაყენა, რომ სომხეთისთვის გადაეცათ სამხრეთ საქართველოს ტერიტორია და მიეცათ მისთვის შავ ზღვაზე გასასვლელი. მათი თავხედობა იქამდე მივიდა, რომ პარიზში დაბეჭდეს სომხეთის სახელმწიფოს რუკა, რომელზეც მის საზღვრებში მოქცეული იყო მტკვრის მთელი მარცხენა მხარე თბილისის და გორის ჩათვლით¹⁵.

ამერიკელთა დელეგაცია ჩქარობდა, რადგან მანდატის საკითხი პარიზის კონფერენციაზე მალე უნდა გადაწყვეტილიყო. პრეზიდენტი უილსონს ესაჭიროებოდა უფრო დანვრილებითი ცნობები ამიერკავკასიის შესახებ და ადგილობრივ ხელისუფალთა თანხმობაც. გადაწყდა სამანდატო ტერიტორიების დათვალეირება ადგილზე მომხდარიყო. ჯეიმს ჰარბორდის მეთაურობით შეიქმნა სპეციალური მისია, რომელსაც გადაეცა პრეზიდენტის ინსტრუქცია, რომ შეესწავლა ამიერკავკასია და შეედგინა დანვრილებითი ანგარიში ქვეყნის პოლიტიკური, სამხარეო, გეოგრაფიული, ადმინისტრაციულ-ეკონომიკური და ა.შ. მდგომარეობის შესახებ, რომელიც დაკავშირებული იქნებოდა ამერიკელთა მომავალ ინტერესებთან და პასუხისმგებლობასთან ამიერკავკასიაში¹⁶.

პარიზის საზავო კონფერენციაზე, ომში გამარჯვებული ანტანტის სახელმწიფოები ერთმანეთს ეცილებოდნენ ნადავლის განაწილებაში და მანდატზე დაყრდნობით რუსეთის ყოფილი განაპირა მხარეების მიტაცებას გეგმავდნენ. ამიერკავკასიისადმი ინტერესი იტალიის მმართველ წრეებსაც აღეძრათ და ამისაკენ ისინი წააქეზა ინგლისის პრემიერ-მინისტრის ლოიდ ჯორჯის მოთხოვნამ, რომ ამიერკავკასიაში ინგლისის საოკუპაციო ნაწილები იტალიას შეეცვალა. ეს იმ მიზნით გაკეთდა, რომ სუსტი იტალია კონკურენციას ვერ გაუწევდა ინგლისს ამიერკავკასიაში და იქ დროებით აღმოჩნდებოდა, ვიდრე პარიზის კონფერენციაზე არ გაირკვეოდა ამიერკავკასიის საკითხი. აქ ერთი მნიშვნელოვანი ფაქტორიც მოქმედებდა. იმის მიუხედავად, რომ ინგლისმა დატოვა ამიერკავკასია 1920 წლის ივლისში, თავისი მისიები იქ მაინც შეინარჩუნა. ეს მისიები ხშირად ერეოდნენ ადგილობრივ მთავრობათა საქმეებში და ინგლისის ინტერესების სასარგებლოდ მოქმედებდნენ. ლოიდ ჯორჯის წინადადებად, რომ ამიერკავკასიაში იტალიის საექსპედიციო კორპუსი გაეგზავნათ, იტალიის მთავრობას იმედები ჩაუსახა, რომ ადრიატიკის ზღვაზე და თურქეთში იტალიის შეკვეცილი გეგმების კომპენსირება შეიძლებოდა ამიერკავკასიაში განხორციელებულიყო. ამიტომ, იტალიის პრემიერ-მინისტრი ორლანდო სიამოვნებით დათანხმდა ინგლისის პრემიერის წინადადებას.

ორლანდოს მთავრობამ დაიწყო მზადება ახალი გეგმის ამოქმედებისათვის. ამიერკავკასიის ქვეყნები ემზადებოდნენ იტალელთა

დასახვედრად. თბილისში ჩამოვიდა იტალელთა მისია პოლკოვნიკ გაბას მეთაურობით მისია დაპირდა ადგილობრივ მთავრობებს, რომ ბოლშევიკებისგან დაიცავდა და დაეხმარებოდა მათ დასავლეთის ქვეყნებთან სავაჭრო ურთიერთობების დამყარებაში. განწყობა იმდენად სერიოზული იყო, რომ იტალიური საექსპედიციო კორპუსის განთავსებისთვის, შესაფერის ინფრასტრუქტურას არჩევდნენ. მაგრამ მოვლენები მოულოდნელი მიმართულებით განვითარდა. იტალიაში მუშათა მოძრაობამ მძლავრი ხასიათი მიიღო და პოლიტიკური გაფიცვების დროს წამოაყენეს ლოზუნგი, რომ ანტისაბჭოთა ინტერვენციაში იტალიას მონაწილეობა არ მიეღო. გართულებული საშინაო მდგომარეობის პირობებში ორლანდოს მთავრობა გადადგა. ახალი მთავრობა ჩამოაყალიბა ნიტტიმ. მან რეალურად შეაფასა შექმნილი ვითარება და გადაწყვიტა, რომ შექმნილ სიტუაციაში იტალიას არ გააჩნდა შესაძლებლობა საექსპედიციო კორპუსი გაეგზავნა ამიერკავკასიაში. აქედან გამომდინარე, ნიტტიმ დაარღვია ორლანდოს მთავრობის შეთანხმება ინგლისთან.

ამ პერიოდისათვის, საქართველოს მთავრობის ერთ-ერთ მთავარ საზრუნავს წარმოადგენდა რესპუბლიკის დამოუკიდებლობის ცნობა უცხოეთის სახელმწიფოთა მიერ. ამ მიზნით, დასავლეთ ევროპაში სპეციალური დელეგაცია გაიგზავნა¹⁷. გერმანიისა და ავსტრია-უნგრეთის კაპიტულაციის შემდეგ, საქართველოს მთავრობის დიპლომატიური ურთიერთობა ანტანტის ქვეყნებთან გაადვილდა. მას შემდეგ, რაც ანტანტის ქვეყნებმა აიძულეს თურქეთი ხელი მოეწერა მუდროსის ზავზე, საქართველოს დელეგაციამ პარიზში მიიღო ინგლისის ნოტა, რომლითაც ის თანაგრძნობას გამოხატავდა საქართველოს მიმართ და მზად იყო გამოსულიყო საზავო კონფერენციაზე მისი აღიარების სასარგებლოდ¹⁸.

ინგლისს ამიერკავკასია ანტისაბჭოურ პლაცდარმად ესაჭიროებოდა. მენშევიკური მთავრობა ხელს უწყობდა ინგლისის ანტისაბჭოური გეგმების განხორციელებას, ცდილობდა ახალი მფარველის ნდობის მოპოვებას, რათა მისი დახმარებით მიეღწია საერთაშორისო აღიარებისა და საქართველოს დამოუკიდებლობის განმტკიცებისათვის. პარიზის საზავო კონფერენციაზე საქართველოს დელეგატებს კ. ჩხეიძეს, ზ. ავალიშვილს და ი. წერეთელს ინგლისისა და

საფრანგეთის მმართველმა წრებმა ნდობა გამოუცხადეს. ეს განსაკუთრებით ეხებოდა კ. ჩხეიძეს და ი. წერეთელს, რომლებიც რუსეთში რევოლუციის პირველ დღეებში ბოლშევიკების წინააღმდეგ იბრძოდნენ¹⁹. საზავო კონფერენციის დასასრულს, შესაძლებელი გახდა საქართველოს დამოუკიდებლობის ფაქტიური აღიარება. საქართველოს დამოუკიდებლობა პირველმა ცნო არგენტინამ 1919 წლის 15 სექტემბერს. 1920 წლის 20 იანვარს საქართველო დე ფაქტოდ იცნეს ინგლისმა, საფრანგეთმა და იტალიამ, 7 თებერვალს კი-იაპონიამ²⁰.

ამიერკავკასიის საკითხი იდგა სან-რემოს კონფერენციაზეც, რომელიც 1920 წლის აპრილში ჩატარდა. ამიერკავკასიის რესპუბლიკების ინტერესებს, მათ მთავრობებთან შეთანხმებით, კონფერენციაზე იცავდა ინგლისის წარმომადგენლობა. ამის მიუხედავად, ვერ გადაწყდა ბათუმის საქართველოსთვის მიკუთვნება. ის აღიარეს თავისუფალი ვაჭრობის ქალაქად ყველა იმ სახელმწიფოსათვის, რომლებიც შევიდნენ ახლად ჩამოყალიბებული ერთა ლიგის შემადგენლობაში. ესეც არ იკმარეს და უარყვეს საქართველოს უფლებები შავი ზღვითა და სრუტეებით სარგებლობის სფეროში²¹. ეს იყო წარმოუდგენელი უსამართლობა და ცინიზმი. რეალურად ეს ნიშნავდა, რომ დამოუკიდებელ საქართველოს დასავლეთის სახელმწიფოების დახმარების იმედი არ უნდა ჰქონოდა, რაც მალე გამოჩნდა კიდევ.

საგარეო უსაფრთხოების თვალსაზრისით, ერთა ლიგის წევრობა საიმედო გარანტია იქნებოდა საქართველოსთვის, რომელსაც ყველა მხრიდან მტრები უთვალთვალებდნენ. ასეთ სიტუაციაში, საქართველოს დელეგაციამ პარიზში საჭიროდ ჩათვალა ერთა ლიგის წევრობისთვის მიეღწია და ამ ორგანიზაციის პრეზიდენტიმ წარუდგინა მემორანდუმი, რომელშიც ასაბუთებდა მისი დამოუკიდებლობის ისტორიულ სამართლიანობას და მოითხოვდა ქმედით დახმარებას აგრესიის შემთხვევაში²². საქართველოს დელეგაციის ეს მემორანდუმი განიხილა სპეციალურმა კომისიამ, რომელსაც ნორვეგიის წარმომადგენელი, ცნობილი მეცნიერი-მკვლევარი, პოლიტიკური მოღვაწე, ჰუმანისტი, ფილანტროპი, დოქტორი ფრიტიოფ ნანსენი თავმჯდომარეობდა. მოგვიანებით, ნანსენი ნობელის პრემიის 1922 წლის ლაურეატი გახდა მშვიდობის დარგში. კომისიამ შეისწავლა მემორანდუმი და განსახილველად გაიტანა

„ერთ ლიგის“ ყრილობაზე 1920 წლის 16 დეკემბერს. ნანსენი და სამხრეთაფრიკის წარმომადგენელი ლორდი სესილი მხარს უჭერდნენ საქართველოს მიღებას ერთა ლიგაში და მოითხოვდნენ მის დაცვას ბოლშევიკური რუსეთის საფრთხისგან, რადგან ერთა ლიგის წესდების მე-10 მუხლის საფუძველზე, რუსეთის აგრესიის შემთხვევაში, ისინი ვალდებული იქნებოდნენ დახმარებოდნენ საქართველოს²³. სამნუხაროდ, ეგვიპტი და მერკანტილიზმი უფრო წონადი არგუმენტი აღმოჩნდა დასავლეთისათვის, ვიდრე ჰუმანობი და რეალური პოლიტიკური აზროვნება.

ბოლშევიზმის დიდი მოძულე უინსტონ ჩერჩილი ყველაფერს აკეთებდა, რომ ორგანიზება გაენია, რათა დაემხოთ ბოლშევიკების ხელისუფლება, თუმცა, წარუმატებლად. გარდაცვალების წინ ამიტომ ამბობდა დანაშებით, რომ ვერ მოესწრო „ბოლშევიზმის აკვანში ჩაკვლას“²⁴. რაც შეეხებოდა პრემიერ-მინისტრ ლიოდ ჯორჯს, მას რუსეთთან ომი სახიფათოდ მიაჩნდა და ინგლისში გაძლიერებული საგაფიცვო მოძრაობის და ბოლშევიკური რუსეთის მხარდაჭერი აქციების, -„ხელები შორს რუსეთისაგან“, - ფონზე, დიდ სიფრთხილეს იჩენდა. ამის თაობაზე ის ჩერჩილს სწერდა კიდევ: „თუ ჩვენ, ისეთი კონტინენტის წინააღმდეგ, როგორც რუსეთია ჩავენებით ომში-ეს იქნება პირდაპირი გზა ბანკროტობისაკენ და ბრიტანეთის კუნძულებზე ბოლშევიზმის დამყარებისაკენ“²⁵. ინგლისის წარმომადგენელი ვინმე მ. ფიშერი, ლიოდ ჯორჯის პოზიციის გათვალისწინებით, ყრილობას ურჩევდა თავი შეეკავებინა საქართველოს მიღებაზე ერთა ლიგაში. ბუნებრივია, დასაგმობია ლიოდ ჯორჯის საქციელი, მისი მცდელობა რუსეთთან სარფიანი ეკონომიკური კავშირები აღედგინა და ამიტომ არ სურდა მისი გაღიზიანება პატარა საქართველოს გულისთვის. შედეგმაც არ დააყოვნა. ერთა ლიგის 23 წევრიდან მხოლოდ ათმა დაუჭირა მხარი საქართველოს მიღებას ერთ ლიგაში, საჭირო კი იყო ხმების ორი მესამედი. აშკარა უსამართლობის და უხერხულობის გადასაფარად, საქართველოს ნება დართეს მონაწილეობა მიეღო ერთა ლიგის საერთო ხასიათის ტექნიკურ ორგანიზაციებში²⁶, რაც სიტუაციას არ ცვლიდა, რომელიც უღმობელი აღმოჩნდა. დასავლეთის წამყვანმა სახელმწიფოებმა განირეს პატარა ქვეყანა ბოლშევიკური რუსეთის აგრესიისათვის.

გამოყენებული ლიტერატურა და შენიშვნები

1. მ. ნათმელაძე, ალ. დაუშვილი, მ. ჯაფარიძე, კ. ნენგუაშვილი. საქართველოში ტოტალიტარული რეჟიმის დამკვიდრების პირველი ეტაპი. 1921-1923. თბ., 2008, გვ. 74.
2. ო. ჯანელიძე. საქართველოს ახალი და თანამედროვე ისტორია. თბ., 2009, გვ. 131.
3. ო. ჯანელიძე. ნოე რამიშვილი. საქართველოს პირველი რესპუბლიკის პირველი პრემიერი. თბ., 2015, გვ. 40.
4. ნ. ჟორდანიას რჩეული ნაწერები. თბ., 1990, გვ. 174.
5. საქართველოს ისტორია ოთხ ტომად (უძველესი დროიდან XX საუკუნის ბოლომდე). მეორე გამოცემა, ტ. IV. თბ., 2012, გვ. 260.
6. აკ. სურგულაძე, პ. სურგულაძე. საქართველოს ისტორია. 1783- 1990. თბ., 1991, გვ. 224.
7. იხ. იქვე, გვ. 339-342.
8. ო. ჯანელიძე. საქართველოს ახალი და თანამედროვე ისტორია. გვ. 142.
9. საქართველოს ისტორია ოთხ ტომად, ტ. IV, გვ. 261.
10. საქართველოს ისტორიის ნარკვევები, ტ. 6. თბ., 1972, გვ. 631.
11. აკ. სურგულაძე, პ. სურგულაძე, დასახ. ნაშრ., გვ. 221.
12. Дипломатический словарь, т. II. М., 1971, с. 339-340.
13. საქართველოს ისტორიის ნარკვევები, ტ. 6, გვ. 635.
14. აკ. სურგულაძე, პ. სურგულაძე, დასახ. ნაშრ., გვ. 222.
15. იქვე.
16. საქართველოს ისტორიის ნარკვევები, ტ. 6, გვ. 639.
17. ა. ბენდიანიშვილი. ეროვნული საკითხი საქართველოში 1801-1921 წწ. თბ., 1980, გვ. 248.
18. იხ. გ. ლამბაშიძე. საქართველოში უცხოელთა ინტერვენციის ისტორიიდან (1917-1921). თბ., 1961, გვ. 9-12.
19. ზ. ავალიშვილი. საქართველოს დამოუკიდებლობა 1918-1921 წლების საერთაშორისო პოლიტიკაში. თბ., 1979, გვ. 232.
20. აკ. სურგულაძე, პ. სურგულაძე, დასახ. ნაშრ., გვ. 223.
21. იხ. გ. ლამბაშიძე. იმპერიალისტური სახელმწიფოების აგრესიული პოლიტიკა საქართველოსა და ამიერკავკასიის მიმართ 1920 წელს. თბ., 1970, გვ. 108-112.
22. საქართველოს ისტორია ოთხ ტომად, ტ. IV, გვ. 256-257.
23. მ. სვანიძე. ერთა ლიგა და საქართველო (რატომ არ მიიღეს საქართველო ერთა ლიგაში). - ქართულიდიპლომატია, წელიწდეული, 12. თბ., 2005, გვ. 114-115.
24. ლ. სვანაძე. უინსტონ ჩერჩილი. პოლიტიკური ბიოგრაფია. წიგნი მეორე, რთული გზა მწვერვალისაკენ, პრემიერ-მინისტრი. ქუთაისი, 2007, გვ. 202.
25. იქვე, გვ. 203.
26. ა. ბენდიანიშვილი, დასახ. ნაშრ., გვ. 264.

რეზიუმე

დამოუკიდებელი საქართველოს საგარეო პოლიტიკა 1919-1920 წლებში

ვაჟა ჩოჩია

1918 წლის 26 მაისს საქართველომ დამოუკიდებლობა მოიპოვა. მთავრობას დიდი იმედები ჰქონდა, რომ დასავლეთის სახელმწიფოები აღიარებდნენ საქართველს დამოუკიდებლობას და დაიცავდნენ ბოლშევიკური რუსეთის შესაძლო აგრესიისგან. დასავლეთის დიდ სახელმწიფოებს საკუთარი ინტერესები გააჩნდა ამიერკავკასიაში და თავისი გავლენის გავრცელებას ცდილობდნენ. იქ ხომ კარგი ანტისაბჭოთა პლაცდარმი იქნებოდა. პარიზის საზავო კონფერენციის დასასრულს შესაძლებელი გახდა საქართველოს დამოუკიდებლობის ფაქტიური აღიარება, მაგრამ ეს საქმის ვითარებას არ ცვლიდა. მთავარი იყო საქართველო ერთა ლიგაში მიეღოთ, რათა ამ გზით თავი დაეცვა რუსეთის აგრესიისგან. საქართველოს მემორანდუმი განიხილა სპეციალურმა კომისიამ ცნობილი მეცნიერის და

მკვლევარის დოქტორ ფრიტიოფ ნანსენის თავმჯდომარეობით და დადებითი დასკვნა მოამზადა ერთა ლიგის ყრილობისათვის, რომელიც გაიმართა 1920 წლის 16 დეკემბერს. სანუხაროდ, ინგლისმა და საფრანგეთმა თავისი გავლენა გამოიყენეს და ერთა ლიგაში საქართველოს მიღების საკითხი დაბლოკეს. ინგლისის პრემიერი ლოიდ ჯორჯი ეკონომიკური კავშირების აღდგენას აპირებდა რუსეთთან და არ სურდა მისი გაღიზიანება პატარა საქართველოს გულისთვის. ეგოიზმი და მერკანტილიზმი უფრო არსებითი არგუმენტი აღმოჩნდა, ვიდრე ჰუმანიზმი და რეალური პოლიტიკური აზროვნება.

RESUME

FOREIGN POLICY OF INDEPENDENT GEORGIA IN 1919-1920 YEARS

Vazha Chochia

On May, 1918 year Georgia gained Independence. The government had the great hopes, that countries of west would recognize Independence of Georgia and would protect from the possible aggression of Russia. Big states of the west had own interests in Transcaucasia and they tried to spread their impact there. There would be a good anti-Soviet springboard. At the end of the Paris Peace Conference it became possible actual recognition of Independence of Georgia, but it didn't change the state of affairs. The main subject was to receive Georgia in the League of Nations, to protect itself with in from the aggression of Russia.

The special commission chaired by the famous scientist and researcher Fridtjof Nansen discussed Memorandum of Georgia and prepared positive conclusion for the Congress of the League of Nations, which was held on December 16, 1920 year. Unfortunately England and France used their impact and blocked Georgia's receiving in the League of Nations. Premier of England Lloyd George was going to restore economic ties with Russia and didn't want to annoy it for the small Georgia. Egoism and Mercantilism turned out to be more substantial arguments, than Humanism and real political thinking.

ГЕОСТРАТЕГИЧЕСКИЕ ИНТЕРЕСЫ ГОСУДАРСТВ В ЦЕНТРАЛЬНОЙ АЗИИ

Марина Изория
Доктор социальных наук

По мере того как глобальная сила и влияние смещаются на Восток, все основные международные акторы стремятся взять на себя ведущую роль в Азии. Государства мира пытаются выстроить новые взаимоотношения и сформировать выгодный для себя баланс сил с развивающимися азиатскими странами, в которых уже готова почва как для более широкого сотрудничества, так и для обострения конкуренции. По всей вероятности, нынешняя Азия, где проживает большая часть населения мира и достигнуты значительные успехи в индустриальном развитии, во многом определит будущие векторы глобализации; наряду с этим в регионе безудержно растут военные расходы, обостряется соперничество за ресурсы и тлеют самые горячие очаги конфликтов. Особое место в азиатской архитектуре принадлежит относительно небольшому, но богатому энергоресурсами региону — Центральной Азии (ЦА), который определяет потоки энергопоставок во все концы мира, а также имеет соседство с нестабильным Афганистаном. На ЦА сконцентрированы интересы крупнейших глобальных игроков; регион в какой-то мере можно считать “ключом” к геополитическому будущему и стабильности всего азиатского континента. В данной статье представлено авторское видение ситуации в ЦА, проведен анализ рисков и вызовов, с которыми сталкиваются страны региона, и охарактеризованы возможные пути развития в контексте внутренних проблем и внешнего влияния.

2013 год стал завершающим периодом действия стратегии Европейского Союза в Центральной Азии на 2007-2013 гг., официально именуемой как Европейский Союз и Центральная Азия: Стратегия нового партнерства. Центральная Азия была официально заявлена как регион стратегических интересов ЕС с точки зрения безопасности, стабильности, управления, и диверсификации энергоресурсов. Сама стратегия ЕС представляет собой концептуальное видение политики ЕС в Центральной Азии на ближайшие годы. В ней

изложены принципы и инструменты реализации этой политики, которая охватывает различные сферы, включая различные аспекты безопасности, двустороннее и региональное сотрудничество, права человека, образование и т.д. Исходя из содержания стратегии, рассчитанной на период 2007-2013 гг. можно определить следующие цели ЕС в регионе: обеспечение безопасности и стабильности государств региона, поддержка в борьбе с бедностью, а также содействие в улучшении уровня жизни; развитие регионального сотрудничества между государствами Центральной Азии в сфере энергообеспечения, транспорта, высшего образования и защиты окружающей среды. Немаловажная роль в стратегии приходится на аспект безопасности: Европейский Союз взял на себя роль координатора программ, направленных на борьбу с наркотиками, трансграничной преступностью и на усиление пограничного контроля в Центральной Азии. При этом особое внимание уделялось угрозе исламского радикализма, подчеркивалась задача укрепления правоохранительных органов, реформирования системы безопасности странах региона.

Первые институциональные основы стратегии ЕС в области безопасности Центральной Азии были заложены в ходе заседания Совета министров ЕС (апрель 2001 г). Итогом заседания стало принятие плана действий для Центральной Азии в борьбе с распространением наркотиков, что являлось приоритетным направлением в сотрудничестве ЕС и Центральной Азии. Подписание таких международных соглашений как Договор об обычных вооруженных силах в Европе (ДОВСЕ) и Венский Документ 1999 г. также является примером сотрудничества в сфере безопасности

В геостратегии России по отношению к Центральноазиатскому региону (которая в целом разработана пока явно недостаточно) преобладает упомянутая точка зрения, дополняемая акцентами, сделанными на экономическом, хозяйственном отставании государств региона, прогнозами экономического

коррупцией.

Укрепление потенциала по борьбе с наркотиками в пограничных ведомствах является третьим компонентом программы. БОМКА поддержала страны при создании групп по профилированию наркотиков (ГПН) в качестве способа институционализации межведомственного сотрудничества по борьбе с наркотиками (обмен информацией, совместный анализ риска, проведение совместных операций и т.д.) на национальном и региональном уровнях. В дополнение к дальнейшей поддержке повышения потенциала ГПН в каждой стране посредством обеспечения подготовки кадров, а также путем предоставления оборудования и реконструкции помещений в соответствии с требованиями в Кыргызстане и Таджикистане.

Контрольно-пропускные пункты и пограничные заставы. В рамках реализации данного компонента выделены некоторые финансовые ресурсы для незначительного ремонта уже построенных объектов. В общей сложности, предполагается отремонтировать 3 пограничные заставы в Таджикистане. Кроме того, предоставлено оборудование для 17 пограничных отрядов и пограничных застав в Кыргызстане и 4 пограничных застав – в Таджикистане.

В рамках содействия программы БОМКА было модернизировано большое число пограничных пунктов, некоторые из которых все еще находятся в процессе обновления. Помимо этого, дополнительные 20 пограничных пунктов были оснащены оборудованием, в то время как многие пограничные заставы, находящиеся вдоль «зеленой границы» между пограничными пунктами, были, либо в скором будущем будут, модернизированы. В рамках программы БОМКА также осуществлялась модернизация обучающих центров для пограничников, развивался потенциал эффективного использования служебных собак, производилась модернизация кинологических центров в странах Центральной Азии. Около 1500 центрально-азиатских пограничников и сотрудников таможенных органов приняли участие в многочисленных тренингах, посвященных Интегрированному Пограничному Контролю.

Программа по предотвращению наркотиков в Центральной Азии (САДАР/КАДАП), направленная на усиление постепенного принятия успешной практики ЕС и других международных практик политики борьбы с

наркотиками и внесение вклада в снижение проблем, связанных с их распространением в странах Центральной Азии.

Данная инициатива состоит из следующих элементов:

ОСАНесет ответственность за общую координацию проекта. Для обеспечения согласованной стратегии, должен быть обеспечен межнациональный обмен в области наркополитики и стратегии между странами Центральной Азии и региональными донорскими организациями. Меры включают оценку структуры и механизмов наркополитики и взаимодействие данной программы с существующими международными и национальными мерами реализуемыми ВОЗ, ЮНОДК, ЕС, Всемирным Фондом, НПО и т.д.

В 2010-2013 гг. шла реализация пятой фазы КАДАП. В ее рамках осуществлена подготовка более 3 тысяч специалистов из республик Центральной Азии по современным медицинским и психотерапевтическим методикам работы. Программа поддержала лечебные и реабилитационные центры во всех странах региона посредством предоставления оборудования и проведения ремонтных работ. Операции в рамках КАДАП также предусматривают составление правительствами стран ежегодных отчетов по контролю распространения наркотиков, введение современных методик лечения наркотической зависимости в одной из пилотных тюрем в каждой из стран, а так же проведение кампаний по повышению уровня осведомленности об угрозе употребления наркотиков.

Помимо вышеперечисленных программ Европейский Союз принимает участие в реализации Глобальной контртеррористической стратегии Организации Объединенных Наций в Центральной Азии. Данная инициатива направлена на устранение условий, способствующих террористической деятельности, укреплению потенциала для предотвращения и пресечения террористической деятельности на национальном и региональном уровнях. Об этой инициативе было объявлено в ходе публичных мероприятий в Брюсселе, Бельгия, в июне 2010 года и в Нью-Йорке, Соединенные Штаты, в сентябре 2010 года. Первое совещание экспертов по компоненту I и VI Стратегии состоялось в Братиславе (2010 г.), второе совещание экспертов по компоненту II Стратегии состоялось в Душанбе (марте 2011 г.),

сотрудничества с ними и т.п. Отсюда вытекают соответствующая геополитика России на центральноазиатском направлении, стремление к экономической интеграции в рамках СНГ и др. Представляется, что в геостратегии все же главное внимание должно быть сосредоточено на реальных потенциях и тенденциях развития, которые содержатся в налично-актуальном бытии, на способах, темпе, противоречиях их развертывания, актуализации. То есть политика должна, прежде всего, определяться на основе тщательного изучения и оценки масштабов и направлений событий, разворачивающихся в Центральной Азии. Какое-то время внимание к ЦА и влияние на ее политическую жизнь у России было практически минимальным, что даже дало основание некоторым политологам говорить о политическом вакууме в ЦА. В дальнейшем этот вакуум стал заполняться полями влияния заинтересованных стран.

В тексте стратегии Европейского Союза 2007-2013 гг. выдвигаются ряд задач в контексте укрепления безопасности в государствах региона, в частности: создание условий, обеспечивающих безопасность границ борьба с региональной преступностью, особенно в сфере международной торговли наркотиками. Содействие сотрудничеству в области борьбы с нелегальной миграцией, наркотрафиком, организованной преступностью. Определяющим стал тезис «...ЕС будет предоставлять усиленную поддержку в борьбе против коррупции, торговли наркотиками и людьми, незаконной торговли оружием с Афганистаном и организованной преступности в Центральной Азии. ЕС расширит сотрудничество со странами Центральной Азии в борьбе с международным терроризмом...». Основной акцент в направлении безопасности ЕС сделал на обеспечение безопасности государственных границ стран Центральной Азии как важного условия противодействия транснациональной организованной преступности, наркотрафику, нелегальной миграции, торговли людьми и т.д.

Основными инструментами осуществления политики ЕС в области безопасности являются программы БОМКА и КАДАП, реализуемые с 2003 года.

Программа содействия управлению границами в Центральной Азии (БОМКА) направлена на повышение эффективности управления границами, а также на укрепление безопасности, стабильности и развития в

Центральной Азии. Программа БОМКА стала одной из крупнейших программ помощи Европейского Союза в Центральной Азии: совокупный бюджет Программы БОМКА с 2003 по 2014 гг. составляет 36,295,405 евро. Программа развития ООН (ПРООН), реализующая Программу БОМКА, софинансирует Программу в размере 2.74 млн. евро. Основная стратегия Программы БОМКА заключается в содействии обеспечению стабильности и безопасности стран Центральной Азии посредством комплексного управления границами и регионального сотрудничества. С 2011 года реализуется восьмая фаза программы БОМКА (БОМКА 8), которая нацелена на следующие компоненты:

Первым компонентом программы БОМКА стало продвижение институциональной реформы и принятие правительствами стран Центральной Азии европейского передового опыта в области комплексного управления границами (КУГ). В Кыргызстане БОМКА оказала содействие процессу принятия Стратегии КУГ по европейскому образцу и Плана действий. Эти два документа были подписаны Правительством в марте 2012 года. В Таджикистане БОМКА будет поддерживать тесные контакты с ОБСЕ в целях реализации компонентов институциональной реформы Плана действий Правительства по управлению границами, финансируемого ОБСЕ. В рамках программы также предоставляются юридические консультации по институционализации межведомственной работы по КУГ пограничным ведомствам, а также конкретная помощь в поддержку усилий государств-членов ЕврАзЭС и ЦАРЭС, чтобы способствовать внедрению концепции единого окна во всех странах Центральной Азии.

Вторым компонентом программы было заявлено совершенствование профессиональных навыков сотрудников пограничного контроля и инспекции. Предлагается создать консорциум учебных центров в рамках БОМКА 8, включающий в себя ключевые учебные заведения в Центральной Азии – многие из которых ранее поддерживались Программой БОМКА – и аналогичные институты в Европейском Союзе. БОМКА будет способствовать созданию институтов, способных взять на себя ведущую роль в последовательной подготовке национальных тренеров по таким тематическим областям, как пограничная безопасность, использование собак на границах, безопасность документов, борьба с наркотиками и борьба с

третье совещание экспертов по компоненту III Стратегии было проведено в Алматы, Казахстан (2011 г.), заключительное совещание министров было проведено в Ашхабаде, Туркменистан (2011 г.)

С 2008 по 2010 гг. ЕС и Интерпол совместно с ЦАРИКЦ (Центральноазиатский региональный информационный координационный центр) реализовали проект «Евросоюз-Интерпол: поддержка Интерпола в Центральной Азии». Программа была нацелена на усиление потенциала правоохранительных органов ЦАРИКЦ в целях регионального и международного сотрудничества, более эффективной борьбы с внутренней и международной преступностью. В рамках проекта, к системе глобальной коммуникации «I-24/7» для получения прямого доступа к защищенным базам данных и сети Интерпола были присоединены более 50 пунктов стран Центральной Азии.

Эффективной реализации целей, подчеркнутых в стратегии ЕС по Центральной Азии препятствует ряд факторов. Структурам ЕС не удалось разработать реальные механизмы по противодействию производству наркотиков в Афганистане и последующего экспорта в страны Центральной Азии. По данным предоставленным ООН, с момента присутствия НАТО в Афганистане, производство опиума выросло в 40 раз.

Немаловажным также является отсутствие механизмов обеспечения безопасности границ в государствах Центральной Азии. Проводимые БОМКА встречи, совещания пограничных служб и ведомств не приносят практических результатов. Между странами региона также происходят пограничные конфликты и инциденты (инцидент на границе между Кыргызстаном и Узбекистаном в районе анклава Сох).

ЕС и его структуры в этих условиях не имеют возможностей оказать влияние на республики Центральной Азии в интересах устранения конфликтогенных факторов в отношениях между ними и обеспечения более продуктивного взаимодействия заинтересованных ведомств данных государств, как в рамках приграничного сотрудничества, так в целях совместного противодействия терроризму, экстремизму и другим угрозам региональной безопасности.

Хотя партнерство и сотрудничество ЕС с государствами Центральной Азии в большей

степени направлено на развитие экономических и политических связей, тем не менее, сотрудничество в военно-политической сфере становится необходимым компонентом взаимоотношений. Европейские страны обладают колоссальным опытом в решении таких проблем как борьба с терроризмом, экстремизмом, сепаратизмом и наркоторговлей. Их опыт также небезыntenесен для центральноазиатских государств, который уже столкнулся с подобными явлениями. Так как Европейская Стратегия в Центральной Азии была разработана в относительно спокойном геополитическом контексте, Европейский Союз сосредоточился на невоенных вопросах: сохранность границ, борьба с незаконным трафиком, – а также взял на себя дипломатические функции по обеспечению транзитных путей в Афганистан, в частности, через немецкую базу в Узбекистане.

Вторая фаза внедрения Стратегии происходит в период резкой смены политического климата в Центральной Азии. Вопросы безопасности в регионе не утратят своей значимости. Правительства в Центральной Азии озабочены возможностью распространения нестабильности из Афганистана. Европейскому Союзу необходимо найти методы поддержания безопасности в Афганистане с помощью центральноазиатских программ содействия в отсутствие европейского военного контингента на афганской территории. Для того ЕС необходимо увязать свою деятельность в Афганистане с проектами в Центральной Азии, например, в области управления водными ресурсами.

В складывающейся ныне в мире геополитической ситуации значение Центральной Азии заметно выросло по сравнению не только с советскими временами, но даже с годами становления независимости государств региона. Происходящие здесь события непосредственно затрагивают интересы крупнейших мировых держав, различных политических, экономических и военных блоков и организаций. Отсюда можно сделать вывод, что Россия и государства ЕС в сотрудничестве со странами ЦА призвана сыграть заметную роль в процессах обеспечения равновесия и баланса сил, создания прочной основы для сотрудничества в стратегически важном регионе, который по своим природным и сырьевым ресурсам приобретает особую

ценность для настоящего и будущего всего человечества.

Литература:

1. Байзакова К.И. Политико-правовые основы сотрудничества Европейского Союза с государствами Центральной Азии. Online: <kisi.kz/img/docs/910.pdf>
2. Эволюция структур военной безопасности, роль и место России (геополитический аспект). — М., 1997. — С. 5.
3. Касенов У.Т. Безопасность Центральной Азии. — Алматы, 1998. — С. 51.
4. Европейский Союз и Центральная Азия: Стратегия нового партнерства. — Online: http://eeas.europa.eu/central_asia/docs/2010_strategy_eu_centralasia_ru.pdf
5. Официальный сайт БОМКА. — Online: <http://www.bomca.eu/ru.html>
6. Совместный Отчет о Прогрессе, подготовленный Советом и Европейской Комиссией для Европейского Совета по вопросу исполнения Стратегии ЕС по Центральной Азии. — Online: http://eeas.europa.eu/delegations/kazakhstan/documents/eu_kazakhstan/joint_progress_report_eu_ca_strategy_ru.pdf
7. Официальный сайт КАДАП. — Online: <http://www.cadap.eu/ru/content>
8. Назарбаев Н. Пять лет независимости. — Алматы, 1996. — С. 234. (Продолжение статьи в следующем номере журнала)
9. Назарбаев Н. Пять лет независимости. — Алматы, 1996. — С. 234.
10. Рабочая группа по предотвращению и урегулированию конфликтов. — Online: http://www.un.org/ru/terrorism/ctitf/wg_preventconflict.shtml
11. Завершение проекта «Евросоюз-Интерпол: Поддержка Интерпола в Центральной Азии». — Online: <http://caricc.org/index.php/ru/glavnaya-stranitsa/241-zavershenie-proekta-evrosoyuz-interpol-podderzhka-interpola-v-tsentralnoj-azii>
12. Филатов С. Почем опиум для народа? — Online: <http://interaffairs.ru/print.php?item=8430>

SUMMARY

As global power and influence shift to the East, all major international actors are seeking to take the lead in Asia. The states of the world are trying to build new relationships and form a balance of power that is advantageous for themselves with developing Asian countries, in which the ground is ready both for broader cooperation and for increasing competition. In all likelihood, the current Asia, where most of the world's population lives and significant progress has been achieved in industrial development, will largely determine the future vectors of globalization; At the same time, military expenditures are rampant in the region, competition for resources is exacerbating and the hot spots of conflict are smoldering. A special place in Asian architecture belongs to a relatively small but energy-rich region - Central Asia (CA), which determines the flow of energy supplies to all parts of the world, and also has a neighborhood with unstable Afghanistan. The interests of major global players are concentrated in CA; The region to some extent can be considered a "key" to the geopolitical future and stability of the entire Asian continent. This article presents the author's vision of the situation in Central Asia, analyzed the risks and challenges faced by the countries of the region, and outlined possible development paths in the context of internal problems and external influence.

In the geopolitical situation that is developing in the world today, the importance of Central Asia has significantly increased compared not only with Soviet times, but even with the years of independence of the states of the region. The events taking place here directly affect the interests of the world's major powers, various political, economic and military blocs and organizations. Hence, it can be concluded that Russia and the EU states, in cooperation with the countries of Central Asia, have a significant role to play in ensuring balance and balance of power, creating a solid basis for cooperation in a strategically important region that, with its natural and raw materials, is of particular value to the present and The future of all mankind.

ГЕОПОЛИТИЧЕСКИЕ ОСНОВЫ ЭТНОПОЛИТИЧЕСКИХ КОНФЛИКТОВ В НИГЕРИИ

Гурам Мархулия

Доктор исторических наук, профессор Сухумского Государственного университета

Проблемы межэтнических противоречий в Нигерии корнями уходят вглубь истории. Современная Нигерия это государство, которая возникла в результате колониальной политики западных держав. На территории современной Нигерии проживают более десятка разных племен говорящих на разных языках и придерживающихся разных религий. Колониальная администрация, руководствуясь классическим принципом «разделяй и властвуй» в процессе управления опиралась на самые сильные и влиятельные племена, игнорируя мнения меньшинств, что в конце привело к нарастанию гражданского противостояния.

Нигерия, официально Федеративная Республика Нигерии¹, – федеративная конституционная республика, в состав которой входит 36 штатов и федеральный столичный округ Абуджа.

1. На севере современной Нигерии с VIII века существовали государства йорубо и ифа. В XI веке империя Борну приняла ислам и к XIII веку стала одним из центров ислама в регионе. Западные государства империи (государства хауса) попали в подчинение империи Шонгай, однако с ослаблением обеих империй в конце XVI века они обрели независимость и доминировали в регионе до XIX века. На юге современной Нигерии существовали в это же время государства йоруба, ифе, ойо и эдо, а на востоке - ибо. Первые европейцы появились в регионе в XVII веке и к XVIII столетию на побережье возникло несколько укрепленных торговых пунктов Португалии и Великобритании. В глубь страны первыми проникли англичане - в 1795 и 1796 годах. После нескольких договоров с местными правителями на юге Нигерии в 60-х годах XIX века был образован британский протекторат. К 1900 году было образовано еще несколько британских протекторатов, объединенных в единый в 1906 году. В 1947 году Нигерии было предоставлено право на самоуправление, а в 1954 году после признания этнической и культурной самобытности отдельных регионов Нигерия стала федерацией. 1 октября 1960 года Нигерия получила независимость. В 1967 году восточный регион страны развязал гражданскую войну, требуя независимости, однако к 1970 году все очаги сопротивления были подавлены. В том же 1967 году в Нигерии был установлен военный режим, просуществовавший 13 лет. В октябре 1979 года страна вернулась к гражданскому правлению, однако 31 декабря 1983 года в результате переворота к власти вновь пришли военные. С 1995 года началось постепенное ослабление военного режима, однако политическая обстановка в стране остается сложной. Нигерия является членом ООН, ГАТТ, ВОЗ, ОПЕК, Организации африканского единства. Британского Содружества наций.

Страна расположена в Западной Африке и граничит с Республикой Бенин на западе, Чад и Камерун на востоке, и Нигером на севере. Южное побережье страны омывается Гвинейским заливом Атлантического океана. Столица Нигерии – Абуджа, самый крупный город – Лагос. Хауса, игбо и йоруба являются тремя наиболее крупными и влиятельными этническими группами. С точки зрения религии, в Нигерии примерно равное соотношение мусульман и христиан, есть также небольшой процент тех, кто придерживается традиционных религиозных верований.

Африканский континент является самым нестабильным регионом мира, надежды многих народов на то, что после обретения независимости они получают возможность построения своего государства, не осуществились во многих странах. Сегодняшняя Африка является самым отсталым в развитии регионом, которому чужды понятия демократия, толерантность и политическая стабильность.

Нестабильность в развитии, прежде всего, связано с огромным числом межэтнических столкновений, в которых увязла постколониальная Африка. Этнический состав Африки чрезвычайно сложен. По грубым подсчетам, на континенте живут примерно 50 наций и народностей и 3000 различных племен, говорящих на тысяче языков. Положение осложняется тем, что в результате колониального расчленения территории Африки государственные, политические границы не имеют ничего общего с естественными, историческими границами обитания африканского населения.

Политика колониальных властей, прежде всего, была направлена на сохранение политического влияния даже при условии получения независимости. За последние полвека независимости на Африканском континенте имело место более ста межэтнических столкновений, одним из самых трагичных из них можно назвать события происшедшие в районе Африканского рога и Руанде.

В 1953 году член Инициативной группы от Северной Нигерии, Энтони Инахоро, внёс за-

конопроект в парламент Британской Нигерии о предоставлении автономии региону к 1956 году. Движение было поддержано всеми членами Инициативной группы и большинством членов Н. С. Н. К. (доминирующей партией на востоке страны). Тем не менее, политики Северной Нигерии считали, что регион ещё не был готов к самоуправлению. В последующем заседании Совета министров, министры Северной Нигерии решили не вступать в дискуссии по законопроекту Инахора в Палате представителей. Эта ситуация была негативно воспринята Инициативной группой, что привело к отставке всех министров от этой группы из колониальной администрации. Лидеры Северной Нигерии затем попытались спасти ситуацию, подготовив законопроект об автономии региона в сжатые сроки. Многие жители севера страны были разочарованы в политике проводимой Лагосом (который расположен в Южной Нигерии). Ситуация стремительно накалялась, в городе Кано тысячи жителей вышли на улицу с требованием предоставить региону больше автономии. Кроме того, политический кризис вокруг данного законопроекта породил чувство ненависти среди многих северных политиков к южанам. Свою роль в этом сыграло и то, что на юге страны проживают христиане, а на севере мусульмане. Стало очевидно, что у этих религиозных общин разные взгляды на будущее колонии. [1].

Беспорядки начались 16 мая 1953 года, когда протестующие жители Кано вышли на улицы выразить недовольство политикой проводимой Южной Нигерией. 18 мая колониальное правительство ввело режим чрезвычайного положения в Северной Нигерии и войска были направлены в город Кано. В этот период в результате вооружённых стычек от 36 до 52 человек были убиты и более 200 человек получили ранения. [2].

Стычки на религиозной почве существовали в Нигерии, ещё в те времена, когда она была колонией Британской Империи. Однако наиболее ожесточенные столкновения начались после того как Северные части страны получили право на жизнь по законам Шариата. Местное христианское меньшинство стало подвергаться гонениям. Город Джос дважды становился центром самых жестких схваток между представителями двух религиозных конфессий [3]. В 2008 году там погибло 300 человек, свыше 400 раненых, а в 2010 году более 500 человек погибли в Джосе, это стало одним из самых кровопролитных стол-

кновений в истории города.

Современные межэтнические конфликты зачастую используются многими центрами силы в своих интересах. Так например конфликты в Нигере, Нигерии, Чаде и в Судане начали принимать окраску межрелигиозного противостояния, в которую активно начинает вмешиваться и Аль-Каида.

Рассматривая причины многих этнополитических конфликтов, многие ученые видят причину в экономических и религиозных проблемах молодых государств Африки. В большинстве стран, где удалось преодолеть межэтнические противостояния, решение проблем стало возможным благодаря демонтажу политической системы, которая во многом опиралась на определенные этнические группы.

Так, например, в Нигерии удалось сохранить целостность страны, после принятия новой конституции, которая разрешала другим этническим группам принимать активное участие в общественной и политической жизни страны¹. В Эфиопии проблему решили методом раздела страны на две части мусульманскую и христианскую. Хотя, отделение Эритреи от Эфиопии прошло мирно, но со временем напряженность в отношениях двух государств усилилась.

Конфликт в Эфиопии имеет глубокие исторические корни. В этом деле особую роль играла Итальянская колониальная администрация в 30-е гг. XX вв. Эритрея была под властью Британии. После принятия решения ООН в 1952–62 гг. две колонии были объединены в одно государство (по решению ООН) – Федерация Эфиопии и Эритреи; с 1975 г. – Социалистическая Эфиопия (в результате свержения императора Хайле Селассие I); с 1987 г. – Народная Демократическая Республика Эфиопия; с 1991 г. – Эфиопия. [1] Мало кто отдаёт сегодня должное внимание федеративному статусу Нигерии, хотя как государство оно никогда не было единым, населяющие страну этносы сильно отличались друг от друга. Нынешнее тяжелое положение Нигерии это последствия колониальной политики Британской империи.

¹ Религиозные столкновения в Нигерии происходят между мусульманами и христианами. Правительство Нигерии участвует в данном конфликте, регулярно посылая войска и полицию для того, чтобы пресечь массовые убийства. Согласно переписи населения в Нигерии, мусульмане составляют большинство (50,5 %), христиане являются второй по величине конфессией и составляют 48,2 % от населения страны. Северная часть Нигерии (где большинство составляют мусульмане) с 1999 года живёт по законам Шариата.

Политическая стабильность – один из решающих факторов экономического роста и процветания любой страны. Между тем, к концу XX века Нигерия так и не сумела решить эту проблему. В течение почти 30 лет из пяти с лишним десятилетий самостоятельного развития Нигерии, провозгласившей независимость 1 октября 1960 г., у власти в стране находились военные режимы. Присущие этим режимам коррупционность, игнорирование демократических свобод, некомпетентность в управлении экономикой и прочие негативные черты обусловили затяжной политический и экономический кризис всей государственной системы. В речи на церемонии вступления в должность 29 мая 1999 г. новый президент Нигерии Олусегун Обасанджо заявил: «Вместо прогресса и развития, которые следовало бы ожидать от тех, кто стоял у власти, ... мы ощущали постоянное ухудшение качества управления страной, что вело к нестабильности и ослаблению всех государственных институтов».

Военные приходили к власти под лозунгами борьбы с коррупцией, Режимы Агийи Иронси, Якубу Говона, Мурталы Мухаммеда, Мухаммада Бухари и др. всегда выдвигали в качестве основной причины смещения предыдущего режима беспредельную коррупцию государственных чиновников, казнокрадство. Для решения вопроса в государственных органах требовались взятки чиновникам всех уровней; существовала даже узаконенная шкала таких подношений. Коррупция создавала перекосы в хозяйственном управлении, вытесняла капиталовложения из производственного сектора, серьезно препятствовала экономическому росту. Упадок наблюдался во всех сферах производства, прежде всего, в государственном секторе.

В силу сказанного, в условиях острого политического кризиса, перевороты, следствием которых была жесткая централизация власти, играли нередко на первых порах прогрессивную роль, поскольку обычно сопровождались проведением новым руководством страны политических и экономических реформ. Однако со временем коррупция еще более пышно расцвела при этих режимах. «Нигерии следует культивировать идею о том, что государственные перевороты – не решение внутривнутриполитических проблем, писал нигерийский дипломат и ученый Е.Окпокпо. – Решение этих проблем – в культуре политического диалога и дебатах между оппонентами. Именно политический диалог как

принципиальный механизм решения кризисных ситуаций должен показать международному сообществу, что нигерийцы – народ, заслуживающий уважения и достойного места в сообществе наций». Как известно, до начала XX века в стране, известной сегодня как Нигерия, существовали также ряд независимых и иногда враждебных друг другу национальных государств с языковыми и культурными различиями.

Генерал-губернатор Нигерии в период между 1920 – 1931 гг., сэр Хью Клиффорд, описывал Нигерию как «совокупность независимых государств, разделенных друг от друга большими расстояниями, не имеющих общей истории и традиций, разные по этническому, расовому, племенному происхождению, с огромной долей политической, социальной и религиозные розни»[2].

Формирование Нигерии как многопрофильного – национального государства началось в 1900 году с созданием Северного и Южного протекторатов вместе с колонии Лагос подконтрольной британскому правительству.

Дальнейшие усилия по унификации и интеграции было принято в мае 1906 года, когда колония Лагос и протекторат Южная Нигерия, которая существовала отдельно, были объединены. Даже тогда Северная и Южная Администрации были самостоятельными и отдельными друг от друга. Каждый был непосредственно ответственен по делам колоний. Первый важный акт принятые англичанами в политической эволюции Нигерии в современное государство стало объединение администрации двух секций Нигерии с 1 января 1914 года.

Таким образом, для удобства управления Северная и Южная Нигерия были объединены в единое государство в 1914 году. В колониальную провинцию Нигерия были объединены мусульманские народы севера и христианское меньшинство юга.

Нигерия была разделена на четыре административных единиц в 1940 году: это Лагос, Северный, Восточный и Западный провинции. Политические партии были сформированы на региональной и этнической основе. По конституции Макферсона 1951года, больше прав автономии были предоставлены регионы с более сильным экономическим потенциалом.

Разрывы между регионами расширились. Впервые Север открыто начал говорить о возможности выхода из состава страны. Запад также угрожал подобным действием. Конституция

1954 г. подтвердила пожелания нигерийских лидеров двигаться и оставаться далеко друг от друга. Лидеры согласились на федеральном уровне [3].

Кроме того, 7 октября 1960 г. Нигерия была принята в Организацию Объединенных Наций как 99-член. В начале 1960 года Нигерия начала предоставлять войска для миротворческих действий ООН в Заире. Позже, основная активность в Нигерии на мировой арене была направлена на ликвидацию апартеида и расизма в Африке. В 1963 году Нигерия стала республикой. К 1964 году, нигерийских подразделений армии составляют основу сил ООН.

Непосредственной причиной возникновения гражданской войны может считаться переворот 1966 г. возглавляемый выходцами с востока страны, которые изменили политическую ситуацию, и уничтожили хрупкое доверие существовавшее между основными этническими группами.

Военный переворот был оценен северянами как попытка национальных и религиозных меньшинств установить контроль над всей страной. Вскоре после подавления восстания Федеральное правительство приняло решение об отмене Федерального статуса государства. В мае 1967 года четыре восточные провинции объявили о создании независимого государства Биафра во главе с военным губернатором восточных провинций подполковником Одумегву Оджукву. Данный инцидент был расценен правительством как попытка раздела страны на две части. Хотя изначально Одумегву Оджукву предлагал создание конфедерации как новую форму государственного объединения. Конфедерация обеспечила бы полную экономическую независимость богатых нефтью восточных провинций Нигерии. После того как данный ультиматум был опровергнут центральным правительством, возникли противоречия на этнической почве. 30 тысяч восточных нигерийцев, проживающих на Севере, на Западе, в Лагосе были убиты. Всего в погромах 1966-67 гг. 40-50 тысяч игбо были убиты и около 2-х миллионов бежали на Восток, после того, как их собственность и дома были разрушены. К 1966 году приблизительно 1 миллион 300 тысяч игбо проживали на Севере, ещё 500 тысяч – на Западе. С Восточной области началось бегство выходцев Севера [4].

Мировое общество по-разному отреагировало на эти события в стране. За территориальную целостность единство Нигерии выступили Великобритания, СССР, арабские страны,

а за независимость Биафры вступились Франция, Испания, Португалия, ЮАР, Китай, Израиль. Однако ООН и Организация Африканского Единства отказалась признать Биафру независимым субъектом международного права, и призвали к отказу от идеи независимости.

Активные боевые действия 1967 года продолжались, вплоть до поражения сил сторонников независимой Биафры до января 1970 года. Начальный период войны был успешен для сил востока. Налаженная сеть торговли нефтепродуктами давала возможность мятежникам прибегать к найму иностранцев в качестве военной силы. Но коренной перелом случился в середине 1969 года, когда войска севера начали контрнаступление и практически изолировали мятежные провинции от остального мира. Проведенные две мирные конференции по вопросу урегулирования положения в Нигерии прежде всего были направлены на приостановление этнических чисток и боевых действий. Ближе к концу 1969 года стало понятно, что шансов на обретение независимости у Биафры нет [5].

10 января 1970 года подполковник Оджукву понимая безнадежность ситуации бежал из страны. 14 января командующие мятежниками передали через представителей СССР сообщение о капитуляции. Гражданская война окончилась поражением сторонников независимости Биафры. Ее результатом стало уменьшение населения страны на 2 миллиона человек, значительная часть которого умерло от голода (большинство жертв – дети). Область, считавшаяся перед войной одной из самых развитых в Африке, была опустошена. [6] Основной целью данной статьи было определение главных факторов, оказывающих негативное влияние на развитие Нигерии. Анализ внешних и внутренних факторов развития Нигерии после получения независимости, перспектив ее развития и единства, а также роли и влияния других стран в процессах формирования политических стабильности позволяет констатировать следующее: вмешательство военных в политическое управление всегда влекло за собой усиление политической нестабильности, однако, в переломные моменты истории именно военные смогли предотвратить национальный кризис и раскол страны; личные амбиции нигерийских политиков и стремление политической элиты к власти, выражающиеся в манипулировании общественным мнением при помощи средств массовой информации, дестабилизируют и без того сложную политическую ситуацию в стране и

вызывают эскалацию насилия; активное вмешательство традиционных правителей и религиозных лидеров в политику ведёт к разжиганию межэтнической и межрелигиозной розни; тесная связь религии и политики является преградой для достижения политической стабильности в стране; отсутствие единства среди нигерийцев и крайне низкий уровень общественного самосознания является основным фактором, определяющим кризисное социально-политическое развитие Нигерии; Нигерия добилась определённых успехов на международной арене, не смотря на внутреннюю напряжённость, и её внешняя политика является стабилизирующим фактором в странах Западной Африки и Африканского континента.

Подводя итоги конфликта в Нигерии можно с уверенностью отметить, что основа конфликтной ситуации имела глубокие корни со времен колониализма. Хотя современная форма федерального устройства и обеспечивает равные возможности для экономического и политического развития регионов страны, тем не менее ситуация на этно-религиозной основе остается очень напряженной. Нестабильность развития мировой экономики зачастую отражается, прежде всего, на странах с экспортно-ориентированной экономикой. Основными причинами этнических и межкультурных (религиозных) конфликтов являются борьба за политическое главенство среди ведущих этносов (хауса, йоруба и ибо) и за доступ к природным ресурсам (главным образом нефти), а также непредставленность интересов недоминирующих этнических групп.

Борьба ибо за власть и право распоряжения нефтяными доходами против двух других доминирующих этносов в 1960-х годах привела к дискриминации ибо и войне за независимость Биафры 1967–1970 годы (так называемая междоусобная война в Нигерии). После войны роль ибо в политическом управлении снизилась. В настоящее время данный конфликт принял вялотекущую форму. Вооружённое формирование ибо MASSOB за последние годы давало о себе знать дважды: во время ареста лидера движения Ральфа Увазурике в ноябре 2005 года, а также в 2006 году в ходе проведения переписи населения. Ныне борьба за доминирующее положение между хауса и йоруба приняла форму религиозного конфликта между севером (мусульмане — хауса) и югом (христиане — йоруба), набирающего обороты с начала 2000-х годов в связи с принятием законов шариата в 12 штатах на севе-

ре страны в 1999 году и ростом христианско-мусульманского противостояния в мире в целом.

В 2004 году в Кано (на севере) мусульмане совершили нападение на христианское меньшинство, проживающее в городе. Спустя несколько дней христианские вооружённые группы совершили нападение на мусульманский город Йелва (на севере страны), в результате чего погибло более 600 человек. В начале 2006 года публикация карикатур на пророка Мухаммеда в датской газете привела к эскалации насилия в стране: на севере Нигерии прошли антихристианские выступления, а на юге — ответные антимусульманские. В результате взаимных нападений было убито более 100 человека, разрушено несколько церквей и мечетей.

Религиозное противостояние распространилось на область со смешанным христианско-мусульманским населением «Мидд Белт», расположенную в центральной части Нигерии, где проживают небольшие по численности народы, подвергшиеся частичной хаусанизации или йорубанизации. Так, например, с 2001 года начались столкновения в штате Плато, где пока наблюдаются тенденции к усилению противостояния. В 2004 году президент страны был вынужден на время ввести в штате чрезвычайное положение из-за непрекращающихся столкновений.

Поводом для конфликтов являются экономические проблемы, борьба за природные ресурсы (воду, пастбищные земли, полезные ископаемые и пр.) между исконно проживающими земледельцами (христианами) и пришлыми кочевыми народами (мусульманами). Деятельность иностранных нефтедобывающих компаний привела к ухудшению экологической и экономической ситуации в районе дельты реки Нигер, что спровоцировало рост внутрорегиональных конфликтов. С 1993 года не прекращаются столкновения между этническими группами иджо и урхобо с одной стороны, и итсерики — с другой. Причиной столкновений стала борьба за власть и влияние в штате Дельта (за природные ресурсы — воду, землю, источники пропитания, первоочередное право получения работы, представленность в местных политических структурах). Иджо и урхобо обвиняют правительство в фаворитизме по отношению к своим противникам. Пока попытки властей решить проблему силовым путём приводили лишь к эскалации напряжённости.

С конца 1990-х годов этносы, проживающие

в области дельты Нигера (иджо, огони, кула и др.), начали вооружённую борьбу против правительства страны и иностранных нефтяных компаний. Согласно конституции Нигерии, все природные богатства страны принадлежат федеральному правительству. Вооружённые группы требуют признать право собственности на природные ресурсы за теми народами, на чьей территории расселения они находятся, получить большую, чем сегодня, долю от прибыли при продаже нефти, а также выступают за прекращение добычи нефти иностранными компаниями и выплату компенсаций за причинённый жителям дельты Нигера экологический ущерб. В районе конфликта действуют несколько повстанческих групп.

Коэффициент Джини, характеризующий неравенство в доходах или потреблении, в 2003 году составил в Нигерии 43,7. Этот показатель говорит о наличии в стране заметного разрыва между богатыми и бедными (значение 0 представляет абсолютное равенство, значение 100 — абсолютное неравенство; для сравнения: коэффициент Джини для США — 40,8). За время независимого существования Нигерия несколько раз вовлекалась в международные конфликты. В 1983 году Нигерия оказалась втянутой в конфликт с Чадом. Кроме того, на протяжении нескольких десятилетий Нигерия пыталась уладить пограничный спор с Камеруном из-за территорий в районе озера Чад, а также полуострова Бакасси. Переговоры между двумя странами регулярно заходили в тупик; в 1994 году Камерун обратился в Международный суд ООН, который признал право владения спорными территориями за Камеруном. В 2003 году Нигерия передала Камеруну 36 приграничных деревень в районе озера Чад (при этом Нигерии были переданы 3 поселения), а в августе 2006 года — контроль над полуостровом Бакасси.

К середине ноября Нигерия должна была вывести военный контингент с 80 % территории, оставив до начала 2007 года солдат на двух островах (Атабонг и Аквабана). Вместе с тем острова в назначенный срок переданы не были. В конце 2007 года на территории Бакасси был убит 21 камерунский пограничник, в чьей гибели правительство Камеруна обвинило официальную Абуджу. В свою очередь, нигерийский министр иностранных дел категорически отверг возможность причастности к инциденту нигерийских военных. В это же время группа нигерийских политиков обратилась к парламен-

ту с заявлением, утверждая, что передача полуострова была антиконституционной, так как она не была утверждена Сенатом Нигерии, как предписывает законодательство. Таким образом, конфликт вокруг полуострова, имеющего выгодное экономическое и стратегическое значение в Гвинейском заливе, всё ещё не разрешён. В то же время миротворческие усилия Нигерии сыграли важную роль в снижении напряжённости на Африканском континенте. Например, в 1997–1999 годах нигерийские вооружённые силы, составившие костяк военного контингента ЭКОВАС, в значительной степени способствовали разрешению конфликта в Сьерра-Леоне.

Международный консорциум нефтяных компаний во главе с Royal Dutch Shell, в который также входят французская Total и итальянская Eni, покидает дельту реки Нигер — основной район добычи нефти в стране. А компания Shell продает ключевой нигерийский трубопровод Nembe Creek Trunk Line, прокачка нефти по которому постоянно останавливается из-за подрывов и пробоев с целью хищения нефти. Shell намерена переключиться на глубоководную добычу нефти, чтобы защититься от нападений и хищений.

За счет украденной нефти финансируется деятельность террористической группировки «Боко харам». Ее боевики совершают массовые убийства на северо-востоке Нигерии. С нею правительственные войска ведут настоящую войну. В 2002 году стало известно о существовании на территории Нигерии радикальной исламской секты, называющейся по-арабски Jama'atu Ahlis Sunna Lidda'awati wal-Jihad, что в переводе означает Общество приверженцев распространения учения пророка и джихада. Позднее секту стали именовать на языке хауса «Боко харам». Слово «боко» означает «лживый», так назвали современное образование. А «харам» по-арабски значит «запрет, запретное». У нас обычно переводится как «грех». Но это больше, чем грех, потому что грех можно замолить, а «харам» простить гораздо труднее. Сами себя сектанты нередко называют талибами.

Цель «Боко харам» — установление не просто строгого шариатского режима в Нигерии или хотя бы в мусульманских районах страны. Там и сейчас живут по шариату. А полное и безоговорочное уничтожение всего западного, чуждого, вплоть до рубашек и штанов. По сути, речь идет о полном возврате в средневековую Африку. Без промышленности, грамотности, медицины и

нефти. Хотя пока нефть нужна для финансирования отрядов боевиков. На луки и стрелы радетели средневековья переходить не торопятся.

Хотя луки, стрелы и мачете были главным оружием мятежа, начатого 26 июля 2009 года лидером-основателем «Боко харам» Мохаммедом Юсуфом с целью создания исламского государства в северной части Нигерии, управляемого на основе законов шариата. В тот день в ряде городов штатов Борно и Кано толпы молодых радикалов громили церкви, полицейские участки, правительственные учреждения. Убивали госслужащих, христианских священнослужителей и просто случайных прохожих. В городе Баучи на северо-востоке страны талибы атаковали полицейский участок, пытаясь захватить боеприпасы. Нападение было отбито, около 100 человек арестовано. На следующий день толпа экстремистов разгромила полицейский участок в городе Потискум. В Майдугури мятежники сожгли тюрьму, освободив заключенных. В регион были введены дополнительные силы армии и полиции, установлен комендантский час. 29 июля полиция штурмом взяла штаб-квартиры «Боко харам» в Майдугури. Мохаммед Юсуф был арестован и позднее убит. Скончался, как принято говорить, при невыясненных обстоятельствах. По данным властей, в списках погибших оказалось 65 человек: 5 полицейских и 60 экстремистов. Однако, по сообщениям местных СМИ, только в штатах Борно и Кано было убито более 150 человек. «Боко харам» пленных не берет. С тех пор идет вялотекущая гражданская война. Периодически случаются обострения, когда армии приходится отбивать захваченные исламистскими радикалами города, применяя авиацию и бронетехнику. Власти при этом стремятся зависить потери противника и понизить свои.

«Боко харам» пользуется поддержкой местного населения. Безработная молодежь охотно пополняет ряды боевиков. К 2011 году небольшая секта превратилась в мощное антиправительственное движение. Количество погибших в ходе террористической деятельности «Боко харам» к лету 2013 года превысило 12 тыс. человек.

В 2013 году власти Нигерии в трех северных штатах объявили военное положение, ввели в регион дополнительные армейские подразделения. Однако карательные меры вызвали обратный эффект. Развернулись настоящие бои между исламистами и правительственными войсками.

Теракты и боестолкновения происходят почти ежедневно.

29 сентября ночью боевики ворвались в общежитие сельскохозяйственного училища в городе Гуджба и застрелили 50 студентов. Солдаты арестовали 15 человек, подозреваемых в причастности к нападению на колледж, а главные дороги в Борно и Йобе контролируются усиленными патрулями. Власти усилили охрану учебных заведений. 3 октября ВВС Нигерии нанесли бомбовый удар по позициям «Боко харам» возле деревни Маджари на границе штатов Йобе и Борно.

В опубликованном 4 октября докладе правозащитной организации Amnesty International проанализированы нападения на школы на севере Нигерии в период с 2012 по 2013 год. По словам правозащитников, нападения становятся все более жестокими, боевики демонстрируют абсолютное пренебрежение к праву на жизнь и образование. Согласно докладу, лишь в текущем году не менее 70 учителей и множество учащихся были убиты, многие получили ранения. Около 50 школьных зданий были сожжены либо серьезно повреждены, а более чем 60 школам пришлось закрыться. 7 октября террористы напали на мечеть в городе Дамбоа, где, по их мнению, неправильно исповедуют ислам. Были убиты 5 прихожан, подожжено здание администрации и несколько магазинов. Подоспевшие войска вступили в бой, уничтожив 15 боевиков, остальные рассеялись. Это типичный сценарий боестолкновения. Армия и полиция реагируют на нападение, если успевают. В августе нападению исламистов подверглась мечеть в городе Кондуга, в результате чего погибли 44 человека, пришедших на утренний намаз. Совсем недавно, 9 октября, в деревне Гундуауа близ Кано, из которой военные выбили боевиков «Боко харам», была обнаружена мастерская по производству взрывчатки, а также было оборудовано для изготовления поясов смертника. По словам бригадного генерала нигерийской армии Ильясу Аббаха, найдены 24 детонатора, различные взрывчатые вещества, устройства дистанционного управления подрывом, а также автоматическое оружие и боеприпасы. «Были найдены материалы для изготовления самодельных взрывных устройств. Они (боевики) делали тут оружие. Мы также нашли три самодельных взрывных устройства, один заминированный рюкзак смертника и 18 пустых заготовок для взрывных устройств», – сказал Аббах.

Помимо религиозного фактора в Нигерии, как и в Судане, идет настоящая война между племенами за землю, воду и пастбища. И точно так же кочевники-скотоводы нападают на селения оседлых земледельцев, стремясь согнать их с земли. Впрочем, и тут не обойти религиозный вопрос: кочевники – мусульмане, а крестьяне, как правило, христиане.

Так, 28 сентября в штате Кадуна, где число нападений на христиан значительно выросло еще в прошлом году, скотоводы из мусульманского племени фулани вторглись в деревню Занганг (район Каура), большинство населения которой составляют христиане. И зарезали 15 христиан. А также сожгли и разграбили ряд домов. Это было уже третье подобное нападение в нынешнем году. Несколько сотен жителей деревни уже бежали в более спокойные места. В январе 2010 года в штате Плато во время стол-

кновения между скотоводами фулани и оседлыми земледельцами из христианских деревень погибли не менее 460 человек.

Массовые гонения на христиан происходят по всему северу Нигерии. Особенно часты нападения на церкви и соборы, спровоцированные слухами об оскорблении пророка или какими-то пустяковыми причинами. Толпы экстремистски настроенной молодежи тут же берутся за дреколье. В конце сентября в штате Йобе убиты пастор англиканской общины и его сын. Еще раньше были разгромлены англиканский собор в столице Абуджа и церковь в городе Лафия в штате Насарава в Центральной Нигерии. В местечке Бичи, недалеко от Кано, после запущенного слуха о «богохульстве» толпа погромщиков сожгла церковь, разграбила магазины, принадлежащие христианам, и убила четыре человека.

Литература:

- [1]. Religious Riots in Nigeria Leave Hundreds Dead | Christianity Today | A Magazine of Evangelical Conviction Religion and national integration in Africa, John Hunwick, Illinois (1992),
- [2]. Religion and national integration in Africa: Islam, Christianity and politics in the Sudan and Nigeria, Northwestern university press, стр.90,
- [3]. The Possibility of Convivence in Nigeria, Felix Ikeagwuchi Agbara, 2010, The Possibility of Convivence in Nigeria: Towards Intercultural Hermeneutics and Religion in Dialogue, Lit Verlag, стр.67
- [4]. Гальперин Г.Л. Эфиопия: население, ресурсы, хозяйство. – Москва, 1976. С.36.
- [5]. Бельский В. Континент конфликтов // Международная жизнь. – №8. – С. 69-75. 3 Васильев А. Воюющий континент // Красная звезда. – 2001. – 17 февраля – С.6.
- [6]. Большов И.Г. Нигерия: кризис в экономике. – Москва, 2000. С.
- [7]. Кочакова Н.В. Традиционные институты управления и власти (по материалам Нигерии и Западной Африки). – Москва, 1983. С.75.
- [8]. Adebayo Bello “Traditional Leaders and Power in Politics”. – London, 1999. 148-159

SUMMARY

Geopolitical basis of ethno-political conflicts in Nigeria

Guram Markhulia

Doctor of History, associate professor of Sukhumi State University (Georgia)

The problems of interethnic contradictions in Nigeria are rooted in history. Modern Nigeria is a state that arose as a result of the colonial policies of the Western powers. On the territory of modern Nigeria live more than a dozen different tribes speaking different languages and adhering to different religions. The colonial administration, guided by the classical principle of “divide and rule” in the management process, relied on the most powerful and influential tribes, ignoring the views of minorities, which in the end led to the growth of civil confrontation.

Nigeria, officially the Federal Republic of Nigeria, is a federal constitutional republic, which includes 36 states and the federal capital district of Abuja. The country is located in West Africa and borders the

Republic of Benin in the west, Chad and Cameroon in the east, and the Niger in the north. The southern coast of the country is washed by the Guinea Bay of the Atlantic Ocean. The capital of Nigeria is Abuja, the largest city is Lagos. House, Igbo and Yoruba are the three largest and most influential ethnic groups. In terms of religion, in Nigeria there is an approximately equal ratio of Muslims to Christians, there is also a small percentage of those who adhere to traditional religious beliefs.

The African continent is the most unstable region in the world, the hopes of many peoples that after gaining independence they will have the opportunity to build their own state have not been realized in many countries. Today's Africa is the most backward in the development of a region that lacks the concepts of democracy, tolerance and political stability.

Instability in development, first of all, is due to the huge number of inter-ethnic clashes in which post-colonial Africa is stuck. The ethnic composition of Africa is extremely complex. According to rough estimates, on the continent live about 50 nations and nationalities and 3000 different tribes speaking a thousand languages. The situation is complicated by the fact that as a result of the colonial cutting of the territory of Africa, state, political borders have nothing to do with the natural, historical borders of the African population.

The policy of the colonial authorities, first of all, was aimed at preserving political influence even under the condition of gaining independence. Over the past half-century of independence, there have been more than 100 inter-ethnic clashes on the African continent, one of the most tragic of which is the events in the Horn of Africa and Rwanda.

Due to corruption and government mistakes, the Nigerian economy could not come out of stagnation. Abacha managed to keep macroeconomic stability - to control inflation and the exchange rate of the national currency - however, real economic growth was not observed, as the funds allocated for the development of the economy were plundered by the military. The aboriginal scale of corruption under the Abacha regime became known after Abdusalam Abubakar's government took a number of tough measures to return at least part of the stolen money to the state treasury. Such are, in general terms, the geopolitical position of Nigeria and the ethno-conflicts emerging from political life in this country.

საანდერძო ინსტიტუტის ზომიარტი ისტორიული ასპექტი

ნანა როსეფაშვილი
საქართველოს ტექნიკური უნივერსიტეტი, სამართლის დოქტორი
გიორგი მჭედლიძე
თსუ-ს იურიდიული ფაკულტეტის 4-კურსის სტუდენტი

მემკვიდრეობის ინსტიტუტი ისეთივე ძველია, როგორც კაცობრიობის ისტორია. სამართლებრივი დატვირთვის შექენამდე მემკვიდრეობის ცნება თავისი შინაარსით ფილოსოფიური, რელიგიური, კულტურული თუ საზოგადოებრივი ასპექტებით გამოირჩეოდა.

მემკვიდრეობასთან დაკავშირებული ურთიერთობები ძველად ჩვეულებებით რეგულირდებოდა. მოგვიანებით მათი ადგილი სამართლებრივმა ნორმებმა დაიკავა, რომელთა ერთობლიობაც წარმოადგენს მემკვიდრეობის სამართალს.

ივ. ჯავახიშვილის აზრით, მემკვიდრეობითი სამართალი შეიძლება მხოლოდ მაშინ გაჩენილიყო, როცა კერძო საკუთრება გაჩნდა. უკვე VIII-IX საუკუნეებში საქართველოში მემკვიდრეობითი სამართალი არსებობდა. თუმცა მეცნიერთა უმრავლესობა არ უარყოფს, რომ მემკვიდრეობის დაუნერვლი ადათ-წესები სავარაუდოდ ჯერ კიდევ ჩვენს წელთაღრიცხვამდე იყო გავრცელებული.

ქართული მემკვიდრეობითი სამართალი იცნობს კანონით მემკვიდრეობასა და ანდერძით მემკვიდრეობას. ჩვენი მიმოხილვის საგანს წარმოადგენს ანდერძით მემკვიდრეობა.

ანდერძით მემკვიდრეობაზე ივ. ჯავახიშვილი წერს: „ვისაც საკუთარი მონაგები ჰქონდა და ჰსურდა, რომ ეს მონაგები მემკვიდრეობის ჩვეულებითი სამართლის მიხედვით კი არ ყოფილიყო განაწილებული, არამედ განსაკუთრებული, მის მიერ აღნიშნული რიგითა და რაოდენობით, ან თუ მას უნდოდა, რომ თავისი პირდაპირი მემკვიდრეები ან ყველანი, ან ზოგიერთნი მისი საკუთარი მონაგების მონაწილე არ გაეხადა, მაშინ მას ეს ნება წინდანინვე უნდა გამოეცხადებინა. ჩვეულებრივ განსაცდელში მყოფსა, ან მომაკვდავს სიტყვიერად თუ წერილობით გამოთქმულს, სიკვდილის შემდეგ ასასრულებლად განკუთვნილს, უკანასკნელი ნების გამოცხადებას ანდერძი ეწოდებოდა.“

ქართული სამემკვიდრეო სამართლის ისტორიის საკითხებზე გარკვეულ ცნობებს გვანვდის დავით აღმაშენებლისა და გრიგოლ

ქართლის ერისთავთ-ერისთავის ანდერძები. სამემკვიდრეო სამართლის საკითხებს არეგულირებს ბაგრატ კურაპალატის, გიორგი ბრწყინვალის, ბექასა და ალბულას სამართლის წიგნები, ხოლო XVIII საუკუნიდან – ვახტანგ VI-ის სამართლის წიგნი და მის მიერ შედგენილი „კოდიკო“. საინტერესო ცნობებია მოცემული XIX საუკუნის დასაწყისში ჩვეულებით-სამართლებრივ ნორმათა შემკრებ-ჩამწერ საგანგებო კომიტეტის მიერ შედგენილ ძეგლში „საქართველოს ჩვეულებითი სჯული“ (ქართული დედანი აღმოაჩინა და პირველად გამოაქვეყნა პაატა გუგუშვილმა – „მასალები საქართველოსა და კავკასიის ისტორიისათვის“, 1938, ნაკვ. 3, ტფ., 1939) და სხვა.

ანდერძისმიერი მემკვიდრეობის ყველაზე სრულყოფილი სურათი რომაულ სამართალში გვაქვს. ქართულ სამართალში სხვა მდგომარეობა იყო, რადგან ანდერძს არ ჰქონდა ისეთი უნივერსალური ძალა, როგორც ძველ რომში, სადაც ანდერძის თავისუფლების შეზღუდვა ითვლებოდა უდიდეს ბოროტებად. ძველი ქართული ანდერძები, რომლებიც ჩვენამდე არის მოღწეული, უფრო კომპლექსური ხასიათისაა, ვიდრე ცივილური, მათში წყდება მრავალი საკითხი – როგორც ქონებრივი, ისე არაქონებრივი (მაგ., დავით აღმაშენებლის 1123 წლის ანდერძი). ბ.ზოიძე თავის წიგნში „ძველი ქართული მემკვიდრეობითი სამართალი“ ამ საკითხის განხილვისას დასკვნის სახით აყალიბებს შემდეგ აზრს: „ფეოდალურ საქართველოში ანდერძი ხშირად ფართო მნიშვნელობით გამოიყენებოდა და მასში წყდებოდა სახელმწიფო - საოჯახო ცხოვრების მრავალი წვრილმანი თუ მსხვილმანი საკითხი; წმინდა ქონებრივი საკითხების ანდერძები უფრო გვიანფეოდალური ხანიდანაა შემორჩენილი: დამახასიათებელი ანდერძისათვის ისაა, რომ მასში დიდია თვით მოანდერძის ინტერესები, რაც დაკავშირებულია მეტწილად სულისაღმი სამსახურთან.“

ქართული მემკვიდრეობითი სამართალი იცნობს ანდერძის ორ ფორმას – წერილობით

ანდერძსა და ზეპირ ანდერძს. ცხადია ისტორიულად ჯერ ანდერძის ზეპირი ფორმა აღმოცენდა.

რომაული სამართლით ანდერძის ფორმის განვითარება გარკვეული თანმიმდევრობით ყალიბდებოდა. თავიდან იყო ანდერძი, რომელიც იდებოდა სახალხო კრების წინაშე და ანდერძი, რომელიც იდებოდა სალაშქროდ გამზადებული ჯარის წინაშე. XII ტაბულის კანონებით ანდერძის არაპირდაპირი გზა იყო სყიდვის ფიქტიური ხელშეკრულება, რის მიხედვითაც მოანდერძის მხრიდან რწმუნებული პირი იღებდა მისგან ქონებას და კისრულობდა მისი შენახვის ვალდებულებას და მოანდერძის გარდაცვალების შემდეგ მისი ნების მიხედვით დანატოვარის განაწილებას. ანდერძის ამ ფორმას მანციპაციური ანდერძი ეწოდებოდა, იგი სრულდებოდა ხუთი მონმის თანდასწრებით, როგორც ამას XII ტაბულის კანონები ითვალისწინებდა. ამის შემდეგ რომის სამართალში შემოდის ანდერძის ახალი ფორმა, რომელიც სრულდებოდა კანონით მემკვიდრეთა სასარგებლოდ შვიდი მონმისა და ფორმალური მოთხოვნების გარეშე, ასევე ჩნდება ანდერძის წერილობითი ფორმა, რომელსაც წერდა მამკვიდრებელი მონმეების გარეშე. ანდერძი საჯარო ფორმებიდან აღსანიშნავია სასამართლო ანდერძი, რომელიც იდებოდა სასამართლოში ან შესანახად გადაეცემოდა სასამართლოს.

ბიზანტიური სამართლის ძეგლი „ეკლოგა“ იცნობს წერილობით და ზეპირ ანდერძებს. წერილობითი ანდერძი დგებოდა შვიდი სანდო და ამისთვის მონოდებული მონმის თანდასწრებით, რომლებიც ხელს აწერდნენ და სვამდნენ ბეჯედს ანდერძზე. მოანდერძე ვალდებული იყო საკუთარი ხელმოწერით ან ჯვრით დაემონმებინა მამკვიდრებლის ვინაობა. მას უფლება ჰქონდა ანდერძის შინაარსი დაეტოვებინა საიდუმლოდ. ზეპირი ანდერძის განხორციელებასაც შვიდი მონმე სჭირდებოდა, თუ შვიდი მონმე არ მოიძებნებოდა, მაშინ კანონი ხუთ მონმეზეც კმოყოფილდებოდა. თუ ხუთი მონმეც არ მოიძებნებოდა საჭიროებისამებრ, მაშინ სამი მონმეც შეიძლებოდა, ხოლო თუ ანდერძი სამზე ნაკლები მონმით დასტურდებოდა, ის ანდერძი ბათილად ჩაითვლებოდა.

საჯარო და კერძო ანდერძის ფორმებს იცნობდა გერმანული სამართალი. საჯარო ანდერძი იდებოდა მოსამართლის, ორი ნოტარიუსისა და ორი მონმის თანდასწრებით. იგი სრულდებოდა ზეპირადაც და წერილო-

ბითაც. ზეპირი ანდერძის შესრულების დროს მოანდერძე თავის ნებას გამოხატავდა ზეპირად, რის თაობაზეც დგებოდა ოქმი. წერილობითი ანდერძის დროს მამკვიდრებელი თვითონ ადგენდა ანდერძს და გადასცემდა ოფიციალურ პირებს. აქაც შედგებოდა ოქმი, იკითხებოდა და ხელმოწერით დასტურდებოდა.

ფეოდალურ საქართველოში უფრო წერილობითი ანდერძის ფორმა იყო გავრცელებული, თუმცა ზეპირი ანდერძის ფორმებიც დასტურდება. ვახტანგ VI-ის სამართლის წიგნში შესული ბერძნულ – რომაული სამართალი იცნობდა ზეპირ ანდერძსაც. მაგალითად, ნამდვილია ორსული ქალის ანდერძი, რომელიც მან დაიბარა აბანოში სიკვდილის წინ ცხრა–ათი მონმის თანდასწრებით (მ.118). ამავე ძეგლით ვიგებთ, რომ ცხრა–ათი მონმის თანდასწრებით დადებული დაბადებიდან ბრმა ადამიანის ზეპირი ანდერძიც ნამდვილად მიიჩნეოდა (მ.115).

ანდერძი შეიძლებოდა შესრულებულიყო თვით მოანდერძის მიერ და ასევე სხვა პირის მიერ, როგორცაა მიჩნეული იყვნენ სასულიერო პირები. ანდერძის შედგენას გარკვეული წესი ჰქონდა, რომლის შესახებ ყველამ არ იცოდა, არ იცოდა ყველამ წერა-კითხვაც, ამიტომ სანდო ადამიანი იყო მოძღვარი, რომელსაც ანდერძს აწერინებდნენ. ამიტომ იყო, რომ მოანდერძე ვალდებული იყო ანდერძზე ხელი მოეწერა ან ჯვარი დაესვა და ამით დაედსტურებინა თავისი ნება.

სამართლის ისტორიიდან კარგად ჩანს, რომ ანდერძის გაბატონებული ფორმა წერილობითი ანდერძია, რომელიც მეტი მტკიცებულება იყო დავის წარმოშობის დროს. მაგალითად, რუსეთში სამოქალაქო კანონთა წიგნი მხოლოდ წერილობით ანდერძს იცნობდა, კანონთა 1123 მუხლით: „სიტყვიერ ანდერძს ანუ ე.წ. ზეპირად დამახსოვრებულს არავითარი ძალა არ აქვს.“

წერილობით ანდერძები, როგორც ჩანს, მოძღვართან ინახებოდა, სანამ საერო ხელისუფლება არ ჩაერია ამ საქმეში. ივ. ჯავახიშვილი წერს: “ჩვეულებრივ დაწერილი ანდერძი მოანდერძისგან სანდო პირს, ხშირად სულიერ მოძღვარს, ჰქონდა ხოლმე მიბარებული, რომელსაც მოანდერძის გარდაცვალების შემდგომ ანდერძი უნდა მიეტანა და მემკვიდრესათვის გაეცნო.“

რუსეთში ჯერ კიდევ ფსკოვის სამართლის სიგელით სასულიერო ანდერძები ინახებოდა წმინდა სამების ლავრაში. XVIII საუ-

კუნეში საამისოდ დაარსდა ე.წ. „შენახვის ხაზინა“.3 შეიძლება ითქვას, რომ იმდროინდელი ეკლესია დღევანდელი ნოტარიუსების ფუნქციებს ასრულებდა.

ანდერძის ნამდვილობასათვის ერთ-ერთი მნიშვნელოვანი მომენტი მონმის არსებობა იყო. მონმის გარეშე ანდერძი ნამდვილად არ ითვლებოდა. ცნობები ანდერძის მონმის შესახებ დაცულია ქართლის ცხოვრებაში, სადაც მირიან მეფის მონმეები მისი ვაჟი ბაქარი და ცოლი ნანა ყოფილან.1 დავით აღმაშენებლის ანდერძის ერთადერთი მონმე მისი სულიერი მამა არსენ ბერი ყოფილა.

როგორც ირკვევა, ანდერძის სიმტკიცისათვის მონმეს თანდასწრება აუცილებელი პირობა ყოფილა. მონმეთარიცხვი მაინც-დამაინც დაკონკრეტებული არ ყოფილა, ზოგან ვხვდებით ერთს, ზოგან ორს და ზოგან უფრო მეტს. მონმედ ყველა ადამიანი არ გამოდგებოდა. ვახტაგ მეფე თავის სამართალში საგანგებოდ უსვამს ხაზს მონმის პიროვნებას, მისი სამართლის მე-13 მუხლით: “ასრე იციან, კაცმან თუ რასაც საქმეზე ასეთი მონამე მოიყვანა, რომე იმ მონამეთ ღვთისა ეშინოდეთ, სჯული იცოდეს, ჭკუა ქონდეს, ან საღმთო კაცი იყოს ან სიმართლის ხმა ქონდეს დავარდნილი და კაცისაგან, სანდო იყოს, უნდა დაუჯერონ.” ასეთი მონმე გათვალისწინებულია პროცესუალურ მონმედ, მაგრამ უნდა ვივარაუდოთ, რომ ანდერძისთვისაც ასეთი მონმე უნდა ყოფილიყო გათვალისწინებული. როგორც ირკვევა, ყველა მონმეს არ დაეჯერებოდა, ბერძნული სამართლის ქართული ვერსია საგანგებოდ ადგენდა ანდერძის მონმის ზნეობრივ სახეს: “მემრუშე კაცის ანდერძის მონმოზა არ დაიჯერება, უკეთუ იმონმოს და ბეჭედიც დასვას, არ ირწმუნება, ამისთვის რომე ქუეყანამ მისი მრუშობა იცის და მემრუშე მონმედ არ დაიჯერება.”

ზოგჯერ ადამიანი სხვადასხვა მოტივითა თუ მიზეზით ცვლიდა ან აუქმებდა თავის ანდერძს, ამის უფლებას აძლევდა სამართალი და ამ უფლების შეზღუდვის რაიმე დოკუმენტი ქართულსამართალში არ მოგვეპოვება. ანდერძის შედგენისას გადამწყვეტი და ყველაზე მნიშვნელოვანი მოანდერძის ნება გახლდათ. ანდერძის ინსტიტუტში მნიშვნელოვანი ადგილი ეჭირა ანდერძის აღმსრულებელს. ვის უნდა აღესრულებინა ანდერძი? ივანე ჯავახიშვილი ამაზე წერს: „ანდერძის დამტოვებელი თავისიანდერძისაღმსრულებლად ჩვეუ-

ლებრივ განსაკუთრებულ პირს ასახლდება ხოლმე“.3 ასეთად მოანდერძეს შეეძლო დაესახელებინა ან მემკვირე ან სხვა პირი. აღმსრულებელს ყველ პირობა უნდა დაეცვა, როგორც ანდერძში იყო მოცემული და ყველაფერი ისე უნდა აღესრულებინა, როგორც მოანდერძე დაიბარებდა. გრიგოლ სურამელი ანდერძის აღმსრულებლისგან მოითხოვს ანდერძის ზუსტ შესრულებას და მისგან უმნიშვნელო გადახვევასაც კი კრძალავს.

ანდერძის აღმსრულებლის ინსტიტუტი უცხო იყო რომაული სამართლისთვის.1 რუსი მეცნიერ-იურისტი კ.პაბედანოსცივი თვლის, რომ რომის სამართალში დაიშვებოდა ანდერძის აღმსრულებელი ოღონდ ძალიან შეზღუდული უფლებებით, რადგან რომაული სამართლის მიხედვით, ანდერძის თავისუფლებიდან გამომდინარე არ დაიშვებოდა უცხო პირი ანდერძის აღმსრულებლად.

აღსანიშნავია, რომ ანდერძის თავისუფლებას ზღუდავდა და ზღუდავს სავალდებულო წილის არსებობა მემკვიდრეობით სამართალში, რაც განპირობებული იყო გარკვეულ პირთა ინტერესების დასაცავად. სავალდებულო წილის ოდენობა სხვადასხვა იყო. მაგალითად, რომაული სამართლით სავალდებულო წილის ოდენობა დამოკიდებული იყო კანონით მემკვიდრეთა რაოდენობაზე და შეადგენდა თავიდან 1/4-ს იმისა, რასაც კანონით მემკვიდრე მიიღებდა ანდერძის არარსებობისას. იუსტინიანეს დროს სავალდებულო წილი 1/3-ს, ზოგჯერ კი 1/2-ს შეადგენდა. ფალკიდიონის კანონის მიხედვით სავალდებულო წილი 1/4-ს შეადგენდა. ბიზანტიური სამართლით – „ეკლოგიით“ სავალდებულო წილის ოდენობა შეადგენდა 1/3-ს კანონით მემკვიდრეობის დროს მიღებული წილისა.

ქართულ სამართალში ასეთი ჩამოყალიბებული მითითებები სავალდებულო წილის შესახებ არ მოგვეპოვება. ბ. ზოიძე მიიჩნევს, რომ ჩვენში სავალდებულო წილი შესაძლებელია ბერძნულ-რომაულის ანალოგიურად გადამწყვეტილიყო, თუმცა რაიმეს დასაბუთებულად თქმა ძნელია, რაიმე დოკუმენტური მასალა არ მოგვეპოვება.

სამართლის წარმოშობისა და განვითარების ისტორია გვიჩვენებს, რომ კერძო საკუთრების უფლების აღმოცენებასთან ერთად გაჩნდა ისეთი სამართლებრივი ნორმების შემუშავების აუცილებლობა, რომლის საფუძველზეც მოწესრიგდებოდა

სამართლის სუბიექტთა უფლებრივი ურთიერთობები.

ქართული სამემკვიდრეო სამართლის ჩამოყალიბებაზე დიდი გავლენა მოახდინა ბერძნულ-რომაულმა სამართალმა, მაგრამ

რაც მთავარია, არ მომხდარა ქართული სამართლის გაქრობა, პირიქით, იგი განიცდიდა სასიკეთო ცვლილებებს და უფრო იხვეწებოდა.

გამოყენებული ლიტერატურა:

1. ივ. ჯავახიშვილი. თხზულებანი 12 ტომად. ტ.VII, თბ., „მეცნიერება“, 1984 წ;
2. ს.გ.ყაუჩხაშვილი. ქართლის ცხოვრება, ტ.1, თბილისი, „საბჭოთა საქართველო“, 1955წ;
3. ბ.ზოიძე. ძველი ქართული მემკვიდრეობითი სამართალი. შედარებით სამართლებრივი კვლევა. თბილისი, „უფლება“, 2000წ;
4. ქართული სამართლის ძეგლები. ტ.1. ვახტანგ VI-ის წიგნთა კრებული. ტექსტი გამოსცა, გამოკვლევა და ლექსიკონი დაურთო პროფ. ი. დოლიძემ – თბ; საქ. სსრ. მეც. აკად. გამ-ბა., 1973წ;
5. Г.Ф.Шершеневич. Учебникрусскогогражданскогоправа. М., “Статут”, 2005г;
6. К.П.Победоносцев.Курсгражданскогоправа. Часть 2: Правосемейственные, наследственныеиззавещательные. Изд. М. Статут. 2002г. www.civil.consultant.ru.

რეზიუმე

საანდერძო ინსტიტუტის ზოგიერთი ისტორიული ასპექტი

მემკვიდრეობითი სამართლის წარმოშობა და განვითარება მჭიდროდ არის დაკავშირებული საკუთრებასთან. მას, როგორც საზოგადოების იურიდიულ ზედნაშენს, განსაზღვრავს მატერიალური ცხოვრების წარმოების წესი, რაც უდიდეს გავლენას ახდენს როგორც ქონების განაწილებაზე, ისე ცხოვრების პირობების განვითარებაზე. სტატიაში მოკლედაა მიმოხილული ქართული სამემკვიდრეო, კერძოდ საანდერძო სამართლის ისტორია.

S U M M A R Y

The short Historical Overview of The Georgian Will Institute

The origin and development of the inheritance law is closely related to the property . As a legal superstructure of society , it is defined by the production rules of material life , which makes great influence on the distribution of the estate as well as on the development of living conditions. The article briefly describes Georgian inheritance law history, namely the will law history.