

**საქართველოს ტექნიკური უნივერსიტეტი
საქართველოს საინჟინრო აკადემია**

**Georgian Technical University
Georgian Academy of Engineering**

ბიზნეს - ინჟინერინგი
Business-Engineering

**ყოველკვარტალური რეპერირებადი და რეცენზირებადი
საერთაშორისო სამეცნიერო ჟურნალი**

**QUARTERLY REFEREED AND REVIEWED
INTERNATIONAL SCIENTIFIC JOURNAL**

**1-2
2017**

ბიზნეს-ინჟინერინგი Business-Engineering

ყოველკვარტალური რეფერირებადი და რეცენზირებადი საერთაშორისო სამეცნიერო ჟურნალი

შპს (UDC) 338.22+62
ბ-666

№ 1-2. 2017 წელი

- ა. სიჭინავა (მთავარი რედაქტორი)
- შ. ვეშაპიძე (მთავარი რედაქტორის მოადგილე)
- ა. ქუთათელაძე (ელექტრონული ვერსიის ტექნიკური რედაქტორი)
- თ. ლომინაძე (ელექტრონული ვერსიის რედაქტორის მოადგილე)

სარედაქციო კოლეგია: ნ. აბესაძე, გ. აბაშიძე (ბათუმი), გ. აბრამიშვილი, ე. ბარათაშვილი, თ. ბაციკაძე, ვ. ბოჯარი (პოლონეთი), ზ. გასიტაშვილი, ი. გაბისონია, ა. გლუშეცკი (რუსეთი), ივ. გორგიძე, ი. გუჯაბიძე, ც. დურული (გორი), მ. ეფიმჩენკო (რუსეთი), ნ. კატიჯოტესი (კვიპროსი), რ. ვინთერი (შვეიცარია), დ. თავხელიძე, ლ. იმნაიშვილი, კ. ისაევა (ყაზახეთი), რ. შენგელია, ი. კაკუბავა, ი. კვესელავა, ლ. კლიმიშვილი, პ. კოლუაშვილი, ე. ლობანოვა (რუსეთი), შ. ლომინაშვილი (ქუთაისი), ი. ლომიძე, გ. მალაშხია, ვ. მინასიანი (რუსეთი), რ. ოტინაშვილი, მ. ოსინსკა (პოლონეთი), მ. პისანიუკი (მოლდოვა), მ. რაუდიარვუ (ესტონეთი), გ. სალუქვაძე, დ. სეხნიაშვილი, რ. სტურუა, ა. ფრანგიშვილი, ლ. ქარჩავა, რ. ქუთათელაძე, გ. ლავთაძე (ქუთაისი), მ. ჩიქავა, ნ. ჩიხლაძე (ქუთაისი), გ. ძიდიგური, დ. ჯაფარიძე, გ. ჯოლია.

EDITOR : A. Sichinava **DEPUTY OF CHIEF EDITOR:** Sh. Veshapidze
TECHNICAL EDITOR: A. Kutateladze **DEPUTY EDITOR:** T. Lominadze

EDITOR STAFF: N. Abesadze, G. Abramishvili, G. Abashidze (Batumi), E. Baratashvili, T. Batsikadze, V. Bojari (Poland), M. Chikava, N. Chikhladze (Kutaisi), C. Duruli (Gori), G. Dziridzuri, M. Efimchenko (Russia), P. Ioni (Germany), A. Frangishvili, I. Gabisonia, J. Gakhokidze, Z. Gasitashvili, G. Gavatadze (Kutaisi), A. Glushetsky (Russia), Iv. Gorgidze, I. Gujabidze, L. Imnaishvili, K. Isaeva (Kazakhstan), J. Janashia, D. Japaridze, G. Jolia, I. Kakubava, L. Klimiashvili, P. Koguashvili, I. Kveselava, E. Lobanova (Russia), I. Lomidze, Sh. Lominashvili (Kutaisi), G. Malashkhia, V. Minasian (Russia), M. Osinska (Poland), N. Kathijotes (Cyprus), R. Otinashvili, M. Pisaniuk (Moldova), L. Qarchava, R. Qutateladze, M. Raudiarv (Estonia), G. Saluqvadze, R. Shengelia, R. Sturua, D. Tavkhelidze, R. Winter (Sweden), O. Zumburidze.

პასუხისმგებელი რედაქტორი: დალი სეხნიაშვილი **RESPONSIBLE EDITOR:** Dali Sekhniashvili

გარეკანის დიზაინის ავტორი: დალი სეხნიაშვილი **COVER DESIGN BY :** Dali Sekhniashvili
ტექნიკური რედაქტორები: თეა მაისურაძე, **TECHNICAL EDITORS:** Tea Maisuradze,
თამარ აბუაშვილი, Tamar Abuashvili,
ნატო გეგენავა Nato Gegenava

რედაქციის აზრი შესაძლოა არ ემთხვეოდეს ავტორისას. The editorial staff opinion may not coincide with the authors' point of views. Authors of published materials are responsible for the accuracy of facts.

მისამართი: **Editorial office address:**
საქართველოს ტექნიკური უნივერსიტეტი Georgian Technical University
კოსტავას 77, კორპ. VI, სართ. VI, ოთ. 615^ბ. Tbilisi, Kostava str. 77. 615^b.
ტელ.: 595 71 91 77; 599 51 80 84; **Tel.:** 595 71 91 77; 599 51 80 84;
555 36 61 01; 595 22 11 25; 032 2 365391. 555 36 61 01; 595 22 11 25; 032 2 365391;
www.Business-Engineering. bpengi.com www. Business-Engineering. bpengi.com
ელ-ფოსტა: info@bpengi.com **E-mail:** info@bpengi.com

ISSN 1512-0538

ISSN 1512-0538

ს ა რ ჩ ე ზ ი

ეკონომიკური თეორიის თანამედროვე ასპექტები

დავით იაკობიძე
ადგილობრივ ბაზარზე თავისუფალი კონკურენციის განვითარების საკითხები.....9

ალექსანდრე სიჭინავა, ნინო ქიტუაშვილი
სახელმწიფო შეკვეთა ეკონომიკის ინოვაციური განვითარების მექანიზმი..... 20

გურამ ჯოლია
განათლების მიღების სირთულეები ჰოუვ-შტრაუსის თაობაზე თეორიის კონტექსტში 24

გურამ ჯოლია
თვისებრივი გარღვევა ჯონ ო'კიფის აზროვნების ტრიანგულური მეთოდით 31

დემნა კვარაცხელია
ეკონომიკური ზრდის ოპტიმალური ტემპის განსაზღვრა
„მკვეთი ზრდის ეფექტის“ გათვალისწინებით..... 41

Амалия Арутюнова
Проблемы безработицы в Грузии..... 49

ელენე მენაბდე-ჯობაძე
ეკონომიკის სახელმწიფო რეგულირების მოდელი აშშ-ს მაგალითზე 51

ელენე მენაბდე-ჯობაძე
ეკონომიკის სახელმწიფო რეგულირების მოდელი გერმანიის მაგალითზე 55

ეკატერინე როჭიკაშვილი, გულნარა კოტრიკაძე, ლაურა შავერდაშვილი
ინფორმაციის დაცვა ინფორმაციული ტექნოლოგიების შიდა რისკებისგან 59

მერაბ მიქელაშვილი
საგადასახადო რეფორმის ზოგიერთი თეორიული და პრაქტიკული ასპექტი 62

ქეთევან კრავეიშვილი
საქართველოს სადაზღვევო სისტემა..... 72

მარინა ბალათურია
საერთაშორისო ბიზნესის გლობალიზაციის წინაპირობები და მისი განვითარების ტენდენციები 76

ქეთევან კინმარიშვილი
შრომის სტიმულირების სისტემა..... 79

ნუნუ გიგაური
სოციალური მენეჯმენტის თავისებურებანი სხვადასხვა ქვეყანაში 83

მაია ლომსაძე-კუჭავა, ხათუნა გიორგაძე
სამრეწველო საწარმოს ლოგისტიკური მოდელი 86

თენგიზ გოგოლაძე
საინვესტიციო პროცესის ძირითადი ეტაპები 90

ანა ბოლქვაძე
რეინჟინერინგი და პროცესული მართვის სრულყოფის საკითხისადმი 92

ბიზნეს-ინჟინერინგი №1-2. 2017

ირინა ბენია
ევროკავშირში არსებული მოთხოვნების ადექვატური სტანდარტების, საბაზრო ინსტიტუტებისა და კონკურენციული ურთიერთობების განვითარება..... 96

ეკონომიკისა და ბიზნესის განვითარების მიმართულება

Iryna F. Radionova, Anastasiia.Yu. Shturba
National economy public sector modernization in the context of public-private partnership 100

ნინო ბოგველიშვილი
სამრეწველო სანარმოს ლოგისტიკური სამსახურის ორგანიზაცია და მართვა 105

ნატალია კოპალიანი, თეა ბიძინაშვილი, ქეთევან სალუქვაძე
ამერიკის სოფლის სკოლა, როგორც სოციალურ-ეკონომიკური სივრცე..... 109

ქეთევან კრავეიშვილი
ბიზნესის არაპირდაპირი მეთოდით შემოწმება — ბრძოლა “ჩრდილოვანი ეკონომიკის” წინააღმდეგ, თუ ხელისუფლების ხელში კორუფციული გარიგებების განხორციელების ბერკეტი 112

Irakli Bochorishvili
The functions of Internet on the market and methods of business communication. 116

მარიამ ყიფშიძე
მოლაპარაკების პროცესის სწორი ფორმირება კულტურული თავისებურებების გათვალისწინებით 118

ბიზნეს-ინჟინერინგი ეკოლოგიაში

ეკა მიქაძე, ეკა რუსიეშვილი, ხათუნა მღებრიშვილი, გურამ მიქაძე
ნავთობპროდუქტების დანაკარგების შემცირების ეკოლოგიურ-ეკონომიკური ასპექტები მათი შენახვის პროცესში..... 121

ირინა მამალაძე, დალი სეხნიაშვილი
ფირმის ეკოლოგიური პასპორტი-ეკოლოგიური კეთილდღეობის განმსაზღვრელი ფაქტორი 126

ბიზნეს-ინჟინერინგი უსიძლობიაში

მარიამ ხაბურზანია
წარუმატებლობა წარმატების სანინდარი 130

ლია მეტრეველი
აღძვრის დონე და აგრესია მჭიდრო ინტერპერსონალურ ურთიერთობებში..... 133

ბიზნეს-ინჟინერინგი სოფლის მეურნეობაში

Аникина И.Н., Красавин В.Ф., Токбергенова Ж., Исаева К.С
Клеточная селекция растений на устойчивость к болезням 136

ლაშა ზივზივაძე
მინის ბაზარი საქართველოში და მსოფლიო გამოცდილება 140

თამაზ პატარქალიშვილი
ტყეების შენარჩუნებისა და განვითარების ზოგიერთი ეკოლოგიური ასპექტები..... 142

მ. ჯინჭარაძე, ნ. გელოვანი, ხ. ნიქარიშვილი, ი. მეტრეველი
საქართველოში გავრცელებული გლედიჩიას (L. Gleditschia) ფოთლების და ნაყოფსხეულების
კვლევა ექსტრაქტული ნივთიერებების რაოდენობითი განსაზღვრის მიზნით..... 146

ბიზნეს-ინჟინერინგი ტრანსპორტში

ზვიად გაბედავა
სატრანსპორტო ინფრასტრუქტურის განვითარების ფინანსური უზრუნველყოფის მექანიზმები 152

ნუგზარ ნავაძე, გიორგი ზადიშვილი
მსუბუქი ტექსტის მწარმოებლურობაზე გავლენის მქონე ძირითადი ფაქტორები..... 156

რევაზ ველიჯანაშვილი, მარი გოგიაშვილი, ვასილი დარბაიძე
საგზაო-სატრანსპორტო შემთხვევების გამომწვევი მიზეზების კვლევა 160

დემურ კობრეიძე, გიორგი ხაჩიძე
სინქრონული ძრავას ჩართვის გარდამავალი პროცესის ოპერატორული განტოლებები..... 164

ბიზნეს-ინჟინერინგი ტურიზმში

ბესიკ ბარკალაია, ნინო შაფათავა
სამკურნალო-გამაჯანსაღებელი ტურიზმი როგორც განვითარების პერსპექტიული
ფორმა საქართველოში..... 167

ბესიკ ბარკალაია, გვანცა ბერიძე
სასტუმროთა კლასიფიკაციის თანამედროვე ტენდენციები 171

ქეთევან ქაჯაია
ტურიზმის განვითარების პერსპექტივები საქართველოში ქვეყნის სივრცითი
მონყობის პროექტის გათვალისწინებით 174

ბიზნეს-ინჟინერინგი მუშაუნაბლობასა და არჩიტექტურაში

სულხან ხუციშვილი, ლევან ხუციშვილი
ქალაქის კომპლექსური განვითარების სისტემური ანალიზი და მოდელირების ამოცანები..... 179

ანნა თანდილაშვილი
თანამედროვე ქალაქი, მისი სოციალურ-ეკონომიკური სტატუსი და განვითარების ტენდენციები 183

ნატალია კოპალიანი, თეა ბიძინაშვილი, ქეთევან სალუქვაძე
კონტრუბანიაზაციის პროცესზე მოქმედი ზოგიერთი ფაქტორები 187

მზია მილაშვილი, ვალერი მჭედლიშვილი
მცირე გაბარიტიანი ბინების ინტერიერის ფორმირების თავისებურება 190

ზეინაბ ქარუმიძე
გაჯი - საქართველოში წარმოებული ეკოლოგიურად სუფთა მოსაპირკეთებელი მასალა 193

Bessarion Partsvania, Ana Margebadze
Communication Technologies in Program Evaluation..... 196

Yuriy Danyk , Tamara Maliarchuk. Giorgi Kokhreidze
HYBRID WAR SPHERES AND TECHNOLOGIES 200

ქეთევან კვესელავა, ნიკოლოზ ბუალავა
flash და TML5 ტექნოლოგიების შედარებითი ანალიზი 207

ეკატერინე როჭიკაშვილი, გულნარა კოტრიკაძე, ლაურა შავერდაშვილი
ინფორმაციულ სისტემებში კონფიდენციალური ინფორმაციის დაცვის პროგრამული და არატექნიკური საშუალებები 210

ეკატერინე შილაკაძე, დავით ვარამაშვილი
ინოვაციური მენეჯმენტი, საბაჟო (სეს ესნ) სტატისტიკის გამოყენების პროგრამული უზრუნველყოფა 214

Tinatin Mshvidobadze
Challenges in Mobile Electronic Commerce 219

სამართალი და პოლიტიკა

ედემერ ჯაფარიძე
ქართული პოლიტიკური ემიგრაცია და ემიგრანტული ნაკადები უცხოეთში 223

ალექსანდრე ტაბატაძე
უსაფრთხოების სამსახურების მართვის პოლიტიკის და ორგანიზაციული მოწყობის თავისებურებანი საზღვარგარეთ 232

შალვა ლაზარიაშვილი
„მამხილებელთა“ ინსტიტუტი და „Whistleblower“-თა დაცვის თანამედროვე მექანიზმები..... 236

ნინო ნიშნიანიძე, ნანა ედიშერაშვილი
ხელშეკრულების სტანდარტული პირობების ბათილობის საფუძვლები..... 243

ნათია ხოჭოლავა
შიდა აუდიტის ეთიკის კოდექსის ძირითადი პრინციპები კომერციულ ბანკებში 253

ზურაბ მელქაძე
კორუფციულ სამოხელეო დანაშაულებზე ოპერატიულ-სამძებრო ღონისძიებებისა და ცალკეული საგამოძიებო მოქმედებების ჩატარების თავისებურებები..... 256

ოთარ გაფრინდაშვილი
ტერორიზმის ფაქტორის ზრდა საერთაშორისო ურთიერთობებში..... 262

კახაბერ ციმინტია
„მარჟინალური რევოლუცია“ და ჰერმან ჰეინრიხ გოსენი 266

ცისკარა ფაჩულია ცარისტული რუსეთის როლი ქართულ-აფხაზურ დაპირისპირებაში.....	269
შოთა მალლაკელიძე თბილისის განვითარების ზოგიერთი სოციალურ-კულტურული ასპექტი (V-X საუკუნეები).....	273
ზურაბ მელქაძე, ოთარ კუპრაშვილი საზოგადოებრივი აზრი და ანტინარკოტიკული პოლიტიკა	280
შალვა ლაზარიაშვილი სამთავრობო ეთიკის ოფისის როლი აშშ-ს საჯარო სამსახურის ეთიკის დაცვის ფედერალურ სისტემაში	284

ბიზნეს-ინჟინერინგი საბანკო საქმეში

Сичинава А.Ш, Цаава Г.Ф Модернизационный процесс в системе управления банковскими рисками и обязательность корректировки формулы расчета степени допустимости общего риска банка.....	290
მარიამ ხაჩიძე პოსტსაბჭოური საქართველოს საბანკო სისტემა	293
მარიამ ხაჩიძე თანამედროვე საბანკო სისტემის ზოგადი სტანდარტები და მიდგომები	296
დავითი პიტიურიშვილი საქართველოს კომერციული ბანკების საკრედიტო პოლიტიკისთვის დამახასიათებელი თავისებურებები.....	299
თეა ჰასრათოვი ბანკის ერთობლივი ფინანსური რისკის მართვის სისტემა	303
თეა ჰასრათოვი საბანკო რისკების მართვის დიაგნოსტიკური სისტემის დანერგვის აუცილებლობა	306
თეა ბიძინაშვილი, ქეთი ცომაია საქართველოს ბანკების უცხოური კრედიტები დამასთან დაკავშირებული პრობლემები.....	309
აკაკი გვარუციძე, გიორგი ცაავა საბანკო მომსახურების გაყიდვების ეფექტური სისტემა როგორც მარკეტინგის განუყოფელი ელემენტი	312
ირინა მამალაძე, მაია კაპანაძე კომერციული ბანკების ლიკვიდობა, გადახდისუნარიანობა და საბანკო რისკების კლასიფიკაცია	320

ბიზნეს-ინჟინერინგი ბანათლებაში

ეკატერინე ნარეშელაშვილი დულური განათლება — შრომით საქმიანობაზე დაფუძნებული სწავლება	326
--	-----

ბიზნეს-ინჟინერინგი №1-2. 2017

გივი ედიშერაშვილი
კორპორატიული კულტურა და ადამიანური რესურსების მართვა 329

ბიზნეს-ინჟინერინგი სოციალურ მეცნიერებაში

თეიმურაზ ფარჯანაძე
გვიანრომაული იბერიის ტორევიტიკული ნაწარმის კვლევისათვის..... 332
ედუარდ კავთიძე
განაწილებით ურთიერთობათა სოციალურ-ეკონომიკური ფაქტორები..... 335
ნუნუ გიგაური
სოციალური სფეროს ანალიზის მეთოდები (სოციალური მონიტორინგი)
და საქმის წარმოება სოციალურ მენეჯმენტში 338

ბიზნეს-ინჟინერინგი პენარბეტიკაში

მაკა გუდიაშვილი, ელენე ფანცხავა
ელექტროენერჯის ტარიფების დადგენის მეთოდები 341
ნინო ახვლედიანი
ენერგოეფექტურობის მიღწევის გზები საქართველოში 345

ბიზნეს-ინჟინერინგი ფილოლოგიაში

ეკა რუსიეშვილი
სასვენი ნიშნების მრავალჯერადი გამოყენება და გამეორება 348
ნინო გომართელი, თამარ ხოხობაშვილი
ქართული კულტურა – ეროვნული იდენტობის ფენომენი..... 350

ბიზნეს-ინჟინერინგი ბაოლოგიაში

კახა საბანაძე
საქართველო გეოპოლიტიკური გამოწვევები და ეროვნული უსაფრთხოების დილემა 353
თ. ლიპარტია
მყარი მინერალური რესურსების და მარაგების შეფასების ახალი მეთოდები..... 357

ბიზნეს-ინჟინერინგი პენარბეტიკაში

ნანული სამსონია, ია მახარაძე
ქვეყნის ტერიტორიაზე ახალი ჰესების ოპტიმალური გადაადგილების შესახებ 363

ეკონომიკური თეორიის თანამედროვე ასპექტები

ადგილობრივ ბაზარზე თავისუფალი კონკურენციის განვითარების საკითხები

დავით იაკობიძე,
სტუდენტ-პროფესორი

Вопросы развития свободной конкуренции
на местном рынке

Резюме

Конкуренция между субъектами рынка является естественным состоянием их экономического поведения, которая как положительная обратная связь, не имеет своего внутреннего предела. Для того, чтоб конкурентная борьба не привела к монополизации рынка, необходимо создание механизма отрицательной обратной связи, что собой представляет сложную систему механизмов, сдерживающих антимонопольную деятельность. В статье путём сравнительного анализа доказывается необходимость основательного упорядочения законодательных норм регулирования конкуренции на местном рынке.

* * * * *

ეკონომიკური ურთიერთობების დამოუკიდებელ სისტემად ჩამოყალიბება შესაძლებელი ხდება მას შემდეგ, როდესაც გამოცალკევებული მწარმოებელი ინყებს რესურსების დამოუკიდებელ მითვისებას. რესურსები კი მუდამ შეზღუდულია, იმდენია, რამდენიც მონაწილეობს საზოგადოებრივ წარმოებაში და ალტერნატიულიად გამოიყენება. ის ფაქტი, რომ რესურსებს აქვს ალტერნატიული გამოყენება იმთავითვე ბაზებს კონკურენციას, რაც თავის მხრივ, რესურსების გამოყენების ეფექტიანობის საზომად იქცევა.

რესურსების მითვისების, მისი გამოყენების, როგორც ბუნების ძალებზე ზემოქმედებისა და საარსებო საშუალებების ძიების პროცესი, დიმიტრი უზნაძის განწყობის თეორიის მიხედვით, თვით ადამიანურობის გამოვლენის, მისი შინაარსობლივი მახასიათებლების რეალიზაციის საშუალებაა. იგი განსაზღვრავს ეკონომიკურ ურთიერთობათა აუცილებლობასაც და შინაარსსაც. მაგრამ, სანამ არ მიიღებს გარკვეულ სოციალურ ფორმას, მანამ იგი ვერ გახდება, ვერც ადამიანების განცდების და ვერც ლოგიკური ანალიზის საგანი. ადამიანები ერთმანეთთან რესურსების ფლობისა და გამოყენების გამო ბრძოლაში უამრავ შეცდომებს უშვებენ. არსებობს მოსაზრება, რომ ასეთი შეცდომები ბაზრის კანონზომიერებებიდან მომდინარეობს და განვითარების

გარდაუვალი მახასიათებლად გვევლინება. დღეისათვის ექსპერიმენტალურად დადგინდა, რომ ადამიანების მიერ დაშვებული შეცდომები უკავშირდება მათ ადგილსა და მნიშვნელობას საზოგადოებაში. ამოს ტვერსკი და დანიელ კანემნი მიიჩნევენ, რომ ეს ყოველივე თვით ადამიანის ბუნებიდან მომდინარეობს და უკავშირდება მის ჩვეულებრივ მდგომარეობას, სიზარმაცეს,¹ რომელიც საზოგადოებაში მუდმივად ვლინდება ადამიანთა ურთიერთობებში. მათი ეს შეხედულება თანდათანობით გადაიქცა თანამედროვე ეკონომიკური კვლევების ცენტრალურ მიმართულებად, რაც მისასაღებელია, მგრამ ჩვენ მიგვაჩნია, რომ კითხვას, თუ რატომ უშვებს ადამიანი შეცდომებს სხვაგვარადაც შეიძლება აიხსნას.

კერძოდ, როგორც ბიოსხეულების განვითარების სისტემური ანალიზის სპეციალისტები მიიჩნევენ, ცოცხალ ორგანიზმებს გარემო პირობებთან წონასწორობის შენარჩუნებისათვის ესაჭიროებათ რეგულირების ციკლი, ანუ უარყოფითი უკუკავშირი. დადებითი უკუკავშირის შემთხვევაში დარღვეული წონასწორობა შეიძლება ზვავისებურად გაიზარდოს. დადებითი უკუკავშირის სპეციალური შემთხვევაა ის, რომ ერთი სახეობის ინდივიდები მუდმივად იმყოფებიან ერთმანეთთან შეჯიბრებაში, ერთგვარ მეტოქეობაში, რომლის ძალითაც მიმდინარეობს ძლიერის გამოვლენა. ასეთი შეჯიბრის შედეგად გამარჯვებულის გამოვლენა, რომელსაც ბიოლოგები შერჩევას უწოდებენ, სულ სხვაგვარად ხდება ვიდრე მაშინ, როდესაც შერჩევა გარემოპირობების ზემოქმედებით ხორციელდება, როდესაც სანყისი სახეობის განმსაზღვრელი მასალა იცვლება. ერთი სახის ინდივიდთა შორის არსებული შეჯიბრი, რომელსაც ჩვენ კონკურენციას ვეძახით, დიდ ზეგავლენას ახდენს ადამიანის ინდივიდუალური შესაძლებლობების გამოვლენაზე. ადამიანებს შორის არსებული შეჯიბრის ზემოქმედებით უკვე თითქმის დავინწყებულა ყოველივე რაც კარგია და სასარგებლო მთლიანად კაცობრიობისათვის და ცალკეული ადამიანისათვის.² ადამიანების უმრავლესობა კარგად (დადებითად) აღიქვამს ყოველივეს რაც მას საშუალებას აძლევს გადაასწროს სხვა ადამიანს კონკურენტულ ბრძოლაში. კონკურენცია ქმ-

1 დიმიტრი უზნაძე, განწყობის ფსიქოლოგია. თბილისი, "საქართველოს მცნე". 2009. გვ.286

2 Д. Канеман, Дума́й ме́ленно, дейст́уй бы́стро. М. ст. 35

ნის ისეთ გარემოებას სადაც ადამიანი იწყებს ყოველგვარი მარეგულირებელი მექანიზმის გარეშე მოქმედებას და ყველაფერი დამოკიდებული იმაზე, როგორი სისწრაფით მიიღებს გადაწყვეტილებას. იგი იმიტომ კი არ იღებს სწრაფ გადაწყვეტილებას, რომ ფიქრი ეზარება (როგორც კანემანი თვლის), არამედ იმიტომ, რომ ასეთი დაფიქრების დროს, მას არავინ არ უტოვებს, ხოლო განსაზღვრული ტემპიდან ჩამორჩენა, რა მიზეზითაც არ უნდა ხდებოდეს ეს, მისთვის დამლუპველია. ამიტომ, თუ გავყვებით დანიელ კანემანის ნაშრომის ლოგიკას, ადამიანის მიერ მიღებულ გადაწყვეტილებათა უდიდესი ნაწილი არის ზერელე განსჯის შედეგი და ემყარება აზროვნების სანყის სისტემას, რომელშიც არ მონაწილეობს თვითკონტროლის მექანიზმი, მაშინ იგივე ლოგიკა შეიძლება გავარცხლოთ მის მიერ ჩამოყალიბებულ დასკვნაზეც, გამოვა, რომ კანემანის თეორიასაც, რამდენადმე, სიზარმაცის დალი ასვია, რადგან მას, რომ განეხილა არა მარტო ქცევები, არამედ ქცევის პირობებიც და პირობები, რომელებიც განსაზღვრავდნენ ამ აქტივობებს, შეიძლება შეენიშნა, რომ არა სიზარმაცე, არამედ, საკუთარ თავთან დაუცხრომელი შეჯიბრში მყოფი სუბიექტები მეტ მნიშვნელობას ანიჭებენ კითხვებზე სწრაფ რაგირებას, ვიდრე პასუხების სისწორეს და ამიტომ, მათი პასუხების ზედპირულობა სუბიექტების მიზნობრივი განწყობიდან გამომდინარე მიიღება. როგორც ყველა მთავარსარდალს არ აქვს შესაძლებლობა ბრძოლის წინ მოსალოდნელ შეტაკებაზე ბევრი და ხანგრძლივად იფიქროს, ისე ადამიანი, მისადმი დასმულ კითხვას პასუხობს მისი ცხოვრების განმსაზღვრელი რიტმის შესაბამისად. ბუნებრივი ან სხვა რაიმე მიზეზით გამოწვეულ ექსტრემალურ სიტუაციაში ადამიანის ბედი დამოკიდებულია მისი მოქმედების სისწრაფეზე, აქ გადაწყვეტილების მიღება და ამ გადაწყვეტილების საფუძველზე განხორციელებული ქცევა ფიზიკურ დროში ერთმანეთს ემთხვევა, მის სინქრონულობაზეა დამოკიდებული ადამიანის ბედი. ეს კარგად ესმით პროფესიულად სპორტსმენებს და ხშირად სპორტული შეჯიბრების დროს ერთ ერთ მნიშვნელოვან ტაქტიკურ მეთოდად ითვლება მონინალმდეგეს თავს მოახვიო ქცევის ისეთი პირობები, როდესაც იგი ფიქრს იწყებს და მისი ქცევისა და გადაწყვეტილების მიღების სინქრონულობა ირლვევა.

საქართველოში საბაზრო ეკონომიკა შეუქცევადად ვითარდება, შესაბამისად დგება სამენარმეო საქმიანობაში წარმოქმნილი კონკურენტული ბრძოლის პროცესის სახელმწიფო რეგულირების ამოცანა. სამწუხაროდ არ არსებობს ამ სფეროს განვითარების ამსახველი საკმარისი სტატისტიკური მასალა და ხშირად დასკვნები ბაზრის მონაწილე ფირმების საქმიანობაზე ზედპირული დაკვირვებით გამოგვაქვს. მიუხედავად ამისა, მაინც დაგროვდა გარკვეული ემპირიული მასალა, მაგრამ იგი ჯერჯერობით ვერ მოექცა სამეცნიერო ბრუნვაში და მასზე დაყრდნობით ანალიზის ჩატარება შეუძლებელია. ამიტომ, როდესაც დავინყეთ საქართველოს

ბაზარზე კონკურენტული საქმიანობის კვლევა, ძირითადად დავემყარეთ დღეისათვის ეკონომიკურ მეცნიერებაში საკმაოდ პოპულარულ კონსალატივის მეთოდოლოგიას, რომელიც თავის მხრივ ეფუძნება ქცევის ეკონომიკის მეცნიერულ პრინციპებს. ქცევის (ბიხევიორული) ეკონომიკა გულისხმობს სამეურნეო სფეროში გადაწყვეტილების მიღების მოტივების რაციონალურობის შესწავლას და კოგნიტურ მეთოდებთან ერთად იყენებს ბაზარზე კონკურენტულ მდგომარეობაში მყოფი სუბიექტების მოქმედებების მიზანშეწონილობის განსაზღვრის ექსპერტულ შეფასებებს. ხოლო ექსპერტულად ითვლება³ ისეთი შეფასება, რომელიც აუცილებელია განხორციელდეს რომელიმე რთულ, სადაო მოვლენაზე სინამდვილის დადგენისათვის, როდესაც არასაკმარისია არგუმენტები და მათი განმაპირობებელი ფაქტიური მონაცემები დავის გადასაწყვეტად. საკითხისადმი ასეთმა მიდგომამ და მრავალმხრივმა, მაგრამ არა საკმარისმა ემპირიულმა მასალამ, საშუალება მოგვცა ჩამოგვეყალიბებინა საკუთარი, დამოუკიდებელი მოსაზრება საქართველოს ბაზარზე არსებული კონკურენტული გარემოს შესახებ.

საკითხის შესწავლისას ჩვენ გამოვდიოდით ქვეყნის სამეურნეო სისტემაში ეკონომიკური პროცესებისა და მათი მარეგულირებელი სამართლებრივი ფორმების ერთიანობის ფუნდამენტალური პრინციპებიდან, და მიგვაჩნია, რომ სამენარმეო სფეროში წარმოქმნილი სადაო საკითხების განხილვა უნდა განხორციელდეს მათი წარმომქმნელი მიზეზობრივი კავშირების დადგენისა და შედეგობრივი მონაცემების შინაარსობრივი ანალიზის საფუძველზე. ამავე დროს, გამოვდივარ სამართლის სამოქალაქო საფუძველების გამსაზღვრელი ზოგადი საყოველთაო პრინციპებიდან, რომელიც კარგად ჩამოყალიბდა ებრაული სამართლის დიდმა სპეციალისტმა მოშე ზილბერგმა "...კანონი და ეთიკა არ არიან ერთმანეთისაგან დაცალკევებულები. ისინი ერთიანობაში გვეძლევიან, როგორც ცეცხლის ალი და მისით მოცული მუგუზალი. ეთიკა არის იდეური ფუნდამენტი, რომელზედაც დგას კანონი, მაშინ როდესაც კანონი გამოხატავს ცალკეულ ეთიკურ ნორმებს. კანონი საყოველთაოა, იგი ყველსათვის სავალდებულოა, რადგან იგი კანონმდებლის შეხედულებით იმ მინიმალური ზნეობრიობის გამოსატყულებაა, რომელის დაცვაც ყველა მოქალაქეს მოეთხოვება და ესაჭიროება."⁴ ეს პრინციპული დებულება განსაკუთრებით აქტუალურია დღეს ჩვენს ქვეყანაში, როდესაც ძალას იკრებს სასამართლო ხელისუფლება, როგორც დამოუკიდე-

3 Конрад Лоренц. Восемь смертных грехов цивилизованного человека. М. с. 54

4 ამერიკელი მეცნიერის თომას საათიმ გასული საუკუნის 70-იან წლებში შეიმუშავა მეცნიერული მეთოდი, რომელიც გამოიყენება საკვლევი ფაქტებისა და სტატისტიკური მონაცემების ნაკლებობის სიტუაციაში, რომელსაც შემდგომ ეწოდა "ექსპერტულ შეფასებათ მეთოდი". ეს მეთოდი პოპულარულია საქართველოში გასული საუკუნის 80-იანი წლებიდან, განსაკუთრებით აქტიურად გამოიყენებოდა 90-იან წლებში სახელმწიფოს საბიუჯეტო და ფისკალური პოლიტიკის სფეროში.

ბელი, ხელისუფლების სხვა შტოების ზენოლისაგან თავისუფალი ინსტიტუცია.

საქართველოში საბაზრო კონკურენციის მარეგულირებელი მექანიზმების შექმნა რთულ გარემოებებში მიმდინარეობს. ამ თვალსაზრისით მეტად წინგადადგმული ნაბიჯი იყო 2014 წელს ჩვენს ქვეყანაში სპეციალური სამსახურის, სსიპ-კონკურენციის სააგენტოს ჩამოყალიბება. მართალია, მას შემდეგ რაც საქართველო ეკონომიკა ადმინისტრაციულ-ბიუროკრატიული სისტემიდან გადავიდა საბაზრო ეკონომიკაზე, მუდმივად მიმდინარეობდა მისი ადექვატური სამეურნეო მექანიზმის ფორმირება და სრულყოფა, სადაც დიდი მნიშვნელობა ენიჭებოდა თავისუფალ ბაზარზე სამართლიანი კონკურენციის დამკვიდრების ინსტიტუციონალურ საკითხს. მაგრამ, უნდა აღინიშნოს, რომ 2004 წლიდან, "ვარდების რევოლუციის" შემდეგ, ეგრეთწოდებული "ბენდუქიდის რეფორმების" შედეგად, ისე როგორც სხვა, მრავალი სახელმწიფო მარეგულირებელი სტრუქტურა, გაუქმებული იქნა საქართველოს ეკონომიკისა და მდგრადი განვითარების სამინისტროსთან არსებული ანტიმონოპოლიური სამსახურიც და თავისუფალი კონკურენციის პრობლემა თვით ბაზრის "ფარული ხელს" იქნა მინდობილი. აზრი იმის თაობაზე, რომ ბაზარი დაარეგულირებს ყოველივეს და ბაზარზე, გასაყიდად შეიძლება გატანილი იქნას ყველაფერი გარდა სინდიდისა, საყოველთაო გახდა, მიუხედავად იმისა, რომ რეალური პროცესები, რომლებიც მიმდინარეობდა ჩვენს ეკონომიკაში სრულიად სანინალმდეგო ფაქტორზე მეტყველებდნენ. კერძოდ, ფაქტები მეტყველებდნენ იმაზე, რომ ლიბერალურ ლოზუნგები ამ ადამიანებს ესაჭიროებოდათ იმისათვის, რომ პირადად ჩართულიყვნენ პრივატიზაციაში და კაპიტალის თავდაპირველი დაგროვების პროცესი მათი, როგორც მენარმე სუბიექტების კაპიტალიზაციის ზრდისათვის გამოეყენებინათ.

ჩვენი საზოგადოება თავიდანვე კრიტიკულად შეხვდა ქვეყნის ეკონომიკის რეფორმირების ამ ჩიხურ, მე ვიტყვდი ნეგატიურ მიმართულებას, საზოგადოება კარგად ხედავდა, რომ ეკონომიკური პროცესების განვითარებაზე პასუხისმგებელი პირების საქმესა და სიტყვებს შორის დიდი დისტანცია არსებობდა. მაგრამ, შემდგომში ყველასთვის ცნობილ მოვლენებიდან გამომდინარე, რაც დაუკავშირდა "ნულოვანი ტოლერანტობის" დანაშაულებრივ პრინციპს, ამ საკითხზე მსჯელობა უპერსპექტივო გახდა, რადგან ქვეყანაში არსებული ელიტარული კორუპცია და მწყობრი, გამჭვირვალე სახელმწიფოს ეკონომიკური პოლიტიკის უქონლობა, საყოველთაო ნორმად იქცა. ხოლო ასეთი სისტემურობის წინააღმდეგ გალაშქრება კი დასჯად ქმედებად აღიქმებოდა ნულოვანი ტოლერანტობის პრინციპის ბატონობის პირობებში.

ასეთ სიტუაციაში კი ქვეყნის ეროვნული ბაზრის თითქმის ყველა სეგმენტში თავი იჩინა თანაბარი კონკურენტული პირობების დაცვის ნაცვლად, ცალკეული სახელმწიფო უწყებისა და ჩინოვნიკის ნება სურვილით და მათი ძლიერი ხელშეწყობით

შექმნილმა ერთგვარმა, მონიპლიურმა წარმონაქმნებმა. ხელისუფლებისათვის სასურველი ბიზნესმენებისათვის ხელშეწყობა და მათთვის, სანაცვლოდ სხვა რაიმე ვალდებულების დაკისრება, ჩვეულებრივ სამენარმეო ნორმად იქცა. მეტიც, ელიტარული კორუფცია უპირატესად კანონებისა და საკანონმდებლო აქტების სახელმწიფო მოხელეთა ინტერესებიდან გამომდინარე ცვლილებებში გამოიხატებოდა. კორუფციას სათავეს უდებდა საკანონმდებლო ორგანო და კანონქვემდებარე აქტების გამოცემის უფლებამოსილი ინსტიტუტები.

რა თქმა უნდა, ეს ღონისძიებები ტარდებოდა ჩვენი სახელმწიფოს სახელით, დემოკრატიის და საჯაროობის დაცვის მოთხოვნების სახელით, მაგრამ ტარდებოდა ცალკეული, ქვეყანაში წესრიგზე პასუხისმგებელი პირის სუბიექტურ შეხედულებით და მოტივირებული იყო ქვეყნის მართველი ბიუროკრატიული ელიტის კარიერისტული ამბიციებით. აღნიშნული ქმედებები არც თუ უსაფუძვლოდ, თეორიული მსოფლმხედველური იდეოლოგიური საფანელის გარეშე ხორციელდებოდა. ჩვენი აზრით, ქვეყნის ეკონომიკის ამგვარი მართვის პრაქტიკის თეორიულ საფუძველს ქმნიდა ამერიკელი მეცნიერის ჰარი ბეიკერის⁵ "ეკონომიკური იმპერიალიზმის" თეორია, რომლის მიხედვითაც ეკონომიკას არა აქვს დამოუკიდებელი საგანი და იგი უნდა განვიხილოთ როგორც უნივერსალური მეთოდი, რაიმე საზოგადოებრივი, მოვლენის ეფექტურობის ან სარგებლიანობის შეფასებისათვის. საყოველთაოდ აღიარებული, ბეიკერის მოღვაწეობის მეცნიერული შედეგები, ფართოდ გამოიყენებოდა ჩვენს ქვეყნის სამართალწარმოებაში, განსაკუთრებით საპროცესო შეთანხმებებისა და პატიმრობის ნაცვლად გირაოს შეფარდებისას, მისი ოდენობის დადგენისათვის. მაგრამ, საქართველოში აქტუალური იყო არა ბეიკერის თეორიის ჩვენს სამეურნეო პრაქტიკაში გამოყენების შესაძლებლობების განხილვა, არამედ ამ პოსტულატების ზერელე, უკრიტიკო გამოყენება ცალკეულ მოხელეთა შეხედულებით, რაც მეცნიერული შედეგების ღრმა ვულგარიზაციასა და მის აშკარად პირადი ან კლანური ინტერესების მიზნით გამოყენებაზე მეტყველებდა.

გარდა "ეკონომიკური იმპერიალიზმის" თეორიისა, ჩვენი სამართალდამცველი ინსტიტუტები, შინაგნ საქმეთა სამინისტრო და იუსტიციის სამინისტრო ფართოდ იყენებდა თავის საქმიანობაში, თანამედროვე ინსტიტუციონალიზმის მნიშვნელოვანი წარმომადგენლის, ეკონომიკურ თეორიაში აღიარებულ, როლანდ ქოუზის თეორემას, რომელიც უკავშირდება სამენარმეო საქმიანობაზე გარე ეფექტების (ექსტერ-

5 იხ. Мoише Зыльберг, Закон и Этика. М. 2014 წ. ნაშრომი მოძიებულია ჰუმერის ინტერნეტბიბლიოთეკაში

6 გერი ბეიკერი, ამერიკელი მეცნიერი, ნობელის პრემიის ლაურიატი. "ქორწინების ბაზრის" და "დამნაშავეთა ბაზრის" თეორიების ავტორი. რომლი მეცნიერული კვლევები დაედო საფუძვლად პატიმრობის ვადებისა და გირავნობის გადასხდელად დაკისრებული თანხების რაოდენობის დადგენას.

ნალიების) ზემოქმედებას. ამ თეორემის მიხედვით, ერთი მენარმე გამომდინარე მისი სანარმოს ფუნქციონირების ტექნოლოგიური თავისებურებიდან, შეიძლება მთელ სანარმო სივრცეზე მოქმედებდეს დადებითად და ხელს უწყობდეს ეკონომიკის განვითარებას და ამავე დროს, შესაძლებელია სხვა მენარმემ ასევე მისი სანარმოს ტექნოლოგიური თავისებურებიდან გამომდინარე, სრულიად სანინალმდეგო შედეგებიც წარმოიქმნას. ეს აზრი ნათელია, მაგრამ ქოუზის თეორემის მნიშვნელობა იმაში მდგომარეობს, რომ ქოუზის არგუმენტირებული მტკიცებით, ორივე შემთხვევაში, მენარმეებს შეუძლიათ დამოუკიდებლად, სახელმწიფოს ჩარევის გარეშე, გადაწყვიტონ წარმოქმნილი სამეურნეო ხასიათის პრობლემები. ეს ფუნდამენტალური მნიშვნელობის ეკონომიკური თეორია, რომელიც დღეს საფუძვლად ედება კოსმოსის ათვისების სამეცნიერო ტექნოლოგიური პროცესების რეგულირების საზოგადოებრივი მექანიზმების ფორმირებას, საქართველოში გაგებული იყო სრულიად ვულგარულად და საქმე გვქონდა, ქოუზის თეორემის ნებისმიერი, სუბიექტურ მიზნობრივ გამოყენებასთან, რაც ამახინჯებდა ამ უძლიერესი თეორიული პრინციპის იმანენტურ შინაარსს.

მართლაც, ქოუზის თეორემა ფორმულირებულია შემდეგნაირად, "სამენარმეო სფეროში ნულოვანი ტრანსაქციული დანახარჯების პირობებში მესაკუთრის ცვლილება წარმოების ეფექტიანობას არ ცვლის"⁷. თუ დავაკვირდებით, მესაკუთრეთა ცვლილებები, რომლებიც ხორციელდებოდა ცალკეულ სახელმწიფო პსუხისმგებელ პირთა შეხედულებით, რომლის საფუძველშიც იყო შანტაჟი, დაშინება, ძალისმიერი მეთოდები, წარმოების ეფექტიანობას არ ცვლიდა. ამის საფუძველს კი ის გარემოება ქმნიდა, რომ ეს პროცესი ერთის მხრივ, არ უკავშირდებოდა მესაკუთრის ცვლილებისათვის გამიზნულ დანახარჯებს და მეორე მხრივ, მესაკუთრისა და მენეჯმენტის გამოცალკევულობა იძლეოდა მფლობელობის ძალისმიერი მეთოდებით ცვლილების შესაძლებლობას. საქართველოში ხდებოდა ერთი სუბიექტის მეორით ჩანაცვლება საკუთრების უფლებების იურიდიული გადაფორმების გზით, რისთვისაც ტრანსაქციული ხარჯების განევას არ საჭიროებდნენ.

ეკონომიკური თეორიის, გარდა ასეთი, თვითნებური, სუბიექტური მიზნებისათვის გამოყენებისა, სახელმწიფო ხელისუფლება ახდენდა სამენარმეო საქმიანობის საკუთარი კარიერისტული ინტერესებისადმი დაქვემდებარებას ქვეყნის კანონმდებლობის მეშვეობით. ეს განსაკუთრებით შესამჩნევი იყო იმ სფეროებში, სადაც ადგილობრივი პროდუქციის წარმოება ვერ უძლებდა მსოფლიო ბაზარზე კონკურენციას და ქვეყნის მოთხოვნების დაკმაყოფილება დამოკიდებული იყო შემოტანილ პროდუქციაზე.

7 ინსტიტუციონალიზმი არის ეკონომიკური თეორიის ის მიმართულება რომლის მიხედვითაც ეკონომიკური პროცესები შეჯერებულია სამართლებრივ და პოლიტიკურ პროცესებთან და აუცილებელია მათი ერთობლივი კვლევები. ეს მიმართულება მეტად აქტუურია დღეს.

ქართველი ექსპერტებისათვის შესამჩნევი იყო და მრავალჯერ აღუნიშნავთ, რომ სახელმწიფო ინსტიტუტები ხშირად იყენებდნენ, პროდუქციის იმპორტიორთათვის ხელშეწყობის მიზნით, ადგილობრივი პროდუქციის წარმოების შემზღუდავ მექანიზმებს. მაგალითად, დღესაც ნებისმიერი ადამიანი ვინც ჩაიხედავს საქართველოს საგადასახადო კოდექსში შენიშვნას, რომ რიგი დასახელების ალკოჰოლური სასმელებზე დაწესებული აქციზის გადასახადი ადგილზე წარმოებულ პროდუქციაზე უფრო მაღალია, ვიდრე მის შემცველელ, უცხოეთიდან შემოტანილ საქონელზე. ამ თვალსაზრისით კარგი იქნება, თუ სსიპ-კონკურენციის სააგენტო დაინტერესდება და შეისწავლის საქართველოში ალკოჰოლურ სასმელებზე აქციზის გადასახადების დაწესების დღევანდელ პრაქტიკას და ნათელს მოჰფენს აქ გაბატონებულ სუბიექტივიზმს, რომელიც სამწუხაროდ 1995 წლიდან მომდინარეობს ჩვენს ქვეყანაში. მაშინ, იმ ურთულეს 1995 წლს, ალკოჰოლური სასმელებზე აქციზის გადასახადი მოვწყდა ერთიან ქვალიმეტრიულ საფუძველს (სასმელში ალკოჰოლის შეცულობას) და ადგილობრივი წარმოების სტიმულირების მიზნით, ერთიდაიგივე ალკოჰოლშეცულობის სასმელებზე დაწესდა აქციზის სხვადასხვა განაკვეთები. მაგალითად ბრენდი და კონიაკი ერთიდაიგივე ოდენობის ალკოჰოლის შეცულობის მიუხედავად სხვადასხვა განაკვეთით დაიბეგრა. ასევეთივე მეთოდით მივუდევით შამპანურისა და ცქრიალა ღვინოებს. შესაბამისად ამ პროტექციონისტულმა პოლიტიკამ შედეგი გამოიღო, სულ მოკლე დროში გაძევებული იქნა ქვეყნის ბაზრიდან დაბალი ხარისხის უცხოური პროდუქცია. მაგრამ სამწუხაროდ მას სხვა შედეგებიც მოყვა. კერძოდ ფეხზე ვერ დადგა ლიქიორების და ხილის ღვინოების წარმოება, კონკურენტუნარიანი არ არის ადგილობრივი არყის წარმოება და ა.შ. დღესაც ეს მცდარი მეთოდი ბატონობს ფისკალური პოლიტიკის განმსაზღვრელ კანონმდებლობაში⁸ და საშუალებას აძლევს აღმასრულებელი ხელისუფლებისა და პარლამენტის ზოგიერთ ნევრს თავის შეხედულებებით განსაზღვრონ საგადასახადო განაკვეთები ამ სფეროში. აძლევს საშუალებას მწარმოებელთა ერთ

8 რონალდ ქოუზმა (ამერიკელი ეკონომისტი, ნობელი პრემიის ლაურიატი) შეიმუშავა თეორია, რომლის მიხედვითაც მენარმეებს შეუძლიათ დამოუკიდებლად გადაწყვიტონ ერთმანეთისადმი მიყენებულ ზარალთან დაკავშირებული საკითხები, რადგან ზარალიც ისევე ექვემდებარება საბაზრო კანონზომიერებებს, როგორც შემოსავლები. ამ თეორიის მიხედვით, თუ მესაკუთრე ისე გაყიდის მის ქონებას, რომ მას ამისათვის ხარჯების განევა არ დაჭირდება, მაშინ წარმოების ეფექტიანობა არ შეიცვლება. ასეთი ფორმულირება და სახელწოდება "ქოუზის თეორემა" ეკუთვნის ამერიკელ მეცნიერს ნობელის პრემიის ლაურიატს ჯორჯ სტიგლერს. ქოუზის თეორემის საილუსტრაციოდ კარგი მაგალითია ამჟამად ტელეკორპორაცია რუსთავი 2 მიმდინარე სასამართლო გარჩევა. მართლაც ამ სამაუწყებლო სანარმოში მესაკუთრეთა ძალისმიერმა ცვლილებებმა ვერ იმოქმედა მაუწყებლობის რეიტინგზე. სანარმოს მენეჯმენტი დმოუკიდებლად უმკლავდებოდა ყველა სახის გრეეფექტებს (ექსტრნალიებს).

ჯგუფს მოახდინონ ლობირება მისთვის სასურველი სააქციზო განაკვეთების დასადგენად.

აქვე ისმის კითხვა, მაშინ როდესაც ყველა ქვეყანა ცდილობს გაატაროს პროტექციონისტული პოლიტიკა და თუ ევროპულ გამოცდილებას შევხედავთ, იქ ანტიმონოპოლური სამსახურები პირველ რიგში იქმნება სწორედ იმისათვის, რომ ეროვნულ კომპანიებს დაეხმაროს კონკურენტულ ბრძოლაში, ხელი შეუწყოს მათ სხვა ბაზრებზე გასასვლელად, მაშინ, რატომ ტარდებოდა საქართველოში ადგილობრივი ბაზარზე მოქმედი სანარმოების სანინალმდეგო პოლიტიკა? ეს კითხვა მარტივდება როდესაც ვიცით, რომ ეკონომიკურ პროცესებზე უშუალო ჩარევები სახელმწიფო ხელისუფლების წარმომადგენლების მიერ რა ინტერესებს ემსახურებოდა, ნათელი ხდება რომ მათ ესაჭიროებოდათ მორჩილი მენარმეები და იმდენი, რამდენსაც იოლად გააკონტროლებდნენ. თუ შეიქმნებოდა ადგილობრივი ბაზრის განვითარების ხელშემწყობი მექანიზმები ისინი ამ მოხელეთა მხრიდან უკონტროლოს გახდიდნენ საბაზრო სეგმენტებს და მოსალოდნელი პოლიტიკური შედეგებიც მათი კონტროლის სფეროდან გამოვიდოდა.

ასეთი დასკვნა გამომდინარეობს საკითხზე პირველი მიახლოებით დაკვირვების შედეგად, მაგრამ ასეთი მცდარი მიდგომის საფუძველზე ხდებოდა ქვეყნის მთელი საბაზრო სისტემის ჰიპერტროფია. კერძოდ წინა პლანზე გამოდიოდნენ ის სანარმოო ერთეულები, რომლებსაც შეეძლოთ ზემოქმედება მოეხდინათ საზოგადოებრივი აზრის ფორმირებაზე და მაგლითად ტელეკომუნიკაციების საბაზრო სფერო, სადაც უამრავი სანარმო ერთეული ფუნქციონირებს და სადაც ხელოვნური ინექციების გარეშე შეუძლებელია არსებული სტრუქტურით ბაზრის შენარჩუნება. ამ თვალსაზრისით, უცხოეთიდან საქონლის იმპორტიორი მენარმეები, რომლებიც პირდაპირ დანიშნულები იყვნენ ამ ფუნქციის შესასრულებლად მიღებული შემოსავლებიდან ვალდებულნი იყვნენ მიეცათ დაკვეთები სამაუნყებლო სანარმოებისათვის საქონლის რეკლამირების მიზნით. ეს ბაზარიც ამ თვალსაზრისით შესასწავლია და სსიპ-კონკურენციის სააგენტოს მართებს ამ მიმართულებით გაატაროს ძალისხმევები. ასევე სახელმწიფო მოხელეების მიერ მონოპოლისტებად "დანიშნული" მენარმეები იღებდნენ დავალებას, საკუთარი შემოსავლები გადაენაწილებინათ სპორტის, შოუბიზნესისა და სხვა სფეროებში, სადაც ეს მოხელეები მიიჩნევდნენ საჭიროს. ტელებიზნესის სტიმულირების ეს მავნე მეთოდი დღესაც მოქმედებს. მართალია ცალკეული ალკოგოლური სასმელების იმპორტიორი რეკლამადამკვეთები თანდათანობით გაქრნენ ამ სივრციდან, მაგრამ მათ დგილს სტაბილურად იკავებს "ონლაინ სესხებზე" ორიენტირებული საფინანსო დაწესებულებები, რაც გვაფიქრებინებს, რომ სპეციალურად, ტელებიზნესის წამახალისებლად "დანიშნული" ალკოგოლური სასმელების ექსპორტიორებს ჩაენაცვლენენ, საკრედიტო დაწესებულებები.

ამგვარად, დარწმუნებით შეგვიძლია ვთქვათ,

რომ საქართველოში მოქმედებდა თავისუფალი კონკურენციის შემზღუდავი ძლიერი ტენდენცია, რომელიც მომდინარეობდა სახელმწიფოს ფუნქციონირების არსებული გარემოებებიდან, რომლის შეფესებაც ამჟამად ჩვენს შესაძლებლობებს აღემატება, მაგრამ ამ ტენდენციის ჩვენებისა და მისი საკანონმდებლო, იდეოლოგიური და სამართლებრივი მომენტების წარმოჩენის გარეშე საკითხის არსში წვდომა შეუძლებლად მიგვანჩნია.

ეს ტენდენცია გამოიხატებოდა იმაში, რომ წინასწარ, შეთანხმებულად, საკანონმდებლო და აღმასრულებელი ხელისუფლების კონსენსუსის ბაზაზე მიღებული ყოფილიყო ისეთი კანონები და კანონქვემდებარე აქტები, რომლების საშუალებითაც შესაძლებელი გახდებოდა თავისუფალი მენარმეობის სტრუქტურული ცვლილებები განეხორციელებინათ ქვეყნის განვითარებაზე პასუხისმგებელ პირებს სუბიექტურად, საკუთარი კარიერისტული და სხვა ინტერესების გათვალისწინებით. ასეთი დამოკიდებულება თავისუფალ კონკურენციზე დამნგრევლად მოქმედებდა და ეკონომიკის განვითარების საბაზრო მექანიზმის ადგილს იჭერდა ბიუროკრატიულ-ადმინისტრაციული მეთოდები. ეს შენიშნა სხვა სპეციალისტებმაც და ამიტომ შემთხვევითი არ იყო, რომ სააკაშვილის მართველობას ნეობოლმევიკური რეჟიმი უწოდეს. ამ თვალსაზრისით, თუ მოვუსმენთ სააკაშვილის ხელისუფლების იდეოლოგს, მიშელ ფუკოს რომელიც ამბობდა, რომ მარქსიზმი, როგორც პარადიგმა არ ყოფილა რეალიზებული არცერთ ქვეყანაში დ ის რაც საბჭოთა კავშირში ხდებოდა მისი დამახინჯებული, სახეცვლილი ფორმა იყო და ამიტომ უნდა მივცეთ მას (მარქსიზმს) შანსი განხორციელდეს პრაქტიკაში და შემოგვთავაზა თავის "დისციპლინარული საზოგადოების" თეორია. ჩვენთვისაც ნათელი გახდება სსრკ-ში გაბატონებულ "ადმინისტრაციულ-ბიუროკრატიულ სოციალიზმსა" და "დისციპლინარულ საზოგადოებას" შორის იდეურ-მსოფლმხედველური კავშირი, რომელზედაც მიგვანიშნებდნენ ცალკეული მკვლევარები. შესაბამისად დღეს ჩვენს ქვეყანაში მნიშვნელოვანია თავი დავაღწიოთ თავისუფალი კონკურენციის შემზღუდავ ხელოვნურ ბარიერებს, რომელთა მეშვეობითაც ხდება ჩვენი ადგილობრივი ბაზრის "კორექტირება", რაც რეალურად ქმნის ქვეყნის პოლიტიკური დესტაბილიზაციის რეალურ გარემოებებს. ამის ნათელი მაგალითია მთელი 2016 წლის მანძილზე, სამაუნყებლო კომპანია რუსთავი-2-ის ირგვლივ გამართული სამართლებრივი დავა, რომელიც ნამდვილად არ უწყობს ხელს დამოუკიდებელი სასამართლოს შექმნა-განვითარებას ჩვენს ქვეყანაში.

2012 წლიდან, როდესაც არჩევნების გზით დამარცხდა ის პოლიტიკური ძალა, რომელიც ჩვენს საზოგადოებას თავს ახვევდა ეგრეთწოდებული "დისციპლინარულ საზოგადოების"⁹ ექსპერიმენტალურ ვარიანტს, ქვეყანაში კვლავ შესაძლებელი გახდა თავისუფალი საბაზრო ეკონომიკისათვის ად-

9

იხ. საგადასახადო კოდექსი.

ექვატური ეკონომიკური მექანიზმის შემუშავება და ახალ პირობებში და ფორმატში აღედგინა ანტიმონოპოლიური სამსახური¹⁰. რასაც თავისუფალი მენარმეობის კონტრაგენტები დიდი კმაყოფილებით შეხვდა, რადგან ჩვენი ქვეყნის სამენარმეო სისტემის რეგულირების ეს მნიშვნელოვანი მექანიზმი, საშუალებას გვაძლევს საქართველოს ეროვნულ ბაზარზე, ქვეყნის მთელ ეკონომიკურ ტერიტორიაზე, ბაზრის მონაწილეებს შეუქმნას თანაბარი, მოქმედების კონკურენტული პირობები. რის გარეშეც არ არსებობს საბაზრო ეკონომიკა და ქვეყნის ეკონომიკური ზრდა და განვითარება საფრთხის წინაშე დგება.

საქართველოს კანონმდებლობით კონკურენცია განისაზღვრება, როგორც "შესაბამის ბაზარზე მოქმედ ან პოტენციურ ეკონომიკურ აგენტებს შორის მეტოქეობა ამ ბაზარზე უპირატესობის მოსპოვენლად"¹¹ და მიჩნეულია, რომ იურიდიულდ თავისუფალ ეკონომიკურ აგენტებს შორის ბაზარზე უპირატესობის მოპოვების მოტივაცია პროგრესის საფუძველია და სახელმწიფო ვალდებულია დაიცვას მისი განხორციელების პირობები. მართალია ეკონომიკური ანუ საბაზრო კონკურენცია ყველა ეკონომიკურ თეორიაში არ მიიჩნევა საზოგადოებრივი პროგრესის მიღწევის საშუალებად, მაგრამ საბაზრო ეკონომიკის ის პარადიგმა, რომელიც ეფუძნება მილტონ ფრიდმენისა და სხვა დიდი ეკონომისტების მიერ შემუშავებულ მონეტარისტულ თეორიას და რომელიც სახელმძღვანელო დებულებად არის მიჩნეული მსოფლიოს ბანკისა და საერთაშორისო ფონდის მიერ, კონკურენცია და საბაზრო ეკონომიკური განვითარება თანაბარ ზომიერ მოვლენად წარმოგვიდგენს. გარდა ამისა, ჩვენი მხარდამჭერი სახელმწიფოები და სხვა დონორი ორგანიზაციები, რომლებიც განვითარების სახელმძღვანელო დებულებების სახით გვთავაზობენ ვაშინგტონის კონსენსუსს, კონკურენციას მიიჩნევენ ქვეყნის განვითარების აუცილებელ პირობად. ამ ყველაფერზე იმიტომ ვსაუბრობთ, რომ საქართველოში დღეს ყველა ვინც დაინტერესებულია ჩვენი ქვეყნის ეკონომიკური წინსვლით და ყველა მისი მეგობარი ქვეყანა და საერთაშორისო ორგანიზაცია მიიჩნევს, რადგან პროგრესის ერთ ერთი უმთავრესი პირობა თავისუფალი კონკურენციაა, ამიტომ ჩვენს ქვეყანაში ამ პროცესის მარეგულირებელი ინსტიტუციის შექმნას ვიტყვით, სიხარულითაც კი შეხვდა.

10 ნესრიგის საზოგადოების ფუნქციონირების პოლიტიკური თეორია, შემუშავებული იქნა ფრანგი გამანათლებლის მიშელ ფუკოს მიერ, რომლის მონაფეხიც კონსულტაციას უწევდნენ ჩვენი ქვეყნის განვითარებაზე პასუხისმგებელ პოლიტიკურ პირებს. სწორედ ამ თეორიული დოქტრინის პრაქტიკაში განხორციელების მცდელობამ მიიყვანა ჩვენი ქვეყანა იმ საშიშელებებთან, რომლის მოწმენიც ყველანი გავხდით, ეგრეთ წოდებული "ციხის კადრების" გასაჯაროების შემდეგ. ჩვენი უახლესი წარსულის ეს პერიოდი და მისი თეორიული საფუძველები შესასწავლია იმ მიზნითაც რომ ეს მცდარი თეორია შემდეგში არ იქნას გამოყენებული.

11 იხ. კანონი, ბრძანება

ჩვენ შევისწავლეთ და დავრწმუნდით, რომ სსიპ კონკურენციის სააგენტოს ამოქმედებაზე დიდ იმედებს ამყარებდა ქვეყანაში საავტომობილო სანჯავით მოვაჭრე კომპანიებიც. ამის მთავარი მიზეზი იყო ის, რომ საზოგადოებაში მუდმივად მიმდინარეობდა მსჯელობა ამ სფეროში არსებული ფასების ცვლილებებსა და მსოფლიო ბაზარზე ნათობის ფასების მერყეობას შორის არსებული შეუთავსებლობის ფაქტების შესახებ, რაც საფუძვლიან განმარტებეს ითხოვდა. გარდა ამისა პრესაში ხსირად მიანიშნებდნენ ცალკეული ავტორები ავტომობილის ბაზარზე არსებული მონოპოლიური შეთანხმებების შესახებ. ამ თვლსაზრისით: პირველი ის, რომ არა მარტო, ავტომობილების სანჯავის რეალიზაციის სფეროში მოქმედი კორპორაციებისა და სხვა არაკორპორირებულ ბაზრის მონაწილესათვის, არამედ ნებისმიერი დამკვირვებლისათვის იოლი შესამჩნევია, რომ ნავთობპროდუქტების ეროვნულ ბაზარზე კონკურენტული გარემო შემდეგ სრულყოფას მოითხოვს. რომ, ეს ბაზარი ყველაზე მეტად განიცდიდა სახელმწიფო ზემოქმედებას, კერძოდ, საქართველოში ნავთობპროდუქტების ბაზარზე მოქმედი ეკონომიკური აგენტები განიცდიდნენ სახელმწიფო ინსტიტუტების ძლიერ ზეწოლას და ამიტომ შესამჩნევი ხდებოდა, რომ მათ საქმიანობაში ადმინისტრაციულ-ძალადობრივი ჩარევებით დეფორმირება განიცადა ბაზრის სტრუქტურამ და დაირღვა მისი ბუნებრივი განვითარების ევოლუციური პროცესი. მეორე კი ისაა, რომ საქართველოში მოქმედი ავტომობილის სანჯავით მოვაჭრეები, მართალია არ არიან საერთაშორისო ორგანიზაციებში დარეგისტრირებული, მსოფლიო ბაზარზე მოქმედი ტრანსეროვნული კორპორაციები, მაგრამ მუშაობენ საერთაშორისო ბაზარზე მოქმედი სანარმოებისათვის არსებული მექანიზმით. ისინი, გაეროს 1995 წლის კონფერენციის რეკომენდაციებიდან და შრომის საერთაშორისო ორგანიზაციის დეკლარაციებიდან გამომდინარე პატივს ცემენ იმ ქვეყნის სოციალურ პოლიტიკას, სადაც ფუნქციონირებენ. ქმნიან აქ სამუშაო ადგილებს, ღებულობს მონაწილეობას სამუშაო ძალის მომზადებაში, ამკვიდრებენ პროდუქციის წარმოების და რეალიზაციის თანამედროვე წესებს და ა.შ. ამიტომ მათთვის უაღრესად მნიშვნელოვანია საქართველოში საავტომობილო ბაზარზე მოქმედების ერთიანი წესების არსებობა და და ამ წესების განუხრელი დაცვა.

ისიც აუცილებლად უნდა შევნიშნოთ, რომ დღესათვის საქართველოს მაკროეკონომიკურ სისტემაზე დაკვირვებისას, სრულიადაც არაა აუცილებელი იყო სპეციალისტი კონკურენციის სფეროში, რომ დარწმუნდეს ნავთობპროდუქტების ბაზარზე კონკურენტული გარემოს შეზღუდულობაში. განსაკუთრებით თვალშისაცემია ბაზრის ის სეგმენტი, რომელიც საავტომობილო ბენზინის, დიზელის და საავიაციო ნავთის რეალიზაციის სფეროს ქმნის. მეურნეობის ამ სივრცეში მართლაც შეინიშნება ტენდენცია ეკონომიკური მონოპოლიის ჩამოყალიბების მიმართულებით. რაც, ამ ბაზარზე მოქმედ სუბიექტებს მუშაობის

არასასურველ პირობებს უქმნიდს. სწორედ საკითხის ეს ასპექტი გახდა საფუძველი 2017 წლის საქართველოს სახელმწიფო ბიუჯეტის შემემუშავებელი გუნდისათვის, რომ სავტომობილო სანვავის ბაზარზე გარკვეული ცვლილებები შემოეტანა. კერძოდ 2017 წლის სახელმწიფო ბიუჯეტის პროექტის მოთხოვნაა ამ ბაზარზე აქციზის არსებული განაკვეთის არსებითი ზრდა, რომლის მოლოდინსაც არაელტგვარად აღიქვამს საზოგადოების სხვადასხვა წარმომადგენლები. სწორედ ამ გარემოებათა გამო მიგვაჩნია მიზანშეწონილად შედარებით დეტალურად შევჩერდეთ საავტომობილო ბაზარზე კონკურენციის საკითხზე.

საქართველოში საავტომობილო სანვავის ბაზარზე სახელმწიფოს ზემოქმედებას საკუთარი ხანგრძლივი ისტორია აქვს. აქაც ისე, როგორც ალკოჰოლიანი სასმელების ბაზარზე, პირველი საბაზრო დეფორმაციები სათავეს ირებს 1995 წლიდან. ასეთი სახელმწიფოებრივი პოლიტიკური აქტივობები საავტომობილო სანვავისა ბაზარზე განპირობებული იყო იმ ურთულესი ეკონომიკური პირობებით, რომელიც ჩამოყალიბდა ჩვენს ქვეყანაში გასული საუკუნის 90-იანი წლებიდან. ასეთი სახელმწიფო აქტიური ჩარევები ბაზრის ამ სეგმენტში განაპირობა საომარმა მოქმედებებმა და მისგან გამონვეული საბაზრო დეფორმაციების ფისკალური პოლიტიკის სფეროში მოქცევის აუცილებლობებმა. ამ თვალსაზრისით შეიქმნა ისეთი საგადასახადო სისტემა, რომელმაც მთელი საგადასახადო ტვირთის კონცენტრაცია საბაზრო დეპარტამენტის მოქმედების არეალში მოახდინა. შესაბამისად საავტომობილო სანვავის საბაზრო ღირებულებას დაემატა იმპოტის, აქციზის და დამატებული ღირებულების გადასახადები, რომელმაც პროდუქციის ჩვენ საბაზრო საზღვრზე გადმოტანა იმდენად გააძვირა, რომ ახლადფეხადგმული ნავთობიმპორტიორები ამ სტრატეგიული საქონლის შემოტანას ბაზარზე საბანკო კრედიტის გარეშე ვერ ახერხებდნენ. ასეთ სიტუაციაში კი თავისუფლ კონკურენციაზე საუბარიც ზედმეტი იყო. ნავთობისა და განსაკუთრებით საავტომობილო სანვავის ბაზარი გახდა პრიველეგირებულ მენარმეთა საქმიანობის ასპარეზი¹².

იმ დროისათვის ასეთ ღონისძიებებს სახელმწიფოს ფისკალურ და საბიუჯეტო პოლიტიკაზე პასუხისმგებელი ინსტიტუტების მხრიდან თავის გამართლება გააჩნდა. მოგეხსენებათ საქართველომ 1995 წლისათვის გადაიტანა სამი ომი და ორი რევოლუცია. ამ სამი ომიდან ყველაზე საშინელი მაინც სამოქალაქო ომი იყო, რომელიც 1994 წელსაც მიმდინარეობდა. შედეგად, თუ შევადარებთ საქართველოს ეკონომიკურ მდგომარეობს 1995 წლისათვის 1985 წელთან, იმ პერიოდთან, როდესაც ქვეყანაში მძლავრი ფლუქტუაციები დაიწყო, დავინახავთ, რომ ქვეყნის მთლიანი შიდა პროდუქტის მოცულობა 5-ჯერ შემცირდა. ისე, რომ 1994 წელს ეკონომიკის დონე 1988 წლის დონეს მხოლოდ 20% შეადგენდა. ამის მიზ-

ეზი არ იყო ომით გამონვეული ნგრევები, რომლის მოცულობაც მხოლოდ ერთი წლის სამშენებლო პროგრამის სიდიდეს შეადგენდა, არამედ ამის მიზეზი იყო: საბჭოთა კავშირის ნგრევით გამონვეული არსებული ეკონომიკური კავშირების მოშლა; მასობრივი უნდობლობა ადამიანებს შორის; სამოქალაქო ომის შედეგად წარმოქმნილი შეიარაღებული ლეგიტიმური (გვარდია, მამველთა კორპუსი) და არალეგიტიმური (საძმობი, ბანდფორმირებები) თარეში. ასეთ გარემოში შეუძლებელი ხდებოდა გადასახადებს ჩვეულებრივი წესით მობილიზება, იმ მაშინდელ პრიმიტიულ ავტოგასამართ სადგურებზე, სადაც ოპერატორი ავტომატიანი ზედამხედველების თანხმეობით საქმიანობდნენ, პრაქტიკულად შეუძლებელი იყო ირიბი გადასახადების ბიუჯეტში მობილიზება. ხოლო იმის გამო, რომ ავტომობილის სანვავი მთლიანად იმპორტირებული იყო ჩვენს ქვეყანაში და მისი შემოტანა ხდებოდა პორტებში და რკინიგზით, დიდი შესაძლებლობა არსებობდა იმისათვის, რომ აქ ქვეყნის საბაზრო საზღვარზე მოგვეხდინა მენარმეების ბიუჯეტთან ანგარიშსწორება.

გარდა ამისა, ქვეყნის სტრატეგიული ინტერესებიდან გამომდინარე აუცილებელი ხდებოდა ამ ბაზარზე პროდუქციის შემოტნის სხვადასხვა წყაროების მოძიება და არალეგალური არხების (ჩენეთიდან, აზერბაიჯანიდან, ნაწილობრივ ერაყიდანაც) ლიკვიდირება. სანვავის ცივილიზებული შემოტანა კი დაკავშირებული იყო ამ სახის პროდუქციის ტრანსპორტირების ტექნოლოგიური წესების დაცვასთან. ანუ რკინიგზით შემოტანის დროს უნდა შემოსულიყო მთელი ეშელონი (მინიმუმ 2, მაქსიმუმ 60 ვაგონი, 60 ტონიანი ცისტერნით), ხოლო პორტებიდან სანვავის შემოტანა უკავშირდებოდა ტანკერებით მის ტრანსპორტირების საკითხს. ამგვარად სანვავის იმპორტირება იბიექტურად გახდა მეტად ძვირი და საპასუხისმგებლო საქმე, რასაც ბიზნესმენები ვერ ახერხებდნენ დამოუკიდებლად, თუ არ იქნებოდა სათანადო სახელმწიფო გარანტიები.

ასეთი წარსულიდან განთავისუფლება დიდ ძალისხმევებს მოითხოვდა. მიუხედავად მცდელობებისა, რომელიც ძირითადად ლოგისტიკისა და სანვავის სატრანსპორტო არხების სტაბილიზაციას უკავშირდებოდა, სამწუხაროდ უცვლელი დარჩა საგადასახადო ტვირთის მენარმეთა შორის გადანაწილების პრინციპი და საგადასახადო ადმინისტრირების მეთოდები, რამაც შექმნა ამ ბაზარზე ისეთი პირობები, როდესაც საქონლის რეალიზაციის საბითუმო და საცალო სისტემები ერთმანეთს სათანადოდ ვერ ეკორესპოდენტირებოდა.

გარდა ამისა, საქართველოს საავტომობილო სანვავის ბაზარზე ეკონომიკური აგენტების მონილეობა, იმის გამო, რომ დიდ წინასწარ კაპიტალდაბანდებებს და ფულის თავისუფალი ტრანსაქციის განხორციელების შესაძლებლობებს მოითხოვდა, ეკონომიკური აგენტები ვერ ანხორციელებდნენ ოპერაციებს ბანკებთან თანამშრომლობის გარეშე. სამწუხაროდ ბაზარზე შექმნილი ეს ხელოვნური

12 იხ. საქართველოს კანონი კონკურენციის შესახებ. მუხლი 3.

ბარიერები დღესაც ძალაშია. გარდა ამისა ქვეყნის ეკონომიკური და ენერგეტიკული უსაფრთხოების თვალსაზრისით დღის წესრიგში დგას ბაზრის დივერსიფიკაციის პრობლემა, რაც განაპირობებს სახელმწიფოს საერთაშორისო აქტივობას და ამ ბაზრის მონაწილე ეკონომიკური აგენტების სახელმწიფო ინსტიტუტებთან თანამშრომლობის აუცილებლობას.

ამგვარად მართალია ქვეყანა ცდილობს ბაზარზე დაამყაროს მენარმეებისათვის თანაბარი კონკურენტული პირობები და ამ მიზნით შექმნა სსიპ-კონკურენციის სააგენტო, მაგრამ როგორც ვხედავთ ავტომობილის სანვავის ბაზარზე არსებული პირობები, ობიექტურად ქმნის შესაძლებლობას, რომ ამ ბაზარზე იმოქმედოს ძლიერმა ფირმებმა მოხდეს ბაზრის კონცენტრირება რამოდენი კორპორაციის მოქმედების არეალში და შესაბამისად დამყარდეს ბაზარზე გარკვეული ნონასწორობა, რომელიც გამოიხატება სტაბილურ საცალო ფასში.

ამგვარად, საქართველოს საავტომობილო ბაზარზე მისი მონაწილე ეკონომიკური აგენტებისაგან დამოუკიდებლად, კონკურენტული გარემოს ფორმირებაზე ზემოქმედებს შემდეგი ფაქტორები: უცვლელი დარჩა საგადასახადო ტვირთის ამ ბაზრის მონაწილე ეკონომიკურ აგენტებს შორის გადანაწილების პრინციპი და საგადასახადო ადმინისტრირების მეთოდები, რამაც შექმნა ამ ბაზარზე ისეთი პირობები, როდესაც საქონლის რეალიზაციის საბითუმო და საცალო სისტემები ერთმანეთს სათანადოდ ვერ ეკორესპონდირებოდა; ასეთი საგადასახადო ტვირთის პირობებში საქართველოს საავტომობილო სანვავის ბაზარზე მონაწილე ეკონომიკური აგენტების დიდ წინასწარ კაპიტალდაბანდებებს და ფულის თავისუფალი ტარანსაქციის განხორციელების შესაძლებლობებს მოითხოვდა, რაც განაპირობებს მცირე მენარმეთა გამოდევნას ამ ბაზრიდან; იმის გამო, რომ საავტომობილო სანვავის ბაზარზე სტაბილურობა უკავშირდება ქვეყნის ეკონომიკური და ენერგეტიკული უსაფრთხოების პრობლემებს, მისი მონაწილეთა მიმართ სახელმწიფო ინსტიტუტების მზრუნველობა აუცილებელი წინაპირობაა.

ამ ფაქტორებიდან გამომდინარე საავტომობილო ბაზარზე დღეისათვის ჩამოყალიბდა რამდენიმე მთავარი მონაწილე, რომელთა აქტივობაც განაპირობებს ბაზრის ფუნქციონირების დინამიკას. კერძოდ ამ ბაზარზე 2004 წელს არსებული 139 იმპორტიორის ნაცვლად 2012-2014 წლებში მოქმედებდა ძირითადად ხუთი იმპორტიორი. ბაზრის ასეთი დინამიკა კი განაპირობა სახელმწიფოს მიერ შემოტანილმა საგადასახადო ადმინისტრირების მექანიზმმა, რომელმაც აიძულა საავტომობილო სანვავზე სპეციალიზირებული მენარმეები დაეკრედიტებინათ (წინასწარ გადაეხადათ) სახელმწიფო ბიუჯეტი და შემდეგ ანგარიშსწორების გზით მიეღოთ საკუთარი შემოსავლები. შდეგად მივიღეთ ბაზარზე მოქმედი ხუთი სამეურნეო ერთეული, რომლებსაც შესაძლებლობა აქვთ იყვნენ საქართველოში სანვავის იმპორტიორები.

სავტომობილო სანვავის იმპორტიორებსა და სახელმწიფო ბიუჯეტს შორის ჩამოყალიბებულ ურთიერთობაზე იმიტომაც ვამახვილებთ ყურადღებას, რომ სსიპ კონკურენციის სააგენტოს მიერ 2013-2014 წლებში, სპეციალურად იქნა შესწავლილი ეს ბაზარი და გამოავლინეს სამართლდარღვევები, კორპორაციებს დააკისრეს ჯარიმები, რომლებიც მათ მიერ არ იქნა აღიარებული სამართლიანად და უკვე თითქმის ერთი წელია მიმდინარეობს სასამართლო დავა, რომელშიაც ცნობილი უცხოელი ექსპერტებიც მონაწილეობენ.

სანვავის იმპორტიორი სანარმოები სასამართლოს წინაშე წარსდგნენ არგუმენტირებული სარჩელით, სადაც მათი იურისტების მიერ დასაბუთებული იყო, რომ ჯარიმის ოდენობა, რომელიც კომპანებს დააკისრეს გადასახდელად: არ გამომდინარეობდა ამ კომპანიების საქმიანობიდან და რბილად რომ ვთქვათ არ იყო "დამსახურებული"; ხოლო, თუ მას მივიღებდით, როგორც მოცემულობას, იგი გამოთვლილი არ იყო საქართველოს კანონმდებლობის სრული დაცვით და უშვებდა კანონის უკუქცევით მოქმედებას.

ამასთან დაკავშირებით, მნიშვნელოვანია ის გარემოება, რომ სანვავის იმპორტიორი კომპანიების იურისტების არგუმენტაცია და სარჩელის სტილისტური სტრუქტურა გამომდინარეობდა შემდეგი მოსაზრებებიდან: საქართველოში კორპორაციების საქმიანობა მიზანშეწონილია ქვეყნის ენერგეტიკული უსაფრთხოების და აქედან გამომდინარე ბაზრის დივერსიფიკაციის თვალსაზრისით და მაიტომ ისინი, როგორც ქვეყნის ეკონომიკური პოლიტიკის სწრაფი და ეფექტური განხორციელების აქტიური მხრდამჭერები თავს არიდებენ დაეძაბონ ურთიერთობები ხელისუფლების რომელიმე ინსტიტუტთან, შესაბამისად თავი აარიდებენ სააგენტოს მიერ წარმოდგენილი მასალის უარყოით შეფასებებს; გარდა ამისა, იმის გამო, რომ სააგენტოს ახლად იწყებს საქმიანობას მისადმი გამოხატავენ გრკვეული ლოიალობას; კორპორაციები მიიჩნევენ, რომ საკითხის აქტუალობიდან და სიცხადიდან გამომდინარე სასამართლოს არ გაუჭირდებოდა გაერკვეულიყო არსებულ სიტუაციაში და დაედგინა სამართლიანობა.

მიუხედავად სახელმწიფო ინსტიტუტებთან ნათობპროდუქტების იმპორტიორების ასეთი, ლოიალური დამოკიდებულებისა და საქართველოს საბაზრო სისტემაში არსებული უზოგადესი, საერთო ეკონომიკური და ეკონომიკურ პოლიტიკური ნაკლოვანებებისა, სსიპ-კონკურენციის სააგენტო შემოიფარგლა ამ კორპორაციებისათვის საჯარიმო სანქციის დაწესებით. ასეთი მოქმედების საფუძვლად კი საქართველოს კნონის კონკურენციის შესახებ N7 მუხლი გამოიყენა. ეს მუხლი "კონკურენციის შემზღულდველ ხელშეკრულებები, გადაწყვეტილება და შეთანხმებული ქმედება" ერთმნიშვნელოვნად გვეუბნება, რომ: "აკრძალულია, ეკონომიკურ აგენტებს შორის დაიდოს ისეთი ხელშეკრულება, მიღებული იქნას ისეთი გადაწყვეტილება ან განხორციელდეს ისეთი შეთანხმებული ქმედება (შემდგომ-შეთანხმება), რომ-

ლის მიზანია ან რომლის შედეგია შესაბამის ბაზარზე კონკურენციის შეზღუდვა, დაუშვებლობა ან აკრძალვა, კერძოდ: ა) შესყიდვის დ გაყიდვის ფასების ან სხვა სავაჭრო პირობების პირდაპირ ან არაპირდაპირ დადგენა (ფიქსირება); ბ) წარმოების, ბაზრების, ტექნოლოგიური განვითარების ან ინვესტიციების შეზღუდვა; გ) ბაზრების ან მიწოდების წყაროების მომხმარებლის, ტერიტორიალური ამ სხვა ნიშნით განაწილება. და ა.შ.”.

როგორც ვხედავთ, ენობრივად და შინაარსობრივად კანონის მუხლი მე-7 მუხლი ფორმულირებულია ისეთნაირად რომ მის ა), ბ), და გ) პუნქტები დამოუკიდებლად მუხლის განსაზღვრის გარეშე, არ არიან არა თუ, რაიმე საბაზრო კონკურენციის შეზღუდვის გამომხატველები ნორმები, არამედ საერთოდ შინაარსს არიან მოკლებული. მეტიც, ისინი როგორც გრამატიკული წინადადებები, ანუ კონტექსტიდა ამოგლეჯილი დამოუკიდებელი სიტყვაშეთანხმებები, სრულიად სანინალმდეგო შინაარსს გამოხატავენ ვიდრე, მთელი ტექსტის ასპექტში განხილული იურიდიული ნორმები. გამომდინარე იქედან, მიგვაჩნია, რომ კანონის N7 მუხლის ა), ბ) გ) პუნქტები დამოუკიდებლად არ წარმოადგენენ კონკურენციასთან დაკავშირებულ შინაარსობრივ მახასიათებლებს. მართლაც რთული არაა წარმოუდგენა იმისა, რომ ბაზრის ნებისმიერი მონაწილე (მყიდველი/გამყიდველი), მიუხედავად იმისა, თუ რომელი კანონით რეგულირდება მათი საქმიანობა მოცემულ შემთხვევაში, რაიმეს ყიდვის ან გაყიდვისას ფასს ადგენენ პირდაპირ, ასევე დამოუკიდებლად განსაზღვრავენ მისთვის ხელსაყრელი სავაჭრო პირობებს, თუ სხვა გარემოებათა გამო მათთვის ეს ხელსაყრელი არ არის... ეს ჩვეულებრივი, პიროვნების სამოქალაქო უფლებებიდან გამომდინარე სამეურნეო საქმიანობა, მხოლოდ მაშინ შეიძლება კანონდარღვევად ჩაითვალოს, თუ იგი გამომდინარეობს მუხლი 7-ს შინაარსიდან, კერძოდ, იმ ფაქტის დადგენიდან, რომ საავტომობილო სანვავის ბაზრის მონაწილე კორპორაციები სარეალიზაციო საქონელზე ადგენდა ფასებს და განსაზღვრავდა სავაჭრო პირობებს წინასწარ მიღწეული შეთანხმების საფუძველზე და არებობს ამის დამადასტურებელი რაიმე ხელსეკრულება, ან ხორციელდებოდა გადაწყვეტილებების მიღება და შეთანხმებული ქმედებები მათ შორის. ხოლო, როგორც ცნობილია ასეთი გარემოებები არ ყოფილა გამოვლენილი, არ არსებობს არცერთი შემთხვევა, ფაქტი, რომელიც ადასტურებს ამ ბაზარზე მოქმედი ეკონომიკური აგენტების შეთანხმებულ საქმიანობას. ამგვარად, კორპორაციების საქმიანობა უნდა შეფასდეს მუხლის შინაარსობრივი მახასიათებლებით და დაუშვებელია მისადმი საჯარიმო სანქციის მიყენების მიზნით გამოყენებული იქნას კონტესტიდან ამოგლეჯილი დებულებები.

იმისათვის, რომ დავრწმუნდეთ ჩვენი მოსაზრების სისწორეში, შევეცდები შინაარსობრივად განვიხილოთ მუხლი N7. მუხლი გვეუბნება, რომ შესაბამის ბაზარზე მოქმედი ეკონომიკურ აგენტებს ეკრძალებათ

ბათ დადოს ისეთი ხელშეკრულება ერთმანეთთან, ან შეთანხმებულად მიიღონ ისეთი გადაწყვეტილება ან განახორციელონ რაიმე ქმედება რომელიც მიზნად ისახავს ან რომლის შედეგია კონკურენციის შეზღუდვა. ამგვარად ამ მუხლის დარღვევა ხდება მაშინ, თუ არსებობს კონკურენციის შემზღუდავი ისეთი ხელშეკრულება, ან ეკონომიკურ აგენტთა ისეთი შეთანხმება ან გადაწყვეტილება, რომელის მიხედვითაც პირდაპირ დგინდება გასაყიდი ან შესასყიდი ფასი, ან წესდება რაიმე პირობები ვაჭრობის თაობაზე. ნებისმიერი მკითხველისათვის გასაგებია კანონის ტექსტის ამ მონაკვეთის მოთხოვნა. მაგრამ მისი სიღრმისეული ინტერპრეტაციისათვის მიზანშეწონილად მიგვაჩნია უფრო დეტალურად განვიხილოთ კანონის ის ტრმინოლოგია რომლებიც ბაზრის მონაწილეთა შორის ეკონომიკურ ურთიერთობათა მახასიათებლად გამოიყენება. ასეთი ტრმინები კი, რომლებიც თვით ამ კანონის მუხლი 3-ით განისაზღვრება შემდეგია, "ეკონომიკური აგენტები", "შესაბამისი ბაზარი" და "კონკურენცია". ამ ტრმინებში გარკვევა ჩვენი აზრით პასუხს გასცემს კანონისადმი წამოჭილ კითხვებს, რომლებიც ჩნდება მისი იურიდიული ნაკითხვის დროს. მივყვეთ თანმიმდევრულად:

- ეკონომიკური აგენტი, ცნობილი ცნებაა, იგი საერთაშორისო ეკონომიკურ პროცესებში ხშირად გამოიყენება და "ერთიან ეროვნულ ანგარიშთა სისტემა" რეკომენდაციის უწევს ეროვნულ სახელმწიფოებს გამოიყენონ იგი ბაზარზე მოქმედი ეკონომიკური სუბიექტების აღსანიშნავად. მაგრამ იგი მაკროეკონომიკური კატეგორიაა და დამახასიათებელია ღია საბაზრო ეკონომიკებისათვის. მაკროეკონომიკა იცნობს ოთხ ეკონომიკურ აგენტს. ესენია:

1. საოჯახო მეურნეობები (ინდივიდები, ან მათი ოჯახები), რომლებიც მოქმედებენ რესურსების მოპოვების და რეალიზაციის სფეროსი,

2. ფირმები, რეგისტრირებული მენარმეები, იურიდიული პირები,

3. სახელმწიფო, მისი ინსტიტუტები, რომლებზეც ბაზარზე გამოდიან როგორც მყიდველები და გამყიდველები,

3. უცხოური სახელმწიფოები.

აქედან გამომდინარე, როდესაც განვიხილავთ კონკურენტულ გარემოს, ბაზარს სადაც ხორციელდება კონკურენცია, ეკონომიკურ სუბიექტებად კანონი განიხილავს ეკონომიკურ აგენტებს, რითიც უშვებს უთანაბრო კონკურენტული ბრძოლის შესაძლებლობას და ამიტომ სახელმწიფოს ეკისრებ მარეგულირებელი ფუნქციაც. შესაბამისად, საქართველოს საავტომობილო სანვავის ბაზარზე მოქმედებს სამი ეკონომიკური აგენტი: სახელმწიფო, ფირმები და საოჯახო მეურნეობები, რომელთა შორისაც ერთეული ბაზრის მონაწილეა დ ასეთნაირად განხილული უნდა იყოს იურიდიული მსჯელობის დროს. ჩვენი აზრით, ტერმინის "ეკონომიკური აგენტი" თავისუფალი, ნებისმიერი აზრით გამოყენება, რასაც უშვებს საქართველოს მრავალი სახელმწიფო ინსტიტუცია დაუშვებელია.

-შესაბამისი ბაზარი. რას გულისხმობს კანონი, როდესაც ამ ტერმინს იყენებს. მოგეხსენებათ ბაზარი ურთულესი ეკონომიკური კატეგორიაა და მისი საყოველთაოდ მისაღები დეფინიცია არ არსებობს. მას როგორც წესი ეკონომიკური თეორიის სპეციალისტები განმარტავენ, როგორც ადგილს სადაც ერთმანეთს ხვდება მყიდველი და გამყიდველი, რის შედეგადაც ხდება მოცემული საქონლის და მომსახურების საზოგადოებრივი აღიარება მოცემულ საფასო სისტემაში. მიუხედავად ასეთი შედარებით მარტივი განმარტებისა, როგორც ეს გვხვდება ეკონომიკის სახელმძღვანელოებში, ბაზარი ურთულესი ეკონომიკური კატეგორიაა და ძნელად თუ იპოვით ორ ეკონომისტს, რომელთაც ერთგვრადე ესმის ამ ურთულესი ფენომენის შინაარსი. შესაბამისად, საკითხები რომლებიც უკავშირდება ბაზრის ფუნქციონირებას დიდი სიფრთხილით უნდა იქნას განხილული და მათი იურიდიული ინტერპრეტაცია კი დაკავშირებულია მრავალ სირთულეთან. საქართველოს კანონმდებლობაში ეს პრობლემა რამდენადმე გათვალისწინებულია და კანონში კონკურენციის შესახებ საუბარია არა ბაზარზე, როგორც უზოგადეს ეკონომიკურ კატეგორიაზე, არამედ იურიდიულ პროცესში შემოდის მისი სპეციფიკური გამოვლინება, "შესაბამისი ბაზარი". ამგვარად სვსებით გასაგები მიზნების მიღწევის მიზნით კერძოდ, იმისათვის, რომ ხელი შეუწყოს ეკონომიკური აგენტების თავისუფალ კონკურენტულ პირობებში საქმიანობას კონკურენციის შესახებ კანონი გვთავაზობს, "შესაბამისი ბაზრის" დეფინიციას, რითაც განისაზღვრება ის სივრცე სადაც ხორციელდება ერთმანეთის კონკურენტი ეკონომიკური აგენტების სამენარმეო საქმიანობა.

მართალია კანონმა კონკურენციის შესახებ შემოსაზღვრა, დააკონკრეტა ბაზრის ცნება, უნდა მას "შესაბამისი ბაზარი", მაგრამ მისი წარმოდგენა რეალობაში და მისი მოქმედების არეალის განსაზღვრა არც, თუ მარტივი საქმეა. ჩვენც შემთხვევაშიც ანალოგიურ პრობლემასთან გვაქვს საქმე რაშიც იოლად დავრწმუნდებით, თუ გადახედავთ ნებისმიერი საკვლევი კომპანიის მოქმედების არალს. მაგალითად, "რომპეტროლ საქართველოს" შემოაქვს სავტომობილო სწავი საქართველოში ბათუმის პრტიდან, სადც ეს სანვაი გადის საბაჟო პროცედურებს, ე.ი. სანამ საქონელი შემოვა "შესაბამის ბაზარზე" იგი მისი რეალიზატორები მკაცრ და დაინდებულ კონკურენტულ ბრძოლაში იმყოფებიან სხვა ბაზრის მონაწილეებან, ეს კონკურენცია არის როგორც საფასო, და გამოიხატება სასურველი სარეალიზაციო ფასის დადგენით, ასევე არა საფასო, რომელიც უკავშირდება პროდუქციის წარმოებას, ტრანსპორტირებას, მომხმარებლამდე მიტანის რთულ პროცედურას და ა.შ. გარდა ამისა კორპორაციას შემოაქვს პროდუქცია და მას უშუალოდ მომხმრებელზე სარეალიზაციოდ გადასცემს პარტნიორებს საბითუმო ფასებით. დგება საბითუმო ფასისი ფორმირები პრობლემა რომელიც უკავშირდება ბაზრის ამ სეგმენტზე კონკურენციას. ასეთი პრობლემები უამრავია. ეს ყველაფერი მე-

ტყველებს იმაზე, რომ ცნება "შესაბამისი ბაზარი" წინასწარ განსაზღვრული უნდ იყოს კანონით ან კანონქვემდებარე ნორმატივით, რათა თავიდან ავიცილოთ მოსალოდნელიშეცდომები.

ასევე მნიშვნელოვანია, რომ დაზუსტდეს კონკურენციის კანონის მე-3 მუხლის ზ) პუნქტში გადმოცემული აზრის შინაარსი. კერძოდ მეტი ყურადღება მიექცეს ისეთ მნიშვნელოვან მომენტს ამ ცნების გაგებისათვის, როგორცაა შესაბამისი ბაზრის საზღვრების დადგენა. კანონი პირდაპირ მიუთითებს, რომ შესაბამისი ბაზრების "საზღვრები დგინდება საქონლის/მომსახურების შექმნის ეკონომიკური შესაძლებლობებისა და მიზნშენონილობის გათვალისწინებით." თუ ასეთი თვალსაზრისით განვიხილავთ იმ კომპანიებს, რომლებსაც ადანაშაულებს კონკურენციის დარღვევაში სააგენტო, როგორ იქნება შესაბამისი ბაზარი ვთქვათ, "სოკარისათვის", რომელიც თავის ეკონომიკური შესაძლებლობიდან გამომდინარე მიზანშენონილად მიიჩნევს საავტომობილო სანვაი აზერბაიჯანიდან შემოიტანოს და "რომპეტროლ საქართველოსათვის" რომელსა სანვავს საქართველოში, ასევე თავისი შესაძლებლობებიდან გამომდინარე, შავი ზღვის პორტებიდან შემოიტანს. ასევე შეიძლება ვისაუბროთ სხვა კომპანიებზეც.

-კონკურენცია, ასევე წინასწარ დასადგენი იყო ცნება კონკურენცია, რომელიც ეკონომიკურ თეორიაში უფრო რთულად არის გააზრებული. კანონი კონკურენციის შესახებ ამ ცნებას განმარტავს, როგორც მეტოქეობას ეკონომიკურ აგენტებს შორის, და იქვე დგება საკითხი, რას ნიშნავს ეს ტერმინი "მეტოქეობა", გულისხმობს იგი უცნობ პირებს, თუ მხოლოდ გარკვეული კონტრაგენტების ურთიერთობების სახით ვლინდება ბაზარზე. მაგალითად არსებობს დარგთაშორისი კონკურენციის ცნება, რომელიც გულისხმობს თავისუფალი ფულადი ერთაულის დაბანდების ეფექტიანობას. ამ თვალსაზრისით ნებისმიერი სფეროში მოღვაწე ადამიანი არის სხვა პირის კონკურენტი, რადგან ისინი ცდილობენ სარფიანად დააბანდონ საკუთარი კაპიტალი. მიუხედავად იმისა, რომ კონკურენციის ცნება აღნიშნულ კანონში განმარტებულია მარტივად, ყველსათვის გასაგებად, იგი მაინც ვერ ხსნის დაინტერესებული პირებისათვის ამ მოვლენის შინაგან არსს, რადგან სხვა საკანონმდებლო აქტებში კანონმდებელი იძულებული იყო მოეცა კონკურენციის სხვაგვარი ინტერპრეტაცია, მაგალითად სამოქალაქო კოდექსის 613 მუხლი ცნება ლოიალური კონკურენციის შინაარსს გვიხსნის. ამგვარად ვხედავთ, რომ კონკურენცია, როგორც რთული ეკონომიკური მოვლენა მოითხოვდა უფრო საფუძვლიან განმარტებას, რათა კანონის დებულებებით ხელმძღვანელობის დროს არ წაუნყდომოდით სირთულეებს. არ გამოენვია მისი ორმაგი სტანდარტის ფორმირების რეალობა, როდესაც სახელმწიფო ინსტიტუტი მას განსხვავებულად კითხულობს ვიდრე ეკონომიკური აგენტები.

როგორც დავინახეთ, კონკურენციის კანონის

სამი ფუნდამენტალური ხასიათის "კანონქმნადი" ტერმინის განსაზღვრულობათა მიხედვით, შეუძლებელია რომელიმე ცალკე აღებული მოვაჭრე დადანაშაულებული იქნას მონოპოლიურ ზენოლაზე, რადგან ისინი შინაარსბლივად არ გვევლინებიან ეკონომიკურ აგენტად და ამავე დროს არ მოქმედებენ შესაბამის ბაზარზე. კანონმდებლობის ეს შინაარსობლივი მხარე დასაძლევია, რადგანაც მომავალშიც შექმნის ამ მიმართულებით პრობლემებს და სასამართლოს გაუჭირდება იმსჯელოს საბაზრო მონოპოლიებსა და კონკურენციის დარღვევებზე.

აღნიშნული საკითხის აქტუალობა განაპირობა ჩვენი ქვეყნის 2017 წლის სახელმწიფო ბიუჯეტის ფორმირების საკითხმაც. ის გარემოება, რომ საქართველოს საავტომობილო სანჯავის ბაზარზე მოქმედი იმპორტიორები იმის გამო რომ მათი პროდუქცია საბიუჯეტო გადასახადებით იბეგრება საზღვარზე, პროდუქციის სემოტანის დროს ქმნის ახალ გარემოებებს, რაც სემდგომში დაკავშირებული იქნება ბაზარზე მათ მდგომარეობასთან და შეიქმნება თავისუფალი კონკურენციის შემზღუდავი პირობები, რომლის დაზღვევაც დრეს არსებული ჩვენი კანონმდებლობით გართულდება. შესაბამისად აუცილებელია ბიუჯეტის განხილვის დროს მსჯელობის საგანი გახდეს სხვა ეკონომიკური კანონებიც, რათა მათი ცალკეული დებულებები ერთმანეთთან საკმარის კორესპოდენტულობაში მოვიდეს.

გამოყენებული ლიტერატურა:

1. დიმიტრი უზნაძე, განწყობის ფსიქოლოგია, "საქართველოს მაცნე". 2009
2. Конрад Лоренц. Восем смертных грехов цивилизованного человека. М.
3. Д. Канеман, Думаи медленно действуи бистро. М.
4. Моише Зыльберг, Закон и Этика. М. 2014 ნაშრომი მოძიებულია ჰუმერის ინტერნეტბიბლიოთეკაში
5. Мишель Фуко, Надзырать и наказывать. Рождение тюрьмы. М. 1999
6. Гэри Беккер, Экономический анализ и человеческие поведения. М. 1993
7. Рональд Коуз, Фирма рынок и право М. 1994. ISBN 5-86461-131-6
8. Эремиа Бентам, Теория наказаний и наград. 1811. ISBN 5-86004-166-7
9. Карл Попер, Открытое общество и его враги. М. 1993
10. საქართველოს "საგადასახადო კოდექსი".
11. საქართველოს "კონკურენციის კანონი".
12. საქართველოს "სამოქალაქო კოდექსი."

სახელმწიფო შეკვეთა ეკონომიკის ინოვაციური
განვითარების მექანიზმი

ალექსანდრე სიჭინავა,
სტუ-ს პროფესორი

ნინო ქიტუაშვილი
სტუ-ს დოქტორანტი

რეზიუმე

Summary

სტატიაში „სახელმწიფო შეკვეთა ეკონომიკის ინოვაციური განვითარების მექანიზმი“ ნაჩვენებია, რომ თანამედროვე ეკონომიკას, მსოფლიოს ყველა ქვეყანაში, ახასიათებს ეკონომიკურ ურთიერთობებში სახელმწიფოს, როგორც ამ ურთიერთობების სუბიექტის, ასევე მარეგულირებელი და წარმმართველი ორგანოს აქტიური მონაწილეობა.

In the article: „the State order as a mechanism of innovative development of economy” deals with the issues of active state intervention in economic relations, as the subject of this relationship. Consecutive implementation of innovations provides long functioning of business subjects in the dynamic market environment. It allows to reach considerable competitive advantages, to take root actively into new market spheres, to modify products according to innovative changes in various industries and fields of activity.

ეკონომიკის ინოვაციურ განვითარებაზე სახელმწიფოს ზემოქმედება შესაძლებელია განვიხილოთ როგორც სახელმწიფოს (მისი ორგანოების) მიზანმიმართული სამართლებრივი ფორმის საქმიანობა, რომლითაც რეალიზდება სახელმწიფო ინოვაციური პოლიტიკა.

Characteristic of a state entrepreneurship in the innovative sphere consists that the state order has in addition to the direct stimulating effect (implementation of innovative programs) “secondary” effect which it is possible to call the effect of integration which is expressed in attraction of the equity of a private sector. At the same time the state and private resources, mainly in the form of investments are integrated. Thus, the state entrepreneurship in the innovative sphere is the integrator of investments.

სახელმწიფო რეგულირების ასეთი მიდგომის ფარგლებში გამოყოფენ: ეკონომიკის სახელმწიფო სექტორში რეგულირებას და საერთო-სამართლებრივ რეგულირებას. პირველი ხორციელდება სახელმწიფო საკუთრების ფარგლებში, მეორე — ეხება სამეურნეო საქმიანობის ყველა სუბიექტს, მათ შორის სამეწარმეო პრინციპებით განსაზღვრულ საქმიანობას.

Therefore process of state orders shall promote commercial use of results of scientific research and developmental developments

ინოვაციურ სფეროში სახელმწიფო მენარმეობის დამახასიათებელ თავისებურებას სახელმწიფო შეკვეთის მასტიმულირებელი ეფექტი (ინოვაციური პროგრამების რეალიზაცია) და ინტეგრაციის შესაძლებლობა წარმოადგენს, რაც კერძო სექტორის კაპიტალის მიზიდვაში გამოიხატება. ამასთანავე, სახელმწიფო და კერძო რესურსები მეტწილად ინვესტიციის ფორმით ინტეგრირდება. შესაბამისად, ინოვაციური ფორმის სახელმწიფო მენარმეობა ინვესტირების ხელშემწყობ საქმიანობას წარმოადგენს. ამიტომ, სახელმწიფო შეკვეთების პროცესმა ხელი უნდა შეუწყოს მეცნიერული კვლევებისა და საკონსტრუქტორ-საცდელი სამუშაოების შედეგების კომერციულ გამოყენებას. ამ შემთხვევაში მხედველობაში გვაქვს ინოვაციის კომერციალიზაცია. ტექნოლოგიების კომერციალიზაციის პროცესის მეშვეობით მეცნიერული კვლევების შედეგები დროულად ტრანსფორმირდება ბაზარზე პროდუქციისა და მომსახურების სახით.

Assessment of a commercial of developments is important at all stages of public procurements, including planning stages, placements, execution and control.

Keywords: Public entrepreneurship, State order, Public procurement, Innovative products, Increase of innovative activity

* * * * *

როგორც მკვლევარები აღნიშნავენ, თანამედროვე ეკონომიკას, მსოფლიოს ყველა ქვეყანაში, ახასიათებს ეკონომიკურ ურთიერთობებში სახელმწიფოს, როგორც ამ ურთიერთობების სუბიექტის, ასევე მარეგულირებელი და წარმმართველი ორგანოს აქტიური მონაწილეობა. ამავე დროს, ეკონომიკის სხვადასხვა დარგებში, რეგიონებში და განსხვავებულ პირობებში სახელმწიფოს გავლენა სხვადასხვა ხარისხით ვლინდება.

საკვანძო სიტყვები: სახელმწიფო მენარმეობა, სახელმწიფო შეკვეთა, სახელმწიფო შესყიდვა, ინოვაციური პროდუქცია, ინოვაციური აქტიურობის ამაღლება

ცალკეული სახეობის საქონლის და მომსახურების ეფექტურ წარმოებას ყოველთვის ვერ უზრუნველყოფენ მხოლოდ კერძო ორგანიზაციები. თეორიულად, შესაძლებელია წამოვაცენოთ საკმაოდ დამაჯერებელი არგუმენტები იმ მოსაზრების სასარგებლოდ, რომ ასეთ საქონელზე და მომსახ-

ურებაზე არსებული მოთხოვნები დაკმაყოფილდეს სახელმწიფო საწარმოების მიერ, რადგან სახელმწიფო საწარმოებს შეუძლიათ საბაზრო ეკონომიკის პირობებში საკუთარი საქმიანობა განსხვავებული პრინციპებით განახორციელონ.

ეკონომიკის ინოვაციურ განვითარებაზე სახელმწიფოს ზემოქმედება შესაძლებელია განვიხილოთ როგორც სახელმწიფოს (მისი ორგანოების) მიზანმიმართული სამართლებრივი ფორმის საქმიანობა, რომლითაც რეალიზდება სახელმწიფო ინოვაციური პოლიტიკა.

ეკონომიკის ინოვაციურ განვითარებაში სახელმწიფოს ჩარევა სხვადასხვა მეთოდებით ხორციელდება. შესაბამისად, არსებობს ეკონომიკის ინოვაციურ განვითარებაში სახელმწიფოს ჩარევის რამდენიმე მიდგომა:

- ინოვაციური ინფრასტრუქტურის განვითარებაზე დაფუძნებული მიდგომა;

- ეკონომიკურ-სამართლებრივი მიდგომა.

ინოვაციური ინფრასტრუქტურის განვითარება ინოვაციური მენარმეობის განვითარებისათვის პირობების შექმნას ითვალისწინებს, ხოლო ეკონომიკურ-სამართლებრივი მიდგომა პრაქტიკულად სახელმწიფო ჩარევასა და სახელმწიფო რეგულირებასთანაა გაიგივებული.

სახელმწიფო რეგულირება უფრო ფართო ცნებაა ვიდრე აღმასრულებელი ხელისუფლების ორგანოების საქმიანობა. სამართლებრივი თვალსაზრისით, სახელმწიფო რეგულირება მისი ყველა შტოს — საკანონმდებლო, აღმასრულებელი და სასამართლო ხელისუფლების ფუნქციების პრაქტიკულ რეალიზაციას წარმოადგენს!

თანამედროვე ინოვაციური ეკონომიკის განვითარება შეუძლებელია სახელმწიფოსთან, მის საკანონმდებლო და აღმასრულებელი ხელისუფლების ორგანოებთან ურთიერთობის ეფექტური მექანიზმების გარეშე. უფრო მეტიც, სახელმწიფოსა და ბიზნესის ასეთი ურთიერთობის მექანიზმი შემდგარი სამოქალაქო საზოგადოების ერთ-ერთი ნიშანია. ის ფაქტი, რომ ეკონომიკა და სახელმწიფო არა მარტო არ უარყოფენ და უპირისპირდებიან, არამედ ავსებენ ერთმანეთს, თანამედროვე მაღალორგანიზებული საზოგადოებაზე მიუთითებს.

სახელმწიფო რეგულირების ასეთი მიდგომის ფარგლებში გამოყოფენ: ეკონომიკის სახელმწიფო სექტორში რეგულირებას და საერთო-სამართლებრივ რეგულირებას.

პირველი ხორციელდება სახელმწიფო საკუთრების ფარგლებში, მეორე — ეხება სამეურნეო საქმიანობის ყველა სუბიექტს, მათ შორის სამენარმეო პრინციპებით განსაზღვრულ საქმიანობას.

სამენარმეო ქცევის პარადიგმამ, როგორც ეფექტური ინოვაციების დანერგვისადმი სწრაფვამ, სახელმწიფო სექტორშიც მოიკიდა ფეხი. სამენარმეო საქმიანობისათვის ჩვეული მახასიათებლები სახელმწიფო ქონების მართვის ორიენტირებისთვის გამოი-

ყენება. დღეისათვის ჩამოყალიბდა მეცნიერული შეხედულება, რომ ამ სექტორში საქმიანობა, თავისი არსით, წარმოადგენს სამენარმეო საქმიანობას, რომელიც ხორციელდება სახელმწიფო სამენარმეო საქმიანობის ფარგლებში. ტერმინი „სახელმწიფო მენარმეობა“ დიდი ხანია გამოიყენება საზღვარგარეთის ეკონომიკურ ლიტერატურაში.

ინოვაციების შემდგომი დანერგვა უზრუნველყოფს ბიზნეს-სუბიექტების ხანგრძლივ ფუნქციონირებას დინამიკურ საბაზრო გარემოში. იგი მნიშვნელოვანი კონკურენტული უპირატესობის მიღწევის, ახალ საბაზრო სფეროებში და დარგებში ჩანერგვისა და, ინოვაციური ცვლილებების გათვალისწინებით, პროდუქციის მოდიფიცირების საშუალებას იძლევა. სტატისტიკური მონაცემების თანახმად საქართველოში ინოვაციურად აქტიურ სამრეწველო საწარმოებს შესაძლოა მივაკუთვნოთ საერთო რაოდენობის მხოლოდ 3%. რუსეთში ეს მაჩვენებელი 9,4%, ევროკავშირის ქვეყნებში 50%, ხოლო ამერიკის შეერთებულ შტატებში 30% შეადგენს.

სახელმწიფო სამენარმეო საქმიანობის სოციალურ-ეკონომიკური ცნების ერთიანი განსაზღვრება არ არსებობს. მიდგომა, რომელიც შეიძლება დავახასიათოთ როგორც ტრადიციული, სახელმწიფო სამენარმეო საქმიანობას სახელმწიფო საწარმოების საქმიანობასთან (მთლიანად ან ნაწილობრივ) აკავშირებს. სახელმწიფო სამენარმეო საქმიანობის ხარისხობრივ საბაზო განმასხვავებელ ნიშნად (კერძო ბიზნესისაგან განსხვავებით) საქმიანობის განსაკუთრებული მოტივაცია და სოციალური მიმართულება მიიჩნევა.

ეს მიდგომა ჯ. მილის გამოკვლევებს ეფუძნება, რომლებშიც იგი ამტკიცებს, რომ სახელმწიფო სამენარმეო საქმიანობა ორი სახისაა: დირექტიული და სარეკომენდაციო. კლასიკური პოლიტეკონომიის ისეთი თვალსაჩინო წარმომადგენელი როგორცაა ჯ.მილი მივიდა დასკვნამდე, რომ „კერძო წარმოება სინამდვილეში ბევრად არ განსხვავდება სახელმწიფო ჩინოვნიკების ქმედებებისაგან; ყველაფერს, რასაც კერძო ინიციატივის პირობებში ასრულებენ სააქციო კომპანიები, ... ასევე კარგად, ცალკეულ შემთხვევებში უკეთესად, ასრულებს სახელმწიფო“.

ჯ.მილის პოზიციის ანალიზს შემდეგ დასკვნამდე მივყავართ:

- სახელმწიფო და კერძო მენარმეობა შესაძლოა ერთდროულად, თანაბარი უფლებებით ფუნქციონირებდნენ;

- სამენარმეო საქმიანობის ეფექტურობის და წარმოების მართვის პრობლემებს აქვთ საერთო ხასიათი და მათი გადაწყვეტა არ არის დამოკიდებული საკუთრების ფორმებთან;

- სახელმწიფოს საქმიანობა შესაძლოა იყოს მარეგულირებელი (ჯ.მილის მიხედვით, დირექტიული ან სარეკომენდაციო) ან სახელმწიფო საწარმოებში ასრულებდეს მმართველობით ფუნქციებს.

სახელმწიფო მენარმეობა სახეცვალებადია, ტრადიციული კონცეფციიდან ხდება სახელმწიფო

წარმოების გაფართოებულ კონცეფციაზე გადასვლა, რომელიც შეიცავს:

- სახელმწიფო კორპორაციების მსოფლიო ბაზარზე საქმიანობას;
- სახელმწიფო აქციის პაკეტების მართვას;
- სახელმწიფო ინვესტირებას;
- სახელმწიფო შეკვეთების საფუძველზე ფორმირებულ სახელმწიფო შესყიდვებს;
- სახელმწიფოს სახელით მოქმედი უფლებამოსილი პირების (აგენტების) სხვა საქმიანობას.

სახელმწიფო მენარმეობის გაფართოებული კონცეფციის ფორმულირება ჯ.ი. სტიგლიცს ეკუთვნის, რომელსაც მიაჩნდა, რომ სახელმწიფო შეკვეთა, მენარმეობის გაფართოებული კონცეფციის თანახმად, სახელმწიფო მენარმეობის რეალიზაციის ერთ-ერთი ძირითადი ფორმაა.

ცალკეული ავტორები სახელმწიფო შეკვეთას და სახელმწიფო მენარმეობას განიხილავენ როგორც სახელმწიფო სამეურნეო საქმიანობის ორ ფორმას. ამავე დროს, მათი საფინანსო-ეკონომიკური განსხვავების ასპექტები, მეტნაკლები ფინანსური სტაბილურობის პირობებში, თანდათან ნიველირდება.

ინოვაციურ სფეროში სახელმწიფო მენარმეობის დამახასიათებელ თავისებურებას სახელმწიფო შეკვეთის მასტიმულირებელი ეფექტი (ინოვაციური პროგრამების რეალიზაცია) და ინტეგრაციის შესაძლებლობა წარმოადგენს, რაც კერძო სექტორის კაპიტალის მიზიდვაში გამოიხატება. ამასთანავე, სახელმწიფო და კერძო რესურსები მეტწილად ინვესტიციის ფორმით ინტეგრირდება. შესაბამისად, ინოვაციური ფორმის სახელმწიფო მენარმეობა ინვესტირების ხელშემწყობ საქმიანობას წარმოადგენს. ამიტომ, სახელმწიფო შეკვეთების პროცესმა ხელი უნდა შეუწყოს მეცნიერული კვლევებისა და საკონსტრუქტორ-საცდელი სამუშაოების შედეგების კომერციულ გამოყენებას. ამ შემთხვევაში მხედველობაში გვაქვს ინოვაციის კომერციალიზაცია. ტექნოლოგიების კომერციალიზაციის პროცესის მშვეობით მეცნიერული კვლევების შედეგები დროულად ტრანსფორმირდება ბაზარზე პროდუქციისა და მომსახურების სახით.

გამოკვლევები აჩვენებს, რომ საბაზრო ეკონომიკის მაღალი კონკურენციის პირობებში მეცნიერული გამოკვლევების მხოლოდ 6-8 % იღებს დამთავრებული პროცესის ან პროდუქციის სახეს. აქედან გამომდინარე, ეკონომიკურად მიზანშეწონილია შეწყდეს ან პროფილი შეეცვალოს გამოკვლევების იმ მიმართულებებს, რომელთაც აღარ აქვთ კომერციული პოტენციალი. ამისათვის აუცილებელია ისეთი მეთოდის არსებობა ან შემუშავება, რომელიც საშუალებას იძლევა ინოვაციური პროცესის სხვადასხვა ეტაპზე შეფასდეს პროდუქციის კომერციულობა. ასეთი შეფასება საჭიროა სახელმწიფო შესყიდვების ყველა - დაგეგმვის, განთავსების, შესრულებისა და კონტროლის ეტაპებზე.

სახელმწიფო კონკურსების ჩატარებისას მიზანშეწონილია განაცხადების შეფასების კრიტერიუმებში

აისახოს სამეცნიერო გამოკვლევებისა და საცდელი სამუშაოების შედეგების მოსალოდნელი კომერციული შესაძლებლობები და წარმოდგენილი საკონკურსო წინადადებებისათვის ექსპერტიზის დასკვნის წარმოდგენის აუცილებლობა.

ქვეყანაში სახელმწიფო სანარმეობის დიდი რაოდენობა და მათი წარმოების შედარებით დაბალი ეფექტურობა პირდაპირ აისახება ეკონომიკურ ზრდაზე. ამასთანავე, მთავრობა იძულებულია დაფაროს ხარჯები, რაც სოციალური პროგრამების სულ უფრო ნაკლებ დაფინანსებას და სახელმწიფო ბიუჯეტის დეფიციტს იწვევს. საბიუჯეტო დეფიციტის გადაფარვისათვის მთავრობა ემისიას მიმართავს, რაც ინფლაციის წინაპირობაა, ან კრედიტორებისგან იღებს სესხს და ზრდის სახელმწიფო ვალს. ორივე შემთხვევაში სერიოზული ზიანი ადგება ეკონომიკურ სტაბილურობას და ეკონომიკური ზრდის შესაძლებლობას. ამიტომ, არსებობს მოსაზრება, რომ ცალკეულ შემთხვევებში, როდესაც მისთვის ორგანულად დამახასიათებელი დეფექტების გამო წინასწარ ცნობილია საბაზრო მექანიზმების არაეფექტურობა, ეკონომიკაში სახელმწიფოს ჩარევა გამართლებულია. საბაზრო მექანიზმების ასეთი დეფექტები გამოწვეულია კერძო სანარმეობის მხრიდან ცალკეული საქონლის ან მომსახურების არასაკმარისი, ან გადაჭარბებული მიწოდებით. აღნიშნული ვლინდება შემდეგ ტიპიურ სიტუაციებში:

- 1) ეგრეთწოდებული საზოგადოებრივი სიკეთეების წარმოების, მაგალითად: ეროვნული უსაფრთხოების, მართლწესრიგის ან ბუნებრივი რესურსების დაცვის საქმიანობის, პროცესში;
- 2) პროდუქციის არასაკმარისი წარმოება ან სოციალურად ეფექტური მომსახურების (ჯანმრთელობის დაცვის, განათლების, ექიმებისა და მასწავლებლების მომსახურების ჩათვლით) შეუთავაზებლობა; ასევე უარყოფითი გარეგნული ეფექტების მატარებელი საქონლის (მაგალითად გარემოს დამაბინძურებელი ქიმიური ნივთიერებების) ჭარბწარმოება;
- 3) ბუნებრივი მონოპოლიების პირობებში (ელექტრომომარაგება, წყალმომარაგება და ა.შ.) პროდუქციაზე ფასების ხელოვნური ზრდა;
- 4) სოციალური მომსახურების სფეროში, როგორცაა: საპენსიო უზრუნველყოფა ან სამედიცინო დაზღვევა;
- 5) საბაზრო ურთიერთობების რომელიმე მონაწილის არასაკმარისი ინფორმაციულობა (მაგალითად: მომხმარებლებისათვის, რომელთა ჯანმრთელობა შესაძლოა საფრთხის ქვეშ დადგეს, კვების პროდუქტებისა და სამედიცინო მედიკამენტების ვარგისიანობის შესახებ ინფორმაციის მიუწოდებლობა).

ინოვაციები დაფუძნებულია კონკურენტუნარიანობაზე, ხოლო ეს უკანასკნელი ვლინდება კონკურენციის პირობებში და საშუალებას აძლევს სუბიექტს დაიკავოს ადგილი ბაზარზე, რაც განაპირობებს მისთვის დანახარჯების ამოღების და მოგების მიღების შესაძლებლობას.

ინოვაციური პროექტების ეკონომიკური დასაბუთება შემდეგი ეტაპებისაგან შედგება:

- სანარმო-ინოვატორის სამრეწველო სიმძლავრეებისა და საფინანსო-ეკონომიკური მდგომარეობის შეფასება;
- სამეცნიერო გამოკვლევების ჩატარებისა და მიღებული შედეგების, ტექნოლოგიური შესაძლებლობების შეფასება;
- გარე ფაქტორებისა და კონკურენტების მიერ მიღწეული დონეების ანალიზი;
- ინოვაციის ხარისხის მაჩვენებლების ანალიზი;
- პროექტის ღირებულებითი მაჩვენებლებისა და რენტაბელურობის ანალიზი.

ინოვაციური იდეების ფორმირება არსებული ვარიანტების ანალიზის საფუძველზე და საუკეთესოს შერჩევა, რომელიც შეესაბამება სანარმოს შესაძლებლობების რეალიზაციას, უზრუნველყოფს საუკეთესო შედეგების მიღწევას. აღნიშნული მთლიანად შეესაბამება სამეცნიერო გამოკვლევების ტექნიკურ-ეკონომიკურ დასაბუთებას. ასევე ითვალისწინებს: პროექტის რეალიზაციის შესაძლებლობის შეფასებას; ინოვაციური იდეისა და ტრადიციული პროდუქციის ტექნოლოგიური ერთგვაროვნების განსაზღვრას; ინოვაციური საქმიანობის პროდუქტისა და სანარმოს სტრატეგიის შესაბამისობის შეფასებას; ინოვაციის საპატენტო ღირებულების განსაზღვრას.

ამის გარდა, ინოვაციის ეფექტურობის შეფასება საშუალებას იძლევა განხორციელდეს:

- ინოვაციის პროდუქტის მახასიათებლების, მისი კონკურენტუნარიანობის შეფასება;
- ტექნოლოგიების ანალიზი;
- აუცილებელი სანარმოო რესურსების მოცულობის გარკვევა;
- ინვესტიციების მოცულობის და წყაროების განსაზღვრა;
- ინოვაციური პროექტის შემადგენელი სამუშაოების განსაზღვრა და მათი შესრულების გრაფიკის შედგენა.

აღნიშნულიდან გამომდინარე, ინოვაციებში ინვესტირების მეთოდებს თავისი სპეციფიკა გააჩნიათ, რასაც თვითონ ინვესტირების ობიექტი — კომერციული წარუმატებლობის მაღალი რისკი განაპირობებს. ინოვაციური პროექტების ინვესტირების წინასაპროექტო სტადია ერთ-ერთი ძირითადია და ამ ეტაპზე მიღებული შედეგები განსაზღვრავს პროექტის შესრულების შესაძლებლობას. ამაში გამოიხატება პრინციპული განსხვავება სახელმწიფო შეკვეთის ფარგლებში ჩატარებულ კვლევებსა და ინოვაციური მიმართულებით ჩატარებულ სამუშაოებს შორის, რომლებიც საბიუჯეტო სახსრებიდან არ ფინანსდება. ამიტომაც ინოვაციური საქმიანობის მხარდასაჭერად და ბაზრისათვის უარყოფითი მაღალი რისკების შემცველი ეფექტის საკომპენსაციოდ, სახელმწიფოს როლი განმსაზღვრელი, როგორც დანახარჯების შემცირების, ასევე საინვესტიციო რესურსების მოსაზიდი საშუალებაა.

გამოყენებული ლიტერატურა:

1. Государственное регулирование рыночной экономики. М.: Изд-во РАГС, 2002. С. 52.
2. Гальперин В М, Игнатъев С. М., Моргунов В. И. Микроэкономика. СПб.: Экономическая школа, 2007 С. 42.
3. ა. თვალჭრელიძე, ა.სილაგაძე, გ. ქეშელაშვილი, დ.გეგია - „საქართველოს სოციალურ-ეკონომიკური განვითარების პროგრამა“ 2011.
4. Милль Дж. С. Основы политической экономий/ Под ред. Милейковского Т.2-м. Прогресс 1980.-с.363
5. Виссарионов А., Хрусталева А. Формы государственного влияния на экономику госзаказа/ Экономист. 1991. № 3. С. 73-82.
6. Мир и Россия: материалы для размышлений и дискуссий / под ред. К. Шерам, Т. Субботиной, В. Автономова. СПб.: Экономическая школа, 1999. С. 37-39.

განათლების მიღების სირთულეები ჰოვს-შტრაუსის
თაობათა თეორიის კონტექსტში

გურამ ჯოლია,
სტუ-ს პროფესორი

რეზიუმე

Summary

ყოველი პერიოდის სოციუმში რამდენიმე თაობა ერთდროულად თანაარსებობდა. ასეა დღესაც და ასე იქნება მერმისშიც. თუმცა, თანამედროვე ვითარებაში თაობათა ურთიერთობა უფრო გართულებულია, რაც საზოგადოებაში მიმდინარე კარდინალური ცვლილებებით არის განპირობებული. უპირველესად საკითხი ეხება საინფორმაციო ტექნოლოგიებს, რომლებმაც რადიკალურად შეცვალეს ადამიანთაშორისი ურთიერთობის ფორმა და შინაარსი. შეიქმნა თაობათაშორისი სემიოტიკის სრულიად ახალი სახე – ელექტრონული კომუნიკაცია. თანდათან ყალიბდება ახალი ტიპის ადამიანი – ელექტრონულ არეალში ინტენსიურად ჩართული ინდივიდი, რომლისთვისაც ნებისმიერი კონტენტი (მათ შორის, ფეიკური) შეუზღუდავად ხელმისაწვდომია. ფორმირდება ახალი ნიგნიერობა (კომპიუტერული, ინფორმაციული, მედიანიგნიერობა) და ელექტრონული სწავლების სტანდარტები, საგანმანათლებლო რესურსები ყველასთვის ხდება იოლად ხელმისაწვდომი, ინერგება სიცოცხლის განმავლობაში უწყვეტი განათლების მიღების სისტემა, ირღვევა თაობათა შორის ფასეულობების „მემკვიდრეობით“ გადაცემის პრინციპები და ა.შ.

ყოველივე აღნიშნული თაობათა ურთიერთობას ართულებს, ზოგჯერ კი, მწვავე კონფლიქტებსაც წარმოშობს.

საყურადღებო ცვლილებებია გასატარებელი განათლების სფეროში, სადაც თაობათაშორისი კომუნიკაციის სირთულე კიდევ უფრო თვალსაჩინო და შთამბეჭდავია.

საკვანძო სიტყვები: კოჰორტა, რელევანტური, სტერეოტიპი, სოციუმი, კონტენტი, გაჯეტი, ინოვაცია, ინტერფეისი, ესკაპიზმი, პაპსა.

Challenges in Receiving Education
In light of the Strauss-Howe Generational Theory

Guram Jolia,
Professor at GTU

Multiple generations have coexisted in every period in our history. This stands true for the past, present, and foreseeable future. However, generational relationships are much more complicated in the modern day, a trend that is caused by major and radical changes in our society. In this respect, of the foremost importance are the information technologies, which have altered the essence as well as the form of interpersonal relations. In consequence, a completely new form of semiotics – electronic communication – has emerged. A new type of a human being is being formed – an individual immersed into the e-world, one for whom all content (including fake content) is easily available. A new type of literacy rises (computer, information, and media-literacy) and the standards of e-learning and its vast educational resources are becoming more widely accessible. Notions of continuous education are increasingly prevalent, but at the same time continuity and tradition of passing certain competences and knowledge are being compromised.

All the aforementioned trends are making generational relationships more complicated; moreover, it sometimes leads to serious controversy or even conflicts.

It is vital to keep up with these developments and consider them in the field of education, where generational divide is all the more conspicuous.

Keywords: Cohort, relevant, stereotype, society, content, gadget, innovation, interface, escapism, pop-culture.

შესავალი

დღევანდელ მსოფლიოში ერთდროულად რამდენიმე თაობა¹ თანაარსებობს. ასეთ პირობებში, ხშირად, ჩნდება ის პრობლემები, რომლებიც თაობათა ურთიერთობას ართულებს, ზოგჯერ კი, მათ შორის, მწვავე კონფლიქტსაც წარმოშობს.

ადამიანთა თანაარსებობის არეალი ძალიან დიდია (მენეჯმენტი, განათლება, მომსახურების ფართო სპექტრი და სხვ.). ჩვენი კვლევის სფეროა განათლე-

¹ თაობა – ადამიანთა ჯგუფი, რომლებიც დროის განსაზღვრულ პერიოდში დაიბადნენ და საკუთარ თავზე გამოსცადეს ერთგვაროვანი აღზრდისა და მნიშვნელოვანი მოვლენების თავისებურებები, რის გამოც მსგავსი ფასეულობები აქვთ.

ბა.

კლასიკური განმარტებით, დემოგრაფიაში თაობად, ანუ კოჰორტად, მიჩნეულია ის ადამიანები, რომლებიც დროის რალაც პერიოდში დაიბადნენ (საშუალოდ, 20-25 წელი). მაგრამ, რეალურად, თანამედროვე ცივილიზებულ სამყაროში, დროის ეს ინტერვალი საკმაოდ დიდია, თაობათა ფასეულობები, ანუ სასიცოცხლო ორიენტირები (ღირებულებები, შეხედულებები) კი, უფრო მოკლე პერიოდში იცვლება. აღნიშნულს განაპირობებს „დროის ძალიან დაჩქარება“, მიმდინარე პროგრესი. ამიტომ 20-25 წლის ინტერვალთა თაობათა პერიოდების კლასიფიკაცია ნაკლებად რელევანტურია.

ირიბი მნიშვნელობით, გარკვეულწილად, თაობებს განსაზღვრავს მსგავსი ფასეულობები და არა განსხვავებული ასაკი. ყოველ საზოგადოებაში მოიძებნება ისეთები, რომლებიც „დროს უსწრებენ“, ანუ წინა და მათი თაობების ფასეულობებს სრულად და დოგმატურად არ იზიარებენ, არამაბლონურად აზროვნებენ, მყარად დამკვიდრებულ სტერეოტიპებს ამსხვრევენ, იცვლებიან და ამით სოციუმის ჰარმონიულ განვითარებას განაპირობებენ. მაგრამ, სამწუხაროდ, ასეთები შედარებით ცოტაა. უმეტესობა თავის „წარსულში“ ცხოვრობს. მათ განახლება არ სურთ, რადგან ძველ „სამოსში“ კომფორტულად არიან.

არსებობს პირიქითაც: როცა რომელიმე თაობის წარმომადგენელი ახალი დროის მოთხოვნებს ვერ პასუხობს, ანუ „დროს ჩამორჩება“. საბედნიეროდ, ისინიც ცოტანი არიან.

მიუხედავად იმისა, რომ ადამიანთა ფასეულობები ფარულია, ისინი განსაზღვრავენ მათი ქცევით ორიენტირებს. მაგ., როგორი კომუნიკაცია გვაქვს ერთმანეთთან, როგორ ვაგვარებთ კონფლიქტებს ან ვცდილობთ თვითგანვითარებას, რას ვყიდულობთ, რა აღძრავს ჩვენს მოტივაციას, როგორ მიზნებს ვისახავთ და ა.შ. და ა.შ.

საზოგადოდ, ყოველი თაობა მისთვის დამახასიათებელი ფასეულობებით ცოცხლობს, შრომობს და თანაარსებობს.

დღეს თაობათა სოციალურ-ფსიქოლოგიური ფასეულობების მეცნიერული კვლევა საკმაოდ პოპულარული და აქტუალურია.

საკითხის აქტუალურობა განპირობებულია იმით, რომ თაობები ერთმანეთთან ორგანულად ურთიერთდაკავშირებულია. სხვა სიტყვებით: წინა თაობები თავიანთი პროგრესული თუ რეგრესული მოღვაწეობით მომდევნო თაობათა ფასეულობებს განსაზღვრავენ. და იმის გამო, რომ მაქსიმალურად შემცირდეს იმ ფაქტორების გავლენა, რომლებიც მომავალ თაობათა ნეგატიური ფასეულობების ფორმირებაზე იმოქმედებს, აუცილებელია თაობათაშორისი ურთიერთობის მეცნიერული კვლევა.

ძირითადი ნაწილი

მიჩნეულია, რომ თაობათა ძირითადი ფასეულობების, ანუ სასიცოცხლო ორიენტირების, ჩამოყალიბებაზე ზემოქმედებს რამდენიმე ფაქტორი, კერძოდ:

1. ტექნიკური პროგრესი, მეტწილად, საინფორმაციო ტექნოლოგიების განვითარება;
2. სოციუმში არსებული სოციალურ-პოლიტიკური მდგომარეობა;
3. საზოგადოებაში მიმდინარე მნიშვნელოვანი მოვლენები;
4. ოჯახური აღზრდა.

სოციოლოგები მიიჩნევენ, რომ უფროსი თაობა თანამედროვე „ციფრულ თაობას“ შორიდან (გარედან) შესცქერის და აფასებს. მათ შესაცნობად კი აუცილებელია მათივე მიკროსამყაროდან ვითარების შესწავლა და დასკვნების გამოტანა.

1991 წელს ამერიკელმა მეცნიერებმა, ნილ ჰოუჯმა და უილიამ შტრაუსმა, ერთდროულად და დამოუკიდებლად, შეიმუშავეს თაობათა თეორია, რომელიც წარმოიშვა რამდენიმე მეცნიერების გადაკვეთის შედეგად: ჰოუჯი ეკონომისტ-დემოგრაფია, შტრაუსი – ისტორიკოსი, მწერალი და დრამატურგი. მათი ყურადღება მიიპყრო ცნობილმა მოვლენამ – „თაობათა კონფლიქტი“.

ეს თეორია „მუშაობს“ ქვეყნის გეოგრაფიული ადგილმდებარეობის მიუხედავად, რადგან გარკვეული მოდიფიკაციით, თაობათა ფასეულობები ერთმანეთის მსგავსია.

მკვლევართა კვლევის ობიექტი გახდა ცივილიზებული სამყაროს (აშშ) საშუალო კლასი, რომელიც ფლობს მაღალ შემოსავლებს, შეუძლია განათლებაზე, კვებასა და კულტურულ ცხოვრებაზე მნიშვნელოვანი ხარჯების გაწევა.

მოცემული თეორიის თანახმად, ყოველი ოთხი თაობა გარკვეულ ციკლს (დაახლოებით, 80-90 წელი) განსაზღვრავს, რომლის დასრულების შემდეგ იგი მეორდება, ანუ ყოველი მეხუთე თაობის ფასეულობები, გარკვეულწილად, პირველი თაობისას ემსგავსება.

კვლევამ გამოავლინდა მეტად საინტერესო პარადოქსიც: აღმოჩნდა, რომ თაობათა ყბადაღებული კონფლიქტი (მოდუნებული, უხალისო მამები და მოძრავი შვილები) მათ ასაკობრივ წინააღმდეგობებს არ უკავშირდება. ასე რომ იყოს, ადამიანები, რომლებიც გარკვეულ ასაკს მიაღწევენ, ყოველთვის შესაბამისი პერიოდის ღირებულებებს შეიძენდნენ. მაგრამ, რეალურად, ასე არ ხდება. ბავშვები, რომლებიც თავიანთი მშობლების ასაკის გახდებიან, მათი მსგავსნი არ ხდებიან. პირიქით, მშობლების ასაკში ისინი სხვაგვარად ფიქრობენ, მუშაობენ, განიცდიან, მოიხმარებენ და, საერთოდ, განსხვავებულად ცხოვრობენ.

მკვლევრებმა გაანალიზეს აშშ-ის მთელი ისტორია და გამოავლინეს საინტერესო კანონზომიერებაც: განსაზღვრეს ის დროითი პერიოდები, როცა ადამიანთა უმრავლესობას, ასაკის სხვაობის მიუხე-

დავად, მსგავსი ღირებულებები აქვთ.

კვლევის საფუძველი გახდა თაობათა წარმომადგენლების სიღრმისეული ფასეულობები, რომლებიც ფორმირდება მნიშვნელოვანი საზოგადოებრივი მოვლენებისა (პოლიტიკური, ეკონომიკური, სოციალური) და ოჯახური აღზრდის შედეგად.

სოციოლოგების აზრით, ბავშვის ფასეულობები, ძირითადად, 12-14 წლამდე ყალიბდება. იგი რაიმე მოვლენას არ აფასებს პოზიციიდან – „კარგი ან ცუდი“, „სწორი ან არასწორი“. ბავშვი, უბრალოდ, მის სამყაროში ცხოვრობს და ღრუბელივით ისრუტავს ყოველგვარ კონტენტს, რომელსაც შემდეგ, ზრდასრულ ასაკში აანალიზებს.

ადამიანის სიღრმისეული ფასეულობები ქვეცნობიერია, რომელთა უმრავლესობა თავდაპირველად ფარულია, თუმცა, მოგვიანებით, ახალი თაობა მათი ზემოქმედებით აზროვნებს, აფასებს, ცხოვრობს და მოქმედებს კიდევც.

საყურადღებოა აღინიშნოს, რომ სხვადასხვა კულტურაში თაობათა სიღრმისეული ფასეულობები არსებითად განსხვავებულია.

მნიშვნელოვანია ისიც, რომ ადამიანები, რომლებიც თაობათა წარმოშობის პერიოდების გადაკვეთაზე დაიბადნენ (პლუს-მინუს 3-4 წელი), შუამავლის როლს ასრულებენ, რადგან მომიჯნავე თაობათა ფასეულობებსაც ფლობენ და ე.წ. „ექო-თაობას“ ქმნიან.

ჰოუვ-შტრაუსის თეორიის მიხედვით, სხვადასხვა თაობის ფასეული ორიენტირები ერთმანეთისგან არსებითად განსხვავდება.

მეცნიერთა კვლევის შედეგები პრაქტიკულად აღიარეს – მას ფართოდ იყენებენ დასაქმების სფეროებში, კერძოდ, ბიზნეს-სტრუქტურებში პერსონალის შერჩევისა და მართვისას.

მკვლევართა აზრით, დაახლოებით, ყოველ 20 წელიწადში ახალი თაობა იბადება, რომელთაც სრულიად სხვა ფასეულობები – შეხედულებები, ჩვევები, მიდრეკილებები, ინტერესების სფეროები, ადამიანებთან ურთიერთობის ფორმები, ნივთების შეძენისა და მოხმარების სტილი, სამუშაოსა და კაპიტალისადმი დამოკიდებულება და ა.შ. – გააჩნიათ.

სოციოლოგები პირობითად გამოყოფენ „ბები-ბუმერების“, „X“, „Y“ და „Z“ თაობებისთვის დამახასიათებელ შემდეგ თავისებურებებს:

ბები-ბუმერების (Baby-Boom Generation) ან „ბუმერების“ (1943-1962 წლებში დაბადებულები, ტერმინი წარმოიშვა სიტყვისგან „ბუმი“, რადგან ამ პერიოდში შობადობა დიდი იყო. სხვა სახელწოდება: „ციფრული იმიგრანტების თაობა“) ძირითადი ფასეულობებია: ოპტიმიზმი, დაინტერესებულობა პირად განვითარებასა და კარიერულ წინსვლაში, კოლექტივიზმი, გუნდური, ახალგაზრდული სული, სტაბილური და მდგრადი გარემო, არამატერიალური მოტივაცია. ბუმერებმა უკვე მიაღწიეს საპენსიო ასაკს, თუმცა, მრავალი კვლავ მუშაობს.

მოვლენები, რომლებმაც ამ თაობის ფასეულობების ფორმირება გამოიწვია, შემდეგი იყო: მსოფლიო

ომის დასრულება, კოსმოსის ათვისება, სუპერსახელმწიფოების (საბჭოთა კავშირი და აშშ) იდეოლოგიური პაექრობა, ბუნტი ავტორიტარების მიმართ, „ცივი ომი“, ატომური ბომბის გამოცდა იაპონიაში, სამხედრო ინტერვენცია ვიეტნამში, როკ-მუსიკისა და ჰიპების პოპულარობა, სექსუალური რევოლუცია, დემოკრატიული საზოგადოების სოციალურ-პოლიტიკური შეხედულებების ევოლუცია, პლასტიკური ოპერაციები, სწავლების ერთიანი სტანდარტები.

ბუმერების თაობის ფასეულობებს განსაზღვრავდა რიგი ნიშნები:

საქმიანობის სფერო – რამდენიმე კვადრატული კილომეტრი;

წარმოდგენა სამყაროს შესახებ – ცხოვრების (მკვიდრობის) ადგილით შეზღუდული;

ბუნებრივი და საზოგადოებრივი გარემო – მუდმივი;

ცხოვრების იდილიური მხარე – ილუზიური, სამყარო უხეში, მკაცრი და სასტიკი;

სოციალური კავშირების მთავარი ამოცანა – ცოცხლად დარჩენა, გადარჩენა;

ქცევის მოდელი – სხვისი (ძირითადად, უფროსის) მითითებების მდუმარედ შემსრულებელი, სხვაზე დამოკიდებული, კანტის შეფასებით – „უმნიფრობაში მყოფი“;

ფასეულობები – ტრადიციებით განსაზღვრული.

„X თაობის“ (Generation X) (სხვა სახელწოდებები: „იქსელები“, „უცნობი თაობა“. 1963-1982 წლებში დაბადებულები) დამახასიათებელი ნიშნები: უყვართ სწავლა; აქვთ გლობალური ინფორმაცია და ცვლილებებისადმი (ნოვაციებისადმი) მიდრეკილება, საკუთარი თავის იმედი, მომავლისადმი რწმენა, შეხედულებათა არაფორმალობა, ორგანიზაციული კულტურა; სურთ ფიქსირებული ანაზღაურება, არჩევის შესაძლებლობა, ახალი და საჭირო ცოდნა; იცავენ სუბორდინაციას; აზროვნებენ ფართოდ, თუმცა, ნაკლები ფანტაზიით; იზიარებენ სქესთა თანასწორობას; არიან კარგი ექსპერტები, მეთოდოლოგები და არაამბიციურები. მათ „მარტოხელათა“ თაობასაც უწოდებენ, რადგან თავდაუზოგავად მუშაობენ (კარგი გაგებით, არიან „კორპორატიული მონები“). ისინი გაიზარდნენ დამოუკიდებლობის პირობებში, – მათ არავინ კარნახობდა როდის, რა და როგორ გაეკეთებინათ.

მოვლენები, რომლებმაც ამ თაობის ფასეულობების ფორმირება გამოიწვია, ასეთი იყო: „ცივი ომის“ გაგრძელება, სპიდისა და ნარკოტიკების გავრცელება, სამხედრო ინტერვენცია ავღანეთსა და ყოფილ ჩეხოსლოვაკიაში, ომის დასრულება ვიეტნამში, განიარაღების მსოფლიო კრიზისი, მასობრივი დემონსტრაციები, არეულობები და სოციალური დაძაბულობები საფრანგეთში, პერსონალური კომპიუტერების ერის დასაწყისი.

ამ თაობის ფასეულობების განმსაზღვრელი ნიშნები: საზოგადოებაში შექმნილი კეთილსაზურველი ფონი – მოჩვენებითი. სინამდვილეში მძლავრობდა ურბანისტული ტენდენციები თავისი პირქუში, დაუნ-

დობელი ნაკლოვანებებით; უსაფრთხოებას წარმატებით აკონტროლებდნენ სახელმწიფოს შესაბამისი სტრუქტურები; გარემო არამეგობრული, მტრული; ადამიანთა ღირსების განმსაზღვრელი შტრიხი – საზოგადოებრივი მდგომარეობით განსაზღვრული; ძირითადი ამოცანა – სიძნელებისა და ხელმოკლეობის მიუხედავად, ღირსეულად ცხოვრების ილუზიის შექმნა;

თანამედროვე თაობები

1. „Y თაობას“ (Generation Y) (სხვა სახელწოდებები: „ქსელური თაობა“, „ინტერნეტ-თაობა“, „მილენიუმელები“, „ექო-ბუმერები“, „ბუმერანგის თაობა“, „პერსპექტიული თაობა“, „პიტერ პენის² თაობა“. 1983-2000 წლებში დაბადებულები) ახასიათებს: ამბიციურობა, ტექნიკური განათლების მაღალი დონე, სახლში სამუშაოს შესრულებისადმი მიდრეკილება, ახალი ცოდნისკენ სწრაფვა, პროფესიის ხშირი ცვლილება; უპირატესობას აძლევენ მოქნილი გრაფიკით მუშაობას, აუტოსორსინგს; უყვართ განათლების მიღება, თუმცა აკლიათ სისტემური ცოდნა, სანაცვლოდ აქვთ დიპლომები (სერტიფიკატები). მათი გადაბირება ადვილია, განსაკუთრებით სოციალური ქსელებით.

მათ სურთ უკეთესობისაკენ საზოგადოების შეცვლა, არ მოსწონთ ადმინისტრაციული დიქტატი, ხიბლავთ ურთიერთობის თავისუფალი, დემოკრატიული სტილი, უყვართ კონკრეტული და არა აბსტრაქცია. არ უყურებენ ტელევიზორს, არ კითხულობენ გაზეთებს, კომუნიკაციისთვის იყენებენ სოციალური ქსელის ისეთ სერვისებს, როგორცაა LiverJournal, Facebook, Twitter, You Tube და სხვ. ჰყავთ ვირტუალური (ქსელური) მეგობრები, რომელთა მნიშვნელოვან ნაწილს ფიზიკურად არ იცნობენ.

ეს თაობა უპირატესობას აძლევს: თანაბარუფლებიან კომუნიკაციას; ლიდერობას და არა ხელმძღვანელობას; პარტნიორობას და არა დაქვემდებარებას; ინფორმაციის გაცვლას და არა მის დაცვას; საკითხის განხილვისა და შეფასების საფუძველზე გადაწყვეტილების მიღებას და არა ხელმძღვანელთა განკარგულებების ბრმა შესრულებას; მათ ნაკლებად აინტერესებთ იდეოლოგია, რაიმე პრობლემის მიზეზებში ჩაღრმავება, რადგან უფრო მნიშვნელოვნად მიაჩნიათ მოქმედება; არ სურთ ისეთ კომპანიებში მუშაობა, სადაც მართვის „ძველი რეჟიმია“ გამეფებული.

მოვლენები, რომლებმაც ამ თაობის ფასეულობათა ფორმირება გამოიწვია, ასეთი იყო: „გარდაქმნა“, სოციალისტური სისტემის დაშლა, დამოუკიდებელი სახელმწიფოების წარმოშობა, საბაზრო ეკონომიკის მექანიზმების დამკვიდრება, „ცივი ომის“ დასრულება, ჩერნობილის ატომური რეაქტორის კატასტროფა, ხშირი ტერორისტული აქტები, ლოკალური ეთ-

2 შოტლანდიელი დრამატურგის ჯეიმზ ბარის მიერ მოგონილი პერსონაჟი. ონავარი ბიჭუნა, რომელსაც შეუძლია ფრენა და რომელიც არასოდეს ბერდება. მის შესახებ ცნობილია უოლტ დისნეის სტუდიის ანიმაციური ფილმი. მისი ძეგლები დგას ლივერპულში (ინგლისი), ბრიუსელში (ბელგია), ტორონტოში (კანადა) და სხვაგან.

ნოკონფლიქტები, სამოქალაქო ომები, სამხედრო ოპერაცია „ქარიშხალი უდაბნოში“, საერთაშორისო ფინანსური კრიზისი, უძრავი ქონების გაძვირება, უმუშევრობის ზრდა, ბიო- და ციფრული ტექნოლოგიების (სოციალური ქსელების, მობილური ტელეფონის, ინტერნეტისა და ვიდეო-თამაშების) განვითარება, ბრენდების წარმოჩენა.

ამ თაობის ძირითადი მოტივაცია: ფინანსური დაჯილდოება, ბიუროკრატიის არარსებობა, ციფრულ ტექნოლოგიებში ღრმად ჩართულობა, სწრაფვა მაღალი ტექნოლოგიებისადმი (მაგ., თანამედროვე გაჯეტებით ოფისის აღჭურვა), ახალი ათასწლეულის (მილენიუმის) ფილოსოფია, თავისუფალი, ძალდაუტანებელი სამუშაო გარემო, ზრდასრული ცხოვრების გარდამავალი პერიოდის გადანევის მცდელობა, ანუ მუდმივად ახალგაზრდულ კონცეფციაში ყოფნა.

მოცემული თაობა სრულიად სხვა გარემოში ცხოვრობს. მათთვის ძირითადად ორი სისტემა არსებობს: მეგობრების საზოგადოება და მიზნობრივი ქცევა, რომელიც უშუალოდ აისახება ყოველდღიურ ურთიერთობებში, გარე სამყაროსთან კონტაქტში, იდეალებში, შინაგან სრულყოფასა და განვითარებაში. ისინი მუდმივად „ცოცხლობენ ანმყოში“, იგნორირებენ წარსულსა და წინა თაობების ფასეულობათა სამყაროს. არიან ზრდასრულები არჩევანში, დამოუკიდებლობაში, ნაკლებად თანაზიარები (გულ-ღიბი), სქესის მიხედვით თანასწორები, ცხოვრობენ ემოციური განცდებით, მუდმივად ავითარებენ ფასეულობებს. მათთან სწავლა საბაზო ნორმას, მოქმედება და ცოდნა პატივისცემით სარგებლობს, ხოლო სოლიდარობა რეფლექსის (თანდაყოლილი საპასუხო რეაქცია) დონეზე ვლინდება. მათთვის ნათელია სიკეთისა და ბოროტების ურთიერთკავშირი და ფარდობითობა. შეუძლიათ როგორც ცუდში კარგის, ისე კარგში ცუდის დანახვა. მათი მოქმედების სფეროა მთელი პლანეტა. ამ თაობისთვის მიუღებელია ინდუსტრიული ეპოქის განათლების სისტემა, ფილოსოფია, პრაქტიკა და პირფეროვანი პოლიტიკური სისტემები. იმავდროულად, მეტად მგრძობიარენი არიან საყოველთაო უთანასწორობისადმი, წინააღმდეგობებისა და კონფლიქტებისადმი.

2. „Z თაობას“ (Generation Z) (სხვა სახელწოდებები: „მე-მე-მე³ თაობა“, „9/11 თაობა“⁴, „ციფრული რეზიდენტები“, „ციფრული თაობა“. 2001-2010 წლებში დაბადებულები) ახასიათებს ყურადღების მცირე კონცენტრაცია, ეგოიზმი, ნარცისიზმი⁵, თავხედობა და შეუპოვრობა, დამოუკიდებლობა, საკუთარ ძალებში დარწმუნებულობა, ციფრულ ტექნოლოგიებში ინტენსიური ჩართულობა. ამიტომაც

3 გაძლიერებული თვითშეფასება, „ეგოს“ (მე-ს) გრძნობა: მაგ., „მე მინდა შევამონწი, შემიძლია თუ არა ამ პროექტის გაკეთება“; „მე მინდა, რომ ჩემი ამაყობდნენ და ყველა ჩემგან მაგალითს იღებდეს“; „მე მინდა, რომ ჩემი გამოგონება ყველასთვის სასარგებლო იყოს“ და ა.შ.

4 2000 წლის 11 სექტემბრის ტერორისტულმა მოვლენებმა (ე.წ. „ტყუპების აფეთქებამ“) მათი მსოფლმხედველობის ცვლილებაზე დიდი გავლენა მოახდინა.

5 თვითრეალიზაციის პრიორიტეტი სოციალური პასუხისმგებლობის საზიანოდ.

უნოდებენ კიდევ – „ეკრანზე დამოკიდებულებს“. მათ არ ხიბლავთ წიგნების კითხვა. განვითარებისთვის იყენებენ სრულიად სხვა ფორმატებს – მოგზაურობას, ვიდეოს, გაჯეტებს. იზრდებიან ისეთ გარემოში, სადაც ყოველი მხრიდან ისმის: ინოვაციები, მაღალი ტექნოლოგიები, სტარტაპები, ფინანსური ნივთიერება, სოციუმისა და ეკოლოგიის პრობლემები. ისინი დაიბადნენ პოსტმოდერნიზმისა და გლობალიზაციის ეპოქაში, ცოცხალი ურთიერთობის დეფიციტის პირობებში. მათ არ ჰყავთ გმირები, სანაცვლოდ ჰყავთ კუმირები. ამიტომ მათთვის მნიშვნელოვანია გარემოსადმი მზრუნველობა, მსოფლიო თანამეგობრობაში ინტეგრაცია.

ცხრ. 1. სოციუმში მიმდინარე მნიშვნელოვანი პარადიგმული ცვლილებები

მოქმედების სფერო	ტექნოლოგიური გარემოს ტრანსფორმაცია			
საინფორმაციო ტექნოლოგიები	2013 წლიდან: „მომუშავე ნომადების“ ერა – სამუშაოდან დაცვილი მოქნილი გრაფიკით მუშაობა. 2014 წლიდან: „on-line სიცოცხლის“ ერა – შეუზღუდავად და უპრობლემოდ უმაჯობლო ყოველდღიური კავშირი. 2015 წლიდან: „სმარტ-ტრეკინგის“ ერა – მონაცემების შენახვა „დრუბლემში“ (ინტერნეტში), პროგრამული უზრუნველყოფა. 2016 წლიდან: „სენსორული ეკონომიკის“ ერა – გარემომცველ გარემოში სენსორებით რეაგირება, ტოტალური ნავიგაცია, ქსელებში დიად და თავისუფლად შედგენა. სამართის 3D მოდელირება. 2017 წლიდან: „ინტერნეტ-ნივთების“ ერა – „გონიერი“ ინფრასტრუქტურა, მანქანათმშობის ურთიერთობა – M2M (ინფორმაციის გაცვლა ინტერ-ფეისების, ვიდეოკამერების, ბანკომატებისა და სხვათა მეშვეობით).			
ხალხი (დასაქმებულები)	„ბები-ბუმერები“ (1943-1962 წწ. დაბადებულები)	„X თაობა“ (1963-1982 წწ. დაბადებულები)	„Y თაობა“ (1983-2000 წწ. დაბადებულები)	„Z თაობა“ (2001-2010 წლებში დაბადებულები)
ფასეულობები, ღირებულებები				
ობტინიზმი; პირადი განვითარება და კარიერული წინსვლა; კოლექტივიზმი, გუნდური სული; სტაბილური და მდგრადი გარემო; არამატერიალური მოტივაცია.	სწავლა; გლობალური ინფორმაციულობა; ნოვაციები ისაღმომიდრეკილება; საკუთარი თავის იმედი; მომავლის რწმენა; შეხედულებათა არაფორმალურობა; ორგანიზაციული კულტურა.	კრიტიკული აზროვნება; ამბიციურობა; ტექნიკური განათლებულობა; სახლში სამუშაოს შესრულება; ცოდნისაკენ სწრაფვა; პროფესიის ცვლილება.	ყურადღებების ცირეკონცენტრაცია; ნარცი-სიზში; თავხედობა და შეუპოვრობა; დამოუკიდებლობა; დარწმუნებულობა; ციფრულ ტექნოლოგიებში, ვირტუალურ სამყაროში ინტენსიური ჩართულობა.	

მოვლენები, რომლებმაც ამ თაობის ფასეულობების ფორმირება გამოიწვია, ასეთი იყო: ახალი ათასწლეულის დასაწყისი, მსოფლიო ფინანსური კრიზისი, საერთაშორისო კოალიციის შექმნა ირანში, ფუკუშიმას ბირთვული რეაქტორის კატასტროფა და სხვ.

ამ თაობასთან რთულია ურთიერთობა, ცხოვრება და მუშაობა, მაგრამ არა შეუძლებელი.

სოციოლოგები მათზე დიდ იმედს ამყარებენ, რადგან თვლიან, რომ მხოლოდ მათ შეუძლიათ ჩამორჩენილი ქვეყნების სოციალურ-ეკონომიკური მდგომარეობის განვითარება.

ჯერჯერობით, Z თაობის ფასეული ორიენტირები სრულად არ გამოკვეთილა. ამ კონტექსტში მართებულია მათ ძე-დუნის ცნობილი ფრაზა: „ადრეა დასკვნების გაკეთება“.

3. „**α** თაობა“ (Generation Alpha) (სხვა სახელწოდებები: „გუგლის ბავშვები“, „ინტერნეტით მონამულეები“. 2010 წლის შემდეგ დაბადებულები) – ნამდვილად XXI საუკუნის თაობა.

ეს პატარა, მაგრამ საოცარი ბავშვები ძალიან პოზიტიურები და ნაკლებად ფორმალიზებული არიან. აქვთ ნათელი, საღი და შემოქმედებითი გონება. გამოირჩევიან დამოუკიდებლობისაკენ სწრაფვით, ტექნოლოგიებზე ძლიერი დამოკიდებულებით. დაბადებიდანვე შეუძლიათ კოლოსალური მოცულობის ინფორმაციის აღქმა და ოპერატიულად გადაამუშავება. 5-6 წლის ასაკში უკვე ერკვევიან მრავალსფეროში, აქვთ საკუთარი წარმოდგენა, მაგ., მზის სისტემაზე, სიცოცხლის ევოლუციაზე, ცხოვრების ორომტრიალზე ბუნებაში და სხვ.

ალფელები პატარაობიდანვე გონებაში აქტიურად რთავენ საჭირო ინფორმაციას, ნებისმიერ კითხვაზე პასუხობენ სწრაფად, არიან ჰიპერმგრძობიარენი და ვერ იტანენ ვერც ფიზიკურ და ვერც მორალურ ძალადობას. ამიტომ, მათთან ურთიერთობაში (მათ შორის სწავლებაში) სრულიად სხვა ფორმებია გამოსაყენებელი. შიში და დასჯა (მით უფრო, ფიზიკური) აღარ არის „აღზრდის“ ქმედითი საშუალება. არავითარი აგრესია, აუცილებელია თანამშრომლობა და ნახალისება.

მიაჩნიათ, რომ: ისინი იქნებიან უფრო განათლებულები და გლობალური პრობლემების დაძლევისადმი მზადმყოფნი; მოუწევთ მრავალი პრობლემის გადაჭრა; ონლაინ-სწავლებით უფრო საიმედო განათლებას მიიღებენ და განათლების სისტემაში მეტად იქნებიან ჩართულები; ექნებათ უნიკალური შესაძლებლობა პრაქტიკულად შექმნან სრულიად ახალი ცივილიზებული პარადიგმა, ალტერნატიული „აღზრდებით და საჩვენებელი ტექნოლოგიების ძალაუფლებით.

წინა თაობებისაგან განსხვავებით, ალფებისთვის მნიშვნელოვანია არა სისტემაში, არამედ ნაკადში ყოფნა. ასეთი ცვლილება ძალიან საყურადღებოა, რადგან ცდილობენ მიუერთდნენ არა არსებულ სტრუქტურებსა და/ან კონფესიებს, არამედ ცნობიერებაში, აზროვნებასა და ცხოვრების წესში მიმდინარე მიჩქეფარე ნაკადებს. აქედან გამომდინარეობს მათი სწრაფვა თვითდისციპლინისადმი, ვიდრე გარედან კონტროლისადმი. მეცნიერთა პროგნოზით, მათთვის უსათუოდ დადგება ჰარმონიული განვითარების დრო – გახდებიან XXI საუკუნის სრულყოფილებიანი წევრები, ე.წ. ახალი ნოსოფეროს (იგივე, გონების სფეროს) მთავარი არქიტექტორები.

თუ შევაჯამებთ თანამედროვე თაობათა (Y, Z და α) ფასეულობებს, აშკარად იკვეთება მათ შორის განსხვავებული სასიცოცხლო ორიენტირები.

როგორც ამბობენ, „ყველა საქონელს თავისი მყიდველი ჰყავს“, ანუ იქ, სადაც საჭიროა „X“, მას „Y“-ით ვერ შეცვლი. იდეალურია, როცა „X“ იღებს „Y“-ის შეფობას, მენტორობას, ამასთან, უსმენს ახალგაზრდა თაობას და მათგან ითვისებს ახალს,

პროგრესულს. ბაზარი კარნახობს თავისას და დღეს „Y თაობა“ ხშირად პოულობს თავისი ოცნების სამუშაოს, რადგან „X“-ლებთან შედარებით უფრო ადაპტიურია. მათთვის საერთოა ის, რომ არ მოსწონთ ვერტიკალური (მბრძანებლური) ურთიერთობა, რადგან უპირატესობას ანიჭებენ ჰორიზონტალურ (თანამშრომლობით) კომუნიკაციას, მოჭარბებულად აქვთ ინდივიდუალიზმის, ნარცისიზმის, თვითშეფასებისა და ტოლერანტულობის გრძნობა.

ზოგადად, ყოველი თაობისთვის ფასეულია ის, რაც დეფიციტურია: ბუმერების დროს წიგნები (როგორც ინფორმაციის/ცოდნის მიღების ძირითადი წყარო) იშვიათი იყო და ისინიც დღემდე მათთვის უალერესად ვალიდური და ფასეულია. „X“-ლებს ყოველთვის თან აქვთ ბლოკნოტი და კალმისტარი, ხოლო „Y“ და „Z თაობებს“, რომლებიც ელექტრონული მონაცემების დიდი პროფიციტის პირობებში ცხოვრობენ, როგორც წესი, ცოცხალი ურთიერთობები აკლიათ. ისინი არიან ერთად და, იმავდროულად, ცალ-ცალკე (თანამედროვე ესკაპიზმი), რადგან პირად განცდებს ერთმანეთს სოციალური ქსელების გამოყენებით ოპერატიულად გადასცემენ. მათთვის ინფორმაციის/ცოდნის მიღების ძირითადი წყარო სმარტფონია.

წინა თაობებთან შედარებით, მათ განყვიტეს „დროსთან მტკიცე კავშირი“. ეს სპეციფიკურობა ნათელს ხდის უფროს თაობათა ჩივილს იმის შესახებ, რომ მათ შვილებს სრულიად სხვა მოთხოვნები და სურვილები აქვთ. ისინი, ინფორმაციის ინტენსიური და მასობრივი ძიებისა და გამოყენების შედეგად, „ელექტრონულ მოქალაქეებად“ ჩამოყალიბდნენ. ინფორმაციას იღებენ ძალიან სწრაფად. მათ გონებას შეუძლია სხვადასხვა წყაროდან ერთდროულად მიიღოს და ოპერატიულად გადაამუშაოს დიდი მოცულობის ინფორმაცია. ამიტომ, ტექსტის ნაცვლად, უპირატესობას აძლევენ ინფორმაციის გრაფიკულ და ვიდეოკონტენტთან მუშაობას. ელექტრონული ფორმით მყისიერად ურთიერთობენ ერთმანეთთან (ახასიათებთ „ნეიროპლასტიკურობა“). მათთან (განსაკუთრებით, ალფელებთან) მულტიენსორული შელწევადობა ძალიან მაღალია, რაც ინფორმაციის გადაცემის პროცესს აჩქარებს, დამახსოვრებასა და გამოყენებას ძლიერებს. ისინი გონების პლასტიკურ-ელასტიურობას ყოველდღიურად ამჟღავნებენ და სხვადასხვა წყაროებიდან (Facebook, You Tube) ინფორმაციის მიღებისა და დამუშავების თანამედროვე ტექნოლოგიებს ბუნებრივად და ვირტუოზულად ითვისებენ. ამით Apple-ს დევიზი – „იზროვნე სხვაგვარად“ – რეალურად ხორციელდება. უფროსი თაობებისგან განსხვავებით, ისინი მართლაც სხვაგვარად ფიქრობენ. მაგ., რატომ დავიმახსოვრო, ვთქვათ, როდის დამარცხდა ნაპოლეონ I ვატერლოოს ბრძოლაში, როცა შეიძლება ეს თარიღი სწრაფად მოვიძიო Google-ის დახმარებით?

ყოველ თაობას განსხვავებული ურთიერთობა აქვს გარე სამყაროსთან, წინა თაობებთან (მშობლებთან, წინაპრებთან) და ერთმანეთთან. მზად ვართ კი ჩვენ,

უფროსი თაობა მათი ქცევის ძირითადი მოდელების მისაღებად?

ვინ უნდა შეიცვალოს, – ჩვენ თუ ისინი?

რა თქმა უნდა, ჩვენ, რადგან გარემო ჩვენთვის შეიცვალა!

ისინი კი, თავიანთ ბუნებრივ გარემოში არიან. თუ გვსურს (რაც თანაარსებობისთვის აუცილებელია) მათთან უმტკივნეულო კომუნიკაცია, უნდა მოვძებნოთ თანაზიარი სოციალური ასპექტები. სხვა მხრივ, თაობათაშორისი კონფლიქტი გარდაუვალია.

ვინაიდან ჩვენი კვლევის სფეროა უმაღლესი განათლება, სასუველია სტუდენტური ასაკის ფსიქოლოგიური მახასიათებლების შეფასებაც.

ოთხი ათეული წელია უმაღლესი განათლების სასწავლო პროცესში ვარ ჩართული და ურთიერთობა მაქვს სხვადასხვა ფსიქიკისა და მისწრაფების სტუდენტებთან. ამ ხნის განმავლობაში გარკვეული წარმოდგენა შემექმნა მათი ფასეულობების შესახებ. იმასაც ვგრძნობ, ბოლო პერიოდში თუ როგორ ტრანსფორმირდება სტუდენტების დამოკიდებულება სწავლისადმი, ცოდნისადმი და, საერთოდ, ყველაფრისადმი. ამის შეუმჩნეველობა არ შეიძლება, თუ არ გვინდა ქვიშაში თავით ჩარგული „სირაქლემას პოზაში“ ვიყოთ.

სტუდენტობა სპეციფიკური ასაკობრივი კატეგორიაა, რადგან ამ ასაკში (უმეტესად, 18-25 წლები) ყალიბდება ახალგაზრდის ძირითადი სოციოგენური პოტენციალი. იგი არის განსაკუთრებული სოციალური ფენომენი, ადამიანთა სპეციფიკური ერთობა, რომელიც ორგანიზებულია უმაღლეს საგანმანათლებლო სისტემაში.

უმაღლესი განათლება ადამიანის ფსიქიკაზე, მის პიროვნულ განვითარებაზე უდიდეს ზემოქმედებას ახდენს. ამ პერიოდში, კეთილსასურველი პირობების შემთხვევაში, სტუდენტის ფსიქიკა იხვეწება და სრულყოფილი ხდება, რაც განსაზღვრავს მისი გონების მიმართულებებს, ანუ აყალიბებს აზროვნების წყობას.

უმაღლესი(!) განათლების მისაღებად, აუცილებელია სტუდენტს საშუალო დონეზე მაინც ჰქონდეს ზოგადი ინტელექტი, კერძოდ, რაიმე მოვლენის (პროცესის, ტენდენციის, კანონზომიერების) აღქმის, განსჯის, დამახსოვრების, პირუთვნელად შეფასების, ყურადღების კონცენტრაციის, ინტერესების სფეროს განსაზღვრისა და სხვა ინტელექტუალური უნარები, რაც ინდივიდმა საშუალო განათლებით უნდა შეიძინოს.

სტუდენტური ასაკის განსაკუთრებულობა იმაშიც ვლინდება, რომ ესაა ზნეობრივ-ეთიკური გრძნობების სრულყოფის, ხასიათისა და თვისებების ჩამოყალიბებისა და, რაც მთავარია, სოციალური როლის (მაგ., სამოქალაქო) წარმოჩენის, „ეკონომიკური აქტიურობის“, შრომითი ბიოგრაფიისა და საკუთარი ოჯახის შექმნის სანყისი პერიოდი.

სტუდენტური ასაკი ესაა სიყმაწვილესა და ზრდასრულობას შორის გარდამავალი პერიოდი, სასიცოცხლო ფასეულობათა ჩამოყალიბების დრო,

მაქსიმალურად შრომისუნარიანი, ფიზიკურ-ფსიქიკური დატვირთვის ამტანობის, ინტელექტუალური შესაძლებლობების გაფურჩქვნისა და, იმავდროულად, ცხოვრების პრაქტიკის არმქონე ხანა. ამ პერიოდს ახასიათებს ახალგაზრდის არამოტივირებული რისკები, ქცევის შედეგების გაუთვალისწინებლობა, ემოციების გავლენით გადაწყვეტილების მიღება და სხვ.

სტუდენტური ასაკის სპეციფიკური ფსიქოლოგიური (მაგ., ტემპერამენტი), სოციალური (მაგ., საზოგადოებრივ ურთიერთობებში ჩართულობა) და ბიოლოგიური (მაგ., ნერვული სისტემა, რეფლექსები, ფიზიკური ძალა) თავისებურებების შესწავლა ხსნის ამ კატეგორიის ადამიანთა ასაკობრივ-პიროვნულ მახასიათებლებს. სხვა ასაკობრივ ჯგუფებთან შედარებით, ამ ასაკში შეიმჩნევა ოპერატიული მახსოვრობისა და ყურადღების გადართვის სისწრაფე, ვერბალურ-ლოგიკური ამოცანების გადაწყვეტისადმი სწრაფვა, სოციალური აქტიურობა და მონიფულობა, ცხოვრებისა და შრომის განსაკუთრებულობა, ქცევის თავისებურებები, საკუთარი ფასეულობებისა და სიცოცხლის აზრის ძიება, საზოგადოებაში ადგილის განსაზღვრა/დამკვიდრება, ახალი იდეებისადმი, პროგრესულისკენ სწრაფვა.

ერთი მხრივ, მოტივაციებისა და ფასეული ორიენტაციების მთელი სისტემის გარდაქმნა და, მეორე მხრივ, სოციალური შესაძლებლობების (პროფესიონალიზაციის) ინტენსიური ფორმირება, სტუდენტურ ასაკობრივ ჯგუფს სხვებისგან გამოყოფს ფასეულობების, თვისებებისა და ინტელექტის ჩამოყალიბების ცენტრალურ პერიოდად. ესაა დრო სპორტული რეკორდების დამყარების, ტექნიკური და სამეცნიერო მიღწევების დასაწყისი.

* * * * *

დღეს, მრავალი პროფესორი გამოთქვამს უკმაყოფილებას იმის შესახებ, რომ სტუდენტები წიგნებს აღარ კითხულობენ, რომ წიგნიერობის კულტურა დაბალია. დიახ, აღარ კითხულობენ! მაგრამ რატომ? იქნებ იმიტომ, რომ წიგნმა თანდათან დაკარგა მისი მთავარი დანიშნულება – ინფორმაციის/ცოდნის მიწოდების ფუნქცია? იქნებ ბრალეულობა თვით არსებული ლიტერატურის ხარისხშია? რეალურად არსებობს ერთი და მეორეც. სამწუხაროდ, მრავლად შევხვდებით ისეთ სასწავლო ლიტერატურას თუ სამეცნიერო სტატიას, ე.წ. პაპსა-მასალას, რომელიც სტუდენტს პრაქტიკულად ახალს არაფერს აძლევს.

სასწავლო ლიტერატურის მასობრივი წარმოება (დიახ, წარმოება და არა დამუშავება, შექმნა) მოდად იქცა. ყველა, ვისაც არ ეზარება, სახელმძღვანელოს ავტორია. ხშირია შემთხვევები, როცა ფსევდო სახელმძღვანელოს ავტორი მრავალია (ზოგჯერ, სამი, ოთხი და მეტიც), რომლებსაც მის თემატიკაზე სრულყოფილი წარმოდგენა არა აქვთ.

უმალესი განათლების თანამედროვე სისტემა კრიზისშია: პროფესორთა ძველი თაობა, უმეტესად, „ციფრულ აბორიგენებს“, ტრადიციულად, წარსულ დროთა ცოდნას გადასცემს, მათ კი „ინოვაციური“ ცოდნა სჭირდებათ. ამ ცოდნათა შორის გარღვევის შემცირება ჩვენი დროის უმთავრესი ამოცანაა.

ამ თაობასთან სხვაგვარი კომუნიკაცია გჭირდება, განათლების სფეროში კი, – სასწავლო პროგრამებისა და სწავლების მოდელების/მეთოდების ცვლილება.

თაობათა შორის არსებობს ფასეულობების და არა პიროვნული კონფლიქტები.

საკუთარი ფასეულობების სხვისთვის გადაცემა პრაქტიკულად შეუძლებელია. რჩება ერთადერთი: მოიძებნოს მათი თანხვედრის შესაძლებლობები, რისთვისაც საჭიროა თაობათაშორისი დიალოგის განვითარება.

სიღრმისეული ფასეულობებისადმი ასეთი განსხვავებულობის გამო, თვისებრივად, პერიოდულად შესაცვლელია განათლების სფეროში მათთან ურთიერთობის (სწავლა-სწავლების) ფორმა და შინაარსი. ამ პროცესში მაქსიმალურად უნდა გამოვიყენოთ თანამედროვე ინფორმაციული ტექნოლოგიები, რადგან ახალი ცოდნის ასათვისებლად ვიზუალურ მასალას უაღრესად დიდი მნიშვნელობა აქვს. სწავლება უნდა წარმართოს „ძალდატანებით კი არა, თამაშით, თუ გინდა უკეთ ადევნო თვალ-ყური თითოეულის ბუნებრივ მიდრეკილებებს“ (პლატონი).

თქონსაბრძოლი გარდასვლა ჯონ ო'კიფის აზროვნების ტრიანგულური მეთოდით

გურამ ჯოლია
სტუდ-ს პროფესორი

რეზიუმე

უპრეცედენტოდ დინამიურ ეპოქაში ვცხოვრობთ. ასეთი შესაძლებლობები წინა თაობებისთვის წარმოუდგენელი იყო. იმავდროულად, საქმიანობის ყველა სფეროში დღითიდღე იზრდება და მწვავედება კონკურენცია. მიღწეული შედეგების ეტაპობრივი, თანდათან გაუმჯობესების არსებული პრაქტიკა დროის მოთხოვნებს აღარ შეესაბამება. მნიშვნელოვანი წარმატებების მისაღწევად, აუცილებელია თვისებრივი ნიშნის გამრღვევი ცვლილებები.

ამ პრობლემის გადაწყვეტის საუკეთესო მიდგომას – ტრიანგულურ მეთოდს გვთავაზობს ცნობილი ამერიკელ-ბრიტანელი ნეიროფიზიოლოგი, ნობელიანტი, პროფესორი ჯონ ო'კიფი. იგი ყურადღებას ამახვილებს რვა სააზროვნო სტრატეგიაზე, რომელთაგან პირველი სამი მთავარი და მამოძრავებელია, ხოლო დანარჩენი ხუთი – მათი საფუძველი და ხელშემწყობი.

მნიშვნელოვანია ჯონ ო'კიფის მიერ ძირითადი აქცენტის გადატანა ადამიანის არაშაბლონურ აზროვნებაზე, გონებრივი შესაძლებლობების მაქსიმალურ გამოყენებაზე, რამეთუ სწორედ ის არის დიადი წარმატების მისაღწევად შეზღუდული ბუნებრივ-მატერიალური რესურსების ჩანაცვლების მთავარი და უპირობო ალტერნატივა, წინსვლის მომტანი ულევ-უშრეტი წყარო. ო'კიფის მიდგომა ასეთია: წარმატება მხოლოდ ამ სტრატეგიების ერთობლიობითა და ჰარმონიული ერთიანობის პირობებში მიიღწევა.

საკვანძო სიტყვები: ალტერნატივა, ექსპლიციტური, იმპლიციტური, კოგნიტიური, კორელაცია, კრეატიული, ლატენტიური, ლოგიკა, ნოუ-ჰაუ, ოპტიმისტიური, პესიმისტიური, პილარი, სტრატეგია, ტრიანგულური.

Summary Fundamental Breakthrough by O'Keefe's Triangular Method of Reasoning

Guram Jolia
Professor at GTU

We live in an era of unprecedented dynamism. Such capabilities were unheard of and unimaginable by previous generations. At the same time, in all areas of business, competition is becoming increasingly fierce. Step-by-step improvements of achieved results are a practice that fails to live up to the requirements of present days. Therefore, to achieve significant success, people, businesses, states, and all entities need to adopt changes that are thoroughgoing

and qualitative.

American-British neuroscientist, Nobel Prize Winner, Professor John O'Keefe offers the best approach to solve this problem. He emphasizes 8 strategies of reasoning strategy, first 3 of which are of paramount importance and are a moving force, and the five others are at the foundation, supporting the three main ones.

It is important to note that John O'Keefe accentuates unconventional thinking, using mental capabilities of a human to the fullest, as this intellectual resource is the major alternative of those scarce natural or material resources that fail to deliver consistent growth and progress. This resource is unlimited and more renewable and sustainable than anything. O'Keefe argues that success can only be achieved when these strategies are implemented coherently, in harmonious unity with one another.

Keywords: alternative, explicit, implicit, cognitive, correlation, creative, latent, logic, know-how, optimistic, pillar, strategy, triangular.

შესავალი

უსწრაფესი ცვლილებების ეპოქაში ვართ: ეკონომიკის ინოვაციური ტრანსფორმაციის ფონზე მიმდინარეობს თაობათა ცვლა; იცვლება ბუნებრივი რესურსების გამოყენების პარადიგმა; იზრდება კრეატიულ კლასზე და გამორჩეულ ტალანტებზე მსოფლიო მოთხოვნა; ფორმალური განათლების ახალი მოდელი ყალიბდება და, იმავდროულად, საზოგადოებაში მთავარი ფოკუსი არაფორმალურ განათლებაზე კეთდება; პრიორიტეტი ეფექტურ აზროვნებას ეძლევა და სხვ.

ცნობილია ინტელექტუალთა სამი კატეგორია, რომლებიც აზროვნებენ:

- 1) შაბლონურად, სტანდარტულად, სტერეოტიპულად;
- 2) მცირე კრეატიულად და მიღწეულ შედეგებს თანდათან აუმჯობესებენ;
- 3) გამორჩევით კრეატიულად და დიდ, მნიშვნელოვან წარმატებებს აღწევენ.

პირველი კატეგორიის ინდივიდებს არ ვიხილავთ, რადგან ისინი, ზოგჯერ, მათდა უნებურად, სხვისი კარნახით ან დადგენილი ინსტრუქციებით მუშაობენ, აზროვნებენ შეზღუდულად, სწორხაზოვნად ანუ იმყოფებიან „უმნიფრობაში“ (ი. კანტი) და მიხედობილ ან პირად საქმეს სხვადასხვა ხარისხით ასრულებენ.

საყურადღებოა მე-2 და მე-3 კატეგორიის ადამიანთა აზროვნებისა და ქმედების პრაქტიკა. საქმე იმაშია, რომ მიღწეული შედეგების თანდათან გაუმ-

ჯობსების მეთოდი თანამედროვე ჰიპერკონკურენტულ და სწრაფად ცვალებად სამყაროში ნაკლებად ეფექტურია.

თანდათან გაუმჯობესებული შედეგები მიმდინარე ფუნდამენტურ ცვლილებებს ვეღარ ეწევა.

შედეგების თანდათან გაუმჯობესების ფართოდ დამკვიდრებულ პრაქტიკას, მისდა უნებურად, ახასიათებს შეზღუდულობა, რადგან ინვესტორები ინდივიდის მოდუნებას, თვითკმაყოფილებასა და დინების მიმართულებით „ცურვის“ მიჩვევას. იგი მნიშვნელოვან წარმატებათა მიღწევის მტერია.

თუ წინათ ასეთი მეთოდი წინსვლის მომტანი იყო, დღეს სრულიად სხვა ვითარებაა. ამიტომ, გრძელვადიან პერსპექტივაში წარმატების მისაღწევად და კონკურენტუნარიანობის შესანარჩუნებლად, აუცილებელია აზროვნების საზღვრების მკვეთრი გაფართოება. მართალია, შედეგების თანდათან გაუმჯობესებით დღეს კომფორტულ ზონაში ვართ, მაგრამ, სამომავლოდ, იგი დამარცხებისკენ ორიენტირებული ვექტორია.

წარსული უნდა გახდეს მაღალი და მნიშვნელოვანი შედეგების მიღწევის ტრამპლინი და არა მოსასვენებელ-სანებივრო „დივანი“!

დღეს წინა პლანზე გამოდის დროის შესაბამისი უფრო ეფექტური და მნიშვნელოვანი წარმატებების მომტანი მიდგომა – თვისებრივი გარღვევის მიღწევის ტრიანგულური¹ მეთოდი.

მრავალმა ცნობილმა კომპანიამ (მაგ., CNN, Dell Computers, Honda, Canon, Nike, Sony, Netscape და სხვ.) სწორედ თვისებრივი გარღვევის წყალობით შეძლეს წარმატების მიღწევა და მსოფლიო ბაზარზე მონიწივე პოზიციების მყარად დაკავება.

საყურადღებოა ერთი არსებითი გარემოება: ხელოვნური ინტელექტის სიმძლავრე ექსპონენციალურად იზრდება, ადამიანთა ბიოლოგიური შესაძლებლობები კი დიდად არ იცვლება, ზოგჯერ, მცირდება კიდევ.

ამ სიტუაციაში მეტად აქტუალურია ბიოლოგიური ინტელექტუალური უნარების ტემპორალური² განვითარება და მისი სრულად გამოყენება. მით უფრო მაშინ, როცა ყოველი ინდივიდის აქტიური ინტელექტუალური პოტენციალი, საშუალოდ, მხოლოდ 4-5%-მდე გამოიყენება. დარჩენილი უდიდესი გონებრივი რესურსი უქმად, ფუჭად იკარგება.

ცნობილმა ნეიროფიზიოლოგმა, ლონდონის კოგნიტიური ნევროლოგიის ინსტიტუტის პროფესორმა და სამეფო საზოგადოების წევრმა, 2014 წლის ნობელის პრემია მემდიცინისა და ფიზიოლოგიის დარგში, ჯონ ო'კიფმა პირადი გამოცდილებით დაასაბუთა აზროვნების ტრიანგულური მეთოდის ეფექტურობა, რითაც საქმიანობის ყველა სფეროში მნიშვნელოვანი თვისებრივი გარღვევა მიიღწევა.³

1 ლათ. triangulum სამკუთხედი.

2 ლათ. tempus დრო. სწრაფი განვითარების ხარისხი, რაიმეს ინტენსიური გამოყენება.

3 Jonh O'Keefe. Business Beyond the Box. Applying Your Mind for Breakthrough Result. 1999. *Кифф, Д. Нешаблонное мышление. Проверенная методика достижения амбициозных целей. Пер. с англ.

ძირითადი ნაწილი

პროფესორი ო'კიფი გეთავაზობს რვა სააზროვნო სტრატეგიას, რომლებიც, ხატოვნად რომ ვთქვათ, კრეატიული გარღვევის ისარს ქმნიან: მათგან პირველი სამი სტრატეგია ისრის ბუნიკია (მთავარი ნაწილი, დაბოლოება), დანარჩენი ხუთი კი – ლერძი (იხ. ნახ. 1).

ნახ. 1. თვისებრივი გარღვევის მიღწევის ხელშემწყობი რვა სააზროვნო სტრატეგია
თვისებრივი ცვლილება

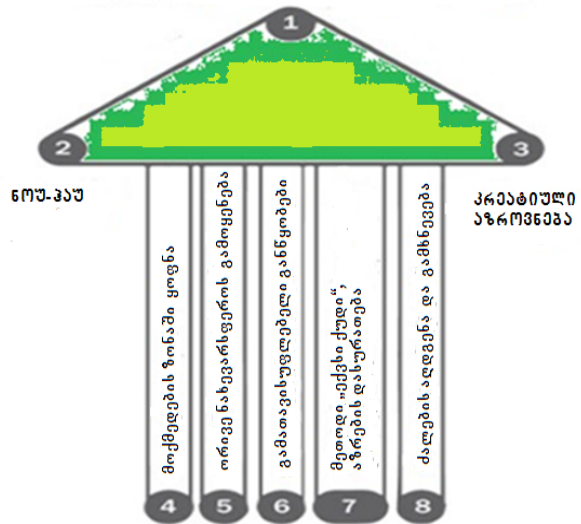

ბუნიკს აქვს სამი მწვერვალი. მათი გაერთიანებით გამრღვევი ენერგია მიიღწევა. ისრის ნორმალური ფრენისთვის საჭიროა ხუთი პილარი – საყრდენი ლერძი. ისინი ამდენივე სააზროვნო სტრატეგიას ქმნიან.

ტრიანგულური აზროვნების კონცეფცია ნიშნავს: თვისებრივი (ხარისხობრივი) ცვლილებების ფორმულირებას;

ნოუ-ჰაუს ფორმირებას;

კრეატიული (შემოქმედებითი) აზროვნების გამოყენებას.

აუცილებელი და ეფექტურია ამ სტრატეგიების ერთობლიობა!

ადამიანის თავის ტვინი ღვთით ბოძებული „ბუნებრივი კომპიუტერია“, თანაც პერსონალური. უმეტესობა მას, კარგ შემთხვევაში, მხოლოდ ანალიტიკური აზროვნების ინსტრუმენტად იყენებს. არადა, ტვინს გაცილებით მეტი შეუძლია (თუმცა, ბუნებით ზარმაცია). აღნიშნული ისეთი სიტუაციის შესადაარია, როცა საკუთარ სუპერნოუთბუქს მხოლოდ ტექსტის ასაკრებად მოვიხმართ და მის გრანდიოზულ უნარ-შესაძლებლობებს ვერ/არ ვიყენებთ.

ბუნების კანონია: ორგანო, რომელიც არ ფუნქციონირებს, ატროფირდება.

თვისებრივად გამრღვევი შედეგების მისაღწევად, უნდა დავიცვათ ორი პრინციპი:

1. თაფლაკვერისა და შოლტის (მათრახის)

Ю. Гольдберг. –2-е изд. –М.: Манн, Иванов и Фербер, 2014. 235 с.

გამოყენება;

2. გონებისა და გრძნობის ჩართულობა.

თაფლაკვერი გულისხმობს უკეთესობის მიღწევის ოცნებას, რალაციისკენ სწრაფვას, გამარჯვებასა და ნახალისებას, ხოლო **შოლტი** – მიღწეული შედეგებით უკმაყოფილებას, რაიმესადმი თავის არიდებას, დამარცხებისგან გაქცევასა და სასჯელს.

გონება ითვალისწინებს ლოგიკას, ანალიზს, ფაქტებს, რაიმეს უნაკლოდ, უზადოდ შესრულებას, აზრის დასაბუთებას, გრძნობა კი – შიშს, ემოციას, წარმოდგენას, წარმოსახვას, შინაგან ენერგიასა და ერთგულებას.

მნიშვნელოვანი შედეგების მისაღწევად, აუცილებელია ამ პრინციპთა ოთხივე კომპონენტის ერთობლივი და სრული გათვალისწინება.

1-ლი სააზროვნო სტრატეგია: თვისებრივი ცვლილებების ფორმულირება

უპირველესად საჭიროა თვისებრივი ცვლილებების მომტანი ამბიციური, მასშტაბური მიზნების მკაფიოდ დასახვა და მათ მისაღწევად ეფექტურ ღონისძიებათა კომპლექსის შემუშავება – დასახული ამოცანების გადასაწყვეტად ახალი მეთოდების, ხერხებისა და გზების მოფიქრება და, მასთან ერთად, დროის ფუჭად, უქმად კარგვის შემცირება.

ამისთვის აუცილებელია:

ვიყოთ მზად დიდი ცვლილებებისთვის: ვიცქიროთ მხოლოდ წინ და არა უკან;

შევაფასოთ მიღწეული დონით უკმაყოფილების ხარისხი;

შევადაროთ უარესი და არა უკეთესი შედეგები ერთმანეთს;

დასახული მიზნები სიტყვიერად გამოვხატოთ და ხშირად ხმამაღლა გავიმეოროთ.

მხედველობაში მივიღოთ, რომ თითოეული ადამიანი თავისი აზრებით, ცოდნით, გამოცდილებით, წარმოდგენის უნარითა და სხვა თვისებებით, უნიკალურია, განუმეორებელია. ყოველი ინდივიდის სრული ბიოლოგიური ანალოგი არც წარსულში არსებობდა, არც აწმყოში არსებობს და მომავალშიც არ იარსებებს.

ერთი გააზრებით, თითქოს მიუღწევადი მიზნების დასახვით, ტვინი იძულებული ხდება გამოფხიზლდეს და მისი მიღწევის ეფექტური გზები აქტიურად მოძებნოს.

სწორედ ამაშია თვისებრივი ცვლილებების სტრატეგიის იდუმალი გასაღები.

მე-2 სააზროვნო სტრატეგია: ნოუ-ჰაუს ფორმირება

დასახული მიზნების მიღწევაში დაგვეხმარება უკვე არსებული სასარგებლო ცოდნა (და არა ყოველგვარი ინფორმაცია). საჭიროა მისი მოძიება და ჩვენ რეალობასთან მისადაგება. ამისთვის შეიძლება გამოვიყენოთ საზოგადოებაში, ბუნებასა და ტექნი-

კაში არსებული მრავალი ანალოგი.

ვთქვათ, მიზნად დავისახეთ კონკურენტთან გამარჯვება (მაგ., ბაზარზე მასზე მეტი წილის დაკავება). მოვიძიოთ ის, ვინც ასეთი რამ უკვე შეძლო და დავადგინოთ – რა გზებითა და მეთოდებით მიაღწია ასეთ წარმატებას!

დღეს განსაკუთრებით მნიშვნელოვანია ცოდნისა და ინფორმაციის ერთმანეთისგან გამიჯვნა. დიდი წარმატების მისაღწევად, დღევანდელი სასარგებლო ცოდნა გაცილებით უფრო ძლიერი და ფასეული აქტივია, ვიდრე ყოფილა ოდესმე.

მოცემული სააზროვნო სტრატეგიის ასამოქმედებლად, საჭიროა მისი იდეებით შინაგანი ანთება და უსარგებლო ინფორმაციული ნაგავისგან გათავისუფლება.

წინათ კომუნიკაციის საშუალებები იყო მცირე, სუსტი და შენელებული. ამიტომ წარმატებას მხოლოდ ის აღწევდა, ვინც დიდი მოცულობის ინფორმაციას ფლობდა. ახლა ვითარება არსებითად შეცვლილია: ინფორმაცია საკმაოდ ჭარბია და ყველასთვის იოლად ხელმისაწვდომი. ზედმეტი და კვაზი ინფორმაცია ზიანის მომტანი უფროა, ვიდრე სარგებლის (მსგავსად საკვებში მარილის დოზისა).

ცოდნა არის ის, რაც პრაქტიკით შემომნებულია და:

კრეატიული აზროვნების ნაყოფია;

მყარ და სასარგებლო გამოცდილებას ეფუძნება;

არსებითზე ამახვილებს ყურადღებას.

თვისებრივი ცვლილება შესაძლებელია ცხადი ანუ ექსპლიციტური და არაცხადი ანუ იმპლიციტური ცოდნის ერთობლიობით. მნიშვნელოვანი წარმატება მხოლოდ პიროვნებათაშორისი ეფექტური ურთიერთკავშირის გზით მიიღწევა.

ცხადი ცოდნა სიტყვებით ან ციფრებით გამოისახება და ფორმალურად დასახული სახით საჯაროდ დეკლარირდება. ესაა წიგნები, ბროშურები, ჩანაწერები, პროექტები, ფორმულები, გრაფიკები, მეთოდიკები, ინსტრუქციები, პრეზენტაციები და სხვ.

არაცხადი (ფარული, ლატენტური, ნაგულისხმევი, არადოკუმენტური) ცოდნა, ხშირად, ძალიან ღირებულ გამოცდილებას ეფუძნება. იგი ფორმალურად დასახული სახით სხვას არ გადაეცემა. ასეთი ცოდნა უკავშირდება ადამიანის ინტუიციას, მიხვედრას, ვარაუდს. ნებისმიერი კომპანია მრავალი ინდივიდის ნაკრებია. თითოეული მათგანი, სხვადასხვა ხარისხით, მათივე კომპეტენტურობით დაგროვილი მდიდარი ფარული ცოდნის მქონეა. ამიტომ საჭიროა ადამიანთაშორისი ეფექტური საკომუნიკაციო სისტემის შექმნა, ფასდაუდებელ ცოდნათა ურთიერთშედარება, ოპტიმალური ვარიანტის შერჩევა და მისი საჯაროდ გაცხადება.

ნოუ-ჰაუს ფორმირებისთვის ოთხი მეთოდი არსებობს:

1. **არაცხადი ცოდნიდან – არაცხადი ცოდნიკენ.** მაგ., მოცემულ სფეროში დიდი გამოცდილების მქონე ადამიანთა შორის სასარგებლო ინფორმაციის გაცვლა.

2. არაცხადი ცოდნიდან – ცხადი ცოდნისკენ. მაგ., რაიმე წარმატებული საქმიანი ოპერაციის მოდელის სხვებისთვის გაცნობა.

3. ცხადი ცოდნიდან – არაცხადი ცოდნისკენ. მაგ., ინტელექტ-ბარათებით რადიანტული მასსოვრობისა და აზროვნების ვიზუალიზაციის გაძლიერება.

4. ცხადი ცოდნიდან – ცხადი ცოდნისკენ. მაგ., ფასეული აზრების გაზიარება სამეცნიერო კონფერენციებზე, სიმპოზიუმებსა და საქმიან შეხვედრებზე.

ნოუ-ჰაუს ფორმირებისას მცდარია ადამიანების წარმოდგენა იმის შესახებ, რომ მათ იციან, თუ როგორ მიაღწიეს სხვებმა თვისებრივ, გამრღვევ წინსვლას. სანამდვილეში მათთვის უცნობია სხვების ღირებული არაცხადი, ფარული ცოდნა.

ეფექტური, თვისებრივი გარღვევის მქონე ნოუ-ჰაუს ჩამოსაყალიბებლად, მეტად მნიშვნელოვანია რაიმე საკითხზე ზოგადმიღებული წინააღმდეგობების (მაგ., „ეს არ შეიძლება“) და მყარად დამკვიდრებული არსებული პრაქტიკის პირუთვნელი შეფასება, მოქმედი ინსტრუქციების, რეკომენდაციებისა და მითითებებისგან განრიდება (ძველი მეთოდებით ახალი „ავადმყოფობა“ არ იკურნება), ფარული ცოდნის ყველა სასარგებლო წყაროს (და არა მარტო ხელმძღვანელთა შეხედულებების) სრულად გამოვლენა, სხვა წარმატებული ადამიანების (კომპანიების) ფასეულ გამოცდილებათა გათვალისწინება.

**მე-3 სააზროვნო სტრატეგია:
კრეატიული (შემოქმედებითი)
აზროვნების გამოყენება**

თვისებრივი გარღვევა კრეატიული აზროვნების გარეშე შეუძლებელია. ნოუ-ჰაუს ფორმირებისას მხოლოდ ლოგიკაზე დაყრდნობა მნიშვნელოვან წარმატებას არ იძლევა. ლოგიკას შეუძლია კარგად ახსნას წარმოშობილი სირთულეები, გაამართლოს თანდათან გაუმჯობესების მიდგომები, დაასაბუთოს სხვაგვარი გზების შეუძლებლობა თუ მიუღებლობა. მაგრამ, აზროვნების ძველი ჩარჩოები ახალი ცოდნის გამოვლენასა და გამოყენებას ზღუდავს. უშედეგოა ვეძებოთ ღირებული ინფორმაცია, თუ ვიყენებთ ჩვენს გონებაში ღრმად „ჩაცემენტებულ“ თანდათან გაუმჯობესების მეთოდს.

თვისებრივი გარღვევის მისაღწევად აუცილებელია ნათელი და ფხიზელი გონებით შევხედოთ ახალ ცოდნას. უნდა გავაძლიეროთ წარმოდგენა (წარმოსახვა), რომ გავიგოთ როგორ გამოვიყენოთ იგი. სწორედ ცოდნისა და კრეატიული აზროვნების მყარი დუღაბი მოგვცემს თვისებრივ გარღვევას.

ცოდნაზე უფრო მნიშვნელოვანია წარმოდგენა, რადგან ცოდნა აღწერს წარსულში არსებულს, წარმოდგენა კი გვიჩვენებთ – რა და როგორ გაკეთდეს მომავალში.

ცოდნა კორელაციაშია მასსოვრობასთან. ცოდნა გვიხსნის, როგორი იყო სამყარო წინათ, გრძნობა – როგორია აწმყოში, წარმოდგენა კი მიგვანიშნებს,

როგორი უნდა იყოს მომავალი.

საიდუმლო გასაღები სწორედ ცოდნისა და წარმოდგენის ერთიანობაშია.

წარმოდგენის გამოყენებაში მნიშვნელოვანია ორი სტრატეგია:

1) დავამსხვრიოთ ის ბარიერები და შეზღუდვები, რომლებსაც ლოგიკის პრინციპით მართავს თავის ტვინის მარცხენა ნახევარსფერო და აფერხებს აზროვნებას;

2) გავაქტიუროთ მარჯვენა ნახევარსფერო, რომელიც მართავს წარმოდგენას.

ლოგიკურ და კრეატიულ აზროვნებას შორის განსხვავება მრავალია:

„აზროვნება ქმნის პრობლემებს, რომლის გადაწყვეტა, ხშირად, მის ძალებს აღემატება“ (აინშტაინი);

„კრეატიულობა ნიშნავს დაინახოთ ის, რასაც ყველა ხედავს, მაგრამ იფიქროთ იმაზე, რაზეც არავის უფიქრია“ (აინშტაინი);

„ვქმნით წარმოდგენით, ვამტკიცებთ ლოგიკით“ (პუანკარე);

„ლოგიკა პასუხობს კითხვებზე, რომელსაც იძლევა წარმოდგენა“ (ჟერარი);

ლოგიკა გვტოვებს არსებულ საზღვრებში, წარმოდგენა გვიფართოებს მას.

ღირებული იდეის გენერირებას თვით ჩვენი ლოგიკური აზროვნება უშლის ხელს.

საქმე იმაშია, რომ ფასეული იდეა მისი გამჟღავნების შემდეგ გვეჩვენება ლოგიკური. ამიტომ ვთვლით, რომ იდეის შინაგანი ლოგიკა თვით ამ იდეის წარმოშობას განაპირობებს. სინამდვილეში ყველაფერი პირიქით ხდება, – კრეატიული იდეის გენერირებაში მთავარია წარმოდგენა.

საილუსტრაციოდ განვიხილოთ ასეთი ამოცანა: შევკრიბოთ რიცხვები 1-დან 100-მდე.

გამოთვლისთვის შეიძლება გამოვიყენოთ რამდენიმე ხერხი: დავწეროთ ყველა რიცხვი ქალაქდებზე და შევასრულოთ შეკრების ხანგრძლივი პროცედურა, ან ვისარგებლოთ კალკულატორით, ან შევადგინოთ შესაბამისი კომპიუტერული პროგრამა.

ახლა ვნახოთ კარლ გაუსის მეტად მარტივი, კრეატიული, სწრაფი და საუკეთესო მეთოდი ამ რიცხვების შესაკრებად. იგი ლოგიკურად ჩანს, – როცა გავიგებთ! ეს ბუნებრივია, მაგრამ, მის მოსაფიქრებლად, საჭიროა წარმოდგენა, წარმოსახვა.

გაუსის მეთოდი: დავწეროთ რიცხვები 1-დან 50-მდე. თითოეული მათგანის ქვეშ უკუ წესით დავაფიქსიროთ რიცხვები 51-დან 100-მდე, შევაჯამოთ მიღებული წყვილები:

1 + 100, 2 + 99, 3 + 98, 4 + 97 და ა.შ.

ყველა წყვილის ჯამი 101-ის ტოლია, ასეთი წყვილი კი 50-ია.

პასუხი: 50 X 101 = 5050

ყველაფერი ძალიან მარტივია, როცა იცი!

ყველა მნიშვნელოვანი კრეატიული იდეა, რომელიც შემდეგ ღირებული გახდა, ლოგიკური აღმოჩნდა, – წინააღმდეგ შემთხვევაში იგი არ განხორციელდებოდა.

XXI საუკუნე ამაყოფს იმით, რომ ხელოვნურ-მა მანქანებმა (რობოტებმა) აზროვნება (ფიქრი) დაიწყეს, ადამიანები კი ეჭვის თვალთ შევცქერით მათ, რომლებიც იგივეს გაკეთებას ცდილობენ.

მე-4 სააზროვნო სტრატეგია: მოქმედების ზონაში ყოფნა

დიდ წარმატებას ის ადამიანები (კომპანიები) აღწევენ, რომლებიც ფიქრსა და მოქმედებას შორის ოპტიმალურ ბალანსს იცავენ. საიდუმლო იმაშია, რომ უარი უნდა ვთქვათ პრინციპზე: „ან-ან“ და შევცვალოთ იგი პრინციპით: „ერთიც და მეორეც“. მაშასადამე, ერთდროულად საჭიროა ფიქრიც და მოქმედებაც, რადგან მხოლოდ მათი ურთიერთმოქმედებით მიიღწევა თვისებრივი გარღვევა.

აზროვნება შრომაა, თანაც საკმაოდ მძიმე. სამნუხაროდ, ადამიანთა უმრავლესობა ფიქრისთვის დროს „არ კარგავს“: მოქმედებს სტერეოტიპულად, შაბლონურად, სხვისი კარნახით ანუ იმყოფება „უმნიფრობაში“ (კანტი).

ყოველი პრობლემა (სიტუაცია, მოვლენა) უნიკალურია. თითოეული მათგანის გადასაწყვეტად თავისუფლად შეიძლება მოიძებნოს დრო შესაძლებელი ალტერნატიული ვარიანტების გამოსავლენად. თუმცა, უნდა შეირჩეს ერთ-ერთი მათგანის არჩევის ოპტიმალური დრო – არც ძალიან ადრე და არც ძალიან გვიან (იხ. ნახ. 2).

ნახ. 2. პრობლემის ოპტიმალური ვარიანტის არჩევა

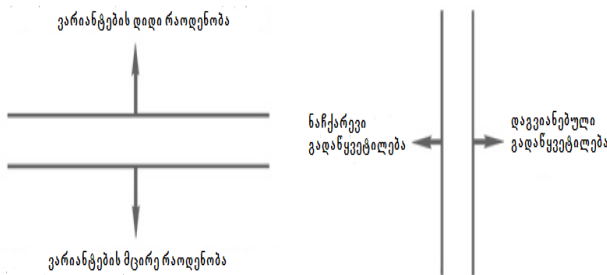

ნახ. 3. მოქმედების ზონა

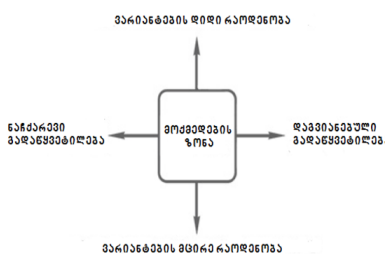

რადგან მის გარეთ ყოველი ქმედება შესაბამის სირთულეებს წარმოშობს (იხ. ნახ. 4).

ნახ. 4. ზონის გარეთ მოქმედების საშიშროებები

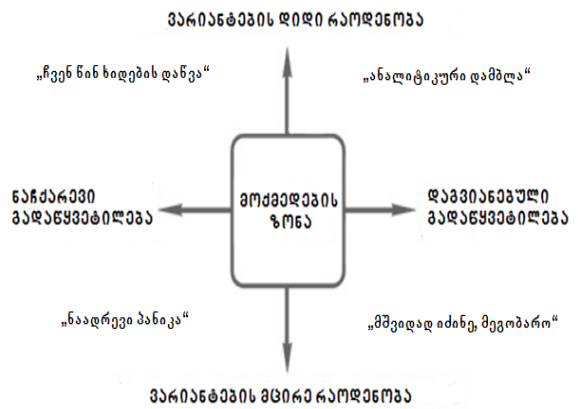

მაგ., სფერო – „მშვიდად იძინე, მეგობარო“ აქტიურდება მაშინ, როცა მოქმედების ალტერნატიული ვარიანტების მოფიქრებას მცირე დროს ვუთმობთ, ხოლო შემდეგ გადაწყვეტილების მიღებას ვაგვიანებთ. ამ სფეროში ყოფნით ბედის მორჩილი, გარემოების მსხვერპლი ვხდებით.

სფერო – „ანალიტიკური დამბლა“ გვიჩვენებს, რომ ალტერნატიული ვარიანტების მოსაფიქრებლად ზედმეტ ძალას ვხარჯავთ და მათ შორის ერთ-ერთის არჩევას ძალიან ვაყოვნებთ. ხშირად, ასეთი სიტუაცია იწვევს ძალების დამბლას (პარალიზს) და ხელს უშლის საბოლოო გადაწყვეტილების მიღებას.

სფერო – „ნადრევი პანიკა“, რომელიც საკმაოდ გავრცელებულია, ისეთ სიტუაციას მიგვანიშნებს, როცა ალტერნატიული ვარიანტები არასაკმარისია, გადაწყვეტილება კი, – სასწრაფოდ მისაღები. ასეთ ვითარებაში ეფექტური ვარიანტის მოძიება და შერჩევა საკმაოდ ძნელია.

სფერო – „ჩვენ წინ ხიდების დანვა“ სხვა სფეროებზე უკეთესი არ არის. მართალია ასეთ ვითარებაში ალტერნატიული ვარიანტები ბევრია, მაგრამ ვჩქარობთ მათ შორის უკეთესის არჩევას, რითაც შეცდომის დაშვების ალბათობა იზრდება.

არანაკლებ მნიშვნელოვანია მოცემული სააზროვნო სტრატეგიის მეორე ნაწილი.

ნათლად და ზუსტად წერილობით აღვწეროთ მოქმედების ზონაში არსებული პრობლემა და კარგად დავრწმუნდეთ:

რამდენად კონცენტრირებულია ჩვენი ძალები ამ პრობლემის გადასაწყვეტად?

ხომ არ ვიხარჯებით წვრილმანებზე?

შეესაბამება თუ არა ჩვენი ტალანტი პრობლემის გადაწყვეტის დონეს?

რამდენად შეუწყობს ხელს მისი გადაწყვეტა თვისებრივი გარღვევის მიღწევას?

მე-5 სააზროვნო სტრატეგია: ორივე ნახევარსფეროს სრულად გამოყენება

ადამიანის ტვინი თავისებური „ბუნებრივი“ კომპიუტერია. დღეს, მრავალს შეგვიძლია პერსონ-

ალურ კომპიუტერზე მუშაობა, მაგრამ არ ვიცით, როგორ გამოიყენოთ ის კომპიუტერი, რომელიც ჩვენ თავშია. ცნობილია საკუთარი ნოუთბუკის უახლესი პროგრამული უზრუნველყოფა, მაგრამ ვერ ვხვდებით იმას, რომელიც ჩვენ გონებაშია. კარგად ვიცით, როგორ მოძებნოთ ინფორმაცია ინტერნეტში, მაგრამ არ შეგვიძლია საკუთარი აზროვნების სტიმულირება.

ტვინის რესურსების გამოყენების მეთოდიკა სხვა არაფერია, თუ არა პროგრამული უზრუნველყოფა. სამწუხაროდ, ადამიანთა უმრავლესობა კვლავ ძველი პროგრამებით მუშაობს, მისივე პერსონალური კომპიუტერისთვის კი, ბოლო ვერსიებს ითხოვს.

როგორც ცნობილია, ტვინი შედგება მარცხენა და მარჯვენა ნახევარსფეროებისაგან:

მარცხენა ნახევარსფეროს ფუნქციებია: ლიგეკა, ანალიზი, რაოდენობა, ფაქტი, სწორხაზოვნება, გონიერება, ხოლო მარჯვენასი – განცდა, ანალოგია, ფანტაზია, წარმოდგენა, მეტაფორა, ფერი, სურათი, ნიმუში, გემოვნება და ა.შ.

აღნიშნული კარგად გაიაზრეს მასმედიის მესვეურებმა – სწრაფად გადავიდნენ რადიოდან ტელევიზიაზე, რომელიც მხედველობითი ნიმუშებით ზემოქმედებს მარჯვენა ნახევარსფეროზე და იმავდროულად სიტყვიერ-ლოგიკურ ინფორმაციას აწვდის მარცხენა ნახევარსფეროს. ფერადი გამოსახულებით კი მარჯვენა ნახევარსფეროზე ზემოქმედება კიდევ უფრო ეფექტური გახადეს.

რეკლამა ცდილობს მაყურებელზე გავლენა მოახდინოს არა მარტო ლოგიკით (მარცხენა ნახევარსფერო), არამედ შეგრძნებითაც (მარჯვენა ნახევარსფერო).

პრეზენტაციისას, მოხსენებასთან ერთად (მარცხენა ნახევარსფერო), აქტიურად გამოიყენება ფერებში გამოსახული ვიზუალური ნიმუშები (მარჯვენა ნახევარსფერო).

კომუნიკაციის სფეროში უფრო ეფექტურია ჰოლისტიკური (ერთიანი, მთლიანი) მიდგომა, რომელიც მოიცავს არა მარტო ემოციებს, ინტუიციას, ანალოგსა და მეტაფორას (მარჯვენა ნახევარსფერო), არამედ ლოგიკურად აწყობილი ფაქტების ანალიზსა და კითხვა-პასუხებს (მარცხენა ნახევარსფერო).

ამ ნახევარსფეროების ფუნქციათა გამიჯვნის იდეა საკმაოდ ძველია. სიახლეა ის მეთოდიკა, რომლითაც ორივეში შეღწევა შეიძლება. ფსიქოლოგები დიდი ხანია ერთმანეთისგან მიჯნავენ მარცხენა ნახევარსფეროს კონვერგენტულ⁴ და მარჯვენა ნახევარსფეროს დივერგენტულ⁵ აზროვნებას.

აი აღნიშნულის რამდენიმე მაგალითი:

ტრადიციული ჩინური ფილოსოფიის ორი საპირისპირო საწყისი: ინი (მარცხენა ნახევარსფერო) და იანი (მარჯვენა ნახევარსფერო);

ფროიდის არაცნობიერი, შეუცნობელი (მარჯვენა ნახევარსფერო) და ცნობიერი, შეგნებული (მარცხენა ნახევარსფერო) პროცესები;

4 ლათ. convergere დაახლოება, დამთხვევა.

5 ლათ. divergere განსხვავება, განშტოება, დიფერენციაცია.

დე ბონოს ვერტიკალური (მარცხენა ნახევარსფერო) და ლატერალური ანუ გვერდითი (მარჯვენა ნახევარსფერო) აზროვნება და სხვ.

თვისებრივი გარღვევა მხოლოდ მაშინ მიიღწევა, როცა კრეატიულ აზროვნებაში ორივე ნახევარსფერო ერთად, სრულად და ჰარმონიულად ჩაერთვება.

წინათ სანარმოს აქტივებს ცხენის ძალით ზომავდნენ, შემდეგ – ადამიანისეული რესურსებით, მოგვიანებით – „პერსონალის რიცხოვნობით“, მომავალში განმსაზღვრელი იქნება ადამიანის არა ხელები, არამედ მისი კრეატიული უნარ-შესაძლებლობები.

მარცხენა და მარჯვენა ნახევარსფეროები შეერთებულია ნერვული ბოჭკოების კონით (ჭიმით), იგივე კორძიანი სხეულით.⁶ მეცნიერულად დამტკიცებულია, რომ ქალებს იგი უფრო სქელი აქვთ, ვიდრე მამაკაცებს. თუმცა, მისი სისქე რამდენად ზემოქმედებს ნახევარსფეროების კავშირზე, ჯერ არ დადგენილა. სავარაუდოა, რომ მარჯვენა ნახევარსფეროს მითითებით, ამის გამო აქვთ ქალებს ინტუიციისადმი გაძლიერებული მიდრეკილება, ლოგიკიდან ემოციაზე, და პირიქით, ემოციიდან ლოგიკაზე გადართვის, ასევე საუბარში, ხშირად, ყურადღების გადატანის, ახალ იდეაზე სწრაფად გადართვის ან ერთდროულად რამდენიმე იდეაზე ფიქრის უნარი.

მე-6 სააზროვნო სტრატეგია: გამათავისუფლებელი განწყობა

ყველა სააზროვნო სტრატეგია, რომლებიც თვისებრივი გარღვევისკენ არის მიმართული, უსათუოდ დამარცხდება, თუ ჩვენშივე არსებულ მტკიცე შემზღვეველ განწყობას შეეჯახება. შედეგად თვისებრივი გარღვევისკენ ორიენტირებული ჩვენი ქმედება შესაძლოა არსებითად შესუსტდეს ან მთლიანად განეიტრალდეს კიდევ.

შემზღვეველი განწყობა თანდათან გაუმჯობესების მეთოდის ჩარჩოებს აფართოებს და ამყარებს კიდევ. ასეთ პირობებში შეუძლებელია მათი გადალახვა.

თვისებრივი გარღვევა შეიძლება მხოლოდ შემზღვეველი განწყობის ღრმად დაუკმაყოფილებლობისა (შოლტი) და გამათავისუფლებელი განწყობის სარგებლიანი მიმზიდველობის (თაფლაკვერი) პირობებში.

არასაკმარისია მომავლის შესახებ ახალი შეხედულებების უბრალო აღქმა. თვისებრივი გარღვევის მისაღწევად აუცილებელია ჩვენშივე არსებული შემზღვეველი განწყობისგან სრული გაათავისუფლება.

რატომ სწავლობენ ბავშვები უფრო სწრაფად? ნაწილობრივ იმიტომ, რომ ნაკლებად სჭირდებათ ხელახლა, განსხვავებულად სწავლა. ახლის სწავლა გაცილებით ადვილია, ვიდრე სხვაგვარად სწავლა.

ამიტომ აუცილებელია ძველისგან, მიჩვეულისგან,

6 ახორციელებს ტვინის მარცხენა და მარჯვენა ნახევარსფეროებს შორის ნერვული იმპულსების ცვლას, უზრუნველყოფს მათ კოორდინირებულ მუშაობას.

მყარად ჩამოყალიბებული გემოვნებისგან ნაწილობრივ მაინც გათავისუფლება.

ცნობილია „დასწავლის მრუდი“, მაგრამ, როგორია „დავინწყებადობის მრუდი“? ანუ ის სიჩქარე, რომლითაც დიდი წარმატების მისაღწევად ინდივიდი (კომპანია) შეძლებს ძველი ხელშემშლელი ცოდნის (შეხედულების) დავინწყებას? პარადოქსია, მაგრამ ფაქტია: რაც უფრო წარმატებული იყო ადამიანი (კომპანია) წარსულში, მით ძნელია მისი ცოდნის მარწმუნებლად თავის დაღწევა, ანუ მსოფლმხედველობის შეცვლა.⁸

დღევანდელ ცვალებად სამყაროში, ძველი ცოდნის დავინწყება მნიშვნელოვანია.

ამ პროცესში არსებითია განწყობა, რომელიც არის ადამიანის გაუცნობიერებელი ფსიქიკური მოვლენა, რაიმე ქცევის განსახორციელებლად მისი შინაგანი მზაობა, ფიქსირებული შეხედულება.

ყოველი ინდივიდი ფლობს როგორც გამათავისუფლებელ (სასარგებლო), ისე შემზღვეველ (უსარგებლო) განწყობას.⁹

განწყობა ადამიანის აზროვნების თავისებური სახეა, მისი ხასიათია. თუ ვაიძულებთ ჩვენ ტვინს რაიმე მოვლენა სხვაგვარად შეაფასოს, იგი მყისვე მოიძიებს მრავალ ვარიანტსა და სარწმუნო არგუმენტს ამგვარი წარმოდგენის სასარგებლოდ.

ყოველგვარი, მით უფრო მასშტაბური, წარმატების მიღწევა დიდად დამოკიდებულია ჩვენ განწყობაზე და არა მხოლოდ მახვილგონიერებაზე.

მიუხედავად ამისა, სწორად, ჩვენ გონებას თვალსაფრთხი ვფარავთ და რაიმე მოვლენის შესახებ სხვაგვარი წარმოდგენის (გააზრების) საშუალებას არ ვაძლევთ. მაგ., ჩვენი განწყობით – „დღეს ცუდი დღე იქნება“, ტვინს მკაფიოდ ვავალებთ – მოძებნოს შესაბამისი არგუმენტები და ისიც წარმატებით განამტკიცებს ჩვენ დაღვრემილ, პირქუშ გუნება-განწყობილებას. ხოლო თუ შევთავაზებთ ასეთ განწყობას – „როგორ გავხადოთ ეს დღე უფრო სასურველი და ხალისიანი“? – მრავალ სასარგებლო და მიმზიდველ იდეას მყისვე მოგვანოდებს.

შემზღვეველ განწყობას ორი მთავარი თავისებურება ახასიათებს:

- 1) გაუცნობიერად და ძალიან იოლად მიიღება;
- 2) ტვინი მხოლოდ ასეთ განწყობასთან თანხვედრ ინფორმაციას ეძებს.

ამიტომ გონიერი ადამიანებიც შეიძლება ძალიან

შეზღუდულები იყონ.

აზროვნების გაფართოების სავარჯიშო შერჩევითი ალქმა

დაავალეთ ინდივიდს ან ჯგუფს 2-3 წუთში ოთახში ლურჯი ფერის ყველა ნივთი მოძებნონ. შემდეგ თხოვეთ თვალები დახუჭონ, ეს ოთახი წარმოიდგინონ და მასში არსებული მწვანე ნივთები ჩამოთვალონ. ვინაიდან ისინი ლურჯი ნივთების შემჩნევაზე იყვნენ კონცენტრირებულები, მათ არ შეეძლებათ დიდი ოდენობის მწვანე ნივთის გახსენება. შემდეგ შეთავაზეთ გაახილონ თვალები და დაინახონ, თუ რამდენი მწვანე ნივთის არსებობა ვერ აღიდგინეს.

დასკვნა: შემზღვეველი განწყობა (ამ სიტუაციაში ლურჯი ფერი) ტვინს აიძულებს მხოლოდ მისი მხარდამჭერი ინფორმაცია ეძებოს. თვალი ხედავს იმას, რასაც ეძებს, ხოლო ეძებს იმას, რაც თავში არსებობს.

ამიტომ არსებითია შემზღვეველი მიდგომისგან (განწყობისგან) გათავისუფლება და ისეთის არჩევა, რომელიც აფართოებს ჩვენ შესაძლებლობებს. ასეთი ცვლილება ხელს უწყობს ახალი, პროდუქტული აზროვნების ფორმირებას.

აღნიშნულის მაგალითი ბიზნესში მრავალია:

ტრადიციულად ავტომობილის დასამზადებლად მუშათა მრავალი ბრიგადა მუშაობდა. ისინი მანქანის ამწყობ უძრავ მოედანზე ერთმანეთს ცვლიდნენ. ჰენრი ფორდმა დაადგინა: სამუშაო თვითონ უნდა მივიდეს მუშასთან და არა, პირიქით, შედეგად კონვეიერი გამოიგონა;

საცალო მაღაზიები მომხმარებელს საქონელს რაც შეიძლება ახლოს აწვდიდნენ. პირველი სუპერმარკეტის მფლობელებმა კი გადაწყვიტეს: მომხმარებელი თვითონ უნდა მივიდეს საქონელთან;

თვლიდნენ, რომ ახალი ამბების შესახებ ინფორმაცია მოკლედ, რედაქტირებულად და მკაცრად განსაზღვრულ საათებში, უპირატესად საღამოს, გადაცემულიყო. კომპანია CNN-მა მაყურებლებს ახალი ამბები მათი წარმოშობისთანავე მყისვე შესთავაზა;

ბანკები ხელმძღვანელობდნენ პრინციპით: ყველა კლიენტს – პერსონალური მომსახურება. ბანკომატებმა კლიენტები აიძულეს თვითონ მორგებოდნენ მის პირობებს და სხვ.

მე-7 სააზროვნო სტრატეგია:

მეთოდი „ექვსი ქუდი“ და აზრების დასურათება

მრავალი ფიქრობს, რომ თვისებრივი გარღვევის მისაღწევად აუცილებელია კულტურული გარემოს შეცვლა.

კულტურულ გარემოს ჩვენ ვერ შევცვლით. უნდა შევცვალოთ ჩვენი ჩვევები – გავაძლიეროთ დროისა და ტალანტის ეფექტური გამოყენება.

ამისთვის შეიძლება გამოვიყენოთ ცნობილი ინსტრუმენტები – მეთოდი „ექვსი ქუდი“ და აზრების დასურათება (კარტოგრაფირება).

7 იგივე ებინგჰაუსის მრუდი. **ჰერმან ებინგჰაუსი** (1850-1909) გამოჩენილი გერმანელი ფსიქოლოგი. პირველმა დაიწყო მესიერების პროცესების ექსპერიმენტული კვლევა. მან დაადგინა ფსიქოლოგიის კლასიკად აღიარებული მრავალი კანონზომიერება, რომელთაგან ერთ-ერთი ასეთია: აბსოლუტური დავინწყება არ არსებობს. თავიდან დავინწყების ტემპი ძალიან სწრაფია, შემდეგ საგრძობლად კლებულობს და, ბოლოს, თითქმის არ იცვლება.

8 შდრ.: – **ლაო-ძი:** „ადამიანების განახლება არ სურთ, ისინი კმაყოფილდებიან ძველი; ან კიდევ, – შვაიცერი: „არაფერია უფრო ინერტული, ვიდრე მსოფლმხედველობა“.

9 მაგ., „ეს არ შეიძლება“, „ეს უკვე ვცაადეთ, მაგრამ არაფერი გამოვიდა“, „ექვსი არ გვეპარება ჩვენი გადაწყვეტილების სამართლიანობაში“, „ამ იდეაში ახალი არაფერია“, „მე ვიცი, რომ მართალი ვარ“ და ა.შ. და ა.შ.

მეთოდი „ექვსი ქუდი“: სხვა სტრატეგიების მსგავსად, აქაც არასაკმარისია მხოლოდ ტკბილი თაფლაკვებით სიამოვნება. მნიშვნელოვანია შოლტიც – დროისა და ტალანტის არარაციონალური გამოყენების ღრმა დაუკმაყოფილებლობა.

მიაქციეთ ყურადღება: როგორი სინრაფით იცვლება სამყარო. არათუ ათწლეულები, ხუთწლეულებიც და თვით ყოველი მომდევნო წელიც უკვე აღარ ჰგავს წინა წელს.

საერთო ცვლილებათა კონტექსტში მაღალი ტექნოლოგიებისა და კომუნიკაციის სფეროებში უდიდესი ტექნოლოგიური ცვლილებები მოხდა. ბოლო წლებში ისეთი ტექნოლოგიები გამოჩნდა, რომელთა შესახებ ადრე წარმოდგენაც კი შეუძლებელი იყო.

ასეთ სიტუაციაში, ხშირად, უხარისხო „გონებრივი საკვებით“ ვიკვებებით. მრავალი სატელევიზიო გადაცემა, ელექტროშეტყობინება, სტატია თუ სხვა რამ, მეტწილად, ინფორმაციული ნაგავია, რაც დროს ფუჭად გვაკარგვინებს. ამას ემატება დიდძალი ოდენობის პროფესიული ინფორმაცია – სამსახურებრივი ჩანაწერები, დოკუმენტების ასლები, კომენტარები, თათბირები, სხდომები, მიმდინარე საკითხები და სხვა მრავალი.

წარმოვიდგინოთ, როგორი ეფექტური იქნებოდა შრომის შედეგი ამ ნაკლებაზრიანი საქმისგან რომ ვიყოთ თავისუფალი?! გავიაზროთ, რა დრო გვჩება ფიქრისთვის?! რამდენ დროს ვხარჯავთ უკეთესი მომავლისთვის?!

პრობლემა იმაშია, რომ ასეთი სამუშაოსგან სრულად გათავისუფლება ძნელია. ერთადერთი გზაა ალტერნატიული ქმედებების გამომუშავება. ისინი ნაბიჯ-ნაბიჯ უსარგებლოებს ჩაენაცვლება და ჩვენ გონებას როგორც ჯანსაღი და მაღალკალორიული „საკვები“ ისე მიენოდება, მდარე „საკვებისთვის“ კი, ადგილი აღარ დარჩება.

თანამედროვე ინგლისელი ფსიქოლოგის ედუარდ დე ბონოს „ექვსი ქუდი“ მეთოდის გამოყენების ეფექტურობა კარგად ჩანს თათბირის შემთხვევაში.

ტრადიციულად, თათბირის ჩატარებისას ძველი, დრომოჭმული მიდგომა სჭარბობს. კერძოდ, ვერბალური ინტელექტის (მჭევრმეტყველების), ჯგუფური აზროვნების, განსხვავებული იდეის მიუღებლობის, კომფორტიზმისა და სხვათა როლი დიდია. ამ მასობრივ „დაავადებებს“ ჩინებულად „კურნავს“ „ექვსი ქუდი“ მეთოდი.

ახალ იდეას მცენარის თესლის მსგავსი მზრუნველობა სჭირდება: ჯერ ქოთანში დათესვა, შემდეგ, მოსაძლიერებლად, სათბურში გადატანა და, მხოლოდ ამის შემდეგ, ღია გრუნტის მკაცრ პირობებში გადარგვა.

„ექვსი ქუდი“ მეთოდი ძალიან მარტივია და ეფექტური. მისი მიზანია ყველა მონაწილის აზროვნების ერთ ტალღაზე აწყობა და ორგანიზებული ჩართვის უზრუნველყოფა. ეს მეთოდი თათბირებზე გავრცელებული პრაქტიკის საპირისპიროა. თათბირის ჩატარების ზოგადი სურათი კი ასეთია: ერთ-ერთი მონაწილე ფაქტებზე დაფუძნებულ წინადადებას

წარმოთქვამს, მეორე, თავისი აზრის დასამტკიცებლად, საკუთარი ცხოვრებისეული გამოცდილებიდან საყურადღებო ანალოგს იხმოვს, მესამე წინააღმდეგია, მაგრამ ვერ ასაბუთებს რატომ, ვიღაც ვიღაცის მხარდამჭერ ფაქტს იშველიებს, ვიღაც თავის ინტუიციაზე მიაწინებს, ვიღაც დისკუსიას ვითომ აწესრიგებს და ა.შ.

არსებობს ასეთი თათბირი: ერთ-ერთი მონაწილე მიწყვიტ ყველაფერს უჭერს მხარს, მეორე, ღრმა შინაგანი ინტუიციითა და დიდი ცხოვრებისეული გამოცდილებით, მარად წინააღმდეგია, მესამე რაღაც წინადადებას აყენებს, მეოთხე, მესამეს შეხედულებაში მუდამ პოულობს რაღაც ხარვეზს, მეხუთე ყოველთვის მხარს უჭერს მესამეს და ა.შ. და ა.შ. (გავიხსენოთ საბჭოს სხდომის ეპიზოდი ქართული მხატვრული ფილმიდან „ცისფერი მთები ანუ დაუჯერებელი ამბავი“).

დე ბონოს „ექვსი ქუდი“ მეთოდი ამ ქაოსს კარგად აწესრიგებს. დისკუსიაში ყოველი მონაწილე გარკვეულ როლს ასრულებს, ანუ სიმბოლურად ჯერ ერთი ფერის ქუდს „იხურავს“, შემდეგ მეორეს, მესამეს ... შეიძლება მონაწილეებმა პირველად ერთი ფერის ქუდი „დაიხურონ“, შემდეგ მეორე, მესამე და ა.შ.

აი ეს ქუდები და მონაწილეთა მიერ აუცილებლად შესასრულებელი როლებიც:

თეთრი: მოიძიოს სარწმუნო ფაქტები, ციფრები, ინფორმაცია.

წითელი: შესთავაზოს ემოციებზე, გრძნობებსა და ინტუიციასზე დაფუძნებული კომენტარები.

შავი: კრიტიკულად, ნეგატიურად შეაფასოს სიტუაცია, აღწეროს მოსალოდნელი საშიშროებები.

ყვითელი: გამოავლინოს უპირატესობები, სარგებლიანობა.

მწვანე: შესთავაზოს ალტერნატივები, ახალი იდეები, მეთოდები.

ლურჯი: მართოს მიმდინარე პროცესი. ამ მეთოდის გამოყენებით უქმად დახარჯული დრო მნიშვნელოვნად მცირდება და შედეგიც არსებითად უმჯობესდება.

აზრების დასურათების (კარტოგრაფირების) მეთოდი

აზრების დასურათების ანუ ბარათზე ან ელექტრომატარებელზე გრაფიკულად ასახვის მეთოდის (ავტორი, ინგლისელი ფსიქოლოგი ტონი ბიუზენი) საფუძველია ტინის ბუნებრივი მიდრეკილება – იაზროვნოს რადიანტულად ანუ „ცენტრიდან პერიფერიისაკენ“, ასოციაციურად, წარმოსახვით, შეძლოს ნიმუშების ვიზუალიზაცია, მოვლენა აღიქვას მთლიანობაში (გეშტალტი). ამით ინფორმაციული ნაკადი იმართება და დახარისხდება, ადამიანის ფარული სააზროვნო პოტენციალი ვლინდება და ინფორმაციის დავინწყების საშიშროება მცირდება (იხ. ნაბ. 5).

ნახ. 5. აზროების დასურათების (კატეგორიზაციის) მოდელი

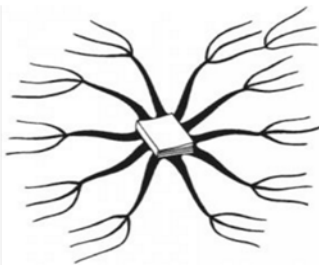

ეს მეთოდი მისაღები ყველასთვის – აუდიალის, ვიზუალისა და კინესთეტიკისთვის. იგი წინათაც ხშირად გამოიყენებოდა. მაგ., რენესანსის ეპოქის დიდი მოაზროვნე ლეონარდო და ვინჩი თავის პროექტ-მონახაზებში სხვადასხვა ნახატებს, ფიგურებს, კოდებსა და მათ ურთიერთკავშირებს ფანტაზიისა და ასოციაციის ფორმით აკეთებდა.

გრაფიკული ნიშნები (პიქტოგრამები და ლოგო-გრამები) მრავალ სფეროში დღესაც აქტიურად გამოიყენება, რადგან მათ გარეშე ძლიან გართულდებოდა თანაცხოვრება (ნარმოვიდგინოთ, თუნდაც, საგზაო ნიშნების გარეშე ავტოტრანსპორტის მოძრაობა).

ამ მეთოდის დახმარებით, ორივე ნახევარსფერო აქტიურად „მუშაობს“, რადგან:
 ვაერთიანებთ ინფორმაციას;
 ავსახავთ მოვლენათაშორის კორელაციას;
 ვახდენთ აზროვნების ფოკუსირებასა და ვიზუალ-იზაციას.

**მე-8 სააზროვნო სტრატეგია:
 ძალების აღდგენა და გამხსნევა**

შევიგრძნოთ აღფრთოვანება და დავეხმაროთ სხვებსაც უსათუოდ გამხსნევენ. მხოლოდ ასეთი მიდგომითა და ატმოსფეროს პირობებში შევძლებთ ყველა სააზროვნო სტრატეგიის განხორციელებას და თვისებრივ გარღვევას.

მაგრამ, პრობლემა იმაშია, რომ ადამიანთა უმრავლესობა ასეთ პოზიციას მხოლოდ მოკლევადიან პერიოდში იცავს, შემდეგ კი, მყარად მიჩვეულ ძველ რუტინულ, შაბლონურ ყოფას ისევ უბრუნდება და ე.წ. ნორმალურ ცხოვრებას აგრძელებს.

ღრმად რომ შევიგრძნოთ შინაგანი აღფრთოვანება და ხანგრძლივად შევინარჩუნოთ იგი, აუცილებელია თვითონვე შევიქმნათ პოზიტიური განწყობილება. ამით ენერგია მოგვემატება და აღმაფრენის ნაპერ-ნკლითაც ავინთებით, რაც, სამწუხაროდ, რთულია თანაცხოვრების ყოველდღიურ რეალობაში, რადგან ადამიანები და მიმდინარე მოვლენები, ხშირად, ხელს გვიშლიან არჩეული კურსის შენარჩუნებაში, ასუსტებენ ერთუზიანობას და ნეგატიურ განწყობას გვიქმნიან.

განწყობილებისა და შინაგანი ენერგიის ურთი-ერთკავშირის ნიშნით, ადამიანთა ოთხი კატეგორია არსებობს:

- პესიმისტური განწყობილებისა და დაბალი ენერ-გიის – „ნარუმატებლები“;
- მაღალი ენერგიისა და პესიმისტური განწყო-ბილების – „ცინიკოსები“;
- ოპტიმისტური განწყობილებისა და დაბალი ენერ-

გიის – „პოლიტიკოსები“;
 ოპტიმისტური განწყობილებისა და მაღალი ენერ-გიის – „ნარმატებულები“.

ნამდვილი თვისებრივი გარღვევა მხოლოდ მე-4 კატეგორიის პირობებშია შესაძლებელი.

ზოგადად, სულიერ აღფრთოვანებას ის საქმე გვანიჭებს, რასაც შინაგანი კმაყოფილებისთვის გა-კეთებთ და არა რაიმე მოვალეობის შესასრულე-ბლად.

ეს ორი მიდგომა არსებითად განსხვავდება ერთ-მანეთისგან.

როდის მოგვდის თავში შედარებით ღირებული, წარმატებული იდეები?

მეტწილად თავისუფალ დროს, რაც კორელაცია-შია დღის განმავლობაში თავის ტვინში მიმდინარე ბიორიტმების ცვლილებებთან. ამ დროს სჭარბობს შემოქმედებისათვის დამახასიათებელი დაბალსიხ-შირიანი რიტმები და ქვეცნობიერად პროფესიულ პრობლემებსაც უკეთ ვაგვარებთ. სამუშაო დღის დაძ-აბულ ორომტრიალში კი მაღალსიხშირიანი რიტმები მეტობს, რაც შემოქმედებით პროცესს ართულებს. მუშაობა და პირადი ცხოვრება ორგანულ კავშირშია ერთმანეთთან. ყველაფერი, რაც სამუშაოზე ხდება, პირად ცხოვრებაზე ახდენს გავლენას, და პირიქით.

ადამიანის ყოველდღიური საქმიანობა 4 საკვანძო ქმედებას მოიცავს, რაც, ერთობლივად, მისი შინა-განი ენერგიის, განწყობილებისა და აღმაფრენის 24 საათიან ციკლს აყალიბებს:

1. **დილა, დღის დასაწყისი – ოპტიმისტური განწყო-ბილების შექმნა.** შევადგინოთ გეგმა, როგორ გავხადოთ სააქაოში ეს დღე ყველა სფეროში უფრო წარმატებუ-ლი, ბედნიერი, გამორჩეული. რეკომენდებულია მივი-ლოთ შხაპი, მოვწესრიგდეთ, შევიგრძნოთ თაფლაკვ-ერის საამო სიტკბო. ვიფიქროთ შოლტის მტკივნეულ შეხებაზეც, თუ ეს დღე ისეთივე მოსაწყენი და მღორე იქნება, როგორც წარსულში მრავლად იყო, როცა კი არ ვცხოვრობდით, არამედ მხოლოდ ვარსებობდით – კიდევ ერთი ჩავლილ-მივიწყებული დღე საიქიოსკენ მი-მავალ უღმობელ გზაზე.

2. **დღის განმავლობაში – ოპტიმისტური განწყო-ბილების შენარჩუნება.** მოგიზგიზე ცეცხლიც კი ჩაქრე-ბა, თუ სათბობს დროულად არ მივანოდებთ. ამასთან, არ ღირს მასზე წყლის დასხმა.

იგივე ხდება ჩვენს ენერგიულ ცეცხლსა და განწყო-ბილებაზე. ამ მიზნით, რეკომენდებულია ხშირად მო-ვუსმინოთ მუსიკას, შევაქოთ ადამიანები, გულისხმი-ერად დავეხმაროთ მათ (გვახსოვდეს, ერთადერთი ადა-მიანი, რომელმაც დამოუკიდებლად ყველაფერი გაა-კეთა, რობინზომ კრუზო იყო), გადავცეთ უფლებამო-სილება სხვებს და დავიცვათ პრინციპი: „მე ვასრულებ მარტო იმას, რაც შემიძლია შევასრულო მხოლოდ მე“, შევაქოთ სხვათა დამოუკიდებლობა (გვახსოვდეს, კურ-სანტი ვერასოდეს ისწავლის მარტო ფრენას, სანამ თვითმფრინავში ინსტრუქტორი იქნება), დავკავდეთ მხ-ოლოდ მნიშვნელოვანი საქმით (გავცნოთ სტივენ კოვის სავარჯიშოს), გავთავისუფლდეთ ქალაქის ნაგავისგან (გვახსოვდეს, რაც საქალაქებში ინახება, მათი 95% არასდროს დაგჭირდება), ყურადღებას ნუ მივაქცე-

ვთ წვრილმან უსიამოვნებებს, უსამართლო კრიტიკას (ჩავთვალთ, რომ მისი ავტორი ძლიერ გადაღლილია ან მთვრალი, სიტყვა კი, – გაუგებარი და სასაცილო. გვახსოვდეს, ზოგჯერ, ადამიანის ტვინი საგნებსა და მოვლენებს, ისე აღიქვამს, რომ ხედავს მხოლოდ იმას, რაც მას სურს იცოს იმგვარად. სინამდვილეში კი ასე არ არის. წარსულში მომხდარი მრავალი უსიამოვნება, ხშირად, დღეს ნაკლებსერიოზული და არააქტუალური გვეჩვენება და გვეცინება. ხომ შეიძლება ახლა გავი-ლიმოთ?), ვიმუშაოთ ეფექტურად ანუ შევასრულოთ სწორედ ის, რაც მოცემულ მომენტში აუცილებლად საჭიროა, ყურადღება მივაპყროთ კმაყოფილების სამ დონეს: მიღწევებს, ცოდნასა და გამოცდილებას, ვმარ-თოთ ჩვენი განწყობილება და ა.შ.



სტივენ კოვის სავარჯიშო ქვები ჭურჭელში

ცილინდრული ფორმის ცა-რიელ ჭურჭელში ოთხი ქვა ჩავანყოთ, შემდეგ წვრილი ქვიშა ჩავყაროთ, ჭურჭელი შევანჯღრიოთ, ქვიშა კვლავ ჩავამატოთ, ისევ შევანჯღრიოთ და ქვიშა ესევ ჩავყაროთ.

შემდეგ უფრო წვრილი ქვიშა ჩავყაროთ, რითაც დარ-ჩენილი სიცარიელე შეივსება. ჭურჭელი შევანჯღრიოთ და წვრილი ქვიშა კვლავ ჩავყაროთ. ბოლოს, ჩავასხათ წყალი, იგი ქვიშაში შეინოვება, ჭურჭელი კი პირამდე აივსება.

დასკვნა: თუ ცარიელ ჭურჭელში თავიდანვე არ ჩავანყობთ ქვებს, შემდეგ ვერ შევძლებთ მათ ჩალ-აგებას. მსგავსად ამისა, თუ გონებას თავიდანვე უს-არგებლო, ფუჭი ინფორმაციით შევავსებთ, ფასეუ-ლისთვის მასში ადგილი აღარ დარჩება!

3. დღის ბოლო, საღამო – დანყნარება, დამშვიდე-ბა. პოზიტიური ენერჯის, განწყობილებისა და აღ-მაფრენის შესანარჩუნებლად, მუშაობიდან დას-ვენებაზე გადართვა ძალიან მნიშვნელოვანია. ამას წელინადში, თითქმის, 240-ჯერ ვაკეთებთ, თუმცა, ნაკლებად ვფიქრობთ, როგორ გავხადოთ ეს პრო-ცესი უკეთესი. შევეცადოთ სამსახურებრივი მოვლე-ნები ოჯახში არ განვიხილოთ, მოვიფიქროთ ისეთი რიტუალი, რომელიც დაგვეხმარება დადებითი გან-წყობილების შექმნა-შენარჩუნებაში.

4. ღამე – დასვენება, ძალების სრულად აღდგენა.

* * * * *

როგორც ვხედავთ, პროფესორ ჯონ ო'კიფის მიერ შემოთავაზებული აზროვნების ტრიანგულური მე-თოდი, საკმაოდ ეფექტურია. თუმცა, არჩევანი ჩვენ-ზეა დამოკიდებული: გვსურს უფრო მნიშვნელოვანი წარმატებების მიღწევა, თუ თანდათან გაუმჯობესე-ბით მიღწეული შედეგებით კმაყოფილება-სიამოვნე-ბა? (ზარმაცებს საერთოდ არ ვანუხებთ!).

პასუხი მარტივია: ფუჭად ვეცდებით შევცვალოთ გარემო, კულტურა. იგი არ შეიცვლება ან შეიცვლე-ბა სხვაგვარად.

უპირველესად, ჩვენ უნდა შევიცვალოთ და ჩვენი გარემოც შეიცვლება!

ისმება კითხვა: პრაქტიკულად როგორ ვიმოქმე-დოთ, საიდან და რით დავინყოთ?

პასუხი აქაც მარტივია: დავინყოთ ჩვენი ძველი აზროვნების თანდათანობითი ცვლილებით (ერთბა-შად რთულია) და დავარწმუნოთ სხვებიც ამ კურსს მისდონ. ასეთია შედარებით უმარტივესი გზა მნიშ-ვნელოვანი წარმატების მისაღწევად.

ნათლად უნდა გავაცნობიეროთ, – ღრმად დამკვ-იდრებული და ფესვგადგმული ძველი ჩვევებით თან-დათან გაუმჯობესების ჩარჩოებიდან ვერ გამოვალთ. თუ გვსურს შევინარჩუნოთ, რაც დღეს გვაქვს, კი ბატონო, ვიმოქმედოთ ძველებურად, მაგრამ კარ-გად უნდა გვახსოვდეს, – მომავალში არ გვექნება თუნდაც უმნიშვნელო შანსი დიდი წარმატების მის-აღწევად, რადგან სამყარო ძალიან, ძალიან, ძალიან სწრაფად იცვლება.

არასაკმარისია გადაწყვიტოთ, თუ რომელი გზით უნდა ვიაროთ. აუცილებელია ალტერნატივებისგან სრულად გათავისუფლება, რაც, ძველი ჩვევების შესაცვლელად, შინაგან ძალას მოგვცემს. შემდეგ, არჩევანის აუცილებლობაზე ჩამოვყალიბდეთ და ავირჩიოთ: რას გვინდა რომ მივალწიოთ და რას უნდა განვერიდოთ. სამაგალითოდ წარმოვიდგინოთ ორი მორბენალი. ერთის მიზანია 100 მეტრის მანძილის რაც შეიძლება სწრაფად გარბენა. მას აქვს კონკრე-ტული მოტივაცია – გამარჯვება და პირადი მიღწ-ევების გაუმჯობესება (თაფლაკვერი). მეორე მორ-ბენალს, რომელმაც შესაძლოა საკუთარი რეკორდიც კი გააუმჯობესოს, ავი ძალის მისდევს დასაკბენად (შოლტი). ძველი ჩვევების ცვლილების საიდუმლო გასაღები ამ მიდგომების, ანუ თაფლაკვერისა და შოლტის, გაერთიანებაშია: მიზნად უნდა დავისახოთ სწრაფი სირბილი, თანაშემნედ კი, ხატოვნად რომ ვთქვათ, ავი ძალის მივიჩნიოთ.

მხოლოდ რაციონალური ნიშნიდან გამომდინ-არე, შეუძლებელია ძველი ჩვევებისგან სრულად გა-თავისუფლება. იმავდროულად, საჭიროა გვეკონდეს სიახლისადმი სწრაფვისა და შეგრძნების განცდაც. ჩავდეთ ამ თვისებრივ ცვლილებებში მთელი ჩვენი სული და გული და აღმაფრენის ნაპერწკალიც უსათ-უოდ, უსათუოდ აინთება.

დასკვნა

ჯონ ო'კიფის მიერ შემოთავაზებული თვისებრივი გარღვევის ტრიანგულური მეთოდი უდავოდ დიდი წარმატების მომტანია, რის გამოც იგი უნდა გახდეს ყოველი საღად მოაზროვნე კრეატიული ადამიანის ყოველდღიური შეგნებული ქმედების ძირითადი მიდგომა.

გამოყენებული ლიტერატურა:

1. Jonh O'Keeffe. Business Beyond the Box. Applying Your Mind for Breakthrough Result. 1999. O'Кифф, Д. Нешаблонное мышление. Проверенная методика достижения амбициозных целей. Пер. с англ. Ю. Гольд-берг. –2-е изд. –М.: Манн, Иванов и Фербер, 2014. 235 с.

ეკონომიკური ზრდის ოპტიმალური ტემპის განსაზღვრა მკვეთრი ზრდის ეფექტის გათვალისწინებით

*დემნა კვარაცხელია,
სტუ-ს ასოცირებული პროფესორი*

რეზიუმე

ეკონომიკური განვითარების განსხვავებული დონეების მქონე ქვეყნების ეკონომიკური ზრდის მაჩვენებლების შედარებისა და საქართველოში ეკონომიკური ზრდის ოპტიმალური ტემპის განსაზღვრის მიზნით, გაანალიზებულია ქართველი მეცნიერის ვლ. პაპავას მიერ შემოთავაზებული „მკვეთრი ზრდის ეფექტის“ პროპორციული გადაფარვის ჰიპოთეზა და ეკონომიკური ზრდის მაჩვენებლების კორექტირების ადექვატური მეთოდი.

ეკონომიკური ზრდის ტემპის კორექტირებისას და განვითარების სხვადასხვა დონეების მქონე ქვეყნების ეკონომიკური ზრდის ტემპების შედარებისას უფრო მეტი სიზუსტის უზრუნველყოფის მიზნით, სტატი-აში დასაბუთებულია რაოდენობრივი ცვლილებების თვისობრიობაში გადასვლის დიალექტიკური კანონის გათვალისწინების აუცილებლობა.

ასევე დასაბუთებულია, რომ ცალკეული მაკროეკონომიკური პარამეტრების დაბალანსებული დონე შესაძლებელია მიღწეულ იქნას როგორც დინამიკური, აგრეთვე სტატიკური წონასწორობის პირობებშიც. საქართველოში, 2013-2016 წლებში, საშუალო-წლიური ეკონომიკური ზრდის 3,2%-იანი ტემპის არსებობა მიუთითებს სტატიკურ წონასწორობაზე, ვინაიდან ეკონომიკური ზრდის ასეთ დაბალ ტემპს არანაირი თვისობრივი ცვლილებების გამოწვევა არ შეუძლია საქართველოს მსგავს შედარებით განუვითარებული ეკონომიკის მქონე ქვეყანაში.

საკვანძო სიტყვები: ეკონომიკური ზრდა, ეკონომიკური ზრდის ტემპი, „მკვეთრი ზრდის ეფექტი“.

Determination of the Optimal Economic Growth Rate Taking into Consideration the Drastic Growth Effect

*Demna Kvaratskhelia,
Associated Professor, GTU*

Summary

For the purpose of comparison of the economic growth rates of the countries at different levels of economic development and determining of the optimal economic growth rate in Georgia, the analysis of the proportional overlap hypothesis of “drastic growth effect” offered by Georgian scientist V.I. Papava and adequate method for adjustment of economic growth indicators.

To ensure better accuracy in adjusting of the economic growth indicators and comparison of the economic growth rates of the countries at different levels of development,

the article provides justification of the necessity of taking into consideration the dialectic law of transformation of the quantitative changes into the qualitative ones.

The article also argues that the balanced level of certain macroeconomic parameters could be achieved in the conditions of both, dynamic and static equilibrium. In 2013-2016, in Georgia, average annual economic growth rate of 3.2% indicates the static equilibrium as such low rate cannot cause any qualitative changes in such country with relatively underdeveloped economy as Georgia.

პრობლემის არსი:

საქართველოში მკვეთრად დაბალია ეკონომიკური ზრდის ტემპი. ბოლო წლებში შეინიშნება მისის შემცირების ტენდენცია. ასე მაგალითად, 2014 წლისთვის ეკონომიკური ზრდის ტემპი შეადგენდა 4,6%-ს, 2015 წლისთვის იგი შემცირდა 2,8%-მდე, 2016 წლისთვის კი მშპ-ის მოცულობა გაიზარდა მხოლოდ 2,2%-ით (იხ. ცხრ. 1). ობიექტურობისთვის უნდა ითქვას, რომ ბოლო წლებში ეკონომიკური ზრდის საშუალო წლიური ტემპის შემცირებაში, გარეშე ფაქტორების, კერძოდ, მსოფლიოში არსებულ ფინანსურ კრიზისისა და უშუალო სამეზობლოში განვითარებული კონფლიქტების წვლილი, არც თუ უმნიშვნელოა. თუმცა უკიდურეს გაჭირვებაში მყოფი მოსახლეობისთვის ეს შედეგათი ნამდვილად არ არის, თანაც რაოდენ უცნაურადაც არ უნდა მოგვეჩვენოს, ხალხს აინტერესებს შედეგები და არა მიზეზები.

ცხრ.:1, ეკონომიკური ზრდის ტემპები საქართველოში 2001-2016წწ

წლები	2001	2002	2003	2004	2005	2006	2007	2008
ეკონომიკური ზრდის ტემპი (%)	4,8	5,5	11,1	5,9	9,6	9,4	12,3	2,3
წლები	2009	2010	2011	2012	2013	2014	2015	2016
ეკონომიკური ზრდის ტემპი (%)	-3,8	6,2	7,2	6,4	3,4	4,6	2,8	2,2

წყარო: საქართველოს სტატისტიკის ეროვნული სამსახური

ცხრ.1-ის მონაცემებისა და ეკონომიკური ზრდის საშუალო წლიური ტემპის დასადგენად განხორციელებული გაანგარიშების (2016 წლისთვის გამოქვეყნებულ ნაშრომში [1] განხილული მეთოდის გამოყენებით) საფუძველზე ვღებულობთ, რომ ეკონომიკური ზრდის საშუალო წლიური ტემპი 2001-2016 წლებსთვის შეადგენს - 5,5%, 2006-2016 წლებისთვის - 4,7%, 2011-2016 წლებისთვის - 4,4%, ხოლო 2013-2016 წლებისთვის კი, მხოლოდ - 3,2%.

5,5%-იანი ეკონომიკური ზრდის საშუალო წლიური ტემპი, ერთი შეხედვით, ურიგო მაჩვენებელს არ წარმოადგენს, თუმცა იგივეს ვერ ვიტყვით, შედარებით მოკლევადიანი პერიოდის (2013-2016წწ) შესატყვის 3,2%-იან საშუალო წლიურ ეკონომიკური ზრდის ტემპზე. აღნიშნული მაჩვენებელი საკმარისი არ არის ქვეყნის მდგრადი ეკონომიკური განვითარების უზრუნველსაყოფად და მოსახლეობის ცხოვრების პირობების გასაუმჯობესებლად, ვინაიდან იგი ვერ უზრუნველყოფს ქვეყნის წინაშე არსებული სასიცოცხლოდ მნიშვნელოვანი ამოცანების დროული და ეფექტიანი გადაწყვეტისთვის საჭირო რესურსების გამომუშავებას. 3,2%-იანი საშუალო წლიური ზრდის ტემპის შემთხვევაში მშპ-ს გაორმაგებისთვის საჭიროა 22 წელი (გაანგარიშების მეთოდი იხილეთ ნაშრომ [1]-ში). ქვეყანაში არსებული არასახარბიელო სასტატო პირობების, კერძოდ ერთ სულ მოსახლეზე გაანგარიშებით პროდუქციის გამოშვების მკვეთრად დაბალი დონის გათვალისწინებით, ცხადია, რომ 3,2%-იანი ზრდის ტემპის შემთხვევაში ქვეყანა თავს ვერ დააღწევს ეკონომიკურ სიდუხჭირეს.

მე-20 საუკუნის 60-იანი წლებიდან მსოფლიოს სწრაფად განვითარებადი ქვეყნების, მაგალითად, “აზიური ვეფხვების”, ეკონომიკური განვითარების ფონზე, თვით 5,5%-იანი საშუალო წლიური ზრდის ტემპიც მოკრძალებულ სიდიდედ წარმოგვიდგება. 1960-1996 წლებში მოსახლეობის ერთ სულზე მშპ-ის მოცულობა ჰონგ-კონგში წლიურად საშუალოდ 6,1%-ით, ხოლო სინგაპურში კი 7%-ით იზრდებოდა [2, გვ.: 197]. მოსახლეობის ზრდის მაღალი ტემპების გათვალისწინებით, ცხადია რომ აღნიშნულ ქვეყნებში უფრო მაღალი იქნებოდა მთელი ქვეყნის მასშტაბით წარმოებული მშპ-ის ზრდის საშუალო წლიური ტემპები (დაახლოებით 8%-ის დონეზე მაინც). აღნიშნულ პერიოდში ანალოგიური პროცესები შეინიშნებოდა სამხრეთ კორეის, ტაივანის, ხოლო 80-იანი წლების დასაწყისიდან ჩინეთის (ეკონომიკური ზრდის საშუალო წლიური ტემპი 1980-2006 წლებში შეადგენდა 9,3%-ს [3, გვ.: 197]), ინდონეზიის, ვიეტნამისა და ინდოეთის ეკონომიკებშიც.

ოპტიმალურობის თვალსაზრისით ეკონომიკური ზრდის საშუალო წლიური ტემპის შეფასებისას აუცილებელია კონკრეტული სიტუაციის გათვალისწინება.

როგორც წესი, სხვა თანაბარ პირობებში, ეკონომიკური განვითარების შედარებით დაბალი დონის ქვეყნებში შესაძლებელია ეკონომიკური ზრდის უფრო მაღალი ტემპების მიღწევა, ვიდრე ეკონომიკურად შედარებით განვითარებულ ქვეყნებში (ეს მოვლენა ცნობილია “მკვეთრი ზრდის ეფექტის” სახელწოდებით), რაც განპირობებულია კაპიტალის მწარმოებლურობასთან მიმართებაში კლებადი უკუგების კანონის მოქმედებით [4; 5; 6]. შესაბამისად, საქართველოში განხორციელებულმა ეკონომიკურმა პოლიტიკამ უნდა უზრუნველყოს ეკონომიკური ზრდის შედარებით მაღალი ტემპის მიღწევა. “შედარებით მაღალი ტემპის” ოპტიმალური მნიშვნელობის თუნდაც მიახლოებითი განსაზღვრაც კი, თავის

მხრივ წარმოადგენს ურთულეს ამოცანას.

ლიტერატურის მიმოხილვა:

სამეცნიერო-ეკონომიკურ ლიტერატურაში განსაკუთრებული ყურადღება ეთმობა ეკონომიკური ზრდის მოკლევადიანი და გრძელვადიანი ფაქტორების გამოვლენას, ცალკეული ქვეყნების ეკონომიკური ზრდის ტემპების შედარებას (მ.შ. • «მკვეთრი ზრდის ეფექტის» გათვალისწინებით) და კონკრეტული სიტუაციის გათვალისწინებით მისი ოპტიმალური დონის დადგენას.

ეკონომიკური ზრდის წყაროების ფაქტორული ანალიზის მოდელი, ანუ წარმოების მოცულობის ზრდის ტემპში წარმოების ფაქტორებისა (შრომისა და კაპიტალის) და წარმოების ფაქტორთა ერთობლივი მწარმოებლურობის წვლილის გაანგარიშების ხერხი, ქობი-დუგლასის საწარმოო ფუნქციაზე დაყრდნობით, შეიმუშავა რ. სოლოუმ [7]. წარმოების ფაქტორთა ერთობლივი მწარმოებლურობის წვლილი წარმოების მოცულობის ზრდის ტემპში მან განსაზღვრა ნარჩენი პრინციპით, რაც შემდგომ საფუძვლად დაედო ეკონომიკური ზრდის წყაროების უფრო დეტალურ განსაზღვრას.

სოლოუმ ასევე შეიმუშავა ეკონომიკური ზრდის მოდელი [8], რომელშიც ერთ მუშაკზე გაანგარიშებით კაპიტალის ცვლილებასა და პროდუქციის გამოშვების მოცულობის ცვლილებას შორის დამოკიდებულების ანალიზის საფუძველზე დაადგინა, რომ შესაბამისი საწარმოო ფუნქცია ხასიათდება კაპიტალის ზღვრული მწარმოებლურობის შემცირებით.

აღნიშნული კვლევების მიუხედავად, მისი ყურადღების მიღმა დარჩა “მკვეთრი ზრდის ეფექტის” პრობლემა, რაც განპირობებულია ობიექტური მიზეზებით, კერძოდ იმით, რომ მისი მოღვაწეობის პერიოდში აღნიშნული პრობლემა, რომლის წარმოქმნაც დაკავშირებულია აზიის სწრაფად განვითარებად, აგრეთვე პოსტსოციალისტურ ქვეყნებში ეკონომიკური ზრდის მაღალ ტემპებთან, სათანადო მასშტაბით ჯერ კიდევ არ იყო გამოვლენილი.

რ. ბარროს ნაშრომში გაანალიზებულია სხვადასხვა ქვეყნებში, ხანგრძლივი პერიოდის მანძილზე, ეკონომიკური ზრდის ტემპის ცვლილების მიზეზები, ემპირიული მონაცემების ანალიზის საფუძველზე დასაბუთებულია ეკონომიკური ზრდის შედარებით მაღალი ტემპების უზრუნველყოფის შესაძლებლობა — ეკონომიკურად შედარებით განუვითარებელ ქვეყნებში, რომლებისთვისაც დამახასიათებელია ერთ სულ მოსახლეზე გაანგარიშებით დაბალი შემოსავლებისა და კაპიტალშეიარაღების დაბალი დონის არსებობა, აგრეთვე ადამიანური კაპიტალის, ინსტიტუტებისა და ეფექტიანობის უზრუნველმყოფი სხვა ცვლადების არასათანადო განვითარება [9].

დ. უეილის მონოგრაფიაში [2] გამოკვლეულია ფიზიკური კაპიტალისა და მწარმოებლურობის როლი ეკონომიკურ ზრდაში. ეკონომიკური ზრდის სოლოუმს მოდელზე დაყრდნობით, ნაშრომში ახსნილია, რომ კაპიტალის დაგროვებაში არსებული განსხვავებები წარმოადგენენ ერთ მუშაკზე შემოსავ-

ლებში და ეკონომიკური ზრდის ტემპებში ქვეყნებს შორის არსებული განსხვავებების ერთ-ერთ ძირითად მიზეზს. ამავე დროს დასაბუთებულია, რომ ერთ სულ მოსახლეზე გაანგარიშებით შემოსავლებში და ეკონომიკური ზრდის ტემპებში ქვეყნებს შორის არსებული განსხვავებების ასახსნელად, წარმოების ფაქტორების დაგროვებაში არსებულ განსხვავებებთან შედარებით, ბევრად უფრო მნიშვნელოვანია მწარმოებლურობაში არსებული ვარიაციები. ასევე დასაბუთებულია, რომ ეკონომიკური განვითარების დაბალ საფეხურზე მდგომ ქვეყნებს განვითარებულებთან შედარებით ეკონომიკური ზრდის უფრო მაღალი ტემპების მიღწევა შეუძლიათ კაპიტალის დაგროვებისა და მწარმოებლურობის ზრდის ხარჯზე. ეს განპირობებულია იმით, რომ რაც უფრო ჩამორჩება კაპიტალშეიარაღების მაჩვენებელი მდგრადი მდგომარეობის დონეს, მით უფრო მაღალია კაპიტალის ზღვრული პროდუქტი. ნაშრომიდან გამომდინარე შეიძლება დავასკვნათ, რომ ეკონომიკურად ჩამორჩენილ ქვეყნებს განვითარებულ ქვეყნებთან შედარებით უფრო მაღალი ეკონომიკური ზრდის ტემპების მიღწევა შეუძლიათ ტექნოლოგიების გაუმჯობესებისა და ეფექტიანობის ამაღლების ხარჯზეც.

2012-2013 წლებში გამოქვეყნებულ ნაშრომებში [10; 11] სოლოუს ნაშთის გასაანგარიშებელი ფორმულა და კობი-დუგლასის საწარმოო ფუნქცია მოდიფიცირებულია სახელმწიფოს ეკონომიკური უნარის გათვალისწინებით. დასაბუთებულია, რომ სოლოუს ნაშთის მოდიფიკაცია შესაძლებლობას მოგვცემს ეკონომიკური ზრდის სხვა წყაროების (შრომის, კაპიტალისა და ფაქტორთა ერთობლივი მწარმოებლურობის ცვლილება) მსგავსად, განისაზღვროს სახელმწიფოს ეკონომიკური უნარის „მოცულობის“ ცვლილების წვლილი ეკონომიკური ზრდის ტემპში და რაც მთავარია, ასეთი მოდიფიკაცია საშუალებას იძლევა უფრო მკაფიოდ შევავასოთ ტექნოლოგიური პროგრესის წვლილი ფაქტორთა ერთობლივი მწარმოებლურობის ზრდაში

ვლ. პაპავას ნაშრომში [5; 6], ეკონომიკური განვითარების განსხვავებული დონეების მქონე ქვეყნების ეკონომიკური ზრდის მაჩვენებლების შედარების მიზნით, შემოთავაზებულია „მკვეთრი ზრდის ეფექტის“ პროპორციული გადაფარვის ჰიპოთეზა, რომლის საფუძველზეც წარმოდგენილია ეკონომიკური ზრდის მაჩვენებლების კორექტირების შინაგანად არანინალმდეგობრივი (მისთვის დამახასიათებელი ინვარიანტულობის გათვალისწინებით) მეთოდი.

„მკვეთრი ზრდის ეფექტის“ საილუსტრაციოდ აღნიშნულ ნაშრომში მოყვანილია მონაცემები, რომლის თანახმადაც 2010 წლისთვის 2009 წელთან შედარებით საქართველოს მშპ გაიზარდა 6,3%-ით, ხოლო აშშ-ს მშპ კი მხოლოდ 3%-ით. „მკვეთრი ზრდის ეფექტის“ გამორიცხვის გარეშე აღნიშნული მაჩვენებლების უშუალო შედარებისას მივიღებდით, რომ საქართველოს ეკონომიკა აშშ-ის ეკონომიკასთან შედარებით თითქოსდა 2,1-ჯერ უფრო სწრაფად გაიზარდა, რაც მცდარ დასკვნებამდე მიგვიყვანდა. ასეთი

დასკვნებისგან თავის არიდების მიზნით, ნაშრომში გაანგარიშებულია აშშ-ში და საქართველოში ერთ სულ მოსახლეზე წარმოებული მშპ-ის თანაფარდობა, რის შედეგადაც დადგენილია, რომ 2010 წლისთვის აშშ-ში მშპ-ის მოცულობა ერთ სულ მოსახლეზე გაანგარიშებით 18-ჯერ აღემატებოდა საქართველოს ანალოგიურ მაჩვენებელს. ამრიგად, ვინაიდან აშშ-ს ეკონომიკა 18-ჯერ უფრო დიდია ვიდრე საქართველოს ეკონომიკა, ამიტომ ავტორის თანახმად, მკვეთრი ზრდის ეფექტის გათვალისწინებით, აშშ-ში საქართველოსთან შედარებით 18-ჯერ უფრო რთულია 1%-იანი ეკონომიკური ზრდის ტემპის მიღწევა [5, გვ.: 30]. აღნიშნული მსჯელობა ემყარება ლოგიკას, რომლის თანახმადაც 18-ჯერ მძიმე ტვირთის რაღაც მანძილზე გადასატანად საჭიროა 18-ჯერ უფრო მეტი ძალა და ენერჯია, ვიდრე 18-ჯერ უფრო მსუბუქის - იმავე მანძილზე გადასატანად.

აღნიშნული მსჯელობიდან გამომდინარე, საქართველოსთვის 2010 წლისთვის გაანგარიშებულია ჰიპოთეტური ეკონომიკური ზრდის ტემპი ($6,3\% : 18 = 0,35\%$), რომელიც მიჩნეულია აშშ-ს ექვივალენტურ ზრდად, ანუ დასაბუთებულია, რომ 2010 წლისთვის საქართველოს ეკონომიკის 6,3%-იანი ზრდა აშშ-ს ეკონომიკის 0,35%-იანი ზრდის ექვივალენტურია. ეს იმას ნიშნავს, რომ 2010 წლისთვის აშშ-ს ეკონომიკა საქართველოს ეკონომიკასთან შედარებით, საქართველოს ეკონომიკის მკვეთრი ზრდის ეფექტის პროპორციული გადაფარვის ჰიპოთეზის გათვალისწინებით, გაზრდილა 8,6-ჯერ ($3 : 0,35$) უფრო მაღალი ტემპით და არა 2,1-ჯერ უფრო ნაკლებით, როგორც ეს ჩანს ფაქტობრივი ეკონომიკური ზრდის მაჩვენებლების უშუალო შედარებიდან [5, გვ.: 31].

იგივე შედეგს მივიღებთ, თუკი გავიანგარიშებთ აშშ-სთვის საქართველოს ექვივალენტურ ჰიპოთეტური ეკონომიკური ზრდის ტემპს ($3\% \times 18 = 54\%$), რაც იმას ნიშნავს, რომ აშშ-ს ეკონომიკა საქართველოს ეკონომიკასთან შედარებით, საქართველოს ეკონომიკის მკვეთრი ზრდის ეფექტის პროპორციული გადაფარვის ჰიპოთეზის გათვალისწინებით, გაზრდილა 8,6-ჯერ ($54\% : 6,3\%$) უფრო მაღალი ტემპით, როგორც ეს წინა აბზაცში იყო აღნიშნული. ეს იმას ნიშნავს აგრეთვე, რომ აშშ-ის ეკონომიკის 3%-იანი ზრდის ტემპის ექვივალენტურ ზრდას მივიღებდით საქართველოს ეკონომიკა რომ გაზრდილიყო 54%-ით და არა 6,3%-ით, როგორც ეს სინამდვილეში მოხდა.

აღნიშნული ნაშრომის თანახმად, მსოფლიოში წარმოებული მთლიანი შიდა პროდუქტის მოცულობა მსოფლიოს მოსახლეობის ერთ სულზე, 2009-2010 წლებში დაახლოებით 3,3-ჯერ აღემატება საქართველოში მოსახლეობის ერთ სულზე მშპ-ს მოცულობას. ამავე დროს მსოფლიოს გასაშუალებული ეკონომიკური ზრდის მაჩვენებელი 2010 წლისთვის იყო 4,2%-ის ტოლი. შესაბამისად, „მკვეთრი ზრდის ეფექტის“ პროპორციული გადაფარვის ჰიპოთეზის გათვალისწინებით, 2010 წლისთვის მსოფლიოს 4,2%-იანი გასაშუალებული ეკონომიკური ზრდის მაჩვენებელი საქართველოს ეკონომიკის დაახლოე-

ბით 14%-იანი (4,2 . 3,3) ზრდის ექვივალენტურია [5, გვ.: 31-32].

ჰიპოთეტური ეკონომიკური ზრდის ტემპის კორექტირება:

საქართველოსთვის ერთი და იმავე მეთოდით გაანგარიშებული ჰიპოთეტური ეკონომიკური ზრდის ორი მაჩვენებლიდან (54% და 14%), რომელია უფრო რეალური, ან მიახლოებითი?

განვითარების სხვადასხვა დონეების მქონე ქვეყნების ეკონომიკური ზრდის ტემპების შედარებისას უფრო მეტი სიზუსტის უზრუნველსაყოფად მიზანშეწონილად მიმაჩნია რაოდენობრივი ცვლილებების თვისობრიობაში გადასვლის დიალექტიკური კანონის გათვალისწინება. საქმე ისაა, რომ დიდ ეკონომიკაში (ერთ სულ მოსახლეზე გაანგარიშებით მშპ-ს მოცულობის გათვალისწინებით) მცირე ეკონომიკასთან შედარებით, ერთის მხრივ, წარმოების ფაქტორებთან მიმართებაში კლებადი უკუგების კანონის მოქმედების შედეგად, რა თქმა უნდა, ბევრად უფრო რთული მისაღწევია ეკონომიკის ერთი პროცენტით ზრდა, მაგრამ მეორეს მხრივ, რაოდენობრივი ცვლილებების თვისობრიობაში გადასვლის დიალექტიკური კანონის მოქმედების შედეგად, იმავე ერთ პროცენტის ზრდის ტემპის უზრუნველსაყოფად დიდ ეკონომიკას მცირე ეკონომიკასთან შედარებით გააჩნია ეფექტიანი ფუნქციონირებისთვის აუცილებელი ბევრად უკეთესი გარემო-პირობები, კერძოდ: უკეთესი ინსტიტუტები, უკეთესი ინფრასტრუქტურა, უფრო კვალიფიციური ხელისუფლება და ბიუროკრატია, უკეთესი საგანმანათლებლო და ჯანდაცვის სისტემა და ა. შ..

აღნიშნული გარემო-პირობების გათვალისწინება თავისთავად მოითხოვს ჰიპოთეტური ეკონომიკური ზრდის ტემპის შესაბამის კორექტირებას.

ამასთან, მაკორექტირებელი კოეფიციენტის ზუსტი განსაზღვრა ძნელია ინსტიტუტების, ინფრასტრუქტურის, საგანმანათლებლო და ჯანდაცვის სისტემების, აგრეთვე ხელისუფლებისა და ბიუროკრატის ფუნქციონირების ხარისხობრივი მახასიათებლების მათემატიკური ფორმულირების სირთულის გათვალისწინებით. მიუხედავად ამისა, ეკონომიკური განვითარების ყველაზე წარმატებულ ნლებში საქართველოსა და გარდამავალი ეკონომიკის მქონე სხვა ქვეყნების (ლიტვა, ლატვია, ესტონეთი, სომხეთი, ჩინეთი, ბელარუსი, უკრაინა და ა. შ.) ეკონომიკური ზრდის საშუალო წლიური ტემპების (დაახლოებით 7-12%-ის ფარგლებში) გათვალისწინებით (იხ. ხ. 2), შეგვიძლია ვთქვათ, რომ ბოლო ასწლეულში აშშ-სთვის დამახასიათებელი საშუალოწლიური ეკონომიკური ზრდის დაახლოებით 3%-იანი ტემპის ექვივალენტურს წარმოადგენს საქართველოს ეკონომიკის საშუალოწლიური ზრდა დაახლოებით 7-12 %-ის ფარგლებში. შესაბამისად, აშშ-ს ეკონომიკის 1%-იანი ზრდის ექვივალენტურად უნდა მივიჩნიოთ საქართველოს ეკონომიკის დაახ-

ლოებით 2,3-4%-იანი ზრდა.

ცხრ.:2 გარდამავალი ეკონომიკის ქვეყნებში ეკონომიკური ზრდის ტემპები %-ში, 2003-2007წწ

წლები	2003	2004	2005	2006	2007	საშუალო 2003-2007წწ
ბელარუსი	7,0	11,4	9,4	10,0	8,6	9,3
ესტონეთი	7,1	8,1	9,4	10,0	7,2	8,4
ლატვია	7,2	8,7	10,6	12,2	10,0	9,7
ლიტვა	10,2	7,3	7,8	7,8	9,8	8,6
საქართველო	11,1	5,9	9,6	9,4	12,3	9,6
სომხეთი	14,0	10,5	13,9	13,2	13,7	13,0
ჩინეთი	10,0	10,1	10,4	11,6	13,0	11,0
სლოვაკეთი	4,7	5,2	6,5	8,5	10,4	7,0
უკრაინა	9,6	12,1	2,7	7,3	7,6	7,8
რუმინეთი	5,2	8,5	4,2	7,9	6,2	6,4

წყარო: სტატისტიკური წელიწადული 2009. საქართველოს ეკონომიკური განვითარების სამინისტრო. სტატისტიკის დეპარტამენტი. გვ.: 317

ეკონომიკური განვითარების სხვადასხვა მახასიათებლების მიხედვით მსოფლიო ეკონომიკაც გამოირჩევა არაერთგვაროვნებითა და უკიდურესი პოლარიზაციით, ამიტომ მსოფლიოს გასაშუალებული ეკონომიკური ზრდის 4,2%-იანი ტემპის მიმართ გაანგარიშებული საქართველოს ჰიპოთეტური ეკონომიკური ზრდის 14%-იანი ტემპი გარემო-პირობების, ანუ ინსტიტუტებისა და ინფრასტრუქტურის განვითარების დონის, ხელისუფლებისა და ბიუროკრატის ხარისხის და ა.შ. გათვალისწინებით კორექტირებისას (წინა აბზაცში მონაცემებზე დაკვირვებით განხორციელებული კორექტირების ანალოგიურად) ასევე შეიძლება მივიჩნიოთ 7-12%-ის ტოლფასად. ამ შემთხვევაში მსოფლიო ეკონომიკის 1%-იანი ზრდა საქართველოს ეკონომიკის დაახლოებით 1,7-2,8%-იანი ზრდის ექვივალენტურია.

ზემოაღნიშნული ანალიზიდან გამომდინარე, მიმაჩნია, რომ 7-12%-ის ფარგლებში არსებული ეკონომიკური ზრდის საშუალო წლიური ტემპი საქართველოსთვის წარმოადგენს ოპტიმალურ მნიშვნელობას, ანუ იმ დონეს, რომელიც შეესაბამება საქართველოს ეკონომიკური განვითარების პარამეტრებს, მ.შ. ერთ სულ მოსახლეზე გაანგარიშებით პროდუქციის გამოშვების მკვეთრად დაბალ დონეს.

საქართველოს მთავრობის მოვალეობაა, ჩვენი ქვეყნის ეკონომიკური განვითარების თანამედროვე ეტაპის მოთხოვნების შესაბამისი ეკონომიკური ზრდის ტემპის (7-12%-ის ფარგლებში) მისაღწევად აუცილებელი გარემო-პირობების ფორმირება, წინააღმდეგ შემთხვევაში კიდევ დიდხანს თავს ვერ დავაღწევთ კრიზისულ მოვლენებს. ეკონომიკური ზრდის მაღალი ტემპების უზრუნველყოფის გარეშე ცალკეული მაკროეკონომიკური პარამეტრების გაუმჯობესება სასურველ შედეგს ვერ მოგვცემს. აღნიშნულს ადასტურებს საქართველოს ეკონომიკაში ბოლო წლებში განვითარებული მოვლენები, კერძოდ, სავალუტო კრიზისმა, სტაბილურად მაღალმა უმუშევრობამ, შემოსავლების სტაგნაცია-შემცირებამ და მოსახლეობის საზღვარგარეთ მასიურმა იმი-

გრაფიკამ, თვალნათლივ წარმოაჩინა საქართველოს ეკონომიკაში არსებული პრობლემები, თუმცა მისი ჭეშმარიტი მიზეზების გაუაზრებლობამ გამოიწვია სამთავრობო და საექსპერტო წრეების მიერ არაადეკვატური განცხადებების გაკეთება, რამაც კიდევ უფრო მეტი დაბნეულობა გამოიწვია საზოგადოებაში. ასე მაგალითად, 2016 წლის მანძილზე ხშირად გაისმოდა განცხადებები იმის შესახებ, რომ - ქვეყანაში მაკროეკონომიკური პარამეტრები გაუმჯობესებულია, ამიტომ დოლართან თანაფარდობაში ლარის ბოლოდროინდელ გაუფასურებაში შიდა ფაქტორების წვლილი მინიმალურია.

საქართველოს ეკონომიკაში მიმდინარე ნეგატიური პროცესების შეფასებისას, ხელისუფლებისა და მისი მხარდამჭერი ექსპერტების მხრიდან აქცენტი ძირითადად კეთდება (უმეტესწილად არც თუ უსაფუძვლოდ) საგარეო-ეკონომიკურ ფაქტორებზე. პრობლემა ისაა, რომ ასეთ დროს, ხშირად ყურადღების მიღმა რჩება ქვეყნის შიგნით მაკრო და მიკრო დონეებზე არსებული არასასურველი პროცესები, რომლებიც შესაძლოა, განსაზღვრულ კონკრეტულ სიტუაციაში, გარეშე ნეგატიურ ფაქტორებთან შედარებით უწყინარად გამოიყურებოდნენ (შეგუებისა და ინერციის ძალით), თუმცა დროთა ვითარებაში შესაძლოა შეიძინონ უკიდურესად დამანგრეველი ძალა და გამოიწვიონ ეკონომიკური პროცესების დრამატული განვითარება. ამიტომ, არ შეიძლება ეკონომიკური კრიზისის მიზეზების მხოლოდ საგარეო ფაქტორებში ძიება, რაოდენ აშკარა და მნიშვნელოვანიც არ უნდა იყოს ისინი და ამით თავის დამშვიდება. აუცილებელია შიდა, თუნდაც მეორეხარისხოვანი მიზეზების გამოკვლევა-განალიზებაც. წინააღმდეგ შემთხვევაში მოსალოდნელია ერთი შეხედვით უმნიშვნელო, მაგრამ გრძელვადიან პერსპექტივაში არსებითი ხასიათის შიდა მიზეზები მხვედველობის მიღმა დარჩეს. ეკონომიკისთვის ამა თუ იმ კონკრეტულ სიტუაციაში დამახასიათებელი ტენდენციებისა და კანონზომიერებების, ამა თუ იმ მიზეზით გაუთვალისწინებლობა კი, ხშირად მაკროეკონომიკური პოლიტიკის წარუმატებლობისა და/ან დაბალეფექტიანობის მიზეზია. ამიტომაცაა აუცილებელი ეკონომიკური პოლიტიკის შემუშავება როგორც გარეშე, აგრეთვე შიდა მიზეზების ობიექტურ შეფასებებზე დაყრდნობით.

ცალკეული მაკროეკონომიკური პარამეტრების კუთხით პრობლემების არარსებობა, რა თქმა უნდა, მისასალმებელი ფაქტია (თუმცა მისი არარსებობა თვით არაეკონომისტებისთვისაც ძნელი წარმოსადგენია საქართველოს ეკონომიკაში არსებული უმძიმესი კრიზისული ვითარების ფონზე). აღნიშნული პრობლემების არსებობა-არარსებობის შესაძლო შედეგებზე მსჯელობისას გასათვალისწინებელია დროითი ფაქტორის როლი. კერძოდ ის, რომ ცალკეული მაკროეკონომიკური პარამეტრების, მაგალითად, ბიუჯეტის შემოსავლებისა და ხარჯების სფეროში არსებული წესრიგი ისეთ კრიზისულ მოვლენების განვითარებას, როგორიცაა უმუშევრობის

ზრდა, ეროვნული ვალუტის კურსის აღმა-დაღმა ყოვლად გაუმართლებელი არასტაბილური ცვლილება, მოსახლეობის ცხოვრების პირობების გაუარესება და ა. შ., გამოიწვიოს არა სტატიკური, არამედ მხოლოდ დინამიკური ნონასწორობის პირობებში. ეს იმას ნიშნავს, რომ მაკროეკონომიკური პარამეტრების დაბალანსებული დონე შესაძლებელია მიღწეულ იქნას გრძელვადიანი სტატიკური ნონასწორობის პირობებშიც. თუმცა ასეთი ნონასწორობა გამოიწვიოს ეკონომიკურ განვითარებას და საქართველოსწარსუსტად განვითარებულ ქვეყანაში გამოიწვიოს ეროვნული ვალუტის სტაბილურობასაც. მაგალითად, ეკონომიკურ ზრდის 3,2%-იან საშუალოწლიურ ტემპს, რასაც ადგილი ჰქონდა 2013-2016 წლებში, არანაირი თვისობრივი ცვლილებების გამოწვევა არ შეუძლია საქართველოს მსგავს შედარებით განუვითარებელი ეკონომიკის მქონე ქვეყანაში, ანუ ეკონომიკური ზრდის ასეთ დაბალ ტემპს, ეკონომიკაში მოსალოდნელი თვისობრივი ცვლილებების თვალსაზრისით, ფაქტიურად გააჩნია ზრდის ნულოვანი ტემპის ეფექტი.

საქართველოს სწრაფ ეკონომიკურ განვითარებას უზრუნველყოფს მხოლოდ მაკროეკონომიკური პარამეტრების დაბალანსება დინამიკური ნონასწორობის, ანუ სწრაფი ეკონომიკური ზრდის (დაახლოებით 7-12%-ის ფარგლებში) პირობებში, რაც თავის მხრივ გაზრდის ქვეყნის კონკურენტუნარიანობას, რაც ეროვნული ვალუტის გაცვლითი კურსის შედარებით სტაბილურობის უზრუნველყოფის ერთ-ერთი აუცილებელი (თუმცა არასაკმარისი) პირობაა.

აქვე უნდა აღინიშნოს, რომ უახლოეს წლებში ეკონომიკური ზრდის ასეთი მაღალი ტემპის მიღწევის შანსი, არახელსაყრელი შიდა და გარე ფაქტორების გათვალისწინებით, უკიდურესად მინიმალურია. თუმცა ასეთი პესიმისტური დასკვნა არ ნიშნავს იმას, რომ ხელისუფლებამ და მოსახლეობამ გულზე ხელი დაიკრიფოს და ვითარების შესაცვლელად ღირებული არაფერი მოიმოქმედოს. აღნიშნული მინიმალური შანსის რეალიზაცია, მინიმუმ კი - მომავლისთვის სასურველი სასტატო პირობების მომზადება, მოსახლეობისგან მუხლჩაუხრელ შრომას მოითხოვს. განსაკუთრებით მნიშვნელოვანია ხელისუფლებისა და მისი შემადგენელი ბიუროკრატის მიერ მის წინაშე არსებული ურთულესი ამოცანების გააზრება და ქვეყნის ინტერესების შესაბამისი გადწყვეტილებების მიღება, მ.შ. მაღალკვალიფიციურ დონეზე შემუშავებული ეკონომიკური პოლიტიკის გატარება. არანაკლებ მნიშვნელოვანია ხელისუფლების მხრიდან მეტი გულისხმიერებისა და თანაგრძნობის გამოვლენა მოსახლეობის პრობლემების მიმართ. ამ თვალსაზრისით განსაკუთრებით ღირებულია ხელისუფლების წარმომადგენლების მიერ ცხოვრების შედარებით მოკრძალებული წესის არჩევა და ამ გზით სოლიდარობის გამოვლენა ეკონომიკურ სიდუხჭირეში მყოფი თანამოქალაქეების პრობლემების მიმართ.

ხელისუფლების ეფექტიანობა, სამართლიანობისა

და უსაფრთხოების უზრუნველყოფასთან ერთად, იზომება ეკონომიკური ზრდის მაღალი ტემპების მიღწევითა და მოსახლეობის ცხოვრების პირობების საყოველთაო გაუმჯობესებით. როცა ამ მიმართულებებით მიღწევები უკიდურესად მოკრძალებულია, ხელისუფლების ზედა ემელონების წარმომადგენლების მიერ არაჯეროვნად მაღალი ხელფასების, პრემიებისა და სხვა დაუმსახურებელი დამატებითი მატერიალური სიკეთეების მიღება ნამდვილად არაკორექტულია და საყოველთაო ნიჰილიზმის გაბატონების საწინდარია.

საქართველოს მოსახლეობამ, განსაკუთრებით კი ვლიტამ და ხელისუფლებამ უნდა გაითავისოს, რომ:

1. განვითარება შემდეგი ეტაპი არ არის. ის არც თავისით განხორციელდება. შესაბამისი ნაბიჯი დღესვე უნდა გადადგა და განვითარება დღესვე უნდა დაიწყოს;

2. სიტუაციური მოქმედება და ნერტილოვანი დარტყმები უმეტესწილად შედეგის მომცემი არაა. საჭიროა სისტემური, ყოვლისმომცველი ხასიათის ცვლილებების დაგეგმვა-რეალიზაცია;

3. კრიზისი საფრთხეებთან ერთად იმანენტურად გულისხმობს შესაძლებლობებს, ვინაიდან მისი არსებობა ცალსახად მიუთითებს სისტემის ფუნქციონირებაში ხარვეზებისა და პრობლემების არსებობის შესახებ, რომელთა დაძლევა და წარმატებული წინსვლა მოითხოვს რადიკალურ, კონკრეტულ შედეგებზე ორიენტირებული ცვლილებების განხორციელებას. კრიზისის პერიოდში სოციალურ-ეკონომიკური მდგომარეობის მკვეთრი გაუარესება, საზოგადოებას რადიკალური ცვლილებების გარდა, სხვა ალტერნატივას არც უტოვებს. ასეთი პერიოდი საუკეთესო დროა ცვლილებებისთვის, რადგან სიახლე ყველას სჭირდება და მოწინააღმდეგეები, როგორც წესი, შედარებით მცირენი არიან. სხვა საკითხია ის, რომ ცვლილებების მოწინააღმდეგეთა მცირერიცხოვან ჯგუფს არ აწყობს მათი განხორციელება, ვინაიდან ისინი სწორედ კრიზისულ სიტუაციებში ახდენენ საკუთარი მერკანტილური მიზნების ყველაზე მომგებიან რეალიზაციას. პრობლემა ისაა, რომ მათ ცვლილებებისთვის წინააღმდეგობის გასაწევად საკმაოდ ძალა (პოლიტიკური, ფინანსური) გააჩნიათ. ასეთ დროს, პატიოსანი და გონიერი მთავრობის დანიშნულებაა აღნიშნული ჯგუფის სამართლებრივი ნეიტრალიზაცია და სასიცოცხლოდ მნიშვნელოვანი ცვლილებების დაუყოვნებლივი განხორციელება;

4. "იმედგაცრუებულ კაცს სამშობლო არ გააჩნია" (ალბერტ კამიუ), მით უფრო, თუკი იმედგაცრუებათა კასკადი ატყდება თავს. ამიტომ, თუ ჩვენ ვერ შევძლებთ შედარებით სწრაფ ეკონომიკურ განვითარებას, მ.შ. მოსახლეობის ყველაზე დაბალშემოსავლიანი ფენების კეთილდღეობის არსებითი გაუმჯობესების უზრუნველყოფი ეკონომიკური პოლიტიკის გატარებას, მაშინ ჩვენი ქვეყნის სულ უფრო მეტი მოქალაქე გადასახლდება უცხოეთში და ქვეყანა ქართველი ეთნოსისგან საბოლოოდ დაიცლება. შესაბამისად, უმცირესობაში დარჩენილი ქართველი ეთნოსი საკუთარი ქვეყნის პოლიტიკურ ბედის გადაწყვეტის დღესდღეობით არსებულ (მსოფლიო გლობალური წესრიგით განსაზღვრულ) ისედაც მიზერულ უფლებებსაც საბოლოოდ დაკარგავს.

5. უნდა ავირჩიოთ ეკონომიკური განვითარების ისეთი მოდელი, რომლის ფარგლებშიც ეკონომიკის სუბიექტების საქმიანობის კოორდინაციასა და რესურსების განაწილებაში ძირითად როლს, როგორც წესი, შეასრულებს ბაზარი და მისი ინსტრუმენტები: თავისუფალი ფასები, თავისუფალი მენარმეობა, ინოვაციური კონკურენცია, ხოლო სახელმწიფოს, როგორც წარმოების მე-5 სრულფასოვანი ფაქტორის მარეგულირებელი ფუნქცია ხელოვნურად არ იქნება დაკნინებული ულტრა-მემარჯვენე იდეოლოგიის პრობაგანდისტული მეთოდებით და იგი (სახელმწიფო) შეძლებს საბაზრო ეკონომიკის ფუნქციონირებისთვის დამახასიათებელი უარყოფითი ეფექტების პრევენციასა და/ან განეიტრალება-აღმოფხვრას, ეკონომიკის განვითარების ხელშემწყობი ეფექტიანი ინკლუზიური ინსტიტუტების ფორმირებასა და ეფექტიანი ეკონომიკური პოლიტიკის გატარებას.

6. ეკონომიკური პოლიტიკა, რომელიც გამართლებულია ერთ ისტორიულ და/ან სივრცობრივ კონტექსტში, სრულიად კონტრპროდუქტიული შეიძლება აღმოჩნდეს მეორეში. ამა თუ იმ ეკონომიკური დოქტრინისადმი რელიგიური რწმენა ყოველად გაუმართლებელია. რომელიმე ეკონომიკური დოქტრინა არა თვითმიზანი, არამედ მიზნის (ეკონომიკური განვითარების, ანუ: უსაფრთხოების, სამართლიანობისა და კეთილდღეობის) მიღწევის საშუალებაა.

7. უნდა შეიქმნას სათანადო პირობები და სტიმულები ეკონომიკური სუბიექტების სამენარმეო საქმიანობის და/ან მათი უნარ-ჩვევების რეალიზაციის წასახალისებლად. ამავე დროს, გათვალისწინებულ უნდა იქნას ჩვენს თანამემამულეთა ერთი ნაწილის მცონარე ხასიათი და ერთხელ მიღწეულით დაკმაყოფილების არც თუ სანაქებო თვისება.

ერიკ-რეინერტის თანახმად: "დასავლური ეკონომიკისათვის დამახასიათებელია, რომ ორგანიზაციების განვითარება არ წყდება მაშინაც კი, როცა მფლობელს საკმარისი ფული აქვს ოჯახის გამოსაკვებად" [12].

შესაბამისად, დაბეგვრის ზომიერად პროგრესულმა სისტემამ საქართველოში ეკონომიკური სუბიექტები უნდა აიძულოს მეტი იშრომონ მიღწეულის შესანარჩუნებლად და ახალი სიმაღლეების დასაპყრობად.

8. გაუმართლებელია ფისკალური პოლიტიკის საგადასახადო კომპონენტის სეგმენტის შეზღუდვა კონსტიტუციით (რაზეც ხშირად მიუთითებენ აკადემიური წრეების ცალკეული წარმომადგენლები), რომლის თანახმადაც მთავრობას არ გააჩნია გადასახადების ზრდისა და ეფექტიანი ფისკალური პოლიტიკის განხორციელების შესაძლებლობა, რაც მას ხელიდან აცლის ეკონომიკური პოლიტიკის ამ მნიშვნელოვან ინსტრუმენტს;

კონსტიტუციის აღნიშნული ნორმა მიღებულ იქნა წინა ხელისუფლების პირობებში - საერთაშორისო საფინანსო-ეკონომიკური ორგანიზაციების მხარდაჭერის მოპოვებისა და პირდაპირი უცხოური ინვესტიციების წასახალისების მიზნით. ასეთი გზებით იქმნებოდა მითები საქართველოში ბიზნესისთვის სასურველი გარემოს არსებობის შესახებ. იმჟამინდელი ხელისუფლებისთვის პრობლემას არ წარმოადგენდა ასეთი ნორმის არსებობის პირობებში ეფექტიანი საგადასახადო პოლიტიკის გატარების შეუძლებლობა, რადგან აუცილებლობის შემთხვევაში იგი საჭირო სახსრე-

ბის მობილიზაციას, არაფორმალური გზებით, ბიზნესის დატერორების გზით, წარმატებით ახორციელებდა.

9. ეკონომიკური ზრდის პარალელურად იზრდება, თუ პირიქით მცირდება ეროვნული სიმდიდრე? იზრდება თუ არა ქარხნებსა, ფაბრიკებსა, მანქანა-დანადგარებსა, განაყოფიერებულ სასოფლო-სამეურნეო დანიშნულების მიწის ნაკვეთებსა და ინფრასტრუქტურულ ობიექტებში მატერიალიზებული ქვეყნის ერთობლივი საწარმოო სიმძლავრე, თუ ადგილი აქვს ვირტუალურ ზრდას — უცხოური დახმარებების, უცხოეთიდან ფულადი გზავნილების, ჯართისა და ხე-ტყის ექსპორტის, ტურიზმის ცალმხრივი განვითარების (მაგალითად, ადგილობრივი წარმოების კვების პროდუქტების შესაბამისი მოცულობით მიწოდების გარეშე) და ა. შ. ხარჯზე.

10. ქვეყანა, რომელსაც არ გააჩნია განვითარებული აგრარული და ინდუსტრიული სექტორები, საბოლოო ანგარიშით, განწირულია: სიღარიბისთვის; მმართველობის არადემოკრატიული მოდელის დამკვიდრებისთვის, ვინაიდან კრედიტებზე და საარჩევნოდ გამიზნულ სოციალურ დახმარებებზე დამოკიდებულ მოსახლეობას დიდი არჩევანი არ გააჩნია, იგი ხელისუფლების შემყურედ და მისი ნება-სურვილის უპირობო აღმსრულებლად ყალიბდება; მოსახლეობის პერმანენტული ემიგრაციისთვის, რაც საბოლოო ანგარიშით დაგვირგვინდება მოსახლეობის დეპოპულაციის გაძლიერებით (შრომისუანარაიანი მოსახლეობის ემიგრაციის, შობადობის შემცირებისა და მოსახლეობის დაბერების შედეგად).

11. ქვეყანას, რომლის მოსახლეობაც მცირდება და თანაც პარალელურად ბერდება, მომავალი არ აქვს. წინა ხელისუფლება პრობლემის მოგვარებას, როგორც ჩანს, ძირითადად უცხოელთათვის მოქალაქეობის მინიჭების, უფრო მეტიც მათი, მაგალითად ბურების მასობრივი ჩამოსახლების გზით ფიქრობდა. ანაკლიაში გათვალისწინებული გრანდიოზული პორტის მშენებლობის დაფინანსება და ნახევარმილიონიანი ქალაქის შევსებაც ალბათ მოხდებოდა ამ პორტის ფუნქციონირებით დაინტერესებული აღმოსავლეთ აზიის ქვეყნების მიერ.

აღნიშნული პოლიტიკა რამდენიმე პრობლემის გადაჭრას ისახავდა მიზნად. უპირველეს ყოვლისა, უცხოეთში ემიგრირებული პოლიტიკურად აქტიური და შესაბამისად, "აბეზარი" ქართველების ნაცვლად, მმართველი ელიტა მიიღებდა, ყოველ შემთხვევაში მოკლევადიან პერიოდში მაინც, შედარებით მორჩილ, მის მაღლიერ და საარჩევნო მიზნებისთვის სასწრაფო წესით "ნატურალიზებულ" იმიგრანტებს. მეორეს მხრივ, მათ ხარჯზე მოხდებოდა ეკონომიკური ზრდისთვის აუცილებელი ადამიანური რესურსების შევსებაც. თანაც უცხოელებთან, მაგალითად, იმავე ბურებთან ასოცირდებოდა სასოფლო-სამეურნეო წარმოების სფეროში წარმოების ახალი მეთოდებისა და ახალი ტექნოლოგიების დანერგვა. საბოლოო ანგარიშით, არც ბურები გადმოსახლდნენ საქართველოში, ახალი ხელისუფლების პრიორიტეტებიც გარკვეულწილად შეიცვალა და ანაკლიის პორტის პროექტიც უფრო რეალისტური გახდა, უცხოელებზე სასოფლო-სამეურნეო მიწის ნაკვეთების ტოტალური, უთავბოლო გაყიდვაც დროებით შეიზღუდა, თუმცა კრიზისიდან გამოსავალი მაინც არ ჩანს. ასეთი ვითარება ხელისუფლებას, წესით ქვეყნის ეკონომიკური განვითარებისა და ძირძველი მოსახლეობის რაოდენობის გადიდების ეფექტიანი გზების

ძიებისკენ უნდა უბიძგებდეს, თუმცა მხოლოდ წესით, ვინაიდან ჯერჯერობით ასეთი გზების ძიების მზადყოფნა არ სცდება ცალკეულ სიტყვიერ განცხადებებს;

12. ქვეყნის ეკონომიკურ განვითარებაში, მ.შ. დემოგრაფიულ სფეროში არსებული კრიზისული ვითარების შესაცვლელად, უპირველეს ყოვლისა, აუცილებელია სახელმწიფო მმართველობის სისტემამ საკუთარი მოქალაქეები პატრიციებად და პლემებად არ დააყოს და შესაბამისი ფორმალური თუ არაფორმალური ურთიერთობების დამკვიდრებით მოსახლეობის უმრავლესობა საკუთარ სამშობლოსთან არ გააუცხოოს. ამისთვის კი, ხელისუფლების ძალისხმევით და საზოგადოების მონაწილეობით საჭიროა შეიქმნას ისეთი გარემო (ყველასთვის თანაბარი უფლებების, ვალდებულებებისა და პასუხისმგებლობების უზრუნველყოფი ეფექტიანი ინკლუზიური ინსტიტუტების, თანამედროვე მოთხოვნების შესატყვისი ინფრასტრუქტურის, ეფექტიანად ფუნქციონირებადი ხარისხიანი მთავრობის, ეფექტიანი განათლების სისტემის და ა.შ. სახით), რომელიც საქართველოს მოსახლეობას სამშობლოში საკუთარი უნარ-შესაძლებლობების შეუფერხებლად გამოვლენისა და ღირსეული არსებობისთვის საჭირო სახსრების გამომუშავების საშუალებას მისცემს. პარარელურად აუცილებელია ხელისუფლებამ განახორციელოს ეფექტიანი, ოპტიმისტური მოლოდინების ფორმირებაზე ორიენტირებული ეკონომიკური პოლიტიკა, აგრეთვე მინიმუმადე დაიყვანოს ნეპოტიზმის და ინსტიტუციური, ელიტური, თუ სხვა სახის კორუფციის გამოვლენები.

13. ნებისმიერი სისტემის (პოლიტიკური, ეკონომიკური, სოციალური) შიგნით ყოველთვის არსებობს რაღაც ძალა, ერთგვარი ენერჯის წყარო, რომელიც უზრუნველყოფს როგორც აღნიშნული სისტემის მდგრადობა-სტაბილურობას, აგრეთვე მის განვითარება-სრულყოფას მასში არსებული წონასწორობის რღვევისა და წონასწორობის ახალი ნიშნულისკენ მოძრაობის გზით. კაპიტალისტური ეკონომიკის პირობებში ასეთ ძალას წარმოადგენს ინოვაციური კონკურენცია

ამავე დროს, კონკურენციას, რომელიც კაპიტალიზმის მთავარი მამოძრავებელი ძალაა, სოციალური სინდისის ფენომენი და ადექვატური ინსტიტუტების ფორმირების უნარი არ გააჩნია. თუმცა მეორე მსოფლიო ომის შემდგომ პერიოდში კაპიტალიზმმა გამოავლინა აღნიშნული მიმართულებით პროგრესის უნარი, რაც განაპირობა შიდა (საგანმანათლებლო სისტემის სრულყოფამ, საზოგადოების დაბალ და საშუალო შემოსავლიანი ფენების ორგანიზებულობის დონის ამაღლებამ, სოციალური პარტნიორობათანამშრომლობის უპირატესობათა აღიარებამ და ა. შ.) და გარე (ორ დაპირისპირებულ სისტემას შორის მძაფრმა ბრძოლამ და კონკურენციამ) ფაქტორების ურთიერთ კეთილისმყოფელმა გავლენამ. აღნიშნული ტრანსფორმაციის შედეგად მე-20 საუკუნის მეორე ნახევარში დასავლეთის განვითარებულ ქვეყნებში ჩამოყალიბდა კაცობრიობის ისტორიის

მანძილზე ყველაზე სამართლიანი და რაციონალური სოციალურ-ეკონომიკური სისტემა, სოციალურად ორიენტირებული საბაზრო ეკონომიკის სახით. თუმცა ორპოლუსიანი მსოფლიო წესრიგის ერთპოლუსიანად გარდაქმნის შემდეგ, დასავლეთი, როგორც ჩანს, ეიფორიამ მოიცვა, რასაც მოჰყვა ყურადღების მოდუნება სოციალური პრობლემებისადმი, რამაც სათავე დაუდო უთანასწორობის გაღრმავების ტენდენციებს, საბოლოო ანგარიშით კი, აღნიშნული პროცესი დაგვირგვინდა ლოგიკური შედეგით: ბრექსიტითა და ტრამპის ტრამპლინით.

აღნიშნულიდან გამომდინარე, მუდმივად აუცილებელია ბალანსის დაცვა ეკონომიკურ ეფექტიანობასა და სოციალურ სამართლიანობას შორის;

14. შემოსავლების უთანასწორო განაწილება განაპირობებს ერთობლივი მოთხოვნის, შესაბამისად ერთობლივი მიწოდების სტრუქტურის დეფორმაციას. მოსახლეობის უდიდესი ნაწილის მიმღე ეკონომიკური მდგომარეობა განაპირობებს ფართე მოხმარების საქონელზე მათი მოთხოვნის შეზღუდვას, რაც ზღუდავს აღნიშნული საქონლის წარმოება-მიწოდებასაც. მოსახლეობის შედარებით მაღალშემოსავლიანი ნაწილის მოთხოვნილება ბევრად უფრო მრავალფეროვანია, მაგრამ აღნიშნული ფენა შედარებით მცირერიცხოვანია, ამასთან განსაკუთრებით პრეტენზიულია და ადგილობრივ ნაწარმს ამჯობინებს უფრო ხარისხიან და პრესტიჟულ უცხოურ საქონელს. ამიტომ, ამ სეგმენტშიც ადგილობრივ ნაწარმზე მოთხოვნა შეზღუდულია. საზღვარგარეთიდან ფულადი გზავნილების საფუძველზე ფორმირებული მოთხოვნაც ძირითადად ორიენტირებულია იმპორტულ ნაწარმზე.

როგორც ვხედავთ, ადგილობრივი წარმოება მკვეთრად ჩამორჩება ადგილობრივი ერთობლივი მოთხოვნას (რომელიც ადგილობრივ მიწოდებაზე ბევრად მეტია ზემოაღნიშნული მიზეზების შედეგად, კერძოდ იმპორტულ პროდუქციაზე მაღალი მოთხოვნის შედეგად), რის შედეგადაც ადგილობრივ მოთხოვნასა და ადგილობრივ წარმოებას შორის არსებობს უზარმაზარი დისპროპორცია. აღნიშნული დისპროპორციის აღმოფხვრა მოითხოვს ადგილობრივი წარმოების ხელშეწყობი ღონისძიებების შემუშავებას.

ამრიგად, ქვეყნის განვითარებისათვის სასიცოცხლოდ აუცილებელი შედეგებით უფრო მაღალი სამუშაო წლიური ეკონომიკური ზრდის ტემპის უზრუნველსაყოფად, მთავრობამ უნდა შეიმუშავოს და რეალურ ცხოვრებაში განახორციელოს ინოვაციურ-რეფორმატორული ხასიათის ღონისძიებები, წინააღმდეგ შემთხვევაში საქართველოს ეკონომიკა საკმაოდ ხანგრძლივი პერიოდის განმავლობაში თავს ვერ დააღწევს სისტემურ სოციალურ-ეკონომიკურ კრიზისს, რაც გამოიწვევს უღარიბესი ქვეყნების რიცხვში საქართველოს სტაბილურ დამკვიდრებას და ქვეყნის დაცლას ადგილობრივი მოსახლეობისგან.

მთავრობის ეკონომიკური პოლიტიკის ფარგლებში განსაკუთრებული ყურადღება უნდა მიექცეს: ეფექტიანი ინკლუზიური ინსტიტუტების ჩამოყალიბებას, კონკურენციული ურთიერთობების გაღრმავებას და ბაზრების ეფექტიანობის ამაღლებას, ტრანსაქციული დანახარჯების შემცირებას, საზოგადოების წევრებსა

და ეკონომიკის სუბიექტებს შორის ცივილური ურთიერთობების ჩამოყალიბებას, შესაძლებლობებისა და შედეგების შედარებით სამართლიან განაწილებას და ა.შ. აღნიშნული ღონისძიებების კომპლექსური განხორციელება ქვეყნის მდგრადი და უსაფრთხო განვითარებისა და მოსახლეობის კეთილდღეობის ამაღლების აუცილებელი პირობაა.

გამოყენებული ლიტერატურა:

1. კვარაცხელია დემნა, კვარაცხელია დიანა, ეკონომიკური ზრდის არითმეტიკა, ჟურნ.: ბიზნეს-ინჟინერინგი, 2016წ, №3, გვ.: 47-49;
<https://drive.google.com/file/d/0B3PZSQNPT43SaHFoUEphdXVNTWc/view>
2. დევიდ ნ. უელი, ეკონომიკური ზრდა, 2016წ.
3. ბლანშარი ო. მაკროეკონომიკა, 2010წ.
4. მენქიუ გრ., ეკონომიკის პრინციპები, 2000წ.
5. პაპავა ვლ., მკვეთრი ზრდის ეფექტი და პოსტ-კრიზისული ეკონომიკური ზრდა, ჟურნ.: ეკონომიკა და საბანკო საქმე, 2014წ, ტ.:2. №1, გვ.:29-39;
6. Papava V. Economic growth in the Central Caucaso-Asian countries adjusted for the catch-up effect. J.: [Central Asia and the Caucasus](http://www.caucasusjournal.com/issue13/13-120-128). #4 / Volume 13 / 2012, pp.: 120-128.
<http://cyberleninka.ru/article/n/economic-growth-in-the-central-caucaso-asian-countries-adjusted-for-the-catch-up-effect>
7. Robert M. Solow, Technical Change and the Aggregate Production Function, Review of Economics and Statistics, August 1957, pp. 312-320;
<https://faculty.georgetown.edu/mh5/class/econ489/Solow-Growth-Accounting.pdf>
8. Robert M. Solow, A Contribution to the Theory of Economic Growth, The Quarterly Journal of Economics, Vol. 70, No. 1. (Feb., 1956), pp. 65-94;
<https://www.econ.nyu.edu/user/debraj/Courses/Readings/Solow.pdf>
9. Robert J. Barro, Determinants of Economic Growth in a Panel of Countries, Journal of Annals of Economics and Finance, N4, 231-274 (2003);
<http://aeconf.com/Articles/Nov2003/ae040202.pdf>
10. კვარაცხელია დ., სოლოუს ნაშთის მოდიფიკაცია სახელმწიფოს ეკონომიკური უნარის გათვალისწინებით, ჟურნალი: "ეკონომიკა და ბიზნესი", №3, 2012წ. გვ.: 53-77.
http://www.tsu.edu.ge/data/file_db/economist_faculty/ekonomika%203-2012.pdf
11. კვარაცხელია დ., საწარმოო ფუნქციის განსაზღვრა სახელმწიფოს ეკონომიკური უნარის გათვალისწინებით. პაატა გუგუშვილის ეკონომიკის ინსტიტუტი. პროფესორ გიორგი პაპავას დაბადებიდან 90—ე წლისთავისადმი მიძღვნილი საერთაშორისო სამეცნიერო-პრაქტიკული კონფერენციის მასალების კრებული: "პოსტკომუნისტური ქვეყნების ეკონომიკების აქტუალური პრობლემები თანამედროვე ეტაპზე". 2013წ., .: 172-175.
12. რეინერტი ე., როგორ გამდიდრდნენ მდიდარი ქვეყნები და რატომ რჩებიან ღარიბი ქვეყნები სიღარიბეში, ანალიტიკური მედია გამოცემა: ეუროპეან.გე - ევროპული არჩევანი საქართველოსთვის. <http://european.ge/erik-reinert/>

Проблемы безработицы в Грузии

*Амалия Арутюнова,
Ассоциированный профессор*

Аннотация

В современной Грузии у рынка труда пока нет необходимой инфраструктуры, он находится в процессе стихийного формирования. Создалась ситуация избыточного предложения, т.е. множество занятых оказались безработными, ухудшился социальный фон, началось дробление штатных единиц, искусственное увеличение количества рабочих мест; рядом с официальной безработицей появилась так называемая неофициальная.

В Грузии создалась ситуация избыточного предложения труда (т.е. рабочей силы), а это означает, что в стране серьезная проблема безработицы.

Несмотря на положительную тенденцию, связанную с безработицей, которую показывает Департамент статистики Грузии, многие эксперты не разделяют этого мнения и справедливо сомневаются в правильности официальных данных и считают, что эти цифры не соответствуют действительному положению этой острой и злободневной проблемы.

Summary

In today's labor market in Georgia there is no necessary infrastructure, it is in the process of natural formation. There arose a situation of oversupply, i.e. a lot of employees were unemployed, deteriorated social background, began crushing staff units, the artificial increase in the number of jobs; next to the official unemployment, there was the so-called informal.

In Georgia, created a situation of excess supply of labor (i.e. labor), which means that the country has a serious problem of unemployment.

Despite the positive trend, associated with unemployment, which shows the Department of Statistics of Georgia, many experts do not share this opinion, and rightly doubt the correctness of the official data and believe that these figures do not correspond to the actual state of this acute and pressing problem.

რეზიუმე

თანამედროვე საქართველოში შრომის ბაზარს ჯერ-ჯერობით არ აქვს შესაბამისი ინფრასტრუქტურა. ის არის სტიქიური ფორმირების პროცესში.

შეიქმნა ჭარბი მიწოდება: ბევრი დასაქმებული აღმოჩნდა უმუშევარი, გაუარესდა სოციალური ფონი, დაიწყო შტატის დასაშლელი ტენდენციები, ხელოვნურად გაიზარდა სამუშაო ადგილები, ოფიციალური სამუშაო ადგილების გვერდით გაჩნდა ე.წ. არაოფიციალური.

საქართველოში შეიქმნა ჭარბი მიწოდება, რაც ნიშნავს, რომ ქვეყანაში სერიოზული პრობლემაა უმუშევ-

რობის.

მიუხედავად იმისა, რომ ქვეყანაში უმუშევრობასთან დაკავშირებით დადებითი ტენდენციები შეიმჩნევა, რასაც ადასტურებს საქართველოს სტატისტიკის დეპარტამენტი, ბევრი ექსპერტი არ ეთანხმება ამ ტენდენციას, სამართლიანად ეპარებათ ეჭვი ოფიციალურ მონაცემებში და თვლიან, რომ ეს ციფრები არ შეესაბამება არსებულ მწვავე და აქტუალურ სინემდევილეს.

* * * * *

Рынок труда, как и любой товарный рынок, основан на спросе и предложении. Спрос в данном случае выступает в форме потребности на занятие свободных рабочих мест и выполнения работ, а предложение - наличие незанятой рабочей силы или желание изменить место работы. Спрос и предложение осуществляются в конкурентной борьбе, с одной стороны, между работниками за занятие того или иного рабочего места или выполнение работы, а с другой стороны между работодателями за привлечение нужной рабочей силы, как по своему количественному, так и качественному составу.

На первый взгляд причины безработицы очевидны: слишком много работников претендует на слишком малое количество рабочих мест. Однако в течение последних 50 лет это простое явление стало сложнейшей головоломкой для экономистов.

Международной организацией труда безработица определяется как наличие контингента лиц старше определенного возраста, не имеющих работы, пригодных в настоящее время к работе и ищущих работу в рассматриваемый период. Человека можно считать безработным только при соблюдении всех этих трех условий.

Уровень безработицы, в свою очередь, определяется как доля безработных в рабочей силе в целом. Под рабочей силой понимаются все работающие и все ищущие работу, то есть сумма занятых и безработных. Лица, не работающие и не ищущие работу, считаются находящимися вне рабочей силы.

В современной Грузии у рынка труда пока нет необходимой инфраструктуры, он находится в процессе стихийного формирования. Создалась ситуация избыточного предложения, т.е. множество занятых оказались безработными, ухудшился социальный фон, началось дробление штатных единиц, искусственное увеличение количества рабочих мест; рядом с официальной безработицей появилась так называемая неофициальная. Среди безработных оказались инженеры, физики, врачи и высококвалифицированные специалисты других профилей. Из-за устоявшегося в течение многих лет менталитета они не могли себе представить, как можно работать продавцами, нянями, шоферами, официантами и т.д., то есть занимать должности, не требующие высшего образования.

Для современной Грузии одной из важнейших мер по формированию предложения рабочей силы является регулирование внутренних и внешних миграционных процессов. В ходе экономического кризиса немало граждан Грузии в поисках работы выехали за границу. Многие из них вынуждены работать нелегально. Высокий уровень внешней миграции — еще одно свидетельство дисбаланса спроса и предложения на рынке рабочей силы.

Признано, что при формировании предложения на рынке труда большую роль играет самозанятость, которой в Грузии чуть более 20 лет. Число самозанятых в стране растет из года в год и уже намного превышает численность работающих по найму. Среди мероприятий, поощряющих самозанятость, можно отметить льготные кредиты, в особенности в сельском хозяйстве и налоговые льготы.

Негативным фактом является нежелание безработных регистрироваться на бирже труда, так как новые рабочие места создаются редко и у них нет стимула.

Согласно опросам 24 % населения Грузии, считают безработицу наиболее острой проблемой современного общества. Основная часть работающих находятся в теневом бизнесе и только около 20% рабочих заняты в бюджетных организациях.

Несмотря на все экономические рейтинги, несмотря на все программы и заявления о создании новых рабочих мест, безработица в Грузии остаётся чрезмерно высокой.

По официальным последним данным департамента статистики на 2015 год были зафиксированы следующие данные (см. табл. 1).

Таблица 1

Тыс. чел.	2005	2006	2007	2008	2009	2010	2011	2012	2013	2014	2015
Экономически активное население (раб. сила)	2023.9	2021.8	1965.3	1917.	1991	1944	1959	2029	2003	1991.	2021.
Занятые	1744.6	1747.3	1704.3	1601.	1656	1628	1664	1724	1712	1745.	1779.9
Безработные	279.3	274.5	261.0	315.	335	316	295	305	291	246.	241.6
Уровень безработицы в процентах	13.8	13.6	13.3	16.	16	16	15	15	14	12.	12.0

Уровень безработицы в Грузии в 2015 г. составил 12% и достиг самого низкого уровня за 11 лет, т.е. уменьшился на 0.4% по сравнению с 2014г.

В 2014 году по сравнению с 2013 годом уменьшился на 2.2% и составил 12.4%.

В 2015 году экономически активное население (трудоспособное население от 15 лет и выше) составило до 70%.

Уровень безработицы среди сельского населения, по сравнению с городским значительно ниже. Кроме того, уровень безработицы в городских районах впервые минимальный за 11 лет, в сельской местности за последние 7 лет.

По сравнению с прошлым годом уровень

безработицы в региональном разрезе вырос только в Нижнем Картли и Имерети на 1.5% и 0.8%. В Тбилиси, где уровень безработицы самый высокий, уровень снизился на 6.6%.

В 2015 году по сравнению с 2014 годом, уровень безработицы в гендерном соотношении снизился, у женщин на 1.9% и у мужчин на 2.5 и соответственно составило 10.4% (минимальный показатель за последние 14 лет) и 14,0% (минимальный показатель за последние 7 лет). Традиционно, уровень безработицы у женщин ниже, чем мужчин. Основная причина этого в том, что большее количество незанятых женщин представляют собой домохозяйки, и соответственно они не представляют собой активную часть населения.

В 2015 году по сравнению с 2014 годом уровень активности у женщин увеличился на 57.1% , среди мужчин 77.4%.

У женщин уровень занятости в 2014 году достиг самого высокого уровня за последние 13 лет(51.1%), а среди мужчин - последние 11 лет (66.6%).

Что касается возрастного анализа безработицы, то здесь можно сказать, что максимальный уровень безработицы составляет у возраста 15-19 лет 31.8%.

Также возрос уровень безработицы в возрасте 40-44года на 3,7% и 50-55лет на 1,4%.

Уменьшение уровня безработицы наблюдается в возрастной категории 20-24года. Данный показатель традиционно низок в возрастной категории +65лет. Причина этого заключается в том, что в этом возрасте человек пенсионного возраста не занят, не ищет работу и соответственно составляет не активную категорию населения.

Несмотря на положительную тенденцию, связанную с безработицей, которую показывает Департамент статистики Грузии, многие специалисты не разделяют этого мнения и считают, что эти цифры не соответствуют действительному положению этой острой и злободневной проблемы.

Список литературы:

1. Трудовой кодекс Грузии, Глава I. Вводные положения, Статья 2.
2. Данные департамента статистики Грузии, за 2015 год.
3. Челидзе Н. «Трудовая миграция из постсоветской Грузии», 2012.
4. www.geostat.ge;
5. www.24saati.ge;
6. www.tabula.ge;

ელენე მენაბდე-ჯობაძე,
ეკონომიკის დოქტორი,
სტუ-ს ასოცირებული პროფესორი

რეზიუმე

Summary

ელენე მენაბდე-ჯობაძის სტატიაში: „ეკონომიკის სახელმწიფო რეგულირების მოდელი აშშ-ს მაგალითზე“ აღნიშნულია, რომ სახელმწიფო მთელი რიგი ეკონომიკური ფუნქციების შესრულებით, განვითარებული ქვეყნების სამეურნეო მექანიზმის განუყოფელი ნაწილი გახდა და აშშ ამ პროცესის ევოლუციის საილუსტრაციოდ შესანიშნავი მაგალითია. 1933 წლიდან არნახული ექსპერიმენტი დაიწყო, რომელიც ისტორიაში „ახალი კურსის“ სახელწოდებითაა შესული. გარდაქმნებს ჯ.მ. კეინზის „დასაქმების, პროცენტის და ფულის ზოგადი თეორიის“ გამოსვლის შემდეგ კეინზელობა უწოდეს. ამან საძირკველი ჩაუყარა დიდ აღმავლობას, რომელიც 1957 წლამდე გაგრძელდა. შემდგომ ზრდის ტემპებმა იკლო. კეინზისეული რეცეპტებით ფულზე მოთხოვნის სტიმულირებამ საკმარისად ვერ შეუწყო ხელი უმუშევრობის შეწოვას.

1980-იან წლებში აშშ-ის ახალი ეკონომიკური პოლიტიკის კონსერვატიული ვარიანტი „რეიგანომიკა“ მონეტარისტებისა და „მინოდების ეკონომიკის“ მომხრეთა თეორიებს ეყრდნობოდა. ორივე მიმართულებისთვის დამახასიათებელია კაპიტალისტური ეკონომიკის ფუნქციონირებაში სახელმწიფოს ჩარევის კრიტიკა.

2008 წლის კრიზისის შემდეგ მატულობს მონეტარიზმით იმედგაცრუება. თვით მისმა ლიდერმა მ. ფრიდმენმაც კი აღიარა: „ფულის მინოდების მყარად ზრდა პანაცეა არაა. ის ვერ გადაწყვეტს უზარმაზარი სახელმწიფო ხარჯებით, დეფიციტებითა და გადასახადებით გამოწვეულ პრობლემებს“. ეკონომიკა არ ემორჩილება ზემოქმედების ცალკეულ ინსტრუმენტებს, არ ამჟღავნებს თვითრეგულირების შესაძლებლობებს...უეჭველია ეკონომისტები შეეცდებიან თეორიის მოდიფიცირებას საიმისოდ, რომ უკეთ მიუსადაგონ იგი რეალურ ეკონომიკურ სიტუაციას.

საკვანძო სიტყვები: მაკროეკონომიკა, ეკონომიკური პოლიტიკა, ეკონომიკის სახელმწიფო რეგულირება, დასაქმება, უმუშევრობა, ეკონომიკური ზრდა, ინფლაცია, კეინზი, ფრიდმანი, რეიგანომიკა, მონეტარიზმი.

The state has become an integral part of the economic mechanism of developed countries by performing a number of economic functions and the US is an excellent example of the evolution of this process. An unprecedented experiment started in 1933, entitled “New Course” in history. The transformations were called keineasms in J.M. After the release of Keynes’ “Employment, Interest and General Theory of Money”. It laid the foundation for a great upturn that lasted until 1957. Further growth rates have been reduced. Stimulation of money demand by Keynesian recipes did not help sufficient absorption of unemployment.

In the 1980s, the conservative version of the US new economic policy “Reaganism” was based on the theory of monetary and “supply economics.” Both sides are characterized by critique of state interference in the functioning of capitalist economy.

After the crisis in 2008, the monetary frustration is growing. Her own leader Friedman even admitted: “The steady growth of money supply is not a panacea, it can not solve the problems caused by enormous state spending, deficits and taxes.”

Economics does not obey individual instruments of influence, does not show self-regulation. No doubt economists will try to modify the theory to better adapt to the real economic situation.

Keywords: macroeconomics, economic policy, state regulation of economy, employment, unemployment, economic growth, inflation, keinzie, friedman, regenomics, monetarism.

სახელმწიფო მთელი რიგი ეკონომიკური ფუნქციების შესრულებით, განვითარებული ქვეყნების სამეურნეო მექანიზმის განუყოფელი ნაწილი გახდა. აშშ შესანიშნავი მაგალითია ამ პროცესის ევოლუციის საილუსტრაციოდ.

აშშ-ში ეკონომიკის სახელმწიფოებრივი რეგულირება თავდაპირველად მიზნად ქვეყნის ეკონომიკური განვითარებისათვის ხელშეწყობას ისახავდა. 1816 წელს პრეზიდენტმა მედისონმა მიიღო ეროვნული ეკონომიკური განვითარების გეგმა, რომელიც პროტექციონისტური ტარიფების სისტემას, საბანკო და მინის კანონმდებლობას ეყრდნობოდა, რაც მალევე “ამერიკულ სისტემად” მონათლეს. 20-იან წლებში მიიღეს კანონი კორპორაციების შესახებ, რომელიც ჩაფიქრებული იყო, როგორც საზოგადოებრივი ინტერესებისადმი ბიზნესის დაქვემდებარების საშუალება. 1897 წ. საერთაშორისო ვაჭრობის, ხოლო 1890 წ. შერმანის ანტიტრესტული კანონი იქნა მიღებული.

XXს. 20-იანი წლები ამერიკისათვის ეკონომიკური თვალსაზრისით განსაკუთრებით წარმატებული იყო, მაგრამ 1929 წელს იგი, ისე როგორც ყველა სხვა წამყვანი ინდუსტრიული ქვეყანა, ღრმა კრიზისმა მოიცვა. ასეთ ვითარებაში, რუზველტის ხელისუფლებაში მოსვლის დღიდან, 1933 წლის 4 მარტიდან, არნახული ექსპერიმენტი დაიწყო, რომელიც ისტორიაში “ახალი კურსის” სახელწოდებითაა შესული. ამ გარდაქმნებს იმ ეკონომიკური პოლიტიკის მრავალი ნიშანი ჰქონდა, რომელსაც ჯ.მ. კეინზის “დასაქმების, პროცენტის და ფულის ზოგადი თეორიის” გამოსვლის შემდეგ კეინზელობა უწოდეს. თუმცა “ახალი კურსის” კონცეფციის ფორმირებაში გადამწყვეტი როლი ლიბერალურ-რეფორმისტული მიმართულების საზოგადოებრივმა აზრმაც ითამაშა.

“ახალი კურსის” პოლიტიკის არსი პირველ პლანზე ეკონომიკური ცხოვრების რეგულირების პროცესებში სახელმწიფოს აქტიურ ჩართვაში მდგომარეობდა. (1933 წ. დასაწყისში) რუზველტმა ორი უმნიშვნელოვანესი კანონი მიიღო: “კანონი ეროვნული მრეწველობის აღდგენის შესახებ”; “კანონი სოფლის მეურნეობის რეგულირების შესახებ”.

სახელმწიფოს აქტიურად მონაწილეობით, პირველს მრეწველობის რეორგანიზება უნდა მოეხდინა, შეემცივებინა უმუშევრობა, ბოლო მოეღო მუშების ხარჯზე კონკურენციისათვის, უზრუნველყო საწარმოო სიმძლავრეების უფრო სრულად დატვირთვა, აემალლებინა მოსახლეობის მსყიდველობითი უნარი. 1938 წელს, რუზველტისადმი გაგზავნილ წერილში, კეინზი სახელმწიფო დანახარჯების გადიდებას და მოთხოვნის გამოცოცხლებას ურჩევდა.

საინტერესოა, რომ ჯ.მ. კეინზმა გააკრიტიკა კანონის ზოგიერთი დებულება. მისი აზრით ფიქსირებული ფასების შემოღება, მოსახლეობის მსყიდველობითი უნარის სათანადოდ გადიდების გარეშე, ვითარებას ვერ შეცვლიდა. იგი დაჟინებით მოითხოვდა სამთავრობო დანახარჯების სერიოზულ გაფართოებას სახელმწიფო ვალის ზრდის ხარჯზე. ანუ “ახალი

კურსის” პირველსავე თვეებში, წინადადებას იძლეოდა დაფინანსების დეფიციტურ პრაქტიკას დაყრდნობდნენ. 1935-36 წლებში ორივე კანონი არაკონსტიტუციურად ცნეს და გააუქმეს. მათი ამოცანა იყო ფასების კრიზისულ დაცემასთან ბრძოლა. ამ დროისათვის კეინზის თეორიამ სულ უფრო მეტი მომხრეები გაიჩინა. კრიზისმა რუზველტი აიძულა 1938 წელს საბოლოო არჩევანი გაეკეთებინა და ე.წ. “დღეში დატუმბვის” გეგმის განხორციელების აუცილებლობა გამოაცხადა – მოთხოვნის გადიდება სახელმწიფო სახსრების ახალი ინექციების მეშვეობით. ეს გეგმა კონგრესმა მიიწონა.

მეორე მსოფლიო ომმა ხელი შეუწყო ამერიკის ექსპორტის მნიშვნელოვან ზრდას, მალე კი აშშ თვითონაც ჩაება საომარ მოქმედებაში. ომის დასასრულისათვის საომარი მიზნებისათვის წარმოებულ სამუშაოებში ჩაბმული იყო აშშ-ის მთელი საწარმოო რესურსების თითქმის ნახევარი. უმუშევრობა გაქრა. ქვეყანა ომიდან გამოვიდა დიდი სავალუტო აქტივებითა და ფულადი დანაზოგებით. სამაგიეროდ ხანგრძლივი მოხმარების სამომხმარებლო საქონლის, ბინების, საწარმოო შენობა-ნაგებობებისა და მოწყობილობების უკიდურეს ნაკლებობას განიცდიდა. ამან საძირკველი ჩაუყარა დიდ აღმავლობას, რომელიც 1957 წლამდე გაგრძელდა. კორეაში წარმოებულმა ომმა კიდევ უფრო გაამწვავა არსებული ვითარება. შემდგომ ზრდის ტემპებმა იკლო, სავაჭრო ბალანსის დეფიციტმა ამერიკის კონკურენტუნარიანობის დაცემა ასახა. მთავარ საშინაო პრობლემად უმუშევრობის და ინფლაციის შერწყმული ფორმა — სტაგფლაცია იქცა.

სტაგფლაციის ანალიზი მოითხოვს დავადგინოთ იმის მიზეზი, თუ რატომაა შენარჩუნებული: 1) მაღალი ინფლაცია წარმოების კრიზისულ შემცირებათა პერიოდში, ე.ი. სტაგნაცია ვინრო გაგებით; 2) უმუშევრობის მაღალი დონე ეკონომიკური აღმავლობის დროს.

ორი პერიოდის — 1974-1975 წლების კრიზისის და 1976 — 1979 წლების აღმავლობის ანალიზი მოწმობს, რომ სტაგფლაცია იმ პირობების კომპლექსითაა გამოწვეული, რომელიც ახალ ტექნოლოგიურ და სტრუქტურულ ძვრებს, მონოპოლისტური კომპანიების საქმიანობას, სახელმწიფოს ფუნქციონირებას (განსაკუთრებით მის ფულად და საბიუჯეტო პოლიტიკას), მსოფლიო ბაზარზე მიმდინარე პროცესებს და ა.შ. უკავშირდება კეინზიული რეცესიებით ფულზე მოთხოვნის სტიმულირებამ საკმარისად ვერ შეუწყო ხელი უმუშევრობის შეწოვას. ანტიინფლაციური პოლიტიკის ორი მიმართულება, რომლებიც კეინზის პოსტულატებს უკავშირდებოდა (ყოველ შემთხვევაში არ ეწინააღმდეგებოდა მათ) — ფულზე მოთხოვნის შემცირებისაკენ მიმართული დეფიციტური პოლიტიკა და ფასებისა და ხელფასების ზრდის შეკავებისაკენ მიმართული “შემოსავლების პოლიტიკა” — უძღური აღმოჩნდა 70-იანი წლების ინფლაციის წინაშე. ამან ეკონომიკური პოლიტიკის ახალი კონსერვატიული პოლიტიკის წარმოშობა

გამოიწვია, რომელმაც თავის მიზნად სტაგფლაციის სრული დამარცხება გამოაცხადა.

თავისი ეკონომიკური პროგრამა სახელწოდებით “ამერიკის ახალი სანყისი: ეკონომიკური აღმავლობის პროგრამა” რ. რეიგანმა 1981 წლის 18 თებერვალს გამოაქვეყნა. ეკონომიკური პოლიტიკის ძირითადი თემები იყო: ინფლაციის შეზღუდვა; ამერიკის ეკონომიკაში უძრაობის დამთავრება.

აშშ-ის ახალი ეკონომიკური პოლიტიკის კონსერვატიული ვარიანტი “რეიგანომიკა” მონეტარისტებისა და მიწოდების ეკონომიკის” მომხრეთა თეორიებს ეყრდნობოდა. ორივე მიმართულებისთვის დამახასიათებელია კაპიტალისტური ეკონომიკის ფუნქციონირებაში სახელმწიფოს ჩარევის კრიტიკა. “მიწოდების ეკონომიკის” თეორეტიკოსები საფუძვლად იღებენ თავისუფალი კონკურენციის მექანიზმის შეუფერხებლად ფუნქციონირებას, მონეტარისტები კი ყურადღებას ანტიინფლაციურ ღონისძიებებზე ამახვილებენ.

მონეტარისტები უარყოფენ ინფლაციას და უმუშევრობას შორის ორმხრივ ურთიერთკავშირებს, ყოველ შემთხვევაში — გრძელვადიან ასპექტში მაინც. მათი შეხედულებების თანახმად, ინფლაცია ინვესს უმუშევრობას, ინფლაციის მიზეზი კი ზომიერად აღწერილი ფულის მიმოქცევაა, რაც ეკონომიკაში სახელმწიფოს ჩარევის გაძლიერებას უკავშირდება. აქედან გამომდინარე, მონეტარისტული კონცეფცია სტაგფლაციის წინააღმდეგ მთელი ძალისხმევის თავმოყრას ითვალისწინებს ინფლაციასთან ბრძოლაში, განსაკუთრებით ფულის მასის შეზღუდვისა და სახელმწიფო ბიუჯეტის დეფიციტის შემცირების ხაზით; ამ ბრძოლაში წარმატების მიღწევის შემთხვევაში, მონეტარისტების აზრით, უნდა მოველოდეთ უმუშევრობის თანდათანობით შემცირებას, რაც სტაგფლაციის საბოლოოდ დამარცხებას უნდა ნიშნავდეს.

ფრიდმანმა დაუფარავად სცადა დაემტკიცებინა, რომ ინფლაცია უმუშევრობას ინვესს. თვით სტაგფლაციის ფენომენი, რომელსაც ჩვეულებრივ, მონეტარისტები ზემოთ აღნიშნული დებულების დასამტკიცებლად ეყრდნობიან, მხოლოდ იმას მოწმობს, რომ ინფლაციას და უმუშევრობას შორის ორმხრივი ურთიერთკავშირები გართულებულია. კერძოდ, იგი იმ ფაქტს ასახავს, რომ 70-იან წლებში აშშ-ის ეკონომიკაში სტაბილური ფასების შესანარჩუნებლად მეტი უმუშევრობაა საჭირო, ვიდრე ვთქვათ 60-იან წლებში. თვით ურთიერთკავშირი კი მაინც ინარჩუნებს თავის ძალას.

რეიგანის ადმინისტრაციის თავდაპირველი პროგრამის ძირითად ამოცანად გამოცხადებული იყო საბიუჯეტო პოლიტიკა, რომელიც მიმართული იქნებოდა ფედერალური ბიუჯეტის დეფიციტის ჯერ სწრაფად შემცირებისაკენ, 1984 საფინანსო წელს კი — მისი აღმოფხვრისაკენ. ამ მიზნის მიღწევის მთავარ საშუალებად შემოთავაზებული იყო დანახარჯების მკვეთრად შემცირება სოციალურ და სამოქალაქო საჭიროებებზე, აგრეთვე ფულის მასის ზრდაზე მკაცრი კონტროლის დაწესება, რასაც ორ-

ჯერ უნდა შეემცირებინა მისი ზრდის საშუალოწლიური ტემპი 1980-1986 წლებში. კერძო მენარმეთა საქმიანობის გააქტიურებისათვის 1981-1984 წლებში განზრახული იყო კორპორაციებზე და მოსახლეობის უმდიდრეს ფენებზე გადასახადების შემცირება კაპიტალდაბანდებათა დაბრუნებისათვის ფონდების ზრდის მიზნით.

რეიგანის ადმინისტრაციის პოლიტიკის მნიშვნელოვანი მიმართულება იყო, აგრეთვე, იმ ღონისძიებათა კომპლექსი, რომელიც ეკონომიკური საქმიანობის სახელმწიფოებრივი რეგლამენტაციის პოლიტიკის მთელი რიგი პირდაპირი ფორმების გაუქმებას უკავშირდებოდა. საუბარია ეკონომიკის სფეროების დერეგულირებასა და სამეურნეო საქმიანობის იურიდიული რეგლამენტაციის შესუსტებაზე (თვით ანტისტრესულ კანონმდებლობამდე), აგრეთვე, ეკონომიკის ცალკეული სექტორების პრივატიზებაზე. მთავრობის სტრატეგიის შემოქმედთა აზრით, ყოველივე ამას საბაზრო ძალების განთავისუფლებისათვის უნდა შეენყო ხელი.

რეიგანი ამერიკის პირველი პრეზიდენტი იყო, რომელმაც ამგვარ მადერეგლამენტირებელ ღონისძიებათა კომპლექსი სახელმწიფო მაკროეკონომიკური სტრატეგიის ტრადიციული ძირითადი ელემენტების საბიუჯეტო და საკრედიტო-ფულადი პოლიტიკის დონემდე აიყვანა.

ანტიტრესტული კანონმდებლობის მნიშვნელოვან ლიბერალიზაციასთან ერთად არსებითი ეკონომიკური მნიშვნელობა ჰქონდა შემდეგ ღონისძიებებს: ნავთობსა და გაზზე ფასების ფედერალური კონტროლის ვადამდე გაუქმება, ხელფასის და ფასების “ნებაყოფლობით” შეზღუდვის პროგრამის ლიკვიდირება, ნორმატიული რეგულირების შესუსტება (გარემოს დაცვის სტანდარტების ჩათვლით), ვიცე-პრეზიდენტის ხელმძღვანელობით დერეგულირების სპეციალური ჯგუფის შექმნა, რომელსაც ამ დარგის მრავალფეროვან ღონისძიებათა ცენტრალიზებული კოორდინირება უნდა განეხორციელებინა.

კონსერვატიული სტრატეგია ითვალისწინებდა ბიუჯეტის სოციალური ხარჯების შეზღუდვას, მაგრამ ადმინისტრაცია დიდ პოლიტიკურ წინააღმდეგობას ნააწყდა და იძულებული გახდა თავდაპირველი გეგმიდან გადაეხვია. ამის მიუხედავად, მან მრავალი მნიშვნელოვანი სოციალური პროგრამის შეზღუდვა მაინც მოახერხა, რისთვისაც მანამდე ხელშეუხებელ სისტემებს — უმუშევრობას და ხანდაზმულობის დაზღვევას შეეხო.

რეიგანის ადმინისტრაციის დროს გარდაქმნის სტრატეგია გულისხმობდა საკრედიტო ფულადი რეგულირების ცნობილ გაფართოებას, უწინარეს ყოვლისა, იმაში, რაც ფულის მასისა და ბანკის კრედიტის “არაინფლაციური” ზრდის თანმიმდევრულად განხორციელებას ეხება.

“რეიგანომიკამ” გააღრმავა 1980-1982 წლების ეკონომიკური კრიზისი, რასაც წარმოების მნიშვნელოვნად დაცემა და უმუშევრობის ნახტომისებური ზრდა მოჰყვა. სწორედ ამ ბაზაზე მოხდა ინ-

ფლაცის შესამჩნევად კლება, რამაც კიდევ ერთხელ დაადასტურა კავშირი ინფლაციასა და უმუშევრობას შორის.

ინფლაციის შეკავებას მთავრობა მთელი ძალით იყენებს თავისი ეკონომიკური სტრატეგიის წარმატებათა პროპაგანდისტული რეკლამირებისათვის. ადმინისტრაცია იმედებს ამყარებდა იმაზე, რომ ერთი მხრივ საგადასახდლო შეღავათების ხარჯზე მოგების სტიმულირებით, ხოლო მეორე მხრივ, ფულის მასის "ლიბერალური" გადიდების ხარჯზე წარმოების ზრდით დაძლევა სარგებლის მაღალი განაკვეთების ნეგატიურ ზეგავლენას და შეინარჩუნებდა ეკონომიკის აღმავლობას. ამავე დროს, ფასების ინფლაციური ზრდა მაღალი უმუშევრობის, ფულის მასის შედარებით სწრაფად ზრდისა და ბიუჯეტის უკიდურესად დიდი დეფიციტის პირობებში, ადმინისტრაციის მოსაზრებით ზომიერი დარჩებოდა. ინფლაციის ახალი დაჩქარება (კერძოდ, ფულის მასის მკაცრად შეზღუდვის პოლიტიკაზე უარის თქმამ განაპირობა გამოიწვია მონეტარისტებში), რომელიც ამგვარმა საბიუჯეტო და ფულადმა პოლიტიკამ განაპირობა.

2008-2009 წლების კრიზისი მრავალი ფაქტორის ერთდროულად მოქმედების შედეგი იყო. ლიტერატურაში განხილვადი ყველაზე მნიშვნელოვანი ფაქტორებია:

- დიდი ხნის განმავლობაში, ზედმეტად შერბილებული მონეტარული პოლიტიკის გატარება, რომელმაც ზედამხედველობისა და რეგულაციების სტანდარტების გაუარესებასთან ერთად, ხელი შეუწყო სუბსტანდარტული იპოთეკების კრიზისის წარმოქმნას და გარღვევას. რაც, ახალი ფინანსური დერივატივების გავრცელებასთან ერთად, გლობალური ფინანსური კრიზისის წინაპირობა აღმოჩნდა;

- გლობალური ფინანსური დისბალანსი. განვითარებად და სწრაფად მზარდ ქვეყნებში დანაზოგის ზრდა შეწყვილებული მათ უუნარობასთან უზრუნველყონ შესაბამისი ფინანსური ინსტრუმენტები ამ დანაზოგის დაბანდებისთვის, რამაც გაზარდა მოთხოვნა განვითარებული ქვეყნების (პირველ რიგში აშშ-ს) ფინანსურ ინსტრუმენტებზე და გარკვეულწილად ხელი შეუწყო იმ ფინანსური დერივატივებისა და ფასიანი ქაღალდების პოპულარიზაციასა და გავრცელებას, რომლებიც უშუალო მიზეზს წარმოადგენდა აშშ-ს კრიზისის „გლობალიზაციისა“. რა თქმა უნდა, ორივე აზრი, გამყარებული კვლევებითა და მოდელებით, იმსახურებს ყურადღებას, და მთლიანობაში გლობალური ფინანსური კრიზისის წარმომავლობა, მასშტაბი და გავრცელება მსოფლიოში ამ ორივე ფაქტორით აიხსნება. ლიტერატურაში არაა მიღწეული კონსენსუსი, თუ რომელი ფაქტორი იყო უფრო მნიშვნელოვანი და არც რაიმე ემპირიული კვლევა ეძღვნება იმას, თუ რა წვლილი შეიტანა ან ერთმა ან მეორე ფაქტორმა კრიზისში.

ეკონომიკურ მეცნიერებას არა აქვს ინფლაციასთან და ბიუჯეტის დეფიციტთან ერთდროულად ბრძოლის რეცეპტი. მატულობს მონეტარიზმით იმედგაცრუება. თვით მისმა ლიდერმა მ. ფრიდმენ-

მაც კი აღიარა: “ფულის მინოდების მყარად ზრდა პანაცეა არაა. ის ვერ გადაწყვეტს უზარმაზარი სახელმწიფო ხარჯებით, დეფიციტებითა და გადასახადებით გამოწვეულ პრობლემებს”, და კიდევ: “სწორ ფულად-საკრედიტო პოლიტიკას თავისთავად არ შეუძლია სწორი ეკონომიკის განკურნება” — ამასთან დაკავშირებით ნიშანდობლივია ამერიკელი ეკონომისტის რ. ტორნის ნათქვამი: “ბოლო წლების გამოცდილებამ ცუდ დღეში ჩააგდო კეინსელებიც და მონეტარისტებიც. ეკონომიკა არ ემორჩილება ზემოქმედების ცალკეულ ინსტრუმენტებს, არა და არ ამჟღავნებს თვითრეგულირების შესაძლებლობებს, ... თუმცა ეკონომიკის რეგულირების სტაბილიზაციური ღონისძიებები პოლიტიკურ პლანში უარყოფილი არ იქნება. უეჭველია ეკონომისტები შეეცდებიან თეორიის მოდიფიცირებას საიმისოდ, რომ უკეთ მიუსადაგონ იგი რეალურ ეკონომიკურ სიტუაციას.

გამოყენებული ლიტერატურა:

1. კეინსი ჯონ, „დასაქმების, პროცენტისა და ფულის ზოგადი თეორია“, ქუთაისი, 1995 წ.;
2. ა. სილაგაძე, მონეტარული მაკროეკონომიკა - მილტონ ფრიდმანი, მიკრო მაკრო ეკონომიკა, 2001, №12;
3. ე. მენაბდე-ჯობაძე, ეკონომიკის სახელმწიფო რეგულირების წარმატებული მოდელები, უ. „ეკონომიკა“ №11-12, 2008 წ.;
4. <https://www.bloomberg.com/news/articles/2014-10-30/why-john-maynard-keynes-theories-can-fix-the-world-economy>
5. <http://www.focus-economics.com/countries/united-states>

ელენე მენაბდე-ჯობაძე,

*ეკონომიკის დოქტორი,
სტუ-ს ასოცირებული პროფესორი*

რეზიუმე

Summary

ელენე მენაბდე-ჯობაძის სტატიაში: „ეკონომიკის სახელმწიფო რეგულირების მოდელი გერმანიის მაგალითზე“ აღნიშნულია, რომ ომის შემდგომი დასავლეთ გერმანიის ისტორია დაკავშირებულია „სოციალურ საბაზრო მეურნეობა“-სთან, რომლის საფუძველი თავისუფალი კონკურენციაა. გერმანელმა ნეოლიბერალებმა ვ. ოიკენმა, ა. მიულერ-არმაკმა, შვეიცარიელმა ვ. რეპკემ და სხვა ეს მეურნეობა კეინზელობას დაუპირისპირეს, როგორც ეკონომიკური განვითარების მესამე (კლასიკურ კაპიტალიზმთან და ადმინისტრაციულ სოციალიზმთან შედარებით) ერთადერთი შესაძლებელი სწორი გზა, რომელმაც გერმანული „ეკონომიკური სასწაული“ და სრული დასაქმება უზრუნველყო.

სოციალური საბაზრო მეურნეობის უშუალო წყაროდ მიღებულია ჩაითვალოს ეკონომიკური მეცნიერების ორი სკოლა: ფრაიბურგის სკოლა ანუ ორდოლიბერალიზმი (ვ.ოიკენი და ლ.მიკი) და ნეოლიბერალური სკოლა. ორდოლიბერალები უარყოფენ ეკონომიკაში სახელმწიფოს უშუალოდ ჩარევას, რომელიც არ არღვევს „წმინდა კონკურენტულ წესრიგს“. ნეოლიბერალები ამას ასე წყვეტენ: ეკონომიკაში ჩარევა სახელმწიფომ ნულამდე უნდა დაიყვანოს; გამოსავალს ორდოლიბერალები ხედავენ ორივე წესრიგის — ეკონომიკურისა და სოციალურის მშენებლობის ერთდროულად დაწყებაში.

მთლიანობაში სოციალური საბაზრო მეურნეობის კონცეფციის ორივე წყარო შეიძლება განვიხილოთ XX საუკუნის სოციალურ-ეკონომიკურ მეცნიერებაში ორი ძირითადი ტენდენციის ასახვად, რადგანაც მათ ერთმანეთისაგან ერთი მთავარი საკითხი ჰყოფს, საბაზრო ეკონომიკაში სახელმწიფოს მიმართ დამოკიდებულება.

საკვანძო სიტყვები: მაკროეკონომიკა, ეკონომიკური პოლიტიკა, ნეოლიბერალიზმი, ორდოლიბერალიზმი, „სოციალური საბაზრო მეურნეობა“, დასაქმება, უმუშევრობა, ინფლაცია, ვ.მ. კეინზი, ვ. ოიკენი, ა. მიულერ-არმაკი, ვ. რეპკე, ლ. ერჰარდი.

In the article: “The model of state regulation of economy in the German example” is mentioned that the post-war West German history is related to the “social market economy”. The basis of which is free competition. German neoliberals V. Oiken, a. Müller-Armak, Swiss V. The republic and others have challenged Keynesia as the only possible way for a third of economic development (compared to classical capitalism and administrative socialism), which provided German “economic miracle” and full employment.

The two primary schools of economic science are: Freiburg School or Ordoliberalism (V. Oakken and L.Mick) and neoliberal school as an immediate source of social market economy.

Orderlabers deny the interference of the state directly in the economy, which does not violate the “clear competitive order”. The neoliberals decide so: to intervene in the economy, the state must be brought to zero; Orderlabers see the way out of both order - economic and social construction at the same time.

Overall, both sources of the concept of social market economy can be considered to reflect the two main trends in XX century socio-economic science, because they are one of the main issues that depend on the state of the market economy..

Keywords: macroeconomics, economic policy, neoliberalism, oroliberalism, “social market economy”, employment, unemployment, inflation, jm keinze, v. Okinen, m. Muler-armak, v. Reppe, L. Erhard.

ცნობილი მოვლენების შედეგად, მეორე მსოფლიო ომის შემდეგ გერმანია ორ ნაწილად გაიყო: გერმანიის ფედერაციულ და გერმანიის დემოკრატიულ რესპუბლიკად. რადგან ჩვენი კვლევის ობიექტს არასაბაზრო მოდელები არ წარმოადგენს, აღმოსავლეთ გერმანიის განვითარებას 1945-90 წლებში არ შევხვებით.

მომხსენებლის შემდგომი დასავლეთ გერმანიის ისტორია დაკავშირებულია “სოციალურ საბაზრო მეურნეობა”-სთან, რომლის საფუძველი თავისუფალი კონკურენციაა. გერმანელმა ნეოლიბერალებმა ვ. ოიკენმა, ა. მიულერ-არმაკმა, შვეიცარიელმა ვ. რეპკემ და სხვა ეს მეურნეობა დაუპირისპირეს კეინზელობას. მათ კეინზელობაში, გერმანიის მიერ უკვე გამოცდილი, დიქტატურის პროპაგანდა დაინახეს.

სოციალური საბაზრო მეურნეობის უშუალო წყაროდ მიღებულია ჩაითვალოს ეკონომიკური მეცნიერების შემდეგი ორი სკოლა: ფრაიბურგის სკოლა ანუ ორდოლიბერალიზმი (გერმანული “შორდ-ნუნგ” ნესრიგი და “ლიბერალიზმი), რომელმაც პოლიტიკონომიის კლასიკური იდეები შეავსო “ეკონომიკური ნესრიგის” თეორიით (ეკონომისტები ვალტერ ოიკენი და გლეონარდ მიკი); ნეოლიბერალური სკოლა, რომლის ყურადღების ცენტრში საბაზრო ეკონომიკაში კონკურენციის როლის პრობლემები იდგა.

სოციალური საბაზრო მეურნეობის, როგორც სამეურნეო და სოციალური ნესრიგის კონცეფციის სულიერ მოძღვრებად ჯერ კიდევ ადამ სმიტი და ჯონ სტიუარდ მილი შეიძლება ჩაითვალოს. მაგრამ მაინც კლასიკური ლიბერალიზმიდან მეურნეობრიობის ამ ფორმისკენ მიმავალი პირდაპირი გზა არ არსებობს.

გამოთქმა “სოციალური საბაზრო ეკონომიკა” ლ. ერჰარდმა პირველად 1948 წელს გადმოიღო ა. მიულერ-არმაკისაგან, მაგრამ მსგავსი იდეების განვითარება მან ჯერ კიდევ ომის წლებში დაიწყო.

ადენაუერის მთავრობამ ვ. რეპკეს დაავალა გ.ფ.რ.-ის ეკონომიკის ომის შემდგომი პრობლემებისათვის “თავისუფალი საბაზრო ეკონომიკის” კონცეფციის ვარგისიანობის დასაბუთება. 1948 წელს ლუდვიგ ერჰარდმა საბაზრო მეურნეობაზე გადასვლა განხორციელებულად გამოაცხადა. მისი არსი მოკლედ გაგებულად გამოხატული მთავრობის ლოზუნგში: “მეტი ბაზარი, ნაკლები სახელმწიფო”.

“სოციალური საბაზრო მეურნეობის”, როგორც სპეციფიკური დასავლეთ გერმანული თეორიისა და პოლიტიკის ფართო პროპაგანდა იმას უწყობდა ხელს, რომ მითი “სოციალური საბაზრო ეკონომიკის”, როგორც ეკონომიკური განვითარების მესამე, (კლასიკურ კაპიტალიზმთან და ადმინისტრაციულ სოციალიზმთან შედარებით) ერთადერთი შესაძლებელი და სწორი გზის შესახებ (რომელმაც უზრუნველყო გერმანული “ეკონომიკური სასწაული” და სრული დასაქმება, მტკიცედ დამკვიდრდა ეკონომიკურ ისტორიაში.

როგორც ზემოთ უკვე აღვნიშნეთ, ამ თეორი-

ის შემომქმედნი თავიანთ თავს ნეოლიბერალებს უწოდებენ და მრავალგზის აცხადებდნენ, რომ მხარს უჭერდნენ თავისუფალი კონკურენციის პრინციპებს, თავისუფალ ფასწარმოებას, ეკონომიკურ პროცესში სახელმწიფოს ჩაურევლობას. თავიანთ დოქტრინას ისინი კეინზელებს უპირისპირებდნენ და უცვლელად იცავდნენ თავისუფლებას ნებისმიერი ფორმის სოციალიზმისაგან, იქნება ეს “დემოკრატიული” თუ “ბოლშევიკური”. დამკვიდრდა თვალსაზრისი, რომ 1967 წლამდე, ე.ი. ქრისტიან-დემოკრატების მმართველობის პერიოდში და სტალინიზაციის შესახებ კანონის მიღებამდე, გერ-ში განუყოფლად ბატონობდა ლიბერალიზმი, 1967 წლის შემდეგ კი დადგა “კეინზელების ერა”, რომელმაც განსაზღვრა მთავრობის ეკონომიკური პოლიტიკა 1982 წლის შემოდგომამდე. მიიჩნევა, რომ 80-იანი წლების რთული პრობლემები სათავეს იღებდა 70-იანი წლების ეკონომიკური პოლიტიკის წარმატებებიდან, რომელმაც დაარღვია ბალანსი სახელმწიფოსა და ეკონომიკას შორის და სახელმწიფოს მხარეს, “გადახრა” გამოიწვია. სწორედ სახელმწიფოს სოციალურ-ეკონომიკური როლის ზრდის მყარი ტენდენციის შეცვლას ემსახურება “მეტი ბაზრის” გზი და კერძო და სახელმწიფო სექტორებს შორის ამოცანების განაწილების ხელახლად გადახედვის მცდელობები.

“სოციალური საბაზრო მეურნეობის” (სსმ) კონცეფციის ერთ-ერთი წყაროს უდიდესი თეორიული დამსახურება, რომელმაც ამ მეურნეობის მეთოდოლოგიის ჩამოყალიბება გახადა შესაძლებელი, ყველა ეკონომიკური სისტემის დაყვანა იყო საბოლოო ჯამში ორ იდეალურ ტიპად: “წმინდა კონკურენტულ ნესრიგად” და “ცენტრალური მართვის მეურნეობად”. ამით მოცემული კონცეფციის დამფუძნებლებმა უარი თქვეს “კაპიტალიზმ-სოციალიზმის”, მათი აზრით, იდეოლოგიურ კატეგორიებზე და მეურნეობის “სტიქიური” და “გეგმაზომიური” განვითარების მეცნიერული თვალსაზრისით უზუსტო ცნებებზე (როგორც ლ. ერჰარდი და მისი მომხრეები ამტკიცებენ, თანამედროვე საბაზრო ეკონომიკა ბევრად უფრო სოციალური და გეგმიანია, ვიდრე ცენტრალიზებული “სოციალისტური” ეკონომიკა).

ორდოლიბერალები სახელმწიფოს მთავარ როლს ანიჭებდნენ ეკონომიკური და სოციალური ნესრიგის დაცვის საქმეში და მოითხოვდნენ “სახელმწიფოს, რომელსაც სურს და ძალუძს ხანგრძლივი დროით შექმნას თეორიული მოდელის შესაბამისი ნესრიგი”. მაგრამ ნეოლიბერალური მიმდინარეობის თვალსაჩინო წარმომადგენელი ფრიდრიხ ა. ფონ ჰაიეკი ამტკიცებდა, რომ შეუძლებელია სახელმწიფომ არ განჭვრიტოს ბაზრების განვითარება (სტრუქტურის, პროპორციებისა და ეფექტიანობის მიხედვით - არ მოიქცეს თეორიული ნორმების შესაბამისად).

ამავე დროს, ორდოლიბერალებიც უარყოფენ ეკონომიკაში სახელმწიფოს უშუალოდ ჩარევას. ფრაიბურგის სკოლის კონცეფციაში სახელმწიფო მოქმედებს მხოლოდ სამართლებრივი საშუალებე-

ბით და თავის თავზე არაფერს იღებს იმისაგან, რაც ბაზარმა და ფასებმა უნდა არეგულიროს.

ჩნდება ლოგიკური წინააღმდეგობა: ორდოლიბერალიზმის სისტემაში თითქოს ადგილი არ რჩება სახელმწიფოს ისეთ საქმიანობას, რომელიც არ არღვევს “წმინდა კონკურენტულ წესრიგს” ნეოლიბერალები ამას ასე წყვეტენ: ეკონომიკაში ჩარევა სახელმწიფომ ნულამდე უნდა დაიყვანოს; გამოსავალს ორდოლიბერალები ხედავენ ორივე წესრიგის — ეკონომიკურისა და სოციალურის მშენებლობის ერთდროულად დაწყებაში.

მთლიანობაში სოციალური საბაზრო მეურნეობის კონცეფციის ორივე წყარო შეიძლება განვიხილოთ XX საუკუნის სოციალურ-ეკონომიკურ მეცნიერებაში ორი ძირითადი ტენდენციის ასახვად, რადგანაც მათ ერთმანეთისაგან ერთი მთავარი საკითხი ჰყოფს, საბაზრო ეკონომიკაში სახელმწიფოს მიმართ დამოკიდებულება.

თუ ნეოლიბერალები, ისევე როგორც ნეოკლასიკური მიმართულების სხვა წარმომადგენლები, ეკონომიკური განვითარებისათვის მთელ პასუხისმგებლობას თვით ბაზარს აკისრებდნენ და სახელმწიფოს როლი კონკურენტის დარღვევის აღმოფხვრამდე დაჰყავდათ, ორდოლიბერალები, ტრადიციული პოლიტიკონომიის “სოციოლოგიზაციისა” და “ინსტიტუციონალიზაციის” სხვა მომხრეთა მსგავსად, ხედავდნენ და წყვეტდნენ სტრუქტურის შეცვლის (სოციალურ, სამეცნიერო და სხვა ორიენტაციის) პრობლემას ეკონომიკური ზრდისათვის.

მაინც რით განსხვავდება სოციალური საბაზრო მეურნეობის კონცეფცია და მისი წყაროები? ა. მიუღწერ-არმაკის გავლენით წარმოქმნილი სოციალური საბაზრო მეურნეობის მოდელი უფრო ახლოა სინამდვილესთან და უფრო ძლიერად ასახავს სოციალურ-პოლიტიკურ მიზნებს, ვიდრე ნეო და ორდოლიბერალიზმი.

1948 წ. მარტში ლ. ერჰარდი აირჩიეს იმ ეკონომიკური საბჭოს ეკონომიკურ დირექტორად, რომელიც დასავლეთის საოკუპაციო ზონების შეზღუდული პარლამენტის როლს თამაშობდა. ერჰარდის მთავარი საპროგრამო მიზანი იყო ფულის რეფორმა. იგი გამუდმებით უსვამდა ხაზს იმას, რომ რეფორმის მატერიალური უზრუნველყოფის ერთადერთი გზაა ფასების ერთდროული გათავისუფლება, რომელიც განმტკიცებულია საბაზრო ეკონომიკაზე გადასვლისაკენ მიმართული თანმიმდევრული ეკონომიკური პოლიტიკით.

მაღე შეიქმნა მთავრობისაგან დამოუკიდებელი ცენტრალური ბანკი, რომლის ამოცანაც ინფლაციის თავიდან აცილება გახდა. მთავრობამ მხარეებსა და თემებს აუკრძალა დეფიციტური ბიუჯეტის ჩამოყალიბება.

რა დაეხმარა დასავლეთ გერმანიის ეკონომიკას და საზოგადოებას ფეხზე დადგომაში?

ქვეყნის განვითარებისათვის გადამწყვეტი იყო მარშალის გეგმა. დასავლეთ გერმანიამ 1948 წლიდან ამ გეგმით 10 წელიწადში მიიღო 1,9 მლრდ დოლარი,

რაც მაშინდელი კურსით 150 მარკას შეადგენდა 1 ადამიანზე. დასავლეთგერმანული ეკონომიკური სასწრაფო ფულის რეფორმისა და საბაზრო წესრიგის ერთობლივი პირმშოა. ეკონომიკის აღორძინებაში დიდი როლი შეასრულა სოციალურმა რეფორმამაც.

ფულის რეფორმის გატარებისთანავე წამოიჭრა ახალი პრობლემები, რომლებიც, უპირველეს ყოვლისა, ფასების აწევასთან იყო დაკავშირებული. ერჰარდს ორი გზა ჰქონდა: ან შეეცვალა ფასების სისტემა, ან გაეგრძელებინა მათი გაყინვა და ამით კიდევ ფარული ინფლაცია გამოეწვია. მეორე ვარიანტი კატეგორიულად მიუღებელი იყო, რადგან ეს რეფორმაზე უარის თქმას ნიშნავდა. პირველი ვარიანტიც ეკონომიკის სტრუქტურულად გარდაქმნას, მისი ორიენტაციის შეცვლას წარმოადგენდა — უპირატესად ნედლეულისა და მოხმარების საგნების წარმოებიდან სამომხმარებლო სფეროს დაჩქარებულ განვითარებაზე, რომლის გაჯანსაღებას არ შეიძლებოდა გავლენა არ მოეხდინა მიმე მრეწველობაზე.

1950-1951 წლებისათვის რეგულირების ეკონომიკურ მეთოდებზე გადასვლის რეფორმის პირველი ეტაპი დასრულდა, მაგრამ მხოლოდ 1959 წლის დასაწყისში მიაღწიეს გერმანული მარკის სრულ კონვერტაბელობას. ეს გვიჩვენებს მბრძანებლურიდან საბაზრო ეკონომიკაზე გადასვლის მთელ სირთულეს ხელსაყრელ პირობებშიც კი.

მთლიანად 50-იან წლებში გფრ-ში დადგა სოციალური საბაზრო მეურნეობის ინტენსიური განვითარების ათწლეული, უმუშევრობა თითქმის მთლიანად გაქრა (გადასახლებულთა ხარჯზე მოსახლეობის საგრძნობი მატების მიუხედავად). მთლიანი შიდა პროდუქტის ზრდის ტემპი წლიურად 5%-ის დონეზე იყო “ინფლაცია კი უმნიშვნელო — 1-2%.

70-იანი წლების ბოლოდან გფრ-ის სტრუქტურული პოლიტიკა უფრო კონსტრუქციული გახდა. იგი ცდილობს შეცვალოს რეგულირების უკვე კარგა ხნის მოძველებული, სამრეწველო კომპლექსისა და დეპრესიული დარგების მხარდაჭერაზე ორიენტირებული ხასიათი და თავისი ყურადღება მთელი ეკონომიკის მხარდაჭერაზე გადართოს (მონინავე ტექნოლოგიის ბაზაზე). მეცნიერებისა და ტექნიკის განვითარების კვალობაზე მატულობს სამეცნიერო კვლევითი და საცდელ-საკონსტრუქტორო სამუშაოების წარმართვისათვის დახმარების გაძლიერების აუცილებლობა.

“დერეგულირებაში” მთავრობა დიდ როლს აკისრებს ცვლილებებს ბიუჯეტის საშემოსავლო წინილების ფორმირების ხასიათში და, უპირველეს ყოვლისა, ეროვნული შემოსავლის გადანაწილების შეზღუდვას გადასახადების შემცირების გზით. 1987 წლის მარტში მთავრობამ მიიღო გადამწყვეტილება 1990 წელს საშემოსავლო გადასახადებისა და კორპორაციაზე გადასახადის კიდევ ერთი რეფორმის გატარების შესახებ.

საგადასახადო რეფორმის იდეა: უმჯობესია დაბალი საგადასახადო განაკვეთები მცირე გამოწარმოებით, ვიდრე მაღალი განაკვეთები უამრავი გამოწარმოებით.

1990 წლის ცნობილი მოვლენების შემდეგ გფრ-სა და გდრ-ს შორის პირველი სახელმწიფო მოლაპარაკება სავალუტო, ეკონომიკური და სოციალური კავშირის შესახებ 1990წ. 18 მაისს შედგა და ძალაში 1990წ. 1 ივლისს შევიდა.

მხარეები ერთიანი სავალუტო სივრცის შექმნაზე შეთანხმდნენ, რომელშიც ერთადერთ გადახდის საშუალებას, საანგარიშო ერთეულსა და დაგროვების საშუალებას გერმანული მარკა შეადგენდა. 1990წ. 1-2 ივლისს, გდრ-ის ყველა მარკა გადაიცვალა გფრ-ის მარკაზე. ფულადი პოლიტიკის სფეროში უფლებამოსილება (ემისია) და მთელ ტერიტორიაზე ფულადი პოლიტიკის პასუხისმგებლობა მთლიანად გერმანულ ბუნდესბანკს დაეკისრა. გდრ-ის ტერიტორიაზე წარმატებული ფულადი რეგულირების წინაპირობის სახით შეიქმნა საბაზრო საკრედიტო-საბანკო სისტემა, რომელიც რამდენიმე კვირის განმავლობაში, ბუნდესბანკის, დასავლეთ გერმანული ბანკების და შემნახველი სალაროების საშუალებით განხორციელდა.

სოციალური საბაზრო მეურნეობის საფუძველზე სწრაფად გატარებული სავალუტო რეფორმა, ეკონომიკური კავშირის საერთო-სამეურნეო წესრიგის წინაპირობა გახდა. იგი რეალიზებული უნდა ყოფილიყო შემდეგი პრინციპების შესაბამისად: კერძო საკუთრება, თავისუფალი კონკურენცია, თავისუფალი ფასწარმოქმნა და შრომის, კაპიტალის, საქონლის, მომსახურებისა და ა.შ. გადაადგილების სრული თავისუფლება.

სავალუტო და ეკონომიკურ კავშირთან ერთად მოქმედება დაიწყო ორივე გერმანული სახელმწიფოს სოციალურმა კავშირმა. ამით დასავლეთ გერმანულ სამართლებრივ და შრომით ურთიერთობების სფეროში მოქმედი პრინციპები, განმსაზღვრელი გახდა გდრ-შიც. უპირველეს ყოვლისა შემოღებულ იქნა თავისუფალი გაერთიანებები და სატარიფო ავტონომია, სანარმოთა დებულებები, მუშათა მონაწილეობა სანარმოთა მართვაში და შრომით სამართალში, სამართლებრივი დაცვის დამოუკიდებელი სისტემა. ასევე შემოღებული იქნა სოციალური დაზღვევის ყოვლისმომცველი სისტემა. იგი ფრგ-ს სამართლებრივ დადგენილებებს შეესაბამებოდა და შემოსავლებს და სოციალური გამოთანაბრების პოზიციიდან გამომდინარე, სამართლიანობის პრინციპებს ემყარებოდა. გარდამავალი პერიოდისთვის შრომის ბაზარზე განსახორციელებელი აუცილებელი დანახარჯები (უმუშევართათვის დახმარებები და დაზღვევის გადასახადები) თავის თავზე გფრ-ამ აიღო. მას გდრ-ის ეკონომიკისთვის განვითარების იმპულსი უნდა მიეცა და მნიშვნელოვანწილად შეემსუბუქებინა რესტრუქტურისა.

სავალუტო, ეკონომიკური და სოციალური კავშირის შესაქმნელი ხელშეკრულება გდრ-ის სამეურნეო სისტემის, სამეურნეო წესრიგის პოლიტიკის პრინციპების საფუძველზე, სოციალურ საბაზრო მეურნეობად ტრანსფორმაციის და ამავე დროს გერმანიის პოლიტიკური ერთობის უზრუნველყოფის

საფუძველად იქცა, რომელიც მეორე სახელმწიფო შეთანხმების, 1990 წლის 31 აგვისტოს (ხელშეკრულება გაერთიანების შესახებ) შემდეგ განხორციელდა.

გამოყენებული ლიტერატურა:

1. ლუდვიგ ერჰარდი, კეთილდღეობა ყველასათვის Wohlstand für alle, თბ. 2011 წელი;
2. ანზორ აბრალავა, კრიზისის დაძლევის ისტორიული გაკვეთილი: ლუდვიგ ერჰარდი და „გერმანული სასწაული“, ჟ. სოციალური ეკონომიკა, 2011 №1, გვ. 39-42;
3. Шюллер А., Клюссельберг Х-Г. Анализ экономических систем: основные понятия теории хозяйственного порядка и политической экономики. Пер. с нем. М.: ЗАО «Экономика», 2006, 338 с.
4. <http://www.focus-economics.com/countries/germany>

ეკატერინე როჭიკაშვილი, სტუ-ს პროფესორი
გულნარა კოტრიკაძე, სტუ-ს პროფესორი
ლაურა შავერდაშვილი, უფროსი მასწავლებელი

რეზიუმე

შიდა ინფორმაციული ტექნოლოგიების საფრთხეებისაგან თავის დასაცავად პროგრამული და ტექნიკური პროდუქტების შერჩევამდე აუცილებელია ვუპასუხოთ საბაზო კითხვებს - რატომ უნდა დავიცვათ თავი, როგორია შესაძლო დამრღვევის - ინსაიდერის პორტრეტი, და რა თანხების დასახარჯადაა მზად კომპანია დაცვის უზრუნველსაყოფად. ქვემოთ განხილულია ამ კითხვებზე შესაძლო პასუხები და აგრეთვე მოცემულია დასახული მიზნის რეალიზაციის შესაძლო გზები. განხილულია ისეთი ცნება, როგორცაა სისტემური ლანდშაფტი.

Summary

Information security from internal information threats

Associate Professor Ekaterine Rochikashvili,

Associate Professor Gulnara Kotrikadze,

Head teacher Laura Shaverdashvili

Before to determine by what products it is necessary to be protected from internal IT threats, it is necessary to answer basic questions – why to be protected from them what portrait of the violator and what resources the company is ready to spend for protection against internal threats. In article answers to these questions are given, and also effective ways of implementation of the chosen purpose are offered. such concept as a system landscape is considered.

ძირითადი ნაწილი

შიდა რისკებისაგან თავის დასაცავად პროდუქტების არჩევამდე, ისევე როგორც ნებისმიერი სისტემის დანერგვამდე, აუცილებელია ბაზური საკითხების გარკვევა - რატომ არის საჭირო ამ რისკებისგან თავდაცვა, ვინ არის შესაძლო დამრღვევი და რა რესურსების დახარჯვას აპირებს კომპანია დაცვაზე. რატომ არის საჭირო დანერგვა და როგორ დაენერგოთ?:

ნორმატიულ სტანდარტებთან შესაბამისობა - აუდიტის პროცესში შემონეშებადი კონტროლის დანერგვა;

ინფორმაციის დაცულობა - ღია დანერგვა საკადრო მუშაობასთან შეთანხმებით;

გადინების არხების გამოვლენა - ფარული დანერგვა;

შიდა საფრთხეების უარყოფა - ქსელური ოპერაციების და მონაცემთა მოძრაობის არქივაცია, იმის დასასაბუთებლად, რომ გადინების სათავე არ არის ფირმის შიგნით.

რეალურად ბევრ ქვეყანაში საბანკო და სადაზღვევო სფეროებში, ბირჟებზე და სხვა ფინანსურ ინსტიტუტებში არსებობს მკაცრი კანონმდებლობა, რომლის შეუსრულებლობაც გამოიწვევს ლიცენზიის ჩამორთმევას ძირითად საქმიანობაზე. ფინანსური ინფორმაციის შემნახავ სისტემებზე წაყენებული მოთხოვნების უმრავლესობას საფუძვლად უდევს ISO სტანდარტების მოთხოვნები და ბაზელის შეთანხმებები. კომპანიები, რომლებიც თავიანთი აქციებით ვაჭრობენ საერთაშორისო ბირჟებზე აქვთ საკუთარი მოთხოვნები. მაგალითად ნიუ-იორკის საფონდო ბირჟა მოქმედებს სანეინს-ოქსლის 2002 წლის აქტის შეთანხმების საფუძველზე, რომელიც აწესებს რეგლამენტს იმ კომპანიის ინფორმაციული სისტემების მართვაში, რომელსაც გამოაქვს სავაჭროდ საკუთარი ფასიანი ქაღალდები. ბოლო წლებში აქტუალური გახდა პერსონალური ინფორმაციის დაცვის საკითხები - მოქალაქეთა პირადი ინფორმაციის კონფიდენციალურობის დარღვევა.

სხვადასხვა ქვეყნებში მოქმედებს სხვადასხვა აქტები: GLBA, HIPAA - პერსონალური ინფორმაციის დაცვის სხვადასხვა ლოკალური აქტები.

ამრიგად შიდა იტ-ის თავდასხმებისგან დაცვის სისტემის მოდელი სტანდარტებშია ჩადებული და მისი დანერგვა პირველ რიგში აუცილებელია იმ პირობით, რომ გაიაროს აუდიტი აღწერილ სტანდარტებთან. ამ დროს სისტემის ფუნქციონირებისას წარმოქმნილი კონფლიქტი ეფექტურობასა და სტანდარტთან შესაბამისობას შორის ყოველთვის მთავრდება სტანდარტების სასარგებლოდ. ამავედროულად არცერთი მარეგულირებელი ორგანო არ იძლევა რეკომენდაციას იმ პროდუქტების შესახებ, რომლითაც ხდება დაცვის ორგანიზება და ზარალის ანაზღაურებაც ხდება ორგანიზაციის თანხებით.

ინფორმაციის დაცულობა - ეს საკითხი აქტუალური ხდება კონფიდენციალური ინფორმაციის გაჟონვის რეალური ინციდენტის შემდეგ. ამ შემთხვევაში შემკვეთი არ არის შეზღუდული სტანდარტებით და თავისუფლად შეუძლია დაეყრდნოს საკუთარ აზრს და არსებულ საშუალებებს ინფორმაციული სისტემის დაცვის აგების საკითხში. ამ შემთხვევაში დაცვის ეფექტურობის ამაღლების მიზნით ტექნიკური საშუალებების დანერგვას თან ახლავს მუშაობა პერსონალთან. ამ პროცესში შედის, როგორც

ინსტრუქტაჟი და ტრენინგი, ასევე ახალ პირობებთან ადაპტაცია, თანამდებობრივი ინსტრუქციების და ინფორმაციული სისტემის გამოყენების რეგლამენტის შეცვლა.

ფსიქოლოგიური ფაქტორი მუშაობს ინფორმაციის დაცვაზე. იციან რა, რომ მათი მოქმედება კონტროლდება, ბევრი პოტენციური დამრღვევი უარს ამბობს უსაფრთხოების პოლიტიკის დარღვევის განზრახვაზე. ამიტომ ასეთი სისტემის დანერგვას თან უნდა სდევდეს გახმოვანებული ღონისძიებები, შიდა უსაფრთხოების პოლიტიკა კი ბრძანებით უნდა იყოს დანერგილი. მაგრამ კონკრეტული ტექნოლოგიური გადაწყვეტილება უნდა იყოს დაცული გახმოვანებისაგან, რათა არ მოხდეს მუშაობა სისტემის წინააღმდეგ.

ინფორმაციის გაჟონვის არხების და წყაროების გამოვლენა - ეს მიზანი დგება შემკვეთის წინაშე თუ ინფორმაციული სისტემიდან რეგულარულად ხდება ინფორმაციის გაჟონვა. დანერგვის ეს ტიპი რადიკალურად განსხვავდება წინა განხილულისგან. პირველ რიგში აქცენტი აღებულია ფარულ დანერგვასა და მტკიცებულებების შეგროვებაზე. ხშირად ფარული დანერგვის დროს შესაბამისი პროგრამული უზრუნველყოფის დაყენების შეფუთვა (მასკირება) ხდება უსაფრთხოების არსებული სისტემის განახლების სახით, მაგალითად ანტივირუსის დაყენება.

მონაცემების შეგროვება - ასეთი დანერგვის არანაკლებ ნონიანი ნაწილია, რათა არამართო ამოვლინდეს გაჟონვის წყარო, არამედ დაისაჯოს დამრღვევი არსებული კანონმდებლობით. მონაცემთა შეგროვების იურიდიული ბაზა ყველა ქვეყანაში განსაზღვრულია კანონმდებლობით. მთლიანობაში სიტუაცია ასე გამოიყურება: ციფრული მტკიცებულებების შეგროვება (დაშვების ჟურნალები, წერილების ასლები და სხვა) მკაცრად რეგლამენტირდება კანონმდებლობის მიერ. ხშირად მტკიცებულებების აღიარებისათვის საჭიროა სპეციალური წესით სპეცსამსახურების მიერ დალადალებული სერვერი, რომელზეც სპეცსამსახურის გარდა არავის აქვს დაშვება. ამ შემთხვევაშიც მითითება შეიძლება მხოლოდ საფოსტო ყუთზე, სააღრიცხვო ჩანაწერზე, ან მისამართზე და სხვა. იმის მტკიცება, რომ დარღვევის დროს კომპიუტერთან იმყოფებოდა კონკრეტული ადამიანი ძალიან რთულია. უდანაშაულობის პრეზუმპციიდან გამომდინარე დანაშაულზე პასუხისმგებელია ხელმძღვანელი. ასეთ დროს შეიძლება გამოყენებული იქნას ისეთი ტექნიკური საშუალებები, როგორცაა ბიომეტრიული გასაღებები და ვიდეოდაკვირვება.

კონკურენტული უპირატესობის შექმნა - ამ მიზანს უფრო ხშირად ისახავენ ინფორმაციის შემკრები საწარმოები - მონაცემთა ცენტრები, აუდიტორული კომპანიები, გამოძახებების მართვის ცენტრები (ცალკე - ცენტრები) და ა.შ. ამ შემთხვევაშიც დანერგვა ხდება ღიად, იმ განსხვავებით, რომ კომპანიას შეეძლოს კლიენტს მიაწოდოს ნებისმიერი ინფორმაცია მის მონაცემებზე წარმოებულ მოქმედებებზე.

სისტემური ლანდშაფტი - მას შემდეგ, რაც მომხმარებელი ჩამოყალიბდება პროექტის მიზანზე, ხდება სისტემური ლანდშაფტის - ტექნიკური საშუალებების და წესების, რომლებიც შეიძლება არსებობდნენ კომპანიაში, კომპლექსის აღწერა.

მომხმარებლების უფლებები - არ არსებობს მომხმარებლების სამუშაო ადგილებზე მიმდინარე პროცესების სტანდარტიზაციის ერთიანი პოლიტიკა. ეს ნიშნავს, რომ მომხმარებლების ნაწილი სარგებლობენ ლოკალური ადმინისტრატორის უფლებებით. ასეთი მომხმარებლები ძირითადად ერთიანდებიან მომხმარებელთა ორ ჯგუფში - მოძველებული ოპერაციული სისტემის მომხმარებლები (MS Windows 98) და ნოუთბუქების მომხმარებლები. ეს აგრეთვე ნიშნავს, რომ კონფიდენციალური დოკუმენტების ასლები ინახება სამუშაო ადგილებზე. ამას გარდა სამუშაო ადგილებზე მოქმედებს პოტენციურად საშიში პროგრამული უზრუნველყოფა - ფაილური მენეჯერები, რომლებმაც შეიძლება ჩაატარონ ოპერაციები ჭინდონს-ის დროებით ფაილებზე, სინქრონიზაციის პროგრამები, შიფრაციის პროგრამები და ა.შ.

მომხმარებლების კვალიფიკაცია - მომხმარებლების კვალიფიკაცია ყოველწლიურად მატულობს. ისინი იძენენ უნარებს, რომელიც შეიძლება სახიფათო აღმოჩნდეს კომპანიის ინფორმაციული უსაფრთხოებისათვის. დღეს რიგით მომხმარებელს შეუძლია პროგრამების დაყენება, პროცესების მოხსნა, მობილური ინტერნეტით სარგებლობა, ინფორმაციის გადაცემა დაშიფრული სახით და ა.შ.

დაცვის საშუალებები - ძირითადი დაცვის საშუალებებია: რესურსებზე (ინტერნეტი, კორპორატიული ფოსტა, USB) დაშვების/წვდომის კონტროლის ტექნიკური გადაწყვეტილებები, კონტენტური სიგნატირული ფილტრაცია (ძირითადად სპეციალური წესით ანუ ანტი-სპამ-ფილტრი). მაგრამ ეს მეთოდები ქმედუნარიანია ძირითადად მხოლოდ ნაკლებკვალიფიციურებული ან არაფრთხილი დამრღვევების წინააღმდეგ. სიგნატირული კონტენტური ფილტრაციის თავიდან აცილება შესაძლებელია „საშიში“ სიტყვების პრიმიტიული ამოშლით ან ელემენტარული კოდირებით, რომელიც არ მოითხოვს შიფრაციის სპეციალური პროგრამების გაშვებას - მაგალითად, კოდირების ერთი ნაწილის სიმბოლოების (მაგ.: დასავლეთევროპული) სხვა ნაწილის მსგავსი სიმბოლოებით შეცვლა (მაგ.: კირილიცა), ასო-ბგერების შეცვლა ციფრებით, ტრანსლიტერირება და ა.შ. აკრძალული დაშვება ჩვეულებრივ ხორციელდება სამუშაო აუცილებლობის იმიტაციით - ჩვენ ხომ იტის შიდა უსაფრთხოებაზე ვსაუბრობთ. ე.ი. მეთოდი „ავტომატურად ყველაფერი“ მიუღებელია, ეს ყველა პროცესის შეჩერებას გამოიწვევს.

დასკვნა

ამრიგად კომპანიებს აქვთ აუცილებლობა ერთის მხრივ მოაწესრიგონ კონფიდენციალური ინფორმაციის შენახვა, ხოლო მეორეს მხრივ დანერგონ დაცვის მეტად დახვეწილი სისტემა.

გამოყენებული ლიტერატურა:

1. <https://www.infowatch.ru/products>
2. <https://infowatch.com/>
3. <http://www.cnews.ru/reviews/free/insiders2006/articles/organizational.shtml>
4. <http://www.iso27000.ru/chitalnyi-zai/zaschita-ot-insaiderov/kak-zaschischatsya-ot-insaidera>

საგადასახადო რეფორმის ზოგიერთი თეორიული და პრაქტიკული ასპექტი

მერაბ მიქელაშვილი, სტუ-ს პროფესორი

რეზიუმე

შესავალი

სტატიაში განხილულია საგადასახადო რეფორმების არსი, მისი თეორიული და პრაქტიკული ასპექტები, გაანალიზებულია განვითარებადი ქვეყნების ეკონომიკური ზრდის საქმეში საგადასახადო რეფორმების, როგორც საკვანძო ფაქტორის როლი, დაკონკრეტებულია საგადასახადო რეფორმების მიზნები, ეტაპები და მოტანილია რეფორმების კლასიფიკაცია. სტატიაში მიმოხილულია ზოგიერთი ქვეყნის საგადასახადო რეფორმები, გლობალიზაციის პროცესში საგადასახადო ურთიერთობების ჰარმონიზაციის ძირითადი მიმართულებები, ჩამოყალიბებულია საქართველოს საგადასახადო სისტემის რეფორმირების პროცესის გამონვევები.

ხელმწიფე, რომელიც თავისი ქვეშევრდომებისაგან იღებს არასამართლიან გადასახადებს, რისკავს დარჩეს ან გადასახადების ან ქვეშევრდომების გარეშე

დენი დიდრო ფრანგი განმანათლებელი

საკვანძო სიტყვები: საგადასახადო რეფორმა, საგადასახადო ურთიერთობათა ჰარმონიზაცია, საგადასახადო რეფორმის მიზნები, საგადასახადო რეფორმის ეტაპები, საგადასახადო რეფორმის კლასიფიკაცია, გადასახადები გლობალიზაციის პროცესში.

საგადასახადო რეფორმები ტარდება არსებული საგადასახადო სისტემების სრულყოფის მიზნით და მათი საფუძველია არსებული საგადასახადო სისტემების ეფექტურობის ანალიზის შედეგად მიღებული კონკრეტული შედეგები. საგადასახადო რეფორმა წარმოადგენს ფორმებისა და მეთოდების ერთობლიობას, რომელიც მიმართულია საგადასახადო პოლიტიკისა და საგადასახადო სისტემის ოპტიმიზაციისაკენ. ტერმინი „საგადასახადო რეფორმის“ აზრობრივი განხილვის დროს გასათვალისწინებელია ის გარემოება, რომ საგადასახადო დაბეგვრის მოქმედი ინსტრუმენტების სრულყოფა უწყვეტი პროცესია, ხოლო რეფორმირების პროცესი რადიკალურად ცვლის საგადასახადო ურთიერთობების არსებულ პრინციპებს. საგადასახადო რეფორმებზე საუბრის დროს უნდა გავითვალისწინოთ ის ფაქტები, რომ: საგადასახადო რეფორმა არის პროცესი, რომელიც შეზღუდულია დროში, საგადასახადო რეფორმა იწვევს ქვეყნის საგადასახადო პოლიტიკისა და საგადასახადო სისტემის კარდინალურ ცვლილებებს; საგადასახადო რეფორმა ტარდება ქვეყნის სოციალურ-ეკონომიკური პოლიტიკის პრინციპული გარდაქმნის მიზნით.

Some Theoretical and Practical Aspects of Tax Reform

Merab Mikelashvili Associated Professor of Georgian Technical University, Academic Doctor of Economics

Summary

ძირითადი ტექსტი

The article discusses the essence of tax reform and its theoretical and practical aspects; analyzes its role in the economic growth in developing countries; states its goals, stages and classification. The article also overviews tax reforms of some countries, main directions of harmonization through tax relations under globalization and forms reformational challenges of Georgian tax system.

ცნობილი ფილოსოფოსის ფ. ბეკონის პოსტულატის „თითოეული მოქალაქის ვალია, გადაიხადოს გადასახადი“ და პოლიტიკური ეკონომიის კლასიკოსის ა. სმიტის მოსაზრების „ყველანაირი გადასახადი ცუდია“ შედარებისას მოქალაქეები არჩევენ ამ უკანასკნელზე აკეთებენ [1], ამიტომ ნებისმიერი ხელისუფლება ცდილობს ისეთი საგადასახადო პოლიტიკის გატარებას, რომელიც მაქსიმალურად სამართლიანი და ეფექტური იქნება, თავისი შედეგებიდან გამომდინარე. ეკონომისტები თვლიან, რომ ორი უმთავრესი მიზანი, რის გამოც სახელმწიფო თავს უფლებას აძლევს, ჩაერიოს ბაზრის ფუნქციონირებაში, არის საზოგადოებრივი ეფექტიანობისა და სამართლიანობის მიღწევა [2].

Keywords: tax reform, tax relations harmonization, tax reform goals, tax reform stages, tax reform classification, taxes under globalization.

ზედმეტია იმის მტკიცება, რომ საზოგადოებისა

და ეკონომიკის მდგრადი განვითარების ეტაპზე გადასვლა XXI საუკუნის სახელმწიფოს უმთავრესი ამოცანაა და მნიშვნელოვანწილადაა დამოკიდებული საგადასახადო სისტემის ხარისხზე და ქვეყნის საგადასახადო მექანიზმის ფუნქციონირების ეფექტურობაზე. მით უმეტეს, ყველა სახელმწიფოს გააჩნია „საგადასახადო სუვერენიტეტი – უფლება შემოიღოს ნებისმიერი გადასახადი შემოსავლების ნებისმიერ წყაროზე... გაატაროს ნებისმიერი საგადასახადო პოლიტიკა თავის ეროვნულ საზღვრებში [3], ამიტომ ზემოთქმული სუვერენიტეტის განხორციელება დამოკიდებულია ქვეყნის ხელისუფლების ეკონომიკურ პოლიტიკაზე, რომლის შემადგენელი ნაწილიცაა საფინანსო და საგადასახადო პოლიტიკა. ცხადია, ნებისმიერი ცვლილება ეკონომიკურ პოლიტიკაში დიდწილად გულისხმობს და მოიცავს საგადასახადო პოლიტიკის ცვლილებასაც, რომლის მიღწევაც შესაძლებელია საგადასახადო რეფორმების განხორციელების გზით.

უნდა აღინიშნოს, რომ ხშირ შემთხვევაში საგადასახადო რეფორმად მოიაზრებენ ქვეყნის საგადასახადო სისტემის ცვლილებას, რომელიც მიმართულია მისი ცალკეული ელემენტების სრულყოფისკენ. ჩვენი აზრით, ასეთი მიდგომა არც თუ ისე სწორია, რადგან საგადასახადო სისტემის ცალკეული ელემენტების ცვლილება ნიშნავს საგადასახადო სისტემის სრულყოფის მიმდინარე პროცესისა. საგადასახადო სისტემის სრულყოფისა და რეფორმირების პროცესი კი ხარისხობრივად განსხვავდება ერთმანეთისაგან.

პირველ რიგში, ხაზი უნდა გაესვას იმ გარემოებას, რომ სრულყოფის პროცესი ხასიათდება უწყვეტობით, განსხვავებით რეფორმებისაგან, რომელიც შემოსაზღვრულია გარკვეული დროით.

მეორე რიგში, საგადასახადო სისტემის სრულყოფა ხასიათდება მისი ცალკეული ელემენტების ცვლილებით, მაშინ, როცა საგადასახადო რეფორმისთვის დამახასიათებელია საგადასახადო სისტემის პრინციპული ცვლილებები.

მესამე რიგში, უნდა განვასხვავოთ ცვლილებების მამოძრავებელი ძალები. საგადასახადო რეფორმა ტარდება სახელმწიფოს სოციალურ-ეკონომიკური პოლიტიკის გადახედვისა და შეცვლის საფუძველზე, რომელიც ავტომატურად იწვევს ქვეყნის საგადასახადო პოლიტიკის კონცეფციისა და სტრატეგიის ცვლილებას, მაშინ როცა საგადასახადო სისტემის სრულყოფის საფუძველი შეიძლება იყოს საგადასახადო პოლიტიკის ტაქტიკის ცვლილება.

საგადასახადო შემოსავლების საჭირო მოცულობის უზრუნველყოფა, როგორც წესი, დამოკიდებულია საგადასახადო სისტემის ფისკალური ფუნქციის ეფექტურობაზე, ამავდროულად ეკონომიკური ზრდა განისაზღვრება საგადასახადო დაბეგვრის სხვა ფუნქციების წარმატებული რეალიზაციით, პირველ რიგში, იგულისხმება გამანაწილებელი და მასტიმულირებელი ფუნქციები. მთლიანობაში საგადასახადო რეფორმები მჭიდროდაა დაკავშირებული საგადასახ-

ადო სისტემის მიერ თავის ფუნქციების შესრულებასთან.

„საგადასახადო რეფორმის“ დეფინიციის ქვეშ ეკონომიკურ ლიტერატურაში ხშირად მოიაზრება საგადასახადო სისტემის ცვლილება, რომელიც მიმართულია მისი ცალკეული ელემენტების სრულყოფისკენ, რაც ნამდვილად არ ნიშნავს საგადასახადო რეფორმას და საგადასახადო სისტემის სრულყოფის პროცესის მაჩვენებელია. ცხადია, რომ საგადასახადო დაბეგვრის ცვლილება, რომელიც არ ეხება საგადასახადო პოლიტიკის პრინციპიალურ საფუძვლებს, არ წარმოადგენს საგადასახადო რეფორმას და უნდა ჩაითვალოს საგადასახადო შესწორებად. ამასთან, საგადასახადო გარდაქმნების კომპლექსური პროცესი, მიმდინარე ხანგრძლივი დროის განმავლობაში, იწვევს მთელი საგადასახადო სისტემის რეფორმირებას და ამიტომ შეიძლება იწოდებოდეს საგადასახადო რეფორმად.

ზემოთქმულიდან გამომდინარე, მიზანშეწონილად მიგვაჩნია საგადასახადო რეფორმის შემდეგი განმარტება:

საგადასახადო რეფორმა არის შეზღუდულ დროში საგადასახადო სისტემის კარდინალური გარდაქმნა, რომლის მიზანია სახელმწიფო საგადასახადო პოლიტიკის ახალ სტრატეგიასთან შესაბამისობაში მოყვანა.

საგადასახადო დაბეგვრის ისტორია სავსეა საგადასახადო რეფორმებით, რომელთა სისტემატიზაცია წარმოდგენილია შემდეგი სქემით [4]:

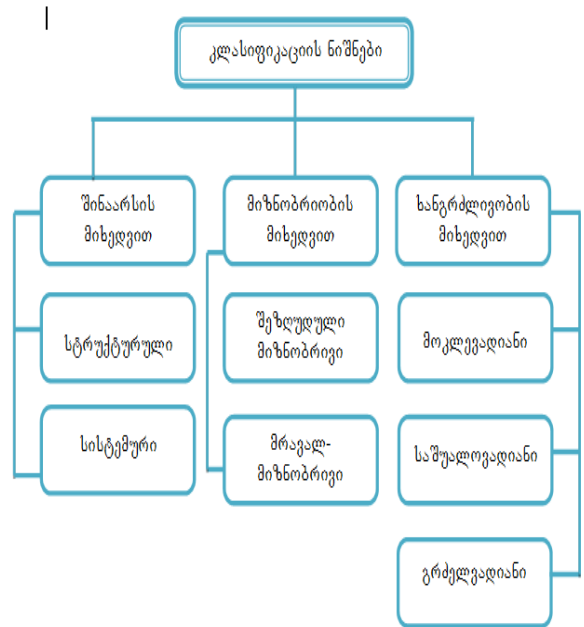

ნახ. 1. საგადასახადო რეფორმების ზოგადი კლასიფიკაცია

შინაარსის მიხედვით საგადასახადო რეფორმა იყოფა სტრუქტურულ და სისტემურ რეფორმებად.

სისტემური საგადასახადო რეფორმა ხასიათდება

საგადასახადო სისტემის ცალკეული ელემენტების კარდინალური ცვლილებებით, მათი კონცეპტუალური და მეთოდოლოგიური საფუძვლების გარდაქმნებით. ასეთი რეფორმების ჩატარების დროს, როგორც წესი, ძირეულად იცვლება: გადასახადების რაოდენობა, საგადასახადო ტვირთი, პირდაპირი და ირიბი საგადასახადო დაბეგვრის თანაფარდობა და ა.შ.

სტრუქტურული საგადასახადო რეფორმა ხასიათდება საგადასახადო სისტემის სტრუქტურული ელემენტების კარდინალური ცვლილებებით. ასეთი რეფორმის შედეგად კარდინალურად იცვლება საგადასახადო მექანიზმი, საგადასახადო ადმინისტრირება, საგადასახადო აღრიცხვის წესები, პრინციპულად იცვლება გადასახადების ელემენტები (ბაზა, განაკვეთი, შეღავათი და ა.შ.).

მიზნების მიხედვით საგადასახადო რეფორმები იყოს შეზღუდულ მიზნობრივ და მრავალმიზნობრივ რეფორმებად.

შეზღუდულმიზნობრივი საგადასახადო რეფორმების ჩატარების დროს უზრუნველყოფილია საგადასახადო სისტემის ფუნქციონირების ცალკეული პარამეტრების ცვლილება.

ასეთი რეფორმის შედეგად იცვლება გადასახადების ფუნქციების ცვლილება, მაგალითად, შეიძლება გადასახადმა შეიძინოს მასტიმულირებელი ფუნქცია. ასეთი ტიპის რეფორმები შეიძლება სხვადასხვა ფორმით ჩატარდეს, კერძოდ:

რესურსების გამოყოფის რეფორმა მიმართულია საგადასახადო შინაარსის რესურსების მობილიზაციისკენ ეკონომიკის ცალკეული პრიორიტეტული დარგების დაჩქარებული განვითარების მიზნით;

საგადასახადო რეფორმები, რომელიც არ ეხება შემოსავლებს, ძირითადად მიმართულია სახელმწიფო ბიუჯეტში საგადასახადო შემოსავლების სრული და დროული მობილიზაციისკენ, ანუ როგორც წესი, ეს რეფორმა მიმართულია საგადასახადო ადმინისტრირების სრულყოფისაკენ;

ე.წ. ნეიტრალური შემოსავლის შინაარსის საგადასახადო რეფორმების დროს, არსებულ საგადასახადო სისტემაში შეაქვთ პრინციპული შინაარსის ცვლილებები და ერთ გადასახადს ცვლიან მეორე, ახალი გადასახადით. საინტერესოა, რომ ახალ გადასახადებს მოკლევადიან პერიოდში მშპ-ში ხვედრითი წილის ის მოცულობა უკავიათ, რაც მათ წინამორბედ გადასახადს ეკავა, მაგრამ უპირატესობა იმაშია, რომ წინა გადასახადისგან განსხვავებით ისინი მეტ სტიმულს აძლევენ სამეურნეო საქმიანობის სუბიექტებს.

მრავალმიზნობრივი საგადასახადო რეფორმების ჩატარების დროს იცვლება საგადასახადო სისტემის ფუნქციონირების ძირითადი პარამეტრები, რომლის შედეგადაც იცვლება გადასახადების ძირითადი ფუნქციების შინაარსი დასახული პრიორიტეტების შესაბამისად.

საგადასახადო რეფორმები თავისი ხანგრძლივობის მიხედვით შეიძლება იყოს მოკლევადიანი, საშუ-

ალოვადიანი და გრძელვადიანი.

მოკლევადიანი საგადასახადო რეფორმები, როგორც წესი, 3 წლის განმავლობაში მიმდინარეობს. ბუნებრივია, ასეთ მოკლე დროში ვერ მოხერხდება მასშტაბური რეფორმების ჩატარება, მაგრამ შეიძლება მიზნობრივი რეფორმის, მაგალითად, საგადასახადო ტვირთის შემცირების მიზნის მიღწევა.

საშუალოვადიანი საგადასახადო რეფორმები, რომელიც როგორც წესი, 8 წელი გრძელდება, უფრო ძირეული სტრუქტურული გარდაქმნების ჩატარების საშუალებას იძლევა

გრძელვადიანი საგადასახადო რეფორმა, როგორც წესი, 8 წელზე მეტ ხანს გრძელდება და სისტემური გარდაქმნების ჩატარების საშუალებას იძლევა. საგადასახადო რეფორმების ასეთი ხანგრძლივობა მრავალი ფაქტორითაა განპირობებული, მათ შორის უმთავრესია ის, რომ ხელისუფლებათა უმრავლესობა სიფრთხილით ეკიდება რეფორმების ჩატარებას და მეორე და მთავარი საკითხი, ჩვენი აზრით, გახლავთ ის, რომ გადასახადები საკმაოდ ფაქიზი თემაა და რეფორმების ჩატარებამ შეიძლება პრობლემები შექმნას საბიუჯეტო შემოსავლების მობილიზაციასთან დაკავშირებით.

სხვადასხვა ქვეყნები სოციალურ-ეკონომიკური განვითარების ფაქტორების გათვალისწინებით და საერთაშორისო ინტეგრაციის ამოცანების გადასაჭრელად ატარებენ როგორც მოკლევადიან, ასევე გრძელვადიან საგადასახადო რეფორმებს. მაგალითად, დიდ ბრიტანეთში საგადასახადო რეფორმები ხორციელდებოდა 1979 წლიდან ათი წლის განმავლობაში, გერმანიაში სამ ეტაპად (1986, 1988, 1990 წ.წ.), აშშ-ში ორ ეტაპად: 1981 და 1986 წლებში, ხოლო საფრანგეთში 1980-იანი წლების დასაწყისიდან საუკუნის ბოლომდე. ცალკე აღსანიშნავია აშშ-ში XX საუკუნის განმავლობაში ჩატარებული ხუთი საგადასახადო რეფორმა, რომელიც დაკავშირებული იყო საგადასახადო პოლიტიკის ძირეულ ცვლილებებთან: მელონის რეფორმა (1921-1926), რუზველტის ახალი კურსი (1933-1945), ჯონ კენედის რეფორმა (1962-1968), როლანდ რეიგანის რეფორმა (1981-1988), ჯორჯ ბუშის რეფორმა (1988-1993), ბილ კლინტონის რეფორმა (1993-2001).

იმის მიხედვით, რა მიზნებია დასახული საგადასახადო რეფორმების დროს, როგორია დასახული მიზნების ხარისხობრივი და რაოდენობრივი მხარე, რეფორმები შეიძლება გაგრძელდეს და ჩატარდეს ერთ ან რამდენიმე ეტაპად. ყოველი ეტაპი შედგება მოსამზადებელი, ჩასატარებელი და დამამთავრებელი ეტაპებისაგან.

მოსამზადებელი ეტაპი – ეს არის რეფორმის დაგეგმვის ეტაპი, რომელიც მოიცავს რეფორმის აუცილებლობის დასაბუთებასა და საზოგადოებრივი აზრის მომზადებას. რეფორმას აუცილებლად სჭირდება საზოგადოების მხარდაჭერა, მისი მიზნები კი მარტივი და გასაგები უნდა იყოს. ამ ეტაპის მნიშვნელოვანი ამოცანაა საგადასახადო რეფორმის დასაბუთებულობა და მისი ჩატარების აქტუალო-

ბა, ეკონომიკური მიზნებიდან გამომდინარე. მოსამზადებელი ეტაპის დამამთავრებელი ფაზაა ახალი საგადასახადო კანონმდებლობის მიღება. ამ ეტაპზე არასაკმარისი სამუშაოების შედეგია ის, რომ საგადასახადო რეფორმები შედეგს ვერ აღწევს და წარუმატებელ ექსპერიმენტად რჩება.

ჩატარების ეტაპი – ამ დროს რეალიზდება ახალი საგადასახადო კანონმდებლობა, იცვლება საგადასახადო მექანიზმები და ხდება სიახლეების აპრობაცია.

დამამთავრებელი ეტაპი – რეფორმების შედეგების ანალიზი, მისი ფისკალური და სოციალურ-ეკონომიკური მნიშვნელობის შეფასება, წინადადებების შემუშავება საგადასახადო კანონმდებლობის სრულყოფისათვის.

როდესაც რეფორმები მიზანს ვერ აღწევს, აუცილებელი ხდება კორექტირების შეტანა მის შინაარსში და მზადდება რეფორმების ახალი ეტაპი. ამიტომ სქემაზე მოტანილი თანმიმდევრობა პირობითია და ხშირად ხდება სხვადასხვა ეტაპების გადაფარვა.

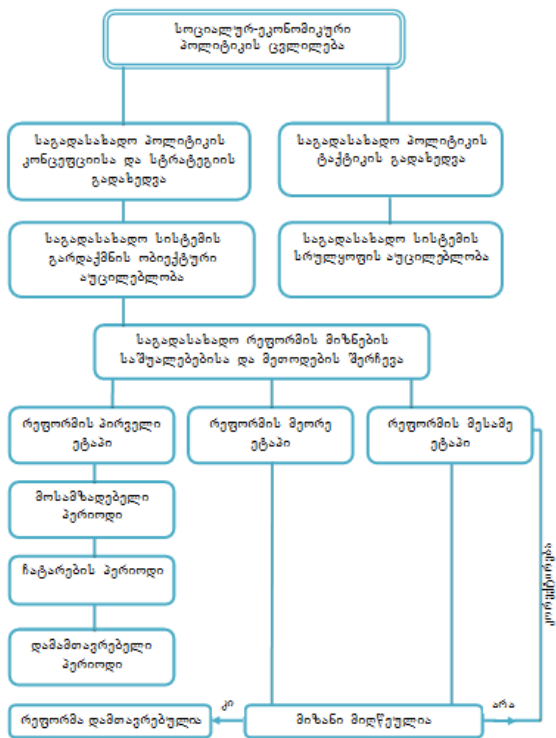

ნახ. 2. საგადასახადო რეფორმების ჩატარების მოდელი [5].

მაგალითად, შეიძლება მთავრდებოდეს საგადასახადო რეფორმის რომელიმე ეტაპი და პარალელურად იწყებოდეს რეფორმის მეორე ეტაპის მოსამზადებელი პერიოდი. ზემოთქმულიდან გამომდინარე, საგადასახადო რეფორმები აღიქმება როგორც გარდაქმნების უწყვეტი პროცესი.

როცა საქმე ეხება საგადასახადო რეფორმების სიხშირეს, აქ ცალსახა პასუხი არ არსებობს, რადგან რთული დასადგენია ქვეყნის სოციალურ-ეკონომიკური

მიკური ცვლილებების რომელ ეტაპზე ხდება საგადასახადო რეფორმების ჩატარების აუცილებლობა.

მართებული იქნება, თუ ვიტყვით, რომ ხშირად საგადასახადო რეფორმების განხორციელების საფუძველია ახალი სოციალურ-ეკონომიკური პოლიტიკა, რომელმაც კარდინალური ცვლილებები განიცადა ხელისუფლების ახალი ეკონომიკური ხედვების საფუძველზე.

საგადასახადო რეფორმა, როგორც წესი, თანსდევს პოლიტიკურ, ეკონომიკურ და სტრუქტურულ ცვლილებებს. ეს გამოწვეულია იმით, რომ თავისი ბუნებით იგი უფრო ინერციულია ერთდროული შედეგების ეფექტურობის აზრით, ისეთ ეკონომიკურ გარდაქმნებთან შედარებით, როგორცაა პრივატიზაცია, საგარეო ვაჭრობაზე მონოპოლიის გაუქმება, ფასების ლიბერალიზაცია და სხვა. ამიტომ საგადასახადო რეფორმები თავისი ბუნებით მეორადი რეფორმებია და შესაბამისად, მისი განხორციელება ევოლუციურ ხასიათს ატარებს. საგადასახადო რეფორმებისთვის დამახასიათებელი მეორე ნიშანია თანმიმდევრულობა – ეს დაკავშირებულია იმასთან, რომ ეკონომიკურად პერსპექტიული საგადასახადო პოლიტიკის ძიების პროცესი უწყვეტად მიმდინარეობს.

ამგვარად, საგადასახადო რეფორმების მთავარ ნიშნებად შეგვიძლია მივიჩნიოთ თანმიმდევრულობა, პერიოდულობა და ევოლუციურობა. ეს უკანასკნელი თავისთავად გამომდინარეობს საგადასახადო რეფორმების ხანგრძლივობიდან, რომელიც, როგორც წესი, ტარდება მინიმუმ 3 წლიან პერიოდში, რაც თავისთავად გამორიცხავს საგადასახადო სისტემის რევოლუციური ცვლილებების შესაძლებლობას, თუმცა ეს ყოველივე არ ნიშნავს, რომ საგადასახადო რეფორმა არ შეიძლება ჩატარდეს რევოლუციური მეთოდით. მაგრამ, როგორც წესი, ასეთ მეთოდს მიმართავენ ძალზე იშვიათად, როცა სწრაფი საგადასახადო რეფორმა სასიცოცხლოდ აუცილებელია ქვეყნისთვის.

საგადასახადო რეფორმის მთავარი მიზანია ისეთი ფისკალური მექანიზმის ფორმირება, რომელიც უზრუნველყოფს ქვეყნის დინამიურ სოციალურ-ეკონომიკურ განვითარებას. განსაკუთრებით ხაზგასასმელია ის ფაქტი, რომ საგადასახადო დაბეგვრის სფეროში განხორციელებული გარდაქმნები მოკლევადიან პერიოდში უფრო ნაკლებ გავლენას ახდენს მიკროეკონომიკურ სტაბილურობაზე, ვიდრე ისეთი მონეტარული რეფორმები, როგორცაა ეროვნული ვალუტის გაცვლითი კურსის ცვლილება, ფულადსაკრედიტო პოლიტიკის შეცვლა და სხვა [4].

1950-იან წლებში განვითარებული ეკონომიკის მქონე ქვეყნებში საგადასახადო დაბეგვრის თანამიმდევრული გარდაქმნები ხორციელდებოდა ფასების პოლიტიკის, სახელფასო პოლიტიკის და ფულადი სისტემების ცვლილების კვალდაკვალ. იმ დროის საგადასახადო რეფორმები მიმართული იყო ბიუჯეტის საშემოსავლო ნაწილის ზრდისკენ, რათა ფინანსური რესურსების მაქსიმალური მობილიზაციით უზრუნ-

ველყოფილი ყოფილიყო ომით განადგურებული მეურნეობის აღდგენა და წარმოებების გადაიარაღება.

1960-იანი წლების დასაწყისიდან შეიცვალა საგადასახადო რეფორმების მიზნები. იმ დროისთვის რეფორმები ორიენტირებული იყო არა მარტო ფისკალური მიზნების მიღწევისკენ, არამედ ეკონომიკის სახელმწიფო რეგულირებისკენ, ანტიკრიზისული ეკონომიკური პოლიტიკის გატარებისკენ შეზღუდული სოციალური ხარჯების პირობებში.

სწორედ 1950-1960 წლებში გატარებულმა საგადასახადო რეფორმებმა საშუალება მისცეს საბაზრო ეკონომიკის მქონე ქვეყნებს გადასულიყვნენ ეკონომიკის ცალკეული სექტორების სახელმწიფო სუბსიდირებიდან და პირდაპირი ფინანსირებიდან რეგულირების საგადასახადო მეთოდებზე. ამ დროს ფართოდ გამოიყენებოდა საგადასახადო შეღავათებისა და პრივილეგიების საგადასახადო ინსტრუმენტები (ნახ. 3).

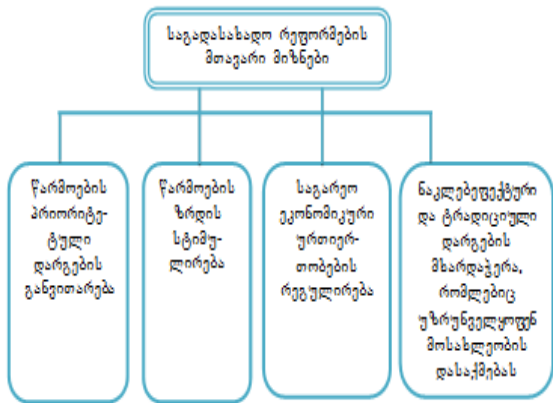

ნახ. 3. 1950-1960 წლებში საგადასახადო რეფორმების მთავარი მიზნები განვითარებული საბაზრო ეკონომიკის ქვეყნებში.

1970-იან წლებში საბაზრო ეკონომიკის შინაგან წინააღმდეგობებს, რომლებსაც თან სდევდა კვლავწარმოების ზოგადი პირობების გაუარესება, საგადასახადო რეგულირების ეფექტიანობის და ეკონომიკური ზრდის ტემპების შემცირება, თან დაერთო მსოფლიო ენერგეტიკული და ნედლეულის კრიზისი. ფინანსურ სფეროში სახასიათო ტენდენციად იქცა ეროვნული ბიუჯეტების დეფიციტის და სახელმწიფო ვალების ზრდა. შექმნილ პირობებში განვითარებული ეკონომიკის მქონე საგადასახადო სისტემებმა შეწყვიტეს მარეგულირებელი და მასშაბილირებელი როლის შესრულება, ამასთან, ისინი ინფლაციური პროცესების კატალიზატორებად იქცნენ.

1980-იან წლებში საგადასახადო დაბეგვრის რეფორმები მიმართული იქნა ისეთი საგადასახადო მეთოდების განვითარებისკენ, რომლებიც ეკონომიკური განვითარების რეგულირების საშუალებას

იძლეოდნენ და ამასთან, უზრუნველყოფდნენ სახელმწიფოს მინიმალურ ჩარევას საბაზრო მექანიზმებში. ამ რეფორმების თავისებურებას წარმოადგენდა პირდაპირი გადასახადების ლიბერალიზაცია და არაპირდაპირი გადასახადების მოქმედების სფეროს გაზრდა (ნახ. 4)

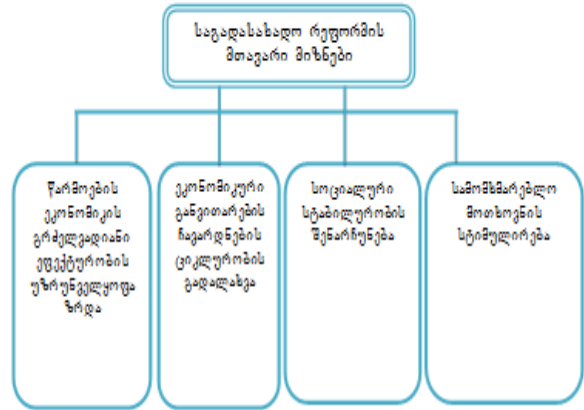

ნახ. 4. 1970-1980 წლებში საგადასახადო რეფორმების მთავარი მიზნები განვითარებული საბაზრო ეკონომიკის ქვეყნებში

ამ პერიოდში პირდაპირი გადასახადების სისტემის გარდაქმნის მთავარი პრინციპი შემდეგი სახით ფორმულირდებოდა – უმჯობესია უმცირესი საგადასახადო განაკვეთები მინიმალური საგადასახადო შეღავათებით, ვიდრე მაღალი საგადასახადო განაკვეთები მრავალრიცხოვან საგადასახადო შეღავათებთან ერთად. თავისი არსით, პირდაპირი საგადასახადო დაბეგვრის რეფორმა ორი მიმართულებით ხორციელდებოდა – თავდაპირველად გამანაწილებელი ფუნქცია შეიცვალა მასტიმულირებელი ფუნქციით – საგადასახადო განაკვეთები ყველა გადასახადის გადახდელისთვის შემცირდა, მნიშვნელოვნად შემცირდა ამორტიზაციის ვადები, რამაც ხელი შეუწყო ძირითად კაპიტალში ინვესტიციების მოცულობის ზრდას. შემდეგ პროგრესული საგადასახადო დაბეგვრის სისტემიდან მოხდა გადასვლა პროპორციული დაბეგვრის საგადასახადო სისტემაზე.

1980-1990 წლებში საგადასახადო შეღავათების შემცირებასთან ერთად, გაიზარდა საგადასახადო შეღავათების არეალი სამეცნიერო-ტექნიკურ სფეროში მოქმედ ბიზნესსაქმიანობის სუბიექტებისთვის.

გარდამავალი ეკონომიკის მქონე ქვეყნებში საგადასახადო რეფორმები ხორციელდება, როგორც წესი, რეგულაციური ფორმით და კარდინალურად ცვლის დამკვიდრებულ საგადასახადო ურთიერთობებს. ამ კონკრეტულ შემთხვევაში საინტერესო ის გახლავთ, რომ საგადასახადო გარდაქმნები ხორციელდება საგადასახადო სისტემების ფორმირების პროცესთან ერთდროულად. ამ კონკრეტულ შემთხვევაში მთავარ მიზანს წარმოადგენს ბიუჯეტში საგადასახადო შემოსავლების მაქსიმალური მობილი-

ზაცია ქრონიკული ბიუჯეტის დეფიციტის და სოციალურ-ეკონომიკური პროგრამების რეალიზაციის პრობლემების მოსაგვარებლად (ნახ. 5).

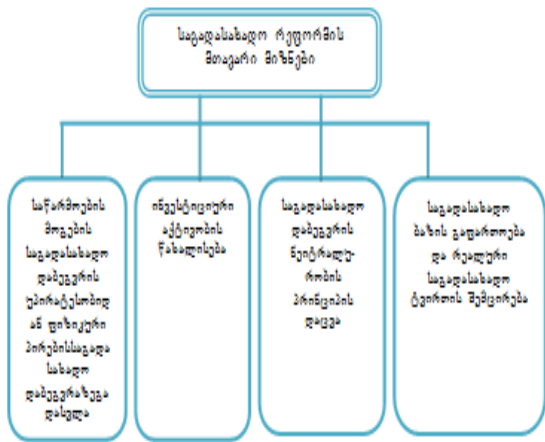

სურ. 5. საგადასახადო რეფორმის მთავარი მიზნები გარდამავალი ეკონომიკის მქონე ქვეყნებისთვის

გარდამავალი ეკონომიკის მქონე ქვეყნებში, როგორც ნესი, ნარღმატებელი გამოცდიღება დაგროვღა საგადასახადო გარღაქმნების სანყის ეტაპზე, რადღან იმ პერიოღში არ არსებობღა ადმინისტრაციულ-მბრღანებღღური ეკონომიკიღან საბაზრო ეკონომიკაზე გაღასღლის მსოფღიო გამოცდიღება, რაც არღუღებღა საგადასახადო სისტემების ფორმირებას. ამიღომ იმ პერიოღში ადღიღი ჰქონღა სხვადასხვა ქვეყნების საგადასახადო კანონმღებღობის უბრღლო კოპირებას და განვიტარებღული ქვეყნების საგადასახადო გამოცდიღების დაღსაბღუღებღლ გაზიარებას. ფისკაღური პრობღემების ფონზე, ადღიღი ჰქონღა ყვეღაფრის ფსაღღ ბიუჯეტში საგადასახადო შემოსავღების რაც ჰეიღღება დიღი მოცუღობიღო მოზიღვის პრღქტიკას, ამიღომ ხშირ შემღხვევაში არაკომპღექსურად და სუბიექტურად ხღებღდა ხელშემწყობი საგადასახადო კღიმატის ჰექმნა იმ სუბიექტებისთვის, რომელღა საგადასახადო ვაღღებღუღებღები მთღიან შემოსავაღში ამინღს ქმნიღღა. ასევე უარყოფიღ გარემოს ქმნიღღა ქონებრივ ჭრიღში საზოგადოების უკიღღურესი პოღარიზაციაც.

ოცღამეერთე საუკუნე, გღობაღიზაციის პროცესის გამო სრღღიად ახაღ ამოცანებს უყენებს საგადასახადო რეფორმების ფორმებისა და მეთოღების სრღღყოფას, საგადასახადო სისტემების კონვერგენციის და ეღექტრონული ბიზნესის არნახუღად გაფართოების გამო.

საგადასახადო რეფორმების განხორციეღება თანამეღროვე ეტაპზე ნარმოუღღეღელია საგადასახადო სისტემების ჰარმონიზაციის მსოფღიო ტენდენციის გათვალისწინების გარემუღ.

საგადასახადო ურღიერთობების ჰარმონიზაცია ნარმოაღღენს საგადასახადო ურღიერთობების ისეიგროვნული სისტემის აშენებას, რომელიც უზრღუნვე-

ღყოფს სახელმწიფოს, გაღასახადის გაღამხღეღების და სხვა სახელმწიფოღა გრქეღვაღიან და მღგრად ინტერესღა ბაღანსის დამყარებას.

გამოყოფენ ჰარმონიზაციის ოღხ სხვადასხვა მიმართუღებას [4]:

აუციღებელი თანაფარღობის დაცვა სახელმწიფოს ფისკაღური ინტერესსა და გაღასახადის გაღამხღეღის საგადასახადო ტღვიროს შორის;

გაღასახადის გაღამხღეღებისა და მაკონტროღებელი საგადასახადო ორღანოების უფღებებსა და მოვაღებებს შორის მკაცრი პარიტეტის დაცვა;

სხვადასხვა ღონის ხეღისუფღებებს შორის გაღასახადებთან დაკავშირებღული დასაბღუღებღი უფღებამოსიღებაღა გამიჯვნის არსებობა;

შესაბამისი ღებღუღებების ფორმირება სახელმწიფოღაშორისი საგადასახადო ურღიერთობების უნიფიკაციისთვის.

საგადასახადო ურღიერთობების ჰარმონიზაციის ძირიღადი მიმართუღებები სქემატურად ჰემღღეღენაღრად ჰეიღღება ნარმოვიღღინოღ (ნახ.6):

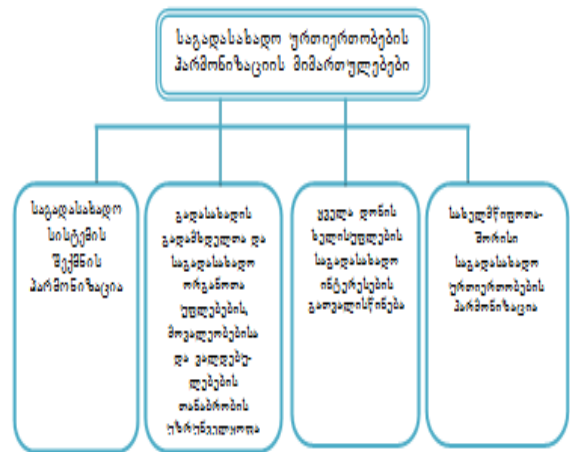

ნახ. 6. საგადასახადო ურღიერთობების ჰარმონიზაციის ძირიღადი მიმართუღებები

საგადასახადო სისტემის ჰექმნის ჰარმონიზაცია გუღისხმობს საგადასახადო დაბეგვის ცნობიღი პრინციპების – სამართღიანობის, თანასწორობის, საყოვეღთაობისა და ნეიტრალურობის საფუძვეღზე სისტემის ჩამოყალიბებას.

არსებული საზღვარგარეღული საგადასახადო გამოცდიღება ცხადყოფს, რომ ჰარმონიული საგადასახადო ურღიერთობები უნღა ემყარებოღეს გაღასახადის უპირობო გაღახღის და იღუღებღიღობის ბუნებას, ხოლო მეორე მხრივ, საგადასახადო დაბეგვის პრინციპების მკაცრად დაცვას.

საგადასახადო ორღანოების უფღებები, ვაღღებღები და პასუხისმგებღობები ჰემღღეღენაღრად ჰეიღღება გამოვსახოღ (ნახ. 7):

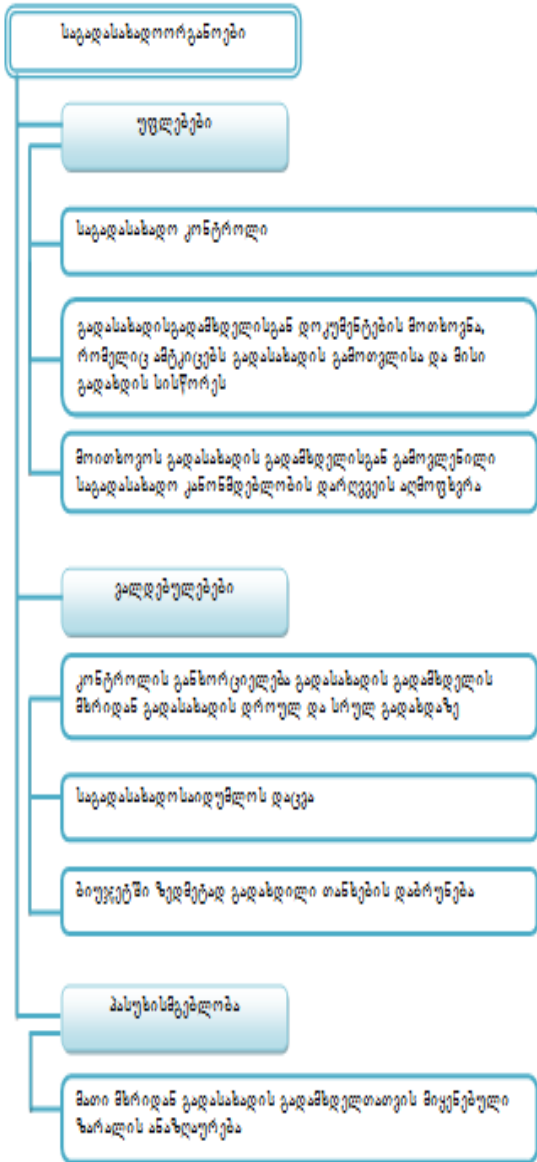

ნახ. 7. საგადასახადო ორგანოების ძირითადი უფლებები, ვალდებულებები და პასუხისმგებლობები

გადასახადის გადამხდელის ძირითადი ვალდებულებები, უფლებები და პასუხისმგებლობები სქემურად შეიძლება ასე გამოვსახოთ (ნახ. 8):

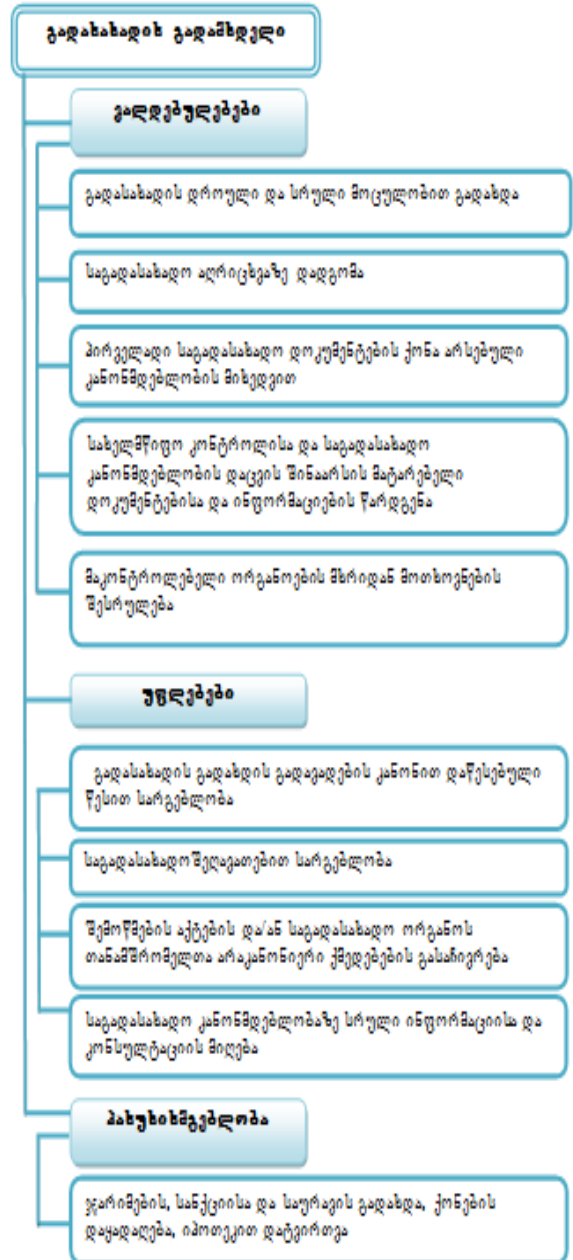

ნახ. 8. გადასახადის გადამხდელთა ძირითადი ვალდებულებები, უფლებები და პასუხისმგებლობა

საგადასახადო ურთიერთობების ჰარმონიზაციის ფორმირება და ფუნქციონირება ხორციელდება შესაბამისი მექანიზმებით, კერძოდ, არსებული პრაქტიკით ეს მექანიზმებია საგადასახადო მართვა და საგადასახადო პოლიტიკა.

საგადასახადო მართვა მოიცავს ისეთ სფეროებს, როგორცაა საფინანსო და საგადასახადო ორგანოების მართვა, სახელმწიფო ფულადი ფონდების ფორმირების პროცესის რეგულირება და საგადასახადო ურთიერთობების მთელი კომპლექსის მართვა.

საგადასახადო მართვის ძირითადი ამოცანები იყოფა ორ ნაწილად:

მაკრო დონეზე:

საგადასახადო პოლიტიკის შემუშავება, მეცნიერულად დასაბუთებულ დონეზე გადასახადის ელემენტების პარამეტრების დადგენა;

სახელმწიფო ფულადი ფონდების ფორმირება გადასახადების მობილიზაციის საფუძველზე;

გადასახადის გადამხდელებისა და საგადასახადო ორგანოების უფლებებისა და ვალდებულებების ისეთი თანაფარდობის დადგენა, რომელიც ეკონომიკური სტიმულირების საფუძველი გახდება.

მიკრო დონეზე:

გონივრული თანასწორობის მიღწევა საგადასახადო ბაზის გაფართოების პერსპექტივისა და საგადასახადო შემოსავლების ზრდის ფონზე.

კონტროლის უზრუნველყოფა გადასახადის სრულ და დროულ გადახდაზე.

ზოგადი საგადასახადო მართვა, უპირველეს ყოვლისა, მიმართულია სახელმწიფო საგადასახადო პოლიტიკის შემუშავებისკენ და საგადასახადო სისტემის ფუნქციონირების მეთოდოლოგიური უზრუნველყოფისკენ.

ოპერატიული საგადასახადო მართვა არეგულირებს უშუალოდ საგადასახადო წარმოების პროცესს მისი მდგრადი ეფექტურობის უზრუნველყოფისთვის

საგადასახადო მართვის ძირითადი ფუნქციებია:

საგადასახადო დაბეგვრის პროცესის რეალიზაცია;

საგადასახადო წარმოების რეგულირება და მისი კონტროლი;

ახალი საგადასახადო კანონმდებლობის შემუშავება;

ნაციონალური და საერთაშორისო საგადასახადო დაბეგვრის მდგომარეობის ანალიზი;

წინადადებების შემუშავება საგადასახადო ურთიერთობების სრულყოფისათვის.

საგადასახადო პოლიტიკის მეშვეობით ხორციელდება საგადასახადო ჰარმონიზაცია ყველა მიმართულებით. სახელმწიფოთაშორისი საგადასახადო ურთიერთობების ჰარმონიზაციისთვის ტარდება ისეთი საგადასახადო პოლიტიკა, რომელიც ხელს უწყობს ხელსაყრელი საინვესტიციო პოლიტიკის გატარებას.

საგადასახადო რეფორმების ერთ-ერთი უმნიშვნელოვანესი მიმართულებაა საერთაშორისო საგადასახადო ურთიერთობების ჰარმონიზაცია. თანამედროვე ეტაპზე მსოფლიო ეკონომიკა ხარისხობრივად ახალ ეტაპზე იმყოფება – სახეზეა სამეურნეო საქმიანობის ინტერნაციონალიზაციისა და ინტეგრაციის სრული სპექტრი. მიმდინარე პროცესები არსებით გავლენას ახდენენ ცალკეული სახელმწიფოების მიერ განხორციელებულ საგადასახადო პოლიტიკაზე, როგორც გასატარებელი საგადასახადო რეფორმების კონკრეტულ შემადგენელზე. სახელმწიფოების საგადასახადო სისტემების ფორმირება ხდებოდა 1960-1970 წლებში, როცა ეროვნულ ეკონომიკებზე მსოფლიო ბაზრის გავლენა შეუდარებლად მცირე იყო. ინ-

ტეგრაციის დღევანდელი დონე მოიცავს არა მარტო სამეურნეო საქმიანობის ყველა სფეროს, არამედ საგადასახადო ურთიერთობებსაც, რაც თავისთავად დღის წესრიგში აყენებს გლობალიზაციის პროცესის საგადასახადო შედეგების გათვალისწინებას და ამის საფუძველზე საგადასახადო რეფორმების პროცესის დაგეგმვას.

საგადასახადო სისტემები ურთიერთინტეგრირებული ხდება, რაც ერთის მხრივ, ბიზნესს კონკურენტუნარიანს ხდის, მეორეს მხრივ, დღის წესრიგში აყენებს საგადასახადო დაგეგმვის პროცესის სრულყოფას ბიზნესსაქმიანობის სუბიექტისთვის. დაბალი საგადასახადო განაკვეთი ხდება საინვესტიციო საგადასახადო ნაკადების გადანაწილების საფუძველი [6]

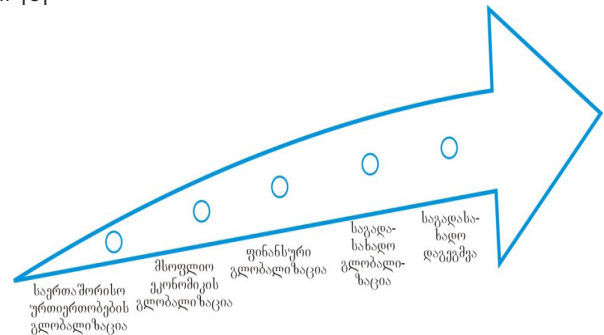

ნახ. 9. გადასახადები გლობალიზაციის პროცესში

საგადასახადო გლობალიზაცია იწვევს საგადასახადო სისტემებისა და საგადასახადო პოლიტიკის ჰარმონიზაციას, სხვადასხვა ქვეყნების საგადასახადო სისტემების უნიფიკაციას, კერძოდ:

არაპირდაპირი საგადასახადო დაბეგვრის უნიფიკაცია;

პირდაპირი გადასახადების უნიფიკაცია ორმაგი დაბეგვრის თავიდან აცილების შესახებ საერთაშორისო ხელშეკრულებების გაფორმების გზით;

საგადასახადო სისტემების ჰარმონიზაცია, მსოფლიო საგადასახადო კოდექსის მიღების გზით;

სხვადასხვა საერთაშორისო ორგანიზაციების შექმნა, რომლებიც საგადასახადო დაბეგვრის პრობლემებით არიან დაკავებული;

ფულის გათეთრების წინააღმდეგ ერთობლივი ბრძოლა;

არაპირდაპირი გადასახადების უნიფიკაციის კარგი მაგალითია ევროკავშირის ფარგლებში მიღებული გადანყვეტილება, რომლის საფუძველზეც იქმნება კლირინგული პალატები, რათა ეროვნული ხაზინების სისტემებით გაკონტროლდეს დღგ-ს შემოსავლები.

პირდაპირი გადასახადების უნიფიკაციის პროცესში განსაკუთრებული მნიშვნელობა ენიჭება საგადასახადო განაკვეთების და საგადასახადო ბაზის ჰარმონიზაციას, ასევე ორმაგი დაბეგვრის თავიდან აცილებას და დივიდენდების საგადასახადო დაბეგვრას.

პირდაპირი და არაპირდაპირი საგადასახადო დაბეგვრის უნიფიკაციის გარდა, მიმდინარეობს

სხვადასხვა ქვეყნების საგადასახადო სისტემების საფუძვლების ჰარმონიზაცია. 1993 წელს გარდამავალი ეკონომიკის მქონე ქვეყნებისთვის ჰარვარდის საერთაშორისო განვითარების ინსტიტუტის ბაზაზე მსოფლიო სავალუტო ფონდისა და გაეროს ეკონომიკური განვითარების პროგრამის მონაწილეობით შემუშავდა დოკუმენტი „მსოფლიო საგადასახადო კოდექსის საფუძვლები“ (*Basic World Tax Code – BWTC*), რომელიც 1996 წლიდან პუბლიკაციის შემდეგ რეკომენდირებული იქნა, როგორც ეროვნული საგადასახადო კანონმდებლობის საფუძველი [7].

საგადასახადო სისტემების უნიფიკაციის შემდგომი ეტაპი უკავშირდება უკანონო საგადასახადო სქემებისა და რეჟიმების წინააღმდეგ ბრძოლას. 1997 წელს ევროკავშირის მიერ მიღებული იქნა ბიზნესის საგადასახადო დაბეგვრის ქცევის კოდექსი, რომლის საფუძველზეც ევროკავშირის ყველა წევრი ქვეყანა ვალდებული გახდა გაეუქმებინა 2003 წლიდან საგადასახადო დაბეგვრის „დემინგური“ რეჟიმები და უარი ეთქვა საგადასახადო კონკურენციაზე [8-9].

2010 წლიდან სახეზეა საგადასახადო ტვირთის შემცირების ტენდენცია, რომელიც არაკეთილსინდისიერი საგადასახადო კონკურენციის საფუძველი უნდა გახდეს, ამასთან, ხელი შეუწყოს საერთაშორისო საფინანსო ორგანიზაციებს ფინანსური კონტროლის გამკაცრებაში და განვითარებული ქვეყნების ბიუჯეტის სამემოსავლო ნაწილის ზრდაში. ამის კარგი მაგალითია 2010-2012 წლებში გერმანიაში, საფრანგეთსა და ბელგიაში განხორციელებული საგადასახადო რეფორმები.

საგადასახადო გლობალიზაციის კიდევ ერთ კონკრეტულ შედეგს წარმოადგენს საერთაშორისო ორგანიზაციების შექმნა, რომელთა საფუძველზეც ხდება საერთაშორისო საგადასახადო დაგეგმვის საერთაშორისო კონტროლის გაძლიერება. საერთაშორისო ორმაგი დაბეგვრის თავიდან აცილებისა და არაკეთილსინდისიერი საგადასახადო კონკურენციის წინააღმდეგ ბრძოლის პრობლემების გადაჭრით არიან დაკავებული ისეთი საერთაშორისო ორგანიზაციები, როგორცაა ევროკავშირი, OECD (ეკონომიკური თანამშრომლობისა და განვითარების ორგანიზაცია) და IFA (საერთაშორისო ფისკალური ასოციაცია);

OECD მიერ მიღებული ორმაგი დაბეგვრის თავიდან აცილების მოდელური კონვენცია ხელს უწყობს ცრუ კომპანიების წინააღმდეგ ბრძოლას. ამ მიზანს ემსახურება შემოსავლის ფაქტიური მიმღების კონცეფცია, რომლის მიხედვითაც ასეთი შემოსავლის მიმღებია პირი, რომელიც დე-ფაქტო და დე-იურე განსაზღვრავს ნებისმიერი საკუთრების „ეკონომიკურ ბედს“, ან ამ საკუთრებიდან მიღებულ შემოსავალს რთავს საგადასახადო ბაზაში. OECD ერთ-ერთ უკანასკნელ გლობალურ პროექტს წარმოადგენს „ზიანის მომტანი საგადასახადო პრაქტიკის“ წინააღმდეგ ბრძოლის მექანიზმების შემუშავება და დანერგვა, რაც კავშირშია „საგადასახადო გამჭვირვალობის საერთაშორისო სტანდარტებთან“ „ზიანის მომტან საგადასახადო პრაქტიკაში“ იგულისხმება საგადასახადო ინფორმაციების გაცვლის მექანიზმების არარსებობა. საინტერესოა ევროკავშირის ქვეყნების

საგადასახადო სისტემების კონვენციის მიზნით ე.წ. BEPS გეგმის შემუშავება, რომელმაც უნდა უზრუნველყოს საგადასახადო რეფორმების იმგვარად განხორციელება, რომ ხელი შეუწყოს ერთიანი საგადასახადო სივრცის შექმნას. ამ გეგმის ზოგიერთი მნიშვნელოვანი პუნქტი შემდეგი შინაარსისაა:

ლონისძიებების მომზადება ციფრული სექტორის კომპანიების საგადასახადო დაბეგვრისათვის;

საგადასახადო გამჭვირვალობის უზრუნველყოფა საგადასახადო ინფორმაციების გაცვლის სისტემის ფორმირების გზით;

ორმაგი დაბეგვრის თავიდან აცილების საერთაშორისო ხელშეკრულებების გამოყენება საგადასახადო დანაშაულის თავიდან აცილების მიზნით;

„არამატერიალური აქტივების“ ტერმინის ახალი განსაზღვრება;

საგადასახადო რეფორმების სიხშირის მიზანშეწონილობის პრობლემის მეცნიერული კვლევა და შედეგების განზოგადება;

ანალიზი იმისა, თუ სოციალურ-ეკონომიკური პოლიტიკის ცვლილების რომელ ეტაპზეა გარდაუვალი საგადასახადო რეფორმის ჩატარება და იმის განსაზღვრა, რომელია უფრო მნიშვნელოვანი – ხარისხობრივი თუ რაოდენობრივი შედეგები.

საქართველოს კონსტიტუციის 94-ე მუხლის თანახმად, სავალდებულოა გადასახადებისა და მოსაკრებლების გადახდა კანონით დადგენილი ოდენობითა და წესით, ამასთან, იმავე მუხლის მე-4 ნაწილის მიხედვით საერთო-სახელმწიფოებრივი გადასახადის ახალი სახის შემოღება, გარდა აქციზისა, ან საერთო-სახელმწიფოებრივი გადასახადის სახის მიხედვით არსებული განაკვეთის ზედა ზღვრის გაზრდა შესაძლებელია მხოლოდ რეფერენდუმის გზით. აღნიშნული საგადასახადო ნორმა, ერთის მხრივ, დადებითაა ბიზნესგარემოს სტაბილურობის უზრუნველყოფის თვალსაზრისით, მეორეს მხრივ კი ზღუდავს ქვეყნის მთავრობას ელასტიური საგადასახადო სისტემის შექმნის მიზნით გასატარებელი ლონისძიებების მიმართულებით. აქ შეიძლება გავიხსენოთ XIX საუკუნის ფრანგი ეკონომისტი ნ. კანარი, რომელიც ამტკიცებდა, რომ „ყოველი ძველი გადასახადი კარგია, ყოველი ახალი გადასახადი უგუნურებაა“. ყოველი ახალი გადასახადი იწვევს საგადასახადო ტვირთის გადანაწილებას და მხოლოდ გარკვეული დროის გასვლის შემდეგ მიიღწევა საგადასახადო ტვირთის განაწილების თანაბარნილობა. თავდაპირველად ყოველი ახალი გადასახადი იწვევს მნიშვნელოვან რყევებს და აუარესებს საქმიანობის პირობებს. მაგალითად, ახალი არაპირდაპირი გადასახადის შემოღება იწვევს საქონლის გაძვირებას და მოხმარების შემცირებას, რაც პირდაპირ აისახება შემოსავლების შემცირებაში. ამ დარგიდან კაპიტალის გადინება იწყება სხვა სექტორებში, სადაც კონკურენციის ზრდის გამო ასევე ხდება შემოსავლების შემცირება. კაპიტალის გადადინება გაგრძელდება მანამ, სანამ შემოსავლების მეტნაკლები გათანაბრება არ მოხდება, შედეგად მივიღებთ შედეგს, როცა დარგი, რომელიც „დაზიანდა“ ახალი გადასახადით, თანდათან გადაამისამართებს საგადასახადო ტვირთის ნაწილს ეკონომიკის სხვა სექტორებზე და შეამცირებს მათ შე-

მოსავლიანობას. ამგვარად, ნ. კანარი არგუმენტირებით ასაბუთებს ეკონომიკაში ახალი გადასახადის შემოღების არასასურველობას [10].

საქართველოში საგადასახადო რეფორმები, რომელიც ქვეყნის დამოუკიდებლობის გამოცხადებასთან ერთად ტარდებოდა საგადასახადო სისტემის ფორმირების პარალელურად, ნაკლებადაა მეცნიერულ დონეზე შესწავლილი და ვფიქრობთ, ცალკე კვლევის საგანია.

დასკვნა

საქართველოს მთავრობის 2014 წლის 17 ივნისის №400 დადგენილების „საქართველოს სოციალურ-ეკონომიკური განვითარების სტრატეგიის „საქართველო 2020“ დამტკიცებისა და მასთან დაკავშირებული ზოგიერთი ღონისძიების თაობაზე“ საფუძველზე შეგვიძლია დასახული ამოცანების მიღწევადობა დაუუკავშიროთ საქართველოს საგადასახადო სისტემის შემდეგ გამონვევებს:

საბიუჯეტო ხარჯების ზრდა;

ნეგატიური დემოგრაფიული ტენდენციების არსებობა და მისი უარყოფითი გავლენა საპენსიო სისტემაზე;

საგადასახადო ბაზის და საგადასახადო შემოსავლების არათანაბარი განაწილება ტერიტორიული ერთეულების მიხედვით;

საგადასახადო ადმინისტრირების რესურსების, როგორც კონკურენტული და პოლიტიკური ინსტრუმენტების გამოყენება.

XX საუკუნის მეორე ნახევარი განვითარებულ ქვეყნებში დაკავშირებულია პერმანენტულ საგადასახადო რეფორმებთან. მათი ჩატარების ობიექტურობა განპირობებული იყო თავიდან ეკონომიკური პოლიტიკისთვის მძლავრი სოციალური კონტექსტის შინაარსის მინიჭებასთან, ხოლო მოგვიანებით – ამ ქვეყნების პოსტინდუსტრიალიზაციის ეპოქაში შესვლით.

თანამედროვე ეტაპზე ფინანსური თეორიის მწვერვალად იქცა საგადასახადო რეფორმები, რომელიც ჩატარდა განსაკუთრებით პირველი მსოფლიო ომის შემდეგ და რომელიც ემყარებოდა საგადასახადო დაბეგვრის მეცნიერულ პრინციპებს. სწორედ მაშინ ჩაეყარა საფუძველი თანამედროვე საგადასახადო სისტემებს.

ამასთან, აუცილებელია აღინიშნოს, რომ კაცობრიობას ჯერ არ მოუგონია და შეუქმნია იდეალური საგადასახადო სისტემები. ფინანსური მეცნიერება დღესაც ვერ სცემს ერთმნიშვნელოვან პასუხს ბევრ შეკითხვას, რომელიც ეხება გადასახადებსა და საგადასახადო დაბეგვრას. განვითარებად ქვეყნებში და მათ შორის საქართველოში მიმდინარე საგადასახადო რეფორმები ცხადყოფენ, რომ საგადასახადო დაბეგვრის ოპტიმალური და მეცნიერულად დასაბუთებული სისტემების შექმნა პერმანენტული პროცესია.

გამოყენებული ლიტერატურა:

1. Налоги и налогообложения, под ред. М.В.Романовского, О.В.Врублевской-СПб, Питер, 2006, ст.15,52-55

2. Сломан Дж. Хайд К. Экономика для бизнеса

–М: Эксмо. 2010,ст.87

3. Началов А.В., Налоговый словарь- М:Налогинфо, 2004, ст.179

4. Пансков В.Г. Налоги и налогообложение, Теория и практика – М:Юрайт, 2010, ст. 98,102-105,113-115

5. Налоговая Политика, Теория и практика, под ред. И.А.Маибурова, -М: ЮНИТИ-ДАНА, 2010, ст. 63

6. Налоги и налогообложения, под ред. М.В.Романовского, Н.Г. Ивановой-

М:Юрайт, 2014, ст. 52-55

7. [http://www.taxhistory.org/www/bwtc.nsf/PDFs/basica.pdf/\\$file/basica.pdf](http://www.taxhistory.org/www/bwtc.nsf/PDFs/basica.pdf/$file/basica.pdf)

8. http://ec.europa.eu/taxation_customs/resources/documents/coc_en.pdf

9. [http://ec.europa.eu/taxation_customs/resources/documents/taxasion_sec\(1996\)487en.pdf](http://ec.europa.eu/taxation_customs/resources/documents/taxasion_sec(1996)487en.pdf)

10. Маибуров И А Теория и история налогообложения М: ЮНИТИ-ДАНА, 2007 ст. 160

11. Юткина Т.Ф. Налоговедение: от реформы к реформе. – М.: ИНФРА-М, 1999.

12. Налоговое право // Под ред. С.Г. Пепеляева. – М.: Альпина Паблишер, 2015

13. Налоговое право ЕС: актуальные проблемы функционирования единой системы ЕС, А.Захаров – М:Wolters Kluwert 2010

14. Погорлецкий А.А. Принципы международного налогообложения и международного налогового планирования – М.: СПбГУ, 2005

15. <http://www.pwc.com/gx/en/tax/corporate-tax/worldwide-tax-summaries/assets/pwc-worldwide-tax-summaries-corporate-2015-16.pdf>

16. <http://www.taxanalysts.com/www/website.nsf/Web/FreeSiteSearch?OpenDocument&q=Basic%20World%20Tax%20Code&from=0&size=20&orderby=searchdate&order=desc>

17. <http://www.kontinent.org/article.php?aid=45fb3278704ef>

18. <http://www.strana-oz.ru/2002/4/k-istoriifederalnoo-podohodnogo-naloga-v-ssha>.

19. ლ.ბახტაძე, რ.კაკულია, მ.ჩიკვილაძე საგადასახადო საქმე, თბილისი, 2007

20. თ.კობაღიშვილი, მ.ჩიკვილაძე გადასახადები და დაბეგვრა, თბილისი, 2011

21. გ.ურიდია, დაბეგვრის საფუძვლები, თბილისი, 2014

22. მ.მიქელაშვილი, საგადასახადო პოლიტიკა-თეორია და პრაქტიკა, თბილისი, 2013

23. Edwards Ch., Mitchell D. Global tax revolution: the rise of tax competition and the battle to defend. Wax-hinton, Cato Institute, 2008

24. Cordes J., Ebel R., Gravlle J. The encyclopedia of taxation and tax policy. Washington, The Urban Institute press, 2005

25. Diamond J., Zodrow G., Baker J. Fundamental Tax reform: Issues, Choices and Implications, The MIT Press, 2008

ქეთევან კრავიშვილი,
სტუ-ს დოქტორანტი

რეზიუმე

საქართველოში სადაზღვევო მომსახურების საჭიროება განაპირობა 90-იანი წლების ეკონომიკურმა დაღმასვლამ, რამაც ჯანდაცვის სექტორში ინფრასტრუქტურის მდგომარეობის და მომსახურების ხარისხის მკვეთრი გაუარესება გამოიწვია. ასევე, შემცირდა სახელმწიფოს მხრიდან ჯანდაცვის სექტორის დაფინანსებაც. შესაბამისად XXI საუკუნის დასაწყისში ჯანდაცვის სფეროს წახალისება და განვითარება სახელმწიფოს ერთ-ერთ უმნიშვნელოვანეს პრიორიტეტს წარმოადგენდა.

2006 წლიდან სახელმწიფო იწყებს "საყოველთაო ჯანდაცვის პროგრამის" ფორმირებას. თავდაპირველად, სოციალურად დაუცველი პირებისათვის, შემოდის ვაუჩერული პრინციპით დაფინანსების წინადადებით, რაც სადაზღვევო კომპანიებისათვის წამგებიანი იყო და შესაბამისად უინტერესო.

საქართველოს მთავრობამ სადაზღვევო კომპანიების დაინტერესების მიზნით, პროგრამაში მონაწილეობის სანაცვლოდ, 2010 წლიდან მათ სხვა ტიპი შეღავათი/წახალისება შესთავაზა, კერძოდ ქვეყნის კონკრეტული რეგიონის მოსახლეობის მნიშვნელოვანი ნაწილისათვის სამედიცინო დაზღვევის ექსკლუზიური უფლება. შედეგად სადაზღვევო ბაზარზე მოქმედი ყველა მსხვილი კომპანია ჩაერთო პროექტში.

აღნიშნული პროექტი ნაწილობრივ აუმჯობესებდა მოსახლეობის სოციალურ მდგომარეობას, მაგრამ კვლავ გამოწვევად რჩებოდა ჯანდაცვის სექტორში ინფრასტრუქტურის არაადაპტაციური მდგომარეობა. აღნიშნული მდგომარეობის გამოსასწორებლად, საქართველოს მთავრობამ შეიმუშავა ახალი პროექტი, რომლის მიხედვითაც ერთმანეთს დაუკავშირა სამედიცინო დაზღვევისა და სამედიცინო დაწესებულებათა მშენებლობა/რეაბილიტაციის პროექტები.

საქართველოს ხელისუფლების მიერ წამოწყებული პროექტი წამგებიანი აღმოჩნდა სადაზღვევო კომპანიებისათვის და 2012 წლის არჩევნების შედეგად ახლად არჩეულმა მმართველმა გუნდმა არაეფექტურად მიიჩნია იგი. შესაბამისად შეიცვალა მიდგომა და საყოველთაო ჯანდაცვის პროგრამამ მიიღო დღეს არსებული სახე. კერძოდ, პროგრამა ვრცელდება საქართველოს ყველა კერძო დაზღვევის არ მქონე მოსახლეზე და პროგრამის ფარგლებს მიღმა რჩებიან სადაზღვევო კომპანიები, რომლებმაც დაიწყეს სხვა ალტერნატიული სადაზღვევო პროდუქტების შემუშავება და სადაზღვევო ბაზარზე დაწინაურება.

საკვანძო სიტყვები: დაზღვევა, დაზღვევის სახეები, სადაზღვევო სისტემა, საყოველთაო ჯანდაცვის პროგრამა, ჯანდაცვის სფეროს რეფორმა, სახელმწიფო დაზღვევის მოდელი.

**Summary
Georgian Insurance System**

Need of insurance services in Georgia was led by the 90s downturn, which also led a sharp deterioration of infrastructure condition and service quality in the health sector. Also, the government has reduced funding for the health sector. Therefore, in the beginning of the 21st century promotion and development in the health sector was of the most important priority.

Since 2006, the state launched «Universal health care program» formation. Initially, government begins the voucher principle financing system for vulnerable persons, which was unprofitable and uninteresting for insurance companies.

For interesting insurance companies, in the 2010, the government offers them different types of benefits/incentives instead of participation in the program. In our case it was an exclusive right to offer health insurance in the specific region. As a result, all the major insurance companies were involved in the project.

This project party improves the social condition of the population, but in the health sector still remained a challenge poor infrastructure in poor condition. Therefore, the government elaborated a new project, which linked the projects of medical insurance and medical facilities construction/rehabilitation.

This project turned out unprofitable for insurance companies and in the 2012 elections, newly elected government considered it as ineffective one. Therefore approach was changed and «Universal health care program» received the current form. In particular, the program has been extended to all citizens, which did not have a private insurance. Also, insurance companies remain outside programs, which began to develop and implement other alternative insurance products.

ძირითადი ტექსტი

დაზღვევა მრავალნაირად შეიძლება განიმარტოს, მაგრამ ყველა განმარტება ეყრდნობა დაზღვევის იდეას, რომ ხელშეკრულების საფუძველზე სადაზღვევო კომპანია თავისთავზე იღებს პასუხისმგებლობას დაზღვეულის წინაშე, ზარალის დადგომის შემთხვევაში დაზღვეული დააბრუნოს იმ

მდგომარეობაში რა მდგომარეობაშიც იმყოფებოდა ის ზარალის მიღებამდე.

დაზღვევა არის რისკის მართვის ერთ-ერთი ფინანსური ინსტრუმენტი, რომლის საშუალებითაც შესაძლებელია რისკის შედეგად წარმოქმნილი ფინანსური ზარალის თავიდან აცილება [1]. დაზღვევის ძირითადი პრინციპია — ყოველწლიურად უპირავი ადამიანის მიერ გარკვეული თანხის საერთო ფონდში შეტანა, საიდანაც საჭიროების (სადაზღვევო შემთხვევის დადგომის) შემთხვევაში კომპენსაცია მიეცემა ცალკეულ დაზღვეულ პირებს.

დაზღვევის ელემენტები თავდაპირველად საზღვაო გადაზიდვებში გამოჩნდა. შორ გზაზე მოგზაურობა ყოველთვის შეიცავდა რისკს (ქარიშხლების, ქარბი ტვირთისა და გაუმართავი, ან დაზიანებული კონსტრუქციის გამო ჩაძირვები). კრედიტორი გემის მფლობელს სადაზღვევო მოგზაურობისათვის აძლევდა თანხას იმ პირობით, რომ მშვიდობიანად დაბრუნების შემთხვევაში აღნიშნული თანხა უკან უნდა დაბრუნებოდა წინასწარ შეთანხმებული სარგებლის ჩათვლით.

დღეის მდგომარეობით სადაზღვევო ბაზარი საკმაოდ განვითარებული და კონკურენტუნარიანი დარგია. ფუნქციონირებს მრავალი სადაზღვევო კომპანია, რომლებიც მომხმარებლებს სადაზღვევო პროდუქტების მრავალფეროვან არჩევანს სთავაზობს.

დღეისათვის საქართველოს სადაზღვევო ბაზარზე არსებობს დაზღვევის შემდეგი სახეობები:

- სამედიცინო (ჯანმრთელობის) დაზღვევა;
- ქონების დაზღვევა;
- სიცოცხლის დაზღვევა;
- უბედური შემთხვევის დაზღვევა;
- სამოგზაურო დაზღვევა;
- საკრედიტო ვალდებულებების დაზღვევა;
- სამოქალაქო პასუხისმგებლობის დაზღვევა;
- ვალდებულებათა შესრულების დაზღვევა;
- დაზღვევა საფინანსო დანაკარგებისაგან;
- იურიდიული ხარჯების დაზღვევა;
- სახმელეთო სატრანსპორტო საშუალებების დაზღვევა (გარდა სარკინიგზო ტრანსპორტისა);
- სარკინიგზო სატრანსპორტო საშუალებათა დაზღვევა;
- სახმელეთო ტრანსპორტის გამოყენებასთან დაკავშირებული სამოქალაქო პასუხისმგებლობის დაზღვევა;
- საჰაერო სატრანსპორტო საშუალებების დაზღვევა;
- საჰაერო სატრანსპორტო საშუალებათა გამოყენებასთან დაკავშირებული პასუხისმგებლობის დაზღვევა;
- მცურავი სატრანსპორტო საშუალებების დაზღვევა;
- მცურავ სატრანსპორტო საშუალებათა გამოყენებასთან დაკავშირებული პასუხისმგებლობის დაზღვევა.
- ტვირთების დაზღვევა;

გარდა ზემოაღნიშნულისა, დღეის მდგომარეობით შემუშავების პროცესშია საპენსიო დაზღვევის პროგრამა.

საქართველოში ყველაზე გავრცელებული სადაზღვევო პროდუქტებია - სამედიცინო (ჯანმრთელობის) დაზღვევა, სიცოცხლის დაზღვევა, სამოგზაურო დაზღვევა და ქონების დაზღვევა. საბანკო სექტორის მიერ, თავისი ინტერესების გათვალისწინებით, ასევე ხდება საკრედიტო ვალდებულებების დაზღვევის პოპულარიზაცია.

საქართველოში თავად სადაზღვევო მომსახურების საჭიროება განაპირობა 90-იანი წლების ეკონომიკურმა დაღმასვლამ, რამაც ჯანდაცვის სფეროში ინფრასტრუქტურის მდგომარეობისა და მომსახურების ხარისხის მკვეთრი გაუარესება გამოიწვია. აგრეთვე, შემცირდა სახელმწიფოს მხრიდან ჯანდაცვის სექტორის დაფინანსებაც. შესაბამისად მოსახლეობას სამედიცინო მომსახურების მისაღებად უწევდათ საკუთარი სახსრების გაღება, რაც საკმაოდ ძვირი და ხშირ შემთხვევაში საშუალო ეკონომიკური მდგომარეობის მქონე ოჯახისთვის ხელმიუწვდომელიც კი იყო.

საქართველოს ხელისუფლებამ ჯანდაცვის სექტორში პირველი ფართომასშტაბიანი რეფორმა 2006 წელს დაიწყო, როდესაც სახელმწიფოს მხრიდან ე.წ. “სამედიცინო დაზღვევის სახელმწიფო პროგრამის” ინიცირება მოხდა. აღნიშნული პროგრამის ფარგლებში, საქართველოს მთავრობამ, ვაუჩერული სისტემის გამოყენებით სოციალურად დაუცველი — სიღარიბის ზღვარს მიღმა მყოფი მოსახლეობა სამედიცინო დაზღვევით უზრუნველყო.

პოგრამის ერთპიროვნულ მართვას 2008 წლიდან სადაზღვევო კომპანიები ახორციელებდნენ. 2010 წლის გაზაფხულზე მთავრობამ შეცვალა “სამედიცინო დაზღვევის სახელმწიფო პროგრამის” ვაუჩერული სისტემა და სადაზღვევო კომპანიების უფლება პროგრამის მონაწილე პირების დაზღვევის თაობაზე მიაბა მათ ნება-სურვილს. შედეგად მივიღეთ სადაზღვევო მოდელი, სადაც “სამედიცინო დაზღვევის სახელმწიფო პროგრამის” ფარგლებში სადაზღვევო კომპანიებს სახელმწიფო უდგენდა მათთვის ფინანსურად საზიანო პირობებს, რის სანაცვლოდაც სახელმწიფომ სადაზღვევო კომპანიებს შესთავაზა სხვადასხვა ტიპის შეღავათები/წახალისება, რითაც მათ უნდა გაადვილებოდათ აღნიშნული პროგრამის ფარგლებში ნაკისრი ვალდებულებების შესრულება. ამ ტიპის შეღავათები/წახალისებები შეიძლება იყოს — დამატებითი სახელმწიფო შეკვეთები, პრივატიზების პროცესში კომპანიის პრივილეგირება ან/და ადგილობრივ ბაზარზე კომპანიის მონოპოლიური პოზიციების ტოლერირება. ჩვენს შემთხვევაში ეს აღმოჩნდა ქვეყნის კონკრეტული რეგიონის მოსახლეობის მნიშვნელოვანი ნაწილისათვის სამედიცინო დაზღვევის შეთავაზების ექსკლუზიური უფლება.

ყოველივე ზემოაღნიშნულიდან გამომდინარე, სახელმწიფოს სადაზღვევო ბაზარზე არსებული პოზიციების გათვალისწინებით, 2010 წელს განხ-

ორცილებული ცვლილებების ლოგიკური შედეგი თითქმის ყველა მსხვილი სადაზღვევო კომპანიის პროექტში ჩართვა დახდა. საბოლოო ჯამში, სადაზღვევო კომპანიებს შორის კი სამოქმედო რეგიონები შემდეგნაირად გადანაწილდა:



წყარო: <https://heconomic.wordpress.com/>

2012 წელს “სამედიცინო დაზღვევის სახელმწიფო პროგრამა” გაფართოვდა და სამედიცინო დაზღვევა საპენსიო ასაკში მყოფ ქვეყნის მოსახლეობაზე, სტუდენტებსა და 6 წლამდე ბავშვებზეც გავრცელდა [2]. საერთო ჯამში, პროგრამის ფარგლებში ქვეყნში თითქმის 1.7 მლნ ადამიანის ანუ ქვეყნის მოსახლეობის 30%-ის დაზღვევა მოხდა.

“სამედიცინო დაზღვევის სახელმწიფო პროგრამის” პარალელურად, 2006 წელს, სახელმწიფოს მხრიდან ასევე დაიწყო ქვეყნის ჰოსპიტალური სექტორის განვითარების მცდელობა. პროექტის ძირითად იდეას მთლიანი სექტორის პრივატიზების გეგმა წარმოადგენდა. დაგეგმილი იყო სახელმწიფოს საკუთრებაში არსებული თითქმის მთლიანი უძრავი და მოძრავი ქონების კერძო ინვესტორისათვის უსასყიდლოდ გადაცემა, რომელიც არსებული ჰოსპიტალების გარემონტებასა და ახალი ჰოსპიტალების მშენებლობის ვალდებულებას აიღებდა საკუთარ თავზე. აღნიშნული პროექტის ჩავარდნის შემდგომ სახელმწიფომ გადაწყვიტა “სამედიცინო დაზღვევის სახელმწიფო პროგრამა” და ქვეყნის ჰოსპიტალური სექტორის განვითარების პროექტი ერთმანეთისათვის დაეკავშირებინა [3]. დაკავშირების შედეგად სადაზღვევო კომპანიები იძულებულნი გახდნენ აქტიურად ჩართულიყვნენ საავადმყოფოების შექმნა-გარემონტება ან/და ახალი საავადმყოფოების მშენებლობის პროექტში. 2012 წლის მდგომარეობით მათ მერ აშენდა 49 ახალი საავადმყოფო და საავადმყოფოების მთლიანი რაოდენობის თითქმის 42% მათ საკუთრებაში გადავიდა [4]. ტენდენცია მზარდი გახლდათ, რადგან 2012 წელს “სამედიცინო დაზღვევის სახელმწიფო პროგრამის” გაფართოების შედეგად, სადაზღვევო კომპანიებმა დამატებით 13 ახალი საავადმყოფოს მშენ-

ებლობის ვალდებულება აიღეს საკუთარ თავზე [2].

აღნიშნულ პროექტს “ახალგაზრდა ფინანსისტთა და ბიზნესმენტთა ასოციაციის” (აფბა) მოსაზრებით რეგიონებისათვის სიკეთე არ მოუტანია. უფრო მეტიც, ამ პროექტის წყალობით რეგიონში იმატა უმუშევრობის დონემ. აღნიშნულის თაობაზე საუბრობს აფბა-ს გამგეობის წევრი მერაბ ჯანიაშვილი 2012 წელს გაზეთ “კვირის პალიტრასთან” მიცემულ ინტერვიუში — “ტელევიზიით ლამის ყოველდრე ვხედავთ, როგორ იხსნება თანამედროვე აპარატურით აღჭურვილი საავადმყოფოები და როგორ იქმნება ახალი სამუშაო ადგილები, მაგრამ არავინ ამბობს, რა ხდება სინამდვილეში: თუ ადრე რეგიონში იყო, ვთქვით, სამი ტიპის ჰოსპიტალური დაწესებულება — საბავშვო პოლიკლინიკა (ცალკე, სამშობიარო — ცალკე, ჩვეულებრივი საავადმყოფო კი — ცალკე, ახალი საავადმყოფოს გახსნის შემდეგ იხურება სხვა სამედიცინო დაწესებულებები და რჩება ერთი, სადაზღვევო კომპანიის მფლობელობაში მყოფი კერძო კლინიკა, რომელიც კადრებს ისევ ძველი დაწესებულებებიდან იღებს, მაგრამ საბოლოოდ ისე გამოდის, რომ თუ ადრე ამ რეგიონში მუშაობდა 900 ექიმი ან ექთანი, ახლი საავადმყოფოს გახსნის შემდეგ მათგან მაქსიმუმ 300 კაცი დასაქმდება, ხოლო დანარჩენი უმუშევარი რჩება. ე. ი. უმუშევარი რჩება სამედიცინო პერსონალის დაახლოებით 70%. ასე მოხდა ლაგოდეხსა და ბორჯომში, სადაც ბევრი ექიმი დარჩა უმუშევარი.” [5]

აქვე უნდა აღინიშნოს, რომ 2010 წელს ჯანდაცვის სექტორის განვითარების სხვადასხვა პროექტის ერთმანეთზე მიბმამ სექტორზე ნეგატიურად იმოქმედა, რაზეც სადაზღვევო კომპანიების ლიკვიდაცია (“იმედი- გ”), სახელმწიფო პროგრამის ნებაყოფლობით დატოვება (“ალფა”) და გაკოტრების საქმის დაწყება (“არქიმედეს გლობალ ჯორჯია”) მეტყველებს.

სიტუაცია საქართველოს სადაზღვევო და ჯანდაცვის სექტორებში შეიცვალა 2012 წლის ოქტომბრის საპარლამენტო არჩევნების შემდეგ. ახალმა მმართველმა გუნდმა არსებული სახელმწიფო დაზღვევის მოდელი გრძელობადიან პერსპექტივაში არაეფექტიანად მიიჩნია და ახალი ფართომასშტაბიანი რეფორმის მომზადება დაიწყო. 2013 წლის თებერვლიდან საქართველომ “საყოველთაო ჯანმრთელობის დაცვის სახელმწიფო პროგრამის” სახით უნივერსალურ ჯანდაცვის სისტემაზე გადასვლის პროცესი დაიწყო [6], რომლის ფარგლებშიც სამედიცინო მომსახურების მიმღებთა მიზნობრივი ჯგუფი შეიცვალა და აღნიშნული გავრცელდა საქართველოს მთლიან მოსახლეობაზე, გამონაკლის წარმოადგენდა კერძო დაზღვევის სქემაში ჩართული მოსახლეობა.

ახალი პროგრამის განხორციელება დაევალი საქართველოს შრომის, ჯანმრთელობისა და სოციალური დაცვის სამინისტროს საჯარო სამართლის იურიდიულ პირს — სოციალური მომსახურების სააგენტოს. შედეგად, სადაზღვევო კომპანიების ჩარევის გარეშე, საქართველოს თითოეულ მოსახლეს მიეცა შესაძლებლობა ესარგებლა სხვადასხვა ტიპის

სადაზღვევო პაკეტით.

აღნიშნული პროგრამის მიხედვით, საბიუჯეტო დაფინანსებაზე მყოფ სახელმწიფო სტრუქტურებს, საჯარო სამართლის იურიდიული პირებს, არასამეწარმეო (არაკომერციული) იურიდიული პირებსა და იმ სანარმოებს, რომელთა წილის 50%-ზე მეტი იყოს სახელმწიფოს მფლობელობაში, დაევალებათ ყოველთვიურად, სსიპ — სოციალური მომსახურების სააგენტოსათვის განახლებული მონაცემების მიწოდება, მათთან დასაქმებული იმ პირებისა და მათი ოჯახის წევრების შესახებ, რომლებიც იმავე ორგანიზაციების მიერ იყვნენ დაზღვეულნი საბიუჯეტო სახსრებით. პროგრამა ასევე ითვალისწინებდა ორმაგი საბიუჯეტო დანახარჯების განვივის დაუშვებლობას ისეთ პირობებზე, რომლებიც მასში იყო გათვალისწინებული. ამასთან, აღსანიშნავია ის გარემოებაც, რომ 2017 წლის 1 იანვრამდე გამონაკლისს წარმოადგენდნენ საქართველოს შინაგან საქმეთა და თავდაცვის სამინისტროებსა და მათ სტრუქტურულ ერთეულებში დასაქმებული პირები და მათი ოჯახის წევრები. ისინი სარგებლობდნენ, როგორც სახელმწიფო დაზღვევით, ასევე კერძოდ დაზღვევით, რომელიც ფინანსდებოდა საბიუჯეტო სახსრებიდან [6]. შესაბამისად 2014 წელს ორმაგი საბიუჯეტო დაზღვევით სარგებლობდა 72• 008 დასაქმებული და მათი ოჯახის წევრი, 2015 წელს — 72 403 დასაქმებული და მათი ოჯახის წევრი, 2016 წელს კი — 72•165 დასაქმებული და მათი ოჯახის წევრი (აღნიშნული ციფრები არ მოიცავს შტატგარეშედ დასაქმებულ პირებს და მათი ოჯახის წევრებს). [7]

აქვე უნდა აღინიშნოს, რომ დღეს მოქმედი “საყოველთაო ჯანდაცვის პროგრამაც” არ არის სრულყოფილი და მოიცავს არსებით ხარვეზებს, კერძოდ პროგრამა არ ითვალისწინებს 2013 წლის 1 ივლისის მდგომარეობით კერძო სადაზღვევო სექტორში ჩართული პირებისათვის, რომელთაც ამა თუ იმ მიზეზით შეუწყდათ სადაზღვევო კონტრაქტის მოქმედება, გეგმიური სტაციონარული მომსახურების დაფინანსებას, ისევე როგორც ამბულატორიის შემთხვევაში — ვინრო პროფილის ექიმ-სპეციალისტთა კონსულტაციას, ექიმის დანიშნულებით ინსტრუმენტალურ გამოკვლევებს და შეზღუდული შესაძლებლობის მქონე პირის სტატუსის მისანიჭებლად საჭირო გამოკვლევებს. ასეთ შემთხვევებში, დაფინანსებას ასევე არ ექვემდებარება ონკოლოგიურ პაციენტთა მკურნალობა, კერძოდ — ქიმიოთერაპია, ჰორმონოთერაპია, სხივური თერაპია და ამ პროცედურებთან დაკავშირებული გამოკვლევები და მედიკამენტები.

დასკვნა

ამკარაა, რომ სახელმწიფო პროექტებმა დიდი გავლენა იქონიეს საქართველოში არსებულ სადაზღვევო სისტემაზე. საქართველოს მთავრობის ინიციატივით განხორციელებული რეფორმების შედეგად თავდაპირველად სადაზღვევო კომპანიების ინტერესს სამედიცინო (ჯანმრთელობის) დაზღვევა წარმოადგენდა, ხოლო 2012 წლის საპარლამენტო არჩევნების შედეგად შეცვლილი მმართველი გუნდის ხედვამ და რეფორმებმა სადაზღვევო კომპანიებს წაართვა სამედიცინო (ჯანმრთელობის) დაზღვევის დიდი ნაწილი და აიძულა ეზრუნათ სხვა სადაზღვევო პროდუქტების განვითარებასა და პოპულარიზაციაზე.

მიუხედავად იმისა, რომ დროთა განმავლობაში იხვეწებოდა და ვითარდებოდა საქართველოს სადაზღვევო სისტემა, რასაც არაერთი ძირეული რეფორმა მოჰვა, დღესდღეისობით მაინც არსებობს არსებითი ხასიათის ხარვეზები, რომელთა გაანალიზებაც და უმოკლეს ვადებში აღმოფხვრაც სასიცოცხლოდ მნიშვნელოვანია, როგორც სადაზღვევო ბიზნესის შემდგომი განვითარებისათვის, ასევე საქართველოს მოსახლეობის ეკონომიკურ-სოციალური მდგომარეობის გასაუმჯობესებლად.

გამოყენებული ლიტერატურა:

1. ka.wikipedia.org
2. “ჯანმრთელობის დაზღვევის სახელმწიფო პროგრამების ფარგლებში 0-5 წლის (ჩათვლით) ასაკის ბავშვების, 60 წლის და ზემოთ ასაკის ქალების და 65 წლის და ზემოთ ასაკის მამაკაცების (საპენსიო ასაკის მოსახლეობის), სტუდენტების, შეზღუდული შესაძლებლობების მქონე პირთა ჯანმრთელობის დაზღვევის მიზნით გასატარებელი ღონისძიებებისა და სადაზღვევო ვაუჩერის პირობების განსაზღვრის შესახებ” საქართველოს მთავრობის 2012 წლის 7 მაისის №165 დადგენილება;
3. “სახელმწიფო პროგრამების ფარგლებში მოსახლეობის ჯანმრთელობის დაზღვევის მიზნით გასატარებელი ღონისძიებებისა და სადაზღვევო ვაუჩერის პირობების განსაზღვრის შესახებ” საქართველოს მთავრობის 2009 წლის 9 დეკემბრის №218 დადგენილება;
4. ეროვნული ბანკის 2012 წლის წლიური ანგარიში;
5. www.kvirispalitra.ge
6. “საყოველთაო ჯანდაცვაზე გადასვლის მიზნით გასატარებელ ზოგიერთ ღონისძიებათა შესახებ” საქართველოს მთავრობის 2013 წლის 21 თებერვლის №36 დადგენილება;
7. “საქართველოს 2016 წლის სახელმწიფო ბიუჯეტის შესახებ” საქართველოს კანონი.

საერთაშორისო ბიზნესის გლობალიზაციის წინაპირობები და მისი
განვითარების ტენდენციები

მარინა ბალათურია,
სტუ-ს პროფესორი

რეზიუმე

საერთაშორისო ბიზნესის პროგრესმა კულტურული თვალსაზრისით, განსაზღვრა ახალი მოთხოვნები განსხვავებული მუშახელის შეთანხმებული მოქმედებისთვის. ასევე კულტურულ ღირებულებებს, როგორცაა: შრომის მნიშვნელობა და ყაირათიანობა, შეუძლიათ გავლენა იქონიონ ადამიანის შრომის მოტივაციაზე, რითაც შეიძლება აიხსნას სხვადასხვა ერების ეკონომიკური განვითარების განსხვავებული დონე. ნაშრომში ნაჩვენებია, რომ მულტიკულტურული ურთიერთქმედების შედეგები არაერთგვაროვანია, მათი შეფასების კრიტერიუმები კი განსხვავებულია. ყოველ კულტურას აქვს დაცვითი მექანიზმების მთელი სისტემა, რომელიც იცავს მას სხვა კულტურათა ზემოქმედებისაგან.

საკვანძო სიტყვები: ბიზნესის გლობალიზაცია, საბაზრო გლობალიზაცია, გლობალიზაციის პროცესები, გლობალური ეკონომიკა

Summary

International Business progress define the new requirements of the labor concerted action. As well as cultural values, such as labor and labor thriftiness can affect human motivation, which may explain that the different nations are in different levels of development. The paper shows that the results of multicultural interaction are mixed, the evaluation criteria are different. Each culture has a whole protection system mechanism, which protects it from exposure to other cultures.

მე-20 საუკუნის ბოლო პერიოდი და 21-ე საუკუნის დასაწყისი გლობალურ პრობლემათა მზარდი გავლენით ხასიათდება, რადგან გლობალიზაციის პროცესი მსოფლიოში კონფლიქტური და წინააღმდეგობრივი ფორმით მიმდინარეობს.

მსოფლიოში მოგზაურობის გაიოლებამ ხალხი უფრო მობილური, კულტურები და ქვეყნები კი ნაკლებად უცხონი გახადა და კომუნიკაციების გაიოლებამ მსოფლიო კულტურათა განვრცობა გამოიწვია. ამ პროცესს ხელი შეუწყო კომპიუტერული ტექნოლოგიების, სატელევიზიო ტელევიზიებისა და „პოპ-კულტურის“ ინტერნაციონალიზაციამ.

გლობალური მმართველობა, როგორც ოფიციალური ინსტიტუტი არ არსებობს, მაგრამ არსებობენ ტრანსნაციონალური კორპორაციები და მილიარდელთა კლუბი, რომლებიც მართავენ მთელი მსოფლიოს ეკონომიკას.

მართალია, გლობალიზაციის პირობებში, სხვადასხვა ეროვნული ეკონომიკების ურთიერთდამოკიდებულების შედეგად სახელმწიფო საზღვარი გარკვეულწილად კარგავს თავის მნიშვნელობას და უფრო ღია და გამჭვირვალე ხდება თავისუფალი წარმოების სხვადასხვა ფაქტორების გადაადგილებისათვის, მაგრამ, აქვე უნდა ითქვას, რომ ეს არ ნიშნავს სახელმწიფო საზღვრის, როგორც პოლიტიკურ-გეოგრაფიული კატეგორიის გაქრობას. აღსანიშნავია ისიც, რომ თანამედროვე გლობალიზაციის პირობებში ქვეყნის წინსვლა ეროვნული ეკონომიკური ღირებულებების გარეშე წარმოუდგენელიც არის და მიზანშეუწონელიც.

გლობალიზაციის პროცესის შედეგად ეროვნული ეკონომიკებს შორის ურთიერთდამოკიდებულების ზრდის საფუძველს წარმოებისა და კაპიტალის მოძრაობის ინტერნაციონალიზაცია წარმოადგენს. მისი აზრით, ინტერნაციონალიზაცია და გლობალიზაცია ერთმანეთისგან არსობრივად განსხვავებული ურთიერთდაკავშირებული და ურთიერთგანპირობებული პროცესებია. ინტერნაციონალიზაცია გულისხმობს ეროვნული ეკონომიკის შიგნით მიმდინარე პროცესის საზღვრებს გარეთ გასვლას, მსოფლიო ეკონომიკისა და პოლიტიკის რამდენიმე სუბიექტის მოქმედების გაერთიანებას საერთო ამოცანების, მიზნებისა და საქმიანობის სახეების ირგვლივ. გლობალიზაცია კი გულისხმობს ამა თუ იმ პრობლემის გადაწყვეტას, საქმიანობის წარმართვას უშუალოდ ქვეყნების ჯგუფის ან მსოფლიო დონეზე.

თუ წინა საუკუნის ძირითად პოლიტიკურ მოვლენებს გადავავლებთ თვალს, დავრწმუნდებით, რომ გლობალიზაციისკენ სწრაფვა კაცობრიობის განვითარების დამახასიათებელი თავისებურებას და გარდაუვალ აუცილებლობას წარმოადგენს. ამ პროცესში, როგორ პარადოქსულადაც არ უნდა ჟღერდეს, თავისებური წვლილი შეჰქონდა საბჭოთა კავშირსაც, რომელიც მსოფლიოში გასავრცელებლად იყენებდა სოციალიზმის, კომუნიზმის იდეებს. ეს შეიძლება დახასიათდეს როგორც სოციალისტური გლობალიზაცია ანუ გლობალიზაცია იდეოლოგიის მეშვეობით. აშშ ამავე პერიოდში გამოდიოდა დემოკრატიის, სიტყვის თავისუფლების, კერძო საკუთრების და ეკონომიკის ლიბერალიზაციის ეგიდით, რასაც კაპიტალისტური გლობალიზაცია ანუ ეკონომიკურ-პოლიტიკური გლობალიზაცია შეიძლება ვუწოდოთ.

გლობალიზაციის პოლიტიკას ემსახურებოდა ნა-

ცისტური რეჟიმი, რომელიც ცდილობდა ბატონობას მთელი მსოფლიოს მასშტაბით, ეს იყო გლობალიზაციისკენ სწრაფვა სამხედრო ძალის გამოყენებით. ეს იყო მსოფლიოში ეკონომიკური უპირატესობის მოპოვების ყველაზე სამიში გზა.

შეიძლება ითქვას, რომ გლობალიზაციისკენ სწრაფვა კაცობრიობის განვითარების დამახასიათებელი თავისებურებაა, ძლიერი სახელმწიფოები ახორციელებენ პოლიტიკას თავისი გავლენის სფეროების გაფართოების მიზნით.

როგორც უკვე აღვნიშნეთ, გლობალიზაცია, როგორც ერთიანი სისტემა, შეიძლება დაიყოს რამდენიმე სახედ: ეკონომიკური საქმიანობის, პოლიტიკური, ინფორმაციული, ეკოლოგიური პრობლემების, დამნაშავეობის, ტერორიზმის წინააღმდეგ ბრძოლის და ა.შ. გლობალიზაცია.

ეკონომიკური შეიძლება გამოვყოთ ორი ძირითადი: საბაზრო გლობალიზაცია და პროდუქციის გლობალიზაცია. გლობალიზაციის მრავალ სახეობას შორის ყველაზე სწრაფი ტემპით ვითარდება ფინანსური გლობალიზაცია, რომლის ობიექტურ საფუძველს წარმოების და კაპიტალის მოძრაობის ინტერნაციონალიზაცია წარმოადგენს. ფინანსური გლობალიზაცია არის დანარჩენი გლობალიზაციის სახეების საფუძველი, რაც დღეისათვის უკვე მსოფლიო ეკონომიკის მთავარი მახასიათებელი თავისებურებად იქცა.

გლობალიზაციის პირობებში პოლიტიკამ, რომელიც ეკონომიკაზე ბატონობდა, ადაპტაცია განიცადა და ის უკვე არ განსაზღვრავს ეკონომიკის განვითარებას. პირიქით, დღეს უკვე ეკონომიკა განსაზღვრავს პოლიტიკურ ურთიერთობებს. სწორედ ეს გარემოება ანიჭებს უპირატესობას მაღალგანვითარებული ეკონომიკის მქონე ქვეყნებს.

გლობალური ეკონომიკური სისტემის ფორმირების და მისი შემდგომი განვითარების საფუძველს ლიბერალური, საბაზრო, ღია ეკონომიკა წარმოადგენს. საბაზრო ეკონომიკას არ ძალუძს სოციალურად ორიენტირებული გლობალური სისტემის ჩამოყალიბება, რადგანაც ეკონომიკის განვითარების საბაზრო მოდელი დაფუძნებულია მოთხოვნისა და მიწოდების კონცეფციაზე, რომელიც შორსაა სოციალური სამართლიანობისგან. სოციალურობას საბაზრო ეკონომიკა, როგორც შერეული ეკონომიკური სისტემის ბირთვი, იძენს სახელმწიფოებრივი რეგულირების მეშვეობით.

გლობალიზაციის პროცესების ძირითად საფუძველს საერთაშორისო ურთიერთობების ლიბერალიზაცია წარმოადგენს. გლობალიზაციის ტენდენცია დაფუძნებულია ღია ეკონომიკის კონცეფციაზე, რომელსაც მიაკუთვნებენ იმ ქვეყნების ეკონომიკებს, რომლებიც აქტიურად მონაწილეობენ საერთაშორისო ეკონომიკური ურთიერთობების მთელ სპექტრში, ესენია:

- საერთაშორისო ვაჭრობა;
- კაპიტალის საერთაშორისო ვაჭრობა;
- სავალუტო-საფინანსო და საკრედიტო ურ-

თიერთობები;

- სამუშაო ძალის საერთაშორისო მიგრაცია;
- სამეცნიერო-ტექნიკური კავშირ-ურთიერთობები და ა.შ.

ეკონომიკური საქმიანობის გლობალიზაციის შედეგად იზრდება ეროვნული ეკონომიკების გახსნილობის ხარისხი. გლობალიზაციის პროცესის კიდევ ერთი მნიშვნელოვანი დამახასიათებელი თავისებურებაა კონკურენციის გამწვავება. კონკურენცია კაცობრიობის განვითარების ისტორიაშიც უდიდეს როლს ასრულებდა. ინდივიდებს, საოჯახო მეურნეობებს, ფირმებს, სახელმწიფოებს, სახელმწიფოთა ჯგუფებს შორის კონკურენცია არის პროგრესის საფუძველი. ბოლო პერიოდში განვითარებულმა პოლიტიკურმა მოვლენებმა და შერეული ეკონომიკური სისტემის მქონე ქვეყნების პოლიტიკურ, ეკონომიკურ, იდეოლოგიურ ბრძოლაში გამარჯვებამ დასაბამი მისცა კაცობრიობის განვითარების ახალ საფეხურს. გლობალიზაცია კიდევ უფრო ამწვავებს კონკურენციას, მაგრამ უკვე სხვა საფუძველზე.

სახელმწიფოთა ჯგუფებს შორის კონკურენციის სიმძიმის ცენტრი გადადის ეკონომიკურ-ტექნოლოგიურ სფეროში, რაც პოლიტიკური კონკურენციის საფუძველს წარმოადგენს და იძენს სხვა განზომილებას მსოფლიო ეკონომიკის რეგიონალიზაციის ფონზე. აშშ ეკონომიკურ ბატონობას დაუპირისპირდა ევროკავშირში, აგრეთვე მსოფლიოს სხვადასხვა რეგიონში მიმდინარე ინტეგრაციული პროცესები ხელს უწყობს ამ ბლოკებს შორის კონკურენციის გაძლიერებას, რაც თავისთავად ნიშნავს თავისუფალი კონკურენციის შერყევას მსოფლიო მასშტაბით და მის გაძლიერებას ინტეგრაციულ ბლოკებს შორის.

სოციალურ-ეკონომიკური განვითარების პარალელურად, უკანასკნელ ათწლეულში გლობალიზაცია იძენს სპეციფიკურ მნიშვნელობას. გლობალიზაციისადმი მიდგომებში დომინირებს ეკონომიკური კონცეფცია, რომელიც გულისხმობს ეროვნულის, საერთაშორისო ეკონომიკაში ინტეგრაციას, საერთაშორისო ვაჭრობის, უცხოური პირდაპირი ინვესტიციების, კაპიტალის ნაკადების, მიგრაციისა და ტექნოლოგიური პროგრესის გზით. გლობალიზაციის კონცეფციამ მნიშვნელოვანი ადგილი დაიკავა მეცნიერულ წრეებში, ეკონომიკურ და სოციალურ გამოკვლევებში. მრავალი გამოკვლევა მიედევნა გლობალიზაციის ზეგავლენის ანალიზს.

ყველაზე მნიშვნელოვანი, რაზეც გლობალიზაცია ახდენს ზეგავლენას, ეს არის სოციალურ-ეკონომიკური ურთიერთობები სხვადასხვა დაინტერესებულ მხარეებს შორის. სწორედ ამ ურთიერთობებზეა დამოკიდებული ნებისმიერი ქვეყნის განვითარება. კაცობრიობის არსებობის ისტორიის მანძილზე საზოგადოებები ერთმანეთს სხვადასხვა გზით უკავშირდებოდნენ და აყალიბებდნენ საქმიან და სხვა ურთიერთობებს. გლობალიზაციის პროცესის ინდივიდუალური ხელშეწყობით ჩამოყალიბდა სოციალური და ეკონომიკური ურთიერთობები. გლობალიზაციის შესწავლის პროცესში მეცნიერები სოციალური გარე-

მოს ანალიზს ორ დონეზე ახორციელებენ: ინტერპერსონალური ანუ მიკროსოციალური და ჯგუფური, ანუ მაკროსოციალური. მიკროსოციალურ დონეზე ყურადღების ცენტრშია ინდივიდების დამოკიდებულება ერთმანეთთან. სისტემის ამ ნაწილში განიხილება სოციო-ეკონომიკური განვითარება ეროვნულ დონეზე. ამ ანალიზის დროს განიხილება ის ადამიანები, რომლებიც იმყოფებიან ერთი ქვეყნის საზღვრის ფარგლებში. მათ აქვთ საერთო კულტურა, ენა და სხვა თვისებები.

თანამედროვე კორპორაციები საერთაშორისო ბიზნესს უამრავი სხვადასხვა გზით ამყარებენ. ზოგი პროდუქციის რეალიზაციას ეწევა ქვეყნის შიგნით, ზოგი ფირმა საზღვარგარეთ პროდუქციის წარმოების ან მომსახურების პირობებს ქმნის. ამიტომ მნიშვნელოვანია იმის შემეცნება თუ როგორ აღწევენ ფირმები საერთაშორისო ბიზნესში წარმატებას.

მულტიკულტურული კომპანიები კარგად განვითარებული დიდი ფირმებია, რომელთაც შეუძლიათ აწარმოონ პროდუქცია ან მიიღონ მომსახურება სხვადასხვა ქვეყნებში, მიიღონ მნიშვნელოვანი რესურსები, რომ საზღვარგარეთ დააბანდონ საინვესტიციო რესურსები. მულტიკულტურული კომპანიების რიცხვი მთელ მსოფლიოში 80%-ით გაიზარდა (2012 წელს მთელ მსოფლიოში 63000 მულტიკულტურული კომპანია უწევდა ერთმანეთს კონკურენციას). მთელს დედამიწაზე 100 უდიდესი „ეკონომიკიდან“ 50-ზე მეტი არის მულტიკულტურული. ისეთ გიგანტურ მულტიკულტურულ კომპანიებს, როგორცაა „ვალ მარტი“ და „ჯენერალ ბიზნესი“, აქვთ ყოველწლიური გაყიდვები, რომელიც მოიცავს მსოფლიოს ქვეყნების 90%-ს. მთელ მსოფლიოში მულტიკულტურულ კომპანიებში დასაქმებულია 90 მლნ თანამშრომელი, რომელთა ჯამური ხელფასი 1,5 ტრლნ დოლარს შეადგენს. დღესდღეობით 500 უდიდესი მულტიკულტურული კომპანიიდან მესამედი დარჩა აშშ-ში, როდესაც 1962 წელს ეს ციფრი 60% შეადგენს.

კომპანიების მენეჯერები ხშირად გადანყვევტილებას იღებენ ბიზნეს-შესაძლებლობებზე დაყრდნობით. ზოგიერთი მულტიეროვნული კომპანია კონკურენციას ეწევა გლობალურ მრეწველობაში, სადაც უპირატესობა ენიჭება მულტიკულტურული ფაქტორების გათვალისწინებას. მულტიეროვნული კომპანიები სხვადასხვა ქვეყანაში განსხვავებულად ფუნქციონირებენ. ეს ნაკარნახევია ისეთი ფაქტორებით, როგორცაა, ფირმის ღირებულებით, კონკურენტების სვლებით, მულტიკულტურული ფაქტორებით და სხვა. მულტიეროვნულ კომპანიას უამრავ ქვეყანაში აქვს ბიზნესის ხელსაყრელი პირობები, მაგრამ ისინი ყველგან იყენებენ იმავე ძირითად სტრუქტურას, ტექნიკას და ადამიანური რესურსის გამოცდილებას. ამ მულტინაციონალებისთვის „სამშობლო“ იქ არის, სადაც მათი მთავარი ოფისია, სადაც ისინი იღებენ გადანყვევტილებებს ფირმის კულტურის, პოლიტიკისა და გამოცდილებების შესახებ. სხვა კომპანიებს გადანყვევტილების მისაღებად მეტი – თავისუფლე-

ბა გააჩნიათ. ბიზნესის პრაქტიკა, ტექნოლოგია და კულტურული ღირებულებები დამოკიდებულია ცვალებად ადგილმდებარეობაზე, იქ სადაც ფირმა ეწევა წარმოებას. თანამედროვე და პროგრესირებადი მულტიეროვნული კომპანიები ცდილობენ, მმართველობაში ჩააბან სხვადასხვა ქვეყნების მენეჯერები. ლიბერალიზმის ეპოქაში მულტიეროვნული კორპორაციები სრულად ექვემდებარებიან მულტიკულტურული მართვის პრინციპებს.

გამოყენებული ლიტერატურა

1. გუროვა ი., მსოფლიო ეკონომიკა. სახელმძღვანელო. შ. ვეშაპიძის რედაქ., თბ., 2014.
2. ნათელაური ი., „გლობალიზაციის სოციოკულტურული გარემოს ასპექტები საქართველოში“, „საერთაშორისო ბიზნესის სოციოკულტურული გარემო“ – საერთაშორისო სამეცნიერო კონფერენციის მოხსენებათა კრებული, თბ., 2011
3. ვეშაპიძე შ., ნაწარმოები გ.საერთაშორისო სამეცნიერო გარემოს კროსკულტურული ასპექტები“, „საერთაშორისო ბიზნესის სოციოკულტურული გარემო“ – საერთაშორისო სამეცნიერო კონფერენციის მოხსენებათა კრებული, თბ., 2011
4. შენგელია თ. მულტიკულტურულში, როგორც სოციალურ-ეკონომიკური მოვლენა და ბიზნესის განმსაზღვრელი დეტერმინანტი, თბ., გამომცემლობა „უნივერსალი“ 2015.
5. კრებული თანამედროვე ბიზნესი: სიახლეები და პრობლემები. ბიზნესის სოციალურ-ფსიქოლოგიური ბუნება და შეზღუდულობის მიზეზები საქართველოში. თსუ 2014.

რეზიუმე

შრომის სტიმულირება წარმოადგენს მუშაკის დაჯილდოების საშუალებას წარმოებაში მონაწილეობის სანაცვლოდ, რომელიც ეფუძნება შრომის ეფექტურობის შედარებას ტექნოლოგიის მოთხოვნებთან. დაჯილდოების სისტემა შედგება ფინანსური დაჯილდოებებისგან (ფიქსირებული და ცვალებადი ანაზღაურება) და შელავათებისგან (რომლებიც ეძლევათ მუშაკებს), რომლებიც ერთად შეადგენენ ჯამურ ანაზღაურებას. ეს სისტემა ასევე შეიცავს არაფინანსურ ნახალისებებს (აღიარება, შექება, პასუხისმგებლობის გაფართოება და პირადი ზრდა) და ძალიან ხშირად — მუშაობის მაჩვენებლების მართვის პროცესებს.

Summary

Ketevan Kitsmarishvili
Associated Professor of GTU

Labor Stimulating System

Stimulation of labor is the way of employee's remuneration in exchange for the participation in the company, based on the comparison of labor efficiency with the requirements of technology. Remuneration system is composed of financial remuneration (fixed and variable compensation) and advantages (provided to employees) together composed of total compensation. This system also includes nonfinancial encouragements (acknowledgement, praising, broadening responsibility and personal growth) and very often – procedures on management of performance indicators.

შრომის სტიმულირება წარმოადგენს მუშაკის დაჯილდოების საშუალებას წარმოებაში მონაწილეობის სანაცვლოდ, რომელიც ეფუძნება შრომის ეფექტურობის შედარებას ტექნოლოგიის მოთხოვნებთან.

დაჯილდოების სისტემა შედგება ფინანსური დაჯილდოებებისგან (ფიქსირებული და ცვალებადი ანაზღაურება) და შელავათებისგან (რომლებიც ეძლევათ მუშაკებს), რომლებიც ერთად შეადგენენ ჯამურ ანაზღაურებას. ეს სისტემა ასევე შეიცავს არაფინანსურ ნახალისებებს (აღიარება, შექება, პასუხისმგებლობის გაფართოება და პირადი ზრდა) და ძალიან ხშირად — მუშაობის მაჩვენებლების მართვის პროცესებს.

საბაზო სარგო — ესაა ფიქსირებული ხელფასი ან ანაზღაურება, რომელიც დამოკიდებულია მოცემული ტიპის სამუშაოს ტარიფებზე. ხელით შრომის

მუშაკებისთვის ეს შეიძლება იყოს დროებითი ან დღიური ტარიფი.

საბაზო ანაზღაურება უნდა იყოს საკმარისი, რათა ფირმაში მოხდეს საჭირო კვალიფიკაციის და მომზადების მქონე მუშაკების მოზიდვა. იგი (საბაზო ანაზღაურება) არ უნდა აღემატებოდეს მუშაკის მიერ მიღებული შემოსავლის 70-90%. საბაზო ხელფასის ზრდა უნდა მოხდეს მუშაკთა გარკვეული ჯგუფის, ან მთლიანი საწარმოს შრომის ნაყოფიერების ზრდის შესაბამისად. მიღწეული ცხოვრების დონე არ შეიძლება განხილული იყოს, როგორც საბაზო ხელფასის დონის განსაზღვრის საფუძველი.

საბაზო ანაზღაურების დამატებები

ზოგიერთ შემთხვევაში შეიძლება დამატებითი ფინანსური ანაზღაურების გაცემა, რაც დაკავშირებულია შესრულებული სამუშაოს მაჩვენებლებთან, კვალიფიკაციასთან, კომპეტენტურობასთან და გამოცდილებასთან. გარდა ამისა, შეიძლება მოხდეს სპეციალური დამატებების გაცემაც, თუ ასეთი ანაზღაურებები (გადახდები) არ არის შეტანილი საბაზო სარგოში, მაშინ ისინი შეიძლება ჩაითვალოს ცვალებად ანაზღაურებად. ცვალებად ანაზღაურებებს ზოგჯერ უწოდებენ სარისკოს. მაგ., სავაჭრო (ვაჭრობის) წარმომადგენლებისთვის შრომის დანამატის ანაზღაურება მხოლოდ საკომისიოს საფუძველზე, წარმოადგენს ანაზღაურებას, რომელიც ყოველთვის რისკის ქვეშაა. დამატებითი ანაზღაურების ძირითადი სახეებია:

- ანაზღაურებები, რომლებიც ეფუძნება შესრულებული სამუშაოს ინდივიდუალურ მაჩვენებლებს, რომლის დროსაც საბაზო სარგოს დამატებები ან პრემიები განისაზღვრება შესრულებული სამუშაოს მაჩვენებლების შეფასებით, ან რეიტინგით (ცნობილია ასევე, როგორც ანაზღაურებები დამსახურების მიხედვით);

- პრემიები — დაჯილდოება წარმატებული მუშაობისთვის, რომლებიც გაიცემა ერთჯერადი თანხის სახით და უკავშირდება ცალკეული მუშაკების, გუნდების ან მთლიანად ორგანიზაციის მიერ მიღწეულ შედეგებს;

- ნახალისებები — ანაზღაურებები, რომლებიც “მიბმულია” წინასწარ დასახული მიზნების მიღწევასთან; ნახალისება ზრდის თანამშრომლების მოტივაციას მიაღწიონ უფრო მაღალ წარმატებებს შრომის პროცესში. ეს მიზნები ჩვეულებრივ გამოხატულია რაოდენობრივად — ეს შეიძლება იყოს პროდუქციის გამოსავალი ან გაყიდვების მოცულობა;

- კომისია — ნახალისების განსაკუთრებული ფორმა, რომლის დროსაც სავაჭრო წარმომადგენლების შრომის (სამუშაოს) ანაზღაურება დაიან-

გარიშება, როგორც მათ მიერ გაყიდული პროდუქციის მოცულობის პროცენტი;

- გადახდები (ანაზღაურებები) დაკავშირებული სამუშაო სტაჟთან — გადახდები, რომლებიც იზრდება ფიქსირებული თანხით დამტკიცებული შკალის შესაბამისად, ან გაიცემა ძირითად ანაზღაურებაზე დამატების სახით და დამოკიდებულია მოცემულ სამუშაო ადგილზე მუშაობის სტაჟზე. ზოგჯერ არსებობს გარკვეული დიაპაზონი ხელფასის ზრდის კოეფიციენტის შესაცვლელად იმ შკალის შესაბამისად, რომელიც გამოსატყვევებს შრომის შედეგებს;

- დამატებითი გადახდა (სართი), რომელიც დაკავშირებულია კვალიფიკაციასთან (ზოგჯერ უნოდებენ ცოდნის შესაბამის დამატებით გადახდებს — გადახდა, რომელიც იცვლება მოცემული მუშაკის ცოდნის (ოსტატობის) დონის შესაბამისად);

- ანაზღაურება, რომელიც დაკავშირებულია კომპეტენციასთან, რომელიც ვარირებს მოცემული მუშაკის კომპეტენციის შესაბამისად;

- დამატება (მიმატება) — ანაზღაურების ელემენტი, რომლის გადახდა ხდება ცალკეული თანხების სახით შრომითი საქმიანობის ისეთი ასპექტებისთვის, როგორცაა — ზეგანაკვეთური, ცვლაში მუშაობა, გამოძახებით მუშაობა, ცხოვრება დიდ ქალაქებში. დიდ ქალაქებში ცხოვრებისთვის განკუთვნილი დამატება ზოგჯერ შეტანილია საბაზო ანაზღაურებაში (სარგოში) და ამიტომ, ის ორგანიზაციები, რომლებიც ამარტივებენ შრომის ანაზღაურების თავის სტრუქტურას, აღნიშნულ დამატებას ითვალისწინებენ საბაზო სარგოში და შესაბამისად ზრდიან მას;

- გადახდები — დაკავშირებულია შეტანილ ნვლილთან შრომაში — იგი უკავშირდება სამუშაოს მაჩვენებლებს და მოცემული მუშაკის კომპეტენციას.

ჯამური ხელფასი ჩვეულებრივ იანგარიშება, როგორც ჯამი საბაზო ანაზღაურების (სარგოს) და დამატებითი ანაზღაურებებისა (ცალკეული მუშაკისთვის იმის ასახსნელად, თუ როგორ აიგება მისი ანაზღაურების პაკეტი, ამ დროს აუცილებელია საერთო ჯამის (თანხის) დაყოფა ჩამოთვლილ მდგენელებად და იმის ჩვენება, თუ როგორ ადგენენ გასაცემი თანხის რაოდენობას.

მოსამსახურეთა სოციალური შეღავათები

სოციალური შეღავათების და ანაზღაურების, როგორც მუშაკის ჯამური შემოსავლის როლი, ბოლო დროს მნიშვნელოვნად იზრდება. თანამშრომლებისთვის განეული შეღავათების სპექტრი საკმაოდ ფართოა:

- სადღესასწაულო დღეების ანაზღაურება;
- შვებულებების ანაზღაურება;
- დროებითი შრომისუუნარობის დღეების ანაზღაურება;
- დასვენებისთვის გამოყოფილი შესვენების დროის ანაზღაურება;
- სადილისთვის განკუთვნილი დროის ანაზღაურება;
- სამედიცინო დაზღვევა წარმოებაში;
- დამატებითი საპენსიო დაზღვევა სანარმოში;

- დაზღვევა უბედური შემთხვევისგან;
- ხანგრძლივი დროით შრომისუუნარობის დაზღვევა;

- ტურისტების დაზღვევა უბედური შემთხვევების დროს;

- მომზადების, გადამზადების და პროფესიული განათლების ამაღლების პროცესში დახმარება;

- შემოსავლების (მოგებების) განაწილებაში მონაწილეობა;

- მუშაკების მიერ აქციების შესყიდვის შესაძლებლობა;

- მუშაკებისთვის დასვენებისა და გართობის ობიექტების გამოყოფა;

- მანქანებისთვის უფასო გაჩერებების გამოყოფა;

- ახალ სამუშაო ადგილზე გადასვლის შემთხვევაში მუშაკისთვის დახმარების განევა (ტრანსპორტით უზრუნველყოფა და ა.შ.).

ავითარებენ რა სოციალური შეღავათების და გადახდების (ანაზღაურების) სისტემას მუშაკების და პროფკავშირების ზენოლით, მენარმეები შენუხებული არიან როგორც მთლიანად სამუშაო ძალაზე განეული ხარჯებით, ასევე, იმ ნაწილზე, რაც ითვალისწინებს ამ შეღავათების განევას. მზარდმა ხარჯებმა და მათი კონტროლის ობიექტურმა აუცილებლობამ, გამოიწვია ახალი სახის სოციალური შეღავათების და ანაზღაურებების შემოღება, რომლებსაც ეწოდა მოქნილი შეღავათების (ან მოქნილი გეგმების) სახელი. მათი არსი მდგომარეობს იმაში, რომ გაცილებით ფართო შეღავათების და გადახდების სისტემის არსებობისას, თანამშრომლებს საშუალება მიეცეთ თვითოეული კონკრეტული მომენტისთვის გააკეთონ ისეთი არჩევანი, რომელიც მათ უფრო მეტად აკმაყოფილებთ და ამგვარად ხდება შეღავათების მისადაგება მუშაკთა მიმდინარე საჭიროებებთან. ასეთი მიდგომა აკმაყოფილებს ორივე მხარეს — როგორც მენარმეს, ისე მუშაკს.

დიდი პოპულარობით სარგებლობს შვებულებების ბანკები, რომლებიც აერთიანებენ ანაზღაურებადი შვებულების დღეებს, საავადმყოფო ფურცლებს (დღეებს) და ა.შ. როდესაც მუშაკს სჭირდება დამატებით რომელიმე დღის (ან რამდენიმე დღის) აღება თავისი პირადი საჭიროებისთვის, მას შეუძლია ისარგებლოს შვებულებების ბანკიდან დღეების მარაგით, “გამოსისყიდოს” რალაცა რაოდენობის დღეები მომავალი შვებულების დღეებიდან, ან აილოს სხვა შეღავათებზე გაცვლის სახით.

სოციალური ტიპის შეღავათები და გადახდები არ ფიგურირებს უშუალოდ გადახდის უწყისებში, მაგრამ ისინი არსებით გავლენას ახდენენ მუშაკების შემოსავლების დონეზე. ისინი ადამიანებს იცავენ არამართო სოციალურად, არამედ აგრეთვე, საშუალებას აძლევენ ფირმებს, რომ მათ მოიწვიონ და დაამაგრონ სამსახურში კვალიფიკაციური კადრები, განავითარონ ფირმის მიმართ ლოიალურობის განწყობა.

ჯამური გასამრჯელო (საზღაური) შედგება ყველა

ფულადი ანაზღაურების თანხისგან (ჯამისგან) - ე.წ. შედეგობრივი გასამრჯელო (ხელფასი) და შეღავათებისგან, რომლებსაც იღებენ მუშაკები.

საბაზო გადახდების შემუშავების ტექნოლოგია გრეიდების სისტემა.

არსებობს შრომის ანაზღაურების დონეების რეგლამენტირების რამოდენიმე საშუალება — დაახლოებით ათამდე კონკრეტული მეთოდი. მათგან დღეისათვის ყველაზე პოპულარულია გრეიდინგი, ან გრეიდების სისტემა. გრეიდინგი წარმოადგენს პოზიციური თანამდებობების ვერტიკალურ სტრუქტურას, რომლის შესაბამისად დაინაგარიშება კომპანიის თანამშრომლების ხელფასი. გრეიდების ერთხელ დაფიქსირებული სისტემა ხდება შემდეგ კომპეტენციებისა და შეღავათების კორპორატიული პოლიტიკის საფუძველი.

არსებობს თანამდებობების შეფასების სხვადასხვა მეთოდები, რომელთა დახმარებით ხდება თითოეული თანამდებობის განსაზღვრული წესით შეფასება. შედეგად ვიღებთ თანამდებობის ცხრილს განაწილებულს (რანჟირებულს) ქულების რაოდენობის მიხედვით. გადახდის (ანაზღაურების) სტრუქტურა შეიძლება დაიყოს ორნაირად:

- ინდივიდუალური რანგი ენიჭება თითოეულ უნიკალური რაოდენობის ქულებს (ესაა “ქულების მიხედვით ანაზღაურების” სტრუქტურა);

- ერთნაირი, ან მსგავსი ქულების მქონე თანამდებობები უნდა დაჯგუფდეს კლასებად, რომლებსაც ეწოდებათ გრეიდები.

გრეიდების ზომა — ესაა სხვადასხვა ცენზის მქონე თანამდებობის კომპლექტი, რომლებიც შედიან მოცემულ გრეიდში. იმის მიხედვით, თუ რამდენად ფართოა თითოეული გრეიდის ზომა (როგორც სხვადასხვა ცენზის მქონე თანამდებობების რაოდენობა), იცვლება მუშაკის მაღალ თანამდებობაზე გადაყვანის მექანიზმის ხასიათი.

თანამდებობის შეფასების ერთ-ერთი შესაძლო მეთოდოლოგიის თანახმად, გრეიდის სიგანე უნდა იყოს გამოხატული პროცენტული შეფარდების სახით და არა თანამდებობებისთვის მინიჭებული ქულების აბსოლუტური მნიშვნელობით. გრეიდინგული სტრუქტურის შემუშავებელთა გამოცდილება აჩვენებს, რომ გრეიდის ზომა უნდა იყოს 15-40%-ის ფარგლებში, ხოლო კონკრეტულ ზომას ინდივიდუალურად ანგარიშობს თვითონ ორგანიზაცია. 30%-ზე მეტი განსხვავება ნიშნავს, რომ მნიშვნელოვნად განსხვავებული თანამდებობები მოხვდებიან ერთ გრეიდში, ხოლო თუ განსხვავება 15%-ზე ნაკლებია, ნიშნავს, რომ თითქმის შეუმჩნეველი განსხვავების მქონე თანამდებობები მოხვდებიან სხვადასხვა გრეიდებში. მისაღები ინტერვალები ვარიაციას განიცდის 17-23%-ის ფარგლებში, ყველაზე ხშირად კი გამოიყენება 18%.

გრეიდინგული სტრუქტურა

გრეიდინგული სისტემის ასაგებად დასაწყისში ხდება თანამდებობების შეფასება. არსებობს თანამდებობის შეფასების სხვადასხვა მეთოდები, თითოეუ-

ლი თანამდებობა ფასდება ქულების განსაზღვრული რაოდენობის მიხედვით. ამ მონაცემების მიხედვით აიგება თანამდებობების ცხრილი, რომელიც რანჟირებულია ქულების მიხედვით.

ზოგჯერ თანამდებობები, რომლებსაც აქვთ მსგავსი ქულათა რაოდენობა, შეიძლება დაჯგუფდეს მხოლოდ შეღავათების განაწილების მიზნით, ხოლო თვით ანაზღაურების სტრუქტურა აიგება პრინციპით “ანაზღაურება ქულების მიხედვით”. მოყვანილი ორი მეთოდიდან რომელიმეს არჩევას სჭირდება სერიოზული დაფიქრება და ეს არჩევა ძალიან არის დამოკიდებული გარემოებებზე.

გრეიდინგული სისტემის უპირატესობები:

- გამოიყენება დიდი რაოდენობით თანამდებობების მქონე ორგანიზაციებში, რადგან შრომის ანაზღაურებასთან დაკავშირებული ადმინისტრირების პროცესი თანდათან ხდება უფრო გამჭვირვალე და გასაგები;

- გრეიდების სისტემის ახსნა და გაგება მარტივია, ასევე მარტივია სხვადასხვა დონის თანამდებობების თანაფარდობის გამოთვლა;

- გრეიდინგული ტერმინოლოგიის გამოყენება გვეხმარება სწრაფად და იოლად ავუხსნათ მუშაკებს მოცემული ვაკანსია რა სახის შესაძლებლობებს იძლევა თანამდებობრივი ზრდის თვალსაზრისით, როგორც მოცემული გრეიდის შიგნით, ისე მის გარეთ;

- ამარტივებს მოლაპარაკებებს ანაზღაურების დონის დანიშვნის საკითხში;

- იძლევა თანამდებობის არჩევის გარკვეული ხარისხის მოქნილობას და მუშაკის გადაყვანის შესაძლებლობას ერთი თანამდებობიდან მეორეზე, ერთი გრეიდის ფარგლებში. ორგანიზაციის სტრუქტურის მიხედვით, ინდივიდი გადაინაცვლებს ერთი თანამდებობიდან მეორე (სხვა ცენზის მქონე) თანამდებობაზე (ე.ი. სხვადასხვა ქულების მქონე თანამდებობაზე), ამ დროს არ არის აუცილებელი, რომ აღნიშნული ცვლილებები დონეებს (თანამდებობებს) შორის აისახოს ანაზღაურების დონეზე. რაც უფრო ფართოა გრეიდის საზღვრები, მით მეტია შესაძლებლობა მოხდეს “რბილი” გადაინაცვლებები თანამდებობებზე, თუმცა ამ დროს უფრო მკაფიოდ უნდა შემუშავდეს შრომის ანაზღაურების დიფერენციაციის საკითხი (პრინციპი).

გრეიდინგული სისტემის ნაკლოვანებები:

- თანამდებობების დაჯგუფება გრეიდებად ამცირებს თანამდებობების რაოდენობრივ შეფასების სიზუსტის ხარისხს. თანამდებობების დიფერენციაციის უპირატესობები ნაწილობრივ ნიველირდება აგრეგაციის პროცესში;

- თანამდებობების დაჯგუფება სინამდვილეში ნიშნავს, რომ თითოეულ გრეიდში არის სხვადასხვა ქულების მქონე თანამდებობები. გადახდის (ანაზღაურების) სტრუქტურის თვალსაზრისით, ყოველი გრეიდი წარმოადგენს ცალკე ერთეულს (იუნიტს). მცირე ქულებიან თანამდებობებზე მომუშავე მუშაკებს გადაუხდინან ზედმეტს, ხოლო მაღალ ქულე-

ბიან თანამდებობებზე მომუშავეებს, გადაუხდინან ნაკლებს. რაც უფრო გაჭიმულია ცალკეული გრეიდის ზომა, მით მეტად ვლინდება ეს ნაკლოვანება;

- გრეიდების გამოყენების მთავარი ნაკლი უკავშირდება გრეიდინგული სისტემის მექანიზმის შემუშავებას. თვით ის ფაქტი, რომ არსებობს გრეიდის საზღვრები, რომლებიც თანამდებობების ჯგუფებს ჰყოფენ ცალკეულ კლასებად, ინვესს არაერთგვაროვნებას, წყვეტებს თანამდებობების კლასიფიკაციის სისტემაში. ამიტომ, თანამდებობების შეფასების და გრეიდების საზღვრების განსაზღვრის პროცესი უნდა ჩატარდეს ძალიან ზუსტად;

- გარდაუვალია, რომ არ მოხდეს თანამდებობების რაიმე გადანაცვლება უფრო მაღალი გრეიდის ზონაში. ხშირად ეს ხდება შრომის ანაზღაურების კარგად შემუშავებული სტრუქტურისა და მისი დოკუმენტაციის არარსებობისას.

ზოგიერთ ორგანიზაციებში გამოყენებულია შრომის ანაზღაურების სტრუქტურის აგების ორი ჩამოთვლილი მეთოდის კომბინაცია. მაგალითად, უფრო დაბალი კვალიფიკაციის თანამდებობებისთვის გამოიყენება გრეიდების სისტემა, ხოლო უფრო მაღალი დონისთვის (თანამდებობების ნაკლები რაოდენობით) გამოიყენება ხელფასის (ანაზღაურების) ინდივიდუალური შკალა, ან ნერტილოვანი ანაზღაურების მეთოდი, ე.ი. "ქულების მიხედვით" გადახდის სტრუქტურა.

გრეიდინგული სტრუქტურის შემუშავება. გრეიდების სტრუქტურის შემოღების მთავარი ფაქტორია შრომის ანაზღაურების უწყვეტობის დაცვა, მისი მინიმუმამდე დაყვანა. გრეიდის ზომა იძლევა საშუალებას ორგანიზაციაში მოვახდინოთ კვალიფიკაციის დონეების მიხედვით დიფერენცირება, რომელიც შეიძლება იყოს ძალიან მცირე სწრაფად განვითარებადი და შედარებით გამოუცდელი ორგანიზაციებისთვის და საკმაოდ დიდი სტაბილური და გამოცდილების მქონე ორგანიზაციებისთვის. გრეიდინგული სისტემის გამოყენება შეიძლება წარმოადგენდეს ორგანიზაციის კორპორატიული კულტურის ნაწილს და თანამდებობების შეფასების სხვა სისტემის დანერგვისკენ სწრაფვას, ე.ი. გრეიდინგული სტრუქტურის შემოღება შესაძლოა იყოს მხოლოდ შრომის ანაზღაურების სისტემის შეცვლის მიზეზი.

ბიუროკრატიული ორგანიზაციული კულტურის პირობებში, როდესაც მკაფიოაა დაცული თანამდებობრივი იერარქულობა, ხშირად გამოიყენება ფსევდოგრეიდინგული სისტემის მექანიზმი. ასეთ შემთხვევაში თანამდებობები ნაწილდება დონეების მიხედვით, მაგ., კლერკი 1, კლერკი 2, და ა.შ. ამ დროს ანაზღაურების განსაზღვრა თვითეული დონის შესატყვისად ხდება შემდეგნაირად: თვითეული გრეიდისთვის განისაზღვრება ანაზღაურების კონკრეტული ოდენობა (დონე), რაც განსხვავდება მომიჯნავე გრეიდებისთვის განკუთვნილი ანაზღაურებისგან (გამოსახულია %-ში). გრეიდისთვის ამა თუ იმ თანამდებობის მიკუთვნება ხორციელდება თანამდებობის შინაარსიდან გამომდინარე, ან ამ თანამდე-

ბობის საბაზრო ღირებულების მიხედვით.

გამოყენებული ლიტერატურა:

1. პაიჭაძე ნ., შრომის ეკონომიკა, სახელმძღვანელო, თბ. 2000 წ.
2. პაიჭაძე ნ., ჩოხელი ე., ფარესაშვილი ნ. ადამიანური რესურსების მენეჯმენტი, თბ., 2011 წ.
3. ქ. კინმარიშვილი. პერსონალის მართვა. გამ. „სამართლიანი საქართველო“. 2013 წელი.
4. Управление персоналом: Учебник для вузов / Под ред. Т.Ю. Базарова, Б.Л. Еремина. М.: ЮНИТИ-ДАНА, 2001.
5. Базаров Т.Ю. Психологические грани изменяющейся организации. М.: Аспект пресс, 2007.

რეზიუმე

განსხვავებით ყოფილი სოციალისტური ქვეყნების სისტემისაგან, უფასო სამედიცინო და განათლებით, იაფი საცხოვრებლით, შეიძლება მცირე, მაგრამ მოთხოვნის გარანტირებულ დონეს მოქალაქეთა უმრავლესობისათვის, დასავლეთის სოციალური უსაფრთხოების სისტემა უზრუნველყოფს მხოლოდ აუცილებელი მინიმუმით იმ პირთათვის, რომელთაც არ გააჩნიათ ხელფასი, ან რაიმე სხვა შემოსავალი.

განვითარებულ ქვეყნებში, საბაზრო ეკონომიკის სოციალური მოწყობა მოწოდებულია მომსახურების მინიმალური ნაკრების გარანტირებაზე შესაბამისად საცხოვრებელი მინიმუმისა (საარსებო) პროგრესული საგადასახადო ბეგარის მეშვეობით, ხორციელდება სოციალური სოლიდარობის პრინციპის რეაღებება, როდესაც ჯანმრთელი თანადგომას უწევს ავადმყოფს, ახალგაზრდა მოხუცებს და მიმდინარეობს შემოსავლების ნაწილორივი გადანაწილება უმუშევრებისა და უსახსროთა სხვა კატეგორიების სასარგებლოდ.

ყველაზე მძაფრ სოციალურ პრობლემას წარმოადგენს უმუშევრობა - დასავლეთ ევროპის ქვეყნებში იგი შეადგენს 10, 5% - აქტიური სამუშაო ძალის.

უმუშევრობისაგან განსაკუთრებით ზარალდება ახალგაზრდობა. ასეთ პირობებში სოციალურ მუშაობაში ძირითადი ყურადღება ექცევა ახალ სამუშაო ადგილების შექმნას და ახალგაზრდობის თავისუფალი დროის გონივრულად გატარების ორგანიზაციას. წარმოიქმნება სოციალური მუშაობის ახალი მეთოდებიც - მობილური სოციალური მუშაობა ქუჩაში. ასეთი მეთოდები თავდაპირველად ჩნდება აშშ - ში, შემდეგ კი ვრცელდება ავსტრიაში, გერმანიაში, საფრაგენტში და ევროპის სხვა ქვეყნებში.

საკვანძო სიტყვები: სოციალური მენეჯმენტი, პროფკავშირები, სოციალური სამსახური, გრანტი

Social management features in different countries
Nunu Gigauri
Associate Professor
Summary

The author aims to explain the features of the social management of the western countries of the eropisa and the USA. 18 th century in the second half of the job distribution and social development of the special considerations in the determination and the laws and the system brought together all the citizen’s right to education, medical care, pension, disability assistance in the event of unemployment, etc. That’s when it became clear that the best laws do not provide the required results and their lives without passing.

Each person is an individual approach, which is the essence of social work. Unlike the former socialist countries, it is the system. But certain countries, the real social. To get acquainted with the work. Substantial differences explained. We discussed in detail the various countries’ social welfare work. Germany, USA, France and Sweden.

Sweden notable achievements in quality of life. Since the world is one of the highest level and is known in the “Swedish model” title. The Swedish state is guided by the principles of cooperation and social justice. Its all social strata can live in dignity and not have a big contrast between the rich and the less secured, everyone must have housing, good quality health services and secured old age. This model is considered to be extremely important, for political and practical point of view in Sweden. Social policy, which is developing the country’s economic growth. Sweden supports all political parties.

Keywords: Social management, Trade unions, Social Service, Grant

ძირითადი ტექსტი

სხვადასხვა ქვეყნებში სოციალური მუშაობის ძირითადი პრინციპები და მეთოდები საკმაოდ მსგავსია, მაგრამ კონკრეტულ ქვეყნებში არსებული რეალური სოციალური მუშაობის (სამუშაოს) გაცნობით უკვე შეიმჩნევა არსებითი განსხვავებები.

აშშ - ში სახელმწიფო მხარდაჭერა ხორციელდება, მხოლოდ პროგრამის დონეზე მოსახლეობის ყველაზე ლატაკი ფენისათვის, სამაგიეროდ აქ ფართოდაა განვითარებული არასამთავრობო სტრუქტურის საქველმოქმედო საწყისები. საგადასახადო ლგოტები ხელს უწყობენ აქტიურ მიზიდვას მიზნების სოციალური პროგრამების რეალიზაციის და სოციალური სამუშაოს ჩატარებაზე.

ევროპის მრავალი (უმრავლესობა) ქვეყნებისათვის დამახასიათებელია სახელმწიფო ძალისხმევა კეთილდღეობის სათანადო დონის შენარჩუნებაზე, კანონმდებლობით დადგენილია სამუშაო დის ხანგრძლივობა, დასასვენებელ დღეთა რაოდენობა, ფასიანი შვებულება, ხელფასის გარანტირებული მინიმუმი, ზომები, რომლებიც იძლევა დასაქმების გარანტიას, სოციალურ უზრუნველყოფას.

ანალოგიური კანონმდებლური აქტების რიცხვი აშშ-ში უმნიშვნელოა. დღეისათვის. შტატების უმრავლესობაში მიღებული კანონი სამუშაო დღის ხანგრძლივობაზე, ქალების ამუშაოზე, მინიმალურ ხელფასზე, სხვადასხვა შტატებში ისინი განსხვავებულია. დახმარება უმუშევრობაზე, ასევე დამოკიდებულია

კონკრეტული შტატის კანონმდებლობაზე.

აშშ-ს ფედერალურ კონგრესს არ შეუძლია შტატის შიდა კანონმდებლობის შეცვლა სოციალურ დარგში - სამრეწველო და სვაჭრო საწარმოს ვალდებულება, რომლის საქმიანობა ხორციელდება ერთი შტატის ფარგლებში, რეგულირდება მხოლოდ ამ შტატის კანონმდებლობით. ფედერალური კანონმდებლობა გამოიყენება მხოლოდ იმ შემთხვევაში, თუ (როდესაც) წარმოების საქმიანობა სცილდება შტატის ტერიტორიის ფარგლებს. ამერიკული მუშაობის დაახლოების მეოთხედი არ არის დაზღვეული უმუშევრობაზე და წარმოება დახურვის და განთავისუფლების შემთხვევაში (დაითხოვა) ისინი იძულებული არიან დახმარებისთვის მიმართონ სახელმწიფო ორგანოს. ძირითადი სოციალური ინსტიტუტი, რომელიც აკონტროლებს მენარმეთა მოქმედებას დაქირავებული სამუშაო ძალის გამოყენებაზე ხორციელდება პროფკავშირების მეშვეობით. აშშ-ს განსხვავებით გერმანიაში მთლიანად სოციალური სფერო პრაქტიკულად რეგლამენტირებულია კანონით. აქ მოქმედებს ნაერთი სოციალური კანონმდებლობისა - სოციალურ კოდექსთან, რომელიც აერთიანებს სოციალური კანონების მთლიან ნაკრებს ახალგაზრდობის სოციალური დაცვიდან - ხანდაზმულ და შრომისუუნარო ადამიანები სოციალურ დახმარებამდე.

გერმანიის ფედერალური კანონმდებლობა ითვალისწინებს უფლებას სოციალურ სამართლიანობასა და გარანტიებზე, რომლებიც შეიცავენ სოციალური და აღმზრდელობითი დახმარების აღმოჩენას.

სოციალური კანონმდებლობის ნაერთი უზრუნველყოფს:

- ადამიანის ღირსეული არსებობის გარანტია;
- თანაბარი წინაპირობანი პიროვნების თავისუფალი განვითარებისთვის, განსაკუთრებით ახალგაზრდა ადამიანისთვის;
- ოჯახის დაცვა და დახმარება;
- ადამიანის ცხოვრების უზრუნველყოფა საქმიანობის თავისუფალი არჩევის გარანტიის მეშვეობით;
- დახმარება, განსაკუთრებულ საცხოვრებელ სიტუაციაში;
- მხარდაჭერა თვითდახმარების ორგანიზაციაზე.

გერმანიის სოციალური კოდექსი დაფიქსირებულია ადამიანის ძირითადი უფლებები (მოქალაქის), რომლითაც მიეკუთვნება:

- უფლება განათლებასა და შრომაზე;
- სოციალური დაზღვევა;
- სოციალური კომპენსაცია ჯანმრთელობის მდგმარეობის მიხედვით;
- უფლება საცხოვრებელზე;
- დახმარება ბავშვებსა და ახალგაზრდებზე;
- სოციალური დახმარება შეზღუდული შესაძლებლობების პირებზე.

გერმანიის თავისებურებას წარმოადგენს ეკლესიის ტრადიციული მონაწილეობა სოციალური დახ-

მარების აღმოჩენაში.

საფრანგეთის სოციალური უფლება აერთიანებს იურისპუდენციის სამ კერძო სექტორს: შრომის უფლება, სოციალური უზრუნველყოფა და სოციალური დახმარება.

სოციალური დახმარება მიენოდება პირველ რიგში პირებს, რომელთა სავალალო მდგომარეობა არ აძლევს მათ საშუალებას დააკმაყოფილონ საბაზო მოთხოვნები, და მეორე - უსახსროებს (ხელმოკლე), რომლებიც მძიმე საცხოვრებელ (სასიცოცხლო) მდგომარეობაში იმყოფებიან, ჯანმრთელობის, ხანდაზმულობის ან ინვალიდობის გამო. სოციალური დახმარების გადაცემის მოქნილი ფორმა საშუალებას იძლევა მრავალი პირის მოცვისა, რომლებიც იმყოფებიან მძიმე მდგომარეობაში. შვედეთი აღსანიშნავია იმით, რომ ამ ქვეყანამ მიაღწია ერთ - ერთ უმაღლეს დონეს ცხოვრებისა მსოფლიოში, სოციალური პოლიტიკა მიმართულია ხელფასებს შორის სხვაობის შემცირებისაკენ, უმუშევრობასთან აქტიური ბრძოლისაკენ, ისეთი ზომების გამოყენებით, როგორცაა სუბსიდია სამუშაო ძალის დასაქირავებლად და სამუშაო ადგილების შექმნის სპეციალური პროგრამები, კვალიფიკაციის ამაღლება და მობილური სამუშაო ძალის გაძლიერება. „შვედური მოდელის“ ხელშეშვავალი ნაწილია მოსახლეობის სოციალური უზრუნველყოფის მძლავრის სისტემა, უფასო განათლება, ჯანუცვისა და პენსიების მაღალი დონე, სხვადასხვაგვარი დახმარებები ინვალიდებზე და არსებითი მატერიალური დახმარება ოჯახებზე, რომელთაც ყავთ ბავშვები.

სოციალური პოლიტიკის თანამედროვე მდგომარეობა საკმაოდ დაწვრილებით დაახასიათა შვედეთის საგანგებო და უფლებამოსილიმა ელჩმა რე - ში, ბატონმა სვენ ჰორდმანმა გაზეთში „არგუმენტები და ფაქტები (>6, 2000 წ.).

ინტერვიუს ფრაგმენტი მოყვნილია ქვემოთ:

- პირველ ყოვლისა, უნდა აღინიშნოს, რომ შვედური სოციალიზმი მუშაობს საბაზრო ეკონომიკის ბაზაზე: ჩვენი წარმოებების 95% - კერძოა. წარმოების სახელმწიფო სექტორი უკიდურესად უმნიშვნელოა - უფრო მცირე, ვიდრე იტალიასა და საფრანგეთში სამაგიეროდ არის მსხვილი სექტორი. რომელსაც განაგებს სახელმწიფო სოციალური უზრუნველყოფა, ჯანმრთელობის დაცვა და განათლება. ყოველივე ეს მოითხოვს დიდ დანახარჯებს, ამიტომ გადასახადი, სოციალური ანარიცხების ჩათვლით, შვედეთში საკმაოდ მაღალია - დაახლოებით 60% - საერთო პროდუქციის.

ახლო წარსულში, როგორც მედიცინა, ასევე განათლება აბსოლუტურად უფასო იყო. განათლება ასეთივე დარჩა, უმაღლესის ჩათვლით, ხოლო მედიცინა კი ნაწილობრივ ფასიანი გახდა.

ჩვენი სახელმწიფო ხელმძღვანელობს თანამშრომლობისა და სოციალური სამართლიანობის პრინციპებით, რაა მოსახლეობის უკლებლივ ყველა ფენას შეეძლოს იცხოვროს ღირსეულად, რათა არ არსებობდეს დიდი კონტრასტი მდიდრებსა და ნაკლებად

უზრუნველყოფილებს შორის, ყველას უნდა გააჩნდეს მისაღები საცხოვრებელი, ხარისხიანი სამედიცინო მომსახურება და უზრუნველყოფილი სიბერე.

ბავშვის დაბადების შემთხვევაში მშობელთაგან ნებისმიერს აქვს საშუალება დარჩეს სახლში და მიიღოს დახმარება: ხელფასის 80% (არა უმეტეს 17 ათასი კანონისა თვეში) სულ მშობლებს ეძლევა 450 თავისუფალი დღე (ამათგან - 360 დამოკიდებული შემოსავლის დონეზე, ხოლო 90 დღე ნაზღაურდება (მინიმუმის მიხედვით 60 კრონა დღეში). თავისუფალი დღეების აღება შეიძლება როგორც ერთბაშად ასევე შეიძლება განაწილებაც, ვიდრე ბავშვს არ შეუსრულდება რვა წელი.

მშობლის უფლებები იყოფა ცოლ - ქმარს შორის და ნებისმიერ მათგანს შეუძლია გადასცეს ანაზღაურებადი „მშობლის დღე“ - მეორეს, გარდა იმ 30 დღისა, რომელიც კანონმდებლობით არის დადგენილი, როგორც ხელშეუხებელი „მამის თვე“ - ბავშვთან სრულფასოვანი ურთიერთობისთვის.

ამის გარდა, ნებისმიერი ოჯახი (დამოუკიდებლად შემოსავლის) ლეზულობს დახმარებას ბავშვზე - 16 წლის განმავლობაში 850 კრონის ოდენობით (100 დოლარი), თუ ბავშვს არ ყავს დედა, ან მამა, მაშინ იგი 17 წლამდე (ან 20 წლამდე, თუ აგრძელებს სწავლას) ლეზულობს პენსიას (2,5 ათასი კრონი) პლუს გარდაცვლილი მშობლის საბაზო პენსიას - 30%. რამდენადაც ჩვენი საგადასახადო სისტემა პროგრესულია, გამოდის, რომ ერთი მდიდარი საგადასახადო სისტემის მეშვეობით აფინანსებს რამდენიმე ღარიბს.

დაბერება შვეიციაში არ წარმოადგენს რაღაც დრამატულ პროცესს ადგილობრივი ორგანოები ყოველნაირად პასუხიმგებელნი არიან მათ ტერიტორიაზე მცხოვრები ხანდაზმულ ადამიანებზე. როგორც მამაკაცები ასევე ქალები, პენსიაზე გადაიან 65 წლის ასაკში (შეიძლება 61 წლის ასაკშიც, მაგრამ პენსია იქნება მხოლოდ ნაწილობრივი) ეს ჯგუფი დღეს შეადგენს მოსახლეობის 17% ზე მეტს, და გააჩნიათ ზრდის ტენდენცია.

პენსია სიბერის მიხედვით შედგება როგორც წესი, რამდენიმე კომპონენტისაგან: საბაზრო (ნუ სახალხო) პენსია, რომელიც არ არის დამოკიდებული წინა ხელფასზე (1999 წ. იგი შეადგენდა 2912 კრონას თვეში - მარტოხელა პენსიონერებისათვის, და 2381 კრონა იმათთვის, რომლებიც ცხოვრობენ მეუღლესთან ერთად). არსებობს კიდევ საერთო დამატებითი პენსია მათთვის ვისაც გააჩნია თუნდა რამენაირი სტაჟი. მომუშავეთა უმრავლესობა (ლებულობს დამსახურებულ პენსიას მთლიანობაში ეს შეადგენს ხელფასის 75% - ს. მათ რომელთაც არ გააჩნიათ შრომითი სტაჟი, ან იგი მცირეა, შეუძლიათ მიიღონ სპეციალური დამატება ანაზღაურება: პენსია „გადარჩენია“, მეუღლის დაკარგვის შემთხვევაში, საცხოვრებელი გადახდები და სხვა ფულად გამოსახულებაში მთლიანად პენსია შეადგენს 7-10 ათას კრონას თვეში.

ავადმყოფობის ფურცელი დასჭირდება ავადმყოფს, მხოლოდ იმ შემთხვევაში, თუ იგი ავადმყოფობდა 7 დღეზე მეტი. მშრომელ ადამიანებს ავად-

მყოფობის ფურცელის მიხედვით გადახდა შეადგენს მაქსიმალურად მისი ხელფასის 80%-ს. 1999 წელს საშუალო მაჩვენებელი იყო - 14,5 ათასი კრონი თვეში.

ვიზიტი ექიმთან დღეს ღირს სდღაც 20 დოლარი (170 კრ) ალგილი საავადმყოფოში დღე-ღამე 25-30 დოლარი, რაღაც არ უნდა დაჯდეს ოპერაცია - ზოგჯერ კი ეს რამდენიმე ათასი დოლარი (!) - ადამიანი იხდის მხოლოდ ამ ნომინალურ თანხას. თუ ადამიანი ავადმყოფობს ერთ წელზე მეტი ხნით, სოციალური დაცვის ორგანოებში შეუძლებელია შესთავაზონ მას ინვალიდობაზე გასვლა: შრომითი სტაჟის არსებობის შემთხვევაში მისი პენსია იქნება დაახლოებით 14,5 ათასი კრონი.

დასკვნა: საზოგადოებამ ბევრი გააკეთა იმისათვის, რომ ინვალიდებს არ ეგრძნოთ თავი დათრგუნულად და მიტოვებულად ეცხოვრათ ნორმალური ცხოვრებით.

ამისათვის სოციალურმა სამსახურმა შესაბამისი სახით უნდა მოაწყონ მათი ბინა: გააფრაოთონ კარები, დააყენონ, მოაჯირი, ლიფტი და სხვ. არსებობს სპეციალური სატრანსპორტო სამსახური და გამცილებელთა სამსახური, მათთვის, ვისთვისაც ეს აუცილებელია. ამასთან, თანაშემწე (დამხმარე) შეუძლიათ აირჩიონ თვითონ.

დიდი ხანია შევდეთში სოციალურ სფეროს მიიჩნევენ უაღრესად მნიშვნელოვნად, პოლიტიკური და პრაქტიკული თვალსაზრისით. დღეს სოციალურ პოლიტიკას, რომელიც ვითარდებოდა ქვეყნის ეკონომიკური ზრდასთან ერთად, მხარს უჭერს ყველა პოლიტიკური პარტია, რომლებიც შედიან შვედეთის პარლამენტში (რიკსტაგი).

გამოყენებული ლიტერატურა:

1. ს. გ. პოპოვი. „სოციალური მენეჯმენტი“. თავი 4- \$4/1, მოსკოვი. 17 აპრილი. 2000 წელი
 2. მ. პ. პერევენზევი. ტ.. კოსცოვი - „მენეჯმენტი კულტურასა და ხელოვნების სფეროში“. ქ. მოსკოვი. „იანვარი“ 2000. 25 დეკემბერი. 2006წ
 3. ინტერნეტურესურსები
 4. მ.პ. პერევენზევი „მენეჯმენტი“. „ირა“. 2005 წელი. ქ. მოსკოვი.
- ღეფერენცეს:
1. S. C. Popov. “Social Management”. Chapter 4- \$4/1 Moscow. April 17 2000 year
 2. M.P. Perevenzev. T. Kosovski - “Management of culture and art in the field”. Moscow. “January” 2000. December 25. 2006
 3. Internet resources
 4. M.P. Perevenzev. “Management”. “Ira”. 2005 year. Moscow.

მაია ლომსაძე-კუჭავა,
ასოც. პროფესორი

ხათუნა გიორგაძე,
უფროსი მასწავლებელი

რეზიუმე

შედგენილია სანარმოს ლოგისტიკური მოდელი, რომელშიც განხილულია შენახვის ხარჯები, შესყიდვების სამსახურის მუშაობის ეფექტურობა, შესყიდვის ფასი, მიღებული ნედლეულის ფასი, მიწოდების დრო, წარმოებული პროდუქციის თვითღირებულება, წარმოების ციკლის ხანგრძლივობა, შიდა სანარმოო ოპერაციების ხარისხი, დანადგარების მუშაობის საიმედოობა, მოთხოვნა წარმოებულ პროდუქციაზე, სარეალიზაციო ფასი, მზა პროდუქციის ხარისხი, დაკვეთის შესრულების ვადა, ბაზრის წილი, ეკონომიკურ-პოლიტიკური სიტუაცია.

საკვანძო სიტყვები: სანარმო, ფასი, ნედლეული, პროდუქცია.

Enterprise logistics model

Maya Lomsadze-Kuchava,
Associate Professor of GTU

Khatuna Giorgadze,
Senior teacher

Summary

Created model of logistics enterprises, which considers the maintenance costs, the efficiency of procurement services, the purchase price, the cost of raw materials, timing of delivery, the cost of manufacturing the product, the duration of the production cycle, the quality of manufacturing operations, the reliability of the work equipment, the demand for manufactured products, price of products, product quality, order completion time, market share, economic and political situation. Keywords: enterprise, price, raw materials, products.

Keywords: enterprise, price, raw materials, products.

თანამედროვე განვითარებადი სანარმო უნდა ეფუძნებოდეს მომარაგების, წარმოებისა და გასაღების განყოფილებათა ინტეგრირებულ მუშაობას. რა თქმა უნდა, მის მუშაობაზე გავლენას ახდენს მარკეტინგის, სტრატეგიული განვითარებისა და სხვა განყოფილებები. მოცემულ მოდელში (იხ. ნახ.1) განიხილება ურთიერთქმედება მომარაგების, გასაღების და სანარმოო ინფრასტრუქტურის განყოფილებებისა, რომლებიც შეადგენს ინტეგრირებულ სანარმოო

სისტემას და უშუალო ზეგავლენას ახდენს სანარმოს კონკურენტული უპირატესობების ფორმირებაზე.

სამრეწველო სანარმოსათვის ჩატარებული შექმნა-ანალიზის საფუძველზე განსაზღვრულ იქნა მთავარი ფაქტორები, რომლებიც განსაზღვრავს სანარმოს კონკურენტუნარიანობას. შექმნა-ანალიზის ფაქტორები შიდა და გარე ფაქტორებად იქნა დაჯგუფებული და დაყოფილი. დიდი რაოდენობის ფაქტორების ანალიზი სირთულეებთანაა დაკავშირებული მეტად დიდი მოდულების მიღების გამო. ამასთან გასათვალისწინებელია, რომ ერთი ფაქტორი შეიძლება წარმოადგენდეს ფაქტორების ჯგუფს. მოცემულ სიტუაციაში უფრო რაციონალური იქნება, რომ შეიქმნას ფაქტორების ჯგუფების ურთიერთქმედების მოდელი და შედგენილ იქნას სანარმოს განვითარების სტრატეგია, საკვლევი ჯგუფის ძირითადი შემადგენლების გათვალისწინებით.

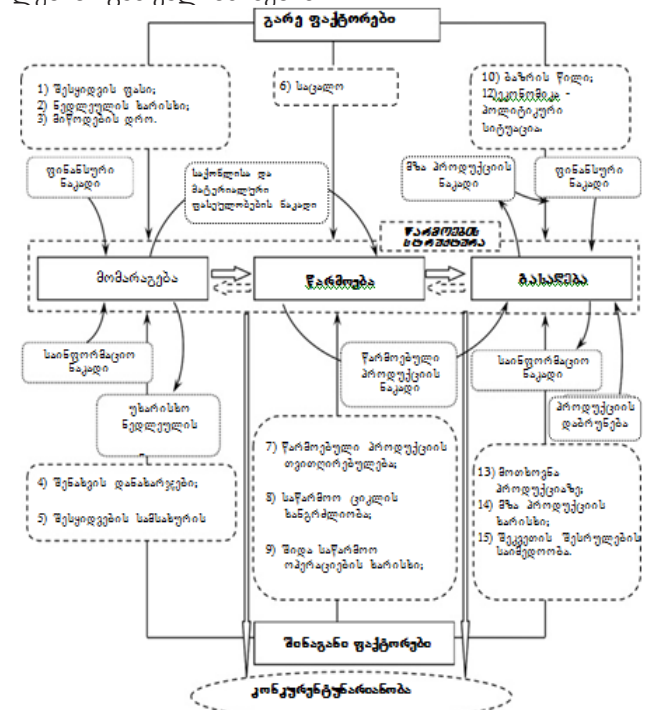

ნახ. 1. სანარმოს ლოგისტიკური სისტემის სტრუქტურული მოდელი.

კვლევის დროს განსაზღვრულ იქნა გარე და შიდა გარემოს ძირითადი ფაქტორები, რომლებიც გავლენას ახდენს სანარმოს ეკონომიკურ განვითარებაზე. შექმნილ ლოგისტიკური სისტემის მოდელში (იხ. ნახ. 1) განხილულ იქნა შემდეგი ფაქტორები: შენახვის ხარჯები, შესყიდვების სამსახურის მუშაობის ეფექტურობა, შესყიდვის ფასი, მიღებული ნედლეულის

ფასი, მიწოდების დრო, წარმოებული პროდუქციის თვითღირებულება, წარმოების ციკლის ხანგრძლივობა, შიდა საწარმოო ოპერაციების ხარისხი, დანადგარების მუშაობის საიმედოობა, მოთხოვნა წარმოებულ პროდუქციაზე, სარეალიზაციო ფასი, მზა პროდუქციის ხარისხი, დაკვეთის შესრულების ვადა, ბაზრის წილი, ეკონომიკურ-პოლიტიკური სიტუაცია.

შიდა გარემოში იგულისხმება მიკროგარემო საწარმოს შიგნით. მას მიეკუთვნება: ურთიერთდამოკიდებულება ძირითად სტრუქტურულ ქვეგანყოფილებებს შორის, ურთიერთდამოკიდებულება საწარმოს თანამშრომლებს შორის, სხვადასხვა კონცეფციებისა და ოპერაციების ურთიერთქმედება, ცალკეულ ქვეგანყოფილებათა ფუნქციონირება და სხვ. გარე გარემო მაკროგარემოა არასწორხაზოვანი კავშირებით. მაკროგარემოში წარმოიქმნება კავშირები საწარმოს და მიმწოდებელს და მომხმარებელს შორის, საწარმოსა და სახელმწიფოს შორის, ასევე ადგილი აქვს ურთიერთქმედებას სხვადასხვა ინსტიტუტებთან, ფინანსურ ორგანიზაციებთან და სხვ.

გარე და შიდა გარემოს ფაქტორების გარდა წარმოიქმნება სხვადასხვა ხასიათის ნაკადები (ფინანსური, ინფორმაციული, ნედლეულის, მზა პროდუქციის და სხვ.). ასევე ნაკადები უნდა დაიყოს შემავალ და გამავალ ნაკადებად.

მოცემული მოდელის ინტეგრირებული ლოგისტიკური სისტემის მუშაობას იწყებს მომარაგების განყოფილება. ამ განყოფილებისთვის შემავალი ნაკადია ინფორმაციული ნაკადი, რომელიც განსაზღვრავს მისთვის, თუ როგორი და რა რაოდენობის პროდუქციის შექმნაა საჭირო, ფინანსური ნაკადი უზრუნველყოფს განყოფილებას აუცილებელი ფინანსური რესურსებით ეფექტური მუშაობისთვის.

მოცემულ ეტაპზე ვაკვირდებით ურთიერთქმედებას ფინანსურ და ინფორმაციულ ნაკადებს შორის. ფინანსური ნაკადი პირდაპირ დამოკიდებულებაშია ინფორმაციულ ნაკადთან, რადგან ფინანსური ინვესტიციების ზომა იცვლება შესაძენი საქონლის სახეობის შესაბამისად. გამავალ ნაკადს წარმოადგენს უხარისხო ნედლეულის ნაკადი, რომელიც ფორმირდება საწარმოში დაბალი ხარისხის ნედლეულის მიწოდების გამო. უნდა ვეცადოთ აღნიშნული ნაკადი შემცირდეს, რადგან უხარისხო ნედლეული ყოველთვის იწვევს საწარმოო პროცესების შეჩერებას.

მომარაგების განყოფილების მუშაობის ეფექტურობაზე გავლენას ახდენს: შესყიდვის ფასი, მიღებული ნედლეულის ფასი, მიწოდების დრო. მაშასადამე, ამ ეტაპზე წარმოიქმნება გარე გარემოს ფაქტორების ურთიერთქმედება, რომელიც განსაზღვრავს მატერიალურ-ტექნიკური მომარაგების განყოფილების ეფექტურობასა და წარმადობას ფინანსებისა და წარმოების მხრივ. შიდა ფაქტორები (შენახვის ხარჯები და შესყიდვების სამსახურის მუშაობის ეფექტურობა) უმეტესწილად დამოკიდებულია საწარმოს შიდა პოლიტიკასა და განყოფილების შიგნით მუშაობის ორგანიზებაზე. ასევე უნდა გათვალისწინებულ იქნას, რომ შესყიდვების

სამსახურის ეფექტურობის მახასიათებელი ფაქტორი პირდაპირ დამოკიდებულებაშია ამ განყოფილებისთვის დამახასიათებელი გარე გარემოს ფაქტორებთან. გარე და შიდა გარემოს ფაქტორების ურთიერთქმედების საფუძველზე (სხვადასხვა სახის ნაკადების გათვალისწინებით) ხდება სასაქონლო-მატერიალურ ფასეულობათა ნაკადის ფორმირება. აღნიშნული ნაკადი ძირითადად ინტეგრირებული ლოგისტიკური სისტემის შიგნით, რადგან მასზეა დამოკიდებული საწარმოს შემოსავალი - კონკურენტუნარიანობის განმსაზღვრელი მთავარი მაჩვენებელი.

წარმოება წარმოადგენს შუამავალ ელემენტს ინტეგრირებულ ლოგისტიკური სისტემაში, რადგან ის დამოკიდებულია მატერიალურ-ტექნიკური მომარაგების განყოფილებაზე და მასზეა დამოკიდებული გასაღების განყოფილების მუშაობა. წარმოების ეფექტურ მუშაობაზე გარე ფაქტორებიდან ზეგავლენას ახდენს საცალო ფასი. ამ ფასში უნდა ვიგულისხმოთ ის ფასი, რომელშიც გაიყიდა მზა პროდუქცია საქონლისა და მომსახურების ბაზარზე.

აღნიშნული ფაქტორის მნიშვნელობა განსაზღვრავს საწარმოს პოლიტიკას წარმოების სფეროში. ის შეიძლება მიზნად ისახავდეს წარმოების რეორგანიზაციას საწარმოო ხარჯების შემცირების მიზნით შემდგომში საკუთარი პროდუქციის რეალიზაციის ფასის შემცირების შესაძლებლობის მიღებისთვის. არსებობს ისეთი სიტუაციები, როცა კონკურენტების საქონელზე ფასი უფრო მაღალია, ვიდრე საკუთარი საქონლის ფასი, მოთხოვნა კი მასზე მაინც საკმაოდ დიდია. ასეთ შემთხვევაში საჭიროა გატარდეს წარმოების გაზრდის პოლიტიკა მეტი შემოსავლის მიღების მიზნით. წარმოებაზე მოქმედი შიდა ფაქტორები დამოკიდებულია შემდეგზე: დანადგარის ექსპლუატაციის ვადა, ტექნოლოგიის დახვეწილობა, ტექნოლოგიური ინსტრუქციების ან ტექნოლოგიების დაცვა, რესურსდამცველი პროგრამების და კონცეფციების გამოყენება, გეგმიურ-პროფილაქტიკური რემონტის ჩატარების ეფექტურობა.

წარმოების პროცესში ყალიბდება საწარმოო ნაკადი. ძირითად მაჩვენებლად, რომელიც ახასიათებს საწარმოო ოპერაციების შესრულების ეფექტურობას, უნდა მივიჩნიოთ შეუსაბამო პროდუქციის კოეფიციენტი.

ლოგისტიკური სისტემის მუშაობას ასრულებს გასაღების განყოფილება. ამ განყოფილების ძირითადი ამოცანაა მზა პროდუქციის რეალიზაცია უმოკლეს ვადაში და მაქსიმალურად მომგებიან ფასად. აღნიშნულ განყოფილებისთვის ისევე, როგორც სხვა განყოფილებებისთვის, დამახასიათებელია გარე და შიდა გარემოს ფაქტორების ზეგავლენა. გარე ფაქტორები ახასიათებს ეკონომიკურ მდგომარეობას როგორც საწარმოში, ისე ეკონომიკურ ურთიერთობებს ქვეყანაში და მის საზღვრებს გარეთ. აღნიშნულ ფაქტორებზეა დამოკიდებული მოთხოვნა სარეალიზაციო პროდუქციაზე. თვალსაჩინო ფაქტორების გარდა (პროდუქციის ხარისხი, ბაზრის წილი, რეალიზაციის ფასი და სხვ.) მის მნიშვნელობაზე გავლენას

ახდენს პოლიტიკური სიტუაცია ქვეყანაში და მთელს მსოფლიოში. გართულებები პოლიტიკაში ინვესტ მოსახლეობის კეთილდღეობის გაუარესებას, რის შედეგადაც პოტენციური მომხმარებლები გადააფასებენ თავის შესაძლებლობებს, რამაც შეიძლება გამოიწვიოს მოთხოვნის შემცირება. შიდა ფაქტორები, უპირველეს ყოვლისა, უნდა დარეგულირდეს მართვის ეფექტური მეთოდებისა და მაკორექტირებელი და გამაფრთხილებელი ქმედებების დანერგვის ხარჯზე. გასაღების განყოფილებაში ურთიერთქმედებს რამდენიმე სახის ნაკადი. გამავალი ნაკადებია: მზა პროდუქციის ნაკადი და ინფორმაციული ნაკადი. პირველი ნაკადი წარმოადგენს მზა პროდუქციის მოძრაობას მომხმარებლისკენ, ე.ი აღწერს რეალიზაციის პროცესს.

ინფორმაციული ნაკადი თავისი სტრუქტურით უფრო მრავლის მომცველია. ის მოიცავს ინფორმაციას სანარმოო ცალკეული ქვეგანყოფილებებისა და უშუალოდ მომხმარებლისთვის.

შემავალ ნაკადებს მიეკუთვნება: წარმოებული პროდუქციის ნაკადი, ფინანსური ნაკადი და მზა პროდუქციის დაბრუნება. განვიხილოთ უფრო დეტალურად შემდეგი ნაკადები: ფინანსური ნაკადი წარმოიქმნება მზა პროდუქციის ნაკადის ჩამოყალიბების შემდეგ და წარმოადგენს ფინანსურ საშუალებებს, რომლებსაც სანარმო იღებს მზა პროდუქციის რეალიზაციის შემდეგ. მზა პროდუქციის დაბრუნებას შეიძლება არ ჰქონდეს ადგილი სანარმოს საქმიანობის მანძილზე, თუმცა, ჩვეულებრივ, ასე ხდება მაღალი ხარისხის პროდუქციის გამოშვების შემთხვევაში. ამ ნაკადის მნიშვნელობის მიხედვით შეიძლება ვიმსჯელოთ სანარმოს მუშაობის ეფექტურობაზე ხარისხის მხრივ.

მაშასადამე, განხილულ მოდელში სტრუქტურირებულია ადრე განსაზღვრული ფაქტორები, განხილულია წარმოების პროცესში წარმოქმნილი ნაკადები და განსაზღვრულია ურთიერთქმედებები საკვლევი ფაქტორებსა და წარმოქმნილ ნაკადებს შორის.

შექმნილი მოდელის შემდგომი კვლევა საშუალებას მოგვცემს დავამუშაოთ სააქციო სანარმოთა მართვის ოპტიმალური სისტემა.

ლოგისტიკის სამეცნიერო ბაზა და მეთოდოლოგია

ლოგისტიკის სამეცნიერო ბაზას შეადგენს დისციპლინათა ფართო სპექტრი:

- მათემატიკა (ალბათობის თეორია, მათემატიკური სტატისტიკა, შემთხვევითი პროცესების თეორია, ოპტიმიზაციის თეორია, მატრიცების თეორია, ფუნქციური ანალიზი);
- ოპერაციების კვლევა (სწორხაზოვანი, არასწორხაზოვანი, დინამური დაპროგრამება, თამაშების თეორია, მასობრივი მომსახურების თეორია, მარაგების მართვა, იმიტაციური მოდელირების მეთოდები, ქსელური დაგეგმვის მეთოდები და სხვ.);
- ტექნიკური კიბერნეტიკა (დიდი სისტემების თეორიები, პროგნოზირება, მართვის ზაგადი თეორია,

ავტომატური რეგულირების თეორია, გრაფების, იდენტიფიკაციის, ინფორმაციული, კავშირის, განრიგების, ოპტიმალური მართვისა და სხვა თეორიები);

- ეკონომიკური კიბერნეტიკა და ეკონომიკა (ეკონომიკური პროგნოზირების მეთოდები, მარკეტინგი, მენეჯმენტი, სტრატეგიული და ოპერატიული დაგეგმვა, სანარმოო (ოპერატიული) მენეჯმენტი, ბუღალტრული აღრიცხვა, პროექტების მართვა, ინვესტიციების მართვა, ტრანსპორტის, სასაწყობე მეურნეობის, ვაჭრობის ეკონომიკა და ორგანიზება და სხვ.).

ამ ჩამონათვალიდან ჩანს, ათწლეულების მანძილზე კაცობრიობის მიერ დაგროვილი რაოდენ უზარმაზარი პოტენციალი გამოიყენება თანამედროვე ლოგისტიკურ კვლევებსა და შრომებში.

ლოგისტიკური სისტემების ანალიზისა და სინთეზის დროს ძირითადი მეთოდოლოგიური პრინციპებია:

- 1) სისტემური მიდგომა, რაც ნიშნავს ლოგისტიკური სისტემის ყველა ელემენტის განხილვას, რომლებიც ურთიერთდაკავშირებულია და ურთიერთქმედებს მართვის ერთიანი მიზნის მიღწევისთვის. სისტემური მიდგომის გამორჩეული თვისებაა არა ცალკეული ელემენტების, არამედ მთლიანი ლოგისტიკური სისტემის ფუნქციონირების ოპტიმიზაცია;
- 2) საერთო ხარჯების პრინციპი, ე.ი. ყველა დანახარჯის აღრიცხვა. საერთო ლოგისტიკური ხარჯების მინიმუმის კრიტერიუმში ერთ-ერთი ძირითადი ლოგისტიკური სისტემების ოპტიმიზაციისას;
- 3) გლობალური ოპტიმიზაციის პრინციპი. პროექტირებადი ლოგისტიკური სისტემის ოპტიმიზაციისას საჭიროა სისტემის რგოლების (ელემენტების) ლოკალური მიზნების შეთანხმება გლობალური ოპტიმუმის მიღწევისთვის;
- 4) ლოგისტიკური კოორდინაციისა და ინტეგრაციის პრინციპი. ლოგისტიკური მენეჯმენტის პროცესში მიზნობრივი ფუნქციის რეალიზაციისთვის საჭიროა ნაკადების მართვისას ლოგისტიკური სისტემების ყველა რგოლის შეთანხმებული ინტეგრალური მონაწილეობის მიღწევა;
- 5) მოდელირებისა და ინფორმაციულ-კომპიუტერული მხარდაჭერის პრინციპი. ლოგისტიკურ სისტემებში ობიექტებისა და პროცესების ანალიზის, დაპროექტებისა და ოპტიმიზაციისას ფართოდ გამოიყენება სხვადასხვა მოდელები: მათემატიკური, ეკონომიკურ-მათემატიკური, გრაფიკული, ფიზიკური, იმიტაციური და სხვ. ლოგისტიკური მენეჯმენტის რეალიზაცია შეუძლებელია შესაბამისი ინფორმაციულ-კომპიუტერული მხარდაჭერის გარეშე.
- 6) ქვესისტემის საჭირო კომპლექსის დამუშავების პრინციპი, რომელიც უზრუნველყოფს ტექნიკური, ეკონომიკური, სამართლებრივი, ადამიანთა რესურსების, ეკოლოგიური და სხვა ქვესისტემის ლოგისტიკური მენეჯმენტის პროცესს.
- 7) ხარისხის საყოველთაო მართვის პრინციპი. ლოგისტიკური სისტემის ყოველი ელემენტის ფუნ-

ქციონირების საიმედოობისა და მუშაობის მაღალი ხარისხის უზრუნველყოფა საქონლისა და მომსახურების ხარისხის უზრუნველყოფისთვის, რომლებიც მიეწოდება საბოლოო მომხმარებლებს.

ამრიგად, შექმნილ იქნა სანარმოს ლოგისტიკური სისტემის მოდელი, რომელიც ასახავს გარე და შიდა გარემოს ფაქტორებისა და სხვადასხვა სახის ნაკადის ურთიერთქმედებას სანარმოს სტრუქტურულ ქვეგანყოფილებებთან. აღნიშნული მოდელი ორიენტირებულია სანარმოს კონკურენტ-უნარიანობის ამაღლებაზე შიდა და გარე ურთიერთქმედების სხვადასხვა სახის ფაქტორების ხარჯზე.

გამოყენებული ლიტერატურა:

1. მ.ლომსაძე-კუჭავა, ხ.გიორგაძე. ეკონომიკა და მარკეტინგი. ტექნიკური უნივერსიტეტი 2016 წელი.
2. მ.ლომსაძე-კუჭავა, ხ.გიორგაძე. მცირე ბიზნესი. ტექნიკური უნივერსიტეტი 2016 წელი.
3. Peter Nyhuis, Hans-Peter Wiendahl. Fundamentals of Production Logistics Theory. Tools and Applications, 2009.

თენგიზ გოგოლაძე,
სტუ-ს დოქტორანტი

რეზიუმე

საინვესტიციო პროცესების განვითარება საბაზრო ურთიერთობების დამკვიდრებისა და ქვეყნის ეკონომიკური აღმავლობის მნიშვნელოვანი ფაქტორია. მან უნდა უზრუნველყოს საწარმოთა ზრდის მაღალი ტემპების მიღწევა, შემოსავლების მაქსიმუმაცია, ფინანსური მდგრადობის მიღწევა.

სტატიაში განხილულია საინვესტიციო პროცესის ძირითადი ეტაპები, რომელიც იწყება მარკეტინგული კვლევებით და მთავრდება ინვესტირების საფუძველზე განხორციელებული ღონისძიებების გატარების შედეგად შემოსავლების მიღებით.

საკვანძო სიტყვები: საინვესტიციო პროცესი, ეტაპები, ეკონომიკური ზრდა, საინვესტიციო ეფექტი, სახსრების დაბანდება

Summary

Development of investment processes is an important factor in establishing market relations and economic prosperity of the country. It must ensure high growth of enterprise growth, maximization of revenues, financial sustainability.

The article discusses the main stages of the investment process, which starts with marketing research and ends with the revenue earned through the implementation of measures implemented on investment basis.

Keywords: investment process, stages, economic growth, investment effect, investment funds.

* * * * *

საინვესტიციო მენეჯმენტი მუდმივად ორიენტირებული უნდა იყოს საინვესტიციო სფეროში ოპტიმალური მმართველობითი გადაწყვეტილებების მიღებაზე საინვესტიციო პროცესის თითოეული მონაწილის საქმიანობის, მიზნებისა და ამოცანების სპეციფიკის გათვალისწინებით.

საინვესტიციო პროცესის დაწყება უშუალოდ დაკავშირებულია ინვესტორის მიერ სახსრების დაბანდების თაობაზე გადაწყვეტილების მიღებასთან. ამ დროიდანვე ინვესტორის ყურადღება და ძალისხმევა მიმართულია კაპიტალის სწრაფი ზრდისკენ, რაც დაკავშირებულია იმ ფაქტთან, რომ ინვესტიციების განხორციელების საწყის ეტაპზე ინვესტორებს, როგორც წესი, აქვთ შეზღუდული რაოდენობის თანხ-

ები, ამიტომაც მიისწრაფიან სახსრების სწრაფი მიღებისაკენ დროის შედარებით მოკლე განაკვეთში; შემდგომში ეტაპობრივად მნიშვნელოვანი ხდება კაპიტალის ზრდის ხარისხი და ინვესტიციისაგან მიმდინარე შემოსავლის მიღება, კაპიტალის შენარჩუნება და მდგრადი და ამასთან მაღალი შემოსავლის და მოგების მიღება.

საბაზრო ეკონომიკის პირობებში საინვესტიციო პროცესების ძირითადი ეტაპების კლასიფიკაცია საშუალებას იძლევა განისაზღვროს ამ პროცესის სახელმწიფო რეგულირების მიმართულებები. მეტად მნიშვნელოვანია იმის აღნიშვნა, რომ მიმდინარე და საპროგნოზო ეტაპებზე მაკროეკონომიკური პარამეტრების დაგეგმვა დამყარებულია ორ მთავარ ფაქტორზე, რომელთაგან ერთ-ერთი არის პირდაპირი უცხოური ინვესტიციების ზრდა. ეს პროცესი განმტკიცებული უნდა იქნეს ფისკალური პოლიტიკის შესაბამისი ცვლილებებით, სტრუქტურული და ინსტიტუციური რეფორმებით, რამეთუ ეკონომიკის დროებითი გამოცოცხლების საფუძველზე უზრუნველყოფილი იქნეს გრძელვადიანი ზრდა საფინანსო-საბანკო სისტემის მონაწილეობით.

თავისი საფინანსო-საკრედიტო შინაარსით საინვესტიციო პროცესი, (როგორც ქვემოთ წარმოდგენილ ნახაზზეა ნაჩვენები) განზოგადებული ფორმით შედგება საკმაოდ მკვეთრად გამოხატული შვიდი ეტაპისაგან: **A** - მარკეტინგული გამოკვლევების ჩატარება; **B** - ინვესტირების შესახებ გადაწყვეტილების მიღება; **C** - თავისუფალი საკუთარი სახსრების ან საფინანსო ბაზარზე ინვესტიციების მოზიდვა; **D** - საწყისი საინვესტიციო დაბანდებანი; **E** - საწარმოო ეტაპი; **F** - სასაქონლო ეტაპი; **G** - ფულადი ეტაპი. ინვესტირების ყველა აღნიშნული ეტაპი ხორციელდება თავის კონკურენტულ ბაზარზე.

უფრო დეტალურად განვიხილოთ ზემოთ აღნიშნული ეტაპები. მარკეტინგული გამოკვლევები მოიცავს წარმოების მოცულობის და ეფექტურობის გაზრდისათვის საქონლის, კაპიტალის და წარმოების საშუალებების ბაზრების შესწავლას (ეტაპი **A**). საინვესტიციო პროცესის სახელმწიფო რეგულირება ამ ეტაპზე მოიცავს საწარმოების მონაწილეობის სტიმულირებას სოციალურ-ეკონომიკური განვითარების გეგმების შემუშავების პროცესში. მასტიმულირებელი ინსტრუმენტების სახით

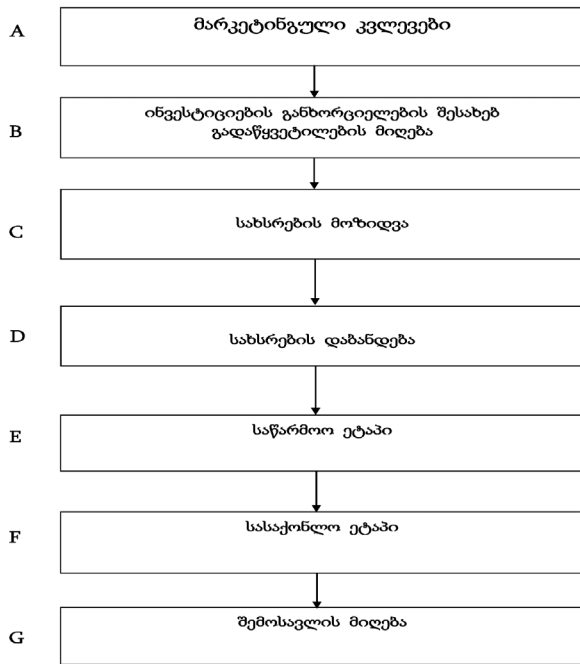

შეიძლება განხილულ იქნას მარკეტინგული გამოკვლევების შედეგების, ფასების, ბაზრის კონიუნქტურის და, რაც მეტად მნიშვნელოვანია ჩვენს პირობებში, სახელმწიფო შეკვეთების შესახებ ინფორმაციის მიწოდება.

ინვესტიციების განხორციელების შესახებ გადაწყვეტილების მიღება ხდება ბაზრის მარკეტინგული გამოკვლევების და ბაზრის მიერ შემოთავაზებული ინოვაციების შედეგად (ეტაპი B).

სახელმწიფო ამ ეტაპზე ინვესტიციური პროცესის რეგულირებაში მონაწილეობას იღებს ხელსაყრელი მაკროეკონომიკური გარემოს შექმნის მეშვეობით, შესაბამისი საკანონმდებლო ბაზის შექმნით, მასტიმულირებელი საინვესტიციო გადაწყვეტილებების მიღებით.

თავისუფალი ფულადი რესურსების მოზიდვა ხორციელდება დანაზოგების ბაზარზე მათი ღირებულების და ვადების განხილვის შედეგად (ეტაპი C). სახელმწიფოს როლი ამ ეტაპზე გამოიხატება საფინანსო სისტემაში მოსახლეობის დროებით თავისუფალი ფულადი სახსრების მოზიდვისათვის პირობების შექმნაში.

აღნიშნული ღონისძიება მოიცავს საბანკო სისტემის გაძლიერებას, მოსახლეობის დეპოზიტების დაზღვევის სისტემის დანერგვას, ეროვნული ვალუტის კურსის სტაბილიზაციას, ახალი სადეპოზიტო ინსტრუმენტების დანერგვას, საპენსიო და სადაზღვევო სისტემის განვითარებას და სხვა.

ინვესტირებისათვის ობიექტის შერჩევა ეფუძნება კაპიტალის ბაზარზე კონკრეტული საინვესტიციო ინსტრუმენტების ანალიზს (ეტაპი D). სახელმწიფოს შეუძლია მიმართოს ეს პროცესი საჭირო მიმართულებით საფინანსო-საბანკო სისტემის, მათი ინსტიტუციონალური სტრუქტურის და ახალი სახეობის საფინანსო პროდუქტების განვითარებისათვის შესაბამისი პირობების შექმნის საფუძველზე.

საინვესტიციო პროცესის კლასიფიკაციის ეტაპები

შინაარსის, ბაზრების და სფეროების მიხედვით მისი საფინანსო რეგულირების მიზნით აღნიშნული ღონისძიებებით სახელმწიფო ზეგავლენას ახდენს საპროცენტო განაკვეთების დონეზე, საკრედიტო და სავალუტო რისკებზე, ამცირებს გადასახადების განაკვეთებს და აწესებს საგადასახადო შეღავათებს, მათ შორის დაჩქარებული ამორტიზაციის ნორმებს, ასევე ხელს უწყობს მეცნიერების და ტექნიკის, ინფრასტრუქტურის განვითარებას და სხვა.

მაქსიმალური ინვესტიციური ეფექტის მიღებას უზრუნველყოფს ნარმოების ყველაზე მეტად პროგრესული ტექნოლოგიების და დარგების შერჩევა, უახლესი ტექნიკის და ტექნოლოგიების გამოყენება (ეტაპი E). ინვესტიციებით გამოწვეული ეფექტის რეალიზაციის უზრუნველყოფა ხორციელდება უფრო მწარმოებლური სანარმოო სიმძლავრეების შექმნით, რომლებიც ზრდიან ნარმოების კონკურენტუნარიანობას (ეტაპი F). ამ ეტაპზე მეტად მნიშვნელოვანია სახელმწიფოს მიერ: 1. დაგროვების ოპტიმალური ნორმის დასაბუთება; 2. მონაწილეობის მიღება ახალი ინვესტიციების დაფინანსება-დაკრედიტებაში.

სათანადო დონის საინვესტიციო ეფექტი მიიღწევა სასაქონლო ბაზრებზე ფასების და მოთხოვნა-მიწოდების შეცვლის დასაბუთებული ღონისძიებების განხორციელების მეშვეობით, ხოლო შემოსავლების ზრდას უზრუნველყოფს სავალუტო, ფულადი და საკრედიტო ბაზრების განვითარების ტენდენციების აღრიცხვა, კერძოდ, საპროცენტო განაკვეთების და ინფლაციის განსაზღვრა. სანარმოოთა მიერ საინვესტიციო საქმიანობის შედეგად მიღებული თანხების სანარმოო მოთხოვნილებისათვის გამოყენებას სახელმწიფო ხელს უწყობს საინვესტიციო საქმიანობაზე გადასახადების შემცირებით, გრძელვადიანი დეპოზიტებიდან მიღებული თანხების გადასახადებიდან განთავისუფლებით და სხვა (ეტაპი G).

ამრიგად, შეიძლება ითქვას, რომ სრულყოფილი საინვესტიციო პროცესის არსი მდგომარეობს იმაში, რომ: პირველი, ზევით აღნიშნული ეტაპები გარკვეული დროის განმავლობაში თანმიმდევრულად მეორედბოდეს; მეორე, თითოეული ეტაპის განხორციელება წარმოადგენს საინვესტიციო პროცესის შემდგომი განვითარების საფუძველს; მესამე, საინვესტიციო პროცესის წარმატებული განხორციელებისათვის აუცილებელია ყურადღება მიექცეს თითოეული ეტაპის განხორციელებას.

გამოყენებული ლიტერატურა:

1. ე. ბარათაშვილი, რ. ქუთათელაძე, ლ. გვაჯაია, გ. ყურაშვილი. საინვესტიციო მენეჯმენტი. თბილისი 2011.
2. Лапыгин Ю.Н., Балакариев А.А. Инновационная политика. М.2005г.
3. Идрисов А. Б., Картышев С. В., Постников А. В. Стратегическое планирование и анализ эффективности инвестиций. М.: Информационно-издательский дом «Филинь», 2006 .
4. Ritchie J.C.Jr. Fundamental Analysis: A Back to the Basics Investment. USA:Prentice Hall, 1996.

ანა ბოლქვაძე,
ასოც. პროფესორი

რეზიუმე

ავტორის მიერ სტატიაში განხილულია ადამიანური რესურსების მართვის ახალი ტიპის მოდელირებისა და განვითარების, ფორმირების აუცილებლობა. ყურადღება გამახვილებულია იმ გავლენაზე, რომელსაც ბიზნესი და კონკრეტული ორგანიზაცია საზოგადოებაზე ახდენს. სტატიაში წამოწეული საკითხები ნათელს ხდის, თუ როგორ შეუძლია მენეჯმენტს ფირმის ეფექტიანობის ამაღლებისა და საგრძნობი ნისვლის უზრუნველყოფა ბიზნეს-პროცესების სრულყოფის გზით, იმისათვის რათა შეიქმნას მდგრადი განვითარების ხელშემწყობი პირობები საქართველოში.

Резюме

В статье автор рассматривает необходимость формирования, моделирования и развития нового типа управления человеческими ресурсами. Внимание заострено на том влиянии, которое оказывает бизнес и конкретная организация на общество. Выдвинутые в статье вопросы показывают, как путем совершенствования бизнес-процессов менеджмент может обеспечить повышение эффективности фирмы, для создания условий устойчивого развития в Грузии.

* * * * *

რეინჟინერინგზე საუბრისას ძირითადი ცნება, რომელიც იკვეთება — ბიზნეს-პროცესებია, რომელთა სრულყოფა უდიდესი რეზერვია სანარმოს მოქმედების ეფექტიანობის ზრდისათვის. შესაბამისად, ძალზე მნიშვნელოვანია ბიზნეს-პროცესების გააზრება, რაც, მენეჯერისაგან არასტანდარტულ მიდგომასა და მოქმედებას მოითხოვს. ბიზნეს-ინჟინერინგში ძირითადი საყრდენი პროცესული მიდგომაა, სადაც მართვის ობიექტი, სანარმოში მიმდინარე პროცესებია. რეინჟინერინგი, როგორც ბიზნეს-ინჟინერინგის ნაწილი, გარდაქმნის ტექნიკაა. იგი იმდენად არატრადიციული იყო, რომ დიდხანს ვერ გახდა მასობრივი გამოყენების ინსტრუმენტი, დასავლეთშიც კი.

ერთი მხრივ, პროცესული მიდგომა მაშინ ჩაისახა, როდესაც, ადამიანებისთვის ნათელი გახდა, რომ შრომატევადი და რთული სამუშაოს შესრულება მართო შეუძლებელია, ხოლო ნებისმიერი ერთობლივი სამუშაო შეთანხმებულ ქმედებებს მოითხოვს. მაგალითად, ფერმერის მიზანი იყო საკვებ პროდუქტებზე არსებული მოთხოვნის დაკმაყოფილება, რაც შე-

საბამისი სანარმოო პროცესის ორგანიზების მეშვეობით უნდა გენზორციელებულიყო. დროთა განმავლობაში, ფერმერის ქმედებები პროცესზე ორიენტირებული ხდებოდა. დაქირავებული მუშაკები არ იყოფოდნენ “მზენელებად” და “მთესველებად”. ისინი სამუშაოს მთლიანი პროცესის შესაბამისად გეგმავდნენ. მეორე მხრივ, სანარმოს ზრდასთან ერთად გაჩნდა მისი სტრუქტურირების საჭიროება, შეიქმნა განყოფილებები, გაჩნდა თანამშრომლების შენარჩუნების პრაქტიკა. სამუშაოს გართულებასთან ერთად, ხდებოდა თითოეული მუშაკის განაფვა ერთი მიმართულებით. ლოგიკური გახდა ერთი სპეციალიზაციის თანამშრომლების გაერთიანება განყოფილებაში. ამგვარი განყოფილებები ყველა ტიპის ორგანიზაციაში გავრცელდა — კომერციულში, საზოგადოებრივში და ა.შ.”

პროცესული მიდგომის დანერგვასთან ერთად ხდებოდა ფუნქციურის მიდგომის უკანა პლანზე გადასვლა.

თუმცა, საგულისხმოა, რომ მსგავსი საქმიანობის თანამშრომელთა ერთ განყოფილებაში გაერთიანებას გარკვეული უპირატესობები ახასიათებს:

- პროფესიული უნარ-ჩვევების განვითარებისა და წვრთნის უკეთესი პირობები;
- დანახარჯების კლება, რაც ფუნქციების ცენტრალიზაციამ მოიტანა;
- შრომის უსაფრთხოება, რადგან თითოეული მუშაკი უკეთ იცნობს თავის სამუშაო ადგილსა და საქმეს;

• ორგანიზაციული სტრუქტურის ფორმირების და მისი სქემატური ასახვის ნაკლები სირთულე.

დღეს, ბევრი თანხმდება იმაზე, რომ თანამედროვე კომპანია არ არის მხოლოდ სპეციალიზებული განყოფილებების ერთობლიობა. მისი საქმიანობა, ამავდროულად, პროცესების რეალიზებას ემსახურება. მოცემულ შემთხვევაში, გასათვალისწინებელია ის წინააღმდეგობრივი მომენტები, რომელიც ამგვარ სტრუქტურას ახასიათებს.

წინააღმდეგობა იმაში მდგომარეობდა, რომ ადამიანები განყოფილებებში იყვნენ განთავსებული, ხოლო ეს განყოფილებები შემოსაზღვრულია და არა მხოლოდ სქემაში (ჩაკეტილი/შემოფარგლული), არამედ რეალობაშიც. ადამიანები ერთი და იგივე საზღვრებში უნდა დარჩნენ, რადგან ეს არის მათი პასუხისმგებლობის სივრცე. ისინი მხოლოდ თავისი განყოფილების ჩარჩოში უნდა მოქმედებდნენ, მხოლოდ გარკვეულ ამოცანებს ასრულებდნენ და ამის გამო მათი არეალი შეზღუდულია. მეორე მხრივ, თითოეული განყოფილება საკუთარი გავლენის სფეროსა და ფუფუნებადობის გაფართოებას ცდილობს. ამასთანავე, მისთვის მნიშვნელოვანია საკუთარი

მაჩვენებლების ოპტიმიზაცია. ადგილი აქვს მიზნებისა და მოქმედების დაპირისპირებას, რაც საგრძობლად აისახება მაჩვენებლებზე. მუშაობის შედეგი საბოლოო ჯამში არ აღემატება განყოფილებების მაჩვენებლების ჯამს.

სხვადასხვა პრობლემური შემთხვევების ანალიზმა აჩვენა, რომ საჭიროა ცვლილებების განხორციელება და დღეს, საწარმო განიხილება არა მხოლოდ როგორც განყოფილებების, არამედ როგორც ბიზნეს-პროცესების ერთობლიობა. საამისოდ არსებობს არგუმენტები:

- ყოველ პროცესს ჰყავს თავისი მომხმარებელი და იგი ხელს უწყობს მის დაკმაყოფილებას;
- ღირებულებათა შექმნა საბოლოო პროდუქტთანაა კავშირში და პროცესებზეა დამოკიდებული;
- კონკრეტული პროცესის საზღვრების, ასევე მომწოდებლისა და მომხმარებლის დადგენა ურთიერთდამოკიდებულებას აუქმჯობესებს და მოთხოვნის უკეთ გაგების, მისი დაკმაყოფილების წინაპირობასაც ქმნის;
- იმ შემთხვევაში, როდესაც მთლიანი პროცესი იმართება (რომელიც მრავალ განყოფილებაზე გაივლის) და არა ცალკეული განყოფილებები - მცირდება სუბოპტიმიზაციის რისკი;
- იმ შემთხვევაში, თუ ყოველ პროცესს საკუთარი ხელმძღვანელი ენიშნება, აღარ ხდება პასუხისმგებლობის დაქუცმაცება, რაც სპეციალიზებულ საწარმოშია გავრცელებული;
- პროცესების მართვა უკეთეს პირობებს ქმნის შესრულების დროისა და რესურსების კონტროლისათვის.

ანუ, ყველა პროცესს ჰყავს მომწოდებელი და მომხმარებელი და ამ ციკლის ყველა ელემენტი ურთიერთკავშირშია.

თუკი, კომპანიაში რაიმე სიახლის შემოტანაზეა საუბარი, ყველაფერი ადამიანებში სწორი დამოკიდებულების ჩამოყალიბებით უნდა იწყებოდეს. ადამიანებს აქვთ საკუთარი ცოდნა და გამოცდილება, დამოკიდებულება და ხედვა, რომელიც ამ გამოცდილებას ემყარება. ეს ელემენტები საკმაოდ მყარია. ხოლო გამყარებული შეხედულებების შეცვლა ძალზე ძნელია. ცვლილებები ადამიანის მიერ უსიამოვნოდ განიცდება და მის უნდობლობასაც იწვევს. ახლის აღქმასა და გაგებას გარკვეული დრო და ძალისხმევა სჭირდება. ასეთი რამის განხორციელება მხოლოდ ისეთ მენეჯერებს შეუძლიათ, რომელნიც მუდმივად ახლის ძიებაში არიან, ვისთვისაც ცვლილება - გამოწვევაა, რომელიც განვითარებისა და წინსვლის საწინდარი უნდა გახდეს.

რაში მიდგომარეობს პროცესული მიდგომის სიახლე და არსი? ფუნქციური მიდგომა ბოლო დრომდე არსებობდა ბიზნესში და ორგანიზაციას, გარკვეულ მექანიზმად მიიჩნევდა, რომელიც ფუნქციითა ნაკრებისაგან შედგება. მიიჩნევდა, რომ ეს ფუნქციები გადანაწილებულია ქვეგანყოფილებებში, სადაც მათ საწარმოს მუშაკები ასრულებენ სპეციალიზაციის მიხედვით. ფუნქციები და მათი შესრულება წარ-

მოების გართულებასთან ერთად და შესაბამისად, სულ უფრო მეტ ოპერაციად იყოფოდა. ასრულებდნენ რა თავის ვინრო სპეციფიურ ამოცანებს, მუშაკები ვერ ხედავდნენ შრომის საბოლოო შედეგს და ვერ აღიქვამდნენ საკუთარ ადგილს მთლიან ჯაჭვში. მსგავსი სისტემა აიძულებდა პერსონალს, კარგად შეესრულებინა თავისი ფუნქცია, მაგრამ საბოლოო შედეგის ხედვა და მასზე ორიენტაცია არ არსებობდა. ბიზნესის წარმატების საზომი კი, სწორედ რომ მიღწეული შედეგია. ამასთანავე, თანამედროვე მენარმე კარგად აცნობიერებს, რომ უმეტეს შემთხვევაში, ქმედებების ჯაჭვი ერთი ქვეგანყოფილებით ვერ შემოიფარგლება. სამსახურები ურთიერთქმედებენ და პროდუქტს ეტაპობრივად ერთმანეთს გადასცემენ. იგი ხედავს, რომ ხშირად, ურთიერთქმედება მეტ დროს იკავებს, ვიდრე უშუალოდ კონკრეტული საქმე, რადგან მუშაკები ვერ აცნობიერებენ პრობლემას, ან არ არიან დაინტერესებული თანამშრომლობით მომიჯნავე ქვეგანყოფილებებთან. ამგვარ უთანხმოებაში, საერთო ინტერესები განზე რჩება. აგრეთვე, ხშირია ინტერესთა კონფლიქტიც, კიდევ ერთი პრობლემა, რომელსაც შრომის ფუნქციური ორგანიზაციის ბუნება ბადებს. სწორედ, ასეთ დასკვნამდე მივიდნენ ექსპერტები, როდესაც ფუნქციური მიდგომარეობის ნაკლოვანებებს იხილავდნენ. მათი აზრით, ყურადღება უნდა გამახვილდეს საწარმოში მიმდინარე პროცესებზე, რადგან ისინი ამთლიანებენ ყველა ქვეგანყოფილებას და საბოლოო შედეგზე არიან ორიენტირებული. საჭიროა ისეთი მართვის პროცესის შენება, როგორც საწარმოს სჭირდება. პროცესული მიდგომის თვალთახედვით, ორგანიზაცია განიხილება, როგორც პროცესების ნაკრები (ფუნქციური მიდგომით — ფუნქციების ნაკრები), ხოლო საწარმოს მართვა - პროცესების მართვად იქცევა. ამასთან ყოველ პროცესს აქვს თავისი მიზანი, რომლის შესრულებაც მისი ეფექტიანობის კრიტერიუმიცაა.

პროცესულმა მიდგომამ პოზიციები გაიმყარა და ბევრმა ჩათვალა, რომ მართვის უნივერსალური ინსტრუმენტს მიაგნო. მეორე მხრივ, არსებობს მოსაზრებები, რომლებიც ფუნქციურ და პროცესულ მიდგომებს აპირისპირებენ, მათ ურთიერთგამომრიცხავად თვლიან. ისინი თვლიან, რომ “ფუნქციები უნდა დავივინყოთ! ვიმუშაოთ მხოლოდ პროცესებით!” მაგრამ ორგანიზაციის ბუნება არ შეცვლილა, ყველაფერი ისევ იქ არის, ეს ჩვენ შევძელით მოვლენების და ელემენტების სხვაგვარად დანახვა. ორგანიზაცია ისევ ის მექანიზმია, რომელიც გარკვეული ფუნქციების ერთობლიობას ასრულებს, რასაც მიმდინარე პროცესები უდევს საფუძვლად. შესაბამისად, რომელიმე მიდგომის უგულვებელყოფა არ გვჭირდება. ეს ორი ხედვა უფრო ურთიერთშემავსებელია, ვიდრე გამომრიცხავი.

გარდა ამისა, ფუნქციურ მიდგომაზე უარის თქმა “ფუნქციის” იგნორირებისაკენ გვიბიძგებს, შესაბამისად, რჩება მხოლოდ პროცესული სტრუქტურა. რა ჩაითვლება ასეთი სტრუქტურის ორგანიზაციულ

ერთეულად და როგორ გავანანილოთ თანამშრომლები, რომლებიც ამ პროცესებში მონაწილეობენ? გამოდის რომ, სპეციალისტების განაწილება განხორციელდება პროცესისადმი მათი კუთვნილების მიხედვით. მაგრამ სანარმოში როგორც წესი, ყოველი თანამშრომელი მრავალფუნქციურია. მაგალითად, მესაწყობე იღებს და ჩამოტვირთავს საქონელს, ანუ მონაწილეობს ლოჯისტიკის პროცესში — შესყიდვის და გაყიდვის, ამავე დროს აწარმოებს აღრიცხვას. ამ შემთხვევაში მის საქმიანობასთან დაკავშირებით “იკვეთება” ორი პროცესი. პროცესული მიდგომის ლოგიკა მოითხოვს ორ თანამშრომელს — ერთი ლოჯისტიკის პროცესისათვის, ხოლო მეორე - აღრიცხვისათვის. მუშაკების რაოდენობა იზრდება, რაც წინააღმდეგობაშია ეფექტიანობის ამალღების ამოცანასთან.

ბიზნეს-ინჟინირინგი, როგორც მიდგომა ზრუნავს ამგვარი პრობლემების დაბალანსებასა და გადაჭრაზე. ფუნქცია და ორგანიზაციის სტრუქტურა “არსად ქრებიან”, თანამშრომლები პროფესიული სპეციალიზაციის პრინციპით არიან დაჯგუფებული. ისინი მონაწილეობენ სხვადასხვა პროცესებში და ამიტომ, ყოველ პროცესში განისაზღვრება პერსონალის მიერ შესრულებული როლები. ხოლო ის, თუ რამდენ როლს შეითავსებს ესა თუ ის თანამშრომელი — ორგანიზაციის რესურსების რაციონალური გამოყენების საკითხია. ხდება ფუნქციური და პროცესული მიდგომების შეხამება ორგანიზაციის მართვაში და “ოქროს შუალედის” მონახვა. სანარმოს ფუნქციური სტრუქტურა განსაზღვრავს იმას, თუ “რა ვაკეთოთ”, ხოლო პროცესული - “როგორ ვაკეთოთ”. ეს არის მართვის ორი განუყოფელი მხარე. თუკი, მენეჯერი ან ფირმის ხელმძღვანელი შეძლებს, რომ ასე შეხედოს ორგანიზაციას, მაშინ ბიზნეს-ინჟინირინგი მისთვის მართვის სასარგებლო და ეფექტიან ინსტრუმენტად იქცევა.

ბიზნეს-პროცესი — ეს არის ლიგიკურად დაკავშირებული ქმედებების ერთობლიობა, რომელიც დანახარჯის რეზულტატად ტრანსფორმირებას უზრუნველყოფს.

ბიზნეს-პროცესების აღსაწერად სპეციალური ენა გამოიყენება, რომელიც არსებული პროცესების აღწერის საშუალებას გვაძლევს ისე, “როგორც ეს არის” და აგრეთვე, მომავლის მოდელის შექმნისაც. მოდელი მოიცავს ყველა შემადგენელი პროცესის აღწერას — ფუნქციების, რესურსების, მონაწილეების, მიზნების, ინფორმაციის, შედეგების, მოვლენების, მოქმედების მიმართულების და თანმიმდევრობის. ამგვარად, ხდება რეალობის ასახვა, და/ან წარმოდგენა მომავალში. პროცესის ყველა მონაწილე თავის ფუნქციურ მოვალეობას ასრულებს მოდელის შესატყვისად. ყველა თანამშრომელმა მკაფიოდ იცის თავისი ყველა ქმედება პროცესის ფარგლებში. აღწერას აქვს მრავალდონიანი სტრუქტურა. თავდაპირველად პროცესი მაკროდონეზე (სანარმოს დონე) აღიწერება, შემდეგ — უფრო დაბალ დონეზე, დეტალიზაციის მაღალი ხარისხით, რაც სისტემურობას

და სტრუქტურულ ურთიერთდამოკიდებულებას უზრუნველყოფს. ასეთი მოდელის შესაბამისად დალაგებული ქვედანაყოფების მოქმედება კოორდინირებულია და საერთო პროცესის კალაპოტში, საერთო შედეგისკენაა მიმართული.

ბიზნეს-პროცესების ერთ-ერთი კლასიფიკაციის მიხედვით ისინი იყოფიან: პირველად და ხელშემწყობ (დამხმარე) პროცესებად.

ამგვარი პირობებში, გადავიღებულა კონკრეტული ქმედებების განსაზღვრა და განხორციელება კომპანიის ბიზნეს-პროცესების შესაბამისი სრულყოფისათვის. ამასთანავე, ყველა ეს პროცესი სოციალურ-ფსიქოლოგიური საფუძვლის შემცველია, ანუ ამგვარი ბიზნეს-პროცესების განხორციელება და მათი ეფექტიანობა დიდწილადაა დამოკიდებული მასში ჩართული ადამიანების კომპეტენტურობის დონისა და შესატყვისი ურთიერთქმედების განხორციელებაზე.

საუბარი იმაზე კი არ არის, საჭიროა სრულყოფა თუ არა, არამედ — რა მასშტაბითა და სიხშირით უნდა განხორციელდეს იგი. გამოცდილება აჩვენებს, რომ სრულყოფა და ცვლილებები პერმანენტულად უნდა იგეგმებოდეს და ხორციელდებოდეს. ასეთ პირობებში ჩნდება შემოქმედებითი მიდგომა, რაც თავის მხრივ ხელს უწყობს ცვლილებების მართვას, რომელიც ერთ-ერთი უმნიშვნელოვანესი გამოწვევაა მენეჯერისათვის. ცვლილებები გარდაუვალია, განსაკუთრებით როდესაც რეინჟინერინგზეა საუბარი, რომელიც ძირეულ გარდაქმნებსა და განახლებას გულისხმობს. ბიზნესში მიმდინარე პროცესები, მუდმივად ცვალებადი გარემო და ის მოვლენები რომელიც ბიზნესში ვითარდება მთელ რიგ ცვლილებებთანაა დაკავშირებული. ამ ცვლილებების მართვაზეა დამოკიდებული პროცესების პოზიტიური განვითარება და შესაბამისად, წარმატებული შედეგის მიღწევა. ცვლილებების პროცესის დინამიკის ცოდნა ძალზე მნიშვნელოვანია. კვლევებმა აჩვენა, რომ ამ თვალსაზრისით არსებობს გარკვეული კანონზომიერება. თავდაპირველად, სტატუს-ქვო — ქაოსით იცვლება, რაც ადამიანებში დისკომფორტსა და იმედგაცრუებას, უკმაყოფილებასა და აგრესიას იწვევს. ამიტომ, რომ ისინი უნდობლობას იჩენენ და ეწინააღმდეგებიან ნებისმიერ სიახლესა და განსაკუთრებით - ცვლილებებს. ადამიანებში ჩნდება ე.წ. რეზისტენტულობა ცვლილების მიმართ, რომლის გადალახვა მენეჯერის საქმიანობის სერიოზული გამოწვევაა.

თუმცა, ეფექტიანი მენეჯმენტის პირობებში, ხდება სიტუაციის მონესრიგება და განვითარება.

ორგანიზაციის ცვლილება და განვითარება — კომპანიის საქმიანობის გაუმჯობესების სტრატეგიაა.

როდის დგება განსაკუთრებულად ცვლილებების განხორციელების აუცილებლობა? ეს ის ფაქტორებია, რომელიც უბიძგებს მენეჯმენტს ძირეული ცვლილებებისაკენ. ესენია: პროდუქციის ცუდი ხარისხი, დაბალი პროდუქტიულობა, დავალების ცუდი დაგეგმვა, კონფლიქტი ჯგუფებს შორის, სუსტი მორალი, ცუდი გუნდური მუშაობა, ლიდერობის შეუსაბამო

სტილი, პიროვნებათშორისი კონფლიქტი, ბუნდოვანი მიზნები, შეუსაბამო ორგანიზაციული სტრუქტურა, სტრატეგიის ცუდი რეგულირება. როგორ უნდა გავაუმჯობესოთ სიტუაცია:

- სანყისი წერტილი — არასასურველი სიტუაციის იდენტიფიცირება და მოქმედებათა დაგეგმვა ცვლილების განხორციელების მიმართულებით;
- ფოკუსირება ორგანიზაციის ფუნქციონირების გაუმჯობესებაზე — გოტალური სისტემური ცვლილებები;
- მოქმედებაზე ორიენტაცია — რეზულტატის მიღწევა დაგეგმილი აქტივობებით;
- არ არსებობს უნიფიცირებული თეორია — არსებობს ბევრი მიდგომა და მხოლოდ პრაქტიკული მოდელები. მნიშვნელოვანია იმის გათვალისწინება, თუ რა პირობები უნდა არსებობდეს ცვლილებების განსახორციელებლად.

კომპანიაში, სხვადასხვა დონეზე ჩნდება გარკვეული უკმაყოფილება, რაც სავსებით ბუნებრივია და ეს არის სიგნალი პრობლემისა, რომელიც ცვლილებებს მოითხოვს. ამასთანავე, კარგი მენეჯმენტი ცვლილებებისათვის მზაობას გულისხმობს, ანუ არსებობს გეგმა და სასურველი ალტერნატივების წვდომა. მნიშვნელოვანია, როგორც სარგებელის გათვლა, ასევე ცვლილების ფასის გათვალისწინებაც. და ამის შემდეგ ცვლილებები ხორციელდება, ან შესაძლოა, ვერ განხორციელდეს, იქიდან გამომდინარე, თუ რამდენად ეფექტიანად მოხდა ამ პროცესის მართვა.

გამოყენებული ლიტერატურა:

1. ბარათაშვილი ე., თაკალანძე ლ, აბრალავა ა, მენეჯმენტი და ადმინისტრირება, “ინოვაცია”, თბილისი, 2007
2. ბარათაშვილი ე., დათაშვილი ე., ასათიანი თ., ბოლქვაძე ა., “ბიზნეს-ინჟინერინგი — პროცესული მიდგომა მართვაში, ფუნქციურის ნაცვლად”, სოციალური ეკონომიკა, 6(12), 2010
3. Андерсен Бьёрн, Бизнес процессы. Инструменты совершенствования, РИА «Стандарты и качество», Москва. 2003

ეკონომიკური არსებული მოთხოვნების აღქმის უზრუნველყოფის, საბაზრო ინსტიტუტებისა და კონსტიტუციური ურთიერთობების განვითარება

ირინა ბენია
სტუ-ს დოქტორანტი

რეზიუმე

საქართველო მიისწრაფვის ევროკავშირის ქვეყნებს შორის ღირსეული ადგილის დასამკვიდრებლად. ქვეყნის ყველა აქტიური ეკონომიკური აგენტი იმედოვნებს, რომ ქვეყანა ადრე თუ გვიან ევროპული ეკონომიკური ინტეგრაციის შემადგენელი ნაწილი გახდება. ყველას ესმის, რომ დღის წესრიგში რამდენიმე მწვავე საკითხი დგას, რომელთა გადაუჭრელობა აღნიშნულ ინტეგრაციას შეუძლებელს გახდის. ამ საკითხთა შორის ერთ-ერთი ყველაზე აქტუალური მდგომარეობს ეროვნული ნაწარმის შესაბამისობაში როგორც ევროპის თავისუფალი ბაზრის ძირითად მოთხოვნებთან, ასევე მთლიანობაში განვითარებული მსოფლიოს გლობალური ბაზრების პირობებთან. ეკონომიკის სტანდარტიზაციის ამოცანა ერთ-ერთი ყველაზე მნიშვნელოვანი და ამავედროულად რთული პრობლემაა ქვეყნის მაკროეკონომიკური განვითარებისა და ევროპული ინტეგრაციის სფეროებში.

Summary

Georgia tries to achieve the honourable place among the EU countries. Every economical agent of the country hopes that the country soon or later would be the part of European Economic Integration. Everyone understands that in the agenda are some main issues and among that issues one the most important is national product's compliance as well to European free market's demands as to developed world's global market's conditions generally. In the sphere of country's macroeconomical development and European integration the most important and main problem is the task of Economic standardization.

Keywords: Economic Agent, National Product, Economic standardization, Product's Safety, European Union's Regulations.

საქართველო მიისწრაფვის ევროკავშირის ქვეყნებს შორის ღირსეული ადგილის დასამკვიდრებლად. ქვეყნის ყველა აქტიური ეკონომიკური აგენტი იმედოვნებს, რომ ქვეყანა ადრე თუ გვიან ევროპული ეკონომიკური ინტეგრაციის შემადგენელი ნაწილი გახდება. ყველას ესმის, რომ დღის წესრიგში რამდენიმე მწვავე საკითხი დგას, რომელთა გადაუჭრელობა აღნიშნულ ინტეგრაციას შეუძლებელს გახდის. ამ საკითხთა შორის ერთ-ერთი ყველაზე აქტუალური მდგომარეობს ეროვნული ნაწარმის შესაბამისობაში როგორც ევროპის თავისუფალი ბაზრის ძირითად

მოთხოვნებთან, ასევე მთლიანობაში განვითარებული მსოფლიოს გლობალური ბაზრების პირობებთან. ეკონომიკის სტანდარტიზაციის ამოცანა ერთ-ერთი ყველაზე მნიშვნელოვანი და ამავედროულად რთული პრობლემაა ქვეყნის მაკროეკონომიკური განვითარებისა და ევროპული ინტეგრაციის სფეროებში.

ქვეყანა საერთაშორისო თანამეგობრობის სრულყოფილი წევრი ვერ გახდება, თუ ბიზნესის წარმართვისა და ზოგადსოციალური მოთხოვნების ერთობლიობას არ გაიზიარებს. ქართულ კომპანიებს საექსპორტო ბაზრებზე შეღწევის გაცილებით ნაკლები შანსი ექნებათ, თუ უცხოელი კლიენტების მიერ მოთხოვნილი სტანდარტების უზრუნველყოფას განაგრძობენ.

საქართველო სტანდარტიზაციის საერთაშორისო ორგანიზაციის წევრია, რაც საერთაშორისო სტანდარტებს ადვილად ხელმისაწვდომს ხდის. მიუხედავად აღნიშნული უპირატესობისა, წევრობის შესაძლებლობის და საერთაშორისო სტანდარტების რეალურად დანერგვისა და გამოყენების ხარისხი საკმაოდ დაბალია აღმოსავლეთ ევროპის ქვეყნებთან შედარებითაც კი. უმეტესი ქართული კომპანიების პროდუქციაზე ქვეყნის შიგნით არ არსებობს რეალური მოთხოვნა, რომ იყოს სტანდარტიზებული პროდუქციის მწარმოებელი, რაც პრობლემებს წარმოშობს საექსპორტო საქონლის წარმოებისას და განაპირობებს მთელ მსოფლიოში საექსპორტო ბაზრებზე შეღწევის შესაძლებლობის ხელიდან გაშვებას.¹

საქართველოს სტანდარტების, ისევე, როგორც საერთაშორისო და უცხო ქვეყნის სტანდარტების მოქმედების აუცილებელი პირობაა მისი რეგისტრაცია საქართველოს ეკონომიკისა და მდგრადი განვითარების სამინისტროს სტანდარტების, ტექნიკური რეგლამენტებისა და მეტროლოგიის ეროვნულ სააგენტოს რეესტრში. საყურადღებოა, რომ სააგენტოს მიერ რეგისტრირებულ სტანდარტებზე ვრცელდება საავტორო და მომიჯნავე უფლებებთან დაკავშირებით კანონმდებლობით გათვალისწინებული დებულებები. სტანდარტების შემუშავება მიზნად ისახავს პროდუქციის კონკურენტუნარიანობის ამაღლებასა და მისი უზრუნველყოფის ხელშეწყობას, ვაჭრობაში ტექნიკური ბარიერების მოხსნას, პროდუქციის უზრუნველყოფისა და მისი ტექნიკური შეთავსებადობის უზრუნველყოფას.

ევროკომისიის და მთელი რიგი საერთაშორისო

¹ <http://www.nplg.gov.ge/gsd/cgi-bin/library.exe?e=d-01000-00---off-0ekonomik-00-1---0-10-0---0-0prompt-10--4-----0-11-11-ka-50--20-about---00-3-1-00-0-11-1-1-OutfZz-8-10&cl=CL4.2&d=HASH2ff40e4921399b171cb567.5&g=1>

სო ორგანიზაციების ხელშეწყობით საქართველოს ხელისუფლებამ 2005 წლის 27 დეკემბერს მიიღო კანონი სურსათის უვნებლობის შესახებ, რომელიც თითქმის მთელ აგრობიზნესის სექტორს ავალდებულებს, დანერგოს და განახორციელოს საკვების უვნებლობის სტანდარტები. მიუხედავად ამ ნაბიჯის პოზიტიური დანიშნულებისა, გაურკვეველი რჩება, თუ როგორ უნდა განახორციელოს კერძო სექტორმა ამ დარგის სტანდარტიზაცია, მით უფრო, რომ თვით სურსათის უვნებლობის საკითხთან დაკავშირებითაც კი ადექვატური საკანონმდებლო ბაზის შემუშავება არ გაგრძელდებულა.

როგორც ცნობილია, ინსტიტუტები განსაზღვრავენ როგორც მთელი საზოგადოების, აგრეთვე საბაზრო ეკონომიკის ნორმალური ფუნქციონირების პირობებს, ამიტომ მათი დეფორმაცია და გავლენის ცალკეული ჯგუფების ინტერესებზე მორგება განაპირობებს ინფორმაციის ასიმეტრიულობას, ბაზრების არასრულყოფილებას, მონოპოლიური ურთიერთობების გაბატონებასა და ალტერნატიულ მიმართულებებს შორის რესურსების არაეფექტიან განაწილებას. ეს კი, თავის მხრივ, აფერხებს საზოგადოების ფართო ფენების აქტიურობას, მათი ნიჭისა და უნარის გამოვლენა—გამოყენებას, შესაბამისად ახშობს მათ აქტიურობას ინვესტიციების, ინოვაციებისა და სოციალური მოღვაწეობის სხვა სფეროებში, რაც ხელს უშლის ქვეყნის გრძელვადიან ეკონომიკურ განვითარებას.

განსაკუთრებულ ყურადღებას მოითხოვს კერძო საკუთრების ინსტიტუტის დაცვა, რადგან კერძო საკუთრება ამცირებს პოლიტიკურ ჩარევას საწარმოს მართვაში და ქმნის ალტერნატიულ შესაძლებლობას პიროვნებისათვის. უნდა შეიქმნას ნორმალური სამართლებრივი გარემო, რომელიც დაიცავს მესაკუთრეთა უფლებებს და დაარეგულირებს კომერციულ ურთიერთობებს. საჭიროა ბუღალტრული აღრიცხვისა და აუდიტის ეფექტიანი სისტემის შექმნა ინფორმაციის ადეკვატური ანალიზისათვის. გარდა ამისა, საჭიროა განხორციელდეს ინვესტიციები ადამიანურ კაპიტალში, რომ შესაძლებელი იყოს სამართლებრივი და მმართველობითი რეფორმების რეალიზება. დასავლეთის ქვეყნებში ამგვარი საბაზრო ინსტიტუტები, სისტემები, გამოცდილება და შესაძლებლობები ჩამოყალიბდა, დაგროვდა და განვითარდა ხანგრძლივი დროის განმავლობაში, ამიტომ მათი გონივრული გამოყენება რეფორმების განხორციელებისას სასარგებლოა.²

საქართველოს კონკურენციის პოლიტიკის შემუშავებისა და შესაბამისი კანონმდებლობის ევროკავშირისა და საუკეთესო საერთაშორისო პრაქტიკასთან დაახლოების მიზნით საქართველოს მთავრობამ შექმნა უწყებათაშორისი სამუშაო ჯგუფი, რომელმაც შესაბამისი სამინისტროებსა და ინსტიტუტებთან თანამშრომლობით შეიმუშავა სტრატეგიის პროექტი. სტრატეგიის მომზადების პროცესში

უწყებათაშორისმა სამუშაო ჯგუფმა: შეისწავლა და გააანალიზა საქართველოს კანონმდებლობა კონკურენციის სფეროში; შეისწავლა და გააანალიზა საერთაშორისო და ევროპული გამოცდილება/მოთხოვნები; კონკურენციის სფეროში განსაზღვრა საქართველოს კონკურენციის პოლიტიკის პრიორიტეტები და პრინციპები; გააანალიზა საქართველოს კანონმდებლობის ნაკლოვანებები; კოორდინაცია გაუწია სტრატეგიის იმპლემენტაციისათვის აუცილებელ მოსამზადებელ სამუშაოებს; უზრუნველყო სამთავრობო ინსტიტუტების მონაწილეობა სტრატეგიის შემუშავების პროცესში; აქტიურად თანამშრომლობდა დაინტერესებულ მხარეებთან, დონორ ორგანიზაციებსა და შესაბამის ინსტიტუტებთან.

ინსტიტუციური რეფორმა გამოხატავს საქართველოს მთავრობის ნებას განახორციელოს კონკურენციის სფეროს ფუნდამენტური რეფორმა. რეფორმის მიზანს წარმოადგენს კონკურენციის სააგენტოს დამოუკიდებლობისა და ადეკვატური უფლებამოსილების უზრუნველყოფა, სააგენტოს ადმინისტრაციული რესურსების გაძლიერება და მისი ფუნქციონირების გაუმჯობესება გამჭვირვალობისა და ეფექტიანობის ამაღლების გზით.

2014 წლის 21 მარტს ცვლილებები შევიდა „თავისუფალი ვაჭრობისა და კონკურენციის შესახებ“ საქართველოს კანონში. ცვლილებების მიხედვით კანონის სათაურმა განიცადა ცვლილება და მიიღო „კონკურენციის შესახებ“ საქართველოს კანონის სახელწოდება.

საქართველოს მთავრობის N288 დადგენილებით შეიქმნა დამოუკიდებელი საჯარო სამართლის იურიდიული პირი - კონკურენციის სააგენტო. მისი სრულფასოვანი ფუნქციონირება დაიწყო კანონით განსაზღვრული ყველა კანონქვემდებარე ნორმატიული აქტის მიღების შემდეგ, ანუ 2014 წლის ოქტომბრიდან. კანონში განხორციელებული აღნიშნული ცვლილებების გათვალისწინებით საჭიროა „კონკურენციის პოლიტიკის ყოვლისმომცველი სტრატეგიის დამტკიცების შესახებ“ მთავრობის განკარგულებისა და 2014 წლის „კონკურენციის შესახებ“ საქართველოს კანონის განხილვისას გარკვეული ბალანსის დაცვა, ანუ საჭიროა კანონს მეტი ყურადღება მიექცეს.

ევროკავშირის რეგულაციები საკმარის სივრცეს ტოვებს უფლებამოსილი ორგანოს ინსტიტუციური მოწყობისათვის. ევროკავშირის ნევრ სახელმწიფოებში არსებობს მრავალი მოდელი. მიღებული პრაქტიკის შესაბამისად კონკურენციის სააგენტოს უნდა გააჩნდეს კონკურენციის დაცვის უფლებამოსილება ეკონომიკის ყველა სექტორში. რიგ შემთხვევებში შესაძლებელია უფლებამოსილების გადანაწილება უფლებამოსილ ორგანოებს შორის, მაგალითად, როგორცაა არალბერალური სექტორების შესაბამისი მარეგულირებლები. საერთაშორისო პრაქტიკის შესაბამისად კონკურენციის სააგენტო შეიძლება იყოს კვაზი-ავტონომიური ან მთავრობისაგან დამოუკიდებელი. თუ კონკურენციის სააგენტო კვაზი-ავტონომიურია, იგი წარმოადგენს

2 ბახტაძე, ლელა, გარდამავალი ხანის ეკონომიკა, თბ., 2006, გვ. 4

სხვადასხვა სახელმწიფო ინსტიტუტების, სამინისტროების და ა.შ. ნაწილს. საქართველოს შემთხვევაში, ევროკავშირის რეკომენდაცია სათანადოდ დამოუკიდებელი კომპეტენციის მქონე სააგენტოს ჩამოყალიბება. საქართველოს მთავრობამ გადანყვიტა ჩამოაყალიბოს კონკურენციის სააგენტო ევროკავშირის რეკომენდაციების გათვალისწინებით. შედეგად კონკურენციის სააგენტო იქნება სათანადოდ დამოუკიდებელი და მას ექნება კონკურენციის აღსრულების უფლებამოსილება ეკონომიკის ყველა სექტორში.

იმისთვის, რომ კონკურენციის სააგენტო იყოს სათანადოდ დამოუკიდებელი, ევროკავშირის რეკომენდაციების შესაბამისად საქართველოს მთავრობამ დაიწყო სამსაფეხურიანი რეფორმა: დამოუკიდებელი კონკურენციის სააგენტოს ჩამოყალიბება; კონკურენციის სააგენტოსათვის შესაბამისი უფლებამოსილებების მინიჭება; ადმინისტრაციული შესაძლებლობების გაძლიერება და ინსტიტუციური განვითარება.³

ევროკავშირის რეკომენდაციების თანახმად კონკურენციის სააგენტოს ექნება კონკურენციის აღსრულების უფლებამოსილება ეკონომიკის ყველა სექტორში, მათ შორის, არალიბერალურ სექტორებში, მაგალითად, ენერჯეტიკა, გაზი, წყალმომარაგება, ელექტრონული კომუნიკაციები. ამ მიზნით კონკურენციის სააგენტო იქნება ერთადერთი პასუხისმგებელი უწყება კონკურენციის აღსრულებაზე ყველა სექტორში. კონკურენციის სააგენტო შეითავსებს არსებული სექტორული მარეგულირებლის ფუნქციებს კონკურენციის სფეროში.

შესაბამისად, ცვლილებები უნდა შევიდეს ყველა სექტორულ კანონში, რათა შესაბამისობაში მოვიდეს კონკურენციის ჩარჩო კანონთან. წარმოდგენილი ინსტიტუციური მოდელის შედეგად თავიდან იქნება აცილებული კონკურენციის აღსრულების სფეროში სხვადასხვა ინსტიტუტების კომპეტენციების დაუბლირება ან გადაფარვა და იარსებებს ერთიანი კონკურენციის პოლიტიკის აღსრულების ორგანო ეკონომიკის ყველა სექტორში.

კონკურენციის სააგენტოს მიზანი იქნება, ხელი შეუწყოს ეფექტურ კონკურენციას საჯარო სექტორში და უზრუნველყოს სახელმწიფო შესყიდვების ეფექტურობა საზოგადოებისა და ბაზარზე მონაწილე ეკონომიკურ აგენტთა სასარგებლოდ. ამრიგად, კონკურენციის სააგენტო იქნება სახელმწიფო ორგანო, რომელიც უზრუნველყოფს კონკურენციის დაცვას და ზედამხედველობას გაუწევს სახელმწიფო შესყიდვებს „სახელმწიფო შესყიდვების შესახებ“ საქართველოს კანონის შესაბამისად.

კონკურენციის სააგენტო პასუხისმგებელი იქნება კონკურენციის აღსრულებაზე ეკონომიკის ყველა სექტორში, სახელმწიფო დახმარების რეგულირებაზე, სახელმწიფო შესყიდვების პროცესის მონიტორინგ-

ზე, კონკურენციის აღსრულების უფლებამოსილება იქნება კონკურენციის სააგენტოს ექსკლუზიური უფლებამოსილება და არ იქნება განაწილებული არალიბერალური სექტორების სექტორულ მარეგულირებლებთან.

კონკურენციის ჩარჩო კანონი გაითვალისწინებს ისეთ პრინციპებს, როგორცაა დისკრიმინაციის დაუშვებლობა, თანასწორობა, საჯაროობა, პროპორციულობა, ანგარიშვალდებულება.

კონკურენციის ჩარჩო კანონმა უნდა განსაზღვროს კონკურენციის სააგენტოს მენეჯმენტის სტრუქტურა. კონკურენციის სააგენტოს საქმიანობა უნდა განხორციელდეს საბჭოს და შესაბამისი პალატების/დეპარტამენტების მიერ.

კონკურენციის პოლიტიკის ყოვლისმომცველი სტრატეგიით საქართველოს მთავრობა გამოხატავს პოლიტიკურ ნებას, ჩამოაყალიბოს თანამედროვე კონკურენციის პოლიტიკა, მოიყვანოს საქართველოს კანონმდებლობა საუკეთესო საერთაშორისო პრაქტიკასთან შესაბამისობაში. უწყებათაშორისმა სამუშაო ჯგუფმა შეიმუშავა სტრატეგია და სამოქმედო პროგრამა შესაბამისი სამინისტროებსა და სხვა დაინტერესებულ მხარეებთან თანამშრომლობით. სტრატეგიაში აღნიშნულია, რომ მოქმედი კანონი „თავისუფალი ვაჭრობისა და კონკურენციის შესახებ“ შემუშავებულ იქნა გარდამავალი პერიოდისათვის და ძირითადად ეხება სახელმწიფო დახმარების საკითხებს. პარალელურად, არალიბერალური სექტორებისათვის, კონკურენციის მარეგულირებელი სექტორული კანონები კვლავაც არსებობს და მოქმედებს. კონკურენციის კანონმდებლობის საერთაშორისო სტანდარტებთან შესაბამისობაში მოყვანის მიზნით უნდა შემუშავდეს კონკურენციის ჩარჩო კანონი, რომელიც მოიცავს ეკონომიკის ყველა სექტორს, მათ შორის, არალიბერალურ სექტორებს. შესაბამისად, ცვლილებები უნდა შევიდეს სექტორულ კანონმდებლობაში, რათა მიღწეულ იქნას მათი შესაბამისობა ჩარჩო კანონთან. კონკურენციის ჩარჩო კანონი უნდა მოიცავდეს შემდეგ დეფინიციებს, რეგულირებებსა და იმპლემენტაციის დებულებებს: დომინირებული მდგომარეობის ბოროტად გამოყენება, კონცენტრაციის რეგულირება, შემზღვეველი შეთანხმებები, შეთანხმებული ქმედებები და ეკონომიკური აგენტების გადანყვიტვითებები, სახელმწიფო დახმარება, შესაბამისი ბაზრის განმარტება და გამონაკლისთა ჯგუფის პრინციპები, ინსტიტუციური დებულებები, რომელთა მიზანსაც წარმოადგენს შესაბამისი უფლებამოსილების მქონე დამოუკიდებელი კონკურენციის სააგენტოს ჩამოყალიბება. სტრატეგია განმარტავს, თუ როგორ აპირებს საქართველოს მთავრობა ზემოაღნიშნული მიზნის მიღწევას. სპეციალური თავები ეძღვნება კონკურენციის პოლიტიკის ყველა ზემოთ ჩამოთვლილ საკითხს. სტრატეგიის ეს ნაწილები მოიცავს შესაბამის დეფინიციებს ევროკავშირის კანონმდებლობის შესაბამისად.⁴

3 http://www.economy.ge/uploads/dcfta/konkurenciis_politikis_strategia.pdf

4 კონკურენციის პოლიტიკის ყოვლისმომცველი სტრატეგია, საქართველოს მთავრობის განკარგულება N1551 2010

სტრატეგიაში განსაზღვრული შემოთავაზებები მიზნად ისახავს საქართველოს კონკურენციის კანონმდებლობაში ისეთი ნორმების შემოღებას, როგორცაა: დომინირებული მდგომარეობის ბოროტად გამოყენება, კონცენტრაციის რეგულირება, შემზღუდავი შეთანხმებები, შეთანხმებული ქმედებები და ეკონომიკური აგენტების გადანყვეტილებები, სახელმწიფო დახმარება, შესაბამისი ბაზრის განმარტება და გამონაკლისთა ჯგუფის პრინციპები. სტრატეგია განიხილავს მომავალ ინსტიტუციურ რეფორმას კონკურენციის სფეროში. ეს რეფორმა მიზნად ისახავს დამოუკიდებელი კონკურენციის სააგენტოს შექმნას, რომელიც პასუხისმგებელი იქნება კონკურენციის კანონმდებლობის აღსრულებაზე ეკონომიკის ყველა სექტორში, მათ შორის, არალიბერალურ სექტორებში. ამ მიზნით საქართველოს მთავრობამ დაიწყო აუცილებელი ღონისძიებების განხორციელება. პირველ ეტაპზე, 2010 წლის 26 თებერვალს საქართველოს პრეზიდენტის ბრძანებულებით შეიქმნა დამოუკიდებელი სსიპ — თავისუფალი ვაჭრობისა და კონკურენციის სააგენტო. შემდგომი მოქმედებები მიზნად ისახავს ამ სააგენტოსათვის შესაბამისი უფლებამოსილებებისა და შესაძლებლობების მინიჭებას, როგორც ეს ასახულია სამოქმედო პროგრამაში. ამასთანავე, სტრატეგია ასახავს საქმის შესწავლისა და გადანყვეტილებების მიღების უფლებამოსილებებთან დაკავშირებულ საკითხებს. სტრატეგია მოიცავს კონკურენციის სააგენტოს ადმინისტრაციული შესაძლებლობების გაძლიერების ხედვას. და ბოლოს, სტრატეგია მოიცავს სამოქმედო პროგრამას.⁵

ამრიგად, სტანდარტები უკიდურესად მნიშვნელოვანი ინსტრუმენტია ეკონომიკური განვითარებისათვის. დღევანდელი გლობალური ბაზრების მოთხოვნა დადგენილ სტანდარტებთან შესაბამისობის შესახებ ვრცელდება თითოეულ მიმწოდებელზე. მდგრადი განვითარების მისაღწევად საქართველოს კერძო სექტორმა უნდა გაიზიაროს სტანდარტების ღირებულება და მახასიათებლები დარგების, პროდუქტების მიხედვით და ეცადოს, დააკმაყოფილოს გლობალური მოთხოვნები. ეს იოლი საქმე არ იქნება. ის კომპანიებიც კი, ვინც უკვე გაიაზრა საერთაშორისო სტანდარტების მნიშვნელობა, ბოლომდე ვერ ახერხებენ მათ სრულფასოვან გამოყენებას. ერთ-ერთი მთავარი პრობლემა ფინანსური რესურსების ნაკლებობაში მდგომარეობს, რაც სტანდარტიზაციისათვის აუცილებელი დანახარჯების განწევის საშუალებას არ აძლევს კერძო სექტორს.⁶

წლის 3 დეკემბერი ქ. თბილისი, გვ. 58

⁵ საქართველოს მთავრობის განკარგულება N1551 2010 წლის 3 დეკემბერი ქ. თბილისი, გვ. 60

⁶ <http://www.nplg.gov.ge/gsd/cgi-bin/library.exe?e=d-01000-00---off-0ekonomik--00-1---0-10-0---0---0prompt-10---4-----0-11--11-ka-50---20-about---00-3-1-00-0-0-11-1-OutfZz-8-10&cl=CL4.2&d=HASH2ff40e4921399b171cb567.5&gc=1>

ეკონომიკისა და ბიზნისის განვითარების მიმართულებები

National economy public sector modernization in the context of public-private partnership

Iryna F. Radionova, D.Sc. (Economics),

Professor of Macroeconomics

and Public Policy Department of Kyiv

National Economic University named after Vadym Hetman

Anastasiia.Yu. Shturba, Ph.D. candidate of Macroeconomics

and Public Policy Department of Kyiv National Economic

University named after Vadym Hetman

Summary

The article under consideration gives prominence to the public sector modernization issue, which is of a great importance for many countries with human wellbeing low indices. Thus, it makes a hypothesis as regards the possibility of public-private partnership different forms application in the process of this modernization. The article draws attention to a special role of a «third sector» as concerns public goods quality improvement.

Keywords. Public sector, public-private partnership, state-private partnership, “third sector”, public goods.

Résumé

L'Articles est consacré au problème de modernisation du secteur public qui est actuel pour plusieurs pays ayant un niveau bas du bien-être de la population. Il étudie une hypothèse relative à la possibilité d'utiliser des formes différentes du partenariat public-privé, lors du processus de cette modernisation. Une attention particulière est accordée à un rôle spécifique du «troisième secteur» dans l'amélioration de la qualité des biens publics (services publics).

Mots-clés. Secteur public de l'économie, partenariat public-privé, «troisième secteur», biens publics.

Issue statement. Under the conditions of national economy public sector crisis, when there is a lack of resources for public goods production, public-private partnership (PPP) can become a means of this problem solution. The availability of such partnership possibilities is the first and foremost task for the governments of those countries with a low level of a national wellbeing and low social standards of life.

Short review of recent publications. The comparative researches of a history and of public-private partnership

experience carried out by special international and European organizations such as PPP Knowledge Lab, under the auspices of World Bank Group, the European PPP Expertise Centre, the Public-Private Infrastructure Advisory Facility (PPIAF), the Private Participation in Infrastructure (PPI) Project Database etc., represent a considerable theoretical and practical value. The PPP researches are being carried out by academic associates at the School of Built and Natural Environment, the University of Central Lancashire (United Kingdom). In Ukraine, the scientists of the National Institute for Strategic Studies under the President of Ukraine and Ternopil National Economic University have contributed greatly to the research of a public sector of economy and public-private partnership.

Paper purposes. The purpose of this article is to analyze the possibilities as regards the economy public sector modernization and respectively social services development based on public-private partnership improvement.

The main findings of the research.

The successfulness criterion of the national economy public sector modernization is the achievement of public services better price-quality correlation (VFM – value for money). In particular, the British researchers insist on this correlation optimization.¹

In order to solve the scientific issue formulated at the beginning of the article, it is expedient to specify the content of ‘public sector of the national economy’ and ‘public-private partnership’ notions.

While defining the content of the ‘public sector’ notion, modern researchers consider the statement as regards the nonidentity of ‘public’ and ‘state’ to be a basic one.

¹ Ed. Akintoye A., Lixange Ch, Renukappa S. Preston. Public-Private Partnerships [Electronic resource] – United Kingdom, School of Built and Natural Environment, University of Central Lancashire, Preston, PR1 2HE, 2011, – p. 95-105 – Access mode: http://www.arcom.ac.uk/-docs/workshops/2011-Central-Lancashire_CIBTG72.pdf

In our opinion, the public sector of economy is broader than the state sector as in a narrow as well in a broad interpretation of the 'state' notion. When the 'state' is understood restrictively only as central government institutions, the 'public' covers broader area as concerns that part of the content, which relates to local government institutions.²

Unfortunately, the Ukrainian legislation reflects broader interpretation of the 'state', according to which this notion represents both central and local authorities³. Such interpretation does not conform to decentralization reform and local self-government development progressive ideas, which have been reflected in Ukraine-2020 Stable Development Strategy⁴. The result of the mentioned strategy implementation shall provide for local self-government bodies solvency and sustainability.

Even under the broader interpretation of the 'state', the public sector is wider than the state sector as concerns that part of the content which relates to the so-called 'third sector' activity. 'Third sector' comprises non-government, voluntary, noncommercial (nonprofit), self-regulatory organizations, which are financed by collective funds and are aimed at the implementation of citizens sectional interests in democratic societies.

The acknowledgement of the 'third sector' as a public sector element fully conforms to foreign sources 'public sector' notion determination. In particular, public sector is characterized as "a part of the national economy, which provides for goods and services which are not produced or cannot be produced by the private sector...". The public sector provides for military, police, infrastructural (along with telecommunication), educational, healthcare etc. services⁵.

"Third sector" institutions in the economies of different countries are concerned with the production of goods, which cannot be produced at all or are produced unsuccessfully by the private sector. These institutions appear in the sphere of citizens informing, education, health protection, culture, ecological, social and legal protection etc.

The additional argument in favor of the attribution of a 'third sector' to the public sphere has been generated by the Ukrainian reality of 2014-2016. After the Revolution of Dignity self-regulatory non-governmental and voluntary organizations have proven in practice that under the condi-

tions of central and local authorities weakness they are able to take not only usual socio-cultural, but also military, security, legislative and international functions. That is why the thesis on 'a third sector' as an element of a public sector bears along a pragmatic aim – the reflection in the theory of an important role of voluntary self-regulatory non-governmental organizations in public goods production under extraordinary conditions. This role is exercised in case of not only private sector failures, but also in case of central and local power bodies failures.

Unfortunately, the Ukrainian legislation does not include statutory innovations dedicated to state and civil society institutions partnership projects in the process of public goods production. Nevertheless, the official informational space of Ukraine owns the references as regards civil society institutions and state government bodies interaction in the form of "the implementation of common projects of informational, analytical-investigatory, philanthropic and social directions".⁶

The practice of civil society institutions participation in public goods production demonstrates, that these institutions are completely qualified for, firstly, arbitrary function fulfilment in the process of the selection of projects for financing. Secondly, they accomplish the function of resources additional funds involvement for public goods provision based on voluntary contributions, philanthropy and citizens personal participation in projects.

The visualization of the idea of the public-private partnership as a form of national economy public and private sectors interaction considering the public sector coverage of three elements – state, municipal and 'third sector' – is offered by fig. 1.

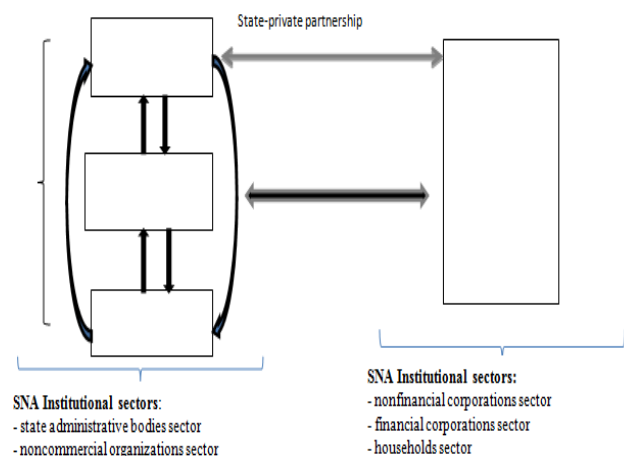

Fig. 1. The public-private partnership in the interaction of the national economy sectors

The approach visualized on the scheme offers a possibility to draw attention to some important directions of the public sector modernization, and namely:

⁶ Fedorenko V. L., Kahliak Ya. O. Civil Society Institutions and Social Organizations Institute in Ukraine: theoretical-methodological and rule-making aspects [Electronic resource] / V. L. Fedorenko, Ya. O. Kahliak // The Official Website of the Ministry of Justice of Ukraine. – Access mode: <http://old.minjust.gov.ua/20126>

public goods production requires the specification of relationships between three elements of the public sector, and namely: a) choosing of fiscal federalism model – the algorithm of relationships between central and municipal government levels, b) specification of legal and economic fundamentals of ‘third sector’ and central and local governments interaction in the process of partnership projects implementation, public-private partnership is a form of a transfer from a public to a private sector based on the outsourcing of certain powers for public goods production, that is why modernization stipulates the searching of rational forms of interaction between the elements of the public sector in fact, as well as forms of interaction between any of them and the private sector, state-private partnership comprises only a part of all connections, which may appear in the process of public-private partnership public goods production, that is why the focus only on this part deprives public-private partnership of its potential possibilities, public sector correlates with the institutional sectors of the System of National Accounts (SNA), and namely with state administrative bodies sector and noncommercial organizations sector, respectively, private sector correlates with three other institutional sectors; the consideration of this fact broadens the monitoring and assessment possibilities.

Governmental programs of public sector modernization in certain countries, in Ukraine in particular, can rely upon a rich international experience of PPP application. The first experience of a successful public-private partnership has been registered at the turn of 1970-1980s. Currently the partnership has become so famous, that the network of special international and European organizations aimed at this sphere research has appeared.

Traditionally public-private partnership has been considered as a form of agreement mainly in infrastructure sphere, but at the beginning of the XXI century, PPP possibilities in innovation sphere were admitted. This entails, for instance, the implementation of PPP European projects as regards ‘factories of future’, ‘energy-efficient buildings’, ‘stable industrialization’, ‘green car initiative’ etc. In particular, the European Commission has acknowledged the perspective of the additional involvement of funds in the amount of 1,45 billion euros by the virtue of PPP. The EU leaders consider such practice of partnership to be a condition of the European industry leading positions provision in the world.⁷

In our opinion, the distribution of PPP projects in the innovation sphere indirectly testifies to the fact, that the innovation activity bears the signs of public goods, and the creation of all conditions for it is regarded as a special public service just in the period of revolutionary technological transformations.

The list of spheres, which can take advantage of public-private partnership projects, is huge. In accordance with the

7 EU Industrial leadership gets boost new research partnerships European Commission [Electronic resource] : Press Release / Bruxelles, 17 Dec 2013. – Access mode : http://ec.europa.eu/research/industrial_technologies/ppp-in-research_en.html

conclusions made by the Ukrainian researchers from the National Institute for Strategic Studies under the President of Ukraine, partnership projects have been implemented in such spheres of national economies of different countries:

- schools, hospitals, prisons, emergency facilities and automobile roads building in Great Britain; power economy, transport, environment protection, water resources exploitation, water supply and wastewater disposal, recreation facilities, information technologies, health protection, education in Canada;
- automobile roads and airports in Greece;
- automobile roads and local transport systems in Ireland;
- transport networks and urban life-supporting systems in Australia;
- social housing sector and urban life-supporting systems in the Netherlands;
- automobile roads and urban life-supporting systems in Spain;
- nature protection activities, automobile roads, rural life-supporting systems in the USA.⁸

Public-private partnership emphases are different in states with a different level of economic development. The analysis of 915 randomly selected PPP projects has proved that the social sphere, health protection in particular, takes the priority place (up to 30% of projects) in the Group of Seven Industrialized Nations. In developing countries the priority PPP projects relate to automobile roads building and reconstruction sphere, housing and public services, tourism, railway and pipeline transport etc. The part of these projects has made 45%.

The public sector of the Ukrainian economy possesses a considerable unused modernization potential regarding namely public-private partnership application. In particular, relatively lower part of investments in public-private partnership projects to GDP testifies to this fact. The respective information is reflected in fig. 2.

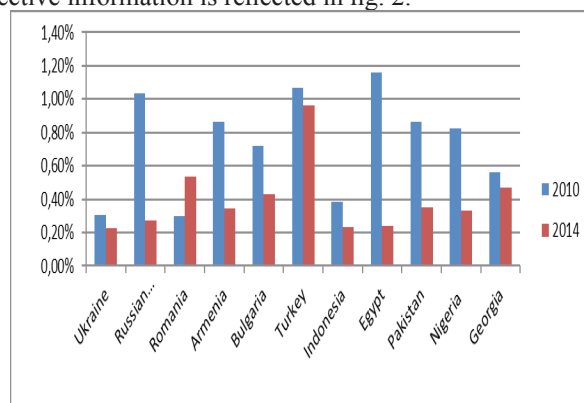

Fig.2 Investments in infrastructure projects involving

8 Regarding the development of state-private partnership as a mechanism of the investment activity activation in Ukraine [Electronic resource] : briefing note / The National Institute for Strategic Studies under the President of Ukraine. – Access mode: <http://www.niss.gov.ua/articles/816/>

private sector to GDP (%)⁹

Fig. 2 represents information on ‘infrastructure projects with participation of a private sector’¹⁰, which, in accordance with the World Bank methodology, encompass four constituents: management and lease contracts (I1), brown-field projects (I2), greenfield projects (I3) and divestitures (I4). Having removed divestitures, we have applied the modified information of the World Bank. As far as the Ukrainian legislation restricts the privatization of partnership projects state property objects, we consider divestitures application inexpedient for the Ukrainian economy partnership analysis. Therefore, the figure reflects the information referring to 11 countries, which has been calcu-

$$\frac{I_1 + I_2 + I_3}{GDP}$$

lated by the formula: $\frac{I_1 + I_2 + I_3}{GDP}$. In accordance with the data, the share of investments in partnership projects in Ukraine is the lowest among 11 countries. In comparison with the leader of the group under analysis – Turkey – in 2014 this share was less by a factor of 4,4, compared to Georgia – by a factor of 2,2. It is possible to observe, that in most countries partnership projects investment share is decreasing, what should be explained separately.

The overwhelming majority of PPP projects in Ukraine turned out to be unsuccessful and led to resources loss without public goods quality improvement. The partnership project, which implied the assignment of the heat distribution network municipal complex in Artemivsk to a private partner for use, is considered one of the most successful one. After we have carried out SWOT-analysis of this most successful project and compared it with other projects, we are able to draw conclusions regarding PPP positive results preconditions. In Ukraine, such is the participation in the capacity of an enterprise private partner, which has working experience according to the European standards. The lack of managerial experience in partnership relationships organization and of land and social relations legal regulation impeded successful projects implementation in Ukraine.

Besides, in Ukraine the lack of precise information on projects hinders the effective PPP projects management. In particular, two state government bodies, responsible for PPP projects, and namely the Ministry of Economic Development and Trade of Ukraine and the State Property Fund of Ukraine, deliver different information on the projects number. Specifically, according to the data of these two bodies, the indices regarding the number of concessionary agreements differed in 2014 by a factor of 1,44, and in

9 Lohtina L. K. State-private partnership concept and essence [Electronic resource] / L. K. Lohtina, E. D. Batuyev // The social aspects of population health electronic journal – 2010. – № 3(15). — Access mode : <http://vestnik.mednet.ru/content/view/212/30>

10 Private Participation in Infrastructure Database. Methodology. World Bank [Electronic resource] . – Access mode: <http://ppi.worldbank.org/methodology/ppi-methodology>

2015 – by a factor of 1,06¹¹.

The Ukrainian legislation stipulates such forms of partnership as concessionary agreements, joint arrangements, property management agreements and others. Only concessionary agreements have been registered and applied regarding SPP projects implementation, as long as official government bodies provide information on concessionary and property management agreements. The provision on such form of a partnership was implemented to the legislation of Ukraine only in 2015.

The peculiarity of the Ukrainian concession consists in the fact, that in practice concessionary agreements often do not conform to the international criteria. They mostly resemble ordinary lease without obligatory terms of investment in infrastructure development and without requirements regarding the quality of services. The instances of the transfer to concession (to lease in fact) regarding residential buildings, garages, bus stops etc. have been registered.

The problem of public-private partnership focus on social interest implementation remains unsolved in Ukraine. Particularly, state policy documents (strategies, programs, methodology), which should formulate and formalize criteria for partnership projects expediency assessment, are not available in fact. The following fact can confirm that the problem regarding false orientation of SPP officially registered projects exist and the correct assessment is not available. The experts of the World Bank have analyzed 11 projects, which had received the status of SPP projects in Ukraine in 2012-2014. Seven projects, or two thirds, have been assessed as typically commercial. They were implemented for the convenience of private companies (mushroom cultivation, stores network development, fish farming, oil refining modernization etc.)¹² and directly did not relate to public goods.

The Ukrainian public-private partnership in view of the ultimate goal (public services improvement) and of the intermediate goal (the involvement of private resources for public goods production) starting from the moment of first attempts of application in 1990s and until nowadays remains an ineffective instrument of state regulation. It does not contribute to public sector modernization. One of the fundamental reasons of such ineffectiveness is a lack of institutional preconditions. The ineffectiveness is explained by the fact, that the Ukrainian legislation is contradictory and unharmonious with the EU legislation. Moreover, the lack of the appropriate allocation of PPP projects management competences among the central authority bodies also influences the situation. Back in 2011, Gide Loyrette, a re-

11 The Ministry of Economic Development and Trade of Ukraine. The official website [Electronic resource] . – Access mode: <http://www.me.gov.ua/> ; The State Property Fund of Ukraine. The official website [Electronic resource] . – Access mode: <http://www.spfu.gov.ua/>

12 State-private partnership in the context of state investments management. The Assessment / The International Bank of Reconstruction and Development. – The World Bank, 2016.

spected French law firm, provided such evaluation of the partnership.¹³ Unfortunately, this assessment has not lost its relevance even in five years since its substantiation.

Conclusions:

The experience of many countries affords grounds for the assumption regarding significant opportunities for public sector modernization at the expense of public-private partnership. This modernization presupposes public services improvement and diversification as well as the optimization of costs for their production. In different countries, partnership spheres are spreading out from automobile roads building and residential complexes modernization infrastructure projects to projects in a social sphere and in innovation activity for new technologies implementation.

The Ukrainian economy and society are at the initial stage of public sector modernization with the application of a partnership, when the task concerning state-private partnership common forms reforming remains the most urgent. It is referred to the task of SPP projects goals transparent definition, projects selection and registration, the improvement of projects effectiveness assessment methods, overwhelming of contradictions between SPP projects central management bodies, consistent legislation development etc.

Along as we have substantiated the expanded definition of a public sector and public-private partnership based on 'third sector' participation, it is expedient to accept the following government policy changes as priority in Ukraine: the list of the most important public services and spheres of PPP projects expedient implementation, which should be determined with the involvement of social society institutes expertise, shall be reflected in the national development strategies and public-private partnership concepts, legal regulation of the algorithms of third sector entities property (financial) participation in partnership projects and of cooperation with central and local government bodies, private sector entities shall be established in the framework of partnership projects.

13 The Diagnostic survey of legislation on State-private partnership [Electronic resource] : presentation / Gide Loyrette Nouel. – Access mode:

http://www.auc.org.ua/sites/default/files/files/0_%20PPP%20Diagnostic%20Review%20UKR%281%29.pdf

რეზიუმე

საწარმოში ბიზნესის ტრადიციული ორგანიზაციულ-ფუნქციონალური დანაწილებისგან განსხვავებით, ლოგისტიკური მიდგომა გულისხმობს გამჭოლი მატერიალური ნაკადის ყველა ოპერაციის მართვას როგორც ერთიან საქმიანობას, რისთვისაც აუცილებელია საწარმოში გამოიყოს სპეციალური ლოგისტიკური სამსახური, რომელიც მართავს მატერიალურ ნაკადს, დაწყებულს მომწოდებელთან სახელშეკრულებო ურთიერთობების ფორმირებით და დამთავრებულს მყიდველზე მზა პროდუქციის მიწოდებით. გადასვლა ცალკეული ლოგისტიკური ფუნქციების მართვიდან საწარმოს ლოგისტიკური პროცესის ინტეგრირებულ მართვაზე დაკავშირებულია საწარმოს ფუნქციონალური სამსახურების საქმიანობის საზღვრების გადახედვასა და ადრე მკაფიოდ გამიჯნულ სფეროებში ჩარევასთან, რაც სერიოზული ორგანიზაციული კონფლიქტების წარმოქმნის საშიშროებას ქმნის. საწარმოს ლოგისტიკის სამსახურმა ეფექტურად უნდა მართოს ასეთი კონფლიქტები, აგრეთვე ის სიტუაციები, რომლებიც წარმოიშვება საწარმოს სხვადასხვა ქვედანაყოფების მიზნებისა და ინტერესების განსხვავებულ მიმართულებათა გამო.

საკვანძო სიტყვები: სამრეწველო საწარმო, ლოგისტიკური სამსახური, მატერიალური ნაკადები, ორგანიზაცია, მართვა.

Summary

ORGANIZATION AND MANAGEMENT OF INDUSTRIAL ENTERPRISE LOGISTICS SERVICE

*Nino Bogvelishvili,
Phd student*

In contrary of traditional organizational and functional separation of powers of business in the enterprise, the logistical approach stipulates the management of all operations of through material flow as a unified activity, for that it is necessary to establish in a plant of special logistics service, which will be managed the material streams, starting from contractual relationship formation of the suppliers and ending with the delivery of the finished product to buyer. The transition from management of the separate logistic functions to the integrated management of enterprise logistical processes is associated with the revision of the boundaries of enterprise functional services activity and

with intervention in previously distinctly separated areas that creates a serious risk of organizational conflicts. The logistics service of enterprise will effectively manage such conflicts, as well as the situations that have arisen due the different directions in the goals and interests of various divisions of enterprise.

შესავალი

პრაქტიკული გამოცდილება მოწმობს, რომ მრავალმა საწარმომ, რომლებმაც გარკვეული ძალისხმევა განია ლოგისტიკის სამსახურის ორგანიზაციისათვის, შედეგად განიცადა გარკვეული იმედგაცრუება – მიღებული შედეგი მოსალოდნელ პროგნოზირებადზე დაბალი გამოდგა.

ამას შეიძლება რამდენიმე მიზეზი ჰქონდეს: ლოგისტიკა დღეისათვის მაინც ახალბედაა, ეკონომიკურ ცხოვრებაში საერთოდ და საწარმოებში კერძოდ. საწარმოს ტრადიციული სტრუქტურული ქვედანაყოფები ლოგისტიკის სამსახურში ხედავენ გარკვეულწილად კონკურენტს. ისინი შეუპოვრად იცავენ საქმიანობის თავის სფეროს, ეწინააღმდეგებიან რა ლოგისტიკის სტრუქტურაში ამა თუ იმ ფუნქციის ან გადაწყვეტილების მიღების უფლების გადაცემას. სხვა მიზეზია, რომ ჯერ კიდევ არაა დამუშავებული საწარმოში ლოგისტიკური სამსახურის მკაფიო სტრუქტურა. ამიტომ ბუნებრივია, რომ მისი დანერგვის პროცესი უმტკივნეულოდ არ მიმდინარეობს. არ არსებობს ლოგისტიკის სამსახურის ტიპური ორგანიზაცია, ისევე როგორც არაა კონკრეტული საწარმოს და მისი სტრუქტურული ქვედანაყოფების ორგანიზაციული აგების ტიპური ვარიანტი. საორგანიზაციო ფორმების არსებული მრავალფეროვნება, თუმცა ამაში გარკვეული უპირატესობებიცაა, წარმოშობს პრობლემებს, როდესაც საკუთარი შეხედულებით დანერგილი ლოგისტიკის სამსახურები, ვერ ახდენენ ქმედით გავლენას საწარმოს ეკონომიკურ, საწარმოო და სამეურნეო საქმიანობაზე.

ძირითადი ნაწილი

ეკონომიკური მდგომარეობის მუდმივად ცვალებად გარემოსა და ბაზარზე კონკურენციის გაძლიერების პირობებში, საწარმოში ლოგისტიკის სამსახურის ორგანიზაციული სტრუქტურა უნდა იყოს უკიდურესად მოქნილი განსხვავებით ტრადიციულად ჩამოყალიბებული საწარმოს ფუნქციონალური ქვედანაყოფების სტრუქტურებისა დამყარებული ტენდენციებით [1].

საწარმოს ლოგისტიკური საქმიანობის ძირითადი ასპექტები წარმოდგენილია ნახ.1-ზე.

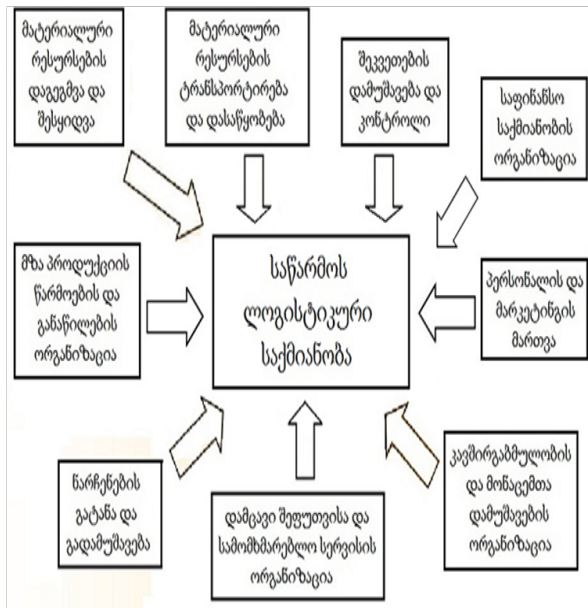

ნახ.1. საწარმოს ლოგისტიკური საქმიანობის ასპექტები

საწარმოში ბიზნესის ტრადიციული ორგანიზაციულ-ფუნქციონალური დანაწილება (წარმოების, განაწილების, გაყიდვების, მარკეტინგის, შესყიდვების, ფინანსების და ა.შ. სტრუქტურული ქვედანაყოფების გამოყოფა) უცილობლივ იწვევს ლოგისტიკას მიკუთვნებული პარამეტრების მიმართ საკონფლიქტო სიტუაციების წარმოქმნას სტრუქტურულ დანაყოფებს შორის. უმეტეს შემთხვევაში ასეთ პარამეტრებს მიეკუთვნება: პროდუქციის შესყიდვების მოცულობები; სასაწყობო ქსელში მარაგების მოცულობები; შეკვეთის შესრულების ციკლის შემადგენლების ხანგრძლივობა; ლოგისტიკური ფუნქციების და ოპერაციების შესრულებისთვის საჭირო ბიუჯეტი; მარაგების მართვის სისტემების პარამეტრები; შესასყიდი, შესანახი და გასანაწილებელი პროდუქციის ასორტიმენტი (ნომენკლატურა); სამომხმარებლო სერვისის ხარისხის მაჩვენებლები (მინოდებათა საიმედოობა, შეკვეთის პარამეტრების შესრულების სიზუსტე, მარაგებისადმი ხელმისაწვდომობა) და ა.შ.

თუ საწარმოს ორგანიზაციულ სტრუქტურაში არაა ლოგისტიკის სამსახური, მაშინ კონფლიქტური სიტუაციის მოგვარება ხორციელდება დირექტიული გზით (ზემდგომი ხელმძღვანელის, მაგალითად, დირექტორის ან მისი მოადგილის განკარგულებით), ან კოლეგიალურად (ქვედანაყოფების ხელმძღვანელების ოპერატიულ თათბირზე). ლოგისტიკის სამსახურის არსებობის შემთხვევაში აღნიშნული კონფლიქტის გადაწყვეტა შეიძლება გადაცემული იქნას მენეჯერ-ლოგისტზე, რომელიც პასუხისმგებელი იქნება ფუნქციონალთშორის კოორდინაციაზე. საწარმოში მატერიალური ნაკადების მართვის ტრადიციული სისტემა რეალიზებული ისტორიულად ჩამოყალიბე-

ბულ მართვის სტრუქტურებში, მართვის ორგანოებისა და მათი ფუნქციების ჩამოთვლით, წარმოდგენილია ნახ.2-ზე.

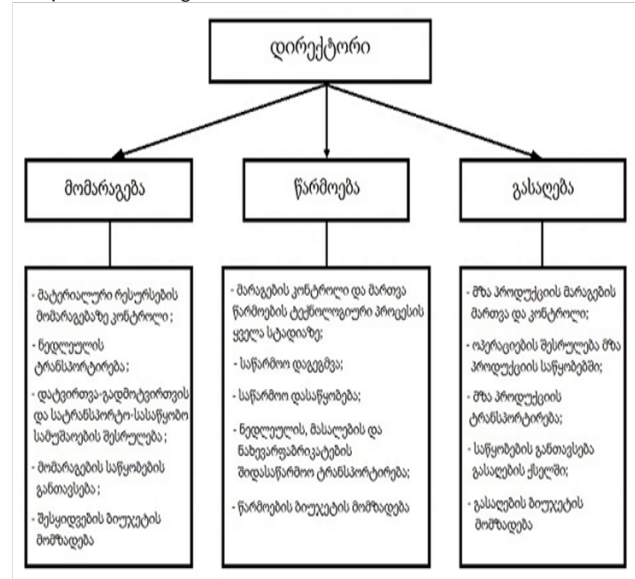

ნახ.2. საწარმოში მატერიალური ნაკადების მართვის ტრადიციული სისტემა

ნახ.2-ზე წარმოდგენილი სტრუქტურის პრინციპული ნაკლი იმაში მდგომარეობს, რომ ჩამოთვლილი ლოგისტიკის ოპერაციების ჯგუფები გაერთიანებულია მასალაგამტარ ფუნქციაში კლასიკური და არა სისტემური მეთოდით. მისი ანალიზი სისტემის ოთხი თვისების (ელემენტები, კავშირები, ორგანიზაცია, ინტეგრაციული თვისებები) ქრილში, აჩვენებს, რომ: ელემენტები (ოპერაციები) არსებობს, თუმც მათი შემადგენლობა შემთხვევითაა შედგენილი, ანუ არაა გამოირიცხული, რომ გამჭოლი ლოგისტიკური პროცესის დაპროექტებისას საჭირო გახდეს რომელიმე ოპერაციის დამატება და რომელიმეს გამოკლება; კავშირები ოპერაციებს შორის მკაფიოდ არაა განსაზღვრული და ხშირად მყარდება შემთხვევითობის პრინციპით; ოპერაციების ორგანიზაცია ერთიან ფუნქციას არ წარმოადგენს, რადგან არავინაა საწარმოში ამ ფუნქციის მატარებელი; ამგვარად ურთიერთდაკავშირებულ და ორგანიზებულ ოპერაციათა ერთობლიობაში ინტეგრაციული თვისებები ვერ უზრუნველყოფენ საწარმოში მატერიალური ნაკადების მართვის ოპტიმიზაციის შესაძლებლობას.

პრაქტიკაში ეს ნიშნავს, რომ ლოგისტიკური ფუნქცია საწარმოს სხვადასხვა სამსახურებშია „მიმოფანტული“. მაგალითად, საწარმოს ერთი განყოფილება დაკავებულია მასალების შესყიდვით, მეორე — მარაგების შენახვით, მესამე — შპს პროდუქციის გასაღებით. ამავე დროს მათი მიზნები შეიძლება არ ემთხვეოდეს საწარმოზე გამავალი ერთიანი მატერიალური ნაკადის რაციონალური ორგანიზაციის მიზნებს, ხოლო განყოფილება, რომლის მიზანიც იქნებოდა საწარმოში მოძრავი გამჭოლი მატერიალური ნაკადის რაციონალიზაცია, არ არსებობს.

ლოგისტიკური მიდგომა გულისხმობს გამჭოლი მატერიალური ნაკადის ყველა ოპერაციის მართვას როგორც ერთიან საქმიანობას, რისთვისაც აუცილებელია საწარმოში გამოიყოს სპეციალური ლოგისტიკური სამსახური, რომელიც მართავს მატერიალურ ნაკადს, დაწყებულს მომწოდებელთან სახელშეკრულებო ურთიერთობების ფორმირებით და დამთავრებულს მყიდველზე მზა პროდუქციის მიწოდებით. გადასვლა ცალკეული ლოგისტიკური ფუნქციების მართვიდან საწარმოს ლოგისტიკური პროცესის ინტეგრირებულ მართვაზე დაკავშირებულია საწარმოს ფუნქციონალური სამსახურების საქმიანობის საზღვრების გადახედვასა და ადრე მკაფიოდ გამიჯნულ სფეროებში ჩარევასთან, რაც სერიოზული ორგანიზაციული კონფლიქტების წარმოქმნის საშიშროებას ქმნის. საწარმოს ლოგისტიკის სამსახურმა ეფექტურად უნდა მართოს ასეთი კონფლიქტები, აგრეთვე ის სიტუაციები, რომლებიც წარმოიშვება საწარმოს სხვადასხვა ქვედანაყოფების მიზნებისა და ინტერესების განსხვავებულ მიმართულებათა გამო [2,3].

საწარმოში მატერიალური ნაკადების მართვის სისტემის ორგანიზაციისადმი ლოგისტიკური მიდგომის რეალიზაციის შესაძლო ვარიანტი, მართვის ორგანოებისა და მათი ფუნქციების ჩამოთვლით, წარმოდგენილია ნახ.3-ზე.

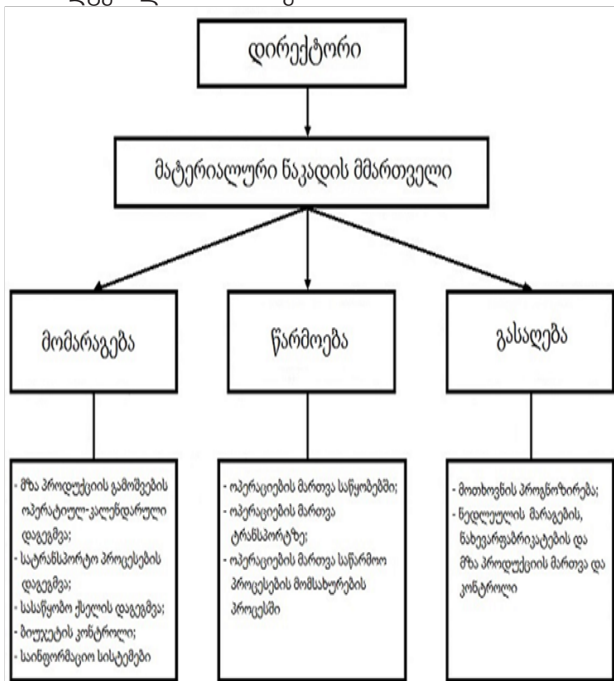

ნახ.3. საწარმოში მატერიალური ნაკადების მართვის ლოგისტიკური მიდგომის სისტემა

ნახ.3-ზე წარმოდგენილი სისტემა საშუალებას იძლევა საწარმოში გამოიყოს გამჭოლი მატერიალური ნაკადის მართვის ერთიანი ფუნქცია. თუმცა გამორიცხული არაა საწარმოში ადგილი ქონდეს სხვა სტრუქტურებსაც, რომლებიც ლოგისტიკის ფუნქცი-

ის რეალიზების საშუალებას იძლევა.

წარმოების ორგანიზაციის ლოგისტიკური კონცეფცია მოიცავს შემდეგ ძირითად დებულებებს: უარი ზედმეტ მარაგებზე; უარი დროის ნამატზე ძირითად და სატრანსპორტო-სასაწყობო ოპერაციების შესასრულებლად; უარი დეტალების სერიების დამზადებაზე, რომლებზეც არაა მყიდველის შეკვეთა; დანადგარების მოცდენის აღმოფხვრა; წუნის აუცილებელი აღმოფხვრა; არარაციონალური შიდასაწარმოო გადაზიდვების აღმოფხვრა; მომწოდებლების გადაქცევა დაპირისპირებული მხრიდან კეთილმოსურნე პარტნიორობად.

განსხვავებით ლოგისტიკურისაგან, წარმოების ორგანიზაციის ტრადიციული კონცეფცია გულისხმობს შემდეგს: არასდროს არ გაჩერდეს ძირითადი მოწყობილობა და რაც არ უნდა მოხდეს შენარჩუნდეს მისი დატვირთვის მაღალი კოეფიციენტი; დამზადდეს პროდუქცია რაც შეიძლება უფრო დიდი პარტიებით; ჰქონდეს მატერიალური რესურსების მაქსიმალურად დიდი მარაგი „ყოველი შემთხვევისათვის“.

კონცეპტუალური დებულებების შინაარსი მოწმობს, რომ წარმოების ორგანიზაციის ტრადიციული კონცეფცია უფრო მისაღებია ე.წ. „გამყიდველის ბაზრის“ პირობებისათვის, იმ დროს როცა ლოგისტიკური კონცეფცია – „მყიდველის ბაზრის“ პირობებისათვის.

როდესაც მოთხოვნა აჭარბებს მიწოდებას, ბაზრის კონიუნქტურის გათვალისწინებით დარწმუნებით შეიძლება იქნას ნავარაუდები, რომ დამზადებული ნაკეთობის პარტია იქნება რეალიზებული. ამიტომ პრიორიტეტი ენიჭება მოწყობილობათა მაქსიმალური დატვირთვის მიზანს. ამასთან, რაც უფრო მსხვილი იქნება დამზადებული პარტია, მით დაბალი იქნება ერთეული ნამზადის თვითღირებულება. ამ შემთხვევაში რეალიზაციის ამოცანა წინა პლანზე არ დგას.

სიტუაცია იცვლება მყიდველის „დიქტატის“ მოსვლით ბაზარზე. კონკურენციის პირობებში წარმოებული პროდუქციის რეალიზების ამოცანა გამოდის პირველ ადგილზე. საბაზრო მოთხოვნის არამუდმივობა და წინასწარ განჭვრეტის სირთულე არამიზანშენილიად აქცევს დიდი მარაგების შექმნას და შენახვას. ამავე დროს მწარმოებელს არ აწყობს ხელიდან გაუშვას ნებისმიერი შეკვეთა. აქედან გამომდინარეობს მოქნილი საწარმოო სიმძლავრეების აუცილებლობა, რათა საწარმოს შესწევდეს უნარი სწრაფად მოახდინოს რეაგირება ბაზრის მოთხოვნებზე.

თვითღირებულების შემცირება კონკურენციის პირობებში მიიღწევა არა გამოშვებული პარტიის მოცულობის ზრდით და სხვა ექსტენსიური ზომებით, არამედ როგორც ცალკე წარმოების ისე მთლიანად მთელი ტვირთამატარი სისტემის ლოგისტიკური ორგანიზაციით.

დასკვნა

გაზრდილი კონკურენცია, ბაზრების და მომარაგების წყაროების გლობალიზაცია, სანარმოო-სამეურნეო საქმიანობის მართვის ახალი სისტემების გამოყენება, პირველადი მატერიალური რესურსების, ნედლეულის, მასალების, ნახევარფაბრიკატების, მაკომპლექტებელი ნაკეთობების, სათადარიგო ნაწილების პირდაპირი მიწოდებები, ითხოვენ სანარმოში ლოგისტიკის სამსახურის ისეთ ორგანიზაციულ სტრუქტურას, რომელსაც ექნება შესაძლებლობა უზრუნველყოს საჭირო სერვისი. ნათელია, რომ ლოგისტიკური სამსახურის ერთადერთი და საუკეთესო ორგანიზაციული სტრუქტურა პრაქტიკაში არ არსებობს. უფრო სწორი და და ოპტიმალური მიდგომა ამ პრობლემის გადასაჭრელად არის ლოგისტიკის სამსახურების ორგანიზაციის და მართვის შესაძლო ალტერნატივების განხილვა და კონკრეტული სანარმოსათვის ოპტიმალური ვარიანტის შერჩევა.

გამოყენებული ლიტერატურა:

1. ვეშაპიძე შ., ოსაძე ლ., სეხნიაშვილი დ. ლოგისტიკა. — თბილისი, ტექნიკური უნივერსიტეტი 2017, 155 გვ.
2. Гаджинский А.М. Логистика. – Москва, Дашков и К°, 2013, 419 с.
3. Лайсонс К., Джиллингем М. Управление закупочной деятельностью и цепью поставок: Пер. с англ. – Москва, ИНФРА-М, 2005, 798 с.

ამერიკის სოფლის სკოლა, როგორც სოციალურ-ეკონომიკური სივრცე

ნატალია კობალიანი, ეკონომიკის დოქტორი
თეა ბიძინაშვილი, ბიზნესადმინისტრირების დოქტორი
ქეთევან სალუქვაძე, არქიტექტურის დოქტორი

რეზიუმე

სტატიაში განხილულია ამერიკის სოფლის სკოლა, როგორც სოციალურ-ეკონომიკური სივრცე, ბოლო წლების განმავლობაში ამერიკის სოფლის სკოლები წინ უსწრებს ქალაქის სკოლებს მიღწევებისა და გამოსაშვები კლასის მოსწავლეთა პროცენტული მაჩვენებლების მხრივ. 2004 წელს 10 მილიონზე მეტმა მოსწავლემ დაამთავრა სოფლის სკოლა ამერიკის შეერთებულ შტატებში. სკოლა არის საზოგადოებრივი სერვისის მიმწოდებელი ორგანიზაცია, რომელიც უზრუნველყოფს განათლების მიცემას სოფლის მაცხოვრებლებისთვის. ყველა სოფლის მაცხოვრებელს აქვს კავშირი განათლების სისტემასთან. სკოლა ხელს უწყობს ურთიერთობების განმტკიცებას მოსწავლეს, მასწავლებელსა და თემის წევრებს შორის. ვინაიდან სოფლის სკოლებში მოსწავლეებისა და მასწავლებლების რაოდენობა მცირეა ქალაქთან შედარებით, ეს კიდევ უფრო მეტად განაპირობებს ახლო და მტკიცე ურთიერთობების ჩამოყალიბებას.

საკვანძო სიტყვები: სკოლა, თემი, სოფელი, ქალაქი

Summary

The article deals with the school in the village, as the social-economic area, in recent years in the achievements of the schools ahead of the city schools and the percentage of pupils in the graduating class. In 2004, more than 10 million rural youth to graduate school in the United States. The school is a public service provider organization, which provides education to the rural people. All the villagers have access to the education system. School helps strengthen the pupils, teachers and community members. As the number of pupils and teachers in rural schools are small compared with the city, it would further contribute to a close and enduring relationships.

Keywords: school, community, village City

* * * * *

2004 წელს 10 მილიონზე მეტმა მოსწავლემ დაამთავრა სოფლის სკოლა ამერიკის შეერთებულ შტატებში. ეს ათი მილიონი შეადგენს ქვეყნის მე-12 კლასელების მხოლოდ 21%-ს. სოფლად სკოლების რაოდენობა მცირეა. ეს გასაგებია, მოსახლეობის სიმჭიდროვე სოფლად დაბალია და მოსახლეობა გაფანტულია.

სკოლა წარმოადგენს მნიშვნელოვან ადგილობრივ ინსტიტუტს ყველა თემისთვის, მათი როლი განსაკუთრებით გამოჩნეულია. სოფლის სკოლა ხშირად არის თემისთვის ყველაზე მსხვილი ადგილობრივი დამსაქმებელი. გარდა ამისა, ის მიმზიდველობას სძენს სოფელს. სკოლის არსებობას აქვს პირდაპირი გავლენა ადგილობრივ ეკონომიკურ საქმიანობაზე და გარდა ამისა, ის აქტიურ როლს თამაშობს თემის განვითარების საქმეში.

ადგილობრივი ინსტიტუტებიდან ყველაზე მეტად სკოლა უწყობს ხელს თემის იდენტობის ჩამოყალიბებას, და მისი სოციალური საზღვრების დადგენას. სკოლა არის საზოგადოებრივი სერვისის მიმწოდებელი ორგანიზაცია, რომელიც უზრუნველყოფს განათლების მიცემას სოფლის მაცხოვრებლებისთვის. ყველა სოფლის მაცხოვრებელს აქვს კავშირი განათლების სისტემასთან. სკოლა ხელს უწყობს ურთიერთობების განმტკიცებას მოსწავლეს, მასწავლებელსა და თემის წევრებს შორის. ვინაიდან სოფლის სკოლებში მოსწავლეებისა და მასწავლებლების რაოდენობა მცირეა ქალაქთან შედარებით, ეს კიდევ უფრო მეტად განაპირობებს ახლო და მტკიცე ურთიერთობების ჩამოყალიბებას.

სოფლის მოსწავლეებს აქვთ უფრო უკეთესი აკადემიური მოსწრება ქალაქთან შედარებით, ხოლო ქალაქგარეთ მაცხოვრებელ სტუდენტებს - ყველაზე საუკეთესო. შეერთებული შტატების განათლების სამინისტროს მიერ მომზადებულ ბოლო წლების განმავლობაში ამერიკის სოფლის სკოლები წინ უსწრებს ქალაქის სკოლებს მიღწევებისა და გამოსაშვები კლასის მოსწავლეთა პროცენტული მაჩვენებლების მხრივ. შეერთებული შტატების განათლების სამინისტროს მიერ მომზადებულ ბოლო ანგარიშში მოცემულია მე-4 და მე-8 კლასელების პროცენტული რაოდენობა, რომლებსაც საშუალოზე მაღალი ან უფრო მაღალი ქულები აქვთ მატემატიკაში, კითხვაში და გამოცდებზე. ამ ანგარიშის მიხედვით, სოფლის სკოლის მოსწავლეები მნიშვნელოვნად წინ უსწრებენ ქალაქისას, თუმცა ქალაქგარეთ სკოლის მოსწავლეებს აქვთ ყველაზე მაღალი ქულები კითხვასა და მათემატიკაში. სოფლის საშუალო სკოლის მოსწავლეები ასევე წინ არიან სკოლის მიტოვებისა და გამოსაშვები კლასის მოსწავლეთა რაოდენობის მხრივ. 2004 წელს, სოფლის დასახლებებში 16-24 ასაკოვანი ადამიანების 11%-მა მიატოვა საშუალო სკოლა, როცა ქალაქში ეს მაჩვენებელი შეადგენს 13%-ს და ქალაქგარეთ -9%-ს. მსგავსად ამისა, 2002-2003 წლებში სოფლის პირველკურსელთა წილი იყო 75%, ქალაქის-65% და ქალაქგარეთ კი-79%.

გამოყენებული იქნა ახალგაზრდების მრავალწლიანი ეროვნული კვლევის მონაცემები, რათა შეედარებინათ 25 წლის მოზრდილთა აკადემიური მოსწრების მაჩვენებლები. ეს მოზრდილები თითხმეტი წლის ასაკში ცხოვრობდნენ სოფელში ან ქალაქში. მოზრდილების 86%-მა, რომლებიც ცხოვრობდნენ ქალაქში დაამთავრეს საშუალო სკოლა, სოფლად ეს მაჩვენებელი შეადგენდა 85%-ს. ასევე დაადგინდა, რომ ქალაქის სკოლადამთავრებულთა 65% შევიდა კოლეჯში, მაშინ როცა სოფლის სკოლადამთავრებულთა მხოლოდ 56%-მა გადაწყვიტა სწავლა გაეგრძელებინა კოლეჯში. სოფლის სკოლადამთავრებულთა 70% დაბრუნდა სოფელში საცხოვრებლად კოლეჯში სწავლის შემდეგ. მაშინ როცა, სოფელსა და ქალაქში გამოსაშვები კლასის მოსწავლეთა პროცენტული რაოდენობა თითქმის თანაბარია, სოფლის მოსწავლეთა უფრო მცირე რაოდენობა წავიდა კოლეჯში სასწავლებლად. ხოლო სოფლის სკოლების მოსწავლეთა მესამედი, რომელთაც გადაწყვიტეს უმაღლესი განათლების მიღება არ დაბრუნდა სოფელში.

საშუალო სკოლის შემდეგ სოფლის ახალგაზრდებს განათლების უფრო დაბალი დონე აქვთ ქალაქთან შედარებით. სოფლის მოზარდების მცირე რაოდენობა არის ჩართული საშუალო სკოლის შემდგომ არსებულ საგანმანათლებლო პროგრამებში, სოფლის ახალგაზრდების მხოლოდ 19%-ს აქვს ბაკალავრის ხარისხი, მაშინ როცა ქალაქში ეს მაჩვენებელი 30%-ს აღწევს, ხოლო ქალაქგარეთ-31.5%-ს. ეს გარკვეულწილად უკავშირდება იმას, რომ სოფლად რესურსების მოპოვება და გადამამუშავებელი მრეწველობა კარგად იყო განვითარებული, რომელიც სთავაზობდა მაცხოვრებლებს კარგ ხელფასებს და არ ითხოვდა კოლეჯის განათლებას. სოფლის ეკონომიკამ კი მნიშვნელოვანი ტრანსფორმაცია განიცადა ბოლო წლების განმავლობაში და ზემოხსენებული მრეწველობა და შესაბამისად სამუშაო ადგილები შემცირდა.

სოფლის სკოლები სხვადასხვა გამოწვევების წინაშე დგას, ამ გამოწვევებიდან უმეტესი სტრუქტურულ ხასიათს ატარებს. 2002 წელს შეერთებული შტატების კონგრესმა გამოსცა კანონი სანყისი და საშუალო განათლების შესახებ, რომელიც წარმოადგენდა საგანმანათლებლო რეფორმის საფუძველს და უზრუნველყოფას, რომ ყველა ბავშვს ამერიკაში მიეღო სანყისი და საშუალო განათლება. ამ კანონის მიხედვით განისაზღვრა განათლების გაუმჯობესების კრიტერიუმი, რაც გულისხმობდა მოსწავლეების რეგულარულ შეფასებას, სკოლების პასუხისმგებლობის გაზრდას მოსწავლეების შედეგების გამო. დადგინდა წლიური პროგრესის კრიტერიუმი, რომელიც მოიცავდა გარკვეულ სტანდარტებს, რომელიც ყველა შტატმა შექმნა ინდივიდუალურად. ეს სტანდარტები აფასებდა მოსწავლეების აკადემიურ მოსწრებას სტანდარტიზირებული ტესტების მეშვეობით. თუ სკოლა ვერ შეძლებდა მომდევნო ორი წლის გან-

მავლობაში სტანდარტების დაკმაყოფილებას, მას მოსწავლეებისთვის უნდა დაერთო სხვა უკეთეს სკოლაში გადასვლის ნება და შესაძლებელია ასეთი სკოლა დახურულიყო.

აკადემიური მოსწრება მჭიდროდ არის დაკავშირებული ოჯახურ და საზოგადოებაში არსებულ მდგომარეობასთან და ასევე სოციალურ-ეკონომიკურ სტატუსთან. სოფლის სკოლები, სადაც მოსწავლეები ძირითადად არიან დაბალი შემოსავლის მქონე ოჯახებიდან, შეიძლება აღმოჩნდნენ სპეციფიკური გამოწვევების წინაშე. სკოლის მცირე ზომა უარყოფით გავლენას ახდენს მოსწავლეთა შეფასების პროცესზე, ვინაიდან მოსწავლეების ქულების მხრივ ცვლილებები წლიდან წლამდე უფრო მეტად შეიგრძნობა.

გარდა ამისა, სოფლის სკოლებს ტრადიციულად აქვთ უფრო ძლიერი კავშირი თემთან და ისინი უფრო მგრძობიარეა ადგილობრივი კულტურის მიმართ და უფრო მეტად რეაგირებს ადგილობრივ მოთხოვნებზე, სტანდარტულ ტესტებზე კონცენტრირებამ შეიძლება გამოიწვიოს განათლებისადმი ფართო ხედვის შემცირება, ვინაიდან აქცენტი სკოლის მოსწავლეთა მხრიდან გაკეთდება მხოლოდ ტესტებზე. ვინაიდან ქულებს უფრო გადამწყვეტი მნიშვნელობა ენიჭება და ის განსაზღვრავს აკადემიური მოსწრების ხარისხს, არსებობს საფრთხე იმისა, რომ სოფლის განათლება მონყვეტილი იქნება მოსწავლეთა საჭიროებებსა და სურვილებს, თავიანთ ოჯახებსა და თემს.

ზემოაღნიშნული კანონი ასევე გულისხმობდა კვალიფიციური მასწავლებლების დაქირავებას, რაც ასევე სირთულეს წარმოადგენდა, განსაკუთრებით სოფლის სკოლებში. მასწავლებლებს უნდა ჰქონოდათ ბაკალავრის ხარისხი იმ საგანში, რასაც ასწავლიდნენ, ეს დამატებით სირთულეს ქმნიდა სოფლის სკოლებისთვის, როცა ერთი მასწავლებელი რამდენიმე საგანს ასწავლიდა. სოფლის გეოგრაფიული და სოციალური იზოლაცია ართულებდა მასწავლებლების აყვანას და ასევე ის ფაქტორი, რომ მასწავებლის ხელფასი უფრო დაბალია სოფლად.

2003-2004 წლებში სოფლის მასწავლებლების საშუალო ხელფასი შეადგენდა 43,000 ამერიკულ დოლარს, მაშინ როცა ქალაქში ეს მაჩვენებელი შეადგენდა 44,000 დოლარს, ხოლო ქალაქ გარეთ-45,700 დოლარს.

სოფლად მაცხოვრებელ მოზრდილებს აქვთ განათლების უფრო დაბალი დონე, ვიდრე მათ თანატოლებს ქალაქში. ამერიკის შეერთებული შტატების მოსახლეობის აღწერის ბიუროს მონაცემების მიხედვით, 25 წლის და ზემოთ ასაკის სოფლის მაცხოვრებელთა 23%-ს არ აქვს დამთავრებული საშუალო სკოლა. ეს არის მნიშვნელოვანი გაუმჯობესება 1990 წელთან შედარებით, როცა ეს მაჩვენებელი 31%-ს შეადგენდა. ქალაქში ეს მაჩვენებელი შეადგენს 19%-ს. 2004 წელს, სოფლის მოზრდილი მოსახლეობის 13%-ს ჰქონდა ბაკალავრის ხარისხი. ზოგადად ქვეყანაში ეს მაჩვენებელი შეადგენდა 17%-ს. ეს

განსხვავებები მნიშვნელოვანია, რადგან ის გვიჩვენებს, რომ განათლების ფასი ეკონომიკური სტატუსის მქონე პირებისთვის იზრდება წლების განმავლობაში. 1984-2000 წლებში შეერთებულ შტატებში გაზრდილ სამუშაოთა ორი მესამედის შემთხვევაში საჭირო იყო ბაკალავრის ან უფრო მაღალი ხარისხი, და ეკონომიკური პერსპექტივა შემცირდა იმ პირებისთვის, რომელთაც ჰქონდათ მხოლოდ საშუალო სკოლის დიპლომი ან უფრო დაბალი.

ამის შედეგად, ადამიანური კაპიტალის დეფიცი არის სოფლის დამახასიათებელი თვისება, რაც ამცირებს შესაძლებლობას სოფლის მაცხოვრებლებისთვის მიიღოს მყარი, კარგად ანაზღაურებადი სამუშაო და მოიპოვოს ეკონომიკური უსაფრთხოება. ადამიანური კაპიტალი და განათლების დონე დაბალია სოფლად. კვლევებით დადასტურდა, რომ ეროვნული უმცირესობებსა და ქვეყნის სამხრეთში მაცხოვრებლებს აქვთ განათლების დაბალი დონე. ეს დაბალი დონე კი ნიშნავს სიღარიბეს. ამ შემთხვევაში ყალიბდება მიზეზ-შედეგობრივი კავშირი. პირები, რომელთა განათლების დონე დაბალია, უმეტესად არიან ლარიბები და ლარიბი ადამიანები ხშირად არ სწავლობენ ან ამთავრებენ სკოლას. განათლების დაბალ დონეს მრავალი მიზეზი განაპირობებს, სტრუქტურული სწრაფ ცვლებადობას განსაკუთრებული უარყოფითი გავლენა აქვს განათლების დონეზე სოფლის ლარიბ მოსახლეობას შორის. სტრუქტურული მონაცვლეობას განაპირობებს ხშირი გადაადგილებები საცხოვრებელი პირობების გამოცვლის მიზნით. ამ გადაადგილების ძირითადი მიზანია უფრო უკეთესი შესაძლებლობის მიღება. საკუთრების დაკარგვა, არასტაბილური ურთიერთობები, ოჯახური ძალადობა, სამსახურის დაკარგვა, და სხვა ოჯახური გარემოებები უმეტესად იწვევს საცხოვრებელი ადგილის გამოცვლას და შესაბამისად სხვა სკოლაში გადასვლას. სოციალური და საცხოვრებელი პირობების და ასევე აკადემიურ წარუმატებლობას შედეგად მოაქვს ეკონომიკური არასტაბილურობა და ასევე დაბალი ქულები სხვადასხვა საგნებში. ხშირად საცხოვრებელი პირობების გამოცვლა გულისხმობს სხვა რეგიონში გადასვლას, სადაც სკოლებში სასწავლო პროგრამები შეიძლება იყოს განსხვავებული, რაც გავლენას ახდენს მოსწავლეთა აკადემიურ მოსწრებაზე.

გამოყენებული ლიტერატურა:

1. David I. Brown, Kai A. Schafft 2011. Rural people & communities in the 21-st century. politi
2. Byrne, D. 1999. Social Exclusion. Open Universiti Press, Buckingham.
3. Lichter, D. & Parisi, D. 2008. Concentrated Rural Poverty and the Geography of Exclusion. Carsey Policy Brief, Fall.
4. Payne, R. 2005. A Framework for Understanding Poverty. Aha! Process, Inc., Highlands, TX

**ბიზნესის არაპირდაპირი მეთოდით შემოწმება ბრძოლა ჩრდილოვანი
აკონომიკის წინააღმდეგ, თუ ხელისუფლების ხელში კორუფციული
გარიგებების განსორსილავის ბერკეტი**

*ქეთევან კრავიშვილი,
სტუ-ს დოქტორანტი*

რეზიუმე

Summary

გადასახადის გადამხდელთა დიდი ნაწილი თვლის, რომ გადასახადები ემსახურება მუდმივად მზარდი ჩინოვნიკური აპარატების შენახვას და აღნიშნული მძიმე ტვირთად აწევს მათ ბიზნესს. შესაბამისად გასაკვირიც არ არის, რომ ისინი ცდილობენ გადასახადების გადახდაზე თავის არიდებას. აღნიშნული პრობლემის აღმოფხვრას ემსახურება ქვეყნის საგადასახადო სისტემა და მასში გათვალისწინებული კონტროლის მექანიზმები.

საგადასახადო შემოწმებისას, საქართველოში მოქმედი საგადასახადო სისტემა, საგადასახადო ორგანოს უფლებას აძლევს გადასახადის გადამხდელის საგადასახადო ვალდებულებები განსაზღვროს არაპირდაპირი მეთოდის გამოყენებით.

აღნიშნული მეთოდი ერთის მხრივ კარგი მექანიზმია გადასახადის გადამხდელის სააღრიცხვო სისტემის სანდოობის შეფასებისა და მისი საგადასახადო ვალდებულებების განსაზღვრისათვის, მაგრამ მეორეს მხრივ, დაინტერესებული პირის ხელში, არაჩვეულებრივი ბერკეტია ბიზნესის განვითარებისათვის ხელის შემშლელი პირობების შესაქმნელად.

ძალიან მნიშვნელოვანია, რომ საგადასახადო შემოწმების დროს არაპირდაპირი მეთოდის გამოყენებისას დაცული იქნეს სახელმწიფო ინტერესები, ისე რომ არ მოხდეს ბიზნესის ინტერესების ხელყოფა.

საკვანძო სიტყვები: საგადასახადო შემოწმება, გადასახადების ადმინისტრირება, არაპირდაპირი მეთოდი, ჩრდილოვანი ეკონომიკა, კორუფცია.

Business audit by using indirect method of tax inspection - Fight against the “shadow economy”, or lever in the hands of government to make corruption deal

A large part of taxpayers believe that the taxes serve the ever-increasing bureaucratic offices and they are heavy burden for their business. Therefore not surprising that taxpayers try to evade taxes. The country’s tax system and control mechanism serves to eliminate this problem.

By the Georgian tax system, in auditing taxpayers tax authority can determine their tax liabilities using the indirect method.

On one hand this method is a good mechanism for reliability evaluation of taxpayer accounting system and for determine their tax liabilities, but on the other hand it’s an unusual leverage for concerned officials to obstruct business development.

When tax authorities use indirect method in business auditing, it’s very important to protect national interests as well as business interests.

ძირითადი ტექსტი

გადასახადი არის სავალდებულო, უპირობო ფულადი შენატანი ბიუჯეტში, რომელსაც იხდის გადასახადის გადამხდელი, გადასახადის აუცილებელი, არაეკვივალენტური და უსასყიდლო ხასიათიდან გამომდინარე. [2]

ბიუჯეტის შესრულების ბოლო წლების (2013-2015წწ) მონაცემების მიხედვით ბიუჯეტის ფაქტიური შემოსავლების 92%-ს შეადგენს საგადასახადო შემოსავლები [7]. შესაბამისად ამკარაა, რომ სახელმწიფოს ფუნქციონირებისათვის საჭირო ფინანსური რესურსის მობილიზაცია უმეტესწილად ხდება გადასახადების აკრეფით. ამიტომაცაა, რომ გადასახადების ადმინისტრირებისა და კონტროლის ჯანსაღი მექანიზმების არსებობა სახელმწიფოს სრულფასოვანი ფუნქციონირების საწინდარია.

გადასახადის გადამხდელთა დიდი ნაწილი თვლის, რომ გადასახადები ემსახურება მუდმივად მზარდი ჩინოვნიკური აპარატების შენახვას, რის სანაცვლოდაც გადასახადის გადამხდელი არავითარ სარგებელს არ იღებს. უფრო მეტიც, ისინი გადასახადებს მათი ბიზნესისათვის მძიმე ტვირთად აღიქვამენ და მუდმივად ცდილობენ მათ გადახდაზე თავის არიდებას. აღნიშნულის შედეგად მე-20 საუკუნის საქართველოში

ველოში ჩრდილოვანი ეკონომიკის არსებობა სახელმწიფო მნიშვნელობის პრობლემას წარმოადგენდა.

აღნიშნული პრობლემის აღმოსაფხვრელად ვითარდებოდა და იხვეწებოდა საქართველოში მოქმედი საგადასახადო სისტემა, რამაც თავის მხრივ გამოიწვია გადასახადების ადმინისტრირებისა და კონტროლის მექანიზმების დანერგვა.

გადასახადების ადმინისტრირება წარმოადგენს გადასახადების გამოანგარიშებასთან, გადახდასთან და დეკლარირებასთან, საგადასახადო კონტროლთან, აგრეთვე გადასახადის გადამხდელთა აღრიცხვასთან, ინფორმირებასთან და საგადასახადო ვალდებულებათა შესრულების უზრუნველყოფასთან დაკავშირებული ფორმების, მეთოდებისა და წესების ერთობლიობას, რომლებსაც საგადასახადო ორგანოები ახორციელებენ საქართველოს საგადასახადო კანონმდებლობის აღსრულების პროცესში [2].

მიუხედავად იმისა, რომ დროთა განმავლობაში გადასახადების ადმინისტრირების წესები (დეკლარაციის წარდგენის ვადები, გადასახადის წყაროსთან დაკავების წესი და მიმდინარე გადასახადების დარიცხვა) შინაარსობრივად არ შეცვლილა ძირეულად არის შეცვლილი მათი განხორციელების მექანიზმები, კერძოდ: საქართველოს ფინანსთა სამინისტროს შემოსავლების სამსახურის მიერ შექმნილია ერთიანი ელექტრონული სისტემა - ჰიტუს://ესერვიცეს.რს.გე/, რომლის მეშვეობითაც გადასახადის გადამხდელი ონლაინ რეჟიმში ახორციელებს საქონლისა და მომსახურების მიღებისა და გასვლის/განვების დამადასტურებელი დოკუმენტაციის წარმოებას. აღნიშნული ედება საფუძველად საგადასახადო ორგანოებისათვის შესაბამისი პერიოდის დეკლარაციების წარდგენას. აქვე, უნდა აღინიშნოს, ის გარემოებაც, რომ 2012 წლიდან საქართველოს ფინანსთა სამინისტროს გააჩნია ერთიანი ელექტრონული ბაზა ნაღდი ანგარიშსწორებისას საკონტროლო-საღარი აპარატის გამოყენებით მიღებული შემოსავლების შესახებ ინფორმაციის ონლაინ რეჟიმში აკუმულირებისა და დამუშავებისათვის.

გადასახადების ადმინისტრირების პროცესში მნიშვნელოვან როლს თამაშობს საგადასახადო კონტროლის პროცედურები და საგადასახადო ორგანოსათვის მინიჭებული შემოსემების უფლებამოსილება.

ბოლო დრომდე საგადასახადო კონტროლის განხორციელების უფლება ჰქონდა როგორც საქართველოს საგადასახადო ორგანოებს ასევე საქართველოს ფინანსთა სამინისტროს საგამოძიებო სამსახურს (2009 წლამდე ცნობილი როგორც ფინანსური პოლიცია), ხოლო საგადასახადო კოდექსში განხორციელებული ცვლილებების შედეგად აღნიშნული ფუნქციის განხორციელება მხოლოდ შემოსავლების სამსახურის კომპეტენციად დარჩა [2].

ყურადღება მინდა გავამახვილო საგადასახადო ორგანოს მიერ გადასახადის გადამხდელის არაპირდაპირი მეთოდით შემოსემების განხორციელების უფლებამოსილებაზე, რა დროსაც საგადასახადო ორგანო ახორციელებს გადასახადის გადამხდელის

სააღრიცხვო სისტემის სანდოობის შეფასებასა და მისი საგადასახადო ვალდებულებების განსაზღვრას. არაპირდაპირი მეთოდის გამოყენებისას ხდება გადასახადის გადამხდელის აქტივების სიდიდის, საოპერაციო შემოსავლებისა და ხარჯების, გადასახადის გადამხდელის შესახებ ინფორმაციის მისი საქმიანობის სხვა საგადასახადო პერიოდთან ან სხვა ამგვარ გადასახადის გადამხდელის შესახებ მონაცემებთან შედარება.

საგადასახადო ორგანოს უფლება აქვს, გადასახადის გადამხდელის საგადასახადო ვალდებულებები განსაზღვროს არაპირდაპირი მეთოდის გამოყენებით თუ პირს არ აქვს სააღრიცხვო დოკუმენტაცია ან სააღრიცხვო დოკუმენტაციით შეუძლებელია დაბეგვრის ობიექტის დადგენა ან ერთზე მეტი ნებისმიერი შემდეგი პირობის არსებობისას:

ადგილი აქვს პირის აქტივების დაუსაბუთებელ ზრდას;

პირის მიერ ეკონომიკური საქმიანობისათვის ან/და პირადი მოხმარებისათვის განეული ხარჯი აჭარბებს დეკლარირებულ შემოსავალს;

მიმდინარე საგადასახადო კონტროლის ღონისძიებების შედეგად საგადასახადო შემოსემების დანყების შესახებ საგადასახადო ორგანოს შესაბამისი აქტით განსაზღვრულ შესამოწმებელ პერიოდში გამოვლენილია პირის მიერ საგადასახადო სამართალდარღვევის ჩადენის ორი ან მეტი შემთხვევა;

გამოვლენილია არსებითი სხვაობა პირის მიერ საგადასახადო ორგანოსათვის წარდგენილ/დეკლარირებულ დაბეგვრასთან დაკავშირებულ მონაცემებსა და მიმდინარე საგადასახადო კონტროლის ღონისძიებების შედეგად ფაქტობრივად დაფიქსირებულ მონაცემებს შორის [2].

ზემოაღნიშნული საფუძვლის არსებობის შემთხვევაში გადასახადის გადამხდელის არაპირდაპირი მეთოდით შემოსემებისას გამოიყენება 5 ძირითადი მეთოდი - წყაროსა და ფულადი სახსრების გამოყენების მეთოდი, საბანკო დეპოზიტებისა და ნაღდი ფულის დანახარჯების მეთოდი, ერთეულისა და მოცულობის მეთოდი, წმინდა კაპიტალის მეთოდი და ფასნამატის მეთოდი. თუმცა, შესამოწმებელი ბიზნესის სპეციფიკიდან გამომდინარე ყოველ კონკრეტულ შემთხვევაში შესაძლებელია გამოყენებული იქნას ინდივიდუალური მიდგომა და არცერთ ზემოხსენებულ მეთოდს არ მოიცავდეს [5].

ერთის მხრივ ჩრდილოვანი ეკონომიკის წინააღმდეგ საბრძოლველად საკმაოდ მოქნილ მექანიზმს გთავაზობს საქართველოს საგადასახადო სისტემა, მაგრამ მეორეს მხრივ საყურადღებოა საგადასახადო ორგანოების მიერ დამატებით დარიცხული თანხების არაკანონიერებასა და უზუსტობაზე მოდავე გადასახადის გადამხდელთა პოზიცია. 2016 წლის პირველი იანვრიდან 15 ნოემბრამდე პერიოდში 269 გადასახადის გადამხდელმა საქართველოს ფინანსთა სამინისტროსთან არსებულ დავების განმხილველ საბჭოში გაასაჩივრა საგადასახადო შემოსემებისას არაპირდაპირი მეთოდით დარიცხული თანხები ჯამ-

ში 92•442.8 ათასი ლარის ოდენობით, კერძოდ ძირითადი გადასახადი — 43•791.6 ათასი ლარი, ჯარიმა 21•295.3 ათასი ლარი და საურავი 27•355.9 ათასი ლარი [8].

შესაბამისად მივიღეთ, რომ გადასახადის გადამხდელთა მხრიდან გასაჩივრებული დამატებით დარიცხული ძირითადი თანხა 2016 წლის ბიუჯეტში ასახული იურიდიული პირებიდან მიღებული შემოსავლის 1%-ს შეადგენს, ხოლო რაც შეეხება სანქციებს (ჯარიმა და საურავი) 2016 წლის ბიუჯეტის შემოსავლებში ასახული მონაცემის 70%-ს აღწევს [4, 8]. აღსანიშნავია ის გარემოებაც, რომ გადასახადის გადამხდელზე შემონების შედეგად დარიცხულ ძირითად თანხას აღემატება, ამ ძირითადი თანხის “დამალვისათვის” დარიცხული ჯარიმა და საურავი. შესაბამისად გადასახადის გადამხელთა პოზიცია უსამართლობის განცდასთან დაკავშირებით მისაღები და გასაგები.

საქართველოს ფინანსთა სამინისტროსთან არსებული დავების განხილვის საბჭოს სტატისტიკური ანგარიშის მონაცემების მიხედვით, 2011-2015 წლებში სამინისტროს სისტემაში გასაჩივრებული დამატებით დარიცხული გადასახადებისა და სანქციების დაკმაყოფილების/ნაწილობრივ დაკმაყოფილების პროცენტული მაჩვენებელი მზარდია [6], კერძოდ:

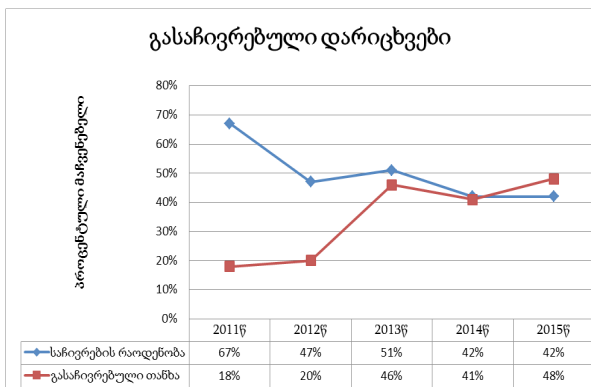

გრაფიკიდან ჩანს, რომ მიუხედავად იმისა, რომ დაკმაყოფილებული/ნაწილობრივ დაკმაყოფილებული საჩივრების რაოდენობის პროცენტული მაჩვენებელი კლებულობს, მზარდია თანხობრივი მონაცემი დაკმაყოფილებული/ნაწილობრივ დაკმაყოფილებული საჩივრებისა. თუ გავითვალისწინებთ, იმ ფაქტს, რომ დამატებით დარიცხული გადასახადების ძირითადი ნაწილი წარმოადგენს შემოსავლების სამსახურის აუდიტის დეპარტამენტის მიერ ჩატარებული საგადასახადო შემონების შედეგად დარიცხულ თანხებს, აშკარა ხდება, რომ აღნიშნული დეპარტამენტი ან გამიზნულად ახორციელებს არარეალური თანხების დარიცხვას ან მისი თანამშრომლების მხრიდან ადგილი აქვს ფაქტობრივი გარემოებების არასრულყოფილად შესწავლასთან. შესაბამისად მივიღეთ ისეთი სისტემა, სადაც ბიზნესის ბედი დამოკიდებულია არაობიექტურ გარემოებებზე.

“საქართველოს საგადასახადო კოდექსი” ვითომ

აკონკრეტებს გადასახადის გადამხდელის საქმიანობის შემონებისას არაპირდაპირი მეთოდის გამოყენების საფუძველებს, მაგრამ იქვე ჩადებული დაშვება (სააღრიცხვო დოკუმენტაციით დაბეგვრის ობიექტის დადგენის შეუძლებლობის შემთხვევა) უკვე იმდენად განაზოგადებს მეთოდის გამოყენების საფუძველს, რომ საგადასახადო ორგანოს ნებისმიერი ბიზნესის შემონებისას შეუძლია გამოიყენოს აღნიშნული. შესაბამისად, მივიღეთ სახელმწიფო ხელისუფლების ხელში არსებული არაჩვეულებრივი ბერკეტი კორუფციული გარიგებების განსახორციელებლად. კერძოდ: თუ ბიზნესი არ ნავა გარიგებაზე, სახელმწიფოს აქვს სრული უფლებამოსილება შეამოწმოს მისი საქმიანობა, მათ შორის არაპირდაპირი მეთოდით და დარიცხოს დამატებით გადასახადელი თანხები. დამატებით დარიცხული გადასახადებისა და შესაბამისი სანქციების (ჯარიმა და საურავები) ამოღების უზრუნველყოფის მიზნით ხდება გადასახადის გადამხდელის ქონების გირავნობით/იპოთეკით დატვირთვა და მის ანგარიშებს ედება ყადაღა [2]. ამასთან, თუ დამატებით დარიცხული ძირითადი გადასახადის თანხის მოცულობა გადააჭარბებს 50.0 ათას ლარს გადასახადის გადამხდელის მიმართ იწყება სისხლის სამართლებრივი დევნა [3] და სახელმწიფოს სრული უფლება აქვს მიმართოს სასამართლოს გადასახადის გადამხდელისათვის თავისუფლების აღკვეთის მოთხოვნით.

ყოველივე ზემოაღნიშნული ცალსახად ხელს უშლის ბიზნესის ნორმალურ ფუნქციონირებას, ხოლო დროში განელილმა პროცესებმა კი დიდი ალბათობით შესაძლებელია გამოიწვიოს ბიზნესის გაკოტრება.

აქვე უნდა აღინიშნოს, რომ დამატებით დარიცხული გადასახადების განხილვა, საქართველოს ფინანსთა სამინისტროს სისტემის გარეთ - სასამართლოში, წარმოადგენს ადმინისტრაციულ დავას, რადგან დგება ინდივიდუალურ-სამართლებრივი აქტის ბათილად ცნობის საკითხი. ამასთან, როგორც ადმინისტრაციული საკითხების განმხილველი ასევე ნებისმიერი სხვა დავის განმხილველი მოსამართლეები არიან იურისტები [1] და მათ არ გააჩნიათ საგადასახადო კუთხით შესაბამისი ცოდნა, რაც თავისთავად შესაძლებელია გახდეს არასწორი განაჩენის გამოტანის საფუძველი.

საგადასახადო შემონებისას საგადასახადო ვალდებულებების არაპირდაპირი მეთოდით არასამართლიანად განსაზღვრის კარგ მაგალითს წარმოადგენს საგადასახადო ორგანოების მიერ 2011-2012 წლებში განხორციელებული სათამაშო აპარატების ბიზნესის შემონება. აღნიშნული შემონებისას, ბიზნესის მოგების განსაზღვრის მიზნით, გამოყენებული იქნა ქვეყნის მასშტაბით სათამაშო აპარატების მესხიერებებიდან მიღებული მონაცემები, კერძოდ ერთი სათამაშო აპარატის 2010 წლის ოქტომბრის თვის დღიური შემოსავალი განისაზღვრა 300 ლარით, ხოლო ამავე პერიოდის სათამაშო აპარატების დღიური გასავლების მაჩვენებელი კი - შემოსავლების 85%-ით. ფიზიკური პირების მიერ

მიღებული მოგების საშემოსავლო გადასახადის განსაზღვრის მიზნებისათვის, სათამაშო აპარატების ბიზნესის შემომწმებისას ასევე აღებულ იქნა 2010 წლის ოქტომბრის თვის მონაცემი, რომლის მიხედვითაც მოთამაშებებზე გაცემულმა გადასახადის წყაროსთან დასაბეგრმა მოგებამ — თითოეული სათამაშო აპარატის დღიური გასავლის 67% აჩვენა [9]. აღნიშნული მონაცემების საფუძველზე და შესამოწმებელ პერიოდში ნამუშევარი დღეების და აპარატების რაოდენობის გათვალისწინებით, მოხდა გადასახადის გადამხდელზე დასარიცხი დამატებითი საგადასახადო ვალდებულებების განსაზღვრა. აღნიშნულ პროცესში საგადასახადო ორგანოს არ გაუთვალისწინებია სტატისტიკური მონაცემები, შესამოწმებელ პერიოდში საშუალოდ დაზიანებული აპარატების არსებობის შესახებ, რამაც თავისთავად, საგადასახადო ვალდებულებების არასწორი განსაზღვრა გამოიწვია. აღნიშნული პერიოდის შემდგომ საქართველოში პრაქტიკულად არსებობა შეწყვიტა სათამაშო აპარატის ბიზნესმა, ბაზარზე დარჩა მხოლოდ მსხვილი ორგანიზაციები.

დასკვნა

ქვეყნის განვითარებაში, “ჩრდილოვანი ეკონომიკის” უარყოფით გავლენაზე მთელი მსოფლიო თანხმდება. შესაბამისად ყველა ცდილობს მაქსიმალურად მოქნილი და დეტალურად გათვლილი საგადასახადო სისტემა შემუშაოს. ისეთი სისტემა, სადაც დაცული იქნება როგორც სახელმწიფო ასევე ბიზნესის ინტერესები.

მიუხედავად იმისა, რომ ერთი შეხედვით საქართველოს საგადასახადო სისტემა დახვეწილია და მასში ასახული საგადასახადო ადმინისტრირებისა და კონტროლის მექანიზმები იძლევა შესაძლებლობას მინიმუმამდე იქნას დაყვანილი ქვეყანაში “ჩრდილოვანი ეკონომიკის” არსებობა, აშკარაა, რომ კანონმდებლებს გაპარული აქვთ ისეთი ნიუანსები, რომლებიც დაინტერესების შემთხვევაში ტოვებს ბიზნესის ნორმალური ფუნქციონირებისათვის ხელის შეშლის შესაძლებლობას.

ყოველივე ზემოაღნიშნულიდან გამომდინარე, აშკარაა, რომ საქართველოში მოქმედი საგადასახადო ადმინისტრირებისა და კონტროლის მექანიზმები საჭიროებს გადახედვას და დახვეწას, იმგვრად რომ ბიზნესის ბედი აღარ იყოს დამოკიდებული დაინტერესებული პირების ნება-სურვილებზე ან/და სხვა არაობიექტურ გარემოებებზე.

გამოყენებული ლიტერატურა:

1. საქართველოს კონსტიტუცია;
2. საქართველოს საგადასახადო კოდექსი;
3. საქართველოს სისხლის სამართლის კოდექსი;
4. “საქართველოს 2016 წლის სახელმწიფო ბიუჯეტის შესახებ” საქართველოს კანონი;
5. საგადასახადო აუდიტის სახელმძღვანელო;
6. საქართველოს ფინანსთა სამინისტროსთან არსებული დავების განხილვის საბჭოს 2011-2015 წწ სტატისტიკური ანგარიშები;
7. www.mof.ge/;
8. <http://wiki.rs.ge/>;
9. <http://www.taxdisputes.gov.ge/>;

Irakli Bochorishvili

Associate Professor
Faculty of Informatics and Control Systems
Georgian Technical University

რეზიუმე

*ირაკლი ბოჭორიშვილი,
სტუ-ს პროფესორი*

ინტერნეტის ფუნქციები ბაზარზე და ბიზნეს კომუნიკაციის მეთოდები

თავისი არსებობის მანძილზე ინტერნეტმა განვლო რთული გზა სამეცნიერო-კვლევითი პროექტიდან ყოვლისმომცველ გლობალურ დეცენტრალიზებულ ქსელამდე და ბოლოს კომერციულ ინფრასტრუქტურამდე. ინტერნეტი გვევლინება კომუნიკაციური აქტივობის ამაღლების მთავარ სტიმულად. მარკეტოლოგები კომუნიკაციას განიხილავენ როგორც მყიდველებთან ურთიერთობის მართვას. დღეისათვის მარკეტინგული კომუნიკაციის ბაზარზე ფორმების მთელი აქტივობა ბრუნავს ინტერნეტის გარშემო. სტატიაში განხილულია ინტერნეტ ბაზრის სპეციფიკა და ბიზნეს კომუნიკაციის მეთოდები, რომლებიც მისი წარმოებისას გამოიყენება.

საკვანძო სიტყვები: ბიზნეს კომუნიკაციის საინფორმაციო და საკომუნიკაციო ტექნოლოგიები, ინტერნეტ მარკეტინგი

During its existence internet went through a difficult path from the scientific research projects to the all-embracing universal global decentralized network and till the commercial infrastructure. Commerce is becoming a kind of driving force of the internet.

The creation of the Internet network and the rapid development of the informational technological systems and perfection of their interactions led us to a new direction of the e-business formation.

The success of commercial activity in an environment like Internet can be determined only by the fact exactly how and in what degree business takes into account customers interests. Moreover, it is necessary to know who they are, and what kind of needs, desires, behavior patterns and other features they have.

With the development of informational and communication technology world is becoming much smaller, so that connection between two subjects in different parts of the world is established within a few seconds. Digitalization shall undoubtedly be confirmed as one of all-present generic trends, which to a large extent brought forth appearance of the rest of them.

Nowadays new product are created on the informa-

tional market, which are necessary features of the economical development and significant factor of social life. The informational marketing is the foundation and basis of the e-society and led countries and governments to the integration in the global world network. With the help of informational marketing are implemented new ways of informational products offering to variety of audience (customers), considering their needs and demands. Prior to the global informational system establishment the main source of the information retrieval was personal relationships. Today information retrieval on the international scale are highly accessible through the global informational marketing, where, despite the capacity any kind of information could be gained.

One of the main function of the World Wide Web is e-Commerce, which provides sorts of marketing activities, sale and purchase of goods and services, setting relationship between the customers, the market growth, reduction of the necessary spending for the mediators. E Commerce contributes the development and growth of Internet marketing.

There are 4 main functions of the Internet marketing. These include: communication, information, entertainment and e Commerce. Marketing specialists consider communication as a part of the management of relations with customers. Its effective, pragmatic ways and channels represent Internet. Here communication is interactive, the initiators of which are t buyers as well as sellers. Modern organizations are actively using the Internet for communication policy.

The essential circles of the internet marketing are also the following subjects: institutions, individuals, informational intermediaries, the Internet providers, government agencies, different forms of organizations and unions, which are working on the market.

Internet-space displays the models of business potential, the new types of products in circulation, production realization processes, marketing, trade, transactions, data exchange, the usage of the communication technologies and creation of a culture of communication, the development of local and international scientific communications, and shaping of the internet communication technologies.

Any business or organization that carries out activities through the Internet are called the internet market operating organizations. Such as : transport organizations, logistics and other organizations. Internet e-business market is considering a variety of models, most notably of which are the following:

- Business-to-Business, B2B;
- Business-to-Consumer, B2C;

- Consumer-to-Consumer, C2C;
- Consumer-to-Business, C2B;
- Business-to-Administration, B2A;
- Consumer-to-Administration, C2A;
- Government-to-Government, G2G;
- Business-to-Government, B2G;
- Government-to-Business, G2B;
- Government-to-Citizens, G2C;
- Business-to-Business to-Consumer, B2B2C;
- Business-to-Personnel, B2P;
- Business-to-Employees, B2E;
- Exchange-to-Exchange, E2E.

There are several methods of business communication, including:

Web-based communication - for better and improved communication, anytime anywhere...

Video conferencing which allow people in different locations to hold interactive meetings;

Reports - important in documenting the activities of any department;

Presentations - very popular method of communication in all types of organizations, usually involving audiovisual material, like copies of reports, or material prepared in Microsoft PowerPoint or Adobe Flash;

Telephone meetings, which allow for long distance speech;

Forum boards, which allow people to instantly post information at a centralized location; and

Face-to-face meetings, which are personal and should be succeeded by a written follow up.

Choosing the right means and mode of communication plays a vital role in the effectiveness of the message being communicated and such a choice depends on various factors such as; If the organization is small, probably more communication will be oral, than in larger organizations where it may be in writing. The policy for communication also would play a major role in influencing one's choice of mode of communication. The main point to be considered here would be to evaluate whether the cost involved in sending the message would be commensurate with the results expected. Whether the message is confidential in nature, urgent or important etc. and whether a matter would require hand delivery or be set by registered post etc. also influences the choice of mode and means of communication. Whether the message to be sent is also another vital factor which could influence the choice of means and modes of communication. For example, if a letter is to be sent to a partner in a joint venture in Japan and it is urgent, you would not think of sending someone to personally deliver it. The resources available to both the sender and receiver would also influence your choice. You can only send a fax if the other person/organization has a fax machine. Therefore we can see that the choice of a particular mode and means of communication will depend on a case to case basis and is influenced by various factors.

Means and Mode of Communication are: 1.Face-to-Face Meeting; 2.In-Person Oral Presentation; 3.On-

line Meeting ; 4.Videoconferencing 5.Teleconferencing 6.Phone Call 7.Voice Message 8.Video 9.Blog 10.Report 11.Brochure 12.Newsletter 13.Flier 14.Email 15. Memo.

Business activities on the Internet are much more effective than traditional activities. Company doing business on the Internet represent the part of electronic transfer of business activity in the network, i.e., The company uses traditional methods of business through the E-business by adding to them virtual opportunities. E-shops are the key directions of E-business, which are largely determining the dynamics of its development and growth. The latest innovative approaches are looming out through the information technologies and economy that contribute E-business development. E-business represents its socio-economic development's powerful incentive in the developed countries around the world. It should be noted that the e-business market is rapidly changing. Georgia's first on-line prototypes store appeared in 2001. However then it was only an attempt of e-business developing and the majority of them was limited to the applications of sales and purchases. Nowadays gradually we are starting to use actively information resources in almost all areas of e- business.

References:

1. ნ. თოდუა, რ.აბულაძე, "ინტერნეტ მარკეტინგი". 2011.
2. ნ. თოდუა, ე. უროტაძე, რ.აბულაძე "გლობალური კრიზისის გავლენა ინტერნეტ ბაზრის განვითარებაზე." შაუნივერსიტეტთაშორისო სამეცნიერ-პრაქტიკული კონფერენცია " მსოფლიო ფინანსული კრიზისი და საქართველო" გამომცემლობა უნივერსალი, თბილისი. 2009.
3. Paul A. Pavlou, David W. Stewart. Measuring the Effects and Effectiveness of Interactive Advertising//Journal of Interactive Advertising, 2000. №1.
4. <http://rs.ge>
5. <http://gss.ge>
6. Хэнсон У. Интернет-маркетинг: учебное пособие для студ. вузов. Пер. с англ. Под ред. Ю.А. Цыпкина. - М.: Юнити, 2002.
7. Успенский И.В. Интернет-маркетинг. Изд-во СПГУЭиФ. Санкт-Петербург. 2003.

მოლაპარაკების პროცესის სწორი ფორმირება კულტურული

თავისებურების გათვალისწინებით

მარიამ ყიფშიძე,
სტუ-ს დოქტორანტი

რეზიუმე

სტატია წარმოადგენს საქმიანი მოლაპარაკების პროცესის სწორად ფორმირების სქემას, კულტურული თავისებურებების გათვალისწინებით და ატარებს პრაქტიკულ ხასიათს, ვინაიდან ყურადღება გამახვილებულია იმ რეკომენდაციებზე, რომლებიც შეგვიძლია გამოვიყენოთ მოლაპარაკების წარმოების სხვადასხვა ეტაპზე. ვინაიდან ძირითადი განხილული „ბუმერანგის“ მოდელი, რომელიც ასახავს კულტურული მახასიათებლების ბიზნეს ურთიერთობებზე ზემოქმედების სამ ძირითად ეტაპს: საქმიანი ურთიერთობების საწყისი ეტაპი, გავითარების ეტაპი და დასასრული. მოცემულია რეკომენდაციები თუ როგორ უნდა ვიმოქმედოთ განსხვავებული კულტურის წარმომადგენელთან მოლაპარაკების პროცესში, როგორ უნდა მოვემზადოთ და წარვმართოთ მოლაპარაკება ეფექტური გზით, იმისათვის თავი ავარიდოთ არაპროგნოზირებად შედეგებს და მაქსიმალურად ვაკონტროლოდ მოლაპარაკების და შესაბამისად ურთიერთ თანამშრომლობის მუდმივი, ამავდროულად ცვლადი პროცესი, რომელიც განსაზღვრავს კომპანიის მოგების მაქსიმიზაციასა და თანამშრომლობის სტაბილური ბიზნეს გარემოს შენარჩუნებას.

The right formation of negotiation process according to cultural characteristics

Summary

The article presents the scheme of right formation of negotiating process, adjusted for cultural characteristics. It had practical meaning because, the focus is on the recommendations, which we can use in the production of various stages of negotiation. Narrow context of „Bumerang“ model, which reflects the cultural characteristics of the business relationship between the influence of three main stages: the initial stage of the business relationship, development and final stage. There are recommendations on how to act with a different culture representatives during the negotiation process, and how to prepare to negotiate cost-effective manner, in order to avoid unpredictable consequences and control the cooperation and negotiation process constantly, while a variable process that identifies each company's profit maximization and makes the stable business environment for cooperation.

კულტურული მახასიათებლები განისაზღვრება, როგორც საქმიანი ურთიერთობებზე და მათი წარმართვის პროცესზე მოქმედ თავისებურებებზე. თითოეული ქვეყნის კულტურული მახასიათებლები გამოირჩევა საკუთარი სპეციფიკით, თვითმყოფადობით, ისტორიით, თვისებებითა და ტრადიციებით, ღირებულებებით, რომელიც გარკვეულ წილად აფერხებს ბიზნეს სფეროში კულტურული იმპერიალიზმის მზარდ პროცესს. ყველაზე მკაფიოდ კულტურული განსხვავებები ვლინდება საზოგადოების წევრ სხვა წარმომადგენლებთან ურთიერთქმედებაში, მოლაპარაკების, საქმიანი ურთიერთობის, დისკუსიის მიმდინარეობის პროცესში, რომელიც საბოლოო ჯამში მიღებულ შედეგზე აისახება.

კულტურა ეს არის კომპლექსური სისტემა, რომლის ფორმირებაც ხდება ცოდნის, რწმენის, ხელოვნების, მორალის, კანონების, წეს-ჩვეულებების და სხვა ფაქტორების ზეგავლენით, რომლებიც შექმნილია საზოგადოების მიერ პიროვნული განვითარების პროცესში. კულტურული თავისებურებების გავლენით საზოგადოების წევრებს უყალიბდებათ შეხედულებები ნებისმიერ საკითხთან მიმართებაში. ჩვენს შემთხვევაში კონკრეტულ საკითხს წარმოადგენს საქმიანი ურთიერთობები, რომელიც უზრუნველყოფს ბიზნესის წარმოების პროცესის ეფექტიანობას, როგორც საწყის, ასევე განვითარების ან საბოლოო გადაწყვეტილების მიღების ეტაპზე.

ფორმირებული სქემა „ბუმერანგი“ ასახავს კულტურული მახასიათებლების ბიზნეს ურთიერთობებზე ზემოქმედების სამ ძირითად ეტაპს: საქმიანი ურთიერთობების საწყისი ეტაპი, გავითარების ეტაპი და დასასრული. ამ თავში განვიხილავთ მოცემულ სქემას, როგორც საქმიანი ურთიერთობების ეფექტურ წარმართვაზე მოქმედ ფაქტორად, რომელიც ზემოქმედებს მართვის ფორმებზე, ფუნქციონირებაზე და სტრუქტურაზე. სქემა წარმოადგენს უმწიფელოვანეს, „ფუნდამენტურ ფაქტორს“, რომელიც მოქმედებს მენეჯმენტის სპეციფიკაზე, როდესაც ვსაუბრობთ კულტურულ თავისებურებებზე გლობალიზაციის პირობებში.

ადამიანთა ქცევის კულტურული ღირებულებების გამოვლინება თავის დაღს ასვავს ბიზნეს ურთიერთობის სხვადასხვა ეტაპებს, რას საბოლოო ჯამში გავლენას ახდენს მიღებულ შედეგზე. ყოველივე ამ არასასურველი შედეგის თავიდან ასაცილებლად საჭიროა ყურადღება გავამახვილოთ ყველა ეტაპზე, როდესაც საქმე გვაქვს განსხვავებული კულტურის წარმომადგენელთან და გავითვალისწინოთ ის

სტრუქტურა და რეკომენდაციები, რომელიც დადებითად აისახება ბიზნეს ურთიერთობების შედეგად მიღებულ საბოლოო შედეგზე.

საწყისი ეტაპი - პირველი, უმნიშვნელოვანესი ნაბიჯი, რომელიც უნდა გადავდგათ განსხვავებული კულტურის წარმომადგენელ მეორე მხარესთან. მოლაპარაკების პროცესის დასაწყისი ყოველგვარი გამოცდილების გარეშე, რომელიც მოგვეთხოვება, რომ წარმატებით დასრულდეს, იმისათვის, რომ დასაბამი დაედოს ურთიერთობების დასაწყისს და შესაბამისად ბიზნესის განვითარებას, ეფექტური საბოლოო შედეგის მისაღებად.

ინფორმაციის მოძიება მოლაპარაკების პროცესის წვერი მეორე მხარის შესახებ. საერთაშორისო ურთიერთობების აქტიური მონაწილეების დიდი მცდელობისა, ერთიანი ნორმების და წესების დაცვის, ეროვნულ და კულტურულ თავისებურებებს შორის მნიშვნელოვანი სხვაობები ყოველთვის არსებობს, აქედან გამომდინარე, როდესაც სხვა ქვეყნის წარმომადგენელთან შეხვედრას ვგეგმავთ, მისი ქვეყნის ხალხს შორის პიროვნული ურთიერთობების ზოგადი პრინციპები უნდა შევინახოთ და ასევე, მათი ფუნდამენტალური ღირებულებები, იმისათვის, რომ გაგვიმარტივდეს მოლაპარაკების პროცესი და მივალწიოთ ჩვენთვის სასურველ შედეგს, დავიდან ავირიდოთ არაპროგნოზირებადი შედეგები და მოულოდნელი წინააღმდეგობები, რომლებმაც შესაძლებელია უარყოფითი გავლენა იქონიოს საქმიანი ურთიერთობების საწყის ეტაპზევე.

მოსმენის კულტურის განსხვავებული ტექნიკების გამოყენება. კომუნიკაციას ხშირად ახლავს ორაზროვნება და გაურვევლობა, რაც მნიშვნელოვნად იზრდება სხვადასხვა კულტურის წარმომადგენლებს შორის ურთიერთობისას; რაც უფრო დიდია კულტურებს შორის განსხვავება, მით უფრო იზრდება ორაზროვნება და საკითხის გაუგებროვის რისკი. მოლაპარაკების წარმოება წარმოადგენს უნარს, რომელიც გვებმარება მონიშნულმდეგე მხარესგან სასურველი ისე მივიღოთ რომ , მასთან შევინარჩუნოთ კარგი ურთიერთობა. მოლაპარაკების საშუალებით განსხვავებული კულტური მქონე ადამიანები, რომლებსაც განსხვავებული, რიგ შემთხვევებში საინააღმდეგო საჭიროებები და ინტერესები აქვთ, შეთანხმებამდე მისვლას ახერხებენ. ყოველივე ამას განაპირობებს მოსმენის სხვადასხვა ტექნიკა. იმისათვის, რომ შეამციროთ ორაზროვნება საჭიროა მივიღოთ ამომწურავი, დაზუსტებული ინფორმაცია მოლაპარაკების პროცესში ჩვენთვის მნიშვნელოვან საკითხთან დაკავშირებით. ყველაზე ეფექტურ მოსმენის მეთოდად ითვლება დისკუსია, კითხვა პასუხის რეჟიმში. ყოველთვის უნდა მოხდეს ისეთი საკითხის გადამოწმება რაც გარკვეულ წილად ეჭვს ბადებს ჩვენს წარმოდგენაში. დისკუსიის პროცესში ჩვენ და ჩვენი მონიშნულმდეგე ვუზიარებთ ერთმანეთს საკუთარ მოსაზრებებს. პარალელურ რეჟიმში კი ვცდილობთ დეტალურად განვიხილოთ ორივე მხარის ინტერესები და მოვიძიოთ ყველა სახის ინფორმაცია

, რომელიც ურთიერთმისაღები გადანყვეტილების მიღებას შეუწყობს ხელს.

ვერბალურ და არავერბალურ ელემენტებზე აქცენტი. ერთოდაიგივე სიტყვა სხვადასხვა კულტურაში შეიძლება განსხვავებული მნიშვნელობის მატარებელი იყოს. რასაც ჩვენ კონკრეტულ სიტყვაში ვგულისმობთ, სხვა კულტურის წარმომადგენელმა შეიძლება სხვა კონტექსტში გაიგოს. გარდა ვერბალური ნაწილისა, გაცილებით უფრო მნიშვნელოვანი როლი ენიჭება არავერბალურ კომუნიკაციას თანამედროვე ეპოქაში, რაც გულისხმობს ერთი ადამიანის მიერ მეორისათვის შეტყობინების გადაცემას მოძრაობით, ფესტიკულაციით, ინტონაციით. არავერბალური კომუნიკაცია უფრო ადრეულია, ვიდრე ვერბალური, ვინაიდან ადამიანები მეტყველების დაწყებამდე ურთიერთობისათვის არავერბალურ კომუნიკაციას იყენებდნენ, ამიტომ მას გაცილებით უფრო სიღრმისეული შესწავლა და გაანალიზება სჭირდება ვერბალურ ნაწილთან შედარებით. განსხვავებული კულტურის მქონე ადამიანის არავერბალური ენის მაქსიმალურად აღქმა გულისმობს შემდეგს, დავაკვირდეთ მონიშნულმდეგე მხარის არაცნობიერების გამოვლინებებს და ორგანიზება გავუკეთოთ მათ, ცნობიერად ვმართოთ. ყოველივე ეს საშუალებას გვაძლევს შესაძლებლობას ხელში ავიღოთ მოლაპარაკების პროცესი სადავეებით და ვუზრუნველყოთ ამ პროცესის ჩვენი ინტერესებიდან გამომდინარე წარმართვა. ნავიკითხოთ ჩვენი მოსაუბრის არავერბალური ინფორმაცია ანუ გვესმოდეს სხეულის ენა, იგივეა რაც გავიგოთ მოსაუბრის მდომარეობა და ვიმოქმედოთ ჩვენს სასიკეთოდ.

განვითარების ეტაპი: ნებისმიერი საქმიანი ურთიერთობა, მხარეებს შორის ურთიეთ შეთანხმებული, მრავალწლიანი, კეთილსინდისიერი თანამშრომლობის მიუხედავად, წარმოუდგენელია კომპლიქტური სიტუაციების არ არსებობის გარეშე. ისეთი საკითხები, როგორცაა თანამშრომლობის პროცესში ორაზროვანი და რთული სიტუაციების მოგვარების უნარი, მნიშვნელოვნად განსაზღვრავს საქმიანი ურთიერთობების განვითარების ეფექტურობას.

კულტურული თავისებურებების და ღირებულებების აღიარება. კულტურათშორის კომუნიკაციის ძირითად ხელისშემშლელ პირობად საკუთარ და უცხო კულტურას შორის მსგავსების დაშვებას და განსხვავების უგულველყოფას წარმოადგენს, რაც უმეტესწილად წარმოშობს მონაწილეთა ერთმანეთის მიმართ მტრულ დამოკიდებულებას. უნდა გავითვალისწინოთ ფაქტი, რომელიც ყველაზე მნიშვნელოვანია მოლაპარაკების წარმოების პროცესში, გავმიჯნოთ ერთმანეთისგან პიროვნება, რომელიც წარმოადგენს განსხვავებულ კულტურას და პრობლემა. სხვა სიტყვებით, რომ ავხსნათ, შესაძლებელია ჩვენთვის მიუღებელი იყოს პრობლემატური საკითხი და არა ის ღირებულებები, რომელიც მოლაპარაკების პროცესში მონაწილე სხვა კულტურის წარმომადგენელს გააჩნია. ჩვენი მიზანია მოლაპარაკების პროცესის დასასრულს შეთანხმების მიღწევა, რასაც

გაცილებით გაგვიმარტივებს მეორე მხარის ღირებულებების გაგება და მოქმედება ჩვენი ინტერესებიდან გამომდინარე, პრობლემურ საკითხთან მიმართებაში.

საკუთარი სტერეოტიპის იდენტიფიკაცია. სტერეოტიპი გარკვეული ჯგუფების შესახებ არსებული ფიქსირებული შეხედულებებია. ეს ტერმინი სტამბას უკავშირდება, მძიმე საბეჭდო ფორმას, რომელიც ერთხელ ჩამოყალიბების შემდეგ რთულად იცვლება. ზოგიერთ შემთხვევაში ერთხელ შექმნილი წარმოდგენა ადამიანთა კატეგორიის შესაბამისად ვრცელდება მის ყველა წევრზე მიუხედავად იმისა, შეესაბამება თუ არა იგი კონკრეტულ პიროვნებას. შესაბამისად, არსებობს სტერეოტიპები სხვადასხვა ეროვნებისა და პროფესიის წარმომადგენლების, რელიგიური ჯგუფებისა და სხვათა მიმართ. სტერეოტიპები შეიძლება იყოს როგორც უარყოფითი (შემთხვევა, როდესაც ჯგუფის წარმომადგენლები არიან კომფლიქტურები, არ არიან პაიოსნები), ასევე დადებითი (შემთხვევა, როდესაც ჯგუფის წარმომადგენლები არიან შრომისმოყვარეები, ლამაზები), თუმცა უფრო ხშირად ისინი უარყოფითია. თუ ჩვენ გვაქვს სტერეოტიპი იმ ჯგუფის მიმართ, რომლის წარმომადგენელთანაც ვაკავშირებს ურთიერთობა, ვანარმოებთ მოლაპარაკებას, მან შეიძლება ხელი შეგვიშალოს ეფექტური კომუნიკაციის წარმართვაში: შეიძლება ამ პიროვნებას მივანეროთ თვისებები, რა ამ სტერეოტიპშია გაერთიანებული და ვერ აღვიქვამთ მისი რეალური თვისებები. ყოველივე ეს კი უარყოფითად აისახება საბოლოო შედეგზე, შესაბამისად მოლაპარაკების პროცესი არასწორი მიმართულებით წარიმართება. ამისათვის საჭიროა წინასწარ განვსაზღვროთ დეტალები, რომლებიც თავიდან აგვარიდებს გაურკვეველობას.

საბოლოო გადანყვეტილების მიღების ეტაპი: საბოლოო გადანყვეტილების მიღების პროცესში აუცილებელია ნებისმიერი საკითხის ზუსტი ანალიზი. სწორად მიღებული გადანყვეტილება განსაზღვრავს რისკებს, რომლის წინაშეც დგას ორგანიზაცია. იმისათვის, რომ რადიკალური გადანყვეტილება არ გახდეს კომპანიაში ახალი პრობლემების ფორმირების დასაბამი, სწორად უნდა გავსაზღვროთ მეორე მხარის კულტურული მახასიათებლები, რომელიც მოლაპარაკების პროცესის სწორად წარმართვასა და უკიდურეს შემთხვევაში, მის დასრულებას შეუწყობს ხელს.

სიტუაციური ანალიზი. საბოლოო გადანყვეტილება, იქნება ეს შეთანხმება თუ შეუთანხმებლობა აუცილებელია ბიზნეს ურთიერთობების/მოლაპარაკების პროცესის წარმოების ხელმეორედ გადახედვას მოითხოვს და საბოლოო ანალიზის გაკეთებას. შეუთანხმებლობა მოლაპარაკებას დისკუსიის ეტაპზე აბრუნებს. ეს არის ბუნებრივი ეტაპი, რომელიც ორმხრივად მისაღები ვარიანტების ძიების განახლებას ნიშნავს. ეს არის გზა, რომელი მოითხოვს განვლილი ეტაპებს გამეორებას, რომლის მეშვეობითაც შესაძლებელია ორმხრივად სასურველი შეთანხმების

მიღება. „ბუმერანგი“ სახელწოდებაც სწორედ აქედან გამომდინარეობს. განსხვავებული კულტურის წარმომადგენელთან მოლაპარაკების წარმოების პროცესის დადებითი ეფექტის მისაღებად შესაძლებელია ამ პროცესის ეტაპების რამოდენიმეჯერ გავლა მოგვინიოს შეთანხმების მიღწევამდე.

ბიზნეს ურთიერთობების სამივე ეტაპზე მნიშვნელოვანია კულტურულ მახასიათებლებზე მოქმედი დადებითი ფაქტორების, რეკომენდაციების გათვალისწინება, იმისათვის, რომ მაქსიმალურად ვაკონტროლოდ სიტუაცია, რომელიც განსაზღვრავს ჩვენი საქმიანობის ეფექტურ მიმდინარეობას მაქსიმალურად გაუთვალისწინებელი, დაუგეგმავი პროცესების გარეშე. ამ კონკრეტულ საკითხთან დაკავშირებული სქემის სახელწოდება „ბუმერანგი“, გარდა მისი შინაარსობრივი დატვირთვისა, ხაზს უსვავს თემის აქტუალურობას, იქიდან გამომდინარე, რომ კულტურულ თავისებურებებთან დაკავშირებული პრობლემის წინაშე პიროვნება საკუთარი კარიერული მოღვაწეობის განმავლობაში რამოდენიმეჯერ შეიძლება დადგეს. ყველაზე მკაფიოდ კულტურული თავისებურებები ვლინდება სხვა საზოგადოების წარმომადგენელან ურთიერთქმედებაში - იქნება ეს მოლაპარაკების წარმოება, ერთობლივი საწარმოს ორგანიზება თუ გამოცდილების გაზიარება.

გამოყენებული ლიტერატურა:

1. ბარათაშვილი ე., ზარანდია ჯ., მარიდაშვილი მ., ჩეჩელაშვილი მ., მახარაშვილი ი., ლამბაშიძე., „შედარებითი მენეჯმენტი და კლასტერიზაცია“ . თბ. 2015წ.
2. ბარათაშვილი ე., ნადარეიშვილი ნ., ძიძიკაშვილი ნ., კლასტერიზაციის თეორიული საფუძვლები და მათი დანერგვის წინაპირობები ჟურნალი „საქართველოს ეკონომიკა“. 2007 9
3. ბარათაშვილი ე., შედარებითი ანალიზის როლი გარდამავალი ეკონომიკის შესწავლაში ჟურნალი „მეცნიერება და ტექნოლოგიები“ 1-2, თბ. 2008 წ.
4. ბარათაშვილი ე., ჯოლია გ., ბულია ლ., კომპარატივისტიკული მენეჯმენტი ჟ. „ეკონომიკა“ 10 2008წ.

ბიზნეს-ინჟინერინგი ეკოლოგიაში

ნავთობპროდუქტების დანაკარგების შემცირების

ეკოლოგიურ – ეკონომიკური ასპექტები

მათი შედეგების პროცესში

ეკა მიქაძე,
ეკა რუსიეშვილი,
ხათუნა მღებრიშვილი,
გურამ მიქაძე

რეზიუმე

განხილულია: ნავთობპროდუქტების დანაკარგთა სახეები, მათი წარმოქმნის მიზეზები შენახვის სხვადასხვა მეთოდების გამოყენების შემთხვევებში; შესაბამისი სტანდარტებით დადგენილი წესები და მოთხოვნები ნავთობპროდუქტების სწორი შენახვისა და მათი რაციონალური გამოყენების შესახებ; ნავთობპროდუქტების ფიზიკური და ქიმიური თვისებების (ხარისხის) შეცვლის (გაუარესების) მიზეზები; დანაკარგებთან ბრძოლის, მათ მიერ გამოწვეული დიდი მატერიალური ზარალის, გარემოს (ატმოსფერული ჰაერის, ნიადაგის, ჰიდროსფეროს) მნიშვნელოვანი გაჭუჭყიანების, ადამიანის ჯანმრთელობაზე უარყოფითი ზეგავლენის საკითხები და ყოველივე ამით განპირობებული ფრიად არასასურველი შედეგები. მოტანილია ღონისძიებათა ჩამონათვალი, რომელთა პრაქტიკული რეალიზაცია, გარკვეულწილად, ხელს შეუწყობს აღნიშნულ, უაღრესად არასასურველ შედეგთა აღმოფხვრას ან ნაწილობრივ მაინც შემცირებას.

Summary

Environmental and economic aspects of the reduction of losses during storage of petroleum products

*Eka Mikadze,
Eka Rusieshvili,
Khatuna Mgebrishvili,
Guram Mikadze*

Considered: species losses of petroleum products, their causes in the application of various methods of storage; The rules and requirements of proper storage of petroleum products and their rational use; Reasons for change (deterioration) physical and chemical properties (qualities) of petroleum products; Questions: loss control; Great material damage caused by them; Significant contamination of the environment (air, soil, hydrosphere); Negative impact on human health and caused all these factors results; The

list of activities in the implementation of which will contribute to the extent predeterminedly eradicate or at least partially reduce the above – noted very undesirable consequences .

პლანეტა დედამიწაზე ორი განსაკუთრებული მნიშვნელობის მქონე თხევადი ნივთიერებაა: წყალი და ნავთობი. წყალმა, სხვა მრავალ ფაქტორთან ერთად, დასაბამი მისცა სიცოცხლის წარმოშობას, ნავთობმა კი ერთ-ერთი ფრიად მნიშვნელოვანი როლი შეასრულა სახალხო მეურნეობის მრავალი დარგის (მათ შორის თანამედროვე ტრანსპორტის) შექმნასა და განვითარებაში. ისევე როგორც უწყლოდ წარმოუდგენელია სიცოცხლე, ნავთობპროდუქტების გარეშეც შეუძლებელია ადამიანის მრავალმხრივი მოღვაწეობისათვის აუცილებლად საჭირო ბევრი საქმიანობის შესრულება. ამიტომ ნავთობპროდუქტების მთელი „სასიცოცხლო ციკლის“ (დაზვერვა; მოპოვება; გადამუშავება; ტრანსპორტირება; მიღება; შენახვა; გაცემა; გამოყენება; რეგენერაცია) ერთერთ საპასუხისმგებლო ეტაპზე - შენახვის პროცესში - დანაკარგთა შემცირებას, უდაოდ, დიდი სახალხო - სამეურნეო მნიშვნელობა აქვს. ეს დანაკარგები მრავალმხრივ (მათ შორის დიდ ეკოლოგიურ და ეკონომიკურ) ზიანს აყენებს კაცობრიობას. ნავთობპროდუქტების დანაკარგებთან ბრძოლის ღონისძიებათა წარმატებითი განხორციელებისათვის აუცილებელია მათი წარმოშობის მიზეზებისა და შესაძლო შემცირებათა მეთოდების ზუსტი ცოდნა... და სწორედ ამიტომ წინამდებარე ნაშრომის აქტუალურობა ეჭვს არ იწვევს.

ერთ-ერთი უმნიშვნელოვანესი ფრიად სასარგებლო წიაღისეული - ნავთობი - ადვილად აალებადი, სპეციფიკური სუნის მქონე სითხე - შედგება განსხვავებული მოლეკულური მასის მქონე ნახშირწყალბადებისა და სხვა ორგანული ნივთიერებებისაგან. მისგან ენერგეტიკული დანადგარებისათვის განკუთვნილი საწვავ-შემზეთი მასალების; გამხსნელების; ქიმიურ მრეწველობაში ფართოდ გამოყენებული ნედლეულის მიღების მიზნით ახდენენ ნავთობის გადამუშავებას. მსოფლიოს საწვავ-ენერგეტიკულ ბალანსში ნავთობს წამყვანი ადგილი

უჭირავს. ნავთობპრო-დუქტების წილი 2010 წელს მსოფლიოში გამოყენებული ენერგორესურსების საერთო (მთლიანი) რაოდენობის 33,6%-ს შეადგენდა. ამერიკის შეერთებული შტატების ენერგო ინფრამატივის ადმინისტრაციის მონაცემების მიხედვით 2011 წელს მსოფლიო დღე-ღამეში დაახლოებით 87421 მილიონ ბარელ ნავთობს მოიხმარდა.

ნავთობი ძვირფასი, საუკეთესო წყაროა ისეთი მნიშვნელოვანი პროდუქტების მისაღებად, როგორცაა: სინთეტიკური კაუჩუკი და ბოჭკოები; პლასტიკები; პლასტიფიკატორები; საღებავები; სხვადასხვა მედიკამენტები; ხელოვნური პარფიუმერიის საგნები; ცილოვანი ნივთიერებები და სხვა მრავალი.

ნავთობის უნიკალურობას განაპირობებს მისი თვისებების შესანიშნავი კომბინაცია: ენერგიის მაღალი სიმკვრივე (30% - ით მეტი მაღალხარისხიან ნახშირებთან შედარებით), - განპირობებული დიდი თბოუნარიანობით (1 კგ ნავთობის თბოუნარიანობა 1,3 კგ ანტრაციტის ან 3 კგ მურა ნახშირის თბოუნარიანობის ექვივალენტურია); ნავთობის მოპოვების თვითღირებულება დაახლოებით ექვსჯერ ნაკლებია ვიდრე ნახშირის მოპოვებისა; ნავთობის ტრანსპორტირება მნიშვნელოვნად ადვილი და მოსახერხებელია ვიდრე მყარი ან აირიანი საწვავისა; ნავთობის წვის შედეგად არ წარმოიქმნება ნაცარი.

ნავთობის საბადოების შემცირება, ნავთობპროდუქტებზე ფასების ზრდა, გარემოს ეკოლოგიური დაცვა ნავთობის მავნე ზეგავლენისაგან და სხვა ამგვარი ფაქტორები კიდევ ერთხელ ადასტურებენ ნავთობპროდუქტების მომჭირნედ, ეკონომიურად, რაციონალურად გამოყენების აუცილებლობას და წინამდებარე ნაშრომში განსახილველ საკითხთა აქტუალურობას: დანაკარგების შემცირების პრობლემაც ხომ, უდავოდ, უმნიშვნელოვანესი ფაქტორია, როგორც ეკოლოგიური, ისევე ეკონომიკური თვალსაზრისით (ასპექტით).

დიდი ხნის განმავლობაში ადამიანი ნავთობს იყენებდა ისეთი სახით, როგორითაც მას პოულობდა ბუნებაში. მოიხმარდა მას: როგორც განათების საშუალებას; კოცონის გასაჩაღებლად; სამკურნალო მიზნებისათვის. ცნობილი ვენეციელი მოგზაური მარკო პოლო, რომელმაც კავკასია 700 წლის წინათ მოინახულა, წერდა: „საქართველოს საზღვართან არის ზეთის დიდი რაოდენობის წყარო... მისი ჭამა არ შეიძლება, მაგრამ შესაძლებელია მისი დანვა და გამოყენება, აქლემების სხეულზე წასმა, რომლებსაც აწუხებთ სხვადასხვა დაავადებები. შორეული ადგილებიდან მოდიან ამ ზეთისათვის, მიაქვთ და იყენებენ მთელ ქვეყანაში საწვავად“.

პირველი სასარგებლო პროდუქტი, რომელიც ადამიანმა მიიღო ნავთობის გადამუშავების წესების შემუშავების შემდეგ (XIX საუკუნის ოციან წლებში) იყო ნავთი. ცეცხლსაშიში, აქროლადი ბენზინი კი წარმოიშობოდა როგორც წარმოების ნარჩენი. აფეთქებასაშიშროების გამო მისი გამოყენება შეუძლებელი იყო... ამ სახიფათო და მაშინ ყოვლად უვარგისი სითხის სალიკვიდაციო სამუშაოები ბევრ

სიძნელეს უქმნიდა ნავთობმწარმოებლებს. ბენზინის მრავალი წლის განმავლობაში წვავდნენ ორმოებში, გაჰქონდათ შორს ზღვაში და იქ ღვრიდნენ... თავისუფლებოდნენ მისგან როგორც შეეძლოთ...

მხოლოდ თხევადი საწვავით მომუშავე შიგანის ძრავების და მათ ბაზაზე შექმნილი საავტომობილო ტრანსპორტის განვითარებამ დაუდო ზღვარი ბენზინის განადგურებას. თბური ძრავებისათვის ბენზინის (როგორც აორთქლების კარგი უნარის მქონე საწვავის) გამოყენებისა და პირველი კარბურატორის შექმნის იდეა გერმანელ ავტოკონსტრუქტორს გოტლიბ დაიმლერსა და მის კომპანიონს ვილჰელმ მაიბახს ეკუთვნის, რაც მათ XIX საუკუნის ოთხმოციან წლებში განახორციელეს. მაშინ ნავთობის გადამუშავების შედეგად სამი პროდუქტი მიიღებოდა: ზეთი, რომელიც სარკინიგზო ტრანსპორტზე და საზღვაო თბომავლებზე გამოიყენებოდა; ნავთი მოიხმარებოდა ლამპებში განათებისათვის და ბენზინი, რომელიც აფთიაქებში იყიდებოდა როგორც გამასუფთავებელი საშუალება.

ბენზინით მომუშავე პირველი ძრავები ააგეს გამოჩენილმა გერმანელმა გამომგონებლებმა გოტლიბ დაიმლერმა 1883 წელს და კარლ ბენცმა - 1884 წელს.

ძრავთმშენებლობასა და ნავთობგადამამუშავებელ მრეწველობას, რომელიც შიგანის ძრავებისა და მობილური მანქანების საწვავ-შემზეთი მასალების ძირითადი მიმწოდებელია, მათი განვითარების მთელი ისტორიის განმავლობაში მჭიდრო ურთიერთკავშირი აქვთ: ძრავთმშენებლობა მნიშვნელოვან წილად განსაზღვრავს ნავთობგადამამუშავებელი მრეწველობის განვითარების ძირითად ტენდენციებს, საწვავ-შემზეთი მასალები კი, თავის მხრივ, გარკვეულ მოთხოვნებს უყენებს ძრავთმშენებლობას.

ასხვავებენ ნავთობპროდუქტთა შემდეგი სახის დანაკარგებს:

რაოდენობრივს, რომელსაც ძირითადად იწვევს გაუონვა და დაღვრა;

ხარისხობრივ - რაოდენობრივს (რაოდენობრივი დანაკარგები დარჩენილი ნავთობპროდუქტის ხარისხის გაუარესებით აორთქლების გამო);

ხარისხობრივი (ნავთობპროდუქტების ხარისხის გაუარესება მათი დაუშვებელი ურთიერთშერევის გამო).

ნავთობპროდუქტებს ინახავენ სტაციონარულ რეზერვუარებში, კასრებში, ბიდონებში და სხვა ტარაში. ტარის ამა თუ იმ სახის შერჩევა დამოკიდებულია

ნავთობპროდუქტების ხარჯზე, ადგილობრივ პირობებზე, სხვა მრავალ ფაქტორზე.

ნავთობპროდუქტების შენახვისათვის განკუთვნილი შენობები დ რეზერვუარები შეიძლება იყოს: მინისზედა (როცა რეზერვუარი ან საწყობის იატაკი მიმდებარე ტერიტორიის ზედაპირის დონეზე ან მასზე მაღლა); ნახევრად მინისქვეშა (როცა საწყობიან რეზერვუარი ჩალრმავებულია მინაში თავი-

სი სიმაღლის არანაკლებ ნახევარზე, რეზერვუარში სითხის უმაღლესი დონე კი მიმდებარე ზედაპირიდან 2 მეტრზე მაღლა არაა) და მინისქვეშა (როცა რეზერვუარში სითხის უმაღლესი დონე მიმდებარე ტერიტორიის ზედაპირზე არანაკლებ 0,2 მეტრით ქვევითაა).

ნავთობპროდუქტების მინისქვეშა შენახვა უფრო ხელსაყრელია. მინისქვეშა სანყოფნებს სჭირდებათ შედარებით მცირე ფართობი. ისინი უფრო ნაკლებად ცეცხლსაშიში და უფრო იაფია ექსპლუატაციისას. მინისქვეშა სანყოფნებში და რეზერვუარებში სანვავის ჩასხმა ძირითადად თვითდინებით წარმოებს. მინისქვეშა შენახვის ყველაზე მნიშვნელოვანი უპირატესობაა აორთქლებით გამოწვეული დანაკარგების სიმცირე და ამასთან დაკავშირებული სანვავ-შემზეთი მასალების ხარისხის ნაკლებად გაუარესება იმის გამო, რომ ტემპერატურის ცვალებადობა მინისქვეშა საცავებში, როგორცნისი, უმნიშვნელოა და ნავთობპროდუქტები დაცულია მზის სხივებისა და ატმოსფერული ნალექების უშუალო ზემოქმედებისაგან.

სანვავ - შემზეთი მასალები (სშმ) დიდი რაოდენობა იკარგება მათი არასწორი, არარაციონალური გამოყენების გამო.

ნავთობპროდუქტების შესანახად განკუთვნილი სათავსები ისე უნდა იყოს მოწყობილი, რომ მინიმუმამდე იქნეს შემცირებული ამ პროდუქტთა სპეციფიკური თვისებების გაუარესების ალბათობა. ლითონის ტევადობათა შიგა ზედაპირები დაფარული უნდა იყოს ანტიკოროზიული თვისებების მქონე ნივთიერების საჭირო სისქის შრით. შენახვის უსაფრთხოების უზრუნველყოფის თვალსაზრისით აუცილებელია პროდუქტის თვისებათა გათვალისწინება; კერძოდ, არ შეიძლება საავიაციო ბენზინის შენახვა მცურავი ტიპის სახურავიან ტევადობაში, სხვა ბენზინებისათვის კი ეს ხელსაყრელია. მცურავი ტიპის სახურავთა ნაცვლად შესაძლებელია პონტონების გამოყენება.

წყალი და ნავთობიქვეშარიტად უნიკალური ნივთიერებებია. აუცილებლად გასათვალისწინებელია ის ფაქტი, რომ მათი ურთიერთმერევა უალრესად ცუდ გავლენას ახდენს ამ ორივე უძვირფასეს სითხეზე.

ბიოსფეროში ყველაზე უფრო მეტად გავრცელებული ქიმიური ნაერთი -წყალბადის ოქსიდი - (O₂) - უსუნო, უგემო და უფერო სითხე აუცილებელია ყველა ცნობილი ცოცხალი ორგანიზმისათვის. ბუნებრივ პირობებში წყალში სხვადასხვა რაოდენობით ყოველთვის გახსნილია მარილები, აირები და ორგანული ნივთიერებები. გახსნილ ნივთიერებათა რაოდენობა ერთ ლიტრ წყალში შეადგენს: მტკნარ წყლებში - 1 გრამამდე; მინერალურ წყლებში 1 — 6 გრამს; მლაშე წყლებში კი გახსნილ ნივთიერებათა რაოდენობა 6 გრამს აღემატება. წყალმა მნიშვნელოვანი როლი შეასრულა დედამიწის გეოლოგიურ ისტორიაში, სიცოცხლის წარმოშობაში, ფიზიკური და ქიმიური გარემოს წარმოქმნაში. იგი დიდგავლენას ახდენს კლიმატზე და ამინდზე. არცერთი

ნივთიერება არ გამოიყენება ისე მრავალმხრივად და ფართოდ როგორც წყალი. წყალი არის ქიმიური რეაგენტი: ჟანგბადის, წყალბადის, ტუტეების, აზოტმჟავას, სპირტების, ალდეჰიდების, ჩამქრალი კირის და სხვა მრავალ უმნიშვნელოვანეს ქიმიურ პროდუქტთა წარმოების პროცესში. წყალი ადამიანის ორგანიზმის მასის დაახლოებით 70 % - ს შეადგენს. 20% და მეტი წყლის დაკარგვა ადამიანის დაღუპვას იწვევს. ცხადია, რომ ნივთიერებათა ცვლისა და სხვა პროცესების მიმდინარეობის შედეგად გამოყოფილი სითხის რაოდენობა აუცილებელია შეივსოს წყლის სათანადო რაოდენობით. სუფთა ბუნებრივი წყლის სწორი გამოყენება მნიშვნელოვანწილად უწყობს ხელს ორგანიზმში აუცილებელ სასიცოცხლო და იმუნურ რეაქციათა ოპტიმალურად წარმართვას.

წყალი ნავთობპროდუქტებში შეიძლება მოხვდეს გარემოდან ატმოსფერული ნალექების სახით; ჰაერში არსებული ტენის კონდენსაციის შედეგად; წყალი არსებითად აუარესებს ნავთობპროდუქტთა თვისებებს. იზრდება: სანვავის სიბლანტე, კოროზიულობა, შემღვრვის ტემპერატურა; უარესდება: აორთქლებადობა, გაფრქვევა, წვის პროცესი, ძრავას მუშაობის დამახასიათებელი პარამეტრები.

ზამთარში წყლის გაყინვის შედეგად წარმოიქმნება კრისტალები, რაც აუარესებს სანვავის მინოდების პირობებს. წყალი განსაკუთრებულად ცუდ გავლენას ახდენს მისართების შემცველ ძრავას ზეთზე: წყლის მცირე შემცველობაც (0,1-0,2%) კი 40 — 50 % - მდე ამცირებს მისართების გამოყენების ეფექტურობას, ძირითადად, ამ უკანასკნელთა დაღუპვის გამო.

გარემოს ტემპერატურის ცვალებადობით გამოწვეული „მცირე სუნთქვა“ დიდ დანაკარგებს იწვევს. 1000 ტონა ბენზინის შენახვისას ერთი წლის განმავლობაში იკარგება დაახლოებით 10—13 ტონა ბენზინი. სწორედ ამიტომაც საჭირო აუცილებელ ღონისძიებათა გატარება ბენზინი გახურების ალბათობის გამორიცხვისათვის.

მინისქვეშა რეზერვუარებში ბენზინს უფრო მცირე და (სტაბილური) მდგრადი ტემპერატურა აქვს, ვიდრე მინისზედა და ნახევრად მინისქვეშა რეზერვუარებში. ამიტომ ბენზინის დანაკარგები მინისქვეშარეზერვუარებში დაახლოებით სამჯერ უფრო ნაკლებია, ვიდრე მინისზედა რეზერვუარებში.

საავტომობილო და საავიაციო ბენზინის ზღვრულად დასაშვები კონცენტრაცია ჰაერში არის 100 მგ/მ³. ბენზინის ლებულობენ უშუალოდ ნავთობისა და ბუნებრივი აირისაგან, ან თერმული ან კიდეც კატალიზური კრეკინგის შედეგად. იგი უფრო ან მოყვითალო ფერისადვილად აორთქლებადი სანვავი სითხეა. ეთილირებულ ბენზინს, ჩვეულებრივ აძლევენ ნარინჯისფერ-მონითელო, ლურჯ ან მწვანე ფერს. ბენზინი წყალში პრაქტიკულად არახსნადი, მკვეთრი სპეციფიკური სუნის მქონე ნივთიერებაა. სანვავის თხევადი მდგომარეობიდან ორთქლისე-

ბურში გადასვლის სიჩქარე და სისრულე მისიქიმიური შედეგნილო-ბისგანაცაა დამოკიდებული. დანაკარგთა სიდიდეზე მნიშვნელოვან გავლენას ახდენს ნავთობპროდუქტებით გარემოს გაჭუჭყიანების ხარისხი, ყველა კონკრეტულ შემთხვევაში, დამოკიდებულია მათი შენახვის ტექნოლოგიური პროცესების სრულყოფილობისა და ორგანიზაციისაგან; შესანახი პროდუქციის თვისებებისა და რაოდენობისაგან; შენახვის მეთოდისა და პირობებისაგან; დამცველი და სასუნთქი აპარატურის ნესივრული ფუნქციონირებისა და სხვა ფაქტორებისაგან.

ნავთობპროდუქტებით გაჭუჭყიანება განსაკუთრებულად დიდ უარყოფით გავლენას ახდეს გარემოზე და თვით ადამიანზე. სანვავისა და ზეთის ყველა სახეობა ამა თუ იმ ხარისხით ტოქსიკურია. მომწამლავი ზემოქმედების ინტენსიურობა დამოკიდებულია: თვით პროდუქტის თვისებებისაგან, მისი კონცენტრაციისაგან, ზემოქმედების ხანგრძლივობისაგან, ადამიანის ორგანიზმში შეღწევის გზებისაგან, გარემოს პირობებისაგან, რომელშიც მიმდინარეობს მუშაობა და ადამიანის ორგანიზმის ინდივიდუალური თავისებურებებისაგან.

სანვავი და ზეთი შეიძლება მოხვდნენ ორგანიზმში სასუნთქი გზებით, კანის საფარის, საკვებ-მომწამლაველი ორგანოების და თვალის ლორწოვანი გარსის გავლით. ძალიან საშიშია სანვავისა და ზეთის მოხვედრა სასუნთქი გზებით. ფილტვების ალვეოლების მიმდებარე კაპილარული ძარღვებით ისინი შეინოვება სისხლში. ფილტვებს შენოვის დიდი უნარი აქვთ. ატმოსფერული ჰაერი ჯანმრთელობისათვის საშიში არაა თუ მასში ბენზინის ორთქლის რაოდენობა არ აღემატება 0,3 მგ -ს ერთ ლიტრ ჰაერზე. ზეთები ადამიანის ჯანმრთელობისათვის რეალურ საფრთხეს ჰქნიან, როცა მათ შედეგნილობაშია მსუბუქი ნახშირწყალბადები (ბენზინი, ბენზოლი) ან, როცა შესაძლებელია ზეთის ნისლის ან ორთქლის წარმოქმნა.

ნავთობპროდუქტთა ორთქლი ჰაერთან წარმოქმნის ფეთქებად ნარევეს, თვით ნავთობპროდუქტი კი შეიძლება ააღდეს ღია ალთან შეხებით ან თვითაალების ტემპერატურაზე მაღალ ტემპერატურამდე გათბობით.

საავტომობილო ბენზინი I კლასს მიეკუთვნება, ზეთები და პლასტიკური საცხები მასალები კი - IV კლასს.

საავტომობილო ცისტერნა, რომლიდანაც ხდება ნავთობპროდუქტის ჩასხმა რეზერვუარში, საიმედოდ უნდა იყოს დამინებული; დამინების გარეშე ბენზინის ჩამოსხმა ცისტერნიდან არ შეიძლება. შლანგებისა და სანვავის რაოდენობის დონის განსაზღვრისათვის საჭირო ხელსაწყოების ბუნიკები დამზადებული უნდა იქნეს ისეთი მასალებისაგან, რომლებიც ნაპერწკალწარმოქმნის თვალსაზრისით სახიფათო არაა. ხანძრის გაჩენისა და შესაძლო აფეთქების თვალსაზრისით განსაკუთრებით საშიშია სტატიკური ელექტრობის წარმოშობა. არმატურისა და მილსადენების შეერთებათა ჰერმეტიულობა (სანვავის

გამოწონვის შეუძლებლობა), სასუნთქი და ალის ჩამხშობი სარქვლების ნესივრულ მდგომარეობაში ყოფნის აუცილებლობა განპირობებულია არა მხოლოდ ეკოლოგიურ-ეკონომიკური, არამედ ხანძარსანიანალმდეგო თვალსაზრისითაც.

ნავთობპროდუქტების დანაკარგებით გამოწვეული ფრიად არასასურველი ძირითადი შედეგების: ეკოლოგიური სიტუაციის მნიშვნელოვანი გაუარესებისა და დიდი ეკონომიკური ზარალის შემცირების მიზნით აუცილებელია განსაკუთრებული სიმკაცრით იქნეს დაცული შესაბამისი სტანდარტებით დადგენილი ნესები და მოთხოვნები მათი (ნავთობპროდუქტების) მთელი „სასიცოცხლო ციკლის“ განმავლობაში მათ შორის, ბუნებრივია, ერთერთი მეტად საპასუხისმგებლო ეტაპის-შენახვის პროცესშიც. განსაკუთრებული ყურადღება უნდა მიექცეს რეზერვუარებისა და მათი ტექნიკური (ალჭურვილობის) მონყობილობის (ალკაზმულობის) მდგომარეობას, აგრეთვე, ელვისა და სტატიკური ელექტრობისაგან დამცველ საშუალებებს. დროულად უნდა სრულდებოდეს სარეგლამენტო სამუშაოები. ყოველთვის ნესივრულ მდგომარეობაში უნდა იყოს რეზერვუართა ჩამკეტ-სარეგულირებელი მონყობილობა, საკონტროლო-საზომი ხელსაწყოები, ტუმბოები, სახშობები, გამოქრევის ონკანები, კომპენსატორები, იმლებ-გასაცემი მონყობილობები, ჰერმეტიულობის უზრუნველმყოფელი, ნავთობპროდუქტებისადმი მდგრადობის თვისების მქონე შუასადებები (ლიუკებისა და სხვა ელემენტთა განთავსების ადგილებში).

აორთქლებისა და მამასადამე ნახშირწყალბადებით გარემოს გაჭუჭყიანების შემცირების ერთერთი ეფექტური საშუალებაა ნავთობპროდუქტების შენახვა ინერტული გაზების ქვეშ - გაზების შეყვანა რეზერვუარის აიროვან სივრცეში. დამცველ გაზად რეზერვუართა პარკის ექსპლუატაციის კონკრეტული პირობების გათვალისწინებით შეიძლება გამოყენებულ იქნეს: ბუნებრივი აირი, ნავთობპროდუქტების გადამუშავების თანმხლები განმწმინდილი გაზი, ინერტული გაზი-აზოტი, ნახშირბადის დიოქსიდი, კვამლის შეკუმშული აირები. დამცველი გაზებისადმი წაყენებული ძირითადი მოთხოვნაა შესანახ ნავთობპროდუქტზე მავნე ზეგავლენის ალბათობის სრული გამოორიცხვა.

ნახშირწყალბადების დანაკარგთა შემცირება შეიძლება მიღწეულ იქნეს მათი დაჭერით ორთქლ-ჰაერის ნარევისაგან რეზერვუართა მცირე და დიდი სუნთქვების პროცესში აბსორბციულ-ადსორბციული და ექვეციური პრინციპების გამოყენებით მომუშავე სპეციალურ დანადგართა გამოყენებით.

აირგანონასწორებული სისტემის ეფექტურობა ეფუძვნება ერთი და იგივე სანვავისათვის გამოყენებული რეზერვუარების ჯგუფის აიროვანი ზონების გაერთიანებას (შეერთებას) მილსადენებით. როცა დროში ერთმანეთს ემთხვევა ერთი რეზერვუარიდან (ან რეზერვუართა ჯგუფიდან) სანვავის გაცემისა და მეორე რეზერვუარში (ან რეზერვუართა ჯგუფ-

ში) სანვავის ჩასხმის (მიღების) ოპერაციები ხდება ორთქლ-ჰაერის ნარევის გადანაწილება რეზერვუარებს შორის ატმოსფეროში გამოსვლის გამორიცხვით.

მინისზედა ფოლადის რეზერვუარებისათვის საგრძობ ეფექტს იძლევა მათი ზედაპირების სითბოსა და მზის სხივების ამრეკლი საშუალებებით შეღებვა, რითაც მცირდება: მზის რადიაციის გავლენა, რეზერვუარის აიროვანი სივრცის ტემპერატურული ამპლიტუდის რხევები, ორთქლებით გამონვეული დანაკარგები.

სპეციალური სორბენტების, ბიოპრეპარატების, ბოლო წლებში შემუშავებული მეთოდებით შესაძლებელი ხდება საგრძნობი შედეგის მიღწევა.

მიუხედავად იმისა, რომ ტექნიკის გავითარების თანამედროვე ეტაპზე, სამწუხაროდ, შეუძლებელია გარემოს გაჭუჭყიანების მთლიანი გამორიცხვა არა მხოლოდ ნავთობპროდუქტების, არამედ სხვა მრავალი ფაქტორის ნეგატიური ზეგავლენისაგან, ადამიანს შეუძლია და იგი ვალდებულია მომავალი თაობების წინაშე აუცილებლად გააკეთოს ყველაფერი ის, რაც საჭიროა გარემოს ნორმალური ბუნებრივ-კლიმატური პირობებისა და თვით კაცობრიობის არსებობის შენარჩუნებისათვის.

გამოყენებული ლიტერატურა

1. ჯ.იოსებიძე, გ.მიქაძე, გ. აბრამიშვილი, ა.ჩხეიძე, თ.აფაქიძე, ხ.მღებრიშვილი. ავტომობილების ეკოლოგიურობის საფუძვლები. თბილისი. „საქართველოს ტექნიკური უნივერსიტეტი“. 2009. გვ.160
2. გ.მიქაძე, ჯ.იოსებიძე, ა.ჩხეიძე. საავტომობილო სანვავ-შემზეთი მასალების გამოყენების სამსახური. „ტექნიკური უნივერსიტეტი.“ 1998. გვ.92.
3. Интернет-портал. Хранение нефтепродуктов, защита окружающей среды

ფირმის ეკოლოგიური პასპორტი- ეკოლოგიური კეთილდღეობის განსაზღვრელი ფაქტორი

ირინა მამალაძე

სტუ-ს ასოცირებული პროფესორი

დალი სეხნიაშვილი

სტუ-ს ასოცირებული პროფესორი

რეზიუმე

ეკოლოგიურ ფაქტორზე წარმოების ეკონომიკური ეფექტიანობის დამოკიდებულება თანამედროვე სამყაროში სულ უფრო მეტად ხდება შესამჩნევი. ფირმის განთავსება და ფუნქციონირება შეიძლება ეფექტიანი იყოს ეკონომიკური თვალსაზრისით, მაგრამ მკვეთრად უარყოფითი შედეგების მომტანი ეკოლოგიური კუთხით. წარმოების განთავსების დროს ეკოლოგიური ფაქტორის უგულვებლყოფამ ის შეიძლება გამოიწვიოს, რომ გარემოს დაბინძურების შედეგების ლიკვიდირებისთვის და სტაბილიზებისთვის საჭირო დანახარჯებმა ბევრად გადააჭარბოს ფირმის მუშაობით მიღებულ შემოსავალს.

სტატიაში განხილულია გარემოზე ფირმის ზემოქმედების მიმართულებები, ის უპირატესობები, რომლებსაც ეკოლოგიურად ორიენტირებული განვითარება ანიჭებს ფირმას, დასაბუთებულია ფირმის ეკოლოგიური პასპორტის აუცილებლობა და განხილულია ის მონაცემები, რასაც უნდა მოიცავდეს ფირმის ეკოლოგიური პასპორტი.

საკვანძო სიტყვები: გამწმენდი და ბუნებადაცვითი ნაგებობები, ფირმის ეკოლოგიური პასპორტი, ეკოლოგიური ფაქტორები.

Ecological Passport of Company - Determining Factor of Environmental Well-Being

Irina Mamaladze Associate Professor of GTU Dali Sekhniashvili Associate Professor of GTU

In the modern world, it is increasingly becoming visible the attitude of economic efficiency of production on the environmental factors. The firm placing and functionality can be effective in economic terms, but in terms environmental consequences might be negative. The ignorance of the ecological factors can lead the situation, that the costs for environmental pollution and for stabilization of the results could be much more than firm's income.

The article discusses trends of the firm's environmental impact; benefits which environmentally oriented development gives the to the firms; justified by the necessity of having the firm's ecological passport and discussed the data, which should cover the firm's ecological passport.

Keywords: Purification and Conservation Facilities, Firm's Ecological Passport, Ecological Factors.

ბუნებრივი რესურსების ამონურვის, დაბინძურების, გარემომცველი გარემოს დეგრადაციის პრობლემები ჩვენი დროის ერთ-ერთი ყველაზე აქტუალურ საკითხად იქცა. გარემომცველი გარემოს შენარჩუნების ამოცანას როგორც მომავალი თაობებისთვის, ისე პლანეტის ამჟამინდელი მაცხოვრებლებისთვისაც მორალურ-ეთიკური ხასიათი აქვს. ცნობილია, რომ სამწარმოო სტრუქტურების დაფუძნებისას, უპირატესად, ეკონომიკურ ფაქტორს ითვალისწინებენ, კერძოდ: სანედლეულოს, სათბობ-ენერგეტიკულს, სატრანსპორტოს, შრომითი რესურსებით უზრუნველყოფას. ბოლო დროს უმნიშვნელოვანესი, და რიგ შემთხვევებში, განმსაზღვრელიც, ეკოლოგიური ფაქტორი გახდა, რომელშიც შემდეგი ასპექტები მოიაზრება:

ბუნებრივი გარემოს სისუფთავის მიმართ სპეციფიკური მოთხოვნების გათვალისწინება ბუნებრივ კომპლექსზე და ადამიანის ჯანმრთელობაზე მისი გავლენის გათვალისწინებით;

ფირმის საქმიანობის ნეგატიური შედეგები მთელი ბუნებრივი კომპლექსისათვის და მისი ცალკეული კომპონენტებისათვის (ატმოსფერო, ნიადაგი, წყლის მარაგები);

ერთ ტერიტორიაზე განთავსებული ფირმების გამონაბოლქვების ერთობლივი ზემოქმედება¹

გარკვეულ ტერიტორიაზე წარმოების განვითარების შესაძლებლობების განსაზღვრისას დღეს არანაკლები ყურადღება ექცევა ეკოლოგიურ ფაქტორს. ფირმის განთავსება და ფუნქციონირება შეიძლება ეფექტიანი იყოს ეკონომიკური თვალსაზრისით, მაგრამ მკვეთრად უარყოფითი შედეგების მომტანი ეკოლოგიური კუთხით.

გარდა ამისა, გაჩნდა ახალი წარმოებები, რომლებიც ტრადიციული ფირმებისგან განსხვავებულია გარემოს სისუფთავის მიმართ გაზრდილი მოთხოვნებით. ასეთებია: ელექტრონული გამომთვლელი მანქანებისთვის საჭირო ნახევარგამტარები და ელემენტები, მიკროელექტრონიკა და სხვა. მათი განთავსება და ფუნქციონირება მრავალდარგიან მსხვილ სამრეწველო ცენტრებში დაუშვებელია.

ეკოლოგიურ ფაქტორზე წარმოების ეკონომიკური ეფექტიანობის დამოკიდებულება სულ უფრო შესამჩნევი ხდება. წარმოების განთავსების დროს

1 Даванков А.Ю. Концептуальные подходы к экологической безопасности в программах устойчивого развития / А.Ю. Даванков, А.В. Курдюмов // Вестник ЧелГУ. Челябинск: ГОУ ВПО «Челябинский государственный университет», 2010. № 3 (184). С. 93–98.

ეკოლოგიური ფაქტორის უგულვებელყოფამ ის შეიძლება გამოიწვიოს, რომ გარემოს დაბინძურების შედეგების ლიკვიდირებისთვის და სტაბილიზებისთვის საჭირო დანახარჯებმა ბევრად გადააჭარბოს ფირმის მუშაობით მიღებულ შემოსავალს.

სხვადასხვა დარგის ფირმები არსებითად განსხვავდებიან ერთმანეთისაგან მასშტაბებით, ატმოსფეროში მავნე ნივთიერებათა გამოტყორცნის, ჩამდინარე წყლებისა და სანარმოო ნარჩენების მოცულობებით. განსხვავებულია მათი ქიმიური შემადგენლობაც. გარემოზე ზემოქმედების სპეციფიკით განსაკუთრებით გამოირჩევიან მომპოვებელი და გადამამუშავებელი მრეწველობის ფირმები.

ის ძირითადი ზემოქმედება, რასაც მომპოვებელი მრეწველობის ფირმები ახდენენ გარემოზე, ვლინდება:

- მთის მასივების მთლიანობის დარღვევაში;
- მინების დაზიანებაში და ტერიტორიული წყლის ბალანსის შეცვლაში;
- ატმოსფეროს დამტვერიანებაში;
- მთელი ლანდშაფტის შეცვლასა და ე.წ. ტექნოგენური ლანდშაფტების წარმოქმნაში, როცა მთლიანად ქრება ნიადაგის საფარი, მცენარეულობა და მიკროორგანიზმები.

გადამამუშავებელი მრეწველობის ფირმები კიდევ უფრო დიდ უარყოფით გავლენას ახდენენ ატმოსფეროსა და ზედაპირული წყლების მდგომარეობაზე. ეს განსაკუთრებით ეხება სამშენებლო მასალების მრეწველობას, შავ და ფერად მეტალურგიას, ნავთობგადამამუშავებას; ჩამდინარე წყლების ყველაზე მსხვილი დამაბინძურებელი არიან: ცელულოზა-ქაღალდის, ქიმიური და ნავთობქიმიური მრეწველობის, მანქანათმშენებლობის ფირმები. ექსპერტული შეფასებებით, ერთ ტონა ლითონის ნაგლინზე მეტალურგიული კომბინატი გარემოში გამოყოფს 80-120კგ მშრალ მტვერს, 250-300 კუბ.მ ჩამდინარე წყალს, 0,5-1,0ტ შლაკებს, 8,0-10,0 ათ. კუბ.მ ტექნოლოგიურ გაზებს და ა.შ., რაც მთლიანობაში დაახლოებით 3-ჯერ აღემატება თვითონ პროდუქციის გამოშვებას.²

გადამამუშავებელი მრეწველობის ფირმების თავისებურებაა ბუნებაში მანამდე უცნობი, განსაკუთრებით საშიში ნივთიერებების წარმოქმნა. ბევრი მათგანი გლობალურ ცვლილებებს იწვევს ატმოსფეროში და საფრთხეს უქმნის ადამიანთა ჯანმრთელობასა და სიცოცხლეს. ასეთ ნივთიერებებს ფართოდ იყენებენ სამაცივრო დანადგარებში და აეროზოლური შეფუთვით გამოშვებულ ნაკეთობებში. მიაჩნიათ, რომ სწორედ ეს ნივთიერებებია ოზონის ფენის დარღვევისა და გამოლევის მიზეზი.

ფირმების მიერ გარემოს დაბინძურების სპეციფიკური სახეობებია სამრეწველო ხმაური, ვიბრაცია, ელექტრომაგნიტური და თბური გამოსხივება. ისინი არასასიკეთოდ მოქმედებენ როგორც ადამიანებზე,

ისე ნაგებობებსა და კონსტრუქციებზე, აჩქარებენ კოროზიის პროცესს.

გარემოს გაუმჯობესებისა და გაჯანსაღების პრობლემის გადაჭრა სხვადასხვა დონეზე შეიძლება:

გლობალურზე, რომელიც მთელ ბიოსფეროს მოიცავს, და ლოკალურზე, რომელიც დაბინძურების კონკრეტულ წყაროსა და მცირე ზომის ტერიტორიას განიხილავს.

ლოკალური გადაწყვეტილებები უნდა მიიღოს ყველა იმ ფირმამ, რომელიც არსებითად ცვლის გარემოს, გავლენას ახდენს ადამიანის ჯანმრთელობასა და სანარმოო ინფრასტრუქტურის ელემენტებზე - შენობებზე, ნაგებობებსა და კომუნიკაციებზე. ტერიტორიის ეკოლოგიური მდგომარეობის გაუმჯობესება ვერ მოხდება ყოველ კონკრეტულ ფირმაში ბუნებადაცვითი ზომების გატარების გარეშე. გადაწყვეტილებათა მიღებისთვის საჭირო ძირითადი ინფორმაცია ფირმის ეკოლოგიურ პასპორტში უნდა იყოს მოყვანილი.

ფირმის საქმიანობაზე ეკოლოგიური ფაქტორების გავლენა შეიძლება იყოს:

- დამატებითი სამენარმეო რისკების გაჩენა, რაც იწვევს ეკონომიკურ დანახარჯებს ფირმის მიერ ეკოდესტრუქციული საქმიანობის განხორციელების შემთხვევაში. ამ დროს გარემოსთვის მიყენებული ზარალის კომპენსაცია აუარესებს ფირმის საფინანსო-სამეურნეო საქმიანობის მაჩვენებლებს;

- დამატებითი ეკონომიკური უპირატესობების მიღება, რასაც განაპირობებს ინვესტირებისა და კრედიტორების მხრიდან ნდობის დონის ამაღლება ფირმის მიერ ეკოლოგიაზე ორიენტირებული საქმიანობის განხორციელების გამო.³

ცნობილია, რომ ეკოლოგიურ-ეკონომიკური ურთიერთქმედების პროცესები პირველ რიგში ფირმების დონეზე ეკოლოგიური ფაქტორის მოქმედებითაა განპირობებული.⁴ ამიტომ ძალიან დიდი მნიშვნელობა აქვს ფირმის საფინანსო და საინვესტიციო საქმიანობის პარამეტრებზე ეკოლოგიური ფაქტორების გავლენის შეფასებას. ეს გავლენა დადებითიც შეიძლება იყოს და უარყოფითიც. მისი შედეგები თავს იჩენს ფირმის როგორც საოპერაციო, ისე საინვესტიციო და საფინანსო საქმიანობაში. კერძოდ, ფირმის საოპერაციო საქმიანობაში ეკოლოგიური ფაქტორების გავლენის შედეგია ისეთი სარგებლის მიღება, როგორცაა დამატებითი შემოსავლები (მათ იწვევს ეკოლოგიურად უსაფრთხო პროდუქციაზე და მომსახურებაზე მოთხოვნის ზრდა, ეკოლოგიური გადასახადის, ჯარიმებისა და სანქციების თანხების ეკონომია, აგრეთვე, იმ საოპერაციო ხარჯების ეკონომია, რომლებიც გამწმენდი მოწყობილობის მომსახურებაზე შეიძლებოდა დახარჯულიყო), საგადასახადო შელავათები და საგადასახადო არდადეგები; ფირმის

3 Григоркив М. В., Кибич Г. П. Влияние экологического фактора на функционирование предприятия // Молодой ученый. — 2014. — №5. — С. 258-261.

4 Braungart, M. Eco-effective design of products and production Systems. / Braungart M., Riviere A., Ketelhut R., Eco-efficiency and Beyond, Greenleaf Publishing Limited, Sheffield, 2004. — pp. 146-151.

2 Экономика предприятия: Учебник для вузов/Под ред. Проф. В. Я. Горфинкеля, В. А. Швандара.- М.: ЮНИТИ- ДАНА, 2007, С. 481

საინვესტიციო საქმიანობაში დამატებითი სახსრები მოაქვს მისი აქციების რეალიზაციას, რომლებსაც სოციალურად ორიენტირებული ინვესტორები იძენენ, აგრეთვე, საპროექტო ოპტიგაციური დაფინანსების განხორციელებას; ფირმის საფინანსო საქმიანობაში მატულობს დამატებით მოზიდული სახსრები, რასაც ინვესს ფირმის მიმართ ნდობისა და მისი საინვესტიციო მიზიდველობის ამაღლება, ამასთან, ფართოვდება ეკოლოგიური სუბვენციები სახელმწიფო მართვის ორგანოების მხრიდან.

ეკოლოგიურად ორიენტირებული განვითარება მთელ რიგ უპირატესობებს ანიჭებს ფირმას. ესენია: სახსრების ეკონომია რესურსების შენახვის საფუძველზე;

სახსრების ეკონომია ნარჩენების შემცირების საფუძველზე;

ნებართვებისა და ლიცენზიების მისაღებად საჭირო დროისა და ძალისხმევის შემცირება;

დანახარჯების შემცირება ეკოლოგიური გადასახადების რისკების დაფარვაზე;

საბაზრო პოტენციალის გაუმჯობესება;

ფირმის იმიჯის ამაღლება;

ფირმის არამატერიალური აქტივებისა და მთლიანად ფირმის ღირებულების ზრდა.⁵

• ფირმის ეკოლოგიური პასპორტი

ფირმის ეკოლოგიური პასპორტი ის დოკუმენტია, რომელიც უნდა შეიცავდეს დეტალურ ინფორმაციას წარმოების სიმძლავრესა და სპეციალიზაციაზე, მის ტექნიკურ აღჭურვილობაზე, გამოყენებულ ნედლეულსა და გამოშვებულ პროდუქტზე. მთელ ამ ვრცელ ინფორმაციაში, რომელიც ფირმის საწარმოო საქმიანობას ეხება, ცალკე უნდა იყოს გამოყოფილი ბუნებადაცვით პრობლემებთან დაკავშირებული ნაწილი. ამ ინფორმაციის ძირითადი ბლოკები შემდეგია:

ზოგადი ცნობები ფირმის შესახებ (ფირმის სახელწოდება, დაქვემდებარება, დარგობრივი კუთვნილება). აქ მითითებულია ფირმის ადგილმდებარეობა ქალაქში ან ქალაქიდან დაშორება, აგრეთვე, უახლოესი სატრანსპორტო მაგისტრალები. თუ ფირმის ცალკეული საამქროები სხვადასხვა დასახლებულ პუნქტებში მდებარეობს, მაშინ აუცილებლად უნდა მიეთითოს თითოეული მათგანის ადგილმდებარეობა. განსაკუთრებით უნდა გამოიყოს ფირმის გეოგრაფიული მდებარეობა: გარემომცველი ტერიტორიის, სამეურნეო და ბუნებრივი ობიექტების (საცხოვრებელი კვარტალები, სხვა საწარმოები, ტყე-პარკები) მიმართ, სანიტარულ-დამცავი ზონის არსებობა, მისი ზომები და სამეურნეო გამოყენების თავისებურებები.

5 Григоркив М. В., Кибич Г. П. Влияние экологического фактора на функционирование предприятия // Молодой ученый. — 2014. — №5. — С. 258-261.

6 Lannelongue, Gustavo. Opportunism and environmental management systems: Certification as a smokescreen for stakeholders / Gustavo Lannelongue, Javier Gonzblez-Benito // Ecological Economics. — 2012. — 82. — p. 11-22.

სამრეწველო ფართობის დახასიათება: დაკავებული ფართობი და ტერიტორიის გეოლოგიურ-საინჟინრო თავისებურებები.

ტერიტორიაზე ან უშუალოდ მის სიახლოვეს არსებული მუდმივი ან დროებითი წყალსადინარები. წყლია ადიდების დრო და ხანგრძლივობა, ფირმის ის სამსახურები, რომლებსაც ეს ემუქრება.

მეტეოროლოგიური პირობები (ყველაზე ცივი და ყველაზე ცხელი თვეების საშუალო ტემპერატურები, ქართა სქემა, ქარის საშუალო სიჩქარე, წყნარი დღეების საშუალო რაოდენობა წელიწადში). ფირმის გავლენა უახლოეს ობიექტებზე. აუცილებლად მიეთითება ანომალური ბუნებრივი მოვლენების - ქარიშხლების, კატასტროფული წყალდიდობების და ა.შ. წარმოშობის შესაძლებლობა.

საწარმოო ფართობის და მისი იმ ბუნებრივი კომპონენტების დახასიათება, რომლებიც მნიშვნელოვან გავლენას ახდენენ გამონატყორცნების გავრცელებაზე ან გარემოზე ფირმის ზემოქმედების თავისებურებები. გარემოზე ფირმის ზემოქმედება რამდენიმე მიმართულებით ხდება:

ატმოსფეროს დაბინძურება მყარი, თხევადი და გაზისებური ნივთიერებებით. ისინი უარყოფითად მოქმედებენ გარემოზე ან უშუალოდ (ატმოსფეროში ქიმიური ცვლილებების შემდეგ), ან სხვა ნივთიერებებთან ერთად. მათი საშიშროების ხარისხს გამოხატავენ ზღვრულად დასაშვები კონცენტრაციის (ზდკ) მაჩვენებლით. ესაა მავნე ნივთიერების შემცველობის ის ნორმატივი, რომელიც საშიში არაა ადამიანისა და ბუნებისათვის. ცალკეული ქვეყნების მიხედვით მოქმედებს ზდკ-ის ეროვნული სტანდარტები.

მეორე მიმართულებაა მიწისზედა და მიწისქვეშა წყლის წყაროების დაბინძურება. ფირმები წყალს იყენებენ თბოგამცემი აპარატების გასაგრილებლად; მადნის გადამუშავების პროცესში; პროდუქტებისა და ნაკეთობების გასარეცხად და ა.შ. ტექნოლოგიური წყალი შეხებაშია პროდუქტებთან და ამიტომაც ბინძურდება, რის შემდეგაც წარმოიქმნება ჩამდინარე წყლები. მათი შემადგენლობა წარმოების დარგზე და გამოყენებულ ტექნოლოგიურ პროცესებზე დამოკიდებული. ჩამდინარე წყლებს ახასიათებენ მაჩვენებლებით - ჟანგბადზე ბიოლოგიური მოთხოვნილება და ჟანგბადზე ქიმიური მოთხოვნილება. პირველი ჟანგბადის ის რაოდენობაა, რომელსაც ორგანულ ნივთიერებათა ჟანგვის ბიოქიმიურ პროცესებში იყენებენ დროის ერთეულში, ხოლო, მეორე - წყალში არსებული ყველა აღმდგენის დაჟანგვისთვის საჭირო ჟანგბადის რაოდენობა.

გამონატყორცნების ზემოქმედება ნიადაგსა და მცენარეულობაზე. მავნე ზემოქმედება ვლინდება ხე-ტყის ქრონიკულ დაზიანებაში. ყველაზე უფრო დამაზიანებელია მტვრის, გოგირდის დიოქსიდისა და ფტორის ნაწილაკების გამოფრქვევა. იქ, სადაც ასეთი გამოფრქვევა უხვია, ხეები ვერ ძლებენ და იღუპებიან; გამონატყორცნები აბინძურებენ და ანადგურებენ ნიადაგის ფენასაც. გოგირდის დიოქსიდი 15-30%-ით ამცირებს მოსავლიანობას. ზოგან მოსავ-

ლიანობა ისე ქვეითდება, რომ სასოფლო-სამეურნეო პროდუქციის მოყვანა საერთოდ აზრს კარგავს.⁷

ადამიანის ჯანმრთელობაზე ზემოქმედება. ჯანდაცვის მსოფლიო ორგანიზაციის მონაცემების მიხედვით, გარემოს არასასიკეთო მდგომარეობა მოსახლეობის დაავადებათა დაახლოებით 20%-ის მიზეზია. ზემოქმედების შეფასებისას განსაკუთრებული ყურადღება უნდა დაეთმოს პროფესიულ დაავადებათა გამომწვევ, აგრეთვე, მიმდებარე ტერიტორიაზე მცხოვრები მოსახლეობის ჯანმრთელობის გამაუარესებელ საშიშ ელემენტებს.

გამწმენდი და ბუნებადაცვითი ნაგებობები. ფირმის პასპორტი უნდა შეიცავდეს მონაცემებს გამწმენდი მონყობილობის, მათგან გამონატყორცნების განმწმენდის ხერხებისა და ხარისხის შესახებ. ქვეყნის ბუნებადაცვითი ორგანოები აწესებენ ჯარიმებს ფირმების მიერ გამონატყორცნებისათვის, ბუნებისათვის და ადამიანის ჯანმრთელობისათვის მიყენებული ეკოლოგიური ზარალისა და ზიანისათვის. ფირმებს უდგენენ გამონატყორცნების ზღვრულად დასაშვებ რაოდენობებს, ნარჩენების განთავსების ნორმებსა და გარემოზე ზემოქმედების სხვა ნორმებს.⁸ მან, ვინც გარემოს აბინძურებს, ამისათვის საზღაური უნდა გადაიხადოს. გადასახდელების ზომები დამოკიდებულია მათგან გამონატყორცნების მოცულობაზე და მათი ტოქსიკურობის დონეზე.

ამგვარად, პასპორტიზაციის სისტემა იძლევა არა მარტო ობიექტურ ინფორმაციას სხვადასხვა ობიექტების, ცალკეული რეგიონისა და მთლიანად სახელმწიფოს რეალური ეკოლოგიური მდგომარეობის შესახებ, არამედ არეგულირებს ბუნებათსარგებლობის სფეროში სოციალურ-ეკონომიკურ ურთიერთობებს და ახდენს ადამიანის გარემომცველი გარემოს სრულყოფისათვის გადანყვეტილებების მიღების ძალისხმევის სტიმულირებას.

გამოყენებული ლიტერატურა:

1. Экономика предприятия. Учебник. Под ред. В. Я. Горфинкеля, В. А. Швандара. «ЮНИТИ – ДАНА» М.: 2007;
2. Григоркив М. В., Кибич Г. П. Влияние экологического фактора на функционирование предприятия, Молодой ученый. 2014. №5;
3. Редина М.М., Экономика природопользования: диагностика и отчетность предприятий. М: 2002;
4. Даванков А.Ю. Концептуальные подходы к экологической безопасности в программах устойчивого развития / А.Ю. Даванков, А.В. Курдюмов // Вестник ЧелГУ. Челябинск: ГОУ ВПО «Челябинский государственный университет», № 3, 2010;
5. Дукмасова Н.В. Методические подходы к определению экономического эффекта от внедрения системы экологического менеджмента / Н.В. Дукмасова, И.В. Ершова, Вестник УрФУ. Серия экономика и управление. Екатеринбург: УрФУ, №6, 2013;
6. Braungart, M. Eco-effective design of products and production Systems. / Braungart M., Riviere A., Kettelhut R., Eco-efficiency and Beyond, Greenleaf Publishing Limited, Sheffield, 2004;
7. Lannelongue, Gustavo. Opportunism and environmental management systems: Certification as a smokescreen for stakeholders / Gustavo Lannelongue, Javier Gonzblez-Benito // Ecological Economics. 2012.

⁷ Экономика предприятия. Учебник. Под ред. В. Я. Горфинкеля, В. А. Швандара. «ЮНИТИ – ДАНА» М.: 2007, С. 492

⁸ Дукмасова Н.В. Методические подходы к определению экономического эффекта от внедрения системы экологического менеджмента / Н.В. Дукмасова, И.В. Ершова // Вестник УрФУ. Серия экономика и управление. Екатеринбург: УрФУ, 2013. №6. С. 90–97.

ბიზნეს-ინჟინერინგი უსიქოლოგიაში

ნარეზიუმე ნარეზიუმის სანიღარი

მარიამ ხაბურზანია,
სტუ-ს დოქტორანტი

რეზიუმე

„ნარმატება უშეცდომობას არ მოითხოვს, თუმცა ითხოვს არ დავუშვათ მეორედ იგივე შეცდომა“ - ჯორჯ ბერნარდ შოუ ყველას, ვინც დღეს დიდების მწვერვალზეა, არ მიუღწევია იქამდე მუდმივი ნარმატებებით. უმეტესი ადამიანებისა, რომელსაც უკეთ იმასხოვრებს ისტორია, გზად ამ მწვერვალისაკენ, უამრავ წინააღმდეგობებს გადაეყარნენ. სწორედ, რომ ეს წინააღმდეგობები უბიძგებდა მათ, რომ ემუშავათ და თავი წარმოეჩინათ უფრო უკეთ. ხანდახან ნარმატებლობა პირველი ნაბიჯია დიდი ნარმატებისაკენ. მარცხი - ეს ნიშანია, როცა დამარცხდებით, ეს უნდა მივიღოთ როგორც ნიშანი იმისა, რომ ჩვენი გეგმები არ მუშაობს. ამისათვის საჭიროა ისევ ვცადოთ მიზნის მიღწევა გეგმების შეცვლით.

Summary Failure Success Guarantee

Mariam Khaburzanian,
PHD Student

„Success does not consist in never making mistakes but in never making the same one a second time“ George Bernard Shaw Everyone who is on the peak of the fame today, has not reached it by permanent success. Most of the people who are remembered in history had a lot of failures on the way to the top. These failures gave them motivation to work hard and show themselves better. Sometimes failure is the first step to the great success. Failure must be accepted as if our plans does not work. For that we should try to reach the aim by changing our plans.

ადამიანები, რომლებმაც საკუთარი გამოცდილებით იცინან, რომ შეუპოვრობა ეს ციხე-სიმაგრეა, მასში ისინი მაცხისაგან იცავენ თავს, და ისეთი გააფთრებით ახორციელებენ სურვილებს, რომ ნარმატებლობა ადრე თუ გვიან გამარჯვებად შემოუბრუნდებათ. მხოლოდ ზოგიერთებს შეუძლიათ აღიქვან დამარცხება, როგორც ბიძგი ახალი ძალისხმევისათვის, ჩუმი და უძლეველი ძალა მოდის იმ ადამიანთა გადასარჩენად, რომლებიც აგრძელებენ ბრძოლას თვით საყოველთაო გულგატეხილობის დროსაც კი.

ბიზნესი შემოქმედებითი პროცესია. სწორედ აქ ვლინდება ხელოვნებასთან მისი მსგავსება. ნარმატებული ბიზნესის შექმნა მარტივი ნამდვილად არ არის საჭიროა პრინციპულობა, მოთმინება და მახვილი გონება იმისათვის, რომ საბაზრო ეკონომიკის მღელვარე ზღვაში „ცოცხალი“ გადარჩეთ. ადამიანის შესახებ ბევრს მეტყველებს მისი ქცევა რთულ სიტუაციაში. მსგავსი სიტუაციებისადმი ჩვენი დამოკიდებულება პრობლემის მომავალი გადაჭრის მნიშვნელოვანი ელემენტია. ერთი და იგივე უსიამოვნო ამბავი ერთს წელში გატეხს, სხვას კი უფრო გააძლიერებს. მენარმეობის უნარი წლების განმავლობაში შეუპოვარი შრომით შექმნილი ჩვევებია.

ენტუზიაზმი ნარმატების მნიშვნელოვანი შემადგენელი ნაწილია. ბიზნესისთვის ასევე აუცილებელია საღი აზრი. როცა საქმე ჩაგივარდება ან შეცდომებს ვუშვებთ, ეს ზუსტად ის დროა, რომ მივმართოთ საღი აზროვნების უნარს, მოვუხმოთ ობიექტურობას, რაც ძალას გვაძლევს ვისწავლოთ საკუთარ გამოცდილებაზე. ყოველთვის არსებობს კიდევ ერთი შანსი, კიდევ ერთი შესაძლებლობა. ღირებული რამ იშვიათადაა მარტივი. უნდა გავაცნობიეროთ, რომ ნებისმიერ დროს შეიძლება რამე შეგვეშალოს. ეს კიდევ ერთი შესაძლებლობაა მზადყოფნისა ისე, რომ ამავე დროს პესიმიზმამდე არ დავუშვათ. სირთულეები, იმედის გაცრუება, შეცდომები, დადანაკარგები ბიზნესის განუყოფელი ნაწილებია. ეს უბრალოდ უნდა მივიღოთ. როცა უსიამოვნება მოულოდნელად დაგატყდებათ თავს, ჩაუფიქრდით რა გასწავლათ ამ გამოცდილებამ.

ბევრ ადამიანს ჰგონია, რომ მატერიალური ნარმატება გამართლების შედეგია. აქ, რა თქმა უნდა, ქემპარიტების მარცვალის ურევია, მაგრამ ის, ვისაც

მხოლოდ და მხოლოდ შემთხვევითობის იმედი აქვს, თითქმის ყოველთვის განზილებული დარჩება. მათი მთავარი შეცდომა ისაა, რომ ისინი ვერ ხედავენ წარმატების სხვა მნიშვნელოვან ფაქტორებს, რომელთა მხედველობიდან გაშვება შეუძლებელია. თუ ნამდვილად გსურთ წარმატება ერთ-ერთი უმნიშვნელოვანესი ფაქტორია ცოდნა იმისა, თუ როგორ გარდაექმნათ შანსი კანონზომიერებად.

სანამ ადამიანი წარმატებას მიაღწევს ის აუცილებლად აწყდება მარცხს, შესაძლოა სერიოზულ ჩავარდნებსაც. როდესაც ადამიანი ფიასკოს განიცდის, ყველაზე მარტივი და ლოგიკური გამოსავალი ყველაფრისთვის თავის მინებებაა. სწორედ ასე იქცევა ადამიანების უმრავლესობა. ცნობილია, რომ ყოველი დიდი ლიდერი მეოცნებე იყო. ამის მაგალითია ბილ გეითსი, ისევე როგორც მარკ ბერნეტი, თუმცა ისინი შესანიშნავი ბიზნესმენებიც არიან. მაშ საიდან მოდის ტალანტი? ადამიანები თავის საქმეში გარკვეულ სიმაღლეებს რომ აღწევენ, ჩვენ გენიოსებად გვეჩვენებინ, კარგად თუ დავაკვირდებით, მათი წარმატება სანიშნავი მომზადების შედეგია. სიმდიდრე მასზე ფიქრით იწყება. მისი სიდიდე კი ადამიანით არის შეზღუდული, რომლის თავშიც ეს აზრი ჩნდება, რწმენა შეზღუდვებს შლის. ერთადერთი, რაც ადამიანს ზღუდავს ეს მისი განვითარებისა და წარმოსახვის გამოყენების უნარია. თუ პირველ გეგმას წარმატება არ მოაქვს, ის უნდა შეეცვალოს მეორე გეგმით, თუ მეორეც არ ამართლებს მესამეთი და ა.შ. სანამ არ ვიპოვით გეგმას, რომელიც ნამდვილად მუშაობს.

სანამ რაიმე მიზანს მივალწევთ, ბუნებრივია მანამდე იმაზე უნდა ვიფიქროთ თუ როგორ დავისახოთ მიზანი, როგორ ვაიძულოთ თავი, მოგვინდეს შედეგი, როცა ვიცით, რომ მიზნის მიღწევის შემთხვევაში გვექნება არა მარტო ის, რაც გვინდოდა, არამედ ათასი არასაჭირო და დამლელი წვრილმანების მთელი მთა. სწორედ ეს არის ერთ-ერთი მთავარი წარმატების მიღწევის ფსიქოლოგიაში, გარდა იმისა, რომ მიზნის დასახვა საჭირო უნდა გავცეთ შემდეგ კითხვებს პასუხი: რას მომიტანს ამ მიზნის მიღწევა? რად მიღირს ეს მიზანი? რა სარგებელი და ზიანი შეიძლება მომიტანოს მისმა განხორციელებამ?

არიან მენარმეები, რომლებიც წარმატებად თვლიან დიდ მოგებებს. სხვებს დიდ წარმატებად მიაჩნიათ საკუთარი ფირმის გაკოტრებისგან გადარჩენა. ბევრი ფიქრობს, რომ წარმატებულად მუშაობს, როდესაც მიღებულ მოგებას საიმედოდ აბანდებს სხვა საქმეში. ზოგიერთები გამომუშავებულ ფულს აბანდებენ თავისავე საწარმოში, ნაწილი მენარმეებისა კი ცდილობს რაც შეიძლება მეტი სამუშაო ადგილის შემცირებას, სხვები კი თავის მუშაობას წარმატებულად აფასებენ თუ შეიძლება სამუშაო ადგილების შენარჩუნებას. ამრიგად, წარმატება დამოკიდებულია კონკრეტული ადამიანის ფსიქოლოგიაზე, მისი ფასეულობების სისტემაზე, სიხარულისა და შიშების დონეებზე. ამავდროულად, შეიძლება, რომ

ყოველი ადამიანის ფასეულობათა სისტემა დროთა განმავლობაში იცვლებოდეს.

წარმატების ფსიქოლოგიაში ითვლება, რომ მიზანი კი არ უნდა ცვალოს, არამედ საშუალება. როდესაც რაღაც მიზანი გაქვს და არ გამოგდის, ეს ხშირად არასწორი საშუალებების ბრალია. წარმატების მიღწევა კონკრეტული გამოცდილების შექმნას უკავშირდება, თუნდაც წარუმატებელი მცდელობების გამოცდილებას, რომელიც შემდგომში წარმატების სანინდარი შეიძლება გახდეს.

თუ გსურთ წარმატებისაკენ იარო, უნდა ისწავლო საკუთარ თავზე აილო 100%-ით პაუზისმგებლობა საკუთარ ქმედებებზე წარმატებული იქნება ის თუ წარუმატებელი, არ უნდა გადააბრალო სხვებს წარუმატებლობის მიზეზები, უნდა გამოიტანო დასკვნები თუ რა მოხდა, რომ მიზანი რომელიც დაისახე არ განხორციელდა! რამ შეგიშალა ხელი? ყველა შემთხვევაში წარუმატებლობაც გამოცდილებაა, რომელიც დაგეხმარება გამოიტანო დასკვნები და ეს გამოცდილება აქციო წარმატების სანინდრად. არ არსებობს წარუმატებლობა, არსებობს უკუკავშირი ანუ ნებისმიერი ქმედება არის წარმატებული თუ ამ გამოცდილებას გამოიყენებ დადებითად, აქცევ რესურსად და მიხვდები, რამ შეგიშალა ხელი წარმატების მიღწევაში.

„იმ შემთხვევაშიც კი, როდესაც წინ ჯოჯოხეთი გელით, განაგრძეთ სვლა“ — ეს სიტყვები უინსტონ ჩერჩილს ეკუთვნის, ადამიანს, რომელსაც ვიცნობთ, როგორც გაერთიანებული სამეფოს ლიდერს მეორე მსოფლიო ომის პერიოდში. თუმცა ნაკლები გვსმენია იმ გზის შესახებ, რომელის გავლაც მას ლიდერობამდე მოუწია. საკუთარი მამაც კი ფიქრობდა, რომ გონებაჩამორჩენილი იყო, მაგრამ მან დაამტკიცა, რომ სუსტი ადამიანები ნებდებიან, ძლიერები კი უამრავი მარცხის შედეგად მიზანს ყოველთვის აღწევენ.

კიდევ ერთი წარმატებული ადამიანი, ჰენრი ფორდი, მიუხედავად იმისა, რომ ცნობილია მისი გამოგონებებითა და ამერიკული ავტონარმოების პირველი და უმსხვილესი ხაზით, მისი თავდაპირველი ბიზნესები წარუმატებელი გამოდგა. მას კომპანია ფორდის დაარსებამდე 5 წარუმატებელი ბიზნეს-წამოწყება ჰქონდა.

არიან ადამიანები, რომლებსაც არაფერი გაუგიათ აკიო მარიტას შესახებ, მაგრამ მსოფლიოში არ მოიძებნება პიროვნება, რომელსაც არ სმენია მისი კომპანია SONY-ის შესახებ. SONY-ის პირველი პროდუქტი იყო ბრინჯის მოსამზადებელი, რომელიც, სამწუხაროდ, იმდენ ბრინჯს ვერ ამზადებდა, რამდენსაც წვავდა და საქმელად უვარგისს ხდიდა. ამ მოწყობილობის მხოლოდ 100 ერთეული გაიყიდა, თუმცა ამ წარუმატებელ წამოწყებას არ შეუწყრებია SONY მულტი მილიარდიანი კომპანია გამხდარიყო.

დღეს კომპანია Disney მილიარდებს ირებს მისი პროდუქტებიდან, ფილმებიდან და თემატური პარკებიდან, მაგრამ თვითონ ვოლტ დისნეის რთული პერიოდი ჰქონდა დასაწყისისთვის. იგი გაათავისუფლა

გაზეთის რედაქტორმა იმ მიზნით, რომ მას აკლდა წარმოსახვისა და ფანტაზიის უნარი და არ ჰქონდა კარგი იდეები. ამის შემდეგ დისნიმ რამდენიმე ბიზნესი დაიწყო, რომლებმაც საბოლოო გაკოტრებამდე მიიყვანეს. მაგრამ მან ამდენი წარმატებლობის შემდეგ იპოვა რეცეპტი წარმატებისათვის, რომელსაც ასე ეთაყვანებიან ბავშვები.

ასევე, აღსანიშნავია ის ფაქტი, რომ არც თუ ისე იშვიათია წარმატებულ ბიზნესს მიაღწიო უმაღლესი განათლების გარეშე. უამრავი ფაქტი და მტკიცებულება არსებობს იმისა, რომ ბიზნესში ეს შესაძლებელია. მთავარია პიროვნული ზრდა, თვითგანვითარება, ყოველდღიურად ფიქრი იმაზე, თუ როგორ მივუახლოვდეთ დასახულ მიზნებს. ბილ გეიტსი, სტივ ჯობსი, მარკ ცუკერბერგი - სამივემ მიატოვა სწავლა პრესტიჟულ უნივერსიტეტში და მთლიანად ბიზნესს დაუთმო ცხოვრება. თუმცა, წარმატებულებს შორის არიან ისეთებიც, რომლებსაც საშუალო სკოლაც არ დაუმთავრებია, - ესპანელი ამანსიო ორტეგა, კომპანია „ინდიტექსის“ დამაარსებელი.

დასკვნა

ცხოვრება საჭადრაკო დაფაა და თქვენ გიპირისპირდებით დრო. სანამ თქვენ მერყეობთ და თავს არიდებთ სვლას, დრო ნთქავს თქვენ ფიგურებს, თქვენ ეთამაშებით მონინალმდეგეს, რომელმაც არ იცის ყოყმანის პატიება. ეცადეთ იყოთ ძლიერები, რათა თავად გახდეთ ადამიანი, რომელზეც ისაუბრებენ, რომელსაც იდეალად აქცევენ და იტყვიან, რომ მისთვის მარცხსა და დაბრკოლებას წარმატების მიღწევაში ხელი არ შეუშლია.

გამარჯვებულები პრობლემებს უყურებენ, როგორც გზას შესაძლებლობების გამოსავლენად, შემდეგ კი უკვე წარმატება ბადებს წარმატებას.

გამოყენებული ლიტერატურა:

1. Napoleon Hill, Think and Grow Rich. Published august 18th 2005 by Tarcher Perigee
2. რობერტ კიოსაკი - „ბიზნეს სკოლა“ თბილისი 2010
3. დონალდ ტრამპი „იფიქრე ჩემპიონივით“ თბილისი 2013
4. ნაპოლეონი - თბილისი 2016

რეზიუმე

გამომდინარე იმ დიდი უბედურებიდან, რაც საზოგადოებისათვის მოაქვს აგრესიას გასაგებია ფსიქოლოგების დიდი ინტერესი საკითხისადმი შეიძლება თუ არა აგრესიის არიდება? თუ განწირულები ვართ ძალადობისა და სიმკაცრის უსასრულო ციკლის გამეორებისათვის, სანამ კაცობრიობა არ შეწყვეტს არსებობას? არადა, დღეს, მსოფლიოში ადამიანის ხელთ არსებული აკუმულირებული ენერჯის რაოდენობა ამის რეალურ შესაძლებლობას იძლევა. ყოველივე ეს და ის დიდი დისკომფორტი, რომელსაც აგრესია უქმნის ადამიანებს ყოველდღიურ ცხოვრებაში აშკარად მიუთითებს ადამიანური აგრესიის კონტროლის და არიდების უდიდეს მნიშვნელობაზე.

მართალია, არსებობს პესიმისტური დამოკიდებულება ამ საკითხისადმი, მაგრამ სოციალური ფსიქოლოგების უმრავლესობა იქითკენ იხრება, რომ აგრესიის არიდება და კონტროლი შესაძლებელია. მიაჩნიათ, რომ სოციალურ ფსიქოლოგიას აქვს ეფექტური ტექნიკა და სტრატეგიები, რომელთა სათანადოდ გამოყენება სასურველ შედეგებს მოგვცემს.

საკვანძო სიტყვები: აგრესია, ალძვრის დონე, ძალადობა, ინტერპერსონალური ურთიერთობები, აგრესიული ქცევა.

Summary

According to the great disaster, which is caused by aggression for the society, it is evident that psychologists express huge interest toward to the issue, if it possible to avoid the aggression?

Or we are predestined to repeat the infinite cycle of violence and severity before humanity does not stop existence? Though, nowadays the number of human accumulated energy all over the world gives a real possibility of the fact, all the mentioned and the huge discomfort, which are caused by the aggression in a daily routine life indicates to the meaning of control and avidness of human aggression, it is true that there exists the pessimistic attitude toward to this issue, but according to the most social psychologists it is possible to avoid and control the aggression, they think that social psychology has effective technics and strategies, the proper use of which leads us to the desirable result.

ფსიქოლოგიაში არსებობს მოსაზრება, რომ ალძვრის დონის ამაღლება იწვევს მიმდინარე ქცევის გაძლიერებას. ანუ, როცა ინდივიდი ფიზიოლოგიურად აღძრულია, მისი მიმდინარე რეაქციის ენ-

ერგიას გაზრდის ტენდენცია აქვს. დგება საკითხი, ალძვრის დონის ამაღლებას აქვს თუ არა იგივე ეფექტი აგრესიის მიმართ? კვლევები მიუთითებენ რომ აქვს. აღმოჩნდა, რომ ფიზიოლოგიური ალძვრა მომდინარე ისეთი განსხვავებული წყაროებიდან როგორცაა კონკრეტულ შეჯიბრებაში მონაწილეობა, ფიზიკური დატვირთვა, თუნდაც გარკვეული ტიპის მუსიკა ხელს უწყობს აგრესიის დონის ამაღლებას. ერთერთი ახსნა ამ ეფექტისა, რომელიც მიღებულია სოციალური ფსიქოლოგების მიერ ცნობილია როგორც აგრესიის ტრანსფერის თეორია (ზილმენნი). თეორია ყურადღებას ამახვილებს იმ ფაქტზე, რომ ფიზიოლოგიური ალძვრა ვრცელდება დროში. შედეგად ალძვრის გარკვეული ნაწილი შიძლება დროში გამძლე აღმოჩნდეს, როცა ინდივიდი ერთი სიტუაციიდან მეორეში გადადის. მაგ., სტუდენტი, რომელიც აღძრულია მისი აზრით, გამოცდაზე ნაწილობრივი მარცხით, შიძლება გააგრძელოს მსუბუქად აღძრულად ყოფნა რამდენიმე წუთის შემდეგაც, როცა ის ურთიერთქმედებას იწყებს მეგობრებთან ან ნაცნობებთან. ასეთმა ნარჩენმა ალძვრამ შეიძლება გამოიწვიოს მისი შემდგომი ემოციონალური განცდების გაძლიერება, თანაც ისეთი განცდებისაც კი, რომელსაც არავითარი კავშირი არა აქვს ალძვრის სანყის მიზეზთან. ასე მაგ., თუ მეგობარი მის მიმართ გააკეთებს შენიშვნას, მან შეიძლება ამ პროვოკაციაზე ირეაგიროს უფრო მწვავედ, ვიდრე მისი რეაქცია იქნებოდა თუ არ იარსებებდა ნარჩენი, ახალ სიტუაციაში გადატანილი ალძვრა. აგზნების ტრანსფერის თეორია ყურადღებას ამახვილებს იმ ფაქტზე, რომ ასეთ ფაქტს აქვს ადგილი, როცა ინდივიდი არ აცნობიერებს ნარჩენ ალძვრას, ან როცა ინდივიდი ალძვრას, ანმყო სიტუაციაში მიმდინარე მოვლენებს მიაწერს. ამრიგად, ჩვენს მიერ მოყვანილ მაგალითში, სტუდენტი, მოსალოდნელი იქნება, რომ უფრო მწვავედ ირეაგირებს მეგობრის შენიშვნაზე, თუ ის არ გააცნობიერებს იმ ალძვრას, რომელიც წინა სიტუაციიდან მოდის და თუ ის მის ემოციონალურ რეაქციას მეგობრის შენიშვნას მიაწერს. თუ სტუდენტი გააცნობიერებს, რომ მის ალძვრის ნაწილი წინა სიტუაციიდან მომდინარეობს, ის ნაკლებ აგრესიულად ირეაგირებს მეგობრის პროვოკაციაზე.

სექსუალური ალძვრა და აგრესია. თუ ალძვრა, რომელიც მომდინარეობს წყაროდან, რომელსაც არავითარი კავშირი არა აქვს აგრესიასთან (ფიზიკური ვარჯიში, კონკურენცია), ზრდის აგრესიის დონეს, ხომ არ შეიძლება დავუშვათ, რომ სექსუალურ ალძვრასაც ალძვრასაც იგივე ეფექტი იქნება? ხშირად სექსუალურ აღძვრას და აგრესიულობას ერთმანეთთან კავშირში განიხილავენ. მაგ., ფროიდი ვარაუდობს, რომ სურვილი ატკინო სხვას ან მიიღო ტკივი-

ლი სხვისგან სექსუალური ურთიერთობის ნორმალური მდგომარეობაა. მფრომი თვლის, რომ ნებისმიერი ძლიერი ემოცია - ატიკინო სხვას ან სხვისგან ტკივილის მიღების სურვილის ჩათვლით - შეიძლება შერეული იყოს სექსუალურ სურვილთან და ა. შ. როგორც ვხედავთ, ზოგიერთი მკვლევარი თვლის, რომ, მართლაც, არსებობს მნიშვნელოვანი კავშირი სექსუალურ აღძვრასა და აგრესიას შორის, რამდენადაა სწორი ეს მოსაზრება? ზოგიერთი კვლევითი მონაცემები მიუთითებენ, რომ ეს მართლაც ასეა.

კვლევები აჩვენებენ, რომ სექსუალური აღძვრის სუსტი დონე, როგორცაა აღძვრა გამონეწეული სანინალმდეგო სქესის მიმზიდველი ნევრის შიშველი ან ნახევრად შიშველი სურათის ექსპოზიცია, ამცირებს აგრესიას იმ ინდივიდის მიმართ, რომელიც ახდენს პროვოცირებას. ამასთან, აღმოჩნდა, რომ სექსუალური აღძვრის მაღალი დონე, გამონეწეული ეროტიკული პასაჟის კითხვით ან აშკარა სასიყვარულო სცენის ყურებით, ფაქტიურად ზრდის აგრესიის დონეს. ამრიგად, სექსუალურ აღძვრასა და ღია აგრესიას შორის ურთიერთობა არასწორხაზოვანი აღმოჩნდა. სექსუალური აღძვრის სუსტი დონე ამცირებს აგრესიულობას ხოლო აღძვრის მაღალი დონე აგრესიას ზრდის. ზილმან-მა ამ დამოკიდებულების ასახსნელად შემოგვთავაზა ე. ნ. ორკომპონენტური მოდელი (ზილმან, 1984).

ამ მოდელის თანახმად, ეროტიკული სტიმულის ექსპოზიცია იძლევა ორ ეფექტს. პირველი, ის ინდივიდში ზრდის აღძვრის დონეს და მეორე, ეროტიკული სტიმული გავლენას ახდენს ინდივიდის მიმდინარე აფექტურ მდგომარეობაზე მის პოზიტიურ ან ნეგატიურ გრძნობებზე. სექსუალურ აღძვრა ხელს უწყობს თუ შეაკავებს აგრესიას დამოკიდებულია ამ ეფექტის ნიმუშზე. რადგან სუსტი ეროტიკული სტიმული წარმოშობს აღძვრის სუსტ დონეს და რადგან ამ დროს ადამიანების უმეტესობა განიცდის სიამოვნებას, არ არის გასაოცარი, რომ ამ დროს ადამიანს აქვს ტენდენცია შეამციროს აგრესია. ამის სანინალმდეგოდ, ეროტიკის უფრო გამოკვეთილი ფორმა წარმოშობს აღძვრის უფრო მაღალ დონეს, განეცილებულს ნეგატიურ გრძნობასთან. შედეგად ამ სახის ეროტიკამ შეიძლება გაზარდოს აგრესია (თუმცა, უნდა აღინიშნოს, რომ ყველა არ ეთანხმება მოვლენის ასეთ ახსნას).

ამრიგად, მიუთითებენ, რომ, მართლაც, არსებობს კავშირი სექსუალურ აღძვრასა და აგრესიას შორის. მაგრამ, მიუთითებენ, რომ ამ ურთიერთობის ბუნება უფრო რთულია, ვიდრე ამაზე მიუთითებს აქ წარმოდგენილი ორ ფაქტორიანი მოდელი.

მჭიდრო ინტერპერსონალურ ურთიერთობაში როგორცაა ოჯახი, მშობელი შვილის ურთიერთობა მეგობრებს შორის ურთიერთობა, რომელიც ჩვეულებრივ ღრმა მონონებით და სასიყვარულო ურთიერთობაზეა აგებული - საღი აზრი უშვებს, რომ ძალმომრეობას იშვიათად უნდა ჰქონდეს ადგილი. თუმცა, ზოგიერთი მკვლევარი გვარწმუნებს, რომ საღი აზრის ასეთი დასკვნა მცდარია. თანაც, როგორც

მიუთითებენ საშიშად მცდარი. ორი ათასი ოჯახის, შერჩეული როგორც შეერთებული შტატების პოპულაციის რეპრეზენტაციულები, შეისწავლის შედეგად მკვლევარები ასკვნიან, რომ ძალადობა არის ოჯახის ცხოვრების ინტეგრალური ნაწილი. სტატისტიკა ადასტურებს ამ ფაქტს. პირველ რიგში, მიუთითებენ ცოლ-ქმარს შორის არსებულ აგრესიაზე. კითხვაზე, გამოუყენებიათ თუ არა მოცემული რვა ნიმუშიდან რომელიმე თავის მეუღლის მიმართ ბოლო წლების განმავლობაში, მონაწილეთა 16 პროცენტი პასუხობს „დაახ“, ე. ი. გამოუყენებიათ. ძალადობის რვა ნიმუში იყო შემდეგი:

1. მეუღლეს ესროლა რაღაცა;
2. ხელი კრა;
3. გაარტყა;
4. ფეხი კრა, მუშტით ცემა, უკბინა;
5. ცემა საგნით;
6. მაგრა ცემა;
7. დაემუქრა იარაღით ან დანით;
8. იარაღი ან დანა გამოიყენა.

შედეგებში საკმაოდ მაღალი პროცენტით დაფიქსირდა აგრესიული ქცევის შემდეგი ფორმები: ხელი კრა, გაარტყა, ცემა საგნით. საინტერესოა, რომ ძალიან ცოტა იყო განსხვავება მამაკაცებსა და ქალებს შორის ამ სახის აგრესიული ქცევის გამოვლინებაში. ამასთან აღმოჩნდა, რომ უფრო ქალები აღნიშნავდნენ, რომ მეუღლეს ესროლა ან გაარტყა საგანი; ქმრები კი უფრო ხელის კვრას და გარტყმას აღნიშნავენ. ერთი სიტყვით, მონაცემები მხარს უჭერენ მოსაზრებას, რომ ბევრისთვის ქორწინების ლიცენზია (მონმობა) არის „ცემის ლიცენზია“.

რა თქმა უნდა, რომ ცოლ-ქმარს შორის ურთიერთობაში ადგილი აქვს ძალადობას, შემაშფოთებელია. მაგრამ, უფრო შემაშფოთებელია ის ფაქტი, რომ მშობლები ხშირად თავიანთ გაშმაგებას წარმართავენ შვილებზე, რომლებსაც ნაკლებად შეუძლიათ თავის დაცვა. სტრასუსი და მისი კოლეგების მონაცემები მიუთითებენ, რომ მშობლების უმრავლესობა (სამი მეოთხედი) აღნიშნავს შვილების მიმართ აგრესიის ამა თუ იმ ფორმის გამოყენებას. თანაც, თავდასხმა თავისი ბუნებით არ იყო სუსტი. თავიანთი კვლევითი მონაცემების ანალიზის საფუძველზე სტრასუსი და მისი კოლეგები აკეთებენ განზოგადებას, რომ დაახლოებით 2,3 მილიონი ბიჭუნა ბავშვობაში ნაცემი იქნა მშობლების მიერ და ერთ მილიონზე მეტ ბავშვს მშობელი დაემუქრა დანით ან იარაღით. შემაშფოთებელი სტატისტიკაა.

ამას უნდა დავუმატოთ ისიც, რომ ძალადობის შემაშფოთებელი ფაქტები, რაზეც ზემოთ გვქონდა საუბარი, არ შემოიფარგლება ოჯახით. ძალადობა ხშირია მეგობრებსა და ნაცნობებს შორის, ეს კარგად გამოჩნდა კოლეჯის სტუდენტების გამოკვლევებში.

იკვლიეს ხუთი კოლეჯის სტუდენტები. მათ სთხოვეს ეთქვათ მიუღიათ თუ არა ზემოთ ჩამოთვლილი ძალადობის რვა ფორმიდან რომელიმე ან თვითონ გამოუყენებიათ თუ არა რომელიმე მათგანი თავიანთი ტოლების მიმართ. ორივე სქესის სტუ-

დენტა 50 პროცენტზე მეტი მიუთითებდა, რომ ჩამოთვლილი რვა სახის ძალადობიდან ერთი ან მეტი გამოუყენებია თვითონ. ამასთან, უფრო მამაკაცები ვიდრე გოგონები (56,9 პროცენტი წინააღმდეგ 47,8 პროცენტისა) მიუთითებდნენ, რომ მათზე განხორციელდა ასეთი სახის ძალადობა. სქესს შორის განსხვავება მხოლოდ ერთ საკითხში იყო მნიშვნელოვანი. ბიჭები მიუთითებდნენ უფრო, რომ ჩაუდენიათ სექსუალური ძალადობა, ვიდრე გოგონები.

განსხვავება დიდი იყო სიტუაციაში, სადაც აგრესია ჩანდა, რომ იყო მოთხოვნილი, ვიდრე სპონტანურად არჩეული. გარდა ამისა, განსხვავება იყო აგრესიისადმი ატიტიტუდებში. გარდა ამისა, მამაკაცები ნაკლებ დანაშაულის გრძნობაზე და ენზაიტზე მიუთითებდნენ აგრესიული ქცევის განხორციელებისათვის, ვიდრე ქალები.

ქალები უფრო მიუთითებდნენ შესაძლებლობაზე, რომ სხვების წინააღმდეგ აგრესია შეიძლება შეიცავდეს თავიანთი თავის წინააღმდეგ მუქარას (რომ აგრესიის მსხვერპლი აირჩევს სამაგიეროს გადახდას). ამასთან, მონაცემების ანალიზი აჩვენებდა, რომ ორივე სქესი შედარებით მეტ აგრესიას ამჟღავნებდა მამაკაცების წინააღმდეგ, ვიდრე ქალების წინააღმდეგ.

როგორც ვხედავთ, მამაკაცები და ქალები განსხვავდებიან ერთმანეთისაგან თავიანთ სურვილებში ინტერპერსონალურ ურთიერთობებს მოუარონ აგრესიით. დგება საკითხი, რაში უნდა ვეძებოთ ამ განსხვავებით ზემოთ მოყვანილი სტატისტიკა, რა თქმა უნდა, შემაშფოთებელია, მაგრამ ის არაფერს ამბობს თუ რატომაა ძალადობა ჩვეულებრივი მოვლენა ოჯახში ან სხვა ინტიმურ ურთიერთობებში. ალბათ, ამის მიზეზი უნდა იყოს კომპლექსური, და მოიცავს მრავალ ფაქტორს. შესაძლოა იმის ერთ-ერთი მიზეზი უნდა იყოს ის, რომ ხშირად ძალადობა ბადებს ძალადობას. ანუ ინდივიდი, რომელიც ხშირად გამხდარა მშობლებს შორის ძალადობის მონმე უფრო სააღბათოა გახდეს მოძალადე ქმარი ან ცოლი, ვიდრე ის, რომელსაც გამოცდილებაში არ ქონია ასეთი ძალადობა. ან ბავშვი, რომელიც ბავშვობაში ფიზიკურად ისჯებოდა ხშირად, მეტი ალბათობაა, რომ უფრო შეურაცხყოფს საკუთარ შვილებს, ვიდრე ის, ვისაც არ განუცდია ფიზიკური დასჯა. აღმოჩნდა, რომ ძალადობის ოჯახური ტრადიცია გადაეცემა თაობიდან თაობაზე.

ძალადობის მეორე მიზეზად ჩათვლილია სტრესი. მიუთითებენ, რომ ოჯახები, რომლებიც განიცდიან სტრესის მაღალ დონეს, ექნება ტენდენცია ჰქონდეთ ძალადობის მეტი სცენები, ვიდრე ოჯახებს, რომლებიც საბედნიეროდ ახერხებენ აცილონ ასეთი პირობები. ამ მიზეზთანაა დაკავშირებული ოჯახის ზომა (რაც უფრო დიდია ოჯახში ბავშვების რაოდენობა, მით უფრო დიდია ძალადობის ალბათობა), ეკონომიკური პირობები (სამუშაოს დაკარგვა, ვალის გადახდის უუნარობა), ახალი მეგობრის სიკვდილი, არა სასურველი ორსულობა, სიძნელები კანონთან ვარაუდობენ, რომ, რაც უფრო განიცდის ინდივიდი

ამ ტიპის სტრესული მოვლენებს, მით უფრო დიდია ოჯახში ძალადობის ალბათობა.

მესამე მიზეზი, რომელიც მჭიდროდაა დაკავშირებული ოჯახის ძალადობასთან არის ოჯახში ძალაუფლების განაწილება და ის თუ როგორ ხდება ოჯახში გადანყვეტილების მიღება. ოჯახში, სადაც ძალაუფლება განაწილებულია ცოლ-ქმარს შორის და, რომელშიც გადანყვეტილება დემოკრატიულად (ნევრებს შორის შეთანხმების შედეგად) მიიღება, ნაკლებად განიცდიან ძალადობის განსხვავებულ ფორმებს, ვიდრე ოჯახში, სადაც ძალაუფლება კონცენტრირებულია ერთ-ერთის (ქმრის ან ცოლის) ხელში და ის, ვინც ფლობს ძალაუფლებას, ის იღებს კიდევ უმეტეს გადანყვეტილებას. ცხადია, ერთად ცხოვრების პირობებში თუ არ მოხდა ძალაუფლების განაწილება და რომელიმე ვერ იღებს მონაწილეობას გადანყვეტილებაში, ეს შეიძლება გახდეს ძალადობის განსხვავებული ფორმების საფუძველი.

ამრიგად, მჭიდრო ინტერპერსონალური ურთიერთობებში ძალადობა განსხვავებული მიზეზებიდან მომდინარეობს. მიუთითებენ, რომ საბედნიეროდ, უმრავლესობა მათგანი, თუ არა ყველა, ღიაა მოდიფიკაციის ამა თუ იმ ფორმისათვის. ამდენი ციკლი ასეთი აგრესიისა შეიძლება განყვეტილ იქნას, თუმცა, მხოლოდ კონკრეტული საფეხურებით. ამგვარად, მოსაზრება, რომ ადამიანები, რომლებსაც უყვართ ერთმანეთი იშვიათად იქნებიან ჩაბმული ძალადობაში, არის სერიოზული შეცდომა.

გამოყენებული ლიტერატურა:

1. ბალიაშვილი მარინა, სოციალური ფსიქოლოგიის საფუძვლები, თბ., 2010;
2. ნადირაშვილი შოთა, პიროვნების სოციალური ფსიქოლოგია, თბილისი;
3. მაიერსი დევიდი, სოციალური ფსიქოლოგია, 2008;
4. რიჩარდ გერგი, ფილიპ ზიმბარდო, ფსიქოლოგია და ცხოვრება ,ქართული თარგმანი, სოციალურ მეცნიერებათა ცენტრი, თსუ, 2009;
5. თეხელაშვილი ს., ფსიქოლოგიური ენციკლოპედია, თბილისი, 2007;
6. ელიოტ არონსონი, სოციალურ ცხოველი, ილიას სახელმწიფო უნივერსიტეტი გამოცემა, თბილისი, 2014.
7. https://sangu.ge/images/2015/1_anamargishvili.pdf
8. <http://intermedia.ge>

ბიზნის-ინჟინერინგო სოფლის მეურნეობაში

Клеточная селекция растений на устойчивость к болезням

*Аникина И.Н., ПГУ им. С.Торайгырова
Красавин В.Ф., КазНИИКО
Токбергенова Ж., КазНИИКО
Исаева К.С., ПГУ им. С.Торайгырова*

Summary

One of the most important cell selection tools is the use of pathogens for disease resistance. In the *in vitro* selection for disease resistance is effective as a cell culturing techniques over a pathogen or its culture filtrates as well as the use of such selective agent as pathotoxins which are usually synthesized by pathogens. Basic procedures of improvement of cultivated plants are interspecific and intergeneric hybridization with wild species - carriers of resistance characteristics. High potential method for resistance selection is the use of immunological and molecular biological techniques to determine the primary products of genes or specific nucleic acids associated with resistance of cultured cell.

Keywords: Pathogens, selection, diseases, toxins, strains.

* * * *

Технологии клеточной инженерии растений имеют огромные перспективы для растениеводства и селекционного процесса. Одним из методов сельскохозяйственной биотехнологии является клеточная селекция, при которой отбор клеточных линий и растений с новыми наследственными признаками производится на уровне культивируемых *in vitro* клеток [1].

Получение растений из отобранных в селективных условиях мутантных клеток возможно благодаря уникальному свойству растительной клетки – ее тотипотентности. Приемы культивирования растительных клеток и регенерации из них растений, разработанные для многих важных сельскохозяйственных культур, уже сейчас позволяют экспериментально реализовать возможности клеточной селекции, т.е. применять ее для создания новых сортов растений [2].

Одним из важнейших инструментов клеточной селекции является использование патогенов в селекции на устойчивость к болезням. Наиболее простой подход в селекции *in vitro* на устойчивость к болезням

связан с культивированием клеток непосредственно в присутствии патогенна. Этот подход может быть особенно полезным, когда мало известно о токсических веществах, ответственных за патогенез, или если патоген не продуцирует токсины. Для выбора правильной схемы селекции прежде всего необходимо знание жизненного цикла патогенна. Многие патогены, например, грибы имеют различные стадии жизненного цикла, несколько стадий спороношения, в зависимости от которых могут изменяться выживаемость, рост и эпидемиология; разные стадии отличаются хозяйно- и тканеспецифичностью. Поэтому необходимо учитывать стадию спороношения, существенным для инфицирования могут быть световой и температурный режимы, относительная влажность, рН, наличие или отсутствие питательных веществ, что сказывается на прорастании спор [2].

В некоторых случаях необходимым является наличие кутикулы или определенного типа ткани, вектора или раневой поверхности. Часто стратегия селекции может зависеть от биологии патогена. Например, для инфицирования некротрофами необходим высокий уровень инокулюма, тогда как заражение биотрофами может вызываться отдельными спорами или клетками. Также некротрофы хорошо растут в культуре, а биотрофы плохо, т.к. большинство из них облигатные паразиты [3].

Исследования по культивированию растительных клеток в присутствии патогена были начаты с 1965 года и направлены на изучение корреляции устойчивости / чувствительности к патогену *in vivo* и *in vitro*. Данный этап в работе, непосредственно не связанный с селекцией, позволял оценить экспрессию признака устойчивости на клеточном уровне и в целом определить правомерность предлагаемых схем отбора *in vitro* устойчивых вариантов [4]. Например, для совместного культивирования с разными расами *Phytophthora infestans* использовались суспензионные культуры сортов картофеля, различающиеся по чувствительности к патогену. В строго контролируемых условиях культивирования найдена полная корреляция устойчивости при взаимодействии *Phytophthora para-*

sitica с клетками табака. Удалось увеличить выход устойчивых вариантов сельдерея при высаживании регенерирующих побегов на среду, заселенную *Fusarium oxysporum*. Успешно использовались в качестве эксплантов незрелые соцветия проса, зараженные *Sclerospora graminicola*, для выделения устойчивых к склероспорозу растений [4].

Методы селекции *in vitro* растений, устойчивых к заболеваниям, когда селективным агентом служат сами патогены, могут давать положительные результаты, что зависит от правильного выбора стадии жизненного цикла патогена, подбора соответствующих условий совместного культивирования.

Один из перспективных методов селекции устойчивых к болезням растений основан на использовании в качестве селективного агента патотоксинов, которые обычно синтезируются патогенами. По действию патотоксины делят на три категории [5].

К первой относятся токсины, которые не являются определяющими в заболевании, обладают неспецифическим токсическим действием по отношению к хозяину и токсичны для широкого круга растений. Примером может служить табтоксин, продуцируемый *Pseudomonas syringae* pv. *tabaci*, являющийся возбудителем бактериальной рябухи табака. Очищенный токсин не вызывает типичных симптомов болезни и в отличие от грубо очищенного токсина не ингибирует глутаминсинтетазу. Активной формой токсина является табтоксинин β-лактам, представляющий собой продукт гидролиза табтоксина.

Другая категория патотоксинов обладает такой же специфичностью по отношению к растениям, как и патоген, но они также не ответственны за развитие болезни. Сюда относится Т-токсин (*Helminthosporium maydis*) расы Т, патоген, вызывающий гельминтоспориоз кукурузы. Раса О D. *maydis* не продуцирует Т-токсин, но все же обладает патогенным эффектом. Раса Т-патогена образует Т-токсин, который специфичен для растений кукурузы, несущих цитоплазматический ген *Tms*, ответственный за цитоплазматическую мужскую стерильность (ЦМС). Растения с нормальной цитоплазмой не поражаются токсином.

Третья категория включает патотоксины, которые хозяиноспецифичны и вызывают типичные признаки болезни. Хорошим примером является викторин – токсин *Helminthosporium victoriae* – возбудитель гельминтоспороза овса, вызывающий корневую гниль и пятнистость листьев. Специфичность токсина зависит от присутствия у хозяина гена *Victoria*, отвечающего за устойчивость к *Ruscinia coronata*.

Большинство токсинов имеют единственную мишень в клетках хозяина, и признак устойчивости находится под простым генетическим контролем. Это подтверждает целесообразность схем селекции *in vitro*, используемых при отборе вариантов, устойчивых к

другим антиметаболитам, в частности антибиотикам, применительно и к патотоксинам [5].

Правомерность схем клеточной селекции на устойчивость может непосредственно зависеть от механизмов действия токсинов. Отдельные виды патогенов поражают клетки, а затем выделяют токсин. Другие – сначала выделяют токсины, которые убивают клетки, затем используют продукты их распада для питания. Естественно, в первом случае не будет корреляции между устойчивостью *in vitro* и *in vivo*, проведение селекции на клеточном уровне целесообразно лишь во втором случае.

Возможность отбора *in vitro* растений, устойчивых к болезням, была продемонстрирована при проведении селекции на устойчивость к метионин-сульфоксиминому (аналог табтоксина), были получены клеточные линии, а затем растения с повышенной устойчивостью к патогену (Лутова Л.А., 2003).

Культивирование клеток в присутствии Т-токсина как селективного фактора было использовано для получения растений кукурузы, устойчивых к гельминтоспорозу. Эмбриогенные каллусные ткани из восприимчивых линий кукурузы пассировали в течение нескольких пассажей в присутствии сублетальных доз Т-токсина. Изолированные клоны сохраняли устойчивость в течение нескольких месяцев при культивировании на неселективных средах.

Два устойчивых к *Helminthosporium oryzae* растения риса получены при селекции каллусной ткани к Н-токсину данного патогена, одно растение обнаружено в контроле. Как показал анализ потомства R1 выделенных растений, устойчивость к болезни, вызываемой *H. oryzae*, наследуется как доминантный признак.

Девять растений, нечувствительных к викторину – токсину *Helminthosporium victoriae* идентифицировано в результате селекции каллусных культур из линий овса, гетерозиготных по доминантной чувствительной аллели *Vb*. Данная аллель одновременно ответственна за восприимчивость к *H. victoriae* и устойчивость к нескольким расам, вызывающих корончатую ржавчину. Нечувствительность к НV-токсину у регенерантов наследственна, поскольку все потомство этих растений также было нечувствительно к этому токсину и характеризовалось утратой устойчивости к корончатой ржавчине. Эти данные подтверждают перспективность использования викторина как инструмента для селекции на устойчивость к заболеванию, вызываемому *H. victoriae*.

Наибольший урон сельскохозяйственным культурам наносит фитофтороз, поэтому неудивителен интерес ученых к применению в качестве селективного фактора не только культуральных фильтратов, но и очищенных токсинов *Phytophthora*. Проблема селекции на устойчивость к фитофторозу сортов картофеля осложняется тем, что гриб имеет многочисленное число рас и появляются новые, агрессивные и устойчивые к

пестицидам, поражающие сорта устойчивые к другим расам. Большая работа в этом направлении проведена в РГП «Национальный центр биотехнологии» в Астане Каримовой В.К., Нечай Н.Л., Есимсеитовой А.К. и др. В результате проведенных исследований выделены фитотоксичные и фитопатогенные изоляты Ph 5, Ph 4, были определены оптимальные концентрации КФ в среде, которые и используются в центре для оценки гибридов картофеля на устойчивость к фитофторозу. При тестировании каллусных клеток из дигамплоидов картофеля с разным уровнем полевой устойчивости к фитофторе на способность к росту на среде с токсинами показано следующее. Каллус из исходно устойчивых линий на среде с высокой концентрацией токсинов нарастал вполне нормально, но становился черным, тогда как каллус восприимчивого генотипа давал незначительный прирост массы или погибал. Используя для селекции медленно растущую на среде с токсинами каллусную ткань восприимчивых линий, отбирались отдельные участки каллуса, обладающие нормальной скоростью роста. Регенерирующие из них растения были устойчивыми к начальной стадии инфекции (Лутова Л.А., 2003).

Из *Fusarium* выделяли грубо очищенные экзотоксины. Активность токсинов определяли путем измерения ингибирования активности дыхания клеток суспензионной культуры картофеля. Концентрация токсинов, которая была выше в 100-500 раз по сравнению с используемой для селекции, полностью ингибировала дыхание в течение 30 минут. Селекция проводилась на культуре протопластов с применением стандартных концентраций токсинов, при которых выживали и делились 1-5% протопластов. Из двух дигамплоидных линий картофеля было выделено и регенерировано по 1500 протоклонов, среди которых были ди- и тетраплоиды. В результате повторного тестирования листьев или вторичного каллуса из выделенных растений показано значительное увеличение устойчивости к токсинам. Действие токсинов определялось по приросту каллуса на среде с токсином или по размеру пятен после инокуляции листовых пластинок. Отобранные клоны были размножены и высажены для оценки в полевых испытаниях.

В отношении многих патогенов, для которых патотоксины в чистом виде не выделены или не изучены, для селекции на устойчивость используются культуральные фильтраты. Необходимой предпосылкой их применения являются определение их роли в заболевании, изучение корреляции устойчивости к патогену у растений и культивируемых *in vitro* клеток.

Так, была обнаружена прямая корреляция между устойчивостью *in vivo* к *Fusarium* у гвоздики и устойчивостью на уровне клеток к культуральной жидкости этого патогена. Устойчивые к патогену сорта гвоздики соответственно характеризовались

аккумуляцией фитоалексинов в каллусных тканях при их обработке препаратами клеточной стенки мицелия, играющих роль элиситоров.

Пассируя каллусную ткань дигамплоидных линий картофеля, обладающих высокой регенерационной способностью, на среде с токсической концентрацией культурального фильтрата *Phytophthora infestans* были выделены устойчивые клеточные клоны, давшие начало растениям. При механической инокуляции листьев спорами *Phytophthora* у 3 из 34 выделенных растений обнаруживались очаги поражения, значительно меньше по сравнению с контролем. Данная техника селекции пригодна для получения растений с общей устойчивостью к *P. infestans*.

В клеточной селекции активно используются и другие приемы и технологии для получения *in vitro* устойчивых к болезням растений. В первую очередь – это соматональная изменчивость. Соматональная изменчивость как источник генетического разнообразия растений представляет особый интерес при отсутствии соответствующего селективного агента или когда устойчивость не экспрессируется на клеточном уровне.

Значительный прогресс достигнут в изучении молекулярных механизмов устойчивости растений к болезням, биохимических путей синтеза многих веществ, таких как фитоалексины, которые могут служить биохимическими маркерами устойчивости. Хотя фитоалексины во многих случаях не играют первостепенную роль в защите растительных организмов от болезней, идентификация их специфических элиситоров позволит подойти к более глубокому пониманию устойчивости, наметить пути повышения защиты растений от заболеваний. Фитоалексины или другие биохимические индикаторы устойчивости, биосинтез которых можно индуцировать биотическими или абиотическими элиситорами у культивируемых клеток и даже протопластов, найдут применение в идентификации клеточных линий, растений, дающих положительный ответ.

Перспективным в селекции на устойчивость является использование иммунологических и молекулярно-биологических технологий для определения первичных продуктов генов или специфических нуклеиновых кислот, связанных с устойчивостью культивируемой клетки [5].

Основополагающими в совершенствовании культурных форм растений остаются межвидовая и межродовая гибридизация с дикими видами, носителями признаков устойчивости. Успешный перенос генов устойчивости путем традиционного скрещивания, достигнутый во многих комбинациях видов, получил новое развитие с привлечением метода культуры *in vitro* незрелых зародышей. Часто спасение зародышей в культуре является необходимым элементом технологии получения гибридных растений. В частности, таким образом были созданы сескви- и тетраплоиды томата. Удвоение числа хромосом и

повторяющееся беккроссирование иногда позволяют получать стабильные линии с парой хромосом дикого вида, а рекомбинация при облучении может вести к стабильному включению донорного фрагмента ДНК в геном культурального растения [6].

Соматическая гибридизация культурных растений с близко-родственными дикими видами, устойчивыми к заболеваниям, является альтернативой половой гибридизации. Путем соматической гибридизации был перенесен признак устойчивости к фитофторе и вирусу скручивания листьев из *Solanum brevifolium* в картофель. Устойчивость к некоторым вредителям проявлялась у соматических гибридов, полученных в результате слияния протопластов баклажана и устойчивого вида *Solanum sisymbriifolium* (Пахомова В.М., 2014). Перенос генов путем слияния протопластов, как и при половой гибридизации, ведет к переносу многих генов, большая часть которых кодирует нежелательные признаки. Для получения из гибридов форм растений с нужной комбинацией родительских признаков применяют беккроссирование или другие схемы, в которых используется половое скрещивание. При использовании метода «гамма» слияние протопласты одного партнера перед слиянием облучают высокими дозами γ -радиации. Это позволяет осуществлять перенос отдельных ядерных признаков устойчивости в филогенетически отдаленных комбинациях видов, а также цитоплазмы и признаков, кодируемых ее генетическими детерминантами [6].

В конце XX века огромным размахом получили работы по переносу генов, основанные на использовании техники рекомбинантной ДНК. Гены могут быть заимствованы из таких источников, как животные, бактерии, вирусы, а также растения, и введены в культурные виды растений. Данная техника переноса ДНК позволяет использовать существующий природный генофонд и вновь синтезированные молекулы ДНК, осуществлять контролирование тканеспецифичности и уровня экспрессии перенесенных генов. Методами генной инженерии сконструированы растения, в которых показана экспрессия чужеродных генов устойчивости к болезням и вредителям. Значительный прогресс достигнут в разработке мер защиты растений от вирусных инфекций.

В результате совместных исследований КазНИИКО и Института молекулярной биологии и биохимии им. М.А. Айтхожина впервые в Казахстане была проведена трансформация генов растений картофеля на сортах Седов, Луговской, Тамаша бактериальными клонами *Agrobacterium tumefaciens*, несущими смысловую и антисмысловую ДНК к 129-228 положению S-нетранслируемой области РНК У-вируса картофеля. Наличие этих вставок в трансгенных растениях подтверждено методом ПЦР с использованием специфических праймеров, а так же в полевых условиях на провакцинном фоне У-вируса картофеля. Методом антисмысловой РНК вируса У были созданы

ряд исходных форм, устойчивых к данному вирусу на уровне иммунитета [7].

На основе клеточной селекции в КазНИИКО были созданы сорта устойчивые к наиболее распространенным в Казахстане патогенам – это Орбита, Орал, Тамаша, Тохтар, Шаруа и другие. Эти сорта широко используются в практике картофелеводства в РК и показывают достаточно высокую устойчивость к фитоинфекциям в полевых условиях [8]. Это доказывает, что работы в этом направлении имеют большую практическую ценность и значимость.

Литература

1. Сидоров В.А. Биотехнология растений. Клеточная селекция / Отв. ред. Глеба Ю.Ю. – Киев: Наук. думка, 1990. – 280 с.
2. Генкель П.А. Физиология устойчивости растительных организмов // Физиология сельскохозяйственных растений. – М.: Изд-во Моск. ун-та, 1967. – Т. 3. – С. 87-325.
3. Каримова В.К., Нечай Н.Л., Есимсеитова А.К. и др. Использование штаммов гриба *Phytophthora infestans* в клеточной селекции картофеля/ Биотехнология, теория и практика, № 4, 2013. С. 36- 41.
4. Гродзинский Д.М. Надежность растительных систем. – Киев: Наук. думка, 1983. – 366 с.
5. Лутова Л.А. Биотехнология высших растений: Учебник. – СПб.: Изд-во С.-Петерб. ун-та, 2003. – 228 с.
6. Пахомова В.М. Бунтукова Е.К. Клеточная селекция. Казань: Изд-во Казанского ГАУ. 2014. - 33 с.
7. Красавин В. Ф. Селекция картофеля на юго-востоке Казахстана. Алматы: Онер, 2009. – 223 с.
8. Айтбаев Т. Е, Швидченко В. К., Токбергенова Ж. А., Хасанов В. Т. Картоп дақылының шығу тарихы // С. Сейфуллин атындағы Қазақ агротехникалық университетінің ғылым жаршысы.. – 2010. – № 3. – С. 37-46

რეზიუმე

სტატიაში წარმოდგენილია მინის ბაზრის განვითარების ტენდენციები საქართველოში. აგრეთვე, ხაზგასმულია სხვა ქვეყნების გამოცდილება მინის ბაზრის განვითარების მიმართულებით. საქართველოში მინის ბაზრის მიმართულებით ძირითად გამოწვევებს წარმოადგენს მინის ფრაგმენტაცია, ფრაგმენტული მინების რეგისტრაცია და მისი კომერციული მიზნებისთვის გამოყენება. აღნიშნული გამოწვევების გადაჭრის გზა სასოფლო-სამეურნეო კოოპერაციაშია.

გამოყენებული სიტყვები: მინის ბაზარი საქართველოში, მსოფლიო გამოცდილება მინის ბაზრის მიმართულებით.

Summary

This paper shows the land market development tendencies in Georgia. Furthermore, paper is focused on world experience in land market development. The key challenges in Georgia which are highlighted in the paper are – highly fragmented land, registration of fragmented land and using the land for business purposes. Agricultural cooperation is the way out to solve the key challenges in Georgia.

Keywords: Land Market in Georgia, World Experience in Land Market

მინა ერთ-ერთი მნიშვნელოვანი წარმოების ფაქტორია. საქართველოში სასოფლო-სამეურნეო მინა ფრაგმენტულია და ამავე დროს არის დაბალპროდუქტიული. სოფლად ადგილობრივებისათვის რთულია მინის დამუშავება და მინის პროდუქტიულობის ზრდა.

90-იან წლებში, საბჭოთა კავშირის დაშლის შემდეგ, საქართველო გახდა დამოუკიდებელი სახელმწიფო და ქვეყანაში დაიწყო მინის რეფორმა. დაახლოებით 850 ათასი ჰა მინა გამიზნული იყო პრივატიზაციისათვის, რომელიც შეადგენდა მთლიანი სასოფლო-სამეურნეო მინის 30%-ზე ნაკლებს. პრივატიზაციის პროგრამის მიხედვით მინის ნაკვეთები უსასყიდლოდ დაურიგდათ ფერმერულ მეურნეობებს.

2013 წელს, ეკონომიკური პოლიტიკის კვლევის ცენტრმა (EPRC) ჩაატარა კვლევა საქართველოში მინის ბაზრის განვითარების შესახებ. აღნიშნული კვლევის მიხედვით, 90-იან წლებში, სასოფლო-სამეურნეო მინები უსასყიდლოდ გადაეცათ სოფლისა და ქალაქის მოსახლეობას. პრივატიზაციის რეფორმის მთავარ მიზანს სოციალური საკითხების გადაჭრა წარმოადგენდა და არ ითვალისწინებდა გრძელვადი-

ანი პერიოდის სტრატეგიულ ხედვებს.

90-იან წლებში სახელმწიფომ გადაწყვიტა, რომ ფერმერულ მეურნეობებზე გადაეცა მის მფლობელობაში არსებული მინები. თავდაპირველად სახელმწიფომ ფერმერულ მეურნეობებზე გასცა 760 000 ჰა მინის ფართობი, საიდანაც 460 000 ჰა იჯარის წესით გაიცა. საქართველოში მინის რეფორმის შედეგად მინების დიდი ნაწილი გახდა ფრაგმენტული. აგრეთვე, სირთულეს წარმოადგენდა ფრაგმენტული მინების რეგისტრაცია და მისი კომერციული მიზნებისთვის გამოყენება.

საქართველოში მინის რეფორმა შემდეგი მიმართულებით განვითარდა: თუ ადამიანი ცხოვრობდა სოფლად, მაშინ მთავრობა მას გადასცემდა 1 ჰა მინას. თუ ადამიანი ცხოვრობდა ქალაქად, მაშინ მთავრობა მას სოფლად გადასცემდა 0.25 ჰა მინას. თუმცა, თუ ადამიანი ცხოვრობდა ქალაქად და მას სურდა საცხოვრებელი მინის ფართი სოფლად, მაშინ მთავრობა სოფლად გადასცემდა მას სამოსახლოდ 0.15 ჰა მინას. აგრეთვე, ფერმერულ მეურნეობას, რომელიც მუშაობდა მეცხოველეობის მიმართულებით, მთავრობა გადასცემდა მას 5 ჰა-მდე მინის ფართობს. აქედან გამომდინარე, არ არსებობდა მინის რეფორმის ჩამოყალიბებული გრძელვადიანი სტრატეგია და ნათელი იყო, რომ მინების განაწილების ძირითად ამოცანას საოჯახო მეურნეობების მოთხოვნების დაკმაყოფილება წარმოადგენდა (ლაშაძე 2015). დღესდღეობით, მინის მფლობელობაში ქონა და რეგისტრაცია კვლავ ერთ-ერთ მნიშვნელოვან გამოწვევას წარმოადგენს. უნდა აღინიშნოს, რომ საქართველოში ოფიციალურად რეგისტრირებული მინების წილი მთლიან სასოფლო-სამეურნეო მინებში მნიშვნელოვნად დაბალია.

საქართველოში, მთლიანი მინის ფონდი 7 628.4 ათას ჰა-ს შეადგენს, საიდანაც 787.7 ათასი ჰა სასოფლო-სამეურნეო მინებს უჭირავს (იხ. ცხრილი 1). მთლიანი სასოფლო-სამეურნეო მინებიდან 26.5 % - სახნავს, 8.7 % - მრავალწლოვანს, 4.8 % - მდელოებს და დარჩენილი 59.4 % კი საძოვრებს წარმოადგენს.

2014 წლის სასოფლო-სამეურნეო აღწერის მიხედვით მინათმფლობელების დაახლოებით 61.9 % 0.1-დან 1 ჰა-მდე მინას, 21.4 % კი 1 ჰა-დან 5 ჰა-მდე და 1.5 % 5 ჰა-ზე მეტ მინას ფლობს (იხ. ცხრილი 2). საქართველოში უმეტესობა ფერმერული მეურნეობების ერთ-ერთ მნიშვნელოვან პრობლემას წარმოადგენს მათი მკვეთრად დანაწევრებული ნაკვეთები.

სომხეთში მინის რეფორმა 1991 წელს დაიწყო და 1993 წელს დასრულდა. სახელმწიფო მინა ფერმერულ მეურნეობებზე თანაბარი გზით გადანაწილდა. ოჯახებს, რომლებიც შედგებოდნენ ბევრი წევრებისგან გადაეცათ უფრო მეტი მინა ვიდრე მცირე წევრე-

ბიან ოჯახებს. ფერმერულმა მეურნეობებმა მიიღეს 1 - 2 მიწის ნაკვეთი - ერთი ბაღის ნაკვეთი, ხოლო მეორე ვენახის ნაკვეთი. სხვა სიტყვებით ეს ნიშნავს, რომ ფერმერული მეურნეობები ფლობენ ერთზე მეტ სასოფლო-სამეურნეო მიწის ნაკვეთს და მიწები არის მკვეთრად ფრაგმენტული. რეფორმის შედეგად ქვეყანაში ჩამოყალიბდა 320 000 ფერმერი და თითოეული მათგანი საშუალოდ ფლობდა დაახლოებით 1.21 ჰა სასოფლო-სამეურნეო მიწის ფართობს. სომხეთში ერთ-ერთ მნიშვნელოვან პრობლემას წარმოადგენდა სასოფლო-სამეურნეო მიწის რეგისტრაცია. ფერმერული მეურნეობები არ არეგისტრირებდნენ მიწებს და თავიდან იცილებდნენ სასოფლო-სამეურნეო მიწის რეგისტრაციის ხარჯებს (ჩლუბა და შმიდტ-კალერტი 2001).

აზერბაიჯანის რესპუბლიკაში მიწის რეფორმა დაიწყო 1996 წელს. უმეტესობა სასოფლო-სამეურნეო მიწებისა იყო კოლექტიური ფერმერული მეურნეობების მმართველობაში. სახელმწიფომ სასოფლო-სამეურნეო მიწები ფერმერულ მეურნეობებს გადასცა. მიწის რეფორმა დასრულდა 2004 წელს და შედეგად ჩამოყალიბდა 869 000 ფერმერული მეურნეობა და თითოეული მათგანი საშუალოდ ფლობდა დაახლოებით 1.6 ჰა სასოფლო-სამეურნეო მიწის ფართობს. როგორც სომხეთში, ასევე აზერბაიჯანის რესპუბლიკაში სასოფლო-სამეურნეო მიწები არის მკვეთრად ფრაგმენტული (დუდვიკი 2005).

25 წლის შემდეგ მიწის რეფორმა დასრულდა ბალტიის ქვეყნებში. ლიტვაში, მიწის გადაცემის პროცესი დაიწყო 1991 წელს და დასრულდა 2008 წელს. ლიტვაში, მიწის გადაცემა ფერმერულ მეურნეობებზე შემდეგი მიმართულებით განხორციელდა: ფერმერულ მეურნეობებს გადაეცათ ის მიწის ფართობი, რომელთაც ისინი ფლობდნენ ან კომპენსაციის სახით სახელმწიფოსგან გადაეცათ კონკრეტული ფულადი თანხა. ესტონეთში, მიწის საბჭოსა და ადგილობრივ თვითმმართველობის პასუხისმგებლობაში შედიოდა მიწის რეფორმის განვითარება. 2008 წელს, მიწის ფართობის დაახლოებით 90 % იყო რეგისტრირებული მიწის კადასტრში. აღსანიშნავია, რომ მიწის რეფორმა ესტონეთში შედარებით რთულად წარიმართა ვიდრე დანარჩენ ბალტიის ქვეყნებში (იურგენსონი და მასიკამაე 2009).

დღესდღეობით იმისათვის, რომ მცირე ფერმერული მეურნეობა გახდეს უფრო კონკურენტუნარიანი აუცილებელია მცირემიწიანმა ფერმერებმა მოახდინონ მიწის კონსოლიდაცია. ცხრილი 3-დან ჩანს, რომ საშუალო ფერმერი ლატვიაში, ლიტვაში და ესტონეთში შესაბამისად საშუალოდ 21.5, 13.7 და 48 ჰა მიწის ნაკვეთს ფლობს. ამავე დროს, ევროკავშირში საშუალო ფერმერი საშუალოდ 14.1 ჰა მიწის ნაკვეთის მფლობელია. მაშასადამე, ეს ნიშნავს იმას, რომ საჭიროა მიწების კონსოლიდაცია იმისათვის, რომ მსოფლიო ბაზარზე სასოფლო-სამეურნეო პროდუქცია უფრო კომერციულად მომგებიანი გახდეს.

დაახლოებით 25 წელიწადია, რაც საქართველოს

მთავრობისა და სხვადასხვა საერთაშორისო დონორი ორგანიზაციების ხელშეწყობის მიუხედავად ძალიან რთულია იმის დადგენა, რომ მიწის რა ნაწილი ეკუთვნის კერძო სექტორს და რამდენია მთლიანი ფართობების ოდენობა. მიწის რეფორმის განვითარება, მათ შორის მიწის რეგისტრაცია, საკმაოდ ძვირი ჯდება, თუმცა აუცილებელი წინაპირობაა სოფლის მეურნეობაში მიწის ბაზრის განვითარების მიმართულებით. აღნიშნული წარმოადგენს გრძელვადიან ინვესტიციას, რომელიც მოითხოვს დიდ საბიუჯეტო ხარჯებს. ამავე დროს, მიწის რეფორმის განვითარება დადებით გავლენას მოახდენს გრძელვადიან პერიოდში სოფლის მეურნეობის განვითარებაზე.

როგორც ვიცით საქართველოში დაახლოებით 574 077 ფერმერული მეურნეობაა რეგისტრირებული, საიდანაც 8 577 ფერმერული მეურნეობა ფლობს 5 ჰა-ზე მეტ მიწის ფართობს, რომელიც შეადგენს დაახლოებით 1.5 %-ს. ასე, რომ არსებობს დიდი რაოდენობა ფერმერული მეურნეობების, რომლებიც ფლობენ მცირე ზომის ფართობებს. დიდი ხარჯის გამო, მცირე ზომის ფართობებზე სასოფლო-სამეურნეო პროდუქციის წარმოება არ არის კომერციულად მომგებიანი. სწორედ ამიტომ, იმისათვის, რომ მცირემიწიანმა ფერმერულმა მეურნეობამ წარმოება გახადოს კომერციულად მომგებიანი მნიშვნელოვან როლს ასრულებს სასოფლო-სამეურნეო კოოპერაცია ფერმერულ მეურნეობებს შორის.

მოკლედ რომ შევაჯამოთ, სასოფლო-სამეურნეო მიწის კონსოლიდაციის გარეშე რთულია მცირე საოჯახო მეურნეობამ განავითაროს ინტენსიური სასოფლო-სამეურნეო წარმოება. მომავალში, საქართველოში სასოფლო-სამეურნეო კოოპერატივები დიდ როლს შეასრულებენ სასოფლო-სამეურნეო პროდუქციის ინტენსიური წარმოების განვითარების მიმართულებით.

გამოყენებული ლიტერატურა:

1. Chluba, Karin, and Einhard Schmidt-Kallert. 2001. Strategy for Land Consolidation and Improved Land Management in Armenia – Pre-Feasibility Study. FAO.
2. Dudwick, Nora. 2005. A Stocktaking of Land Reform and Farm Restructuring in Bulgaria, Moldova, Azerbaijan and Kazakhstan.
3. EPRC. 2013. Land Market in Georgia – Threats and Challenges. Economic Policy Research Center.
4. Jurgenson, Evelin, and Siim Maasikamae. 2009. Progress of Land Reform in Estonian Rural Municipalities – Results of Preliminary Study. Rural Land Landscape trends.
5. Labadze, Lasha. 2015. Modeling Effects of Investment in Georgian Agricultural Sector. Tbilisi State University. PhD thesis.

საქართველოს შინაარსებისა და განვითარების
წარმოებითი ეკოლოგიური ასპექტები

თამაზ პატარქალაშვილი,
აკადემიური დოქტორი

Summary

Tamaz Patarkalashvili

SOME ECOLOGICAL ASPECTS OF FORESTS' PRESERVATION AND DEVELOPMENT

Ecological aspects of Forests' development in Georgia, as well as, in the world, are considered in the article. It is underlined, that forest play decisive role in regulation of ecological processes of our planet. Forests assure such environmental functions as: biodiversity, water and soil conservation, water supply and climate regulation. They provide habitats to about two thirds of all plant and animal species on the earth. Deforestation of our planet increases up to 20 per cent of the global greenhouse gas emissions that contribute to global warming.

Great threat for biodiversity of the planet is invasion species. They are species of flora and fauna that invade new bioregions and adversely affect on local native species. This adverse affect may be ecological and economical. Economical damage from invasion species amount to billion dollars annually.

The Forests of Georgia are indivisible part of the world forests so the ecological problems the world forests face are the same for them too. The difference is that in developed countries they pay more attention to them than in our, but these problems remain and must be researched.

* * * * *

ტყეები დედამიწაზე ქმნიან ბიოლოგიურად ყველაზე მრავალფეროვან ეკოსისტემებს. მაგალითისთვის, ტროპიკული ტყეები, მიუხედავად იმისა რომ ფარავენ პლანეტის ხმელეთის მხოლოდ 7%, უზრუნველყოფენ საცხოვრებელი ადგილით ხმელეთის ფლორისა და ფაუნის 50%-ზე მეტს. FAO-ს 2011 წლის მონაცემებით პლანეტის ტყეების საერთო ფართობი ამჟამად შეადგენს 4 მილიარდ ჰექტარზე ოდნავ მეტს ე.ი. მთელი ხმელეთის 31%. მსოფლიოს ერთ სულ მოსახლეზე მოდის 0,6 ჰა ტყე. პლანეტის ხე-ტყის საერთო მარაგი შეადგენს 527 მილიარდ მ3. ტყის რესურსებით ყველაზე მდიდარ ხუთ ქვეყანაში (რუსეთი, ბრაზილია, კანადა, აშშ, ჩინეთი) მოდის ტყეების საერთო ფართობის 59%. ევროპაზე (რუსეთის ჩათვლით) მოდის ტყეების 25%, სამხრეთ ამერიკაზე 21%, ცენტრალურ და ჩრდილოეთ ამერიკაზე 17%. პლანეტის ათი ქვეყანა საერთოდ უტყეოა, ხოლო კიდევ 54 ქვეყნის ტყეების საერთო ფართობი

პლანეტის ტყეების მხოლოდ 10%-ია [1].

ტყეების მნიშვნელობა პლანეტის ეკოლოგიური პროცესების რეგულირებაში განუზომელია, კერძოდ:

- ტყეები უზრუნველყოფენ დედამიწის ბიომრავალფეროვნების შენარჩუნებას წყლისა და ნიადაგის რესურსების დაცვას; წყლით მომარაგებას და კლიმატის სტაბილიზაციას; არიდულ გარემო პირობებში ტყეები გადამწყვეტ როლს თამაშობენ გვალვიან წლებში ადგილობრივი მოსახლეობის საკვებით უზრუნველყოფაში;

- ტყეები უზრუნველყოფენ საცხოვრებელი ადგილით დედამიწაზე გავრცელებული მცენარეებისა და ცხოველების ორ მესამედს;

- პლანეტის გაუტყეება იწვევს ატმოსფეროში სათბური გაზების 20%-ით ზრდას, რაც ხელს უწყობს გლობალურ დათბობას; გაუტყეებით გამოწვეული უარყოფითი ეფექტი უფრო მეტია, ვიდრე გლობალური ავტოტრანსპორტით და მეორე მარცხენებელია ენერგოსექტორის შემდეგ [2];

- დახურული ტროპიკული წვიმიანი ტყეების გაუტყეებამ შეიძლება გამოიწვიოს ასი სახეობის დაკარგვა დღეში.

თანამედროვე მსოფლიოს ერთ-ერთი მთავარი და მტკიცეული პრობლემაა მისი გაუტყეება. გაუტყეების პროცესი ათასწლეულების მანძილზე მიმდინარეობდა თუმცა განუზომლად ნაკლები ტემპებით, ვიდრე დღეს. ეს პროცესი ბევრად უფრო გაფართოებული და დაჩქარებულია. ამ პროცესს თანამედროვეობის ჭირსაც კი ეძახიან. მეცხრამეტე საუკუნის ბოლომდე გაუტყეების პროცესი ძირითადად მიმდინარეობდა ევროპაში, ჩრდილოეთ ამერიკაში და შუა აღმოსავლეთ აზიაში. მეოცე საუკუნის დასაწყისიდან ეს პროცესი აღნიშნულ რეგიონებში დასტაბილურდა და ამჟამად ადგილი აქვს ტყეების რეგენერაციას. მეოცე საუკუნის მეორე ნახევრიდან მსოფლიოს გაუტყეების პროცესებს დაჩქარებული ტემპებით ადგილი ჰქონდა ტროპიკულ ქვეყნებში. ეს ტემპები ლათინურ ამერიკაში შეადგენს 2% წელიწადში, აფრიკაში 0,8% და აზიაში 2% [3].

მსოფლიო რესურსების ინსტიტუტის გათვლებით, მსოფლიოს ორიგინალური (ქალწული) ტყეების მხოლოდ 22% რჩება ჯერ კიდევ ხელუხლებელი. მათი უმრავლესობა პლანეტის სამ დიდ რეგიონშია ესაა: კანადისა და ალიასკის ბორეალური ტყეები, რუსეთის ბორემლური ტყეები და მდ. ამაზონის კალაპოტის ჩრდილო-დასავლეთი ნაწილისა და გაიანას ფარის ტროპიკული ტყეები (გაიანა, სურინამი, ვენესუელა, კოლუმბია) [3].

როგორც უკვე იყო აღნიშნული, ტყეები ჯერ კიდევ ფარავენ პლანეტის ტერიტორიის 31%, მა-

გრამ მათ ყოველწლიურად აკლდებათ დაახლოებით საბერძნეთის ტოლი ტყის ტერიტორია. ზოგიერთი მეცნიერული პროგნოზის თანახმად, მსოფლიოს ტროპიკული წვიმის ტყეები ას წელიწადში საერთოდ გაქრება გაუტყევების ასეთი ტემპების შემთხვევაში. პლანეტის გაუტყევება ძირითადად ხდება გამდიდრების და საკუთარი ოჯახების გამოკვების მიზნით. ტროპიკული ქვეყნების გაუტყევებაში ყველაზე დიდი წვლილი მიუძღვის სოფლის მეურნეობას. ფერმერები ჭრიან ტყეებს, რათა გაზარდონ სათესი ფართობები ან საძოვრები. ხშირად პატარა ოჯახები პირნიმნადად ჭრიან და შემდეგ წვავენ რამდენიმე აკრ ტყეს რათა გამოკვებონ საკუთარი ოჯახები. ხე-ტყის დამზადების დროსაც ხდება უთვალავი რაოდენობის ხეების ჭრა, რათა დაკმაყოფილდეს მსოფლიოს მოთხოვნა მერქანსა და ცელულოზაზე. ხე-ტყის დამამზადებლებს ყოველწლიურად გაჰყავთ ახალი გზები ჯერ კიდევ ხელუხლებელი და აუთვისებელი ადგილებისაკენ, რასაც მიყვავართ პლანეტის შემდგომ გაუტყევებასთან. ტყეების მნიშვნელოვანი რაოდენობა იჭრება ქალაქების გაფართოების მიზნით. პლანეტის გაუტყევებას ხელს უწყობენ ბუნებრივი ხანძრებიც, ტერიტორიების შემდგომი ძოვებით, რასაც შეუძლია შეაჩეროს ტყის ბუნებრივი განახლება და გახდეს გაუტყევების მიზეზი.

პლანეტის გაუტყევებას მოაქვს ბევრი ნეგატიური შედეგი გარე სამყაროსათვის, მათგან ყველაზე დრამატულია ფაუნის მრავალი სახეობისათვის საცხოვრებელი ადგილების მოსპობა. დედამიწის ცხოველებისა და მცენარეების 70% ცხოვრობს ტყეებში და ბევრი მათგანი იღუპება საცხოვრებელი ადგილის დაკარგვის შედეგად. პლანეტის გაუტყევებას ასევე მიყვავართ კლიმატის ცვლილებამდე. როგორც ცნობილია, ტყის ნიადაგები ნოტიოა. მაგრამ ტყის საფარის მოჭრის შედეგად ნიადაგი სწრაფად შრება. ტყეები ხელს უწყობენ წყლის ბრუნვის ციკლის შენარჩუნებას, აბრუნებენ რა წყლის ორთქლს ატმოსფეროში. ტყეების ამ როლის შესრულების გარეშე ბევრი ყოფილი სატყეო ტერიტორია სწრაფად შეიძლება გადაიქცეს უდაბნოდ [4].

ტყეები გადამწყვეტ როლს თამაშობენ სათბური გაზების აბსორბციის პროცესში, რომლებიც ინვევენ გლობალურ დათბობას. რაც ნაკლები იქნება დედამიწაზე ტყეები, მით მეტი სათბური გაზები დაგროვდება ატმოსფეროში. ეს კი გამოიწვევს გლობალური დათბობის დაჩქარებას. პლანეტის გაუტყევების პროცესის შეჩერება შესაძლებელი იქნებოდა მარტივად — ტყეების ჭრის შეჩერებით. მაგრამ ეკონომიკური რეალიების გათვალისწინებით, ეს არარეალური იქნებოდა. ამიტომ ამ პრობლემის ლოგიკური გადაწყვეტა უფრო დევს ტყეების ზომიერ ექსპლუატაციაში, პირნიმნადა ჭრების აკრძალვასა და ჭრაგავლილ ადგილებში საკმარისი რაოდენობის ახალგაზრდა ხეების განშენებაში.

გაერთიანებული ერების ორგანიზაციის თაოსნობით, 1997 წელს 11 დეკემბერს იაპონიის ქალაქ კიოტოში მიღებულ იქნა ე.წ. კიოტოს პროტოკოლი,

რომელიც ძალაში შევიდა 2005 წლის 16 თებერვალს [5]. ამ პროტოკოლის იმპლემენტაციის დეტალური პუნქტები მიღებულ იქნა 2001 წელს მაროკოს ქალაქ მარაკეში, რის გამოც მას მარაკეის შეთანხმებით მოიხსენიებენ. ამ შეთანხმებით ნაკისრი ვალდებულებების პირველი პერიოდი დაიწყო 2008 წელს და დამთავრდა 2012 წელს. პირველი ვალდებულების პერიოდში მსოფლიოს 37 ინდუსტრიულმა ქვეყნამ და ევროგაერთიანებამ აიღეს ვალდებულება, რომ საშუალოდ 5%-ით შეამცირებდნენ სათბური გაზების გამონაბოლქვს ატმოსფეროში 1990 წლის დონესთან შედარებით.

2012 წლის დეკემბერში კატარის ქალაქ დაჰაში მიიღეს კიოტოს პროტოკოლის ე.წ. დაჰას შესწორება. ამ ვალდებულების მეორე პერიოდი დაიწყო 2013 წლის 1 იანვარს და გადრძელდება 2020 წლის 31 დეკემბრამდე. მეორე ვალდებულების თანახმად, მხარეებმა აიღეს ვალდებულება სათბური გაზების გამონაბოლქვების 18%-ით შემცირებაზე 1990 წლის მონაცემებთან შედარებით.

კიოტოს პროტოკოლი სპეციალისტების მიერ განიხილება როგორც პირველი მნიშვნელოვანი ნაბიჯი სათბური გაზების ატმოსფეროში დაგროვების გლობალური პროცესების შესაჩერებლად და როგორც სანინდარი, მომავალი საერთაშორისო შეთანხმებების მისაღწევად კლიმატური ცვლილებების თავიდან აცილების გზაზე.

მაგრამ მარტო ეს ღონისძიებები არ იქნება საკმარისი პლანეტის ეკოლოგიური სტაბილურობის შესანარჩუნებლად. ამის გამო გაერთიანებული ერების ორგანიზაციის გარემოს დაცვის პროგრამამ (UNEP) 2006 წელს გამოაცხადა ე.წ. "მილიარდი ხის კომპანია": ეს კომპანია მიმართულია როგორც გლობალური დათბობის საფრთხის წინააღმდეგ, ისე პლანეტის მდგრადი განვითარების უფრო ფართო გამოწვევების წინააღმდეგ, წყალმომარაგების პრობლემებიდან დაწყებული, ბიომრავალფეროვნების დაკარგვით დამთავრებული. "მილიარდი ხის კომპანია" ინსპირირებული იყო ნობელის მშვიდობის პრემიის ლაურეატის, პროფესორ ვანგარი მათატჰის მიერ, რომელიც მანამდე "მწვანე სარტყელის" მოძრაობის ფუძემდებელია. სწორედ ვანგარი მათატჰისა და მონაკოს პრინცის ალბერტ II-ის პატრონაჟით 2007 წელს გამოცხადდა "მილიარდი ხის კომპანია". 2008 წელს კომპანიის მიზანი გაიზარდა შვიდ მილიარდ ხემდე, რომელიც უნდა შესრულებულიყო 2009 წლის დეკემბრისათვის, როდესაც უნდა გამართულიყო მსოფლიოს კლიმატის ცვლილებებთან დაკავშირებული კონფერენცია კოპენჰაგენში. ეს მიზანი გადაჭარბებით იქნა შესრულებული 2009 წლის სექტემბერში. 2011 წლის დეკემბერში კომპანიის დაწყებიდან ხუთი წლის თავზე, კომპანიის ვებ-გვერდზე დაფიქსირდა 12,5 მილიარდი დარგული ხე 193 ქვეყანაში [6]. კომპანიის პირველი ათი ქვეყნის მიერ დარგული ხეების რაოდენობა ასე გამოიყურება: ჩინეთი 2,8 მილიარდი ხე, ინდოეთი 2,1 მილიარდი, ეთიოპია 1,6 მილიარდი, მექსიკა 785 მილიონი, თურქეთი 716 მილიონი, ნი-

გერია 612 მილიონი, კენია 455 მილიონი, პერუ 246 მილიონი, მიანმარი (ბირმა) 191 მილიონი და კუბა 137 მილიონი [6].

აღნიშნულ ქვეყნებში ხეების გაშენებას დიდი ყურადღება ექცევა და ეს საქმე სახელმწიფო დონეზეა დაყენებული. მაგალითად, ჩინეთში ხეების დარგვა ყველა ჩინელის საქმეა. სახელმწიფოს “ხუთი ეროვნული მიზნიდან” ერთ-ერთი მთავარი მიზანი არის ყველა ჩინელის მიერ ასი ხის დარგვა. მეტყვეობისა და ეკოლოგიის საწყის ცოდნას ჩინელი მოსწავლეები ჯერ კიდევ სკოლაში ღებულობენ ჯანმრთელობის ეროვნული მოძრაობის ფარგლებში [7].

სასურველია, ჩვენი ქვეყანაც გამოენახა ამ მოძრაობას და ჩვენთანაც გაჩნდეს მოწოდება თუნდაც 20-25 ხის დარგვის შესახებ პირველ ეტაპზე. ეს შეიძლება მოხდეს დროის რალაც დათქმულ პერიოდში. ჩინელები მაგალითად, გულისხმობენ თითოეული ადამიანის სიცოცხლის პერიოდს. ეს მოძრაობა შეიძლება წარიმართოს საპატრიარქოს ან როემლიმე არასამთავრობო ბუნებისდამცველი ორგანიზაციის ეგიდით. ეს მოძრაობა არ უნდა შემოიფარგლოს მარტო დედაქალაქით არამედ გავრცელდეს ყველა რეგიონზე, რომლებიც ისტორიულად ტყით იყო დაფარული.

2011 წელს “მილიარდი ხის კომპანია” გადაეცა (UNEP)-იდან ახალ თაობას, რომელიც წარმოადგენს მოძრაობას “დარგე პლანეტისათვის”. მოძრაობის დამაარსებელმა, გერმანელმა სტუდენტმა ფელიქს ფინკბანერმა წამოაყენა ახალი ლოზუნგი “ტრილიონი ხის კომპანია”. ეს არის დაახლოებით 150 დარგული ხე პლანეტის თითოეული მაცხოვრებლის მიერ [6].

დედამინის ბიომრავალფეროვნებისათვის დიდ საფრთხეს წარმოადგენენ ინვაზიური სახეობები, მათ კიდევ ინვაზიურ ეგზოტებს, ან არა ადგილობრივ სახეობებს ეძახიან. ესაა ფლორისა და ფაუნის წარმომადგენლები, რომლებიც იჭრებიან ახალ ბიორეგიონებში და უარყოფითად მოქმედებენ იქ გავრცელებულ აბორიგენულ სახეობებზე. ეს უარყოფითი მოქმედება გამოიხატება ეკონომიკურად, ეკოლოგიურად და გარე სამყაროზე უარყოფითი ზემოქმედების გზით. ასეთი ინვაზიური სახეობები შეიძლება იყოს მცენარეები და ცხოველები, რომლებსაც შეუძლიათ თავისი დომინირებით დაანგრიონ ახალი გარემო. ინვაზიური სახეობების საერთო თავისებურებებია: 1) სწრაფი ზრდა, 2) სწრაფი რეპროდუქცია, 3) გავრცელების მაღალი უნარი, 4) ფენოტიპური პლასტიკურობა, 5) შემგუებლობა გარე სამყაროს სხვადასხვა პირობებთან.

გლობალური ბიომრავალფეროვნების დაკარგვის მიზეზებიდან ერთ-ერთი მთავარია არის ბიოტური ინვაზია, რომელიც მუდმივად იზრდება ტურიზმისა და გლობალიზაციის გამო. ინვაზიური სახეობები განიცდიან ჰიბრიდიზაციას ადგილობრივ მონათესავე სახეობებთან და სდევნიან მათ საკუთარი საცხოვრებელი ადგილებიდან სრულ გაქრობამდე. აქედან გამომდინარე, გარდა ეკონომიკური დაზარალებისა, უცხო სახეობების ინვაზიამ შეიძლება

გამოიწვიოს ექსტენსიური ცვლილებები, რომლებიც აისახება ტერიტორიების ბიოტის სტრუქტურასა და კომპოზიციაზე, რასაც მიყვავართ ბიომრავალფეროვნების დაკარგვამდე. აბორიგენულ სახეობებს ასევე ემუქრება გაქრობა გენეტიკური დაბინძურების პროცესშიც. ინვაზიური სახეობები განსაკუთრებით საშიში არიან მცირე ტერიტორიების მქონე სახელმწიფოებისათვის.

ინვაზიური სახეობებისაგან გამოწვეული ეკონომიკური ზარალი მარტო აშშ შეფასებულია 138 მილიარდ აშშ დოლარზე მეტად წელიწადში [8]. მიშენელოვანია, ყოველწლიური დანაკარგები რეკრეაციული და ტურისტული თვალსაზრისითაც. სოფლის მეურნეობაში საფურაჟე დანაკარგები ინვაზიური სარეველა და ბალახებისაგან საძოვრებზე აღწევს თითქმის მილიარდ აშშ დოლარს მხოლოდ შვედეთშივე შტატებში. ბევრი ინვაზიური სარეველა საძოვრებზე ებრძვის ადგილობრივ საფურაჟე სახეობებს და ამასთან ერთად სახიფათოა ხბოებისათვის.

პლანეტის კიდევ ერთი მტკივნეული ეკოლოგიური პრობლემაა მისი ბიომრავალფეროვნების თანდათანობითი შემცირება. ტყე წარმოადგენს ხმელეთის ბიომრავალფეროვნების ყველაზე მნიშვნელოვან საცავს. ტროპიკული, ზომიერი და ბორელური სარტყელების ტყეები ერთად წარმოადგენენ მილიონობით მცენარეთა, ცხოველთა, და მიკროორგანიზმთა საცხოვრებელ ადგილს. ბიომრავალფეროვნება არის ბაზა იმ მრავალფეროვანი პროდუქტების და სერვისებისა, რომლებიც უზრუნველყოფენ ადამიანს ტყეები. ხე-მცენარეთა და ბუჩქების მრავალფეროვნება თამაშობს სასიცოცხლო როლს სოფლისა და ქალაქის მოსახლეობის მოთხოვნილებათა დაკმაყოფილებაში მერქნით, შეშით, ტყის არამერქნული პროდუქტებით, სამედიცინო და ტექნიკური ნედლეულით. ტყეების ბიომრავალფეროვნება ხელს უწყობს მინისა და ნყლის რესურსების დაცვას, ადამიანის ესთეტიკური, ეთიკური, კულტურული და რელიგიური ფასეულობების შენარჩუნებას. ტყის ველური ცხოველები, მსოფლიოს სხვადასხვა კუთხის სოფლად მცხოვრები ადამიანებისათვის, წარმოადგენენ მათი ოჯახების გამოკვებისა და ფულადი შემოსავლების წყაროს.

საქართველოს ტყეები პლანეტის ტყეების ერთიანი და განუყოფელი ნაწილია, ამიტომ ყველა ეკოლოგიური პრობლემა და საფრთხეები, რომლებიც დგას მსოფლიოს ტყეების წინაშე, დგას საქართველოს ტყეების წინაშეც იმ განსხვავებით, რომ ამ პრობლემების შესწავლას განვითარებულ ქვეყნებში მეტი ყურადღება ექცევა და უკეთაა შესწავლილი, ვიდრე ჩვენთან. მაგრამ ეს საფრთხეები არსებობს და შესწავლას მოითხოვს ადგილობრივ დონეზე.

როგორც ცნობილია სახელმწიფოებს შორის საზღვრები მხოლოდ ხმელეთზეა მონიშნული, ატმოსფეროში საზღვრები წაშლილია და თავისუფლად ხდება მავნე მწერებისა და დაავადებების გავრცელება მოსაზღვრე ტერიტორიებიდან. ამიტომ ენტომოლოგიური და ფიტოპათოლოგიური სამსახურები

მუდმივ მზადყოფნაში უნდა იყვნენ, რათა მოხდეს დაავადებების კერების აღმოჩენა და გადამჭრელი ზომების გატარება, სანამ ისინი არ გადაიზრდებიან ეპიდემიაში. განსაკუთრებული ყურადღება მართებთ სასაზღვრო პუნქტების საკონტროლო სამსახურებს, რათა არ მოხდეს დაავადებული მცენარეების, სათესლე მასალის, მიწის გორიხიანი სარგავი ნერგების, გაუქერქავი ხის მორების შემოტანა, ვინაიდან ისინი დაავადებების, მავნე მწერების პოტენციური მატარებლები არიან. განსაკუთრებით უნდა ვერიდოთ ეგზოტიკური მცენარეებისა და ბუჩქების უკონტროლო შემოტანას, ვინაიდან ისინი პოტენციური საფრთხის შემცველები არიან.

საქართველოს ტყეების ეკოლოგიურ სტაბილურობაზე უარყოფითად მოქმედებენ ტყის უკანონო ჭრები, რომლებიც მართალია შემცირდა გასული საუკუნის 90-იან წლებთან შედარებით, მაგრამ მაინც რჩება მაღალ ნიშნულზე. საქართველოს ენერგეტიკისა და ბუნებრივი რესურსების სამინისტროს ბუნებრივი რესურსების სააგენტოს 2011 წლის მონაცემებით, 2007-2010 წლებში უკანონოდ მოიჭრა 183626 მ³ ხე-ტყე, ე.ი. წელიწადში საშუალოდ 46 ათასი, რაც მაღალი მაჩვენებელია.

საქართველოს ტყეების კიდევ ერთი ეკოლოგიური პრობლემაა გასულ პერიოდებში დეგრადირებული და დაბალი სიხშირის ტყეების აღდგენა-განახლება. ამ ტყეების აღდგენისას განსაკუთრებული ყურადღება უნდა მიექცეს აბორიგენული სახეობების გამოყენებას ცალკეული ფიშების ბუნებრივი გავრცელების არელების გათვალისწინებით. ამ მიზნით უნდა აღდგეს წინა წლებში არსებული სანერგეები, ხოლო უკმარისობის შემთხვევაში გაშენდეს ახალი სანერგეები საქართველოს სხვადასხვა რეგიონებში, რომლებიც შეძლებენ დააკმაყოფილონ მოთხოვნილება მაღალი ხარისხის სარგავ მასალაზე.

დასასრულს უნდა ითქვას რომ საქართველო თავისი ბიომრავალფეროვნებით და ტყეების სახეობრივი სიმრავლით გამორჩეული ქვეყანაა. საქართველოს ტყეებს თავისი დადებითი წვლილი შეაქვთ პლანეტის ეკოლოგიური პროცესების სტაბილიზაციაში, ატმოსფეროში სათბური გაზების შემცირებასა და გლობალური დათბობის პროცესების შეწყვეტაში, ამიტომ საქართველოს ტყეების დაცვას და მდგრად განვითარებას აქვს არა მარტო ლოკალური, არამედ გლობალური მნიშვნელობა.

გამოყენებული ლიტერატურა:

1. The global forest resources assessment. 2011. <http://www.Fao.org/Fra/en>.
2. The United Nation Collaborative Programme on Reducing Emissions from Deforestation and forest Degradation in developing Countries. (NR-REDD) 20 June 2008. www.un.redd.org.
3. Global Deforestation. University of Michigan 01.04.2010. www.globalchange.umich.edu/deforest/htm.
4. Deforestation – Modern day plague. National Geographic com /deforestation overview/.
5. The United Nations Framework Convention on climate Change. [Un//fccc.int/ghg.data/items/3800.php](http://unfccc.int/ghg.data/items/3800.php).
6. The United Nations Billion Tree Campaign. wikipedia.org/wiki/.
7. Editorial: Cities, trees and people. *Unasylva* # 155, 1987.
8. *En. Wikipedia.org/wiki/invasive species*.

საქართველოში გავრცელებული გლედიჩიას (L. Gleditschia) ფოთლების და ნაყოფსხეულების კვლევა ექსტრაქტული ნივთიერებების რაოდენობით განსაზღვრის მიზნით

*მ. ჯინჭარაძე, დოქტორანტი
ნ. გელოვანი, პროფესორი
ხ. ნიქარიშვილი, ასოც. პროფესორი
ი. მეტრეველი, ასისტ. პროფესორი*

რეზიუმე

ნაშრომში განხილულია საქართველოში მოზარდი გლედიჩიას (*Gleditschia triacanthos* L) ფოთლების და ნაყოფსხეულების კვლევის შედეგები ექსტრაქტული ნივთიერებების რაოდენობით განსაზღვრის კუთხით.

შესწავლილია გლედიჩიას ფოთლების რიცხვითი მაჩვენებლები კერძოდ: ტენიანობა, საერთო ნაცარი. აგრეთვე ფერშეცვლილი ნედლეულის (0,5 მმ დიამეტრის საცერში გამავალი ნაწილაკები), დანაწევრებული ფოთლების, ქერცლისებური ფოთლების და ორგანული მინარევების რაოდენობა.

განსაზღვრულია ექსტრაქტული ნივთიერებები რაოდენობრივად: ა) თბილისის ბოტანიკურ ბაღში მოზარდი გლედიჩიას მაისის თვეში აღებული ნიმუშის ახალგაზრდა ფოთლებში; ბ) თბილისის ბოტანიკურ ბაღში მოზარდი გლედიჩიას ივნისის თვეში აღებული ნიმუშის ფოთლებში; გ) თბილისის ბოტანიკურ ბაღში მოზარდი გლედიჩიას მაისის თვეში აღებული ნიმუშის ყვავილებში; დ) თბილისის ბოტანიკურ ბაღში მოზარდი გლედიჩიას ოქტობრის თვეში აღებული ნიმუშის ნაყოფი-ჭოტში; ე) თბილისის ბოტანიკურ ბაღში მოზარდი გლედიჩიას ნოემბრის თვეში აღებული ნიმუშის თესლებში; ვ) ჩოხატაურის რაიონში მოზარდი გლედიჩიას მაისის თვეში აღებული ნიმუშის ახალგაზრდა ფოთლებში; ზ) ჩოხატაურის რაიონში მოზარდი გლედიჩიას ივნისის თვეში აღებული ნიმუშის ფოთლებში; თ) ჩოხატაურის რაიონში მოზარდი გლედიჩიას მაისის თვეში აღებული ნიმუშის ყვავილებში; ი) ჩოხატაურის რაიონში მოზარდი გლედიჩიას ოქტობრის თვეში აღებული ნიმუშის ნაყოფი-ჭოტში; კ) ჩოხატაურის რაიონში მოზარდი გლედიჩიას ნოემბრის თვეში აღებული ნიმუშის თესლებში.

საკვანძო სიტყვები: ბიოლოგიურად აქტიური ნივთიერებები, ფარმაცოლოგიური ეფექტურობა, ნედლეულის მიყვანა სტანდარტულ მდგომარეობაში, გლედიჩია, ექსტრაქცია.

Georgia is common *Gleditschia* (L. *Gleditschia*) leaves cultivation and research of quantitative determination of extractive substances

M. jincharadze, doctorate
M. Gelovani, Professor
Kh. Tsikarishvili, Assoc. Professor
I. Metreveli Asst. Professor

Summary

The paper deals with a teenager in Georgia *Gleditschia* (*Gleditschia triacanthos* L) leaves cultivation and the results of quantitative determination of extractive substances.

The leaves of the numerical figures *Gleditschia* namely: humidity, total ash. Changed color as well as raw materials (0.5 mm sieve outgoing particles), divided leaves, leaves and organic impurities kertslibesuri points.

Extractive substances quantitatively determined by: a) at the botanical garden teenager *Gleditschia* sample taken in May the young leaves; B) at the botanical garden teenager *Gleditschia* sample taken in June, the leaves; C) at the botanical garden teenager *Gleditschia* sample taken in May flowers; D) at the botanical garden in the month of October teenager *Gleditschia* sample taken in the fruit-chot; E) at the botanical garden teenager *Gleditschia* November sample taken in seeds; F) Chokhatauri teenager *Gleditschia* sample taken in May the young leaves; G) Chokhatauri teenager *Gleditschia* sample taken in June, the leaves; H) Chokhatauri teenager *Gleditschia* sample taken in May flowers; I) Chokhatauri teenager *Gleditschia* October in samples taken in the fruit-chot; J) Chokhatauri teenager *Gleditschia* November sample taken in seeds

keywords: Biologically active substances, pharmacological efficacy, the raw material to a standard condition, *Gleditschia*, extraction.

1. შესავალი:

სამკურნალო საშუალებების მიღების ერთ-ერთი უმნიშვნელოვანესი წყაროა მცენარეული და ცხოველური ნედლეული. დღესდღეობით დიდი მნიშვნელობა აქვს მცენარეული წარმოშობის პრეპარატებს, ისინი გამოირჩევიან უსაფრთხოებით და მაღალი ეფექტურობით. ხალხურ მედიცინაში ოდითგან გამოყენებული მცენარეების დიდი რაოდენობა საჭიროებს მათზე მთელი რიგი მეცნიერული კვლევების ჩატარებას. რათა განსაზღვრული იქნას მათში ბი-

ოლოგიურად აქტიური ნივთიერებების შემცველობა, მათი გავრცელების არეალი, ბუნებრივი მარაგი და დამზადების შესაძლებლობები, რათა დახვეწილ და სრულყოფილ იქნას სამკურნალო მცენარეული ნედლეულის დამუშავების არსებული ტექნოლოგიური პროცესები. დღეისათვის მიმდინარეობს კვლევები ფარმაკოქიმიის, ბუნებრივ ნაერთთა ქიმიის, ორგანული და ანალიზური ქიმიის, ტექნოლოგიის, მედიცინის, ბიოლოგიის დარგებში, რაც ეფუძვნება მცენარეული და მინერალური ნარმოშობის ბიოლოგიურად აქტიურ ნივთიერებათა კვლევას, მათი ქიმიური ბუნების, ფარმაკოლოგიური ეფექტურობის შესწავლას, მიღების ტექნოლოგიების და ანალიზის მეთოდების შემუშავებას.

მცენარეთა ფიტოქიმიური ანალიზის უამრავი მეთოდი მოწოდებული. ნაწილი ნედლეულისათვის კი კვლევის სპეციალური მეთოდებიცაა შემუშავებული, რაც ძირითადად მოცემულია მოქმედ, XI ფარმაკოპეასა და მცენარეთა ბიოქიმიის სპეციალურ ლიტერატურაში [1,2,3].

სამკურნალო მცენარეები შეიცავენ სტრუქტურით სხვადასხვა ქიმიური ნივთიერებების კომპლექსს. ისინი შეიცავენ 70-90% წყალს, ამიტომ სამკურნალო ნედლეული ადვილად შრება. მცენარეულ ნედლეულში, წყლის დაახლოებით 15% ბმული სახით არსებობს და კავდება კოლოიდებით.

მცენარეულ ნედლეულში არის პირველადი და მეორადი სინთეზის ნივთიერებები. პირველებს მიეკუთვნება ცილები, ნახშირწყლები, ლიპიდები, ფერმენტები, ვიტამინები, ხოლო მეორეს - ორგანული მჟავები, გლიკოზიდები, ალკოლოიდები, ფენოლური ნაერთები, ეთერზეთები, ფისები, საპონინები, მთრმლავი ნივთიერებები.

2. ძირითადი ნაწილი

ჩვენი სამუშაოს მიზანია საქართველოში გავრცელებული გლედიჩიას (*L. Gleditschia*) ფოთლების და ნაყოფ სხეულების ბიოქიმიური კვლევა ექსტრაქტული ნივთიერებების მიღების მიზნით.

Rus. гледичия

L. Gleditschia უმთავრესად *G. triacanthos* L.

კახური — ხეკალა, ხელურსმანა, ლურსმანა, ჭოტი ხე;

ქიზიყური — დიდეკალა;

იმერული — ქაჯეკალა, ღობის ეკალი, რუსული ეკალი, ქაცვი-ეკალი, დიდი ეკალი, სანოვარა;

დავით ჩუბინაშვილი — ქრისტეს გვირგვინა;

მეგრული — რუსულ აკაცი [1,4,5].

ყველა ამ სინონიმით გლედიჩიას იცნობენ საქართველოში.



L. Gleditschia უმთავრესად *G. triacanthos*

L. - გლედიჩია 20 მ სიმაღლის ხეა, ზოგან კი 40-მდეც კი აღწევს, ღეროზე ქერქი მუქი ნაცრისფერია, (უფრო შავია) ტოტებზე კი მუქი ნაცრისფერია. თაფლოვანი მცენარეა. ბუნებრივად გლედიჩია ამერიკის შვერთებული შტატების ჩრდილოეთითაა გავრცელებული. კულტურა კი ბევრ ქვეყანაშია შეტანილი. კულტივირებულია 7 სახეობა. მათგან ძვირფას მერქნიანი ჩრდილოამერიკული ჩვეულებრივი გლედიჩია (*Gleditsia triacanthos*) კულტივირებულია ყირიმის, კავკასიის (კერძოდ, საქართველოს) და შუა აზიის ბაღებსა და პარკებში. გლედიჩია კახეთშიც გვხვდება, ძირითადად კი აღმოსავლეთ საქართველოშია კულტივირებული, ზოგან - გავრცელებული.

საქართველოში მოზარდი გლედიჩიას (*Gleditschia triacanthos* L.) ფიტო-ქიმიური კვლევები პირველად ჩატარებულია ბუნებრივ ნაერთთა გამოჩენილ მკვლევარის პროფ. ა. გახოკიძის მიერ გასული საუკუნის 50-იანი წლების დასაწყისში. მცენარის პარკებიდან მან გამოყო ფლავონოიდური ბუნების არგუმენტები აკრამერინი და ოლმელინი. ასევე მან პირველმა განახორციელა მათი სინთეზური გზით მიღება.

ოლმელინის სინთეზი: ოლმელინის სინთეზისთვის სანყის ნივთიერებას წარმოადგენს ფლოროგლუცინოლი (I) — ის და 4-მეტოქსი-ფენილაცეტილ მჟავას (II) ნიტრილი. უკანასკნელი მიიღებოდა სალკოვსკის [1] მეთოდით. ფლოროგლუცინოლის

4-მეტოქსი-ფენილაცეტილ მჟავას, ნიტრილთან, წყალბადის ქლორიდით კონდენსაციის შედეგად 2,4,6-ტრიოქსი-ფენილ- (4-მეტოქსიბენზილ)-კეტონი (III) [2].

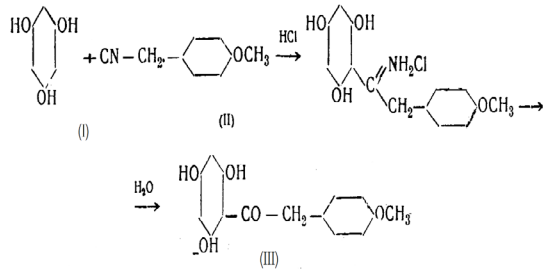

2,4,6—ტრიოქსი—ფენილ—(4—მეტოქსიბენზილ)—კეტონის ეთილფორმატთან ერთად რკინის ნატრიუმით გათბობისას მიიღებოდა ოლმელინი (IV).

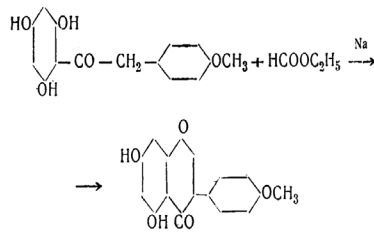

ოლმელინი დახასიათდა მეთილირებული და აცეტილირებული ნარმოებულებით. ის აღმოჩნდა *Gleditsia triacanthos*-იდან მიღებული საღებავის იდენტური [7,8,9].

საღებავად გამოყენებული მცენარეები ორ კატეგორიას განეკუთვნებიან. 1. მცენარეები, რომლებიც საღებავ პიგმენტს შეიცავენ და თვით, უშუალოდ ლეზავენ ქსოვილს; 2. მცენარეები, რომლებიც დამოუკიდებელ საღებავს არ წარმოადგენენ. გარდა აღნიშნულისა. ზოგიერთი მცენარე არეს ქმნის, ლეზვის ხარისხს აუმჯობესებს. ზოგჯერ საღებავს მყარს ან მდგრადს ხდის. ხშირად, ზოგიერთი მათგანი ცვლის ტონს, რაც გამოიხატება ფერის გამკრთალებაში, ან მის გამუქებაში.

მცენარის დამზადების პროცესში, ნედლეულზე ტარდება რიგი ოპერაციები, რომლებიც მოცემული პროცესის ცალკეული, უმნიშვნელოვანესი ეტაპებია: 1. ნედლეულის შეგროვება, 2. პირველადი გადამუშავება, 3. შრობა, 4. ნედლეულის მიყვანა სტანდარტულ მდგომარეობამდე.

1) შევისწავლეთ გლედინიას ფოთლების რიცხვითი მაჩვენებლები კერძოდ დავადგინეთ ტენიანობა, საერთო ნაცარი. აგრეთვე ფერშეცვლილი ნედლეულის (0,5 მმ დიამეტრის საცერში გამავალი ნაწილაკები), დანაწევრებული ფოთლების, ქერცლისებური ფოთლების და ორგანული მინარევების რაოდენობა.

ჩვენს მიერ შესწავლილი მცენარის რიცხვითი მაჩვენებლები ასეთია:

ცხრილი 1. გლედინიას ფოთლების რიცხვითი მაჩვენებლები

ნედლეულის რიცხვითი მაჩვენებლები	ლიტერატურული მონაცემები გლედინია	ნიმუში 1; გლედინია გურიაში აღებული	ნიმუში 2; გლედინია თბილისში ვაკის პარკში აღებული	ნიმუში 3; გლედინია თბილისში ბოტანიკურ ბაღში აღებული
ტენიანობა	არაუმეტეს 13%	11,5%	10%	10,5%
საერთო ნაცარი	არაუმეტეს 10%	9,6%	9%	8%
ფერშეცვლილი ნედლეული	არაუმეტეს 3%	1%	1,2%	1,0%
0,5 მმ დიამეტრის საცერში გამავალი ნაწილაკები	არაუმეტეს 2%	1%	0,5%	0,7%
დანაწევრებული ფოთლები	არაუმეტეს 5%	3%	2%	2%
ქერცლისებური ფოთლები	არაუმეტეს 2%	0%	0,5%	0,5%
ორგანული მინარევები	არაუმეტეს 2%	0,5%	0,7%	0,6%
მინერალური მინარევები	არაუმეტეს 5%	2%	1,5%	1,2%

შრობა ესაა სამკურნალო მცენარეული ნედლეულის კონსერვირების ერთ-ერთი მეთოდი, რომელიც უზრუნველყოფს მის კეთილხარისხოვნებას, ბიოლოგიურად აქტიური ნივთიერებების შენარჩუნებას. შრობის დროს ტექნოლოგიური თვალთახედვით ფაქტიურად ხდება ნედლეულიდან წყლის მოცილება, ხოლო თერმოდინამიკის თვალთახედვით იგი სველი მასალის (მცენარეული ნედლეულის) და სითბოსმატარებლის (ცხელი ჰაერის) ურთიერთქმედების პროცესია. რადგან ჩვენი მცენარეული ნედლეული ალკალოიდების, მთრიმლავი ნივთიერებების და სხვა სტაბილური ქიმიური ჯგუფებით არის მდიდარი, ნედლეულის შრობის ოპტიმალური ტემპერატურაა 50-70°C. მშრალი ნივთიერების და წყლის შემცველობის განსაზღვრის ყველაზე უფრო ზუსტი მეთოდია მასალის შრობა მუდმივ წონამდე.

სამკურნალო მცენარეების დამზადების პროცესში მნიშვნელოვანი ეტაპია, შრობის შემდეგ, მისი სტანდარტულ მდგომარეობამდე, კონდიციამდე მიყვანა. ე. ი. ნორმატიულ ტექნიკურ დოკუმენტაციის (ნტდ) მოთხოვნილებების შესაბამისი ნედლეულის მიღება — გამოყენება. ნაყოფების და თესვების დახარისხებისას მათ მოვაცილეთ გამუქებული, გაშავებული, ბუნებრივ ფერდაკარგული და დაობებული ნაწილები; უმნიშვარი, დაჭიანებული ნაყოფსხეულები და თესვები. ყვავილების დახარისხებისას მოვაცილეთ ზედმეტად დაწვრილმანებული და შრობისას ფერშეცვლილი ნედლეული.

ნედლეულის კეთილხარისხოვნების ერთ-ერთ ნიშანთაგანს წარმოადგენს ნაცრის განსაზღვრული რაოდენობის შემცველობა. ნაცარი ეს არის სამკურნალო ნედლეულის გახურების შემდეგ დარჩენილ არაორგანულ ნივთიერებათა დაუნვაი ნაშთი. ნაცრის რაოდენობა ნედლეულში განსაზღვრულ ფარგლებში მერყეობს. მისი დიდი რაოდენობა ხშირად ნედლეულის გაყალბების ან უხეიროდ შეგროვების

მაჩვენებელია. ჩვეულებრივად ნაცრის ელემენტები კ, ჩა, პ, შ, ზოგჯერ ჩუ, Mg და სხვა იშვიათი ელემენტები, რომლებიც მცენარეში მოხვდნენ ნი-ადაგიდან, მინერალურ ნივთიერებათა შეთვისების გზით. ხოლო მინარევის სახით შეიძლება იყოს მინა, ქვიშა, მტვერი და სხვა.

სამკურნალო ნედლეულისათვის ცალკეულ შემთხვევაში ნაცრის დასაშვები რაოდენობა უმეტესად მერყეობს 4-12%-მდე, ზოგჯერ ის აღწევს 25%-ს.

ექსტრაქტული ნივთიერებების რაოდენობითი განსაზღვრა

ექსტრაქცია, ისევე როგორც დისტილაცია ადსორბცია კრისტალიზაცია და სხვა განიხილება როგორც დაყოფის ფიზიკური მეთოდი, როცა დასაყოფი კომპონენტები ქიმიურ ცვლილებებს არ განიცდიან. ექსტრაქცია, როგორც პროცესი, გამოირჩევა გარკვეული სირთულით, ვინაიდან ის მოიცავს გახსნას, დესორბციას, დიალიზს, დიფუზიას და სხვა პროცესებს. მყარი სხეულის სითხეში გახსნისაგან განსხვავებით, ექსტრაქციის პროცესი გართულებულია უჯრედული გარსის არსებობით, რომელიც ქმნის ძირითად წინააღმდეგობას უჯრედის შიგნით გამხსნელის შესაღწევად და უჯრედის შიგნიდან ექსტრაქტული ნივთიერებების გარეთ გამოტანისას.

ექსტრაქციის პროცესზე მოქმედი ფაქტორებია: მოლეკულური მასა და შესაბამისად გამოსაწვლილი ნივთიერების მოლეკულების ზომა; უჯრედის პროტოპლაზმის კოლოიდური ნაწილაკების მუხტი; ექსტრაჰირების პროცესის ტემპერატურა; დაქუცმაცებული ნედლეულის ნაწილაკების ზომები; ნედლეულის სიმკვრივე ნაყარ მდგომარეობაში; გამხსნელის სახეობა, მისი სიბლანტე და ჰიდროდინამიკური პირობები; ექსტრაქციის პროცესის ხანგრძლივობა დროში; ნედლეულში ჰაერის არსებობა; ცოცხალი პროტოპლაზმის არსებობა და მრავალი სხვა.

ამრიგად, ექსტრაქცია წარმოადგენს მთელი რიგი პროცესების შეხამებას. მათ შორისაა დასველება, გაჯირჯება, გახსნა, ქიმიური ურთიერთქმედება, ადსორბცია, დიფუზია, დიალიზი და სხვა.

ექსტრაქტული ნივთიერებების სახით იგულისხმება მშრალი ნაშთი, რომელიც მიიღება გარკვეული გამხსნელით და გარკვეულ პირობებში ნედლეულის გამოწვლილივით.



ექსტრაქტული ნივთიერებების მიღების მიზ-

ნით ნედლეულის გამოწვლილვას აწარმოებენ ცივი ან ცხელი წესით [10, 11, 12]. უმეტეს შემთხვევაში ცხელი წესით, გამოხდილი წყლით ან 70% ეთილის სპირტით; გამოწვლილვა შეიძლება აგრეთვე 40% და 90% სპირტით, ეთერით, ქლოროფორმით, ბენზინით ან სხვა გამხსნელით. ექსტრაქტული ნივთიერებების პროცენტული რაოდენობის აღნიშვნის დროს აუცილებლად მითითებული უნდა იქნეს, თუ რომელი გამხსნელით და როგორ პირობებში (ტემპერატურა და დრო) იყო წარმოებული გამოწვლილვა, ვინაიდან მათი პროცენტული რაოდენობა მერყეობს დამუშავების პირობებთან შეფარდებით, გამოყენებული მეთოდის მიუთითებლად, ექსტრაქტული ნივთიერებების განსაზღვრა ღირებულ შედეგს არ იძლევა. თითოეული გამოსაკვლევი ნედლეულისათვის საჭიროა გამოყენებულ იქნას ფარმაკოპეაში აღნიშნული გამოწვლილისათვის და ნაყენისათვის ხმარებული გამხსნელი.

რაოდენობითი განსაზღვრისათვის ნედლეულის 1 გ (ზუსტი წონა) ათავსებენ 50 მლ ტევადობის კოლბში, ასხამენ გამხსნელს, ახურავენ საცობს, სწონიან (0,01 გ სიზუსტით) და ტოვებენ 1 საათის განმავლობაში. შემდეგ კოლბას უერთებენ უკუმაცივარს, აცხელებენ ადუღებამდე და აჩერებენ 2 საათის განმავლობაში მდულარე წყლის აბაზანაზე. კოლბას აცივებენ, კვლავ ახურებენ საცობს, სწონიან და იგივე გამხსნელით აყვით პირვანდელ წონამდე. სითხეს ანჯღრევენ და ფილტრავენ მშრალი ფილტრის საშუალებით მშრალ კოლბში. ფილტრატის 25 მლ გადააქვთ გამომშრალ და ზუსტად აწონილ ფაიფურის ფინჯანში, აქროლებენ წყლის აბაზანაზე და აშრობენ 100-1050-ზე 3 საათის განმავლობაში. შემდეგ ფინჯანს აცივებენ ექსიკატორში და წონიან.

ექსტრაქტული ნივთიერებების პროცენტულ რაოდენობას ანგარიშობენ ფორმულით:

$$\frac{d \cdot 200}{a},$$

სადაც - d ნაშთის წონაა, a - ნედლეულის წონა.

ექსტრაქტული ნივთიერებების განსაზღვრა მოვანდინეთ ექსტრაქტის აორთქლების და მუდმივ წონამდე გამოშრობის მეთოდით. მეთოდის პრინციპი მდგომარეობს მასალის ერთჯერად ექსტრაქციასა და შემდეგში ექსტრაქტის აორთქლება-გამოშრობაში მუდმივ წონამდე გარკვეულ ტემპერატურულ პირობებში.

განვსაზღვრეთ ექსტრაქტული ნივთიერებები რაოდენობრივად: ა) თბილისის ბოტანიკურ ბაღში მოზარდი გლედირიას მასის თვეში აღებული ნიმუშის ახალგაზრდა ფოთლებში; ბ) თბილისის ბოტანიკურ ბაღში მოზარდი გლედირიას ივნისის თვეში აღებული ნიმუშის ფოთლებში; გ) თბილისის ბოტანიკურ ბაღში მოზარდი გლედირიას მასის თვეში აღებული ნიმუშის ყვავილებში; დ) თბილისის ბოტანიკურ ბაღში მოზარდი გლედირიას ოქტობრის თვეში აღებული ნიმუშის ნაყოფ-ჭოტში; ე) თბილისის ბოტანიკურ

ბიზნეს-ინჟინერიზმი №1-2. 2017

ბაღში მოზარდი გლედიჩიას ნოემბრის თვეში აღებული ნიმუშის თესლებში; ვ) ჩოხატაურის რაიონში მოზარდი გლედიჩიას მაისის თვეში აღებული ნიმუშის ახალგაზრდა ფოთლებში; ზ) ჩოხატაურის რაიონში მოზარდი გლედიჩიას ივნისის თვეში აღებული ნიმუშის ფოთლებში; თ) ჩოხატაურის რაიონში მოზარდი გლედიჩიას მაისის თვეში აღებული ნიმუშის ყვავილებში; ი) ჩოხატაურის რაიონში მოზარდი გლედიჩიას ოქტობრის თვეში აღებული ნიმუშის ნაყოფი-ჭოტში; კ) ჩოხატაურის რაიონში მოზარდი გლედიჩიას ნოემბრის თვეში აღებული ნიმუშის თესლებში. შედეგები მოტანილია ცხრილის სახით.

ცხრილი 2. ექსტრაქტული ნივთიერებები გლედიჩიას ნაყოფებში და ფოთლებში

ნდლეული	ექსტრაქტულ ნივთიერებები		
	გამოწვლილული 24 საათის განმავლობაში ცივი წყლით	1/2 საათის განმავლობაში ცხელი წყლით გამოწვლილული	ცხელი წყლით გამოწვლილული ორი საათის განმავლობაში
1. თბილისის ბოტანიკურ ბაღში მოზარდი გლედიჩიას მაისის თვეში აღებული ნიმუშის ახალგაზრდა ფოთლები,	33%	47,7%	51,2%
2. თბილისის ბოტანიკურ ბაღში მოზარდი გლედიჩიას ივნისის თვეში აღებული ნიმუშის ფოთლები	34%	48%	52%
3. თბილისის ბოტანიკურ ბაღში მოზარდი გლედიჩიას მაისის თვეში აღებული ნიმუშის ყვავილები	35%	45%	50%
4. თბილისის ბოტანიკურ ბაღში მოზარდი გლედიჩიას ოქტობრის თვეში აღებული ნიმუშის ნაყოფი-ჭოტის	28%	38%	40%
5. თბილისის ბოტანიკურ ბაღში მოზარდი გლედიჩიას ნოემბრის თვეში აღებული ნიმუშის თესლები	31%	37%	48%

6. ჩოხატაურის რაიონში მოზარდი გლედიჩიას მაისის თვეში აღებული ნიმუშის ახალგაზრდა ფოთლები	31%	48%	53%
7. ჩოხატაურის რაიონში მოზარდი გლედიჩიას ივნისის თვეში აღებული ნიმუშის ფოთლები	34%	47%	52%
8. ჩოხატაურის რაიონში მოზარდი გლედიჩიას მაისის თვეში აღებული ნიმუშის ყვავილები	35%	49%	53%
9. ჩოხატაურის რაიონში მოზარდი გლედიჩიას ოქტობრის თვეში აღებული ნიმუშის ნაყოფი-ჭოტის	38%	38,7%	49%
10. ჩოხატაურის რაიონში მოზარდი გლედიჩიას ნოემბრის თვეში აღებული ნიმუშის თესლები	38%	48%	55%

დასკვნები

- შევისწავლეთ გლედიჩიას ფოთლების რიცხვითი მაჩვენებლები კერძოდ დავადგინეთ ტენიანობა, საერთო ნაცარი. აგრეთვე ფერშეცვლილი ნედლეულის (0,5 მმ დიამეტრის საცერში გამავალი ნაწილაკები), დანანევრებული ფოთლების, ქერცლისებური ფოთლების და ორგანული მინარევეების რაოდენობა.
- თბილისის ბოტანიკურ ბაღში მოზარდი გლედიჩიას მაისის თვეში აღებული ნიმუშის ახალგაზრდა ფოთლები, გამოწვლილული 24 საათის განმავლობაში ცივი წყლით, იძლევა ექსტრაქტული ნივთიერებების 33%-ს; 1/2 საათის განმავლობაში ცხელი წყლით გამოწვლილული იძლევა ექსტრაქტული ნივთიერებების 47,7%; და ცხელი წყლით გამოწვლილული ორი საათის განმავლობაში კი - 51,2%;
- თბილისის ბოტანიკურ ბაღში მოზარდი გლედიჩიას ივნისის თვეში აღებული ნიმუშის ფოთლები, გამოწვლილული 24 საათის განმავლობაში ცივი წყლით, იძლევა ექსტრაქტული ნივთიერებების 34%-ს; 1/2 საათის განმავლობაში ცხელი წყლით გამოწვლილული იძლევა ექსტრაქტული ნივთიერებების 48%; და ცხელი წყლით გამოწვლილული ორი საათის განმავლობაში კი - 52%;
- თბილისის ბოტანიკურ ბაღში მოზარდი გლედიჩიას მაისის თვეში აღებული ნიმუშის ყვავილები,

გამონვლილული 24 საათის განმავლობაში ცივი წყლით, იძლევა ექსტრაქტული ნივთიერებების 35%-ს; 1/2 საათის განმავლობაში ცხელი წყლით გამოწვლილული იძლევა ექსტრაქტული ნივთიერებების 45%; და ცხელი წყლით გამოწვლილული ორი საათის განმავლობაში კი -50%;

5. თბილისის ბოტანიკურ ბაღში მოზარდი გლედიჩიას ოქტობრის თვეში აღებული ნიმუშის ნაყოფი-ჭოტის, გამოწვლილული 24 საათის განმავლობაში ცივი წყლით, იძლევა ექსტრაქტული ნივთიერებების 28%-ს; 1/2 საათის განმავლობაში ცხელი წყლით გამოწვლილული იძლევა ექსტრაქტული ნივთიერებების 38%; და ცხელი წყლით გამოწვლილული ორი საათის განმავლობაში კი - 40%;

6. თბილისის ბოტანიკურ ბაღში მოზარდი გლედიჩიას ნოემბრის თვეში აღებული ნიმუშის თესლები, გამოწვლილული 24 საათის განმავლობაში ცივი წყლით, იძლევა ექსტრაქტული ნივთიერებების 31%-ს; 1/2 საათის განმავლობაში ცხელი წყლით გამოწვლილული იძლევა ექსტრაქტული ნივთიერებების 37%; და ცხელი წყლით გამოწვლილული ორი საათის განმავლობაში კი -48%;

7. ჩოხატაურის რაიონში მოზარდი გლედიჩიას მაისის თვეში აღებული ნიმუშის ახალგაზრდა ფოთლები, გამოწვლილული 24 საათის განმავლობაში ცივი წყლით, იძლევა ექსტრაქტული ნივთიერებების 31%-ს; 1/2 საათის განმავლობაში ცხელი წყლით გამოწვლილული იძლევა ექსტრაქტული ნივთიერებების 48%; და ცხელი წყლით გამოწვლილული ორი საათის განმავლობაში კი -53%;

8. ჩოხატაურის რაიონში მოზარდი გლედიჩიას ივნისის თვეში აღებული ნიმუშის ფოთლები, გამოწვლილული 24 საათის განმავლობაში ცივი წყლით, იძლევა ექსტრაქტული ნივთიერებების 34%-ს; 1/2 საათის განმავლობაში ცხელი წყლით გამოწვლილული იძლევა ექსტრაქტული ნივთიერებების 47%; და ცხელი წყლით გამოწვლილული ორი საათის განმავლობაში კი -52%;

9. ჩოხატაურის რაიონში მოზარდი გლედიჩიას მაისის თვეში აღებული ნიმუშის ყვავილები, გამოწვლილული 24 საათის განმავლობაში ცივი წყლით, იძლევა ექსტრაქტული ნივთიერებების 35%-ს; 1/2 საათის განმავლობაში ცხელი წყლით გამოწვლილული იძლევა ექსტრაქტული ნივთიერებების 49%; და ცხელი წყლით გამოწვლილული ორი საათის განმავლობაში კი -53%;

10. ჩოხატაურის რაიონში მოზარდი გლედიჩიას ოქტობრის თვეში აღებული ნიმუშის ნაყოფი-ჭოტის, გამოწვლილული 24 საათის განმავლობაში ცივი წყლით, იძლევა ექსტრაქტული ნივთიერებების 29%-ს; 1/2 საათის განმავლობაში ცხელი წყლით გამოწვლილული იძლევა ექსტრაქტული ნივთიერებების 38,7%; და ცხელი წყლით გამოწვლილული ორი საათის განმავლობაში კი -49%;

11. ჩოხატაურის რაიონში მოზარდი გლედიჩიას ნოემბრის თვეში აღებული ნიმუშის თესლები, გამოწვლილული 24 საათის განმავლობაში ცივი წყ-

ლით, იძლევა ექსტრაქტული ნივთიერებების 38%-ს; 1/2 საათის განმავლობაში ცხელი წყლით გამოწვლილული იძლევა ექსტრაქტული ნივთიერებების 48%; და ცხელი წყლით გამოწვლილული ორი საათის განმავლობაში კი -55%;

გამოყენებული ლიტერატურა:

1. მაცაშვილი, ა. ბოტანიკური ლექსიკონი: მცენარეთა სახელწოდებანი. - თბ.: საბჭოთა საქართველო, 1961 (საქმთავარპოლიგრაფგამომც. მე-2 სტ). - 260გვ.;
2. გოგიჩაძე გიორგი, ლექსიკონი ბიოლოგიური და სამედიცინო ტერმინები და ცნებები / გ. გოგიჩაძე, გ. კანდელაკი, თ. გოგიჩაძე. - თბ. : [მერიდიანი], 2011. - 442გვ. ;
3. Химический анализ лекарственных растений / Под ред. Н.И. Гринкевича, Л.Н. Сафронича. М., 1983. 221 с.
4. Государственная фармакопея СССРМ., 1990. . Вып.1, 2.
5. სახელმწიფო ფარმაკოპეა. თბილისი: მეცნიერება, ტ 1, 1998, 342 გვ; ტ, 2, 2003, 454 გვ;
6. Методы биохимического анализа растений / Под ред. В.В. Полевого, Г.Б. Максимова. Л., 1978. 401 с.
7. Методы биохимического исследования растений / Под ред. А.И. Ермакова. Л., 1987. 355 с.
8. I. erisTavi – farmakognozia. Tbilisi 2005
9. Муравьева Д. А., Самылина И. А., Яковлев Г. П., Фармакогнозия, М. Медицина, 2002
10. 9. Цомаია И.В. Цинцадзе Т.Г. Геловანი Н.Дж. Цикаришвили Х. Дж. Бацикадзе К. Т. Количественное определение флавоноидов в настойке сложного состава. stu-s StromaTa krebuli. #3 (489) 2013.
11. რ. სხილაძე, ნ. გელოვანი, ხ. ნიქარიშვილი. წამალთა ტექნოლოგია. საგამომცემლო სარეკლამო კომპანია "საუნჯე", თბილისი 0177, 2013. მეორე გამოცემა.
12. ნ.გელოვანი, თ. ცინცაძე, ხ. ნიქარიშვილი. მცენარეული ნედლეულის ბიოქიმიური ანალიზი. საგამომცემლო სარეკლამო კომპანია "საუნჯე", თბილისი 0177, 2013.

ბიზნეს-ინჟინერინგი ტრანსპორტში

სატრანსპორტო ინფრასტრუქტურის განვითარების ფინანსური

უზრუნველყოფის მექანიზმები

ზვიად გაბედავა,
სტუ-ს დოქტორანტი

რეზიუმე

სტატიაში ნაჩვენებია სატრანსპორტო ინფრასტრუქტურის განვითარების ფინანსური უზრუნველყოფის ძირითადი ფაქტორები. ხაზგასმულია განსხვავება საავტომობილო, სარკინიგზო და მილსადენი ტრანსპორტის ინფრასტრუქტურის დაფინანსების მექანიზმებს შორის, მოყვანილია განსხვავებების ობიექტური და სუბიექტური მიზეზები. სტატიაში აგრეთვე ნაჩვენებია, რომ ინფრასტრუქტურის განვითარების ძირითადი საშუალებაა სატრანსპორტო სისტემის ოპტიმალური მართვა. ოპტიმალურობის კრიტერიუმია სატრანსპორტო სისტემიდან მიღებული შემოსავლების გადაჭარბება ხარჯებზე.

წარმოდგენილია სატრანსპორტო პროცესის მართვის მათემატიკური მოდელი, რომელიც იძლევა ხარჯებისა და შემოსავლების აღმწერ პოლინომებს შორის სასურველი თანაფარდობის შენარჩუნების შესაძლებლობას.

Summary

Mechanisms of financial provision of transport infrastructure development

Z.Gabedava,
PhD Student

The paper describes key factors of financial provision of transport infrastructure development. Differences between financing mechanisms of road, railway and pipeline transport means are underlined, objective and subjective reasons of that differences are also mentioned. At the same time the paper states that the primary way for infrastructure development is the optimal management of transport system. Optimality criterion is surplus of income, received from transport system over expenditures. Mathematic model of transport process management is presented, which enables to maintain desired correlation between polynomial distribution applied to income and expenditure.

* * * * *

სატრანსპორტო ინფრასტრუქტურის განვითარება მეტად ძვირადღირებული და იმავდროულად მუდმივი პროცესია. ამიტომაც მიღებულია მასზე დახარ-

ჯული თანხების ყოველწლიური სახელმწიფო ბიუჯეტის ან ერთიანი ეროვნული პროდუქტის ნაწილებში გამოსახვა. მსოფლიოს მონინავე ქვეყნები მართო ავტოსაგზაო ინფრასტრუქტურის განვითარების მიზნით ბიუჯეტის 3-4%-ს ხარჯავენ ყოველწლიურად. ინფრასტრუქტურის დაჩქარებული განვითარებისათვის ანუ გარკვეულ 8-10 წლიან ეტაპზე რაოდენობრივად და თვისობრივად ახალი საგზაო ქსელის შექმნისთვის ბიუჯეტის არანაკლებ 10% გამოყოფაა საჭირო [1,2,3].

თანამედროვე მსოფლიოში სატრანსპორტო ინფრასტრუქტურის დაფინანსების სხვადასხვა ხერხები და საშუალებები არსებობს. ავტოსაგზაო ინფრასტრუქტურის განვითარებისთვის სახსრების მოძიება ხდება ან სპეციალურად ფორმირებული საგზაო ფონდის საშუალებით ან ბიუჯეტიდან გამოყოფილი მკაცრად გამიზნული თანხებით.

საგზაო ფონდში თანხები გროვდება გზების მომხმარებელთა მიერ გამოყენებული საექსპლუატაციო მასალების რეალიზაციაზე დადებული აქციზებით და გზების მომხმარებელთა ფისკალური დატვირთვის სხვა სახეობებით: მაგ: შემოსავლები ავტომობილის ფლობაზე დადებული გადასახადიდან, გზებზე რეკლამის განლაგებიდან და ა.შ. [1]

ავტოსაგზაო ინფრასტრუქტურის განვითარებაზე გზების მომხმარებელთა ასეთი ფართო მონაწილეობა განპირობებულია ინდივიდუალური ავტოსატრანსპორტო საშუალებების დიდი წილით ავტოპარკის საერთო რიცხვში. ავტომობილთა ინდივიდუალური მფლობელები ყველაზე მეტ წილს იყენებენ საგზაო ქსელის გამტარუნარიანობიდან და მოიხმარენ სანავის, საცხები და საექსპლუატაციო მასალების უდიდეს რაოდენობას.

სარკინიგზო ინფრასტრუქტურის განვითარებისთვის ბიუჯეტური დაფინანსება პრაქტიკულად ერთადერთი წყაროა და იგი ფართოდ გამოიყენება მსოფლიოს მრავალ ქვეყანაში. გამონაკლისი შეიძლება დაშვებული იყოს ცალკეული დიდი მნიშვნელობისა და მოცულობის რკინიგზის ობიექტების მშენებლობისათვის, რომელთა აშენებას ხანგრძლივი დრო (ჩვეულებრივ 4-5 წელზე მეტი) და ასეულობით მილიონი ევრო სჭირდება. ასეთი ობიექტების დაფინანსებისა და მშენებლობისას ხშირად იქმნება საერთაშორისო კონცორსიუმები რომლებიც ე.წ. BOOT-ის პრინციპით (აშენება-ფლობა-გამოყენება-გადაცემა) აგებენ ობიექტს, ეწევიან მის მომგებიან ექსპლუატაციას და გარკვეული ხნის შემდეგ

უბრუნებენ სახელმწიფოს. ასეთივე წესითაა აგებული გვირაბი ლა-მანშის სრუტის ქვეშ, რომელიც აკავშირებს ბრიტანეთის სახმელეთო სატრანსპორტო ინფრასტრუქტურას ევროპულთან.

მაგისტრალური მილსადენების მშენებლობას, როგორც წესი, აფინანსებენ მსხვილი, საერთაშორისო, სპეციალიზებული, უმრავლეს შემთხვევაში კერძო კორპორაციები, რომლებიც შემდგომ თვითონვე ახორციელებენ ტვირთების გადაადგილებას. მაგალითად BP, მათ მონოპოლიზებული აქვთ ეს სფერო მსოფლიოში და შეუძლიათ გიგანტური სამშენებლო და ოპერაციული ხარჯების გაღება, რომელთა გადაფარვა ხდება დიდი მოგებით. საქართველოს პირობებისათვის, თუ გავითვალისწინებთ მის გეოპოლიტიკურ მდებარეობას და შეზღუდულ ფინანსურ შესაძლებლობებს, მილსადენი ტრანსპორტის განვითარების საუკეთესო საშუალებაა BOOT სისტემის გამოყენება, რომლის შედეგად გარკვეული ხნის შემდეგ (ეს შეიძლება იყოს რამდენიმე ათეული წელიც) მილსადენები გადავა ქვეყნის ფლობაში და მისი კეთილდღეობის უფრო რეალური საფუძველი გახდება.

დაფინანსების ნებისმიერი სახეობის გამოყენებისთვის აუცილებელია სატრანსპორტო სისტემის მთლიანი და ცალკე მისი შემადგენელი ნაწილების ეკონომიკური ეფექტურობის შეფასების მექანიზმის შექმნა, რომელიც საშუალებას მისცემს ქვეყანას შეიმუშაოს სისტემის წარმატებული (მომგებიანი) ფუნქციონირებისათვის საჭირო ქმედებები, მოიძიოს ამისთვის საჭირო თანხები და მოახდინოს შესაძლო ხარჯებისა და შემოსავლების პროგნოზირება.

ეს პროცესი მუდმივად უნდა მიმდინარეობდეს, ვინაიდან სატრანსპორტო ინფრასტრუქტურის ეფექტური მუშაობა შესაძლებელია მხოლოდ მუდმივი და საკმარისი დაფინანსებით. ინფრასტრუქტურის ეფექტურად განვითარებაზე დახარჯული თანხები კი უკან უბრუნდება დამფინანსებელს.

ცნობილია, [1,3] რომ სატრანსპორტო პროცესზე განეული ხარჯების 70-80%-ზე მეტს შეადგენს ტვირთების და მგზავრების გადაადგილებაზე განეული პირაპირი სატრანსპორტო დანახარჯები, რომლებიც უშუალოდაა დაკავშირებული მოძრაობის პირობებთან, ანუ სატრანსპორტო ინფრასტრუქტურის რაოდენობრივ და თვისობრივ მაჩვენებლებთან. ზემოთქმულიდან გამომდინარე, სატრანსპორტო ინფრასტრუქტურის განვითარების პრობლემის გადაჭრის მთავარი მიზანი და საშუალება სატრანსპორტო პროცესის ოპტიმალური მართვაა, ოპტიმალურობის კრიტერიუმია შემოსავლების გადაჭარბება ხარჯებზე გადაადგილების უსაფრთხოების სრული დაცვის პრობებში. ანუ ეს ორი ამოცანა ამ მიზნის მიღწევის საშუალებაა.

სატრანსპორტო პროცესის მართვის ჩვენს მიერ შემუშავებული მოდელი ეფუძნება დარგის ეკონომიკური ეფექტურობის მაჩვენებლებს. ამ მიმართულებით არსებობს ქართველი და უცხოელი მკვლევართა რიგი ნამუშევრები, რომლებიც მიძღვნილია ერ-

თიანი სატრანსპორტო სისტემის და მისი ცალკეული სახეობათა მართვის პრობლემებისადმი [2,5,6]. შემდეგი პერიოდის ნაშრომებში [7,8] მოცემულია საგზაო ინფრასტრუქტურის ადგილობრივი ფინანსური რესურსებით უზრუნველყოფის მოდელი დაფუძნებული ფისკალური მექანიზმის, საგზაო ფონდის შესაძლებლობებზე. მოდელში მიზეზშედეგობრივი კავშირების დადგენისას ძირითადი არგუმენტია ავტომობილიზაციის დონე, რომლის ოპტიმალური სიდიდე შეესაბამება ხარჯებისა და შემოსავლების საბალანსო მდგომარეობას. ჩვენს მიერ შემუშავებული მეთოდი საშუალებას იძლევა ვმართოთ, როგორც მთლიანი სატრანსპორტო დარგის, ისე მისი ნებისმიერი ცალკეული სახეობა. ყველა სახის ფაქტორის ცვალებადობა განხილულია დროის მიხედვით. იგი მიზეზშედეგობრივი კავშირების დადგენის პროცესში ძირითადი არგუმენტია და წარმატებით შეიძლება გამოყენებული იქნეს სატრანსპორტო პროცესების მართვის პრაქტიკული ამოცანების გადასაწყვეტად.

სატრანსპორტო პროცესის მართვის მექანიზმი დარგის შემოსავლებსა და ხარჯებს შორის ბალანსის განტოლება. როგორც ხარჯების, ისე შემოსავლების დამოკიდებულება მათი განსაზღვრული ფაქტორებისადმი მიზანშეწონილია წარმოვადგინოთ მრუდწიროვანი, პოლინომის სახით, ვინაიდან ხარჯების სწორხაზოვანი ფუნქციით აღწერა არარეალურია მისი სიხისტის გამო, ხოლო შემოსავლების დაგეგმვა წრფივი ფუნქციით შეიძლება გახდეს სოციალური მღელვარების მიზეზი მკაცრი ფისკალური პოლიტიკით ან ხარჯების შემცირებების გადაწყვეტილებებით საზოგადოებრივი პროტესტის გამო.

ვუშვებთ, რომ შემოსავლების მრუდს აქვს მრავალწევრი პოლინომის სახე

$$(x) = a_0 + a_1x + a_2x^2 + a_3x^3 + \dots + a_nx^n$$

$$f_1(x) = a_0 + a_1x + a_2x^2 + a_3x^3 + \dots +$$

(1)

ხოლო ხარჯების მრუდის განტოლება აგრეთვე მრავალწევრა პოლინომია.

$$x) = b_0 + b_1x + b_2x^2 + b_3x^3 + \dots + b_nx^n$$

$$f_2(x) = b_0 + b_1x + b_2x^2 + b_3x^3 + \dots + l$$

(2)

ჩვენი მიზანია, რომ სატრანსპორტო პროცესის შედეგად მიღებული შემოსავლები აჭარბებდეს ხარჯებს და სისტემა იყოს შემოსავლიანი ე.ი

$$f_1(x) > f_2(x) \quad f_1(x) > f_2(x), \quad \text{ანუ}$$

$$(a_0 - b_0) + (a_1(a_0 - b_0) + (a_1 - b_1)xb_1)x$$

$$+ (a_2 - b_2)x^2 + (a_2 - b_2)x^2 + (a_3 - b_3)x^3$$

$$(a_3 - b_3)x^3 + \dots + (a_n - b_n)x^n > 0$$

$$a_n - b_n)x^n > 0 \quad (3)$$

განტოლების საბალანსო წერტილის პოვნა, ანუ მომენტის, როდესაც ხარჯები გაუთანაბრდება შემოსავალს ე.ი. $f_1(x) = f_2(x)$, შეგვიძლია დავადგინოთ თუ შემოვიტანთ აღნიშვნებს:

$$a_n - b_n = ma_n - b_n = m, \dots a_3 - b_3 = a$$

$$a_3 - b_3 = a, \quad a_2 - b_2 = ba_2 - b_2 = b$$

$$a_1 - b_1 = ca_1 - b_1 = c, \quad a_0 - b_0 = d$$

მაშინ მივიღებთ განტოლებას:

$$d + cx + bx^2 + ax^3 + \dots + mx^n = 0$$

$$d + cx + bx^2 + ax^3 + \dots + mx^n = 0 \quad (4)$$

სატრანსპორტო პროცესის ფუნქციონირების განმსაზღვრელი ხარჯებისა და შემოსავლების მრუდებს შეიძლება ჰქონდეთ სხვადასხვა სახე.

როგორც ნახ.1-დან ჩანს, სისტემის მდგომარეობის ა) ვარიანტი გვიჩვენებს, რომ სისტემა მომგებიანია მართვის საწყისი ეტაპიდანვე, ვინაიდან შემოსავლების მრუდი $f_1(x)$ აჭარბებს ხარჯების მრუდს $f_2(x)$ $f_1(x) > f_2(x)$ და $a_0 > b_0$.

სადაც a_0 და b_0 შემოსავლები და ხარჯებია საწყის პერიოდში.

ბ) ვარიანტი გვიჩვენებს, რომ სისტემა საწყის ეტაპზე დაბალანსებული იყო ანუ $f_1(x) = f_2(x)$, $f_1(x) = f_2(x)$, $a_0 = b_0$ ხოლო შემდეგ გახდა მომგებიანი $a - b > 0$.

გ) ვარიანტი გვიჩვენებს რომ სისტემა საწყის ეტაპზე წამგებიანი იყო $a_0 < b_0$ და $f_2(x) > f_1(x)$ $f_1(x)$, ხოლო არგუმენტის X_n მნიშვნელობისას დაბალანსდა და შემდგომ გადაიქცა მომგებიანად.

ა) ვარიანტი: პროცესი მომგებიანია, ვინაიდან შემოსავლები თავიდანვე აჭარბებს ხარჯებს. ჩვენი მიზანია შევინარჩუნოთ $f_1(x) > f_2(x)$ და ვისწრაფოდეთ $a a_b b b$ იყოს ზრდადი, ანუ $b = f_3(x) f_3(x) > 0$

ბ) ვარიანტი: ათვლის საწყის პერიოდში პროცესი დაბალანსებულია, ანუ ხარჯები და შემოსავლები თანატოლია. ჩვენი მიზანია, უზრუნველყოთ $a_0 > b_0$ ანუ $a_0 a_0 - b_0 b_0 > 0$ და შემდგომ $a a_b b b = f_3(x) f_3(x)$ იყოს ზრდადი.

გ) ვარიანტი: პროცესი წამგებიანია, მისი ხარჯები აჭარბებს შემოსავლებს. ჩვენი მიზანია ვერ მოვახდინოთ სისტემის დაბალანსება, რაც მიიღწევა $a_0 a_0$ -ის გაზრდით და $a_1 a_1, a_2 a_2, \dots, a_n a_n$, კოე-

ფიციენტების ზრდადი ხასიათის შენარჩუნებით $b_0 b_0$ -ის შემცირება და $b_1 b_1, b_2 b_2, \dots, b_n b_n$ კოეფიციენტების სიდიდების შემცირების ტენდენციის შემდგომი უზრუნველყოფით. დაბალანსების შემდგომ კი უზრუნველყოფით ტენდენცია $f_1(x) > f_2(x)$. ტენდენცია $f_1(x) > f_2(x)$ იქნება უზრუნველყოფილი თუ:

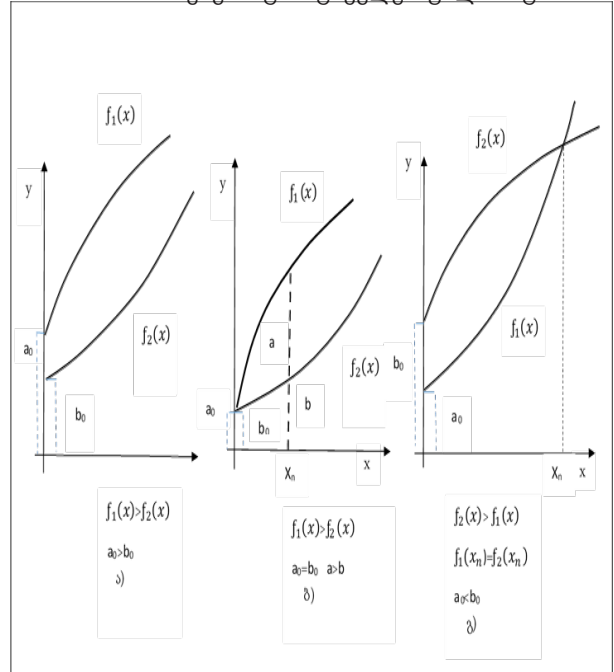

ნახ.1. ხარჯებისა და შემოსავლების მრუდებით აღწერილი სისტემის მდგომარეობა.

ა) შემოსავლების მრუდს დაემატება გარკვეული „მ“ სიდიდე. მისი კონკრეტული მნიშვნელობა შეიძლება იყოს შეკვეთილი ხელისუფლების საკანონმდებლო და აღმასრულებელი ორგანოების მიერ. ამ დავალების შესრულება შესაძლებელია ფისკალური დატვირთვის დონისა და მომსახურების ფასების რეგულირებით, ანუ ბმუქნება

$$f_1(x) = a_0 + m + a_1 x + a_2 x^2 + a_3 x^3 + \dots + a_n x^n$$

ბ) ასევე ხარჯების შემცირება „ნ“ სიდიდით

$$f_2(x) = b_0 - n + b_1 x + b_2 x^2 + b_3 x^3 + \dots + b_n x^n$$

„ნ“ კონკრეტული მნიშვნელობა შეიძლება იყოს ხელისუფლების ორგანოების მიერ შეკვეთილი. შეკვეთის შესრულებისთვის უპირველეს ყოვლისა აუცილებელია გადაზიდვების თვითღირებულების შემცირება, რაც შესაძლებელია ტვირთებისა და მგზავრების გადაადგილების პროცესის რაციონალური ორგანიზებით და ეფექტური სატრანსპორტო საშუალებით პარკის დაკომპლექტებით, აგრეთვე სატრანსპორტო ინფრასტრუქტურის რაოდენობრივი და თვისობრივი მაჩვენებლების გაუმჯობესებით. შესაძლებელია აგრეთვე რიგი ეფექტური ღონისძიე-

ბების განხორციელება:

პირველ რიგში, ინფრასტრუქტურის განვითარებაზე გამოყოფილი ხარჯების ოპტიმიზაცია პროცენტისანი საგარეო სესხების ნაცვლად შიდა ეკონომიკური რესურსების გამოყენება (მაგ: ფასიანი ქაღალდების ემისია); ადმინისტრაციული პერსონალისა და სხვა მუშაკთა საკადრო შემადგენლობის ოპტიმიზაცია; მოძრავი შემადგენლობის პარკის სტრუქტურის რაციონალიზაცია ექსპლუატაციის პირობებთან მაქსიმალურად მისადაგებული უფრო მაღალმწარმოებლური და ეკონომიური მანქანების და დანადგარების გამოყენებით და ა.შ.

მიზანშეწონილია სხვადასხვა ზედნადები ხარჯების შემცირება. უკეთესია შემთხვევა, თუ ხარჯებისა და შემოსავლების წრფეები იქნება პარალელური ანუ ტენდენციას $a_1 a_1 = b_1 b_1$, $a_2 a_2 = b_2 b_2$, $a_3 a_3 = b_3 b_3$ ექნება მდგრადი სახე. იდეალურია შემთხვევა, თუ წრფეებს იქნება ზრდადი განსხვავება გამოხატული $f_1(x) > f_2(x)$ მდგრადი ტენდენციით $a_0 > b_0$, $a_1 > b_1$, $a_2 > b_2$, $a_3 > b_3$ წინასწარ განსაზღვრული სამთავრობო ორგანოების მიერ დაგეგმილი და პროგნოზირებული სიდიდეებით: $a_0 a_0 - b_0 b_0 \geq c_0 c_0$, $a_1 - b_1 a_1 - b_1 \geq c_1 c_1$, $a_2 - b_2 a_2 - b_2 \geq c_2 c_2$, $a_3 - b_3 a_3 - b_3 \geq c_3 c_3$.

გამოყენებული ლიტერატურა:

1. Транспорт США, Технико-экономический анализ. М „Транспорт“. 1986г. 248 стр.
2. К.Мчедlishვილი, Н.Курбанов. Оптимизация процесса развития автомобилизации и автотранспортной инфраструктуры. Ученые записки АЗТУ N3 раздел транспорт, связь, энергетика. Баку, 2007г. стр 53-59.
3. К.Мчедlishვილი, Г.Арчвадзе. Расчет транспортных расходов с учетом конкретных условий эксплуатации автомобилей. Ж.„Транспорт и машиностроение“. N2 (14). Тбилиси 2009 г. стр. 162-168.
4. А. Левченко, В. Лернер и др. Организация освоения подземного пространства. М. ТМП 2002г, 402 стр.
5. К.Мчедlishვილი, Н.Курбанов. Некоторые особенности финансирования дорожной отрасли в регионе южного кавказа. Ученые записки АЗТУ N3. раздел транспорт, связь, энергетика. Баку, 2007г. стр 79-84.
6. Афанасьев Л.Л. Единая транспортная система. М „Транспорт“. 1997, 324 стр.
7. კ.მჭედლიშვილი. საქართველოს საგზაო ფონდის განვითარების ძირითადი მიმართულებები, სამეცნიერო ტექნიკური ანგარიში. საქართველოს საავტომობილო გზების დეპარტამენტი, თბილისი 2003. გვ. 103.
8. კ.მჭედლიშვილი, დ.გულუა. საგზაო ფონდის ფუნქციონირების მათემატიკური მოდელი. შსს აკადემიის სამეცნიერო შრომების კრებული. „იურიდიული აზრი“ თბილისი 2000, გვ.28.

მსუბუქი ტაქსის მწარმოებლურობაზე გავლენის მქონე ძირითადი ფაქტორები

*ნუგზარ ნავაძე, სტუ-ს პროფესორი
გიორგი ზადიშვილი, სტუ-ს მაგისტრანტი*

რეზიუმე

შესავალი

სატაქსო ტრანსპორტი საავტომობილო ტრანსპორტის ნაწილია, რომელიც მოიცავს სატაქსო გადაყვანებს და მასთან დაკავშირებულ საკითხებს. იგი წარმოადგენს საქალაქო სამგზავრო ტრანსპორტის განსაკუთრებულ სახეობას, რომლის დანიშნულებაა შეასრულოს განსაზღვრული კატეგორიის, ჩვეულებრივ არარეგულარული, მგზავრების ინდივიდუალური გადაყვანა ამ უკანასკნელთა მიერ მოთხოვნილი მარშრუტით.

ნაშრომის მიზანს წარმოადგენს ავტომობილ-ტაქსის ხაზზე მუშაობის ძირითადი მახასიათებლების განსაზღვრა და მსუბუქი ტაქსის და შესაბამისად სატაქსო პარკის მწარმოებლურობაზე გავლენის მქონე ძირითადი ფაქტორების დადგენა.

განმარტებულია ავტომობილ-ტაქსის ეფექტურად გამოყენების თვალსაზრისით გარბენის, გარბენის გამოყენების კოეფიციენტის და მოცდენის დროის მნიშვნელობა, ტაქსის სადგომების დანესების პირობები და მისი გამოყენების მიზანშეწონილობის საკითხები.

გამოთვლილია მწარმოებლურობაზე მოქმედ ძირითადი ფაქტორების - გარბენის გამოყენების კოეფიციენტის გავლენით და მოცდენის დროის შემცირებით მისაღები მოსალოდნელი შედეგები

საკვანძო სიტყვები: გარბენი, კოეფიციენტი, ტაქსი, გადაყვანები, მახასიათებლები, თვითღირებულება, გამოძახება, ეფექტი, მრიცხველი, მანძილი, მსუბუქი, გამავლობა, ტევადობა, ალჭურვილობა, ფაქტორი.

Summary

Taxi transport is a part of motor transport, which includes transportation by taxi and questions connected to it, it is special kind of civil passenger transport and its destination is to make individual, non-regular transportation of passenger of defined category according to route requested by the passenger.

Goal of work is definition of main characteristics of working at the transport-taxi line and establish the factors which have an influence at the productivity of taxi fleet.

It is defined meaning of using coefficient of run of kilometrage of transport-taxi to use run of kilometrage effectively and questions of practicability of its using.

It is calculated acceptable, possible results according to using up growth of coefficient of run and shortening of waste of time

ტაქსი არის მსუბუქი ავტომობილი, დადგენილ მოთხოვნათა შესაბამისად ალჭურვილი სატაქსო ნიშნებით და მოწყობილობით, განკუთვნილი მგზავრის (მგზავრების) გადასაყვანად და/ან მათი ბარგის გადასაზიდად.

არსებობს საერთო სარგებლობის (ჩვეულებრივი) ტაქსი, იგი საჯარო სანყისებზე ემსახურება ნებისმიერ მომხმარებელს და რომლით მომსახურებისათვის ანგარიშსწორება ხდება მძღოლთან, ტაქსომეტრის (მრიცხველის) ჩვენების მიხედვით და არასაერთო სარგებლობის (სპეციალური) ტაქსი, რომელიც გადაზიდვებს განახორციელებს განსხვავებული დავალებით, დაკვეთით, ან სახელშეკრულებო სანყისებზე და რომლის მომსახურებისთვისაც ანგარიშსწორება ხდება თავისუფალი ფასით და/ან, რომელიც ჩვეულებრივი ტაქსისაგან განსხვავდება: გარე იერსახით, გამავლობით, სალონის ტევადობით თუ მოწყობით, ალჭურვილობით, კომფორტულობით და სხვა; ან როდესაც ტაქსის მძღოლი ითავსებს სხვა ფუნქციას (კურიერი, გიდი, თარჯიმანი და ა.შ.).

ნესის შესაბამისად, ტაქსად გამოიყენება ქარხნული წარმოების მსუბუქი ავტომობილი, რომლის რეალური ტექნიკური მდგომარეობა, ალჭურვა და მოწყობილობა შეესაბამება ტაქსისადმი სტანდარტით წაყენებულ მოთხოვნებს და გავლილი აქვს სავალდებულო სახელმწიფო ტექნიკური დათვალიერება.

ძირითადი შინაარსი

მსუბუქი ტაქსისა და სატაქსო პარკის ეფექტური მუშაობის განმსაზღვრელი მახასიათებლების, მწარმოებლურობის და თვითღირებულების ძირითადი პრინციპები დიდად არ განსხვავდება ავტობუსებისა და საავტობუსო პარკისაგან. თუ მხედველობაში არ მივიღებთ იმ ფაქტს, რომ სამგზავრო გადაყვანების შემთხვევაში გარბენის გამოყენების კოეფიციენტი მნიშვნელოვანი მაჩვენებელია მსუბუქი ავტომობილ-ტაქსისასთვის და ნაკლებად მნიშვნელოვანია ავტობუსების მუშაობისას მარშრუტზე. სატაქსო გადაყვანების შემთხვევაში მას ფასიანი გარბენის კოეფიციენტისა უწოდებენ, საერთოდ სატრანსპორტო საშუალების (მოძრავი შემადგენლობის) გარბენი მისი მუშაობის ერთერთი ძირითადი მახასიათებელია, საერთო გარბენი მუშაობის დროს ავტომობილის მიერ განვლილი მანძილია. მგზავრებით ავტომობილის გარბენი კი მუშა ანუ მწარმოებლური გარბენია, რადგან ამ გარბენით სრულდება სატრანსპორტო სამუშაო. ავტომობილის გარბენს მგზავრების გარეშე ცარიელ ანუ ნულოვან გარბენს უწოდებენ. ეს

უკანასკნელი ძირითადად მსუბუქი ტაქსებისთვისაა დამახასიათებელი.

ნაშრომის მიზნის განსახორციელებლად საჭიროა განვსაზღვროთ ავტომობილ-ტაქსის ხაზზე მუშაობის ძირითადი მახასიათებლები და დავადგინოთ მათი, კერძოდ კი გარბენის გამოყენების კოეფიციენტის და მოცდენის დროის გავლენა მსუბუქი ტაქსის და სატაქსო პარკის მწარმოებლურობაზე. მაგალითად ავილოთ რეალობასთან მიხლოებული ტაქსის ხაზზე მუშაობის ტექნიკური, საექსპლოატაციო და ეკონომიკური მაჩვენებლები, დაუშვათ, რომ: მსუბუქი ავტომობილ-ტაქსის ხაზზე მუშაობის დრო შეადგენს 15.5 სთ-ს, დღიური შემოსავალი $D_{\text{დღ}} = 165$ ლ; საერთო გარბენი $L_{\text{საერ}} = 300$ კმ; ფასიანი გარბენის კოეფიციენტი $\beta_{\text{ფას}} = 0,8$; მოცდენის დრო $T_{\text{მოც}} = 2$ სთ.

აღნიშნული მოცემულობიდან გამომდინარე განვსაზღვროთ: ჩასხდომების რაოდენობა n (იგივე Z დღიური), ერთი მგზავრის მგზავრობის საშუალო მანძილი l მგზ და ავტომობილ-ტაქსის გამოყენების საათური ეფექტი K_1 , თუ მგზავრობის ღირებულება 1 კმ-ზე შეადგენს 60 თეთრს, ერთი საათის მოცდენა 5.5 ლარს.

მოცემულობიდან გამომდინარე, ტაქსის მუშაობის ძირითადი მახასიათებლების განსაზღვრის მიზნით, პირველ რიგში, საჭიროა განვსაზღვროთ ავტომობილის ფასიანი გარბენი დღეში და ჩასხდომების შედეგად მიღებული დღიური შემოსავალი. რისთვისაც გავიხსენოთ, რომ ტექნიკურ-საექსპლოატაციო მოთხოვნების შესაბამისად აღჭურვილ და სათანადოდ ეკიპირებულ ტაქსში ჩასხდომისთანავე ირთება მრიცხველი, რომელიც მყისიერად აფიქსირებს იმ თანხას, რაც შეადგენს ერთ კილომეტრზე მგზავრის გადაადგილების საფასურს.

ავტომობილის ფასიანი გარბენი დღეში იქნება:

$$L_{\text{ფას}} = L_{\text{საერ}} \cdot \beta_{\text{ფას}} = 300 \cdot 0,78 = 234 \text{ კმ.}$$

ჩაჯდომების შედეგად დღის განმავლობაში მიღებული თანხის ჯამი

$$D_{\text{ჩაჯ}} = D_{\text{დღ}} - L_{\text{ფას}} \cdot S_{\text{კმ}} - T_{\text{მოც}} \cdot S_{\text{მოც}} = 165 - 234 \cdot 0,6 - 2 \cdot 5,5 = 13,6 \text{ ლ.}$$

ჩაჯდომების შედეგად მიღებული თანხის 13,6 ლარის გაყოფით ერთი ჩაჯდომის ღირებულებაზე, ანუ ერთ კილომეტრზე მგზავრის გადაადგილების საფასურზე, მივიღებთ ჩაჯდომების n რაოდენობას, ანუ დღიური მგზავრობების (Z) საერთო რიცხვს

$$n = \frac{D_{\text{ჩაჯ}}}{S_{\text{ჩაჯ}}} = \frac{13,6}{0,6} = 22,6 \approx 23$$

დღეში ავტომობილ-ტაქსის ფასიანი გარბენის გაყოფით მგზავრობების, ანუ ჩაჯდომების რაოდენობაზე, მივიღებთ ერთი მგზავრის მგზავრობის (ლმგზ) საშუალო მანძილის მაჩვენებელს:

$$l_{\text{საშ}} = \frac{L_{\text{ფას}}}{n} = \frac{234}{23} = 10,1 \text{ კმ.}$$

მნიშვნელოვანი ფაქტორია ტაქსის გამოყენების საათური ეფექტი, მისი განსაზღვრისათვის, მთლიანი ფასიანი გარბენი უნდა შევავარდოთ ტაქსის სამუშაოზე (განანესში) ყოფნის დროსთან:

$$K_1 = \frac{L_{\text{ფას}}}{T_{\text{გან}}} = \frac{234}{15,5} = 15 \text{ ფასიანი კმ/სთ.}$$

ამრიგად, მოცემულობის პირობიდან გამომდინარე, ტაქსის ფასიანი გარბენი დღეში შეადგენს 234 კმ-ს; ტაქსში ჩასხდომების რაოდენობა არის - 23; ერთი მგზავრის მგზავრობის საშუალო მანძილი - 10,1 კმ; ავტომობილ - ტაქსის გამოყენების საათური ეფექტი 15 ფასიანი კმ/სთ.

ისე როგორც ავტობუსების შემთხვევაში, მსუბუქი ტაქსის მწარმოებლურობა და შესაბამისად მგზავრთა გადაყვანის თვითღირებულება დამოკიდებულია მრავალ ფაქტორზე, ძირითად ფაქტორთა შორის უმთავრესია გარბენის გამოყენების კოეფიციენტი, ანუ ფასიანი გარბენის კოეფიციენტი. ასევე მნიშვნელოვანია მოცდენის დრო. აღნიშნულის ნათლად წარმოდგენის მიზნით, პირველ შემთხვევაში მოცემულ მაგალითში დაფიქსირებული $\beta_{\text{ფას}} = 0,78$ გავზარდოთ მხოლოდ 0,02 ერთეულით და ვიანგარიშოთ შედეგები $\beta_{\text{ფას}} = 0,8$ შესაბამისად, მოცემულობის ყველა სხვა მაჩვენებელი დავტოვოთ უცვლელი.

წინა გაანგარიშების ანალოგიურად წარმართვით გამოთვლები და მივიღებთ:

$$L_{\text{ფას}} = L_{\text{საერ}} \cdot \beta_{\text{ფას}} = 300 \cdot 0,8 = 240 \text{ კმ.}$$

$$D_{\text{ჩაჯ}} = D_{\text{დღ}} - L_{\text{ფას}} \cdot S_{\text{კმ}} - T_{\text{მოც}} \cdot S_{\text{მოც}} = 165 - 240 \cdot 0,6 - 2 \cdot 5,5 = 10 \text{ ლ}$$

ჩასხდომების რაოდენობა იქნება:

$$n = \frac{D_{\text{ჩაჯ}}}{S_{\text{ჩაჯ}}} = \frac{10}{0,6} = 16,6 \approx 17$$

ერთი მგზავრის მგზავრობის საშუალო მანძილი (ლსაშ) იქნება:

$$l_{\text{საშ}} = \frac{L_{\text{ფას}}}{n_{\text{ჩაჯ}}} = \frac{240}{17} = 14,1 \text{ კმ.}$$

ტაქსის გამოყენების საათური ეფექტი კი:

$$K_1 = \frac{L_{\text{ფას}}}{T_{\text{გან}}} = \frac{240}{15,5} = 15,48 \approx 15,5 \text{ ფასიანი კმ/სთ}$$

საინტერესო და მნიშვნელოვანია მოცდენის დროის შემცირებით მიღებული შედეგი, რისთვისაც პირვანდელ მოცემულობაში მოცდენის დრო შევამციროთ 1 საათით, სხვა ყველა მაჩვენებელი დავტოვოთ უცვლელი და შევასრულოთ მათემატიკური პროცედურები ისე, როგორც წინამდებარე გაანგარიშებებში. ჩაჯდომებით მიღებული შემოსავალი იქნება:

$$D_{\text{ჩაჯ}} = D_{\text{დღ}} - L_{\text{ფას}} \cdot S_{\text{კმ}} - T_{\text{მოც}} \cdot S_{\text{მოც}} = 165 - 234 \cdot 0,6 - 1 \cdot 5,5 = 19,1 \text{ ლარი}$$

ჩასხდომების რაოდენობა იქნება:

$$n = \frac{D_{\text{ჩაჯ}}}{S_{\text{ჩაჯ}}} = \frac{19,1}{0,6} = 31,8 \approx 32$$

ერთი მგზავრის მგზავრობის საშუალო მანძილი (ლსაშ) იქნება:

$$I_{გზ} = \frac{L_{გზ}}{n_{გზ}} = \frac{234}{32} = 7.3 \text{ კმ.}$$

ამრიგად, გარბენის გამოყენების კოეფიციენტის მხოლოდ 0,02 გაზრდით: 6 კმ-ით გაიზარდა ტაქსის ფასიანი გარბენი, 4 კმ-ით ერთი მგზავრის მგზავრობის საშუალო მანძილი და 0.4 ფასიანი კმ. საათით ტაქსის გამოყენების საათური ეფექტი, ხოლო მოცდენის დროის 1-საათით შემცირებით ჩაჯდომების რაოდენობა გაიზარდა 15 ერთეულით, ხოლო ამ გზით მიღებული შემოსავალი 11.1 ლარით,

შემცირდა ერთი მგზავრის მგზავრობის საშუალო მანძილი 6.8 კმ-ით, რაც მნიშვნელოვანი ფაქტორია საავტომობილო გადაზიდვებში და პირდაპირ პროპორციულად უკავშირდება შემოსავლების გაზრდას.

აღნიშნულის შესაბამისად ბუნებრივია მცირდება ტაქსით გადაყვანების თვითღირებულება და უმჯობესდება საავტომობილო ტაქსის და საავტომობილო პარკის ტექნიკურ-საექსპლოატაციო და ეკონომიკური მაჩვენებლები. ამ უკანასკნელის ანგარიში შეიძლება მოცემული გამოთვლების ანალოგიურად, თუ გვეცოდინება პარკის ზუსტი ინვენტარულ დღეების ($D_{ინვ}$) რაოდენობა, პარკის ტექნიკურად მზადყოფნის კოეფიციენტი (α ტ.მზად.) და რაც მთავარია საავტომობილო პარკის ყოველდღიური გამოყენების(გაშვების) კოეფიციენტი. ($\alpha_{გ.გამ.}$)

გარბენის გამოყენების კოეფიციენტის გაზრდა პირდაპირპროპორციულად არის ასევე დამოკიდებული ნულოვანი გარბენის შემცირებასთან, რაც სხვა ფაქტორებთან ერთად, უპირველესად შესაძლებელია გამართული და ორგანიზაციულად სრულყოფილი ტაქსის გამოძახების პრინციპით მუშაობის შემთხვევაში, მითუმეტეს თუ გავითვალისწინებთ, იმასაც რომ ტაქსებით გადაყვანების ძირითადი თავისებურება მდგომარეობს იმაში, რომ არ არსებობს ტაქსების მოძრაობის განსაზღვრული მარშრუტები, რაც ართულებს მათი ხაზზე მუშაობის ხელმძღვანელობას და კონტროლს.

ხაზგასმით უნდა აღინიშნოს, რომ რამდენადაც გამოძახების სისტემა ეფექტური და სასარგებლოა, როგორც მძღოლისთვის ისე მგზავრისთვის (პირველს უმცირდება ნულოვანი გარბენი, ხოლო მეორეს აქვს გარანტირებული მომსახურება და კარიდან კარამდე მოძრაობის-მისვლის საშუალება), იმდენად უაყოფით შედეგს, კერძოდ მგზავრის გაღიზიანებას და გამოძახებით სატაქსო გადაყვანების სისტემისადმი უნდობლობას იწვევს შეფერხებები გამოძახების პროცესში, რაც ხშირად დაკავშირების სირთულით და ოპერატორების დაუდევრობით ხდება. ამდენად აუცილებელია დაცული იქნას გამოძახების ის სისტემა და მარტივი გათვლები რაც უზრუნველყოფს შეუფერხებელ კავშირებს. (იხ. სქემა 1)

ტაქსებზე შეკვეთების შესრულების დისპეტჩერთა რაოდენობა ისეთი უნდა იყოს, რომ რადიოფიციურული ავტომობილ-ტაქსების მოცდენა არ უნდა ხდებოდეს

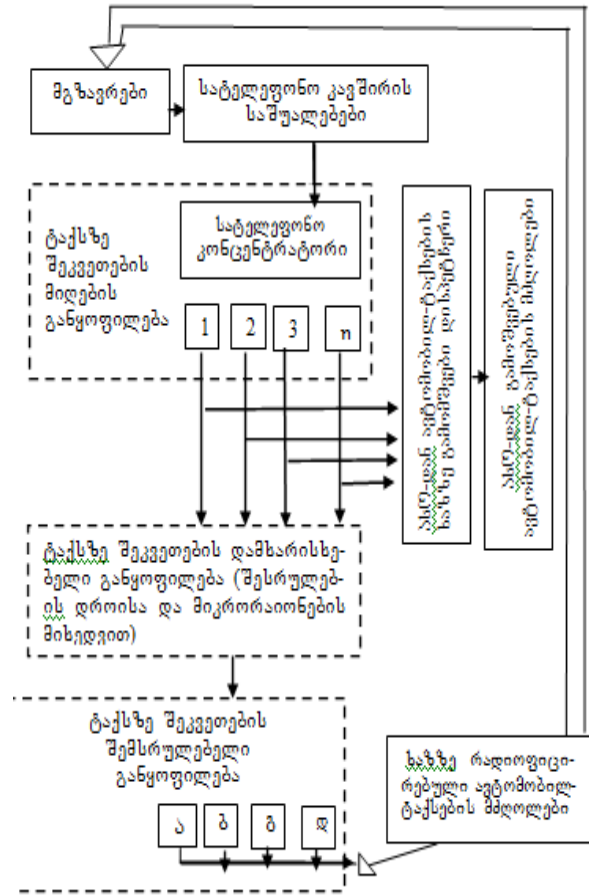

სქემა 1. მოსახლეობის შეკვეთების შესაბამისად სატაქსო გადაყვანების დისპეტჩერული მართვის ტექნოლოგიური პროცესის სტრუქტურა. (1, 2, 3... n შეკვეთების მიმღებ დისპეტჩერთა პულტები; ასო-ბგერებით აღნიშნულია შეკვეთების რადიოკავშირის დახმარებით შესრულების დისპეტჩერთა პულტები; სამკუთხედით აღნიშნულია რადიოსადგური; წვეტილი ხაზებით ნაჩვენებია საინფორმაციო ნაკადების მოძრაობა; ორმაგი ხაზებით – ავტომობილ-ტაქსთა მოძრაობა).

კავშირის სეანსზე შესაძლო გასვლის მოლოდინში. დისპეტჩერთა სამუშაო ადგილების აუცილებელი რაოდენობა n განისაზღვრება მასიური მომსახურების თეორიის ცნობილი დამოკიდებულებების მიხედვით. ამისათვის მინიმუმ საჭიროა შევიჩინოთ მოლოდინის დასაშვები დრო t_p , დისპეტჩერთა რადიოკავშირის საშუალო დრო $t_{გ}$, კავშირის სეანსთა საჭიროების პერიოდულობა $T_{ს}$. მაგალითად, $t_p \geq 1/4$ წთ, $t_{გ}=1$ წთ, $t_{ს}=1/3$ წთ.

ტაქსების ეფექტიანად მუშაობის და შესაბამისად მწარმოებლურობის ამაღლების ხელშემწყობი პირობაა ასევე ქალაქის ტერიტორიაზე თანაბრად განლაგებული ტაქსების სადგომი პუნქტების დაწესება, სატაქსო გადაზიდვებზე სისტემატურ მოთხოვნათა ადგილებში, იქ, სადაც მოსახლეობის ყველაზე მეტი კონცენტრაციაა (აეროპორტში, რკინიგზის და ავტო სადგურებთან, მაგისტრალური ქუჩების გადაკვეთებთან, მოედნებთან და ა.შ.). ტაქსების ეფექტიანი გამოყენებისა და მოსახლეობის უკეთ მომსახურების მიზნით, ტაქსების რაოდენობა

თითოეულ სადგომზე უნდა რეგულირდებოდეს დღის განმავლობაში მათზე მოთხოვნილების შეცვლის შესაბამისად, რის საშუალებასაც ნამდვილად იძლევა თანამედროვე ტექნოლოგიები, (მოკლეთაღლიანი რადიოსადგურები, GPS- სისტემა და სხვა), რომლის ორგანიზება ეკონომიკური თვალსაზრისით, ქალაქში რამოდენიმე სატაქსო გადაზიდვების არსებობის შემთხვევაში უმჯობესია ხდებოდეს ცენტრალიზებულიად, ასევე აუცილებლად გასათვალისწინებელია, რომ: სადგომი უნდა იყოს მგზავრთნარმოქმნის პუნქტთან, რაც შეიძლება ახლოს; მგზავრებს უნდა შეეძლოს ავტომობილთან მოხერხებულად და სატრანსპორტო ნაკადების გადაკვეთის გარეშე მისვლა; ავტომობილის სადგომისაკენ (სადგომიდან) მოძრაობის მიმართულების ტრანსპორტის საერთო ნაკადებში შესვლა – გამოსვლა უნდა იყოს ადვილად შესაძლებელი, მისი ტერიტორია კი განმხოლოებული, შემოფარგლული, ან გამოყოფილი მონიშვნის უწყვეტი ზოლით. აღნიშნულის სრულყოფილად შესრულება არცთუ ადვილად შესაძლებელია და ამავე დროს სათანადო განხილვა-განაალიზების და დაკვირვების საფუძველზე დადგენილია, რომ იგი ყოველთვის არ იძლევა ისეთ განსაკუთრებულ ან მასთან მიახლოებულ ეფექტს, როგორსაც ავტომობილ-ტაქსის გარბენის გამოყენების კოეფიციენტის გაზრდა და მოცდენის დროის შემცირება.

დასკვნა

მსუბუქი ტაქსების და სატაქსო პარკის მუშაობის მწარმოებლურობის ამაღლების და შესაბამისად მგზავრთა გადაყვანის თვითღირებულების შემცირების ძირითად ფაქტორებს წარმოადგენს გარბენის გამოყენების კოეფიციენტის გაზრდა და მოცდენის დროის შემცირება, რომელთა მიღწევის ერთერთ ძირითად მიმართულებად მიჩნეული უნდა იქნას თანამედროვე ტექნიკური საშუალებებით აღჭურვილი დისპეტჩერიული მართვის ცენტრები და სათანადოდ ეკიპირებული ტაქსების, გამოძახების პრინციპით მუშაობის ფართოდ დანერგვა.

გამოყენებული ლიტერატურა:

1. ნუზარ ნავაძე, ვასილ ქართველიშვილი, თემურ გორშკოვი - სამგზავრო საავტომობილო გადაყვანები. თბილისი 2009წ. საგამომცემლო სახლი “ტექნიკური უნივერსიტეტი”. გამომცემლობა “პოლიგრაფ თბილისი”
2. ნუგზარ ნავაძე, ნინო თოფურია - საავტომობილო გადაზიდვები, მაგალითების ამოხსნის მეთოდები და ტესტები. თბილისი 2016წ. საგამომცემლო სახლი “ტექნიკური უნივერსიტეტი”.

რევაზ ველიჯანაშვილი,
სტუ-ს პროფესორი

მარი გოგიაშვილი,
სტუ-ს ბაკალავრი

ვასილი დარბაიძე,
სტუ-ს ბაკალავრი

რეზიუმე

ავტომობილის ექსპლუატაციის ერთ-ერთი ძირითადი შემფასებელი მაჩვენებელია მოძრაობის უსაფრთხოება. მისი შეფასების კრიტერიუმი კი საგზაო სატრანსპორტო შემთხვევაა. საგზაო სატრანსპორტო შემთხვევები მიეკუთვნება შემთხვევების იმ კატეგორიას, რომელიც ხდება სატრანსპორტო საშუალების ექსპლუატაციის დროს. ის დამოკიდებულია სატრანსპორტო საშუალების ტექნიკური მდგომარეობაზე მოძრაობის მონაწილეების – მძღოლის, ქვეითის, საგზაო მოძრაობის წესების დარღვევის და საგზაო პირობებთან შეუსაბამობის ერთობლიობით. აღნიშნული ჩამონათვალის შესწავლა-დაჯგუფება და ანალიზი გვაძლევს იმ პრევენციული ღონისძიებების ჩამონათვალს, რომელთა საშუალებითაც გვეძლევა შესაძლებლობა მაქსიმალურად შევამციროთ საგზაო სატრანსპორტო შემთხვევები.

საკვანძო სიტყვები: საგზაო სატრანსპორტო შემთხვევა, მოძრაობის სიჩქარე, ინტენსიურობა, უსაფრთხოება, დისტანცია, ზოლების შეცვლა, დამუხრუჭება, ჩაჭიდების კოეფიციენტი.

Summary

Investigation of the causes of the road accident

One of the main indicators of the evaluation of the operation of the car is traffic safety and the ego criterion of evaluation is a traffic accident. Accidents of categories that occur during the operation of a vehicle depend on the technical condition of the vehicle, participants in the movement of drivers, pedestrians who violate traffic rules and disparities with road conditions. Study of this issue and analysis gives a list of preventive measures due to which we will be able to minimize the traffic accident.

შესავალი

მომხდარი საგზაო სატრანსპორტო შემთხვევის შეფასებისათვის, მიზეზობრივი კავშირის დადგენისათვის უმრავლეს შემთხვევაში ყურადღებას არ აქცევენ დარღვევის სახეობას, რაც ს.ს.შ-ის გამომწვევი მიზეზია და აქცენტი გადატანილია მხოლოდ

ავტომობილის მოძრაობის სიჩქარეზე, რომლის სიდიდის განსაზღვრისას იყენებენ მძღოლის ჩვენებას, დამუხრუჭების ნაკვალევს, დაჯახების შემდეგ გადაადგილებას და განლაგებას შეჯახების ადგილის მიხედვით და სხვა. ავტომობილის მოძრაობის სიჩქარე რა თქმა უნდა ყველაზე მნიშვნელოვანი ფაქტორია და სტატისტიკურად მასზე მოდის ს.ს.შ-ის 80-85%. მისი განსაზღვრისათვის თანამედროვე პირობებში უკვე ფიქრობენ ავტომობილებზე ე.წ. „მავი ყუთი“-ს ჩამაგრებას ან სხვადასხვა პროგრამებით ავტომობილის მოძრაობის კონტროლს, რაც მნიშვნელოვნად შეუწყობს ხელს ს.ს.შ-ის მნიშვნელოვანი, საჭირო პარამეტრების დადგენას. სსშ-ის პირობებისა და მიზეზების გამოვლენა, მათი სისტემატიზაცია და ანალიზი ძალიან მნიშვნელოვანია სსშ-ის პროფილაქტიკისა და გამომძიებისათვის, მაგრამ მხოლოდ იმ პირობით, რომ მათი კავშირი მომხდართან რეალურია. იმისათვის, რომ უკეთესად გავერკვიოთ, თუ რა პრობლემების წინაშე ვდგევართ, უნდა ვანარმოოთ მომხდარი სსშ-ის სპეციფიკაციის თავისებურების აღწერა.

ძირითადი ნაწილი

ავტომობილის საექსპლუატაციო თვისებების ერთ-ერთი ძირითადი მაჩვენებელია მოძრაობის უსაფრთხოება. მისი შეფასების კრიტერიუმი კი საგზაო სატრანსპორტო შემთხვევაა. ს.ს. შემთხვევების ზუსტი აღრიცხვა და მათი გამომწვევი მიზეზების ანალიზი საშუალებას იძლევა წარმოდგენა ვიქონიოთ იმ მიზეზებზე, რომელთა პრევენციაც საშუალებას იძლევა მათზე მოვახდინოთ გავლენა მათი აღმოფხვრის მიზნით, რათა შემცირდეს ს.ს.შ-ის მოხდენის ალბათობა. იმისათვის, რომ გავერკვიოთ, თუ რა პრობლემების წინაშე ვდგევართ, უნდა ვანარმოოთ მომხდარი სსშ-ის სპეციფიკაციის თავისებურების აღწერა. სსშ-ის გამომწვევი მიზეზები იყოფა სუბიექტურ და ობიექტურ მიზეზებად.

სუბიექტური მიზეზებია: საგზაო მოძრაობის წესების დარღვევა; სატრანსპორტო საშუალებათა უსაფრთხოებისა და ექსპლუატაციის წესების დარღვევა; სსშ-ის მიტოვება დამნაშავე მძღოლის, ქვეითის, მგზავრის ან საგზაო მოძრაობის სხვა მონაწილის მიერ. სატრანსპორტო საშუალების ტექნიკური გაუმართაობა. ობიექტური მიზეზებია: ქუჩებისა და საავტომობილო გზების დაგეგმარების ნაკლო-

ვანებები; დღე-ღამის ბნელ დროს ქუჩების არასაკმარისი განათება; გზის საფარის არა დამაკმაყოფილებელი მდგომარეობა; რეგულირების ხერხები, მათ შორის საგ-ზაო ნიშნები.

ყველაზე განთქმული მიზეზები ეკუთვნის საგზაო სატრანსპორტო საშუალების (ასს) მძღოლის მიერ:

- სიჩქარის გადაჭარბება, ცუდი საგზაო პირობებისას;

- საპირისპირო მოძრაობის ზოლზე გადასვლა;

- დისტანციის დაუცველობა;

- საგზაო სატრანსპორტო საშუალების მართვა არაფიზიკურ მდგომარეობაში და ა.შ.

მათ შორის, არის მისი ფიზიკური ნაკლოვანებაც: საჭესთან დაძინება, გადაღლა, არასაკმარისი გამოცდილება;

საგზაო სატრანსპორტო შემთხვევა ხშირია შემხვედრზე გასწრებისას. თვითონ გასწრება ნიშნავს იმას, რომ მძღოლმა უნდა შეცვალოს თავისი სავალი ნაწილის ზოლი და გადავიდეს შემხვედრზე. ამ მანევრის შესრულებისას მძღოლი უნდა დარწმუნდეს იმაში, რომ ეს მანევრი არის უსაფრთხო და არ შეუქმნის საფრთხეს სხვა მძღოლებს. განსაკუთრებით საინტერესოა სიტუაცია, როცა წინ მოდის კვეთა და მძღოლი მაინც აგრძელებს მოძრაობას სხვის ზოლში. ეს დანამდვილებით შეიძლება გახდეს საგზაო სატრანსპორტო შემთხვევის მიზეზი.

იმ მიზეზებს შორის, რომელიც მიეკუთვნება სატრანსპორტო საშუალების მდგომარეობას, არიან: სამუხრუჭე სისტემა; საჭე-სამართავი მექანიზმი; მწყობრიდან გამოსული ან დასარეგულირებელი სანათი ხელსაწყოები; საბურავის გაცვეთა (დასაშვებზე მეტად). ეს და სხვა მიზეზი თავს იჩენს ს.ს.შ-ების 3% შემთხვევაში.

რაც შეეხება ფაქტორებსა და მიზეზებს, რომლებიც დაკავშირებულია არიან საგზაო პირობებთან და ავტომობილის მონყობილობებთან, ისინი სტატისტიკის მიხედვით (თუმცა ფაქტობრივად უფრო ხშირად) გავლენას ახდენენ სსშ-ის 8%-ზე. აგრეთვე ძალიან განსხვავდებიან ერთმანეთისაგან, როგორც კონკრეტული ნაწილის დონის მიხედვით, ასევე წარმოშობით. უპირობოდ, სსშ-ის ყველაზე გავრცელებული მიზეზი არის, საგზაო მოძრაობის წესების დარღვევა. გამომძიებლისათვის აუცილებელია იცოდეს „საგზაო მოძრაობის“ გაგების აზრი. საგზაო მოძრაობაში, იგულისხმება რთული სოციალურ-ტექნიკური სისტემა, რომელიც აერთიანებს: მძღოლს, მგზავრს, ქვეითს და სატრანსპორტო საშუალებებს, რომლის მოძრაობა ემსახურება განსაზღვრულ წესებს, რასაც შეიძლება დიდი პრაქტიკული მნიშვნელობა გააჩნდეს. აგრეთვე არა ნაკლებ როლს თამაშობს მძღოლის მდგომარეობა, იგულისხმება მისი ჯანმრთელობა და დაღლილობის დონე. ყველაფერი ეს მოქმედებს მძღოლის რეაქციაზე, როდესაც რეაქციის დროის მესადავებმა შეიძლება გადაწყვიტონ ადამიანის სიცოცხლე. მოძრაობის ორგანიზაციას დიდ ზიანს აყენებს ყველანაირი გაუმართლებელი, სიტუაციისათვის შეუსაბამო სიჩქარის შეზღუდვები, რომლებიც გაუგებარია

მძღოლებისთვის და ამიტომაც მათი უმრავლესობის მიერ არ სრულდება. ამასთან დაკავშირებით, დიდი მნიშვნელობა აქვს მძღოლთა მკაფიო და დროულ ინფორმირებას. მოძრაობის უსაფრთხოების გაზრდის მიზნით სიჩქარის რეგლამენტირების ამოცანები შეიძლება ორ მიმართულებად დაიყოს:

პირველი, რომელმაც ფართო პრაქტიკული გავრცელება პოვა მოძრაობის ორგანიზაციაში, გახლავთ სიჩქარის შეზღუდვა მოძრაობისთვის ყველაზე სახიფათო ადგილებში ან სატრანსპორტო საშუალებათა გარკვეული ტიპებისათვის.

მეორე სიჩქარის რეგულირება ნაკადში მყოფ სატრანსპორტო საშუალებათა სიჩქარეების სხვაობის შემცირების მიზნით. სიჩქარის შეზღუდვები შეიძლება მუდმივი და საყოველთაოდ იყოს ან კიდევ დროებითი და ადგილობრივი.

სიჩქარეთა რეჟიმის გათანაბრება ასევე შეიძლება მიღწეული იქნეს როგორც გზაზე სიჩქარის ზედა ზღვარის შეზღუდვით, ასევე მინიმალური დასაშვები სიჩქარის დადგენით.

ავტომობილის სამუხრუჭე სისტემის კონსტრუქცია და ტექნიკური მდგომარეობა გადამწყვეტ გავლენას ახდენს მოძრაობის უსაფრთხოებასა და ტექნიკის ეფექტურ გამოყენებაზე. კერძოდ, ავტომობილის სამუხრუჭე, გასაჩერებელ მანძილებზე და მაღალი სიჩქარით მოძრაობის შესაძლებლობაზე, ამიტომ, დადგენილია სპეციალური ნორმატივები, რომლებიც ადგენენ სამუხრუჭე სისტემის ეფექტიანობის მიმართ მოთხოვნილებებს. სამუხრუჭე სისტემის ტექნიკური მდგომარეობის შეფასების ძირითადი მაჩვენებლებია სამუხრუჭე მანძილისა და შენელების სიდიდე დადგენილი პირობებისას, რათა ის ყოველთვის ნაკლები იყოს ვიდრე რეალური მანძილი დაბრკოლებამდე. სამუხრუჭე მანძილის დაახლოებით წარმოდგენა აუცილებელია მძღოლისათვის. ეს ის მანძილია, რომელსაც გაივლის ავტომობილი დამუხრუჭების დაწყებიდან მის სრულ გაჩერებამდე. გასაჩერებელი მანძილი, სამუხრუჭე მანძილი-საგან განსხვავებით დამოკიდებულია უამრავ მნიშვნელოვან ფაქტორზე. სამუხრუჭე მანძილი არის გასაჩერებელი მანძილის კერძო შემთხვევა, ის ერთ-ერთია რამოდენიმე მნიშვნელოვანი ფაქტორებისაგან. აქ იგულისხმება, მძღოლის რეაქცია, სამუხრუჭე სისტემის მუშაობის დონე, სამუხრუჭე სისტემის სახეობა, სავალი ნაწილის მდგომარეობა და სხვა მნიშვნელოვანი ფაქტორები. რა თქმა უნდა, არა უკანასკნელ როლს თამაშობს სატრანსპორტო საშუალების სიჩქარე. თუკი ვიცით ეს მნიშვნელობები, ან მათი დიდი ნაწილი მაინც, შეგვიძლია გამოვთვალოთ სატრანსპორტო საშუალების სამუხრუჭე მანძილი. ზოგადი გამოთვლისათვის საჭიროა ძირითადი სამი მნიშვნელობა. ესენია:

- **სამუხრუჭე კოეფიციენტი (Ks);**
- **მოძრაობის სიჩქარე (V);**
- **გზასთან მოჭიდების კოეფიციენტი (Km);**

$$S = \frac{K_s}{254 \cdot K_m} \cdot V_0^2 \quad (1)$$

ჩვეულებრივი მსუბუქი ავტომობილისათვის სამ-
უხრუჭე კოეფიციენტი (Ks)=1.

ცხრილი 1

გზის საფარი	საფარის მდგომარეობა	
	მშრალი	სველი
ბეტონი	0.8	0.5
ასფალტი	0.7	0.4
გრუნტოვანი გზა	0.6	0.3
დატკეპნილი თოვლი	0.3	0.2
სწორი ყინული	0.1	0.08

ცხრილში შეგვიძლია ვიხილოთ კოეფიციენტები ყოველი სახის საფარისათვის, მშრალ-
სა და სველ შემთხვევაში. გზასთან ჩაჭიდების კოე-
ფიციენტი (Km)=0.7 (მშრალი საფარისათვის). სამ-
უხრუჭე მანძილის სიგრძე გზასთან მოჭიდების კოე-
ფიციენტის უკუპროპორციულია. სხვაგვარად რომ
ვთქვათ, რაც ცუდი გზაა, მით უარესად ამუხრუჭებს
ავტომობილი.

დიაგრამა 1

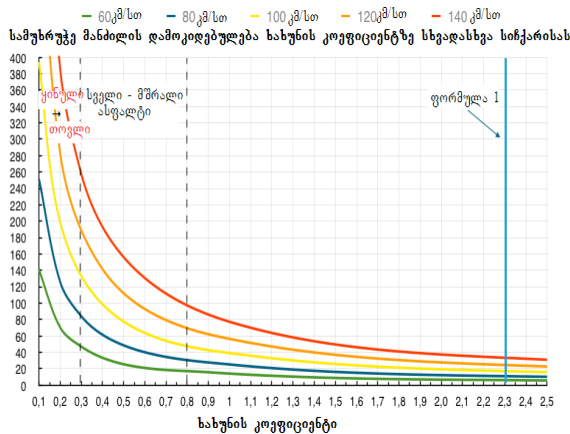

დიაგრამა 1. დამუხრუჭება სხვადასხვა პირობებში

აქ ისევ დაგვჭირდება ცხრილი 1, მაგრამ აგრეთვე არ უნდა დაგვავიწყდეს, რომ ჩვენ ელექტრონიკისა და მიკროპროცესორული ტექნოლოგიების საუკუნეში ვცხოვრობთ, და როგორც ყველგან, ავტომობილის უსაფრთხოებაშიც გვეხმარება ელექტრონიკა. თანამედროვე ავტომობილების თითქმის ყველა აქტიური უსაფრთხოების სისტემა აღჭურვილია ელექტრონული დამხმარე ხელსაწყოებით, რომელიც ასრულებს ათობით და ათასობით ამოცანას წამში, რითაც საგრძნობლად ამაღებს ავტომობილის უსაფრთხოების დონეს. ამათ შორის არის ისეთი, როგორიცაა:

- ა) ABS (Anti-block Braking System)
- ბ) EBD (Electronic Brake Force Distribution)
- გ) ASR (Automatic Slip Regulation)

დ) ESP (Electronic Stability Pro

ეს და სხვა მრავალი უსაფრთხოების სისტემა, ერთობლიობაში მძღოლს აძლევს

სამუალებას არ დაუშვას შეცდომა, მაგრამ სრულიად ყველაფრისაგან ვერ იქნება დაცული, რადგანაც მართვის მთავარი ორგანოები მაინც მძღოლს უკავია და მათ მექანიკურად მართავს. სისტემა ABS მუშაობს საფეხუროვანი დამუხრუჭების პრინციპით, მისი უპირველესი ამოცანაა, არ დაუშვას მანქანის არაკონტროლირებადი გვერდის წაღება, გაცურება. ის არ ბლოკავს სრულად ბორბლებს, რითაც უტოვებს მძღოლს კონტროლის საშუალებას ავტომობილზე. მრავალმა ექსპერი-მენტმა აჩვენა, რომ ABS სისტემა ამოკლებს სამუხრუჭე მანძილს, როგორც მშრალ ისე სველ საფარზე, აგრეთვე გრავილიან გზაზე, მაგრამ დანარჩენი პირობებისას ხშირად კარგავს თავის ღირებულებას. ზამთრის პირობებში ABS სისტემა ზრდის სამუხრუჭე მანძილს 15-30 მ-ით თოვლზე ან ყინულზე მოძრაობის შესაბამისად, მაგრამ ამასთან უნდა აღინიშნოს, რომ სისტემა უტოვებს მძღოლს მართვის საშუალებას, რაც ძალზე მნიშვნელოვანია მსგავსი პირობებისას.

ბოლო წლებში, გზებზე მაღალსიჩქარიანი ავტომობილების სულ უფრო მეტი რაოდენობის გამოჩენის გამო, მკვლევარები აღნიშნავენ, რომ ხშირად საგზაო სატრანსპორტო შემთხვევის მიზეზი ხდება რიგითი მძღოლის უუნარობა გაუმკლავდეს ავტომობილის მართვას 120-130 კმ/სთ-ზე მეტი სიჩქარეების შემთხვევაში. ეს აიხსნება იმით, რომ ასეთ სიჩქარეებზე მეტნაკლებად ხანგრძლივი მოძრაობა იწვევს ნერვულ-ფსიქიკურ გადატვირთვას და წაცდენის (შეცდომის) საშიშროებას მძღოლის მოქმედებაში, ასევე ავტომობილების საჩქარო დამუხრუჭების საშიშროებას ასეთი სიჩქარის დროს მდგრადობის შესაძლო დაკარგვის გამო. ამ მოვლენასთან ბრძოლის ერთ-ერთ ზომას წარმოადგენს სიჩქარის ზედა ზღვარის აბსოლუტური შეზღუდვა.

მოძრაობის ორგანიზაციის არსებული დონის დროს სიჩქარეთა რეჟიმის შეზღუდვები ხორციელდება შესაბამისი საგზაო ნიშნების დაყენებით. სტაციონარული ნიშნების გამოყენებას ერთი არსებითი ნაკლოვანება აქვს, რომელიც იმაში მდგომარეობს, რომ შეზღუდვის დონე მოქნილად ვერ იცვლება. შედეგად, ერთი პირობებისთვის (მაგ: დღისით და მშრალ გზაზე) შეზღუდვა გაუმართლებლად ხისტი ხდება, მაშინ როცა სხვა პირობებში (მაგ: ღამე, სველ საფარზე) არასაკმარისია. ყველაზე მძიმე პირობების მიხედვით შეზღუდვის შემოღება ასევე არ შეიძლება

ჩაითვალოს დამაკმაყოფილებლად, ვინაიდან ეს პირობები რაიონების უმეტესობაში დროში უფრო ხანმოკლეა, ვიდრე ხელსაყრელი პირობები. შესაბამისად, ასეთი გადაწყვეტილება გამოიწვევს მოძრაობის მნიშვნელოვან გაუმართლებელ შეფერხებებს. სიჩქარის ყველაზე ეფექტური ოპტიმიზაცია შეიძლება მიღებულ იქნეს დისტანციურად მართვადი გზის ნიშნების მეშვეობით, როდესაც შესაძლებელია ოპერატიულად შეიცვალოს სიჩქარის დაშვებული

დონე, მოძრაობის სიჩქარეთა რეჟიმზე მოქმედი მეტეოროლოგიური პირობების ცვლილებებიდან, გზის დატვირთვის დონის და სხვა ფაქტორებიდან გამომდინარე.

დასკვნა

სატრანსპორტო ნაკადის ძირითადი მახასიათებლებია მისი შემადგენლობის მიხედვით: სიჩქარე, მოძრაობის ინტენსიურობა, ავტომობილებს შორის დისტანცია და სხვა. ისინი დიდ გავლენას ახდენენ სატრანსპორტო ნაკადის ფორმირებაზე და მოძრაობის უსაფრთხოებაზე. სატრანსპორტო ნაკადში რთულ საგზაო პირობებში მოძრაობისას ავტოსატრანსპორტო საშუალებას უნდა გააჩნდეს უნარი, იმოძრაოს საჭირო სიდიდის დამყარებული სიჩქარეებით და ასევე შეასრულოს გასწრების მანევრი მოძრაობის პირობებით განსაზღვრულ დროსა და მანძილში. ავტომობილების კონსტრუქციისა და წვეთ-სიჩქარითი თვისებების სხვადასხვაგვარობა და საქართველოს, როგორც მაგისტრალურ გზებზე ისე მჭიდროდ დასახლებულ ქალაქებში მოძრაობის არასწორი ორგანიზაცია საგზაო სატრანსპორტო შემთხვევების ძირითადი გამომწვევ მიზეზებად გვევლინება.

გამოყენებული ლიტერატურა:

1. Л.Л. Афанасьев “Конструктивная безопасность автомобиля”
2. Большая Энциклопедия Нефти и Газа Техническое состояние - тормозная система”
3. Ferados, samuxruWe sistemis oficialuri vebgverdi <http://www.ferodo>.

სინქრონული ძრავის ჩართვის გარდამავალი პროცესის მათემატიკური განტოლებები

*გიორგი ხაჩიძე, დოქტორანტი
დემურ კობრეიძე, პროფესორი*

რეზიუმე

ხანხილულია სინქრონული ძრავის (კომპლექსორის) ხანმოკლე გამორთვის შემდეგ ქსელთან მიერთების გარდამავალი პროცესის ოპერატორული განტოლებები. არდაქმნების შემდეგ მიღებულია სტატორის დენების d, q შემდეგნების ოპერატორული გამოსახულებები მანქანის ყველა პარამეტრის მხედველობაში მიღებით. ენების ოპერატორული გამოსახულებებიდან ორიგინალზე გადასვლა ხდება დაშლის თეორემის ან გამოსახულებების და ორიგინალების შესაბამისობების ცხრილებიდან.

Summary

Operator Equations Of Starting The Transition Process Of Synchronous Engine

There is discusses operator equations of grid connection of the transition process after a brief shutdown in of synchronous engine (condenser). There is received as a result of transformation of the stator currents drawn up taking into account the operational parameters for all the images of a generator. Currents camerawork images from the original dissolution occurs theorems or images and tables of correspondence from the originals.

სინქრონული მანქანის გარდამავალი პროცესი აღწერილია პარკი-გორევის დიფერენციალურ განტოლებათა სისტემით [1]. განტოლებების სრულ სისტემას დემპფერული კონტურების არსებობის შემთხვევაში d, q დენებში ფარდობით

(x_{ad})

ერთეულებში

$$-e_d = \frac{d\psi_d}{d\tau} - \psi_q(1+s) + r_a i_d;$$

$$-e_q = \frac{d\psi_q}{d\tau} + \psi_d(1+s) + r_a i_q;$$

$$u_f = \frac{d\psi_f}{d\tau} + r_f i_f;$$

$$0 = \frac{d\psi_D}{d\tau} + r_D i_D;$$

$$0 = \frac{d\psi_Q}{d\tau} + r_Q i_Q;$$

$$e_o = \frac{d\psi_o}{d\tau} + r_a i_o;$$

$$T_M \frac{d^2\theta}{d\tau^2} + \psi_q i_d - \psi_d i_q = M_H;$$

$$\frac{d\theta}{d\tau} = s.$$

აქ e_d, e_q სტატორის d და q ელექტრო-მამოძრავებელი ძალებია;

$\psi_d, \psi_q, \psi_f, \psi_D, \psi_Q$ - ნაკადთშებმე-ბია;

i_d, i_q, i_f, i_D, i_Q - გრაგნილებში დენებია,

τ — სინქრონული დრო (რად);

θ — კუთხეთა ქსელის ძაბვის ვექტორსა და q დერძის უარყოფით მიმართულებას შორის.

$$S = (\omega_r - \omega_s) / \omega_s \text{ სრიალი};$$

ω_s — სინქრონული სიჩქარე;

ω_r — როტორის სიჩქარე.

M_H — დატვირთვის მომენტი;

T_M — მექანიზმის ინერციის მუდმივა.

მანქანის ნაკად შებმეზია:

$$\psi_d = L_d i_d + M_{af} i_f + m_{qD} i_D = x_d i_d + x_{ad} i_f + x_{aD} i_D;$$

$$\psi_q = L_q i_q + m_{aQ} i_Q = x_q i_q + x_{aQ} i_Q;$$

$$\psi_f = M_{af} i_f + L_f i_f + m_{fD} i_D = x_{aD} i_D + x_f i_f + x_{fD} i_D;$$

$$\psi_D = m_{qD} i_D + m_{fD} i_f + L_D i_D = x_{aQ} i_q + x_{fD} i_f + x_D i_D;$$

$$\psi_Q = m_{aQ} i_q + L_Q i_Q = x_{aQ} i_q + x_Q i_Q. \tag{2}$$

(1) განტოლებათა სისტემა შეიძლება გადაინეროს ძაბვის ჩართვის რეჟიმის შემთხვევაში, როდესაც სრიალი მიიღებს დადებით მნიშვნელობას როტორის სიჩქარე ამ შემთხვევაში ნაკლებია სინქრონულ სიჩქარეზე. ჩვაქვს განტოლებათა სისტემა:

$$\begin{aligned}
U_d &= \frac{d\psi_d}{d\tau} - (1-s)\psi_q + r_a i_d; \\
U_q &= \frac{d\psi_q}{d\tau} + (1-s)\psi_d + r_a i_q; \\
U_f &= \frac{d\psi_f}{d\tau} + r_f i_f; \\
0 &= \frac{d\psi_D}{d\tau} + r_D i_D; \\
0 &= \frac{d\psi_Q}{d\tau} + r_Q i_Q; \\
T_M \frac{d^2\theta}{d\tau^2} + \psi_q i_d - \psi_d i_q &= M_H; \\
\frac{d\theta}{d\tau} &= s. \tag{3}
\end{aligned}$$

სადაც $u_d, u_q - d, q$ გრაგნილებზე მოდებული ძაბვებია.

ნახ. 1-ზე ნაჩვენებია სიდიდეთა გამომსახველი ვექტორები.

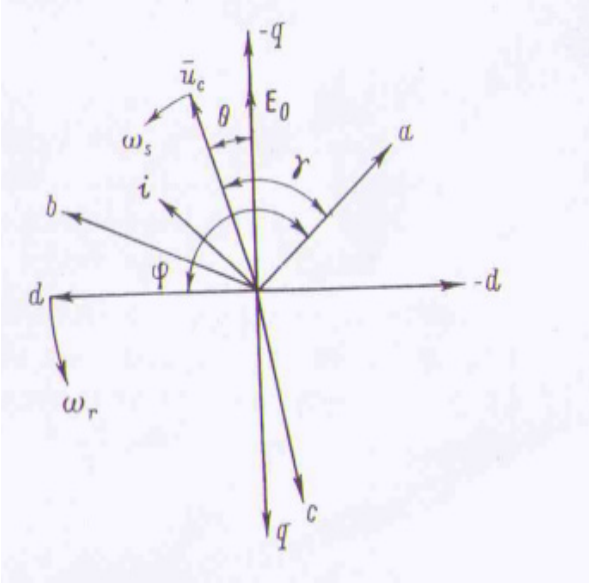

ნახ. 1 სიდიდეთა გამომსახველი ვექტორები

განვიხილოთ ძრავას ხანმოკლე გამორთვა, მანქანის ბრუნვის სიჩქარე და მანქანის პარამეტრები მუდმივი სიდიდეებია და (3) განტოლებათა სისტემა წარმოადგენს დიფერენციალურ განტოლებებს მუდმივი კოეფიციენტებით და მისი ამოხსნა შეიძლება ოპერატორული მეთოდით. $x_d(p)$ და $x_q(p)$ ოპერატიული პარამეტრების შემოღება ამარტივებს ანალიზს. გამოვიყენოთ ზედდების პრინციპი. ელექტრომაგნიტურ გარდამავალ პროცესებს ვიკვლევთ როტორის მუდმივი ბრუნვის სიჩქარის შემთხვევაში. ვიხილავთ განტოლებათა ორ სისტემას. პირველი სისტემა აღწერს მანქანის სტატორის მიერთებას ქსელზე, როცა აგზნების გრაგნილი მოკლედ არის შერთული. ჩანტოლებებს აქვთ სახე:

$$\begin{aligned}
U_d &= \frac{d\psi_d}{d\tau} - (1-s)\psi_q + r_a i_d; \\
U_q &= \frac{d\psi_q}{d\tau} - (1-s)\psi_d + r_a i_q; \\
0 &= \frac{d\psi_f}{d\tau} + r_f i_f; \\
0 &= \frac{d\psi_D}{d\tau} + r_D i_D; \\
0 &= \frac{d\psi_Q}{d\tau} + r_Q i_Q. \tag{4}
\end{aligned}$$

განტოლებათა მეორე სისტემა შეესაბამება სტატორის მოკლედ შერთულ გრაგნილს და მუდმივ ძაბვაზე ჩართულ აგზნების გრაგნილს:

$$\begin{aligned}
0 &= \frac{d\psi_d}{d\tau} - (1-s)\psi_q + r_a i_d; \\
0 &= \frac{d\psi_q}{d\tau} + (1-s)\psi_d + r_a i_q; \\
U_f &= \frac{d\psi_f}{d\tau} + r_f i_f; 0 \\
0 &= \frac{d\psi_D}{d\tau} + r_D i_D; \\
0 &= \frac{d\psi_Q}{d\tau} + r_Q i_Q. \tag{5}
\end{aligned}$$

(4) განტოლებები ოპერატორულ ფორმაში ასე ჩაინერება:

$$\begin{aligned}
U_d(p) &= p\psi_d(p) - \psi_{d0} - (1-s)\psi_q(p) + r_a i_d(p); \\
U_q(p) &= p\psi_q(p) - \psi_{q0} + (1-s)\psi_d(p) + r_a i_q(p); \\
0 &= p\psi_f(p) - \psi_{f0} + r_f i_f(p); \\
0 &= p\psi_D(p) - \psi_{D0} + r_D i_D(p); \\
0 &= p\psi_Q(p) - \psi_{Q0} + r_Q i_Q(p). \tag{6}
\end{aligned}$$

სადაც $\psi_{d0}, \psi_{q0}, \psi_{f0}, \psi_{D0}, \psi_{Q0}$ — ნაკადთშებმების საწყისი მნიშვნელობებია. ნაკადთშებმებისთვის გვაქვს განტოლებები:

$$\psi_d(p) = x_d i_d(p) + x_{ad} i_f(p) + x_{ad} i_D(p);$$

$$\psi_q(p) = x_q i_q(p) + x_{aq} i_Q(p);$$

$$\psi_f(p) = x_f i_f(p) + x_{ad} i_d(p) + x_{fD} i_D(p);$$

$$\psi_D(p) = x_{ad} i_d(p) + x_{fD} i_f(p) + x_D i_D(p);$$

$$\psi_Q(p) = x_{aq} i_q(p) + x_Q i_Q(p). \quad (7)$$

ნაკადთშებმების მნიშვნელობები ოპერატორული $x_d(p)$ და $x_q(p)$ წინააღობების გათვალისწინებით ტოლია:

$$\begin{aligned} \psi_d(p) &= x_d(p) i_d(p); \\ \psi_q(p) &= x_q(p) i_q(p). \end{aligned} \quad (8)$$

დავუშვათ $r_a = 0$ და ჩავწეროთ სტატორის წრედის განტოლებები მატრიცულ სახეში:

$$\begin{bmatrix} U_d(p) + \psi_{d0} \\ U_q(p) + \psi_{q0} \end{bmatrix} = \begin{bmatrix} p x_d(p) & -(1-s)x_q(p) \\ (1-s)x_d(p) & p x_q(p) \end{bmatrix} X \begin{bmatrix} i_d(p) \\ i_q(p) \end{bmatrix} \quad (9)$$

(9) განტოლებათა სისტემიდან ვპოულობთ სტატორის დენებს

$$i_d(p) = \frac{[U_d(p) + \psi_{d0}]p + [U_q(p) + \psi_{q0}](1-s)}{[p^2 + (1-s)^2] x_d(p)}; \quad (10)$$

$$i_q(p) = \frac{[U_q(p) + \psi_{q0}]p - [U_d(p) + \psi_{d0}](1-s)}{[p^2 + (1-s)^2] x_q(p)}. \quad (11)$$

u_a, u_b, u_c ფაზური ძაბვებით გამოსახვა სტატორის ძაბვის d და q შემდგენებით:

$$U_d = \frac{2}{3} \left[U_a \cos \alpha + U_b \cos \left(\alpha - \frac{2\pi}{3} \right) + U_c \cos \left(\alpha + \frac{2\pi}{3} \right) \right];$$

$$U_q = \frac{2}{3} \left[U_a \sin \alpha + U_b \sin \left(\alpha - \frac{2\pi}{3} \right) + U_c \sin \left(\alpha + \frac{2\pi}{3} \right) \right];$$

სადაც

$$U_a = U_c \cos \gamma; \quad \gamma = \tau + \gamma_0; \quad U_b = U_c \cos \left(\gamma - \frac{2\pi}{3} \right);$$

$$\tau = \omega_s t; \quad U_c = U_c \cos \left(\gamma + \frac{2\pi}{3} \right); \quad \alpha = \varphi + \frac{\pi}{2}.$$

ძრავულ რეჟიმში მუშაობისას $\varphi = (1-s)\tau + \theta_0$; $\theta = -s\tau + \theta_0$ და u_d და u_q ასე გამოისახება;

$$U_d = U_c \sin(s\tau - \theta_0) = U_c \sin(-\theta);$$

$$U_q = U_c \cos(s\tau - \theta_0) = U_c \cos(-\theta).$$

ე.ი როტორის მუდმივი კუთხური სიჩქარით ბრუნვისას $S = \text{const}$, და u_d და u_q წარმოადგენენ დროის ჰარმონიულ ფუნქციებს.

θ კუთხის დადებითი მნიშვნელობა შეესაბამება

გენერატორულ რეჟიმს, ხოლო უარყოფითი — ძრავულ რეჟიმს. შიგნითადად გვაქვს:

$$u_d = u_c \sin \theta \quad u_q = u_c \cos \theta$$

ძრავული რეჟიმისთვის u_d და u_q ძაბვების: ოპერატორული გამოსახულებები:

$$U_d(p) = \frac{U_{q0} s + U_{d0}(p)}{p^2 + s^2};$$

$$U_q(p) = \frac{-U_{d0} s + U_{q0}(p)}{p^2 + s^2}.$$

ჩავსვათ ეს მნიშვნელობები (11) და (12) — ში, მივიღებთ დენების ოპერატორულ გამოსახულებას:

$$i_d(p) = \{p^3 \psi_{d0} + p^2 [U_{d0} + \psi_{q0}(1-s)] + p [U_{q0}(1-2s) + \psi_{d0} s^2] + U_{d0}(1-s) + \psi_{q0} s^2(1-s)\} \{(p^2 + s)[p^2 + (1-s)^2] x_d(p)\}^{-1}$$

$$i_q(p) = \{p^3 \psi_{q0} + p^2 [U_{q0} - \psi_{d0}(1-s)] - p [U_{d0}(1-2s) - \psi_{q0} s^2] + U_{q0}(1-s) + \psi_{d0} s^2(1-s)\} \{(p^2 + s)[p^2 + (1-s)^2] x_q(p)\}^{-1}. \quad (12)$$

$$\text{სადაც} \quad u_d = u_c \sin \theta; \quad u_q = u_c \cos \theta.$$

როტორის სინქრონული სიჩქარით ბრუნვისას ძრავას ქსელში ჩართვისას ე.ი. $S = 0$ და s სანყისი მნიშვნელობა ტოლია θ_0 -ისა ტოლობები მიიღებს სახეს:

i_d და i_q დენების ცვლილების ხასიათი დამოკიდებულია (13)-ის მახასიათებელი განტოლებების ფესვებზე. $p = 0$ ნულოვანი ფესვი შეესაბამება დენების დამყარებულ მნიშვნელობას. $i_{dn}(n)$ და $i_{qn}(n)$

$$i_{dn} = \frac{U_c \cos \theta_0}{x_d(p)_{p=0}}; \quad i_{qn} = \frac{U_c \sin \theta_0}{x_q(p)_{p=0}}. \quad (14)$$

დენების მყისი მნიშვნელობები განისაზღვრება (13) ოპერატორული განტოლებებიდან დაშლის თეორემის მეშვეობით. ჩატარებული ანალიზი ეხებოდა სინქრონული ძრავას რეჟიმებს. შედეგები სამართლიანია სინქრონული კომპუსატორისათვის ლილვზე დატვირთვის არ არსებობის შემთხვევაში.

გამოყენებული ლიტერატურა:

- 1, Горев А.А., Переходные процессы синхронной машины. Л. Наука, 1985.
2. Коненко Е. В. Сипайлов Г.А. Харьков К.А. Электрические машины (специальный курс). М. : “Высшая школа”, 1975.

ბიზნეს-ინჟინერინგი ტურიზმში

სამკურნალო-გამაჯანსაღებელი ტურიზმი როგორც განვითარების პარსპექტიული ფორმა საქართველოში

ბესიკ ბარკალაია,
სტუ-ს პროფესორი

ნინო შაფათავა,
ბიზნესის ადმინისტრირების
აკადემიური დოქტორი

რეზიუმე

როგორც მომსახურების დარგი, ტურიზმი მრავალმატერიალურ და არამატერიალურ ელემენტს აერთიანებს. ისევე, როგორც ზოგადად მომსახურების ინდუსტრიაში, მოთხოვნის ცვლილება ტურიზმშიც განაპირობებს ახალი პროდუქტის შექმნას და/ან ძველი პროდუქტის სახეცვლილებას. შესაბამისად, ვითარდება ტურიზმის ფორმებიც, რომელთა განსაზღვრებებიც მსოფლიო ტურისტული ორგანიზაციის მიერ არის დადგენილი.

წინამდებარე სტატიაში - “სამკურნალო-გამაჯანსაღებელი ტურიზმი როგორც განვითარების პერსპექტიული ფორმა საქართველოში” - განხილულია თანამედროვე ტურიზმის განვითარების ფორმები და მათი განსაზღვრებები. სტატიის აქცენტი გადატანილია საქართველოში სამკურნალო-გამაჯანსაღებელი ტურიზმის აღდგენა-განვითარების პერსპექტივებზე. ტურიზმის ინდუსტრიის წინაშე არსებული ახალი მოთხოვნები და გამოწვევები ბიძგს აძლევს მის უფრო მეტად მიზნობრივ განვითარებას და ისეთი ფოკუსირებული ფორმების ჩამოყალიბებას, რომლებიც სათანადოდ დააკმაყოფილებს მომხმარებელთა მიზნობრივი ჯგუფების ცნობის-მოყვარეობას, პროფესიულ თუ სამოყვარულო ინტერესებს და გაამართლებს მათ მოლოდინებსა და მოტივაციას.

საკვანძო სიტყვები: ტურიზმის ფორმები, კურორტები, სამკურნალო-გამაჯანსაღებელი ტურიზმი

Health-Wellness Tourism as a Perspective form of Development in Georgia

Besik Barkalaia,
Professor

Nino Shapatava,
PhD student

Summary

As any service industry, tourism also encompasses various tangible and intangible elements. Alike the general service industry, in tourism, the changes of the demand gives the reason for creation of new products and/or for modification of the existing ones. Consequently, the forms of tourism develop in line with the emerging demands, as described by the WTO.

The present article - “Health-Wellness Tourism as a Perspective form of Development in Georgia” - refers to the development forms of the contemporary tourism and their definitions. Besides, the article focuses on the perspectives for rehabilitation/development of health - wellness tourism in Georgia. The new demand and the challenges facing the tourism and hospitality industry drive its more targeted development toward creation of the customized and focused forms, that would sufficiently satisfy the curiosity, professional or amateur interests of the target groups of customers and would meet their expectations and motivations.

Keywords: forms of tourism, resorts, health-wellness tourism

ძირითადი ტექსტი

მოგზაურობა ერთ-ერთი ყველაზე ხელსაყრელი საშუალებაა მსოფლიოს სხვადასხვა კუთხეების მოსანახულებლად, ახალი კულტურების გასაცნობად და ამავდროულად, ახალი ურთიერთობების დასამყარებლად. თუმცა, ბევრი ტურისტისთვის ტურიზმი სხვა მრავალი მიზნის მიღწევის საშუალებაა, რაც ტურიზმის განვითარების ფორმების მრავალფეროვნებას განაპირობებს, რომლითაც აისხნება

მიზეზი, თუ რატომ ირჩევს ტურისტი კონკრეტული დანიშნულების ადგილს, და რა მოლოდინები გააჩნია იმ აქტივობებთან მიმართებაში, რომლის განხორციელებასაც აპირებს დანიშნულების ადგილზე ჩასვლის შემდეგ.

ახალ ადგილებზე მოგზაურობისას ტურისტი ახალი ღირსშესანიშნავობების, ხელოვნების, კულტურის, ცივილიზაციის და ტრადიციების პირისპირ ხვდება. ამკარაა ტურიზმის კულტურული ზეგავლენა, თუმცა, მხედველობიდან არ უნდა გამოგვრჩეს მისი ეკონომიკური მნიშვნელობაც, რაც მნიშვნელოვანი ეკონომიკური ზრდისა და სამუშაო ადგილების შექმნის უდავო პერსპექტივას ქმნის. მაგრამ, რა ხდება მაშინ, როცა ტურიზმი ახალ სიმაღლეზე ადის და უფრო მეტს ითხოვს, ვიდრე თანამედროვე “პოპულტურული” ტურიზმი? რა ხდება მაშინ, როდესაც ტურიზმი ადამიანის საქმიანობის კიდევ ერთ დამატებით სფეროდ იქცევა, და განსხვავებული შეხედულებები განაპირობებს ინდივიდის ცნობის-მოყვარეობასა და ინტერესს ტურიზმის მიმართ? როგორც მომსახურების დარგი, ტურიზმი მრავალმატერიალურ და არამატერიალურ ელემენტს აერთიანებს. მთავარ მატერიალურ ელემენტებად უნდა განვიხილოთ კვება, ტრანსპორტი, ღამისთვის საშუალებები და ტურიზმის ინდუსტრიაში შემავალი სხვა კომპონენტები. მთავარი არამატერიალური ელემენტები კი უხეზა ტურისტის მიზნებსა და მოტივაციებს, როგორცაა: დასვენება, რელაქსაცია, ახალი ურთიერთობების დამყარება, ახალი კულტურების გაცნობა, ან უბრალოდ, დროის განსხვავებულად გატარება ან თავგადასავლების განცდა.

ტურიზმის განვითარების პოლიტიკის შემუშავებისას აუცილებელია დადგენილ იქნას ტურიზმის განვითარების ფორმები და ტიპები, რომლებიც დაკავშირებულნი არიან განსაკუთრებული მოტივაციით მოგზაურობასთან, დასვენებასთან, მკურნალობასთან, რელიგიურ აღმსარებლობასთან და ა.შ. მსოფლიოს სხვადასხვა ქვეყნებში ტურიზმის ზოგიერთი ფორმა და ტიპი უგეგმოდ და კონტროლს გარეშე განვითარდა სპონტანურად, ამიტომ, ისინი თავიდან საჭიროებენ გეგმიურ რეორგანიზაციას.

ტურიზმის ტიპები რამდენიმე ფაქტორის მიხედვით განისაზღვრება, ესენია:

ტურის ხანგრძლივობა

მოკლევადიანი (3 დღემდე ხანგრძლივობის)

გრძელვადიანი (7 დღეზე მეტი ხანგრძლივობის)

ორგანიზების ფორმა

ორგანიზებული (ტურისტული სააგენტოს მიერ)

ინდივიდუალური (ოჯახთან/მეგობრებთან ერთად ან ინდივიდუალურად)

დანიშნულების ადგილის მიხედვით

საერთაშორისო

ადგილობრივი

ტურისტული ნაკადის მიმართულების მიხედვით

ქვეყანაში შემომავალი ტურიზმი

ქვეყნიდან გამავალი ტურიზმი

მსოფლიო ტურისტული ორგანიზაციის მიერ დადგენილია ტურიზმის განვითარების ფორმები და მათი განსაზღვრების ვრცელი ჩამონათვალი, რომლებიც დანიშნულების ადგილზე დროის გატარების ტიპიურ მახასიათებლებს ეყრდნობა. მაგალითად, როგორცაა:

საპლიაჟე-სანაპირო ტურიზმი - გართობა და დასვენება ზღვის სანაპიროზე (მზის აბაზანები, ცურვა, გემით/ნავით გასეირნება, სერფინგი, მისთ.)

სამთო ტურიზმი - აქტიური დასვენება მთაში (ლაშქრობა, კლდეზე ცოცვა, სამთო ველოტურები)

სპორტული ტურიზმი - სამთო-სათხილამურო (ზამთარში თხილამურებით, სნოუბორდებით სრიალი) და ექსტრემალური (რაფტინგი, პარაგლაიდინგი, დაივინგი და მისთ. ზაფხულის სეზონზე)

კულტურული ტურიზმი - ისტორიული და კულტურული მემკვიდრეობის ძეგლების, ისტორიული მნიშვნელობის (მოვლენების) ადგილების მონახულება.

სამკურნალო ტურიზმი - სპა, ფიტნესი, რელაქსაცია, გაკაჟება, მკურნალობა.

ფერმერული/აგრო, სოფლის ტურიზმი - სოფლის ადგილობრივ გარემოში ცხოვრება და შინამეურნეობაში მონაწილეობა.

ეკოტურიზმი - მოგზაურობა ბუნებაში (დაცულ ბუნებრივ ტერიტორიებზე) ადგილობრივი გიდეების თანხლებით (ან ინდივიდუალურად).

ლონისძიებებზე დასწრება და გასტრონომიული ტურიზმი - მოგზაურობა კონცერტებზე, სპექტაკლებზე, ფესტივალებზე და მისთ. დასწრების მიზნით, ადგილობრივი გასტრონომიის გაცნობა და დაგემოვნება. და ა.შ.

ტურიზმის მსოფლიო ორგანიზაციის თანახმად, სამკურნალო და გამაჯანსაღებელი ტურიზმი მსოფლიო ტურიზმის ერთ-ერთი ყველაზე სწრაფად მზარდი და პერსპექტიული მიმართულებაა. ტურისტულ-რეკრეაციული საქმიანობის სპეციალიზაციას და მასშტაბებს მრავალი ფაქტორი განსაზღვრავს, მაგრამ მათ შორის უმთავრესი მაინც რეკრეაციული რესურსებია. ადამიანის ჯანმრთელობაზე მომქმედი რეკრეაციული რესურსები, ესაა ბუნებრივი, სამკურნალო თვისებებით აღჭურვილი სისტემები რომლებსაც ადამიანის ჯანმრთელობაზე დადებითი ზეგავლენის გარდა, სოციალურ-ეკონომიკური დანიშნულებაც აქვს.

კურორტები - თანამედროვე, საშვებულებო ტურიზმის ერთ-ერთი გავრცელებული ფორმა, დასვენებისა და მკურნალობის ნაირსახეობაა განვითარებული ინფრასტრუქტურის ბაზაზე. კურორტის განმარტება შეიძლება შემდეგნაირად ჩამოყალიბდეს — ეს არის სამკურნალო ადგილი, რომლის ბუნებრივ-სამკურნალო რესურსის რაციონალური გამოყენება ხელს უწყობს ადამიანის ჯანმრთელობის შენარჩუნებას. საქართველოში ასხვავებენ კურორტს და საკურორტო ადგილს. კურორტი — ეს არის განვითარებული ინფრასტრუქტურის მქონე ობიექტი,

ხოლო საკურორტო ადგილი — ინფრასტრუქტურის არ მქონე ტერიტორია.

ბუნებრივი ფაქტორების სიმდიდრისა და მრავალფეროვნების გამო (ჰავა, მინერალური წყლები, სამკურნალო ტალახები და ა.შ.) საქართველოში იდენტიფიცირებულია 340-მდე სამკურნალო ზონა, რომელიც ტრადიციულად გამოიყენება ჯანმრთელობის განმტკიცების, დაავადებათა მკურნალობისა და პროფილაქტიკისთვის, მათ შორისაა: ბორჯომი, ბაკურიანი, ახტალა, ბახმარო, ბეშუმე, საირმე, წყალტუბო და სხვ. საქართველო, არსებული რეკრეაციული რესურსების მოცულობითი სიმძლავრეებით, მრავალფეროვნებით და გამორჩეული თვისებებით ლიდერობას ინარჩუნებს მთელი კავკასიის რეგიონის მასშტაბით.

საკურორტო-რეკრეაციული ტურიზმის მნიშვნელოვანი მახასიათებელია ის, რომ საქართველოს სპეციფიკიდან გამომდინარე გაცილებით დიდი შემოსავლის მოტანა შეუძლია ქვეყნისთვის, ვიდრე ტურიზმის სხვა სახეობებს. სამკურნალოდ ჩამოსული ტურისტები უფრო მეტ დროს ატარებენ ქვეყანაში (ჯანმრთელობის პროცედურებიდან გამომდინარე), ვიდრე სხვა ტურების მოხმარებლები. ადამიანების დიდი ნაკადები ამჯობინებენ საკუთარი ჯანმრთელობის აღსადგენად ბუნებრივი, სამკურნალო რესურსების გამოყენებას ვიდრე სტაციონალურ კლინიკებში მედიკამენტურ მკურნალობას. სამკურნალო კურორტებზე ისინი ერთის მხრივ, იტარებენ სამკურნალო თერაპიას, ხოლო მეორეს მხრივ, ისვენებენ როგორც ფიზიკურად, ისე სულიერად, ეცნობიან ქვეყნის ბუნებას, კულტურას და ტრადიციებს.

ტურისტულ რეკრეაციული მეურნეობის განვითარება მნიშვნელოვანწილად არის დამოკიდებული ქვეყანაში არსებულ ეკონომიკურ მდგომარეობასა და პოლიტიკურ სიტუაციაზე. მიუხედავად იმისა, რომ საქართველოს ზოგიერთი რეგიონის დაბალ და საშუალომთიან ზონებში (მაგ., ბორჯომი, საირმე, და ა.შ.) გარკვეულწილად მოხდა ტურისტულ საკურორტო ინფრასტრუქტურის ხელახლა მონესრიგება-ფუნქციონირება, მაღალმთიან ზონებში ასეთი მიდგომები ჯერ-ჯერობით არ აღინიშნება. ასათვისებელი რჩება ძალზედ ბევრი სამკურნალო-რეკრეაციული რესურსი (მაგ. კურორტი ახალქალა ცაგერის რაიონში, მოაში — ლენტეხის რაიონში, თრუსოს ხეობის მინერალიზირებული წყლები და სხვ.), რომლებიც ხასიათდებიან გამორჩეული ბუნებრივი სამკურნალო ფაქტორებით: კლიმატით (საშუალო მთის ზედა სარტყლის ჰავა), ნახშირმჟავა, ჰიდროკარბონატული, ნატრიუმის-კალციუმის მინერალური თვისებებით და სხვ.

2008 წლის მონაცემებით აშშ-ს 1.5 მილიონზე მეტი მოქალაქე გაემგზავრა ქვეყნიდან სამკურნალო და რეკრეაციული მიზნით. ეს ფაქტი ძირითადად უკავშირდება აშშ-ს სამკურნალო კურორტებზე არსებულ მაღალ ფასებს. მკურნალობის მაღალი ხარჯები როგორც აშშ-ს, ისე ევროპის ქვეყნების მოქალაქეებს

უბიძგებს მოიძიონ სამკურნალო კურორტები განვითარებად ქვეყნებში, სადაც, ფასები გაცილებით დაბალია მაგრამ აღინიშნება სამკურნალო-რეკრეაციული რესურსების მრავალფეროვნება. ასეთი მიდგომა წარმოადგენს დამატებით შესაძლებლობებს საქართველოს მსგავსი ქვეყნებისთვის, რომელთაც სამკურნალო ტურიზმის ინდუსტრიაში დამკვიდრებისათვის აქტიურად უნდა მიმართონ დაბალი ფასების პოლიტიკას, მაგრამ მაღალი სერვისის შეთავაზებით. კიდევ ერთი დადებითი მხარე, რომელიც იაფ, მაგრამ ხარისხიან სამკურნალო კურორტებს გააჩნია არის მათი უპირატესობა ჩართული იქნენ სამედიცინო დაზღვევის პაკეტში.

მსოფლიო ბანკის მონაცემების თანახმად 2010 წელს მსოფლიოს სხვადასხვა სამკურნალო კურორტზე 100 მილიონზე მეტი ადამიანი ისვენებდა. საქართველოს ტურიზმის ეროვნული ადმინისტრაციის მონაცემებით კი, მიუხედავად იმისა, რომ 2010 წელს შეინიშნებოდა ზრდა სამკურნალო ტურიზმის მიმართულებით, მისი წილი ქვეყნის ტურიზმის მთლიან ინდუსტრიაში მხოლოდ 1%-ს შეადგენდა. ეს მაჩვენებელი მიუთითებს, რომ საქართველოში არსებული სამკურნალო კურორტების შესაძლებლობების უდიდესი ნაწილი გამოუყენებელია მაშინ როდესაც, ეროვნული სტატისტიკის სამსახურის (საქსტატი) მაჩვენებლების მიხედვით საქართველოში მოსახლეობის ავადობის მაჩვენებელი (ტუბერკულოზი, გულის სისხლძარღვთა, რევმატიული და ა.შ.) იზრდება.

აქვე გასათვალისწინებელია განვითარებადი ქვეყნებიდან იმპორტის ხელშეწყობის ევროპული ცენტრის (CBI) მონაცემები, რომლებიც მიუთითებს ევროპის ქვეყნებიდან განვითარებად ქვეყნებში მოგზაურობისა და დასვენების მსურველი ზრდასრული ასაკის (65+) მოსახლეობის რაოდენობის ზრდაზე. დღესდღეობით ევროპიდან ასაკოვანი მოსახლეობა უფრო შორეულ დისტანციებზე მიემგზავრება ახალ დანიშნულების ადგილზე მკურნალობა-გაჯანსაღების მიზნით და ახალი გამოცდილების შესაძენად. ამდენად, ზრდის ასეთი ტენდენცია საკმაოდ იმედის მომცემია საქართველოს მსგავსი განვითარებადი ეკონომიკის მქონე ქვეყნების ტურისტული ბაზრებისთვის, რომლებმაც პროდუქტისა და მომსახურების ადაპტირება უნდა მოახდინონ უფროსი ასაკის მომხმარებლის სურვილებისა და მოთხოვნილებების გათვალისწინებით და მომხმარებელს შესთავაზონ დამატებითი კომფორტი, მომსახურების არჩევის საშუალება, სათანადო სამკურნალო ინფრასტრუქტურა და შედარებით მსუბუქი ფიზიკური დატვირთვა.

შესაბამისად, დღეისათვის ძალზედ მნიშვნელოვანია საქართველოს მაღალმთიან ზონებში სამკურნალო-რეკრეაციული რესურსების სახესხვაობების თვისებებზე ორიენტირებული, რეკრეანტთა მოთხოვნილებებიდან გამომდინარე, შესაბამისი საწარმოო მოდელის ტიპების შექმნა.

ქვეყნისათვის, ტურისტების მიერ საქონლისა თუ მომსახურების მოხმარებით მიღებული შემოსავლების, საბიუჯეტო შენატანების ზრდის, დასაქმების პერსპექტივებისა თუ ზოგადად ეკონომიკური ზრდის თვალსაზრისით ტურიზმს სასიცოცხლო მნიშვნელობა აქვს ჩვენი ქვეყნისათვის.

ისევე როგორც ზოგადად მომსახურების ინდუსტრიაში, მოთხოვნის ცვლილება ტურიზმშიც განაპირობებს ახალი პროდუქტის შექმნას და, ან ძველი პროდუქტის სახეცვლილებას. თანამედროვე მომხმარებელი ინდუსტრიისგან მოითხოვს ისეთ ახალ პროდუქტს, რომელიც რადიკალურად განსხვავდება ძველი, მასიური ტურიზმისთვის დამახასიათებელი პროდუქტებისგან. თანამედროვე მომხმარებელი უკეთაა ინფორმირებული, უფრო აქტიურია და შესაბამისად უფრო თავისუფალია არჩევანის გაკეთების დროს. ამდენად, ტურისტული პროდუქტის განვითარებაში უნდა აისახებოდეს თანამედროვე მომხმარებლის მოტივაცია და ქცევა, რაც პროდუქტს უფრო მიზნობრივს და მიმზიდველს გახდის, რადგან ტურიზმის ინდუსტრიის თანამედროვე მომხმარებელი არა მხოლოდ კარგადაა ინფორმირებული, არამედ - უფრო მეტადაა ორიენტირებული ხარისხიან მომსახურებაზე, აქტიურ დასვენებაზე, ახალი ურთიერთობების დამყარებაზე და ახალი გამოცდილების შექმნაზე.

სამკურნალო (რეკრეაციული) ტურიზმის სარგებლიანობა ქვეყნისათვის გამოიხატება ეკონომიკური, სოციალურ-კულტურული და გარემოს გაუმჯობესების კუთხით. საკურორტო-რეკრეაციული ტურიზმის, ისევე როგორც, ზოგადად ტურიზმის განვითარება, ხელს უწყობს სამუშაო ადგილების შექმნას, ბიძგს აძლევს ახალი ბიზნესების წამოწყებას, სტიმულირებას უკეთებს სოფლის მეურნეობის პროდუქციის წარმოება-გაზრდას, ხალხური რენვის ნიმუშების შექმნას და სხვ. თუმცა, ტურიზმის სხვა სახეებისგან განსხვავებით, საკურორტო-რეკრეაციული ტურიზმის განვითარება მოითხოვს გაცილებით მეტი და მაღალკვალიფიციური პერსონალის არსებობას, რაც ხელს შეუწყობს ადგილობრივი კადრების მომზადება-მოზილიზებას. განსაკუთრებით მაღალმთიან ზონებში, საკურორტო რაიონების განვითარება შეაფერხებს მოსახლეობის მიგრაციულ პროცესებს და შექმნის შემოსავალს ადგილობრივი მოსახლეობისათვის.

1. ტურიზმის სფეროში საქმიანობათა სახეების სტანდარტული საერთაშორისო კლასიფიკაცია (მსოფლიო ტურისტული ორგანიზაციის რეკომენდაციები, დანართი 2) მადრიდი, 2012;

2. ბარკალაია ბ., მეტრეველი შ., "ტურიზმის დარგის პრობლემები და განვითარების პოლიტიკა საქართველოში", 1-ლი საერთაშორისო სამეცნიერო პრაქტიკული კონფერენცია "ეკონომიკა და ბიზნესი", ბათუმი-ტრაპიზონი, 2010;

3. World Tourism Organization (UNWTO) and European Travel Commission (ETC), Handbook on Tourism Product Development, Spain, 2011

4. CBI European Buyers' Requirements: Benchmarking the Tourism industry, 2015;

სასტუმროთა კლასიფიკაციის თანამედროვე განვითარება

ბესიკ ბარკალაია, საქართველოს ტექნიკური
უნივერსიტეტის პროფესორი
გვანცა ბერიძე, საქართველოს ტექნიკური
უნივერსიტეტის დოქტორანტი

რეზიუმე

სტატიაში განხილულია სასტუმრო კლასიფიკაციის შემადგენელი სასტუმრო მომსახურების (ძირითადი პროდუქტი) ფორმირებისა და მომხმარებლის მიწოდებისათვის საჭირო ძირითადი შემადგენელი ნაწილები. განხილულია კლასიფიკაციის ძირითადი მიზანის არსი და მოყვანილია სხვადასხვა ქვეყნების სასტუმროს შესაბამისობის მომსახურების სტანდარტები. განხილულია საკლასიფიკაციო მოთხოვნები რომელიც მნიშვნელოვანწილად განაპირობებენ სასტუმრო მომსახურების ხარისხის გარანტიას. სქემატურად ჩამოყალიბებულია სასტუმროთა კლასიფიკაციის ზოგადი პრინციპი. განხილულია საქართველოში სტანდარტიზაციის ერთიან სისტემასთან დაკავშირებით არსებული მდგომარეობა და მოყვანილია ხარისხის მართვის ევროპული ფონდის (EFQM) მიერ ასევე, ამერიკისა და ევროპის ქვეყნებში შემუშავებული სტანდარტის შეფასებისადმი მიდგომები.

საკვანძო სიტყვები: სასტუმრო, მომსახურება, კლასიფიკაცია, პროდუქტი, სტანდარტი, სისტემა.

Summary

Modern Trends of Hotel Classifications

Besik Barkalaia,
Professor of GTU

Gvantsa Beridze,
Doctoral Student of GTU

In the article there is reviewed the parts of hotel classification: forming of hotel service (main product) and main parts of customer delivery. There is formed main goal of hotel classifications and are shown service standards of different countries. There is also discussed classification requirements, which mainly makes quality of Hotel Service. In the article there is schematically formed general principles of hotel classifications, the current situation of unified system of standards and approaches of standards rating, which is developed by European Fund of Quality Management (EFQM), USA and European countries.

ძირითადი ტექსტი

კლასიფიკაცია მოიცავს სასტუმრო მომსახურებას, როგორც პროდუქტს, ასევე მის შემადგენელ ნაწილებს: ძირითადს ან, როგორც მას უწოდებენ ტრადიციულს (ნომრები და კვება), თანმხლებს ან ხელისშემწყობს (რომელიც აუმჯობესებს ძირითად პროდუქტის თვისებებს), დამატებითს ან დამხმარეს (რომელიც ძირითად პროდუქტს შემატებს დამატებით სარგებლობას), ახალსა და საბოლოო — ე.წ. „გაფართოებულ პროდუქტს“. ეს უკანასკნელი მოიცავს სასტუმროს საერთო ატმოსფეროს, რომელშიც ხდება პროდუქტის როგორც წარმოება, ასევე რეალიზაცია. ამგვარად, კლასიფიკაციას ექვემდებარება გაფართოებული პროდუქტი, არა მარტო ის, რასაც სთავაზობენ, არამედ ისიც, თუ როგორ სთავაზობენ მომხმარებელს.

კლასიფიკაციის მიზანია კონკრეტული სასტუმროს შესაბამისობის დადგენა მომსახურების სტანდარტებისადმი, რის შედეგადაც მათი კატეგორიები აღინიშნება ვარსკვლავებით ან გვირგვინებით, აღფაბეტის პირველი ასოებით, კატეგორიებით და ა.შ. სასტუმროთა კლასიფიკაციის ერთიანი საერთაშორისო სისტემა არ არსებობს, მიუხედავად იმისა, რომ მისი შექმნის არა ერთი მცდელობა იყო. თუმცა, არის მაგალითად, სასტუმროთა საერთაშორისო ასოციაციის კრიტერიუმები, რომელთა მიხედვით ხდება სხვადასხვა ქვეყნის სასტუმროების შერჩევითი შეფასება.

მსოფლიოს მრავალ სახელმწიფოში მიღებულია სასტუმროთა კლასიფიკაციის განსახვავებული სისტემა, რაც გამომწვეულია სხვადასხვა კლიმატური პირობებით, სახელმწიფოთა საზოგადოებრივი, კულტურული და ისტორიული განვითარების განსხვავებული დონით, ეროვნული თავისებურებებით და მომსახურების ხარისხის შეფასების განსხვავებული კრიტერიუმებით. ამიტომ, ამჟამად სასტუმროთა კლასიფიკაციის 30-ზე მეტი სისტემა არსებობს.

ამერიკის შეერთებულ შტატებში არ არის მიღებული კლასიფიკაციის ერთიანი სახელმწიფო სისტემა. სხვადასხვა შტატს საკუთარი სისტემა აქვს. მაგალითად, ფლორიდაში კატეგორიებს აღნიშნავენ თანრიგებით, კალიფორნიაში ვარსკვლავებით, ხოლო ლას-ვეგასში, სადაც უმაღლესი კლასის მრავალი სასტუმროა, საერთოდ არ არის კლასიფიკაციის ერთიანი სისტემა.

დიდ ბრიტანეთში სასტუმროთა კატეგორიის შესაბამისობის შემდეგი გრაფიკული ნიშნებია გამოყ-

ენებული — „ვარსკვლავები“, „გვირგვინები“ და „გასაღებები“. ინგლისის სასტუმროთა კლასიფიკაცია საკმაოდ რთულია. ტურისტული კატალოგები ზოგჯერ მიმართავენ ტრადიციულ ვარსკვლავიან სისტემას, სასტუმროთა ფასაღზე კი გვირგვინებია გამოსახული. ბრიტანეთის ტურისტული სააგენტო იყენებს კლასიფიკაციის ხუთვარსკვლავიან სისტემას.

საბერძნეთში მიღებულია შემდეგი კლასიფიკაცია: A,B,C (ან ალფა, ბეტა, გამა) რაც პირობითად შემდეგ კატეგორიებთანაა გათანაბრებული „A“ (ან ალფა) — ოთხვარსკვლავიანი, „B“ (ან ბეტა) — სამვარსკვლავიანი, „C“ (ან გამა) — ორვარსკვლავიანი. უმაღლესი კლასის სასტუმროს ხშირად ანიჭებენ ე.წ. „დე ლუქს“ კატეგორიას. მიუხედავად ამ კლასიფიკაციისა, საბერძნეთში ტურისტთა განთავსების ერთნაირი კატეგორიის საშუალებები მნიშვნელოვნად განსხვავდებიან ერთმანეთისაგან.

ისრაელმა გააუქმა „ვარსკვლავებიანი“ კლასიფიკაციის სისტემა და შემოიღო სასტუმროთა დიფერენციაციის სამი კატეგორია. მიუხედავად ამისა, ტურისტული ფირმები მაინც აგრძელებენ ქვეყნის სასტუმროთა რეკლამირებას ვარსკვლავიანი კატეგორიებით, ვინაიდან მიიჩნევენ, რომ ეს უფრო მოხერხებულია კლიენტების მისაზიდად.

იტალიის სასტუმროთა ფასაღზე ხშირად გამოსახულია ვარსკვლავები, მაგრამ ოფიციალური სკალა ქვეყანაში მიღებული არ არის. აქ არსებული ნორმების მიხედვით სასტუმროები იყოფა სამ კატეგორიად. პირველი — პირობითად შეესაბამება ოთხ, მეორე — სამს, ხოლო მესამე — ორვარსკვლავიან სასტუმრო დონეს. გარდა ამისა, თითოეულ კატეგორიას საკუთარი გრადაცია აქვს.

შვეიცარიის სასტუმროთა ასოციაციის მიერ მიღებულია შემდეგი კლასიფიკაცია:

ხუთვარსკვლავიანი — მდიდრული სასტუმრო;

ოთხვარსკვლავიანი — პირველი კლასის სასტუმრო;

სამვარსკვლავიანი — საშუალო კლასის კარგი სასტუმრო.

საკლასიფიკაციო მოთხოვნები მნიშვნელოვნადაა განაპირობებენ სასტუმრო მომსახურების ხარისხის გარანტიას და ამიტომ, მსოფლიოში მოქმედი სხვადასხვა ეროვნული საკვალიფიკაციო სისტემა იყოფა ორ ძირითად ჯგუფად:

განვითარებული ქვეყნების უმრავლესობაში გავრცელებული „ვარსკვლავთა“ ანუ „ევროპული“ სისტემა, რომელსაც საფუძვლად უდევს ფრანგული მოდელი;

ეროვნული სისტემა, სადაც სასტუმროთა თანრიგი აღინიშნება ვარსკვლავთა გარკვეული რაოდენობით (1—დან 5—მდე).

„ვარსკვლავთა“ (ევროპული) სისტემით შეფასება ძირითადი კრიტერიუმების მიხედვით გულისხმობს შემდეგს: სანომრე ფონდის მახასიათებლები (ნომრების მინიმალური რაოდენობა); მათი ფართი; ერთად-

გილიანი, ორადგილიანი ნომრების ხვედრთი წონა; მათი კომფორტულობა; მაღალი კლასის, მათ შორის მრავალთახიანი ნომრების — სიუტების ხვედრითი წონა; მომსახურების დონე და სპექტრი; სასტუმროს აღჭურვილობა; საინფორმაციო—საკომუნიკაციო უზრუნველყოფა; ლიფტები, მათი რაოდენობა და ზოგიერთი მახასიათებელი).

საზოგადოებრივი სათავსების მახასიათებლები (უმაღლესი კატეგორიის სასტუმროებში კინოსაკონცერტო და საკონფერენციო დარბაზების რაოდენობა და აღჭურვილობა); რესტორნების, ბარების, კვებისა და სხვა ობიექტების ტევადობა, აღჭურვილობა და მომსახურების დონე; ვაჭრობისა და საყოფაცხოვრებო მომსახურების და დამატებითი მომსახურების სხვა სახეობების შესაძლებლობის უზრუნველყოფა; შენობისა და მისასვლელი გზების მდგომარეობა; სასტუმროს მიმდებარე ტერიტორიის კეთილმოწყობა; მომსახურე პერსონალის კვალიფიკაცია და პროფესიული იერსახე. სასტუმროთა კლასიფიკაციის ზოგადი პრინციპი იხ. ცხრილი 5.

სასტუმროთა კლასიფიკაციის ზოგადი პრინციპი ცხრილი 5.

№	მომსახურების პირობები	შესაბამისობა „ვარსკვლავთა“ კატეგორიასთან
1	AO Accommodation only (მხოლოდ განთავსება)	★
2	BB Bed and Breakfast (განთავსება და ერთჯერადი კვება — საუზმე)	★ ★
3	LS Limited service (მომსახურების შეზღუდული სპექტრი)	★ ★ ★
4	FS Full service (მომსახურების სრული სპექტრი)	★ ★ ★ ★ ★

აღსანიშნავია, რომ საქართველოში ბოლო პერიოდში ტურიზმის განვითარებისათვის გადადგმული ნაბიჯები და უახლესი პერსპექტივები მოითხოვს ქვეყნის ტურისტული პროდუქტის ხარისხის თვისობრივად გაუმჯობესებას, რაც შეუძლებელია სასტუმრო მომსახურების ხარისხის შეფასების კონცეფციისა და სისტემის შეცვლის გარეშე.

გასული საუკუნის 90—იანი წლებიდან საქართველოს სასტუმრო მეურნეობა სტიქიურად ყალიბდებოდა, ხოლო მომსახურების ხარისხის უზრუნველყოფის საშუალებად მიჩნეული იყო სტანდარტიზაციის საბჭოური მოდელი — სახელმწიფოს მიერ მკაცრად

განსაზღვრული მოთხოვნები დაწესებული ნორმატიული დოკუმენტების (ე.წ., „Гост- Государственный стандарт“) მეშვეობით.

საქართველოში სასტუმრო მომსახურების ხარისხის სავალდებულო შეფასების საშუალებას წარმოადგენდა სახელმწიფო სტანდარტი სსტ 12—96 „ტურისტულ—საექსკურსიო მომსახურება. სასტუმროთა კლასიფიკაცია“, რომელიც ძალაში 1997 წელს შევიდა. სამწუხაროდ, ამ სტანდარტის არსებობა დარგში დასაქმებულ სპეციალისტთა აბსოლუტური უმრავლესობისთვის უცნობი იყო. გარდა ამისა, სასტუმრო ბიზნესის წარმომადგენლები ძირითადად უნდობლობას უცხადებდა აღნიშნულ სტანდარტს და იმ პირებს რომლებსაც სასტუმრო მომსახურების სერტიფიცირება უნდა ჩატარებინა. აღნიშნული სტანდარტი მოძველებული იყო და ველარ ასრულებდა კონკურენტუნარიანობის სტიმულატორის როლს.

ამიტომ, საქართველოს სტანდარტიზაციის ეროვნული სისტემის რეფორმირებისა და ტურიზმის განვითარების რეალური საფუძვლების პირობებში, აუცილებელია საერთაშორისო გამოცდილების გამოყენება, რომელმაც მსოფლიოს წამყვან ქვეყნებში ხელი შეუწყო მთლიანობაში, როგორც ტურიზმის, ისე სასტუმრო მეურნეობის განვითარებას.

ევროპასა და ამერიკის შეერთებულ შტატებში, ხარისხის დარგში საერთაშორისო და ეროვნული პრემიების მინიჭების პროცესშიც კი, ხშირად გამოიყენება თვითშეფასების მეთოდი, რომელიც ობიექტურ მონაცემებს იძლევა. მაგალითად, შვედეთში ხარისხის დარგის კონკურსში ეროვნული პრემიის მოსაპოვებლად ყოველწლიურად 30—მდე ორგანიზაცია მონაწილეობს და თვითშეფასების რეკომენდაციების ბროშურების ტირაჟი თითქმის 20 ათასს ეგზემპლარს შეადგენს.

ამერიკის შეერთებულ შტატებში განაცხადს მალკოლმ ბოლბრიჯის პრემიის მოსაპოვებლად (აშშ ეროვნული პრემია ხარისხის დარგში) კონკურსში დაახლოებით 100—მდე კომპანია წარადგენს განაცხადს. აღსანიშნავია ისიც, რომ ქვეყანაში ყოველწლიურად თვითშეფასების ჩატარების 200 ათას ეგზემპლარზე მეტი ბროშურა—სახელმძღვანელო იყიდება.

ხარისხის მართვის ევროპული ფონდი (EFQM) მის მიერ შემუშავებულ თვითშეფასების სახელმძღვანელოში განსაზღვრავს აღნიშნულ პროცესს, როგორც შედეგების ყოვლისმომცველ, სისტემატურ, რეგულარულ ანალიზსა და თავად ორგანიზაციების საქმიანობას მათი სრულყოფის მოდელთან შეფარდებით.

დასკვნა

სასტუმრო ინდუსტრიის სფეროში პროდუქტის სრულყოფილი ფორმირებისათვის დიდი მნიშვნელობა აქვს კლასიფიკაციის მნიშვნელობის შემოტანა-დანერგვას. სხვადასხვა ქვეყნებში მოქმედი კლასიფიკაციათა სახესხვაობები მორგებულია გარკვეულ გარემოებებზე რომლებიც რეალურად არსებობს და რაც სანინდარია მისი გარკვეული სახით ჩამოყალიბებისა. კლასიფიკაციის მოთხოვნები მნიშვნელოვანწილად განაპირობებს სასტუმრო მომსახურების ხარისხის გარანტიას და პირდაპირკავშირშია სასტუმროს ეფექტიან ფუნქციონირებასთან. ვინაიდან, საქართველოში ჯერ კიდევ არ არსებობს ერთიანი, ეროვნული კლასიფიკაციის სისტემა, ამიტომ, სასტუმრო ინდუსტრიის შემდგომი მონესრიგებული განვითარებისათვის აუცილებელია ბაზისად აღებულ იქნას რომელიმე განვითარებული ქვეყნის სისტემა, ხოლო შემდგომ გარკვეული გარემოებების გათვალისწინებით მიღებულ და დანერგილ იქნას ჩვენს ქვეყანაში.

გამოყენებული ლიტერატურა:

1. აბულაძე კ., აბულაძე კ. სასტუმრო ინდუსტრია და ტექნოლოგიები. თბ., 2008.
2. აბულაძე კ., სასტუმროსა და რესტორნის მართვის ავტომატიზებული სისტემა. თბ.. 2003.
3. Кварталнов В.А. Иностраный Туризм. М. 1999 стр.50.
4. Туризм и гостиничное хозяйство // Под ред. А. Д. Чудновского. - М.: Юркнига, 2001.
5. Стандарты и качество. М., 2000. №2.

ტურიზმის განვითარების პერსპექტივები საქართველოში ქვეყნის სივრცითი მოწყობის პროექტის გათვალისწინებით

*ქეთევან ქაჯაია,
ასისტენტ-პროფესორი*

რეზიუმე

ქვეყნის სივრცითი მოწყობის ფუნქციას, უზრუნველყოს სივრცის რაციონალური, მდგრადი და დაბალანსებული დაგეგმვა. წაახალისოს ინტეგრაცია ისეთ სექტორებს შორის, როგორცაა ბინათმშენებლობა, ტრანსპორტი, კავშირგაბმულობა, ენერგეტიკა. ასევე, მოახდინოს საქალაქო და სოფლის რეგიონების კავშირების გაუმჯობესება. სწორედ ამ ინსტრუმენტების საშუალებით იქნება შესაძლებელი საბოლოოდ ტურისტული მიმართულებების სრული განვითარება და შესაბამისი სარგებლის მიღება, რაც საქართველოს მასშტაბის ქვეყნებისთვის ეკონომიკური განვითარების ერთ-ერთი მთავარი შესაძლებლობაა.

საქართველოს აქვს რესურსი, გახდეს ტურისტულად მიმზიდველი და დიდი ეკონომიკური შესაძლებლობების ქვეყანა, რისთვისაც საჭიროა არსებული მდგომარეობის რაციონალური და ერთიანი გააზრება და სწორი სივრცითი დაგეგმვა-განვითარება. ამდენად, მთავრობის ოთხპუნქტიანი გეგმის ძირითადი მიზანია, არსებული საავტომობილო გზების, ავტობანების არსებული მონაკვეთების, საქართველოზე გამავალი ტრანზიტული კორიდორების თანამედროვე სტანდარტებთან შესაბამისობაში მოყვანა, ახალი გზების დამატება და ერთიანი ჩონჩხის შექმნა. ამ პროექტის დასრულება ქვეყანას ახალ სიცოცხლეს მიანიჭებს, ყველა რეგიონს გახდის სიცოცხლისუნარიანს და ყველა რეგიონში თანაბრად იქნება ხელმისაწვდომი პირველადი ინფრასტრუქტურა. ეს კი აუცილებელი წინაპირობაა ტურიზმის ზრდის არსებული ტემპების შესანარჩუნებლად და გასაზრდელად. საქართველოს საამისოდ ყველა პოტენციალი და შესაძლებლობა გააჩნია.

Tourism development perspectives in Georgia under state spatial arrange project

Summary

The function of spatial arrange of the country is to ensure the space's rational, sustainable and balanced planning. Encourage the integration between such sectors, like house-building, transport, connection, energetics. Also improve the connection between the city and village regions. Exactly by the means of these instruments, it will be possible to eventually develop the tourism directions and to acquire the relevant benefit, that is one of the key possibility of economic development for such scale countries, like Georgia.

Georgia has a resource to become the attractive country for tourists, the country having a big economic opportunities, for that it's necessary to rationally and wholly realize the existed condition and proper spatial planning and development. Thus, the government's four-paragraph-plan's main aim is to bring the existed roads, highway sections, transit corridors crossing the country into the relevance towards the modern standards, add a new roads and make a united route system. Finishing this project will grant the country a new life, it will bring the vitality to each region and the initial infrastructure will be available in each region. This is the necessary term to maintain the existing tourism growth temp and further to increase it. Georgia has every potential and possibility for it.

ტურიზმი ერთ-ერთი უდიდესი ინდუსტრიაა მსოფლიოში, რომლის განვითარებასაც ამა თუ იმ ქვეყანაში დიდწილად განაპირობებს შიდასტაბილურობა, უსაფრთხო გარემო და ეკონომიკური განვითარების მეტნაკლებად მისაღები დონე. ტურიზმს შეუძლია ხელი შეუწყოს ეკონომიკის განვითარებას არაგანვითარებულ ქვეყნებში, რაც ნიშნავს სამუშაო ადგილების შექმნას, შემოსავლების ზრდას, ეკონომიკის დივერსიფიკაციას. ტურიზმის განვითარებას მნიშვნელოვნად ასტიმულირებს სახელმწიფოს მიერ ამ მიმართულებით ეროვნული სტრატეგიის შემუშავება და გონივრულად გათვლილი საკანონმდებლო ბაზა.

ბევრ განვითარებად და ნაკლებადგანვითარებულ ქვეყანაში, ტურიზმი წარმოადგენს შემოსავლის ძირითად წყაროს. აღსანიშნავია, რომ ტურიზმით

მიღებული შემოსავლებით ყველაზე მეტ სარგებელს რეგიონის მოსახლეობა იღებს, მათ შორის, სოციალურად დაუცველები, ტურისტული პროდუქტებისა და მომსახურებების რეალიზაციის გაზრდით. ამიტომ ბუნებრივია, რომ თანამედროვე ტურიზმს დასაქმების ერთ-ერთ მნიშვნელოვან რეზერვს უწოდებენ და იგი მიჩნეულია სიღარიბის დაძლევის მნიშვნელოვან ფაქტორად. ზოგადად, მისი მიზანმიმართული და კომპლექსური განვითარება სახელმწიფოს სოციალურ-ეკონომიკური პოლიტიკის ერთ-ერთი ძირითადი მიმართულებაა. ტურიზმი, როგორც სიღარიბის დაძლევის უმნიშვნელოვანესი ფაქტორი, პირველად აღიარებულ იქნა 2002 წელს სამხრეთ აფრიკის რესპუბლიკაში (იოჰანესბურგი) გამართულ სიღარიბის დაძლევის მსოფლიო ფორუმზე.

ტურიზმი ერთ-ერთი ყველაზე სწრაფად მზარდი სექტორია საქართველოში. საერთაშორისო მოგზაურების რაოდენობამ 2013 წლის ჯამური მონაცემებით, 5 392 303 შეადგინა, რაც 22%-ით აღემატება 2012 წლის მაჩვენებელს (4 428 221). 2014 წლის მხოლოდ 3 თვის მონაცემებით, საქართველოს 1 006 267 საერთაშორისო მოგზაური ეწვია, ზრდა წინა წლის ანალოგიურ მაჩვენებელთან (935 358) შედარებით 8%-ია. უფრო შთამბეჭდავია ბოლო ორი წლის მონაცემები: 2016 წლის მარტო იანვარ-ნოემბერში, საერთაშორისო მოგზაურების რაოდენობამ 5 მილიონ 864 ათასი შეადგინა, რაც წინა წლის ანალოგიურ პერიოდთან შედარებით, 7,9%-ით მეტია.

მდგრადი ტურიზმის განვითარებისათვის საქართველოში ყველანაირი საფუძველი არსებობს: მდებარეობა, ბუნებრივი რესურსები, მათ შორის, ხელუხლებელიც, კულტურული და ხელოვნური ძეგლები, ადათ-ჩვევები და ტრადიციები, ადამიანური რესურსები. საქართველო გეოგრაფიული ლანდშაფტების ვერტიკალური ზონალობის კლასიკურ მაგალითია და გააჩნია მისი თითქმის სრული გამა, დაწყებული ნოტიო სუბტროპიკებით და დამთავრებული ნივალური ზონით. საკურორტო და ეკოტურიზმისათვის ყველაზე მეტად გამოდგება ის რაიონები, რომლებიც განლაგებულია კავკასიონის და სამხრეთ მთიანეთის მთიანი სისტემის ფარგლებში, აგრეთვე შავი ზღვისპირეთში. ესთეტიკურ ფაქტორთან ერთად ტურისტებს იზიდავს მთისა და ზღვის კლიმატის სამკურნალო თვისებები, უმდიდრესი ჰიდრომინერალური რესურსები.

ტურისტებისათვის განსაკუთრებით საინტერესოა ზემო სვანეთის, ზემო რაჭის, ფშავ-ხევსურეთის და თუშეთის მთის სოფლები. საქართველოში ტურიზმის განვითარების ერთ-ერთი ხელშემწყობი ფაქტორია, აგრეთვე, მისი ცალკეული ისტორიულ-გეოგრაფიული პროვინციების ეთნოგრაფიული თავისებურებები. საქართველოს მთიანი რეგიონების გადარჩენასა და მიგრაციის შეჩერებას ხელს შეუწყობს მდგრადი ტურიზმი, რომელიც მთის ეკონომიკური განვითარების ერთ-ერთ ძირითად მიმართულებად უნდა იქცეს, იმ პირობით, რომ ეს იქნება ტურიზმის განვითარება კომპლექსურად. აუცილებელია ზოგიერთ სოფელში

შეიქმნას ტურისტული ცენტრი.

ტურიზმის განვითარების უმნიშვნელოვანესი ფაქტორია საქართველოში ვრცელი, სამასკილომეტრიანი ზღვისპირა ზოლი მრავალრიცხოვანი მოხერხებული პლაჟებითა და საუკეთესო კლიმატური პირობებით. საქართველოს შავი ზღვისპირეთის კლიმატი ნოტიო სუბტროპიკულია რბილი ზამთრით და ხანგრძლივი საკმაოდ ცხელი ზაფხულით. საბანაო სეზონის ხანგრძლივობა აქ 5-6 თვეს გრძელდება. ბუნების საერთო სილამაზეს აძლიერებს მდიდარი მცენარეულობა, მთისა და ზღვისპირა ლანდშაფტების ეფექტური შეხამება, მინერალური სამკურნალო წყაროები.

ეს მოკლედ იმ ღირსებების შესახებ, რაც ხელს უწყობს საქართველოში ტურიზმის განვითარებას. ამ ბუნებრივ პრივილეგიებს სჭირდება ხელისუფლების მხრიდან ზუსტი გააზრება და ადეკვატური ნაბიჯების გადადგმა. უპირველესად, იმის გათვალისწინება, რომ ტურიზმის ბაზარი და პროდუქტი არ არის ჩვეულებრივი, სტანდარტული და მისი სპეციფიკა და არაორდინალურობა აუცილებლად უნდა იყოს გათვალისწინებული.

ტურიზმის ბაზრის თავისებურება მისი მომსახურებითი ხასიათით გამოიხატება, აქედან გამომდინარეობს მისი სპეციფიკური თავისებურებანი: ტურისტული მომსახურების ხელშეუხებლობა; მომხმარებელი უნდა მიყვანილი იქნეს ტურპროდუქტის წარმოების ადგილას, განსხვავებით მატერიალური წარმოებისაგან, სადაც საქონელი მოძრაობს წარმოების ადგილიდან მოხმარების ადგილისაკენ; ტურისტულ მოთხოვნაზე მოქმედებს სეზონურობა და ტურისტული ნაკადების უთანაბრობა; ტურიზმის ბაზარზე ტურპროდუქტის წარმოება, ფორმირება, რეალიზაცია და მოხმარება ობიექტურად ბადებს დამატებით ხარჯებს და დამატებით მოგებას, ამასთან ბაზრის ყოველი მონაწილე ცდილობს დანახარჯები სხვას გადასცეს, ხოლო მოგება მიითვისოს თვითონ. აქედან გამომდინარეობს, რომ ტურიზმში პრინციპულ მნიშვნელობას იძენს აღირიცხოს აშკარა დანახარჯები, რომლებსაც გააჩნიათ წმინდა საბაზრო ხასიათი და ნაკლებად აშკარა დანახარჯები, რომლებიც ხელიდან გაშვებული ეკონომიკური შესაძლებლობების ხასიათისაა, აგრეთვე, სოციალური დანახარჯები, რომლებსაც რეგიონისათვის განსაკუთრებული სოციალურ-ეკონომიკური მნიშვნელობა გააჩნია.

როგორც ვთქვით, საქართველოში ბევრი რამეა ისეთი, რაც შეიძლება უცხოელი და ადგილობრივი ტურისტული ჯგუფების ინტერესის საგანი გახდეს. კულტურული ღონისძიებები, მუზეუმები, ძეგლები, ისტორიული ღირსშესანიშნაობები, მაღაზიები, კულტურული ცხოვრება, კონფერენციები და კონგრესები იზიდავენ დიდი რაოდენობით ტურისტებს. ამ ფონზე, შეიძლება ვივარაუდოთ, რომ საქართველოში არსებულ ინფრასტრუქტურას გააჩნია ასე თუ ისე საკმარისი გამტარუნარიანობა. თუმცა ცალსახად შეიძლება იმის მტკიცება, რომ ძალიან მალე, მზარდი ტურისტული ნაკადების პირობებში, გაჩ-

ნდება გამტარუნარიანობის დეფიციტი. ტურისტების ძალიან დიდ რაოდენობას შეუძლია გამოიწვიოს ზედმეტი სიმჭიდროვე, გარემოს დაბინძურება და გაძნელებს სიცოცხლის უზრუნველყოფის ძირითადი სისტემების გამოყენებას.

ზოგადად, ტურისტები ამჯობინებენ არ მოინახულონ ის ადგილები, სადაც შეინიშნება ატმოსფეროსა და წყლის დაბინძურება, ხმაურის მაღალი დონე. ისინი არ ნაველენ იქ, სადაც ქუჩები ქუჩყინანია, შენობები - უშნო, გზები - მანქანებით ჩახერგილი, მაღალია დამნაშავეობის დონე და ა. შ.. მაგრამ ზოგ შემთხვევაში შეიძლება გარისკონ ახალი შეგონების გამოცდის მიზნით.

ტურიზმის განვითარებისათვის საქართველოში ინფრასტრუქტურა არ არის საკმარისი, ხოლო საინტერესო კულტურული, არქეოლოგიური, არქიტექტურული მემკვიდრეობა, ბუნება, რომელსაც ტექნიკური პროგრესი ჯერ არ შეხება, იძლევა იმის საშუალებას, რომ განხორციელდეს საინტერესო პროექტები. საქართველოში ტურიზმის ობიექტი შეიძლება იყოს აგრეთვე მრავალდარგოვანი სოფლის მეურნეობა, რომელსაც გააჩნია სანარმოო ტიპების მრავალფეროვნება - დანყებული სუბტროპიკული მემკვიდრეობით დასავლეთ საქართველოს დაბლობ და მთისწინა ზონაში და დამთავრებული ალპური ტიპის მაღალმთიანი მეცხოველეობით. განსაკუთრებით აღნიშვნის ღირსია მევენახეობა და მეღვინეობა. ადგილობრივი და განსაკუთრებით უცხოელი ტურისტებისათვის, შეიძლება ძალიან საინტერესო იყოს ღვინოსთან და ვაზის კულტურასთან დაკავშირებული ტურები: რთველი, ღვინის დანურვა შემოდგომით და ღვინის დეგუსტაცია მთელი წლის განმავლობაში.

მნიშვნელოვანია ერთი ფაქტორიც, 1994 წლიდან გააქტიურებული «დიდი აბრეშუმის გზა» ახალ სიცოცხლეს იძენს. მსოფლიო ტურიზმის ორგანიზაციისა და იუნესკოს ეგიდით სამარყანდის პირველმა ფორუმმა «აბრეშუმის გზაზე ტურიზმის განვითარების დეკლარაცია» მიიღო. საქართველო აქტიურად უნდა ჩაერთოს «აბრეშუმის გზის» ტურისტულ პროექტში. ამის სანინდარია არა მარტო ის, რომ იგი ამ გზის ერთ-ერთ საკვანძო ადგილზე მდებარეობს და მისი მონაწილეობა ტერიტორიული ფაქტორითაა განპირობებული, არამედ, უმთავრესი მიზეზია ის, რომ საქართველო რეკრეაციული რესურსების პოტენციალით უნიკალური მხარეა.

2016 წელს საქართველოს 6 მილიონ 350 ათასზე მეტი საერთაშორისო მოგზაური ეწვია და მიღებულია 2 მილიარდზე მეტი შემოსავალი. ძალიან მაღალი რეპუტაციის მქონე არაერთმა საერთაშორისო გამოცემამ საქართველო, ერთ-ერთ ყველაზე მიმზიდველ, ხოლო ზოგიერთმა გამოცემამ - მსოფლიოში ყველაზე მიმზიდველ ახალ ტურისტულ მიმართულებად დაასახელა.

არსებული რესურსი და პოტენციალი საკითხის ერთი მხარეა. მეორე და ასევე, მნიშვნელოვანია, რამდენად არის შესაძლებელი, ეს ყველაფერი სრულყოფილად მიენოდოს ტურისტებს, რომელთა ინ-

ტერესი საქართველოსადმი დღითიდღე იზრდება და რომელთაც უნდა შეეძლოთ შეფერხების გარეშე ჩასვლა ყველა რეგიონში. იმისათვის, რომ ტურიზმი გახდეს ეკონომიკის შემოსავლიანი დარგი, საქართველოს ყველა რაიონი უნდა გადაიქცეს ოთხსეზონიან საკურორტო მიმართულებად. ამის მიღწევა კი შესაძლებელია მსოფლიოს მონინავე ქვეყნებში აპრობირებული გზით - ინსტრუმენტით, რომელსაც ქვეყნის სივრცითი მონყოფა ჰქვია.

სწორედ ამას ითვალისწინებს საქართველოს მთავრობის ინფრასტრუქტურის განვითარების ახალი გეგმა, რომელსაც «ქვეყნის სივრცითი მონყოფა» ეწოდება და რომელიც მთავრობის რეფორმების ოთხპუნქტიანი გეგმის ყველაზე მასშტაბური კომპონენტია. ამ პროექტის მოკლე განმარტება ასეთია: გეოგრაფიული მდებარეობა აღარ იქნება ბარიერი ბიზნესის წარმოებისთვის და ტურიზმის განვითარებისთვის. შეიქმნება რეგიონების დამაკავშირებელი სატრანსპორტო ქსელები - ქვეყნის ერთიანი ხერხემალი, რომელიც ყველა რეგიონს მჭიდროდ დააკავშირებს ერთმანეთთან. ზოგადად, საქართველოს აქვს სრული პოტენციალი, ჩამოყალიბდეს ევროპისა და აზიის დამაკავშირებელ სატრანსპორტო და ლოგისტიკურ ჰაბად. ამ კონტექსტში უდიდესი როლი ენიჭება საგზაო ინფრასტრუქტურის მონესრიგებას და თანამედროვე, ევროპული სტანდარტების მიხედვით განვითარებას.

უახლოეს 4 წელიწადში იგეგმება შემდეგი ინფრასტრუქტურის შექმნა, რომელიც გათვლილია, როგორც ცალკეული ღერძები და იკრება ერთ მთლიან სტრუქტურად: აღმოსავლეთ-დასავლეთის დამაკავშირებელი მაგისტრალი და მისი ქვემარშრუტები. აქ იგულისხმება თბილისი-ლაგოდეხის ავტობანი და ხაშურიდან დასავლეთ საქართველოსკენ მიმავალი ავტობანის დარჩენილი მონაკვეთი, სამტრედია-ზუგდიდის შემოვლითი გზა, ანაკლიის პორტის გათვალისწინებით, სამტრედია-გრიგოლეთის ავტობანი. შენდება თბილისი-რუსთავი-წითელი ხიდის და სადახლოს მიმართულება, ასევე, თბილისის 55კმ-იანი შემოვლითი გზა. ამ მონაკვეთების აშენებით აღმოსავლეთ-დასავლეთის მიმართულებით შეიქმნება რამდენიმე სტრატეგიულად მნიშვნელოვანი თანამედროვე სტანდარტების გზა: წითელი ხიდი - ანაკლია, წითელი ხიდი - სარფი, წითელი ხიდი - ფოთი, სადახლო - ანაკლია, სადახლო - სარფი, ლაგოდეხი - ანაკლია, ლაგოდეხი - ფოთი, ლაგოდეხი-სადახლო.

მთლიანობაში აღმოსავლეთ-დასავლეთის ავტობანზე უნდა აშენდეს 730 კმ ახალი გზა. ამჟამად არსებული ორზოლიანი გზების ჩქაროსნულ ავტომანქანების სიჩქარეები საშუალოდ გაიზრდება 80-100%-ით, მგზავრობის დრო შემცირდება საშუალოდ 50%-ით, ხოლო გამტარუნარიანობა გაიზრდება 4-ჯერ.

მეორე ღერძია ჩრდილოეთ-სამხრეთის მიმართულება. დაგეგმილია თბილისი-ლარსის საერთაშორისო მნიშვნელობის მაგისტრალის მშენებლობა, რომლის მეშვეობით შეიკრება წითელი ხიდი-

სადახლო-თბილისი-ლარსის მიმართულება, ასევე, ლაგოდეხი-ლარსი, ანაკლია-ლარსი, სარფი-ლარსი. ეს არის ძირეული გარდატეხა საქართველოს სატრანზიტო ფუნქციის თვისობრივ და ხარისხობრივ მაჩვენებლებში.

საგზაო ინფრასტრუქტურის გარდა, სივრცითი მონყობის პროექტში ცალკე არის გამოყოფილი ტურისტულად საინტერესო საგზაო ინფრასტრუქტურის განვითარება. აქ გათვალისწინებულია მთავარი არგუმენტი - საქართველოში მუდმივად იზრდება ტურისტთა რაოდენობა. ივარაუდება, რომ 2020 წლისთვის, არსებული ტემპით გაგრძელების შემთხვევაში, საქართველოს ეყოლება 8 მილიონი ვიზიტორი. 2015 წლის მონაცემებით, ტურისტთა თითქმის ნახევარი ეწვია თბილისს, 40%-ზე მეტი ჩადის აჭარაში, 17% - ქვემო ქართლში, მხოლოდ 13 პროცენტი მცხეთა-მთიანეთში და 7 პროცენტი - კახეთში. სხვა რეგიონებში საერთო ნაკადის მხოლოდ 2-3 პროცენტი ხვდება. ეს ძალიან მნიშვნელოვანი დისპროპორცია აღმოსავლურია და ამისთვის ტარდება ეს რეფორმა, რათა ყველა რეგიონში ტურიზმი გახდეს მიმზიდველი სფერო და მოსახლეობამ მიიღოს სარგებელი ქვეყანაში ჩამოსული ტურისტების რაოდენობის ზრდით.

იმისთვის, რომ შეიცვალოს არსებული ვითარება და ტურისტების სტაბილური ნაკადები შევიდეს ყველა რეგიონში, დაგეგმილია ტურისტულად საინტერესო ახალი გზების აშენება: ხულო-ზარზმა, 47 კმ-იანი 2-ზოლიანი მონაკვეთი. ამ მონაკვეთის აშენებით შესაძლებელი იქნება თბილისიდან ნალკის, ნინოწმინდა, ახალქალაქის-ასპინძის და გოდერძის უღელტეხილის გავლით, ზემო აჭარაში მოხვედრა და იქიდან ბათუმში გადასვლა. ამ მარშრუტის სიახლოვეს განლაგებულია ულამაზესი ტბები - ფარავნის და საღამოს ტბა, ფოკის და ზარზმის მონასტრები, სამცხე-ჯავახეთის ძეგლები, როგორცაა საფარა, რაბათი, ვარძია, ხერთვისი. ამავე გზით შესაძლებელი იქნება გოდერძის სათხილამურო კურორტზე ასვლა და 1,5 საათში ბათუმში შავი ზღვის სანაპიროზე გასვლა.

კიდევ ერთი ღერძია ახალციხე-მესტია. ეს მარშრუტი ხელმისაწვდომი გახდება ლენტეხი-მესტიის დამაკავშირებელი საავტომობილო გზის და გვირაბის და ასევე ბაღდათი-აბასთუმანი 60კმ-იანი ახალი მონაკვეთის აშენების შედეგად. შემდეგი მონაკვეთია თბილისი-ახმეტა.

გურჯაანის შემოვლითი გზის გაკეთების შემდეგ შეიკვრება ახალი საინტერესო წრიული მარშრუტი თბილისი-ბაკურციხე-თელავი-ახმეტა-თიანეთი-ჟინვალი-თბილისი, რომელიც ასევე ძალიან მნიშვნელოვანი იქნება ტურისტული ფუნქციის განვითარების კუთხით და ქვეყნის აღმოსავლეთი და ჩრდილო-აღმოსავლეთი რეგიონების ერთმანეთთან დასაკავშირებლად.

ამდენად, ახალი გზები, ხიდები, გვირაბები შექმნიან ერთიან ჩონჩხს, რომელიც გააერთიანებს და შეკრავს ყველა რეგიონს. გახდის მგზავრობას უფრო

უსაფრთხოს, რაც უმნიშვნელოვანესია, სწრაფს, მარტივს, რაც უპირველესი აუცილებლობაა ტურიზმის განვითარებისთვის. გაიზრდება ადგილობრივი მოსახლეობის ცხოვრების დონე, მათთვის უფრო ადვილი გახდება გადაადგილება, ასევე, ხელმისაწვდომი გახდება ყველა ძირითადი სიცოცხლისთვის აუცილებელი ინფრასტრუქტურა.

ახალი ინფრასტრუქტურის შედეგად შემქნილი ახალი ტურისტული მარშრუტები ასეთ სახე მიიღებს: ზემო იმერეთისა და რაჭის დამაკავშირებელი 55-კილომეტრიანი გზა, უნიკალური გზა სნო-ჯუთაროშკა-შატილი-ომალო-ფშაველის 200კმ-იანი გზა, რომელიც დააკავშირებს ქვეყნის მაღალმთიან რეგიონებს. ეს იქნება ექსტრემალური ტურისტული გზა, რომელიც გარკვეულ ადგილებში ზღვის დონიდან 3000 მეტრის სიმაღლეზე გაივლის და როგორც ტურისტებს, ასევე ჩვენი ქვეყნის მოქალაქეებს უნიკალური ლანდშაფტების და კულტურის ძეგლების ნახვის საშუალებას მისცემს.

დიდი ტურისტული პოტენციალი აქვთ სატრანზიტო ავტომაგისტრალებსაც. გამომდინარე იქიდან, რომ საერთაშორისო შემოსვლების 87.8% მეზობელ ქვეყნებზე მოდის, აღნიშნული სეგმენტი ძალიან მნიშვნელოვანია ტურიზმის ზრდის თვალსაზრისით. ლიდერი ქვეყნები, საერთაშორისო შემოსვლების მიხედვით, არიან ჩვენი მეზობელი ქვეყნები და სწორედ აღნიშნული ქვეყნების სასაზღვრო გამშვებ პუნქტებთან დამაკავშირებელი გზების რეაბილიტაციას ითვალისწინებს პროექტი.

ის დამატებითი სარგებელი, რომელსაც მიიღებენ რეგიონები ტურიზმის განვითარებიდან, სტატისტიკაში ასე გამოიყურება: 2020 წლისათვის საჭირო იქნება 40 000-ზე მეტი დამატებითი საწოლი ადგილი განთავსების საშუალებებში, რაც თავის მხრივ მოქმედებს დასაქმების მაჩვენებელზე და ქმნის 20 000-ზე მეტ ახალ სამუშაო ადგილს, მარტო პირდაპირი წესით.

მთლიანობაში, 2020 წლის ჩათვლით, დაგეგმილია, მშენებლობა-რეკონსტრუქცია ჩაუტარდეს 1000 კმ-მდე საავტომობილო გზას, რომლის სავარაუდო ღირებულება დაახლოებით 3,5 მილიარდ დოლარს შეადგენს, ხოლო მათ შორის იგეგმება 550 კმ ავტომაგისტრალის მშენებლობა. შედარებისთვის, 2013-2015 წლებში აშენდა 84 კმ ჩქაროსნული ავტომაგისტრალი, 2006-2012 წლებში აშენდა 68 კმ ჩქაროსნული ავტომაგისტრალი.

პროექტში ცალკე თავი ეთმობა აეროპორტების ქსელის, როგორც ტურიზმის ხელშემწყობი ფაქტორის განვითარების საკითხს. დღეისთვის საქართველოში 12 აეროპორტია. აქედან მხოლოდ 3-ია საერთაშორისო სტატუსის: თბილისი, ქუთაისი, ბათუმი. მხოლოდ 5 აეროპორტიდან სრულდება სამგზავრო ავიარეისები - თბილისი, ქუთაისი, ბათუმი, მესტია, ნატახტარი. ტურისტთა რაოდენობა უშუალოდ დამოკიდებულია პირდაპირი რეისების რაოდენობაზე, ფრენების გეოგრაფიასა, სიხშირეზე და ავიაბილეთების. დღეისთვის საჭიერო გზით

ჩამოსულ ტურისტთა ძირითადი რაოდენობა მოდის თბილისის აეროპორტზე. აუცილებელია, ამ მიმართულებით მოხდეს დივერსიფიკაცია და განვითარდეს დანარჩენი აეროპორტებიც. ახლახან დასრულდა ამბროლაურის ასაფრენ-დასაფრენი ზოლის მშენებლობა და სამგზავრო ტერმინალი, რომელიც მოემსახურება რაჭა-ლეჩხუმის მიმართულებას და რამდენიმეჯერ გაზრდის ამ მიმართულების მიმზიდველობას ტურისტებისთვის.

წელს დაიწყება და დასრულდება ზუგდიდის აეროპორტის მშენებლობა. გათვალისწინებულია თელავის აეროპორტის რეაბილიტაცია. იგეგმება ახალქალაქში არსებული აეროდრომის განახლება და აეროპორტის მშენებლობა. გათვალისწინებულია მცირე აეროდრომის მშენებლობა ომალოში, რაც აუცილებელია თუშეთის განვითარებისთვის, რათა ეს ადგილი ტურისტებისთვის უსაფრთხო გახდეს.

გამოყენებული ლიტერატურა:

1. მაია მელაძე, „ტურისტული პროდუქტის ფორმირების თავისებურებანი საქართველოში“,
2. მთავრობის კონცეფცია „სივრცითი მონყობის პროექტი“, პრეზენტაცია
3. 2015-2017 წლების საქართველოს რეგიონული განვითარების პროგრამა
4. საქსტატის მონაცემები

ბიზნეს-ინჟინერინგი მუნიციპალიტეტისა და არქიტექტურაში

ქალაქის კომპლექსური განვითარების სისტემური ანალიზი და მოდელირების ამოხსნები

სულხან ხუციშვილი
ლევან ხუციშვილი

რეზიუმე

შესავალი

ნაშრომში წარმოდგენილია ქალაქის თვითმმართველობის ორგანოების, კომპლექსური საქმიანობის ძირითადი მიმართულებები. აქცენტი კეთდება სოციალურ-ეკონომიკური განვითარების, როგორც მთლიანი სისტემის შემადგენელი ქვესისტემის პრობლემებზე. ასევე მათ ფუნქციებზე და მახასიათებლებზე, რომლებიც გათვალისწინებული უნდა იყოს სოციალურ-ეკონომიკური ქვესისტემების და მათი საქმიანობის ანალიზის და მოდელირების პროცესში.

ქალაქის სოციალურ-ეკონომიკური მოდელების მეთოდოლოგიურ საფუძველს წარმოადგენს სისტემური ანალიზი, ხოლო მოდელირების მეთოდის რანგში შემოთავაზებულია სისტემური დინამიკის მეთოდი. განხილული დინამიკური სისტემების ანალიზისა და მოდელირებისთვის შესაძლებელია პროგრამული პაკეტის VENSIM გამოყენება, აღწერილია პაკეტის ძირითადი მახასიათებლები და შესაძლებლობები.

საკვანძო სიტყვები: ქალაქი; სისტემური დინამიკა; სისტემური მიდგომა; დონე; ნაკადი; ტემპი. სისტემური დიაგრამა.

Summary

Article describes main directions of city self-government body's activities and focuses on sub-systems of socio-economic development, underlines its functions and features, which must be considered while analyzing and modeling socio-economic sub-systems and their activities.

Methodological basis for the city's socio-economic models is system analysis, and in the frames of modeling method is offered systemic dynamics method. Article examines possibilities of using software package VENSIM for analyzing and modeling dynamic systems and describes important features and potential of software.

Keywords: city; systemic dynamics; systemic method; level; stream; rate

ქალაქის განვითარების პრობლემებს მთელ მსოფლიოში დიდი ყურადღება ეთმობა. საქმიანობაში ჩართული არიან არა მარტო ქალაქის მერები და მუნიციპალიტეტების თანამშრომლები, არამედ პოლიტიკური და სამეურნეო ხელმძღვანელები, ფილოსოფოსები და სოციოლოგები, ეკონომისტები და მათემატიკოსები, სხვადასხვა სპეციალობის მეცნიერები, ხელოვნების მუშაკები. ურბანიზაცია არ არის მხოლოდ "მოდული" ან ობიექტი სამეცნიერო კვლევებში, ან უბრალოდ განსჯის შედეგი. ის არის საუკუნის ერთ-ერთი პრობლემა, კაცობრიობის პრობლემა. ეს არის ერთ-ერთი იმ ცხოვრებისეული პრობლემიდან, რომლის გადაწყვეტაშიც როგორც წესი ყველა კომპეტენტურად თვლის თავს, თუმცა სამწუხაროდ ეს ასე არ არის. არ არის აუცილებელი იყო სპეციალისტი, რომ გაიგო ასეთი პრობლემის მნიშვნელობა, მაგრამ არაა საკმარისი იყო მხოლოდ სპეციალისტი, რომ მაგვარი პრობლემები გადაწყვიტო [1].

დღევანდელი ქალაქის ეკონომიკა მოითხოვს საქმიანობის სხვადასხვა სფეროების განვითარების ეფექტური სცენარების ძიებას. ქალაქის მართვის მრავალგვერდიანი ამოცანები, სტრატეგიული დაგეგმვის ვერტიკალი, გულისხმობს კომპიუტერული ინტეგრალური კვლევითი ფრეიმის შექმნას, ახალი პარადიგმების და მოდელირების თანამედროვე ტექნოლოგიების საფუძველზე. ასევე იმიტაციური მოდელების რეალიზაციას ქალაქის სოციალურ-ეკონომიკური განვითარების, ბიუჯეტის, საბინაო ფონდის, სოციალური სფეროს, ბუნებრივი რესურსების და განსხვავებული სახის პროექტების მართვაში გადანაცვლების მითების მხარდასაჭერად.

თანამედროვე არასტაციონალურ ეკონომიკურ პირობებში, პროგნოზირების და მათემატიკური მოდელირების ტრადიციული მეთოდების გამოყენება არ არის ეფექტური. ამის მიზეზია ზეგავლენის ფაქტორების დიდი რაოდენობა და მათ შორის ურთიერთკავშირების სირთულე, გარემოს მოულოდნელი ცვლილებების შესაძლებლობა, სტრუქტურული ცვლილებები, ახალი ეკონომიკური პირობები და ა.შ. განუსაზღვრელობები გარემოში და მისი დინამიკა აუცილებელს ხდის, მოვიძიოთ კვლევის და

გადანყვეტილებების მიღების ახალი მეთოდები, სოციალურ-ეკონომიკური სისტემების იმიტაციური მოდელების საფუძვლებზე. ისინი საშუალებას იძლევიან განვხილოთ პრობლემური სიტუაციების კონცეპტუალიზაცია და დეტალურად აღვწეროთ მოდელირებადი პროცესები, სისტემური ანალიზის გამოყენებით. [2].

ქალაქის განვითარების ძირითადი მიმართულებები და მახასიათებლები.

თანამედროვე პირობებში ქალაქის სოციალურ-ეკონომიკური განვითარება წარმოადგენს მუნიციპალური მართვის მნიშვნელოვან სტრატეგიულ შემადგენელს, ადმინისტრაციულ-სამართლებრივ რეგულირებასთან და საბიუჯეტო (ფინანსური და საინვესტიციო) პოლიტიკასთან ერთად. სოციალურ-ეკონომიკური სტრატეგიის დამუშავება, პრაქტიკაში უკავშირდება ქალაქის განვითარების მოკლევადიანი და გრძელვადიანი გეგმების შედგენას. გამომუშავებული სტრატეგია დიდწილად განსაზღვრავს ადგილობრივი თვითმართველობის ორგანოების საქმიანობის ძირითად მიმართულებებს [1], კერძოდ:

- სოციალურ-ეკონომიკური განვითარების მართვა;
- ბიუჯეტის და მენარმეობის მართვა;
- მიგრაციული პროცესებზე მართვა;
- ქონების და მინათსარგებლობის მართვა;
- საგარეო ეკონომიკური ურთიერთობების მართვა;
- გარემოს დაცვა და ა.შ.

თითოეული ეს მიმართულება თვითონ წარმოადგენს გარკვეული სტრუქტურის სისტემას თავისი ქვესისტემებით და მისთვის დამახასიათებელი ფუნქციებით.

მაგალითად გამოსაკვლევ სოციალურ-ეკონომიკურ სისტემას გააჩნია რთული შიდა სტრუქტურა, რომელიც შეიძლება დავეყოს შემდეგ ქვესისტემებად: მოსახლეობა, წარმოება, არანარმოებადი სფერო, ეკოლოგია. ტერიტორიული განვითარება, ფინანსები, საგარეო ეკონომიკური სფერო. ქალაქი ხასიათდება მართვის იერარქიულობით და მისი ცალკეული ქვესისტემების აქტიურობით, ელემენტების ურთიერთქმედებით, რომელიც ითვალისწინებს გარემო ფაქტორების ზემოქმედებას შიდა სტრუქტურაზე. აღნიშნული სისტემის შესაბამისი ქვესისტემების ძირითად ფუნქციებს წარმოადგენს ქალაქის კომპლექსური განვითარების პროგნოზირება და ანალიზი, განვითარების მიმდინარე გეგმის ფორმირება, სოციალურ-ეკონომიკური განვითარების მართვა და მართვის ორგანოებისთვის რეკომენდაციების მიცემა.

სოციალურ-ეკონომიკური განვითარების სტრატეგიის დამუშავება, მართვის მუნიციპალურ დონეზე გადანყვეტილებების მიღება, გულისხმობს საინფორმაციო ანალიტიკურ მხარდაჭერას — ე.ი. გადანყვეტილებების მიღების ინფორმაციულ სისტემების შექმნას, რომლის ძირითად შემადგენელს წარმოადგენს ქალაქის სისტემის (ქვესისტემების) სისტემური

მოდელირება. ქალაქის სოციალურ-ეკონომიკური ქვესისტემების ანალიზის და მოდელირების პროცესში გადვალისწინებული უნდა იყოს შემდეგი ძირითადი მახასიათებლები [2]:

1. ქალაქი განიხილება როგორც რთული, ცუდად სტრუქტურირებული სისტემა, რომლის კვლევის მეთოდოლოგიასაც წარმოადგენს სისტემური ანალიზი. ყველა შესაბამისი შედეგით. მაგალითად: დიდი რაოდენობა ურთიერთ-დაკავშირებული მიზეზ-შედეგობრივი კავშირების არსებობა სისტემის მახასიათებელ ფაქტორებს შორის, რომელთა ქმედებების შედეგები ხშირად ცხადი არ არის გადანყვეტილებების მიღების დროს.

2. ქალაქი არის სოციალური სისტემა. ამიტომ გადანყვეტილებების მიღების დროს აუცილებელია საზოგადოების გრძელვადიანი ინტერესების გათვალისწინება. ქალაქის განვითარება მოწოდებულია პირველ რიგში უზრუნველყოს ადამიანის სიცოცხლის დაცვა და მომავალი თაობის არსებობა.

3. ქალაქი დინამიკური სისტემაა. აუცილებელია ქალაქის სისტემის დინამიკის შესწავლა და კვლევა, ქალაქის და მისი შემადგენლების ზოგადი სასიცოცხლო ციკლის ბაზაზე.

4. ქალაქი არის თვითრეგულირებადი (თვითმართვადი) სისტემა. ნორმალური განვითარების პირობებს წარმოადგენს სისტემაში ეკონომიკური წონასწორობის და რესურსების ბალანსის შენარჩუნება.

5. ქალაქის მართვის პროცესში ხშირია კონფლიქტები დაგეგმვის გრძელვადიან მიზნებს და მოკლევადიან გადანყვეტილებებს შორის. ცხოვრების კარგი, მოკლევადიანი პირობები, შეიძლება გახდეს ჩავარდნის მიზეზი გრძელვადიან პერიოდში.

6. ქალაქი არის მიზანმიმართული და მრავალმიზნიანი სისტემა, რომელსაც აქვს არაერთგვაროვანი შიდა და გარე მიზნები, ცალკეული ქვესისტემებისთვის დამოუკიდებელი ქვემიზნები, მიზნების შეფასების მაჩვენებელთა სისტემა, მათი მიღწევის მრავალგვარი სტრატეგია და ა.შ. განვითარების ამა თუ იმ ვარიანტის არჩევისას გვინევს ისეთი შეთანხმებული გადანყვეტილებების ფორმირება, რომლებიც იძლევიან კომპრომისების საშუალებას, ქალაქის და სახელმწიფოს მიზნებს შორის ერთი მხრივ და ცალკეული საწარმოს და სამეურნეო სუბიექტებს შორის მეორე მხრივ.

7. ქალაქი რთული და არანრფივი სისტემაა ქალაქის სოციალურ-ეკონომიკური მოდელების მეთოდოლოგიურ საფუძველს წარმოადგენს სისტემური ანალიზი, რომლის ცენტრალური პროცედურაც არის განზოგადებული (ერთიანი) მოდელის აგება. ასეთი მოდელი უნდა ასახავდეს რეალური სისტემის მნიშვნელოვან ფაქტორებს და ურთიერთკავშირებს. პრაქტიკაში ეს ნიშნავს მოდელების კომპლექსის შექმნას. განვითარებული დინამიკური და ინფორმაციული კავშირებით, ყველა დონის მოდელებს შორის.

ქალაქის განვითარების კვლევის დინამიკური მოდელი.

ქალაქის სოციალურ-ეკონომიკური განვითარების

ამოცანებში სისტემის წარმომ-ქმნელი მეთოდების რანგში ძირითადად განიხილება იმიტაციური მოდელირების მეთოდები [3].

უნდა აღინიშნოს, რომ ქალაქის ეკონომიკა წარმოადგენს, რთულ არანრფივ დინამიკურ სისტემას, დიდი რაოდენობა ურთიერთკავშირებით და ურთიერთ-ქმედებებით. ქალაქის მართვის სისტემის ეფექტური ფუნქციონირებისთვის, მოითხოვება გადანყვეტილებების მიღება, მისი შედეგების გაკონტროლება, გრძელვადიანი პროგრამების და ანტიკრიზისული სცენარების დამუშავება, გარემოს ზემოქმედების გათვალისწინება, ქალაქის განვითარების ძირითადი პროექტების მასშტაბური სცენარების დასაბუთება. იმიტაციური მოდელები წარმოადგენს ასეთი სირთულის და ზომების ამოცანების გადანყვეტის ერთადერთ საშუალებას [1,3].

ქალაქის სოციალურ-ეკონომიკური განვითარების განზოგადებული იმიტაციური მოდელის შესაქმნელად გამოიყენება სისტემური დინამიკის მოდელები და მეთოდები [3,4]. სისტემური დინამიკის კონცეფცია საშუალებას იძლევა მოვახდინოთ დინამიკური პროცესების მოდელირება აგრეგირების მაღალ დონეზე. მის საფუძველში ჩადებულია დინამიკური პროცესების წარმოდგენა გარკვეული ნაკადების (ფულადი, ადამიანური, პროდუქციის, რესურსების და ა.შ.) ერთობლიობის სახით.

სისტემური დინამიკის მოდელების ზოგად სქემაში გამოყოფენ ორ ძირითად ნაწილს: ნაკადების ქსელი და ინფორმაციული ქსელი. ქალაქის განვითარების მოდელები კი წარმოადგენენ ნაკადური ტიპის მოდელებს, რესურსები (შრომითი, ფინანსური, ბუნებრივი და ა. შ.) იხარჯება — ხდება რესურსების შევსება. მათი აღწერა შეიძლება როგორც ერთგვაროვანი ნაკადების ქსელი. სოციალურ-ეკონომიკური მდგომარეობა აღინერება “ფაზური” ცვლადებით (სხვადასხვა კატეგორიის მოსახლეობის რაოდენობა, საწარმოო ფონდები, ფინანსური რესურსები და ა. შ.). მათ უწოდებენ — დონეებს, რეზერვუარებს. ზემოქმედება გარედან და მმართველი გადანყვეტილება განსაზღვრავს მოდელირებადი სისტემის დინამიკას (რესურსების მიწოდების და ხარჯვის სისწრაფე). ისინი წარმოადგენენ ნაკადების ტემპს. მთავარი დონეები, ნაკადების ტემპების და ინფორმაციული ქსელის (შესაბამისი უკუკავშირებით) სწორი ექსპერტული არჩევანი განაპირობებს მოდელირების ეფექტურ შედეგებს [3,4]. შედეგებზე მნიშვნელოვან გავლენას ახდენს, ინფორმაციული “შეფერხებების” და გარემოდან გამაძლიერებელი (პოზიტიური) ფაქტორების არსებობა.

ექსპერტული მონაცემების დამუშავების საფუძველზე, ხდება იმ ფაქტორების და მათ შორის მიზეზ-შედეგობრივი კავშირების გამოვლენა, რომლებიც მოქმედებენ განსახილველ სისტემაზე. მოდელირების თანამედროვე სისტემების (think, VENSIM, DYNAMO და სხვა) საშუალებით ხდება მოდელის ფორმირება სისტემური დიაგრამების დონეზე. ასეთი ნაკადური დიაგრამები წარმოადგენს ექსპერტების ცოდნის

სტრუქტურირებულ ფორმას. გადანყვეტილების მიღების ბლოკებში ამ ინფორმაციის საფუძველზე ხდება სხვადასხვა სახის მმართველი ზემოქმედება. ძირითად მიზნობრივ ამოცანას წარმოადგენს სისტემაში რესურსების გამოყენების ბალანსის დადგენა.

სისტემური დინამიკის მოდელებში გამოიყენება ბალანსის ტიპის დიფერენციალური განტოლებები. ისინი თანადობაში უნდა მოვიდეს ლოგისტიკის პრინციპებთან და მეთოდებთან, რომლებიც განსაზღვრავს რთულ სისტემებში ნაკადების ოპტიმიზაციას, მართვას, ინტეგრაციას.

სისტემური დინამიკის მეთოდი გულისხმობს, რომ ძირითადი ფაზური ცვლადებისთვის (ე.წ. სისტემური დონეები) ინერება ერთი და იგივე ტიპის დიფერენციალური განტოლებები

$$\frac{dy}{dt} = y^+ - y^-$$

სადაც y - არის ცვლადის სიჩქარის დადებითი ტემპი. ის მოიცავს ყველა ფაქტორს რომელიც იწვევს ცვლადის ზრდას;

- სიჩქარის უარყოფითი ტემპია და მოიცავს ყველა ფაქტორს რომელიც იწვევს ცვლადის კლებას (შემცირებას).

$$y^{\pm} = g(y_1, y_2, \dots, y_n) = f(F_1, F_2, \dots, F_k) = f_1(F_1) \cdot f_2(F_2) \dots f_k(F_k)$$

$$\text{სადაც } F_j = g_j(y_1, y_2, \dots, y_n) \text{ არის ფაქტორები, თანაც } m = m(j) < n; \quad k = k(j) < n$$

იგულისხმება რომ ეს ტემპები იხლიჩება ფუნქციების ნამრავლად, რომელიც დამოკიდებულია მხოლოდ ფაქტორებზე (ძირითადი ცვლადების კომბინაცია) ანუ თავის წილად, თვითონ წარმოადგენენ სისტემური დონეების ფუნქციებს,

n — დონეების რიცხვია. ეს ნიშნავს, რომ ფაქტორები ნაკლებია ძირითად ცვლადებზე და ყოველი ფაქტორი დამოკიდებულია არა ყველა სისტემურ დონეზე, არამედ მათ რაღაც ნაწილზე. ეს საშუალებას იძლევა გავამარტივოთ მოდელირების ამოცანა.

დინამიკური სისტემის ანალიზის და მოდელირების პროგრამული უზრუნველყოფა

ნაკადურ დიაგრამებში მიზეზ-შედეგობრივი კავშირების ანალიზისთვის და დინამიკური სისტემების მოდელირებისთვის გამოიყენება პროგრამული პაკეტი VENSIM. ის შედარებით მარტივია ასათვისებლად და საკმაოდ ეფექტურია; ის ასევე შეიცავს მოსახერხებელი ინსტრუმენტების ნაკრებს მოდელების ასაგებად; აქვს ბევრი ჩაშენებული ფუნქცია, ლოგიკური ოპერატორების ჩათვლით; შემთხვევითი რიცხვების გენერატორები, უწვეტი და დისკრეტული შემკავებლები, ფუნქციები სამეცნიერო კვლევებისთვის.

პაკეტში გათვალისწინებულია მონაცემების

უზარმაზარი ერთობლიობის (ნაკრების) შენახვის შესაძლებლობა და სანყისი (შემავალი) ცვლადების ცვლილების შესაძლებლობა მოდელირების დაწყების დროს. შეიძლება შევქმნათ გარე მონაცემები ტექსტურ რედაქტორებში, ან მოვახდინოთ ფართო მასშტაბით ცხრილების და მონაცემთა ბაზების მნიშვნელობების იმპორტირება (ექსპორტირება). ამ პაკეტით შესაძლებელია: მიზეზ-შედეგობრივი დიაგრამების აგება; ხის მაგვარი დამოკიდებულების აგება; მოდელის შესახებ დოკუმენტაციის შექმნა; ურთიერთკავშირების ციკლების გამოვლენა; გამოსახულების რედაქტირება; ჩამენებული ფუნქციების გამოყენება; ზომის ერთეულების შემონახვა, პირობების ტრანსირება; დიაგრამის შემონახვა; ექსპერიმენტის ჩატარების შესაძლებლობა; გრაფიკების აგება, რომელიც საშუალებას გვაძლევს განვსაზღვროთ ცვლადი პარამეტრების მგრძობიარობა; ცხრილური ანგარიშების გენერაცია; ექსპერიმენტის შედარების შესაძლებლობა.

დასკვნა

როგორც წესი ქალაქის ტიპის სისტემების კვლევები მიზანშეწონილია დავიწყოთ სისტემის ანალიზით. სისტემურად, მთლიანობაში შევხედოთ დინამიკური პრობლემების მთლიან კომპლექსს. თუმცა სანყის ეტაპზე კვლევები უნდა შემოიფარგლოს პრინციპული სქემის და მისი მნიშვნელოვანი გამოვლინებების შესწავლით. სხვანაირად ნაკლებად მნიშვნელოვანმა მომენტებმა (დეტალებმა) შეიძლება გადაფაროს ის მთავარი შედეგები, რომელიც შეიძლება მიღებული იქნას სისტემური ანალიზის შედეგად. სისტემის საზღვრების გაფართოვება, მისი გართულება ახალი შიდა მახასიათებლების დამატებით შესაძლებელია მოხდეს თანდათან, მას შემდეგ, როცა შევძლებთ შედარებით რთულ სიტუაციებში ორიენტირებას.

გამოყენებული ლიტერატურა:

1. Прангишвили И.В - Системный подход и общесистемные закономерности, М.: СИНТЕГ 2000 - 528 с
2. Имитационное моделирование Экономических процессов. Учебное пособие: М: ИНФРА – М.: 2011, 254 с
3. Дж.Форрестер- Динамика развития города. Москва. изд. «прогрес» 1974.
4. Дж.Форрестер - Основы кибернетики предприятия (индустриальная динамика), М.: «Прогрес» 1971

თანამედროვე ქალაქი, მისი სოციალურ-ეკონომიკური სტატუსი და განვითარების ტენდენციები

ანნა თანდილაშვილი,
სტუ-ს დოქტორანტი

რეზიუმე

სტატიაში განხილულია თანამედროვე ქალაქების ფუნქციური ტრანსფორმაციის თეორიული საკითხები, მზარდ კონკურენტულ გარემოში მათი იმიჯის და პოზიტიური ცნობადობის ამაღლების მარკეტინგული ტექნოლოგიები.

თემის აქტუალობას განაპირობებს ის, რომ თანამედროვე კონკურენტული სამყარო ახალ რეალობას უქმნის ქალაქებს, ისინი ზრუნავენ საკუთარი საბაზრო პოზიციების გაუმჯობესებაზე, სტაბილურობაზე და პერსპექტივების განსაზღვრაზე. სტატიაში განსაკუთრებული ადგილი ეთმობა ქალაქის, როგორც გეოგრაფიული და სოციალურ-ეკონომიკური ერთეულის განვითარების თანამედროვე პროცესებს და შესაძლებლობებს, ქალაქის, როგორც ინსტიტუციის სპეციფიკას და თავისებურებებს.

საზოგადოებრივი აღიარების მოსაპოვებლად ქალაქს განვითარების საკუთარი სტრატეგიის შემუშავება სჭირდება, რაც მხოლოდ მისთვის დამახასიათებელ პოზიტიურ, უნიკალურ, აღქმად და აქტუალურ ნიშან-თვისებებს უნდა ემყარებოდეს. ამ ნიშნების ფორმირებას და ცალკეული ქალაქის, როგორც ბრენდის ჩამოყალიბებაში მათი როლის გასანსაზღვრას ეძღვნება წარმოდგენილი სტატია.

საკვანძო სიტყვები: ქალაქის კონკურენტული უპირატესობა, ურბანული გარემო, ქალაქის მართვა, ქალაქის ბრენდინგი, ქალაქის განვითარების სტრატეგია.

Summary

Modern city, its social-economic status and development tendencies

Anna Tandilashvili
PhD. Candidate

The article analyses the theoretical issues of modern cities functional transformation and the marketing technologies that are used to upturn their image and positive recognition in increasingly competitive environment.

The issue is particularly timely now as modern competitive world creates new realities for cities, which are fighting for better positioning on global market place, for more stability and for identifying future perspectives. That is why

the article analysis the modern process of city development and studies a city, as a geographical and social-economic unit and as a specific and particular institution.

For gaining public recognition a city needs its particular strategy for development, based on its positive, unique, recognisable and timely characteristics. The article studies the ways of forming these characteristics and creating a city a brand.

Keywords: city competitive advantage, urban environment, city management, city branding, city development strategy.

* * * * *

ქალაქი მაღალგანვითარებული ცენტრია წარმოების, ვაჭრობის, კულტურის ინფრასტრუქტურის, განათლების ეფექტური სისტემით, სასწავლო, სამეცნიერო, შემოქმედებითი, ჯანდაცვის დაწესებულებების ფართო ქსელით, რითაც იგი ბიზნესის დაცულობას და საინვესტიციო პოტენციალის მაღალ დონეს უზრუნველყოფს. დღეს მოსახლეობის ნახევარზე მეტი ქალაქში ცხოვრობს, /ევროპულ ქვეყნებში ეს მაჩვენებელი 75%-ია/, სწორედ სოციუმი წარმოადგენს ქალაქის მთავარ სასიცოცხლო რესურსს. ადამიანის გონება, იდეები, მიზნები, შემოქმედებითი უნარი სულ უფრო ხშირად განიხილება, როგორც ქალაქის განვითარების სტრატეგიული რესურსი და იგი ქალაქს ტექნოლოგიური, კონცეპტუალური, ინოვაციური იდეების გენერირების ადგილად აქცევს.

ქალაქი და ურბანული გარემო სახელმწიფო სისტემის, საზოგადოებრივი მენტალობის, სოციალური ინტელექტის ისტორიულად ჩამოყალიბებული სივრცითი ორგანიზების ყველაზე სრულყოფილი ფორმაა. დღეისათვის ქალაქი გახდა დამოუკიდებლად მოქმედი სუბიექტი, რომელსაც კონკურენტული ურთიერთობის ნებისმიერ დონეზე შეუძლია მონაწილეობის მიღება, ქალაქები მნიშვნელოვან როლს ასრულებენ ქვეყნის ცხოვრებაში, ხასიათდებიან რა მოსახლეობის მაღალი კონცენტრაციით, კაპიტალის დიდი ნაკადებით, ტევადი ბაზრებით, განვითარებული ინფრასტრუქტურით, კვალიფიციური კადრებით, კულტურული და სამედიცინო პოტენციალით. ქალაქი ცხოვრების უფლებაა, ესაა შეხვედრებისა და აზრთა გაცვლისათვის საჭირო ადგილის არსებობის უფლება, ესაა ცხოვრების სხვადასხვა რიგის უფლება, უფლება, რომელიც განიჭებს სივრცის სრულად გამოყენების უნარს, - აღნიშნავდა ანრი ლეფევერი [1].

ყველა ქალაქს საკუთარი ღირებულებები გააჩნია,

დამოუკიდებელი ინტერესებით, ინდივიდუალური სოციალურ-ეკონომიკური პროცესებით, ეთნიკური და კულტურული თავისებურებებით, ტრადიციებით, რაც გავლენას ახდენს მის იმიჯზე, სხვა ქალაქებთან და რეგიონებთან თანამშრომლობის პერსპექტივებზე. ურბანიზაცია - გლობალური საკითხია. ქალაქი მუდამ იყო აქტივობებისა და ცვლილებების ცენტრი, ამ პროცესის ანალიზი განსაკუთრებით მნიშვნელოვანია თანამედროვე ეკონომიკური, ეკოლოგიური, პოლიტიკური თუ სოციალური პრობლემების შესწავლის კონტექსტში.

ინტეგრაციული პროცესები და მწვავე კონკურენცია ქალაქებს აიძულებს იზრუნონ საკუთარი პრიორიტეტების აღიარებაზე, საყოველთაო სიმდიდრეში თავისი წილის განსაზღვრაზე, მათი საზოგადოებრივი აღქმადობისა და რეპუტაციის ამაღლებაზე. ცნობილი ქალაქები, რეგიონები და ქვეყნები ცდილობენ მეტად დაინტერესონ ტურისტები და ინვესტორები, საქმიანი წრეები, შეასრულონ არსებითი როლი ქალაქების სოციალურ-ეკონომიკური ტრანსფორმაციის და მათი საბაზრო პოზიციონირების გაუმჯობესების თვალსაზრისით. ქალაქის საერთაშორისო აღიარებისა და საყოველთაო რეპუტაციის მოსაპოვებლად საჭიროა მისი განვითარების სტრატეგიის შემუშავება, რომელიც დაემყარება ამ ქალაქისათვის დამახასიათებელ პოზიტიურ, მიმზიდველ, უნიკალურ და სტაბილურ ნიშან-თვისებებს, მათი აქტივიზაცია კი, ხელს შეუწყობს ქალაქის ცნობადობის გაზრდას და საკუთარი კეთილდღეობის ამაღლებას.

მზარდი კონკურენციის და ეკონომიკური არასტაბილურობის პირობებში კიდევ უფრო აქტუალური ხდება ქალაქის, როგორც სოციალურ-ეკონომიკური ინსტიტუტის კონკურენტული უპირატესობების გაძლიერება და ამ მიზნით, მისი ბრენდად ჩამოყალიბების თანამედროვე ტექნოლოგიების, ინოვაციური მიდგომების და მასთან დაკავშირებული პრაქტიკული საკითხების გამოკვლევა. თანამედროვე კონკურენტულ ეპოქაში, ეკონომიკური ზრდის მხოლოდ ობიექტურ კანონზომიერებებზე ორიენტირება ვერ ქმნის სრულყოფილ წინაპირობებს განვითარების სტრატეგიის რეალიზაციისა და რთულ საბაზრო კონიუნქტურაში ოპტიმალური პოზიციონირებისათვის, ამ მიზნით ძლიერდება მარკეტინგული მეთოდების როლი და ხდება ბაზრის სუბიექტებზე ზემოქმედების ინოვაციური მექანიზმების ინტენსიური გამოყენება.

ახალი შეხედულებები გავლენას ახდენენ ადამიანების აზროვნებაზე და ქმედებებზე, განსაზღვრავენ მათ პრაგმატულ მიდგომებს. ამ თვალსაზრისით, ერთ-ერთი მძლავრი მარკეტინგული მეთოდი, რომლითაც ზემოქმედება ხდება ადამიანის ცნობად გადწყვეტილებაზე, ქალაქის რეპუტაციის ამაღლება და მისი იმიჯის გაუმჯობესების გზით, ქალაქ-ბრენდად ჩამოყალიბებაა. კონკურენტულ ბაზარზე პოზიციონირების პროცესში აქტიურ როლს ბრენდი, რე-ბრენდინგი, მერჩენდაინგი და სხვა თანამედროვე მარკეტინგული მექანიზმები ასრულებს, რომლებიც

ენმარება სუბიექტს ბაზარზე ლიდერის პოზიციის დაკავებასა და სტაბილურ საბაზრო პოზიციონირებაში.

XXI საუკუნე - ქალაქების საუკუნეა. მოსახლეობის მნიშვნელოვანი ნაწილის ქალაქებში კონცენტრაცია, მხოლოდ ადამიანთა სურვილით არ არის გამოწვეული, მას ობიექტური წინაპირობები აქვს. დღეს აუცილებელი ხდება იმ ფაქტორების მუდმივი კულტივირება, რომლებიც, მართლაც, რეალურს გახდის ადამიანების უპირატესად ქალაქში ცხოვრების სურვილს. განსაკუთრებით საჭიროა ქალაქის ძირითადი პრიორიტეტების ინტენსიური მხარდაჭერა და სწრაფი განვითარების მოტივირება.

მეცნიერები გამოყოფენ ქალაქების განვითარებაში მიმდინარე ძირითად ტენდენციებს, ეს არის, ერთი მხრივ, მმართველობის დეცენტრალიზაცია და საკუთარი ეკონომიკური შესაძლებლობების გაფართოება, მეორე მხრივ-ეკონომიკის გლობალიზაცია და თითოეული ქალაქის როლის ზრდა საერთაშორისო გადანაცვლებების მიღების პროცესში. გლობალიზაცია სულ უფრო აქტიურ გავლენას ახდენს საერთაშორისო ვაჭრობის გაფართოებაზე, კაპიტალის მოძრაობის ლიბერალიზაციაზე, ტრანსნაციონალური კომპანიების გავლენის არეალის ზრდაზე, გლობალური წარმოების რესტრუქტურალიზაციაზე, რაც, თავის მხრივ, ამაღლებს ქალაქების ფუნქციურ დატვირთვას, ისინი ქალაქ-მენარმეებად იქცევიან, რომლებიც აქტიურად ახდენენ თავიანთი რესურსების ინვესტირებას ეკონომიკურ, სოციალურ, გარემოსდაცვით სექტორებში საკუთარი კონკურენტუნარიანობის ამაღლების მიზნით, შედეგად, იზრდება ინტერესი ქალაქების განვითარების მიმართ, როგორც სამეცნიერო, ისე პრაქტიკული თვალსაზრისით.

საკითხის აქტუალობას ზრდის თანამედროვე გლობალიზაციის პროცესი. სხვადასხვა ქვეყანაში იგი განსხვავებულად მიმდინარეობს. აზიაში ქალაქები ზოგადად, იზრდება, ევროპაში კი ძველი სამრეწველო პროფილი სუსტდება. ქალაქებში დღეს ღირებულება ძირითადად იქმნება პროდუქციაში, პროცესებსა და მომსახურებაში ინტელექტუალური კაპიტალის ჩართვით. გლობალურმა სიახლეებმა მნიშვნელოვანი ცვლილებები შეიტანა ქალაქების განვითარების კონცეფციაში. ბევრმა მათგანმა შემოქმედებითი ხასიათი შეიძინა და არსებული სიახლეები საკუთარი განვითარების მძლავრ ფაქტორად აქცია, რამაც ახალი ბიძგი მისცა მათ აღმავლობას - ბარსელონა, სიდნეი, სიეტლი, ვანკუვერი, დუბლინი, ციურიხი, სტრასბურგი და მრავალი სხვა, ეს ის სწრაფად მზარდი ქალაქებია, რომლებმაც შეძლეს ეკონომიკური და სოციალური ტრანსფორმაციები ჩაეყენებინათ საკუთარი განვითარების სამსახურში. ზოგი ქალაქი კი, სამწუხაროდ, გლობალური ცვლილებების მსხვერპლი გახდა და, [რაქტიკულად, შეწყვიტეს ბაზარზე პოზიციონირება.

წარმატებული ურბანული პოლიტიკა სულ უფრო მეტ ყურადღებას უთმობს იმ მიდგომებს, რომლებიც შემოქმედებით, მიზნობრივ, ადამიანურ რესურსებზე

დამყარებული საკითხების გადაჭრას ემსახურება. პრაქტიკა მოწმობს, რომ საქალაქო განვითარების წარმატებას ძირითადად, პოლიტიკოსების და ქალაქის ხელმძღვანელობის მიდგომების გარდაქმნა განაპირობებს, სტანდარტულ აზროვნებას თანდათან ორიგინალური მიგნებები და ულტრათანამედროვე ტექნოლოგიები ენაცვლება. განსაკუთრებულ ყურადღებას იქცევს ქალაქის ის თვისებები, რომელიც მის კრეატიულობას აყალიბებს, პირველ რიგში, ეს შეეხება ქალაქის იდენტურობის და მისი ღრუბულების ფორმირებაში ტრადიციული თუ თანამედროვე ფაქტორების როლის განსაზღვრას.

ქალაქების განვითარების საკითხისადმი კრეატიული მიდგომა მოიცავს დივერგენციულ, მწარმოებლურ აზროვნებას, ინოვაცია კი ითვალისწინებს კონვერგენციულს, კრიტიკულ და ანალიტიკურ მიდგომებს. სწორედ კრეატიული ნოვაციები განაპირობებს ქალაქდაგეგმარების და მისი ფუნქციური განვითარების პროცესში მიმდინარე თანამედროვე ტრანსფორმაციებს და აძლიერებს ქალაქის ახლებურად აღქმის მოტივაციას საზოგადოებისათვის. რესურსების იდენტიფიცირების და ცნობადობის გაზრდა სრულყოფს ქალაქის იმიჯს და ამალღებს საერთაშორისო პროცესებში მის ჩართულობას, ამის საფუძველზე დროთა განმავლობაში, ყალიბდება ქალაქი-ბრენდი, როგორც საყოველთაოდ აღიარებული ადმინისტრაციული ერთეული.

ქალაქის ბრენდის მარკეტინგული ფასეულობა და წარმატება იმ ფაქტორებზეა დამოკიდებული, რომელიც მის პოზიციონირებას განაპირობებს. ბრენდი წარმოადგენს იმ ფასეულობას, რომელიც ასახავს ქალაქის განუმეორებელ ორიგინალურ სამომხმარებლო ნიშნებს, ეს, უპირველეს ყოვლისა, ძლიერი იდეაა, რომელიც ასახავს ქალაქის იდენტობას, დაფუძნებულია მოლოდინებზე, შეგრძნებებზე, გამოცდილებაზე. ლოგოტიპი, დევიზი, სიმბოლიკა - ეს ბრენდის ელემენტებია, აღქმისა და წარმოსახვის ნაკრები. ბრენდის დანიშნულება დადებითი შთაბეჭდილების მოხდენა, პოზიტიური ასოციაციების ფორმირება და ამ შთაბეჭდილებების დადასტურებაა ბრენდისა და მიზნობრივი აუდიტორიის ურთიერთობის დროს.

ქალაქის სოციალურ-ეკონომიკური ფუნქციის პრობლემის შეფასება ხელს უწყობს მისი როლის ამალღებას, ცნობილ ბრენდად მის ჩამოყალიბებას. ტერიტორიის ბრენდინგის წამყვანი სპეციალისტები საიმონ ანჰოლტი, ქეით დინი კლარკი, თემპორლი და სხვები [2] აღნიშნავენ, რომ ქალაქის ბრენდის შექმნის პროცესი გაცილებით რთულია, ვიდრე პროდუქციის ან მომსახურების ბრენდინგი. კერძოდ, ს.ანჰოლტი წერს, რომ ტერიტორიის ბრენდინგი უკავშირდება ყველაზე რთულ ფილოსოფიურ საკითხებს, რაც კი ოდესმე გასჩენია ადამიანს: აღქმის ბუნებასა და რეალობას, ობიექტისა და მის შესახებ წარმოდგენებს შორის ურთიერთობებს, მასების ფსიქოლოგიას, ეროვნულ თვითშეგნებას, ლიდერობას, კულტურას, სოციალურ კავშირებსა და მრავალ სხვა საკითხს [3].

ბრენდირების პროცესი უზრუნველყოფს ქალა-

ქის იდენტურობის წარმოჩენას და მისი მიზნობრივი მხარეების პოპულარიზაციას მიზნობრივი აუდიტორიისათვის. მსოფლიოს ცნობილ ქალაქებს მდიდარი გამოცდილება დაუგროვდათ საკუთარი იდენტობის განსაზღვრაში, მისი ძირითადი მახასიათებლები ამ ქალაქის შემეცნების საშუალებას იძლევა, მაგრამ ერთიანობაში, ცალსახად ვერ ახასიათებს მას, ეს დამატებით ინიციატივებს მოითხოვს, დადებითი იმიჯის შექმნის და განვითარების სტრატეგიის რეალიზაციის თვალსაზრისით. „დიდი ბრენდები“ ისევეა, როგორც „დიდი ადამიანები“. მათი ძირითადი ნიშნები თანამიმდევრული და არსებითია. უინსტონ ჩერჩილი მჭერმეტყველი იყო, ჯონ კენედს ახალგაზრდული ენერჯია და მგზნებარება გააჩნდა, სიბრძნე, ვაჟკაცობა და ტოლერანტობა გამოარჩევდა ნელსონ მანდელას, სიმტკიცე და გამბედაობა კი, მარგარეტ ტეტჩერს. რასაკვირველია, ეს თვისებები არ განაპირობებენ სრულად ამ პიროვნებების არსს, თუმცა აყალიბებენ მათ შესახებ ცნობიერ აღქმას. ბრენდის მახასიათებლებიც ძირითად წარმოდგენებს აყალიბებენ მომხმარებლებში, მაგრამ ისინი სრულად ვერ წარმოაჩენენ ქალაქის პოტენციურ შესაძლებლობებს და განვითარების პრიორიტეტებს.

ძლიერი ბრენდი ფლობს განსაზღვრულ საკვანძო მახასიათებლებს, რომელიც ამალღებს მათ ყველა ცალკეულ პროდუქტთან მიმართებაში. IBM, Google, Louis Vuitton, Sony, Intel Sedian მსოფლიოს ყველაზე ძვირფასი ბრენდების რიცხვში და გააჩნიათ მძლავრი საკვანძო მახასიათებლები. ქალაქის ბრენდირებისათვის საჭიროა განისაზღვროს მისი საკვანძო ფასეულობები და მუშაობის მიმართულებები, რის საფუძველზეც აიგება ქალაქის განვითარების სტრატეგია. საკვანძო ღირებულებები, ურთიერთობები და ქცევის ნორმები ავლენენ ქალაქის ბრენდის არსს. მსოფლიო ლიდერები - ნიუ-იორკი, ლონდონი, ყურადღებას ამახვილებენ ფინანსურ მომსახურებაზე, ტურიზმსა და გართობაზე, ამასთან, მათი ბრენდი არ იზღუდება ერთ-ერთი ამ მიმართულებით და თითოეული მათგანი არ ჰგავს ერთმანეთს. ნიუ-იორკი მწარმეობის, კელთიდლეობისადმი სიყვარულის, აგრესიულად ოპორტუნისტული, ინდივიდუალისტური ქალაქია, ლონდონი კი ადგილი, სადაც არანაკლებ უყვართ სიცოცხლე, მაგრამ ამასთან ერთად იგრძნობა ე.წ. ბრიტანული „მაღალი საზოგადოების მსუბუქი არომატი“. ქალაქებისათვის დამახასიათებელი ასეთი ინდივიდუალისტური ნიშნები აყალიბებს მათ იმიჯს, რაც ხელს უწყობს დროთა განმავლობაში მის ბრენდად ჩამოყალიბებას.

ქალაქის წარმატებული ბრენდინგის უამრავი მაგალითი არსებობს მსოფლიოში, რომლებიც კარგ გამოცდილებას ქმნიან ახალი ქალაქების ბრენდირებისათვის. ქალაქის ბრენდინგის დასამახსოვრებელი კონცეფციები შექმნა ამსტერდამმა „I Amsterdam“, venam, „Viena - now or newver“, san-diegom „Happy Happens“, las-vegasma „What happens here, stays here“. გამოცემა „გარდიანმა“ 2008 წელს გამოაქვეყნა ქალაქის ბრენდინგთან დაკავშირებით ოთხი ექსპერ-

ტის /რობერტ ჯონსი, ჯონათან გეპი, მაიკლ ჰამილ-ტონი, მარკუს მიშელი/ ინტერვიუ. მათი საექსპერტო შეხედულებით, წარმატებული ბრენდინგ-კამპანიები ჰქონდა ქალაქებს: პარიზი - „City of Romance“, ჰონგ-კონგი - „Asia World City“, ნიუ-იორკი - „I Love New-York“, გლავო - „People Make Glasgow“, ედინბურგი - „Inspiring Capital“, სიდნეი - „Destination NSW“ და სხვა .

ბრენდის როლი განსაკუთრებით მნიშვნელოვანი ხდება ქალაქების კონკურირების თანამედროვე მზარდი ტენდენციების პირობებში. ამ ვითარებაში წარმატების მოსაპოვებლად საჭიროა განისაზღვროს ქალაქის რესურსები, მისი უნარები, საკვანძო ფასეულობები, უნდა ჩამოყალიბდეს სათანადო მიდგომები და ბრენდირების პრინციპები. ამ ფაქტორების კომბინირების გზით, თვითმმართველმა ადმინისტრაციამ უნდა მოახდინოს ცალკეული მიზნობრივი ჯგუფისათვის მათი დიფერენცირება, რის საფუძველზეც უნდა შემუშავდეს ინტეგრირებული ბრენდ-პლატფორმა, შემდეგ კი, კომუნიკაციური სტრატეგია და მისი რეალიზაციის გეგმა. აუცილებელია ჩვევების, რესურსების და უნარების იმგვარი კომბინირება, რომ ისინი უზრუნველყოფდნენ რელევანტურ უპირატესობებს თითოეული მიზნობრივი ჯგუფისთვის .

საქალაქო განვითარების პოლიტიკა მიმართული უნდა იყოს კონკურენტული უპირატესობის განვითარების ხელშეწყობაზე, იმ ფაქტორების აქტივიზაციის გზით, რომლებიც ზრდიან ქალაქის მნიშვნელობას სხვადასხვა სახის საქმიანობის განვითარებისთვის.

ქალაქის ბრენდირება რთული და ხანგრძლივი პროცესია, რომელიც მარკეტინგული ტექნოლოგიების გამოყენების გარდა, ხელისუფლების მხრიდან სწორ მიდგომებს და შესაბამისი სტრატეგიის შემუშავებას მოითხოვს. ამასთან, მუნიციპალური და სახელმწიფო ადმინისტრაცია არ არის ქალაქის მართვის ერთადერთი სტრუქტურა, რომელიც ექსკლუზიურად იქნება პასუხისმგებელი ქალაქის სამეურნეო და კულტურული განვითარების საკითხზე, აუცილებელია სხვა ეკონომიკურ აგენტებთან თანამშრომლობა, იმ სუბიექტების გამოვლენა, რომლებსაც ექნება სისტემის განვითარების მონოპოლიური მართვისათვის საჭირო რესურსები. ამიტომ ხდება აუცილებელი საჯარო მმართველობის ფუნქციური ტრანსფორმაცია, მმართველობითი დეცენტრალიზაციის, ხელისუფლების ორგანოების ადმინისტრაციული და ორგანიზაციული საქმიანობის გააქტიურების, საზოგადოებრივი პარტნიორობის ზრდის თვალსაზრისით.

გამოყენებული ლიტერატურა:

- 1.ლომაძე ნ., -„ქალაქი- თვითონ საზოგადოება“, თბილისი, 2011;
2. .Kotler p. Gentner D. Country as Brand Product, and Leyond A. Place Marketing and rand Management Perspective]
- 3.Anholt S. (2006). Special report on Europe’s international image, N2, 2006, on the statue of Brand Denmark, Place branding, 2. 9(3).
4. სულუხია თ., ქალაქის პოლიტიკა, დამხმარესა ხელმძღვანელო -„ქალაქის მართვა“, საქ. საზოგადოებრივ საქმეთა ინსტიტუტი, თბილისი, 2003.
[www. article/0.4621,00.html](http://www.article/0.4621,00.html)
<http://www.csr.dg.ge>
www.wikipedia.org

კონტრუბანიზაციის პროცესზე მოქმედი ზოგიერთი ფაქტორები

*ნატალია კობალიანი, ეკონომიკის დოქტორი
თეა ბიძინაშვილი, ბიზნეს ადმინისტრირების დოქტორანტი
ქეთევან სალუქვაძე, არქიტექტურის დოქტორი*

რეზიუმე

Summary

სტატიაში განხილულია კონტრუბანიზაციის, როგორც შეუქცევადი პროცესის გამომწვევი მიზეზები და მისი აქტუალობის საკითხები. ფართოს წარმოდგენილია კალვინ ბეილის მოსაზრება მონოგრაფიიდან, სადაც აღნიშნული იყო, რომ პირველად ქვეყნის ისტორიაში სოფლის დასახლება იზრდებოდა უფრო სწრაფად, ვიდრე ქალაქის. უფრო მეტიც, ეს ზრდა განპირობებული იყო ქალაქიდან სოფელში სუფთა შიდა მიგრაციის ზრდის შედეგად, რომელიც კომპლექსურია და ასევე განხილულია ოთხი ერთმანეთთან დაკავშირებული ფაქტორი; დასაქმების დეცენტრალიზაცია,

სოფლის ცხოვრების მოდერნიზაცია, მოსახლეობის დაბერება, სოფლად ცხოვრებისთვის უპირატესობის მინიჭება. ეს ფაქტორები კონტრუბანიზაციის სათავეში დგას. კონტრუბანიზაციის პროცესის საერთო არგუმენტი არის ის, რომ კავშირი განვითარებასა და ურბანიზაციას შორის სუსტდება მას შემდეგ, რაც ქვეყანა მიაღწევს განვითარების მაღალ დონეს. ამის შემდეგ, პირობები ურბანულ და არაურბანულ ადგილებში თანაბარი ხდება და ის სტრუქტურული ასპექტები, რომლებიც განაპირობებს ურბანულ კონცენტრაციას შესაძლებელია დაძლეულ იქნას ტელეკომუნიკაციის, ყოველდღიური გადაადგილებისა და სხვა ტექნოლოგიური და სოციალური ცვლილებების საშუალებით, რაც დიდ მანძილზე ურთიერთკავშირისა და მოქმედების საშუალებას იძლევა.

საკვანძო სიტყვები: ურბანიზაცია, ქალაქი, სოფელი, დემოგრაფია;

The article deals of Urban Development as an irreversible process and the causes of its topicality. Brotherhood represented Calvin Bailey suggested monograph, where it was stated that for the first time in the history of the rural settlement grew faster than the city. Moreover, this increase was due to net in-migration from the city to the village as a result of growth, which is complex and also discusses four interrelated factors; Decentralization of employment,

Modernization of rural life, the aging of population, rural preference minicheba.es Urban Development factors is leads first stage. Urban Development the common argument is that the link between development and urbanization are weakening after the country reaches a high level of development. After that, the urban and non-urban areas in terms of the structural aspects of the playing field becomes, which leads to urban concentration can be overcome by telecommunications, the daily movement and other technological and social change, which is a long distance interconnection and operation allows.

Keywords: urbanization, town, village, demography;

* * * * *

ურბანიზაციას თან ახლავს სოციალური და ეკონომიკური განვითარების პროცესი, ბევრი მეცნიერი მიჩნევს, რომ ეს არის უწყვეტი, შეუქცევადი პროცესი. თუმცა, კვლევამ აჩვენა, რომ როდესაც ქალაქის საზოგადოება ვითარდება და მოსახლეობის სიმჭიდროვე ძალიან მაღალია, მოსახლეობის ზრდის ტემპი და სუფთა შიდა მიგრაციის მიმართულება ნშირად იცვლება პატარა, ნაკლებად დასახლებული ადგილების სასარგებლოდ. ამას ეწოდება კონტრუბანიზაცია, რასაც ადგილი აქვს ამერიკაში და სხვა მაღალგანვითარებულ ქვეყნებში. კონტრუბანიზაცია განისაზღვრება, როგორც მოსახლეობის ხელახალი განაწილება ურბანული ადგილებიდან სოფლად.

ურბანიზაციის ზრდის უწყვეტი პროცესის ნაცვლად, შეერთებულ შტატებს გააჩნია ოთხი ძირითადი ცვლილება სოფლიდან ქალაქში მიგრაციის მიმართულებით 1970 წლიდან. ამ პერიოდამდე, ქვეყნის ურბანიზაციის დონე იზრდებოდა რეგულარულად მოსახლეობის ყოველი მომდევნო აღწერის დროს. ურბანიზაციის ტემპი შენედა 1970 წლისთვის, რადგან თითოეული ქალაქის მაცხოვრებლისთვის გართულდა ცხოვრების პირობები, ურბანიზაციამ კი

მიაღწია საკმაოდ მაღალ დონეს. 1975 წელს კალვინ ბელიმ ამერიკის შეერთებული შტატების სოფლის მეურნეობის სამინისტროდან გამოაქვეყნა მონოგრაფია, სადაც აღნიშნული იყო, რომ პირველად ქვეყნის ისტორიაში სოფლის დასახლება იზრდებოდა უფრო სწრაფად, ვიდრე ქალაქის. უფრო მეტიც, ეს ზრდა განპირობებული იყო ქალაქიდან სოფელში სუფთა შიდა მიგრაციის ზრდის შედეგად. ბელის ანგარიშს შეხვდნენ სკეპტიციზმით და მას არ დაუჯერეს. სხვა მკვლევარებმა დემოგრაფიულ საკითხებში ეჭვის თვალთ შეხედეს ქვეყნის მოსახლეობის შეფასების მაჩვენებლების სიზუსტეს, და ზოგმა მკვლევარმა განაცხადა, რომ სოფლის მოსახლეობის ზრდა იყო უბრალოდ სუბურბანიზაციის შედეგი. ბელის განცხადებას ელოდა გამოცდა. რამდენიმე წლის შემდეგ ამ ანგარიშის მიმართ კრიტიკულად განწყობილმა პირებმაც კი აღიარეს, რომ სოფლის დასახლებები უფრო სწრაფი ტემპით იზრდება, და რომ მოსახლეობის მიბრუნება სოფლისკენ იყო რეალური და მნიშვნელოვანი.

სოფლის მოსახლეობის ზრდის მიზეზები კომპლექსურია, თუმცა არსებობს ოთხი ერთმანეთთან დაკავშირებული ფაქტორი;

- დასაქმების დეცენტრალიზაცია,
- სოფლის ცხოვრების მოდერნიზაცია,
- მოსახლეობის დაბერება

სოფლად ცხოვრებისთვის უპირატესობის მინიჭება.

ეს ფაქტორები კონტრურბანიზაციის სათავეში დგას. ურბანული ინდუსტრიული კონცენტრაციიდან ათწლეულების გასვლის შემდეგ, წარმოებები გაფართოვდა და განლაგდა სოფლად, სადაც მუშა-ხელი იაფია და უფრო სუსტი რეგულაციები მოქმედებს, ნაკლებად აქტიურია პროფკავშირები და პრეტენზიები ადგილობრივი თვითმმართველობის მიმართ. გარდა ამისა, 1970-იან წლებში სოფელში მოგვარდა ელექტროენერჯისთან, გზებთან და სატელეფონო მომსახურებასთან დაკავშირებული პრობლემები და ის ქალაქის პირობებს გაუთანაბრდა. ეს ორი სტრუქტურული ტრანსფორმაცია -სამუშაო და ინფრასტრუქტურა გულისხმობდა იმას, რომ პირებს, რომლებიც უპირატესობას ანიჭებდნენ სოფლად ცხოვრებას, შეეძლოთ განეხორციელებინათ თავიანთი სურვილი ეკონომიკური და ცხოვრების სტილთან დაკავშირებული მინიმალური დანაკარგით. გარდა ამისა, ამერიკელი მუშა-ხელის დიდი რაოდენობა ადრე გავიდა პენსიაში და მათ გააჩნდათ მყარი შემოსავალი. აღნიშნულმა ხანდაზმულმა პირებმა უპირატესობა მიანიჭეს სოფელს, სადაც უფრო დიდი სივრცეა და სხვა ურთიერთობებია დამკვიდრებული. 1970-იან წლებში სოფელში ადამიანების დაბრუნებამ შედეგად არ მოიტანა სოფლის მოსახლეობის ზრდა, მხოლოდ 1980-იანი წლებისთვის, სოფლის მოსახლეობის ზრდის ტემპმა გაუსწრო ქალაქისას და მიგრაციის მაჩვენებელი ქალაქიდან სოფელში გაიზარდა. 1980-იან წლებში ურბანულმა სექტორმა მოიპოვა ისევ უპირატესობა, მოახლეობის ზრდას ადგილი ჰქონ-

და ქალაქში და მიგრაციის ნაკადი იყო სოფლიდან ქალაქში. 1990-იანი წლებში სიტუაცია შეიცვალა და სოფელი გახდა პრიორიტეტული, როგორც მოსახლეობის ზრდის ტემპის, ასევე ქალაქიდან სოფელში მიგრაციის მაჩვენებლის მიხედვით. სიტუაცია შემდეგ წლებში ისევ შეიცვალა და ქალაქმა მაჩვენებლების მიხედვით გაასწრო სოფელს.

ვინაიდან სოფლისა და ქალაქის მოსახლეობის ცვლილება გახდა არაპროგნოზირებადი, როგორი იქნება ურბანიზაციის მომავალი? მოხდება ურბანული სექტორის ზრდა გარკვეული პერიოდის შემდეგ, თუ სოფელს ექნება უპირატესობა? ჩვენი აზრით, გარკვეული პერიოდის მანძილზე სოფლისა და პატარა ქალაქისადმი უპირატესობის მინიჭება შენარჩუნდება, რაც გამოიწვევს ქალაქიდან სოფელში მიგრაციას, და ამ უპირატესობას შედეგად მოყვება კონტრურბანიზაცია, სანამ სოფლად ეკონომიკური პირობები შედარებით მყარია, მაგრამ გრძელვადიან პერსპექტივაში, ჩვენ დარწმუნებული ვართ, რომ ქვეყნის ურბანიზაციის დონე გაჩერდება დღევანელ მაჩვენებელზე, რომელიც შეადგენს 80%-ს. სოფელს ექნება განვითარებასა და აყვავების პერიოდები, მაგრამ შემდეგ მოხდება მისი შეცვლა უფრო მძიმე პერიოდით, როცა სოფლის ეკონომიკა დაიწყებს შემცირებას და გახდება შედარებით სუსტი. უფრო მეტიც, ჩვენ ვფიქრობთ, რომ ქალაქიდან სოფელში მიგრაცია დამოკიდებული გახდება სხვადასხვა ფაქტორებზე, როგორცაა ტრანსპორტირების ხარჯი ან თანამედროვე ინფრასტრუქტურისადმი და სამედიცინო სერვისებისადმი ხელმისაწვდომობა. საერთაშორისო მიგრაციის ცვალებადი მიმართულება, რომელიც ბოლო პერიოდამდე არის ურბანული ადგილებისკენ მიმართული, ნიშნავს, რომ საჭიროა სიფრთხილის მოვკიდოთ ქალაქიდან სოფელში მოსახლეობის ხელახალი განაწილების შესახებ პროგნოზირების გაკეთებას.

განვითარებული ქვეყნების უმრავლესობას ასევე ჰქონდა სოფლის აღმავლობის პერიოდი 1970-იან წლებში, თუმცა 1980-იან წლებში სიტუაცია შეიცვალა და ქალაქი გახდა პრიორიტეტული. რვა ევროპულ ქვეყანასა და იაპონიაში ადამიანებმა უპირატესობა მიანიჭეს პატარა ქალაქებსა და სოფელში ცხოვრებას, მაგრამ 1980-1990 წლებში დასავლეთ ევროპის რვა ქვეყნიდან სამი და სამი სკანდინავიის ქვეყანა დაუბრუნდა თავდაპირველ მდგომარეობას, ხოლო დიდ ბრიტანეთში გაგრძელდა კონტრურბანიზაციის პროცესი. ჩატარებული კვლევების მიხედვით, გაერთიანებული სამეფოში მოსახლეობის ზრდი ტემპი განსაკუთრებით მაღალია სოფლად. ამ ქვეყანაში კონტრურბანიზაციის პროცესი გრძელდება ბოლო ორმოცი წლის მანძილზე. ასევე მხედველობაში უნდა იქნას მიღებული ის ფაქტი, რომ მოსახლეობის დაბერება ასევე არის სოფლად.

კონტრურბანიზაციის პროცესის საერთო არგუმენტი არის ის, რომ კავშირი განვითარებასა და ურბანიზაციას შორის სუსტდება მას შემდეგ, რაც ქვეყანა მიაღწევს განვითარების მაღალ დონეს. ამის

შემდეგ, პირობები ურბანულ და არაურბანულ ადგილებში თანაბარი ხდება და ის სტრუქტურული ასპექტები, რომლებიც განაპირობებს ურბანულ კონცენტრაციას შესაძლებელია დაძლეულ იქნას ტელეკომუნიკაციის, ყოველდღიური გადაადგილებისა და სხვა ტექნოლოგიური და სოციალური ცვლილებების საშუალებით, რაც დიდ მანძილზე ურთიერთკავშირისა და მოქმედების საშუალებას იძლევა. შესაბამისად, ვიდრე ეკონომიკური პირობები შესაბამისია, ადამიანებს შეუძლიათ გადავიდნენ სოფლად საცხოვრებლად და დაიკმაყოფილონ თავიანთი სურვილები. თუ საკმარისი რაოდენობით ადამიანი აკეთებს ასეთ არჩევანს, სახეზეა კონტრურბანიზაცია.

საინტერესოა აქვს თუ არა ადგილი კონტრურბანიზაციის პროცესს აღმოსავლეთ ევროპაში, მას შემდეგ რაც ქვეყნებმა განიცადეს ტრანსფორმაცია და საბჭოთა ეკონომიკიდან გადავიდნენ კაპიტალისტურ სისტემაზე.

კავშირი ეკონომიკურ რესტრუქტურისა და მოსახლეობის ხელახალ განაწილებას შორის ყალიბდება საბჭოთა ქვეყნებისთვის დამახასიათებელი სულ მცირე ოთხი თვისების მეშვეობით: (ა) მუშა-ხელის ცვლილება, რომელსაც იწვევს ურბანულ-ინდუსტრიული კომპლექსის შემცირება; (ბ) პოსტ-სოციალისტური ეკონომიკური განვითარების კონცენტრაცია შერჩეულ ქალაქგარეთ უბნებში; (გ) სოციალური ქსელების მდგრადობა, რომელიც აკავშირებს ურბანულ მუშა-ხელს მეგობრებთან, ოჯახთან სოფლად და (დ) სოფლად ცხოვრების დაბალი ხარჯები; კვლევა ადასტურებს, რომ კონტრურბანიზაციის ნამდვილად ჰქონდა ადგილი უნგრეთში 1994-2001 წლებში. აღნიშნული კვლევა ადასტურებს, რომ პოსტ-სოციალისტური კონტრურბანიზაცია მოიცავს ქალაქგარეთ უბნების გაფართოებას და სოფლად მიგრაციას, რომელიც დიდი ურბანული ტერიტორიიდან 30 კმ-ში მდებარეობს. მიგრაციას უფრო მოშორებულ ადგილებში ადგილი არ ჰქონია. ეს ნიშნავს, რომ კონტრურბანიზაცია უკავშირდება ურბანულ სამუშაოებზე ყოველდღიურ გადაადგილებას, და არა სოფლის ეკონომიკის განვითარებას. სხვა კვლევის მიხედვით, კაპიტალისტურმა განვითარებამ უარყოფითად იმოქმედა უმეტეს სოფელზე. კონტრურბანიზაციამ დასავლეთ ევროპასა და ჩრდილოეთ ამერიკაში მოიცვა უფრო მეტი ტერიტორია, ვიდრე უნგრეთში, მაგრამ სიტუაციები მსგავსია.

გამოყენებული ლიტერატურა:

1. Я.Миколаш, Л.Пишерман. Управление охранной окружающей среды. М, Прогресс,.
2. В.Владимиров. «Расселение и экология». М, Стройизгам,
3. დევიდ ლ. ბრაუნი, კაი ა. ჩაფტი სოფლის მაცხოვრებელი და სოფლის თემი 21-ე საუკუნეში

შია მლაშვილი,
არქიტექტურის დოქტორი

ვალერი მჭედლიშვილი,
არქიტექტურის დოქტორი

რეზიუმე

.შესავალი

სტატიაში განხილულია თანამედროვე ბინათმშენებლობის სფეროში ისეთი მნიშვნელოვანი საკითხი, როგორცაა მცირეგაბარიტის ბინების შიდა სივრცის ორგანიზება, რაციონალური სივრცითი გარემოს შექმნა და მისი მხატვრულ-ესთეტიკური გადანყვეტა. აღნიშნული საკითხის აქტუალობა განპირობებულია თანამედროვე საზოგადოების სოციალურ-ეკონომიკური მოთხოვნებიდან გამომდინარე, ვინაიდან ამჟამად უძრავი ქონების ბაზარზე და კომერციულ ბინათმშენებლობაში ფართოდ გამოიყენება ერთი და ოროთახიანი მცირეგაბარიტის ბინები. ნიშანდობლივია ის ტენდენციაც, რომ მათზე მოთხოვნა სულ უფრო იზრდება. ეს გარემოება განაპირობებს ასეთი ტიპის ბინების რაციონალური გასდანყვეტის აუცილებლობას.

თანამედროვე საზოგადოების სოციალურ-ეკონომიკური მოთხოვნებიდან გამომდინარე, ამჟამად უძრავი ქონების ბაზარზე და კომერციულ ბინათმშენებლობაში ფართოდ გამოიყენება ერთი და ოროთახიანი მცირეგაბარიტის ბინები. ნიშანდობლივია ის ტენდენციაც, რომ მათზე მოთხოვნა სულ უფრო იზრდება. ეს გარემოება განაპირობებს ასეთი ტიპის ბინების რაციონალური გასდანყვეტის აუცილებლობას.

იმ მიზნით, რომ მცირეგაბარიტის ბინები სრულად პასუხობდნენ კომფორტული, ფუნქციონალურად გამართული და ესთეტიურად სრულფასოვანი საცხოვრებელი გარემოს ფორმირების თანამედროვე მოთხოვნებს, წინამდებარე სტატიაში, პრაქტიკაში გამოყენების მიზნით, ჩამოყალიბებულია ასეთი ტიპის ბინების მოწყობისათვის საჭირო რეკომენდაციები და წინადადებები.

იმ მიზნით, რომ მცირეგაბარიტის ბინები სრულად პასუხობდნენ კომფორტული, ფუნქციონალურად გამართული და ესთეტიურად სრულფასოვანი საცხოვრებელი გარემოს ფორმირების თანამედროვე მოთხოვნებს, მიზანშეწონილია, სპეციალისტების მხრიდან, შემუშავებული იქნეს შესაბამისი რეკომენდაციები და წინადადებები.

საკვანძო სიტყვები: დიზაინი, სივრცე, დაგეგმარება, ზონირება

მცირე გაბარიტის ბინა რომ სრულყოფილ და მაღალხარისხოვან საცხოვრებელ გარემოდ იქცეს, მისი ინტერიერის ფორმირებისას მრავალმხრივი მიდგომაა საჭირო. კერძოდ, ინტერიერის სივრცის ფუნქციონალურ ზონებად დაყოფა, კოლორისტული გადანყვეტა, ფერისა და ფაქტურების სწორად შერჩევა, მასშტაბისა და შემადგენელი ელემენტების თანაზომიერების მართვა და სხვა.

Summary

This article discusses such important matter in the field of modern flat building, as organizing the interior of flats with little gabarit, creating the rational interior environment and it's artistic and aesthetical features. The actuality of the mentioned matter is caused by the social and economic demand of modern society, since at the moment the single/two room flats with little gabarit are widely used in commercial flat building and operating property market. We should also take note of the tendency that the demand on them keeps growing. This circumstance makes it inevitable to find the rational solution for these flats.

ცნობილი ფაქტია, რომ ბინა, რომელშიც მხოლოდ ერთი ოთახისაგან და დამხმარე სათავსოებისაგან შედგება, ერთდროულად სასტუმრო ოთახის, საძინებლის, სასადილო ოთახის თუ კაბინეტის ფუნქციასაც ასრულებს. მცირე გაბარიტის ბინა სტანდარტული, ტრადიციული დაგეგმარებით უკვე ვერ აკმაყოფილებს საცხოვრებელის მიმართ თანამედროვე მოთხოვნებს.

In order for these small gabarit flats to be able to fully satisfy modern demands of comfortable, functionally in working order and aesthetically valuable living environment, in the article above are defined the needed recommendations for organizing flats of this type, with the purpose of future practical use.

იმ მიზნით, რომ მცირეგაბარიტის ტიპის ბინებში შესაძლებელი იყოს რაციონალური და ფუნქციური გარემოს შექმნა, მნიშვნელოვანია რიგი რეკომენდაციებისა და წინადადებების გათვალისწინება, რომელიც უზრუნველყოფს სივრცის რაციონალურ ზონირებასა და ოპტიმალური გეგმარებითი სტრუქტურების ფორმირებას.

ინტერიერის სივრცითი ზონირება

მცირეგაბარიტის ბინის ფორმირებისას მნიშვნელოვან ამოცანას წარმოადგენს - რაციონალური ზონირებისა და ოპტიმალური გეგმარებითი სტრუქტურის მქონე შიდა სივრცის შექმნა. ამ მიზნით შესა-

Keywords: Design, space, planning, zoning

ძლებელია ე.წ. „თავისუფალი გეგმარებითი სტრუქტურის“ გამოყენება.

თავისუფალი გეგმარებითი სტრუქტურის გამოყენებისას, სივრცის სხვადასხვა დანიშნულების ფუნქციური ზონირების გამოსაყოფად საჭირო არაა სტაციონალური ტიხრების მოწყობა. სივრცის ზონირება შესაძლებელია განხორციელდეს ისეთი ხერხების საშუალებით როგორცაა: მოძრავი ან ტრანსფორმირებადი, მობილური ტიხრების მოწყობა, თაღებისა და ნახევართაღების მოწყობა, სხვადასხვა მასალისა და ფორმის შირმების გამოყენება, ავეჯის ჯგუფების საშუალებით ფუნქციური ზონების შექმნა, მრავალდონიანი, საფეხურებრივი იატაკისა და ჭერის მოწყობა, ზონების შესაბამისად იატაკის, ჭერისა და კედლების მონაკვეთებზე სხვადასხვა მოსაპირკეთებელი მასალების გამოყენება ან და მათი ზედაპირების სხვადასხვა ფერადოვანი გადანყვეტა, ასევე მნიშვნელოვანი ხერხია სხვადასხვა ზონებისათვის შესაბამისი განათების რეჟისურის შერჩევა.

ამასთან გასათვალისწინებელია ის გარემოება, რომ სტაციონალური ტიხრების არქონას, უზრუნველყოფს რა სივრცის ვიზუალურ გაფართოვებას, თან ახლავს გარკვეული სახის დისკომფორტი, რაც სხვადასხვა ფუნქციის სივრცითი ზონების ვიზუალურ და აკუსტიკურ იზოლირების უქონლობაში მდგომარეობს.

ინტერიერის სტილისტური გადანყვეტა

მცირეგაბარიტიანი ბინების სივრცით ფომირებაში მნიშვნელოვან როლს თამაშობს მისთვის შესაბამისი სტილისტური გადანყვეტის შერჩევა, რომლის საშუალებითაც შესაძლებელია, დეკორატიული თვალსაზრისით, ეფექტურად გაფორმდეს ნებისმიერი სივრცე.

მცირეგაბარიტიანი ბინებისათვის რეკომენდირებულია ისეთი სტილისტური გადანყვეტის გამოყენება, რომელიც არ მოითხოვს დიდი ზომისა და რთული პლასტიკური კონტურის მქონე განსაკუთრებულად დეკორირებულ არქიტექტურულ ელემენტებს, მოსაპირკეთებელ მასალებს, ავეჯსა თუ აქსესუარებს. ასეთი რაციონალური ესთეტიკითა და სტილისტური თავისებურებით ხასიათდება მაღალტექნოლოგიური ჰაი-ტექი, ლოფტი და მინიმალიზმი, თავისი ეთნიკური სახესხვაობებით (იაპონური მინიმალიზმი, სკანდინავიური მინიმალიზმი და სხვ.).

ინტერიერის კოლორისტული და დეკორატიული გადანყვეტა

ცნობილი ფაქტია, რომ ფერი დიდ ზეგავლენას ახდენენ ადამიანის განწყობაზე. ფერების დახმარებით შესაძლებელია გადმოიცეს ემოცია, განწყობა და ხასიათი. სწორედ ამიტომ მნიშვნელოვანია ინტერიერის სწორი ფერადოვანი გადანყვეტა.

ცნობილია, რომ ფერი - ეს ერთგვარი იარაღია ნებისმიერი დიზაინერისთვის. ამიტომ, ისევე როგორც ნებისმიერი სხვა იარაღთან, მისი გამოყენების

სას სიფრთხილვა საჭირო, განსაკუთრებით კი მაშინ, როცა საქმე ეს პატარა ფართს ეხება.

იმისათვის რომ სწორად განისაზღვროს მცირეგაბარიტიანი ბინის ინტერიერის კოლორისტული, მნიშვნელოვანია იმის გათვალისწინება თუ რისთვისაა გამიზნული იგი - ესაა ოფისი თუ საცხოვრებელი ოჯახური წყვილისათვის, ასაკოვანი ადამიანებისა თუ ახალგაზრდებისთვის. ასევე მნიშვნელოვანია ბინაში მაცხოვრებელი ადამიანის ფსიქოტიპის გათვალისწინება, რომ შერჩეული ფერები ჰარმონიულად შეესაბამებოდეს კონკრეტული ადამიანის ხასიათსა და მის ტემპერამენტს.

ფერთა შერჩევისას მნიშვნელოვანია ასევე შერჩეული სტილისტური მიმდინარეობისათვის დამახასიათებელი თავისებურების გათვალისწინებაც, რადგან თითქმის ყველა სტილს ახასიათებს საკუთარი განსაზღვრულ ფერთა პალიტრა. ასე, მაგალითად, ჰაი-ტექის სტილში შესრულებული ინტერიერი ფერადოვანი გამით ძირეულად განსხვავდება რომანტიკული შები-შოკისგან.

პატარა სივრცეში გასათვალისწინებელია ფერთა გამოყენების „ოქროს წესი“, რის მიხედვითაც არაა რეკომენდირებული ერთდროულად სამზე მეტი ინტენსიური ფერის გამოყენება. ასეთ შემთხვევაში ძირითად ფერად შირჩევა რომელიმე ნეიტრალური ფერი (თბილი ან ცივი ტონებიდან) ხოლო დანარჩენი ორი ფერი შედარებით ინტენსიური ფერია, რომლითა საშუალებითაც კეთდება აქცენტები და კონტრასტული ჩანარტები.

ხერხები ინტერიერის სივრცის ვიზუალურად გაზრდისათვის

მცირეგაბარიტიანი ინტერიერში სივრცის ვიზუალური გაზრდის ერთ-ერთი ძირითადი დიზაინერული ხერხია სარკეებისა და ამრეკლი ზედაპირის მქონე ნივთების გამოყენება.

ამრეკლი ზედაპირებიდან არეკლილი სინათლე ავსებს მთელს სივრცეს, რაც მას სრულიად გარდასახავს. რადგან არაპირილა ზედაპირი თავის მხრივ შთანთქავენ სინათლეს, ამიტომ უმჯობესია ინტერიერში მისი გამოყენება მინიმუმამდე შეიზღუდოს.

ფართის ვიზუალურად გაზრდისთვის კარგია ასევე მინის ზედაპირების გამოყენება ნებისმიერი ფორმით, იქნება ეს ტიხარი, კარი ოთახებს შორის თუ ტრანსფორმირებადი მინის თეჯირი.

ფერთა გამა, რომელსაც სივრცის გასაფორმებლად გამოიყენება, მის ფორმებთან და მასშტაბთან „თამაშის“ საშუალებას იძლევა. ფერების სწორად შერჩევის საშუალებით შესაძლებელია პატარა ფართობის ბინის ვიზუალურად გაზრდა. ამ ეფექტს იძლევა ნათელი და ღია ტონალობის ფერების გამოყენება. ყველასთვის ცნობილია, რომ ფერადოვანი პალიტრის ნათელი ფერები ვიზუალურად ადიდებენ სივრცეს, მუქი ტონები კი აპატარავებენ მას, თუმცა მცირე გაბარიტიანი ბინის ინტერიერის გაფორმებისას მხოლოდ ამ პრინციპით ხელმძღვანელობა არაა

საკმარისი.

მნიშვნელოვანია ინტერიერში გამოყენებული მოსაპირკეთებელი მასალებისა და დეკორატიული ელემენტების, ავეჯისა თუ აქსესუარების ზომებისა, პროპორციების, მათი სტილისა და ფერის სწორად შერჩევა. მაგალითად თუ კი მოსაპირკეთებელი ფილის ან შპალერის დეკორატიული გამოსახულების კომპოზიცია ვერტიკალურადაა მიმართული, მაშინ ოთახი ვიზუალურად მეტად გადიდება სიმაღლეში, ხოლო ჰორიზონტალურად მიმართული ნახატის შემთხვევაში ეს განივი ეფექტის მომცემი იქნება.

ნათელი ფერები ვიზუალურად ადიდებენ სივრცეს, მნიშვნელობა არ აქვს იქნება ეს- ავეჯი, იატაკი თუ კედლები. მთავარია, ეს ყველაფერი არ გადაიქცეს ერთ უზარმაზარ ნათელ წერტილად, ამიტომ კონტრასტისთვის საჭიროა ცოტაოდენი მუქი ტონების გამოყენება.

მცირეგაბარიტიანი ბინის ავეჯით მონყობა

ინტეგრირებულ და ტრანსფორმირებად ავეჯს შეუძლია მნიშვნელოვნად გაგვიმარტივოს ინტერიერის მონყობა პატარა ბინის პირობებში. ჩამოთვლილი ავეჯი და სამზარეულო, ტრანსფორმირებადი დივანი, დასაკეცი მაგიდები - ეს ყველაფერი ნებისმიერ პირობებში უზრუნველყოფს კომფორტს.

ერთ—ერთი მნიშვნელოვანი მიმართულება მცირე გაბარიტიანი ბინების დაპროექტებისას ესაა ტრანსფორმირებადი ავეჯის გამოყენება, რომელთა საშუალებითაც მაგალითად, ბინამ შეიძლება დღის განმავლობაში რამდენჯერმე შეიცვალოს თავის დანიშნულება. ის შეიძლება იყოს საძინებელი ოთახი, კაბინეტი, სასტუმრო ოთახი, სასადილო ოთახი და ისევ საძინებელი ოთახი. ამისთვის დაგვჭირდება ავეჯი, რომელსაც მინიმალური შესაძლებლობებით შეუძლია რადიკალურად გარდაიქმნას.

მცირე ფართობის მქონე ბინის ინტერიერში მიზანშეწონილი არაა დიდი ზომის ავეჯის გამოყენება. ავეჯის სწორი შერჩევა და განლაგება დაგვეხმარება სივრცის რაციონალურად გამოყენებასა და ფუნქციონალურ ზონირებაში.

ინტერიერის განათება

ერთ—ერთი მნიშვნელოვანი დეტალი ინტერიერის მონყობისას არის მისი ბუნებრივი და ხელოვნური განათების რეჟისურის შერჩევა. გამომდინარე იქედან, რომ რაც უფრო ნათელია ბინა, მით მეტი ფართობისა ჩანს, მიზანშეწონილია თანამედროვე წერტილოვანი განათების გამოყენება.

რეკომენდირებულია ასევე კედლების, მაგიდაზე ან იატაკზე დასადგმელი სანათების გამოყენება, რაც კედლისსიმაღლისდაგრძელების ვიზუალურ ეფექტს იძლევა.

ბუნებრივი განათებისათვის, შესაძლებლობის შემთხვევაში, რეკომენდირებულია ფანჯრისა და კარის ლიობების ზომების მაქსიმალური გაზრდა.

დასკვნა

ყოველივე ზემოაღნიშნულის გათვალისწინებით შესაძლებელია ითქვას რომ მცირეგაბარიტიანი ბინა არა მხოლოდ ფუნქციონალურად გამართული, არამედ ამავე დროს, იგი კომფორტული და ესთეტიურად ლამაზიც უნდა იყოს.

ამრიგად, მცირეგაბარიტიანი ბინების ინტერიერების სრულფასოვანი ფუნქციური და ესთეტიური გადანყვეტისათვის საჭიროა იმ რეკომენდაციების გათვალისწინება რომელიც უზრუნველყოფს მის სწორ ფორმირებას შემდეგი ისეთი პარამეტრებით-როგორცაა: ბინის რაციონალური გეგმარებითი სტრუქტურა, ბინის სწორი ფუნქციონალური ზონირება, შესაბამისი სტილისტური გადანყვეტა, სწორად შერჩეული კოლორისტული და დეკორატიული გადანყვეტა, შესაფერისი ავეჯით მონყობა.

გამოყენებული ლიტერატურა:

1. •<http://myinterior.info/dizajn-kvartir/12289/tri-rekomendacii-po-otdelke-malenkoj-kvartiry/>
2. <http://home.passion.ru/interer/stil-doma/interery-malogabaritnykh-kvartir.htm>

გაჯი - საპარტვილო ნარმოცული ეკოლოგიურად სუფთა მოსაპირკეთებელი მასალა

ზეინაბ ქარუმიძე,
სტუ-ს პროფესორი

რეზიუმე

სტატიაში განხილულია გაჯის – როგორც ეკოლოგიურად სუფთა მოსაპირკეთებელი მასალის ზოგიერთი ასპექტი. მოცემულია მისი ქიმიური შედგენილობა და სამშენებლო თვისებები ნარმოცენილია ნარმოცების ტექნოლოგია და სქემა. განხილულია მისი უპირატესობები, სალესი სამუშაოების ჩატარებისას.

საკვანძო სიტყვები: დუღაბი, ხსნარი, ჰაერული შემკვრელი, გამოწვა, ბათქაში სახარში, ქვაბები.

Summary

Paper discusses several aspects of Gaji plaster – environmentally friendly finishing material available in Georgia. Chemical composition of material is given as well as construction properties and technological scheme of production. Advantages of using of this material in plastering works are given.

შესავალი

მოსაპირკეთებელი სამუშაოებისათვის საჭიროა დიდი რაოდენობის მაღალი ხარისხის მასალა.

ქვეყანაში კომფორტული ბინათმშენებლობისათვის უდიდესი ყურადღება ექცევა ეკოლოგიურად სუფთა საშენ და განსაკუთრებით ინტერიერის მოსაპირკეთებელ მასალებს. სტატიაში განხილულია გაჯი – როგორც ეკოლოგიურად სუფთა, ადგილობრივი მოსაპირკეთებელი მასალა, რომელსაც მსოფლიოში ანალოგი არ მოეპოვება.

ნაშრომის გამოქვეყნება განაპირობა, სხვადასხვა კომპანიების დაინტერესებამ ამ პროდუქტით და მისი საექსპორტო შესაძლებლობებით. გაჯის ნედლეული საქართველოში უხვადაა. დღეს გაჩნდა შესაძლებლობები მშრალი დუღაბის ნარმოცების ტექნოლოგიების დანერგვისა, რაც მეტად აადვილებს პროდუქციის მიწოდებას მომხმარებელთან დაფასობულ სახით.

ძირითადი ნაწილი

გაჯი ჰაერული შემკვრელი ნივთიერებაა და მიიღება თაბაშიროვანი ნედლეულის (თიხოვანი მინერალებით მდიდარი ბუნებრივი თაბაშირის ქვა) გამოწვით 160-2500ჩ-ზე. მასში თიხის რაოდენობა 30-50%-მდეა. გაჯის ნედლეული სულფატების ჯგუფის დანალექი მთის ქანია. მინერალოგიური შედგენილობის მიხედვით გაჯს თიხათაბაშირის მსგავსი მახასიათებლები აქვს. იგი თავისი სტრუქტურის მიხედვით წარმოადგენს წვრილდისპერსიულ ნარევეს ან ფხვიერ სუსტად შეცემენტებულ მასას, მოყვითალო, რუხი, მოყავისფრო ან მომწვანო ფერისას.

მისი ჭეშმარიტი სიმკვრივე 2,45-2,55გ/სმ³; ზოგადი სიმკვრივე 800-1000კგ/მ³, სიმკვრივე შემკვრივებულ მდგომარეობაში 1000-1300კგ/მ³-მდეა. დაფქვის სინმინდის მიხედვით გაჯს არ წაეყენება მაღალი მოთხოვნები. 02 საცერზე ნარჩენი არ უნდა აღემატებოდეს 40-50%-ს. შეჭიდვა იწყება 3-5წთ და მთავრდება არა უგვიანეს 30-40წთ. ნორმალური სისქის ცომისათვის საჭირო წყლის რაოდენობა შეადგენს გაჯის მასის წონის 30-50%-ს. მოოსის სკალის მიხედვით მისი სიმაგრე 1-მდეა. სიმტკიცე კუმშვაზე 20 მპა-ია, ხოლო ხლეჩაზე 0,03 მპა-ზე მეტია.

გაჯი საკმაოდ იაფი მასალაა და ფართოდ გამოიყენება მშენებლობაში. მისგან მზადდება სხვადასხვა სახის დუღაბები, განსაკუთრებით აღსანიშნავია მისი გამოყენება სხვადასხვა დანიშნულების შენობების ზედაპირების შიგა მოპირკეთებისათვის. აგრეთვე ყურადსაღებია გაჯ-ცემენტის ან გაჯ-პერლიტის ტექნოლოგიები. გაჯ-ცემენტის ტექნოლოგია მცირე რაოდენობის კლინკერის, გაჯთან ერთად დაფქვის ნარმოცულია. ასეთი შემკვრელი, ეკონომიურია და გამოირჩევა მაღალი სამშენებლო თვისებებით. გამაგრება პირველ ხანებში ნელა მიმდინარეობს მცირე სიბოლს გამოყოფით. მისგან შეიძლება დამზადდეს სამშენებლო დუღაბები, ქვები, დაბალი კლასის ბეტონები და სხვა. ხოლო რაც შეეხება გაჯ-პერლიტის ნარევეს ისინი უზრუნველყოფენ მაღალ თბოსაიზოლაციო თვისებებს. ნედლი და გამომწვარი გაჯის ქიმიური შედგენილობის საშუალო მაჩვენებლები მოყვანილია ცხრილში 1.

გაჯი შეიცავს ისეთ მინერალებს, როგორებიცაა კალციუმის კარბონატი - 2,5...35%, კაჟმინას 3,5...30%, თიხოვან სუბსტანციებს 3...35%-მდე და ზოგჯერ მეტსაც და თაბაშირს 15-დან - 90%-მდე.

ნელი და გამომწვარი გაჯის ქიმიური შედგენილობა

ცხრილი 1.

შედგენილობა მანქანებზე	წარმოშობა				
	საქართველო			სომხეთი	აზერბაიჯანი
	ნავთლული	ვაკე	ხილნადი	ერევანი	კიროვობადი
შენიშვნა მრიცხველში მოცემულია ნელი, ხილნადი მნიშვნელში გამოიწვარი გაჯის ქიმიური შედგენილობა					
უხსნადი ნივთიერებები HCl %	11,16/13,44	44,06/35,36	29,7	8,88/10,4	7,16/12,76
Fe2O3+Al2O3 %	2,85/3,04	11,1/9,05	6,3	-	1,25/2,95
CaSO4 %	60,98/66,47	24,11/41,73	35,09	84,62/82,6	65,76/62,13
CaO %	28,7/34,99	14,17/21,09	22,17	30,25/46,67	30,87/36,55
SO3 %	35,87/39,1	14,18/24,55	20,64	39,36/46,67	38,45/36,55
CO2 %	1,34/6,2	2,36/2,29	4,75	2,62	2,79/1,73
ტენი 1000C %	11,44/3,33	6,69/2,6	12,47	17,7	14,38/9,2
სურბითი და-ნაკარგები %	21,26/9,96	15,13/9,25	21,62	21,14	22,59/15,96

გაჯი ერთ-ერთი საუკეთესო მასალაა სალესი სა-მუშაოებისათვის და უხსნრებს თავისი საექსპლუატაციო თვისებებით ისეთ სალეს ნარევეს, როგორცაა კირის, თაბაშირის, ცემენტის და სხვ.

გაჯის ბათქაში გამოირჩევა თანაბარ ზომიერი შეფერილობით, შედარებით უკეთესი თბო და ბერა-საიზოლაციო თვისებებით, ყინვამედეგობით, სარკისებრი ზედაპირით, ელასტიურობით, მხურვალმედეგობით, წყალმედეგობით, (თაბაშირის ნარევებთან შედარებით) და რაც მთავარია დაბალი ღირებულებით.

გაჯზე დამზადებული დუღაბები გამოიყენება ღრუ ტანის საკედლე ბლოკების დასამზადებლად, სხვადასხვა დანიშნულების შენობების მონოლითური იატაკების მოსაწყობად. შემკვრელ თვისებებს გაჯი იძენს ჰიდრატული წყლის შემცირების შემდეგ (მასში დაახლოებით 5%-მდე). გაჯის ნარევის გამოწვა შეიძლება განხორციელდეს ორი ხერხით, ქარხნულით და კუსტარულით.

გაჯის გამოწვა კუსტარული ხერხით ხორციელდება შტაბელებში კარიერებზე 2500C-ზე ხუთი საათის განმავლობაში. უფრო ეკონომიურია თერმული გამოწვა სახარშ ქვაბებში, საშრობ დოლებში და სხვ.

გამოწვის შემდეგ გაჯს ცრიან 5x5 მმ-იან წმინდა საცერში, ხოლო დარჩენილ ნაწილს გამოწვავენ ხელმეორედ. გამოწვის დროს აუცილებელია გაჯის უწყვეტი არევა. ტემპერატურის მატება მიმდინარეობს ნელ-ნელა 1800C-მდე, ამ ტემპერატურას ინარჩუნებენ 5 წთ-ის განმავლობაში. შემდეგ მას ღუმელის საცეცხლურიდან გადმოიღებენ და მის ადგილზე მიენოდება გაჯი, რომელიც იმყოფება საშრობში.

ბოლო ხანებში წარმატებით ინარმოება მშრალი საბათქაშე ნარევეები გაჯის საფუძველზე.

როგორც უკვე აღინიშნა გაჯი წარმოადგენს საუკეთესო საბათქაშე ნარევს. საბათქაშე დუღაბები ხასიათდებიან ისეთი თვისებებით, როგორცაა შეკვრის დასაწყისი 92-100 ნმ, შეკვრის დასას-

რული 120-130 ნმ, ქვის ზედაპირებთან შეჭიდვის სიმტკიცე - 0,6 მპა, სიმტკიცის ზღვარი კუმშვისას 3-5 მპა. მშრალი საბათქაშე ნარევების გამოყენება მოსაპირკეთებელი სამუშაოების ჩატარებისას გვაძლევს დროის დაზოგვის საგრძნობ ეკონომიას. ამას შესაძლებელია მივაღწიოთ ზედაპირებზე გაჯის დუღაბის დატანის მექანიზირებული ხერხებით. ასევე მცირდება გალესილი ზედაპირის შრობის ვადები, თბოგამტარობის კოეფიციენტი და თბო დანაკარგები ნელინადის ცივ პერიოდებში. გაჯის ბათქაშს აქვს უფრო დაბალი თბოგამტარობის კოეფიციენტი ვიდრე ცემენტ-ქვიშისას.

როგორც აღინიშნა გაჯის ნედლეული წარმოადგენს ერთ-ერთ ყველაზე იაფს, ადგილობრივი მასალებიდან და წარმატებულად გამოიყენება სამშენებლო ნარევების წარმოებაში, მას შემდეგ რაც იძენს შემკვრელ თვისებებს, მასში ჰიდრატული წყლის შემცირებით 2,5-5%-მდე. გაუწყლოება მიიღწევა ტემპერატურის თანდათანობითი აწევით და თანაბარზომიერი გამოწვით 130...2700C 4-6 საათის განმავლობაში. გაჯის გამოწვა ხორციელდება მბრუნავ ღუმელებში, სახარშ ქვაბებში და მახტურ ღუმელებში.

1. მახტურ ღუმელში გამოწვა მდგომარეობს შემდეგში:

გაჯის ნედლეული მიენოდება ღუმელის ჩასატვირთი ხვრტიდან პირველ ლითონის კონუსს, რომელიც ანაწილებს მას პირველ ჰორიზონტალურ ბაქანზე, რომელიც ხვრელით არის აღჭურვილი. ნიჩბები, რომლებიც მოთავსებულია ვერტიკალურ მბრუნავ მეტალის ლილვზე ურევენ გაჯის ნედლეულს და გადაიტანენ მას მეორე კონუსზე ხვრტის მეშვეობით. მახტური ღუმელის ზედა ნაწილში მიწოდებული აირების ტემპერატურა 650...7000C. ამ დროს გამო-საწვავი გაჯი გადაადგილდება ქვევით და მიენოდება გამოსატვირთ ხვრტს, იქიდან კი ვაგონე-ტებს. მახტურ ღუმელებში გაძნელებულია თანაბარზომიერად გამომწვარი პროდუქციის მიღება, რადგანაც გამოწვის ზონებში არის სხვადასხვა ტემპერატურული უბნები.

2. გაჯის გამოწვა სახარშ ქვაბებში.

სახარშ ქვაბებში გაჯის გამოწვა ხორციელდება ორი ციკლით.

ა) გამოორთქვლით

ბ) კრისტალიზაციური ტენის ნაწილობრივი მოშორებით.

ღუმელის ჩასატვირთ ბუნკერს მიენოდება გაჯის ნედლეული, იქიდან ის თვითდინებით ჩადინება სახარშ ღუმელში. ხარშის პროცესი მიმდინარეობს სარევის განუწყვეტელი მუშაობისას, ქვაბის ჰერმეტიულად დახურული სახურავით და გახსნილი სავენტილაციო მილებით.

გაჯის ხარშის ხანგრძლივობა ტენიანობიდან გამომდინარე შეადგენს 2-4 საათს 2500C-ის დროს.

დუღილის დასაწყისი წარმოებს 104-1050წ ტემპერატურის დროს. განსაკუთრებით ინტენსიური დუღილი აღინიშნება 105-2000C-ზე. 2500C-ტემპერ-

ატურაზე დუღილი წყდება და მთელი მასა იღებს მოყავისფრო შეფერილობას. ასე რომ გაჯის გამონვა სახარშ ქვაბებში უზრუნველყოფს პროდუქციის მაღალ ხარისხს.

3. გაჯის გამონვა მბრუნავ ლუმელებში.

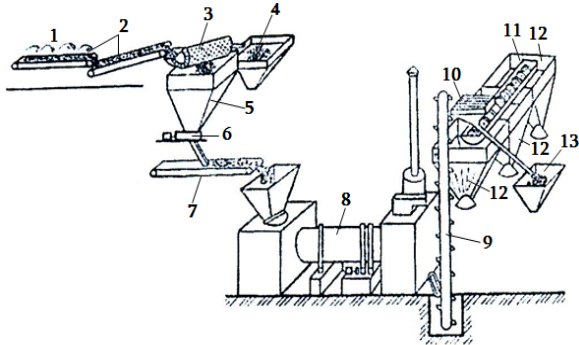

ნახ.1. გაჯის გამონვის ტექნოლოგიური სქემა თბილისის გაჯის ქარხანის მბრუნავ ლუმელებში.

1-ნედლეულის საწყობი; 2-ლენტური ტრანსპორტიორი; 3-დოლური ტიპის ცხავი; 4-გაცრა და ჩაყრა; 5-ნედლეულის მარაგის ბუნკერი; 6-თეფშა მკვებავი; 7-ლენტური ტრანსპორტიორი; 8-დოლური მბრუნავი ლუმელი; 9-ციცხვიანი ელევატორი; 10-მავთულის საცერი; 11-შნეკური ტრანსპორტიორი; 12-მზა პროდუქციის ბუნკერი; 13-განაცერის ბუნკერი.

ეს ხერხი ითვლება ყველაზე რაციონალურად. ნედლეული, გამოსანვავად მიენოდება დოლური ტიპის სეპარატორს ლენტური ტრანსპორტიორის დახმარებით.

შემდეგ ნედლეული მიენოდება შუალედური ბუნკერის გავლით საშრობ დოლს, მზა პროდუქტი ცაცხვიანი ელევატორით მიენოდება მავთულებიან საცერს, სადაც წარმოებს გაცრა და ნაყარი რომელიც ვერ გავიდა საცერში იყრება შესაბამისად მეორადი გამონვისათვის.

გაცრილი გაჯი მიენოდება მზა პროდუქციის საწყობს შნეკური ტრანსპორტიორით. გაჯის გამონვის პროცესში მიმდინარეობს ჰიდრატული წყლის სწრაფი მოცილება მაღალ ტემპერატურებზე. ამგვარად ორწყლიანი თაბაშირის ქვიდან ტენის მოცილება დამოკიდებულია გამონვის დროზე და ტემპერატურაზე. რაც უფრო მაღალია ტემპერატურა მით ნაკლებია გამონვის დრო. მაგალითად თუ გამონვის ტემპერატურა შეადგენს 4000C გამონვის დრო 40-45წთ-ია. ხოლო 5000C-ზე გამონვისას დრო შეადგენს 30-35წთ. ხოლო 6000C ტემპერატურაზე მხოლოდ 20წთ-ს.

დასკვნა

დღეს დღეისობით გაჯის გამონვა წარმოებს შედარებით დაბალ ტემპერატურებზე. ითვლება, რომ შედარებით მისაღები გამონვის დრო 1...6 სთ-ია, 130...3000C ტემპერატურაზე. ასეთი პარამეტრებით გაჯის გამონვა მიმდინარეობს თანაბარ-ზომიერად და მზა პროდუქტს აქვს შედარებით მაღალი ფიზიკურ-მექანიკური მახასიათებლები.

გამოყენებული ლიტერატურა:

1. ა. ჩიქოვანი. ბეტონის ტექნოლოგია. 2015, თბილისი, გვ.289-302.
2. ლ. ბოლქვაძე, თ. ქავთარაძე. არაორგანული საშენი მასალების გამოცდა საქარხნო და სამშენებლო ლაბორატორიებში. 1980, თბილისი, გვ.209-211.
3. ზ. ქარუმიძე, მ. ტურძელაძე. მშრალი დუღაბის მომზადების თავისებურებები. გვ.96-99, ჟ. ენერჯია 2014 2(70) №N 1512 — 01 20.
4. მ. ტურძელაძე, ზ. ქარუმიძე. მშრალი ცემენტ-ქვიშის ნარევის მომზადების ტექნოლოგია. გვ.83-86, ჟ. მშენებლობა 1(32) 2014. ISSN 1512 — 39 36.

ბიზნეს-ინჟინერინგი მასობრივ კომუნიკაციებში

Communication Technologies in Program Evaluation

*Besarion Partsvania,
GTU Professor
Doctor of Economic Sciencies*

*Ana margebadze,
GIPA doctorate*

რეზიუმე

პროგრამული შეფასება პროცესებისა და/ან შედეგების სისტემატური შეფასებაა, რომელიც საბოლოოდ მის განვითარებასა და გაუმჯობესებას ისახავს მიზნად. ამგვარად, ეს კოლაბორაციული პროცესია, რომლის დროსაც შემფასებლები შეფასების ობიექტთან მჭიდრო კავშირში მუშაობენ, ადგენენ შეფასების დიზაინს, რომელმაც უნდა დააკმაყოფილოს შეფასების ობიექტის საჭიროებები. ამ დროს არასწორი კომუნიკაცია ხშირად ხდება პრობლემების დაწყების საფუძველი. კარგი ურთიერთობის ჩამოყალიბებისთვის აუცილებელია საკომუნიკაციო გეგმის შემუშავება და მისი აქტიური გამოყენება. ეფექტური კომუნიკაციის წყალობით მმართველი რგოლი ისე შესრულებულ სამუშაოს იბარებს, რომელზეც მან გასცა განკარგულება.

წროგრამულ შეფასებას საზოგადოებაში სხვადასხვა მნიშვნელობა ენიჭება. იგი ხელს უწყობს სხვადასხვა ორგანიზაციებს, დონორებს, ინვესტორებს, სამთავრობო სტრუქტურებს გაიაზრონ პროგრამებისა და პროექტების განხორციელების სტატუსი და წარმატება, რომელშიც მათ თანხა დააბანდეს. ამ დროს კვლევის მიზნებისთვის შესაძლებელია მოხდეს საკომუნიკაციო ტექნოლოგიების ჩართვა პროგრამულ შეფასებაში.

სტიკიპოლდერებს ხშირად აინტერესებთ ის პროგრამები და პროექტები, რომლებსაც ისინი აფინანსებენ და ახორციელებენ, შესაძლებელია თუ არა გამიზნული ეფექტის მიღწევა. წროგრამული შეფასებისას თუ ძირითადი აქცენტები ამ დეფინიციაზე კეთდება, მნიშვნელოვანი მოსაზრებები ხშირად გულისხმობს იმის გარკვევას თუ როგორ შეიძლება მოხდეს პროგრამისა თუ პროექტის გაუმჯობესება, არსებობს თუ არა უკეთესი ალტერნატივები, არსებობს თუ არა გაუთვალისწინებელი შედეგები და რამდენად შესაფერისი და სარგებლიანია პროგრამისა თუ პროექტის მიზნები.

პროგრამული შეფასებისას მიზანშეწონილია საკომუნიკაციო ტექნოლოგიების, კერძოდ ორმხრივი სიმეტრიული მოდელის, გამოყენება. მისი გამოყენების მიზანია შეფასების პროცესი განვითარდეს

უფრო მიზანმიმართულად. ორმხრივი სიმეტრიული კომუნიკაციით სარგებლობისას მიღებული შედეგი - უკუკავშირი ეფექტური, ინფორმატიული და ცოდნის მომცემია საჭირო ცვლილებების განსახორციელებლად.

Summary

Program evaluation is the systematic assessment of the processes and/or outcomes with the intent of furthering its development and improvement. As such, it is a collaborative process in which evaluators work closely with evaluand and staff to craft and implement an evaluation design that is responsive to the needs of the evaluand. Wrong communication often causes problems. Developing a communication plan and its use for establishing a good relationship. Management team receives completed work in the way they have ordered on.

Program evaluation has various importance in the society. It helps various organizations, donors, investors, government bodies to understand the success and implementation status of the programs or projects on which they have invested funds. This time communication technologies can be involved in program evaluation for research goals.

Stakeholders often want to know whether the programs and projects they are objecting, funding, implementing and receiving are producing the intended effect. While program evaluation first focuses around this definition, important considerations often include how the program or project could be improved, whether there are better alternatives, if there are unintended outcomes, and whether the program or project goals are appropriate and useful.

It is appropriate to apply communication technologies in program evaluation, in particular the two way symmetrical model. Its goal is that the evaluation process should be more purposefull. The obtained result of using the two way symmetrical communication is effective feedback, informative and gives the necessary knowledge in order to make necessary changes.

Keywords: evaluation; program; project, evaluator; evaluand; approach; stakeholder; information; collection; outcomes; data; decision; PR; strategy; technology; model;

society; communication.

Introduction

Spending time and money on the evaluation is worth if this will help supporters and people interested to deepening their knowledge on various politics, strategies, programs and projects and apply this knowledge [1]. In our view, based on specifications of this mentioned field, high quality evaluation can be achieved by using a program evaluation method. We would like to note as well that alongside with advantages it also has disadvantages such as hard working and comparative high costs.

Program evaluation is the systematic assessment of the processes and/or outcomes with the intent of furthering its development and improvement. As such, it is a collaborative process in which evaluators work closely with program staff to craft and implement an evaluation design that is responsive to the needs of the program and/or project.

Program evaluation is a systematic method for collecting, analyzing, and using information to answer questions about programs and projects [2], particularly about their effectiveness and efficiency. Wrong communication often causes problems. Developing a communication plan and its use for establishing a good relationship. According to the communication model of Grunig and Hunt, [3], [4] a balanced communication is the most important. At this point, a two way symmetrical model can be used which can be considered the most ethical model comparing with other models. The goal of this model is to understand audience psychology in order to receive effective outcomes by defining more purposeful messages. The aim of the two way symmetrical communication model is a dialogue not a monologue. Feedback obtained by using this type of communication is useful to make necessary changes. The mentioned communication model is mainly used by non-commercial organizations in order to obtain desirable effects [3], [4].

By using this communication model the management team receives completed work in the way they have ordered on. Good communication is based on bilateral exchange of information from the management circle to employee and vice versa. Effective communication is a managing skill. The communication connects knowledge and information. Knowledge is not useful until it becomes an information. Based on this knowledge and correct communication is necessary. Well known expression “knowledge is power” must be transformed in “used knowledge is power”. In order to use it effective communication is necessary. [5].

Program evaluation has various importance in the society. It helps various organizations, donors, investors, government bodies to understand the success and implementation status of the programs or projects on which they have invested funds. This time communication technologies can be involved in program evaluation for research goals.

“The research is a controlled, objective and systemic gathering of information in order to describe and under-

stand it”. In order to achieve the organization outcomes and meet communication needs of society research approach is determined based on a specific aim, subject and existing situation. [6]. This kind of evaluation is a part of social service and it is designed accordingly to the need of the clients.

Effective communication with a society is a process and the first step in this process is a research which is considered by PR professionals as an integral part of planning, program development and an evaluation process [7].

In both the public and private sectors, stakeholders often want to know whether the programs and projects they are objecting, funding, implementing and receiving are producing the intended effect. While program evaluation first focuses around this definition, important considerations often include how the program could be improved, whether the program is worthwhile, whether there are better alternatives, if there are unintended outcomes, and whether the program goals are appropriate and useful. Program evaluation - evaluators help to answer these questions, but the best way to answer the questions is for the evaluation to be a joint project between evaluators and stakeholders. During program and projects implementation, evaluators can provide formative evaluation findings so that program/projects staff can make immediate, data-based decisions about program/projects implementation and delivery. In addition, evaluators can, towards the end of a program/projects or upon its completion, provide cumulative and summative evaluation findings, often required by funding agencies and used to make decisions about program/projects continuation or expansion [8].

Theoretical Approaches to Program Evaluation

Vital to any rigorous evaluation is a complete understanding of the multitude of evaluation theories. Marvin Alkin and Christina Christie [9] illustrated the progression and development of evaluation theories by situating leading evaluation theorists on an evaluation theory tree. The evaluation tree is an image which illustrates the underlying root reasons and goals for evaluation and categorizes the theorists into three overarching categories labeled use, methods, and valuing while not every evaluation theorist wholly agrees with Alkin and Christie’s evaluation theory tree or where they are situated among the branches, this illustration is useful to gain a preliminary understanding of the progression and development of evaluation theory, where evaluators have made major contributions, and what are three key facets of good evaluation. While the evaluation theory tree has been updated by Alkin and Christie [10], either evaluation theory tree is useful for the purpose of starting to think about where the different evaluation theories originated.

There are a number of approaches used to conduct evaluations from which an evaluator can choose. These approaches differ in terms of the underlying assumptions they make, what they value and emphasize, the methods used,

the role of the evaluator, and the areas of application (The University of North Carolina at Greensboro Department of Educational Research Methodology ERM Department, School of Education Building).

The management-oriented approach focuses on identifying and meeting the informational needs of managerial decision-makers. This approach requires a close link between the evaluators and the manager/key decision makers, but it may not address critical issues.

The objectives-oriented approach focuses on specifying goals/objectives and determining the extent to which those goals/objectives have been attained [11]. This approach assumes that goals exist and are worthwhile and attempts to link program activities with outcomes.

Policy-oriented approach recognizes the influence that evaluation findings can have on policy decisions and incorporates that into the evaluation activities. This approach highlights the fact that the evaluator has some political influence regardless of their intent.

Theory-based approach investigates whether a program's challenges are chiefly a result of problems in the program theory. While program goals may be implemented with fidelity to the program theory, the underlying theory may be the root of program challenges.

Adversary-oriented approach centers the focus of the evaluation on planned opposition in stakeholder or participant points of view. This approach has been used in the context of highly controversial issues, but can be resource intensive.

Consumer-oriented approach develops evaluative information based on consumer needs and perceptions [12]. This approach tends to require the evaluator to maintain distance from program staff and is goal-free in order to determine if the program meets the consumer needs.

Expertise-oriented approach will depend primarily on the application of an evaluator's professional expertise to judge the quality of the evaluand [12]. The critical aspect of this approach lies in the reputation of the critic or expert.

Participant-oriented approach require the involvement of multiple levels of stakeholders in determining the values, criteria, needs, and data collected for the evaluation. The evaluator acts as a facilitator, encouraging dialogue, participation, and deliberation among all stakeholders involved.

Utilization focused evaluation approach focuses on the intended use for the intended users. A key aspect is that the evaluator is responsible for ensuring that the evaluation results are used.

Methodology

Program evaluation is as scrupulous and systematic in collecting data as social research. Primary objective of evaluation is to provide timely and constructive information for decision-making process about evaluand, not to advance more wide-ranging knowledge or theory. Evaluation is typically more client-focused than research, in that evaluators work closely with evaluand staff to create an

evaluation plan that attend to their particular needs.

Data methodology decisions are important in evaluation and involve many different considerations. As part of the methods in an evaluation the evaluator must determine whether they will used qualitative, quantitative, or mixed methods types of information, or data, as all of these are potential data that can be useful in an evaluation. Qualitative data is not numerical information and is typically textual or observational information that is in a narrative form [13]. Quantitative data is numerical information [13], [14]. Lastly, mixed methods information is more than simply using both qualitative and quantitative data within an evaluation. Mixed methods data are combined, or associated, qualitative and quantitative types of data that strengthen the evaluation of a construct or specific research topic [12], [15]. Ultimately, the most important rule of thumb to keep in mind when deciding what types of data, methods, or procedures to use is that evaluators should select that which is "most appropriate for answering the evaluation question at hand given the context of the program and its stakeholders" [12]. The methods of data collection that are commonly used to conduct an evaluation include tests, surveys, direct measures of specific constructs, individual interviews, focus group interviews, observations, and artifacts [12]. In cases in which the evaluator is actively collecting data from program stakeholders the sampling methods should be determined and two common types of sampling are purposive and random sampling methods [13]. Purposive sampling is when the evaluator justifies the selection of specific people for their sample for specific reasons [13]. Random sampling is when the evaluator uses a method of sampling that allows for the laws of chance to determine who is chosen to be in the sample and in itself random sampling justifies sample selection because it minimizes the potential for bias [13] also provides specific examples of situations in which purposive and random sampling are each appropriate. Three other types of sampling that are highlighted by Weiss [13] are opportunistic sampling, convenience sampling, and snowball sampling, which are all possible methods of sampling in qualitative data procedures [13], [16].

There are many types of evaluation, depending on the purpose, timing, and procedures used. A summative evaluation, sometimes called outcome evaluation, is conducted for the purpose of documenting the results of a program. Specific goals of a program are identified and the degree of accomplishment of those goals is documented. The results of a summative evaluation might point to changes that should be made in a program in order to improve it in subsequent implementations. The results of summative evaluations can specify program status and conditions for accountability purposes. The results can also be used as a needs assessment for the subsequent planning of changes in a program or of the introduction of new programs and interventions [17].

A formative evaluation examine various aspects of an ongoing program in order to make changes/improvements as the program is being implemented. This type of evalua-

tion attempts to document exactly what is transpiring in a program. Data are collected and analyzed at a time when program changes can be made to ensure that the quality of the program implementation is maintained throughout [17].

Effective program evaluation is a carefully planned and systematic approach to documenting the nature and results of program implementation. The suggested evaluation process contains nine steps [17]:

1. Define the Purpose and Scope of the Evaluation
2. Specify the Evaluation Questions – What Do You Want to Know?
3. Specify the Evaluation Design
4. Create the Data Collection Action Plan
5. Collect Data
6. Analyze data
7. Document Findings
8. Disseminate Findings
9. Feedback to Program Improvement

It is recommended to apply communication technologies in nine step program evaluation, in particular the two way symmetrical model. Its goal is that the evaluation process should be more purposeful. The obtained result of using the two way symmetrical communication is effective feedback, informative and gives the necessary knowledge in order to make necessary changes.

Conclusion

Nowadays Georgia is in the next stage of development of different types of organizations. Programs or projects financed by international donor organizations or internal investments are implemented, being carried out and being planned. Modern scientific methods are not used for organizations development, defining, implementing and progressing of program and project priorities, evaluation of results and impacts. A modern and common evaluation method such as program evaluation is barely known for public and specialists. Using communication technologies and models specifically in evaluation is the novelty and do not know its precedent in Georgia. We consider modern methods of evaluation, research of using abilities of communication technologies and models in evaluation process as a promising direction generating necessary and positive results.

References

1. ჯ. მ. ოუენი, პროგრამული შეფასება ფორმები და მიდგომები [Program Evaluation Forms and Approaches]. თბილისი, გრიადა 2008, 356 გვ.
2. Office of Planning, Research and Evaluation, U.S. Department of Health and Human Services, The Program Manager's Guide to Evaluation. Washington, DC 20447, 2010, second edition, 111p.

3. Grunig, James, and Todd Hunt. Excellence in Public Relations and Communication Management. Hillsdale, nj: Lawrence Erlbaum 1992, 285–325.

4. Grunig, J. E., Grunig, I. A. models of public relations and communication. Excellence in public relations and communication management, (1992). 285-325

5. Chand, S 2014, What is the importance of Effective Communication in an organization, viewed 26 May 2014, <http://www.yourarticlelibrary.com/business-management/what-is-the-importance-of-effective-communication-in-an-organisations/2532/>.

6. Broom G. M., Dozier D. M. Using Research in Public Relations: Applications to Program Management Prentice-Hall, 1990 - Market surveys - 414 pages

7. უილკოქსი დ. ლ., კამერონი გ.ტ. საზოგადოებასთან ურთიერთობა: სტრატეგია და ტაქტიკა [Public Relations: Strategies and Tactics]. გამომცემლობა "დიოგენე", 2011, 612 გვ.

8. Shackman, Gene. "What Is Program Evaluation: A Beginner's Guide". The Global Social Change Research Project. Retrieved 4/8/12. <https://www.cdc.gov/eval/strongevaluations/index.htm>

9. Alkin, M. C. & Christie, C. A. (2004). An evaluation theory tree. In M. C. Alkin (Ed.), Evaluation roots: Tracing theorists' views and influences (pp. 12-65). Thousand Oaks, CA: Sage.

10. Alkin, M. C. & Christie, C. A. (2013). An evaluation theory tree. In M. C. Alkin (Ed.), Evaluation roots: A wider perspective of theorists' views and influences (pp. 11-57). Thousand Oaks, CA: Sage.

11. Blaine R. Worthen, James R. Sanders, and Jody L. Fitzpatrick, White Plains, Program evaluation: alternative approaches and practical guidelines. NY: Longman Publishers, 1997, 558 pp..

12. Fitzpatrick, J. L., Sanders, J. R., & Worthen, B. R. (2011). Program evaluation: Alternative approaches and practical guidelines (4th ed.). Upper Saddle River, NJ: Pearson Education, Inc.8.

13. Weiss, C.H. (1998). Evaluation, second edition. Upper Saddle River, NJ: Prentice Hall, Inc.

14. Creswell, John W. (1994). Research design: Qualitative and quantitative approaches; Sage Publications; California.

15. Creswell, John W. (2009). Research design: Qualitative, quantitative, and mixed methods approaches (3rd ed.). Thousand Oaks, CA: Sage.

16. Matthew B. Miles, A. Michael Huberman, Qualitative Data Analysis: An Expanded Sourcebook Taschenbuch – 9. Februar 1994

17. Janet E. Wall, Program evaluation model, 9-step process. sagesolutions@earthlink.net, 26 p.

Yuriy Danyk,
Major General, Professor,
Doctor of Engineering.
Graduated Zhytomyr
Higher Military School
of Radioelectronics,
Kharkiv Military University

Tamara Maliarchuk
MSc. In 2014 became a
PhD Seeker in Ivan Franko
Zhytomyr State University.

Giorgi Kokhreidze,

LEPL David Agmashenebeli National
Defence Academy of Georgia,
Georgian Technical University.

HYBRID WAR SPHERES AND TECHNOLOGIES
Summary

The article analyses hybrid war components, technologies and countermeasures to hybrid threats. The article consists of introduction, five chapters and conclusions. The main tendencies of present and future military art and combat actions development are discussed in the introduction. Modern highly technological means (measures) of hybrid conflicts are represented in the article. It is conducted the analysis of main hybrid war peculiarities in the framework of new strategies and concepts of military art. Highly technological hybrid war components, information, psychological and cyber aspects of hybrid conflicts are considered. The article displays crisis situation formation, detection of its consequences by Special Operations. It is conducted the analysis of hybrid war spheres. State training peculiarities to hybrid threat countermeasures are represented in the article.

Key words: Hybrid War, Information and Cyber Security, high technologies.

ჰიბრიდული ომების ტექნოლოგიები და სფეროები

რეზიუმე

სტატიაში განხილულია ჰიბრიდული ომების ტექნოლოგიები, მისი შემადგენელი კომპონენტების თავისებურებანი და მათგან მომდინარე საშიშროებების სანინალმდეგო ქმედებები. სტატია შედგება: შესავლისაგან, ხუთი თავისაგან და დასკვნისაგან. შესავალში განხილულია თანამედროვეობის და მომავლის საბრძოლო ხელოვნებისა და საომარი მოქმედებების განვითარების მთავარი მიმართულებები. წარმოდგენილია ჰიბრიდული კონფლიქტების თანამედროვე მაღალტექნოლოგიური საშუალებები. თანამედროვე სტრატეგიების და საბრძოლო ხელოვნების გათვალისწინებით განაალიზებულია ჰიბრიდული ომის თავისებურებები. განხილულია თანამედროვე

ჰიბრიდული ომების შემადგენელი მაღალტექნოლოგიური ელემენტები, ჰიბრიდული კონფლიქტების ინფორმაციულ-ფსიქოლოგიური და კიბერნეტიკული ასპექტები.

სტატიაში წარმოდგენილია კრიზისული სიტუაციების წარმოშობის, მათი პირვანდელი სიმპტომების არმოჩენის და სპეციალური ძალების მიერ მათი აღკვეთის თავისებურებანი. განალიზებულია ჰიბრიდული ომების მიმართულების სფეროები. განხილულია სახელმწიფოს მიერ ჰიბრიდული საფრთხეების პრევენციისთვის გასატარებელი სამუშაოები.

საძიებო სიტყვები: ჰიბრიდული ომი, ინფორმაციული და კიბერ უსაფრთხოება, მაღალტექნოლოგიური

Introduction

The analysis of the ways of ensuring the state national security in conditions of hybrid threats reflected the use of two main components by the majority of countries with the purpose of timely response to present and future hybrid challenges and threats and their prevention, deterrence, neutralization. The main components are

Deterrence potential, which consists of traditional branches of armed forces (ground forces, air forces and navy);

Conducting new type wars potential (new type army components), the basis of which are Special Operations forces and measures, Information Psychological Operation and Electronic Warfare, and also Cyber Forces (Cyber Intelligence, Security, Countermeasures), branches of Intelligence (Technical Intelligence, Military and Special Intelligence, OSINT), Operation Control of communication, units, which are equipped with robotic (unmanned) complexes, countermeasures and other highly technological forces and measures [3].

Technological progress has always been a driving force for war art development. It led nowadays to transformation from war philosophy notions to more pragmatic categories, which helps to identify new tendencies of such complex phenomena evolution as armed combat actions. That's why leading experts and researches reflecting the essence of present and future combat actions talk discuss Highly Technological Wars, Military Conflicts and Combat Actions. [4].

Actually, it is a regular transformation of basic principle of objective achievement. It turns into the principle of political, information-economic-force countermeasures. The new thing is Highly Technological War Generation, which is connected with design and mass use of highly technological measures, systems and complexes, which are designed by the most developed countries. The achievements give them military technical and strategic advantages during combat actions without use of significant force groupings [4].

Innovative Technologies in Hybrid Wars and Combat Actions

Samples of weapons and military equipment gained new opportunities with the help of innovative technologies. It led to development, implementation and practical use in leading countries of the world of new strategic concepts of combat actions ("Global Combat Action", "Global Presence", "Global Coverage", "Network Wars", "Hybrid Wars", "Strategic Paralysis", "Parallel Wars", "Controlled Wars" etc.).

All the concepts consider combat influence on possible enemies in a distance with the use of covering information intelligence software, information and highly technological weapons, robotic (unmanned aircraft complexes, unmanned ground and navy complexes).

Innovative technologies of combat actions control consider that attacks usually are done mainly on principal objects with the support of maximum achievable speed and accuracy of actions on critical components, mainly on all the territory of the state (region). The approaches realization provides effective objective achievement. It is supported by analysis of National Security Support Systems of leading states of the world. The analysis reflected the weakest points (subsystems, components, objects), which were named "weak points", "sensible spots", "critical points". Influence on them may destroy the system or in an unauthorized way change its characteristics and algorithms of functioning. Disorder in functioning or any other destructive influence on them deprives the state, which did not take security measures, the opportunity to conduct combat actions further [4].

Practically, support of defense capacity of a state demands in conditions of hybrid wars balanced national security and defense sector. Its key components are modern, resisting to present and future challenges and threats, armed forces, equipped with highly technological samples of

weapons and military equipment. Also there is a necessity in relevant specialist services, staffed with trained personnel. The personnel should be able to conduct powerful information and special operations with the purpose of influence on economy, politics, energetic infocommunications, control, native and enemy population.

Hybrid Wars Military Component

The peculiarities of the military components of highly technological (hybrid) wars are

transfer from weapon and forces control to armed combat actions control, the basis of it is constant realization in near real time and stealing a march of processes: intelligence, decision making and realization, influence (defeat) [5];

- transfer from the basic load of actions (armed combat actions) into information cyber space and airspace;
- robotization of armed combat actions measures, withdrawal of a person from combat field, conducting combat actions in a distance;
- formation and use of reconnaissance/strike system and complexes;
- mass use of effective non-lethal weapon;
- increase of irregular troop formations quantity and its influence on the results of combat actions;
- increase of asymmetry in the character of combat actions;
- increased role and developed use of Special Forces;
- early and constant information psychological influence and constant maintenance of information and cyber actions;
- transfer to adaptive forms and methods of actions on the enemy in all spheres [9].

Mainly influences on critical objects and processes in a state are conducted in a distance with the asymmetry in actions, used forces and measures, scope of consequences and results. In hybrid conflicts the objective achievement starts with (and further followed by) soft power: economic, political, diplomatic, information (information psychological, information, cyber), demonstrative measures of military deterrence etc. However, in hybrid conflict of any kind of intensity combat actions are component of mutually correlated in common plan and thought of other (soft) actions, which prevail on all their stages (early, acute phase and solution). It creates destabilizing internal and external processes, which are the object of aggression (destabilization of economy, formation of fears and frustration among population, exacerbation of the conflict-protest potential in society or its separate groups, creating conditions for controlled migration processes, public protests etc.). Later power methods of conducting combat actions are used with involvement of intelligence forces and measures, Special Operation Forces, Operational Control of forces and measures, traditional and innovative measures of conducting war, state armed formations and also conflict participants, who represent non-governmental sector (terrorists, criminals, radical armed groups, private military campaigns, resistance movements, contractors, gorillas) etc.

Hybrid wars differ from classical wars in early stages,

way of conducting, involved forces, measures and forms of actions. It is necessary to mention that irregular formations play the main role in hybrid wars, especially on early stages. The protest potential of separate layers of native population is widely used. Regular armed forces participation in a conflict has mainly hidden nature. It is conducted mainly by Special Operation Forces, sabotage-reconnaissance groups, units of different branches of intelligence [11], widely using non-governmental military formations.

Modern Highly Technological Hybrid Conflicts Measures

In modern war success is defined by availability and effective use of innovative designs of weapons and military equipment, highly technological samples

Electronic Warfare systems ad complexes and other technical types of intelligence;

Modern Information Communication Systems;

Innovative Control Complexes of forces and means (measures), Automatic Weapon Control Systems;

Innovative, including Automatic Program Complexes for conducting information, information and cyber actions and actions in cyber space;

Integrated reconnaissance-strike complexes;

Life Support Systems in space;

Robotic systems of all types (mainly unmanned aviation complexes) and their countermeasures. (Figure.1) [18]

<p>Electronic Warfare</p> <ul style="list-style-type: none"> - automated intelligence systems "Armada", "Areal", Automated Control Complex (ACC)-ПОМ1 (eng.POM1), Automated Control Complex -Д13Р(eng.D13R); -stationary monitoring APK-ССН (eng. automated control complex), APK-ССННМ, APK-СП, «Аргмак-ИС»(eng."Argamak CS"), 5B65-VSAT -mobile electronic warfare means "Oasis-T", "Mercury-S", "Torn-MV", "Grebeshek-M1", "Argus-M2", "Dozor", ACC-ПОМ2 (eng.POM2), "Argument-E", "Argument-P", "Articul-M"; -портативные средства радиоразведки APK-ПОМЗ, АРЧА-ИТ, «Арена», «Артикул-Т», «Артикул-П»;
<p>Electronic Warfare Countermeasures</p> <p>Ground-Based</p> <ul style="list-style-type: none"> -Electronic Warfare Complexes "Borisoglebsk-2", "Diabazol"; - Automated complexes and automated control points "Moscow-1", Automated Control Complex-1, P-330K, P-330KMA, P-330KMБ); -jamming stations, airborne stations 1РЛ296/РБ-261А "Krasuha-2", 1РЛ257/РБ-271А "Krasuha-4С", "Topol-M", СПН-40М2, СПН-30, СПН-2, СПН-4, СПН-4.02; -jamming stations (short-wave communication, ultra-short-wave communication) P-378А, P-378Б, P-325У, P-330Б, P-330Т, P-934Б, P-934УМ, P-330Ж, P-330БМБ, P-325УМБ, РБ-531Б "Infauна", МКТК-1А "Judoist", "Leer-2", ПП-377УВМ1Л "Lesochek", ПП-377УВМ2, ПП-377Л, ПП-377ЛА "Lorandit-M"; <p>Air-Based</p> <ul style="list-style-type: none"> -Electronic Warfare complexes and stations (electronic countermeasures, aviation individual and group protection): Л175Б, "Kedr", "Omul", "Gardenia 1FUE", "Vitebsk", "Porubshik", "Hibiny", "Himalayas", "President-C", ЛЮ05-С; - jamming helicopters Ми-8 (Ми-17); -Drone Jammers "Stroy-PM", "Moshkarec" and "Moshkara"; -Small Jamming Station МСП-418К; -electro-optical warfare system "Zashita-EK" (eng. Protection-EK), «АДРОС-КТ-01АВЕ» (eng. "ADROS-KT-01AVE"); <p>Sea-Based</p> <ul style="list-style-type: none"> -Complexes and systems of electronic warfare, signal environments, setting deceptive targets, jamming ТК-25Е, МП-401С, МС, МП-405, РЕИ МП-407, ПК-2, ПК-10, ПК-1, "Podzagolovok -23" (eng. subheading); - self-contained, drifting and hauled devices of sonar countermeasures МТ-74МЕ, "Berilliy-E", "Tunec" (eng.tuna), "Sprut", "Zmey" (eng.snake).
<p>Technical Means of Information and Psychological Operation Forces</p>

<p>Technical Means of Oral Speech</p> <ul style="list-style-type: none"> -powerful audio-lingual station М3С-83 "Grom" (eng.thunderstorm); -medium-powered audio-lingual stations 3С-82 "Decorator"; - medium-powered audio-lingual stations 3С-96.03; - lightweight audio-lingual stations ОЗС-78 "Komar"; - audio-lingual stations В3С-85 "Mnogoszlozhnost"; Systems of information automation, reception and processing -portable reception point И2-80; -portable complex ПСК-84; polygraphic means, technical means of radio and TV-propaganda.
<p>Means of Space and Missile Defense Forces</p>
<p>Space Apparatus</p> <ul style="list-style-type: none"> - electro-optical intelligence "Persona-2" (eng. person), radio-locating «Kondor», radio-electronic «Lotos-C», «Celina»; - communication «Meridian», «Raduga-1M», «Raduga 2»; - navigation «Glonas-M», «Glonas-K»; - double designation «Resource-P1», «Resource -П2», «Kanopus-B», « Resource DK-1»; <p>Missile Carriers</p> <ul style="list-style-type: none"> - light «Start-1», «Cosmos-3M», «Cyclon-2», «Cyclon-3»; - middle «Soyuz-B», «Zenit».
<p>Robotic (Unmanned Aircraft) Vehicles</p>
<p>Unmanned Aircraft Vehicles</p> <p>«Orlan» «Forpost», «Tahion», «Tipchak», «Aleron», «ZALA», «Irkut», «Dozor», «Granab», «Zastava» [18-21]</p>

Operational control complexes and automated control systems of weapon are becoming system-forming in modern combat actions. During Anti-Terrorist Operation (ATO) in Ukraine Armed Forces of the country came across with militias, which quickly adapt to changes and dynamics of modern combat and widely used conventional and asymmetric tactics. It turned out, ATO authorities were not sufficiently prepared to the actions at that moment. It resulted in absence of reliable control over the situation, and it decreased efficiency of troops command and control. Mainly insufficient response coordination of military groups and groups of National Guard of Ukraine, State Border Guard Service of Ukraine and Security Service of Ukraine led to significant loss of human and territorial resources [6].

Experience of the latest military conflicts confirms that it is not enough to have troops automated control system. There should be common automated control system of troops, which provides cooperation of integrated task forces. It should also provide operational command and control of module structures of two and more branches of armed forces. Due to the necessity of control over the formations from one command post and integration of corresponding, cooperating subsystems in unique system there is a demand in common information processing and use in conditions of combat actions. It means following the same rules of information transfer, its processing, storing and visualization in single information space (SIS). [17].

The mentioned conditions confirm the necessity of new method design for automated control from small in quantity mobile units in multi-service forces, well-armed and prepared to execute different tasks separately from main forces (force groupings).

It is a reason for constant work over design and development of the complexes and systems by leading countries

of the world. The most significant design of automated control system is USA strategic concept— C4I «Command, Control, Communications, Computers and Intelligence». The automated control system is represented by troops of operational strategic level, Global Command and Control System (GCCS). The basis of C4I information infrastructure is an information system unity of operational strategic, operational tactic and tactic levels of control, which are interconnected vertically and horizontally [9].

From technical point of view C4I is a global, territory distributed, integrated telecommunication system of information computer centers and automated working stations, placed at command points of headquarters and armed forces operation control points, functioning according to single information space concept.

Russian Federation follows the same trend. In Russian 2025 Year Development System Concept of Armed Forces Control one of the main goals is guaranteed forces control in SIS. According to the concept there is a number of planned national arrangements: conceptual basis design with armed forces application and use of SIS; design of integrated transport net, united with computer automated communication system of armed forces; information telecommunication system of armed forces; information protection system; integration of all information resources in single information infrastructure of armed forces; creation of perspective research center in the sphere of information technologies and their use for development and design of means for combat actions. All aspects are represented in ASUP 2.0 (ACVH 2.0) project.

It is necessary to underline achievements of Poland in this sphere. Poland designed its own automated control system JASMINE. JASMINE system is universal information telecommunication platform based on component (module) construction according to the concept of NATO Network Enabled Capabilities (NNEC). Elements of JASMINE system can be used at any military level from strategic to tactic.

The conducted analysis shows the achievements of leading countries of the world in troops automated control system design. It promotes the efficiency and quality control, significant decrease of time necessary for decision making and creation of conditions for efficient use of combat capabilities, success achievement in combat actions including decrease of forces and facilities [2]. Table 1 represent main troops automated control systems of leading countries of the world. According to Table 1 the main focus is on the design of automated control systems for troops of strategic and operational levels of military authorities.

Table 1
Troops Automated Control Systems of World Leading Countries

Country	Control Levels			
	Soldier, section	"Platoon- Company- Batallion"	"Brigade- Devision"	Automated Complexes, branch of forces
Germany	Idz-Es "Gladius" ("Warrior-21.)	FAUST, IFIS, ADLER-II, SAFES, FUWES	Fulfosys H, HEROS-2/1, FAUST, IFIS, ADLER-II, Hflaafusys, SAFES	Finfosysk, Fulfosys, HEROS-3, HEROS-2/1, ADLER-II, DIFA Hflaafusys, SPIA, IRIS, HERGIS, Syseloka H, Opinfo, RAFES, SAFES
Russian Federation	Sozvezdiya 2M Andromeda-Д ASUV 2.0 (ACYB 2.0)	Poliot-K Sozvezdiya 2M Andromeda-Д ASUV 2.0 (ACYB 2.0)	Poliot-K Sozvezdiya 2M Andromeda-Д ASUV 2.0 (ACYB 2.0)	Andromeda-Д ASUV 2.0 (ACYB 2.0)
USA	FBCB2	FBCB2 ABCSS, ATCCS, MCS	FBCB2 ABCSS, ATCCS, MCS	GCCS, DISN, ATCCS, ABCSS, AGCCS, ATCCS, MCS

Nowadays in Ukraine Armed Forces there are automated control systems of troops of tactical level ("Combat", "Krapiva", "Vual-15" and others).

Information, Psychological and Cyber Aspects of Hybrid Conflicts

One of the distinctive features of the "hybrid war" in Ukraine is how much it has occupied all aspects of social life, how wide-ranging, multidimensional and employment of multifactorial information focused on both psychological and cyber sources.

Destructive information and psychological effect on the population of the country and its authorities (discrediting government authorities, Ukrainian Armed Forces authorities, and encouraging an increase in crime and separatism activities) at the beginning of the conflict fostered socio-political destabilization in the country and continues to negatively affect the country. Successfully planned and conducted according common idea with the use of innovative technologies of action led to Crimea annexation and drawing Ukraine into long military conflict. Along with there is a formation process of conditions in the country for instability zones, maximum exhaustion of country resources, destruction of economy and society.

Comprehensive analysis, researches, analyzed combat

experience, methods, forms of today and future countermeasures predicted hybrid effects and threats, showed significant and intense role of information and cyber activities. Along with there is separate specific sphere (environment, through which information effect is realized) cyber space.

The effect through cyber space gives an opportunity along with the realization of already existing threats to create new diverse crisis situations. Mainly it is connected with realization of terrorist threats, destructive effects on critical objects of infrastructure, society, state authority, armed forces personnel, on individuals.

Practice proved that in modern hybrid actions information and cyber effects are dominant, and at the same time can be independent and followed by other soft and force methods of enemy goal achievement. Mainly information effect is realized through cyber space. It combines information, psychological and cyber components with the effect of their mutual synergy. Information (information, psychological and cyber) effect is followed by intensification of use, rapid self-development, modernization, transformation and adaptation of forms, methods and means of their realization.

Besides crisis situations, which appear as a result of information and cyber actions in conditions of hybrid conflicts. It means unity of conditions and matters, created by realization of information, psychological and cyber threats of terroristic, economic, military, diplomatic, ideological nature. Crisis situations are directed on critical infrastructure of a state, society, its authorities, security sector, technical and ergatic components of control systems (of a state, critical objects, troops, and weapons). Control systems lead to significant decrease of all indicators of mentioned objects and subjects functioning separately and as a unity till final rejection of work.

Crisis Situations Countermeasures

Effective countermeasures to crisis situations in cyber space according to ATO (Ukrainian occupied areas) experience can be realized in

Systematic development of forms, methods and means of operational detecting, protection and active countermeasures to information threats in cyber space;

Scientific research and development of specialized software and hardware capability for information activity in cyber space;

Professional military education and training and combat experience in this sphere;

Conducting applied national and international training, war-gaming and consultations;

Improving training and education of military and civil specialists in the sphere of information and cyber security;

Operational implementation of learned material in national and international security systems.

Experience demonstrates that modern methods of hybrid effects realization are followed by significant flow of changing crisis situations. They are characterized by priori

uncertainty according to the goal, subject and object of effect, content, essence and method of realization.

Technological design of well-known countermeasure systems for mentioned crisis situations, forms, methods and use of the systems must be oriented toward the formation of static excessive structure of a target system. Distribution of tasks among all components of cyber attacks on the system are often conducted evenly with a choice of components only according to their purpose. The increase of quantity and density of crisis situations' flow leads to ascend of structural complexity of systems designed to respond to them. It provides information redundancy of data and complication in its transfer and processing. The same principles are the basis for design of software means aimed at realization of operational detecting processes, protection and active countermeasures to information threats in cyber space. The mentioned approaches are not efficient in real conditions of the situation during enemy's use of predominant or equal in content and level of information effects development and conducting massive information and cyber attacks, which are followed by other soft and force methods of conflict objectives achievement. This is peculiar for present hybrid wars.

Principles of situational control implementation give opportunities for rational distribution and redistribution of personal resources. The focus is on on critical (for providing security) directions of enemy's actions. Methods of fractal analysis, self-organization and bifurcated models give an opportunity to detect threats and critical situations in time, predict their direction development and real objectives. Practically, this approach increases the effectiveness of information warfare countermeasures as a result of advance warning systems, the completeness and accuracy of information, and timeliness of reactions.

Hybrid War Spheres

It is necessary to consider the impacts of an aggressor desiring to increase internal instability in multiple spheres of activity (Fig. 2). Intended impacts can include increasing distrust of institutions and shared values, increase of crime, erosion of economic activity and trust, and a confusion of objectivity, expertise, ideology, and other sources of social cohesion, destruction of national security and defense [1, 7, 12].

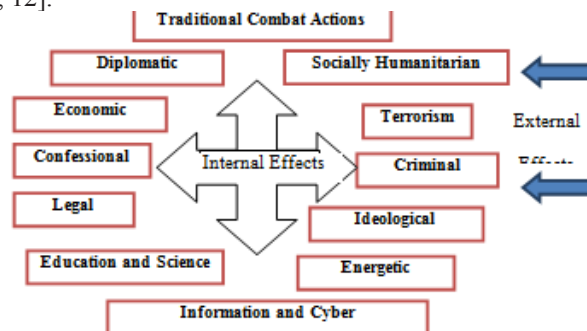

Figure. 2 Hybrid War Spheres

The Highly Technological Defense Cluster

The mentioned above spheres providing defense capacity of a state support technical component of military security of a state. But effective use of highly technological samples of weaponry without well-trained personnel is next to impossible. Exploitation of expensive highly technological complexes of weapons and military equipment by personnel, which does not have special training, exclude the possibility of its effective use (fully use its capacity). Moreover, due to unprofessional use the complexes very often are out of order. It means that tasks are not executed and the state suffers damages. That's why the important role in providing military state security plays personnel training.

Due to this fact Highly Technological Cluster design demands great attention as single integrated, training, research structure in highly technological, priori for providing necessary level of state defense capacity.

The Highly Technological Defense Cluster should include

A robust system of military research with proper scientific organizational structure;

Academic orientation toward highly technological expertise;

Scientifically-based manufacturing complex, with stationary and mobile samples of weaponry and military equipment, command posts and laboratories;

Technologically advanced experimental combat and combat units, developed according to academic/scientific research of the cluster (Figure 5).

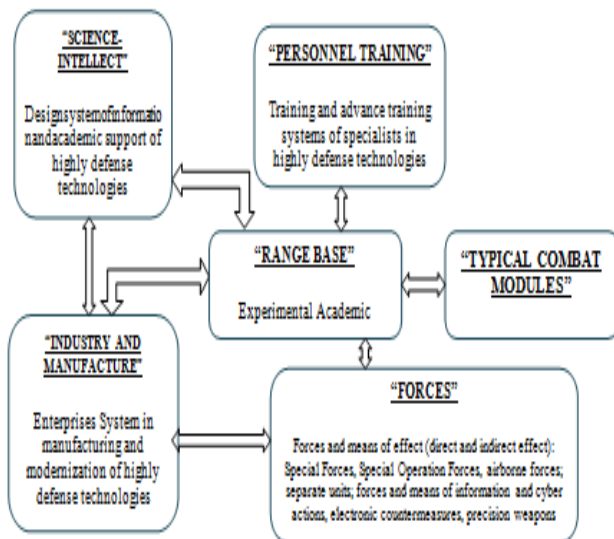

Figure. 5 The Highly Technological Defense Cluster

Practical military personnel training, testing and implementation of new technological systems of weaponry and military equipment, and the formation of new units must be based on developments of the Highly Technological De-

fense Cluster and active military units.

Cooperation in training, research and innovations issues is conducted with scientific establishments of the state and of other world leading countries, with companies and firms of different types of subordination and ownership.

It is crucially important to create a Military Scientific Technical Expert Center in highly technological spheres with a purpose of

avoiding of different organizations' double functioning; efforts concentration on one place in researches, design, creation, testing and use of highly technological systems;

personnel training in highly technological directions for all branches of Armed Forces and for other ministries and establishments of National Security and Defense Sector of the state;

use of the military component, industrious and manufacturing base of the region;

avoiding additional financial and temporary expenses.

Practicability of the center can be substantiated and supported by relying on experience of leading countries of the world gathered in the search of innovative ideas and their implementation in the military sphere (e.g. DARPA – Defense Advanced Research Projects Agency (USA)).

Rational elaboration of all practical issues in the Highly Technological Defense Cluster must be conducted in close coordination with central military command and control organizations. It should work directly with forces cooperating with central control authorities. Central control authorities correspond with military units, and subdivisions with their range base and interacting organizations (structures).

Conclusions

In modern hybrid conflicts the goals of aggression are achieved by complex realization of special operations, coordinated economic, political, diplomatic, information, psychological, cyber and directly military actions with comprehensive use of highly technological forms, methods and means of their conduct.

State policy, providing highly technological, information and cyber security, becomes one of the main components of state security policy in military sphere, which obtains more and more independent status.

Modern high technologies are changing processes of effect on the enemy, organizations of soft power effect and military actions, methods of their control. And that's why they demand specific personnel training.

World experience proves that to provide necessary level of state defense and security capacity in conditions of world economic crisis and significant decrease of expanses on armed forces is possible on the basis of complex use and new highly technological and already existing traditional facilities.

Military conflicts of last decades prove that in modern war wins the one, who faster comprehend new technologies and contributes them to life, takes on new military doctrines and concepts, which are relevant. And finally, whose commanders not only use new technologies and

ideas themselves, but also know which of them, when and how enemy can use.

The use of highly technological systems gives the opportunity with minimal expenses not less than at third to increase efficiency use of already existing state military potential. That's why corresponding to demands of providing state security in military sphere in modern conditions, guided by items of national security strategies and national military strategies, authorities of the most developed countries order science and industry high-tech weapons of war, implement and use innovative control technologies, which provide fast, convincing victory in the present and future military conflicts.

Literature:

1. Герасимов В. Ценность науки в предвидении / В. Герасимов // Военно-промышленный курьер. - 2013. - 27 февраля - 5 марта (№8(476)). - С. 1-3.
2. Даник Ю. Г. Военные аспекты классификации высокотехнологических систем / Ю. Г. Даник, Д. А. Ищенко, О. В. Манько // Проблемы создания, испытание, применение и эксплуатации информационных систем : сб. науч. работ. - Житомир : ЖВИ НАУ, 2013. - Вип. 8. - С. 5-13.
3. Даник Ю. Г. Особенности обеспечения национальной безопасности в высокотехнологическом обществе / Ю. Г. Даник, О. О. Труш // Государственное строительство. – 2010. – № 1. – Режим доступа : http://nbuv.gov.ua/UJRN/DeBu_2010_1_42.
4. Донбасс и Крым : цена возвращения : монография / за заг. ред. В. П. Горбулина, О. С. Власюка, Э. М. Лібанової, О. М. Ляшенко. - К. : НІСД, 2015. - 474 с.
5. Джозеф Н. Мягкая сила. Составу успеха в мировой политике / Пусть Джозеф С. // – Нью-Йорк: Паблік афферз, 2004, 192 с.
6. Руснак І. С. Воєнна безпека України у світлі реформування сектора безпеки і оборони / І. С. Руснак // Наука і оборона. – 2015. – № 2. – С. 9–14.].
7. Телелим В. М. Планирование сил для выполнения боевых задач в «гибридной войне» / В. М. Телелим, Д. П. Музиченко, Ю. В. Пунда // Наука и оборона. - 2014. - №3. - С. 30-35.
8. Телелим В. М. Военное образование в системе обороноспособности государства: проблемы, мировые и национальные тенденции развития / В. М. Телелим, Ю. И. Приходько // Військова освіта. – 2013. – № 2. – С. 3-19.
9. Crocker C. A. Leashing the dogs of war: Conflict Management in a Divided World / C. A. Crocker, F. O. Hampson, P. R. Aall // – US Institute of Peace Press, 2007. –726 p.
10. Nossel S. Smart Power / S. Nossel // Foreign Affairs. - 2004. - 83 (2). - Г. 131 - 142.
11. Указ Президента Украины № 287/2015

«О решении Рады национальной безопасности и обороны Украины от 6 мая 2015 года “О Стратегии национальной безопасности Украины”» [Электронный ресурс]. – Режим доступа: <http://zakon5.rada.gov.ua/laws/show/287/2015>.

12. Kofman M. Russian hybrid warfare and other dark arts [Электронный ресурс] / М. Kofman. - Режим доступа [http:// warontherocks.com/2016/03/russian-hybrid-warfare-and-other-dark-arts/](http://warontherocks.com/2016/03/russian-hybrid-warfare-and-other-dark-arts/).

13. Miller G. CIA plans major reorganization and a focus on digital espionage [Электронный ресурс] / G. Miller – Режим доступа : https://www.washingtonpost.com/world/national-security/cia-plans-major-reorganization-and-a-focus-on-digital-espionage/2015/03/06/87e94a1e-c2aa-11e4-9ec2-b418f57a4a99_story.html

14. Густерин П. Где готовят американских разведчиков [Электронный ресурс] / П. Густерин. – Режим доступа : <http://topwar.ru/57485-gde-gotovyat-amerikanskih-razvedchikov.html>.

15. Тинченко Я. Где взять новых командиров [Электронный ресурс] / Я. Тинченко. – Режим доступа : <http://tyzhden.ua/Society/155279>.

16. Сайт Российской военной техники [Электронный ресурс]. – Режим доступа : <http://www.rusarmy.com>.

17. Информационное агентство «Оружие России» [Электронный ресурс]. – Режим доступа : <http://www.arms-expo.ru>.

18. Сайт «Информационное сопротивление» [Электронный ресурс]. – Режим доступа: <http://sprotyv.info/ru/news/kyiv/rossiyskie-sredstva-reb-v-nachalnoy-faze-agressii-protiv-ukrainy-analitika>

19. Сайт «ИНОtv» [Электронный ресурс]. – Режим доступа: <https://russian.rt.com/inotv/2016-10-03/DO-Gospodstvo-Rossii-v-vozdue>

20. Сайт «IPNEWS», “National Interest: Оружие, с помощью которого РФ надеется подчинить Украину” [Электронный ресурс]. – Режим доступа: <http://www.ip-news.in.ua/news/world/112840-national-interest-oruzhie-s-pomoshchyu-kotorogo-rf-nadeetsya-podchinit-ukrainu>

21. Сайт «Україна» [Электронный ресурс]. – Режим доступа: <http://ukrainian.voanews.com/a/bezpi-lontnyky-ato-ukraina-ameryka-rosiya/3457268.html>

Flash და HTML5 ტექნოლოგიების შედარებითი ანალიზი

ნიკოლოზ ბჟალავა, აკადემიური დოქტორი
ქეთევან კვესელავა, აკადემიური დოქტორი

რეზიუმე

სტატია ეძღვნება Flash და HTML5 ტექნოლოგიების შედარებით ანალიზს. ნაჩვენებია ყველა ის ძირითადი უპირატესობა და ნაკლოვანებები, რომელიც ახასიათებს როგორც ერთ, ასევე მეორე ტექნოლოგიას, დეტალურადაა აღწერილი ის ელემენტები, რომლის გამოც Flash გახდა ბევრი კომპანიისათვის მიუღებელ პლატფორმად.

ახსნილია, თუ რატომ არის ვიდეო რეკლამაში მავნებელი რეკლამის ჩანართის შესაძლებლობის საფუძველი უფრო უუნადამენტური, ვიდრე რეკლამის შესრულების არჩევის ტექნოლოგია, განხილულია მნიშვნელოვანი თამაშების სპეციფიკა, HTML5-ის თავსებადობის პრობლემები ოპერაციულ სისტემებთან და ბრაუზერებთან. განმარტებულია თუ რატომ რჩება ჭლასკ ტექნოლოგია მაინც მოთხოვნად პროდუქტად, მიუხედავად იმისა, რომ HTML5-ის პერსპექტივა უდავოდ უკეთესია.

სტატიის დასკვნითი ნაწილი ეძღვნება კომპანია Adobe Systems-ის იმ ქმედებებს, რასაც კომპანია კონკრეტულად ახორციელებს ფლემ-შემსრულებლის უსაფრთხო გამოყენების, ხოლო ზოგადად - ანიმაციური პროდუქტების გაუმჯობესების მიზნით.

Summary

Comparative analysis of Flash and HTML5 technologies

Nikoloz Bzhilava,
Academic Doctor,
Ketevan Kveselava,
Academic Doctor,

The article is dedicated to comparative analysis of Flash and HTML5 technologies. All the main advantages and disadvantages are shown, which are characteristic of both technologies. The article describes the elements, because of which payments remain unacceptable platform for many companies.

It is explained, why the involvement of hurtful tab in video advertisement has more fundamental basis, than the process of choosing technologies of advertisement implementation. There are also discussed specifics of on-line games, problems of HTML5 compatibility towards operational systems and browsers. Is explained why Flash technology is still remaining as required product, though prospect of HTML5 is undoubtedly better.

The final part of the article is dedicated to certain activities of AdobeSystems, which are implemented for safe using of flash performer, in general - to improve animated products.

* * * * *

მოსაზრებები იმის შესახებ, რომ HTML5 ჩანაცვლებს Flash ტექნოლოგიას, დიდი ხანია არსებობს. Plug-in-ის პრობლემა მაღალი ენერგომომხმარებაა, რაც მიუღებელია სმარტფონებისა და მობილური ტელეფონებისათვის, აგრეთვე სისტემის, განსაკუთრებით პროცესორის უზომო დატვირთვა. გარდა ამისა, ფლემ-შემსრულებლის (Flash Player) მეშვეობით ხშირად ირღვევა სისტემის საიმედოობა და უსაფრთხოება.

ფლემ შემსრულებელი დამსახურებულად ითვლება ყველაზე უფრო ადვილად „გასატეხი“ პროდუქტების ნიმუშად. მხოლოდ 2014-2016 წლების განმავლობაში მასში აღმოაჩინეს 457 მონყვლადი ადგილი. ამიტომ ბუნებრივია, რომ პროგრამული პროდუქტების მწარმოებლები, უფრო და უფრო ხშირად ამბობენ უარს ამ ტექნოლოგიის გამოყენებაზე. ჩოოგლე ჩჰრომე-მა გამორთო Flash Player პლაგინი 2016 წლის სექტემბერში და სრულად გადადის HTML5 ტექნოლოგიაზე, იგივე განაცხადა Youtube-მაც. ჭინდონს 10-ის ბრაუზერში შესაძლებელია Flash-კონტენტის გამოყენება მხოლოდ და მხოლოდ იმ შემთხვევაში, როცა ის ვებ-გვერდის ძირითადი კომპონენტია. 2017 წლის მარტიდან Firefox-ის ვ.52 ვერსიას აღარ ექნება Flash Player-ის მხარდაჭერა, ფლემ-ბანერებს აღარ იყენებს Amazon, Mac-ში საერთოდ აიკრძალა ფლემ-ფაილები. ამის თაობაზე მნიშვნელოვანია სტივ ჯობსის განცხადება, რომელიც მან ჯერ კიდევ 2010 წელს გამოაქვეყნა სტატიაში „About Flash Technology“: „ჩვენ პირველები ვართ, რომლებმაც დაამტკიცეს, რომ Mac კომპიუტერების ხშირი გადატვირთვის ძირითადი მიზეზი Flash-ია“.

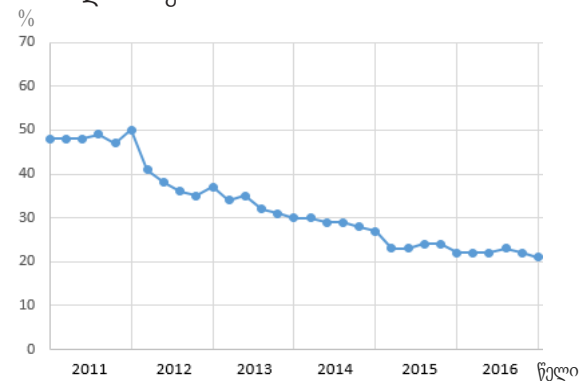

დიაგრამა 1. Flash-ელემენტების მქონე საიტებზე მოთხოვნა

როგორც დიაგრამა 1-დან ჩანს, 2012-2016 წლების მანძილზე, Flash ელემენტების მქონე საიტების რაოდენობა 50%-დან 21%-მდე შემცირდა.

მიუხედავად ზემოთ ჩამოთვლილი შეზღუდვებისა და ხარვეზებისა Flash ტექნოლოგია მაინც ახერხებს გარკვეული პოზიციის შენარჩუნებას. მიუხედავად ყოველმხრივი მცდელობისა, HTML5-ს ჯერჯერობით არ შეუძლია სრულფასოვნად შეცვალოს Flash ტექნოლოგია, განსაკუთრებით ვიდეო რეკლამებისა და On-Line თამაშების ბაზარზე.

თუმცა ორივე მათგანს აქვს როგორც უპირატესობები ასევე ნაკლოვანებანი. კერძოდ, Flash-ში უკეთესია გამოსახულების ხარისხი და რენდერინგი ანუ ვიზუალიზაცია, მაშინ როდესაც HTML5-ში შესაძლებელია დიდი ზომის რეკლამის გამოქვეყნება, Flash-ს სჭირდება პლაგინები, ხოლო HTML5 საერთოდ არ მუშაობს ძველ ბრაუზერებთან, ადვილია Flash-ში შექმნილი პროგრამების ოპტიმიზაცია, სამაგიეროდ HTML5-ში შექმნილი პროდუქტი უპრობლემოდ თავსდება და კარგად მუშაობს მობილურ მონაცემთა ბაზრებში და ბოლოს - Flash მთლიანად Adobe Systems-ის კუთვნილებაა და შესაბამისად დახურული, ხოლო HTML5 - ღია სტანდარტია.

2016 წლის მეორე კვარტალში კვლავ პოპულარული იყო ექსპლოიტები Adobe Flash Player-სთვის: CVE-2016-4117 და CVE-2016-4171. ამ დროისათვის ექსპლოიტების გამოყენების სტატისტიკას აქვს სახე:

პროგრამები	ექსპლოიტები (%)
Android	24
MS Office	14
Java	7
Adobe Flash Player	6
Adobe Reader	1

ცხრილი 1. პროგრამებში აღმოჩენილი ექსპლოიტები

საშიშროების შემცველი შეიძლება იყოს ვებ-რესურსები, ფორუმები, აგრეთვე „გატეხილი“ ლეგიტიმური რესურსები.

ინტერნეტში განთავსებულ ვიდეო რეკლამაზე ჩატარებული კვლევებისა და ინტერნეტში გამოქვეყნებულ მასალებზე დაყრდნობით, შეიძლება იმის მტკიცება, რომ თვალსაზრისი, თითქოს Flash ტექნოლოგია ითვლება ზიანის მომტანი რეკლამის ძირითად გამავრცელებლად, მცდარია. HTML5-ზე გადასვლა ამ სფეროში არაფერს არ შეცვლის, ვინაიდან პრობლემა უშუალოდ სარეკლამო პლატფორმებსა და სტანდარტებშია.

სარეკლამო სერვერის ამოცანა ის არის, რომ ვებ-გვერდიდან ან ვიდეო შემსრულებლიდან გაგზავნილი ინტერნეტ-რეკლამის განთავსების მოთხოვნის საპასუხოდ მათ გაუგზავნოს რეკლამის შესაბამისი კოდი. ბანერების სარეკლამო კოდი, როგორც წესი, JavaScript-შია შესრულებული.

ვიდეო რეკლამა იტვირთება სხვადასხვა პლატ-

ფორმებისა და ტექნოლოგიებისათვის გამიზნულ ვიდეო შემსრულებელში. ფაქტიურად ყველა დიდი ვებ-გვერდი, ვიდეოს საჩვენებლად საკუთარ ვიდეო-შემსრულებელს იყენებს. ამიტომ აუცილებელი შეიქმნა სარეკლამო კოდის სტანდარტიზაცია. ჯერ კიდევ 2012 წელს შემუშავებულ VAST და VPAID სტანდარტებში, რომლებიც არეგულირებენ ვიდეო რეკლამასთან ურთიერთობის საკითხებს, არის რამდენიმე ხარვეზი. საქმე ის არის, რომ ვიდეო რეკლამის გამოქვეყნების სტანდარტები უფლებას აძლევს შემკვეთს არა მარტო მიიღოს მონაცემები რეკლამის მომხმარებლების ანუ რეკლამის მნახველების შესახებ, არამედ შეუძლია თვითნებურად ჩაამატოს რეკლამაში მისთვის საჭირო ინფორმაცია JavaScript-ის ენაზე დაწერილი კოდის სახით. ამისათვის VAST 2.0-ში გათვალისწინებულია ფუნქცია ადვარს-ამეტერს. თუკი მისაღება სუბიექტის მიერ გარეშე კოდის ჩასმა, ბუნებრივია რომ ბოროტმოქმედისათვის რეკლამაში შესაძლებელია კარი ღია. ამიტომ აღარ არის გადამწყვეტი, ბანერი შექმნილია HTML5 თუ Flash ტექნოლოგიით.

რაც შეეხება ფლემ-თამაშებს, მან ბოლო წლების განმავლობაში გარკვეულწილად დათმო პოზიცია HTML5-ის სასარგებლოდ. მიზეზი, როგორც აღვნიშნე, სხვადასხვაა: მობილური მონაცემთა ბაზრების მიერ ფლემის შემსრულებლის უგულვებელყოფა, სისტემისათვის ნაყენებული მაღალი მოთხოვნები, უსაფრთხოების მუდმივი პრობლემები.

ყოველი თამაში მუშაობს თავის გარემოში, რომელიც ხშირად არ არის დამოკიდებული ოპერაციულ სისტემაზე. იგივე ხდება Flash-თამაშებშიც - იგი თანაბრად კარგად უნდა მუშაობდეს ნებისმიერ გარემოში. HTML5-ის გამოყენებით ვებ-ელემენტების შექმნის ძირითადი სირთულე ის არის, რომ თითოეული ბრაუზერი თავისებურად აღიქვამს მის შიგთავსს ანუ ბრაუზერების შემქმნელები HTML5-ის სტანდარტების სპეციფიკაციებს სრულად ვერ ითვალისწინებენ. ეს იწვევს იმას, რომ ჩშშ-ის გამოყენებით შექმნილი ერთი და იგივე ვებ-ელემენტი სხვადასხვა ოპერაციულ სისტემასა და ბრაუზერში იმუშავებს სხვადასხვანაირად. ამის გამო ყოველი ახალი ბრაუზერის ვერსიის შემუშავებისას გასათვალისწინებელია და გამოსასწორებელია მისი წინამორბედის პრობლემები. რეალურად HTML5 არის რამდენიმე ტექნოლოგიის შემცველი სპეციფიკაცია, ისინი - HTML, JavaScript, CSS, Ajax და სხვ. დამოუკიდებელი ობიექტებია, მათ ბაზაზე შექმნილი HTML5-თამაში იქნება ამ ტექნოლოგიებით შექმნილი ფაილების ნაკრები ანუ თამაში ქსელში განთავსდება ცალკე ფაილების, სანყისი კოდის სახით, რის გამოც ადვილია მათი „გატეხვა“ ან მოპარვა.

თამაში პოპულარობის ერთერთი მნიშვნელოვანი პარამეტრია მისი ხარისხი. იმისათვის რომ HTML5-ში შეიქმნას კარგი, მაღალი ხარისხის და შესაბამისად კონკურენტუნარიანი პროდუქტი, საჭიროა რეალური პროფესიონალიზმი და მაღალი პასუხისმგებლობა. ხარჯიდან გამომდინარე კეთდება მარტივი თამაშები.

ამიტომ, ერთბაშად გადასვლა ხარისხიანი, თუნდაც Flash-ტექნოლოგიით შექმნილი თამაშებიდან ნაკლებად მიმზიდველ HTML თამაშებზე, ახლო მომავალში ნაკლებად სავარაუდოა.

უამრავი ბრაუზერია მობილური მოწყობილობებისათვის, რომელებიც მულტიმედია გარემოში მუშაობენ Flash Player-ის მეშვეობით, მაგალითად, Dolphin, Flash Fox, Skyfire და სხვ. Flash კიდეც კარგა ხანს იქნება გამოყენებული On-line თამაშებსა და ვიდეოპორტალებზე. ამაზე მეტყველებს თუნდაც ბოლო წლებში გამოშვებული ფლემ-თამაშების პოპულარობა (ცხრილი 2).

Flash-თამაშის დასახელება	მოთხოვნათა რაოდენობა
Raze	4 486 357
Name, Sheep Name	1 795 236
My Cute Pets	1 068 405
Strike Force Heroes	385 977
Crash the Castle	254 529
Zombotron 2	177 095

ცხრილი 2. პოპულარული Flash-თამაშები

Flash ტექნოლოგიის მიმართ კრიტიკულმა დამოკიდებულებამ, კომპანია Adobe Systems აიძულა გამოიყენოს HTML5 სტანდარტი თავის პროდუქციაში. ამის მიზეზად მან HTML5-ის გაუმჯობესებული ფუნქციონირება დაასახელა, რომელსაც უკვე შეუძლია შეცვალოს Flash სხვადასხვა სფეროში.

კომპანია Adobe Systems მუშაობს არსებული ტექნოლოგიების გაუმჯობესებაზე და მონყვლადობის აღმოფხვრაზე. ამჟამად ის მჭიდროდ თანამშრომლობს ისეთ გიგანტებთან, როგორცაა Google, Microsoft, Facebook, რათა ერთობლივად გადანყვიტონ თავსებადობისა და უსაფრთხოების პრობლემები. ფლემ-შემსრულებლთან დაკავშირებული საკითხები იმდენად მნიშვნელოვანია, რომ 2016 წლის დეკემბერში, კომპანია Zerodium-მა გამოაცხადა პრემია \$100 000-ს ოდენობით იმისთვის, ვინც აღმოაჩენდა 0-დღის მონყვლადობას მის ახალ ვერსიაში. მუდმივად ხდება Flash Player-ის განახლება და მასში აღმოჩენილი ნაკლოვანებების აღმოფხვრა. ჯერ კიდევ 2017 წლის 14 თებერვალს კომპანია Adobe Systems-მა გამოუშვა Flash Player-ის ბოლო, განახლებული ვერსია, რომელშიც გასწორებული იყო რამდენიმე შეცდომა, მათ შორის ორი კრიტიკული. 2016 წელს შექმნილი Adobe Animate CC საშუალებას იძლევა შეიქმნას სტატიკური გრაფიკული გამოსახულება, ანიმაცია და სხვა ტიპის დოკუმენტები HTML5 ჩანვას ფორმატით. ეს იმას ნიშნავს, რომ მომხმარებელი იყენებს Animate-ის მოსახერხებელ სამუშაო გარემოს, შესაბამისი ხელსაწყოებით და დროითი სკალით, ხოლო შექმნილი დოკუმენტის შენახვა ხდება HTML5-ის ფორმატით. ამისათვის მასში გათვალისწინებულია HTML5 Canvas-ში პუბლიკაციის პარამეტრები. მიღებული ფაილის გაშვება შესაძლებელია ყველა იმ მოწყობილობაზე და ბრაუზერში, რომელ-

საც აქვს HTML5 Canvas-ის მხარდაჭერა. ამიტომ მოსაზრება, რომ Flash აქვს ღრმა კრიზისი, ცოტა არ იყოს გაზვიადებულია.

გამოყენებული ლიტერატურა:

1. ADFOX, „Треования к баннерам“, <https://specs.adfox.ru/page/221>;
2. iab, „Video Ad Serving Template (VAST)“, November, 2015y., <http://www.iab.com/wp-content/uploads/2015/11/2015-11-VAST-4-0-Updated.pdf>;
3. <http://xaker.ru/2016/06/24/flash-html5-ad/>.
4. Оксана Мамчуева, “Будущее за HTML5 или Прощай Flash!”, https://www.searchengines.ru/budushchee_zh.html, 03.03.2016

ინფორმაციულ სისტემებში კონფიდენციალური ინფორმაციის დაცვის პროგრამული და არატექნიკური საშუალებები

*ეკატერინე როჭიკაშვილი, სტუ-ს ასოცირებული პროფესორი
გულნარა კოტრიკაძე, სტუ-ს ასოცირებული პროფესორი
ლაურა შავერდაშვილი, სტუ-ს უფროსი მასწავლებელი*

რეზიუმე

ძირითადი ნაწილი

ინფორმაციის დასაცავად ინფორმაციული სისტემების შიდა რისკებისგან, საჭიროა ელექტრონულ ფორმატში მოცემულ კონფიდენციალურ ინფორმაციასთან მუშაობის რეგლამენტირების, ამ ინფორმაციის კლასიფიკაციის და შენახვის თავისებურებების გაცნობა. არასანქცირებული დაშვებისაგან კონფიდენციალური ინფორმაციის დასაცავად გამოიყენება, როგორც არატექნიკური, ფსიქოლოგიური და ორგანიზაციული, ასევე ტექნიკური ღონისძიებები. განხილულია ტექნიკური ღონისძიებების ფარგლებში ინფოჭატცვ გადაწყვეტილებების მუშაობის პრინციპები და მახასიათებლები.

საკვანძო სიტყვები: ჟურნალირება, ინტერნეტი, ინსაიდერი, აქტიური მომხმარებელი, გაჟონვის არხი, RFID, კონსოლი.

Program and nontechnical means of protection of confidential information in information systems

Associate Professor
Ekaterine Rochikashvili,

Associate Professor
Gulnara Kotrikadze,

Head teacher
Laura Shaverdashvili

Summary

To protect information from internal risks of information systems, it is necessary to get acquainted with the regulation of work with confidential information, the peculiarities of classification and storage of this information. for protection of confidential information against nesanktsirovanny access are trampled down as nontechnical - psychological and organizatsionny, also tekhnichesly measures. Rassmotreni the principles of work the solved InfoWatch within technical measures.

Keywords: Logging, intranet, insider, active user, information leakage channel, RFID, console.

კონფიდენციალური ინფორმაციის შენახვის მეთოდები. კორპორატიულ საინფორმაციო ქსელში შენახული კონფიდენციალური ინფორმაციის დასაცავად უნდა განისაზღვროს კონკრეტულად რას ვიცავთ და რატომ ვიცავთ. უნდა განი-საზღვროს რა არის კონფიდენციალური და დაინერგოს მომხმარებელთა სხვადასხვა ჯგუფისათვის მასზე დაშვების წესები. ყველა კომპანიაში უნდა არსებობდეს კონფიდენციალურ ბეჭდურ მონაცემთან მუშაობის წესები. დაცვის პირველი ამოცანაა ამ მეთოდების ადაპტირება ელექტრონული დოკუმენტებისათვის, რაც ფაქტიურად დაიყვანება შემდეგი მოქმედებების (რომელიც არ გვაქვს ქალაქზე არსებულ დოკუმენტებთან მიმართებაში) — დოკუმენტის ასლი, დოკუმენტის ნაწილი და ა.შ. რეგლამენტირებამდე. განისაზღვრება დოკუმენტის სასიცოცხლო ციკლი – სად იქმნება, ვინ და როგორ მოიხმარს, ვინ და რა პირობებში აკორექტირებს, რახნით ინახება და როგორ ნადგურდება.

აქ არის ნიუანსები, რომელიც ეხება ელ-ფოსტით მიმონერას. რეგლამენტი მკაცრად არეგულირებს კონფიდენციალური ინფორმაციის შემცველი დოკუმენტების გადაგზავნას. კომპანიაში აუცილებლად უნდა განისაზღვროს ინფორმაციის ტიპები, რომლის გადაგზავნა ელ-ფოსტით იკრძალება. თითქმის ყველა კომპანიაში არის ინფორმაციის სტანდარტული ნაკრები, რომლის კორპორატიული ფოსტით გაგზავნაც ერთ განყოფილებას შეუძლია და მეორეს არა. კონფიდენციალური ინფორმაციის შემცველი დოკუმენტების გამოყენების რეგლამენტი უნდა ასახავდეს მისი შენახვის და მასზე დაშვების ორგანიზაციის სისტემის აღწერას. მაგალითად, წასაკითხად ან კორექტირებისათვის დოკუმენტზე დაშვების მიღებამდე თანამშრომელმა უნდა მიუთითოს რის საფუძველზე და რა მიზნით აპირებს დოკუმენტზე მიმართვას, რა მოქმედება უნდა შეასრულოს მასზე, როდის დაასრულებს დოკუმენტზე მუშაობას და ა.შ. ელექტრონული მონაცემების შემთხვევაში დოკუმენტებთან მუშაობის “ჟურნალი”-ს წარმოება გაცილებით იოლია, რადგან ოპერაციების უმეტესობა (მაგალითად, დაშვების და კორექტირების უფლებების შემოწმება, მუშაობის დროის ათვლა და შესწორებების კონტროლი) შესაძლებელია განხორციელდეს ავტომატურად. ტერმინი ჟურნალირების პარალელურად, შეიძლება შეგვხვდეს ტერმინი ლოგირება.

უნდა განისაზღვროს რომელი დოკუმენტია კონფიდენციალური და რომელ თანამშრომელს რა

დონის დაშვება აქვს მათზე — იქმნება კონფიდენციალური დოკუმენტების ე.წ. რეესტრი, რომელიც აგრეთვე განსაზღვრავს დაშვების, რეესტრში დოკუმენტების შეტანის და შეცვლის (ან განადგურების) წესებს. ვინაიდან ყოველდღიურად იზრდება დოკუმენტების რაოდენობა მათი ავტომატური კლასიფიკაციის მექანიზმის გარეშე რეესტრი დაკარგავს აქტუალობას.

თითოეული კონფიდენციალური დოკუმენტი უნდა შეიცავდეს ჭდე, რომლის მიხედვითაც მაკონტროლებელი პროგრამა განსაზღვრავს კონფიდენციალობის ხარისხს და მომხმარებლის კატეგორიას, რომელსაც შეუძლია პოტენციურად სამომხმარებლის განხორციელება — ინტერნეტში გამოქვეყნება, კოპირება სხვადასხვა მატარებლებზე, სახელის შეცვლა, ელ-ფოსტით გადაგზავნა და ა.შ. თუ დაცული დოკუმენტები ინახება MS Office ფორმატში, ჭდის როლში შეიძლება გამოყენებული იქნეს დოკუმენტის თვისებების შესაბამის ველში არსებული ჩანაწერი “კონფიდენციალურია”. შეიძლება გამოყენებულ იქნას პროგრამული ჭდეები და ფაილების სპეციალური ფორმატები. დაჭდეების ყველაზე გავრცელებული და მარტივი მეთოდია ფაილებზე სახელების მინიჭება სპეციალური ნიღბით. ამ პროცედურის დანერგვის ყველაზე მარტივი გზაა დოკუმენტის ფაილის ფაილურ სერვერზე განთავსების, კორპორატიულ საცავში შენახვის ან ინტრანეტში გამოქვეყნების საშუალება მიეცეს მხოლოდ წინასწარ განსაზღვრული შაბლონის მიხედვით სახელის დარქმევის შემდეგ. დროთა განმავლობაში ყველა ფაილს, რომელმაც გაიარა ელ-ფოსტა, ფაილური სერვერი, მონაცემთა საცავი ან ინტრანეტი, სწორად ექნება მინიჭებული სახელი. ასეთი დოკუმენტი მასზე დაუშვებელი მოქმედების შესრულების შემდეგ ავტომატურად ხვდება მაკონტროლებელი სისტემების ხედვის არეში არა კონტენტური ფილტრაციის გზით არამედ უსაფრთხოების პოლიტიკის საფუძველზე მოქმედი მონიტორების დახმარებით. კონტენტური ფილტრაციისგან განსხვავებით ეს მოთოდი იძლევა 100%-იან გარანტიას. ეს მოსახერხებელია ვიზუალური კონტროლისთვისაც — ბეჭდვის რიგშიც შესაძლებელია კონფიდენციალური დოკუმენტების დანახვა.

რეესტრის შექმნის შემდეგ ხდება ინფორმაციის შენახვის ორგანიზება. მსხვილ კომპანიებში აკრძალულია კონფიდენციალური ინფორმაციის შენახვა ლოკალურად, სამუშაო ადგილებზე. ჩვეულებრივ ასეთი მონაცემები ინახება სპეციალურ კლიენტ-სერვერულ ან web-დანართებზე (კორპორატიულ ინტრანეტ-პორტალებზე, დოკუმენტურ საცავებში, ბიზნეს-დანართებზე, საცნობარო-ნორმატიულ ბაზებში, დოკუმენტბრუნვის სისტემებში და ა.შ.) რომლებიც განასხვავებენ მომხმარებელთა დაშვების უფლებებს და იცავენ ინფორმაციას არასანქცირებულ ადგილებზე შენახვისგან. შერვერზე ასეთი მონაცემების დაცვა მრავალდონიანია (აპარატული პლატფორმის, ოპერაციული სისტემის, მონაცემთა

ბაზების მართვის სისტემის და დანართის დონეზე). მაგრამ სამუშაო ადგილებიდან ინფორმაციის გაჟონვის ალბათობა მაინც არსებობს.

დაცვის ძირითადი მიმართულებები. რადგან ყველა თანამშრომელი, რომელსაც აქვს ინფორმაციაზე წვდომის უფლება, პოტენციური დამტაცებელია, მეთოდები იგეგმება იმის გათვალისწინებით, რომ დაცული იყოს ბალანსი ინფორმაციის ლეგალური გამოყენებისათვის ხელმისაწვდომობასა და გაჟონვისგან მის დაცვას შორის.

ელექტრონული დოკუმენტაციის დაცვის ბიზნეს-პროცესის მაგალითად, აღებულია ბეჭდვით დოკუმენტებთან მუშაობის მეთოდები. ელ-დოკუმენტის სასიცოცხლო ციკლის კონტროლის ფუნქციის ნაწილი ავტომატიზებულია. ამ ნაწილში აქტიურად გამოიყენება დოკუმენტების შიფრაცია და ფაილის სპეციალური ფორმატები, რომელიც კრძალავს დოკუმენტის სხვა ფორმატში შენახვას, რედაქტირებას ან შიგთავსის კოპირებას Windows ბუფერში, მაგალითად unsearchable PDF ან MS Office ახალ ფორმატში.

ეფექტურია კომპანიის ტერიტორიაზე ინფორმაციის ფიზიკური მატარებლების კონტროლი. მაგრამ მატარებლების ზომის სულ უფრო შემცირების გამო ეს მეთოდი ნაკლებეფექტური ხდება. ამიტომ უფრო მისაღებია დოკუმენტების დაცვა კოპირებაზე.

მნიშვნელოვანია არამარტო ის თუ ვის აქვს დაშვების უფლება დოკუმენტზე, არამედ ისიც თუ რა მოქმედებების შესრულებას აპირებს ეს მომხმარებელი. სხვადასხვა მომხმარებელმა ერთიდაიგივე დოკუმენტი სხვადასხვაგვარად შეიძლება გამოიყენოს (ნაკითხვა, რედაქტირება და ა.შ.) მნიშვნელოვანია იმ მოქმედებების კონტროლი, რომელმაც შეიძლება ინფორმაციის გაჟონვამდე მიგვიყვანოს. ეს არის მოქმედებების სამი ჯგუფი: პირველია ფაილების კოპირება გარე მატარებლებზე, ფოსტით გაგზავნა, ინტერნეტში გამოქვეყნება, ბეჭდვა. მეორეა — დოკუმენტებიდან ინფორმაციის კოპირება Windows — ის ბუფერში, დროებითი ფაილის კოპირება და ა.შ. მესამე ჯგუფს განეკუთვნება ფაილის სახელის ან გაფართოების შეცვლა, შენახვა სხვა ფორმატში, არქივირება, კოდირება, დაშიფვრა. კონტროლის მეთოდის მიხედვით კონფიდენციალურ ფაილზე კონკრეტული მომხმარებლისათვის დაუშვებელი ოპერაცია ან იბლოკება, ან მასზე ინფორმაცია გადაეცემა უსაფრთხოების ოფიცერს.

კონფიდენციალური ინფორმაციის გაჟონვაში მონაწილე თანამშრომლები კლასიფიცირდებიან რამოდენიმე კრიტერიუმით — წინასწარგანზრახული ან დაუდევარი, საკუთარი მიზნებით ან სხვისი დაკვეთით მოქმედი, კონკრეტულ ინფორმაციაზე მონადირე ან დაინტერესებული სრული ინფორმაციით. სწორი კლასიფიკაციის შემთხვევაში შესაძლებელია მოქმედებების პროგნოზირება. გარდა ამისა დაცვის საშუალებების შერჩევისას გათვალისწინებული უნდა იქნას კონკრეტული დამრღვევის ტიპი.

მიდა საფრთხეებისაგან დაცვის არატექნიკური

ლონისძიებები. თუ დაცვის სისტემის დანერგვის ძირითადი მიზანია გაყონვის არსებული არსების, მისი ყველა რგოლის, კომპანიის შიგნით არსებული შემსრულებლების და შემკვეთების გამოვლენა, მაშინ მიზანშეწონილია პირველ რიგში მომხმარებელთა აქტივობის მონიტორინგის და ფოსტის კონტენტური ფილტრაციის გამოყენება. ამ შემთხვევაში მისაღებია სამუშაო ადგილებზე პროგრამული აგენტების დაყენება და მათი შენიღბვა სხვა პროგრამების სახით, მაგალითად ანტივირუსი ან პროგრამული უზრუნველყოფის აუდიტის მონიტორი. თუ დაცვის სისტემა ამკარად დაინერგება (მაგალითად ვიდეოკამერები) ფსიქოლოგიური ფაქტორის გავლენით შესაძლებელია საკმაოდ დიდი ეკონომიის მიღება.

უსაფრთხოების სისტემის მუდმივი ტესტირების გარდა აუცილებელია პოტენციური დამრღვევების შესაძლებლობების შეზღუდვა, პირველ რიგში მომხმარებელს არ უნდა ქონდეს ლოკალური ადმინისტრატორის უფლება თავის სამუშაო ადგილზე, ამ შემთხვევაში აუცილებელია პროგრამული უზრუნველყოფა, რომელსაც შეეძლება იმ ოპერაციულ სისტემებთან მუშაობა, რომლებსაც აქვთ დაშორებული მართვის მხარდაჭერა.

დასაშვები პროგრამული უზრუნველყოფის ჩამონათვალის შედგენის შემდეგ, აუცილებელია ყველა სამუშაო ადგილზე მათი დაყენება და სხვა ნებისმიერი პროგრამის გაშვების აკრძალვა ადმინისტრატორის ნებართვის გარეშე (მაგალითად ოპერაციულ სისტემაში ჩაშენებული Windows Explorer ნაკლებად მოხერხებულია, მაგრამ იგი ჭინდონს დროებითი ფაილების კოპირების საშუალებას არ იძლევა).

მცირე ორგანიზაციული ღონისძიებებით შესაძლებელია დიდი პრობლემების გადაწყვეტა — თუ მონაცემთა ბაზიდან ყოველდღიური მოთხოვნების მოცულობის ლიმიტი შემცირდება ისე, რომ მის გადმოსაქაჩად (ბაზის მოცულობიდან გამომდინარე) საჭირო იქნება არაერთი სამუშაო დღე. ამ შემთხვევაში ნაწილ-ნაწილ, სხვა და სხვა დღეს გადმონერილი ინფორმაცია, ბაზის ყოველდღიური განახლების ფონზე კარგავს აქტუალობას.

თანამშრომლების სწავლებები და ინსტრუქტაჟი ეხმარება ინფორმაციის დაცვის საკითხს. ამასთან ერთად თანამშრომლის მაღალი კომპიუტერული კვალიფიკაცია ზოგჯერ უფრო სერიოზული ნაკლია ვიდრე არასაკმარისი კვალიფიკაცია (ნამდვილად არასაჭიროა ბუღალტერიის თანამშრომელი ფლობდეს სისტემური ადმინისტრატორის უნარებს).

სარეზერვო ასლების ფიზიკური მატარებლებით გატანა არის ინფორმაციის გაყონვის კიდევ ერთი არხი. ამ არხის დასაცავად გამოიყენება მატარებლების ანონიმიზაცია — ინფორმაციაზე წვდომის მქონე თანამშრომლებისათვის უცნობია, რომელ მატარებელზე რომელი ინფორმაციაა ჩანერილი, მიმართვა ხდება მხოლოდ ანონიმიური ნომრებით. იმ თანამშრომლებს კი, რომლებმაც იციან სად რა ინფორმაციაა ჩანერილი არ აქვთ მატარებლების საცავთან დაშვება. დაცვის მეორე ვარიანტია, სარეზერვო ასლების შექნისას ინფორმაციის შიფრაცია.

InfoWatch-ის პროგრამული გადაწყვეტები: ეს გადაწყვეტები ემყარება ორ ძირითად ტექნოლოგიას — კონტენტის ფილტრაცია და სამუშაო ადგილებზე მომხმარებლის ან ადმინისტრატორის მოქმედებების

აუდიტი. აგრეთვე ნფოჭატცპ-ის კომპლექსური გადაწყვეტების შემადგენელი ნაწილია ინფორმაციული სისტემიდან გამოსული ინფორმაციის საცავი და შიდა უსაფრთხოების მართვის ერთიანი კონსოლი.

InfoWatch კონტენტური ფილტრაციის ძირითადი განსხვავებაა მორფოლოგიური ბირთვის გამოყენება. ტრადიციული სიგნატურული ფილტრაციისაგან განსხვავებით ამ ტექნოლოგიას აქვს ორი უპირატესობა — ელემენტარული კოდირებისადმი (ერთი სიმბოლოების მეორეთი შეცვლა) არამგრძობიარობა და უფრო მაღალი ქმედუნარიანობა. რადგან ბირთვი სიტყვების ნაცვლად მუშაობს ფუძის ფორმებზე, იგი ავტომატურად პოულობს ფუძეებს, რომლებიც შერეულ კოდირებას შეიცავენ. ასევე ფუძესთან მუშაობა, რომლებიც ნებისმიერ ენაში ათი ათასს არ აჭარბებს, სიტყვის ფორმებთან მუშაობასთან შედარებით, რომელთა რაოდენობაც მილიონს აღწევს, მნიშვნელოვანი შედეგების მიღების საშუალებას იძლევა საკმაოდ დაბალი ქმედუნარიანობის მქონე ტექნიკის გამოყენების დროსაც.

მომხმარებლის მოქმედებების მონიტორინგისათვის InfoWatch გვთავაზობს რამოდენიმე ინტერცეპტორს (დამჭერს) — ფაილური ოპერაციების, ბეჭდვის ოპერაციების, დანართების შიგნით ოპერაციების, მიერთებულ მონაცემილობებთან ოპერაციების ინტერცეპტორები სამუშაო ადგილზე ერთ აგენტში.

ყველა დოკუმენტი, რომელმაც გაიარა ინფორმაციული სისტემიდან გამავალი რომელიმე არხი — ელფოსტა, ინტერნეტი, ბეჭდვა, გარე მატარებლები, ინახება *storage დანართში ყველა ატრიბუტის მითითებით — მომხმარებლის სახელი, გვარი, თანამდებობა, ელპროექციები (სააღრიცხვო ჩანაწერის და ელ-ფოსტის IP —მისამართები) ოპერაციის შესრულების თარიღი და დრო, დოკუმენტის სახელი და ატრიბუტები.

კონფიდენციალური ინფორმაციის დაცვის ტექნიკური საშუალებების დანერგვა ნაკლებეფექტური იქნება სხვა მეთოდების, პირველ რიგში ორგანიზაციულის, გამოყენების გარეშე. შიდა და გარე დამრღვევებს შორის არსებობს როლების განაწილება და, გარე და შიდა საფრთხეების მონიტორინგის სისტემებიდან მიღებული ინფორმაციის გაერთიანებით შესაძლებელია კომბინირებული შეტევების ფაქტების აღმოჩენა. შიდა და გარე უსაფრთხოების შეხების ერთერთი წერტილია დაშვების უფლებების მართვა. ნებისმიერი განაცხადი რესურსებზე წვდომის უფლებაზე, რომელიც არ არის განპირობებული სამსახურეობრივი აუცილებლობით, სიგნალია ამ ინფორმაციაზე აუდიტის მოქმედებების მექანიზმის ჩართვისათვის.

შიდა ინციდენტების მონიტორინგის სისტემის განვითარების მეორე მიმართულებაა — გაყონვის აღკვეთის სისტემის აგება. ასეთი სისტემის მუშაობის ალგორითმი იგივეა, რაც შეჭრის აღკვეთის გადაწყვეტილებებში. იგება დამრღვევის მოდელი და მისი მიხედვით “დამრღვევის სიგნატურა” - დამრღვევის მოქმედებების თანმიმდევრობა. თუ რამოდენიმე მოქმედება დაემთხვა დამრღვევის სიგნატურას, ხდება შემდეგი ნაბიჯის პროგნოზირება, თუ ისიც დაემთხვა სიგნატურას, მაშინ მიიცემა განგაშის სიგნალი. დამრღვევის მოქმედებების მოდელის (პროფილის) გამოყენება შესაძლებელია არამარტო პროგრამული აგენტებიდან ინფორმაციის მოგროვებით. თუ გაანალიზდება მონაცემთა ბაზაზე

მოთხოვნების ხასიათი, ყოველთვის არის შესაძლებელი იმ თანამშრომლის გამოვლენა, რომელიც მთელი რიგი თანმიმდევრული მოთხოვნების საფუძველზე ცდილობს ბაზიდან ინფორმაციის ფრაგმენტის მიღებას.

მონაცემთა შიფრაციის და ანონიმიზაციის პრინციპები აუცილებელი შენახვისა და დამუშავების ორგანიზაციისათვის. დაშორებული დაშვების ორგანიზება კი ტერმინალური პროტოკოლით შესაძლებელია ისე, რომ მოთხოვნის გამცემ კომპიუტერზე არ დარჩეს არანაირი ინფორმაცია.

მონიტორინგის სისტემას შეუძლია მოგვცეს მხოლოდ დამრღვევის IP მისამართი, საალრიცხვო ჩანაწერი, ელ-ფოსტის მისამართი და ა.შ. იმისათვის, რომ დადანაშაულდეს თანამშრომელი იდენტიფიკატორი უნდა მიეზას პიროვნებას. აქ ინერგება აუტენტიფიკაციის სისტემები — მარტივი სიმბოლებიდან ბიომეტრიამდე და RFID იდენტიფიკატორები.

გამოყენებული ლიტერატურა:

1. <https://www.infowatch.ru/products>
2. <https://infowatch.com/>
3. <http://www.cnews.ru/reviews/free/insiders2006/articles/organizational.shtml>
4. <http://www.iso27000.ru/chitalnyi-zai/zaschita-ot-insaiderov/kak-zaschischatsya-ot-insaidera>

ინოვაციური მენეჯმენტი, საბაჟო (სეს ესნ) სტატისტიკის გამოყენების პროგრამული უზრუნველყოფა

*ეკატერინე შილაკაძე,
სტუ-ს დოქტორანტი*

*დავით ვარამაშვილი
სტუ-ს მაგისტრი*

УДК 338.242.2

УДК 004.422.83

რეზიუმე

სამუშაოს მიზანია საბაჟო და საგარეო-ეკონომიკური საქმიანობის ეროვნული სასაქონლო ნომენკლატურის (სეს ესნ) სტატისტიკის გამოყენების ისეთი ორიგინალური პროგრამული უზრუნველყოფა, რომელიც საშუალებს მისცემს მცირე და საშუალო მენარმეებს და საერთოდ ბიზნესს დამოუკიდებლად, ჩაატაროს მარკეტინგულ კვლევების, მაკროეკონომიკური და დარგობრივი ანალიზი, რაც გახდება მარკეტინგული იარაღი სტრატეგიული ბიზნეს-გადანცევილების მიღებაში.

საკვანძო სიტყვები: მარკეტინგი, მცირე და საშუალო მენარმეობა.(სეს ესნ) კოდები, საძიებო სისტემა,ექსპორტ/იმპორტი.

Summary

Aim of the work is to ensure such kind of original software using commodity nomenclature statistics of customs and foreign-economic occupation which will enable small and middle entrepreneurs and generally business independently to make marketing researches, macroeconomic and sectoral analysis, which will become marketing tool in getting strategic business-resolution.

Keywords: Marketing,business,impot/export, HS code.

ექსპორტ-იმპორტი, მსოფლიო დონეზე ახასიათებს სახელმწიფოს სპეციალიზაციას შრომის განაწილებაზე, აგრეთვე ნაციონალური ეკონომიკის კონკურენტუნარიანობას სახალხო მეურნეობის ცალკეულ დარგებში. საგარეო ეკონომიური საქმიანობის სტატისტიკის დახმარებით შესაძლებელია შედგეს ზუსტი ანალიზი ბაზრის ძალიან მნიშვნელოვანი პოზიციებისთვის. საგარეო-ეკონომიკური საქმიანობის ეროვნული სასაქონლო ნომენკლატურა (სეს ესნ) შეიცავს ინფორმაციას გარე ვაჭრობის მონაწილეთა საქმიანობის შესახებ განსაზღვრულ საქონელზე და ბაზარზე მის მოცულობაზე; მიწოდების დინამიკაზე ; საქონლის ღირებულებაზე; ექსპორტ/

იმპორტის სასაქონლო სტრუქტურაზე ქვეყნების მიხედვით; მონოდებების სტრუქტურისა და ტრანსპორტის სახეობებზე და სხვა.

ნებისმიერი ქვეყნის ეკონომიკის ფუნქციონირება შეუძლებელია იმპორტისა და ექსპორტის გარეშე. ამასთან დაკავშირებით აუცილებელია საქონლის სია, რომლებიც მონაწილეობენ საგარეო სავაჭრო ბრუნვაში. საგარეო ეკონომიკური საქმიანობის ეროვნული სასაქონლო ნომენკლატურა (სეს ესნ) წარმოადგენს გარკვეული სახით სისტემატიზირებულ საგარეო ვაჭრობის საქონელთა ნუსხას.

არებობს უამრავი გზები პროდუქციის კლასიფიცირებისათვის და მისი კოდების დასადგენად, ჩვენს მიზანს კი წარმოადგენს მცირე და საშუალო მენარმეობის ხელშეწყობა საწარმოებელი პროდუქტისათვის (სეს ესნ) კოდების დადგენისა გამარტივებული მეთოდით.

საერთოდ, პროდუქციის სეს ესნ კოდის განსაზღვრის რამოდენიმე მეთოდი არსებობს :

პირველი მეთოდი:

ჩვენთვის საინტერესო პროდუქციის გამყიდველთან დავადგინოთ, სეს ესნ -ის რომელი კოდი შეესაბამება გასაყიდად გამოტანილ საქონელს. მაგრამ მაშინაც, თუ თქვენი პოტენციური გამყიდველი ზედმინვენით და ყველა წესების დაცვით ახდენს საქონლის კლასიფიკაციას, ეს არ ნიშნავს, რომ პროდუქციის კოდი რეალურთან შესაბამისობაშია;

მეორე მეთოდი:

მოიძებნოს ინფორმაცია, ვინ შემოიტანა საქონელი და სეს ესნ -ს რომელი კოდით, მოიძებნოს ზუსტად ისეთი მახასიათებლებით, როგორც თქვენთვის საინტერესო საქონელს შეესაბამება .

მესამე მეთოდი:

მოიძებნოს თქვენთვის საინტერესო საქონელი საგარეო ეკონომიკური საქმიანობის სასაქონლო ნომენკლატურაში. როგორც ადრე აღვნიშნეთ ჰარმონიზებულ სისტემაში კოდების ფორმირება მოხდა 4 ძირითადი ნიშნის მიხედვით:

- წარმოშობის პრინციპით;
- მასალის მიხედვით, რომლისგანაც დამზადებულია საქონელი;
- საქონლის ფუნქციონალური დანიშნულების მიხედვით;
- ქიმიური შედგენილობის მიხედვით.

ეს არ ნიშნავს იმას, რომ საქონლის ეს ნიშნები ამომწურავია მის მისაკუთვნებლად დეტალიზაციის განსაზღვრული დონისადმი, მაგრამ ისინი გამოდის პრიორიტეტულად ყველაზე მსხვილი დონის - სასაქონლო განყოფილების არჩევისას.

ამ შემთხვევაში ძიება უნდა დაიწყოთ პროდუქციის 4 ძირითადი ნიშნიდან გამომდინარე და იქვე მითითებულ ჯგუფებში, შემდეგ საგარეო-ეკონომიკური საქმიანობის ეროვნული სასაქონლო ნომენკლატურის (სეს ესნ) ჯგუფებში მოხდება კოდების შერჩევა საქონლის კონკრეტული მახასიათებლებიდან გამომდინარე. აქვე ავლნიშნავთ (სეს ესნ) კოდების მინიჭების დროს მთავარია გათვალისწინებული იყოს ინტერპრეტაციის ძირითადი წესები, შენიშვნები განყოფილებებისა და ჯგუფების მიმართ, რომლებიც ხაზგასმული იყო ზემოთ, ასევე წარმოადგენენ სისტემის განუყოფელ ნაწილს და მას ადგენენ ამ დარგის სპეციალისტები და ექსპერტები. ეს კი არის საბოლოო რეალური კოდის შერჩევა საქონლის ექსპორტ - იმპორტის დროს. მაგრამ მანამდე მენარმემ უნდა განსაზღვროს (სეს ესნ) -ის მიხედვით მისთვის მენარმისათვის საინტერესო საქონლის კოდები.

მეთხე მეთოდი:

თვითონ გავერკვეთ კლასიფიკაციის პრინციპებში.

ეხლავე ავლნიშნავთ, ამით ღირს დაკავება, თუ თქვენ ხართ იმპორტიორი, შემოგაქვთ ბევრი და ხშირად მრავალფეროვანი საქონელი.

ვინაიდან ეს საქმე არ არის მარტივი, მოითხოვს გარკვეულ თვისებებს და რაც მთავარია ხანგძლივ პრაქტიკას. საგარეო ეკონომიკური საქმიანობის სასაქონლო ნომენკლატურა წარმოადგენს ხისმაგვარ სტრუქტურას, რომლის კენწეროში იმყოფება „განყოფილებები“, რომელთა დასახელებები მეტ-ნაკლებად ასახავენ მრეწველობის დარგებს და/ან მათ მიერ გამოშვებულ პროდუქტს. ცოტა ქვემოთ იმყოფება „ჯგუფები“ (ორი ნიშანი), რომლებიც დაყოფენ განყოფილებებს იმაზე დამოკიდებულებით, თუ: მასალები, რომლისგანაც მზადდება საქონელი; შესასრულებელი ფუნქცია; დამუშავების ხარისხი.

კიდევ უფრო ქვემოთ „სასაქონლო პოზიციები“ (4 ნიშანი), რომლებსაც გააჩნიათ იურიდიული მნიშვნელობა კლასიფიკაციისათვის.

შემდეგ მოდის სასაქონლო სუბპოზიციები, რომელთაც გააჩნიათ ორი დეფისი («-«, «-«).

სასაქონლო სუბპოზიციები თავის მხრივ იყოფა უფრო ღრმად. ამგვარად, მიიღება: რაც უფრო მეტი დეფისი დგას კოდის წინ, მით მეტი განტოტვა და დეტალიზაცია გავლილი.

თუ გამოვალთ მხოლოდ კლასიფიკაციის კრიტერიუმებიდან (მასალა, ფუნქცია, ხარისხი, დამუშავება), მაშინ ერთი და იგივე საქონელი შეიძლება ადვილად მივაკუთვნოთ სხვადასხვა სასაქონლო პოზიციებს. ამით გაუგებრობის თავიდან ასაცილებლად, სეს ესნ-ს გააჩნია „შენიშვნები განყოფილებებისა და ჯგუფების მიმართ“, რომლებშიც მითითებულია რომელი საქონელი შეიძლება იყოს

კლასიფიცირებული და რომელი არა. თუმცა, იმისათვის, რომ სწორედ მოხდეს საქონლის კლასიფიკაცია, უნდა ყურადღებით იქნეს შესწავლილი არა მხოლოდ თქვენთვის საინტერესო „განყოფილება და/ან ჯგუფი“, არამედ მთელი სასაქონლო ნომენკლატურა. ამიტომ, როგორც თქვენთვის საინტერესო საქონლის ან ტერმინის აღწერა, შეიძლება სრულიად სხვა ადგილას აღმოჩნდეს. სწავლა უნდა დაიწყოთ სეს ესნ. ინტერპრეტაციის წესების შესწავლით.

სხვადასხვა ქვეყნებში მიღებულია, რომ კონკრეტული სეს ესნ კოდის მიხედვით, კონკრეტული პროდუქციის შემდგომში „პროდუქტი“ დასახელების დადგენა ან პირიქით, კონკრეტული „პროდუქტი“ დასახელებით სეს ესნ კოდების განსაზღვრა ონლაინ რეჟიმში. მაგალითად რუსეთის ფედერაციაში კლასიფიკაცია და საქონლის კოდის განსაზღვრა ხდება ათნიშნა კოდით და განთავსებულია მისამართზე.

მსოფლიო სავაჭრო ორგანიზაციის საიტზე განთავსებულია ონლაინ რეჟიმში საქონლის კოდირების განსაზღვრის „Harmonized System Codes (HS Code) Main Page“ გვერდი, რომლის მისამართია:

<https://www.foreign-trade.com/reference/hscod.cfm?code=0102>, სამწუხაროდ კოდები მოცემულია ექვსნიშნა ციფრების დონეზე.

<http://www.cybex.in/HS-Code/Default.aspx> ამ მისამართზე სრულყოფილადაა მოცემული ჯგუფების, დასახელების და კოდების მიხედვით რვანიშნა ციფრების დონეზე ძიების სისტემა. ძალიან გამარტივებულია პროდუქციის დასახელების მიხედვით კოდის განსაზღვრა და ეკუთვნის ინდოეთს.

ერთ ერთი უძლიერესი საიტი ევროპაში, რომელიც ემსახურება გერმანიას, დიდი ბრიტანეთის გაერთიანებულ სამეფოს, არის განთავსებული საიტზე http://www.tariffnumber.com/2015_en/70109043.html, სადაც ძიება ხდება როგორც პროდუქტის დასახელებით, ასევე უშუალოდ კოდის მითითებით. აქაც მონაცემები რვანიშნა კოდითაა მოცემული.

საინტერესოა, რომ საქართველოშიც არის ჯერჯერობით ერთადერთი მისამართი, ვებ გვერდზე „<http://rs.ge/4509>“ საძიებო სისტემა, რომელიც მუშაობს ონლაინ რეჟიმში და ეკუთვნის შემოსავლების სამსახურს. აღწერილი საძიებო სისტემა მუშაობს „ძებნა კოდით“ რეჟიმში და ითხოვს მხოლოდ ოთხციფრის დონეზე კოდის შეყვანას, დანარჩენი უნდა მოიძებნოს ჩაკეცილი ფაილების გახსნით, რაც ძალიან მოუხერხებელია ჩვენი მიზნებისათვის.

მაშინ როდესაც, ნებისმიერი ქვეყნის საძიებო სისტემები მუშაობენ სიტყვის ძიების ნებისმიერ ფორმაზე სეს ესნ კოდის მითითებით, საქართველოში ასეთი სისტემა არ არსებობს, ხოლო ზემოთ აღნიშნული მიზნის - მზარდი იმპორტის პირობებში ყველაზე მოთხოვნადი „პროდუქტის“ ბაზრებზე გამოსავლენად საჭიროა შემდეგი ამოცანების გადაჭრა:

1. მენარმის მიერ „პროდუქტის“ დასახელების მიხედვით სეს ესნ კოდის განსაზღვრა;

2. ამ კოდის მიხედვით „პროდუქტის“ იმპორტის რაოდენობის დადგენა წლებისა და თვეების მიხედვით;

3. მენარმის მიერ ამ „პროდუქტის“ ექსპორტიორი ქვეყნისა და პროდუქტის ერთეულის ფასის დადგენა;

დღეისათვის საქართველოში არსებული ნორმატიული, ტექნიკური და სხვა ინფორმაციით, რომელიც განთავსებულია ინტერნეტში, შესაძლებელია ამ ამოცანების გადაწყვეტა შემდეგი პროცედურებით. ამ პროცედურების შედეგის შედეგად კი ბლოკ სქემას ექნება შემდეგი სახე:

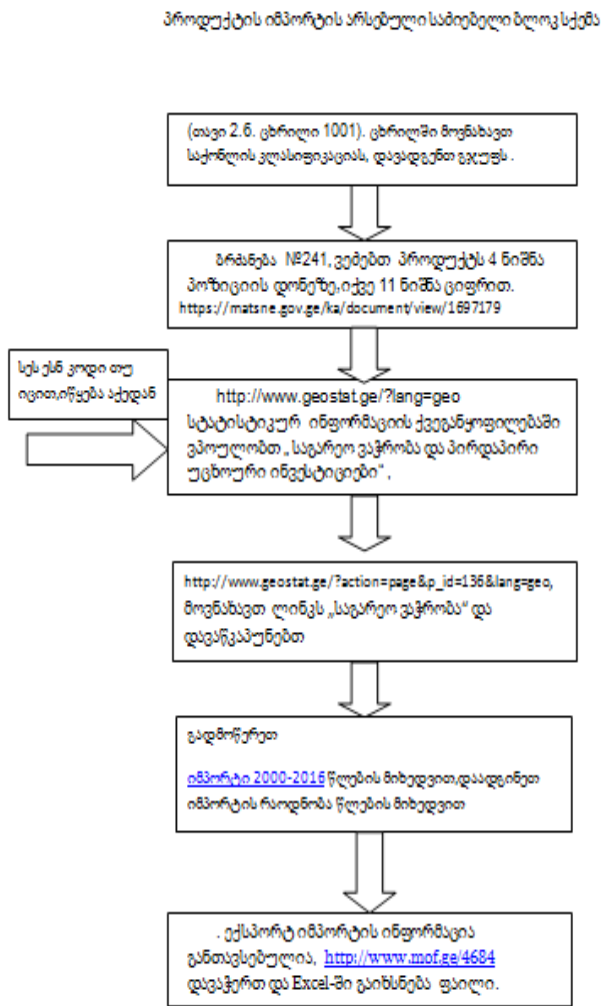

ამრიგად, სეს ესნ კოდის ძიება, პროდუქტის სახის დადგენა, მისი იმპორტი წლების მიხედვით, პროდუქტის მოთხოვნადობის, საბაჟო ფასის დადგენა და შემდომი პროცედურები, ერთი შეხედვით სირთულეს არ წარმოადგენს მაგრამ, პროცედურათა სიმრავლე, გადასვლა ერთი მისამართიდან მრავალ მისამართზე, მონაცემთა ამოწერა, და მათი შედარებები, მცირე და საშუალო მენარმეთათვის და არა მარტო მათთვის პრომატევადა, ითხოვს ამ პროცედურების შემცირებასა და გამარტივებას, რათა ხელმისწვდომი იყოს

მენარმეთა ფართო წრისათვის. სწორედ აღნიშნული სატატია ეძღვნება ინოვაციური მიდგომის კერძოდ, სტატისტიკური მონაცემების გამოყენებას მცირე და საშუალო მენარმეთათვის ჩვენს მიერ დამუშავებული საძიებო პროგრამის საშუალებით.

დასახული ამოცანების გადასაწყვეტად საჭირო იყო საიტის შექმნა. საიტს უნდა შესძლებოდა საქონელის შესახებ ინფორმაციის გამოტანა, უნდა ჰქონოდა ძიების ფუნქცია და ამ ყველაფრის მომხმარებლისთვის მარტივი სახით წარმოდგენის საშუალება. ამისთვის საჭირო იყო გამოგვეყენებინა :

- PHP (Hypertext Preprocessor)
- MySQL
- HTML (HyperText Markup Language)
- CSS (Cascading Style Sheets)
- Javascript

პროგრამირების ენები. საიტის ამუშავების ერთ-ერთ მთავარ ნაწილს წარმოადგენდა საჭირო ინფორმაციის ამოღება <https://matsne.gov.ge/ka/document/view/1697179> მისამართიდან, ეს კი იყო ინფორმაცია საქონლის შესახებ. რადგან საიტზე განთავსებულია დიდი მოცულობის ინფორმაცია, ამ ინფორმაციის ხელთ ამოღებას და მის დახარისხებას დასჭირდებოდა დიდი დრო, ამიტომ, ამ ამოცანის გადაწყვეტის მიზნით, გამოვიყენეთ პროგრამირების ენა PHP. საჭირო ინფორმაცია წარმოდგენილი იყო ცხრილის სახით და მისი გაფილტვრისთვის ამ გვერდის კოდში ვექებდით სიტყვა “<table>“-ს და მის დახურვას „</table>“-ს. ამ ნაწილის მოძებნის შემდეგ ამ ორ ტაგ-ს შორის არსებულ ინფორმაციას ვწერდით ცვლადში (variable). ყველა ცხრილის ამოღების შემდეგ შედეგების გადახედვა და რამდენიმე ცხრილის ხელთ ნაშლა მაინც გახდა საჭირო, რადგან ამ გვერდზე იყო ისეთი ცხრილებიც, რომლებიც ჯგუფების შესახებ საჭირო ინფორმაციას არ შეიცავდნენ. ინფორმაციის გაფილტვრაში დაგვეხმარა ფუნქცია „სტრპოს“. ამ ფუნქციის საშუალებით შესაძლებელია ტექსტში აღმოაჩინო რაიმე სიტყვის ან ტექსტის ნაწილის დაწყების ინდექსი : $strpos(„abcd“, „bc“) = 1$, რომლის საშუალებითაც ვიღებდით „<table>“-ის და „</table>“-ის ადგილმდებარეობას და შემდეგ ამ ადგილმდებარეობებით ვახდენდით ტექსტის ნაწილის ამოღებას საიტიდან „სუბსტრ“ ბრძანების საშუალებით. ამ ფუნქციას შეუძლია ტექსტიდან ამოიღოს მისი რაიმე ნაწილი, თუ მივუთითებთ ტექსტის ნაწილის დაწყების და დასრულების პოზიციებს : $substr(„abcded“, 1, 2) = „bc“$. რადგან ამ ცხრილებში არსებული ინფორმაციის ძიების ფუნქციის გაკეთება გვექონდა გადაწყვეტილი საიტზე, ამიტომ საჭირო იყო ცხრილებში არსებული საჭირო ინფორმაციის ბაზაში შენახვა. ამისთვის დაგვეჭირდა კიდევ ერთი ფილტრის გამოყენება, რადგან ცხრილში ჩვენთვის არასაჭირო ინფორმაციაც იყო ჩანერილი. ცხრილიდან ამოვიღეთ საქონელის 3 მთავარი მონაცემი:

- სეს ესნ კოდი
- საქონლის დასახელება
- კატეგორია

ჩვენ ერთ ბაზაში. მეორე ეტაპი იყო საქონლის იმპორტის შესახებ მონაცემების ბაზაში შეყვანა ნლების მიხედვით, Excel ფაილიდან. ინფორმაციის გაფილტვრისათვის საჭირო იყო ფაილის excel ფორმატიდან XML (Extensible Markup Language) ფორმატში გადაყვანა. XML ფორმატში გადაყვანის შემდეგ უკვე საკმაოდ გამარტივდა ინფორმაციის ამოღება. PHP-ის ფუნქცია `simplexml_load_string` ის საშუალებით ამოვიღეთ მონაცემები XML ფაილიდან, რის შემდეგაც უკვე პირდაპირ შეგვეძლო საჭირო ველებს მივწვდომოდით და ბაზაში ჩაგვეწერა. ამ ინფორმაციის წაღების შემდეგ საჭირო იყო ინფორმაციის ეკრანზე გამოტანა. პირველ რიგში შევქმენით ვებ გვერდის დიზაინი HTML ის და CSS ის გამოყენებით, რომელშიც უნდა გამოსულიყო ინფორმაცია საქონლის შესახებ.

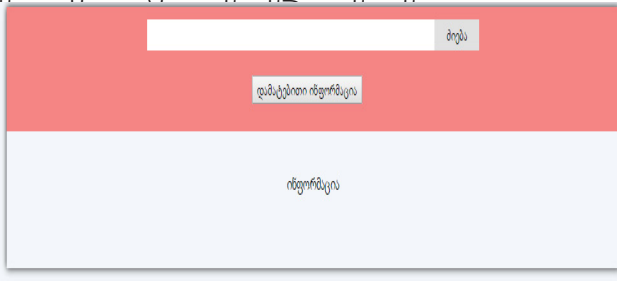

ვებ გვერდს სჭირდებოდა ძიების ფუნქცია რომელიც MySQL ბაზიდან ამოიღებდა ინფორმაციას ძიების ველში შეყვანილი ტექსტის მიხედვით. ამისთვის გამოვიყენეთ Javascript და PHP. Javascript საჭირო იყო იმისთვის, რომ ძიების ლილაკზე დაჭერისას არ მომხდარიყო გვერდის თავიდან ჩატვირთვა. ძიების ლილაკზე დაჭერის შემდეგ მუშაობას იწყებს Javascript ფუნქცია, რომელიც ბაზიდან ინფორმაციის ამომღებ გვერდს გადასცემს ძიების ველში შეყვანილ ტექსტს. ინფორმაციის ამომღები გვერდი არკვევს ძიების ველში შეყვანილი ტექსტი წარმოადგენს საქონლის ნომრის ნაწილს თუ მისი აღწერის ნაწილს და ამის მიხედვით იწყებს ბაზიდან ინფორმაციის ამოღებას. ეს ამოღებული ინფორმაცია უბრუნდება Javascript ფუნქციას და მას უკვე გამოაქვს ის ვებ საიტის მთავარ გვერდზე.

010		ბიუსი
დამატებითი ინფორმაცია		
ინფორმაცია		
0101	ცხენი, ვორი, ვორი და ვორცხენი ცოცხალი	No Category
0101 21 000 00	-- წმინდა ელიზაბეტი სამაშენი ცხოველები	- ცხენები:
0101 29	-- დამარტები:	- ცხენები:
0101 29 100 00	--- საკლავი	- ცხენები:
0101 29 900 00	--- დამარტები	- ცხენები:

საიტის მნიშვნელოვან ნაწილს წარმოადგენს ინფორმაცია საქონლის იმპორტის შესახებ, ამიტომ გვერდს დაეუმატეთ ლილაკი „დამატებითი ინფორმაცია“ რომელშიც გამოდის ინფორმაცია მთავარ გვერდზე გამოტანილი საქონლის იმპორტის შესახებ, ნლების მიხედვით.

010		ბიუსი						
დამატებითი ინფორმაცია								
ინფორმაცია								
0101	ცხენი, ვორი, ვორი და ვორცხენი ცოცხალი	No Category						
დაბეჭედი								
0101 21 000 00	ინფორმაცია							
	2009	2010	2011	2012	2013	2014	2015	
0101	0	0	0	0	0	0	0	
0101 29	0101 21 000 00	10	0	5.16600	0	0	19.6785	28.6952
	0101 29	0	331.062	10.0608	0	1.79324	0	18.5002
	0101 29 100 00	0	331.062	10.0608	0	1.79324	0	18.5002
0101 29 100 00	0101 29 900 00	0	331.062	10.0608	0	1.79324	0	18.5002
	0101 30 000 00	0	0	2.31531	0	0	0	0
	0101 90 000 00	0	0	0	0	0	0	0
0101 29 900 00	0102	0	0	0	0	0	0	0
	0102 21	344.080	181.617	202.130	364.915	955.485	1554.44	851.946
	0101 29 100 00	344.080	181.617	202.130	364.915	955.485	1554.44	851.946
0101 30 000 00	-ჯირბი							
	-ცხენები:							

სტატისტიკური მონაცემების გამოყენებით მცირე და საშუალო მენარმეთათვის ჩვენს მიერ დამუშავებული საძიებო სისტემის პროგრამული უზრუნველყოფა განთავსებულია ტექნიკური უნივერსიტეტის ვებ გვერდზე მისამართი <http://sesesn.gtu.ge/> და მისი გამოყენება უფასოა ინტერნეტ ქსელში.

დასკვნა

-შემოთავაზებულია საბაჟო და (სეს ესნ) სტატისტიკის გამოყენების ისეთი ორიგინალური პროგრამული უზრუნველყოფა , რომელიც საშუალებს იძლევა მცირე და საშუალო მენარმეებს და საერთოდ ბიზნესს დამოუკიდებლად, ჩაატაროს მარკეტინგუ-

ლი კვლევების, მაკროეკონომიკური და დარგობრივი ანალიზი, რაც ნარმოადგენს მარკეტინგული იარაღს სტრატეგიული ბიზნეს-გადაწყვეტილების მიღებაში.

-პროგრამული უზრუნველყოფა განთავსებულია ტექნიკური უნივერსიტეტის ვებ გვერდზე და მისი გამოყენება უფასოა ინტერნეტ ქსელში.

-ნარმოდგენილი პროგრამა საშუალებას იძლევა გამოვავლინოთ ყველაზე მოთხოვნადი საქონელი საქართველოს ბაზრებზე მზარდი იმპორტის პირობებში.

-დახმარება გაუწიოს მენარმეებს, ვინც აპირებს აწარმოოს პროდუქცია, გააფართოოს სასაქონლო ნომენკლატურა ბაზრის მოთხოვნის შესაბამისად, შეირჩიოს პერსპექტიული საბაზრო არეალი.

-სტაბილური შემოსავლების მიღების უზრუნველსაყოფად დაეხმაროს მწარმოებლებს პროდუქციის ასორტიმენტის კორექტირებაში (ბაზრის მოთხოვნის შესაბამისად).

-დაეხმაროს სტარტაპის მსურველებს, რომელთაც სურთ შექმნან ახალი ნაწარმი და გადაწყვეტილი არა აქვთ თუ რა კონკრეტული პროდუქტი აწარმოონ. დაეხმაროს ბაზარზე ყველაზე მოთხოვნადი საქონლის გამოვლინებაში.

გამოყენებული ლიტერატურა:

1. იაშვილი გ. სტრატეგიული მენეჯმენტი მცირე და საშუალო საწარმოებში „ ტექნიკური უნივერსიტეტი“, თბ., 2009. 328გვ

2. ინტერნეტ-მარკეტინგი :•ნუგზარ თოდუა, რატი აბულაძე; ივ. ჯავახიშვილის სახელობის თბილისის სახელმწიფო უნივერსიტეტი; [რედ: ჩარიტა ჯაში]. 2011წ. 319გვ.

3. Julia Backmann, Martin Hoegl, John L. Cordery, Soaking It Up: Absorptive Capacity in interorganizational New Product Development Teams, Journal of Product Innovative Management, 2015 w.

4. ინტერნეტ რესურსი; <http://sesesn.gtu.ge/>

5. ინტერნეტ რესურსი; <http://www.ifcg.ru/info/tnved/search.html?q=%D0%AD%D0%BB%D0%B5%D0%BA%D1%82%D1%80%D0%BE%D0%B1%D1%80%D0%B8%D1%82%D0%B2%D1%8B&g=85>

Challenges in Mobile Electronic Commerce

Tinatini Mshvidobadze,

Professor

Gori State Teaching University

რეზიუმე

უკაბელო ქსელის ტექნოლოგიის მიღწევები და ხელის ტერმინალების მომხმარებელთა რაოდენობის მუდმივი ზრდა, მობილურ მომხმარებლებს პერსონალური მომსახურების იდეალურ საშუალებას სთავაზობს, და ასევე, სწრაფ განვითარებას მობილური ელექტრონული კომერციის (MEC). სტატიაში განვიხილავთ ელექტრონული კომერციის ოპერაციების გამოწვევებს, მათ შორის დიზაინის ახალ ბიზნეს მოდელებს, პროგრამებსა და მომსახურებას. ონლაინ ოპერაციებმა მობილური მონყობილობების დახმარებით უნდა უზრუნველყოს მაღალი უსაფრთხოება. მობილური კომერცია არის ელექტრონული კომერცია შესრულებული მობილური მონყობილობების გამოყენებით. იმისათვის, რომ მომხმარებლის ინფორმაცია იყოს დაცული, უნდა იქნას უზრუნველყოფილი მაღალი დონის უსაფრთხოება.

Summary

Advances in wireless network technology and the continuously increasing number of users of hand held terminals make the latter an ideal channel for offering personalized services to mobile users and give pace to the rapid development of Mobile Electronic Commerce (MEC). In this paper, we discuss challenges in electronic commerce transactions including designing new business models, applications and services. Online transactions using mobile devices must ensure high security for user credentials. M-Commerce is the electronic commerce performed using mobile devices. Since user credentials to be kept secret, a high level of security should be ensured.

Keywords: Mobile Computing, Electronic Commerce, Business Models, Transactions.

* * * * *

As a mobile e-commerce transaction we define any type of transaction of an economic value that is conducted through a mobile terminal that uses a wireless telecommunications network for communication with the e-commerce infrastructure. Mobile Electronic Commerce (MEC) refers to e-commerce activities relying solely or partially on mobile e-commerce transactions. MEC operates partially in a different environment than E-Commerce conducted in fixed Internet, due to the special characteristics and constraints of mobile terminals and wireless networks and the context, situations and circumstances in which people use their hand-held terminals. MEC has a number of business,

technical and legal implications that are different from e-commerce in the fixed Internet setting. Most notably, location-based products and services is a completely new business, technical, and legal area that is typical of MEC[1].

Wireless Application Protocol (WAP) on one hand and TCP/IP+HTTP supporting mobile handsets like the Nokia 9000 Communicator on the other hand. WAP was developed by the Wap forum founded in 1997, aiming to develop the wireless Internet-like standards for digital wireless telecom networks. WAP can be understood as a kind of thin Web due to its simple Wireless Markup Language (WML) and simple browsers for the language, as well as a special protocol stack (WAP stack) that suits better to the wireless environment than the standard TCP/IP+HTTP stack.

WAP plays an important role in MEC by optimizing Internet standards for the constraints of the wireless environment and hand held terminals and thus bridging the gap between Internet and mobile world. Thus, it opens, at least in theory, also the existing e-commerce infrastructure in Internet for mobile handset users. Furthermore, WAP creates new business opportunities for players in the field, like device and infrastructure manufacturers, content and service providers, and for Mobile Network Operators. The latter can play a more active role and become more profitable and competitive while providing contents either solely in WML or both in HTML and WML[2].

M-Commerce Architecture

The M-Commerce architecture is 3 tier architecture and mainly consists of following components as indicated in Fig 1.

1. Front end (client): The mobile device or the piece of software running on the mobile device.
2. Middleware (server): It is the software server running business logic of the system.
3. Back end (database): The back end mainly comprised of database servers.

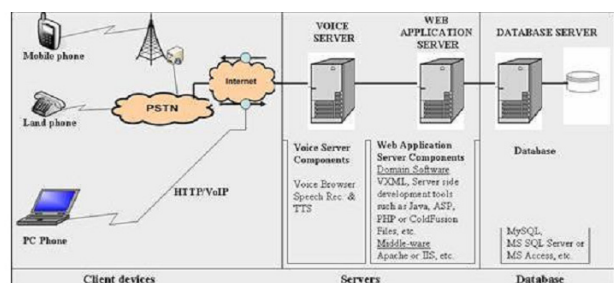

Fig 1: The M-Commerce Architecture

The M-Commerce architecture depicts different entities involved in 3 tiers and their functionalities. The

cell phones are the client devices and used to access different services to the users. It provides the interface for the customers and serves as the front end for interaction. The base stations will route and forward the signal to intended destination. The SMS Gateway/WAP gateway supports either text or internet based communication.

Wireless Communications.

The necessary networking infrastructure for wireless mobile computing in general combines various wireless networks including cellular, wireless LAN, private and public radio, satellite services, and paging. In wireless networks, digital signals are modulated into electro-magnetic carriers that propagate through space with about at the speed of light. The carriers used are radio waves or infrared light. In wireless telecom networks, the carrier frequencies used are around 900 MHz (European GSM), 1.8 GHz (GSM in America, DECT in Europe). 2.4 GHz and 5.8 GHz are also allocated for wireless networks .

As compared with wire line networks, wireless radio communications add new challenges:

C-autonomy. The handsets in the wireless radio networks are normally not always communicating with the network infrastructure, i.e. they are unreachable. There are numerous reasons for this behavior that can be described under Communication-autonomy

Bandwidth restrictions and network topology: In the case of many wireless networks, such as in cellular or satellite networks, communication channels have much less transfer capacity than wire line network. Further, the protocol overhead (headers) requires certain amount of the channel capacity, as in any network. Therefore, the available nominal transfer capacity of a channel is used rather inefficiently. E.g. GSM network offers typically 9.6 or 14.4 kbits/s transfer capacity for both downlink and uplink directions for the application data over CSD, although the nominal capacity of a logical channel used is ca 30 kbits/s.

The wireless IP network over GSM infrastructure, GPRS will offer basically a variable capacity up to 172 kbits/s. In practice, it is expected that the transfer capacity remains around 100 kbits/s. UMTS has the promise to provide 2 Mbits/s for both uplink and downlink in a connection. Wireless LANs offer then 1- 10 Mbits/s.

Variant bandwidth and bursty traffic: Currently, multi-network terminals are emerging that can use several networks to communicate. Typical forerunners are the dual-band devices that are able to use 900 MHz and 1.8 GHz GSM networks. Soon, there will be products that are able to also use WLANs and possibly Bluetooth, 2000), together with GSM, GPRS and soon also UMTS network infrastructure.

Variant Tariffs: For some networks (e.g., in cellular telephones), network access is charged per connection-time, while for others (e.g., in packet radio), it is charged per message (packet). In the WAP environment there is a larger variety of tariffs, e.g. session-based, transaction-based, connection time-based while in Mobile E-Commerce the

range of tariffs is even wider[3].

Distinctive Features of MEC Applications and Services

MEC applications take advantage of mobile communications to offer to consumers and businesses additional benefits as opposed to traditional e-commerce applications.

Location-awareness. In mobile computing, knowledge of the physical location of a user at any particular moment is central to offering relevant services. The location of a mobile device is available to the mobile network operator but it can also be found using sensor devices or technologies such as the Global Positioning System (GPS)[4].

Adaptivity: Mobile e-commerce applications should be adapted to the environment of their clients. Adaptability is possible along various dimensions including the type of the device in use, the currently available communication bandwidth as well as location and time.

Ubiquity: Mobile communications enhance electronic commerce by making electronic commerce services and applications available anywhere and at anytime. Through hand-held devices such as mobile phones, users can be reached at anytime, independent of their location.

Personalization: The information, services and applications available in the Internet today are enormous. It is thus important that the user receives information that is of relevance.

Broadcasting. Some wireless infrastructures, such as cellular architectures and satellite networks, support broadcasting of data to all mobile users inside a specific geographical region.

Business Models in Mobile E-Commerce.

There are many definitions of a business model. We use the definition by, where a business model is defined as:

An architecture for Product, Service and Information Flows,

A description of Business Actors and their Roles,

A description of Potential Benefits of the various Business Actors,

A description of the Sources of Revenue.

A business model by itself is not enough to provide an understanding of how the model contributes in realising the business mission and objectives.

The above definition can form the basis of a detailed analysis of the business models emerging in MEC. However, this is outside the scope of this paper, therefore we will concentrate on some of the above issues starting from a description of the main players in the Mobile Business Value chain who are:

technology platform vendors that offer operating systems, e.g., Windows CE and Palm OS, as well as micro browsers, e.g., Phone.com,

infrastructure and equipment vendors that provide the network infrastructure, e.g., Nokia, application platform vendors who offer middleware and standards,

application developers,

content providers and aggregators,

mobile portal providers for application aggregation,

mobile network operators,

mobile service providers that offer added value services, and handset vendors and retailers.

A business should take into account its core competence before adopting a new business model. Thus, the Mobile Network Operators (MNO) have a competitive advantage over other players in the field as they already have a billing relationship with the customer, they maintain customer's personal data and they can easily identify the customer's geographic location. It is therefore natural for operators to adopt new business models that exploit these advantages and enter new markets and provide new services in order to increase their profits[5].

M- Commerce: Risks, Security and Payment Methods.

A Mobile Payment is defined as a payment for product or services between two parties for which a mobile device plays a key role in the realization of payment. In an M-Payment activity a mobile phone is used by the payer in one or more steps during banking or financial transactions. The ubiquity of cell phones together with the convenience it offers suggests that mobile payments will constitute an increasing proportion of electronic payments.

Mobile applications can be either be mobile web or native. Security issues in mobile web applications closely resemble those of traditional web applications because of homogeneity in underlying development technologies and protocols [6]

Features of M-Commerce.

Following are some unique features of M-commerce.

a. Ubiquity: Here services are offered irrespective of users geographic location.

b. Immediacy: This feature is closely related to ubiquity where real time a ailment of services is offered for genuine user.eg: stock market data.

c. Localization: Positioning technologies such as GPS offers goods and services specific to customer location.

d. Instant Connectivity: Constant online facility connected with the network avoiding dial up or boot up procedure.

e. proactive functionality: This feature ensures that the right information(relevant) at right time and place. Services like opt in advertising enables the user choices and preferences frequently[7].

M-Payment Life cycle.

Payment transaction in a mobile environment is very similar to a typical payment card transactions shown in Fig 2. It differs in the transport of payment detail involved i.e. wireless device using WAP/HTML based browser.

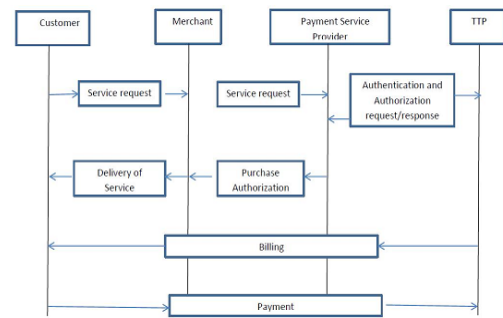

Fig 2: M-Payment life Cycle

Mobile payment lifecycle has the following main steps.

1. Registration: Customer opens an account with payment service provider for payment service through a particular payment method.

2. Transaction: Transaction mainly comprised of following four important steps.

a) The desire of a customer is generated using a SMS or pressing a mobile phone button.

b) The content provider forwards the request to the payment service provider.

c) Payment service provider then requests a trusted third party to authenticate and authorize the customer.

d) Payment service provider informs content provider about the status of the authentication and authorization. If successful authentication of the customer is performed, content provider will deliver the requested goods.

3. Payment settlement: This operation can take place during real time, prepaid or post-paid mode.

A real time payment involves the exchange of some form of electronic currency, for example payment settlement directly through a bank account. In prepaid type of settlement customers pay in advance using smart cards or electronic wallets. In post pay mode the payment service provider sends billing information to the trusted third party, which sends the bills to customers, receives money back, and then sends the revenue to payment service provider.

Wireless Public Key Infrastructure (WPKI) Based M-Commerce Security System.

Public key cryptography technique is used as backbone for the WPKI to provide security in m-commerce. The entire certificate management life cycle activities starting from certification creation, generation, storing, distribution and revocation of public key certificate is supported by an WPKI architecture. [8].

WAP is the key entity in a wireless environment for connecting the internet. WTLS is the lighter version of TLS and it is suitable for wireless environment. For the secure connection and communication between service providers SSL is used. For high efficiency the system adopts enhanced certificate verification method which reduces the load of resource constrained devices.

Because of Mobile Computing or Mobile networks,

M-Commerce has become reality today. The support of large number of cellular network service providers with competing speed made user to use his mobile device as a transacting module rather than simply using it for making calls. Following are some of the merits and demerits of M-commerce.

Advantages of M-Commerce .

1. Convenience: Just a few clicks on the device serve user purpose.
2. Flexible accessibility: User can be accessible through mobile devices and through various messengers.
3. Easy connectivity: As long as network is available the device can be in action.
4. Personalization: Since the device belongs to a specific user, it provides personalization to its user.
5. Time efficient: Critical transaction can be possible to execute with in a very short span of time.

Disadvantages of M-Commerce

1. Technological constraints of mobile devices may limit file size to be processed.
2. User interface may not be friendly to operate.
3. Limitation over the number of characters to be used on SMS.

Conclusion

Mobile E-Commerce is a challenging area as it creates opportunities for many players in the field, like Mobile Network Operators or Content and Service providers. MEC is a dynamically changing area and so are the applications and requirements due to the many interdependencies with user needs, wireless technology and legislation. It is thus essential that related business and legal issues are resolved and follow advances in technology. At the moment there is a small number of applications and content available, the WAP phones are not widely available and the call set-up time is too long.

Because of Mobile Computing or Mobile networks, M-Commerce has become reality today. The support of large number of cellular network service providers with competing speed made user to use his mobile device as a transacting module rather than simply using it for making calls.

References

- 1.Durlacher Research Ltd. "Mobile Commerce Report". Feb. 2000. Available at www.durlacher.com
- 2.E. Pitoura and G. Samaras. "Data Management for Mobile Computing". Kluwer Academic Publishers, 1998.
3. E.K. Wesel, Wireless Multimedia Communications, Networking Video, Voice and Data. Addison-Wesley, 1998.
- 4.J. Tang, J. Veijalainen, "On E-Commerce Transaction Protocols that support Atomicity Based Dispute Handling with Untrustworthy Players". Paper accepted to 3rd Intl. Conference on Telecommunications and Electronic Commerce (ICTEC 2000),Dallas, TX, USA, Nov. 16-19, 2000.
- 5..P. Timmers. "Electronic Commerce: Strategies and Models for B2B Trading", Wiley, 1999.
- 6.Anurag Kumar jain and Devendra Shanbhaug, "Addressing Security and Privacy Risks Mobile applications", IEEE Computer society, 2012.
- 7.Feng Tian et al., "Application and Research of Mobile E-commerce security based on WPKI", IEEE International Conference on Information Assurance and Security, 2009.

რეზიუმე

ნაშრომის მიზანია საარქივო, დოკუმენტური მასალების საფუძველზე ქართული პოლიტიკური ემიგრაციის და ემიგრანტთა ნაკადების ძირითადი გამომწვევი მიზეზების ანალიზი. მართალია ემიგრაციაზე და ცალკეულ ემიგრანტებზე ბევრია დანერვილი, გ. შარაძის, რ. დაუშვილის, ლ. სარალიძის, ვ. შუბითიძის, ი. კვესელავას, ი. ტაბალუას და სხვათა მიერ, მაგრამ წინამდებარე ნაშრომი იმითაა საინტერესო და ახალი, რომ მასში კომპლექსურადაა განხილული ქართული პოლიტიკური ემიგრაციის განმაპირობებელი მიზეზ-შედეგები, ემიგრანტთა ნაკადების ადგილმდებარეობა, მათი პოლიტიკური და სამეცნიერო-კულტურული საქმიანობის, მიღწეული შედეგების პოლიტიკური და ისტორიული შეფასება-ანალიზი. წინამდებარე ნაშრომში, განხილულია ქართული ემიგრაციის ნაკადები ევროპასა და ამერიკაში, მათი ადგილის და მნიშვნელობის ადგილობრივ და საერთაშორისო სამეცნიერო წრეების სამსჯავროზე გამოტანა. ასევე, მათი მეცნიერული შესწავლა და გაცნობა მომავალი თაობებისათვის და ემიგრაციის საკითხებით დაინტერესებულ მკვლევართა ფართო წრისათვის.

ქართული ემიგრაციის პირველი ნაკადი ევროპაში 1921/30 წლებში წავიდა, ქართული ინტელიგენცია, მთავრობა და მთავრობის წევრები იძულებლი გახდნენ ევროპაში წასულიყვნენ, რომელიც გამონეული იყო რუსეთის ბოლშევიკური ანექსიით. ხოლო ემიგრაციის მეორე ნაკადი 1939-1945 წლებში ამერიკაში წავიდა, თუმცა ბევრი მათგანი კვლავ ევროპაში დარჩა ვინაიდან ამ პერიოდში იყო მეორე მსოფლიო ომი, სადაც უამრავი ქართველი ემიგრანტი მონაწილეობდა მეორე მსოფლიო ომში. მესამე ტალღა ქართული ემიგრაციისა კვლავ ევროპასა და ამერიკაში მიდის 1991-1992 წლებში, რომელიც გამონეული იყო სამოქალაქო ომით, სადაც საქართველომ დაკარგა ტერიტორიების 20 პროცენტი. აფხაზეთი და სამხრეთ ოსეთი ანექსირებული იქნა რუსეთის მიერ, რომელიც დღესაც არსებობს თვითღიარებული რესპუბლიკის სახით. იმ დროსთვის ეროვნული მთავრობა იძულებული გახდა ემიგრაციაში წასულიყო.

გარდა, ამისა უნდა აღინიშნოს ისიც, რომ 2001 წლიდან წინა პლანზე წამოვიდა შრომითი მიგრაციის ნაკადები მსოფლიოს სხვადასხვა ქვეყნებში, რომელთა ძირითადი ნაწილი მიგრანტებისა, ქალები წარმოადგენენ, ძირითადად დაბალი და საშუალო მუშახელის სახით.

Summary

Georgian Political Emigration and Emigrants Flow Abroad

In the article is describing Georgian Emigration flows in Europa and America, Their political, cultural and social life and merit in exile. The first flows of Georgian emigration in Europa was in 1921-1930, which Georgian national government and members of government were compelled by Russian occupation to exile in Europa.

The Second flows of Georgian Emigration went to America in 1939-1945, but the most part of second flows was left also in Europa, Because in this period was the Second world war in Europa and Georgian emigrants was participated also in the World War II.

The Third flows of Georgian Emigration went to Europa and to America again in 1991-1992. During this time in Georgia was public war (Abkhazia War) which Georgia lost 20 percent of Territory. Abkhazia and South Osetia occupied by Russian till now. That's why Georgian National government was constrained to emigrate abroad. Also, all three flows of emigration was conditioned for political reasons.

Labour migration was active from Georgia to Abroad in 2001. This reason was poor social and economical condition in Georgia.

ქართველი ემიგრანტი მეცნიერების მიერ შეტანილი წვლილი ევროინტეგრაციაში

ევროინტეგრაციული პროცესები მეოცე საუკუნის მეორე ნახევრიდან მოყოლებული დღემდე არ კარგავს თავის აქტუალურობას. ის კვლავაც რჩება XXI საუკუნის მნიშვნელოვან პოლიტიკურ გამონევეად თანამედროვე მსოფლიოს გეოპოლიტიკურ სივრცეში. ამ პროცესებში დღესაც აქტიურად მონაწილეობს საქართველო, როგორც ცნობილია, საქართველოსა და ევროკავშირის შორის ასოცირების ხელშეკრულებას 2014 წლის ზაფხულში მოეწერა ხელი, ხოლო 2017 წლის 2 თებერვალში ევროპარლამენტმა საბოლოოდ კენჭი უყარა საქართველოს მოქალაქეებისათვის უვიზო მიმოსვლას, კენჭისყრას მხარი დაუჭირეს სულ ევროკავშირის 553-მა დებუტატებმა, 66 წინააღმდეგი იყო, ხოლო 28 დებუტატმა კი თავი შეიკავა ხმის მიცემისაგან. საბოლოოდ ევროპარლამენტის პრეზიდენტი და ევროკავშირის საბჭოს თავმჯდომარე ქვეყნის შესაბამისი წარმომადგენელი

მოანერგნ ხელს ცვლილებას, რომელიც ევროკავშირის ოფიციალურ ჟურნალში გამოქვეყნდება. გამოქვეყნებიდან ზუსტად 20 დღეში მარტი-აპრილიდან, ბიომეტრიული პასპორტის მქონე საქართველოს მოქალაქეები შენგენის ზონაში შეძლებენ უვიზოდ მიმოსვლას. ეს ფაქტი ქართველი ერისთვის უმნიშვნელოვანესი ისტორიული მოვლენაა. ეს ნიშნავს ქართველი ხალხის დაბრუნებას თავის პირვანდელ სამშობლოში-ევროპაში, რომელიც სულ მუდამ ისწრაფოდა და ბრძოლობდა ამისათვის. უნდა აღინიშნოს ისიც, რომ ჩვენ ევროპაში ცარიელი ხელებით კი არ შევდივართ, არამედ უდიდესი წვლილი შევიტანეთ ევროპული ღირებულებების პროპაგანდასა და მის საქართველომდე მოტანაში. ფართო საზოგადოებისათვის ჯერ კიდევ არ არის ცნობილი, რომ ევროკავშირის გაერთიანების (ევროკავშირის კონფედერაცია) სათავეებთან იდგნენ ცნობილი ქართველი მეცნიერები და საზოგადო მოღვაწეები. მ. მუსხელიშვილი და ა. ნიკურაძე. მაშინ როცა, რობერტ შუმანი და ჟან მონე საუბრობდნენ ევროპის გაერთიანების იდეაზე, მ. მუსხელიშვილი და ა. ნიკურაძე ევროპის წამყვან ჟურნალ-გაზეთებში აქვეყნებდნენ ამავე თემაზე სტატიებს და აქტიურად მონაწილეობდნენ ევროკავშირის შექმნის პროცესებში.

მ. მუსხელიშვილი ემიგრაციაში 1921 წელს წავიდა, როცა მოხდა საქართველოს ანექსია საბჭოთა რუსეთის მიერ. იგი ვერ ეგუებოდა არსებულ მდგომარეობას და სრულიად დაუფარავად აკრიტიკებდა მათ, საინტერესოა მისი იურიდიული შეფასება, სადაც მან 1783 წლის რუსეთ-საქართველოს ტრაქტატს საქართველოს დამოუკიდებლობის დასასრული უწოდა. რამაც გამოიწვია მ. მუსხელიშვილის პოლიტიკური დევნა და მისი ისტორიოგრაფიის გაქრობა-ამოძიკვა. თუმცა მასზედ ფრაგმენტულად მაინც მოიპოვება გარკვეული სახის ინფორმაციები ემიგრანტულ ჟურნალებში, კერძოდ ნაცნობის ფსევდონიმით ჟურნალ „კავკასიონში“ 1965 წელს (ტომი X) გამოყვეყნებულ ნეკროლოგში. მუსხელიშვილი იყო პირველი ქართველი ევროპელი, რომელიც, ევროკავშირის შექმნის მისეულ იდეას და ევროპულ ქვეყნებს შორის საზღვრების წაშლას ქადაგებდა. სტარასბურგში მან შექმნა ევროპული ცენტრი, მეცნიერული კვლევა-ძიებისა „მუსხელის“ ცენტრის სახელწოდებით (სადაც დღესაც ამ სახელწოდებით ფუნქციონირებს), რომელიც იკვლევდა ევრო ინტეგრაციის საკითხებს. მან ომის შემდგომ, ევროპის გაერთიანების და მისი ფედერაციის იდეა წამოაყენა და დაიცვა, მისი აზრით ევროპული ფედერალიზმი - ეს არის არა მარტო სასიცოცხლო აუცილებლობა ევროპელი ერებისათვის, არამედ მშვიდობის განმტკიცებისა და ევროპაში საერთო აყვავების, ადამიანთა თავისუფლებისა და ღირსების დაცვის გარანტია...., წერდა ის თავის ნაშრომში „ევროპის ფედერალიზმის სტრუქტურა“. 1950 წლის 6 აგვისტოს სტარასბურგში, ევროკონფერენციის გახსნის წინა დღეს, ევროპის 8 ქვეყნის და 300 ზე მეტ სტუდენტმა, ევროგაერთიანების მგზნებარე ინიციატორის მიშელ მუსხელისა

და სამი სხვა მომხრე პროფესორის წინამძღოლობით, მოშალა საფრანგეთ-გერმანიის სასაზღვრო ინფრასტრუქტურა და აღმართა ერთიანი ევროპის დროშა, „ჩვენ მხოლოდ პატარა კოცონი დავანთეთ, დიდი ცეცხლი ეხლა სტარასბურგში უნდა გაჩაღდეს, რომ ევროპული გულებიც აინთოს,... თქვა მაშინ მიშელ მუსხელმა.

ალექსანდრე ნიკურაძეც პოლიტიკური ემიგრაციის პირველი ტალღის მიგრანტი იყო გერმანიაში. იგი იყო ქართულ-ევროპული ურთიერთობების ერთ-ერთი ყველაზე კომპეტენტური მკვლევარი და კონტინენტალური ევროპის კვლევა-ძიების ინსტიტუტის დირექტორი მიუნხენში. 1951 წლის სექტემბერში მან პარიზის ქართულ სათვისტომოში წაიკითხა მოხსენება „ზოგადი სურათები ქართულ-ევროპული წარსულიდან“, რომელიც გამოთქმულია ორიგინალური იდეები. იდეები, რომლებიც ევროკავშირის კონსტიტუცია დღესაც საზრდოობს ამ დებულებებით. ასევე მან დიდი წვლილი შეიტანა ევროინტეგრაციისა და ევროპოლოგიის - როგორც ინტერდისციპლინარული დარგის ჩამოყალიბება-განვითარებაში. 1952 წლის სექტემბერს საფრანგეთში, ქ. კომპიენთან ახლოს ა. ნიკურაძის ინიციატივით „ლა ბრევიერის“ სასახლეში შედგა ევროპულ მეცნიერთა ყრილობა, ყრილობის საგანი იყო ევროპული საჭირობო საკითხების წინ წამოწევა. კერძოდ, სხვა წინადადებათა შორის კონგრესმა მიიღო მისი აზრი მცნება-ტერმინის „ევროპოლოგიის“ შემოღების შესახებ. „ევროპოლოგია“ იმთავითვე გულისხმობდა ევროპულ მეცნიერთა დარგების თავმოყრას და ერთ სწავლებად ჩამოყალიბებას. ა. ნიკურაძეს სხვა დამსახურებებთან ერთად უდიდესი წვლილი აქვს შეტანილი ქართველოლოგიის განვითარება-პოპულარიზაციაში გერმანიაში და ზოგადად მთელ ევროპაში, იგი ბრწყინვალედ ფლობდა ქართულ, რუსულ, გერმანულ, ინგლისურ და ფრანგულ ენებს. ქართულ შედეგებს ხშირად თარგმნიდა და აქვეყნებდა გერმანულ ენაზე ევროპის წამყვან ჟურნალ-გაზეთებში, ამით იგი ცდილობდა შორს გაეტანა საქართველოს სახელი და დიდება.

ამრიგად, ზემოაღნიშნულიდან შეგვიძლია თამამად დავასკვნათ, რომ ქართველ მეცნიერთა ნააზრევზე დაყრდნობით განხილულია ევროპულ-ქართულ ურთიერთობების აქტუალური საკითხები, ქართულ-ევროპული ფასეულობების და ღირებულებების პარალელები წარსულში, აწმყოში და მომავალში. მასში პირველადაა მეცნიერულად და კომპლექსურად შესწავლილი ქართველი ემიგრანტი მეცნიერების მიხეილ მუსხელიშვილის და ალექსანდრე ნიკურაძის ბიოგრაფიები და მათი მეცნიერული ნაშრომები. საქართველოში ცოტამ თუ იცის, რომ ევროინტეგრაციის და ევროპოლოგიის, როგორც ინერდისციპლინარული დარგის შექმნის სათავეებთან იდგნენ ორი მსოფლიოში ცნობილი ქართველი ემიგრანტი მეცნიერები მიხეილ მუსხელიშვილი და ალექსანდრე ნიკურაძე, რომლებმაც მნიშვნელოვანი წვლილი შეიტანეს ევროკავშირის ჩამოყალიბება-განვითარებაში.

ქართული ემიგრანტული ნაკადები უცხოეთში

1921 წლის ოკუპაციამ და 1924 წლის აჯანყების დამარცხებამ, ბოლშევიკურმა რეპრესიებმა გამოიწვია ემიგრანტული ახალი ნაკადების წარმოშობა-გადინება უცხოეთში. 1921 წლის მარტში ლტოლვილების პირველი დიდი ნაკადი (იტალიურმა გემმა „კირალმა“ ფრანგულმა „ვესტამ“ და „მარიამ“) თავდაპირველად სტამბულმა მიიღო (შუა შაუკუნეებიდან იქ უკვე არსებობდა ქართული უბანი, დიასპორა). მათ შორის იყვნენ: დამოუკიდებელი საქართველოს მთავრობა, დამფუძნებელი კრების დეპუტატები, პოლიტიკური პარტიების მეთაურები და წევრები, ოფიცრები, კოჯორ-ტაბახმელას ბრძოლის მონაწილენი და მათი ოჯახის წევრები. ესენი იყვნენ: ნოე ჟორდანიას, კარლო ჩხეიძე, ნოე რამიშვილი, ევგენი გეგეჭკორი, ნოე ხომერიკი, ირაკლი წერეთელი, არზაყან ემუხვარი, გრიგოლ დიასამიძე, გიორგი გვაზავა, ვლასა მგელაძე, ვალიკო ჯუღელი, გიორგი კვინიტაძე, ალექსანდრე ჩხეიძე, ალექსანდრე მდივანი, სოლომონ ზალდასტანიშვილი და სხვები, მათ შეუერთდნენ არარეგალურად გადასულები ვარლამ ჩერქეზიშვილი, ვახტანგ ციციშვილი, იური ფალავა, ლეო კერესელიძე და სხვები.

ქართველ კათოლიკეთა მონასტერი, რომელიც აგებული იქნა ფერი-კვესის რაიონში პეტრე ხარისჭირაშვილის მიერ, ის ერთგვარად იქცა ჰაბი ქართველი ემიგრანტებისა, რომელშიც ყველა იყრიდა თავს განურჩევლად აღმსარებლობისა და პოლიტიკური კუთვნილებისა. ქართველთა მონასტერი სტამბოლში საკმაოდ ძლიერ ცენტრს წარმოადგენდა, ფუნქციონირებდა ქართული სტამბა, რომელიც საეკლესიო წიგნებთან ერთად სახალხო სკოლებსაც ამარაგებდა საქართველოში. ამ მონასტერმა აღზარდა და მოგვცა ისეთი სახელოვანი ქართველები, როგორებიც იყვნენ: ივანე გვარამაძე, მიხეილ თამარაშვილი, ანდრია წინამძღვრიშვილი, რაფიელ ივანიცკი-ინგილო, მიხეილ თარხნიშვილი, შალვა ვარდიძე და... მრავალი სხვა.

გენერალ ალექსანდრე მდივანის და იოსებ კემულარიას ინიციატივით სტამბოლელმა გენერლებმა შექმნეს კომიტეტი, რომელიც ქართული კულტურის ცენტრში აღრიცხულ ქართველებს პირველად დახმარებას უწევდა. ეს იმდროისთვის საკმაოდ გაბედული და ისტორიულად მნიშვნელოვანი ფაქტი იყო. 1921 წლის ზაფხულში ყენევის კონფერენციაზე შეიქმნა ლტოლვილთა კომისარიატი, რომელიც უწრუნველყოფდა გარკვეული საფასურის სანაცვლოდ ნანსენის პასპორტებს, ამით ქართველებსაც ეძლეოდათ ლეგაცია სხვადასხვა ქვეყნებში მუშაობის უფლებით. პარიზშიც საქართველოს საელჩო მთავრობის ლეგაციად გადაკეთდა და სრულუფლებიანი ელჩი აკაკი ჩხენკელი სრულუფლებიანი მინისტრი გახდა, დანარჩენ ქვეყნებში საელჩოები და საკონსულოები ლეგაციის ფილიალებად გადაკეთდა, რომლის მიზანს ქართველი ლტოლვილების სამართლებრივ და ეკონომიკურ პრობლემებზე დახ-

მარების განწევა წარმოადგენდა. მათ სამუშაოზე მოწყობაში შრომის საერთაშორისო ბიურო და მისი ხელმძღვანელი ალბერტ ტომასი ეხმარებოდა. 1921 წლის ბოლოს საქართველოს საელჩომ „ერთა ლიგის ლტოლვილთა დამხმარე ამერიკულმა კომიტეტმა“ და „შრომის საერთაშორისო ბიურომ“ 400 ლტოლვილი გადაიყვანა სამოქალაქო ომის ალყაში გახვეული სტამბოლიდან საფრანგეთში, გერმანიაში, ჩეხოსლოვაკიაში, შვეიცარიაში, პოლონეთში და ბელგიაში. სტამბულში, აკაკი ხომტარიას და ივანე ზურაბიშვილის (ივანე ხელმძღვანელობდა „თურქულ-სპარსულ“ ბანკს) გარდა იქ დარჩნენ: ნოე ხომერიკი, გოგიტა ფალავა, დავით შარაშიძე, რაჟდენ არსენიძე, ბენია ჩხიკვიშვილი, დავით ვაჩნაძე, მიხაკო წერეთელი, პეტრე სურგულაძე, ვასო ალიხანაშვილი და მრავალი სხვა. აღსანიშნავია ისიც, რომ სტამბოლში მყოფი 69 იუნკერიდან 14 სამშობლოში დაბრუნდა, 5 საფრანგეთის სან-მიქსენის, 15 საბერძნეთის, 30 პოლონეთის სამხედრო სკოლებში იქნენ წარგზავნილი სასწავლებლად.

1921 წლის თებერვალში საბჭოთა წითელი არმიის შემოსევის შემდეგ ივანე ჯავახიშვილს და მამინდელი ფინანსთა მინისტრის თანაშემწეს იოსებ ელიგულაშვილს საქართველოს სახელმწიფო ხანიზისა და ეროვნული განძის გადარჩენა დავალებიათ. განძი ბათუმიდან ჯერ კონსტანტინეპოლში, ხოლო ამავე წლის 10 აპრილს კი მარსელში გადაიტანეს, სადაც იქ მთავრობისაგან მივლინებული დიპლომატი ზურაბ ავალიშვილი და მთავრობის რწმუნებული ანდრია დეკანოზიშვილი დახვდნენ. მათი დახმარებით განძი მარსელის ბანკში დააბინავეს, ცოტაოდენი ვერცხლეულის გაყიდვით კი ერთი წლის საფასური გადაიხადეს სამუზეუმო განძის შენახვისთვის, სადაც მისი მოვლა-პატრონობა ექვთიმე თაყაიშვილს დაევა. მიუხედავად დიდებული მეცნიერის დუხჭირი ცხოვრებისა, მან ემიგრაციაში საქართველოს განძს ბოლომდე უპატრონა და უკლებლივ დაუბრუნა სამშობლოს. განძის ნაწილით 1927 წლის 10 თებერვალს პარიზთან ახლოს, დაბა ლევილის მამული და ორსართულიანი სასახლე „მატო“ შეიძინეს. მალე იგი ლტოლვილთა ახალი თავშესაფრად და უცხოეთში გადრაცვლილთა სავანედ იქცა. უნდა აღინიშნოს ისიც, რომ 89 წლის შემდეგ მთავრობაში ახალი დემოკრატიული ძალების ძალისხმევით „ლევილის მამული“ გადმოვიდა საქართველოს მფლობელობაში 2016 წლის 23 სექტემბერს და კვლავ იგი ქართველი ერის სულიერ და კულტურულ საგანძურს წარმოადგენს.

1924 წლის აჯანყების დამარცხების შემდგომ სტამბოლის გარდა, ქართველი ლტოლვილების მეორე ნაკადმა მანჯურის, ირანის და ჩინეთის საზღვრებიც კი გადალახეს და მანჯურის ერთერთ ქალაქ ხარბინში სცადეს ფეხის მოკიდება, სადაც ქართული უბანი და ქართული სათვისტომო ჯერ კიდევ შუა საუკუნეებიდან არსებობდა. ხარბინი ერთგვარად წარმოადგენდა მნიშვნელოვან კულტურულ ცენტრს, სადაც 1908 წელს დაარსდა და 30 წლის

განმავლობაში ქართულ სათვისტომოს ივლიანე ხანდრავა ხელმძღვანელობდა, ცენტრს ჰქონდა სკოლა, ბიბლიოთეკა და სხვადასხვა გასართობი კლუბები. ცენტრი და მდიდარი ხარზინელები ლეგაციას ფულით და ახლად ჩასულებს მოწყობა-დაბინავებაშიც ეხმარებოდნენ.

ამრიგად, 1921-1930 წლების რუსეთის ოკუპაციის და აგრესიის შედეგად წარმოიშვა ქართული ემიგრაციის პირველი ნაკადი, რომელმაც სხვადასხვა ქვეყნებს შეაფარეს თავი. თუმცა ყველაზე დიდმა რაოდენობამ ემიგრანტებისა მაინც საფრანგეთში, გერმანიაში, იტალიაში და ამერიკაში მოიყარა თავი. საფრანგეთი ერთგვარ ინტელექტუალურ ცენტრს წარმოადგენდა. ისინი პარიზში და მის მახლობლად ლისანში, ალპაჟონში, ვალენტიანეში, სომო-ოდენკურში დასახლდნენ. ლტოლვილების ბინადრობის, მუშაობის და სხვა საჭიროებოთ საკითხების მოსაგვარებლად ყველა დიდ კოლონიებში დაარსდა სათვისტომოები და ასოციაციები, რომლებსაც სხვადასხვა დროს ხელმძღვანელობდნენ ვახტანგ ღამბაშიძე, დავით სხრიტლაძე, გიორგი ჟურული. საფრანგეთის კულტურული ცხოვრების ისტორიაში მნიშვნელოვანი როლი შეიტანეს: ექვთიმე თაყაიშვილი, შალვა, ამირეჯიბი, კალისტრატე და ნინო სალიებმა, პავლე მოსულიშვილი, გრიგოლ ფერაძემ, ვიქტორ ნოზაძემ, გიორგი გვაზავამ, სვიმონ ციციშვილი, გიორგი ჟურული, ივანე ზურაბიშვილი, გიორგი გამყრელიძემ, რაფიელ ივანცკი-ინგილომ, ისიდორე მანნკავამ და სხვა. დავით ხელაძის მიერ დაარსებულ სტამბა-გამომცემლობაში გამოიცა თამარ პაპავას თხზულებათა კრებული „დიდი სახეები პატარა ჩარჩოებში“, გიორგი გვაზავას „მიჯაჭვული პრომეთე“, სამსონ ფირცხალავას „ამბავთა და საქმეთა მოლოდინში“ და სხვა.

1931 წელს საორგანიზაციო კომიტეტის მიერ დაარსდა მოციქულთა სწორის წმ. ნინოს სახელობის მართმადიდებელი ეკლესია, რომლის წინამძღოლად გრიგოლ ფერაძე დაინიშნა, რომლის შემოქმედება დღემდე რჩება ქართველთა სულიერი კულტურის მნიშვნელოვან საგანძურად.

1922 წელს ბერლინში დაარსდა ქართული სათვისტომო, რომელსაც გრიგოლ დიასამიძე ხელმძღვანელობდა, ხოლო კოლონიას გიორგი კერესელიძე. ლტოლვილთა უმეტესობა მეტეხის ციხიდან გაქცეულები იყვნენ, რომელთაც უმაღლესი განათლება გერმანიაში მიეღოთ. ესენი იყვნენ: ბერლინის უნივერსიტეტის აღმოსავლეთმცოდნეობის კათედრის პროფესორი მიხეილ წერეთელი, ქართული ენისა და ლიტერატურის კათედრას განაგებდა გიორგი ნაკაშიძე, ელექტრონებისა და იონების კათედრას ალექსანდრე ნიკურაძე, რომელიც ამავდროულად კონტინენტალური ევროპის კვლევა-ძიების ინსტიტუტის დირექტორიც იყო, და ასევე ბრესლაუს უნივერსიტეტის ჰიდრაავლიკისა და ჰიდროდინამიკის კათედრას ივანე ნიკურაძე. უმაღლეს სკოლებში ასწავლიდნენ დოქტორები: კირილე ვეკუა, ბერლინის მარლოტენბურგის ტექნიკურ სასწავლებელში. ჟურ-

ნალ მორგენლანდის რედაქტორი გრიგოლ დიასამიძე ბერლინის აღმოსავლეთ ევროპის ინსტიტუტში, ნიკო ნაკაშიძე ამავე უნივერსიტეტის იურიდიულ ფაკულტეტზე, კიტა ჩხენკელი ჰამბურგის უნივერსიტეტში, რაჟდენ რუსიშვილი მიუნხენის უმაღლეს ტექნიკურ უნივერსიტეტში, სევერიან ბუაძე ჰალეს უნივერსიტეტში, მიხეილ ახმეტელი ბრესლაუს აღმოსავლეთ ევროპის შემსწავლელ ინსტიტუტში. გერმანიაში უკვე აღიარებული და საქვეყნოდ ცნობილი იყვნენ გრიგოლ რობაქიძე და შალვა ამირეჯიბი, გაზეთ „კლდე“ რედაქტორი შალვა ქარუმიძე, ქართული ოფისის ხელმძღვანელი, ფირმა „სიმენის“ თანამშრომელი, ყოფილი ელჩი ვლადიმერ ახმეტელი, ქართული სტამბების დამაარსებელი ბერლინსა და მიუნხენში არჩილ მეტრეველი, აღიარებული ექიმი და მკურნალი გიორგი მალალაშვილი, ცნობილი მეცნიერები: აკაკი პაპავა, გიორგი კერესელიძე, მიხეილ ყაუხჩიშვილი, მიხეილ წულუკიძე, დავით ღამბაშიძე, ტიტე მარგველაშვილი და მრავალი სხვა. ქართველი ემიგრანტების ღვაწლი და დამსახურება ძალზე დიდია 1930-იან წლების გერმანელთა კულტურულ ცხოვრებაში. 1932 წელს ა. მეტრეველის, მწერეთელის და ზ. ავალიშვილის ინიციატივით ბერლინში დაარსდა სტამბა-გამომცემლობა „ქართული ბიბლიოთეკა“, რომელშიც ქართულ და გერმანულ ენებზე იბეჭდებოდა ქართველი და უცხოელი მეცნიერების ნაშრომები და ნიგნები. 1933 წელს პირველი ნიგნი სულხან-საბა ორბელიანის „სიბრძნე სიცრუისა“ გამოვიდა მ. წერეთლის თარგმანით, რომელმაც მაშინვე მოიპოვა აღიარება. 1934-36 წლებში გამოვიდა ორენოვანი 23 ნომერი ქართველ ნაციონალისტთა ერთობის გაზეთისა „კლდე“. 1928 წელს დიდერიხის გამომცემლობამ შტეტფან ცვაიგის რედაქტორობით გამოსცა გრიგოლ რობაქიძის თანამედროვე ქართული და გერმანული ფსიქოლოგიური რომანის საუკეთესო რომანად წოდებული „გველის პერანგი“, ხოლო 1933-37 წლებში შემდეგი, რომანები: „ჩაკლული სული“, „ქალღმერთის ძახილი“, „წმინდა გრაალის მცველი“, „დემონი და მითოსი“, ლაიფციგში გამოვიდა კავკასიური ნოველები და სხვა. გარდა ამისა იყვნენ მეცნიერები, რომლებიც აქვეყნებდნენ სტატიებს, პუბლიცისტურ წერილებს, ნაშრომებს სხვადასხვა ენებზე ადგილობრივ და საერთაშორისო საჭიროებოთ საკითხებზე, ასეთ მაგალითად შეიძლება ჩაითვალოს ივანე და ალექსანდრე ნიკურაძეების ნაშრომები ჰიდრაავლიკის დარგში, რომელიც მაშინდელი საბჭოთა კავშირის და ევროპის უმაღლესი სასწავლებლები საფაკულტეტო ნიგნად იყენებდნენ. უმნიშვნელოვანესი როლი ითამაშა აგრეთვე სასულიერო პირმა და ცნობილმა არქიმანდრიტმა გერმანელი ერის ცხოვრებაში გრიგოლ ფერაძემ, რომელიც ქართული ეკლესიის მიერ 1995 წელს წმინდანად იქნა შერაცხული. 1940 წელს გერმანულად გამოიცა გ. ფერაძის მემუარული ხასიათის ნაშრომი „ქართული კულტურის სამსახურში“, 1930 წელს „ქართული კულტურის გავლენა ბალკანეთის ხალხების კულტურებზე“, 1940 წელს „სულიერი

ცხოვრება დღევანდელ საბჭოთა საქართველოში მხატვრული ლიტერატურის შუქზე” და მრავალი სხვა.

ქართველი ემიგრანტების როლი განსაკუთრებით აღსანიშნავია იტალიელი ხალხის კულტურულ ცხოვრებაშიც, მათ შორისაა ბაგრატიონების, მაჩაბლების, ვაჩნაძეების და სხვა არისტოკრატიული გვარების წარმომადგენლები, განსაკუთრებით აღსანიშნავია: ნეაპოლის აღმოსავლეთმცოდნეობის ინსტიტუტის პროფესორი შალვა ბერიძე, რომელიც მიიწვია ქართული ენისა და ლიტერატურის კათედრის პროფესორად იტალიის პარლამენტის წევრმა გრაფმა ბერნადო ბარბულინმა, იტალიის კონსული და პროფესორი გიორგი მაჩაბელი, მეცნიერი და სასულიერო პირი მიხეილ თარხნიშვილი, რომის პაპის კარზე საქართველოს ეკლესიის წარმომადგენელი და ყოფილი პარლამენტარი რაფიელ ივანიცკი-ინგილო. გრიგოლ ფერაძე და მრავალი სხვა. 1941 წელს რ. ივანიცკი-ინგილოს დამსახურებით გამოიცა „ვეფხისტყაოსანი“ იტალიურ ენაზე, ამაში დიდი როლი შეიტანა შ. ბერიძემ და გ. ფერაძემაც.

უნდა აღინიშნოს ისიც, ქართველ ემიგრანტთა ნაწილმა პოლიტიკურად და კულტურულად მნიშვნელოვანი როლი ითამაშა ევროპის და ამერიკის კონტინენტებზე, შემთხვევითი, როდია, რომ ემიგრანტთა დიდი ნაწილი სწორედ, რომ საფრანგეთში, გერმანიაში, იტალიაში, პოლონეთში და ამერიკაში იყრიდნენ თავს. ქართველი ემიგრანტების პირველი ტალღა განსაკუთრებით მძიმე ვითარებაში აღმოჩნდა (1939-45წწ.) მეორე მსოფლიო ომის დროს, როცა გერმანია 1939 წლის 1 სექტემბერს თავს დაესხა პოლონეთს. მეორე მსოფლიო ომის დაწყებამ ქართული ემიგრაცია გაყო ორ ბანაკად, ემიგრანტთა ერთი ნაწილი ანტიგერმანულ ბანაკში აღმოჩნდა, ხოლო მეორე ნაწილი, რომელიც 1921 წლიდან იბრძოდნენ რუსეთის ოკუპაციის წინააღმდეგ, მიიჩნევდნენ, რომ გერმანიასა და რუსეთს შორის ომი, რომელიც 1941 წლის 22 ივნისს დაიწყო, გერმანიის გამარჯვებით დასრულდებოდა და რუსეთს განდევნიდა კავკასიიდან, ამ იმედის საფუძველს აძლევდა 1918 წლის საქართველოს დამოუკიდებლობის აღდგენა-გამოცხადების საქმეში შეტანილი გერმანიის წვლილი, სადაც მათ დამუშავებული ჰქონდათ კიდევ კავკასიის კონფედერაციის, კავკასიის გაერთიანების, კავკასიური სახლის გეგმაც, თუმცა ყოველივე ეს ამაო მცდელობად დარჩა, ვინაიდან მოსკოვმა ბერლინი აიღო. ამ ომში მონაწილეობნენ ქართველი ემიგრანტებიც, მათ ლტოლვილობაშიც და ომის ძიმე პერიოდშიც არ შეუწყვეთიათ ეროვნული საქმიანობა. ისინი ამ დროისათვის ორი მიმართულებით ცდილობდნენ მოექცნათ პოლიტიკური გზები ორ მებრძოლ მხარეს შორის საქართველოს გადასარჩენად და მეორე ქართველების გამოსხნა ტყვეობიდან და მათი მოვლა-პატრონობა, ორივე გზა დაკავშირებული იყო საქართველოს დამოუკიდებლობის აღდგენის სურვილთან. 1942 წლის 22 თებერვალს გერმანული არმიის ფარგლებში შეიქმნა კავკასიური, 10 სომხური, 8 აზერბაიჯანული, 8 ჩრდილო ვაკკასიური

და 12 ქართული ბატალიონი შტაუფენბერგის მეთაურობით. 12 ქართულ ბატალიონში 14.000 ქართველი იყო გაერთიანებული, 6.800 მომმარაგებელ და სამშენებლო, დანარჩენი კი ასეულის, ლეგიონის და სავიწრო ბატალიონების მეთაურები ქართველები და გერმანელები შეადგენდნენ. მეორე მსოფლიო ომმა დიდი კვალი დატოვა საქართველოს და ქართველი ემიგრანტების ცხოვრებაზე, რომ არა გერმანიის ზავი, გაცილებით მძიმე შედეგები იქნებოდა. მეორე მსოფლიო ომი 1945 წლის 8 მაისს გერმანიის კაპიტულაციის გამოცხადებით დასრულდა

მეორე მსოფლიო ომმა მოიცვა მთელი ევროპა და ამერიკაც, ქართველ ემიგრანტთა დიდი ნაწილი სწორედ, რომ ამერიკაში გადავიდა, სადაც მათ დაბინავებას და სამუშაოზე მოწყობაში „ტოლსტოის ფონდის“ ხელმძღვანელი თეიმურაზ ბაგრატიონ-მუხრანელი ეხმარებოდა. მეორე მსოფლიო ომის დასრულების შემდეგ ქართული ემიგრაციის დიდი ნაწილი დაიღუპა, დარჩენილი ნაწილი კი კვლავ იბრძოდა სხვადასხვა ადგილებიდან სხვადასხვა საშუალებებით, მათი ბრძოლის ძირითად იარაღს პრესისა და ჟურნალ გაზეთების არსენალი წარმოადგენდა.

1988-92 წლებში ეროვნულ-განმანთავისუფლებელი მოძრაობის ხელმძღვანელობით ქართველმა ხალხმა კიდევ ერთხელ მოიპოვა 1921 წელს ბოლშევიკური რუსეთის ანექსიის შედეგად დაკარგული თავისუფლება და 1991 წლის 28 ოქტომბერს მრავალპარტიული არჩევნებით, ხალხის თავისუფალი ნებით აირჩა ეროვნული, ლეგიტიმური მთავრობა, ხოლო 1991 წლის 31 მარტის რეფერენდუმის შედეგების საფუძველზე და 9 აპრილის დამოუკიდებლობის აქტით გამოცხადდა საქართველოს დამოუკიდებლობა. ამავე წლის 26 მაისს არჩევნების ხმათა უმრავლესობით არჩეულ იქნა საქართველოს პირველი პრეზიდენტი, ეროვნულ-განმანთავისუფლებელი მოძრაობის ხელმძღვანელი, მწერალი და პუბლიცისტი ზვიად გამსახურდია. კანონიერად არჩეული საქართველოს პირველი პრეზიდენტის ხელისუფლება რუსეთის მიერ მოვლენილმა შევარდნაძემ აიძულა ემიგრაციაში წასულიყო. დაიწყო ტერიტორიული რღვევის პროცესი, ქვეყანამ დაკარგა ტერიტორიების 20 პროცენტი აფხაზეთისა და სამაჩაბლოს სახით, რომელიც შემდგომ თვითალიარეულ ავტონომიად ჩამოყალიბდა და დღემდე არსებობს. ქვეყანაში მძიმე ეკონომიკური, სოციალური და პოლიტიკური ვითარებიდან გამომდინარე ემიგრაციაში წავიდნენ, ეროვნული მთავრობის წევრები, მინისტრთა კაბინეტი, ეროვნული გვარდიის სარდლები, გენერლები და ოფიცრები. განიდევნა ლეგიტიმური ხელისუფლების ყველა შტო და მისი აქტიური მხარდამჭერები, დაიწყო ფართო მასშტაბიანი პოლიტიკური რეპრესიები, დააპატიმრეს უამრავი ეროვნული მთავრობის აქტივისტი და მხარდამჭერი. ქვეყნის სათავეში მოექცა მოქალაქეთა კავშირის თავჯდომარე ედუარდ შევარდნაძე. ხოლო პოლიტიკური ემიგრაციის მესამე ტალღის დიდმა ნაწილმა კვლავ საფრანგეთს, გერმანიას, ამერიკას და სხვადასხვა ქვეყნებს შეა-

ფარეს თავი. მათი მცირე ნაწილი დაბრუნდა, უმეტესობა კი ემიგრაციაში დარჩა.

ქართული ემიგრაციის ნაკადები ამერიკაში

ამერიკის კონტინენტზე პირველი ქართველი ლტოლვილები მე-19 საუკუნის 60-იან წლებიდან ჩნდებიან, რაც დოკუმენტალურად დადასტურებულია, გურული ცხენოსნების ცირკის არენაზე გამოსასვლელად ჩასვლა, რომელიც ცნობილ შოუმენს „ბაფალო ბილის“ მოუწვევიათ და რაჭველი მუშები „სიეტლის“ რკინიგზაში სამუშაოდ. შემდგომ მათ დაემატა საქართველოში პოლიტიკურად დევნილი ემიგრანტთა ნაკადები, ევროპიდან და აზიიდან დაბრუნებული წარუმატებელი ადამიანების რიცხვიც. ქართველთა მრავალრიცხოვანი ჯგუფის გამო 1931 წელს 1 დეკემბერს დაარსდა ნიუ-ორკის ქართული სათვისტომო, რომელიც სამართლებრივ, ფინანსურ, კულტურულ და სულიერ თანადგომას უწევდა ამერიკაში მყოფებს. სათვისტომოს სხვადასხვა დროს უძღვებოდნენ: პავლე კვარაცხელია, გიორგი მაჩაბელი, ვასო დუმბაძე და ერეკლე ორბელიანი. ამერიკის თემით პირველად დაინტერესდნენ ქართული პრესა და პუბლიცისტიკა, რომელიც 1863 წელს კირილე ლორთქიფანიძის ნაშრომი „ჩრდილო ამერიკის და შეერთებული შტატები და იქაური ტყვეები“ პირველად იღია ჭავჭავაძემ თავის ჟურნალში „საქარველოს მოამბეში“ დაბეჭდა. სადაც შავკანიან მონებზე და მის განთავისუფლებაზე იყო საუბარი, სტატია საინტერესო იყო იმით, რომ თან ერთვოდა განმარტებანი: პარლამენტი, დემოკრატია, ლოზუნგი, კონსტიტუცია, იდეა, ტირანობა, ავტონომია, ფედერაცია, კონფერენცია, კომუნა და სხვა. აღნიშნულმა ფაქტმა ბიძგი მისცა დარგობრივ ლექსიკონთა შექმნას, რაც გაადვილებდა უცხოური თარგამნების უკეთ გაგებას და ამას დასაბამი ი. ჭავჭავაძემ მისცა. 1866 წელს გაზეთ „დროებაშიც“, „ივერიამ“ და „კრებულშიც“ მიუძღვნა პოლიტიკური მიმოხილვა, იაკობ გოგებაშვილმა სათაურით „ბრძოლა ამერიკის შეერთებულ შტატებში პრეზიდენტის ლინკოლნის მოკვლის შემდეგ კონგრესსა და პრეზიდენტს შორის. მას შემდეგ აქტიურად წერდნენ წერილებს და პუბლიკაციებს ამერიკაზე სხვადასხვა თემებით, იღია ჭავჭავაძე, ნიკო ნიკოლაძე, გიორგი წერეთელი, დავით მიქელაძე, არჩილ ჯორჯაძე და სერგეი მესხი. ამერიკაში ემიგრანტთა პირველი ნაკადი პოლიტიკური იყო - რუსეთის ოკუპაციის შედეგად თავი მოეყარათ 1921 წლიდან სამხედრო, პოლიტიკურ, ინტელექტუალურ და კულტურული ელიტის წარმომადგენლებს. 1929 წელს დიპლომატ ლეონ ვილსონის ინიციატივით შეიქმნა ორგანიზაცია „საქართველოს უფლებების დაცვის კომიტეტი“, ხოლო მთავრობის წარმომადგენელად ვ. დუმბაძე დაამტკიცეს. მორგანების ბანკის მთავარმა ფინანსისტმა და საქართველოს მთავრობის წარმომადგენელმა ვასილ დუმბაძემ მაშინვე მიიპყრო ამერიკის ადმინისტრაციის ყურადღება. ხოლო 1926 წელს დააარსა ამერიკული

საზოგადოება „კავკასიისთვის“, ამავე წელს გამოსცა წიგნი „კავკასიის რესპუბლიკები“, რომელიც მალევე აიტაცეს ამერიკაში.

ქართული ემიგრაციის უდიდესმა ნაწილმა მეორე მსოფლიო ომის შედეგებიდან გამომდინარე ამერიკის შეერთებული შტატებს მიაშურა, რადგან ყოფილი „საბჭოები“ და ტყვედნამყოფი ქართველები თვლიდნენ, რომ მათ უფლებებს დაიცავდნენ და საცხოვრის პირობებს სხვადასხვა ორგანიზაციებისა და კომიტეტების დახმარებით გაიუმჯობესებდნენ. მათ დიდ დახმარებას ადგილობრივი ქართველები და სათვისტომოები უწევდნენ, გასაკუთრებით აღსანიშნავია თევდორე გაბელიას ქალაქის ქარხანაში დასაქმებული 1.500 ქართველი. 1950 წლის 5 სექტემბერს, ნიუ-ორკში, თეიმურაზ ბაგრატიონ-მუხრანელმა დააარსა „ქართველ ამერიკელთა ლიგა“, რომლის მიზანს წარმოადგენდა საქართველოს სრული გათავისუფლება, დამოუკიდებლობის აღდგენა და ამერიკელი ხალხის აზრის ამისთვის შემზადება. ამავე მიზნებს ემსახურებოდა აგრეთვე 1953 წლის თებერვალში გამოცემული საინფორმაციო ბიულეტენის ნომერი „ცნობის ფურცელი“ ივნის-ივლისიდან კი მას დაემატა ოფიციალური ორგანო ჟურნალები, „ჩვენი გზა“, „თავისუფალი საქართველოს ხმა“, გაზეთი „ქართული აზრი“ და სხვა. აქტიურ პროპაგანდას ეწეოდა კომუნისტების წინააღმდეგ ბრძოლაში და საბჭოთა კავშირის დაშლაში ვაშინგტონიდან და მიუნხენიდან რადიოსადგურები „ამერიკის ხმა“ და „თავისუფლების“ საინფორმაციო სააგენტოები. „ამერიკის ხმას“ სხვადასხვა დროს რედაქტორობდნენ: ერეკლე ორბელიანი, პოლკოვნიკი, კვიატკოვსკი, პოლკოვნიკი მერაბ კვიტაშვილი, გივი კობახიძე, ძმები ჯინჯიხაშვილები. დღეს „ამერიკის ხმის“ ქართული განყოფილების მთავარი რედაქტორია მამა მიქაელ ფოფხაძე, ხოლო კორესპონდენტები ქეთევან გაბუნია, ელენე ბარათაშვილი და ნინია კაკაბაძე.

ამერიკაში დიდი პოპულარობით და პატივისცემით სარგებლობდნენ: ცნობილი ავიაკოსტრუქტორი მიხეილ გრიგორაშვილი, რომელიც შექმნილ ნიმუშებს ამერიკის და კანადის ავიამრეწველობა იყენებდა, განსაკუთრებით უნდა აღინიშნოს მისი მოდელები „Royal Bird“ პირველი ჰელიკოპტერი და ავიამანადგურებელი „bilpani“. ამერიკის თვითმფრინავების კოსტრუქტორი და კომპანია „Republic Aviacorporation“ ვიცე-პრეზიდენტი ალექსანდრე ქართველიშვილი, 1939 წელს მისმა დაპროექტებულმა P-47 საძირკველი ჩაუყარა გამანადგურებელ „მეხთა“ თანდერების ოჯახს, რომელიც მაღალი აეროდინამიკითა და შუბლის წინააღმდეგობის კოეფიციენტით გერმანულ „მესერშიტსა“ და „ფოლკე-ვოლფს“ სჯობნიდა. ქართველიშვილმა შექმნა გამანადგურებელი X-69, მზვერავი X-72, P-47, EP-106 და მრავალი სხვა, რომელსაც იყენებდა მთელი მსოფლიო. სკულპტორი გიორგი პაპაშვილი, პიანისტი ერეკლე ორბელიანი, ექიმი ნიკოლოზ ჯიშკარიანი, მოჭიდავე და მსახიობი კოლა ქვარიანი, რადიო „თავისუფლების“ რედაქტორი მერაბ კვიტაშვილი, ამერიკული ბალე-

ტის ფუძემდებელი, ქორეოგრაფი ჯორჯ ბალანჩინი, ბალერინა თამარ თუმანიშვილი, ცნობილი სამშენებლო კომპანიის ხელმძღვანელი ოთარ ზალდასტანიშვილი, ნიუ-ორკის ვიცე-მერი კონსატინტინე სიდამონერისთავი, გენერალი ჯონ მალხაზ შალიკაშვილი. პროფესორები: კლივლენდის ქირურგიის ცენტრის დირექტორი გედევან ასათიანი, ვაშინგტონის ჯორჯ-თაუნის უნივერსიტეტის ბიზანტიოლოგიის კათედრის პროფესორი კირილე თუმანიშვილი, ლოს-ანჯელესის უნივერსიტეტის ხელოვნების ისტორიის კათედრის გამგე ვახტანგ ჯობაძე, პენსილვანიის უნივერსიტეტის ანთროპოლოგი ალექსანდრე გრიგოლია, პრინსტონის უნივერსიტეტის იურისტი დავით ჯაფარიძე, კოლუმბიის უნივერსიტეტის ლიტერატურის კათედრის პროფესორი გიორგი ნაკაშიძე, ჰარვარდის უნივერსიტეტის პროფესორები ძმები გივი და ოთარ ზალდასტანიშვილები. ოთარი მსოფლიოში ცნობილი აეროდინამიკოსი და მშენებელი იყო, რომელიც აშენებდა მაღალ შენობებს ამერიკაში, ევროპაში და აზიაში, ბოსტონის აეროპორტიც მისი დაპროექტებულია. გარდა ამისა, რაოდენ გასაკვირიც არ უნდა იყოს, ლტოლვილობის მიუხედავად ამერიკაში იყვნენ ქართველი მილიონერებიც, რომლებმაც ემიგრაციაში ყოფნის დროს შეძლეს დიდი კაპიტალის დაბანდება და ბევრი სასიკეთო და კარგი საქმეების გაკეთება. ესენი იყვნენ: გიორგი მაჩაბელი, ვასილ დუმბაძე, ალექსი მდივანი აშშ-ში. დიმიტრი მეტრეველი კანადაში და ავთანდილ მერაბიშვილი ჩილეში.

გრიგოლ კობახიძე იგივე ჯორჯ კობი, რომელმაც მასაჩუსეტის შტატში ააშენა მინის წარმოების ქარხანა და იგი 45 სახის, სამედიცინო, ქიმიურ, ლაბორატორიულ და სხვაგვარადსხვა პროდუქციას, ფანჯრის მინებს, ოთახის გასატიხრ ფილებს, სუნამოს ფლაკონებს, მინის ნაკეთობებს და მინის სუვენირებს, ქიმიური და ელექტრო ნათურებს ამზადებდა და ყიდდა. გიორგი მაჩაბელი „პრინცე მაჩაბელი“, რომელის პარფიუმერული ქსელით მოიცვა ამერიკა და ევროპაც კი, იგი დღესაც ფუნქციონირებს და გამოდის მაჩაბლის საგვარეულო გერბზე გამოსახული ოქროს გვირგვინით. ვასილ დუმბაძე იყო მორგანთა რუსეთ-ამერიკის ბანკის დამფუძნებელი და დირექტორი. გენერალ ზაქარია მდივნის შვილი ალექსი საქართველოს ლეგაციის მდივანი, რომელმაც იქორწინა ბენვეულის მაგნატ ალენ ვან ასტორიას ქალიშვილ ლუიზა ასტორიაზე, რომელიც დიდი პატივით და ავტორიტეტით სარგებლობდა აშშ-ში. დიმიტრი მეტრეველი იგივე მაიკ მიტო კანადაში, მან კვებეკში ქალაქ ვალდორში მიაკვლია ოქროს მალაროებს და გამდიდრდა, ამერიკელმა ხალხმა მისი ამერიკული მანერით „მეტრეველი“ უწოდა. მან ბედი ალიასკაზეც ცადა და მის მაღაროებს „მიტოს ანომალიები“ უწოდეს. იგი ფლობდა აგრეთვე ტორონტოში სალმოტას ტბის მიმდებარედ ალმასის საბადოებს. კვებეტან ახლოს დღესაც არის პატარა ქალაქი მეტრეველის სახელწოდების. ავთანდილ მერაბიშვილმა ჩილეში გვარჯილისა და სპილენძის საბადოები შეიძინა, რომელმაც დიდძალი მოგება მოუტანა. მისი

ფინანსური დახმარებით რუსთველოლოგმა ვიქტორ ნოძაზემ გამოსცა „ვეფხისტყაოსნის“ ოთხი წიგნი და ცნობილმა მთარგმნელმა გუსტავო დელა ტორემ ესპანურად თარგმნა „ვეფხისტყაოსანი“, ეს უდიდესი მოვლენა იყო.

ქართველი ემიგრანტების მესამე ნაკადის მოღვაწეობა ამერიკაში 1992 წლიდან იწყება, როცა საქართველოს ეროვნული მთავრობის ნაწილი ემიგრაციაში მიდის და სოციალურად, ეკონომიურად და პოლიტიკურად შეჭირვებული ხალხი ცდელილობს ამერიკაში ჰპოვოს ნავსაყუდელი, მესამე ნაკადიც ერთგვარად ემიგრირებულ ინტელიგენციას წარმოადგენდა, რომლებმაც თავი მოიყარეს, ნიუ-ორკის, ვაშინგტონის, ბოსტონის, ჩიკაგოს, სიეტლის, ატლანტას და ლოს-ანჯელესის რაიონებში, თუმცა ქართველთა უმეტესობა ნიუ-ჯერსის და ნიუ-ორკის შტატებშია თავმოყრილი. 90-იანი წლების შემდეგ საქართველოსა და ამერიკის ურთიერთობები რომ უკეთესობისაკენ შეიცვალა ამას ადასტურებს ორმხრივი პარტნიორობაც და სახელმწიფოთა თანამშრომლობა კულტურულ, სოციალურ, ეკონომიკურ და პოლიტიკური მიმართულებით. დიდი პოპულარობით სარგებლობს შოთა ვაშაკიძის ხელმძღვანელობით ქართული სათვისტომო „კვალის“ რომელიც წარჩინებულ სტუდენტებს აგზავნის ამერიკის წამყვან უნივერსიტეტებში სასწავლებლად. ამერიკაში მოქმედებს უამრავი გაერთიანება, საზოგადოება, კლუბები, სახელოვნებო და კულტურათაშორისი ცენტრები და სტუდიები, როგორცაა: ცეკვის სტუდიები „არგო“ და „თამარიანი“, „აუდიო-ვიდეო სტუდიას დამაარსებლები, შოთა და თამარ დავითაშვილები. მნიშვნელოვან და ქართულ პროპაგანდას ეწევა ქართული გაზეთის გამოცემებიც: „მამული“ (რედაქტორი მანუჩარ კაჭახიძე), „ერთობა“ (რედაქტორი ნუკრი მუმლაძე) და „თბილისი“ (რედაქტორი მაია ერისთავი). ნიუ-ორკში 2003 წლიდან მოქმედებს ქართული მართმადიდებლური საგანეც, ქართული ეკლესიები ფუნქციონირებს აგრეთვე ვაშინგტონში, ფილადელფიაში, ლოს-ანჯელესში, სან-ფრანსისკოში. დიდი პოპულარობით სარგებლობდნენ ამერიკაში პეტრე ხვედელიძე და ლევან ზურაბიშვილი, განსაკუთრებით უნდა აღინიშნოს ქართველი მეცნიერების ღვაწლი ამერიკაში დღეს, იუტას შტატის უნივერსიტეტის ხელოვნების ისტორიის დეპარტამენტის გამგე ვახტანგ ჯობაძე, კოლუმბიის უნივერსიტეტის პროფესორი გიორგი ნაკაშიძე, ნიუ-ორკის უნივერსიტეტის პროფესორები ფიზიკის დარგში ცოლ-ქმარი ავთანდილ ხარჩილავა და ია იაშვილი, ნიუ-ორკის უნივერსიტეტის პროფესორი გია დვალი, რომელთა ნაშრომები სამყაროს აგებებულებისა და მისი ისტორიის შესახებ ძალზედ პოპულარულია ამერიკაში.

ამრიგად, ზემოაღნიშნულიდან შეგვიძლია თამამად დავასკვნათ, რომ ქართული ემიგრაციის სამივე ნაკადის გადინება უცხოეთში პოლიტიკურ ხასიათს ატარებდა და მისი ძირითადი გამომწვევი მიზეზებიც საშინაო-პოლიტიკურ იდეოლოგიებთან და პოლიტი-

კურ მსოფლმხედველობასთან შეუთავსებლობა იყო. ქართველმა პოლიტიკურმა ემიგრანტებმა მნიშვნელოვანი წვლილი შეიტანეს მასპინძელი ქვეყნების პოლიტიკურ, კულტურულ, ეკონომიკურ, სოციალურ და სამეცნიერო სფეროებში. მათი მიღწევებით დღესაც ამაყობენ ევროპისა და ამერიკის ქვეყნები.

საქართველოს შრომითი მიგრაცია უცხოეთში

საქართველოში მიგრაციული პროცესები დღესდღეობითაც გრძელდება და პოლიტიკურის ნაცვლად შრომითი მიგრაცია მოდის წინა პლანზე. საქართველოს მოსახლეობის შრომისუნარიანთა დიდი ნაწილი, ქვეყანაში მძიმე სოციალური და ეკონომიკური მდგომარეობის გამო გასულია სამუშაოდ თურქეთში, საბერძნეთში, იტალიაში, ესპანეთში, ამერიკაში და სხვა. შრომისუნარიან ემიგრანტთა დიდი წილი სწორედ, რომ ქართველ ქალებზე მოდის, თუმცა არიან მამაკაცებიც, ვინაიდან მათ ძირითად სამუშაოს კაფე-რესტორნების, ფაბრიკა ხარხნების, კერძო ძიძებისა და მოხუცთა ინტერნატ პანსიონატებში არსებული დაბალანაზღაურებადი სამუშაო წარმოადგენს. ეს მათი ოჯახის შემოსავლის ერთად-ერთი წყაროა და ხშირად ნახევარ განკვეთზე (Part-time, full-time, all time), სრულ განაკვეთზე ან სულაც შეუსვენებლივ 24 საათიან განკვეთზე მუშაობით ახერხებენ თავის გატანას, რათა გამოიმუშაონ მიზერული საარსებო თანხები. ხშირად ირღვევა მათი შრომითი უფლებები და ხშირად ხდებიან სხვადასხვა დანაშაულის ჩადენის მსხვერპლნიც. ჩვენ ვიმედოვნებთ, რომ ახალი ხელისუფლება იზრუნებს სისტემურად შრომითი მიგრაციის პრობლემებზე, სადაც პირველი ნაბიჯები უკვე გადადგმულია, რომელიც ვგულისხმობ მიგრაციის საკითხთა სამთავრობო კომისიის მიერ შემუშავებულ საქართველოს 2016-2020 წლების მიგრაციის სტრატეგიას, რათა შეჩერდეს და თავიდან იქნას აცილებული დემოგრაფიული პრობლემები და ემიგრანტთა ახალი ნაკადების წარმოშობის საფრთხე. გარდა ამისა უნდა აღინიშნოს ისიც, რომ საქართველოს ევროკავშირთან ასოცირების და ვიზალიბერალიზაციის ხელშეკრულებების შემდგომ შეჩერების მექანიზმი არის სავიზო ლიბერალიზაციის წინაპირობა და საშუალებას აძლევს წევრ სახელმწიფოებს, ევროკომისიას მოსთხოვოს დროებით შეაჩეროს უვიზო მიმოსვლა, საიდანაც მკვეთრად გაიზრდება არალეგალი მიგრანტების რაოდენობა, თავშესაფრის მოთხოვნები, თუკი საქართველო არ ითანამშრომლებს მიგრანტების უკან დაბრუნებაზე. ზემოაღნიშნული დებულება შეაჩერებს შეჩერების გამარტივებული მექანიზმის ამოქმედებას ევროკავშირის ქვეყნებში, საჭიროების შემთხვევაში, ახალი მიგრაციული ნაკადების რაოდენობას. აღნიშნული სტრატეგიული დოკუმენტი შეიძლება მივიჩნიოთ მნიშვნელოვან სახელმძღვანელოდ, სადაც მისი საშუალებით მოხდება ახალი მიგრაციული ნაკადების ზუსტი აღწერა და ერთიანი მონაცემთა ბაზის შექმნა. ასევე იგი ხელს შეუწყობს მიგრაციიდან და-

ბრუნებული ემიგრანტების რეინტეგრაციას და ევროკავშირის სტანდარტებთან დაახლოებას, რაც ეს ერთგვარი მასტიმულირებელი და მახალანსირებელი ბერკეტი იქნება არალეგალი მიგრანტებისათვის. იგი ორიენტირებულია ასევე იმიგრანტთა შელახული უფლებების დაცვაზე, ქვეყანაში ეკონომიკური და დემოგრაფიული პრობლემების გაუმჯობესებაზე და დაბრუნებული მიგრანტების რეინტეგრაციაზე. მიგრაციის მართვის ინსტიტუციონალიზაცია რომელიც 2010 დაიწყო და შეიქმნა მიგრაციის საკითხთა სამთავრობო კომისია, რომელიც აერთიანებს 13 სახელმწიფო უწყებებს. ამასთანავე იგი წარმოადგენს საქართველოს მთავრობის სათათბირო ორგანოს და მას თავმჯდომარეობს იუსტიციის სამინისტრო, ხოლო თანათავმჯდომარეა შინაგან საქმეთა სამინისტრო. კოორდინირებული თანამშრომლობით შესაძლებელი გახდება გონივრულ ვადებში სასურველი შედეგის მიღწევა - მიგრანტთა ნაკადების შემცირება უცხოეთში და სხვადასხვა ეთნიკური ჯგუფების, რელიგიური აღმსარებლობის, განსხვავებული პოლიტიკური შეხედულებების მქონე ადამიანების მშვიდობიანი თანაცხოვრება.

ამრიგად, ზემოაღნიშნულიდან შეგვიძლია თამამად დავასკვნათ, რომ ქართული შრომითი მიგრაცია უცხოეთში განპირობებულია ქვეყანაში მძიმე სოციალური და ეკონომიკური მდგომარეობის გამო. თუმცა ახალი ხელისუფლების ინიციატივით აღნიშნული პრობლემის ძირეული და სისიტემური ცვლილებებით (რომელიც უკვე დაწყებულია) შესაძლებელია, როგორც დემოგრაფიული პრობლემების და ახალი ემიგრანტული ნაკადების წარმოქმნის თავიდან აცილება, ასევე არსებული შრომითი მიგრაციული ნაკადების სამშობლოში დაბრუნება და მათი რეინტეგრაცია.

გამოყენებული ლიტერატურა:

1. საქართველოს ურთიერთობა ევროპასა და ამერიკის ქვეყნებთან. ევროპისა და ამერიკის სამეცნიერო-კვლევითი ინსტიტუტი. ტ.1, მეცნიერება. 1994
2. საქართველოს ურთიერთობა ევროპასა და ამერიკის ქვეყნებთან. ევროპისა და ამერიკის სამეცნიერო-კვლევითი ინსტიტუტი. ტ.2, მეცნიერება. 1995.
3. დაუშვილი რუსუდან, ქართული ემიგრაცია, კრებული 3, მილიონერი ქართველი ემიგრანტები ამერიკაში. გიორგი მაჩაბლის ფონდი. მნიგნობარი. თბილისი 2012
4. კვესელავა იგორ, საისტორიო ვერტიკალები №27, ქართული ემიგრაცია და ამერიკა, 2013. თბილისი
5. კვესელავა იგორ, საისტორიო ვერტიკალები №17, საქართველო სტალინიზმის ეპოქაში, 2008. თბილისი
6. შუბითიძე ვაჟა, საისტორიო ვერტიკალები №17, ევროინტეგრაციის სათავეებთან, 2008. თბილისი.
7. მარჯანიშვილი მ. ქართული ემიგრაცია და ქართული დემოკრატია, დობერა თბილისი 2011
8. გომართელი ნინო, ქართული ემიგრაცია ევროპაში, ლექციების კურსი, თბ. 2012
9. გომართელი ნინო, ქართული ემიგრაცია ამერიკაში, ლექციების კურსი, თბ 2012
10. ბეჟიტაშვილი გიორგი, ქართული სამხედრო პოლიტიკური ემიგრაცია ევროპაში (1921-1953წწ.) დისერტაცია, თელავი, 2011
11. სარალიძე ლელა, საქართველოს ემიგრაციული მთავრობის მოღვაწეობის ისტორიიდან (1921-1922წწ.) ახალი და უახლესი ისტორიის საკითხები №1(5) თბილისი 2009, გამომცემლობა უნივერსალი.
12. დაუშვილი რუსუდან, ქართული ემიგრაციის კავკასიური პოლიტიკა (1921-1930-იან წლებში) ახალი და უახლესი ისტორიის საკითხები №1(5) თბილისი 2009.
13. ზალდასტანიშვილი სოლომონ, საქართველოს 1924 წლის ამბოხება, მოგონებები, თბილისი ,,მერანი" 1989, გვ.43
14. ოსიძე ლევან, საისტორიო ვერტიკალები №27 პოსტსაჭოთა საქართველოს დემოკრატიული მშენებლობის პერსპექტივები, 2008, თბილისი
15. გუშაგი, ქართული ემიგრაციის ბიულეტენი №1. 2006 წელი
16. მასალები, სპირიდონ კედიას პირადი არქივიდან, 20 საუკუნის შემსწავლელი სამეცნიერო კვლევითი ცენტრი, უცხოეთში მცხოვრებ თანამემამულეთა კულტურული კავშირის საქართველოს საზოგადოება. თბილისი 2007
17. დემოკრატიული რესპუბლიკის არქივის ჰარვარდის ბიბლიოთეკის ფონდის მიკროფირები, №1048, გვ. 38-39)
18. საქართველოს სახელმწიფო უშიშროების

სამინისტროს არქივი, სისხლის სამართლის საქმე №23894-61, ფურც.187-190.

19. საქართველოს პრეზიდენტის არქივი, ფონდი14, აღწ. 2, საქმე 40, ფურც. 165

უსაფრთხოების სამსახურების მართვის პოლიტიკის და ორგანიზაციული მოწყობის თავისებურებანი საზღვარგარეთ

ალექსანდრე ტაბატაძე,
სტუ-ს დოქტორანტი

რეზიუმე

სტატიაში განხილული გვაქვს სახელმწიფო უსაფრთხოების ორგანიზაციის, მართვის და პოლიტიკის თავისებურებანი საზღვარგარეთის ქვეყნებში.

საერთო წარმოდგენის შექმნის მიზნით შევარჩიეთ ის სახელმწიფოები, რომლებიც გარკვეული სპეციფიკით გამოირჩევიან ამა თუ იმ ობიექტური ისტორიული განვითარების, მდებარეობის თუ გარემოცვის გათვალისწინებით. ამ წესით სტატიაში განხილულია სახელმწიფო უსაფრთხოების სისტემა და ორგანიზაცია იტალიაში, პოლონეთში, ლიტვაში, ისრაელში, დიდ ბრიტანეთში და რუსეთში, რამაც თვალნათლივ დაგვანახა განსხვავებები, თავისებურებანი და თითოეული ქვეყნისათვის დამახასიათებელი სპეციფიკა.

Georgian Technical University

Alexander Tabatadze,
PhD student

Summary

The article discusses features of state security organization, management and policy in foreign countries.

For creation of the overall picture we selected the states, which are distinguished by certain specifics. In this manner, the article discusses the state security system and organization in Italy, Poland, Lithuania, Israel, Great Britain and Russia, which revealed differences, peculiarities and each country's specifics.

ჩვენს მიერ სხვადასხვა ქვეყნების სპეცსამსახურის მოწყობის ისტორიულ და შედარებით ანალიზმა გვიჩვენა, რომ უსაფრთხოების სამსახურების სტატუსი ფუნქციური დატვირთვა დინამიურია, ცვალებადი და შიდა და გარე საფრთხეებს მორგებული. რიგ ქვეყნებში უსაფრთხოების სამსახურები ფუნქციონირებენ დამოუკიდებლად და ანგარიშვალდებულნი არიან უშუალოდ აღმასრულებელი ხელისუფლების ან მისი მეთაურის წინაშე, როგორც ესაა მაგალითად იტალიაში, პოლონეთში. ზოგან კი უსაფრთხოების სამსახური რომელიმე სამინისტროს დაქვემდებარებაში იმყოფება ან მათი სტრუქტურული ერთეულია, მაგალითად, ნორვეგიაში.

იმისათვის, რომ წარმოდგენა შეგვექმნას თუ როგორი ორგანიზაციული მოწყობაა საზღვარგარეთ

რეთ სპეცსამსახურების ფუნქციონირების თვალსაზრისით, გადავწყვიტეთ წარმოვადგინოთ იტალიის სახელმწიფო, აღმოსავლეთ ევროპიდან პოლონეთი, ახლო აღმოსავლეთიდან ისრაელი. ასევე, აუცილებლად მივიჩნიეთ წარმოგვედგინა სპეცსამსახურების მოწყობის თავისებურებანი დიდ ბრიტანეთსა და რუსეთში.

იტალია

არის სახელმწიფოები, სადაც უსაფრთხოების სამსახურების მოწყობა საკმაოდ რთული და თავისებურია, მაგალითად იტალია. აქ უსაფრთხოების სამსახურების სტატუსსა და ფუნქციებს არეგულირებს კანონი „რესპუბლიკის უსაფრთხოების სისტემის შესახებ“ (ინტელიჯენცე შესტემ ფორ ტჰე შეცურიტყ ოფ ტჰე ლეპუბლიკ), რომლის თანახმადაც ქვეყანაში ფუნქციონირებს უსაფრთხოების რამდენიმე სამსახური.

საგარეო უსაფრთხოებისა და დაზვერვის სააგენტოს უმთავრეს ფუნქციას წარმოადგენს ქვეყნის დამოუკიდებლობის, მთლიანობისა და უსაფრთხოების დაცვა

საშინაო უსაფრთხოებისა და დაზვერვის სააგენტოს (The Internal Security and Intelligence Agency) ფუნქციების სფეროს წარმოადგენს საშინაო უსაფრთხოების დაცვის უზრუნველსაყოფად საჭირო ყველანაირი ინფორმაციის შეგროვება და დამუშავება. სახელმწიფოს პოლიტიკური, სამხედრო, ეკონომიკური, სამეცნიერო და ინდუსტრიული ინტერესების დაცვის მიზნით სააგენტო პასუხისმგებელია აწარმოოს ბრძოლა ქვეყნის ტერიტორიაზე განხორციელებულ ყველა სადაზვერვო საქმიანობის წინააღმდეგ. რა თქმა უნდა, მათ უმნიშვნელოვანეს ფუნქციას წარმოადგენს პრევენციული ხასიათის ღონისძიებები როგორც დამოუკიდებლად, ისე სხვა უწყებებთან ერთად.

როგორც საგარეო, ასევე, საშინაო უსაფრთხოებისა და დაზვერვის სააგენტოები ანგარიშვალდებულნი არიან პრემიერ-მინისტრის წინაშე. ისინი ვალდებული არიან რეგულარულად მიაწოდონ ინფორმაცია ქვეყნის თავდაცვის, საგარეო საქმეთა და შინაგან საქმეთა მინისტრებს მათ სფეროებში მიმდინარე მოვლენებზე.

უსაფრთხოების საინფორმაციო დეპარტამენტი (The Security Intelligence Department), რომელიც შექმნილია პრემიერ-მინისტრის კაბინეტში, კოორდინირებას უწევს ყველა სადაზვერვო საქმიანობას, აანალიზებს და აფასებს საგარეო და საშინაო უსაფრთხოებ-

ისა და დაზვერვის სააგენტოების მიერ ჩატარებული სამუშაოების შედეგებს. სააგენტოების მიერ მიწოდებულ ინფორმაციას წარუდგენს პრემიერ-მინისტრს და მისი მითითებით აგზავნის შესაბამის ინფორმაციას დაინტერესებულ საჯარო ადმინისტრაციულ ორგანოებში.

როგორც უსაფრთხოების საინფორმაციო დეპარტამენტის, ასევე, საგარეო და საშინაო უსაფრთხოებისა და დაზვერვის სააგენტოების დირექტორებს თანამდებობაზე ნიშნავს და ათავისუფლებს პრემიერ-მინისტრი, რესპუბლიკის უსაფრთხოების სამინისტროთაშორის კომიტეტთან (The Interministerial Committee For the Security of the Republic) კონსულტაციის შემდგომ.

რესპუბლიკის უსაფრთხოების უწყებათაშორისი კომიტეტი პრემიერ-მინისტრის სათათბირო ორგანოა, რომელიც მას ეხმარება ქვეყნის უსაფრთხოების პოლიტიკის ძირითადი მიზნებისა და მიმართულებების განსაზღვრაში. კომიტეტი იღებს გადაწყვეტილებას უსაფრთხოების საინფორმაციო დეპარტამენტისა და უსაფრთხოების სამსახურების ბიუჯეტის ოდენობის შესახებაც.

კომიტეტის შემადგენლობაში შედიან: პრემიერ-მინისტრი (თავმჯდომარე), პირი, რომელსაც გადაეცა უფლებამოსილება (The Delegated Authority), საგარეო საქმეთა მინისტრი, შინაგან საქმეთა მინისტრი, თავდაცვის მინისტრი, იუსტიციის მინისტრი, ფინანსთა და ეკონომიკის მინისტრი და ეკონომიკური განვითარების მინისტრი. ვფიქრობთ, იტალიის უსაფრთხოების უწყებათაშორისი კომიტეტი თავისი სტრუქტურით, ფორმირების წესით და ფუნქციებით გარკვეულ ინტერესს იწვევს საქართველოსთან მიმართებაშიც. თავდაცვის გენერალური შტაბის დაზვერვისა და უსაფრთხოების დეპარტამენტი (The Intelligence and Security Department of the General Defence Staff) მხოლოდ სამხედრო პოლიტიკისა და სამხედრო-ტექნიკური უზრუნველყოფის საკითხებზე მუშაობს. ნებისმიერი სადაზვერვო საქმიანობა მიმართულია შეიარაღებული ძალების უზრუნველყოფისა და მათი საქმიანობის დაცვისკენ. დეპარტამენტი არ წარმოადგენს უსაფრთხოების სისტემის ნაწილს.

რეზიუმეს სახით აქ შეიძლება ითქვას შემდეგი: იტალიის უსაფრთხოების სისტემა მრავალსუბიექტიანია და ფუნქციებით დაკავშირებულ ერთიან ჯაჭვს წარმოადგენს. ესენია:

1. იტალიის საგარეო უსაფრთხოების და დაზვერვის სააგენტო;
2. იტალიის საშინაო უსაფრთხოების და დაზვერვის სააგენტო;
3. პრემიერ მინისტრთან არსებული უსაფრთხოების საინფორმაციო დეპარტამენტი;
4. იტალიის რესპუბლიკის უსაფრთხოების უწყებათაშორისი კომიტეტი;
5. იტალიის თავდაცვის გენერალური შტაბის დაზვერვისა და უსაფრთხოების დეპარტამენტი.

ყველა ეს სტრუქტურა საბოლოო ჯამში მათზე დაკისრებული ფუნქციებით ერთმანეთს ავსებენ

და, საბოლოო ჯამში, ემსახურებიან ქვეყნის უსაფრთხოების უზრუნველყოფას.

პოლონეთი

პოლონეთში ხუთი უსაფრთხოების სამსახური ფუნქციონირებს. საგარეო დაზვერვის სააგენტო (The Foreign Intelligence Agency) მთავრობის ადმინისტრაციის დაქვემდებარებაში მოქმედი სტრუქტურაა და მას ზედამხედველობას უწევს პრემიერ-მინისტრი. სააგენტოს ძირითადი ფუნქციაა ქვეყნის დამოუკიდებლობისა და ტერიტორიული მთლიანობის თავდაცვისა და უსაფრთხოების უზრუნველსაყოფად უცხოეთიდან მომდინარე საშიშროების შესახებ ინფორმაციის მოპოვება და გაანალიზება. აგრეთვე, საერთაშორისო ტერორიზმის, ექსტრემიზმის და ორგანიზებული დანაშაულის საერთაშორისო დაჯგუფებების აღმოჩენა-გამოაშკარავება, უცხოეთში მოღვაწე პოლონეთის დიპლომატიური მისიების უსაფრთხოების უზრუნველყოფა და ა. შ.

საშინაო უსაფრთხოების სააგენტო (Internal Security Agency) სამთავრობო სტრუქტურაა, რომელიც ქვეყნისა და მისი მოქალაქეების უსაფრთხოების უზრუნველსაყოფად აგროვებს და ამუშავებს ინფორმაციას პოლონეთის ტერიტორიაზე. აღსანიშნავია, რომ ამ სამსახურს აქვს როგორც საგამოძიებო, ასევე ოპერატიული საქმიანობის განხორციელების უფლებაც. სამსახურებრივი მოვალეობის შესრულების დროს სააგენტოს ოფიცერს შეუძლია დააკავოს გარკვეული პირი, შეამონმოს და გაჩხრიკოს ექვმიტანილი პირი თუ შენობა-ნაგებობა და ა. შ.

ცენტრალური ანტიკორუფციული ბიუროს (Central Anticorruption Bureau) ფუნქცია კორუფციის წინააღმდეგ ბრძოლაა. მის ხელმძღვანელს ოთხი წლის ვადით თანამდებობაზე ნიშნავს და ათავისუფლებს პრემიერ-მინისტრი.

თავდაცვის მინისტრის დაქვემდებარებაში მოქმედი სამხედრო დაზვერვის სამსახური (Military Intelligence Service) აგროვებს და აანალიზებს ინფორმაციას ქვეყნის შეიარაღებული ძალებისა და სხვა ადმინისტრაციული ერთეულების საქმიანობისა და თავდაცვის უსაფრთხოებისათვის ზიანის მომტანი საერთაშორისო საფრთხეების შესახებ.

სამხედრო კონტრდაზვერვის სამსახური (Military Counterintelligence Service) იკვლევს და ადგენს ინფორმაციას აქტიურ სამხედრო სამსახურში მყოფი ჯარისკაცების, სამხედრო დაზვერვისა და კონტრდაზვერვის სამსახურების ოფიცრების, აგრეთვე, ქვეყნის შეიარაღებული ზალების რიგებში მომსახურე პირების მიერ ჩადენილ დანაშაულებებთან დაკავშირებით.

დაზვერვის სააგენტოს, ისევე როგორც საშინაო უსაფრთხოების სააგენტოს, ცენტრალური ანტიკორუფციული ბიუროს, სამხედრო დაზვერვისა და კონტრდაზვერვის სამსახურების საქმიანობას კოორდინირებას უწევს პრემიერ-მინისტრი ან მის

მიერ სპეციალურად დანიშნული მინისტრთა საბჭოს რომელიმე წევრი. აღსანიშნავია, რომ პოლონეთში ანტიკორუფციული ბიურო ცალკე სტრუქტურის სახითაა შექმნილი, რითაც ფიქსირდება სახელმწიფოს პოლიტიკური ნება კორუფციასთან ბრძოლის თვალსაზრისით.

ლიტვა

ლიტვის რესპუბლიკაში „დაზვერვის შესახებ“ (Law on Intelligence) კანონის თანახმად, არსებობს შემდეგი უსაფრთხოების სამსახურები:

1. სახელმწიფო უსაფრთხოების დეპარტამენტი (State Security Department);

2. მეორე საგამომძიებო დეპარტამენტი (the Second Investigation Department), რომელიც თავდაცვის სამინისტროს დაქვემდებარებაშია.

სახელმწიფოს უსაფრთხოების დეპარტამენტი ახორციელებს სადაზვერვო და კონტრდაზვერვით საქმიანობას საჯარო პოლიტიკის, ეკონომიკის, სამეცნიერო-ტექნიკურ და საინფორმაციო საქმიანობის სფეროებში, აგრეთვე, უცხოეთში არსებული ლიტვის დიპლომატიური და სხვა სახელმწიფო დაწესებულებების დაცვისა და საიდუმლო ინფორმაციების უსაფრთხოების სფეროში.

მეორე საგამომძიებო დეპარტამენტი სადაზვერვო და კონტრდაზვერვით საქმიანობას ახორციელებს თავდაცვის, სამხედრო-პოლიტიკურ, სამხედრო-ეკონომიკურ, სამხედრო-ტექნიკურ და სამხედრო-ინფორმაციულ სფეროებში.

ზემოხსენებული სამსახურების საქმიანობას კოორდინირებას უწევს თავდაცვის სახელმწიფო საბჭო (State Defence Council), რომელიც ადგენს უსაფრთხოების სამსახურების საჭიროებებსა და პრიორიტეტებს, განსაზღვრავს მათ სამოქმედო გეგმასა და სტრატეგიას. უსაფრთხოების სამსახურების ხელმძღვანელები ყოველწლიურად წარუდგენენ ანგარიშს თავდაცვის სახელმწიფო საბჭოს შესრულებული საქმიანობისა და მათი სამომავლო გეგმების შესახებ. ამასთანავე, უსაფრთხოების სამსახურების საპარლამენტო კონტროლს ახორციელებს ეროვნული უშიშროებისა და თავდაცვის კომიტეტი.

სახელმწიფო უსაფრთხოების დეპარტამენტის დირექტორს თანამდებობაზე ნიშნავს და ათავისუფლებს პრეზიდენტი, პარლამენტის თანხმობით. მეორე საგამომძიებო დეპარტამენტის დირექტორს კი თავდაცვის მინისტრი.

როგორც ლიტვის უსაფრთხოების სამსახურების ფუნქციებიდან ჩანს ძირითადად ორი მიმართულებით ხორციელდება სახელმწიფო უსაფრთხოების უზრუნველყოფა: სამოქალაქო და სამხედრო მიმართულებით. ამასთან, სახელმწიფო უსაფრთხოების დეპარტამენტი როგორც საშინაო კონტრდაზვერვით ფუნქციას, ისე საგარეო დაზვერვის ფუნქციასაც ასრულებს. ამ მხრივ ის ერთ-ერთი გამონაკლისია, არამარტო ევროპის ქვეყნებში, არამედ პოსტსაბჭოურ რესპუბლიკებთან მიმართებაში. ამ თავისებურებაზე,

აქ მოქმედი კანონის „დაზვერვის შესახებ“ სახელწოდებაც მიუთითებს. რატომღაც გარე და შიდა საფრთხეების წინააღმდეგ ბრძოლა დაზვერვის შესახებ კანონშია თავმოყრილი.

ისრაელი

ისრაელში სადაზვერვო საქმიანობას ე.წ. „სამსახურების ხელმძღვანელთა საბჭო“ (ვაადათ რაშეთ ხაშერუთიმი) ხელმძღვანელობს. სწორედ „ვაადათი“ ახდენს ყველა იმ უწყების კოორდინაციას, რომელთაც სადაზვერვო ხასიათის ინფორმაციასთან რაიმე სახის შეხება აქვთ. ასეთები კი ქვეყანაში რამდენიმეა:

- საიდუმლო სადაზვერვო სამსახური „მოსადი“ ისრაელში სადაზვერვო ინფორმაციის ძირითად მომპოვებლად ითვლება. ის უშუალოდ პრემიერ-მინისტრს ექვემდებარება და პასუხს საზღვარგარეთ ოპერაციების ჩატარებაზე აგებს;

- კონტრდაზვერვა „შინ-ბეთი“ ისრაელში პრემიერ-მინისტრს ექვემდებარება და ის პასუხს ქვეყნის შიდა უსაფრთხოებაზე აგებს;

- სამხედრო დაზვერვა „ამანი“ ისრაელის თავდაცვის არმიის გენერალური შტაბის უფროსის დაქვემდებარებაშია და სამხედრო-სტრატეგიული დაზვერვით არის დაკავებული. რადიოგადაჭერები და მალალტექნოლოგიური აპარატურის გამოყენებით ტექნიკური დაზვერვა სწორედ მის კომპეტენციაში შედის;

- ისრაელის საგარეო საქმეთა სამინისტროს კვლევისა და პოლიტიკური დაგეგმვის ცენტრი (ლია და ოფიციალური წყაროების ანალიზი) - ეს ცენტრი კვლევით საქმიანობასა და პოლიტიკურ დაგეგმარებას აწარმოებს. ის პოლიტიკურ კვლევებს ატარებს და ქვეყნის პოლიციას საზღვრების დაცვაშიც ეხმარება;

- „ნათივი“ (პოსტსაბჭოთა სივრცესა და ვარშავის შეთანხმების ქვეყნებში არსებულ ებრაულ თემებთან კავშირის ბიურო) - ეს უწყება უცხოეთში მცხოვრები ებრაელების მოძიებით და მათი იმიგრაციით არის დაკავებული.

ხაზგასმით უნდა აღინიშნოს, რომ ისრაელი სპეცსამსახურების მოწყობით, სტრუქტურით, ფუნქციითა განაწილებით ყველასგან გამორჩეულია და მათთან სახელმწიფოსაგან მხარდაჭერა თითქმის განუსაზღვრელია.

გასულ საუკუნეში ისრაელის სპეცსამსახურებს მსოფლიოში ერთ-ერთი ყველაზე მაღალი რეპუტაცია ჰქონდათ. ამ რეპუტაციას წარმატებული ოპერაციების სიჭარბე განაპირობებდა, ხოლო ამ წარმატებებს ხელს რამდენიმე ფაქტორი უწყობდა. მაგალითად, სადაზვერვო საქმიანობა ისრაელში ისეთი ორიგინალური ფორმით რეგულირდებოდა, რომ მთავრობას, პრაქტიკულად, ყველა იმ საქმიანობის უფლება ეძლეოდა, რაც კანონით სხვა უწყებებზე არ არის დელეგირებული. ამასთან, ისრაელში სახელმწიფო უსაფრთხოების წინააღმდეგ შპიონაჟი

უმკაცრესად ისჯებოდა. საინტერესოა, რომ გასული საუკუნეიდანვე, ისრაელის სპეცსამსახურების სტრუქტურა ისეა ორგანიზებული, რომ მათ საჭიროების შემთხვევაში, დახმარებას ყველა სახელმწიფო უწყება და ებრაული არასამთავრობო თუ კერძო ორგანიზაციები უწევენ, როგორც თავად ისრაელში, ისე მის ფარგლებს გარეთ. თუმცა, დღეს ისრაელის სპეცსამსახურებს ხშირად ადანაშაულებენ, რომ ისინი კორუფციასა და შიდა ინტრიგებში ჩაეფლნენ, კომპეტენცია აღარ ჰყოფნით და ისეთი წარმატებულებები აღარ არიან, როგორც ადრე.

დიდი ბრიტანეთი

დიდი ბრიტანეთში სადაზვერვო საქმიანობას ხელს უწყობს საკანონმდებლო გარემო, რომელიც ამ საქმიანობით დაკავებულ უწყებებს ხელსაყრელ უფლებებს ანიჭებს. დიდი ბრიტანეთში სადაზვერვო საქმიანობას ხელისუფლების საკანონმდებლო შტოდან პარლამენტის დაზვერვისა და უსაფრთხოების კომიტეტი, ხოლო აღმასრულებელი შტოდან მინისტრთა კაბინეტის დაზვერვისა და უსაფრთხოების სამსახურების კოორდინატორი აკონტროლებს. ეს უკანასკნელი პოსტი 11 სექტემბრის ტერაქტის შემდეგ შემოიღეს. ფაქტობრივად, პოსტი შესაბამისი საქმიანობის მინისტრის პორტფელის ტოლფასია. მის დაქვემდებარებაში მსოფლიოში ცნობილი ბრიტანული სპეცსამსახურები – MI5, MI6 და GCHQ Sedian. გარდა ამ უწყებებისა, ბრიტანეთში შექმნილია „ტერორიზმთან ბრძოლის ბრიტანული სისტემა“, ხოლო სადაზვერვო საქმიანობით ე.წ. „სპეცსამსახურების გაერთიანებული კომიტეტია (Joint Intelligence Committee – JIC)“ დაკავებული. თავისთავად ბრიტანეთს სახელმწიფო უსაფრთხოების საკმაოდ რთული სისტემა აქვს, მაგრამ ყველაზე თვალშისაცემია საკანონმდებლო და აღმასრულებელი ხელისუფლების შერწყმული მართვის ორგანო კოორდინატორის სახით, რაც იშვიათობას წარმოადგენს.

რუსეთი

რუსეთის ფედერაციის ფედერალური უშიშროების სამსახური არის

რუსეთის უსაფრთხოების უზრუნველყოფის ძალთა შემადგენელი ნაწილი, რომელიც ამჟამად ხორციელდება შემდეგი ძირითადი მიმართულებებით:

1. კონტრდაზვერვითი საქმიანობა;
2. ბრძოლა ტერორიზმთან და დამნაშავეობასთან;
3. სასაზღვრო საქმიანობა;
4. ინფორმაციული უსაფრთხოების უზრუნველყოფა.

საინტერესოა აღინიშნოს, რომ საინფორმაციო უსაფრთხოების დანაყოფი, ისევე როგორც მისი ცნობილი ამერიკული ანალოგი „ეროვნული უსაფრთხოების სააგენტო“ - გასაიდუმლოებული სპეციალური სამსახურია, რომელიც მოქმედებს რადიოელექტრონული დაზვერვის დარგში. საჯაროდ

საუბრობენ მხოლოდ მისი საქმიანობის ერთ მხარეზე ინფორმაციის დაცვაზე. ამავდროულად, იგი არის რუსეთის ყველაზე ბრძოლისუნარიანი სპეცსამსახური.

გარდა ამისა უნდა აღინიშნოს, რომ დაზვერვით საქმიანობას რუსეთში უზრუნველყოფს საგარეო დაზვერვის სამსახური, რომელიც თავის დროზე სუკ-ის ერთ-ერთ წამყვან სამსახურად ითვლებოდა „პირველი მთავარი სამმართველოს“ სახით. დღეს ის ცნობილია, როგორც ერთ-ერთი ძლიერი სადაზვერვო სამსახური მსოფლიოში, როგორც აგენტურული ქსელის, ისე ფინასური და ტექნიკური უზრუნველყოფის თვალსაზრისით.

ცალკე ფუნქციონირებს რუსეთის თავდაცვის სამინისტროს გენერალური შტაბის მთავარი დაზვერვის სამმართველო (ГРУ), რომელიც ფაქტიურად რუსეთის უსაფრთხოების ფედერალურ სამსახურს თავისი „სიმძლავრეებით“ არაფრით არ ჩამოუვარდება.

გამოყენებული ლიტერატურა:

1. იტალიის კანონი „რესპუბლიკის უსაფრთხოების შესახებ“ 1989;
2. ლიტვის კანონი „დაზვერვის შესახებ“ 1993;
3. გამოყენებული იქნა აგრეთვე ისრაელის, რუსეთის, დიდი ბრიტანეთის და პოლონეთის სახელმწიფოების კანონები უსაფრთხოების შესახებ.

მამხილებელთა ინსტიტუტი და „Whistleblower“-თა დაცვის თანამედროვე მექანიზმები

*შალვა ლაზარიაშვილი
სტუ-ს დოქტორანტი*

რეზიუმე

თანამედროვე მსოფლიოს განვითარებული დემოკრატიის მქონე მრავალ ქვეყანაში „მამხილებელთა ინსტიტუტს“ ენიჭება მეტად დიდი როლი და იგი განიხილება როგორც საჯარო მართვის ორგანოთა ეფექტიანობის ამაღლების ერთ-ერთი ქმედითი მექანიზმი. „განგაშის ამტებითა“ ინსტიტუტის არსებობა და ფუნქციონირება ხელს უწყობს სახელმწიფო უწყებათა ფუნქციონირების გამჭვირვალობას, ანგარიშვალდებულებას და საზოგადოების მხრიდან ნდობის ხარისხის ამაღლებას. მამხილებელთა ინსტიტუტი სერიოზულ დახმარებას უწევს ქვეყნის ადმინისტრაციულ ორგანოებს მოქმედი კანონმდებლობის, ისევე როგორც საზოგადოების ინტერესების დაცვაში.

ნაშრომი ეხება მხილების და მამხილებელთა სამართლებრივი დაცულობის თეორიულ საფუძვლებს, მხილების კვალიფიკაციისათვის საჭირო გარემოებებს, განხილულია მამხილებელთა იურიდიული დაცულობის წყაროები, დაცვის უზრუნველყოფისათვის აუცილებელი ადმინისტრაციული პროცედურები. საქართველო შედის იმ ქვეყანათა რიცხვში, სადაც საკანონმდებლო დონეზე გამყარებულია როგორც აღნიშნული ინსტიტუტის მოქმედების აუცილებლობა, ისე „მამხილებელთა“ დაცვის მოქნილი სისტემის არსებობის აუცილებლობა. ნაშრომი ემსახურება ამ სისტემის პოპულარიზაციას და მამხილებელთა ინსტიტუტის მიმართ საზოგადოების ინტერესისა და ცნობიერების ხარისხის ამაღლებას.

Summary

Whistle-blowing and Modern Mechanisms of Its Protection

The institute of `whistle-blowing` holds a special niche within the public administration systems of many countries with advanced democracy and it is considered as one of the successful mechanisms for promoting efficiency of administrative agencies. System of whistle-blowing enhances functional transparency and accountability of the public agencies likewise the level of trust of the society towards the administrative bodies. Moreover, whistle-blowing helps the state and public institutions to comply with the demands of the existing regulations as well as addressing the interests and demands of the society.

The essay is focused on research of theoretical ground of act of whistle blowing and legal protections of whistleblowers, circumstances necessary for qualifications as whistle-blowing, sources of legal protection as well as ad-

ministrative procedures essential for protection of whistleblowers. Georgia is among countries that set the whistle-blowing as a system and adopted the appropriate legislation highlighting the importance of protection the whistle-blowers as well as having the flexible tools for legal protection. The essay serves to popularization and awareness-raising about the system throughout the Georgian society.

* * * * *

საჯარო მართვის თეორიაში „მხილება“, ან როგორც მას ხშირად უწოდებენ „განგაშის ატეხა“ (ჭჰისტლებლონინგ) ითვლება „ორგანიზაციის წევრის (მოქმედი ან ყოფილი) მიერ ამ ორგანიზაციაში მომხდარი არალეგალური, არაეთიკური ან არასამართლებრივი ქმედების შესახებ ინფორმაციის მიწოდება“ (P. Marcia, Near, P. Janet, Dworkin, M. Terry, `Whistle-blowing in organizations. Organization and Management. Ed. Walsh, J.; Brief, A.P. New York: Routledge /Taylor & Francis Group, 2008, 248 p. P. 6.). თანამედროვე საჯარო მართვის სისტემებში მამხილებელთა ინსტიტუტი გვევლინება საჯარო მართვის ორგანოთა ეფექტიანობის ამაღლების ერთ-ერთ ქმედით მექანიზმად, რომელიც ხელს უწყობს სახელმწიფო უწყებათა ფუნქციონირების გამჭვირვალობას, ანგარიშვალდებულებას და საზოგადოების მხრიდან ნდობის ხარისხის ამაღლებას. „მამხილებელთა“ ინსტიტუტი წარმოადგენს დანაშაულებრივი და არაეთიკური ქმედების პრევენციის, კორუფციული ფაქტების გამოვლენისა და შიდაორგანიზაციული კონტროლის ფართოდგამოყენებად სისტემურ პრაქტიკას. თანამედროვე ეტაპზე, სულ უფრო იზრდება იმ ქვეყანათა ჩამონათვალი, რომლებიც ახდენენ მამხილებელთა დაცვის სპეციალური კანონმდებლობის მიღებას, მხილების შედეგად მიღებულ ინფორმაციაზე რეაგირების ორგანოთა შექმნას და უკვე არსებული წარმატებული საერთაშორისო გამოცდილების გაზიარებას. თუმცა, აქვე უნდა აღინიშნოს, რომ „მამხილებელთა“ ინსტიტუტის ფუნქციონირების პოზიტიური შედეგების მიუხედავად, აღნიშნული სისტემის გავრცელების არეალი არ არის ფართო და სახელმწიფო მართვის სისტემაში მას მხოლოდ ძირითადად განვითარებული დემოკრატიის მქონე სახელმწიფოები იყენებენ.

ტრადიციული განმარტებების პარალელურად, ქვეყანათა გარკვეული ნაწილის (აშშ, დიდი ბრიტანეთი) კანონმდებლობა საჯარო მოხელის ქცევის „whistleblowing“-ად კვალიფიცირებისთვის ითვალისწინებს დამატებით გარემოებებს. ამ მიმართულებით, საინტერესოა დიდი ბრიტანეთის გამოცდილება, სადაც იმისათვის რათა მოხელის მიერ განცხადებუ-

ლი ინფორმაცია ჩაითვალის „მხილება“ და თავად „მამხილებელზე“ გავრცელდეს შესაბამისი დაცვითი მექანიზმები, აუცილებელია, რომ „მოსამსახურეს გააჩნდეს რწმენა ორ საკითხში: პირველი, რომ იგი იქცევა საზოგადოებრივი ინტერესების შესაბამისად და მეორე, იგი უნდა იყოს დარწმუნებული, რომ ის საქციელი რომლის გასაჯაროვებაც იგი ახდენს, ხვდება რომელიმე ქვემოთ ჩამოთვლილ კატეგორიაში: კრიმინალური ქმედება, კანონით გათვალისწინებული ნორმების ვერ შესრულება, უსამართლობა, შეიცავს საფრთხეს ადამიანის(თა) ჯანმრთელობისა და უსაფრთხოებისათვის, ზიანს აყენებს გარემოს“ („Whistleblowing: Guidance for Employers and Code of Practice“, Public Interest Disclosure Act, p.3 UK, 1998).

მამხილებელთა საქმიანობის მიმართ არსებობს არაერთგვაროვანი დამოკიდებულება ამ საქმიანობის ფინანსური დაინტერესების კუთხითაც. თუ რიგი სახელმწიფოები არაკანონიერი ქცევის შესახებ ინფორმაციის მონოდებას განიხილავენ როგორც ინდივიდის მოქალაქეობრივ ვალს და მის მორალურ ვალდებულებას, რიგ ქვეყნებში (აშშ, დიდი ბრიტანეთი), არამართლზომიერ ქცევაზე ინფორმაციის მონოდებისათვის, განსაკუთრებით კი ფისკალურ სექტორში გამოვლენილი დარღვევებისათვის, სახელმწიფო აწესებს გარკვეულ ფინანსურ ჯილდოსაც. მაგალითად, „ამერიკის შეერთებული შტატების შიდა შემოსავლების სამსახური“ (US Internal Revenue Service) საგადასახადო სფეროში დარღვევის შემთხვევის შესახებ აუთენტური ინფორმაციის მონოდებისათვის პირდაპირ განსაზღვრავს მამხილებლის ფულად ჯილდოს - ამოღებული თანხების 15%-დან 30%-მდე (US IRS, Whistleblower Informant Award, 2016 (<https://www.irs.gov/uac/whistleblower-informant-award/>)).

საქართველოს საჯარო მართვის სისტემაში, ისევე ქართულ საზოგადოების ცნობიერებაში, ისეთი დემოკრატიული მექანიზმის არსებობა როგორცაა - „მამხილებელთა“ ინსტიტუტი არის ერთგვარი სიახლე. ამ მექანიზმის დამახინჯებული ფორმით გამოყენების საბჭოური სისტემის პრაქტიკიდან გამომდინარე, „მამხილებელთა“ არსი ქართულ საზოგადოებაში ტრადიციულად განიხილებოდა როგორც ნეგატიური სოციალური მოვლენა. საყურადღებოა, რომ აღნიშნული საკითხის იურიდიული დარეგულირებაც მნიშვნელოვანი დაგვიანებით აისახა დამოუკიდებელი საქართველოს კანონმდებლობაში - დღეისათვის, მოქმედი რეგულაციების მიხედვით, „მამხილებელთა“ ინსტიტუტის იურიდიული ასპექტები განსაზღვრულია 2015 წლის კანონში „საჯარო დაწესებულებაში ინტერესთა შეუთავსებლობისა და კორუფციის შესახებ“, რომლის რიგი მუხლებიც ძალაში შევა მხოლოდ 2017 წლის 1 იანვრიდან (საჯარო სამსახურის ეროვნული ბიურო, <http://csb.gov.ge/uploads/98990.pdf>). აღნიშნული კანონის 201 მუხლი „მხილებას“ განმარტავს როგორც „პირის (მამხილებლის) მიერ განცხადების განმხილველი ორგანოს, გამოძიებლის, პროკურორის ან/და საქართველოს სახალხო დამცველის ინფორმირება საჯარო მოსამსახურის (მხილებულის)

მიერ საქართველოს კანონმდებლობის ან ეთიკისა და ქცევის ზოგადი წესების შემცველი ნორმების დარღვევის შესახებ, ასეთის არსებობის შემთხვევაში, რომელმაც ზიანი მიაყენა ან შეიძლება მიაყენოს საჯარო ინტერესს ან შესაბამისი საჯარო დაწესებულების რეპუტაციას“. კანონი ითვალისწინებს მხილების ბუნებასაც - „მხილება კეთილსინდისიერი უნდა იყოს და უნდა ემსახურებოდეს საქართველოს კანონმდებლობის ან ეთიკისა და ქცევის ზოგადი წესების შემცველი ნორმების დარღვევის თავიდან აცილებას, გამოვლენას ან აღკვეთას ან/და საჯარო ინტერესის დაცვას“ (კანონი „საჯარო დაწესებულებაში ინტერესთა შეუთავსებლობისა და კორუფციის შესახებ“, მუხ 202, პუნ. 1).

საჯარო მართვის თეორიაში მამხილებელთა ინსტიტუტი განიხილება ძირითადად როგორც ადმინისტრაციულ დარღვევათა გამოვლენის ერთიანი მექანიზმი, თუმცა ხშირია „მხილების“ ფორმის დიფერენციაცია ინფორმაციის განცხადების მეთოდების გამოყენების მიხედვით. განარჩევენ „შიდა“ (Internal whistle-blowing) და „გარე“ (External whistle-blowing). „შიდა მხილება“ მიიჩნევა პირის ქმედება, როდესაც იგი კონკრეტულ დანაშაულთან დაკავშირებით მხილებას აკეთებს მხოლოდ ამა თუ იმ კონკრეტული საჯარო უწყების ფარგლებში, ზემდგომ მოხელეების ან შესაბამისი სტრუქტურული ერთეულებისთვის ინფორმაციის მონოდების გზით. რაც შეეხება „გარე მხილებას“, ამ შემთხვევაში, ინფორმაცია მიეწოდება სამართალდამცავ ორგანოებს, ფართო საზოგადოებას ან მის დაინტერესებულ ნაწილს (მედია, არასამთავრობო სექტორი).

ქართული კანონმდებლობა არ ახდენს ამგვარ დიფერენციაციას, და მოქმედი კანონმდებლობა ყველა ფორმას განიხილავს „მამხილებელთა ინსტიტუტის“ ორგანულ ნაწილად. მაგრამ ამასთანავე, მოქმედი ნორმები განსაზღვრავენ მხილების მეთოდებს - „მხილება შეიძლება განხორციელდეს წერილობით, ზეპირად, ელექტრონულად, ტელეფონით, ფაქსით, ბიუროს მიერ ადმინისტრირებული ვებგვერდის მეშვეობით ან სხვა საშუალებით“ (საკანონმდებლო მაცნე, საქართველოს 2015 წლის 27 ოქტომბრის კანონი 4358, მუხ. 203).

არანაკლებ მნიშვნელოვანია თავად „მხილების“ აქტის თეორიული საფუძვლების განხილვა. მკვლევართა უმრავლესობა თანხმდება, რომ მხილების არსი სცილდება უბრალო ინფორმირებას და მას საფუძვლად უდევს პიროვნების სურვილი რათა აღიკვეთოს უკანონობა, მისი განმეორების სამომავლო შესაძლებლობა და დადგეს პოზიტიური შედეგი. ამასთანავე, მეცნიერთა გარკვეული ჯგუფის მტკიცებით (Keenan, McLein, 1992), მამხილებელს გააჩნია იმის რწმენა, რომ მის მიერ ინფორმაციის განცხადების შემდეგ, ამ კონკრეტული ინფორმაციის მიმღები საჯარო მოხელე, თუ საჯარო ინსტიტუტი აუცილებლივ მოახდენს სათანადო რეაგირებას და შედეგად მოხდება არაკანონიერი ქმედების აღკვეთა. სწორედ მოსალოდნელი პოზიტიური შედეგი შეი-

ძლება განხილულ იქნას „მამხილებელთა“ ქცევის ერთ-ერთ ძირითად მოტივაციად, რაც თავის მხრივ გამოარჩევს „მხილებას“ უბრალო ინფორმატორთა საქმიანობისაგან. „Whistleblowing“-ის თეორიული ასპექტების განხილვისას აუცილებლად უნდა აღინიშნოს მამხილებელთა ქცევის მთავარი საფუძვლი - მამხილებლის ეთიკურ-მორალური ფასეულობების შეუთავსებლობა იმ არაკანონიერ საქმიანობას ან ქცევასთან, რომლის შესახებაც ინდივიდი ახდენს ინფორმაციის განსაჯაროებას (J. Van Scotter, M. T. Rehg, J. P. Near, M.P. Miceli, 'Does Type of Wrongdoing Affect The Whistleblowing Process?' Business Ethics quarterly, 2004, Vol. 14, issue 2, p.221).

მეცნიერთა ნაწილი (Bowie, 1982, De George, 1986) მიიჩნევს, რომ შიდასტრუქტურული მხილება არის საჯარო მოხელის მორალური ქმედების მხოლოდ ერთ-ერთი გამოვლინება, როდესაც პიროვნების მიერ მიწოდებული ინფორმაცია არ ცდება ცალკეული ინსტიტუტის ფარგლებს და ამგვარი „მხილება“ არ უნდა იქნეს განხილული კლასიკურ „Whistleblowing“-ის ჩრდილში. ზემოაღნიშნულ დამოკიდებულებას საფუძვლად უდევს ის მოსაზრება, რომ „განგაშის ამტყებთა“ არსი მდგომარეობს იმაში, რომ ადმინისტრაციული დარღვევის ან არაეთიკური ქცევის შესახებ ცნობილი გახდეს საზოგადოების რაც შეიძლება ფართო წრისათვის და კანონდამცავი ადმინისტრაციული ინსტიტუტებისთვის. საკითხის მხოლოდ უწყების შიგნით დატოვებითა და ინფორმაციის არ-განსაჯაროებამ შესაძლოა იქონიოს პრევენციული ხასიათი და ანალოგიური დარღვევას ადგილი ქონდეს მომავალში, წინასწარ იმ ადამიანთა ჩამოშორების შემდეგ, ვინც თავის დროზე არ მოახდინა სრულფასოვანი რეაგირება დარღვევაზე და არ გამოიტანა ის ფართო საზოგადოების სამსჯავროზე.

მეცნიერთა მეორე ნაწილი (Farrell and Peterson, 1982; Near and Miceli, 1987) არ იზიარებს ამგვარ დამოკიდებულებას, ეყრდნობა რა „მამხილებელთა“ დაცვითი მექანიზმების აუცილებლობასა და სახელმწიფოს მხრიდან ნებისმიერი დონის საჯარო მოხელის დაცულობის შესაბამისი გარანტიების არსებობას. აღნიშნული დამოკიდებულების მიხედვით, შიდაუწყებრივი „მხილება“ შესაძლებელია და უნდა განხილვებოდეს „Whistleblowing“-ის ტრადიციულ ფორმად, რამდენადაც პირველადი მცდელობის შემდეგ, რასაც არ მოყვა შესაბამისი რეაგირება საჯარო უწყების ან ცალკეული ზემდგომი თანამდებობის პირის მხრიდან, საჯარო მოხელეს, რომლის სამუშაო უფლებები დაცული და გარანტირებულია სახელმწიფოს მიერ, გააჩნია სრული უფლება და შესაძლებლობა რომ ანალოგიური საკითხი გაიტანოს უკვე უწყების გარეთ - ადმინისტრაციული ორგანოების და საზოგადოების წინაშე.

Whistleblowing-ის ინსტიტუტის და მამხილებელთა სამართლებრივი დაცულობის გარშემო მოქმედებს არაერთი საერთაშორისო დოკუმენტი, რომლებიც შესაძლოა იქცეს ერთგვარ მოდელად ნებისმიერი ქვეყნისათვის, რომელიც გადანყვეტს საჯარო მარ-

თვის სისტემაში „მამხილებელთა“ ინსტიტუტის დანერგვას თუ უკვე არსებული მოდელის რეფორმირებას. ამ მიმართულებით, უპირველეს ყოვლისა უნდა აღინიშნოს გაერთიანებული ერებს ორგანიზაციის 2005 წლის კონვენცია „კორუფციის წინააღმდეგ ბრძოლის შესახებ“ (UN Convention against Corruption (UNCAC), „ე.წ. დიდი ოცეულის (ჩ-20) „ძირითადი პრინციპები „მამხილებელთა“ დაცვის კანონმდებლობასთან დაკავშირებით“ (G-20 Guiding Principles for Whistleblower Protection Legislation, 2010), ეკონომიკური თანამშრომლობისა და განვითარების ორგანიზაციის (ეთგო) რეკომენდაციები საჯარო სამსახურში ეთიკური ქცევის გაუმჯობესების შესახებ (1998 OECD Recommendation on Improving Ethical Conduct in the Public Service), საერთაშორისო სავაჭრო პალატის გაიდლაინები (ICC Guidelines on Whistleblowing, International Chamber of Commerce), ეთგო-ს 2003 წლის რეკომენდაციები საჯარო სამსახურში ინტერესთა კონფლიქტის აღმოფხვრის გაიდლაინები (Recommendation on Guidelines for Managing Conflict of Interest in the Public Service), ევროსაბჭოს კონვენციები და სხვა. ეჭვგარეშეა, რომ ყოველ ცალკეულ სახელმწიფოში არსებობს ინდივიდუალური დამოკიდებულება „მამხილებელთა ინსტიტუტის“ მიმართ, მაგრამ ამასთანავე, უნდა აღინიშნოს განვითარებული დემოკრატიის ქვეყნების აბსოლუტური უმრავლესობის საერთო დამოკიდებულება და მსგავსი მიდგომები Whistleblowing-ის არსისა და მნიშვნელობის მიმართ საჯარო მართვის სისტემების ეფექტური ფუნქციონირებისათვის. ამგვარი მიდგომის კიდევ ერთი თვალსაჩინო მაგალითია ევროპის სახელმწიფოთა პრაქტიკა და თანამშრომლობა „განგაშის ამტყებთა“ ინსტიტუტის ერთიანი სტანდარტიზაციის მიმართულებით, რის საფუძველზეც შეიქმნა ევროკავშირის „გაიდლაინები საჯარო მოხელეთათვის „განგაშის ამტყებთა შესახებ““ (EU Guidelines on Whistleblowing, 2012). ზოგადად, „მამხილებელთა“ ინსტიტუტის შესახებ ევროკავშირის კანონმდებლობაში ჯერ კიდევ 2004 წლიდან მოქმედებს შესაბამისი ნორმები, მაგრამ ისინი გაბნეული იყო საჯარო სამსახურთან დაკავშირებულ ევროსტანდარტების განმსაზღვრელ რეგულაციებში და განახლებული სახე სწორედ ზემოაღნიშნულ გაიდლაინებში მიიღო.

„მამხილებელთა“ ინსტიტუტის ეფექტიანობა და „მხილების“ შედეგად დამდგარი პოზიტიური შედეგების მასშტაბი პირდაპირ კავშირშია Whistleblowing-ის დაცვის იურიდიულ მექანიზმების არსებობასა და მათ ეფექტურობაზე. თანამედროვე მსოფლიოში მეტად აქტიურად დგას როგორც ქვეყნის საჯარო მართვის სისტემებში, ისე ინდივიდუალური ორგანიზაციების მასშტაბით შეიქმნას ისეთი გარემო, სადაც ორგანიზაციის თანამშრომელს ან მოხელეს ექნება სრული იურიდიული გარანტიები, რომ არამართლზომიერი ქცევის შესახებ გაკეთებული ინფორმირების შედეგად, მის წინააღმდეგ ზემდგომი ინსტანციების ან ცალკეული პირების მიერ არ იქნება გამოყენებული რაიმე სახის დისკრიმინაციული

ზომები, იგი არ იქნება დათხოვილი სამსახურიდან, არ იქნება შეფერხებული მისი სამსახურობრივი წინსვლა თუ სამსახურთან დაკავშირებული წამახალისებელი ზომების გამოყენება. მამხილებელთა დაცვის ერთ-ერთი ყველაზე თანამედროვე დეფინიცია მოცემულია ორგანიზაცია „საერთაშორისო გამჭვირვალობის“ (Transparency International) მიერ შემუშავებულ უნივერსალურ პრინციპებში, რომელიც წარმოადგენს ერთგვარ სახელმძღვანელო დოკუმენტს ყველა იმ სახელმწიფოსათვის, რომელიც იმყოფება მამხილებელთა დაცვის თაობაზე კანონმდებლობის მიღების ან რეფორმირების პროცესში - „ინდივიდები დაცული უნდა იყვნენ სამსახურებრივ ზეწოლის და დისკრიმინაციის ყველა ფორმის გამოვლინებიდან მამხილებლობასთან დაკავშირებულ საკითხთან მიმართებაში. ეს შეეხება სამსახურიდან დათხოვნას, პრობაციის ან სხვა ფორმის სამსახურობრივ სანქციას, დამსჯელობით ტრანსფერს, ზენოლას, სამუშაო საათების შემცირებას, ტრენინგების ან წახალისებისგან თავის შეკავებას, სტატუსის ან ბენეფიტების დაკარგვას ან ამგვარი სანქციების გამოყენების მუქარას“. (International Principles for Whistleblowing Legislation, Best practices for Laws to Protect Whistleblowers and Support Whistleblowing in the Public Interest, Transparency International, art. 6. p.5, 2013)

რამდენადაც ყველა სახელმწიფოს გააჩნია ინდივიდუალური დამოკიდებულება მამხილებელთა ინსტიტუტის მიმართ, შესაბამისად განსხვავებულია მამხილებელთა დაცვის კანონმდებლობა და ის მექანიზმები, რომლებიც გამოიყენება „განგაშის ამტყებთა“ სამართლებრივი და სამსახურობრივი დაცულობის უზრუნველსაყოფად. მსოფლიო პრაქტიკაში განარჩევენ მამხილებელთა დაცვის საკანონმდებლო უზრუნველყოფის რამდენიმე ძირითად წყაროს. პირველ კატეგორიაში შედის მამხილებელთა დაცვის სპეციალიზირებული კანონმდებლობა, რომელიც უშუალოდ არეგულირებს აღნიშნული ინსტიტუტის დაცვის საკითხებს. რიგ ქვეყნებში (იაპონია, დიდი ბრიტანეთი, აშშ, სამხრეთ აფრიკა და ა.შ.) მამხილებელთა ინსტიტუტის დიდი როლსა და მნიშვნელობის გათვალისწინებით, მოქმედებს მამხილებელთა დაცვის ერთიანი, უნიფიცირებული კანონმდებლობა - მაგალითად ისეთი კანონები, როგორცაა „იაპონიის მამხილებელთა დაცვის აქტი“ (‘Whistleblower Protection Act of Japan’. Act No. 122, 2004), აშშ-ს „მამხილებელთა დაცვის აქტი“ (Whistleblower Protection Act of 1989, Pub.L. 101-12) ან „დიდი ბრიტანეთის აქტი საჯარო ინტერესთა შესაბამისად ინფორმაციის გასაჯაროების შესახებ“ (‘United Kingdom’s Public Interest Disclosure Act’, UK, 1998).

მეორე კატეგორიის იურიდიულ წყაროს მიეკუთვნება ე.წ. „სექტორული კანონმდებლობა“, რომელიც გულისხმობს იმ კატეგორიის სამართლებრივ აქტებს, რომლებიც აწესრიგებენ სხვა ზოგადი სახის ურთიერთობებს, მაგრამ გარკვეული მოცულობით ეხებიან და ითვალისწინებენ მამხილებელთა დაცვის

მექანიზმებს (G20 Anti-Corruption Action Plan Action Point 7: Protection of Whistleblowers, sec. II, p.6, 2010). ამ ჯგუფში გაერთიანებულია ისეთი ნორმატიული აქტები, როგორცაა სახელმწიფოების კორუფციის წინააღმდეგ სამოქმედო გეგმები, შრომის კოდექსები, ანტიმონოპოლიური პოლიტიკა და ა.შ. ცალკეულ შემთხვევებში, მამხილებელთა დაცვის უზრუნველყოფას ახდენს ქვეყნის სისხლის სამართლის კოდექსი - კანადის სისხლის სამართლის კოდექსი პირდაპირ კრძალავს რამე ფორმით სამსახურებრივი ზეწოლის ყოველგვარ ფორმას იმ ინდივიდის წინააღმდეგ, რომელმაც მოახდინა ინფორმაციის გაცხადება დანაშაულის შესახებ (Criminal Code of Canada, art. 425.1, sec. b).

მამხილებელთა დაცვის საკანონმდებლო უზრუნველყოფის კიდევ ერთ ძირითად წყაროს წარმოადგენს საჯარო სამსახურის ეთიკის კოდექსები (G20 Anti-Corruption Action Plan Action Point 7: Protection of Whistleblowers, sec. II, art. 11, p.6, 2010). ამ მიმართულებით აღსანიშნავია ის გარემოება, რომ სხვადასხვა ქვეყანაში საჯარო სამსახურის ეთიკური ქცევის კოდექსები არ მოქმედებს ან არ გააჩნია თანაბარი იურიდიული ძალა, შესაბამისად, აღნიშნულ წყაროს განხილვა შესაძლებელია მხოლოდ ცალკეული სახელმწიფოს ინდივიდუალური მოდელის განხილვის პირობებში.

სამსახურებრივი დაცულობის და სამართლებრივი დაცვის საკანონმდებლო დონეზე უზრუნველყოფის პარალელურად, მნიშვნელოვანია აღინიშნოს რამდენიმე ძირითადი პროცედურა, რაც უკავშირდება მხილების შემდეგ „განგაშის ამტყების“ მიმართ შესაბამისი ადმინისტრაციული ორგანოს ან თანამდებობის პირს მიერ განსახორციელებელ ქმედებას.

კონფიდენციალურობის დაცვა

მამხილებელთა დაცვის ერთ-ერთი მექანიზმია ინფორმაციის მიმწოდებელი პირის ვინაობის კონფიდენციალურობის დაცვა. როგორც წესი, მამხილებელთა ინდენტიფიცირება არ ხდება ფართო საზოგადოებისთვის ან უშუალოდ იმ პირების წინაშე ვის სახელთან არის დაკავშირებული ინფორმაცია პოტენციური დარღვევის ან არაეთიკური ქცევის შესახებ. ამით მცირდება მამხილებლის მიმართ შესაძლო ზეწოლის, სამსახურებრივი ზეგავლენის და არასათანადო მოპყრობის შესაძლებლობა არაეთიკურ ქცევაში მხილებულ პირთა მხრიდან.

კონფიდენციალურობის დაცვის პირობიდან გამონაკლისს წარმოადგენს ის შემთხვევები, როდესაც პიროვნების ვინაობის გასაჯაროება ხდება თავად მამხილებლის თანხმობით ან საგამოძიებო საქმიანობის სრულფასოვანი წარმოებისა და საზოგადოების მხრიდან მაღალი ნდობის ხარისხის შენარჩუნებისათვის.

ანონიმურობა

ხშირ შემთხვევაში, კონფიდენციალურობის დაცვის ვალდებულებიდან განსხვავებით, „მამხილებელი“ ირჩევს სრულ ანონიმურობას. ინფორმაცია აღმორჩენილი დარღვევის შესახებ მაკონტროლებელ რგოლს ან ინსტიტუტს მიენოდება ყოველგვარი პირადი ინფორმაციის გაცხადების გარეშე. ანალოგიური მდგომარეობა ხშირია საჯარო სამსახურის ისეთ მოდელში, სადაც შედარებით სუსტია მამხილებელთა დაცვის მექანიზმები ან დაბალია ამ სამსახურის საქმიანობის მიმართ ნებისმიერი-ნა-ნდობის ხარისხი. მამხილებელთა მხრიდან სრული ანონიმურობის დაცვა თავის მხრივ მნიშვნელოვნად აფერხებს საგამოძიებო უწყებების საქმიანობას იმ გარემოების გათვალისწინებით, რომ გამოძიების ორგანოებს ხშირად არა აქვთ საშუალება მიიღონ ანონიმური წყაროსაგან დამატებითი ინფორმაცია ფაქტის შესახებ, მოახდინონ დარღვევის გარშემო დამატებითი ცნობების მოძიება, ისევე როგორც გადაამოწმონ დარღვევის ფაქტის აუთენტურობა და „მხილების“ რეალური საფუძვლები.

მობილობა

მამხილებელთა მიმართ გამოყენებული კიდევ ერთი მექანიზმია მობილობა. მამხილებლის მიერ წამოყენებული ინციატივის საფუძველზე, რომ მას სურვილი აქვს შეიცვალოს კონკრეტული სამუშაო დანაყოფი მას შემდეგ რაც ინდივიდის მიერ მოხდა ინფორმაციის გასაჯაროება ამ კონკრეტულ ქვედანაყოფში ან მის მმართველ ზედა რგოლში, „მამხილებელთა დაცვის“ კომპეტენტური ორგანო, მოქმედ რეგულაციებზე დაყრდნობით, მაქსიმალურად ხელს უწყობს „განგაშის ამტეხის“ სამსახურებრივ მობილობას და მის გადასვლას სხვა მიმდებარე სამსახურებსა თუ უწყებებში.

მამხილებელთა საქმიანობათვის ხელის შეშლის პრევენცია

არცერთ ზემდგომ რგოლს ან თანამდებობის პირს არ აქვს უფლება მიიღოს რაიმე ზომა ან გამოიყენოს სამსახურებრივი უფლებამოსილება მიმართული მისდამი დაქვემდებარებულ პირებზე ზემოქმედების მოხდენისაკენ, რათა მოხდეს გამოვლენილ დარღვევების ფაქტების დამალვა და მოსამსახურემ ვერ შეძლოს ინფორმაციის მიწოდება მოქმედი რეგულაციებით უწყებების ან ფართო საზოგადოებისთვის. ამგვარ შემთხვევებში, ქვეყანათა უმრავლესობის კანონმდებლობა ითვალისწინებს სერიოზულ დისციპლინარულ, საჯარო და სხვა სანქციებს მხილებლისთვის ხელის შემშლელი პირების მიმართ.

პირადი უსაფრთხოება

საერთაშორისო პრაქტიკაში ხშირია შემთხვევები, როდესაც ინფორმაციის განცხადების შემდეგ, ჩნდება

მამხილებლის, ისევე როგორც მისი ოჯახის წევრების ჯანმრთელობის და ცალკეულ შემთხვევებში სიცოცხლის საფრთხე. შესაბამისად, ის ქვეყნები, სადაც მამხილებელთა ინსტიტუტი არის მეტად ფართოდ გავრცელებული და გამოყენებადი პრაქტიკა (აშშ, დიდი ბრიტანეთი, შვეიცარია), მოქმედებს მამხილებელთა (მათი ოჯახის წევრების ჩათვლით) დაცვის სპეციალიზირებული სამთავრობო პროგრამები და შესაბამისი სამსახურები, რათა სრულად იქნეს დაცული მამხილებლის უფლებები, ისევე როგორც მისი უსაფრთხოების გარანტიები.

მამხილებელთა დაცვას დიდ ყურადღებას უთმობს ქართული კანონმდებლობაც. „საჯარო დაწესებულებაში ინტერესთა შეუთავსებლობისა და კორუფციის შესახებ“ კანონის, მუხლი 203 -ე მუხლი განმარტავს:

„1. დაუშვებელია მამხილებლის ან მისი ახლო ნათესავის დამინება, შევიწროება, იძულება, დამცირება, დევნა, მასზე ზეწოლა, მისთვის მორალური ან მატერიალური ზიანის მიყენება, მის მიმართ ძალადობის ან ძალადობის მუქარის გამოყენება, დისკრიმინაციული მოპყრობა ან სხვა უკანონო ქმედების განხორციელება მხილების ფაქტთან დაკავშირებით.

2. დაუშვებელია მამხილებლის მიმართ ადმინისტრაციული ან სამოქალაქო სამართალწარმოების ან სისხლისსამართლებრივი დევნის დაწყება და მისთვის შესაბამისი პასუხისმგებლობის დაკისრება, აგრეთვე მის მიმართ იძულებითი ზომების გამოყენება მხილების ფაქტთან დაკავშირებული გარემოებების გამო“ (საკანონმდებლო მაცნე, საქართველოს 2015 წლის 27 ოქტომბრის კანონი 4358).

საკანონმდებლო ბაზის არსებობასთან ერთად, საქართველოს საჯარო სამსახურის ეროვნული ბიურო საქართველოს საჯარო მოხელეებს აძლევს საშუალებას მოახდინონ შემდგომი რეაგირებისთვის ინფორმაციის მიწოდება ბიუროსთვის ანონიმურობის ან კონფიდენციალობის დაცვის რეჟიმში საკუთარ ვებ-გვერდის საშუალებით (<https://mkhileba.gov.ge/>).

უდაოა, რომ პიროვნების მიერ არასათანადო ქცევასთან დაკავშირებული ინფორმაციის გაცხადების ყველა შემთხვევა ავტომატურად ვერ დაკვალიფიცირდება „მხილებად“ და ინდივიდის მიერ მიწოდებული ყველა სახის ინფორმაცია ვერ გახდება ამ კონკრეტული პიროვნების სამსახურებრივი ხელშეუხებლობის გარანტი. ამგვარი გარემოებების ჩამონათვალი მოიპოვება როგორც ქვეყნების ინდივიდუალურ კანონმდებლობაში, ისე არსებობს ზოგადი სახელმძღვანელო პრინციპები, რომელთა მიხედვით შესაძლებელია მოხდეს ინდივიდის ქცევის ბუნების განსაზღვრა. ევროკავშირის მოქმედი გაიდლაინები განსაზღვრავს - „მამხილებელთა სამსახურებრივი დაცვის მარეგულირებელი ნორმები ვერ გავრცელდება ისეთ ქმედებაზე, როდესაც საქმე გვაქვს შემდეგ გარემოებებთან:

ინფორმაციის მიწოდება ემყარება პირად მოტივაციებს და პიროვნება დაინტერესებულია „მხილების“ მოსალოდნელი შედეგით;

კოლეგებთან ან მაღალი იერარქიის თანამდებობის პირებთან პირადი უთანხმოების შემთხვევებში, აგრეთვე ინფორმაცია, რომელიც მიზანმიმართულად ძირს უთხრის სხვა მოხელის პატიოსნებასა და რეპუტაციას.

თუ მიწოდებული ინფორმაცია უკვე ატარებს საზოგადო ხასიათს (საგაზეთო სტატიები, საზოგადოებისთვის ხელმისაწვდომი საჯარო აუდიტორული ანგარიშები);

თუ ინფორმაცია ემყარება მხოლოდ მოარულ ხმებს არის რეალურ საფუძველს მოკლებული;

მოდის კონფლიქტში მოქმედ კანონიერ რეგულაციებთან;

ინფორმაცია, რომელიც არ უკავშირდება პირის სამსახურებრივ საქმიანობას; („Communication to the Commission on Guidelines on Whistleblowing“, EU, Brussels, SEC(2012), art. 1,4, p. 4)

მნიშვნელოვანია აღინიშნოს იმგვარი შემთხვევებიც, როდესაც მამხილებელზე ვერ გავრცელდება „განგაშის ამტეხთა“ დაცვის მექანიზმები, იმ გარემოების მიუხედავად თუ რამდენად აუთენტური ან საფუძველს მოკლებული იყო, იმ შემთხვევაში თუ ამგვარი ინფორმაცია ინდივიდმა გასცა მესამე პირთა მხრიდან გარკვეული ფინანსური გარკვეული საზღაურის მიღების საფუძველზე. როგორც ზემოთ აღინიშნა, მამხილებელთა ფინანსური დაჯილდოების ინიციატივა და კომპეტენცია გააჩნია მხოლოდ სახელმწიფო ორგანოებს, შესაბამისი კანონმდებლობის და პრაქტიკის მქონე სახელმწიფოებში.

საქართველოს კანონმდებლობა აგრეთვე იცნობს იმ გარემოებებს, როდესაც „მხილება“ არ წარმოშობს მამხილებლის დაცვის მექანიზმების გარანტირებულად ამოქმედების აუცილებლობას. „საჯარო დაწესებულებაში ინტერესთა შეუთავსებლობისა და კორუფციის შესახებ“ კანონის, მუხლი 205-ს თანახმად, მამხილებელი „დაცვის გარანტიებით სარგებლობს განურჩევლად იმისა, მხილების შედეგად გამჟღავნებული ინფორმაცია სწორია თუ მცდარი გარდა იმ შემთხვევისა, როდესაც:

ა) მხილების შედეგად გამჟღავნებული ინფორმაცია მცდარია, რაც მამხილებლისთვის წინასწარ იყო ცნობილი ან ცნობილი უნდა ყოფილიყო, ვინაიდან მას შეეძლო გადაემოწმებინა მხილებისათვის საჭირო ინფორმაციის სისწორე, გარდა იმ შემთხვევისა, როდესაც მან ამ ინფორმაციის გადამოწმებისთვის აუცილებელი ყველა შესაძლო ზომა მიიღო და მისი მცდარობა მაინც ვერ დაადგინა;

ბ) მამხილებელი მოქმედებს თავისთვის ან სხვისთვის გამორჩენის მისაღებად, გარდა საქართველოს კანონმდებლობით დაწესებული სპეციალური ჯილდოს მიღების შემთხვევისა;

გ) მამხილებელი ინფორმირებულია იმის შესახებ, რომ მხილების ფაქტობრივი გარემოებები საჯაროდ ცნობილია ან ცნობილია განცხადების განმხილველი ორგანოსთვის (საკანონმდებლო მაცნე, საქართვე-

ლოს 2015 წლის 27 ოქტომბრის კანონი 4358).

როგორც უკვე აღინიშნა, ყოველ ცალკეულ სახელმწიფოს გააჩნია ინდივიდუალური დამოკიდებულება „მამხილებელთა ინსტიტუტის“ მიმართ და არსებული საერთაშორისო მექანიზმების თუ რეკომენდაციების მიუხედავად, მამხილებელთა ინსტიტუტის დანერგვის რელევანტურობასა და საქმიანობის ეფექტურობას განაპირობებს კონკრეტულ ქვეყანაში არსებული პოლიტიკური ნება და საზოგადოების მზადყოფნა. ხშირად, დამდგარ შედეგებთან ერთად, ფართო საზოგადოებისთვის უცნობია და გარკვეულ კითხვებს ბადებს შესაბამის ინფორმაციის მოპოვების მეთოდები. შესაბამისად, მნიშვნელოვანია ისეთი ქმედების გარშემო როგორცაა მხილება ყოველთვის მოხდეს მაქსიმალურად ზუსტი განმარტება საზოგადოებისთვის, ისევე როგორც საჯარო სისტემაში დასაქმებული მოქალაქეებისთვის. საზოგადოების ფართო წრეების ინფორმირების კიდევ ერთი სახეა „ინფორმაციის გაჟონვის“ (information leaking) ფენომენი, რომელიც გარკვეულწილად ასევე ემსახურება საჯარო სამსახურში შესაძლო სამართალდარღვევებზე საზოგადოების ინფორმირებას. ინფორმაციის გაჟონვა თავისი ბუნებით ჰგავს მხილების ინსტიტუტს, იმ მნიშვნელოვანი განსხვავებით, რომ ინფორმაციის გაჟონვის შემთხვევაში, ამგვარი ქმედება შესაძლებელია განხრციელებული იყოს იმ კატეგორიის პირთა მიერ, რომელთაც უშუალოდ არ აქვთ კავშირი კონკრეტულ სამსახურთან, არ ყოფილან არაეთიკური ქცევის ან სხვა რაიმე დარღვევის უშუალო მომსწრე, ინარჩუნებენ სრულ ანონიმურობას და შესაბამისად, ვერ ექცევიან მხილების კანონმდებლობით განსაზღვრული მოთხოვნების ჩარჩოში. ბუნებრივია, მათ მიმართ ვერ იქნება გამოყენებული მამხილებელთა დაცვის საკანონმდებლო ბერკეტები და გარანტიები.

თანამედროვე მსოფლიოს განვითარებულ ქვეყნებში „მამხილებელთა ინსტიტუტს“ ენიჭება მეტად დიდი როლი და ეთმობა მნიშვნელოვანი ყურადღება, რამეთუ მამხილებელთა მიერ მიწოდებული ინფორმაცია სერიოზულ დახმარებას უწევს ქვეყნის ადმინისტრაციულ ორგანოებს მოქმედი კანონმდებლობის, ისევე როგორც საზოგადოების ინტერესების დაცვაში. „განგაშის ამტეხთა“ უფლება ამხილონ არამართლზომიერი ქმედება და დაიცვან საზოგადოებრივი ინტერესი ახლო დგას გამოხატვის, რწმენის უფლებებთან და თავისუფლებებთან, ისევე როგორც საზოგადოებრივი ეთიკის პრინციპებთან და ნორმებთან. საყოველთაოდ აღიარებულია, რომ მამხილებელთა ეფექტური დაცვა მხოლოდ ხელს უწყობს უფრო გამჭვირვალე და პასუხისმგებლიანი საჯარო თუ კერძო ინსტიტუტების ჩამოყალიბებას, მათი პასუხისმგებლობის ამაღლებას საზოგადოების წინაშე. Whistleblowing-ი პოზიტიურ ზეგავლენას ახდენს თავად ამ ინსტიტუტების შიდა მენეჯმენტსა და ადმინისტრირებაზე, ამაღლებს თანამშრომელთა მორალურ პასუხისმგებლობას და საქმიანობის ეფექტურობას. სწორედ ამიტომ, იმგვარი გარემოს შე-

ქმნა, სადაც სრულფასოვნად იქნება დაცული მამხილებელთა უფლებები და სამსახურებრივი ხელშეუხებლობა, შედის ყველა იმ ქვეყნის სახელმწიფო ინტერესებში, რომლებიც ორიენტირებული არიან ეფექტური, რაციონალური და გამჭვირვალე საჯარო მართვის სისტემის ჩამოყალიბებაზე.

გამოყენებული ლიტერატურა :

1. საქართველოს კანონი „საჯარო დანესებულებაში ინტერესთა შეუთავსებლობისა და კორუფციის შესახებ“, 2015 (<http://csb.gov.ge/uploads/98990.pdf>);
2. „სახელმძღვანელო მამხილებელთა დაცვის შესახებ“, საჯარო სამსახურის ბიურო, თბილისი, 2015
3. ევროკავშირის გაიდლაინები საჯარო მოხელეთათვის „განგაშის ამტეხთა შესახებ“, 2012 (http://europa.eu/rapid/press-release_IP-12-1326_en.htm?locale=en)
4. „იაპონიის მამხილებელთა დაცვის აქტი“ („Whistleblower Protection Act of Japan“. Act No. 122, 2004)
5. „დიდი ბრიტანეთის საჯარო ინტერესთა შესაბამისად ინფორმაციის გასაჯაროვების შესახებ“ (‘United Kingdom’s Public Interest Disclosure Act’, UK, 1998).
6. კანადის სისხლის სამართლის კოდექსი, (<http://laws-lois.justice.gc.ca/eng/acts/C-46/>)
7. აშშ-ს „მამხილებელთა დაცვის აქტი“ (Whistleblower Protection Act of 1989, <https://www.gpo.gov/fdsys/pkg/STATUTE-103/pdf/STATUTE-103-Pg16.pdf>)
8. International Principles for Whistleblowing Legislation, Best practices for Laws to Protect Whistleblowers and Support Whistleblowing in the Public Interest`, Transparency International, 2013.
9. G20 Anti-Corruption Action Plan Action Point 7: Protection of Whistleblowers, 2010 (<http://www.coe.int/t/dghl/standardsetting/cdcj/Whistleblowers/G20%20-%20study%20on%20whistleblowers.pdf>)
10. A. Vadera, R. V. Aguilera, B. B. Caza, `Making Sense of Whistle-blowing’s Antecedents`, Department of Business Administration, College of

- Business University of Illinois, 2009 (https://business.illinois.edu/aguilera/pdf/VaderaAguilera%20Caza_2009_Making%20sense%20of%20whistle-blowing_final.pdf).
11. P. Marcia, Near, P. Janet, Dworkin, M. Terry, `Whistle-blowing in organizations. Organization and Management. Ed. Walsh, J.; Brief, A.P. New York: Routledge /Taylor & Francis Group, 2008.
12. J. Van Scotter, M. T. Rehg, J. P. Near, M.P. Miceli, `Does Type of Wrongdoing Affect The Whistle-blowing Process? `Business Ethics quarterly, Vol. 14, issue 2. ISSN 1052-150, 2004. (<http://www.uky.edu/~jtgros2/whistle-blowing.pdf>) .
13. L. Paige Whitaker, `Whistleblower Protection Act: An Overview`, Congressional Research center, American Law Division, US Congress, 2007 (<https://www.fas.org/sgp/crs/natsec/RL33918.pdf>)
14. M. P. Miceli, J.P. Near; `Effective Whistle-Blowing, The Academy of Management Review, Vol. 20, No. 3. (Jul., 1995), pp. 679-708. (http://home.kelley.iupui.edu/jmagid/L512_2008/Effective%20Whistleblowing.pdf)
15. D. Banisar, „Whistleblowing: International Standards and developments`, Corruption and Transparency: Debating the frontiers between State, Market and Society`, World Bank-institute for social research, UNIM, Washington, D.C, 2011 (<http://ssrn.com/abstract=1753180>).
16. Whistleblowing: Guidance for Employers and Code of Practice, Department for business innovations and skills, UK, 2015 (https://www.gov.uk/government/uploads/system/uploads/attachment_data/file/415175/bis-15-200-whistleblowing-guidance-for-employers-and-code-of-practice.pdf)
17. Whistleblower protection: encouraging reporting, OECD, 2012 (<http://www.oecd.org/cleangovbiz/toolkit/50042935.pdf>)
18. Communication to the Commission on Guidelines on Whistleblowing, European Commission, Brussels, 2012. (<http://www.coe.int/t/dghl/standardsetting/cdcj/Whistleblowers/EU%20guidelines%20-%20Whistleblowing.pdf>)
19. М.А. Батищева, „СЛУЖЕБНЫЕ РАЗОБЛАЧЕНИЯ В СФЕРЕ ГОСУДАРСТВЕННОЙ СЛУЖБЫ“ Московский государственный институт международных отношений, Москва, 2013. (http://www.vestnik.mgimo.ru/sites/default/files/pdf/023_sociologiya_01_batishchevama.pdf)

ხელშეკრულების სტანდარტული პირობების ბათილობის საფუძვლები

ნინო ნიშნაიძე, სამართლის დოქტორი
ნანა ედიშერაშვილი, თსუ-ს ბაკალავრიატის სტუდენტი

შესავალი

საქართველოს კონსტიტუციის პრეამბულა ამტკიცებს ქართველოს მოქალაქეთა ურყევე ნებასა და ქვეყნის ძირითად მიმართულებას - „დავამკვიდროთ დემოკრატიული საზოგადოებრივი წესწყობილება, ეკონომიკური თავისუფლება, სოციალური და სამართლებრივი სახელმწიფო, უზრუნველვყოთ ადამიანის საყოველთაოდ აღიარებული უფლებანი და თავისუფლებანი“

აღნიშნული პრინციპის შესაბამისად, სახელმწიფოს საყრდეს, საფუძველს და მუდმივ მიზანს, ფართო გაგებით, წამოადგენს თავისუფალი ადამიანი-ინდივიდი, რომლისთვისაც აღიარებული უფლებები და თავისუფლებები გარატირებულია სახელმწიფოს მხრიდან.

აქედანვე მომდინარეობს სახელმწიფოს პოზიტიური და ნეგატიური ვალდებულებების ცნება. ერთი მხრივ თავად არ შეზღუდოს, ხოლო მეორე მხრივ დაიცვას ადამიანის უფლებები მესამე პირთა მიერ მათში ჩარევისაგან.

სამართლებრივი სახელმწიფოს პრინციპი ქმნის რიგ ქვეპრინციპებს, რომლებიც გამყარებულია საქართველოს შიდა საკანონმდებლო სივრცეში. მათ შორისაა - თავისუფალი ეკონომიკის პრინციპი. რა ქმნის თავისუფალ საბაზრო ეკონომიკას თუ არა მხარეთა მიერ უთიერთმფარავი ნების საფუძველზე დადებული ხელშეკრულებები, რომლებიც ეფუძნებიან მოთხოვნისა და მიწოდების სტაბილიზაციასა და ბალანსს. და მაშინ როდესაც ერთი მხარე მეორეს სთავაზობს ერთი მხარის მიერ დადგენილ სახელშეკრულებო სტანდარტულ პირობებს, ვინ არის პასუხისმგებელი მეორე მხარის ზემოთხსენებული პრინციპების საფუძველზე წარმოშობილ უფლებათა დაცვაზე? ვინ უზრუნველყოფს მისი, როგორც მომხმარებლისა თუ მისი, როგორც ხელშეკრულების მეორე მხარის უფლებათა დაცვას?

30 წელზე მეტი გავიდა მას შემდეგ, რაც ვ. დევიდ სავსონმა დაადგინა, რომ იმ დროისთვის არსებულ ხელშეკრულებათა 99% არ წარმოადგენდა პლატონის იდეალურ, მხარეთა შეთანხმების შედეგად მიღებულ პირობების შემცველ დოკუმენტს, არამედ ხელშეკრულებების უმეტესობა შეიცავდა ერთი მხარის მიერ, წინასწარ დადგენილ ნორმებს, რომლებიც შემდგომში ეცნობოდა მეორე მხარეს. დროთა განმავლობაში, სახელშეკრულებო პირობათა ფარგლებში, კი კიდევ უფრო გაიზარდა „დამწესებელი“ მხარის დომინანტობა მის „მიმღებ“ მხარეზე.

წინამდებარე ნაშრომში განხილულია სწორედ

ხელშეკრულების სტანდარტული პირობები და მათი ბათილობის საფუძვლები.

სტანდარტული პირობების სამართლებრივი ანალიზი

ჩიკაგოს უნივერსიტეტის სამართლებრივი კვლევის ფარგლებში გამოიკვეთა რამდენიმე მიზეზი, რაც განაპირობებს არსებითი პირობების არასტაბილურ უფლება-მოვალეობათა ფარგლებში დადგენასა და მომხმარებელთა უფლებების დარღვევის რისკებს:

1. ხელშეკრულების მეორე მხარე არ ეცნობა სტანდარტულ პირობებს მიუხედავად გაცნობის შესაძლებლობისა;

2. გაცნობის მიუხედავად არ შეუძლია ცვლილებები შეიტანოს მასში;

3. არ არსებობს კანონმდებლობა, რომელიც მინიმუმამდე დაიყვანს ხელშეკრულებაში უსამართლო სტანდარტული პირობების განსაზღვრას ხელშეკრულების დადებამდე და არა ხელშეკრულების დადების შემდეგ მისი ბათილად ცნობით;

როგორც არაერთხელ აღვნიშნეთ, სტანდარტული პირობების დეფინიცია მოიცავს ერთი მხარის მიერ წინასწარ დადგენილ სახელშეკრულებო პირობებს, რომლებიც ე.წ ტაკე იტ ორ ლეავე იტ (მიილე ან დატოვე) მოქმედებს მომხმარებელზე, რომელიც ან იღებს მხარის მიერ დადგენილ სტანდარტულ პირობებს ან სრულიად უარს ამბობს ხელშეკრულების შედეგად გათვალისწინებული პროდუქტის/ მომსახურების მიღებაზე. ვინაიდან ხელშეკრულების ნამდვილობისთვის მეორე მხარის მიერ მისით გათვალისწინებული პირობების მოწონება და ნების გამოვლენას საჭიროებს, სტანდარტული პირობებით განსაზღვრულ ხელშეკრულებებს უცხოურ ლიტერატურაში მოიხსენიებენ, როგორც „თანხმობის ხელშეკრულებები“, რომლებიც განიხილება არა როგორც ახალი ხელშეკრულების წარმოშობა, არამედ დადებულ ხელშეკრულებაზე თანხმობის გამოვლენა. (“contract of adhesion-Nothing that a form contract is a symptom of adhesion but not its “essence”)

არსებითი პირობების შედგენით ხელშეკრულების მხარეს, ამ შემთხვევაში გამყიდველს, ეძლევა შესაძლებლობა შექმნას “საკუთარი კანონმდებლობა”, რომლის ფარგლებშიც განახორციელებს კონკრეტული საქმის წარმოებას. რაც შეეხება ხელშეკრულების მეორე მხარეს-მომხმარებელს, იგი ეცნობა მოცემულ პირობებს, ერთანხმება მათ და ზოგიერთ შემთხვევაში, კონკრეტული ნორმის ბუნდოვანების მიუხედავად, თანხმდება ხელშეკრულების დადებას.

მსგავსი ტიპის ხელშეკრულებები სასამართლო დავის შედეგად ხშირად მიიჩნევა არაკეთილსინდისიერ-

ების პრიციპის დარღვევით მიღებულ ხელშეკრულებად.

ზოგიერთი მომხმარებელი კი ხელმძღვანელობს ე.წ. ყველაზე თვალსაჩინო პირობით- ფასით, რაც ხშირად იწვევს პირობების არცოდნის ფარგლებში გარიგების დადებას.

ვინაიდან არსებით პირობებს განსაზღვრავს ერთი მხარე, ლოგიკურია არის საფრთხე აღნიშნული პირობების უსამართლო, არათანაბრად დადგენისა. როგორც წესი, გამყიდველი/მიმწოდებელი ყოველთვის ცდილობს ხელშეკრულებით დაადგინოს იმგვარი სტანდარტული პირობა, რაც შექმნის გარკვეულ უპირატესობას მომხმარებელთან შედარებით. სწორედ ამ მიზეზით, მეცნიერთა ნაწილი განმარტავდა, რომ აუცილებელი იყო სასამართლოს ჰქონოდა ხელშეკრულებაში განსაზღვრული სტანდარტული პირობების გადამოწმების შესაძლებლობა, რომლის საფუძველზეც განსაზღვრავდა ე.წ. თვალსაჩინო (შალიენტ ატრიბუტეს) და არა თვალსაჩინო (ნონ-შალიენტ ატრიბუტეს) ელემენტებს. აღნიშნული უფლებამოსილების საფუძველზე სასამართლოს ექნებოდა შესძებლობა, ჯერ კიდევ ხელშეკრულების ძალაში შესვლამდე ბათილად ეცნო ისეთი პირობები, რომლებიც შეიცავდა არათვალსაჩინო, გონივრული განმარტების ფარგლებში არააღქმად, ბუნდოვან ელემენტებს. აღნიშნული პოზიციის საპირისპიროდ, მეორე მხარე გასაზღვრავდა, რომ კერძო სამართალში მოქმედი სახელშეკრულები თავისუფლების პრინციპი არ აძლევდა სახელმწიფოს ამგვარი შეზღუდვების დაწესების უფლებამოსილებას. ამასთანავე, ქვეყნების შიდა კანონმდებლობა ისედაც ადგენდა სტანდარტული პირობების ბათილობის საფუძველებს, რაც გამორიცხავდა ამგვარი შეზღუდვების დაწესების აუცილებლობას.

2. ხელშეკრულების სტანდარტული პირობები ქართული კანონმდებლობის მიხედვით

2.1 ხელშეკრულების სტანდარტული პირობების ცნება და ადგილი სამოქალაქო კანონმდებლობაში

დღეისათვის, სამოქალაქო-სამართლებრივი ურთიერთობების ყველაზე გავრცელებული სახე-სახელები ხელშეკრულებო ურთიერთობაა, რომლის ძალითაც მხარეებს ერთნაშეთის წინაშე წარმოეშობათ უფლება-ვალდებულებები.

სამართლებრივ დოქტრინაში ხელშეკრულება, ფართო გაგებით, წარმოადგენს მხარეთა შორის დადებულ ნებისმიერ გარიგებას, რომლის ნამდვილობაც გამტკიცებულია მხარეთა მიერ კონკრეტული სამართლებრივი შედეგის დადგომისაკენ მიმართული ორმხრივი ურთიერთმფარავი ნების გამოვლენით და რომლითაც ხელშეკრულების სუბიექტებს, კერძო პირებს, ეძლევათ საშუალება, თვითინვე მოანწერიონ სახელშეკრულებო ურთიერთობის პირობები, რაც გულისმობს მათ მიერ თავისუფალი ნების გამოვლენას კონკრეტული ვალდებულების ტვირთისა თუ უფლებით სარგებლობის განსაზღვრისას.

სამოქალაქო-სამართლებრივ კანონმდებლობაში ცნობილია ხელშეკრულების განხვავებული სახეები, რომელთა თავისებურებასაც მათი მიზნობრიობა და შესრულების განსაკუთრებული ბუნება წარმოადგენს. ხელშეკრულების სტანდარტული პირობები დოქტრინაში ვალდებულების წარმოშობის არა ჩვეულებრივ, არამედ სპეციფიკურ საფუძველს განეკუთვნება და საქართველოს სამოქალაქო კოდექსის პირველ კარმი, სახელშეკრულებო სამართლის პირველი ნაწილის მე-2 თავშია მოთავსებული.

მისი სპეციფიკურობა გამოწვეულია თანამედროვე საბაზრო მოთხოვნებით, რომელთა წარმოშობაც ეკონომიკურ და სამრეწველო ურთიერთობათა განვითარებისა და მათი რეგულირების აუცილებლობამ გამოიწვია. XXI საუკუნეში იშვიათია ბიძნესი, რომელიც ხელშეკრულების სტანდარტული პირობების არსებობის გარეშე ნორმალურ და გამართულ საქმიანობას შეძლებს. განსაკუთრებით მაღალია ნორმის გამოყენება სამომხმარებლო ურთიერთობებში.

საქართველოს სამოქალაქო კანონმდებლობა 342-ე მუხლის პირველ ნაწილში ხელშეკრულების სტანდარტულ პირობებს განმარტავს, როგორც- „წინასწარ ჩამოყალიბებულ, მრავალჯერადი გამოყენებისათვის გამიზნულ პირობებს, რომელთაც ერთი მხარე(შემთავაზებელი) უდგენს მეორე მხარეს და რომელთა მეშვეობითაც უნდა მოხდეს კანონით დადგენილი ნორმებისაგან განსხვავებული ან მათი შემვსები წესების დადგენა“.

მოცემული განსაზღვრება შეგვიძლია დავყოთ ცნების შემდეგ ელემენტებად:

- სახელშეკრულებო პირობები;
- წინასწარ ჩამოყალიბებული პირობები;
- მრავალჯერადი გამოყენებისათვის გამიზნული პირობები;

პირობები, რომელთაც ერთი მხარე (შემთავაზებელი) უდგენს მეორე მხარეს;

პირობები, რომელთა მეშვეობითაც უნდა მოხდეს კანონით დადგენილი ნორმებისაგან განსხვავებული ან მათი შემვსები წესების დადგენა.

ხელშეკრულების სტანდარტული პირობების ნამდვილობისათვის საჭიროა ზემოთ ჩამოთვლილ წინაპირობათა კუმულაციურად არსებობა.

1. სახელშეკრულებო პირობები

საქართველოს სამოქალაქო დოქტრინით დადგენილია ხელშეკრულების ფორმის თავისუფლება. კერძოდ, მხარეებს შეუძლიათ მათთვის სასურველი ხელშეკრულება გააფორმონ როგორც ზეპირად, აგრეთვე წერილობით. იგივე მექანიზმი ვრცელდება ხელშეკრულების სტანდარტული პირობების გაფორმებაზეც და მათი ხელშეკრულების შემადგენელ ნაწილად ქცევისათვის არ არის იმპერატიული ხელშეკრულების წერილობითი ფორმით არსებობა. იმისათვის, რომ მსგავს ურთიერთობაში ამ უკანასკლენელ პირობათა ლეგიტიმურობა დადგეს, საჭიროა, ხელშეკრულების დადების მომენტში, მეორე მხარისათვის თვალსაჩინო იყოს სტანდარტულ პირობათა არსებობა.

რაც შეეხება ხელშეკრულების სტანდარტულ პირობათა სახელშეკრულებო ხასიათს, ის მხარეთა შორის, ამ ინტიტუტის გამოყენებით, ვალდებულების წარმოშობაში გამოიხატება.

2. წინასწარ ჩამოყალიბებული პირობები

კანონის მოცემული დებულება განსაზღვრავს ხელშეკრულების სტანდარტულ პირობათა სპეციფიკურ ბუნებას. კერძოდ, ეს პირობები დგინდება არა მხარეთა ურთიერთშეთანხმების საფუძველზე, არამედ ერთ-ერთი მხარის მიერ მათი წინასწარ ჩამოყალიბებითა და შემდგომში, მეორე მხარისათვის შეთავაზებით. აგრეთვე, განსხვავებით ჩვეულებრივი სახელშეკრულებო ურთიერთობისაგან, ამ შემთხვევაში, მეორე მხარე განეკუთვნება არა ვინაობა განსაზღვრულ, არამედ განუსაზღვრელი რაოდენობის სუბიექტთა წრეს, რომელთაც ფორმდება სტანდარტული ურთიერთობის მოწესრიგებელი ხელშეკრულება და რომელსაც ეს მხარე იღებს ამ ხელშეკრულებაზე ხელმოწერით. სწორედ ამ მექანიზით ხორციელდება თანამედროვე საბანკო თუ სხვა სამეწარმეო ხასიათის ურთიერთობათა ჩამოყალიბება.

3. მრავალჯერადი გამოყენებისათვის გამიზნული პირობები

ხელშეკრულების სტანდარტული პირობების ცნების კიდევ ერთ განსაკუთრებულ ელემენტს წარმოადგენს მათი მრავალჯერედად გამოყენების მიზანი. რაც გულისხმობს იმას, რომ პირობები ხელშეკრულების მონაწილე მეორე მხარის ნებისმიერი სუბიექტისათვის არის ერთნაირი, სტანდარტული, და სახელშეკრულებო ურთიერთობის წარმოებისას, მიმართულია სხვადასხვა ჰონტრაჰტებთან მათი მრავალჯერედად გამოყენებისაკენ. შესაბამისად, ისინი აბსოლუტურად ყველა მომხმარებლისათვის საერთოა და ერთნაირ პირობებს მოიაზრებს.

4. პირობები, რომელთაც ერთი მხარე (შემთავაზებელი) უდგენს მეორე მხარეს

მოცემული დებულება ხაზს უსვამს კანონის ამ კონკრეტული დანაწესის განსაკუთრებულობას. კერძოდ, განსხვავებით ჩვეულებრივი სახელშეკრულებო ურთიერთობისაგან, რომლის დროსაც, მხარეები, ურთიერთშეთანხმების საფუძველზე, ადგენენ ხელშეკრულების პირობებს, ამ შემთხვევაში სახელშეკრულებო პირობების დადგენა ხდება ერთი მხარის მიერ, რომელიც სამოქალაქო დოქტრინაში შემთავაზებლად იწოდება და რომელიც, იგულისხმება, რომ თავისი საქმიანობის სპეციფიკიდან გამომდინარე, უფლებამოსილია მსგავსი სამართლებრივი ლეგიტიმაციით ისარგებლოს. შესაბამისად, მეორე მხარე, კონტრაჰენტი, მოკლებულია უფლებას, გავლენა მოახდინოს ხელშეკრულების შინაარზე. მისი უფლებამოსილების საზღვრები შემოიფარგლება გამზადებულ ხელშეკრულების დადგენაზე თანხმობის ნების გამოვლენით ან მასზე უარის თქმით, რასაც, უცხოურ ლიტერატურაში, როგორც უკვე აღინიშნა, ტაკე იტ ორ ლეავე იტ პრინციპი ეწოდება. ეს უკანასკნელი მდგომარეობა, ერთგვარად იცავს კონტრაჰენტს მისი ნების სანაღმდეგოდ რაიმე

სახის გარიგებაში მიიღოს მონაწილეობა და წარმოეშვას მისთვის არასურველი ვალდებულება. შესაბამისად, კანონი ნების თავისუფლებას არ უზღუდავს ხელშეკრულების მონაწილე მეორე მხარეს და საშუალებას აძლევს, სურვილის შემთხვევაში, უარი თქვას ხელშეკრულების დადგენაზე.

5. პირობები, რომელთა მეშვეობითაც უნდა მოხდეს კანონით დადგენილი ნორმებისაგან განსხვავებული ან მათი შემცობები წესების დადგენა

ცნების ეს უკანასკნელი ელემენტი ნათლად წარმოაჩენს სახელშეკრულებო ურთიერთობის ამ ნაწილის თავისებურებას. სამოქალაქო-სამართლებრივი კანონმდებლობისათვის თითქმის შეუძლებელია ყველა სახის ურთიერთობის მოწესრიგება და კოდიფიცირება. შესაბამისად, სამართლებრივი მართლწესრიგის ბალანსის შენარჩუნებისათვის, კანონმდებელი უშვებს ისეთი ხელშეკრულებების არსებობას, რომელთა ხასიათითაც განპირობებული იქნება კანონით დადგენილი ნორმებისაგან განსხვავებული ურთიერთობის მოწესრიგება, ან მათი შემცობები წესების დადგენა. ამ დებულებით განსაზღვრულია ხელშეკრულების სტანდარტულ პირობებზე ისეთი ნორმების დადგენა, რომელთაც კანონმდებლობა არ ითვალისწინებს და რომლებიც, არ უნდა ეწინააღმდეგებოდნენ კანონს, სხვა შემთხვევაში, ეს დებულებები იმთავითვე ბათილი იქნება.

ხელშეკრულების სტანდარტული პირობების ცნების ელემენტების ჩაშლით დადგინდა, რომ მსგავსი სახის სახელშეკრულებო ურთიერთობები წარმოიშობა ძირითადად სამეწარმეო ურთიერთობების დროს და მიმართულია ხელშეკრულების სტანდარტულ პირობებზე ისეთი ნორმების დადგენა, რომელთაც კანონმდებლობა არ ითვალისწინებს და რომლებიც, არ უნდა ეწინააღმდეგებოდნენ კანონს, სხვა შემთხვევაში, ეს დებულებები იმთავითვე ბათილი იქნება.

ერთი მხარის, შემთავაზებლის, მიერ წინასწარ ჩამოყალიბებული მრავალჯერადი გამოყენებისათვის გამიზნული პირობების, რომლებიც, ამავე დროს, უნდა ახდენდნენ კანონით დადგენილი ნორმებისაგან განსხვავებული ან მათი შემცობები ნორმების დადგენას, შეთავაზებით მეორე მხარისათვის.

ერთი შეხედვით, ამ სახის ურთიერთობებში პრობლემა არ უნდა არსებობდეს, ვინაიდან, სამოქალაქო კანონმდებლობა იმპერატიულად მოითხოვს სტანდარტული პირობების გაცნობას კონტრაჰენტისათვის, მაგრამ მოცემული ნორმის საფუძველზე სავსებით შესაძლებელია შემთავაზებელმა რისკის მთელი ტვირთი კონტრაჰენტზე გადაიტანოს. ამიტომ, საქალაქო კანონმდებლობა, სსკ-ის 345-ე მუხლით, კონტრაჰენტის სასარგებლოდ განმარტავს ხელშეკრულების სტანდარტული პირობების ისეთ ტექსტს, რომელიც ბუნდოვანია. აგრეთვე, სსკ-ის 342-ე მუხლის მე-3 ნაწილით ერთგვარად აზღვევს მეორე მხარეს, როდესაც განმარტავს, რომ:

“უშუალოდ მხარეთა მიერ შეთანხმებულ პირობებს უპირატესობა ენიჭება სტანდარტულ პირობებთან შედარებით.”

საკანონმდებლო დოქტრინით აგრეთვე გამოიწვეულია ხელშეკრულების თავისუფლებისა და ხელშეკრულების სტანდარტული პირობების ცნებები, ვინაიდან, ხელშეკრულების სტანდარტული პირობების მოდელი გამოორიცხავს მასში რაიმე ცვლილებების შეტანის საშუალებას, განსხვავებით ჩვეულებრივი ხელშეკრულებისაგან, რომლის ფარგლებშიც, მხარეებს ენიჭებათ ლეგიტიმური უფლებამოსილება, თავიანთი ინტერესების მიხედვით, შეცვალონ ხელშეკრულების პირობები. სსკ-ის 342-ე მუხლის მე-2 ნაწილიც სწორედ ამიტომ მიუთითებს, რომ :

“თუ ხელშეკრულების პირობები მხარეების მიერ დეტალურად არის განსაზღვრული, მაშინ ეს არ მიიჩნევა სტანდარტულ პირობებად”, რადგან არ გვექნება სახეზე ხელშეკრულების სტანდარტული პირობების ცნების ელემენტთაგან - არც ამ პირობების წინასწარ ჩამოყალიბების აუცილებლობა, არც ერთი მხარის მიერ მეორე მხარისათვის ამ პირობების შეთავაზება და არც მეორე მხარის მონაწილეობის დაუშვებლობა ხელშეკრულების სტანდარტული პირობების შინაარსის შედგენაში.

2.3 ხელშეკრულების სტანდარტული პირობების ნამდვილობის წინაპირობები

ხელშეკრულების სტანდარტული პირობების ნამდვილობისათვის, გარდა 342-ე მუხლის 1-ლი ნაწილით დადგენილ ცნების ელემენტთა კუმულაციურად არსებობისა, გათვალისწინებულ უნდა იქნეს სსკ-ის 343-ე მუხლის დანაწესები, კერძოდ ხელშეკრულების სტანდარტული პირობები მხოლოდ მაშინ იქცევა ხელშეკრულების შემადგენელ ნაწილად, თუ:

ა) შემთავაზებელი ხელშეკრულების დადების ადგილას თვალსაჩინო წარწერას გააკეთებს და მიუთითებს ამ პირობებზე

ბ) ხელშეკრულების მეორე მხარეს შესაძლებლობა აქვს გაეცნოს ამ პირობების შინაარსს და , თუ თანახმაა, მიიღოს ეს პირობები.

კანონის მოცემული დათქმებიც საჭიროებენ კუმულაციურად არსებობას და უზრუნველყოფენ კონტრაჰენტის მიერ ინფორმაციის მიღების თავისუფლებასა და მისი შეცდომაში შეყვანის პრევენციას.

სსკ-ის 343-ე მუხლის მე-2 ნაწილი განსაკუთრებულ მგომარეობას აწესებს მენარმე კონტრაჰენტებზე, მეორე მხარეზე , და განსაზღვრავს, რომ ხელშეკრულების სტანდარტული პირობების ხელშეკრულების შემადგენელ ნაწილად ნამდვილობისათვის საჭიროა ამ უკანასკნელის მიერ საქმიან ურთიერთობაში აუცილებელი გულისხმიერების გამოჩენა. მოცემული დებულების მიზანი სამენარმეო ურთიერთობის გამარტივებაა და გულისხმობს ისეთ შემთხვევებს, რომდესაც კონტრაჰენტს საქმიანი ურთიერთობის ხასიათი პირდაპირ ავალდებულებს მის მიერ გულისხმიერების გამოჩენას, რაც ნიშნავს იმას, რომ ის ჩვეულებრივ მომხმარებელზე უფრო მეტი პასუხისმგებლობით უნდა მოეკიდოს ხელშეკრულებას, ვინაიდან მსგავსი ხასიათის დებულებები,

სწორედ სამენარმეო ურთიერთობების დროს ხდება საჭირო და იგულისხმება, რომ მენარმე სუბიექტის ინფორმირებულობა ჩვეულებრივ მომხმარებელთან შედარებით გაცილებით მაღალია.

საქართველოს სამოქალაქო კანონმდებლობა, 344-ე მუხლის თანახმად, დაუშვებლად მიიჩნევს ისეთი დებულებების შერაცხვას ხელშეკრულების სტანდარტულ პირობებად, და, შესაბამისად, მათ გადაქცევას ხელშეკრულების შემადგენელ ნაწილად, რომლებიც ფორმის მიხედვით იმდენად უჩვეულოა, რომ გამოორიცხავს მეორე მხარის მიერ მათ გათვალისწინებას. აქ ძირითადად მოიაზრება ისეთი დებულებები, რომლებიც არ არის სამოქალაქო ბრუნვაში მასობრივად მიღებული.

3. ხელშეკრულების სტანდარტული პირობების ბათილობა

საქართველოს სამოქალაქო დოქტრინა, უპირველეს ყოვლისა, ბათილად მოიაზრებს ისეთ გარიგებებს, რომლებიც ეწინააღმდეგება კეთილსინდისიერების პრეზუმფციას, ვინაიდან, ამ დროს საქმე გვაქვს მხარის მიერ სამართლებრივად დასაძრახი ქმედების გამოვლენასთან, რაც, თავის მხრივ, ხელს უშლის კანონის უზენაესობას. სწორედ, ამიტომ, ხელშეკრულების სტანდარტული პირობების თავშიც, კანონი 346-ე მუხლით ითვალისწინებს ბათილობას იმ სტანდარტული პირობებისა, რომლებიც ნდობისა და კეთილსინდისიერების პრინციპების საწინააღმდეგოა და საზიანოა ხელშეკრულების მეორე მხარისათვის. ამ მუხლის თავისებურება მდგომარეობს იმაში, რომ იგი ვრცელდება არა მხოლოდ, ფიზიკურ, არამედ იურიდიულ პირებზეც, რითაც განსხვავდება ის 347-ე და 348-ე მუხლების დაცვის საგნისაგან, რომელსაც მხოლოდ ფიზიკური პირი წარმოადგენს. კანონმდებლის მიერ საკითხის ამგვარი გადანყვეტა დაკავშირებულია იმ იდეასთან, რომ იურიდიულ პირებს, თავიანთი საქმიანობიდან გამომდინარე, გაცილებით მეტი ინფორმაცია აქვთ სახელშეკრულებო ურთიერთობის ამ ნაწილზე, ვიდრე ფიზიკურ პირებს, რის გამოც, მათ, სახელშეკრულებო ურთიერთობის ეტაპზე, მოეთხოვებათ განსაკუთრებული გულისხმიერების გამოჩენა .

ვინაიდან, ხელშეკრულების სტანდარტული პირობებით წარმოებული ურთიერთობები სპეციფიკური ხასიათისაა და ამ ურთიერთობების ერთერთ სუბიექტს შეადგენს მენარმე, ხოლო მეორე სუბიექტად, ძირითად შემთხვევებში, გვევლინება ფიზიკური პირი, რომელსაც, როგორც უკვე არაერთხელ აღინიშნა, არ გააჩნია სამენარმეო საქმიანობის შესახებ სპეციალური ინფორმაცია, კანონმდებელი, პრევენციის სახით, ბათილად აწესებს ისეთ დებულებებსა და პირობებს, რომლებიც უარყოფითად იმოქმედებენ ხელშეკრულების მეორე მხარის სამართლებრივი უფლებამოსილების თავისუფლად განხორციელებაზე და დაარღვევენ მათ თანასწორობის უფლებას სახელშეკრულებო ურთიერთობებში. ამიტომ, სსკ-ის 347-ე და 348-ე მუხლები ადგენენ

ბათილობის საფუძვლებს ფიზიკურ პირებსა და მენარმებს შორის ხელშეკრულების სტანდარტული პირობების ფარგლებში.

საქართველოს სამოქალაქო კოდექსში განხილული ხელშეკრულების სტანდარტული პირობების ბათილობის საფუძვლების კლასიფიკაცია შესაძლებელია შემდეგნაირად:

- დებულებები, რომლებიც ვადებს უკავშირდება;
- დებულებები, რომლებიც ვალდებულების შესრულებას უკავშირდება;
- დებულებები, რომლებიც თანხებს უკავშირდება;
- დებულებები, რომლებიც შემთავაზებლის პასუხისმგებლობას უკავშირდება;
- დებულებები, რომლებიც ხელშეკრულების მეორე მხარის უფლებების შეზღუდვას უკავშირდება

1.1 წინადადების მიღებისა და შესრულების ვადები

დებულება, რომლითაც შემთავაზებელი აწესებს შეთავაზებული წინადადების მიღების ან უარყოფის ანდა ამა თუ იმ სამუშაოს შესრულების შეუსაბამოდ ხანგრძლივ ან აშკარად მცირე ვადებს.

აქ იგულისხმება წინადადების მიღებისა და შესრულების ვადები. მოცემულ შემთხვევაში საქმე ეხება ისეთ შემხვევებს, როდესაც შემთავაზებელი ადგენს არაგონივრულ ვადებს წინადადების მიღების, უარყოფის ან სამუშაოს შესრულების შესახებ, რაც გამოიხატება საკუთარი თავისათვის შეუსაბამოდ ხანგრძლივი ან კონტრაჰენტისათვის აშკარად მცირე ვადის დადგენაში. სამოქალაქო კანონმდებლობა იცავს ხელშეკრულების მეორე მხარეს, რადგან დაუშვებელია სამოქალაქო ურთიერთობებში რომელიმე მხარის მიერ პრივილეგირებული მდგომარეობით სარგებლობა. აღნიშნული დებულების მიზანი სწორედ კონტრაჰენტის უფლების დაცვაა. ვინაიდან, ეს უკანასკნელი მოკლებულია ხელშეკრულების შინაარსის განსაზღვრაში მონაწილეობას, ეს არ უნდა გახდეს შემთავაზებლის მიერ თავისი უფლების ბოროტად სარგებლობის საშუალება.

1.2 ვადები ვალდებულების დარღვევისას

დებულება, რომლითაც შემთავაზებელი აწესებს მისივე ვალდებულებათა შესასრულებლად კანონით დადგენილი ნორმებისაგან განსხვავებულ, შეუსაბამოდ ხანგრძლივ ან არასაკმარისად განსაზღვრულ ვადებს.

ამ ნორმის კანონში გათვალისწინება ემსახურება შემსრულებლის მიერ კანონთან შეუსაბამო ქმედების განხორციელების პრეზუმფციას, კერძოდ, დაუშვებელია, რომ მხარემ საკუთარი ვალდებულების შესრულებისათვის დაადგინოს იმაზე ხანგრძლივი ვადა, ვიდრე ამას კანონი ითვალისწინებს, ან, მეორე შემთხვევაში, დაანესოს შეუსაბამოდ ხანგრძლივი ვადა, რომელიც სცილდება გონივრული ვადის ფარგლებს და რომელიც პირდაპირ მოქმედებს კონტრაჰენტის უფლებათა დარღვევაზე.

1.3 ფასების მოკლევადიან მომატება

დებულება, რომელიც ითვალისწინებს ფასის მომატებას გაუმართლებლად მოკლე ვადებში.

კანონი იცავს კონტრაჰენტს იმ შემთხვევაში, როცა შემთავაზებელი ხელშეკრულების სტანდარტულ პირობად განსაზღვრავს ისეთ დებულებას, რომელიც გაუმართლებლად მოკლე ვადაში ფასის მომატებას ითვალისწინებს და ამ დებულებას იმთავითვე ბათილად მიიჩნევს.

მოცემულ ვითარებაში ყურადღება უნდა გამახვილდეს იმაზე, რომ სტანდარტული პირობები თავისი შინაარსით მეტნაკლებად მდგრადია და არ არის სამომავლო ცვლილებებისაკენ მიმართული. შესაბამისად, კონტრაჰენტი, ხელშეკრულების დადების მომენტში, თანხმდება მისთვის მისაღებ პირობებს და მის ინტერესებში შედის ამ პირობების სტაბილურობაც. რა თქმა უნდა, დასაშვებია ხელშეკრულების ფასის ცვლილება, ვინაიდან საბაზროეკონომიკური მდგომარეობა არ არის სტატიკური და მუდმივი ცვალებადობით ხასიათდება, თუმცა ამ კონკრეტულ შემთხვევაში, საკითხი ეხება გაუმართლებლად მოკლე ვადაში ფასის მომატებას, რაც იმთავითვე აშკარაა და მიმართულია შემთავაზებლის პირადი ინტერესებისაკენ. აქედან გამომდინარე, დანაწესი, რომელიც ასეთი სახის მოქმედების შესაძლებლობას იძლევა უდავოდ ბათილია.

2. ვალდებულების შესრულებასთან დაკავშირებული დებულებები

2.1 ხელშეკრულებაზე უარის თქმის პირობა

დებულება, რომელიც შემთავაზებელს უფლებას აძლევს გაუმართლებლად და ხელშეკრულებაში მითითებული საფუძვლის გარეშე უარი თქვას თავისი ვალდებულების შესრულებაზე

სახელშეკრულებოსამართლებრივი ურთიერთობის მთავარი საფუძველი, სწორედ ვალდებულებაა, რომელიც სსკის 361ე მუხლის მე2 ნაწილის მიხედვით, უნდა შესრულდეს ჯეროვნად, კეთილსინდისიერად, დათქმულ დროსა და ადგილას. ვალდებულების პრეზუმფციით გარანტირებული ხდება შესრულების შესაძლებლობა.

ხელშეკრულებაზე უარის თქმის პირობებს ითვალისწინებს საქართველოს სამოქალაქო კანონმდებლობა, თუმცა ამ უფლებამოსილებით სარგებლობას თან უნდა ახლავდეს კანონთან შესაბამისი, ობიექტური მიზეზები, თანაც, ვინაიდან სამოქალაქო-სამართლებრივი ურთიერთობების ამოსავალი წერტილი პირთა თანასწორობაა, ხელშეკრულებიდან გასვლის შემთხვევაში აუცილებელია მეორე მხარის ინტერესების გათვალისწინებაც და მათთვის ზიანის ანაზღაურების მოთხოვნის უფლებით აღჭურვა. როდესაც მხარე ხელშეკრულებაში უთითებს ისეთ ნორმას, რომელიც იმთავითვე ეწინააღმდეგება კან-

ონის დანაწესს, რა თქმა უნდა, მისი ბათილობა გარდაუვალია.

2.3 შესრულებაზე უარის თქმა

დებულება, რომლითაც იზღუდება ან გამოირიცხება:

ა. შესრულებაზე უარის უფლება, რომელიც ხელშეკრულების მხარეს სამკანონის სტანდარტს დააქვს

ბ. ხელშეკრულების მხარის უფლება, უარი თქვას შესრულებაზე, ვიდრე ემორეგებოს მხარეს სარეზერვუო გზა დაკისრებული ვალდებულება.

კანონის მიზნებისათვის მნიშვნელოვანია მხარეთა უფლებამოსილებების ლეგიტიმურად და შეუფერხებლად განხორციელება.

მოცემულ შემთხვევაში მნიშვნელოვანია 2 მომენტი:

1. მხარის მიერ შესრულებაზე უარის თქმის უფლებაა

2. მხარის მიერ შესრულებაზე უარის თქმის უფლება, მანამ, სანამ მეორე მხარე არ შეასრულებს დაკისრებულ ვალდებულებას.

კანონმდებლობაში მხარის მიერ ორივე უფლებამოსილებით სარგებლობა გარანტირებულია და დაუშვებელია მეორე მხარის მიერ ისეთი შეზღუდვის ამ აკრძალვის დაწესება, რომელითაც გამოირიცხება კანონით მინიჭებული უფლების გამოყენება. თუ კანონი ითვალისწინებს, შესაბამისი საფუძვლით, შესრულებაზე უარის თქმას, მაშინ, მხარეს აქვს მისი გამოყენების უფლება.

რაც შეეხება შესრულებაზე უარს, მანამ, სანამ მეორე მხარე არ შეასრულებს დაკისრებულ ვალდებულებას, ეს არის მხარის დამზღვევი უფლება, რომელიც შესაბამისობაშია მხარეთა თანასწორობის პრინციპთან და დაუშვებელია მისი აკრძალვა.

აქედან გამომდინარე, ორივე შემთხვევაში, შემთავაზებლის მიერ დაწესებული დებულებები იქნება ბათილი.

2.4. გაფრთხილება ვალდებულების შესრულების შესახებ;

ვადის დანიშვნა დებულება, რომლითაც შემთავაზებელი თავისუფლდება კანონით გათვალისწინებული იმ მოვალეობისაგან, რომ ხელშეკრულების მხარე გააფრთხილოს ან დაუნიშნოს მას ვადავალდებულების შესასრულებლად.

დაუშვებელია, შემთავაზებლის მიერ ისეთი ნორმის გათვალისწინება, რომლითაც გამოირიცხება, რომ შემსრულებელი თავისუფლდება მეორე მხარისათვის გაფრთხილების ან დამატებითი ვადის დანიშვნისაგან. ვინაიდან, სამოქალაქო კოდექსი, 405ე მუხლში, პირდაპირ ითვალისწინებს ამ დანაწესის საპირისპირო დათქმას. შესაბამისად, დაუშვებელია ხელშეკრულების სტანდარტული პირობებით კანონით გათვალისწინებული რეგულირების შეცვლა.

3. თანხებთან დაკავშირებული დებულებები

3.1. განუღებელი ხარჯების შეუსაბამოდ მაღალ ანაზღაურება

დებულება, რომელიც შემთავაზებელს უფლებას აძლევს ხელშეკრულების მეორე მხარეს მოსთხოვოს განუღებელი ხარჯების შეუსაბამოდ მაღალი ანაზღაურება.

სამოქალაქო კანონმდებლობა როგორც ამ კონკრეტულ შემთხვევაში, აგრეთვე სხვა ვითარებებშიც, ორიენტირებულია მხარეთა თანასწორობაზე და დაუშვებლად მიიჩნევს რომელიმე მხარის მიერ თვითნებურად, მხოლოდ საკუთარ ინტერესებზე მორგებული, მოქმედებების განხორციელებას. სწორედ ამას მოწმობს სასამართლო პრაქტიკა, სადაც მრავლად მოიძებნება მაგალითები, როდესაც სასამართლოს შეუმცირებია შეუსაბამოდ დიდი ხარჯები მეორე მხარის სასარგებლოდ. აღნიშნული ნორმის მიზანია, არ მოხდეს ისეთი დებულების სტანდარტულ პირობად გადაქცევა, რომელიც პირდაპირ აზიანებს მეორე მხარეს, კერძოდ, იწვევს მისი ფინანსების არამართლზომიერად შემცირებას. შემთავაზებლის მიერ შეთავაზებული სამუშაო უნდა ითვალისწინებდეს საერთო ეკონომიკურ ფონსა და ბაზარზე არსებულ მდგომარეობას. შემთავაზებლის მიერ დაუშვებელია, ისეთი ანაზღაურების დაწესება, რომელიც ამკარად არ შეესაბამება შესასრულებელი სამუშაოსათვის გათვალისწინებულ გონივრულ თანხას.

3.2. ზიანის ანაზღაურების გადამეტებული მოთხოვნა

შეთანხმება ზიანის ოდენობაზე მეტი თანხის მოთხოვნის შესახებ.

როგორც არაერთხელ აღინიშნა, სამოქალაქო დოქტრინა მიმართულია მხარეთა შორის თანასწორობის პრინციპის დაცვაზე, რაც გამოირიცხავს შემთავაზებლის მიერ ისეთი დებულების გათვალისწინებას ხელშეკრულების სტანდარტულ პირობად, რომელიც მოიცავს ზიანის ანაზღაურებისათვის არარეალურად დიდ ოდენობის თანხას.

4. შემთავაზებლის პასუხისმგებლობასთან დაკავშირებული დებულებები

4.1. პასუხისმგებლობა გაუფრთხილებლობის გამო

დებულება, რომელიც გამოირიცხავს ან ზღუდავს პასუხისმგებლობას იმ ზიანისათვის, რაც ცვალებადია შემთავაზებლის ან მისი წარმომადგენლის მიერ უხეში გაუფრთხილებლობით ვალდებულების დარღვევის გამო.

სამოქალაქო კანონმდებლობის მიხედვით, ზიანის ანაზღაურების მოვალეობა მხარეს ენიჭება როგორც განზრახი ქმედების, აგრეთვე გაუფრთხილებლობისათვის, რასაც ითვალისწინებს სსკის 395ე მუხლის

1ლი ნაწილი. ამასთან, უხეში გაუფრთხილებლობა თითქმის ყველა შემთხვევაში იწვევს პასუხისმგებლობის დადგენას. შესამაბისად, შეთანხმება, რომელიც წინააღმდეგობაში მოდის კანონის დანაწესთან, იმთავითვე ბათილია.

4.2. საქონლის მიწოდებისა და სამუშაოების შესრულებისას შემთავაზების პასუხისმგებლობის შეზღუდვა ნივთის ნაკლის გამო.

ასევე ბათილია დებულებები, რომლებიც, კანონით გათვალისწინებული წესებისაგან განსხვავებით, ზღუდავენ ახალნარმოებული საქონლის მიწოდებისა და სამუშაოების შესრულებისას შემთავაზების პასუხისმგებლობას ნივთის ნაკლის გამო.

კანონი დაუშვებლად მიიჩნევს ნივთის ნაკლის გამო შემთავაზების პასუხისმგებლობის შეზღუდვას, ვინაიდან, ვალდებულების პრეზუმფცია იმტერატიულად მოითხოვს, რომ იგი უნდა შესრულდეს ჯეროვნად. ამ დებულებით, კონტრაქტის ერთმევა უფლება პრეტენზია წაუყენოს მეორე მხარეს ნაკლოვანი ნივთის არსებობის შემთხვევაში, რაც დაუშვებელია, ვინაიდან, ამ უფლებამოსილების გამოყენება მას კანონით აქვს მინიჭებული.

5. ხელშეკრულების მეორე მხარის უფლების შეზღუდვასთან დაკავშირებული დებულებები

5.1. ხელშეკრულებაში ცვლილების შეტანის პირობა

დებულება, რომელიც შემთავაზებელს უფლებას აძლევს შეცვალოს შეპირებული სამუშაო ან გადაუხვიოს მას, თუ ამის შესახებ შეთანხმება მიუღებელია ხელშეკრულების მეორე მხარისათვის.

ვინაიდან, ხელშეკრულების სტანდარტული პირობები სახელშეკრულებო ურთიერთობის სპეციფიკური სახეა, რომლის მიხედვითაც, ერთი მხარის მიერ წინასწარ ხდება ნორმების შემუშავება და მეორე მხარე ხელშეკრულების პირობების განსაზღვრაში მონაწილეობას არ იღებს და, ხელშეკრულების დადების ამ ნაწილში, მხოლოდ გამზადებულ პირობებზე აწერს ხელს, ლოგიკას არ იქნება მოკლებული, თუ კანონმდებელი ამ შემთხვევაშიც დააზღვევს კონტრაქტს და დაიცავს მას შემთავაზების მიერ ხელშეკრულების პირობებში ცვლილებების შეტანისაგან.

ამ დანაწესის არსებობა ისევ და ისევ ვალდებულების პრეზუმფციით არის გამყარებული და დაუშვებელია, ხელშეკრულების ერთმა მხარემ თვითნებურად შეიტანოს ცვლილებები მასში და დაარღვის მხარეთა დისპოზიციურობის პრინციპი.

5.2. ურთიერთმოთხოვნათა ჩათვლის აკრძალვა

დებულება, რომლითაც ხელშეკრულების მხარეს ერთმევა უფლება, გაქვითოს უდავოაონ სასამართ-

ლო გადაწყვეტილებით დადგენილი მოთხოვნა.

სამოქალაქო კანონმდებლობისათვის კარგად არის ცნობილი ურთიერთმოთხოვნათა გაქვითვის ინსტიტუტი, რომლის ძალითაც ერთერთი მხარეს შეუძლია ცალმხრივად თავისი მოთხოვნა მეორე მხარის მოთხოვნის სანაწილმდეგოდ გაქვითოს. მოცემულ შემთხვევაშიც, კანონმდებლის ამოსავალი ნერტილი კონტრაქტის დაცვაა. თუმცა, უნდა აღინიშნოს, რომ კანონი შემთავაზებელს მთლიანად არ უკრძალავს ამ უფლების შეზღუდვას, თუმცა, იგი ზღუდავს ამ უფლებას სასამართლო გადაწყვეტილებით დადგენილი მოთხოვნების მიმართ.

5.3 ძირითადი ვალდებულების შესრულების დარღვევა დებულება, რომლითაც შემთავაზების მიერ ძირითადი ვალდებულების დარღვევისას:

ხელშეკრულების მეორე მხარეს ერთმევა ან ეზღუდება უფლება, უარი თქვას ხელშეკრულებაზე, ან ხელშეკრულების მეორე მხარეს ერთმევა ან „ვ“ ქვეპუნქტის სანაწილმდეგოდ ეზღუდება ხელშეკრულების შეუსრულებლობისათვის ზიანის ანაზღაურების მოთხოვნის უფლება.

აღნიშნულ შემთხვევაში, საქმე ეხება ისეთ ვითარებას, როდესაც კონტრაქტი ვარდება კაბალურ მდგომარეობაში, რადგან მას ესპობა კანონით მინიჭებული შესაძლებლობა, უარი თქვას ხელშეკრულებაზე, თუკი მოვალე არ ასრულებს ხელშეკრულებით ნაკისრ ვალდებულებას, რასაც ითვალისწინებს სსკის 405ე მუხლის მე2 ნაწილის „ბ“ ქვეპუნქტი.

5.4 უკავშირდება ვალდებულების ნაწილობრივ შესრულებისას ინტერესის დაკარგვას:

დებულება, რომელიც შემთავაზების მიერ ვალდებულების ნაწილობრივ შესრულების შემთხვევაში ხელშეკრულების მეორე მხარეს ართმევს უფლებას, მოითხოვოს ზიანის ანაზღაურება მთლიანი ხელშეკრულების შეუსრულებლობისათვის ან უარი თქვას ხელშეკრულებაზე, თუკი მას დაეკარგა ინტერესი ნაწილობრივი შესრულებისადმი.

მოცემული დებულება ეწინააღმდეგება როგორც სამოქალაქო კოდექსის 405ე მუხლის 1ლი ნაწილის მე3 წინადადებას, ისე 661ე და 665ე მუხლების მოთხოვნებს და აშკარად ზღუდავს კონტრაქტის უფლებებს, შესაბამისად მისი გათვალისწინება ხელშეკრულების სტანდარტულ პირობად დაუშვებელია.

3.2 სამართლებრივი შედეგები

ვინაიდან, საქართველოს სამოქალაქო კანონმდებლობა ითვალისწინებს ხელშეკრულების სტანდარტული პირობების ბათილობას სახელშეკრულებო ურთიერთობის ეტაპზე, შეიძლება დადგეს თვითონ ხელშეკრულების ბათილობის საკითხიც.

ხელშეკრულების სტანდარტული პირობების ბათილობა თავის თავში არ მოიაზრებს მთლიანი ხელშეკრულების ბათილობასაც და იმ შემთხვევაში, თუ დადგა მათი ბათილობის საკითხი, ხელშეკრულების დანარჩენი ნაწილი სამართლებრივი ძალის მქონეა. თუ სამოქალაქო კოდექსის ზოგად ნაწილს მოეწოდებოდა, აღმოვაჩინებთ, რომ 62ე მუხლი ითვალისწინებს გარიგების ნაწილის ბათილობას და ადგენს:

გარიგების ნაწილის ბათილობა არ იწვევს მისი სხვა ნაწილების ბათილობას, თუ სავარაუდოა, რომ გარიგება დაიდებოდა მისი ბათილი ნაწილის გარეშე.

ამ შემთხვევაში მნიშვნელოვანია, დადგინდეს, როგორია კონტრაჰენტის ინტერესები მთლიანად ხელშეკრულების მიმართ. ხშირ შემთხვევაში, კონტრაჰენტი თავად არის დაინტერესებული ხელშეკრულების შინაარსითა და მისი ძალაში შესვლით, ამას ემატება ისიც, რომ ხელშეკრულების სტანდარტული პირობების არსი სწორედ ამ უკანასკნელის ინტერესების დაცვაა, ამიტომ, ლოგიკას არ არის მოკლებული კანონმდებლის მიერ ასეთი დანაწესის დადგენა და ხელშეკრულების ძირითადი ნაწილის კანონიერ ძალაში დატოვება.

4.ქართული და უცხოური კანონმდებლობის შედარებითი ანალიზი

4.1 მიმართლება BGB-სა და გერმანულ კანონმდებლობასთან

ხელშეკრულების სტანდარტულ პირობებთან მიმართებით ქართული კანონმდებლობა მეტწილად გერმანული კანონმდებლობის მკვეთრი გავლენით ხასიათდება.

გერმანიის სასამართლოებმა თავდაპირველად შესაბამისი სასამართლო პრაქტიკის დამკვიდრებით დაიწყეს ხელშეკრულებაში განსაზღვრული უსამართლო სტანდარტულ პირობათა კონტროლი, ხოლო შემდგომში ისინი დარეგულირდნენ აქტით, რომელიც განსაზღვრავდა ხელშეკრულების ზოგად ფორმას არსებითი პირობებთან მიმართებით (Allgemeine Geschäftsbedingungen), ხოლო 2002 წლიდან ისინი ინტეგრირდა სამოქალაქო კოდექსში.

რეფორმას ძირითად საფუძვლად დაედო ევროკავშირის დირექტივა, რომელიც უშუალოდ მომხმარებელსა და მიმწოდებელს შორის დადებულ სახელშეკრულებო პირობების რეგულაციებს განსაზღვრავს. გერმანამ არა მხოლოდ სამოქალაქო კოდექსში კონკრეტული ნორმები განამტკიცა, არამედ

შესაბამისი სასამართლო პრაქტიკაც დაამკვიდრა იმისთვის, რომ სახელმწიფოს ზუსტად შეესრულებინა ეს ვალდებულება, რომელიც მას ჰქონდა მომხმარებელთა უფლებების დაცვის ასპექტში. კეროდ ერთ-ერთ საქმეზე, ახალგაზრდა წყვილმა შეიძინა ავეჯი მაღაზიაში, რომლებშიც ხდებოდა ფასდაკლებით ნივთების გაყიდვა. პირველ ეტაპზე წყვილმა გადაიხადა მხოლოდ თანხის ნაწილი, თუმცა ავეჯის სახლში წაღების შემდგომ აღმოჩნდა, რომ ავეჯი იყო დაზიანებული და მათ უარი თქვეს დარჩენილი თანხის გადახდაზე, ვიდრე არ შეკეთდებოდა ავეჯი. აღნიშნული მაღაზიის მიერ განსაზღვრული არსებითი პირობების საფუძველზე, თავად მაღაზია ვერ შეაკეთებდა მოცემულ ავეჯს მისი ფუნქციებიდან გამომდინარე. გერმანიის ფედერალურმა სასამართლომ განაცხადა, რომ აღნიშნულ შემთხვევაში ერთადერთი უფლება, რომლის გამოყენებაც საჭირო იყო ხელშეკრულებით განსაზღვრული ვალდებულებების ჯეროვნად შესრულების თვალსაზრისით ვერ განხორციელდებოდა ფაქტობრივად, შესაბამისად, მხარეებს უნდა ჰქონოდათ ხელშეკრულებიდან გასვლისა და ავეჯის დაბრუნების უფლება, ვინაიდან მიუხედავად ვალდებულების არსებობისა გამყიდველი ფაქტობრივად ვერ შეძლებდა დაკისრებული მოვალეობის შესრულებას.

უნდა აღინიშნოს, რომ 2013 წლის 29 ნოემბერს, ქართული მხარის მიერ ასოცირების ხელშეკრულების ხელმოწერით საქართველოს მხარემ აიღო პასუხისმგებლობა საკუთარი კანონმდებლობა ჰარმონიზაციაში მოეყვანა ევროკავშირის კანონმდებლობასთან, მათ შორის მოცემული დირექტივა, რომელიც საქართველოს კანონმდებლობაში უნდა ასახულიყო ხელშეკრულების ხელმოწესიდან ხუთი წლის ვადაში.

დირექტივის პირველივე მუხლი განსაზღვრავს მის უშუალო მიზანს- იმგვარი რეგულაციების შემნას წევრ სახელმწიფოებში, რომლებიც აღმოფხვრის უსამართლო სტანდარტული პირობების ჩადებას ხელშეკრულებაში, რომელიც დადებული მიმწოდებელს/გამყიდველსა და მომხმარებელს შორის. ამასთანავე, როგორც დირექტივის მიმოხილვით ნაწილშია აღნიშნული, მომხმარებელთა უფლებების დაცვა წარმოადგენს ქვეყნის ეკონომიკის დაცვის ძირითად საწყისს, ვინაიდან აღნიშნული ბერკეტების დაწესებით სახელმწიფო, ერთის მხრივ, ასრულებს პოზიტიტიური ვალდებულების ფარგლებში ნაკისრ ვალდებულებასა და ამავდროულად ქმნის სახელმწიფოს მიერ მსგავსი “სერვისების” კონტროლის მსუბუქ მექანიზმს.

დირექტივა 93/13/EEC -ხელშეკრულების პირობების ბოროტად გამოყენების აკრძალვის შესახებ განმარტავს ხელშეკრულების სუბიექტებს:

-გამყიდველი/მიმწოდებელი-ფიზიკური ან იურიდიული პირი, რომელიც მოქმედებს მისი სავაჭრო, ბიზნეს ან პროფესიული ინტერესების ფარგლებში.

-მომხმარებელი-ფიზიკური პირი, რომელიც მოქმედებს მისი სავაჭრო, ბიზნეს ან პროფესიული მიზნების მიღმა.

განვიხილოთ, თუ რამდენად აკმაყოფილებს ევროკავშირის დირექტივა 93/13/EEC -ის მიერ დადგენილ სტანდარტებს ერთის მხრივ გერმანული, ხოლო მეორეს მხრივ საქართველოს სამოქალაქო კოდექსის შესაბამისი მუხლები, ვინაიდან, როგორც ვიცით, ქართული სამოქალაქო კოდექსი სწორედ გერმანიის სამოქალაქო კოდექსის გავლენითაა შექმნილი.

გერმანიის საქმოქალაქო კოდექსში, როგორც უკვე აღვნიშნეთ 2002 წლის რეფორმის შედეგად სპეციალური კანონიდან სტანდარტული პირობების მარეგულირებელი ნორმები ინკორპორირდა გემანიის სამოქალაქო კოდექსში (Bürgerlichen Gesetzbuch). კოდექსის 305-310 მუხლები სწორედ აღნიშნულ საკითხს არეგულირებს.

უშუალოდ სტანდარტული პირობების ცნება გერმანულ და ქართულ კანონმდებლობაში იდენტურადაა ჩამოყალიბებული, კერძოდ ხელშეკრულების სტანდარტული პირობები იარის წინასწარ ჩამოყალიბებული, მრავალჯერადი გამოყენებისათვის გამიზნული პირობები, რომელთაც ერთი მხარე (შემთავაზებელი) უდგენს მეორე მხარეს და რომელთა მეშვეობითაც უნდა მოხდეს კანონით დადგენილი ნორმებისაგან განსხვავებული ან მათი შემცველობის წესების დადგენა. ანალოგიურად რეგულირდება დათქმა სტანდარტული პირობების ნათლად და გასაგებად ჩამოყალიბების შესახებ მათი ხელშეკრულების ნაწილილად მიჩნევა და სხვა, ნაწილობრივი განსხვავება შეიმჩნევა ბათილობასთან დაკავშირებით, კერძოდ, პირველ რიგში უნდა აღინიშნოს, რომ გერმანიის სამოქალაქო კოდექსის 307-ე მუხლი ძირითადად ეხება ხელშეკრულების შინაარსის გონივრულობის შემოწმებას და განსაზღვრავს იმ პირობებს, რომელთა ალტერნატიულად არსებობის შემთხვევაში, ხელშეკრულებაში განსაზღვრული სტანდარტული პირობა სამართლებრივი ძალის არ მქონეა-ბათილია.

1. ხელშეკრულებაში განსაზღვრული პირობა არღვევს კეთილსინდისიერების პრინციპს;

2. ხელშეკრულებაში მოცემული პირობა არ არის განჭვრეტადი-მხარისთვის ბუნდოვანია პირობის არსი;

3. დავის შემთხვევაში ივარაუდება მხარის მდომარეობის შეუსაბამოდ გაუარესება;

4. ზღუდავს ძირითად უფლებებსა და თავისუფლებებს;

5. საფროთხე ექმნება ხელშეკრულების მიზნის მიღწევას;

აღნიშნულ დანაწესები მოქმედებს მხოლოდ იმ პირობებთან, რომლებიც მოიცავს კანონისგან განსხვავებულ ან მათ შემცველ მონესრიგებას. კერძო სამართალში მოქმედებს დისპოზიციურობის პრინციპი რაც იმას გულისხმობს, რომ მხარეებს უფლება აქვთ ხელშეკრულებაში განსაზღვრონ ე.წ შემცველი ნორმები, რომლებიც კანონით არ არის დადგენილი, თუმცა ამავდროულად არ არის აკრძალული. რაც შეეხება ე.წ უსამართო არსებით პირობებს, დირექტივის მე-3 მუხლი განმარტავს აღნიშნულ ცნებას და

ადგენს საბუძვლებს, რომელიც აცხადებს მსგავსი ტიპის ხელშეკრულებებს ბათილად.

ხელშეკრულებაში განსაზღვრული სტანდარტული პირობა რომელიც მხარის მიერ ინდივიდუალურად გაცნობის შედეგად არ არის მიღებული, ბათილად უნდა ჩაითვალოს იმ შემთხვევაში, თუ წარმოშობს მკვეთრ დისბალანსს მხარეთა შორის, ხელშეკრულების დადების შემდგომ წარმოშობილი უფლებამოვალეობების თვალსაზრისით.

ინდივიდუალური მოლაპარაკების გარეშე მიღებულ პირობად ითვლება პირობა, რომელიც წინასწარი იყო ფორმულირებული და მხარეს ჰქონდა მისი გაცნობის შესაძლებლობაც, თუმცაღა განცობის მიუხედავად მისთვის გაუგებარი იყო პირობის არსი. იმ შემთხვევაში თუ გამყიდველი ან მიმწოდებელი ამბობს, რომ სტანდარტული პირობა იყო ინდივიდუალური მოლაპარაკების შედეგად განსაზღვრული, მიუხედავად ხელშეკრულების სახეზე არსებობისა, მტკიცების ტვირთი არის მაინც მიმწოდებელზე/გამყიდველზე.

საქართველოს სამოქალაქო კოდექსის 347-348 მუხლები განსაზღვრავენ სტანდარტული პირობების ბათილობის საფუძვლებს. მოცემული მუხლები არ შეიცავს დირექტივით დასახერხებულ ორი პირობიდან არცერთს, თუმცაღა გარიგების თავში დადგენილი ზოგადი ნორმები არსეგულირებს ზოგადად გარიგების ბათილობის საფუძვლებს.

სსკ-ს 53-ე მუხლი ადგენს გარიგების ბათილობას მისი შინაარსის დაუდგენლობის გამო.

განსხვავებით დირექტივისაგან კოდექსი ადგენს ზოგადად გარიგების ბათილობის საკითხს და არა ცაკეულადკონკრეტული სტანდარტული პირობისა, თუმცა სსკ-ის 62-ე მუხლი შესაძლებლობას აძლევს მხარეებს დადონ გარიგება, რომლის მხოლოდ ნაწილი გაბათილდა და მისი ბათილობაარ ინვევს სხვა ნაწილების ბათილობას.

6. ხელშეკრულების სტანდარტული პირობების გამოყენებასთან დაკავშირებული პრობლემები-ქართული სასამართლო პრაქტიკა

კანონმდებლობის ჰარმონიზაციის მიზნითა და აღნიშნულ რეგლამენტზე დაყრდნობით ევროპასთან ინტერგაციის კომიტეტმა მოამზადა კანონმპროექტი, რომელიც აღნიშნული მიმართულებით მდგომარეობის გამოსწორების მიზნით ქმნიდა ახალ- მომხმარებელთა ომბუტსმენის ინსტიტუტს კანონის პროექტის III თავი ეხება „მომხმარებელთა ომბუდსმენს“ და მოიცავს ომბუდსმენის საქმიანობის ჩამონათვალს, მის უფლებებს სასამართლოში მიმართვისას და კვლევისა და ანალიტიკური საქმიანობის შესაძლებლობას, რომლის დროსაც მას შეუძლია შეიმუშაოს რეკომენდაციები მომხმარებელთა უფლებების დაცვის გაუმჯობესების მიზნით. ასევე კანონპროექტი განსაზღვრავდა მომხმარებელთა ომბუდსმენის ვალდებულებას წელიწადში ერთხელ საქართველოს პარლამენტს წარუდგინოს ინფორმაცია საქართ-

ველოში ამ სფეროში არსებული მდგომარეობის შესახებ. აღნიშნული კანონმდებლობით პარლამენტმა არ დაამტკიცა, რამდენიმე განმარტების საფუძველზე, ზოგადი უფლებების ნაწილში კანონი განმარტავდა ფუნდამენტურ, კონსტიტუციით აღიარებულ უფლებებს, რაზეც პარლამენტმა თქვა, რომ არალოგიკური იქნებოდა კონსტიტუციური ნორის მოცემულ კანონში განმტკიცება, გარდა ამისა კანონის რიგ ნორმებს გააჩნდა ე.წ სამართლებრივი ტავტოლოგია, ვინაიდან სამოქალაქო კოდექსი ისედაც ანალოგიური სახით არეგულირებდა მოცემულ დებულებებს. რიგი ნორმები შეიცავდა ბუნდოვან, არაგანჭვრეტად კონცეფციებს.

დღესდღეობით გვაქვს იმგვარი რეალობა, რომ საქართველოში არ არსებობს კანონი მომხმარებელთა უფლებათა დაცვის შესახებ, შესაბამისად, არ არსებობს არანაირი სამართლებრივი აქტი, რომელიც სპეციალური მონესრიგების სახით დაიცავს ომხმარებელთა უფლებებს. შესაბამისად უდიდესი პრობლემა ამ ეტაპზე შესაბამისი კანონმდებლობის არქონა, რომელიც გააჩნია ევროკავშირის წევრს თითოეულ ქვეყანას.

განსაკუთრებით მნიშვნელოვანია იმ გადანუვებით განხილვა, რომელიც წარმოადგენს შექმნის ძირითად სტანდარტსა და პრობლემატურ ასპექტებზე, რომლებიც არსებობს მოცემულ ასპექტში.

ერთ-ერთ საქმეზე მაღაზია “აიფონ+-ის “ წინააღმდეგ აღმოჩნდა, რომ მაღაზია ნასყიდობის ხელშეკრულების სტანდარტულ პირობად დებდა დაზიანებულ მობილურზე საგარანტიო ბარათის გავრცელების შესაძლებლობას იმ შემთხვევაში, თუ შეუძლებელი იყო მობილური ტელეფონის საიდენტიფიკაციო ნომრის დადგენა. აღნიშნულის დასადაგანად აუცილებელი იყო მობილურის ჩართვა, რაც შეუძლებელი იყო მობილურის დაზიანების ხარისხიდან გამომდინარე, შესაბამისად, მოსარჩევეები ითხოვნენ მოცემული სტანდარტული პირობის ბათილად ცნობას, ვინაიდან მიიჩნევენ, რომ მოცემული პირობა უპირატესობას ანიჭებდა ხელშეკრულების სტანდარტულ პირობათა განმსაზღვრელ მხარეს. სასამართლომ დააკმაყოფილა სარჩელი.

ზოგადი მაჩვენებლები მომხმარებელთა უფლებების დარღვევა მოცემულ კონტექსტში ყველაზე ხშირია ტექნიკის შეძენასთან დაკავშირებით და პრობლემები ძირითადად ანალოგიურია უცხოური პრაქტიკისა, რის შესახებაც ზემოთ უკვე ვისაუბრეთ- მეორე მხარის მიერ ხელშეკრულების პირობებზე გაცნობის გარეშე ხელმოწერა ან მიუხედავად გაცნობისა ნორმის ბუნდოვანების გამო მასზე ხელმოწერა.

5. დასკვნა

ხელშეკრულების სტანდარტული პირობების ბათილობის საფუძველზე მიმართებით ქართულ კანონმდებლობაში არ მოიძებნება სასამართლო

პრაქტიკა. ამას ისიც განაპირობებს, რომ მოცემული ნორმა ახალია ქართული რეალობისათვის და ჯერ-ჯერობით ადაპტაციის პროცესშია.

კვლევის შედეგად, რეკომენდაციის სახით, შეიძლება იმის შეთავაზება, რომ სამოქალაქო კოდექსის 347-ე და 348-ე მუხლებში არსებული ბათილობის საფუძველები გადაჯგუფდეს ისეთი თემატიკით, რომელიც მოცემულ ნაშრომშია წარმოდგენილი.

**ბიბლიოგრაფია
სამართლებრივი აქტები:**

- 1. საქართველოს სამოქალაქო კოდექსი
- 2. გერმანიის სამოქალაქო კოდექსი
- 3. ევროსაბჭოს დირექტივა 93/13/EEC მომხმარებელთა უფლებების დაცვის შესახებ

ქართულენოვანი ლიტერატურა:

- 1. ქ. ერემაძე, ინტერესთა დაბალანსება დემოკრატიულ სახელმწიფოში, თბილისი, 2013;
- 2. გერმანიის სამოქალაქო კოდექსის კომენტარები
- 2. ზ. ძლიერიშვილი, სახელშეკრულებო სამართალი, თბილისი, 2010.

უცხოენოვანი ლიტერატურა:

- 1. Duncan Kennedy, Distributive and Paternalist Motives in Contract and Tort Law , with Special Referenve to 2. Compulsory Terms and Unequal Bargaining Power, 41 Md Law Revie, 1982
- 3. W. David Slawson, Standard Form Contracts and Democratic Control of Lawmaking Power, Harvard Law Reaview, 1971
- 4. Aethur Leff, Unconscionabiity and the Code The Emperor’s New Clause, 2003
- 5. Russell Koroblkin, “Bounded Rationality, Standard Form Contracts, and Unconscionability” ,The University of Chicago Law Reaview, 2003
- 6. BGHZ 2, 90; Nigel G. Foster/ Statish Sule, German Legal System & Laws, Oxford, 2002

შიდა აუდიტის ეთიკის კოდექსის ძირითადი პრინციპები კომერციულ ბანკებში

ნათია ხოჭოლავა,
სტუ-ს დოქტორანტი

რეზიუმე

შიდა აუდიტორთა ეთიკის კოდექსი არის იმ ძირითადი პრინციპების ერთობლიობა, რომელიც არეგულირებს შიდა აუდიტის სამსახურის თანამშრომელთა ქცევას წესს საქმიანობის განხორციელების პროცესში. მისი მიზანია შიდა აუდიტის საქმიანობაში მაღალი ეთიკური კულტურის დამკვიდრება, შიდა აუდიტორთა პროფესიული ვალდებულებების სრულყოფილად და ეფექტიანად შესრულების ხელშეწყობა.

შიდა აუდიტორთა საერთაშორისო ინსტიტუტმა ეთიკის საერთაშორისო კოდექსის საფუძველზე მიიღო დოკუმენტი, რომლის მიხედვითაც შიდა აუდიტორებმა უნდა დაიცვან შემდეგი პრინციპები: ა) პატიოსნება, ბ) ობიექტურობა, გ) კონფიდენციალურობა, დ) კომპეტენტურობა.

ეს ის ძირითადი პრინციპებია, რისი დაცვაც აუცილებელია კომერციული ორგანიზაციებისათვის. თუმცა, რასაკვირველია არსებობს აუდიტის სამსახურის თანამშრომელთა შესაბამისობის ადგილობრივი საკანონმდებლო მოთხოვნები, რომელთა გათვალისწინებაც სავალდებულოა კომერციული ბანკებისათვის. საქართველოს ეროვნული ბანკის პრეზიდენტის ბრძანებით მოითხოვება: ა) დამოუკიდებლობა; ბ) კომპეტენტურობა; გ) მიუკერძოებლობა; დ) შიდა აუდიტის პროგრამისა და მასშტაბის ადეკვატურობა; ე) რესურსებით უზრუნველყოფა.

ამავდროულად, შიდა აუდიტის ფუნქციონირების პრინციპები საერთაშორისო მასშტაბით სხვადასხვა ავტორების რიგ ნაშრომებშიც განიხილება. მათ შორის შეიძლება გამოვყოთ მოვალეობათა განაწილების და უწყვეტობის პრინციპები, ინფორმაციის საკმარისობა, წონასწორობა, მაკონტროლებელი და კონტროლირებადი სისტემები, შესაბამისობა და ა.შ.

მივიჩნევთ, რომ ადგილობრივი საკანონმდებლო მოთხოვნების, საყოველთაოდ აღიარებული ეთიკის კოდექსის პრინციპებისა და შიდა აუდიტის ფუნქციონირების საერთაშორისო პრაქტიკის შერწყმის შედეგად საერთო ჯამში ბანკის მიიღებს საკუთარი ერთეულისათვის შესაბამისი ეთიკის კოდექსი.

საკვანძო სიტყვები: შიდა აუდიტორთა ინსტიტუტი, ეთიკის კოდექსი, ეთიკის კოდექსის ძირითადი პრინციპები, პატიოსნება, ობიექტურობა, კონფიდენციალურობა, კომპეტენტურობა, რესურსებით უზრუნველყოფა.

The basic principles of Internal Audit Code of Ethics in Commercial banks

Khocholava Natia,
doctoral student of GTU
Summary

Internal Auditors Code of Ethics is a set of basic principles that conducts the behavior of employees of the Internal Audit unit during their activities. It is designed to work with high ethical culture and professional obligations for internal auditors.

Institute of Internal Auditors on the basis of International Code of Ethics created the document, according to which internal auditors must comply with the following principles: Integrity, Objectivity, Confidentiality, Competency.

Those are the basic principles, which are essential for commercial organizations. However, of course there are the local legal requirements that should be considered mandatory for commercial banks regarding Internal Audit Service. According to President Decree of National Bank of Georgia following are considered: a) Independency; B) Competency; C) Impartiality; D) Adequacy of Internal audit program and scale; E) Provision of Resources.

At the same time, the principles of the functioning of the internal audit are considered in the works of various authors internationally. They can be distinguished as the distribution of responsibilities and continuity of the principles, information sufficiency, balance, control and compliance of controlled systems, etc.

We believe that local regulations, principles of internationally recognized code of ethics and international practice of the functioning of the internal audit unit will merger overall bank's code of ethics for their respective units.

Keywords: Institute of Internal Auditors, Code of Ethics, Main principles of Code of Ethics, Integrity, Objectivity, Confidentiality, Competency, Provision of Resources.

შესავალი

საზოგადოდ მიჩნეულია, რომ კორპორაციული მართვა არის გარანტი იმისა, რომ კომპანიები ეფექტურად იმართება აქციონერთა ინტერესების დასაცავად. ეფექტური კორპორაციული მართვის პროცესს კი ხელს უწყობს ორი ძირითადი ფაქტორი: მმართველობითი საბჭოს შესატყვისი სტრუქტურირება და მეორე, ხელმძღვანელობის საქმიანობის შემოწმები-

სასვის შესაბამისი მექანიზმების არსებობა.

გარე აუდიტორების ფუნქცია იმაში მდგომარეობს, რომ ჩამოაყალიბოს მოსაზრება, ასახევს თუ არა სავალდებულო ფინანსური ანგარიშგება უტყუარ და სამართლიან თვალსაზრისს და მას არ შეუძლია და, ცხადია არც უნდა მონაწილეობდეს კომპანიის საქმიანობაში.

მართვის უფლებამოსილებით აღჭურვილი პირების ფუნქცია მაღალი დონის საზედამხედველო მიზნებს ახორციელებს, ასე, რომ ისინიც ვერ იქნებიან სრულად ჩართული მართვის ყოველდღიურ პროცესში.

სამწუხაროდ, თუ არავინ განიხილავს რამდენად კარგად იმართება კომპანია ფაქტობრივად, არც ერთ ჩამოთვლილ მექანიზმს არ ექნება არავითარი ეფექტი.

ამიტომ საჭიროა კომპანიაში არსებობდეს დამოუკიდებელი განყოფილება, რომელიც შეამოწმებს, რომ სისტემები ეფექტურად მუშაობს და არსებობს პროცედურები, რომლებიც ხელს უწყობს ეფექტიანი კორპორაციული მართვა რეალობად იქცეს. მასამადამე წარმოიშობა შიდა აუდიტის საჭიროება.

ძირითადი ტექსტი

შიდა აუდიტის სამსახურის მუშაობა უნდა ეფუძნებოდეს ეთიკის საყოველთაოდ აღიარებულ ნორმებსა და პრინციპებს, რომელიც შემუშავებულია საერთაშორისო ორგანიზაცია შიდა აუდიტორების ინსტიტუტის მიერ. ეს ძირითადი პრინციპებია: პატიოსნება, ობიექტურობა, კონფიდენციალურობა და კომპეტენტურობა.

შიდა აუდიტის პრინციპები აღწერილია შიდა აუდიტორების ეთიკის კოდექსში, რომელიც 2000 წლის 17 ივნისს შიდა აუდიტორების ინსტიტუტის დირექტორთა საბჭომ მიიღო. მოცემული დოკუმენტი ეთიკის საერთაშორისო კოდექსის საფუძველზეა შემუშავებული და მასში შემდეგი ძირითადი პრინციპებია განხილული: ა) პატიოსნება, ბ) ობიექტურობა, გ) კონფიდენციალურობა დ) კომპეტენტურობა.

კომერციულ ბანკში შიდა აუდიტის პრინციპების შემუშავებისას შესაძლებელია უცხოელი კოლეგების გამოცდილებაზე დაყრდნობაც, შიდა აუდიტის ფუნქციონირების საფუძვლები სხვადასხვა ავტორების ნაშრომებში განიხილება. მაგალითისთვის, ვ. ვ. ბურცევი შემდეგ პრინციპებს გამოყოფს: პასუხისმგებლობა, ნონასწორობა, გადახრების შესახებ დროული შეტყობინება, ინტეგრაცია, მაკონტროლებელი და კონტროლირებადი სისტემების შესაბამისობა, მუდმივობა, კომპლექსურობა, მოვალეობათა განაწილება და ნებართვა. ა. ა. არსლანბეკოვ-ფიოდოროვი განიხილავს ისეთ პრინციპებს, როგორებიცაა: მოვალეობათა განაწილება, უწყვეტობა, ობიექტურობა, საგნობრიობა და კონკრეტულობა, ყოველისმომცველობა და ინფორმაციის საკმარისობა.

ადგილობრივი კანონდებლობით თუ ვიხელმძღვანელებთ, საქართველოს ეროვნული ბანკის პრეზიდენტის ბრძანება N25/04 10 მარტი, 2015 წ.

„კომერციულ ბანკებში შიდააუდიტორული მომსახურების მოთხოვნის შესახებ“ განისაზღვრება: „სამსახურის ძირითადი ამოცანა და მიზანია ბანკის შიდა კონტროლის, რისკების მართვის, მართვის სისტემებისა და პროცესების ხარისხისა და ეფექტიანობის დამოუკიდებელი შეფასების განხორციელება. სამსახურის საქმიანობა უნდა ეფუძნებოდეს აღიარებულ საუკეთესო პრაქტიკას, მათ შორის, საბანკო ზედამხედველობის ბაზელის კომიტეტის პრინციპებსა და შიდა აუდიტორების ინსტიტუტის მიერ შემუშავებულ შიდა აუდიტის საერთაშორისო სტანდარტებს.“ სამსახურის ფუნქციონირება და მისი საქმიანობა დაფუძნებული უნდა იყოს შემდეგზე: ა) დამოუკიდებლობა, ბ) კომპეტენტურობა, გ) მიუკერძოებლობა, დ) შიდა აუდიტის პროგრამისა და მასშტაბის ადეკვატურობა, ე) რესურსებით უზრუნველყოფა.

ეთიკის კოდექით, საქართველოს კანონმდებლობით გათვალისწინებული და ასევე, რიგი ავტორების მიერ შემოთავაზებული შიდა აუდიტის პრინციპების განაწილების შემდეგ ბანკის შიდა აუდიტი შემდეგი ძირითადი პრინციპებით შეიძლება დავახასიათოთ: ა) პატიოსნება, ბ) გეგმიურობა, გ) მსჯელობებისა და დასკვნების დამოუკიდებლობა, დ) ობიექტურობა, ე) კონფიდენციალურობა, ვ) კომპეტენტურობა და მაღალი პროფესიონალიზმი, ზ) გარე აუდიტთან ურთიერთობა, თ) რესურსებით უზრუნველყოფა, ი) კომპიუტერიზაცია.

პატიოსნება წარმოადგენს საფუძველს, რომელსაც აუდიტორის აზრისადმი ნდობა ემყარება. შიდა აუდიტორები სამუშაოს შესრულებისას უნდა გამოიჩინონ პატიოსნება, კეთილსინდისიერება, პასუხისმგებლობა და იმოქმედონ კანონის ფარგლებში. შიდა აუდიტორები შეგნებულად არ უნდა მონაწილეობდნენ ქმედებებში, რომლებიც შიდა აუდიტორის ან ორგანიზაციის სახელის დისკრედიტირებას ახდენს.

გეგმიურობა და კომპლექსურობა სამუშაოთა თემატურ გეგმებს ეფუძნება, რომლებიც აუდიტის ვადებს, აუდიტის ობიექტებს, შემოწმების მეთოდებს, რისკის აღბათობას (ხარისხს) ითვალისწინებს.

აუდიტორული შემოწმებების დაგეგმვა ბუღალტრული ანგარიშგების დროული და ხარისხიანი აუდიტის ჩატარების, საბანკო-საფინანსო ოპერაციების კანონიერების, უტყუარობის და ბუღალტრული აღრიცხვის ანგარიშებში მათი სწორად ასახვის საშუალებას იძლევა.

შიდა აუდიტის ორგანიზებისა და წარმოებისთვის სპეციალური მეთოდური მითითებები ან ინსტრუქციები შემუშავდება, რომლებიც სამუშაოების შესამოწმებელ მონაკვეთებზე კონტროლის გატარების პროცესს განსაზღვრავენ.

დამოუკიდებლობა შიდა აუდიტორებს აუდიტის მიუკერძოებლად ჩატარებასა და მსჯელობის ობიექტურად გამოხატვაში ეხმარება. შიდა აუდიტორი, მსჯელობისას, როგორც კოლეგებისგან, ასევე, მმართველი პერსონალისგან დამოუკიდებელი უნდა იყოს. შიდა აუდიტორები დამოუკიდებელნი არიან,

როდესაც მათ თავისუფლად და უბიექტურად შეუძლიათ სამუშაოს შესრულება. შიდა აუდიტორის დამოუკიდებლობა შიდა აუდიტის განყოფილების ორგანიზაციული სტატუსით, შიდა აუდიტორის უფლებებითა და მოვალეობებით, მათ შორის, მაღალი რანგის ხელმძღვანელობასთან წვდომადობით განისაზღვრება.

ობიექტურობის პრინციპი უშუალოდ დამოუკიდებლობის პრინციპიდან გამომდინარეობს. ობიექტურობა მოითხოვს, რომ შიდა აუდიტორებმა სამუშაო დამოუკიდებლად და პატიოსნად შეასრულონ. მოცემული პრინციპი ბანკის საქმიანობის, საბანკო-საფინანსო საქმიანობის შედეგების ობიექტურ, დანვრილებით და ყურადღებით შესწავლას, ფინანსური ანალიზის ჩატარებისას უტყუარი მონაცემებისა და ეფექტური ანალიტიკური მეთოდების გამოყენებას, შემონმების შედეგების მიხედვით აუდიტორული ანგარიშის შედეგებს ეფუძნება. ამასთან, აუდიტორული ანგარიშები შესამონმებელი მონაკვეთის მდგომარეობის ობიექტურ შეფასებას უნდა შეიცავდნენ ჩატარებულ აუდიტთან დაკავშირებული არგუმენტირებული დასკვნებითა და რეკომენდაციებით.

კონფიდენციალურობას საქართველოს ტერიტორიასა და მის ფარგლებს გარეთ ბანკის კლიენტებისა და კორესპონდენტების ოპერაციების, ანგარიშებისა და ანაბრების, საბანკო და კომერციული საიდუმლოების დაცვა და ასევე, აუდიტორული შემონმებისას გამჟღავნებული ინფორმაციის არასანქცირებული გასაჯაროების პასუხისმგებლობა უზრუნველყოფს.

კომპეტენტურობა და პროფესიონალიზმი. შიდა აუდიტორები შიდა აუდიტის სფეროში მომსახურების განვითარების აუცილებელ ცოდნას, უნარებსა და გამოცდილებას იყენებენ. კომპეტენტურობა და პროფესიონალიზმი აუდიტორების უმაღლესი საბანკო-საფინანსო განათლებით, შიდა და გარე აუდიტორებად მუშაობის პრაქტიკული გამოცდილებით, ადგილობრივი და უცხოური ლიტერატურის, საბანკო საქმიანობის ნორმატიული დოკუმენტების შესწავლის, აუდიტორულ შემონმებებში რეგულარული მონაწილეობის მეშვეობით კვალიფიკაციის მუდმივი ამაღლებით განისაზღვრება.

გარე აუდიტთან ურთიერთობა ბანკის გარე აუდიტის ჩატარების საკითხებთან დაკავშირებული სამუშაოების კოორდინაციას, ასევე, შიდა აუდიტის შედეგობრიობის შეფასებას და შიდა კონტროლს გულისხმობს. შიდა აუდიტის შედეგების გამოყენების წყალობით გარე აუდიტორის სამუშაოს მოცულობა - დოკუმენტაციის შემონმება, აღრიცხვისა და კონტროლის სისტემების მუშაობის შეფასება - მცირდება.

რესურსებით უზრუნველყოფა გულისხმობს ზოგადად სამსახურის და მისი თანამშრომლებისათვის ისეთი ბიუჯეტის შექმნას და მოტივაციების სისტემის არსებობას, რომელიც იძლევა პროფესიონალური კადრების აყვანისა და შენარჩუნების შესაძლებლობას.

კომპიუტერიზაცია კომპიუტერული ტექნიკის გამოყენებით შიდა აუდიტის ჩატარების პროცედურების ავტომატიზაციას გულისხმობს:

კომპიუტერული ტექნიკის საშუალებებსა და საკრედიტო, ფინანსური ინფორმაციის მოკრების, დამუშავებისა და შენახვის ავტომატიზირებულ სისტემებთან დაკავშირებული ბოროტად გამოყენებისა და დატაცების მეთოდების შესწავლა და აღნიშნული მეთოდების გამოვლენა;

ელექტრონულ მონაცემთა ბაზებთან არასანქცირებული წვდომისა და ელექტრონულ მონაცემთა ბაზების დაკარგვის ან ფალსიფიკაციის შესაძლებლობების თავიდან არიდება;

- საბანკო-საფინანსო საქმიანობის ძირითად მიმართულებებთან დაკავშირებული შიდა კონტროლის ორგანიზაციის მდგომარეობის კომპიუტერული შემონმების განხორციელება.

დასკვნა

ამგვარად, განხილული პრინციპები შიდა აუდიტის მიზნის მიღწევის ერთ-ერთ საკვანძო პირობებს წარმოადგენენ. მოცემული პრინციპების გამოყენება შესაძლებელია ბანკის მიერ არჩეული შიდა აუდიტის საორგანიზაციო ფორმისგან დამოუკიდებლად, რადგან ამგვარ პრინციპებს საყოველთაო და ყოვლისმომცველი ხასიათი გააჩნია. გარდა ამისა, შემონმების პრაქტიკა ხშირად გვიჩვენებს, რომ ბანკები შიდა საბანკო დებულებებსა და ინსტრუქციებს არ შემუშავებენ, რაც, თავის მხრივ, შიდა აუდიტორთა სამუშაოს ართულებს.

გამოყენებული ლიტერატურა:

1. აუდიტი და მარწმუნებელი მომსახურება. კაპლან ფაინენშიან ლიმიტედი 2009წ.
2. საქართველოს ეროვნული ბანკის პრეზიდენტის ბრძანება N25/04 „კომერციულ ბანკებში შიდააუდიტორული მომსახურების მოთხოვნის შესახებ“, 2015 წლის 10 მარტი.
3. ვ.ვ. ბურცევი, შიდა აუდიტი: თეორია და პრაქტიკა, თანამედროვე ბუღალტრული აღრიცხვა, 2006წ
4. ა.ა. არსლანბეკოვ-ფიოდოროვი, კომერციულ ბანკის შიდა კონტროლის სისტემა, 2004 წ.

კორუფციულ სამოხელეო დანაშაულებზე ოპერატიულ-სამძებრო ღონისძიებებისა და ხალკული საგამოძიებო მოქმედებების ჩატარების თავისებურობები

*ზურაბ მელქაძე,
სტუ-ს პროფესორი*

რეზიუმე

მმართველობის სფეროში ჩადენილი ნებისმიერი სახის კორუფციული სამოხელეო დანაშაული უარყოფითად აისახება სახელმწიფოს ნორმალურ ფუნქციონირებაზე და რეალურად ემუქრება ქვეყნის ეკონომიკურ საფუძვლებს. ნაშრომში მოცემულია კორუფციული ხასიათის ყველაზე გავრცელებული სამოხელეო დანაშაულები: სამსახურებრივი მდგომარეობის ბოროტად გამოყენების, სამენარმეო საქმიანობაში უკანონო მონაწილეობის და ქრთამის აღების გამოვლენის, თავიდან აცილების და აღკვეთის ოპერატიულ-სამძებრო ღონისძიებების ჩატარების თავისებურებები. გამოკვლევის პროცესში გადმოცემულია ყველა ის ძირითადი კონცეპტუალური საკითხი, რომელიც განხილულ დანაშაულებზე გამოძიების დაწყებას ახლავს თან. განხილულია აღნიშნულ საქმეებზე დასადაგნი გარემოებები, ღონისძიებები, რომლებიც ხელს უწყობს სამოხელეო დანაშაულთა გამოვლენას და მისი ჩამდენი პირების მხილებას.

ავტორის მიერ აღნიშნული კატეგორიის საქმეებზე შემოთავაზებულია გამოძიების სრულყოფისათვის და ერთიანი საგამოძიებო პრაქტიკის დასანერგად აუცილებელი პროცესუალური და ოპერატიული საქმიანობის ორგანიზაციული რეკომენდაციები.

საკვანძო სიტყვები: კორუფცია, საჯარო სამსახური, გამოძიება, საგამოძიებო მოქმედებები, ოპერატიულ-სამძებრო საქმიანობა

The problems of Investigating Corruptive Felonies of Public Officials

Zurab Melkadze

Summary

The article given “The problems of Investigating Corruptive Felonies of Public Officials” discusses results of investigating the mentioned issues and it has been determined, that the key social-economic, political, as well as the process of forming a legal state has a significant influence on almost every sphere of the social development.

It has been also underlined, that a normal functioning of the state greatly depends on the right and regular functioning of a governing bodies. The scales of spreading corrup-

tive activities in Georgia has seriously endangered the state security, normal functioning of a government, supremacy of law, democracy, human rights and social justice, and what is especially important the basis of economical development of country.

The article discusses the corrupt nature of the most common crimes.

Keywords: Corruption, Public service, Investigation, Investigative actions, Operational-search activities

* * * * *

ქვეყანაში საზოგადოებრივ-პოლიტიკური და ეკონომიკური სიტუაციების დახასიათებისას განსაკუთრებული ყურადღება უნდა მიექცეს კორუფციის გავრცელების მასშტაბს, რომელმაც შესაძლოა რეალური საფრთხე შეუქმნას სახელმწიფო უშიშროებას, ხელისუფლების ნორმალურ ფუნქციონირებას, კანონის უზენაესობას, დემოკრატიას, ადამიანის უფლებებს, სოციალურ სამართლიანობას და, რაც განსაკუთრებით ხაზგასასმელია, ქვეყნის ეკონომიკურ საფუძვლებს.

განსახილველ თემასთან მიმართებაში, სამართალდამცავი ორგანოების დანაყოფების გამოცდილება გვიჩვენებს, რომ სამოხელეო დანაშაულებიდან განსაკუთრებით გამოირჩევა: სამსახურებრივი უფლებამოსილების ბოროტად გამოყენება (სსკ 332-ე მუხლი), სამენარმეო საქმიანობაში უკანონო მონაწილეობა (სსკ 337-ე მუხლი) და ქრთამის აღება (სსკ 338-ე მუხლი), რასაც მათი მკვეთრად გამოხატული კორუფციული ხასიათი განაპირობებს. აღნიშნული დანაშაულების სისხლისსამართლებრივი დახასიათებისა და კვალიფიკაციის განსხვავების მიუხედავად, კრიმინალისტიკურ ასპექტში ყველა მათგანი ერთ ჯგუფში შედის და ერთიან საგამოძიებო მეთოდებს მოითხოვს, რისი გათვალისწინებითაც, კორუფციული ხასიათის სამოხელეო დანაშაულები შესაძლებელია განვსაზღვროთ, როგორც საზოგადოებრივად საშიში კანონსაწინააღმდეგო ქმედებები, ჩადენილი თანამდებობის პირის მიერ ანგარებით ან სხვა პირადი მოტივით, რამაც ფიზიკური ან იურიდიული პირის უფლებების, საზოგადოების ან სახელმწიფოს კანონიერი ინტერესების არსებითი დარღვევები გამოიწვია.

კორუფციული ხასიათის სამოხელეო დანაშაულთა საქმეებზე გამოძიების დაწყებისას ისეთი საკითხების ერთგვაროვანი ინტერპრეტაციაა აუცილებელი, რაც

დაკავშირებულია:

ა) თანამდებობის პირის სტატუსის განსაზღვრასთან;

ბ) მისი კავშირების და თანამონაწილე პირების დადგენასთან;

გ) კორუფციული სამოხელეო დანაშაულის მომზადების და ჩადენის საერთო ხერხებთან;

დ) ასსხვადასხვა დოკუმენტებში (ბრძანებებში, ხელშეკრულებებში, სადამფუძნებლო, საბუღალტრო აღრიცხვისა და ანგარიშგების დოკუმენტებში, სხვა წყაროებში) კვალის წარმოშობის კანონზომიერების გამოვლენასთან;

ე) ოპერატიულ-სამძებრო საქმიანობის შედეგების უნიფიკაციასთან;

ვ) სასამართლო ექსპერტების დასკვნებთან და ჩვენებებთან.

ისეთი სამოხელეო დანაშაულის, როგორცაა სამსახურებრივი უფლებამოსილების ბოროტად გამოყენება, სწორი კვალიფიკაციისათვის აუცილებელია მონაცემები თანამდებობის ბოროტად გამოყენების, ფიზიკური ან იურიდიული პირის უფლებების, საზოგადოების ან სახელმწიფო ინტერესების არსებითი დარღვევის, მოხელის ქმედებასა და დამდგარ შედეგს შორის მიზეზობრივი კავშირის შესახებ. დასადგენია: დანაშაულის ჩადენის დრო, ადგილი, ხერხი, მოტივი და მიზანი, კონკრეტულად რაში გამოიხატა მოხელის ან მასთან გათანაბრებული პირის ქმედება თავისთვის ან სხვისთვის რაიმე გამორჩენის ან უპირატესობის მისაღებად; მონაცემები თანამდებობის პირის სამსახურებრივი ვალდებულებების, თანამდებობაზე დანიშვნის თარიღის და ქმედების ობიექტური მხარის განმსაზღვრელი თანამდებობრივი უფლებამოსილების შესახებ, რომელთა მიღება შესაძლებელია თანამდებობრივი (სამსახურებრივი) ინსტრუქციებიდან, სამსახურებრივი კონტრაქტებიდან, სახელმწიფო და მუნიციპალური სამსახურების ნორმატიულ-სამართლებრივი აქტებიდან. ასევე აუცილებელია ცნობები თანამდებობრივი კატეგორიის (სახელმწიფო, აღმასრულებელი, ადგილობრივი თვითმმართველობის და ა. შ.) შესახებ, რაც დგინდება შესაბამისი სახელმწიფო და მუნიციპალური თანამდებობის რეესტრების შედარების შედეგად.

სამენარმეო საქმიანობაში უკანონო მონაწილეობის შესახებ დანაშაულის გამოძიების დაწყების საფუძველია ინფორმაცია მოხელის ან მასთან გათანაბრებული პირის მიერ პირადად ან სხვისი მეშვეობით სანარმოს, ორგანიზაციის ან დაწესებულების დაარსება სამენარმეო საქმიანობის მიზნით ან/და მის მართვაში მონაწილეობა კანონით დადგენილი აკრძალვის მიუხედავად, თუ ეს დაკავშირებული იყო მისთვის უკანონო შეღავათის ან უპირატესობის დაწესებასთან ან მის სხვა ფორმით მფარველობასთან. შესაბამისად, უნდა დადგინდეს: კონკრეტული თანამდებობის პირის მიმართ კანონით დადგენილი, სანარმოს, ორგანიზაციის ან დაწესებულების დაარსების ან მის მართვაში მონაწილეობის აკრძალვა; ორგანიზაციის სამენარმეო საქმი-

ანობის არსებობის ფაქტი; თანამდებობის პირის მიერ დანაშაულის ჩადენის დრო და ადგილი; მოხელის თანამდებობაზე დანიშვნის თარიღი; მოხელის მიერ დაარსებული ორგანიზაციის მიერ სამენარმეო საქმიანობის განხორციელების დამადასტურებელი სახელმწიფო რეგისტრაციის ფაქტი; მოხელის მიერ ან სხვისი მეშვეობით სანარმოს დაარსება ან/და მის მართვაში მონაწილეობა თანამდებობის პირის სასარგებლოდ; ასევე, რაში გამოიხატებოდა თანამდებობის პირის მხრიდან ორგანიზაციისთვის უპირატესობის დაწესება ან სხვა ფორმით მფარველობა.

ისეთი კორუფციული ხასიათის სამოხელეო დანაშაულების გამოძიებისას, როგორებიცაა: თანამდებობის ბოროტად გამოყენება და სამენარმეო საქმიანობაში უკანონო მონაწილეობა, შესაძლოა აუცილებელი გახდეს დოკუმენტების შემოწმება, დოკუმენტებისა და საგნების გამოკვლევისათვის ექსპერტების დანიშვნა.

მოხელის ან მასთან გათანაბრებული პირის მიერ ქრთამის აღების შესახებ ინფორმაციის მიღების შემთხვევაში დაწყებული გამოძიების პროცესში უნდა დადგინდეს: ქრთამის აღების ხერხი; ქრთამის საგანი; სამართალდამცავი ორგანოების ან სხვა პირების მხრიდან შესაძლო პროვოცირების; მოხელის მიერ ქრთამის მიცემის ან სხვა პირის სასარგებლოდ რაიმე ქმედების განხორციელების ან თავის შეკავების; ანალოგიური მიზნის მისაღწევად თანამდებობრივი ავტორიტეტის გამოყენების; აგრეთვე სამსახურებრივი მფარველობის განხორციელების ფაქტები.

კორუფციული ხასიათის სამოხელეო დანაშაულთა საქმეების გამოძიების დაწყებით ეტაპზე მიზანშეწონილია შესწავლილ იქნას თანამდებობის პირის კარიერული გზა. სახელმწიფო ან მუნიციპალური მოხელე, განსაკუთრებით სამართალდამცავი ორგანოს წარმომადგენელი, გარკვეულ ეტაპზე, შესაძლოა ისეთ თანამდებობას იკავებდა, რომელიც დაკავშირებული იყო დანაშაულის გახსნასთან ან გამოძიებასთან. დამნაშავეებს შესაძლოა გააჩნდეთ ოპერატიულ-სამძებრო ან გამომძიებლად მუშაობის გამოცდილება, რის გამოც, მათი მხრიდან, შესაძლოა ადგილი ჰქონდეს ოპერატიული და საგამოძიებო სამსახურებისათვის ხელის შეშლას, მტკიცებულებებისა და დანაშაულებრივი ქმედების კვალის განადგურებას, თანამონაწილეების გაფრთხილებას, მათთან დაცვის პოზიციის შეთანხმებას, პირადი კონტაქტების გამოყენებას იმ სამართალდამცავი ორგანოების წარმომადგენლებთან, რომლებსაც შეუძლიათ პროცესუალური გადანყვეტილების მიღებაზე ზემოქმედების მოხდენა.

სამოხელეო დანაშაულთა გამოძიებისას დიდი მნიშვნელობა ენიჭება ჩასატარებელი საგამოძიებო მოქმედებების დაგეგმვას, რომელიც გამომძიებლის რაციონალური საქმიანობის საფუძველია და შეიცავს:

- მოცემული საგამოძიებო სიტუაციის შესწავლას;

- გამოძიების დაწყებისას არსებული და გადაუდებელი საგამოძიებო მოქმედებების პროცესში მოპო-

ვებულის მონაცემების ანალიზს;

-გამოძიების პროცესში გადასაწყვეტი საკითხები-
სა და გარემოებების დადგენას;

-საგამოძიებო ვერსიების აგებას;

-ფაქტიური მონაცემებით დასაბუთებული დანა-
შაულის ფაქტის ფორმულირებას.

კორუფციული ხასიათის სამოხელეო დანაშაულის
სპეციფიკიდან გამომდინარე, ოპერატიულ-სამძე-
ბრო საქმიანობის შედეგად მიღებული ფაქტობრივი
მონაცემები დანაშაულებრივი საქმიანობის გამოვ-
ლენის, აღკვეთის და თავიდან აცილების ერთ-ერთი
ყველაზე ეფექტური ინსტრუმენტი. ოპერატიულ-
სამძებრო ღონისძიებების სახეები ითვალისწინებს
ოპერატიულ-სამძებრო საქმიანობის განმახორციე-
ლებელი ორგანოს (თანამდებობის პირის) მიერ დანა-
შაულის ჩამდენი პირის (შესასწავლი პირის) ქცევასა
და მოქმედებებზე მიყურადებას, კონტროლს ან სხვა
საცდელ მოქმედებებს (ცალკეულ პირთა და დანაშა-
ულებრივი ფორმირებების წევრთა ქმედებების გამ-
ოვლენის, აღკვეთის და თავიდან აცილების მიზნით.
ამავე დროს, აღნიშნული მოქმედებები უნდა გამო-
იცხავდნენ ოპერატიულ-სამძებრო ღონისძიებების
ჩამტარებელი პირის მხრიდან დანაშაულის პროვოკა-
ციას - ესე იგი ისეთ მოქმედებებს, რომლებიც ცალ-
სახად ითვალისწინებს ადამიანის ქცევის იმგვარად
მოდელირებას, რაც მას დანაშაულის გარეგნულ
ნიშნებს ანიჭებს და გამიზნულია პირის დისკრედი-
ტაციისათვის, შანტაჟისა და ბრალდების მტკიცე-
ბულებების ხელოვნური შექმნისათვის.

მართალია ეს ცნება საკანონმდებლო დონეზე
ამომწურავად არ არის განსაზღვრული, მაგრამ შესა-
ძლოა არსებული სასამართლო პრაქტიკით ვიხელმძ-
ღვანელოთ, რომ იმ შემთხვევაში, როდესაც ქრთამის
ამღებსა და მიმცემს შორის, ან კომერციული მოსყ-
იდვის დროს არ იკვეთება წინასწარი შეთანხმება, ან
არსებობს უარი ქრთამის საგნის მიღების შესახებ,
პირი რომელიც ცდილობს გადასცეს მატერიალური
სამხილი დანაშაულის ჩადენის მტკიცებულებების
ხელოვნურად შექმნის ან შანტაჟის მიზნით, ექვემდ-
ებარება სისხლისსამართლებრივ პასუხისმგებლობას.

ოპერატიულ-სამძებრო ღონისძიებების შედეგ-
ები განაჩენის საფუძველი მხოლოდ იმ შემთხვევაში
უნდა გახდეს, თუ ისინი კანონის მოთხოვნების შე-
საბამისადაა მიღებული და დადასტურებულია დამ-
ნაშავის, ოპერატიული დანაყოფების საქმიანობისა-
გან დამოუკიდებლად ჩამოყალიბებული, კანონსაწი-
ნააღმდეგო საქმიანობის განზრახვა. ასევე, როდ-
ესაც სახეზეა მის მიერ შესრულებული მოსამზად-
ებელი მოქმედებები დანაშაულებრივი ქმედებების
განსახორციელებლად.

ზემოაღნიშნულიდან გამომდინარე, გამოძიებ-
ლისა და ოპერატიული სამსახურის ერთობლივი,
სამოხელეო დანაშაულის გამოსავლენად მიმართუ-
ლი, ოპერატიულ-სამძებრო ღონისძიებების სისტემა
შესაძლებელია შემდეგნაირად ჩამოვყალიბოთ:

1) განმცხადებლის (განმცხადებელთა)გამოკითხვა
მის (მათ) მიმართ კორუფციული ხასიათის სამოხ-

ელეო დანაშაულის ნიშნებით ჩადენილი ქმედების
ფაქტის შესახებ;

2) იმ მოქალაქეთა გამოკითხვა, რომლებსაც
საქმიანი ურთიერთობები ჰქონდათ პირთან, რომლის
მიმართაც სხვა წყაროებიდან (კონფიდენცისაგან
და ა.შ.) არსებობს ინფორმაცია მისი დანაშაულში
მონაწილეობის შესახებ;

3) იმ დოკუმენტების კვლევა, რომლებიც დარჩა
განმცხადებელს (განმცხადებლებს) სავარაუდო და-
ნაშაულის ჩამდენისაგან;

4) ცნობების მოპოვება ბიზნესის სფეროში მოლ-
ვანე პირებისაგან, რომლებსაც შეიძლება გააჩნდეთ
რაიმე ინფორმაცია დანაშაულისაკენ მიდრეკილ მოხ-
ელეებზე, ასევე ტერიტორიულ საგადასახადო ორ-
განოებში იურიდიული პირის ან ინდივიდუალური
მენარმის რეგისტრაციის შესახებ, რომელთა სახ-
ელითაც ან რომელთა სახითაც მოქმედებდა პირი,
რომელიც მონაწილეობდა სამოხელეო დანაშაულის
ნიშნების მქონე ქმედების ჩადენაში;

5) იმ პიროვნებების იდენტიფიკაცია, რომლებიც,
არსებული ინფორმაციის მიხედვით, მონაწილეობდ-
ნენ სამოხელეო დანაშაულის ნიშნების მქონე ქმედ-
ებების ჩადენაში;

6) მოცემულ პირებზე თვალთვალი;

7) ბრალდებულის შენობებისა და სატრანსპორტო
საშუალებების დათვალიერება იმ დოკუმენტების აღ-
მოჩენის მიზნით, რომლებიც მას ამხელენ დანაშაუ-
ლებრივი ქმედების ჩადენაში და ამ დოკუმენტების
გამოკვლევა;

8) იმ პირის გამოკითხვა, რომლის მიმართაც
შეიკრიბა დანაშაულის ჩადენის მაღალი ალბათობი-
თი მტკიცებულება.

ქრთამის მიცემის შესახებ საკუთარი ინიციატივ-
ით განცხადების, ან მოქალაქეებისათვის ქრთამის
გამოძალის ფაქტებზე, საგულდაგულოდ ხდება
ქრთამის აღების ყველა გარემოების გამოიკვლევა.
დაკავება ქრთამის აღების ფაქტზე - დამნაშავის
მხილების ერთ-ერთი ქმედითი საშუალებაა. ქრ-
თამის მიცემა-აღების მომენტში (ან აღებისთანავე)
დაკავება ნივთიერი სამხილის ამოღების საშუალებას
იძლევა და ამასთანავე, ფსიქოლოგიური ფაქტორის
გათვალისწინებით, დამნაშავემ შესაძლოა აღიაროს
არა მხოლოდ ახლადჩადენილი, არამედ სხვა დანა-
შაულებრივი ქმედებებიც.

ქრთამის ამღების დაკავება შესაძლებელია მაშინ-
აც, როცა არ მოიპოვება განცხადება ქრთამის
აღება-მიცემის შესახებ. ასეთ დროს ჩატარებული
ოპერატიულ-სამძებრო ღონისძიებების შედეგად
შესაძლებელი ხდება ერთდროულად როგორც ქრ-
თამის ამღების, ასევე ქრთამის მიმცემის დაკავება.
ამ შემთხვევაში დაკავების ღონისძიება განსაკუთრ-
ებული გულმოდგინებით უნდა მომზადდეს, ტაქტი-
კურად სწორად ჩატარდეს და პროცესუალურად
უნაკლოდ გაფორმდეს.

პრაქტიკაში პრობლემა მდგომარეობს მასში, რომ
ოპერატიულ სამსახურებს მოქალაქეთაგან მიღ-
ებული განცხადებების საფუძველზე ამ დანაშაულთა

გამოვლენის საშუალება ხშირად არ ეძლევათ, რადგან ქრთამის მიმცემნი პრაქტიკულად ყოველთვის დამოკიდებული არიან იმ უწყებებზე, სადაც მუშაობენ კორუმპირებული ჩინოვნიკები (მაგალითად, ბიზნესმენები — აღმასრულებელ ხელისუფლებაზე, საგადასახადო და საბაჟო ორგანოებზე და ა.შ.). ხშირად ოპერატიულ დანაყოფებს გააჩნიათ მონაცემები კონკრეტული თანამდებობის პირების მიერ ქრთამის სისტემატურად გამოძალვის შესახებ, მაგრამ მცდელობას დაარწმუნონ მოქალაქეები ინფორმაციის მინოდებაში, ხშირ შემთხვევაში, შედეგი არ აქვს. აქედან გამომდინარე, ქრთამის გადაცემას, როგორც წესი, ახორციელებენ ოპერატიული ან საიდუმლო თანამშრომლები. შესაბამისად, გამოსაკვლევ დანაშაულებთან მიმართებაში, თანამდებობის პირების ლეგენდირებული ოპერატიული ღონისძიებების გამოყენებით გამოვლენა მნიშვნელოვნად ეფექტური და იოლია ბრალდების მხარესათვის, ვიდრე ტრადიციული მეთოდით. ამავე დროს, ქრთამის „მიმცემის“, მათ შორის ოპერატიული თანამშრომლის მხრიდან, ინიციატივა შესაძლებელია გამართლებული იყოს ორ შემთხვევაში: გადაცემის მომენტამდე „ქრთამის მიმცემისა“ და ქრთამის ამღებს შორის აღება-მიცემის შესახებ შემდგარი მოლაპარაკების, ან ქრთამის გამოძალვის შესახებ მოქალაქის განცხადების შემთხვევაში.

სამწუხაროდ, კორუფციული ხასიათის სამოხელეო დანაშაულების გამოვლენის, თავიდან აცილების და აღკვეთის ღონისძიებებისას, თითქმის ყოველთვის ადგილი აქვს დანაშაულის ყოველმხრივი, სრული და ობიექტური გამოძიების მოთხოვნების იგნორირებას. კერძოდ, ისეთი ინფორმაციის არსებობის შემთხვევაშიც კი, როდესაც დადგენილია, რომ საჯარო მოხელე ზემდგომი თანამდებობის პირების თანხმობის გარეშე მოკლებულია შესაძლებლობას ერთპიროვნულად განახორციელოს რაიმე უკანონო ქმედება ქრთამის მიმცემის სასარგებლოდ და არსებობს ინფორმაცია, შემდგომ, ქრთამის ნაწილის დიდი ალბათობით სხვა მოხელეებისათვის გადაცემის შესახებ, სამართალდამცავი ორგანოები გადაცემული ნივთიერი საშინლის ან მისი ნაწილის როგორც მატერიალურად, ასევე მტკიცებულების სახით დაკარგვის შიშით, აღარ აგრძელებენ მიდევნების ღონისძიებებს, კმაყოფილებიან ერთი პირის დაკავებით (რომელსაც, ცალკეულ შემთხვევებში, შესაძლოა თანამდებობის პირის სტატუსი არც ჰქონდეს), რაც სრულიად გამორიცხავს კორუფციის ხელისშემწყობი მიზეზების დადგენას, გადაწყვეტილების მიმღები პირების გამოვლენას და დასჯას.

კორუფციული ხასიათის სამოხელეო დანაშაულთა გამოძიების გარემოებების დასადგენად ინფორმაციის შეგროვების საშუალებებს ნარმოადგენს: დათვალიერება, დაზარალებულის დაკითხვა, მონმის დაკითხვა, ბრალდებულის დაკითხვა, ჩხრეკა და ამოღება, საგამოძიებო ექსპერიმენტი, ამოცნობა, კომპიუტერულ მონაცემთან დაკავშირებული საგამოძიებო მოქმედებები, ექსპერტიზა და სხვა. გამო-

საკვლევ დანაშაულებთან მიმართებაში ყურადღებას გავამახვილებთ დოკუმენტების დათვალიერებაზე, ჩხრეკასა და ამოღებაზე.

დოკუმენტების დათვალიერება. სათანადო დათვალიერების ქვეშ ექცევა სხვადასხვა სახის დოკუმენტები, რაც დარჩა დაზარალებულს მის მიმართ განხორციელებული დანაშაულის შედეგად, შემთხვევის ადგილზე აღმოჩენილი და ასევე დაკავებული პირების პირადი, მისი საცხოვრებელი და სამუშაო ადგილის ჩხრეკის დროს ნაპოვნი დოკუმენტები. კორუფციული ხასიათის სამოხელეო დანაშაულის მიმდინარეობა აისახება სხვადასხვა დოკუმენტებში. სამსახურებრივი უფლებამოსილების ბოროტად გამოყენებისა და სამენარმეო საქმიანობაში უკანონო მონაწილეობის სუბიექტების აქტიურობა იწყება დოკუმენტების შედგენის პროცესით, გრძელდება და მთავრდება ასევე დოკუმენტებზე ოპერირებით. აღნიშნული კატეგორიის საქმეებზე დოკუმენტები ინფორმაციის შეუფასებელი მატარებლები და წყაროებია, რომლებიც საშუალებას იძლევა შემონმდეს თანამდებობის პირის, მენარმის, ორგანიზაციის, დაწესებულების, საწარმოს საქმიანობის მთელი პერიოდი. თანამდებობის პირები კორუფციული ხასიათის სამოხელეო დანაშაულის მომზადების, ჩადენის, დაფარვის პროცესში სხვადასხვა დოკუმენტებში ტოვებენ დანაშაულებრივი საქმიანობის კვალს. შემთხვევის ადგილის დათვალიერებისას სხვა საგნებთან ერთად, ხშირ შემთხვევაში სხვადასხვა დოკუმენტებიც შეიძლება აღმოჩნდეს.

სამსახურებრივი უფლებამოსილების ბოროტად გამოყენების, სამენარმეო საქმიანობაში უკანონო მონაწილეობის, ქრთამის აღების გამოძიების დროს დათვალიერებას ექვემდებარება: თანამდებობაზე დანიშვნის ბრძანებები; სამენარმეო საქმიანობის განმახორციელებელი ორგანიზაციების სადამფუძნებლო დოკუმენტები; თანამდებობის პირის მხრიდან შეღავათის ან უპირატესობის დაწესების დამადასტურებელი დოკუმენტები (გადასახადებისაგან განთავისუფლების, შეღავათის მინიჭების განკარგულებები და სხვა); ქრთამის საგანი(ფასიანი ქაღალდები და ა.შ.) და ა.შ. სამსახურებრივი უფლებამოსილების ბოროტად გამოყენებისა და სამენარმეო საქმიანობაში უკანონო მონაწილეობის გამოძიების დროს დოკუმენტების დათვალიერებამდე გამოძიებელი უნდა გაეცნოს იმ დაწესებულების ნორმატიულ დოკუმენტებს (დებულებები, ინსტრუქციები, წესდება, ბრძანებები და ა.შ.), სადაც მსახურობს თანამდებობის პირი და მისი უფლებამოსილების სფეროს. შემდეგ საფუძვლიანად შეისწავლება დოკუმენტები, რომლებშიც ვლინდება საწარმოს დაარსების, მართვაში მონაწილეობის, უკანონო შეღავათის ან უპირატესობის დაწესების ფაქტები (შემონმების აქტები, საქონლისა და მატერიალური ფასეულობების ჩამონერის აქტები და ა.შ.). დიდი მნიშვნელობა აქვს დოკუმენტებზე რეზოლუციების, ხელმონერების, აღნიშვნების შესწავლას, რადგან დგინდება დოკუმენტის შინაარსთან თანამდებობის პირის უშუალო შემ-

ებლობა. ვინაიდან კორუფციული ხასიათის სამოხელეო დანაშაულები სისტემატურ ხასიათს ატარებენ, გამომძიებელი არ უნდა შემოიფარგლოს მხოლოდ ერთი დოკუმენტით, შესასწავლია სხვა ანალოგიური დოკუმენტებიც. დოკუმენტებით შეიძლება დადგინდეს ვინ შეადგინა, გააფორმა, გამოსცა ისინი, ასევე თანამონაწილეები. ცალკეული დოკუმენტით იოლია კორუფციული ხასიათის სამოხელეო დანაშაულის მიზნებისა და მოტივის, მატერიალური ზარალის, სხვა მავნე შედეგების, დანაშაულის მიმდინარეობის, ხელშემწყობი მიზეზების და სხვა გარემოებების დადგენა.

კორუფციული ხასიათის სამოხელეო დანაშაულთა საქმეებზე დოკუმენტების დათვალიერების პროცესში უნდა დადგინდეს შემდეგი სპეციფიური გარემოებები:

1. ნორმატიულ დოკუმენტებთან მიმართებაში: ა) დოკუმენტის სახეობა, შინაარსი; ბ) წაყენებულ მოთხოვნებთან შესაბამისობა; გ) თანამდებობის პირის დოკუმენტთან გაცნობის დამადასტურებელი აღნიშვნები.

2. სამსახურებრივი უფლებამოსილების ბოროტად გამოყენების ან სამენარმეო საქმიანობაში უკანონო მონაწილეობის პერიოდში შედგენილ დოკუმენტებთან მიმართებაში: ა) შედგენის თარიღი; ბ) საქმიანობის სფერო, რომელსაც დოკუმენტით გამოწვეული სამართლებრივი შედეგები მიეკუთვნება; ვინ შეადგინა, ხელი მოაწერა, დაამტკიცა, რეზოლუცია დაადო; გ) გაფორმების დადგენილ წესთან შესაბამისობა (შესაბამისი ბლანკის, ბეჭდის, შტამპის, ხელმოწერის, აღნიშვნების არსებობა), რეგისტრაცია, ინსტანციების გავლა და მიღებული გადაწყვეტილებები; დ) გამოძიებით დადგენილ გარემოებებთან დოკუმენტის შინაარსის შესაბამისობა; ე) გაყალბების ნიშნების არსებობა; ვ) კორუფციული ხასიათის სამოხელეო დანაშაულთა ნიშნების, მათი ჩადენის, მათ შორის არაერთგზის, გარემოებების არსებობა; ზ) მონაცემები მიყენებული ზიანის შესახებ.

3. ზემდგომი თანამდებობის პირების და საკონტროლო-სარევიზიოორგანოების მიერ წარმოებულ დოკუმენტებთან მიმართებაში: ა) მონაცემები სამსახურებრივი უფლებამოსილების ბოროტად გამოყენების, სამენარმეო საქმიანობაში უკანონო მონაწილეობის ჩადენის ხასიათისა გარემოებების შესახებ (ხერხი, დრო, ადგილი, დაფარვის ხერხები); ბ) მონაცემები დანაშაულის ხელშემწყობ მიზეზებზე; გ) მონაცემები მიყენებული ზიანის შესახებ; დ) ცნობები კორუფციული ხასიათის სამოხელეო დანაშაულთა გამოვლენისა და მონაწილე პირთა შესახებ; ე) ზიანის ანაზღაურების ღონისძიებები.

4. ქრთამის აღების დროს შედგენილი დოკუმენტების მიმართებაში უნდა დადგინდეს: ა) დაცული იყო თუ არა მათი მიღების წესი, რომლი განიხილეს, რომელი განუხილველად დატოვეს, პასუხისმგებელი პირი; ბ) დაცული იყო თუ არა დოკუმენტების გაფორმების (შედგენის) წესი; გ) რა აღნიშვნები, ხელ-

მოწერები, რეზოლუციებია მათზე, ვის მიერ დაფიქსირებული; დ) როდის და ვის მიერ არის შეტანილი დოკუმენტი კომპიუტერულ მონაცემთა შესანახ საშუალებაში, შევიდა თუ არა მათში ცვლილება, რამდენჯერ და ვის მიერ იყო რედაქტირებული, ამობეჭდილი, ვის აქვს კომპიუტერთან ან ინფორმაციის სხვა შესანახ საშუალებასთან დაშვება; ე) ხომ არ იყო დარღვეული დოკუმენტის მსვლელობის რიგითობა, ვისი ინიციატივით, რა მიზეზით; ვ) ხომ არ იყო დარღვეული ქრთამის მიმცემისათვის საინტერესო საკითხის განხილვის წესი; ზ) მოიპოვებოდა თუ არა საკითხის გადასაწყვეტად ყველა დოკუმენტი; თ) ხომ არ ჰქონდა ადგილი საკითხის დაჩქარებას ქრთამის სანაცვლოდ; ი) იყო თუ არა პირი კომპეტენტური მოქმედებების შესასრულებლად; კ) დოკუმენტების ჩანაწერებთან თანამდებობის პირის მოქმედებების შესაბამისობა და სხვა.

კორუფციული ხასიათის სამოხელეო დანაშაულთა საქმეებზე მტკიცებულებათა აღმოჩენის ერთ-ერთი უმნიშვნელოვანეს საგამომძიებო მოქმედებებს წარმოადგენს ამოღება და ჩხრეკა.

კორუფციული ხასიათის სამოხელეო დანაშაულთა საქმეებზე ამოღების ან ჩხრეკის ჩატარების ძირითადი ამოცანაა:

1) სხვადასხვა საგნის და დოკუმენტის, ასევე დანაშაულბრივი გზით მოპოვებული იმ ქონების ამოღება ან ძებნა, რომელიც მიუთითებს გასაჩხრეკი პირის აღნიშნული დანაშაულის ჩადენაში მონაწილეობაზე;

2) ამოღებული ან მოძიებული იქნეს საქმისათვის მნიშვნელობის მქონე მატერიალური ფასეულობა, დანაშაულის კვალი, დანაშაულობრივი გზით მოპოვებული ნივთი, საგანი ან დოკუმენტი, რომელსაც შეიძლება გამოქალაქო სარჩელის აღსრულების უზრუნველყოფის მიზნით ყადაღა დაედოს.

საგამომძიებო პრაქტიკის ანალიზი გვიჩვენებს, რომ კორუფციული ხასიათის სამოხელეო დანაშაულებში მონაწილე პირები, როგორც წესი, ინახავენ ჩანაწერებს, დოკუმენტებს, რომელთა აღმოჩენის შემთხვევაში შესაძლებელია მათზე არსებობდეს დანაშაულის ჩადენის მამხილებელი მტკიცებულება. კერძოდ:

1) სხვადასხვა დოკუმენტები (ნამდვილი ან ყალბი), რომელიც გამოყენებულ იქნა დანაშაულის ჩადენისას (წესდებები, დამფუძნებელ და შემდგომ ჩატარებულ კრებათა ოქმები, სხვადასხვა ხელშეკრულებები, პირადობების ასლები, ამონაწერები, მინდობილობები, საგადასახადო დავალებები და ა.შ.);

2) საგნები და მასალები (ყალბი ბეჭედები, შტამპები, სხვადასხვა დოკუმენტების ბლანკები, დატაცებული ფასიანი ქაღალდების კანონიერი მფლობელების, სხვა უფლებამოსილი პირების ხელმოწერათა ნიმუშები და ა.შ.);

3) კომპიუტერული საშუალებები (პერსონალური კომპიუტერები, გასამრავლებელი მოწყობილობები, ქსელური სააპარატო საშუალებები და ა.შ.), რომლებიც გამოყენებულია მოხელის მიერ;

4) ნებისმიერი მონახაზი, ჩანაწერი, რაც ასახავს

გაჩხრეკილი პირის კავშირებს და ასევე მიუთითებს, რომელიმე უფლებამოსილი პირის ხელმოწერის შესრულებაში ვარჯიშს, ამონაწერის შევსებას, განკარგულებას გაცემას და სხვა;

5) პირადი ნივთები (ტანსაცმელი და სხვადასხვაგვარი თანხმლები საგნები) რომლებიც შეიძლება ეცვას გასაჩხრეკ პირს, ან ჰქონდა მას თან დანაშაულის ჩადენის დროს. ჩხრეკის პროცესში აუცილებელია ამოღებულ იქნეს ყველა დოკუმენტი (პასპორტი, პირადობის მოწმობა, სავიზიტო ბარათი, ფინანსური დოკუმენტები და ბლანკები, მათ შორის დაზიანებული და დახეული), ჩანაწერები ცალკეულ ფურცლებზე (მათ შორის ციფრული — ისინი შეიძლება წარმოადგენდნენ ბანკების საანგარიშსწორებო ნომრებს, კოდებს, შიფრებს), სხვადასხვა სახის დოკუმენტის შავ ჩანაწერებს, პირად კომპიუტერებს, პრინტერებს და მათ დისკეტებს.

ჩხრეკის წარმოებისას მიზანშეწონილია მონანიღეობა მიიღოს როგორც კრიმინალისტმა, ასევე სხვა დარგის სპეციალისტმა, რომლებიც ფლობენ კომპიუტერული ტექნიკისა და პროგრამების გამოყენების ჩვევებს. ისინი დახმარებას აღმოუჩენენ გამომძიებელს იმ საგნებისა და დოკუმენტების აღმოჩენაში, დამაგრებასა და დაფიქსირებაში, რომლებსაც გამოსაკვლევი კატეგორიის დანაშაულთა სრულყოფილი გამოძიებისათვის მტკიცებულებითი მნიშვნელობა გააჩნიათ.

გამოყენებული ლიტერატურა:

1. საქართველოს კონსტიტუცია. გამომც. „ბონა კაუზა“, თბილისი, 2008.
2. საქართველოს სისხლის სამართლის კოდექსი, 2011.
3. საქართველოს სისხლის სამართლის საპროცესო კოდექსი. გამომც. „ბონა კაუზა“, თბილისი, 2011.
4. საქართველოს კანონი „საჯარო სამსახურის შესახებ“.
5. საქართველოს კანონი „პროკურატურის შესახებ“.
6. საქართველოს კანონი „ოპერატიულ-სამძებრო საქმიანობის შესახებ“.
7. საქართველოს კანონი „საჯარო სამსახურში ინტერესთა შეუთავსებლობისა და კორუფციის შესახებ“.
8. „საქართველოს ეროვნული ანტიკორუფციული პროგრამის ძირითადი მიმართულებები“.
9. ევროპის საბჭოს კონვენცია „კორუფციასთან ბრძოლის შესახებ“

ოტარ გაფრინდაშვილი,
სტუ-ს დოქტორანტი

რეზიუმე

თუ ომი ისეთივე ძველი მოვლენაა, როგორც კაცობრიობა, საერთაშორისო ტერორიზმი გაცილებით ახალი მოვლენაა. იგი წარმოადგენს ერთ-ერთ ყველაზე რთულ და მრავალნახნაგოვან მოვლენას, რომელიც თანდათან უფრო გლობალური ხდება. უკანასკნელი წლების მაგალითებმა ნატალ გვიჩვენა, კაცობრიობის წინაშე მდგარი საშიშროება. ცაბამბჯენებზე თავდასხმა ან სხვა კონკრეტული ტერორისტული აქტები არამხოლოდ ქვეყნების შიდა პრობლემებია, ეს არის საერთაშორისო ტერორიზმის გამოხატულება — ეს მსოფლიო მშვიდობის ერთ-ერთი ყველაზე დიდი საფრთხეა. თითქმის ყველა ქვეყანა დგას ბევრი მოუგვარებელი - მათ შორის ეკონომიკური, პოლიტიკური და ადამიანური - პრობლემების წინაშე, რომლებიც გამოწვეულია ტერორიზმიდან. ასეთ პირობებში, როცა ომი და შეიარაღებული კონფლიქტები ჩვეულებრივ ცვალებადია, როცა შეიარაღებული კონფლიქტების უმრავლესობა თანამედროვე მსოფლიოში წარმოდგენილია ტერორიზმისა და სეპარატიზმის სახით, წამყვანი მსოფლიო ხელისუფლებები და საერთაშორისო ორგანიზაციები გაერთიანებულნი არიან და ერთიანი ძალებით იბრძვიან მის წინააღმდეგ.

2001 წლის 11 სექტემბრის თავდასხმა აღიარებული იყო როგორც თავდასხმა ნატოს წევრ ქვეყნებზე და 2002 წლისათვის, ამ ქვეყნებმა მხარი დაუჭირეს ტერორიზმისგან თავდაცვას. ეს ფაქტი და სხვა ზომები, რომლებიც მათ მიიღეს ტერორისტული თავდასხმების შემდეგ მადრიდში, ლონდონში, პარიზსა და სხვა ქალაქებში, წარმოადგენს ზემოქმედების მაგალითებს, რომლებიც გამოწვეული იყო ტერორიზმით. წამყვანი სახელმწიფოები, რომლებიც უზრუნველყოფენ საერთაშორისო უსაფრთხოებას გამუდმებით დგებიან ტერორიზმის წინააღმდეგ ბრძოლასთან დაკავშირებული პრობლემების წინაშე.

Summary
Otar Gaprindashvili

Growing of terrorism factor in international relations

If war is as old as humankind, international terrorism is relatively new phenomenon. It represents one of the most complex and many-sided phenomenon, which gradually goes global. The examples of recent years have clearly showed us the danger facing our humankind. The attack on Skyscrapers or the other specific terrorist acts are not only one state's internal problem, it's an expression of

international terrorism and it's one of the greatest threats to the security of the world community. Almost all countries have a lot of unsolved problems and among them economic, political and human loses are caused by terrorism.

Under the circumstances when war and armed conflicts generally are changeable, when the most of the armed conflicts of the modern world are represented by the form of terrorism and separatism, the major world powers and international organizations are united and they all together fight against it. The attack which happened on September 11, 2001 was announced as the attack to all the members of countries by NATO and in 2002 they approved the military defense concept from terrorism. This fact and other measures which they got after the terrorist attacks in Madrid, London, Paris and other places are the examples of the influence which is caused by the terrorism on the international relations and countries political views.

The leading states which contribute to international security are constantly facing challenges related to the fight against terrorism. In XXI century fight against terrorism is significant for Georgia, as one of the major contributors to global security, from Georgia 31 military personals paid with their life against terrorism.

* * * * *

მიუხედავად იმისა, რომ დღეს მეცნიერებაში ტერორიზმის საკითხების შესწავლის დონე მაღალია, პრობლემა მაინც გადაუჭრელი და ამოუწურავია. მსოფლიოში განვითარებული მოვლენები ნათლად გვაჩვენებს ტერორიზმის უდიდეს გავლენას ქვეყნებს შორის ურთიერთობების ჩამოყალიბებაში. რაც, შესაბამისად განაპირობებს სფეროში ახალი კვლევების განხორციელების საჭიროებას, რომლებშიც მნიშვნელოვანია ასახული იქნას პროცესის განვითარება და თითოეული ცვლილება.

ტერორიზმის ერთიანი, საყოველთაოდ მიღებული განსაზღვრება დღემდე არ არსებობს. თანამედროვე საზოგადოება ტერორიზმის იმდენად ბევრ სახეობას შეეჯახა, რომ ამ ტერმინს კონკრეტული შინაარსობრივი დატვირთვა აღარ აქვს. ტერორიზმის ორასზე მეტი განსაზღვრება არსებობს. ტერორიზმი არის ძალადობის მართლსაწინააღმდეგო გამოყენება, ან მისი გამოყენების მუქარა, პირთა თუ საკუთრების წინააღმდეგ, ხელისუფლებისა, თუ საზოგადოების დაშინების ან იძულებისათვის, პოლიტიკური, რელიგიური და იდეოლოგიური მიზნების მისაღწევად. სიტყვა „ტერორიზმი“ საფრანგეთის რევოლუციის დროს, იაკობინელების მიერ ორგანიზებული რევოლუციური ტერორის და მთავრობის მოქმედებების აღსაწერად ბრიტანელმა პოლიტიკოსმა ედმუნდ ბერკმა გამოიყენა. გერმანელმა ფილოსოფოსმა იმანუელ კანტმა კი ამ სიტყვის გამოყენება მეცნიერებაში დაამკვიდრა. „ტერორიზმის“ განმარტების პირველ

მცდელობებს 30-იან წლებში ერთა ლიგასთან ვხვდებით. აგრეთვე, 1972 წელს გაერთიანებული ერების ორგანიზაციის გენერალური ასსაბლეს №3034 რეზოლუცია, რომელიც ერთა ლიგის წინა პროექტებს ეყრდნობოდა.

პრობლემის მნიშვნელობა იცვლება სოციალურ და ისტორიულ კონტექსტში. ასეთი ცვალებადობა გამოწვეულია იმით, რომ ტერორიზმი არ არის მყარი მოვლენა. სხვა მოვლენათა მსგავსად, ისიც სოციალური ფაქტორებით განისაზღვრება და სოციუმის ცვალებადობის პარალელურად მნიშვნელობას იცვლის.

თუ ომი ისეთივე სიძველისაა, როგორც კაცობრიობა, საერთაშორისო ტერორიზმი შედარებით ახალი ფენომენია. გასული საუკუნის 80-იანი წლებიდან მსოფლიოში იწყება ტერორიზმის განსაკუთრებული გააქტიურება. იგი იქცა, როგორც შიდასახელმწიფოებრივ, ასევე საერთაშორისო პრობლემად და წარმოადგენს თანამედროვეობის ერთ-ერთ ყველაზე რთულ და მრავალმხრივ მოვლენას, რომელიც თანდათანობით გლობალურ ხასიათს იძენს. უკანასკნელი წლების მაგალითებმა ნათლად დაგვანახა თუ რა საშიშროების წინაშე დგას კაცობრიობა. ცათამბჯენებზე იერიში თუ სხვა ცალკეული ტერორისტული აქტები, არ არის ერთი რომელიმე სახელმწიფოს შიდა პრობლემა, ეს საერთაშორისო ტერორიზმის გამოხატულებაა და საფრთხეს უქმნის მსოფლიო საზოგადოების უშიშროებას. ტერორიზმმა მსოფლიოს თითქმის ყველა ქვეყანას გააცნო თავი და სხვა მრავალ გადაუჭრელ პრობლემათა შორის ტერორიზმით გამოწვეულ ეკონომიკურ, პოლიტიკურ და ადამიანურ დანაკარგებს ერთ-ერთი პირველი ადგილი უკავია.

მეორე მსოფლიო ომის შემდეგ მიმდინარე კონფლიქტების უმეტესი ნაწილი, აღარ წარმოადგენს ომს კლასიკური ცნების უნივერსალური „ტრინირარული“ - სახელმწიფო, არმია, ხალხი, პრინციპის დაცვით. მაგალითისათვის საკმარისია მოვიყვანოთ საბჭოთა კავშირის მიერ ავღანეთში წარმოებული ომი, როდესაც საბჭოთა არმიის წინააღმდეგ არა რეგულარული არმია, არამედ შეიარაღებული ჯგუფები გამოდიოდნენ, არ ექვემდებარებოდნენ ავღანეთის ხელისუფლებას და არ ცნობდნენ ომის წარმოების პრინციპების შესახებ აღიარებულ საერთაშორისო ნორმებს. იგივე შეიძლება ითქვას ისრაელის არმიასა და ჰესბოლას შორის მიმდინარე მრავალწლიანი დაპირისპირების შესახებ. ჩამონათვალი საკმაოდ დიდია, როდესაც ერთი მხარის კონვენციური ძალა უპირისპიდება მეორე მხარის არაკონვენციურ ძალებს. მსგავსი ტიპის კონფლიქტები წარმოადგენენ მომავალში სამხედრო დაპირისპირებების ყველაზე სავარაუდო მოდელს, რომლის ნიშნებსაც უკვე ვხედავთ სირიის, ავღანეთის, ერაყის, მალისა თუ ცენტრალური აფრიკის რესპუბლიკის კონფლიქტების სახით. ვინაიდან რეგულარული არმიები ხშირ შემთხვევაში მარცხს განიცდიან მსგავსი ტიპის კონფლიქტებში, საჭირო ხდება დაპირისპირებისათვის უფრო ადაპტირებული, ადეკვატურად აღჭურვილი შეიარაღებული ძალების ყოლა, რაც თავის მხრივ მოითხოვს საერთაშორისო ურთიერთობების მრავალმხრივ ფორმატში განვითარებას.

იმ ვითარებაში, როდესაც ომი და ზოგადად შეიარაღებული კონფლიქტები მუდმივ სახეცვლილებას განიცდის, როდესაც თანამედროვე მსოფლიოს შეიარაღებული კონფლიქტების უმეტესი ნაწილი წარმოდგენილია ტერორიზმისა და სეპა-რატიზმის სახით, მსოფლიოს წამყვანი სახელმწიფოები და საერთაშორისო ორგანიზაციები ერთიანდებიან და კონკრეტულ, ერთობლივ ნაბიჯებს დგამენ მის წინააღმდეგ საბრძოლველად. 2001 წლის 11 სექტემბერს განხორციალებული თავდასხმა ნატომ ყველაწევრ ქვეყანაზე თავდასხმად გამოაცხადა, 2002 წელს დაამტკიცეს ტერორიზმისაგან თავდაცვის სამხედრო კონცეფცია. ეს ფაქტი და სხვა უამრავი ღონისძიებათა პაკეტის განხორციელება მადრიდის, ლონდონის, პარიზისა თუ სხვა ტერაქტების შემდეგ მაგალითია იმ გავლენისა, რომელსაც ტერორიზმი ახდენს საერთაშორისო ურთიერთობებზე და ქვეყნების პოლიტიკურ კურსზე.

ტერორიზმი თანამედროვე მსოფლიოსათვის ურთულეს პრობლემას წარმოადგენს. შეიძლება ითქვას, რომ „ისლამური სახელმწიფოს“ დღევანდელმა აქტიურობამ გადაფარა სხვა ტერორისტული ორგანიზაციების მოქმედებები. იმ პირობებში, როდესაც ერთის მხრივ, საქართველოს მნიშვნელოვანი წვლილი შეაქვს გლობალურ უსაფრთხოებაში, ხოლო მეორეს მხრივ, საქართველოს მოქალაქეები იბრძვიან ტერორისტული ორგანიზაციების რიგებში, საკითხი მეტ აქტუალობას იძენს როგორც საქართველოს შეიარაღებული ძალებისთვის, ასევე მთელი ქვეყნისთვის.

საერთაშორისო უსაფრთხოებაში წვლილის შემტანი წამყვანი სახელმწიფოები მუდმივად დგანან იმ გამოწვევების წინაშე, რაც დაკავშირებულია ტერორიზმის წინააღმდეგ ბრძოლასთან. თავის მხრივ, XXI საუკუნეში საერთაშორისო ტერორიზმის წინააღმდეგ ბრძოლა, საქართველოს როგორც ერთ-ერთ სოლიდური წვლილის შემტან ქვეყანას საერთაშორისო უშიშროებაში, 31 სამხედრო მოსამსახურის სიცოცხლის ფასად დაუჯდა.

დღეს საერთაშორისო ტერორიზმი უმეტესად რელიგიური სახითაა წარმოდგენილი. რადიკალური რელიგიური დაჯგუფებები დიდ როლს თამაშობენ თანამედროვე ტერორიზმის განვითარებაში. რელიგიური ტერორიზმის დროს სუბიექტად გამოდის რელიგიური უმცირესობა ან რომელიმე რელიგიის აქტიური ავანგარდი, რომელიც მტრულ დამოკიდებულებაში მოექცა ხელისუფლებასთან. რელიგიური ტერორიზმი განსაკუთრებით ახასიათებს არაორთოდოქსალურ რელიგიებს, სექტებს. რელიგიურ ტერორიზმს ხშირად პოლიტიკური მოტივებიც უდევს. ეს ხდება, როდესაც ამა თუ იმ რელიგიის აღმსარებელი ხალხი კარგავს ან ვერ მოაპოვებს პოლიტიკურ სტატუსს და მონინაარმდეგეზე ძალადობით, მისი დაშინებით ცდილობს მიზნის მიღწევას. XX საუკუნის მეორე ნახევრიდან ისლამურმა ტერორიზმმა საერთაშორისო, გლობალური ხასიათი მიიღო. მიუხედავად იმისა, რომ ავღანეთში წარმოებულმა ოპერაციამ ძირი გამოუთხარა ალქაიდას იქაურ და პაკისტანურ

სტრუქტურებს, მოძრაობა არ ჩამცხრა და მის გამოვლინებებს სხვადასხვა ფორმითა და სხვადასხვა ადგილებში ვხედავთ, რომლის ნათელი დადასტურებაა ერაყსა და სირიაში დღეს განვითარებული მოვლენები. რელიგიური ტერორიზმი მის სხვა ფორმებთან შედარებით გაცილებით დამანგრეველია. რელიგიური ტერორისტისთვის ძალადობა ღვთისგან დადგენილ წმინდა ვალდებულებად აღიქმება, რომელიც ხორციელდება თეოლოგიური მოთხოვნის შესაბამისად. რელიგია მოქმედებს, როგორც გარკვეული სანქციონერი, ძალადობის დამკანონებელი, რომელსაც ფართო მასშტაბი აქვს და მიმართულია ყველა იმის წინააღმდეგ, ვინც არ წარმოადგენს ტერორისტისთვის მისაღები რელიგიის მიმდევარს. რადიკალური ისლამის, ფუკუიამას სიტყვებით კი „ისლამო ფაშიზმის“ მიზანი ისლამური სახელმწიფოს შექმნაა, რომელიც დაფუძნებული იქნება ყურანის ნორმების მკაცრ აღსრულებაზე. ალ-ქაიდა, ჰესბოლა, ჰამასი, ისლამური სახელმწიფო თუ სხვა ორგანიზაციები წარმოშობილია იმ ძირითადი მუსულმანური ფუძიდან, როგორც სხვა არაძალადობრივი მუსულმანური მიმდინარეობები, და მათი მეთოდები ძირფესვიანად ეწინააღმდეგება ყურანის დებულებებს და ტრადიციულ ისლამურ ნორმებს.

90-იან წლებში წარმოქმნილ რამოდენიმე თეორიას შორის, სადაც საუბარია გლობალიზაციის შედეგებზე მსოფლიო პოლიტიკასა და საერთაშორისო ურთიერთობებზე, აღსანიშნავია ფრენსის ფუკუიამას თეზისი ისტორიის დასასრულის შესახებ, სადაც იგი იდეოლოგიური კონფლიქტების აღმოფხვრას და პოლიტიკური ლიბერალიზმის მთელ მსოფლიოში გავრცელებას ვარაუდობს, რაც თავის მხრივ კონფლიქტების გაქრობის სანდრად მიაჩნია. ფუკუიამას საპასუხოდ, ჰარვარდის უნივერსიტეტის პროფესორმა სამუელ ჰანთინგტონმა ნაშრომში „ცივილიზაციათა შეჯახება“, ხაზი გაუსვა ცივილიზაციებს შორის მომავალი დაპირისპირების გარდაუვალობას და მომავალი კონფლიქტების კერებად ცივილიზაციებს შორის გამყოფი ხაზები მიიჩნია. ჰანთინგტონი ვარაუდობდა, რომ მსგავსი კულტურის, ენის და ცივილიზაციური კუთვნილების სახელმწიფოები გაერთიანდებოდნენ ცივილიზაციის ნიშნის ქვეშ და დაუპირისპირდებოდნენ სხვა ცივილიზაციებს, რასაც მსოფლიოში ახალი ტიპის კონფლიქტები მოჰყვებოდა. იგი დიდ მნიშვნელობას ანიჭებს რელიგიის ფაქტორს პიროვნების თვითიდენტიფიკაციის პროცესში, რომელმაც შეიძლება დაჩრდილოს ეთნიკურ-კულტურული მსგავსების შეგრძნება ან სულაც, გაიგივდეს მასთან, რაც განსაკუთრებით დამახასიათებელია ისლამისათვის, რომელიც VII საუკუნიდან მოყოლებული, მრავალ მიმდინარეობად თუ განშტოებად დაიყო, ბევრჯერ იცვალა სახე და ტრანსფორმირდა. მას თავისუფლად შეიძლება ვუნდოდთ ყველაზე მზარდი კლასიკური რელიგია თანამედროვე მსოფლიოში. ძველი დროი-დანვე, ისლამი სცილდებოდა მისი სამშობლოს, არაბეთის ნახევარკუნძულის და თვით აზიის ფარგლებს, რამაც განაპირობა სხვადასხვა რეგიონის ხალხებში მისი განსაკუთრებული, ორიგინალური სახეების წარმოშობა (მათ შორის კავკასიური ისლამი).

მარტინ ვან კრეველდი თავის ნაშრომში „ომის

ტრანსფორმაცია“ აღნიშნავს, რომ დაბალი ინტენსივობის კონფლიქტები წარმოადგენენ მომავალი ომების არსს, რომ მათ წარმოებს განახორციელებენ ორგანიზაციები, ვინაიდან სახელმწიფოები, დღევანდელი გაგებით, აღარ იარსებებენ. თუ უახლოეს წარსულს გადავხედავთ ძნელია არ დავეთანხმოთ მის მოსაზრებას მომავალი ომების ხასიათის შესახებ, ხოლო რეალობისთვის თვალის გასწორება აუცილებელია. კრეველდის სიტყვებით რომ ვთქვათ „ყველა ისეთ საზოგადოებას, რომელიც ფაქტებს თვალს აარიდებს და არ იბრძობს არსებობისთვის, სავარაუდოდ გაქრობა მოეწიება“ [7. 105].

ამ ვითარებაში თანამედროვე ტერორიზმის ფაქტორი საერთაშორისო ურთიერ-ობებში შეუძლებელია განხილულ იქნას ისტორიული კონტექსტის გათვალისწინების გარეშე. ისტორიულად ტერორიზმი სხვადასხვა ხასიათით და ფორმით გვევლინებოდა, თავის თავში ასახავდა კონკრეტული პერიოდის თავისებურებებს და გავლენას ქვეყნებს შორის ურთიერთობებზე. იგი ყოველთვის განსაზღვრული იყო კონკრეტული ეპოქის სინამდვილით და თავის მხრივ დიდ გავლენას ახდენდა მასზე. XX საუკუნის დასაწყისში ტერორიზმის სამიზნე ხელისუფლების ცალკეული წარმომადგენლები და პოლიტიკური ლიდერები გვევლინებიან. მაგრამ ჩვენი დროის ტერორიზმი ახალი მახასიათებლებით მასობრივი და ბრმა გახდა. ტერორიზმი დიდი ხანია ნაციონალურ საზღვრებს გასცდა და საერთაშორისო ხასიათი შეიძინა.

საერთაშორისო უშიშროების ისტორიის მანძილზე ტერორიზმი არ ქმნიდა მნიშვნელოვან საფრთხეს სახელმწიფოებისთვის. ცივი ომის დასრულებამდე სახელმწიფოების წინაშე საფრთხე ძირითადად მომდინარეობდა მათივე მსგავსი ერთეულების, სახელმწიფოების მხრიდან. თუმცა, ტერორიზმი XXI საუკუნის თითქმის ყველა სახელმწიფოს ნომერ პირველ პრობლემად იქცა და თანამედროვე მსოფლიოში ტერორიზმის პრობლემა საერთაშორისო უშიშროებისთვის ერთ-ერთ მთავარ გამოწვევას წარმოადგენს. დღეს აღნიშნულ პრობლემას უდიდესი ყურადღება ეთმობა, რაც გამოწვეულია იმით, რომ თვითონ ტერორი, როგორც ბრძოლის ერთ-ერთი ხერხი, ფართოდ გამოყენებადი გახდა მთელ მსოფლიოში და უდიდეს მასშტაბებს აღწევს. ამ პროცესს, გლობალიზაციის ფაქტორი და ტექნიკური განვითარება კიდევ უფრო სახიფათოს ხდის. 2001 წლის 11 სექტემბრის ტერორისტული აქტის და „ისლამური სახელმწიფოს“ მასშტაბები ნათლად აჩენს თუ რა მნიშვნელოვან საფრთხეს წარმოადგენს ტერორიზმი.

უკანასკნელ წლებში ტერორიზმის მიზნობრივმა მხარემ ცვლილებები განიცადა. თუ ადრე ტერორიზმის მიზანს სახელმწიფო ხელისუფლებაზე ზემოქმედება წარმოადგენდა, ამჟამად აღნიშნული მიზანი სახელმწიფოს სრული დემონტაჟი და ახალი ისლამური ტიპის სახელმწიფოს აგებაა. მის სამიზნედ შეიძლება გახდეს არა მხოლოდ ხელისუფლების წარმომადგენლები ან პოლიტიკოსები, არამედ ნებისმიერი მოქალაქე და სახელმწიფოები, რაც თავის მხრივ უშუალო გავლენას ახდენს მათ შორის ურთიერთობების განვითარებაზე.

ტერორიზმის პოლიტიკური საფუძვლები ქვეყნის შიგნით ძალაუფლების არა-თანაბარ განაწილებას უკავშირდება. ტერორიზმის გეოპოლიტიკური საფუძვლები კი კავშირშია სახელმწიფოთა განსხვავებულ ინტერ-

ესებსა და სახელმწიფოთა შორის ურთიერთობებთან. XXI საუკუნის ამ დიდ საფრთხესთან საბრძოლველად კი აუცილებელია სახელმწიფოების ურთიერთთანამშრომლობა. ტერორიზმთან საბრძოლველად ერთი დიდი სახელმწიფოს, ან თუნდაც მაღალგანვითარებული სახელმწიფოების ჯგუფის ძალისხმევა არაა საკმარისი. თანამედროვე საერთაშორისო ტერორიზმის, როგორც გლობალური პრობლემის გადაჭრა სახელმწიფოებისა და ხალხების ერთობლივ ძალისხმევას მოითხოვს. საერთაშორისო ორგანიზაციები, როგორებიც არიან: გაერო, ნატო, ევროკავშირი, ცდილობენ საჭირო ნაბიჯები გადადგან ტერო-როზმთან ბრძოლაში საერთაშორისო სამართლებრივი ინსტრუმენტების ეფექტურობის ამაღლების მიზნით. დღეს პანკისის ხეობაში შექმნილი ვითარებიდან გამომდინარე საქართველოსთვის განსაკუთრებით აქტუალურია 2005 წელს ევროსაბჭოს მიერ ტერორიზმის პრევენციის შესახებ მიღებული კონვენცია, რომელიც მიღებულ იქნა ტერორიზმთან ბრძოლაში საერთაშორისო-სამართლებრივი ინსტრუმენტების ეფექტურობის ამაღლების მიზნით. კონვენციამ სათავე დაუდო ამჟამად პრიორი-ტექტულ საერთაშორისო ანტიტერორისტულ თანამშრომლობას, სახელმწიფოების ინიციატივებითა და ერთობლივი ძალისხმევით წინ აღუდგნენ ტერორიზმის იდეო-ლოგიას და პროპაგანდას. კონვენციის მიხედვით, ტერორიზმის თავიდან აცილება მოიცავს შესაბამისი ზომების მიღებას განათლების, კულტურის, მასმედიის სფერო-ებში და მთლიანად სამოქალაქო საზოგადოებაში, ძლიერდება ტერორიზმის პრევენციის სფეროში ეროვნული პოლიტიკა მიმართული საზოგადოების ტერორიზმის შესახებ ინფორმირებულობაზე. დოკუმენტი მიმართულია საერთაშორისო თანამშრომლობაზე ტერორიზმზე პასუხისმგებლობის შეუქცევადობის უზრუნველყოფისათვის. კონვენცია ღიაა ევროსაბჭოს ყველა წევრი და არანევრი სახელმწიფოსათვის და ხელმოწერილია 38 სახელმწიფოს, მათ შორის საქართველოს მიერ.

საერთაშორისო ტერორიზმი, როგორც ფუნდამენტალისტური ძალადობის ფორ-მა, დემოკრატიის ან ნებისმიერი სტაბილური, უსაფრთხოების უზრუნველყოფი სახელმწიფოს წინაშე მდგარ სირთულეს წარმოადგენს, რომლის წინასწარ განჭვრე-ტა ან რაციონალურად გათვლა შეუძლებელია. ტერორისტული ორგანიზაციების მიერ ბოლო წლებში განხორციელებული, ტერორისტული აქტების სიმრავლიდან და ზრდის ტენდენციიდან გამომდინარე, შეიძლება დავასკვნათ, რომ საქმე გვაქვს ომების წარმოების ახალ XXI საუკუნისთვის დამახასიათებელ ფორმასთან - ტერორისტულ ომთან. ასეთი სახის ომი, მეცნიერული პროგრესის განვითარებასთან ერთად შეიძენს, უფრო ახალ, დახვეწილ და კაცობრიობის არსებობისათვის საშიშ ფორმებს. საჭიროა ტერორისტული ომის აშკარა თუ პოტენციური მსხვერპლი სახელმწიფოების სამხედრო დოქტრინებში ცვლილებების შეტანა. დასავლეთისა და მსოფლიოს სხვა სახელმწიფოების ნაწილს ეს ცვლილებები უკვე შეტანილი აქვთ.

ტერორიზმმა, როგორც თანამედროვეობის ერთ-ერთმა ყველაზე დიდმა საფრთხემ, მის წინააღმდეგ ეფექტური ბრძოლის საწარმოებლად საერთაშორისო და დე-მოკრატიული ინსტიტუტების აუცილებელი ჩართვა მოითხოვა. გლობალიზაციისა და საფრთხეების სწრაფი სახეცვლილების პირობებში, ადეკვატური შეფასებებისა და ქვეყნებს შორის ურთიერთთანამშრომლობის გარეშე წარმოუდგენელია სახელმწი-ფომ და მისმა სტრუქტურებმა შეძლონ დღევანდელი იმ ფენომენთან გამკლავება, რომელიც ტერორიზმის სახით გვევლინება. ტერორიზმის საერთაშორისო ხასიათის გათვალისწინებით, ეს ინსტიტუტები ერთმანეთთან მჭიდრო თანამშრომლობით აწარმოებენ ტერორიზმის პრევენციას და მის წინააღმდეგ ბრძოლის ხერხების გაუმჯობესებას. ვფიქრობთ, წინააღმდეგობის განევა იმ ქვეყნების მიმართ, რომელთა მთავრობებიც რადიკალური ისლამის იდეოლოგიას ირჩევენ; ზომების გატარება იმ ქვეყნების მიმართ რომლებიც იფარებენ, აფინანსებენ ან მხარს უჭერენ ამგვარი იდეოლოგიის მქონე ჯგუფებს; იმ ქვეყნების, საერთაშორისო მხარდაჭერა, რომელთა სუვერენიტეტსაც ამგვარი იდეოლოგიის მქონე ქვეყნები და მოძრაობები დაემუქრებიან - წარმოადგენს ეფექტური დიპლომატიის არსს.

გამოყენებული ლიტერატურა:

1. Martin Van Creveld, la transformation de la guerre, Rocher, 2011
2. ცინცაძე ა., ულდისა უმულისი, ნატო და საქართველოს უსაფრთხოება. თბ., 2008.
3. ურუშაძე მ., გლობალიზაცია – გლობალური ტერორიზმის საფრთხე. თბ., 2007.
4. ზურაბიშვილი დ., ტერორიზმი – ეს აზროვნების სახეა. თბ., 2002.
5. სიმაშვილი თ., საერთაშორისო ისლამური ტერორიზმი და „ალ-ქაიდა“, თბ., 2007.
6. სანიკიძე გ., ტერორიზმი – მართული პროცესები. თბ., 2006. რედაქტორი ვაჟა შუბითიძე, ფრიდონ სიხარულიძე.
7. კენეტ ნ. უოლცი, ადამიანი, სახელმწიფო, ომი. კოლუმბიის უნივერსიტეტის გამომცემლობა, 1995.
8. Robert Kagan, La puissance et la faiblesse, les Etats-Unis et l’Europe dans le nouvel ordre mondial. Paris, 2003
9. Barthelemy Courmont et Darko Ribnikar, Les guerres asymetriques, conflit d’hier et d’aujourd’hui, terroresme et nouvelles menaces. Paris, 2002
10. Jean-Marie Colombani, Tous Americains ? le monde apres le 11 september. Paris, 2002
11. Benjamin Barber, L’empire de la peur : terrorisme, guerre, democratie. Paris, 2003
12. ONU - Organisation des Nations Unies. La Strategie antiterroriste mondiale de l’Organisation des Nations Unies, Assemblée generale, A/RES/60/288, <http://www.unodc.org/pdf/terrorism/Index/60-288fr.pdf>

კახაბერ ციმინტია,
სტუ-ს ასოცირებული პროფესორი

რეზიუმე

ჰერმან ჰეინრიხის გოსენი „მარჟინალური რევოლუციის“ ერთ-ერთ წინამორბედად ითვლება, რომლის ნაშრომმაც ავტორის გარდაცვალებიდან 20 წლის შემდეგ პოვა აღიარება. ეკონომიკური მეცნიერების განვითარებაში გოსენის წვლილი განსაკუთრებულ ყურადღებას იმსახურებს, რამდენადაც ის იყო პირველი, ვინც შეიმუშავა მომხმარებლის რაციონალური ქცევის სრულფასოვანი თეორია, გამოიყენა ზღვრული ანალიზი მომხმარებლის ქცევის განსაზღვრისთვის, შეისწავლა საერთო და ზღვრული სარგებლიანობა, დაასაბუთა ზღვრული სარგებლიანობის კლება-დობის და რესურსების ოპტიმიზაციის პრინციპები.

ამასთან, თავისი თეორიის ფორმირებისას, მან მნიშვნელოვნად გაუსწრო მის წინამორბედებს მოვლენების დანახვა-შეფასების ორიგინალურობითა და გამოყენებული ანალიზის მეთოდებით. ამდენად, თავისი იდეების არაეფექტურ წარმოდგენასთან და რთულად გადმოცემასთან ერთად, სწორედ ასეთმა ორიგინალურობამ და ამ პერიოდში არსებული ეკონომიკური აზროვნებიდან მნიშვნელოვანმა წინსწრებამაც განაპირობა, გამოქვეყნებისას მისი ნაშრომისადმი დაბალი ინტერესი.

საკვანძო სიტყვები: ჰერმან ჰეინრიხის გოსენი, მარჟინალური რევოლუცია, საერთო სარგებლიანობა, ზღვრული სარგებლიანობა, გოსენის I და II კანონი

Summary

Kakhaber Tsimintia

“Marginal Revolution” and Herman Heinrich Gossen

Herman Heinrich Gossen, whose work was recognized after 20 years since the death of the author, is regarded as one of the predecessors of “Marginal Revolution”. Gossen’s contribution to the development of economic science deserves special attention as he was the first who elaborated the valuable theory of customer’s rational behavior, applied marginal analysis to define customer’s behavior, studied general and marginal utility, substantiated the principles of decreasing in utility and optimization of resources.

Besides, when forming his theory, Gossen outpaced his predecessors with the singularity of noticing and evaluating events and the methods of applied analysis. Thus, this very singularity and going beyond the economic thinking characteristics to that period, along with presenting his ideas ineffectively and delivering them in a difficult manner, stipulated poor interest to Gossen’s works while their publishing.

ჰერმან ჰეინრიხის გოსენი მკვლევართა იმ რიცხვს განეკუთვნება, რომლებმაც მნიშვნელოვანი წვლილი შეიტანეს მეცნიერების კონკრეტული დარგის განვითარებაში, მაგრამ მიუხედავად მათი დიდი მოლოდინისა, ნაშრომებმა გამოქვეყნებისთანავე, ხოლო ავტორებმა სიცოცხლეში ვერ პოვეს აღიარება და მხოლოდ მოგვიანებით, სხვა მეცნიერთა მიერ მსგავსი კვლევების გამოქვეყნების შემდეგ იქნა მათი შრომების მნიშვნელობა აღიარებული. ამიტომაც ჰ.ჰ. გოსენის სახელი ხშირად მოჰყავთ იმ მეცნიერთა მაგალითად, რომლებმაც თავიანთ კვლევებში გამოყენებული ანალიზის მეთოდებით და მიღებული შედეგებით დროს გაუსწრეს და მათი წვლილი მოითხოვეს განსაკუთრებულ ყურადღებას (მაგ. 7; 3.).

წარმოდგენილ სტატიაში ჩვენს მიზანს წარმოადგენს კიდევ ერთხელ, მოკლედ განვიხილოთ ჰერმან ჰეინრიხის გოსენის წვლილი მარჟინალურ რევოლუციაში.

ჰერმან ჰეინრიხის გოსენი (ჰერმან ჰეინრიხ ცუ ჩოსენ) (1810-1858) დაიბადა ქ. დურენში (გერმანია). გადასახადის ამკრეფის ოჯახში. 1829 წელს ჩაირიცხა ბონის უნივერსიტეტში, სადაც 1831 წელს დაასრულა სახელმწიფოსა და სამართლის კურსი და სწავლა გააგრძელა ბერლინში. 1834 წლიდან იგი საჯარო სამსახურშია. 1847 წლიდან თავის ერთადერთ ნაშრომზე - „ადამიანურ ურთიერთობათა კანონებისა და აქედან გამომდინარე ადამიანური ქცევის წესების გამოკვლევა“-ზე („Entwicklung der Gesetze des menschlichen Verkehrs und der daraus fliessenden Regeln für menschliches Handeln.“) დაიწყო მუშაობა და 1854 წელს დაბეჭდა (6). სავარაუდოდ საჯარო სამსახურიდან წასვლა (1847 წ.) დაკავშირებულია სწორედ წიგნზე მუშაობის დაწყებასთან, რაც კიდევ ერთხელ მიუთითებს თუ რაოდენ მნიშვნელობას ანიჭებდა იგი აღნიშნულ ნაშრომს. იგი მიიჩნევდა, რომ ეკონომიკის სფეროში მან ისეთივე აღმოჩენები გააკეთა, როგორც კოპერნიკმა ასტრონომიაში. თუმცა იმედეები უცრუვდება, ნაშრომმა ვერ პოვა აღიარება, წიგნის მხოლოდ რამდენიმე ეგზემპლარი იყიდება და საბოლოოდ ავტორს ამოაქვს გაყიდვიდან და ანადგურებს (სავარაუდოდ წვავს) მას. აღნიშნულმა ნაშრომმა აღიარება ავტორის გარდაცვალებიდან (1858 წ) 20 წლის მერე პოვა, როცა 1878 წელს ინგლისელმა პროფესორმა ადამსონმა ეს წიგნი შემთხვევით იპოვა ბრიტანეთის წიგნის მუზეუმში. ამავე წელს ნაშრომს გაეცნო უ. ჯეფონსი. მან და ლ. ვალრასმა ამ წიგნის მხოლოდ რამდენიმე ეგზემპლარი იპოვეს და უკვე 1889 წელს ახლიდან იქნა გამოცემული. (მაგ. 6; 4; გვ. 276-277; 2;).

ცნობილია, რომ „მარჟინალურ რევოლუციას“

უნოდებენ იმ რადიკალურ ცვლილებებს, რომლის შედეგადაც მოხდა „კლასიკური სკოლის“ ფასეულობების გადაფასება და ეკონომიკური მოვლენების განხილვისას ადგილი დაიმკვიდრა ზღვრულმა ანალიზმა (სიტყვა „მარჟინალ“ ანგლო-ფრანგულში ზღვრულს ნიშნავს).

„მარჟინალური რევოლუციის“ აღსრულების შესახებ პირველად ლეონ ვალრასმა აღნიშნა 1886 წელს, რომელიც თვლიდა, რომ მან პირველმა გამოიყენა ზღვრული ეკონომიკური სიდიდეების კვლევის ახალი მეთოდი. თუმცა, როგორც მოგვიანებით გაირკვევა, კარლ მენგერსა და უილიამ ჯევონსს თავიანთ ნაშრომებში იგივე მეთოდები ქონდათ გამოყენებული. „მარჟინალური რევოლუციის“ ძირითადი იდეები წარმოდგენილია უ.ს. ჯევონსის მიერ 1871 წელს გამოშვებულ ნაშრომში „პოლიტიკური ეკონომიის თეორია“, ამავე წელს კ.მენგერის მიერ წარმოდგენილ „პოლიტიკური ეკონომიის დასაბუთებაში“ და 1874 წელს უ. ჯევონსის მიერ შექმნილ ნაშრომში „წმინდა პოლიტიკური ეკონომიის ელემენტები“ (მაგ. 7; 8);.

„მარჟინალიზმის“ ძირითადი მეთოდოლოგიური პრინციპები შესაძლებელია შემდეგნაირად წარმოვადგინოთ: ღირებულების განსაზღვრა დოვლათის მიერ კონკრეტული მომხმარებლისთვის მისი სუბიექტური სარგებლის საფუძველზე; მთლიანი და საშუალო სიდიდეების ნაცვლად ზღვრული სიდიდეების გამოყენება; მეთოდოლოგიური ინდივიდუალიზმი; ეკონომიკური მოვლენების შესწავლისას სტატიკურ და ნონასწორულ მიდგომებზე დაყრდნობა; ეკონომიკური რაციონალიზმი; მათემატიკური მეთოდების ფართო და აქტიური გამოყენება (მაგ. 7; 8);.

ღირებულების ახალი თეორიის ჩამოყალიბების შედეგად მოხდა საქონლის (დოვლათის) მთლიანი და ზღვრული სარგებლიანობის განცალკევება, რამაც საფუძველი შექმნა „სმიტის პარადოქსის“ მეცნიერული ახსნისათვის.

როგორც ცნობილია „სმიტის პარადოქსის“ არსი შემდეგში მდგომარეობს: თუ ღირებულება დამოკიდებულია საქონლის სასარგებლო ეფექტზე, მაშინ რატომაა რომ ადამიანისთვის სასიცოცხლო მნიშვნელობის და შესაბამისად, უფრო მაღალი სასარგებლო ეფექტის მქონე საქონელი (დოვლათი) (მაგ. წყალი), ფასდება ძალზე დაბალი ღირებულებით ან საერთოდ არ აქვს იგი, მაშინ როცა ისეთი დოვლათის ღირებულება (მაგ. ალმასი), რომლის ეფექტი ინდივიდის ბუნებრივი მოხმარებისთვის არც თუ ისე მნიშვნელოვანია, მაღალია. მარჟინალისტებმა იგი ასე ახსნეს: ერთეული წყლის (რომელიც დიდი რაოდენობითაა) ზღვრული სარგებლიანობა უფრო დაბალია იშვიათი ალმასის ზღვრულ სარგებლიანობაზე (7; 8);).

„მარჟინალურ რევოლუციაში“ ორ ეტაპს გამოყოფენ: პირველი ეტაპი მოიცავს XIX საუკუნის 70-80-იან წლებს, როცა კ. მენგერის, უ. ჯევონსისა და ლ.ვალრასის მიერ თავიანთ ნაშრომებში მოხდა მარჟინალურ იდეათა განზოგადება. ამ ეტაპზე საქონლის

ღირებულების განსაზღვრის მთავარ პირობად მისი სარგებლიანობა იქნა მიღებული, ხოლო თვით სარგებლიანობის შეფასება მიღებულ იქნა ფსიქოლოგიურ მახასიათებლად, თითოეული კონკრეტული ადამიანის პოზიციიდან გამომდინარე. ამიტომაც აღნიშნულ პერიოდს „ადრეულ მარჟინალიზმს“ ან „მარჟინალიზმის სუბიექტურ მიმართულებას“ უწოდებენ. მეორე ეტაპი ამავე საუკუნის 90-იან წლებს მოიცავს და დაკავშირებულია სუბიექტივიზმიდან გამოსვლასთან, მარჟინალიზმის იდეების შეთანხმებასთან კლასიკური სკოლის იდეებთან. კერძოდ, მანამდე თუ მხოლოდ მოხმარების სფეროზე ხდებოდა აქცენტირება, ამჯერად მასთან ერთად წარმოების სფეროს შესწავლის აუცილებლობაზე გაამახვილეს ყურადღება. ფართოდ იყენებენ მათემატიკური მოდელების მეთოდებს. კლასიკური სკოლის იდეებთან, ასეთი თანხვედრის გამო შესაბამისად, მათ უკვე „ნეოკლასიკოსებს“ უწოდებენ. მეორე ეტაპის წარმომადგენლები არიან ა. მარშალი, ჯ.ბ. კლარკი, ვ. პარეტო. (მაგ. 1; გვ. 20. 8);).

ჰ.ჰ. გოსენის ნაშრომი - „ადამიანურ ურთიერთობათა კანონებისა და აქედან გამომდინარე ადამიანური ქცევის წესების გამოკვლევა“ - არ არის თავებად ან ნაწილებად დაყოფილი, მაგრამ თეორიული წყობის თვალსაზრისით შესაძლებელია ორ თანაბარი ზომის ნაწილად დაყოფა. ჰპირველი ნაწილი ეთმობა თეორიის ჩამოყალიბებას („სარგებლიანობის (კმაყოფილების) თეორია“) და დასაწყისშივეა ჩამოყალიბებული სარგებლიანობის ორი ძირითადი კანონი, რომლებმაც შემდგომში გოსენის I და II კანონის სახელწოდება მიიღეს. მეორე ნაწილი აღნიშნული თეორიის გამოყენებას ეძღვნება, მათ შორის იმ ქცევის წესებს, რომლითაც უნდა მოხდეს მოქმედება მაქსიმალური კმაყოფილების მიღების პროცესში. აქვე მკაფიოდაა განსაზღვრული გოსენის პოზიცია კერძო ინციატივასა და თავისუფალ კონკურენციასთან მიმართებაში, იგი არ ემხრობა ეკონომიკაში მთავრობის ჩარევას. უპირველეს ყოვლისა აღნიშნავს, რომ ეკონომიკური მეცნიერების მიზნად განსაზღვრულია ადამიანისადმი დახმარება მაქსიმალური სარგებლიანობის (კმაყოფილების) მიღებაში.

გოსენის პირველი კანონი ასახავს ზღვრული სარგებლიანობის კლებადობის პრინციპს, ან როგორც თვითონ ავტორი აღნიშნავს „დოვლათის ბოლო ატომის ფასეულობას“. კერძოდ, ერთი და იმავე ფასეულობის მოხმარებიდან მიღებული კმაყოფილება, როდესაც მოხმარებას უწყვეტად განვაგრძობთ, სულ უფრო მცირდება, მანამ სანამ არ დადგება გაჯერების მომენტი“ (7; 2; გვ. 4-5).

ამასთან არსებობს გოსენის ამ პრინციპის რამდენიმე ინტერპეტაცია. კერძოდ, ზოგიერთი ავტორი აღნიშნული პრინციპის ავტორისეულ ასახვას შემდეგ ორ დებულებაში ხედავს: „ა) ერთი და იმავე სიამოვნების სიდიდე, როცა მოხმარებას უწყვეტად განვაგრძობთ, მცირდება მანამ სანამ არ დადგება სრული გაჯერება; ბ) სიამოვნების სიდიდის მსგავსი კლება ხდება მაშინ, როცა ჩვენ განმეორებით ვლე-

ბუღალტრული მიღებულ სიამოვნებას. ამასთან, სიამოვნების სიდიდე და მისი ხანგრძლივობა მით უფრო მცირდება, რაც უფრო ხშირია მოხმარების გამოვლენა” (5);).

გოსენის მეორე კანონი აღწერს იმ ძირითად პირობას, რომლის დროსაც შეიძლება მიღწეულ იქნას კმაყოფილების მაქსიმალური დონე (სარგებლიანობის მაქსიმუმის პრინციპი) „იმისთვის, რომ მიღწეულ იქნას კმაყოფილების მაქსიმალური დონე, ინდივიდი რომელსაც აქვს არჩევანი სხვადასხვა სახის კმაყოფილებებს შორის, მაგრამ არ აქვს საკმარისი დრო ყველა მათგანის გამოყენებისთვის, ვალდებულია გამოიყენოს ყველა მათგანი, ისე რომ მოხმარების შეწყვეტის პროცესში ყველა კმაყოფილების დონე იყოს ერთნაირი” (7; 2; გვ.12).

ისევე, როგორც პირველი კანონის შემთხვევაში, ამჯერადაც ვხვდებით მის ფორმით განსხვავებულ, მაგრამ შინაარსით იდენტურ ინტერპრეტაციას, რომელიც გოსენის ნაშრომიდან უფრო ვრცელ ციტირებას ეყრდნობა. კერძოდ „ა) სიამოვნების თითოეული ცალკეული სახისთვის, მისი უფრო ხშირი ან ნაკლები გამოვლენიდან გამომდინარე, არსებობს მოხმარების ისეთი ხერხი, რომლის დახმარებითაც ადამიანი აღწევს კმაყოფილების უმაღლეს დონეს. თუ ეს მაქსიმუმი მიღწეულია, შემდგომში უფრო ხშირი ან უფრო ნაკლები მოხმარება მას ამცირებს; ბ) ადამიანმა, რომელსაც გააჩნია სიამოვნების სხვადასხვა სახეებს შორის არჩევანის თავისუფლება, მაგრამ არ აქვს საკმარისი დრო მათი სრული გამოყენებისთვის, მოხმარების შეწყვეტის მომენტისთვის უნდა შეარჩიოს მათი ისეთი თანაფარდობა, რომ თითოეულისგან მიღებული კმაყოფილება იყოს თანაბარი; გ) ადამიანისთვის სიამოვნების ზრდის შესაძლებლობა წარმოიქმნება ყოველთვის, როცა სხვა თანაბარ პირობებში, შესაძლებელი ხდება მიიღოს სიამოვნების ახალი სახე, როგორც მცირეც არ უნდა იყოს იგი, ან აიმაღლოს უკვე ცნობილი სიამოვნება, საკუთარი თავის სრულყოფის ან გარე სამყაროსთან ურთიერთქმედების გზით” (5);). აღნიშნული კანონები წარმოდგენილია გრაფიკულად (ვერტიკალურ ღერძზე წარმოდგენილია სარგებლიანობა, ჰორიზონტალურზე — დრო) და ანალიტიკურად. დროში კმაყოფილების შემცირება გამოსახულია კლებადი წრფით, აბცისთა ღერძთან რომლის გადაკვეთის წერტილი გვიჩვენებს გაჯერების მდგომარეობას.

„სარგებლიანობის თეორიის” ანალიზის შემდგომ გოსენი გადადის ღირებულების (ფასეულობის) განხილვაზე. დოვლათის ღირებულებას უკავშირებს მის მიერ მინიჭებულ სარგებლიანობას (სიამოვნებას), ახდენს, სარგებლიანობის გრაფიკის ღირებულების გრაფიკად მოდიფიკაციას სადაც ვერტიკალურ ღერძზე დოვლათის ღირებულებაა წარმოდგენილი, ხოლო ჰორიზონტალურზე კი - მისი რაოდენობა. მოხმარების გარდა გოსენი აღნიშნულ მიდგომას ავითარებს წარმოებაზეც.

მიუხედავად იმისა, რომ ყველაზე ხშირად ეკონომიკის მეცნიერების განვითარებაში გოსენის წვლილის

დახასიათებისას სწორედ ზღვრული სარგებლიანობისა და ოპტიმიზაციის პრინციპები განიხილება, აღსანიშნავია, რომ მის ნაშრომში ფორმალურად აღწერილი ფორმითაა წარმოდგენილი გაცვლის, კაპიტალისა და სარგებლის, რენტის, ფასის ცვლილებისა და მოთხოვნის და შემოსავლების ცვლილების, შრომასა და დასვენებას შორის არჩევანის საკითხები.

ამგვარად, ჰ. გოსენმა მნიშვნელოვანი წვლილი შეიტანა „მარჟინალური რევოლუციის” აღსრულებაში. ის იყო პირველი, ვინც შეიმუშავა მოხმარების რაციონალური ქცევის სრულფასოვანი თეორია, გამოიყენა ზღვრული ანალიზი მოხმარების ქცევის განსაზღვრისთვის, შეისწავლა საერთო და ზღვრული სარგებლიანობა, დაასაბუთა ზღვრული სარგებლიანობის კლებადობის და რესურსების ოპტიმიზაციის პრინციპები.

ამასთან, თავისი თეორიის ფორმირებისას, მან მნიშვნელოვნად გაუსწრო მის წინამორბედებს მოვლენების დანახვა-შეფასების ორიგინალურობითა და გამოყენებული ანალიზის მეთოდებით. ამდენად, თავისი იდეების არაეფექტურ წარმოდგენასთან და რთულად გადმოცემასთან ერთად, სწორედ ასეთმა ორიგინალურობამ და ამ პერიოდში არსებული ეკონომიკური აზროვნებიდან მნიშვნელოვანმა წინსწრებამაც განაპირობა, გამოქვეყნებისას მისი ნაშრომისადმი დაბალი ინტერესი.

გამოყენებული ლიტერატურა:

1. ბინაძე ბ., ლიპარტია ზ., ციმიტია კ. მიკროეკონომიკა. თბილისი, 2004.
2. Gossen H.H. Entwicklung der Gesetze des menschlichen Verkehrs und der daraus fließenden Regeln für menschliches Handeln (1889).
3. Thomas E. Chamberlain. History of the Gossen Equation and 21 st Century Applications. 69th International Atlantic Economic Conference .24– 27 March 2010 in Prague. <http://www.chamberlain-west.com/papers/100420History%20of%20the%20Gossen%20Equation.pdf>
4. Ядгаров Я.С. История экономических учений. М., 2004.
5. Розмаинский И.В., Холодилин К.А. История экономического анализа на Западе. СПб. 2000. http://society.polbu.ru/rozmainsky_econanalysis/ch34_i.html
6. <http://www.economictheories.org/2008/08/hermann-heinrich-gossen-biography-model.html>
7. <http://www.rus-lib.ru/book/35/eb/26/176-213.html>
8. http://www.gumer.info/bibliotek_Buks/Econom/Gor/10.php

სარიტუალო რუსეთის როლი ქართულ-აფხაზურ დაპირისპირებაში

ცისკარა ფაჩულია,
სტუ-ს დოქტორანტი

რეზიუმე

რუსეთის ცარიტული პოლიტიკა აფხაზეთი მკვეთრად იყო მიმართული აფხაზებისა და ქართველების წინააღმდეგ. უარეს შემთხვევაში ცარიტულ მმართველობას უნდა მიეღწია ქართველებისა და აფხაზების დაპირისპირებისათვის, რაც მოახერხა კიდეც. ამის შედეგად, აფხაზებმა მოგვიანებით საქართველოსგან გამოყოფა მოინდომეს.

Summary

TSISKARA PACHULIA

TSARIST RUSSIA'S ROLE IN THE GEORGIAN-ABKHAZIAN CONFRONTATION

Tsarist policy in Abkhazia were clearly directed against Abkhazians and Georgians. At worst, Authorities of the king must achieve conflict between of the Georgian and Abkhazian, which was able to, because later In the period in Abkhazia faced a problem of separatism and Abkhazians were leading the way in the future to separate from Georgia.

* * * * *

აფხაზეთის სამთავროს რუსეთის იმპერიის შემადგენლობაში შესვლის შემდეგ ცარიზმი ცდილობდა შავი ზღვის სანაპიროზე განმტკიცებულიყო და ფაქტობრივად სამთავროს მართვაში გარკვეული მიზეზებით არ ერეოდა. რუსეთის ხელისუფლების პოზიციები აფხაზეთში ჯერ კიდევ სუსტი იყო. XIX ს-ის დასაწყისში ცარიზმისთვის სტრატეგიულ და გადაუდებელ ამოცანას წარმოადგენდა ჩრდილოეთ კავკასიის დაპყრობა. სანამ ეს საკითხი არ გადაწყდებოდა, რუსეთის ბატონობა ამიერკავკასიაში მტკიცე ვერ იქნებოდა. ამიტომაც აფხაზეთის სამთავროს გაუქმება და აქ რუსული მმართველობის შემოღება XIX ს-ის მეორე ნახევრამდე გადაიდო. სწორედ ამ პერიოდშიდან იწყება ქართულ-აფხაზური გაუცხოება და მათ დაპირისპირებაში, რუსული სახელმწიფოს დამსახურება რამდენიმე ეტაპად შეიძლება დაიყოს. პირველი ეტაპი ამ მიმართულებით ცარიზმის მიერ გატარებულ პოლიტიკას ეხება, რომელიც მრავალწინააღმდეგობრივ და ჩვენი წინამდებარე ნაშრომი, სწორედ ამ პირველი ეტაპის განხილვის მცდელობაა.

1861 წელს რუსეთის ხელისუფლებამ მიიღო გადაწყვეტილება კავკასიის მთის უდამწერლობო ხალხებისათვის დამწერლობის შექმნისა. რაც ემსახურებოდა არა კულტურულ, არამედ პოლიტიკურ მიზნებს

– გაეადვილებინა მთიელებისთვის რუსული ენის შესწავლა და საბოლოო აზრით, მათი ასიმილაცია [1. 257]. აფხაზური ანბანიდან ამოღებულ იქნა მის მიერ ნასესხები ქართული ასოები, რომლის უკან შორს მიმავალი პოლიტიკური ზრახვები იმალებოდა [2. 18]. ქართველი მოღვაწე ნ. ჯანაშია ამასთან დაკავშირებით აღნიშნავდა, რომ რუსეთის ხელისუფლება შეეცადა, ბოლო მოეღო იმ მცირეოდენი ნაშთისათვისაც კი ისტორიული კავშირისა, რომელიც საუკუნეების მანძილზე აკავშირებდა აფხაზებსა და ქართველებს და ამ მიზნის მისაღწევად გამოიყენეს ისეთი სასიამოვნო და კულტურული მოვლენა, როგორც არის დამწერლობის შექმნა აფხაზურ ენაზე. ქართულ ასოებსაც შესწამეს პოლიტიკური არასაიმედოობა და ქართული ანბანი უარყოფილ იქნა [3. 1909, ნოემბერი-დეკემბერი]. ამდენად აფხაზური დამწერლობის შექმნა ემსახურებოდა ქართული სამყაროსაგან აფხაზთა ჩამოცილებისა და მათი გარუსების მიზანს... რეალურად ხელისუფლებას აფხაზური ენის ბედი არ აინტერესებდა, რადგან მისი ადგილი რუსულ ენას უნდა დაეკავებინა [4. 101-102]. აღნიშნულ მოსაზრებას ადასტურებს ენათმეცნიერი მეფის არმიის გენერალი პ. უსლარი ის წერს: „ტუზემცების დამწერლობა უნდა ემსახუროს მხოლოდ იმას, რომ მათ გაუადვილდეთ რუსული ენის შესწავლა. თავიანთი მდგომარეობის გამო მათ დამოუკიდებელი ლიტერატურის შექმნა არ შეუძლიათ და იგი არც არასოდეს ექნებათ“ [5.23]. პ. უსლარის ნაწერში კარგად ჩანს რუსეთის ხელისუფლების რეალური ზრახვები. იგივე მოსაზრებას ამყარებს მეფისნაცვლის საბჭოს წევრი ე. ვეიდენბაუმი, რომელიც წერს: „აფხაზური ენა, რომელსაც არ გააჩნია დამწერლობა და ლიტერატურა, რა თქმა უნდა, განწირულია გასაქრობად ასე თუ ისე ახლო მომავალში. საკითხი ისაა, რომელი ენა შეცვლის მას. ალბათ მოსახლეობაში კულტურული იდეებისა და ცნებების გამტარებლის როლი უნდა შეასრულოს არა ქართულმა, არამედ რუსულმა ენამ. ამიტომ მიმაჩნია, რომ აფხაზური დამწერლობის დამკვიდრება თვითმიზანი კი არ უნდა იყოს, არამედ ეკლესიისა და სკოლის მეშვეობით ქართული ენის გამოყენების დასუსტებისა და სახელმწიფო ენით მისი თანდათან შეცვლის საშუალება“ [6. 96].

ცნობილი ფაქტია, რომ ცარიზმმა როდესაც დასავლეთ კავკასია იმპერიის ადმინისტრაციულ სისტემაში მოაქცია, ამით მიაღწია გარკვეულ მიზანს და ამის შემდეგ მის დღის წესრიგში დადგა აფხაზეთის საკითხი. რუსეთის ხელისუფლებას სურდა რაც შეიძლება ჩქარა დაეწყო და დაესრულებინა აფხაზეთის კოლონიზაცია. აფხაზეთის სამთავროს გაუქმებით და რუსული მმართველობის შემოღებით ამ მხარეში კოლონიური პოლიტიკური რეჟიმი მკვიდრდება [7.

87].

ცარიზმის მმართველობის დამყარების შემდეგ, რუსული ადმინისტრაცია აფხაზეთში „სახელმწიფოებრივი წესრიგის“ დამყარებას შეუდგა, რაც პირველ რიგში თანამიმდევრული კოლონიზატორული პოლიტიკის გატარებას გულისხმობდა. შედეგად დაიწყო 1866 წლის 26 ივლისს მრავალათასიანი გამოსვლა სოფელ ლიხნში და მთელი აფხაზეთის აჯანყება, რომელიც იმავე წლის აგვისტოში რუსეთმა სასტიკად ჩაახშო. კავკასიის ადმინისტრაცია თვლიდა, რომ იმჟამად ხელისუფლებისათვის უმთავრესი აფხაზთა გადასახლების საკითხი იყო [1. 252-253]. ძალიან მნიშვნელოვანია ის ფაქტი, რომ აფხაზთა გადასახლება ძირითადად ძალდატანებით ხასიათს ატარებდა, რაც აშკარად ჩანს იმდროინდელი დოკუმენტებიდან [8. 288].

1866 წლის აჯანყების შემდეგ გაჩნდა აფხაზთა თურქეთში გადასახლების გეგმის პირველი დასაბუთება, რომელიც მოცემულია ქუთაისის გენერალ-გუბერნატორის დ. სვიატოპოლკ-მირსკის 1866 წლის 27 ოქტომბრის მიმართვაში კავკასიის მთიელთა სამმართველოს უფროსის დ. სტაროსელსკისადმი. აქ ვკითხულობთ შემდეგს: „არსებობს მხოლოდ ერთი რადიკალური საშუალება სოხუმის განყოფილების მხრიდან ყოველგვარი საშიშროების აღმოსაფხვრელად, ესაა აფხაზეთის მოსახლეობის თურქეთში გადასახლება“ [8. 283]. აქედან გამომდინარე კავკასიის ადმინისტრაციის წარმომადგენლები აფხაზთა გადასახლებას მეტად მნიშვნელოვან ღონისძიებად მიიჩნევენ, რადგან ამ მხარის მუსლიმი მოსახლეობის შემცირება მათი თურქეთში გადასახლების გზით, ხელს შეუწყობდა პოლიტიკური სიმშვიდის უზრუნველყოფას და მეფის ხელისუფლების განმტკიცებას ამ მხარეში [1. 253]. მეფისნაცვალმა მ. რომანოვი დაუფარავად აღნიშნავდა, რომ „აფხაზთა გადასახლების მთავარ ამოცანად მიაჩნია რუსეთის იმპერიის საზღვრებიდან მოსახლეობის იმ ნაწილის მოშორება, რომელიც ხელისუფლებისადმი ყველაზე მტრულად არის განწყობილი“ [8. 284]. 1866 წლის ნოემბერში ალექსანდრე II დათანხმდა, პირველივე შესაძლებლობებისთანავე აფხაზეთისა და ნებელდის მუსლიმი მოსახლეობა თურქეთში გადაესახლებინათ. თურქეთისაგან თანხმობის მიღების შემდეგ მეფისნაცვალმა განკარგულება გასცა, 1867 წლის აპრილის ბოლოდან დაწყებული აფხაზთა გადასახლების პროცესი [1. 253] რაც გეგმის შესაბამისად 1867 წლის ივნისის დასაწყისამდე განხორციელდა კიდევ გადასახლებულ გვართა შორის იყო ჩემი გვარის 9 ოჯახი, 65 სული ფაჩულია სოფელ ფოქევიდან. ჯამში გადასახლებულ იქნა 3358 ოჯახი, 19342 სული [9. 72-73]. ამდენად აფხაზთა სამთავროს გაუქმებისა და აფხაზთა 1867 წლის მუჰაჯირობის შემდეგ ცარიზმმა ვრცელი ტერიტორია მიიღო საკოლონიზაციოდ. ხელისუფლებას სურდა... აუცილებლად რუსები ჩაესახლებინა, მაგრამ ისინი პირველ ხანებში ხალისით არ მოდიოდნენ... ასეთ პირობებში მთავრო-

ბამ არჩევანი უცხოელებზე შეაჩერა, უფრო სანდოდ ანატოლიელი ბერძნები და ბულგარელები მიიჩნია. იმავდროულად ხელისუფლებამ ვრცელი მინა-წყალი უბოძა ასათვისებლად რუს ჩინოვნიკებს – სამხედრო და სამოქალაქო პირებს [1. 259-260].

1877 წლის აპრილში რუსეთ-თურქეთის ახალი ომი დაიწყო... მისი დაწყებიდანვე რთული ვითარება შეიქმნა აფხაზეთში. ცარიზმის კოლონიური რეჟიმით გამოწვეულმა უკმაყოფილებამ ამ დროისათვის კულმინაციას მიაღწია და აჯანყებამ იფეთქა [1. 260]. რასაც მოჰყვა მუჰაჯირობის ახალი ტალღა. 1877 წლის მუჰაჯირობის შემდეგ თითქმის დაცარიელდა აფხაზეთის სანაპირო ზოლი. მუჰაჯირობის შემდეგ გაუკაცურებული აფხაზეთი დამთრგუნველი სანაპირო ყოფილა. ამაზე ნიკო მარი წერს: „აფხაზეთის ცენტრალური ეთნოგრაფიული ნაწილიც კი გაუკაცურდა... დარჩა მხოლოდ გავლურებული ეზოები ხეხილით, არ იყო არც ერთი აფხაზი და არც აფხაზური სიტყვა ისმოდა“ [10. 177]. ცარიზმის დიდი მონდომების მიუხედავად აფხაზეთის კოლონიზაცია გაჭიანურდა. ყველაფერ ზემოთქმულიდან გამომდინარე დასტურდება, რომ ცარიზმის პოლიტიკა აფხაზეთში მიმართული იყო აფხაზთა და ქართველთა წინააღმდეგ, ამასთან უარეს შემთხვევაში მათი დაპირისპირება უნდა უზრუნველყოფოთ. შავი ზღვის აღმოსავლეთ სანაპიროს კოლონიზაციის ერთ-ერთი იდეოლოგი ს. შარაპოვი რუსეთის ხელისუფლების ზრახვებზე აფხაზეთში დაუფარავად წერდა: „...ჩვენი სახელმწიფოებრივი ამოცანები მოითხოვენ, რომ ეს მხარე არა მარტო სახელით, არამედ მართლაც იქცეს მალე რუსულ მხარედ, რომ აქ მხარდაჭერილი გაძლიერებული და დაიმედებული იყოს რუსი კაცი. ვისურვოთ, ბატონებო, რომ ეს მოხდეს ჩქარა, რომ მძლავრ რუსულ მუცელში მალე მოიხარმოს მთელი აქაური სხვადასხვა ტომობრივი და სხვადასხვაეროვანი ნარევი და რომ ეს ცა და ეს ზღვა ნამდვილად რუსული იყოს“ [1. 263].

მხარის ეთნიკური შემადგენლობის რადიკალური ცვლა თვალსაჩინოდ აისახა აფხაზეთის გეოგრაფიულ სახელწოდებათა ტრანსფორმაციაში. ტოპონიმიკის ცვლას სპეციალისტები ხუთ ეტაპად ყოფენ და ყველა ეტაპს ერთი საერთო ნიშანი ქონდა: ერთდროულად დიდი რაოდენობით უქმდებოდა ისტორიულ-გეოგრაფიული სახელები და მათ ნაცვლად ინერგებოდა სხვა უცხო ენისათვის, ძირითადად რუსულისათვის დამახასიათებელი სტილის ტოპონიმიკა [11. 45]. ზემოთქმულიდან კარგად ჩანს, რომ ტოპონიმთა ცვლა რეალობა იყო აფხაზეთისათვის და ის, ნათლად ასახავს ცარიზმის იმპერიული რეჟიმის მიერ წინასწარ დაგეგმილ კოლონიურ და ენობრივ პოლიტიკას [1. 265].

ცარისტულ ხელისუფლებას კარგად ესმოდა, რომ მთავარ დაბრკოლებას მხარის გარუსებაში ქართული სამღვდლოება წარმოადგენდა, რადგან მათ ხელში ისევ რჩებოდა ეკლესია და სკოლა. ამიტომაც ცდილობდა მათ წართმევას ქართული სამღვდლოებისათვის. ამ მიზნით მეფის ხელისუფლება

მნიშვნელოვან ღონისძიებებს ატარებდა მთელი XIX საუკუნის განმავლობაში [12. 228]. რუსი ეპისკოპოსების პოლიტიკა შორს გამიზნული და ვერაგული იყო მათ სურდათ ძალადობის გზით საბოლოოდ განედევნათ აფხაზეთიდან ისტორიულად დამკვიდრებული წესი – ლვთისმსახურების აღსრულება ქართულ ენაზე, შეეცვალათ ის სლავური ლიტურგიით და ამით სულიერ სფეროში გადაულახავი უფსკრული შეექმნათ ქართულ-აფხაზური ურთიერთობისათვის. სოხუმის ეპარქიის საქართველოს საეგზარქოსოსაგან გამოყოფა კი, მათი აზრით, დააჩქარებდა მხარის ასიმილაციას [1. 270]. აქედან კარგად ჩანს, რომ რუსული საერო და სასულიერო ხელისუფლება ერთობლივად მოქმედებდა და სოხუმის ეპარქიის საქართველოს საეგზარქოსოსაგან გამოყოფას და ყუბანის ოლქთან გაერთიანებას, აფხაზეთის მოსახლეობის რუსულ მასაში გათქვეფვის, ქართველთა და აფხაზთა ასიმილაციის მიზნით ახორციელებდა. საინტერესოა ქუთაისის გუბერნატორის თ. გერშელმანის ერთ-ერთი საიდუმლო წერილი, სადაც ის წერს, რომ აფხაზეთში „ერთადერთი რადიკალური ღონისძიება ამ მიმართებით იქნება, ის, რომ გამოვლიჯოთ სკოლა და ეკლესია ქართულ საზოგადოებას ხელიდან, რომ ნირვა-ლოცვა სკოლებსა და ეკლესიებში ტარდებოდეს სლავურ ენაზე. ამ ღონისძიებებით გადავარჩინოთ ადგილობრივ მოსახლეობას ქართული გავლენისაგან, გაქართველებსაგან... რუსული ენის დანერგვა ეპარქიაში ასევე ხელს შეუწყობს ადგილობრივი მოსახლეობის ზნეობრივ და გონებრივი განვითარების დონის ამაღლებას. ასევე საჭიროა და აუცილებელია, სოხუმის სკოლებში ქართველი მასწავლებლები შეიცვალოს რუსული წარმომავლობის მასწავლებლებით. ყოველივე ეს მომავალში ხელს შეუწყობს ადგილობრივი მოსახლეობის შერწყმას, შეერთებას რუს მოსახლეობასთან [13. 35]. აქედან მკაფიოა რუსეთის ხელისუფლების შორსმიმავალი პოლიტიკური ზრახვებიდა უნდა ითქვას, რომ რუსეთის რეაქციულმა სასულიერო პირებმა გარკვეულ წარმატებას მიაღწიეს აფხაზეთში ანტიქართული განწყობილების დასამკვიდრებლად. უპირველესად ეს გამოჩნდა სამრევლო სკოლებიდან ქართული ენის მთლიანად განდევნაში. XIX საუკუნის 90-იანი წლების მეორე ნახევარში ქართული ენა განდევნეს აფხაზეთ-სამურზაყანოს სკოლებიდან და ნირვა-ლოცვის ქართულად შესრულებაც აკრძალეს [14. 7]. ასევე აუკრძალავთ აფხაზური ენის გამოყენებაც ამ ენის „განუვითარებლობის“ საბაბით. აქედან ცხადია, რომ აფხაზურ მოსახლეობას აიძულებდნენ ესწავლა რუსული ენა სამრევლო სკოლებში და სლავური ენა ეკლესიაში, რაც მათ რუსიფიკაციას დააჩქარებდა. პროფ. ი. გელენავას სამართლიანი შეხედულებით ამკარაა, რომ ცარიზმი, თავისი კოლონიური პოლიტიკიდან გამომდინარე, საქართველოს ამ კუთხეში განათლების ქართულ სისტემას არ შექმნიდა [15. 209-215]. როგორც პროფ. ი. გელენავა მიიჩნევს რუსეთის გლობალური პოლიტიკური ამოცანა სტრატეგიულად მნიშვნელოვან გეოპოლიტიკურ სივრცეში აქტიურ რუსიფიკაციას გულისხმობდა, რაც რუსული განათლების სისტემის ყოველმხრივი კულტივირების საფუძველზე შეიძლებოდა მხოლოდ მომხდარიყო. ამიტომაც ეს პოლიტიკა ძირით

ადად განმსაზღვრელი იყო XIX საუკუნის ბოლოდან 1917 წლამდე [1. 272]. ცნობილი ფაქტია, რომ რუსეთის 1905-1907 წლების რევოლუციას ეთნიკური აფხაზები განუდგნენ. გიორგი შერვაშიძე ამასთან დაკავშირებით წერს, რომ „...მათთვის ჯერ კიდევ ფეოდალიზმი გრძელდება... რევოლუციურმა პროპაგანდამ აქ წარმატებას ვერ მიაღწია, რადგან აქ არ არსებობდა ნოდებრივი დაპირისპირება“ [12. 242]. აფხაზი ისტორიკოსი ს. ლაკობა რევოლუციიდან აფხაზთა განდგომის ერთ-ერთ მიზეზად ასახელებს იმას, რომ განვითარებულ მოვლენებს ისინი აღიქვამდნენ, როგორც ქართულ რევოლუციას. პროფ. ი. გელენავას აზრით, აფხაზთა ერთი ნაწილის ასეთი წარმოდგენა რევოლუციაზე, სწორედ რუსი აგიტატორების მიერ უკანასკნელი ათწლეულების განმავლობაში ჩატარებული პროპაგანდისტული და „აღმზრდელი“ მუშაობის ნაყოფი იყო. სწორედ ისინი უნერგავდნენ ცარიზმის მიერ დამნაშავედ გამოცხადებული და დასჯილი ერის წარმომადგენლებს, ქართველებისაგან თითქოს „დაჩაგრულ“ აფხაზებს სიძულვილს „ქართველი დამპყრობლებისადმი“ და ეს ხდებოდა მაშინ, როდესაც აფხაზების მიერ მოთავისუფლებულ მიწებზე მთავრობა ოპერატიულად ასახლებდა სხვადასხვა მიმართულების სექტანტებსა და ნებისმიერი ეროვნების ადამიანებს, გარდა ქართველებისა [1. 276]. ამკარა იყო შავრაზმელების „გათიშე და იბატონე“-ს პოლიტიკის პირველი საგრძნობი შედეგები. საქართველოს პროგრესული საზოგადოება სისტემატურად აქვეყნებდა პრესაში წერილებს სადაც მხილებულნი იყვნენ „ბნელი ძალევი“, რომლებიც აფხაზეთში ავრცელებდნენ ათასგვარ დეზინფორმაციას, თითქოს ქართველები აფხაზთა ამოწყვეტას და მათი მამულების მიტაცებას აპირებდნენ [12. 243-244]. უფრო მეტიც, აქტიურად მიმდინარეობდა აფხაზთა ყველა ფენის იდეოლოგიური დამუშავება, რასაც ადასტურებს 1905 წლის 22 აპრილის გაზეთ „ცნობის ფურცელში“ გამოქვეყნებული სტატია, რომელიც მაშინვე ამხელს იმ უმსგავსობას, რასაც ჩადიოდნენ ქართველ-აფხაზთა მტრები. ამ სტატიაში წერია: „თქვენ მშვიდი, კეთილი და წესიერების მოყვარული ხალხი ხართ, თქვენგან არავითარი უნესობა არ არის მოსალოდნელი, დარწმუნებული ვართ, არც იქნებაო. მაგრამ თქვენი მეზობელი ქართველები სანდონი არ არიან; იმათგან თქვენს დასალუპავად რასმე უნდა მოველოდეთ, ამიტომ „ჰკა მაგათო“ დარწმუნებული იყავით, ამისათვის ჯილდოს მეტი სხვა არაფერი გელითო“ [16. 1905, 22 აპრილი]. ეს ინფორმაცია პირდაპირი მამტიკიცებელია იმის, რომ დაუფარავ მონოდებებსაც აქვს ადგილი აფხაზების მისამართით ქართველთა წინააღმდეგ. აქვე გვინდა ყურადღება გავამახვილოთ იმ ფაქტზე, რომ ცარიზმმა ოსტატურად გამოიყენა რევოლუციური პროცესებისაგან აფხაზთა განდგომა და 1907 წლის 27 აპრილის იმპერატორის „წყალობით“, მათ მოუხსნეს „დამნაშავე მოსახლეობის“ სტატუსი, რამაც ალაფრთოვანა აფხაზობა... ერი, რომელიც სულ ცოტა ხნის წინათ რუსეთის ძლევამოსილი იმპერიის წინააღმდეგ შეურიგებლად იბრძოდა და ამ ბრძოლაში „დამნაშავის“ საპატიო სახელი მოიპოვა, ახლა იმავე იმპერიის ერთგული გახდა. აქვე გვინდა ვახსენოთ ეპისკოპოს კირიონის 1906 წელს ცხუმელის სახელით პეტერბურგში რუსულ ენაზე გამოცემული ბროშურა „აბზნაია“, სადაც ავტორს გა-

კეთებული აქვს დასკვნა, რომ კანონიკური და ისტორიული თვალსაზრისით სოხუმის ეპარქიის საქართველოს საეგზარქოსოსაგან გამოყოფა დაუშვებელია [1. 279]. ამ ბროშურის სანინალმდებოდ გამოვიდა ნ. ვორონოვი, რომელმაც მოსკოვში 1907 წელს გამოსცა ასევე ბროშურა „აფხაზეთი საქართველო არ არის“ [17]. ცნობილია „ნაშრომს“ არანაირი მეცნიერული ღირებულება არ გააჩნია, მაგრამ ითვლება, რომ ავტორმა მიზანს ნამდვილად მიაღწია, რადგან ამით პირადაპირ შეუწყო ხელი ქართველთა და აფხაზთა გაუცხოებისა და დაპირისპირების პროცესს.

პირველი მსოფლიო ომის წლებში აფხაზეთში არსებული პოლიტიკურ მდგომარეობაზე მოგვითხრობს ქართველი საზოგადო მოღვაწე სამსონ ფირცხალავა, რომელიც სოხუმის ოლქის ყველაზე მწვავე პრობლემად ქართულ-აფხაზური ურთიერთობების პრობლემას მიიჩნევდა. როგორც ის წერს: აფხაზთა შორის გამოჩნდნენ „ისეთები, რომელთაც დაიწყეს ლაპარაკი: ჩვენ ქართველებთან საერთო არც გვქონია და არც გვაქვსო“ [18.736-737].

მეფის ხელისუფლება მუდმივად ცდილობდა აფხაზეთის ქართული სამყაროსაგან ჩამოცილებას, რომლის წინაპირობად მას საქართველოს საეგზარქოსოსაგან სოხუმის ეპარქიის გამოყოფა მიაჩნდა, რომელზეც ზემოთ ვისაუბრეთ. ამ გეგმის განხორციელების პირველი მცდელობა რევოლუციამ ჩაშალა. ცარიზმის მიზანი ვერც 1907-1908 და 1912-1915 წლებში ვერ იქნა მიღწეული. საკითხი დღის წერიგადან მაინც არ მოხსნილა. 1917 წლის 27 თებერვალს სოხუმის საქალაქო საბჭო იხილავდა დეკ. გ. გოლუბცოვის მიერ დასმულ საკითხს: „გამოეყოს სოხუმის ეპარქია აფხაზეთ-საქართველოს ეკლესიას, თუ მისივე ნაწილად დარჩეს“. აფხაზი ხმოსნები ნიკო ჯანაშია და ტიმოთე ანუა ქართველებთან ერთად ორი მონათესავე ერის ეკლესიურ ერთიანობას უჭერდნენ მხარს. კენჭისყრის შედეგებმა ჩაშალა შოვინისტთა მორიგი ავანტიურაც ამასთან პეტერბურგში თვითმპყრობელური რეჟიმიც დაემხო [1. 284].

შეიძლება დავასკვნათ, რომ აფხაზური დამწერლობის შექმნა ემსახურებოდა ქართული სამყაროსაგან აფხაზთა ჩამოცილებისა და მათი გარუსების მიზანს. როგორც დავინახეთ ტოპონიმთა ცვლაც რეალობა იყო აფხაზეთისათვის და ის, ნათლად ასახავს ცარიზმის იმპერიული რეჟიმის მიერ წინასწარ დაგეგმილ კოლონიურ და ენობრივ პოლიტიკას. ცარიზმის პოლიტიკა შორს გამიზნული და ვერაგული, რომ იყო ეს კარგად გამოჩნდა, როდესაც მათ სურდათ ძალადობის გზით საბოლოოდ განედევნათ აფხაზეთიდან ისტორიულად დამკვიდრებული წესი – ღვთისმსახურების აღსრულება ქართულ ენაზე, შეეცვალათ ის სლავური ლიტურგიით და ამით სულიერ სფეროში გადაულახავი უფსკრული შეექმნათ ქართულ-აფხაზური ურთიერთობებისათვის. ცარიზმმა აფხაზეთში სპეციფიკური ეკონომიკური ურთიერთობის გამო აქ არსებული სოციალური კონფლიქტი, ოსტატურად, მისი ინტერესების შესაბამისად ეროვნებათაშორის კონფლიქტად აქცია.

ამდენად ცარიზმის პოლიტიკა აფხაზეთში აშკარად მიმართული იყო აფხაზთა და ქართველთა წინააღმდეგ. უარეს შემთხვევაში მათი დაპირისპირებისათვის უნდა მიეღწიათ, რაც შეძლეს, რადგან შემდგომ პერიოდში აფხაზეთში მწვავედ დადგა სეპარატიზმის პრობლემა და მომავალში აფხაზები დაადგნენ საქართველოსაგან გამოყოფის გზას.

გამოყენებული ლიტერატურა:

1. ნარკვევები საქართველოს ისტორიიდან. აფხაზეთი უძველესი დროიდან დღემდე, თბ., 2007.
2. გელენავა ი., აფხაზური დამწერლობის სათავეებთან. გაზ.: „ჩემი აფხაზეთი“, მარტი, 2012. №18.
3. ჰამუთ-ბეი. ჭრელი შენიშვნები აფხაზთა და აფხაზეთის შესახებ. მეხუთე წერილი. — დროება, 1909, ნოემბერი-დეკემბერი.
4. გვანცელაძე თ., ტაბიძე მ., შეროზია რ., ჭანტურია რ., ღვთისმსახურებისა და სასულიერო განათლების ენა, როგორც რუსიფიკატორული პოლიტიკის განხორციელების საშუალება. — ქართველური მემკვიდრეობა, V, ქუთაისი, 2001.
5. Инал-Ипа Ш.Д., Страницы абхазской литературы Сухуми, 1980.
6. Анчабадзе З.В., Очерк этнической истории абхазского народа. Сухуми. 1970;
7. История Абхазии, Сухуми, 1991.
8. Дзидзария Г.А., Махаджирство и проблемы истории Абхазии XIX столетия. Сухуми, 1982.
9. хорava б., аfхazTa 1867 wlis muhajiropa. Tb., 2004.
10. Марр Н.Я., О языке и истории абхазов, Ленинград, 1936.
11. გვანცელაძე თ., ტოპონიმთა მასობრივი ცვლა აფხაზეთის 1864 წლის შემდგომ, - იბერიულ-კავკასიური ენათმეცნიერება, ტ. XXXIV, თბ., 2000.
12. პაპასქირი ზ., ნარკვევები თანამედროვე აფხაზეთის ისტორიული წარსულიდან, ნაკვ. I, თბ., 2004.
13. ტოლიაშვილი კ., რუსეთის სინოდის საეკლესიო პოლიტიკა აფხაზეთსა და შიდა ქართლში (XIX საუკუნის 80-იანი – 1917 წწ.), საკანდ. დის. თბ., 2005.
14. ხუნდაძე ტ., ცარიზმი და სახალხო განათლება საქართველოში 1881-1917 წწ., თბ., 1948.
15. გელენავა ი. სასულიერო სამრევლო სკოლები აფხაზეთში (1900-1917 წწ.), - ლოგოსი, 2007, №IV; Геленава. О некоторых аспектах религиозно-просветительной политики царизма в Абхазии (1900-1917 гг.). - „საისტორიო ვერტიკალები“, 2005, №9, გვ. 81-89.
16. ცნობის ფურცელი, 1905, 22 აპრილი.
17. Воронов Н., Абхазия – Не Грузия. М., 1907.
18. გამახარია ჯ., აფხაზეთი და მართლმადიდებლობა. თბ., 2005.

**თბილისის განვითარების ზოგიერთი სოციალურ-კულტურული ასპექტი
(V-X საუკუნეები)**

*შოთა მაგლაკელიძე,
სტუ-ს დოქტორანტი*

რეზიუმე

სტატიაში განხილულია თბილისის კულტურული და სოციალური განვითარების პროცესები, რომელიც დაიწყო ვახტანგ გორგასლის მმართველობის ეპოქიდან და მიმდინარეობდა ხუთი საუკუნის განმავლობაში. მასში გაანალიზებულია ამ განვითარების პოლიტიკური, სოციალური, ეკონომიკური და კულტურული ასპექტები.

სტატიაში გამოკვეთილია თბილისის, როგორც მნიშვნელოვანი, სტრატეგიული პუნქტის როლი არა მხოლოდ საქართველოში, არამედ მთლიანად რეგიონში (კავკასია, აზია და ახლო აღმოსავლეთი) აღმოსავლეთსა და დასავლეთს შორის ეკონომიკური და კულტურული ურთიერთკავშირის თვალსაზრისით.

Some aspects of welfare development of Tbilisi
(5-10th century)

Shota Maglakelidze
GTU, PhD Doctore

Summary

The article reviews the cultural and social aspects of development of Tbilisi started from the era of King Vaxtang Gorgasali and next five centuries: political, social, economic and cultural subjects.

The article exposes the role of Tbilisi as the regionally significant, strategic area not only within the Georgia but the whole region (the Caucasia, Asia and Middle East) as the economic and cultural link between East and West. The great attention is paid to the Arabian Yoke which lasted 400 years. The important episodes and achievements in various spheres of education, science and culture are reviewed as well, city living nuances.

* * * * *

თბილისის, როგორც დედაქალაქის ისტორია იწყება იმ დროიდან, როცა ვახტანგ გორგასლის ვაჟმა, დაჩი უჯარმელმა, მამის დაწყებული საქმე დაასრულა („ვახტანგ აშენებდა ქალაქსა ტფილისისა და საფუძველი ოდენ დაუდვა“) და სამეფო რეზიდენცია მცხეთიდან თბილისში გადმოიტანა. „ხოლო ამან დაჩი მეფემან იწყო შენებად ქართლისა, რამეთუ მოხრებულ იყვნეს ყოველნი ხევნი ქართლისანი, თვინიერ კახეთისა და კლარჯეთისა და ეგრისისა. და განასრულნა ზღუდენი ტფილისისანი, და, ვითა ებრძანა ვახტანგს, იგი შექმნა სახლად სამეფუოდ“. /

ჯუანშერი, „ქართლის ცხოვრება“/.

ძველმა თბილისმა დასრულებული სახე ვახტანგ გორგასლის შვილიშვილის მეფე ბაკურ III-ის (დაახლ. 515-520 წწ.) ხანაში მიიღო. „მოქცევაი ქართლისაი“ გვაუწყებს, რომ თბილისში მოსახლეობის რაოდენობა სწორედ ამ პერიოდში გაიზარდა და ეს ხდებოდა მცხეთიდან, როგორც ქართლის სამეფოს ძველი დედაქალაქიდან თბილისში, როგორც ახლადდაარსებულ დედაქალაქში მოსახლეობის მიგრაციის საფუძველზე. უძველესი მშენებლობის კვალი თბილისის დედაციხეზე – ნარიყალაზე სწორედ V-VI საუკუნეებით თარიღდება.

მთებით გარშემორტყმული მტკვრის ხეობაში წარმოქმნილი დასახლებული პუნქტისთვის ადრევე მიუპყრიათ ყურადღება ქართლის მეფეებს და მასზე გამავალი გზის დასაცავად, აღმოსავლეთიდან და სამხრეთიდან მის ჩასაკეტად, ციხე აუგიათ. ეს ციხე მნიშვნელოვანი იყო დედაქალაქ მცხეთის გასამაგრებლად. როგორც ისტორიკოსი ლეონტი მროველი წერს, თბილისი ააშენეს „ციხედ მცხეთისა“. მისივე თქმით, თბილისის ტერიტორიაზე ციხის აგება მომხდარა ახალი წელთაღრიცხვის IV საუკუნის მეორე ნახევარში, ქართლის მეფე ვარაზ-ბაკურის დროს. IV საუკუნის ბოლოს, სპარსეთმა მთელი ქართლი დაიპყრო და შაჰის მიერ თავისი ვასალის, მცხეთაში მჯდომი ქართლის მეფისათვის, თვალყურის სადევნელად, გამოგზავნილმა პიტიახშმა (სპარსულად „ქვეყნის უფროსი“ ნიშნავს) სარეზიდენციოდ ციხე-ქალაქი თბილისი აირჩია. ამას გვაუწყებს ჩვენამდე მოღწეული პირველი ქართული საისტორიო თხზულება „მოქცევაი ქართლისაი“. იმ დროს თბილისი უფრო გამაგრებული და ადმინისტრაციული ადგილი იყო, ვიდრე ვაჭრობა-ხელოსნობის ცენტრი, ანუ ნამდვილი ქალაქი.

ისტორიულად, ვინც თბილისს ფლობდა ის კავკასიის მფლობელიც იყო, ხოლო ვინც კავკასიას განკარგავდა, მას აღმოსავლეთსა და დასავლეთს შორის არსებული კარიბჭე ხელთ ეყურა. სწორედ ამ კარიბჭის დასაუფლებლად, საუკუნეების განმავლობაში, მიმდინარეობდა მსოფლიოს დაუფლების მსურველთა შორის თავდაუზოგავი და სასტიკი ბრძოლები, რომლებიც, ხშირ შემთხვევაში, თბილისსა და მის სანახებში მიმდინარეობდა. თბილისზე გამავალ საერთაშორისო-სავაჭრო გზას ადასტურებს ა.წ. IV ს-ის ცნობილი რომაელი გეოგრაფის კასტორიუსის „საგზაო რუკაც“, რომელზედაც თბილისი („ჭვილადო“ – „ფილადო“) ძლიერ გამაგრებულ პუნქტადაა გამოსახული პირველ და უძველეს უცხოურ ისტორიულ ცნობას დედაქალაქ თბილისის შესახებ ვეცნობით VI საუკუნის მეორე ნახევრის ბიზანტიელი ისტორიკოსის, თეოფანეს, მონათხრობში, 571 წლის

ბიზნეს-მედიუმობის ომის აღწერისას: „სპარსელებს მამინვე გაუდგნენ იბერებიც (ქართველებიც) და მიემხრნენ რომაელებს; მათ (ქართველებს) მთავრობდა გორგენი (გურგენი), ხოლო იბერთა დედაქალაქი მამინ ტიფლისი იყო“.

ვახტანგ გორგასალმა თბილისში, ერთ-ერთი პირველი, მეტეხის ღვთისმშობლის სახელობის ეკლესია „გეთისმანია“ ააგო (სახელწოდება „მეტეხი“ პირველად XII საუკუნის მათიანეში მოიხსენიება). მის ქვემოთ, კლდეში, წმიდა მონამე აბოს ნიშია. მეტეხში კი წმიდა შუშანიკის ნეშტია დასვენებული. ორივე წმინდანი, წმიდა დავით გარეჯელთან ერთად, თბილისის მფარველებად მიიჩნევიან.

თბილისის ქალაქად გადაქცევას, განსაკუთრებით კი — დედაქალაქად გახდომას, დიდი მნიშვნელობა ჰქონდა ქალაქის კულტურული ცხოვრებისთვის. თბილისი თანდათან იქცა ქართული ქრისტიანული კულტურის ცენტრად. მართალია, ქართლის კათალიკოსის რეზიდენცია მცხეთაში დარჩა, მაგრამ თბილისში დაარსდა საეპისკოპოსო და დაიწყო ეკლესიათა ინტენსიური მშენებლობა. 506 წელს დვინის საეკლესიო კრების მონაწილედ უკვე მოიხსენიება თბილისის ეპისკოპოსი.

ადრევეოდალური ხანის ქართული კულტურის განვითარებაში უმნიშვნელოვანესი როლი შეასრულეს ეკლესია-მონასტრებმა, როგორც საგანმანათლებლო და კულტურის ცენტრებმა, სადაც დიდი ყურადღება ექცეოდა სამნიგნობრო საქმის განვითარებას. აქ ამზადებდნენ ეკლესიის მსახურებს, მნიგნობარ ბერ-მონაზვნებს, ზრუნავდნენ ნიგნების შექმნასა და გავრცელებაზე. თბილისი, როგორც სამეფო რეზიდენცია, საეპისკოპოსო და, შემდეგ — საკათალიკოსო ქალაქი, ყალიბდება კულტურის მძლავრ კერად, სადაც თავს იყრიან მნიგნობარ-მეცნიერები, მთარგმნელები, მწერლები, ხელნაწერთა ოსტატ-გადამწერნი. სავარაუდოა, რომ თბილისში, ისევე როგორც ადრექრისტიანული პერიოდის სხვა ქალაქებში, საეკლესიო და სამონასტრო სკოლები ერთნაირი ტიპისა იქნებოდა. ყველაზე გარცელებული იყო საეპისკოპოსო და საეკლესიო სკოლები, რომლებიც არსებობდნენ ქალაქის მსხვილ საეპისკოპოსო კათედრებსა და ეკლესიებთან.

VII საუკუნის დასაწყისის თბილისის საგანმანათლებლო, სამეცნიერო და კულტურული ცხოვრების გამოკვეთილი მეთაურია 599-614 წლებში ქართლის კათალიკოსი კირიონ I, რომელმაც საკათალიკოსოდ სიონი აირჩია. იგი იყო ღრმად განათლებული, ფართოდ ერუდირებული და მასშტაბურად მოაზროვნე მოღვაწე, მწერალი. მისი ეპისტოლეები (ქართულად, ბერძნულად, სომხურად) უაღრესად მნიშვნელოვანი პოლიტიკური და ლიტერატურული ძეგლია. ეპისტოლეთა სომხური თარგმანები შეტანილია ცნობილ კრებულში „ეპისტოლეთა ნიგნი“. მისი ციტატები მოყვანილია X საუკუნის სომეხი ისტორიკოსის, უხთანესის „ისტორიაში“. კირიონს, როგორც ცნობილ პოლიტიკურ მოღვაწესა და მწერალს, ეკლესიის საკითხებზე მიმოწერა ჰქონდა

რომის პაპთან, იერუსალიმისა და სომხეთის პატრიარქებთან, სპარსეთის უმაღლეს მოხელეებთან. ზოგიერთი წერილთაგანი და მათი პასუხები ჩვენამდეც მოღწეულია. საბერძნეთში განათლებულმა კირიონმა დიდი გავლენა იქონია ქართლის სასულიერო და საერო ცხოვრებაზე. მისი ენერგიული მოღვაწეობის შედეგად, ქვეყანაში დიოფიზიტობამ საბოლოოდ გაიმარჯვა მონოფიზიტობაზე, ხოლო ქვეყნის პოლიტიკური და კულტურული ორიენტაციის კურსი წარმართა ბიზანტიისკენ.

ძველი ქართული მათიანის, „მოქცევაი ქართლისაი“-ს ცნობით, V-VI საუკუნეთა მიჯნაზე, დაჩი უჯარმელის მეფობის დროს, თბილისში „მარიამ წმიდისა ეკლესია აღაშენეს“. გიორგი ჩუბინაშვილის ვარაუდით, ეს უნდა იყოს იგივე ანჩისხატის ტაძარი. მის სამხრეთით იმყოფებოდა მეფეთა სასახლე. მეფის ოჯახი აქ ისმენდა წირვა-ლოცვას, აქ იყვნენ მათი მოძღვრები, აქ ემზადებოდნენ სამეფოს მოვლა-პატრონობისთვის. XVII საუკუნემდე ამ ტაძარს ეძახდნენ „ზარის საყდარს“, ვინაიდან არაბების ეპოქაში ქართველებს მხოლოდ ამ ტაძარში ჰქონდათ ზარის რეკვის უფლება. XVII საუკუნეში კათალიკოს-პატრიარქმა დომენტიმ აქ დაასვენა ანჩიდან ჩამობრძანებული მაცხოვრის ხელთუქმნელი ხატი და ეკლესიას ეწოდა „ანჩისხატი“.

VI საუკუნის მეორე მეოთხედში დღევანდელი ქაშუეთის ტაძრის ადგილას აუგიათ ეკლესია, რომლის აშენებაც, გადმოცემის თანახმად, უკავშირდება ცამეტ ასურელ მამათაგან ერთ-ერთის, წმიდა დავით გარეჯელისა და მისი მონაფის, ლუკიანეს, თბილისში სამისიონერო და საგანმანათლებლო მოღვაწეობას. თრიალეთის ქედის აღმოსავლეთ ნაწილში (ამჟამად — მამადავითის მთა), კლდეში სენაკი გამოუქვავავს დავით გარეჯელს და ქრისტიანული სამლოცველო დაუარსებია. გადმოცემის თანახმად, VII საუკუნეში ამჟამინდელი „ლურჯი მონასტრის“ ადგილას წმიდა იოანე ღმრთისმეტყველის სახელობის მონასტერი აუგიათ.

მიუხედავად იმისა, რომ მეფობის გაუქმების შემდეგ, ქართლში სპარსეთის წარმომადგენელი, ქართლის უზენაესი ხელისუფალი — მარზპანი (სპარსულად „ოლქის მმართველს“ ნიშნავს) — იჯდა, ქალაქი მაინც ქართული კულტურის მნიშვნელოვანი ცენტრი იყო.

ახალმა ფეოდალურმა კლასმა, აზნაურობამ, საუკუნოვანი ბრძოლის შემდეგ, VI საუკუნის დასაწყისში, ქართლში პოლიტიკური ბატონობაც მოიპოვა. გაუქმდა მონათმფლობელობაზე დაფუძნებული მეფის ხელისუფლება და მთელი ძალაუფლება აზნაურების ხელში გადავიდა. აზნაურებს გაუჩნდათ თავიანთი ცენტრალური ხელისუფლება — ერისმთავარი, რომლის რეზიდენცია თბილისი გახდა. ერისმთავარი აქ ჭრიდა საკუთარ ფულს ქართული წარწერით. ფეოდალურ თბილისს კონკურენციას ვეღარ უწევდა მონათმფლობელური მცხეთა და მან, პოლიტიკურ უპირატესობასთან ერთად, ეკონომიკური ბერკეტებიც დათმო. უძველესი ისტორიული წყაროები

გვიამბობს, რომ 523 წელს მცხეთაში მოსახლეობა მცირდებოდა („ათხელდებოდა“), ხოლო თბილისში – მრავლდებოდა („ეშენებოდა“). VI საუკუნის დამდეგიდან, ქართლის პოლიტიკურ ცენტრად გადაქცევასთან ერთად, იზრდება თბილისის ეკონომიკური და კულტურული გავლენა. ამ დროიდან, იგი ხდება ქართლის კულტურულ-საზოგადოებრივი მოძრაობის ერთ-ერთი უმთავრესი კერათაგანი.

მცხეთიდან თბილისში გადმოსახლებულებს შორის ძველი მცხეთის ურიათუბნისა და მოგვთაუბნის მოსახლეობაც ანუ შესაბამისად ებრაელები და სპარსელები უნდა ყოფილიყვნენ. ისინი, მცხეთიდან გადმოსახლებული დანარჩენი მოსახლეობის მსგავსად, როგორც „მოქცევაი ქართლისაი“-ს საისტორიო ქრონიკა გვაუწყებს, თბილისში, კალაში უნდა დასახლებულიყვნენ. კალა თბილისის ერთ-ერთი უძველესი უბანია. თბილისში ებრაელები ქალაქის დაარსების დროიდან უნდა დასახლებულიყვნენ. ამაზე მეტყველებს დედაქალაქის ტოპონიმიკა. ძველი თბილისის ერთ-ერთი უბნის სახელწოდება – „ფეთხანი“ ებრაულად სასაფლაოს ნიშნავს. ებრაული სასაფლაოს არსებობა კი, დედაქალაქში მათი კომპაქტური დასახლების დამადასტურებელია. ებრაელთა სამოსახლო არეალს ძირითადად ქვემო კალა წარმოადგენდა. მათ კლდისუბანში სინაგოგაც ჰქონიათ, თუმცა მას ჩვენამდე არ მოუღწევია.

თბილისში შემორჩენილი ათეშგა IV-VII სს-ში აგებული ძეგლია, მისი აგების ზუსტი დროის განსაზღვრა შეუძლებელია მის შესახებ წერილობითი წყაროების არარსებობის და იმის გამოც, რომ ტაძარს პირვანდელი სახე დაკარგული აქვს. შესაძლოა, ეს ტაძარი ქართლში პიტიანში მოსვლის (IV ს. 70-იანი წწ.) ან სულაც ვახტანგ გორგასლის ეპოქის დროინდელია, რადგან, როგორც ცნობილია, სწორედ მისი მეფობის პერიოდში გამოგზავნეს სპარსელებმა ქართლის სამეფოში მოზიდნ-მოზედი ანუ მაზდეანთა მთავარეპისკოპოსი „მაცდური ბინქარანი“. მას მაზდეანი ქურუმები – მოგვები მოჰყვნენ, რომლებსაც ქართლში მაზდეანობის ქადაგება ჰქონდათ დავალებული.

ადრექრისტიანულ ხანაში ქართლის დედაქალაქში მართლმადიდებლური ტაძრების გვერდით მაზდეანური ტაძრის თანაარსებობა თბილისში სპარსელთა ბატონობისა და სპარსული მოსახლეობის არსებობის დამადასტურებელია. ათეშგა თბილისის ისტორიისა და კულტურის უნიკალური ძეგლია.

არაბების მიერ VII ს-ის მეორე ნახევარში ქართლის საერისმთავროს დაპყრობას დედაქალაქში ისლამური აღმსარებლობის მოსახლეობის დამკვიდრება მოჰყვა. VIII ს-ის 60-იანი წლებიდან, მას შემდეგ რაც თბილისში არაბებმა თავიანთი მოხელე ამირა დასვეს, არაბების რაოდენობა თბილისში თანდათანობით გაიზარდა. ამ დროიდან მოყოლებული თბილისი 400 წლის განმავლობაში მუსლიმთა ხელში იმყოფებოდა.

არაბთა ბატონობის კვალი ქალაქის იერსახეზე აისახა. IX ს-ში მათ თბილისში ობსერვატორია

დააარსეს, რომელმაც 1837 წლამდე იარსება. თბილისის ობსერვატორიის იხსენიებს X ს-ის არაბი გეოგრაფი ალ-ტაბარი. ის მდებარეობდა შაჰტახტში. ეს იყო მძლავრი საფორტიფიკაციო კომპლექსი, რომელიც ქალაქს დასავლეთიდან იცავდა. (შაჰტახტის ნარჩენები დღესაც აღმართულია სოლოლაკის ქედის დასაწყისში).

თბილისის უცხოეთნიკური მოსახლეობის ყველაზე მრავალრიცხოვანი ნაწილი სომხები არიან. მათი კვალი თბილისში VII ს-დან ივარაუდება. არაბული წყაროები, თბილისის ამირა – საჰაკის (IX ს.) დამცველთა რიგებში სომხებსაც ასახელებენ.

დედაქალაქში სომეხი მოსახლეობის მატება XII ს-დან დაიწყო, როდესაც სომხეთის უდიდესი ნაწილი საქართველოს ერთიანი ფეოდალური მონარქიის შემადგენლობაში შევიდა. XIII-XIV სს-ში თბილისში სომხური მოსახლეობის ზრდას ხელს უწყობდნენ მონღოლები. XV ს-დან მოყოლებული, თურქულ-თურქმანული ტომების მიერ სომხეთის დარბევის შედეგად დევნილი სომეხი ლტოლვილების დიდი ტალღა საქართველოს მოაწყდა. სწორედ ამ დროიდან გაიზარდა თანდათანობით მათი რაოდენობა თბილისშიც. თუმცა ამან ქალაქის ეთნიკურ სტრუქტურაზე გადამწყვეტი გავლენა ვერ მოახდინა. XVIII ს-ში თბილისელი სომხები „ქცევა-ზნით“ გაქართველებულები ყოფილან, რაც მათი ჭარბი ქართული მოსახლეობის გარემოცვაში ცხოვრების დამადასტურებელია. სომხური მოსახლეობა თბილისში განსაკუთრებით გაიზარდა აღმოსავლეთ საქართველოში რუსული მმართველობის დამყარების დროიდან (1801 წ.), რამდენადაც სომხები, რუსეთის ხელისუფლებამ თავისი პოლიტიკის საყრდენ ძალად აირჩია. მთავრობის მიერ მათი გადმოსახლება ძირითადად ხდებოდა სომხეთიდან და თურქეთიდან.

თბილისის მრავალეროვანი მოსახლეობის კულტურული თანაცხოვრების უაღრესად საინტერესო გამოვლინებას სახალხო დღესასწაულები – ბერიკაობა და ყეენობა წარმოადგენდა. ეს დღესასწაულები იმართებოდა ყოველწლიურად, გაზაფხულზე თბილისის ყველა უბანში – ავლაბარში, კალაში, ჩულურეთში, ხარფუხში, კალაუბანში, აბანოთუბანში და სხვ. მასში თბილისში მცხოვრები ყველა ერის წარმომადგენელი მონაწილეობდა. ძველი თბილისისათვის დამახასიათებელი ამ დღესასწაულის მნიშვნელობაზე დღეს თბილისში არსებული ბერიკაობის ამსახველი ძეგლიც მეტყველებს.

სხვადასხვა პერიოდში დედაქალაქისათვის დამახასიათებელი ეთნიკური სიჭრელის საუკეთესო მაგალითია ძველი თბილისის ტოპონიმიკა, რომელიც ძირითადად აღმოსავლური (არაბულ-სპარსულ-თურქული) წარმოშობისაა.

„ნარიყალა“ სპარსული „ნარინყალა“-დან მომდინარეობს, რაც ამ ენაზე მთავარ ციხეს ნიშნავს. ფუნქციური დატვირთვის გამომხატველია დედაქალაქის ციხე-სიმაგრის არაბული სახელწოდება – „კალა“-ც, რაც ამ ენაზე ციხე-სიმაგრის შესატყვისია. არაბული წარმოშობისაა „ისანი“-ც. „ისანი-ჰისარი“

არაბებმა უნოდეს მტკვრის მარცხენა სანაპიროზე მათ მიერ აგებულ ძნელად ასაღებ ციხე-სიმაგრეს, რომლის სახელიც მის მიმდებარე ტერიტორიაზეც გავრცელდა. სპარსულ-არაბული ტერმინია „ავლა-ბარი“ ანუ „გარეუბანი“, სადაც „ჰავლე“ – მიდამოს, „ბარე“ კი გალავანს აღნიშნავს. „სეიდაბადი“ (იგივე გვიანდელი ხარფუხი) ძველი თბილისის გარეუბანს იმის გამო დაერქვა, რომ ქართლის მეფე როსტომმა (1632-1658) აქ ირანიდან აღმოსახლებული სეიდების ტომი ჩაასახლა. თურქული „ჩუ-ხურ“-იდან მომდინარეობს „ჩულურეთი“, რაც აღნიშნულ ენაზე ღრმას, დაბლობს აღნიშნავს.

მულტიკულტურულ ქალაქად თბილისის ფორმირება საუკუნეების მანძილზე ცენტრალური ხელისუფლების მიერ განხორციელებულმა პოლიტიკამ განაპირობა. ნებით თუ უნებლიედ წარმოებულმა ასეთმა პოლიტიკამ თანდათანობით ქართველები-სათვის დამახასიათებელი ტოლერანტობა განამტკიცა. ტოლერანტობა ტრადიციად იქცა. სწორედ ამიტომ, საქართველოში, კერძოდ, თბილისში დასახლების მსურველი არაქართული მოსახლეობის რიცხვი ყოველთვის დიდი იყო.

ყველა ეროვნებისა თუ რელიგიური აღმსარებლობის მქონე ადამიანი თბილისში თავს დაცულად გრძნობდა და ფაქტობრივად, მკვიდრი ქართული მოსახლეობის თანასწორად ითვლებოდა. ყოველი მათგანი, დედაქალაქში ხანგრძლივად ცხოვრების განმავლობაში, თავისი კულტურისათვის დამახასიათებელ კვალს ტოვებდა, რამაც თბილისის როგორც ყოფას, ისე იერსახეს განსაკუთრებული ელფერი შესძინა.

V-X საუკუნეების თბილისის მოსახლეობის მნიშვნელოვან ნაწილს შეადგენდნენ ხელოსნები და ვაჭრები. ისინი ამზადებდნენ და ჰყიდდნენ თიხის, მინის, ძვლის და ლითონის ნაწარმს. ქალაქში ცხოვრობდა ამ საქონლის მომხმარებელი მაღალი საზოგადოება, უმაღლესი ფეოდალური არისტოკრატია, მეფის მოხელეები, სახელმწიფო დანესებულებებში მომუშავენი, ოჯახებით.

საკათედრო ტაძრისა და სხვა ეკლესიათა არსებობა მიუთითებს, რომ თბილისში სახლობდნენ უმაღლესი სასულიერო არისტოკრატის წარმომადგენლები, ეკლესიის მსახურები. 1956-1957 წლებში ერეკლე მეორის მოედანზე მდებარე ბაღში, ტერასაზე ანჩისხატისა და სიონის შორის, როსტომის ნასახლარის პირდაპირ წარმოებულ გათხრების დროს, ფეოდალური ხანის მრავალი მნიშვნელოვანი აღმოჩენის გვერდით ნაპოვნია აქატის ქვის გემა (საბეჭდავი) დიდგვაროვნის სახით და რტო-ფოთლებით (ათარილებენ IV-V საუკუნეებით). ზოგიერთი მკვლევრის აზრით, მასზე გამოსახულია ვახტანგ გორგასალი. სავარაუდოა, რომ თბილისში, იმთავითვე, ცხოვრობდნენ უცხოელებიც: სპარსელები, მარზპანის კარის მსახურები, არისტოკრატები, საერო, სამხედრო და საკულტო მსახურები. მათ რომ თავიანთი სამლოცველოებიც ექნებოდათ, ამას მიგვანიშნებს ცეცხლთაყვანისმცემელთა (ზოროასტრთა) საკულტო

ნაგებობა „ათეშგის“ ნაშთიც (ამჟამინდელ კლდისუბანში, გომის ქ. 3). ასეთი უნიკალური ძეგლი დიდი იშვიათობაა. საქართველოში მხოლოდ ერთი ათეშგაა შემორჩენილი. ქრისტიანობის ბრძოლა ცეცხლთაყვანისმცემლობის გავრცელებასთან ასახულია „მუშანიკის ნამებაში“ და „ევსტათი მცხეთელის მარტილობაში“. საისტორიო წყაროებით ვიგებთ, რომ ვახტანგ გორგასალი იძულებული იყო, ანგარიში გაენია ქვეყანაში საკმაოდ ფეხმოკიდებული ცეცხლთაყვანისმცემლობისთვის. ქრისტიან ეპისკოპოსთან ერთად, მეფის კარზე სპარსელ მოგვთა მეთაურიც იმყოფებოდა. იგი, ისტორიულ წყაროებში, „სპარსთა ეპისკოპოსად“ მოიხსენიება. სპარსელ მოგვებს ოფიციალურად ჰქონდათ თავიანთი სარწმუნოების ქადაგების უფლება. სხვადასხვა ინფორმაციის გათვალისწინებით, შესაძლოა, ათეშგა აშენებულიყო ვახტანგ გორგასლის ეპოქაში.

ქალაქის მოსახლეობის სხვადასხვა სოციალური ფენის წარმომადგენლები: ფეოდალური არისტოკრატია, თავისუფალი ფენა, ვაჭარ-ხელოსნები და ა.შ. მონაწილეობდნენ სიონის კათედრალის შენებაში, რაც ქართლის პირველი ერისმთავრის, გუარამის, დროს დაიწყო. როგორც „მოქცევაი ქართლისაი“ გვაუწყებს: „ტფილისისა მკვიდრთა დიდსა ეკლესიასა გებად დაიწყეს: ნახევარსა იქმოდა ყოველი ერი და ნახევარსა ერისთავნი“. აგება დასრულდა ადარნასე ერისმთავრის დროს. სიონის მშენებლობა მთავრდება ბიზანტიის კეისარ ჰერაკლესა და ხაზარ-თურქთა მიერ თბილისის დარბევის შემდეგ.

627 წელს თბილისის მოქალაქეები და სპარსელები დამარცხდნენ ბიზანტიის კეისარ ჰერაკლესთან და მის მოკავშირე ხაზართა ხაკანთან (წინამძღოლთან) ბრძოლაში, ქართლი ბიზანტიის ხელში გადავიდა და აქ ბიზანტიური გავლენა დამყარდა. როგორც ქართველი ისტორიკოსი მოგვითხრობს, კეისარმა თბილისი ქართლის ერისმთავარს გადასცა, მასთან მშვიდობიანი ურთიერთობა დაამყარა სამხედრო სამსახურისა და ერთგულების სანაცვლოდ. ამასთანავე, იგი არ ერეოდა თბილისისა და, საერთოდ, ქართველების საქმეებში.

VIII საუკუნის დამდეგისთვის თბილისზე გავლენას ავრცელებენ არაბები. მათ ჯერ ფულის მოჭრა დაიწყეს (პირველი არაბული ფული თბილისში 705 წელს მოიჭრა). IX საუკუნის დამდეგამდე თბილისში ქართლის ერისმთავარი იჯდა, შემდეგ კი – ქართლის მმართველი არაბი მოხელე – ამირა (დაპყრობილ პროვინციათა გამგებელი). თბილისს ხაზარები კვლავ შეესივნენ VIII საუკუნის მეორე ნახევარში და გაძარცვეს იგი, აურაცხელი განძი, მათ შორის, კულტურის საგანძური, თან წაიღეს.

ქრისტიანობის დამკვიდრების შემდეგ ინტენსიურად განვითარდა სასულიერო მუსიკა. VI საუკუნის ბოლოსთვის წირვა-ლოცვა თითქმის მთლიანად ქართულად მიმდინარეობდა. IX-XII საუკუნეებში ტაძრებსა და მონასტრებში, განსაკუთრებით თბილისში, ინტენსიურად ვითარდებოდა ქართული ჰიმნოგრაფიული შემოქმედება. მანამდე კი, უნდა ჩამოყალიბებუ-

ლიყო საგუნდო კაპელები.

არქეოლოგიური გათხრებისა და წერილობითი წყაროების საშუალებით ვიგებთ, რომ თბილისში ვითარდებოდა როგორც ხალხური (საიმპროვიზაციო) თეატრი, ასევე თოჯინების (კუკების) თეატრიც, რომელშიც, უკვე VII საუკუნის დამდეგისთვის, ბიზანტიის სიუჟეტებზე იდგმებოდა წარმოდგენები.

მეცნიერულად დასაბუთებულია, რომ სამოელ კათალიკოსის (780-790 წწ.) თხოვნით, იოანე საბანისძემ თბილისში დაწერა შესანიშნავი აგიოგრაფიული თხზულება „აბო ტფილელის წამება“. ეს ფაქტი უკვე მიანიშნებს თბილისში ლიტურგიატურული ტრადიციების არსებობაზე.

ქართულმა ხუროთმოძღვრებამ და სახვითმა ხელოვნებამ ამ პერიოდში დიდ წარმატებას მიაღწია: X საუკუნისთვის, ქართული ხელოვნების ახალი აყვავების ხანისთვის, მას უკვე აქვს გავლილი სტილისტიკური განვითარების მნიშვნელოვანი ეტაპები. არსებულის ძალიან მცირე ნაწილი გადაარჩა. თბილისის იმდროინდელი იერსახის შესახებ მსჯელობა შესაძლებელია წერილობით ძეგლებში გაფანტული მწიერი ინფორმაციის, რამდენიმე შემორჩენილი ისტორიული ნაგებობის და ანალოგიების მიხედვით. მთის კონცხზე განთავსებული შიდაციხე (კალა) ქალაქის ხუროთმოძღვრულ დომინანტად იქცა. სიონმა რამდენჯერმე იცვალა სახე და ძალიან ძნელია მისი თავდაპირველი ფორმის წარმოდგენა. ბევრი ეკლესიამონასტერი დაინგრა და მათ ადგილას ახალი ტაძრები იგებოდა. გადაკეთებულია ანჩისხატი, თუმცა, მისი თავდაპირველი სახე მაინც ნათლად ჩანს – სამნავიანი ბაზილიკა.

მიუხედავად უამრავი ჭირ-ვარამისა, გარეშე თუ შინაურ მტერთა მიერ იავარქმნისა, თბილისში კულტურული ცხოვრება არ ჩამკვდარა, იგი ინარჩუნებდა ქართლის კულტურული ცენტრის როლს. მას მჭიდრო კულტურული ურთიერთობები ჰქონდა სხვა ქართულ და უცხოურ ქალაქებთანაც.

ახლად წარმოშობილი და ფეოდალური აღმავლობის გზაზე შემდგარი ერთიანი საქართველოს სახელმწიფო, შემდგომი განმტკიცებისა და გაძლიერებისთვის, განსაკუთრებით საჭიროებდა ქალაქებს; ამასთანავე, იგი, ვერ შეურიგდებოდა თბილისში, ქართლის შუაგულში, ჯაფარიანთა წარმომადგენელი არაბი ამირას ხელისუფლებას. ამირა რელიგიური თემით უკავშირდებოდა ჩვენს მეზობელ მუსლიმურ მმართველებს, რომლებსაც ხელს უშლიდათ მართლმადიდებლობის გაძლიერება. თუმცა, ქრისტიანული ბიზანტიაც არ იყო თავისი გავლენის სფეროდ მიჩნეული საქართველოს გაძლიერების მსურველი და ყოველმხრივ უშლიდა ხელს მის მცდელობებს გაერთიანების, დამოუკიდებლობისა და გაძლიერებისთვის. თანაც, შიშობდა, რომ დიდად შესუსტდებოდა მისი ზეგავლენა ამიერკავკასიაში. ამიტომაც, იგი ხშირად ხლართავდა ინტრიგებს, რაშიც ითრევდა ცენტრალური ხელისუფლების მოწინააღმდეგე დიპლომატებს, რომლებიც, თავის მხრივ, მხოლოდ იმ პირობით უჭერდნენ მხარს ქვეყნის გაერთიანებას,

თუ მათი ბატონობა არ შეიზღუდებოდა, მეფეს მათი, როგორც ვასალების, გადაყენების უფლება არ ექნებოდა, ანუ ეს იქნებოდა პატრონისა (მეფის) და ყმების (ვასალების) ურთიერთობა.

მეცხრე საუკუნეში, გამანადგურებელი შემოსევის დროს, ბულა თურქმა ცეცხლს მისცა ქალაქი, რომელშიც უმთავრესად ძელური შენობები და ხის საფორტიფიკაციო ნაგებობები ყოფილა (როგორც ფიქრობენ, სწორედ ამიტომ უწოდებდნენ სომხები თბილისს ფაიტაკარანს, ანუ ხის ქალაქს). მეხუთე-მეექვსე საუკუნეებში ნაგები ქვის გალავანი ვერ გადაურჩა VII-VIII საუკუნეების ბრძოლებს და ხით შეუცვლიათ.

ამის შემდეგ თბილისს სწრაფად აღუდგენია თავისი კეთილდღეობა.

IX-X საუკუნეების არაბი მოგზაური და გეოგრაფი ალ-ისთაჰრი წერს: „ტფილისი დარუბანდზე ნაკლებია და ორი კედელი აქვს თიხისა. სიმდიდრით სავსე ადგილია, მრავალ ხილიან-ნათესებიათ, მრავალი საქონელი და თავლი მტკვრით მიაქვთ იქიდან. აქვს თბილი წყლები მსგავსად ტიბერიისა, უცეცხლოდ ცხელი. მთელ არანში ბარდაზე, დარუბანდსა და ტფილისზე უფრო დიდი ქალაქი არ არსებობს“.

X საუკუნის არაბი გეოგრაფი და მოგზაური იბნ ჰაუკალი „ნიგნი გზებისა და სახელწოდებების შესახებ“-ში თბილისზე წერს: „იგი ნაყოფიერია, გამაგრებული, მრავალსიკეთიანი, ფასები იქ იაფია და თავისი სიმდიდრით აღემატება სხვა მდიდარ ქალაქებსა და აყვავებულ, ნაყოფიერ მხარეებს“.

X საუკუნის სპარსელი ანონიმი ავტორის გეოგრაფიული თხზულებით „სამყაროს საზღვრები“ („ჰოდუდ ალ-ალემი“) ვიგებთ, რომ თბილისი დიდი, აყვავებული ქალაქია, მაგარი, გამწვანებული და მრავალი სიმდიდრის მქონე. ორი პატნეზი (კედელი) აქვს და საისლამოს საზღვარს წარმოადგენს ურნმუნოთა მხარისაკენ.

არქეოლოგიური გათხრებითა და ისტორიული წყაროებით ირკვევა, რომ თბილისში მაღალ დონეზე იყო მეთუნეობა, კერამიკისა (მათ შორის, მოჭიქული) და მინის ჭურჭლის წარმოება, ოქრომჭედლობა, ფეიქრობა, ფარდაგების, ხალიჩების, ოქროქსოვილების, აბრეშუმის, ტყავის მრეწველობა; ამზადებდნენ ავეჯს, ხელნაწერ ნიგნებს, ნიგნების შესამკობ ტყავს. თბილისიდან გაჰქონდათ ნაბდები, ტანსაცმელი, ფაქიზი ხალიჩა-ფარდაგები, თხელი შალი, ქვეშაგები, არყის ხე, ვერცხლისწყალი, უმაღლესი ხარისხის ენდრო, რომელიც ძვირფასი საღებავი იყო ქსოვილებისთვის, უნაგირები, სპილოს ძვლით განყოფილი ლაგმები, კაპარჭები და ხილიფები, თაფლი, მოხალული ტკბილეული, ბრონქული, თახვი, წყლის ძალი, მინა, მაღალი ხარისხის ბროლის ნაწარმი, ამაზე მოგვითხრობს XIII-XIV საუკუნეების იტალიელი მოგზაურისა და მწერლის — მარკოპოლოს, XIII საუკუნის არაბი კოსმოგრაფისა და გეოგრაფის — ზაქარია ალ ყაზვინის, XII-XIII საუკუნეების სპარსელი ისტორიკოსის — იბნ ისფანდიარისა და სხვათა ჩანაწერები.

ქალაქი ფართოდებოდა მტკვრის დინების სანაპირამდე მიმართულებით აყოლებლაზე. მეთერთმეტე საუკუნის ისტორიკოსის ცნობით, თბილისი დაცული

იყო გალავნებით, კოშკებით, ციხესიმაგრით. ისანში იდგა სამეფო სასახლე და კარის ეკლესია. მტკვარზე გადებული იყო დიდი ერთმალისანი ხიდი. მდინარეზე ჩალაგებული წისკვილები ნაპირს ჯაჭვით ემაგრებოდა. X საუკუნის არაბი მოგზაური და გეოგრაფი წერს, რომ თბილისი „გაშლილია მტკვრის ორივე ნაპირზე და შეერთებულია ხიდით, რომლის კედლები ქვისაა, ხით მოპირკეთებული“.

თბილისში ცხოვრობდა ფეოდალური არისტოკრატია. თბილისის „მკვიდრებად“ მოიხსენიებენ ზედაფენის წარმომადგენელ მოქალაქეებს: დიდვაჭრებს, ასევე, საშუალო და წვრილ ვაჭრებს. ვაჭრები და ამქრებში გაერთიანებული ხელოსნები იყო „ქალაქის ერი“. ყველაზე დაბალი ფენა იყო „უპოვრები“ ანუ „ქალაქის გლახაკნი“.

მრავალეროვან და მრავალრელიგიურ თბილისში ცხოვრობდნენ ქართველები, სხვა ქრისტიანი ერები, მათ შორის, სომხები, მუსლიმანური რელიგიის მრავალი აღმსარებელი (არაბები, სპარსელები, თურქები), ებრაელები.

სომეხი ისტორიკოსი უხტანესი თბილისს უწოდებს საკვირველნაშენს, საოცარს, სახელოვანსა და გამოჩენილ დიდ ქალაქს.

ყოველივე ზემოთქმულიდან ცხადად ჩანს, რომ არაერთი გამანადგურებელი აოხრებისა და სასტიკი რბევისა, არაბთა ბატონობისა, V ს-დან მოყოლებული, განუხრელად იზრდებოდა თბილისის, როგორც სამხრეთ კავკასიის ერთ-ერთი პოლიტიკური, სავაჭრო-ეკონომიკური, სტრატეგიული და კულტურული ცენტრის მნიშვნელობა. იგი პირველობას იყოფდა ძველი ალბანეთის ცენტრთან — ბარდავთან (ბარდა) და სომხეთის სამეფოს დედაქალაქთან — ანისთან ერთად. თბილისი განსაკუთრებით დაწინაურდა მას შემდეგ, რაც არაბთა ბატონობის ეპოქაში საერთაშორისო სავაჭრო მაგისტრალზე ჩრდილოეთით, დარიალისკენ გადაინაცვლა. ამიერკავკასიის მთავარ სავაჭრო-სატრანზიტო მაგისტრალზე მდებარე თბილისი გამორჩეულ ყურადღებას იქცევდა სტრატეგიული თვალსაზრისითაც: დასავლეთსა და აღმოსავლეთს შორის სავაჭრო-ეკონომიკური შუამავლის როლით და უფრო მნიშვნელოვანით — შიდაკავკასიურ ეროვნულ ურთიერთობებში წამყვანი პოზიციებით, რადგან ამ პერიოდში სამხრეთ კავკასიის, როგორც ერთიანი ეკონომიკური და კულტურული სამყაროს მთლიანობა თანდათან აშკარად იკვეთებოდა. ამას ადასტურებს ინტენსიური ურთიერთობები და ურთიერთბრძოლა, რაშიც ჩართულნი იყვნენ მის ტერიტორიაზე წარმოქმნილი სახელმწიფო ერთეულები დასავლეთიდან (აფხაზთა სამეფოდან) აღმოსავლეთამდე (მარვანის სამეფომდე). რეგიონის სამხრეთში მდებარე დვინი ან ანისი და მეთავე საუკუნის შემოსევების შემდეგ დაკნინებული ბარდავი ვერ გახდებოდა შიდაკავკასიის პოლიტიკური სივრცის გასაერთიანებელი მოძრაობის ცენტრი. ამ მხრივ, ყველაზე მისაღები მდებარეობა (რეგიონის გეოგრაფიული ცენტრი) ჰქონდა სწორედ თბილისს. მაგრამ არაბი ამირას მმართველობის ქვეშ მყოფი თბილისის დაუფლებისათვის მოქმედებები უეჭველ კონფლიქტს გამოიწვევდა არაბეთთან და, ზოგადად, მუსლიმანურ სამყაროსთან. ამის გამო, ბაგრატ III-საკი, მიუხედავად იმისა, რომ XI საუკუნის დასაწყისში თითქმის მთელი საქართველო გააერთიანა, არც კი უცდია თბილისის აღება. თბილისის შემოერთებისთვის

მცდელობები დაიწყო XI საუკუნის 30-იანი წლებიდან, როცა დროებით შეწყდა ბიზანტიის შემოტევები.

თბილისის ისტორია, მისი კულტურული და სოციალური განვითარების ახალი ასპექტებით შევისო XX საუკუნის ბოლოსა და XXI საუკუნის დასაწყისის უახლესი არქეოლოგიური აღმოჩენების შედეგად.

თბილისის დედაქალაქობის წინარე და საწყისი პერიოდის კვლევისათვის უმნიშვნელოვანესი ახალი მონაცემები 1998-2013 წლებში, საქართველოს ეროვნული მუზეუმის არქეოლოგიის ცენტრის ექსპედიციების მიერ დაფიქსირდა:

1998-2011 წწ. თბილისის ისტორიულ „აბანოთუბანი“, ნარიყალას – დაბლაციხეზე მდებარე წმ. ორმოც სებასტიელ მონაშენთან მონასტრის ტერიტორიაზე მრავალფენიანი არქეოლოგიური ძეგლი აღმოჩნდა.

წერილობითი წყაროების მიხედვით დედაქალაქობის წინა და შექმნის თანადროულ ძირითად ადგილმდებარეობას „ლელვთა-ხევის“ – წაკისის წყლის ქვედა ნაწილის გადაღმა-გადმოღმა მხარე წარმოადგენდა. იგულისხმება დღევანდელი აბანოთუბნისა და ნარიყალას მთისპირიდან-მტკვრამდე მოცული ტერიტორია. რელიეფის ეს ერთობლიობა (მდინარეების პირი, ტყისა და თბილი წყლების ზოლი, თავდაცვის საუკეთესო რელიეფური მონაცემები) ყველა საფუძველს ქმნიდა, ამ ადგილას, სერიოზული გამაგრებული დასახლების დაფუძნებისა. ამიტომაც არ უნდა იყოს მოკლებული სიმართლეს.

მონასტრის ტერიტორია თბილისის ერთ-ერთ მნიშვნელოვან ისტორიულ და წმინდა ადგილს წარმოადგენს. ეკლესიის კარიბჭესთან 786 წლის 8 (21) იანვარს ეწამა თბილისის წმინდანად შერაცხული ჰაბო ტფილელი – „მხნეთა მათ გამოიყვანეს იგი გარემე კართა ეზოსა ტაძრისასა“... აწამეს და თავი მოჰკვეთეს „კართა ზედა წმიდისა ეკლესიისათა, რომელი სახელად წმითათა მონაშენთა ორმოცთა“.

1998 წლის არქეოლოგიური კვლევის დაწყების თავდაპირველ მიზანს – 1925 წელს ბოლშევიკების მიერ დანგრეული და მიწით დაფარული ეკლესიის ნანგრევების გამოჩენა და შესწავლა წარმოადგენდა. ჩატარებულმა არქეოლოგიურმა კვლევა-ძიებამ, როგორც ეკლესიის რამდენიმე სამშენებლო ფენა, ისე დედაქალაქის წარსულის ახალი უმნიშვნელოვანესი მონაცემები წარმოაჩინა. მათ შორის: დედაქალაქობამდელი (I-IV სს.) და დედაქალაქობის ადრეული ეტაპის დროინდელი (V-VI სს.), ადრე უცნობი, გალავნის კედელი; I-III სს. აბანოს (თერმა); IV-V სს. მარნის, IX-XI სს. სასახლისა და სხვადასხვა დროინდელი ნაგებობების ნაშთები; ადგილობრივი და იმპორტული წარმოშობის მრავალრიცხოვანი და მრავალფეროვანი არტეფაქტები. ფაქტიურად, ეს ადგილი, თბილისის ოცსაუკუნოვან წარსულს ასახავს. არქეოლოგიური და წერილობითი წყაროების შეჯერების საფუძველზე, მკვლევარებმა, რამდენიმე ძირითადი მოსაზრება გამოკვეთეს:

საკვლევო ტერიტორია, რომელმაც დღეისათვის მოიცვა 1200 კვ.მ., ძველ თბილისში (დედაქალაქობამდელ და დედაქალაქობის ადრეული ეტაპის დროინდელი), ქართლის ქვეყნის მმართველთა (მეფე, ერ-

ისტავი, ამირა და ა.შ.) კუთვნილი ციხე-სიმაგრის სარეზიდენციო შენობა-ნაგებობებით განთავსებულ ადგილს წარმოადგენდა;

ახალმა აღმოჩენებმა არსებულ მოსაზრებებს დამატებითი მყარი საფუძველი შესძინეს. მართლაც, „ქალაქური ტფილისი“, ახალი წელთაღრიცხვის პირველი საუკუნეებიდან მოყოლებული, საქალაქო ცხოვრების მნიშვნელოვან ელემენტებს შეიცავს;

მდებარეობდა რა ინდოეთიდან ფასისისაკენ ერთიანი დიდი სავაჭრო სატრანზიტო ე.წ. „აბრეშუმის გზის“ მონაკვეთზე, ა.წ. პირველ საუკუნეებიდან, თბილისის დღევანდელი ისტორიული „აბანოთუბანი“, გოგირდოვანი წყლებით, ლელვთახევისა და მდ.წავკისის წყლის მიდამოების სამეფო – „ციხის ბალებით“, ტყე ნადირითა და წყალ-თევზით სავსე, „ნალკოტის“ იდილიას ქმნიდა. ამ ადგილ-თანაა თანხვედრაში თბილისის შექმნასთან დაკავშირებული ვახტანგ გორგასლის ლეგენდებიც (ხოხობზე და ირემზე). მკვლევარ მერაბ ძნელაძის მოსაზრებით, ლეგენდა ხოხობზე უნდა შექმნილიყო განვითარებულ შუასაუკუნეებში (თამარის ეპოქაში), რაზედაც მეტყველებს მოჭიქულ ჭურჭლებზე ხოხობის მრავალი გამოსახულება.

2012 წელს, პუშკინის ქუჩაზე წარმოებული მინის სამუშაოებისას, გამოჩნდა ძველი ქალაქის ჩრდილოეთის მხარის გალავნის 5 კოშკი და 110 მეტრის სიგრძის კედელი, რომელიც ბარათაშვილის ქუჩაზე მდებარე გალავნის გაგრძელებას წარმოადგენს. აღსანიშნავია ორ მოზრდილ გოდოლს შორის ე.წ. „დიღმის კარის“ აღმოჩენა. კოშკებზე შეიმჩნევა სხვადასხვა დროინდელი მშენებლობა-აღდგენის კვალი, რომელთაგანაც შედარებით ძველი „არაბობის“ ხანას განეკუთვნება. მრავლად აღმოჩნდა XI-XIII სს. დროინდელი მოჭიქული და მინის ჭურჭლების ფრაგმენტები, კედლის სანგრევი ბირთვის ქვები, მონეტები. შემდეგ გალავანი მტკვრის კლდოვანი ნაპირების მხოლოდ იმ მონაკვეთებში ჩაუშენებიათ, სადაც მიდნარიდან ადვილი მისადგომი იყო. გალავანში მოქცეულ ქალაქის უბანს წავკისისწყალსა და ავანანთხევს შორის მოგვიანებით კალა ეწოდა. ქალაქში რამდენიმე კარიბჭე იყო დატანილი. კოჯრის კარი – დღევანდელ თავისუფლების მოედანთან კოტე აფხაზის (ლესელიძის) ქუჩის დასაწყისში, დიღმის კარი – დღევანდელი ვერცხლის ქუჩის დასაწყისში. მეიღმის კარი ხიდით – დღევანდელ ბარათაშვილის ქუჩაზე, ქვემო (წყლის) კარი ხიდით – დღევანდელი ჩახრუხაძის ქუჩის დასაწყისში, საბაჟოს კარი – აბანოთუბანში, წავკისისწყლის ქვედა ხიდთან და განჯისკარი – ბოტანიკური ბაღის შესასვლელთან წავკისის წყლის ზედა ხიდთან. ქალაქის გალავნის გარეთ ბაღვენახები და დიდაზნაურთა მამულები იყო. სხადასხვა დროს ქალაქი გალავნის გარეთ ფართოვდებოდა და ეს ადგილი გარეთუბნად იწოდებოდა. ომიანობის დროს კი გარეთუბანი ვერანდებოდა და ქალაქი კვლავ გალავნის ფარგლებში ექცეოდა. 2013 წლის შემოდგომაზე „პურის მოედანთან“ თუმანიანის ქუჩაზე ძველი ამორტიზირებული შენობის დანგრევი-

სას, ფუნდამენტის დონეზე, შემთხვევით აღმოჩნდა კედელი, რომელიც, თანმხლებ არტეფაქტებთან ერთად, V-VI სს. დათარიღდა. ამ უაღრესად საინტერესო აღმოჩენამ დედაქალაქ თბილისის სამხრეთი მხარის თავდაპირველი საზღვარი წარმოაჩინა. ამავე ტერიტორიაზე აღმოჩნდა XII-XIII სს. დროინდელი ძლიერი დასახლების ნაშთები. აღსანიშნავია მოჭიქული კერამიკის მრავალფეროვნება.

ქალაქი თბილისი საქართველოს უძველეს ქალაქთა იმ ქრონოლოგიურ ჯგუფს განეკუთვნება, რომლებიც წარმოიშვნენ ადრეფეოდალურ ხანაში და მათი განვითარება მიმდინარეობდა თავად ფეოდალური ხანის განვითარების თანამიმდევრულად. ამავე დროს თბილისი სპეციფიკურია იმ თვალსაზრისით, რომ იგი თავიდანვე აშენდა როგორც სატახტო ქალაქი და ასეთად რჩება მთელი თავისი ისტორიის მანძილზე (არაბების ბატონობის დროსაც კი იგი საამიროს ცენტრს, მსხვილ სავაჭრო ქალაქს წარმოადგენდა).

გამუდმებულმა ომიანობამ კვალი დატოვა ქალაქის განვითარებას და არ აძლევდა მას გაფართოების შესაძლებლობას – მშვიდობიანობის ჟამს გაზრდილი ქალაქი ძნელბედობისას კვლავ მცირდებოდა. თუ თავისი ისტორიის პირველ ნახევარში თბილისის განვითარება ევროპის და წინა აზიის სხვა ანალოგიური მასშტაბის ქალაქების მსგავსად და წინმსწრებადაც მიმდინარეობდა, გვიან შუა საუკუნეებში, თბილისმა გამოტოვა ურბანიზაციის მნიშვნელოვანი ეტაპი და ამიტომაც არის, რომ ევროპის უმრავლეს ქალაქებისგან განსხვავებით თბილისის დღევანდელი ადმინისტრაციულ-კულტურული ცენტრი არ თანხვედება ძველი ქალაქის ტერიტორიას.

გამოყენებული ლიტერატურა:

1. მესხია შ., გვრიტიშვილი დ., დუმბაძე მ., სურგულაძე ა., თბილისის ისტორია, თბ., 1958.
2. თბილისის ისტორია, ტ. I. თბ., 1990.
3. ბერძენიშვილი ნ., საქართველოს ისტორიის საკითხები, ტ. VIII, თბ., 1975.
4. ენციკლოპედია „თბილისი“, თბ., 2002.
5. გაბელია ვ., საქართველოს სულიერი საგანძური, ტ. I., თბ., 2005.
6. საქართველოს ისტორიის ნარკვევები, ტ. I, თბ., 1970.
7. სურგულაძე ა., ქართული კულტურის ისტორიის ნარკვევები, წიგნი I, 1989.
8. ჯავახიშვილი ივ. ქართული ენისა და მწერლობის ისტორიის საკითხები, თბ., 1956.
9. ჯავახიშვილი ივ., მასალები ქართველი ერის მატერიალური კულტურის ისტორიისათვის, I. მშენებლობის ხელოვნება ძველ საქართველოში, თბ., 1946.
10. ვახუშტი ბატონიშვილი, აღწერა სამეფოსა საქართველოსა. თბ., 1941.

ზურაბ მელქაძე,
სტუ-ს პროფესორი

ოთარ კუპრაშვილი,
სტუ-ს დოქტორანტი

რეზიუმე

Summary

ნარკოტიკული საშუალებების, ფსიქოტროპული ნივთიერებების და მათი ანალოგების მოხმარებისა და გავრცელების დღეისათვის შექმნილი სიტუაცია ერთ-ერთ ყველაზე განხილვად და ძნელად გადასაჭრელ პრობლემას წარმოადგენს. აღნიშნული თემის მნიშვნელობა მსოფლიოში შექმნილ რთულ ნარკოსიტუაციასთან არის დაკავშირებული და მისგანვე გამომდინარეობს სახელმწიფო ანტინარკოტიკული პოლიტიკის ადეკვატური კონცეპტუალური მოდელის მოძებნის აუცილებლობა. ნარკოტიკაციის პრევენციის სფეროში არსებული ამოცანები ტრადიციულად სამედიცინო და იურიდიული მეცნიერებების ფარგლებში წყდებოდა და ნაკლებად განიხილებოდა სოციოლოგიაში და ფსიქოლოგიაში.

თანამედროვე მსოფლიოს პირობებში ანტინარკოტიკული პოლიტიკის რეალიზაციის პროცესზე მრავალი ფაქტორი მოქმედებს. პირველ რიგში საჭიროა ნარკოსიტუაციის პოლიტიკური მართვის ახალი ფორმები, რისი რესურსებიც ინფორმაციულ სფეროში არსებობს.

ცენტრალურ პრობლემას წარმოადგენს განსხვავებული საზოგადოებრივი აზრის ფორმირება, როგორც უკანონო ნარკოტიკულ საქმიანობაში ჩართულ პირებზე ზეწოლის, ასევე, ზოგადად ნარკოტიკების ბრუნვის სახელმწიფო პოლიტიკური პროცესის რეგულირების თვალსაზრისით, რაც მიუღწეველია საინფორმაციო სფეროს საქმიანობის გაძლიერების გარეშე. დღესდღეობით საზოგადოებრივი აზრი გადანყვეტილებებზე ზემოქმედების მოხდენის ერთ-ერთ არსებით ფაქტორს წარმოადგენს. ამიტომ, პოლიტიკური მმართველობის შესაძლებლობების მიმართ ანტინარკოტიკული საზოგადოებრივი აზრის ფორმირებისათვის თანამედროვე ანტინარკოტიკული პოლიტიკის პრიორიტეტულ ამოცანას წარმოადგენს და თეორიულ ანალიზს მოითხოვს.

საკვანძო სიტყვები: ანტინარკოტიკული პოლიტიკა, საზოგადოებრივი აზრი, პრონარკოტიკული საზოგადოებრივი აზრი, ფსევდონარკოტიკული (ადამიანთა ჯგუფის) აზრი, ანტინარკოტიკული საზოგადოებრივი აზრი

The situation with the consumption and distribution of narcotic drugs, psychotropic substances and their analogues is one of the most frequently discussed and intractable problems. The importance of this topic is determined by the difficult situation prevailing in the world, and the consequent necessity of finding an adequate conceptual model of the functioning of the state anti-drug policy as an important component of domestic policy.

Scientific problems in the sphere of counteraction of drug addiction traditionally was solved in the framework of medicine and jurisprudence, primarily, and to a much lesser extent found themselves in sociology and psychology.

The conditions of the modern world leave their mark on the process of implementation of anti-drug policy. Require new forms of political management of the situation, the resources which lie in the field of information and are an example of soft compulsion to follow social norms.

The Central problem here is the formation of a special public opinion as to exert pressure on members of illegal drug trafficking and for regulation of the political process of control over drug trafficking. that, of course, cannot be achieved without a strengthening of work in the information sphere. Today, public opinion has become one of the significant factors influencing the decision-making processes. At the same time, the problem of formation of panarticheskoy public opinion is extremely sensitive. Therefore, the alignment of political and management activities on the formation of public opinion against drugs is one of the priority tasks of modern drug policy and requires its own theoretical analysis and reflection.

Keywords: Anti-drug policy, Public opinion, Pro-drug public opinion, Pseudo-drug opinion, Anti-drug public opinion

* * * * *

საზოგადოებრივი აზრის ფენომენის არსი, საზღვრების ცნება, მისი შესაძლებლობებისა და პირობების ზემოქმედება პოლიტიკურ სისტემებზე, სოციალურ მეცნიერებათა ერთ-ერთი ყველაზე აქტუალური და სადისკუსიო საკითხია. მიუხედავად იმისა, რომ ამ მოვლენის ანალიზი დიდი ხანია მიმდინარეობს, განსახილველი რჩება საკითხების საკმაოდ ფართო სპექტრი, რის გამოც საჭიროდ მიგვაჩნია შევჩერდეთ მითითებული პრობლემატიკის ძირითად მეცნიერულ შეხედულებებზე და გამოვყოთ ამ გამოკვლევისათვის განსაკუთრებით მნიშვნელოვანი მახასიათებლები და დებულებები.

თუ ჩავთვლით, რომ „საზოგადოებრივი აზრის პრო-

ტოტიბი სალი აზრის ცნებაა” [1,გვ.61], მაშინ „საზოგადოებრივი აზრის წარმოქმნა საჯარო პოლიტიკისა და მისი ფუნქციების სფეროს გააზრების აუცილებლობას უკავშირდება” [2,გვ.88]. ისტორიულად, საზოგადოებრივი აზრის პრობლემის გააზრება ორი ფაქტორის გამო ხდება. ჰპირველი, - მასობრივი ინფორმაციის საშუალებები. ნ.ლუმანი აღნიშნავდა, რომ „ჯერ კიდევ საზოგადოებრივი აზრის ცნების საკმარისად მკაფიოდ ფორმულირებად, პრესა ამბიციური პოლიტიკური ცნობების მიმართ საზოგადოებრივი რეაქციის გამოსაწვევად გამოიყენებოდა.” [3,გვ.105]. მეორე, - აღნიშნული ფენომენის გააზრების აუცილებლობა დემოკრატიული რეჟიმების პოლიტიკური მმართველობის პრობლემების ფორმირებასთან დაკავშირებით წარმოიქმნება. მაგალითად, ლიბერალი მოაზროვნეები თვლიდნენ, რომ საზოგადოებრივ აზროვნებაში წინააღმდეგობების აღმოფხვრა უფლებებისა და თავისუფლებების ინსტიტუციური დაცვის და შესაბამისად, — დემოკრატიული საზოგადოების არსებობის წინაპირობა [4,გვ.77]. დანებებით ეტაპზე გაბატონებული იყო ნორმატიული მიდგომა საზოგადოებრივი აზრის პრობლემებთან დაკავშირებით და რიგი მკვლევარების (მილტონი, მილი, მარქსი და სხვ.) ნაშრომების ცენტრალურ თემას, როგორც საზოგადოებრივი აზრის დემოკრატიული ფუნქციონირების აუცილებელ წინაპირობას, ცენზურისა და თავისუფლების ცენზურისაგან განთავისუფლება წარმოადგენდა [5,გვ.31-79;301;3-27]. საზოგადოებრივი აზრის ცნება, მისი თანამედროვე გაგებით, პირველად ფორმულირებული იყო ფრანგი სოციოლოგის გ.ტარდის მონოგრაფიაში „საზოგადოებრივი აზრი და ბრბო”. ნაშრომში იგი საზოგადოებას განიხილავს როგორც ადამიანების ერთობას, რომლებსაც ერთი და იგივე ინფორმაციის საფუძველზე უყალიბდებათ იდენტური მოსაზრებები და შეფასებები, ხოლო საზოგადოებრივ აზრს, - როგორც „იდებების შეჯერება-ზემოქმედებას” [6,გვ.268], რომელიც დაფუძნებულია ერთნაირად მიწოდებულ და ემოციურად შეფერადებულ ინფორმაციაზე.

გ.ტარდის მიხედვით, საზოგადოებრივი აზრის ფორმირების უმნიშვნელოვანეს ფაქტორებს მსჯელობა (საჯარო სიტყვა), ტრადიცია და გონება წარმოადგენს [7,გვ.301], ხოლო საზოგადოებრივი აზრი დიფერენცირდება მისი დონეების: საზოგადოებრივი ფენის ადგილობრივი, ნაციონალური, ინტერნაციონალური სულისკვეთების მიხედვით. ჩგ.ტარდი პროგნოზირებს მასობრივი საშუალებებით დაკავშირებული საზოგადოების სულ უფრო მზარდ ინტერნაციონალიზაციას, რაც ხელს შეუწყობს ინდივიდუალური და საზოგადოებრივი აზრის დაახლოებას [7,გვ.308]. გ.ტარდის მიერ გამოყოფილი ტენდენციების მართებულობამ მკვლევარები აიძულა დაბრუნებოდნენ საზოგადოებრივი აზრის კომპეტენტურობის პრობლემას. ერთ-ერთი პირველი დიდი გამოკვლევა ამ თემაზე იყო უ.ლიპმანის ნაშრომი „საზოგადოებრივი აზრი”, რომელშიც იგი შეეცადა გაეფანტა მითი „ყოველისმცოდნე და ყოველისშემ-

ძლე მიქალაქეზე”. ამავე დროს, უნდა აღინიშნოს, რომ გამოსაკვლევ პრობლემაში საზოგადოებრივი აზრის კომპეტენტურობის ხარისხის საკითხს დიდი ხნის ისტორია აქვს. ძირითადი წინააღმდეგობების სათავეები ჯერ კიდევ ამერიკული დემოკრატიის დამაარსებლები: ჯეფერსონის, გამილტონის და მედისონის დისკუსიებიდან იწყება. მიუხედავად იმისა, რომ სამივე პოლიტიკოსი იცავდა მასების წარმომადგენლობის, ხელისუფლების დაყოფის, მოქალაქეთა უფლებებისა და თავისუფლებების იდეებს, საზოგადოებრივი აზრის კატეგორიას ისინი განსხვავებულად აღიქვამდნენ. გამილტონი საზოგადოებრივ აზრს არ თვლიდა დემოკრატიის მნიშვნელოვან ინსტიტუტად და ბრალს სდებდა მას უმეცრებაში, სტიქიურობაში, არამდგრადობაში (ცვალებადობაში) და ა. შ. კერძოდ, ის წერდა: „ამბობენ, რომ ხალხის ხმა — ღვთის ხმაა, და მიუხედავად იმისა, რომ განადიდებენ და სჯერათ ამ ხატების, სინამდვილეში იგი მცდარია. ხალხი მშფოთვარე და ცვალებადია, იშვიათად იგებს იდეის მნიშვნელობას და იშვიათად მსჯელობს სწორად” [8,გვ.299].

თითქმის ანალოგიურად მსჯელობდა მედისონი, რომელიც თვლიდა, რომ საზოგადოებრივი აზრი ცუდად ინფორმირებული და დანანევრებულია, ხოლო მისი ბუნებრივი მდგომარეობა, პირველ ყოვლისა, ქონებრივი უთანასწორობით გამოწვეული კონფლიქტია. არისტოტელეს კვალდაკვალ, მედისონსაც მიაჩნდა, რომ საზოგადოებრივ აზრზე ორიენტირებული დემოკრატია სახელმწიფო მმართველობის გახრწნას უწყობს ხელს [9]. ჯეფერსონი, თავის მხრივ, თვლიდა, რომ ადამიანებს, როგორც ერთობას, აქვთ ინფორმირებული და თანმიმდევრული შეფასებების უნარი. როგორც ვხედავთ, აზრთა სხვადასხვაობის საფუძველს საზოგადოებრივი აზრის სუბიექტზე განსხვავებული შეხედულებები წარმოადგენს. გამილტონი და მედისონი მას უთანასწორო ატომიზირებული ინდივიდების ერთობად აღიქვამდნენ, ხოლო ჯეფერსონი - თანაბარი სტატუსის და საერთო ისტორიის, როგორც საერთო ღირებულებების და მრწამსის ფორმირების საფუძველის, შედეგად გაერთიანებულ ადამიანებს.

საზოგადოებრივი აზრის პრობლემამ, ეხლა უკვე მისი დინამიკის გამოკვლევისა და ფიქსაციის აუცილებლობის კუთხით, ზედაპირზე ნამოტივტივა მანამდე გადაუწყვეტელი საკითხები. 1960-იან წლებში დანებებული გამოკვლევების ეპოქაში, დისკუსიები საზოგადოებრივი აზრის წარმოშობისა და ბუნების შესახებ არსებითად გამწვავდა, რადგან გამოკითხვების შედეგებმა აჩვენა, რომ აზრის ფიქსაციას ყოველთვის არ მივყავართ გაჩენილ კითხვებზე მიღებულ დასაბუთებულ პასუხებამდე. კერძოდ, პ.ბურდის ვერდიქტით: „საზოგადოებრივი აზრი არ არსებობს” [10,გვ.159-178]. პ.შამპანი ასე აღწერს ამ სიტუაციას: „გამოკითხვების ინსტიტუტებს, ისევე როგორც სოციოლოგებს, აქვთ საზოგადოებრივი აზრის მეცნიერული განსაზღვრის პრეტენზია, მაშინ როდესაც მას მხოლოდ დიდი სოციალური მნიშ-

ვენელობა მინიჭეს ...გამოკითხვების სპეციალისტებს სჯერათ საზოგადოებრივი აზრის არსებობის და ცდილობენ მის მაქსიმალურად სწორად გაზომვას, მაშინ როდესაც სოციოლოგიური თვალსაზრისით ეს მხოლოდ კოლექტიური რწმენაა, რომლის ობიექტურ პოლიტიკურ ფუნქციას, დემოკრატიული ტიპის რეჟიმებში, პოლიტიკური ბრძოლის რომელიმე ფორმის რეგულირება წარმოადგენს.” [11, გვ.127-128].

მასობრივ ცნობიერებაში, საზოგადოებრივი აზრის ბუნების კვლევის ფარგლებში, გამოირჩევიან მისი წარმომქმნელი ძირითადი ბლოკები. პირველი — ადამიანების ინტერესებთან და მოთხოვნილებებთან დაკავშირებული მოლოდინები და ამ მოთხოვნილებებისა და ინტერესების დასაკმაყოფილებლად პოლიტიკურ სისტემაზე ზემოქმედების შესაძლებლობა. მეორე — განწყობა, რომელიც ხალხის მიერ არსებული მდგომარეობის, მთავრობის, ლიდერების, კონკრეტული პოლიტიკური მოვლენების შეფასებებთანაა დაკავშირებული. მესამე - სოციალურ-პოლიტიკური ღირებულებებიდან გამომდინარე გააზრებული პოლიტიკურ-იდეოლოგიური არჩევანი.

საზოგადოებრივი აზრის ფუნქციონირების საზღვრები შეზღუდულია საზოგადოებრივი ინტერესების გამომწვევი, აქტუალურობითა და მნიშვნელობით გამორჩეული, ფაქტებითა და მოვლენებით. გ.ტარდის მიდგომიდან გამომდინარე, შევნიშნავთ, რომ საზოგადოებრივი აზრი ინფორმაციული სისტემის ფარგლებში („საჯარო სიტყვაში“) რეალიზდება, რის შემდეგაც მოვლენები მასებისათვის მნიშვნელობას და აქტუალურობას იძენს.

მიუხედავად იმისა, რომ მოცემულ ეტაპზე საქართველოში ნარკომდგომარეობის შესახებ საზოგადოებრივი აზრის რაიმე სისტემატური მონიტორინგის არსებობაზე საუბარი გაგვიჭირდება, ამ თემაზე ბოლო რამდენიმე წლის განმავლობაში მაინც იყო ჩატარებული რამდენიმე სოციოლოგიური გამოკვლევა, რაც საშუალებას გვაძლევს გამოვყოთ როგორც საზოგადოებრივი აზრის, ასევე მისი კვლევის მეთოდების მნიშვნელოვანი მახასიათებლები.

თუ ვისაუბრებთ იმაზე, რა ინვესტ მკვლევარების განსაკუთრებულ ინტერესს, მაშინ საკითხები შესაძლოა დავყოთ რამდენიმე ჯგუფად. პირველი — ყველაზე ხშირად მიმდინარეობს რესპოდენტების აზრის გამოკვლევა საქართველოში ნარკომანიის პრობლემების აქტუალურობის შესახებ (რამდენად სერიოზულია, მოსახლეობის აზრით, ნარკომანიის პრობლემა, წარმოადგენს თუ არა სერიოზულ საშიშროებას და ა. შ.). მეორე — მკვლევარებს აინტერესებთ მოქალაქეთა ინფორმირებულობის ხარისხი ნარკოტიკების მავნებლობისა და მათი მოხმარების შედეგად მიღებული ზიანის შესახებ. მესამე — პრობლემის გადაწყვეტაში მოქალაქეთა ჩართულობის შესახებ (მოხმარებასთან დამოკიდებულება, პირადი გამოცდილება, გარემომცველებში მოხმარებელთა არსებობა და ა. შ.). შემდეგ შესაძლოა გამოვყოთ ისეთი ჯგუფები, როგორცაა ამ სფეროს მიმართ სახელმწიფო პოლიტიკის დამოკიდებულება

და მისი შეფასება, მოსახლეობის მოსაზრებები ამ მოვლენებთან ბრძოლის ამა თუ იმ საშუალებების ეფექტურობის შესახებ.

მიგვაჩნია, რომ განხილული საკითხები უნდა დაგვეხმაროს გამოვყოთ საზოგადოებრივი აზრის დღეისათვის ვერგამოვლენილი მახასიათებლები, რის გამოც აღნიშნული ინსტიტუტი მოკლებულია საშუალებას საკმარისი ეფექტურობით იფუნქციონიროს. ზემოაღნიშნული ცნების ანალიზის შედეგად გვეძლევა საფუძველი დავაფიქსიროთ, რომ პრობლემის მიზნებს წარმოადგენს: პირველი — საზოგადოებრივ აზროვნებაში ცალკეული, განსაზღვრული იდეების ჩანერგვა; მეორე - მასობრივი პრაქტიკული საქმიანობის აქტივიზაცია. ასევე, საზოგადოებრივი აზრის ცნების გაანალიზების შედეგად მივდივართ დასკვნამდე, რომ იგი ვლინდება ორი ფორმით: სულიერი (მსჯელობა) და სულიერ-პრაქტიკული (მოქმედებისათვის მზადყოფნა). ვფიქრობთ, დღეისათვის არსებული მიდგომები პირველ რიგში ორიენტირებულია ნარკოტიკების უკანონო ბრუნვის შესახებ მსჯელობების ფორმულირებაზე და არა ანტი-ნარკოტიკული საქმიანობის სტიმულირებაზე.

საზოგადოებრივი აზრის არსებული მოდელის ძირითად ნაკლოვანებას მოქალაქეებისა და საზოგადოებრივი ორგანიზაციების მიერ ანტინარკოტიკული იდეების ყოველდღიური პრაქტიკის განხორციელების შეუძლებლობა წარმოადგენს.

ასევე, აუცილებელია გავიაზროთ, რომ საზოგადოებრივი აზრის ფორმირებისათვის სახელმწიფოს ძალისხმევა მიმართულია ამ სფეროში არსებული მიზნებისა და ამოცანების მთელი სახელმწიფო ანტი-ნარკოტიკული პოლიტიკის სისტემის მიზნებსა და ამოცანებთან შესაბამისობაში მოსაყვანად. აუცილებელი იქნება ისეთი ანტი-ნარკოტიკული პოლიტიკის შემუშავება, რომელშიც გათვალისწინებული იქნება საზოგადოებრივად სასარგებლო საქმიანობის სტიმულირება.

ამავე დროს სოციალური აქტივობის ასეთი ხარისხის ფორმირება განპირობებულია „გარეგანი აღმზრდელობითი ზემოქმედებით და რეგულირდება მოსახლეობის სოციალურ-სამართლებრივი აქტიურობით, რომელთაც წარმოუშვებთ სოციალური ინტერესების ინდივიდუალიზაციის მოთხოვნილება” [12, გვ.45].

საქართველოში არ არსებობს პირველადი პრევენციის ინსტიტუციური მექანიზმები, ანუ სოციალურ საგანმანათლებლო და სამედიცინო-ფსიქოლოგიურ ღონისძიებათა კომპლექსი, რომელიც ხელს უწყობს ნარკოტიკული საშუალებების მოხმარების დაწყების თავიდან აცილებას და არ არის დანერგილი ექსპოზიციურ ზემოქმედებაზე დაფუძნებული მიდგომები. 2009 წლის ESPAD (European School Program on Alcohol and Drugs) გამოკვლევების თანახმად, ცხოვრებაში ერთხელ არაღლეალური ნარკოტიკული საშუალება მოუხმარია ქ.თბილისში მაცხოვრებელი 16 წლის მოზარდების 20%. ლეგალური ნარკოტიკული საშუალებების მოხმარების მაჩვენებელი კი გაცილებით მაღალია (თამბაქო — 50%, ალკოჰოლი 90%); კვლევამ აგრეთვე გამოავლინა, რომ ახალგაზრდები არ იცნობენ ლეგალური და არალე-

გალური ნარკოტიკების მოხმარებასთან დაკავსირებულ რისკებს.

ზემოაღნიშნულიდან გამომდინარე, ანტინარკოტიკული პოლიტიკის მიზნებს შორის ჩვენ გამოვყოფთ საზოგადოების ისეთ ექსპოზიციურ ზემოქმედებას ინდივიდზე, რომელიც არ დაუშვებს ნარკოტიკული საშუალებების გამოყენების ექსპერიმენტებს ან ნარკოტიკების უკანონო ბრუნვაში მათ სხვაგვარ მონაწილეობას. ვიყენებთ რა აღნიშნულ მეთოდოლოგიას, მიზანშეწონილად მიგვაჩნია ნარკოტიკების უკანონო მოხმარებასთან დაკავშირებული საზოგადოებრივი აზრის სამიტის გამოყოფა (მომხრე, მონინააღმდეგე, თავი შეიკავა):

1. პრონარკოტიკული საზოგადოებრივი აზრი. ასეთი აზრი დამკვიდრებულია საინფორმაციო სფეროში მოქალაქეთა გარკვეული ჯგუფების მიერ გამოთქმული მსჯელობების საფუძველზე, როგორც ნარკოტიკული საშუალებების გამოყენებისა და მისი ლეგალიზებისათვის გამობატული მხარდაჭერა, ნარკოტიკული კანონმდებლობის დეკრიმინალიზაციის და აკრძალული ნარკოტიკების გამოყენების, როგორც ნორმის, დამშვება საზოგადოებრივ ცხოვრებაში.

2. ფსევდოსაზოგადოებრივი (ადამიანების ჯგუფის) აზრი ნარკოტიკების უკანონო ბრუნვის საკითხებზე. ამასი იგულისხმება მოსახლეობის დამოკიდებულება, რაც რეალიზდება საინფორმაციო სფეროში და ფუნქციონირებს მხოლოდ მსჯელობის ფორმით ნარკოტიკული საშუალებების უკანონო ბრუნვის საკითხებზე. ფსევდოსაზოგადოებრივი აზრი გამოირჩევა უკიდურესი ცვალებადობით, ხასიათდება აქტიური სოციალური ქმედებებისადმი მზადყოფნის არქონით. აუცილებელია აღინიშნოს, რომ საზოგადოებრივი აზრის ამ სექტორის შესწავლისას ხშირად კეთდება მცდარი დასკვნები - მზად არის თუ არა საზოგადოება წინ აღუდგეს ნარკოსამიშროებას, მხარი დაუჭიროს სახელმწიფოს ძალისხმევას თუ პირიქით, იკავებს ტოლერანტულ პოზიციას ნარკოტიკების უკანონო ბრუნვასთან დაკავშირებით.

უნდა გავითვალისწინოთ, რომ ამ პოზიციის დამახასიათებელ თვისებას წარმოადგენს არა მოქმედებებისათვის მზადყოფნა, არამედ მხოლოდ მსჯელობა რალაც პრობლემებზე, რასაც საბოლოო ჯამში იქით მივყავართ, რომ ერთი და იგივე კითხვებზე პასუხებისას, დავალების ფორმულირებიდან გამომდინარე, რესპონდენტი სხვადასხვა პოზიციას იკავებს.

საზოგადოებრივი აზრის ისეთი დამახასიათებელი თვისება, როგორიცაა პოზიციის მერყეობა, შესაძლოა უფრო სამიში გამოდგეს ვიდრე პრონარკოტიკული პოზიცია, თუნდაც აღნიშნულ მომენტში რესპონდენტები ერთმნიშვნელოვნად აცხადებდნენ, რომ არ მიესალმებიან ნარკოტიკების მოხმარებას. პოზიციის მერყეობა და ცვალებადობა ნებისმიერი აზრის ფორმირების საშუალებას იძლევა, ხოლო ასეთი აზრის მასობრიობა შესაძლოა გამოყენებულ იქნეს ხელისუფლებაზე ზეწოლის და საბოლოო ჯამში სახელმწიფოს პოზიციის შესაცვლელად.

3. ანტინარკოტიკული საზოგადოებრივი აზრი. ასეთი აზრის განიხილება საინფორმაციო სფეროში, რეალიზდება პირთა ჯგუფის მსჯელობებში ნარკოტიკების მოხმარების მავნებლობის, საფრთხის შემწველობის,

არაკანონიერების შესახებ და მზადყოფნაში განახორციელოს სოციალური კონტროლი როგორც ნარკოტიკების უკანონო ბრუნვისათვის წინააღმდეგობის განწვის, ასევე ამ საკითხებში სახელმწიფო ორგანოების საქმიანობის რეგულირების ფორმით. ჩვენი აზრით საზოგადოებრივი აზრის ასეთმა დიფერენციაციამ ხელი უნდა შეუწყოს სახელმწიფო პოლიტიკის მიზნებისა და ორიენტირების უფრო სწორად გაგებას ამ სფეროში.

ჩვენ ასევე შეგვიძლია ვივარაუდოთ, რომ ნარკოსიტუაციაზე „ფსევდოსაზოგადოებრივი აზრის“ კურსის ფორმირება შედეგს არ გამოიღებს თუ ამ სფეროში ვერ მოხერხდება სახელმწიფოს მხრიდან ფინანსური უზრუნველყოფა.

მითითებული პრობლემების გადაწყვეტა შეუძლებელია ხარისხობრივად ახალი მიდგომების დანერგვის გარეშე, რომლებიც დაფუძნებული იქნება როგორც საკუთრივ საზოგადოებრივი აზრის, როგორც ფენომენის, ასევე მისი ფორმირების პროცესში სახელმწიფო პოლიტიკის მიზნების ადეკვატურ გათავისებაზე, რომლის თეორიულ საფუძველად უნდა იქცეს ზემოთ ფორმულირებული ანტინარკოტიკული საზოგადოებრივი აზრის ცნება. ეს მიდგომები უნდა დამუშავდეს და დანიერგოს ურთიერთობების სისტემებში, რომლებსაც პირობითად დაერქმევა სახელმწიფო საინფორმაციო ანტინარკოტიკული პოზიცია.

გამოყენებული ლიტერატურა:

1. См.: Гадамер Х.-Г. Истина и метод. М, 1988. С. 61.
2. Habermas J. The Structural Transformation of the Public Sphere. Cambridge, 1992. P. 88.
3. Luhmann N. The Reality of the Mass Media. Polity Press, 2000. P. 105.
4. См.: Бенетон Ф. Введение в политическую науку. М, 2002. С. 77.
5. См.: Мильтон Дж. Ареопагитика. Речь о свободе печати от цензуры, обращенная к парламенту Англии (1644)/ Современные проблемы. Вып. 1. 1997. С. 31-79. Миль Дж. С. О свободе.// Антология западноевропейской классической либеральной мысли. М, 1995. С. 301. Маркс К. Заметки о новейшей прусской цензурной инструкции.// Сочинения. М, 1955. Т. 1. С. 3-27.
6. Капитонов Э.А. История и теория социологии. М, 2000. С. 268.
7. Тард Г. Общественное мнение и толпа. М, 1998. С. 301; С.308.
8. The Federalist Papers. №10. N.-Y., 1961. P. 299.
9. The Records of Federal Convention of 1787. Vol.1, New Haven, 1937.
10. См.: Бурдые П. Социология политики. М, 1993. С. 159-178.
11. Шампань П. Делать мнение. Новая политическая игра. М, 1997. С. 127-128.
12. Тонков Е.Е. Государственная правовая политика противодействия наркотизации российского общества СПб, 2004. С. 45.

სამთავრობო ეთიკის ოფისის როლი აშშ-ს საჯარო სამსახურის ეთიკის
დახვის ფუნქციონალურ სისტემაში

შალვა ლაზარიაშვილი
სტუ-ს დოქტორანტი

რეზიუმე

ნაშრომი ეხება საერთაშორისო მასშტაბით ერთ-ერთი ყველაზე ეფექტური და რაციონალური საჯარო მართვის სისტემის მქონე სახემწიფოს - ამერიკის შეერთებული შტატების მაგალითის შესწავლას და ეძღვნება საჯარო სამსახურის ეთიკის დაცვის ერთ-ერთი უმნიშვნელოვანესი რგოლის - სამთავრობო ეთიკის ოფისის როლს აშშ-ს საჯარო სამსახურის ეთიკის დაცვის ფუნქციონალურ სისტემაში. აღნიშნული ინსტიტუტის სტრუქტურული და ფუნქციონალური შესწავლა მნიშვნელოვანია როგორც საქართველოს საჯარო სისტემის ეფექტიანობის ამაღლების თვალსაზრისით, აგრეთვე იგი ხელს შეუწყობს და მოემსახურება ქართული საზოგადოების ინტერესის ამაღლებას საჯარო სამსახურის ეთიკის დაცვის აუცილებლობის მიმართ.

ნაშრომის მთავარი მიზანია გამოკვეთოს ის ძირითადი თავისებურებები, რომელთაც გამოიჩინა აშშ-ს სამთავრობო ეთიკის ოფისი სხვა ქვეყნების ანალოგიური ინსტიტუტებისაგან. ორგანიზაციის სტრუქტურული რგოლების და მათი ძირითადი საქმიანობის განხილვასთან ერთად, დიდი ყურადღება ეთმობა ორგანიზაციის განსაკუთრებულ სამართლებრივ სტატუსს, უწყების მართვის ფორმას, სამოქალაქო და პოლიტიკური ისტებლიშმენტის მონაწილეობას, ოფისის განსაკუთრებულ როლს აღმასრულებელი ხელისუფლების უმაღლესი თანამდებობის პირების დანიშვნის და ეთიკის დაცვის კანონმდებლობის ადაპტაციის პროცესში.

Summary

Role of the Office of Government Ethics (OGE) in US federal system of public administration ethics

The essay is focused on studying the example of the country having one of the most effective and rational public administration systems – The United States of America and is dedicated to research the role of one of the most important chain - the Office of Government Ethics (OGE) in US federal system of public administration ethics. The importance of studying the structural and functional operability of the institution is of special importance in terms of enhancing the efficiency of the Georgian public administration system. It will also serve to overall heightening of interest of the Georgian society towards the necessity of protection the public service ethics.

The key guideline of the essay is aimed at identifying the essential peculiarities that makes OGE different from

similar agencies existed in other countries. In line with examining the structural chains and their competences, the work highlights the special legal status of the organization, type of its governance, participation of political forces, special role of the Office within the procedures of appointing the highest executive officials as well as law-amendment processes.

მოკლე ისტორიული რაკურსი

XIX საუკუნის ბოლოს ამერიკის შეერთებული შტატების ფედერალურ სისტემაში დღის წესრიგში დადგა საჯარო მმართველობითი ორგანოების და მათ თანამშრომელთა ქცევის ეთიკის ერთიანი და საყოველთაო სისტემის შექმნის აუცილებლობა. ამგვარი მიდგომა განაპირობა სამთავრობო და სახელმწიფო ძალაუფლების სხვა ინსტიტუტებში გამოვლენილი კორუფციის ელემენტების წინააღმდეგ მიმართული ერთეული ღონისძიებების და საჯარო სამსახურის ეთიკურობის უზრუნველყოფისკენ მიმართულ ღონისძიებათა არაკოორდინირებულმა ხასიათმა. საჭირო გახდა შექმნილიყო როგორც შესაბამისი საკანონმდებლო ბაზა, ისევე შესაბამისი კომპეტენციით და მანდატით აღჭურვილი სამსახურების ფორმირება, რომელთა საქმიანობა მთლიანად იქნებოდა მიმართული სამსახურებრივი ეთიკის ერთიანი სტანდარტების ყოველდღიურ ცხოვრებაში გატარებისკენ. სწორედ ამგვარი სამსახური გახდა „სამთავრობო ეთიკის ოფისი“ (სეო), რომელის დაფუძნებას საფუძვლად დაედო შესაბამისი საკანონმდებლო ცვლილებები 1978 წელს - ქვეყნის უმაღლესმა საკანონმდებლო ორგანომ მიიღო სამი ახალი კანონი - „საჯარო სექტორის რეფორმირების აქტი“, „სამთავრობო ეთიკის აქტი“ და „გენერალური ინსპექტორის აქტი“.

სამთავრობო ეთიკის ოფისის შექმნით, აშშ-ს ხელისუფლებამ მოახდინა იმ ცალკეული და მრავალრიცხოვანი ეთიკური ნორმების ერთ უწყებაში აკუმულირება, რის შედეგადაც 1989 წლის 12 აპრილს სეო-ს რეკომენდაციითა და ქვეყნის პრეზიდენტის დეკრეტით, გამოიცა ცნობილი ბრძანებულება №12674, რომლის საფუძველზე განისაზღვრა აღმასრულებელი ხელისუფლების მოსამსახურეთა ეთიკის ზოგადი პრინციპები, ისევე როგორც განისაზღვრა სეო-ს საქმიანობის ძირითადი ორიენტირები. აღნიშნული ბრძანებულების მიხედვით, სეო ვალდებულია: ა) განსაზღვროს და ჩამოაყალიბოს აღმასრულებელი ხელისუფლების საერთო, ყოვლისმომცველი და ერთიანი ქცევის სტანდარტები, ბ) საზოგადოებისთვის ნათელი და ხელმისაწვდომი გახადოს ინტერესთა

კონფლიქტის შესახებ მოქმედი კანონმდებლობის სწორი ინტერპრეტაცია; გ) შეიმუშაოს საჯარო და კონფიდენციალური ფინანსური დეკლარირების სისტემა. ზემოაღნიშნული განკარგულების ძალით, ყველა სახელისუფლო უწყებას დაევალი ითანამშრომლონ სამთავრობო ეთიკის ოფისთან საჯარო მოხელეთა ყოველწლიური სატრენინგო მოდულების შემუშავების და იმპლემენტაციის საკითხში (Robert A Crop, American Public Administration: Public Service for the 21st Century, St. Louis University, Routledge Inc., 711 Third Avenue, New York, NY 10017, USA, 2008).

აღნიშნული ბრძანებულების საფუძველზე და „სამთავრობო ეთიკის აქტზე“ დაყრდნობით, ოფისმა შეიმუშავა საჯარო მოხელეთა ყოველწლიურ საქმიანობასთან დაკავშირებული ისეთი ასპექტების რეგულაციები როგორცაა სამსახურებრივი მიუკერძოებლობა, დაკავებული პოზიციის ბოროტად გამოყენება, ინტერესთა კონფლიქტი, სამსახურში მიღებული საჩუქრები და ა.შ. ამასთანავე, უნდა აღინიშნოს რომ მოქმედი რეგულაციები მიმართულია არა მხოლოდ დამდგარ ფაქტზე სამართლებრივი რეაგირებისკენ, არამედ უპირველეს ყოვლისა გათვლილია იმგვარი გარემოს შექმნისაკენ, სადაც მინიმუმამდე იქნება დაყვანილი ინტერესთა კონფლიქტის გაჩენის პოტენციური შესაძლებლობა.

მისია და პასუხისმგებლობა

ორგანიზაციის მისიას წარმოადგენს ინტერესთა კონფლიქტის პრევენციისა და აღმოფხვრისაკენ მიმართული აღმასრულებელი ხელისუფლების ეთიკური პოლიტიკის განხორციელების სრულფასოვანი გატარება და შესაბამისი სამოქმედო გეგმის ზოგადი ხელმძღვანელობა. სწორედ ამ მიზნით, „სამთავრობო ეთიკის ოფისი“ მჭიდროდ თანამშრომლობს ქვეყანაში მოქმედ 130 ინსტიტუტთან. ორგანიზაციის მისია განისაზღვრება სამი ძირითადი მიმართულებით:

- უწყება ხელს უწყობს სახელმწიფო ეთიკის პროგრამების შესრულებას და აღმასრულებელი ხელისუფლების უწყებების პასუხისმგებლობის ამაღლებას;
- უწევს საკონსულტაციო დახმარებას ქვეყნის პრეზიდენტსა და აღმასრულებელი ხელისუფლების სხვა უმაღლეს თანამდებობის პირებს, ქვეყნის სენატს საპრეზიდენტო დანიშვნების პერიოდში;
- აღმასრულებელი ხელისუფლების ეთიკური პროგრამებისა და თავად ორგანიზაციის საქმიანობის შესახებ საზოგადოების ცნობიერების ამაღლება და ინფორმაციის ფართე ხელმისაწვდომობა

სეო ახდენს აღმასრულებელი ხელისუფლების ეთიკის ერთიანი პროგრამის რეალიზების ხელშეწყობას ეთიკური კანონმდებლობის და პროგრამების ინტერპრეტირებას კონსულტაციისა და რეკომენდაციების გზით. საერთო საკანონმდებლო ბაზის არსებობა და მისი სწორი ინტერპრეტაცია უზრუნველყოფს აღმასრულებელი ხელისუფლების ყველა დონის მოხელეთა თანასწორობას კანონის, ამ შემთხვევაში

ეთიკური რეგულაციების წინაშე.

აღმასრულებელი ხელისუფლების დეპარტამენტებთან და სხვა სააგენტოებთან ერთად, ოფისი ხელს უწყობს საჯარო მოხელეების მაღალი ეთიკური სტანდარტებისა და საჯარო სამსახურის მართლზომიერებისა და მიუკერძოებლობის მიმართ საზოგადოების ნდობის ამაღლებას. აღნიშნულ მისიას განაპირობებს უწყების წინაშე მდგარი ორი ძირითადი ამოცანა - პირველი ეს არის „საჯარო მოხელეთა და თანამდებობის პირთა მიერ სახელმწიფო და პირად ინტერესთა კონფლიქტის აღმოფხვრა და მეორე, შეიმუშაოს დადგენილებები აღმასრულებელი ხელისუფლების მოხელეებისათვის ერთიანი, თანაბარი და ნათელი ეთიკური სტანდარტების სისტემის შექმნის მიზნით* (აშშ-ს სამთავრობო ეთიკის ოფისის მისია (<http://www.oge.gov/About/Mission-and-Responsibilities/Mission---Responsibilities/>)).

ორგანიზაციის სტრუქტურა

სეო-ს მისიის და ფუნქციების შესრულებას უზრუნველყოფს 5 ქვე-ოფისი, პარალელურად შეადგენენ მმართველობით სტრუქტურას:

1) დირექტორის ოფისი - ახორციელებს აშშ-ს სახელისუფლებო ეთიკის პროგრამის ზოგად ხელმძღვანელობას და შესრულების უზრუნველყოფას. უწყებას ხელმძღვანელობს დირექტორი რომელსაც ქვეყნის სენატის თანხმობით ნიშნავს ქვეყნის პრეზიდენტი 5 წლის ვადით.

2) გენერალური იურიდიული მრჩეველისა და სამართლებრივი პოლიტიკის სამმართველო ახდენს სახელისუფლებო ეთიკის პროგრამის აღსრულების სამართლებრივი ბაზის განსაზღვრასა და მის შემდგომ იურიდიულ უზრუნველყოფას. აღმასრულებელი ხელისუფლების შტოს საჯარო მოსამსახურეთა მიმართ ეთიკის საყოველთაო, ერთიან და თანაბარ მოთხოვნათა დადგენასა და რეალიზებას; დახმარებას უწევს ქვეყნის სხვადასხვა სახელისუფლო უწყებებს კანონის იმპლემენტაციის საკითხებში, წარმოადგენს რეკომენდაციებს მოქმედ რეგულაციებში ეთიკის დაცვის კუთხით საჭირო საკანონმდებლო ცვლილებებთან დაკავშირებით. აღნიშნული დანაყოფი აგრეთვე პასუხისმგებელია მუდმივი კავშირი იქონიოს და გაუწიოს დახმარება და კონსულტაცია ქვეყნის პრეზიდენტს, ისევე როგორც აშშ-ს სენატს პრეზიდენტის მიერ დანიშნულ პირებთან მიმართებაში. აღნიშნულ ორ მიმართულებას ემსახურება შესაბამისი ქვედანაყოფები:

ა) ეთიკის კანონმდებლობის და სამართლებრივი პოლიტიკის სამმართველო შეიმუშავებს და გამოსცემს აღმასრულებელი ხელისუფლების ეთიკის მარგულირებელ ყველა რეგულაციას; აწარმოებს დამატებითი ეთიკური ქვე-ნორმების განსაზღვრას ინდივიდუალური უწყებებისათვის, საჭიროების შემთხვევაში გამოსცემს რეკომენდაციებს კონკრეტული მიმართულების ან ცალკეული სახელმწიფო ინსტიტუტის ეთიკურ ნორმებში ცვლილებების შეტანასთან დაკავშირებით. იმისათვის რათა მოხდეს

ეთიკის ნორმატიული ბაზის ზუსტი და სათანადო ინტერპრეტაცია, ორგანო ადგენს და აქვეყნებს სპეციალურ, ე.წ. სახელმძღვანელო ბროშურებს აღმასრულებელი ხელისუფლების მოსამსახურეებისათვის.

ბ) საპრეზიდენტო დანიშვნების დანაყოფი მჭიდროდ თანამშრომლობს პრეზიდენტის ადმინისტრაციასთან - „თეთრ სახლთან“ და ყველა იმ კანდიდატთან, რომელიც უნდა დაინიშნოს აღმასრულებელი ხელისუფლების უმაღლეს თანამდებობაზე და რომლებიც ექვემდებარებიან ქვეყნის საკანონმდებლო ორგანოს, ამ შემთხვევაში აშშ-ს სენატის მიერ ნდობის გამოცხადებას და დამტკიცებას, იმისათვის რათა პიროვნებას გააცნოს მოქმედი კანონმდებლობა და საჯარო სამსახურის ეთიკური ასპექტები. დანაყოფი ძირეულად სწავლობს კანდიდატის მიერ გაკეთებულ ფინანსურ დეკლარაციას და ამზადებს პერსონალურ ეთიკურ შეთანხმებას, რათა სამომავლოდ თავიდან იქნას აცილებული ინტერესთა კონფლიქტის რაიმე გამოვლინება, მას შემდეგ რაც პიროვნება დაიკავებს სახელმწიფო თანამდებობას. საპრეზიდენტო დანიშვნების დანაყოფი ამომწებს თავად „თეთრი სახლის“ და პრეზიდენტის ადმინისტრაციის მაღალჩინოსნების ფინანსურ დეკლარაციებს და სამსახურის ფინანსურ გამჭვირვალობას.

3) პროგრამის მრჩეველის ოფისი. აღნიშნულ რგოლს აკისრია მრავალფუნქციური როლი და მის კომპეტენციაში შედის შემდეგი მიმართულებები: (1) სეო-ს თანამშრომლობის კოორდინაცია ამ უკანასკნელსა და სხვა სახელისუფლებო უწყებებს შორის, როგორცაა კონგრესი, აშშ-ს საბიუჯეტო ოფისი, არასამთავრობო სექტორი და ფართო საზოგადოება, (2) სეო-ს ეთიკის ოფიცერთა მომზადება და ტრენინგი, (3) ახორციელებს ინიციატივებს რომლებიც უკავშირდება ინტერნეტის საშუალებით სამთავრობო უწყებათაშორის დოკუმენტაციის და ინფორმაციის მიმოქცევა - ე.წ. „e-filing“-ი, (4) უზრუნველყოფს სეო-ს საქმიანობასთან დაკავშირებულ იურიდიულ მხარეს, (5) ზედამხედველობას უწევს „ოფისის“ ბიუჯეტს, საქმიანობას და იურიდიული პროგრამების განხორციელებას, (6) შიდა პროგრამების საშუალებით ახდენს ეთიკის ოფიცერთა საქმიანობის კოორდინაციას მათ მიერ სახელისუფლებო ეთიკის პროგრამების რეალიზების პროცესში.

მრჩეველის ოფისის ფარგლებში მოქმედებს ორი მიმართულება:

ა) საგარეო ურთიერთობების, სამართლის და იმპლემენტაციის განყოფილება სეო-ს ეხმარება საკომუნიკაციო და საბიუჯეტო პროგრამების მიმდინარეობის ადმინისტრირებაში. აღნიშნული დანაყოფი წარმოადგენს ოფისის სამეკავშირეო რგოლს ფედერალური რეგისტრის და საინფორმაციო და რეგულაციების საკითხთა დეპარტამენტთან თანამშრომლობაში.

ბ) სააგენტოს დახმარების განყოფილება, რომელიც არის ძირითადი დანაყოფი სეო-ს ეთიკის ოფიცერთა სახმარების და მხარდაჭერის საკითხში - ყოველი განსაკუთრებული სიტუაციის წარმოშობის

სას რომელიც უკავშირდება არასტანდარტულ სიტუაციას და ეხება ეთიკის ნორმების შესაძლო დარღვევას აღმასრულებელ ხელისუფლებაში, აღნიშნული განყოფილება სწავლობს ყოველ კონკრეტულ შემთხვევას და ეთიკის ოფიცერს უწევს შესაბამისი მოქმედების რეკომენდაციას.

4) სინერჯის დანაყოფი პასუხს აგებს ფინანსური დეკლარაციების პროგრამის შესრულებასა და „ოფისის“ ეთიკის პროგრამების შესაბამისობას ქვეყნის საჯარო სამსახური ეთიკის კანონმდებლობასა და მოქმედ რეგულაციებთან.

აგრეთვე მოქმედებს ორი მიმართულება:

ა) ფინანსური დეკლარაციების დანაყოფი უზრუნველყოფს დანიშნითი, მათ შორის ქვეყნის პრეზიდენტის მიერ დანიშნულ თანამდებობის პირთა ფინანსური დეკლარაციების ტრანსფარენტულობასა და სისწორეს. აღნიშნული დანაყოფი დანერგულით სწავლობს ყველა მსგავს დეკლარაციას და ინტერესთა შეუთავსებლობის ყოველ გამოვლენილ შემთხვევას, რაც შესაბამისი პროცედურების გავლის და შესწავლის დასრულების შემდეგ ღია ხდება ფართო საზოგადოებისათვის და ქვეყნდება სეო-ს ვებ-პორტალზე.

ბ) პროგრამების მიმდინარეობის დანაყოფი ახდენს ეთიკის პროგრამების მიმდინარეობას აღმასრულებელი ხელისუფლების უწყებებში ადგილზე მონიტორინგის ჩატარების მეთოდით. ყოველ გამოვლენის უზუსტობასა და კოლიზიის შესახებ, აღნიშნული დანაყოფი წარადგენს წერილობით რეპორტებს და შეიმუშავებს შესაბამის რეკომენდაციებს სამომავლო პრევენციის მიზნით.

5) შიდა ოპერაციების განყოფილება. აღნიშნული რგოლი უზრუნველყოფს ადამიანური რესურსების, საინფორმაციო ტექნოლოგიების, შესყიდვების, თანამშრომელთა მოგზაურობის და სამილიტინგო საკითხების შესრულებას, აგრეთვე განთავსების შენობის და ორგანიზაციის საკუთრების განკარგვას.

სამთავრობო ეთიკის ოფისის ფუნქციები

სამთავრობო ეთიკის ოფისის ერთ-ერთი ყველაზე მნიშვნელოვანი ფუნქციაა ეთიკური ურთიერთობების მარეგულირებელი ყველა რგოლის საქმიანობის კოორდინაცია, საჯარო მმართველობის ეთიკის მარეგულირებელ კანონმდებლობათან სახელმწიფო მოხელთა ქცევის შესაბამისობის კონტროლი და საჯარო მოხელეთა პირადი მორალური კულტურის ჩამოყალიბება ინდივიდუალურ დონეზე. აღნიშნული მიმართულებით, „ოფისი“ აქტიურად მუშაობს მოხელეთა შესაბამისი საგანმანათლებლო პროგრამების შექმნის, არსებული კანონმდებლობის განმარტების, აგრეთვე მოხელეთა მიერ მიღებული ცოდნის ყოველდღიურ პრაქტიკაში გატარების უზრუნველყოფის კუთხით. სხვადასხვა სახის სასწავლო მოდულების შექმნის პარალელურად, უწყება ახორციელებს იმგვარი ურთიერთობების ან გარემოებების აღწერას, რომელთა დადგომამ შესაძლებელია გამოიწვიოს

ინტერესთა კონფლიქტთან დაკავშირებული სიტუაციები; იქმნება საჩვენებელი მოდელები თუ რა ითვლება ისეთ მიუღებელ საქციელად საჯარო სამსახურში, რომელსაც შესაძლოა მოჰყვეს მოქმედი კანონმდებლობით გათვალისწინებული დისციპლინარული, ადმინისტრაციული თუ სისხლის სამართლებრივი პასუხისმგებლობა.

საჯარო ინსტიტუტების თანამშრომელთა ეთიკური განათლების და სტანდარტების ამაღლების პარალელურად, ინსტიტუტი დიდ ყურადღებას უთმობს თავად ეთიკური ნორმების შესრულების ზედამხედველ მოხელეთა საქმიანობას და მათ სრულ შესაბამისობას მოქმედ რეგულაციებთან. სეო მაქსიმალურად ხელს უწყობს ეთიკის ოფიცერთა პროფესიულ ზრდას და სთავაზობს მათ ახალი უნარ-ჩვევების განვითარების შესაძლებლობებს, რათა გაიზარდოს საჯარო მოხელეთა ნდობა ეთიკის ოფიცერთა მიმართ. უნდა აღინიშნოს ის გარემოება, რომ ტრენინგი და საგანმანათლებლო მოდულები არ ეხება მხოლოდ დამწყებ თანამშრომლებს. პირადი განვითარების შესაძლებლობა გაჩნია ყველა მოსამსახურეს, მათ შორის გამოცდილ კადრებსაც ისეთი მეთოდების გამოყენებით, როგორცაა ინდივიდუალური სწავლება, სიტუაციური სიმულაციები, დისტანციური სწავლება, ფართომასშტაბიანი კონფერენციებისა თუ სიმპოზიუმების ორგანიზება და ა.შ. ოფისი შეიმუშავებს და გამოსცემს წერილობით სახელმძღვანელოებს და სავარჯიშოების კრებულს მოქმედი ეთიკური ოფიცრებისათვის, ახდენს ეთიკური წესების ინტერპრეტირებას და განმარტებას, ატარებს ტრენინგებს. განსაკუთრებულ შემთხვევებში ოფისი ახდენს კონკრეტული შემთხვევის და ინციდენტის დეტალურ შესწავლასა და ანალიზს, მოქმედი ეთიკის ოფიცრის კონსულტაციასა და სამოქმედო გეგმის განსაზღვრას, ხოლო თავისმხრივ, საჭიროების შემთხვევაში, გამოვლენილი გარემოებების აღმოფხვრისათვის საჭირო საკანონმდებლო ცვლილების ინიცირებას.

აუცილებლივ უნდა აღინიშნოს ორგანიზაციის განსაკუთრებული პოზიციონირება აშშ-ს საჯარო სამსახურის ეთიკის დაცვის ფედერალურ სისტემაში, რომელიც არის დეცენტრალიზებული და სადაც აღმასრულებელი ხელისუფლების თითოეული უწყება საჯარო სამსახურის ეთიკის პროგრამის შესრულებაზე პასუხს აგებს ინდივიდუალურად (A. Comstock, Director, OGE, Remarks to the Global Forum II Law Enforcement Workshop, The Hague, Netherlands, 2001 (<http://2001-2009.state.gov/p/inl/rls/rm/may/3403.htm>) ოფისის საქმიანობის იურიდიული ბაზის ანალიზისას, შეიძლება ითქვას, რომ სეო-ს გააჩნია ძირითადად პრევენციული ფუნქცია. იგი არის ეფექტური მაკოორდინებელი ინსტრუმენტი და სამათავრობო ეთიკის პროგრამების შექმნის, მიმდინარეობის და შესრულების მთავრი მაკონტროლებელი რგოლი, რომელიც კონცენტრირებულია მხოლოდ აღმასრულებელი ხელისუფლების სახელმწიფო უწყებებზე. სეო-ს არ გამოაქვს გადაწყვეტილებები

შემოსულ საჩივრებთან დაკავშირებით და ამით არ მოდის წინააღმდეგობაში ისეთი ინსტიტუტების კომპეტენციასთან, როგორცაა „გენერალური ინსპექტორი“ ან სხვა სამართალდაცვითი ინსტიტუტები (პროკურატურა, სასამართლო). სეო ახორციელებს საქმიანობას მხოლოდ და მხოლოდ ხელისუფლების აღმასრულებელ შტოს უწყებებთან მიმართებაში და მისი მანდატი არ ვრცელდება ფედერალური დონის თუ ადგილობრივი საკანონმდებლო ან სასამართლო ხელისუფლებათა ინსტიტუტებზე. რა თქმა უნდა, ამ უკანასკნელთ გააჩნიათ შესაბამისი ინსტიტუციური დანაყოფები, რომელთა ფუნქციაში შესაბამისად შედის საკანონმდებლო ან სასამართლო სისტემის მოხელეთა ქცევის ეთიკური ასპექტების კონტროლი.

შესაბამისად, ეთიკური ნორმის რაიმე კონკრეტული დარღვევის აღმოჩენის შემთხვევაში, სეო არ იწყებს დამოუკიდებელ აღსრულებით საქმიანობას - აშშ-ს კანონმდებლობა ნათლად განსაზღვრავს იმ ინსტიტუტთა ჩამონათვალს, რომლებსაც საკითხი გადაეცემათ შემდგომი რეაგირების მიზნით (The Code of Federal Regulations of the United States of America, Office of the Federal Register, National Archives and Records Administration, sec 6, 2006).

ძირითადი უწყებებია:

აღმასრულებელ ხელისუფლების შტოს უწყებებში აღმოჩენილი დარღვევის დროს:

- გამოძიების ფედერალურ ბიურო
- გენერალურ ინსპექტორი
- იუსტიციის დეპარტამენტი (იმ შემთხვევაში

თუ დარღვევა მოხდა რომელიმე ამ აღმასრულებელი ინსტიტუტის წარმომადგენლის მიერ, (აშშ-ს იუსტიციის დეპარტამენტი, პროფესიული პასუხისმგებლობის ოფისი (<http://www.justice.gov/opr>)).

სასამართლო ხელისუფლების შტოს უწყებებში აღმოჩენილი დარღვევის დროს:

- აშშ-ს სასამართლო სისტიემის ადმინისტრაციული ოფისი

საკანონმდებლო ხელისუფლების შტოს უწყებებში აღმოჩენილი დარღვევის დროს:

- სენატის ეთიკის კომიტეტი
- წარმომადგენელთა პალატის ეთიკის

კომიტეტი

ფედერალური ეთიკის პროგრამების სრულფასოვანი რეალიზების საკითხში, მნიშვნელოვან პასუხისმგებლობას და როლს სეო აკისრებს სახელმწიფო უწყებათა მენეჯმენტს და მმართველობის პირველ პირებს. რეგულარული მონიტორინგისა და ადგილზე ჩატარებული რევიზიების მეშვეობით, ოფისი აღმასრულებელი ხელისუფლების უწყებებს ხდის ანგარიშვალდებულს რათა მათ ეფექტურად და ზუსტად განახორციელონ მოქმედი ეთიკური პროგრამები, განიხილავს და აფასებს უწყებათა მიერ წარმოდგენილ ეთიკის პროგრამის განხორციელების ყოველწლიურ ანგარიშებს. მიიჩნევა, რომ სახელისუფლებო ინსტიტუტში ეთიკის პროგრამის განხორციელება დამოკიდებულია სწორედ ხელმძღვანელი რგოლის კონსტრუქციულობასა და დამოკიდებულებაზე ეთი-

კური პროგრამის მნიშვნელობის, აუცილებლობისა და მისი სრულფასოვანი განხორციელების მიმართ.

სწორედ ამ მიზნით, აშშ-ს საჯარო სამსახურის ფედერალურ სისტემაში მოქმედებს უწყების „უფლებამოსილი ეთიკის ოფიცრის“ (Designated Agency Ethics Official (DAEO)) და „alternatiuli eTikis ofიცრის“ (Alternate Designated Agency Ethics Official (ADAEO)) ინსტიტუტები. ოფიცერთა რაოდენობა არ არის ზუსტად განსაზღვრული და მათი რიცხვი შეიძლება განსხვავდებოდეს უწყების თანამშრომელთა რაოდენობის მიხედვით. ეთიკის ოფიცრის ან ალტერნატიული ეთიკის ოფიცრის (რომელიც ფაქტიურად მთავარი ოფიცრის მოადგილის ფუნქციის შემსრულებლად გვევლინება) მთავარი ამოცანაა:

- იქონიოს მუდმივი კავშირი სეო-სთან;
- ყოველდღიურ რეჟიმში მოახდინოს უწყების ეთიკური პროგრამის მიმდინარეობის მონიტორინგი;
- გაეცნოს თანამშრომელთა ფინანსურ

დეკლარაციებს;

• ჩაატაროს ტრენინგები სამსახურებრივი ეთიკის შესახებ;

• განიოს კონსულტაციები ეთიკური ქცევის სტანდარტების და ნორმებთან დაკავშირებით;

• წარადგინოს ინფორმაცია ან გარემოებათა ჩამონათვალი, რომლებიც შესაძლებელი გახდეს ეთიკური ნორმების დარღვევის მიზეზი მათ სამოქმედო უწყებაში.

სამთავრობო ეთიკის ოფისის კიდევ ერთი ფუნქციური თავისებურება და დამიშნულებაა უზრუნველყოს ამერიკის შეერთებულ შტატებში მოქმედი ეთიკის წესებისა და რეგულაციების შესაბამისობა თანამედროვე გამოწვევებთან. ოფისი რეგულარულად ახდენს უკვე მოქმედი სტანდარტების ადექვატურობის რევიზიას 21-ე საუკუნის მოთხოვნებთან და საჭიროების შემთხვევაში გამოდის შესაბამისი საკანონმდებლო ცვლილების ან ახალი რეგულაციების დანერგვის ინიციატივით. სეო უფლებამოსილია გამოიყენოს საკუთარი საკანონმდებლო ინიციატივის მანდატი როგორც სახელმწიფო პოლიტიკური დონის გარემოების გაჩენის, ისევე შედარებით მცირე მასშტაბის ეთიკური გადაცდომის აღმოჩენის შემთხვევაშიც, იმ შემთხვევაში თუ გამოვლენილი დარღვევა თავისი არსით ცდება მოქმედ სისტემურ რეგულაციებს და საჭიროებს თვისობრივად ახლებურ მიდგომას.

სეო-ს როლის განხილვისას აუცილებლივ უნდა აღინიშნოს ამ ორგანიზაციის ინსტიტუცინალური დამოკიდებლობა ისეთ უწყებასთან როგორცაა „ამერიკის შეერთებული შტატების საჯარო სამსახურის პერსონალის მართვის ოფისი“ (პმო), (US Office of Personnel Management (OPM)) (<https://www.opm.gov/>). პმო უწევს ადმინისტრირებას აშშ-ს მთელი საჯარო სამსახურის პერსონალის და ადამიანური რესურსების მართვის სტანდარტიზაციას, უზრუნველყოფს სამსახურებრივი კარიერული წინსვლის თანაბარუფლებიანობას და დისკრიმინაციის ყველა ფორმის აღმოფხვრას საჯარო სამსახურში. აღნიშ-

ნული ინსტიტუტი, სეო-ს ანალოგიურად, ახდენს აშშ-ს საჯარო უწყებების ადამიანური რესურსების პროგრამების მიმდინარეობის მონიტორინგს. შესაბამისად, კონკრეტული ეთიკური ან სხვა ფორმის დარღვევის აღმოჩენის შემთხვევაში, აღნიშნული ორივე უწყება მოქმედებს მეტად ინტენსიური თანამშრომლობის რეჟიმში, საკუთარი პროფილის შესაბამისად. სეო-სა და პმო-ს თანამშრომლობას გააჩნია ისტორიული ეტაპებიც, რამდენადაც სამთავრობო ეთიკის ოფისი სწორედ საჯარო სამსახურის პერსონალის მართვის ოფისის სტრუქტურულ ქვედანაყოფს წამოადგენდა 1989 წლამდე. აღნიშნული ინსტიტუტების ფუნქციონალური და სტრუქტურული დაყოფის შემდეგ, თანამშრომლობა და კოლაბორაცია ამ ორ აღნიშნულ ინსტიტუტს შორის კვლავ მყარია და მიმართულია აშშ-ს საჯარო მართვის სისტემის შემდგომი გაუმჯობესებისაკენ.

სამთავრობო ეთიკის ოფისი და ეთიკური კონტრაქტი

აშშ-ს საჯარო სამსახურის ეთიკის დაცვის სისტემა იცნობს კიდევ ერთ ორიგინალურ თავისებურებას, რომლის იმპლემენტაცია აგრეთვე შედის სეო-ს კომპეტენციაში. ამგვარ თავისებურებად გვევლინება ე.წ. „ეთიკური კონტრაქტი“ (ან ეთიკური შეთანხმება). აღნიშნული დოკუმენტი, წერილის სახით ფორმდება ყველა უმაღლეს სახელმწიფო თანამდებობის პირთან სეო-სა და ყველა იმ კანდიდატს შორის რომელთა კანდიდატურა პრეზიდენტის მიერ წარდგენილია ქვეყნის საკანონმდებლო ორგანოში სენატის თანხმობის მისაღებად. „ეთიკური კონტრაქტი“ არის დეკლარაციული ხასიათის დოკუმენტი, რომელიც თანახმად კანდიდატი თანამდებობის დანიშვნამდე იღებს პასუხისმგებლობას, რომ იგი სრულფასოვნად იცნობს საჯარო სამსახურთან და მის მომავალ საქმიანობასთან დაკავშირებულ ეთიკური მოთხოვნებს და აცხადებს, რომ მომავალ პოზიციაზე საქმიანობაში იგი ითანამშრომლებს სეო-სთან, დაიცავს მოქმედ რეგულაციებს, სახელმწიფო და საზოგადოებრივ ინტერესებს დააყენებს ყველა სხვა ინტერესზე მაღლა თავისი კომპეტენციის ფარგლებში აღკვეთს ინტერესთა კონფლიქტის ყველა ფორმის გამოვლინებას (U.S. OFFICE OF GOVERNMENT ETHICS, GUIDE TO DRAFTING ETHICS AGREEMENTS FOR PAS NOMINEES, September 2014 (<http://www.oge.gov/OGE-Advisories/Program-Management-Advisories/PA-14-02--2014-PAS-Nominee-Ethics-Agreement-Guide/>)).

აღნიშნული პროცედურის მეორე მხარეა ფინანსური გამჭვირვალობა და კანდიდატის ქონებრივი დეკლარაციის სიზუსტე და ტრანსპარანტულობა, რომლის ველიდურობის დამტკიცება აგრეთვე სეო-ს პრეროგატივას განეკუთვნება.

იმის გათვალისწინებით რომ სამთავრობო ეთიკის ოფისის, როგორც დამოუკიდებელი საჯარო ინსტიტუტის ფუნქციონირება და ეთიკის დაცვის ღონისძიებები მონესრიგებულია ათწლეულების მანძილზე, თანამედროვე ეტაპზე მზარდი პოპულარობით

სარგებლობს „ეთიკურ კონტრაქტთან“ მეტად ახლოს მდგომი ეთიკის ნორმების დაცვის კიდევ ერთი ნოვატორული მექანიზმი - „ეთიკურობის პირობა“ (Ethics Pledge). ამ მექანიზმის უკანასკნელი ფართომასშტაბიანი გამოყენებას აშშ-ში ადგილი ქონდა 2009 წლის 21 იანვარს, როდესაც პრეზიდენტ ობამას მიერ ხელი მოეწერა სპეციალურ განკარგულებას (Executive Order 13490) რომლის ძალით ამერიკის ყველა სრულ განაკვეთზე დასაქმებულ პოლიტიკურად დანიშნულ თანამდებობის პირს დაევალა ხელი მოეწერა აღნიშნული დოკუმენტისათვის, რის მეშვეობითაც კიდევ ერთხელ ხაზი გაესვა საჯარო სამსახურში, ამ კერძო შემთხვევაში კი აღმასრულებელ ხელისუფლებაში ეთიკური ნორმებისა და პრონციპების დაცვის მნიშვნელობასა და აუცილებლობას.

ზემოაღნიშნულის გათვალისწინებით შეგვიძლია დავასკვნად, რომ სეო-ს სამართლებრივი სტატუსს გააჩნია რამდენიმე მნიშვნელოვანი თავსებურება, რაც თავის მხრივ უზრუნველყოფს ორგანიზაციის მაქსიმალურად ეფექტიან ფუნქციონირებას. უპირველეს ყოვლისა „ოფისი“ არის სრულიად დამოუკიდებელი სხვა სამთავრობო უწყებებიდან, მას გააჩნია ფართო კომპეტენციის მაკოორდინირებელი ფუნქცია სამთავრობო ეთიკის პროგრამების მიმდინარეობაზე აღმასრულებელი ხელისუფლების ყველა უწყებაში. უწყებას გააჩნია კოლეგიალური მმართველობის ფორმა. ხელისუფლებაში მყოფი პოლიტიკური პარტიების ჩართულობა ინსტიტუტის საქმიანობაში უზრუნველყოფილია სპეციალური წარმომადგენლების მეშვეობით. ცალკე უნდა აღინიშნოს კიდევ ერთი მნიშვნელოვანი თავისებურება - საჯარო სამსახურის ეთიკის სფეროს რეგულირების მიმართულებით, თავისი კომპეტენციის ფარგლებში ორგანოს გააჩნია საკანონმდებლო ცვლილებების ინიცირების უფლება.

ეჭვგარეშეა, რომ სამსახურებრივი ქცევის ეთიკის დაცვა უპირველეს ყოვლისა არის თითოეული საჯარო მოხელის ინდივიდუალური პასუხისმგებლობა და მოვალეობა. ამასთანავე, არანაკლებ მნიშვნელოვანია რომ მოხელის პირად ფაქტორთან ერთად არსებობდეს და ფუნქციონირებდეს საჯარო სამსახურის ეთიკის დაცვის მოქნილი მექანიზმები, რომელებიც არა მხოლოდ მოახდენს კანონით გათვალისწინებულ რეაგირებას დარღვევის გამოვლენილ ფაქტებზე, არამედ მოახდენს ანალოგიური შემთხვევების სამომავლო პრევენციას. სწორედ ერთ-ერთი ამგვარი ინსტრუმენტია სამთავრობო ეთიკის ოფისი ამერიკის შეერთებული შტატების საჯარო მართვის სისტემაში.

გამოყენებული ლიტერატურა:

1. U.S. OFFICE OF GOVERNMENT ETHICS, GUIDE TO DRAFTING ETHICS AGREEMENTS FOR PAS NOMINEES, September 2014 (<http://www.oge.gov/OGE-Advisories/Program-Management-Advisories/PA-14-02--2014-PAS-Nominee-Ethics-Agreement-Guide/>)
2. A. Comstock, Director, OGE, Remarks to the

Global Forum II Law Enforcement Workshop, The Hague, Netherlands, 2001 (<http://2001-2009.state.gov/p/inl/rls/rm/may/3403.htm>)

3. Robert A Crop, American Public Administration: Public Service for the 21st Century, St. Louis University, Routledge Inc., 711 Third Avenue, New York, NY 10017, USA, 2008

4. The Code of Federal Regulations of the United States of America, Office of the Federal Register, National Archives and Records Administration, 2006

5. Standards of Ethical Conduct for Employees of the Executive Branch, Final Regulation Issued by the U.S. Office of Government Ethics (<http://www.oge.gov/About/International-Activities/Key-U-S--Reference-Documents/>)

6. GOVERNMENT ORGANIZATION AND EMPLOYEES, 5 U.S.C. IV, OGE's Governing Statute, Title IV. (<https://www.gpo.gov/fdsys/pkg/USCODE-2009-title5/html/USCODE-2009-title5-app-ethicsing-titleIV.htm>)

7. Executive Order 12674: Principles of Ethical Conduct for Government Officers and Employees (<http://www.oge.gov/About/International-Activities/Key-U-S--Reference-Documents/>)

8. Standards of Ethical Conduct for Employees of the Executive Branch (5 C.F.R. Part 2635) (<http://www.oge.gov/About/International-Activities/Key-U-S--Reference-Documents/>)

9. An Ethics Pamphlet for Executive Branch Employees, April 2000 (http://www.oge.gov/uploadedFiles/Education/Education_Resources_for_Ethics_Officials/Resources/bkbriefwrap_00.pdf)

10. Executive Order 13490 (Jan. 21, 2009): Prescribing Standards of Ethical Conduct for Government Officers and Employees. ([http://www.oge.gov/Laws-and-Regulations/Executive-Orders/Exec-Order-HTML-Pages/Executive-Order-13490-\(Jan--21,-2009\)---Prescribing-Standards-of-Ethical-Conduct-for-Government-Officers-and-Employees-/](http://www.oge.gov/Laws-and-Regulations/Executive-Orders/Exec-Order-HTML-Pages/Executive-Order-13490-(Jan--21,-2009)---Prescribing-Standards-of-Ethical-Conduct-for-Government-Officers-and-Employees-/))

11. აშშ-ს საჯარო სამსახურის ოფისის ვებგვერდი US Office of Personnel Management (<https://www.opm.gov/>)

12. აშშ-ს იუსტიციის დეპარტამენტი, პროფესიული პასუხისმგებლობის ოფისის ვებ-რესურსი (<http://www.justice.gov/opr>)

13. აშშ-ს სამთავრობო ეთიკის ოფისის მისია (<http://www.oge.gov/About/Mission-and-Responsibilities/Mission---Responsibilities/>)

14. Бочарова Е.Ю. `Особенности регулирования этики государственной службы в США`. Государственное управление. Электронный вестник, Выпуск № 29, 2011

ბიზნეს-მენეჯმენტი საბანკო სექტორში

Модернизационный процесс в системе управления банковскими рисками и обязательность корректировки формулы расчета степени допустимости общего риска банка

Сичинава А.Ш. – Профессор Грузинского
Технического Университета

Цаава Г.Ф. – Профессор Грузинского
Технического Университета

Резюме

1. Установлено, что в формуле расчета общего норматива риска банка - в числителе значения кредитных рисков просто складываются (суммируются) и не учитывается степень их взаимодействия друг на друга, как такой фактор учтен в формуле определения значения годового темпа инфляции.

2. Предлагается скорректированная формула расчета степени допустимости общего риска банка, с учетом взаимодействия друг на друга одновременно действующих различных рисков по операциям банка, на основе которой значения в числителе реально увеличиваются минимум на 40%-ов и соответственно она повлечет за собой корректировки соответствующих методик и нормативов.

Ключевые слова: Риск-менеджмент, распределение рисков, суммарный риск.

Summary

Modernization of the control system process
banking risks and mandatory adjustments the formula
for calculating the admissibility of the bank's total risk

Prof. Sichinava A.Sh.

Prof. Tsaava G.F.

1. It is established that in the formula for calculating the overall standard of the bank's risk - in the numerator of the value of credit risks are simply added (are added for) and does not take into account the extent of their interaction with each other as a factor taken into account in the formula for determining the value of the annual rate of inflation.

2. Propose an adjustment formula for calculating the admissibility of the bank's total risk, taking into account the interaction between each other at the same time operating a variety of risks Bank operations, on the basis of which the value in the numerator actually increased by at least 40% and accordingly it needs appropriate techniques

regulations.

Keywords: Risk-management, risks allocation decision, outstanding risk.

Анотация:

В статье рассматривается вопрос обязательности корректировки формулы расчета степени допустимости общего риска банка, где предусматривается простое сложение значения действующих рисков банковских операциях и не учитывается значительная степень их взаимовлияния и взаимодействия друг на друга.

Модернизация системы управления банковскими рисками предполагает осуществление комплекса мер в области банковского риск-менеджмента как неотъемлемой части системы управления деятельностью банка, обеспечивающей непрерывность его функционирования, наращивания собственного капитала, сбалансированность активных и пассивных операций по уровню их доходности, рискованности и ликвидности, посредством совмещения спроса клиентов на банковские продукты и способности банка осуществлять как традиционные операции, так и новые услуги. В силу специфики банковской деятельности в банковском менеджменте на первый план выдвигаются вопросы эффективного управления рисками с целью защиты интересов клиентов, доверивших банку свои сбережения и обеспечения финансовой устойчивости самого банка.

Определяющую роль в деятельности банков и в оценке их финансового состояния играют присущие этой деятельности риски. Под риском подразумевается неопределенность в отношении будущих денежных потоков, вероятность потерь или недополучения доходов по сравнению с планируемыми, представленная в стоимостном выражении. К банковским рискам относятся внешние и внутренние риски: Внешними рисками, непосредственно не связанными с деятельностью банка являются: страновой (политические, правовые,

ошекономические, финансовые, технические) риск, коийонктурный риск форс-мажорных обстоятельств, валютный риск, контрактный риск, трансляционный риск, инфляционный риск. Внутренние риски, непосредственно связанными с результатом деятельности самых банков и зависящими от проводимых ими операции являются: риски его организационных структур, риски состава клиентов, расчетные риски, риск неплатежеспособности эмитентов ценных бумаг и долговых обязательств приобретаемые банком в целях поддержания своей ликвидности, эмиссионные риски, риски злоупотреблении сотрудников банка, портфельные риски банка – риски активных и пассивных операции и риски капитала, риски забалансовой деятельности, процентный риск и т.д.

Для отечественных банков кредитный риск является крайне высоким. Причины этого – низкий уровень экономики в целом, технологическая отсталость производства, вызывающая повышенную себестоимость, неконкурентоспособность продукции, отсутствие спроса, недостаточный уровень менеджмента, несовершенство отечественного законодательства, в некоторых случаях – правовые нарушения.

Для общего регулирования деятельности банков, в том числе для ограничения влияния на нее тех или иных видов рисков, надзорными органами используются обязательные экономические нормативы. При этом наибольшее значение при рассмотрении данной проблемы имеют нормативы собственно рисков, которые определяют их допустимые границы.

Формула общего норматива риска банка (Nr) представлено в виде (2, с. 247-255):

$$Nr = (R1 + R2 + \dots + Ri + \dots + Rn) \times E / K,$$

Где: Nr – степень допустимости общего риска банка;

Ri – риски банка по i – м операциям или взвешенные с учетом риска активы (i = 1, 2, ..., n);

E – риски страны (внешние риски);

K – капитал банка.

Критериальные уровни степени допустимости общего риска находятся в пределах 10 единиц:

- N = 0 – 5, низкий уровень риска банка, который некоторое время он может игнорировать;

- N = 5 – 10, средний уровень риска, требующий пристального внимания к нему кредитного учреждения;

- N = 10, высокий уровень риска, при значениях выше которого может последовать крах банка.

Углубившись в структуру формулы расчета - общего норматива риска банка, автора настоящей статьи обратили внимание на тот факт, что в числителе формулы - значения кредитных рисков (а их выше нами перечислены более 15-ти) просто складываются (суммируются) и не учитывается степень их влияния

и взаимодействия друг на друга, как такой фактор учтен в формуле определении значения годового темпа инфляции (1, с. - 48). Например, если месячная инфляция составляет 9%-ов, то годовая инфляция равняется не (9% x 12 месяцев) = 108%, а:

$$\{(1 + r_{мес.})^n - 1\} \times 100\% = \{(1 + 0,09)^{12} - 1\} \times 100\% = (1,09^{12} - 1) \times 100\% = (2,813 - 1) \times 100\% = 1,813 \times 100\% = 181,3\%.$$

т.е. взаимосвязь или взаимодействие месячных инфляционных значений друг на друга выражается в увеличений реального итога коэффициентом (181,3 : 108) = 1,6 раза.

Ниже авторами приведены табличные данные расчета реальной годовой величины инфляции в Грузии за 2016 год при месячных его значениях от 0,3% - до 0,7% в месяц, с учетом взаимовлияния и взаимодействия месячных инфляции друг на друга (См. табл. 1).

Таблица 1. Данные расчета реальной годовой величины инфляции

при месячных его значениях в отдельности от 0,3% - до 0,7% в месяц,

с учетом взаимодействия месячных инфляции друг на друга

Месячная инфляция, в процентах:	Годовая инфляция равняется не: (r _{мес.} x 12) =	Годовая инфляция рассчитывается: [(1 + r _{мес.}) ¹² - 1] x 100% =	Коэффициенты наращения равняются
Месячная инфляция 0,3%	(0,3 x 12) = 3,6%	[(1 + 0,3) ¹² - 1] x 100% = 4,26%	K = 4,26/3,6 = 1,2
Месячная инфляция 0,4%	(0,4 x 12) = 4,8%	[(1 + 0,4) ¹² - 1] x 100% = 6,01%	K = 6,01/4,8 = 1,3
Месячная инфляция 0,5%	(0,5 x 12) = 5,0%	[(1 + 0,5) ¹² - 1] x 100% = 7,56%	K = 7,56/5,0 = 1,3
Месячная инфляция 0,6%	(0,6 x 12) = 7,2%	[(1 + 0,6) ¹² - 1] x 100% = 10,12%	K = 10,2/7,2 = 1,4
Месячная инфляция 0,7%	(0,7 x 12) = 8,4%	[(1 + 0,7) ¹² - 1] x 100% = 12,52%	K = 12,52/8,4 = 1,5

Из табличных данных следует, что при расчете экономического норматива – по формуле общего риска банка (Nr), с учетом взаимовлияния действующих рисков друг на друга, значение в числителе реально увеличатся минимум на 40%-ов и для сохранения критериальных уровней степени допустимости общего риска банка потребуется – либо увеличение объема капитала банка, либо данные банки рассчитанные данной формулой, до сих считавшие низким (допустимым) уровнем риска банка (Nr = 0 - 5), окажутся банками высоким уровнем риска (более 10), что в конечном итоге отрицательно повлияет на финансовое состояние банка.

Авторами предлагается скорректированная формула расчета степени допустимости общего риска

банка с учетом взаимодействия и взаимосвязи друг на друга одновременно действующих различных рисков по операциям банка, что его значение в числителе реально увеличивает минимум на 40%-ов :

$$N_r = [(1 + ((R_1 + R_2 + \dots + R_i)/i))^{12} - 1] \times 100 \times E / K,$$

Где: N_r – степень допустимости общего риска банка в течение года;

R_i – риски банка по i – м операциям или взвешенные с учетом риска активы ($i = 1, 2, \dots, n$);

i – общее количество одновременно действующих рисков;

E – риски страны (внешние риски);

K – капитал банка.

Если предложенная нами методология и формула подсчета реального объема кредитного риска банка с учетом взаимовлияния и взаимодействия друг на друга каждого вида рисков будет принято, то это повлечет за собой корректировки методик - определения платежеспособности банков-партнеров по В.С. Кромонова; прогнозирования возможного банкротства предприятия-заемщика, или «Z анализ» по Алтману; также оценки надежности банков-партнеров, или Коэффициент Кука, которая устанавливает минимальное соотношение (в пределах 8%) между собственным капиталом банка и активами взвешенные с учетом рисков и т.д., где в банковских обязательных нормативах предусмотрены простое сложение значения действующих рисков, без учета их взаимовлияния и взаимодействия.

Список литературы:

1. Цава Г.Ф., Бицадзе В.Г., Липартия З.Ш. – Финансовый менеджмент – учебник. – Тбилиси, издательство «Академия Наук Абхазии», 2006. – 992 с. (С. 48).
2. Лаврушин О.И. – Деньги. Кредит. Банки: учебник, конспект лекции по дисциплине «Деньги. Кредит. Банки». – Москва: КНОРУС, 2005. – 460 с. (С. 247-255).

რეზიუმე

მსოფლიოს მსგავსად საქართველოშიც - როგორც ერთ - ერთ ცივილიზებულ ქვეყანაში ფულად საკრედიტო ურთიერთობებს საკმაოდ დიდი ხნის ისტორია აქვს. ისევე, როგორც მრავალფეროვანია საკრედიტო დაწესებულებათა სახეები და ფუნქციონირების წესები.

წინამდებარე სტატიაში განხილულია საქართველოს საბანკო სისტემის მდგომარეობა და ფუნქციონირების სხვადასხვა ასპექტები პოსტსაბჭოთა პერიოდში. ასევე, დეტალურადაა მიმოხილული საბანკო კავშირებიდან ეროვნული ბანკის ჩამოყალიბებამდე განვლილი გზა თანამდევი ეკონომიკური მოვლენებით.

ნაშრომი არა მხოლოდ საბანკო სისტემის ზოგადი მდგომარეობის, არამედ პირველი ქართული ფულის მიმოქცევაში ჩაშვების, ეროვნული და კომერციული ბანკების კანონის დონეზე რეგულირების, საერთაშორისო ეკონომიკურ ორგანიზაციებთან პარტნიორობისა და მთლიანობაში ეკონომიკური სურათის ზაგად მიმოხილვას წარმოადგენს პოსტსაბჭოთა საქართველოში.

Summary

Banking system of Post-Soviet Georgia

Monetary credit relations have a long history in Georgia, as one of the civilized countries. As well as, there are various types of credit institutions and the rules of functioning.

In the article there is discussed the state of the Georgian banking system and the various aspects of the functioning in the post-Soviet period. There is also, detailed review the past way from the banking connection to establishment of the National Bank with related economic events.

The work is not only the general state of the banking system, but also presents the first dropping Georgian money in circulation process, regulation of the national and commercial banks at the level of law, partnership with the international economic organizations and the general review of the economic in the post-Soviet Georgia.

საქართველოში, როგორც მსოფლიოს ერთ-ერთ ძველ ცივილიზებულ ქვეყანაში, ფულად-საკრედიტო ურთიერთობებს საკმაოდ დიდი ხნის ისტორია აქვს. ძველად არსებული სხვადასხვა სახის საკრედიტო დაწესებულებები — ზარაფებისა და მევახშეობის ინსტიტუტები, დღევანდელი საბანკო სისტემის ჩანასახებს წარმოადგენდნენ.

პირველი ქართული ბანკი - თავადაზნაურთა საადგილმამულო ბანკი - საქართველოში 1875 წლის 28 ივნისს თბილისში ილია ჭავჭავაძის თაოსნობით დაფუძნდა.

1919 წლის 13 დეკემბერს საქართველოს დემოკრატიული რესპუბლიკის დამფუძნებელი კრებისა და საქართველოს რესპუბლიკის მთავრობის მიერ მიღებულ იქნა „კანონი სახელმწიფო ბანკის დაარსების შესახებ“. კანონს თან ერთვოდა წესდება, რომელიც საქართველოს სახელმწიფო ბანკის დანიშნულება, წყობის სტრუქტურა, საწესდებო კაპიტალი და უფლებამოვალეობანი იყო განმარტებული. კანონის თანახმად, აღნიშნული სტრუქტურას „საქართველოს სახელმწიფო ბანკი“ ეწოდა.

1921 წლის 21 თებერვლიდან, როდესაც საქართველომ დაკარგა დამოუკიდებლობა და დამყარდა საბჭოთა წყობილება, მანამდე მოქმედმა „საქართველოს სახელმწიფო ბანკმა“ შეწყვიტა არსებობა და იგი შეცვალა „საქართველოს საბჭოთა სოციალისტური რესპუბლიკის ბანკმა“.

XX საუკუნის 80-იანი წლების ბოლოს, დღის წესრიგში დადგა არსებული ეკონომიკური სისტემის შეცვლა საბაზრო ეკონომიკით და, შესაბამისად, ამ სისტემისათვის დამახასიათებელი კომერციული საბანკო სისტემის ფორმირება. ეს პროცესი საქართველოში სტიქიურად დაიწყო. ამ პერიოდიდან მოყოლებული დღემდე საქართველოს საბანკო სექტორის განვითარება მიმდინარეობს რთულად და არაერთგვაროვანად.

ცნობილია, რომ საბანკო სისტემა საბაზრო ეკონომიკის ერთ-ერთ ურთულეს და აუცილებელ სფეროს წარმოადგენს, რომელიც გარდამავალ ეტაპზე განვითარების თავისებურებებით ხასიათდება და განსაზღვრავს მთელი ეკონომიკური სისტემის ქმედითუნარიანობას.

საბანკო სისტემის განვითარების ისტორიაში საქართველოსთვის ახალი ეტაპი 1991 წლიდან დაიწყო, როდესაც ჩვენმა ქვეყანამ, საბჭოთა კავ-

შირის დაშლის შემდეგ, მოიპოვა პოლიტიკური და-
მოუკიდებლობა და დაიწყო ქვეყანაში საბანკო
პრინციპებზე დაფუძნებული ეკონომიკის აღმავლო-
ბა.

1991 წლის აგვისტოში ოპერატიულმა კანონმა
საფუძველი ჩაუყარა საქართველოში ორიარუსიანი
საბანკო სისტემის ჩამოყალიბებას და განსაზღვრა,
თუ ვის და როგორ უნდა განეხორციელებინა ფუ-
ლად—საკრედიტო ურთიერთობათა რეგულირება და
რა როლი უნდა ეთამაშა ამ მიმართულებით საქარ-
თველოს ეროვნულ ბანკს. ქვეყნის ცენტრალურ ბანკს
შექმნის პირველივე დღეებიდან ეწოდა „საქართვე-
ლოს ეროვნული ბანკი“, რომელიც მძლავრ სახელმ-
წიფოებრივ-ეკონომიკურ ინსტიტუტს წარმოადგენს.

საქართველოში საბანკო საქმიანობის განვი-
თარების პროცესზე ეკონომიკურთან ერთად სხვა
ფაქტორებიც ახდენდნენ გავლენას. ამ მხრივ აღ-
სანიშნავია პოლიტიკური დესტაბილიზაცია, რის
შედეგადაც მოიშალა ტრადიციული ეკონომიკური
კავშირები. მკვეთრად დაეცა წარმოება და ქვეყანა
ფინანსურმა კრიზისმა მოიცვა. საქართველო მოექცა
ჯერ სამანეთო, შემდეგ კი რუბლის ზონაში.

აღსანიშნავია, რომ საქართველოსთვის, ისევე რო-
გორც სხვა პოსტსაბჭოთა ქვეყნისათვის, 1990-იანი
წლები იყო ყველაზე რთული პერიოდი. ამ წლებში
ეროვნულმა ბანკმა ვერ უზრუნველყო ქვეყანაში შე-
ქმნილი მდგომარეობის შესაბამისი ფულად-საკრედი-
ტო პოლიტიკის გატარება. ფულად-საკრედიტო სის-
ტემაში წარმოიშვა ქაოსი და პროცესებმა უმართავი
ხასიათი მიიღო. იმ პერიოდში საბანკო ლიცენზიის
მიღება სირთულეს არ წარმოადგენდა. შედეგად, ორ
წელიწადში ასობით ბანკი გაიხსნა და დაიხურა. ხში-
რი იყო კლიენტების მოტყუების შემთხვევები. კერძო
ბანკები მოსახლეობისგან ფულს იღებდნენ, შემდეგ
მუშაობას წყვეტდნენ და ბანკის მფლობელები ქვეყ-
ნიდან გარბოდნენ. ამის გამო საბანკო სისტემაში
ისედაც გაუთვითცნობიერებელმა და მოტყუებულმა
მოსახლეობამ კიდევ უფრო დაკარგა ნდობა ბანკე-
ბის მიმართ. ამას თან ერთვის ისიც, რომ საბჭოთა
კავშირის დროს შემნახველ სალაროებში შეტანილი
ფული ხალხს არ დაუბრუნდა, რასაც მოსახლეობა
დღემდე ითხოვს.

მიუხედავად ფართომასშტაბიანი აფერებისა,
კატასტროფული კრიმინალური ფონისა და საბანკო
კულტურის არარსებობისა, რამდენიმე ქართულმა
ბანკმა 90-იან წლებს გაუძლო და დღემდე მოაღწია.

საქართველოს სახელმწიფოებრიობის აღდგენისა
და ეროვნული ბანკის დაარსების პირველ წლებში,
ეროვნულ ბანკს არ გააჩნდა შემდეგი რესურსები: 1.
ფულის საკუთარი (ეროვნული) ნიშანი; 2. ოქროსა
და უცხოური ვალუტის რეზერვები; 3. საკრედიტო
რესურსები.

1993 წლიდან რუსეთიდან შეწყდა საქართველო-
სათვის ფულადი ნიშნების მიწოდება, რასაც შედე-
გად მოჰყვა ხელფასების, პენსიების და სხვა გა-
დასახდელების დაფარვის პრობლემა. ხელისუფლე-
ბამ მიმართა საგანგებო ღონისძიებებს. 1993 წლის

1 აპრილიდან მიმოქცევაში შემოვიდა კუპონი. ყოვე-
ლივე ამან ქვეყანას ფორმულურად დამოუკიდებელი
ფულად-საკრედიტო პოლიტიკის განხორციელების
საშუალება მისცა, თუმცა ქვეყანაში ინფლაციის
წლიური მაჩვენებელი 8000 % დაფიქსირდა, ეს იყო
სარეკორდო მაჩვენებელი, როგორც ყოფილ საბჭო-
თა ქვეყნების, ასევე მსოფლიოს მასშტაბითაც. 1994
წლიდან საქართველოში ეკონომიკური რეფორმე-
ბის მეთოდოლოგიური და მეთოდური საკითხების
მონესრიგებაში აქტიურად ჩაერთო საერთაშორისო
სავალუტო ფონდი. 1995 წელს პირველად დამოუკ-
იდებელი საქართველოს ისტორიაში, მიღებული იქნა
სახელმწიფო ბიუჯეტი და დასტაბილურდა საფინან-
სო-საბიუჯეტო სექტორი. 1995 წელს ეროვნული
ბანკისა და სომხეთის ცენტრალური ბანკის ინიცია-
ტივით შეიქმნა „ამიერკავკასიის და ცენტრალური
აზიის ქვეყნების საბანკო ზედამხედველობის რე-
გიონალური ჯგუფი“ რომლის ეგიდითაც ხდებოდა
„საბანკო ზედამხედველობის ბაზელის კომიტეტის“
მიერ შემუშავებული საერთაშორისო სტანდარტების
დამკვიდრება.

1995 წლის 23 ივნისს საქართველოს პარლამენტ-
მა მიიღო „საქართველოს რესპუბლიკის ეროვნული
ბანკის შესახებ კანონი“. 1996 წლის 23 თებერვალს
კანონი „კომერციული ბანკების საქმიანობის შესახ-
ებ“, რომლის საფუძველზეც დაჩქარდა სრულყოფი-
ლი ორიარუსიანი საბანკო სისტემის ჩამოყალიბება.
1995 წლის 25 სექტემბრიდან შემოღებული იქნა
ეროვნული ვალუტა - ლარი. აქედან იწყება კიდევ
ერთი ახალი ეტაპი საქართველოს საბანკო სისტე-
მაში.

1995 წლიდან საქართველოს ეროვნული ბანკის
ზედამხედველობის პოლიტიკა ეფუძნება მსოფლიოს
წამყვანი ინდუსტრიული ქვეყნებისა და „საბანკო
ზედამხედველობის ბაზელის კომიტეტის“ მიერ
დადგენილი ეფექტიანი საბანკო ზედამხედველობის
ძირითად პრინციპებს, ხოლო საბანკო ზედამხედ-
ველობის მეთოდად გამოიყენება CAMEL-ის სის-
ტემა, რითაც ხდება ბანკების ადგილზე შემოწმება,
ცალკეული კომპონენტების შეფასებით: C ნიშნავს
კაპიტალს; A — აქტივებს; M — მენეჯმენტს; E —
მოგებას; L — აქტივ-პასივების ლიკვიდურობას.
კომერციული ბანკების მიერ საქართველოს ეროვნულ
ბანკში წარმოდგენილი ფინანსური ანგარიშების
შესაფასებლად გამოიყენება ასევე CAEL-ის სისტემა,
რომელიც CAMEL სისტემის მოდიფიცირებული ვარ-
იანტია. CAEL ეყრდნობა იმავე პრინციპებს, რასაც
CAMEL იმ განსხვავებით, რომ მასში არ ფასდება
მენეჯმენტი.

2000-2001 წლებში იწყება საბანკო დეპოზიტების
მდგრადი ზრდა. მხოლოდ 2005 წლის პირველ ნახ-
ევარში დეპოზიტების საერთო რაოდენობა 22%-ით
გაიზარდა. ასეთი პროგრესი ქვეყანაში ეკონომი-
კური ზრდით, შემცირებული კომერციული რისკით
და დასავლური სტანდარტების შესაბამისად გაუმ-
ჯობესებული მენეჯმენტის და მომსახურების სისტე-
მით აიხსნება.

საქართველოს საკრედიტო სისტემის სტრუქტურა XXI საუკუნის დასაწყისისათვის შემდეგნაირად გამოიყურებოდა:

- 1) საქართველოს ეროვნული ბანკი;
- 2) კომერციული ბანკები;
- 3) სპეციალიზებული საკრედიტო-საფინანსო ინსტიტუტები.

მნიშვნელოვანია, რომ ქართული ბანკები ეწევიან ტრადიციული კომერციული ბანკების საქმიანობას და არ მონაწილეობენ ისეთ ქმედებებში, როგორც ახასიათებს საინვესტიციო ბანკებს. ეს, ერთის მხრივ, ამცირებს ქართულ ბანკებში არსებულ რისკებს, ვინაიდან მათი ფინანსური რესურსები არ არის დამოკიდებული ან არ არის კავშირში ისეთ რისკთან საქმიანობასთან, როგორც არის აქციებით და სხვა ფინანსური ინსტიტუტებით ვაჭრობა.

თუმცა, აღსანიშნავია, რომ საქართველოს ბანკი არის ერთადერთი ბანკი საქართველოში, რომლის აქციები ლონდონის ბირჟაზე იყიდება.

ქვეყანაში შექმნილი მაკროეკონომიკური არასტაბილურობის შედეგად, საკრედიტო სისტემის რაოდენობრივმა პარამეტრებმა უკანასკნელი წლების განმავლობაში მნიშვნელოვანი ცვლილებები განიცადა.

საქართველოს თანამედროვე საკრედიტო სისტემის ახალი სტრუქტურა შეესაბამება საბაზრო ეკონომიკის მოთხოვნილებებს. ამასთან უნდა აღინიშნოს, რომ საკრედიტო სისტემის ფორმირებას გააჩნდა და დღესაც გააჩნია რიგი ნაკლოვანებებისა.

მაშინ, როდესაც 1995 წელს საქართველოში იყო 102 ბანკი, 2006 წლისათვის მათი რიცხვი მხოლოდ 17-ს შეადგენდა. დღეს საქართველოში 18 კომერციული ბანკი ფუნქციონირებს. უკვე ცნობილი, რომ 2016 წლის ბოლომდე “ბანკი რესპუბლიკა” შეწყვეტს არსებობას და თიბისი ბანკს შეუერთდება. მანამდე, 2015 წლის იანვარში თიბისი ბანკი და ბანკი კონსტანტა გაერთიანდა. 2017 წლიდან საქართველოში 17 კომერციული ბანკი იქნება, თუ ბაზარზე ახალი ბანკი არ გამოჩნდა.

ბანკების რაოდენობის კლების პარალელურად იზრდება ბანკების ფილიალებისა და სერვისცენტრების რაოდენობა. ეს იმ ფონზე, როდესაც უამრავი მომხმარებელი ინტერნეტბანკს იყენებს, სალაროები, ფაქტობრივად, ფულის ჩასარიცხმა აპარატებმა ჩაანაცვლა. 1996 წელს 61 ბანკს ჰქონდა 242 ფილიალი, დღეს კი 18 ბანკს 955 ფილიალი და სერვისცენტრი აქვს.

ადგილობრივ საბანკო ბაზარზე გამწვავებულმა კონკურენციამ ჩაუყარა საფუძველი მთელ რიგ ახალ, მოქნილ საბანკო მომსახურებებს და პროდუქტებს, ასევე არსებულის გაუმჯობესებას. გაუმჯობესდა ელექტრონული გადახდის ხარისხი. საფუძველი ჩაეყარა კერძო საბანკო ინსტიტუტს. პლასტიკური საკრედიტო ბარათების სისტემა იმდენად განვითარდა, რომ ქვეყნის მასშტაბით პენსიები და სახელმწიფო კომპენსაციები პლასტიკური ბარათების მეშვეობით გაიცემა.

ასევე ვითარდება სამშენებლო და სადაზღვევო

კომპანიების ბანკებთან პარტნიორობის პრაქტიკა.

“საქართველოს ბანკმა“ და “თი-ბი-სი ბანკმა“ ხელშეკრულებები დადეს საქართველოს წამყვან სამშენებლო კომპანიებთან. ამის შემდეგ ხელმისაწვდომი გახდა გრძელვადიანი იპოთეკური სესხების აღება 13%-15%-იანი განაკვეთით. “თი-ბი-სი ბანკმა“ ასევე საფუძველი ჩაუყარა 20 წლიან იპოთეკურ სესხებს, ნაცვლად ათწლიანისა.

2004 წელს ბანკების ჯამური აქტივები 1,7 მილიარდი ლარი იყო. 2016 წლის ივლისის მონაცემებით 26,7 მილიარდი ლარია, ანუ გაზრდილია 15,7-ჯერ. აქტივების ზრდასთან ერთად გაიზარდა ბანკების სააქციო კაპიტალიც. 2004 წელს 400 მილიონ ლარამდე იყო, 2016 წლის ივლისში კი 3,8 მილიარდი ლარი შეადგინა. ეს ნიშნავს, რომ ბანკების რაოდენობის კლების მიუხედავად საქართველოს საბანკო სექტორი იზრდება და მეტ როლს თამაშობს ქვეყნის ეკონომიკაში.

დღეს საქართველოში ერთ-ერთი ყველაზე წარმატებული ბიზნესი საბანკო სექტორია. ჩვენი ქვეყნის წინაშე მდგარ უამრავ პრობლემათა შორის ერთ-ერთი ყველაზე ურთულესი და უმნიშვნელოვანესია მძლავრი, კონკურენტუნარიანი, მოქნილი და საიმედო საბანკო სისტემის შექმნა, რამდენადაც ქვეყნის ეკონომიკის განვითარება მნიშვნელოვანწილად დამოკიდებულია საბანკო სისტემის მდგრადობასა და სტაბილურობაზე. მიუხედავად ნაკლოვანებებისა, იგი საკმაოდ განვითარებულია და თანდათანობით კიდევ უფრო მეტად იხვეწება და ვითარდება.

გამოყენებული ლიტერატურა:

1. ბარბაქაძე, ხ. საბანკო საქმიანობის რეგულირების აქტუალური საკითხები საქართველოში, თბ., 2008. ვ. მოსიაშვილი ფ. ლომიძე ფ. ქოქოსაძე. საბანკო საქმე, თბ., 2009
2. მიხანაშვილი, ნ. საქართველოს საბანკო სისტემა, თბ., 2006.
3. მოსიაშვილი, ვ. ლომიძე, ფ. ქოქოსაძე, ფ. საბანკო საქმე, თბ., 2009.
4. ცაავა, გ. საბანკო საქმე, თბ., 2014.
5. <http://www.civil.ge/geo/article.php?id=10823>
6. <http://forbes.ge/news/1674/rogor-viTardeba-qar-Tuli-sabanko-sistema>
7. <http://ihow.ge/rogor-muSaobs-sakredito/>

მარიამ ხაჩიძე,
სტუ-ს დოქტორანტი

რეზიუმე

როგორც ცნობილია, საბანკო სისტემის მდგრადობასა და სიძლიერეზე დიდწილად დამოკიდებული მთლიანი ეკონომიკური სისტემის ქმედითუნარიანობა.

წინამდებარე სტატიაში შევეცადე განმეხილა სისტემური მიდგომების პირობებში სტრატეგიები, რომლითაც ოპერირებენ თანამედროვე ბანკები. ძირითადად ეს არის ორიენტაცია კლიენტზე და პროდუქტების გასაღება ანუ მომსახურება/რეალიზაცია.

როგორც ცნობილია, განასხვავებენ ორი ტიპის მიდგომას: ერთი ეს არის ადაპტაციული პოლიტიკის გატარება, რომლის დროსაც ადგილი აქვს ეკონომიკური საქმიანობის ინფლაციურ პროცესებთან თანწყობა - შეთვისებას.

მეორე მიდგომა გულისხმობს ანტიინფლაციური პოლიტიკის გატარებას: ინფლაციის ნიშნულის მინიმუმამდე დაყვანას, რაც ამასთანავე მაღალი რისკის შემცველია. ბრძოლის ადაპტაციური პოლიტიკის გამოყენება მხოლოდ დროებითი ღონისძიებაა.

საქართველოს საბანკო სექტორი პერმანენტული რეფორმების პროცესშია დღესაც. ჩემს მიზანს სწორედ ამ მიდგომებისა და არსებული სტანდარტების ზოგადი მიმოხილვა წარმოადგენს, რითიც დღეს საოპერაციო საქმიანობას ახორციელებს ქართული საბანკო სექტორი.

Summary

General standards and approaches of the modern banking system

As it is known, ability of the economic system largely depends on the stability and the strength of the banking system.

In this article, I tried to discuss the strategies in the conditions of the systematic approach. Modern banks operate by these strategies. Essentially, this is orientation of clients and selling products or service / realization.

As it is known, there are two types approach: one of these is adaptation policy. There is a correlation-assimilation between economic activity and inflation processes during this policy.

The second approach includes the anti-inflation policy: to drop the inflation to a minimum, as well as it includes the high risk. Usage of the adaptation policy is only a temporary measure.

საბანკო სისტემა ქვეყნის ეკონომიკის მეტად რთული და ამასთან, აუცილებელი მექანიზმია. მასზე მნიშვნელოვნად არის დამოკიდებული მთლიანად ეკონომიკური სისტემის ქმედითუნარიანობა. იგი ხასიათდება განვითარების თავისებურებებით - ცუდი მენეჯმენტის დროს უაღრესად ფაქიზია, ხოლო სწორი და წარმატებული მართვის პირობებში - მეტად მძლავრი. გარკვეული აზრით, იგი ცალკე ავტონომიური ერთეულია, რომელსაც განვითარების საკუთარი სპეციფიკური კანონზომიერებები ახასიათებს.

თანამედროვე გლობალური კრიზისების ფონზე საბანკო სექტორი ხასიათდება დიდი კონკურენტუნარიანობით.

საზოგადოების მოთხოვნები რომ დაკმაყოფილდეს, მისი საქმიანობა უპირველეს ყოვლისა, უნდა იყოს მაღალეფექტიანი. ბანკების ეფექტიანობა დამოკიდებულია ამა თუ იმ ქვეყნის ეკონომიკური განვითარების დონეზე. ქვეყნებში, სადაც ეკონომიკა განვითარებულია, ბანკების ეფექტიანობა მაღალია და იგი განისაზღვრება ბანკის აქციების ფასის ან ბიზნესის ფასის ზრდით, ხოლო ნაკლებად განვითარებულ ქვეყნებში - დაბალია და მისი ეფექტიანობის შეფასება ხდება მომგებიანობისა და რენტაბელურობის მიხედვით.

ბანკი, როგორც სხვა ნებისმიერი რთული სისტემა, თავისი მიზნების მიხედვით ქმნის ქცევის გარკვეულ წესებს, რომელიც მუდმივად იცვლება საქმიანობის შედეგებისა და ცვალებადი პირობების შესაბამისად.

ბანკების მართვის დროს უნდა იყოს გამოყენებული სისტემური მიდგომა. ბანკის საქმიანობის კომპლექსური ანალიზის გარეშე მისი ქცევის სტრატეგიული გადანყვეტილებების მიღება საკმაოდ რთულია.

თანამედროვე ბანკებს გააჩნია შემდეგი სტრატეგიები:

1. ორიენტაცია კლიენტებზე. კლიენტების მოთხოვნების შესწავლა და გათვალისწინება ბანკების საქმიანობის აუცილებელი პირობაა, ვინაიდან იგი მნიშვნელოვნად განაპირობებს ბიზნესის შემოსავლების ზრდას. ამდენად, კლიენტების მომსახურების კორექტირება ბანკების საქმიანობაში მუდმივი პროცესია.

ყოველი ბანკი ცდილობს შექმნას კლიენტების მომსახურების ინდივიდუალური სისტემა, რითაც მომხმარებელი მას სხვა ბანკებისაგან განასხვავებს.

2. პროდუქტების გასაღება და მომსახურება რეალიზაცია. ამისთვის ბანკები იყენებენ უახლეს ტექნიკურ და ტექნოლოგიურ საშუალებებს. უახლოეს

მომავალში ელექტრონული ბიზნესი განსაზღვრავს კომერციული საქმიანობის ძირითად წესებს. დღეს უკვე ოპერაციების უმეტესობა ბანკებში ხორციელდება ელექტრონული საშუალებებით. აღსანიშნავია, რომ ელექტრონული ბიზნესს ზოგჯერ ნაკლოვანებები გააჩნია მისი არასწორად დაგეგმვის გამო. თუ ბანკის სტრატეგიისა და ორგანიზების შემუშავებაში არის რაიმე ნაკლოვანებები, მაშინ ამ სფეროში პროექტები წარუმატებელი იქნება, რაც, ცხადია, სასურველ შედეგს ვერ მოგვცემს.

აღსანიშნავია ისიც, რომ მიმდინარე ეკონომიკურ სიტუაციას გააჩნია თავისი საფრთხეც. ამის თავიდან ასაცილებლად საფინანსო ორგანიზაციებმა დაუყოვნებლივ უნდა მიმართონ შესაბამის ზომებს. სწორედ ასეთი ბიზნესი შესაძლებელს ხდის ცალკეული პრობლემების გადაწყვეტას და ასევე საოპერაციო დანახარჯების შემცირებას.

ეროვნული საბანკო სისტემა ქვეყნის ეკონომიკის უმნიშვნელოვანესი ელემენტია, ამიტომ პრობლემების დროული გამოვლენა და აღმოფხვრა, რომლებიც ეწინააღმდეგება მის სტაბილურ ფუნქციონირებასა და განვითარებას, აქტუალური ამოცანაა, რომელიც მოითხოვს სისტემურ გადაწყვეტილებებს, როგორც სახელმწიფო, ისე ყველა წამყვანი სუბიექტის დონეზე.

თანამედროვე ბანკები მძაფრი კონკურენციის პირობებში მუშაობენ. ამიტომ ისინი ცდილობენ მაქსიმალურად ხელსაყრელი პირობები შექმნან მომხმარებლებისათვის. სწორედ ამ საკითხებს ეხება უმთავრესად საბანკო მარკეტინგის სტრატეგიის განსაზღვრა.

მარკეტინგის სტრატეგია წარმოადგენს ბანკის მიზნების შესრულების საუკეთესო გზების ამორჩევას მარკეტინგის საშუალებით. ბანკები განსაზღვრავენ თავიანთი განვითარების მიმართულებებს და ამ დროს ამოდიან იმ კონკრეტული საბოლოო მიზნებიდან, რომლებიც თავიანთ წინაშე დაისახეს.

საქართველოში ეროვნული ბანკი უზრუნველყოფს საფინანსო სისტემის სტაბილურობას და ამით ხელს უწყობს ქვეყნის ეკონომიკურ ზრდას. ამისათვის კი იგი განსაზღვრავს არსებულ და მოსალოდნელ რისკებს და უზრუნველყოფს მათ შემცირებას. მიმდინარე პერიოდში სამომხმარებლო ფასების მოსალოდნელ დინამიკაზე მოქმედი რისკები ძირითადად დაკავშირებულია ნავთობსა და საკვებზე მსოფლიო ფასების ცვლილებასთან, გეოპოლიტიკური და გეოეკონომიკური ხასიათის რისკებთან, ინფლაციის იმპორტთან სავაჭრო პარტნიორი ქვეყნებიდან და სხვ. ინფლაციური რისკები ზემოქმედებას ახდენს სესხების ბაზრის ფორმირებაზე და ბანკების სტრატეგიაზე, რადგან, იზრდება გარემოს არამდგრადობა. რამდენადაც ინფლაცია ნეგატიურ გავლენას ახდენს ქვეყნის სოციალურ-ეკონომიკურ მდგომარეობაზე, ხელისუფლების მოვალეობაა წინ აღუდგეს ინფლაციურ პროცესებს, შეიმუშაოს ანტიინფლაციური პროგრამა და მისი პრაქტიკული რეალიზაციით განამტკიცოს ქვეყნის საფინანსო-ეკონომიკური სტაბი-

ლურობა. განასხვავებენ ორგვარ მიდგომას:

1. ადაპტაციური პოლიტიკის გატარება, რომლის დროსაც ადგილი აქვს ეკონომიკური საქმიანობის ინფლაციურ პროცესებთან შეთანხმება-შეთავსებას.

2. ანტიინფლაციური პოლიტიკის გატარებით - ინფლაციის მინიმუმამდე დაყვანას. ამ ბრძოლის ადაპტაციური პოლიტიკა მალალ რისკს შეიცავს და მისი გამოყენება მხოლოდ დროებითი ღონისძიებაა. ამდენად, იგი გრძელვადიან პერიოდში სასურველ შედეგს არ იძლევა, რის გამოც საერთაშორისო ფინანსური ორგანიზაციების რეკომენდაციით, საქართველოსთვის უფრო პრიორიტეტულად იქნა მიჩნეული ანტიინფლაციური ღონისძიებების გატარება.

აქედან გამომდინარე, მონეტარული და კეინზიანური მიდგომები, რომლებიც ეფუძნებოდა ფულადი აგრეგატებისა და გაცვლითი კურსის მანევრირების მეთოდს, თანდათან ადგილს უთმობს ფასების, ანუ ინფლაციის რეგულირებას. მას ინფლაციურ ტარგეტირებას უწოდებენ, რაც ნიშნავს საპროგნოზო პერიოდში ინფლაციის გარკვეულ მიზნობრივ მნიშვნელობაზე ორიენტირებას.

გლობალიზაციის პირობებში საჭიროა ფინანსური ბაზრის მონანიღების სტრატეგია ორიენტირებული უნდა იყოს ეროვნულობაზე, რომელიც სახელმწიფოს გეგმებთან და ინტერესებთან, კაპიტალის გამოყვანაზე შეზღუდვების დანერგვასთან და რისკების მართვის კომპლექსური სისტემების ფორმირებასთან შესაბამისობაში, ბიზნესის განვითარებაზე იქნება დაფუძნებული.

საქართველოს ეროვნული ბანკის ამჟამინდელი სტრატეგია განისაზღვრა საქართველოს პარლამენტის დადგენილებით “2010-2012 წლების ფულად-საკრედიტო და სავალუტო პოლიტიკის ძირითადი მიმართულებების შესახებ”, სადაც გამოკვეთილია მთავარი მიზანი - ფასების საერთო დონის სტაბილურობისა და ეროვნული ვალუტის მსყიდველობითი უნარის შენარჩუნებისთვის, საშუალო წლიური ინფლაციის მაჩვენებლის 6 %25-ის ფარგლებში შენარჩუნება (თუმცა დასაშვებაა მიჩნეული ცალკეულ არაპროგნოზირებად შემთხვევებში ამ მაჩვენებლიდან გადახრა). ოფიციალური ინფორმაციით, ქვეყნის სავალუტო პოლიტიკის პრიორიტეტად კვლავაც დასახულია ლარის ნომინალური გაცვლითი კურსის მკვეთრი კონიუნქტურული რყევების შემცირება და “ლარიზაცია” მიიჩნევა მთავარ პრიორიტეტად. დოკუმენტის თანახმად, განსაზღვრული, ეროვნული ბანკის მონეტარული პოლიტიკა არ მოახდენს რეაგირებას გარეგანი ფაქტორების შედეგად ინფლაციის მიზნობრივი მაჩვენებლიდან დროებითი და უმნიშვნელო გადახრისას. ყოველივე ეს ეყრდნობა ეროვნული ბანკის შემდეგ საქმიანობას:

1. ინფლაციის მოსალოდნელი დონის პროგნოზირება;

2. ინფლაციის სასურველი (მიზნობრივი) დონის შედარება მოსალოდნელ (პროგნოზულ) სიდიდესთან;

3. მიზანსა და პროგნოზს შორის სხვაობის განეიტრალების მიზნით მონეტარული პოლიტიკის კო-

რექტირება.

საქართველოს ეროვნული ბანკი დამოუკიდებელი ფულად-საკრედიტო მექანიზმების შერჩევამი. იგი უპირატესად გამოიყენებს მონეტარული პოლიტიკის შემდეგ ინსტრუმენტებს: რეფინანსირების სესხები; სადეპოზიტო სერთიფიკატების აუქციონები (ლიკვიდობის ამოღება); მთავრობის ფასიანი ქაღალდებით ოპერაციები; სავალუტო სვოპ ოპერაციები; სავალუტო ინტერვენციები; მუდმივმოქმედი ინსტრუმენტები (ერთდღიანი სესხები და დეპოზიტები); მინიმალური სარეზერვო მოთხოვნები და სხვ.

საქართველოში კომერციული ბანკების სტრატეგიის ფორმირებაზე მნიშვნელოვან გავლენას ახდენს სახელმწიფო ფულად-საკრედიტო პოლიტიკა და ეროვნული ბანკის მიერ გაცხადებული პრიორიტეტები. შესაბამისი ნორმატიული აქტის საფუძველზე ეროვნული ბანკი ყველა კომერციულ ბანკს ავალდებულებს მათ მიერ მოზიდული დეპოზიტებისა და ნასესხები სახსრების გარკვეული ნაწილის ეროვნულ ბანკში შენახვას.

კომერციული ბანკი წარმოადგენს საბაზრო ეკონომიკის აქტიურ ელემენტს და როგორც ორგანიზაცია ფლობს სისტემურ თვისებებს.

კომერციულ ბანკს გააჩნია რამდენიმე ძირითადი მიზანი. ბანკის მიზნები შეიძლება განისაზღვროს — როგორც პირდაპირ, ისე არაპირდაპირ. ასეთი მიდგომა შეიძლება ჰქონდეთ მხოლოდ მყარ კომერციულ ბანკებს. ისინი ხანგრძლივი პერიოდის განმავლობაში მიდიან ერთი მაგისტრალური გზით და მოკლევადიან პირობებში ახორციელებენ გარკვეულ კორექტირებას.

კომერციული ბანკების მართვის სამამულო პრაქტიკაში წარუმატებლობები ხშირად განპირობებულია არა ცუდად შემუშავებული სტრატეგიით, არამედ, მისი განხორციელებისა და იმპლემენტაციის არაეფექტიანი სისტემით. ხშირად სტრატეგიული მართვა იწყება და მთავრდება სტრატეგიული განვითარების დოკუმენტის შედგენა-გაფორმებით და არ ხდება კონკურენტული პოზიციონირება უპირატესობების დადგენის გზით. როგორც წარმატებული ბიზნეს-ორგანიზაციების პრაქტიკა აჩვენებს, არამდგრად და დინამიკურ გარემოში სტრატეგიული მიზნებისა და ამოცანების გადასაჭრელად აუცილებელია განვითარების სხვადასხვა სცენარების შემუშავება და მათგან ყველაზე ადეკვატურის მისადაგება კონკრეტული სიტუაციისადმი. გლობალიზაციის პირობებში, საბანკო ინდუსტრია მოითხოვს საბანკო ბიზნეს-სტრუქტურებისგან განვითარებისადმი ერთერთი მიდგომის განხორციელებას - საბანკო დაწესებულებების უნივერსალიზაციას, ან გაღრმავებულ სპეციალიზაციას. ცხადია, უნივერსალურობაზე პრეტენზია შეიძლება ჰქონდეს მხოლოდ მსხვილ საბანკო სტრუქტურებს, ხოლო, შედარებით მცირე საფინანსო ინსტიტუტები კმაყოფილებიან სათანადო საბაზრო ნიშის მოძიებით.

გლობალური ფინანსური კრიზისის ფონზე, გამძაფრებული კონკურენციის პირობებში, სულ უფრო

მეტი საბანკო დაწესებულება მიმართავს ფოკუსირების სტრატეგიას, რომელიც მაკროეკონომიკური სიტუაციის გაუარესების პირობებში აიძულებს ბანკებს ეფექტიანობისა და დაბალანსების რეჟიმის განვითარებას. კლიენტების მოთხოვნიდან გამომდინარე, სულ უფრო მეტი საბანკო პროდუქტი ჩნდება სესხების ეროვნულ ბაზარზე, რაც მიანიშნებს დაბალი დანახარჯებით ლიდერობისკენ სწრაფვასთან ერთად დიფერენციაციის სტრატეგიის გამოყენებას. ზემოაღნიშნული სტრატეგიები საჭიროებს როგორც კორპორატიული, ასევე საცალო კლიენტების მოთხოვნებისადმი არასტანდარტულ მიდგომებს და განსხვავებული ინტერესების-ჯგუფებისადმი ფოკუსირებას. სტრატეგიული ალტერნატივების ანალიზი ხშირად საბანკო სტრუქტურებს უბიძგებს დივერსიფიკაციის პოლიტიკისკენ, თუმცა, ამან არ უნდა ავნოს ტრადიციულ ბაზრებზე ბანკის ქმედუნარიანობას და სტაბილური კლიენტურის მოთხოვნილებებზე ოპერატიულ რეაგირებას.

ამრიგად, ფინანსური გლობალიზაციის პირობებში ფინანსური ბაზრის მონაწილეების ეროვნულად ორიენტირებულობის სტრატეგია არის საჭირო, რომელიც სახელმწიფოს გეგმებთან და ინტერესებთან, კაპიტალის გამოყვანაზე შეზღუდვების დანერგვასთან და რისკების მართვის კომპლექსური სისტემების ფორმირებასთან შესაბამისობაში, ბიზნესის განვითარებაზე იქნება დაფუძნებული.

საქართველოს საბანკო სექტორი პერმანენტული რეფორმირების პროცესშია. კრიზისიდან გამოსვლა საქართველოსთვის უფრო ძნელი იქნება ფინანსური ბაზრების განუვითარებლობისა და ეკონომიკის დაუბალანსებლობის გამო. თუმცა, ეკონომიკაში მიღწეული გარკვეული პროგრესის მიუხედავად,

ეკონომიკური განვითარების დონით, საქართველო მაინც მნიშვნელოვნად ჩამორჩება როგორც მეზობელ, ასევე სხვა პოსტსაბჭოთა ქვეყნებს.

გამოყენებული ლიტერატურა:

1. გოგოლაძე. მომატებული კონკურენციისა და ფინანსური კრიზისის ბანკის საქმიანობის მოდელის შემუშავება, (სადოქტორო დისერტაცია), თბ., 2013.
2. კოვზანაძე, ი. თანამედროვე საბანკო საქმე, თბ., 2014.
3. ჯანგულაშვილი, ლ. საქართველოს საბანკო სექტორის სტრატეგიული განვითარების მიმართულებები, (ავტორეფერატი), თბ. 2016
4. ხომერიკი, თ. საბანკო სექტორის განვითარების სტრატეგია არამდგრად გარემოში - ბიზნესი და კანონმდებლობა, 2010, №17.

საქართველოს კომერციული ბანკების საკრედიტო პოლიტიკისთვის ღამახასიათებელი თავისებურებები

დავითი პიტიურიშვილი,
სტუ-ს დოქტორანტი

რეზიუმე

დღესდღეობით საქართველოს კომერციული ბანკების საკრედიტო პოლიტიკა ყურადღების ცენტრშია, რადგან იგი წარმოადგენს ბანკის საკრედიტო საქმიანობის მიზნების, სტრატეგიის, პრიორიტეტების, მართვის სტანდარტებისა და ზოგადი პრინციპების განმსაზღვრელ დოკუმენტს.

სტატიაში საუბარია, კომერციული ბანკების საკრედიტო პოლიტიკის არსზე და პრინციპებზე. განხილულია, ქართულ რეალობაში არსებული საკრედიტო პრობლემები და მათი მნიშვნელობა. საუბარია ასევე ქართული კომერციული ბანკების საკრედიტო პოლიტიკისთვის დამახასიათებელ თავისებურებებზე. დასკვნის სახით მოცემულია რჩევები, კომერციული ბანკების საკრედიტო პოლიტიკის სრულყოფისთვის.

საკვანძო სიტყვები: დაბრუნებადობა, ვადიანობა, ფასიანობა, მიზნობრიობა, უზრუნველყოფა

Summary

The characteristic features of credit policy in Georgian commercial banks

Nowadays the policy of Georgian commercial banks is in the spotlight, because it is the bank's credit business objectives, strategies, priorities, management standards and general principles of making document.

In the article there is written about the credit policy and the principles of the Commercial banking, also there is written about the credit which nowadays exist in Georgian reality and what is their meaning. It also emphasizes the characteristic features of credit policies in Georgian commercial banks. Finally, there are some tips for improving the credit policy in Georgian commercial banking sectors.

Keywords: returnable, terminable, valuable, purpose, secure

კომერციული ბანკების საკრედიტო პოლიტიკის არსი

საბანკო სისტემა შესაძლებელია იყოს, როგორც ერთი, ისე ორსაფეხურიანი. ერთსაფეხურიანი საბანკო სისტემის დროს ყველა საკრედიტო-საანგარიშსწორებო მომსახურება ერთ იერარქიულ საფეხურზე იმყოფება, მსგავსი სისტემა ძრითადად დამახასიათებელია სუსტად განვითარებული ეკონომიკური სტრუქტურის ქვეყნებისთვის, ტოტალიტარული მართვის ქვეყნებისთვის, ადმინისტრაციულ-მბრძანებლური ქვეყნებისთვის და სხვ.

რაც შეეხება ორსაფეხურიან საბანკო სისტემას, ის აგებულია ბანკებს შორის ვერტიკალურ და ჰორიზონტალურ ურთიერთობაზე. ვერტიკალური ურთიერთობა ითვალისწინებს ცენტრალური ბანკის და დაქვემდებარებულ რგოლებს შორის ურთიერთობას, ხოლო ჰორიზონტალური ურთიერთობები - კომერციულ ბანკებს შორის ურთიერთობას.

საკრედიტო პოლიტიკა წარმოადგენს ბანკის საკრედიტო საქმიანობის მიზნების, სტრატეგიის, პრიორიტეტების, მართვის სტანდარტებისა და ზოგადი პრინციპების განმსაზღვრელ დოკუმენტს. კომერციული ბანკები მმართველობითი ორგანოებისგან, საკრედიტო პოლიტიკის შემუშავებამდე მოითხოვენ საკრედიტო მიზნების ფორმულირებასა და განსაზღვრას, რათა დადგინდეს შეესაბამება, თუ არა მოცემული მიზნები, ბანკის მიზნებს, რადგან ნებისმიერი ქვეყნისთვის ფულად საკრედიტო პოლიტიკა მაკროეკონომიკური რეგულირების ნაწილს წარმოადგენს. ბანკის საკრედიტო საქმიანობის მიზანია საკრედიტო რისკების გონივრულ მართვისა და საკრედიტო პორტფელის მოცულობისა და ხარისხობრივი მაჩვენებლების მაქსიმიზაციის მეშვეობით, მაღალი და სტაბილური შემოსავლების უზრუნველყოფა და ბანკის ღირებულების გაზრდა.

საკრედიტო პოლიტიკის განახლება ხდება წელიწადში ერთხელ. ამ დროს შედის რიგი კორექტირებები, რომელიც დგინდება საბანკო კონიუნქტურის ცვლილებების გათვალისწინებით, იმისათვის, რომ მოხდეს დაკრედიტების საქმიანობის განვითარება და საბანკო ბაზარზე განხორციელებული ცვლილებების ასახვა. ზოგადად ამ ცვლილებებზე მრავალი ფაქტორი ახდენს გავლენას, რომლებიც შესაძლებელია დავყოთ ორ ნაწილად:

1. მაკროეკონომიკური ფაქტორები - ისეთი ფაქტორები, რომლებზე გავლენის მოხდენაც არ შეუძლია კომერციულ ბანკს. მაგ. კონკურენტი კომერციული ბანკების საკრედიტო პოლიტიკა, მსოფლიო ფინანსურ

ბაზარზე არსებული მდგომარეობა და სხვ.

2. მიკროფაქტორები - ისეთი ფაქტორები, რომლებზე გავლენის მოხდენაც შეუძლია კომერციულ ბანკს, რაც მას შესაძლებლობას აძლევს დახვეწოს თავისი საკრედიტო პოლიტიკა. მაგ. ბანკის რესურსების უზრუნველყოფა, ბანკის საპროცენტო პოლიტიკა და სხვ.

საკრედიტო პოლიტიკაში აუცილებელია, გაერთიანებული იყოს ბანკში მიღებული დაკრედიტების საერთო სტრატეგია და დირექტივები, თუმცა ის ასევე მოიცავს, როგორც საკრედიტო ლიმიტებს, ისე დაკრედიტების ცალკეულ წესებს, რომლებიც ეფუძნება ქართულ კანონმდებლობას, საქართველოს ეროვნული ბანკის მოთხოვნებს და საკრედიტო სტრუქტურის სტანდარტებს.

კომერციული ბანკების საკრედიტო პოლიტიკის შემუშავება ხდება უმაღლესი მენეჯმენტის, აღმასრულებელი ორგანოს, ან საკრედიტო კომიტეტის მიერ და ამტკიცებს სამეთვალყურეო საბჭო.

კომერციული ბანკების საკრედიტო პოლიტიკა ესაა საკრედიტო სტრატეგიებისა და ტაქტიკების ერთობლიობა, რომელიც განსაზღვრავს ბანკის ძირითად პროცენტებს, პრიორიტეტებსა და მიზნებს საკრედიტო ბაზარზე. იგი აწესებს საკრედიტო საქმიანობის საფუძვლებს, ხოლო საკრედიტო საქმიანობის დანარჩენი დოკუმენტები ამ უკანასკნელის რეალიზაციის პრაქტიკულ მექანიზმებს

დაკრედიტების ძირითადი პრინციპები

დაკრედიტების ძირითადი პრინციპებს მიეკუთვნება:

- დაბრუნებადობა
- ვადიანობა
- ფასიანობა
- მიზნობრიობა
- უზრუნველყოფა

უპირველესყოვლისა კრედიტის წამყვან კანონს წარმოადგენს „სახსრების დაბრუნებითობის კანონი“, რომელიც მიიღწევა დაკრედიტების მექანიზმის საშუალებით და გულისხმობს გასესხებული სახსრების დროულად დაბრუნებას, ამ უკანასკნელს კი სავსებით პასუხობს ვადიანობის პრინციპი, იგი განსაზღვრავს კრედიტის გამოყენების დროით საზღვრებს და მისი დაბრუნების კონკრეტულ ვადებს. აღნიშნული პირობის დარღვევა ბანკისთვის წარმოადგენს საფუძველს, რომ მსესხებლის მიმართ გამოიყენებული იქნეს სხვადასხვა სანქციები. სასიხოცხლოდ მნიშვნელოვანია, ასევე ფასიანობის პრინციპი, რაც ნიშნავს რომ მსესხებელმა ბანკს უნდა დაუბრუნოს არა მარტო კრედიტის თანხა არამედ მისი გამოყენებისთვის გარკვეული საზღაური - რომელსაც სარგებელი ეწოდება. ბანკის მხრიდან დიდი ყურადღება ეთმობა მიზნობრიობის პრინციპს, რომელიც ვერცელდება მის მრავალსახეობაზე. ბანკი კრედიტს გასცემს განსაზღვრული მიზნისათვის და თვალყურს ადევნებს მის მიზნობრივ გამოყენებას, რადგან კლიენტს არ

აქვს უფლება მისი არამიზნობრივად გამოყენებისა, წინააღმდეგ შემთხვევაში ბანკი იტოვებს უფლებას გამოიყენოს მსესხებლის მიმართ მკაცრი ეკონომიკური სანქციები. ხშირად, მაგრამ არა ყოველთვის ბანკი იყენებს უზრუნველყოფის პრინციპს. იგიაუცილებელია ბანკის აქტივების გარანტიის შენარჩუნებისთვის, რადგან მათი ძირითადი ნაწილი ნასესხები სახსრებისგან შედგება. კრედიტის უზრუნველყოფის როლში შეიძლება გამოვიდეს მსესხებლის ნებისმიერი მატერიალური ფასეულობა, როგორც უძრავ-მოძრავი ქონება, ასევე ფასიანი ქაღალდები. თუ მსესხებელი თავის ვალდებულებას დაარღვევს, უზრუნველყოფაში მიღებული ქონება გადადის ბანკის საკუთრებაში და ეს უკანასკნელი მისი რეალიზაციის საშუალებით ინაზღაურებს კრედიტის დაუბრუნებლობით მიყენებულ ზარალს.

დაკრედიტების ყველა პრინციპი მჭიდროდაა დაკავშირებული ერთმანეთთან. მაგ. მიზნობრიობის პრინციპის არასწორმა შესრულებამ შეიძლება მიგვიყვანოს კრედიტის გამოყენებამდე არარაციონალური მიმართულებით. ნაკლოვანებები დაკრედიტების უზრუნველყოფის პრინციპის რეალიზაციაში გაართულებენ ვადიანობის პრინციპის შესრულებას და საბოლოო ჯამში, თუ არ მოხერხდება შეთანხმება გამოვიყენებთ უზრუნველყოფის პროცესის, რათა მოხდეს გაცემული თანხის დაუბრუნებლობით მიყენებული ზარალის ანაზღაურება.

საქართველოს კომერციული ბანკების საკრედიტო პოლიტიკა

XX საუკუნის 80-იანი წლების ბოლოს იწყება არსებული ეკონომიკური სისტემის, საბაზრო ეკონომიკით შეცვლა, რამაც თავისთავად ცხადია გამოიწვია ამ სისტემისთვის დამახასიათებელი კომერციული საბანკო სისტემის ფორმირება. აღნიშნული პროცესი შეეხო საქართველოსაც, სადაც განსაკუთრებული ადგილი ეთმობა საკრედიტო ორგანიზაციებს. მიღებულ იქნა კანონი ეროვნული ბანკისა და კომერციული ბანკის საქმიანობის შესახებ. ამ კანონის საშუალებით ქვეყნის ტერიტორიაზე ბანკებს მიეცათ თანაბარ პირობებში ფუნქციონირების საშუალება.

XXI საუკუნის დასაწყისისთვის საქართველოს საბანკო სიტემა შემდეგნაირად გამოიყურებოდა: 1) საქართველოს ეროვნული ბანკი; 2) კომერციული ბანკები; 3) სპეციალიზირებული საკრედიტო-საფინანსო ინსტიტუტები.

დღესდღეობით საქართველოს საკრედიტო სისტემის ახალსტრუქტურა შეესაბამება საბაზრო ეკონომიკის მოთხოვნილებებს. უნდა აღინიშნოს ისიც, რომ თავის დროზე მას რიგი ნაკლოვანებები გააჩნდა, რომლის ნაწილიც დღემდე მოგვდევს. საწყის ეტაპზე იქმნებოდა სუსტი საფინანსო ინსტიტუტები, რის გამოც კლიენტები ვერ იღებდნენ ხარისხიან მოსმახურებას, ისინი ძირითადად იძლეოდნენ მოკლევადიან კრედიტებს, რადგან ქვეყნის კომერციულ ბანკებს არ გააჩნდათ გრძელვადიანი

საინვესტიციო რესურსები. შემდეგში ბანკების შერწყმამ უზრუნველყო ამ უკანასკნელი პრობლემის მოგვარება.

საქართველოს ეროვნული ბანკის საქმიანობას არეგულირებს საქართველოს კონსტიტუცია და ორგანული კანონი საქართველოს ეროვნული ბანკის შესახებ. მთავარი ფუნქცია მონეტარულ ნაწილში ფასების და ბაზრის სტაბილიზაციაა, რაც ანტიინფლაციური პოლიტიკის წარმართვასთან, ჭარბწარმოებასთან, ან ხარჯების ზრდასთან არის დაკავშირებული. ამ უკანასკნელის შესარბილებლად კი გამოიყენება ფულადსაკრედიტო პოლიტიკის ინსტრუმენტები და/ან საალრიცხვო განაკვეთების აწევა. საალრიცხვო განაკვეთების გაძვირება იწვევს საკრედიტო რესურსების ფასის გაძვირებას და შეაბამისად დეპოზიტების გაზრდას. კომერციული კრედიტის გაძვირება ამცირებს სამეწარმეო საქმიანობას, მაგრამ ზრდის დეპოზიტების მიმზიდველობას. შესაბამისად, გარკვეული პერიოდის შემდეგ დეპოზიტების მიმზიდველობის გაზრდით, ხდება თავისუფალი ფულადი სახსრების საბანკო არხებში გადადინება, რაც მოთხოვნის შემცირების წინაპირობა ხდება.

საქართველოს ეროვნული ბანკის მიერ პირველი ინსტრუმენტის გამოყენება მიმოქცევაში ფულის მასის გასაზრდელად კომერციული ბანკების ხელთ არსებული ფასიანი ქაღალდების შესყიდვას გულისხმობს, ხოლო მიმოქცევაში ფულის მასის შესამცირებლად - ეროვნული ბანკის ხელთ არსებული ფასიანი ქაღალდების კომერციული ბანკებისათვის მიყიდვა. ასეთი ღონისძიებები პრაქტიკულად გამოირიცხებულია, რადგან არ არსებობს ფასიანი ქაღალდების მეორადი ბაზარი. მეორე ინსტრუმენტიც, დღევანდელ პირობებში მცირე ეფექტიანია, ვინაიდან ფულის მასის დიდი ოდენობა ბანკებს გარეთ მიმოიქცევა, დასახვეწია დეპოზიტების დაზღვევის სისტემა.

სადისკონტო პოლიტიკის თვალსაზრისით მეტად მნიშვნელოვანია საკრედიტო რესურსებზე საპროცენტო განაკვეთების შემცირება, რაც ხელს შეუწყობს შიდასაკრედიტო ბაზარზე მოთხოვნის გაზრდას და ფართო ინექციებს ეროვნული ეკონომიკაში. ბანკთაშორის საკრედიტო რესურსების ბირჟაზე საპროცენტო განაკვეთების შემცირება შესაძლებლობას მისცემს საკრედიტო ინსტიტუტებს შედარებით იაფად შეიძინონ დამატებითი, რეზერვები სესხების სახით, მაგრამ ესეც პრაქტიკულად გამოირიცხებულია, რადგან საქართველოს ეროვნული ბანკი ახორციელებს „ძვირი ფულის“ პოლიტიკას. მიმდინარე ეტაპზე ეროვნულმა ბანკმა საპროცენტო განაკვეთების შესამცირებლად საკრედიტო რესურსების დეფიციტის შევსებით შეიძლება უფრო გააღრმავოს ეკონომიკური კრიზისი.

საქართველოს საკრედიტო ბაზარზე, არსებობს შემდეგი სახის საკრედიტო პროდუქტები:

სამომხმარებლო სესხი - მას მომხმარებელი იღებს პირადი მოხმარებისთვის, გარკვეული საქონლის, ან მომსახურების შესაძენად. სამომხმარებლო სესხი აირის კრედიტი და როგორც წესი მოკლე-

ვადიანია, რის გამოც სხვა სესხებთან შედარებით ყველაზე ძვირია. საპროცენტო განაკვეთს განსაზღვრავს სესხის ვადა, მოცულობა და მსესხებლის შემოსავალი.

იპოთეკური სესხი - იპოთეკური სესხი არის უძრავი ქონებით უზრუნველყოფილი გრძელვადიანი მიზნობრივი კრედიტი, რომლის მეშვეობით შეგიძლიათ შეიძინოთ, ააშენოთ ან გაარემონტოთ უძრავი ქონება - ბინა, აგარაკი, მიწის ნაკვეთი.

იპოთეკური კრედიტის უძრავი ქონებით უზრუნველყოფა გულისხმობს, რომ სესხის მოქმედების პერიოდში თქვენს მიერ აღებული სასესხო ვალდებულების შეუსრულებლობის შემთხვევაში ბანკს უფლება აქვს მოახდინოს უზრუნველყოფაში არსებული უძრავი ქონების რეალიზაცია.

ავტოსესხი - მისი საშუალებით მომხმარებელს შეუძია შეიძინოს მისთვის სასურველი, როგორც ახალი, ისე მეორადი ავტომობილი. როგორც წესი, ავტომობილი წარმოადგენს კრედიტის უზრუნველყოფის საშუალებას, მანამ, სანამ მისი დაფარვა არ მოხდება ბოლომდე. შესაძლებელია, ასევე ავტომობილის ნაცვლად უზრუნველყოფაში წარმოვადგინოთ უძრავი ქონებაც.

განვადება - ეს არის სამომხმარებლო ტიპის სესხი რომელსაც მომხმარებელი იღებს ბანკიდან მალაზიამი/სავაჭრო ობიექტში კონკრეტული საქონლის ან მომსახურების შესაძენად. განვადების გაფორმება შესაძლებელია მომენტალურად, უშუალოდ მალაზიამი და/ან სავაჭრო ობიექტში.

ოვერდრაფტი - იგი წარმოადგენს მოკლევადიან სესხს, რომელიც დაიშვება მომხმარებლის საბარათე ანგარიშზე. მას მეცამეტე ხელფასსაც უწოდებენ და ირთვება ხელფასის შესაბამისად. ოვერდრაფტის ვადა, როგორც წესი არის 1 წელი და ყოველთვიურად ჩარიცხული ხელფასიდან მხოლოდ დარიცხული პროცენტი იჭრება, ხოლო ძირი ვადის ბოლოს იფარება. ის ძალიან გავს საკრედიტო ბარათს, თუმცა განსხვავდება იმით, რომ ჩვეულებრივ, მიბმულია ხელფასზე, საშელავათო პერიოდი კი ათვისებულ თანხაზე არ მოქმედებს.

საკრედიტო ბარათი - იგი არის ორი საბანკო პროდუქტის - პლასტიკური ბარათისა და სამომხმარებლო სესხის სინთეზი. საკრედიტო ბარათი მომხმარებელს საშუალებას აძლევს სავაჭრო ობიექტში საბანკო კრედიტით შეიძინოს საქონელი ან მომსახურება, ასევე ინტერნეტით, და/ან ბანკომატის მეშვეობით გაანაღდოს თანხა.

საკრედიტო ლიმიტი, ანუ სესხის მაქსიმალური ოდენობა, რომელიც ინდივიდუალურია, მომხმარებლის საკრედიტო ისტორიისა და მისი შემოსავლების გათვალისწინებით განისაზღვრება. შესაძლოა საკრედიტო ლიმიტის გაზრდაც. უმეტეს საკრედიტო ბარათზე მოქმედებს ე.წ. საშელავათო პერიოდი, რომლის განმავლობაშიც დავალიანების სრულად დაფარვის შემთხვევაში ათვისებულ თანხას არ ერიცხება პროცენტი.

საქართველოს საკრედიტო ბაზარზე, არსებული საკრედიტო პროდუქტების შედარება

დასკვნა

ბანკი	სესხისტიპი	საპროცენტო განაკვეთი	სესხისთანა	სესხის ვადა
ლიბერთი ბანკი	სამომხმარებლო სესხი	16% - 24%	50,000 ლარამდე	84 თვემდე
ფინკა ბანკი	სამომხმარებლო სესხი	ინდივიდუალური	100-60 000 ლარამდე	3 - 60 თვე
თიბისი ბანკი	იპოთეკური სესხი	0.25% ლარში / 10.5-12.5% დოლარში	2000 - 500,000\$ / 400,000 ლარამდე	6-180 თვე
პროკრედიტ ბანკი	იპოთეკური სესხი	12-17% ლარში / 11-15.5% €/\$	5000-150000 ლარი/\$€	6-180 თვე
ლიბერთი ბანკი	იპოთეკური სესხი	10.25-24% ლარში / 15-24% \$	5,000 - 300,000 ლარამდე (ექვ. დოლარში)	6-180 თვემდე
კორსტანდარტბანკი	იპოთეკური სესხი	7.7-18% ლარი / 12%-18% დოლარი	მკს. 400,000 ლარი (ექვ. დოლარში)	6-120 თვე
ლიბერთი ბანკი	ავტოსესხი	15% - დან	2,000 - 100,000 ლარამდე	6 - 72 თვე
ბანკი რესპუბლიკა	ავტოსესხი	ახალი - 15-16% წ-ში (18-20% ლარი); ძველი - 16-20%(20-23%)	2,000 - 60,000 \$	3 - 72 თვე

ცხრილში მოცემულია, მხოლოდ რამდენიმე კომერციული ბანკის შესახებ ინფორმაცია. ცხადია სრული ინფორმაციის დაწერა რთულია, რადგან საკმაოდ ბევრი კომერციული ბანკი და შესაბამისად ბევრი საბანკო პროდუქტია ქართულ საბანკო ბაზარზე. თუმცა აღსანიშნავია, რომ კონკურენცია საბოლოო ჯამში ხელს უწყობს, საპროცენტო განაკვეთების დარეგულირებას.

დასკვნის სახით შესაძლებელია ითქვას, რომ მიუხედავად იმისა, რომ ქართული კომერციული ბანკების საკრედიტო პოლიტიკა ერთი შეხედვით სრულყოფილად გვეჩვენება, აუცილებელია მისი დახვეწა, რადგან საპროცენტო განაკვეთები საქართველოში სხვა ქვეყნებთან შედარებით მაინც ძალიან მაღალია. ეს ყოველივე კი რათქმა უნდა უარყოფითად აისახება როგორც თითოეული ადამიანის, ასევე მთელი ეკონომიკის განვითარებაზე. მაღალი საპროცენტო განაკვეთების პირობებში ბიზნესს უჭირს შეინარჩუნოს რენტაბელობა, ხოლო მომხმარებელს გაზარდოს მოხმარება. გარდა ამისა, ვერ ვითარდება ფინანსური სისტემისა და მთლიანად ეკონომიკის ბევრი სფერო, რომელთა ფუნქციონირება ასეთი საპროცენტო განაკვეთების პირობებში შეუძლებელია. აქედან გამომდინარე, ძალიან მნიშვნელოვანია კრედიტებზე საპროცენტო განაკვეთების შემცირება, რათა მოხდეს საფინანსო სექტორისა და მთლიანად ეკონომიკის განვითარება.

გამოყენებული ლიტერატურა

1. მ. გოგობია საბანკო საქმე თბ., 2007.
2. ვ. მოსიაშვილი ფ. ლომიძე ფ. ქოქოსაძე, საბანკო საქმე თბ., 2009.
3. კოვზანაძე ი. საქართველოს კომერციული ბანკების ფუნქციონირების პრობლემები თანამედროვე ეტაპზე. თბ., 2001.
4. რ.ბერიძე საბანკო მენეჯმენტი. თბ., 2005
5. www.gks.ru;
6. www.nbg.gov.ge
7. www.businesscafe.ge
8. <http://sesxebi.ge/avto-sesxi.php>
9. <http://sab.ge/ge/useful-info/articles/118-sakredito-produktebi>

რეზიუმე

სტატიაში განხილულია ერთობლივი ფინანსური რისკის მართვის სისტემა. დიდი ხნის განმავლობაში საბანკო საქმიანობის რეგულირების სისტემებში ძირითადი აქცენტი კაპიტალის საკმარისობის შეფასებისადმი სტანდარტიზირებულ მიდგომებზე კეთდებოდა, მაგრამ ბოლო ფინანსურმა კრიზისმა დაგვანახა, რომ რეგულაციური კაპიტალის მიმართებაში ნორმატივის დაცვა ბანკის შენახვებსა და ინვესტორებს საკრედიტო ორგანიზაციების დეფლოტებისაგან რეალურად არ იცავს.

საკვანძო სიტყვები: რისკ-მენეჯმენტი; ინვესტიციის, ლიკვიდობის რისკი; რისკიანი სანარმო; რისკიანი პორტფელი; რისკისა და შემოსავლიანობის თანაფარდობა.

Summary

Modern society demands certain requirements to banks in connection with their financial activities. Banks' work should be highly effective. That's why it's actual to assess efficiency of bank's financial activities. It should be noted that there is no single approach of efficiency determination in the world. In economically highly developed countries effectiveness is determined by the increase of the bank's stock or business price, while in less developed countries, it is possible to evaluate the effectiveness by means of profitability and rent ability. Moreover, the modern banking sector is characterized by increased competition and the existence of a global crisis. In this case, assessment is concentrated on the evaluation of banks' sustainability and reliability. On the other hand consistency and reliability is highly dependent on banks' capital structure and enough to cover this risk, balance sheet liquidity levels, asset quality and structure, risk management policy, risk - Management arrangements for quality control.

Keywords: Risk-management; Investment liquidity risk; Venture company; Risk portfolio; risk / return rate off.

შესავალი

სხვადასხვა ბუნების რისკის ფაქტორების (საკრედიტოს, საოპერაციოს, ბიზნეს-რისკების) შესახებ მონაცემების არგუმენტირებადი მოდელების გაზომვისა და ჩამოყალიბების პრობლემები, საკმარისად კარგად არ არის შესწავლილი. რისკის გამოვლენებს შორის შეიძლება ურთიერთკავშირები არსებობდეს, რაც ასევე მმართველობითი გადაწყვეტილებების

მიღებისას უნდა იქნას გათვალისწინებული. ერთობლივი რისკის ბოლომდე შეუფასებლობა ან გადაფასება საკრედიტო ორგანიზაციის ფუნქციონირების მდგრადობაზე და ეფექტიანობაზე ზემოქმედებენ. ამრიგად, კომერციული ბანკის რისკების მრავალფეროვანი ფაქტორებისა და ფინანსურ შედეგებზე მათი ინტეგრალური ზემოქმედების გამათვალისწინებელი მოდელების ჩამოყალიბება არის საჭირო.

ძირითადი ტექსტი

კაპიტალის საკმარისობის შეფასების შიდა პროცედურების ჩამოყალიბებისას საჭიროა გამოვიდეთ იქედან, რომ მოცემული სისტემა ბანკის უფრო საერთო სტრატეგიული მართვის სისტემის ქვესისტემას წარმოადგენს, რომლის ზემოქმედებები ყველა სახეობის სანარმოო რესურსების (ფინანსურების, შრომითების, მატერიალურებისა და არამატერიალურების) ბიზნეს-პროცესებში ეფექტურად და სრულად გამოყენებაზეა მიმართული. სტრატეგიული მართვის სისტემის (სმს) გლობლურ მიზანს ბანკის ღირებულების, მისი ფინანსური მდგრადობის და საკანონმდებლო მოთხოვნილებებისა და შეზღუდვების დაცვის შენარჩუნებისას, მდგრადი გრძელვადიანი ზრდის მიღწევა წარმოადგენს.

აღნიშნული ამოცანების შესაბამისად მართვის თანამედროვე სისტემებში გამოიყოფა ისეთი ქვესისტემები, როგორცაა:

ფინანსური მართვა (რომელიც მოიცავს ფინანსური რესურსების ბიზნესის მიმართულებების მიხედვით განაწილებას, დანახარჯებისა და რისკების მართვას);

მარკეტინგი და ინოვაციების მართვა; კლიენტებთან ურთიერთმოქმედების მართვა და გაყიდვების ქსეკის შექმნა;

მარეგულებელთან და სოციალურ-ეკონომიკურ თანამეგობრობასთან (public relation) ურთიერთმოქმედების მართვა;

პროცესული მართვა, მიმართული ბიზნეს-პროცესების გაუმჯობესებაზე;

კოდნის მართვა (knowledge management);

პერსონალის მოტივაცია და მართვა;

ორგანიზაციული კაპიტალის მართვა (organizaciis strukturireba);

ინფორმაციული კაპიტალის მართვა (IT - management).

ერთობლივი ფინანსური რისკის მართვის სისტემის შინაარსის გამსაზღვრისას, უნდა იქნას გაგებული, რომ სტრატეგიული მენეჯმენტის ყველა ქვესისტემები ურთიერთ მჭიდრიდა დაკავშირებულები და ერთმანეთთან ურთიერთმოქმედებენ. უპირველეს ყოვლისა, ერთობლივი ფინანსური რისკის მართვის

სისტემა (ეფრმს) სტრატეგიული ფინანსური მენეჯ-მენტის ნაწილს წარმოადგენს, რომლის ჩარჩოებში ბანკის საქმიანობის, მართვის ყველა დონეებზე და მის ყველა ბიზნეს-პროცესებში, ეფექტიანობის მართვა ხორციელდება. ამასთან ეფექტიანობა აღიქმება რიგორც რთული კატეგორია, რომლის გაზომვა - მიმდინარე მოგების მიღებასთან და მისი გრძელვადიანი ზრდის უზრუნველყოფასთან, ლიკვიდობის მხარდაჭერასთან და რისკის გონივრულ შეზღუდვასთან, ღირებულების არა მარტო ბანკისათვის, არამედ მისი კლიენტისათვისაც და მთლიანად საზოგადოებისათვისაც შექმნასთან არის დაკავშირებული.

მეორე მხრივ, სტრატეგიული ფინანსური მენეჯ-მენტის ყველა დანარჩენ ზემოთჩამოთვლილ ქვესისტემებში გადანყვეტილებები უნდა იქნას ფინანსური ინდიკატორების საფუძველზე მიღებული, რომელთა შორის ერთ-ერთ უმნიშვნელოვანესს ერთობლივი ფინანსური რისკის მაჩვენებელი წარმოადგენს, რომლის ნეგატიური პროგნოზები შემზღუდავები უნდა გახდნენ სტრატეგიული და მიმდინარე მმართველობითი გადანყვეტილებების მიღებასთან მიმართებაში. ამიტომ ერთობლივი ფინანსური რისკის მაჩვენებლები ბანკის სტრატეგიული მენეჯმენტის სისტემის ყველა დონეზე და ყველა ქვესისტემებში მიღწევადი უნდა იყოს.

რისკების მართვის პროცესებისა და გადანყვეტილების მიღების დანარჩენი პროცესების ამდგავარმა კოორდინაციამ ბანკის ინტეგრირებული რისკ-მენეჯმენტის (ირმ) სახელწოდება მიიღო. სტრატეგიული მართვის სისტემაში და, უპირველეს ყოვლისა, სტრატეგიული დაგეგმვის სისტემაში რისკების მართვის ინტეგრირებულობის პრინციპის რელიზაციის აუცილებლობის შესახებ მარეგულირებლების, მათ შორის ცენტრალური ბანკის მხრიდანაც მკაფიოდ არის მითითებული, კერძოდ „საკრედიტო ორგანიზაციების მიერ კაპიტალის საკმარისობის შეფასების შიდა პროცედურების ორგანიზაციასთან მიმართებაში მეთოდურ რეკომენდაციებში“ მითითებულია, რომ „კაპიტალის საკმარისობის შეფასების შიდა პროცედურები (კსშშ) რეკომენდირებულია შემუშავებული იქნას საკრედიტო ორგანიზაციის ბიზნესის გრძელვადიანი ინტერესების გათვალისწინებით და სტრატეგიული დაგეგმვის პროცესთან იქნას დაკავშირებული, ანუ კსშშ-ს შემუშავებისათვის საფუძველს საკრედიტო ორგანიზაციის განვითარების სტრატეგიასი განსაზღვრული - ბიზნესის განვითარებასთან მიმართებაში და კაპიტალის დაგეგმილი (მიზნობრივი) დონეების ორიენტირები წარმოადგენენ“.

სტრატეგიული მენეჯმენტის პროცესებში ერთობლივი ფინანსური რისკის მართვის სისტემის (ეფრმს) ადგილის უფრო ზუსტად განსაზღვრისათვის მიზანშეწონილად მიგვაჩნია კაპიტალის საკმარისობის შეფასების შიდა პროცედურების (კსშშ) აგების პროცესები იქნას ჩამოყალიბებული. ისინი უნდა განსაზღვრავდნენ:

1. კაპიტალის საკმარისობის შეფასების შიდა პროცესების ინტეგრირებულობას:

კოორპორატიული მართვისა და ფინანსური მენეჯ-მენტის სისტემაში;

ბანკის სტრატეგიული დაგეგმვის სისტემაში.

ერთი მხრივ, კაპიტალის საკმარისობის შეფასების შედეგები - ბიზნესის განვითარებასთან (სტრატეგიის ფორმირებისას) მიმართებაში გადანყვეტილებების მიღებისას, ახალი სახეობის/დამატებითი მოცულობის რისკების გადაფარვის მიზნით კაპიტალის საჭირო სიდიდის შეფასებისათვის საფუძვლის სახით გამოიყენება. მეორე მხრივ, განვითარების სტრატეგიის ფორმირებისას კაპიტალის საკმარისობის შეფასების პროცედურები თვითონ ექვედებარებიან - საქმიანობის ახალ პირობებთან, ბიზნესის ცვალებად ხასიათსა და სრტუქტურასთან, მიღებადი რისკების დონისა და პროფილთან მათი შესაბამისობის საგანზე ანალიზს. მაგალითად, საკრედიტო ორგანიზაციის მიერ საქმიანობის ახალი მიმართულების განვითარების შესახებ გადანყვეტილება, რომელსაც საკრედიტო ორგანიზაციის მიერ მისთვის ახალი სახეობის რისკის მიღებისაკენ მივუავართ, მიზანშეწონილია მოცემული ახალი სახეობის რისკის შეფასებასთან მიმართებაში მისი გადაფარვისათვის კაპიტალის საჭირო სიდიდისა და მის მართვასთან მიმართებაში ინფრასტრუქტურის შეფასების არსებობით იქნას გამაგრებული.

2. ორგანიზაციული სტრუქტურის დონეზე ფუნქციების დაყოფის უზრუნველყოფას, რომლებიც რისკების მიღებასთან და მათი ისეთიანად მართვასთან არიან დაკავშირებული, რომ რისკებთან ოპერაციებისა და მართვის განხორციელება (რისკების იდენტიფიკაცია, შეფასება, მონიტორინგი, შიდა ანგარიშგების მომზადება) ერთი ქვედანაყოფის ფუნქციებს არ წარმოადგენდეს. აღნიშნულთან დაკავშირებით ქვედანაყოფების ამოცანები, კომპეტენცია და მოვალეობები (რისკების მიღებაზე პასუხისმგებელი ქვედანაყოფები და მათ მართვაზე პასუხისმგებელი ქვედანაყოფები) მკაფიოდ უნდა იყოს განსაზღვრული.

3. ბანკის ყველა არსებითი სახეობის რისკებისადმი მიდრეკილების დამოუკიდებელი აგრეგირებული შეფასების განხორციელებასა და შეფასების შედეგების არსებულ კაპიტალთან შესაბამისობის დადგენას. რეგულატორის მიერ რეკომენდირებულია, რომ ასეთი შეფასების განმხორციელებელი ქვედანაყოფი უშუალოდ საკრედიტო ორგანიზაციის დირექტორთა საბჭოს ან აღმასრულებელ ორგანოს ექვემდებარებოდეს.

4. რისკების მართვის სისტემის არსებობას, რომელიც მოიცავს არა მარტო საკრედიტო, საბაზრო, საოპერაციო რისკებს, არამედ რისკების ახალ სახეობებსაც, რომლებიც თვითონ თავისთავად მნიშვნელოვნებად შეიძლება არ გვესახებიან, მაგრამ სხვა რისკებთან შეხამებაში შეიძლება მნიშვნელოვან დანაკარგებამდე მიგვიყვანონ, მაგალითად, ბიზნეს-რისკი, სარეპუტაციო რისკი, სამართლებრივი რისკი

და ა.შ.

5. რისკის ერთობლივი ზღვრული სიდიდის („რისკისადმი წყურვილის“ ან რისკის ქვეშ კაპიტალის) განსაზღვრაზე დირექტორთა საბჭოს მასუხისმგებლობას, რომლის მიღებაზე საკრედიტო ორგანიზაცია არის მზად. მოცემული მაჩვენებლის განსაზღვრისას ხშირად მესაკუთრეები - სასურველი საგარეო რეიტინგისა და ფინანსური მაჩვენებლების განსაზღვრულ დონეზე (მაგალითად, კაპიტალის მოგებიანობის მახასიათებლები) და ყველა არსებითი რისკების სახეობებისათვის მიზნობრივი/მაქსიმალური დონეების მიღების ამოცანებიდან გამოდინან. რისკ-წყურვილის განსაზღვრა კაპიტალის დაგეგმვისას ერთ-ერთ ძირითად ამოცანას წარმოადგენს.

6. საკრედიტო ორგანიზაციის დირექტორთა საბჭოს, მისი აღმასრულებელი ორგანოების მხრიდან კონტროლს - საკრედიტო ორგანიზაციის კაპიტალის საკმარისობაზე, რისკების მართვისათვის გამოყენებადი პროცედურების ეფექტიანობაზე, მოცემული პროცედურების საქმიანობის განვითარების სტრატეგიასთან, ხასიათთან და მასშტაბთან შესაბამისობაზე.

დასკვნა

კაპიტალის საკმარისობის შეფასების შიდა პროცესების (კსშშპ) აგების ჩამოყალიბებული ექვსი პრინციპის გათვალისწინებით შეიძლება ბანკის ერთობლივი ფინანსური რისკის მართვის სისტემის (ეფრმს) ძირითადი ელემენტების შინაარსი (შემცველობა) იქნას განსაზღვრული. ბანკის ერთობლივი ფინანსური რისკის მართვის სისტემის კომპონენტების განსაზღვრისას მიზანშეწონილია სისტემური მიდგომის საერთო დებულებები გავიხსენოთ, რომელიც მოითხოვს ნებისმიერი სისტემის მიზნობრივი, სარესურსო, ფუნქციონალურ-ორგანიზაციული, მარეგულირებელი და, რეზულტირებადი (შედეგობრივი) ელემენტების გამოყოფას.

ბანკები ხშირად მართვის სისტემის მეთოდოლოგიური უზრუნველყოფის შემუშავებისას სისტემურ მიდგომას იგნორირებენ. კონკრეტული კონტრაგენტების რისკების ან ცალკეული სახეობების რისკების შეფასებისათვის ყველაზე უფრო ქვედა დონის მითოდიკებია განვითარებული. ნაკლები ხარისხითაა, როგორც ჩვენ უკვე ავლნიშნეთ, რისკების აგრეგაციის მითოდიკები შემუშავებული, განსაკუთრებით ისინი, რომლებშიც წარმატებული, აღიარებული, და არა სტანდარტული მიდგომები გამოიყენება. მაგრამ ერთობლივი ფინანსური რისკის შეფასებისათვის სწორედ ბანკის ინდივიდუალური გადაწყვეტილებებია საჭირო, რომლებიც მან მარეგულირებელის წინაშე რისკების შეფასების მოდელის პროცედურების ვარიანტების საფუძველზე უნდა დაიცვას.

გამოყენებული ლიტერატურა:

1. Hampton John. Fundamentals of enterprise risk management: how top companies assess risk, manage exposure, and seize opportunity. – AMACOM, New York, 2009.
2. Jorion Philippe. Financial risk manager/GARP. Handbook. Fourth edition.- Published by John Wiley & Sons, Inc., 2007
3. Jorion Philippe. Value at risk: the new benchmark for managing financial risk, Library of Congress Cataloging-in-Publication Data, 2nd ed., 2001
4. Koenig David R. The Professional Risk Managers' Handbook /A Comprehensive Guide to Current Theory and Best Practices. The Official Handbook for the PRM Certification -support@prmia.org
5. 105. Lam James. Enterprise Risk Management: From Incentives to Controls. – JohnWiley & Sons, Inc., Hoboken, New Jersey, 2003
6. Lore M., Borodovsky L. (eds.) The Professional's Handbook of Financial Risk Management. – Oxford: Butterworth-Heinemann, 2000.

საბანკო რისკების მართვის დიაგნოსტიკური სისტემის დანერგვის
აუსილაბლოგა

თეა ჰასრათოვი, სტუ-ს დოქტორანტი

რეზიუმე

წინამდებარე სტატიაში ერთ-ერთ ამოცანას იმის დასაბუთება წარმოადგენს, რომ საბანკო რისკების მართვის სისტემაში საერთოეკონომიკურ კანონებზე დაფუძნებული მოდერნიზაციის პროცესი, სისტემაში საბანკო რისკების მართვის მექანიზმის ელემენტების შეტანით უნდა იქნეს შევსებული. იგი მოიცავს არსებული ვერტიკალურ-ჰორიზონტალური სისტემის გარდაქმნას ბანკების საქმიანობის რისკების მართვისადმი მაქსიმალურად ადაპტირებულ დიაგნოსტიკურ სისტემაში, რაც კომპლექსში ბანკებისა და მათი კლიენტების დანაკარგების რისკისაგან დაცულობას ამაღლებს.

საკვანძო სიტყვები: რისკ-მენეჯმენტი; ინვესტიციის ლიკვიდობის რისკი; რისკიანი სანარმო; რისკიანი პორტფელი; რისკისა და შემოსავლიანობის თანაფარდობა.

Summary

Business process management is a systematic approach to making an organization's workflow more effective, more efficient and more capable of adapting to an ever-changing environment. A business process is an activity or set of activities that will accomplish a specific organizational goal. The goal of business process is to reduce human error and miscommunication and focus stakeholders on the requirements of their roles. Business process management is a subset of infrastructure management, an administrative area concerned with maintaining and optimizing an organization's equipment and core operations.

Keywords: Risk-management; Investment liquidity risk; Venture company; Risk portfolio; risk / return rate off.

შესავალი

საბანკო რისკების მართვის სფეროში სამამულო ბანკების განვითარების ახალ ეტაპზე მათი სტრუქტურული და ფუნქციონალური სპეციფიკის გათვალისწინებით ასეთი მუშაობის თეორიული დასაბუთება და პრაქტიკული განხორციელება ევოლუციური, პროგრამულ-მიზნობრივი, მრავალდონიან და სარესურსო-ფაქტორულ მიდგომებს, სტრატეგიული მართვის, დაგეგმვის, რისკ-მენეჯმენტის თეორიების შეთანხმებულ გამოყენებას მოითხოვს. საბანკო რისკების მართვის სისტემის (სრმს) მოდერნიზაცია

- ტრანსფორმაციული პროცესია, რომელიც საბანკო საქმიანობის, საბანკო რისკ-მენეჯმენტის მარეგულირებელი კავშირების, ურთიერთობებისა და ინსტრუმენტების ახალი სისტემისაკენ აღმასვლაზეა მიმართული. აღნიშნული სისტემის მოდერნიზაცია შეიძლება პოზიტიურად ჩაითვალოს, თუ ის საბანკო ოპერაციების უფრო მაღალი ეფექტიანისაკენ (კერძოდ, დაბრუნებასთან მიმართებაში უიმედო კრედიტების სიდიდისა და წილის შემცირება, საპროცენტო შემოსავლების თავისდროულად და სრულად მიღება) და ბანკის ფუნქციონირებაში უფრო სოციალურად მნიშვნელოვანი პრიორიტეტებისაკენ (სამომხმარებლო კრედიტებზე საპროცენტო განაკვეთების შემცირება და დაკრედიტების პროცედურების გამარტივება) მოძრაობის ტენდენციების რეალიზებას ახდენს.

ძირითადი ტექსტი

საბანკო რისკების მართვის სისტემის (სრმს) დიაგნოსტიკური პრაქტიკაში რისკის დასაშვები დონით საბანკო გარიგებების (კლიენტებთან მომუშავე საოპერაციო, საკრედიტო, იურიდიული, ანალიტიკური, მარკეტინგული და ა. შ.) დაგეგმვაში და განხორციელებაში მონაწილე პორიზონტალური ქვედანაყოფების მიერ ბანკის ფულადი რესურსების მოზიდვასთან, მათი ეფექტიანად განთავსებასთან, კაპიტალიზაციასთან, ფულადი ნაკადების ზრდასთან, ფინანსური მდგრადობის უზრუნველყოფასთან მიმართებაში სტრატეგიის, პერსპექტიული გეგმებისა და მიმდინარე დავალებების მაფორმირებელ ვერტიკალურ სტრუქტურებთანაქტიურ მონაწილებას ახამებს. საბანკო რისკების მართვის დიაგნოსტიკური სისტემისას რისკ-მენეჯმენტის სფეროში სტრატეგიული მიზნები არა მარტო მომგებიანობის, რისკების მატერიალიზაციისას დანაკარგების მინიმიზაციისა და აქციონერების დივიდენდების ზრდის ამოცანების გადამწყვეტის მეშვეობით მიიღწევა, არამედ როგორც ერთმანეთს შორის, ასევე კლიენტების მხრიდან საბანკო მომსახურებაში, ხოლო მსესხებლების მხრიდან - კრედიტებში მოთხოვნილებებთან ურთიერთდაკავშირებულობაც ხორციელდება.

რამდენადაც საბანკო რისკების მართვის დიაგნოსტიკური სისტემის მოდელი თავითვე ვერტიკალურ რეგულირებას და პორიზონტალურ თვითორგანიზებას ახამებს, ამიტომ ბანკის ხელმძღვანელობის მიერ რისკების მართვის პროცესის რეგულირების ძალისხმევას ვერტიკალის მიხედვით და განყოფილებების თვითორგანიზებას პორიზონტალურობის მიხედვით დალაგების შედეგად საბანკო რისკების მართვის სისტემის (სრმს) დიაგნოსტიკური სტრუქტურის რე-

ალურ ფორმას მივიღებთ, თუმცა ისიც უნდა აღინიშნოს, რომ რეალურ საბანკო პრაქტიკაში აღნიშნული სისტემის იდეალური დიაგნოზალური სტრუქტურის აგება საკმაოდ რთული ამოცანაა.

ამრიგად, საბანკო რისკების მართვის სისტემის (სრმს) დიაგნოზალური ადაპტირებული კონცეფცია მოიცავს შემდეგ პოზიციებს:

აღნიშნული დიაგნოზალური სისტემა მკაცრ ერთგვაროვან რეგლამენტაციას არ ექვემდებარება;

აღნიშნული დიაგნოზალური სისტემის ბანკის პრაქტიკულ საქმიანობაში დანერგვისას წარმოქმნილ პრობლემებს მკაფიო საზღვრები არ გააჩნიათ, როგორც თვით ბანკისა და მისი კლიენტების მრავალზომიერ სივრცობრივ ფუნქციონირებასაც, და მკაცრი ფორმალური და ტრადიციული მეთოდებით მათი გადანყვეტა შეუძლებელია;

აღნიშნული დიაგნოზალური სისტემის ადაპტიურობასაბაზრო თვითორგანიზებისა და საბანკო საქმიანობის რეგულირების პირობებში უმნიშვნელოვანეს ფაქტორს წარმოადგენს;

საბანკო რისკების მართვისას დიაგნოზალური პროცესებისა და მათი ჰორიზონტალურ-ვერტიკალური ფაქტორების ფორმების მრავალფეროვნება მიღებული მმართველობითი გადანყვეტილებებიდან შედეგების მკაცრ ფორმალიზაციას ვერ უზრუნველყოფენ;

კლიენტებისა და საბანკო რისკ-მენეჯერების მიერ კონკრეტული ოპერაციის რეალიზაციისას ურთიერთობების ფორმების მრავალფეროვნება საერთო კოორდინაციის ამოცანას ართულებს, მაგრამ ბანკის დანაკარგების რისკისაგან დაცვასთან მიმართებაში ნებისმიერი დიაგნოზალური სტრუქტურების შესაძლებლობებს ამაღლებს.

საბოლოო დიაგნოზალური შედეგი თავისთავად წარმოადგენდეს იქნება ორგანიზაციულ სტრუქტურას, რომელშიც ვერტიკალური (უმაღლესი ხელმძღვანელობა) და ჰორიზონტალური (საშუალო რგოლის ხელმძღვანელები და რიგითი სპეციალისტები) სტრუქტურები ერთმანეთს არა იმდენად ათანასწორებენ, რამდენადაც ავსებენ, რაც ბანკის მიერ მაქსიმალური ეფექტის - დანაკარგების რისკის მინიმიზაციის მიღების შესაძლებლობის ფორმირებას ახორციელებს.

ბანკის ორგანიზაციულ სტრუქტურაში და მისი საბანკო რისკების მართვის სისტემაში (სრმს) ასეთი რადიკალური ცვლილებები საბანკო ოპერაციების გადიდების, რეზერვების ფორმირებაზე ხარჯების შემცირების, საბანკო გარიგებების ტრანსაქციული დანახარჯებისა და რისკის დონის შემცირების მოლოდინის შესაძლებლობას იძლევა. მიუხედავად ამისა საბანკო რისკების მართვის დიაგნოზალურობის პრინციპის მიხედვით პრაქტიკული დანერგვა გართულებულია იმით, რომ დიაგნოზალური საბანკო რისკების მართვის სისტემის არსებული რისკ-მენეჯმენტის საფუძველზე საგარეო გამოვლენა და შინაარსი მეტად არაერთმნიშვნელოვანია, ბევრ რამეში მრავალფეროვანია, და აღნიშნული გარემოება

საბანკო საქმიანობის მოცემულ სფეროში შემდგომი თეორიული კვლევისა და პრაქტიკული ექსპერიმენტის აუცილებლობას განაპირობებს.

მართვის დიაგნოზალურობის პრინციპის მიხედვით პრაქტიკული დანერგვა გართულებულია იმით, რომ დიაგნოზალური საბანკო რისკების მართვის სისტემის არსებული რისკ-მენეჯმენტის საფუძველზე საგარეო გამოვლენა და შინაარსი მეტად არაერთმნიშვნელოვანია, ბევრ რამეში მრავალფეროვანია, და აღნიშნული გარემოება საბანკო საქმიანობის მოცემულ სფეროში შემდგომი თეორიული კვლევისა და პრაქტიკული ექსპერიმენტის აუცილებლობას განაპირობებს.

დასკვნა

საბანკო რისკების მართვის ორგანიზაციაში აღნიშნული პრობლემები და საბანკო რისკების მართვის დიაგნოზალური სისტემის (სრმს) მოდერნიზაციისა და შექმნის გზით მათი გადანყვეტის შეთავაზებული ხერხებიშემდეგი სახის დასკვნის გაკეთების შესაძლებლობას იძლევა:

1. შესწავლილია საბანკო საკრედიტო რისკების შეფასების ცნობილი მეთოდოლოგიები, როგორებიცაა: ნიუ-იორკის უნივერსიტეტის პროფესორისე. ალტმანის მოდელი; ამერიკელი მეცნიერის რ. ჩესერის მოდელი; საფრანგეთის ბანკის მიერ შემუშავებული მოდელი; ამერიკელი მეცნიერის უ. ბივერის მოდელი; რუსი მეცნიერის ს.ნ. ბაბუშკინის მიერ შეთავაზებული სანარმოს საკრედიტო რეიტინგის შეფასების მეთოდიკა; ამერიკელი ეკონომისტის დ. დიურანის ფიზიკური პირის კრედიტუნარიანობის შეფასების სკოროინგული მეთოდი.

2. საბანკო რისკ-მენეჯმენტს მართვის არსებული სისტემის სრულყოფას, ასევე საბანკო რისკების მართვის სისტემის (სრმს) პრინციპულად ახალი ფორმების დანერგვას, მომძლავრებულ რისკებზე ადეკვატური რეაგირება შეუძლია და შეთავაზებული არის რეგულირების პრიორიტეტული მეთოდები, როგორებიცაა: ზარალის გადაფარვაზე რეზერვების შექმნა; საკუთარი კაპიტალის გაზრდა დანაკარგების გადაფარვის შემთხვევისათვის; რისკის დონის გათვალისწინებით მარჯის სხვადასხვა ტიპების სკალების გამოყენება და სხვები.

3. საბანკო რისკების მართვის სისტემის (სრმს) მოდერნიზაციის პროცესში, ბანკის საქმიანობის ვერტიკალური რეგულირებისა და ჰორიზონტალური თვითორგანიზაციის შეხამების მეშვეობით.

გამოყენებული ლიტერატურა:

1. Алексеев В.В., Шолохов В.В., Соложенцев Е.Д. Логико-вероятностное моделирование портфеля ценных бумаг с использованием копул // Управление финансовыми рисками, №3, 2006. –С. 272-283.
2. Алескеров С.А., Якуба В.И. Метод порогового агрегирования трехградационных ранжировок. // Докл. РАН. -2007. №5. – С. 88-96; №6. – С. 89-102.
3. Бортников Г.П. Экономический капитал как инструмент управления // Управление в кредитной организации. 2007. № 5. С. 65–76.
4. Д. Деклерк, В. Шibaев. Расчет экономического капитала как показатель зрелости системы управления рисками// Управление рисками, № 1(59), 2008.
5. Журавлев И.Б. Байесовский анализ операционных потерь с выбором порогового значения для оценки капитала под операционным риском // Управление финансовыми рисками. – 2008. - №3(15). – с. 244-253.
6. Журавлев И.Б. Как взвесить тяжелый хвост // Риск-менеджмент. — 2008. — №7–8(19–20). — с. 58–63.
7. Карминский А.М., Мяконьских А.В, Пересецкий А.А. Модели финансовой устойчивости // Управление финансовыми рисками. 2008. № 1.

საქართველოს ბანკების უხელო კრედიტორები და მათთან დაკავშირებული პრობლემები

თეა ბიძინაშვილი
ბიზნესადმინისტრირების დოქტორი

ქეთი ცომაია,
ეკონომიკის დოქტორანტი

რეზიუმე

ქვეყნების უმრავლესობას სახელმწიფო ბიუჯეტის დეფიციტის დაფარვა და შიდა ინვესტიციების განხორციელება საკუთარი ფინანსური რესურსებით არ შეუძლია. ამიტომ ბუნებრივად წარმოიშვა როგორც შიდა, ისე საგარეო სავალო ვალდებულებათა ზრდა. საგარეო ვალეები დამახასიათებელია განსაკუთრებით განვითარებადი ქვეყნების ეკონომიკისათვის, მათ შორის საქართველოსთვის.

საქართველოს ბანკები საკრედიტო რესურსებს იძიებენ სხვადასხვა საფინანსო ინსტიტუტებიდან. ერთ-ერთი ასეთი ორგანიზაცია ევროპის რეკონსტრუქციისა და განვითარების ბანკია (EBRD), რომელიც უკვე ათი წელია დაკავებულია საქართველოში ბანკების მიზნობრივი დაკრედიტებით. გაცემული კრედიტების მიზნობრიობა განსაზღვრულია მცირე და საშუალო ბიზნესის დაკრედიტებისთვის.

გარდა ამისა, საქართველოში ასევე მრავალი საკრედიტო რესურსი შემოვიდა სხვა ფინანსური ინსტიტუტებიდან, ძირითადად გრძელვადიანი კრედიტებისა და საკრედიტო ხაზების სახით.

თუ ქართული ბანკები ვერ შეძლებენ დროულად დაფარონ მათ მიერ უცხოეთიდან აღებული სესხები, ეს კრედიტორები მოთხოვენ საქართველოს მთავრობას, რომ საქართველოს ბიუჯეტიდან მოხდეს ამ დავალიანებების დაფარვა.

საკვანძო სიტყვები: საბანკო სისტემა, საკრედიტო რესურსი, უცხოური კრედიტები, საგარეო ვალეები

თანამედროვე მსოფლიო ეკონომიკა ხასიათდება, ერთი მხრივ, ფინანსური რესურსების საერთაშორისო მობილურობის მაღალი დონითა და მასშტაბურობით, მეორე მხრივ, უთანაბრო ეკონომიკური განვითარებით. ქვეყნების უმრავლესობას სახელმწიფო ბიუჯეტის დეფიციტის დაფარვა და შიდა ინვესტიციების განხორციელება საკუთარი ფინანსური რესურსებით არ შეუძლია. ამიტომ ბუნებრივად წარმოიშვა როგორც შიდა, ისე საგარეო სავალო ვალდებულებათა ზრდა, მათი შეუსრულებლობის ტენდენცია, რომელიც სულ უფრო კანონზომიერ ხასიათს იძენს.

საგარეო ვალეები დამახასიათებელია განსაკუთრებით განვითარებადი ქვეყნების ეკონომიკისათვის. სახელმწიფო ორგანოების მიერ ნასესხები ფული წარმოადგენს სახელმწიფო ვალის ფორმირების წყაროს. აღსანიშნავია, რომ გარდამავალი ქვეყნების საგარეო

დავალიანებაში ნეგატიურ როლს თამაშობს შიდა ფაქტორებიც, რომლებიც ხელს უწყობს პრობლემის გაღრმავებას. ეს ფაქტორებია: ეკონომიკის არაეფექტური სტრუქტურის ჩამოყალიბება, არასწორი სავალო და სავალუტო პოლიტიკა, კაპიტალის გადინება საზღვარგარეთ, ფინანსური კრიზისის გაღრმავება.

სუსტი ეკონომიკის მქონე ქვეყანა შესაბამისად არ არის კონკურენტუნარიანი. ამდენად, მას ვალის გადახდაც გაუჭირდება. ასეთი ქვეყნების რიცხვს, სამწუხაროდ, საქართველოც მიეკუთვნება, რომელმაც მიიღო განვითარებადი ქვეყნის სტატუსი და შეუერთდა “მესამე სამყაროს”.

უცხოურ კაპიტალს მოაქვს ახალი ტექნოლოგიები, მართვის თანამედროვე ხერხები, სხვა ბაზარზე გასვლის შესაძლებლობა და, რაც უფრო მთავარია, თვით ფინანსური სახსრები.[1]

ბანკი, როგორც ბიზნეს ორგანიზაციის ტიპი, მისი თანამედროვე სახით უკვე ექვსას წელზე მეტია რაც არსებობს. ბანკმა ამ ხნის მანძილზე განიცადა მნიშვნელოვანი ცვლილებები, რაც დღემდე აქტიურად გრძელდება. ბანკი, როგორც ადგილობრივი ფინანსური რესურსი, რომლის პროდუქტებზეც მხოლოდ ერთეულებს მიუწვდებოდათ ხელი, აღარ არსებობს. ბანკი თავისი კლარისკური გაგებით სრულიად განსხვავდება ამ ორგანიზაციის პირვანდელი სახისგან. იგი გადაიქცა საზღვრებს შორის კაპიტალის გავრცელების მნიშვნელოვან ინსტრუმენტად და შეითავსა სრულიად ახალი ფუნქციები, რაც მის წინამორბედს არ გააჩნდა.

ამა თუ იმ ქვეყნის ეკონომიკური სიძლიერე მნიშვნელოვნად არის დამოკიდებული საბანკო სისტემასა და მის გამართულ მუშაობაზე. მსოფლიო ფინანსურმა კრიზისმა ერთნაირად დააზიანა როგორც განვითარებული, ასევე განვითარებადი ქვეყნების ეკონომიკა, რამაც, ცხადია, დიდი გავლენა იქონია ბანკებზე და მათ მიერ შემოთავაზებულ დაკრედიტების პროგრამებზე. ბიზნეს სექტორებიდან ყველაზე დიდი დარტყმა მიიღო მცირე და საშუალო ბიზნესმა, რადგანაც ისინი, თავიანთი ზრდის პოტენციალის მიუხედავად, მნიშვნელოვან რისკებს წარმოადგენენ და, ცხადია, მათი დაკრედიტება უფრო გართულდა. ასევე გართულდა უცხოური საკრედიტო რესურსების მოზიდვა და შესაბამისად ბანკებში არსებული ფინანსები.

საქართველოში ყველაზე განვითარებული ეკონომიკური სფერო საბანკო სექტორია.

საერთაშორისო კრედიტი არის კრედიტის ისეთი

ფორმა, რომლის დროსაც ერთი რომელიმე ქვეყნის მფლობელები, სხვადასხვა საფინანსო და საკრედიტო ორგანიზაციები კრედიტს იღებენ მეორე სახელმწიფოსაგან ან საერთაშორისო საკრედიტო-საფინანსო დაწესებულებისაგან განსაზღვრული ვადითა და პირობებით.

საქართველოს ბანკები საკრედიტო რესურსებს იძიებენ სხვადასხვა საფინანსო ინსტიტუტებიდან, რომლებიც მოიცავენ როგორც სხვადასხვა ტიპის ინსტიტუტციონალურ ინვესტიორებს, მათ შორის უმსხვილეს სადაზღვეო და გადამზღვეველ კომპანიებს, ასევე უცხოურ კომერციულ და საინვესტიციო ბანკებს, გარკვეული ნიშნითა და მიზნით შექმნილ საბანკო ორგანიზაციებს, რომლებიც ემსახურებიან საბანკო და მცირე-საშუალო ბიზნესების განვითარებას გარდამავალ ეკონომიკებში.

ერთ-ერთი ასეთი ორგანიზაცია ევროპის რეკონსტრუქციისა და განვითარების ბანკია (EBRD), რომელიც უკვე რამდენიმე წელია დაკავებულია საქართველოში ბანკების მიზნობრივი დაკრედიტებით. ევროპის განვითარებისა და რეკონსტრუქციის ბანკი საკუთარ რესურსებს მოიძიებს ევროპული ქვეყნების სახელმწიფო ინსტიტუტებიდან და იგი უშუალოდ არ მონაწილეობს დაკრედიტებული ორგანიზაციის მართვის პროცესში. აღნიშნულ ბანკსა და მის მსგავს ორგანიზაციებს ახასიათებს ის, რომ ისინი გასცემენ კრედიტებს გრძელვადიანი და დაბალი საპროცენტო განაკვეთით და მასთან თანდართული საშეღავათო პერიოდებით.

ევროპის რეკონსტრუქციისა და განვითარების ბანკის (EBRD) შექმნის მიზანი იყო ისეთი ქვეყნებისთვის და ორგანიზაციებისთვის, რომელთათვისაც სხვა საკრედიტო რესურსი არ არის ხელმისაწვდომი, საკრედიტო რესურსი გაეხადა ხელმისაწვდომი. საინტერესოა ის ფაქტი, რომ მსგავსი ორგანიზაციები კრედიტებს, როგორც წესი გასცემენ ადგილობრივ ბანკებზე როგორც შემდგომი დაკრედიტების რესურსს. ეს კრედიტი ყოველთვის გაიცემა კონკრეტული მიზნებისთვის რაც საზოგადოებისთვის ცნობილი ხდება უშუალოდ ამ ბანკის ინტერნეტ გვერდიდან, ისევე როგორც ზოგიერთი კომერციული ბანკის წლიური ანგარიშიდანაც.

ევროპის რეკონსტრუქციისა და განვითარების ბანკის მიერ ქართულ კომერციულ ბანკებზე გაცემული კრედიტების მიზნობრიობა განსაზღვრულია როგორც მცირე და საშუალო ბიზნესის დაკრედიტებისთვის განკუთვნილი რესურსი. თუმცა, აქ მნიშვნელოვანი და საინტერესოა ის ფაქტი, რომ არ ხდება იმის მონიტორინგი თუ რა საპროცენტო განაკვეთით მოახდინა ბანკმა შემდეგ დაკრედიტება და მიუწვდება თუ არა ხელი ამ რესურსზე დამწყებ ან ისეთ მცირე და საშუალო ბიზნესს, რომელსაც სხვა შემთხვევებში ბანკები უარს ეტყობენ კრედიტებზე არ საკმარისი კაპიტალის ან უზრუნველყოფის გამო. თუმცა აქვე მნიშვნელოვანია ის ფაქტი, რომ ვინაიდან საბოლოოდ ევროპის რეკონსტრუქციისა და განვითარების ბანკისთვის კრედიტის დაბრუნება ისევე

კომერციული ბანკის ვალდებულებაა და შესაბამისად შემდგომი დაკრედიტების რისკიც ამ ბანკების მხრებზეა.

გარდა ევროპის რეკონსტრუქციისა და განვითარების ბანკის მიერ გამოყოფილი კრედიტებისა, საქართველოში ასევე მრავალი საკრედიტო რესურსი შემოვიდა სხვა ფინანსური ინსტიტუტებიდან, ძირითადად გრძელვადიანი კრედიტებისა და საკრედიტო ხაზების სახით.

2008 წლიდან საქართველოში მასიურად დაიწყო ფინანსური რესურსების მოზიდვა ბანკებში. ეს რესურსები არ არის მხოლოდ საკრედიტო ტიპის, არამედ უცხოური კერძო თუ ინსტიტუციონალური ინვესტიორების მიერ აქციების სახით ჩადებული. ეს უმნიშვნელოვანესი წყაროა დაფინანსების და იგი სხვაგვარ გავლენას ახდენს ბანკებზე და მათ მიერ ამ თანხების განკარგვაზე. ეს ბანკებია: “საქართველოს ბანკი”, რომლის ინსტიტუციონალური ინვესტიორები საკმაოდ დივერსიფიცირებულნი არიან; “თი ბი სი” ბანკი, რომელმაც გასულ წელს შეიერთა “ბანკი რესპუბლიკა”. ამ დივერსიფიკაციას, თავისთავად მნიშვნელოვანი გავლენა აქვს იმაზე, თუ როგორ აისახება ეს ბანკების ქმედებებსა და მათ მიერ მცირე და საშუალო ბიზნესების დაკრედიტებაზე.

2015 წლის განმავლობაში ქართულ ბანკებს თავიანთ უცხოელ კრედიტორებისთვის უნდა გადაეხადათ დაახლოებით 1.4 მილიარდი ამერიკული დოლარი. მომდევნო, 2016 წლის განმავლობაში — 506.7 მილიონი, ხოლო 2017 წლისთვის გადასახდელი თანხა ოთხჯერ გაიზარდა და 2 მილიარდ დოლარს მიაღწია. ჯამში ქართულ საბანკო სისტემას უახლოეს წლებში უცხოელი კრედიტორებისთვის გადასახდელი აქვთ 4.4 მილიარდი აშშ დოლარი. საქართველოს მსგავსი ქვეყნისთვის ეს საკმაოდ დიდი თანხაა და რაც ასევე საინტერესოა, ბანკების ვალი აღემატება საქართველოს სახელმწიფო ვალს, რაც 4 მილიარდ აშშ დოლარს შეადგენს.[5]

რა თქმა უნდა, ბანკთაშორისი კრედიტი, საერთაშორისო ორგანიზაციების და უცხოური ბანკების მიერ საკრედიტო ხაზების გახსნა ჩვეულებრივი საბანკო ოპერაციებია, მაგრამ, ეროვნული ბანკის მონაცემების გაცნობის შემდეგ, კითხვები ჩნდება ქართული საბანკო სისტემის მიმართ. კერძოდ, რამდენია საბანკო სექტორის ვალი უცხოელი კრედიტორების მიმართ? — 2.7 მილიარდი დოლარი. ანუ, ქართულმა საბანკო სექტორმა უცხოეთიდან მოიზიდა 2.7 მილიარდი აშშ დოლარი და უკან დასაბრუნებელი აქვს 4.4 მილიარდი, რაც 1.4 მილიარდი აშშ დოლარით მეტია ძირითად თანხაზე. როგორც ვხედავთ, ამ ვალის მომსახურების ხარჯი 50%-ს აღემატება. ბუნებრივია, ეს ინვესს კითხვას — რა საპროცენტო განაკვეთით “სესხულობდა” ქართული საბანკო სექტორი ამ თანხებს უცხოელი კრედიტორებისგან?[5] ჩვენ ვიცით, რომ ასეთი “საპროცენტო განაკვეთები” არც უცხოურ ბანკებს აქვთ და მით უმეტეს, არა აქვთ საერთაშორისო ორგანიზაციებს. საიდან შეიძლება წარმოშობილიყო ასეთი კატასტროფიული

სხვაობა?

ერთ-ერთი ვერსიით, ამის მიზეზი შეიძლება იყოს ის რომ, ქართული საბანკო სექტორი ვერ ემსახურება ამ ვალებს შეთანხმებული გრაფიკით, ვერ იხდის დროულად გადასახდელ თანხას, რის გამოც მათ უგროვდებათ ვადაგადაცილებული დავალიანებები, რაც მკვეთრად ზრდის საპროცენტო განაკვეთს და შესაბამისად, ვალის მომსახურების ხარჯს. თუ, ეს არის რეალური მიზეზი, ჩნდება კითხვა — რატომ ვერ იხდის ქართული საბანკო სექტორი დროულად ვალებს? რა პრობლემების წინაშე არიან ისინი? სწორედ ეს უნდა გაარკვიოს ხელისუფლებამ და ამიტომაც უნდა ჩაიხედოს საბანკო სექტორის საქმიანობაში უფრო ღრმად, რომ დროულად მიიღოს ზომები, რათა თავიდან აიცილოს სერიოზული პრობლემები.

რა პრობლემები შეიძლება წარმოიშვას? თუ ქართული ბანკები ვერ შეძლებენ დროულად დაფარონ მათ მიერ უცხოეთიდან აღებული სესხები, ეს კრედიტორები მოთხოვენ საქართველოს მთავრობას, რომ საქართველოს ბიუჯეტიდან მოხდეს ამ დავალიანებების დაფარვა. სწორედ ასე მოხდა სულ ცოტა ხნის ევროკავშირის რამდენიმე ქვეყანაში, მათ შორის საბერძნეთში და ისლანდიაში. ზენოლა იქნება საკმაოდ სერიოზული, რადგან ქართულ საბანკო სექტორს აქვს როგორც მსხვილი უცხოური ბანკების, ასევე, საერთაშორისო საფინანსო ორგანიზაციების — ევროპის რეკონსტრუქციისა განვითარების ბანკის, საერთაშორისო საფინანსო კორპორაციის ვალეები. ამიტომაც აუცილებელია, რომ ხელისუფლება მუდმივად თვალყურს ადევნებდეს ამ პროცესებს და აკონტროლებდეს მას. ქართული საბანკო სექტორის ვალი უცხოელ კრედიტორებზე დღითიდღე იზრდება.

საქართველოს რეალობაში საბაზრო ეკონომიკაზე გარდამავალი პერიოდის ერთ-ერთი უმნიშვნელოვანესი პრობლემა ქვეყნის ფინანსური სტაბილურობის უზრუნველყოფა იყო და არის, რაც საქართველოს ეროვნული ბანკის ერთ-ერთი ძირითადი ფუნქციაა.

გამოყენებული ლიტერატურა:

1. ბარათაშვილი. ე. საქართველოში საინვესტიციო გარემოს სრულყოფის პრინციპები, თბ., 2009
2. მსოფლიო ბანკისა და საქართველოს თანამშრომლობის პროგრამის მოკლე მიმოხილვა, 2012, 4
3. მუშკუდიანი, ზ. საბანკო სექტორის მდგრადობის როლი ქვეყნის ფინანსური სტაბილურობის უზრუნველყოფაში (დისერტაცია), თბ., 2015
4. პროექტი სტრატეგია საქართველოსთვის (ევროპის რეკონსტრუქციისა და განვითარების ბანკის დოკუმენტი)
5. http://www.for.ge/view.php?for_id=41712&cat=9
6. http://www.for.ge/view.php?for_id=41712&blogger_id=22&cathttp://esu.edu.ge/view_news.php?news=news&id=392=12

საბანკო მომსახურების გაყიდვების ეფექტური სისტემა როგორც მარკეტინგის განუყოფელი ელემენტი

აკაკი გვარუციძე,
სტუ-ს პროფესორი

გიორგი ცაავა,
სტუ-ს პროფესორი

რეზიუმე

შესავალი

სტატიაში „საბანკო მომსახურების გაყიდვების ეფექტური სისტემა მარკეტინგის განუყოფელი ელემენტი“ აღნიშნულია, რომ საბანკო პროდუქტების გაყიდვების ეფექტური სისტემა მარკეტინგის განუყოფელი ელემენტია. როგორც გამოცდილება გვიჩვენებს, მუდმივ კლიენტებზე გაყიდვების 5%-ით ზრდა მოგებას 25%-დან 125%-მდე ზრდის.

გამახვილებულია ყურადღება იმაზე, რომ საშუალოდ ბანკების უმეტესობა ყოველ 5 წელიწადში საკუთარი კლიენტების 50%-ს კარგავენ მათთან არაეფექტური ურთიერთობების გამო. დანახარჯების მიხედვით ახალი კლიენტების მოზიდვა, როგორც წესი, 8-ჯერ უფრო ძვირად ჯდება, ვიდრე მოქმედ კლიენტებთან რეგულარული მუშაობა.

ნაშრომში მოყვანილია ხარჯებისა და შემოსავლების ცალკეული მუხლების ჭრილში გაყიდვებისა და რენტაბელობის ანალიზის ოთხი ძირითადი ფორმულა.

საკვანძო სიტყვები: ეფექტიანობა, სფექტური ბაზარი, საოპერაციო საქმიანობა.

Summary

Effective banking services sales system like an integral element of marketing

1. efficient banking products sales system An integral element of marketing. It is obvious that the customer confidence in the bank by the number of products purchased in the bank. As opy shows sales growth for regular customers 5% increases profits by 25 to 124%.

2. Attention is drawn to the fact that on average, most banks lost 50% of their customers every 5 years because no promises more effective interaction with them. Cost to acquire a new customer costs, usually at 8 times more expensive than the regular work with existing clients.

3. The basic formula chetire cost analysis and profitability of sales in the context of individual items of expenditure and income.

Keywords: Effectiveness, efficient market, operating activity.

გაყიდვების შიდა მექანიზმის არსის გაგებისათვის, უპირველეს ყოვლისა, ბანკის იმ ქვედანაყოფების ადგილის განსაზღვრაა საჭირო, რომლებიც თავიანთ კლიენტებზე საბანკო პროდუქტების რეალიზაციასთან არიან დაკავშირებულები.

გარკვეული მოსაზრებით შეიძლება ითქვას იმის შესახებ, რომ პრაქტიკულად თითოეული ქვედანაყოფი გაყიდვების გადიდებაზე უნდა მუშაობდეს, რაც ბანკის ეფექტიანად ფუნქციონირების ძირითად პირობას წარმოადგენს.

გაყიდვების ორგანიზაცია შეიძლება საკლიენტო ბაზის პროდუქტის, რეგიონისა და სტრუქტურის საფუძველზე იქნას განხორციელებული. უფრო ხშირად ბანკებში გაყიდვებთან მიმართებაში მენეჯერების სპეციალიზაციის ორი ფორმა გვხვდება: პროდუქტიული პრინციპის მიხედვით და საკლიენტო სემენტების მიხედვით. თითოეული პროდუქტიული ჯგუფისათვის მენეჯერების ცალკე ჯგუფის შექმნას შეიძლება ადგილი იმ შემთხვევაშიც ჰქონდეს, თუ ერთი და იგივე კლიენტი ბანკის მომსახურების მთლიანი ნაკრების შექმნაშია დაინტერესებული.

ბანკში პროდუქტების დიდი ასორტიმენტის არსებობის პირობებში ერთი მენეჯერი თითოეული პროდუქტის დეტალებში ძნელად თუ იქნება გათვითცნობიერებული ამიტომ, ოპტიმალური სქემისაკენ ცდების გზით წასვლითა და კლიენტების გარკვეული ჯგუფისათვის პროდუქტების საკუთარი ნაკრების შერჩევით, მენეჯერების გონივრული სპეციალიზირება არის საჭირო,

ამასთან შესაძლო კონფუზების თავიდან აცილებაა საჭირო, როდესაც სხვადასხვა მენეჯერები ერთი და იგივე კლიენტთან მიმართებაში ერთი ბანკის სახელით სხვადასხვა პროდუქტებს თავაზობენ.

საკლიენტო ნიშანთვისების მიხედვით სპეციალიზაცია მყიდველების მოთხოვნების უკეთესად გაგებისა და ძველ კლიენტურასთან მუშაობისას უკეთესი მიდგომის შესაძლებლობას იძლევა.

გაყიდვების სპეციალიზაცია რეგიონალური ნიშანთვისების მიხედვით საფილიალო ქსელის გამაფართოებელი ბანკებისათვისაა დამახასიათებელი. ამ შემთხვევაში ცალკე ფილიალი ფაქტიურად სათაო ბანკში შემუშავებული საბანკო პროდუქტების გაყიდვის რეგიონალურ პუნქტად გარდაიქმნება.

რეგიონალური გაყიდვების ეფექტიანად ფუნქციონირების საფუძველში ჩადებული უნდა იქნას შემდეგი პრინციპები:

1. პროდუქტის გულმოდგინე მომზადება რეგიონალურ ბაზარზე გასასვლელად. აღნიშნული გამოიხატება სავაჭრო წინადადების მომზადებაში და იმ არგუმენტების მოძიებაში, რომლებიც მაქსიმალურად მაღალი ფასის დასაბუთებას იძლევა, რომელზეც დათანხმდება კლიენტი.

2. ერთიანი ინფორმაციული გარემოს შექმნა, ბანკის ყველა ქვედანაყოფებისათვის, დამოუკიდებლად იმისა, თუ სად არის კლიენტის მომსახურე გაყიდვების ოფისი განთავსებული.

3. ფრონტ-ოფისის ყველა ქვედანაყოფის მონაცემთა ერთიანი საინფორმაციო ბაზისადმი შეღწევის უზრუნველყოფა.

4. გაყიდვების ცალკეულ პუნქტებში გაყიდვებზე კონტროლის ქმედითი ინსტრუმენტების არსებობა.

5. ფილიალებში გაყიდვების შედეგებზე დამოკიდებულებაში ბანკის გასაღებითი სტრატეგიის კორექტირების განხორციელება.

6. კლიენტებთან ოფისის ქვედანაყოფების ურთიერთქმედების პროცესის რეგულარული დაკვირვება.

უპირველეს ყოვლისა, უნდა აღინიშნოს, რომ ფილიალის სპეციფიკა მდგომარეობს იმაში, რომ იგი არ შეიძლება იზოლირებულად იქნას განხილული. იგი სათაო ბანკის ფრონტ-ოფისის შემადგენელ ნაწილს წარმოადგენს და ეკონომიკური მიზნების მიღწევისათვის ფილიალის ხელმძღვანელი ძირითად ყურადღებას ამახვილებს გაყიდვის ობიექტზე, ანუ კონკრეტულ სეგმენტზე, რომელსაც მოცემული საგანი მიეკუთვნება. რამდენადაც ფილიალის ფუნქციონირების მიზნები გაყიდვების მოცულობიდან გამომდინარეობენ, ფილიალის ფრონტ-ოფისის თითოეული მენეჯერი პროდუქტების იმ გამის რეალიზებას ცდილობს, რომელიც მას დასახული მიზნების მიღწევის შესაძლებლობას აძლევს. ფილიალის ხელმძღვანელს და თითოეულ მენეჯერს ბაზარზე იზოლირებულად მოქმედება არ შეუძლიათ შემდეგი მიზეზების გამო (1, გვ. 35-49): პროდუქტიული რიგი სათაო სტრუქტურის მიერ და ბანკის სტრატეგიის შესაბამისად მუშავდება და პირველ გაყიდვებს, როგორც წესი, სათაო ფილიალის მენეჯერები ახორციელებენ; უშუალოდ ფილიალი საერთო ფილიალური ქსელის რგოლს წარმოადგენს, რომელიც კლიენტს გაყიდვის ნებისმიერ პუნქტში მომსახურების მიღების გარანტიის მიმცემია.

ამრიგად, ფილიალმა მეტი ყურადღება უნდა გაამახვილოს არა იმაზე, თუ რა გაყიდოს, არამედ როგორ გაყიდოს. ფილიალისათვის კლიენტის მომსახურებაში გადამწყვეტ მომენტს წარმოადგენს: სეგმენტის, მომსახურების ხარისხის სწორი არჩევანი და მომსახურების თავისდროული პოზიციონირება. კლიენტების შესახებ ინფორმაციების ყველაზე უფრო სრული მოცულობა უნდა კონცენტრირდებოდეს ფილიალებში.

კლიენტის შესახებ ინფორმაციიდან მაქსიმალურად სრული შემოსავალი რომ იქნას მიღებული,

უპირველეს ყოვლისა, კლიენტების უფრო სიღრმისეულად სეგმენტირებისათვის, მაგალითად, მათი მოლოდინების მიმართებაში ან ოპერაციის რენტაბელობის დონის მიხედვით მათი მომსახურების მიმართებაში, ფილიალებში კლიენტის შესახებ მონაცემთა ბაზის მუდმივად შევსება და სტრუქტურირებაა საჭირო. ბოლო პერიოდში ზოგიერთი ბანკი კლიენტებს მათ მიერ გამოყენებადი საბანკო მომსახურების ფასების დონის მიხედვით ანაწილებს (განაკვეთებისა და ტარიფების დონე ანგარიშებზე სახსრების მოცულობიდან დამოკიდებულებაში მერყეობს).

ამრიგად, გაყიდვების მთლიანი მიმდინარე პროცესის ოპტიმიზაციაში ძირითადი დატვირთვა ბანკის რეგიონალურ სტრუქტურებზე მოდის. ამასთან ერთად საჭიროა აღინიშნოს გაყიდვების ტერიტორიული ორგანიზაციის ძირითადი ნაკლოვანებები:

1. გაყიდვების პუნქტების არათანაბარი განაწილება, რაც სხვადასხვა რეგიონების მიხედვით გაყიდვების მოცულობების დაგეგმვას ართულებს.

2. გაყიდვების დაუბალანსებლობა, როდესაც მენეჯერები მოცემულ ტერიტორიაზე მხოლოდ ცნობილი და აპრობირებული პროდუქტების გაყიდვას ანიჭებენ უპირატეობას.

3. გაყიდვების ცალკეული პუნქტების მიხედვით თითოეული პროდუქტის კონკურენტული პოზიციების გაძნელებული აღრიცხვა.

4. ნაკლებად აპრობირებული პროდუქტების გაყიდვების გაზრდა, როდესაც ცენტრალური ოფისი, წინასწარ მარკეტინგის ჩატარების გარეშე, ახალი მომსახურებების დანერგვას ახვევს თავს.

გაყიდვების შიდა ორგანიზაცია შეიძლება სტრატეგიული და ტაქტიკური (სტრატეგიული და ტაქტიკური გაყიდვების კონტურის) სახით იქნას განხილული.

გაყიდვების სტრატეგია ფილიალის დონეზე წარმოადგენს - ბანკში დაგეგმვის იერარქიული სისტემისა და ბანკის მარკეტინგული სტრატეგიის შემადგენელ ნაწილს. უმნიშვნელოვანესი სტრატეგიული ამოცანა გაყიდვების ორგანიზაციაში - გაყიდვებში მონაწილე თითოეულ მენეჯერამდე ბანკის ხელმძღვანელობის მიერ არჩეული მიზნების მიტანაა. თუ აღნიშნული არ განხორციელდება, მაშინ თანამშრომლები შეიძლება მოძველებული პრინციპების, შეხედულებებისა და პროდუქტების გამტარებლებად იქცნენ. ხშირად გაყიდვების განმხორციელებელი სამსახურების გეგმებისა და უფრო მაღალი დონის გეგმების კოორდინაციას არასაკმარისი ყურადღება ეთმობა.

გაყიდვების სტრატეგიის ძირითად ელემენტებს, რომელთა ფუნქციონირება მთლიანობაში ბანკის სტრატეგიით განისაზღვრება, მიეკუთვნებიან:

1. ბაზრისა და კონკურენტული გარემოს შეფასება.

2. პროდუქტიული პრიორიტეტების დასახვა.

3. მიზნობრივი სამომხმარებლო ჯგუფების განსაზღვრა.

4. მენეჯერების გამოცდილების ფორმირება გაყიდვებთან მიმართებაში.

5. გაყიდვების დაგეგმვა და ბიუჯეტირება.
6. გაყიდვების მხარდაჭერა.
7. გაყიდვების ეფექტიანობის კონტროლი, შეფასება და მათი სტიმულირება.

ბაზრის და კონკურენტული გარემოს შეფასება - არის ელემენტი, რომელიც გაყიდვების ორგანიზაციას მარკეტინგთან აკავშირებს.

პროდუქტიული პრიორიტეტების დასახვა, ანუ ბანკის პროდუქტიული რიგის განვითარების პერსპექტივების განსაზღვრა ეხება როგორც მთლიანობაში სათაო ბანკის, ასევე გაყიდვების პუნქტებში ცალკეულ მენეჯერებსაც. აღნიშნული საქმიანობის შედეგად წყდება საკითხი - რომელი პროდუქტებით გადის მენეჯერი კლიენტთან.

მიზნობრივი სამომხმარებლო ჯგუფების განსაზღვრა. მარკეტინგული სამსახურების მიერ გადამყვებადი და გაყიდვების სამსახურების წარმატების განმსაზღვრელი ძირითადი საკითხია - რა სახის პროდუქტები იქნება მოთხოვნილი მყიდველების მიერ. წარმატება აქ ყველაზე უფრო მიმზიდველი საკლიენტო სეგმენტების მომხმარებლების დაკმაყოფილების მიმზიდველობაზეა დამოკიდებული. საჭიროა თითოეული მიზნობრივი სეგმენტისათვის პროდუქტის სამომხმარებლო მიმზიდველობის უზრუნველყოფა, რაც მიიღწევა: თვით პროდუქტის მიმზიდველობის (მაგალითად, SMS-ბანკის მეშვეობით ნებისმიერ ადგილას ანგარიშზე ნაშთის შესახებ მონაცემების მომენტალური მიღება); მოცემული პროდუქტის გამოყენებასთან დაკავშირებული მიმზიდველობის (მაგალითად, სავაჭრო ქსელში პლასტიკური ბარათების გამოყენების ავტომატური უზრუნველყოფა ბანკის კონსულტაციების მეშვეობით ხორციელდება) და კონკურენტული მიზნებით განპირობებული პროდუქტის მიმზიდველობის (კლიენტის ისეთი მომსახურების არსებობის სურვილში გამოიხატება, რომელსაც კონკურენტებში ანალოგი არ გააჩნია) ხარჯზე.

სტრატეგიის პირველი და მეორე ელემენტი მთლიანობაში პროდუქტიული რიგის ფორმირების პოლიტიკაში შედეგების განხორციელების მოტივაციისა და დაჟინებულობის კვლევების ხარისხზეა დამოკიდებული.

გაყიდვების სტრატეგიის უმნიშვნელოვანეს ელემენტს მენეჯერებამდე გაყიდვების გეგმის მაჩვენებლების დაყვანა წარმოადგენს. გაყიდვების თითოეული პუნქტისათვის გაყიდვების მოცულობა ბაზრის მოსალოდნელი ტევადობიდან გამომდინარე განისაზღვრება. ცალკე მენეჯერისათვის გაყიდვების გეგმები შეიძლება სავაჭრო კვოტების სახით იქნას განსაზღვრული. გაყიდვების ცალკეული პუნქტების მიხედვით ბიუჯეტები გაყიდვების მაჩვენებლების საფუძველზე განისაზღვრება. ბიუჯეტების დაგეგმვა შეიძლება პასუხისმგებლობის ცენტრების მიხედვით იქნას დაყოფილი, რომლებშიც გადამწყვეტ როლს გაყიდვებთან დაკავშირებული მენეჯერები ასრულებენ.

გაყიდვების მხარდაჭერა. აღნიშნული ელემენტი

საჭირო სარეკლამო მასალებისა და ინსტრუქციული ინფორმაციების წარმოდგენასთან არის დაკავშირებული. ბანკში გაყიდვების განსაკუთრებულობა იმაში მდგომარეობს, რომ წარმატება დაფუძნებულია არა იმდენად პროდუქტის ხარისხზე, რამდენადაც თვით ბანკისადმი ნდობაზე. აღნიშნულთან დაკავშირებით ბანკისათვის განსაკუთრებული მნიშვნელობა კომუნიკაციურ ფუნქციას აქვს, რომელიც გაყიდვებთან მიმართებაში მენეჯერის ბანკის ხელმძღვანელობასთან ურთიერთქმედებებში ვლინდება. მენეჯერის უფლებამოსილებებში აუცილებლად უნდა შედიოდეს კლიენტების პოზიციისა და მოსახურების შესახებ ხელმძღვანელობისათვის შეტყობინება და ამ უკანასკნელებისათვის ბანკის პოლიტიკის შესახებ ინფორმირება.

პერსონალური მენეჯერების გაყიდვების ეფექტიანობის კონტროლის, შეფასებისა და შრომის ანაზღაურების სტიმულირების საკითხები ბანკის პერსონალის სამომავლო მოტივაციისათვის გადამწყვეტ როლს ასრულებს, რამდენადაც მენეჯერების აქტიურობაზე დამოკიდებული იქნება თუ არა რეალიზებული ბანკის სხვა ქვედანაყოფებში შექმნილ პროდუქტებში ჩადებული რეალური შესაძლებლობები.

გაყიდვების ტაქტიკური კონტური მოიცავს ცალკეული მენეჯერის საქმიანობის მიმდინარე დაგეგმვას, მომლაპარაკებელი პერსონალის ორგანიზაციის, დოკუმენტაციის დანერგვას, ანგარიშგებას და ა.შ.

თვით გაყიდვებთან დაკავშირებული მიმდინარე საკითხების ნაწილი შეიძლება სათაო ბანკში იქნას გადამწყვეტილი. მაგრამ გაყიდვებში ტაქტიკა უდიდესი ხარისხით გაყიდვების რეგიონალურ სეგმენტებში, ანუ ბანკის ფრონტ-ოფისულ ქვედანაყოფებში ვლინდება, რომლებიც კლიენტებთან პირდაპირ კონტაქტირებაზე არიან მონოდეტლები. აღნიშნული განსაკუთრებით ეხება მსხვილ ბანკებს, რომელთაც კლიენტების დიდი რაოდენობა გააჩნიათ. ბანკის ფრონტ-ოფისი თავისთავად იმ ქვედანაყოფების აღნიშვნისათვის პირობითად გამოყოფადი ბანკის ორგანიზაციული სისტემის ნაწილს წარმოადგენს, რომლებიც კლიენტებთან ბანკის ურთიერთქმედებებს უზრუნველყოფენ. სწორედ ბანკის ფრონტ-ოფისის, განყოფილებებისა და ფილიალების ჩათვლით ორგანიზაციის დონეზე, გაყიდვების მოცულობა და ხარისხი პირდაპირ არის დამოკიდებული.

ასევე მიზანშეწონილია კიდევ ერთ მნიშვნელოვან ელემენტზე - კლიენტურის გაყიდვის შემდგომ მომსახურებაზე გავამახვილოთ ყურადღება, რომელიც ფრონტ-ოფისის მენეჯერების მიერ ხორციელდება. კლიენტთან ოფიციალური ურთიერთობების დამყარების შემდეგ ბანკის ფილიალს პერსონალური მენეჯმენტის ფუნქცია ეკისრება. იგი იმაში გამოიხატება, რომ კლიენტები მხოლოდ ფილიალის კონკრეტულ მენეჯერს მიმართავენ, რამდენადაც ისინი ენდობიან მას და იცნავენ, რომ იგი მათ ყოველთვის ამომწურავ და კომპეტენტურ პასუხს მისცემს. აღნიშნული ფუნ-

ქციის სრულყოფილად განხორციელებამ შეიძლება არსებითი შედეგები მოიტანოს, თუ თითოეულ მუშაკზე კლიენტების საკუთარი „პორტფელი“ იქნება განანიღბული; იგი მას შეაფასებს და პროდუქტების შემდგომი გაყიდვის მიზნებს განსაზღვრავს. ასეთი განანიღბების გაკეთება ადვილი არ არის, რამდენადაც პერსონალის ინდივიდუალური თავისებურებების გათვალისწინებაა საჭირო. საუბარია ისეთი მიდგომის შესახებ, რომელმაც შეიძლება მაღალი შედეგი მოგვცეს, იმ პირობებისას, რომ პერსონალი შესაბამისი სახით იქნება მოტივირებული და შეუძლია მკაფიოდ განსაზღვრული ავტონომიურობა გამოიყენოს.

გაყიდვების ფორმებისა და სახეობების მრავალფეროვნება სამ ფაქტორზეა დამოკიდებული: ვინ ავლენს ინიციატივას გაყიდვების პროცესში, სად ხორციელდება ტერიტორიალურად გაყიდვები, და როგორია პროდუქტების ნაერთი.

ტერიტორიალურ მიზმაზე დამოკიდებულებაში გაყიდვების ძირითადი ფორმებია - გაყიდვების სტაციონალური ფორმა და დისტანციური ფორმა. კლიენტებთან საბანკო გარიგებების უმეტესობა სტაციონალურ ფორმაში მიმდინარეობს, როდესაც კლიენტის მომსახურება უშუალოდ ბანკის ოფისში ხორციელდება. საბანკო მომსახურების სტაციონალური ფორმები შეიძლება პასიურ გაყიდვებთან იქნას მიკუთვნებული, როდესაც ინიციატივა კლიენტიდან გამომდინარეობს. სტაციონალური მომსახურების პროცესში ყველაზე ტრადიციული საბანკო პროდუქტების გაყიდვა ხორციელდება.

საბანკო მომსახურებაში სულ უფრო და უფრო მეტი ადგილი გაყიდვების დისტანციურ ფორმებს, ანუ კლიენტების შორი მანძილიდან მომსახურებას უუჭირავს. ისინი შეიძლება ატარებდნენ როგორც აქტიურ ხასიათს, როდესაც ინიციატივა ბანკიდან გამომდინარეობს, და ამ შემთხვევაში ჩვენ პირდაპირი გაყიდვების მეთოდების შესახებ ვლაპარაკობთ, ასევე პასიურ ხასიათსაც, რომელიც კლიენტის ტრადიციული მომსახურების სახით, ან კომუნიკაციის ელექტრონული საშუალებების მეშვეობით ვლინდება.

საბანკო ბიზნესის ორგანიზაციის სტრატეგიიდან დამოკიდებულებაში გაყიდვები შეიძლება კლასიფიცირებული იქნას როგორც მასიური ხასიათის გაყიდვები (საბანკო რიეტეილი) და ინდივიდუალური გაყიდვები. ბოლო ფორმა უფრო მეტად Vიპ - კლიენტების მომსახურებას მიეკუთვნება და ზოგიერთ წყაროებში არინიშნება როგორც „ფინანსური ბუტიკის“ ტიპის მიხედვით გაყიდვების ორგანიზაცია.

რა საერთო და განმასხვავებელი ნიშან-თვისებები გააჩნიათ გაყიდვების აღნიშნულ ფორმებს?

მასიური გაყიდვები „ფინანსური სუპერმარკეტის“ სქემის მიხედვით ითვალისწინებს საკუთარი სამომხმარებლო უპირატესობების მიხედვით მსგავსი დიდი რაოდენობის კლიენტების მომსახურებას და ერთ-ტიპიური საბანკო ოპერაციების განხორციელებას.

საცალო გაყიდვები, როგორც წესი, სტაციონ-

ალურად ხორციელდება და ფართო ფილიალური ქსელის შექმნას მოითხოვს. აღნიშნულთან დაკავშირებით საცალო ბიზნესის ძირითადი რისკია - ამ ბიზნესის ქვეშ შექმნადი იმ სიმძლავრეების (საბანკო ინფრასტრუქტურის: ფილიალების, წარმომადგენლობების, ეკვაირინგის, მინერული სალაროების, პროცესინგის, წყმ-ტერმინალური ტექნიკის და ა.შ.) საბანკო ოპერაციების საჭირო მოცულობებით არ შევსება. თუ არნიშნული მაინც ხდება, მაშინ შეიძლება ბანკის მარკეტინგული სამსახურების სუსტი მუშაობის შესახებ ლაპარაკი, რომლებმაც ბაზრის სეგმენტები არასაკმარისად გამოიკვლიეს და საცალო ბიზნესისათვის მოთხოვნის საჭირო მოცულობით სტიმულირება ვერ შეძლეს. მაგალითად, საბარათე ბიზნესის განვითარებისათვის ემისიის წლიურმა მოცულობამ არა ნაკლები 1 მლნ ბარათი უნდა შეადგინოს და ამასთან მათი მეშვეობით არა ნაკლები 100 ათ. ტრანსაქციები უნდა იქნას თვეში განხორციელებული. ექსპრეს-კრედიტების მიხედვით რენტაბელობის მინიმალური ზღვარი 200 ათ. მომხმარებელის დონეზე, ხოლო SMS-ბანკინგის მომსახურების მიხედვით - 100 ათ. მომხმარებელის დონეზე იმყოფება.

ამრიგად, საცალო საბანკო ბიზნესში რენტაბელობის საჭირო დონის მხარდაჭერისათვის საკმარისი შემოსავლების მიღების საფუძველს კლიენტების ანგარიშების მიხედვით ბრუნვები წარმოადგენენ.

საცალო გაყიდვების ძირითადი პრობლემა - სასიცოცხლო ციკლის ყველა სტადიებზე ხარჯების ხარისხობრივი მართვის სისტემის შექმნა. გაყიდვების ინფრასტრუქტურის ფორმირებაზე მაღალი საწყისი დანახარჯების გამო „ფინანსური სუპერმარკეტისათვის“ განსაკუთრებით აქტუალურია მიღწევადი და იაფი პროდუქტების შექმნა. მაგრამ მრავალი საცალო ბანკები პროდუქტიული რიგის გაფართოებით მეტად ზედმეტად არიან დაკავებული, რასაც სხვა პრობლემისაკენ მივყავართ - შექმნილი პროდუქტები ვერ პოულობენ მოთხოვნას, ხოლო მათი კლიენტების თავზე მოხვევის მცდელობები ბანკის იმიჯზე ცუდად მოქმედებს.

საცალო საბანკო ბიზნესში გაყიდვების მიხედვით მენეჯერს მსხვილ სავაჭრო სუპერმარკეტში გამყიდველის ფსიქოლოგია უნდა ჩაუუნერგოთ. მომსახურებების დიდი ასორტიმენტი ურთირთმეცვლადობისა და ურთიერთდამატებადობის პრინციპის სრული მოცულობით გამოყენების შესაძლებლობას იძლევა.

მიზნობრივი (ინდივიდუალური) გაყიდვები „ფინანსური ბუტიკების“ სქემის მიხედვით კლიენტების გარკვეული ჯგუფებისა და მომსახურების ექსკლუზიური ფორმების მოძიებას ითვალისწინებს. ოპერაციების უმნიშვნელო რაოდენობა და შედარებით მცირე საწყისი დანახარჯები მოითხოვენ, რომ გაყიდვების მიხედვით მენეჯერები ინდივიდუალური პროდუქტების რეალიზაციიდან მაღალი მარჟის მიღებაზე იყვნენ ორიენტირებული. ფინანსურ ბუტიკში რენტაბელობის მინიმალური ზღვარი რესურსების მოზიდვაზე დანახარჯების 15 — 20%-

ის ჩარჩოებში მერყეობს.

გაყიდვის ინდივიდუალური ფორმის ძირითადი რისკი - კლიენტის დაკარგვაა. ინდივიდუალური კლიენტების მომსახურების ხარისხისადმი მიბმულობის ზრდასთან დაკავშირებით, „Private Banking“ სტრატეგიის განმავითარებელი ბანკები მომსახურების სტანდარტულ ნაერთს აფართოებენ, რომელიც თავისთავში მოიცავს: პერსონალურ მენეჯმენტს, მომსახურებას ცალკე შენობაში, ფინანსურ და საგადასახადო კონსალტინგს, მიღწევადობას ფორექსულ ოპერაციებთან, ლითონული ანგარიშების გახსნას, უფრო სასარგებლო განაკვეთები და ტარიფები, ოპერაციები უძრავ ქონებასთან.

აღნიშნული ჩამონათვალი შეიძლება შევსებულ იქნას მომსახურებების იმ ფორმების ხარჯზე, რომელთაც თვით კლიენტები ისურვებენ. სოციალური ტექნოლოგიების ცენტრის გამოკითხვის მონაცემების მიხედვით Vip-კლიენტები ბანკიდან მოელიან შემდეგ მომსახურებებს (პროცენტებში გამოკითხულთა რაოდენობიდან):

- ოპერაციები ანაბრების მიხედვით გახსნა ანგარიშსწორების ანგარიშის 86%;
- 79%;
- საკრედიტო ბარათები 75%;
- ნდობითი მართვა კლიენტების აქტივების და საინვესტიციო მომსახურებები, საპროექტო დაკრედიტების ჩათვლით 40%;
- საგადასახადო დაგეგმვას 35%;
- ფინანსურ კონსულტირებას 32%;
- თანხების გადარიცხვას უცხოელი პარტნიორების ანგარიშებზე 26%;
- მიმდინარე დაკრედიტება 23%;
- განაღდება ანგარიშების 12%;
- სხვები 9%.

პროდუქტიული ნიშანთვისების მიხედვით შეიძლება გამოიყოს გაყიდვების შემდეგი მეთოდები: ერთჯერადი გაყიდვები, პაკეტირება, კროსს-გაყიდვები, გადაჯვარებული გაყიდვები.

ერთჯერადი გაყიდვები ითვალისწინებენ ერთი დასახელების პროდუქტის გაყიდვას, მაგალითად ანგარიშსწორების ანგარიშის გახსნა ან კრედიტის მიღება. ერთჯერადმა გაყიდვებმა შეიძლება უკვე გამოყენებული პროდუქტების სია შეავსონ, ან საცდელი გაყიდვებისათვის დაგეგმვის ცალკე ოპოქტი იყოს.

დღევანდელი მდგომარეობით ყველაზე მოთხოვნადს წარმოადგენს საბანკო პროდუქტების პაკეტირება, რომელიც შეიძლება სათაო ბანკის დონეზე, ასევე გაყიდვების კონკრეტულ ოფისშიც ფართოდ იქნას გამოყენებული. იგი ითვალისწინებს ფაქტიურად არსებული პროდუქტების განხილვას როგორც ურთიერთდაკავშირებული მომსახურებების კატალოგის ცალკე პოზიციებს, და პროდუქტების ნაერთის განსაზღვრისა და ჩამოყალიბების შესაძლებლობას იძლევა, რომლებიც მთლიანად დააკმაყოფილებდა კლიენტების მოთხოვნებს, და ამით მასთან საუკეთესო ზემოქმედების გარანტიაც იქნებოდა.

ცხრილი 2-ში ფილიალის დონეზე კერძო პირებისათვის საბანკო პროდუქტების ტრადიციული პაკეტირების მაგალითებია მოყვანილი.

ცხრილი 2. კერძო პირებისათვის ფილიალებში გაყიდვადი და პაკეტებში დაჯგუფებადი საბანკო პროდუქტების ნაერთი

პროდუქტის სახეობები:	ანგარიშსწორებები და გადარიცხვები:	მოთხოვნილებები: სახსრების დაბანდები:	დაკრედიტება:
ძირითადი პროდუქტი:	პირადი მიმდინარე ანგარიში.	დეპოზიტი, ფასიანი ქაღალდები.	სესხი.
დამატებითი პროდუქტები:	ქუდმივი დავალება, სადებეტო ბარათი, „ManyGram“, „Western Union“.	შენახვა და / ან ფასიანი ქაღალდების მართვა, საინვესტიციო პორტფელის ფორმირება.	საკრედიტო ბარათი, სესხის დაზღვევა/

პაკეტში შეიძლება ჩაირთოს პროდუქტები, რომელთაც სეზონური ხასიათი გააჩნიათ (საგადასახადო გადახდები, საშვებულებო ანაბრები, სამშენებლო სესხები). მაგალითად, გადასახადების პერიოდულობით გადახდის შემთხვევაში შეიძლება მათი ავანსირებული გადახდა იქნას შეთავაზებული. ზოგიერთი ბანკების პრაქტიკაში თავისი გამოყენება მოიპოვა პროცენტების დარიცხვის მოქნილ სისტემაში ანმა სეზონური ანაბრების ყოველწლიურად დანერგვის გამოცხადებამ. ანაბრის ან მისი ნაწილის ვადაზე ადრე გამოთხოვის შემთხვევაში პროცენტები ანაბრებზე სახსრების ფაქტიურად არსებობის ვადაზე დამოკიდებულებაში მერყეობს.

პროდუქტის ხარისხი პირდაპირ არის დაკავშირებული მომსახურების ხარისხთან და ითვალისწინებს, უპირველეს ყოვლისა, კლიენტების მოლოდინების მიზმას და იმას, თუ ბანკს რისი შეთავაზება შეუძლია. გაყიდვების ეფექტიანობის ცნებაში, ისეთი კომპლექსური ცნება ჩაირთვება, როგორცაა კლიენტურასთან კეთილსასურველი ურთიერთობა, და აღნიშნული ელემენტი შეიძლება პროდუქტების პაკეტირების ტექნოლოგიაში სრული საფუძვლიანო იქნას ჩართული. პაკეტური გაყიდვების კონცეფცია ითვალისწინებს კომპეტენციის შესაბამის პროფესიონალურ დონეს (ბანკის პროდუქტიული რიგის ცოდნას, შეთავაზებადი პროდუქტების წარდგენის შესაძლებლობას, მათ გამოყენებაში დახმარებას), ურთიერთობების გამოცდილებას (ყურადღება, მოკრძალებულობა, გათვალისწინებულობა, თავისთან განწყობის შესაძლებლობა). მოცემული კონცეფცია ითვალისწინებს ხანგრძლივი ურთიერთობის მხარდაჭერის შესაძლებლობას (ზოგიერთი კლიენტებისათვის და შექმნადი მომსახურების სახეობებისათვის ურთიერთობის პერიოდი უფრო ხანგრძლივია, ვიდრე სხვებისათვის), ურთიერთობის ადგილისა და იერ-

არქიული დონის დაცვას (Vip-კლიენტებისათვის მმართველის მონაწილეობა, უფრო კომფორტული გარემოების წარდგენა არის საჭირო), აუცილებელი ნორმატიული მოთხოვნების გამოყენება (საგარეო სახე, კლიენტებთან ურთიერთობა და ა.შ.).

მრავალი ბანკის პრაქტიკაში, რომელთაც მსხვილი ფილიალები გააჩნიათ, გამოიყენება ისეთი მეთოდი, როგორცაა გაყიდვების კროსსირება. კროსს-გაყიდვა (კროსს-სელლინგ) - კლიენტურისათვის თანმხლები პროდუქტების შეთავაზებასთან მიმართებაში საქმიანობაა. ამასთან ერთად შეიძლება ასევე იმ პროდუქტების შეცვლა იქნას განხორციელებული, რომლებიც თავის დროს უკვე იყვნენ გამოყენებულები და სანაცვლოდ შეიძლება ახალი პროდუქტები (გადაჯვარებული გაყიდვა) იქნას შეთავაზებული. ასეთ სტრატეგიას კარგი მოგება მოაქვს და კონკურენტების წინაშე უპირატესობების მიღწევის შესაძლებლობას იძლევა. მოცემული მეთოდის წარმატებისათვის ერთ-ერთი ძირითადი პირობაა - კლიენტის მოთხოვნებისათვის მიმართებაში პროდუქტიული რიგის ლოგიკური აგება. პროდუქტები კლიენტისათვის უნდა იყოს საინტერესო და მიმზიდველები და მომსახურების პაკეტში ჩართულები, რომლებიც შეიძლება ნებისმიერ მომენტში გაყიდვისათვის იქნას შეთავაზებული. თანმხლები და ურთიერთშეცვლადი პროდუქტების ჩამონათვალი ჯერ კიდევ არ მოზიდული, მაგრამ ბანკისათვის მნიშვნელოვანი კლიენტისათვის შეიძლება ჩართული იქნას ის პროდუქტები, რომელთაც მოქმედი კლიენტურა არ იყენებს, მაგრამ რომლებითაც შეიძლება დაინტერესდეს მომავალში. აღნიშნული სტრატეგია გაყიდვების დაგეგმვისა და ბანკის რესურსების ოპტიმალურად გამოყენების შესაძლებლობას იძლევა. იგი ასევე მომხმარებლების მოლოდინების უკეთესად გაგებისა და ბაზრის შეფასების შესაძლებლობასაც იძლევა. კროსირებული და გადაჯვარებული გაყიდვების სხვა მნიშვნელოვანი ასპექტი მდგომარეობს კონკურენტულ უპირატესობაში, რომელიც მათგან გამომდინარეობს. კლიენტი გრძნობს, რომ საბანკო პროდუქტებში მისი ყველაზე მრავალფეროვანი მოთხოვნები შეიძლება მხოლოდ ამ ბანკში იქნას დაკმაყოფილებული. მაგალითად, თუ კლიენტი ბანკისაგან საგზაო ჩეკებს იძენს, მასზე ასევე უცხოეთში გამგზავრების დროს უბედური შემთხვევისაგან დაზღვევასთან მიმართებაში მომსახურებები უნდა უნდა იქნას შეთავაზებული.

პაკეტური და გადაჯვარებული გაყიდვების სტრატეგია კლიენტებთან მდგრადი და ხანგრძლივი კავშირების დადგენის შესაძლებლობას იძლევა. ცხადია, რომ ბანკისადმი კლიენტის ნდობა ბანკში შექმნილი პროდუქტების რიცხოვნობით განისაზღვრება.

გაყიდვების ზრდა შეიძლება ბანკის სხვადასხვა მიმართულებებით ძალისხმევასთან იყოს დაკავშირებული - ესაა ორგანიზაციული სტრუქტურის სრულყოფა, კადრების კვალიფიკაციის ამაღლება, საბაზრო კონიუნქტურის გაუმჯობესება და ა.შ. უფრო რთულია გაყიდვების თვით ტექნოლოგიის ორგანი-

ზაციის დონის ზემოქმედების გამოვლენა. ბანკები, რომლებიც გაყიდვების უახლესი მეთოდების გამოყენების უპირატესობებში არიან დარწმუნებულები, შედეგების იმავდროულ გაუმჯობესებას არ უნდა მოელოდნენ. გაყიდვების სფეროში რეორგანიზაცია ბანკებიდან უპირველეს ყოვლიდა მოითხოვს გარკვეულ ღონისძიებებზე ძალისხმევის კონცენტრაციას, რომელთაც სწორედ ამ ბანკისათვის განსაკუთრებული მნიშვნელობა აქვს. მაგალითად, შეიძლება ეგრეთ წოდებული სტრატეგიული კლიენტისათვის პროდუქტების პაკეტი იქნას დამუშავებული ან პოტენციალური კლიენტების შესახებ ინფორმაციების მოგროვების, დამუშავებისა და ანალიზის მეთოდები იქნას სრულყოფილი. ასევე შეიძლება მოქმედ კლიენტებთან საქმიანობის ყველა ასპექტები იქნას გაძლიერებული (3).

მნიშვნელოვანია აღინიშნოს, რომ საშუალოდ ბანკების უმეტესობა ყოველ 5 წელიწადში საკუთარი კლიენტების 50% კარგავს მათთან არაეფექტური ურთიერთქმედების გამო. დანახარჯების მიხედვით ახალი კლიენტის მოზიდვა, როგორც წესი, 8-ჯერ უფრო ძვირი უჯდება, ვიდრე მოქმედ კლიენტებთან რეგულარული მუშაობა.

საერთო სახით გაყიდვების ეფექტიანობა განისაზღვრება როგორც კლიენტების მომსახურების გაუმჯობესების ხარჯზე მიღებული საბანკო პროდუქტის დამატებითი გაყიდვების თანაფარდობა შესაბამისი ღონისძიებების განხორციელებაზე განეულ ხარჯებთან. გაყიდვებში ინვესტიციების შემოსავლიანობის სისტემატიური ანალიზი მთლიანობაში ბანკის განვითარებაზე რესურსების გამოყოფისა და განაწილების ოპტიმიზირების შესაძლებლობას იძლევა. ამასთან საჭიროა მუდამ გვახსოვდეს იმის შესახებ, რომ ერთ-ერთი მთავარი სიძნელე მდგომარეობს ბანკის ყველა სტრუქტურებში ცვლილებების პროცესის ინიცირებაში, დაწყებული ფრონტ-ოფისური ქვედანაყოფებიდან და ბანკის ცენტრალური აპარატით დამთავრებული.

ორგანიზაციული ცვლილებების გარდა ბანკებმა ასევე კლიენტების მოთხოვნების დაკმაყოფილების ხარისხის გამოხატველი მაჩვენებლების სისტემა უნდა დანერგონ. მსხვილი უცხოური ბანკები უკვე მსგავს პოლიტიკას ახორციელებენ. მაგალითად, ამერიკული „ჩიტიცორპ“ ბანკის საბანკო ბარათების განყოფილება ყოველდღიურად 81 მაჩვენებლის დინამიკას აკონტროლებს, რომელთაგან თითოეული კლიენტების მოლოდინებისა და მოთხოვნების გათვალისწინებით შემუშავებული საბანკო მომსახურების სტანდარტებს უდარდება.

გაყიდვების კომპლექსური სისტემა კლიენტებთან ურთიერთქმედებისათვის საერთო პლატფორმის უზრუნველყოფას ახორციელებს. მის დანერგვის მიზანს კლიენტების ლოიალობის ამაღლება და მოგებიანი კლიენტების შეკავების პროცენტის გადიდება წარმოადგენს. როგორც გამოცდილება გვიჩვენებს, მუდმივ კლიენტებზე 5%-ით გაყიდვების ნაზარდი მოგებას 25%-დან - 125%-მდე ადიდებას.

გაყიდვების ორგანიზაციის უველაზე ძნელ და მნიშვნელოვან მომენტს ხარისხის შეფასება, ანუ მისი ნიშანთვისებების განსაზღვრა, ხარისხისადმი მოთხოვნის კონკრეტიზაცია და ბანკის ხარისხის სტანდარტების ფორმირება წარმოადგენს. ამასთან საბანკო პროდუქტის ხარისხის ნიშანთვისებები ბანკის ყველა ქვედანაყოფებისათვის ერთიანი უნდა იყოს. საბანკო პროდუქტების ხარისხის ნიშანთვისებები დაიყოფა შემდეგ სამ ჯგუფად: ობიექტულად, ანუ ქვედანაყოფებად, რომლებიც პროდუქტებს ამუშავებენ და ყიდნიან; პროდუქტების სახეობებად - საანარიშწორებო, სასესხო, დეპოზიტური, ფასიანი ქალაქები; კლიენტების მიზნებად - სახსრების განთავსება (ანაბრები მოთხოვნამდე, ვადიანები, საშემნახველოები და ა.შ.). კრედიტების მიღება სამომხმარებელი საქმეებისათვის, გადარიცხვები, ვალუტის გაცვლა, პროექტების დაფინანსება, ვაჭრობის დაკრედიტება ბრუნვების ქვეშ.

ობიექტების მიხედვით გაყიდვებზე და მომსახურების ხარისხზე კონტროლს ბანკის მარკეტინგისა და გაყიდვების სამსახურები ახორციელებენ. მაგრამ მიმდინარე კონტროლი ფრონტ-ოფისური ქვედანაყოფების ხელმძღვანელებზე და პირველ რიგში განყოფილებების მმართველებზე არის დაკისრებული, რომლებიც თავიანთი არსით გაყიდვებთან მიმართებაში მთავარ მენეჯერებს წარმოადგენენ. ეფექტიანი კონტროლი იზრდება, თუ გეგმიურ პერიოდში განყოფილებამდე გაყიდვებისა და მოგების საკონტროლო მაჩვენებლები წინასწარ იქნება დაყვანილი. გაყიდვების გეგმებისა და მომსახურების ხარისხის შესრულების კონტროლი სეგმენტებში საბაზრო სიტუაციების გათვალისწინებით დაგეგმილი პარამეტრების მიღწევის შეფასებამდე დაიყვანება. ბანკის ზემოქმედების ზონაში საბაზრო აქტიურობის მაჩვენებლების გაზომვებს ბანკის მთავარი ოფისი ახორციელებს, რომელიც გაყიდვების გეგმების კორექტირებას ახორციელებს. გაყიდვების პუნქტების საქმიანობის ეფექტიანობის ანალიზი პროდუქტებისა და ბაზრის ცალკე სეგმენტების ჭრილში ხორციელდება.

საბაზრო სიტუაციის ანალიზი, ბანკები-კონკურენტების შედარებით, განყოფილების მიერ საბანკო პროდუქტებისა და საკლიენტო სეგმენტების ჭრილში დაკავებული ბაზრის წილის შეფასებამდე დაიყვანება.

საბანკო პროდუქტის ხარისხის უნივერსალურ ნიშანთვისებებად ითვლებიან: ლიკვიდობა, საიმედოობა (რისკებიდან დაცულობის ხარისხი), რენტაბელობა.

კლიენტების მომსახურების ხარისხის აუდიტი თავისთავში მოიცავს:

რეგულარულად შიდა რევიზიების ჩატარებას;

ხარისხის კონტროლზე ხარჯების განსაზღვრას (ხარისხის შემოწმებაზე ხარჯებს და ხარისხის მიხედვით მოთხოვნის შესრულების შეფასებას);

დანახარჯების გაანგარიშებას, რომლებიც შეცდომებთან და ხარისხთან მიმართებაში მოთხოვნილებების შეუსრულებლობასთან არის დაკავშირებული;

ხარჯების კონტროლი ხარისხის დაგეგმვასა და

მართვასთან მიმართებაში.

გაყიდვების ხარისხის აუდიტის ჩარჩოებში მენეჯერების საქმიანობის შემოწმების რამდენიმე ხერხი არსებობს:

21. კლიენტების გამოკითხვა - მის მთავარ მიზანს კონტაქტების სიხშირის შესახებ ინფორმაციის მიღება წარმოადგენს.

22. თანამშრომლების გამოკითხვა გამოიყენება კვალიფიკაციის შემოწმებისათვის (ეს შეიძლება იყოს ინტერვიუ შეცდომების, მუშაობაში სიძნელების და ა.შ. წარმოქმნის სიხშირესთან მიმართებაში).

23. ტესტები გამოიყენება მოლაპარაკებებისადმი მომზადების ხარისხისა და მათი შედეგების შედეგებისათვის ფორმით: ა) კლიენტთან რეალურ ურთიერთობებზე დაკვირვება; ბ) დოკუმენტაციის გაძროლა.

24. პრეტენზიების ანალიზი, რომლებიც სიგნალს წარმოადგენს და იგი განხილული უნდა იქნას როგორც დაფარული და რეალური დაბრკოლება კლიენტსა და ბანკს შორის ნდობით ურთიერთობებთან მიმართებაში.

აუდიტის მიზანს წარმოადგენს გამოვლენა იმისა, თუ ხარისხის მართვის სისტემა რამდენად ეფექტურად ფინქციონირებს და როგორია მისი სუსტი ადგილები.

საოფისე ქვედანაყოფების მიხედვით, ხარჯებისა და შემოსავლების ცალკეული მუხლების ჭრილში გაყიდვების დანახარჯებისა და რენტაბელობის ანალიზი ხორციელდება შემდეგი ფორმულების გამოყენებით: დანახარჯები სარეკლამო კომპანიაზე და გაყიდვების სტიმულირებაზე /გაყიდვების მოცულობა; დანახარჯები გაყიდვების განმხორციელებელი პერსონალის შენახვაზე / გაყიდვების მოცულობა; ჯამური მოგება გაყიდვებიდან ბანკის ოფისში /ერთობლივი დანახარჯები პროდუქტების დამუშავებაზე და გაყიდვაზე; მოგება გარიგებებიან კლიენტთან /დანახარჯები კლიენტის მომსახურებაზე.

დასკვნა

ყოველივე ზემოთ აღნიშნულის გათვალისწინებით შეიძლება შემდეგი სახის მოკლე დასკვნები იქნას ჩამოყალიბებული:

1. ობიექტების მიხედვით გაყიდვებზე და მომსახურების ხარისხზე კონტროლს ბანკის მარკეტინგისა და გაყიდვების სამსახურები ახორციელებენ.

2. გამახვილებულია ყურადღება იმაზე, რომ საშუალოდ ბანკების უმეტესობა თითოეულ 5 წელ-ინადში საკუთარი კლიენტების 50% კარგავენ მათთან არაეფექტურად ურთიერთქმედების გამო. დანახარჯების მიხედვით ახალი კლიენტის მოზიდვა, როგორც წესი, 8 ჯერ უფრო ძვირი ჯდება, ვიდრე მოქმედ კლიენტებთან რეგულარული მუშაობა.

3. საერთო სახის გაყიდვების ეფექტიანობა განისაზღვრება როგორც კლიენტების მომსახურების გაუმჯობესების ხარჯზე მიღებული საბანკო პროდუქტის დამატებითი გაყიდვების თანაფარდობა შესაბამისი რონისძიებების განხორციელებაზე განეულ ხარჯებთან.

გამოყენებული ლიტერატურა:

1. Геронина Н.Р., Зверев О.А. – Актуальные вопросы банковского менеджмента: стратегическое управление, банковский маркетинг, финансовое планирование, управление инновациями. Монография. – Москва: МБИ, 2009. – 165 с. (С. 35 - 49).

2. Шамонин М. – Программатимулирования продаж. Вестник. McKinsey//www.illisium.ru.

3. ცაავა გ., ხანთაძე გ. - საბანკო მენეჯმენტი (თეორია, მეთოდები და პრაქტიკა), სახელმძღვანელო. - თბილისი, გამომცემლობა „დანი“, 2015. — 800 გვ.

4. დათაშვილი ვ., გვარუციძე ა., მომსახურების მარკეტინგი, თბ., 2013, გვ. 121.

კომერციული ბანკების ლიკვიდობა, გადახდისუნარიანობა და საბანკო რისკების კლასიფიკაცია

ირინა მამალაძე

სტუ-ს ასოცირებული პროფესორი

მაია კაპანაძე

სტუ-ს ასოცირებული პროფესორი

რეზიუმე

სტატია ეძღვნება კომერციული ბანკების ლიკვიდობის, გადახდისუნარიანობისა და საბანკო რისკების კლასიფიკაციის საკითხებს. მასში განიხილულია ლიკვიდურობის ცნება და მასთან შესაბამისობაში მოყვანილია ბანკების საკუთარი და მოზიდული სახსრების ნაირსახეობები.

სტატიაში ასევე საუბარია საბანკო რისკებზეც. დაჯგუფებულია ისინი სათითაოდ და განმარტებულია თითოეული რისკის სიძლიერე და ზემოქმედების ხარისხი. გარდა ამისა, სტატიაში განიხილება ბანკის ლიკვიდურობაზე ზემოქმედი შიდა და გარე პარამეტრები და მათი ურთიერთკავშირი.

საკვანძო სიტყვები: ლიკვიდურობა, გადახდისუნარიანობა, აქტივები, პასივები, რისკები

Commercial Banks' Liquidity, Solvency and Classification of Banking Risks

Summary

The article is dedicated to the commercial banks' liquidity, solvency and classification of banking risks. The article discusses the concept of liquidity and in line with the banks' own funds and varieties.

The author discusses the banking risks: the risk of the strength and influence of each of the groups to them and explains satitaod areas. In addition, the article discusses the influence of internal and external liquidity options and their interrelations.

Keywords Liquidity, Solvency, Assets, Liabilities, Risks

* * * * *

კომერციული ბანკის ეფექტური მუშაობა რისკის და შემოსავლის სწორად შერჩეულ თანაფარდობაზეა დამოკიდებული. რისკი ყველა სახის აქტიური და პასიური ოპერაციებიდან მოსალოდნელი შემოსავლის ნაირსახეობასთან არის დაკავშირებული და იგი იმის ალბათობას წარმოადგენს, რომ ფინანსურმა პრობლემებმა ბანკის საქმიანობის მაჩვენებლებზე შეიძლება უარყოფითად იმოქმედოს. ამიტომ, ბანკის ოპერაციების დაგეგმვისას, თითოეული სახეობის აქტიური ოპერაციისა და რესურსების მოზიდვასთან დაკავშირებული ოპერაციის სარგებლიანობა და დანახარჯები უნდა იქნეს განსაზღვრული, რომლებიც

ბანკის მიზნების მიღწევისა და ამოცანების შესრულებისისათვის, ლიკვიდურობისა და გადახდისუნარიანობის დაცვისთვის არის აუცილებელი.

ბანკის ლიკვიდურობა მისი აქტივებისა და პასივების დაბალანსებით, განთავსებული აქტივებისა და მოზიდული პასივების ვადების შესაბამისობის ხარისხით განისაზღვრება. ბანკს, რომელსაც მიმდინარე ლიკვიდურობის მხარდაჭერისათვის ლიკვიდური აქტივების საკმარისი მარაგი გააჩნია, მან იგი ვალდებულებების ნაკადის დაბანდებების ლიკვიდურ აქტივებად გარდაქმნის ნაკადებზე მეტობის გამო შეიძლება დროთა განმავლობაში დაკარგოს. ლიკვიდურობის შეფასება საკმაოდ პრობლემურ საკითხს წარმოადგენს, ვინაიდან იგი ბანკის აქტიური ოპერაციების რისკის შეფასებასთან არის დაკავშირებული.

ასეთი მიდგომისას ლიკვიდურობის შეფასება არა მარტო ბანკის საანგარიშგებო ბალანსების მონაცემებს, არამედ მოგებისა და ზარალის ანგარიშგების სტრუქტურის შესახებ ინფორმაციას, დაფინანსების წყაროების მოძრაობის შესახებ ანგარიშგებას, სააქციო კაპიტალის ცვლილების შესახებ ანგარიშგებას და სხვა ფინანსურ ინფორმაციასაც უნდა ითვალისწინებდეს.

ვადიანი ტრანსფორმაციის რისკის ხარისხის შეფასებისათვის აქტიური და პასიური ოპერაციების ვადების აღრიცხვაში გამოსახულების რეგულირება არის მიზანშეწონილი. საკრედიტო პოტენციალის სახსრების შემოღინებისა და გაღინების ხარისხობრივი და რაოდენობრივი თანასწორობა ბანკის ლიკვიდურობის მხარდაჭერის პრაქტიკაში მნიშვნელოვან ფაქტორს წარმოადგენს.

გადაწყვეტილების შერჩევის ფინანსურ ინფორმაციას ბუღალტრული ბალანსი წარმოადგენს, რომელიც მმართველობითი გადაწყვეტილების მისაღებად სრულად უნდა იქნეს გამოყენებული, იგი ხელს უნდა უწყობდეს მოგების მიღებას და ფინანსური და სტატისტიკური ანგარიშგებების შემცირებას.

კომერციული ბანკი, თავისი კლიენტებისაგან თავისუფალი თანხების მოსესხებით, ამ სახსრების თვისდოულად დაბრუნებასთან დაკავშირებულ ვალდებულებას იღებს თავისთავზე, ანუ მან ლიკვიდურობისა და გადახდისუნარიანობის პრინციპები უნდა დაიცვას.

ლიკვიდურობის საერთო რეზერვი ლიკვიდურობის პირველად და მეორად რეზერვებად იყოფა. ლიკვიდურობის პირველი რეზერვი — განიხილება როგორც ბანკის ლიკვიდურობის წყარო. მას მიეკუთვნება სავალდებულო რეზერვების ანგარიშებზე სახსრები, სხვა კომერციულ ბანკებში საკორე-

სპონდენტო ანგარიშებზე სახსრები, ნაღდი ფული და სალაროში და სეიფში, საგადასახადო საბუთები ინკასირების პროცესში. ლიკვიდურობის მეორადი რეზერვი — მაღალლიკვიდური შემოსავლიანი აქტივებია, რომლებიც მინიმალური შეფერხებით და დანაკარგების უმნიშვნელო რისკით შეიძლება ნაღდ ფულად გარდაიქმნას. მათ მიეკუთვნება

ბალანსის მუხლების ლიკვიდურობის მეთოდით დაჯგუფებისას ბანკის აქტივებსა და პასივებს შემდეგი სახე აქვს (იხ. ცხრ.1):

ცხრილი 1. ბანკის აქტივებისა და პასივების ლიკვიდურობის მეთოდით დაჯგუფება

აქტივები	პასივები
პირველადი რეზერვები ნაღდი ფული, სალაროში, რეზერვები ცენტრალურ ბანკში, სახსრები საკორესპონდენტო ანგარიშზე, ფულადი სახსრები ინკასირების პროცესში	დეპოზიტები, რომლებიც სხვადასხვა კატეგორიის კონტრაგენტების ყველა სახეობის ანაბრებს მოიცავს
დაბანდები მოკლევადიან ფასიან ქარაღებში — აქტივები, რომლებიც ნაღდი ფულის სახით ოპერატიულად შეიძლება იქნეს გარდაქმნილი	დეპოზიტები, რომლებიც ძირითადად ბანკში ვადების მიხედვით არის განთავსებული
მუხლები, რომლებიც მინიმალურ რისკთან არის დაკავშირებული და ლიკვიდურ აქტივებთანაა მიახლოებული	დანარჩენი მოზიდული სახსრები მუდმივი ფონდები და რეზერვები (სააქციო კაპიტალი და გრძელვადიანი სესხები)
კრედიტები, გაცემული სავაჭრო-სამრეწველო ორგანიზაციებზე, საფინანსო-საკრედიტო დაწესებულებებზე, კერძო პირებზე (მცირელიკვიდური აქტივები)	
იმობილიზაცია — ინვესტიციები მოძრავ და უძრავ ქონებაში	

აქტივები, რომლებიც სამთავრობო ფასიანი ქაღალდების პორტფელს შეადგენენ, ხოლო ზოგჯერ სახსრები ანგარიშებზეც (განსაკუთრებით მოკლევადიანი სესხები). მეორადი რესურსების ძირითადი დანიშნულებაა — პირველადი რესურსების შევსების წყაროს სახით გამოყენება. კომერციული ბანკის ლიკვიდურობის საერთო რეზერვი ეროვნული ბანკის მიერ დადგენილი სავალდებულო რეზერვის ნორმაზე და თვისებანკის მიერ თავისთვის განსაზღვრული ლიკვიდურობის რეზერვის დონეზე არის დამოკიდებული. თითოეული კომერციული ბანკი ლიკვიდური სახსრების მინიმალური რეზერვის შექმნისა და თავისი ლიკვიდურობიდან, საიმედოობიდან, მომგები-

ანობიდან გამომდინარე, მაქსიმალური საკრედიტო პოტენციალის უზრუნველყოფისაკენ მიისწრაფის. კომერციული ბანკის საკრედიტო პოტენციალის საერთო დონეზე ფაქტორების შემდეგი ერთობლიობა ახდენს ზემოქმედებას: ბანკის საკუთარი კაპიტალის სიდიდე, ბანკში მობილიზებული სახსრების საერთო სიდიდე, საკრედიტო პოტენციალის წყაროების სტრუქტურა და სტაბილურობა, ცენტრალური ბანკში სავალდებულო რეზერვების დონე, მიმდინარე ლიკვიდურობის მხარდასაჭრად მიმდინარე რეზერვების გამოყენების რეჟიმი, ბანკის ვალდებულებების საერთო თანხა და რეზერვები.

კომერციულ წარმატებაზე ორიენტირებული ბანკებისათვის საჭიროაკაპიტალის ბაზარზე მუშაობა, სანარმოებისა და მოსახლეობის მომსახურების ახალი ფორმების მუდმივი მოძიება აირს აუცილებელი, რაც მდგრადი და ამავე დროს მოქნილი საბანკო სისტემების შექმნას მოითხოვს. აღნიშნულის განხორციელების მიზნით მთლიანი საკრედიტო-ფულადი მექანიზმის ხარისხობრივი დამუშავება და მისი მართვის სტრუქტურის გაუმჯობესება არის საჭირო.

ეკონომიკის საბაზრო მოდელი ითვალისწინებს, რომ ბანკის მუშაობის მნიშვნელოვან სტიმულს მომგებიანობა წარმოადგენს. მაგრამ საბაზრო ურთიერთობების განვითარება ყოველთვის სხვადასხვა ეკონომიკური პარტნიორების გარკვეული სახის არასტაბილურობასთან არის დაკავშირებული, რაც შესაბამისად საბანკო რისკების სერიას წარმოადგენს. ხშირად იცვლება მოთხოვნა და მიწოდება, გარიგების დადების ფინანსური პირობები, კლიენტის გადახდისუნარიანობა და ა.შ. ამიტომ კომერციული ბანკი გარკვეული გარიგების განხორციელებისას მის შედეგებში ბოლომდის დარწმუნებული ვერასოდეს ვერ იქნება, ანუ, სხვა სიტყვებით, გარიგების ფინანსური შედეგის რისკის განწევა უხდება.

ბანკები, ქვეყნის სხვადასხვა რეგიონებში მუშაობისას, თავისთავზე არამარტო შიდა რისკების ნაირსახეობის, არამედ გარეშე რისკების (რეგიონალური, სოციალური, პოლიტიკური და სხვები) ზემოქმედებასაც განიცდიან, რომელთაზემომქმედება ყველგან ერთნაირი არ არის. კომერციული ბანკების საქმიანობაში სხვადასხვა რისკების ძალიან დიდი რაოდენობა არსებობს, მათ შორის:

ემიტენტის ლიკვიდურობის რისკი — არის დარწმუნებულობა ან დაურწმუნებლობა იმაში, რომ ბანკის აქტივები შეიძლება საბაზრო ან მასთან დაახლოებულ ფასებში იქნეს გაყიდული;

სისტემატიური რისკი — არის რისკი, რომელიც ბანკის მუშაობაში მცვალებადობის ან გადახრების შედეგად წარმოიქმნება მთლიანობაში საბანკო სისტემის საბოლოო საქმიანობასთან მიმართებაში.

პროცენტული რისკი — არის ფინანსური აქტივების შემოსავლებისა და ფასების ცვალებადობა, რომელიც პროცენტული განაკვეთების დონის ცვლილებების შედეგად არის გამოწვეული, ანუ ეს არის რისკი იმისა, რომ მოზიდული სახსრების საშუალო ღირებულებამ შეიძლება მუშა აქტივებზე შე-

მოსავალს გადააჭარბოს;

საბაზრო რისკი — წარმოიშობა მაშინ, როდესაც შიდა რესურსების (საკუთარი კაპიტალის) ღირებულება გარეშე ბაზარზე კაპიტალის ღირებულებაზე უფრო მაღალია;

ეკონომიკური რისკი — არის გრძელვადიანი, საშუალოვადიანი და მოკლევადიანი რისკი, რომელიც კონკურენტულ ბანკის პოზიცია პროცენტული განაკვეთის ან იდენტური საბაზრო ფაქტორების ცვლილებების შედეგად განიცდის;

პორტფელური რისკი — არის აქტივების პორტფელის კონცენტრაციის რისკების საქმიანობის ერთ მიმართულებასში;

გადახდისუნარიანობის რისკი — წარმოიშობა მაშინ, როდესაც ბანკს საანგარიშსწორებო სახსრები არ გააჩნია და მიმდინარე ვალდებულებების შესასრულებლად ამ მიზნებისათვის საკუთარი სახსრები გამოიყენება;

სტრატეგიის რისკი — წარმოიშობა ბანკის მიერ ბაზრის საკუთარი სექტორის არაადეკვატურად განსაზღვრისა და ბაზრის იმ სექტორის მოთხოვნების დაუკმაყოფილებლობის შემთხვევაში, რომელზედაც მას მუშაობა სურს;

საბაზრო კონიუქტურის რისკი — არის საბანკო მომსახურებების ბაზრის კონიუქტურის ცვლილებებზე არათავისდროული რეაქციის რისკი;

მიმდინარე ოპერაციების ეფექტიანობის რისკი — არის მიმდინარე ოპერაციების არაეფექტიანობის რისკი, რაც კორექტული ინფორმაციის და ბანკის საქმიანობის მომგებიანობის ოპერატიულიად განსაზღვრის აუცილებლობას საჭიროებს.

უფრო მეტად გავრცელებულ ფინანსურ რიკებს წარმოადგენენ: მსესხებლის გადახდისუნარიანობის, საკრედიტო, პროცენტული, სავალუტო, დაუბალანსებელი ლიკვიდურობის, ტექნოლოგიური, საკანონმდებლო, ინფლაციური, ფინანსური ბერკეტის რისკები.

რისკებთან მიმართებაში მათზე მუდმივი ზედამხედველობის აუცილებლობა, მათი სიმრავლისაგან ისეთების გამოყოფის საჭიროება წარმოიქმნება, რომლებზეც შემცირების მიზნით მათზე ზემოქმედება არის შესაძლებელი. მაგრამ არ უნდა დაგვავიწყდეს ის გარემოება, რომ ყველაზე უფრო შემოსავლიანს სწორედ რისკიანი ოპერაციები წარმოადგენენ, ამიტომ ბანკის ლიკვიდურობისა და გადახდისუნარიანობის დაცვა ოპერაციის რისკიანობასა და შემოსავლიანობას შორის ოპტიმალური თანაფარდობის შემუშავებას საჭიროებს.

საკრედიტო პოტენციალის სახსრების ეფექტურობა შემდეგი სახის კომპლექსური პირობების დაცვით მიიღწევა: ლიკვიდურობის საჭირო მინიმუმის უზრუნველყოფით; საკრედიტო პოტენციალის სახსრების პოტენციალზე მაქსიმალურად მაღალი მოგების მიღწევით.

ბანკის ფინანსურმა მენეჯმენტმა თავისი საქმიანობის პროცესში საკმაოდ ურთიერთსაპირისპირო ისეთი ამოცანები უნდა გადაწყვიტოს, რომელთ-

აც საბანკო ლიკვიდურობის მართვის ფუნქციებს უწოდებენ, როგორებიცაა:

კრედიტებზე მოთხოვნის დაკმაყოფილება;

დეპოზიტების მიღებასთან დაკავშირებით მენაბრების სურვილის დამკვაყოფილება;

ბანკის ფინანსურ ბაზარზე საიმედოობის შენარჩუნება;

შემოსავლიანობის შემცირების მინიმიზაცია აქტივების მოგების მიუღებლად გაყიდვის ხარჯზე;

ბაზარზე მოზიდული რესურსების ღირებულების შეზღუდვა;

ბანკის ერთობლივი მოგების ოპტიმიზაცია.

დაგროვებული ლიკვიდურობისა (პირველი და მეორე რიგისობის ფულადი რეზერვების სახით) და შექმნილი ლიკვიდურობის (ბანკზე გახსნილი საკრედიტო ლიმიტების ერთობლივი მოცულობა) თანაფარდობა, აგრეთვე ბანკის ლიკვიდურობის ერთობლივი მოთხოვნილების განსაზღვრის პრობლემა ბანკის აქტივებისა და პასივების მართვის ძირითად პრობლემად რჩება, ვინაიდან ბანკის საქმიანობა არა მარტო ბანკის შიდა მდგომარეობისაგან, არამედ გარეშე ფაქტორებისაგანაც არის დამოკიდებული. განვიხილოთ აღნიშნული ფაქტორები (ცხრ. 2).

შიდა და გარე გარემო, რომელშიც ფუნქციონირებს ბანკი, სამკაოდ არასტაბილურია, ამიტომ ბანკის მენეჯმენტი გარემოების ცვლილებებზე რეაგირებისათვის წინასწარ უნდა იყოს მზად. ბანკის ლიკვიდურობის მართვის სტრატეგიის დამუშავებისას მისმა მენეჯერებმა სწორედ ამოტომ გარე გარემოს განვითარების შესაძლო სიტუაციები წინასწარ უნდა განჭვრიტოს და ლიკვიდურობისა და მათი ცალკეული შემადგენლების რეზერვების შექმნის მეტად ან ნაკლებად მკაცრი კრიტერიუმები შეიმუშაოს. გარდა ამისა, ლიკვიდურობის მართვის სტრატეგია და მათი ძირითადი თანაფარდობის საბანკო ოპერაციების უფრო სტაბილური სტრუქტურის ფორმირების მიზნით აქტივებისა და პასივების და მათი ძირითადი თანაფარდობის ცვლილებას უნდა ითვალისწინებდეს.

ამრიგად, ლიკვიდურობისა და გადახდისუნარიანობის მიმდინარე მართვა წინასწარ შემუშავებული სტრატეგიის საფუძველზე უნდა ხოცრიელდებოდეს, რომელიც ბანკის განვითარების პრიორიტეტულ ამოცანებზე, მის შიდა შესაძლებლობებზე და ფინანსური ბაზრებისა და საერთო ეკონომიკური სიტუაციების განვითარების ამა თუ იმ პიროვნებაზე უნდა იყოს ორიენტირებული.

ცხრილი 2. კომერციული ბანკის ლიკვიდურობაზე ზემოქმედი შიდა და გარე პარამეტრები

ლიკვიდურობაზე ზემოქმედი შიდა პარამეტრები	ლიკვიდურობაზე მოთხოვნის განმსაზღვრელი გარეშე ფაქტორები
<p>-კლიენტების რაოდენობის დინამიკა</p> <p>-კლიენტების ეკონომიკის დარგებისა და სექტორების მიხედვით განაწილება, მათი ბიზნესის სეზონური მერყეობისაგან დამოკიდებულება.</p> <p>-ბანკის სიდიდე და მისი იმიჯი</p> <p>-მცირე და საშუალო კლიენტების ტრანზაქციულ ანგარიშებზე შეუმცირებელი ნაშთების წილი</p> <p>-არსებული საკრედიტო პორტფელის ხარისხი</p> <p>-ფასიანი ქაღალდების, პორტფელის უპირელეს ყოვლისა სავაჭრო პორტფელის ხარისხი</p> <p>-პასივების და აქტივების, ვალდებულებებისა და მოთხოვნილებების შესრულებისა და მოთხოვნილების შესრულების ვადების მიხედვით შეთანხმებულობა</p>	<p>-ეკონომიკური ციკლის ფაზა (ჩავარდნა ან ამაღლება)</p> <p>-საპროცენტო განაკვეთებისა და სხვადასხვა სექტორების ფინანსური ბაზრის ფასების -მაჩვენებლების შეფარდებითი ცვლილებების დინამიკა</p> <p>-ფასიანი ქაღალდების ბაზრის განვითარების დონე</p> <p>-ცენტრალურ ბანკში კრედიტების რეფინანსირების შესაძლებლობები</p> <p>-რეგიონული ეკონომიკის განსაკუთრებულობა, მისი დარგობრივი სტრუქტურა</p>

ბანკის ლიკვიდობა - ეს არის აქტივების გადახდის საშუალებად გამოყენების და ამ აქტივების ნომინალური ღირებულების შენარჩუნების შესაძლებლობა. ბანკი ითვლება ლიკვიდურად, თუ მის განკარგულებაში არსებული თანხები საკმარისია პასივების მიხედვით ვალდებულებების დროულად და სრულად დასაფარავად.

ყველა ზემოთ აღნიშნული მოსაზრება ემყარება ლიკვიდობის ცნების განსაზღვრის შესახებ საერთო საფუძველს, კერძოდ, კომერციული ბანკების მიერ ვალდებულებების მიხედვით გადახდის უზრუნველყოფას. აქვე უნდა აღინიშნოს, რომ ტიმოთი უ. კოხის მიერ ლიკვიდობის ცნების განსაზღვრისას, მართალია არ არის ვალდებულებათა მიხედვით გადახდაზე ყურადღება უშუალოდ გამახვილებული, მაგრამ მთლიანად კონტექსტს თუ კარგად დავეუკვირდებით, ნათლად ჩანს, რომ ნაღდი ფულის შექმნის უნარი აუცილებელია არა ბანკის სალაროს შესავსებად, არამედ სასესხო ვალდებულებების ანგარიშწორებების განსახორციელებლად.

აღსანიშნავია, რომ სავალდებულო რეზერვის ნორმის შემცირება იწვევს მაჩვენებელთა ვარიაციების დიაპაზონის მოქმედების კლებასაც. ამ შემთხვევაში სავალდებულო რეზერვის ნორმათა დიფერენციაცია უნდა განხილული იქნეს, როგორც ფულადი მასის სხვადასხვა კომპონენტების განცალკევებისა და შესაბამისად, მათი დინამიკის დიფერენცირებულად მართვის ინსტრუმენტი. აქვე უნდა აღინიშნოს, რომ სავალდებულო რეზერვების ნორმათა მექანიზმი საქართველოს ეროვნული

ბანკის ფულად-საკრედიტო პოლიტიკის ბერკეტებში ეროვნული ბანკის ჩამოყალიბებისთანავე ამოქმედდა. 1995 წლის 30 დეკემბრამდე ეს ნორმა შეადგენდა მოზიდული სახსრების 20% -ს, ფულის რეფორმის შემდეგ მოხდა მნიშვნელოვანი ცვლილებები, რამაც გავლენა მოახდინა მაკროეკონომიკურ პარამეტრებზე და შესაბამისად, შეიცვალა მინიმალური სარეზერვო მოთხოვნების ნორმა, რომელმაც 1995 წლის 30 დეკემბერს 18% შეადგინა. 1996 წლის 30 აგვისტოდან საქართველოს ეროვნული ბანკის მიერ დაწესდა მინიმალური 12%, ხოლო ხოლო 1998 წლის 14 სექტემბრიდან გაზრდილ იქნა 16%-მდე. დღეისათვის იგი 13%-ს შეადგენს.

მოზიდული რესურსების მოცულობის გაანგარიშებისას, რომლებიც ექვემდებარებიან რეზერვირებას, გათვალისწინებული უნდა იქნეს საბალანსო ანგარიშებს პასიური ნაშთები, მოზიდული სახსრების დინამიკა. აღრიცხვის ბაზაში არ ჩაითვლება სხვა ბანკებიდან აღებული კრედიტები, საკრედიტო რესურსები, რომლებიც ეროვნულმა ბანკმა საქართველოს მთავრობას მიზნობრივი პროგრამებისთვის გამოუყო, დეპოზიტებზე, ბანკთაშორის და ცენტრალიზებულ კრედიტებზე დარიცხული, მაგრამ გადაუხდელი პროცენტები, ასევე აქციონერთა დივიდენდები, ობლიგაციური სესხები, სახსრები ბანკის განაზოგის ანგარიშზე. აგრეთვე ბანკის მუშაკთა ანაზღაურების დავალიანება და დავალიანებები სხვა აუცილებელ გადახდებთან დაკავშირებით.

კომერციული ბანკის საქმიანობის შეწყვეტისას ეროვნული ბანკი აბრუნებს რეზერვს კომერციული ბანკების საკორესპონდენტო ანგარიშზე, რათა, კომერციულმა ბანკმა განახორციელოს ვალდებულებების მიხედვით ანგარიშწორება.

სავალდებულო რეზერვის მოცულობა, რომელიც დეპონირებულია საქართველოს ეროვნულ ბანკში, გამოითვლება პროცენტულად კომერციული ბანკის მიერ მოზიდული ფულადი სახსრების საერთო ოდენობასთან მიმართებაში. აღსანიშნავია ის ფაქტი, რომ დასაშვებია სავალდებულო რეზერვების ანგარიშზე განთავსებული თანხის გამოყენება საბაზინო ვალდებულებების შესაძენად, ამასთან, სავალდებულო რეზერვების ანგარიშიდან აღნიშნული მიზნით გამოსაყენებელი თანხის ოდენობა არ უნდა აღემატებოდეს ბანკის მიერ მოზიდული სახსრების 2%-ს. 2000 წლის 9 ივნისის ეროვნული ბანკის საბჭოს 35-ე დადგენილებით 20 ივნისიდან გაუქმდა ცვლილება სავალდებულო რეზერვების ფორმირების წესში. მისი გაუქმება მოხდა მინიმალური სარეზერვო მოთხოვნების შემცირების პარალელურად.

რაც შეეხება საქართველოში არსებული ნორმების დონეს, ისინი არ არის რეკორდული მსოფლიო პრაქტიკაში არსებულ ნორმებთან შედარებით, მაგალითად, 70-იან წლებში იტალიაში ორნიშნა ინფლაციის ტემპების პირობებში ეს მაჩვენებელი

22,5% იყო, აშშ-ში 18%. მეტიც, ნორმების შემცირება არ არის რეკომენდებული ისეთ ქვეყნებში, რომლებიც საბაზრო ურთიერთობის ჩამოყალიბების პროცესში იმყოფებიან და მოითხოვენ მარეგულირებელი ზომების ანტიინფლაციურ მიმართულებას. ამასთანავე, ძალზე მაღალი სარეზერვო ნორმების დაწესება არ შეესაბამება მსოფლიო პრაქტიკაში რეზერვების გამოყენების საერთო ტენდენციებს, რადგან განსაზღვრულ პირობებში ნორმების გადიდება შეიძლება გამოიწვიოს ფულად-საკრედიტო ბაზარზე ეროვნული ბანკის ზემოქმედების შესაძლებლობების შეზღუდვა. საქართველოში ეკონომიკური სიტუაციისა და პირველ რიგში ფულადი მიმოქცევის სტაბილიზაციასთან ერთად ნორმები შეიძლება შეცვლილი იქნას.

მიუხედავად იმისა, რომ ზოგიერთი მეცნიერი თვლის, რომ ეს ინსტრუმენტი უძლურია ოპერატიული და ფულადი კონტროლისათვის, მრავალი განვითარებული ქვეყნის ცენტრალური ბანკის ხელმძღვანელობა მას საკმაოდ ხშირად იყენებს. აღსანიშნავია ისიც, რომ 1997 წლიდან დღემდე ნორმები საშუალოდ წელიწადში 3-4 ჯერ იცვლებოდა.

ზოგიერთ ქვეყანაში (მაგალითად, საქართველო, აშშ და იტალია) რეზერვი ნორმისაგან თავისუფლდება ბაკთაშორისი დეპოზიტები. ცენტრალურ ბანკს კომერციული ბანკების მინიმალური რეზერვების განთავსების თვალსაზრისით საინტერესო თავისებურებები გააჩნია, ზოგიერთ ქვეყანაში, კერძოდ იტალიაში, მინიმალური რეზერვის მხოლოდ ნაწილი უნდა განთავსდეს ცენტრალურ ბანკში (70-იან წლებში - 10%) დანარჩენი ნაწილი დაბანდებული უნდა იქნეს თამასუქებსა და სხვა განსაზღვრულ ფასიან ქალაქებსში.

1930-1950 წლებში იტალიაში, საბანკო პრაქტიკაში მიღებულ იქნა რეგულირების შემდეგი დამატებითი წესები: ყველა ანაბარი, რომელთა ჯამიც 20-ჯერ აღემატებოდა ბანკის კაპიტალს, უნდა დაეზღვებინათ სახელმწიფო ფასიან ქალაქებსში ან განეთავსებინათ მოთხოვნა ერთგვარად პროცენტთან დეპოზიტზე. აღნიშნული მოთხოვნა ერთგვარად ჰგავს ინგლისში არსებულ მოთხოვნებს (დეპოზიტების 25% სესხის სახით გადაეცემა ბროკერებსა და ჯობერებს, რომელნიც სპეციალიზებული არიან სახელმწიფო ობლიგაციებთან დაკავშირებულ ოპერაციებზე).

განვითარებულ ქვეყნებს შორის საფრანგეთში მინიმალური რეზერვების გაანგარიშების სრულიად უნიკალური ბაზაა, რომელიც ეყრდნობა გაცემული კრედიტების თანხას. რეზერვირებას ექვემდებარება სამამულო ბანკებში მხოლოდ რეზიდენტების მოთხოვნამდე ვალდებულებები 2%-ის ოდენობით. ვალდებულებები არარეზიდენტების მიმართ, ყველა ვადიანი ვალდებულება და უცხოური ბანკების ყველა ვალდებულება რეზერვირებას არ ექვემდებარება, ხოლო 15 მლნ. ევრო 1%-ით რეზერვირდება. ამით ხდება მცირე ბანკების სტიმი-

ლირება. ასევე რეზერვში ჩაითვლება ცენტრალური ბანკის ობლიგაციები 7 წელზე მეტი ხსნის დაფარვის ვადით.

აქვე უნდა შევნიშნოთ, რომ საფრანგეთში ბანკებს ეძლევათ რეკომენდაციები ამა თუ იმ სახის კრედიტებზე, რომლის დარღვევის შემთხვევაში ხდება რეზერვების ნორმის გაზრდა. რაც შეეხება საექსპორტო წარმოებისათვის გაცემულ კრედიტს, იგი რეზერვირდება 0,5%-ით.

უნდა შევნიშნოთ, რომ საბანკო საქმის მსოფლიო პრაქტიკაში კომერციული ბანკების ლიკვიდობის უზრუნველყოფისათვის ფართოდ არის დაცული პასივების მართვის ძირითადი მეთოდი - მართვადი პასივების გამოყენება. ლიკვიდობის მართვის აღნიშნული მეთოდის არსი იმაში მდგომარეობს, რომ ბანკებს, რომლებსაც სჭირდებათ ლიკვიდური სახსრები, თავიანთი ვალდებულებების დასაფარავად, არ უცდიან კლიენტების მოსვლას თავიანთი შენატანებით (ანაბრებით), არამედ ინარჩუნებენ დამატებით საშუალებათა წყაროების ძებნას, არ იფარგებიან ტრადიციული დეპოზიტებით და ვინრო რეგიონებით, არამედ მთლიანად გადიან ქვეყნის და ცალკეულ შემთხვევაში, მსოფლიო ბაზარზეც. ამრიგად, მართვადი პასივები - ფულადი რესურსების განმსაზღვრელი წყაროებია, რომლებიც შეუძლია ბანკს ჩართოს დამოუკიდებელი გზით სხვადასხვა ფინანსური ინსტანციის გამოყენებით; მას ეკუთვნის: მსხვილი მოცულობის სადეპოზიტო სერტიფიკატები, ობლიგაციები, სხვა ბანკების სესხები, ფასიანი ქალაქების გაყიდვა უკან გამოსყიდვის უფლებით, ასევე ევროსავალუტო სესხები.

მართვადი პასივების მთავარი უპირატესობა იმაში მდგომარეობს, რომ ხდება აუცილებელი ლიკვიდური რესურსების მიღება გარკვეული ბანკების მყარი და საიმედო ფუნქციონირებისათვის.

მართვადი პასივებიდან განსაკუთრებით გვინდა ავლენოთ რეპო გარიგება, რომლის გამოყენებასაც აქვს მთელი რიგი უპირატესობა, როგორც ფირმებისათვის, რომელიც ფასიან ქალაქებს იძენს და ასევე იმ ბანკებისათვის, რომელიც ფასიან ქალაქებს ყიდის, შემდეგ გარემოებათა გამო:

1. ერთ დღიანი გარიგება უკან გამოსყიდვის შესახებ ხასიათდება ლიკვიდობის მაღალი დონით, რამდენადაც ფასიანი ქალაქების მყიდველ ფირმას შეუძლია დაიბრუნოს ფასიან ქალაქებში დაბანდებული სახსრები მეორე დღესვე;

2. ერთდღიან გარიგებას უკან გამოსყიდვის პირობით მოაქვს ფასიანი ქალაქების მყიდველი პირისათვის განსაზღვრული შემოსავალი;

3. ბანკებს ასეთი გარიგების შედეგად შეუძლიათ ოპერატიულად მიიღონ დიდი მოცულობის თანხები, რომელიც აუცილებელია აქტიური ოპერაციების განსახორციელებლად ან დაფარონ გაუთვალისწინებელი გადასახადები, რომლებიც დაკავშირებულია მის სავალო ვალდებულებასთან

და ა.შ. ამასთანავე უზრუნველყონ ლიკვიდობის აუცილებელი დონის შენარჩუნება და გადახდისუნარიანობის რისკის შემცირება და ბოლოს;

4. უკან გამოსყიდვის შესახებ გარიგება, როგორც წესი, არ ითვალისწინებს მის დასაფარავად აუცილებელი რეზერვების შექმნის მოთხოვნებს და არ არის საჭირო საბანკო დეპოზიტების დაზღვევისთვის ხარჯების განევა.

მართალია, კომერციული ბანკის საკუთარი კაპიტალის მოცულობა არ ეკუთვნის მართვად პასივებს, მაგრამ იგი უშუალოდ ზემოქმედებს ბანკების საიმედოობაზე, სიმყარესა დაა ლიკვიდობაზე. სწორედ ამიტომ არის ობიექტურად გამართლებული ცენტრალური ბანკის მოთხოვნა კომერციული ბანკების მიმართ, რომ ჰქონდეთ მათ საკუთარი კაპიტალის განსაზღვრული მოცულობა, რომელიც საკმარისი იქნება დაფარონ პოტენციური დანაკარგები მსესხებლის მიერ რესურსების დროულად დაუბრუნებადობის შემთხვევაში და ამასთანავე, ბანკის გადახდისუნარიანობისა და გაკოტრების შემთხვევაში დაიცვან მენაბრეებისა და კლიენტურის ინტერესები.

ამრიგად, კომერციული ბანკების ლიკვიდობის რეგულირებაში ეკონომიკური ნორმატივების გამოყენების თვალსაზრისით, განვითარებული ქვეყნების ანალიზმა დაგვანახა, რომ:

1. მრავალ განვითარებულ ქვეყანაში ცენტრალური ბანკების უფლება მინიმალური სავალდებულო ნორმების დაწესებაზე შეზღუდულ ხასიათს ატარებს, რაც გამოწვეულია კანონის საფუძველზე ნორმების დადგენით, კერძოდ, კანონმდებლობით დგინდება ნორმათა განსაზღვრული მონაკვეთი, რომლის ფარგლებშიც ცენტრალურ ბანკს შეუძლია მანევრირება ნორმების გადახრის მიმართულებით;

2. მინიმალური რეზერვების ნორმები ერთმანეთისაგან სამი კრიტერიუმით განსხვავდება:

დეპოზიტების ვადიანობასა და მათ მოცულობაზე დამოკიდებულებით (აშშ, გერმანია);

დეპოზიტების ვადიანობასა და ბანკის ყველა დეპოზიტის ჯამზე დამოკიდებულებით (იაპონია);

დეპოზიტებისა და ვალუტის წყაროებზე (არარეზიდენტები, რეზიდენტები, სამამულო ან უცხოური ვალუტა) დამოკიდებულებით;

საბანკო სისტემის მართვის ადმინისტრირების მეთოდები შეცვლილია საბაზრო ეკონომიკისთვის დამახასიათებელი ეკონომიკური მექანიზმებით, კერძოდ, ეკონომიკური ნორმატივებისა და სარეზერვო ნორმების დაწესებული მოცულობების დაცვა ხორციელდება არა მბრძანებლური მეთოდებით, არამედ ეკონომიკის მონეტარული სტაბილურობით, ეკონომიკის მონეტარული სტაბილურობით, ეკონომიკის განვითარების ტემპებით, მთლიანად საბანკო სისტემისა და ასევე თითოეული კომერციული ბანკის საიმედოობისა და ლიკვიდობის ზრდით, სავალდებულო მინიმალურ

რეზერვში სახელმწიფო ფასიანი ქაღალდების მოცულობების ჩათვლისა და ბანკში არსებული სარეზერვო ანგარიშის ნაშთზე პროცენტების დარიცხვით.

გამოყენებული ლიტერატურა:

1. საქართველოს კონსტიტუცია. თბ. 1995 წ.
2. „საქართველოს ეროვნული ბანკის ორგანული კანონი“. თბ. 1998 წ.
3. „საქართველოს კომერციული ბანკების საქმიანობის შესახებ კანონი“. თბ. 1998 წ.
4. „საქართველოს ეროვნული ბანკის საბანკო ზედამხედველობის ძირითადი პრინციპები“. თბ. 2006წ.
5. ნ. ბენიძე „საქართველოს საბანკო სისტემის მდგრადობის უზრუნველყოფის მეთოდოლოგიური საკითხები“. დის. ეკ. მეან. კანდიდატის ხარისხის მოსაპოვებლად. თბ. 2003 წ.
6. რ. იაშვილი. „საქართველოს საბანკო სისტემა: ფორმირების და განვითარების მიმართულებები და თავისებურებები“.. თბ. 2002 წ.
7. ი. კოვზანაძე „საქართველოს კომერციული ბანკების ფუნქციონირების პრობლემები თანამედროვე ეტაპზე“. თბ. 2002.
8. ე.ნ. კომპტონი “კომერციული საბანკო სისტემის ახალი ჰორიზონტები” თბ. 2004წ
9. ლ. ქოქიაური „საბანკო საქმიანობის საფუძვლები“. ტ.1; თბ. 2004წ
10. ლ. ქოქიაური „საბანკო საქმიანობის საფუძვლები“. ტ.2; თბ. 2005წ.
11. ლ. ლუდუშაური „ბანკები და საბანკო ოპერაციები“. თბ. 2003.წ

ეკატერინე ნარეშელაშვილი
სტუ-ს დოქტორანტი

რეზიუმე

ამ სტატიაში ლაპარაკია დუალურ პროფესიულ პროგრამებზე, რომლებსაც განსაკუთრებული ადგილი ეთმობა თანამედროვე განათლების სისტემაში.

დღეს როდესაც სახელმწიფომ გადაწყვიტა პროფესიული განათლების სისტემის ძირეული რეფორმა, მისი პრესტიჟის ამაღლება ერთ-ერთ საკვანძო საკითხად გვესახება. გერმანიაში პროფესიული განათლება საკმაოდ კარგი რეპუტაციით სარგებლობს, მისი მიმზიდველობა წინ უსწრებს საუნივერსიტეტო განათლებას. დუალური განათლების ხიბლი მდგომარეობს იმაში რომ, სწავლის პერიოდში სტუდენტი დროის საშუალოდ 60%-ს ატარებს სანარმოში/კომპანიაში და ადგილზე შეისწავლის პროფესიას. საქართველოში 2016 წლის შემოდგომაზე დაიწყო დანერგვა დუალური პროფესიული განათლების მოდელის, მეღვინეობის და მევენახეობის მიმართულებით. დღეს იცვლება პროფესიული განათლების პოლიტიკა, დღეს პროფესიული განათლება ხდება შრომის ბაზარზე ორიენტირებული და ახალი საგანმანათლებლო სტანდარტების შესატყვისი სისტემა. კარგი იქნება, თუ საქართველო გამოიყენებს მსოფლიო გამოცდილებას, მოახდენს მცირე ბიზნესის განვითარებას და მხარს დაუჭერს წარმატებული უცხოური მოდელების დანერგვას.

საკვანძო სიტყვები: პროფესიული განათლება, დუალური პროგრამები, შრომის ბაზარი, პროფესიული კადრები, დასაქმება, ჩგერმანია, პროფესიული საგანმანათლებლო დაწესებულება, კომპანია/სანარმო, მასწავლებელი, სანარმოს ტრენერი, მეღვინეობა, მევენახეობა.

Dual Education – Work Based Learning

Summary

In this article we are talking about dual vocational programs, which have special place in the modern education system.

Today, when the government has decided to implement fundamental reform regrading educational system, raising its prestige is one of the key issues. In Germany vocational education has quite good reputation and its attractiveness is ahead of University education. The duende of dual education is, that student spends about 60% of time in the com-

pany/enterprise and is able to study the profession based on the practice. In Georgia the introduction of dual vocational education model had been started in autumn of 2016, in winery and viticulture directions. Today the policy of vocational education is being changed, today vocational education is more oriented on labor market and is corresponded to new educational standards system. It would be good if Georgia would use the experience of other countries, develop the small business and support the introduction of successful foreign models.

Keywords: vocational education, dual programs, labor market, professional staff, employment, ermania, vocational educational institutions, company/enterprise, teacher, enterprise trainer, winery, viticulture.

* * * * *

განათლება და ცოდნა არის ძალა, რომელიც საუკეთესო გზაა თავის დამკვიდრებისთვის და თვითრეალიზაციისთვის.

გერმანიაში პროფესიული განათლების მრავალწლიანი ტრადიცია და ისტორია აქვს, რომელიც ჯერ კიდევ წინა საუკუნის დასაწყისში დაიწყო. ამ ქვეყნის მზარდი და დინამიური ეკონომიკა სულ უფრო მეტ კვალიფიციურ კადრებს მოითხოვს. ამ კუთხით, გერმანული პროფესიული განათლება გვთავაზობს სრულიად ახალ, განსხვავებულ მოდელს, რომელსაც დუალური განათლება ეწოდება. ეს მოდელი, რომელიც რამდენიმე სტრუქტურულ საფეხურს მოიცავს, პროფესიული განათლებიდან შრომის ბაზარზე გადასვლის საკმაოდ წარმატებულ შესაძლებლობას იძლევა. სწავლება მიმდინარეობს ორ ადგილზე: ერთი ადგილია პროფესიული საგანმანათლებლო დაწესებულება, სადაც სტუდენტი პროფესიისათვის აუცილებელ თეორიულ ცოდნას იღებს, ხოლო მეორე ადგილია კომპანია/სანარმო, სადაც სტუდენტი პროფესიის დაუფლებისათვის საჭირო უნარებს ივითარებს.

დღეისათვის გერმანიაში პროფესიულ განათლებას კოორდინაციას უწევს გერმანიის პროფესიული განათლების ფედერალური ინსტიტუტი, რომელიც ერთგვარი პარლამენტის პრონციპით მუშაობს. პროფესიულ განათლებას პარლამენტში წარმოადგენს ოთხი თანაბარი უფლების მქონე მხარე: დამსაქმებელი, სოციალური პარტნიორები, ფედერალური მთავრობა და ადგილობრივი მთავრობა. ყველას აქვს თანაბარი უფლება მონაწილეობა მიიღოს ახალი სტანდარტების შექმნაში, საკანონმდებლო ცვლი-

ლების შეტანაში, ახალი სამუშაო ადგილების მოძიებაში.

გერმანიაში პროფესიული განათლება საკმაოდ კარგი რეპუტაციით სარგებლობს, მისი მიმზიდველობა ნინ უსწრებს საუნივერსიტეტო განათლებას. ახალგაზრდების დიდი ნაწილი ირჩევს პროფესიულ განათლებას, მისი მიმზიდველობის საიდუმლო სწრაფ დასაქმებაში მდგომარეობს.

პროფესიული განათლების სტუდენტი პირველივე დღიდან, როდესაც აფორმებს ხელშეკრულებას სანარმოსთან, უკვე დასაქმებულია. მართალია მისი ანაზღაურება პირველ წელს დაბალია, მაგრამ ის იძენს უნარს და გამოცდილებას. ეს ფაქტი ახალგაზრდებისთვის ძალზე საინტერესო და მომხიბვლელია. გერმანელი სტატისტიკოსების მიხედვით დუალური პროფესიული განათლების კურსდამთავრებულთა დასაქმების მაჩვენებელი 95 % შეადგენს. მისი პირველი წლის შემოსავალი სანარმოში დაახლოებით 795 ევროს შეადგენს.

ჩვეთანაც, საქართველოში, დაიწყო ნახალისება იმ სტუდენტების, ვინც ჩართულია დუალურ განათლებაში. მათ ერიცხებათ სტიპენდია, რომელიც დაახლოებით 120 ლარიდან იწყება. სტიპენდია განსაზღვრულია კომპანია/სანარმოს ადგილმდებარეობის მიხედვით და მათი გადახდა აკისრია დამსაქმებელს და UNDP-ს.

პროფესიულ დუალურ განათლებაში მთავარი ავტორები არიან: სახელმწიფო, პროფესიული საგანმანათლებლო დაწესებულება, კომპანია/სანარმო და სტუდენტი. ოთხივე ჩართულია ამ პროცესში, რათა მიიღოს საკუთარი სარგებელი. სტუდენტთა მოტივაცია საკმაოდ მაღალია, ყველას უნდა პრაქტიკული კვალიფიკაცია და გარანტირებული სამუშაო ადგილი.

კომპანიის/სანარმოს მოტივაცია იმაში მდგომარეობს, რომ ის თვითონ ზრდის პერსონალს, რომელსაც ესაჭიროება კომპანიის წარმატებისთვის. მან კონკრეტულად იცის რა პროდუქტი სჭირდება და თავად ქმნის მას. სახელმწიფო არ აფინანსებს სტუდენტების პრაქტიკულ სწავლებას კომპანიაში. ამ ხარჯებს მთლიანად სანარმო იღებს თავის თავზე. სანარმო, ასევე, ისმენს ახალგაზრდა კადრების ინოვაციურ შეთავაზებებს და საჭიროებისამებრ ითვალისწინებს პრაქტიკაში. იმ სანარმოებს, რომლებიც ჩართულნი არიან დუალურ პროფესიულ განათლებაში, უფლება აქვთ, იყვნენ პროფესიული განათლების პოლიტიკის ნაწილი. ისინი თანამშრომლობენ ახალი სტანდარტების შემუშავებაში, მონაწილეობენ პროფესიული სასწავლებლების შეფასებაში. სანარმოებისა და კომპანიებისათვის საზოგადოებრივი პრესტიჟის მაჩვენებელია, ის, რომ უზრუნველყოფენ პროფესიული განათლების პრაქტიკულ ნაწილს. პროფესიული განათლების უზრუნველყოფით იზრდება მათი ცნობადობა, პრესტიჟი, შემოსავალი. მესამე მთავარ ავტორს — სახელმწიფოს აქვს მარეგულირებლის როლი დუალურ პროფესიულ განათლებაში და ასევე აქვს თავისი მოტივაცია, თუ რატომ უწყობს ხელს ამ

პროცესს.

ეკონომიკური განვითარებისთვის სახელმწიფოს ესაჭიროება მაღალკვალიფიკაციური კადრები. ახალგაზრდების დასაქმებით და შესაბამისი გადასახადების მიღებით სახელმწიფო ძლიერდება და იზრდება საზოგადოებრივი კეთილდღეობა. სახელმწიფო პასუხისმგებელია დაინტერესებულ მხარეთა შორის შეთანხმების მიღწევით. ის, ასევე, სრულიად აფინანსებს სტუდენტების თეორიული განათლების მიღებას პროფესიულ საგანმანათლებლო დაწესებულებებში. სახელმწიფო პასუხისმგებელია იმაზეც, რომ არ არსებობდეს ბარიერები და პროფესიული განათლებიდან უმაღლეს განათლებაში გადასვლის შესაძლებლობა ღია იყოს მსურველებისთვის. სახელმწიფო, ასევე, ახორციელებს პროფესიული დუალური განათლების მონიტორინგსა და ხარისხის შემოწმებას მისი ხელშეწყობისა და განვითარების მიზნით. პროფესიული დუალური განათლების პრესტიჟზე განსაკუთრებით დადებითად მოქმედებს სტუდენტთა დამამთავრებელი გამოცდების დამოუკიდებლობა და გამჭვირვალობა.

სწავლის პერიოდში სტუდენტი დროის საშუალოდ 60%-ს ატარებს სანარმოში/კომპანიაში და ადგილზე შეისწავლის პროფესიას კომპანიის ტრენერის ზედამხედველობის ქვეშ. პროფესიული განათლების დუალური სწავლების საფუძველია სასწავლო გეგმა, რომელიც მოიცავს თეორიულ და პრაქტიკულ კომპონენტებს. სასწავლო გეგმაში განერილია, რა უნდა შეისწავლოს სტუდენტმა სასწავლებელში და რა უნარები უნდა განივითაროს მან სანარმოში.

კომპანიაში სწავლების სტუდენტი ეუფლება პროფესიას სამუშაო გარემოში, სადაც მას ეხმარება კომპანიის ტრენერი, კომპანიის სხვა კოლეგები და სპეციალისტები. ამიტომაც, დუალურ განათლებაში ორი უმნიშვნელოვანესი ფიგურაა: მასწავლებელი და სანარმოს ტრენერი.

დუალურ პროფესიულ განათლებაში მნიშვნელოვან როლს თამაშობს როგორც პროფესიული საგანმანათლებლო დაწესებულების ხელმძღვანელი, ასევე, კომპანიის/სანარმოს ხელმძღვანელიც. პროფესიული მასწავლებლების მოსამზადებელი პროგრამების სამართლებრივი საფუძველები განსაზღვრულია კანონით. მასწავლებელთა სწავლება მიმდინარეობს ორ ეტაპად. პირველი ეტაპი მოიცავს თეორიულ საუნივერსიტეტო სწავლებას, ხოლო მეორე ეტაპი კი ითვალისწინებს პრაქტიკული სწავლების გავლას. კომპანიის ტრენერები კი გადიან სპეციალურ გადამზადების კურსს, რათა მოიპოვონ კომპანიის ტრენერის უფლება. ორმაგი განათლების ძირითადი პრობლემა: საგანმანათლებლო დაწესებულებებისა და სანარმოების თანაბარი პასუხისმგებლობა სწავლების ხარისხზე.

2016 წლის შემოდგომაზე დაიწყო დანერგვა დუალური პროფესიული განათლების მოდელის მედიცინის და მევენახეობის მიმართულებით. რაც გულისხმობს პროფესიულ განათლებაში კერძო სექტორის ჩართულობას, პროფესიული საგანმანათლებლო

პროგრამების შრომის ბაზრის მოთხოვნებთან დაახლოებას. გერმანიის საერთაშორისო ორგანიზაციამ უკვე დაიწყო მუშაობა ამ მიმართულებით, ასევე, 10 ლვინის კომპანიამაც მიიღო ამაში მონაწილეობა. დუალურ განათლებაში დღეს დღეობით ჩართულები არიან ახალციხის, სენაკის, კაჭრეთის და წინამძღვრიანკარის კოლეჯები, სადაც დაიწყო პროგრამების განხორციელება მეცხოველეობის, მეღვინეობის და მეხილეობის მიმართულებით. დუალური განათლება არის სამუშაოზე დაფუძნებული სწავლება. სტუდენტებს უყალიბდება უფრო მაღალი უნარჩვევები, რადგანაც უმეტეს ნაწილს გადიან საწარმოში.

კარგი იქნება, თუ საქართველო გამოიყენებს მსოფლიო გამოცდილებას, მოახდენს მცირე ბიზნესის განვითარებას და მხარს დაუჭერს წარმატებული უცხოური მოდელების დანერგვას. ამისთვის აუცილებელია ეროვნული, ტერიტორიული, კლიმატური, საწარმო და ინფრასტრუქტურული სპეციფიურობების, აგრეთვე, დაგროვილი ცოდნის და გამოცდილების გათვალისწინება.

გამოყენებული ლიტერატურა:

1. პროფესიული განათლების განვითარების დეპარტამენტის კვლევა 2016 წ.
2. Ваняна. Обзоринклюзивногообразованияза рубежом. // Режимдоступа: <http://turrion.net/default.asp?src=library&id=001>.
3. გერმანიის პროფესიული განათლების ფედერალური ინსტიტუტის ექსპერტების კვლევა წწწ. ბიბლ.დე.
4. Муратов В.С. ВОЗМОЖНОСТИ ДУАЛЬНОЙ СИСТЕМЫ ОБРАЗОВАНИЯ ПРИ ПОДГОТОВКЕ ТОВАРОВЕДОВ-ЭКСПЕРТОВ // Успехи современного естествознания. – 2008. – № 7 – С. 91-91
5. პროფესიული განათლების რეფორმა 2014-2016 წწ.
6. პროფესიული განათლება-დასაქმიბისათვის: წინასიტყვაობა www.mes.gov.ge
7. სამუშაოზე დაფუძნებული სწავლების დანერგვის კონცეპცია თბილისი, 2016 წ.

რეზიუმე

ნაშრომში გაშუქებულია კორპორატიული კულტურის არსი და მნიშვნელობა, მისი დამოკიდებულება და როლი ადამიანური რესურსების მართვის ქრილში.

როგორც ქართველი, ასევე უცხოელი მეცნიერების ნაშრომების მიმოხილვის საფუძველზე კი ნაჩვენებია კორპორატიული კულტურის სახეობები, დონეები და მისი განმტკიცების გზები, რათა კომპანიაში უფრო სრულყოფილი და ჯანსაღი იყოს ორგანიზაციული გარემო და შესაბამისად, უფრო პოზიტიურადაც წარიმართოს ადამიანური რესურსების მართვის პოლიტიკაც.

Summary

In the article above, there is a discussion about the conception, role and importance of corporation culture.

There are the examples from Georgian and foreign scientists works about the corporate culture, it's levels and development importance. To make perfect whole human resoures management in any company.

* * * * *

მოგესხენებათ ადამიანური რესურსი, დღეისათვის უკვე სტრატეგიული მნიშვნელობის ელემენტია ქვეყნის ეკონომიკური პოტენციალის ზრდა-განვითარების საკითხში და იგი პრაქტიკულად, ორგანიზაციის მომავალსაც წარმოადგენს. ადამიანური რესურსების სწორი მართვისთვის კი, თავის მხრივ დიდი მნიშვნელობა ენიჭება კორპორატიულ კულტურას, მის სრულყოფასა და შენარჩუნებას, მნიშვნელობის გაცნობიერებას, როგორც ხელმძღვანელი პირების, ასევე დაქვემდებარებულთა მხრიდან. სწორედ ამ საკითხებზე გვსურს გავამახვილოთ თქენი ყურადღება ქვემოთ მოყვანილ სტატიაში.

ორგანიზაციული, იგივე კორპორატიული კულტურა ორგანიზაციის წევრების მიერ არჩეული, შექმნილი და გათავისებული ნორმების, პირობებისა და მორალური ფასეულობების ერთობლიობაა, რომელიც ხელს უწყობს ორგანიზაციულ მთლიანობას (ინტეგრაციას) და გარემოში ადაპტაციას. მიუხედავად იმისა, რომ კორპორატიული კულტურის მატარებლები ადამიანები არიან, მისი ჩამოყალიბების შემდგომ იგი თითქმის ჩამოსცილდება ინდივიდს და ზოგადორგანიზაციული ხდება. მენეჯმენტი უნდა შეესატყვისებოდეს ორგანიზაციის კულტურას და ხელს უწყობდეს მის ფორმირებასა და განვითარებას. ამ თვალსაზრისით, ორგანიზაციული კულტურა შეიძლება განვიხილოთ, იდეოროგორც მართვის

ფილოსოფია და ლოგია.

ორგანიზაციულ კულტურას აყალიბებს შიდა გარემოს მრავალრიცხოვანი ფაქტორები. მისი საფუძველია ორგანიზაციის მრწამსი და ფილოსოფია, რომელიც განმარტავს, თუ რატომ მოქმედებს იგი არსებული სახით და არა სხვაგვარად. კომპანიის კულტურა ვლინდება თანამშრომელთა შეხედულებებში და ბიზნესის იმ პრინციპებში, რომლებიც დეკლარირებულია ხელმძღვანელობის მიერ. ორგანიზაციული კულტურის მნიშვნელოვანი შემადგენლებია: კომპანიის ეთიკური სტანდარტები, ოფიციალური პოლიტიკა, სხვადასხვა პარტნიორებთან ურთიერთობები, ტრადიციები, კონტროლის მეთოდები, მოთხოვნები თანამშრომელთა ქცევისადმი, ის ატმოსფერო, რომელიც სუფევს კომპანიაში და გამოარჩევს მას სხვებისგან. ყველა ზემოთ მოტანილი ფაქტორი, რომელთაგან ზოგიერთი ყოველთვის არ არის მკაფიოდ ჩამოყალიბებული, განსაზღვრავს ორგანიზაციულ კულტურას.

რწმენა და მეთოდები, რომლებიც წარმოქმნის ორგანიზაციულ კულტურას, სათავეს იღებს სხვადასხვა წყაროდან: მუშაკისგან, რომელიც მოიპოვებს განსაკუთრებულ ავტორიტეტს, ფორმალური ან არაფორმალური ჯგუფისგან, მენეჯერებისგან. ორგანიზაციული კულტურის სხვადასხვა ატრიბუტი შესაძლოა წარმოიშვას “ქვემოდან” ან დამკვიდრდეს ხელმძღვანელობის მიერ. ხშირად კულტურის საკვანძო კომპონენტებს ორგანიზაციის ფუძემდებელი ან რამდენიმე ძლიერი ლიდერი ამკვიდრებს. “ზემოდან” დამკვიდრებული კულტურის ელემენტები თანდათანობით იდგამს ფესვებს ორგანიზაციაში, რის შემდეგაც გავლენას ახდენს მის ატმოსფეროზე ახალი თანამშრომლების ქცევის ფორმირების გზით. სწრაფად მზარდ ორგანიზაციებში კულტურა “თავისთავადაც” შეიძლება შეიქმნას და არა რომელიც პრინციპების გავლენით. ასე იმის გამო ხდება, რომ სამუშაოზე აყვანისას ძირითადი კრიტერიუმია კანდიდატის ტექნიკური უნარები და გამოცდილება და არა მრწამსი და ფასეულობები.

კორპორატიული კულტურის ყველა განმარტება შეიცავს ქცევის ნორმებს, ფასეულობებს და მათ აღწერილობას. ამ ელემენტების ურთიერთმიმართება განსაზღვრავს კორპორატიული კულტურის სტრუქტურას. ე. შეინი გამოყოფს კორპორატიული კულტურის სამ დონეს:

1. გარე (ზედაპირულ) ფაქტებს (ტექნოლოგიები, არქიტექტურა, ადვილად შესამჩნევი ქცევის ნიმუშები);
2. რწმენისა და ფასეულ ორიენტირებს, რომელიც თავს იჩენს ფიზიკურ გარემოცვაში ან ვლინდება სოციალური კონსენსუსის სახით;

3. საბაზისო მიმართებებს (ბუნებასთან დამოკიდებულება, დროის, სივრცისა და რეალობის აღქმა, ადამიანთან და სამუშაოსთან მიმართებები).

კორპორატიული კულტურის შესწავლა ინყება ზედაპირული ფაქტებით, რომელთაც ადამიანი აღიქვამს გრძნობის ორგანოებით. შემდეგ კორპორატიული კულტურის არსებითი ნიშნების გალრმავებული კვლევით დგინდება, რამდენად იზიარებს ორგანიზაციის ცალკეული წევრი ან ჯგუფი უკვე აღიარებულ ფასეულობებს. ყველაზე რთულია კორპორატიული კულტურის შესწავლის მესამე დონე, რადგან გამოსავლენია ადამიანის ნდობასა და ვარაუდზე დამყარებული დაფარული ურთიერთობები, როლებიც განსაზღვრავენ მათ ქცევას.

განსხვავებენ სუბიექტურ და ობიექტურ კორპორატიულ კულტურას.

სუბიექტური კორპორატიული კულტურა ეფუძნება პიროვნებებისა და ადამიანთა ჯგუფების მიერ ორგანიზაციის იდეოლოგიისა და ქცევის ნორმების აღიარებას. იგი, აგრეთვე მოიცავს სიმბოლიკის ისეთ ელემენტებს, როგორცაა: ორგანიზაციის ისტორია და ტრადიციები, ლიდერების შესახებ მითოლოგია და ლეგენდები, წეს - ჩვეულებები, ტაბუდადებული თემები, ურთიერთობის ენა, ლოზუნგები და სხვა. იგი მართვის სტილისა და სამმართველო კულტურის ფორმირების საფუძველია.

ობიექტურ კორპორატიულ კულტურას განიხილავენ ფიზიკურ გარემოცვასთან კავშირში: შენობები და მისი დაგეგმარება, სივრცის მოცულობა და დიზაინი, მონუმენტობები და ავეჯი, მისაღები და სამუშაო ოთახების კომფორტულობა, ავტოსადგომები და სხვა.

უ. ჰოლის ორგანიზაციული კულტურის მოდელს კორპორატიული კულტურის ანბანსაც უწოდებენ მისი შემადგენელი ელემენტების საწყისი ასოების გამო: ABC (Artefacts – Behaviours – Core morals).

A. არტეფაქტი და ეთიკეტი. მას შეასაბამება კულტურის ისეთი ზედაპირული (ხილული) ელემენტები, როგორცაა: ურთიერთობის ენა, მისაღების ფორმები, ჩაცმულობა, სამუშაო ადგილის ფიზიკური მდებარეობა. საქმიანი ურთიერთობების ეთიკეტი სპეციფიკური კულტურაა და გულისხმობს როგორც თანამშრომელთა სუბორდინაციასა და ურთიერთმიმართებას (სამსახურებრივ ეტიკეტს), ასევე ორგანიზაციული კულტურის სხვა ელემენტებს. ადამიანთა ქცევაში, გამოვლენის ფორმების მიხედვით, გამოყოფენ ეტიკეტის მორალურ-ეთიკურ მხარეს (ზნეობრივი ნორმები) და ქცევის ესთეტიკურ მახასიათებლებს. მენეჯმენტში განსაკუთრებულ მნიშვნელობას ანიჭებენ ქცევის მანერებს, საქმიანი მიმონერის ნორმებსა და წერის კულტურას, სატელეფონო საუბრის სტილს, მოლაპარაკებათა წარმართვის ხელოვნებასა და საზოგადოებასთან ურთიერთობას, პრეზენტაციისა და რეკლამის კულტურას, კონკურენციის ეთიკეტსა და სხვა.

B. ქცევა და მოქმედება. მათ განსაზღვრავს

ქცევის მყარად დამკვიდრებული სტერეოტიპები (ინდივიდუალური გადაწყვეტილებების მიღების მეთოდები, გუნდური მუშაობის ორგანიზაცია და ორგანიზაციული პრობლემებისადმი ჩამოყალიბებული მიდგომები).

C. მორალი, რწმენა, აღიარებული ფასეულობები. იგი კორპორატიული კულტურის ბირთვად მიიჩნევა და გამოხატავს საქმიანობის ეთიკურ მხარეზე ორგანიზაციის თანამშრომელთა უმრავლესობის თვალსაზრისს.

ორგანიზაციული კულტურის იდენტიფიკაციისთვის პ. ჰარისი და რ. მორანი ყოველი კონკრეტული კულტურისთვის გამოყოფენ 10 განმასხვავებელ ნიშანს:

1. ორგანიზაციაში საკუთარი ადგილის მოძიებისა და თვითდამკვიდრების წესი;
2. კომუნიკაციური სისტემა და საურთიერთობო ენა;
3. გარეგნული იერ - სახე, ტანსაცმელი და სამსახურში წარდგომის ფორმა;
4. მომუშავეთა კვების რეჟიმი, ჩვევები და ტრადიცია;
5. დროის აღქმა (რეგლამენტი, პუნქტუალობა და სხვა.) და მისი გამოყენებისადმი დამოკიდებულება;
6. ადამიანთშორისი ურთიერთობების დამკვიდრებული ფორმები (ურთიერთობათა ფორმალისაციის დონე, კონფლიქტების გადაჭრა, ურთიერთმიმართებები: ასაკისა და სქესის, სტატუსისა და ძალაუფლების, სიბრძნისა და ინტელექტის, ცოდნისა და გამოცდილების, რელიგიისა და მოქალაქეობის და სხვა მახასიათებლების მიხედვით);
7. აღიარებული ღირებულებები და ქცევის ნორმები;
8. ნდობა და პირადული განწყობილებები;
9. მუშაკთა დაოსტატების წესი და პროფესიული ზრდის პროცესი;
10. შრომის ეთიკა და მოტივაცია.

ამ მახასიათებლების ერთობლიობა განსაზღვრავს ორგანიზაციული კულტურის არსს.

როგორც ვხედავთ, კორპორატიული კულტურა არაა რაიმე მონოლითური და იგი თითოეული ორგანიზაციისთვის მკვეთრად ინდივიდუალურია. ამასთან, ორგანიზაციაში გამორიცხული არაა ლოკალური კულტურების არსებობა, რომელთაც სუბკულტურას უწოდებენ. ისინი შეიძლება შეესატყვისებოდნენ ორგანიზაციაში დომინირებულ კულტურას ან ძირითადად იზიარებდნენ მის მთავარ პარამეტრებს და დამატებით გააჩნდეს სხვა მახასიათებლებიც. არის შემთხვევები, როდესაც ორგანიზაციული შემადგენლის კულტურა ეწინააღმდეგება საერთო ორგანიზაციულ კულტურას. მას კონტრკულტურა ეწოდება. დაპირისპირების გამოვლენის ფორმებია:

დომინირებული კულტურის ფასეულობებისადმი აშკარა ოპოზიცია;

ორგანიზაციაში დომინირებული კულტურის ფარგლებში ძალაუფლებათა სტრუქტურისადმი დაუ-

მორჩილებლობა;

დომინირებული კულტურის ფარგლებში განხორციელებული ცალკეული კავშირურთიერთობის გამოვლენისადმი წინააღმდეგობის განწევა;

რაც შეეხება, ორგანიზაციაში მისი განმტკიცების საკითხს, ხელმძღვანელობის მიერ კულტურის ძირითადი პრინციპების ფორმულირების შემდეგ იწყება მათი განმტკიცება. ამისთვის უმთავრესია იმ თანამშრომლების აყვანა სამუშაოზე, რომელთა პიროვნული თვისებები, მრწამსი, უნარები შეესაბამება ორგანიზაციაში დამკვიდრებულ შეხედულებებს. შემდეგ ეტაპზე ახალბედებს გააცნობენ კომპანიაში დამკვიდრებულ როგორც ფორმალურ, ასევე არაფორმალურ წესებს. პირველ შემთხვევაში ამას აკეთებენ ხელმძღვანელები და გამოცდილი თანამშრომლები, ხოლო მეორე ამოცანას თავს წარმატებით ართმევენ კოლეგებიც. ახალწვეულებს აგრეთვე გააცნობენ კომპანიის ისტორიას, მათ შორის ლეგენდების მეშვეობითაც და განაწყობენ არსებული კულტურის მოთხოვნების დასაცავად, რისთვისაც ხდება იმ თანამშრომელთა ნახალისება, ვინც სანიმუშოდ იცავს მას, ხოლო ვინც სისტემატურად არღვევს, ისჯებიან.

ახალი თანამშრომლების მიღებისას მენეჯერებმა ორიენტაცია უნდა აიღონ არა მარტო მაღალ პროფესიულ უნარებზე და საუკეთესო სამსახურებრივ გამოცდილებაზე, არამედ კანდიდატის პიროვნულ თვისებებზეც. სხვა სიტყვებით რომ ითქვას, მაღალია იმ კანდიდატების სამუშაოზე აყვანის შანსები, რომელთა ფასეულობათა სისტემა, სამუშაოსადმი დამოკიდებულება და პიროვნული თვისებები შეესაბამება ორგანიზაციულ კულტურას. მეორე მხრიდან რომ შევხედოთ ვითარებას, კანდიდატებიც ცდილობენ, იმ კომპანიაში მოეწყონ სამუშაოდ, სადაც, მათი აზრით, უფრო სიამოვნებით და ნაყოფიერად იშრომებენ. ის თანამშრომლები, რომლებიც ვერ შეეწყობიან კომპანიას, როგორც წესი, სწრაფად თავისუფლდებიან დაკავებული თანამდებობებიდან, ხოლო საწინააღმდეგო შემთხვევებში, ანუ როდესაც მუშაკთათვის მისაღებია ორგანიზაციაში დამკვიდრებული ატმოსფერო, ისინი ხანგრძლივი ვადით რჩებიან სამუშაოზე. რაც უფრო დიდხანს მუშაობს ადამიანი კომპანიაში, მით უფრო ძლიერია მასზე ორგანიზაციული კულტურის ზემოქმედება და მით უფრო მყარად და სრულად ითვისებს მას.

გამოყენებული ლიტერატურა:

1. ხომერიკი თ. მენეჯმენტის საფუძვლები, თბილისი 2007;
2. <https://www.greenleaf.org/how-home-depot-overcame-a-difficult-cultural-shift-a-qa-with-cfo-carol-tome/?gclid=CKWt75LbmdICFQcQ0wodi7QJrQ> ;
3. <http://www.inc.com/encyclopedia/corporate-culture.html> ;
4. <http://old.press.tsu.ge/GEO/internet/internetgak/STRATEGIULI/Tavi%207.html> ;
5. <http://www.lari.ge/149-ekonomika-da-biznesi/486-korporaciuli-kultura.html> ;
6. <http://strategy.ge/2009/10/05/corporate-cultur/> ;
7. <http://www.marketer.ge/ra-aris-organizaciuli-kultura> ;

ბიზნუს-ინჟინერინგი სოციალურ მეცნიერებებში

გვიანრომაული იბერიის ზოგადი კულტურის ნაწარმის კვლევისათვის

თეიმურაზ ფარჯანაძე,
სტუ-ს დოქტორანტი

Summary

The objects of precious metal processing of the Late Roman period of Kartli (Iberia) are studied by complex research method. The article considers the main directions of cultural relations between Rome and Iberia; Socio-economic and exchange-trade relations described in written sources and stylistic-morphological, chemical-technological analysis of silver objects of toreutics, allows to determine the origin and ownership of the archaeological artifacts. (The research was implemented with the help of The Rustaveli Scientific Foundation. The grant of Doctorate educational program. agreement DO|88|2-105|14).

რეზიუმე

კომპლექსური კვლევის მეთოდით შესწავლილია გვიანრომაული პერიოდის ქართლის სამეფოს (იბერიის) ძვირფასლითონდამუშავების ძეგლები. ნაშრომში განხილულია რომისა და იბერიის კულტურული ურთიერთობების ძირითადი მიმართულებები. სოციალურ — ეკონომიკური და სავაჭრო — გაცვლითი კავშირების წერილობითი წყაროებისა და ვერცხლის ტორევიტიული ნაწარმის სტილისტურ — მორფოლოგიური ანალიზები საშუალებას გვაძლევს განისაზღვროს არქეოლოგიური არტეფაქტების წარმომავლობა და კუთვნილება.

ანტიკური ხანის საქართველოს ეკონომიკის ისტორიის კვლევა — ძიებისათვის მნიშვნელოვანი ინფორმაციის მომცველია ახ. წ. საუკუნეების ქართლის სამეფოს (იბერიის) მატერიალური კულტურის ამსახველ არქეოლოგიურ ძეგლებზე აღმოჩენილი ადგილობრივი და იმპორტული ტორევიტიკის ნაწარმი.

გვიანრომაული ვერცხლის არტეფაქტების ძირითადი ნაწილი დედაქალაქის წარჩინებული ფენის საკუთრებად არის მიჩნეული. იბერიის დანიშნულებული საზოგადოების მდიდრული სამარხების ინვენტარი რომაულ სამყაროსთან მათ მჭიდრო ურთიერთობას ადასტურებს [1: 105].

ამავე დროს, ქართლის სამეფოს მოსახლეობა აქტიურად იყო ჩაბმული საერთაშორისო სავაჭრო — ეკონომიკურ ურთიერთობაში. ეს გარემოება ხელს

უწყობდა ადგილობრივი წარმოების შემდგომ სწრაფ დანიშნულებას, ფულადი ურთიერთობის განვითარებას, საქალაქო ცენტრების მნიშვნელობის ზრდას სახელმწიფოს სავაჭრო - ეკონომიკურ ცხოვრებაში და ყოველივე ეს ქვეყნის სოციალური და ეკონომიკური განვითარების აღმავლობას [5: 66]

არსებითად ეს ნიშნავს სახელმწიფოს ინტეგრაციას ხმელთაშუაზღვისპირეთ — სამხრეთ ევროპის ეკონომიკურ სისტემაში. ნიშანდობლივია, რომ ქართლის სამეფოს (იბერიის) ორიენტაცია იმთავითვე ევროპული ცივილიზაციის მიმართულებით განისაზღვრა [2: 130]

გვიანანტიკური ხანის ქართლის სამეფოს მხატვრული დამუშავების კვლევისას, ადგილობრივ ნაწარმთან ერთად ვითვალისწინებთ ახ. წ. საუკუნეების იმპორტულ რომის ტორევიტიკის სკოლის ნიმუშებს. ახ. წ. პირველ საუკუნეებში რომი გარკვეულად კანონმდებელია ყველა მისი გავლენის სფეროში შემავალი ქვეყნის ცხოვრების წესზე, რომელიც იმპერიასთან პოლიტიკურად, ეკონომიკითა და ვაჭრობით არის დაკავშირებული. ისტორიული იბერიის ტერიტორიაზე არქეოლოგიური კვლევა — ძიების შედეგად აღმოჩენილი ვერცხლის მხატვრული ნაკეთობები ხატოვნად მეტყველებენ ქვეყნის კულტურული ცხოვრების აღმავლობაზე, წარმოდგენას გვიქმნიან ქართლის სამეფოს საზოგადოების სხვადასხვა ფენის მხატვრულ გემოვნებაზე. თუმცა, როგორც გამოკვლეული მასალიდან ჩანს რომის პოლიტიკური, ეკონომიკური და კულტურული ექსპანსიის პერიოდში ქართლის სამეფოს ორიგინალური და თვითმყოფადი ხელოვნება ვერ გამოსულა რომაული კულტურის გავლენიდან. იმპერია ძლიერების ხანაში მნიშვნელოვან გავლენას ახდენს მაშინდელ ცივილიზებულ სამყაროზე, გალიიდან ვიდრე შორეულ ინდოეთამდე და ორბიტაში შემავალი ქვეყნების ცხოვრების განვითარების რიტმს ქმნის.

ახ. წ. პირველი საუკუნეების იბერიის ტორევიტიკის ძეგლებს შორის შესამჩნევია გარკვეული ქრონოლოგიური კანონზომიერება, რაც უდავოდ აძლიერებს მეცნიერულ ინტერესს ქართლის სამეფოს კულტურული მემკვიდრეობის ამსახველი მასალებისადმი. ვერცხლის არტეფაქტების ერთი ნაწილი ახ. წ. II-III საუკუნეებს განეკუთვნება. ამავე პერიოდის ვერცხლი საკმაოდ იშვიათად გვხვდება ძველი რომის ტერიტორიაზე, სადაც ძირითადად ვრცელდება პირველი

საუკუნის ვერცხლის ტორევიტიკული ნიმუშები. ახ. ნ. საუკუნეების არქეოლოგიური ვერცხლი კი უპირატესად პროვინციულ წარმოებას განეკუთვნება.

ამდენად ახ. ნ. პირველი საუკუნიდან რომაული კულტურის ელემენტებმა უდაოდ შეაღწია ანტიკური საქართველოს კულტურულ სივრცეში და მნიშვნელოვანი გავლენა იქონია ადგილობრივ მხატვრულ ლითონწარმოებაზე.

კომპლექსურ სტილისტურ — ტექნოლოგიურ გამოკვლევას დაექვემდებარა საქართველოს ეროვნული მუზეუმის ძვირფასი ლითონების საცავში არსებული გვიანანტიკური პერიოდის ვერცხლის არტეფაქტები: 3 ფიალა (პინაკი) და 5 თასი. ნივთები სხვადასხვა დროს აღმოჩენილია აღმოსავლეთ საქართველოს ტერიტორიაზე, გვიანანტიკური პერიოდის ქართლის სამეფოს განსაკუთრებული მნიშვნელობის პუნქტებში: დიდი მცხეთა (არმაზციხე, ბაგინეთი, სამთავრო), ზღუდერი, ჟინვალი. შესრულებულია მორფოლოგიურ — მაკროსტრუქტურული და არადესტრუქციული ფლოორესცენტული რეტგენოსპექტრული ანალიზი.

გვიანანტიკური პერიოდის ვერცხლის ნაკეთობათა განსაკუთრებულ ჯგუფს წარმოადგენს დიდი ზომის პინაკები, რომელთა ცენტრალურ მედალიონში მოთავსებულია საკურთხევის წინ მდგომი ცხენის გამოსახულება აღმოჩენილია აღმოსავლეთ საქართველოში (არმაზისხევი, ბორი, ზღუდერი, ჟინვალი). სიმბოლიკურ გამოსახულებათა ხასიათი ნივთის რიტუალურ დანიშნულებაზე მეტყველებს; მათი შესრულების ტექნიკა დამახასიათებელია ახ. ნ. III საუკუნის მეორე ნახევრის ტორევიტიკული ნაწარმისათვის. ამ ჯგუფის პინაკების სპეციფიკური ორნამენტული დეკორი გავრცელებულია იბერიის სამხატვრო სახელოსნოთა ნაწარმში [7].

ვერცხლის ფიალა (პინაკი) ჟინვალი (ინვ. 137 — 975:23). ნივთის დაცულობა კარგია, წარმოდგენილია მაღალი ქუსლით. დამზადებულია სპეციალურ მბრუნავ ჩარხზე განწვევის წესით, შემდეგ ზედაპირი შემკულია თევგის საშუალებით, შესრულებულია ტალღისებრი ნაჭდვის ორი ფრიზი, რომელთა შორის დაჭდებულია ლოკოკინის მსგავსი რვა გამოსახულება. ფრიზები შემოსაზღვრულია თითო ნერტილოვანი მწკრივით. ჭურჭლის ქუსლი ოდნავ გაშლილია ძირზე ექვსნიშნაანი არამეული წარწერით. სიმაღლე — 4სმ; პირის დიამეტრი — 18 სმ; [6 ; 88].

ფიალა (პინაკი) არწივის გამოსახულებით. არმაზისხევი (ინვ. 18 -55:67). პინაკის კალთების პლასტიკური დეკორი ქმნის მოჩარჩოებას ცენტრალური მედალიონის არწივის გრაფიკული გამოსახულებისათვის. არწივი ელინისტურ — რომაულ და აღმოსავლურ სამყაროში სახელმწიფოს ძლიერებას განასახიერებს. ამავე დროს ცისა და მზის სიმბოლოა. კომპოზიცია ქმნის ელინისტური ფიალის ტიპის შემდგომ ტრანსფორმაციას აღმოსავლურ ნიჟადაზე, სადაც სიმბოლური თემა მკაცრ იერატულ გამოსახულებად განსახიერდა. დიამეტრი-26სმ; მედალიონის დიამეტრი — 10სმ; სიღრმე -5,3 სმ;

დეკორატიული გადანყვება ნივთს არმაზისხევის ვერცხლის თასების ჯგუფთან აკავშირებს. გრაფიკულ განსახიერებაში იბერიის ტორევიტულ ნაწარმოებთათვის დამახასიათებელი აღმოსავლური სტილი შეინიშნება.

ფიალა (პინაკი), არმაზისხევი (ინვ. 18 — 55:153). ნივთი რიტუალურ ჭურჭელს მიეკუთვნება. ნივთი წარმოდგენილია ტიპიური, საკმაოდ ღრმა, შესქელებული კიდით, ერთგვაროვანი რელიეფური გამოსახულებით: ჭურჭლის ზედაპირს ეფინება ტალღოვანი ვაზის ყლორტი, რომლის სიმეტრიულ ხვეულებში მოთავსებულია ყურძნის მტევნები, ფოთლები და ბრონეულის ნაყოფი. დეკორის ამგვარი სქემა გვხვდება რომაულ რელიეფებზე სამსხვერპლო პატერნების ზედაპირზე და შესრულებულია სპეციფიკური ტექნიკით. ფიალის დიამეტრი — 15,5სმ; სიღრმე — 3სმ; [3].

განსხვავებული შესრულების ტექნიკით გამოირჩევა გლეჯი ზედაპირის მქონე ჭურჭელი. ვერცხლის თასი, ზღუდერი (ინვ. 190 — 65:57). ნივთი გლეჯია. ცენტრის გარშემო დეკორირებულია დაღარული კონცენტრირებული წრეებით. აქვს მკვეთრი კიდე და დაბალი მრგვალი ძირი. ძირის რგოლის შიგნით არის “არმაზული” წარწერა. იკითხება “ჩემი ლანგარი”. ნივთის დიამეტრი — 19სმ; სიმაღლე — 4,8სმ. ცენტრის დიამეტრი — 6,7სმ. ძირის დიამეტრი — 6სმ. ძირის რგოლის სიმაღლე — 1სმ; [4; 3].

ყურადღებას იმსახურებს სევადით შესრულებული თასები, განსხვავებული ორნამენტული მოტივით და კომპოზიციის აღმოსავლური ხასიათით.

ფიალა სევადით ცხინვალი (ინვ. 15 — 57:2). ნივთის კალთების ზედაპირი კოვზისებური ღარებითაა დამუშავებული (ტალღოვანი მეანდრი და მცენარეული მოტივი). ცენტრალურ მედალიონში სევადით შესრულებული ოთხნილადი ორნამენტია მოთავსებული. ჭურჭლის ეს სპეციფიკური ტიპი გავრცელებული იყო გვიანანტიკურ იბერიაში. ნივთის დიამეტრი — 21,5სმ;

შესწავლილი ექსპონატების ქიმიური შედგენილობა (ცხ. 1), შესრულების მხატვრული სახე, დამზადების ტექნოლოგიურ სქემასთან ერთად განსაზღვრავს ნივთის წარმომავლობას.

ჩატარებული კომპლექსური ანალიზის (კვლევა განხორციელდა რუსთაველის სამეცნიერო ფონდის დახმარებით. დოქტორანტიურის საგანმანათლებლო პროგრამების გრანტის ფარგლებში. ხელშეკრულება DO|88|2-105|14) შედეგების შესაბამისად შეიძლება აღინიშნოს, რომ ნივთის გაფორმების, ესკიზის სირთულის, პინაკისა და თასის შემადგენელი ნაწილების (ქუსლისა და ტანის) მასალის რამდენადმე განსხვავებული ელემენტარული შედგენილობისა და მხატვრული შესრულების დეტალების ერთ სისტემაში განხილვის მიხედვით, შესაძლებელია გამოიყოს ადგილობრივი და იმპორტული ნაწარმის სახე.

ამდენად, ადგილობრივ ნაწარმს უნდა განე-

კუთვნოს: თასი, ცხინვალი (N15-57:2); თასი, ჟინვალი (N137-975:23); პინაკი, არმაზისხევი (N18-55:65); არარომული წარმოშობისაა (ელინიზირებული სამხრეთი): თასი, ერწო (N136-975:1), პინაკი არმაზისხევი (N18-55:67), თასი, ზღუდერი (N190-65:57), თასი, ბაგინეთი (N13-57:6), რომაულ იმპორტს წარმოადგენს პინაკი, არმაზისხევი (N18-55:153).³

კომპლექსური კვლევის შედეგებზე დაყრდნობით, შეიძლება ითქვას, რომ გვიანანტიკური პერიოდის ქართლის სამეფოს ტორევიტიკის ნიმუშები არსებითად ელინისტურ — რომაული კომპოზიციის მიხედვით არის შექმნილი, რომელთა ერთი ნაწილი ადგილობრივი ტორევიტულ — სამხატვრო სახელოსნოების ნაწარმს უნდა განასახიერებდეს. გვიანრომაული პერიოდის ქართული მხატვრული ლითონდამუშავების ხელოვნების სტილისტურ — ტექნოლოგიური განვითარების პროცესი ეპოქის ცივილიზებული სამყაროს კულტურულ აღმავლობასთან მიმართებაში განიხილება. ანტიკური ხანის ქართული ტორევიტიკული ძეგლები თავისი სპეციფიკური დანიშნულებით შუასაუკუნეების საქართველოს ოქრომჭედლობის საფუძვლებს ქმნის.

გამოყენებული ლიტერატურა:

1. აფაქიძე ა. 1959:მცხეთა ქართლის სამეფოს ძველი დედაქალაქი. თბილისი.
2. გამყრელიძე გ. 2014: საქართველოს რომაული პერიოდის არქეოლოგია. თბილისი.
3. მაჩაბელი კ. 1983: ძველი საქართველოს ვერცხლი. თბილისი.
4. ნემსაძე გ. 1967: ზღუდერის არქეოლოგიური ექსპედიციის მიერ 1964 — 1966 წ.წ. ჩატარებული მუშაობის შედეგები. სსმაე. თბილისი.
5. ლორთქიფანიძე ოთ. 1968:ანტიკური სამყარო და ქართლისსამეფო(იბერია). თბილისი.
6. რამიშვილი რ. 1983:ახალი ჟინვალის სამაროვანი და ნამოსახლარი 1971 — 1973 წ.წ.განათხარის მიხედვით, კრ. ჟინვალი I. თბილისი.
7. Мачабели К. 1976:Позднеантичная торевтика Грузии. Тбилиси.

ედუარდ კავთიძე
სტუ-ს ეკონომიკის
აკადემიური დოქტორი

რეზიუმე

ადამიანთა მოთხოვნილებების დაკმაყოფილები-სათვის საჭირო მატერიალური და სულიერი დოვლა-თის წარმოებამ განვითარების ხანგრძლივი ისტორი-ული გზა განვლო - პირველყოფილი ადამიანის მიერ შექმნილი უმარტივესი იარაღებიდან ურთულეს ტე-ქნოლოგიებამდე. ამ ხნის მანძილზე იცვლებოდა გა-ნანილებითი ურთიერთობებიც, რომელიც ნელ-ნელა სრულყოფისა და ობიექტურობისაკენ მიემართებო-და. უცვლელი რჩებოდა ის სამი ფაქტორი, რომელიც დაკავშირებული იყო განანილებით ურთიერთობებ-თან, ესენია: სამუშაო ძალის, შრომის საგნებისა და შრომის საშუალებების ურთიერთქმედება.

სამუშაო ძალა არის ადამიანის ფიზიკურ და გონ-ებრივ შესაძლებლობათა ერთობლიობა, მისი შრომის უნარი და წარმოების მთავარი პირობა. ნებისმიერ საზოგადოებაში იგი წარმოების პიროვნული ფაქტო-რია.

შრომის საგანი არის ყველაფერი ის, რისკენაც მიმართულია ადამიანის შრომა და რაც შეადგენს მომავალში პროდუქტის მატერიალურ საფუძველს.

შრომის საშუალება არის ყოველივე ის, რისი მეშ-ვეობითაც ადამიანი ზემოქმედებს შრომის საგნებზე.

შრომის საგნები და შრომის საშუალებები ერთო-ბლიობაში შეადგენს წარმოების საშუალებებს. სამ-უშაო ძალისაგან განსხვავებით, იგი წარმოების ნივ-თობრივი ფაქტორია.

საკვანძო სიტყვები: სამუშაო ძალა, შრომის სა-გნები, შრომის საშუალებები, დაქირავებული მუ-შაკები, მზა პროდუქტი.

SUMMARY

*Eduard Kavtadze
Doctor of Economics*

Human demand for material needed and spiritual wealth production of long historical development path – by the simplest of the first men’s tools from the most complicated technologies. Meanwhile, varied through the distributive relations, which is gradually moving toward slowly improving and objectivity. Those three factor remained unchanged, which was connected with distribution relationships such as: work force, labor and tools to interact with the object.

Work force are human physical and mental opportunity

to work, his ability to work and the production of the main ones. In any society, it is the subject of proceedings for personal factor.

Labor of subject is everything what we are focused on what is the future of the product material basis.

Opportunity to work, are all the things through which a people interact with objects.

Subject of labor and means of labor in the combination of means of production outlets. Unlike the labor force it production of material factor.

Keywords: Labour force, labour things, consumed means of labour, wage workers, final products

* * * * *

ადამიანთა მოთხოვნილებების დაკმაყოფილები-სათვის საჭირო მატერიალური და სულიერი დოვლა-თის წარმოებამ განვითარების ხანგრძლივი ისტორი-ული გზა განვლო - პირველყოფილი ადამიანის მიერ შექმნილი უმარტივესი იარაღებიდან ურთულეს ტე-ქნოლოგიებამდე. ამ ხნის მანძილზე იცვლებოდა გა-ნანილებითი ურთიერთობებიც, რომელიც ნელ-ნელა სრულყოფისა და ობიექტურობისაკენ მიემართებო-და. უცვლელი რჩებოდა ის სამი ფაქტორი, რომელიც დაკავშირებული იყო განანილებით ურთიერთობებ-თან, ესენია: სამუშაო ძალის, შრომის საგნებისა და შრომის საშუალებების ურთიერთქმედება.

სამუშაო ძალა არის ადამიანის ფიზიკურ და გონ-ებრივ შესაძლებლობათა ერთობლიობა, მისი შრომის უნარი და წარმოების მთავარი პირობა. ნებისმიერ საზოგადოებაში იგი წარმოების პიროვნული ფაქტო-რია.

შრომის საგანი არის ყველაფერი ის, რისკენაც მიმართულია ადამიანის შრომა და რაც შეადგენს მომავალში პროდუქტის მატერიალურ საფუძველს.

შრომის საშუალება არის ყოველივე ის, რისი მეშ-ვეობითაც ადამიანი ზემოქმედებს შრომის საგნებზე.

შრომის საგნები და შრომის საშუალებები ერთო-ბლიობაში შეადგენს წარმოების საშუალებებს. სამ-უშაო ძალისაგან განსხვავებით, იგი წარმოების ნივ-თობრივი ფაქტორია.

წარმოების საშუალებები და სამუშაო ძალა მთლიანობაში ქმნის საწარმოო ძალებს. მასში მთა-ვარი, ძირითადი საწარმოო ძალა ადამიანია. სწორედ ადამიანები ქმნიან, სრულყოფენ და უძღვებიან გა-ნანილების პროცესს, წარმართავენ საზოგადოებრივ წარმოებას და მთლიანად საზოგადოების განვითარე-ბას.

განანილებითი ურთიერთობები აღნიშნული მარ-

ტივი მომენტების მარტოოდენ მექანიკური შეერთება როდია. ის არის ურთიერთდამოკიდებულებისა და ურთიერთმოქმედების რთული სისტემა, რომელიც დაკავშირებულია წარმოების ორგანიზაციისა და ტექნოლოგიასთან; ტექნოლოგია კი გამოხატავს როგორც განაწილების ძირითად ფაქტორებს შორის დამოკიდებულებას, ისე შრომის საგნებზე ადამიანთა ზემოქმედების ხერხებს. აღნიშნული ურთიერთქმედების შედეგია შრომის პროდუქტი, რაც აკმაყოფილებს ადამიანის ამა თუ იმ მოთხოვნილებას და პირდაპირ უკავშირდება განაწილებას. შესაბამისად, ნივთობრივი ფაქტორის განვითარების დონისა და გამოყენების მაჩვენებელია მისი მწარმოებლურობა. ე.ი. იმის დადგენა, თუ რა შემოსავლის მიღება შეიძლება მისი საშუალებით.

წარმოების საშუალებები ღირებულებითი გამოხატულებით და წარმოების მუშაკთა ხელფასი კაპიტალის სახით გვევლინება. კაპიტალს, როგორც ეკონომიკურ კატეგორიას, სხვადასხვა განმარტება აქვს: კლასობრივი და არაკლასობრივი. არაკლასობრივი განმარტებით, კაპიტალი ზოგადსაკაცობრიო კატეგორია, ანუ წარმოების ფაქტორია. ამდენად, აუცილებელია ნებისმიერი ეკონომიკისათვის.

კლასობრივი განსაზღვრებით, კაპიტალი ნივთი კი არ არის, არამედ ექსპლოატაციის გამომხატველი ურთიერთობაა. აქედან გამომდინარე, განსხვავებულია განაწილებით ფაქტორთა ინტერპრეტაცია. კაპიტალისტი წარმოებაში აბანდებს ფულის განსაზღვრულ რაოდენობას, რომლის ერთი ნაწილი იხარჯება წარმოების საშუალებათა შესაძენად, მეორე ნაწილი - მუშათა დასაქირავებლად. მაგრამ წარმოების პროცესიდან კაპიტალისტი იღებს დაბანდებულზე მეტ ღირებულებას. ეს ხდება იმიტომ, რომ ის სამუშაო ძალას ყიდულობს იმაზე ნაკლები ღირებულებით, ვიდრე ქმნის წარმოების პროცესში, რაც აუნაზღაურებელი შრომის ღირებულების, ანუ ზედმეტი ღირებულების სახით ვლინდება. ამის წყაროა ის, რომ სამუშაო ძალას, ისევე როგორც ყოველგვარ საქონელს, აქვს ღირებულება და სახმარი ღირებულება. პირველი განისაზღვრება საზოგადოებრივად აუცილებელი შრომის რაოდენობით, რაც საჭიროა მისი კვლავწარმოებისათვის, მეორე კი, ე.ი. სამუშაო ძალის სახმარი ღირებულება არის უნარი, თავისი შრომით შექმნას ახალი და თანაც იმაზე მეტი ღირებულება, ვიდრე საკუთარი ღირებულებაა. სწორედ ეს არის ზედმეტი ღირებულების წყარო, რაც არის მიზანი კაპიტალისტური წარმოებისა.

ასეთი ინტერპრეტაციით, წარმოების ნივთობრივი და პიროვნული ფაქტორები, ანუ კაპიტალის შესაბამისი ნაწილები არაერთგვაროვან როლს ასრულებს ღირებულებისა და ზედმეტი ღირებულების შექმნაში, მაშინ, როცა წარმოების საშუალებათა ღირებულება მხოლოდ შრომით გადადის მზა პროდუქტზე, სამუშაო ძალა ქმნის ახალ ღირებულებას. კაპიტალის ნაწილი, რომელიც იხარჯება წარმოების საშუალებათა შექმნაზე, არ იცვლის ღირებულებით სიდიდეს. მას ეწოდება მუდმივი კაპიტალი. კაპიტალის მეორე ნაწილი, რომელიც იხარჯება სამუშაო ძალის შექმნაზე, წარმოების პროცესში იცვლის ღირებულებით სიდიდეს. ის იზრდება, რის გამოც მას ცვალებადი კაპიტალი ეწოდება. კაპიტალის

დაყოფა მუდმივ და ცვალებად კაპიტალად ნათლად აჩვენებს, რომ ზედმეტი ღირებულების შექმნის წყაროა სამუშაო ძალის ყიდვაზე ავანსირებული კაპიტალი.

ეკონომიკურ თეორიაში განასხვავებენ შრომისა და სამუშაო ძალის კატეგორიებს, რომლებიც პრაქტიკაში ხშირად სინონიმებად გამოიყენება. შრომა ადამიანსა და ბუნებას შორის განხორციელებული პროცესია, რითაც ადამიანი ბუნების პროდუქტებს თავის მოთხოვნილებებს მიუსადაგებს. სხვანაირად რომ ვთქვათ, შრომა ადამიანის მიზანშეწონილი საქმიანობაა. მისი იგივეობრივი არ არის სამუშაო ძალა, ის შრომის უნარია, რასაც მუშა გარკვეული დროით ყიდის, ხოლო კაპიტალისტი მაქსიმალურად იყენებს მას და მასვე ეკუთვნის ამ დროში მუშის მიერ წარმოებული პროდუქტები. მაგრამ მუშის შრომის დანახარჯებით შექმნილი ღირებულება ამაზე მეტია, რასაც კაპიტალისტი მას უხდის ხელფასის სახით. ეს არის ზედმეტი პროდუქტი, რაც მხოლოდ კაპიტალიზმის დროს იქცევა ზედმეტ ღირებულებად. აქ წარმოების ფაქტორები გადაიქცევა კაპიტალის ელემენტებად და ეს ხდება არა მათი ნივთობრივი ბუნების გამო, არამედ წარმოების საშუალებათა მესაკუთრე კაპიტალისტებსა და დაქირავებულ მუშათა შორის ჩამოყალიბებულ ურთიერთობათა შედეგად.

პოსტინდუსტრიულ საზოგადოებაზე გადასვლამ ბევრი ახალი ეკონომიკური და სოციალური პრობლემა დააყენა. მენარმეები ხარჯავენ დიდ სახსრებს ტექნიკის შექმნაზე და თითოეულ მუშაზე სულ უფრო ზრდადი კაპიტალი მოდის, წარმოება თითქმის მთლიანად ავტომატიზებულია და შესაბამისად, თუ მხედველობაში არ მივიღებთ „თეთრსაყელოან“ მუშაკებს, მუშის როლიც შემცირებულია.

აქედან გამომდინარე, თანამედროვე განაწილებითი თეორიის შუქზე, მუშათა ექსპლოატაციის დოქტრინა ყავლგასულია, ხოლო ზედმეტი ღირებულების ნაცვლად მოგების კატეგორია ფიგურირებს. რა განსხვავებაა ზედმეტი ღირებულებასა და მოგებას შორის? მოგების, როგორც ზედმეტი ღირებულების გამოვლენის ფორმის თავისებურება ის არის, რომ მოგება არა მხოლოდ ცვალებადი კაპიტალის, არამედ მთელი ავანსებული კაპიტალის ფუნქციონირების შედეგია. სხვანაირად რომ ვთქვათ, მენარმისათვის მთავარია მთელი დაბანდებული კაპიტალის წარმოების პროცესში გამოყენების შედეგი - ნაზრდი პროდუქტი, რისთვისაც ის ამ უკანასკნელს უფარდებს მთლიან დანახარჯებს. ამონაგების მეტობა კაპიტალზე - როგორც მთელ ავანსებულ საშუალებაზე, მოგების სახით გამოდის. მის ფორმირებაში, მეტნაკლები ზომით წარმოების ყველა ფაქტორი მონაწილეობს. ე.ი. ღირებულების წყარო მხოლოდ ცოცხალი შრომა კი არ არის, არამედ წარმოების ყველა სხვა ფაქტორიც. თანამედროვე საბაზრო ეკონომიკის პირობებში ასეთ შეხედულებებში ასახვას პოულობს განაწილებითი ურთიერთობების ისეთი ფაქტორები, როგორცაა: მეცნიერულ-ტექნიკური პროგრესი, მენარმეობრივი უნარი, სახელმწიფოს ეკონომიკური როლი და სხვა. დღეისათვის ჩვენი დღევანდელი რეალობის გათვალისწინებით, მისაღებია განაწილების ფაქტორებისადმი არა კლასობრივი, არამედ ზოგადსაკაცობრიო მიდგომა. განვიხილოთ თითოეული მათგანი: შრომა, როგორც მიზანშეწონილი საქმიანობა, ნიშნავს ყოველგვარი სახეობის ფიზიკურ თუ გონებრივ, კვალიფიციურ თუ არაკვალი-

ფიციურ სამუშაოთა შესრულებას ადამიანის მიერ. ეს ფაქტორი, პირველ ყოვლისა, დამოკიდებულია ქვეყნის მოსახლეობის განსაკუთრებით შრომისუნარიანი მოსახლეობის და, საკუთრივ, დასაქმებული მოსახლეობის რაოდენობაზე. ბუნებრივია, მუშაკთა რაოდენობასთან ერთად, შრომის, როგორც განაწილების ფაქტორის ფუნქციონირებისათვის განსაკუთრებული მნიშვნელობა აქვს შრომის ეფექტიან გამოყენებას, შრომის მწარმოებლურობას.

განაწილების ერთ-ერთი ფაქტორია კაპიტალი. იგი შედგება ეკონომიკური სისტემის მიერ სხვა საქონლის სანარმოებლად შექმნილი ხანგრძლივი მოხმარების დოვლათისაგან. კაპიტალი ასევე შეიძლება იყოს არაინვესტირებული ფულადი რესურსები. შესაბამისად, კაპიტალი არის საქონლისა და მომსახურების სანარმოებლად და მომხმარებლამდე მათ დასაყვანად გამოყვანილი საინვესტიციო რესურსები. უნდა განვასხვავოთ მთლიანი სახალხო მეურნეობრივი ინვესტიციები, აღდგენითი ინვესტიციები და ახალი, ანუ წმინდა ინვესტიციები. მთლიანი ინვესტიციების მოცულობა გაიზომება იმ კაპიტალდაბანდებათა ღირებულებით, რასაც ადგილი აქვს მთლიანად ამა თუ იმ ქვეყნის ეკონომიკაში. აღდგენითი ინვესტიციები მთლიანის ის ნაწილია, რომელიც გამოიყენება წარმოების პროცესში გაცვეთილ ძირითად საშუალებათა ნაწილის აღსადგენად. მთლიან და აღდგენით ინვესტიციებს შორის სხვაობა შეადგენს წმინდა ინვესტიციებს, რაც მიმართულია კაპიტალის, როგორც წარმოების ფაქტორის ზრდისკენ. სწორედ წმინდა ინვესტიციების ოდენობით განისაზღვრება ქვეყნის ეკონომიკური პერსპექტივები.

საზოგადოება ხშირად დგება დილემის წინაშე - როგორი უნდა იყოს თანაფარდობა საინვესტიციო საქონელსა და სამომხმარებლო საქონელს შორის. თუ სამომხმარებლო საქონლის წარმოებას მეტი თანხები დაეთმობა, მას გარკვეულწილად ეწირება კაპიტალინვესტიციები და, პირიქით.

ზემოაღნიშნულთან ერთად, „კაპიტალთა კაპიტალი“, ანუ მთავარი კაპიტალი, ადამიანური კაპიტალია, რაც ადამიანის უნარის, შრომითი ჩვევების, პროფესიული ოსტატობისა და ა.შ. ერთობლიობაა. ის ყალიბდება ადამიანის აღზრდის, განათლებისა თუ სხვა საქმიანობის განსაზღვრულ დროში ინვესტირების გზით, რაც უფრო მწარმოებლურს ხდის როგორც საკუთრივ სამუშაო ძალას, ისე ყველა განაწილების ფაქტორს.

საქმე ის არის, რომ განაწილების აღნიშნულ ფაქტორებს თავისთავად, დამოუკიდებლად, თითქმის არაფრის შექმნა არ შეუძლია. ისინი მენარმემ უნდა შეაერთოს და ჩამოაყალიბოს. ამით იგი გარკვეულ რისკს ეწევა, რადგან წინასწარ არ არის ცნობილი, წარმოების შედეგი მას მოგებას მოუტანს თუ ზარალს. სწორედ მის სამენარმეო უნარზეა დამოკიდებულია წარმოების ეფექტიანობა. მაგრამ, თუნდაც ზარალით დაამთავროს წარმოების პროცესი, ის ვალდებულია აანაზღაუროს წარმოების ფაქტორთა ხარჯები, ანუ გასცეს ფაქტორული შემოსავლები. მაღალი მოგების შემთხვევაში კი რისკის დადებითი საფასური მნიშვნელოვანია როგორც მენარმის,

ისე წარმოების სხვა ფაქტორთა მფლობელთათვის. აქედან გამომდინარე, მენარმემ, სანამ საქმეს ხელს მოკიდებდეს, ყოველნაირად უნდა აწონ-დაწონოს თავისი უნარი და მატერიალური შესაძლებლობები, ფირმის მაღალ ეფექტიანობას მიაღწიოს, თვითონაც მოიგოს და სხვა წარმოების ფაქტორთა მფლობელებიც ჯეროვნად დააკმაყოფილოს.

განსხვავებით მენარმისაგან, რომელიც ერთ ფირმაში უყრის თავს განაწილების ფაქტორებს და ორგანიზებას უწევს წარმოების პროცესს, მთავრობა ქვეყნის მასშტაბით უზრუნველყოფს სახალხო მეურნეობის ნორმალურ ფუნქციონირებას. ის, უწინარეს ყოვლისა, ქმნის კანონმდებლობას, ადგენს ეკონომიკური განვითარების წესებს და აკონტროლებს მის განხორციელებას. ამასთანავე, მთავრობის განსაკუთრებული ფუნქციაა ქვეყნის ეკონომიკური სტაბილიზაციის ხელშეწყობა, ოპტიმალური ზემოქმედება ინფლაციასა და უმუშევრობაზე და, საერთოდ, მხარდაჭერა საბაზრო ეკონომიკის ნორმალური ფუნქციონირებისათვის.

განაწილების ფაქტორების დახასიათების შემდეგ უნდა განვიხილოთ ამ ფაქტორების ურთიერთქმედების პრინციპი. როგორც ცნობილია, წარმოების მიზანია ადამიანთა უზრუნველყოფა საქონლითა და მომსახურებით, რომელიც აკმაყოფილებს მათ მოთხოვნილებებს. სწორედ ამ მიზანს ემსახურება განაწილების ფაქტორები, რომლებიც განისაზღვრება გარკვეულ პერიოდში მათი გამოყენების შედეგად წარმოებული პროდუქციის მოცულობით. ეს მწარმოებლურობა საქონლისა და მომსახურების ეფექტიანობის მაჩვენებელია. სხვანაირად, იგი განისაზღვრება დანახარჯების ერთეულზე პროდუქციის გამოშვების მოცულობით, შრომის მწარმოებლურობა კი, როგორც ცნობილია - დროის ერთეულში გამოშვებული პროდუქციის მოცულობით.

გამოყენებული ლიტერატურა:

1. გველესიანი მ., ეკონომიკის. თბ., კომენტარი. 2000
2. თვალჭრელიძე ა., სილაგაძე ა., ქეშელაშვილი გ., გეგია დ. საქართველოს სოციალურ-ეკონომიკური განვითარების პროგრამა. თბ., «ნეკერი», 2011
3. ჯიბუტი ა. სახელმწიფო ქონების პრივატიზების ეკონომიკური და სოციალური შედეგები, საქართველოს ეკონომიკურ მეცნიერებათა აკადემიის შრომები, ტ. VII, «სიახლე», თბ., 2009
4. Берштейн П. Финансирование предприятия. М., 1988
5. Комарова Н.Н. Мотивация труда и повышение эффективности работы. // Человек и труд, №10, 2005

სოციალური სფეროს ანალიზის მეთოდები (სოციალური მონიტორინგი) და საქმის წარმოება სოციალურ მენეჯმენტში

ნუნუ გიგაური
სტუდ-ს ასოც. პროფესორი

რეზიუმე

სოციალური მონიტორინგი — ეს არის მეცნიერულად დასაბუთებული სისტემა სოციალურ ინფორმაციის პერიოდული შეკრების, განზოგადებისა და ანალიზის სტრატეგიული და ტაქტიკური გადაწყვეტილებების მიღებისთვის სახლმნიფო, რეგიონული და ადგილობრივი სოციალური მართვის სფეროს დონეზე.

სოციალური მონიტორინგის ობიექტებად გვევლინებიან:

- ადამიანების ურთერთობა ხელისუფლების ორგანოებთან და პოლიტიკურ მოღვაწეებთან.
- ურთიერთნაციონალური ურთიერთობები.
- მიგრაციული პროცესები.
- დაკავება, შრომის პირობები, შემოსავლების დონე.
- სოციალური მომსახურების დარგების საქმიანობა.
- კრიმინოგენული მდგომარეობა და სხვა.

სოციალური მონიტორინგის არსი მდგომარეობს სოციალურ პროცესებსა და მოვლენებზე მონაცემების წყაროების მთლიანი არსენალის კომპლექსურ გამოყენებაში — მიმდინარე სტატისტიკა, ანგარიშები, აღწერები, სოციალურ-დემოგრაფიული გამოკვლევები და სხვა.

სოციალური მონიტორინგის ძირითადი პრინციპებად გვევლინება:

- სოციალური ინფორმაციის სისავსე, სისტემურობა და უეჭველობა.
- ცნობების (მონაცემების) მიღების ოპერატივობა და მათი სისტემური აქტუალიზაცია.
- მონაცემებში დაპირისპირება, ინფორმაციების შეგროვებისა და ანალიზის ერთიანი მეთოდოლოგიის გამოყენების საფუძველზე.

მნიშვნლოვან მომენტად გვევლინება ერთიანი მდგომის დამუშავება. პირველადი მონაცემების მიღებაზე (ანკეტირების შედეგები, გამოკითხვები, ინტერვიუ) მათ დაჯგუფებაზე ანალიზისა და რანჟირების (ზომის, ფორმის მიხედვით) ერთიანი პრინციპების გამოყენებაზე. ეს საშუალებას იძლევა მოენწყოს და თვალყური ადევნონ სოციალური პროცესების დინამიკას, უზრუნველყონ დაპირისპირება.

საკვანძო სიტყვები: სოციალური მენეჯმენტი, სოციალური მონიტორინგი, მიგრაცია, სოციალური ინფრასტრუქტურა.

Social Field Analysis Methods (Social Monitoring) and Case Management in Social Management

Nunu Gigauri
Associate Professor

Summary

The author aims to explain the essence of its social monitoring summarize, strategic analysis and tactical decision-making, state, regional and local social to use the level of management.

Let's discuss social issues, what is the relationship between the monitoring objectives, which is the basic principle and the main tasks to be performed as well as the statistical indicator system.

It should be explained by the production of a corporate culture, which is the production of documentation (management) of the process and calls to particular attention should be paid to obtain documents on credit-documentation as it may have a different look.

The documentation must comply with the requirements of confidentiality, the client and the appropriate authorities to present accounting principles.

It should be noted at the end of the use of audio and video recordings and computer processing and documentation of social services to draw up the bank.

Keywords: Social Management, Social Monitoring, Migration, Social Infrastructure.

ძირითადი ტექსტი

სოციალური მონიტორინგის ძირითადი ამოცანებია:

- 1) ეკონომიკის სოციალური სტრუქტურის გამოკვლევა.
- 2) მოსახლეობის სოციალური სტრუქტურის ანალიზი (სტრატეგიკაცია).
- 3) ადამიანთა ცხოვრების წესის შენაწვლა (პირობები, ხარისხი, ცხოვრების სტილი).
- 4) მასობრივი (მასის) ცნობიერების ძირითადი ნიშნების გამოკვლევა (მოთხოვნები, ღირებულებები (ფასეული) ორიენტაციები, ზნეობრივი პოზიცია, შეხედულება, განწყობილება).
- 5) ადამიანთა საქციელის ეკონომიკური ტიპების გამოკვლევა (დაგროვება „შავი დღისათვის“, ფულის ხარჯვა, მათი მოსალოდნელი გაუფასურების შიშით).
- 6) სოციალური ურთიერთობის მთლიანი კომპლექსის ანალიზი, რომელიც ვლინდება ადამიანთა შორის ცალკეული რეგიონებსა და საზოგადოებებში მთლიანად.

სტატისტიკური მაჩვენებლების სისტემა ეწყობა სოციალური მენეჯმენტის ყოველ ობიექტთან შეფარდებით (მიხედვით) ხოლო საფუძვლად უდევს შემდეგი მაჩვენებლების:

- 1) სახელმწიფოს მმართველობა.
- 2) დანახარჯები სოციალურ მოთხოვნებზე.
- 3) პოლიტიკური სტატისტიკა.
- 4) მოსახლეობა და სოციალური სტრატეფიკაცია (განაწილება სოციალური ჯგუფების) სტრატის მიხედვით.
- 5) სოციალური ინფრასტრუქტურა.
- 6) ცხოვრების წესი.

სახელმწიფო მმართველობის გამოკვლევისას გამოავლენენ:

— ხელისუფალთა ორგანოების რაოდენობას და სტრუქტურას.

— წარმოებული ნაციონალური შემოსავლის მოცულობასა და სტრუქტურას.

— კანონები, ბრძანებულებები (მითითებები) და დადგენილებები მიმართული სოციალური სფეროს სრულყოფისათვის.

დანახარჯები სოციალურ მოთხოვნებზე ასახავენ მაჩვენებლებს სახელმწიფო რეგიონალურ და მუნიციპალურ დონეზე.

პოლიტიკურ სტატისტიკას ასახავს:

— პარტიებისა და პოლიტიკური მიმდინარეობების შემადგენლობას.

— მათ წარმომადგენლობას ხელისუფლებაში.

— პოლიტიკურ აქციებს.

— საარჩევნო სისტემას.

მოსახლეობისა და სოციალური სტატეფიკაციის გამოკვლევა გვიჩვენებს:

— მოსახლეობის მოძრაობას (ბუნებრივი ნამატი და შემცირება, მიგრაცია).

— განაწილება სოციალური მხარეებისა და ჯგუფების (ტრატები) მიხედვით.

სოციალური ინფრასტრუქტურა:

— სოციალური მომსახურების სფერო დარგების დახასიათება.

— მოსახლეობის დასაქმების მაჩვენებელი.

— შრომის ბაზარი.

— ადამიანთა ცხოველქმედების ეკოლოგიური პირობები.

— კრიმინოგენური სიტუაცია.

ცხოვრების წესი ხასიათდება:

— ფასებით, ინფლაციით.

— მოსახლეობის განათლების, პროფესიული და კულტურული დონით.

— მოსახლეობის განმრთელობით, დაკავება სპორტით, ფიზკულტურით.

— ყოფაცხოვრებით, დროის ბიუჯეტით.

— საზოგადოებრივი აზრით.

სოციალური ინდიკატორების ხარისხში გამოიყენება:

1. სოციოკულტურული დადგენები და შეხედულებები.

2. სოციალური გუნება—განწყობილება.

3. პოლიტიკური შეფასებები და შეხედულებები.

4. ეკონომიკური სიტუაციის შეფასება.

5. ეკონომიკური ცვლილებების შეფასება და პროგნოზი.

6. ეკონომიკური დადგენები და საქციელი.

7. სოციალურ ცვლილებათა შეფასება.

სტატისტიკური მონაცემებისა და სოციალური ინდიკატორების მთელი ეს სისტემა საშუალებას იძლევა უზრუნველყოს საიმედო ინფორმაციული ბაზა სოციალური მენეჯმენტის განხორციელებისათვის.

სოციალური მონიტორინგის არსიდან გამომდინარე მნიშვნელოვან მომენტად გვევლინება ერთიანი მიდგომის დამუშავება პირველადი მონაცემების მიღებისა და დაჯგუფებაზე, რაც წარმოუდგენელია ერთიანი საქმის წარმოების პრინციპების გამოყენების გარეშე სოცილურ მენეჯმენტში.

დოკუმენტაციის წარმოება (მართვა) ხელს უწყობს კლიენტის მდგომარეობისა და მისი პრობლემების სამუშაოს და ანალიზის ორგანიზაციი გაუმჯობესებას პრაქტიკაში სოციალური მენეჯერები დაკავებული არიან მხოლოდ მიღებაზე მოსული კლიენტების რეგისტრაციით, ამას გარდა მიღების დროს მოკლედ ფიქსირდება ის ცნობები, რომელსაც ატყობინებს კლიენტი. იმის განსაზღვრისათვის, თუ რამდენი კაცი მივიდა მიღებაზე და რაში მდგომარეობს მათი პრობლემა, როგორ დაეხმარონ მათ ეს ცნობები სრულად საკმარისია, მაგრამ ნაციონალური ორგანიზაციისა და მისაღები ზომების მუდმივი ანალიზისათვის ეს საკმარისი არაა.

პრაქტიკის სოციალური მენეჯერები ხშირად არ არიან ჩახუდელი საქმეში, კლიენტზე დოკუმენტაციის წარმოების მიზნებზე, მოცანებსა და როლზე, ამიტომ დოკუმენტაციის წარმოების დროის ფუჭ ხარჯვად მიიჩნევენ.

უნდა გვახსოვდეს, რომ დოკუმენტაცია:

— წარმოადგენს ერთგვარ სამახსოროს კლიენტსა და მის პრობლემებზე.

— შეიძლება იყოს იმის დამამტკიცებელი საბუთი, თუ კერძოდ რა გაკეთდა დროის ამა თუ იმ განსაზღვრულ მონაკვეთში კლიენტის პრობლემის გადასაწყვეტად და რა უნდა გაკეთდეს კიდევ.

— აფიქსირებს განსაზღვრულ რეზულტატებს, ე.ი. გვევლინება ანგარიშების დოკუმენტად მენეჯერის საქმიანობის ანალიზის დროს დოკუმენტაცია წარმოადგენს შესრულებული სამუშაო დამამტკიცებელ საბუთს და ასახავს საქმისადმი კეთილსინდისიერ დამოკიდებულებას.

დოკუმენტაცია თამაშობს უკუკავშირის (ორმხრივი) კავშირის როლს ხელს უწყობს სოციალური მენეჯმენტის კვალიფიკაციის ამაღლებას და შეიძლება სასარგებლო ინფორმაციით ემსახუროს სხვა მენეჯერებს.

დოკუმენტირების პროცესში სოციალური მენეჯერი ატარებს ინორმაციას „ჩემზე გავლით“, რაც საშუალებას აძლევს უკეთ ჩანვდეს პრობლემას.

დოკუმენტაციის დახმარებით შეიძლება გად-

ანყდეს განსაზღვრული ამოცანები:

— დაგროვება ინფორმაციების კლიენტზე, მის პრობლემებზე, მასთან მუშაობის მეთოდებზე.

— კლიენტებზე დახმარების აღმოჩენის თანმიმდევრულობის (პროცესის) ფიქსაცია.

— სხვადასხვა სპეციალისტების ძალისხმევითა კოორდინაცია სამუშაოში დუბლირების გამორიცხვის მიზნით.

— ინფორმაციის გადაცემაზე მართვისა და შესრულების ყველა დონეზე.

— შრომის მეთოდებისა და მიღებული რეზულტატების განზოგადება.

— ინფორმაციათა სისტემატიზაცია, რომელიც უზრუნველყოფს მასზე ხელმისაწვდომოყის საშუალებას სხვა სოციალური მუშაკისათვის.

— კლიენტებისა და მათი მომსახურების პირობების ტიპიზაცია, მონაცემების ბანკის შედგენისათვის.

დოკუმენტაციის შედგენა სოციალურ მენეჯმენტში იწყება კლიენტსა და სოციალურ სამსახურს შორის თანამშრომლობაზე ხელშეკრულების შედგენით და ხელისმოწერით, რომელიც დაადასტურებს. მხარეთა პასუხისმგებლურ დამოკიდებულებას პრობლემის გადაჭრის მიმართ.

დოკუმენტაციას შეიძლება სხვადასხვა სახე ჰქონდეს:

— სუბიექტური ცნობები, ჩანრილი კლიენტის მონათხრობიდან.

— ობიექტური ინფორმაცია, მიღებული ტესტირების, ანკეტირების შედეგად და კიდევ ცნობების საფუძველზე.

— ანალიტიკური ინფორმაცია, წარმოადგენს წინასწარი დასკვნებისა და სოციალური მენეჯერის განზოგადებების ერთიანობის (ნაკრებს) როგორც ინფორმაციების ობიექტური და სუბიექტური ანალიზის შედეგი.

— საქმიანი ტაქტიკური ინფორმაცია — გეგმა, პროგრამები, ოქმები, განცხადებები, დახსიათებები, მინდობილობები.

— საანგარიშო (ანგარიშის) ინფორმაცია, აფიქსირებს საქმიანობის შედეგებს.

შეიძლება იყოს თავისუფლი გაფორმება — თხრობითი ინფორმაციისათვის, ან გაფორმება სტანდარტების მიხედვით (ოქმები, ცნობები, კონტრაქტები, დახსიათებები, განცხადებები) ან ფორმის შევსება, რომელიც მოითხოვს მოკლე პასუხებს.

ბოლო დროს გამოიყენება ისეთი ფორმები, როგორიცაა აუდიო და ვიდეო ჩანაწერები.

დასკვნა

დოკუმენტების წარმოების პროცესში უნდა ვემხრობოდეთ გარკვეულ პრინციპებს (ნესებს), რომელთა დაცვაც გამოდის იმის გარანტიად, რომ ყოველი დოკუმენტი, რა ფორმითაც არ უნდა იყოს ის წარმოდგენილი, უპასუხებს მთავრ მოთხოვნებს ეფექტიანობის, მიღებული ინფორმაციის კონფიდენციალურობის, კლიენტისა და ზემდგომი ორგანოების წინაშე ანგარიშგებას.

ეს არის შემდეგი პრინციპები:

— ზომიერება, როგორც აუცილებლობა და უნარი კლიენტზე მონაცემების წარდგენისა შევიწროვებული, თავშეკავებული, ეკონომიკური და სამუშაოსათვის მოსახერხებელი ფორმით. საკმარისი მომსახურების დაგეგმვისა და აღმოჩენისათვის.

— ფრაგმენტულობა, როგორც უარის თქმა ტოტალურობაზე კლიენტის პრობლემებს სიტუაციის და მასზე ცნობების ასახვისას, მათი წარდგენა მხოლოდ ცალკეული „საკვანძო“ ფორმით, მნიშვნელოვანი მომენტებისა, უშულოდ შეფარდებული გადასაწყვეტ პრობლემასთან.

— შეგროვება გაფასურებაში და ემოციონალურად ნეიტრალური ინფორმაციებისა კლიენტზე და სხვ მონაწილეებზე რომელიც ქმნის საშიშროებას სტიგმატიზაციის.

— უწყვეტობა და რეალურობა წარმოდგენილი მონაცემებისა, განპირობებულია ცნობების დამაჯერებლობისა, ობიექტურობის და შესაძლებლობების თანაფარდობასთან. მიღებული და დაფიქსირებული გადაწყვეტილებების ლეგიტიმურობასთან.

უნდა ვივარაუდოთ, რომ დოკუმენტირება ტექნიკის განვითარების მიხედვით, ნავა სრლუყოფილებისა და კომპაქტურობისაკენ, რაც დაეხმარება ორგანიზაციებს ფორმულიზაციის და ფოკუსირებისაკენ. ყოველივე ეს საშუალებას იძლევა დაემატოს ნათქვამს დოკუმენტაციების კომპიუტერული დამუშავება და სოციალური მომსახურების მონაცემების მთლიანი ბანკის შედგენა.

გამოყენებული ლიტერატურა:

1. ს. გ. პოპოვი. „სოციალური მენეჯმენტი“. თავი 2- \$2/4, \$2/5. მოსკოვი. 17 აპრილი. 2000 წელი
2. მ. პ. პერევენზევი. ტ.. კოსცოვი — „მენეჯმენტი კულტურასა და ხელოვნების სფეროში. ქ. მოსკოვი. „იანვარი“ 2000. 25 დეკემბერი. 2006წ
3. ინტერნეტრესურსები
4. მ.პ. პერევენზევი „მენეჯმენტი“. „ირა“. 2005 წელი. ქ. მოსკოვი.

ბიზნეს-ინჟინერინგი ენერგეტიკაში

ელექტროენერჯის ტარიფების დადგენის მეთოდები

მაკა გუდიაშვილი,
სტუ-ს ასოცირებული პროფესორი

ელენე ფანცხავა,
სტუ-ს ასისტენტი პროფესორი

რეზიუმე

განხილულია ელექტროენერჯის ტარიფების დადგენის საერთაშორისო პრაქტიკაში მიღებული მეთოდები, როგორცაა: ტარიფის დადგენა მოგების ნორმის მიხედვით, სატარიფო რეგულირება ფასის ზედა ზღვრის მიხედვით, რეგულირება აქტივის ბაზა ანუ ე.წ. RAB მეთოდი და „დანახარჯები პლუს“ (Cost Plus) მეთოდი. ელექტროენერჯის მწარმოებელთა და მომხმარებელთა ინტერესების დაკმაყოფილება ელექტროენერგეტიკული სექტორის სიჯანსაღის ერთ-ერთი ინდიკატორია. დღეისათვის საქართველოს ელექტროენერჯის ბაზარი მისწრაფის ევროკავშირის სტანდარტებთან ჰარმონიზებისაკენ და ელექტროენერჯის ტარიფის დადგენისას უნდა გამოიყენებოდეს ის საუკეთესო მეთოდი, რომლითაც ინვესტორებს ექნებათ სტიმული დარგში ინვესტიციის მოზიდვისა და ინფრასტრუქტურის გაფართოებისთვის, ხოლო მომხმარებლისთვის უზრუნველყოფილია ელექტრომომარაგების საიმედოობა და მომსახურების მაღალი ხარისხი.

საკვანძო სიტყვები: ტარიფი, ინვესტიციები, ამორტიზაციის ნორმები

Summary

M.Gudiashvili,
E.Pantskhava

Electricity Tariff Setting Methods

Discusses the electricity tariff setting internationally accepted methods, such as tariff according to rate of profits, tariff regulation according to the upper limit of the price, Regulated Asset Base (RAB) method and „Cost Plus” method. To satisfy the interests of the electricity producers and consumers is the indicator of the success of the energy sector. At present, Georgian electricity market is seeking to harmonize standards of the European Union and electricity tariff should be applied in the best manner in which investors will be able to boost the field of investment and infrastructure expansion and for consumers is guaranteed power supply reliability and quality of service.

Keywords: cost, investment, depreciation norms

შესავალი

მსოფლიოს ნებისმიერ ქვეყანაში ტარიფების დადგენის საკანონმდებლო ბაზას წარმოადგენს სატარიფო მეთოდოლოგია. ევროპის მრავალ ქვეყანაში იყენებენ მეთოდოლოგიას მოგების ნორმის მიხედვით (Rate-of-Return Regulation) ან სატარიფო რეგულირებას ფასის ზედა ზღვრის მიხედვით (Price-Cap-Regulation). Rate-of-Return Regulation ისეთი მეთოდია, როცა მთავრობა (მარეგულირებელი კომისიის სახით) განსაზღვრავს სამართლიან ფასს და მიზნად ისახავს მომხმარებლების დაცვას უსამართლოდ მაღალი ფასებისგან, რომელიც შეიძლება დაანესოს მონოპოლისტმა. ამ ტიპის რეგულაცია გავრცელებულია ისეთ ქვეყნებში, როგორცაა კანადა, იაპონია და შეერთებული შტატები [1]. Price-Cap-Regulation მეთოდის მიხედვით დარეგულირებული ფასი ერგება ინფლაციის კურსის დინამიკას ყოველ წელს და უზრუნველყოფს საწარმოს ფუნქციონირების ეფექტიანობის ზრდის სტიმულირებას და საწარმოს ხარჯების ოპტიმიზაციას. თითოეულ ქვეყანაში ადგილობრივი პირობების გათვალისწინებით შესაძლებელია გამოყენებულ იქნას სხვადასხვა ტიპის ტარიფები, მაგალითად, მოკლევადიანი ან გრძელვადიანი, საფეხურებრივი, საშუალო, ზღვრული, სეზონური, პიკური, ბიჯური, ზონური და სხვა. რეგულირებადი აქტივის ბაზა (Return Asset Base, RAB) მეთოდის მიზანია დარგში ინვესტიციის მოზიდვა და ინფრასტრუქტურის გაფართოება, ეს მეთოდი ამჟამად წარმატებით გამოიყენება რუსეთში [2]. RAB-ის ძირითადი პრინციპი მდგომარეობს იმაში, რომ რეგულირების საფუძველს წარმოადგენს დადგენილი ტარიფის გრძელვადიანობა, რაც ბუნებრივია ამცირებს ინვესტიციის რისკს და საშუალებას აძლევს ინვესტორს მოიზიდოს გრძელვადიანი შესხები. ეს მეთოდი გარანტირებულს ხდის ინვესტიციების შენარჩუნებას და აგრეთვე სტიმულია ბიზნესისთვის და ამავდროულად, ეს მეთოდი უზრუნველყოფს სამართლიან უკუგებას რეგულირებადი ორგანიზაციებისათვის. RAB-ის მეთოდოლოგიის რეალური ამოქმედებით სემეკს აქვს კანონით მინიჭებული უფლება, ამ კომპანიების

ბიზნეს-გეგმით გათვალისწინებული, გრძელვადიანი საინვესტიციო პროგრამა შეისწავლოს, დაადგინოს და კანონით დანერგოს კომპანიების ეკონომიკური უკუგების გონივრულობის შესაბამისი ტარიფი. ენერგეტიკული კომპანია ელოდება ინვესტიციის გარანტირებულ დაბრუნებას და შემოსავალს ინვესტიციაზე იმ საკმარისი რაოდენობით, რათა გაისტუმროს კრედიტის საფასური და მიიღოს მოგება. გარდა ამისა, ენერგოკომპანიას უწინდება დანახარჯების შემცირების სტიმული, ხოლო მომხმარებლისთვის უზრუნველყოფილია ელექტრომომარაგების საიმედოობა და მომსახურების მაღალი ხარისხი.

ძირითადი ნაწილი

საქართველოში ტარიფების დადგენის მეთოდების გამოყენებით სატარიფო მეთოდოლოგიის შემუშავების პროცესს წარმართავს საქართველოს ენერგეტიკისა და წყალმომარაგების მარეგულირებელი ეროვნული კომისია - „სემეკი“. საქართველოში სემეკის მიერ 1998 წელს მიღებული ელექტროენერჯის ტარიფების დადგენის მეთოდოლოგია დაფუძნებული იყო „დანახარჯები პლუს“ (Cost Plus) მეთოდზე, რომელიც შეიცვალა 2011 წლის 8 ივნისის 8 დადგენილებით, რომლის თანახმად ტარიფი ეკონომიკურად დასაბუთებულ ინვესტირებული კაპიტალის უკუგების RAB (Return Asset Base - რეგულირებადი აქტივის ბაზა) მეთოდით გაანგარიშდებოდა. 2014 წელს სემეკისა და ავსტრიის მარეგულირებელთა ერთობლივი ძალისხმევით შემუშავდა ტარიფების დადგენის ახალი მეთოდოლოგია „ელექტროენერჯის ტარიფების გაანგარიშების მეთოდოლოგიების დამტკიცების შესახებ.“ 30 ივლისის 14 დადგენილება მოიცავს სამ დანართს; 1) ელექტროენერჯის განაწილების, გატარების და მოხმარების ტარიფების გაანგარიშების მეთოდოლოგია, 2) ელექტროენერჯის წარმოების, გადაცემის, დისპეჩერიზაციის და ელექტროენერგეტიკული ბაზრის ოპერატორის მომსახურების ტარიფების გაანგარიშების მეთოდოლოგია და 3) სატარიფო რეგულირებას დაქვემდებარებული საწარმოების რეგულირებადი აქტივობების ცვეთა/ამორტიზაციის ნორმები. აღნიშნული მეთოდოლოგია ამოქმედდა 2015 ელის 1 იანვრიდან. ტარიფების გაანგარიშების აღნიშნული მეთოდოლოგიის მიზანია „ელექტროენერგეტიკისა და ბუნებრივი გაზის შესახებ“ საქართველოს კანონის მოთხოვნათა შესაბამისად ელექტროენერჯის განაწილების, გატარების და მოხმარების ტარიფების დადგენის წესისა და პრინციპების გასაზღვრა. ამ მეთოდოლოგიით ტარიფების გაანგარიშება ხდება ისევე „დანახარჯები პლუს“ რეგულირების პრინციპის შესაბამისად. ამ მეთოდოლოგიით ინდივიდუალურად გაიანგარიშება ელექტროენერჯის წარმოების, გადაცემის, დისპეჩერიზაციის, განაწილების, გატარების, მოხმარების და ელექტროენერგეტიკული ბაზრის ოპერატორის მომსახურების ტარიფები.

გადაცემის დაბვის საფეხურების მიხედვით შესაბამისი ტარიფის გაანგარიშებისათვის გამოიყენება „დანახარჯების კასკადირების მეთოდი“, რომელიც გულისხმობს ელექტროენერჯის გამანაწილებელი ქსელის ზედა დაბვის საფეხურს მიკუთვნებული ხარჯის ნაწილის ასახვას მომდევნო დაბვის საფეხურს მიკუთვნებულ ხარჯებში.

ე.წ. „სამშენებლო ბლოკების“ მიდგომის მეთოდი გამოიყენება საწარმოს რეგულირებადი დანახარჯების ბაზის (RGB) სტრუქტურის განსაზღვრისთვის. რეგულირებადი დანახარჯების ბაზა არის საწარმოს მოთხოვნილი შემოსავალი, რომელიც ესაჭიროება დანახარჯების დასაფარად და მოგების მისაღებად. თავის მხრივ, რეგულირებადი დანახარჯების ბაზა შედგება გარკვეული ნაწილებისგან, ესენია:

1. კაპიტალური დანახარჯები;
2. კონტროლირებადი საოპერაციო დანახარჯები;
3. არაკონტროლირებადი საოპერაციო დანახარჯები;
4. დანახარჯები ელექტროენერჯის გამანაწილებელ ქსელში ნორმატიული დანაკარგების შესავსებად.

მაგალითად, სატარიფო წლისთვის ელექტროსადგურის წარმოების ტარიფის გასაანგარიშებლად საწარმოს რეგულირებადი დანახარჯების ბაზის ღირებულება იყოფა ელექტროსადგურის მიერ სალტეზე გაცემული ელექტროენერჯის რაოდენობაზე და იანგარიშება შემდეგი ფორმულით:

$$T_{\text{ტარიფი}}(t+1) = \frac{RGB(t+1)}{E_{\text{გაც}}(t+1)} \times 100,$$

სადაც, $T_{\text{ტარიფი}}(t+1)$ – ელექტროსადგურის მიერ სალტეზე გაცემული ელექტროენერჯის ტარიფი (ტ+1) სატარიფო წლისთვის (თეთრი/კვცხსთ);

$RGB_{(t+1)}$ – რეგულირებადი დანახარჯების ბაზის ღირებულება (t+1) სატარიფო წლისთვის (ლარი);

$E_{\text{გაც}}(t+1)$ – ელექტროსადგურის მიერ სალტეზე გაცემული ელექტროენერჯის რაოდენობა (t+1) სატარიფო წლისთვის (კვცხსთ).

რეგულირებადი აქტივების ბაზა (Regulatory Assets Base, RAB) არის საწარმოს საქმიანობაში გამოყენებული მატერიალური და არამატერიალური აქტივები, რომლებიც მონაწილეობენ ტარიფის გაანგარიშებაში, მათი ცვეთა /ამორტიზაცია ასევე მნიშვნელოვან ადგილს იკავებს ტარიფის გაანგარიშებაში. ბოლო მეთოდოლოგიით, მარეგულირებელი კომისია იყენებს „წრფივი დარიცხვის“ მეთოდს და 2014 წლის 1 იანვრის შემდეგ შექმნილ ან შექმნილ აქტივებთან მიმართებაში ეყრდნობა „სატარიფო რეგულირებას დაქვემდებარებული საწარმოების რეგულირებადი აქტივების ცვეთა/ამორტიზაციის ნორმებს.“ სატარიფო რეგულირებას დაქვემდებარებული საწარმოების რეგულირებადი აქტივების ცვეთა/ამორტიზაციის ნორმები და მომსახურების ვადა იხილეთ ცხრილში №1, №2, №3. რაც შეეხ-

ება 2014 წლის 1 იანვრამდე შექმნილ ან შეძენილ აქტივებს, მათ მიმართებაში შეიძლება გამოყენებული იყოს საქართველოს საგადასახადო კოდექსით განსაზღვრული ამორტიზაციის ნორმები [3].

I საერთო აქტივები

ცხრ.1

	კომპონენტები	ცვეთა/ამორტიზაციის წლიური ნორმა (%)	სასარგებლო მომსახურების ვადა (წელი)
1	სატრანსპორტო ნაგებობები	3.3	30
2	საოპერაციო შენობები	1.8	55
3	ადმინისტრაციული შენობები	1.5	65
4	ქვესადგურის შენობა	2.2	45
5	სასაწყობო ფართი	5.0	20
6	ავეჯი და მოძრავი ინვენტარი	10.0	10
7	კომპიუტერული და საოფისე ტექნიკა	20.0	5
8	ინსტრუმენტები / მოწყობილობები	10.0	10
9	მსუბუქი სატრანსპორტო საშუალებები	12.5	8
10	მძიმე სატრანსპორტო საშუალებები და სპეციალური ტექნიკა	8.3	12
11	არამატერიალური აქტივები	20.0	5

II ელექტროსადგურები

ცხრ.2

	თბოელექტროსადგურები	ცვეთა/ამორტიზაციის წლიური ნორმა (%)	სასარგებლო მომსახურების ვადა (წელი)
12	კონდენსაციური ელექტროსადგურები	4.0	25
12.1	თბოტექნიკური ნაწილი	4.0	25
12.2	გაზოტურბინა	3.3	30
12.3	დამხმარე მოწყობილობები (წელის მომზადება, სათბობის მომზადება და სხვა)	4.0	25
12.4	გარემოს დაცვითი აღჭურვილობა	6.7	15
12.5	ნაგებობები (საკვამლე მიწები, შხფუ-საცხერები, სათბობის საცხეები და ა.შ.)	2.2	45
13	ჰიდროელექტროსადგური	1.7	60
13.1	მთავრად მუშაობის სტრუქტურები	2.2	45
13.2	კაშხალი, სათავე, სადერეფაციო და სხვა ჰიდროტექნიკური ნაგებობები	3.3	30
13.3	ჰიდროელექტროსადგურის სხვა მოწყობილობები და აღჭურვილობა	4.0	25
14	ქარის ელექტროსადგურები	4.0	25
15	შის ელექტროსადგური	4.0	25
16	ძალის მქონე აგროსადგურები	4.0	25
17	დამცავი, გამზომი მოწყობილობები დისტანციური მართვის, ტელეკომუნიკაციის, ტელეგამზომი და ავტომატური მოწყობილობები	4.0	25

18	ელექტროსადგურის ძალის მქონე მოწყობილობები, მათ შორის, ტრანსფორმატორები, საკომუტაციო და გამანაწილებელი მოწყობილობები	2.2	45
19	სადგურის სხვა ელექტრო მოწყობილობები	4.0	25

III ქსელის კომპონენტები

ცხრ.3

	ელექტროგადაცემის სახეები	ცვეთა/ამორტიზაციის წლიური ნორმა (%)	სასარგებლო მომსახურების ვადა (წელი)
20.1	საპაერო სახეები (500 - 400 - 330 - 220 - 110 კვ)	2.2	45
20.2	ქვესადგურის ძალის მქონე მოწყობილობები, მათ შორის, ტრანსფორმატორები, საკომუტაციო და გამანაწილებელი მოწყობილობები	2.5	40
20.3	დამცავი, გამზომი მოწყობილობები და გადაბრუნების და დისტანციური მართვის, ტელეკომუნიკაციის, ტელეგამზომი და ავტომატური მოწყობილობები	4.0	25
20.4	სხვა	4.0	25
21	35 - 10 - 6 - 3.3 კვ		
21.1	საპაერო სახეები (35 - 10 - 6 - 3.3 კვ)	2.9	35
21.2	მიწისქვეშა სახეები (35 - 10 - 6 - 3.3 კვ)	2.5	40
21.3	საშუალო ძაბვის ქვესადგურების ძალის მქონე მოწყობილობები, მათ შორის, ტრანსფორმატორები, საკომუტაციო და გამანაწილებელი მოწყობილობები	2.9	35
21.4	დამცავი, გამზომი მოწყობილობები და გადაბრუნების და დისტანციური მართვის, ტელეკომუნიკაციის, ტელეგამზომი და ავტომატური მოწყობილობები	4.0	25
22	1 კვ-მდე		
22.1	საპაერო სახეები (1 კვ-მდე)	2.9	35
22.2	მიწისქვეშა სახეები (1 კვ-მდე)	2.5	40
22.3	დამცავი, გამზომი მოწყობილობები და გადაბრუნების და დისტანციური მართვის, ტელეკომუნიკაციის, ტელეგამზომი და ავტომატური მოწყობილობები	2.9	35
23	მრიცხველები	5.0	20
24	გარდამსახები, მუდმივი დენის ჩანართები, საკომპენსაციო მოწყობილობები	4.0	25
25	სატელეფონო სახეები	2.9	35
26	სტაციონარული ამწე მოწყობილობა, სატერითო ლიფტები, გარე განათება და სხვა დამხმარე მოწყობილობები	3.3	30

დასკვნა

ელექტროენერჯის მწარმოებელთა და მომხმარებელთა ინტერესების დაკმაყოფილება ელექტროენერგეტიკული სექტორის სიჯანსაღის ერთ-ერთი ინდიკატორია. დღეისათვის საქართველოს ელექტროენერჯის ბაზარი წარმოადგენს ვერტიკალურად მონოპოლიზებული ბაზრის მოდელს, რომელიც ევროკავშირის სტანდარტებთან საბოლოოდ ჰარმონიზდება 2017-2020 წლისთვის და მომხმარებელს უნდა გაუზიაროს მიმწოდებლებს შორის არჩევანის თავისუფლება. თავისუფალი ბაზარი ნიშნავს, რომ გენერაციის ობიექტებში სახელმწიფოს ვეღარ ექნება რეგულირების საშუალება და შესაბამისად რეგულირებული ტარიფები, რაც ნიშნავს, რომ უნდა ხდებოდეს საქონლის ულიმიტო ფასით, ზედა ზღვრის დანების (Cap) გარეშე ბაზარზე შემოსვლა და თავისუფალი კონკურენციის პირობებში ელექტროენერჯის გაყიდვა მოთხოვნისა და მიწოდების შესაბამისად.

გამოყენებული ლიტერატურა:

1. „ელექტროენერჯის წარმოების, გადაცემის, დისპეტჩერიზაციის, განაწილების, გატარების, მოხმარების და ელექტროენერგეტიკული ბაზრის ოპერატორის მომსახურების ტარიფების გაანგარიშების მეთოდოლოგია“. თბილისი: საქართველოს ენერგეტიკისა და წყალმომარაგების მარეგულირებელი ეროვნული კომისიის 30 ივლისის №14 დადგენილება, 2014 წ;
2. თ.სურმავა. საქართველოს ევროპის ენერგეტიკულ გაერთიანებაში განწევრიანების შედეგების ანალიზი. თბილისი: საქართველოს რეფორმების ასოციაცია. აპრილი, 2015წ;
3. მ.გუდიაშვილი, ლ.ბოჭორიშვილი. ენერგობიზნესის სამართლებრივი საფუძვლები. თბილისი: გამომცემლობა „ტექნიკური უნივერსიტეტი, 2015წ.

რეზიუმე

ენერგოეფექტურობა ნაკლები ენერჯის გამოყენებით იმავე მომსახურებისა და პირობების მიღებას ნიშნავს. ენერგოეფექტურობა არ ნიშნავს მხოლოდ ენერჯის დაზოგვას. ჩახდენ უფრო მეტად ენერგოეფექტური, ნიშნავს შეამცირო გარემოზე ზემოქმედების უარყოფითი გავლენა და მასზე წინააღმდეგობრივი მოსაზრებები არ არსებობს. ეფექტურობის გაუმჯობესებით მიიღწევა ინოვაციებისა და ტექნოლოგიების განვითარება, სამუშაო ადგილების შექმნა, არაგანახლებადი ენერჯის წყაროებზე დამოკიდებულების შემცირება და ფულის დაზოგვა.

საკვანძო სიტყვები: ენერგოეფექტურობა, ენერჯია, დაზოგვა, ელექტროენერჯია

Summary

Energy efficiency means using less energy to provide the same service. Energy efficiency does not mean only saving energy. Being more energyefficient means reducing negative impact on the environment. Energy efficiency is achieved through inovations and technologies, creating new job vacancies, reducing dependance on non-renewable energy resources and saving money.

შესავალი

ენერგოეფექტურობის ბევრი ინიციატივა იქნა დანერგილი ბოლო ათწლეულის მანძილზე სხვადასხვა საერთაშორისო ორგანიზაციის მიერ. ჰირველები იყვნენ ე.წ. სუფთა მეთოდით მიღებული ეკოლოგიურად სუფთა ენერჯის ბრიგადები, რომლებაც განახორციელეს ენერჯის დაზოგვის ბევრი საპილოტე პროექტი საქართველოს სხვადასხვა რეგიონში. მთავარი პრობლემა რაც არსებობს საქართველოში და უკავშირდება ენერგო ეფექტურობას როგორც საცხოვრებელ ასევე ინდუსტრიულ სექტორებს არის უმრავლესობა ტექნოლოგიებისა და ტექნიკისა, რაც მოყოლებულია საბჭოთა დროიდან და მოძველებულია საჭიროებს განახლებას. ამის შემდეგ, რესურსებისა და მნიშვნელოვანი ემისიების არაეფექტური გამოყენება გარემოში იჩენს თავს. უფრო მეტიც, ასევე უარყოფით გავლენას ახდენს ქვეყნის ეკონომიკაზე, თუმცაღა ეკონომიკური და გარემო პრობლემები ემთხვევა სამრეწველო, საცხოვრე-

ბელ და ენერგო სექტორებს. ენერგოეფექტურობის პოტენციალის შეფასების შემდეგ და ახალი ენერგოეფექტურობის ზომების მიღების შემთხვევაში როგორც არის ენერგოეფექტური განათება, ცხელი წყლის მიწოდება, გათბობა, საჭაერო კონდიციონერება, დაბალი ეფექტურობის ძრავების შეცვლა, დარჩენილი სითბოს გამოყენება და ახალი ტექნოლოგიების დანერგვა, რის შედეგადაც საერთო ჯამში ქვეყნის მიერ დაიზოგა 450 გვტ/სთ. უფრო მეტიც, წლიურად ენერჯის დაზოგვის პოტენციალი საქართველოს დედაქალაქში, თბილისში, ქუჩის განათებისა და საგზაო განათების საშუალებით კი 3 გვტ/სთ, რაც დაახლოებით 250-300 ათას ლარს შეადგენს წელიწადში. მეორეს მხრივ, ენერჯის დაზოგვის პოტენციალი თბილისის სამრეწველო სექტორში შეიძლება ყოფილიყო 71 გვტ/სთ ელექტროენერჯის შემთხვევაში და 18 მილიონი კუბური მეტრი გაზის შემთხვევაში.

განანილების ქსელი კვლავაც რჩება ენერგო სექტორის მთავარ პრიორიტეტად, რაც საჭიროებს რეაბილიტაციას. ისინი არიან კერძო კომპანიების საკუთრებაში და დისტრიბუციის ქსელის რეაბილიტაციის შემთხვევაში შეიძლება გახდეს შედეგი დაახლოებით 500 გვტ/სთ ელექტროენერჯისა და 180 მილიონი კუბური მეტრის გაზის დაზოგვისა. დაზოგილი ელექტროენერჯია შეადგენს საქართველოს საერთო მოხმარებული ელექტროენერჯის 7% და მოხმარებული გაზის 10%.

უფრო მეტიც, კვლავ ადგილი აქვს გაზის განანილების სექტორში გაზის დანაკლისს. თუმცა, 2000 წლიდან მოყოლებული, გაზის მილსადენების შეკეთებამ გამოიწვია მნიშვნელოვანი შემცირება დანაკლისში.

უფრო მეტიც, საქართველოს აქვს ენერჯის დაზოგვის მნიშვნელოვანი პოტენციალი განათების პირობებში. ნათურების ენერგოეფექტური ნათურებით შეცვლის შემთხვევაში, რაც შეადგენს თბილისში ზოგადი მოხმარების 25-40%, დაიზოგება 145 გვტ/სთ ყოველწლიურად. თუკი ეს ინიციატივა დაინერგება საქართველოში, ქვეყნის მიერ დაზოგილი საერთო ენერჯია იქნება 340 გვტ/სთ წელიწადში. ერთ-ერთი ყველაზე მნიშვნელოვანი ფაქტი უნდა აღინიშნოს, არის ხე-ტყის მოხმარება სოფლის ტერიტორიებზე გათბობის მიზნით. სანვავად ხე-ტყის მოხმარების შემცირებას აქვს ორი დადებითი მხარე: პირველია ის, რომ ის ახდენს გავლენას საშინაო მეურნეობის დანახარჯებზე დადებითად და მეორე, ის დადებით ზეგავლენას მოახდენს გარემო ფაქტორებზე და ტყის მასივების განადგურების პრობლემებზე. თანახმად “მსოფლიო გამოცდილება საქართველოსთვის” ორგანიზაციისა, რომელმაც შეაფასა ენერგო

დაზოგვის პოტენციული საქართველოში დაადგინა, რომ ტიპიური ხის ლუმელები უნდა იქნას გამოყენებული გათბობისთვის, რაც ხასიათდება 35-40% ეფექტურობით, რაც თავის მხრივ შესაძლებელს ხდის დაზოგილ იქნას 1 მილიონი კუბური მეტრი სანვავად გამოსაყენებელი ხე. ამის შედეგად, ჩვე გამოყოფისა და ტყის მასივების განადგურების კოეფიციენტი მნიშვნელოვნად შემცირდება.

საქართველოში შეიძლება გამოყვით მომხარებელთა სამი კატეგორია. პირველ კატეგორიაში შედის მომხმარებლები, რომლებიც მოიხმარენ 5-100 კვტ/სთ ყოველთვიურად. პირველი კატეგორიის მომხმარებლები ცხოვრობენ თბილისში და მათი რაოდენობაა 144,849, რაც არის 36% საერთო მოსახლეობისა. მეორე კატეგორიაში შედიან მომხმარებლები რომლებიც მოიხმარენ 100-300 კვტ/სთ ყოველთვიურად და მათი რაოდენობა 40,059, რაც წარმოადგენს მოსახლეობის 10%. მესამე კატეგორიაში კი შედიან პასიური მომხმარებლები, რომლებიც მოიხმარენ 5 კვტ/სთ-ზე ნაკლებს ყოველთვიურად. მათი რაოდენობა თბილისში შეადგენს 59,639, რაც არის 14% მოსახლეობისა.

პირველი კატეგორიის პრობლემაა განათება (40%) და ელექტრო გათბობა (30%). ამ კატეგორიის უმრავლესობა მოიხმარს ბუნებრივ აირს გათბობისთვის და ცხელ წყალს. უმეტესწილად, გაზის გამათბობელი ერთ ოთახშია და მხოლოდ უკიდურესად ცივ ამინდში ელექტრო გამათბობელი გამოიყენება სხვა ოთახებშიც. ელექტრო გამათბობლები არ გამოიყენება 1-1,5 საათზე მეტხანს დღეში. მეორე კატეგორიის მომხმარებლის პრობლემაა განათება (35%), მაცივრები (20%) და ელექტრო გათბობა (15%). საშინაო მეურნეობა ამ კატეგორიაში ძირითადად იყენებს ბუნებრივ აირს გათბობის მიზნებისთვის. გამოყენებული გამათბობლები უმეტესწილად მოიხმარს 2-5 კვტ/სთ და დამატებით ელექტრო გათბობა არ გამოიყენება. ამ საშინაო მეურნეობის მცირე ნაწილი იყენებს ცენტრალურ გათბობას ცალკეული ქვაბების გამოყენებით და უმეტესწილად ელექტრო წყლის გამათბობელ ავზებს. მესამე კატეგორია მოიხმარს წყლის ელექტრო გამათბობლებს უმეტესწილად (30%), განათებას (25%) და ელექტრო გათბობას (15%). მომხმარებლები უმეტესწილად იყენებენ ბუნებრივ აირს და ელექტროენერგიას როგორც დამატებითი გათბობის წყაროს ცივ პერიოდში. ენერგო დაზოგვის პოტენციული მოძრავ სექტორში თანახმად ზემოხსენებული კატეგორიებისა განათების სისტემაში მოიცავს 25-40% ზოგადი მოხმარების პირობებში. აი, რატომაც განსაკუთრებული ყურადღება არის მისაქცევი განათების მიმართ, რაც თავის მხრივ უკავშირდება ენერგიის დაზოგვის პოტენციალს.

უფრო მეტიც, ენერგო ეფექტურობა ელექტროენერგიის სექტორში დღესდღეობით საქართველოში შეიძლება შევადაროთ სხვა ევროპულ ქვეყნებს. ენერგო ეფექტურობის დონის გამოსათვლელად უპირველეს ყოვლისა საჭიროა დადგინდეს თუ რამდენი ელექტროენერგია უნდა იქნას შექმნილი, დადგინ-

ლი საქართველოს ენერგიისა და წყლის მინოდების მარეგულირებელი ეროვნული კომისიის მიერ 2008 წლის 4 დეკემბერს მიღებული ბრძანებულებით №33 “ელექტროენერგიის ტარიფების” მიხედვით. საშუალო ტარიფი მოცემული ბრძანებულებაში არის 12,46 თეთრი/კვტ/სთ. თუმცა, საშუალო ყოველთვიური შემოსავალი ოჯახში 2013 წელს იყო 887,2 ლარი.

ეს ნიშნავს იმას, რომ 887,2 ლარის შემოსავლით შეიძლება შესყიდულ იქნას 7120,4 კვტ/სთ ელექტროენერგია თუკი ფასი იქნება 12,46 თეთრი/კვტ/სთ. უფრო მეტიც, საინტერესოა რომელ ევროპულ ქვეყნას აქვს დაახლოებით იგივე შედეგი, რაც საქართველოს, რადგანაც გაცილებით მარტივი იქნება მსჯელობა საქართველოს ენერგოეფექტურობის მდგომარეობაზე და დასჭირდება თუ არა მას გაზარდოს ფასები ელექტროენერგიაზე რათა შემცირდეს მოთხოვნა და გაიზარდოს ენერგოეფექტურობა. სტატისტიკის მონაცემებით დადგენილია, რომ იტალიაში, ესპანეთსა და გერმანიაში დაახლოებით იგივე ოდენობის ელექტროენერგია შეიძლება შეიძინოს მოსახლეობამ თვიური ხელფასით რაც საქართველოში. იტალიაში, 7274 კვტ/სთ ელექტროენერგიის შეიძლება შესყიდულ იქნას საშუალო ყოველთვიური ხელფასით ოჯახის მიერ, მაშინ როდესაც ესპანეთში 7277 კვტ/სთ და 7687 კვტ/სთ გერმანიაში. შედეგებმა გვიჩვენა, რომ საქართველოს ენერგოეფექტურობა, ელექტროენერგიის პირობებში ახლოს დგას განვითარებული ევროპული ქვეყნების მონაცემებთან. უფრო მეტიც, ის გვიჩვენებს, რომ არ არსებობს არანაირი მოთხოვნა გაიზარდოს ფასები ელექტროენერგიაზე რათა შემცირდეს ენერგო მოთხოვნა.

როგორც ენერგეტიკული გაერთიანების წევრს, საქართველოს აიღო ვალდებულებები რომლებიც უნდა განახორციელოს და ერთ-ერთი მათგანია ენერგოეფექტურობასთან დაკავშირებული დირექტივები: დირექტივა N2012/27/EU ენერგოეფექტურობის შესახებ, რომელსაც ცვლილებები შეაქვს N2009/125/EC და N2009/125/EC დირექტივებში და აუქმებს დირექტივებს N2004/8/EC და N2006/32/EC.

დირექტივა N2010/31/EU შენობების ენერგოეფექტურობის შესახებ

დირექტივა N2010/30/EU ეტიკეტირების და პროდუქციის შესახებ სხვა სტანდარტული ინფორმაციის მითითებით, ენერგომომხმარებლის პროდუქტების მიერ ენერგიისა და სხვა წყაროების მოხმარების ინდიკატორის შესახებ.

2015 წელს, EBRD-ის მხარდაჭერით, საქართველოს ენერგეტიკის სამინისტრომ დაიწყო ენერგოეფექტურობის პირველი სამოქმედო გეგმის შემუშავებაზე (NEEAP). NEEAP ის მოიცავს ისეთ მექანიზმებს როგორცაა, ენერგოეფექტურობის გაძლიერება და ენერგიის დაზოგვის შესაძლებლობები ყველა სექტორში. NEEAP შემუშავება დასრულდა 2016 წლის ოქტომბერში.

იმისათვის რათა მიღწეულ იქნას ენერგოეფექტურობა მთავრობამ უნდა შეიმუშაოს კანონები,

ეფექტური ინსტიტუტები, ფინანსური მექანიზმები, სამოქმედო გეგმები და მათი მონიტორინგის სისტემები, უზრუნველყოს თავისუფალი ბაზრის არსებობა. პირველ ამოცანად მთავრობისთვის დგას რომ შეიმუშაოს ენერგოეფექტურობის ეროვნული პოლიტიკა რომელიც განსაზღვრავს ძირითად ჩარჩოს ყველა სხვა სისტემისთვის. ასევე აუცილებელია დონორული პროექტების და საერთაშორისო მხარდაჭერის მოპოვება, მაგალითად მწვანე კლიმატის ფონდის მხრიდან.

შენობები მოიხმარენ მთელი ენერჯის დაახლოებით 30% (14-15 ტვტ/სთ), რომელიც ძირითადად იმპორტირებულია. ძველ შენობებში გათბობის ენერჯიაზე მოთხოვნა ნაკლები, ვიდრე ახალ შენობებში, რადგან ისინი ნაკლებად თბებიან ან ნაწილობრივ გათბობის გარეშე არიან დარჩენილი. ახალი შენობების სპეციფიკური ენერგომოხმარება უფრო მაღალია გარე კედლების ცუდი თერმული თვისებების და შენობების გარსში ფანჯრების მაღალი წილის გამო. ევროპულ ქვეყნებში ყველაფერი პირიქით არის, რადგან ახალაშენებულ შენობებში ენერგოეფექტურობა გაცილებით უკეთესია, ვიდრე ძველ საცხოვრებლებში.

ენერგოეფექტური საცხოვრებელი სახლების მშენებლობის და საბინაო ფონდის განახლების განხორციელებისთვის შემდეგი ბარიერები იქმნება:

შენობების ენერგოეფექტურობის შესახებ კანონმდებლობის არარსებობა;

მოვლა-შენახვის და სარემონტო მომსახურების ხელმისაწვდომობა

ფინანსებზე ხელმისაწვდომობის პრობლემები

ლონისძიების შესახებ დაინტერესებულ მხარეებში გავრცელებული არაინფორმირებულობა და უკუგების ხანგრძლივი ვადები

ბუნდოვანი კანონმდებლობა ბინათმფლობელთა ამხანაგობის შესახებ

ენერგოეფექტურობის კანონმდებლობაში პირველი მოქმედება უნდა იყოს ახალი საცხოვრებელი ბინათმშენებლობისთვის მოთხოვნების დაწესება. არსებული შენობებისთვის გაუმჯობესებული ენერგოეფექტურობა გამოიყენება მხოლოდ თუ შენობა არის გარემონტებული, ამგვარად დამატებითი ხარჯები არის მხოლოდ ენერგოეფექტურობის დამატებითი გაუმჯობესება.

დასკვნა

იმისათვის რომ საქართველომ მიაღწიოს ენერგოეფექტურობის ყველა სექტორში უნდა გადაიდგას შემდეგი ნაბიჯები:

ტექნიკური მოთხოვნების ამოქმედება, რომელიც შეეხება ახალი შენობების ენერგოეფექტურობას, არსებული შენობების შეკეთებას, ეკო-ეფექტურ პროდუქტებსა და ენერჯის მიღებას განახლებადი წყაროებიდან. კანონმდებლობა გამოყენებულ უნდა იქნას ენერჯიკული გაერთიანების პრინციპის შემთხვევაშიც, ადგილობრივი პირობების გათვალისწინებით

ბით

მართვისა და ტექნიკური უზრუნველყოფის ბაზრების განვითარებისთვის ხელშეწყობა, როგორც მოთხოვნის ისე მიწოდების კუთხით

ენერგოეფექტურობის გასაუმჯობესებლად მაცხოვრებლებისა და მათი ამხანაგობებისათვის თანადაფინანსების სქემებისა და ხელმისაწვდომი საბანკო სესხების შექმნა

ბინათმესაკუთრეთა ამხანაგობის შესახებ კანონმდებლობის რეფორმირება, ბინის მესაკუთრეთა წახალისების მიზნით, რათა მათ ერთობლივად იმოქმედონ და იზრუნონ შენობის ტექნიკურ უზრუნველყოფაზე, მიიღონ და აღასრულონ ერთობლივი გადამწყვეტილებები და დაფარონ ტექნიკური უზრუნველყოფის ხარჯების, ისევე როგორც რემონტისთვის აღებული სესხის თავიანთი წილი.

გამოყენებული ლიტერატურა:

1. Kochladze M. (2012): Resource Efficiency Gains and Green Growth Perspectives in Georgia. Friedrich-Ebert-Stiftung, Berlin.
2. World Experience for Georgia (2008): Energy Efficient Potential in Georgia and Policy Options for its Utilization.
3. A Shipilin P. (2013, November 26): Live Journal. [Online] <http://pavelshipilin.livejournal.com/175108.html>
4. National Statistics Office of Georgia (2014): GeoStat. www.geostat.ge. [Online]
5. http://geostat.ge/index.php?action=page&p_id=182&lang=eng
- 6.

ბიზნეს-ინჟინერინგი ფილოლოგიაში

სასვენი ნიშნების მრავალჯერადი გამოყენება და გამეორება

ეკა რუსიეშვილი,
სტუ-ს ასისტენტ პროფესორი

რეზიუმე

ელექტრონული დისკურსი წარმოადგენს დიალოგურ ტექსტს, რომლის კომუნიკაციური ერთეული რეპლიკით არის წარმოდგენილი. სასვენი ნიშნები კარგავს წერით მეტყველებაში მათთვის დამახასიათებელ სინტაქსურ ფუნქციებს, რომელიც მდგომარეობს კომუნიკაციური ტიპის გამონათქვამის ფრაზათაშორისი საზღვრებისა და რეპლიკების ფრაზისშიდა სეგმენტაციის მარკირებაში.

სასვენი ნიშნების მხრიდან ამ სინტაქსური ფუნქციების დაკარგვა იწვევს ექსპრესიული ფუნქციის გაძლიერებას, რომლის რეალიზაცია მიიღწევა მათი მრავალჯერადი გამოყენების შედეგად.

Summary

Electronic discourse is a dialogue text that is represented by a communicative unit replica. Passing signs are lost in their interpretive syntax functions, which can be used to mark the sequence of communications type expressions in the interval boundaries and replicas.

The loss of these syntactic functions on the side of the excellence leads to the strengthening of the expressive function, which is achieved through their repeated repetitions.

სასვენი ნიშნები წერით მეტყველებაში ასრულებს შემდეგ ფუნქციებს:

- 1) ფრაზათაშორისი საზღვრების მარკირებას (მთავრულ ასოსთან ურთიერთქმედებით);
- 2) კომუნიკაციური ტიპის გამონათქვამის მარკირებას;
- 3) ფრაზისშიდა სეგმენტაციის განხორციელებას.

სასვენი ნიშნების ყველა ზემოთ ჩამოთვლილი ფუნქცია დეტერმინირდება სინტაქსით და ხელს უწყობს წერილობითი ტექსტის მხედველობითი აღქმის ოპტიმიზაციას. ჩატებში, სასვენი ნიშნების ზემოთ ჩამოთვლილი ფუნქციების შესასრულებლად, გამოიყენება სხვა საშუალებები.

1. ფრაზათაშორისი საზღვრების მარკირება.

რეპლიკის დასაწყისის მარკერად გამოიყენება ადრესანტის ფსევდონიმი. კონკრეტული ჩატის ინტერფეისის შესაბამისად მას შეიძლება მოსდევდეს ადრესატის ფსევდონიმი და რეპლიკის დაწერის

დრო. გარდა ამისა, ყოველი რეპლიკა იწყება ახალი სტრიქონიდან და გააჩნია თავისი შრიფტი და ფერი, რომელიც ირჩევა მომხმარებლის მიერ ჩატში შესვლისას.

ამრიგად, ყველა ჩატისათვის საერთოა გამონათქვამის დაწყება/დამთავრების მარკერის სახით: ა) შეტყობინების ავტორის ფსევდონიმი; ბ) ფერისა და შრიფტის პერსონალური კომბინაციის; გ) ახალი სტრიქონიდან რეპლიკის დაწყების გამოყენება.

უნდა აღინიშნოს, რომ, როგორც უკვე ითქვა, ახალი რეპლიკის დაწყების მარკირება ავტორის ფსევდონიმით, შრიფტისა და ფერის კომბინაციითა და ახალი სტრიქონით ავტომატურად ხორციელდება. პირველი ორი პარამეტრი იქმნება კომუნიკანტის მიერ ჩატში შესვლისთანავე, უკანასკნელს კი განსაზღვრავს ჩატის ინტერფეისი.

ამრიგად, მთავრული ასოს და სასვენი ნიშნის გამოყენების აუცილებლობა რეპლიკის დაწყება/დამთავრების მარკირებისათვის საჭირო აღარ არის საჭირო.

2. გამონათქვამის კომუნიკაციური ტიპი

სასვენი ნიშნების გამოყენებლობა გამონათქვამის კომუნიკაციური ტიპის გამოხატვისას (? ! ?! .) მჭიდროდაა დაკავშირებული, ერთის მხრივ, ჩატების დოკუმენტურ ფორმატთან, მეორე მხრივ კი ელექტრონული დისკურსის კითხვა-პასუხის სტრუქტურასთან. შაკვლევ კორპუსის ანალიზმა გვიჩვენა, რომ კითხვითი ინტენციის გამოსახატად მომხმარებლისთვის საკმარისი შეიძლება იყოს დიალოგიური კონტექსტი, რომელშიც რეპლიკაა გამოყენებული, კითხვითი ნაცვალსახელი ინვერსიასთან ერთობლიობაში ან ინვერსია.

- where are u from (Where are you from?)
- how is everyone tonite (How is everyone tonight?)
- hey bc hows you going? (Hey, how are you going?)
- are u a writer (Are you a writer?)
- r u at work (Are you at work?)

ფრაზის შიდა სეგმენტაცია.

შეგახსენებთ, რომ ელექტრონული დისკურსის ანალიზისას გამოყოფილ იქნა რეპლიკების ორი ტიპი: ინტერაქციული და რეფლექსური. რეპლიკირებაში დინამიურად მონაწილე ინტერაქციულ რეპლიკებში ფრაზისშიდა სეგმენტაცია, უმეტესად არ ხდება, რადგან ეს, როგორც წესი, წარმოდგენილი არის მოკლე შაბლონური პასუხები, კითხვები, ფატიკური ელემენტები და ა.შ.

- same to u (The same to you)

რეფლექსური რეპლიკებისათვის, დამახასიათებელია სინტაქსური აგებულება. საინფორმაციო ბიტებს შორის საზღვრებში შეინიშნება სინტაქსური კავშირების შესუსტება და, რიგ შემთხვევებში განყვეტაც კი, ამიტომაც, სასვენი ნიშნების მეშვეობით ამ წერტილების დამატებითი მარკირების აუცილებლობა აღარ არის. მომხმარებლები, როგორც წესი, არ იყენებენ მძიმეებს ისეთი რეფლექსური ტიპის რეპლიკების ფრაზისშიდა სეგმენტაციისათვის, როგორცაა მაგალითად:

- nope # see dogs # go the other way # im a coward (No, I see dogs -I go the other way. I'm a coward)
- screen freezes # i get booted # no # i stick with 1066! ! (The screen freezes, I get booted. No, I stick with I066!!)

სასვენი ნიშნები ფართოდაა წარმოდგენილი ინგლისურენოვან ჩატებში. შეინიშნება მათი მრავალჯერადი გამეორება. ეს ხერხი გამოიყენება ექსპრესიულობის გამოსახატად.

სასვენი ნიშნების მრავალჯერადი გამეორება აიხსნება, სავარაუდოდ, ზეპირმეტყველების თანმხლები პროსოდიული და პარალინგვისტური საშუალებების არარსებობის კომპენსირებისადმი მომხმარებელთა სწრაფვით. ხელმისაწვდომი გრაფიკული საშუალებებით მომხმარებლები გამოხატავენ იმას, რაც პირისპირ კონტაქტისას გამოისახება ფონეტიკური საშუალებებით, ასევე მიმიკითა და ჟესტებით.

- Who R u going to chat to another day Rayn ??? ME ?? (Who are you going to chat to another day, Rayn? Me?)
- oh gosh bonney!!!! (oh gosh , bonney!)
- I'll remember that sooz(I'll remember that, sooz...)

ცნობილია, რომ ძახილის ნიშანი გამოიყენება გამონათქვამისთვის ემოციური ელფერის მისაცემად, თუმცა ძახილის ნიშანი უშუალოდ არ გვეუბნება იმას, თუ რომელ ემოციას (გაკვირვებას, აღფრთოვანებას, გაოცებას, შიშს, აღშფოთებას და ა.შ.) ის შეესაბამება, ნიშნის ბევრჯერ გამეორება (დუბლირება), ჩვენი აზრით, მიუთითებს ამა თუ იმ ემოციის ინტენსიურობაზე. ემოციურობის გადმოცემა შესაძლებელია სიტყვებისაგან იზოლირებული ძახილის ნიშნებითაც.

- ohhh i like that !!!!!!!!!
- Pussy:!!!!!!!!!!!!!!

ჩატებში სასვენი ნიშნების გამოყენება ნორმირებული არ არის და ნაკარნახევია პუნქტუაციის ან ინტონაციური ან აზრობრივი პრინციპით. ამის გარდა ძალზე მნიშვნელოვანია გარკვეული სასვენი ნიშნების გამოყენება რეპლიკებისთვის ემოციური ელფერის მისაცემად. ჩვენი ანალიზის თანახმად ჩატებში ყველაზე ფართოდ გავრცელებულია შემდეგი სასვენი ნიშნები: ძახილის ნიშანი, კითხვის ნიშანი და მრავალწერტილი. ამ სამიდან ჩატებში ყველაზე ხშირად კითხვის ნიშანი გამოიყენება.

სასვენი ნიშნების დუბლირების გარდა, რაც მათ სიჭარბეს განაპირობებს, ჩატებში ასევე შეიმჩნევა

მათი მინიმალური გამოყენების ტენდენცია, რაც განპირობებულია მომხმარებლის ძალისხმევის ეკონომიის პრინციპით და სისწრაფის ფაქტორის მნიშვნელობით, ანუ სიტყვების აკრეფის სწრაფი ტემპით.

უნდა აღინიშნოს, რომ სასვენი ნიშნების რაოდენობის გაზრდას რეპლიკის ბოლოში მნიშვნელოვანწილად ხელს უწყობს ისიც, რომ იგი არ მოითხოვს მომხმარებლისგან განსაკუთრებულ ძალისხმევას და მიიღწევა შესაბამის კლავიმზე ჩვეულებრივზე უფრო ხანგრძლივი დაჭერით.

ნინო გომარტელი
თამარ ხოხობაშვილი

რეზიუმე

იდენტობის ძიება საზოგადოების ევოლუციური განვითარების თანმდევი პროცესია. ევროპული იდენტობის ფორმირებაზე მრავალი ფაქტორი ახდენდა ზეგავლენას – პოლიტიკური, გეოგრაფიული, რელიგიური, კულტურული... ევროპის განსაზღვრება საკმაოდ პირობითია. გეოგრაფიული თვალსაზრისით, ევროპა და აზია ერთი კონტინენტის – ევრაზიის – ნაწილებია. ევროპა საერთო ღირებულებების და ინტერესების მქონე ერების ოჯახია.

საქართველოს ევროპული მისწრაფება სიახლეს არ წარმოადგენს. ჩვენ ევროპის ნაწილი ვიყავით ამ ცნების ყველაზე ფართო გაგებით – პრეისტორიული პერიოდიდან მოყოლებული – დღემდე. საქართველოს მრავალეთნიკურმა და მრავალრელიგიურმა საზოგადოებამ არაერთი მძიმე ეტაპი განვლო თავისი ისტორიის მანძილზე. მიუხედავად ამისა, მოსახლეობის მრავალფეროვნება და განსხვავებული ტრადიციების მქონე სამეზობლო დადებითად აისახა ქვეყნის მსოფლმხედველობისა და კულტურის ჩამოყალიბებაზე.

ბიზანტიის იმპერიის გაძლიერებასთან ერთად, ქვეყანამ მჭიდრო კავშირი დაამყარა ევროპულ კულტურასთან. სწორედ საკუთარი ანბანის შექმნითა და გაქრისტიანებით, ქვეყანამ შეძლო ეროვნული თვითმყოფადობის შენარჩუნება. ბიზანტიური კულტურული ტრადიცია ჩამოყალიბდა აღმოსავლურ ქრისტიანობასთან შერწყმის შედეგად, რომელიც საქართველოს გარდა მრავალ ქვეყანაში გავრცელდა. ელინისტური კულტურული ტენდენციების საფუძველზე აღმოსავლური ქრისტიანობის წიაღში ახალი კულტურული ცენტრები შეიქმნა, საკუთარი დამწერლობითა და კულტურული ტრადიციებით, რომლებიც აღმოსავლურ-დასავლური ცივილიზაციების გავლენას განიცდიდნენ.

Georgian culture – the phenomenon of National Identity

Nino Gomarteli
Tamar Khokhobashvili

Summary

Searching for identity is a normal evolutionary process for human societies. The formation of the European identity was influenced by many factors including geographic, political, cultural... Due to its geographic location, Georgian has long been a natural crossroads for many powerful cultures. Nevertheless, the country has preserved its cultural identity, along with an unwavering interest in the Western world. Now that the country is putting that Euro-

pean nations will be partners to us our journey. Our goal is to develop common values while maintaining our unique cultural identity, to encourage diversity and tolerance while building bridges with other cultures. The Caucasus must take its place in a world where there is no room for conflict. It can become a place of unification, and where different generations build common values. Today we have a chance to really become an important part of the western world, and prerequisite for this is our ancient and unique culture – a culture in the broadest sense of the world, that incorporates education, literature, art, people’s living habits and traditions.

* * * * *

კაცობრიობისათვის XXI საუკუნე ახალი იმედების, მოთხოვნების, მისწრაფებების, ხალხთა და სახელმწიფოთა ურთიერთობების მონესრიგების საუკუნე უნდა იყოს. ამ ურთიერთობაში დიდი ადგილი ეთმობა მსოფლიოში მიმდინარე გლობალურ პროცესებს და, განსაკუთრებით, გეოპოლიტიკურ სივრცეთა სწორი, სამშვიდობო ცივილიზაციური გამოყენების პერსპექტივას. გეოპოლიტიკური სივრცის ახლებური გამოყენების საჭიროება ცხადი გახდა XXI საუკუნის დასაწყისში ჩამოყალიბებული დამოუკიდებელი სახელმწიფოები-სათვის. ამ ქვეყნების ცხოვრებაში სრულიად კანონზომიერად წარმოიჭრა მანამდე უცნობი პრობლემების მოგვარების აუცილებლობა, მათთვის უაღრესად მნიშვნელოვანი განვითარების გზის არჩევა, დასავლურ სახელმწიფოებთან მჭიდრო პოლიტიკურ-ეკონომიკური კავშირების დამყარების აუცილებლობა, ხალხთა თანამეგობრობაში საკუთარი, ეროვნული ღირსების შესაფერისი ადგილის განსაზღვრა [1. 88].

თავისუფალი, დემოკრატიული, ერთიანი ქართული სახელმწიფოს მშენებლობა მრავალასპექტიანი პროცესია. იგი საყოველთაოდ აღიარებული საერთაშორისო ნორმების გათვალისწინების გარდა, ითხოვს ეროვნულ ნიადაგზე დაფუძნებული სახელმწიფოებრიობის მოდელის შექმნას.

იდენტობის ძიება საზოგადოების ევოლუციური განვითარების თანმდევი პროცესია. ევროპული იდენტობის ფორმირებაზე მრავალი ფაქტორი ახდენდა ზეგავლენას – პოლიტიკური, გეოგრაფიული, რელიგიური, კულტურული... ევროპის განსაზღვრება საკმაოდ პირობითია. გეოგრაფიული თვალსაზრისით, ევროპა და აზია ერთი კონტინენტის – ევრაზიის – ნაწილებია. ევროპა საერთო ღირებულებების და ინტერესების მქონე ერების ოჯახია [4. 28].

საქართველოს ევროპული მისწრაფება სიახლეს არ წარმოადგენს. ჩვენ ევროპის ნაწილი ვიყავით ამ ცნების ყველაზე ფართო გაგებით – პრეისტორიული

პერიოდიდან მოყოლებული – დღემდე. საქართველოს მრავალეთნიკურმა და მრავალრელიგიურმა საზოგადოებამ არაერთი მძიმე ეტაპი განვლო თავისი ისტორიის მანძილზე. მიუხედავად ამისა, მოსახლეობის მრავალფეროვნება და განსხვავებული ტრადიციების მქონე სამეზობლო დადებითად აისახა ქვეყნის მსოფლმხედველობისა და კულტურის ჩამოყალიბებაზე.

ბიზანტიის იმპერიის გაძლიერებასთან ერთად, ქვეყანამ მჭიდრო კავშირი დაამყარა ევროპულ კულტურასთან. სწორედ საკუთარი ანბანის შექმნითა და გაქრისტიანებით, ქვეყანამ შეძლო ეროვნული თვითმყოფადობის შენარჩუნება. ბიზანტიური კულტურული ტრადიცია ჩამოყალიბდა აღმოსავლურ ქრისტიანობასთან შერწყმის შედეგად, რომელიც საქართველოს გარდა მრავალ ქვეყანაში გავრცელდა. ელინისტური კულტურული ტენდენციების საფუძველზე აღმოსავლური ქრისტიანობის ნიაღში ახალი კულტურული ცენტრები შეიქმნა, საკუთარი დამწერლობითა და კულტურული ტრადიციებით, რომლებიც აღმოსავლურ-დასავლური ცივილიზაციების გავლენას განიცდიდნენ.

სწორედ ამაში მდგომარეობს ქართული მატერიალური და სულიერი კულტურის უნიკალურობა, მისი მიმზიდველობა, როგორც აღმოსავლური, ისე დასავლური სამყაროსთვის. ქართველი ხალხი საკუთარი თვითმყოფადობის შენარჩუნებას სწორედ დასავლური ცივილიზაციის ათვისებისა და ქვეყნის ევროპეიზაციის საშუალებით ესწრაფვოდა.

სამხრეთ კავკასია ევროპა-აზიის დამაკავშირებელი რგოლი – თავისი ხელსაყრელი გეოგრაფიული მდებარეობით ოდითგანვე იზიდავდა დიდ იმპერიებს, რომლებიც ცდილობდნენ ამ ტერიტორიაზე თავიანთი კონტროლის დამყარებას. სამხრეთ კავკასია ის გზაჯვარედინი იყო, სადაც იკვეთებოდა ჩრდილო-სამხრეთისა და აღმოსავლეთ-დასავლეთის პოლიტიკური და კულტურული არეალები, რაც კიდევ უფრო ზრდიდა ამ რეგიონის მნიშვნელობას ევროპის პოლიტიკურ პროცესებში. სწორედ სამხრეთ კავკასიის გეოპოლიტიკურმა მდებარეობამ საუკუნეთა მანძილზე განსაზღვრა აქ მცხოვრები ერების ბედი. დასავლეთ ევროპის სამხრეთ კავკასია ყოველთვის გამოირჩეოდა იმით, რომ იგი ორი ან მეტი ძალის ნონასწორობის არეალი იყო. უდიდესი როლი იმ გარემოებამაც ითამაშა, რომ სამხრეთ კავკასია მარტოოდენ დიდი იმპერიების გავლენის სფეროდ კი არ იყო დანაწილებული, არამედ აქ გადიოდა ორი ცივილიზაციის გამყოფი ხაზი. ამ ორი ცივილიზაციის შეჯერების შედეგად რეგიონში ერთგვარი ინტერკულტურული გარემო ჩამოყალიბდა, მიუხედავად ამისა, საქართველო ყოველთვის იყო დასავლური ცივილიზაციის ნაწილი.

2014 წლის ივნისში გაფორმებული ასოცირების ხელშეკრულება სხვა ვალდებულებებთან ერთად ითვალისწინებს საქართველოს ჩართვას პროგრამაში „შემოქმედებითი ევროპა“. 2015 წლის თებერვალში ხელი მოეწერა შეთანხმებას, რის შედეგადაც საქართველო აღნიშნული პროგრამის ოფიციალური წევრი გახდა. პროგრამა საქართველოსათვის არის

შესაძლებლობა შექმნას ახალი სამუშაო ადგილები, განავითაროს ეკონომიკა, ადამიანური რესურსები, მისცეს ქართველ ხელოვნებს პროფესიული სრულყოფის საშუალება, დაეხმაროს მათ პარტნიორის მოძიებაში. პროგრამა მხარს დაუჭერს ხელოვნების სფეროში ეკონომიკური სარგებლის გაზრდას, რაც, საბოლოოდ, საქართველოს გლობალურ განვითარებაზე აისახება.

კულტურა საჭიროებს კონცეპტუალურ მიდგომას, რადგან მას მრავალფუნქციური დატვირთვა აქვს. კულტურა მსოფლიო აღქმისა და გაცნობიერების უნიკალურ შესაძლებლობას იძლევა. კულტურა ბევრად მეტია, ვიდრე მხოლოდ ძეგლები, სამემსრულებლო ხელოვნება და წიგნები – კულტურაა სხვა ადამიანების ამოცნობისა და მათთან კონტაქტის დამყარების საშუალება – ის მრავალფეროვნება და გამოცდილებაა. კულტურის გარეშე შეუძლებელია ქვეყნის, საზოგადოების ჩამოყალიბება. წლების განმავლობაში ეკონომისტები აყალიბებდნენ კულტურის კონცეფციასა და მის როლს ქვეყნის განვითარებაში. ბოლო ათწლეულის განმავლობაში შემუშავდა რამდენიმე თეორია. სწორედ კულტურული მემკვიდრეობა, კულტურული ტურიზმი და მისი ინფრასტრუქტურა გახდება სტრატეგიული ინსტრუმენტი ისეთი მრავალფეროვანი ისტორიის მქონე ქვეყნისათვის, როგორცაა საქართველო [6. 66-67]

დღეს ჩვენ გვაქვს შესაძლებლობა მოვახდინოთ დასავლურ სამყაროსთან ინტეგრირება. ამის სანდარია ჩვენი ძველთაძველი და თვითმყოფადი კულტურა, რომელშიც მოიაზრება: განათლება, ლიტერატურა, რელიგია, ხელოვნება. ახლა, როდესაც საქართველო კვლავ იმკვიდრებს ადგილს მსოფლიო რუკაზე, გვჯერა ევროპის ქვეყნები იქნებიან ჩვენი საიმედო პარტნიორები დასავლეთისაკენ მიმავალ გზაზე. ჩვენი ქვეყნის მიზანია უნიკალური კულტურის თვითმყოფადობის შენარჩუნებასთან ერთად, ხელი შევუწყოთ საერთო ღირებულებების დამკვიდრებას, ასევე, მრავალფეროვნებასა და ტოლერანტობას სხვა კულტურებთან ურთიერთობის პროცესში.

ჩვენ ვალდებული ვართ, დავეყრდნოთ ქვეყნის ძირითად ტენდენციებს და გავიაზროთ კულტურა, როგორც ფუნდამენტი, რომელსაც ეროვნული იდენტობის და ქართული სახელმწიფოს ერთიანობისათვის გადამწყვეტი მნიშვნელობა აქვს [3. 68].

ევროპელობა გულისხმობს ყოველი მოქალაქის პასუხისმგებლობას საზოგადოებისა და ქვეყნის წინაშე. ევროპელობა ეს არის მოქალაქის აქტიური და ქმედითი ჩართვა ქვეყნის მართვის პროცესში. ჩვენი ტრადიციული ღირებულებები ახლოსაა ევროპულთან, ამიტომ ჩვენ უნდა შევძლოთ ევროპული, თანამედროვე, ჰუმანური მსოფლმხედველობის გათავისება, რაც, უპირველეს ყოვლისა, განსხვავებულ აღიარებასა და პატივისცემას გულისხმობს. ეთნოსთა, რელიგიათა, ენათა სიმრავლე ჩვენ ქვეყანას განსაკუთრებულ ვალდებულებებს აკისრებს. ტოლერანტობა ხომ ოდითგანვე ქართული კულ-

ტურის ნიშანი იყო. დღესაც, აფხაზებისა და ოსების წვლილის აღიარება ქართული კულტურის შენებაში, ქვეყნის გაერთიანების ერთ-ერთ სანინდარს შექმნის. იმისათვის, რომ თანამედროვე სამყაროში ერის მრავალსაუკუნოვანი კულტურა განვითარდეს და გაღრმავდეს, მას შესაფერისი გარემო სჭირდება. კულტურის განვითარებისათვის ერთადერთი და აუცილებელი გარემო დემოკრატიაა, ანუ თავისუფალ პიროვნებათა შემოქმედებითი ძალების თავისუფალი რეალიზაციის შესაძლებლობა. საზოგადოებამ და ხელისუფლებამ უნდა გაიაზროს დემოკრატია და კულტურა, როგორც ერთმანეთთან შერწყმული და ერთმანეთის გამამდიდრებელი მოვლენები და მათი ერთდროული განვითარება ქვეყნის გამთლიანების, შენების და მსოფლიო ცივილიზაციაში ღირსეული ადგილის დამკვიდრების გზაზე მოქმედების სტრატეგიულ პრიორიტეტად გამოაცხადოს.

გლობალიზაციის წინააღმდეგობრივ პროცესში გადარჩებიან და განვითარდებიან მხოლოდ ის მცირერიცხოვანი ერები, რომელთაც საუკუნეთა სიღრმეში აქვთ გადგმული ფესვები თავიანთი ენისა და კულტურის სახით. საქართველო ამ რჩეულთა რიცხვშია [3. 68]. ვიმედოვნებთ, რომ ჩვენი ქვეყანა ღირსეულ ადგილს დაიმკვიდრებს ცივილიზებულ სამყაროში, ის გახდება ერთიანობისა და თაობებს შორის საერთო ღირებულებების ფორმირების ადგილი.

გამოყენებული ლიტერატურა:

1. გომართელი ნ., საქართველოს ევროპული ორიენტირები. იხ.: საქართველო ევროპულ სივრცეში. თბ., 2010.
2. Бурин А., Федерализация Европейского Союза и перспективы НАТО, М., 2015.
3. საქართველოს ევროპული გზა, №3/11/2014.
4. საქართველოს ევროპული გზა, №5, №5, 2014.
5. მანველიძე ი., ევროკავშირი – გლობალური საერთაშორისო აქტორი, თბ., 2011.
6. საქართველოს ევროპული გზა, №6/10/2015.

ბიზნეს-ინჟინერინგი გეოლოგიაში

საქართველო გეოპოლიტიკური გამოწვევები და ეროვნული

უსაფრთხოების დაცვა

კახა საბანაძე
სტუ-ს დოქტორანტი

რეზიუმე

სტატია ეძღვნება საქართველოს გეოპოლიტიკური გამოწვევების დახასიათებას და აქედან გამომდინარე ეროვნული უსაფრთხოების სტრატეგიის შემუშავებას. ავტორი მიიჩნევს, რომ საქართველომ გარე და შიდა საფრთხეების გათვალისწინებით უნდა შეიმუშავოს ორი უმნიშვნელოვანესი დოკუმენტი. პირველი - საფრთხეების შეფასების დოკუმენტი და, აქედან გამომდინარე, მეორე - ეროვნული თავდაცვის სტრატეგია. ამ უკანასკნელის შექმნისას გათვალისწინებულ უნდა იქნეს ქვეყნის მუდმივი ეროვნული ინტერესები, ძირითადი გარე და შიდა საფრთხეები, შესაძლებლობები, რომლებიც სახელმწიფოს გააჩნია ამ საფრთხეების ნეიტრალიზებისათვის. ყველა აღნიშნული კომპონენტი უნდა გაითვალისწინოს არა ტაქტიკურ დონეზე, არამედ გრძელვადიანი, სტრატეგიული და გამოწვევების დეტალური გაანალიზების საფუძველზე.

Summary

The article is dedicated to the description of Georgia geopolitical challenges and working out of national security strategy. Author considers that Georgia should adopt two important documents considering internal and external dangers. First - the threat assessment document and, consequent, second - the national defense strategy. For the creations of the last one should be considered a permanent national interests of the country, the main external and internal dangers, the possibilities, which the government has to neutralize these dangers. All mentioned components should be estimated not on a tactical level, but on the basis of long-term, strategic and detailed analysis of challenges.

* * * * *

სახელმწიფოები უძველესი დროიდან ცდილობდნენ ხელში ჩაეგდოთ სტრატეგიული დანიშნულების სივრცეები, ბუნებრივი რესურსებით მდიდარი მიწები ან სავაჭრო გზები და ქვეყნებს შორის დამაკავშირებელი მაგისტრალები, რომელთა ფლობა თავისთავად სახელმწიფოთა ეკონომიკური განვითარებისთვის უმნიშვნელოვანესი იყო. ისტორიულად ეს შესაძლებელი იყო, როგორც წესი დიდი და ძლიერი სახელმწი-

ფოებისთვის, რომელთა მიზანი მუდმივად იყო პატარა ქვეყნების დაპყრობა ან გავლენის ქვეშ მოქცევა. როგორც ცნობილია მსოფლიო ისტორიის მანძილზე ე.წ. „დიდი აბრეშუმის გზა“ იყო ყველზე უძველესი და ამავე დროს ყველაზე დიდი ტრანსკონტინენტური სავაჭრო საქარავნო გზა, რომელიც აკავშირებდა აღმოსავლეთსა და დასავლეთს. საქართველო თავისი სამხედრო, გეოგრაფიული თუ დიპლომატიური შესაძლებლობების გათვალისწინებით ოდითგანვე ცდილობდა აელო ინიციატივა და რეგიონში მისი აქტიური მოქმედებით მომხდარიყო არსებული გზის გაკონტროლება. ქართველები ძლიერების სხვადასხვა პერიოდში განსაკუთრებით XI-XII საუკუნეებში წარმატებულად ცდილობდნენ „აბრეშუმის გზის“ გამოყენებით ჩართულიყვნენ გლობალურ ეკონომიკურ ურთიერთობაში.

1453 წელს ანატოლიის ნახევარ კუნძულზე გაბატონდნენ ოსმალოები და დაიკავეს ბიზანტიის იმპერიის დედაქალაქი კონსტანტინეპოლი. ბიზანტიის იმპერიის დაცემამ ჩაკეტა სავაჭრო ურთიერთობები აღმოსავლეთსა და დასავლეთს შორის, საქართველო მძიმე მდგომარეობაში აღმოჩნდა. აგრესიულ ოსმალების იმპერიის გამოჩენამ მსოფლიო პოლიტიკაში ბიძგი მისცა დიდ გეოგრაფიულ აღმოჩენებს, რომლის მთავრი მიზანი ინდოეთსა და ჩინეთთან ახალი შემოვლით დამაკავშირებელი გზის აღმოჩენა გახდა. საქართველო ჯერ კიდევ რჩებოდა საინტერესო სივრცედ მაშინდელი დიდი სახელმწიფოებისთვის. (ოსმალეთისთვის, ირანისთვის და მოგვიანებით რუსეთის იმპერიისთვის) საბოლოოდ საქართველო XIX საუკუნეში რუსეთის იმპერიის ნაწილი გახდა, რითაც რუსეთს გზა გაეხსნა სპარსეთის ყურისა და ინდოეთისკენ.

საბჭოთა კავშირის დაშლის შემდეგ, დაიწყო აბრეშუმის გზის აღდგენის პროექტი. საქართველო კვლავ შეეცადა დაებრუნებინა თავისი ადგილი გეოპოლიტიკურ თამაშში. გადამწყვეტი როლი ითამაშა აშშ-ს სენატმა და სხვადასხვა პოლიტიკურ წრეებმა და 90-იანი წლების დასაწყისიდან სერიოზული მხარდაჭერა და პოლიტიკურ-ეკონომიკური ინტერესი გამოხატეს საქართველოს მიმართ, როგორც სატრანსპორტო დერეფნის გამოყენების თვალსაზრისით. სწორედ ამის შემდეგ 1998 წელს ქ. ბაქოში ხელმოწერილ იქნა ევროპა-კავკასია-აზიის დამაკავშირებელი დერეფნის პროექტი იგივე „ტრანსეკა“. რუსულ ენერჯო რესურსების დასავლეთის დომინანტური და-

მოკიდებულების გამო კავკასია დასავლეთისთვის მნიშვნელოვან სტრატეგიულ სივრცედ გადაიქცა. შემუშავებულ იქნა „ნაბუქოს“ პროექტი, რომელიც კასპიური ენერჯო რესურსების საქართველოს გავლით ევროპაში გატანას გულისხმობდა. „ნაბუქოს“ პროექტი სხვადასხვა მიზეზების გამო ჩავარდა, თუმცა, პროექტის ნაწილი „ტანაპი“ და „ტაპი“ ჯერ კიდევ სიცოცხლისუნარიანია და როგორც ვარაუდობენ 2018 წლისათვის უნდა ამოქმედდეს. „ტანაპი“ ესაა მილსადენი რომელიც აზერბაიჯანულ გაზს მიაწვდის საქართველოს გავლით თურქეთს, ხოლო „ტაპი“ ამ მილსადენის გაგრძელებაა საბერძნეთის მიმართულებით.

ბაქო-თბილისი-ჯეიჰანი, ბაქო-თბილისი-ერზერუმიც, საქართველოს გეოპოლიტიკური პოტენციალის ათვისების პროცესის ცალკეული შედეგია.

საქართველოს მცდელობა გამოიყენოს არსებული გეოპოლიტიკური შესაძლებლობები და ბუნებრივი გეოგრაფიული მდებარეობა და გახდეს გლობალური ენერჯო პროექტების ერთ-ერთი „აქტორი“, უამრავ პრობლემას აწყდება, რომლის მთავრი მიზეზი მეზობელი სახელმწიფოების რუსეთის, თურქეთის გეოპოლიტიკური ინტერესებია, რასაც თან სდევს არაერთხელ დაფიქსირებული აშშ-ს გეოპოლიტიკური ინტერესები სამხრეთ კავკასიაში.

2007 წელს ვლადიმერ პუტინმა საბჭოთა კავშირის დაშლას უდიდესი გეოპოლიტიკური კატასტროფა უწოდა. მას საბჭოთა კავშირი ევრაზიულ იმპერიად წარმოუდგენია, რომელსაც დასავლეთის ალტერნატიული სიმძლავრის ფუნქცია აქვს. პუტინის სახელმწიფო პოლიტიკაც ხელახალი ალტერნატივის შექმნისკენ არის მიმართული. ნიშანდობლივია რუსული გეოპოლიტიკური სკოლის ფუძემდებლის ლ. გუმილოვისა და პუტინის მარჯვენა ხელის ევრაზიული იდეის ავტორის ა. დუგინის შემოქმედება და თეორიები. გუმილოვი თავის ნაშრომებში ანვითარებს იდეას, რომლის მიხედვითაც რუსები წარმოადგენენ თურქულ-სლავური ეთნოსის შედეგად ჩამოყალიბებულ სხვა ერებისგან განსაკუთრებულ ერს, რომელსაც აქვს სამართლებრივი საფუძველი დაამყაროს კონტროლი ევრაზიულ მინებზე (იგულისხმება ტერიტორიები, სადაც თურქული ეთნოსია გაბნეული). ლევ გუმილოვისა და ნეოევრაზიული სკოლის წარმომადგენლთა იდეები განავითარა ა. დუგინმა, რომელიც არის პუტინის მრჩეველი და ევრაზიული კავშირის სულის ჩამდგმელი. დუგინი მიიჩნევს, რომ მხოლოდ ბიპოლარულ სივრცეშია შესაძლებელი ევრაზიულმა იმპერიამ შეინარჩუნოს სუვერენიტეტი, მისი აზრით აუცილებელია დასავლეთის ალტერნატიული ალიანსის ჩამოყალიბება. ამ გეოპოლიტიკური მისწრაფებების გათვალისწინებით რუსეთი არ დაუშვებს მის გეოპოლიტიკურ ინტერესების მქონე სივრცეების გადაბარებას დასავლურ ბანაკში.

სამწუხაროდ, კავკასიისადმი ასეთი მისწრაფება არც პუტინით, არც დუგინით და არც გუმილოვით იწყება. მას აქვს ღრმა და შორეული ისტორიული ფესვები. კავკასიაში და, სახელდობრ,

საქართველოში რუსეთის განსაკუთრებული სახელმწიფო ინტერესების არსებობის შესახებ უამრავი პოლიტიკური და სამართლებრივი მტკიცებულებათა წარმოდგენა შეიძლება, მაგრამ ამ შემთხვევაში დავკმაყოფილებით იმპერატორ პეტრე პირველის მიერ 1712 წელს დატოვებული პოლიტიკური ანდერძითა და თითქმის 300 წლის შემდეგ რუსეთის პრეზიდენტის დ. მედვედევის „თანამედროვე ანდერძით“.

პეტრე პირველი: „კონსტანტინოპოლისა და ინდოეთისაკენ უნდა წავიწიოთ. ამ მიზნით შევექმნათ საომარი ვითარებები, ხან თურქეთთან, ხან სპარსეთთან. ერთ-მორწმუნე კავკასიელი ძმებისათვის გავიხარჯოთ. შევეცადოთ, რომ ამა თუ იმ მხარემ მფარველობის თხოვნით მოგვმართოს. მერე კი მათ სრულ დამორჩილებას მივალწიოთ. შევიყვანოთ ჯარი დროებით და მანამდე დავტოვოთ, სანამ საბოლოოდ იქ არ დავრჩებით“.

ამასვე ღიად და ერთმნიშვნელოვნად ადასტურებს რუსეთის პრეზიდენტის განცხადება. დ. მედვედევი: „ჩვენ კავკასიიდან უკან არ დავიხევთ, ... – არის ღირებულებები, რომლისათვისაც უნდა იბრძოლო და გაიმარჯვო, რის გარეშეც ჩვენ ვერ წარმოგვიდგენია ჩვენი ქვეყანა“.

ამდენად, რუსეთის უმთავრესი და მუდმივი ინტერესი კავკასიაში ოდითგანვე იყო და არის გეოპოლიტიკური, გეოეკონომიკური და სამხედრო გავლენის შენარჩუნება-განმტკიცება. უფრო მეტიც რუსეთი პრეტენზიას აცხადებს გეოსტრატეგიული ცენტრის სტატუსზე რეგიონალურ დონეზე მაინც. ამიტომ კავკასიის სახელმწიფოების მხრიდან ამის არ გათვალისწინება და სრული იგნორირება დაუშვებლად მიმაჩნია. დიდი ქვეყნების ასეთი მისწრაფებები თავის მეზობელ პატარა სახელმწიფოებთან მიმართებაში იყო და დარჩება მუდმივ პრობლემად.

სამხრეთ კავკასიის რეგიონის არანაკლებ მნიშვნელოვანი მოთამაშეა თურქეთი, რომელიც სამხედრო და ეკონომიკური რესურსების გათვალისწინებით აშშ-სთვის სამხრეთ კავკასიის რეგიონში ძვირფასი მოკავშირეა. თურქეთის სტრატეგიული მდებარეობა, კერძოდ სიახლოვე არაბეთის ნახევარკუნძულთან და სპარსეთის ყურესთან უფრო მეტად აახლოებს ანკარასა და ვაშინგტონს.

თურქეთის გეოპოლიტიკური ინტერესი დღეს შესაძლოა არა რელურად ჟღერდეს, თუმცა, ცნობილია, რომ ხსენებულ სახელმწიფოში განსაკუთრებული პოპულარობით სარგებლობს დიდი პან-თურქული სახელმწიფოს შექმნის იდეა, რომელიც გადაიჭიმება ხმელთაშუა ზღვიდან ყინულოვან ოკეანმდე და ყველა თურქული ეთნოსის ხალხს გააერთიანებს.

არსებობს მოსაზრება, რომ საქართველოს ნატოში განწევრიანების შემთხვევაში სავარაუდოდ ნატოს დაქვემდებარებაში მყოფი თურქული სამხედრო ძალები გამოჩნდებიან საქართველოს ტერიტორიაზე, რაც თურქეთის პოზიციებს გაამყარებს და რუსეთს სომხეთთან საკომუნიკაციო გზებს გადაუკეტავს. დასავლეთის თუ თურქეთის მიერ ამ სივრცის ათვისება რუსეთისათვის გეოპოლიტიკური კატასტრო-

ფის ტოლფასი იქნება. პან-თურქული სახელმწიფოს იდეა პირდაპირ წინააღმდეგობაში მოდის რუსეთის ევრაზიულ იდეასთან, ამიტომაც, ამ შემთხვევაში არამარტო დასავლეთისა და ევრაზიული სივრცის დაპირსპირებას, არამედ რუსეთ — თურქეთის აშკარა ინტერესთა წინააღმდეგობას ვხედავთ.

რეგიონში დასავლეთის, კერძოდ აშშ-ს ძირითადი ინტერესები ენერგო-მარშრუტების დივერსიფიცირებასა და რეგიონის დიდი სახელმწიფოების შესაძლო ექსპანსიის შეკავებას მოიცავს. დასავლეთს არ სურს, რომ ენერგო მარშრუტებზე კონტროლი რომელიმე ერთი მოთამაშის ხელში აღმოჩნდეს, თუნდაც ეს თურქეთი, მით უმეტეს, რუსეთი იყოს. მეორეს მხრივ, აშშ-ს ინტერესებშია, რომ ევროკავშირი რუსეთზე დამოკიდებულებისაგან თავისუფალი იყოს. ამასთანავე ახლო აღმოსავლეთში მზარდი სამხედრო დაპირსპირების ფონზე სამხრეთ კავკასიას გააჩნია სამხედრო თვალსაზრისით სტრატეგიული მნიშვნელობა, რაც განაპირობებს აშშ-ს განსაკუთრებულ დაინტერესებას რეგიონით. ახლო აღმოსავლეთში აშშ-ს ეგიდით მიმდინარე სამხედრო კამპანიის ფარგლებში ლოჯისტიკური კუთხით განსაკუთრებული დატვირთვა გააჩნია ფოთისა და ბათუმის საზღვაო პორტებს, ამასთანავე, აღსანიშნავია აშშ-ს დაინტერესება ანაკლიის ღრმანყოფანი პორტით და იმ სავაჭრო ტვირთბრუნვით, რომლის განხორციელებასაც პერსპექტივაში უზრუნველყოფს ხსენებული პორტი აზიასა და ევროპას შორის. აშშ-ს ინტერესი საქართველოს მიმართ ასევე განპირობებულია ტერორიზმის წინააღმდეგ ბრძოლითაც, კერძოდ საქართველოს ტერიტორია წარმოადგენს ერთგვარ ფილტრს, ბარიერს ყოფილი საბჭოთა კავშირის სახელმწიფოებიდან ახლო აღმოსავლეთში ტერორისტული დაჯგუფებების წევრთა გადაადგილების კონტროლის სქემაში. ცალკე აღნიშვნის ღირსია განდგომილი რეგიონების აფხაზეთის და ე.წ. სამხრეთ ოსეთის პრობლემები ტერორიზმის და ნარკოტრანზიტის საფრთხეების თვალსაზრისით. მათზე სამხუხაროდ საქართველოს იურისდიქცია არ ვრცელდება, თვითონ ამ რეგიონებს არ ძალუძთ შექმნის უსაფრთხო გარემო ამ მიმართულებით.

ყოველივე ზემოაღნიშნული გავძლევს საფუძველს დავასკვნად, რომ დღეს საქართველო მისი რთული გეოპოლიტიკური სიტუაციიდან გამომდინარე მის განდგომილ რეგიონებთან ერთად საკმაოდ არამდგრად უსაფრთხოების გარემოში იმყოფება. ქვეყნისათვის უმნიშვნელოვანესია მშვიდობიანი განვითარება და სტაბილურობა. ასევე, მნიშვნელოვანია ქვეყნის საგარეო პოლიტიკური კურსის ვექტორი და ის შესაძლო ზეგავლენა, რომელიც ამა თუ იმ არჩევანმა სახელმწიფოს უსაფრთხოების ალგორითმზე შეიძლება მოახდინოს. ხსენებული გამონკვევები სახელმწიფოს „ლიდერშიპს“ აკისრებს დიდ პასუხისმგებლობას ქვეყანა გაატაროს ერთგვარ „ბენვის ხიდეზე“, რათა საქართველომ რეალურად დაიმკვიდროს დამსახურებული ადგილი შემდგომ, განვითარებულ, თანამდროვე, დემოკრატიულ სახელმწიფოთა შორის.

ერის მრავალგვარი ინტერესებიდან ერთ-ერთი უმთავრესთაგანია მისი უსაფრთხოების უზრუნველყოფა. ამიტომაც უსაფრთხოების პოლიტიკა ერის ინტერესებს, ანუ ეროვნულ ინტერესებს ეფუძნება. აქედან გამომდინარე ეროვნული ინტერესების სწორად გაგება და ობიექტურად გაცნობიერება არსებითად განსაზღვრავს ეროვნული უსაფრთხოების პოლიტიკის ეფექტიანობას და შედეგიანობას.

XXI საუკუნის საერთაშორისო ურთიერთობების სისტემაში არსებული სახელმწიფოებისათვის უსაფრთხოება და მისი ეროვნული უსაფრთხოების სტრატეგიაში, ასევე მასთან დაკავშირებულ ნორმატიული აქტებში ინსტიტუციონალიზაცია სერიოზულ საზრუნავს წარმოადგენს. აღნიშნული მოითხოვს ნაციონალური/ეროვნული დონის ცალკეული სტრატეგიების დეტალურ შემუშავებას, რომლებიც ადეკვატური იქნება კონკრეტულ სახელმწიფოს გეოპოლიტიკური გამონკვევების და იმ გლობალური კონიუქტურისა, რომელშიც იმყოფება მოცემული საერთაშორისო სამართლის სუბიექტი.

უსაფრთხოებას, როგორც ცალკეულ ცნებას, თავად გააჩნია უამრავი ინტერპრეტაცია, თუმცა, როდესაც საუბარია ეროვნული უსაფრთხოების საკითხებზე, ტერმინი ძირითადად ისტორიული ფასეულობების, ეროვნული ღირებულებების ჭრილში განიხილება ანუ იმ საფრთხეების პრევენციას გულისხმობს, რომლებიც შესაძლოა ამ ღირებულებებს დაემუქროს. ვოლტერ ლიპმანი, ცნობილი ამერიკელი მოაზროვნე, „ცივი ომის“ იდეოლოგიის ერთ-ერთი ავტორი, არაერთი ამერიკელი პრეზიდენტის არაფორმალური მრჩეველი, უსაფრთხოების მიღწევას ასე აღწერდა: „ნაციის, სახელმწიფოს არსებობა მასშინ არის დაცული, თუ მას არ უწევს ძირეული ფასეულობების დათმობა ომის თავიდან აცილების მიზნით და ამ გამონკვევის არსებობის შემთხვევაში, აქვს უნარი დაიცვას ფასეულობები ასეთ ომში გამარჯვებით“.

დროთა განმავლობაში უსაფრთხოების იდეა საერთაშორისო სისტემაში გაფართოვდა და თავის თავში მოიცავს, როგორც ქვეყნის სამხედრო, თავდაცვით, სამოქალაქო საზოგადოებისა და კონკრეტული ინდივიდის უსაფრთხოებას, ასევე ტრანსნაციონალურ საკითხებს, დაწყებული ენერგეტიკული უსაფრთხოების, მასობრივი განადგურების იარაღის გავრცელების, საერთაშორისო ტერორიზმის და ნარკოტიზმის საკითხებით, დამთავრებული კლიმატური ცვლილებებით, თუ გლობალური სიღარიბის პრობლემებით.

ზოგიერთი ქვეყანა ეროვნულ უსაფრთხოებას გლობალურ ბაზისზე ხედავს, სხვები რეგიონალურზე და მესამენი კი ფოკუსირებულები არიან საკუთარი საზღვრებისა და მის შიგნით უსაფრთხოების საკითხებზე. მას შემდეგ რაც ეს ყველაფერი განსაზღვრულია, შემდეგი ნაბიჯი არის ამ გააზრებული „ეროვნული“ და უსაფრთხოების“ ცნებების დაკავშირება სტრატეგიულ კონცეფციასთან.

ზოგადად სტრატეგია გათვლილი ურ-

თიერთკავშირია მიზნებსა და საშუალებებს, შესაძლებლობებსა და ჩანაფიქრებს, ძალასა და მისი გამოყენების მიზნობრიობას შორის. სახელმწიფოს შემთხვევაში, ეროვნული უსაფრთხოების სტრატეგია ემსახურება ქვეყნის მცდელობას მიაღწიოს საუკეთესოს საკუთარი უსაფრთხოებისათვის. ამ ყოველივეს ემსახურება ქვეყნის ეროვნული უსაფრთხოების სტრატეგია/კონცეფცია და მისგან გამომდინარე სუბსტრატეგიები.

ეროვნული უსაფრთხოების სტრატეგია შესაძლოა გაგებულ იქნას, როგორც: სახელმწიფოს პოლიტიკური, ეკონომიკური, ენერგეტიკული, სამართლებრივი, ისტორიული, სოციალურ-ფსიქოლოგიური და სამხედრო ინტერსების გამომხატველი ნორმების ერთობლიობა, რომლებიც ზედმინვენით უნდა შეესაბამებოდნენ სახელმწიფოს მიერ წარმოებულ საერთაშორისო რეალპოლიტიკას. ამ პროცესის მიზანია ქვეყანამ საჯარო, ოფიციალური დეკლარირება მოახდინოს იმ ხედვისა, რის მეშვეობითაც აპირებს საკუთარი უსაფრთხოების მიზნების მიღწევას, როგორც ქვეყნის შიგნით, ისე საერთაშორისო სივრცეში. აქვე უნდა აღინიშნოს, რომ არსებობს სუბსტრატეგიული დოკუმენტების სახეობები, რომლებიც ეროვნული უსაფრთხოების საკითხებს ეხება. საქართველოს შემთხვევაში ამგვარ დოკუმენტებად შესაძლოა განვიხილოთ „ეროვნული თავდაცვის სტრატეგია“ ან „საფრთხეების შეფასების დოკუმენტი“ აქედან სწორედ ეროვნული უსაფრთხოების სტრატეგია არის ყველაზე მოცულობითი თავისი მნიშვნელობათა და შინაარსით.

ეროვნული უსაფრთხოების სტრატეგიის ფორმულირების პროცესი, პერმანენტული პოლიტიკური პროცესია, რომლის მიზანი უსაფრთხოების პოლიტიკისა და სტრატეგიის დაბალანსებაა. უსაფრთხოების გარემო მუდმივი დინამიკის და ცვალებადობის მატარებელია, ამიტომ მუდმივად უნდა ხდებოდეს მისი შეფასება და გადაფასება თუ რამდენად შეესაბამება შემუშავებული ეროვნული უსაფრთხოების სტრატეგიის მიზნები და ამოცანები რეალურ ეროვნულ ინტერესებს;

ეროვნული უსაფრთხოების სტრატეგიის განახლება და კონცეპტუალურად შეცვლა გადაუდებელი, სასიცოცხლოდ მნიშვნელოვანი საკითხია საქართველოს-თვის, სადაც შეცდომის ზღვარი ძალიან მცირეა, ხოლო შეცდომის პოტენციური შედეგები ძალზე მნიშვნელოვანი. იმ მოღვაწეებს რომლებიც მიიღებენ მონაწილეობას ეროვნული უსაფრთხოების სტრატეგიის განახლების პროცესში გათავისებულ უნდა ჰქონდეთ ქვეყნის სასიცოცხლო ინტერესები, უმთავრესი საფრთხეები და შესაძლებლობები, რომლებიც სახელმწიფოს გააჩნია ამ საფრთხეების ნეიტრალიზებისათვის, ყველა აღნიშნული კომპონენტი უნდა გაითვალისწინოს არა ტაქტიკურ დონეზე არამედ გრძელვადიანი, სტრატეგიული რისკებისა და გამოწვევების დეტალური გაანალიზების საფუძველზე. სტრატეგია, რომელიც ფაქტურად ფორმას მისცემს ქვეყნის საგარეო პოლიტი-

კას, დიპლომატიას, თავდაცვისა და უსაფრთხოების მიმართულებებს იქნება სახელმწიფოს ინტერესების, საფრთხეების, არსებული რესურსების გამოყენებისა და მომავალში გასატარებელი პოლიტიკის ინტეგრირებულ კონცეფცია. აქედან გამომდინარე, საქართველოს ეროვნული უსაფრთხოების დილემის გადაჭრისათვის საჭიროა რეგიონალური და გლობალური პროცესების, ფასეულობით, ისტორიული ასპექტების, სახელმწიფოებრივი მოწყობის პრინციპებისა და ეკონომიკური ურთიერთობების ღრმა ანალიზი, რომელიც გააზრებულ, რაციონალურ დასკვნებზე დამყარებულ სახელმწიფოებრივ ხედვის ჩამოყალიბებას, რაც საბოლოო ჯამში შესაძლებელს გახდის შეიქმნას სრულფასოვანი ეროვნული უსაფრთხოების სტრატეგია.

გამოყენებული ლიტერატურა:

1. საქართველოს ეროვნული უსაფრთხოების კონცეფცია;
2. ჯ. გახოკიძე — ეროვნული უსაფრთხოების ძირითადი პრობლემები;
3. ჯ. გახოკიძე — გზა, რომელმაც არ მიგვიყვანა სამართლებრივ სახელმწიფომდე;
4. ს. ნილ მაკფარლენი - „საქართველო: ეროვნული უსაფრთხოების კონცეფცია და ეროვნული უსაფრთხოება“; პროგრამული სტატია 2012/0;
5. <http://strate.ge/> g. anTaZe - saqarTvelos strategiuli dilema;
6. <http://www.wsj.com/articles/americas-vital-interests-are-at-stake-in-georgia-1479861103>;
7. <http://can.ge/2016/04/29/>.

მყარი მინერალური რესურსების და მარაგების შეფასების ახალი მეთოდები

თ. ლიპარტია,
სტუ-ს დოქტორანტი

უაკ 338; 339.9; 550.8; 553; 622

რეზიუმე

ნაშრომში განხილულია მყარი მინერალური რესურსების და მარაგების გეოლოგიური და ეკონომიკური შეფასების ახალი მეთოდების არსი. აღნიშნულია, რომ დღევანდელ გლობალურ ეკონომიკაში სასარგებლო წიაღისეული იყოფა მინერალურ რესურსებად, რომელთაც აქვთ პოტენციური ღირებულება და არსებობს გარკვეული პერსპექტივები მათ ამოსაღებად და მარაგებად, რომელთაც აქვთ რეალური ღირებულება და მათი მოპოვება გამართლებულია მტელი რიგი ფაქტორების გათვალისწინებით.

ნაშრომში გაანალიზებულია მყარი მინერალური რესურსების და მარაგების თანამედროვე საერთაშორისო კლასიფიკაციები, რომელიც აუცილებელია ინვესტორებისათვის შესაბამისი საინვესტიციო პროექტების განხორციელებისათვის. ამასთან, დახასიათებულია მსოფლიოსა და საქართველოში მინერალური რესურსების და მარაგები.

NEW ASSESSMENT METHODS OF SOLID MINERAL RESOURCES AND RESERVES

T. LIPARTIA

In this article it is considered the geologic and economic essence of mineral resources and reserves.

It is underlined, that in today's global economy is differed mineral resources, which has potential value and exists reasonable prospects of their eventually extraction and reserves, which has the real value and justified their extraction by technical, economical, ecological, juridical and social points of view.

It is analyzed separately modern classification of resources and reserves of social minerals, in the condition of Georgia, which is inevitable for operational and potential investors to make the corresponding decisions.

* * * * *

მინერალური რესურსების მსოფლიო ეკონომიკა ხასიათდება ისეთი პროცესების არსებობით, როგორცაა მინერალურ-სანედლეულო ბაზის ახალი ბაზრების წარმოშობა, განვითარება და მინერალურ-სანედლეულო პროდუქციის ბაზრების გლობალიზაციის პროცესების ინტენსიფიკაცია. მინერალური

რესურსები არის გარკვეული ეკონომიკური ინტენსის მქონე მასალების (მინერალური წარმონაქმნის) კონცენტრაცია დედამიწის ქერქში ან მის ზედაპირზე ისეთი ფორმით, ხარისხით და რაოდენობით, რომ არსებობს გონივრული პერსპექტივები მათი ეკონომიკურად ამოსაღებად და გამოსაყენებლად სამრეწველო ან სხვა მიზნებისათვის [1,2,3,4,9,10]. მინერალური რესურსები მოიცავს სხვადასხვა ძვირფას და ბაზისურ ლითონებს, არალითონურ მინერალებს, სამშენებლო ქვებს, ნავთობს, გაზს, ნახშირს და მინერალურ წყლებს.

მსოფლიო არეალში მინერალური რესურსები განაწილებულია ქვეყნებს შორის საკმაოდ არათანაბრად, ასე მაგალითად, დაახლოებით 25 ქვეყანა ფლობს საკუთარ აქტივში მსოფლიო მარაგების რომელიმე ერთი სახეობის მინერალური ნედლეულის 5 %-ზე მეტს. მსოფლიო ეკონომიკის დიდი სახელმწიფოები, ისეთები როგორცაა, აშშ, რუსეთი, კანადა, ჩინეთი, სამხრეთ აფრიკის რესპუბლიკა და ავსტრალია ფლობენ მინერალურ-სანედლეულო რესურსების საკმაოდ ბევრ ოდენობას და ნაირსახეობას, თუმცა რეალურად მსოფლიო ეკონომიკაში დღეს არცერთ ქვეყანას არ შეუძლია სრულყოფილად არსებობა მინერალურ-სანედლეულო რესურსების იმპორტის გარეშე.

განვითარებული ქვეყნები, რომლებიც ფლობენ მინერალური რესურსების დაახლოებით 40 %-ს, მოიხმარენ ამ რესურსების 70 %-ს. აშშ წილად მოდის ნავთობის მსოფლიო მოხმარების დაახლოებით 25%, მაშინ როცა, მისი წილი მსოფლიო ნავთობმოპოვებაში შეადგენს მხოლოდ 12 %-ს. ამავე დროს, განვითარებადი ქვეყნები (ჩინეთისა და ვიეტნამის ჩათვლით), სადაც მსოფლიო მოსახლეობის დაახლოებით 60 % ცხოვრობს და თავმოყრილია მინერალური რესურსების 35 %-მდე, მოიხმარენ ამ რესურსების დაახლოებით 16 %-ს. მსოფლიოში სათბობი მინერალური რესურსების გეოლოგიური მარაგები შეადგენს დაახლოებით 14 ტრილიონ ტონას, მათგან ნახშირის მარაგები შეადგენს მთელი მარაგების 65 %-ს, 27 % მოდის ნავთობსა და გაზე, 8 % ატომურ საწვავზე და ა.შ., მსოფლიო მეურნეობაში ენერგორესურსების მოხმარების სტრუქტურა ხასიათდება შემდეგნაირად: ნახშირის რესურსზე მოდის 30 %, ნავთობის რესურსზე 35 %-ზე მეტი, გაზე დაახლოებით 25 %, ატომურ საწვავზე დაახლოებით 5 %, ჰიდროენერგეტიკულ რესურსებზე 5 %-ზე მეტი [10].

მოკვლეული მასალების ანალიზიდან ირკვევა, რომ საქართველოს გააჩნია მინერალური რესურსებ-

ის საკმაოდ მნიშვნელოვანი მარაგები, რომელთა ეკონომიკური პოტენციალი ქვეყნის ეროვნულ სიმდიდრეში ნიშანდობლივია და იგი 2010 წლის ექსპერტული შეფასებით 250 მლრდ აშშ დოლარით განისაზღვრა, რაც ქვეყნის მთლიანი ეკონომიკური პოტენციალის დაახლოებით 30 %-ს შეადგენს, ცხადია, მათი რაციონალურად და ეფექტიანად ათვისება მნიშვნელოვან წვლილს შეიტანს ჩვენი ქვეყნის სამრეწველო-ეკონომიკურ განვითარებაში. შესწავლილი მასალებიდან გამომდინარე, საქართველოს მინერალური რესურსული ფონდი მოიცავს 950 საბადოსა და გამოვლინებას. რესურსული ფონდის 62.8 % წარმოადგენს მსხვილ (ეროვნული და საერთაშორისო მნიშვნელობის) საბადოს, 30.9 % – ადგილობრივი მნიშვნელობის საბადოს, 6,2 % – გამოვლინებას.

თანამედროვე ეკონომიკური მიდგომის შესაბამისად, საქართველოს მინერალური რესურსული ფონდი შეიძლება დაიყოს შემდეგ ეკონომიკურ ტიპებად: 1. სათბობ-ენერგეტიკული რესურსები – 42 ობიექტი; 2. მეტალთა და იშვიათ ელემენტთა რესურსები – 70 ობიექტი; 3. ქიმიური, აგროქიმიური და სხვა რესურსები – 96 ობიექტი; 4. სანაკეთო ქვებისა და კერამიკული რესურსები – 80 ობიექტი; 5. მოსაპირკეთებელი და საშენი ქვების რესურსები – 231 ობიექტი; 6. მეტალურგიული, ინერტული და სამშენებლო რესურსები – 262 ობიექტი; 7. მინისქვეშა მინერალური წყლები – 69 ობიექტი; ამასთან, საქართველოს ყველა მხარე, ქვეყნის დედაქალაქის ჩათვლით, მინერალური რესურსების საკმაოდ სახეობებით და რაოდენობებით წარმოჩინდება, სახელდობრ: აფხაზეთი, აჭარა, გურია, სამეგრელო და ზემო სვანეთი, იმერეთი და ქვემო ქართლი მოიცავს ყველა ეკონომიკური ტიპის რესურსს [9].

მინერალური რესურსების კონცენტრაციას გარკვეულ შემოფარგლულ ფართობზე ეწოდება მათი საბადო. მინერალური საბადოების ძებნა-ძიების პროდუქტად ითვლება საბადოში არსებული რესურსების რაოდენობისა და ხარისხის შეფასება. ესაა შეფასება და არა გაზომვა და ამდენად არ შეიძლება ველოდოდ დიდ სიზუსტეს, არამედ მხოლოდ მეცნიერულ მიახლოებას. ამ მიახლოების ხარისხი კი იცვლება საბადოების ბუნებისა და მისი კვლევისათვის განეული ინვესტიციების მიხედვით, რომელიც, თავის მხრივ, წარმართება სავარაუდო დანახარჯებისა და შემოსავლების ანალიზის საფუძველზე. მაგრამ რესურსების ხარისხი და საბადოების განლაგება დაფიქსიებულია ბუნებრივად, ადამიანს შეუძლია მათი ცოდნა და მოპოვებული ნედლეულის ხარისხის გაუმჯობესება გადამუშავების შედეგად.

ამდენად, დგება საკითხი მათი ეკონომიკური ვარგისიანობის შესახებ ამჟამად არსებული მოპოვების, გადამუშავების და გამოყენების ტექნოლოგიების პირობებში. თუ საბადოს ხარისხი ძალზე დაბალია და განლაგებულია მკაცრ გარემო პირობებში, ასევე ტყეების, საკურთხველ-ების, ისტორიულ-კულტურული ძეგლების და ქალაქების ზონებში, მაშინ მათ ეწოდებათ რეს-ურსები, რომელთა მოპოვება იმ პერიოდ-

დისათვის ეკონომიკურად გაუმართლებელია. პირიქით, თუ პარამეტრები ხელსაყრელია თანამედროვე ეკონომიკურ და ტექნიკურ-ტექნოლოგიურ პირობებში, მაშინ მათ მარაგები ეწოდებათ და მათი მოპოვება და გამოყენება კომერციულად მომგებიანია.

ამრიგად, შესაბამისი კვლევა-ძიება, პირველ რიგში, მნიშვნელოვან ცოდნას გვაძლევს რესურსების შესახებ. რესურსები ეკონომიკურად ხელსაყრელი გახდება, თუ გაუმჯობესდება მათი მოპოვების და გამოყენების ტექნოლოგიები, მოხდება ცვლილებები გარემოს დაცვით კანონმდებლობაში და იარსებებს საბაზრო მოთხოვნა.

აქედან გამომდინარე, რესურსები და მარაგების ნაწილი დაკონსერვებულია მომავალში გამოსაყენებლად, რაც გამართლებულია იმით, რომ ისინი არაგანახლებადია და მომავალში თაობებმაც უნდა ისარგებლონ გარკვეულწილად ბუნების ამ ნაბოძარით. სწორედ ამის გათვალისწინებით უნდა წარმართოს მათი წარმოება, გადამუშავება, ექსპორტი-იმპორტი და მოხმარება.

ამასთან, მინერალური რესურსების კვლევა-ძიებითი და მარაგების მოპოვებითი სამუშაოები გასცდა ტრადიციულ საზღვრებს და დაექვემდებარა მრავალ განზომილებას. კერძოდ, ამ სამუშაოებს არ აქვს უფლება იგნორირება გაუკეთოს ხალხის მოთხოვნებს, წყლის, ეკოლოგიის, ბიომრავალფეროვნების დაცვის საკითხებს, და ამასთან, უნდა მოხდეს პროექტის განხორციელების შედეგად დაზარალებული მოსახლეობის რეაბილიტაცია.

მინერალური რესურსების კლასიფიცირება წარმოებს მათი გეოლოგიური განსაზღვრულობისა და ეკონომიკური ღირებულების საფუძველზე. ამასთან, რადგან კლასიფიკაცია არის ეკონომიკური ფუნქცია, იგი უნდა იმართებოდეს სახელმწიფოს მხრიდან რეგულაციებზე და საუკეთესო პრაქტიკაზე დაყრდნობით.

გამოყოფენ მინერალურ რესურსებს, რომელთაც აქვთ პოტენციური ღირებულება და არსებობს გონივრული პერსპექტივები მათი საბოლოო ეკონომიკური ამოღებისათვის და მარაგებს, რომლებსაც აქვთ რეალური ღირებულება და გამართლებულია მათი ამოღება ეკონომიკურად, ტექნიკურად, სამართლებრივად.

ყოფილ საბჭოთა სივრცეში მარაგად ითვლებოდა დედამიწის ქერქში არსებული მინერალური რესურსის ის რაოდენობა, რომლის ამოღება მოცემულ პირობებში იყო შესაძლებელი. მარაგების დასათვლელად გამოიყენებოდა ე.წ. „გეოლოგიურ-ეკონომიკური კონდიციები“, რომელთაგან უმთავრესი იყო კომპონენტის მინიმალური შემცველობა, რომლის საფუძველზეც ხორციელდებოდა მინის ქერქში მინერალური რესურსების საბადოების შემოფარგვლა „მხოლოდ მინიმალური შემცველობის ზღვრული მნიშვნელობის შემცირებით შესაძლებელია საბადოში მარაგების ზევისებრი გაზრდა მადნიანი სხეულის მოცულობის გადიდების ხარჯზე“ [5].

ანგლო-საქსური ეკონომიკური ტრადიციის შესაბამისად მინერალური რესურსი წარმოადგენს ზუსტი ფასობრივი გამოხატულების მქონე მატერიალური უძრავი ქონების თავისებურ ფორმას, რომელიც შეი-

ძლება გაიყიდოს, გაქირავდეს, დაგირავდეს, გადაეცეს ან მიღებულ იქნას მემკვიდრეობით და ა.შ. პირველი და მთავარი გახლავთ ის, რომ მარაგად განიხილება მინერალური რესურსების მხოლოდ ის რაოდენობა, რომელიც პროექტირებადი მალაროს კონტურში მდებარეობს და რომლის ამოკრეფაც ნავარაუდევია სამთო პროექტით. დედამინის ქერქში არსებული სასარგებლო წიაღისეულის მასა რესურსს წარმოადგენს, ხოლო მასში გავრცელებული სასარგებლო კომპონენტის რაოდენობა ინვენტარს [5].

საბჭოური სისტემის გარდა მსოფლიოში ცნობილია მარაგების რამდენიმე კლასიფიკაცია:

1. გაეროს მარაგების ჩარჩო კლასიფიკაცია, რომელიც გამოიყენება მხოლოდ ქვეყნების შედარებითი ანალიზისათვის;

2. მთლიანი მარაგების საერთაშორისო ანგარიშების სტანდარტების კომიტეტის კოდექსი (CRISCO);

3. ავსტრალიის სამთო-მეტალურგიული ინსტიტუტის, ავსტრალიის გეომეცნიერებათა ინსტიტუტისა და ავსტრალიის მინერალთა საბჭოს ერთიანი მინერალური მარაგების კომიტეტის კოდექსი. The Joint Ore Reserves Committee of the Australian Institute of Mining and Metallurgy, Australian Institute of Geoscientists and Minerals Council of Australia (JORC) Code [2,5,7].

ასევე კანადის სამთო, მეტალურგიული და ნავთობის ინსტიტუტის (CIM) კოდექსი და სამხრეთ აფრიკის კოდექსი მინერალური რესურსებისა და მინერალური მარაგების მოხსენებისათვის (SAMPEC). ცნობილია სხვა კოდექსებიც [2,5,7,8].

ზემოთ ჩამოთვლილი საკლასიფიკაციო სისტემებიდან დღეს ყველაზე ფართოდ (მათ შორის საქართველოშიც) გამოიყენება JORC-ის კოდექსი, რომელიც შეიქმნა 1971 წელს და 18 წელი დასჭირდა მადნის მარაგების საკლასიფიკაციო სისტემის შესაქმნელად. იგი ამოქმედდა 1989 წელს და გახდა ბევრი ქვეყნის მინერალური რესურსებისა და მარაგების საკლასიფიკაციო სისტემის საფუძველი.

ამ კოდექსის თანახმად, საჯარო ანგარიშები მინერალურ რესურსებზე და მადნის მარაგებზე უნდა იყოს: გამჭვირვალე, არსებითი და კომპეტენტური.

გამჭვირვალეობა მოითხოვს, რომ ანგარიშმა მკითხველი უნდა უზრუნველყოს საკმარისი, სუფთა, არაორაზროვანი და უტყუარი ინფორმაციით.

არსებითობა გულისხმობს იმას, რომ ანგარიში უნდა მოიცავდეს სრულ ინფორმაციას მინერალიზაციის შესახებ, რომელსაც ინვესტორები და მათი პროფესიონალი მრჩეველები მოითხოვენ დასაბუთებული გადაწყვეტილების მისაღებად.

კომპეტენტურობის პრინციპი მოითხოვს, რომ ანგარიში ეყრდნობოდეს შესაბამისი კვალიფიკაციის, პასუხისმგებლობისა და გამოცდილების მქონე პირის შრომას, რომელიც უნდა აკმაყოფილებდეს პროფესიონალური ეთიკის და ქცევის ნორმებს (კომპეტენტური პირი).

კოდექსი გამოიყენება ყველა მყარ სასარგებლო წიაღისეულთან მიმართებაში აღმასების, სხვა ძვირ-

ფასი ქვების, არამადნეული სასარგებლო წიაღისეულის და ნახშირის ჩათვლით, რომელთა მიხედვით ავსტრალიის ფასიანი ქალაქების და ახალი ზელანდიის საფონდო (სასაქონლო) ბირჟები მოითხოვენ საჯარო ანგარიშგებას დაძიებაზე, მინერალურ რესურსებზე და მადნის მარაგებზე.

საჯარო ანგარიშის შედგენა გეოლოგიურ-საძიებო ობიექტებზე, დაზვერვის შედეგებზე, მინერალურ რესურსებზე ან მადნის მარაგებზე შედის კომპანიის პასუხისმგებლობის სფეროში, რომელიც მოქმედებს დირექტორთა საბჭოს სახელით.

კომპეტენტური პირი სამთომომპოვებელ დარგში არის ავსტრალიის სამთო საძიებო და მეტალურგიის ინსტიტუტის ან ავსტრალიის გეოლოგიისა და გეოფიზიკის ინსტიტუტის წევრი, ან პროფესიული ორგანიზაციის მიერ აღიარებული როგორც ეს JORC-ის კომიტეტის და ავსტრალიის ბირჟის ვებგვერდზე მითითებული. ჭორივე ორგანიზაციაში მოქმედებს დისციპლინარული სასჯელი — წევრობის შეჩერება ან სპეციალისტის გარიცხვა ორგანიზაციის წევრობიდან.

კომპეტენტურ პირს უნდა ჰქონდეს მინიმუმ 5 წლიანი მუშაობის გამოცდილება მინერალიზაციის ან საბადოების განსახილველი ტიპების მიხედვით და საქმიანობის სფეროში, სადაც ეს პირი ირიცხება. თუ კომპეტენტურ პირს ევალება დაზვერვის შედეგებზე დოკუმენტაციის მომზადება, მას უნდა ჰქონდეს შესაბამისი გამოცდილება ძიების დარგში, თუ მის ფუნქციებში შედის მინერალური რესურსების შეფასება, მას უნდა ჰქონდეს შესაბამისი გამოცდილება მინერალური რესურსების შეფასებასა და გადაფასებაში. ხოლო თუ მის საქმიანობაში შედის მადნის მარაგების შეფასება ან ხელმძღვანელობს ამ საქმეს, მაშინ მას უნდა ჰქონდეს შესაბამისი გამოცდილება მადნის მარაგების შეფასების, გადაფასების და ეკონომიკური ეფექტიანობის ანალიზის სფეროში.

მინერალურ რესურსებზე ანგარიშში მითითებულია ამ რესურსების ადგილმდებარეობა, მასალის რაოდენობა, სასარგებლო კომპონენტის შემცველობა, მადნის სხეულის უწყვეტობა და სხვა გეოლოგიური მახასიათებლები, რომლებიც შესწავლილია, შეფასებულია ან ინტერპრეტირებულია კონკრეტული გეოლოგიური მონაცემების და ცოდნის საფუძველზე სინჯების აღების ჩათვლით.

გეოლოგიური მონაცემების უტყუარობის ზრდის წესით მინერალური რესურსები იყოფა პროგნოზულ (სავარაუდო), მითითებულ და გაზომილ მინერალურ რესურსებად.

პროგნოზული მინერალური რესურსები მინერალური რესურსების ნაწილია, რომლის რაოდენობა და სასარგებლო კომპონენტის შემცველობა შეფასებულია შეზღუდული გეოლოგიური მონაცემების საფუძველზე (უტყუარობის დაბალი დონით). გეოლოგიური მონაცემები საკმარისია იმისათვის, რომ ვივარაუდოთ, მაგრამ არ შევამოწმოთ გეოლოგიური უწყვეტობა და სასარგებლო კომპონენტების შემცველობის (ხარისხის) უწყვეტობა. იგი ეყრდნო-

ბა დაზვერვას, მოსინჯვას და სინჯების ანალიზს, რომლებიც აღებულია შესაბამისი ტექნიკით და მეთოდებით ისეთ ნერტილებში, როგორცაა: გამომწვლებები, ტრანშები, შირფები, მინისქვეშა გამონამუშევრები და ჭაბურღილები. ჯპროგნოზულ მინერალურ რესურსებს აქვთ უტყუარობის დაბალი დონე და ამის გამო შეუძლებელია მათი გადაყვანა მადნის მარაგებში. ამასთან შეიძლება საკმარისი რწმენით ვივარაუდოთ, რომ დაძიებისას მათი ნაწილი გადაყვანილი იქნება მითითებულ მინერალურ რესურსებში.

მითითებული მინერალური რესურსები მინერალური რესურსების ის ნაწილია, რომლისთვისაც მასალის რაოდენობა და სასარგებლო კომპონენტის შემცველობა, სიმკვრივე, ფორმა და ფიზიკური მახასიათებლები შეფასებულია იმ უტყუარობით, რაც საკმარისია სამთო სამუშაოების დაგეგმვისა და საბადოების დამუშავების ეკონომიკური ეფექტიანობის შეფასებისას. მიღებულია საკმაოდ დეტალური და საიმედო ძიების, მოსინჯვის და სინჯების ანალიზის საფუძველზე, რომლებიც აღებულია შესაბამისი მეთოდებით ისეთ ნერტილებში, როგორცაა გამოსავლები მინის ზედაპირზე, ტრანშები, შურფები, მინისქვეშა გამონამუშევრები და ჭაბურღილები, და საკმარისია იმისათვის, რომ გაკეთდეს დაშვება გეოლოგიურ უწყვეტობაზე და სასარგებლო კომპონენტის შემცველობის (ხარისხის) უწყვეტობაზე. დაკვირვების ნერტილებს შორის, რომლებშიც ხორციელდება მონაცემთა შეგროვება და მოსინჯვა, მითითებული მინერალური რესურსები შეიძლება გადაყვანილი იქნეს მადნის შესაბამის მარაგებში.

ზოგადად, რესურსების მარაგებში გადასაცვანად გამოიყენება ე.წ. სხვადასხვა მამოდიფიცირებელი (ე.წ. „შემასწორებელი“) კოფიცინტები, რომლებიც მოიცავს სამთო-გეოლოგიურ, მეტალურგიულ, ეკონომიკურ, გარემოს, მარკეტინგულ, სამართლებრივ, პოლიტიკურ და სოციალურ ფაქტორებს.

მეტალურგიული ფაქტორი გულისხმობს ინფორმაციის დაწვრილებით ცოდნას ლაბორატორიების მიერ მიწოდებული ინფორმაციის აკურატულობის შესამოწმებლად, რადგანაც მადნის მარაგები არის ბანკებისათვის მისაღები. როდესაც საბადოს მინიჭებული აქვს მარაგების სტატუსი, ის უკვე ეკონომიკური ერთეულია და აქტივია, რომლის ბაზაზეც ხდება სესხების და ფასიანი ქაღალდების გაცემა მარაგების ამოსაღებად საიმედო მოგებით.

გაზომილ მინერალურ რესურსებში მასალის რაოდენობა და სასარგებლო კომპონენტების შემცველობა, მადნის სხეულის სიმკვრივე, ფორმა და ფიზიკური მახასიათებლები შეფასებულია უტყუარობით, რომელიც საკმარისია მამოდიფიცირებელი ფაქტორების გამოყენებისათვის სამთო სამუშაოების დეტალურად დაგეგმვისა და საბადოს დამუშავების ეკონომიკური ეფექტიანობის საბოლოოდ შეფასებისათვის. გეოლოგიური მონაცემები მიღებულია ისეთივე მეთოდებით და ადგილებში, როგორც მითითებული მინერალური რესურსების დროს.

სხვადასხვა მამოდიფიცირებელ ფაქტორებში

მაღალი დარწმუნების მიხედვით ისინი შეიძლება გადაყვანილი იქნას დადასტურებულ მარაგებში, ხოლო ზოგიერთ ფაქტორში გაურკვევლობისას — სავარაუდო მარაგებში. საერთოდ არ გადაიყვანება ზოგიერთ მამოდიფიცირებელ ფაქტორში დარწმუნების დაბალი დონისას, ან მაგალითად, მთელანების გამოღების გეგმების არარსებობისას მაღაროში ან კარიერის ეკონომიკურად დასაბუთებული საზღვრების მიღმა დამუშავებისას.

მინერალური სხეულის გეოლოგიური უწყვეტობის და სასარგებლო კომპონენტის შემცველობის უწყვეტობის შეფასებისას შერჩეული კიდური შემცველობა რესურსების კლასიფიკაციისას უნდა იყოს რეალური და ითვალისწინებდეს მინერალიზაციის ტიპს და სამთო სამუშაოების განვითარების და გამდიდრების სავარაუდო ვარიანტებს.

მინერალური რესურსების შეფასებისას არ გამოიყენება სიტყვა „მადანი“, „მარაგები“, რამდენადაც ეს ტერმინები გულისხმობს საბადოს დამუშავების ტექნიკურ განხორციელებას და ეკონომიკურ მიზანშეწონილობას შესაბამისი მამოდიფიცირებელი ფაქტორების გათვალისწინებით. თუ გადაფასება აჩვენებს, რომ მადნის მარაგები აღარ არის ეფექტური დასამუშავებლად, ისინი გადაკვალიფიცირდება მინერალურ რესურსად.

მადნის მარაგები — ესაა გაზომილი და/ან მითითებული მინერალური რესურსების ეკონომიკურად მომგებიანი ამოსაღები ნაწილი ნიაღისეულის მოპოვების ან სასარგებლო კომპონენტის ამოკრეფისას გაღარიბებისა და დანაკარგების შესაძლო რაოდენობის გათვალისწინებით და განისაზღვრება საჭიროების მიხედვით წინასწარი კვლევის ჯრეფეასიბილიტყ ან ჭეასიბილიტყ-ს დონეზე და მამოდიფიცირებელი ფაქტორების გათვალისწინებით. ასეთი კვლევები გვიჩვენებს, რომ ანგარიშების მომზადების დროს მისი ამოღება დასაბუთებულია გონივრულად.

წინასწარი კვლევა არის სამთო პროექტის კომპლექსური გამოკვლევის რამდენიმე ვარიანტი ტექნიკურ განხორციელებაზე და ეკონომიკურ მიზანშეწონილობაზე. იგი მოიცავს ფინანსურ ანალიზს მამოდიფიცირებელი ფაქტორების დასაბუთებული დაშვების საფუძველზე, რომელიც საკმარისია იმისათვის, რომ კომპეტენტურმა პირმა შეძლოს განსაზღვროს ანგარიშის მომზადების მომენტისათვის რესურსების მთლიანად ან რა ნაწილის გადაყვანა შეიძლება მადნის მარაგებში. ამ დროს საჭიროა ყველა მამოდიფიცირებელი ფაქტორის, განსაკუთრებით კი გარემოსა და სოციალურ-ეკონომიკური ფაქტორის დეტალური შეფასება.

Feasibility Study არის მარაგების ამოღების სამთო პროექტის შერჩეული ვარიანტის ტექნიკურ-ეკონომიკური გამოკვლევა, რომელიც მოიცავს მამოდიფიცირებელი ფაქტორების სათანადო დონით დეტალიზაციას და დაწვრილებით საფინანსო ანალიზს. მიზანი იმაშია, რომ ანგარიშის მომზადების მომენტისათვის მარაგების ამოღება ეკონომიკურად მიზანშეწონილი უნდა იყოს. კვლევის შედეგები შეი-

ძლება იყოს იმის გარანტია, რომ პროექტის ინიციატორის ან საფინანსო ინსტიტუტის მიერ იქნას მიღებული საბოლოო გადაწყვეტილება — გაგრძელდეს მუშაობა ან განხორციელდეს პროექტის დამუშავების საბოლოო დაფინანსება.

მადნის ალბათური მარაგები არის მითითებული და ზოგიერთ პირობებში გაზომილი მინერალური რესურსების ეკონომიკურად ამოსაღები ნაწილი მამოდიფიცირებელ ფაქტორებში სათანადო რწმუნებულებისას.

მადნის დადასტურებული მარაგები არის გაზომილი მინერალური რესურსების ნაწილი, რომელიც გულისხმობს მამოდიფიცირებელ ფაქტორებში მაღალ რწმენას.

JORC-ის კოდექსი ასევე გამოიყენება სასარგებლო კომპონენტის პოტენციური ეკონომიკური შემცველობის მასალების შესახებ ანგარიშებშიც. ესენი შეიძლება იყოს მინისქვეშა გამომუშავებული სივრცის ამოსავსები მასალა, ნარჩენები, მთელანები, ღარიბი მადნები, ნაყარებისა და კუდების საწყობები, როდესაც არსებობს მათი ამოღების ეკონომიკური მიზანშეწონილობის გონივრული პერსპექტივები. კოდექსში მოთხოვნები ნახშირის მიმართ იგივეა, რაც სხვა მინერალურ-სანედლეულო საქონლის მიმართ, მაგრამ აქ „მინერალი“ იცვლება ტერმინით „ნახშირი“, ხოლო კომპონენტის შემცველობა — ტერმინით „ხარისხი“.

აღმასებზე და სხვა ძვირფასი ქვების შესახებ მოთხოვნები საჯარო ანგარიშების მიზნით, ძირითადად იგივეა, რაც სხვა მინერალურ-სანედლეულო საქონლის მიმართ, მაგრამ აქ ტერმინი „მინერალი“ იცვლება „აღმასით“ და „სასარგებლო კომპონენტის შემცველობა“ — „აღმასის შემცველობითა და ღირებულებით“. აღმასის საბადოს რიგი მახასიათებლები განსხვავდება ლითონური მადნის ან ნახშირის ტიპური საბადოების მახასიათებლებისაგან. ჩვეულებრივ ეს განსხვავება გამოიხატება აღმასის დაბალ შემცველობაში და პირველადი და ქვიშრობული საბადოების ვარიაციულობაში აღმასის ჩანოლაში ნაწილაკების სახით, მათი რესურსების და მარაგების შეფასების სპეციფიკურ მოთხოვნებში, სირთულეებსა და განუსაზღვრელობებში.

ამ კოდექსის მიხედვით არამადნეულ სასარგებლო წიაღისეულში იგულისხმება ისეთი სანედლეულო საქონელი, როგორიცაა კაოლინი, ფოსფატი, კირქვა, თაღკი და ა.შ.

რაც შეეხება ნავთობს და გაზს, აქაც საბაზრო ეკონომიკაზე გადასვლამ განაპირობა ძირეული ცვლილებების შეტანა სასარგებლო წიაღისეულის საბადოების შეფასებასა და მათი მარაგების კლასიფიკაციაში მსოფლიოში აპრობირებული თანამედროვე მიდგომების საფუძველზე.

დღეისათვის ფართოდ არის დანერგილი ნავთობისა და გაზის მარაგების შეფასების საერთაშორისო სისტემა, რომელიც ეყრდნობა მსოფლიო მენავთობეთა კონგრესის (WPC), მენავთობე ინჟინერთა საზოგადოების (SPE), ამერიკის მენავთობე გეოლოგთა

ასოციაციის (AAPG) და ნავთობისა და გაზის შემფასებელ ინჟინერთა საზოგადოების (SPEE) მიერ შემუშავებულ სტანდარტებს. საქართველოში მოქმედი „ნავთობისა და გაზის ოპერაციების ნარმოების მარეგულირებელი ეროვნული წესების“ თანახმად ამჟამად საქართველოში მოქმედებს ნავთობისა და გაზის მარაგების გამოთვლის ეს საერთაშორისო კლასიფიკაცია, რომლის თანახმადაც სამი სახის მარაგები გამოიყოფა.

„დადასტურებული მარაგები“ — ნიშნავს ნავთობისა და გაზის იმ რაოდენობას, რომელიც, თანახმად გეოსამეცნიერო და საინჟინრო მონაცემთა ანალიზისა, შეიძლება შეფასდეს გონიერი გარკვეულობით, რომ არის კომერციულად ამოღებადი, მოცემული თარიღიდან დაწყებული მომავალში, აღმოჩენილი ბუდობებიდან განსაზღვრული ეკონომიკური ვითარების, საოპერაციო მეთოდებისა და სახელმწიფო რეგულირების პირობებში, თუ გამოიყენება შეფასების დეტერმინისტული მეთოდები. ტერმინი „გონიერი გარკვეულობის“ ქვეშ იგულისხმება რწმენის მაღალი ხარისხი, რომ შეფასებული მოცულობები (1%) ამოღებული იქნება. თუ გამოიყენება ალბათობის თეორიაზე დაფუძნებული შეფასების მეთოდები, უნდა იყოს არანაკლებ 90% ალბათობა იმისა, რომ ამოღებული რაოდენობა იქნება ტოლი ან გადააჭარბებს 1% შეფასებას.

„სავარაუდო მარაგები“ ნიშნავს ნავთობისა და გაზის იმ დამატებით მარაგებს, რომელთათვისაც გეოსამეცნიერო და საინჟინრო მონაცემთა ანალიზი აჩვენებს, რომ მათი ამოღება ნაკლებად შესაძლებელია ვიდრე დადასტურებული მარაგებისა, მაგრამ მეტად შესაძლებელი, ვიდრე შესაძლო მარაგებისა. ასევე ერთნაირად შესაძლებელია, რომ რეალურად დარჩენილი ამოღებადი რაოდენობები იქნება მეტი ან ნაკლები შეფასებული დადასტურებული და სავარაუდო მარაგების ჯამზე (2%). როდესაც გამოიყენება ალბათობის თეორიაზე დაფუძნებული შეფასების მეთოდები, უნდა იყოს 50 % ალბათობა იმისა, რომ რეალურად ამოღებული რაოდენობები იქნება ტოლი ან გადააჭარბებს 2% შეფასებას.

„შესაძლო მარაგები“ ნიშნავს ნავთობისა და გაზის იმ დამატებით მარაგებს, რომელთათვისაც გეოსამეცნიერო და საინჟინრო მონაცემთა ანალიზი უჩვენებს, რომ მათი ამოღება ნაკლებად შესაძლებელია, ვიდრე სავარაუდო მარაგებისა. პროექტის ფარგლებში საბადოთა საბოლოოდ ამოღებად მთლიან რაოდენობებს აქვს ნაკლები შანსი გადააჭარბოს დადასტურებული, სავარაუდო და შესაძლო მარაგების ჯამს (3%), რომელიც არის ოპტიმისტური შეფასების სცენარის ექვივალენტური. როდესაც გამოიყენება ალბათობის თეორიაზე დაფუძნებული შეფასების მეთოდები, უნდა იყოს არანაკლებ 10 % ალბათობა იმისა, რომ რეალურად ამოღებული რაოდენობები იქნება ტოლი ან გადააჭარბებს 3% შეფასებას.

ოპერატორმა ნავთობისა და გაზის ოპერაციების დაწყებიდან და შემდგომ ყველა ეტაპზე, მნიშვნელოვანი ახალი გეოლოგიურ-ტექნიკური, ეკონომიკური

და სხვა სახის მონაცემების მოპოვების შემდეგ სისტემატურად უნდა ანარმოს ნავთობისა და გაზის რესურსების შეფასება და აღრიცხვა ზემოთ ხსენებული სტანდარტების საფუძველზე.

რესურსების წლიური ანგარიში უნდა შეიცავდეს მარაგების, პირობითი და პერსპექტიული რესურსების გამოთვლილ რაოდენობებს, უნდა ასახავდეს რესურსების რაოდენობების ყველა ცვლილებას საანგარიშო წლის განმავლობაში.

ანგარიში უნდა შედგებოდეს საკმარისი მოცულობის ტექსტური, ცხრილური და გრაფიკული მასალებისაგან, რათა უზრუნველყოფილი იქნას სწორი და ნათელი წარმოდგენის შექმნა თითოეული განხილული ობიექტის (საბადო, აღმოჩენა, საძიებო სტრუქტურა) გეოლოგიური აგებულების და შეფასებული რესურსული პოტენციალის შესახებ.

ცნობილია, რომ აშშ-სა და სხვა ქვეყნებში მომუშავე ამერიკული ნავთობკომპანიების ანგარიშებს ნავთობისა და გაზის მარაგებზე განაგებს აშშ-ს ფასიანი ქაღალდებისა და ბირჟების კომისია, რომლის ფუნქციებში შედის დადასტურებული მარაგების რეგისტრაცია და განაცხადების მიღება-განხილვა ფასიანი ქაღალდების გამოშვებაზე. ამ კომისიის წესების თანახმად აღრიცხვას ექვემდებარება ნავთობისა და გაზის მხოლოდ დადასტურებული მარაგები ანუ ნედლი ნავთობის, ბუნებრივი გაზის და თხევადი ბუნებრივი გაზის საანგარიშო რაოდენობა, რომელიც გეოლოგიური და ინჟინრული მონაცემების საფუძველზე შეიძლება დასაბუთებულად ჩაითვალოს ამოსაღებად უახლოეს პერიოდში ან არსებულ ეკონომიკურ და საექსპლოატაციო პირობებში [9]. მარაგების აღრიცხვის ახალი კლასიფიკაცია რეალურ წარმოდგენას იძლევა ნახშირ-წყალბადების დაძიებული მარაგების რაოდენობაზე, და შესაბამისად, მოპოვების სათანადო მარაგებით უზრუნველყოფაზე, რესურსული ბაზის ხარისხობრივ მაჩვენებლებზე და საბადოების სხვადასხვა ეკონომიკურ მნიშვნელობაზე, რომლებიც ხასიათდება ათვისების განსხვავებული სამთო-გეოლოგიური და გეოგრაფიულ-ეკონომიკური პირობებით.

ამ კლასიფიკაციით მარაგების დათვლა-შეფასება განსაკუთრებით მნიშვნელოვანია პოტენციური თუ მოქმედი ინვესტორებისათვის, ბანკებისათვის, აქციონერებისათვის და ნავთობისა და გაზის მოპოვების დაგეგმვასთან დაკავშირებული სპეციალისტებისათვის.

მარაგების შეფასების ეკონომიკურ მაჩვენებლად ძირითადად მიღებულია კარგად ცნობილი კრიტერიუმი — დისკონტირებული წმინდა შემოსავალი, რომელიც საბადოს (ბუდობის) დამუშავების მთელ პერიოდში უნდა იყოს, როგორც მინიმუმ ნულზე მეტი. რაც მეტი იქნება ეს სიდიდე, მით უფრო ეკონომიკურად ეფექტური იქნება ამა თუ იმ საბადოს მარაგების ამოღება [2].

ამრიგად, საქართველოს ნებისმიერ საბადოზე არსებული სასარგებლო წიაღისეული, რესურსები და მარაგები შეფასებული და დათვლილი უნდა იქნეს ამ

საერთაშორისო კლასიფიკაციის საფუძველზე, რათა მათ მიიღონ საერთა-შორისო აღიარება, გაუმჯობესდეს საინვესტიციო გარემო და მოვიზიდოთ პოტენციური უცხოური თუ სამამულო ინვესტიციები მათ ასათვისებლად. ინვესტორებისთვის აუცილებელია იცოდნენ რა ტექნოლოგიები, ტექნიკური საშუალებები და რეალური შესაძლებლობები არსებობს, რათა ნიაღში არსებული მარაგების მოპოვება მათთვის იყოს კომერციულად მომგებიანი.

გლობალიზაციის პირობებში ეკონომიკური რეფორმირებისას მთავარი ამოცანაა საქართველოში მინერალურ-სანედლეულო ბაზა შესწავლილ იქნეს ეკონომიკურად დასაბუთებულად, მინერალური რესურსები მოპოვებული და გადამუშავებული რაციონალურად და კომპლექსურად, ხოლო, მინერალური ნედლეული გამოყენებული ეფექტიანად. ამ თვალსაზრისით, ახალ ეკონომიკურ ურთიერთობებზე გადასვლისას მაღალგანვითარებული ინდუსტრიული სექტორის შექმნა მნიშვნელოვანად საჭიროებს სახელმწიფო შესაბამისი მარეგულირებელი ღონისძიებებით უზრუნველყოფას.

გამოყენებული ლიტერატურა:

1. ნ. ქაჯაია. მყარი სასარგებლო წიაღისეულის მარაგების ანგარიში და საბადოების სამრეწველო-ეკონომიკური შეფასება, საგამომცემლო სახლი „ტექნიკური უნივერსიტეტი“, თბილისი, 2016. 129 გვ.
2. Гольдман Е. Л., Назарова З. М., Маутина А. А. и др. Экономика геологоразведочных работ: Геолого-экономическая оценка. Ценообразование. Финансы. Маркетинг (Учебное пособие). М. Руда и металлы, 2003. 384 с.
3. www.you anticelelibrary.com/environment/minerals/mineral-resources
4. https://en.wikipedia.org/wiki/mineral_resource_classification
5. Kaulin Kison Chatterjee. Lectures and thoughts on Minimal Resources. Nova Science Publishers./nc.New York. 2010. 254 p.
6. www.Nordicmining.com/artikler-ikke-eylig-i-merg-mineral.mineralresource classification
7. n. foforaZe. mineralogia. sagamomcemlo saxli „teknikuri universi-teti“, Tbilisi, 2008. 216 gv.
8. The Australasian Joint Ore Reseves Committee Code (JORC CODE).(Translated into Russian).
9. თვალჭრელიძე ა., სილაგაძე ა., ქეშელაშვილი გ., გეგია დ., საქართველოს სოციალურ-ეკონომიკური განვითარების პროგრამა, თბილისი, „ნეკერი“, 2011, გვ. 29-64.
10. Мальцев А. А., Особенности развития минерально-сырьевого комплекса мировой экономики в условиях глобализации, Екатеринбург, 2010, 26 с.

ქვეყნის ტერიტორიაზე ახალი ჰესების ოპტიმალური გადადგილების შესახებ

ნაწილი სამსონია, სტუ-ს პროფ.
ია მახარაძე, დოქტორანტი

რეზიუმე

სტატიაში განხილულია ახალი ელექტროსადგურების ელექტროსისტემაში ოპტიმალური გადადგილების საკითხი. ნაჩვენებია, რომ სხვა ერთნაირი მოთხოვნების პირობებში, ქსელში დანაკარგების მინიმიზაციის თვალსაზრისით, ახალი ელექტროსადგურების აგება მიზანშეწონილია დატვირთვის იმ კვანძის ახლო რეგიონში, რომელიც ხასიათდება დიდი დადებითი სიდიდის აქტიური სიმძლავრის ნილობრივი დანაკარგებით, ან გენერაციის იმ კვანძის ახლო რეგიონში, რომელიც ხასიათდება დიდი უარყოფითი სიდიდის აქტიური სიმძლავრის ნილობრივი დანაკარგებით.

საქართველოს ელექტროსისტემის ერთი სახასიათო რეჟიმის მაგალითზე ნაჩვენებია, რომ ქსელში დანაკარგების შემცირების თვალსაზრისით, ძემოთ აღნიშნული კრიტერიუმის მიხედვით გენერაციის ახალი წყაროები უფრო ეკონომიკურია აგებული იქნეს ახალციხისა და გარდაბნის კვანძების რეგიონში.

საკვანძო სიტყვები: ელექტროენერგეტიკა, სისტემური მიდგომა, ნილობრივი დანაკარგები, დეფიციტი/სიჭარბე, ოპტიმალური გადადგილება.

Summary

Article describes an optimal placement of the new power stations in the power grid. It is shown, that in a condition of the other same requirements regarding the minimization loses in the network, construction of the new power stations is reasonable in an area close to that loading node, which is characterized by the partial loses of the actual power of a high positive value and also, in an area close to the generation node, which is characterized by the partial loses of the active power of a high negative value.

On an example of the characteristic regime in the Georgian Power System is shown, that based on above-noted criteria (minimization of loses in the power system) new generation sources economically is preferable to be constructed in a region close to the Akhalsikhe and Gardabani.

შესავალი

ელექტროენერგეტიკა ქვეყნის ეკონომიკური განვითარების მამოძრავებელი ძალაა. ელექტროენერგიაზე მოთხოვნების ზრდის წინმსწრებად ხორციელდება ახალი ელექტროსადგურების ექსპლუატაციაში გაშვების პროცესი. ელექტროენერგიაზე მოთხოვნების ზრდას თან ახლავს ამ ქსელში ენერჯის დანაკარგების ზრდა და, შესაბამისად, საჭიროა შემუშავდეს ენერჯის ახალი წყაროების ქვეყნის ტერიტორიაზე გადადგილების ისეთი მოდელი, რომელიც გადაცემის ქსელში ენერჯის დანაკარგების შემცირებას შეუწყობს ხელს.

ძირითადი ნაწილი

საწარმო-ეკონომიკური სისტემების ფუნქციონირების ანალიზი და განვითარების დაგეგმვაში ეიძლება მხოლოდ სისტემური მიდგომის საფუძველზე, რაც გულისხმობს დიდი სისტემებისთვის დამახასიათებელი თავისებურებების ერთ მთლიან კომპლექსში გათვალისწინებას.

ელექტროენერგეტიკული (ელექტრული) სისტემა დიდი ხელოვნური და დინამიკური სისტემაა. იგი მოიცავს ქვეყნის მთელ ტერიტორიას და წარმოადგენს იმ ტექნოლოგიური პროცესების ერთობლიობას, რაც დაკავშირებულია ელექტროენერჯის წარმოება, გადაცემასა და განაწილებასთან.

საქართველოს ელექტროენერგეტიკის განვითარებაში პრიორიტეტურად განიხილება ჰიდროსადგურების მშენებლობა, რადგანაც: ჰიდრორესურსებით საქართველო საკმარისად მდიდარი ქვეყანაა; მდინარეთა წყლის რესურსები განეკუთვნება ეკოლოგიურად სუფთა და მუდმივად განახლებად წყაროებს; ჰიდროსადგურებზე გამოიმუშავებული ელექტროენერგია იაფია; თვითონ ჰიდროსადგურები მანევრირებადი სადგურებია (განსაკუთრებით წყალსაცავიანი სადგურები) — შეუცვლელია დატვირთვის დღეღამური და სეზონური რეგულირებისას და ექსტრემალურ სიტუაციებში შეუძლია დატვირთვის სწრაფი გაზრდა/შემცირება.

ელექტრულსისტემის ფუნქციონირება და განვითარება შეიძლება განხილული იქნეს სამ ასპექტში — ტექნიკო-ეკონომიკური, სოციალურ-დემოგრაფიული და ეკოლოგიური. ამათგან, პირველი უკავშირდება ახალი ეკონომიკური ტექნიკისა და ტექნოლოგიების შექმნას, მეორე — ენერგეტიკის გავლენას ქვეყნის სოციალურ და პოლიტიკურ სიტუაციაზე, ხოლო მესამე — ენერგეტიკის გავლენას გარემოზე.

ელექტროენერგეტიკის განვითარებასთან დაკავშირებული გადაწყვეტილების შეფასების მაჩვენებლად, სხვადასხვა კრიტერიუმებს შორის განიხილება ეკონომიკურობის და გარემოს დაცვის (ეკოლოგიური) კრიტერიუმები. ეკონომიკურობის კრიტერიუმის ძირითადი მოთხოვნაა წინასწარ დასახული ეფექტი (მიზანი) მიღწეული იქნეს მატერიალური და შრომითი რესურსების მინიმალური დანახარჯების პირობებში. ჩარემოს დაცვის კრიტერიუმი კი გულისხმობს ბუნებასა და ადამიანს შორის იმ კონფლიქტური სიტუაციების მოწესრიგებას, რაც მოსალოდნელია ადამიანის მიერ დაგეგმილი ტექნიკური ღონისძიების განხორციელების შედეგად.

ეკონომიკურობის კრიტერიუმი წარმოადგენს წლიურ საექსპლუატაციო ხარჯებს, რომლის ერთ-ერთი შემდგენელი ქსელში ენერჯის ტრანსპორტირებით გამოწვეული აქტიური სიმძლავრის დანაკარგების პროპორციული სიდიდეა.

ქსელში აქტიური სიმძლავრის დანაკარგები გამოითვლება კვანძური დატვირთვებით/გენერაციით

$$\Delta P = \frac{1}{U_6^2} \sum_{i=1}^n \sum_{j=1}^n (P_i P_j + Q_i Q_j) R_j$$

აქ: R_{ij} ქსელის კვანძების საკუთარი და ურთიერთ წინააღმდეგობები, ხოლო P_i , P_j , Q_i და Q_j კვანძური დატვირთვა/გენერაცია, რომელიც გენერაციის შემთხვევაში აიღება “+” ნიშნით და დატვირთვის შემთხვევაში “-” ნიშნით.

აღნიშნული გამოსახულების საფუძველზე შეგვიძლია მივიღოთ ცალკეული კვანძური დატვირთვებითა და ცალკეული კვანძური გენერაციით გამოწვეული დანაკარგების (ნილობრივი დანაკარგების) საანგარიშო გამოსახულებები

$$\Delta P_{P_i} = \frac{P_i}{U_6^2} \sum_{j=1}^n P_j R_j \quad \Delta P_{Q_i} = \frac{Q_i}{U_6^2} \sum_{j=1}^n Q_j R_j$$

კვანძური დატვირთვების/გენერაციის ნილობრივი დანაკარგები შეიძლება იყოს როგორც დადებითი, ასევე უარყოფითი. თუ კვანძური დატვირთვით გამოწვეული დანაკარგი დადებითია/უარყოფითია, მაშინ ამ კვანძის რეგიონში გვაქვს გენერაციის დეფიციტი/სიჭარბე, ხოლო თუ კვანძური გენერაციით გამოწვეული დანაკარგი დადებითია/უარყოფითია, მაშინ ამ კვანძის რეგიონში გვაქვს გენერაციის/დეფიციტი.

აღნიშნულიდან გამომდინარე, სისტემაში გენერაციის ახალი წყარო უფრო ეფექტურია აიგოს იმ კვანძის რეგიონში, რომლის კვანძური დატვირთვით გამოწვეული ნილობრივი დანაკარგები დადებითია და, ამასთან უდიდესია, ან იმ კვანძის რეგიონში, რომლის კვანძური გენერაციით გამოწვეული დანაკარგები უარყოფითია და, ამასთან, აბსოლუტური სიდიდით უდიდესია.

განვიხილოთ მარტივი ქსელი (ნახ.1), სადაც ნაჩვენებია კვანძური დატვირთვების/გენერაციის (მგვა) და უბანთა წინააღმდეგობის (ომი) რიცხვითი მნიშვნელობები. ამ ქსელის კვანძების საკუთარი და ურთიერთ წინააღმდეგობები, მახალანსებელი ეს-0 სადგურის კვანძის მიმართ, მოცემულია ცხრ.1-ში. ამ ცხრილის ბოლო ორ სტრიქონში ნაჩვენებია კვანძური დატვირთვები/გენერაცია, ხოლო ბოლო ორ სვეტში კი — კვანძური აქტიური და რეაქტიული დატვირთვა/გენერაციით გამოწვეული ნილობრივი დანაკარგები.

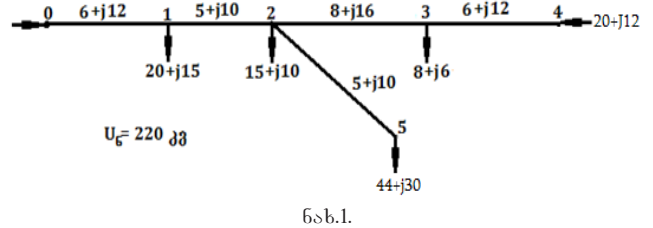

ცხრ.1.

კვანძი №	1	2	3	4	5	$\sum P_j R_j$	$\sum Q_j R_j$	$\frac{P_i}{U_6^2} \sum P_j R_j$	$\frac{Q_i}{U_6^2} \sum Q_j R_j$
1	6	6	6	6	6	-402	-294	0,166	0,091
2	6	11	11	11	11	-637	-464	0,197	0,096
3	6	11	19	19	11	-541	-416	0,089	0,052
4	6	11	19	25	11	-421	-344	-0,174	-0,085
5	6	11	11	11	16	-857	-614	0,779	0,381
P_i	-20	-15	-8	20	-44			$\sum \Delta P_{P_i} = 1,057$	$\sum \Delta P_{Q_i} = 0,533$
Q_i	-15	-10	-6	12	-30			$\sum \Delta P = 1,592$	

როგორც ამ ცხრილიდან ჩანს, “4” კვანძის აქტიური/რეაქტიული გენერაციით გამოწვეული ნილობრივი დანაკარგები უარყოფითია (-0,174 და -0,085 მგვტ). ეს მიუთითებს მასზე, რომ დანაკარგების შემცირების მიზნით, ენერჯის ახალი წყარო სწორედ ამ კვანძში უნდა შემოვიყვანოთ. ანალოგიურად, “5” კვანძის აქტიური/რეაქტიული დატვირთვით გამოწვეული ნილობრივი დანაკარგები დადებითია (0,779 და 0,381 მგვტ) და ყველაზე უფრო დიდია, ვიდრე დანარჩენი კვანძების დატვირთვებით გამოწვეული ნილობრივი დანაკარგები, რაც მიუთითებს მასზე, რომ დანაკარგების შემცირების მიზნით, ენერჯის ახალი წყარო აიგოს სწორედ ამ კვანძის რეგიონში.

კვანძური ნილობრივი დანაკარგების ანალიზის გზით, საქართველოს ელექტროსისტემის 500 კვ ძაბვის გადაცემის ქსელის მაგალითზე (ნახ.2), შეფასებული იქნა სისტემაში გენერაციის ახალი წყაროს ოპტიმალური გაადგილების (აგების ადგილის) საკითხი. საილუსტრაციოდ განვიხილეთ სისტემის მუშაობის ზაფხულის ერთერთი რეჟიმი. სისტემის ჯამური აქტიური დატვირთვა შეადგენს 1020 მგვტ-ს. მათ შორის 480 მგვტ თურქეთში ექსპორტი. გამოთვლების სიზუსტის ამაღლების მიზნით 500 კვ ძაბვის ელექტროგადაცემის ხაზები წარმოდგენილია ჯაჭვური ჩანაცვლების სქემის სახით. ცხრ.2-ში

ნაჩვენებია მოცემული ქსელის კვანძების საკუთარი და ურთიერთ წინააღმდეგობები. ამავე ცხრილის ბოლო ორ სტრიქონში ნაჩვენებია კვანძების აქტიური და რეაქტიული დატვირთვა/გენერაცია, ხოლო ბოლო ორ სვეტში კი ნაჩვენებია კვანძური დატვირთვა/გენერაციებით გამოწვეული აქტიური სიმძლავრის წილობრივი დანაკარგები.

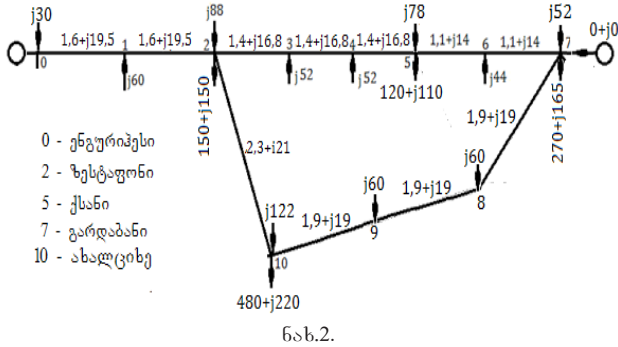

როგორც ცხრ.2. ცხრილიდან ჩანს, “10” კვანძის (ახალციხე) დატვირთვით გამოწვეული წილობრივი დანაკარგები ქსელში ჯამური დანაკარგების 47,91%-ს შეადგენს. ასევე, შედარებით მაღალია „7“ კვანძის (გარდაბანი) დატვირთვით გამოწვეული წილობრივი დანაკარგები - 29,28%. მაშასადამე, ამ რეჟიმის მიხედვით, ქსელში დანაკარგების შემცირების მიზნით, გენერაციის ახალი წყარო უფრო ეფექტურია აგებული იქნეს ახალციხის ან გარდაბნის კვანძების რეგიონში.

გამოთვლებმა აჩვენა, რომ ახალციხეში 100 მგვტ ახალი გენერაციის განხორციელებით ამ კვანძის წილობრივი დანაკარგები შემცირდა 2,635 მგვტ-ით, ხოლო ქსელის დანარჩენი კვანძების წილობრივი დანაკარგები კი შემცირდა: ზესტაფონი — 0,192; ქსანი — 0,186; გარდაბანი — 0,456 მგვტ-ით, ანუ ჯამში 3,469 მგვტ-ით. გარდაბნის კვანძში იგივე 100 მგვტ ახალი გენერაციის განხორციელებით კვან-

ძების წილობრივი დანაკარგები შემცირდა შემდეგი სიდიდებით: ზესტაფონი — 0,192; ქსანი — 0,266; გარდაბანი — 2,457 და ახალციხე — 0,81 მგვტ-ით, ანუ ჯამში 3,725 მგვტ-ით. თუ ზესტაფონის კვანძში, რომლის წილობრივი დანაკარგები სხვა კვანძების წილობრივ დანაკარგებთან შედარებით მინიმალურია (ცხრ.2), განვასორციელებთ 100 მგვტ ახალ გენერაციას, მაშინ ქსელში დანაკარგები ჯამში შემცირდება 2,201 მგვტ-ით. მათ შორის კვანძების წილობრივი დანაკარგების შემცირება შეადგენს: ზესტაფონი — 1,368; ქსანი — 0,18; გარდაბანი — 0,345; ახალციხე — 0,307.

დასკვნა

სტატიაში ნაჩვენებია, რომ ელექტროსისტემაში ახალი გენერაციის ოპტიმალური გაადგილების პრობლემა შესაძლებელია გადაწყვეტილი იქნეს ქსელში კვანძური დატვირთვებით გამოწვეული აქტიური სიმძლავრის წილობრივი დანაკარგების გაანალიზების საფუძველზე. ნაჩვენებია, რომ ახალი გენერაცია უფრო ეფექტურია შემოყვანილი იქნეს იმ კვანძის რეგიონში, რომლის კვანძური დატვირთვით გამოწვეული წილობრივი დანაკარგები დადებითია და თანაც ამ კვანძის საკუთარი წინააღმდეგობა უდიდესია.

გამოყენებული ლიტერატურა:

1. Веников В.А. и др. Оптимизация режимов электростанций и электросистем, М., Энергоиздат, 1981, 464 с.
2. Холмский В. Т. Расчет и оптимизация режимов электрических систем. М., Высшая школа, 1975, 280 с.
3. მახარაძე გ. ენერგოსისტემების რეჟიმების მართვა და ოპტიმიზაცია, თბ., 2005, 288 გვ.
4. მახარაძე გ. ელექტრულ ქსელში სიმძლავრის წილობრივი დანაკარგების შესახებ, თბ., “ენერჯია”, 1(20) 2004, გვ. 6-10.

ცხრ.2.

	1	2	3	4	5	6	7	8	9	10	ΔP_p	ΔP_ϕ
1	1,6	1,6	1,6	1,6	1,6	1,6	1,6	1,6	1,6	1,6	-	0,009
2	1,6	3,2	3,2	3,2	3,2	3,2	3,2	3,2	3,2	3,2	1,958	-0,006
3	1,6	3,2	4,464	4,3279	4,1912	4,0849	3,978	3,7933	3,6086	3,4239	-	0,013
4	1,6	3,2	4,3279	5,4556	5,1934	4,9696	4,7558	4,3864	4,017	3,6477	-	0,014
5	1,6	3,2	4,1912	5,1934	6,175	5,8541	5,5332	4,979	4,4248	3,8	2,195	-0,002
6	1,6	3,2	4,0849	4,9696	5,8541	6,5493	6,1444	5,4451	4,7458	4,0465	-	-0,002
7	1,6	3,2	3,978	4,7558	5,5332	6,1444	6,7556	6,0112 5,0668		4,2224	5,394	0,03
8	1,6	3,2	3,7933	4,3864	4,979	5,4451	6,0112	6,716	5,6208	4,5257	-	0,005
9	1,6	3,2	3,6086	4,017	4,4248	4,7458	5,0668	5,6208	6,275	4,8292	-	0,007
10	1,6	3,2	3,4239	3,6477	3,8705	4,0465	4,2224	4,5257	4,8292	5,2326	8,825	0,043
P	-	-150	-	-	-120	-	-270	-	-	-480	18,312	0,111

სარედაქციო მოთხოვნები:

ჟურნალში გამოქვეყნებული სტატია უნდა მოიცავდეს მეცნიერული კვლევის ახალ შედეგებს ბიზნესსა და ინჟინერიის შემდეგ თეორიულ და გამოყენებით სფეროებში:

- ბიზნეს-ინჟინერინგის თეორიული ასპექტები;
- ბიზნეს-პროცესების მართვის ტექნოლოგიები;
- საინჟინრო-საკონსულტაციო საქმიანობის ეკონომიკური შეფასებები;
- ბიზნესის განვითარების მიზნები და მიმართულებები;
- ბიზნეს-ინჟინერინგი: ენერგეტიკაში, ინფორმატიკაში, ქიმიაში და მეტალურგიაში, ფარმაციაში, მშენებლობაში, ტრანსპორტში, არქიტექტურაში და დიზაინში, სამთო გეოლოგიაში, ნანოტექნოლოგიაში და ჰიდროტექნიკაში;
- ინოვაციები და ინვესტიციები;
- საინჟინრო საქმიანობის სამართლებრივ-საექსპერტო და სოციალური ასპექტები;
- სამართალი და პოლიტიკა;
- ევროპული და ევროატლანტიკური ინტეგრაცია.

მიღებულ სტატიებს იხილავს რედაქლეგია და დადებითი რეცენზიის შემთხვევაში აქვეყნებს, ასევე განათავსებს ინტერნეტში – ელექტრონულ ჟურნალში.

სტატიები მიიღება ქართულ, რუსულ, ინგლისურ, გერმანულ და ფრანგულ ენებზე.
ქვეყნდება ორიგინალის ენაზე.

სტატიის გაფორმების წესი

- სტატიის მოცულობა უნდა შეადგენდეს არაუმეტეს 15 გვერდისა და სტატიას თან უნდა დაერთოს:
- რეზიუმე ქართულ და უცხოურ ენაზე — ტექსტის დასაწყისში (რეზიუმე უნდა შეიცავდეს არანაკლებ 100-150 სიტყვას), გამოყენებული ლიტერატურის ნუსხა — ტექსტის ბოლოს.
- ქართული ტექსტისთვის გამოიყენეთ ქართულ შრიფტი AcadNusx,
- ხოლო ინგლისური და რუსული ტექსტების შრიფტი – Times New Roman.
- შრიფტის ზომა 12, ინტერვალი 1,5, ყველა კიდიდან დაშორება იყოს 2 სმ.
- სტატიის თავში მოათავსეთ შემდეგი ინფორმაცია: ავტორის (თანაავტორის) სახელი, გვარი, აკადემიური ნოდება, ელექტრონული მისამართი და ტელეფონის ნომერი.
- ნახაზები, გრაფიკები, სქემები და ა.შ. – ფორმატში TIFF 300 dpi; 600 dpi,
- ფორმულები უნდა აიკრიფოს Microsoft Equation 2.0 (2.1.).