

**საქართველოს ტექნიკური უნივერსიტეტი  
საქართველოს საინჟინრო აკადემია**

**Georgian Technical University  
Georgian Academy of Engineering**

**ბიზნეს - ინჟინერინგი  
Business-Engineering**

**ყოველკვარტალური რეზიუმირებადი და რეცენზირებადი სამეცნიერო ჟურნალი**

**REVIEWABLE QUARTERLY MAGAZINE**

**1  
2015**

# ბიზნეს-ინჟინერინგი

## Business-Engineering

ყოველკვარტალური რეფერირებადი და რეცენზირებადი სამეცნიერო ჟურნალი

შპს (UDC) 338.22+62  
ბ-666

№ 1 2015 წელი

ა. სიჭინავა (მთავარი რედაქტორი)  
შ. ვეშაპიძე (მთავარი რედაქტორის მოადგილე)  
ა. ქუთათელაძე (ელექტრონული ვერსიის ტექნიკური რედაქტორი)  
თ. ლომინაძე (ელექტრონული ვერსიის რედაქტორის მოადგილე)

**სარედაქციო კოლეგია:** ნ. აბესაძე, გ. აბდუშელიშვილი, გ. აბრამიშვილი, რ. არველაძე, ე. ბარათაშვილი, ბ. ბარკალაია, თ. ბაციკაძე, ბ. ბოქოლიშვილი, ზ. გასიტაშვილი, ი. გაბისონია, ჯ. გახოკიძე, ლ. გვასალია, ა. გლუშეცკი (რუსეთი), ივ. გორგიძე, ი. გუჯაბიძე, უ. დემირაი (თურქეთი), ც. დურული (გორი), მ. ეფიმჩენკო (რუსეთი), რ. ვინთერი (შვეიცარია), ო. ზუმბურიძე, დ. თავხელიძე, ლ. იმნაიშვილი, კ. ისაევა (ყაზახეთი), პ. იონი (გერმანია), რ. შენგელია, ირ. ვოუთერ თენ ჰააფი (ნიდერლანდი), ი. კაკუბავა, ზ. კოვზირიძე, ი. კვესელავა, ლ. კლიმიაშვილი, პ. კოლუაშვილი, ე. ლობანოვა (რუსეთი), შ. ლომინაშვილი (ქუთაისი), ზ. ლომსაძე, ი. ლომიძე, გ. მალაშხია, ვ. მინასიანი (რუსეთი), რ. ოთინაშვილი, მ. პისანიუკი (მოლდოვა), გ. სალუქვაძე, დ. სეხნიაშვილი, რ. სტურუა, ფ. სულეიმანოვი (ყაზახეთი), გ. ტყემულაშვილი, ა. ფრანგიშვილი, ლ. ქარჩავა, რ. ქუთათელაძე, გ. ლავთაძე (ქუთაისი), ლ. ლოლელიანი, მ. ჩიქავა, ნ. ჩიხლაძე, დ. ჩომახიძე, ბ. ცხადაძე, გ. ძიძიგური, ნ. ხუნდაძე, ჯ. ჯანაშია, დ. ჯაფარიძე, გ. ჯოლია.

**EDITOR :** A. Sichinava  
**TECHNICAL EDITOR:** A. Kutateladze

**DEPUTY OF CHIEF EDITOR:** Sh. Veshapidze  
**DEPUTY EDITOR:** T. Lominadze

**EDITOR STAFF:** N. Abesadze, G. Abdushelishvili, G. Abramishvili, R. Shengelia, R. Arveladze, E. Baratashvili, B. Barkalaia, T. Batsikadze, B. Boqolishvili, M. Chikava, N. Chikhladze, D. Chomakhidze, U. Demirai (Turkey), C. Duruli (Gori), G. Dzidziguri, M. Efimchenko (Russia), A. Frangishvili, I. Gabisonia, J. Gakhokidze, Z. Gasitashvili, L. Gvasalia, G. Gvartadze (Kutaisi), A. Glushetsky (Russia), L. Gogeliani, I. Gorgidze, I. Gujabidze, L. Imnaishvili, K. Isaeva (Kazakhstan), J. Janashia, D. Japaridze, P. John (Germany), G. Jolia, I. Kakubava, L. Klimiashvili, P. Koguashvili, N. Khundadze, I. Kveselava, Z. Kovziridze, E. Lobanova (Russia), I. Lomidze, Sh. Lominashvili (Kutaisi), Z. Lomsadze, G. Malashkhia, V. Minasian (Russia), O. Mraz (Czech Republic), R. Otinashvili, M. Pisaniuk (Moldova), L. Qarchava, R. Qutateladze, G. Saluqvadze, R. Sturua, J. Suleimanov (Kazakhstan), D. Tavkhelidze, G. Tkeshelashvili, B. Tskhadadze, R. Winter (Sweden), Ir. Wouter Ten Haap (Netherlands), O. Zumburidze.

**პასუხისმგებელი რედაქტორი:** დალი სეხნიაშვილი

**გარეკანის დიზაინის ავტორი:** დალი სეხნიაშვილი  
**ტექნიკური რედაქტორები:** თეა მაისურაძე, თამარ ლაგვილავა

რედაქციის აზრი შესაძლოა არ ემთხვეოდეს ავტორისას. სტატიაში მოყვანილი ფაქტებისა და მონაცემების სიზუსტეზე პასუხისმგებელია ავტორი.

### მისამართი:

საქართველოს ტექნიკური უნივერსიტეტი  
კოსტავას 77, კორპ. VI, სართ. VI, ოთ. 615<sup>ბ</sup>.  
ტელ.: 595 71 91 77; 599 51 80 84;  
555 36 61 01; 595 22 11 25; 032 2 365391.  
www.Business-Engineering. bpengi.com  
ელ-ფოსტა: [info@bpengi.com](mailto:info@bpengi.com)

ISSN 1512-0538

### Editorial office address:

Georgian Technical University  
Tbilisi, Kostava str. 77. 615<sup>b</sup>.  
Tel.: 595 71 91 77; 599 51 80 84;  
555 36 61 01; 595 22 11 25; 032 2 365391;  
www. Business-Engineering. bpengi.com  
E-mail: [info@bpengi.com](mailto:info@bpengi.com)

ISSN 1512-0538

## ს ა რ ჩ ე ზ ი

### ბიზნეს-ინჟინერინგის თეორიული ასპექტები

Георгий Малашихя Институты как ведущие факторы трансформации Социума .....	9
მერაბ გველესიანი ინსტიტუციონალიზმის არსის, მისიისა და საზოგადოებრივ მეცნიერებათა სისტემაში ადგილის შესახებ: რ. ნურევევისეული ანალიზის პარალელები .....	18
ცაავა გიორგი რისკ - მენეჯერის ამოცანები და ფუნქციები .....	28
ნუგზარ ბაბუაძე, შოთა ვეშაპიძე, ნატალია კვაჭაძე კონფუციანელობა და ტაოიზმი: პოსტულატები, პრინციპები, მცნებანი, ღირებულებები .....	33
მარინა ბალათურია, მანანა ბერუაშვილი საქართველოს ეკონომიკის მდგრადი და უსაფრთხო განვითარების პერსპექტივები .....	42

### ბიზნესის განვითარების მიმართულუბები

ევგენი ბარათაშვილი დროის მენეჯმენტი და დღის დაგეგმვის საკითხისათვის .....	45
მერაბ ახობაძე, ბაჩუკი მესაბლიშვილი, ელგუჯა კურცხალია სივრცული ევოლუციური ეკონომიკური პროცესების ფენომენოლოგია და საინვესტიციო პოლიტიკა .....	51
Ia Apstiauri, Mariam Shiukashvili Regulating Internet Payment Intermediaries .....	56
ნინო აროშვილი საერთაშორისო ბიზნესი და რეგულაციები .....	60
ნინო აროშვილი საერთაშორისო ბიზნესისა და ევროკავშირის არასატარიფო ბარიერები .....	63
დავით ჩერქეზიშვილი რეგიონული სოციალური სივრცე და ბიზნეს-გარემო, როგორც რეგიონში მენარმეობის განვითარების საფუძველი .....	66
მარინე ქარსელაძე ელექტრონულ კომერციაში მონაცემთა დაცვის ლოკალური ტექნოლოგიები .....	69
ქეთევან კრავეიშვილი კონკურენტუნარიანი ბიზნესგარემოს ხელშემწყობი ანტიკორუფციული მექანიზმების ადაპტირება საქართველოში .....	73
ევგენი ბარათაშვილი, ირმა მახარაშვილი, მანანა მარიდაშვილი მენეჯმენტის სისტემაში გადანყვეტილების მიღების პროცესის განსაკუთრებულობა .....	77

**ბიზნეს-ინჟინერინგი, №1. 2015**

რამაზ ოთინაშვილი, ილია პაპაშვილი  
ბიზნეს-დაზვერვა - კონკურენტული ბრძოლის ინსტრუმენტი..... 83

**ბიზნეს-ინჟინერინგი საბანკო საქმეში**

Ia Apstiauri, Mariam Shiukashvili  
**E-Banking Risks and Its Management** ..... 87

ვალერი მოსიაშვილი, შორენა ბერუაშვილი  
მსოფლიო ბანკის ჯგუფის ფინანსური დახმარებების გავლენა  
დაბალგანვითარებული ქვეყნების ეკონომიკურ ზრდაზე..... 92

ვალერი მოსიაშვილი, ნათია ახალკაცი  
საქართველოს საბანკო სექტორში მოქმედი უნაღდო ანგარიშსწორების ფორმები ..... 98

თამარ საყვარელიძე  
სანდოობის სტრატეგიის შემუშავება კომერციულ ბანკებში..... 104

ვაჟა სარალიძე  
ელექტრონული საბანკო საქმიანობის აუცილებლობა და თავისებურებანი თანამედროვე ეტაპზე..... 110

ირინა ყაშუაშვილი  
სტაბილურობა საბანკო სექტორში ..... 113

გიორგი ხანთაძე, დავით ჟღენტაძე  
კომერციული ბანკის მენეჯმენტის საქმიანობის სრულყოფის საკითხები ..... 118

**ბიზნეს-ინჟინერინგი უძრავ ქონებაში**

ქეთევან ჯოლია  
ქ. თბილისის უძრავი ქონების ბაზრის მარკეტინგული კვლევა ..... 122

ქეთევან სალუქვაძე  
ქალაქის მინათსარგებლობის მართვის სისტემა ..... 126

**ბიზნეს-ინჟინერინგი ტრანსპორტში**

გიორგი ლაგვილავა  
საერთო სარგებლობის ტრანსპორტი და მისი როლი ლოგისტიკის ორგანიზაციაში ..... 131

**ბიზნეს-ინჟინერინგი ქიმიკატალურბიამში**

ზ. კოვზირიძე, ნ. ნიჟარაძე, მ. ბალახაშვილი  
მაღალცეცხლგამძლე დოლომიტ-სერპენტინიტური ნაკეთობების წარმოების ტექნოლოგიის  
დამუშავება ცემენტის და მეტალურგიული ლუმელების მაღალტემპერატურული  
ზონების ამონაგისათვის..... 134

ნოდარ ფოფორაძე, ოლღა სესკურია  
ახალციხის საბადოს ქალცედონ-აქატის ჟეოდის არშიების მინერალური ფაზები ..... 139

**ბიზნეს-ინჟინერინგი ინოვაციურ ტექნოლოგიაში**

დავით თავხელიძე  
ინოვაციური ტექნოლოგიები და მანქანათმშენებლობა ..... 147



ტასო გეთაშვილი ფრანჩაიზინგი — მენარმეობის ინოვაციური მეთოდი .....	152
--	-----

**ბიზნეს-ინჟინერინგი და მოღვაწეობა**

ზურაბ კიკნაძე, მამუკა ხოშტარია საექსტრაციო სპირალური ზედაპირების ოპტიმიზაცია გეომეტრიული მოდელირების გამოყენებით .....	157
ციური ნოზაძე, რომან სამხარაძე, თამარ როსნაძე, ლია გაჩეჩილაძე ექსპერიმენტული კვლევების პროცედურული მოდელი ინფრანითელ ტენზომეტლობაში .....	162
თამარ ვანიშვილი ორგანიზაციული ქცევის ეფექტურობის მაჩვენებელი და სრულყოფის გზები .....	165
К.Церетели , Н. Кереселидзе ИМИТАЦИОННАЯ МОДЕЛЬ УПРАВЛЕНИЯ ПУСКА ЭЛЕМЕНТОВ ПРИВОДА ЭЛЕКТРОВАЗА ПОСТОЯННОГО ТОКА .....	169

**ბიზნეს-ინჟინერინგი სოფლის მეურნეობაში**

ნატალია კოპალიანი სასოფლო-სამეურნეო სანარმოს როლი ქვეყნის ეკონომიკაში და მისი თავისებურებანი .....	171
---	-----

**ბანათლების ინტერნაციონალიზაციის თანამედროვე ასპექტები**

ნინო გიორგობიანი უმალეს სასწავლებელში შიდა მობილობის პროცესის ავტომატიზაციის კონცეფცია .....	174
ნუგზარ იაშვილი, ციური ანთაძე საქართველოში პროფესიული ორიენტაციისა და კარიერის განვითარების საინფორმაციო-საკონსულტაციო კომპიუტერული სისტემის ფორმირების საკითხები .....	177
მზია კიკნაძე, ეკატერინე გვარამია, გიორგი კირცხალია კომპიუტერული ქსელის მოდელირება მოდელირების ტექნოლოგიების გამოყენებით .....	181
ლია გაჩეჩილაძე უმალესი მათემატიკის სწავლების საინფორმაციო სისტემა .....	185
ელენე კამკამიძე, მაია ქევხიშვილი, ლია გაჩეჩილაძე ინოვაციური მოწყობილობების როლი ზოგადსაგანმანათლებლო სკოლებში ფიზიკის და მათემატიკის სწავლების პროცესში .....	188
ელენე კამკამიძე, მაია ქევხიშვილი, რომან სამხარაძე, საგანმანათლებლო სფეროში გამოყენებადი ზოგიერთი ვებ-სერვისები .....	192

**ბიზნეს-ინჟინერინგი არჩიტექტურაში**

მზია მილაშვილი, ვალერი მჭედლიშვილი თბილისის პოსტსამრეწველო ობიექტების რევიტალიზაციის საკითხისათვის .....	195
ლიანა გიორგობიანი თბილისის ქაშუეთი-სამთავის მინაბაძი .....	200

**ბიზნეს-ინჟინერინგი, №1. 2015**

---

---

ალექსანდრე სიჭინავა, ბადრი ცხადაძე  
სამეგრელოს რეგიონის უძველესი კოსმოგრაფიული და პალეოგრაფიული ძეგლების სახე-სიმბოლოები..... 206

თეა ქუთათელაძე, გიორგი ბაგრატიონ-დავითიშვილი  
XIX-XX საუკუნეების მიჯნის იზოლირებული სადარბაზოების სტილისტური მიმდინარეობები..... 210

**ბიზნეს-ინჟინერინგი ტურიზმში**

ნათან თაფლიაშვილი  
საკურორტო მომსახურების მარკეტინგული სტრატეგიის მნიშვნელობის საკითხი..... 213

**სამართალი და პოლიტიკა**

ნინო ნიშნიანიძე  
წინასწარი, გამაფრთხილებელი (პრევენციული) სასამართლო-კონსტიტუციური კონტროლი ..... 217

ჯემალ გახოკიძე, მალხაზ ბაძალა  
ექსპერტთა მოსაზრება შინაგან საქმეთა სამინისტროს რეორგანიზაცია-რეფორმირებასთან დაკავშირებით ..... 221

**მეორე საერთაშორისო ეკონომიკური კონფერენციის - IEC 2014  
.. ეროვნული ეკონომიკის განვითარების მოდელი: გუშინ დღეს, ხვალ “  
სტატიები:**

გიორგი ბუცხრიკიძე  
მინის კადასტრის როლი მინათრეგულირებასა და მართვაში..... 225

ეთერ ნარიმანაშვილი  
აგროტურიზმი, როგორც მენარმეობის ფორმა და მისი განვითარების სპეციფიკა ..... 229

კობა სანდროშვილი  
ეროვნული და რეგიონული კონკურენტუნარიანობის ამაღლების ზოგიერთი ფაქტორი ..... 232

ია გელაშვილი  
საქართველოს სატრანსპორტო ინფრასტრუქტურის თავისებურებები ტურიზმის განვითარებაში..... 236

მაია გელაშვილი, ხათუნა ბერიშვილი  
ფულად-საკრედიტო სფეროს თანამედროვე მდგომარეობა..... 239

თინა იველაშვილი  
ტერასული მევენახეობა სამცხე-ჯავახეთში..... 242

გოდერძი ტყეშელაშვილი, მზიური პაპიაშვილი  
საქართველოს სატრანზიტო ტვირთების მოცულობის ზრდის შესაძლებლობები..... 246

თ. ყანდაშვილი, ლ. კოჭლამაზაშვილი, ე. კოჭლამაზაშვილი  
მსოფლიო სარეკლამო ბაზრის განვითარების ტენდენციები..... 249

**ახალი წიგნები**

გივი აბაშიძე  
საინტერესო წიგნი ტერიტორიულ მთლიანობასთან დაკავშირებული კონფლიქტის  
მშვიდობიანად გადაწყვეტის უნიკალური პრეცედენტის შესახებ..... 253

ალექსანდრე სიჭინავა, თამარ აბუაშვილი  
რეცენზია რატი აბულაძის მონოგრაფიაზე ..... 255

ალექსანდრე სიჭინავა  
რეცენზია ჯემალ გახოკიძის მონოგრაფიაზე: „ჰონკონგი, ჩინეთი -1997“ ..... 257

**ბასსენება:**

ევგენი ბარათაშვილი  
კაცი – სანთელი ( ნუგზარ სანთელაძის დაბადებიდან 80 წლისთავის გამო) ..... 259

სტუ-ს სენატი, ჟურნალი ბიზნეს-ინჟინერინგი  
პროფესორ ზურაბ ვაშაკიძის გახსენება..... 260



# ბიზნის-ინსტიტუტების თეორიული ასპექტები

## Институты как ведущие факторы трансформации Социума

*Георгий Малашхия, Доктор экономических наук, профессор,  
лауреат Государственной премии Грузии.  
Грузинский технический университет*

### Резюме

Общественные институты, в частности государство, как об этом свидетельствует практика, выполняют роль ведущего фактора экономической и социальной жизни. Она может быть как позитивной, так и негативной. Государственные структуры явились определяющими силами в процессе трансформации общественной системы в странах бывшего социалистического лагеря. В ходе этого процесса они выполнили решающие функции. Однако, их действия характеризовались многими методологическими ошибками, несовершенством организационных мероприятий. Ввиду этого цели построения в этих странах развитого современного общества пока еще не достигнуты. В частности, экономический прогресс, уровень справедливости, свободы и демократического развития остается недостаточным. Вызовом для этих стран остается дальнейшее развитие по пути гуманизации всех сфер общества

**Ключевые слова:** институты; трансформация; социалистическая экономика; рыночная экономика; приватизация; экономическая реформа; градуалистский путь; „шоковая терапия“; экономический кризис; безработица; инфляция; перспективы развития.

### Summary

#### **Institutes as leading actors of transformation society**

Public institutes, in particular the state as practice testifies to it, carry out a role of the leading factor of economic and social life. Can be both positive, and negative. Government institutions were the defining forces in the course of transformation of public system in the countries of the former socialist camp. During this process they executed decision functions. However, their actions were characterized by many methodological mistakes, imperfection of organizational actions. So the construction objectives in these countries of the developed modern society are still not achieved. In particular, economic progress, level of justice, freedom and democratic development remains insufficient. Call for these countries there is a further development on the way of a humanization of all spheres of society

**Keywords:** institutes; transformation; key slova:sotsialistichesky economy; market economy; privatization; economic reform; gradualistky way; shock therapy; economic crisis; unemployment; inflation; development prospects.

### Введение

Трансформация социально-экономической и политической системы в странах бывшего социалистического лагеря в конце 20-го столетия являлась, по существу, возвращением этих стран к капиталистическому строю. реставрацией капитализма в новых условиях и новой форме, переходом в новое состояние рыночной экономики, существовавшей уже к этому времени в мире. □ Остальной мир к этому периоду уже прошел путь довольно глубоких изменений в самом капиталистическом строе. Это, с одной стороны. С другой же, процесс таких глубоких изменений в жизни бывших социалистических странах не имел никаких аналогий в истории. Трансформация была безусловно, процессом коренных, качественных, революционных перемен, не связанных с большими кровавыми событиями. При этом, в отдельных случаях она протекала не без всяких человеческих жертв. Последние были связаны не с трансформацией системы, а распадом бывшей империи СССР и внутренними конфликтами в отдельных странах, в основном на национальном почве.

Эти события поставили под вопрос отдельные теоретические постулаты о процессе развития общества, о законах и закономерностях его развития, о роли объективных законов и субъективного фактора в изменениях социально-экономического и политического характера. Они, наверное, еще долго будет предметом обсуждения в науке.

Отмеченные события дают повод для пересмотра ряда фундаментальных положений социальных наук, в т.ч. экономической науки. При этом Объяснение указанной трансформации в строго научном плане имеет существенное значение для познания истории и для практических целей. В данном случае мы постараемся изложить наше видение некоторых фундаментальных аспектов специфики роли институтов в постсоциалистической трансформации, с учетом ее положительных и отрицательных сторон и результатов.

Резюме

Общественные институты, в частности государство, как об этом свидетельствует практика, выполняют роль ведущего фактора экономической и социальной жизни. Она может быть как позитивной, так и негативной. Государственные структуры явились определяющими силами в процессе трансформации общественной системы в странах бывшего социалистического лагеря. В ходе этого процесса они выполнили решающие функции. Однако, их действия характеризовались многими методологическими ошибками, несовершенством организационных мероприятий. Ввиду этого цели построения в этих странах развитого современного общества пока еще не достигнуты. В частности, экономический прогресс, уровень справедливости, свободы и демократического развития остается недостаточным. Вызовом для этих стран остается дальнейшее развитие по пути гуманизации всех сфер общества

**Ключевые слова:** институты; трансформация; социалистическая экономика; рыночная экономика; приватизация; экономическая реформа; градуалистский путь; „шоковая терапия“; экономический кризис; безработица; инфляция; перспективы развития.

Summary

**Institutes as leading actors of transformation society**

Public institutes, in particular the state as practice testifies to it, carry out a role of the leading factor of economic and social life. Can be both positive, and negative. Government institutions were the defining forces in the course of transformation of public system in the countries of the former socialist camp. During this process they executed decision functions. However, their actions were characterized by many methodological mistakes, imperfection of organizational actions. So the construction objectives in these countries of the developed modern society are still not achieved. In particular, economic progress, level of justice, freedom and democratic development remains insufficient. Call for these countries there is a further development on the way of a humanization of all spheres of society

**Keywords:** institutes; transformation; key slova: sotsialistichesky economy; market economy; privatization; economic reform; gradualistky way; shock therapy; economic crisis; unemployment; inflation; development prospects.

Трансформация социально-экономической и политической системы в странах бывшего социалистического лагеря в конце 20-го столетия являлась, по существу, возвращением этих стран к капиталистическому строю. реставрацией капитализма в новых условиях и новой форме, переходом в новое состояние рыночной экономики, существовавшей уже к этому времени в мире. □ Остальной мир к этому периоду уже прошел путь довольно глубоких изменений в самом капиталистическом строе. Это, с одной стороны. С другой же, процесс таких глубоких изменений в жизни бывших социалистических странах не имел никаких аналогий в истории. Трансформация была безусловно, процессом коренных, качественных, революционных перемен, не связанных с большими кровавыми событиями. При этом, в отдельных случаях она протекала не без всяких человеческих жертв. Последние были связаны не с трансформацией системы, а распадом бывшей империи СССР и внутренними конфликтами в отдельных странах, в основном на национальном почве.

Эти события поставили под вопрос отдельные теоретические постулаты о процессе развития общества, о законах и закономерностях его развития, о роли объективных законов и субъективного фактора в изменениях социально-экономического и политического характера. Они, наверное, еще долго будет предметом обсуждения в науке.

Отмеченные события дают повод для пересмотра ряда фундаментальных положений социальных наук, в т.ч. экономической науки. При этом Объяснение указанной трансформации в строго научном плане имеет существенное значение для познания истории и для практических целей. В данном случае мы постараемся изложить наше видение некоторых фундаментальных аспектов специфики роли институтов в постсоциалистической трансформации, с учетом ее положительных и отрицательных сторон и результатов.

Особый характер и предпосылки трансформации в бывших социалистических странах

Неоспоримо, наверное, то, что постсоциалистическая трансформация не явилась исполнением желаний и воли отдельных субъектов. Для нее предпосылки были подготовлены самой жизнью, ее противоречиями, назревшими проблемами прогресса в соответствующих странах, интересами народа. Особо остро проявились поправки демократических прав и свобод граждан, обесценивание выборов, навязывание верховной властью своей воли народу, во многом противоречащей их интересам. Не менее требующими изменений были игнорирование

экономических законов и интересов производителей, стагнация экономики и т.д. Все это не соответствовало общей тенденции прогресса, что и диктуется самой историей.

Роль институтов, в частности государства, которая теоретически была обоснована еще с начала 20-го века представителями институционального направления экономической теории и социологии, в новых условиях имеет новые проявления. Всей практикой доказано, что общественные институты, в особенности государство (политическая система) имеют мощную силу воздействия на жизнь общества, на функционирование и развитие всех ее сфер. Эта роль может проявляться в позитивных и ли негативных формах. Воздействие институтов на прогресс жизни будет зависеть от их качественных характеристик и эффективности выполнения ими, в т. ч. государством, своих функций. Постсоциалистическая трансформация внесла новые черты в роли институтов в процессе коренных социальных изменений, которые еще требуют глубокого осмысления.

Предметом нашего рассмотрения в данном случае являются те особые функции, которые были выполнены институтами, их позитивные и негативные стороны и результаты, а также альтернативный путь развития который, по нашему видению, мог бы иметь место в бывших социалистических странах.

Концепция самотечного (спонтанного) характера истории, распространенная в науке с давних пор до сих пор, отрицающая роль субъективного фактора в ней, вообще, и в формировании экономической жизни, в частности, т.е. строгой детерминированности всего происходящего в обществе, не оправдывается. Фактически же объективные закономерности обуславливают магистральную путь истории, а для конкретных форм реализации этого пути важную роль играют субъективные факторы и образованные в результате их действия институты. Это самым наглядным образом подтвердилось в процессе постсоциалистической трансформации. Она не была естественным процессом, проходящим спонтанно и динамически, в результате действия внутренних сил и законов, а протекала при активном содействии политиков и других инициаторов преобразования существующего общественного строя.

Институты как акторы моделей трансформации

Неоспоримым является факт, что решающей силой в трансформации бывшей социалистической системы стали институты общества. В нем включались, в первую очередь, политика и государственная власть, далее - общественные организации, общественное сознание, идеология, культура, мировидение людей, их нравы, обычаи, менталитет и т.д.. Трансформация, правда, опиралась на объективно созревшие предпосылки, настроения и воле людей, однако, она со своими формами и методами была

навязана обществу сверху и из-за рубежа. Пути осуществления трансформации, конкретные методы для стран, особенно постсоветских, были определены иностранными институтами и руководящей верхушкой стран, в частности, международными организациями, парламентами и правительствами.. Замечу, что немалое значение имело в данном процессе и навыки, выработанные ранее народами в эпоху существования тоталитарной системы, а именно послушности директивам, идущими сверху, вера в их правильности и в необходимости их исполнения. .

Процесс трансформации, ее результаты, прежде всего, определялись качеством решений и организационных мер указанных институтов, их соответствием с интересами народа. Следует отметить, что этот процесс в различных странах, объективно, ввиду их особенностей, а также в виду проявлений субъективного фактора, имел различные течения и результаты. Он в целом характеризовался различными успехами и провалами в достижении цели. Ход трансформации, ее характер отразились в ее последствиях – в развитии стран, в благосостоянии народа.

Можно утверждать, что институты выступили как сотворители моделей постсоциалистической трансформации. Постсоциалистическая трансформация главным образом происходила под влиянием капиталистической идеологии, диктовки международных организаций, их рекомендации, методологической помощи, определенной финансовой поддержки, советов ряда ученых и специалистов. На их основе проводились мероприятия правительствами отдельных стран. Следует отметить, что и в этот процесс не был широко включен народ, не учитывалось его мнение, он просто пожинал плоды преобразований, не представляя ясно суть и ожидаемые результаты процесса. Какими они оказались, об этом ниже.

Главным звеном трансформации явились экономические, политические и социальные реформы, проводимые государственной властью и поддержанные другими институтами – СМИ, политическими партиями, общественными организациям и т.д. внутри стран и из-за рубежа. Они готовили идеологическую базу, властные решения, законы, правовые акты и выполняли работу по их реализации.

Для трансформации были выбраны две главные пути: т.н. „шоковой терапии“ - главным образом, моментального, круто поворота к внедрению рыночных отношений со всеми атрибутами, и градуалистский (эволюционный, т.е. постепенного перехода). Они олицетворяют модели формирования рыночных отношений (рыночной экономики), а также других общественных институтов в постсоциалистических странах.

Модель „шоковой терапии“- примененная ранее во многих странах мира для преобразования экономики, была предложена и бывшим социалистическим



странам для реформирования. Она осуществлялась с поддержкой Международного валютного фонда. Как подтвердилось, его авторы не глубоко осознавали специфику стран, которым предлагались мероприятия, к тому их навязали странам без учета их особенностей.

Под этой моделью, как известно, понимался комплекс радикальных реформ, направленных на быстрое оздоровление экономики и вывод ее из кризиса, в частности: моментальная либерализация („отпущение“) твердых цен, сокращение денежной массы, приватизацию (разгосударствление) убыточных государственных предприятий.

Корни идеи модели „шоковой терапии“ можно найти в мероприятиях, проведенных в Западной Германии в 40-х годах 20-го века, когда была упразднена контроль над ценами и поддержка предприятий государством. Реформы в Германии тогда привели к необычным успехам, отмеченным названием „германское чудо“. Видимо, в этом главную роль сыграли общественные институты.

Авторы модели „шоковой терапии“, разработанной в конце двадцатого столетия, полагали, что она явится наиболее кратким путем перехода стран бывшего социалистического лагеря к рыночной экономике.<sup>1</sup>

Между тем, трансформация социально-экономической и политической системы в бывших социалистических странах требовала особых мер, ввиду сложнейших условий, в которых она проходила. Они выражались в противоречиях, трудностях. Трансформация сопровождалась неблагоприятными процессами, в частности: невиданном экономическим спадом; разрушением экономической структуры и расторжением внутренних экономических связей; гиперинфляцией; высочайшим уровнем безработицы; расслоением населения по уровню жизни, поляризацией общества по имущественному состоянию; ростом социальной напряженности; увеличением задолженности государства, особенно внешней; дефицитом финансовых средств, в т.ч. для проведения реформ; крайним недостатком внутренних инвестиционных ресурсов; политической нестабильностью; зависимостью стран от иностранных инвестиций; отрицательным платежом и торговом балансом и т.д.

Экономический спад, например, имел невиданный масштаб, что видно из следующих данных : в Азербайджане кумулятивное сокращение ВВП составил 60% , продолжительность спада 6 лет, в Армении соответственно - 63 % и 4 года, в Беларусь - 35 % и 6 лет, Грузии – 72.5 % и 4 года, Казахстане-52% и 5 лет , Кыргызстане – 50 % и лет, Молдове –

1 Широко распространенное толкование этого процесса , как перехода к рыночной экономике, является неверным , узким, Он был всеобъемлющим, коренным изменением во всей жизни общества – и экономической , и социальной, и политической, и культурной и т.д.

63 % и 9 лет, России – 54 % и 8 лет, Таджикистан – 50 % и 7 лет, в Туркмении – 48 % и 8 лет, Узбекистане - 20 % и 4 года, Украине – 59, 4 % и 10 лет В странах Центральной и Восточной Европы в целом – 22, 6 % и 3.8 года.<sup>2</sup>

Как свидетельствуют эти данные, экономический спад в ряде стран имел катастрофический характер, после десяти лет ими не был достигнут докризисный уровень ВВП, лишь некоторые страны смогли достичь определенных успехов. Так, уровни ВВП в 2004 году и 2008 г. к 1990 году составили соответственно: в Азербайджане 110,5% и 192, 8%; Армении – 201 и 171, 6 %; В Беларусь – 124, 1 и 152, 7 %, в Грузии - 53.3 и 71,15, Казахстане - 111,2 и 143,3; России -82.0 и 112.3; Таджикистане -74,5 и 138,5; Туркменистане -126.0 и 218,1; Узбекистане -110,7 и 157,74; Латвии - 101,8 и 218,1; Литве -90,4 и 129.7% .<sup>2</sup>

Наибольшим спадом ВВП, как видим, характеризовалась Грузия (почти в 4 раза), промышленное производство упало до 15 %, сельское хозяйство – в 2 раза. товарооборот - до 33 %, капитальные вложения – до 2. 8 % к уровню докризисного периода.<sup>2</sup> Он был также глубоким в Молдове, Киргизстане, Армении, Азербайджане, Таджикистане, Украине, Литве. Уровень ВВП к 1990 году в Грузии в 2013 году равнялся лишь 85,4% -ам, на душу населения - 96 %-ам.<sup>2</sup>

В странах, подвергающихся трансформации, наряду с крутым спадом производства, имели место крайнее ухудшение таких показателей как: инфляция и занятость. В Грузии и других странах имела место разрушительная гиперинфляция, нанесшая сокрушительный урон всей экономике. Так, в 1992г. цены возросли в 25 раз, в 1993г . - в 92 раза, в 1994 г. – в 120 раз, в 1995 году же она составила 57 %. Аналогичные тенденция роста цен наблюдалась и в других странах. Так, в России индекс потребительных цен составил в 1992 г. к предыдущему году 2680 % , 1993 г. 1008%, в 1994 г.- 312 % и т.д. В Украине в 1992 г рост цен составил 210 %, в 1993 г. – 10206 %. 1994 г. – 200 % .<sup>2</sup> Бушующая гиперинфляция утихла лишь с 1995 года и она перешла в начале на галопирующую, затем на медленную. При этом инфляция уже Разрушила денежно - финансовую систему и экономику стран, разорила экономических субъектов и государственную финансово-банковскую сферу.

Таким же разрушительным была инфляция и

2 Несмотря на это , не все считали этот путь таким. Так, [Наоми Кляйн](#) видит в своей книге «[Доктрина шока](#)» преимущественно негативные последствия «шоковой терапии», такие как долгая безработица, охватывающая от 20 % до 40 % трудоспособного населения, рост преступности и нищеты, упадок уровня жизни и обострение классовый борьбы. Другие считают это следствием неадекватного применения теории. Кроме него. появились другие критики – ученые этой модели, в т. ч. и в нашей стране.



в ряде других бывших социалистических республиках и в некоторых странах мира.

Безработица оказалась следующим тяжелым недугом для этих стран в этом периоде. Точные данные о безработице в 90-х годах и в настоящее время не существует. По имеющимся же данным, в Грузии и в других постсоциалистических странах безработица достигла небывалых масштабов. Например, в Грузии она, по официальным данным, составляет в настоящее время около 16 %, в некоторых регионах же достигает около 60-70 %-ов, в Тбилиси охватывает около треть трудоспособного населения, а средних и малых городах - примерно половину и более. К этому добавлялось и то, что и преобладающая часть занятого населения получала мизерную, символическую оплату. Занятость характеризуется крайне низким качеством. Многие люди работали и работают не в соответствии с квалификацией и профессией. Высококвалифицированные работники занимаются простейшим, порой тяжелым трудом. Аналогичное положение наблюдалось и во многих постсоциалистических странах.

Процесс трансформации экономики и других сфер жизни характеризовался и другими возмутительными искривлениями. Так, важнейшая составляющая трансформации - разгосударствление имущества проходила в основном в форме приватизации, осуществленной несколькими методами. Она сопровождалась фактами ограблений госпредприятий, захватом народного имущества, его растаскиванием. Это и явилось одной из причин крайнего расслоения общества по имущественному признаку. На долю богатейших приходило 9-10 % скрытой приватизации, 35-40 % открытой приватизации, доля частного и акционерного капитала составила 70-75 % основных фондов. Порочный характер приватизации проявился и в крайне уменьшении государственной и муниципальной собственности. Так, на долю этого сектора стало приходиться 2,5 % субъектов, 7,5 % продукции народного хозяйства, и 12,7 % занятых.<sup>3</sup>

Экономический потенциал государства крайне ослаб. В первые годы была разрушена банковская система, до крайнего уровня уменьшились государственные финансы. Соответственно падал уровень жизни населения, оплата труда, доходы семей. медицинское обслуживание, образование, культурная сфера и т.д.

Следовательно, период перехода к рынку оказался самым тяжелым испытанием народа, принесшем настоящее бедствие для его большей части. Он и тихо, и с шумом унес огромное количество жизней. Уровень жизни пока еще, после четверти века с начала периода трансформации общества, остается для большинства людей крайне низким, жизнь - порой тяжелой. При таком состоянии в стране, переход к рыночным отношениям для небольшой части населения оказался весьма выгодным.

Эта часть смогла присвоить и накопить большое богатство, загрести большую часть доходов страны. Образовался слой новых, различными законными и незаконными путями, внезапно обогативших людей. Вот несколько данных. Уже к 1996 году 1 % населения Грузии владело одну треть богатства страны. Такое расслоение продолжалось и потом. В середине 90-х годов более половины населения по доходам находилось в положении бедности, что постепенно снижалось, однако пока еще остается на высоком уровне. Немалая часть населения еще живет в условиях нищеты. Притом, неравенство по доходам среди населения за короткий период достигло одному из наивысших уровней в мире. Так, превышение доходов 10 % самого высоко обеспеченного населения к доходам самого менее обеспеченного к 2008 году составило около 17 раз, что почти остается и поныне. Это тогда как этот показатель равнялся в Японии 4,5, Германии - 6,9, Дании - 8,1 Швеции - 5,9, Беларуси - 6,1, Азербайджане - 2,9 и т.д. 4.

В Грузии трансформация сопровождалась с гражданскими противостояниями, межнациональными кровавыми конфликтами, нарушением территориальной целостности страны, изгнанием большого числа населения (около 250 тыс. чел.) из своего местожительства, враждебными действиями соседнего государства. С происходящими в этот период событиями был связан огромный, по масштабам Грузии, поток (около 1 млн. чел.) эмиграции из страны, в основном людей трудоспособного возраста. Последнее, на наш взгляд, явилось для страны самым большим и невосполнимым уроном последнего периода

В период трансформации наблюдался падение общечеловеческих ценностей, нравственности. Явными стали процветание правонарушений, криминализация общества. Резко понизился и так невысокий общественный порядок. Люди со склонностью к различным правонарушениям чувствовали себя в льготных условиях и достигали своих целей, захватывали материальные ценности и деньги. Многие же из-за тяжелого материального положения вынуждены были стараться незаконными путями добыть для семьи кусок хлеба. Многие честные люди, в т. ч. молодые, попадали в отчаянное положение, получили психическую травму, некоторые же прибегли к суициду. Коррупция процветала во всех сферах жизни. Теневая экономика заняла господствующее место - более половины, в некоторых же отраслях до 70 % и больше. Это было одним из больших негативных результатов переходного периода. Формированный в Грузии и других

3 Источник: Качество роста. Всемирный банк. М., 2001. С. 16-17.

4 Н. Читанава. Особенности и перспективы трансформации экономики Грузии. Вестник Академии экономических наук Грузии. Т.11. Тбилиси. 2013 С. 61.

бывших социалистических странах общественный строй был назван „диким капитализмом“. Лишь некоторые результаты в развитии экономики и его реформировании, достигнутые после 1995 года, особенно за последнее десятилетие не смогли вывести страну на желаемый уровень благополучия. Это наглядно можно проследить, например, по данным об удовлетворенности населения уровнем жизни. (таблица 1).

Таблица 1  
Восприятие удовлетворенности личной жизнью населением  
( В %-ах к полному удовлетворению, что = 100)

	Работой	Здравоохранением	В целом условиями жизни
Грузия	63	50	22
Наивысший уровень в мире	91	82	91
Средний уровень в мире	68	60	35
Самый низкий уровень в мире	41	47	27

Вызовами огромного значения перед трансформирующимися обществами были демократизация, освобождение от тоталитарной политической системы, насаждение свободы во всех сферах жизни, соблюдение прав человека. Это не менее сложная и важная задача, чем трансформации в экономической и социальной сфере. Она связана с рассмотренными выше реформациями, но и имеет автономное основание и значение. С помощью зарубежных организаций, благодаря общими достижениями человечества, в особенности за последние десятилетия, результатами цивилизации, Грузия и другие страны, бывшие частями тоталитарного режима, достигли определенного продвижения вперед. Были сделаны шаги на путях проведения свободных выборов, улучшения правопорядка, соблюдения прав граждан. Однако, по этому пути еще не достигнуто желаемых результатов. Демократические институты работают все еще с изъянами, так и экономическая и социальная сфера. Наблюдаются проявления игнорирования принципов демократии и свободы, справедливости, порой и грубые, волюнтаризм, злоупотребление властью. Такое состояние препятствует более быстрому движению по пути прогресса по направлению улучшения жизни, всеобщего благосостояния

Можно утверждать, что процесс трансформации и ее результаты в Грузии в основном отражают черты протекания переходного периода и в других странах бывшего социалистического лагеря

С точки зрения роли институтов и моделей трансформации по доктрине „шоковой терапии“ и ее продолжением монетарной политики можно сказать следующее.

Путь и методы трансформации не соответствовали интересам и объективным условиям стран. Они по своим целям и средствам достижения не могли привести к желаемым результатам. Это стало ясно по итогам первых же лет развития стран, что не было секретом для многих ученых и государственных деятелей. Ход и результаты трансформации не удовлетворяли не только народы соответствующих стран, но и даже зарубежных сторонников и инициаторов преобразований.<sup>5</sup>

В Грузии и других постсоветских странах был построен именно фундаментальный капитализм, не соответствующий ни общим идеалам и интересам народов, целям улучшению их жизни, ни духу времени и прогресса.

Одна из главных причин пороков трансформации и созданной новой общественной системы в постсоциалистических странах, кроется в несовершенстве институциональных факторов, точнее в изъянах институций и проведенных мер, в неспособности субъектов, проводящих мероприятий, вырабатывать правильные решения и путей для их осуществления. Это касается, прежде всего, государственной власти, правительств, которые допускали много ошибок и изгибов в процессе работы. Их умение проводить правильные мероприятия для трансформации не соответствовало нуждам практики. Проявлялся дефицит знаний, опыта, умения и необходимых личностных качеств. Руководящие посты, порой занимают порой случайные люди, назначенные по признаку личной

5 По Мнению Дж. Сороса, советы и помощь, которые исходили из Запада, толкали России и других стран к рыночному фундаментализму, ввиду заблуждения ведущих сил общества развитие стран протекало по неправильному пути. Бесконтрольный капитализм и распространение во всех в сферах рыночных отношений угрожает открытому демократичному обществу. В настоящее время главным врагом является уже не коммунизм, а капиталистическая угроза. По Саксу же, автору доктрины „шоковой терапии“ реформа в России была огромной, заранее не рассчитанной бедой. Сакс признается в том, что реформы не дали желаемых результатов. Это касается, конечно, и других стран, в т.ч. особенно Грузии.

Аналогичные выводы были высказаны и другими зарубежными авторитетами. В Грузии, также были проанализированы процесс и результаты осуществления рекомендаций зарубежных авторов и организаций по переходу к рынку, результаты реформ, в частности, учеными: Н. Читанава, В Папава, Р. Асатиани, в. Адвадзе и др.

преданности, нередко авантюристы. Некоторые из них характеризовались качествами вымогателей, оппортунистов, интерес которых заключался в овладении богатства, накоплении капитала для себя и для своих близких. Процветала коррупция, nepoтизм, теневая экономика. Факты этих явлений, их анализ заполняет огромную литературу на различных языках.

Мы здесь хотим подчеркнуть несостоятельную роль институтов в процессе трансформации в большинстве стран, что и явилось одним из основных причин неудовлетворительных результатов постсоциалистической трансформации во многих странах. Из сказанного следует сделать вывод о роли институтов в радикальных изменениях в жизни общества, о том, что институты лишь тогда могут приносить возможные позитивные результаты, когда они соответствуют своим предназначениям, работают качественно, кадры, выполняющие функции в них, характеризуются высокими интеллектуальными, деловыми, профессиональными и моральными качествами. Когда они выше всего ставят интересы страны, народа, успехи в деле.

Разумеется, что провалы в процессе трансформации по пути „шоковой терапии“ имели свои объективные причины.

Градуалистский путь явился же более эффективной, мирной моделью формирования, без глубоких потрясений и потерь, нового социально-экономического строя. Как стало ясно, он был более правильным, разумным, полезным путем с точки зрения интересов общества. Примером его является Китайская народная республика. Этот путь, наряду со многими преимуществами Китая на путях преобразования жизни, обеспечил огромный успех страны в социально – экономическом и политическом развитии. Он включал в себе своеобразную реализацию концепции конвергенции - слияния преимуществ рыночной и плановой, административно-приказной экономик. Хотя китайская модель перехода к новому строю не была идеальной, безупречной, однако она показала жизнеспособность, заключала в себе большой преобразовательный потенциал, способность привести в действие огромную социальную энергию общества в стране и направить ее к прогрессу жизни. Имеется и другие более или менее успешные примеры отдельных бывших социалистических стран.

Надо по логике вещей здесь же заострить внимание на проблеме и не достигнутых целях реформирования общества в Китае. Очень коротко отметим следующее. Огромная, первая по численности населения в мире страна Китай, еще находится на путях преобразований. Конечно, ее достижения в экономике считать достаточными никак нельзя, Производство благ далеко не обеспечивает благосостояние всех. Распределение благ не вполне соответствует принципу справедливости, демократия и

политическая система в целом находятся лишь на пути совершенствования. Имеются новые проблемы, как рост неравенства в обществе, трудности реализации принципов свободы, демократии, соблюдения прав человека, которые носят отчасти половинчатый характер и т.д.

О перспективах роли институтов в развитии общества

Прежде всего, здесь коротко остановимся на нашем видении главных итогов трансформации с точки зрения прогресса общества. Результаты трансформации должны быть рассмотрены с различных сторон - с политической, социальной, экономической, моральной, с одной стороны, и последствий для отдельных слоев населения, с другой.

Общим выводом может быть о, что цена трансформации для народов в целом была большой, а результаты (блага) трансформации неудовлетворительными для большинства людей, проживающих в странах, подвернутых трансформацией. Лишь небольшая часть населения получила больше выгод.

Для политической сферы трансформация может быть оценена как существенный шаг вперед на пути демократизации общества, по отдельным направлениям свобод, соблюдения прав человека, повышения политической культуры. С точки зрения социальных последствий трансформация пока еще не привела к новой системе социальной защиты и социальных прав граждан, которая соответствовала бы их ожиданиям. Эта система еще формируется. Ей затруднена помощь соответствующей категории граждан, которые оказались в трудном положении в виду происходящих преобразований (т. н. непопулярных реформ, вызывающих рост безработицы, процессы сопровождающие спад производства, а также мер реорганизации, реструктуризации и др.). Для экономики главные позитивные результаты трансформации в этом периоде выражаются прежде всего в благах, связанных с научно-технологическим прогрессом, достигнутым в сферах информационной технологии (мобильные телефоны, интернет, фармакологические средства для здравоохранения и т.д.), которые имеют огромное значение для благосостояния, улучшения жизни людей.

Что касается нерешенных проблем и отрицательных последствий трансформации, они, на мой взгляд, можно представить следующим образом.

В политической сфере результаты трансформации не могут считаться удовлетворительным. Полученные людьми права и их защита не имеют достаточного экономического обеспечения в виде материального (собственности имущества), а также распределительных экономических отношений – справедливой распределительной системы. Кроме того, не были сформированы необходимые условия для высокой политической культуры, обеспечивающие создания

высоко цивилизованных и высоко квалифицированных властных структур. Не созданы необходимые полной гарантии для справедливого судопроизводства, защиты прав человека и т. д. Между волей и интересами народа, с одной стороны, и решениями и действиями властей, с другой, наблюдаются существенные расхождения, о чем свидетельствуют различные формы протеста различных слоев населения, которые имеют широкое распространение. Выборы не дают лучших результатов, многие избранные не являются наилучшими представителями народа, порой не оправдывают их доверия. Избиратели не всегда имеют возможность выразить свою истинную волю и т.д. Не все граждане располагают достойной свободой, существующая общественная среда урезает ее.

О социальных отношениях можно сказать, что в результате трансформации были созданы предпосылки для несправедливого присвоения доходов, имущества, расслоения населения по богатству. На этой основе существует несправедливость, вызывающая относительное снижение уровня благосостояния большинства населения. Это можно считать главным злом этого процесса. Социальные радикальные изменения, которые приносят пользу только для малой части населения, пожинающей их плоды, не улучшают или ухудшают жизнь для большинства, должны быть оценены как неправильные, неэффективные, регрессивные. Проведенные меры социальной защиты не гарантируют пока еще осязаемое благо для большинства населения. Это особенно касается некоторых стран.

Трансформация экономики пока еще лишь в некоторых странах принесла осязаемые позитивные результаты. В ряде случаев успехи в экономике стран были связаны с благоприятными природными или другими неэкономическими факторами, а не с рыночными отношениями и механизмом, созданным в процессе трансформации, скажем, в Азербайджане, Туркмении, Казахстане и др. странах.

Напрашивается вывод, что общественные институты в преобладающей части не сыграли в проведении трансформации необходимой позитивной роли, не обеспечили соответствующего хода процесса, многие реформы были неадекватными. Лишь некоторые в т.ч. китайские реформы могут быть в этом отношении оценены позитивно, хотя, по моей оценке, они также характеризуются недостатками. В частности, допущены переоценка роли частного предпринимательства, материальных стимулов, происходит расслоение населения по доходам, образование пропасти между богатыми и бедными. Несмотря на меры, принимаемые для обеспечения справедливости в этой сфере.

Прежде всего отмечу, что в бывших социалистических странах имелись предпосылки для формирования в результате трансформации более свободного, демократического, справедливого и

экономически развитого общества. Прежде всего, этим странам возможно было избежать огромные потери в виду длительного экономического спада и продолжительности периода восстановления экономики. В результате этого было потеряно большое время для прогресса. Далее, при сохранении ряда положительных сторон прежней системы можно было избежать также отдельных нежелательных последствий трансформации, таких как возникновения непомерного неравенства, резкого расслоения населения по уровню жизни, противостояний слоев населения и т.д. Если не недостатки в выполнении своих функций институтам в процессе трансформации общественной системы, можно было достичь более высокого уровня демократии, качества свобод, большей справедливости, более высокого уровня жизни в постсоциалистических странах.

Указанные потери связаны не только с субъективными факторами, недостатками руководящей элиты, но и с объективными условиями. В целом общество не оказалось интеллектуально, ментально, психологически готовым для проведения глубоких преобразований на необходимом организационном и методологическом уровне, обеспечивающем наилучшие результаты для общества в целом. Трансформация оказалась особо выгодной и эффективной лишь для небольшой части населения.

#### **Заключение**

Выскажу свои соображения относительно целесообразной перспективы развития стран постсоциалистического лагеря, в т.ч. Грузии.

Основным вызовом следует считать создание общества, построенной по принципам общечеловеческих ценностей - нравственности, справедливости, свободы, истины, красоты и т.д. Общество должно оцениваться исходя из степени удовлетворения императивов указанных ценностей. Не могут считаться цивилизованными общества с низким уровнем нравственности, справедливости, эстетичности жизни не только по внешним признакам, а образу, правил поведения его членов, не построенные на истинном фундаменте. Правильная ориентация между материальными, духовными и социальными ценностями приобретает ключевую роль. Поэтому Грузия и другие страны должны направлять свои усилия для создания всех условий для формирования такого, по настоящему человеческого общества и человеческой жизни, где на первый план выдвигаются именно духовные и социальные ценности, а материальные будут лишь средствами для их умножения.

Усилия в первую очередь и одновременно должны быть направлены на духовное и интеллектуальное возвышение членов общества, формирование высоконравственной и справедливой общественной системы. При таких исходных условиях все проблемы будут решены. Следует отметить одну важнейшую



истину. Исходные источники прогресса общества - интеллектуальное развитие и интеллектуальная деятельность (образование, наука, творческая деятельность вообще) являются относительно мало затратными и высоко эффективными с экономической точки зрения. Это общеизвестно. А такие общечеловеческие ценности, как нравственность, честность, справедливость, свобода, духовность, душевность и т. д., имеющие огромное значение для цивилизованного, прогрессивного, счастливого общества, как правило, вообще не требуют никаких затрат непосредственно или связаны с малыми затратами. Они при этом являются носителями неисчерпаемых благ. Этот момент должны быть соответственно учтены всеми общественными институтами.

Для перспективного развития Грузии, представляется необходимым идти к новому человеческому обществу по собственному, а не по чужому пути, не копировать модели каких-либо стран, лишь учитывать полезный, прогрессивный опыт. Грузия должна опираться на национальные и общечеловеческие ценности, вместе взятые, и строго следовать им при разработке экономических, политических и социальных мероприятий, строительстве общественных институтов, действия которых будут основаны на указанных императивах. Это есть наиболее общий путь к человеческому обществу, человеческой экономике, построение которых должно быть целью страны, всего народа, всех институтов.

#### Основная литература :

1. Белл Д. Грядущее постиндустриальное общество. Перевод с англ. Москва. 2001.
2. Гелбрейт Дж.. Экономическая теория и цели общества. Перевод с англ. Москва. 1972.
3. Качество роста. Всемирный банк. М., 2001.
4. Малашхия Г. Экономика человека. Человек на перепутье. Экономико-философские эссе. Санкт-Петербург –Тбилиси . 2009.
5. Тоффлер . революционное богатство. Перевод с англ. Москва. 2008.
6. Drucker P.F. Post Capitalist Society . N.Y. 1995..
7. Coase, Ronald. The Institutional Structure of Production // The American Economic Review, vol.82, n°4, pp. 713-719, 1992.
8. Commons J.R. Institutional Economics. New York . 1934.

**ინსტიტუციონალიზმის არსი, მისიისა და საზოგადოებრივ მენიერებათა სისტემაში ადგილის შესახებ: რ. ნურეევისა და ანალიზის პარალელი**

*მერაბ გველესიანი, პროფესორი*

რეზიუმე

ინსტიტუციონალური ეკონომიკა ჯერ კიდევ ჩამოყალიბების პროცესში მყოფი მეცნიერებაა. სტატიაში იგი განხილულია როგორც საზოგადოებრივ მეცნიერებათა ის რგოლი, რომელიც ერთმანეთთან აკავშირებს ყველა ამ მეცნიერებას. ამ კუთხით მისი განხილვა მართებულია იმიტომ, რომ ინსტიტუტები წარმოადგენენ ყველა ზოგადსაკაცობრიო (ზოგადსოციოლოგიური) საწყისის კონცენტრირებულ გამოხატულებას. ეკონომიკური ისტორიის ვექტორს ეკონომიკური კანონზომიერებები განსაზღვრავენ, მაგრამ მათი მნიშვნელობის გაზვიადებას მივყავართ „ეკონომიკური იმპერიალიზმის“ კონცეფციამდე, ხოლო მათი მნიშვნელობის დაკნინება, რომელიც ინსტიტუციონალისტთა ზოგიერთ დებულებაში შეიმჩნევა, პირიქით, ბადებს „ინსტიტუციონალისტური იმპერიალიზმის“ კონცეფციას.

სტატიაში განვითარებულია მოსაზრება, რომ ჭეშმარიტი ინსტიტუტები ორგანიზაციული სტრუქტურებია, ოღონდ ისინი წარმოადგენენ ქცევის წესების სხვადასხვაგვარ ნაკრებთა განვითარების პროდუქტებს და ამიტომაც წარმოქმნიან ქცევის წესები ინსტიტუციონალიზმის შესწავლის საგნის უფრო სიღრმისეულ შრეს. თავიანთი საგნის სიღრმეებში ეტაპობრივი ჩაღრმავება მეცნიერების დარგთა განვითარების საერთო კანონზომიერებაა, ეს მათ შესაძლებლობას უქმნის უფრო ღრმად გაიაზრონ თავიანთი კავშირებიც მომიჯნავე დარგებთან. ინსტიტუციონალიზმი თვითონაა აღმოცენებული სხვადასხვა მეცნიერებათა შესაყარზე, ამით მან ასახა ამ მეცნიერებათა სწრაფვა ცოდნის მთლიანი სისტემის შექმნისაკენ. ინსტიტუციონალიზმის გაგება არ უნდა შემოვფარგლოთ მისი როგორც ცოდნის იმ რგოლის გაგებით, რომელიც ეკონომიკურ თეორიასა და ისტორიას აკავშირებს ერთმანეთთან. ამ ფართო გაგებით, ინსტიტუციონალიზმი ხელს უწყობს ამ პროცესის გაღრმავებას.

**საკვანძო სიტყვები:** ინსტიტუციონალიზმი, საზოგადოებრივი მეცნიერებები, ეკონომიკური კანონზომიერებები, მისია, ქცევის წესები, ორგანიზაციული სტრუქტურები, მეცნიერებათა მიჯნები, ცოდნის მთლიანობა.

About the idea and institutionalization and place of system of social sciences<sup>1</sup>: Parallels with R. Nureevs' analysis

*Merab Gvelesiani, Professor*

Summary

The institutionalization economics still being under establishment is reviewed in the article as collection of social sciences which related all these sciences. Institutes represent concentrated reflection of all the common social beginnings. They determine the vector of economic history, economic regulations, though the exaggeration of their purpose leads us to the concept of “economic imperialism,” depreciation of their meaning, which is observed in several collections which precondition the concept “Institutionalizing Imperialism.”

An opinion is established that organizational structures are given the name of original institute, though they are the products of developing the various collections of behavioral regulations, that's why the following rather deep level of subject of learning is the common regulation of developing the fields of science. It gives them the opportunity of thinking rather deeply about own contacts with the mentioned fields. Institutionalism itself is formed on the basis of various sciences concentrating its strife towards creation of entirety of the system of sciences. The mission of Institutionalisms being understood in wide notion (not only as the collection of knowledge, connecting economical history and history) but with the purpose that this process is assisted.

ინსტიტუციონალიზმი მეცნიერული სიმწიფის „ასაკში“ შევიდა ისტორიული თვალსაზრისით სულ ახლახანს – გასული საუკუნის უკანასკნელ ათწლეულში, – რომელსაც ნეონსტიტუციონალიზმის გაჩენის თარიღადაც ასახელებენ. სწორედ ამ დროიდან მან, ბოლოსდაბოლოს, მეტნაკლებად, გააცნობიერა თავისი არსი და მისია და მიუახლოვდა მეცნიერებათა სისტემაში თავისი ადგილის გარკვევასაც. უწინარესად ეს მისი სადღეისოდ ყველაზე მნიშვნელოვანი ფიგურის, დუგლას ნორტის დამსახურებაა. სწორედ მან 1990 წელს გამოცემულ მონოგრაფიაში „ინსტიტუტები, ინსტიტუციური ცვ-

<sup>1</sup> ამ ეტაპზე ძირითადად შემოვიფარგლოთ ინსტიტუციონალური ეკონომიკის სახელმძღვანელოს (Институциональная экономика. 2009) 1.6. თავის თემატიკით (თავის ძირითადი ავტორია რ. ნურეევი, თავის დაწერაში მონაწილეობდა ი.

ლილებები და ეკონომიკის ფუნქციონირება“ მოჰფინა შუქი ინსტიტუტების რაობას. ნორტისეული განსაზღვრებით „ინსტიტუტები არის საზოგადოებაში „თამაშის წესები“ ანუ... ადამიანის მიერ შექმნილი შემზღუდავი ჩარჩოები, რომლებიც ორგანიზაციას უკეთებენ ადამიანთა შორის ურთიერთობებს“ (Hopt. 1997, გვ. 17). რ. ნურეევმა ამ ფორმულირებას ნაჭედი უწოდა და განმარტა, რომ ადრე ინსტიტუტებად ორგანიზაციული სტრუქტურების ერთობლიობას მიიჩნევდნენ.<sup>2</sup> ოლონდ, არ განუმარტავს, რატომ მიიჩნევდნენ ასე და რა მიმართებაშია ერთიმეორესთან თამაშის წესები და ორგანიზაციული სტრუქტურები.

მიიჩნევდნენ იმიტომ, რომ ინსტიტუტები რე-  
2 ორგანიზაციებისა და ქცევის წესების მიმართებათა ზემოთმოტანილი ინტერპრეტაცია ესადაგება (არ ენიანალმდეგება) რ. ნურეევის ზოგიერთ მსჯელობას და ამით თავისებურად აღრმავებს და ავსებს მათ, რამდენადაც ეს მსჯელობები. ღირებულებათა და ზოგადსოციოლოგიურ სანყისთა სიღრმეებში საერთოდ არ „ჩადის“. თუმცა კონტექსტური კუთხით მნიშვნელოვანია. მოვიტანით ერთი ამონარიდი ინსტიტუციური არჩევანის (კონკურენციის) თავისებურებათა ავტორისეული ანალიზიდან: „ეკონომიკური სუბიექტები ინსტიტუციურ არჩევანში მონაწილეობის პროცესში თავიანთ ტალანტსა და ცოდნას წარმართავენ სარგებლიან ვარიანტთა ძიებაზე იმ საბოლოო თუ შუალედური ორგანიზაციების შექმნის მეშვეობით, რომლებიც ეკონომიკურსა და პოლიტიკურ სფეროებში მოქმედებენ ფორმალურ წესებში საჭირო ცვლილებების შეტანის უზრუნველსაყოფად. ფორმალური წესების ეკონომიკური ცვლილებები შეიძლება ხდებოდეს საკმაოდ სწრაფადაც, თუ ძველი ინსტიტუტები ერთბაშად იმსხვრევა ან მათი დროებითი ნეიტრალიზაცია ხდება (როგორც ეს ხდება რევოლუციებისა და დაპყრობათა შემთხვევებში). მაგრამ, უფრო ხშირად ეს ცვლილებები ნელი ევოლუციური გზით ხორციელდება. რაც შეეხება არაფორმალურ წესებში ცვლილებებს, ისინი ხორციელდება მხოლოდ თანდათანობით. ცვლილებათა ტემპი აქ სრულიად სხვაა, უფრო ნელია, დიდი მნიშვნელობა აქ აქვთ კულტურას (როგორც ერთი თაობიდან მეორისთვის ღირებულებათა და ნორმათა გადაცემის მექანიზმს), შემთხვევითობასა და ბუნებრივ შერჩევას.

მნიშვნელოვან როლს ინსტიტუციურ ცვლილებებში თამაშობენ ორგანიზატორები. ყველაზე ფართო გაგებით ორგანიზაცია არის ადამიანთა ჯგუფი, რომელიც გაერთიანებულია სწრაფვით მიანლიოს გარკვეულ მიზანს. შემოსავლის მაქსიმიზაციის მიზანს გამოდევნებული ორგანიზაციები და მათი

ინსტიტუტები



ორგანიზაციები

ნახ. 1.6.5. ინსტიტუტებისა და ორგანიზაციების ურთიერთკავშირი.

ხელმძღვანელები განსაზღვრავენ ინსტიტუციურ ცვლილებათა მიმართულებას (ნახ. 1.6.5). (Hypeev, 2009, გვ. 279-280).

ეს არის და ეს. როგორც სქემაზე ვხედავთ, ქცევის წესებად გაგებულ ინსტიტუტებსა და ორგანიზაციებს შორის კავშირი მარტივადაა წარმოდგენილი. განმარტებას ითხოვს აგრეთვე ის, რომ, როგორც ჩანს, ორგანიზაციები და ორგანიზაციული სტრუქტურები ინსტიტუციონალურ თეორიებში სხვადასხვა გაგებით იხმარება, რაკი ადრე, როგორც ითქვა, ინსტიტუტებში ორგანიზაციული სტრუქტურები მოიაზრებოდა.

ალობაში მართლაც წარმოგვიდგებიან პირველ რიგში როგორც ადამიანთა მიერ შექმნილი ფორმალური თუ არაფორმალური ორგანიზაციული სტრუქტურები, იქნება ეს სამეზობლო და სანათესაო, კლანურ-მაფიოზური სტრუქტურები, ფირმები, სახელმწიფო თუ თვით ბაზარი, რომელიც ასევე ადამიანებმა შექმნეს. ოლონდ მათ ეს შეგნებულად როდი გააკეთეს. ისინი ერთმანეთს უთანხმდებოდნენ მხოლოდ გასაცვლელი საგნის თაობაზე, ხოლო საბაზრო ქცევის დაუნერვლი წესები, რომელთაც მერედამერე თითოთოროლა დაწერილიც მიემატა, გაცვლითი ურთიერთობების განვითარებამ, მათი ორგანიზების საჭიროებამ გააჩინა. ბაზარი კი, როგორც ინსტიტუტი, ამ წესების გაჩენის პროდუქტია.

ხომ არ გამოდის აქედან, რომ რაკი ამ მეცნიერების შესწავლის საგანი ქცევის წესებია და რომ ამავე დროს ორგანიზაციებიც ინსტიტუტებია და პირველ რიგში სწორედ ისინია ინსტიტუტები, ინსტიტუციონალიზმის სახელწოდება შორდება მის შინაარსს? გარკვეულწილად სწორედ ასეა, მაგრამ მეცნიერებაში ასე ხშირად და უფრო ხისტადაც ხდება, ვიდრე ინსტიტუციონალიზმის შემთხვევაში: გეომეტრიის „მეტრებს“ არ შეუცვლიათ ამ მეცნიერების სახელწოდება, რომელიც მინის („გეოს“) ზომვას ნიშნავს – და სწორედ მინის სხვადასხვაგვარი (სხვადასხვა კუთხით და ა.შ.) ზომვის საჭიროებამ წარმოშვა თვით ეს მეცნიერება. ასევე „ქიმიის“ სახელწოდება ნიადაგთან არის დაკავშირებული და ძველ ეგვიპტეში ნიადაგის სტრუქტურის შესწავლიდან იღებს სათავეს, მაგრამ დღევანდელი ქიმიის საგანი და მასშტაბები არავის აფიქრებინებს ამ ტერმინის შეცვლას, ხოლო ინსტიტუციონალიზმის სახელწოდება არსობრივად არ დაშორებია შინაარსს: ორგანიზაციული სტრუქტურების შექმნის საფუძველიცა და მიზანიც უწინარესად სწორედ ქცევის („თამაშის“) გარკვეული წესების ჩამოყალიბება და დაცვაა: ოჯახს, შინ თუ გარეთ, თავისი, ღრმად ინდივიდუალური და მრავალფეროვანი „თამაშის წესები“ აქვს (რომელთა დაცვისთვის ზოგი ოჯახის უფროსი სიცოცხლეს გასწირავდა), ფირმას – თავისი, რომელიც ბაზრის სტრუქტურითაც არის, არაფორმალურად, დეტერმინირებული და სახელმწიფო სამართლებრივ-ეკონომიკური რეგულირებითაც, თუმცა ინდივიდუალურობა არც მას აკლია. შედარებით დაბალი ინდივიდუალურობით ხასიათდება საბაზრო ქცევის წესები, თუ მხედველობაში არ მივიღებთ მის სხვადასხვაგვარ სახელმწიფოებრივ რეგლამენტაციას სხვადასხვა ქვეყანაში. მოკლედ რომ ვთქვათ, ინსტიტუტების როგორც თამაშის წესების განსაზღვრამ მხოლოდ ცოტათი გააბუნდოვნა ტერმინის შინაარსი, მაგრამ დააზუსტა (დააკონკრეტა) ინსტიტუციონალიზმის შესწავლის საგანი.

ცალკე კვლევას იმსახურებს ქცევის წესების ჩამოყალიბების პროცესში საზოგადოების ღირებულებათა ანუ ადამიანებისა და მათი ჯგუფების ღირებულებითი ორიენტირების როლი, ზოგადად კი შეიძლება ითქვას, რომ ქცევის წესები სწორედ ღი-

რეზულტატთა ერთობლივად დაცვისა ან ერთეულთა მიერ სხვებისთვის მათი თავსმოხვევის მიზნით ყალბდება. ინსტიტუციონალიზმი მაინცდამაინც ღრმად არ „ჩადის“ ამ საკითხში (რასაც მერედამერე სტატიაში ვნახავთ). მით უფრო ნაკლებად ეხება იგი იმ ზოგადსოციოლოგიურ საწყისებს (ადამიანთა და საზოგადოებათა სწრაფვებსა და მისთანათ), რომლებიც ზემოქმედებენ საზოგადოებრივ ღირებულებებზეც და მათგან შობილ ქცევის ნესებზეც და განსაზღვრავენ ამ ნესთა სიმყარესა თუ უმყარობასაც (მათ დარღვევებსა და ცვალებადობასაც).

ყოველივე ზემოქმედული გვიჩვენებს მეცნიერებათა გაჩენისა და განვითარების ერთ საერთო კანონზომიერებას: მეცნიერების დარგები თავდაპირველად ზედაპირულად ხედავენ თავიანთ საგანს, შემდეგ კი თანდათან უღრმავდებიან მას და ამას აღწევენ ან დამოუკიდებლად, ან სხვა, მათზე უფრო ღრმა მეცნიერებათა ბაზაზე, რომელთა პროდუქტებს თავიანთ მეთოდოლოგიურ საფუძვლად ან/და ფაქტობრივ მასალად იყენებენ. სხვა მეცნიერებებზე დაყრდნობის მაგალითებს გვაძლევენ გეოგრაფია (დაყრდნობა გეოლოგიაზე, ეკონომიკურ მეცნიერებებზე, კულტუროლოგიასა და სხვებზე), ეთნოგრაფია (დაყრდნობა ეთნოლოგიასა და სხვებზე) და ა.შ. პარალელების გავლება იმისთვის დაგვიჩვენებს, რომ ინსტიტუციონალისტური თეორია ნათლად არ გვიჩვენებს, ქცევის ნესებია უფრო სიღრმისეული ცნება თუ ორგანიზაციული სტრუქტურები ანუ ამ თეორიის განვითარების წინა ეტაპებზე უბრალო შეცდომა იყო ორგანიზაციების მიჩნევა ინსტიტუტებად თუ თეორიული კვლევის კანონზომიერი საფეხური. ვიმედოვნებ, ახლა მკითხველს უფრო გაუადვილდება ამ საკითხში გარკვევა: ინსტიტუტების, როგორც ფორმალური თუ არაფორმალური ორგანიზაციული სტრუქტურების განსაზღვრა რაციონალურია, მაგრამ მხოლოდ პირველ მიახლოებას წარმოადგენდა ამ ცნების გაგებასთან, რადგან მხარს უქცევდა ადამიანთა მიერ ამ სტრუქტურების შექმნის მიზეზს. ხოლო მიზეზი არის მთლიანად საზოგადოებასა ან მის რომელიმე ჯგუფში მიღებული ფასეულობების (ღირებულებების), როგორც ქცევის სახელმძღვანელო პრინციპების, დამკვიდრება-გამყარება ან/და სხვა ჯგუფებისათვის მათი თავსმოხვევა. ამიტომ ჩანან ქცევის ნესები ორგანიზაციულ სტრუქტურათა პროდუქტებად, მაშინ როდესაც, პირიქით, არსებითად ორგანიზაციული სტრუქტურები წარმოადგენენ პროდუქტებს ქცევის („თამაშის“) ნესებისა ამ ტერმინის ფართო და სიღრმისეული გაგებით. სიღრმისეულით იმ აზრით, რომ ისინი ასახავენ თავიანთ მსაზღვრელ ღირებულებებს. ეს გაგება მოიცავს უწინარესად იმას, როგორ განსაზღვრავენ საზოგადოებაში დომინირებულ დამოკიდებულებებს საკუთრების უფლებებისადმი თვით რეალური ეკონომიკური ურთიერთობები, რომლებიც სწორედ საკუთრების ურთიერთობათა გამონახულებას წარმოადგენენ.

მკითხველი ალბათ ადვილად დაინახავს, რომ ბოლო წინადადებაში ტავტოლოგიასთან არა გვაქვს

საქმე: ერთ შემთხვევაში საკუთრების უფლებები-სადმი დამოკიდებულებაზეა საუბარი, მეორეში – რეალურ საკუთრებით ურთიერთობებზე, რომელთა ნებელობით ფორმას წარმოადგენენ უფლებები – როგორც ფორმალური, ისე არაფორმალური, როგორც შეთანხმების შედეგად მიღებული ადამიანთა ერთობის მიერ, ისე თვითდინებით ჩამოყალიბებული. ეს ფორმა ასახავს საზოგადოების სოციალურ-ეკონომიკურ ინტერესებს და შეიცავს სუბიექტივიზმის ელემენტებს – შეიძლება შეესაბამებოდეს საკუთრების რეალურ ურთიერთობებს, გზას უხსნიდეს მათ თავისუფალ მოქმედება-განვითარებას, მაგრამ შეიძლება არ შეესაბამებოდეს – ბოჭავდეს – მათ.

მოკლედ, აქ რთულ იერარქიულ სისტემასთან გვაქვს საქმე, რომელშიც გადამცემი მექანიზმის როლს ასრულებს თითოეული ადამიანისა და სოციალური ჯგუფის სუბიექტური დამოკიდებულება საკუთრების ფენომენისადმი. ურთიერთობა-დამოკიდებულება-სტრუქტურათა ამ სისტემას კიდევ უფრო ართულებს ორგანიზაციებისა და ქცევის ნესების არაერთგვაროვანი მიმართებები. ჩვენ აღვნიშნეთ მათი მხოლოდ პირველადი მიზეზ-შედეგობრივი კავშირი. მაგრამ როგორც კი ესა თუ ის ფორმალური თუ არაფორმალური სტრუქტურა ამოქმედდება, იგი – შედეგი (პროდუქტი) – ქცევის ნესების არა მარტო დამცველი, არამედ, აგრეთვე ერთად მათი შემოქმედიც ხდება ანუ მიზეზი და შედეგი ერთიმეორეს ადგილს გაუცვლიან. ამიტომ ჩანან ორგანიზაციები ინსტიტუტებად და, რაც უფრო მყარია ადამიანთა ერთობების ორგანიზაციული ფორმები, მით უფრო ძნელია იმის აღქმა, რომ ისინი საზოგადოების ღირებულებითი ორიენტირებისა და ამ ორიენტირთა მიერ განსაზღვრული ქცევის ნესების განხორციელების საშუალებებს წარმოადგენენ. ადამიანები იმისთვის ერთიანდებიან (როცა თავის ნებით ერთიანდებიან) ორგანიზაციულ სტრუქტურებად, რომ მოიმსახურონ ისინი – მათი საშუალებით მოახდინონ საკუთარი ინტერესის რეალიზაცია. ასეა იმ შემთხვევაშიც, როცა სტრუქტურა არ ჩანს – თითქოს არ არსებობდეს. მაგრამ როცა უბნის მცხოვრებნი ერთიმეორეს ესაუბრებიან თავიანთ დამოკიდებულებაზე ამა თუ იმ საზოგადოებრივ ღირებულების მიმართ ან კიცხავენ მავანს ამა თუ იმ საქციელის გამო, ამით ისინი აფიქსირებენ ადგილობრივი (და არა მარტო ადგილობრივი) საზოგადოების წევრობას და ცდილობენ დაამკვიდრონ მასში ქცევის ნესები, რომლებიც მათთვისაა სასარგებლო. მსგავს არაფორმალურ სტრუქტურებში ეს ნესები „მოარული ხმების“ სხვადასხვაგვარი ნაკადების „ძალთა“ თანაფარდობით მკვიდრდება და იცვლება.

რაც შეეხება ისეთ ფორმალურებულ სტრუქტურებს, როგორებიცაა სახელმწიფო ან მუნიციპალური მმართველობა, სააქციო საზოგადოება და სხვა, აქ ქცევის უმნიშვნელოვანესი ნესები სამართლებრივ ფორმებს იღებენ (სახელმწიფო და ადგილობრივი კანონმდებლობა, ორგანიზაციის ნესდება და ა.შ.). ისინი აღიქმება როგორც პარლამენტის,



საკრებულოს, აქციონერთა კრებისა თუ მისთანათა პროდუქტები, მაგრამ ამ პროდუქტთა პირველწყაროდ კვლავ რჩება სტრუქტურის ნევრთა – აქციონერთა, ადგილობრივი საზოგადოებისა თუ ერის უმრავლესობისა ან მათში დომინირებულ ნევრთა ღირებულებითი ორიენტირები, რომლებიც თავიან ადეკვატურ ქცევის ნესებს ითხოვენ, ხშირად კი ეს ნესები მათ დაკანონებამდეც მოქმედებენ და გზას იკაფავენ არაადეკვატურ სამართლებრივ გარემოში.<sup>1</sup>

დიდი მნიშვნელობა აქვს იმის თუნდ მოკლედ აღნიშვნას, რა მიზეზებს შეუძლიათ გამოიწვიონ ორგანიზაციულ სტრუქტურებში ქცევის ნესების ცვლილება. ვინაიდან მათი უშუალო მსაზღვრელია ღირებულებები, მათი ცვლილების მიზეზები შეიძლება იყოს: ან სტრუქტურის ნევრთა დამოკიდებულების შეცვლა ტრადიციული (აღიარებული) ღირებულებებისადმი, ან წინააღმდეგობის გამწვავება ნევრთა იმ ჯგუფებს შორის, რომლებსაც იმთავითვე ჰქონდათ განსხვავებული დამოკიდებულება მიღებული ქცევის ნესებისადმი და მათთანანი, თუ ასეთ შემთხვევებში კომპრომისული გადაწყვეტა ვერ გამოიძებნა, სტრუქტურული ერთეული იშლება, რისი თვალსაჩინო მაგალითია ოჯახთა მოხშირებული დაშლა.

იერარქია „ზოგადადამიანური და ზოგადსაზოგადოებრივი (ზოგადსოციალოგიური) საწყისები (სწრაფვები) → ღირებულებები (ფასეულობები) → ქცევის ინდივიდუალური ნესები (რომელთაც ბრბოს ქცევის ნესებიც უნდა მიეკუთვნოს) → ორგანიზაციული სტრუქტურები → ქცევის ინდივიდუალური და საზოგადოებრივი ნესები“ გაუხეშებული მარტივი სახით წარმოგვიდგენს მიზეზობრივ კავშირებს, რომელთა საბოლოო პროდუქტსაც საზოგადოებრივი მოვლენები წარმოადგენენ. მიუხედავად ამ იერარქიის არაუნივერსალურობისა, ვფიქრობ, იგი უფრო სრულად მოიცავს ინსტიტუტების მოქმედების არეალს და გულისხმობს ინსტიტუციონალიზმის განვითარების მეტ შესაძლო მიმართულებას, ვიდრე ამას ამ საკითხზე გამოქვეყნებულ ნაშრომებში მოცემული რთული სქემები და მათზე დართული მსჯელობა-განმარტებები მიგვითითებენ, მათ შორის – ზემოთ დასახელებული სახელმძღვანელოს ნახ. 1.1.3 და მასზე დართული მსჯელობები. მათი ავტორი (რ. ნურეევი) წარმოგვიდგენს ინსტიტუციონალური კონცეფციების კლასიფიკაციას და ყველა კონცეფციის „ძირში“, რომლიდანაც ისინი გამომდინარეობენ წყაროში, სქემაზე (ისრებიტაა ეს მონიშნული) ეკონომიკურ ანალიზს ათავსებს. რაც შეეხება სახელმძღვანელოს 1.6. თავს, რომელიც ჩვენი ყურადღების ცენტრში მალე მოექცევა, მას ავტორი იწყებს ასეთი განმარტებით: „ინსტიტუციონალიზმი არის მეცნიერული თეორია, რომელიც საკუთრივ ეკონომიკური მეცნიერებისა და მისი „მეზობელი“ საზოგადოებრივი მეცნიერებების მიჯნებზე ვითარდება... იგი წარმოადგენს ან ამ მეცნიერებების მეთოდების გამოყენებას ეკონომიკის ანალიზისათვის („ძველი“ ინსტიტუციონალიზმი), ან პირიქით, ეკონომიკური მეთოდებ-

ის გამოყენებას ამ „მეზობელი“ მეცნიერებების პრობლემების ანალიზისათვის (Институциональная экономика. 2009, გვ. 242).

ესეც „ნაჭედი“ ფორმულირება (თვით რ. ნურეევის დ. ნორტზე თქმული სიტყვა მოვიშველიე), თან – ჩინებულად ნაჭედი, რამდენადაც მასში ფოკუსშია მოქცეული დღევანდელი ინსტიტუციონალიზმის კვლევის არეალი თავისი მეთოდებითურთ. ოღონდ, ზემოაღნიშნული სქემაც და ეს ფორმულაც მოიცავენ მხოლოდ იმ ინსტიტუტებს (მათზე კონცეფციებს და მათი კვლევის მეთოდებს), რომლებიც დღეს არის ინსტიტუციონალური თეორიის საგანი. ხოლო არ მოიცავენ იმთა, რომელთა კვლევა ეკონომიკურ ანალიზს არ ემყარება.

გასაკვირი ამამი არაფერია. ინსტიტუციონალური თეორიის მცოდნეს (არაკრიტიკოსს) შეიძლება საკითხის აქ წარმოდგენილი დასმა უფრო გაუკვირდეს, რადგან ეს თეორია იშვა ეკონომიკურ მეცნიერებათა ფარგლებში (მათსა და ისტორიულ მეცნიერებათა მიჯნაზე) და დღესაც ამ ფარგლებში მოიზრებს თავის თავს. მაგრამ თუ მან არაეკონომიკურ ინსტიტუტებს თვალი მოუხუჭა, საკუთარი საგნის გაგება გაუძნელდება და შესაძლოა ნებსით თუ უნებლიედ „ეკონომიკური იმპერიალიზმის“ კონცეფციის ტყვეობაში აღმოჩნდეს.

განა როგორც დანერღ, ისე დაუნერღ ქცევის ნესებს არ მიეკუთვნება ადამიანის სიცოცხლის, ღირსებისა და პატივის სამართლებრივი თუ მორალური დაცვა? ან განა მშობლის, ქალის, მოხუცებულის პატივისცემა კაცობრიული კულტურის მონაპოვარი არ არის, ქართული ტრადიციებით განდიდებული? ან, განა ადამიანის ღვთივმომადლებული ალტრუისტული სწრაფვები (რომელთაც თანამედროვე ეკონომიკის სულისჩამდგმელი ადფრედ მარშალი ხაზგასმით გამოყოფდა ბაზრული სწრაფვებისგან) ქცევის ნესებად არ ჩამოყალიბდა? ან, რა ხელი აქვს ეკონომიკურ ანალიზს „ქალწულობის“ ინსტიტუტთან?

სხვა საქმეა, რომ საზოგადოებრივი ცხოვრების ჭრილები და წახნაგები ერთიმეორეზე არიან გადაჯაჭვული და რომ, ამიტომ, მშობლისა თუ ქალის პატივისცემა ხშირად ანგარებას უწყვილდება; რომ ქველმოქმედება ხშირად მარკეტინგულ ხრიკად არის მომარჯვებული და სარგებლის მიღებასთანაა შენონილი „ქველმოქმედის“ მიერ და რომ ზოგჯერ უბინოსთვის დიდ თანხას იხდიან. ყველა მსგავს შემთხვევაში ეკონომიკური ასპექტი მეორადია ქცევის ძირითად ნესთან მიმართებაში, რომელსაც თავისთავად ეკონომიკური ანალიზი არ ესაჭიროება. არ ესაჭიროება იმიტომ, რომ ზოგადადამიანური და ზოგადსაზოგადოებრივი (ზოგადსოციალური) საწყისები და არაეკონომიკური ღირებულებები მსგავს კავშირებში ეკონომიკური ურთიერთობების გვერდის ავლით, უშუალოდ განსაზღვრავენ ქცევის ნესებს.

„ეკონომიკური იმპერიალიზმის“ კონცეფციას ბევრი მიმდევარი გაუჩნდა მას შემდეგ, რაც მისმა „გენერალურმა გერატორმა“ გარი ბეკერმა (1930-

2014), რომლის მეცნიერული მემკვიდრეობა უთუოდ არის დასაფასებელი (განსაკუთრებით ადამიანისეული კაპიტალის კვლევის სფეროში), 1992 წელს ნობელის პრემია დაიმსახურა. ამიტომ მნიშვნელოვანია ამ კონცეფციისა და საზოგადოებრივ ცხოვრებაში მისი ადეკვატური მოვლენების, მათ შორის, საქართველოს უახლეს წარსულში განვითარებული მოვლენების კრიტიკა, რომელიც ამავე ჟურნალის წინა ნომერშია მოცემული დ. იაკობიძის სტატიაში „ინსტიტუციონალიზმი – ახალი გამოწვევები“. ამიტომ მოკლედ გადმოვცემ სტატიის შესაბამის ნაწილს.

ავტორი გვამცნობს, რომ ბეკერის აზრით, ეკონომიკური მეცნიერება საგნით არ განსხვავდება სხვა სოციალური მეცნიერებებისაგან და რომ ყველა სფეროში, სადაც ადამიანი მოქმედებს, მისი აქტივობის შეფასების საფუძველს ქმნის ეკონომიკური მეთოდები. კონცეფციის მიმდევრები თვლიან, რომ ამ მეთოდებით შეიძლება გადაწყდეს საზოგადოებრივ ურთიერთობების ნებისმიერი პრობლემა. არადა, სწორედ ამ მეთოდით მუშაობდა საქართველოში 2004-2012 წლებში სასამართლო ხელისუფლება, მას არ გამოუტანია 1%-ზე მეტი გამამართლებელი განაჩენი, პატიმრობა კი „წარმატებით“ იცვლებოდა ფულადი კომპენსაციით. სწორედ ბეკერის მოსაზრება იყო, რომ დამნაშავეს საჭიროა ჰქონდეს არჩევანი – ვისაც სურს ციხეში მოიხადოს სასჯელი, ვისაც არა – გადაიხადოს კომპენსაცია. ეს მოსაზრება იქცა საქართველოში სამუშაო თეზისად – იუსტიციის სამინისტრომ მთელი სისტემა შექმნა „დანაშაულებათა ბაზრის“ სარეგულაციოდ, რომლის მუშაობის შედეგად 24 ათასი პატიმრისა და 250000 მუდმივ ეთვალყურეობას დაქვემდებარებული პირის – პრობაციონერის – არსებობაში გამოიხატა. შედარებისათვის: 1988 წელს საქართველოს ციხეებში მხოლოდ 16,5 ათასი ადამიანი იხდიდა სასჯელს, ხოლო 1937 წლის ცნობილი რეპრესიების დროს პეტიმართა რაოდენობა 11 (!!!) ათას კაცს არ აღემატებოდა. სტატიის ავტორის აზრით, „ეკონომიკური იმპერიალიზმის“ მახინჯ გამოვლინებებთანაა დაკავშირებული ამ მეთოდით პრობლემათა გადაწყვეტა პოლიტიკური პროცესების ჩარჩოებში, ოჯახში და ა.შ. მათ შორის ავტორი ეხება ბეკერისეულ „ქორწინების ბაზარსაც“ (იხ.: იაკობიძე, 2014, გვ. 123), რომელშიც სრულებით არ ჩანს ოჯახის შექმნის არაეკონომიკური ზოგადსოციოლოგიური საწყისები. და თუ თვით ციტატის ავტორიც, ისევე როგორც მრავალი სხვა მეცნიერი ინსტიტუციონალიზმს მხოლოდ ეკონომიკური მეცნიერების ფარგლებში განიხილავს, ეს იმის მსგავსი „ისტორიული“ ინერციის პროდუქტია, რომელ ინერციაზეც ინსტიტუტებისა და აგრეთვე ტექნოლოგიების მიმართულებით მეცნიერების თვით ამ მიმდინარეობაში მრავალი ნაშრომი შექმნილი და რომელთაც, როგორც ითქვამს, გამოწველივით იხილავს რ. ნურეევი (იხ.: Нуреев. 2009, გვ. 256-272 და სხვ.), თუ იგი თვითაა მოქცეული იმავე ინერციის ტყვეობაში. „გაყუჩილს გატეხილი ჯობიაო“ და „ეკონომიკური იმპერიალიზმის“ გარკვეული გავლენა

იგრძნობოდა ამ სტრიქონების ავტორის წიგნიც – „რა არის ეკონომიკური პოლიტიკა“ (გველესიანი, 2008), ცხადია, განსაკუთრებით – ეკონომიკის რაობაზე საუბრისას.

შორსა ვარ აზრისგან რომ თქმული საკმარისია ინსტიტუციონალიზმის კვლევის ახალი მიმართულებების გასახსენლად – იმ მიმართულებებისა, რომლებიც ქცევის იმ ნესებს შეისწავლიან, ეკონომიკურ საფუძველზე რომ არ არიან აღმოცენებული ანუ რომელთაც არაეკონომიკური ზოგადსოციოლოგიური საწყისები და წმინდა კულტურული ღირებულებები შობს. ამ მიმართულებათა „დაზვერვა“-მოძიება არც უნდა იყოს ეკონომისტთა მიზანი.

მაშ, რა მნიშვნელობა აქვს ქცევის ნესთა ამ ჯგუფის დაზვერვას? ეს მნიშვნელობა უწინარესად მეთოდოლოგიურია. ზოგადსოციოლოგიური საწყისები და ღირებულებებითი ორიენტირები, რომლებიც ნესთა ამ ჯგუფს წარმოშობენ, სხვა კომბინაციით შედიან ეკონომიკურ ინსტიტუტებშიც და აღნიშნული მეთოდოლოგიური ხარვეზი იმის მანიშნებელია, რომ ინსტიტუციონალიზმს არა მარტო ქცევის ნესთა საფუძველიანი რანჟირება არ მოუხდენია, არამედ – არც მათი საწყისებისა. ამიტომ არაეკონომიკური ქცევის ამ ნესთა არსებობა სხვაგვარად წარმოგვიდგენს ინსტიტუციონალიზმის არსსაც, მისიასაც და მეცნიერებათა სისტემაში მის ადგილსაც. იგი (ქცევის ამ ნესთა არსებობა) მიგვანიშნებს იმაზე, რომ ქცევის ნესები ყოველგვარი საზოგადოებრივი ურთიერთობის იმ ზედაშრეს წარმოქმნიან, რომელსაც ინსტიტუციონალიზმი უნდა სწავლობდეს მის მთლიანობაში და არა მხოლოდ ცალკეულ საზოგადოებრივ მეცნიერებებთან მიმართებებში – მიმართებებში ცალცალკე ამ მეცნიერებათათვის ნიშანდობილ კანონებთან, რომელთა მოქმედების ფორმასა და მექანიზმსაც ქცევის ნესები ქმნიან. მაშასადამე, ინსტიტუციონალიზმი მონოდებულია ერთ მთლიანობად შეკრას საზოგადოებრივ ურთიერთობათა სურათი, რომლის ფრაგმენტებსაც გვანვდიან ცალკეული საზოგადოებრივი მეცნიერებები – შეავსოს ცოდნის ვაკუუმი, რომელიც ამ მეცნიერებათა შორის არსებობს.

თავის ამ მისიას ინსტიტუციონალიზმი საკმარის სისრულით ვერ განახორციელებს, სანამ მას თავისი მეთოდოლოგიური სიძნელეები არ დაუძლევია და იგი თვითონ რჩება ფრაგმენტულ მეცნიერებად: ჯერ-ჯერობით იგი ვერ ნახულობს ლოგიკურ ძაფს, რომელზეც „აისხმება“ ყველა ინსტიტუტი. იგი არანაირი კრიტერიუმით არ ახდენს ინსტიტუტთა რანჟირებას, თუ არ ჩავთვლით ისევედასევე ერთ ეკონომიკურ კრიტერიუმს, რომლითაც ინსტიტუტები განიხილება მიკრო- და მაკროეკონომიკურ დონეებზე (იხ.: მალაშხია. 2014, გვ. 145-150. ისინიც ავტორის მიერ განხილულია მხოლოდ ფირმისა და სახელმწიფოს დონეების მიხედვით). აქედან ჩანს, რომ ინსტიტუციონალიზმი თავის თავს აღიქვამს მხოლოდ ეკონომიკური მეცნიერების „გრძელ ხელად“, რომელიც ამ მეცნიერებას ცხოვრებისეული მოვლენებისაგან აქვს განვდილი. ინსტიტუციონალიზმი „დასდევს“ ქცე-

ვის ცალკეულ წესებს, რომლებიც ერთიმეორისგან დიდად განსხვავდებიან ზოგადობის ხარისხით ანუ მოკლებულნი არიან თავსებადობის ნიშანს და ამიტომ უძლეურნი არიან შეკრან სისტემა. მაგრამ იგი დაბეჯითებით ეძებს ამ „ძაფსა“ და ინსტიტუტთა თავსებადობას ცალკეული საზოგადოებრივი მეცნიერებების მიჯნებზე. ყველაზე დიდი წარმატება ამ ძიებამ მას „ახალი ეკონომიკური ისტორიის“ შექმნის გზაზე მოუტანა. ამის დასტურია თუნდაც ის, რომ 1993 წელს ამ სფეროში გამოქვეყნებული ნაშრომებისათვის ნობელის პრემია მიენიჭა მის ორ ყველაზე პროდუქტიულ წარმომადგენლებს – დ. ნორტსა და რ. ფოგელს.

ამავე მიმართულების ფარგლებში ახალ წინგადადგმულ ნაბიჯად უნდა ჩაითვალოს რ. ნურეევის კონცეფცია, რომელიც ჩამოყალიბებულია ზემოხსენებული სახელმძღვანელოს 1.6. თავში (სიზუსტისათვის: როგორც ზემოთაც აღინიშნა, აღნიშნული თავის დაწერაში მონაწილეობა მიიღო ი. ლატოვმაც, რაც მითითებულია სახელმძღვანელოს გვ. 2-ზე, ხოლო ავტორობა იმავე გვერდზე მიკუთვნებულია რ. ნურეევისათვის). მის სტრიქონებში, გარკვეულნილად კი – სტრიქონთა შორისაც შეგვიძლია ამოვიკითხოთ „ახალი ეკონომიკური ისტორიის“ ნაკლავებები და ავტორის სწრაფვა მათი დაძლევისაკენ, რასაც ქვემოთ დავინახავთ.

„ახალი ეკონომიკური ისტორიის“ გაჩენას წინაპირობები გერმანულმა ისტორიულმა სკოლამ შეუქმნა XIX საუკუნესა და XX საუკუნის პირველ ათწლეულებში. თავის მხრივ ეს სკოლა გაჩნდა როგორც პროტესტი კლასიკური პოლიტიკონომიის აბსტრაქტულობისა და ფორმალიზმის მიმართ. უმთავრესად ამავე პრეტენზიებს უყენებენ დღევანდელ ეკონომიკურ თეორიას – ეკონომიკსს – თანამედროვე ინსტიტუციონალისტები და, ბოლო ათწლეულებში, არა მარტო ისინი. პაატა ლეიაშვილი თავის მონოგრაფიაში „ეკონომიკის ემპირიზმისა და დოგმატიზმის მარნუხებში (ეკონომიკური მეცნიერების უძრაობის მიზეზები)“ წყაროებზე მითითებით გვამცნობს, რომ, მართალია, ნეოკლასიკოსები შემეცნების ერთადერთ წყაროდ ფაქტებს, დაკვირვებას ასახელებენ, მაგრამ არსებობს ვეება დაცილება ამ ორთოდოქსთა „სიტყვასა და საქმეს“ შორის, რაც ფაქტებისგან მათი მსჯელობების მოწყვეტაში იჩენს თავს. ეკონომიკის იმ ზომით მოსწყდა რეალობას, რომ ამან მეცნიერების ისტორიაში უპრეცედენტო სტუდენტური მოძრაობა გამოიწვია ნეოკლასიკური თეორიის დომინირების წინააღმდეგ სასწავლო პროგრამებში (Леиашвили. 2013, გვ. 7. ავტორი იქვე იმონებს შემდეგ წყაროებს: Блауг. 1994; 2004; <http://www.paecon.net/PAERreview/wholeissues/issue2.htm>).

მაგრამ იხსნის კი ეკონომიკსს ამ ცალმხრივობისაგან ფაქტების დახვავება? ამას ხომ ამ დისციპლინის სახემძღვანელოთა ავტორებიც თავგამოდებით ცდილობენ?! პრობლემის სიძნელე სხვა რამეშია: ეკონომიკსის მოდელები მშრალია იმიტომ, რომ რადგან მათ უკან მდგომი ეკონომიკური კანონებია

აბსტრაქტულობის მაღალი დონისა (არადა ეკონომიკური სხეული სწორედ მათ ემყარება); ხოლო ამ, ცხოვრების მრავალფეროვან ნაკადთაგან „შორს მყოფ“ კანონებსა და თვით ცხოვრებას შორის ინსტიტუტები დგანან, რომლებიც მეცნიერულ შემეცნებასა და შემეცნებულთა ერთ ძაფზე ასხმას ელიან.

სულ უფრო ფერმკრთალდება ეკონომიკური თეორიის ისტორიზმიც, რომელიც სინამდვილესთან ამ მეცნიერების დაახლოების ერთი ფორმაა. ამის მრავალი მიზეზიდან უნდა გამოიყოს თვით ეკონომიკსის საგნის – საბაზრო სისტემის – სირთულე, რომელიც სულ უფრო იზრდება თანამედროვე შერეულ ეკონომიკაში საბაზროს პარალელურად ახალი არასაბაზრო სანყისების გაჩენა-მომრავლების კვალობაზე. მოკლედ, ეკონომიკის „თავის საქმეს“ ვერ აუდის და იმ შუალედური ფორმებისთვის (უწინარესად ინსტიტუტებისთვის ველარ იცლის, რომლებიც მას რეალობასთან აკავშირებენ. მეორე მხრივ, ისტორიული მეცნიერებები არსებითად ისევ ფაქტების აღწერითა და ტიპურ სიტუაციათა შედარებებით იფარგლებიან, განვითარების კანონზომიერებათა შესახებ კი სრულიად არასაკმარის ინფორმაციას იძლევიან, რაკი ამ ინფორმაციის შემუშავებისათვის საჭირო მასალას ვერ იღებენ.

ყველაზე მეტად სწორად ამ ორ მეცნიერებას შორის იგრძნობა ბოლო საუკუნეებში ვაკუუმის არსებობა, მის შევსებას კი ცდილობს „ახალი ეკონომიკური ისტორია“. ამან კონცენტრირებული გამოხატულება პოვა ზემოხსენებული სახელმძღვანელოს 1.2 თავის 1.1. პარაგრაფის სათაურში „საბაზრო გაცვლის მეცნიერებიდან ადამიანთა ურთიერთობების საერთო მეცნიერებისაკენ“, რომლის ავტორია ლორან ტევენო (თავი დაწერილია კიდევ ოთხი ფრანგი ავტორის მონაწილეობით. იხ.: Тевено. 2009, გვ. 79). აქ როგორ არ გავიხსენოთ დიდი ილია, რომელიც იმ ეპოქაში მოღვაწეობდა, როცა ჯერ კიდევ ინსტიტუციონალიზმის წინაპარი გერმანული ისტორიული სკოლა იდგამდა ფეხს – როგორ არ გავიხსენოთ მისი ნუხილი, რომ ჩვენი ისტორია მეფეების ისტორიაა და ხალხი მასში არ ჩანს. ან, როგორ არ გავიხსენოთ დიდი ივანე ჯავახიშვილი, რომელიც დაულალავად ეჭიდებოდა ეკონომიკური მასალით საქართველოს ისტორიის გამდიდრების საქმეს.

მაგრამ, ამ კუთხით მათი ღვაწლის შესწავლასა და წარმოჩენასაც ცალკე ესაჭიროება საგანგებო ძალისხმევა, ჩვენ კი რ. ნურეევს დავუბრუნდეთ. იგი სკრუპულოზულად და კრიტიკულად აანალიზებს ინსტიტუციონალისტურ ძიებებს ეკონომიკური ისტორიის სხვადასხვა მიმართულებაში და ავლენს ამ ძიებათა მნიშვნელოვან შედეგებსაც და არაერთ ნაკლოვანებასაც. ამ უკანასკნელთ მიეკუთვნება ის, რომ ჯერ მხოლოდ გამონაკლის შემთხვევებში იგრძნობა კვლევის ნაკადების შეერთების ტენდენცია ანუ ინსტიტუციონალიზმმა ჯერჯერობით ვერ დაძლია ფრაგმენტულობა. მოვიტანოთ ამონარიდი:

„ეკონომიკურ-ისტორიული მეცნიერების თანამედროვე ეტაპის თავისებურებაა ემპირიული გამოკვ-



ლევების სიჭარბე „დიდ თეორიასთან“ შედარებით, რაც ახალი ეკონომიკური ისტორიის გაბატონებული გავლენით უნდა აიხსნას.

შედეგად იქმნება სიტუაცია, როცა კერძო პრობლემების საინტერესო და მნიშვნელოვანი გამოკვლევების მასა მოზაიკის ნასმხვრევებად რჩება და ვერ ჯდება ისტორიული ევოლუციის მთლიან სურათში. ნ. კრაფტი პირდაპირ აღიარებს, რომ „ნარუმატებელია ცდები მეტად თუ ნაკლებად სრულად გამოიყენონ ეკონომიკური მეცნიერების პოტენციალი ისტორიულ კვლევებში და პირიქით“ (მითითებულია: Крафт. 2002, ტ. 2. გვ. 995). ახალი მეტათეორიის შექმნასთან ყველაზე ახლოს დ. ნორტი მივიდა, მაგრამ ვერც მან დაამთავრა, ჯერჯერობით, სინთეზი. ეს დაუმთავრებლობა შეიმჩნევა იმით, რომ მან კონცენტრაცია მოახდინა ახალი დროის ისტორიაზე და არ გააჩნია ისტორიული განვითარების ფაზების კონცეფცია“ (Hypeev. 2009, გვ. 272). თუმცა, რ. ნურეევი იქვეც და სხვაგანაც გვანვდის დანვრილებით ცნობებს დიდი ისტორიულ-ეკონომიკური ისტორიის შექმნის მიმართულებით გადადგმული მნიშვნელოვანი ნაბიჯების შესახებ როგორც დ. ნორტის, ისე სხვა მკვლევართა მიერ.

ავტორი გვამცნობს იმასაც, რომ „არსებობს შეხედულება ... რომლის თანახმადაც საერთოდ წავიდა ყოვლისმომცველი („დიდი“) თეორიების დრო. მათ ადგილს კონტექსტური და ფრაგმენტული ცოდნა იკავებს. ჩვენი აზრით – აგრძელებს იგი, – უფრო სწორი იქნებოდა „დიდი თეორიების“ დასასრულზე კი არ გვესაუბრა, არამედ დროებით პაუზაზე „დიდი თეორიების“ „ნარმავალსა“ და „მომავალ“ ეპოქებს შორის. ასეთ პაუზებს ისტორიაში უფრო ნაკლებად როდი აქვთ ადგილი, ვიდრე იმ შემობრუნებებს, როდესაც ახალი თეორიები ძველს გამოდევნიან“ (Hypeev. 2009, გვ. 273). სრული ჭეშმარიტებაა, მაგრამ, რატომ დგება პერიოდულად პაუზების დრო? იმიტომ, რომ მეცნიერების განვითარებაც, ისევე როგორც ყოველი მოძრაობა, ციკლურ კანონზომიერებას ექვემდებარება: ხან ახალი თეორიების შექმნა-დამკვიდრების ანუ შემობრუნების დროა და ხან – ცოდნის იმ ახალი ელემენტებიც დაგროვების დრო, რომელთა „კრიტიკულმა მასამ“ საბოლოოდ თვისებრივად ახალი, სისტემურობის ნიშნის მატარებელი თეორიები უნდა შვას.

რა დრო უდგას ახლა ინსტიტუციონალიზმს – „დაგროვებისა“ თუ „გოლიათის“ დაბადებისა? ამაზე ჯობს მკითხველი თვითონ შეეცადოს პასუხის გაცემას იმის მიხედვით, თუ როგორ შეხედავს იგი რ. ნურეევის წინადადებებს და როგორ შეაფასებს მათ შუქ-ჩრდილებს.

რ. ნურეევი ჩამოთვლის პარადიგმული ხასიათის შვიდ ინსტიტუციონალურ კონცეფციას, რომელთაც „დიდი თეორიის“ „ჩუმი“ პრეტენზია აქვთ და აცხადებს, რომ ეკონომიკური ისტორიის ახალი მეტათეორია მოწოდებულია გარკვეული სახით მოახდინოს მსგავსი პარადიგმების საუკეთესო იდეათა სინთეზი – არსებული „დიდი“ თეორიები ერთიმეორეს კი არ

ენინალმდეგებიან, არამედ ავსებენ (Hypeev. 2009, გვ. 273). იქვე გვანვდის თავის აზრს: „ასეთი სინთეზის საფუძვლად... შეიძლება იქცეს ეკონომიკური განვითარების, როგორც ეკონომიკურ სისტემათა და ინსტიტუტთა გლობალური კონკურენციის გაგება. ამ კონკურენციის პროცესში ხდება კაცობრიობის სოციალურ-ეკონომიკური განვითარების ეფექტიანი გზების ამორჩევა – ნაწილობრივ ცნობიერად და ნაწილობრივ კი – სტიქიურად. ამ მიდგომის საფუძველში კი დევს დ. ნორტის ნეონსტიტუციონალიზმის შეერთება სოციალურ-ეკონომიკური სისტემების თეორიასთან, რომელიც მარქსისტებმა და „ძველმა ინსტიტუციონალისტებმა“ შეიმუშავეს (Hypeev. 2009, გვ. 274).

სოციალურ-ეკონომიკური სისტემების მარქსისტული თეორიის ნურეევისეულ გაგებას ქვემოთ დავუბრუნდეთ, ჯერ ვნახოთ, რას გულისხმობს ავტორი ინსტიტუტთა კონკურენციაში. იგი აცხადებს: „ახალი მიდგომის მთავარი თეორიული პრინციპია თეზისი – კონკურენცია ეკონომიკური ისტორიის მთავარ შინაარსს ქმნის“. შენიშვნაში ამ მართლაც პრინციპული და, ვფიქრობ, პროდუქტიული იდეისადმი ავტორს მოყავს ფ. ფონ ჰაიეკის სიტყვებიც „კონკურენციის, როგორც აღმოჩენის პროცედურის“ შესახებ (Хаїек. 1989). ამ კონტექსტში ჰაიეკის იდეა, როგორც ჩანს, უნდა გავიგოთ როგორც კონკურენციაში დანიშნულ რეზულტი სუბიექტის ან ინსტიტუტის უპირატესობათა „აღმოჩენა“ იმის შედეგად, რომ იგი წარმოაჩენს თავის უპირატესობებს თავისი გამარჯვებით.

რ. ნურეევი განმარტავს, რომ მის მიერ ნამოყენებულ თეზისში კონკურენცია ორი ასპექტითაა წარმოდგენილი: როგორც ინსტიტუტებისა ანუ „თამაშის წესებისა“ და როგორც ეკონომიკური სისტემების, ინსტიტუციურ ნორმათა კომპლექსების კონკურენცია. წინა ციტატაშიც, ეკონომიკური განვითარების საკუთარი განმარტებისას, ეკონომიკური სისტემებისა და ინსტიტუტების კონკურენცია იყო ხსენებული, აქ კი ეკონომიკური სისტემა ავტორმა ინსტიტუციურ ნორმათა კომპლექსებთან გააიგივა. სწორედ აქ მივდივართ, ისევ, ინსტიტუციონალიზმის კატეგორიების შინაარსის არაზუსტი გაგებით „ეკონომიკურ იმპერიალიზმთან“. განვმარტოთ მარტივად: სახელმწიფო და მუნიციპალური კანონები ეკონომიკის რეგულირების თაობაზე, ისევე როგორც ფირმის წესდება და ყველა ამ ორგანიზაციის ხელმძღვანელობის ბრძანებები ეკონომიკური სისტემის ნაწილები კი არაა, არამედ სამართლებრივი გარსია ამ სისტემისა იმის მიუხედავად, რომ „საყოლპურო“ ენით მათ ეკონომიკური კანონები ქვია. ვფიქრობ, ავტორმა აქ უბრალო დაუდევრობა გამოიჩინა, ოღონდ არც მთლად უბრალო – ამით გვიჩვენა ინსტიტუციონალიზმის (ანუ არა მხოლოდ თავისი) ბუნდოვანი წარმოდგენა ინსტიტუტებისა და ეკონომიკის მიმართებებზე.

ბუნდოვანება ამ მიმართებებში სახელმძღვანელოში ამით არ მთავრდება. საინტერესო მიგნებებისა და ლოგიკური მსჯელობის გვერდით არასწორსა ან/და არაზუსტ გაგებებსაც ვხვდებით. ამას თავისი ახ-

სნა აქვს. ეკონომიკის ვერ სწვდება ინსტიტუტებს, რომლებიც თანამედროვე შერეული ეკონომიკის (ფუნქციური) კავშირებს „ზემოთ მდებარეობენ“. რ. ნურეევი სწორად შენიშნავს, რომ ეს მეცნიერება ჩამოყალიბებულ საბაზრო ეკონომიკას შეისწავლის და გარდამავალ ფორმებთან ხელი არა აქვს. მაგრამ ამ „ჩამოყალიბებულ სისტემაშიც“ ბევრი მოვლენა და ტენდენცია (ნეკროეკონომიკის, ზომბიეკონომიკის, ჩრდილოვანი ეკონომიკის ელემენტები, კორუფცია და ა.შ.) მისი „სისტემის“ მიღმა რჩება. ტრადიციული ეკონომიკის ორივე ამ შეზღუდულობის ნათელ ილუსტრაციას წარმოადგენს ვლ. პაპავას წიგნი „არატრადიციული ეკონომიკის“, რომელშიც გაანალიზებულია ეს მოვლენები და ტენდენციები, მათ შორის, სოციალიზმიდან კაპიტალიზმზე გარდამავალი პერიოდის ეკონომიკისა (პაპავა, 2011). ყოველივე ეს მხოლოდ შედარებისთვის ითქვა: ინსტიტუციონალიზმს გაცილებით „მეტი საქმე“ აქვს, ვიდრე ეკონომიკს – მას ეკონომიკის ცოდნაც მოეკითხება, გარდამავალი ფორმებისაც, არასაბაზრო სისტემებისაც და, როგორც ვნახეთ, სხვა საზოგადოებრივი მეცნიერებებისაც, რადგან ინსტიტუტები ყოველი მათგანის მიერ შესწავლილსა თუ შეუსწავლელ ნიშან-ტენდენციებს ავლენენ. ამიტომ ინსტიტუციონალიზმის მისიის განხორციელებას ძალთა დიდი კონცენტრაცია და კვლევების განსაკუთრებული კოორდინაცია ესაჭიროება, რადგან ერთ ავტორს ან თუნდაც ერთი კვლევითი ინსტიტუტის მკვლევარებს ყველას ერთად არ მოეთხოვება მთელი ამ სამუშაოსთვის საკმარისი ცოდნა.

შევჩერდეთ მარქსისტული ეკონომიკური თეორიისადმი ავტორის დამოკიდებულებაზე, რომელიც პრინციპში სწორია: ინსტიტუციონალიზმმა მისგან უნდა აიღოს რაციონალური მარცვლები და უკუაგდოს არარაციონალური. მაგრამ ამისათვის ამ თეორიის ცოდნა საჭირო. ვერ იტყვი, რომ რ. ნურეევს ეს ცოდნა არა აქვს – მარქსთან იგი ისეთ დებულება-საც კი პოულობს, რომელიც ინსტიტუციონალისტებმა „ხელახლა აღმოაჩინეს“. მაგრამ ჩვენ, ყოფილ ფსევდომარქსისტებს, რომელთაც სხვებზე მეტად, ოღონდ დოგმატურად გვექონდა მარქსიზმი ნასწავლი, ამ ცოდნაში ყველას გვაქვს „გვარიანი“ ხარვეზები.

დავინყოთ იმით, რომ შვიდ კონცეფციას შორის, რომელთაგან თითოეული, რ. ნურეევის თქმით, „დიდი თეორიის“ სტატუსზე აცხადებს პრეტენზიას, პირველ ნორმად ეკონომიკური ისტორიის ანალიზის მარქსისტული ტრადიციაა დასახელებული, პარაგრაფ 3-ის ბოლოს კი მითითებულია, რომ ეკონომიკური განვითარებისადმი ინსტიტუციური მიდგომის საფუძველში დევს დ. ნორტის ნეონსტიტუციონალიზმის შეერთება სოციალური, ეკონომიკური სისტემების თეორიასთან, რომელიც შეიმუშავეს მარქსისტებმა და „ძველმა“ ინსტიტუციონალისტებმა (სხვათა შორის, ეს „ძველებიც“ იმავე, სწორი პრინციპით უდგებოდნენ მარქსიზმს, რომლითაც უდგება რ. ნურეევი). მაგრამ, „შვიდეულის“ ჩამონათვალში მარქსისტული ტრადიცია წარმოდგენილია შემდეგი

(ერთი) წინადადებით: „ამ ისტორიას იგი ხსნის წარმოებით ურთიერთობათა პროგრესული ევოლუციით, რომელსაც საწარმოო ძალების განვითარება განაპირობებს“ (Hypeev, 2009, გვ. 272). კონცეფციური კუთხით საკუთრივ ამ ფორმულირებაში თითქმის არაფერია სადაო, მაგრამ სამი რამ მაინც ითხოვს დაზუსტება-დაკონკრეტებას.

პირველია ის, რომ მარქსიზმი (და არა მხოლოდ იგი, არამედ ბევრი სხვაც რ. ნურეევის ჩათვლით) მხოლოდ ევოლუციაში როდი ხედავს ე.წ. წარმოებით ურთიერთობათა პროგრესულ განვითარებას, არამედ მათი სისტემების რევოლუციურ ცვლილებებშიც (შესაძლოა ეს უზუსტობა უფრო ფორმალური იყოს); მეორე: ისტორიის ახსნა მართლაც უწინარესად ეკონომიკურ საფუძველზე უნდა მოხდეს. ეს მიდგომა კარგა ხანია აღარ არის მარქსიზმის კუთვნილება, ამიტომ „მარქსისტული ტრადიცია“ აქ მხოლოდ იმ „შუაშია“, რომ ისტორიის ეკონომიკური ინტერპრეტაცია, როგორც ამას უთითებენ პოლ სამუელსონი და ვილიამ ნორდჰაუსი თავიანთ ცნობილ სახელმძღვანელოში, კ. მარქსის იმ მნიშვნელოვან წვლილთა რიგს მიეკუთვნება, რომელი წვლილიც მან შეიტანა დასავლურ აზრში (Самуэльсон, Нордхаус, 2000, გვ. 750). დიას, სწორედ რომ დასავლურ აზრში, რომელშიც ნურეევისგან მითითებული ტრადიციის შექმნისათვის თუნდ მარქსის შემდგომი საუკუნენახევარი საკმარისი უნდა ყოფილიყო; და მესამე. რ. ნურეევიც უთუოდ იმ აზრისაა, რისაც მარქსისტი თუ არამარქსისტი სერიოზული მეცნიერები, რომ ისტორიის ვექტორი მხოლოდ ზეაღმავალი როდია, ხან იგი „ქვემოთაც“ ეშვება, რაც ამ ნურეევისეულ ერთ წინადადებაში არ ჩანს.

მაგრამ ყოველივე ამას უფრო ნაკლები მნიშვნელობა აქვს ინსტიტუციონალისტური თეორიის განვითარებისათვის, ვიდრე შემდეგ კითხვას: როგორც ესმის ავტორს მარქსისტულ თეორიაში (როგორც ინსტიტუციონალიზმის ერთერთ წყაროში) საწარმოო ძალთა როლი? როგორც ჩანს ცალმხრივად. ის, რაც მან მე-3 პარაგრაფის შესავალში აღნიშნა 3.1. პუნქტის პირველსავე წინადადებაში კონკრეტდება ასე: „ტექნიკური ინოვაციები, რომლებიც ორთოდოქსულ-მარქსისტული მიდგომებით საზოგადოების განვითარების მთავარ „ძრავად“ იყო მიჩნეული, ინსტიტუციონალური პარადიგმის ჩარჩოში განიხილება როგორც შედეგი ინსტიტუციური ინოვაციებისა, რომლებიც ბადებენ მოთხოვნას ახალ ტექნოლოგიებზე...“ (Hypeev, 2009, გვ. 274).

ამის საპირისპიროდ, მარქსისტული თეორია ხაზს უსვამს იმას, რომ ეკონომიკური (წარმოებითი) ურთიერთობები შეიცავენ საწარმოო ძალთა განვითარების სტიმულს, რომლებიც – სხვათა შორის – ციკლური ცვალებადობით წარმოშობენ ტექნოლოგიურ ინოვაციებს ანუ ინოვაციების გაჩენა თუ მათი კლება-მატება დამოკიდებულია სწორად ეკონომიკური ურთიერთობების მდგომარეობაზე, რომელსაც ეკონომიკური კონიუნქტურა ასახავს.

მაგრამ შევეშვათ მარქსიზმის ცოდნაში ავტორ-

ის ხარვეზების ძიებას. აქ უკვე იმ სერიოზულ მე-  
თოდოლოგიურ ხარვეზს აქვს ადგილი, რომელიც  
მნიშვნელოვანია თვით ინსტიტუციონალიზმის გაგე-  
ბა-განვითარებისათვის. როგორც ვნახეთ, ინსტი-  
ტუტები წარმოადგენენ სინთეზს სოციოლოგიური  
საწყისებისა – ეკონომიკურის, პოლიტოლოგიურის,  
კულტუროლოგიურის, ეთნოლოგიურის, სამართ-  
ლებრივისა და ა.შ. ვნახეთ ისიც, რომ ეკონომიკური  
საწყისის როლის გაზვიადებასა და მოცულობის  
გააბსოლუტებას „ეკონომიკურ იმპერიალიზმამდე“  
მივყავართ. ციტატაში „ეკონომიკური იმპერიალი-  
ზმი“ გამქრალია, მისი ადგილი „ინსტიტუციურ იმპე-  
რიალიზმს“ უკავია: ეკონომიკურმა საწყისმა დაკარგა  
ტექნოლოგიათა განვითარების მასტიმულირებელი  
როლი და – სხვა ვარიანტი აღარაა დარჩენილი –  
ამ როლს ინსტიტუტების სხვა წარმომქმნელი საწყ-  
ისები (ადამიანებისა და მათი ჯგუფების ნება, თუნ-  
დაც მათი ალტრუისტული სწრაფვები, მათი ფსიქეს  
მდგომარეობა და ა.შ.) განაპირობებენ. არც მეტი,  
არც ნაკლები, ასეთი მიდგომა ინსტიტუტებს შემთხ-  
ვევით წარმონაქმნებად წარმოგვიდგენს და მათი  
ცვალებადობა შესაძლოა „პეპლის ეფექტმა“ განსაზ-  
ღვროს, რაზეც ავტორს არაერთგან აქვს საუბარი,  
მათ შორის 1.6. თავის ფინალში (იხ.: Нуреев. 2009,  
გვ. 282). ეს მის მიდგომებს მხოლოდ დუალისტურს  
(ან – არათანმიმდევრულს) ხდის, თორემ პრინციპე-  
ბი, რომლებითაც იგი უდგება „დიდი“ ეკონომიკური  
ისტორიის შექმნის საქმეს, ძირითადად სწორია და  
ჩვენ მათზე უკვე ვისაუბრეთ.

ოღონდ, ვისაუბრეთ უმთავრესად სწორედ  
პრინციპებზე და არა – კონკრეტულ (ცალკეულ)  
ინსტიტუტებზე, რომელთაც უნდა დაადასტურონ  
ამ პრინციპების ქმედითობა. პრინციპებს ავტორი  
სწორედ მათი მეშვეობით ადგენს იმ ანალიზის  
საფუძველზე, რომელსაც 1.6. თავის ყოველ პარა-  
გრაფში უკეთებს „ახალი ეკონომიკური ისტორიის“  
ნაკადებს. ანუ მაგალითები ამ ნაკადების წარმო-  
მადგენელთა ნაშრომებიდან მოაქვს. შევჩერდეთ  
თვით მის მიერ მოტანილ თავისთავად საინტერესო  
მაგალითზე ამავე თავის 3.2. პუნქტიდან. იგი ეხ-  
ება XIII-XV საუკუნეების მეტოქეობას მოსკოვსა და  
ნოვგოროდს შორის, რომლებიც იმდროინდელი რუ-  
სული ცივილიზაციის ალტერნატიულ მოდელებს  
წარმოადგენენ. ნოვგოროდული მოდელი დემოკრა-  
ტიული იყო და, რ. ნურეევის აზრით, უფრო პერ-  
სპექტიული, ვიდრე მოსკოვის თავადთა და მეფეთა  
ავტორიტარიზმზე დამყარებული მოდელი, მაგრამ  
გაჭიანურებულმა საბრძოლო მეტოქეობამ დაქსაქსა  
ნოვგოროდული დემოკრატია და შინაარეულობებიც  
გამოიწვია.

ვფიქრობ, ამ პროცესის ხაზგასმას აქვს გადამ-  
წყვეტი მნიშვნელობა დასკვნების გამოსატანად,  
ავტორი კი უფრო იმაზე ამახვილებს ყურადღებას,  
რომ რაც მეტ მინას იერთებდა მოსკოვი, მით  
უფრო იზრდებოდა მისი სამხედრო პოტენციალი,  
ნოვგოროდული არმია კი არანაირ მასშტაბის ეფექტს  
არ იძლეოდა, რადგან მხოლოდ ნოვგოროდელთაგან

კომპლექტდებოდა, რამაც თავდაცვისუნარიანობის  
შემცირება გამოიწვია. ამ ფაქტორის მნიშვნელობას  
როდი უარყოფ. მაგრამ, ვფიქრობ, რომ იგი თვითონ  
იყო შედეგი დემოკრატიული სტრუქტურისა, რაკი  
იგი რუსული ცივილიზაციის პანორამულ სურათში  
გამოიყურებოდა როგორც ოაზისი, რომელიც იქაურ-  
მა თავისუფალმა ვაჭრობა-ხელოსნობამ წარმოშვა –  
როგორც უცხო სხეული, შეიძლება ითქვას როგორც  
გამოძახილი დასავლეთ ევროპაში დაწყებული აღორ-  
ძინების ხანისა. იგი ვერ მოერგო რუსულ, შედარებით  
დაბალი დონის ეკონომიკურ გარემოს (იქნებ ვერც  
ეთნოფსიქიკას). მოკლედ, დემოკრატიის დრო არ  
იყო. მისი დრო არ იყო არც ჩვენთან, საქართველო-  
ში, მე-12 საუკუნის პირველ მეოთხედში, როდესაც  
დავითმა – უდიდესმა მეფემ საქართველოს ისტორი-  
აში – შემოუერთა საქართველოს თბილისი და დმან-  
ისი, რომლებშიც დემოკრატიული მმართველობითი  
(თვითმმართველობითი) სტრუქტურები არსებობდა.

დიდი ისტორია მართლაც უნდა განვიხილოთ  
როგორც ინსტიტუტთა კონკურენციის ისტორია,  
რომელშიც ეკონომიკური სტრუქტურები ასრულებენ  
მთავარ როლს, ამასთან არც ამ როლის გაზვიადება  
ივარგებს და არც მისი დაკნინება.

სხვათაშორის, საინტერესოა – რა დრო, რა ეპო-  
ქა უდგას ახლა დიდ რუსეთს? ან, ჩვენს პატარა  
საქართველოს?

#### **გამოყენებული ლიტერატურა:**

1. გველესიანი მერაბ, 2008. რა არის ეკონომიკური პოლიტიკა. თბ., „კომენტარი“.
2. იაკობიძე დავით, 2014. ინსტიტუციონალიზმი – ახალი გამოწვევები//„ბიზნეს-ინჟინერინგი“, №4.
3. მალაშხია გიორგი, 2014. ეკონომიკურ სისტემათა ანალიზის ინსტიტუციური მეთოდები//„ბიზნეს-ინჟინერინგი“. №4.
4. პაპავა ვლადიმერ, 2011. არატრადიციული ეკონომიკისი. თბ., პაატა გუგუშვილის ეკონო-  
მიკის ინსტიტუტი.
5. Блауг М., 1994. Экономическая мысль в ретроспективе. М., «Дело - ЛТД».
6. Крафтс Н., Ф., Р., 2002. Экономическая теория и история // Панорама экономической мысли конца ХХ столетия. В 2-х томах. СПб. Экономическая школа, т. 2.
7. Леиашვილი Паата., 2013. Экономикс в тисках эмпиризма и догматизма. «Сиахле». Тбилиси.
8. Нуреев Рустем., 2009. Эволюция институциональной теории и ее структура. В кн.:«Институциональная экономика». М., ИНФРА – М.
9. Нуреев Рустам, Латов Юрий, 2009. Институционализм в новой экономической истории. В кн.: «Институциональная экономика». М., ИНФРА-М.

10. Самуэльсон Пол, Нордхаус Вильям, 2000. Экономика. М., Ладоратория базовых знаний.
11. Тевено Лоран, 2009. Ценности, координация и рациональность: экономика соглашений или эпоха сближения экономических, социальных и политических наук. В кн.: «Институциональная экономика». ИНФРА-М., 2009.
12. Хайек Ф., 1989. Конкуренция как процедура открытия//»МЭиМО». №12.



Tasks and functions risk - manager

Tsaava George

Summary

Increased competition, lower rates make banks hold reserves to seek profitability. Managements' probability of losses while keeping profitability at an acceptable level becomes critical. An important role is played by the risk manager, functions and tasks which expands and demand for skilled labor is growing year by year. From the proper tasking risk manager depends on the effectiveness of the risk management system as a whole.

\* \* \* \* \*

კონკურენციის ზრდა, განაკვეთების შემცირება (სტაბილური საბაზრო ეკონომიკის პირობებში) ბანკებს შემოსავლიანობის შენარჩუნების რეზერვების მოძიებას აიძულებს. შემოსავლიანობის მისაღებ დონეზე შენარჩუნებისას დანაკარგების ალბათობის მართვა მეტად მნიშვნელოვანი ამოცანაა და მასში მნიშვნელოვან როლს რისკ-მენეჯერი ასრულებს. რისკის მართვის ტექნოლოგიის ორგანიზაცია კომერციულ ბანკებში - საკმაოდ ტევადი და ხანგრძლივი პროცესია. რისკ-მენეჯერის ფუნქციები და ამოცანები წლიდან წლამდე ფართოვდება, ხოლო მოთხოვნა კვალიფიციურ სპეციალისტებზე იზრდება. რისკების მართვის სისტემის ეფექტიანობა მთლიანობაში რისკ-მენეჯერის მიერ ამოცანების სწორად დასამაზება დამოკიდებულია.

რისკების თავისთავზე აღება - საბანკო საქმის საფუძველია, ანუ საბანკო ოპერაციების მართვა თავისი არსით თავისთავად რისკების, და, პირველ რიგში, ბანკისათვის შემოსავლის უზრუნველმყოფელი საბანკო პორტფელთან (აქტივების ნაკრებთან) დაკავშირებული რისკების მართვას ნარმოადგენს. ბანკებს მხოლოდ მაშინ აქვთ წარმატება, როდესაც მათ მიერ თავისთავზე მიღებული რისკები გონივრულები, კონტროლირებადებია და მათი ფინანსური შესაძლებლობებისა და კომპეტენციების ჩარჩოებში იმყოფებიან. საბანკო მენეჯმენტის ძირითად ამოცანას მოგებას, ლიკვიდობასა და რისკს შორის ოპტიმალური თანაფარდობის მოძიება ნარმოადგენს. მნიშვნელოვან როლს აღნიშნულ პროცესში რისკ-მენეჯერი ასრულებს.

რისკ-მენეჯერის ამოცანებია:

ა) რისკის მართვის ორგანიზაცია, რომელიც თავისთავში მოიცავს:

- რისკების მართვის ორგანოების განათლებას, მათი კომპეტენციების განსაზღვრას;
  - ბანკის ორგანიზაციული სტრუქტურის დამტკიცებას, რისკების მართვასთან მიმართებაში ფუნქციებისა და უფლებამოსილებების განაწილებას;
  - რისკების მართვის პოლიტიკის შემუშავებას და დამტკიცებას;
  - რისკების მართვის სტრატეგიისა და ტაქტიკის გამომუშავებას;
  - შიდა ნორმატიული საბუთების დამუშავებას, რომლებიც თავისთავში რისკების მართვის მკაფიო მეთოდებს მოიცავენ;
  - რისკების კონტროლისა და მართვის დამტკიცებული პროცედურების სისწორის, ადექვატურობისა და სისრულის კონტროლი.
- ბ) რისკის მართვის ხერხებისა და მეთოდების შემუშავება, რომელიც თავისთავში მოიცავს:
- რისკის ანალიზის მეთოდების შემუშავებას;
  - რისკის კონტროლის ხერხებისა და მეთოდების შემუშავებას;
  - რისკის სემცირების ხერხებისა და მეთოდების შემუშავებას.
- გ) ბანკის საკრედიტო მუშაობის ოპტიმიზაცია-სთან მიმართებაში წინადადებების შემუშავება მინიმალური რისკებით, მათ შორის განუსაზღვრელი სამეურნეო სიტუაციის პირობებში. შემოსავლიანობის გადიდების მიზნით.
2. რისკ-მენეჯერის ძირითადი ფუნქციებია:
- ა) საკრედიტო რისკის ანალიზი კრედიტის მიწოდების მომენტისათვის.
- რისკ-მენეჯერი, კრედიტის მიწოდების მომენტისათვის რისკის ნეგატიური ფაქტორების გამოვლენისა და მისი შეფასების გზით, რისკების ანალიზს ახორციელებს. რისკის ანალიზი საკრედიტო ქვედანაყოფის, ეკონომიკური უსაფრთხოების სამსახურის და, როგორც წესი, იურიდიული სამსახურის მიერ საკრედიტო დასკვნის მიწოდების შემდეგ ხორციელდება.
- რისკის ანალიზის წყაროებს წარმოადგენენ: საკრედიტო განაცხადის განსახილველად მსესხებლის მიერ წარმოდგენილი საბუთები (პირველადი საბუთები); ორგანიზაციის ოფიციალური საიტი; საარბიტრაჟო სასამართლოს საიტი; საკრედიტო ისტორიების საიტი; საგადასახადო ინსპექციის საიტი; ანალიტიკური და სტატისტიკური სააგენტოების საიტები; ინფორმაციების სხვა დანაჩენი გარე წყაროები.
- რისკ-მენეჯერის დასკვნა უნდა მოიცავდეს აღწერილობით ნაწილს, რომელშიც რისკის ნეგატიური ფაქტორები, რისკის დონის შესახებ დასკვნები და მისი მინიმალური ხერხები (რისკის თავისთავზე აღების შემთხვევაში) იქნება გათვალისწინებული.



საკრედიტო რისკის ანალიზის მაგალითები ცალკე განხილვის საგანია.

ბ) საკრედიტო რისკის ანალიზი საკრედიტო ხელშეკრულების მოქმედების პერიოდში.

კრედიტის რესტრუქტურისა (პროლანგაციის, დაფარვის გრაფიკის ცვლილებისა და საკრედიტო დოკუმენტაციის სხვა არსებითი პირობების) შემთხვევაში, რისკ-მენეჯერი აფასებს რისკებს და ამზადებს დასკვნას იგივე პრიბციპით, როგორც იგი განაცხადის განხილვის მომენტისში რისკების ანალიზისას იყენებდა.

გ) საკრედიტო რისკის კონტროლი.

იმის გათვალისწინებით, რომ დაკრედიტების პერიოდის განმავლობაში რისკები შეიძლება როგორც შიდა, ასევე გარე ფაქტორების ზემოქმედების ქვეშ შეიცვალოს (გაიზარდოს), რისკ-მენეჯერი რისკის მუდმივ კონტროლს ახორციელებს:

- პრობლემური აქტივების თავისდროულად გამოვლენის მიზნით (რისკის ნეგატიური ფაქტორების არსებობისას) მსესხებლის ფინანსური მდგომარეობისა და ფაქტიური საქმიანობის ყოველკვარტალური მონიტორინგის გზით;

- მსესხებლის მიერ საკრედიტო ხელშეკრულების ძირითადი პირობების დაცვაზე (ბანკის საანგარიშსწორებო ამგარიშების მიხედვით მინიმალური ბრუნვების მხარდაჭერა, სავალო დატვირთვის დაცვა და ა. შ.) მუდმივი კონტროლის გზით;

- ბანკის საგარავნო სამსახურისა და (ან) საკრედიტო ქვედანაყოფის მიერ

- რისკის ნეგატიური ფაქტორებისა და არასტანდარტული აქტივების (აქტივების პრობლემური დავალიანების ნიშანთვისებებით) გამოვლენის შემთხვევაში რისკ-მენეჯერს კრედიტის ვადამდე ადრე გამოთხოვის შესახებ გამიჯვს გადაწყვეტილება ან რისკის მინიმისაციის ხერხებს თავაზობს.

დ) რისკების მინიმიზაცია (ნიველირება).

ზემოთმითითებული ფუნქციების განხორციელების პროცესში რისკის ნეგატიური ფაქტორების გამოვლენის შემთხვევაში რისკ-მენეჯერი ზარალამდე მიმყვანი გარემოებების დადგომის ალბათობას შეაფასებს და გამოვლენილი რისკების მინიმიზაციასთან მიმართებაში წინადადებას ამზადებს. ასე, მაგალითად, ფინანსური მდგომარეობის გაუარესებისას შეიძლება მსესხებლის ძირითადი კონტრაგენტების კეთილსაიმედობის დამატებით შემოწმება იქნას შეთავაზებული, ორგანიზაციისაგან არადაამაკმაყოფილებელი ფინანსური მაჩვენებლების მიხედვით ახსნაგანმარტებითი ინფორმაცია იქნეს მოთხოვნილი, მმართველობითი ანგარიშგების ანალიზი იქნას განხორციელებული და ა. შ. მსესხებლის ფინანსური მდგომარეობის შემდგომი გაუარესების მაღალი ალბათობის შემთხვევაში რისკ-მენეჯერმა შეიძლება დამატებითი უზრუნველყოფის ან სხვა ღონისძიებების გაფორმების გზით ბანკის საგარავნო პოზიციის გამაგრება შეთავაზოს.

ე) ღონისძიებების შემუშავება პრობლემურ და ვადაგადაცილებულ დავალიანებასთან მუშაობისას.

პრობლემურ დავალიანების (არასტანდარტული აქტივების) გამოვლენის ან ვადაგადაცილებული დავალიანების წარმოშობის შემთხვევაში რისკ-მენეჯერი შესაბამისი ღონისძიებების გეგმას ამუშავებს.

ვ) კონტროლი სტრუქტურული ქვედანაყოფის მიერ დაკრედიტების შემუშავებული სისტემის სწორად გამოყენებაზე, ნორმატიული საბუთების დაცვაზე (მათ შორის დარეზერვებასთან მიმართებაში) და ბანკის მუშაობის ოპტიმიზაციასთან მიმართებაში წინადადებების ფორმირებაზე.

აღნიშნული კონტროლის განხორციელებისას საჭიროა ყურადღება საკრედიტო ქვედანაყოფის მიერ ბანკის შიდა ნორმატიული საბუთების შემდეგ დარღვევებზე იქნას გამახვილებული:

- სხვა კომერციულ ბანკებში მიმდინარე კრედიტების / მესამე პირებისწინაშე ვალდებულებების არსებობისას საჭიროა მსესხებლისაგან საკრედიტო ხელშეკრულებების / სესხების ხელშეკრულებების ყველა გვერდების კოპიოები ხელმძღვანელისა და მთავარი ბუღალტრის ხელმოწერით იქნას მოთხოვნილი და კომერციული ბანკის / მესამე პირის წინაშე მსესხებლის მიერ ვალდებულებების შესრულების პირობებზე განსაკუთრებული ყურადღების გამახვილებით, დაკრედიტების პირობები დანვრილებით იქნას გაანალიზებული.

- საჭიროა მსესხებლის სანარმოო შესაძლებლობების ანალიზი იქნას განხორციელებული (საკრედიტო ქვედანაყოფების დასკვნებში მკაფიოდ უნდა იქნას განერილი მონყობილობების ცვეთის ხარისხი და ბოლო ოთხი საანგარიშგებო პერიოდის / კალენდარული წლის სანარმოო პროგრამის შესრულების ანალიზი).

- თუ კი მსესხებელი ანგარიშსწორებებს ბარტერისა და თამასუქების მეშვეობით ახორციელებს (მათ შორის თუ მსესხებლის ანგარიში სახსრების საკომისიოს საფუძველზე გადარიცხვისათვის გამოიყენება), საჭიროა მსესხებლის საერთო შემოსავლებში ასეთი სახის ანგარიშსწორებებიდან შემოსავლები წილი იქნას განსაზღვრული.

- იმ მსესხებლებზე განსაკუთრებული ყურადღების გამახვილებით, საჭიროა ფინანსური მდგომარეობის ცვლილების მოტივირებული პროგნოზი იქნას განხორციელებული უახლოეს პერსპექტივაზე, რომელთა საქმიანობაში ბიზნესის განვითარების არასასურველი ტენდენციები არსებობენ (მიმდინარე ზარალის არსებობა, წარმოების მოცულობის შემცირება და ა. შ.).

- კრედიტების მსესხებლისათვის საბრუნავი სახსრების შესავსებად ტრანშის დადგენით გაცემისას საჭიროა ტრანშის დადგენილი ვადა იქნას დასაბუთებული და ტრანშების დაფარვის ვადები კრედიტის დაფარვის პერიოდზე მოსული ფულადი სახსრების შემოსულობების მოცულობებთან, მომწოდებლებთან და მყიდველებთან დადებული ხელშეკრულებების მიხედვით ანგარიშსწორებების პირობებთან, აგრეთვე დებიტორული და კრედიტორული დავალიანების ბრუნვაობის პერიოდთან იქნას

შეხამებული.

საკრედიტო მუშაობის ხარისხის შეფასების შედეგად რისკების შეფასებისმთავარ სპეციალისტს საკრედიტო მუშაობის ოპტიმიზაციასთან მიმართებაში გამოაქვს შემდეგი ნინადადებები:

- საჭიროა მსესხებლის მიერ მითითებული ზარალის წარმოშობის მიზეზების ანალიზის განხორციელება და საკუთარი მოტივირებული მოსაზრების ჩამოყალიბება;

- უნდა განხორციელდეს დებიტორებისა და კრედიტორების ფინანსური მდგომარეობის / საქმიანი რეპუტაციის შეფასება;

- ვადაგადაცილებული დებიტორული /კრედიტორული დავალიანების გამოვლენის მიზნით მიზანშეწონილია მსესხებელს საბრუნავ-საღირებულებული უწყისი მოეთხოვოს და დებიტორულ /კრედიტორული დავალიანების მოძრაობის ანალიზი განხორციელდეს;

საჭიროა აღინიშნოს, რომ რისკ-მენეჯერების ერთი ნაწილი საკრედიტო ქვედანაყოფის დასკვნებთან მუშაობენ და მხოლოდ მასში მითითებულ ინფორმაციას იყენებენ. მეორე ნაწილი, საკრედიტო ქვედანაყოფის დასკვნასთან ერთად, პირველად საბუთებთან მუშაობას ანიჭებენ უპირატესობას, როგორცაა: საბრუნავ-საღირებულებული უწყისები, ხელშეკრულებები კონტრაგენტებთან, სადამფუძნო საბუთები და ა. შ. ჩვენი მოსაზრებით, უპირატესობა პირველადი საბუთების გამოყენებას შემდეგი ორი მიზეზის გამო უნდა მიენიჭოს: პირველი მიზეზია - „ენდე, მაგრამ შეამომე“. არ უნდა დაგვავინყდეს იმის შესახებ, რომ რისკ-მენეჯერისა და საკრედიტო ინსპექტორის ამოცანები განსხვავებულია. მაშინ რიგსაც საკრედიტო ქვედანაყოფს დაკრედიტებასთან მიმართებაში გეგმის შესრულების ამოცანაზე აქვს აქცენტი გაკეთებული, რისკ-მენეჯერი კი - საკრედიტო პორტფელის გაუმჯობესებას ანიჭებს უპირატესობას. მეორე მიზეზია - „ერთი თავი კარგია, ორი კი უკეთესი“. ნებისმიერ შემთხვევაში პირველად საბუთებთან მუშაობა საკრედიტო რისკების ხარისხობრივი და უფრო სიღრმისეული ანალიზისათვის ბევრად მეტ შესაძლებლობებს იძლევა.

### 3. საკრედიტო პროცესი.

საკრედიტო პროცესის ძირითადი ცნებებია:

- საკრედიტო პროცესი - არის იურიდიულ პირებზე და ინდივიდუალურ მენარმეებზე საკრედიტო მომსახურების მიწოდებაზე განაცხადის განხილვის პროცესი; საკრედიტო ურთიერთობების რეალიზაციის ხერხები და საშუალებები; საკრედიტო მომსახურების მიწოდების წესი და ხელშეკრულების პირობების შესრულების კონტროლი რეგლამენტირდება ბანკის საკრედიტო პოლიტიკის საფუძველზე მისი შიდა დებულებებით.

- საკრედიტო მომსახურება - არის კრედიტების მიწოდება, აკრედიტივების გახსნა, გარანტიებისა და სხვა დანარჩენი საკრედიტო პროდუქტების მიწოდება.

- საკრედიტო დოკუმენტაცია - არის საბ-

უთების კომპლექტი, რომელიც საკრედიტო გარიგების სტრუქტურას შეესაბამება (საკრედიტო ხელშეკრულება, მინდობილობის ხელშეკრულება, ბრუნვაში საქონელის გიროს, მონეობილობის ან სხვა სახის ქონების / ქონებრივი უფლებების ხელშეკრულება), ასევე გარიგების სათანადო გაფორმებისათვის საჭირო სხვა საბუთები.

- დამკრედიტებელი ქვედანაყოფი - არის ბანკის (ფილიალის) ქვედანაყოფი, რომელიც საკრედიტო მომსახურების მიწოდების საკითხებს, ასევე საკრედიტო დოკუმენტაციის გაფორმებას განიხილავს.

- მსესხებელი - არის იურიდიული პირი ან ინდივიდუალური მენარმე, რომელმაც საკრედიტო მომსახურების მიწოდებაზე განაცხადი შეიტანა ან რიმლისთვისაც საკრედიტო მომსახურება არის მიწოდებული.

- დაკრედიტების ლიმიტი - არის საკრედიტო კომიტეტის გადაწყვეტილებით საკრედიტო პროდუქტებზე ერთ მსესხებელზე ან ურთიერთ დაკავშირებული მსესხებლების ჯგუფზე დადგენილი რისკის ლიმიტი (კრედიტების მაქსიმალური თანხა). დადგენილი ვადის განმავლობაში ყველა საკრედიტო პროდუქტების (საკრედიტო კომიტეტის გადაწყვეტილებაში მითითებული) მიხედვით ერთ მსესხებელზე ან ურთიერთ დაკავშირებული მსესხებლების ჯგუფზე ერთდროული დავალიანება დადგენილ დაკრედიტების ლიმიტს არ უნდა აჭარბებდეს.

- საკრედიტო პორტფელი - არის ბანკის მიერ იურიდიულ პირებზე საანგარიშგებო თარიღისათვის მიწოდებული ყველა საკრედიტო მომსახურების ერთობლიობა ფულად გამოხატულებაში. გაითვალისწინება მხოლოდ მიმდინარე დავალიანება და არ გაითვალისწინება მოცემული კრედიტების მიხედვით ადრე განხორციელებული გადახდები.

- საკრედიტო კომიტეტი - არის ბანკის საკრედიტო პოლიტიკის მარეალიზებელი ორგანო, რომელიც საკრედიტო საქმიანობის მართვისა და ხარისხობრივი და დაბალანსებული საკრედიტო პორტფელის ფორმირების მიზნითაა შექმნილი. საკრედიტო კომიტეტის წევრები ბანკის უფლებამოსილი პირების მიერ მტკიცდებიან.

- იურიდიული სამსახური - არის ბანკის (ფილიალის) ქვედანაყოფი, რომელიც ბანკის მიერ ჩასატარებელი გარიგებებისა და განხორციელებადი ოპერაციების სამართლებრივ უზრუნველყოფაზეა პასუხისმგებელი.

- უსაფრთხოების სამსახური - არის ბანკის (ფილიალის) ქვედანაყოფი, რომელიც ბანკის მიერ შესრულებადი ოპერაციების უსაფრთხოების უზრუნველყოფაზეა პასუხისმგებელი.

- საკრედიტო რისკების კონტროლის სამსახური - არის ბანკის (ფილიალის) ქვედანაყოფი, რომელიც საკრედიტო რისკების შეფასებას და კონტროლს ახორციელებს. აღნიშნულ ქვედანაყოფს შეიძლება ასევე ერქვას - რისკების კონტროლის დეპარტამენტი, რისკების მართვის სამსახური და ა. შ.

- საგირავნო სამსახური - არის ბანკის სტრუქ-

ტურული ქვედანაყოფი (ფილიალის პასუხისმგებელი პირი), რომელიც გირაოსთან დაკავშირებული ოპერაციების მთლიან კომპლექსს ახორციელებს, როგორცაა: საბაზრო, სამართლიანი, საგირავნო ღირებულების უზრუნველყოფის განსაზღვრა; უზრუნველყოფის ხელშეკრულებების გაფორმება და დადება; უზრუნველყოფის შენახვის კონტროლი; უზრუნველყოფის ხელშეკრულების პირობების დაცვაზე კონტროლი.

4. კრედიტის მიწოდებაზე განაცხადის განხილვა.

ა) წინასწარი მოლაპარაკებების ჩატარება და განაცხადის განხილვა:

მსესხებელთან წინასწარი მოლაპარაკებების შედეგების მიხედვით მიიღება შემდეგი გადაწყვეტილებები:

- განაცხადის განხილვის შეწყვეტა;
- კრედიტის მიწოდებისათვის საჭირო საბუთების ჩამონათვალის დაყვანა მსესხებელამდე;
- მსესხებლის საფინანსო-სამეურნეო საქმიანობის ანალიზი;
- დამკრედიტებელი ქვედანაყოფისათვის, უსაფრთხოების სამსახურისათვის და საკრედიტო რისკების კონტროლის სამსახურისათვის საკრედიტო კომიტეტზე დასკვნის მომზადება.

როგორც წესი, აღნიშნულ ეტაპზე საკრედიტო მოსამსახურე მსესხებლის მიერ ბანკის ძირითადი მოთხოვნების დაცვას ამოწმებს, რომელთა შეუსრულებლობას საკრედიტო სახსრების მიწოდებაზე უარის თქმამდე მიყვავართ. მაგალითისათვის შეიძლება შემდეგი სახის მოთხოვნები იქნას მოყვანილი:

- დადებითი საკრედიტო ისტორია;
- კრედიტებთან, დებიტორულ და კრედიტორულ დავალიანებებთან ვადაგადაცილებული დავალიანების არ არსებობა;
- საანგარიშსწორებო ანგარიშთან მიმართებაში კართოთეკის არ არსებობა;
- სტაბილური ფინანსური მდგომარეობა, დადებითი საქმიანი რეპუტაცია;
- ბაზარზე დადასტურებული მოთხოვნა უნდა ჰქონდეს, რაც სტაბილური გასაღებისა და რეალიზაციიდან ფულად ფორმაში ამონაგების შემონატანების უზრუნველყოფელია;
- ბიზნესის ფუნქციონირების ვადა არანაკლებ ერთი წლისა უნდა იყოს;
- მსესხებლის ფაქტიური ადგილმდებარეობა ბანკის (ფილიალის) არსებობის რეგიონში უნდა იყოს;
- ბიზნესის მფლობელების ღიადობა ბანკთან მიმართებაში, ანუ ბიზნესის შესახებ ყველა საჭირო ინფორმაციის მიწოდებაზე მზადყოფნა;
- დაფინანსებაზე შემოთავაზებული პროექტის ბანკის საკრედიტო, საგირავნო და საპროცენტო პოლიტიკასთან შესაბამისობა.

ზემოთმითითებული ჩამონათვალი თითოეული ბანკისათვის ინდივიდუალურს წარმოადგენს. იგი ბანკში საკრედიტო პოლიტიკასთან და რისკების მართვის პოლიტიკასთან შესაბამისობაში უნდა იყოს

შემუშავებული.

ბ) საკრედიტო მომსახურების მიწოდების შესახებ გადაწყვეტილების მიღება:

- კრედიტზე მსესხებლის საბუთების შეგროვებისა და ანალიზის შემდეგ დამკრედიტებელი ქვედანაყოფი უსაფრთხოების სამსახურში და საგირავნო სამსახურში სამსახურებრივ ბარათს ამზადებს საკუთარი დასკვნის თანდართვით.

- დამკრედიტებელ ქვედანაყოფს, უსაფრთხოების სამსახურს და საგირავნო სამსახურს მსესხებლის დადებით შეფასებასთან ერთად დასკვნა საკრედიტო მომსახურების მიწოდების შესახებ განსახილველად რისკების კონტროლის დეპარტამენტში გააქვს. აღნიშნული ქვედანაყოფის თანამშრომლები ეცნობიან დასკვნას და განხილვის შედეგების მიხედვით საკუთარ სამსახურებრივ ბარათს / დასკვნას ამზადებენ.

- საკრედიტო კომიტეტის წევრების დასკვნებს შეისწავლის და გადაწყვეტილების მისაღების მიზნით საკრედიტო კომიტეტზე გააქვს განსახილველად.

- საკრედიტო კომიტეტზე განიხილება საკრედიტო მომსახურების მიწოდების შესახებ საკითხი.

- საკრედიტო კომიტეტის მიერ საკრედიტო მომსახურების მიწოდებაზე განხილვის შედეგის საფუძველზე (დამტკიცებული დაკრედიტების ლიმიტის ფარგლებში) საკრედიტო დოკუმენტაციის შემდგომი გაფორმება ხორციელდება.

5. საკრედიტო დოკუმენტაციის სამართლებრივი ექსპერტიზა:

- საკრედიტო კომიტეტის მიერ დადებითი გადაწყვეტილების მიღების შემდეგ იურიდიული სამსახური დამკრედიტებელი ქვედანაყოფის სამსახურებრივი ბარათის საფუძველზე ბანკის კონტრაგენტების მართვის ორგანოების უფლებამოსილების შემოწმების საგანზე ამზადებს დასკვნას.

- აღმოუფხვრელი იურიდიული რისკების არსებობის შემთხვევაში დაკრედიტების შესახებ საკითხი საკრედიტო კომიტეტის სხდომაზე მეორედ უნდა იქნას გატანილი.

- იურიდიული რისკების არ არსებობის შემთხვევაში საკრედიტო დოკუმენტაციის პაკეტის ხელმოწერა და კრედიტის მიწოდება ხორციელდება.

ზემოთაღნიშნულია გამომდინარე შემდეგი სახის მოკლე დასკვნის გაკეთება არის შესაძლებელი:

კონკურენციის ზრდა, განაკვეთების შემცირება ბანკებს შემოსავლიანობის შენარჩუნების რეზერვების მოძიებას აიძულებს. დანაკარგების ალბათობის მართვა, შემოსავლიანობის მისაღებ დონეზე შენარჩუნებისას, მეტად მნიშვნელოვანი ამოცანა ხდება. მნიშვნელოვან როლს ამასთან რისკ-მენეჯერი ასრულებს, რომლის ფუნქციები და ამოცანები ფართოვდება, ხოლო კვალიფიციურ სპეციალისტებზე მოთხოვნა წლიდან წლამდე იზრდება. რისკ-მენეჯერის ამოცანების სწორად დასმაზე დამოკიდებული რისკების მართვის სისტემის ეფექტიანობა მთლიანობაში.

**გამოყენებული ლიტერატურა:**

1. ცაავა გ., აბრამია თ., ცაავა დ. - რისკოლოგია: ფინანსური და საბანკო-საკრედიტო რისკების მენეჯმენტი, სახელმძღვანელო. - თბილისი, გამომცემლობა „აფხაზეთის მეცნიერებათა აკადემია“, 2007. — 567გვ.
2. ლაზვიაშვილი ნ. - რისკმენეჯმენტი, სახელმძღვანელო. - თბილისი, გამომცემლობა „მერიდიანი“, 2010. — 222გვ.
3. Костюченко Н.С. – Анализ кредитных рисков. – СПб. : ИТД «Скифия», 2010. – 440с.



# კონფუციანელობა და ტაოიზმი: პოსტულატები, პრინციპები, მშენებანი, ღირებულებები

ნუგზარ ბაბუაძე, პროფესორი  
შოთა ვეშაპიძე, პროფესორი  
ნატალია კვაჭაძე, დოქტორანტი,

## რეზიუმე

კონფუციანელობა და ტაოიზმი ჩინეთსა და ზოგადად მთელს აზიაში, მიჩნეულია როგორც ფილოსოფიად, ასევე რელიგიად. კონფუციანელობამ და ტაოიზმმა სათავე დაუდო ღირებულებებს რომლითაც გამსჭვალულია ჩინეთის და აზიის სხვა ქვეყნების კულტურა.

კონფუციანელობა ხაზს უსვამს რწმენისმიმდევარი ადამიანების ქცევებს. ტაოიზმი კი კაცობრიობისა და ბუნების ურთიერთობებს. კონფუციანელობა და ტაოიზმი ორივე უძველესი, ჩინური ცხოვრების წესია. კონფუციანელობის რწმენით, ადამიანებმა ხუთი მთავარი ურთიერთობების მეშვეობით, სხვებს მაგალითები უნდა მისცენ. ეს ურთიერთობებია: მმართველი და მართული, ცოლი და ქმარი, უფროსი და უმცროსი, მეგობარი და მეგობარი, მამა და ვაჟიშვილი.

ტაოიზმი არის ცხოვრების გზა ნაკლები წესებით, სადაც უბრალოდ უნდა მიჰყვე უმოქმედობის ფილოსოფიას. ბუნებისა და ჰარმონიის მეშვეობით შენ შეგიძლია მიაღწიო ბედნიერებას. სწორედ აქედან მოდის ინის და იანის თეორია. განმარტების მიხედვით ტე(დე) არის ძალა, ღირსება და ერთიანობა. ტე(დე) არის ტაომდე მისასვლელი გზა.

ჩინელებმა კონფუციის პოსტულატები გადაიტანეს მმართველობაში, ხოლო კულტურასა და ხელოვნებაში ტაოიზმი.

**საკვანძო სიტყვები:** კონფუციანელობა, ტაოიზმი, რელიგია, ფილოსოფია, პოსტულატი, პრინციპი, ღირებულება.

## Confucianism and Taoism: postulates, principles, notions, values

*Nugzar Babuadze, professor*  
*Shota Veshapidze, professor*  
*Natalie Kvachadze, Doctorant*

## SUMMARY

Confucianism and Daoism (Taoism) is considered both a religion and a philosophy in China and across Asia in general. Confucianism and Daoism laid the foundation for the values, which underpinned not only Chinese culture but other Asian countries as well.

Confucianism emphasizes importance of human behavior, while Daoism generally focuses the relationship between humanity and nature. Confucianism and Daoism are both ancient Chinese styles of living. Confucianism believes a person needs to follow five main principals of relationships to give a good example to others: ruler and subject, husband and wife, older and younger, friend and friend, father and son.

Daoism is a way of living with a few rules in which you simply need to follow the philosophy of inaction. Through nature and harmony you can be happy. This is where yin and yang come from. Under the definition of “de” is the strength, dignity and unity. “De” is the way to get to Dao (Tao).

Chinese used Confucian principles and applied them to government, but when it came to art and culture they turned to Daoism.

**Keywords:** Confucianism, Taoism, religion, philosophy, postulate, principle, value.

\* \* \* \* \*

ცოტას თუ ჰქონდა ისეთივე გავლენა კაცობრიობაზე, როგორც ჩინელ ფილოსოფოსს კონფუციის. მისი სწავლებები, რომლებიც ფოკუსირებული იყო ინდივიდუალიზმის განვითარებაზე, დიდი ხნის განმავლობაში აზიური კულტურის ქვაკუთხედად გვევლინებოდა. კონფუციის სწავლებები წამყვან პოზიციებს იკავებდა ჩინურ სოციალურ და ვრცელდებოდა მასებში.

კონფუციის სწავლება იმდენად მნიშვნელოვანია, რომ ხშირად ის რელიგიადაც მოიხსენიება. მიუხედავად იმისა, რომ კონფუციის ღრმად სწამდა ინ-

დივიდუალიზმის განვითარებისა, თვლიდა, რომ ეს მთლიანობაში ხელს შეუწყობდა საზოგადოების ჩამოყალიბებას. კონფუციუსის სწავლებების სისტემამ, რომელიც მოიცავდა რამდენიმე პირველსახეს, შეძლო ჩამოეყალიბებინა კონფუციუსის კულტი, რომელიც დღემდე არსებობს.

ტაოიზმის ძირითადი პრინციპებია ტაო – ყოველი არსის დასაბამი კანონი, „საგანთა დედა“, ქვეყნიერების მარადიული ცვლა, რაც არ ემორჩილება არც ღმერთებს, არც ადამიანურ ძალას. ამიტომ ადამიანი უნდა დაემორჩილოს, დანებდეს, არ იმოქმედოს, იყოს პასიური, აშენოს მცენარეები და ცხოველები, თაყვანი სცეს კულტს, რომლის მთავარი საზრუნავი დემონთა და ავსულთა განდევნაა, მკითხაობა. უზენაესი ღმერთია შინ-დი, ცის ღმერთი, იმპერატორთა („ცის შვილთა“) მამა, შემდეგ მოდის ლაო ცზი და პან-გუ (სამყაროს შემოქმედი, ღვთაების რანგისა).

ორი უმთავრესი ფილოსოფია, ტაოიზმი და კონფუციანელობა, როგორც პოლიტიკურად, ასევე კულტურულად ანტიკური და დინასტიური მმართველობის დროის ჩინეთში ჩამოყალიბდა, მოგვიანებით კი აზიის მრავალ ქვეყანაში გავრცელდა. კონფუციანელობისა და ტაოიზმის სიბრძნე ჩინეთის უდიდესი წვლილია, კაცობრიობის ფილოსოფიის საგანძურში. სწორედ ამიტომაც მნიშვნელოვანი ტაოიზმის და კონფუციანელობის უმთავრესი ღირებულებითი ორიენტირების, მათი საერთო და განმასხვავებელი, ურთიერთშემავსებელი სიბრძნის დაუფლება. ამ მიზნით, ქართველი ბრძენის, ილია ჭავჭავაძის მიერ ჩამოყალიბებული „შედარებითი“ და „საფეხურებრივი კვლევის“ მეთოდების გამოყენებას ფასდაუდებელი მნიშვნელობა აქვს [1. 50-53].

კონფუციანელობა დაუფლებულია კონფუციუსის წერილობით და ზეპირსიტყვიერ სწავლებებზე (ძვ. წ. 551-479 წწ.). როგორც ცნობილია კონფუცი ცხოვრობდა პერიოდში (ძვ. წ. 722-481 წწ.) როდესაც ჩინეთში ჭოუს დინასტია კარგავდა თავის ძალაუფლებას. დიდგვაროვანთა ოჯახები გამაგრებულ ქალაქებში დასახლდა და დაიწყეს შეიარაღებული და დიპლომატიური ბრძოლა ძალაუფლებისთვის. ამ ქაოსურ გარემოში, მრავალმა ფილოსოფოსთა სკოლამ იჩინა თავი, იმ იმედით, რომ შეძლებდნენ მშვიდობისა და წესრიგის დამყარებას. მრავალი ადამიანი ნატრობდა ოქროს ხანაში დაბრუნებას, როდესაც ლეგენდის მიხედვით ჩინეთი ერთმმართველობის პერიოდში იწარჩუნებდა მშვიდობას. ერთ-ერთი საუკეთესო ფილოსოფოსი იყო კონფუცი, რომლის მოძღვრებებმა მაშინვე ვერ შეძლო ძალადობის აღკვეთა, მაგრამ მოგვიანებით ძალიან დიდი მნიშვნელობა და ზეგავლენა მოიპოვა.

კონფუციუსის ცხოვრებისეული გამონათქვამებიდან აღსანიშნავია: - ყველაფერს აქვს თავისი მშვენიერება, მაგრამ ყველა ვერ ხედავს მას; - მას ვისაც ყველაფერზე აქვს პასუხი, ჯერ ყველა კითხვა არ დაუსვამს; - ჭკვიანი კაცი საკუთარ თავში პოულობს იმას, რასაც სულელი სხვებში ეძებს; - მხოლოდ ყველაზე

ჭკვიანი და ყველაზე ბრიყვი ადამიანები არ იცვლებიან არასდროს; - ცხოვრება მარტივი იქნებოდა, ჩვენვე რომ არ ვართულებდეთ; - დუმილი ნამდვილი მეგობარია, რომელიც არასდროს გლალატობს; - ადამიანი, რომელიც მთებს ძრავს, პატარა ქვებით იწყებს; - ყველაზე მხიარული ადამიანები ყველაზე სევდიანები არიან; - ადამიანი, რომელიც შეკითხვას სვამს იმ ნამს შეიძლება ბრიყვად მოგეჩვენოთ, მაგრამ ის ვინც არ სვამს, მთელი ცხოვრება ბრიყვია; - შეისწავლე წარსული, თუ გსურს განსაზღვრო მომავალი; - როდესაც ხვდები, რომ მიზანს ვერ აღწევ, ნუ შეცვლი მიზნებს, შეცვალე ნაბიჯები; - დაივიწყე ჭრილობები, მაგრამ ნუ დაივიწყებ სიკეთეს; - როდესაც კარგ ადამიანს ნახავთ, იფიქრეთ როგორ შეიძლება დაემსგავსოთ მას, და როდესაც ვინმეში ცუდ თვისებას აღმოაჩენთ, გულდაგულ გამოიკვლიეთ საკუთარი თავი, რომ თქვენც არაფერი აღმოგჩნდეთ მისი მსგავსი; - კარგად მართულ ქვეყანაში, სიღარიბე სირცხვილად ითვლება, ცუდად მართულ სახელმწიფოში კი სიმდიდრეა საძრახისი; - დააფასეთ საკუთარი თავი და სხვებიც დააფასებენ; - იმისათვის, რომ მსოფლიო წესრიგში მოიყვანოთ, საჭიროა, ქვეყანა მოანესრიგოთ. ქვეყანა მწყობრში, რომ ჩააყენოთ, საჭიროა, ოჯახებში იყო წესრიგი. ოჯახში, რომ წესრიგი იყოს, საჭიროა, საკუთარ თავებს მივხედოთ, საკუთარ პიროვნულ განვითარებაზე ვიზრუნოთ — მივცეთ ჩვენს გულს სწორი მიმართულება; - იცოდეთ რა იცი და იცოდეთ რა არ იცი — ესაა ნამდვილი ცოდნა; - ღირსეული კაცი სიკეთეზე ფიქრობს, ჩვეულებრივი ადამიანი კი კომფორტზე; - მიეცით ადამიანს ბრინჯი ჯამით და ერთი დღით დააპურებთ. ასწავლეთ ბრინჯის მოყვანა და მთელი ცხოვრების მანძილზე გამოკვებავთ; - გაბზარული ბრიალიანტი სჯობს, უბზარო ქვას; - ადამიანს გონებისკენ სამი გზა აქვს: აზროვნება — ყველაზე კეთილი, მიბაძვა — ყველაზე ადვილი, გამოცდილება — ყველაზე ძნელი; - სწავლა ფიქრის გარეშე უშედეგოა, ფიქრი სწავლის გარეშე სახიფათო; - უჭკუო ჩივის, რომ ხალხი მას არ იცნობს, ბრძენი კი ჩივის, რომ იგი არ იცნობს ხალხს; - იცვალე, რათა შეინარჩუნო — მთავარი პრინციპი; - ერთადერთი ნამდვილი შეცდომაა, არ გამოასწორო შენს მიერ ჩადენილი შეცდომები; - მხოლოდ ნამდვილ ადამიანურ ადამიანს შეუძლია სიყვარული და სიძულვილი; - ის, ვინც ლამაზად საუბრობს და მიმზიდველი გარეგნობა აქვს, იშვიათ შემთხვევაში არის ნამდვილად ადამიანური; - ადამიანი, რომელსაც შეუძლია ძველი მეთოდით, რაიმე ახლის აღმოჩენა, ღირსია მასწავლებელი ერქვას; - ადამიანი აფართოებს გზას და არა გზა აფართოებს ადამიანს; - მე გავიგონე და დამავიწყდა, მე დავინახე და დამამახსოვრდა, მე გავაკეთე და გავიგიე; - რაც მეტ ცოდნას იძენ, მით უფრო იღბლიანი ხდები; - აირჩიე სამსახური, რომელიც სიამოვნებას განიჭებს და ცხოვრებაში ერთი დღეც კი არ მოგიწევთ მუშაობა; - ის, რასაც სრულყოფილი ეძებს — თავად მასშია, ის რასაც ეძებს არასრულყოფილი — სხვებში; - შეეცადეთ, ოდნავ კეთილი იყოთ და თქვენ

დინასხავთ, რომ ცუდის გაკეთებას ვეღარ შეძლებთ; - ადრე ხალხი სწავლობდა, რათა სრულ-ეყო საკუთარი თავი, დღესდღეობით კი მხოლოდ იმისთვის სწავლობენ, რომ სხვებთან თავი მოინჯონ; - როგორ შევძლებთ გავიგოთ, რა არის სიკვდილი მაშინ, როცა ჯერ წარმოდგენაც კი არ გვაქვს, თუ რა არის სიცოცხლე?; - ნუ იდარდებ იმაზე, რომ შენ არ გაქვს მაღალი ჩინი. იდარდე იმაზე, იმსახურებ თუ არა მაღალ ჩინს. ნუ შფოთავ იმის გამო, რომ შენ არ გიცნობს ხალხი. შეშფოთდი იმაზე, ხარ თუ არა ღირსი, რომ ისინი გიცნობდნენ; - მას, ვინც არ ფიქრობს შორეულ სიძნელებებზე, აუცილებლად მოელის ახლო უსიამოვნებები; - საშინელება ის კი არ არის, რომ მოგატყუეს ან გაგქურდეს, საშინელება ისაა, რომ შენ ეს არ გავინწყებ; - განუწყვეტელი უნდა ვისწავლოთ, ვაკეთოთ, ვილაპარაკოთ სიმართლე. ვინც მის შესწავლას შეუდგება, მხოლოდ ის გაიგებს, რამდენად შორსა ვყოფილვართ სიმართლისაგან.

კონფუციუსს სჯეროდა, რომ საზოგადოების წევრების ურთიერთობების მოდელირება ოჯახის მაგალითზეც შეგვიძლია. [13, გვ. 25] ეს ურთიერთობები უმეტესად მოიცავს ორ მხარეს, მორჩილი და დამმორჩილებელი, როგორც მაგალითად მამა და ვაჟიშვილი, ქმარი და ცოლი, ოსტატი და შეგირიდი. კონფუციუსს მოძღვრების მიხედვით, თუკი ბოლომდე შევინარჩუნებთ ამ როლებს და არ მოვიწოდებდით ნორმიდან გადახვევას, შესაძლებელია შევინარჩუნოთ სოციალური სტაბილურობა. ის ქადაგებდა, რომ შვილს არ შეუძლია მოკლას მამა, რადგან მამის პატივისცემა არის შვილის როლი და ვალდებულება, ასე რომ თუ შვილმა მოკლა მამა, მან გადააბიჯა საზღვარს და გასცდა შვილობის როლს. გამომდინარე აქედან, ადამიანებმა ხშირად უნდა გაიხსენონ საზღვრები, რომლებიც არსებობს ურთიერთობების დროს და აღარ დაისადგურებს ქაოსი. კონფუციუსს ფილოსოფია ძალიან მორალისტურია, დამმორჩილებელს, დომინანტ მხარესაც გააჩნია შეზღუდვები და ვალდებულებები. ამ ლოგიკით, თუკი შვილი მამის უპატივცემულობის გამო აღარ ითვლება შვილად, მამა, რომელიც არ ზრუნავს თავის შვილზე, სცდება მამობის საზღვრებს და არც ის აღარ ითვლება მამად.

კონფუციუსი ეს ოჯახური ურთიერთობები მოარგო სოციუმსა და სახელმწიფოს. მამისა და შვილის ურთიერთობა შეგვიძლია დავინახოთ ჩინურ დინასტიურ სისტემაში. იმპერატორს აქვს „სამოთხის მანდატი“ რაც მსგავსია ევროპული „მეფეთა ღვთაებრივი უფლებებისა“, ეს გულისხმობდა იმას, რომ არ არსებობდა იმპერატორზე მეტად გავლენიანი ძალა ან ადამიანი. თუმცა, „მეფეთა ღვთაებრივი უფლებებისა“ და „სამოთხის მანდატობას“ შორის ერთი განსხვავებაა, „სამოთხის მანდატობა“, შეიძლება დაკარგოს. ჩინეთის იმპერატორი ის მამაა, რომლის შვილებიც მთელი ჩინეთია და თუკი იმპერატორი არ იქცევა ჩინეთის ინტერესებიდან გამომდინარე და არ ზრუნავს თავის შვილზე, ესე იგი მან გადააბიჯა საზღვრებს და იგი დაკარგავს „სამოთხის მანდატობას“. როდესაც ერთი იმპერატორი დაკარგავს „სამოთხის მან-

დატობას“ ამას მოსდევს ბრძოლა დინასტიებს შორის ძალაუფლებისათვის. გამარჯვებული დინასტია მოიპოვებს „სამოთხის მანდატს“ და დამკვიდრდება მისი დინასტიის მმართველობის ხანა. ასე რომ, ევროპის მეფეებისგან განსხვავებით ჩინეთის იმპერატორს სოციალური ვალდებულებებიც გააჩნია, რაც ტირანული მმართველობის შანსებს ამცირებს.

კონფუციანელობამ დიდი ზეგავლენა მოახდინა ჩინეთის მმართველებზე. კონფუციუსის ფილოსოფიური სკოლა ის სკოლაა, რომელსაც დიდგვაროვანთა ოჯახის ბავშვები ადრეული ასაკიდანვე ეცნობოდნენ. ხანის დინასტიის დროს (ძვ. წ. 202-220 წწ.) ჩინეთში დაიწყო გამოცდების ჩატარება, სადაც აბარებდნენ კონფუციუსის მოძღვრებებს. ათასობით ჩინელი აბარებდა გამოცდას და შედეგების მიხედვით მხოლოდ საუკეთესოები აყავდათ საჯარო სამსახურებში სამუშაოდ. ამის შედეგად საჯარო სამსახური დაფუძნებული იყო კონფუციუსის პოსტულატებზე, რაც დიდ გავლენას ახდენდა იმპერატორზეც. მომდევნო დინასტიებმაც გააგრძელეს გამოცდების ტრადიცია და ეს კიდევ უფრო პოპულარულს ხდიდა კონფუციუსის ფილოსოფიას. შედეგად კონფუციუსის მოძღვრება გადადიოდა დინასტიიდან დინასტიაზე.

გამომდინარე იქიდან, რომ კონფუციანელობა კონცენტრირებული იყო განათლებასა და სტაბილურობაზე, ჩინეთში დამკვირდა ძლიერი ცენტრალური მთავრობა. კონფუციანელობა უფრო ხილვობა და პატივს სცემდა წინაპარ მეომრებსა და ყველაფერს ანტიკურს. ამან განაპირობა ძალიან კონსერვატორული და ტრადიციული მთავრობის ჩამოყალიბება. შემორჩენილია ძალიან საინტერესო ისტორიული ჩანაწერები, იმიტომ, რომ ყოველი მომდევნო დინასტია მუდმივად იწერდა და აანალიზებდა წინა დინასტიების შეცდომებს, რათა თვითონაც არ დაეშვათ იგივე შეცდომები. რეალურად ეს ფაქტი იქცა ტრადიციად და

ახალი დინასტიის პირველი დავალება იყო, რომ პირველ რიგში დაენერათ წინა დინასტიის ისტორია, ქრონოლოგიურად და დეტალურად აღენერათ თუ როგორ დაკარგეს „სამოთხის მანდატი“.

კონფუციი თვლიდა, რომ კარგი მმართველი მაგალითის მიხედვით იქცევა და არ სჭირდება ძალების გამოყენება. ეს კარგი მმართველობის ნიშანია, მმართველს აძლევს საშუალებას თავიდან აიცილოს ძალის გამოყენების აუცილებლობა, მაგრამ ეს ერთერთი მიზეზია რაც ასუსტებს ჩინურ ცივილიზაციას და დომინანტობის შანსს აძლევს დასავლურ ცივილიზაციას. კონფუციი თანამდებობებს იერარქიულად ალაგებს, სადაც ჯარისკაცებს საერთოდ არ უჭირავთ ადგილი. კონფუციუსს სწავლებები იყო პაციფისტური. გამომდინარე აქედან ჩინური ჯარი შედარებით სუსტი იყო. ჩინეთში უმეტესწილად შიდა ომები იმართებოდა, ჩინურ მხარეს უწევდა მონღოლების ძვირფასი საჩუქრებით მოსყიდვა, რომ არ შემოჭრილიყვნენ მათ ტერიტორიაზე. დაშოშმინების თეორიამ ვერ იმოქმედა, მონღოლები შეიჭრნენ ჩინეთში და გარკვეული პერიოდის განმავლობაში მარ-



თავდენენ ჩინეთს.

რეგლამენტირებული პატრიარქალური ურთიერთობების და სახელმწიფოს მიერ დიდგვაროვანთა და ყველა „ზემდგომთა“ ეკონომიკური კეთილდღეობის დაცვის მომხრე კონფუცი დაჟინებით მოითხოვდა, რომ მხოლოდ „ხალხის მამას“ და „სწორი მოქმედების“ გარანტს – განათლებულ მმართველს შეუძლია რეალური ზეგავლენის მოხდენა საზოგადოების მიერ შექმნილი სიმდიდრის თანაბარზომიერ განაწილებაზე. ეს ფილოსოფოსი, თუმცა კი აღიარებდა ადამიანთა ნოდებების მიხედვით დაყოფის ღვთისებულ და ბუნებრივ სანყისს, მაგრამ, მიუხედავად ამისა, ყოველი ადამიანის მოვალეობად თვლიდა, მისწრაფებას ზნეობრივი სრულ-ყოფისკენ, ასაკით უფროსთა, შვილებთან და ძმებთან პატივისცემის მიღწევას. მისი მოსაზრებით, „ხალხს მაშინ ექნება შეძლება“, როდესაც მეურნეობრიობა იქნება უნარიანი, ხოლო შრომა, რომელიც ამრავლებს ხალხისა და სახელმწიფოს სიმდიდრეს, ერთნაირად ხელსაყრელი გახდება, როგორც „დიდი ერთობის პირობებში“ (გლეხური თემის კოლექტიური საკუთრების დროს), ისე საგვარეულო არისტოკრატის და არასაგვარეულო მონათმფლობელთა კერძო მფლობელობისათვის [2. გვ. 43].

კონფუციის იერარქიაში ვაჭრები ყველაზე დაბალ საფეხურზე იდგნენ. კონფუცი გმობდა ფულად მოგებას, რამაც ჩინეთი თვითკმარ სახელმწიფოდ აქცია. არც იმპერატორებს ჰქონდათ შემუშავებული, რაიმე სავაჭრო პოლიტიკა. ვაჭრებს არ ჰქონდათ მინის ქონის და სიმდიდრეში ცხოვრების უფლება. თუმცა არარეგისტრირებული ვაჭრები მაინც ახერხებდნენ გამდიდრებას, ფარულად თანხმდებოდნენ ოფიციალურ პირებთან და აბრეშუმის გზის მემკვიდრეობით ვაჭრობდნენ ოქროთი და აბრეშუმით. მინის დინასტიის დამფუძნებელი იყო გლეხი, რომელიც სათავეში ჩაუდგა მონღოლების განდევნას. ის არ იყო იმდენად მოქცეული კონფუციანელობის გავლენის ქვეშ, რამდენადაც სხვა იმპერატორები. ის ცდილობდა საიმპერატორო კარზეც დაესუსტებინა კონფუციის გავლენა და გაეძლიერებინა სამხედრო შეიარაღება. მისი მმართველობის დროს, დიდი ცხრა-ანძიანი „საგანძური გემები“ გაიგზავნა ინდოეთსა და ინდონეზიაში, უფრო მეტიც, მათ სპარსეთის ყურემდე და აფრიკის აღმოსავლეთ ნაპირებამდე მიაღწიეს. ეს დიდი გემები კარგად იყვნენ შეირაღებული და მობილიზებული, უმეტეს წილად ადგენდნენ რუკებს და ვაჭრობდნენ სხვა კულტურის წარმომადგენლებთან. ლიტერატორების ჯგუფმა რომელიც კონფუციის მოძღვრებას იზიარებდა, ძალაუფლების მოპოვების შემდეგ, ექსპედიცია შეწყვიტა, გაანადგურა ყველა ჩანანერი, რასაც მოჰყვა ის, რომ კანონით აიკრძალა, ორზე მეტ ანძიანი გემის აშენება.

ამ ქმედებამ უარყოფითად იმოქმედა ჩინურ ვაჭრობასა და უცხოურ ინვესტიციებზე. შედეგად ჩინეთი არასოდეს ყოფილა ისეთივე იმპერიალისტური, როგორც ევროპული ქვეყნები. ჩინეთი ვერასდროს იპყრობდა კოლონიებს, ვერ მოიპოვებდა ნატურალურ რესურსებსა და ტექნოლოგიებს. ჩინეთი იმდენად თვითკმარი ქვეყანა იყო, რომ მნიშვნელოვანი სამხედრო და ეკონომიკური ნაბიჯები არ გადადგმულა. თუმცა, ტექნოლოგიურად უფრო განვითარებული იყო, ვიდრე თანამედროვე დასავლური კულტურა. ჩინელებმა გამოიგონეს დენთი და სტამბა, ევროპელებმა აიღეს დენთი და გამოიგონეს იარაღი, ჩინელებმა კი მაშხალები. ამ ტემპებით ჩინეთის ცივილიზაცია ძალიან სწრაფად ვითარდებოდა. სწორედ კონფუციანელობის ზეგავლენით ჩინეთის კულტურა და საზოგადოების შეგნება იმ დონემზე მომწიფდა, რომ სიხარბე და ძალადობა შეურაცხმყოფელად ითვლებოდა. ამ დროს კი სხვა ერები ძალადობას ჯერ კიდევ ძალაუფლებისა და სიმდიდრის მიღწევის საშუალებად თვლიდნენ. ჩინეთს არ შეეძლო და არც სურვილი ჰქონდა შეჯიბრებოდა უცხოურ, ომით გაჯერებულ კულტურებს, რომლებსაც ჩინელები მდაბიოებად თვლიდნენ. ეს არის ერთერთი მიზეზი, თუ რატომაც გავრცელდა და გახდა დომინანტური დასავლური კულტურა.

კონფუციის იერარქიული პრინციპები, როლები, წინაპრების პატივისცემა, აყალიბებდა და ავითარებდა პოლიტიკოსებსა და პოლიტიკურ სისტემებს, მაგრამ ამავდროულად ჩვეულებრივ ხელისუფლების წარმომადგენლებიც კი და უბრალო ხალხი ტაოიზმს მისდევდა, თითქოს ტაოიზმი იყო თავმესაფარი კონფუციონელობისა.

ზოგჯერ მიიჩნევენ, რომ ტაოიზმი, რომელიც დაფუძნებულია ლაო ძის სწავლებებზე, კონფუციანელობაზე უფრო ადრე წარმოიშვა. თუმცა ამის დამადასტურებელი არგუმენტი არ არსებობს.

ლაო ძის ეკუთვნის შემდეგი ცხოვრებისეული გამონათქვამები: - ვინც თავის თავს სჯერდება, - მდიდარია; - ვინც იცის, არ ლაპარაკობს, ვინც ლაპარაკობს, არ იცის; - წესრიგი მაშინ უნდა დაამყარო, როცა ჯერ კიდევ არ დაწყებულა არეულობა; - მცოდნე ხალხი ძნელი სამართავია; - ჭეშმარიტების ხმა უამურიან სმენისთვის; - როცა მრავლდება კანონები და განკარგულებები, მატულობს ყაჩაღობა და ძარცვა-გლეჯა; - ვინც მოკვდა, მაგრამ დავინყებას არ მისცემია, უკვდავია; - როცა ცისქვეშეთში ყველა ხვდება, რომ მშვენიერი მშვენიერია, თავს იჩენს სიმახინჯეც. როცა ყველასთვის აშკარა ხდება, რომ სიკეთე სიკეთეა, დასაბამი ეძლევა ბოროტებასაც. ამიტომ ყოფნა და არყოფნა ერთმანეთს შობენ. ადვილი და ძნელი ერთმანეთს ქმნიან. გრძელსა და მოკლეს შორის ურთიერთკავშირი მყარდება. ბგერების ურთიერთშერწყმა ბადებს ჰარმონიას. წინამორბედი და მომდევნო ერთმანეთს ენაცვლებიან. ამიტომ ბრძენთა-ბრძენიც უმოქმედობას არჩევს და სიტყვების მოუხმობლად აყალიბებს მოძღვრებას; - ვინც თავს ისე გვაჩვენებს, თითქოს ყოვლის მცოდნეა და ყოვლის შემძლე, არც რა იცის და არც რა შეუძლია; ვინც კაცთმოყვარეობისათვის იბრძვის, ის შემუსრავს მტერს; - თუ გინდა ხალხი მოგყვებოდეს, შენ თვითონ მიჰყევი მას; - თუ გინდა ხალხი მოგყვებოდეს, შენ თვითონ მიჰყევი მას; - ეტლის თვალს ოცდაათი მანა აქვს დატანებული, მაგრამ თვლის გამოყენება



მათ შორის დარჩენილ სიცარიელეზე ჰკიდია. ჭურჭელს თიხისგან ამზადებენ, მაგრამ ის მასში მოქცეული სიცარიელის წყალობით ხდება სახმარი. სახლს კარ-ფანჯარას უტნივენ, მაგრამ ის მასში მოქცეული სიცარიელის წყალობით იქცევა საცხოვრისად. ასე რომ, ყველაფერს სიცარიელე აქცევს ვარგისად; - ცისქვეშეთში ყველაფერი დროებითია; - არ არსებობს უფრო დიდი უბედურება, ვიდრე არცოდნა საკუთარი ვნების საზღვრისა; - დიდი სისწორე სიმრუდესა ჰგავს, დიდი მახვილგონიერება – სიბრიყვეს; - თუ მრავლისმცოდნე თავს ისე გვაჩვენებს, თითქოს ის უვიცია, მაშინ ის ყველაზე მაღლა დგას, ხოლო თუ უვიცი თავს მცოდნედ ასალებს, მაშინ ის ავადაა.

ლაო ძის მოძღვრება, ეს არის „ნიგნი გზისა და სათნოებისა“, როგორც მას უწოდებენ. [3, გვ. 5]. ტაოიზმი თავისუფლებას, ბუნებასთან ჰარმონიას უსვამს ხაზს. „ტაო არის გზა, რომელსაც მივყავართ ყოველისშემძლე ძალასთან. ლაო ძი გვასწავლის, რომ ადამიანი უნდა ეცადოს რაც შეიძლება ახლოს მივიდეს ტაოსთან. ამისათვის ადამიანმა უნდა აირჩიოს უმოქმედო ცხოვრების სტილი, რაც გულისხმობს იმას, რომ დინებას უნდა მიჰყვე, არ შეენიანაღმდებო ბუნებას და ცხოვრებისეულ გამოცდილებას. იმისთვის, რომ შეძლო ტაოს მიღწევა, უნდა დაივიწყო, ყველაფერი რაც გარემო სამყაროს დახმარებით ისწავლე. იდეალური ტაოისტი გაურღვეველი კედელივითაა, რომლის ინსტიტუტზეც ვერ მოქმედებს გარესამყაროს გავლენა.

ტაოიზმის კონფუციანელობის უდიდესი ალტერნატივა იყო. ზოგიერთი პოსტულატები, რომლებიც კონფუციმ უარყო, ტაოიზმისთვის მისაღები აღმოჩნდა. ასეთი პოსტულატი, რომელსაც ტაოიზმი მხარს უჭერდა იყო ალქიმი. ტაოისტური ფილოსოფიის მიიხედვით, რაც უფრო ახლოს ხარ ტაოსთან მით უფრო დიდი ხანს ცხოვრობ და შეიძლება უკვდავებასაც კი მიაღწიო. ვინც ცდილობდა, რომ უკვდავი გამხდარიყო ტაოიზმის მიმდევრების რიგში ჩაენერა. მრავალი ტაოისტი კარგავდა ბევრ დროს და ენერგიას „უკვდავების ელექსირის“ გამოსაგონებლად. გ ხონგმა (283-343 წწ.), რომელიც მიჩნეულია უდიდეს ტაოისტ ალქიმიკოსად, განავითარა კვლევის მეცნიერული მეთოდი და დენტი.

ჩინური მხატვრობა ტაოს ფილოსოფიის განხორციელებაა. არის უბრალო, მარტივი და უმეტეს შემთხვევებში ბუნებასთან ახლოს. თანის ეპოქის ერთ-ერთი ყველაზე ცნობილი ჩინელი პოეტი ლი პაი, ცხოვრობდა ტაოიზმის განდევილ მიმდევართან ერთად. სწორედ ტაოიზმის გავლენით ჩამოაყალიბდა მისი პოეზია და ცხოვრება. ტაოიზმი ბევრად უფრო მისტიურია, ვიდრე კონფუციანელობა. უფრო მეტი ტაძარი ააშენეს ტაოიზმის შთაგონებით, ვიდრე კონფუციანელობის და რვა უკვდავი ტაოისტის ძალიან ბევრი სკულპტურაა. ამ უკვდავთა ფიგურები, ეხმარებოდათ იმ ადამიანებს მედიტაციის დროს, რომლებიც უკვდავების მიღწევას ლაშობდნენ. ტაოიზმის მისტიურობამ დიდი გავლენა იქონია უბრალო ხალხის ცრურწმენებზე, რაც ასეთი პოპულარულია

ჩინეთში. როდესაც ნეპალიდან შემოვიდა ბუდიზმი, ის ძალიან ჰგავდა ტაოიზმს, როგორც პოსტულატებით, ასევე ტექსტებით. ბევრი ტაოისტის სიტყვები იყო გამოყენებული ბუდისტურ ტექსტებში. ეს ორი ფილოსოფია ძალიან სწრაფად გავრცელდა ჩინურ კულტურაში. ტაოიზმის გავლენა ჩინეთში ყველგან იგრძნობა. ამ ფილოსოფიის გავლენით შეიქმნა ულამაზესი ტაძრები, ქანდაკებები, ნახატები. ეს დღემდე გრძელდება და ახლა, ბუდიზმისა და ტაოიზმის ნაზავი კიდევ უფრო ხშირია.

ტაოიზმი და კონფუციანელობა იდეოლოგიურ დაპირისპირებამდე მივიდა. ტაოიზმის განცხადებით, კონფუციის ნესები სწორი და მართებული ქცევების შესახებ, მსოფლიოს მორალურ კატასტროფამდე მიიყვანდა. ადამიანმა თავისი ბუნებრივი ინსტიტუტები კანონებით არ უნდა შეზღუდოს, არამედ უნდა ეცადოს უფრო მეტად მიუახლოვდეს ტაოს, რადგან ტაო ორივეა, კეთილიც და ბოროტიც. კონფუციანელების უმრავლესობას აკადემიური განათლება ჰქონდა მიღებული, ტაოიზმი კი განათლებას გარესამყაროს ზეგავლენად თვლიდა და მხოლოდ იმ ცოდნას აღიარებდა, რომელიც შეიძლება ტაოსთან შერწყმის შედეგად მიიღო. ტაოიზმისათვის იდეალური მთავრობა ისეთი მთავრობაა, რომელიც ატარებს ჩაურევლობის პოლიტიკას და რაც შეიძლება ნაკლები ურთიერთობა აქვს ხალხთან. კონფუციისთვის კი პირიქით, პრიორიტეტია ძლიერი, ლიდერი მთავრობა, რომელსაც ხალხთან ურთიერთობის მორალური ვალდებულება აქვს.

კონფუციის შეხედულება, რომ ლიდერები ხალხს ემორჩილებიან, ზოგიერთი მმართველისათვის მიუღებელი იყო. განსაკუთრებით კომუნისტი მათ ძე დუნისათვის. მათს მკაცრი ავტორიტარული მმართველობის ფორმა, სრულიად ეწინააღმდეგებოდა კონფუციის მოძღვრებას. მისი რეჟიმის პერიოდში, მათ ებრძოდა კონფუციის ფილოსოფიურ სკოლას. როგორც ბეზლოვა აღნიშნავდა (2008), მათ ძე დუნი ამაყობდა, რომ მან გადაუსწრო პირველ იმპერატორ ცინ ში ხუანს და რომელმაც ცოცხლად დამარხა 460 კონფუციანელი სწავლული და გადაწვა მათი წიგნები. [10] მიუხედავად იმისა, რომ ჩინეთს დღესაც კომუნისტური პარტია მართავს, მისმა თავისუფალი ვაჭრობის პოლიტიკამ და გარე სამყაროსთან კონტაქტმა, ააღორძინა კონფუციანელობა.

თანამედროვე კომუნისტურ ჩინეთში აღორძინებული კონფუციანელობა უფრო მეტად იყო გახსნილი კონფუციის ძირეული სწავლებებისათვის. ჩინეთის მმართველობის ფორმა, რა თქმა უნდა, არ შეესაბამება კონფუციის მოდელს, მაგრამ მათ უარყვეს მათ ძე დუნის „რწმენის აღმოფხვრის“ პოლიტიკა. კონფუციანელობა ახლა უკვე მმართველი პარტიის კომუნისტური სკოლის კურიკულუმშია შეტანილი. კერძო სკოლები კი კონფუციის მოძღვრებებს აქტიურად ავრცელებენ, მთელი ჩინეთის მასშტაბით. რაც არ უნდა უცნაურად ჟღერდეს, ჩინეთის მთავრობა დღემდე აკონტროლებს ყველაფერს, როცა ამ დროს, მოქალაქეები ტკბებიან ეკონომიკური თავისუფლე-

ბით, 2,500-წლიანმა რელიგიამ შეიძლება პასუხი გაგვცეს სამომავლო კითხვებზე. კონფუციანელობა, გარდა ჩინეთისა, სხვა აზიურ კულტურებშიც ძალიან პოპულარულია.

კონფუცი ადამიანებს მოუწოდებდა, რომ ეზრუნათ ინდივიდუალიზმის განვითარებაზე. ბევრის აზრით კონფუციმ, მიუხედავად იმისა, რომ მისი ოჯახი არ იყო გამორჩეული, თავისი სწავლებით, დიდების და სახელის მოხვეჭა სიცოცხლეშივე შეძლო. მისმა უნიკალურმა შეხედულებებმა, რომელიც ხალხმა აიტაცა, სიკვდილის შემდეგ კონფუცი ღმერთის ან წმინდანის დონემდე აიყვანა. მართალია კონფუციანელობა რელიგიად მოიხსენიება, თუმცა მან რამდენიმე კარგი ლიდერიც აღზარდა. კონფუციანელობა არ მიეკუთვნება რელიგიათა იმ რიცხვს, რომელიც რელიგიურ დოგმებზეა დაფუძნებული, მიუხედავად ამისა მისი პოსტულატებიდან მრავალი ემთხვევა სხვა მსოფლიოს ტრადიციულ რელიგიებს. ტექსტები, რომლებიც მის სახელს მიენერება და ზოგიერთი მათგანი მისი მოსწავლეების დაწერილია, დღემდე აქტუალურია. განსაკუთრებით აღსანიშნავია ანალები, გამონათქვამებისა და მოკლე სწავლებების კრებული. დღესდღეობით, კონფუცის გარდაცვალებიდან 2500 წლის შემდეგ, ის ჯერ კიდევ ახდენს გავლენას აზიურ კულტურაზე, სადაც ყოველ სექტემბერს მისი დაბადების დღეს აღნიშნავენ.

კონფუციანელობა ძალიან მალე გავრცელდა, მაგრამ ყველაზე დიდი გავლენა აზიურ ქვეყნებზე, მათ კულტურასა და საზოგადოებრივ წყობაზე მოახდინა. როგორც კოლინსმა (2008) აღნიშნა, „კონფუცის ფილოსოფიას დიდი გავლენა ჰქონდა ჩინელი, კორეელი, იაპონელი და ვიეტნამელი ხალხის მენტალობასა და ცხოვრებაზე“. [10] ამ ქვეყნების მოსახლეობა მთელი მსოფლიოს მოსახლეობის დაახლოებით ერთი მეოთხედია, სწორედ ეს განაპირობებს კონფუციანელობის პრივილეგიასა და განსაკუთრებულობას მსოფლიო მასშტაბით.

აღსანიშნავია, რომ როგორც ლაოძისთვის ასევე კონფუცისთვის ლიდერი უნდა იყოს კეთილგანწყობილი. კონფუციური დოგმებით მოქმედი ბიზნეს მფლობელისთვის მთავარი პრიორიტეტია ისეთი ხელმძღვანელი ჰყავდეს, რომელიც თავისი მზრუნველობით და კეთილგანწყობით გამოირჩევა თანამშრომლების მიმართ. კონფუცის აზრით, იყო კეთილგანწყობილი, აუცილებელი ელემენტი და მთავარი დამახასიათებელი ნიშანია პიროვნებისთვის. კონფუციანელობის მსგავსად ტაოიზმიც მიიჩნევს რომ ღირსეულია ადამიანი თუ ის კეთილგანწყობით, სიკეთით გამოირჩევა, და ის ხანგრძლივ სიცოცხლეს იმსახურებს.

ორივე, კონფუციანელობა და ტაოიზმი, ქადაგებს და ხაზს უსვამს, რომ ლიდერი უნდა აუცილებლად იყოს თანამგრძობი და ჰუმანური. ეს, ფაქტიურად ერთერთი მთავარი ელემენტია ლაოძის მოძღვრებისა. ასეთი რწმენა და ქმედება ლაოძისთვის მეტად მნიშვნელოვანია. ლიდერი რომელიც საკუთარი თავზე მეტად მისი ქვეშევრდომების კეთილდღეობაზე

კონცენტრირებული და მათ მიმართ თანაგრძობით არის განმსჭვალული, კონფუცისა და ასევე ლაოძის აზრით შესაძნავ ლიდერად ითვლება.

კონფუციანელობა ხაზს უსვამს რწმენის მიმდევარი ადამიანების ქცევებს. ტაოიზმი კი კაცობირობისა და ბუნების ურთიერთობებს. კონფუციანელობა და ტაოიზმი ორივე უძველესი, ჩინური ცხოვრების წესია. კონფუციანელობის რწმენით, ადამიანებმა ხუთი მთავარი ურთიერთობების მეშვეობით, სხვებს მაგალითები უნდა მისცენ. ეს ურთიერთობებია: მმართველი და მართული, ცოლი და ქმარი, უფროსი და უმცროსი, მეგობარი და მეგობარი, მამა და ვაჟიშვილი.

ტაოიზმი არის ცხოვრების გზა ნაკლები ნესებით, სადაც უბრალოდ უნდა მიჰყვე უმოქმედობის ფილოსოფიას. ბუნებისა და ჰარმონიის მეშვეობით შენ შეგიძლია მიაღწიო ბედნიერებას. სწორედ აქედან მოდის ინის და იანის თეორია.

ტაოიზმი, იმის გამო, რომ შეიქმნა და დამკვიდრდა, როგორც კონფუციანელობის ალტერნატივა, ისტორიაში მოიხსენიება, როგორც „სხვა გზა“. თუმცა, მრავალი რელიგიის მიმდევარი ორივე მათგანს ცნობს. გარდა რადიკალი და ძალიან მორწმუნე ტაოისტებისა და კონფუციანელებისა, ნებისმიერი ჩინელი, ორივე მათგანს იზიარებს ცხოვრებაში, სხვადასხვა ეტაპებზე, სხვადასხვა სახით და კუთხით. მრავალი ადამიანი თვლის, რომ ტაოიზმი და კონფუციანელობა არის ფილოსოფია და არა რელიგია.

ტაოიზმი ჩამოყალიბდა, როგორც ბუნებაზე ორიენტირებული ფილოსოფია, მაგრამ საუკუნეებთან ერთად ის განვითარდა, ღვთიურ რელიგიად. კონფუციანელობა, არასდროს არ იყო დაკავშირებული რაიმე ღვთიურთან. გარდა იმისა, რომ კონფუციანელობას არ აქვს ღმერთთან კავშირი, ეს ფილოსოფია განიცდის სულიერების ნაკლებობას. ამ ფაქტის გამო, ბევრი ისტორიკოსი თვლის, რომ კონფუცის სწავლებები, უბრალოდ ქცევის ნორმებია. მიუხედავად ამ შეხედულებებისა, კონფუციანელობა და ტაოიზმი ჩინეთის სამ ყველაზე დიდ რელიგიებში შედის ბუდიზმთან ერთად. როგორც ზემოთ ავღნიშნე მთავარი განსხვავება ამ ორ ფილოსოფიებს შორის მათ შეხედულებებშია. მაგალითად, კონფუციანელობა კონცენტრირებულია რიტუალებზე, ტაოიზმი კი ბუნებაზე. ლაო ძი და ჩუან ძი, ტაოიზმის დამაარსებლები თვლიდნენ, რომ შინაგანი სამყარო - სულიერება იყო სიმშვიდის და ჰარმონიის გასაღები. მათ სწამდათ, რომ თვითგამორკვევაში და სხვა ადამიანების გაგებაშიც, ბუნებაზე დაკვირვება დაგვეზარება. მათ სჯერათ ცხოვრებისეული პრინციპის, რომელსაც უ ვეი ეწოდება. ამ პრინციპის მიხედვით, საკუთარი თავის შესწავლის საუკეთესო გზა უმოქმედობაა. ტაოიზმს არ სჯერა მთავრობისა და კანონის, მათი აზრით, იმის გამო, რომ ბუნება, კანონებისა და მთავრობისგან განსხვავებით მუდმივია, ჰარმონიის მისაღწევად საუკეთესო გზაა.

თავად რელიგიის მთავარი პოსტულატი სიცოცხლის განუსაზღვრელი წყაროა, რომელსაც ეწოდება

ტაო, იგივე გზა. „ტაოს მივყავართ იმ ძალამდე, რომელიც მოგიცავს, შეგიბყრობს, მოედება ყველაფერს გარშემო მყოფს, სულიერსა თუ უსულოს“. ტაო არეგულირებს ბუნებრივ პროცესებს და სამყაროში იცავს ბალანსს. ის წარმოშობს წინააღმდეგობის ჰარმონიას (მაგალითად: არ იქნებოდა სიყვარული სიძულვილის გარეშე, სინათლე სიბნელის გარეშე, მამაკაცი ქალის გარეშე). ადამიანს მხოლოდ ტაოს მეშვეობით შეუძლია ბედნიერების მიღწევა. ტაოს ისტებიც მუდმივად ამისკენ ისწრაფიან: მედიტაციით, საკუთარი თავის შეცნობით და უ ვებით. ტაო ძალა და არა რწმენა. თუმცა, ტაოისტებს სწამთ, რომ ყველა ღმერთი, ერთი ტაოს სხვადასხვა იერსახეა. ცუდს და კარგს ტაოისტები ტაოს მიხედვით ჰყოფენ. ის ყველაფერი რაც ტაოიზმთან ჰარმონიაში მოდის, აუცილებლად კარგია, სხვა დანარჩენი ცუდი.

ტაოიზმისგან განსხვავებით, კონფუცი ფიქრობდა, რომ რიტუალები ერთადერთი გზა იყო მორალური და მშვიდი საზოგადოების ჩამოყალიბებისთვის. კონფუცი ტრადიციებს კაცობრიობის ცივილიზაციის პირველწყაროდ მიიჩნევდა, ის თვლიდა, რომ მხოლოდ ცივილიზებულ საზოგადოებას შეიძლება დაემყარებინა სტაბილური, გაერთიანებული და მდგრადი სოციალური წესრიგი.

კონფუციის სწამდა, რომ რიტუალები იყო საზოგადოებაში მორალური სტანდარტების ჩამოსაყალიბებელი წინაპირობა. კონფუციანელობა მოგვაგონებს ისეთ ჰუმანურობას, სადაც მორალს ინდივიდები აკონტროლებენ და არა ღმერთი ან რაიმე ზეძალა. ეს კონფუციანელობის მხოლოდ ერთი მხარეა. რიტუალების გარდა, კონფუციის პოსტულატებში ასევე გვხვდება ჟენი. „ჟენი ის ძალაა, რომელიც არ აცარიელებს და ავსებს რიტუალებს. ჟენით განხორციელებულ რიტუალს არა მხოლოდ ფორმა აქვს, არამედ ეთიკური შინაარსიც. ჟენი აყალიბებს ადამიანის ხასიათსა და ეთიკურ სიმნიშვნეს“. სხვა სიტყვებით რომ ვთქვათ, რიტუალები მხოლოდ მოვალეობისთვის რომ სრულდებოდეს, ეფექტიარ ექნებოდა.

თავდაპირველად ინი და იანი მზიან და მოღრუბლულ ამინდს აღნიშნავდნენ. შემდგომ კი ჩინელებმა ამ ტერმინების საშუალებით დაპირისპირებულ მოვლენათა გამოხატვა დაიწყეს, მაგ: სინათლე-სიბნელე, ცეცხლი-წყალი, აქტიური-პასიური, მამრობითი-მდედრობითი და ა.შ. საერთოდ კი, ინი მინიერი, უხეში სანყისია, იანი – ნმინდა, ზეციური, სულიერი. ისინი მარადიულად არსებობენ და პარალელურად იმყოფებიან, მაგრამ ერთმანეთს არ სპობენ. მათ ემორჩილება ყოველივე. ისინი ამოქმედებენ 4 ელემენტს და გარდაქმნიან მათ. ინისა და იანის ერთობლივ წესრიგს ტაო ეწოდება [5].

ინი-იანი ბევრნაირად შეგვიძლია დავინახოთ. ერთ-ერთი სიმბოლო კონფუციანელობა და ტაოიზმიც არის. ტაოიზმის მიხედვით ეს სიმბოლო სანინააღმდეგო ცნებების ბალანსია. სრული ჰარმონია მაშინ მიიღწევა, როდესაც ძალები თანაბარია, კონფუციანელობაში პირიქით, როდესაც ერთი ძალა დომინანტია. ტრადიციულად, ინი არის ბნელი მხ-

არე, გამოხატავს ყველაფერ ცივს, ბნელს და მისტიურს. ორი წერტილი კი აღნიშნავს იმას, რომ ინი და იანი ამქვეყნად ყველაფერში არსებობს. ინი და იანი შეგვიძლია მდედრობით და მამრობით სქესადაც წარმოვიდგინოთ. თუკი მათ რელიგიებად წარმოვიდგინოთ, ინი შეესაბამება ტაოიზმს, იანი კი კონფუციანელობას. ორივე რელიგიის დამფუძნებელი, თვლიდა რომ რიტუალები ან უ ვეი დაამკვიდრებდა სიმშვიდეს კაცობრიობისთვის.

პროფესორ ფუნ იუ-ლანის მიხედვით, [11, გვ.24.] „ტაო ყველაზე მნიშვნელოვანი ტერმინია ჩინურ ფილოსოფიაში.“ „ტაო“ პირველადი მნიშვნელობით სიტყვასიტყვით გზას ნიშნავს, რომელმაც დროთა განმავლობაში „გზა პიროვნების“, მორალის, ჭეშმარიტების და ქცევის ნორმების მეტაფორული მნიშვნელობა შეიძინა სავარაუდოდ ჯერ კიდევ უძველესი დროიდან, რაც ტაოიზმს სწორ გზამდე მისასვლელი ბილიკის მნიშვნელობას სძენს. რა თქმა უნდა, ეს არც ისე მარტივია. დოქტრინაში უამრავი ბუნდოვანი ცნებებია. როგორც ბუდიზმში, ის იწვევს პროცესის შენელებას. კონფუციანელობა, მკაცრად არის კონცენტრირებული სოციუმის ეტიკეტზე, რიტუალებზე და სათნო, უმანკო ხელისუფლების ჩამოყალიბებაზე. ისტორიულად, კონფუციანელობას საპირისპირო სვლები ჰქონდა. ტაოიზმი დაკავშირებულია ინდივიდუალიზმის სიკეთის გზით განვითარებაზე. გამომდინარე იქიდან, რომ კონფუციანელობა დაფუძნებულია უფრო ეთიკაზე, ვიდრე რეალურ კანონებზე, ჩინეთში კორუფციამ საგანგაშო მანქვენებელს მიაღწია. ეს დაინახა მათ ძე დუნის მთავრობამ და მისი დაკნინებაც მოახერხა.

ტაოიზმი გარკვეულ პერიოდამდე მართლაც სენსაცია იყო. ტაოიზმი მოგვითხრობდა ღვთიურ სანყისებზე, სიკვდილის შემდეგ სიცოცხლეზე და გზასთან, ტაოსთან, მჭიდრო კავშირზე. იმ დროს, როდესაც ლაო ძი საუბრობს მის არაშემოქმედ ღვთაებაზე, კონფუციანელობა გვასწავლის ღმერთის გზას და არა თვით ღმერთს. ღმერთები და მეფეები შეიძლება ძალიან მნიშვნელოვანი იყოს ცხოვრებასა და ხელისუფლებაში, მაგრამ არა იმდენად, რამდენადაც ადამიანები. ტაოიზმს სურს, რომ მისმა მიმდევრებმა ხშირად მოინახულონ სინმინდეები, რათა შეძლონ დაკისრებული როლის შესრულება რელიგიის ფარგლებში. ტაოიზმმა შეიმუშავა ტაი ძი, რომელიც არის ფიზიკური ვარჯიშები, შენელებული მოქმედებები, რითიც შეიძლება მივალნიოთ გონებრივ უმოქმედობას. კონფუციანელობაც მოიცავს რელიგიურ თაყვანისცემას, ეთაყვანებიან კონფუციის, მათ წინაპრებს, ან სამოთხის ღმერთს თიენს (ცას). დროის გასვლის შემდეგ, ნეოკონფუციანელებმა შეიმუშავეს მედიტაციის ახალი მეთოდი, რაც ჩუმად ჯდომას გულისხმობდა და „ძინ ზუო“ ეწოდება. ტაოისტური მოძღვრება ისეთ მისტიკურ სფეროებსაც მოიცავს, როგორცაა შამანიზმი, წინასწარმეტყველება.

კონფუციის მიმდევრებმა უნდა შეასრულონ რიტუალები, როგორც სოციალური განვითარების ნაწილი, უნდა შეასრულონ ის რიტუალები, რომლებსაც მათი



ნინაპრები ასრულებდნენ.

ტაოიზმს უფრო მეტი გლობალური მიღწევები აქვს, ვიდრე კონფუციანელობას, ამასთანავე უფრო მეტი აკლდამები და მონასტრები.

კონფუციანელობა ქალს ნაკლებ მნიშვნელობას ანიჭებს სოციუმში ვიდრე მამაკაცს. ტაოიზმი უფრო მეტად ინდივიდუალიზმის მომხრე იყო, ვიდრე სოციალიზმის, ასევე ორივე სქესს თანაბრად მიიჩნევდა.

ტაოისტური ეთიკა გვასწავლის თანაგრძნობას, ზომიერებას და ჰუმანურობას. ეს არის ტაოიზმის სამი სამკაული.

ფილოსოფიური ტაოიზმის მთავარი პოსტულატი ბი დაო დე ძინშია. ხალხური ტაოიზმი უფრო მეტად ადამიანებზეა ორიენტირებული. ეს არის ჩინური ნაციონალური რელიგია. რელიგიური ტაოიზმი ეკუთვნის ასტროლოგიების მოძრაობას, რომლებიც ხანების დინამიკაში არსებობდნენ. არსებობს ტაოიზმის ოთხი პრინციპი: ტაო, ტე, უ ვეი და პუ.

ტაო: ქართულად ნიშნავს გზას, ბილიკს, ან დოქტრინას. ტაოს, ყველა ექსპერტი სხვადასხვა მნიშვნელობას აძლევს. ითვლება, რომ ერთი კონკრეტული განსაზღვრება მას არ გააჩნია. ასევე ითვლება, რომ ეს არის ყოფნა, არ-ყოფნის წყარო.

ტე (დე): ტაოს აქტიური გამოხატულებაა. დაკავშირებულია ტე-ს რთულ განმარტებასთან-ძალა, ღირსება და ერთიანობა. ტე(დე) არის ტაომდე მისასვლელი გზა. ტე (დე)ჩვევად აქცევს და გვაახლოებს ტაოსთან.

უ ვეი სიტყვა-სიტყვით უმოქმედობას ნიშნავს. ეს არის მთავარი პოსტულატი. ტაოიზმის ფილოსოფიის მიხედვით, ადამიანების სურვილები, ყველაზე დიდი პრობლემაა. ეს იმას ნიშნავს, რომ ადამიანის სურვილი ყოველთვის ბუნებასთან ჰარმონიაში უნდა იყოს.

პუ: პუ დაკავშირებულია სიმარტივესთან და უვეის კონცეფციის სიმბოლოა. პუ არის შეცნობის უმტიკვენულო პროცესი და ათვისების, მიღების უმოქმედობის ფაზა.

კონფუციანელობა და ტაოიზმი ზუსტად ერთ დროს გავრცელდა. კონფუციის იდეოლოგიის მთავარი პოსტულატი არის განათლების მნიშვნელობა მორალური, ინდივიდუალური განვითარებისათვის და უკეთესი საზოგადოების ჩამოსაყალიბებლად. არსებობს შვიდი მცნება, რომელიც კონფუციანელობის საფუძველი, მისი უმთავრესი ღირებულებებია: რიტუალები, ურთიერთობები, მამა-შვილური პატივისცემა, ლოიალურობა, ჰუმანურობა, კეთილშობილება, სახელის გამოსწორება.

რიტუალი: კონფუციანელობაში ყოველდღიური საქმიანობა რიტუალად ითვლება. რიტუალები უნდა სრულდებოდეს ისეთი ფორმით, რომელიც საზოგადოების ჯანმრთელ განვითარებას უწყობს ხელს. ჯანსაღი საზოგადოების განვითარება, რიტუალების საშუალებით, კონფუციანელობის მთავარი საზრუნავია.

ურთიერთობები: კონფუციანელობა გვასწავლის, რომ თითოეული ინდივიდის მოვალეობაა ერთმანეთთან დაამყარონ ურთიერთობები. სოციალური

ჰარმონია მაშინ დაისადგურებს, როდესაც ყველანი თავიანთ მოვალეობას შეასრულებენ. სოციალური ჰარმონია ც კონფუციანელობის მთავარი მიზანია.

მამა-შვილური პატივისცემა: პატივი უნდა ვცეთ და დავიცვათ ნინაპრების, უფროსების და გარდაცვლილების მიერ დაწესებული რიტუალები.

ლოიალურობა: ეს გულისხმობს იმას, რომ ყველამ უნდა შეასრულოს თავისი მოვალეობა მეგობრების, მშობლების და მეუღლეების მიმართ. ეს პოსტულატი არის ადამიანობისა და სათნოების გამოხატულება კონფუციანელობაში.

ჰუმანურობა: კონფუციანელობის მიხედვით, თითოეული ადამიანი თანასწორი იბადება. შრომა და განათლებაა ის, რაც ადამიანის ბუნებაზე ახდენს გავლენას. ჰუმანურობა ადასტურებს, რომ მამა-შვილური პატივისცემა და რიტუალები არის ის მთავარი მეთოდი, რომლის მეშვეობითაც უნდა დავამყაროთ სხვებთან ურთიერთობა.

კეთილშობილება: იდეოლოგიის მიხედვით, ადამიანი მუდამ უნდა ისწრაფოდეს იდეალურობისაკენ. ჰქონდეს მორალური ფასეულობები, პატივი სცეს ნინაპრებსა და გარდაცვლილებს, იყოს ლოიალური სადაც საჭიროა და საკუთარი სული ჰუმანურობითა და კეთილშობილებით გამოკვებოს.

სახელის გამოსწორება (იგივეობა, საფუძვლიანობა, სამართლიანობა): მიიჩნევა რომ სოციალური არეულობა გამოიწვია, რეალობის არასწორმა აღქმამ. სახელების არასწორი დარქმევა იწვევს რეალობის დამახინჯებას. რეალობის სწორად აღქმა თავიდან აგვაცილებს სოციალურ არეულობას.

აღნიშნულთან დაკავშირებით საინტერესოა, რომ ერნესტ გომბრიხი ყურადღებას ამახვილებს კონფუციის შემდეგ სიტყვებზე: „ცხოვრებაში ადამიანის ქცევა ბევრად უფრო მნიშვნელოვანია, ვიდრე ჰგონიათ ხოლმე“. იმაზე, რომ კონფუციის აზრით, მოხუცს თავი მოკრძალებით უნდა დაუპყრო, გზა უნდა დავუთმოთ და ფეხზე უნდა წამოვდგეთ, როდესაც უფროსს ველაპარაკებით. ქცევის ამ წესებს ჩინეთში დიდ მნიშვნელობას ანიჭებდნენ. კონფუცს მიაჩნდა, რომ ეს ყველაფერი შემთხვევითი არ იყო და, როგორც ჩანს, ოდესღაც რაღაც მშვენიერის გამოხატულებას წარმოადგენდა. მას სჯეროდა წარსულის და უყვარდა იგი, ეს კი იმას ნიშნავს, რომ კონფუცი დიდ პატივს სცემდა ქვეყნის ათასწლოვან ადათ-წესებს და თანამოძმეებს მუდმივად მოუწოდებდა, დაეცვათ ისინი. კონფუცი დარწმუნებული იყო, რომ ასეთ შემთხვევაში, ცხოვრება თავისთავად წარიმართებოდა და ადამიანს ბევრი საფიქრალი აღარ ექნებოდა [6, გვ. 87-90].

კონფუციის ზოგადად ძალიან კარგი წარმოდგენა ჰქონდა ადამიანებზე. მას სჯეროდა, რომ დაბადებით ყველა ადამიანი შინაგანად წესიერი და კეთილია. როდესაც იგი ხედავს, რომ პატარა ბავშვი წყალთან ახლოს თამაშობს, ეშინია, ის წყალში არ ჩავარდეს. ადამიანი თანაუგრძნობს მოძმეს, როდესაც ჰგონია, რომ ის თავს ცუდად გრძნობს; ეს ყველაფერი მას ბუნებით მოსდგამს. ამიტომ ადამიანთა ვალია,



ყურადღებით იყვნენ, რომ ეს თვისება არ დაკარგონ. ამისათვის კი არსებობს ოჯახი. ის, ვინც პატივისცემით ეპყრობა საკუთარ მშობლებს, ანგარიშს უწევს მათ და ზრუნავს მათზე, მომავალში სხვებთანაც ასე მოიქცევა. ასეთი ადამიანი სახელმწიფოს მიმართაც კანონმორჩილი იქნება. ასე რომ, კონფუციუს ყველაზე მნიშვნელოვნად ოჯახი, და-ძმებს შორის სიყვარული და მშობლების წინაშე მორჩილება მიაჩნდა. ამ თვისებებს კონფუცი „ადამიანურობის ფესვებს“ უწოდებდა. მნიშვნელოვანია ისიც, რომ კონფუცი სულაც არ ფიქრობდა, რომ ერთგულება მხოლოდ ხელქვეითს უნდა გამოეჩინა და იგივე მოთხოვნებს უყენებდა მბრძანებლებსაც.

ერნსტ გომბრიხი ლაო-ძის მოძღვრებასაც აძლევს საინტერესო და ლაკონურ შეფასებას [6, გვ. 90] და აღნიშნავს, რომ დაახლოებით კონფუციუს დროს, ჩინეთში ცხოვრობდა ბრძენი ადამიანი, სახელად ლაო ცი, რომელსაც ჩვენთან ლაო ძის სახელით იცნობენ. გადმოცემით ვიცით, რომ იგი სახელმწიფო მოხელე იყო, თუმცა ხალხში ტრიალი არ მოსწონდა, სამსახური დატოვა და ჩინეთის საზღვართან, შორეულ მთებში განმარტოვდა. საზღვართან მისულ ლაო ძის თურმე უბრალო მებაჟე სთხოვა, ვიდრე აქედან წახვალ, შენი აზრები ჩამინერეო. ლაო ძის მისი თხოვნა შეუსრულებია, თუმცა ძნელი სათქმელია, რამდენად ჩასწვდებოდა მებაჟე მისი ჩანანერის იდუმალ და რთულ საზრისს, რომელიც დაახლოებით ასეთია: „მთელ სამყაროში დარი თუ ავდარი, მცენარეები თუ ცხოველები, დღე-ღამის მონაცვლეობა თუ ვარსკვლავთა წრებრუნვა, ერთი დიადი კანონით იმართება; მას „ტაო“ ჰქვია და „გზას“ ნიშნავს. მხოლოდ მშფოთვარე და დაუდევარ ცხოვრებაში ჩართული ადამიანი, რომელსაც თავი სხვადასხვაგვარი აზრებით, გეგმებითა და ლოცვებით აქვს გამოტენილი, არ ემორჩილება ამ კანონს, ხელს უშლის და ეწინააღმდეგება მის ამოქმედებას. ლაო ძის აზრით, ადამიანს არ სჭირდება არავითარი მოქმედება. მან არაფერი არ უნდა აკეთოს და საჭიროა, მხოლოდ შინაგანი სიმშვიდე შეინარჩუნოს; თუ ადამიანის ირგვლივ ყურებას არ დაინყებს, არავის მოუსმენს, არაფერს მოისურვებს და ფაქრსაც თავს დაანებებს, მიალწევს იმას, რომ საკუთარ სურვილებს და ნებისყოფას დათრგუნავს, მერე კი, ხეს ან ყვავილს დაემგვანება; აი, ამ დროს მასში ამოქმედდება საყოველთაო კანონი „ტო“, რომელსაც მთელი სამყარო მოძრაობაში მოჰყავს და გულს გაზაფხულით გვიხარებს“ [6, 90].

### დასკვნა

კონფუციანელობას, ზოგიერთ აღმოსავლეთ აზიის ქვეყნებში დღემდე დიდი გავლენა აქვს. ეს გავლენა იმდენად დიდია, რომ ამ ქვეყნის ზოგიერთი ხელისუფლება კონფუციანელობის სახელმწიფო რელიგიად გამოცხადებაზე ფიქრობს.

მიუხედავად ყველა დაბრკოლებისა ტაოიზმმა და კონფუციანელობამ მშვიდად თანაარსებობა შეძლო. ფაქტობრივად ბევრმა ადამიანი მიჰყვებოდა,

როგორც კონფუციუს მოძღვრებებს ასევე ტაოიზმს. სწორი იქნება თუ ასე ვიტყვით, სინოლოგი სამსახურში კონფუციანელი უნდა იყოს და სამსახურის შემდეგ ტაოისტი. ეს თანაარსებობა შესაძლებელი გახდა, რადგან ჩინელებმა კონფუციუს პოსტულატები გადაიტანეს მმართველობაში, ხოლო კულტურასა და ხელოვნებაში ტაოიზმი. კონფუციანელობა და ტაოიზმი ჩინელების ცხოვრების ყველა ასპექტში შეიჭრა. მათი პრინციპები და შეხედულებები, დღემდე ავსებს აზიურ კულტურას.

### გამოყენებული ლიტერატურა:

1. ვეშაპიძე შ., ილია ჭავჭავაძის ეკონომიკური კვლევის მეთოდოლოგია და თანამედროვე ეკონომიკური განვითარების აქტუალური საკითხები, თბ., 1999.
2. იადგაროვი ი. ს. ეკონომიკურ მოძღვრებათა ისტორია, სახელმძღვანელო, აკადემიკოს ავთანდილ სილაგაძის საერთო რედაქციით, გამომცემლობა „უნივერსალი“, თბ., 2014.
3. ლაო-ძი, დაო დე ძინი, თარგმანი, შესავალი და განმარტებანი ლერი ალიმონაკისა, გამომცემლობა „საბჭოთა საქართველო“, თბილისი, 1983.
4. ხატოვან აზრთა კრებულები, შეარჩია და თარგმნა ბაჩანა ბრეგვაძემ, გამომცემლობა „არტანუჯი“, თბ., 2011.
5. See more at: <http://www.orthodoxy.ge/apologetika/religiebi/chinuri.htm#sthash.Mp4RB7PB.dpuf>
6. გომბრიხი ერნსტ, მსოფლიოს მოკლე ისტორია მოზარდებისათვის, ბაკურ სულაკაურის გამომცემლობა, თბ., 2014.
7. Philosophy East and West, Volume 64, Number 4, October 2014, pp. The Confucian conception of freedom. Chengyang Li.
8. Confucius. (2010/1/1) Written and edited by Kung Xi-anlin. 外文出版社, 第 1 版
9. [http://www.newadvent.org/Bezlova, A. \(1999, September 15\). Beijing embraces Confucian communism. Asia Times.](http://www.newadvent.org/Bezlova, A. (1999, September 15). Beijing embraces Confucian communism. Asia Times.)
10. Daniels, V. (2005). Confucius: A Brief Summary of Central Principles.
11. Micheal Collins. China's Confucius and Western Democracy <http://www.thefreelibrary.com/China%27s+Confucius+and+Western+democracy.-a0182929982>
12. The Classic Of The Dao a New Investigation. Wang Keping. 2010.
13. Chinese Philosophy. Chinese political Philosophy, Metaphysics, Epistemology and Comparative Philosophy. Publisher: China International Press. Jan. 2010. 1st edition.

საქართველოს ეკონომიკის მდგრადი და უსაფრთხო  
განვითარების პერსპექტივები

მარინა ბაგათურია, სტუ-ს პროფესორი  
მანანა ბერუაშვილი, სტუ-ს დოქტორანტი

რეზიუმე

1992 წელს რიო-დე-ჟანეიროს ფორუმზე მიღებული იქნა მდგრადი განვითარების კონცეფცია, რომელსაც განსაკუთრებული მნიშვნელობა აქვს ქვეყნის კრიზისიდან გამოსვლისა და შემდგომი განვითარებისათვის. ამიტომ მნიშვნელოვანია მოხდეს ეროვნული ეკონომიკის მდგრად და უსაფრთხო განვითარებაზე გადასვლა. მდგრადი განვითარების კონცეფციაში მოცემულია ფუნდამენტური მოთხოვნები, ის რომ ადამიანის მოთხოვნა იცხოვროს ჯანსაღ გარემოში, გარემოს დაცვა, როგორც მდგრადი განვითარების განუყოფელი ნაწილი, წინააღმდეგობის შემცირება მსოფლიო ხალხებსა და მდიდარ და ღარიბ ხალხებს შორის, ბუნების დაცვითი კანონების სრულყოფა, უარის თქმა მდგრადი განვითარების ხელისშემშლელ ტექნოლოგიებზე. ამ მოთხოვნებით იქმნება ბაზა თითოეული ქვეყნისათვის რათა მათ შეიმუშაონ მდგრად და უსაფრთხო განვითარებაზე გადასვლის საკუთარი გზა.

მნიშვნელოვანია ნებისმიერი ქვეყნისათვის მდგრადი განვითარების სტრატეგიის შემუშავება, თუმცა ეს ძალიან რთული და წინააღმდეგობრივი პროცესია. აუცილებელია მასზე ობიექტურად ზემოქმედება და კონტროლი, რომელიც უნდა მოახდინოს ყველაზე ობიექტურმა, გამოცდილმა, სამართლიანმა და სოციალურად ორიენტირებულმა ორგანიზაციამ და ეს უნდა იყოს სახელმწიფო. ესე იგი აუცილებელია ამ პროცესის სახელმწიფოებრივი მართვა. ამ მიზნისათვის უნდა იქნას გამოყენებული პროგრამული მიდგომა, რომელშიც სახელმწიფო შესაბამისი პოლიტიკის განხორციელების ინსტრუმენტის როლს შეასრულებს.

მსოფლიო ეკონომიკის თანდათანობით ეკონომიკურ სისტემად გარდაქმნის პროცესი უშუალო გავლენას ახდენს ეროვნული ეკონომიკების განვითარებაზე. ამიტომ წინა პლანზე უნდა იყოს წამოწეული ადამიანის, საზოგადოების ეკონომიკური და სოციალური უსაფრთხოება, რადგან თითოეული ადამიანი და ადამიანთა ჯგუფები ქმნიან გლობალურ სივრცეს. ადამიანია ის ამოსავალი საწყისი, რომლის კეთილდღეობის და უსაფრთხოების მისაღწევადაც ხდება უამრავი სტრატეგიის თუ მიზნობრივი პროგრამის შემუშავება და განხორციელება.

მდგრადი და უსაფრთხო განვითარების კონცეფციაში შეცვალა არსებული წარმოდგენები საერთოდ განვითარების, კეთილდღეობისა და სხვა საზოგადოებრივი მოვლენების მიმართ. ეს პროცესი უნდა განვითარდეს თანმიმდევრულად, გეგმაზომიერად, ბუნებრივი ბალანსის დაურღვევლად, არა მხოლოდ მოკლევადიან არამედ გრძელვადიანი პერსპექტივის გათვალისწინებით.

**საკვანძო სიტყვები:** მდგრადი განვითარება, უსაფრთხო განვითარება, გლობალური სივრცე, ეკონომიკური სტაბილურობა

Prospects of the Sustainable and Safer Development of Georgian Economy

Marina Bagaturia, Professor of GTU  
Manana Beruashvili, Doctorate of GTU

Summary

Rio de Janeiro forum in 1992 adopted the concept of sustainable development, which is of particular importance for the country's out from the crisis and for its further development. It is therefore important to transition of the national economy on the way of secure sustainable development. In the concept of the sustainable development are fundamental requirements, it is the human requirement to live in a healthy environment, and the environment as an integral part of sustainable development, to reduce the resistance between the peoples in the world's rich and poor nations, perfection of the natural protection laws, the waiver on the liability technologies for sustainable development. By this requirements is formed the basis for each country to develop their own way for transition on the sustainable and safe development.

It is very important for any country to has the sustainable development strategy, however, it is very difficult and controversial process. It is objectively necessary for the influence and control and it will be most objective, experienced, fair and socially oriented institution - the state. The state management of these processes is very essential. For this purpose should be used the software approach, in which the state will have the role of the instrument in the implementation of the policy.

The world economy now is gradually transforming in the economic system and has a direct effect on the development of national economies. Therefore, in the foreground should raise the human, economic and social security, because each people and groups of people make up the global space. A lot of strategy and target program is being developed and implemented in order to achieve human well-being and security.

The concept of the sustainable and safe development replaced the performances at the development, welfare and other social events. This process should be developed consistently, without prejudice to the natural balance, not only in short-term but also in long-term perspective consideration.

**Keywords:** Sustainable development, Secure development, Global space, Economic stability

XX საუკუნის 90-იან წლებში საქართველოში მოხდა დიდი პოლიტიკური და ეკონომიკური ცვლილებები, რის შედეგადაც იგი მოულოდნელად აღმოჩნდა გლობალურ სივრცეში, სადაც მისთვის სრულიად ახალი და უცხო გარემო სუფევდა. იმისათვის რომ, გარკვეულწილად ჩაბმულიყო იგი მსოფლიოს ორგანულ ნაწილად, საჭირო გახდა მისი სწრაფი ადაპტაცია გლობალურ სივრცესთან.

საბჭოთა კავშირის ეკონომიკაში საქართველო, მისი მასშტაბების მიუხედავად, საკმაოდ დიდ როლს ასრულებდა. დიდი იმპერიის დაშლამდე საქართველოში ცხოვრების დონე შედარებით მაღალი იყო. საბჭოთა კავშირის დაშლის შემდეგ საქართველო მრავალი პოლიტიკური და ეკონომიკური პრობლემების წინაშე აღმოჩნდა. 1990-1993 წლებში ქვეყანაში ადგილი ჰქონდა რამდენიმე ეთნიკურ და სამოქალაქო კონფლიქტს. იგი აღმოჩნდა ორი რთული პროცესის - პოლიტიკური დამოუკიდებლობის მიღების შესაძლებლობისა და სოციალისტური ეკონომიკური სისტემიდან თანამედროვე საბაზრო ეკონომიკაზე გადასვლის პროცესის ეპიცენტრში. ამას დაემატა ის, რომ დაირღვა ტრადიციული ეკონომიკური კავშირები ყოფილ საბჭოთა რესპუბლიკებთან, რომლებიც ნედლეულით ამარაგებენ საქართველოს და მისი პროდუქციის გასაღების ძირითად ბაზარს წარმოადგენდნენ. ამის გამო ეკონომიკურმა აქტივობამ იკლო.

შეიქმნა სიტუაცია, რომელშიც სახელმწიფო ეროვნულ ინტერესებს ჩაენაცვლა პირადული და ჯგუფური ინტერესები, გაძლიერდა ეროვნული სიმდიდრის ძარცვის, კულტურულ ფასეულობათა დაკნინების, პიროვნული ღირსების შელახვის, კრიმინალური დაჯგუფებების აღზევების პროცესი, ახალგაზრდობას ფასეულობები შეეცვალა, ზნეობრიობის პრინციპი დაიკარგა. იმისათვის რომ ასეთი რთული მდგომარეობისათვის გაერთვა თავი საჭირო იყო ქართველი ერის მატერიალური და სულიერი პოტენციალის სწორად გამოყენება და მიზანმიმართულად წარმართვა, რაც ქვეყანამ ვერ მოახერხა.

იმის მიუხედავად რომ საქართველოში დღემდე მძვინვარებს კრიზისი, რომელიც 90-იან წლებში დაიწყო და ჯერ კიდევ არ დასრულებულა. ქვეყანა მაინც მისწრაფვის ევროკავშირისკენ, თუმცა ამ აღიანსში გასაწევრიანებლად საჭიროა კოპენჰაგენის კრიტერიუმების დაკმაყოფილება. და მაინც უნდა აღინიშნოს პოზიტიური მხარეც, საქართველოში გაიზარდა ვაჭრობის საერთო მოცულობა, თუმცა შიდა ბაზარზე საქართველოში წარმოებული პროდუქციის ხვედრითი წონა უმნიშვნელოა. იმის მიუხედავად რომ ევროკავშირის სტანდარტებისაგან საკმაოდ შორს ვართ. ევროკავშირის ასოცირებული ხუთი ქვეყნიდან სამი კავკასიის ქვეყანაა, მათ შორის საქართველო. ის რომ ასეთი მონაცემებით მოხვდა ჩვენი ქვეყანა ხუთეულში შემთხვევითი არ არის, ეს ნიშნავს იმას რომ ევროპა დაინტერესებულია ჩვენი რეგიონით, ანუ საქართველოს აქვს რეალური შანსი რომ რეგიონული ლიდერის ადგილი დაიკავოს, ამისათვის საჭიროა ეკონომიკის მდგრადი და უსა-

ფრთხო განვითარება, პოლიტიკურად სტაბილური გარემო.

მდგრადი განვითარების კონცეფციის მიხედვით, სოციალურ სფეროში სტრატეგიული მიზანია დედამიწაზე შიმშილისა და სიღატაკის აღმოფხვრა. ეს ნიშნავს რომ მსოფლიო უნდა განვითარდეს სოციალურად ორიენტირებული მოდელით, რომლის მიზანიც ადამიანთა კეთილდღეობის დონის ამაღლებაა. როგორია მდგრად განვითარებაზე გადასვლის წინაპირობები საქართველოში და რა პერსპექტივები გააჩნია მას. ეკონომიკის მდგრად და უსაფრთხო განვითარებაზე გადასასვლელად საჭიროა ეკოლოგიური, პოლიტიკური, სამართლებრივი და ეკონომიკური ფაქტორების კომპლექსური და მიზანმიმართული ამოქმედება. ეკონომიკური მაჩვენებლებიდან ერთ-ერთი ყველაზე მნიშვნელოვანია ეკონომიკური ზრდის მაჩვენებელი, რომლის მთავარი მიზანია მოსახლეობის ცხოვრების დონის ამაღლება.

იმისთვის რომ ქვეყანა განვითარდეს, თანაც იმ მდგომარეობის ფონზე, როდესაც მსოფლიო ეკოლოგიურად სუფთა პროდუქტების დეფიციტს (თითქმის არ არის) განიცდის, მიზანმიმართულად მიმაჩნია სახელმწიფო ხელისუფლებამ სოფლის მეურნეობის დარგში განახორციელოს პროტექციონისტული პოლიტიკა.

მდგრადი განვითარებისათვის მნიშვნელოვანია საშუალო ფენის არსებობა, რომელიც წარმოადგენს სოციალურ-ეკონომიკური სტაბილიზაციის ფაქტორს, თუმცა საქართველოში ეს მაჩვენებელი 11-12% -ია, რაც ბუნებრივია ვერ მოახდენს პოზიტიურ გავლენას საზოგადოების და ეკონომიკის სტაბილურობაზე და მდგრადი განვითარების პრინციპებზე ეკონომიკის გადასვლას.

შრომის საერთაშორისო დანაწილებისა და სპეციალიზაციის გაღრმავებით საქართველოს შეუძლია მოიძიოს უცხოეთის რესურსები, სამომხმარებლო ბაზრის არჩევანი გააფართოვოს, სტიმული მისცეს ინოვაციური ტექნოლოგიების შემდგომ განვითარებას, პარტნიორი ქვეყნებიდან სამეცნიერო გამოცდილების გადმოღება. გლობალიზაციის შედეგების გამოყენებით საქართველოს შეუძლია მიაღწიოს წარმოების მაღალ ტემპებს, ძირითადად ექსპორტის განვითარების ხარჯზე, სამამულო პროდუქციის სტანდარტიზაციასა და სერთიფიკაციას. ბოლო პეროდში ექსპორტის სტრუქტურაში მოხდა ცვლილებები, თუ ადრე ექსპორტის უდიდეს ნაწილს წარმოადგენდა „ჯართი“, რეკონსტრუქციის შედეგად გაჩანაგებული საბჭოთა ფაბრიკა-ქარხნების ნარჩენები გათავდა და ჯართის ექსპორტმა იკლო, სამაგიეროდ ახლა პირველ ადგილზეა დაუმუშავებელი ოქრო-ნედლეული, ხოლო მეორეზე- მსუბუქი ავტომობილები. რაც გამონეულია ჩვენი გეოპოლიტიკური მდგომარეობით (გასასვლელი ზღვაზე), რადგან კავკასიის რეგიონს საქართველოს გავლით მიენოდება ავტომობილები. ქვეყნის ეკონომიკური სისტემა არ არის ორიენტირებული მწარმოებლურობა-სა და ეფექტიანობაზე - გრძელვადიანი ზრდის



ფაქტორზე, არსებითად დამოკიდებულია გარედან მხარდაჭერაზე და შესაბამისად ამ მხარდაჭერის მომწოდებელ ქვეყნებზე თუ საერთაშორისო ორგანიზაციებზე. ამის შედეგად, ბუნებრივია, ეროვნული ეკონომიკა ეფექტიანი თვითრეგულირების რეჟიმში ვერ ფუნქციონირებს. საქართველოს დღევანდელი ეკონომიკური სისტემის ძირითადი ელემენტები დეფორმირებულია. კაპიტალის ძირითადი ნაწილი წარმომავლობის გამო აღწარმოებაში ვერ მონაწილეობს, მინის დიდი ნაწილი გამოყენებულია, შრომა - ახალ რეალობასთან ადაპტირებული არ არის, კაპიტალის ეფექტიანი გამოყენება ვერ ხერხდება, მენარმეობრივი უნარი შეიზღუდა არახელსაყრელი ბიზნეს გარემოს გამო, ეკონომიკის სახელმწიფოებრივი რეგულირება ან არ ხდება ან ვერ მოერგო თანამედროვე მოთხოვნებს. ზოგადად კონცეფტუალური და მეთოდოლოგიური მიდგომებით განისაზღვრება ეკონომიკის განვითარების ორიენტირები და სტრატეგიაც.

**დასკვნა.** ქვეყანას სჭირდება სწორი სოციალურ-ეკონომიკური პოლიტიკა, რომელიც ისეთივე სიზუსტით შესრულდება როგორც იქნება განსაზღვრული. ასევე მიმაჩნია რომ მიღებული უნდა იქნას კანონი ბიზნესის სოციალური პასუხისმგებლობის შესახებ, იგი უნდა ეკისრებოდეს საწარმოებს სოციალურ ვალდებულებათა ჯგუფს - მათი მასშტაბების და კაპიტალბრუნვის გათვალისწინებით, რომელიც მოიცავს მომუშავეთა როგორც ფინანსურ, ასევე სულიერ საზრდოს. ეროვნულმა ბანკმა უნდა მოიპოვოს ბანკთა ბანკის რეალური ფუნქციები. იმ ბანკებმა, რომლებიც უცხოური ბანკების ფილიალებს თუ შვილობილ კომპანიებს წარმოადგენენ, უნდა გასცენ რეალურად დაბალპროცენტუანი სესხები (დაახლოებით 5-10%- მდე), რათა ჩამოყალიბდეს ძლიერი საშუალო ფენა, შეიქმნას კერძო ბიზნესის განვითარების რეალურად ხელშემწყობი გარემო, ასევე დიდი მნიშვნელობა უნდა მიენიჭოს მეცნიერების განვითარებას, ახალი ტექნოლოგიების დანერგვას. შეიქმნას სამუშაო ადგილები. ხელი შეეწყოს ისეთი იდეოლოგიის ჩამოყალიბებას, რომ სახელმწიფო საკუთრებაც ჩვენია და შესაბამისად მისი ძარცვა კი არა პირიქით გამდიდრებაა საჭირო. თითოეულმა ადამიანმა გაითავისოს, რომ რაც უფრო მწარმოებლურია იგი, მით მეტ სარგებლობას მოუტანს საკუთარ თავს და საზოგადოებას. მნიშვნელოვანია დასაქმებულ ადამიანს ჰქონდეს სტაბილურობის შეგრძნება და იცოდეს, რომ რაც უფრო კარგად იმუშავებს, მით უფრო დიდხანს ითანამშრომლებს მასთან კომპანია, დამქირავებელსა და დაქირავებულს შორის ურთიერთობები უნდა ჩამოყალიბდეს გრძელვადიანი კონტრაქტებით.

ეროვნულ ეკონომიკას მისი გეოპოლიტიკური მდგომარეობიდან და ბუნებრივი რესურსებიდან გამომდინარე განვითარების საკმაოდ დიდი პერსპექტივები გააჩნია და თუ სწორად მოხდება ამ უპირატესობების გამოყენება და ამის მიხედვით შემუშავდება ეროვნული ეკონომიკის მდგრად და

უსაფრთხო განვითარებაზე გადასვლის მოდელი, განხორციელდება ქვეყნის განვითარების "გარღვევის სტრატეგია" და საქართველო მსოფლიო თანამეგობრობაში ღირსეულ ადგილს დაიკავებს.

**გამოყენებული ლიტერატურა:**

1. ასათიანი რ. საქართველოს ეკონომიკა. ახალი ეპოქა. თბ. გამომცემლობა „სიახლე“, 2009 წ.
2. იაკობიძე დ. საქართველო და მსოფლიო ფინანსური კრიზისი „კომენტარი“, 2009 წ.
3. მალაშხია გ. კრიზისი და განვითარება. „შრომები“ საქართველოს ეკონომიკურ მეცნიერებათა აკადემია. თბ. გამომცემლობა „სიახლე“ 2010 წ.
4. მექვაბიშვილი ე. ეკონომიკის გლობალიზაცია: მიმართულებები, გამოწვევები, პერსპექტივები. თბ. „ინოვაცია 2009“.
5. პაპავა ვ. სიღარიბის შემცირება კერძო სექტორის განვითარების გზით : ქართული სინამდვილე და პერსპექტივები. „შრომები“ საქართველოს ეკონომიკურ მეცნიერებათა აკადემია. თბ. გამომცემლობა „სიახლე“ 2010 წ.



# ბიზნესის განვითარების მიმართულებები

## დროის მენეჯმენტი და დღის დაგეგმვის საკითხისათვის

ევგენი ბარათაშვილი, პროფესორი

### რეზიუმე

სტატიაში დასმულია დროის მიზანშეწონილად მართვის სწავლის საკითხი. მასში ნათქვამია, რომ დრო შეუვსებელი რესურსია და მხოლოდ ის იყენებს დროს ეფექტიანად, ვინც იცის მისი სწორი მართვა.

დროის სწორი მართვა ნიშნავს დროში შესასრულებელი საქმეების მართვას. ეს მიიღწევა საქმეების პრიორიტეტიზაციითა და ოპტიმიზაციით.

სტატიაში განხილულია ცხოვრებისეული დროისადმი ადამიანის რეაქტიული მიდგომების არსი, აგრეთვე ადამიანის ბიოლოგიური რიტმები და მათი გავლენა ადამიანის მიერ დროის გამოყენებაზე.

**საკვანძო სიტყვები:** შემქმნელობა, თაიმ-მენეჯმენტი, ბიორიტმი, პრიორიტეტები, დატვირთვა

### Time Management and Planning of the Day

#### Summary

The article deals with the feasibility study of the Time-management. Article points out that the time is not filled resource. The effective use of resources can only person who knows the correct time management.

Time management is the correct time to be handling the cases. This is achieved according to the disposition of cases priorities and their optimization.

The article deals with the daily time, the essence of the human reactive approach, as well as the human biological rhythms and their effect on the time of use.

**Keywords:** packing time-management, biorhythms, priorities, workload

\* \* \* \* \*

ერთადერთი რესურსი, რომელსაც ყველა ადამიანი თანატოლად ფლობს ეს დროა. დღე-ღამეში იგი 24 საათია, წელიწადში 365 კალენდარული დღე. მის წინაშე ყველა ერთნაირია – ბანკირიც, დიასახლისიც, მენეჯერიც, მღვდელიც და სხვა ადამიანებიც. განსხვავება მათ შორის მხოლოდ იმაშია, თუ ვინ როგორ გამოიყენებს ამ დროს. წარმატებულია მხოლოდ ის ადამიანი, რომელსაც შეუძლია დროის ეფექტიანი გამოყენება. ადამიანი დროს ვერ გაზრდის, იგი

უცვლელი რესურსია. ადამიანს შეუძლია დროის მხოლოდ "შემქმნელობა", ანუ ერთი და იგივე დროში უფრო მეტი საქმის გაკეთება.

თუ თქვენ გინდათ, რომ გახდეთ წარმატებული ადამიანი, უნდა შეგეძლოთ თქვენი პირადი დროის მართვა. ეს გამოთქმა საკმაოდ პირობითია, რადგან დრო თქვენგან (და საერთოდ ადამიანებისგან) დამოუკიდებლად არსებობს და თქვენ როგორ შეძლებთ მის მართვას. მართლაც, რა შეგიძლიათ, დღე-ღამეს გადააქცევთ 40 საათად თუ წელიწადს 500 დღე-ღამედ? რა თქმა უნდა, არც ერთი და არც მეორე. თქვენ მხოლოდ შეგიძლიათ თქვენი საქმეები მართოთ ოპტიმალურად დროში, დროში რომლის სიდიდე უცვლელი მოცემულობაა – დღე-ღამეში 24 საათი, წელიწადში 365 დღე-ღამე.

მაშასადამე, როცა ჩვენ ვამბობთ დროის მართვას, ანუ თაიმ-მენეჯმენტს, ვგულისხმობთ დროში (დღე, კვირა, თვე, წელიწადი) ჩვენი საქმეების მართვას მათ პრიორიტეტიზაციას და ოპტიმიზაციას, ფაქტიურად ჩვენი თავის მართვას.

დროის მენეჯმენტის ცნობილი ამერიკელი მკვლევარი სტივენ კოვი ცხოვრებისადმი ადამიანის ორ მიდგომას ასახელებს. ესენია რეაქტიული და პროაქტიული მიდგომები. ცხოვრებისადმი რეაქტიული მიდგომა არის უბრალო რეაგირება მასზე, ანუ "თვითდინებით ცხოვრება", პროაქტიული კი მასზე აქტიური ზემოქმედება და მისი მოწყობა საკუთარი სურვილების მიხედვით. ასეთ დროს ადამიანი თვითონ იწყებს თავის ცხოვრებას და პასუხისმგებელიცაა მასზე.

ასე, რომ თუ თქვენ იცით, რომელი მიდგომით ჯობია ცხოვრება, ადვილად აირჩევთ თქვენი ცხოვრების წესს და, თქვენს მიერ დაგეგმილ სტრატეგიულ მიზანსაც ადვილად მიაღწევთ. რა თქმა უნდა, თუ ამისთვის გამოიყენებთ თაიმ-მენეჯმენტს.

პირადი დროის მენეჯმენტში დიდ როლს თამაშობს არა მხოლოდ დროის რაოდენობა, არამედ მისი ხარისხიც. იმისათვის, რომ ჩვენი დროის მართვა ნამდვილად ეფექტიანი იყოს, გვაძლევდეს სარგებელს და თან არ იწვევდეს ჩვენს ზედმეტ გადატვირთვას, იგი მრავალი ფაქტორის მხედველობაში მიღებით უნდა აიგოს. ერთ-ერთი ასეთი ფაქტორი არის ადამიანის ბიოლოგიური რიტმი.

ადამიანი რთული ბიოლოგიური სისტემაა. მისთვის ყველაზე მეტად დამახასიათებელია შემდეგი ბიოლოგიური რიტმები:

- დღის;
- კვირის;

- ნლის.

ამ ძირითადი რიტმების შიგნით ადამიანის შრომისუნარიანობა არ არის მუდმივი. იგი იცვლება ასევე რიტმულად. თითოეულ მათგანში ადამიანის აქტივობას აქვს დაცემის და აღმავლობის პერიოდები. საკუთარი საქმის ორგანიზებისას ამის გათვალისწინება აუცილებელია.

ადამიანის შრომისუნარიანობის სადღეღამისო გრაფიკი გვიჩვენებს, რომ დღეში მისი აქტივობა ოთხჯერ ეცემა: 6-10 საათამდე, 12-15 საათამდე, 18-22 საათამდე და ღამის 1-დან 3 საათამდე. ასევე 4-ჯერ ხდება აქტივობის ამალღება: დილის 4-დან 6 საათამდე, 10-12 საათამდე, 15-18 საათამდე და 22-24 საათამდე. ადამიანებს, რომელთაც სჩვევიათ ადრე დაწოლა და ადრე ადგომა (ე. წ. "ტოროლები"), დილის აქტიურობა უფრო მაღალი ექნებათ, ვიდრე დღის. ისინი უფრო პროდუქტიულად დღის პირველ ნახევარში მუშაობენ. იმ ადამიანებს კი, რომელთა ჩვევაში გვიან დაწოლა და გვიან ადგომაა (ე. წ. „ბუები), მათი აქტიურობა საღამოს და ღამე უფრო მაღალია.

ეს თავისებურებები უნდა გაითვალისწინოთ თქვენი საქმიანობის დაგეგმვის დროს. თუ თქვენ "ტოროლა" ხართ, მნიშვნელოვანი საქმეების შესრულება დილით დაგეგმეთ, ხოლო თუ "ბუ", მაშინ – საღამოს და ღამე.

ასეთი მუშაობის საინტერესო მაგალითს გვაძლევს XVII საუკუნის რუსეთის ბოიართა დუმა. მისი ყველა სხდომა იწყებოდა დილის 4-5 საათზე და გრძელდებოდა შუადღემდე. ამის შემდეგ იყო სადილი და აუცილებლად დღის ძილი. დღის მთელი მეორე ნახევარი, დაახლოებით 20-21 საათამდე, ეთმობოდა საოჯახო და სამეურნეო საქმეებს.

მაშასადამე, ადამიანის ნებისმიერი სამუშაო ციკლი შედგება დაცემისა და აღმავლობის ფაზებისგან. ისინი ერთმანეთს ცვლიან. ამ საკითხზე არსებული ლიტერატურა გვიჩვენებს, რომ ადამიანი-ტოროლას აქტივობის დაცემა და აღმავლობა ერთმანეთს შემდეგნაირად ენაცვლებიან:

აღმავლობა	4-6		10-12		15-18		22-24
დაცემა		6-10		12-15		18-22	24-34

თუ თქვენ ყურადღებას არ მიაქცევთ თქვენი ბიორიტმის დაცემისა და აღმავლობის ფაზებს და, მაგალითად, დაცემის ფაზაში, როცა ორგანიზმის აქტივობა ეცემა, თქვენ მაინც შეეცდებით ინტენსიურად იმუშაოთ, მიიღებთ ჰიპერტონიულ დაავადებას, სტრესს და ნევროზს. დაცემის ფაზაში ადამიანებს ეძლევათ 10-20 წუთი წამოწოლისა და ჩათვლების რეკომენდაცია.

საერთოდ, თაიმ-მენეჯმენტის მრავალი სპეციალისტი ადამიანის შრომისუნარიანობის ერთ-ერთ განმაპირობებელ ფაქტორად თვლის ნორმალურ ძილს – ძილს ღამით და ძილს დღისით.

ძილის ეფექტიანობა შეიძლება ავამაღლოთ შემდეგი მარტივი წესების გამოყენებით:

- ძილის რიტმულობა. დავიძინოთ და გავიღვიძოთ ერთი და იმავე დროს. ორგანიზმი ეჩვევა ასეთ რეჟიმს და დაძინება და გაღვიძება უადვილდება;
- ძილის ოპტიმალური ხანგრძლივობა. თქვენთვის საჭირო ძილის ხანგრძლივობა თვითონ განსაზღვრეთ. ადამიანებს ის განსხვავებული აქვთ. ზოგიერთს ძალების აღსადგენად 3-4 საათიანი სრულყოფილი ძილი ყოფნის, სხვებს კი 7-8 საათი სჭირდებათ ამისთვის;
- ძილისთვის წინაპირობის, განწყობის შექმნა. აქაც ინდივიდუალური მიდგომაა საჭირო. ზოგი ამას წიგნის კითხვით აკეთებს (დანოლილ მდგომარეობაში), ზოგი ტელევიზორის ყურებით, ზოგი ქუჩაში გასეირნებით;
- სწორი, უშფოთველი გაღვიძება. თუ თქვენით გიჭირთ გაღვიძება, მაშინ გამოიყენეთ მობილურის მალვიძარა, მაგრამ დააყენეთ იგი თქვენთვის სასიამოვნო მუსიკის მელოდიაზე. ის თქვენ, თანდათან და უშფოთველად გამოგაღვიძებთ.

აღმოსავლური მედიცინა დღე-ღამეში გამოყოფს სამ პერიოდს, რომელიც დაახლოებით 4 საათში ერთხელ მეორდება.

პირველი პერიოდი "სიმშვიდისა და ენერჯის" პერიოდად იწოდება. იგი მზის ამოსვლამდე – დილის 6 საათიდან 10 საათამდე გრძელდება. თუ ადამიანი ამ პერიოდში გაიღვიძებს, მისი სიმშვიდისა და ინერციის შეგრძნებები მთელ დღეს გაყვება.

ღამის 2 საათიდან 6 საათამდე პერიოდში (მეორე პერიოდი) გაღვიძება "სინორჩეს და სიმსუბუქეს" აგრძნობინებს ადამიანს. ამ პერიოდის ბოლოშიც კი (მაგალითად, 5 საათსა და 55 წუთზე) გაღვიძება ამ შეგრძნებებს დღის ბოლომდე შეგინარჩუნებთ.

ასე რომ, დილის 10-00 საათის "შემდგომი პერიოდი გაღვიძებისთვის არის "სიმძიმის" პერიოდი (მესამე პერიოდი). შეეცადეთ აიცილოთ იგი თავიდან.

დილის 6 საათამდე გაღვიძება არ ნიშნავს იმას, რომ ძილი დაიკლოთ. თუ თქვენ ორგანიზმს 7 საათი ძილი სჭირდება, დაიძინეთ ღამის 23 საათზე, ხოლო თუ 5 საათიც საკმარისია, მაშინ ღამის პირველ საათზე. ასე რომ, ღამის ძილი სრულყოფილი უნდა გქონდეთ.

სიცოცხლეში გამოკვლევებმა გამოავლინა, რომ იაპონელების 40%-ს დღე-ღამეში ძინავს მხოლოდ 6 საათი. ასეთმა ქრონიკულმა უძილობამ დიდი ნეგატიური გავლენა მოახდინა იაპონელების ჯანმრთელობაზე და შრომისუნარიანობაზე – ეკონომიკური განვითარებისა და თანამშრომლობის ორგანიზაციაში გაერთიანებულ 30 ქვეყანას შორის იაპონია შრომის მწარმოებლურობით მე-18 ადგილზე გადავიდა. ამან განგაში გამოიწვია ქვეყანაში და დაიწყო საერთო ნაციონალური სამედიცინო კამპანია "Healthy Japan 21". მისი მთავარი რეკომენდაცია არის "ვიძინოთ საკმარისად".

სულ რაღაც მცირე ხნის წინ, სამსახურში სამუშაო ადგილზე თანამშრომლის ჩათვლელმა იყო მისი სამ-

სახურიდან განთავისუფლების დასაბუთებული მიზეზი. დრო შეიცვალა და დამქირავებლების შეხედულება ამ საკითზე ახლა კარდინალურად შეცვლილია (თუმცა, არა ყველასი). ამერიკელმა, კორნელის უნივერსიტეტის ფსიქოლოგმა ჯეიმს მასამა ყოფაში შემოიღო ტერმინი – "Power nap" – დღისით ძილი, ნაცვლად ვარჯიშისა. ამის შემდეგ მრავალმა კომპანიამ, რომლებიც შესვენების პერიოდში თანამშრომლებს ავარჯიშებდნენ, გამოსაფხიზებლად და შრომისუნარიანობის ასამაღლებლად, მისცეს მცირე ხნით (15-20 წუთი) დაძინების უფლება და ეს თავიანთი კორპორატიული კულტურის ნაწილად აქციეს. ისეთი კომპანიები, როგორცაა "Nike" და "Deloitte Consulting"-ი სამუშაო ადგილზე თანამშრომლის ასეთ "ტკბილ ნათვლემას" მიესალმებიან. მეტიც, ჩინეთის მშრომელმა მოსახლეობამ 1959 წლიდან კანონით მიიღო სადილობის შემდგომი ძილის უფლება. გერმანიის ქ. ფახტას მუნიციპალიტეტი აძლევს თავის თანამშრომლებს დღის განმავლობაში 20 წუთით დაძინების უფლებას (სურვილის შემთხვევაში). დიდი ბრიტანეთის პრემიერ-მინისტრი მარგარეტ ტეტჩერი 20 წუთიან ძილს იყენებდა პარლამენტარებთან შეხვედრის მოწყობის წინ. შეიძლება სხვა მაგალითების მოყვანაც.

თქვენ როგორც მომავალ მენეჯერებს, თაიმ-მენეჯმენტის სპეციალისტები გირჩევენ მენეჯერად თქვენი მუშაობის დროს 13-00 — 15-00 საათამდე დროის პერიოდში გამოყოთ 20 წუთი დაძინებისთვის. არც მეტი, არც ნაკლები, მხოლოდ 20 წუთი. ამის შემდეგ ისევე პროდუქტიულად იმუშავებთ, როგორც მუშაობდით დღლით.

20 წუთიანი ძილიდან ადამიანი ადვილად გამოდის (იღვიძებს). მხოლოდ საჭიროა ამის გამოიმუშავება. ეს უცბად არ მოხდება და თავდაპირველად დაგჭირდებათ მალევიძარა, შემდეგ კი თქვენი ტვინი ამას თავის "რეჟიმში ჩაწერს". თუ სამსახურში ამის პირობები არა გაქვთ, გამოდით შენობიდან და თქვენს მანქანაში დაიძინეთ.

გაგიკვირდათ განა? როგორ არა, თვალზე გეტყობათ. არადა გასაკვირი არაფერია. აკრძალული მხოლოდ ის უნდა იყოს, რაც ადამიანს მუშაობაში (საერთოდ საქმეში) უშლის ხელს და არა ის, რაც ხელს უწყობს. კი, ჯერ-ჯერობით არათუ საქართველოში, საზღვარგარეთის მაღალგანვითარებული ქვეყნების კომპანიებიც კი თანამშრომლებს დასაძინებლად ოფისში რბილ სანოლებს არ უწყობენ (თუმცა იცნობიერებენ დღისით მცირე დაძინების აუცილებლობას), მაგრამ ეს დროც მოვა. დამაჯერებლად პარალელსაც შემოგთავაზებთ: არცთუ ისე დიდი ხნის წინ კომპანიები უარს ეუბნებოდნენ თანამშრომლებს სახლში მუშაობაზე. თვლიდნენ, რომ ისინი ზარმაცები იყვნენ. გავიდა დრო და დამქირავებლები დარწმუნდნენ, რომ სახლში მუშაობის უკუგება გაცილებით მაღალია, ვიდრე ოფისში მუშაობა (ცხადია, ყველანაირი სამუშაო სახლში ვერ შესრულდება. ეს ძირითადად ეხებათ შემოქმედებითი სფეროს მუშაკებს).

ყოველივე ზემოთქმულიდან გამომდინარე, თანამედროვე სპეციალისტის ძირითადი, ფუძემდებლური კომპეტენცია არის დროის ეფექტური ორგანიზების ცოდნა. ეს კი მოხდება მაშინ, თუ იგი სწორად დაგეგმავს თავის საქმიანობას (როგორც მოკლევადიანს, ისე გრძელვადიანს), გამოკვეთავს პრიორიტეტებს, თავის დატვირთვას შეუფარდებს თავის ძალას და ენერჯიას და ა. შ. ადამიანი, რაც ადრე შეეცდებოდა ამის სწავლას, მით ადრე მიაღწევს წარმატებებს. ყოველთვის უნდა გვახსოვდეს, რომ გარდა ამისა, კარიერის მოსაწყობად და აგრეთვე, პირად ცხოვრებაში (ოჯახის) წარმატებების მისაღწევად სულ რაღაც 25 წელი გვაქვს. ეს არის 25 წლიდან 50 წლამდე პერიოდი. ადამიანმა ამ წლებში უნდა მიაღწიოს წარმატებას, რადგან მერე, ე. ი. 50 წლის შემდეგ, ადამიანის ენერჯია კლებულობს.

ასე რომ, სანამ ეს წლები არ დამდგარა, ვისწავლოთ დროის მართვა, ანუ თაიმ-მენეჯმენტი, ჩვენ თვითონ ჩავუყაროთ საფუძველი ჩვენს ცხოვრებას და დროის გონივრული გამოყენებით მივაღწიოთ ჩვენს სტრატეგიულ მიზანს.

მენეჯერად თქვენი მუშაობის პერიოდში, ყოველდღე თქვენ გიწევთ არა მხოლოდ იმ საქმის კეთება, იმ ამოცანების გადაწყვეტა, რომელთა შემუშავებით მიაღწევთ თქვენს სტრატეგიულ მიზანს, არამედ მრავალი წვრილმანი, რუტინული სამუშაოს კეთებაც. არ იფიქროთ, რომ როცა თქვენ მენეჯერები იქნებით მხოლოდ გრძელვადიანი პროექტების შესრულების ხელმძღვანელობაზე დასაქმდებით და გექნებათ მხოლოდ შემოქმედებითი სამუშაო. სრულიადაც არა. თქვენი დროის უმეტეს ნაწილს დაიკავებს მძიმე, წვრილმანი, მოსაწყენი საქმე. თუ თქვენ, თქვენი პირადი დროის გამოყენების ყოველდღიური გეგმა გექნებათ, მხოლოდ მაშინ შესძლებთ ამ თქვენთვის არასასიამოვნო მძიმე საქმეების გადადევნებებს სხვა თანამშრომლებზე. სწორედ ამისთვის საჭიროა დღიური გეგმის შედგენა, რომელშიც მთელი თქვენი დღიური საქმეები სტრუქტურირებული იქნება.

იმისათვის, რომ თქვენი პირადი დროის დღიური გეგმა ეფექტური იყოს, მისი შედგენისას აუცილებლად უნდა დაიცვათ 5 წესი:

1. დაგეგმვას უნდა ჰქონდეს წერილობითი ფორმა. მაშასადამე, გეგმას უნდა ჰქონდეს მატერიალური ფორმა და ინახებოდეს ერთი და იგივე ადგილზე. ამასთან, არა აქვს მნიშვნელობა ქაღალდზე გექნებათ იგი დაწერილი (ბლოკნოტში), MS Outlook-ზე თუ MS Excel-ში. ეს საჭიროა იმისთვის, რომ ადამიანის ტვინი, როგორი ჭკვიანიც უნდა იყოს იგი, დიდი მოცულობის ინფორმაციას დროთა განმავლობაში ივიწყებს. ამისთვის ეს ინფორმაცია ჩაწერილი უნდა იყოს;

2. დაგეგმვა უნდა იყოს რეგულარული. ყოველი დღის გეგმის შედგენის ჩვევა თქვენ დაგეხმარებათ გამოიმუშავოთ ეფექტური აზროვნება და ყურადღება თქვენი ცხოვრების, თქვენი საქმიანობისადმი. დღიური გეგმა განტვირთავს



თქვენს გონებას, მისცემს მას უფრო შემოქმედებით იდეებზე მუშაობის შესაძლებლობას;

3. გეგმაში უნდა გამოიკვეთოს პრიორიტეტები. მაშასადამე, როდესაც დღიურ გეგმას ადგენთ აუცილებლად გამოკვეთეთ მასში საკვანძო საქმეები, ყველაზე მნიშვნელოვანი ამოცანები. ასეთი მიდგომით თქვენი გეგმა უფრო მკაფიოდ იქნება სტრუქტურირებული;

4. გეგმა უნდა იყოს რეალური, შესრულებადი. გეგმა არ უნდა იყოს ფანტაზიით შედგენილი, ილუზიებზე დაყრდნობილი, იგი რეალისტური უნდა იყოს. გეგმას რეალურობას აძლევს სწორი გაანგარიშება;

5. დაგეგმვა უნდა იყოს მოქნილი. ეს იმას ნიშნავს, რომ თუ მოულოდნელი სიტუაციები შეიქმნება, შესაძლებელი იქნეს მისი გადახედვა და გეგმაში კორექტივების შეტანა. არის კიდევ ერთი წესი: თქვენმა დღიურმა გეგმამ რომ ეფექტურად იმუშაოს, დღის საქმეების ჩამონათვალი გონივრულად უნდა იყოს შედგენილი და შედეგზე ორიენტირებული.

გაჩვენებთ თუ როგორ უნდა გააკეთოთ ეს:

ნაბიჯი პირველი: შეადგინეთ ყოველდღიური საქმეების (გადასაწყვეტი ამოცანების) ცხრილი. მიეცით მას ასეთი ფორმა:

№	რას ვაკეთებ	შესრულების აღნიშვნა (+, -)
1		
2		
3		
4		
5		
...		

ნაბიჯი მეორე: შეავსეთ ეს ცხრილი თქვენი ხვალინდელი საქმეებით:

№	რას ვაკეთებ	შესრულების აღნიშვნა (+, -)
1	შემაქვს საბუთები უნივერსიტეტში	
2	ვიხდი კომუნალურ გადასახადს	
3	მოველაპარაკები მეგობარს შეხვედრის დროზე	
4	ამოვხსნი რთულ მათემატიკურ ამოცანებს	
5	ვიყიდი პურს	
...		

ნაბიჯი მესამე: ცხრილში ჩამოთვლილი საქმეები დააჯგუფეთ:

პრიორიტეტულ აუცილებლად დაგეგმილ დღეს გასაკეთებელ საქმეებად;

ჩვეულებრივ, მიმდინარე საქმეებად, რომლებიც შეიძლება მეორე თუ მესამე დღესაც გაკეთდეს.

ცხრილში თითოეული მათგანი სხვადასხვა ფერით გამოსახეთ, ვთქვათ, პირველი წითლით,

მეორე მწვანით. მაშინ თქვენს მიერ შედგენილი დღის გეგმა უკვე ასეთ სახეს მიიღებს:

№	რას ვაკეთებ	შესრულების აღნიშვნა (+, -)
1	შემაქვს საბუთები უნივერსიტეტში	
2	ვიხდი კომუნალურ გადასახადს	
3	მოველაპარაკები მეგობარს შეხვედრის თაობაზე	
4	ამოვხსნი რთულ მათემატიკურ ამოცანებს	
5	ვიყიდი პურს	
...		

ნაბიჯი მეოთხე: როცა თქვენს მიერ დაგეგმილი დღე დაგეწყებათ, ხშირად ჩაიხედეთ გეგმაში. შესრულებული საქმეები აღნიშნეთ პლუსებით ("+"), ხოლო რომლებიც დღის განმავლობაში ვერ შეასრულეთ და გადაიტანეთ მეორე დღისთვის მინუსით ("-") (შესრულებულ სამუშაოებს შეიძლება მარკერიც გადაუსვათ). დღის ბოლოს თქვენ გეგმას ექნება უკვე ასეთი სახე:

№	რას ვაკეთებ	შესრულების აღნიშვნა (+, -)
1	შემაქვს საბუთები უნივერსიტეტში	+
2	ვიხდი კომუნალურ გადასახადს	-
3	მოველაპარაკები მეგობარს შეხვედრის თაობაზე	-
4	ამოვხსნი რთულ მათემატიკურ ამოცანებს	+
5	ვიყიდი პურს	+
...		

თქვენს კითხვაზე, თუ რამდენი პრიორიტეტული საქმე უნდა იყოს დღის გეგმაში, გიპასუხებთ, რომ თუ გეგმაში 15-20 საქმეა ჩამოთვლილი, მაშინ 3-4, თუ 10 - საქმე, მაშინ 2-3. ეს ყველაფერი დამოკიდებულია იმ სტრატეგიულ მიზანზე, რომელიც თქვენ გაქვთ დასახული და რომელზეც თქვენი ყოველი დღის საქმიანობა არის მიძღვნილი. თქვენი დღის გეგმიდან მოჩანს, რომ თქვენ უნივერსიტეტში აპირებთ მისაღები გამოცდების ჩაბარებას - ეს არის თქვენი სტრატეგიული მიზანი. ამდენად, საბუთების უნივერსიტეტში ჩაბარებაც და მათემატიკის ამოცანების ამოხსნაც, თქვენთვის ამ დღის პრიორიტეტებია. მათ მეორე დღისთვის ნუ გადაიტანთ. რაც შეეხება პურს, იგი კვების პროდუქტია. თუ თქვენ პერიოდულად არ დანაყრდით, ისე თქვენს სტრატეგიულ მიზანს ვერ შეასრულებთ. გამოდის, რომ პურის ყიდვაც



პრიორიტეტი. ასე რომ, მოცემულ შემთხვევაში, თქვენ ხუთ საქმიან დღის გეგმაში პრიორიტეტული გამოგვიდათ სამი საქმე. სხვა დროს შეეცადეთ, რომ ასეთ შემთხვევაში იგი ორზე მეტი არ იყოს.

თქვენი დღიური გეგმა არ არის ერთხელ და სამუდამოდ დამტკიცებული გრაფიკი. სიტუაციების შეცვლის შედეგად მასში შეგიძლიათ ოპერატიულად შეიტანოთ ცვლილებები. გახსოვდეთ ისიც, რომ ადამიანის ტვინს, მეხსიერების თვალსაზრისით აქვს შესაძლებლობების ზღვარი. ასეთ დროს, თქვენ როცა მენეჯერი იქნებით, ყოველდღიურად გექნებათ 60-70 საკითხი გადასაწყვეტი, ანდა ისეთი, რომლის გადაწყვეტა არ უნდა დაგავიწყდეთ. ამდენ მოზღვავებულ საკითხებს ადამიანის ტვინი ვერ იმახსოვრებს, იღლება და ამის გამო ინფორმაციის ნაწილი იკარგება (მეხსიერებიდან იშლება). ტვინის ასეთი გადატვირთვა იწვევს ადამიანის სტრესს, ფსიქოემოციონალურ "გადაწვას". ეს ხდება მაშინ, როცა ადამიანი ცდილობს დაიმახსოვროს ყველა საჭირო ინფორმაცია, მის ტვინს კი ამის ძალა აღარ აქვს. მეტიც, ასეთ დროს ადამიანს აღარ შეუძლია ამდენი საკითხიდან პრიორიტეტული საკითხების გამოყოფა და მათზე გონების კონცენტრირება.

ოპტიმალური მეთოდი, რომელიც ადამიანს ეხმარება მოაწესრიგოს უზარმაზარი რაოდენობის საკითხები და მათთან დაკავშირებული ინფორმაცია, აგრეთვე მათი გადანაცვლება არის ყურადღების სტრუქტურირების მეთოდი. იგი შეიმუშავა და შემოგვთავაზა რუსმა მეცნიერმა ა. არხანგელსკიმ.

1 მისი ძირითადი ფუნქცია არის ის, რომ, ადამიანმა საჭირო საკითხი საჭირო დროს გაიხსენოს.

ამ მეთოდის შემუშავებისას ა. არხანგელსკიმ და მისმა კოლეგებმა გაითვალისწინეს ადამიანის ყურადღების სტრუქტურა. იგი სამი ძირითადი მდგენელისგან შედგება. ესენია:

- ცნობიერი;
- წინაცნობიერი;
- ქვეცნობიერი.

ადამიანის ცნობიერს მხოლოდ ერთ საკითხზე (ერთ ობიექტზე) შეუძლია მუშაობა. ეს შეიძლება იყოს საქმე, იდეა, დოკუმენტი და ა. შ. ზოგიერთი ადამიანის უნარი, რომ ერთდროულად იმუშაოს რამდენიმე სხვადასხვა საქმეზე, ეს ნიშნავს მისი ყურადღების გადართვა უნარიანობის მაღალ დონეს.

ქვეცნობიერს შეუძლია აკონტროლოს 7±2 ობიექტი. მაგალითად, მანქანის მძღოლის ყურადღება ფოკუსირებულია საავტომობილო გზაზე, მაგრამ წინაცნობიერის მეშვეობით იგი მართავს და აკონტროლებს მანქანის რამდენიმე მოწყობილობას - სიჩქარეს, ბენზინის მიწოდებას, მუხრუჭს და ა. შ. მამასადამე, ცნობიერი მუშაობს ერთ პრობლემაზე, წინაცნობიერი კი იმავე დროს მის კარალელურად აკონტროლებს და

ზედამხედველობას უწევს 7-დან 9-მდე ობიექტს. წინაცნობიერიდან ობიექტები ძალიან ადვილად გადაადგილდებიან ცნობიერში და პირიქით (აი, მაგალითად, სიჩქარეს წინაცნობიერი აკონტროლებს, მაგრამ როგორც კი მძღოლს გზაზე შექმნილი სიტუაციის გამო დასჭირდება სიჩქარის განულება, წინაცნობიერიდან იგი სწრაფად გადმოდის ცნობიერში და მძღოლი მანქანას აჩერებს). ამიტომ, წინაცნობიერში ყოველთვის ის საკითხები და ის საქმეები გროვდება, რომელთა გადაწყვეტის აუცილებლობა მოკლე დროში შეიძლება გახდეს საჭირო.

ქვეცნობიერს შეუძლია ურიცხვი რაოდენობის საკითხებზე და ობიექტებზე მუშაობა. მამასადამე, როცა თქვენი ცნობიერი მუშაობს ერთ საკითხზე, წინაცნობიერი აკონტროლებს 7 – 9 საკითხს, მაშინ ქვეცნობიერი მუშაობს ყველა დანარჩენ საკითხზე.

მამასადამე, პიროვნული დროის დაგეგმვისას თქვენი ქცევა ნორმალური მაშინ იქნება, თუ იმუშავებთ ერთ პრობლემაზე, მხედველობიდან არ დაკარგავთ 7 – 9 პრობლემას, ხოლო ყველა დანარჩენებს დაივიწყებთ (ისინი ქვეცნობიერში გეყოლება). ეს რომ შეძლოთ, აუცილებლად საჭიროა შეიმუშაოთ სისტემა ანუ მოახდინოთ თქვენი ყურადღების (მეხსიერების) სტრუქტურირება ისეთივე სამ ნაწილად, რომლებზეც უკვე ვისაუბრეთ.

თუ სიტუაცია შეიცვლება და თქვენი დაგჭირდებათ მუშა პრობლემის შეცვლა, თქვენი წინაცნობიერი, რომელშიც 7-9 მომლოდინე პრობლემაა (საკითხი, ობიექტი, დოკუმენტი) სასწრაფოდ მიაწოდებს ცნობიერს საჭირო პრობლემას, ხოლო ქვეცნობიერიდან მიიღებს მუშა პრობლემას, რომლის დამუშავება გადაიდო. ანუ ყველაფერი მოხდება ისე, როგორც ავტომანქანის მძღოლთან მოხდა.

თუ მოხდა ისე, რომ უახლოეს დროში თქვენ გაგიჩნდათ შესაძლებლობა, ან მოხერხებული მომენტი რომელიღაც შორეული გადადებული საქმის გასაკეთებლად, მაშინ თქვენი ქვეცნობიერი აწოდებს ამ საქმეს წინაცნობიერს და ასე მოხდება ეს საქმე 7±2 მომლოდინე საქმეების რიცხვში. სამაგიეროდ, აქედან, ე. ი. წინაცნობიერიდან ქვეცნობიერში გადინაცვლებს რომელიმე უახლოესი პერიოდისთვის არააქტუალური საქმე.

ეს სისტემა ადამიანში, ე. ი. თქვენშიც, თქვენგან გაუცნობიერებლად მუშაობს. მთავარია თქვენ არ შეუშალოთ მას ხელი და პირადი დროის დაგეგმვისას თუ გეგმის შესრულებისას ცნობიერში, ე. ი. მეხსიერების (ყურადღების) ფოკუსში იქონიოთ მხოლოდ ერთი საქმე, წინაცნობიერში, ანუ უახლოეს მეხსიერებაში 7-დან 9-მდე საქმე და ყველა დანარჩენი - შორეულ მეხსიერების სფეროში ანუ ქვეცნობიერში.

1 Архангельский А., Лукашенко М., и др. Тайм-менеджмент, М., 2014, გვ. 120.

1. Bird Polly Improve Your Time Management: Teach Yourself Paperback – 26 Feb 2010
2. Brian Tracy, Time Management (The Brian Tracy Success Library) Jan 20, 2014
3. Jefferson Rodney M., Effective Time Management: For Entrepreneurs and Small Business Managers (Volume 1) Feb 5, 2012
4. Берд, П. Тайм-менеджмент: Планирование и контроль времени / П. Берд. - Пер. с англ. К. Ткаченко. — М.: ФАИР-ПРЕСС, 2004.
5. Брайан, Т. Результативный тайм-менеджмент: эффективная методика управления собственным временем Т. Брайан — М.: СмартБук, 2007. — 79с.
6. Кук, М. Эффективный тайм-менеджмент. Как рационально спланировать свое рабочее и свободное время М. Кук. — М.: ФИАР-ПРЕСС, 2003. — 336 с.
7. Сандхайм, Д. 25 лучших способов и приемов тайм-менеджмента. Как делать больше, не теряя головы / Д. Сандхайм. — СПб.: «Издательство «ДИЛЯ», 2008. — 128 с.
8. Моргенстерн, Д. Тайм менеджмент. Искусство планирования и управления своим временем и своей жизнью / Д. Моргенстерн. — М.: изд-во: «Добрая книга», 2006. — 256 с.

# სივრცული ეკონომიკური ეკონომიკური პროცესების ფენომენოლოგია და საინვესტიციო პოლიტიკა

*მერაბ ახობაძე, პროფესორი,  
ბაჩუკი მესაბლიშვილი, პროფესორი,  
ელგუჯა კურცხალია, დოქტორანტი*

## რეზიუმე

თანამედროვე ეკონომიკა — სივრცული ეკონომიკაა. სივრცული ეკონომიკის ქვეშ იგულისხმება რეგიონი, რომლის რაიონებს შორის ხდება საქონლის, პროდუქციის, ინვესტიციების ურთიერთგაცვლა. ვგულისხმობთ, რომ გარკვეული სახის პროდუქციის წარმოება დამოკიდებულია განსახილველ რეგიონში შემავალი რაიონების ეკონომიკურ მაჩვენებლებზე. ინვესტიციები გაიგება, როგორც ნაკადური ცვლადი, ანუ ინვესტიციების მოცულობა დროის ერთეულში.

ნაშრომში ენტროპიის მაქსიმიზაციის პრინციპის საფუძველზე განხილულია სივრცული ეკონომიკური პროცესის მათემატიკური მოდელირების საკითხები, რომლებიც სტრუქტურულად წარმოადგენენ განსაზღვრულ სივრცულ არეებში ლოკალიზებულ ურთიერთმოქმედ ეკონომიკების მოდელის ერთობლიობებს. ეს საშუალებას გვაძლევს კლასიკური იდეა-წონასწორული ბაზრისა, ტრანსფორმირებული იქნას ლოკალურ საბაზრო წონასწორობათა პრინციპად, რომლებიც ერთმანეთს ენაცვლებიან ძირითადი ევოლუციური ეკონომიკური პროცესის განვითარებისას.

**საკვანძო სიტყვები:** სივრცული ეკონომიკა. მათემატიკური მოდელირება. ინვესტიციები. მდგრადობა.

## Mathematical modeling and Phenomenology of Evolutionary Spatial Economic Processes

*Merab Akhobadze - PProfessor  
Elguja Kurtskhalia - PhD student  
Bachuki Mesabliashvili - PProfessor*

## Summary

The modern economy represents the spatial economy. Spatial economy means the region allocating the goods, products, investments exchange. It's considered, that certain types of production depend on the region's economic indicators. Investments are considered as flow variables i.e. amount of investments in time unit.

The article indicates the issues of mathematical modeling for spatial economic process based on the entropy maximization principles that are structurally defined as set of integrating economic models localized in the area.

It makes available to transform balanced market classical idea into principles of local market balances that are alternating within the evolutionary process of economic development.

**Key words:** Spatial Economics. Mathematical modeling. Investments. Sustainability.

თანამედროვე ეკონომიკა — სივრცული ეკონომიკაა. სივრცული ეკონომიკის დროს გვაქვს ურთიერთდამოკიდებული და ურთიერთმოქმედი დინამიკური ეკონომიკური პროცესები, რომლებიც მიმდინარეობენ დროის სხვადასხვა მასშტაბებში. ამ პროცესების აღმოჩენა და მათზე დაკვირვება შეუძლებელია როგორც წონასწორულ მდგომარეობაში, ასევე მეგასისტემასთან ურთიერთობისას. როდესაც გარემო პირობები მნიშვნელოვნად იცვლება, ხშირად ტრადიციული საბაზრო მექანიზმები უძლებს არიან შეინარჩუნონ ეკონომიკური სისტემის წონასწორობა „ძველი“ მდგომარეობის ან „ახლის“ მიმართ. სივრცული ევოლუციური ეკონომიკის შესწავლისა და მართვისათვის აუცილებელია შესაბამისი მათემატიკური მოდელის შექმნა, რომლებიც საშუალებას გვაძლევს შევიშუაოთ ოპტიმალური, მდგრადი საინვესტიციო პოლიტიკა.

თანამედროვე ეკონომიკა — სივრცული ეკონომიკაა. სივრცული ეკონომიკური სისტემის ქვეშ იგულისხმება რეგიონი, რომლის რაიონებს შორის ხდება საქონლის, პროდუქციის, ინვესტიციების ურთიერთგაცვლა. ამასთანავე ვგულისხმობთ, რომ გარკვეული სახის პროდუქციის წარმოება დამოკიდებულია განსახილველ რეგიონში შემავალი რაიონების ეკონომიკურ მაჩვენებლებზე. ინვესტიციები გაიგება, როგორც ნაკადური ცვლადი, ანუ ინვესტიციების მოცულობა დროის ერთეულში.

ტრადიციულ ეკონომიკაში ეკონომიკური პროცესის ანალიზი დაიყვანება წონასწორული მდგომარეობების პოვნაზე. როდესაც ეკონომიკური სისტემა მცირედ გადაიხრება წონასწორული მდგომარეობიდან, მის მდგრადობას უზრუნველყოფენ საბაზრო მექანიზმები. სივრცული ეკონომიკის დროს კი გვაქვს ურთიერთდამოკიდებული და ურთიერთმოქმედი დინამიკური ეკონომიკური პროცესები, რომლებიც მიმდინარეობენ დროის სხვადასხვა მასშტაბებში. ამ პროცესების აღმოჩენა და მათზე დაკვირვება შეუძლებელია როგორც წონასწორულ მდგომარეობაში,

ასევე მეგასისტემასთან ურთიერთობისას. როდესაც გარემო პირობები მნიშვნელოვნად იცვლება, ხშირად საბაზრო მექანიზმები უძლურები არიან შეინარჩუნონ ეკონომიკური სისტემის წონასწორობა „„ძველი““ მდგომარეობის ან „ახლის““ მიმართ. სივრცული ევოლუციური ეკონომიკის შესწავლისა და მართვისათვის აუცილებელია შესაბამისი მათემატიკური მოდელების შექმნა, რომლებიც სტრუქტურულად წარმოადგენენ განსაზღვრულ სივრცულ არეებში ლოკალიზებულ ურთიერთმოქმედ ეკონომიკების მოდელების ერთობლიობებს.

თავისუფალი კონკურენციის პირობებში ეკონომიკური საქმიანობის რეგულირების ძირითად მექანიზმს წარმოადგენს ბაზარი. აქედან გამომდინარე „ბაზრის“ შესწავლა არის ეკონომიკური მეცნიერების ძირითადი საგანი კაცობრიობის ისტორიის მთელ მანძილზე. ბაზრის პოლიტეკონომიკური კონცეფცია გულისხმობს ეკონომიკური აგენტების რაციონალურ ქცევას, რომელსაც მივყავართ ბაზრის წონასწორულ მდგომარეობამდე. ამ კონცეფციის რეალიზაცია ხორციელდება სპეციალური საბაზრო რეგულატორებით-ადმინისტრაციული, საგადასახადო, საბიუჯეტო, სამართლებრივი და სხვა. ამ მექანიზმების დანიშნულებაა დაეხმარონ ეკონომიკურ აგენტებს ინდივიდუალური გეგმების კოორდინირებაში და ოპერატიულ საქმიანობაში. იმ მიზნით, რომ ეკონომიკური სისტემა მივიდეს წონასწორულ მდგომარეობამდე.

მაგრამ, რეალურ ეკონომიკურ პროცესებს თუ დავაკვირდებით, ზემოთ მოყვანილი ბაზისური კონცეფცია საკმარისი არაა იმ დესტაბილიზაციის, დეზინტეგრაციის, და კოორდინაციის დარღვევათა ახსნისათვის, რომლებსაც ხშირად მივყავართ წონასწორობისმიღმა განვითარებულ ეგზოტიკურ ეკონომიკურ დინამიკამდე. სადაც უკვე, ზემოთ მოყვანილი საბაზრო რეგულატორები „უსუსურები“ არიან მიიყვანონ ეკონომიკური სისტემა წონასწორულ მდგომარეობამდე.

აქედან გამომდინარე, ცხადია, აუცილებელია ისეთი ზოგადი კონცეფციის შექმნა, რომელიც ახსნის, როგორც ეკონომიკური წონასწორობის წარმოშობის ასევე ეკონომიკური განვითარების, მისი ზრდის მექანიზმებს. ასეთ ზოგად კონცეფციას უწოდებენ „ევოლუციურ ეკონომიკას“.

ეკონომიკური მეცნიერების ეს მიმართულება შედარებით ახალია და მისი თეორიული ბაზა ახლა ყალიბდება. პრობლემა განპირობებულია იმით, რომ წონასწორული მდგომარეობა და მასთან დაკავშირებული პროცესების ანალიზი და ახსნა იოლია, ვიდრე სხვადასხვა დროით მასშტაბებში მიმდინარე ურთიერთმოქმედი დინამიკური ეკონომიკური პროცესებისა, რომელთა აღმოჩენა და დაკვირვება შეუძლებელია როგორც წონასწორულ მდგომარეობაში, ასევე ეკონომიკური სისტემების ურთიერთქმედებისას მაკროსისტემასთან. იმ ნაშრომებში, რომლებიც ევოლუციურ ეკონომიკას ეხება, ძირითადად განიხილავენ სამ მოვლენას, რომლებიც მიიჩნევიან საბაზრო წონასწორობის მადესტაბილიზებელ ფაქტორებად.

ინოვაციური ქმედება ეკონომიკური სუბიექტის ის ფაქტორია, რომელიც წარმოადგენს ეკონომიკის განვითარების მიზეზს A და წყაროს. ეს ის ფაქტორია, რომელიც უწყვეტად აგზავნის იმპულსებს და უბიძგებს ეკონომიკას შეჯიბრებადობისაკენ, რესტრუქტურიზაციისაკენ. აქედან გამომდინარე ევოლუციური ეკონომიკის ძირითადი კვლევის საგანია-როგორ იბადება ინოვაცია, ანუ: პირადი შემოქმედებითი პრობლემატიკა, ახალი ტექნიკის ტექნოლოგიების გაჩენა, პროდუქციის ხარისხის და თვისებების ცვლილება, ახალი ობიექტების გაჩენა და სხვა. საბაზრო არეში ინოვაციური ქმედებების და შეჯიბრებადობის გავრცობა დიფუზიის საშუალებით, ეკონომიკურ სისტემაში წარმოქმნიან მაკროეფექტებს, რომლებიც აიძულებენ ეკონომიკურ სისტემას გადავიდეს ახალ წონასწორულ მდგომარეობაში რაც დაკავშირებულია სტრუქტურულ ცვლილებებთან. სტრუქტურის ყოველი უმნიშვნელო ცვლილება კი სისტემაში ინვესტ გარკვეულ დინამიკურ პროცესებს, ახალი მახასიათებლების გაჩენას, რაც მოითხოვს მათ შესწავლას სპეციალური მათემატიკური მეთოდების გამოყენებით.

ეკონომიკურ სისტემას გააჩნია თვითორგანიზაციის ელემენტები. ესაა მისი უნარი დაბადოს ახალი დინამიკური რეჟიმები, როდესაც სისტემა ერთი წონასწორული მდგომარეობიდან გადადის მეორეში. ეკონომიკური სისტემის ეს თვისება რეალიზდება საბაზრო და სახელმწიფო რეგულატორების საშუალებით, რომლებიც ხელს უწყობენ იმ სიახლეებს, რომლებიც აიძულებენ სისტემას გადავიდეს ახალ სტაციონალურ მდგომარეობაში. ხელს უწყობენ ამ სიახლეების დანერგვას და ამკვიდრებს სიახლეთა ახალ ფორმებს და სტრუქტურებს. ამ დროს ჩნდება ახალი დინამიკა მაკოორდინებელი და დემაკოორდინებელი პროცესებით. არამდგრადი შუალედური წონასწორობებით და ფაზური გადასვლებით.

მესამე მოვლენა, რომელიც ინვესტ საბაზრო წონასწორობის დესტაბილიზაციას დაკავშირებულია ეკონომიკური სისტემის ურთიერთქმედებასთან სხვა სისტემებთან, რომლებსაც სხვა ფუნქციური დანიშნულება აქვს, როგორებიცაა: პოლიტიკური, ბუნებრივი და სხვა.

ზემოთ მოყვანილი მოვლენების, ფაქტორების საერთო და მნიშვნელოვანი განსაკუთრებულობებია:

- სივრცული განაწილება
- თითოეულ მათგანში არსებობს ისეთი შიგა პროცესები, რომლებსაც გააჩნიათ სხვადასხვა დროითი მახასიათებლები, რელაქსაციები.

ეს უკანასკნელი საშუალებას გვაძლევს კლასიკური იდეა-წონასწორული ბაზრისა, ტრანსფორმირებული იქნას ლოკალურ საბაზრო წონასწორობათა პრინციპად, რომლებიც ერთმანეთს ენაცვლებიან ძირითადი ევოლუციური ეკონომიკური პროცესის განვითარებისას.

ქვემოთ განვიხილავთ სივრცულ ეკონომიკურ პროცესებში ზემოთ მოყვანილი დინამიკური განსაკუთრებულობების პოვნის მეთოდს, როდესაც ინ-



ვესტიციების ფორმირება ხდება ენტროპიის მაქსიმიზაციის პრინციპის საფუძველზე [1].

ჩვენ განვიხილავთ მაკროსისტემებს ბოლცმანის სტატისტიკით.

ვთქვათ განსახილველ რეგიონში ფუნქციონირებს  $M$  ურთიერთდაკავშირებული ქვესისტემა (სანარმო).  $I_m(t)$ -თი აღვნიშნოთ ინვესტიციების სიდიდე, რომლებიც დროის  $t$  მომენტში იდება  $m$  სანარმოში.  $a_m$ -ით აღვნიშნოთ  $m$  სანარმოს მოგების კოეფიციენტი.  $\mu$  აღნიშნავს რეგიონის მახასიათებელ პარამეტრს,  $0 \leq \mu \leq 1$ .  $\mu$  გვიჩვენებს, თუ რამდენად კარგად არიან დაკავშირებული სანარმოები ერთმანეთთან. თუ ყოველი სანარმო არის იზოლირებული, მაშინ  $\mu = 0$ , ხოლო თუ ყოველი სანარმო კავშირშია ნებისმიერ სხვასთან, მაშინ  $\mu = 1$ . სხვა შემთხვევაში  $0 < \mu < 1$ .

განვიხილავთ შემთხვევას, როცა რეგიონი ღიაა ინვესტიციების მიმართ (შესაძლებელია რეგიონის გარედან ინვესტიციების შემოდინება და ინვესტიციების გადინება რეგიონის გარეთ). რეგიონის გარე არე ჩავთვალოთ 0-ვანი ნომრის მქონე სანარმოდ.  $x_{sm}(t)$ -თი აღვნიშნოთ ინვესტიციის სიდიდე, რომელიც დროის  $t$  მომენტში  $s$  სანარმოდან იდება  $m$  სანარმოში. განვიხილავთ შემთხვევას, როცა  $m$  სანარმოდან სხვა სანარმოებში განხორციელებული ჯამური ინვესტიცია პროპორციულია  $I_m(t)$ -სი:

$$\sum_{s=0}^M x_{ms}(t) = h_m \cdot I_m(t), \quad m \in \overline{[1; M]} \quad (1)$$

თითოეულ სანარმოში ინვესტიციის სიდიდის გამოსათვლელად გვაქვს დიფერენციალურ განტოლებათა შემდეგი სისტემა:

$$\frac{dI_m(t)}{dt} = (a_m - \mu \cdot h_m) \cdot I_m(t) + \mu \sum_{s=0}^M x_{sm}(t), \quad m \in \overline{[1; M]} \quad (2)$$

თუ  $v_{sm}(t)$  აღნიშნავს  $s$  სანარმოსთვის  $m$  სანარმოს მიზიდვის ფუნქციას, (განვიხილავთ შემთხვევას, როცა  $v_{sm}(t)$  ფუნქცია არის ლოგისტიკური ფუნქცია:

$$v_{sm}(t) = \delta_{sm} \cdot I_m(t) \cdot (V_m - I_m(t)), \quad s, m \in \overline{[1; M]} \quad (3)$$

სადაც  $\delta_{sm}$  არის  $s$  სანარმოსთვის  $m$  სანარმოს მიმზიდველობის მახასიათებელი პარამეტრი, მაშინ ენტროპიის მაქსიმიზაციის პრინციპის თანახმად უაღბათესია  $x_{sm}(t)$  სიდიდეების ის მნიშვნელობები, რომლებიც აკმაყოფილებენ (1) პირობას და რომლისთვისაც ფუნქცია აღწევს მაქსიმუმს.

$$S(t) = \sum_{s=0}^M \sum_{m=0}^M x_{sm}(t) \cdot \ln \frac{x_{sm}(t)}{v_{sm}(t)} \quad (4)$$

$x_{sm}(t)$  სიდიდეების ის მნიშვნელობები, რომლებიც

აკმაყოფილებენ (2) პირობას და რომელზედაც  $I_m(t)$

ფუნქცია აღწევს მაქსიმუმს, მოიცემა ფორმულით:

$$x_{sm}(t) = \frac{v_{sm}(t) \cdot h_s}{\sum_{k=0}^M v_{sk}(t)} \cdot I_s(t) \quad (5)$$

თუ  $x_{sm}(t)$  სიდიდეების მიღებულ მნიშვნელობებს შევიტანთ დიფერენციალური განტოლებების (2) სისტემაში, მივიღებთ დიფერენციალურ განტოლებათა ცხად სისტემას  $I_m(t)$  ცვლადების მიმართ:

$$\frac{dI_m(t)}{dt} = (a_m - \mu \cdot h_m) \cdot I_m(t) + \mu \sum_{s=0}^M \frac{\delta_{sm} \cdot I_m(t) \cdot (V_m - I_m(t))}{\sum_{k=0}^M \delta_{sk} \cdot I_k(t) \cdot (V_k - I_k(t))} \cdot h_s \cdot I_s(t), \quad (6)$$

$$m \in \overline{[1; M]}$$

მიღებული დიფერენციალური განტოლების ამონახსნი (საზოგადოდ, ჩვენ არ შეგვიძლია ამ ამონახსნის ჩანერა ცხადი სახით, ჩვენ ვპოულობთ მის მიახლოებით მნიშვნელობას) საშუალებას გვაძლევს ვიცოდეთ ყოველ სანარმოში ჩადებული ინვესტიციების უაღბათესი მნიშვნელობა დროის  $t$  მომენტისათვის.

თუ (6) ტოლობების მარჯვენა მხარეებს გავუტოლებთ 0-ს და ამოვხსნით მიღებულ განტოლებათა სისტემას, ამით ვიპოვით რეგიონში არსებულ წონასწორობის მდგომარეობების შესაძლო მნიშვნელობებს. საზოგადოდ მიღებულ განტოლებათა სისტემას ექნება რამდენიმე (ერთი, ან მეტი) არაუარყოფითი ამონახსნი. შესაბამისად, რეგიონში გვექნება რამდენიმე (ერთი, ან მეტი) წონასწორობის მდგომარეობა.

შევნიშნოთ, რომ თუ რომელიმე  $m$ -თვის  $a_m \geq \mu h_m$ , მაშინ  $m$ -ურ სანარმოში ინვესტიცია უსასრულოდ იზრდება, ამიტომ ჩვენთვის საინტერესოა შემთხვევა, როცა  $a_m < \mu h_m$ .

ყოველივე ზემოთქმულის თვალსაჩინოდ ჩვენებისათვის ჩვენ განვიხილავთ შემთხვევას, როცა  $M=2$  (გვაქვს 2 სანარმო),  $\delta_{sm}$  არის დამოკიდებული მხოლოდ  $m$ -ზე და რეგიონის გარე არის მიზიდვის ფუნქცია  $v_o(t) = V^2$ .

განხილულ შემთხვევაში დიფერენციალური განტოლებების (6) სისტემას ზღვრული ციკლები არ გააჩნია და (6)-ის ამონახსნები მიისწრაფვიან მუდმივი ამონახსნებისაკენ - წონასწორობის მდგომარეობისაკენ. ჩვენი მიზანია  $(\delta_1; \delta_2)$  საკოორდინაციო სიბრტყის I მეოთხედში ვიპოვოთ არაუარყოფითი წონასწორობის მდგომარეობები. ამისათვის საჭიროა ვიპოვოთ შემდეგი განტოლებათა სისტემის ყველა არაუარყოფითი ამონახსნი:

$$\begin{cases} \frac{\delta_1 I_1 (V_1 - I_1) (\mu h_1 I_1 + \mu h_2 I_2)}{V^2 + \delta_1 I_1 (V_1 - I_1) + \delta_2 I_2 (V_2 - I_2)} = (\mu h_1 - \alpha_1) I_1 \\ \frac{\delta_2 I_2 (V_2 - I_2) (\mu h_1 I_1 + \mu h_2 I_2)}{V^2 + \delta_1 I_1 (V_1 - I_1) + \delta_2 I_2 (V_2 - I_2)} = (\mu h_2 - \alpha_2) I_2 \end{cases} \quad (7)$$

შემოვიღოთ აღნიშვნები:

$$K_i = \alpha_i (\mu h_i - \alpha_i), \quad i = 1; 2, \quad (8)$$

$$e_i = \frac{V_i}{V}, \quad i = 1; 2, \quad (9)$$

$$A = \alpha_1 e_1 + \alpha_2 e_2 \quad (10)$$

1.  $\delta_1$  და  $\delta_2$  პარამეტრების ნებისმიერი მნიშვნელობისათვის (7) სისტემას გააჩნია ტრივი-ალური ამონახსნი:  $I_1 = 0; I_2 = 0$ .

2. თუ  $\delta_2 \geq \frac{4K_2}{(\alpha_2)^2 e_2^2}$  (ნირს, რომლის ნერტილე-ბი აკმაყოფილებენ პირობებს:  $\begin{cases} \delta_1 > 0 \\ \delta_2 = \frac{4K_2}{(\alpha_2)^2 e_2^2} \end{cases}$  დავარქვათ

$l_1$  ნირი), მაშინ  $\delta_1$  პარამეტრების ნებისმიერი მნიშვნელობისათვის რეგიონში გვაქვს  $(0; I_2^\pm)$  სახის წონასწორობის მდგომარეობა, სადაც

$$I_2^\pm = \frac{V_2}{2} \pm \frac{V}{2\alpha_2} \sqrt{(\alpha_2)^2 e_2^2 - \frac{4K_2}{\delta_2}}$$

თუ სრულდება პირობა  $\delta_1 \geq \frac{4K_1}{(\alpha_1)^2 e_1^2}$  (ნირს, რომლის ნერტილეები აკმაყოფილებენ პირობებს:

$\begin{cases} \delta_2 > 0 \\ \delta_1 = \frac{4K_1}{(\alpha_1)^2 e_1^2} \end{cases}$  დავარქვათ  $l_2$  ნირი), მაშინ  $\delta_2$  პარამეტრების ნებისმიერი მნიშვნელობისათვის

რეგიონში გვაქვს  $(I_1^\pm; 0)$  სახის წონასწორობის მდგომარეობა, სადაც

$$I_1^\pm = \frac{V_1}{2} \pm \frac{V}{2\alpha_1} \sqrt{(\alpha_1)^2 e_1^2 - \frac{4K_1}{\delta_1}}$$

3. თუ  $\alpha_2 e_2 > \alpha_1 e_1$  (მსგავსი სურათი მიიღე-ბა იმ შემთხვევაში, როცა  $\alpha_2 e_2 < \alpha_1 e_1$ , ან როცა  $\alpha_2 e_2 = \alpha_1 e_1$ ) და სრულდება პირობა  $A^2 - 4\left(\frac{K_1}{\delta_1} + \frac{K_2}{\delta_2}\right) \geq 0$  (ნირს, რომლის ნერტილეები აკ-მაყოფილებენ პირობებს:

$$\begin{cases} \delta_1 > 0, \delta_2 > 0 \\ A^2 - 4\left(\frac{K_1}{\delta_1} + \frac{K_2}{\delta_2}\right) = 0 \end{cases}$$

დავარქვათ  $l_3$  ნირი), მაშინ რეგიონში გვაქვს დადებითი წონასწორობის მდგომარეობა  $(I_1^-; I_2^-)$ , სადაც

$$I_1^- = V_1 - V(\mu h_1 - \alpha_1) \frac{A - \sqrt{A^2 - 4\left(\frac{K_1}{\delta_1} + \frac{K_2}{\delta_2}\right)}}{2\delta_1 \left(\frac{K_1}{\delta_1} + \frac{K_2}{\delta_2}\right)}$$

$$I_2^- = V_2 - V(\mu h_2 - \alpha_2) \frac{A - \sqrt{A^2 - 4\left(\frac{K_1}{\delta_1} + \frac{K_2}{\delta_2}\right)}}{2\delta_2 \left(\frac{K_1}{\delta_1} + \frac{K_2}{\delta_2}\right)}$$

$\alpha_2 e_2 > \alpha_1 e_1$  და სრულდება პირობები: ა)  $A^2 - 4\left(\frac{K_1}{\delta_1} + \frac{K_2}{\delta_2}\right) \geq 0$ ;

ბ)  $\delta_2 < \frac{(\alpha_1)^2 (e_1)^2 (K_2)^2 (\delta_1)^2}{K_1 (\alpha_1 e_1 \alpha_2 e_2 \delta_1 - K_1)}$  (ნირს, რომლის ნერტილეები აკმაყოფილებენ პირობას:

$$\delta_2 = \frac{(\alpha_1)^2 (e_1)^2 (K_2)^2 (\delta_1)^2}{K_1 (\alpha_1 e_1 \alpha_2 e_2 \delta_1 - K_1)}$$

დავარქვათ  $l_4$  ნირი); გ)  $\delta_1 < \frac{(\alpha_2)^2 e_2^2 K_1 (\delta_2)^2}{K_2 (\alpha_1 e_1 \alpha_2 e_2 \delta_2 - K_2)}$  (ნირს, რომლის ნერტილეები აკმაყოფილებენ პირობას:

$$\delta_1 = \frac{(\alpha_2)^2 e_2^2 K_1 (\delta_2)^2}{K_2 (\alpha_1 e_1 \alpha_2 e_2 \delta_2 - K_2)}$$

დავარქვათ  $l_5$  ნირი) მაშინ რეგიონში გვაქვს დადებითი წონასწორობის მდგომარეობა  $(I_1^+; I_2^+)$ ; სადაც

$$I_1^+ = V_1 - V(\mu h_1 - \alpha_1) \frac{A + \sqrt{A^2 - 4\left(\frac{K_1}{\delta_1} + \frac{K_2}{\delta_2}\right)}}{2\delta_1 \left(\frac{K_1}{\delta_1} + \frac{K_2}{\delta_2}\right)}$$

$$I_2^+ = V_2 - V(\mu h_2 - \alpha_2) \frac{A + \sqrt{A^2 - 4\left(\frac{K_1}{\delta_1} + \frac{K_2}{\delta_2}\right)}}{2\delta_2 \left(\frac{K_1}{\delta_1} + \frac{K_2}{\delta_2}\right)}$$

თუ ჩვენ 1-ს ჩავწერთ იმ არეში, რომელშიც არსებობს წონასწორობის მდგომარეობა, 2-ს ჩავწერთ იმ არეში, რომელშიც არსებობს წონასწორობის  $(I_1^-; 0)$  მდგომარეობა, 3-ს ჩავწერთ იმ არეში, რომელშიც არსებობს წონასწორობის  $(I_1^+; 0)$  მდგომარეობა, 4-ს ჩავწერთ იმ არეში, რომელშიც არსებობს წონასწორობის  $(0; I_2^-)$  მდგომარეობა, 5-ს ჩავწერთ იმ არეში, რომელშიც არსებობს წონ-

სასწორების  $(0; \bar{I}_2^+)$  მდგომარეობა, 6-ს ჩავენერთ იმ არეში, რომელშიც არსებობს წონასწორების  $(I_1^-; I_2^-)$  მდგომარეობა, 7-ს ჩავენერთ იმ არეში, რომელშიც არსებობს წონასწორების  $(I_1^+; I_2^+)$  მდგომარეობა, მაშინ, თუ  $\alpha_2 e_2 > \alpha_1 e_1$ , მივიღებთ ნახ. 1-ზე მოცემულ სურათს:

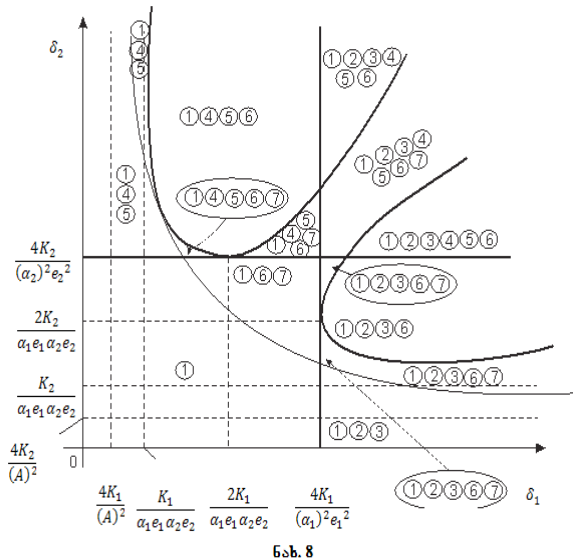

ნახ. 8

რეგიონში განხორციელებული ყოველი ცვლილება იწვევს საინვესტიციო ობიექტების მახასიათებელი პარამეტრების ცვლილებას. თუ შეცვლილი პარამეტრების შესაბამისი წერტილი ეკუთვნის  $(\delta_1; \delta_2)$  საკოორდინატო სიბრტყის პირველი მეოთხედის იმავე არეს, რომელსაც ეკუთვნოდა პარამეტრების ცვლილებამდე, მაშინ სისტემა დარჩება იმავე ტიპის წონასწორების მდგომარეობაში, რომელშიც იყო ცვლილებამდე.

თუ შეცვლილი პარამეტრების შესაბამისი წერტილი არ ეკუთვნის საკოორდინატო სიბრტყის პირველი მეოთხედის იმავე არეს, რომელსაც ეკუთვნოდა პარამეტრების ცვლილებამდე, მაშინ შეიძლება აღმოჩნდეს, რომ ახალ არეში არ არსებობდეს იმავე ტიპის წონასწორების მდგომარეობა. მაგალითად, ვთქვათ საწყის მომენტში საინვესტიციო ობიექტების მახასიათებელი პარამეტრების შესაბამისი წერტილი იყო  $F$  არეს  $P_0$  წერტილი და სისტემა იმყოფებოდა  $(I_1^+; I_2^+)$  ტიპის წონასწორების მდგომარეობაში. განხორციელებული ცვლილების შედეგად საინვესტიციო ობიექტების მახასიათებელი პარამეტრების შესაბამისი წერტილია  $G$  არეს  $P_1$  წერტილი.  $G$  არეში ტიპის წონასწორების წერტილი არ არსებობს, ამიტომ სისტემა გადავა სხვა ტიპის წონასწორების მდგომარეობაში. იქნება თუ არა ეს გადასვლა ნახტ-

ომისებური, ეს დამოკიდებულია იმაზე, ემთხვევა თუ არა  $(I_1^+; I_2^+)$  წონასწორების მდგომარეობის მნიშვნელობა წონასწორების რომელიმე სხვა მდგომარეობის მნიშვნელობას  $F$  და  $G$  არეების საერთო საზღვარზე.

### დაკვნითი ნაწილი

ნაშრომში, განხილულია სივრცული ეკონომიკური, ევოლუციური პროცესების მათემატიკური მოდელირების საკითხები ენტროპიის მაქსიმიზირების პრინციპის საფუძველზე. ჩვენს მიერ მიღებული შედეგები საშუალებას გვაძლევს შევიმუშაოთ მდგრადი საინვესტიციო პოლიტიკა, განვსაზღვროთ ჩვენი ყოველი გადაწყვეტილების რისკის ზომა.

### გამოყენებული ლიტერატურა:

1. მ. ახობაძე, დ. ზანგურაშვილი, ი. ბრეგვაძე და სხვ., მაკროსისტემების მათემატიკური მოდელირება და მართვის ალგორითმები, დამხმარე სახელმძღვანელო. 120 გვ., სტუ. 2006.
2. M. Akhobadze, E. Kurtskhalia, "Analysis of the Spatial Economic Processes for Defining the Investment Policy", მათემატიკური კონფერენცია "ლის ჯგუფები, დიფერენციალური განტოლებები და გეომეტრია" (მოხსენებათა კრებული), ივნისი, ბათუმი, 2013.
3. Попков Ю.С. Теория макросистем М.1999 г.

## Regulating Internet Payment Intermediaries

*Ia Apstiauri, phd*  
*Mariam Shiukashvili, phd*

### რეზიუმე

ეს სტატია მიმოიხილავს სამართლებრივ და პოლიტიკურ საკითხებს, რომელიც დაისვა გადახდის მეთოდების ცვლილებების საფუძველზე ინტერნეტის წარმოშობასთან დაკავშირებით. გადახდის მეთოდების ცვლილება გულისხმობს შემდეგს: P2P სისტემებისა, როგორცაა PayPal - ი და ინტერნეტ ანგარიშსწორების (რომელიც ცვლის საანგარიშსწორებო დოკუმენტებსა და ჩეკებს) სისტემების განვითარება და ზრდა. ორივე მათგანი წარმოადგენს იმ ახალ შუამავლებს, რომლებიც ხელს უწყობს გადახდების განხორციელებას საყოველთაოდ ცნობილი გადახდის სისტემების საშუალებით. სტატიაში გადმოცემულია აღნიშნული სისტემების მუშაობის პრინციპი. ასევე განხილულია ის პრობლემები, რომელიც არეგულირებს ამ სისტემების მუშაობას ამერიკის შეერთებულ შტატებში.

საბოლოოდ სტატიაში განხილულია პრობლემები, რომლებიც დაკავშირებულია გადახდის სერვისების შესაძლო ცვლილებებთან მკაცრად რეგულირებადი საბანკო ინდუსტრიიდან ახალ და არარეგულირებად ინტერნეტ კავშირზე. განხილულია სხვადასხვა სტრატეგიები ბანკებსა და ახალ პირებს შორის კონკურენციის სფეროს უზრუნველსაყოფად და ამ-ვდროულად უზრუნველყოფს ადეკვატურ დაცვას მომხმარებლებისთვის, რომლებიც სარგებლობენ ამ სისტემებით.

### Summary

This article examines legal and policy issues raised by changes in payment methods related to the rise of the Internet. The two major changes – the rise of P2P systems like PayPal, and the rise of Internet billing systems to replace the use of paper bills and checks – both involve new intermediaries that facilitate payments made by conventional payment systems. The article first discusses how those systems work. It then discusses problems in the framework currently used to regulate those systems in the United States, which has not been updated to protect consumers from the special problems those systems raise. Finally, the article considers problems with the potential shift of payments services from the heavily regulated banking industry to new and unregulated Internet-related startups. The article considers a variety of strategies for producing a level field of competition between banks and the new entities and at the same time providing adequate protection for the consumers that use the systems in question.

### INTRODUCTION

The Internet has produced significant changes in many aspects of commercial interaction. The rise of Internet retailers is one of the most obvious changes. Oddly enough, however, the

overwhelming majority of commercial transactions arranged over the Internet use a conventional payment system (typically a credit card). To many observers, this has come as a surprise. The early days of the Internet heralded a variety of proposals for entirely new payment systems – generically described as electronic money – that would use wholly electronic tokens that consumers could issue, transfer, and redeem.

Years later, however, no electronic money system has gained a significant role in commerce. The continuing maturation of the Internet, however, has brought significant changes to the methods by which individuals make payments. Person-to-person (P2P) systems like PayPal now make billions of payments a year between individuals. The most common purpose is to facilitate the purchase of items at Internet auctions, but increasingly P2P transfers are used to transfer funds overseas. Less far along, but gaining transactions rapidly, are a variety of systems for electronic bill presentment and payment (EBPP).

Interestingly, both of those developments follow a path less ambitious than the still-hypothetical electronic-money systems: they involve the use of intermediaries to “piggyback” on existing systems to provide payment. Thus, in essence, they use the technology of the Web site to facili-



tate the use of conventional payment networks. However disparate those developments might seem at first glance, they present a common challenge to the regulatory system.

Unlike banks, which control the execution of payment transactions in conventional payment transactions, the intermediaries that populate these new sectors generally are not subject to regulatory supervision. At most, P2P providers are subject to state regulation as money transmitters (akin to the regulation of Western Union). That circumstance presents a serious gap in the regulatory scheme. The pervasive regulatory supervision of banks ensures that they honor their obligations under a variety of consumer protection and data-privacy regulations that govern their activities. A shift of a significant share of volume to the new and unregulated entities raises a corresponding risk of loss from the irresponsibility of those entities. Thus, although the risk of fraud and privacy violations is doubtless higher in these new forms of transactions than it is in conventional transactions, the regulatory framework is much weaker.

Any regulatory intervention must accommodate both the benefits of increased competition from those new entities and the risks that their lack of responsibility will harm the consumers whose accounts are involved in the transactions.

### **1. P2P Systems**

The success of eBay's auction business had the rare effect of creating a vast market for an entirely new payment product, one that would allow non-merchants (who cannot accept conventional credit-card payments) to receive rapid payments in remote transactions. Without such a system, purchasers in the early days of eBay had to use cashier's checks or money orders; typically sellers waited to ship products until receipt of the paper-based payment device through the mails. From a flood of startups offering competing products, PayPal (now owned by eBay) has emerged as the dominant player in the industry, now processing billions of payments each year. A separate (and much smaller) submarket, exemplified by City Bank's c2it service, uses similar systems for cross-border payments. To understand the policy ramifications of P2P payments, it is necessary to understand the relation between the P2P provider and the conventional accounts from which and to which P2P payments are made. That relation can be illustrated by a summary of the three steps that must be completed for a successful P2P transaction.

#### **1.1 Providing Funds for Payment**

The purchaser that wishes to use a P2P provider to make a payment has two general ways to provide funds for payment. First, it could fund an account with the provider, normally by drawing on a deposit or credit-card account. Because it ensures that funds are available for an immediate transfer, that process is common for those who make frequent purchases. P2P account balances also are common for frequent eBay sellers, who receive funds into their P2P accounts from those to whom they make sales. Alternatively,

the purchaser could wait until the moment that it wishes to make a purchase. Again, it could choose at the time of payment to provide the funds in question by drawing on either a deposit account or a credit-card account. As discussed below, the choice between a credit card and a deposit account as a funding source has significant legal consequences to the user. In either case, the fee structure is likely to discourage the use of credit cards, because the P2P provider incurs higher fees when it pays the interchange owed to the bank that has issued the credit card from which funds are drawn than when it pays the fees necessary to draw funds from a deposit account through a debit entry in the ACH system. Similarly, because the P2P provider can profit by investing funds that remain in transaction accounts, some providers (including PayPal) encourage users to leave funds in those accounts by paying interest on them.

#### **1.2 Making Payments**

The attraction of the P2P process, of course, is that it is quite simple to make payments. Normally, the only information that the purchaser needs to make a payment is the amount of money and the email address of the intended recipient. After entering that information into a form at the P2P provider's Web site, the purchaser clicks on a "send money" button to request execution of the transaction. If the funds are sent from a balance in an account with the P2P provider or if they are drawn from a credit card, they should arrive in a few hours. If they are drawn directly from a deposit account, arrival will be delayed by a few days (until settlement of the ACH transaction to obtain the funds from the user's bank).

#### **1.3 Collecting Payments**

The final step is for the recipient (the seller if the payment is for an auction) to collect the payment. In the typical process, the recipient receives an email notifying it that the payment has arrived. If the recipient has an account with the P2P provider and is willing to leave the funds in that account, then it need do nothing further. If it does not have an account, or if it wishes to withdraw the funds, it will need to go to the provider's Web site and provide the necessary details. Ordinarily, the recipient will pay some fee to the provider for making the payment available. Those fees vary considerably, but a typical charge at PayPal would be 25-50 cents plus 2-4% of the transaction amount.

### **2. EBPP Systems**

EBPP systems are at a much less mature stage in their development than P2P systems. Accordingly, it is much harder to provide a clear picture of their operations. Generally, though, three different models compete, with the distinction turning on whether the Web site is operated by the biller, by the payor's bank, or by a third-party service provider. As with P2P systems, the fact that the different models compete to perform quite similar services for consumers should not obscure the significantly differing legal and policy implications of the different models. According-

ly, it is important to explain briefly how each of the three models works.

All-In-One statement processing. Picture 1.



### 3. P2P Intermediaries

Selecting a regulatory approach for the P2P intermediaries is difficult for a variety of reasons. First, because of the persistent allegations of misconduct by PayPal – none of which, to be sure, seem to have resulted in any proof of serious misconduct – it seems unacceptable to have PayPal completely unregulated. At the same time, the competitive landscape shows a tension between PayPal – now owned by eBay – and smaller competitors primarily controlled by banks. In that setting, it seems particularly inappropriate to use the gatekeeper strategy to subject PayPal’s operations to the control of the banking industry. For the same reason, it seems absurd to say that P2P services must be provided by a bank. That is simply to require eBay to sell PayPal to a bank. The evident synergy between PayPal’s operations and eBay’s suggests that any such outcome would unnecessarily destroy some significant opportunity for innovation in the provision of payment services. My views on that point are strongly influenced by the potential of PayPal to be a major competitive figure as Internet payment systems develop in the years to come. For example, it is a well known aspect of the Internet that the payment systems available for Internet retailers are wholly inadequate: they are both expensive and subject to high rates of fraud (the costs of which are born directly by the retailers). Yet, the major credit-card networks have retained a dominant near-monopoly position in that market. PayPal is already one of their strongest competitors, as it provides payment services to smaller merchants that find it uneconomical to join Visa or MasterCard directly. It may be that an unconstrained PayPal has the potential to be a risk for consumers. But at the same time an unconstrained PayPal that forces Visa, MasterCard, and the banking industry to look constantly

over their shoulders could do more for the competitiveness of Internet payment providers than any pressure that the Antitrust Division of the Department of Justice has brought to bear. More broadly, the introduction of this paper notes the persistent failure of electronic-money products to take hold on the Internet. If there is a market for a new and innovative electronic-money product, the likelihood that such a product will be developed, implemented, and deployed successfully is maximized by a regulatory system that permits the continuing presence of a large player like PayPal not wedded to the existing payments networks. The foregoing comments seem to leave a choice between doing

Nothing and adopting the light federal regulatory regime discussed above. Doing nothing of course does not leave PayPal completely unregulated, because it already is under the supervision of money transmitter statutes in a number of states. For the reasons discussed above, however, that arrangement presents a high risk of duplicative or inappropriate regulation – which ultimately could be either excessive or too lenient. Accordingly, in a perfect world, a single federal arrangement would make more sense. Given the fact that PayPal’s parent eBay already must comply with the increasingly onerous requirements that come with its

listing on NASDAQ, it seems unlikely that those requirements would impose costs that would have competitive significance to PayPal. And at the same time they should go far to assuage the concerns summarized above about PayPal’s responsibility for its regulatory obligations.

### 4. EBPP Intermediaries

It is much harder to come to rest on a recommendation for the EBPP systems. The nature of their operations makes the privacy and fraud concerns much more substantial than in the P2P context – because their operations necessarily involve pervasive access to consumer deposit accounts. P2P providers by contrast, are likely for many consumers to conduct their operations without any mechanism for accessing the consumer’s deposit account. To be sure, there are few reports of problems with the EBPP systems to date. But the fluidity of the highly fractionated market gives little basis for confidence that all members of the industry will be responsible. Thus, it seems unacceptable to think that the current regulatory framework will be suitable in the end. At the same time, it seems excessive to say that only banks can provide those services. Among other things, a rule limiting those services to banks would significantly diminish the likelihood of a universal payment service. In the long run, there seems to be a strong case that such a site is at least part of the optimal response, because it would be easier for such a site to overcome the classic bandwagon-effects problems of attracting sufficient billers and consumer payors as customers.

Of course such a site still could develop in a “bank-only” approach – for example through contracts by individual

banks with a dominant provider like Check Free. But to the extent that a bank-only approach lessens the potential for such a service, it is a serious cost of the approach.

That leaves for consideration the intermediate approaches of industry-specific regulation and the use of banks as gatekeepers. There is much to be said for a gatekeeper approach. It would permit a tempered market experiment of competition between the more sophisticated universal model, on the one hand, and the simpler Internet banking and biller models, on the other hand. Thus, it would help reveal the strength of consumer preferences for the different models. At the same time, it would provide the strongest assurance that consumers in fact would be protected from losses from fraud and error. But the gatekeeper approach would do nothing to ensure the privacy of consumer information – it is feasible to require banks to hold deposit accounts unharmed from unauthorized transactions, but it is much more problematic to require them to ensure that intermediaries comply with their privacy obligations. A light scheme of federal regulation like the one discussed above could include monitoring of data-privacy compliance to assuage that concern. Moreover, for the reasons discussed above, the gatekeeper approach creates a substantial risk of anti-competitive conduct by banks tempted to exclude their nonbank competitors. A separate regulatory apparatus would avoid that problem.

### Conclusion

This paper examines legal and policy issues raised by changes in payment methods related to the rise of the Internet. The two major changes – the rise of P2P systems like PayPal, and the rise of Internet billing systems to replace the use of paper bills and checks – both involve new intermediaries that facilitate payments made by conventional payment systems. The paper first discusses how those systems work. It then discusses problems in the framework currently used to regulate those systems in the United States, which has not been updated to protect consumers from the special problems those systems raise. Finally, the paper considers problems with the potential shift of payments services from the heavily regulated banking industry to new and unregulated Internet-related startups. The paper considers a variety of strategies for producing a level field of competition between banks and the new entities and at the same time providing adequate protection for the consumers that use the systems in question

### References

1. Ronald J. Mann University of Texas School of Law
2. Andreeff, A. et al. Electronic Bill Presentment and Payment—Is It Just a Click Away? *Econ. Persp.* (4th Qu. 2001)
3. <http://www.vantage2b.com/electronic-invoicing>
4. <http://euro.ecom.cmu.edu/resources/elibrary/epay/EBPP.pdf>
5. <http://searchnetworking.techtarget.com/definition/peer-to-peer>

რეზიუმე

წინამდებარე სტატია ეძღვნება საერთაშორისო ბიზნესის თანამედროვე ტენდენციებსა და მის პარალელურად სავაჭრო რეგულაციების გამოყენებას. პროტექციონისტული პოლიტიკის კვალდაკვალ ტრანსნაციონალური კომპანიების ფუნქციონირება. GATT-ი, შემდეგ ვაჭრობის მსოფლიო ორგანიზაცია სულ უფო აქტიურად არიან ჩართულნი გლობალური ვაჭრობის გათავისუფლებას, სხვადასხვა სავაჭრო რეგულაციებისაგან და აქცენტ აკეთებენ ლიბერალური პოლიტიკისაკენ. ბიზნეს-რეგულაციები მათი გამოყენება და შედეგების განსაზღვრა დღევანდელ მსოფლიოში ერთ-ერთი აქტუალური საკითხია, როგორც ცალკეული ქვეყნების, ასევე რეგიონული ინტეგრაციული გაერთიანებების.

Summary

The present article is devoted to contemporary trends in international business and its parallel trade regulations. Protectionist policies in the wake of transnational companies operate. GATT- found, the total is more actively involved in the World Trade Organization, the global trade from various trade regulations and are doing in emphasis towards a liberal policy. Business regulations and their use in determining the impact of today's world is one of the most urgent issues, as individual countries, as well as regional integration associations.

\* \* \* \* \*

XX საუკუნის ბოლო ათწლეულში და მითუფრო XXI საუკუნეში განსაკუთრებით დიდ მასშტაბებს მიიღწია საერთაშორისო ბიზნესმა. ეს განაპირობა იმან, რომ ეკონომიკურად განვითარებულ ქვეყნებში ბიზნესის განვითარებისათვის არ აღმოჩნდა საკმარისი ეროვნული ჩარჩოები და დაიწყო საერთაშორისო ფორმების (ტრანსეროვნული კორპორაციების) ქსელის ჩამოყალიბება. უაღრესად დიდი მნიშვნელობა ენიჭება თანამედროვე პირობებში ეკონომიკური და სოციალური განვითარების მეგატენდენციების, სახელდობრ, მისი ისეთი მიმართულებების გათვალისწინებას, როგორცაა მონინავე ქვეყნების გადასვლა ინდუსტრიული ეპოქიდან ინფორმაციის ეპოქაზე, ეროვნული ეკონომიკის მასშტაბებიდან მსოფ-

ლიო ეკონომიკის განზომილებებზე, რაც განაპირობა გლობალიზაციამ.

საერთაშორისო პროცესებში მნიშვნელოვანი ადგილი უკავია ბიზნესს. მონინავე ქვეყნების საგარეო ეკონომიკური კავშირების მასშტაბების ზრდამ და გართულებამ აიძულა მსხვილი კომპანიები (ფირმები) რადიკალურად გადაესინჯათ ბიზნესის საკუთარი ფილოსოფია, ორგანიზაციული ფორმები და მეთოდები. ბევრი ქვეყნის (უმთავრესად აშშ-ის, იაპონიის და დასავლეთ ევროპის) ტრანსეროვნული კომპანიები გადაიქცნენ ურთულეს სამეურნეო წარმონაქმნებად, რომლებიც შედგება მსოფლიოს ბევრ რეგიონში ბაზრისა და მოგებისათვის კონკურენციულ ბრძოლაში ჩაბმული დიდი რაოდენობის სხვადასხვა სანარმოებისაგან.<sup>1</sup>

ქვეყნებს შორის საქონელგაცვლის პროცესი ახალი არ არის. იგი საუკუნეთა განმავლობაში მიმდინარეობდა, რამაც საერთაშორისო ბიზნესის აზრი განსაზღვრა და მისი მიზნების შესახებ თეორიული შეხედულებები (კონცეფციები) ჩამოაყალიბა.

ქვეყნისათვის პრიორიტეტულია საგარეო-სავაჭრო პარტნიორებთან თუ ინტეგრაციულ გაერთიანებებთან ცივილიზებული, საერთაშორისო სამართლის პრინციპებზე დაფუძნებული, თანასწორი სავაჭრო ურთიერთობების განვითარება. მსოფლიოში ორასზე მეტი სახელმწიფოა, მათ შორის არ მოიძებნება ისეთი სახელმწიფო, რომელიც სხვა სახელმწიფოებთან სავაჭრო-ეკონომიკური, პოლიტიკური, კულტურული და სხვა სახის თანამშრომლობა არ ჰქონდეს. სახელმწიფოთაშორისი თანამშრომლობა ყოველდღიურად ვითარდება და ფართოვდება.

მიუხედავად იმისა, რომ საერთაშორისო ბიზნესი მომგებიანია, ბევრი სკეპტიკურად არის განწყობილი იმ საქონლით ვაჭრობის მიმართ, რომლის წარმოებაც თვითონ ქვეყანას შეუძლია. მოქალაქეები ხშირად მიიჩნევენ, რომ რატომ უნდა შეიძინონ სხვა ქვეყნებიდან იმპორტირებული საქონელი, როდესაც მისი წარმოება თავიანთ ქვეყანას შეუძლია. ამგვარი მიდგომა მათი მხრიდან გამსჭვალულია საკუთარი ქვეყნის ეკონომიკის განვითარებით და უპირველეს ყოვლისა კი თავიანთი მოქალაქეების დასაქმებით. ქვეყანას, რომელსაც მრავლად გააჩნია რესურსი საქონლის სანარმოებლად საერთაშორისო ბიზნესი საშუალებას აძლევს მას მსოფლიოს სხვადასხვა კუთხეში გაიტანოს საკუთარი პროდუქცია. მეორე მხრივ კი ამავე ქვეყანას შესაძლებელია, რომ არ გააჩნდეს საკმარისი რესურსები აწარმოოს გარკვეული სახის საქონელი და დააკაყოფილოს მოქალაქეების მოთხოვნა, საერთაშორისო ბიზნესი ამ შემთხვევაში მას აძლევს საშუალებას შემოიტანოს ის პროდუქცია, რომლის წარმოებაშიც გამოყენებულია

1 <http://www.intracem.org>



„დეფიციტური“ რესურსი.<sup>2</sup>

იმპორტის ქვოტირება, არასატარიფო ინსტრუმენტია, რომელსაც არ მოაქვს შემოსავალი, ბუნებრივად ზრდის ბაზარზე იმპორტირებული საქონლის ფასს და ხდება ლიცენზირება. ექსპორტის სუბსიდირება კი არის კონკურენციის ელემენტი, როდესაც მწარმოებელი ებულობს განსხვავებას შიდა და საექსპორტო ბაზარზე არსებულ ფასებს შორის. ამის შედეგად ფასი შიდა ბაზარზე იწევს და მომხმარებელი ზარალდება. ექსპორტის ქვოტირება (Voluntary Export Restraint (VER)) დანესებულია ექსპორტიორი ქვეყნის მიერ, რომელიც ხორციელდება ნაცვალგების პრინციპის საფუძველზე. სახელმწიფოებში განხორციელებული შიდა ზომები ხშირად გამოიხატება აქციზურ გადასახადში, ასევე არაპირდაპირი დისკრიმინატორული მოთხოვნების დანესებით. ეს არის რაიმე სახით უპირატესობის მინიჭება ადგილობრივი ნაწარმისათვის. სახელმწიფო შესყიდვების შემთხვევაში ორიენტირება ხდება შიდა წარმოების პროდუქციაზე.<sup>3</sup>

1944 წლის ბრეტონ ვუდის კონფერენციის მუშაობის შედეგად დაფუძნდა სამი ძირითადი საერთაშორისო ეკონომიკური ინსტიტუტი: საერთაშორისო სავალუტო ფონდი; რეკონსტრუქციისა და განვითარების საერთაშორისო ბანკი, იგივე მსოფლიო ბანკი; მოგვიანებით კი გენერალური შეთანხმება ტარიფებსა და ვაჭრობაზე. ბრეტონ ვუდის სისტემაში წარმოდგენილი რეჟიმი გულისხმობს ბაზარზე დაუბრკოლებრივ შესვლასა და საერთაშორისო ვაჭრობაში ბარიერების შემცირებას. ვაჭრობაში დიდი მნიშვნელობა აქვს დისკრიმინაციის დაუშვებლობის პრინციპს, რომელიც მიზნად ისახავს რესურსების ოპტიმალურ განაწილებას და პრივილეგირებული სახელმწიფოს მხრიდან უსამართლო კონკურენციის თავიდან აცილებას. გაეროს ქარტიის მე-2(1) პუნქტშია მოცემული ის ლიბერალური პრინციპები, რომელიც სახელმწიფოებს აძლევს უფლებას თვითონ აირჩიონ თავიანთი ეკონომიკური პოლიტიკის პრიორიტეტები.

მსოფლიო კიდევ ერთი ახალი რეალობის წინაშე აღმოჩნდა. თანდათანობით მოხდა საფინანსო ბაზრების ლიბერალიზაცია, ახალი ძალა შეიძინა თავისუფალმა ვაჭრობამ და საერთაშორისო ეკონომიკურ წესრიგს გაუჩნდა იმის ძალა, რომ საკუთარი კანონები მოეხვია თავს პოლიტიკისათვის. თითქოს XIX საუკუნის ცივილიზაცია ფენიქსით ფერფლიდან აღდგა, ბუნებრივია ახალი „სამოსით“. იმავდროულად დაიწყო რევოლუცია კომუნიკაციების სფეროში. წინ წამოიწია ეკონომიკური ურთიერთდამოკიდებულების საშუალებით მშვიდობის მიღწევის ლიბერალურმა კრედომ. დაიწყო გაერთიანებათა პროცესი, რაც უპირველესად თვალსაჩინო იყო საბანკო სფეროში. ეკონომიკური გლობალიზაცია თანდათანობით უფრო გამოკვეთილ სახეს იღებდა.

2 <http://www.weforum.org/gcr2014>

3 <http://www.weforum.org/gcr2014>

80-იანი წლებიდან იწყება ფართო გარღვევა მსოფლიო ეკონომიკის ლიბერალიზაციის მიმართულებით, რაც გამოიხატა ეკონომიკაზე სახელმწიფოს „ზრუნვის“ შემცირებით, კერძო მენარმეობისათვის უფრო მეტი თავისუფლების მიცემით ქვეყნის შიგნით და პროტექციონიზმზე უარის თქმით უცხოელ პარტნიორებთან ურთიერთობებში, რაც მართალია არ გამოიციხავს სახელმწიფოს დახმარებას მსოფლიო ბაზარზე გასვლისათვის. უპირველესად სწორედ ამ ფაქტორებმა გამოიწვია მთელი რიგი ქვეყნების - სინგაპურის, ჰონკონგის, ტაივანის, სამხრეთ კორეის ეკონომიკების არნახულად სწრაფი განვითარების ტემპები.

ამ პროცესების ლოგიკური შედეგი გახდა ნაციონალურ ეკონომიკათა საერთაშორისო ურთიერთქმედების მკვეთრი აქტივიზაცია. საერთაშორისო ვაჭრობის ზრდის ტემპები აღემატება შიდაეკონომიკური ზრდის მსოფლიო ტემპებს. დღეს მსოფლიო საერთო პროდუქტის 15%-ზე მეტის რეალიზაცია ხდება უცხოურ ბაზრებზე. საერთაშორისო ბიზნესში ჩართვა მსოფლიო თანამეგობრობის კეთილდღეობის ზრდის სერიოზული და უნივერსალური ფაქტორი გახდა. 1994 წ. GATT-ის ურუგვაის რაუნდით გათვალისწინებულია ტარიფების შემდგომი არსებითი შემცირება და ვაჭრობის ლიბერალიზაციის განვრცობა მომსახურების სფეროებში. AGATT-ის გარდაქმნა მსოფლიო სავაჭრო ორგანიზაციად ნიშნავს საერთაშორისო ვაჭრობის გასვლას თვისობრივად ახალ მიჯნაზე, მსოფლიო მეურნეობის ურთიერთდამოკიდებულების გაზრდას.<sup>4</sup>

სხვა ასპექტი, რომელიც ხელს უშლის ვაჭრობის მსოფლიო ორგანიზაციის მუშაობას – პროტექციონიზმი. თანმიმდევრული მოლაპარაკებების რაუნდის შესაბამისად მიმართულია ტარიფებისა და კვოტების შემცირებისკენ, რომელიც აბრკოლებს თავისუფალ და პატიოსან ვაჭრობას. დისკუსიები ფოკუსირებულია რეგულაციური გარემოსკენ. ვაჭრობის მსოფლიო ორგანიზაციის მიზანი, რომელიც რჩება იგივე, ვაჭრობა უნდა გახდეს მსოფლიოს მდგრადი განვითარების წინაპირობა, სიღარიბის დაძლევისა და განვითარებადი ქვეყნების უკეთესი ინტეგრირების საშუალება.

კანონმდებლობა უნდა გადაისინჯოს პრაგმატიზმისა და კომპრომისების გათვალისწინებით. ის უნდა იყოს მოქნილი და მიმართული იყოს გლობალური კეთილდღეობის მხარდაჭერისკენ. მნიშვნელოვანია სავაჭრო ხელშეკრულებები, რომელიც იდება შენევაში, გლობალური ვაჭრობის სისტემამ უნდა გაზარდოს კაპიტალის მოძრაობა. წერტილი უნდა დაესვას დამახინჯებული ტარიფებისა და სუბსიდიების შემოღებას. ყურადღება უნდა გამახვილდეს სავაჭრო რეგულაციების გარემოზე. საერთაშორისო სტანდარტები არის აუცილებელი ინსტრუმენტები იმისთვის, რომ არ მოხდეს ვაჭრობის პროტენციური დანაკარგი, რომლითაც საზოგადოება სარგებლობს.

4 Aaronson Susan A. Trade and the American Dream: A Social History of Postwar Trade Policy (1996)

ასევე აქცენტი უნდა გაკეთდეს ბაზრის სეგმენტაციისა და რეგულაციებზე. საჭიროა ვაჭრობაზე მსჯელობის მომნიშვნება, რათა გლობალური ღირებულების ჯაჭვში უკეთესად გავითვალისწინოთ მისი როლი. სმიტის მერკანტილიზმისა და რიკარდოს შეფარდებითი უპირატესობის, კრუგმანის დანაზოგების გადანაცვლების ცხრილის მსგავსად, მიმართული გეოგრაფიული ფრაგმენტაციის ახალი განზომილებისაკენ საჭიროებს მოძრაობას „საქონლით ვაჭრობის“ თეორიიდან ახალი „ვაჭრობა დავალებების“ პარადიგმაში.

გრძელვადიან ტენდენციაზე უწყვეტი ეკონომიკური მატება მოითხოვს ტექნოლოგიურ პროგრესს. ტექნოლოგიისა და ცოდნის გადაცემა-გადატანა აძლევს საშუალებას კომპანიებს აწარმოონ უფრო ეფექტური და გარემოსთან მჭიდროდ დაკავშირებული პროდუქცია და მომსახურება, მას მივყავართ მრეწველობაში ინტელექტუალური და სოციალური კაპიტალის განვითარებისკენ. კერძო სექტორის ფირმების დაფუძნებამ და ტექნოლოგიურმა ინოვაციებმა შეუძლია ქვეყანას მოუტანოს პროდუქტიულობისა და შემოსავლების ზრდა. პროდუქციაზე და მომსახურებაზე მოთხოვნის ზრდა გაზრდის მოგების მოტივაციას და ბიზნესისთვის ჩნდება ახალი შესაძლებლობები და ახალი მომხმარებლები.

ფირმები, რომლებიც მუშაობენ საერთაშორისო გარემოში, კარგად უნდა გაერკვნენ ეკონომიკურ პირობებსა და ტენდენციებში და ამასთან საჭიროა თვალის დევნება იმ ქვეყნების ეკონომიკურ პროცესებზე, რომლებშიც ისინი ეწევიან ბიზნესს ან აპირებენ ამას. ეკონომიკურ ფაქტორებს, რომლებსაც შეუძლიათ გავლენა იქონიონ საზღვარგარეთ საქმის წარმოებაზე, მიეკუთვნება: ხელფასის დონე, სატრანსპორტო დანახარჯები, გაცვლითი კურსი, ინფლაცია და საბანკო პროცენტის განაკვეთი, საგადასახადო სისტემა და ეკონომიკური განვითარების საერთო დონე. არის სხვა, თუმცა არა წმინდა ეკონომიკური ხასიათის ფაქტორებიც: მოსახლეობის რიცხოვნობა, ცოდნისა და პროფესიული მომზადების დონე, ბუნებრივი რესურსების რაოდენობა და ხარისხი, ტექნოლოგიის განვითარების დონე, კონკურენტული ბრძოლის თავისებურებები.

**გამოყენებული ლიტერატურა:**

1. ნანიტაშვილი მ., შუბლაძე გ. ბიზნესის საფუძვლები. თბილისი 2011.
2. Aaronson Susan A. Trade and the American Dream: A Social History of Postwar Trade Policy (1996).
3. [www.wto.org](http://www.wto.org)
4. [www.library.wt.org](http://www.library.wt.org)
5. [www.worldnews.com](http://www.worldnews.com)
6. [www.internationaltrade.com](http://www.internationaltrade.com)
7. <http://www.economist.com>
8. <http://www.intracen.org>
9. <http://www.weforum.org/gcr2014>

# საერთაშორისო ბიზნესისა და ევროკავშირის არასატარიფო ბარიერები

ნინო აროშვილი, სტუ-ს დოქტორანტი

## რეზიუმე

ყოველი ქვეყანა სხვა ქვეყნებთან საგარეო სავაჭრო ურთიერთობების დამყარების, განვითარებისა და რეგულირების მიზნით, აგრეთვე, სახელმწიფო ინტერესებიდან გამომდინარე, ახორციელებს გარკვეულ პოლიტიკას, რომელიც ითვალისწინებს დასახული მიზნების შესაბამისი მეთოდებისა და საშუალების შემუშავებასა და გამოყენებას. მსოფლიოს არც ერთი ქვეყანა არ იძლევა თავის საზღვარზე საქონლისა და მომსახურების არარეგულირებადი ნაკადების მოძრაობის უფლებას.

საერთაშორისო ეკონომიკა ძირითადად იკვლევს სუვერენულ სახელმწიფოებს შორის ეკონომიკურ ურთიერთობების დროს წარმოშობილ პრობლემებს. მათგან აღსანიშნავია არასატარიფო ბარიერების გავლენა ქვეყნებს შორის ვაჭრობაზე. არსებობს ბიზნესის არასატარიფო შეზღუდვის 800-მდე სახეობა. არასატარიფო შეზღუდვები მსოფლიო ბიზნესის 20-30%-ს მოიცავს.

ევროკავშირი, დღევანდელ მსოფლიოში ყველაზე წარმატებული რეგიონული გაერთიანება, რომელიც ერთიანი ბაზრის სტრუქტურით ფუნქციონირებს. მის ერთიან ბაზარზე შესაღწევად რთული მოთხოვნებია დასაკმაყოფილებელი, რომელიც არასატარიფო ბარიერებით განისაზღვრება.

**საკვანძო სიტყვები:** არასატარიფო ბარიერი, საერთაშორისო ბიზნესი, ევროკავშირი, მესამე ქვეყანა, “CE” მარკირება

## Summary

Every country, in order to establish, develop and regulate foreign trade relations with other countries, as well as depending on state interests, carries out certain policy, which is oriented on development and application of methods and tools to achieve the goals which are set. No country in the world allows unregulated flow of goods and services on its borders.

Examines the international economy of sovereign states, the economy relations at the problems caused. The most notable effect non-tariff barriers to trade between the two countries. There are 800 species of business, non-tariff restrictions. Non-tariff restrictions to include the world business 20-30%.

The European Union is the most successful regional integration having the common market. In order to enter this common market, there are difficult requirements to be met presented by non-tariff barriers.

**Keywords:** non-tariff barriers, international business, the European Union, a third country, “C E” marking

\* \* \* \* \*

თანამედროვე ეტაპზე საერთაშორისო ბიზნესში ჩართული ქვეყნები შიდა ბაზრის, ეროვნული მრეწველობის, მოსახლეობის სიცოცხლისა და ჯანმრთელობის, გარემოს, მორალის, რელიგიის, ეროვნული უსაფრთხოების დაცვის მიზნით ძირითადად არასატარიფო ბარიერების გამოყენებას მიმართავენ. გამონაკლისი არც რეგიონული ინტეგრაციული გაერთიანებებია, განსაკუთრებით ევროკავშირი, რომელიც არასატარიფო ბარიერებს საერთაშორისო ვაჭრობაში სულ უფრო აქტიურად იყენებს.

ევროკავშირი, დღევანდელ მსოფლიოში ყველაზე წარმატებული რეგიონული გაერთიანებაა, რომელიც ერთიანი ბაზრის სტრუქტურით ფუნქციონირებს. მის ერთიან ბაზარზე შესაღწევად რთული მოთხოვნებია დასაკმაყოფილებელი, რომელიც არასატარიფო ბარიერებით განისაზღვრება. თანამედროვე გლობალურ სამყაროში საგარეო სავაჭრო ურთიერთობების დამყარება და მასში აქტიურად ჩართულობა ყველა ქვეყნისათვის მეტად მნიშვნელოვანია. საერთაშორისო ვაჭრობაში მონაწილე ქვეყნები სავაჭრო გაცვლისა და თვით ამ მოქმედების უზრუნველყოფის მიზნით ახორციელებენ სხვადასხვა სახის ტექნიკური რეგულაციების გამოყენებას. ტექნიკური რეგულაციები და სხვა არასატარიფო ღონისძიებები, რომლებიც თავისუფალ ვაჭრობას ზღუდავს, ძირითადად გამოიყენება იმისათვის, რომ დაიცვან ქვეყნის შიგა

ვაჭრობა უცხოური კონკურენციისაგან და ასევე, ფალსიფიცირებული და უხარისხო პროდუქტისაგან.

თანამედროვე ეტაპზე ევროკავშირის გლობალურ ეკონომიკაში ერთ-ერთი ლიდერი პოზიცია უკავია. იგი მსოფლიო ვაჭრობის ლიდერია და ექსპორტის მოცულობით პირველი ადგილი უკავია მსოფლიოში (მხოლოდ ცალკე აღებული გერმანია მსოფლიოს №1 ექსპორტიორია), ხოლო იმპორტის მოცულობით მეორე ადგილი უკავია ამერიკის შეერთებული შტატებ შემდეგ.<sup>1</sup>

ევროკავშირმა შიგა ვაჭრობაში სატარიფო ბარიერები გააუქმა 1968 წელს, მაგრამ, სამაგიეროდ, ევროკომისიის მიერ 1985 წელს მიღებულ იქნა „თეთრი ფურცელი“, რომელიც განსაზღვრავდა არასატარიფო ბარიერებს, როგორც ვაჭრობის სრულყოფის საშუალებას. მასში მოცემული იყო 282 მარეგულირებელი ზომა, რომელთაგან უმეტესობა 1995 წლისთვის ნევრი ქვეყნების კანონმდებლობაში აისახა. ის მოიცავდა მთელ რიგ ტექნიკურ, ფიზიკურ და ფინანსურ ნორმებს. ეს ბარიერები გამოიყენებოდა ევროპის შიდა ვაჭრობაში, თუმცა ევროკავშირი დღეს ერთიან სავაჭრო პოლიტიკას ატარებს და შესაბამისად, ეს მოთხოვნები მხოლოდ მესამე ქვეყნებზე ვრცელდება. დღეს არსებული ნორმები რიცხობრივად გაცილებით მეტია, ვიდრე 1985 წლის „თეთრ ფურცელში“ იყო მოცემული.

ევროკავშირის ერთიან ბაზარზე შესაღწევად, რთული მოთხოვნებია დასაკმაყოფილებელი. მოთხოვნათა სირთულე ნაკარნახევია ევროკავშირის ნევრ სახელმწიფოთა სურვილით, ერთი მხრივ, მაქსიმალურად დაიცვან საკუთარი მოქალაქეების ჯანმრთელობა, ხოლო მეორე მხრივ, ევროკავშირის შიდა ბაზარზე სამართლიანი კონკურენციის პირობები შექმნან, ანუ არ დაუშვან საკუთარ ბაზარზე ისეთ პირობებში და ისეთ ტექნოლოგიით დამზადებული პროდუქციის შემოსვლა, რომელიც ევროკავშირის სტანდარტებს არ შეესაბამება, შესაბამისად, დაბალი თვითღირებულება აქვს და ამით ბაზარზე გარკვეულ უპირატესობას ფლობს.<sup>2</sup>

ევროკავშირის არასატარიფო ბარიერების დაძლევა გართულებულია იმ მიზეზითაც, რომ ეს ბარიერები ევროკავშირის ინსტიტუტების მიერ დამტკიცებული საკანონმდებლო აქტებისა და ევროკავშირის ნევრი ქვეყნების ეროვნული კანონმდებლობების რთული სინთეზის შედეგია. აღსანიშნავია ისიც, რომ ხსენებული სინთეზური საკანონმდებლო ბაზა მუდმივად განახლების პროცესშია.

ევროკავშირის ბაზარზე იმპორტის დამაბრკოლებელი ფაქტორი შეიძლება იყოს როგორც პროდუქციის ტექნიკური სტანდარტი და სერტიფიცირების მოთხოვნა, ასევე, პროდუქციის წარმოშობის მოთხოვნების დაცვა, ხარისხის კონტროლი, მომხმარებელთა დაცვა, საბაჟო და ბიუროკრატიული

პროცედურები, გარემოს დაცვითი ზომები და ა.შ.

სურსათის უვნებლობა ევროკავშირის კვების პროდუქტების კანონმდებლობის უმნიშვნელოვანესი (საკვანძო) საკითხია. სასურსათო კრიზისმა, რომელსაც მე-20 საუკუნის 90-იან წლებში ჰქონდა ადგილი, უსაფრთხოება ევროკავშირის სასურსათო პოლიტიკის დღის წესრიგში წამყვანი ადგილი მიუჩინა. შედეგად, მოხდა ევროპული კანონმდებლობის რესტრუქტურირაცია.

სურსათის ძირითადი კანონი—ევროსაბჭოს დადგენილება (CH 178/2002) ევროკავშირის მთავარი სახელმძღვანელო დოკუმენტია კვების პროდუქტების წარმოებისა და მარკეტინგის სფეროში (ევროკავშირში სურსათის ექსპორტირების ჩათვლით).

ძირითადი კანონი მოითხოვს ევროკავშირში გასაყიდად შემოტანილი ყველა სახის სურსათის უსაფრთხოებას და აწესებს გამჭვირვალობის აუცილებლობას კვების მთელ ჯაჭვში. ევროკავშირის კვების პროდუქტების უსაფრთხოების კანონმდებლობა მოიცავს კონტროლის პროცედურებს (დადგენილება CH 882/2004), სურსათისა და საქონლის კვების პროდუქტების ჰიგიენის ძირითად მოთხოვნებს (დადგენილება CH 852/2004), ცხოველური წარმოშობის კვების პროდუქტების ჰიგიენის წესებსა (დადგენილება CH 853/2004) და ცხოველური პროდუქტების კონტროლის მექანიზმებს (CH 854/2004). უნდა აღინიშნოს, რომ ევროკავშირის დირექტივები საკანონმდებლო აქტებია და მათი გათვალისწინება სავალდებულოა ყველა ნევრი ქვეყნისთვის. ამდენად, მათი კანონმდებლობები სრულად ჰარმონიზირებულია ევროკავშირის შესაბამის დადგენილებებთან. სურსათის ძირითადი კანონის და მოქმედების სფეროს მიზანია ევროკავშირში გასაყიდად (რეალიზაციისთვის) განკუთვნილი პროდუქციის უსაფრთხოების გარანტიის სისტემის ჩამოყალიბება. კანონის მოქმედების სფერო სრულად მოიცავს ევროკავშირში იმპორტირებულ სურსათს. სურსათში იგულისხმება სასმელიც და სხვა ნივთიერებებიც (წყლის ჩათვლით), რომლებიც საკვები პროდუქტების წარმოების, მომზადებისა და დამუშავების პროცესში ერთევა.

მესამე ქვეყნებიდან ევროკავშირის ბაზარზე ექსპორტს ევროკავშირის სამი სახის საკანონმდებლო აქტი არეგულირებს, ესენია:

- ვეწრორეგულაციები რომელთაც პირდაპირი მოქმედება აქვთ და არ საჭიროებენ ევროკავშირის ნევრი ქვეყნების ეროვნულ კანონმდებლობებში ასახვას.
- ევროდირექტივები — რომლებიც სავალდებულოა ევროკავშირის ყველა ნევრი ქვეყნისათვის და მოითხოვენ ეროვნულ კანონმდებლობაში ასახვას. ამასთან, ევროკავშირის ნევრ ქვეყნებს ეძლევათ საშუალება, ეროვნული კანონმდებლობის საშუალებით თავად განსაზღვრონ ამ დირექტივებით გათვალისწინებული მიზნების შესრულების გზები;
- ევროკავშირის საბჭოს გადაწყვეტილებები - ინ-

1 [www.eurostat.ec.europa.eu](http://www.eurostat.ec.europa.eu)

2 [www.marking.europa.eu](http://www.marking.europa.eu)



დივიდუალური გადაწყვეტილებების მიღების გზით, ევროკავშირის ინსტიტუტებს ეძლევათ ბერკეტები, შესაბამისი ზომები გაატარონ კონკრეტული პირების, კომპანიების ან წევრი ქვეყნის მიმართ.

გადამუშავებული პროდუქციის მარკირება ნიშნით „CE“ მესამე ქვეყნებიდან ევროკავშირის ბაზარზე ექსპორტირებისათვის დაწესებული მოთხოვნაა, რომელიც განსაზღვრავს, რომ ევროკავშირის ბაზარზე მოტანილი პროდუქცია უსაფრთხოა მომხმარებლის ჯანმრთელობისათვის. „CE“ მარკირების მოთხოვნა სავალდებულოა გადამამუშავებული მრეწველობის პროდუქციის ფართო ჩამონათვალისათვის. არსებობს პროდუქციის სამი ჯგუფი, რომელსაც აუცილებლად უნდა გააჩნდეს „CE“ მარკირება, ესენია:

1. ყველა ახალი პროდუქცია, ნარმოებული როგორც ევროკავშირის წევრ, ასევე სხვა ქვეყნებში;

2. ევროკავშირში მესამე ქვეყნებიდან იმპორტირებული გამოყენებული და მეორადი მოხმარების პროდუქცია;

3. არსებითად მოდიფიცირებული პროდუქცია, რომელზეც ახალი პროდუქტების მსგავსად, შესაბამისი ევროდირექტივები ვრცელდება.

„CE“ მარკირება არ გამოიყენება მაგალითად ავეჯის, ტყავისა და ზოგიერთ საფეიქრო ნაწარმზე. „CE“ მარკირების გამოყენება შეუძლია როგორც ევროკავშირის, ისე მის არაწევრ ქვეყანას, თუ ამ უკანასკნელის „შესაბამისობის შეფასების სისტემა“ შესაბამისი ევროდირექტივების მოთხოვნებს აკმაყოფილებს.

#### გამოყენებული ლიტერატურა:

1. [www.eu.org.com](http://www.eu.org.com)
2. [www.eurostat.ec.europa.eu](http://www.eurostat.ec.europa.eu)
3. [www.efsa.europa.eu](http://www.efsa.europa.eu)
4. [www.marking.europa.eu](http://www.marking.europa.eu)
5. [www.wto.org.com](http://www.wto.org.com)

**რეგიონული სოციალური სივრცე და ბიზნეს-გარემო, როგორც რეგიონში  
მენარემოების განვითარების საფუძველი**

*დავით ჩერქეზიშვილი, დოქტორანტი*

**რეზიუმე**

სტატიაში, რომელიც ეხება რეგიონულ სოციალურ სივრცეს და ბიზნეს-გარემოს განხილულია სოციალური სივრცის არსი, სოციალურ სივრცეში ადამიანთა განლაგება ეკონომიკური, კულტურული და არამატერიალური კაპიტალის მიხედვით. დახასიათებულია მოსახლეობის სტრატეგიად დაყოფა და თითოეული სტრატის ადგილი, როლი და ფუნქცია რეგიონის მენარემოების განვითარებაში.

სტატიაში მიმდინარეობს მსჯელობა ისეთ ახალ ფენომენზე, როგორცაა ბიზნეს-შრე. დასმულია საკითხი საქართველოს თითოეულ რეგიონში ნიზნეს-შრის გამოკვლევის დაწყების შესახებ.

**Regional Social Spare and Business Environment as the Basis of Production Development in Regions**

*Davit Cherkezishvili, Doctoral Candidate*

**Summary**

The article concerns to regional Social spare and business environment. It considers an essence of Social spare and population settlement in social spare under the economic, cultural and nonfinancial capital sign. The article defines division of population into striations as well as the role, place and function of separate striation in regional production development

The article concerns new business layer phenomena and brings up an issue of starting business layer study in separate regions of Georgia.

\* \* \* \* \*

საზოგადოებაში მიმდინარე მოვლენები სოციალურ სივრცეში ხორციელდება. ცალკეულ ქვეყანასთან მიმართებაში სოციალური სივრცე არის მისი მოსახლეობა, მათი სოციალური კავშირები და ურთიერთობები. იგივე ეხება რეგიონს. მასასადამე, რეგიონის სოციალური სივრცე უნდა განვიხილოთ, როგორც ურბანიზებული რეგიონი, რომელიც შევსებულია სოციალური კავშირებით და ურთიერთობებით. იგი პრინციპულად განსხვავდება გეომეტრიული სივრცისგან, წარმოადგენს სოციალურ ურთიერთობათა ერთობლიობას, მისი სოციალური კოორდინატები ისახება მხოლოდ სოციალური ჯგუფების მიერ, ასახავს რეგიონის მოსახლეობას და მის სოციალურ მდგომარეობას.

ადამიანის და ადამიანთა ჯგუფის მდგომარეობას სოციალურ სივრცეში განსაზღვრავს ეკონომიკური კაპიტალი, კულტურული კაპიტალი, სოციალური კაპიტალი და არამატერიალური კაპიტალი (პრესტიჟი, იმიჯი). ადამიანები სოციალურ სივრცეში განლაგდებიან კაპიტალის სახის, მოცულობის და სტრუქტურის მიხედვით. ასე ყალიბდება რეგიონის მოსახლეობაში ფენები და კლასები ანუ სტრატები. დიდი კაპიტალის მქონე ადამიანებს იერარქიულ კიბეზე ზედა საფეხური უკავიათ. მათ ელიტა (მდიდრები) ეწოდებათ. შედარებით ნაკლები კაპიტალის მქონე საშუალო ფენაა, მცირე ანდა არაფრისმქონე მოსახლეობა კი – ღარიბები.

რეგიონის ელიტა ეს არის ადამიანთა მცირე ჯგუფი, რომელიც დიდი კაპიტალის წყალობით ფლობს უდიდეს ხელისუფლებას რეგიონის საზოგადოებაში და ამიტომაც იმყოფება საზოგადოების სოციალური პირამიდის მწვერვალზე. თავისი პროფესიული მდგომარეობით და დიდი მატერიალური შესაძლებლობით რეგიონის ელიტის წარმომადგენლებს ძალუძთ დიდი გავლენა მოახდინონ რეგიონში წარმოების განვითარებაზე. სამთავრობო სტრუქტურებში საქმიანობით მათ მენარემოების ლობირებაც შეუძლიათ და მისი დაფინანსებაც (კერძო ინვესტიციების ფორმით).

რეგიონის საზოგადოების მეორე ფენა არის მენარმეთა ფენა, ანუ საშუალო ფენა. ისინი ძირითადად მცირე და საშუალო მენარმეები არიან. მათ სოციალური სივრცის იერარქიულ კიბეზე საშუალო საფეხური უკავიათ. ესენი არიან ადამიანები, რომლებსაც მცირე კაპიტალი გააჩნიათ და ბიზნესის დასაწყებად და განსავითარებლად ბანკიდან სესხს ან კერძო ინვესტიციებს საჭიროებენ. რეგიონი და საერთოდ ქვეყნის ეკონომიკა ვერ განვითარდება თუ არ განვითარდა საშუალო და მცირე ბიზნესი, ანუ თუ არ ჩამოყალიბდა საშუალო ფენა. საქართველოს მაგალითზე ამას არ ყოფნის არც ბანკის კრედიტები (ისინი მაღალპროცენტუანია) და არც კერძო შიდა ინვესტიციები. დიდი კაპიტალის ადგილობრივი მფლობელები კი რისკის შიშით თავს არიდებენ საქართველოში კაპიტალის დაბანდებას. ასეთ შემთხვევაში ქვეყნის მთავრობამ მასტიმულირებელი ეკონომიკური პოლიტიკა უნდა გაატაროს მცირე და საშუალო ბიზნესის განსავითარებლად. ასეთ სტიმულად მიგვაჩნია ბიზნეს-სუბიექტებზე იაფი სახელმწიფო კრედიტების გაცემა.

რაც შეეხება სოციალური პირამიდის ქვედა საფეხურზე მყოფ მოსახლეობას, ისინი ღარიბებია. ეს ფენა სოციალურად დაუცველია და ბიზნესურ საქმიანობაში არც პირადი შრომით და არც ინვე-

სტირებით არ მონაწილეობს. ესენი არიან შრომისუ-უნარონი, პენსიონრები და სხვები. მათ სახელმწიფო აძლევს სოციალურ დახმარებას. მოსახლეობის ამ ფენის სოციალური მდგომარეობა რეგიონში მენარმეობის განვითარების დონეზეა დამოკიდებული. ბიზნესის განვითარებით ფართოვდება საგადასახადო ბაზა და შესაბამისად ბიუჯეტის შემოსავლებიც, ამაზე კი პირდაპირ არის დამოკიდებული რეგიონში ღარიბი მოსახლეობისათვის სოციალური გასაცემ-ლების სიდიდე.

მაშასადამე, რეგიონული სოციალური სივრცე შედგება გარკვეული ტერიტორიის მოსახლეობისაგან. როგორც ავლინებთ, ისინი სტრატეგად არიან დაყოფილნი. სხვადასხვა რეგიონში სტრატეგებს შორის პროპორცია სხვადასხვანაირია (მაგალითად, აშშ-ში ელიტას ანუ მდიდრებს უკავიათ მთელი მოსახლეო-ბის – 0,5%, ხოლო ფლობენ სიმდიდრის – 35%-ს). ელიტიდან გამოსაკვეთია მისი ის ჯგუფი, რომელიც ხელისუფლებაშია დასაქმებული. მართალია ისინი დიდ კაპიტალს ფლობენ, მაგრამ არა აქვთ ბიზნესის წარმოების უფლება, ამიტომ ისინი მხოლოდ აფინანსებენ საშუალო ფენას, ანუ მენარმეებს. ელიტის დანარჩენი წარმომადგენლები სხვადასხვა სახის ბი-ზნესში – ბანკები, სერვის-ცენტრები, კინო-ინდუს-ტრია და ა. შ. საქმიანობენ და გარკვეულწილად ტონს და მიმართულებას აძლევენ ამ დარგების გან-ვითარებას ქვეყნის შიგნით და ქვეყნის გარეთაც კი. ეს მაშინ ხდება თუ ისინი მრავალეროვნული ტრანს-ნაციონალური კომპანიები არიან და სხვა ქვეყნებშიც აქვთ ფილიალები.

რეგიონში მოსახლეობის ასეთი მსხვილი სტრატეგ-ის არსებობას და მათ განთავსებას იერარქიულად სოციალური სტრატეგიკაცია ეწოდება. სტრატეგი ერთმანეთისგან განსხვავდებიან უთანაბრობით. იგი მჟღავნდება:

- შემოსავლის უთანაბრობაში;
- განათლების უთანაბრობაში;
- ძალაუფლების უთანაბრობაში;
- პრესტიჟის უთანაბრობაში.

სოციალური პირამიდის მწვერვალზე მყოფ ელი-ტას ოთხევე ეს ნიშანი მეტ-ნაკლებად უმაღლესი აქვთ. დანარჩენ ჯგუფებს კი – დაბალი. თუმცა, სოციალური სტრატეგიკაცია უცვლელი არ არის და მასში გარკვეულ მობილობას აქვს ადგილი. ეს იმაში გამოიხატება, რომ ადგილი აქვს ფენებს შორის მოძრაობას – მდიდარი ღარიბდება, ხოლო ღარიბი მდიდრდება. ასეთ შემთხვევაში იცვლება მათი ქცე-ვაც ბიზნესის განვითარებასთან მიმართებაში.

ისმება კითხვა: რეგიონის მთელი მოსახლეობა რომ თანაბრად მდიდარი იყოს, მაშინ მიეცემა თუ არა სტიმული რეგიონში ბიზნესის განვითარე-ბას? სპეციალისტების აზრით, საყოველთაო თანას-ნორობა ადამიანებს ართმევს და უკარგავს წინსვლის სტიმულს. ჩვენ ვეთანხმებით ამ მოსაზრებას, მაგრამ ისეთი უთანასწორობა, როგორც საქართველოშია, როცა მოსახლეობის – 70% შიმშილობს (მათგან – 40% სიღატაკის ზღვარზეა), დანაშაულად მიგვაჩნია.

თუ ასე გაგრძელდა, არ უნდა გვქონდეს იმის იმედი, რომ ეს მოშიმშილე ხალხი როდესმე ბიზნესის განვი-თარებით ქვეყანას ააყვავებს.

სოციალური სტრატეგიკაციის ნაწილია რეგიონ-ის ეკონომიკური სტრატეგიკაცია. იგი სოციალური სტრატეგიკაციის პირველი კრიტერიუმის, ანუ შე-მოსავლის მიხედვით მოსახლეობის კლასიფიცირე-ბაში გამოიხატება. ეკონომიკური სტრატეგიკაციის საფუძველს ყოველთვის წარმოადგენს შემოსავლების დიფერენციაცია. შემოსავლების მიხედვით მოსახლე-ობის დაყოფის გარდა იმ სქემისა, რომელზეც უკვე ვისაუბრეთ (მდიდრები, საშუალო ფენა და ღარიბე-ბი) არსებობს სხვა ტიპის დაყოფაც. ქართველი მეც-ნიერი – ს. იაკობიძე ამ კრიტერიუმით რეგიონების მოსახლეობას ყოფს უქონელთა ფენათ (მათ არაფერი გააჩნიათ), ნაკლებად უზრუნველყოფილთა ფენათ (მათ გააჩნიათ სახსრები მხოლოდ ყოველდღიური აუცილებელი საჭიროებისთვის), უზრუნველყოფილ ფენათ და მდიდრებად [2, გვ. 36]. ამ ჩამონათვალ-დან როგორც საქართველოს რეგიონებში, ისე სხვა გარდამავალი ეკონომიკის ქვეყნებში, სჭარბობს უქონელთა ფენა და ნაკლებად უზრუნველყოფილი ფენა. მათ ბიზნესის განვითარებაში მონაწილეობის არავითარი სახსარი არ გააჩნიათ. განვითარებულ ქვეყნებში კი ამ ფენების ხვედრითი წონა მინიმალუ-რია. იქ უზრუნველყოფილი ფენა დომინირებს. ეს-ენი ბიზნესში ჩართული ადამიანებია – მენარმეები, ბანკირები, ფინანსისტები და სხვები.

ბიზნესის სფეროში ჩართულ ადამიანთა ფენის განსაზღვრის მიზნით ხმარებაში შემოვიდა ტერმინი „ბიზნეს-შრე“. ბიზნეს-შრე განისაზღვრება როგორც მწარმოებელ, კომერციულ და ფინანსურ საქმიანო-ბის სუბიექტებში დასაქმებულთა ერთობლიობა. ბი-ზნეს-შრე პირობითად შეიძლება დაიყოს 6 ჯგუფად:

- საკუთრივ მენარმეები;
- თვითდასაქმებულები;
- ბიზნეს-მენეჯერები;
- მენეჯერ-თანამფლობელები;
- კლასიკური მენეჯერები;
- ნახევრადმენარმეები.

ბიზნეს-შრის პირველი ჯგუფი მენარმეები თავის მხრივ ჯგუფდებიან: ხელისუფლების პოტენციალის ნიშნით, ეკონომიკური პოტენ-ციალის ნიშნით და სოციო-კულტურული პოტენციალის ნიშნით. პირველ ჯგუფში ერთიანდებიან კომპანიების ხელმძღვანელი პერსონალი, მეორეში – მესაკუთრეები, მესამეში – პროფესიონალი სპეციალისტები.

ბიზნეს-შრის წარმომადგენლები უკეთესად ცხოვ-რობენ, ვიდრე დანარჩენი მოსახლეობა. ბიზნეს-ში დასაქმებულებში 2-ჯერ ნაკლებია ღარიბები. საქართველოში დასაქმებული მოსახლეობის – 8,6% – ბიზნეს-შრის წარმომადგენლები არიან, უნგრეთ-ში ეს მაჩვენებელი – 18,5%-ია, ჩეხეთში – 16,9%, რუსეთში – 10,9% [1, გვ. 664]. ბიზნეს-შრის სტრუქ-ტურაში საქართველოს დაბალი მაჩვენებელი ჩვენი ქვეყნის ჩამორჩენილობაზე მეტყველებს.

საქართველოში ბიზნეს-შრის მაჩვენებლე-

ბი გამოკვლეული არ არის რეგიონების ჭრილში ვფიქრობთ, რომ საქართველოს უმრავლეს იგი საშუალოზე დაბალი იქნება რეგიონებში (გარდა ქ. თბილისის და აჭარის რეგიონებისა). მისი დაბალი დონე ბიზნესის სტიმულების ნაკლებობაზე მეტყველებს. მხედველობაშია მისაღები შინაგანი სტიმულებიც ანუ ადამიანის მისწრაფება მიაღწიოს წარმატებას.

აუცილებლად უნდა ავლნიშნოთ, რომ ქართველ ადამიანში გენეტიკურად დევს თვითრეალიზაციის მოთხოვნილება, შესაძლებლობათა მაქსიმუმის მიღწევის მოთხოვნილება, შინაგანი მისწრაფება, რომ აჯობოს სხვას, მაგრამ მარტო ეს არ არის საკმარისი. რეალობა აბსოლუტურად განსხვავებულია. საქართველოს იმ რეგიონებში (განსაკუთრებით მთიანი მხარეები), სადაც მხოლოდ ეთნიკური ქართველები ცხოვრობენ, უფრო ნაკლებად არის განვითარებული ბიზნესი (სვანეთი, რაჭა, თუშეთი, ხევსურეთი), ვიდრე არაქართულ დასახლების მქონე რეგიონებში (სამცხე-ჯავახეთი, ქვემო ქართლი). ასეთ დროს საქართველოს ყველა რეგიონში ერთნაირი ბიზნეს-გარემოა შექმნილი (თუ არ ჩავთვლით სატრანსპორტო კავშირებს). ეს საკითხი არა მხოლოდ ეკონომისტ-მეცნიერების, არამედ სოციოლოგების და ფსიქოლოგების ერთობლივი შესწავლის საკითხია.

ჩვენი აზრით, რეგიონებში მენარმეობის სწორი მიმართულებით განვითარებისთვის, მისი გაფართოებისა და აყვავებისთვის სხვა მრავალ ფაქტორთან (რესურსები) ერთად საჭიროა ბიზნეს-შრის სტრუქტურის გამოკვლევა, რათა დადგინდეს იქ მცხოვრები მოსახლეობის რა პროცენტი არის ჩართული ბიზნეს-პროცესებში და მისი რა ნაწილია დარჩენილი მის გარეთ. გამოსაკვლევია ისიც, რა უშლით მათ ხელს ბიზნესში ჩასართავად – შინაგანი სტიმულის არქონა თუ არასასურველი ბიზნეს-გარემო.

რეგიონებში შეიძლება არსებობდეს ხელსაყრელი ან არახელსაყრელი ბიზნეს-გარემო. თუ სამთავრობო ღონისძიებები აუმჯობესებენ რეგიონის ბიზნეს-გარემოს, ასეთი ბიზნესი იზიდავს ადამიანებს, პირველ რიგში, იმ ადამიანებს, რომელთაც იზიდავს ბიზნესი და რომელთაც აქვთ სამენარმეო საქმიანობის შინაგანი სტიმულები. რეგიონში ბიზნესის განვითარების და გაფართოების გარანტიას იძლევა კანონმდებლობა, რომელიც დიფერენცირებული უნდა იყოს რეგიონების და სანარმოთა სიდიდის მიხედვით. ასეთ შემთხვევაში იგი იზიდავს ადამიანებს, მათ შორის ისეთებსაც კი, რომლებშიც შედარებით დაბალია წარმატების მიღების მოთხოვნილება.

მაშასადამე, რეგიონებში ბიზნესის განვითარება-გაფართოებისთვის უნდა შეიქმნას მისი მასტიმულირებელი კანონები და თუ ასეთი კანონები არ არსებობს, მაშინ რეგიონის ხელმძღვანელობას ბიზნესის განვითარების იმედი არ უნდა ჰქონდეს.

**გამოყენებული ლიტერატურა:**

1. ევ. ბარათაშვილი, ჯ. ზარანდია, ა. აბრალავა, რეგიონალიზმი: თეორია და პრაქტიკა, თბ., 2009, გვ. 664.
2. ს. იაკობიძე, მოსახლეობის საარსებო მინიმუმი და რეალური მოხმარების დინამიკა საქართველოში, ჟ. "მიკრომაკრო ეკონომიკა", №3, 2003, გვ. 36.



# ელექტრონულ კომერციულ მონაცემთა დაცვის ლოკალური ტექნოლოგია

მარინე ქარსელაძე, დოქტორანტი

რეზიუმე

დღეს, საყოფაცხოვრებო პირობებშიც კი შესაძლებელია კომპიუტერული სისტემის მომართვა ისე, რომ ყოველდღიურად სრულდებოდეს ინტერნეტის ინფორმაციული სივრცის სკანირება

ბოლო ათწლეულში გამოჩნდა ტექნიკური საშუალებები, რომელმაც შესაძლებელი გახადა კომერციული საქმიანობის კომპლექსური ავტომატიზაცია ანუ ელექტრონული კომერცია.

**საკვანძო სიტყვები:** ელ-კომერცია, ბრანდმაუერი, პროქსი-სერვერი, სერვერი

## LOCAL SECURITY TECHNOLOGY IN ELECTRONIC COMMERCE

MARINE KARSEDADZE, DOCTORAL

Summary

Today, the living conditions are possible on a computer system for adjusting so that the daily performed the Internet information space scanning.

Until recently, the automation of commercial transactions on the local character. Only in the last decade, a prominent technical means that made it possible to automate complex business electronic commerce.

**KEYWORD:** electronic commerce, security firewall, server

\* \* \* \* \*

თანამედროვე კომერციას ტრადიციული ვაჭრობისაგან განასხვავებს ის, რომ ეს არაა უბრალოდ საქონელბრუნვა შესრულებული მწარმოებლების ან კლიენტების მიმდინარე მოთხოვნილებების დასაკმაყოფილებლად. ეს არის მთელი რიგი ღონისძიებების უწყვეტი კომპლექსი, რომელიც სრულდება კომერციული პროცესის სხვადასხვა ეტაპებზე.

ტრადიციული სავაჭრო ურთიერთობების გამოკვლევისას მარტივად მოიძებნება იმის მაგალითი თუ როგორ გამოიყენება კომერციული ციკლის თითოეულ ეტაპზე ტექნიკური საშუალებები, მათ შორის ელექტრონული, დანახარჯების შემცირების ავტომატიზაციისათვის. მაგრამ ეს კიდევ არ არის ელექტრონული კომერცია. ელექტრონული კომერციისათვის დამახასიათებელია კომპლექსური ავტომატიზაცია.

ელექტრონული კომერცია - ეს სავაჭრო საქმიანობაა, რომლის ძირითადი მიზანია მოგების მიღება და დამყარებულია კომერციული ციკლის კომპლექსურ ავტომატიზაციაზე გამოთვლითი ტექნიკის გამოყენებით.

"იდეალურ" შემთხვევაში ელექტრონული კომერცია საშუალებას იძლევა სრულად გამოირიცხოს ადამიანი - არამართო კლიენტი არამედ მყიდველიც კომერციული ციკლიდან.

ურთიერთობის სისტემა გამყიდველი-მყიდველი შეიძლება შეიცვალოს ავტომატურად ფუნქციონირებადი სისტემით სერვერი-კლიენტი წარმოდგენილი მხოლოდ აპარატული და პროგრამული საშუალებებით.

დღეს, საყოფაცხოვრებო პირობებშიც კი შესაძლებელია კომპიუტერული სისტემის მომართვა ისე, რომ ყოველდღიურად სრულდებოდეს ინტერნეტის ინფორმაციული სივრცის სკანირება მაგალითად, რომელიმე (საინტერესო) ავტორის ახალი რომანის მოსაძებნად და სავაჭრო სერვერის მხრიდან კომერციული შეთავაზების აღმოჩენისას ავტომატურად შეასრულოს ურთიერთ ანგარიშსწორება, რის შემდეგაც გადაგზავნის მიღებულ ნაწარმოებს მფლობელის კავშირის მობილური საშუალებებზე.

ბოლო ათწლეულში გამოჩნდნენ ტექნიკურმა საშუალებებმა შესაძლებელი გახადა კომერციული საქმიანობის კომპლექსური ავტომატიზაცია ანუ ელექტრონული კომერცია.

სტატიაში განვიხილავ ინფორმაციის დაცვის და შენახვის ტექნოლოგიას არა ტრანსპორტირების გზაზე, არამედ ინფორმაციის დაცვა შენახვის ადგილზე. კერძოდ, კომპიუტერზე შეუმონმბეელი პროგრამების დაყენებით შეიძლება დაიწყოს სერვერული ტიპის პროგრამის უკონტროლო მოქმედება. ზოგიერთ შემთხვევაში მსგავსი "სერვერები" დაშორებულ კლიენტს გადასცემენ კომპიუტერზე შენახულ ინფორმაციას, ზოგიერთ შემთხვევაში კი შემოიფარგლებიან იმ მონაცემების გადაცემით, რომლებიც კლავიატურიდან შეიყვანებიან კლიენტების სარეგისტრაციო სახელისა და პაროლის ჩათვლით, ხოლო ზოგიერთ შემთხვევაში კომპიუტერის მართვას მთლიანად გადასცემს დაშორებულ ტერმინალს. მსგავს პროგრამებს დაშორებული ადმინისტრირების საშუალებებს უწოდებენ. აიყვანს რა დაშორებული მართვის ქვეშ რომელიმე კომპიუტერს ქსელში, ხულიგანი მისგან იწყებს შეტევას მეორე "მსხვერპლზე" და ასე შემდეგ. შედეგად იქმნება შუალედური კომპიუტერების ჯაჭვი, რომელთა მფლობელები ვერც კი იეჭვიანებენ, რომ მათი სახელითა და მათი კომპიუტერით ვილაცამ შეიძლება უკანონო მოქმედებები ჩაიდინოს. განსაკუთრებით საშიში ოპერა-

ციების ჩატარებისას ბოროტმზრაველები წყვეტენ ჯაჭვს და "ასუფთავებენ" გამოყენებულ კომპიუტერებზე პროტოკოლურ ფაილებს, რომლებიც ინახავენ მონაცემებს შემდგარი კავშირის სეანსებზე.

დაშორებული ადმინისტრირების საფრთხე ერთერთი ყველაზე თვალსაჩინო, მაგრამ არა ერთადერთი საფრთხეა ქსელში. არსებობენ მრავალი სხვადასხვა მეთოდები ქსელში უკანონო მოქმედების შესასრულებლად. ზოგიერთის წინააღმდეგ არსებობს დაცვის აქტიური საშუალებები, ზოგიერთის კი - პასიური. არსებობენ "შეტვის" ისეთი სახეები, როგორიცაა "შეკითხვების შტორმი", რომელთა წინააღმდეგაც ძნელად მოიძებნება საბოლოოდ დაცვის ტექნიკური საშუალება, რამეთუ მოთხოვნების მიღება და დამუშავება კომპიუტერული სისტემის ბუნებრივი ფუნქციაა. მოცემულ შემთხვევაში ძირითადი აქცენტი ატა ტექნიკურ საშუალებებზე კეთდება, არამედ დაცვის სამართლებრივ უზრუნველყოფაზე.

ისეთი პროგრამების შექმნა, ან არსებულ პროგრამებში ისეთი ცვლილებების შეტანა შეგნებულად, რომლებიც ინვევენ არასანქცირებულ განადგურებას, ბლოკირებას, მოდიფიცირებას ან ინფორმაციის კოპირებას, კომპიუტერის, კომპიუტერული სისტემების ან ქსელების მუშაობის დარღვევას, ასეთი პროგრამების გამოყენება ან კომპიუტერულ მატარებლებით გავრცელება - ისჯება კანონით გათვალისწინებული თავისუფლების აღკვეთით ან საჯარიმო სანქციებით (საქართველოს კანონი კომპიუტერული დანაშაულებების შესახებ).

საერთაშორისო ქსელის მხრიდან შესაძლო შეტევებისგან კომპიუტერების სრულად დაცვის ყველაზე საიმედო მეთოდი - ინტერნეტიდან ფიზიკური გამორთვაა. გასაგები მიზეზების გამო ამ ტრივიალურ ვარიანტს არ განვიხილავთ, მაგრამ მოცემულ შემთხვევაში პრინციპული განსხვავების გადასანწყევტად მოქმედებენ ისევე, როგორც სხვა მრავალ ანალოგიურ სიტუაციებში - შემოყავთ შუამავალი. ასეთი შუამავალი შეიძლება იყოს სხვა კომპიუტერი, ან სპეციალური პროგრამული საშუალება, განთავსებული დასაცავ კომპიუტერსა (ლოკალური ქსელის) და გარემოს (ლოკალური ქსელი, გლობალური ქსელი, ინტერნეტი) შორის. ასეთ აპარატულ ან პროგრამულ საშუალებებს ბრანდმაუერებს (Firewall) ბენ. ტექნიკურ ლიტერატურაში იყენებენ ტერმინსაც "დამცავი ეკრანი" ან "ქსელთაშორის ეკრანი". (ნახ.1.)

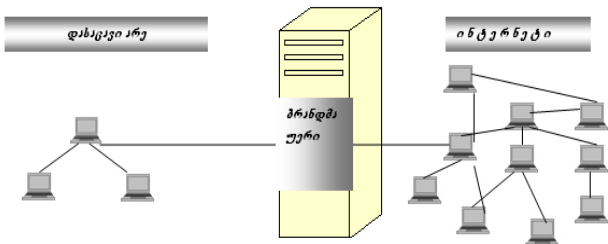

ნახატი 1. ბრანდმაუერით დაცვის სქემა.

ბრანდმაუერის მოქმედების პრინციპი დამყარებულია იმაზე, რომ ეს საშუალებები აკონტროლებენ

შეერთების მდგომარეობას ქვედა გამოყენების დონეზე (შეერთების დონე, ქსელური დონე, სატრანსპორტო დონე) და ამით შეუძლია გამოიჭიროს არასანქცირებული საშუალების მუშაობის ნიშნები, შეუმჩნევლად შემოჭრილი თავისი ვირტუალური შეერთებით კავშირის სისტემაში გამოყენებითი დონის ქვემოთ, რომელიც ექვემდებარება კლიენტის კონტროლს. კერძოდ, ბრანდმაუერს შეუძლია უთვალთვალოს დაშორებული ადმინისტრირების საშუალებებს. იმავდროულად ბრანდმაუერს შეუძლია აკონტროლოს მონაცემთა ნაკადი (ტრაფიკი) და განახორციელოს მისი ფილტრაცია. ბრანდმაუერის შესაბამისი გამართვით შეიძლება მთლიანად ან ნაწილობრივ აუკრძალოს გარეშე კლიენტებს დაცულ არეში მყოფ სამსახურებთან, ან პირიქით, აუკრძალოს შიდა კლიენტებს გარე ქსელის სამსახურებთან მიმართვა.

ბრანდმაუერის მუშაობის არსის უკეთ გასაგებათ განვიხილოთ მარტივი მაგალითი. ვთქვათ ორი საწარმოს ხელმძღვანელები ცვლიან შეტყობინებებს (წერილებს). დანერვილ წერის ხელმძღვანელი გადასცემს მდივანს დასაბეჭდად, ხოლო მდივანი გადასცემს კურიერს მისატანად. ამ სისტემაში კავშირის მხოლოდ სამი დონეა: გამოყენებითი (ხელმძღვანელი), წარდგენის დონე (მდივანი) და ფიზიკური დონე.

ფიზიკური კავშირი არსებობს მხოლოდ კურიერულ სამსახურებს შორის, თუმცა ხელმძღვანელებიც აგრეთვე ვარაუდობენ, რომ მათ შორისაც არის კავშირი. კავშირი ნამდვილად არის, მაგრამ ვირტუალური (შუამავლის გავლით). სხვათაშორის მდივნებსაც შეუძლია ჩათვალოს, რომ მათ შორისაც არის ვირტუალური კავშირი.

დავუშვათ, რომ მდივნებმა მოილაპარაკეს და წერილების ბეჭდვისას ცვლიან იფფორმაციას ერთმანეთში. გამგზავნის მდივანი რაღაცას აწერს ფანქრით წერილის ბოლოში, ხოლო მიმღების მდივანი შლის ფანქრით მიწერილს.

ხელმძღვანელები კავშირის სისტემაში იკავებენ მაღალ დონეს, ამიტომ მათ არ იციან, რომ მათ არხს იყენებენ არასანქცირებულად. თუმცა ამას მარტივად მიხვდებიან კურიერები თუკი მათ მისცემენი მის უფლებას, რომ წაიკითხოს ის რასაც გადასცემენ. სპეციალურად მომზადებულ კურიერს მოცემულ მომენტში შეუძლია მისცეს სიგნალი ხელმძღვანელს, რომ მან აღმოაჩინა დაურეგისტრირებელი კავშირი (შეერთება). სწორედ ამით არიან დაკავებული ბრანდმაუერები.

ბრანდმაუერის გამართვის შედეგად თანამშრომლებზე დაკისრებული შეზღუდვების ერთობლიობა ქსელური უსაფრთხოების რეჟიმის უზრუნველყოფის სფეროში განისაზღვრება საწარმოს პოლიტიკით. ამ პოლიტიკის რეალიზაციაზე პასუხისმგებელია ნდობით აღჭურვილი პირი, როგორც წესი - სისტემის ადმინისტრატორი.

უმარტივესი პროგრამული საშუალების AtGuard (WWW.atguard.com) მუშაობას, რომელიც ასრულებს ბრანდმაუერის ფუნქციას გაეცნობით

მოცემული თავის პრაქტიკულ სამუშაოში. პროგრამა ფონურ რეჟიმში მუშაობს და ასრულებს საკომუნიკაციო პორტების მდგომარეობის შემოწმებას. ამა თუ იმ პორტის გამოყენების მცდელობის აღმოჩენის შემთხვევაში იგი ატყობინებს კლიენტს. თუ კომუნიკაციის განხორციელება შესაძლებელია მისთვის ცნობილია, მას შეუძლია ნება დართოს თქვ - შეერთების შექმნაზე. წინააღმდეგ შემთხვევაში კრძალავს და იღებს ზომებს მომთხოვნის იდენტიფიკაციისათვის. შესაძლებელია, რომ მოთხოვნა შემოვიდა გარედან (ხული-განი ექებს კონტაქტს საკომუნიკაციო პორტების სკანირების გზით), ან შეიძლება შიგნიდან (დაშორებული ადმინისტრირების საშუალებები უკვე ფარულად მუშაობენ კომპიუტერზე და ცდილობენ ქსელში გასვლას).

### პროქსი-სერვერები

პროქსი-სერვერები პროგრამული საშუალებებია, რომლებიც აგრეთვე შუამავლის ფუნქციებს ასრულებენ, მაგრამ ბრანდმაუერებისაგან განსხვავებით არა ინსპექტორები, არამედ დისპეჩერებია. დასაწყისში პროქსი-სერვერები განკუთვნილი იყო არა კომპიუტერების ან ლოკალური ქსელების დასაცავად, არამედ მათი მუშაობის ოპტიმიზაციისათვის ინტერნეტში.

1. კომპიუტერის კლიენტი აგზავნის ინტერნეტში მოთხოვნას გარკვეული ვებ-რესურსის მონოდებაზე, მაგრამ ეს მოთხოვნა იგზავნება არა ქსელში არამედ პროქსი-სერვერზე.

2. პროქსი-სერვერი თავისი სახელით აგზავნის ინტერნეტში მოთხოვნას ამ ვებ-რესურსის მონოდებაზე და იღებს გამოძახილს დაშორებული სერვერიდან.

3. მიღებულ რესურსს პროქსი-სერვერი გადასცემს კლიენტის მუშა სადგურს.

ამასთან კლიენტს ეძლევა შემდეგი უპირატესობები:

- დაშორებულმა სერვერმა არ იცის ზუსტად ვისგან მიიღო მოთხოვნა, მისი აზრით ის შემოვიდა პროქსი-სერვერიდან (ანონიმურობის ფუნქცია);

- პროქსი-სერვერის გავლით მიღებული ვებ-გვერდები იმასხოვრება მასზე (ქეშირდება), და თუ ლოკალური ქსელის სხვა კლიენტი მიმართავს ვებ-რესურსს, რომელიც ახლახან მიიღო მისმა კოლეგამ, მაშინ ის მიიღებს მას არა დაშორებული სერვერიდან, არამედ პროქსი-სერვერიდან, რაც გაცილებით სწრაფად მოხდება (ჩანოტვირთვის დაჩქარების ფუნქცია);

- ვებ-გვერდია ელემენტები პროქსი-სერვერის გავლით ანალიზდება და იფილტრება, ანუ უსარგებლო ინფორმაცია, მაგალითად რეკლამა, შეიძლება დაიცხრილოს (ფილტრაციის ფუნქცია);

- ხანგრძლივი მუშაობის შედეგად პროქსი-სერვერზე გროვდება ინტერნეტის სერვერების დომენური სახელების და მათი IP-მისამართების შესაბამისობის შესახებ მონაცემები, რისი წყალობითაც იგივე ვებ-რესურსებთან განმეორებით მიმართვისას უკვე საჭირო აღარ არის მათი IP-მისამართების

ძებნა DNS - სისტემის შედარებით ნელ ეერარქიულ სტრუქტურაში (შეერთების დაჩქარების ფუნქცია).

მიუხედავად იმისა, რომ პროქსი-სერვერის ძირითადი დანიშნულება თითქოს არ არის დაკავშირებული მონაცემების დაცვასთან, მიუხედავად ამისა ის ასეთ დაცვას მაინც უზრუნველყოფს. ჯერ ერთი, სანარმოს ადმინისტრაციის მიერ პროქსი-სერვერის შეიძლება მოიმართოს ისე, რომ შეიზღუდოს თანამშრომლები ვებ-რესურსების იმ ვინრო წრესთან დასაშვებათ, რომელიც აუცილებელია მათი დავალებების შესასრულებლად. მეორეც, პროქსი-სერვერი, როდორც შუამავალი, შეუძლია აკონტროლოს მასში გამავალი მონაცემების ინფორმაციული შინაარსი. მას შეუძლია დაბლოკოს ვირუსების შემცველი ფაილები და არქივები, აგრეთვე ეთიკური, პოლიტიკური და რელიგიური თვალსაზრისით დაუშვებელი ცნობები. და ბოლოს, პროქსი-სერვერი საშუალებას იძლევა დაიფაროს დასაცავი ქსელის სტრუქტურა და არქიტექტურა გარედან ანალიზისაგან. ეს ძალიან მნიშვნელოვანი მომენტია, რადგანაც ინფორმაციულ სისტემაზე დაშორებულ შეტევას, როგორც წესი წინ უძღვის მისი პროგრამული და აპარატული უზრუნველყოფის შესწავლა გამოკვლევა. პროგრამების ვერსიის ცოდნა, რომლებიც უზრუნველყოფენ ლოკალური ქსელის მუშაობას, საშუალებას აძლევს ხულიგნებს გამოავლინონ მისი სუსტი ადგილები და გამოიყენოს ისინი სპეციალური პროგრამების საშუალებით - ეგრეთწოდებული ექსპლოიტებით. გარე დამკვირვებლებიდან ქსელის არქიტექტურის დამალვა - ეს ერთერთი პირველადი საშუალებაა ინფორმაციული შეტევის საშუალებების გამოყენებისგან თავის დასაცავად.

უმარტივესი პროგრამული საშუალების InterMute მუშაობას, რომელიც ასრულებს პროქსი-სერვერის ფუნქციას, გაეცნობით მოცემული თავის პრაქტიკულ სამუშაოში. პროგრამა ფონურ რეჟიმში მუშაობს და ასრულებს მონოდებული ვებ-რესურსების შინაარსის შემოწმებას. კერძოდ, ის კომპიუტერზე cookie მარკერების დაბლოკის საშუალებას იძლევა და ანალიზებს ვებ-გვერდების გაფორმების ელემენტებს.

### დასკვნა

სამეურნეო საქმიანობის დროს ხანდახან საწარმოებს შორის აუცილებელი ხდება ნაღდი ანგარიშსწორება. ჩვეულებრივად ეს დაკავშირებულია გადახდის დაჩქარებასთან. ამ შემთხვევაში მხარეები არ თავისუფლდებიან პირველადი დოკუმენტების (საკასო ჩეკები, ანგარიშ ფაქტურები და სხვა) შენახვის ვალდებულებებისაგან შემდგომი აღრიცხვისა და კონტროლისათვის, მაგრამ გამოირიცხულია ბანკის მხრიდან მიმღებისა და გადახდის დანიშნულების აღრიცხვის აუცილებლობა, რაც ამაღლებს ანგარიშსწორების ოპერატიულობას. ასეთი ნაღდი ანგარიშსწორების იმიტირება იურიდიულ პირებს შორის შესაძლებელია ელექტრონული ფორმითაც. ამის აუცილებლობა არსებობს ელექტრონული კომერციის B2B მოდელში.



მოდელი, რომლის დროსაც გარიგების ორივე მონაწილე თავისთან ინახავს გადახდის დოკუმენტებს, ხოლო ბანკი მათ არ ინახავს დაფუძნებულია ბრმა ხელმოწერის მექანიზმზე. ბრმა ხელმოწერის მექანიზმი ტექნიკურად დაფუძნებულია არასიმეტრიული კრიპტოგრაფიის (ხელმოწერის) RSA ალგორითმის უნიკალურ მათემატიკურ თვისებაზე. განვიხილოთ ეს თვისებები მაგალითზე.

1. პირველ ეტაპზე გადამხდელი თვითონ ქმნის ნებისმიერი ღირებულების ელექტრონულ კუპონურას, მაგ. 333\$. დამატებითი მონაცემების რანგში მასში შეაქვს თავისი მონაცემები, მონაცემები მიმღებზე და გადახდის დანიშნულებაზე.

2. შემდეგ გადამხდელი მიღებულ დოკუმენტს შიფრავს თავისი პირადი (დახურული) გასაღებით. ამის შემდეგ მას შეეძლო ეს კუპონი გაეგზავნა თავის ბანკში დასამოწმებლად, მაგრამ ბანკს შეუძლია მიიღოს ყველაფერი, რაც ჩანერილია ელექტრონული კუპონის ფაილში კლიენტის საერთო (ღია) გასაღებით. ამიტომ გადამხდელს შემოაქვს დამატებითი ეტაპი.

3. დაშიფრული შეტყობინების თითოეული სიმბოლო მრავლდება რაიმე ნებისმიერ რიცხვზე. ეს დაშიფვრის თითქოს დამატებითი ეტაპია. შიფრის დაცვის თვალსაზრისით ეს რატემა უნდა პრიმიტიულია, მაგრამ საკმარისი, რომ დოკუმენტი თვალში არ მოხვდეს ბანკის თანამშრომელს.

ანალოგიურ მაგალითს ადგილი აქვს ჩვეულებრივი საფოსტო კავშირისას. საფოსტო კონვერტი პრიმიტიული დაცვაა, მაგრამ სრულიად საკმარისი, რომ წერილის შინაარსი თვალში არ მოხვდეს ფოსტის თანამშრომელს.

4. ბანკი გადამხდელისაგან იღებს რაღაც არანაკითხვად ფაილს თხოვნით დაამოწმოს იგი როგორც 333 \$ ღირებულების ელექტრონული კუპონი. ბანკი ჩამოწერს ამ თანხას გადამხდელის ანგარიშიდან და შიფრავს ფაილს თავისი დახურული გასაღებით, რის შემდეგაც უბრუნებს ფაილს გადამხდელს.

5. გადამხდელი აღადგენს დაშიფრულ შეტყობინებას გაყოფს რა შეტყობინების თითოეულ სიმბოლოს მისთვის ცნობილ რიცხვზე. ამასთან ბანკის ელექტრონული ხელმოწერა არ ირღვევა - სწორედ ამაში მდგომარეობს არასიმეტრიული კრიფტოგრაფიის ალგორითმის უნიკალურობა. შედეგად გადამხდელი იღებს გადახდის დოკუმენტს დაშიფრულს საკუთარი დახურული გასაღებით და კიდევ ბანკის დახურული გასაღებით. ამ დოკუმენტს ის გადაუგზავნის თანხის მიმღებს.

6. თანხის მიმღები იყენებს ბანკის და გადამხდელის ღია გასაღებებს ფაილის გასახსნელად. მას შეუძლია თავის ბანკს ეს ფაილი წარუდგინოს შესაბამისი თანხის თავის ანგარიშსწორების ანგარიშზე ჩასარიცხად, ამასთან მას რჩება გადამხდელის მიერ ხელმოწერილი დოკუმენტი, რომელშიც მოტანილია საბუღალტრო აღრიცხვისათვის საჭირო ყველა მონაცემები.

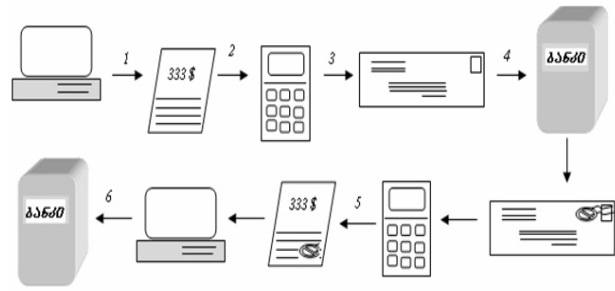

ნახ 2. ურთიერთ ანგარიშსწორების მოდელები ელექტრონული ხელმოწერის მექანიზმის გამოყენებით

გამოყენებული ლიტერატურა:

1. Дика В.В., Банковские информационные системы. М, 2006.
2. Гобарева Я.Л., Кочанова Е.Р., Нестерова Т.Н. М., Банковские информационные системы 2005.
3. თურქია, ე. (2008). ელექტრონული ბიზნესი (მართვის ავტომატიზირებული სისტემების კათედრა).
4. Andam, Z.R. (2003). e-commerce and e-business.
5. Davies, G .,& Wales, P. (2002). A History of Money From Ancient Times to the Present Day. 3rd edition.
6. Mishkin, F.S.(2009). The Economics of money, banking and Financial markets. 9th edition.
7. Singh, S. (2009) Emergency of payment systems in the age of electronic commerce:
8. The state of art - Global Journal of International Business Research Vol. 2. No. 2.
9. Андреев, А. Л .,& Торохов, В.А. (1998) Пластиковые карты.
10. Козье, Д. (1999). Электронная коммерция.
11. ინტერნეტ წყარო:  
<http://library.thinkquest.org/28718/history.html#Barter>  
<http://projects.exeter.ac.uk/RDavies/arian/amser/chrono1.html>  
<http://www.historyworld.net/wrldhis/PlainTextHistories.asp?historyid=ac19>  
<http://www.mfeurasia.com/>  
<http://www.bloomberg.com/>





იყო რაიმე ტიპის ქმედებების განხორციელება. მიუხედავად, რომ იმ პერიოდში არ არსებობდა არც გლობალური კონვენცია, რომელიც მიზნად დაისახავდა კორუფციის აღმოფხვრას და არც რაიმე ინდიკატორი, რომელიც ქვეყნის კორუფციის დონეს გასნაზღვრავდა.

მსოფლიო ბანკის წარმომადგენელმა, პიტერ ეიგენმა სამხრეთ აფრიკაში მუშაობის პერიოდში უყურა რა კორუფციის შდეგებს, თავის ცხრა მოაზრესთან ერთად გადაწყვიტა დაეარსებინა ორგანიზაცია „საერთაშორისო გამჭვირვალობა“ [1]. აღნიშნული ორგანიზაცია 1993 წლიდან ფუნქციონირებს გერმანიაში, ქალაქ ბერლინში. მუშაობის პროცესში დამფუძნებლებმა აღმოაჩინეს, რომ კორუფციულ მექანიზმებს საფუძველი სხვადასხვა ქვეყანაში ჩაყარა და რომ კორუფცია არ წარმოადგენდა მხოლოდ ერთი ქვეყნის პრობლემას. შესაბამისად მიიღეს გადაწყვეტილება, რომ მათ მიერ დაფუძნებული ორგანიზაცია გამხდარიყო საერთაშორისო, რაც 1994 წელს განახორციელეს. პირველი ქვეყნები რომლებიც ჩაერთნენ ამ პროცესში იყვნენ: დანია, ეკვატორი, გერმანია, ინგლისი და ამერიკის შეერთებული შტატები. „საერთაშორისო გამჭვირვალობამ“ შეიმუშავა და 1995 წლიდან დაამკვიდრა კორუფციის შეფასების ინდექსი (CPI), რომელმაც თავდაპირველად განსაზღვრა მსოფლიოს 45 ქვეყნის კორუფციის დონე. 1999 წლიდან აღნიშნულ კველვაში საქართველოც მონაწილეობდა და მონაწილეობის პირველივე წელს 99 ქვეყანას შორის დაიკავა 84-ე ადგილი.

საქართველოს ხელისუფლებამ დიდი ძალისხმევა განია, რომ დღეის მდგომარეობით კორუფციის შეფასების ინდექსში ჩართულ 175 ქვეყანას შორის დაეკავებინა 50 ადგილი.

საქართველოს მიერ დამოუკიდებლობის მოპოვების შემდგომ, კორუფცია გადაიქცა ქვეყნის სუვერენული განვითარების უმთავრეს ხელის შემშლელ ფაქტორად და მასთან ბრძოლა საქართველოს იმ დროინდელმა ხელისუფლებამ სახელმწიფოსა და საზოგადოების უპირველეს ამოცანად დასახა.

საქართველოს საკანონმდებლო სივრცეში ტერმინი „კორუფცია“ პირველად 1996 წლის 22 აპრილს გამოჩნდა, როდესაც გაფორმდა ევროპის გაერთიანების, ევროპის ქვანახშირისა და ფოლადის გაერთიანების და ევროპის ატომური ენერჯის გაერთიანების დამფუძნებელ ქვეყნებსა და საქართველოს შორის პარტნიორობისა და თანამშრომლობის შესახებ შეთანხმება. აღნიშნული შეთანხმების შესაბამისად საქართველომ აიღო ვალდებულება ეკონომიკის სფეროში მართლსაწინააღმდეგო ქმედებისა და კორუფციის აღკვეთის თაობაზე.

კორუფციის წინააღმდეგ ბრძოლისთვის საჭირო ღონისძიებების შემუშავების დაჩქარებისა და დანერგვის მიზნით, 1997 წლის დასაწყისში საქართველოს პრეზიდენტი გამოსცემს ბრძანებულებას [2], რომლის მიხედვითაც ქვეყნის შიდა რეგულაციების ჩამოსაყალიბებლად, პრეზიდენტი დაინტერესებულ სამინისტროებსა და უწყებებს ავალებს სამართ-

ალდამცავი ორგანოების კორუფციასთან ბრძოლის პროგრამისა და კორუფციასთან საბრძოლველად ერთიანი საკანონმდებლო ბაზის შექმნის თაობაზე წინადადებების შემუშავებას და განსახილველად ეროვნული უშიშროების საბჭოსათვის წარდგენას, ხოლო საერთაშორისო ურთიერთობების კუთხით დაინტერესებულ სამინისტროებსა და უწყებებს ავალებს საერთაშორისო სამართლის მოთხოვნათა გათვალისწინებით საზღვარგარეთის ქვეყნებისა და საერთაშორისო ორგანიზაციებთან კორუფციის ბრძოლის საკითხებში თანამშრომლობის შესახებ წინადადებების შემუშავებას. იმ პერიოდისათვის კორუფციის წინააღმდეგ ბრძოლის მნიშვნელოვნებას ისიც ხაზს უსმევს, რომ საქართველოს პრეზიდენტი მისი დავალების შესრულების კონტროლის პირადად განხორციელების მიზნით, ამავე ბრძანებულებით საქართველოს ეროვნული უშიშროების საბჭოს ქვემქმნის სპეციალურ ჯგუფს, რომელსაც უნდა მიეღო, გაეანალიზებინა და საქართველოს პრეზიდენტისათვის მიეწოდებინა ინფორმაცია კორუფციის წინააღმდეგ ბრძოლის მიმდინარეობის შესახებ.

საქართველოს მხრიდან კორუფციასთან ბრძოლის წინააღმდეგ გადადგმული შემდგომი ნაბიჯი გახდა, 1997 წლის საქართველოს კანონი „საჯარო სამსახურში ინტერესთა შეუთავსებლობისა და კორუფციის შესახებ“, რომელმაც განსაზღვრა საჯარო სამსახურში ინტერესთა შეუთავსებლობა და კორუფციის თავიდან აცილების, გამოვლენის, აღკვეთისა და კორუფციული სამართალდარღვევის ჩამდენ პირთა პასუხისმგებლობის ძირითად პრინციპები და სამართლებრივი რეგლამენტაციის საფუძველები.

ამ კანონმა საქართველოს საკანონმდებლო სივრცეში დაამკვიდრა ახალი ტერმინები, კერძოდ: (1) „კორუფცია საჯარო სამსახურში“, რაც არის თანამდებობის პირის მიერ თანამდებობის ან მასთან დაკავშირებული შესაძლებლობის გამოყენება კანონით აკრძალული ქონებრივი ან სხვა სიკეთის მიღების მიზნით, აგრეთვე მისთვის ამ სიკეთის გადაცემა ან მის მიღებასა და დაკანონებაში ხელის შეწყობა; და (2) „კორუფციული სამართალდარღვევა“, რაც განისაზღვრა, როგორც ქმედობა, რომელიც შეიცავს კორუფციის ნიშნებს და რომლისთვისაც კანონით გათვალისწინებულია დისციპლინური, ადმინისტრაციული ან სისხლისსამართლებრივი პასუხისმგებლობა.

საკითხის აქტუალობიდან გამომდინარე, საქართველოს მონაწილეობით, 1998 წელს იქმნება კორუფციის წინააღმდეგ სახელმწიფოთა ჯგუფი (GRECO) [3], რომლის დაარსების მიზანს წარმოადგენდა მისი წევრების შესაძლებლობების გაუმჯობესება, კორუფციასთან ბრძოლის თვალსაზრისით და ამ სფეროში მათ მიერ აღებულ ვალდებულებებთან მიმართებაში ურთიერთშეფასებისა და თანაბარი ზენოლის განხორციელება. აღნიშნული მიზნის მისაღწევად ჯგუფს მონიტორინგი უნდა გაეწია (1) ევროპის საბჭოს მინისტრთა კომიტეტის მიერ, 1997 წლის 6 ნოემბერს კორუფციის წინააღმდეგ ბრძოლისათვის მიღებული

ძირითადი პრინციპების შესრულებაზე და (2) კორუფციის წინააღმდეგ სამოქმედო პროგრამის შესაბამისად მიღებული საერთაშორისო სამართლებრივი დოკუმენტების იმპლემენტაციაზე.

ევროპის საბჭოს წევრი სახელმწიფოების, სხვა სახელმწიფოების და ევროგაერთიანების მოსაზრებით სამოქალაქო სამართალს შეეძლო მნიშვნელოვანი წვლილი შეეტანა კორუფციასთან ბრძოლის საქმეში, შესაბამისად 1999 წელს საქართველოსთან გააფორმა საერთაშორისო ხელშეკრულება „კორუფციაზე სამოქალაქო სამართლის კონვენციის“ თაობაზე, რომლის რატიფიცირებაც განხორციელდა 2003 წლის 24 აპრილს.

მიუხედავად ყველა მცდელობისა კორუფციის წინააღმდეგ ბრძოლისათვის კონკრეტული ქმედებების განხორციელება საქართველოს ხელისუფლებამ 2002 წელს დაიწყო, რაც გამოიხატა სახელმწიფო შესყიდვების სისტემის სრულყოფის ღონისძიებების შემუშავებაში. ამავე წელს საქართველოს სახელმწიფო უშიშროების, პოლიტიკური და ეკონომიკური ინტერესებიდან გამომდინარე, კორუფციული სამართალდარღვევების ჩამდენ თანამდებობის ფარგლებში შესაბამისი ღონისძიებების გატარების მიზნით იქმნება საქართველოს პარლამენტის კორუფცია-სთან ბრძოლის დროებითი საგამოძიებო კომისია, რომელიც დღემდე ფუნქციონირებს [4].

2004 წლიდან სახელმწიფო ხელისუფლებაში იქმნება ისეთი ორგანოები, რომელთა პირდაპირ მოვალეობებში შედის კორუფციის ფაქტების გამოვლენა და მათი აღმოფხვრა, კერძოდ: საქართველოს ფინანსთა სამინისტროს ფინანსური პოლიცია, საქართველოს თავდაცვის სამინისტროს გენერალური ინსპექცია და სხვა.

2004-2005 წლებში კორუფციის აღმოფხვრისა და პრევენციის ღონისძიებებში არ შეიძლება ხაზგასმით არ აღინიშნოს საქართველოს ხელისუფლების მიერ განხორციელებული განათლების სისტემის რეფორმა. საგანმანათლებლო კანონმდებლობაში განხორციელებული ცვლილებებით და ერთიანი ეროვნული გამოცდების ჩატარების დებულების [5] შემუშავებით დაწყებულმა პროცესმა დაანგრია და სრულად აღმოფხვრა განათლების სისტემაში არსებული კორუფციული მექანიზმები.

ამავე პერიოდში, ანგარიშვალდებულებისა და საჯაროობის პრინციპების დაცვით დაწესებულების კარგად ორგანიზებულ, დაკისრებულ ამოცანათა სრულფასოვან განხორციელებაზე ორიენტირებულ კანონშესაბამისი ფუნქციონირების უზრუნველსაყოფად, შემუშავებულ და დამტკიცებულ იქნა „საქართველოს ეროვნული ანტიკორუფციული სტრატეგია“ [6]. აღნიშნული სტრატეგია მიზნად ისახავდა როგორც სახელმწიფოს ეფექტიანი მმართველობითი სისტემის ჩამოყალიბებას, ისე კორუფციაზე სამართლებრივი და საზოგადოებრივი რეაგირების გააქტიურებას და კორუფციის პრევენციას.

„საქართველოს ეროვნული ანტიკორუფციული სტრატეგიის“ მიხედვით კონკურენტუნარიანი ბი-

ზნესგარემოს შექმნისათვის ხელშესაწყობად სახელმწიფოს მხრიდან განსახორციელებელი ღონისძიებები იყო:

- ადმინისტრაციული ბარიერების ოპტიმიზაცია - ქვეყანაში არსებული კორუფციის დონე და მისი გზით შემდგარი გარიგებების მოცულობა ძირითადად დამოკიდებულია სამენარმეო გარემოსთვის ზედმეტი ადმინისტრაციული ბარიერებისა და მათი გადალახვის არაკეთილსინდისიერი პრაქტიკის არსებობასთან. კორუფციული გარიგებები იდება მთელი რიგი საკანონმდებლო და ინსტიტუციონალური ხარვეზების არსებობის ფონზე;
  - სტანდარტიზაციის და სერტიფიკაციის სისტემის შემუშავება - იმ პერიოდისათვის საქართველოში კვლავ მოქმედებდა ძველი, ე.წ. სოსტ-სტანდარტები, რომლებიც მკაცრად განსაზღვრავდნენ საქონლის წარმოებასა თუ ხარისხს და გართულებული იყო ქვეყანაში ისეთი საქონლის იმპორტი, რომელიც არ იყო სოსტ-სტანდარტებით გათვალისწინებული ან მათი შემონიშნების მეთოდები ჯერ კიდევ არ იყო დანერგილი. აგრეთვე აღსანიშნავია ის ფაქტიც, რომ იმ დროინდელი სტანდარტიზაციის სისტემა გულისხმობდა სახელმწიფოს მონაწილეობას სტანდარტიზაციის პროცესის ყველა სტადიაზე, რაც წარმოადგენდა საერთაშორისო ვაჭრობის მნიშვნელოვან ადმინისტრაციულ დაბრკოლებას.
  - ლიცენზიებისა და ნებართვების გაცემის პროცედურების სრულყოფა - კორუფციის თავიდან აცილების მიზნით, მკაფიოდ უნდა განსაზღვრულიყო როგორც ლიცენზიების გამცემი ორგანო, ისე ამ ლიცენზიის გაცემის საფუძვლები, პროცედურები, მინიმალური კრიტერიუმები და შესაბამისი ნებართვების გაცემის საფუძვლები. აგრეთვე, გადახედვას და ოპტიმიზაციას საჭიროებდა ლიცენზირებას (ნებართვას) დაქვემდებარებული საქმიანობათა ნუსხა. ლიცენზიების გაცემის პროცედურის სრულყოფას და მისი მაქსიმალურ გამარტივებას ხელი უნდა შეეწყოს სამენარმეო საქმიანობისათვის და წახალისებინა ამა თუ იმ სფეროში კონკურენციის ზრდა.
  - საგადასახადო ადმინისტრირების შემდგომი სრულყოფა - იმ დროინდელი ხელისუფლება კარგად ათვისებულ იქნა, რომ ბიზნესის ხელშეწყობისათვის არა მხოლოდ გადასახადების სახეებისა და განაკვეთების ლიბერალიზაციაა მნიშვნელოვანი, არამედ გამართული საგადასახადო ადმინისტრირებაც.
  - სამენარმეო კანონმდებლობის სრულყოფა - იმ დროისთვის საქართველოში საინვესტიციო გარემოს არასახარბიელობის ერთ-ერთ მიზეზად არცთუ იშვიათად ხარვეზიანი საკანონმდებლო ბაზა სახელდება, შესაბამისად ქვეყანაში ეკონომიკის განვითარებისათვის აქტუალურია სამენარმეო სუბიექტებში კორპორაციული მართვის გაუმჯობესებისათვის ხელშეწყობა.
- 2009 წელს განხორციელებულმა საკანონმდებ-



ლო ცვლილებებმა, საჯარო მოხელეებისათვის განსაზღვრა კორუფციის სამართალდარღვევისათვის თავიდან ასაცილებლად გასატარებელი კონკრეტული ღონისძიებები [7], ასევე კორუფციის ფაქტის გამოვლენის შემთხვევაში, დაუშვა ისეთი მაღალი თანამდებობის პირების უფლებამოსილების შეწყვეტის ვალდებულება როგორცაა: მოსამართლე, უზენაესი სასამართლოს თავმჯდომარე, უზენაესი სასამართლოს წევრი და სხვა.

ასევე, აღსანიშნავია 2010 წელს განხორციელდა საგადასახადო სისტემის რეფორმა, რომელმაც უფრო მოქნილი გახადა სისტემა, კერძოდ ბიზნესის ხელშეწყობის მიზნით შემოღებულ იქნა მიკრო და მცირე ბიზნესების ცნება და მათთვის დაწესდა სპეციალური დაბეგვრის რეჟიმი.

2010 წელს აგრეთვე გადაიხედა „საქართველოს ეროვნული ანტიკორუფციული სტრატეგია“ და ქვეყანაში განხორციელებული ანტიკორუფციული ღონისძიებების გათვალისწინებით, ხელისუფლებამ ახალი მიზნები დაისახა, რაც მოიცავდა როგორც საჯარო სექტორში განსახორციელებელ ქმედებებს ასევე კერძო სტრუქტურების კონკურენტუნარიანობის გაზრდისა და კორუფციისაგან განსათავისუფლებელ ღონისძიებებს.

### **დასკვნა**

კორუფციის წინააღმდეგ ბრძოლისათვის განხორციელებული ქმედებები ცხადყოფს, რომ 21-ე საუკუნის დასაწყისში კორუფციის მოსპობა ბიზნეს კლიმატის გაუმჯობესების სინონიმი იყო. კორუფცია თავისი სხვადასხვა გამოვლინებით უსარგებლო ლიცენზიები, მოუქნელი კანონმდებლობა, უკანონო ჩრდილოვანი გარიგებები და ეპიდემიის მასშტაბების საგადასახადო დარღვევები სახელმწიფოს ახრჩობდა და ბიზნესმენების შემოსავლებს ამცირებდა.

დღეის მდგომარეობით როგორც მსოფლიო მასშტაბით ასევე საქართველოშიც არაერთი ანტიკორუფციული მექანიზმი იქნა შემუშავებული და პრაქტიკაში დანერგილი. კერძოდ, საქართველოში საჯარო სექტორში განხორციელებული ქმედებებიდან არ შემოიქცა ხაზი არ გაუუსვა სახელმწიფო შესყიდვების პროცესის დახვეწასა და კონტროლს, საჯარო ფინანსების სისტემის რეფორმას და საბაჟო და საგადასახადო სისტემების დახვეწას, რასაც პირდაპირი კავშირი აქვს კერძო სტრუქტურების განვითარებასთან და კერძო ბაზარზე ჯანსაღი კონკურენციის დამკვიდრებასთან.

მხოლოდ სახელმწიფო შესყიდვების პროცესების დახვეწის შედეგად, კერძოდ სახელმწიფო შესყიდვების ერთიანი ელექტრონული სისტემის დარწმუნებით, კერძო სტრუქტურებს ღია კონკურენციის გზით სახელმწიფოს მხრიდან განხორციელებულმა ეკონომიამ შეადგინა 856,3 მლნ ლარზე მეტი. დღეის მდგომარეობით სისტემაში დარეგისტრირებული 4 000-მდე შემსყიდველი ორგანიზაცია და 14 100-ზე მეტი მიმწოდებელი, მათ შორის 300-ზე მეტი უცხოური კომპანია [8].

ოური კომპანია [8].

საგადასახადო სისტემის ერთიანი ელექტრონული სისტემის შემოღებამ კი - მინიმუმამდე დაიყვანა საქართველოს ტერიტორიაზე ალურიცხავი საქონლის ბრუნვა.

არამარტო საქართველოს ხელისუფლება არამედ მთელი მსოფლიო ძალისხმევას არ იშურებს კორუფციის წინააღმდეგ ბრძოლისათვის, რაც აზიის განვითარების ბანკის მიერ ჩატარებული კვლევების შესაბამისად მსოფლიოს წელიწადში მთლიანი შიდა პროდუქტის 17%-ზე მეტი უჯდება, ხოლო მსოფლიო ბანკის კვლევების შესაბამისად ქრთამის სახით წელიწადში დაახლოებით 1 000 მილიარდი დოლარი იხარჯება [9]. ეს თანხა სავსებით საკმარისია მსოფლიოში შიმშილის დასაძლევად.

### **გამოყენებული ლიტერატურა:**

1. <http://www.transparency.org/>
2. „კანონიერების, მართლწესრიგის განმტკიცების, დამნაშავეობის წინააღმდეგ ბრძოლისა და ადამიანის უფლებათა დაცვის მიზნით 1996 წელს განეული მუშაობის შედეგებისა და 1997 წლის ამოცანების შესახებ“ საქართველოს პრეზიდენტის 1997 წლის 30 იანვარის №78 ბრძანებულება;
3. 1998 წლის 27 მარტის საქართველოს საერთაშორისო ხელშეკრულება და შეთანხმება „კორუფციის შესახებ არსებული მრავალდარგობრივი ჯგუფის (GMC) რეზოლუცია (98) კორუფციის წინააღმდეგ ჯგუფის დაარსების (GRECO) თაობაზე“;
4. საქართველოს პარლამენტის 2002 წლის 07 ივნისის N1484 დადგენილება;
5. საქართველოს განათლებისა და მეცნიერების მინისტრის 2005 წლის 28 მარტის №127 ბრძანება;
6. საქართველოს პრეზიდენტის 2005 წლის 24 ივნისის N550 ბრძანებულება;
7. „საჯარო სამსახურის შესახებ“ საქართველოს კანონი;
8. <http://www.procurement.gov.ge/>
9. [www.un.org](http://www.un.org)



# მენეჯმენტის სისტემაში გადაწყვეტილების მიღების პროცესის განსაკუთრებული

ევგენი ბარათაშვილი, პროფესორი  
ირმა მახარაშვილი, დოქტორანტი  
მანანა მარიდაშვილი, დოქტორანტი

## რეზიუმე

სტატიაში „მენეჯმენტის სისტემაში გადაწყვეტილების მიღების განსაკუთრებულობა“ ავტორები დეტალურად განიხილეს გადაწყვეტილების მიღების აუცილებლობას მართვის ყველა ეტაპზე. აღწერენ მმართველობითი გადაწყვეტილების მიღების მნიშვნელობას და მის განსხვავებას იმ გადაწყვეტილებებისგან, რომლებიც კერძო ცხოვრებაში მიიღება. ავტორებმა სტატიაში ჩამოაყალიბეს მმართველობით და ცხოვრებისეულ გადაწყვეტილებებს შორის არსებული ოთხი განსხვავება და დანვრით განიხილეს თითოეული მათგანი.

სტატიაში ავტორები განიხილეს ფსიქოლოგიურ ფაქტორებს, რომლებიც გავლენას ახდენენ გადაწყვეტილების მიღებაზე. გარდა ამისა, მათ დაჯგუფებული აქვთ მენეჯერული გადაწყვეტილებები რამდენიმე კატეგორიად.

სტატიაში დეტალურად არის განხილული თანამედროვე მკვლევარის, ჰენრი მინცბერგის მიერ შემოთავაზებული ორგანიზაციის მენეჯერების კლასიფიკაცია და მათ მიერ მმართველობითი პროცესის განხორციელების თავისებურებები.

**საკვანძო სიტყვები:** გადაწყვეტილების მიღების პროცესი, მართვის პროცესი, ქცევის უნივერსალურ ფორმა, მაღალი რანგის მენეჯერი, შრომის დანაწილება, პროფესიონალიზმი, პრობლემების იდენტიფიკაცია.

## The Special Nature of the Decision-making in Management System

Evgeni Baratashvili, professor  
Irma Makharashvili, Doctoral student  
Manana Maridashvili, Senior Teacher

## Summary

In article “The Special Nature of the Decision-making in Management System” the authors discuss the need to manage all stages of decision-making. They describe the importance of managerial decision-making and the differences between managerial and individual decisions that are taken in private life.

The authors describe four differences between managerial and individual decisions and explain in detail the dif-

ferences.

The authors discuss the psychological factors that affect the decision making process. Also they are grouped the managerial decisions in several categories.

The article gives a detailed review of the classification of managers and their senior management in the process of implementation features proposed by modern research.

\* \* \* \* \*

გადაწყვეტილების მიღების პროცესი ჩვეულებრივად განიხილება როგორც “ვარიანტიდან ამორჩევა”. გადაწყვეტილების მიღება - ეს არის რთული პროცესი, და არა მხოლოდ არჩევანის გაკეთება რამდენიმე არსებული ვარიანტიდან. ნებისმიერი გადაწყვეტილების არჩევანზე ყოველთვის ბევრ დროს ვკარგავთ, იქამდე სანამ მოვიფიქრებთ გავდივართ სხვადასხვა ეტაპებს, რომლებსგანაც შედგება ნებისმიერი გადაწყვეტილების მიღების პროცესი.

მართვის პროცესის ყველა ეტაპზე, წარმოიშობა გადაწყვეტილების მიღების აუცილებლობა, რომელიც დაკავშირებულია ყველა განყოფილებასთან და სამართავი საქმიანობის ასპექტებთან და წარმოადგენს მათ კვინტენსენციას.

გადაწყვეტილება წარმოადგენს ქცევის უნივერსალურ ფორმას, როგორც ინდივიდუალური ისე სოციალური ჯგუფის. ეს უნივერსალურობა აიხსნება ადამიანის საქმიანობის გათვითცნობიერებისა და მიზანმიმართული მახასიათებლებით. მაგრამ, უნივერსალური გადაწყვეტილების მიღების მიუხედავად, მისი აღქმა ორგანიზაციის მართვის პროცესში არსებითად განსხვავდება იმ გადაწყვეტილებისაგან, რომელიც კერძო ცხოვრებაში მიიღება. ასეთი განსხვავება შეიძლება ნაჩვენები იქნას 4 ნიშნით:

- მიზანი. სუბიექტი, გადაწყვეტილების მიღებისას გამოდის არა საკუთარი საჭიროებებიდან, არამედ კონკრეტული ორგანიზაციის პრობლემის გადაწყვეტის მიზნებიდან;

- შედეგები. მაღალი რანგის მენეჯერი, მოქმედების მიმართულებას ირჩევს არა მხოლოდ მისთვის, არამედ მთლიანად ორგანიზაციისა და მისი თანამშრომლებისათვის, შესაბამისად მისი გადაწყვეტილებამ შეიძლება არსებითი გავლენა იქონიოს ხალხის ცხოვრებაზე. თუ ორგანიზაცია დიდი და გავლენიანია, მისი ხელმძღვანელის გადაწყვეტილება არსებითად აისახება რეგიონის სოციალ-ეკონომიკურ სიტუაციაზეც. რაც შეეხება ინდივიდუალური პირის არჩევანს, მისი გადაწყვეტილება გამომდინარეობს საკუთარი ცხოვრებიდან და შეიძლება გავლენა იქონიოს მხოლოდ მისი მეტნაკლებად ახლო ადამიანე-

ბზე;

- შრომის დანაწილება. როდესაც ადამიანი კერძო ცხოვრებაში იღებს გადაწყვეტილებას, როგორც წესი მას თვითონ ასრულებს. ორგანიზაციაში არსებობს შრომის განსაზღვრული დანაწილება: ერთი მუშაკი (მენეჯერი), წარმოქმნილი პრობლემის გადაწყვეტითა და გადაწყვეტილების მიღებით არის დაკავებული, მეორე (შემსრულებელი) - მიღებული გადაწყვეტილების რეალიზებით;

- პროფესიონალიზმი. კერძო ცხოვრებაში თითოეული ადამიანი, თავისი ინტელექტის ძალისხმევითა და გამოცდილების ფარგლებში გადაწყვეტილებას დამოუკიდებლად იღებს. ორგანიზაციის მართვისას, გადაწყვეტილების მიღება - გაცილებით რთული, საპასუხისმგებლო პროცესია, რომელიც მოითხოვს პროფესიულ მომზადებას. ორგანიზაციაში, თითოეულ თანამშრომელს მინიჭებული აქვს უფლებამოსილება, დამოუკიდებლად მიიღოს განსაზღვრული გადაწყვეტილება. როგორც წესი, უფლება, დამოუკიდებლად მიიღოს მართველობითი გადაწყვეტილება, დელეგირებულია იმ თანამშრომლებზე, რომლებიც ფლობენ განსაზღვრულ პროფესიულ ჩვევებსა და უნარებს.

გადაწყვეტილების მიღებისას, გამოყოფენ მენეჯერული მიდგომების სამ ტიპს: კლასიკურს (ნორმატიული ხასიათის მოდელია, რომელიც ეფუძნება შემდეგ დაშვებას: მენეჯერს შეუძლია აუცილებელ ინფორმაციასთან წვდომა, რომლის გადაწყვეტილება წარმოადგენს შესაძლო ვარიანტიდან საუკეთესოს შერჩევის შედეგს; ადმინისტრაციულსა (მკაფიო არ არის მიზნები და პრობლემები) და პოლიტიკურს (ადექვატურია პროგრამირებადი გადაწყვეტილებებისათვის)).

გადაწყვეტილება მმართველობითი პროცესის ერთ-ერთი შემადგენელი ნაწილია. გადაწყვეტილების მიღების გარეშე არც ერთი საქმიანობა არ განხორციელდება. მენეჯერთა სამუშაო დროის ძირითადი ნაწილი იხარჯება მმართველობითი გადაწყვეტილებების მიღებაზე და სწორად მიღებული გადაწყვეტილებების მნიშვნელობა და რაოდენობა განსაზღვრავს ორგანიზაციული მიზნების ეფექტიანად მიღწევის შესაძლებლობებს. გადაწყვეტილების მიღება არის პროცესი, რომლის დროსაც შეირჩევა არსებული ვარიანტიდან და ალტერნატივებიდან ყველაზე მისაღები. გადაწყვეტილებათა მიღებით ორგანიზაციის წევრები ადგენენ პრობლემებს და გამოვლენილ შესაძლებლობებზე რეაგირებისთვის საჭირო ქმედებათა თანმიმდევრობას.

მენეჯერები ხშირად მიიჩნევიან გადაწყვეტილების მიმღებებად. ყველა ორგანიზაციის წარმატება თუ მარცხი დამოკიდებულია მისი მენეჯერის მიერ მიღებული გადაწყვეტილების მართებულობაზე. ბევრი მენეჯერული გადაწყვეტილება არის სტრატეგიული. მაგალითად, ააშენონ თუ არა ქარხანა, წამოიწყონ ახალი ბიზნესი, ან გააცალკევონ სხვადასხვა საქმიანობები. თუმცა, მენეჯერები ორგანიზაციასთან დაკავშირებულ კიდევ არაერთ საქმიანობაზე იღებენ

გადაწყვეტილებას, მაგალითად ისეთზე, როგორც არის ორგანიზაციული სტრუქტურა, კონტროლის სისტემები, ადამიანური რესურსების მართვა. მენეჯერები განჭვრეტენ პრობლემებს, იღებენ გადაწყვეტილებებს მის გადაჭრის გზებთან დაკავშირებით და აკვირდებიან შედეგებს, რათა გააცნობიერონ, არის თუ არა საჭირო დამატებითი ღონისძიებების ჩატარება. სწორი გადაწყვეტილებების მიღება წარმატებული მენეჯმენტის განვითარებისთვის სასიცოცხლო მნიშვნელობის მომტანია. იმიტომ, რომ გადაწყვეტილებები განსაზღვრავს, როგორ წვეტს ორგანიზაცია პრობლემებს, განათავსებს რესურსებს და ისახავს მიზნებს. გადაწყვეტილების მიღება არ არის ადვილი, რადგან გარემო ფაქტორები მუდმივად ცვალებადია, ინფორმაცია არაცხადი და კონფლიქტური სიტუაციებიც ხშირად წარმოიშობა.

ადამიანის მიერ მიღებული გადაწყვეტილებები შეიძლება იყოს ძალიან მნიშვნელოვანი, ან ნაკლებად მნიშვნელოვანი. ყოველდღიურად ადამიანი იღებს ძალიან ბევრ უმნიშვნელო გადაწყვეტილებებს, სერიოზული მოფიქრების გარეშე, უმნიშვნელოვანესი გადაწყვეტილებები კი მიიღება მხოლოდ ჯეროვანი გააზრების საფუძველზე. უმნიშვნელოვანესი გადაწყვეტილებების მიღებას დღეები, თვეები და ზოგჯერ წლებიც კი სჭირდება. თუმცა ისეც ხდება, რომ ადამიანი ნაკლებად მნიშვნელოვან გადაწყვეტილებას იღებს ძნელად, უმნიშვნელოვანესს კი ყოველგვარი მოფიქრების გარეშე, იმპულსურად.

გადაწყვეტილების მიღებისათვის განხორციელებული ქმედებები დაიყვანება მოქმედების მიმართულების შერჩევაზე. საერთოდ, ძნელია კარგი გადაწყვეტილების მიღება. ზოგჯერ ადამიანზე დიდ გავლენას ახდენს რიგი ფსიქოლოგიური ფაქტორები, კერძოდ, სოციალური წეს-ჩვეულებები, დაგროვილი გამოცდილება, პიროვნული ფასეულობები.

კონკრეტული ადამიანის მიერ მიღებული გადაწყვეტილებები მოქმედებს პირველ რიგში მის პირად ცხოვრებაზე და ნაკლებად უკავშირდება სხვა ადამიანებს. მენეჯერის მიერ მიღებულ გადაწყვეტილებებზე კი დამოკიდებულია სხვა ადამიანების ბედი. მენეჯერი ირჩევს მოქმედების მიმართულებას არა მხოლოდ თავისთვის, არამედ მთელი ორგანიზაციისთვისაც. ამიტომ, ის დიდი სიფრთხილით უნდა მოეკიდოს გადაწყვეტილების მიღების საკითხს. მისი არჩევანი ხომ დიდ გავლენას ახდენს ორგანიზაციაში მომუშავე ადამიანების ცხოვრებაზე. მძიმე მორალური ტვირთია მენეჯერისათვის უმნიშვნელოვანესი გადაწყვეტილების მიღებაზე პასუხისმგებლობა, რაც განსაკუთრებით მკაფიოდ ჩანს მართვის უმაღლეს დონეზე. მაგალითად, თუ მენეჯერი შეცდა და სამსახურიდან გაათავისუფლა კარგი მუშაკი, დაზარალებდა ორგანიზაციაც და თვითონ მუშაკიც, მაგრამ, თუ ცუდი მუშაკისაგან არ განთავისუფლდა ორგანიზაცია, ის შეიძლება ძალიან დაზარალებს.

გადანყვეტილება არის არჩევანი ყველა შესაძლო ალტერნატივიდან. ბევრი ადამიანი თვლის, რომ არჩევანის გაკეთება არის გადანყვეტილების მიღების ძირითადი ნაწილი, მაგრამ ეს ასე არ არის.

გადანყვეტილების მიღება არის პრობლემების იდენტიფიკაციის, შესაძლებლობების გამოვლენისა და მათი გადანყვეტის პროცესი. იგი აერთიანებს გადანყვეტილების მიღებამდე და მიღების შემდგომ პროცესებს. მენეჯერული გადანყვეტილებები ჯგუფდება ორ კატეგორიად: პროგრამირებული და არაპროგრამირებული გადანყვეტილებები.

პროგრამული გადანყვეტილებები მოიცავს სიტუაციას, რომელიც იმდენად ხშირად მეორდება, რომ შესაძლებელია გარკვეული წესების დადგენა, რომელსაც შეგვიძლია მივდიოთ მომავალში. პროგრამული გადანყვეტილებები უკავშირდება ორგანიზაციული პრობლემების წარმოქმნას. მაგალითად, როცა საოფისე ინვენტარი ჩამოსცდება საჭირო დონეს, ამ დროს საქმე პროგრამული გადანყვეტილების მიღებასთან გვაქვს. აგრეთვე შეიძლება აღინიშნოს ხარჯების პროცენტის დადგენა. მას შემდეგ, რაც მენეჯერი ერთხელ მიიღებს პროგრამულ გადანყვეტილებებს და დაადგენს წესებს, ამის შემდეგ, სხვა უფლებამოსილ პირებს შეუძლიათ მიიღონ მსგავსი ტიპის გადანყვეტილება, რათა მენეჯერს უფრო მეტი დრო დარჩეს უფრო მნიშვნელოვანი საქმიების მოგვარებისთვის.

მენეჯერების მიერ მცდარი გადანყვეტილების მიღების ალბათობის შემცირებისა და პირიქით, საუკეთესოს შემუშავებისთვის ხელის შესაწყობად საჭიროა: სიტუაციის ყოველმხრივი შეცნობა; ალტერნატივების ფართო ნაკრების შექმნა; მათი ყოველმხრივი და ღრმა ანალიზი.

გლობალიზაციის პირობებში მენეჯერის საქმიანობა კიდევ უფრო მრავალფეროვანი, რთული და მასშტაბური ხდება. თანამედროვე მსოფლიოში შეიცვალა, არა მხოლოდ პერსონალთან დამოკიდებულება, არამედ სამუშაო ადგილებთან დამოკიდებულებაც, რაც მენეჯერის მხრიდან კიდევ უფრო მეტ ცოდნას, გამოცდილებას და კვალიფიკაციას მოითხოვს.

ძველი სამუშაო ადგილები ხასიათდებოდა რუტინული დავალებებით და კონტროლის სტანდარტული პროცედურებით. მშრომელები ასრულებდნენ სამუშაოს მხოლოდ ერთ კომპანიაში, რომელიც იმართებოდა ვერტიკალური იერარქიით და გადანყვეტილების მიღება ხდებოდა ზევიდან ქვევით.

თანამედროვე სამუშაო ადგილას შრომა უფრო მოქნილია. სტრუქტურა უფრო ბრტყელია, დაბალი დონის თანამშრომლები თავად იღებენ გადანყვეტილებებს დიდი მოცულობის ინფორმაციის გაანალიზების საფუძველზე, რომელიც შესაბამისია ორგანიზაციის მისიის და ღირებულებების. თანამშრომლები ერთმანეთს ცოდნას უნაწილებენ. ეს ადამიანები მონაწილეობენ სხვადასხვა პროექტებში იმის ნაცვლად, რომ დასაქმებულნი იყვნენ მხოლოდ ერთ სამუშაო ადგილას. ურთიერთობები მყარდება

ინტერნეტით და სამუშაოც ხშირად ვირტუალურია, ანუ მენეჯერებს უწევთ იმ ადამიანების მართვა, რომლებიც ფაქტობრივად არასოდეს „მოდიან სამსახურში“.

ეს საშუალებას აძლევს ორგანიზაციას მოიზიდოს კვალიფიციური ადამიანები მსოფლიოს ნებისმიერი წერტილიდან. თუმცა, ამ დროს მენეჯერისათვის რთულია მენეჯმენტის ფუნქციების განხორციელება. ყოველივე აღნიშნულის გათვალისწინებით, ალბათ ცხადია, რომ გადამწყვეტი მნიშვნელობა აქვს მენეჯერის როლებისა და შესაბამისი უნარების გამოვლენის საჭიროებას, რათა ორგანიზაციის საქმიანობა იყოს თანამედროვე მოთხოვნების შესაბამისი და წარმატებული.

მენეჯერი - ეს არის ორგანიზაციის წევრი, რომელიც ეწევა მმართველობითი საქმიანობას და წვეტს სამმართველო ამოცანებს. მენეჯერთა როლი ორგანიზაციაში განსხვავებულია მართვის იერარქიაში მათი ადგილის, შესრულებული ფუნქციების, გადასაწყვეტი ამოცანებისა და სამმართველო საქმიანობის სახეების მიხედვით.

ნებისმიერი ორგანიზაცია წარმოუდგენელია მენეჯერთა გარეშე, რადგან მენეჯერები: უზრუნველყოფენ ორგანიზაციის ძირითადი დანიშნულების განხორციელებას; აპროექტებენ ორგანიზაციაში შესასრულებელ ცალკეულ ოპერაციებს და ამყარებენ მათ შორის ურთიერთკავშირს; ამუშავებენ ორგანიზაციულ სტრატეგიებს ცვალებადი გარემოს პირობებში; უზრუნველყოფენ ორგანიზაციების მაკონტროლებელი პიროვნებებისა და დაწესებულებების ინტერესისადმი ორგანიზაციის საქმიანობის დაქვემდებარებას; ოფიციალურად წარადგენენ ორგანიზაციებს სხვადასხვა ფორუმებსა და ღონისძიებებზე; ფორმალურად პასუხისმგებელი არიან ორგანიზაციის საქმიანობაზე; წარმოადგენენ ორგანიზაციის ინფორმაციული კავშირურთიერთობების მთავარ რგოლს.

მმართველობითი (სამმართველო) შრომის ერთ-ერთი საერთო ნიშანია ორგანიზაციებში მენეჯერის (ხელმძღვანელის) მიერ შესრულებული როლი. მენეჯმენტის ცნობილი მკვლევარი ნ. მინცბერგი ხელმძღვანელის როლს განსაზღვრავს, როგორც «განსაზღვრული ქვევის წესების ნაკრებს, რომელიც შეესაბამება კონკრეტულ დაწესებულებას ან კონკრეტულ თანამდებობას».

ცხადია, აღნიშნულ საქმიანობას თითოეული მენეჯერი ახორციელებს თავისებურად. შემოქმედებითობის დონე მათ მოქმედებაში განსაზღვრულია იმ როლით, რომელსაც ითვალისწინებს მათი თანამდებობა და შესასრულებელი ფუნქციები. მართვის მეცნიერების თანამედროვე მკვლევარი ჰენრი მინცბერგი, ნაშრომში „მენეჯერული შრომის ბუნება“, ორგანიზაციაში მენეჯერთა როლს ჰყოფს სამ ჯგუფად:

- პიროვნებათაშორისი (მთავარი ხელმძღვანელის როლი, ლიდერის როლი, დამაკავშირებელი რგოლის როლი);
- ინფორმაციული (ინფორმაციის მიმღების როლი, ინფორმაციის გამავრცელებლის როლი, ინ-



ფორმაციის წარმდგენის როლი);

- გადაწყვეტილების მიღებასთან დაკავშირებული (მენარმის როლი, დარღვევების გამომსწორების როლი, რესურსების გამანაწილებლის როლი და მოლაპარაკებების მწარმოებლის როლი).

მენეჯერი მთავარი ხელმძღვანელის როლში - როგორც სიმბოლური მეთაური, წარადგენს აღნიშნულ ორგანიზაციას ცერემონიალებსა და სხვა ღონისძიებებზე. აგრეთვე მის მოვალეობაში შედის სოციალური და სამართლებრივი ხასიათის ვალდებულებათა შესრულება.

მენეჯერი ლიდერის როლში - ახდენს ორგანიზაციის წევრთა მოტივაციას მიზნების მისაღწევად. იგი პასუხისმგებელია უშუალოდ დაქვემდებარებულთა აქტივობაზე, მათ შერჩევაზე, მომზადებაზე, გამოყენებასა და საქმიანობის კოორდინაციაზე.

მენეჯერი დამაკავშირებელი რგოლის როლში - უზრუნველყოფს საგარეო კონტაქტების თვითგანვითარებადი ქსელის მუშაობას. მიმოწერის, ორგანიზაციის გარეთ შეხვედრა-თათბირებში მონაწილეობისა და კომუნიკაციის სხვა ფორმების გამოყენებით, ავითარებს ინფორმაციის წყაროებთან და სხვა გარე პირებსა და ორგანიზაციებთან ურთიერთობას.

მენეჯერი ინფორმაციის მიმღების როლში - მოიძიებს და იღებს სხვადასხვა სახის სპეციალურ ინფორმაციას. ამას ხელს უწყობს ორგანიზაციის შიგნით და გარე წყაროებიდან მიღებული ინფორმაციის მიღებისა და დამუშავების სისტემა. იმის გამო, რომ ინფორმაცია მენეჯერებისთვის შრომის სპეციფიკური საგანია და მათი საქმიანობის პროდუქტიც საჭიროა ინფორმაციის მოძიება სხვადასხვა არხით - პირადი კონტაქტებით, საფოსტო გზავნილებით, პერიოდული გამოცემების დამუშავებით, საქმიანი მივლინებებითა და სხვა. ეს კი ერთ-ერთი უმთავრესია მენეჯერთა ინფორმაციულ როლში.

მენეჯერი ინფორმაციის გამავრცელებლის როლში - გადასცემს გარე და შიგნით მიღებულ ინფორმაციას ორგანიზაციის წევრებს. აღნიშნული ინფორმაციის ნაწილი მოიცავს ფაქტობრივ მასალას, რომლის ტირაჟირება შესაძლებელია პირდაპირ, ნაწილი კი მოითხოვს გაანალიზებასა და ორგანიზაციული შეხედულებების ფორმირებას. ინფორმაციის გავრცელება ხდება როგორც გზავნილების სახით, ასევე ვერბალური გზითაც.

მენეჯერი ინფორმაციის წარმდგენის როლში - გარე კონტაქტებისას გასცემს ინფორმაციას ორგანიზაციის მომავალ გეგმებზე, მოქმედებს პოლიტიკაზე, საქმიანობის შედეგებსა და სხვა. აღნიშნული შეიძლება განხორციელდეს სხდომებსა და სემინარებზე მონაწილეობის, წერილობითი მიმართვების, ანგარიშების წარდგენისა და სხვა ფორმით.

მენეჯერი მენარმის როლში - გვევლინება ორგანიზაციაში ინოვაციების განმხორციელებლად. სიახლეთა დასანერგად ეძებს ორგანიზაციის შიგნით რეზერვებს, ამუშავებს და ახორციელებს ორგანიზაციული სრულყოფის პროექტებს, მონაწილეობს სტრატეგიების განხილვაში, არის პროგრესული

გარდაქმნების ინიციატორი.

მენეჯერი დარღვევების აღმომფხვრელის როლში - ახორციელებს მარეგულირებელ ზემოქმედებას, ორგანიზაციის საქმიანობაში მნიშვნელოვანი დარღვევების აღმოსაფხვრელად, პრობლემათა გათვალისწინებით ახდენს სტრატეგიული და მიმდინარე გეგმების კორექტირებას.

მენეჯერი რესურსების გამანაწილებლის როლში - იკვლევს ორგანიზაციის რესურსებს და პასუხს აგებს მათ განაწილებაზე. იგი ფაქტობრივად გამოიხატება ამ საკითხებზე გადაწყვეტილების მიღებით ან სხვათა მიერ მიღებული გადაწყვეტილებების მხარდაჭერით. ამისათვის მენეჯერი ადგენს გრაფიკებს, ახდენს უფლებამოსილებათა განაწილებას, ახორციელებს ბიუჯეტების შედგენას და შესრულების კონტროლს, დაქვემდებარებულთა მუშაობის შემოწმებას.

მენეჯერი მოლაპარაკებათა წარმმართველის როლში - თავისი კომპეტენციის ფარგლებში პასუხს აგებს ყოველგვარ მოლაპარაკებებზე.

მენეჯერის მიერ ორგანიზაციაში შესრულებული როლები მჭიდროდაა ერთმანეთთან დაკავშირებული და ზემოქმედებენ ერთმანეთზე. როგორც ჩატარებული გამოკვლევებით გამოვლინდა, პიროვნებათაშორისი როლი გამომდინარეობს ორგანიზაციაში მენეჯერის მოვალეობებისაგან, სტატუსისაგან და მოიცავს ადამიანებთან (თანამშრომლებთან) მისი ურთიერთობის სფეროს. ამ როლმა მენეჯერი შეიძლება გახადოს ინფორმაციის შემკრები პუნქტი, რაც მას შესაძლებლობას მისცემს და იმავდროულად აიძულებს კიდევ შეასრულოს საინფორმაციო როლი და იმოქმედოს ინფორმაციის დამუშავების ცენტრის სახით. იღებს რა თავის თავზე პიროვნებათაშორის და საინფორმაციო როლს, მენეჯერს შესაძლებლობა ეძლევა შეასრულოს გადაწყვეტილების მიღების როლი, ეს თავის მხრივ, მოიცავს ორგანიზაციის ფუნქციონირების ისეთ მნიშვნელოვან სფეროებს, როგორცაა რესურსების განაწილება, კონტაქტების დამყარება, ახალი შესაძლებლობების გამოძენა ორგანიზაციის საქმიანობის ნორმალურად წარმართვისათვის, მოლაპარაკებები ორგანიზაციის სახელით და სხვა.

მენეჯერის აღნიშნული როლები ერთად აღებული განსაზღვრავს მენეჯერის მუშაობის მოცულობას და შინაარსს ორგანიზაციის საქმიანობის სპეციფიკური ხასიათის მიუხედავად.

აღნიშნული როლების წარმატებით შესასრულებლად მენეჯერებს მოეთხოვებათ მართვის საერთო განათლება და ცოდნის მაღალი დონე; კომპეტენტურობა ორგანიზაციის საქმიანობის სფეროში; ადმინისტრირების ჩვევებთან ერთად, მენარმული უნარი; კოლეგებთან და ქვემდგომ ხელმძღვანელებთან თანამშრომლობით დასაბუთებული გადაწყვეტილებების მიღებისათვის, დავალებათა სწორად განაწილებისა და შესრულებისათვის სათანადო მმართველობითი სტილის გამოამუშავება; პრაქტიკულ გამოცდილებათა და ცოდნით, ეკონომიკური გარემოს ანალიზის საფუძველზე, ორგანიზაციის



განვითარების ტენდენციების სწორად განჭვრეტის უნარი.

მენეჯერის საქმიანობის შესრულებას სჭირდება არაერთი უნარი, რომელიც შეგვიძლია გავაერთიანოთ სამ ჯგუფში: კონცეპტუალური, ადამიანებთან ურთიერთობის და ტექნიკური უნარები.

კონცეპტუალური უნარი არის შესაძლებლობა, რომ ორგანიზაცია აღვიქვათ, როგორც მთლიანი სისტემა და მის ნაწილებს შორის ურთიერთობა. ეს უნარი გულისხმობს სტრატეგიულ აზროვნებას, ფართო ხანგრძლივადიანი გეგმის შედგენას და კომპლექსური პრობლემების გადაწყვეტას. კონცეპტუალური უნარები განსაკუთრებით საჭიროა ტოპ მენეჯერებისთვის.

როლის განუსაზღვრელობას ადგილი აქვს იმ შემთხვევაში, როცა ადამიანისთვის გაუგებარია მისი როლი. სამუშაოს კარგად შესრულებისთვის აუცილებელია იმის ცოდნა, თუ რას მოელიან მისგან. ახლადჩამოყალიბებულ ჯგუფებში მსგავსი სიტუაცია ქმნის პრობლემებს, თუ გუნდის წევრები აღმოაჩენენ, რომ მათი ძალისხმევა ტყუილურადაა იხარჯება ან გარშემომყოფნი არ იწონებენ მას. თვით კარგად ჩამოყალიბებულ ჯგუფებსა და გუნდებშიც კი თავს იჩენს როლთან დაკავშირებული პრობლემები. როლების გადატვირთვა აღმოცენდება მაშინ, როცა ადამიანისაგან ზედმეტად ბევრს მოითხოვენ და ის გრძნობს, რომ ძალიან გადატვირთულია სამუშაოთი. როლების გადაუტვირთაობის დროს კი ადამიანისაგან მოითხოვენ ძალიან ცოტა სამუშაოს და ის გრძნობს, რომ ძალისხმევას სრულყოფილად არ იყენებენ. ამიტომაც ნებისმიერი ჯგუფისათვის სასარგებლოა მისი თითოეული წევრის ზუსტი და რეალური მოლოდინი მათ მიერ შეტანილი წვლილის შესაბამისად.

როლების კონფლიქტი აღმოცენდება მაშინ, როცა ადამიანს არ შესწევს იმის ძალა, რომ დააკმაყოფილოს გარშემომყოფთა მოლოდინი. რიგ შემთხვევებში ადამიანისათვის გასაგებია, რომ აუცილებელია ამოცანების შესრულება, მაგრამ გარკვეული მიზეზების გამო არ შეუძლიათ ამაზე დათანხმება. ამ ფონზე შექმნილი დაძაბულობა აისახება ჯგუფის სხვა წევრებთან ურთიერთობაში. ნებისმიერ ჯგუფში ან საქმიანობის სფეროში როლების დინამიკის მართვის ერთ-ერთ ხერხს წარმოადგენს როლური მოლაპარაკებები. ეს წარმოადგენს პროცესს, რომლის დროსაც ინდივიდები განიხილავენ სხვა წევრებთან დაკავშირებულ როლების მოლოდინს.

იაპონური მენეჯმენტი მკვეთრად განსხვავდება ამერიკულისგან და ხშირ შემთხვევაში მისი საპირისპიროც კი არის. მეცნიერები სწორედ იმით დაინტერესდნენ, თუ მენეჯმენტის რა თავისებურებებმა შეაძლებინა იაპონიას რომ გამხდარიყო მსოფლიო ლიდერი. აშშ-ში გადაწყვეტილებათა მიღების მექანიზმი გამოირჩევა მრავალსაფეხურიანობით და ავტორიტარულობით, ხოლო იაპონიაში იერარქიის საფეხურების რაოდენობა გაცილებით ნაკლებია და გადაწყვეტილებები მიიღება კოლექტიურად,

ყველას აზრის გათვალისწინებით ვისაც კი ეხება ისინი. ეს ორი ქვეყანა მკვეთრად განსხვავდება ერთმანეთისგან ორგანიზაციული კულტურითაც. აშშ-ს ორგანიზაციული კულტურა მიმართულია თანამშრომელთა კონკურენციაზე, მკაფიო თანამდებობრივ ინსტრუქციებზე, თანამდებობების მკაცრ კლასიფიკაციაზე, სოციალურ სტატუსებს შორის დიდ განსხვავებებზე თანამდებობიდან გამომდინარე. ეს ყოველივე აფერხებს თანამშრომლების ურთიერთდახმარების შესაძლებლობების რეალიზებას და შეუძლებელს ხდის ხელმძღვანელობის კრიტიკას. ორგანიზაციული კულტურა იაპონიაში უმთავრესად გამოირჩევა მუშაობის გუნდური ხასიათით, თანამშრომლობით, არ არის უფლებების და მოვალეობების მკაცრი განაწილება, შრომის ანაზღაურებებს შორის განსხვავებები არ არის დიდი, თანამდებობა არ იძლევა გარკვეულ პრივილეგიებს, განსაკუთრებულ სტატუსს. იაპონიის ორგანიზაციებში მმართველურ გადაწყვეტილებებში მონაწილეობას ლებულობს თანამშრომელთა 65%, ხოლო აშშ-ში - 12%. იაპონიაში პირადი და ორგანიზაციული ინტერესების თანხვედრა აღინიშნება თანამშრომელთა 93%-ში, ხოლო აშშ-ში თანამშრომელთა 9%-ში.

## დასკვნა

ამრიგად, ადამიანებთან ურთიერთობების უნარი გულისხმობს სხვა ადამიანებთან ურთიერთობას და ჯგუფში ეფექტურად მუშაობას. ეს აერთიანებს მოტივაციას, კოორდინაციას, ლიდერობას და კომუნიკაციას. მენეჯერი, რომელსაც აქვს ადამიანთან ურთიერთობის უნარი, შესაძლებლობას აძლევს თანამშრომლებს შიშისა და მორიდების გარეშე გამოხატონ საკუთარი აზრი. ეს უნარი განსაკუთრებით მნიშვნელოვანია იმ მენეჯერებისთვის, ვისაც ყოველდღიური ურთიერთობა ჰქონდა თანამშრომლებთან.

ტექნიკური უნარები დაკავშირებულია სპეციალური ფუნქციების შესრულებასთან. იგი მოიცავს სპეციალიზებულ ცოდნას, ანალიტიკურ უნარებს და პრობლემების გადაწყვეტის უნარს. ეს განსაკუთრებით საჭიროა დაბალი დონის მენეჯერისათვის.

იმისათვის, რომ ყველა დონის მენეჯერმა ეფექტურად შეასრულოს სამუშაო და გამოავლინოს თავისი უნარები, აუცილებელია ზუსტად იყოს განსაზღვრული გუნდში თითოეული ადამიანის ადგილი და როლი და ის, თუ ვინ ვისი უფროსია. ჯგუფის ძველი და ახალი წევრებისათვის აუცილებელია იმის ცოდნა, თუ რას მოელიან გარშემომყოფნი მათგან და თავად რას შეიძლება მოელოდნენ ისინი გარემოცველი საზოგადოებისაგან. როლი წარმოადგენს საკუთრივ მოლოდინს, რომელიც დაკავშირებულია სამუშაოსთან, ან გუნდის არსებულ მდგომარეობასთან. როლთან დაკავშირებული სიცხადის არქონისას, შეიძლება გუნდში წარმოიშვას სამუშაოს შესრულებასთან დაკავშირებული პრობლემები. როლების განაწილების დროს შეიძლება გაჩნდეს პრობლემები, რომელიც უკავშირდება იმას, თუ როგორ აღიქვა-

მენ როლს და როგორ უმკლავდებინა მას ჯგუფის ნევრები. გუნდები ხშირად ხვდებიან მსგავს სირთულეებს.

**გამოყენებული ლიტერატურა:**

1. შუბლაძე გ., მღებრიშვილი ბ., ნონკოლაური ფ. მენეჯმენტის საფუძვლები. სახელმძღვანელო, გამომცემლობა „უნივერსალი“, თბილისი. 2008.
2. Barnard C. The Functions of the executive. Cambridge. 1938. p.216
3. Fülöp J, Introduction to Decision Making Methods.
4. Голубков е.п. какое принять решение? практикум хозяйственника. м.: экономика. 1990. с.189
5. Ларичев о.и. теория и методы принятия решение, а также хроника событий в волшебных странах. м.: логос, 2002. с.392.
6. Тронин ю.н. управленческие решения. м.: юнити-дана. 2004. с.310
7. Балдин к.в. управленческие решения: теория и технология принятия. м.: проект, 2004. с.304
8. ბარათაშვილი ე., თაკალანძე ლ. მენეჯმენტი და ადმინისტრირება. თბილისის სახელმწიფო უნივერსიტეტის გამომცემლობა. 2011. გვ. 453-455
9. ხომერიკი თ. მენეჯმენტი. გამომცემლობა „ინოვაცია“. თბილისი, 2006. გვ. 81
10. ხარხელი მ., ქეშელაშვილი გ. მენეჯმენტის საფუძვლები. გამომცემლობა „საჩინო“, თბილისი. 2013. გვ. 232-239
11. <https://hbr.org/2006/01/a-brief-history-of-decision-making>
12. <http://www.evergreen.edu/bdei/documents/decisionmakingmethods.pdf>

# ბიზნეს-დაზვერვა - კონკურენტული ბრძოლის ინსტრუმენტი

რამაზ ოთინაშვილი, პროფესორი  
ილია პაპაშვილი, დოქტორანტი

## რეზიუმე

სტატიაში „ბიზნეს-დაზვერვა როგორც კონკურენტული ბრძოლის ინსტრუმენტი“ აღნიშნულია, რომ კონკურენტული დაზვერვა არის კონკურენტული გარემოს შესწავლის ინსტრუმენტი, რომელიც წარმოადგენს კონკურენტების შესახებ ინფორმაციის მიზანმიმართულ შეგროვებას მმართველობითი გადანყვეტილებების მისაღებად ბიზნესის წარმართვის შემდგომი სტრატეგიისა და ტაქტიკის თაობაზე. მზარდი კონკურენციის ფონზე კონკურენტული დაზვერვა ეფექტიანი გამოყენებისას იქცევა გადამწყვეტ ფაქტორად, რომელიც წარმატებას მიაღწევინებს ბიზნესს. გაანალიზებულია კონკურენტული დაზვერვის მიზნები და ამოცანები, რომლებიც საკვანძოა და ემსახურება ბიზნეს-ობიექტისთვის დაცულობის მაღალი დონის მიღწევას.

**საკვანძო სიტყვები:** ბიზნეს-დაზვერვა, ბიზნეს-ობიექტი, კონკურენცია, ინსტრუმენტი, ინფორმაცია, სტრატეგია, ტაქტიკა.

## РЕЗЮМЕ

*Рамаз Отинашвили - профессор  
Илья Папашвили - докторант*

В статье «бизнес-разведка как инструмент конкурентной борьбы» отмечается, что конкурентная разведка является инструментом изучения конкурентной среды, представляющим собой целенаправленный сбор информации о конкурентах для принятия управленческих решений по дальнейшей стратегии и тактике ведения бизнеса. На фоне растущей конкуренции конкурентная разведка при эффективном использовании становится решающим фактором, позволяющим достичь успеха в бизнесе. Проанализированы цели и задачи конкурентной разведки, являющиеся ключевыми и служащие достижению высокого уровня защищенности для бизнес-объекта.

**Ключевые слова:** Бизнес-разведка, бизнес-объект, конкуренция, инструмент, информация, стратегия, тактика

მსოფლიო ბაზარზე, კონკურენცია ბიზნესში საჭირო რესურსებისა და ბაზრის წილების მოსაპოვებლად არის საკმაოდ დაძაბული და ხშირად ღებულობს სასტიკ და ულმობელ ფორმებს. წარმატებას აღწევს ის ვინც ნაყოფიერად იყენებს ბიზნეს-დაზვერვას თავის საქმიანობაში. მსოფლიოში კონკურენცია სულ უფრო იზრდება. შედეგად კონკურენტული დაზვერვა ეფექტიანი გამოყენებისას იქცევა გადამწყვეტ ფაქტორად, რომელიც გადაარჩენს და შეიძლება მოაგებონოს კიდევ გაკოტრების გზაზე მდგარ კომპანიასაც კი.

კონკურენტული დაზვერვა არის კონკურენტული გარემოს შესწავლის ინსტრუმენტი, რომელიც წარმოადგენს კონკურენტების შესახებ ინფორმაციის მიზანმიმართულ შეგროვებას მმართველობითი გადანყვეტილებების მისაღებად ბიზნესის წარმართვის შემდგომი სტრატეგიისა და ტაქტიკის თაობაზე.

კონკურენციის კონცეფცია წარმოადგენს ზემოქმედების იმ გარე ფაქტორების სქემას, რომლებიც მოიცავს როგორც პერსპექტივებს, ისე საფრთხეებს ბიზნესისთვის. ამიტომ, კონკურენტული დაზვერვის ცნება უნდა გავრცელდეს არა მხოლოდ არსებულ კომპანიებზე, რომლებიც ახდენენ ანალოგიური საქონლისა თუ მომსახურების რეალიზებას, არამედ მომავალ სავარაუდო კონკურენტებზეც, აგრეთვე ნაწილობრივ მიმწოდებლებსა და კლიენტებზე.

ინფორმაცია კონტრაგენტების შესახებ შეიძლება იქცეს არსებით კონკურენტულ უპირატესობად ხოლო ინსაიდერული ინფორმაციის მოპოვება წარმოადგენს მარკეტინგის ცალკე ამოცანას. ამასთან ყოველთვის გასათვალისწინებელია, რომ კონკურენტისადმი შეწინააღმდეგება უმჯობესია მის კოპირებაზე, ვინაიდან „გასწრების“ სტრატეგია გრძელვადიან პერსპექტივაში უფრო მომგებიანია „მიდევნების“ სტრატეგიაზე. გარდა ამისა, უნდა გვახსოვდეს, რომ კონკურენტისათვის წართმეულ ყოველ ლარს, დაუკავებელი ნიშების ათვისებიდან შემოსავლები-საგან განსხვავებით, არა მხოლოდ მოაქვს დამატებითი შემოსავალი, არამედ შემოსავალს ართმევს კონკურენტს, რაც მას ასუსტებს კონკურენტულ ბრძოლაში. და კონკურენტული დაზვერვა უმეტესად გამიზნულია კონკურენტის ნეგატიური ტენდენციების გაძლიერებაზე, სანამ დანარჩენი მარკეტინგი დაკავებულია ახალი ნიშების ძიებით.

ზოგიერთი სახის საქმიანობაში კომპანიების შესახებ ინფორმაციის კომერციული შეგროვება არის ბიზნეს-პროცესის შემადგენელი ნაწილი, მაგალითად, საკუთრივ მარკეტინგში, ჟურნალისტიკაში, კონსალტინგსა და რეკრუტინგში.

კონკურენტული დაზვერვის მიზნებია:

1. კონკურენტების ქეშმარიტი სტრატეგიის განსაზღვრა საკუთარი სტრატეგიის კორექტირებისათვის. ქეშმარიტი სტრატეგია იშვიათად ემთხვევა კომპანიის მისიას. კონკურენტის განვითარების ძირითადი მიმართულების გაგება საშუალებას გვაძლევს, განვსაზღვროთ, თუ რამდენად წარმატებული იქნება კონკურენტის მომავალში საქმიანობის ამ სფეროში. შესაძლოა, საჭიროა პროექტის დაჩქარება კონკურენტის მოძრაობის მიმართულებით. შესაძლოა საჭირო იყოს პროექტის არდაწყება და რესურსების გამოყენება სხვა საბაზრო ნიშის დასაკავებლად.

2. კონკურენტების პოტენციალის (მათი ძლიერი და სუსტი მხარეების) განსაზღვრა საკუთარი სტრატეგიის განსაზღვრისათვის. კომპანიამ ნამდვილად კარგად შეიძლება გააკეთოს მხოლოდ ერთი საქმე. ამიტომ ცოდნა იმისა, თუ რას აკეთებენ მართლა კარგად, გვაზღვევს შეჯიბრისაგან ამ სფეროში და გვაძლავს გადაწყვეტილებას სხვა მიმართულებით ძალისხმევის გადატანაზე. სუსტი მხარეების ცოდნა აუცილებელია კონკურენტის დისკრედიტაციისათვის. განსაკუთრებით თუ აღნიშნული წარმოგვიდგება როგორც კონკურენტული უპირატესობა.

3. კონკურენტული უპირატესობების უზრუნველყოფის ორგანიზაციული, ფინანსურ-ტექნიკური და სხვა მეთოდების განსაზღვრა შესაძლო კოპირებისა თუ ნეიტრალიზაციის მიზნებისათვის. საქმიანობის განხორციელების მეთოდი შეიძლება გვაძლევდეს საგრძნობ კონკურენტულ უპირატესობას. იმ ღონისძიებათა თუ ინსტრუმენტების კომპლექსის ნაწილი, რომლებიც საქონლისა თუ მომსახურების წარმოებას ხდის უფრო იაფს ან ხარისხიანს ხშირად ექვემდებარება კოპირებას, რომელიც აუფასურებს ამ უპირატესობას. აღნიშნულ გადაწყვეტილებათა სია საკმაოდ ვრცელია და ეწოდება - „ტექნოლოგია“.

4. ბაზრის საერთო ტევადობის განსაზღვრა კონკურენტთა წილების ჯამით, დარგის მდგომარეობის განსაზღვრისათვის, დინამიკის ცვლილების მიხედვით. ბაზრის საერთო ტევადობის ცვლილება მიგვახვედრებს საკუთარი მოქმედებების სისწორეს: თუ ბაზრის ტევადობა იზრდება, ხოლო ჩვენი გაყიდვების მოცულობა უცვლელი რჩება, ესე იგი რაღაცა ისე არ კეთდება. კონკურენტები ითვისებენ ბაზრის პოტენციურ ჩვენს წილს. თუ ბაზრის ტევადობა მცირდება, ხოლო გაყიდვების მოცულობა უცვლელია, ესე იგი ფარდობით მოცულობაში ის იზრდება და ყველაფერს სწორად ვაკეთებთ. ბაზრის გარანტირებული ტევადობის განსაზღვრის ყველაზე მარტივი ხერხია - ბაზრის ყველა მონაწილის ჯამური გაყიდვების ანალიზი.

5. ამა თუ იმ მიმწოდებლებთან და მყიდველებთან თანამშრომლობის მომგებიანობის ხარისხის შეფასება. მიწოდებისა და გაყიდვების პირობების ცოდნა საშუალებას გვაძლევს სწორად განვსაზღვროთ ვაჭრობის საკუთარი ველი. ესაა კონკურენტული დაზვერვის ყველაზე პოპულარული თემა და ამა თუ იმ სახით არსებობს ყოველ კომპანიაში.

კონკურენტული დაზვერვა წყვეტს შემდეგ

ამოცანებს:

- მმართველობითი გადაწყვეტილებების შემუშავების პროცესის საინფორმაციო უზრუნველყოფა როგორც სტრატეგიულ, ისე ტაქტიკურ დონეზე;
- „ადრეული გაფრთხილების სისტემა“, ანუ გადაწყვეტილებების მიმღებ პირთა ყურადღების რაც შეიძლება ადრეული მიპყრობა იმ საბრთხეობისადმი, რომლებმაც პოტენციურად შეიძლება მიაყენონ ზარალი ბიზნესს;
- ბიზნესისათვის ხელსაყრელი შესაძლებლობების გამოვლენა;
- კონკურენტების მხრიდან კომპანიის კონფიდენციალურ ინფორმაციაზე წვდომის მიღების მცდელობების გამოვლენა (უსაფრთხოების სამსახურთან ერთად);
- რისკების მართვა გარემოს სწრაფ ცვლილებებზე კომპანიის ეფექტიანი რეაგირების უზრუნველყოფის მიზნით;

კონკურენტული დაზვერვა უმეტესად წყვეტს სავსებით კონკრეტული მაჩვენებლებისა და გარემოებების გარკვევის ამოცანებს. მენეჯერის ყველაზე ხშირი დავალებაა: „გაიგე ერთი, იმათთან როგორაა? რატომ შეუძლიათ იმათ, და ჩვენ - არა?“

კონკურენტული დაზვერვის ძირითადი ამოცანები შეიძლება შემდეგი სახით ჩამოვყავილიყო:

1. კონკურენტის ძირითადი უნიკალური სავაჭრო შემოთავაზების განსაზღვრა. მომხმარებლის გონებაში ფიქსირდება სავაჭრო ნიშნისა და მისი განმსაზღვრელი ხარისხის ერთი, მაქსიმუმ ორი ასოციაცია. თუ ჭინდონს-ი არის ყველაზე მრავალფუნქციური სისტემა. მასთან შეჯიბრი მოითხოვს უზარმაზარ ფინანსურ რესურსს. ამიტომ, ჭინდონსის უნიკალური სავაჭრო შემოთავაზების ნაწილობრივ გაბათილება შეიძლება მისი განუყრელი ნაკლის აფიშირებით. მაგალითად „მუდმივად ეკიდება“. ან დაუუპირისპიროთ თვისება სხვა სიბრტყეში - „ეინუზ“ არის უფასო ოპერაციული სისტემა. სწორედ რეალური უნიკალური სავაჭრო შემოთავაზებაა კონკურენტული დაზვერვის საგანი;

2. კონკურენტის საფასო პოლიტიკის დადგენა. მარკეტინგის ყველაზე გავრცელებული ინსტრუმენტი არის კონკურენტების ფასების მონიტორინგი. დაზვერვის საგანია არა პრაის-ფურცელი, არამედ მასზე ფასდაკლებათა კოეფიციენტების ცხრილი. ეს უმეტესად არის დახურული ინფორმაცია, რომელიც საგულდაგულოდ შენიღბულია ინდივიდუალური ფასდაკლებებისა და ბონუსების სისტემით. რაც უფრო მცირეა კლიენტთა ბაზარი, მით უფრო რთულია ფასების გაგება, და უფრო უნიკალურია ისინი თითოეული კლიენტისათვის. განსაკუთრებით მნიშვნელოვანია კონკურენტული დაზვერვა ტენდერებში მონაწილეობისას;

3. საქმიანობისა თუ პროდუქტების წინ წანევის მეთოდების განსაზღვრა. დისტრიბუციის მეთოდი, გაყიდვების ორგანიზაცია შეიძლება იყოს კოპირებული, ხოლო გასაღების ძირითადი და დამატებითი არხები - „ბრძოლით მოპოვებული“. სავაჭრო წარ-



მომადგენლების ანაზღაურების წარმატებული სქემები, ფასდაკლებებისა და ნახალისების სისტემები, გასაღების ნაკლებცნობილი არხები, ახალი ბაზრები, რომელთა პერსპექტიულობა დამტკიცებულია კონკურენტების მარკეტინგული განყოფილებებით - ყველაფერი ეს წარმოადგენს ინტერესის საგანს;

4. კონკურენტის განვითარების გენერალური ხაზის განსაზღვრა. რომელ მიმართულებას განავითარებს ყველაზე აქტიურად კონკურენტი და რატომ. ღირს თუ არა მასთან შებრძოლება ამ ველზე, რას „ჩააბარებს“ ადვილად და რისთვის იბრძოლებს;

5. რეალური კონკურენტული უპირატესობების წრის დადგენა. კონკურენტის ძლიერი მხარეების ცოდნა დაგვაზღვევს შეცდმებისგან კონკურენტის დისკრედიტაციისას. ძალისხმევას მიგვამართინებს მის აშკარა ღირებულებებზე. მათ უნდა კეთილშობილურად დავეთანხმოთ და ვადიდოთ თანამშრომლობის უფრო მნიშვნელოვანი სიკეთეები.

6. კონკურენტის არსებითი ნაკლოვანებების განსაზღვრა. ეს ინფორმაცია, განსაკუთრებით კლიენტებისათვის ნაკლებად ცნობილი, გახმევანებისას მათზე ახდენს შთაბეჭდილებას. გარდა ამისა, კონკურენტის სისუსტე, განსაკუთრებით თუ ის განუყრელია არის საკუთარი უპირატესობის განვითარებისა და პროპაგანდის ველი. „ჩვენთან რიგი უფრო მოკლეა“ - დიდი კომპანიისადმი მცირეს კლასიკური შეპასუხება;

7. კონკურენტის კონტრაგენტ-მიმწოდებლების წრისა და თანამშრომლობის პირობების განსაზღვრა. ფასების, გადახდის გადავადების, სასაქონლო დაკრედიტების ოდენობისა და თანამშრომლობის სხვა ამგვარი პირობების ცოდნა საშუალებას გვაძლევს, მივალნიოთ არანაკლებ პირობებს, ვიდრე აქვთ კონკურენტებს, ან, უკიდურეს შემთხვევაში, განსაზღვრავს კონკურენტების შესაძლებლობების ზღვარს;

8. კონკურენტის კონტრაგენტ-მყიდველების წრისა და თანამშრომლობის პირობების დადგენა. იგივე სამართლიანია კლიენტების მიმართ. მყიდველები ხშირად, თუ ყოველთვის არა, აზვიადებენ თქვენს კონკურენტებთან თანამშრომლობის პლუსებს, რათა მოაღწიონ სასურველ და არა შესაძლო პირობებს;

9. კონკურენტის სერვისის კონტრაგენტების წრისა და თანამშრომლობის პირობების განსაზღვრა. მიმწოდებლები, რომლებიც ეწევიან კონკურენტების ბიზნესის მომსახურებას, როგორც, მაგალითად, კავშირის უზრუნველმყოფი სატრანსპორტო კომპანიები, გასცემენ იჯარას, გავლენას ახდენენ ხარჯების საერთო დონეზე. მათ შორის ნამდვილად არის მეტად წარმატებული გადაწყვეტილებები, რომელსაც არც კი ვარაუდობდით;

10. კონკურენტის საკვანძო კონტრაგენტების ჯგუფის დადგენა. საკვანძო კონტრაგენტების ჯგუფის ცოდნა აუცილებელია საკუთარი გაყიდვების დაგეგმვისას. ჩვეულებრივ მათ არ „ერჩიან“, ვინაიდან ეს არის სამკვდრო-სასიცოცხლო ომი. მაგრამ თუ ომი მანაც დაიწყო, ეს ცოდნა მიგვაყენებინებს

ყველაზე ძლიერ დარტყმას;

11. კონკურენტი ორგანიზაციის საკვანძო პირების განსაზღვრა და მათი რეალური სტატუსის დადგენა. ხდება ხოლმე, რომ კომპანიის დირექტორი ცოტა რამეს თუ წყვეტს, ხოლო რიგითი მოადგილე გავლენას ახდენს კომპანიის პოლიტიკაზე. ტოპ-პერსონალის განსაზღვრა შეიძლება დაგვეხმაროს კონკურენტის მომავალი პოლიტიკის პროგნოზირებაში, რაც ფსიქოლოგიური თავისებურებებიდან გამომდინარე, გვეხმარება კონკურენტის შესაძლო ქმედებების საზღვრების უკეთ გაგებაში. ზემოქმედება „გავლენის აგენტებზე“ ზოგჯერ ტექნიკურად უფრო მარტივი და ეფექტიანია, ვიდრე კონკურენტი ფირმის ხელმძღვანელობაზე;

12. მხარდამჭერების საკვანძო ფიგურების განსაზღვრა და მათი კავშირის დადგენა. იმ პერსონალების გამოვლენა, რომლებიც მხარს უჭერენ კონკურენტს და აწვდიან მას ადმინისტრაციულ, ფინანსურ თუ სხვა რესურსებს. აღნიშნული გვაგებინებს კონკურენტის შესაძლებლობების ზღვარს და საშუალებას გვაძლევს, შევასუსტოთ ან სულაც მოვშალოთ ეს კავშირები. ამისათვის უნდა ვიცოდეთ ამ კავშირების ბუნება. ყველაზე მტკიცე კავშირები არის ნათესაური, რომლებიც განმტკიცებულია ფინანსური ურთიერთვალდებულებებით;

13. კონკურენტის მიმდინარე დაფინანსების წყაროების განსაზღვრა. საწყისი კაპიტალისა და განვითარების წყარო - საბანკო კრედიტები, კერძო სესხები, საკუთარი ინვესტიციები - განსაზღვრავს კონკურენტის ფინანსურ შესაძლებლობებს, რაც იძლევა მისი განვითარების პროგნოზირების შესაძლებლობების განსაზღვრას. ფულადი სახსრების დროულად სესხების შესაძლებლობამ (თუ შეუძლებლობამ) შეიძლება განსაზღვროს როგორც კონკურენტული ბრძოლის, ისე მთელი ომის შედეგი;

14. შემოსავლების სტრუქტურის დადგენა საქმიანობის სახეებისა თუ ნაწარმის მიხედვით. მოგების სტრუქტურის განსაზღვრა იძლევა კონკურენტის მდგრადობის. მისი ძირითადი პრიორიტეტების არეალის შესახებ მსჯელობის საშუალებას. თუ კონსალტინგური ფირმის ძირითადი შესავალი მოაქვს აუდიტორულ მომსახურებას, მას შეუძლია თავს უფლება მისცეს, როგორც წინ ნამონიოს საცნობარო-სამართლებრივი სისტემები დემპინგურ ფასებად, ისე მშვიდად თქვას უარი ამ მიმართულებაზე მომავალში;

15. ხარჯების სტრუქტურის განსაზღვრა საქმიანობის სახეებისა და ნაწარმის მიხედვით. ხარჯების სტრუქტურა საშუალებას გვაძლევს, ვიმსჯელოთ კონკურენტის მიერ საკუთარი რესურსების მართვის მეთოდებზე, და შევადაროთ ისინი ჩვენსას. დავადგინოთ კონკურენტის საქმიანობისა და თითოეული საქონლის (ან მომსახურების) მომგებიანობა. ასეთი ინფორმაციით ადვილია კონკურენტის ფასწარმოქმნის პროგნოზირება. მაღალმა მუდმივმა ხარჯებმა შეიძლება საფუძვლიანად გამოუთხაროს ძირი ფასთა ომში;

16. საქმიანობის სახეებისა თუ პროდუქტების რენტაბელობის განსაზღვრა. საქმიანობის ეფექტიანობის შეფასება საშუალებას გვაძლევს, ჩავატაროთ შედარებითი ანალიზი საკუთარი მაჩვენებლების გასაუმჯობესებლად. აგრეთვე გვიჩვენებს კონკურენტების შესაძლებლობის საზღვრებს. დამატებითი ღირებულების ფორმირების მექანიზმისა და სტრუქტურის განსაზღვრა;

17. თუ იცით დამატებული ღირებულების შექმნის ბუნება და ადგილი, ადვილად იწინასწარმეტყველებთ, თუ რისთვის იზრდობენ კონკურენტი ყველაზე მეტად და სად შეგიძლიათ მიაყენოთ მას მაქსიმალური ზიანი აუცილებლობის შემთხვევაში. მაგალითად, დასავლეთში ზოგიერთი ბიზნეს-ობიექტის ძირითადი შემოსავალი არის სპეკულაციები საფონდო ბაზარზე - აქციების „გაბერილი“ საბირჟო ფასები და არა მოგება უშუალო ბიზნეს საქმიანობიდან;

18. დამატებითი ღირებულების შექმნის ბიზნეს-პროცესების სტრუქტურის განსაზღვრა პროცედურულ ჭრილში. რომელ ადგილას და რა მომენტში ჩნდება ყველაზე მეტი დამატებითი ღირებულება, გვაძლევს იმის შეფასების საშუალებას: თუ რა აქვს კარგად ორგანიზებული და სად აქვს სუსტი ადგილები. შეიძლება ადვილად მოგყიდონ ნავთობგადამამუშავებელი ქარხანა, მაგრამ არა ბენზინგასამართი სადგური. უნდა გვახსოვდეს, რომ ბიზნესში არამომგებიანი უბნები გაცილებით ადვილად ხდება ნამგებიანი, ვიდრე მომგებიანი;

19. საქმიანობისა თუ კონკრეტული საქონლის (მომსახურების) ტექნიკური განვითარების გეგმების განსაზღვრა. ტექნიკური სიახლეების გამოვლენა, რომელსაც ჩვეულებრივ ეწოდება სამრეწველო შპიონაჟი. საშუალებას იძლევა, ისინი ან დავაკოპიროთ, ან შევეწინააღმდეგოთ მათ გამოჩენას ბაზარზე. სწორედ ტექნიკური გადამწყვეტილებების, ტექნოლოგიებისა და გამოგონებების ქურდობას ყველაზე ხშირად უწოდებენ კონკურენტულ დაზვერვას.

ორგანიზაციულ სტრუქტურაში ჩართვა გამართლებული ვერ იქნება მხოლოდ დაზვერვის აბსტრაქტული მიზნებით. კონკურენტული დაზვერვის დანაყოფმა უნდა დაამტკიცოს საკუთარი მნიშვნელობა კომპანიის საქმიანობის ფინანსურ შედეგში ნვლილის შეტანით. ბიზნეს-დაზვერვის საქმიანობა შეიძლება გამოიხატებოდეს აგრეთვე კონკრეტული, მაჩვენებლებით. მოვიყვანოთ რამდენიმე მაგალითი, როდესაც კონკურენტულმა დაზვერვამ შეიძლება ითამაშოს გადამწყვეტი როლი ბიზნეს-ობიექტის საქმიანობაში:

- კონკურენტების დაჯახბა ტენდერებში.
- პოტენციური რისკებისა და ხელსაყრელი შესაძლებლობების შეფასება ინვესტირების დროს;
- კონკურენტების გასწრება მარკეტინგის კუთხით გააზრებული წინმსწრები ქმედებების მემვეობით, რომლებიც შემუშავებულია კონკურენტული დაზვერვის მონაცემების საფუძველზე.
- სარგებელის მიღება შერწყმებისა და

შთანთქმებისაგან. როგორც ნესი, შერწყმებისა და შთანთქმების შესაძლებლობები გამოვლინდება კონკურენტული დაზვერვის მიერ და, მისი რეკომენდაციები რომ არა, შეიძლება შეუმჩნეველი დარჩენილიყო. ეს განსაკუთრებით მნიშვნელოვანია მაღალტექნოლოგიურ სფეროებში;

- ადრეული პრევენცია ახალი კონკურენტის, ტექნოლოგიის თუ გასაღების არხის გამოჩენის შესახებ;

- გამოვლენა თუ „როგორ გამოიყურება კომპანია გვერდიდან,“ კლიენტების, კონკურენტების, სახელმწიფო ორგანოების შეხედულებით;

- ინფორმაციის გაფონვის არხების გამოვლენა;

- ზეგავლენა კომპანიის ირგვლივ არსებულ საინფორმაციო ველზე;

ეს არის მხოლოდ რამდენიმე თვალსაჩინო მაგალითი. კონკურენტული დაზვერვის სამსახურის მუდმივი სისტემური მუშაობისას ბიზნეს-ობიექტმა შეიძლება მიიღოს საგრძნობი უპირატესობა გაცილებით მეტ სფეროებში.

### **დასკვნა**

კონკურენტული დაზვერვის ზემოთ მოყვანილი მიზნები და ამოცანები საკვანძოა კომპანიისთვის და ემსახურება კონკურენტული დაზვერვის ქვედანაყოფის არსებობის ფუნდამენტური მიზნის მიღწევას – უზრუნველყოს დაცულობის შეგრძნება, რადგანაც ბიზნეს-ობიექტის ბედი მასვე ეკუთვნის და უეცრად არ გახდება სხვადასხვა გარემოებების მსხვერპლი.

### **გამოყენებული ლიტერატურა:**

1. ბარათაშვილი ე., თაკალანძე ლ., აბრალავა ა., მმენეჯმენტი და ადმინისტრირება, თბილისი, „ინოვაცია“, 2007.-715გვ.;
2. ინგოროყვა ა., ჩხაიძე ზ., ცაავა გ., საბანკო ინფორმაციული სისტემები და ტექნოლოგიები, თბ., სტუ, 2009.-400გვ.;
3. კაჭახიძე ჯ., ბიზნესის უსაფრთხოების ინფორმაციულ-ანალიტიკური უზრუნველყოფა, თბ.2011.-135 გვ.
4. ოთინაშვილი რ., ეკონომიკური უსაფრთხოება, ანალიზის ანტიკორმინალური ასპექტები, თბილისი: სტუ, 2005.-440გვ.;
5. ოთინაშვილი რ., საქართველოს ეკონომიკა, სახელმძღვანელო, თბ.2010.-507გვ.;
6. Бояндин Н. Технологии безопасности бизнеса. М.2002. – 317с.;
7. <http://www.economists.ge/>.

# ბიზნეს-ინჟინერინგი საბანკო საქმეში

## E-Banking Risks and Its Management

Ia Apstiauri, phd  
Mariam Shiukashvili, phd

Summary

\* \* \* \* \*

The past few years have been characterized by rapid changes in technology and the introduction of corporate and retail banking services through the Internet. The unprecedented speed with which new technologies are being adopted, the ubiquitous and global nature of electronic networks, the integration of e-banking platforms with legacy systems and the increasing dependence of banks on third party information service providers, all dramatically amplify the magnitude of risks to which banks are exposed.

### რეზიუმე

ია აფსტიაური, სტუ-ს დოქტორანტი  
მარიამ შიუკაშვილი, სტუ-ს დოქტორანტი

ბოლო რამოდენიმე წლის განმავლობაში ხორციელდება მკვეთრი ცვლილებები კორპორატიულ და საბანკო სისტემაში ინტერნეტ ტექნოლოგიების საშუალებით. თანამედროვე ტექნოლოგიების სწრაფი დანერგვა ხელს უწყობს რისკების გაძლიერებას საბანკო სექტორში.

ბანკების უმეტესობა თვლის, რომ ინტერნეტ ბანკინგი პირველ რიგში ზრდის ინფორმაციის უსაფრთხოებასთან დაკავშირებულ რისკს, რაც არც თუ ისე სასურველია. სამწუხაროდ რისკების მართვის სისტემები ისე სწრაფად ვერ ვითარდება როგორც საჭიროა. მცირე ზომის ინსტიტუტები სათანადოდ ვერ ახორციელებენ რისკების კონტროლს.

ინტერნეტ ბანკინგთან დაკავშირებული რისკების მართვა ხორციელდება იმავე პრინციპით როგორც ზოგადად რისკის მართვა. ყველაზე საშიშია ტექნიკური პრობლემა, რომელიც IT მენეჯერების გამოსასწორებელია. ზემოთ ხსენებულიდან გამომდინარე რისკებთან მიმართებაში საჭიროა უფროსი მენეჯერის ყურადღების მიქცევა. მოცემულ სტატიაში განხილულია სხვადასხვა რისკები, რომელიც ინტერნეტ ბანკინგთანაა დაკავშირებული და მათი მართვა.

Many banks have assumed that Internet banking primarily increases information security risks and have not sufficiently focused on the effect on other banking-specific risks. Risk management disciplines have not evolved at the same speed and many institutions, especially the smaller ones, have not been able to incorporate Internet banking risk controls within their existing risk management structures.

Managing the risks and implementing controls for Internet banking initiatives follows the same principles as other risk management processes. The most dangerous thing is to treat this as a technical problem and leave it to IT management to manage. As the previous enumeration of the risks has shown, this is a general management issue which needs attention from senior management. This article provides an overview of the various risks which are heightened with Internet banking, and a holistic approach to managing these risks.

### Introduction

The world is changing at a staggering rate and technology is considered to be the keydriver for these changes around us. An analysis of technology and its uses show that it has permeated in almost every aspect of our life. Many activities are handled electronically due to the acceptance of information technology at home as well as at workplace. Slowly but steadily, the Indian customer is moving towards the internet banking. The ATM and the Net transactions are becoming popular. But the customer is clear on one thing that he wants net-banking to be simple and the banking sector is matching its steps to the march of technology. E-banking or Online banking is a generic term for the delivery of banking services and products through the electronic channels such as the telephone, the internet, the cell phone etc. The concept and scope of e-banking is still evolving. It facilitates an effective payment and accounting system thereby enhancing the speed of delivery of banking services considerably.

An article provides controlling the risks associated with electronic banking (e-banking) activities. The article discusses e-banking risks from the perspective of the services or products provided to customers. This approach discuss-

es risks from the perspective of the technology and systems that support automated information processing.

**Definition of E-Banking**

E-banking is defined as the automated delivery of new and traditional banking products and services directly to customers through electronic, interactive communication channels. E-banking includes the systems that enable financial institution customers, individuals or businesses, to access accounts, transact business, or obtain information on financial products and services through a public or private network, including the Internet. Customers access e-banking services using an intelligent electronic device, such as a personal computer (PC), personal digital assistant (PDA), automated teller machine (ATM), kiosk, or Touch Tone telephone.

Electronic Banking is a process by which a customer performs banking transactions electronically without visiting a brick-and-mortar institutions. E-Banking denotes the provision of banking and related service through extensive use of information technology without direct recourse to the bank by the customer.

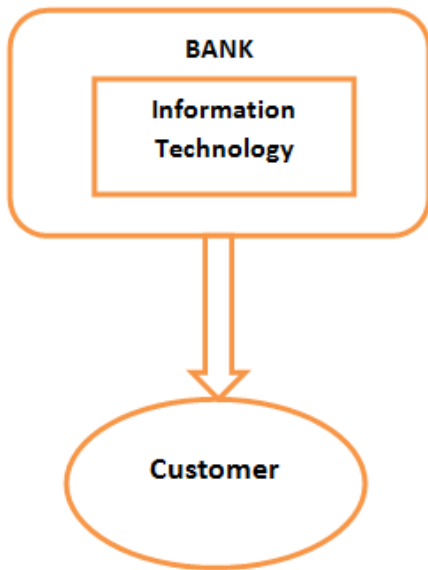

**1. Transactional services**

Transactional websites provide customers with the ability to conduct transactions through the financial institution’s website by initiating banking transactions or buying products and services. Banking transactions can range from something as basic as a retail account balance inquiry to a large business-to-business funds transfer. E-banking services, like those delivered through other delivery channels, are typically classified based on the type of customer they support. The following table lists some of the common

retail and wholesale e-banking services offered by financial institutions.

**Table 1: Common E-Banking Services**

Retail Services	Wholesale Services
Account management	Account management
Bill payment and presentment	Cash management
New account opening	Small business loan applications, approvals, or advances
Consumer wire transfers	
Investment/Brokerage services	Commercial wire transfers
Loan application and approval	Business-to-business payments
Account aggregation	Employee benefits/pension administration

Since transactional websites typically enable the electronic exchange of confidential customer information and the transfer of funds, services provided through these websites expose a financial institution to higher risk than basic informational websites. Wholesale e-banking systems typically expose financial institutions to the highest risk per transaction, since commercial transactions usually involve larger dollar amounts. In addition to the risk issues associated with informational websites, transactional e-banking services should consider the following issues:

- Security controls for safeguarding customer information;
- Authentication processes necessary to initially verify the identity of new customers and authenticate existing customers who access e-banking services;
- Liability for unauthorized transactions;
- Losses from fraud if the institution fails to verify the identity of individuals or businesses applying for new accounts or credit on-line;
- Possible violations of laws or regulations pertaining to consumer privacy, anti-money laundering, anti-terrorism, or the content, timing, or delivery of required consumer disclosures; and
- Negative public perception, customer dissatisfaction, and potential liability resulting from failure to process third-party payments as directed or within specified time frames, lack of availability of on-line services, or unauthorized access to confidential customer information during transmission or storage.



## 1.2 E-Banking Risks

Internet banking does not open up new risk categories, but rather accentuates the risks that any financial institution faces. The board and senior management must be cognizant of these risks and deal with them appropriately. These risks, which often overlap, are briefly described below: Transaction/Operations Risk

- Credit Risk
- Liquidity, Interest Rate, Price/Market Risk
- Compliance/Legal Risk
- Strategic Risk
- Reputation Risk

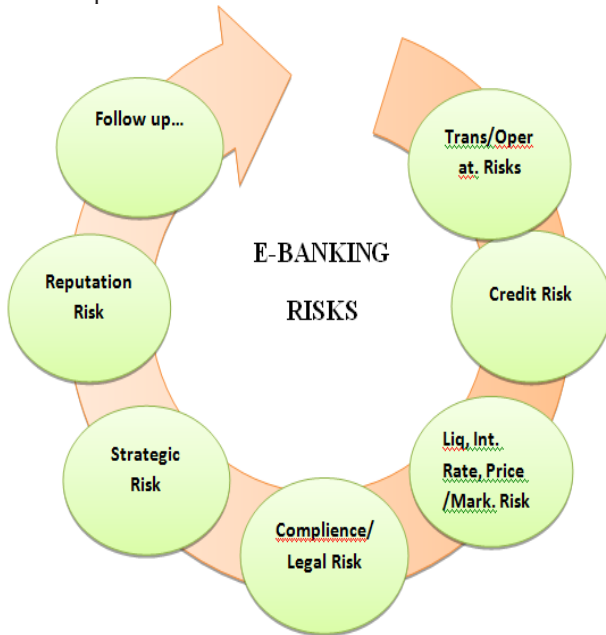

## 1.3 Transaction/Operation Risk

Transaction/Operations risk arises from fraud, processing errors, system disruptions, or other unanticipated events resulting in the institution's inability to deliver products or services. This risk exists in each product and service offered. The level of transaction risk is affected by the structure of the institution's processing environment, including the types of services offered and the complexity of the processes and supporting technology.

In most instances, e-banking activities will increase the complexity of the institution's activities and the quantity of its transaction/operations risk, especially if the institution is offering innovative services that have not been standardized. Since customers expect e-banking services to be available 24 hours a day, 7 days a week, financial institutions should ensure their e-banking infrastructures contain sufficient capacity and redundancy to ensure reliable service availability. Even institutions that do not consider e-banking a critical financial service due to the availability of alternate processing channels, should carefully consider

customer expectations and the potential impact of service disruptions on customer satisfaction and loyalty.

The key to controlling transaction risk lies in adapting effective policies, procedures, and controls to meet the new risk exposures introduced by e-banking. Basic internal controls including segregation of duties, dual controls, and reconciliations remain important. Information security controls, in particular, become more significant requiring additional processes, tools, expertise, and testing. Institutions should determine the appropriate level of security controls based on their assessment of the sensitivity of the information to the customer and to the institution and on the institution's established risk tolerance level.

## 1.4 Credit Risk

Generally, a financial institution's credit risk is not increased by the mere fact that a loan is originated through an e-banking channel. However, management should consider additional precautions when originating and approving loans electronically, including assuring management information systems effectively track the performance of portfolios originated through e-banking channels. The following aspects of on-line loan origination and approval tend to make risk management of the lending process more challenging. If not properly managed, these aspects can significantly increase credit risk.

- Verifying the customer's identity for on-line credit applications and executing an enforceable contract;
- Monitoring and controlling the growth, pricing, underwriting standards, and ongoing credit quality of loans originated through e-banking channels;
- Monitoring and oversight of third-parties doing business as agents or on behalf of the financial institution (for example, an Internet loan origination site or electronic payments processor);
- Valuing collateral and perfecting liens over a potentially wider geographic area;
- Collecting loans from individuals over a potentially wider geographic area; and
- Monitoring any increased volume of, and possible concentration in, out-of-area lending.

## 1.5 Liquidity, Interest Rate, Price/Market Risks

Funding and investment-related risks could increase with an institution's e-banking initiatives depending on the volatility and pricing of the acquired deposits. The Internet provides institutions with the ability to market their products and services globally. Internet-based advertising programs can effectively match yield-focused investors with potentially high-yielding deposits. But Internet-originated deposits have the potential to attract customers who focus exclusively on rates and may provide a funding source with risk characteristics similar to brokered deposits. An insti-

tution can control this potential volatility and expanded geographic reach through its deposit contract and account opening practices, which might involve face-to-face meetings or the exchange of paper correspondence. The institution should modify its policies as necessary to address the following e-banking funding issues:

- Potential increase in dependence on brokered funds or other highly rate-sensitive deposits;
- Potential acquisition of funds from markets where the institution is not licensed to engage in banking, particularly if the institution does not establish, disclose, and enforce geographic restrictions;
- Potential impact of loan or deposit growth from an expanded Internet market, including the impact of such growth on capital ratios;
- Potential increase in volatility of funds should e-banking security problems negatively impact customer confidence or the market's perception of the institution.

### **1.6 Compliance/Legal Risk**

Compliance and legal issues arise out of the rapid growth in usage of e-banking and the differences between electronic and paper-based processes. E-banking is a new delivery channel where the laws and rules governing the electronic delivery of certain financial institution products or services may be ambiguous or still evolving. Specific regulatory and legal challenges include:

- Uncertainty over legal jurisdictions and which state's or country's laws govern a specific e-banking transaction,
- Delivery of credit and deposit-related disclosures/notices as required by law or regulation,
- Retention of required compliance documentation for on-line advertising, applications, statements, disclosures and notices; and
- Establishment of legally binding electronic agreements.

Laws and regulations governing consumer transactions require specific types of disclosures, notices, or record keeping requirements. These requirements also apply to e-banking, and federal banking agencies continue to update consumer laws and regulations to reflect the impact of e-banking and on-line customer relationships. Some of the legal requirements and regulatory guidance that frequently apply to e-banking products and services include:

- Solicitation, collection and reporting of government monitoring information on applications and loans, as required by Equal Credit Opportunity Act (Regulation B) and Home Mortgage Disclosure Act (Regulation C) regulations;
- Advertising requirements, customer disclosures, or notices required by the Real Estate Settlement Procedures Act (RESPA), Truth in Lending (Regulation Z), and Truth In Savings (Regulation DD) and Fair Hous-

ing regulations;

- Proper and conspicuous display of FDIC or NCUA insurance notices;
- Conspicuous webpage disclosures indicating that certain types of investment, brokerage, and insurance products offered have certain associated risks, including not being insured by federal deposit insurance (FDIC or NCUA);
- Customer identification programs and procedures, as well as record retention and customer notification requirements;
- Customer identification processes to determine whether transactions are prohibited by the Office of Foreign Asset Control (OFAC) and, when necessary, whether customers appear on any list of known or suspected terrorists or terrorist organization provided by any government agency;
- Delivery of privacy and opt-out notices by hand, by mail, or with customer acknowledgement of electronic receipt;
- Verification of customer identification, reporting, and record keeping requirements of the Bank Secrecy Act (BSA), including requirements for filing a suspicious activity report (SAR);
- Record retention requirements of the Equal Credit Opportunity Act (Regulation B) and Fair Credit Reporting Act regulations.

Institutions that offer e-banking services, both informational and transactional, assume a higher level of compliance risk because of the changing nature of the technology, the speed at which errors can be replicated, and the frequency of regulatory changes to address e-banking issues. The potential for violations is further heightened by the need to ensure consistency between paper and electronic advertisements, disclosures, and notices.

### **1.7 Reputation Risk**

An institution's decision to offer e-banking services, especially the more complex transactional services, significantly increases its level of reputation risk. Some of the ways in which e-banking can influence an institution's reputation include:

- Loss of trust due to unauthorized activity on customer accounts,
- Disclosure or theft of confidential customer information to unauthorized parties (e.g., hackers),
- Failure to deliver on marketing claims,
- Failure to provide reliable service due to the frequency or duration of service disruptions,
- Customer complaints about the difficulty in using e-banking services and the inability of the institution's help desk to resolve problems, and
- Confusion between services provided by the financial institution and services provided by other businesses linked from the website.

## 2. Risk Management of E-Banking Activities

E-banking has unique characteristics that may increase an institution's overall risk profile and the level of risks associated with traditional financial services, particularly strategic, operational, legal, and reputation risks. These unique e-banking characteristics include:

- Speed of technological change,
- Changing customer expectations,
- Increased visibility of publicly accessible networks (e.g., the Internet),
- Less face-to-face interaction with financial institution customers,
- Need to integrate e-banking with the institution's legacy computer systems,
- Dependence on third parties for necessary technical expertise, and
- Proliferation of threats and vulnerabilities in publicly accessible networks.

Management should review each of the processes discussed in this section to adapt and expand the institution's risk management practices as necessary to address the risks posed by e-banking activities.

### Conclusion

There is still a lot needed for the banking system to make reforms and train their customers for using internet for their banking account. Going through the survey the main problem lies that still customer have a fear of hacking of accounts and thus do not go on for internet banking. Banks are trying their level best by providing the best security options to the customers but then there is lot of factors which betrays a customer from opening an internet bank account. Banks are providing free internet banking services also so that the customers can be attracted. By asking the bank employees we came to know that maximum numbers of internet bank account holders are youth and business man. E-Banking is an innovative tool that is fast becoming a necessity. It is a successful strategic weapon for banks to remain profitable in a volatile and competitive marketplace of today.

IT management should have a corporate-wide view of technology. It should maintain an active role in corporate strategic planning to align technology with established business goals and strategies. It also should ensure effective technology controls exist throughout the organization either through direct oversight or by holding business lines accountable for IT-related controls. From a control standpoint, management should assess risks and determine how to control and mitigate the risks. Management should continually compare its risk exposure to the value of its business activities to determine acceptable risk levels.

### References:

1. Awamleh, R. (2006), "Diffusion of Internet Banking amongst educated consumers in a high income Non-OECD country", *Journal of Internet Banking and Commerce*, Vol. 11, Iss. 3
2. B. Dizon, Javier A. (2009), "Special Feature: Electronic Banking".
3. <https://www.scribd.com/doc/31035235/29/CONCLUSION>
4. <http://ithandbook.ffiec.gov/it-booklets/e-banking.aspx>

მსოფლიო ბანკის ჯგუფის ფინანსური დახმარებების გავლენა

დაბალგანვითარებული ქვეყნების ეკონომიკურ ზრდაზე

მოსიაშვილი ვალერი, ეკონომიკის დოქტორი.  
ბერუაშვილი შორენა, დოქტორანტი

The influence of the financial assistance of World Bank Group on the economical growth of the low developing countries

Mosiashvili Valeri, Doctor of Economics.  
Beruashvili Shorena, Doctoral Student.

რეზიუმე

Summary

აზრთა სხვადასხვაობაა იმასთან დაკავშირებით, თუ რამდენად ეფექტურია დახმარება, რომელსაც განვითარებული ქვეყნები უწევენ დაბალგანვითარებულ ქვეყნებს. მკვლევართა და სახელმწიფო მოღვაწეთა ერთი ნაწილი მიუთითებს, რომ ფინანსური დახმარება, რომელიც მაღალგანვითარებული ქვეყნებიდან, ან საერთაშორისო ორგანიზაციებიდან მიემართება ე.წ. მესამე სამყაროს ქვეყნებისკენ, იშვიათად ხმარდება მათი ეკონომიკის ზრდა-განვითარებას, უკეთეს შემთხვევაში მხოლოდ ინფრასტრუქტურის პროექტების გაუმჯობესებას ხმარდება და საბოლოოდ ინვესტს აღნიშნული ქვეყნების საგარეო დავალიანების ზრდას, რომელიც მძიმე ტვირთად აწევს ეროვნულ ეკონომიკას და პერსპექტივაში შესაძლოა ერთ-ერთი შემაფერხებელი ფაქტორიც აღმოჩნდეს.

There are different ideas about the fact, how effectively do the high developed countries support undeveloped countries. The part of the scholars and some public figures think, that the assistance of high developed countries or international organizations against the so called countries of the third world does not cause economical development, in the better case it improves infrastructure projects and finally grows foreign debt of the mentioned countries, that is the burden of the National Economics and it might be one of the major obstacles.

ავტორთა ნაწილი კი მიუთითებს, რომ მსგავსი დახმარებები აუცილებელია (განსაკუთრებით დაბალგანვითარებული, უღარიბესი ქვეყნებისთვის), რადგან არც თუ ისე იშვიათად, ფინანსურ დახმარებას რომელიც მათ მიეცემა, სასიცოცხლო მნიშვნელობა აქვს და საბოლოო ჯამში მაინც პოზიტიურად აისახება როგორც ძირითად მაკროეკონომიკურ, ასევე სოციალურ მაჩვენებლებზე. აღნიშნულიდან გამომდინარე წინამდებარე სტატიაში შევეცადეთ ანალიზი გაგვეკეთებინა თუ რა როლი ითამაშა საერთაშორისო ორგანიზაციების (კერძოდ კი მსოფლიო ბანკის ჯგუფის) მიერ გაცემულმა კრედიტებმა (ფინანსურმა დახმარებებმა), დაბალგანვითარებული ქვეყნების ეკონომიკური ზრდის უზრუნველყოფის საქმეში. მაგალითისთვის გამოვიკვლიეთ მსოფლიო ბანკის ჯგუფის თანამშრომლობის შედეგები აფრიკის ისეთი დაბალგანვითარებულ ქვეყნებთან, როგორცაა ნიგერია, ზამბია, ეთიოპია.

The part of the authors think, that such assistance is necessary ( for undeveloped, poor countries), because their assistance has vital importance in many cases and it finally impacts on its macroeconomic and social rate. We have tried to make analysis of what kind of role did the credits (financial assistance) of the international organizations (especially World Bank Group) play in the economical development of the poor countries. We have the results of the poor countries of Africa, such as Nigeria, Zambia, Ethiopia.

**Keywords:** financial assistance. Gross Domestic Product. World Bank Group. Main Macroeconomic Indicators. Economic Growth. International Credit. Bottom of Form

\* \* \* \* \*

**საკვანძო სიტყვები:** ფინანსური დახმარება. მთლიანი შიდა პროდუქტი. მსოფლიო ბანკის ჯგუფი. ძირითადი მაკროეკონომიკური მაჩვენებლები. ეკონომიკური ზრდის ტემპი. საერთაშორისო კრედიტი.

საკმაოდ აქტუალურია საკითხი იმასთან დაკავშირებით, თუ რამდენად ეფექტურია დახმარება, რომელსაც განვითარებული ქვეყნები უწევენ დაბალგანვითარებულ ქვეყნებს. ხშირად შეხედულებები არაერთგვაროვანია და რადიკალურ განსხვავდება ერთმანეთისგან. მკვლევართა და სახელმწიფო მოღვაწეთა ერთი ნაწილი მიუთითებს, რომ ფინანსური დახმარება, რომელიც მაღალგანვითარებული ქვეყნებიდან, ან საერთაშორისო ორგანიზაციებიდან მიემართება ე.წ. მესამე სამყაროს ქვეყნებისკენ, იშვიათად ხმარდება მათი ეკონომიკის ზრდა-განვითარებას, უკეთეს შემთხვევაში მხოლოდ ინფრასტრუქტურის პროექტების გაუმჯობესებას ხმარდება და საბოლოოდ ინვესტს აღნიშნული ქვეყნების საგარეო დავალიანების ზრდას, რომელიც



მძიმე ტვირთად აწევა ეროვნულ ეკონომიკას და პერსპექტივაში შესაძლოა ერთ-ერთი შემაფერხებელი ფაქტორიც აღმოჩნდეს.

ავტორთა გარკვეული ნაწილი კი მიუთითებს, რომ მსგავსი დახმარებები აუცილებელია (განსაკუთრებით დაბალგანვითარებული, უღარიბესი ქვეყნებისთვის), რადგან არც თუ ისე იშვიათად, ფინანსურ დახმარებას რომელიც მათ მიეცემათ, სასიცოცხლო მნიშვნელობა აქვს და საბოლოო ჯამში მაინც პოზიტიურად აისახება როგორც ძირითად მაკროეკონომიკურ მაჩვენებლებზე (მთლიანი შიდა პროდუქტი (მშპ), ეკონომიკური ზრდის ტემპი და სხვ.), ასევე სოციალურ მაჩვენებლებზე (სიცოცხლის საშუალო ხანგრძლივობა, სირღარბის მაჩვენებელი და სხვ.). აღნიშნულიდან გამომდინარე წინამდებარე სტატიაში შევეცადეთ ანალიზი გაგვეკეთებინა თუ რა როლი ითამაშა საერთაშორისო ორგანიზაციების (კერძოდ კი მსოფლიო ბანკის ჯგუფის) მიერ გაცემულმა კრედიტებმა (ფინანსურმა დახმარებებმა), დაბალგანვითარებული ქვეყნების ეკონომიკური ზრდის უზრუნველყოფის საქმეში. მაგალითისთვის გამოვიკვლიეთ მსოფლიო ბანკის ჯგუფის თანამშრომლობის შედეგები აფრიკის ისეთი დაბალგანვითარებული ქვეყნებთან, როგორცაა ნიგერია, ზამბია, ეთიოპია.

ზოგადად უნდა აღინიშნოს, რომ 1947 წლიდან დღემდე მსოფლიო ბანკის ჯგუფმა 172 ქვეყანაში სულ 11 975 პროექტი დააფინანსა. მათ შორის ყველაზე დიდი დახმარება 2009-2010 წ.წ.-ში იყო. 2009 წელს 46.91 მლრდ აშშ დოლარი გამოყო სხვადასხვა ქვეყნებისთვის, ხოლო 2010 წელს - 58.76 მლრდ აშშ დოლარი. საკმაოდ საინტერესოა ის დახმარების მექანიზმი, რომელსაც იყენებს მსოფლიო ბანკის ჯგუფი აფრიკის უღარიბეს ქვეყნებთან თანამშრომლობისას, რა შედეგები მოჰყვა ამ დახმარებას, როგორ შეიცვალა მაკროეკონომიკური მაჩვენებლები ამ დახმარების შედეგად და სხვა.

ძირითადი ნაწილი. ნიგერია. ნიგერიის მოსახლეობა დაახლოებით 158 მილიონს შეადგენს, ის აფრიკაში ყველაზე დიდი ქვეყანაა და მოიცავს დასავლეთ აფრიკის მოსახლეობის 47%-ს. ნიგერია უდიდესი ნავთობის მწარმოებელი ქვეყანაა, მიუხედავად უდიდესი ადამიანური და ბუნებრივი რესურსებისა, ქვეყანა თავდაუზოგავად იბრძვის იმისათვის, რომ სიღარიბეს თავი დააღწიოს. მსოფლიო ბანკის ჯგუფი ქვეყნის ერთ-ერთი პარტნიორია, რომელიც მნიშვნელოვან დახმარებას უწევს ნიგერიას.

მსოფლიო ბანკის ჯგუფში შემავალი ორგანიზაციების რეკონსტრუქციისა და განვითარების საერთაშორისო ბანკის და განვითარების საერთაშორისო ასოციაციის მიერ სხვადასხვა წლებში გადმორიცხული თანხა (მლრდ აშშ დოლარი) ნიგერიისთვის ასე ნაწილდება: 2004 წ. - 1,994 მლრდ აშშ დოლარი; 2005 წ. — 1, 859 აშშ დოლარი, 2008 წ. - 2,455 მლრდ აშშ დოლარი, 2009 წ. — 32,852 მლრდ აშშ დოლარი, 2010 წ. - 3,705 მლრდ აშშ დოლარი, 2011 წ. — 4,208 მლრდ აშშ დოლარი; 2012 წ. - 4,686 მლრდ აშშ დოლარი.

მსოფლიო ბანკის ჯგუფის ინვესტიციით და ტექნიკური დახმარების შედეგად:

- გაიზარდა ელექტრომომარაგება. ბანკმა ჯამში 400 მლნ აშშ დოლარი დახარჯა ნიგერიის ელექტრო და გაზომომარაგებაზე;
- სასოფლო-სამეურნეო მიმართულებით ბანკის დახმარების შედეგად ამჟამად გაუმჯობესა ფერმერების ხელმისაწვდომობა გაუმჯობესებულ ტექნოლოგიებზე, ასევე გაიზარდა სასოფლო-სამეურნეო პროდუქციის წარმოება;
- გაუმჯობესდა ჯანდაცვის სერვისი;
- გაუმჯობესდა სწავლის ხარისხი და გაიზარდა დასაქმებულთა რიცხვი.

მსოფლიო ბანკი ნიგერიას ეხმარება სიღარიბესთან ბრძოლაში, საცხოვრებელი პირობების გაუმჯობესებაში. მსოფლიო ბანკმა დაამტკიცა რეკონსტრუქციისა და განვითარების საერთაშორისო ბანკის 130 მლნ აშშ დოლარის ღირებულების სესხი და განვითარების საერთაშორისო ასოციაციის 10.5 მლრდ აშშ დოლარის ღირებულების კრედიტი. ამჟამად ნიგერიის ვალდებულება 29 მიმდინარე პროექტზე შეადგენს 4.5 მლრდ აშშ დოლარს.

ნიგერიის ვალდებულებები რეკონსტრუქციისა და განვითარების საერთაშორისო ბანკის და განვითარების საერთაშორისო ასოციაციის მიმართ წლების მიხედვით ასე იცვლებოდა: 2010 წ. - 903 მლნ აშშ დოლარი; 2011 წ. - 559 მლნ აშშ დოლარი; 2012 წ. - 1,374 მლრდ აშშ დოლარი; 2013 წ. - 1,016 მლრდ აშშ დოლარი; 2014 წ. - 1,327 მლრდ აშშ დოლარი. ცხრილში მოცემულია ნიგერიის ვალდებულებები მსოფლიო ბანკის ჯგუფის მიმართ:

ცხრილი 1.

სესხები/კრედიტები/გრანტები აშშ დოლარის ეკვივალენტში				
სტატუსი	რეკონსტრუქციისა და განვითარების საერთ. ბანკი	განვითარების საერთაშორისო ასოციაცია (კრედიტები)	განვითარების საერთაშორისო ასოციაცია (გრანტები)	მთლიანად
ძირითადი	6,248,200,000.00	10,951,515,968.81	0.00	17,199,715,968.81
ანულირებები	933,747,660.68	451,416,529.64	0.00	1,385,164,190.32
გაცემული	5,314,452,339.32	6,088,727,629.66	0.00	11,403,179,968.98
გაუქმებული	0.00	4,630,435,718.90	0.00	4,630,435,718.90
გადახდილი	5,297,625,588.76	561,395,184.72	0.00	5,859,020,773.48

მესამე მხარის დაფარული	16,826,750.56	0.00	0.00	16,826,750.56
ბაცვლითი რეკლამირება	0.00	0.00	0.00	0.00
მსესხებლის ვალდებულება	0.00	5,657,912,253.90	0.00	5,657,912,253.90
წყ: <a href="http://web.worldbank.org/WBSITE/EXTERNAL/PROJECTS/0,,pagePK:64392398-piPK:64392037-theSitePK:40941-countrycode:NG-menuPK:64820000,00.html">http://web.worldbank.org/WBSITE/EXTERNAL/PROJECTS/0,,pagePK:64392398-piPK:64392037-theSitePK:40941-countrycode:NG-menuPK:64820000,00.html</a>				

სიცოცხლის საშუალო ხანგრძლივობა	48.1	48.7	49.2	49.8	50.3	50.8	51.3	51.7	52.1
წყ: <a href="http://web.worldbank.org/WBSITE/EXTERNAL/PROJECTS/0,,pagePK:64392398-piPK:64392037-theSitePK:40941-countrycode:NG-menuPK:64820000,00.html">http://web.worldbank.org/WBSITE/EXTERNAL/PROJECTS/0,,pagePK:64392398-piPK:64392037-theSitePK:40941-countrycode:NG-menuPK:64820000,00.html</a>									

საინტერესოა როგორ შეიცვალა მაკროეკონომიკური მაჩვენებლების დინამიკა ნიგერიაში მსოფლიო ბანკის ჯგუფის მიერ განული დახმარების შედეგად. როგორც ცხრილიდან (ცხრილი 2) ჩანს მსოფლიო ბანკის ჯგუფის აღნიშნული დახმარებების შედეგად, გაუმჯობესდა როგორც ზოგადად მაკროეკონომიკური მაჩვენებლები (მშპ (მიმდინარე ფასებში) — 2004 წ. 3160 მლნ აშშ დოლარი, 2012 წ. 5270 მლნ აშშ დოლარი; ხოლო მშპ-ს ზრდის ტემპმა შესაძარის ფასებში ამავე პერიოდში შედგინა 156.2 %), ასევე ისეთი მნიშვნელოვანი სოციალური მაჩვენებელი, როგორცაა სიცოცხლის საშუალო ხანგრძლივობა (გაიზარდა შესაბამისად 48.1 წლიდან 52.1 წლამდე).

**ნიგერიის ძირითადი მაკროეკონომიკური მაჩვენებლების დინამიკა ცხრილი 2.**

	2004 წელი	2005 წელი	2006 წელი	2007 წელი	2008 წელი	2009 წელი	2010 წელი	2011 წელი	2012 წელი
მშპ (მლნ აშშ დოლარი)	3,160.0	3,260.0	3,900.0	3,990.0	4,200.0	4,350.0	4,780.0	4,950.0	5,270.0
მოსახლეობა	135,999,250	139,585,891	143,314,909	147,187,353	151,208,080	155,381,020	159,707,780	164,192,925	168,833,776
მშპ მიმდინარე ფასებით (მლნ აშშ დოლარი)	87,845.4	112,248.3	145,429.8	166,451.2	208,064.7	169,481.3	366,351.3	413,541.5	459,65.9
მშპ-ის წლიური ზრდის ტემპი (%)	33.7	3.4	8.2	6.8	6.3	6.9	7.8	4.7	6.7

ზამბია. ზამბია, ერთ-ერთი უღარიბესი ქვეყანა მსოფლიოში. მსოფლიო ბანკის ჯგუფი აქტიურად ეხმარება ზამბიას 1955 წლიდან, ტარდება უამრავი ღონისძიებები სიღარიბის შემცირების მიმართულებით. მსოფლიო ბანკის ჯგუფში შემავალი ორგანიზაციებიდან ზამბია ყველაზე აქტიურად თანამშრომლობს განვითარების საერთაშორისო ასოციაციასთან, საერთაშორისო საფინანსო კორპორაციასთან და მრავალმხრივი საინვესტიციო გარანტიების სააგენტო.

2014 წლის მონაცემებით განვითარების საერთაშორისო ასოციაციამ ზამბიაში განხორციელებულ 11 მოქმედ პროექტზე ჯამში 712.2 მლნ აშშ დოლარი გამოყო სასოფლო-სამეურნეო, ინფრასტრუქტურის (გზები, წყალი, ელექტროენერჯია), ენერჯეტიკის, გარემოს დაცვის და ადამიანთა უფლებების დაცვის მიმართულებით.

გატარდა რეფორმები სამედიცინო სექტორში. 2006-2011 წ.წ.-ში განვითარების საერთაშორისო ასოციაციის მიერ განხორციელებული მალარიის წინააღმდეგ ბრძოლის საერთაშორისო პროექტის შედეგად ხუთ წლამდე ასაკის ბავშვებში 29 %-ით შემცირდა მალარიის შემთხვევები და 33%-ით სიკვდილიანობა. ხუთ წელზე ზევით ადამიანებში 31%-ით შემცირდა მალარიის შემთხვევები და 37%-ით მალარიის დაავადებით გამოწვეული სიკვდილიანობა.

2003 წლიდან ზამბიის მთავრობამ მსოფლიო ბანკის მხარდაჭერით ათწლიანი განვითარების პროგრამა დაწერა გზების მშენებლობისთვის. გაიზარდა ელექტროფიკაცია. საერთო ეროვნული ელექტროფიკაციის მაჩვენებელი ამჟამად 23%-ს შეადგენს. მნიშვნელოვანია მსოფლიო ბანკის წვლილი სამთო სექტორის განვითარებაში.

ზამბიის ვალდებულებები რეკონსტრუქციისა და განვითარების საერთაშორისო ბანკის და განვითარების საერთაშორისო ასოციაციის მიმართ, შეადგენს შესაბამისად: 2010 წ. - 114 მლნ აშშ დოლარს; 2011 წელს - 211 მლნ აშშ დოლარს, 2012 წელს - 80 მლნ აშშ დოლარს, 2013 წელს - 191 მლნ აშშ დოლარს, 2014 წელს - 83 მლნ აშშ დოლარს.

ზამბიაში განათლების სისტემაში ჩადებული ინვესტიციის შედეგად გაუმჯობესდა განათლების ხარისხი, 40 მოსწავლიდან 14-ს კარგად შეუძლია

კითხვა. საბაზო განათლება უფრო მეტი ბავშვისთვისაა ხელმისაწვდომი. ბავშვები სწავლობენ კითხვას, წერას, მათემატიკა და საბუნებისმეტყველო საგნებს.

მოხდა ცხოველთა ვაქცინაცია იმისათვის, რომ თავიდან იქნას აცილებული სხვადასხვა დაავადებები, რომლებსაც შესაძლოა საფრთხე შეექმნა პირუტყვების ჯანმრთელობისათვის. პროექტი მსოფლიო ბანკის მხარდაჭერით დაფინანსდა და 50 მლნ აშშ დოლარი დაიხარჯა.

ქვემოთ მოცემულ ცხრილში ნაჩვენებია 2009 წლიდან დღემდე მსოფლიო ბანკის დახმარებით ზამბიაში დაფინანსებული ძირითადი პროექტები

ცხრილი 3.

პროექტის სახელწოდება	სტატუსი	თარიღი
საჯარო ფინანსების მართვის რეფორმის პროგრამა, ეტაპი 1	მიმდინარე პროექტი	2014 წლის 11 აპრილი
ჯანდაცვის მომსახურების გაუმჯობესების პროექტი	მიმდინარე პროექტი	2014 წლის 21 მარტი
ლუსაკას გადამცემი და გამანაწილებლის რეაბილიტაციის პროექტი	მიმდინარე პროექტი	2013 წლის 30 მაისი
ზამბიის წყლის რესურსების განვითარების პროექტი	მიმდინარე პროექტი	2013 წლის 25 აპრილი
ზამბიის მესამე სიღარიბის დაძლევის მხარდაჭერი კრედიტი	დასრულებული პროექტი	2012 წლის 3 მაისი
ზამბიის მეცხოველეობის განვითარების და ცხოველთა ჯანდაცვის პროექტი	მიმდინარე პროექტი	2012 წლის 28 თებერვალი
სარწყაო სისტემის განვითარებისა და მხარდაჭერის პროექტი	მიმდინარე პროექტი	2011 წლის 7 აპრილი
ზამბიის მეორე სიღარიბის დაძლევის მხარდაჭერი კრედიტი	დასრულებული პროექტი	2011 წლის 31 მარტი
მალარიასთან ბრძოლის პროექტის დამატებითი დაფინანსება	დასრულებული პროექტი	2010 წლის 9 დეკემბერი
გზების რეაბილიტაციის მეორე დამატებითი დაფინანსება	მიმდინარე პროექტი	2010 წლის 14 ოქტომბერი
დამატებითი დაფინანსება ზამბიის გაზრდილი ელექტრომომარაგების პროექტზე	მიმდინარე პროექტი	2010 წლის 22 სექტემბერი
ზამბიის სიღარიბის დაძლევის მხარდაჭერი კრედიტი	დასრულებული პროექტი	2010 წლის 30 მარტი
გზების რეაბილიტაციის მეორე ეტაპი	მიმდინარე პროექტი	2009 წლის 16 ოქტომბერი

2014 წლისათვის მსოფლიო ბანკის დახმარე-

ბით განვითარების საერთაშორისო ასოციაციისგან გამოიყო 52 მილიონი აშშ დოლარის ღირებულების კრედიტი და 15 მლნ აშშ დოლარის ღირებულების გრანტი დედის და ახალშობილი ბავშვების ჯანდაცვის და კვების მომსახურებაზე. თანხა გამოყოფილია 1.2 მილიონ ქალზე და 1.1 მლნ ხუთ წლამდე ასაკის ბავშვზე. აღსანიშნავია, რომ განვითარების საერთაშორისო ასოციაცია აფრიკის 40 უღარიბეს ქვეყანას ეხმარება, დახმარება მიმართულია 2.5 მლრდ ადამიანზე, რომლებიც დღემდე 2 აშშ დოლარზე ნაკლებს გამოიმუშავენ.

მაკროეკონომიკური მაჩვენებლების დინამიკა ზამბიაში მსოფლიო ბანკის ჯგუფის მიერ განეული დახმარების შედეგად

ცხრილი 4.

	2004 წელი	2005 წელი	2006 წელი	2007 წელი	2008 წელი	2009 წელი	2010 წელი	2011 წელი	2012 წელი
შპს (მლნ აშშ დოლარი)	1,830.0	1,910.0	1,990.0	2,050.0	2,250.0	2,490.0	2,500.0	2,710.0	2,880.0
მოსახლეობა	11,174,650	11,470,022	11,781,612	12,109,620	12,456,527	12,825,031	13,216,985	13,633,796	14,075,099
შპს მიმდინარე ფასებში (მლნ აშშ დოლარი)	5,439.2	7,178.6	10,702.2	11,541.4	14,640.8	12,805.0	16,190.2	19,204.0	20,590.3
შპს წლიური ზრდის ტემპი (%)	5.4	5.3	6.2	6.2	6.0	6.0	7.6	6.8	7.2
სიცოცხლის საშუალო ხანგრძლივობა	45.8	47.1	48.6	50.1	51.6	53.1	54.5	55.8	57.0

ეთიოპია. ეთიოპია ასევე ერთ-ერთი უღარიბესი ქვეყანაა აფრიკაში, მოსახლეობა დაახლოებით 92 მლნ ადამიანია. ეს უღარიბესი ქვეყანაც აქტიურად იბრძვის სიღარიბის აღმოსაფხვრელად, აქტიურად თანამშრომლობს მსოფლიო ბანკის ჯგუფთან. 2004-2005 წ.წ.-ში ეთიოპელების 38.7 % ცხოვრობდა უღარიბეს პირობებში, ხუთი წლის შემდეგ ამ მაჩვენებელმა მსოფლიო ბანკის ჯგუფის დახმარებით 29.6%-მდე დაიწია. ეს ნიშნავს, რომ ამ მაჩვენებელმა 0.6 % დაიკლო ერთ დღემდე. 2014-2015 წ.წ. ამ მაჩვენებლის 22.2 %-მდე შემცირება იგეგმება.

ეთიოპიის ვალდებულებები რეკონსტრუქციისა და განვითარების საერთაშორისო ბანკის და განვი-

თარების საერთაშორისო ასოციაციის მიმართ წლებ-ის მიხედვით შემდეგნაირად წაწილდება – 2010წ. - 988 მლნ აშშ დოლარი; 2011 წ. - 640 მლნ აშშ დო-ლარი, 2012 წ. - 974 მლნ აშშ დოლარი; 2013 წ. - 1,115 მლრდ აშშ დოლარი; 2014 წ. - 1,468 მლრდ აშშ დოლარი.

მსოფლიო ბანკის დახმარებით ეთიოპიაში განხ-ორციელდა შემდეგი პროექტები:

- მსოფლიო ბანკის დახმარებით უმჯობესდება ინ-ფრასტრუქტურა (ელექტრომომარაგება, გზები, წყალი და სანიტარია), იზრდება ჯანდაცვის და განათლების მომსახურების ხარისხი;
- 1991 წლიდან განვითარების საერთაშორისო ასო-ციაციამ 7 მლრდ აშშ დოლარის დახმარება გამო-ყო ეთიოპიაში განსახორციელებელ 60 პროექტზე;
- 2002 წელს სკოლაში დაწყებითი განათლე-ბის მსურველი 8.1 მლნ მოსწავლეთა რიცხვი 2012 წელს 17 მლნ-მდე გაიზარდა. განათლების ხარისხი 42 %-დან (2001-2002 წ.წ.) 73.8 %-მდე (2011-2012 წ.წ.) გაიზარდა;
- ბავშვების იმუნიზაციის მაჩვენებელი 2008 წლიდან 2012 წლამდე 70%-დან 82%-მდე გაიზარდა. 2011-2012 წ.წ.-ში შეძენილ იქნა 45.7 მლნ მალარიის საწინააღმდეგო ბადე მალარიის შემთხვევების შე-სამცირებლად;
- რამდენიმე პროექტის შედეგად უკვე ხელმისაწვ-დომია უსაფრთხო წყალმომარაგება და სანიტა-რია. 2007-2008 წ.წ.-ში მოსახლეობის 53 %-თვის იყო ხელმისაწვდომი უსაფრთხო სასმელი წყალი, 2009-2010 წ.წ.-ში კი ამ მაჩვენებელმა 71%-ს მი-აღწია. 2007-2008 წ.წ.-ში (სოფლად და ქალაქად) მოსახლეობის მხოლოდ 39 %-თვის იყო ხელ-მისაწვდომი საპირფარეშოები, 2009-2010 წ.წ.-ში ამ მაჩვენებელმა 63 %-ს მიაღწია;
- 1991 წლიდან განვითარების საერთაშორისო ასო-ციაციამ 1.8 მლრდ აშშ დოლარის ინვესტირება მოახდინა ინფრასტრუქტურაში. განვითარების საერთაშორისო ასოციაციის ხელშეწყობით გზის საფარი 20 000 კილომეტრიდან (1991 წ.) 63 000 კილომეტრამდე გაიზარდა 2012 წელს;
- საერთაშორისო საფინანსო კორპორაციის დახმა-რებით ეთიოპიის მთავრობა ცდილობს გააუმჯო-ბესოს ბიზნეს-გარემო;
- მსოფლიო ბანკთან და სხვა პარტნიორებთან კონ-სულტაციისა და რეკომენდაციის შემდეგ ქვეყანამ გაატარა სამთავრობო რეფორმები სილარიის შემცირების მიმართულებით, ეს რეფორმები მოი-ცავს: სახელმწიფო სამსახურები და სახელმწიფო სამსახურებში შესაძლებლობების განვითარება, ფინანსური მენეჯმენტი, ადამიანთა უფლებები და კონფლიქტის პრევენცია, სასამართლო სისტემა, დეცენტრალიზაცია. მსოფლიო ბანკი ასრულებს წამყვან როლს იმისათვის, რომ ქვეყანამ ეს რე-ფორმები დანერგოს;
- აღსანიშნავია ის ფაქტი, რომ ქალაქში მცხოვრებ-თა რიცხვი 2010-2011 წ.წ.-ში 11-დან 14%-მდე გაიზარდა 2000 წელთან შედარებით;

- 2013 წლის ივლისის მონაცემებით 2.6 მილიონმა ადამიანმა ისარგებლა განახლებული ინფრასტრუ-ქტურით. დაიგო 670 კმ გზის საფარი და 588 კმ სარწყავი სისტემა, გაკეთდა 171 საპირფარეშო, აშენდა 110 წყარო. შემცირდა წყალდიდობების რიცხვი, გაიზარდა მცირე სანარმოების რიცხვი. ეს ცვლილებები საცხოვრებლად და სამუშაოდ სასურველ ადგილებად გადააქცევს ქალაქებს;
- მსოფლიო ბანკის ორგანიზებით ეთიოპიაში 150 პროექტი დაფინანსდა ინფრასტრუქტურის, საკ-ვების უსაფრთხოების და განათლების კუთხით. 2014 წლის იანვრის მონაცემებით იგეგმება 25 პროექტის დაფინანსება, დაფინანსება შეადგენს 6 მლრდ აშშ დოლარს;
- 2014 წლის 2 მაისს მსოფლიო ბანკის აღმასრულე-ბელ დირექტორთა საბჭომ დაამტკიცა 380 მლნ აშშ დოლარის ღირებულების კრედიტი მდგრადი ურბანული ინფრასტრუქტურის უზრუნველყოფი-სათვის.

2014 წლის 13 მაისს მსოფლიო ბანკის აღმას-რულებელ დირექტორთა საბჭომ დაამტკიცა 250 მლნ აშშ დოლარის ღირებულების კრედიტი ეთიოპიის მთავრობის მხარდასაჭერად ახალი სამუშაოების შე-ქმნის, კონკურენტუნარიანობის გაუმჯობესების და ადგილობრივ ეკონომიკასთან კავშირების გამყარე-ბის მიმართულებით.

ქვემოთ მოცემულ ცხრილში (ცხრილი 5), მოცე-მულია მსოფლიო ბანკის მიერ გაცემული კრედიტებ-ის რაოდენობა და თანხები

ცხრილი 5.

სესხები/კრედიტები/გრანტები აშშ დოლარის ეკვივალენტში				
სტატუსი	რეკონსტრუქ-ციისა და განვითარების საერთ. ბანკი	განვითა-რების საერ-თაშორისო ასოციაცია (კრედიტები)	განვითა-რების საერთა-შორისო ასო-ციაცია (გრანტები)	მოლიანად
ძირითადი	108,600,000	10,148,627,857	2,444,576,119.00	12,701,803,976
ანუღირუ-ბები	3,023	677,206,410	25,312,933.70	702,522,366
გაკვეთილი	108,596,977	7,024,183,021	2,467,669,027.34	9,600,449,025
გაუცემელი	0.00	2,699,314,171	25,219,768.97	2,724,533,940
გადახდილი	102,561,482	3,437,954,627	0.00	3,540,516,109
შესამე-მხარის დაფა-რული	6,035,496	0.00	0.00	6,035,496
გაცვლითი რეგულირება	0.02	0.00	0.00	0.02
მსესხებლის ვალდებუ-ლება	0.02	3,883,186,134	0.00	3,883,186,134

ეთიოპიას და მსოფლიო ბანკს შორის ხელი მოენ-ერა 2013-2016 წ.წ.-ის პარტნიორობის სტრატეგიას, რომელიც ქვეყნის პარტნიორობის სტრატეგიის ფარ-გლები ორ ეტაპს მოიცავს:

- პირველი ეტაპის მიზანია დაეხმაროს ეთიო-პიას სტაბილური მაკროეკონომიკური გარემოს შე-ქმნაში, სასოფლო-სამეურნეო პროდუქციის გარ-



დაში, პატარა და საშუალო სანარმოების გახსნაში, ინფრასტრუქტურის ხარისხის გაუმჯობესებაში და რეგიონალური ინტეგრაციის გაუმჯობესებაში;

- მეორე ეტაპის მიზანია ჯანდაცვის და განათლების სერვისების ხარისხის გაუმჯობესება.

მაკროეკონომიკური მაჩვენებლების დინამიკა ეთიოპიაში

ცხრილინ.

	2004 წელი	2005 წელი	2006 წელი	2007 წელი	2008 წელი	2009 წელი	2010 წელი	2011 წელი	2012 წელი
შპს (მლნ აშშ დოლარი)	570.0	640.0	720.0	800.0	880.0	940.0	1,040.0	1,150.0	1,240.0
მოსახლეობა	74,066,147	76,167,240	78,290,649	80,440,708.	82,621,190	84,838,032.	87,095,281	89,393,063	91,728,849
შპს მიმდინარე ფასებში (მლნ აშშ დოლარი)	9,945.6	12,173.9	15,000.8	18,975.6	25,586.7	28,170.1	26,288.7	29,921.2	41,717.8
შპს ეკველწ-ლიური ზრდის ტემპი (%)	13.6	11.8	10.8	11.5	10.8	8.8	12.6	11.2	8.7
სიცოცხლის საშუალო ხანგრძლივობა	55.6	56.6	57.6	58.7	59.7	60.6	61.5	62.3	63.0

**დასკვნა.** როგორც, სტატისტიკური მონაცემების ანალიზი გვიჩვენებს, მიუხედავად იმისა, რომ დაბალგანვითარებული ქვეყნების (ამ შემთხვევაში ნიგერია, ზამბია, ეთიოპია) ეკონომიკური ზრდის და ეკონომიკის განვითარების ტემპი არც თუ ისე მაღალია, მით უმეტეს თუ გავითვალისწინებთ საბაზო მაჩვენებლებს, ჩვენი აზრით მსოფლიო ბანკის ჯგუფის მუშაობა (ფინანსური დახმარება, კონსულტაცია, რეკომენდაცია) აღნიშნულ ქვეყნებში უნდა შეფასდეს წარმატებულად და კვლავ გაგრძელდეს. აქვე უნდა ითქვას, რომ სერთაშორისო საფინანსო ორგანიზაციების ფინანსური დახმარებების უმეტესობა სტენდ-ბაის რეჟიმში გაიცემა, რაც ზღუდავს ადგილობრივ ხელისუფალს თანხების საკუთარი შეხედულებისამებრ გამოყენებაში, თუმცა გონივრულ, კარგად გააზრებულ, ახალი გმონვევებისადმი ადექვატურად გათვლილ ტაქტიკურ გადამწყვეტილებებს, შეუძლია დიდი დახმარების განევა ქვეყნის ეკონომიკის ზრდისა და განვითარების საქმეში.

**გამოყენებული ლიტერატურა:**

1. <http://www.worldbank.org/en/country/nigeria/overview#1>;
2. <http://www.worldbank.org/en/country/nigeria/projects>;
3. <http://web.worldbank.org/WBSITE/EXTERNAL/NEWS/0,,cntryMDK:82531~menuPK:141310~pagePK:49567~piPK:139214~theSitePK:4607,00.html>;
4. <http://web.worldbank.org/WBSITE/EXTERNAL/PROJECTS/0,,pagePK:64392398~piPK:64392037~theSitePK:40941~countrycode:NG~menuPK:64820000,00.html>;
5. <http://www.worldbank.org/en/country/ethiopia/overview#1>;
6. <http://www.worldbank.org/en/country/ethiopia/projects>;
7. <http://web.worldbank.org/WBSITE/EXTERNAL/NEWS/0,,cntryMDK:82611~menuPK:141310~pagePK:49567~piPK:139214~theSitePK:4607,00.html>;
8. <http://web.worldbank.org/WBSITE/EXTERNAL/PROJECTS/0,,pagePK:64392398~piPK:6;4392037~theSitePK:40941~countrycode:ET~menuPK:64820000,00.html>;
9. <http://web.worldbank.org/WBSITE/EXTERNAL/PROJECTS/0,,pagePK:64392398~piPK:64392037~theSitePK:40941~countrycode:ZM~menuPK:64820000,00.html>.

საქართველოს საბანკო სექტორში მოქმედი უნაღდო ანგარიშსწორების ფორმები

ვალერი მოსიაშვილი, ეკონომიკის დოქტორი.  
ნათია ახალკაცი, მაგისტრანტი,

რეზიუმე

Cashless payment forms in Georgian banking sector

Mosiashvili Valeri, Doctor of Economics  
Akhalkatsi Natia, Master Student

Summary

დღევანდელ დღეს საბანკო სექტორი შეიძლება ითქვას, რომ ერთ-ერთი მზარდი და ძლიერი სექტორია საქართველოს ეკონომიკაში. ქართული ბანკების მსოფლიო საბანკო სისტემაში ინტეგრაციისთვის მნიშვნელოვანია ისეთი თანამედროვე საბანკო მომსახურების დანერგვა, როგორცაა უნაღდო ანგარიშსწორება. წინამდებარე სტატიაში გავაკეთეთ საქართველო საბანკო სექტორში მოქმედი უნაღდო ანგარიშსწორების ფორმების ანალიზი და შედარებითი დახასიათება, გადმოვეცით მათი უპირატესობების და ნაკლოვანების შესახებ მოკლე მიმოხილვა. აღნიშნული უნაღდო ანგარიშსწორების წესები შემუშავებულია საქართველოს საბანკო კანონმდებლობის და სხვა საკანონმდებლო აქტების შესაბამისად, რომელიც საქართველოს ტერიტორიაზე, კანონმდებლობით გათვალისწინებულ ფორმებში, განსაზღვრავს ანგარიშსწორების ორგანიზებისადმი საერთო მიდგომას, აწესრიგებს უნაღდო ანგარიშსწორებას, ერთიან საბუთბრუნვას, საგადახდო საბუთების გამოყენებას, მათი შევსების, გაფორმების წესებს, ფორმატებს, არქივების წარმოებას, ადგენს საბანკო ანგარიშებით ოპერაციების წარმოების წესებს. მთლიანობაში განხილული გვაქვს უნაღდო ანგარიშსწორების შემდეგი სახეები: საგადახდო დავალება; საინკასო დავალება; დოკუმენტალური აკრედიტივი; დოკუმენტალური ინკასო; საბანკო პლასტიკური ბარათი; საანგარიშსწორებო ჩეკი.

We have tried to make analysis and characterization of the cashless payment forms of Georgian banking sector and we also have short review of their advantages and disadvantages in this article. The mentioned cashless payment rules are made according to Georgian Banking Legislation and other legislative acts, that determines the general approach of organization settlement, regulates cashless payment, united document turnover, usage of the payment documents, their supplement, decoration rules, formation of archives, formats, determines the formation rules of operations with bank accounts in Georgian territory, in the forms provided by the law . We review the following types of cashless payment: payment order; collection order; letter of credit; documented collection; plastic card; settlement cheque.

**Keywords:** Banking sector. Cashless payment forms. Payment order; Collection order; Letters of credit; Documented collection; Plastic card; Payment cheque. The article briefly reviews the features of them-advantage/disadvantage, compared with the other cashless payment forms.

\* \* \* \* \*

**საკვანძო სიტყვები:** საბანკო სექტორი. უნაღდო ანგარიშსწორების ფორმები. საგადახდო დავალება; საინკასო დავალება; დოკუმენტალური აკრედიტივი; დოკუმენტალური ინკასო; საბანკო პლასტიკური ბარათი; საანგარიშსწორებო ჩეკი. წინამდებარე სტატიაში მოკლედ განვიხილავთ თითოეული მათგანის ტავისებურებადა უპირატესობა/ნაკლოვანება ხვა სახის უნაღდო ანგარიშსწორების ფორმასთან მიმართებით.

საქართველოს საბანკო სექტორში მოქმედი უნაღდო ანგარიშსწორების წესები შემუშავებულია საქართველოს საბანკო კანონმდებლობის და სხვა საკანონმდებლო აქტების შესაბამისად, რომელიც საქართველოს ტერიტორიაზე, კანონმდებლობით გათვალისწინებულ ფორმებში, განსაზღვრავს ანგარიშსწორების ორგანიზებისადმი საერთო მიდგომას, აწესრიგებს უნაღდო ანგარიშსწორებას, ერთიან საბუთბრუნვას, საგადახდო საბუთების გამოყენებას, მათი შევსების, გაფორმების წესებს, ფორმატებს, არქივების წარმოებას, ადგენს საბანკო ანგარიშებით ოპერაციების წარმოების წესებს. ეს წესები ვრცელდება სახელმწიფო და ადგილობრივი მმართველობის და თვითმმართველობის ორგანოებზე, დაწესებულებებზე, ორგანიზაციებზე, ნებისმიერ ფიზიკურ (მათ შორის არასრულწლოვან ფიზიკურ პირებზე, სამოქალაქო კოდექსით განსაზღვრულ შემთხვევებში) ან იურიდიულ პირზე, მიუხედავად მათი ორგანიზაციულ-სამართლებრივი ფორმისა,

აგრეთვე იმ ორგანიზაციულ წარმონაქმნებზე, რომლებიც არ წარმოადგენენ იურიდიულ პირს, მაგრამ საქართველოს კანონმდებლობით აქვთ ანგარიშის გახსნის უფლება.

საქართველოში მოქმედი „უნაღლო ანგარიშსწორების წესების“ (საქართველოს ეროვნული ბანკის პრეზიდენტის ბრძანება №166, 2007 წლის 26 ივნისი, „საქართველოში უნაღლო ანგარიშსწორების წესები“) შესაბამისად, უნაღლო ანგარიშსწორებისას გამოიყენება: საგადახდო დავალება; საინკასო დავალება; დოკუმენტალური აკრედიტივი; დოკუმენტალური ინკასო; საბანკო პლასტიკური ბარათი; საანგარიშსწორებო ჩეკი. წინამდებარე სტატიაში მოკლედ განვიხილავთ თითოეული მათგანის ტავისებურებადა უპირატესობა/ნაკლოვანება ხავა სახის უნაღლო ანგარიშსწორების ფორმასთან მიმართებით.

ძირითადი ნაწილი. ანგარიშსწორება საგადახდო დავალებებით. არსებული პრაქტიკის შესაბამისად, საგადახდო დავალება<sup>2</sup> არის ანგარიშის მფლობელის (გადამხდელის) მიერ საგადახდო საბუთის სახით გაფორმებული განკარგულება მისი მომსახურე ბანკისათვის, სახსრების მიმღების ამავე ან სხვა ბანკში გახსნილ ანგარიშზე ფულადი სახსრების გადარიცხვის შესახებ. საგადახდო დავალება მომსახურე ბანკისადმი შესაძლოა წარედგინოს ელექტრონული შეტყობინების ან ქალაქის საგადახდო დავალების (დოკუმენტალური ოპერაციების გარდა) სახით.

ბანკში საგადახდო დავალების ელექტრონული შეტყობინებების სახით წარდგენა (ან მისი გამოსახულების გადაცემა) ხდება საგადახდო საბუთების ელექტრონულად გაცვლის შესახებ ელექტრონული სისტემების, პროგრამულ-კრიპტოგრაფიული დაცვების და ელექტრონულ-ციფრული ხელმოწერების გამოყენების თაობაზე ბანკსა და კლიენტს შორის გაფორმებული ხელშეკრულების საფუძველზე. საგადახდო დავალების ელექტრონული შეტყობინებების სახით წარდგენისას, ბანკს ქალაქის საგადახდო დავალება არ წარედგინება.

ელექტრონული საგადახდო საბუთი ელექტრონული შეტყობინებების სახით გასაცვლელად უნდა შეესაბამებოდეს: ა) საქართველოს ეროვნული ბანკის მიერ დადგენილ მოთხოვნებს — ბანკთაშორის ანგარიშსწორების შემთხვევაში; ბ) კომერციული ბანკის მიერ დადგენილ მოთხოვნებს — სათავო ბანკსა და მის ფილიალებს შორის, აგრეთვე ბანკსა და კლიენტებს შორის (კლიენტი-ბანკით, ინტერნეტით, მობილური ტელეფონებით ან სხვ.) ანგარიშსწორების შემთხვევაში.

ბანკთაშორის ანგარიშსწორების სისტემისთვის გადასაცემი ელექტრონული საგადახდო საბუთი უნდა შეიცავდეს კანონმდებლობით დადგენილ, ჩვენს მიერ ზემოთ ჩამოთვლილ რეკვიზიტებს, გარდა იმ რეკვიზიტებისა, რომელთა გადატანაც ელექტრონულ

ფორმატში შეუძლებელია (ბეჭედი, შტამპი, ხელმოწერა), ამასთან იგი უნდა შეიცავდეს დამატებით რეკვიზიტებს — საბუთის უნიკალურ კოდს (რეფერენსს), ელექტრონულ-ციფრულ ხელმოწერას. ბანკის საოპერაციო დღის სისტემაში ელექტრონულ საგადახდო საბუთს შესაძლოა ჰქონდეს სხვა დამატებითი რეკვიზიტებიც (მაგ., შიდა ოპერაციების განმკარგულებლების და შემსრულებლების კოდები, სპეციალური სისტემური ნიშნები, მიმდინარე სტატუსი და სხვ.). ინფორმაციის კომპიუტერულ ტექნიკაში შეტანის დროს ელექტრონულ საგადახდო დავალებაში ძირითადი ველების შეტანა ხდება უშუალოდ ქალაქის საგადახდო დავალებიდან, ხოლო დამატებითი ველების წარმოშობა (ან გამოძახება) ხდება სისტემური საშუალებებით (პროგრამულ-ტექნიკური საშუალებები).

საგადახდო დავალების ელექტრონული სახით წარდგენისას სავალდებულოა დაცულ იქნეს მხარეთა შორის შეთანხმებული, არასანქცირებული გადახდებისაგან დაცვის მოქმედებები. არასანქცირებული გადახდებისაგან დაცვის მოქმედებები ითვლება შეთანხმებულად:

როდესაც კლიენტმა ხელშეკრულებით აღიარა ბანკის მიერ შეთავაზებული არასანქცირებული გადახდებისაგან დაცვის მოქმედებები;

თუ კლიენტმა არ მიიღო ბანკის წინადადებები და ბანკს შესთავაზა დაცვის სხვა წინადადებები, რომლებიც ბანკისათვის აღმოჩნდა მისაღები. ასეთ შემთხვევაში არასანქცირებული გადახდების დაცვის მოქმედებებისათვის პასუხისმგებლობა ეკისრება კლიენტს.

კლიენტის მომსახურე ბანკის მიერ კორესპონდენტ ბანკში გადაცემული სანქცირებული ელექტრონული საგადახდო დავალება ჩაითვლება შეცდომით გადაცემულად, როდესაც საგადახდო დავალების რეკვიზიტები არ შეესაბამება გადამხდელის საგადახდო დავალების რეკვიზიტებს ან როდესაც საგადახდო დავალება გადაცემულია განმეორებით.

იმ შემთხვევაში, თუ კლიენტის მიერ მის მომსახურე ბანკში გადაცემული საგადახდო დავალება შეცდომითაა გადაცემული, კლიენტი ვალდებულია ხელშეკრულებით გათვალისწინებულ ვადაში შეატყობინოს ბანკს აღმოჩენილი შეცდომის შესახებ. კლიენტმა შეტყობინებაში უნდა ასახოს საგადახდო დავალების რეკვიზიტები და მის მიერ გამოვლენილი არასწორი რეკვიზიტები. თუ ბანკს არ წარედგინა ასეთი შეტყობინება, არასწორი რეკვიზიტებით გადაცემული საგადახდო დავალება ჩაითვლება შესასრულებლად მიღებულად და ბანკი პასუხს არ აგებს მისი შესრულების შედეგად დამდგარ ფაქტზე. იმ შემთხვევაში, თუ კლიენტის მიერ შეცდომით გადაცემული საგადახდო დავალების გამო მომსახურე ბანკმა განიცადა ზარალი, კლიენტი პასუხისმგებელია ბანკისათვის მიყენებული ფაქტობრივი ზარალისათვის.

საგადახდო დავალების ქალაქით წარდგენა. საგადახდო დავალება (მათ შორის საინკასო დავალება)

1 [http://nbg.ge/uploads/legalacts/paymentsystems/saqartv\\_unagdo\\_angularish\\_wesi\\_29\\_05\\_12.pdf](http://nbg.ge/uploads/legalacts/paymentsystems/saqartv_unagdo_angularish_wesi_29_05_12.pdf)

2 [http://nbg.ge/uploads/legalacts/paymentsystems/saqartv\\_unagdo\\_angularish\\_wesi\\_29\\_05\\_12.pdf](http://nbg.ge/uploads/legalacts/paymentsystems/saqartv_unagdo_angularish_wesi_29_05_12.pdf)

ბანკში წარსადგენად ძალაშია მისი გამოწერიდან ათი კალენდარული დღის განმავლობაში (გამოწერის დღის ჩაუთვლელად). საგადახდო დავალებები შესასრულებლად მიიღება კლიენტის ანგარიშზე საკმარისი სახსრების არსებობის შემთხვევაში (გარდა ბიუჯეტის და მასთან გათანაბრებულ გადასახდელებზე წარდგენილი საგადახდო დავალებებისა, რომლებიც მიიღება კლიენტის ანგარიშზე თანხების არსებობის მიუხედავად და აღირიცხება ვადაზე გაუნაღებელი საბუთების კარტოთეკაში). საგადახდო დავალების კარტოთეკაში მოთავსების შემთხვევაში, საგადახდო დავალების ყველა ეგზემპლარის ზედა მარჯვენა კუთხეში კეთდება შენიშვნა კარტოთეკაში მოთავსების შესახებ, თარიღის ჩვენებით. კლიენტის მიერ კანონმდებლობით გათვალისწინებული წესების დაცვით შედგენილი ქალაქის საგადახდო დავალება ბანკს წარედგინება ერთ ეგზემპლარად, რომელიც წარმოადგენს დედანს.

საგადახდო დავალების კლიენტისადმი დასაბრუნებელი მეორე ეგზემპლარი (ან ნებისმიერი სხვა რაოდენობა, რომელსაც ბანკი განსაზღვრავს დამოუკიდებლად და აისახება ოპერაციების წარმოების შესახებ ბანკის მიერ გაცხადებულ პირობებში — შიდასაბანკო წესებში) არის მისი ასლი (გადაღებული ასლგადამღები ტექნიკით, სკანერით და ა.შ. — თუ ასლის გადაღება შესრულებულია ხარვეზების გარეშე). საგადახდო დავალების დედანი რჩება ბანკში და წარმოადგენს ოპერაციის შესრულების საფუძველს, ხოლო ბანკის პასუხისმგებელი მუშაკის ხელმოწერით და შტამპით დამონმებული ასლი, სავალდებულო წესით, უბრუნდება კლიენტს.

კლიენტის მიერ ბანკში წარდგენილ საგადახდო დავალების ნაწილობრივი შესრულების პირობის მითითება დაუშვებელია. ბიუჯეტში გადასახდელებზე წარდგენილ საგადახდო დავალებებზე ხელმოწერა დასაშვებია განხორციელდეს მექანიკური საშუალებების გამოყენებით — ფაქსიმილით.

ანგარიშსწორება საინკასო დავალებებით. საინკასო დავალება არის საქართველოს კანონმდებლობით შესაბამისი უფლებებით აღჭურვილი მესამე მხარის მიერ ბანკისთვის დადგენილი ფორმით მიცემული დავალება, გადამხდელის ანგარიშიდან მისი თანხმობის გარეშე ფულადი სახსრების უპირობო ჩამონერაზე.

უდავო წესებით თანხების გადახდევინებას (ჩამონერას) ახდენს: საქართველოს ეროვნული ბანკი; სააღსრულებო ბიუროები; კერძო აღმასრულებელი; საქართველოს ფინანსთა სამინისტრო («სახელმწიფო ვალის შესახებ» საქართველოს კანონის 33-ე მუხლით გათვალისწინებულ შემთხვევებში); საჯარო სამართლის იურიდიული პირი — შემოსავლების სამსახური, რომელსაც საქართველოს კანონმდებლობის შესაბამისად აქვს პირისათვის გადასახდელთა დაკისრების უფლებამოსილება.

კერძო აღმასრულებელი გადამხდელის ანგარიშიდან სახსრების უდავო წესით ჩამონერას ახდენს უფლებამოსილი ორგანოების მიერ გაცემული

სააღსრულებო ფურცლების დედნის ან სანოტარო წესით დამონმებული ასლებისა და სახსრების ჩამონერის შესახებ მის მიერ შევსებული და სათანადო წესით დამონმებული საინკასო დავალების (განკარგულების) საფუძველზე. საქართველოს ეროვნული ბანკი, სააღსრულებო ბიუროები, საქართველოს ფინანსთა სამინისტრო და საჯარო სამართლის იურიდიული პირი — შემოსავლების სამსახური გადამხდელის ანგარიშიდან სახსრების უდავო წესით ჩამონერას ახდენენ მათ მიერ შევსებული და სათანადო წესით დამონმებული საინკასო დავალების (განკარგულების) საფუძველზე. ბიუჯეტის გადასახდელების ამოღების მიზნით წარმოდგენილ საინკასო დავალებებზე (განკარგულებებზე) ხელმოწერა დასაშვებია განხორციელდეს მექანიკური საშუალებების გამოყენებით — ფაქსიმილით.

ბანკში წარდგენილი სააღსრულებო ფურცელი გაფორმებული უნდა იყოს «სააღსრულებო წარმოებათა შესახებ» საქართველოს კანონის შესაბამისად. უდავო წესით სახსრების ჩამონერის შესახებ საინკასო დავალების შესაბამის ველში უნდა მიეთითოს იმ ნორმატიული აქტის სახელწოდება და მუხლი (პუნქტი), რომლის საფუძველზეც შესაძლებელია სახსრების უდავო წესით ჩამონერა. ამ ველში შეტანილი ინფორმაციის ნამდვილობისათვის ბანკი პასუხს არ აგებს. საინკასო დავალებაში მიეთითება გადამხდელის საიდენტიფიკაციო ნომერი და ჩამოსაწერი თანხის ოდენობა, ხოლო საბანკო ანგარიშის მითითება, რომლიდანაც უნდა განხორციელდეს თანხების ჩამონერა, სავალდებულო არ არის. იმ შემთხვევაში, თუ საინკასო დავალებაში მითითებულია საბანკო ანგარიში, საბანკო დანესებულების შესაბამისი პასუხისმგებელი პირი არ არის ვალდებული შეამოწმოს მითითებული ანგარიშის სისწორე და თანხის ჩამონერას ახორციელებს მხოლოდ საინკასო დავალებაში მითითებული გადამხდელის საიდენტიფიკაციო ნომრის მიხედვით, გარდა კანონმდებლობით გათვალისწინებული შემთხვევებისა. საბანკო დანესებულებასა და საქართველოს ფინანსთა სამინისტროს შემოსავლების სამსახურს შორის ინფორმაციის (მათ შორის, საინკასო დავალების) ელექტრონულად გაცვლის შესახებ ხელშეკრულების არსებობის შემთხვევაში საბანკო დანესებულება ვალდებულია საგადასახადო და საბაჟო ორგანოს საინკასო დავალება ან დადებული ყადაღა ავტომატურად გაავრცელოს ბანკში არსებულ გადამხდელის (კლიენტის) ყველა ანგარიშზე, გარდა კანონმდებლობით გათვალისწინებული შემთხვევებისა.

საინკასო დავალებით წარდგენილი თანხა უდავო წესით ჩამონერება ერთხელ. თანხის ჩამონერა შესაძლებელია როგორც ერთი რომელიმე ანგარიშიდან, ასევე გადამხდელის სხვა საბანკო ანგარიშებიდან ჯამურად, გარდა კანონმდებლობით გათვალისწინებული შემთხვევებისა.

სხვა ვალუტით გახსნილი ანგარიშიდან თანხების ჩამონერისას, კონვერტაცია ხდება საქართველოს ეროვნული ბანკის მიერ დადგენილი კურსით,



ხოლო ბანკსა და კლიენტს შორის ანგარიშსწორების საკომისიო (გადარიცხვის საკომისიო, კონვერტაციის საკომისიო) განისაზღვრება ბანკის მიერ დადგენილი ტარიფებით.

უდავო წესით თანხების გადახდევინების საფუძვლიანობისა და სამართლიანობისათვის პასუხისმგებლობა ეკისრება სახსრების ამომღებს და ამდენად ბანკი არ არის ვალდებული განიხილოს გადახდელის პრეტენზიები სახსრების უდავო წესით ჩამონერის თაობაზე. უდავო წესით სახსრების ჩამონერის უფლებამოსილების მქონე ორგანოების საინკასო დავალებებს ერთმანეთის მიმართ აქვს გარკვეული უპირატესობა, კერძოდ:

საქართველოს ეროვნული ბანკის, სააღსრულებო ბიუროების, კერძო აღმასრულებლის, საქართველოს ფინანსთა სამინისტროსა და საჯარო სამართლის იურიდიული პირის — შემოსავლების სამსახურის მიერ წარდგენილ საინკასო დავალებათა შორის უპირატესობით სარგებლობს საქართველოს ეროვნული ბანკის საინკასო დავალება და მისი შესრულება უნდა განხორციელდეს პირველ რიგში, მიუხედავად იმისა, სხვა საინკასო დავალებებთან შედარებით რა ვადაში იყო წარდგენილი იგი;

საქართველოს ფინანსთა სამინისტროს, სააღსრულებო ბიუროების და კერძო აღმასრულებლის მიერ წარდგენილი საინკასო დავალებების შესრულება უნდა განხორციელდეს საქართველოს ეროვნული ბანკის და საჯარო სამართლის იურიდიული პირის — შემოსავლების სამსახურის მიერ წარდგენილი საინკასო დავალებების შესრულების შემდეგ საბანკო დაწესებულებებში მათი წარდგენის ქრონოლოგიური რიგითობით.

საბანკო ანგარიშზე ყადაღის დადებისას იზღუდება პირის უფლება განკარგოს თავის საბანკო ანგარიშზე არსებული ან რიცხული ფულადი სახსრები ყადაღის მოცულობის ფარგლებში. საგადასახადო ორგანოს მიერ ანგარიშზე ყადაღის დადების შემთხვევაში, ანგარიშის მფლობელი უფლებამოსილია დაყადაღებული ანგარიშიდან განახორციელოს სახელმწიფო ბიუჯეტში გადახდები საქართველოს საგადასახადო კოდექსის შესაბამისად, როგორც ყადაღისაგან თავისუფალი სახსრების ფარგლებში, ასევე ასეთი თანხების უკმარისობის შემთხვევაში დაყადაღებული თანხების ფარგლებშიც. სხვა უფლებამოსილი ორგანოს მიერ საბანკო ანგარიშზე ყადაღის დადების შემთხვევაში აღნიშნული ანგარიშიდან გადახდები შეიძლება განხორციელდეს მხოლოდ ყადაღისაგან თავისუფალი თანხების ფარგლებში.

ანგარიშსწორება აკრედიტივით. აკრედიტივი წარმოადგენს ემიტენტი ბანკის მყარ ვალდებულებას, საქონლის ან მომსახურების გამყიდველს გადაუხადოს განსაზღვრული ფულადი სახსრები საქონლის გაგზავნის ან მომსახურების განევის დამადასტურებელი დოკუმენტების დროულად და სათანადოდ წარმოდგენისას. ამდენად, თუ წარმოდგენილი დოკუმენტები შეესაბამება აკრედიტივის მოთხოვნებს, გაგზავნილი საქონლის/განეული მომსახურების სა-

ფასურის გადახდა შესაძლებელია მყიდველის თანხმობის გარეშე.<sup>3</sup>

ამას გარდა, არსებობს აკრედიტივის განმარტების რამდენიმე ვარიანტიც, მაგალითად: 1. საბანკო ანგარიშის სახეობა, რომელიც კონტრაგენტს აძლევს შესაძლებლობას სააკრედიტივო დავალებაში მითითებული პირობების დაცვით საქონლის (მომსახურების, სამუშაოს) მიწოდების ვალდებულების შესრულებისთანავე, მიიღოს ხელშეკრულებით გათვალისწინებული გასამრჯელო; 2. სახელობითი ფასიანი ქაღალდი, რომელიც ადასტურებს იმ პირის უფლებას, რომელზეც გამოწერილია ფასიანი ქაღალდი, მიიღოს ბანკში დოკუმენტში მითითებული თანხა. 3. ბანკის ვალდებულება კლიენტის გაკოტრების შემთხვევაში გაანაღდოს მისი ფასიანი ქაღალდები. აკრედიტივის ნებისმიერი ფორმისას ბანკი იღებს ვალდებულებას კლიენტის სასარგებლოდ; 4. რწმუნების სიგელი, დოკუმენტი, რომელიც ადასტურებს დიპლომატიური წარმომადგენლის რწმუნებებს; 5. მყიდველის დავალებით ბანკის მიერ გაცემული წერილობით აღიარებული ვალდებულება გადაუხადოს გამყიდველს შეთანხმებული თანხა გარკვეულ ვადაში. ამასთან, გადახდა შედგება იმ შემთხვევაში, თუ გამყიდველი წარმოადგენს აკრედიტივით მოთხოვნილი საბუთების სრულ ნუსხას აკრედიტივით განსაზღვრულ ვადასა და ფორმაში<sup>4</sup>.

გადამხდელსა და მიმღებს შორის აკრედიტივით ანგარიშსწორება რეგულირდება მოქმედი კანონმდებლობით (საქართველოს ეროვნული ბანკის პრეზიდენტის ბრძანება №166, 2007 წლის 26 ივნისი, „საქართველოში უნაღდო ანგარიშსწორების წესები“) და საერთაშორისო სავაჭრო პალატის მიერ დამკვიდრებული წესების შესაბამისად<sup>5</sup>.

ბანკისაგან დამოუკიდებელი მიზეზებით წარმოქმნილ პრეტენზიებს აკრედიტივის დავალების მიმცემი (გადამხდელი) და სახსრების მიმღები განიხილავენ ბანკის მონაწილეობის გარეშე.

3 <http://ge.vtb.ge/corporate/documentary/loc/>

4 [http://www.tbcbank.ge/ge/corporate/finance\\_insurance\\_and\\_investment/international\\_trade\\_finance/letters\\_of\\_credit/](http://www.tbcbank.ge/ge/corporate/finance_insurance_and_investment/international_trade_finance/letters_of_credit/)

5 [http://nbg.ge/uploads/legalacts/paymentsystems/saqartv\\_unagdo\\_angarish\\_wesi\\_29\\_05\\_12.pdf](http://nbg.ge/uploads/legalacts/paymentsystems/saqartv_unagdo_angarish_wesi_29_05_12.pdf)

აკრედიტაციის უპირატესობები <sup>6</sup>	აკრედიტაციის უპირატესობები <sup>6</sup>
ექსპორტიორისათვის	იმპორტიორისათვის
(გამყიდველისათვის)	(მყიდველისათვის)
ბანკი შეასრულებს აკრედიტაციის განსაზღვრულ გადახდას მყიდველისაგან დამოუკიდებლად.	აკრედიტაციის გახსნით იმპორტიორი ადასტურებს თავის გადახდისუნარიანობას და შეუძლია მიადწიოს გადახდის უფრო ხელსაყრელ პირობებს.
მყიდველს არ შეუძლია დააყოვნოს გადახდა რაიმე პირადი პრეტენზიის საფუძველზე.	პროდუქცია მიწოდებული იქნება აკრედიტაციის განსაზღვრული პირობების შესაბამისად.
თუ მყიდველს სურს გაასაჩივროს მიწოდებულ საქონელთან დაკავშირებული ნებისმიერი საკითხი, მან ეს უნდა მოახდინოს აკრედიტაციისაგან დამოუკიდებლად.	მყიდველი იღებს მის მიერ აკრედიტაციით მოთხოვნილ დოკუმენტებს კონკრეტულ ვადაში.
დაყოვნება, ისეთი როგორცაა საბანკო გადარიცხვა, მაქსიმალურად არის თავიდან აცილებული.	მყიდველი დარწმუნებულია, რომ იგი გადახდის თანხას მხოლოდ იმ შემთხვევაში, თუ დოკუმენტები ყველა ასპექტში შეესაბამება აკრედიტაციის პირობებს.
აკრედიტაციის მეშვეობით ტვირთის ღირებულების გადახდა ზოგადად უფრო სწრაფად ხორციელდება	

სისტემის ბარათების გამოშვება, არამედ აღნიშნული სისტემის კომერციული ქსელის განვითარებასთან და მხარდაჭერასთან დაკავშირებული საქმიანობაც არის გათვალისწინებული, ანუ ხელშეკრულებების დადება მაღაზიებთან, რესტორნებთან და სხვა კომერციულ ნერტილებთან, რომლებიც ბარათს საგადახდო საშუალების სახით ღებულობენ.

ჩამოთვლილი საბარათე პროგრამები განსაზღვრულ საწყის დანახარჯებსა და ბიზნესის გულმოდგინე დაგეგმვას ითვალისწინებს. საბანკო ბარათების სფეროში ბანკის წარმატება დაფუძნებულია: კლიენტებთან მუშაობაზე; პროცესის ავტომატიზაციაზე; ტექნოლოგიის გაუმჯობესებაზე; ან - გარიშხლოების ორგანიზაციაზე (ბუღალტერულ აღრიცხვაზე).

საბარათე ბიზნესში სანარმოო ჯაჭვი შემდეგი რგოლებისგან შედგება: პლასტიკური ბარათების დამზადება მოცემულ საგადახდო სისტემაში დადგენილი ფორმატითა და ბანკის ლოგოტიპით; ბარათის პერსონალიზაცია, ანუ ბარათის ნომრის, კლიენტის გვარისა და ნომრის ამოტვიფრვა, მაგნიტური ველის და/ან ელექტონული ჩიპის კოდირება; კლიენტების საბარათე ანგარიშების გახსნა და მომსახურება; ბარათების მიხედვით ოპერაციების დამუშავება; ოპერაციების მიხედვით ანგარიშსწორების განხორციელება.

საბანკო საკრედიტო ბარათთან დაკავშირებული ოპერაციის საბარათე ანგარიშსწორების სისტემის ძირითადი მონაწილეებია: ბარათის მფლობელი (cardholder); ბანკი-ემიტენტი (issuing bank); სავაჭრო ან მომსახურების სფეროს (მოვაჭრე) სანარმოო (merchant); ბანკი-ეკვაიერი (სავაჭრო სანარმოს მომსახურე ბანკი - acquiring bank, acquirer).

როდესაც ბარათის ემიტენტი ბანკი ბარათს გაცემს, ბარათის მფლობელს სპეციალურ ანგარიშს უხსნის, რომლითაც ბარათთან დაკავშირებული ყველა ოპერაცია გაითვალისწინება. ბარათის მფლობელს ყოველთვიურად ეგზავნება ამონაწერი დავალიანების სიდიდის, ვალის თანხისა და ვალების მითითებით.

საბარათე ანგარიშსწორების სქემა სამი სახეობის ბარათის არსებობას ითვალისწინებს: 1. მოვაჭრესა და ბარათის მფლობელს შორის - საქონლის ან მომსახურების გაყიდვის შესახებ; 2. ბანკსა და მოვაჭრეს შორის — ამ უკანასკნელის მიერ საქონელზე ან მომსახურებაზე გადასახდელად ბარათის მიღების თანხმობის შესახებ; 3. ბანკსა და ბარათის მფლობელს შორის — საკრედიტო ბარათიდან ოპერაციის შესაბამისად მოვაჭრისათვის გადახდა თანხის ბანკისათვის ანაზღაურების შესახებ.

ქვეყნების უმეტესობაში ბარათებთან დაკავშირებული ოპერაციები სპეციალური კანონმდებლობით რეგულირდება.

ანგარიშსწორება ჩეკებით. საანგარიშსწორებო ჩეკებით ანგარიშსწორება რეგულირდება მოქმედი კანონმდებლობით (საქართველოს ეროვნული ბანკის პრეზიდენტის 2011 წლის 16 მაისის ბრძანება №37/04), ბანკების მიერ შემუშავებული შიდასაბანკო

6 [http://www.tbcbank.ge/ge/corporate/finance\\_insurance\\_and\\_investment/international\\_trade\\_finance/letters\\_of\\_credit/](http://www.tbcbank.ge/ge/corporate/finance_insurance_and_investment/international_trade_finance/letters_of_credit/)

ნესებით და ბანკსა და კლიენტს შორის გაფორმებული ხელშეკრულებით.

ჩეკი ფულის გადამხდელის მიერ თავისი ბანკისთვის მიცემული განკარგულებაა, რომ მისი ანგარიშიდან ჩეკის პატრონს ფულის გარკვეული თანხა გადაუხადონ. ერთმანეთისგან განასხვავებენ ფულად ჩეკებს და საანგარიშსწორებო ჩეკებს. ფულად ჩეკებს იყენებენ ჩეკის მფლობელისთვის ნაღდი ფულის გადასახდელად ბანკში მთლიანად, ხელფასისთვის, სამეურნეო საქმიანობისათვის, სამივლინებო ხარჯებისთვის, სასოფლო-სამეურნეო პროდუქტების შესყიდვისთვის და ა.შ.

საანგარიშსწორებო ჩეკები უნაღდო ანგარიშსწორებისთვის გამოყენებული ჩეკებია. ესაა დადგენილი ფორმის მქონე დოკუმენტი, რომელიც შეიცავს ჩეკის გამცემის უსიტყვო წერილობით ბრძანებას საკუთარი ბანკისადმი თავისი ანგარიშიდან ფულის გარკვეული თანხა გადარიცხოს სახსრების მიმღების (ჩეკის პატრონის) ანგარიშზე. საანგარიშსწორებო ჩეკს, ისე როგორც გადახდის დავალებას, აფორმებს გადამხდელი, მაგრამ გადახდის დავალებისგან განსხვავებით ჩეკს გადამხდელი გადასახდელის მიმღებ სანარმოს გადასცემს სამეურნეო ოპერაციის შესრულების მომენტში, ის კი ამ ჩეკს თავის ბანკს წარუდგენს გასანაღდებად.

საანგარიშსწორებო ჩეკები შესაძლოა იყოს დაფარული ან დაუფარავი. დაფარული საანგარიშსწორებო ჩეკების შემთხვევაში შესაბამისი თანხები ჩეკის გამცემი კლიენტის მიერ წინასწარაა დეპონირებული ცალკე საბანკო ანგარიშზე, რაც ამ ჩეკების მიხედვით განაღდება გარანტიას უზრუნველყოფს. დაუფარავი საანგარიშსწორებო ჩეკები ისეთი ჩეკებია, რომელთა მიხედვით სახსრების გაცემის გარანტიასაც იძლევა. ამ შემთხვევაში ბანკი გარანტიას აძლევს ჩეკის გამცემს, რომ თუ მის ანგარიშზე თანხები დროებით არაა, ჩეკების განაღდება ბანკის სახსრების ხარჯზე მოხდება. ბანკის გარანტიების ის თანხა, რომლის ფარგლებშიც ჩეკების განაღდება შესაძლებელია, გარანტი ბანკში აღირიცხება არასაბალანსო ანგარიშზე №9925 (ბანკის მიერ გაცემული „გარანტიები და თავდებობა“).

**დასკვნა.** კლიენტის მიერ ბანკში წარდგენილ საგადახდო დავალების ნაწილობრივი შესრულების პირობის მითითება დაუშვებელია. ბიუჯეტში გადასახდელზე წარდგენილ საგადახდო დავალებებზე ხელმოწერა დასაშვებია განხორციელდეს მექანიკური საშუალებების გამოყენებით — ფაქსიმილით.

საქართველოს ეროვნული ბანკის, სააღსრულებო ბიუროების, კერძო აღმასრულებლის, საქართველოს ფინანსთა სამინისტროსა და საჯარო სამართლის იურიდიული პირის — შემოსავლების სამსახურის მიერ წარდგენილ საინკასო დავალებათა შორის უპირატესობით სარგებლობს საქართველოს ეროვნული ბანკის საინკასო დავალება და მისი შესრულება უნდა განხორციელდეს პირველ რიგში, მიუხედავად იმისა, სხვა საინკასო დავალებებთან შედარებით რა ვადაში იყო წარდგენილი იგი;

აკრედიტივის უპირატესობებია – ექსპორტიორისათვის (გამყიდველისათვის): ბანკი შეასრულებს აკრედიტივით განსაზღვრულ გადახდას მყიდველისაგან დამოუკიდებლად. მყიდველს არ შეუძლია დააყოვნოს გადახდა რაიმე პირადი პრეტენზიის საფუძველზე; თუ მყიდველს სურს გაასაჩივროს მინოდებულ საქონელთან დაკავშირებული ნებისმიერი საკითხი, მან ეს უნდა მოახდინოს აკრედიტივისაგან დამოუკიდებლად; დაყოვნება, ისეთი როგორცაა საბანკო გადარიცხვა, მაქსიმალურად არის თავიდან აცილებული. იმპორტიორისათვის (მყიდველისათვის): აკრედიტივის გახსნით იმპორტიორი ადასტურებს თავის გადახდისუნარიანობას და შეუძლია მიაღწიოს გადახდის უფრო ხელსაყრელ პირობებს; პროდუქცია მინოდებული იქნება აკრედიტივში განსაზღვრული პირობების შესაბამისად; მყიდველი იღებს მის მიერ აკრედიტივით მოთხოვნილ დოკუმენტებს კონკრეტულ ვადაში; მყიდველი დარწმუნებულია, რომ იგი გადაიხდის თანხას მხოლოდ იმ შემთხვევაში, თუ დოკუმენტები ყველა ასპექტში შეესაბამება აკრედიტივის პირობებს.

საბარათე ანგარიშსწორების სქემა სამი სახეობის ბარათის არსებობას ითვალისწინებს: მოვაჭრესა და ბარათის მფლობელს შორის - საქონლის ან მომსახურების გაყიდვის შესახებ; ბანკსა და მოვაჭრეს შორის — ამ უკანასკნელის მიერ საქონელზე ან მომსახურებაზე გადასახდელად ბარათის მიღების თანხმობის შესახებ; ბანკსა და ბარათის მფლობელს შორის — საკრედიტო ბარათიდან ოპერაციის შესაბამისად მოვაჭრისათვის გადახდა თანხის ბანკისათვის ანაზღაურების შესახებ.

#### გამოყენებული ლიტერატურა:

1. [http://nbg.ge/uploads/legalacts/paymentsystems/saqartv\\_unagdo\\_angarish\\_wesi\\_29\\_05\\_12.pdf](http://nbg.ge/uploads/legalacts/paymentsystems/saqartv_unagdo_angarish_wesi_29_05_12.pdf);
2. [http://www.tbcbank.ge/ge/corporate/finance\\_insurance\\_and\\_investment/international\\_trade\\_finance/letters\\_of\\_credit/](http://www.tbcbank.ge/ge/corporate/finance_insurance_and_investment/international_trade_finance/letters_of_credit/);
3. [http://nbg.ge/uploads/legalacts/paymentsystems/saqartv\\_unagdo\\_angarish\\_wesi\\_29\\_05\\_12.pdf](http://nbg.ge/uploads/legalacts/paymentsystems/saqartv_unagdo_angarish_wesi_29_05_12.pdf);
4. [http://www.tbcbank.ge/ge/corporate/finance\\_insurance\\_and\\_investment/international\\_trade\\_finance/letters\\_of\\_credit/](http://www.tbcbank.ge/ge/corporate/finance_insurance_and_investment/international_trade_finance/letters_of_credit/);
5. <http://ge.vtb.ge/corporate/documentary/loc/>.



რეზიუმე

Develop a strategy for the Commercial bank's reliability

Tamar Sakvarelidze, PhD student

Summary

1. შემოთავაზებულია კომერციული ბანკის საიმედოობაზე მოქმედი ნეგატიური ფაქტორების შემცირების ღონისძიებები, რომლებიც დაჯგუფებულია და შესაბამისად დაყოფილია შიგა და გარე ფაქტორებად. აქედან შიდა ფაქტორები წარმოადგენენ შიდა წინააღმდეგობებით ან სხვა პირობებით უშუალოდ კომერციული ბანკის თანამშრომლებისა და ქვედანაყოფებისაგან განპირობებულ ფაქტორებს. ხოლო გარე ფაქტორებად ითვლება ისეთი ნეგატიური ფაქტორები, რომლებიც არსებობენ ან იქმნებიან ბანკის გარეთ და შეუძლიათ მის ინტერესებზე გარედან ზემოქმედება.

1. Proposed measures for reduce the negative factors affecting the reliability of the Bank, they grouped and divided by internal and external factors. The internal factor is due to factors of internal conflict and divisions (including banks staff) of the Bank. And external factor is considered to be negative factors that exist or are created outside of the Bank, and affects the interests of the Bank.

2. შექმნილია კომერციული ბანკის საიმედოობის ფაქტორების კლასიფიკაცია, რამაც მოგვცა საიმედოობის ფინანსური, ორგანიზაციული და ინფორმაციული მდგენელების გამოყოფის საშუალება.

2. Created factors classification reliability of the Bank, allowing to provide reliable financial, organizational and information components.

3. დამტკიცებულია, რომ საიმედოობის შიდა და გარე ფაქტორები პირდაპირაა დაკავშირებული კომერციული ბანკის ოპერაციულ რისკებთან. ასევე ოპერაციული რისკების პროვოცირება საბაზრო და საკრედიტო რისკების წარმოქმნის დროს. გამოვლენილია საკრედიტო და საბაზრო რისკების უკუკავშირის შესაძლო გავლენა კომერციული ბანკის ოპერაციული რისკის წარმოქმნასთან.

3. It is proved that the reliability of internal and external factors is directly related to the Bank's operational risk management. Also the fact that credit risks provoking operational risks. Identified possible inverse consequences of bank credit and market risk.

4. დამუშავებულია ოპერაციული რისკების კომერციული ბანკის საიმედოობის მდგენელებთან დამოკიდებულების კლასიფიკაცია, რაც იძლევა მათი წარმოქმნის წყაროების და გარემოს განსაზღვრის საშუალებას.

4. Developed a classification for the reliability of the Bank, allowing them to generate resources and the environment.

5. განსაზღვრულია რომ კომერციული ბანკის საიმედოობის შიდა და გარე ფინანსურ, ორგანიზაციულ და ინფორმაციულ სფეროებში ძირითად ნეგატიურ ფაქტორს წარმოადგენს თაღლითობა. ამასთანავე როგორც წესი თაღლითები დაკავშირებული არიან ბანკის შრომით ურთიერთობაში მონაწილე პირებთან, კონკურენტებთან და დამნაშავე ჯგუფებთან. ნაჩვენებია, რომ კვალიფიციური და სანდო კადრი არის უმთავრესი სიმდიდრე ბანკებისა და მათი საიმედოობის გარანტი.

5. Found that the reliability of the Bank, internal and external financial, organizational and information areas of the main negative factor fraudulent. The scammers typically associated with labor relations with the participants in the Bank, with competitors and with groups of offenders and it shown that qualified and reliable staff is a guarantee of reliability and major wealth of the bank.

**Keywords:** The credibility of the strategy of commercial banks, System operation and Development process, Fraud, Providing a complex system, Negative Factors.

\*\*\*\*\*

არასტაბილურობისა და წინააღმდეგობებრივი რეფორმაციული პროცესების თანამედროვე პირობებში მეცნიერებისა და პრაქტიკის ერთერთ ძირითად ამოცანას წარმოადგენს კომერციული ბანკების საიმედოობის უზრუნველყოფის სისტემების დამუშავება და რეალიზაცია. ქვეყნის ბანკები იძულებული არიან შეეფუონ არასტაბილურ პოლიტიკურ და სოციალურ-ეკონომიკურ პირობებს, ეძიონ რთული პრობლემების ადეკვატური გადამწყვეტილებები და

**საკვანძო სიტყვები:** სანდოობის სტრატეგია კომერციულ ბანკებში, სისტემის ექსპლუატაციისა და განვითარების ფორმირების პროცესი, თაღლითობა, უზრუნველყოფის კომპლექსური სისტემა, ნეგატიური ფაქტორები.



თავიანთი ფუნქციონირების საშიშროების შემცირების გზები.

კომერციული ბანკის საიმედოობის უზრუნველყოფის მთავარი მიზანია მის თანამედროვე პირობებში მდგრადი და მაქსიმალურად ეფექტური ფუნქციონირების და მომავალში განვითარებისა და ზრდის მაღალი პოტენციალის შექმნის გარანტია. საიმედოობის უზრუნველყოფა არის შესაძლო დანაკარგების აღკვეთის სისტემური უწყვეტი პროცესი. საიმედოობის უზრუნველყოფის მნიშვნელოვანი ეტაპია ფინანსური რესურსების გამოყენების ხარისხოვანი პარამეტრების განსაზღვრა და ბანკის საიმედოობის რიცხოვრივი ორიენტირების შემადგენლობის მიმართულებათა სტრატეგიის დამუშავება.

საიმედოობის უზრუნველყოფის ეფექტური მართვის ზოგად კრიტერიუმს, ამ ცნების ფართო გაგებით, წარმოადგენს ბანკის ხელმძღვანელობის უნარი თავისი მმართველობა წარმართოს ისე, რომ მიმდინარე პირობებში გამოირიცხოს ზარალი ხოლო მომავალში გაითვალისწინოს ქვემდებარე ობიექტის განვითარების ინტერესები. მაღალ ორგანიზებული მმართველობითი სისტემის შესაქმნელად პირველ რიგში აუცილებელია ფასეულობათა ინტერესებისა და სისტემების სწორად განსაზღვრა, შემდგომში კი გამომუშავებული უნდა იქნას კომერციული ბანკის არსებობის პერსპექტიული მოდელი, რომელმაც უნდა უზრუნველყოს ყოველმხრივი დაცვის რეჟიმი. აუცილებელია განისაზღვროს თანამედროვე მდგომარეობიდან პროგნოზირებადზე (საიმედოობის უზრუნველსაყოფი ეფექტური სისტემის ფორმირების შიგა და გარე პოლიტიკის შინაარსის ჩამოყალიბება) გადასვლის მიმართულებები და ბოლოს კომერციული ბანკის საიმედოობის მართვის წინაშე დასახული ამოცანების ადეკვატურად შესაბამისი მეთოდების დამუშავება.

„სტრატეგია ვერ იქნება პოლიტიკის მოქმედი იარაღი თუ არ იქნება დაკონკრეტებული უსაფრთხოების ამოცანები“.

საბანკო საქმიანობასთან მიმართებაში აღსანიშნავია რომ საიმედოობის უზრუნველსაყოფი სტრატეგიის დასამუშავებლად აუცილებელია ბანკის საქმიანობის კონკრეტულ სფეროების წინაშე (ისეთები როგორც არის ფინანსები, პერსონალი, მატერიალური და საინფორმაციო რესურსები) მდგომი ამოცანების დაზუსტების აუცილებლობა. პრიორიტეტების გამოვლენის და რეალიზაციის პროგრამის შედგენის შედეგად მუშავდება მეცნიერულად დასაბუთებული საიმედოობის უზრუნველსაყოფი მიმდინარე და პერსპექტიული განვითარების ყოველმხრივი ორიენტირები.

სტრატეგიაში იგულისხმება უპირატესი გადანყვეტილებებისა და ღონისძიებების ერთობლიობა რომლებიც მიმართულია კომერციული ბანკის საიმედო ფუნქციონირების მისაღები ღონის უზრუნველსაყოფად.

ზოგიერთი ავტორის მიერ სტრატეგია დაკავშირებულია მმართველობის ისეთი გრძელვადიანი

მიზნების განხორციელებასთან, რომელთა რეალიზაცია უზრუნველყოფს საფინანსო საკრედიტო ორგანიზაციის კომერციული და საბანკო საიდუმლოებების განხორციელების პოტენციური საშიშროებისაგან და ქონებრივი და არაქონებრივი სახის სხვა ნებისმიერი ზარალისაგან დაცვას.

კომერციული ბანკის სტრატეგიის ზოგადი სტრუქტურა შედგება შემდეგი ქვეთემებისგან: მარკეტინგული სტრატეგია, ფინანსური სტრატეგია, საკადრო სტრატეგია, საიმედოობის უზრუნველყოფის სტრატეგია, რისკ-მენეჯმენტის სტრატეგია.

საბანკო სექტორის განვითარების თანამედროვე სპეციფიკის გათვალისწინებით აუცილებელია საიმედოობის უზრუნველსაყოფი სტრატეგიაზე მოქმედი შემდეგი ფაქტორების აღნიშვნა და, შესაბამისად, გათვალისწინება: კრიმინალის მაღალი ხარისხი, უშიშროების სამსახურის თანამშრომელთა არასაკმარისი კვალიფიკაცია, ეკონომიკური უსაფრთხოების დასაცავად გამოყოფილი არასაკმარისი რესურსები.

აუცილებელია ყოველთვის არსებული ან მოსალოდნელი კრიზისების გათვალისწინება, რადგანაც ამ დროს ძლიერდება ზემოაღნიშნული ფაქტორები.

აუცილებელია აღინიშნოს რომ კომერციული ბანკის საიმედოობაზე მოქმედი ძირითადი ობიექტებიდან დაცვას ექვემდებარება საბანკო და კომერციული საიდუმლოებების შემცველი ინფორმაცია, ქონება (უპირატესად ფულადი სახსრები) და უშუალოდ ბანკის თანამშრომლები.

კომერციული ბანკის საიმედოობაზე მოქმედი ფაქტორები შეიძლება დაიყოს შიდა და გარე ფაქტორებად. მოქმედი ფაქტორების შემადგენლობისა და სპეციფიკიდან გამომდინარეობს უსაფრთხოების სტრატეგიის უზრუნველყოფის დამუშავების აუცილებლობა, რომელიც ორიენტირებულია როგორც წარმოქმნილი საბანკო რისკებისა და საშიშროებების შედეგების გადალახვაზე, ისე შიდა და გარე ფაქტორების ნეგატიური გავლენის აცილებაზე. ე.ი. სტრატეგია შეიძლება შეიცავდეს წინმსწრები, პრევენციული ხასიათის ელემენტებს ან იყოს აგებული ამბების გადალახვის პოზიციებიდან გამომდინარე.

ექვს არ იწვევს პრაქტიკაში საუკეთესო შედეგების პრევენციული ხასიათის მატარებელი სტრატეგიის უპირატესობა, თუმცა აუცილებელია გათვალისწინებული იყოს რომ საიმედოობის გარე ფაქტორები პრაქტიკულად არ ემორჩილება ბანკს და მათი თავიდან აცილება შეუძლებელია. რაც შეეხება შიდა ხასიათის ფაქტორებს აქ საქმე სხვაგვარადაა. სახელდობრ, მათი თავიდან აცილება შესაძლებელია რეაგირების დროული ღონისძიებების გამოყენებით, მაგრამ არა ყველა შიდა ფაქტორებისათვის.

ამრიგად საიმედოობის აუცილებელი ეფექტური უზრუნველყოფა უნდა განხორციელდეს მართვის მთლიან სისტემაში, ისე რომ მისი სტრუქტურა ემორჩილებოდეს სქემას.

კომერციული ბანკის საიმედოობის სტრატეგიას საფუძვლად უნდა ედოს ქვემოთ ჩამოთვლილ სამი

კონცეფციიდან ერთერთი:

I. წინააღმდეგობების პრევენციული სტრატეგია ასეთი სტრატეგია წარმოადგენს ბანკის მიერ არჩეული ზრდის სტრატეგიის ლოგიკურ გაგრძელებას. იგი ითვალისწინებს გარე ფაქტორების შესაძლო ნეგატიური გავლენის პროფილაქტიკისა და წინააღმდეგ ქმედების უფრო აქტიური მეთოდების გამოყენებას. შერჩევის კრიტერიუმად ძირითადად იყენებენ ამა თუ იმ მეთოდის მაქსიმალურ ეფექტურობას. განსახილველი სტრატეგიის რეალიზაციის დროს დასაშვებია: საბანკო შპიონაჟი, ზოგიერთ შემთხვევაში საკუთარი პერსონალის ლოიალურობის კონტროლის ლეგიტიმური მეთოდების გამოყენება და ა. შ.

სტრატეგიის უპირატესობები:

- სახელმწიფოს ჩარევის გარეშე ბანკის საიმედობის უზრუნველყოფასთან დაკავშირებული პრობლემების ეფექტური გადაწყვეტის შესაძლებლობა;
- საიმედობაზე მოქმედი პოტენციური, ნეგატიური ფაქტორების პროფილაქტიკური წინააღმდეგქმედების პრიორიტეტული მეთოდების უზრუნველყოფა;
- სხვა შიდა საბანკო მენეჯმენტის, პირველ რიგში პერსონალის მართვისა და მარკეტინგის, მიმართულებების ეფექტური უზრუნველყოფის შესაძლებლობა.

სტრატეგიის ნაკლოვანებები:

- კონკურენტების პოლიტიკით დაზარალებულთა მხრიდან ადეკვატური პასუხის მაღალი ალბათობა;
- არსებულ კანონმდებლობასთან გარდაუვალი წინააღმდეგობები, სამართალდამცავი, სასამართლო და სახელმწიფოებრივი ორგანოებთან პოტენციური პრობლემები;
- ფინანსური საკადრო და მატერიალურ-ტექნიკური რესურსების უფრო მაღალი მხარდაჭერის დონის აუცილებლობა;
- მაღალ რენტაბელური წარმოებების (დარგების) მომსახურე მსხვილი ბანკები, ან ბანკების მიმართ, რომლებიც მუშაობენ კონკურენტებისა და კრიმინალური სტრუქტურების მხრიდან ხისტი პრესინგის პირობებში რეკომენდაციების გამოყენება.

II. პასიური მონაწილეობის სტრატეგია.

მოცემული სტრატეგია წარმოადგენს პასიური კონკურენტული სტრატეგიის ლოგიკურ შედეგს. ის ითვალისწინებს სახელმწიფო, სამართალდამცავი და სასამართლო ორგანოების მხრიდან ბანკის დაცვის პრიორიტეტულ ორიენტაციას. ეს საკუთარი უსაფრთხოების სამსახურის ფუნქციების მკვეთრი შეზღუდვის საშუალებას იძლევა, ისე რომ ინარჩუნებს მხოლოდ პროფილაქტიკის აუცილებელი მეთოდების ნომენკლატურის და საიმედობის პოტენციურად ნეგატიური ფაქტორების უკუქცევას.

სტრატეგიის უპირატესობები:

- მისი პრაქტიკული განხორციელებისათვის საჭირო მინიმალური დანახარჯები;

- ბანკის, როგორც სამეურნეო სუბიექტის მთლიანი კანონმორჩილების გათვალისწინებით, სახელმწიფოს მხრიდან მის მიმართ გამოყენებული სანქციების არ არსებობა.

სტრატეგიის უარყოფითი მხარეები:

- ბანკის საიმედობის დამოკიდებულება სახელმწიფო სახელმწიფო სამართალდამცავი ორგანოების მუშაობის ეფექტურობისაგან.
- უკვე რეალიზებული ნეგატიური ფაქტორების უკუქმედებით მეთოდებზე ორიენტაცია, თუ ისინი ნაკლებად ეფექტურია პროფილაქტიკურ ფაქტორებთან შედარებით.

რეკომენდებულია: დაბალკონკურენტულ ბაზრებზე, ან სახელმწიფო მმართველობითი ორგანოების უშუალო პატრონაჟის ქვეშ მომუშავე მცირე ბანკებისათვის.

III. საიმედობის აუცილებელი ფაქტორების ნეგატიური გავლენის აცილების სტრატეგია.

მოცემული სტრატეგია წარმოადგენს შეზღუდული ზრდისა და მისგან გამომდინარე კონკურენტული სტრატეგიის ლოგიკურ გაგრძელებას.

იგი ითვალისწინებს პროფილაქტიკის ლეგიტიმური მეთოდების და ნეგატიურად მოქმედი ფაქტორების მთელი კომპლექსის გამოყენების საშუალებას. გამონაკლისის სახით დასაშვებია ლეგიტიმური მეთოდების ნაწილობრივი გამოყენება, მაგრამ მხოლოდ იმ კონკურენტების ან ნეგატიური ფაქტორების წყაროების მიმართ, რომლებმაც პირველმა გამოიყენეს მსგავსი მეთოდები კონკრეტული ბანკის წინააღმდეგ.

მესამე წარმოადგენს, პირველ და მეორე სტრატეგიებს შორის კომპრომისულ ვარიანტს, არბილებს მათ რადიკალურ ნაკლს (თუმცა არ იძლევა უპირატესობების სრულად გამოყენებას). თანამედროვე პირობებში გამოიყენება საკრედიტო-საფინანსო ორგანიზაციების უმრავლესობის მიერ.

ბაზური სტრატეგიის შერჩევის განმსაზღვრელი ფაქტორებია:

- ბანკის განვითარების ზოგადი სტრატეგია, მაგალითად მაღალრენტაბელური დარგების მომსახურებაზე ორიენტაცია.
- ბანკის კონკურენტული სტრატეგიის აგრესიულობის ხარისხი.
- ბანკის განთავსების რეგიონის „კრიმინალურობის“ ხარისხი.
- ბანკის საკუთარი საიმედობის უზრუნველყოფის ფინანსური შესაძლებლობები.
- ბანკის პერსონალის კვალიფიკაცია.
- ადელობრივი სახელმწიფო ორგანოების ბანკისადმი მხარდაჭერა. არჩეული სტრატეგიის რეალიზაციის ზოგადი მიმდევრობა
- ბანკის საიმედობაზე რეალური და პოტენციური ნეგატიურად მოქმედი ფაქტორების, აგრეთვე მათი შესაძლო წყაროების ზოგადი ჩამონათვალის განსაზღვრა.
- დაცვის ობიექტების რანჟირებული ჩამონათვალის ფორმირება;

- სტრატეგიის რეალიზაციისათვის აუცილებელი რესურსების განსაზღვრა;
- კონკრეტული ობიექტების დაცვის რაციონალური ფორმების განსაზღვრა
- ბანკის თანამშრომლების უფლებების და პასუხისმგებლობის ფუნქციების განსაზღვრა;
- სხვა სტრუქტურული ქვედანაყოფების და სტრატეგიის რეალიზაციის ჩარჩოებში ბანკის მმართველობითი ინსტანციების ამოცანების განსაზღვრა;
- ღონისძიებებისა და მიზნობრივი პროგრამების ოპერატიული გეგმის დამუშავება.

სტრატეგიისა და საიმედობის უზრუნველსაყოფი ქვესისტემები-წარმოადგენენ მართვის სისტემის დამოუკიდებელ ელემენტებს, რომელთაგან თითოეული მიმართულია კომერციული ბანკის საიმედობის უზრუნველსაყოფი ტიპური ამოცანების გადასაწყვეტად. სტრატეგიის ქვესისტემის უზრუნველყოფის ძირითადი მიმართულებები მოიცავს რა სტრატეგიის მართვის მიზნებსა და პრიორიტეტებს, წარმოადგენს ნეგატიურად მოქმედი ფაქტორების თავიდან აცილების გზას: საიმედობის საინფორმაციო, საფინანსო და საორგანიზაციო მდგენელი

მენეჯმენტის მეთოდოლოგიის შესაბამისად ქვესისტემის ფორმირების დროს აუცილებელია შემდეგი ზოგადი მოთხოვნების დაცვა: ქვესისტემები არ უნდა შეიცავდეს ისეთ ელემენტებს (მეთოდებს, პროცედურებს და ა. შ.) რომელთა პრაქტიკული ფუნქციონირებაც შეძლებს მონათესავე ქვესისტემების ექსპლუატაციის ობიექტურ შეფერხებას; თითოეული ქვესისტემის ზოგადი სტრუქტურა უნდა შეესაბამებოდეს შემდეგ ტიპურ სქემას: „ პროცესის მიზნების განსაზღვრა-პროცესის დაგეგმვა და ორგანიზაცია-პროცესის ოპერატიული მართვა-პროცესის შედეგების შეფასება ადრე დაგეგმილ მიზნებთან მათი შეპირაპირების გზით; ბანკის კომერციული ქვედანაყოფების სპეციალისტებსა და შესაბამის ხელმძღვანელებზე, ქვესისტემის ექსპლუატაციასთან დაკავშირებული ფუნქციების, მათ შორის მათი შესრულების პირადი პასუხისმგებლობის მექანიზმების ფორმალური ფუნქციების დამაგრება.

უზრუნველყოფის ბლოკი წარმოადგენს ნებისმიერი მმართველობითი სისტემის აუცილებელ ნაწილს. ეფექტური მმართველობისათვის ფორმირებული სანყისი პირობები მოიცავს რამდენიმე მიმართულებას.

ა) მართვის სისტემის საიმედობის ინფორმაციული უზრუნველყოფა შეიცავს სამ კომპონენტს:

- მართვის სუბიექტების მიერ სისტემის ჩარჩოებში გამოყენებული მეთოდები და კონკრეტული პროცედურების მისაღები აუცილებელი პირველადი ინფორმაციები.
- სისტემის ჩარჩოებში ინფორმაციის გავლის ფორმალიზებული არხები, რომლებიც განსაზღვრავენ ადრე შეგროვებულ ინფორმაციების მოძრაობის მარშრუტს ინსტანციების მიხედვით.( პრინციპული სქემა: (ვისგან-ვის-როგორი ფორმით-რა ვადებში)
- საიმედობაზე გარე და შიდა ფაქტორების

ნებისმიერი პრობლემების მოქმედებასთან დაკავშირებული მონაცემთა ბაზები, რომლებიც გროვდება და ახლდება ბაზრის ფუნქციონირების მთელ პერიოდში და რომლებიც გამოიყენება ნებისმიერი დონის მმართველობითი გადაწყვეტილებების ფორმირებაში.

ბ) ნორმატიულ-მეთოდური უზრუნველყოფა შეიცავს შიდა და გარე რეგლამენტების კომპლექტს. ისინი გამოიყენება განსახილველი მიმართულებების საქმიანობის მართვის პროცესში და მოიცავს აგრეთვე რეკომენდებულ (არადირექტიული ხასიათის) დოკუმენტებს, გარე რეგლამენტებს მიეკუთვნება საკანონმდებლო და კანონქვემდებარე აქტები (მაგ: მთავრობის დადგენილებები, რომლებიც არ შეიცავენ ცნობებს კომერციულ საიდუმლოებებზე). შიდა რეგლამენტებსა და რეკომენდაციებს მიეკუთვნება ნებისმიერი მუდმივად მოქმედი დოკუმენტები, ინსტრუქციები, ბრძანებები, განკარგულებები და ა. შ.), რომლებიც დამუშავებულია მოცემული ბანკის მიერ მასში მოქმედი წესების შესაბამისად. შიდა რეგლამენტების დამუშავების დროს ერთადერთ შეზღუდვას წარმოადგენს მათი შესაბამისობა (არანინააღმდეგობრიობა) მოქმედ კანონმდებლობასთან.

გ) ტექნოლოგიური უზრუნველყოფა განისაზღვრება როგორც ბანკის საიმედობის უზრუნველსაყოფი, ფორმალიზებული ტექნოლოგიის ერთობლიობა სხვადასხვა სახის ნეგატიური ფაქტორების ზემოქმედებასთან. მათი არსებობა წარმოადგენს მართვის ეფექტიურობის ძირითად წინამძღვრებს, რამდენადაც შესაძლებელია მკაფიოდ განსაზღვროს:

- უშუალო მონაწილენი (ინსტანციები და სამუშაო ადგილები, რომლებიც მონაწილეობენ კონკრეტული საშიშროებიდან აღწერილი ოპერაციების დაცვაში);
- მმართველობითი პროცედურები (ოპერაციების ჩარჩოებში განსახორციელებელი ღონისძიებები);
- ტიპური დრო მთლიანი ოპერაციებისა და თითოეული მმართველობითი პროცედურისათვის;
- მონაწილეთა პასუხისმგებლობა აღწერილი ტექნოლოგიის დარღვევისათვის.

დ) საინსტრუმენტო უზრუნველყოფა განისაზღვრება როგორც სისტემის შიგნით მართვის გამოყენებითი მეთოდებით სარგებლობის ერთობლიობა. საიმედობის უზრუნველსაყოფად ისინი შეიძლება დაიყოს სამ ჯგუფად:

- პროფილაქტიკური ხასიათის მეთოდები, რომლებიც იძლევიან საიმედობის პოტენციურ ფაქტორებზე ნეგატიური გავლენის პრაქტიკულად რეალიზაციის დაუშვებლობას;
  - აღმკვეთი ხასიათის მეთოდები იძლევა უკვე რეალიზებული ნეგატიური ფაქტორების მოქმედების უკუგდების საშუალებას, რაც თავის მხრივ ამცირებს შესაძლებელ ზარალს;
  - დამსჯელი ხასიათის მეთოდები ითვალისწინებს უშუალო დამნაშავეების დასჯას;
- ე) შრომითი უზრუნველყოფა განისაზღვრება რო-



გორც შტატის თანამშრომლების, მათ შორის თანამშრომელთა სამი საკვალიფიკაციო კატეგორიით მთლიანი დაკომპლექტება:

- მენეჯერები, ე.ი. სხვადასხვა დონის ხელმძღვანელები. ბანკის განსახილველი მიმართულების დირექტორებიდან დაცვის ცვლის უფროსამდე;

- ექსპერტები, ე. ი. უსაფრთხოების სამსახურის მაღალკვალიფიციური თანამშრომლები, რომლებიც დასპეციალიზებული არიან უზრუნველყოფის განსაზღვრულ მიმართულებებზე (ანალიტიკოსები, სპეციალური პროგრამული საშუალებების დამუშავებლები და ა. შ.), მაგრამ არ ასრულებენ უშუალოდ მმართველობით ფუნქციებს;

- შემსრულებლები;

ვ) ფინანსური უზრუნველყოფა განისაზღვრება, როგორც განსახილველი მიმართულების მხარდასაჭერად და განვითარებისათვის გამოყოფილი ფინანსური რესურსების ერთობლიობა. (სპეციალური მონაცემების შექმნა, პერსონალის ხელფასი, ინფორმაციის ღირებულება...);

ბანკის საიმედოების უზრუნველსაყოფი სისტემის ექსპლუატაციისა და განვითარების ფორმირების პროცესში აუცილებელია ზოგიერთი ზოგადი მეთოდური მოთხოვნების დაცვა. მათ შორის მთავარია (პირველი) საიმედოების პრობლემების უზრუნველყოფის ადმინისტრაციული მიდგომა, რაც თავის მხრივ გულისხმობს ბანკის ქვედანაყოფის ძალისხმევის აქცენტირების დაუშვებლობას რომელიმე ერთი ან რამოდენიმე მოქმედი ფაქტორების მოგერიებაზე დანარჩენის საზიანოდ. ამ მოთხოვნის უგულვებლყოფა დღეისათვის ბევრი ბანკისთვისაა დამახასიათებელი და განისაზღვრება განსახილველი მიმართულების ხელმძღვანელის ძველებური პროფესიული მოღვაწეობით. ასე მაგალითად ძველი მიდგომით ძირითადი ყურადღება ექცეოდა საბანკო აფიორის წინააღმდეგ ქმედებას, ინფორმაციის დაცვის, ქონების დაცვის და ა. შ.

საიმედოების სისტემის უზრუნველყოფის შედეგად წარმოიქმნება ურთიერთდაკავშირებული ადგილები, რომლებიც შეიძლება გამოიყენონ ბოროტმოქმედებმა.

მეორე მოთხოვნით განისაზღვრება პოტენციური-ნეგატიური ფაქტორების (ე.ი. პროფილაქტიკური ხასიათის მეთოდები) თავიდან აცილების ღონისძიებათა პრიორიტეტი. ის არ მოითხოვს დამატებით დასაბუთებებს, რადგანაც უზრუნველყოფილია ზარალის წარმომნის შესაძლებლობები.

მესამე მოთხოვნა ორიენტირებულია სისტემის კონფედენციალურობაზე და მხოლოდ შემდეგ სხვა ობიექტების პოტენციური საშიშროების დაცვის უზრუნველყოფაზე. თანამედროვე ცივილიზაციის სახელმწიფოს და ცალკეული ფორმების ფუნქციონირებაში ინფორმაციისა და ინფორმაციული ტექნოლოგიების როლი იზრდება მიმდევრობით. ყველა მრავალი სამეურნეო სუბიექტებისათვის ინფორმაციის დაკარგვა ან განხაზღვრება ფულადი სახსრების და მატერიალური ფასეულობების დატაცებასთან

შედარებით უფრო მნიშვნელოვანი დანაკარგია. კომპიუტერული ქსელის გლობალურმა გამოჩენამ და განვითარებამ ნეგატიური ფაქტორების კიდევ ერთი წყარო წარმოქმნა, კერძოდ, კომერციული ბანკის საიმედოების ინფორმაციული მდგენელის-მონაცემთა ბაზაში არასანქცირებული შეღწევა, ე.წ. ხაკერობა, პროგრამული საშუალებების დამუშავებაში მონაწილე შეზღუდული კონტიგენტის სპეციალისტებისათვის, ეგზოტიკური, ინტელექტუალური, შემოქმედებითი ფორმებიდან ჯერ კიდევ 70-იან წლებში გადაიქცა ახალ პროფესიულ სპეციალიზაციად, არა მარტო სახელმწიფო სამსახურებისათვის, არამედ კერძო, მათ შორის, კრიმინალური ბიზნესისათვისაც. უკანასკნელი ათწლეულის განმავლობაში, ბანკების საიმედოების ინფორმაციული ფაქტორების ზოგად ნომენკლატურაზე დაკვირვებამ და მათი მიზეზით დანაკარგების მასშტაბების მკვეთრმა ზრდამ გვიჩვენა მესამე მოთხოვნის რეალიზაციის აუცილებლობა.

მეოთხე მოთხოვნა დაკავშირებულია ბანკის ყველა სტრუქტურული ქვედანაყოფების თანამშრომლების, მათი კომპეტენციისა და პასუხისმგებლობის ჩარჩოებში საიმედოების უზრუნველყოფასთან.

ნეგატიური ფაქტორების სტრუქტურა, რომელთა შორისაც ბოლო ადგილი არ უკავია საკუთარ პერსონალს, მათ ეფექტურ წინააღმდეგობის შესაძლებლობას გამორიცხავს უსაფრთხოების სამსახურის თანამშრომლები, აქედან გამომდინარე დამხმარე სახელმძღვანელოს დასკვნით დანაყოფში სპეციალურად განიხილება თანამშრომლებში შესაბამისი იდეოლოგიის სწავლების და სავარაუდო ნეგატიური ფაქტორების პროფილაქტიკის ღონისძიებების კომპლექსი.

მეხუთე მოთხოვნა: საიმედოების სისტემის უზრუნველყოფის ურთიერთქმედება მენეჯმენტის სხვა მიმართულებებთან. მინიშნებული მითითება რეალიზებულია მართვის სისტემის, როგორც სტრატეგიული, ისე ოპერატიულ დონეზე. შემდეგ დანაყოფში სპეციალურად განიხილება საიმედოების უზრუნველყოფის სტრატეგიის დამოკიდებულება ბანკის ზოგად მისიასა და მის კონკრეტულ სტრატეგიასთან. ქვეყნის ოპერატიული მმართველობის პირობებში ყველაზე მჭიდრო ურთიერთკავშირი უნდა იყოს უზრუნველყოფილი განსახილველი სისტემისა და პერსონალურ მენეჯმენტს შორის. სხვადასხვა საქმიანობის მიმართულებით მართვას შორის კოორდინაციის მოთხოვნათა დარღვევამ შეიძლება მიგვიყვანოს უკიდურესად ნეგატიურ შედეგამდე. იმ შემთხვევაში როცა მართვის მონათესავე სისტემები მუშავდება (მაგალითად: ფინანსური მენეჯმენტი ან მარკეტინგი) შეიძლება დარღვეული იყოს განსახილველი სისტემა ან მკვეთრად გაიზარდოს შესაბამისი ნეგატიური ფაქტორების შემოტევა. ამრიგად, საიმედოების უზრუნველყოფის კომპლექსური სისტემა ფორმირდება კომერციული ბანკის საქმიანობის თითოეული მიმართულების ინტერესების პარიტეტისა და ბალანსის აღრიცხვის გათვალისწინებით.



მეექვსე მოთხოვნა: მდგომარეობს ნეგატიური ფაქტორების მოქმედებისაგან ბანკის საიმედოობის რეალური დონის უზრუნველსაყოფი ხარჯების თანაზომადობაში.

სისტემის საბოლოო ეფექტურობის პოზიციიდან თანაბარი ხარისხითაა დაუშვებელი განსახილველი საქმიანობის მიმართულებაზე ხარჯების ეკონომია, საკუთარი საიმედოობის შესუსტება და შესაძლო ნეგატიური ფაქტორების გაზვიადება. ზედმეტი, ე. ი. ამოულებელი დანახარჯების განევა.

დასკვნითი (მეშვიდე) მოთხოვნა: დაკავშირებულია ბანკის თანამშრომლებისათვის არა მარტო ფუნქციონალური მოვალეობის, არამედ უფლებების (კომპეტენციის ზღვრების) ფორმალიზებულ გამაგრებასთან. საიმედოობის უზრუნველყოფის ეფექტურობის შეფასება სისტემის აუცილებელი ელემენტია. იგი იძლევა რამდენიმე გამოყენებითი ამოცანის, სახელდობრ, ამა თუ იმ საშიშროების ნეგატიური რეალიზაციის და ბანკის თანამშრომელთა საქმიანობის ობიექტური შედეგების შეფასების გადანყვეტის საშუალებას. მენეჯმენტის სხვა მრავალი მიმართულებისაგან განსხვავებით ყოველთვის არ შეიძლება მიღებული ეკონომიკური ეფექტის ზუსტი დათვლა. სახელდობრ ძნელია თავის დროზე აღკვეთილი ნეგატიური ფაქტორებისაგან მიყენებული შესაძლო დანაკარგების განსაზღვრა, მაგალითად ფაქტორების ბანკის თანამშრომლებთან დაკავშირებული პირდაპირი ეფექტის გაანგარიშება პრინციპში შეუძლებელია. ამიტომ უნდა დავეყრდნოთ არა მარტო პირდაპირი არამედ ირიბი დანახარჯების შედეგებსაც. ქვემოთ მოყვანილია ამ ამოცანის გადასაწყვეტად აუცილებელი კრიტერიუმების ჩამონათვალი:

- გამოვლენილი ფაქტორების მთლიანი რაოდენობა, რომლებიც მოიცავს მთლიანად აღკვეთილ, ნაწილობრივ აღკვეთილ, მთლიან ნეგატიურად რეალიზებულ დინამიკაში( წინა პერიოდთან შედარებით) ფაქტორებს.

- ნაწილობრივ და მთლიანად რეალიზებული ნეგატიური ფაქტორებისაგან

- ბანკისადმი მიყენებული ფინანსური ზარალი.

- მთლიანად ან ნაწილობრივ აღკვეთილი ნეგატიური ფაქტორები, რომელთაც შეეძლოდ ბანკისათვის პოტენციალური ზარალის მიყენება.

- გეგმიური პროფილაქტიკური ღონისძიებების რეალიზაციით მიღებული შედეგები.

ამრიგად, საბანკო სექტორის განვითარებისთვის აუცილებელია პროგრესული ცვლილების განხორციელება, ხოლო, უახლოეს პერსპექტივაში, მხოლოდ პროფესიულ სტრატეგიას შეუძლია სიტუაციის უკეთესობისაკენ შეცვლა და კომერციული ბანკის ეფექტური ფუნქციონირების ამაღლება.

## გამოყენებული ლიტერატურა

1. [www.nbg.gov.ge](http://www.nbg.gov.ge)
2. [www.wikipedia.com](http://www.wikipedia.com)
3. [www.worldbank.org](http://www.worldbank.org)
4. [www.nplg.gov.ge](http://www.nplg.gov.ge)
5. <http://books.google.ge>

**ელექტრონული საბანკო საქმიანობის აუცილებლობა და თავისებურებანი თანამედროვე ეტაპზე**

*ვაჟა სარალიძე, სტუ-ს დოქტორანტი*

**რეზიუმე**

თანამედროვე ბანკების კორპორატიული საინფორმაციო სისტემები (კსს) არის რთული პროგრამული კომპლექსი, რომელიც შეერთებულია განშტოებების მქონე ტელესაკომუნიკაციო ინფრასტრუქტურასთან. მათი არქიტექტურა, პროგრამული ლოგიკა და განლაგება ექვემდებარება საკრედიტო ორგანიზაციის სტრატეგიას, მიზნებსა და ამოცანებს. ელექტრონული კომერციისათვის ინოვაციური სიახლეების შექმნა საინფორმაციო ტექნოლოგიების გამოყენებით აუმჯობესებს ბაზარზე ბანკის პოზიციას. განვითარებადი ბაზრის პირობებში ბიზნესის წარმატება დამოკიდებულია ბანკების უნარზე, ეფექტურად დააგროვონ, შეინახონ და მართონ ინფორმაციის მზარდი მოცულობა. ამისათვის ისინი ვალდებული არიან, აირჩიონ საუკეთესო ბიზნეს-პრაქტიკების მართვის პოლიტიკა.

ელექტრონული კომერციის ეკონომიკურ წინაპირობას წარმოადგენს კომერციულ ციკლებში დანახარჯების შემცირების ობიექტური აუცილებლობა და მათი მიახლოება საწარმოო ციკლების ავტომატიზაციით მიღწეულ ნორმებთან.

**საკვანძო სიტყვები:** ელექტრონული საბანკო საქმიანობა, ელექტრონული კომერცია, საინფორმაციო ეკონომიკა, ინტერნეტი, ქსელური ტექნოლოგია

**Necessity and Features of Electronic Banking Activity at the Modern Stage**

*Vazha Saralidze, Doctoral Student GTU*

**Summary**

Modern banks' corporate informational system(s) (CIS) is difficult software complex which is connected to the telecommunication infrastructure and its branches. Its architecture, software logic and disposal is subjected to the strategy, goals and objectives of the organization. Creating innovations for electronic commerce using informational technologies improves bank's position on the market. Business success in the developing market conditions depends on the bank's abilities - to accumulate, save and effectively manage growing volume of information. Therefore, they are responsible to choose the best business-practice management policy.

The economic precondition of electronic commerce is

objective necessity of cost reducing through the commercial cycles and also approaching these costs to the norms which are achieved through the automation of production cycles.

**Keywords:** e-banking, e-commerce, information economy, Internet, Networking Technology

\* \* \* \* \*

თანამედროვე ბანკების კორპორატიული საინფორმაციო სისტემები (კსს) არის რთული პროგრამული კომპლექსი, რომელიც შეერთებულია განშტოებების მქონე ტელესაკომუნიკაციო ინფრასტრუქტურასთან. მათი არქიტექტურა, პროგრამული ლოგიკა და განლაგება ექვემდებარება საკრედიტო ორგანიზაციის სტრატეგიას, მიზნებსა და ამოცანებს. ანალიტიკური მოდულების საშუალებით შესაძლებელია საბანკო ოპერაციების სხვადასხვა ასპექტის დიდი სიზუსტით გამოკვლევა და პროგნოზირება, ფარული ტენდენციების გამოვლენა და ყველაზე მეტად ეფექტურად მოქმედება დინამიურად ცვლად ეკონომიკური სიტუაციაში. ასე, მაგალითად, 2007-2008 წლების ამერიკის საბანკო ინდუსტრიის იპოთეკურ სექტორში მოახლოებული კრიზისი თავიდან დაფიქსირდა ბანკების იპოთეკური ქვედანაყოფების საინფორმაციო სისტემებში და მხოლოდ შემდეგ იქნა გამოვლენილი ტრადიციული ანალიტიკური მეთოდებით. 2003-2004 წლებში კომპანიების Parmalat-ის და Enron-ის კსს ასევე ინახავდნენ ანალიზისათვის საჭირო მთელ უარყოფით ინფორმაციას, მაგრამ არც კორპორაციების ხელმძღვანელობამ და არც საერთაშორისო აუდიტორებმა არ მოინდომეს სინფორმაციო მოდულებიდან მოსული სიგნალების სწორად გაგება.

ელექტრონული კომერციის „ახალი სამყარო“ მკვეთრად ცვლის ფინანსური ორგანიზაციების ბუნებასა და მახასიათებლებს. ფინანსური ინსტიტუტები წარმოადგენენ სამი ურთიერთდაკავშირებული ელემენტის ერთობლიობას. ესენია: კორპორატიული კულტურა, ცოდნა და ინოვაციები. ფინანსურ ორგანიზაციებში ერთმანეთს ეჯახება ელექტრონული კომერციის ტექნოლოგიების გამოყენება და ორგანიზაციაში უკვე არსებული ძველი ინფრასტრუქტურა, რის გამოც ახალი ტექნოლოგიების ეფექტურობა მცირდება. ძირითადი პრობლემა, რომელსაც ბანკები აწყდებიან, არის მათი მიმდინარე ბიზნეს-პროცესების ხელახალი დაპროექტების ან რეორგანიზაციის

აუცილებლობის პრობლემა და ინტერნეტისა და სხვა ახალი ტექნოლოგიების გამოყენების გაზრდა.

ნებისმიერი ბიზნეს-ორგანიზაციის ამოცანა არის სტრატეგიული კონკურენტუნარიანობის მიღწევა და წინასწარი განჭვრეტა იმისა, თუ როგორ ცვლიან საინფორმაციო ტექნოლოგიები ბიზნესის წარმართვის მეთოდებს და კონკურენტის თავისებურებებს. თანამედროვე ეკონომიკაზე საინფორმაციო ტექნოლოგიების ზემოქმედება გამოიხატება – დანახარჯების შემცირების შესაძლებლობასა და განხორციელებული ოპერაციების სიჩქარის გაზრდაში, ეკონომიკურ გარემოში მიმდინარე მუდმივი ცვლილებების მიმართ ბიზნესის ადაპტაციის პროცესების გამარტივებასთან ერთად.

საინფორმაციო ეკონომიკა წარმოადგენს რთულად ორგანიზებულ მრავალდონიან გლობალურ სტრუქტურას, რომელშიც საინფორმაციო-ტელეკომუნიკაციო ინფრასტრუქტურის საშუალებით ხორციელდება ეკონომიკური პროცესის მონაწილეების ურთიერთდაკავშირებული საქმიანობა. საინფორმაციო ეკონომიკის მნიშვნელოვანი მიღწევაა ელექტრონული კომერციის განვითარება. საინფორმაციო ეკონომიკაში შეიცვალა პროცესების მართვის სტრუქტურა. საინფორმაციო ეკონომიკაში ფუნქციონირებადი თანამედროვე ბიზნეს-მოდელის გასაგებად სასარგებლო იქნება ამერიკელი ფინანსური ანალიტიკოსების ა. ანგერნის და პ. ფინგერის ძირითადი კონცეფციების განხილვა.

ალბერტ ანგერნის ბიზნეს-მოდელი ICDT დაფუძნებულია ოთხ ვირტუალურ სივრცეზე: ვირტუალური საინფორმაციო სივრცე, გავრცელების ვირტუალური სივრცე, ოპერაციის ვირტუალური სივრცე და ვირტუალური საკომუნიკაციო სივრცე, სადაც ფირმა წარმოადგენს ინფორმაციას თავისი ორგანიზაციის, პროდუქციის და მომსახურებების შესახებ. ისინი გამოიყენება მყიდველის მიერ მოთხოვნილი ან ნაყიდი პროდუქციის ან მომსახურების მისატანად, ეკონომიკური გარიგებების ხელშეწყობისა და შესრულებისათვის, და ურთიერთობების დასამყარებლად და იდეების განხილვისა და გაცვლისათვის ისეთ დონეზე, როგორცაა ფორუმები, ჩატები და ვირტუალური საზოგადოება. ელექტრონული კომერციის შესახებ ლაპარაკია მხოლოდ მაშინ, თუ ასეთი საზოგადოება წარმოადგენს მომსახურებას, რომლისთვისაც მისი წევრები ფულს იხდიან.

პიტერ ფინგერის მიერ შემუშავებული ელექტრონული კომერციის მოდელი ემყარება ტრადიციულ საბაზრო სივრცეებს და ელექტრონულ მექანიზმებს. მოდელის საფუძველია არსებული საბაზრო სივრცე სამი ელექტრონული სვეტით, რომლებსაც უკავიათ ღია საბაზრო პროცესები. ეს სვეტებია – ელექტრონული ინფორმაცია, ელექტრონული ურთიერთობები და ელექტრონული ოპერაციები. ელექტრონული ინფორმაცია არის ანგერნის ვირტუალური საინფორმაციო სივრცის ანალოგიური, სადაც ინტერნეტი განიხილება, როგორც დოკუმენტების და მულტიმედიაური მონაცემების „გლობალ-

ური საცავი“, მაშინ, როცა ელექტრონული ურთიერთობები, ცენტრალური სვეტი, არის იგივე, რაც ანგერნის ვირტუალური საკომუნიკაციო სივრცე. მაგრამ ვებ-საიტზე ინფორმაციის და მომსახურების შესახებ წინადადებების განთავსება არ ნიშნავს იმას, რომ სტუმრები ამ საიტს პირველად მოინახულებენ, და არც იმას, რომ მომხმარებელი ამ საიტზე ისევ დაბრუნდება. ელექტრონული ურთიერთობების სვეტი დაკავშირებულია ვებ-დიზაინთან, რომელმაც შეიძლება შეასრულოს საზოგადოებაში „შესასვლელი კარის“ როლი. მაშინვე, როგორც კი შემსვლელები რეგულარულად გაივლიან ამ შესასვლელ კარებს, ეს გახდება ელექტრონულ კომერციაში წარმატებული ჩაბმის გასაღები. მესამე სვეტი, ელექტრონული ოპერაციები არის ანგერნის ვირტუალური საოპერაციო სივრცის მსგავსი; ის ასევე თავის თავში მოიცავს ანგერნის განაწილების ვირტუალური სივრცეს. ბევრმა ეკონომიკურმა სისტემამ ააგო ელექტრონული ინფორმაციის სვეტი, ხოლო ელექტრონული ოპერაციების სვეტი ააგეს ბევრად ნაკლებმა სისტემებმა. კოლონის აგებას შეიძლება ხელი შეუშალოს ოპერაციების ლოჯისტიკის ოპტიმიზირებული უნარის არქონამ.

ზემოთ აღნიშნული ორი მოდელი გვიჩვენებს, რომ ელექტრონული კომერციის წარმატება დამოკიდებულია ძირითად სისტემებში ბიზნესების და მყიდველების მოძებნის უზრუნველყოფაზე. უსაფრთხოება, როგორც წესი, არის ყველაზე მთავარი წინააღმდეგობა ელექტრონული კომერციის ზრდისათვის. ელექტრონულ კომერციასთან დაკავშირებული ბიზნესი ასევე აწყდება სხვა მთავარ იურიდიულ და/ან მარეგულირებელ შეზღუდვებს, როგორც არის დაბეგვრა, კონფიდენციალურობა და კოდირება; ამიტომ მათ უნდა მიიღონ გადაწყვეტილებები იმასთან დაკავშირებით, თუ როგორ შეიყვანონ მოქმედებაში ცალკეული ინტერნეტ-სტრატეგია ამ შეზღუდვების გათვალისწინებით. საინფორმაციო ტექნოლოგიები ბანკებში და ბიზნესის ქსელური მოდელები არიან პირველადი ინფორმაციის და საკომუნიკაციო ინფრასტრუქტურის წარმოებულები.

ინფორმაციასთან წვდომა და კომუნიკაციების გაუმჯობესებული სისტემა ნათელს ხდის თანამშრომლობის ახალ კონკურენტულ აუცილებლობას. როდესაც ბანკები თანამშრომლებს და კლიენტებს ინტერნეტის საშუალებით აძლევენ ინფორმაციასთან და სისტემებთან პირდაპირი წვდომის საშუალებას, ბანკებს შეუძლიათ მომსახურების შესრულების დროის და ასევე მათი ღირებულების შემცირება. რადგან ფინანსურ ინსტიტუტებში ფინანსური ტრანზაქციების განხორციელების დროს საინფორმაციო ტექნოლოგიები ასრულებენ აგენტის როლს, ამიტომ ფინანსურ ინსტიტუტებს უფრო ნაკლებ დროში შეუძლიათ მეტი ოპერაციების შესრულება თანამშრომლების ნაკლები რაოდენობით და უფრო მეტი ინფორმაციის შეგროვება, გაანალიზება და გავრცელება უკეთესი გადაწყვეტილებების მისაღებად.

ელექტრონული კომერციისათვის ინოვაციური

სიახლეების შექმნა საინფორმაციო ტექნოლოგიების გამოყენებით აუმჯობესებს ბაზარზე ბანკის პოზიციას.

განვითარებადი ბაზრის პირობებში ბიზნესის წარმატება დამოკიდებულია ბანკების უნარზე, ეფექტურად დააგროვონ, შეინახონ და მართონ ინფორმაციის მზარდი მოცულობა. ამისათვის ისინი ვალდებული არიან, აირჩიონ საუკეთესო ბიზნეს-პრაქტიკების მართვის პოლიტიკა.

ახალი ტექნოლოგიები ბანკებს საშუალებას აძლევს, რომ კლიენტებს შესთავაზონ პერსონიზირებული მომსახურების მაღალი დონე, თითოეულ ოპერაციაზე მუდმივი დანახარჯების გაზრდის გარეშე. ელექტრონული არხის რეალური ფასეულობა იმაში მდგომარეობს, რომ ის ბანკებს საშუალებას აძლევს, კლიენტებს შესთავაზოს ისეთი უპირატესობები, როგორცაა მოხერხებულობა, პერსონიზირებული მომსახურება და ინტერაქტიულობა.

ინტერნეტი და ქსელური ტექნოლოგიები ხელს უწყობენ ბიზნესის რადიკალურად ახალი, ინოვაციური ხერხით წარმართვას. ელექტრონული კომერციის სტრატეგიის ფორმულირების დროს ბანკებმა და არასაბანკო ფინანსურმა ორგანიზაციებმა აუცილებლად უნდა განსაზღვრონ თავიანთი საერთო ეკონომიკური სტრატეგია, და მხოლოდ ამის შემდეგ უნდა გადანიშნონ, თუ როგორ დაეხმარება მათ ქსელური ტექნოლოგიები და ინტერნეტი სტრატეგიული ეკონომიკური ამოცანების გადაჭრაში. თანამედროვე ელექტრონული ტექნოლოგიები შეიძლება გამოყენებული იყოს, როგორც ეკონომიკური სტრატეგიის რეალიზაციის ინსტრუმენტი, მაგრამ ბანკებისა და ორგანიზაციების მმართველებმა, რომლებიც საბანკო ბიზნესს არეგულირებენ, უნდა განსაზღვრონ, თუ რა პერსპექტივები ისახება და რა საშიშროება იმალება ბიზნესისა და კლიენტებისათვის.

საბანკო ბიზნესის წარმატებული სტრატეგიები მოითხოვენ საკრედიტო ორგანიზაციის ინფორმაციასა და ინტელექტუალურ რესურსებთან წვდომას რეალურ დროში. საინფორმაციო ტექნოლოგიების განვითარება ბანკებს საშუალებას აძლევს მიიღოს ინფორმაცია ინდუსტრიის და მისი კონკურენტების შესახებ, განსაზღვროს სფეროები, რომლებშიც კონკურენტები განსაკუთრებით სუსტები არიან, შეაფასოს გავლენა, რომელიც ექნება კონკურენტებზე სტრატეგიულ მოქმედებას და განსაზღვროს კონკურენტის პოტენციური ნაბიჯები, რომლებიც საშიშროებას წარმოადგენენ ფირმის პოზიციებისათვის კონკურენტულ ბაზარზე. წარმატებული, მართებულად აგებული პროგრამა მოითხოვს მოქნილობას, სარგებლიანობას, თავისდროულობას და ფუნქციონალურ თანამშრომლობას.

საინფორმაციო ტექნოლოგიები ბანკისათვის, უპირველ ყოვლისა, წარმოადგენს ბიზნეს-პროცესების ეფექტიანობის ამაღლების გამოყენებით ინსტრუმენტს და არავითარ შემთხვევაში – თვითმიზანს. ბიზნესის წარმართვაზე რეორგანიზაციული შეხედულება უნდა იყოს ზუსტად განსაზღვრული და საინ-

ფორმაციო არქიტექტურაში გადაყვანილი; ბანკებმა უნდა განსაზღვრონ და განავითარონ შემოქმედებითი მიდგომები არსებული პროცესების პროექტირების მიმართ. ინოვაციური პროცესების შექმნის და ბიზნესის წარმართვის ახალ წესზე გადასასვლელად საინფორმაციო არქიტექტურა და ტექნოლოგიური შესაძლებლობები სისტემატურად და მუდმივად უნდა იმყოფებოდნენ ევოლუციის პროცესში. გლობალურ საინფორმაციო არქიტექტურაზე და სტრატეგიაზე შეხედულებების ინოვაციური სისტემის განვითარება არის წინასწარი პირობა ბიზნეს-პროცესების ოპტიმიზაციისათვის.

ფინანსურ და სტ-დეპარტამენტებს შორის ეფექტურად აწყობილი ურთიერთქმედების შედეგი უნდა გახდეს ბიზნეს-პროცესების ოპტიმალური რეინჟინირინგი. ასეთი გარდქმნის მიზანია საბანკო საქმიანობის პროდუქტიულობის ამაღლება, მოგების ოპერაციული მაჩვენებლების გაზრდა და ბოლოს, ორგანიზაციის შიგნით კომპლექსური ფინანსური ანალიზის და ანგარიშგების რეალიზაცია, რაც ეფუძნება ფინანსურ ინსტიტუტებში ცოდნის მართვის პრინციპულად ახალი მეთოდებს.

ამრიგად, ელექტრონული კომერციის ეკონომიკურ წინაპირობას წარმოადგენს კომერციულ ციკლებში დანახარჯების შემცირების ობიექტური აუცილებლობა და მათი მიახლოება საწარმოო ციკლების ავტომატიზაციით მიღწეულ ნორმებთან.

**გამოყენებული ლიტერატურა:**

1. საქართველო ეროვნული ბანკი, საგადახდო მომსახურების პროვაიდერები <http://www.nbg.gov.ge/index.php?m=601&lng=geo>
2. Tsai H-L. Information Technology and Business Process Reengineering: New Perspectives and Strategies. Praeger Publishers (March 30, 2003).



რეზიუმე

Banking Sector Stability

Irina Kashuashvili, Doctoral Student

Summary

უახლოესი წარსულის ფინანსურმა კრიზისმა მსოფლიო ეკონომიკა მნიშვნელოვნად დაზარალა. კრიზისის თავიდან ასაცილებლად აუცილებელია ფინანსური ხელისუფლებისა და ბაზრის მონაწილეების ადრეულ სტადიაზე ინფორმირებულობა ფინანსური სისტემის უარყოფითი შოკების შესახებ. აქედან გამომდინარე, ფინანსური პოლიტიკის რაციონალურად წარმართვისათვის სასურველია წინასწარი შეტყობინების სისტემის (Early Warning System) ფორმირება, რაც საშუალებას მოგვცემს კრიზისის უარყოფითი შედეგები მინიმუმამდე იქნას დაყვანილი. ნაშრომის მიზანს წარმოადგენს საერთაშორისო მეთოდოლოგიის საფუძველზე საერთო საბანკო სტაბილურობის ინდექსის (ABSI) შემუშავება საქართველოს ფინანსური სისტემისთვის 2005-2012 წლებში; ასევე, მიღებული შედეგების გაანალიზება, ინტერპრეტირება და საბოლოო დასკვნების მიღება. გამოკვლევის შედეგების მიხედვით, 2008-2009 წლებში ფინანსური სისტემა სტაბილურობის დაბალი დონით ხასიათდებოდა, რაც ეკონომიკური კრიზისის პერიოდს ემთხვეოდა. სხვა პერიოდებში კი ინდექსი უმეტეს წილად ფინანსური სისტემის სტაბილურობის დადებით შეფასებას იძლევა. მე-20 საუკუნის 90-იანი წლებისა და მსოფლიოში მიმდინარე ეკონომიკური კრიზისების ფონზე, მნიშვნელოვნად გაიზარდა ჩატარებული კვლევების რაოდენობა ფინანსური სტაბილურობის სისტემური შეფასებისა და წინასწარი შეტყობინების სისტემის (Early Warning System) შემუშავების სტრატეგიების შესახებ. ბოლო ათწლეულის განმავლობაში გამოქვეყნდა მრავალი ნაშრომი, სადაც შემუშავებულია ერთიანი ინდექსი, როგორც ფინანსური სისტემის სტაბილურობის საერთო საზომი.

The recent financial crisis has significantly damaged world economy. It's necessary to inform financial authorities and market participants about the negative shocks of financial systems at the early stage to avoid the crisis. Therefore it's desirable to form early warning system to direct rationally the financial policies, which will give us the opportunity to shorten the negative results of crisis. The main aim of our work is to work out on the basis of international methodology the index of common banking stability for Georgian financial system in 2005-2012 years, also to analyse and interpret the results. According to the results the economy of 2008-2009 years characterizes with the low level of stability which coincides with the economic crisis. In other periods this index mostly gives positive estimation of financial system stability. In the 90-s of twentieth century in conditions of global economic crisis the amount of researches about system evaluation of financial stability and elaboration strategy of early warning system have significantly increased. During last ten years many works have been published, where is developed the total index as the common measure of financial system.

**Keywords:** ABSI; GDP; Financial Strength Index, IMF ; ROA; ROE.

\* \* \* \* \*

**საკვანძო სიტყვები:** საბანკო სტაბილურობის ინდექსი, მთლიანი შიდა პროდუქტი, ფინანსური სიძლიერის ინდექსი, საერთაშორისო სავალუტო ფონდი, უკუგების კოეფიციენტი აქტივებზე, უკუგების კოეფიციენტი კაპიტალზე.

საერთო საბანკო სტაბილურობის ინდექსი (ABSI) ფინანსური სტაბილურობის სისტემური შეფასების ერთ-ერთი საშუალებაა, ის წარმოადგენს უქმნის პოლიტიკის განმსაზღვრელებს ფინანსური სისტემის მდგრადობაზე შესაძლო არასასურველი შოკების დროს. ამის გარდა, ინდექსის მეშვეობით შეიძლება განხორციელდეს დაკვირვება ფინანსური სისტემის სტაბილურობაზე დინამიკაში, მის დროში ევოლუციაზე. სხვა მეთოდებთან შედარებით, მის უპირატესობებს წარმოადგენს: გამჭვირვალობის მაღალი დონე, საჭირო სტატისტიკური მონაცემების ადვილად იდენტიფიცირების შესაძლებლობა და ინდექსის გამოთვლის მეტ-ნაკლები კომპლექსურობა. საბანკო სტაბილურობის ინდექსის გაანგარიშების მთავარ სირთულეს წარმოადგენს ცალკეული ინდიკატორების შერჩევა, მათი ნორმალიზაცია და საერთო ინდექსის შემადგენლობაში წონების განსაზღვრის საკითხები. წინამდებარე კვლევის პირველ

ნაწილში წარმოდგენილია ლიტერატურის მიმოხილვა, მეორე ნაწილში განხილულია მეთოდოლოგიური საკითხები, მესამე ნაწილში ინდექსის განვითარება 2005-2012 წლებში, ხოლო მომდევნო ნაწილში მოცემული ინდექსი სხვადასხვა ქვეყნების მიხედვით, ბოლოს შეჯამებულია მიღებული შედეგები.

მე-20 საუკუნის 90-იანი წლებისა და მსოფლიოში მიმდინარე ეკონომიკური კრიზისების ფონზე, მნიშვნელოვნად გაიზარდა ჩატარებული კვლევების რაოდენობა ფინანსური სტაბილურობის სისტემური შეფასებისა და წინასწარი შეტყობინების სისტემის (Early Warning System) შემუშავების სტრატეგიების შესახებ. ბოლო ათწლეულის განმავლობაში გამოქვეყნდა მრავალი ნაშრომი, სადაც შემუშავებულია ერთიანი ინდექსი, როგორც ფინანსური სისტემის სტაბილურობის საერთო საზომი. შვეიცარიის ეროვნულ ბანკს შექმნილი აქვს საერთო სტრეს ინდექსი (Composite Stress Index) ქვეყნის საბანკო სისტემისათვის და რეგულარულად აქვეყნებს მას ფინანსური სტაბილურობის წლიურ ანგარიშში. ინდექსის შემადგენლობაში შეყვანილია სხვადასხვა ცვლადები; ისინი ზომავენ ბანკების მომგებიანობასა და კაპიტალის ადეკვატურობას (Hanschel and Monnin 2005). ალბულესკუმ (Albulescu 2010) განავითარა საერთო სტაბილურობის ინდექსი რუმინეთის ფინანსური სისტემისთვის. მან ინდექსის შემადგენლობაში ჩართო 20 ინდიკატორი, რომლებიც კავშირში არიან ფინანსური სისტემის მდგრადობასთან, მოწყვლადობასთან, სიჯანსაღესა და საერთაშორისო ეკონომიკურ კლიმატთან. მან თითოეულ ინდიკატორს გაუკეთა ნორმალიზაცია და შემდეგ ისინი საერთო ინდექსში გააერთიანა. ამ სფეროში მნიშვნელოვანი კვლევები ჩატარეს გერსლმა და ჰერმანეკმა (Geršl and Heřmánek 2007), რომლებმაც გამოთვალეს აგრეგირებული ინდექსი ჩეხეთის საბანკო სისტემისათვის. ინდექსის აგებისთვის მათ გამოიყენეს საერთაშორისო სავალუტო ფონდის მიერ შემუშავებული ფინანსური სტაბილურობის ინდიკატორები. ანალოგიურად, თურქეთის ცენტრალურმა ბანკმა ექვსი ქვეინდექსის გამოყენებით (Central Bank of the Republic of Turkey 2006) ფინანსური სიძლიერის ინდექსი შექმნა (Financial Strength Index). ეს ინდექსები მოიცავენ აქტივების ხარისხს, ლიკვიდურობას, საპროცენტო განაკვეთების რისკს, მომგებიანობას, გაცვლითი კურსის რისკსა და კაპიტალის ადეკვატურობას. მსგავსი პრაქტიკა გამოყენებულია ჩინგ და ჩოის (Cheang and Choy 2011) მაკაოს ადმინისტრაციული რეგიონისთვის, რომლებმაც 19 ცალკეული ინდიკატორი შეიყვანეს საერთო ფინანსური სტაბილურობის ინდექსში (Aggregate Financial Stability Index). რამდენადმე განსხვავებულ მეთოდოლოგიას იყენებს ნიდერლანდების ცენტრალური ბანკი (Van Den End 2006). ამ შეთხვევაში ინდექსი კონცენტრირდება ცვლადების დისბალანსებზე. დისბალანსი იზომება, როგორც სხვაობა ცვლადის მნიშვნელობასა და მის ძირითად ტრენდს შორის. ინდექსში ჩართულია საპროცენტო განაკვეთები, უძრავი ქონებისა და კაპიტალის ფასე-

ბი, ასევე, ეფექტური გაცვლითი კურსები. შემდეგ სექციაში აღწერილია საერთო საბანკო სტაბილურობის ინდექსის აგების მეთოდოლოგია საქართველოს ფინანსური სისტემისთვის.

### **ინდიკატორები საერთო საბანკო სტაბილურობის ინდექსის შემადგენლობაში**

საბანკო სტაბილურობის ინდექსის მაღალი ხარისხის მიღწევის მიზნით, მის შემადგენლობაში ჩართული იქნა ფინანსური სტაბილურობის სხვადასხვა შინაარსის ინდიკატორები (FSIs). ინდიკატორების ეს ჯგუფი რეკომენდებულია საერთაშორისო სავალუტო ფონდის (IMF) მიერ ფინანსური სექტორის სიჯანსაღის მონიტორინგისა და შეფასებისთვის; ასევე საბანკო სექტორის მოწყვლადობაზე პერიოდული დაკვირვებისთვის. ინდიკატორები მოიცავენ: კაპიტალის ადეკვატურობას, აქტივების ხარისხის დონეს, მომგებიანობას, ლიკვიდობას, სავალუტო რისკს.

- საზედამხედველო კაპიტალი/რისკის მიხედვით შეწონილი აქტივები (I1) — იგი ზომავს დეპოზიტური კორპორაციების კაპიტალის ადეკვატურობას; კერძოდ, ბანკის უნარს გაუძლავდეს უარყოფით შოკებს და გაუთვალისწინებელ დანაკარგებს. იგი ასევე გვიჩვენებს ბანკის ლევერიჯის დონეს; ანუ, რამდენად ფინანსდება ბანკის აქტივები სხვა წყაროებით გარდა, საკუთარი კაპიტალისა.

- წმინდა უმოქმედო სესხები/კაპიტალი (I2) - წმინდა უმოქმედო სესხები არის უმოქმედო სესხებს გამოკლებული სესხების შესაძლო დანაკარგის რეზერვები. ეს ინდიკატორი აღწერს ბანკის შესაძლებლობას გაუძლოს სტრესს, რომელიც გამომწვეულია უმოქმედო სესხების არსებობით.

- უმოქმედო სესხები/ მთლიანი სესხები (I3) - აღწერს სასესხო პორტფელის ხარისხს და გვიჩვენებს საკრედიტო რისკის დონეს.

- უკუგების კოეფიციენტი აქტივებზე (ROA) (I4) - ინდიკატორი ზომავს ბანკის მომგებიანობასა და ეფექტიანობას მისი აქტივების გამოყენების თვალსაზრისით.

- უკუგების კოეფიციენტი კაპიტალზე (ROE) (I5) - ინდიკატორი ზომავს ბანკის მომგებიანობასა და ეფექტიანობას მისი კაპიტალის გამოყენების თვალსაზრისით.

- წმინდა საპროცენტო შემოსავალი/ მთლიანი შემოსავალი (I6) - მაჩვენებელი ასახავს წმინდა საპროცენტო შემოსავლის (საპროცენტო შემოსავალს მინუს საპროცენტო ხარჯი) ფარდობით წილს მთლიან შემოსავალში. ბანკის დაბალი ლევერიჯის შემთხვევაში, ინდიკატორი, როგორც წესი მაღალია.

- არასაპროცენტო ხარჯი/ მთლიანი შემოსავალი (I7) - გვიჩვენებს ადმინისტრაციული ხარჯების მოცულობას მთლიან შემოსავალთან მიმართებაში; ანუ, ბანკის მიერ რესურსების გამოყენების ეფექ-

ტიანობას. სხვა სიტყვებით რომ ვთქვათ, ზომავს თუ რამდენად ამცირებს ბანკის მომგებიანობას მაღალი არასაპროცენტო ხარჯები.

- სხვაობა სესხებისა და დეპოზიტების განაკვეთებს შორის (18) - ბანკის მომგებიანობის მაჩვენებელია; ასევე ასახავს სექტორის კონკურენტუნარიანობის დონეს.

- ლიკვიდური აქტივები/ მთლიანი აქტივები (19) - ლიკვიდობის მაჩვენებელია, რომელიც აღწერს, თუ რამდენად არის შესაძლებელი, მოსალოდნელი თუ მოულოდნელი მოთხოვნების დაკმაყოფილება ნაღდ ფულზე.

- ლიკვიდური აქტივები/ მოკლევადიანი ვალდებულებები (110) - ასახავს ლიკვიდობის შეუსაბამობას ბანკის აქტივებსა და ვალდებულებებს შორის. იგი გვიჩვენებს, თუ რამდენად აქვს ბანკს შესაძლებლობა გაუმკლავდეს მოკლევადიან პერიოდში თანხების გადინებას ლიკვიდობის მხრივ პრობლემების შექმნის გარეშე.

- კლიენტების დეპოზიტები/ მთლიანი სესხები (111) - ინდიკატორი გვიჩვენებს სესხის პორტფელის რა ნაწილი ფინანსდება კლიენტთა დეპოზიტებით. იმ შემთხვევაში, თუ ამ ფარდობის მნიშვნელობა ერთზე ნაკლებია, სესხის გაცემის დასაფინანსებლად ბანკი ნასესხებ სახსრებზეა დამოკიდებული.

- წმინდა ღია სავალუტო პოზიცია/ საზედამხედველო კაპიტალი (112) - ზომავს ბანკის მგრძობელობას სავალუტო რისკების მიმართ საზედამხედველო კაპიტალთან მიმართებაში. იგი ასახავს შეუსაბამობას ბანკის უცხოურ აქტივებსა და ვალდებულებებს შორის და აფასებს მონეყოფადობას გაცვლითი კურსის ცვლილებების მიმართ. აქვე უნდა აღინიშნოს, რომ ანალიზის კუთხით არანაკლებ მნიშვნელოვანია მსესხებლის სავალუტო რისკის განხილვა, როდესაც მსესხებლის რეალური შემოსავალი/ გასავალი დამოკიდებულია სავალუტო კურსის ცვლილებაზე. თუმცა, ამ ეტაპისთვის იგი ინდექსის შემადგენლობაში არ არის შეყვანილი. გარდა ამისა გასათვალისწინებელია ასევე კაპიტალისა და რეზერვების ლარში დენომინაციიდან გამომდინარე სავალუტო რისკი.

### საბანკო სტაბილურობის ინდექსის ანალიზი

საერთო საბანკო სტაბილურობის ინდექსის განვითარებაზე დაკვირვებისას შესაძლებელია გამოვყოთ სამი ძირითადი ფაზა:

- ფაზა 1 - 2005 წლიდან 2007 წლის ბოლომდე, როდესაც ინდექსის მნიშვნელობა უმეტესად ნულზე მაღალია, რაც ხაზს უსვამს ქვეყანაში ფინანსური სისტემის სტაბილურობის მეტნაკლებად მისაღებ დონეს. ინდექსი განსაკუთრებით მაღალია 2006-2007 წლებში, რაც საქართველოში ეკონომიკური ბუმის პერიოდს ემთხვევა, თუმცა მეორეს მხრივ, ეს ეკონომიკური ზრდა არ იყო მდგრადი და ეს შემდგომ პერიოდებშიც ნათლად გამოჩნდა. კერძოდ, სასესხო

პორტფელის მკვეთრი ზრდა 2005 წლიდან დაიწყო, იმ მომენტისთვის ამას დროებითი დადებითი ეფექტი ჰქონდა, როგორც საფინანსო, ასევე რეალურ სექტორზე. თუმცა, ამავდროულად სესხების ზრდა ნიშნავს ბანკების მხრიდან დამატებითი საკრედიტო რისკების აღებას, რასაც ამ შემთხვევაში ინდექსი ვერ ითვალისწინებს;

- ფაზა 2 — 2008 წლიდან 2010 წლის მეორე კვარტლის ჩათვლით, როდესაც ინდექსის მნიშვნელობა უარყოფითია. ეს პერიოდი ემთხვევა, როგორც გლობალურ ეკონომიკურ კრიზისს მსოფლიოში, ისე რუსეთთან საომარ მოქმედებებს. შესაბამისად საბანკო სისტემის სტაბილურობის დონე საქართველოში ამ პერიოდში დაბალია;

- ფაზა 3 — 2010 წლის მესამე კვარტლიდან 2012 წლის ბოლომდე. ამ პერიოდში ნელ-ნელა იწყება კრიზისიდან გამოსვლა; შესაბამისად, ქვეყანაში ფინანსური სექტორის სტაბილურობის დონეც თანდათან იზრდება.

ინდექსი ნათლად ასახავს ქვეყანაში ფინანსური სისტემის მდგომარეობას და წარმატებით ახდენს კრიზისის იდენტიფიცირებას.

შესაძლებელია ინდექსის დეკომპოზიცია მასში შემავალი ინდიკატორების ტიპების ჭრილში და ცალკეული კომპონენტების ქცევაზე დაკვირვება, ესენია: კაპიტალის ადეკვატურობა, ლიკვიდობა, მომგებიანობა, აქტივების ხარისხი და სავალუტო რისკი. ყურადსაღებია ის ფაქტი, რომ 2007 წლის განმავლობაში ყველა კომპონენტის მაჩვენებელი დადებითია. წლის ბოლოს კი სიტუაცია მკვეთრად იცვლება; კერძოდ, ყველა კომპონენტი მყისიერად მცირდება და უარყოფით ნიშნულამდე ეცემა (გარდა სავალუტო რისკისა). რაც შეეხება კრიზისის შემდგომ პერიოდს, ლიკვიდობის, მომგებიანობისა და სავალუტო რისკის მაჩვენებლები უმჯობესდება, ხოლო კაპიტალის ადეკვატურობა და აქტივების ხარისხი კვლავ პერიოდის (2005-2012) საშუალო მაჩვენებელზე დაბალ დონეზე რჩება აღსანიშნავია ის მომენტი, რომ საერთო საბანკო სტაბილურობის ინდექსის გაუარესება შეიმჩნევა მანამდე; კერძოდ, დადებითიდან იცვლება უარყოფითისკენ 2007 წლის ბოლოს - 2008 წლის დასაწყისში, სანამ 2008 წლის აგვისტოს ომის გამო, საქართველოში კრიზისი გამძაფრდებოდა (ასევე 2008 წლის სექტემბერში „Lehman Brothers“-ის გაკოტრებით).

აქედან გამომდინარე ინდექსის მკვეთრი უარყოფითი ცვლილება შეიძლება მივიჩნიოთ როგორც გამაფრთხილებელი სიგნალი შესაძლო მნიშვნელოვანი შოკის შესახებ. მოსაზრებას კიდევ უფრო ამყარებს მაღალი კორელაციის არსებობა მთლიანი შიდა პროდუქტის ზრდის ტემპსა და საბანკო სტაბილურობის ინდექსის უარყოფით ლაგს შორის (იხ. ცხრილი №1).



კორელაცია					
ლაგი (კვარტალი)	1	0	-1	-2	-3
2015-2012	0.654	0.792	0.802	0.789	0.593
2006-2010	0.690	0.862	0.897	0.826	0.599
2007-2009	0.684	0.877	0.914	0.866	0.674

ყურადღებას ასევე იქცევს ის ფაქტი, რომ რაც უფრო ვამცირებთ დროის დიაპაზონს კრიზისის დანყების თარიღის ირგვლივ, მით უფრო იზრდება კორელაცია, რაც დამატებით მიუთითებს ინდიკატორის ეფექტურობაზე; განსაკუთრებით კრიზისის წინა და კრიზისის პერიოდებში. თუმცა, მხოლოდ არსებულ კორელაციაზე დაყრდნობით ამ ორ ცვლადს შორის მიზეზ-შედეგობრიობაზე დასკვნის გამოტანა არ იქნებოდა სწორი. მიზეზ-შედეგობრიობაზე უფრო ნათელი წარმოდგენის შესაქმნელად მივმართეთ „Granger Causality” ტესტს. ტესტის შედეგები ხაზს უსვამს მიზეზ-შედეგობრივი კავშირის არსებობას საერთო საბანკო სტაბილურობის ინდექსსა და GDP-ის ზრდის ტემპს შორის (ორი ლაგის შემთხვევაში); კერძოდ, BSI იწვევს (ranger Causes). GDP-ის ზრდის ტემპს. ეს ნიშნავს, რომ საერთო საბანკო სტაბილურობის ინდექსის წარსული მნიშვნელობები გავლენას ახდენენ ეკონომიკის ზრდის მიმდინარე მაჩვენებელზე.

**არგუმენტები და ფაქტები**

ზემოთ მოყვანილი ყველა ფაქტი და არგუმენტი ინდექსის მიერ ფინანსური სისტემის შეფასების ხარისხიანობაზე/ვალიდურობაზე მიუთითებს. თუ ეს მართლა ასეა, მაშინ ინდექსმა წარმატებით უნდა იმუშაოს საქართველოს სხვა მსგავსი ეკონომიკის შემთხვევაში ამის შესამოწმებლად, ანალოგიური მეთოდოლოგიის გამოყენებით მოხდა ინდექსის აგება სომხეთის ფინანსური სისტემისათვის. საერთო საბანკო სტაბილურობის ინდექსი, საქართველოს შემთხვევის მსგავსად, აქაც წარმატებულად მოქმედებს. კერძოდ, 2005-2007 წლის ბოლომდე ფინანსური სტაბილურობის დადებით დონეს აჩვენებს; შემდეგ კრიზისის წინა პერიოდში იწყებს კლებას და იღებს უარყოფით მნიშვნელობებს. და ბოლოს, 2009 წლიდან კვლავ იმატებს და 2010-ის შემდეგ მერყეობს მისი საშუალო მაჩვენებლის ირგვლივ. კორელაცია ინდექსსა და მშპ-ის ზრდის ტემპს შორის არის მაღალი, რომელიც კიდევ უფრო იზრდება ინდექსის უარყოფითი ლაგის მიმართ.

**დასკვნა**

დასასრულს უნდა აღვნიშნოთ, რომ საბანკო სტაბილურობის ინდექსი ნათლად ასახავს ქვეყანაში არსებული ფინანსური სისტემის სიჯანსაღის დონეს; ასევე, წარმატებით ახორციელებს ფინანსური

კრიზისის საფრთხის იდენტიფიცირებას. ნათელია, რომ საბანკო სტაბილურობის ინდექსის გაუარესება აღინიშნება მანამდე; კერძოდ, დადებითიდან იცვლება უარყოფითისაკენ 2007 წლის ბოლოს - 2008 წლის დასაწყისში, სანამ საქართველოში სერიოზული კრიზისი დაიწყებოდა გლობალური ფინანსური კრიზისის ფონზე და 2008 წლის აგვისტოს ომის შემდეგ. აქედან გამომდინარე, ინდექსის მკვეთრი უარყოფითი ცვლილება შეიძლება მივიჩნიოთ როგორც გამაფრთხილებელი სიგნალი შესაძლო მნიშვნელოვანი შოკის შესახებ. ამგვარად, ფინანსური სტრუქტურის წინასწარი იდენტიფიცირება და შესაბამისად ფინანსური ინსტიტუტების დროული რეაგირება და მზადყოფნა შესაძლებლობას მოგვცემს შევამციროთ ფინანსური კრიზისის უარყოფითი გავლენა რეალურ ეკონომიკაზე. ამ გზით გამოთვლილი საერთო საბანკო სტაბილურობის ინდექსი (ABSI) წარმოადგენს წინასწარი შეტყობინების სისტემის (EWS) ერთ-ერთ ალტერნატიულ მეთოდს. მისი მთავარი უპირატესობა ის არის, რომ ის შესაძლებელს ხდის ფინანსური სისტემის სტაბილურობის დროში განვითარებაზე დაკვირვებას და პოტენციური უარყოფითი ტენდენციების დროულად გამომჟღავნებას. რაც შეეხება სამომავლო გეგმებს, სასურველია ინდექსის კიდევ უფრო სრულყოფა მასში სავალუტო რისკის (მსესხებლის, კაპიტალის, რეზერვის) დამატებითი ინდიკატორების ჩართვის გზით. ასევე, როგორც ზემოთ ვიმსჯელებთ, საკამათოა საბანკო სტაბილურობის ინდექსი საკმარისად წინსწრებით ახდენს თუ არა კრიზისის იდენტიფიცირებას, უფრო ზუსტი ხომ არ იქნებოდა რისკის აღების მომენტშივე ხდებოდა მისი იდენტიფიცირება. ამის კონტრ-არგუმენტად შეგვიძლია დავასახელოთ ის ფაქტი, რომ რისკის აღების მომენტში ბაზარი არ იყო გაჯერებული, თუმცა სესხები 80 %-იანი ზრდა ამ არგუმენტს ასუსტებს. აქედან გამომდინარე მიზანშეწონილია ამ საკითხებზე სამომავლო მუშაობა.

**გამოყენებული ლიტერატურა:**

1. საქართველოს ეროვნული ბანკის გაანგარიშებები.
2. საქართველოს ეროვნული ბანკი, (2006-2012) „წლიური ანგარიში 2006-2012“, სებ.
3. Albuлесcu, C. (2010), „Forecasting The Romanian Financial Sector Stability Using a Stochastic Simulation Model,“ Romanian Journal of Economic Forecasting, Vol.1/2010, 81-98.
4. Cheang, N and Choy I, (2011), „Aggregate Financial Stability Index for an Early Warning System“, Research and Statistics Department, Monetary Authority of Macao.
5. „Financial Soundness Indicators - Compilation Guide“, (2006), International Monetary Fund.
6. Gadancz, B and Jayaram K, (2009), „Measures of financial stability“, Monetary and Economic De-



partment, Bank for International Settlements system stability“. In: CNB Financial Stability Report 2006. Praha: ČNB, s. 69-79. ISBN.

7. Hanschel, E. and P. Monnin (2005), „Measuring and Forecasting Stress in the Banking Sector: Evidence from Switzerland,“ in Bank for International Settlements (ed.), Investigating the Relationship between the Financial and Real Economy, Vol. 22, 431-49.
8. Van den End, J W (2006), „Indicator and Boundaries of Financial Stability“, DNB Working Paper, No. 97/ March 2006.

გიორგი ხანთაძე, პროფესორი,  
დავით ჯღენტი, დოქტორანტი,

რეზიუმე

Improvement Issues of Commercial Banks  
Management Activities

Giorgi Khantadze, Asoc. prof.  
David Zhghenti, Doctorant

Summary

სტატიაში მიმოხილულია საბანკო მენეჯმენტის საქმიანობის ეფექტურობის ზრდის სხვადასხვა შესაძლებლობები და მათი განხორციელების მეთოდები.

In the article are reviewed different possibilities of effective growth of commercial banks management activities and methods of their implementation.

ბანკის მენეჯმენტის შეფასება იწყება სამეთვალყურეო საბჭოს შეფასებით, რომელიც პასუხისმგებელია ადეკვატური ხელმძღვანელობის უზრუნველყოფაზე ბანკის აქციონერების წინაშე, მათი ინტერესების დაცვის მიზნით. ბანკის სამეთვალყურეო საბჭო უნდა იყოს დამოუკიდებელი ბანკის საქმიანობის მართვის პროცესში, რადგან სამეთვალყურეო საბჭო პასუხისმგებელია მენეჯმენტის სათანადოდ ფუნქციონირებაზე. ამიტომ, მან მხოლოდ მარტივად კი არ უნდა დაამტკიცოს მენეჯმენტის რეკომენდაციები, არამედ ყურადღებით უნდა განიხილოს ისინი. სამეთვალყურეო საბჭოს მუშაობის ეფექტურობის განხილვისას გათვალისწინებული უნდა იქნეს ის ფაქტორი, რომ სამეთვალყურეო საბჭოს წევრები არ იმყოფებოდნენ მენეჯმენტის, ცალკეული დირექტორის ან აქციონერის გავლენის ქვეშ. ამ თვალსაზრისით, მნიშვნელოვანია ადმინისტრაციის დივერსიფიკაცია, რაც გულისხმობს იმ პირთა საბჭოს წევრთა შემადგენლობაში შეყვანას, რომლებიც არ წარმოადგენენ ბანკის აქციონერებს ან მათი ოჯახის წევრებს. ინსპექტორებმა უნდა შეამოწმონ, თუ რამდენად ასრულებს სამეთვალყურეო საბჭო შემდეგ მოვალეობებს:

Evaluation of bank management starts from evaluation of Supervision Board, which is responsible for adequate directorate support before the bank shareholders, for the purpose of their interests' support. Bank Supervision board has to be independent in the process of bank activity management, because the Supervision Board is responsible for appropriate functioning of management. That's why, it has to not only certify the management recommendations easily, but also discuss them with carefully. While discussion of effective work of Supervision Board, a factor has to be considered that the members are not under the influence of management, some director or shareholder. From this point of view, diversification of administration is important, which considers joining those people in of the Board membership which don't represent the shareholders of the bank or their family members. The inspectors have to check how the Supervision Board fulfills the following obligations:

ვინაიდან ბანკის აღმასრულებელი მენეჯმენტი წარმართავს ბანკის ყოველდღიურ საქმიანობას, ძალზე მნიშვნელოვანია ისეთი კვალიფიციური კადრების შერჩევა და დანიშვნა, რომლებიც შეძლებენ ბანკის ეფექტურ მართვას. სამეთვალყურეო საბჭო ასევე პასუხისმგებელია ისეთი თანამშრომლების სამუშაოდან დათხოვნაზე, რომლებიც ვერ აკმაყოფილებენ კომპეტენტურობის მოთხოვნებს. ზოგიერთ ბანკში სამეთვალყურეო საბჭო განსაზღვრავს ბანკის პასუხისმგებელ მუშაკთა ხელფასებს, მან, აგრეთვე, უნდა განიხილოს და დაამტკიცოს ბანკის პრეზიდენტის ხელფასი. მენეჯმენტის ზედა რგოლის მნიშვნელობის გათვალისწინებით, სამეთვალყურეო საბჭომ, ასევე, უნდა უზრუნველყოს ხელმძღვანელების შემცვლელთა შერჩევა.

As the bank executive management leads everyday activities of the bank, it is very important to choose and appoint such kind of qualification staff that will be able to manage the bank effectively. The Supervision Board is also responsible for dismissal of those kinds of employees from work who don't satisfy the competent requirements. In some banks the Supervision Board determines the responsible employees' salaries, also it has to determine and approve the General Director's salary. Considering importance of upper circle of management the Supervision Board also has to support choosing of substitutes of directors.

**საკვანძო სიტყვები:** ბანკი, საბანკო მენეჯმენტი, მართვის ობიექტი, მართვის სუბიექტი, მოგების ნორმა, ლიკვიდობა.

ბანკის ძირითადი დანიშნულებაა შუამავლობა კრედიტორებიდან ფულადი სახსრების მსესხებლებსა და გამსაღებლებს შორის მყიდველებისა და გასაღებლების პროცესში. ბანკისა და კლიენტის ეკონომიკური ინტერესების სრულად თანხვედრის შეუძლებლობა დაკავშირებულია იმასთან, რომ ბანკი მისი ეკონომიკური ბუნების შესაბამისად, ფინანსური შუამავალია, რომელიც ეკონომიკაში ფულადი ნაკადების მომსახურებას უზრუნველყოფს და მოზიდული ფულადი სახსრების მესაკუთრეს არ წარმოადგენს, ხოლო კლიენტი – პირიქით, როგორც წესი, წარმოებული საქონლისა და მომსახურებების მფლობელია, რომლებსაც ძირითადად მატერიალური შევსება გააჩნიათ. მაგრამ ეკონომიკის რეალურ სექტორს ინვესტიციები და ფინანსური საბრუნავი სახსრები, ხოლო ბანკებს – მწარმოებლური აქტივების მოცულობების გადიდება ესაჭიროებათ. საბაზრო ეკონომიკაში კომერციული ბანკის მიერ საკუთარი ფუნქციების რეალიზებისათვის აღნიშნული ორი მიზანი ერთმანეთთან შეკავშირებული უნდა იყოს.

როგორც შედარებით ანალიზიდან ჩანს, ბანკის მიერ უშუალოდ თავისუფალი ბაზრის მონაწილეებისთვის – მომხმარებლებისთვის შეთავაზებად პროდუქტებსა და მომსახურებებს შორის უკუკავშირის უზრუნველყოფის მიზნით, კომერციული ბანკის მხრიდან საგარეო გარემოსთან უკუკავშირის ფუნქციის შესრულება საბანკო მენეჯმენტზე უნდა იყოს დაკისრებული.

საგარეო პირობების მუდმივად ცვალებადობა, რომელიც საკრედიტო ორგანიზაცია საკუთარ საქმიანობას ახორციელებს, კომერციული ბანკის მხრიდან ლარის გაცვლით კურსებზე მარტივი ოპერაციებისა და „თამაშების“ გარდა, შესაბამის რეაქციას, ფინანსური და მაკროეკონომიკური პოლიტიკის სიღრმისეულ ანალიზს, დამატებითი პროდუქტის შექმნის ახალი ხერხების მოძიებას მოითხოვს. ბანკებმა თანდათანობით ბაზრისა და საბანკო კლიენტურის ახალი მოთხოვნების დაკმაყოფილება უნდა დაიწყონ, მზად უნდა იყვნენ არასაბანკო ფინანსურ ორგანიზაციებთან არაფასობრივი კონკურენციის გამკაცრებასთან მიმართებაში. საბანკო პროდუქტებისა და მომსახურების შემუშავებასთან და რეალიზაციასთან მიმართებაში საბანკო საქმიანობის ახალი მიმართულებების მუდმივად ფორმირება, უეჭვლად, ინფორმაციის სუსტ ურთიერთგაცვლაზე და საქმიანობის აღნიშნული მიმართულებების ცუდ კოორდინაციაზე მიუთითებს. სწორედ ბანკის ფუნქციონალური ქვედანაყოფების ურთიერთქმედების არარსებობის გამო უარესდება მისი ძირითადი ხარისხობრივი პარამეტრები და მაჩვენებლები, რთულდება სტრატეგიული გადანაცვლებების მიღების პროცესები, არჩეული გადანაცვლებების უპირატესობებისა და ნაკლოვანებების შეფასება. ამიტომ, საბანკო მენეჯმენტის უმთავრეს ამოცანას ურთიერთობების სისტემის ჩამოყალიბების (აგების) ამოცანა წარმოადგენს, რომელიც დაკავშირებულია რთული დინამიური სისტემის

მრავალრიცხოვანი ელემენტების ურთიერთქმედების ოპტიმალურ ორგანიზაციასთან, რომელსაც, თავისთავად, თანამედროვე კომერციული ბანკი და მისი ფორმირების ოპტიმალური რეჟიმების განსაზღვრა წარმოადგენს. აღნიშნულიდან გამომდინარე, საბანკო მენეჯმენტი, როგორც ურთიერთობის სისტემა, თავისთავად, საფინანსო-ეკონომიკური, სტრუქტურულ-ფუნქციონალური და ფინანსურ-ტექნოლოგიური პარამეტრების ურთიერთკავშირს წარმოადგენს. სხვა სიტყვებით, საბანკო მენეჯმენტი, თავის მხრივ, ურთიერთდაკავშირებულ და ურთიერთდამოკიდებულ სისტემურ პარამეტრებზე შემოქმედებას წარმოადგენს, კერძოდ:

- ფინანსურ-ეკონომიკურ მაჩვენებლებზე (ფემ);
- ორგანიზაციულ სტრუქტურის აგებაზე, რომელიც ბანკის წინაშე მდგარი ამოცანების გადანაცვლებაზე არის პასუხისმგებელი (ოსა);
- ფინანსურ-ტექნოლოგიური მართვის მაჩვენებლებზე (ფტმ).

სისტემური პარამეტრების სიღრმისეულად გათვითცნობიერების შედეგად მათი მართვა შეიძლება შემდეგი ურთიერთდაქვემდებარებისა და უშუალო ურთიერთკავშირის სახით წარმოვიდგინოთ:

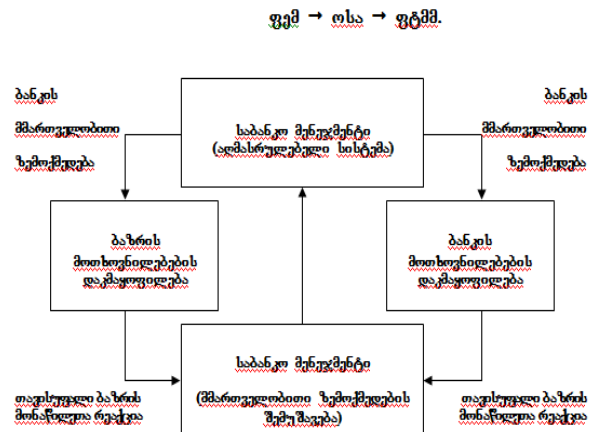

ნახაზი 1. - ბანკში უკუკავშირის საფუძველზე მმართველობითი შემოქმედების შემუშავებისა და რეალიზაციის სქემა თავისუფალი ბაზრის მონაწილეების მოთხოვნების დაკმაყოფილებასთან მიმართებაში.

სქემატურად, საბანკო მენეჯმენტი სისტემური ურთიერთობის მართვასაც გულისხმობს, რომელიც ფინანსურ-ეკონომიკური, ორგანიზაციული და ტექნოლოგიური პარამეტრების ურთიერთქმედების ოპტიმალურ ორგანიზაციასთან არის დაკავშირებული.

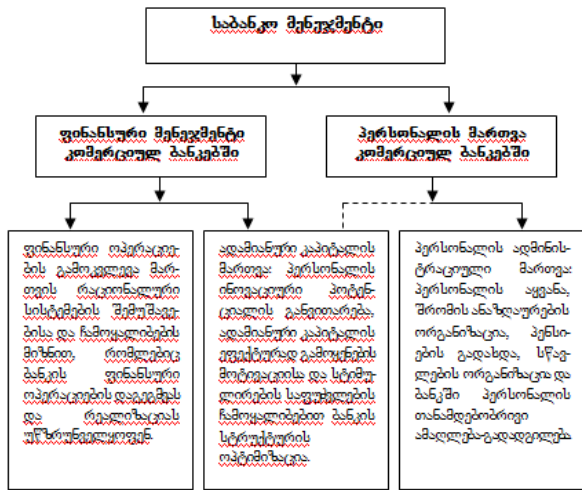

ნახაზი 2. საბანკო მენეჯმენტის ფინანსურ-ტექნოლოგიური დიფერენციაცია

**შენიშვნა:** წყვეტილი ხაზებით ნაჩვენებია ორგანიზაციულ-ადმინისტრაციული კავშირი ფუნქციის შესრულებასთან მიმართებაში.

ურთიერთობების ჩამოყალიბებასთან მიმართებაში კომპლექსური ტექნოლოგიების შემუშავებისა და რეალიზაციის პროცესებს, რომლებიც ფულადი ნაკადების ფორმირებასთან და გამოყენებასთან, კომერციული ბანკის მდგომარეობისა და საქმიანობის ანალიზის ამოცანების კომპლექსურ გადაწყვეტასთან არის დაკავშირებული, წყვეტს მართვის სისტემას, რომელმაც „ფინანსური მენეჯმენტის“ სახელწოდება დაიმკვიდრა.

საბაზრო ეკონომიკის პირობებში კომერციულ ბანკში ფინანსური მენეჯმენტის მთავარ თავისებურებას წარმოადგენს ის, რომ ბანკი ერთადერთი ეკონომიკური სუბიექტია, რომელიც ფულს, ყველა მისი ძირითადი ფუნქციით, სისტემურად მართავს და, აღნიშნულიდან გამომდინარე, საბაზრო ეკონომიკის პირველად, სასიცოცხლო რგოლს წარმოადგენს.

**საქმიანობის ობიექტი** კომერციული ბანკის ფინანსურ მენეჯმენტში არის ბანკის ფინანსური ოპერაციებისა და საბანკო კლიენტურის ფულადი სახსრების მართვის პროცესები.

**საქმიანობის საგანი** კომერციული ბანკის ფინანსურ მენეჯმენტში არის ფინანსური ოპერაციების რაციონალური დაგეგმვისა და რეალიზაციის სისტემებისა და მეთოდების შემუშავება და გამოყენება.

კომერციული ბანკის ფინანსური მენეჯმენტის **მიზანი** არის ფუნქციონალურ-ტექნოლოგიური სისტემების საქმიანობის ოპტიმალური სტრუქტურის აგების რაციონალური მოთხოვნებისა და მეთოდური საფუძვლების განსაზღვრა, რომლებიც, დასახული პარამეტრების ფარგლებში, ბანკის ფინანსური ოპერაციებისა და მისი მდგრადობის მხარდაჭერის დაგეგმვასა და რეალიზაციას უზრუნველყოფენ.

კომერციული ბანკის მდგრადობაზე ზემოქმედი

დასახული პარამეტრების მაგალითები მოყვანილია ცხრილი 1-ში.

ფინანსური მენეჯმენტი კომერციულ ბანკში, როგორც ნებისმიერი მართვის სისტემა, ორი ქვესისტემისაგან შედგება:

- სამართავი ქვესისტემისაგან, ანუ მართვის ობიექტისაგან;
- მართვადი ქვესისტემისაგან, ანუ მართვის სუბიექტისაგან.

ძირითად მართვის ობიექტს კომერციული ბანკის ფინანსურ მენეჯმენტში წარმოადგენს ფულადი სახსრები, რომლებიც ფინანსური ოპერაციების მეშვეობით კომერციული ბანკის საქმიან ბრუნვაში იმყოფებიან.

**ცხრილი 1**

ბანკის პარამეტრები – საქმიანობის რეჟიმი

დასახული პარამეტრები	საქმიანობის რეჟიმი
1. ბანკის მოგების მაქსიმიზაცია	მინიმალურად დასაშვები ნორმატიული ლიკვიდობა
2. ბანკის ლიკვიდობის მაქსიმიზაცია	მოგების ნორმა, რომელიც ბანკის ფინანსური ოპერაციების ამოგებას უზრუნველყოფს.
3. ბანკის მოგებისა და ლიკვიდობის დაბალანსებულობა.	მოგების ნორმა, რომელიც საბაზრო შემოსავალს უზრუნველყოფს. ბანკის სარესურსო ბაზის მართვა მისი დივერსიფიკაციის საფუძველზე ბანკის აქტიური ოპერაციების შესაძლებლობების შესაბამისად ვადების, მოცულობებისა და ღირებულების მიხედვით.

მართვის სუბიექტს კომერციული ბანკის ფინანსურ მენეჯმენტში წარმოადგენს ბანკის მენეჯმენტი (უმალესი ხელმძღვანელობა, მართვის აპარატი, ბანკის პერსონალი), რომელიც მმართველობითი ზემოქმედების სხვადასხვა ფორმის მეშვეობით ობიექტის მიზანმიმართულ ფუნქციონირებას ახორციელებს.

**დასკვნა**

სტატიაში განხილულ საკითხთან განსაკუთრებით მნიშვნელოვანია კომერციულ ბანკში მისი მდგრადობის საფუძველზე ფინანსური მენეჯმენტის კონცეპტუალური სქემის საკითხი.

საზგასმულია, რომ მართვის ობიექტი – საბანკო კლიენტურის ფულადი სახსრები კომერციულ ბანკში მოძრაობას (გადაადგილებას) ახორციელებენ გაფორმებული გარიგებების (ხელშეკრულებების) საფუძველზე. აღნიშნული პროცესის სამართლებრივი მხარე ხორციელდება, უშუალოდ, მართვის სუბიექტის – კომერციული ბანკის, როგორც იურიდიული პირის, მეშვეობით. აღნიშნული პროცესის ეკონომიკური მხარე ხორციელდება ბანკის ფინანსური ოპერაციების (საბანკო პროდუქტების, ოპერაციების, მომსახურების) საფუძველზე, რომლებიც მართვის ობიექტის მოთხოვნილებებს პასუხობენ. ფინანსური მენეჯმენტი ობიექტის, საგანისა და მისი საქმიანობის მიზნით, შესაბამისად, საბანკო კლიენტურის ფულადი სახსრების ტრანსფორმირებას ახორციელებს



ბანკის ფინანსურ ოპერაციებში და ამის ხარჯზე, ეს უკანასკნელი (ბანკი), ბანკის კაპიტალის ნაზარდის უზრუნველყოფის მიზნით, დამატებულ ღირებულებებს ქმნის

#### გამოყენებული ლიტერატურა:

1. ცაავა გ, ხანთაძე გ.-საბანკო მენეჯმენტი (თეორია, მეთოდები და პრაქტიკა), სახელმძღვანელო, გამომც. “დანი”, 2015.; (Georgian)

ცაავა გ, ხანთაძე გ. - საბანკო მენეჯმენტი (თეორია, მეთოდები და პრაქტიკა), სახელმძღვანელო, გამომც. “დანი”, 2015.

2. ცაავა გ. ხანთაძე გ.-საბანკო საქმე (თეორია, მეთოდები და პრაქტიკა), სახელმძღვანელო, გამომც. “დანი”, 2014. (Georgian)

ცაავა გ. ხანთაძე გ. - საბანკო საქმე (თეორია, მეთოდები და პრაქტიკა), სახელმძღვანელო, გამომც. “დანი”, 2014.;

3. [Lothrop H.](#), - How to Protect Your Bank from Rising Interest Rates: A Practical Guide to Community Bank Hedging Solutions, 2013.;

4. Clifford Gomez.-Banking and Finance-Theory, Law and Practice.-PHI Learning Private limited, New Delhi. 2013. ;

5. Benton E. Gup.-Banking and Financial Institutions;-A Guide for Directors, Investors, and Counterparties.-Publ. by John Wiley & Sons Inc., Hoboken, New Jersey.; 2011.;

6. Боди, З., Мертон Р.. Финансы: Пер. с англ. М.: Вильяме, 2004.;

7. Пол Х. Аллеи. Реинжиниринг банка: программа выживания и успеха: Пер. с англ. М.: Альпина Паблишер, 2002;

8. [https://www.nbg.gov.ge/uploads/publications/thematicpublications/cnobarimetoduri\\_saxelm.pdf](https://www.nbg.gov.ge/uploads/publications/thematicpublications/cnobarimetoduri_saxelm.pdf).

# ბიზნეს-ინჟინერინგი უძრავ ქონებაში

## ქ. თბილისის უძრავი ქონების ბაზრის

### მარკეტინგული კვლევა

ქეთევან ჯოლია, სტუ-ს დოქტორანტი

#### რეზიუმე

ქ. თბილისის უძრავი ქონების ბაზარზე მომხმარებელთა ქცევის შესწავლის მიზნით, ჩატარდა მარკეტინგული კვლევა, დადგინდა მათ გადამწყვეტილებებზე მოქმედი ფაქტორები და განისაზღვრა განვითარების ტენდენციები.

კვლევის ჩასატარებლად და შედეგების გასაანალიზებლად საჭირო მონაცემები შეგროვდა მოსახლეობის შერჩეული ჯგუფების მიხედვით, რომელთა ძირითად ინდიკატორად აღებული იქნა მომხმარებლის ასაკი, ოჯახის ზომა და შემოსავალი, რაც განაპირობებს მომხმარებლების სურვილსა და მოთხოვნას უძრავი ქონების შეძენის, განახლებისა და ინვესტირებისათვის.

როგორც ცნობილია, 1992 წლიდან საქართველოში პრივატიზაციის პროცესი დაიწყო. არსებული სახელმწიფო ქონება თანდათან ფიზიკური თუ იურიდიული პირების საკუთრებაში გადავიდა. საყურადღებოა ისიც, რომ 1960-90 წლებში აშენებული სახლების ფიზიკური მდგომარეობა აღარ შეესაბამება დღევანდელ მოთხოვნებს და საჭიროებს თანდათანობით ჩანაცვლებასა და განახლებას, რაც უძრავი ქონების თბილისის ბაზარზე ახალი საცხოვრებელი სახლების მშენებლობას ასტიმულირებს. უძრავ ქონებაზე მოსახლეობის მოთხოვნას განსაზღვრავს თვით მოსახლეობის ზრდა, ოჯახის ზომის მატება, მათი შემოსავლები და, ზოგადად, ეკონომიკური მდგომარეობა ქვეყანაში.

გამოკითხული რესპოდენტების პასუხების შეფასებამ გვიჩვენა, რომ უძრავი ქონების შეძენასა და განახლებაზე მოსახლეობის მოთხოვნა მაღალია, თუმცა მათ ამ პროცესში რისკ-ფაქტორის გათვალისწინება არ სურთ.

**საკვანძო სიტყვები:** მარკეტინგი, ბაზარი, პრივატიზაცია, რესპოდენტი, ინდიკატორი, სტაბილიზაცია.

#### Real Estate Market Research of Tbilisi

Ketevan Jolia, Doctorate of GTU

#### Summary

The research conducted to identify consumer behavior of the real estate market of Tbilisi. The results outlined main influential factors and tendencies for the market development.

In order to search proper market segment and analyze the results, the target groups were carefully selected; the main criteria were age, household size, annual income and etc. Also very important role played influential factors in the whole survey, which stimulated demand for purchase, renew and invest in real estate in the respondents.

The privatization process has begun from 1992 in Georgia. The government transferred state ownership of dwellings to residents' and companies' ownership gradually. Also a large share of the housing stock was constructed between 1960 and 1990 in the form of short block buildings, led to increase demand to replace existing estate and stimulate new constructions. Also demand on real estate is determined by growth of the following factors: populations, households, incomes, and generally economic development in the country.

Evaluations of the respondents results showed that the demand to purchase and renew existing real estate is quite high, but the risk factors followed this process are very important to identify and take into consideration.

**KeyWords:** Marketing, Market, Privatization, respondent, indicator, stabilization.

\* \* \* \* \*

როგორც ცნობილია, უძრავი ქონება ქვეყნის ეროვნული სიმდიდრის საფუძველია, რომელსაც მასობრივი, ეროვნული ხასიათი აქვს.<sup>1</sup> ჩმისი საკუთრება და უშუალოდ მასთან დაკავშირებული რიგი ეკონომიკურ-სამართლებრივი საკითხების ცივილიზებული წესით მოგვარება ადამიანის თავისუფლების, დამოუკიდებლობისა და სხვებთან ღირსეული თანაარსებობის უპირველესი მაჩვენებელია.<sup>2</sup>

უძრავი ქონების სოციალურ-ეკონომიკური ბუნებიდან გამომდინარე, მისი მომხმარებლები განსხ-

1 სიჭინავა აღ., კოლუაშვილი პ., და სხვ. უძრავი ქონების ეკონომიკა. თბ., 2013, გვ. 9.

2 იქვე.

ვაგებულად იქცევიან და ამ საქონლის ბაზარზე სპეციფიკურ თვისებებს ამჟღავნებენ.

საყურადღებოა ისიც, რომ უძრავი ქონების ბაზრის მარკეტინგული კვლევა ძალიან იშვიათად ხდება, რაც მოცემული საკითხის აქტუალურობას კიდევ უფრო აძლიერებს და საინტერესოს ხდის.

### უძრავი ქონების ბაზრის მარკეტინგული კვლევის მეთოდოლოგია

მარკეტინგული კვლევის ჩასატარებლად განისაზღვრა მისი მიზანი — მოხმარებლების ქცევის ტენდენციების დადგენა და შესაბამისი სტრუქტურებისათვის რეკომენდაციების შემუშავება. კვლევა ჩატარდა ქ. თბილისში, 2014 წლის ნოემბერ-დეკემბერში.

კვლევის ჩატარების ძირითადი პრინციპები იყო: სარწმუნო და ზუსტი ინფორმაციის მოპოვება, სანდოობა, მიუკერძოებულობა და ობიექტურობა.

კვლევის პერიოდში გამოყენებული იქნა მარკეტინგული და სოციალური კვლევის კომპონენტები (რაოდენობრივი და თვისებრივი კვლევა). ემპირიული კვლევა განხორციელდა ანკეტირების მეთოდით ონლაინ გამოკითხვების ფორმით.

უძრავი ქონების ბაზრის კვლევისათვის შემუშავდა კითხვარი, რომელიც მოიცავს პირად, დემოგრაფიულ და სპეციფიკურ კითხვებს. კითხვარის ტესტირებისა და საბოლოო სახით ჩამოყალიბების შემდეგ, კვლევისათვის გამოყენებული იქნა ონლაინ გამოკითხვის მეთოდი, სადაც 350 რესპოდენტმა მიიღო მონაწილეობა. მათი შედეგები დაჯამდა ვებ-გვერდის [www.surveymonkey.com](http://www.surveymonkey.com) საშუალებით.

გამოკითხულთა ასაკობრივი ჯგუფი განისაზღვრა 22-დან 60 წლის ჩათვლით, ანუ მოსახლეობის ის ნაწილი, ვინც გეგმავს უძრავი ქონების შეძენას, განახლებას ან ინვესტირებას. რესპოდენტთა მინიმალური შემოსავალმა, გადასახადების გარეშე, შეადგინა 800 ლარი. მნიშვნელოვანია აღინიშნოს, რომ გამოკითხვაში ჩართვა იყო ნებაყოფლობითი და მასში მონაწილეობას იღებდნენ უძრავი ქონების, კერძოდ კი, საცხოვრებელი ადგილის (ბინის/სახლის) შეცვლისა და ინვესტირების მსურველები. ამ შედეგების განზოგადება შესაძლებლობას იძლევა შეიქმნას უფრო სრულყოფილი წარმოდგენა უძრავი ქონების ბაზრის მომხმარებლების მარკეტინგული ქცევის თავისებურებების შესახებ და გამოიკვეთოს მასზე მოქმედი ფაქტორები.

### უძრავი ქონების ბაზრის ზოგადი მიმოხილვა

ქ. თბილისის უძრავი ქონების ბაზარს ახასიათებს რიგი სპეციფიკური ნიშნები, კერძოდ:

- თბილისის მოსახლეობის 86%-ს უძრავი ქონება აქვს საკუთრებაში, რაც ერთ-ერთი მაღალი მაჩვენებელია მსოფლიოში, მაშინ, როდესაც ქირისა და გირაოს ბაზრის წილი ძალიან

მცირეა;

- მაღალსართულიანი სახლებით თბილისის განაშენიანება მეტწილად მოხდა 1960-90 წლებში, ანუ კომუნისტური მშენებლობის პერიოდში. ბინების პრივატიზაცია განხორციელდა უსასყიდლო გადაცემის ფორმით. დღეისათვის ამ საცხოვრებელი სახლების უმეტესობა განახლებასა და შეკეთებას საჭიროებს;
- თბილისში საცხოვრებელი სახლის 1 კვადრატული მეტრის ფართის საშუალო ფასი სტაბილურად მერყეობს 800-1200 აშშ დოლარის ფარგლებში;
- უძრავ ქონებაში ინვესტირების შემდეგ გაქირავებიდან მიღებული სარგებელი ერთ-ერთი პრიორიტეტულია ოჯახთა დამატებითი შემოსავლისათვის.

თბილისში 339 106 საცხოვრებელი სახლია, 30,2 მილიონი კვადრატული მეტრი საერთო ფართობით, რაც საშუალოდ ერთ ოჯახზე გაანგარიშებით, საშუალოდ, 85 კვადრატული მეტრია. მათგან თითქმის ნახევარზე მეტი საბჭოთა პერიოდშია აშენებული მრავალსართულიანი სახლების სახით, რომელთა შორის უმრავლესობის ექსპლუატაციის ვადა დიდი ხანია გასულია და აუცილებლად საჭიროებს ჩანაცვლებას. ასეთი შენობა-ნაგებობები მთელ თბილისშია განთავსებული, თუმცა, მეტწილად, ძველ უბნებში, ანუ ცენტრშია კონცენტრირებული.

1998 წლიდან თბილისში აქტიურად დაიწყო საცხოვრებელი სახლების მშენებლობა. თუმცა, 2008 წლის პოლიტიკური კრიზისის შედეგად, ეს პროცესი, დასრულებული საცხოვრებელი სახლების გაყიდვების შეფერხების გამო, დროებით შენედა.

მარკეტინგული კვლევის შედეგად დადგინდა, რომ თბილისის უბნებში განსხვავებული საცხოვრებელი პირობებია და მოსახლეობის სიმჭიდროვეც სხვადასხვაა. მაგალითად, მოსახლეობის საშუალო სიმჭიდროვე ერთ კვადრატულ კილომეტრზე თბილისში, საშუალოდ, 4,7 მაცხოვრებელია, თუმცა კრწანისში ეს მაჩვენებელი 2,5, ხოლო გლდანში – 10,4-ია. სხვაობა უფრო დიდია ქალაქის უბნებში განლაგებული სახლების სიმჭიდროვის მაჩვენებლებს შორის. მაგ., ერთ კვადრატულ კმ-ზე დიდუბეში 3,5 საცხოვრებელი ნაგებობაა, კრწანისში კი – 497. ჩუღურეთისა და ნაძალადევის რაიონში საცხოვრებელი სახლების მცირე რაოდენობას თან ერთვის მოსახლეობის გადამეტებული რაოდენობა, რაც მათ საცხოვრებელ სოციალურ-ეკონომიკურ პირობებს მნიშვნელოვნად აუარესებს და გაუსაძლის ხდის.

ცხრილი 1. ქ. თბილისის დიდი საცხოვრებელი კომპლექსების ზოგიერთი პარამეტრი

№	აბიღმდობა-რეობა	სახელწოდება	დეველოპერი	ფართობი, კა	კვ. მეტრი
1	თბილისის ზღვა	“პეკელა”	ჩინელი ინვესტორი	401	6 000 000
2	ზემო კრწანისი	“გოლფ კლუბი”	ესპანელი ინვესტორი	331	100 000
3	თბილისის ზღვა	“პეკელას” მიმდებარე ტერიტორია	თბილისის შერია	282	N/A
4	ღისის ტბა	“ღისი დეველოპმენტი”	GRDC	223	1 200 000
5	დიდოში	“ახალი თბილისი”	თბილისის შერია	122	1 000 000

საყურადღებოა ისიც, რომ ევროპის მოწინავე ქალაქებში ოჯახის წევრების რაოდენობა, საშუალოდ, 2,2-დან 2,4-მდე მერყეობს, თბილისი კი შეადგენს 3,7-ს, რაც სტაბილური მაჩვენებელია ბოლო 10 წლის განმავლობაში, თუმცა, იგი ქალაქის ცალკეული უბნების მიხედვით მკვეთრად დიფერენცირებულია. მაგალითად, მთაწმინდაზე, ვაკეში, ვერაზე, საბურთალოზე, დიდუბესა და სამგორში 3, ხოლო ჩუღურეთსა და ნაძალადეგში, შესაბამისად, – 6,72 და 11,1 ერთეულია.

თბილისის მოსახლეობის დიდ უმეტესობას (85,6%) საცხოვრებელი ფართობი საკუთრებაში იურიდიულად აქვს გაფორმებული.

თბილისში 5 საცხოვრებელი კომპლექსი შენდება 1 360 ჰექტარზე 8,3 მილიონი კვადრატული მეტრის საცხოვრებელი ფართობით (იხილეთ ცხრილი 1).

კვლევის შედეგად 4 საფასო სეგმენტი გამოიკვეთა: დაბალი, საშუალო, მაღალი და პრემიუმი. 2006-2008 წლებში ფასების მატების შემდეგ კვადრატულ მეტრზე საშუალო ფასმა 1000 აშშ დოლარი შეადგინა, რაც დღემდე შენარჩუნებულია.

თბილისის უძრავი ქონების მომხმარებლები უფრო მეტ მნიშვნელობას ანიჭებენ საცხოვრებელი ფართის აქტივის ღირებულებას, ვიდრე ქირას. თუმცა, სწორედ ქირის ფასია უძრავი ქონების შეფასების ერთ-ერთი ძირითადი ინდიკატორი და მასზე არსებული მოთხოვნა. ეს ინსტრუმენტია კაპიტალიზაციის დონე (Cap Rate), რომელიც გაინგარიშება ფორმულით:

$$\text{კაპიტალიზაციის დონე} = \frac{\text{წლიური ქირა}}{\text{უძრავი ქონების ფასი}}$$

მოცემული მაჩვენებელი უძრავი ქონების მფლობელისათვის თავისი კაპიტალის ის პროცენტული წილია, რომელსაც წლის ბოლოს მოელის. უძრავი ქონების შეძენისას კაპიტალიზაციის მაღალი დონის ქონება უფრო მეტად ღირებულია.

კაპიტალიზაციის მაჩვენებელი შედარების საშუალებას იძლევა მაშინ, როცა საუბარია ფულის სარფიან ინვესტირებაზე. შემოსავლის მიღებისათვის ინვესტირება შესაძლებელია უძრავ ქონებაში, ბანკში დეპოზიტზე და ბიზნესში. უძრავი ქონების გაქირავებიდან შემოსავალს მისი კაპიტალიზაციის დონე განსაზღვრავს, ბანკის დეპოზიტზე – პროცენტი, ბი-

ზნესის შემთხვევაში კი — მოგებიდან დივიდენდი. უძრავი ქონების მფლობელები ორი სახის შემოსავალზე აკეთებენ გათვლას: გაქირავებიდან მიღებულ თანხაზე ან მათი აქტივის საბაზრო ღირებულების ზრდაზე.

უძრავი ქონების მფლობელებს არ აინტერესებთ შემოსავლის წარმომშობი ობიექტის ნაირსახეობა: ესაა ვაკეში კომერციული ფართი თუ აეროპორტში სანყობი. როცა აუცილებელია შესაძლოა გაყიდონ კიდევ მათი უძრავი ქონება და, უფრო მეტი მოგების მიღების მიზნით, ფული ბანკში დეპოზიტზე განათავსონ ან რაიმე კომპანიის წილი იყიდონ.

საქართველოს ეროვნული ბანკის ფინანსური სტაბილურობის 2013 წლის ანგარიშში მოცემულია თბილისის ბინების კაპიტალიზაციის დონის კოროლაცია კომერციული ბანკების დეპოზიტების პროცენტებთან ან კომპანიების დივიდენდებთან მიმართებაში. მიგვაჩნია, რომ მათთან საცხოვრებელი ბინის კაპიტალიზაციის დონის პირდაპირი შედარება არამართებულია, რადგან გასათვალისწინებელია რისკის ფაქტორი და უძრავი ქონების საბაზრო ღირებულების მოსალოდნელი ცვლილებები.

**უძრავი ქონების ფასების ცვლილებაზე მოქმედი ფაქტორები**

საქართველოს ეროვნული ბანკის მონაცემებით, 2003 წლიდან თბილისში კაპიტალიზაციის დონე 9%-დე შემცირდა და გაუთანაბრდა კომერციულ ბანკებში დეპოზიტების პროცენტებს.

უძრავი ქონების შეფასებისას დიდი მნიშვნელობა აქვს მომხმარებლების დამოკიდებულებას. თუ ისინი უძრავ ქონებაში ინვესტირებას სარისკო ინვესტიციად შეაფასებენ, მაშინ უძრავი ქონების ფასები შემცირდება, და პირიქით, თუ მას სარფიან ინვესტიციად მიიჩნევენ, ბაზარზე მოთხოვნის გაზრდის გამო, ფასები გაიზრდება. უძრავი ქონების შეფასებისას, ასევე მნიშვნელოვანია მისი გრძელვადიანობა და არალიკვიდურობა საბანკო დეპოზიტებთან შედარებით. სამივე ფაქტორი საფასო ცვლილებებს სამომავლოდ ნაკლებად პროგნოზირებადს ხდის.

რისკების შეფასებაზე მოქმედებს არარაციონალური, ფსიქოლოგიური და სოციალური ფაქტორებიც. შესაბამისად, მომხმარებლები თუ გადანყვეტილებებს ამ ფაქტორების გაუთვალისწინებლად მიიღებენ, შესაძლოა უძრავი ქონების ფასები არასტაბილური გახდეს და, საბოლოოდ, შესაბამისი ბაზარი დაზარალდეს.

უძრავი ქონების მომხმარებლები საცხოვრებელი ფართის შეძენისას ძირითადად ყურადღებას ამახვილებენ არსებულ და სამომავლო ფასებს შორის სხვაობაზე, როგორც საინვესტიციო შემოსავალზე. ამიტომ უძრავი ქონების გაქირავებიდან მიღებული შემოსავალი შედარებით უკანა პლანზე გადადის, რაც მოცემული ბაზრის პასიურად განვითარებას განაპირობებს.

ბანკებისა და დეველოპერული კომპანიების შე-



თანხმებული მოქმედებების შედეგად თბილისში მოსახლეობის საშუალო ფენისათვის უძრავი ქონების შექმნა საბანკო კრედიტით გახდა შესაძლებელი. მომხმარებლები ბანკებიდან აღებული იპოთეკური სესხებით ფარავნად შექმნილი ქონების უმეტეს ღირებულებას. ამ ოპერაციით სამივე მხარე სარგებლობს: ბანკების დახმარებით დეველოპერები გარანტირებულად იღებენ თანხებს, იპოთეკური სესხის გაცემით – ბანკები პროცენტს, ხოლო მომხმარებლები – უძრავ ქონებას. ასეთი სარფიანი ეკონომიკური ურთიერთობის გარეშე შეუძლებელი იქნებოდა მოცემული სეგმენტისათვის უძრავ ქონებაში თანხების ინვესტირება.

ამ გადანაცვლებებში რისკ-ფაქტორია მხოლოდ ის, რომ ბანკებისა თუ სხვა საფინანსო ინსტიტუტების ფინანსური მარაგები შეზღუდულია, რამაც შესაძლოა კრედიტის ვადა შეამციროს და მომხმარებლის ყოველთვიური გადასახადი გაზარდოს.

ბოლო პერიოდში გამოიკვეთა ასეთი ტენდენციაც: დეველოპერულმა კომპანიებმა მშენებლობის დაწყებამდე გაყიდეს ასაშენებელი უძრავი ქონება, რაც ითვალისწინებდა, რომ მინიმალური ინვესტიციებითა და მომხმარებლების თანხებით მშენებლობა დამთავრებულიყო. მრავალმა დეველოპერულმა კომპანიამ ვადის გადაცილების ან/და სხვა მიზეზების გამო, მშენებლობა ვერ დაამთავრა და გაკოტრდა კიდევ. ეს ვარიანტი არ აღმოჩნდა სარფიანად საინვესტიციო, თუმცა წინასწარმა გაყიდვებმა სარეალიზაციო ფასი შეამცირა და საშუალო ფენის მომხმარებლებს შესაძლებლობა მისცა შედარებით იაფად ეყიდათ მაშინდელი „ცარიელი ჰაერი“, იმ იმედით, რომ მშენებლობის დასრულების შემდეგ ამ უძრავი ქონების ღირებულება მნიშვნელოვნად გაიზრდება.

## დასკვნა

ქ. თბილისში უძრავი ქონების ბაზარი არასტაბილურია და თანხების ინვესტირება მნიშვნელოვან რისკებთანაა დაკავშირებული.

## გამოყენებული ლიტერატურა

1. სიჭინავა აღ., კოლუაშვილი პ., ეგიაშვილი დ., მესხიშვილი ა. უძრავი ქონების ეკონომიკა. “ტექნიკური უნივერსიტეტი”, თბ., 2013.
2. GREMO – Georgian Real Estate Market Overview – Residential market report (2012).
3. უძრავი ქონების სტატისტიკური კვლევა, საქსტატი [www.geostat.ge](http://www.geostat.ge)
4. რესპოდენტების ანკეტური გამოკითხვის მასალები.

ქეთევან სალუქვაძე, სტუ-ს პროფესორი:

რეზიუმე

ამა თუ იმ ტერიტორიის ქალაქმშენებლობითი ღირებულების დადგენა ემსახურება არა მარტო კერძო, ასევე სახელმწიფო ინტერესებს და ის ეფუძნება მომავალში პოტენციალური სარგებლობის მიღებას. ტერიტორიის გამოსაყენებელი საბაზრო ღირებულების დადგენა ძალზე მნიშვნელოვანია ეკონომიკისათვის. მსოფლიოს ქვეყნებში, რომლებიც ეკონომიურად განვითარებულია, მიწის გადასახადი არის მუნიციპალური ბიუჯეტის მნიშვნელოვანი წილი. შემაჯავებელი, და სხვა გადასახადებთან ერთად, რომლებსაც უძრავი ქონების გადასახადიდან შემოდის ის მნიშვნელოვანი ფინანსურ საფუძველს წარმოადგენს ადგილობრივი თვითმართველობის და მათ შორის ქალაქის განვითარების პროგრამების დაფინანსებისათვის.

თამამად შეიძლება ითქვას, რომ ქალაქის მიწების უმეტესობას, სხვა სახის უძრავი ქონებისაგან განსხვავებით დღემდე არა აქვთ ფასი, ადეკვატური მისი რეალური ღირებულებისა. ეს კი დაკავშირებულია ნაწილობრივ იმასთან, რომ ქალაქის მიწები, ეს არის სპეციფიკური საქონელი, რომლის შეფასება მნიშვნელოვნად რთულია, ვიდრე სხვა ბუნებრივი რესურსებისა.

**საკვანძო სიტყვები:** მინათსარგებლობა, რეგულირება ინვესტიცია, პრესტიჟულობა

Management System of City Land Use

Assistant Professor of GTU, Ketevan Salukvadze

Summary

Urban areas served not only to determine the value of certain private and public interests, and it is based on future potential returns. Areas of use determine the market price is very important for the economy. World countries, which are economically developed, land tax is an important financial part of the municipal budget, and with the other taxes. Real estate taxes are coming from the most important financial basis of local self-government, including the city's development programs for financing

We can safely say that most of the city's land, unlike other types of real estate still has no price, adequate to its

fair value. This will, in part, to the fact that the city lands, this is a special item, the rate is significantly worse than the other natural resources.

**Keywords:** Land use, Regulation of investment, prestige.

\* \* \* \* \*

ქალაქის მინათსარგებლობის მართვა წარმოადგენს ადმინისტრაციულ-სამართლებრივი, ეკონომიკური, ორგანიზაციური ბერკეტების სისტემას, რომელიც უზრუნველყოფს მიწის პროგრესულ სივრცით რეალიზაციას და მის პოლიტიკას. მიწის პოლიტიკა კი განსაზღვრავს მიწაზე საკუთრების ფორმას, მასზე ცვლილებების წესს, მიწაზე გადასახადის, საბანკო მონაცემების შინაარსს, როგორც ქალაქის მიწის რესურსებზე ასევე სოფლის, დაბის, ოლქის, ქვეყნის, და ა.შ. სივრცითი პოლიტიკა განსაზღვრავს ტერიტორიის გამოყოფას, განაშენიანების ნორმებს და წესებს, ტერიტორიის სივრცით განვითარებას და სხვა.

ნათელია, რომ მიწის ნაკვეთის ღირებულება ახდენს არსებით ზემოქმედებას საპროექტო წინადადების ჩამოყალიბებაზე, შემოსავალზე, რომელსაც იძლევა მიწის გადასახადი და რომელიც შემდეგ ხმარდება საპროექტო წინადადებებში აღნიშნული ტერიტორიის კეთილმოწყობის ღონისძიებებს, ქალაქის გარემოს სრულყოფას. მეორეს მხრივ ტერიტორიის ფუნქციონალური გამოყენება, სერვიტუტები, გათვალისწინებულ საპროექტო-გეგმარებით დოკუმენტებში ზემოქმედებენ მიწის ღირებულებაზე.

ასეთი ურთიერთკავშირი და ურთიერთზემოქმედება უზრუნველყოფს საქალაქო მინათსარგებლობის მართვის ერთ-ერთი მნიშვნელოვანი ამოცანის აქტიურობას, მიწისა და სივრცითი პოლიტიკის ურთიერთკავშირის უზრუნველყოფას, საქალაქო ტერიტორიის ქალაქმშენებლობითი ღირებულების დადგენას.

ამა თუ იმ ტერიტორიის ქალაქმშენებლობითი ღირებულების დადგენა ემსახურება არა მარტო კერძო, ასევე სახელმწიფო ინტერესებს და ის ეფუძნება მომავალში პოტენციალური სარგებლობის მიღებას. ტერიტორიის გამოსაყენებელი საბაზრო ღირებულების დადგენა ძალზე მნიშვნელოვანია ეკონომიკისათვის. მიწაზე სახელმწიფო საკუთრების დროს საბჭოთა პერიოდში შენობა-ნაგებობებს, სანარმოო და სხვა კომპლექსებს ჰქონდათ ფულადი ფორმით გამოხატული ღირებულება (მიწის ღირებულებისაგან დამოუკიდებლად), რომელიც მოიცავდა ხარჯებს

განუღოს ობიექტის შექმნასა და მის საექსპლუატაციო მდგომარეობის შენარჩუნებისათვის. სასოფლო-სამეურნეო მიწებსაც ჰქონდათ ფულად სახსრებში გამოხატული ღირებულება, რაც მის ბუნებრივ პოტენციალს, მიღებულ მოსავალს, დაცვასა და კვლავ წარმოებას უკავშირდებოდა, მას ითვალისწინებდნენ მიწის არასასოფლო-სამეურნეო მიწებისათვის გასხვისების შემთხვევაში, რაც შეეხება საქალაქო მიწას, მას საბჭოთა წყობის დროს ფაქტიურად ფულად გამოსახულებაში ღირებულება არ ჰქონდა.

საწარმოებისათვის მიწის უფასოდ გადაცემა საბჭოთა პერიოდში მიგვიყვანა მიწათსარგებლობის უკიდურესად არაეფექტურ სისტემამდე. აქედან გამომდინარე, როგორც საწარმოო დაწესებულებები ისე ცალკეულად მდგომი საზოგადოებრივი შენობები, მაგალითად, კინოთეატრებს, საკლუბო დაწესებულებებს, სპორტულ ნაგებობებს და ა.შ. უჭირავთ ქალაქში პრესტიჟული, ძვირადღირებული მიწები, აღებული მარაგით და გამოყენებული საკმაოდ არაეფექტურად. მიწადსარგებლობის დაბალი ინტენსივობა ვრცელდებოდა ომისშემდგომი პერიოდის საცხოვრებელი მასივების მშენებლობებზეც, სადაც სახლებს შორის ტოვებდნენ უზარმაზარ სივრცეებს.

საბაზრო ეკონომიკაზე გადასვლის პროცესმა წინა პლანზე წამოწია მიწათსარგებლობის მიმართ ახლებური დამოკიდებულების აუცილებლობა.

დღეს რეალური მდგომარეობა სხვაგვარია, დღეს მიწის ქალაქთმშენებლობითი ღირებულების ფულად ფორმით გამოსახვის პრობლემას სპეციალისტები გარკვეულ ყურადღებას უთმობენ და ამ სფეროსთან დაკავშირებული, როგორც მეთოდოლოგიური ისე პრაქტიკული საკითხები ძალზე აქტუალურია.

მსოფლიოს ქვეყნებში, რომლებიც ეკონომიურად განვითარებულია, მიწის გადასახადი არის მუნიციპალური ბიუჯეტის მნიშვნელოვან საფინანსო შემადგენელი, და სხვა გადასახადებთან ერთად, რომლებსაც უძრავი ქონების გადასახადიდან შემოდის ის მნიშვნელოვან ფინანსურ საფუძველს წარმოადგენს ადგილობრივი თვითმართველობის და მათ შორის ქალაქის განვითარების პროგრამების დაფინანსებისათვის.

მიწის შეფასებისას მის ტერიტორიალურ ერთეულზე, ანუ ცალკეული ნაკვეთების ღირებულებაში განსხვავება შეიძლება იყოს ძალიან დიდი, გამომდინარე ქალაქის სიდიდიდან, ქალაქწარმომქმნელი ბაზის სპეციფიკიდან, მისი ფუნქციის სოციალურ-ეკონომიური მნიშვნელობიდან, მაგალითად, ქალაქი, როგორც დედაქალაქი, ან ტურისტული ცენტრი, ან სამეცნიერო ცენტრი, რეგიონალური ცენტრი, რაიონული ცენტრი, სპორტული ცენტრი, საკურორტო ცენტრი და ა.შ. შეფასებისას განსხვავებები შეიძლება იყოს თავად ქალაქის შიგნით, როგორც საცხოვრებელ რაიონებს შორის ასევე ცალკეულ კვარტლებს შორის.

თამამად შეიძლება ითქვას, რომ ქალაქის მიწების უმეტესობას, სხვა სახის უძრავი ქონებისაგან განსხვავებით დღემდე არა აქვთ ფასი, ადეკვატური

მისი რეალური ღირებულებისა. ეს კი დაკავშირებულია ნაწილობრივ იმასთან, რომ ქალაქის მიწები, ეს არის სპეციფიკური საქონელი, რომლის შეფასება მნიშვნელოვნად რთულია, ვიდრე სხვა ბუნებრივი რესურსებისა.

ტერიტორიის შეფასების დროს წინა პლანზე გამოდის ისეთი საკითხები, რომელთა გადაწყვეტაც ითხოვს ტერიტორიალური პოტენციალის კომპლექსურ შეფასებას. ასეთ შემთხვევაში მნიშვნელოვანია ორი მიდგომა, ერთ შემთხვევაში, როდესაც ტერიტორიას ვიხილავთ, როგორც უძრავ ქონებას, შესაფასებელს მიწის ბაზრის თანამედროვე მოთხოვნებიდან გამომდინარე, მეორე შემთხვევაში როდესაც ტერიტორიას ვანიჭებთ ფუნქციას და მისი შეფასება ხდება ამ დატვირთვიდან გამომდინარე, მისი საინვესტიციო აქტიობის გათვალისწინებით. ბუნებისა და საცხოვრებელი სახლების საბაზრო ღირებულებას როცა ვადგენთ აქ მარტო შენობებისა და ნაგებობების ღირებულება კი არ იგულისხმება, მათ ღირებულებას ემატება, ასევე, ღირებულება, გამომდინარე მათი ადგილმდებარეობიდან. ამდენად ქალაქის მიწის საბაზრო ღირებულებაზე ზემოქმედებას ახდენს სიახლოვე ქალაქის ცენტრთან, საინჟინრო, და სოციალური ინფრასტრუქტურის არსებობა. ყველაზე ძვირი მიწა არის ქალაქის ცენტრში. ცენტრიდან დაშორებით მცირდება მიწის ღირებულებაც. მაგალითად, ერთი კონკრეტული ფაქტი ანალიზი გვიჩვენებს, რომ ქალაქის ცენტრში, სადაც გადაადგილებაზე ხარჯი ნულის ტოლია, ანუ იქ სადაც მოსახლეობას გადაადგილება ტრანსპორტით ფაქტიურად არ უწევს და შესაბამისად მოსახლეობას სატრანსპორტო ხარჯი არა აქვთ, ასეთ ადგილას აშენებული საცხოვრებელი სახლის 1 მ-ში იხდიან უფრო მეტს ვიდრე იმ სახლში, რომელიც რამოდენიმე კილომეტრით არის დაშორებული ქალაქის ცენტრიდან.

ცენტრიდან დაშორება არის მნიშვნელოვანი მაჩვენებელი, მაგრამ არა ერთადერთი რომელიც მოქმედებს საცხოვრისის ფასზე და შესაბამისად მიწის ფასზე.

უფრო საიმედოა, როდესაც ვანარმოებთ კომპლექსურ შეფასებას, რომელიც ეფუძნება ქალაქის ტერიტორიის რაოდენობრივი და ხარისხობრივი მახასიათებლების შეფერებას, როგორც არსებულზე ისე პრესტიჟულ ეკონომიკურ მოთხოვნებზე გათვლით. ეკონომიკური შეფასების ამოცანა კი მდგომარეობს რაოდენობრივ გამოსახვაში იმ დიფერენციაციის გათვალისწინებით, რომელიც არსებობს ამა თუ იმ კონკრეტული კონკურენტუნარიანობიდან გამომდინარე, კონკრეტული ადგილისათვის.

უძრავი ქონების ბაზრის მონიტორინგს მიწაზე და შენობებზე ფასების დინამიკაზე ინფორმაციის მოპოვების გარდა, შეუძლია პასუხი გასცეს ქალაქის განვითარების დაგეგმვისათვის აუცილებელ კითხვებს:

- რამდენად იზრდება მოთხოვნილება ქალაქის მიწებზე მოსახლეობის განსახლების და დასაქმების საჭიროებისათვის;
- მიწის გამოყენების რა სახეობას აქვს პრი-



ორიტეტი;

- სად აქვს ადგილი მინათსარგებლობის ტრანსფორმაციას;
- მოთხოვნა-შემოთავაზების შეფარდების ტერიტორიული განაწილება;
- უძრავი ქონების ფასისა და მოსახლეობის შემოსავლების შეფარდენების დინამიკა;
- ფასების რელიეფის მორფოდინამიკა;
- აგრეთვე სხვა საკითხები, რომლებიც ზემოთმოყვანილთან ერთად ე.წ. ურბანული ინდიკატორების სფეროა.

განხილული საკითხების ნომატიული ჩარჩოები დღეისათვის ცალსახად დადგენილი არ არის. მათ ნორმატიულ და მეთოდოლოგიურ საფუძველს წარმოადგენს:

- „საქართველოს საგადასახადო კოდექსი“ (2004 წ.)
- „ტერიტორიის ზონირების და არასასოფლო-სამეურნეო მიწის გადასახადის ტერიტორიული კოეფიციენტების განსაზღვრის სარეკომენდაციო მეთოდიკა“ დამტკიცებული საქართველოს ურბანიზაციისა და მშენებლობის მინისტრისა და საქართველოს მიწის მართვის სახელმწიფო დეპარტამენტის თავმჯდომარის 1998 წ. 25 ნოემბრის ბრძანებულებით.

ამ დოკუმენტებს წინ უძღოდა სხვადასხვა სტატუსისა და მეთოდოლოგიური ხასიათის დოკუმენტები. როგორცაა: „საქართველოს რესპუბლიკის ქალაქებში მიწის ნაკვეთების ღირებულების გაანგარიშების მეთოდიკა“, დამტკიცებული არქიტექტურისა და მშენებლობის საქმეთა კომიტეტის 1993 წლის 20 დეკემბრის 114 ბრძანებით; საქართველოს რესპუბლიკის ქალაქების მიწის ნაკვეთების ღირებულების გაანგარიშების მეთოდიკა (შემსრულებელი ზ. კიკნაძე, მეთოდიკის ავტორი – თ. ჯეირანაშვილი, კ. ფოცხიშვილი) 1995; „არასასოფლო-სამეურნეო დანიშნულების მიწის გადასახადის განსაზღვრის მეთოდიკა“.

ეკონომიკური შეფასებისათვის, უძრავი ქონების შეფასებისას საბაზრო ღირებულება ყველაზე უფრო სავარაუდოა, მითუმეტეს თუ ის გამყიდველსა და მყიდველს შორის მიმდინარეობს ყოველგვარი ძალდატანების გარეშე. როდესაც ღირებულების დადგენაზე საუბარი მანამდე დასაზუსტებელია შეფასების მიზანი, რომელიც ეხება, როგორც კერძო ასევე სახელმწიფო ინტერესებს. პროფ. ზ. კიკნაძე ზემოთ მითითებულ სტატიაში აღნიშნავს, რომ:

- შეფასების ძირითად მიზნებს წარმოადგენენ:
  - ინფორმაციის მიღება ქვეყნის დაგეგმვაზე (უპირველეს ყოვლისა, ტერიტორიულ-სივრცითი) და გადანყვეტილებების მიღებაზე;
  - ქვეყანაში შეფასების პოლიტიკის საფუძვლების ჩამოყალიბება;
  - მიწის გადასახადის პოლიტიკის ჩამოყალიბება;
  - საინვესტიციო პოლიტიკის ჩამოყალიბება.

შეფასების მეთოდის შერჩევა განპირობებულია როგორც შეფასების მასობრივ ასევე ერთეულ ხასი-

ათზე, უძრავი ქონების ტიპზე და ა.შ., თუმცა შეფასების პროცედურები დაიყვანება მსგავს სქემაზე;

- უძრავი ქონების ადგილმდებარეობის დადგენა;
- ღირებულების შეფასების თარიღის დადგენა;
- შეფასების მიზნის განსაზღვრა;
- შეფასების საზღვრების (მთლიანად თუ ნაწილობრივ) განსაზღვრა;
- შემზღუდავი მიზნის განსაზღვრა;
- შეფასების მეთოდის (მეთოდების) შერჩევა.

ქალაქის მინათსარგებლობის ეფექტური ეკონომიკური მექანიზმის რეგულირების გზების განსაზღვრისათვის მნიშვნელოვანია კონსტრუქციული შეფასება. შეფასების მეთოდიკები სხვადასხვა ქვეყნებში, არსებული ან ისტორიული პირობებიდან გამომდინარე, განსხვავებულია და ხშირად ის ავტორთა მიგნებებსა და ვარაუდებს ასახავს.

დღესდღეისობით მწვავედ დგას მიწის საკადასტრო ღირებულების სრულყოფის საკითხი. ფაქტიურად არ არსებობს მიწის საკადასტრო ღირებულების განსაზღვრის ერთიანი მეთოდოლოგიური მიდგომა (კადასტრო ფრანგული სიტყვაა - cadastre - და ნიშნავს ცნობების სისტემატიზირებულ ნაკრებს, რომელიც შედგენილია შესაბამის ობიექტზე პერიოდული ან უწყვეტი შეგროვების გზით). სხვადასხვა ქალაქებში ის მიმდინარეობს სხვადასხვა პრინციპების საფუძველზე. მიწის საკადასტრო ღირებულება ჩვენის აზრით ახლოსაა ტერიტორიის ქალაქთმშენებლობითი ღირებულების განსაზღვრის მოდიფიცირებულ მიდგომასთან. თავის მხრივ საკადასტრო ნაკვეთების ქალაქთმშენებლობითი ხარისხი დამოკიდებულია ელემენტარული საკადასტრო ერთეულის - მიწის ნაკვეთისა და შენობა-ნაგებობის არსებობასა და ხარისხზე, როგორც ჯამური მაჩვენებელი გამრავლებული მის „წონით“ მნიშვნელობაზე.

მიწის საკადასტრო ღირებულება არის ადმინისტრაციულად რეგულირებადი ღირებულება, რომელიც დგინდება საბაზრო ღირებულების შესაბამისად. საკადასტრო ღირებულება ეს არის კონკრეტული მიწის ნაკვეთის ღირებულება, რომელიც მის შეფასების საფუძველს წარმოადგენს.

მიწის ნაკვეთის საკადასტრო ღირებულება, რომელიც განთავსებულია შესაფასებელი ზონის საზღვრებში, განისაზღვრება ზონის მიწის საშუალო საბაზრო ღირებულების გამრავლებით შემასწორებელ კოეფიციენტზე, რომელიც ნაკვეთის თავისებურებებს ითვალისწინებს.

მიწის ნაკვეთის ანგარიშის შემოთავაზებული პროცედურა მოიცავს შემდეგ ძირითად ეტაპებს:

- მიწის საკადასტრო შეფასების საინფორმაციო ბაზის ჩამოყალიბებას;
- ტერიტორიის წინასწარი შეფასების ზონირებას ქალაქთმშენებლობითი სიტუაციის, ფუნქციონალური გამოყენების, განაშენიანების ხასიათის მიხედვით;



– საცხოვრებელი განაშენიანების კლასიფიკაციას ტიპების მიხედვით, მისი აღდგენითი ღირებულების განსაზღვრით;

– მიწის საბაზრო და ნორმატიული ღირებულების მაჩვენებლის განსაზღვრას შესაფასებელი ზონის მიხედვით.

ტერიტორიის შეფასებაზე არსებით ზემოქმედებას ახდენს სუბიექტური და ობიექტური ფაქტორების ზემოქმედება. ობიექტურ ფაქტორებს განეკუთვნება ახალი ტექნიკისა და ტექნოლოგიების არსებობა ამა თუ იმ ტერიტორიაზე. სუბიექტური ფაქტორების განხილვისას საჭიროა ყურადღება მივაქციოთ ადგილობრივ პირობებს, რომელიც ტერიტორიალური განსხვავებულობის გამომწვევია. ფაქტორულ შეფასებას არსებითი როლი აკისრია და ის უნდა განვიხილოთ, როგორც ურთიერთდაკავშირებული და იმავდროულად შეჯერებული და რაოდენობრივად შეთანხმებული. ასევე მათ შორის არსებობს გარკვეული განსხვავებაც, რომელიც გამოხატულია ტერიტორიის მიმართ ურთიერთსაინანაღმდეგო ქმედებებში. თითოეული ფაქტორი, რომელსაც შესაფასებლად ვიყენებთ განსხვავდება სხვა ფაქტორებისაგან თავისი „წონით“ და ზემოქმედებით და ხასიათდება სივრცის ათვისების შესაბამისი მასშტაბით.

შესაფასებელი ტერიტორიის ფაქტორული ანალიზი ემყარება შემდეგ პრინციპს: განსახილველი ტერიტორია, იფარება რეგულარული ბადით, მართკუთხა კოორდინატებით, რომელიც ჰქმნის კვადრატების ბადეს ზომით 0,5კმ ´ 0,5 კმ, რომლის თითოეული კვადრატისათვის, ე.ი. ტერიტორიულ-სტრუქტურულ ერთეულისათვის მოიაზრება ქვემოთ ჩამოთვლილი ერთიანი ფაქტორების მნიშვნელობა მიმდევრობითი რანჟირებით. ეს ფაქტორებია:

1. დემოგრაფიული ტევადობა
2. საინჟინრო ინფრასტრუქტურა;
3. სატრანსპორტო ინფრასტრუქტურა;
4. სოციალური ინფრასტრუქტურა;
5. კეთილმოწყობა;
6. ეკოლოგიური პირობები (მათ შორის, ბუნებრივი);
7. პრესტიჟულობა.

შეფასების საფუძველია – გაზომვა აღნიშნული ფაქტორებისა და იმ „წონის“ შეფასება, დადგენა, რომელიც დამახასიათებელია მათი შინაარსისათვის. არჩეული ფაქტორები ფასდება ბალებით. ხდება ამ ფაქტორების შედარება ერთი კვადრატისათვის, ერთი ტერიტორიალურ-სტრუქტურული ერთეულისათვის, შემდეგ ხდება ასეთი ერთეულის ერთმანეთთან შეჯერება, მათი რანჟირება და ბოლოს ამა თუ იმ ერთეულის ქალაქთმშენებლობითი ხარისხის განსაზღვრა, რაც ქალაქის ტერიტორიის ქალაქთმშენებლობითი ღირებულების დადგენაში დაგვეხმარება.

ფაქტორული შეფასების დროს მნიშვნელობის დასადგენად, ხარისხობრივ მნიშვნელობიდან რაოდენობრივად გადასვლისას იყენებენ ექსპერტთა შეფასების მეთოდს, ეს მეთოდი მნიშვნელოვანია იმით, რომ ითვალისწინებს სპეციალისტთა

მოსაზრებებს. ასეთი მეთოდებიდან პრაქტიკაში უფრო მეტად ყურადღებას უთმობენ რიგითობის მეთოდს და შეფასების მეთოდს<sup>1</sup>. მაგალითად, რიგითობის მეთოდის დროს ექსპერტი ყოველ ფაქტორს, მისი მნიშვნელობიდან გამომდინარე ანიჭებს შესაბამის რანგს, „წონას“ მაგალითად, ფაქტორების შემთხვევაში მათ შორის ყველაზე მნიშვნელოვანს მიენიჭება რანგი, შემდეგ მნიშვნელობის მიხედვით n-1 და ა.შ. თუ ავლნიშნავთ, რომ b რანგი k ექსპერტის მიერ მიენიჭა – j ფაქტორს, იმ შემთხვევაში საერთო წონა ამ ფაქტორისა (W<sub>j</sub>) განისაზღვრება გამოსახულებით, სადაც

$$W_j = \frac{\sum_{k=1}^p b_{kj}}{\sum_{j=1}^n \sum_{k=1}^p b_{kj}}$$

აქ P არის ექსპერტთა რაოდენობა.<sup>2</sup>

მეორე მეთოდი ანუ შეფასების მეთოდის დროს ექსპერტთა ამოცანა მდგომარეობს თითოეული ფაქტორის ბალებით შეფასებაში ადრე განსაზღვრული ინტერვალით. თუ P<sub>kj</sub> – არის ბალი, რომელიც მინიჭებულია k ექსპერტის მიერ j – ფაქტორს, იმ შემთხვევაში საერთო წონა (W<sub>j</sub>) – ფაქტორისთვის განისაზღვრება გამოსახულებით;

$$W_j = \frac{\sum_{k=1}^p \frac{P_k}{\sum_{j=1}^n P_k}}{\sum_{j=1}^n \sum_{k=1}^p \frac{P_k}{\sum_{j=1}^n P_k}}$$

ასეთი შეფასება და მონაცემთა ურთიერთშეჯერების შემდეგ ყოველი კონკრეტული ტერიტორიულ-სტრუქტურული ერთეულისათვის განისაზღვრება მისი წონა ქალაქის პერიმეტრის ფარგლებში, ანუ ხდება ტერიტორიის იერარქიზაცია, რაც გვაძლვს იმის საშუალებას, რომ შევძლოთ ამა თუ იმ ტერიტორიის „სამომხმარებლო ღირებულების“ განსაზღვრა, მისი კაპიტალური მშენებლობის მიზნით და არა მარტო კაპიტალური მშენებლობის რეალიზაციისათვის.

რა თქმა უნდა ზემოთ აღნიშნული 7 კრიტერიუმის, ფაქტორის გარდა ქალაქის ტერიტორიის შეფასებისას შეიძლება და სასურველია შემოტანილი იქნეს

1 გამოყენებულია პროფ. ზ. კიკნაძის სტატიის „ქალაქის ტერიტორიის ქალაქთმშენებლობითი ღირებულების დადგენის ფორმაციაში“ მასალაა, კრებულში „ქ. თბილისის ქალაქთმშენებლობითი განვითარების მეთოდოლოგიური პრობლემები“. 2004 წ.

2 Я. Миколаш, Л. Питтерман. Управление охраной окружающей среды. Москва, Прогресс. 1983 г.

დამატებითი ფაქტორები, რომელიც უფრო მეტად შეუწყობს ხელს დასახული ამოცანის უფრო მაღალ ხარისხში გადაწყვეტას და უფრო დაგვაახლოებს ოპტიმალურ შედეგთან. აქ აუცილებლად გასათვალისწინებელია თითოეული ტერიტორიულ-სტრუქტურული ერთეულის „მეზობელ“ ერთეულებთან დამოკიდებულება და პირიქით სხვა ერთეულის ამ ერთეულზე ზემოქმედება, ანუ „გავლენის სფეროების ნონის“ გათვალისწინება.

თითოეული ფაქტორის შეფასებისას აუცილებლად უნდა მოხდეს მისი ყველა დანარჩენ ფაქტორთან შედარება, ისე, რომ არ დაირღვეს ტრანზიტობის კანონი; მაგალითად, თუ ენიჭება უპირატესობა j ფაქტორს k ფაქტორთან შედარებით, ხოლო k ფაქტორს L ფაქტორთან შედარებით, ამ შემთხვევაში L ფაქტორი არ შეიძლება ვამჯობინოთ j ფაქტორს. ამ კანონის დარღვევანიშნავს ფაქტორების ლოგიკის მკაფიო იგნორირებას.

ფაქტორების დიდი რაოდენობით შემთხვევაში მათი დაწყვილების საკითხი პრობლემური ხდება, ამდენად ამ ამოცანის შესრულებისას უმჯობესია გამოვიყენოთ გამოთვლითი ტექნიკის საშუალებები.

დასკვნა: მას შემდეგ, როდესაც ჩავატარებთ შედარებებს უკვე შეგვიძლია განვსაზღვროთ თითოეული ფაქტორებისათვის მნიშვნელობების რაოდენობა, ტერიტორიაზე ზემოქმედების ხარისხი. თუ ორი ფაქტორიდან გაძნელება რომელიმეს არჩევა იმ შემთხვევაში ორივე ფაქტორის აღიარება ხდება, როგორც ერთნაირი და ბოლოს ამ ფაქტორების ჯამს დაემატება 0,5 სიდიდე.

განვსაზღვრავთ, რა ფაქტორების თანმიმდევრობას საერთო ჯამურ მაჩვენებლებში, დაწყებული მაღალი მაჩვენებლებიდან დაბალი, მაჩვენებლები-სკენ, ჩვენ ვღებულობთ კონკრეტული ტერიტორიებისათვის ფაქტორების ზემოქმედების რიგს დალაგებულს მნიშვნელობის მიხედვით. ფაქტიურად ჩვენ ვანარმოეთ ფაქტორების იერარქიული დალაგება. ფაქტორების ამა თუ იმ ტერიტორიულ-სტრუქტურული ერთეულის ანალიზის დროს ყურადღებას იპყრობს ამ ტერიტორიის მიმზიდველობა, შეიძლება ითქვას პრესტიჟულობა. რომელიც გამოიხატება გარკვეული რეაქციით მოსახლეობის ცხოვრების პირობებზე, როგორიცაა საცხოვრებელი ფონდის არსებობა და ხარისხი, მოხერხებული კავშირები დასაქმების ადგილთან, რაოდენობა და შემადგენლობა სოციალურ ინფრასტრუქტურის ობიექტებისა, მოხერხებული მიღწევა მიზიდვის ძირითად ობიექტებთან, გარემოს ეკოლოგიურობის კარგი მახასიათებლობა და ა.შ. ამა თუ იმ ტერიტორიის პრესტიჟულობის განსაზღვრაში დიდ როლს თამაშობს საცხოვრებელ ზონასა და მოსახლეობის ობიექტებს შორის გადაადგილებაზე დახარჯული დროს რაოდენობა. დახარჯული დროის ეკონომია მნიშვნელოვან წილად განსაზღვრავს ერთი ტერიტორიის პრესტიჟულობას სხვა ტერიტორიებთან შედარებით.

**გამოყენებული ლიტერატურა:**

1. ზ.კიკნაძე, თ.ჯეირანაშვილი, კ.ფოცხიშვილი. „არასასოფლო-სამეურნეო დანიშნულების მიწების გადასახადის განსაზღვრის მეთოდიკა“. 1993 წ.
2. ზ.კიკნაძე. „ქალაქის ტერიტორიის ქალაქთმშენებლობითი ღირებულების დადგენის ფორმაცია“. კრებულში „ქ. თბილისის ქალაქთმშენებლობითი განვითარების მეთოდოლოგიური პრობლემები“. 2004 წ.
3. Я.Миколаш, Л.Пишерман. Управление охранной окружающей среды. М, Прогресс, 1983 г.
4. В.Владимиров. «Расселение и экология». М, Стройизгам, 1996 г.
5. ლ.ვარდოსანიძე. „ქ. ზესტაფონის ტერიტორიის ზონირება ქალაქთმშენებლობითი ღირებულების მიხედვით. 2004 წ.
6. თ.მახარაშვილი. „ქალაქთმშენებლობითი სტრუქტურების სივრცობრივ-გეგმარებითი ორგანიზაცია“. წყარო: ლექციათა კურსის დოკუმენტაცია. გერმანია-საქართველოს ერთობლივი კრებული. 2002 წ.

# ბიზნეს-ინჟინერინგი ტრანსპორტში

## საერთო სარგებლობის ტრანსპორტი და მისი როლი

### ლოგისტიკის ორგანიზაციაში

გიორგი ლაგვილავა, სტუ-ს დოქტორანტი

#### რეზიუმე

სტატიაში დახასიათებულია საერთო სარგებლობის ტრანსპორტის – რკინიგზის, საავტომობილო, საჰაერო და სხვა სახეები, მათი თავისებურებები, გამოყენების უპირატესი სფეროები და აგრეთვე, მათი ნაკლოვანებები და ღირსებები. ჩამოთვლილია ლოგისტიკურ აქტივობებში მათი როლი. იგი სქემატურადაც არის წარმოდგენილი.

სტატიაში ავტორი მიუთითებს, რომ საქართველოში სატრანსპორტო მეურნეობა მეტად განუვითარებელია, რაც ხელს უშლის ევროსტანდარტების დონის ლოგისტიკის ორგანიზებას. არ გვაქვს შესაბამისი საკანონმდებლო ბაზა. ავტორი ურჩევს საქართველოს მთავრობას, რომ ამ საკითხის მოსანერგებლად მიიღოს სათანადო ზომები.

**საკვანძო სიტყვები:** საერთო სარგებლობის ტრანსპორტი, ლოგისტიკა, რკინიგზა, საჰაერო ტრანსპორტი.

#### TRANSPORT OF THE GENERAL USE AND ITS ROLE IN THE ORGANIZATION OF LOGISTICS

Giorgi Lagvilava, PhD doctor of GTU

#### Summary

In article is characterized transport of the general use - railway, automobile, air and so on, their properties, the main spheres of their use and also, their shortcomings and advantages; it is listed their role in logistic activity that is, also, shown schematically.

In article the author notices that transport production in Georgia is underdeveloped and that prevent to logistical organization in compliance of level of euro standards. In the country there is no corresponding legislative base. The author advises the government of Georgia, to apply the appropriate measures to streamlining of this question.

**Keywords:** transport of the general use, logistics, railway, aircraft transport.

ლოგისტიკაში ტრანსპორტის საკვანძო როლი აიხსნება ლოგისტიკური ხარჯების საერთო სტრუქტურაში სატრანსპორტო დანახარჯების არა მარტო დიდი ხვედრითი წილით, არამედ იმითაც, რომ ტრანსპორტირების გარეშე შეუძლებელია თვით მატერიალური ნაკადის არსებობა.

თანამედროვე პირობები სატრანსპორტო სერვისში მოიცავს ტვირთების არა მარტო საკუთრივ გადაზიდვას მომწოდებლიდან მომხმარებელამდე, არამედ საექსპედიციო, საინფორმაციო და ტრანსაქციების ოპერაციების დიდ რაოდენობას ტვირთგადამუშავების, დაზღვევის, დაცვის ხაზით და ა. შ. ამიტომ სპეციალისტები ტრანსპორტირებას განსაზღვრავენ, როგორც საკვანძო ლოგისტიკურ აქტივობას, რომელიც დაკავშირებულია ტვირთის გადაადგილებასთან ლოგისტიკურ ჯაჭვში და თავის მხრივ, შედგება სხვადასხვა კომპლექსური და ელემენტარული აქტივობებისაგან. მათ რიცხვშია: ექსპედირება, ტვირთგადამუშავება, შეფუთვა, ტვირთზე საკუთრების უფლების გადაცემა, დაზღვევა და ა. შ.

ტრანსპორტზე მართვის ლოგისტიკური მიდგომებისადმი მიძღვნილ შრომებში განსაზღვრულია შემდეგი ძირითადი ამოცანების ამორჩევა:

1. სატრანსპორტო საშუალების სახისა და ტიპის გადაჭრა;
2. სატრანსპორტო პროცესის ერთობლივი დაგეგმვა სასაწყობო და სატრანსპორტო პროცესებთან;
3. სხვადასხვა სახის ტრანსპორტის მუშაობის შეთანხმება;
4. ტვირთების მიტანის რაციონალური გრაფიკების დამუშავება.

საერთოდ ტრანსპორტი წარმოადგენს სისტემას, რომელიც შედგება ორი ქვესისტემისგან. ესენია: საერთო სარგებლობის ტრანსპორტი და არასაერთო სარგებლობის (შიდასაფირმო) ტრანსპორტი.

საერთო სარგებლობის ტრანსპორტის შემდეგი სახეებია (ნახ. 1):





ნახ. 1. საერთო სარგებლობის ტრანსპორტის სახეები არსებობს ტრანსპორტის სხვა კლასიფიკაციაც. მაგალითად, ქართველი მეცნიერები პ. ქენქაძე და ჯ. მორჩილაძე ტრანსპორტს ყოფენ სამ ძირითად ჯგუფად:

1. მაგისტრალური ანუ საგარეო;
2. სამრეწველო ანუ შიგა სანარმოო;
3. საქალაქო.

მაგისტრალური ტრანსპორტი საერთო სარგებლობის ტრანსპორტია. იგი კავშირს ამყარებს მატერიკებს, ქვეყნებს და ქვეყნის ცალკეულ რეგიონებს შორის. მაგისტრალურ ტრანსპორტს მიეკუთვნება: სარკინიგზო, საავტომობილო, საზღვაო, სამდინარო, საჰაერო, მილსადენები და მალალი ძაბვის გადამცემი ხაზები.

მსოფლიო სატრანსპორტო სისტემაში რკინიგზის ტრანსპორტი არის ტრანსპორტის ყველაზე გავრცელებული და ტრადიციული სახეობა. მისი საშუალებით ხორციელდება ტვირთების და მგზავრების მასობრივი გადაადგილება. ტრანსპორტის ეს სახეობა ხასიათდება მალალი გამტარუნარიანობით. ამის გარდა, მისი უპირატესობა ისიცაა, რომ მას სხვა სახის ტრანსპორტთან შედარებით, შეუძლია მასობრივად გადაზიდოს სრულიად ურთიერთგანსხვავებული ტვირთი, და, ამასთან გადაზიდოს იგი უფრო დაბალი დანახარჯებით.

სარკინიგზო ტრანსპორტის გამოყენების სფერო არის მგზავრთა გადაყვანა 1000 კმ-ის ფარგლებში, ხოლო ტვირთის გადაზიდვა 500-5000 კმ-ის ფარგლებში. მაშასადამე, მგზავრთა გადაყვანისას მას მოკლე და საშუალო მანძილზე აქვს უპირატესობა, ტვირთის გადაზიდვისას კი – გრძელ მანძილზეც.

გავრცელების დონით და შესრულებული სამუშაოს (ტვირთბრუნვა; მგზავრთბრუნვა) მოცულობით მეორე ადგილზე დგას საავტომობილო ტრანსპორტი. მისი უპირატესობა იმაშია, რომ მას შეუძლია ტვირთის მიწოდება „კარიდან – კარამდე“, ე. ი. ტვირთგამგზავნი ორგანიზაციის სანყობიდან ტვირთმიმღების სანყობამდე. საავტომობილო ტრანსპორტის წილი საქართველოს სატვირთო გადაზიდვებში 20-25%, ხოლო მგზავრთა გადაყვანაში 55-60%-ია [1, გვ. 28].

ტრანსპორტის ერთ-ერთი მნიშვნელოვანი სახეა საჰაერო ტრანსპორტი. იგი ტრანსპორტის ყველაზე ჩქარი სახეობაა. მსოფლიოს ერთიან სატრანსპორტო სისტემაში საჰაერო ტრანსპორტის წილი ყოველწლიურად იზრდება. ამის საფუძველი გახდა განვითარებული ქვეყნების მოსახლეობის კულტურული დონისა და მატერიალური კეთილდღეობის მალალი ხარისხი.

საჰაერო ტრანსპორტის განსაკუთრებული უპირატესობა მალალ სიჩქარეში, ტვირთის მაქსიმალურ დაცულობაში და შორეულ ადგილებამდე სწრაფად მისვლაში გამოიხატება. საერთაშორისო ტრასებზე მოძრაობის საშუალო სიჩქარე შეადგენს საათში 700-900 კმ-ს, შიგა ხაზებზე კი 400-500 კმ-ს.

ტრანსპორტის შემდეგი სახეა სამდინარო ტრანსპორტი. სამდინარო ტრანსპორტის გამოყენების

სფეროები მხოლოდ ქვეყნის შიგა რაიონების აკვატორიებია (არის გამონაკლისებიც როცა მდინარით ტვირთის გადატანა ხდება რამდენიმე ქვეყნის ტერიტორიაზე. მაგ. მდინარე დუნაი). სამდინარო გადაზიდვებში მთელი მსოფლიოს მასშტაბით განსაკუთრებული ადგილი უჭირავს ამაზონს (ბრაზილია), მისისიპს (აშშ), იანძის (ცინეტი), ჰუანპეს (ჩინეთი), მაკენზის (კანადა) და სხვებს [1, გვ. 33].

კიდევ უფრო დიდია საზღვაო ტრანსპორტის დანიშნულება და მნიშვნელობა. საქართველოსთან მიმართებაში საზღვაო ტრანსპორტი არის ტრანსპორტის ერთ-ერთი ძირითადი სახეობა, რომელიც საქართველოს აკავშირებს საზღვარგარეთის ქვეყნებთან. მასზე მოდის საქართველოს საქსპორტო ტვირთების 90 და სატრანზიტო ტვირთების 95%.

რაც შეეხება მილგამტარ ტრანსპორტს, იგი ადრეულ ხანებში განვითარდა. მისი საშუალებით ძირითადად ხდება თხევადი ნივთიერებების (ნავთობი და ნავთობპროდუქტები) და გაზის ტრანსპორტირება შორ მანძილზე. ისტორიული ცნობებით ჯერ კიდევ XIX საუკუნეში აშშ-ში აგებულია 6,5 კმ სიგრძის მილგამტარი ნავთობის გადასაზიდად. ამავე საუკუნის ბოლოს აშენდა ბაქოდან ბათუმამდე იგივე დანიშნულების მილგამტარიც.

ჩვენს მიერ განხილულ ტრანსპორტის სახეებს გააჩნიათ როგორც ღირსებები, ისე ნაკლოვანებები (ცხრილი 1). რალა თქმა უნდა, რომ სატრანსპორტო საშუალების არჩევისას მათი გათვალისწინება მაქსიმალურად ხდება.

ცხრილი 1

ტრანსპორტის სახეობათა მახასიათებლები [2, გვ. 373]

ტრანსპორტის სახე	ღირსებები	ნაკლოვანებები
სარკინიგზო	<ul style="list-style-type: none"> <li>➢ მალალი ზიდვითი და გამშვებუნარიანობა;</li> <li>➢ გადაზიდვების მალალი რეკულარულობა;</li> <li>➢ კლიმატისაგან დამოუკიდებლობა;</li> <li>➢ დაბალი ტარიფები;</li> <li>➢ ტვირთების ზიდვის მალალი სიჩქარე.</li> </ul>	<ul style="list-style-type: none"> <li>➢ გადაზიდვების ბუნებრივი მონოპოლია (შეზღუდული რაოდენობა);</li> <li>➢ მალალი კაპიტალური დაბანდვები;</li> <li>➢ დიდი მასლა და ენერგოტკევალობა;</li> <li>➢ ტვირთების არასაკმარისი დაცვა.</li> </ul>
საზღვაო	<ul style="list-style-type: none"> <li>➢ საკონტინენტაშორისო გადაზიდვების შესაძლებლობა;</li> <li>➢ შორ მანძილზე გადაზიდვის დაბალი თეთიღირებულება;</li> <li>➢ მალალზიდვითი და გამშვებუნარიანობა;</li> <li>➢ გადაზიდვების დაბალი კაპიტალტკევალობა.</li> </ul>	<ul style="list-style-type: none"> <li>➢ გადაზიდვების შეზღუდულობა;</li> <li>➢ ტრანზიტის დიდი დრო;</li> <li>➢ დამოკიდებულება სანავიგაციო და კლიმატური პირობებისაგან;</li> <li>➢ რთული საპორტო პირობების შექმნის აუცილებლობა.</li> </ul>
შიდა საწვლხონი	<ul style="list-style-type: none"> <li>➢ მალალი მოხდუნარიანობა ღრმაწვლიან მდინარეებში და წყალსატევებში;</li> <li>➢ გადაზიდვების დაბალი ღირებულება და კაპიტალტკევალობა</li> </ul>	<ul style="list-style-type: none"> <li>➢ გადაზიდვების შეზღუდულობა;</li> <li>➢ ტვირთების მოხდის დაბალი სიჩქარე;</li> <li>➢ სეზონურობა;</li> <li>➢ ტვირთების შენახვის არასაკმარისი სიმძლავრობა.</li> </ul>



საერთოობილო სტრანსპორტი	<ul style="list-style-type: none"> <li>მაღალი მიღწევადობა;</li> <li>ტვირთების მიტანა „კარიდან კარამდე“;</li> <li>მაღალი მანევრულობა;</li> <li>მოქნილობა და დინამიურობა;</li> <li>ტვირთების მაღალი დაცულობა;</li> <li>ხელსაყრელი გადაზიდვის უარყოფითი შესაძლებლობა.</li> </ul>	<ul style="list-style-type: none"> <li>დაბალი მწარმოებლურობა;</li> <li>დამოკიდებულება ამინდასა და საგზაო პირობებზე;</li> <li>გადაზიდვის მაღალი თვითღირებულება;</li> <li>არასაკმაო ეკოლოგიური სისუფთავე.</li> </ul>
საპაერო	<ul style="list-style-type: none"> <li>ტვირთების გადაზიდვის უდიდესი სიჩქარე;</li> <li>მაღალი სამუდამობა;</li> <li>ტვირთების დაცულობა.</li> </ul>	<ul style="list-style-type: none"> <li>მაღალი თვითღირებულება, მაღალი ტარიფები, მაღალი კაპიტალი და ენერგოტკევალობა;</li> <li>დამოკიდებულება კლიმატზე.</li> </ul>
მილსადენური	<ul style="list-style-type: none"> <li>დაბალი თვითღირებულება;</li> <li>მაღალი გამშვებუნარიანობა;</li> <li>ტვირთების მაღალი დაცულობა და დაბალი კაპიტალტკევალობა.</li> </ul>	<ul style="list-style-type: none"> <li>ტვირთების შეზღუდული სახეობა;</li> <li>არასაკმაო მისაწვდომობა მცირე მოცულობით ტვირთების გადაზიდვისას.</li> </ul>

**გამოყენებული ლიტერატურა:**

1. პ. ქენქაძე, ჯ. მორჩილაძე, სარკინიგზო და სხვა ტრანსპორტის ურთიერთქმედება, თბ., 2012.
2. ლ. ბოცვაძე, კ. ერაძე, ლ. ბოცვაძე, ლოგისტიკური მენეჯმენტი და მოდელირება, 2010.
3. მ. ხარხელი, ოპერაციული მენეჯმენტი, ტ. II.

ტვირთების ჯაჭვის მართვაში (ნახ. 2) ერთ-ერთი და თანაც ძალზე მნიშვნელოვანი რგოლი არის მისი ტრანსპორტირება [2, გვ. ]. თუ ეს რგოლი სუსტია, მაშინ ლოგისტიკური საქმიანობა დაბალ დონეზეა.

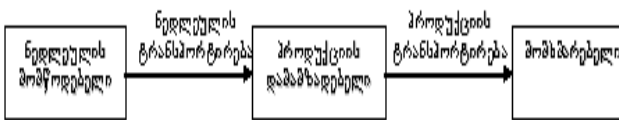

ნახ. 2. ლოგისტიკური საქმიანობის ჯაჭვი

ლოგისტიკაში ტრანსპორტირების როლი იმდენად დიდია, რომ საკითხთა წრე, რომელიც მიეკუთვნება ამ საკვანძო კომპლექსურ ლოგისტიკურ აქტივობას, გამოყოფილია ცალკე და შეისწავლება სატრანსპორტო ლოგისტიკის სპეცკურსში. სამწუხაროდ, საქართველოს უმაღლეს სასწავლებლებში ლოგისტიკის სპეციალობა ცალკე არ არის გახსნილი (გარდა, ნერთლის სახელობის ქუთაისის უნივერსიტეტისა) და ამიტომ ამ ხაზით არც სათანადო კვალიფიკაციის კადრები გვყავს და ალბათ, ამის შედეგია, რომ სატრანსპორტო ლოგისტიკაც მეტად დაბალ დონეზეა. მეტიც, ლოგისტიკაში საქართველოს საკანონმდებლო ბაზაც არ გააჩნია. არადა, საქართველოს ჩართვა ეკონომიკურ გლობალიზაციაში დაწყებულია. იგი აუცილებლად მოითხოვს ანუ აწარმოებს სატრანსპორტო მეურნეობას და ანუ აწარმოებს სატრანსპორტო ლოგისტიკას. ეს გლობალიზაციის ობიექტური კანონზომიერებაა. საქართველომ უნდა გაითავისოს და გაითვალისწინოს გლობალიზაციის ეს მოთხოვნა.

# ბიზნეს-ინჟინერინგი ქიმიკ-მეტალურგიაში

## მაღალხანსაღებელი დოლომიტ-სერპენტინიტური ნაქათობების ნარმოების

### ტექნოლოგიის დამუშავება ხანების და მეტალურგიული ღუმელების

### მაღალხანსაღებელი ზონების ამონაბისათვის

*ზ. კოვზირიძე, პროფესორი  
ნ. ნიჟარაძე, პროფესორი  
მ. ბალახაშვილი, დოქტორანტი*

#### რეზიუმე

შესწავლილია საქართველოში მაღალ ტემპერატურაზე (>14500C) მომუშავე საწარმოების მუშაობის პირობები და მაღალტემპერატურულ ზონებში ამონაგის სახით გამოყენებული მასალები, მოთხოვნები, რომლებიც ამ მასალებს წაეყენებათ.

შესწავლილია საქართველოში არსებული დოლომიტისა და სერპენტინიტის საბადოები და დადგენილია მათ ბაზაზე მაღალტემპერატურულ კლინკერის მიღების შესაძლებლობა.

გათვლილია უცხოეთიდან შემოტანილი ცეცხლგამძლეების ადგილობრივი ნაკეთობის შეცვლით მიღებული ეკონომიკური ეფექტი ცემენტის გამოსანვავი მბრუნავი ღუმელებისათვის.

ჩატარებულია მიღებული კლინკერის ფიზიკურ-მექანიკური თვისებების კვლევა და მოცემულია დოლომიტისა და სერპენტინიტის ქიმიური და რენტგენოსტრუქტურული ანალიზის შედეგები,

**საკვანძო სიტყვები:** ცემენტის გამოსანვავი მბრუნავი ღუმელები, მეტალურგიული თბური აგრეგატები, შეცხოების ზონა, ამონაგი, დოლომიტი, სერპენტინიტი, კლინკერი.

Разработка технологии производства высокоогнеупорных доломит-серпентинитовых изделий для футеровки высокотемпературных зон цементнообжиговых и металлургических печей.

*КОВЗИРИДЗЕ З. Д. - Профессор,  
НИЖАРАДЗЕ Н. С. - Профессор,  
БАЛАХАШВИЛИ М. И. - Докторант,*

#### Резюме

Изучены условия работы производств, работающих в Грузии при высоких температурах (14500C) и футеровочные материалы, требования, предъявляемые к этим огнеупорам. Изучены месторождения доломитов и серпентинитов Грузии и установлена возможность получения на их основе высокоогнеупорного клинкера. Расчитан экономический эффект, полученный при замене импортных огнеупоров местными изделиями для вращающихся цементнообжиговых печей. Проведено исследование физико-механических свойств полученного клинкера и приведены результаты химического и рентгеноструктурных анализов.

\* \* \* \* \*

თანამედროვე ტექნიკის განვითარებამ გაზრდილი მოთხოვნები წაუყენა მაღალხარისხოვანი ფოლადის, ფერადი ლითონების, სპეციალური დანიშნულების ცემენტების და სხვა მასალების წარმოებას, რაც ცეცხლგამძლე მასალების ხარისხის გაუმჯობესებას და ახალი მასალების შექმნის აუცილებლობას საჭიროებს. ამასთან დაკავშირებით მსოფლიოს ზოგიერთ ქვეყანაში ტარდება ინტენსიური სამუშაოები ახალი მასალების მისაღებად და არსებულის გასაუმჯობესებლად. ეს უზრუნველყოფს თბური აგრეგატების ამონაგის წყობის ხანმედეგობის გაზრდას, შესაბამისად შეამცირებს მათ ლირებულებას, სარემონტო ხარჯებს და გაზრდის რემონტთამორის პერიოდს [1-6].

ცემენტის გამოსანვავი ღუმელები ცილინდრული ფორმის სხვადასხვა სიგრძისა (150-185მ) და დიამეტრის (4,5-5მ) მბრუნავი აგრეგატებია (ნახაზი 1), რომლებიც მასში მიმდინარე ტექნოლოგიური პრო-

ცესების შესაბამისად სიგრძეზე პირობითად დაყოფილია ექვს ტექნოლოგიურ ზონად.

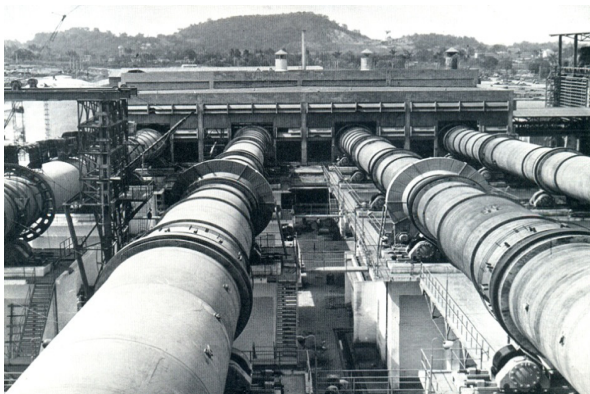

ნახ. 1. ცემენტის გამოსანვავი მბრუნავი ლუმელები

თანამედროვე ლუმელების ყველაზონა ამოგებულია სხვადასხვა შედგენილობისა და ზომის აგურებით. ამონაგის მუშაობის სპეციფიკა ხასიათდება სამიპირობით: 1. მაღალიტემპერატურული გრადიენტი, რომელიც განსაკუთრებით მაღალია ყველაზე მაღალტემპერატურულ შეცხოვის ზონაში. ცეცხლგამძლე ნაკეთობის ზედაპირის ტემპერატურა აღწევს 1450-1550°C, წყობის გარეთა ზედაპირის 250-3000°C-ია, 2. ამონაგის ზედაპირზე პერიოდული ტემპერატურული რხევებით. ლომელიც ერთი ბრუნვისას ერთი წუთის განმავლობაში 150-200°C-ია. 3. ცეცხლგამძლეების მუშაობის ერთ-ერთი პირობაა ქიმიური და ცვეთის მოქმედება მუდმივად მოძრავი გამოსანვავი მასალისაგან.

ჩვენი მიზანი იყო შეგვესწავლა საქართველოში არსებული დოლომიტისა და სერპენტინიტის საბადოები და დაგვედგინა მათი ვარგისობა მაღალცეცხლგამძლე კლინკერის მისაღებად. ასევე გაგვეთვალა და დაგვედგინა ის ეკონომიკური ეფექტი, რომელსაც გამოიწვევდა ადგილობრივი ნედლეულის გამოყენება უცხოეთიდან შემოზიდული ნაკეთობების ნაცვლად მაღალცეცხლგამძლე კლინკერის მისაღებად ცემენტის გამოსანვავი მბრუნავი ლუმელებისათვის. შეგვესწავლა მათი მუშაობის პირობები და მაღალტემპერატურულ ზონებში ამონაგის სახით გამოყენებული მასალები, მოთხოვნები, რომლებიც მათ წაეყენებათ.

ცემენტის გამოსანვავი მბრუნავი ლუმელების შეცხოვის ზონაში ყველაზე მაღალტემპერატურულ და მეტალურგიული თბური აგრეგატების ამონაგის სახით ძირითად მასალებს მაგნეზიტური და მაგნეზიტურ-პინელიდური ცეცხლგამძლეები წარმოადგენენ. მოთხოვნები და ტექნიკური მახასიათებლები მაგნეზიტური ცეცხლგამძლეებისათვის წარმოდგე-

ნილია ცხრილში 1.

ცხრილი 1. მაგნეზიტური ცეცხლგამძლეების მახასიათებლები

მაჩვენებლები	ქრომ-მაგნეზიტური	მაგნეზიტურ-ქრომიტული (გამომწვარი)	მაგნეზიტურ-რომიტული (გამომწვარი)	პერიკლაზ-პინელიდური
MgO	47.3-56.3	68.2-70.7	65.6-70.2	68.2-73.1
CaO	1.6	1.7	-	-
SiO <sub>2</sub>	5.8	4.5	-	-
Fe <sub>2</sub> O <sub>3</sub>	13.5	11	-	-
Cr <sub>2</sub> O <sub>3</sub>	20-30.2	10.4-15	10.2	12.6-15.3
Al <sub>2</sub> O <sub>3</sub>	6.8	3.9	-	-
ცეცხლგამძლეობა, °C	>2000	>2000	>2000	>2000
მოცულობითი წონა, კ/სმ <sup>3</sup>	2.96-3.08	2.94-3.05	3.02	3.08-3.11
მონეგებითი ფორიანობა, %	20.2-23.2	16.4-20.1	13.4-16.3	14.7-16.4
სიმტკიცის ზღვარი კუმშვისას, მმპა	26.0-56.2	40.2-51.2	36.2-47.5	57.2-61.4
დაშატებითი ჩაჯდომა, %	0.18-0.65	0.17-0.45	1.3-1.6	0.16-0.4
დვფორმაციისდაწვევის ტემპერა, 2კგ/სმ <sup>2</sup> დატვირთვის დროს, °C	1500-1620	1505-1575	-	1530-1615
დაწვევა	1530-1650	1530-1590	-	-
რღვევა	-	-	-	-
თერმულმდგრადობა, თბოცვლა :	13-17	>100	7-9	>250
850°C-წკალი	2-7	9-32	-	8-12
1300°C-წკალი	-	-	-	-
თერმული გაფართოების კოეფ. α•10 <sup>6</sup>	9.5	10-11	-	11-13
თბოგამტარობა, კკალ/მ <sup>2</sup> გრად.	2	3.1	-	3.2

ნახ. 2-ზე მოცემულია ცემენტის გამოსანვავი მბრუნავი ლუმელის სხვადასხვა ტექნოლოგიური ზონა და ამ ზონებში მომუშავე ამონაგი.

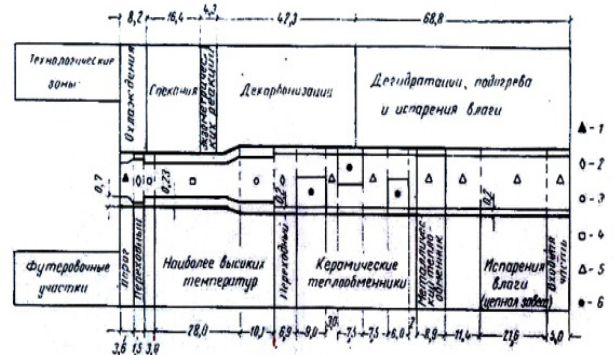

ნახ.2 მბრუნავი ლუმელის სხვადასხვა ტექნოლოგიური ზონის ამონაგი

ყველა ეს ნაჩვენები ცეცხლგამძლე ხასიათდება მაღალი ცეცხლგამძლეობით (>19000C) და მაღალი ქიმიური მედეგობით ფუძე ოქსიდების ზემოქმედების მიმართ. კლინკერის აგრესიის მიმართ ყველაზე მდგრადი არის მაგნეზიტურ-ქრომიტული და პერიკლაზ-შპინელიდური ცეცხლგამძლეები.

დღეისათვის მაგნეზიტურ ნედლეულზე მოთხოვნილება მთელს მსოფლიოში იზრდება, თუმცა მისი მარაგები თანდათან მცირდება, ამიტომ გახდა აუცილებელი და მოთხოვნადი ახალი ფუძე შედგენილობის მასალების მიღების, რომელსაც გამოიყენებენ ცემენტის გამოსაწვავი მბრუნავი ლუმელების შეცხოების ზონის და მეტალურგიული ლუმელების ამონაგისათვის, ეს განსაკუთრებით მნიშვნელოვანია საქართველოსათვის, სადაც ცეცხლგამძლე ნაკეთობები არ იწარმოება. ამ ლუმელების შეცხოების ზონა, ყველაზე მაღალტემპერატურული ზონაა (1450-1500°C). ამონაგი განიცდის მექანიკურ და ქიმიურ ზემოქმედებას. ამ ზონისათვის საჭირო ცეცხლგამძლე მაგნეზიტური აგური შემოიტანება ჩინეთიდან, ავსტრალიიდან და თურქეთიდან. ნედლეული (მაგნეზიტი) ასეთი ცეცხლგამძლეების წარმოებისათვის არა მარტო საქართველოში არამედ მთლიანად კავკასიაში დეფიციტურია და არ მოიპოვება. ჩვენი ვარაუდით, მაგნეზიტური ცეცხლგამძლეების ნაცვლად დოლომიტური ცეცხლგამძლეების მიღება საქართველოსათვის მოთხოვნადი და აქტუალურია თანამედროვე პირობებში და ჩვენს მიერ ჩატარებული ექსპერიმენტების შედეგად მიღებული მონაცემების საფუძველზე შესაძლებელია მაღალცეცხლგამძლე მასალების კონკურენტუნარიანი ნაკეთობების წარმოება [7-8]. ჩვენ გავთვალეთ საქართველოში მოქმედი ცემენტის ლუმელების ამონაგის სახით გამოყენებული აგურის რაოდენობა და ღირებულება და მიღებული ეკონომიკური ეფექტი, რომელიც წარმოდგენილია ქვევით:

საქართველოს ცემენტის ქარხნებისთვის: რუსთავისა და კასპის ცემენტის ქარხნებში მუშაობს 7 მბრუნავი ლუმელი. ლუმელში ამონაგი წელიწადში საშუალოდ 2-ჯერ იცვლება. ამ ლუმელებისათვის შეცხოების ზონის ამონაგის საშუალო სიგრძე = 45მ. 1 გრძივი მეტრისათვის გამოიყენება 8ტ აგური. 1 ლუმელისათვის წელიწადში 2-ჯერ საჭიროა 45×8×2=720t აგური. 7 ლუმელი-სათვის წელიწადში საჭიროა 720t×7=5040t/w. აგური. პერიკლაზ-შპინელიდური ცეცხლგამძლე აგური შემოიტანება თურქეთიდან და 1ტ აგურის ფასია 855€. მთლიანად მბრუნავი ლუმელებისათვის საქართველოში შემოდის 5040ტ×855€=4309200€ს ღირებულების პერიკლაზ-შპინელიდური აგური. ჩვენს მიერ ადგილობრივი ნედლეულის ბაზაზე დამზადებული 1ტ აგურის ფასი იქნება დაახლოებით 250 € /ტ ანუ 5040ტ/წ ×250€=1260000€/წ. წელიწადში ეკონომია იქნება 4309200€-1260000€=3049200€ ამდენად წლიური ეკონომია ჩვენს მიერ ადგილობრივი ნედლეულის გამოყენებით წარმოებული ცემენტის გამოსაწვავი აგურისათვის ცემენტის ქარხნების მბრუნავ ლუმელებში გამოსაყენებლად შეადგენს

3049200€/წ.×2.4ლ=7303680 ლარს. დასაქმდება 350-400 მუშახელი. გავაცანით საქართველოში არსებული ნედლეულების დოლომიტისა და სერპენტიტის საბადოებს, შევისწავლეთ ქიმიური შედგენილობა (ცხრილი 2 და 3).

**ცხრილი 2.**

**დოლომიტების ქიმიური შედგენილობა**

საბადოს დასახელება	ოქსიდების შემცველობა, მას.%													
	Fe <sub>2</sub> O <sub>3</sub>	Al <sub>2</sub> O <sub>3</sub>	MgO	SiO <sub>2</sub>	CaO	SO <sub>3</sub>	MnO	R <sub>2</sub> O <sub>3</sub>	TiO <sub>2</sub>	K <sub>2</sub> O	Na <sub>2</sub> O	R <sub>2</sub> O	სინესტიმ	ს.დ.
აბონი	0,88	2,62	18,23	4,50	32,01	0,38	0,7	-	-	-	-	0,13	0,21	40,77
სკური	0,08	2,04	19,93	-	32,25	0,14	0,02	0,12	0,03	0,1	1,3	-	-	45,8
მუხური	0,1	0,06	20,65	1,26	31,29	-	-	-	-	-	-	-	0,12	46,52

დოლომიტების შემადგენელი ძირითადი ოქსიდებია CaO და MgO. ამ ოქსიდების შემცველობა სამივე საბადოს დოლომიტში თითქმის ერთნაირია (ცხრილი 2). მინარევების სახით შეიცავენ მცირე რაოდენობით SiO<sub>2</sub>, Al<sub>2</sub>O<sub>3</sub> - ს და ტუტე ოქსიდებს.

**ცხრილი 3.**

**სერპენტიტების ქიმიური შედგენილობა**

საბადოს დასახელება	ოქსიდების შემცველობა, მას.%								
	Fe <sub>2</sub> O <sub>3</sub>	Al <sub>2</sub> O <sub>3</sub>	MgO	SiO <sub>2</sub>	CaO	SO <sub>3</sub>	R <sub>2</sub> O	სინესტიმ	ს.დ.
წნელისი	8,20	1,70	39,36	37,22	0,56	0,3	0,13	0,32	12,20
სანხერის	6,45	2,57	33,69	39,92	1,47	-	-	-	15,90

სერპენტიტის ორივე საბადოს ქიმიური ანალიზიდან (ცხრილი 3) ჩანს, რომ ძირითადი კომპონენტებია SiO<sub>2</sub> და MgO, რომელთა მნიშვნელობებია შესაბამისად 37,22 და 39,36 მას.% (წნელისის საბადო) და 39,92 და 33,69 მას.%(სანხერის). დოლომიტის საბადოების მარაგები წარმოდგენილია ქვევით:

- ბანოს საბადოს დოლომიტე მდებარეობს ქარელის რაიონში. ისი მარაგი A+B+C კატეგორიის მიხედვით შეადგენს 4031 ათას მ<sup>3</sup>-ს.
- შკურის დოლომიტი - სამეგრელო-ზემო სვანეთის რეგიონში, წალენჯიხის რაიონში სოფ. ჟგალის ჩრდილო-აღმოსავლეთით 1-1,6 კმ. მისი მარაგია C<sub>2</sub>-490176 ათასი ტონა.
- უხურის დოლომიტის საბადო სამეგრელო-ზე



მოსვანეთის რეგიონში, ჩხოროწყუს რაიონის სოფელ მუხურიდან 2,6კმ-ზე ჩრდილო-აღმოსავლეთით მდებარეობს, საბადოს მარაგი შეადგენს B-3518000მ<sup>3</sup>, C<sub>1</sub>-6730000მ<sup>3</sup>, C<sub>2</sub>-129000მ<sup>3</sup> სულ 10248000მ<sup>3</sup>-ს.

დოლომიტ-სერპენტინიტური კლინკერის მისაღებად შევარჩიეთ თანაფარდობა 3:1 და 4:1 დამზადდა ბრიკეტები და გამოიწვია სილიტის ლუმელში 9000C, 10000C, 11000C, 12000C, 13500C, 14000 C, 14500C და 15000C ტემპერატურაზე- ერთ და ოთხსაათიანი დაყოვნებით. შევისწავლეთ მიღებული კლინკერის ფიზიკურ-ტექნიკური მახასიათებლები, რომელიც წარმოდგენილია ცხრილში 4. მასალების შეცვობისა და მინერალების წარმოქმნის პროცესის შეფასება მოხდა, ფორიანობის, სიმკვრივის და კუმშვაზე სიმტკიცის ზღვარის განსაზღვრით, ასევე რენტგენოსტრუქტურული ანალიზის მეთოდით.

ცხრილიდან ჩანს, რომ 3/1 და 4/1 თანაფარდობით აღებული ერთნაირ პირობებში გამომწვარი ნიმუშების წყალშთანთქმა, ფორიანობა, სიმკვრივე და სიმტკიცის ზღვარი კუმშვისას განსხვავდებიან ერთმანეთისაგან და 4/1 თანაფარდობის შემთხვევაში უკეთესი ფიზიკურ-ტექნიკური მაჩვენებლებით ხასიათდებიან

ცხრილი 4.

კლინკერის ფიზიკურ-ტექნიკური მახასიათებლები

კომპონენტების თანაფარდობა, მას.%		გამოწვ. ტემპ., °C	დაყოვნება, ბოლო ტემპ., სთ	ფიზიკურ-ტექნიკური მახასიათებლები			
დოლომიტი	სერპენტინიტი			სიმტკიცის ზღვარი კუმშვისას, ოკმ	წყალშთანთქმა, w %	ფორიანობა, Π%	სიმკვრივე, Pგ/სმ <sup>3</sup>
3	1	1350	1	228	2,50	6,10	2,40
			4	282	2,00	5,40	2,69
		1400	1	333	1,29	4,00	3,09
			4	352	1,12	2,30	3,29
		1450	1	368	0,92	2,44	3,42
			4	372	0,78	2,40	3,58
		1500	1	408	0,82	1,93	3,70
			4	454	0,67	1,88	3,72

4	1	1350	1	318	2,10	5,80	2,52
			4	296	1,98	5,10	2,74
		1400	1	355	1,30	3,63	3,45
			4	377	0,99	2,50	3,62
		1450	1	400	0,77	2,08	3,64
			4	480	0,70	1,85	3,69
		1500	1	492	0,70	1,85	3,76
			4	517	0,62	1,82	3,78

ოპტიმალურია აგრეთვე გამოწვის ტემპერატურა 14500C და ბოლო ტემპერატურაზე 4სთ-ანი დაყოვნება. ამ პირობებში მიღებული ნიმუშები არიან შემცხვარი და მაღალი ფიზიკურ — ტექნიკური მაჩვენებლებით ხასიათდებიან. რენტგენოსტრუქტურული ანალიზის შედეგები წარმოდგენილია ნახაზზე 3, 4.

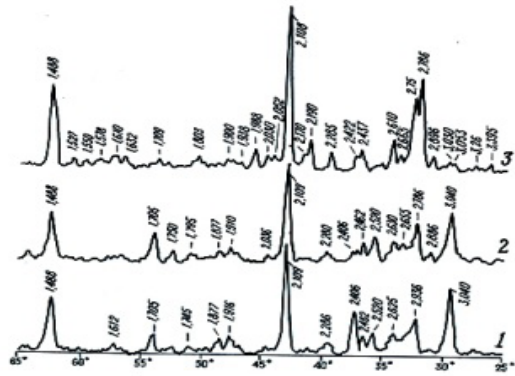

ნახ.3. კლინკერი 1-ის რენტგენოგრამა, 1-900, 2 -1000, 3-1450° C.

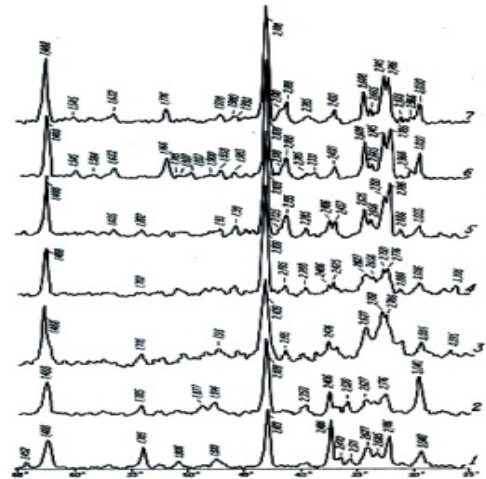

ნახ.4. კლინკერი 2-ის რენტგენოგრამა, 1-900, 2 -1000, 3-1100, 4 -1200, 5-1300, 6-1400, 7- 1450° C.

900°C -ზე გამომწვარი, როგორც 3:1, ასევე 4:1 ნიმუშების რენტგენოგრაფიაზე ნახაზი 3, 4 დაფიქსირებულია MgO-ს დამახასიათებელი დიფრაქციული მაქსიმუმები  $d_{hkl}$  2,109; 1,48 Å<sup>0</sup>; CaO –  $d_{hkl}$  2,406; 1,705 Å<sup>0</sup>, Ca(OH)<sub>2</sub>  $d_{hkl}$  2,627; 2,47 Å<sup>0</sup> და CaCO<sub>3</sub>-  $d_{hkl}$  3,04 ; 1,80 Å<sup>0</sup>. 1000<sup>0</sup> C-ზე გამომწვარი ნიმუშების რენტგენოგრაფიაზე იგივე სურათია, მხოლოდ შემცირებულია ინტენსივობით CaCO<sub>3</sub> და Ca(OH)<sub>2</sub>-ის დამახასიათებელი პიკები, ორივე შემთხვევაში - 3:1 და 4:1 თანაფარდობებისას. 1100<sup>0</sup> C-ზე არ არის CaCO<sub>3</sub> და CaO. ეს უკანასკნელი ჩნდება კალციუმის სილიკატების სახით. 1200 და 1300<sup>0</sup> C-ზე გამომწვარი ნიმუშები შეიცავენ უკვე კრისტალური პერიკლაზისა და კალციუმის სილიკატების გარკვეულ რაოდენობას, მათ შორის ორკალციუმიან სილიკატსაც, რომლის რაოდენობა ტემპერატურის მატებით 1400 და 1450<sup>0</sup> C –ზე თანდათან მცირდება, რაც უთუოდ შედეგია იმისა, რომ ბელიტი (C<sub>2</sub>S) და პირველადი მინერალები იხსნებიან თხევად ფაზაში, რომელიც ამ ტემპერატურებზე ჩნდება. C<sub>2</sub>S ურთიერთქმედებს თავისუფალ CaO-სთან, რომლის პიკები ჰქრებიან და წარმოიქმნება ალიტი. მისაღები პროდუქტის თვისებების თვალსაზრისით ხელსაყრელია თავისუფალი CaO-ს შეკავშირება სამკალციუმიან სილიკატად C<sub>3</sub>S (ალიტი) რომელიც სტაბილურია >2000°C-მდე. უფრო ძნელადი ორკალციუმიანი სილიკატი, რომლის ღვობის ტემპერატურა 2100°C-ია განიცდის ალტერაციულ სახეცვლილებას, რასაც თან ახლავს მოცულობის ცვლილება ამდენად, β<γ გარდაქმნა 670°C-ზე მიმდინარეობს მოცულობის ცვლილებით 10%, რაც იწვევს კლინკერის დაშლას ფხვნილის სახით. მისი დამახასიათებელი პიკების ინტენსიობა შესაბამისად იზრდება. ამასთან აღსანიშნავია, რომ კლინკერი 1 და 2 –ის რენტგენოგრაფიები ამ ტემპერატურებზე იძლევიან განსხვავებულ სურათს (სურ.3,4) C<sub>3</sub>S-ის ინტენსიობა კლინკერი 2-ის რენტგენოგრაფიაზე კლინკერი 1-თან შედარებით მაღალია, რაც მოწმობს ამ ფაზის დიდი რაოდენობით შემცველობას მაღალი სიდიდის KH=0,95-ის შემთხვევაში. ამავე შემთხვევაში კლინკერი 1-ის რენტგენოგრაფიაზე ჩანს C<sub>2</sub>S-ის დამახასიათებელი დიფრაქციული მაქსიმუმები  $d_{hkl}$  2,87; 2,28; 2,16; 1,627 Å<sup>0</sup>.

ადგილობრივ ნედლეულზე დამზადებული ცეცხლგამძლე დოლომიტ-სერპენტინიტური აგურის წარმოება მიღებული კლინკერის ბაზაზე შექმნის პრეცედენტს ქვეყნისათვის საჭირო პროდუქციის წარმოების საქმეში. ზედმეტი რაოდენობა უზრუნველყოფს რეგიონის (აზერბაიჯანი, სომხეთი) ბაზრის მოთხოვნილებების დაკმაყოფილებას. ჩვენი უპირატესობაა ის, რომ ადგილობრივი ნედლეულის კერძოდ დოლომიტისა და სერპენტინიტის გამოყენებით, შესაძლებელია ფუძე თვისებების ცეცხლგამძლე აგურის წარმოება, რომელიც ამჟამად საქართველოში შემოტანილ მაგნეზიტიურ ცეცხლგამძლეებს

აჯობებს საექსპლუატაციო პარამეტრებით.

**დასკვნა**

მიღებული შედეგების გათვალისწინებით შესაძლებელია საქართველოში არსებული დოლომიტებისა და სერპენტინიტების გამოყენება დოლომიტ-სერპენტინიტური კლინკერის მისაღებად, რომელშიც განხორციელდა დოლომიტის შემადგენელი კალციუმის ოქსიდისა და სერპენტინიტის კაჟმინის სინთეზი მაღალცეცხლგამძლე კალციუმის სილიკატებად, ხოლო მაგნიუმის ოქსიდის მიღება პერიკლაზის სახით. დამუშავებული ტექნოლოგიით კლინკერისა და მის ბაზაზე ნაკეთობის მიღება შესაძლებელი იქნება სანარმო შპს “ცეცხლგამძლე ნაკეთობათა კომბინატიში”, რომელიც ზესტაფონის რაიონის დაბა ძირულაშია. კომბინატი მუშაობდა უკრაინიდან შემოტანილი პოლოგის საბადოს ცეცხლგამძლე თიხის ბაზაზე და აწარმოებდა შამოტის ტიპის აგურს. ცეცხლგამძლე ნედლეულის არარსებობის გამო ამჟამად კომბინატი არ მუშაობს. თუმცა მისი ყველა უბანი (ნედლეულის დამუშავება, შემადგენელი კომპონენტების დოზირება, არევა, დაყალიბება, შრობა, გამოწვა) მზადაა ასამუშავებლად. სანარმოში ყველა პირობაა მაღალი ხარისხის აგურის მისაღებად. მნიშვნელოვანია ისიც, რომ დასაქმდება (300-350 მუშა-მოსამსახურე).

**გამოყენებული ლიტერატურა:**

1. Бикбау М.Я. , Рудный Д.И. ,Журавлев В. П. , Полагасва Н. И. Материалы на основе высокопрочного магнезильного вяжущего из доломитового сырья, строительные материалы 1997, М. , №5.
2. Борисов А.Ф. , Буньков М.М. , Войтович В.А. , Магнезильные цементы и бетоны, Бетон и железобетон, М. 20026 №6.
- 3.Верешагин В.И. , Смирнская В.Н. , Эрдиан С.В. Водостойкие смешанные магнезильные вяжущие, стекло и керамика, М. 1997, №1
4. Шубин В.И. Огнеупоры для цементных вращающихся печей, М., Наука, 1986.
5. Bongers U.V., Stradmann Y.J., Dolomi, Ia solution paza la zona de sinterizadon de los hornos rotativos de cemento. Cem.-hormigon, 2000, 71.
6. Бутт Ю.М. ,Тимашев В.В. Практикул по химической технологии вяжущи материалов, М. ,1973.
7. kovziriZez., niJaraZen., qinqlaZev., nefariZen., balaxaSvilim. cecxlgamZlekompozitismiRebadolomit-serpentinituriklinkerisbazaze // keramika, 1 (18), 2008, Tbilisi, gv. 10 – 12.
8. z.kovziriZe, n.niJaraZe, m. balaxaSvili, m.mSvildaZe, დოლომიტისა და სერპენტინიტის სახალისაბადოების ბაზაზე მაღალცეცხლგამძლე კლინკერის მიღება. საერთაშორისო სამეცნიერო-პრაქტიკული კონფერენციის შრომები. ქუთაისი, 2013, 6-7 ივნისი. გვ.285-288.

# ახალციხის საბადოს ქალცედონ-აქატის მინერალური ფაზები

ნოდარ ფოფორაძე,  
ოლღა სესკურია

## რეზიუმე

ახალციხის საბადოს ქალცედონ-აქატის ნიმუშებზე ოპტიკურ-მიკროსკოპული, რენტგენო-ფაზური და რენტგენოფლოუორესცენციული მეთოდებით ჩატარებული კვლევებით მიღებულ შედეგებსა და არსებულ ლიტერატურულ მონაცემებზე დაყრდნობით, ექვდების ცალკეული შრეები, რომლებსაც ხშირად განსხვავებული ფერის ზონლებრივი (ურთიერთსწერივი) ან კონცენტრულ-ზონალური მონაცვლეობითი განმეორება ახასიათებს, წარმოდგენილია განსხვავებული რაობის ფაზებით. კერძოდ, კიდურა (კონტაქტური) ზონა წარმოდგენილია ეფუზიური ქანის ჰიდროთერმული ხსნარებით შეცვლილი მინერალებით (ჰვილანდიტი, მორდენიტი); რძისფერი არშიები, ძირითადად –  $\alpha$ -კრისტობალიტითა და  $\alpha$ -ტრიდმიტით, დამორჩილებული რაოდენობით გვხვდება მორდენიტი, კვარცი და ოპალი.  $\alpha$ -კრისტობალიტისა და  $\alpha$ -ტრიდმიტის არშიები თანდათანობით გადადის ქალცედონის მცირე ზომის სხივოსნურ არშიებში, რასაც, თავის მხრივ, მარაოსებრი აგრეგატები მოჰყვება და საბოლოოდ, კონუსისებრი აგრეგატებით მთავრდება. მონაცრისფრო არშია (ქალცედონი) ხშირად თანდათანობით გადადის წვრილკრისტალურ კვარცში.

**საკვანძო სიტყვები:** ქალცედონი, კრისტობალიტი, ოპალი, ჰიდროთერმული ხსნარი, ანდეზიტური ტუფი.

## Summary

According to the data of researches of the chalcedony-agate samples from the Akhaltsikhe deposit carried out by optical-microscopic, X-ray phase, and X-ray fluorescence methods and the data existing in technical literature, it has been concluded that certain geode layers, often characterized by alternation of variously colored bands with concentric-zonal formations, are represented by various phases. Particularly, the last (contact) zone is represented by effusive rock minerals (stilbite, mordenite) altered by hydrothermal solutions. Milky rims are generally represented by  $\alpha$ -cristobalite,  $\alpha$ -tridymite, mordenite in the subordinate quantity, quartz and opal.  $\alpha$ -cristobalite and  $\alpha$ -tridymite rims gradually turn into small radiant rims

of chalcedony followed by fan-shaped aggregates and then by cone-shaped aggregates. Often the grayish rim (chalcedony) gradually turns into fine-grained quartz.

საქართველოში ცნობილი ქალცედონ-აქატის ჯგუფის ათამდე სამრეწველო საბადოდან განსაკუთრებული მნიშვნელობა აქვს ახალციხის საბადოთა ჯგუფს.

ახალციხის აქატის საბადოთა ჯგუფი შედგება ერთმანეთისაგან დამოუკიდებელი ორი ძირითადი – შურდოსა და პამაჩის საბადოებისაგან, რომლებიც სივრცობრივად ე.წ. ახალციხის დეპრესიას უკავშირდება. აქატის შემცველი ნალექები დაკავშირებულია შუაეოცენურ ვულკანოგენურ წარმონაქმნებთან, რომლებიც სამ წყებად იყოფა: ფერადი ტუფოგენური, ტუფობრექჩიული და ზედა შრეებრივ ტუფოგენური. აქატის შემცველობის თვალსაზრისით განსაკუთრებული მნიშვნელობა აქვს შუა ეოცენის ანდეზიტური შედგენილობის ტუფების მუქ სახეობებს. აქატები, ძირითადად, ლოკალიზებულია ანდეზიტების, ფისისებრი შავი პეხშტეინისშემცველ და დამსხვრეულ ზონებში.

შურდოს აქატისშემცველი ბუდობები, ძირითადად, ორი ტიპისაა: ნუშისებრი და კვანძური. ნუშისებრი აქატის აგებულება ზონალურ-კონცენტრულია, ხოლო კვანძურისა — შედარებით ერთგვაროვანი. მისი დანიშნულება უფრო ტექნიკურია. პამაჩის საბადოზე, უმეტესად, გვხვდება მილისებრი, ძარღვული და ნუშისებრი ფორმის ბუდობები. მილისებრი აქატი ცილინდრული ფორმისაა, ძარღვული აქატი გვხვდება კალციტთან ერთად, ნუშისებრი ბუდობები მრავალფეროვანია [1].

აქატის შემცველი ჩრდილოეთი ზოლი იწყება სოფ. აცხურის სიახლოვეს და უკავშირდება თითქმის განედური მიმართულების ტექტონიკური აშლილობის ზონას და მასთან შეუღლებულ ნაპრალებს.

აქატი გამოირჩევა ნუშისებრი აგებულებით და გვხვდება სხვადასხვა ზომის წარმონაქმნების სახით — ლავის მთელ მასაში გაბნეული ჩანანინკლებიდან რამდენიმე ათეული კილოგრამი მასის მსხვილი ნუშურების სახით. აქატები მოქცეულია თეთრი ფერის ნაჭუჭში, რომელშიც ხშირად გვხვდება სიცარიელები, ამოვსებული ამეთვისტოსა და კვარცის კრისტალების დრუზებით (სურ.1). ისინი სხვადასხვა ფერისაა: მუქი ლურჯი, მოლურჯო, წითელი, ყავისფერი და ღია ნაცრისფერი.



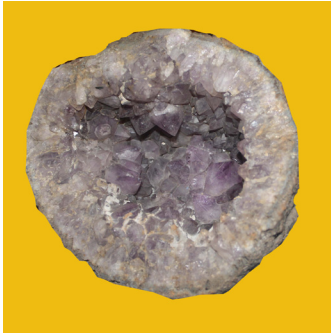

სურ. 1. კვარცისა და ამეთვისტოს ჟეოდა

თიხიანი ქვიშაქვების შემცველ ნალექებთან მიახლოების პარალელურად აქატის შემცველობა მკვეთრად მცირდება და ბოლოს, საერთოდ ქრება. აქატისანი ზოლის მაქსიმალური სიმძლავრე 12—15 მ-ს აღწევს.

წრიობის ხეობაში აქატის გავრცელების იგივე ხასიათი შეიმჩნევა იმ განსხვავებით, რომ მარჯვენა ფერდზე, დანალექი და ამოფრქვეული ქანების კონტაქტზე, გვხვდება ლამაზი ზოლებრივი იასპისების მნიშვნელოვანი დანაგროვები, გურკელის უსახელო ხეობის ფერდობზე, ანდეზიტური ლავების და ტუფობრექჩიების მთელ სიზრქეში, აქატი არ გვხვდება. მდ. წინუბანის ხეობა ორივე ფერდზე იკვეთება იმავე განედური მიმართულების აგატისშემცველი ზონით, რომელიც ვრცელდება სოფ. ცოხტევამდე. აქ ქვიშრობში გვხვდება დიდი რაოდენობით კარგი ხარისხის აქატის ნუშურები.

ცოხტევსა და მულარეთს შორის შეიმჩნევა ისეთივე ხარვეზი აქატის გავრცელებაში, როგორც წრიობისა და გურკელს შორის, მხოლოდ ხეობის ფერდებზე გვხვდება აქატის შემცველი ზოგიერთი გამოვლინება.

ანდეზიტის შემცველი ზოლი სოფ. შურდომდე არის აქატშემცველი და იგი მოპოვების ერთ-ერთ ძირითად ობიექტს წარმოადგენდა. ეს ზოლი ვრცელდება დასავლეთით ბოლასა და სვირს გადაღმა და არაფრით გამოირჩევა ზემოაღწერილისგან.

აქატის გამოვლინებები შუაეოცენური ასაკის იმავე ანდეზიტური წყების სამხრეთ ზოლში საკმაოდ მრავალრიცხოვანია.

ნალექების გეოლოგიური აგებულება და ხასიათი იდენტურია ჩრდილოეთ ზოლის მსგავსი ნალექებისა. ზიარათის ამალების საზღვრებს მიღმა აქატის შემცველობა, როგორც ჩანს, არ შეიმჩნევა, იმდენად რამდენადაც ზიარათის ზემოთ ნაკადულის კალაპოტში საერთოდ არ არის აღმოჩენილი აქატის კენჭები, ხოლო ქვემოთ ისინი შედარებით ხშირია.

აქატისანი სხეულები გვხვდება დელუვიონშიც, უშუალოდ მდინარის კალაპოტში.

ნუშისებრი აქატის გამოსავლები საკმაოდ მრავალრიცხოვანია და გავრცელებულია პოსხოვ-ჩაისა და მტკვრის მარცხენა სანაპიროს ყველა უბანზე. ისინი დაკავშირებულია ანდეზიტური ზენრის ზედა უბნებთან, რომლებიც გამოირჩევა ფორიანობითა

და სიცარიელებით [2, 3]. საყოველთაოდ მიღებული ტერმინოლოგიით ნუშურებს უნდა მივაკუთვნოთ მხოლოდ წვრილი, 1 სმ-მდე ზომის (გარდიგარდმო ქრილში) სეკრეციები, ხოლო უფრო მსხვილი გამონაყოფები უნდა მივაკუთვნოთ ჟეოდებს. თუმცა, საბადოზე ზომების მიუხედავად, ყველა გამონაყოფს ნუშურებს უწოდებენ. ჩვეულებრივ, აქატის ნუშურები სფეროსებრი ან ელიფსოიდური ფორმისაა (სურ.2), გრძივი ღერძის მიმართ დაბრტყელებული. ზომისა და წონის მიხედვით ნუშურები საკმაოდ მკვეთრად იცვლება. გრძივი ღერძის სიგრძე 1—1,2 მ-ია, მასა 250 კგ-მდე; ჩვეულებრივ, სიგრძე არ აღემატება 10—12 სმ 0,5—0,7 კგ მასის შემთხვევაში.



სურ. 2. ქალცედონის ჟეოდა

ნუშურების გარე ზედაპირი არათანაბარია, უჯრედოვანი და დაფუჭვილი. ქერქი შეიძლება იყოს ფარულკრისტალური ან კრისტალური, სხვადასხვაგვარი – შედგენილობისა და შეფერილობის მიხედვით. ნუშურების ზედაპირზე ზოგჯერ მრავლადაა პირიტის წვრილი მარცვლები, რკინიანი ჩანართების დენდრიტები და წვრილმარცვლოვანი კრისტალები, რომლებიც ხშირად საკმაოდ დრმად აღწევს სიღრმეში. ხშირად შეიმჩნევა კალციტის და ცეოლითების კრისტალების ჩანართები და კორძები.

ჩვეულებრივ, ნუშურებში შეიმჩნევა მინერალების შემდეგი ასოციაცია: ქალცედონი, მთის ბროლი, ამეთვისტო, კალციტი, α-კრისტობალიტი (ოპალი) (სურ.3). ზოგჯერ ნუშურები შეიცავს წყალსაც.



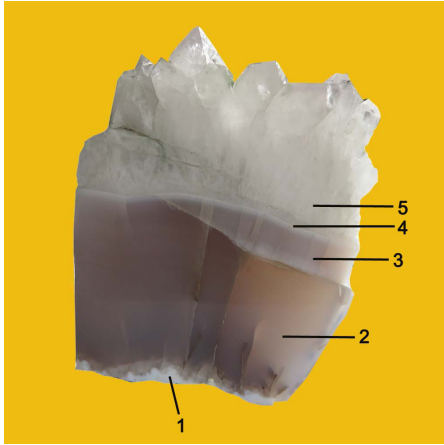

სურ.3. ქალცედონი მთის ბროლის დრუზებით  
 1. რძისფერი გაუმჭვირვალე ქერქი; 2. ნაცრისფერი  
 ნახევრადგამჭვირვალე (აქატი); 3. თეთრი  
 გაუმჭვირვალე (მონაცრისფრო ელფერი) ზონა;  
 4. გარდამავალი ზონა; 5. თეთრი გამჭვირვალე  
 (კრისტალური აგრეგატი) მთის ბროლი.

აქატ-ქალცედონის წარმომქმნელი ჰიდროთერმული მინერალიზაციის პროცესი ფართოდაა გავრცელებული საშუალო მყავე და ფუძე ეფუზიურ წარმონაქმნებში, რომელიც სივრცობრივად დაკავშირებულია ეფუზივებში არსებულ სხვადასხვა ფორმისა და ზომის ნაპრალებთან, ფორებთან და სიცარიელებთან.

ანდეზიტურ-ბაზალტური და დაციტური ლავების მომყოლი ჰიდროთერმული კაჟმჟავა ხსნარები ინტენსიურად ურთიერთქმედებენ შემცველ ეფუზიურ წარმონაქმნებთან, განსაკუთრებით – ტუტეებთან, რის შედეგადაც თვით ჰიდროთერმული ხსნარები მდიდრდება ეფუზივებიდან გამოტუტული იონებით და პირველივე ხელსაყრელ შემთხვევაში ლავური განფენების ნაპრალოვან სტრუქტურებსა და სიცარიელებში ქმნის სხვადასხვა ზომის, ფორმისა და ასოციაციის ქალცედონ-აქატის ჟეოდებს. მათში განსხვავებული ფერის კონცენტრულ-ზონალური არშიების სახით, იშვიათად, სხვადასხვა სისქის ურთიერთსწერივი შრეებია განვითარებული.

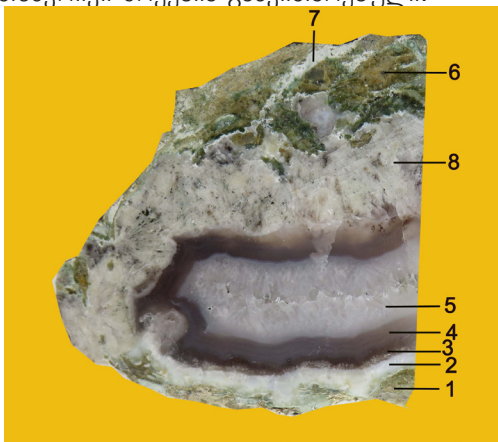

სურ.4. აქატ-ქალცედონის ნიმუშზე ჩატარებული ანალიზის ადგილები (ნერტილები)

1. შემცველ ქანებთან კონტაქტური ზონა;
2. რძისფერი გამჭვირვალე (ოპალი,  $\alpha$ -კრისტობალიტი,  $\alpha$ -ტრიდიმიტი) ზონა;
3. უფრო გამჭვირვალე (გარდამავალი) ზონა;
4. ნაცრისფერი ნახევრადგამჭვირვალე (ქალცედონი) ზონა;
5. თეთრი ნახევრადგამჭვირვალე (კვარცი) ზონა;
6. ჰიდროთერმული ხსნარებით შეცვლილი ზონა;
7. მორდენიტის ძარღვი;
8. კალციტის გამონაყოფი.

აქატ-ქალცედონის ნიმუშებს ჩაუტარდა ოპტიკურ-მიკროსკოპული, რენტგენოფაზური და რენტგენო-ფლუორესცენციული კვლევები განსხვავებული ზონებისა და არშიების ცალკეულ უბნებში, როგორც ეს ნაჩვენებია სურათზე (სურ. 4). რენტგენოფაზური ანალიზის მიხედვით, ნიმუშის კიდურა (კონტაქტური) ზონა წარმოდგენილია ეფუზიური ქანების ჰიდროთერმული ხსნარებით შეცვლილი მინერალებით (№1, 6, 7 წერტილები). კერძოდ, შემცველი ქანების სიცარიელების ჰიდროთერმული ხსნარებით შევსებისას ხშირად ხდება შემცველი ქანების პირველადი მინერალების ჰიდროთერმულ-მეტასომატური შეცვლა ცოლ-ითით.

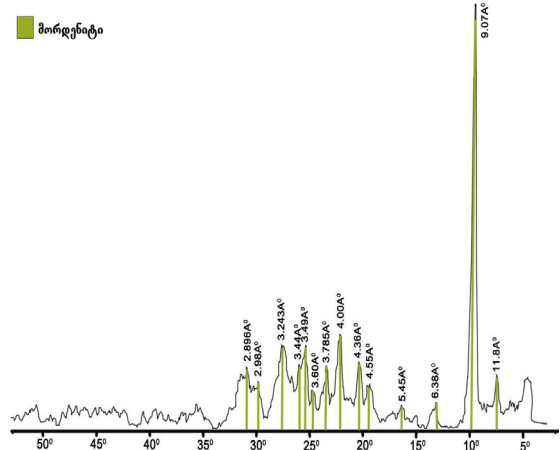

სურ.5. მორდენიტის (ნიმუში №5-1) რენტგენოფაზური ანალიზის რენტგენოგრამა

რენტგენოგრამაზე (სურ. 5) ნათლად ჩანს მორდენიტის ინტენსიური პიკები, რომელთათვისაც დამახასიათებელია შემდეგი სიბრტყეთშორისი მანძილები (9.07, 4.36, 4.00, 3.49, 3.24 Å და ა. შ.). მცირე რაოდენობით პლაგიოკლასი (ანდეზინ-ლაბრადორის რიგის). დაახლოებით იმავე ზედაპირზე რენტგენოფლუორესცენციული მეთოდით განსაზღვრულია ქიმიური შედგენილობა (Si–29.97%, Al–5.87%, Ca–2.55%, K–0.67%, Fe–1.04%), რაც ასევე ეთანადება მორდენიტის ქიმიურ შედგენილობას.

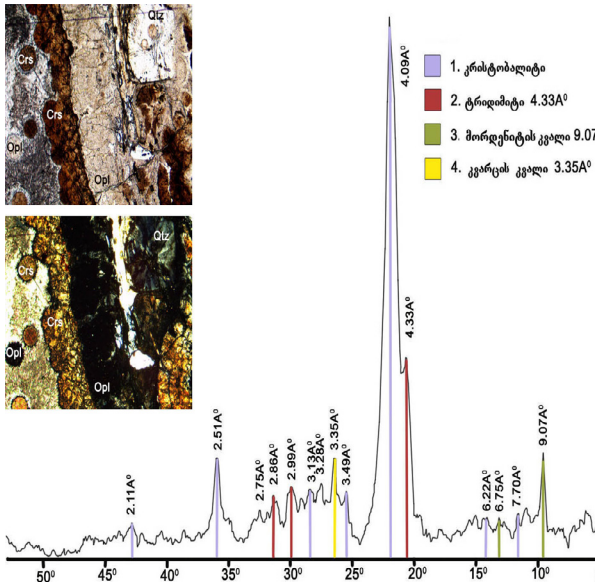

სურ.6. რძისფერი არშიის (ნიმუში №5-2) რენტგენოფაზური ანალიზის რენტგენოგრამა

აქატ-ქალცედონის ჟეოდების ყველაზე გარე შრის – რძისფერი არშიის (წერტილი №2) რენტგენოფაზური ანალიზის რენტგენოგრამაზე ნათლად ჩანს კარგად გამოკვეთილი α-კრისტობალიტისა და დაბალი ინტენსივობის α-ტრიდიმიტის პიკები, ხოლო მორდენიტი და კვარცი კვალის დონეზეა დაფიქსირებული (სურ.6). კრისტობალიტისა და ტრიდიმიტის ფაზების ერთობლიობას ოპალისებრი ნივთიერება შეიძლება ვუწოდოთ. ქიმიური შედგენილობა, ძირითადად, Si-ითაა წარმოდგენილი, თუმცა გარკვეული რაოდენობით გვხვდება Al და Ca (Si=45.46%, Ca=0.23%). რძისფერი არშია სხვადასხვა სისქისაა, ზოგჯერ გამოსოლილი. პოლარიზაციულ მიკროსკოპში უდიდესი ნაწილი მოყავისფრო შეფერილობისაა, რომელშიც საკმაოდ ხშირად მკაფიოდ ჩანს სფეროლური (ოლითური) გამონაყოფები, ხშირად ამოვსებული კრისტობალიტისა და ტრიდიმიტის გამონაყოფებით, ერთეულ შემთხვევებში – ოპალითა და კვარცით (სურ. 7). ოპალი, სიმცირის გამო, რენტგენოგრამაზე არ ფიქსირდება. სფეროლურებს ხშირად ახასიათებს არშიები, რომლებიც გარს აკრავს მათ. ხშირად რძისფერი არშიის მომიჯნავე ფენებში შეიმჩნევა მორდენიტის კარგად განვითარებული სხვადასხვა მიმართულებით ორიენტირებული ნემსისებრი კრისტალური გამონაყოფები (სურ. 8).

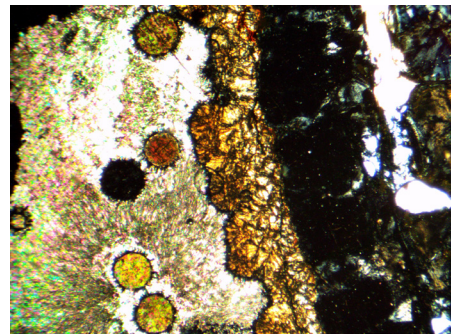
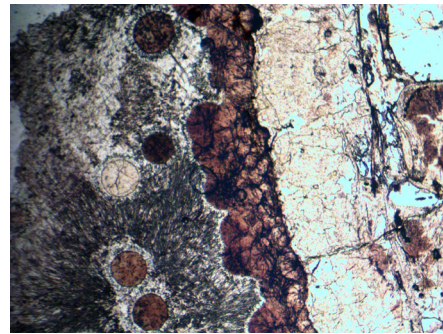

სურ.7. რძისფერი არშია პოლარიზაციულ მიკროსკოპში

იმვიათად რძისფერ წარმონაქმნებსა და უშუალოდ მის მომიჯნავე არშიებში განვითარებულია ოპალის სფეროლური გამონაყოფები.

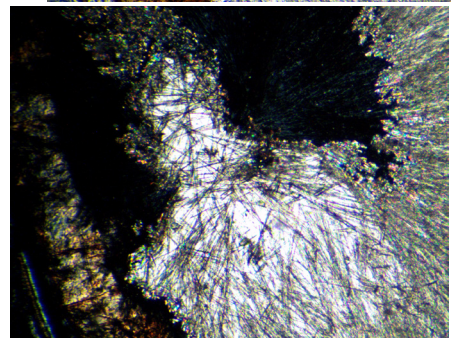
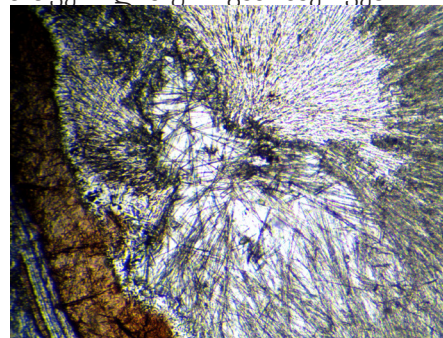

სურ.8. მორდენიტის ნემსისებრი აგრეგატები პოლარიზაციულ მიკროსკოპში,

ერთი ნიკოლით (-), ჯვარედინი ნიკოლით (+)

აქატ-ქალცედონის ჟეოდების შრეებს, არცთუ იშვიათად, მონაცვლეობითი განმეორებითობა ახასიათებს. მათ განსხვავებული სისქე, ფერი და შესაბამისად, მიკროსტრუქტურა აქვს.



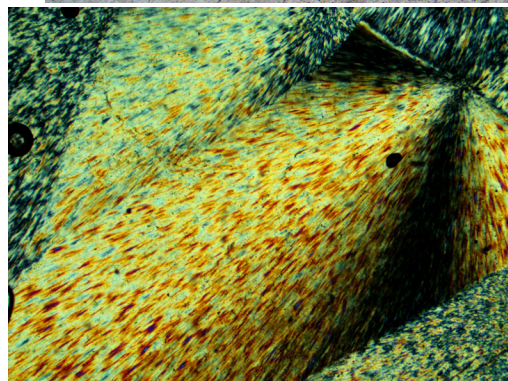
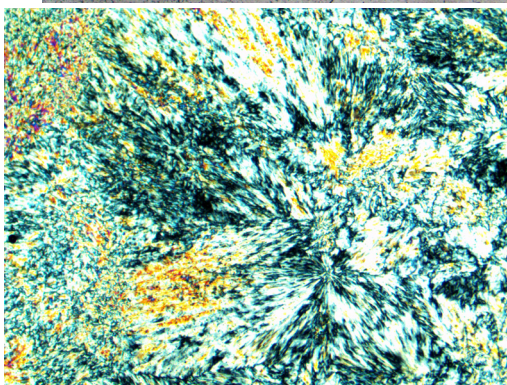
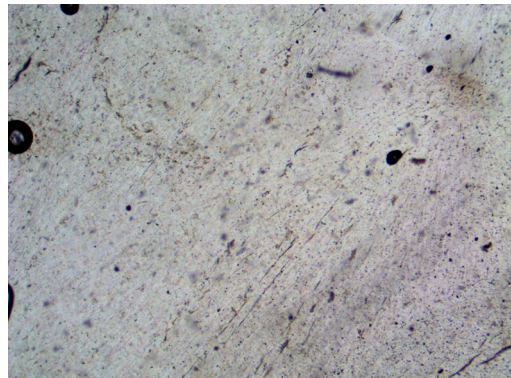
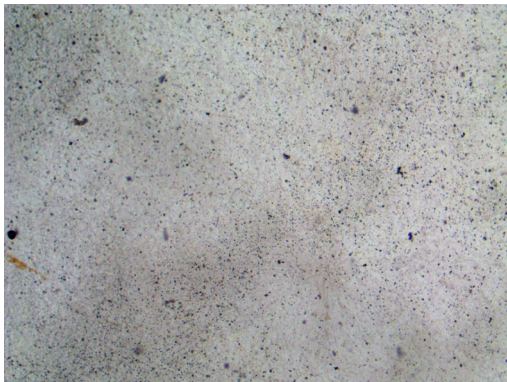
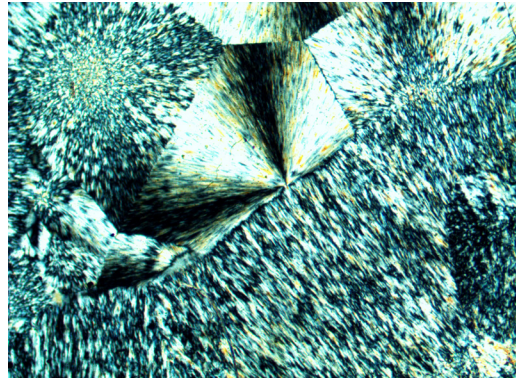
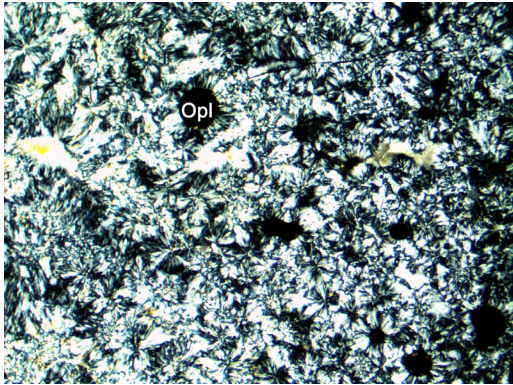
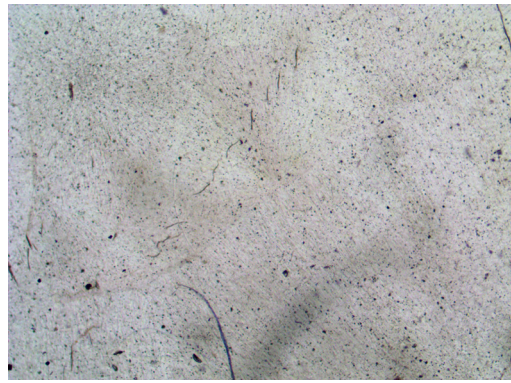
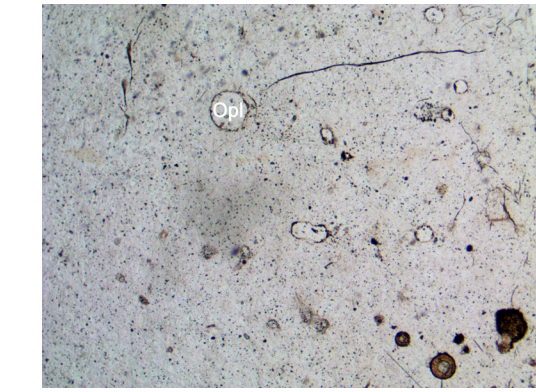

სურ. 9. ქალცედონი პოლარიზაციულ მიკროსკოპში

ერთი ნიკოლით (-), ჯვარედინი ნიკოლით (+)

კრისტობალიტისა და ტრიდიმიტის არშიები თანდათანობით გადადის ქალცედონის მცირე ზომის რადიალურ-სხივოსნურ აგრეგატებში



(სურ. 9 ა ), რომლებიც, თავის მხრივ, შედარებით დიდი ზომის (სურ. 9ბ) აგრეგატებით იცვლება, რასაც მაროსებრი (კონუსისებრი) (სურ. 9 გ) აგრეგატები მოჰყვება და საბოლოოდ, დიდი ზომის კონუსისებრი აგრეგატებით (სურ. 9 დ) მთავრდება. ვიზუალურად ისინი მონაცრისფროა (წერტილები №3, 4). ცალკეულ აგრეგატებს შორის საზღვარი ხშირად მკაფიოა და მასაც ზონალური მოხაზულობა აქვს. მონაცრისფრო არშის ქიმიური შედგენილობა მხოლოდ  $SiO_2$ -ითაა წარმოდგენილი (Si-46.34%). რენტგენოფაზური ანალიზის რენტგენოგრამაზე (სურ. 10) მკაფიოდ ფიქსირდება კრისტალური (კვარცი 3.34  $A^\circ$ , 2.88  $A^\circ$ , 1.81  $A^\circ$ , ქალცედონი 4.24  $A^\circ$ ,  $\alpha$ -კრისტობალიტი 4.04  $A^\circ$ , 2.45  $A^\circ$ ) და ამორფული ფაზა და კვარცის დონეზე  $\alpha$ -კრისტობალიტი. როგორც მოხალღნელი იყო, ქალცედონის დიფრაქციული სურათი კვარცის ანალოგიური აღმოჩნდა, რაც მათი კრისტალური სტრუქტურების იდენტურობას ადასტურებს.

საზღვარი ოპალსა და ქალცედონს შორის ხშირად მკვეთრია, მაგრამ ზოგჯერ გვაქვს გარდამავალი ზონა, სადაც ოპალი, ოპალისებრი მინერალები და ქალცედონი ერთად გვხვდება. მათი ერთდროულად არსებობა აიხსნება ოპალისა და ოპალისებრი მინერალების ქალცედონით ჩანაცვლებით ან იმით, რომ ისინი თანადროულად წარმოიქმნება. როგორც ზევით არის აღნიშნული, ოპალისებრი მინერალები  $\alpha$ -კრისტობალიტითა და  $\alpha$ -ტრიდიმიტითაა წარმოდგენილი. როდესაც ოპალისებრი ფაზები გადადის ქალცედონში, დიფრაქტოგრამაზე, ძირითადად, კვარცის რეფლექსები ჩნდება. ტიპური ოპალი წარმოდგენილია იზოტროპიული ფაზით, რომელიც არის ამორფული და შესაბამისად, პოლარიზაციულ მიკროსკოპშიც იზოტროპიულია. ოპალისებრი მინერალები, როგორც ზემოთ აღვნიშნეთ,  $\alpha$ -კრისტობალიტით და  $\alpha$ -ტრიდიმიტით არის წარმოდგენილი, და შესაბამისად, პოლარიზაციულ მიკროსკოპში ანიზოტროპიულია.  $\alpha$ -კრისტობალიტისა და  $\alpha$ -ტრიდიმიტის სფეროლიტები სხვადასხვა შეფერილობის გლობულებითაა წარმოდგენილი და ხშირად იმავე ფორმის ოპალთან გვხვდება, რომლებიც პოლარიზაციულ მიკროსკოპში ჯვარედინ ნიკოლებში გამოირჩევა იზოტროპიულობით, ხოლო რენტგენოგრამებზე – არაკრისტალურობით.

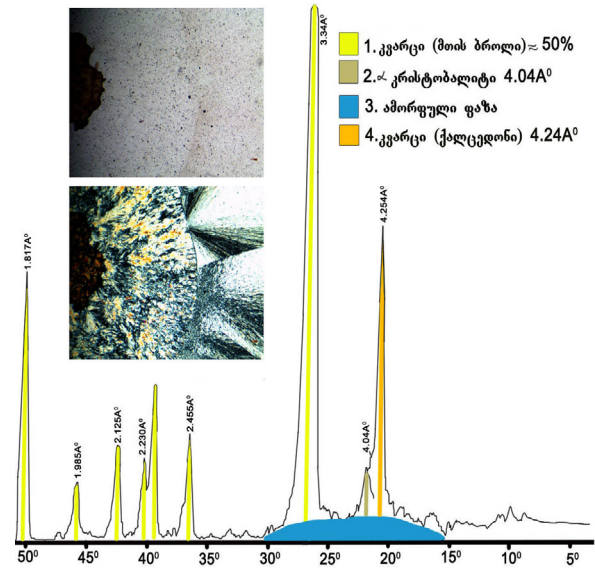

სურ. 10. მონაცრისფრო არშის (წერტილი 4) რენტგენოფაზური ანალიზის რენტგენოგრამა

მონაცრისფრო არშია (ქალცედონი) თანდათანობით გადადის ღია ფერის ტიპურ კვარცში (წერტილი №5), რომლის ქიმიური შედგენილობა, ასევე  $SiO_2$ -ითაა წარმოდგენილი (Si-46.15%). თეთრი (მონაცრისფრო ელფერის) გამონაყოფის რენტგენოფაზური ანალიზის რენტგენოგრამა მხოლოდ კვარცის ფაზებითაა წარმოდგენილი (სურ. 11). პოლარიზაციულ მიკროსკოპში კვარცის ზონებს აქვს სხვადასხვაგვარი აგებულება, რომლებიც ქალცედონის შრესთან ხშირად ქმნის მკაფიო გამყოფ საზღვარს, თუმცა იშვიათად მათ არა აქვს მკაფიო საზღვარი, თანაც ჩანს ქალცედონის აგრეგატების თანდათანობითი გადასვლა კვარცის კრისტალებში (სურ. 12). ყოველივე ეს იმის მაჩვენებელია, რომ პირობები, რომლებიც იწვევს კვარცის ან ქალცედონის კრისტალიზაციას, თანდათანობით იცვლება.

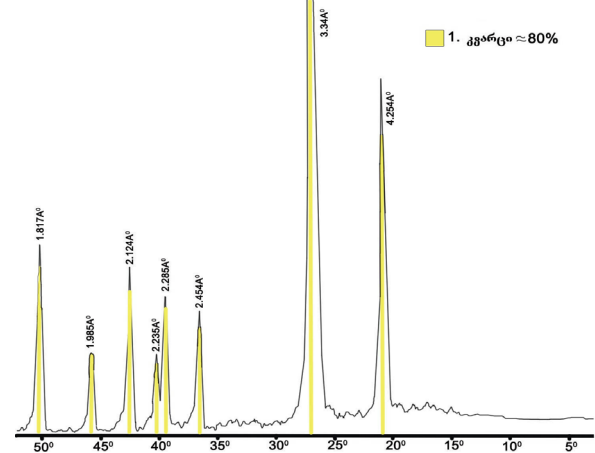

სურ.11. კვარცის (წერტილი 5) რენტგენოფაზური ანალიზის რენტგენოგრამა



რენტგენოფაზური ანალიზით უბანი (წერტილი №6), რომელიც მოყავისფრო მიწისებრი აგრეგატებითაა წარმოდგენილი, მორდენიტს წარმოადგენს. ასევე მორდენიტს (სურ. 13) მიეკუთვნება თეთრი ფერის ძარღვისებრი უბანი (წერტილი №7). ორივე უბანში მინდვრის შპატი კვალის დონეზეა. ორივე უბნის ქიმიური შედგენილობა მორდენიტს პასუხობს, ოღონდ განსხვავებული რაოდენობის მინარევებით. №6 წერტილში წარმოდგენილი მორდენიტის ქიმიური შედგენილობაა (Si-30.35%, Al-5.73%, Ca-2,96%, Fe-1.33%, K-0.74%), №7 wertilis (Si-28.01%, Al-7,79%, Ca-3,99%, Fe-1.27%, K-1.04%).

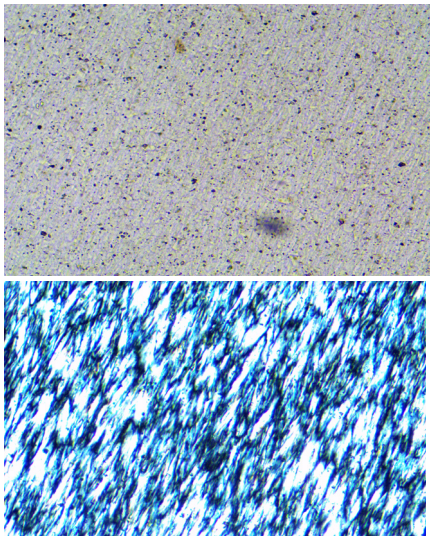

სურ. 12. კვარცის კრისტალები პოლარიზაციულ მიკროსკოპში

ერთი ნიკოლით (-), ჯვარედინი ნიკოლით (+)

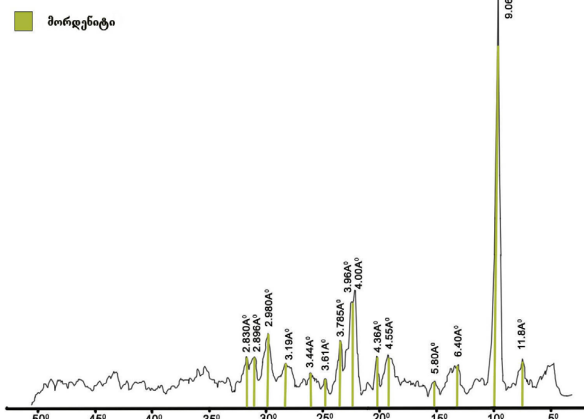

სურ. 13. ჰეილანდიტის (ნიმუში №7) რენტგენოფაზური ანალიზის რენტგენოგრამა

აქატ-ქალცედონის მრავალ ჟეოდაში გვხვდება კვარცის ჯგუფის მინერალების სხვადასხვა შეფერილობის ფაზების (α-კრისტობალიტი, α-ტრილიმიტი, ქალცედონი, კვარცი) მონაცვლელო-

ბა. გარკვეულ უბნებში განვითარებულია კალციტის (წერტილი №8) ზოლი (უბანი), რომლის რენტგენოფაზურ დიფრაქტოგრამაზე კალციტის (სურ. 14) მკვეთრად გამოხატულ პიკებთან ერთად კვალის დონეზე ფიქსირდება კვარცის და მინდვრის შპატის ფაზები.

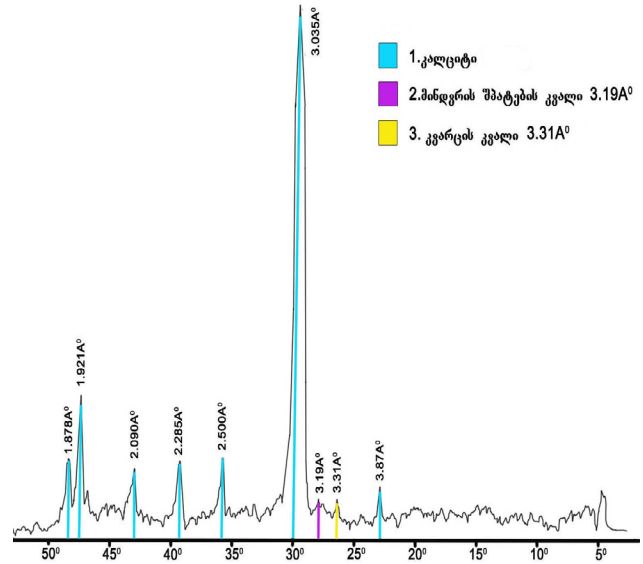

სურ.14. კალციტის (ნიმუში №8) რენტგენოფაზური ანალიზის რენტგენოგრამა

ბ. მაღალაშვილის [4] მიერ მიკროსკოპული და რენტგენომეტრიული კვლევებით დადგენილი აქატ-ქალცედონის სხვადასხვა ფერის ზონალურ-კონცენტრული არშიები წარმოდგენილია ოპალის, α-კრისტობალიტისა (4.07 Å) და კლინოპტილოტის (9 Å) ფაზებით, რომელთა წარმოშობას იგი უკავშირებს ჰიდროთერმული ხსნარებისა და შემცველი ქანების ურთიერთქმედებას.

აქატ-ქალცედონის ევოლუციის განსხვავებული ფერისა და აგრეგატების ცალკეული ფაზების არშიების არსებობა განპირობებულია კაუმ-ჟავა ჰიდროთერმულ-მეტასომატური ხსნარების რეაქციული ზემოქმედებით შემცველ საშუალო-ჟავა და ფუძე ეფუზიურ წარმონაქმნებზე. ამ უკანასკნელიდან გამოტუტული იონებით გამდიდრებული ჰიდროთერმული ხსნარებით ნაპრალ-ოვან სტრუქტურებში არსებული სიცარიელების შევსებისას, წარმოიქმნება მათი ნუშისებრი ან კვანძური ფორმები. აქატის გამოვლინებების ამ ორი ძირითადი ფორმის გარდა ახალციხის რაიონში გვხვდება აქატის ფსევდომორფოზა კალციტის მიმართ და უფრო იშვიათად – მცირე სიმძლავრის მოკლე ძარღვები.

აქატების წარმოშობის შესახებ მრავალი ურთიერთსაწინააღმდეგო მოსაზრება არსებობს. ახალციხის აქატების კვლევის მასალები საშუალებას იძლევა ცილინდრული სიცარიელების წარმოშობა დიდი ალბათობით დავაკავშიროთ ზიარათის მთაზე (მცირე პამაჩი) ღრუებთან, რომ-

ლებიც შემორჩენილია განამარხებული ხეებისგან წვრილნატეხიანი ტუფობრექციების ზონაში. ამ ღრუების ამოვსება ხდებოდა სილიციუმმჟავიანი (კაჟმჟავა) კოლოიდური ხსნარებისა და შემცველი ქანების ტუტეებს შორის რეაქციის შედეგად [5].

შემცველი ქანებისა და აქატ-ქალცედონის ჟეოდების საზღვარზე წარმოდგენილი თეთრი, ზოგჯერ სტაფილოსებრ წითელი და სხვა ფერის არშიები რიტმული ჰიდროთერმულ-მეტასომატური პროცესის შედეგია.

მინერალიზებული ხსნარების წყაროდ უნდა მივიჩნიოთ ახალციხის რაიონში ფართოდ გავრცელებული ახალგაზრდა ეფუზივები.

მიუხედავად იმისა, რომ ახალციხის აქატის ჯგუფის საბადოებზე სამრეწველო ტიპის მოპოვება უკვე აღარ ხდება, ცალკეული კერძო მეწარმეები და ფერადი ქვის მოყვარულები მოიძიებენ ღამაში ფაქტურის აქატის ნიმუშებს. ჩვენც ამ გზით შევაგროვეთ საინტერესო კოლექცია.

აქატისგან დამზადებული ნაკეთობების არაჩვეულებრივი ნიმუშები წარმატებით მოიხმარებოდა არა მარტო საქართველოში. ისინი მის ფარგლებს გარეთაც გადიოდა. მისგან ამზადებდნენ გემებს-კამებს, იყენებდნენ როგორც თილისმას. აქატისგან დამზადებულ ნაკეთობებს შორისაა ოთხი ათასი წლის წინანდელი კულონი (საქართველოს მუზეუმი), მარშალ ბოჰარნეს შპაგა და ერმიტაჟის აქატის მაგიდები, რომლებიც კარგად მეტყველებს ახალციხის აქატის საბადოს მნიშვნელობაზე.

დასკვნა

ახალციხის საბადოს ქალცედონის ჟეოდები, უმეტესწილად, კონცენტრულ-ზონალური აგებულებისაა. მასში ძირითად როლს ქალცედონის რიტმულ-ზონალური შრეები ასრულებს. როგორც წესი, შემცველ ქანებსა და ჰიდროთერმულ (მინერალიზაციის) ხსნარებს შორის ურთიერთქმედებით წარმოშობილ კონტაქტურ შეცვლილ ზონებში აღინიშნება ინტენსიური გარდაქმნები (გაკვარცება, გაკარბონატება, გაცეოლითება). თვით ქალცედონის მინერალიზაცია განვითარებულია სხვადასხვა ხარისხით შეცვლილ შავი ფერის ქანებში (პენშტეინი), სადაც გვაქვს ინტენსიური მსხვრევისა და ჰიდროთერმული შეცვლის ზონები, სიცარიელები, ტექტონიკური რღვევები.

აქატ-ქალცედონის ჟეოდების შრეებს, არცთუ იშვიათად, მონაცვლეობითი განმეორებადობა ახასიათებს, განსხვავებულია მათი სისქე, რაოდენობა, ფერი და შესაბამისად მაკროსტრუქტურები. ყველაზე გარე შრის რძისფერი არშია წარმოდგენილია  $\alpha$ -კრისტობალიტით,  $\alpha$ -ტრიდიმიტით, ოპალითა და მორდენიტით, რომლებიც ხშირად თანდათანობით გადადის ქალცედონის სხვადასხვა ფორმის აგრეგატებში.

ქალცედონის აგრეგატებს, ხშირად უმნიშვნე-

ლო გამყოფი საზღვრით, აგრძელებს კვარცის შედარებით მცირე ზომის მარცვლები. როგორც ცნობილია, ქალცედონი, თავის მხრივ, კვარცის წვრილბოჭკოვანი, სფეროლითური ან სხვა ფორმის სახესხვაობაა, რომელსაც აქვს კვარცის სტრუქტურა, ოღონდ მოწესრიგებულობის განსხვავებული ხარისხი. კვარცსა და ქალცედონს შორის განსხვავება ვიზუალურად და პოლარიზაციული მიკროსკოპით საკმაოდ კარგად ფიქსირდება.

კვარცის ცალკეულ ზონებს განსხვავებული აგებულება აქვს. ზოგიერთი მათგანი შედგება კვარცის სუბპარალელური მარცვლებისაგან, რომლებიც ქალცედონის შუბისებრ აგრეგატებზე იზრდება თითქმის ერთდროულად და ახასიათებს თანდათანობითი გადასვლა, თუმცა, მათ შორის მკაფიო საზღვარიც დაიკვირვება. გვხვდება კვარცის ზონები, რომლებიც შედგება სხვადასხვა მიმართულებით ორიენტირებული კვარცის მარცვლებისაგან. კვარცი ზოგჯერ ცალკეული მცირე სიმძლავრის შრის სახით გამოიყოფა ქალცედონის სხვადასხვა შეფერილობის არშიებს შორისაც.

გამოყენებული ლიტერატურა:

1. Горбунов С. С. Камни поделочные (Ахалцихские агаты). Природные ресурсы Грузинской ССР, Москва, 1959. С.179-185;
2. Леммлейн Г.Г. Агат. Тбилиси, Грузгеолфонд, 1950;
3. Твалчрелидзе А. А. Цветные и поделочные камни. В кн. Минеральные ресурсы Грузинской ССР, Тифлис, 1933;
4. Магалашвили Г.А. Расшифровка природы и условий формирования опаловидной оторочки агат-халцедоновых обособлений и выявление в ней гидротермально-метасоматической цеолитизации. Кавказский институт минерального сырья им. А.Г. Твалчрелидзе. Сборник трудов. 2009;
5. Герчиков А.Г. Агаты и кинетика. Химия и жизнь, №8. Москва, с.18-24. 1983.

# ბიზნეს-ინჟინერინგი ინოვაციურ ტექნოლოგიებში

## ინოვაციური ტექნოლოგიები და მანქანათმშენებლობა

დავით თავხელიძე, პროფესორი

Innovation Technologies and Machine building

David Tavkheldze, Professor

### Summary

The given transaction is devoted to multibranch innovation technologies and machine building in Georgia. In the article is discussed current situation in the industry of the country and is underlined that economical development of the country much more depending on its industry development. Because of shortage of industrial facilities on the given stage, the country mainly exploits the imported machinery and other engineering products as well. However, scientists from Georgian Technical University have elaborations in different innovation technologies where some of them can be used for mass production. Among these elaborations, it is necessary to distinguish the projects that are already completed and would be used for production of machine building items, such as – stair climber transporter for handicap people, pirolisis boiler for heating of buildings in rural regions, drinking water filtering installation and other. The author of the given article believes that the mentioned devices in the beginning stage will successfully take up worthy- while place in the local market and replace the imported with such kind production and after a while, the mentioned items would become the subject of export sales.

\* \* \* \* \*

მსოფლიო ეკონომიკური განვითარების თანამედროვე ეტაპი ხასიათდება ახალი ტიპის საზოგადოების ჩამოყალიბებით, რომელიც დაფუძნებულია ცოდნის ეკონომიკაზე. მის ძირითად რესურსებს წარმოადგენენ სამეცნიერო ინდუსტრიაზე ფოკუსირებული ცოდნა და ინოვაციური ტექნოლოგიები, რომლებიც აყალიბებენ ეკონომიკის საშესომავლო უმთავრეს წყაროს. ცოდნის ეკონომიკის განვითარება დამოკიდებულია ინოვაციურ ტექნოლოგიებზე, რომელიც ზოგადად განისაზღვრება, როგორც ისეთი მეთოდებისა და საშუალებების ერთობლიობა, რომლებიც მიმართულია პრინციპულად ახალი ან არსებითად გაუმჯობესებული საქონლის, საინჟინრო პროდუქციის წარმოების, უახლესი ტექნიკისა და ტექნოლოგიის დანერგვის, წარმოების ორგანიზაციისა და მენეჯმენტის თვისებრივი სრულყოფის პრო-

ცესების მხარდაჭერისაკენ.

სამომხმარებლო ბაზარზე წარმატების მისაღწევად საჭიროა რადიკალური ანუ საბაზისო ინოვაციური პროდუქტის დანერგვა, რაც გულისხმობს მწარმოებლურობისა და ფასის მიხედვით ადრე უცნობი ან არსებითად გაუმჯობესებული სამომხმარებლო და კაპიტალური საქონლის, ტექნოლოგიების და სხვა სიახლეთა შექმნა-დანერგვას, რომლებიც ემყარებიან პრინციპულად ახალ ფუნდამენტურ ცოდნას, ტექნიკურ და ტექნოლოგიურ გადარწმუნებას. აღნიშნული კი წარმოადგენს ახალი თაობის საინჟინრო საქონლის შექმნისა და წარმოების საფუძველს. ასეთ ინოვაციურ სიახლეების მაგალითებს წარმოადგენენ პერსონალური კომპიუტერები, მობილური ტელეფონები, თხევად კრისტალური ტელევიზორები, 3D პრინტერები და სხვა, რომლებმაც უკანასკნელი წლების განმავლობაში წარმატებით დაიკავეს სამომხმარებლო ბაზარის შესაბამისი სეგმენტები და ახალი თვისებების შექმნის მიზნით განცდიან კონსტრუქციულ განვითარებას.

თანამედროვე ბიზნესის თეორიაში და ინჟინერიაში ასევე სარგებლობენ ფსევდოინოვაციის ტერმინით, რაც გულისხმობს საინჟინრო ობიექტის ან ნაკეთობის ისეთ ნაწილობრივ არაარსებით გარეგნულ და ტექნიკურ სრულყოფას, რომლებიც მნიშვნელოვნად არ ცვლიან ნაკეთობის კონსტრუქციას და მის სამომხმარებლო პარამეტრებს. მიჩნეულია, რომ ასეთი ინოვაციები წარმოადგენენ უკვე მორალურად მოძველებული ტექნიკისა და ტექნოლოგიის გაუმჯობესების უშედეგო ცდებს, რითაც აფერხებენ ახალ ტექნოლოგიურ გარღვევებს. ამავდროულად, ტექნოლოგიური ინოვაცია გულისხმობს სრულიად ახალი, ან არსებითად გაუმჯობესებული წარმოების მეთოდების შექმნასა და პრაქტიკულ გამოყენებას. როგორც წესი, ტექნოლოგიური ინოვაციებს საფუძვლად უდევს ახალი სამეცნიერო აღმოჩენები და გამოგონებანი, რომლებიც არსებითად ცვლიან პროდუქტის ნიშან-თვისებებს და წარმოების პრინციპებს.

ქვეყნის ეკონომიკა ბოლო წლების განმავლობაში საშუალოდ 6% -ით იზრდებოდა, განვითარების ეს ტემპი მიღწეული იქნა ეკონომიკის ლიბერალიზაციისკენ მიმართული რეფორმების ტალღით, მაგრამ მიუხედავად იმისა, რომ საქართველოს გააჩნია განვითარების და კონკურენტუნარიანობის გაზრდის დიდი პოტენციალი ეს რეფორმები არ აღმოჩნდა საკმარისი მწარმოებლურობის, კერძო სექტორის



კონკურენტუნარიანობის და შესაბამისად, გრძელვადიანი ეკონომიკური ზრდის საფუძვლის შექმნისათვის. მწარმოებლობის ზრდა ყველაზე ნაკლებად შეეხო მრეწველობას. მრეწველობის განვითარების დონე და მისი საქსპორტო პოტენციალი კვლავ დაბალია. ექსპორტი არადივერსიფიცირებულია, დაბალია მისი დამატებული ღირებულება, სუსტია ახალ ბაზრებზე შეღწევის და დამკვიდრების მაჩვენებლები, რომლის მიზეზია ტექნოლოგიური განვითარებისა და ინოვაციის დაბალი დონე. აღნიშნული კი ძალზედ უარყოფით გავლენას ახდენს ქვეყნის ეკონომიკურ განვითარებაზე.

ქვეყანაში ინოვაციის დონე ჯერ ისევ არადაამაკმაყოფილებელია და დაბალია როგორც სახელმწიფო, ასევე კერძო სექტორის დანახარჯები კვლევასა და განვითარებაზე, რაც ასახულია სხვადასხვა საერთაშორისო შეფასებასა და რეიტინგში.

ინოვაციებისა და ტექნოლოგიების განვითარების სფეროში სახელმწიფო პოლიტიკის მთავარ ამოცანას უნდა წარმოადგენდეს ინოვაციური საქმიანობის და უახლესი ტექნოლოგიების ტრანსფერის და დანერგვის ხელშეწყობა.

როგორც, საქართველოს ეკონომიკისა და მდგრადი განვითარების მინისტრმა, ბატონმა გიორგი კვირიკაშვილმა საქართველოს ინოვაციების და ტექნოლოგიების სააგენტოს დაფუძნების დროს ბრძანა - „ბევრი საინტერესო გამოგონებელი და მეცნიერი ჰყავს საქართველოს, რომელიც ახალ, ძალიან საინტერესო ტექნოლოგიაზე მუშაობს. ეს ინიციატივები დღემდე კვდებოდა კაბინეტებში, სხვადასხვა უნივერსიტეტების ლაბორატორიებში და ჩვენ ვართ ზუსტად იმისთვის, რომ ეს გამოგონებები და ახალი ინიციატივები კომერციულ იდეებად ვაქციოთ, შემდგომში კი მათი გაყიდვა და დანერგვა შესაძლებელი გახდეს დღეს არსებულ სანარმოებში არა მარტო საქართველოში, არამედ მის ფარგლებს გარეთაც“.

აღნიშნულის დასადასტურებლად განვიხილოთ სამეცნიერო-საინოვაციო მოღვაწეობა, რომელიც მიმდინარეობს საქართველოს ტექნიკურ უნივერსიტეტში, სადაც დღეისათვის ფუნქციონირებს 10 ფაკულტეტი, 14 სამეცნიერო ინსტიტუტი. 2013 წელს სამეცნიერო-სასწავლო ერთეულებში მოღვაწე პროფესორ-მასწავლებლების მიერ მიღებული იქნა 10 საპატენტო მოწმობა, გამოქვეყნდა — 95 მონოგრაფია და დაიბეჭდა 1588 სამეცნიერო სტატია, მათ შორის საზღვარგარეთის მაღალი რეიტინგის მქონე სამეცნიერო პერიოდიკაში. ამ სამეცნიერო ნაშრომებში უმთავრესად განიხილება სხვა და სხვა საინჟინრო დარგის, როგორც ფუნდამენტალური ასევე ინოვაციური ამოცანების გადაწყვეტის საკითხები. აქ საინჟინრო დარგებიდან უნდა გამოვყოთ - საინფორმაციო ტექნოლოგიები, მანქანათმშენებლობა და მანქანათმშენებლობა, ავიაცია და კოსმონავტიკა, სამოქალაქო მშენებლობა და არქიტექტურა, ქიმიური ტექნოლოგიები, ენერგეტიკა და სხვა, რომლებიც უნივერსიტეტისათვის წარმოადგენენ ტრადიციულ

პრიორიტეტულ სამეცნიერო მიმართულებებს. აქ დასახელებული დარგებიდან გვინდა გამოვყოთ მანქანათმშენებლობა და მანქანათმშენებლობა, რომლებიც მაქსიმალურად მიახლოებული არიან ქვეყნის სამრეწველო პოტენციალის ამაღლებასთან, რისთვისაც ყურადღება უნდა მიექცეს სამანქანათმშენებლო საინოვაციო გამოყენებითი სახის პროექტების განხორციელებას. იმისათვის, რომ გამოყენებითი სახის პროექტები წარმატებულად იქნენ დანერგული და დაფუძნებული სამომხმარებლო ბაზარზე, უპირველეს ყოვლისა საჭიროა მოხდეს ლოკალური ბაზრის ანალიზი და აქცენტი გაკეთდეს ისეთი მეცნიერულად ტევადი პროდუქციის სერიულ წარმოებაზე, რომელიც წარმოადგენს აუცილებელი მოთხოვნის საგანს ან საგნებს და კონკურენტციას გაუწევს იმპორტირებულ მანქანათმშენებლურ პროდუქციას. ასე მაგალითად ჩვენს მიერ შემუშავებული და დამზადებული იქნა სპეციალური საჭიროების მქონე პირების გადასაადგილებელი კიბეზემავალი სატრანსპორტო საშუალების საცდელი მასშტაბური მოდელი.

მონყობილობა განსხვავდება ცნობილი მონყობილობებისაგან იმით, რომ რეზინის მუხლუხობების დრეკადი მიმართვლები ზრდიან მუხლუხობების კონტაქტის ფართის კიბის საფეხურებთან, რაც საგრძნობლად ზრდის კიბეზემავალის სტაბილურობას.

მონყობილობა აღჭურვილია სენსორული გადამწოდებით, რაც აიოლებს მონყობილობის მართვას, ხოლო მასზე დამაგრებული პლატფორმა იძლევა 350 კგ. ტვირთის გადაადგილების საშუალებას შენობების კიბეებზე, ხოლო მუხლუხობების გადაადგილებისთვის ტრადიციული ელექტრომექანიკურის მაგივრად გამოყენებულია ჰიდრომექანიკური ამძრავები, რომლებიც გამოირჩევიან ენერგოეფექტურობით და მოთხოვნის და მიხედვით დამატებითი ამძრავების კონსტრუქციაზე დაყენების სიმარტივით. აღნიშნული დანადგარის სავალი ნაწილის კონსტრუქციაზე „საქპატენტში“ შეტანილია საპატენტო წინადადება, ხოლო სათანადო დაფინანსების პირობებში შესაძლებელია მონყობილობის გამოშვება მცირე პარტიებით სსგ „ანალიზხელსაწყოს“ სანარმოო ბაზარზე. მონყობილობის გამოყენებას გააჩნია საკმაოდ ფართო არეალი, საიდანაც შესაძლებელია გამოვყოთ, საშუალო და უმაღლესი განათლების ობიექტები, სასტუმროები, სავადმყოფოები და სხვა საზოგადოების თავშეყრის ადგილები, სადაც სპეციალური საჭიროების მქონე პირები შესძლებენ გადაადგილდნენ დაუბრკოლებლად და უსაფრთხოდ.





სპეციალური საჭიროების მქონე პირების გადასადგილებელი კიბეზემავალი სატრანსპორტო საშუალების მასშტაბური მოდელი

სხვა გამოყენებითი სახის პროექტებიდან უნდა გამოვყოთ ბიოსანვავის დამზადებისათვის და მისი გამოყენებისათვის საჭირო მანქანა-დანადგარების შექმნა. თანამედროვე ეტაპზე ჩვენს მიერ შემუშავებული და შექმნილი იქნა ბიოსანვავის ბრიკეტების დამამზადებელი ნახევრად ავტომატური ხაზის საპილოტე ნიმუში.



გრანულირებული ბიოსანვავის ბრიკეტები



საწარმოო ხაზის მონაკვეთი მაღალი წნევის წნებით

წარმოებული ბიოსანვავის გამოყენების ინტენსივობის მიზნით ჩვენს მიერ ასევე შემუშავებული, დაპატენტებული და დამზადებული იქნა პიროლიზური წყალგამაცხელებელი ქვაბის საცდელი ნიმუში, რომლის მახასიათებლებია:

- სიმძლავრე 150 კვტ;
- მარგი ქმედების კოეფიციენტი 87-90%;
- სანვავი: გრანულირებული ბიოსანვავის ბრიკეტები და ბიონარჩენები ტენიანობით
  - სანვავის მაქიმალური ხარჯი 30 კგ/სთ ბრიკეტი (ბუნებრივი აირის ეკვივალენტური ხარჯი - 16,6 მ3);

- ბუნკერის ტევადობა 90 კგ;
- გაბარიტული ზომები: სიგანე- 0,7 მ, სიმაღლე-2 მ, სიგრძე- 1,2 მ.



პიროლიზური წყალგამაცხელებელი ქვაბი

დღეისათვის USAID-ის დახმარებით აღნიშნული პიროლიზური წყალგამაცხელებელი ქვაბი შენობის გათბობის მიზნით დამონტაჟებულია ნატახტარის საშუალო სკოლაში. ამ დანადგარის ექსპლუატაციამ დაამტკიცა მისი მუშაობის მაღალი ეფექტურობა. შესაბამისი დაფინანსების პირობებში შესაძლებელია აქ ნახსენები ბიოსანვავის ბრიკეტების დამამზადებელი ნახევრად ავტომატური ხაზის მახასიათებლების გაუმჯობესება და პიროლიზური წყალგამაცხელებელი ქვაბის მცირე სერიებით წარმოება.

გარადა ნახსენებისა უნდა აღინიშნოს კიდევ სხვა ინოვაციური პროექტი, რომელიც ეხება თანამედროვე მემბრანული ტექნოლოგიების გამოყენებას ეროვნული მრეწველობის ისეთ დარგებში, როგორებიცაა - კვების მრეწველობა, მედიცინა, ქიმიური და ფარმაცევტული მრეწველობა და ასევე წყალთა მეურნეობა სასმელი წყლის გასფილტრად. ასე მაგალითად საქართველოს ტექნიკური უნივერსიტეტის ადმინისტრაციულ კორპუსში დამონტაჟებული ხსენებული წყლის ფილტრაციური დანადგარი, რომელიც სარგებლობს დიდი პოპულარობით. ზომით მოყვანილი მაგალითების მსგავსად სათანადო ინვესტიციის მიღების პირობებში შესაძლებელია აღნიშნული დანადგარის სერიული წარმოება რომლის გამოყენება შესაძლებელია სკოლებში, უნივერსიტეტებში და სხვა.



საქართველოს ტექნიკურ უნივერსიტეტში დამონტაჟებული სასმელი წყლის ფიტრაციული დანადგარი

აქ შესაძლებელია კიდევ მოყვანილი იქნეს სხვა ჩვენს მიერ შემუშავებული გამოყენებითი სახის საინოვაციო სამანქანათმშენებლო პროექტების მაგალითები, მაგრამ აქ ჩვენს მიერ ყარადღება იქნა გამახვილებული მხოლოდ იმ დანადგარებზე, რომელთა წარმოებისათვის ჩვენ ვფლობთ ყველა საჭირო საპროექტო მონაცემს.

გარდა აქ ნათქვამისა საჭიროა აღინიშნოს ის პრიორიტეტული სამეცნიერო მიმართულებები, რომელთა განვითარების გარეშე შეუძლებელია შექმნას ახალი ტიპისა და სისტემების ინოვაციური მანქანა დანადგარები.

თანამედროვე ტექნოლოგიური და სატრანსპორტო მანქანებისა და მოწყობილობების დამახასიათებელ ნიშან-თვისებას წარმოადგენს მათ შემსრულებელ მექანიზმებში ჩაშენებული მართვადი ამძრავების არსებობა, რამაც ძვირფასიანათ შეცვალა თანამედროვე მანქანებისა და მანქანათა სისტემების დაპროექტებისა და გაანგარიშების ფილოსოფია. ასე მაგალითად, თუ ათი-თხუთმეტი წლის წინათ უმეტესწილად გამოიყენებოდა მოძრაობის ერთი თავისუფლების მქონე მექანიზმები, დღეისათვის უკვე აქცენტი კეთდება ორი და მეტი მოძრაობის თავისუფლების მქონე მექანიზმებზე მართვადი ამძრავებით, რითაც საგრძნობლად ფართოვდება მათი ფუნქციური შესაძლებლობები. თანამედროვე სამეცნიერო ლიტერატურაში ასეთი ტიპის მექანიზმებს უწოდებენ “მექატრონიკულ” სისტემებს, რომელთა მოძრაობის ალგორითმების გაანგარიშება და საკუთრივ ასეთი მექანიკური სისტემების კვლევა დამყარებულია

არატრადიციულ, ორგინალურ მეთოდებზე. შესაბამისად მართვადი მრავალგრადიანი, მოძრაობის მრავალი თავისუფლების მქონე მექანიკური სისტემების კინემატიკური და დინამიკური ანალიზისა და სინთეზის ამოცანების გადაწყვეტის საკითხები წარმოადგენენ თანამედროვე მანქანათმშენებლობის ერთ-ერთ პრიორიტეტულ სამეცნიერო მიმართულებას.

დღეისათვის ჩვენს მიერ გადაწყვეტილია მოძრაობის ორი თავისუფლების მქონე ხუთგრადი ბერკეტული მექანიზმების კინემატიკური და კინეტოსტატიკური ანალიზის ამოცანები მაგრამ ჩვენის აზრით აქ დასახელებული კინემატიკური და ძალოვანი ანალიზის ამოცანების ამოხსნა წარმოადგენენ მხოლოდ საწყის ეტაპს შემოთავაზებული პრობლემის სრული გადაწყვეტისათვის, სადაც გარდა მექანიკის ინჟინრებისა უნდა ჩართული იყვნენ ავტომატური მართვისა და საინფორმაციო ტექნოლოგიების სპეციალისტები.

ასევე ერთ ერთ პრიორიტეტულ მიმართულებად შესაძლებელია დასახელდეს ე.წ. CALS (უწყვეტი შექმნისა და სიცოცხლის ციკლის მხარდაჭერა) ტექნოლოგიები, სადაც ერთ-ერთ ძირითად მიმართულებას წარმოადგენს მანქანათმშენებლობისა და სანარმოო ეკონომიკის ოპტიმიზაციის ამოცანების ერთობლივი გადაწყვეტა. ამ ტექნოლოგიების შესაბამისად საჭიროა გადაიხედოს მანქანების, როგორც სერიული პროდუქციის დაპროექტების ნორმები, რაც მოითხოვს მექანიკური სისტემების გაანგარიშებისა და კონსტრუირების მეთოდების ახლებრულად გააზრებას.

ზემოთ ნაქვამის საფუძველზე, შესაძლებელია დავასკვნად, რომ ჩვენი ქვეყნის ეკონომიკური განვითარება პირველ რიგში დამოკიდებულია სამრეწველო პოტენციალზე და მის სიძლიერეზე. გასაგებია, რომ დღევანდელი სამრეწველო სიმძლავრეები არ გვაძლევს იმის შესაძლებლობას, რომ ქვეყანა გახდეს თვით-დაკმაყოფილებადი სამრეწველო პროდუქციით თუ ტექნოლოგიური მანქანა-დანადგარებით, მაგრამ ჩვენი სპეციალისტების სამეცნიერო თუ საკონსტრუქტორო-დიზაინერული საქმიანობა გვაძლევს იმის თქმის უფლებას, რომ მათ მიერ შემუშავებული თანამედროვე ინოვაციურ ტექნოლოგიებზე დაფუძნებული წარმოებული საინჟინერო პროდუქცია დაიკავებს ღირსეულ ადგილს სამომხმარებლო ბაზარზე. გასაგებია, რომ ქვეყნის სავალუტო შემოსავლები ძალზედაა დამოკიდებული ჩვენში წარმოებულ საექსპორტო პროდუქციაზე, მაგრამ მენარმეებმა გარდა საექსპორტო პროდუქციის წარმოებისა განსაკუთრებული ყურადღება უნდა მიექციონ ლოკალურ სამომხმარებლო ბაზარს, რისთვისაც საჭიროა, რომ მენარმეების მიერ წარმოებული იქნეს ქართველი მეცნიერების მიერ ინოვაციური წინადადების საფუძველზე შექმნილი ისეთი პროდუქცია, რომელიც კონკურენციას გაუწევს იმპორტულ საქონელს შიგა ბაზარზე.

### გამოყენებული ლიტერატურა:

1. დ.თავხელიძე, ქ.მუმლაძე, ელექტრონული ბიზნესი და მცირე და საშუალო ზომის საწარმოები, თბილისის საავადციო გაერთიანების გამომცემლობა, 2003წ.
2. რ.ოთანაშვილი, ინოვაციური განვითარება და ბიზნესის კონკურენტუნარიანობა, სამეცნიერო ჟურნალი „ბიზნეს ინჟინერინგი“ No1, 2011.
3. დ. იაკობიძე, “საქართველოს საფინანსო-ეკონომიკური მდგომარეობა” <http://globalresearch.ge/workshops/davit-iakobidze-moxseneba.html>
4. ა.გვარუციძე, სახელმწიფოს ინოვაციური პოლიტიკის რეალიზაცია, სამეცნიერო ჟურნალი „ბიზნეს ინჟინერინგი“ No1, 2011.
5. თ.ბაციკაძე, დ.თავხელიძე, კ.სოხაძე, ტექნოპარკის ფუნქციონირების უცხოური გამოცდილების ზოგიერთი ასპექტი, სამეცნიერო ჟურნალი „ბიზნეს ინჟინერინგი“ No1(2), 2012.
6. A.Silagadze, Modern economic aspects of Georgia, Journal “Business Engineering” No 3. 2013.



რეზიუმე

საქართველოს ეკონომიკა ინოვაციებზე სწრაფად ვერ რეაგირებს. მსოფლიოს წამყვანი ქვეყნები, ნებისმიერ დარგში, უახლეს ტექნიკას და მეთოდებს იყენებენ. საქართველოს ეკონომიკასაც ასევე ახალი პერსპექტივა და კონკურენტუნარიანობაზე ორიენტირებული მიდგომა ჭირდება, იგი უნდა ემყარებოდეს უშუალოდ იმ დარგების ანალიზს, რომლებმაც საერთაშორისო მასშტაბით წარმატებას მიაღწიეს და არ უნდა იყენებდეს ტრადიციულ იდეოლოგიას თუ თანამედროვე ინტელექტუალურ მოდას.

განსახილველ თემასთან დაკავშირებული თეორიული მემკვიდრეობის გამოყენება და ანალიზის, კვლევის ჩატარება საქართველოს ეკონომიკური განვითარების პრაქტიკულ ამოცანათა გადასაწყვეტად, ხელს შეუწყობს ქვეყანაში მიმდინარე ეკონომიკური რეფორმების საერთაშორისო სტანდარტებთან მიახლოებას, ქვეყნის ეკონომიკის წინსვლას.

დღეს ჭეშმარიტ კეთილდღეობას ის ქვეყნები აღწევენ, რომლებიც სწრაფად აღიქვამენ გარე სამყაროში მიმდინარე პროცესებს. საქართველომაც, ბუნებრივია, უნდა გაითვალისწინოს გლობალიზაციის მოთხოვნები, ამასთან, საკუთარი ეკონომიკის განვითარების, ტრადიციებისა და ისტორიული ფასეულობების შენარჩუნების საფუძველზე ააშენოს ევროპული ცივილიზაციის დონის ქვეყანა.

**საკვანძო სიტყვები:** მენეჯმენტი; ფრანჩაიზინგი; საერთაშორისო კონკურენცია; კონკურენტუნარიანობა; ინოვაციური მეთოდი; რეფორმა;

Franchising – Innovate Way of Entrepreneurship

Taso Getashvili, The Scientist-Employee

Summary

Georgian economy does not immediately react on innovations. The world's leading countries use the latest techniques and methods in any field. Georgian economy need new perspectives and competition oriented approach that is created on the analysis of those fields that became successful on International level and does not follow traditional ideology or intellectual fashion.

The theoretical heritage using to related with that issue topic and analysis, research to solve practical problems of economic development, will contribute with international standards ongoing in the country economic reforms, therefore to the country's economy.

Today, the countries are reaching the true prosperity, which quickly perceive the current processes to outside in

theworld. Georgia, naturally, have to take into account the requirements of the globalization, at the same time, have to build the country level of the European Civilization, preserving their economic development, the traditions and the historical values.

**Keywords:** Entrepreneurship; Franchising; The International Competition; The Competitiveness; The Innovative Method; The Reform;

თანამედროვე მსოფლიოში გლობალიზაცია იწვევს საერთაშორისო ბაზრებზე კონკურენციის გამძაფრებას, რაც ასევე ეროვნულ ბაზრებზეც აღწევს. დღესათვის არამარტო კომპანიები კონკურენტუნარიანობისთვის, არამედ ამ კონკურენციაში სულ უფრო და უფრო ერთვებიან ქვეყნებიც.

ცალკეულ კომპანიებში, ისე როგორც მთელ ეკონომიკაში, მიმდინარე რთული პროცესების შესწავლა ხელს უწყობს კონკურენციის თეორიის განვითარებასა და მის პრაქტიკაში გამოყენებას.

კონკურენცია საბაზრო ეკონომიკის განუყოფელი ნაწილია. იგი ქვეყნის მასშტაბით ეკონომიკური ზრდისა და კომპანიის, დარგის, სექტორის ეკონომიკური ეფექტიანობის მაჩვენებლის საფუძველია. ქვეყნის კონკურენტუნარიანობა სწორედ მათი სიმბიოზით მიიღწევა. იქიდან გამომდინარე რომ კონკურენცია ორგანულად უკავშირდება ეკონომიკური ზრდისა და ეკონომიკური ეფექტიანობის მაჩვენებლებს, იგი არ ასხავს მხოლოდ საბაზრო სიტუაციას, როდესაც ბაზარზე მრავალი მწარმოებელი (გამყიდველი) და მრავალი მომხმარებელია (მყიდველი). კონკურენცია, პირველ ყოვლისა, მეტოქეობაა, ლეგალიზებული, ცივილიზებული ბრძოლის ფორმაა კონტრაპუნტებს, კონკურენტებს (ცალკეულ პირებს, გარკვეულ ჯგუფებს, კომპანიებსა და ა.შ.) შორის საუკეთესო შედეგების — მაღალი მოგებისა და სხვა სარგებლობის მიღწევისათვის, რაც, საბოლოო ანგარიშით, კონკრეტულ უპირატესობაში აისახება. მზარდი გლობალური ეკონომიკის სამყაროში კონკურენციის შესახებ მეცნიერება და კონკურენციის ხელოვნების დაუფლება როგორც შიგა, ისე საგარეო სფეროში ქვეყნის წარმატების საფუძველია.

მსოფლიო სამეურნეო პრაქტიკა ადასტურებს, რომ თანამედროვე საბაზრო ეკონომიკა ეფუძნება ორ ძირითად ფენომენს: მსხვილ ორგანიზაციულ სამეურნეო სტრუქტურებს და მცირე ბიზნესს. პროფ. ნ. ჭითანავას აზრით, „თუ მსხვილი სტრუქტურა არის თანამედროვე საბაზრო ეკონომიკის კარგადი ცენტრალური მზიდი კონსტრუქცია, მაშინ მცირე ბიზნესი თავისი ბუნებით ხელს უწყობს კონკურენტული



გარემოს შექმნას, უზრუნველყოფს მოქნილობას და ინდივიდუალიზაციის პროცესის გაღრმავებას. ამიტომ ეს ორი სტრუქტურა ერთმანეთს ავსებს”.

მსხვილ და მცირე ბიზნესს შორის ინტეგრაციულ კავშირს მრავალსაუკუნოვანი მსოფლიო სამეურნეო პრაქტიკა უდევს საფუძვლად. ეს ურთიერთობები ჯერ კიდევ XVIII საუკუნეში წარმოიშვა დიდ ბრიტანეთში და მას “გადაბმული სახლების” სისტემა ეწოდა. “გადაბმული სახლების” სისტემა წარმოადგენდა დამცავ მექანიზმს, რომელიც მოთხოვნილებიდან გამომდინარე, ლუდის მწარმოებლებს საშუალებას აძლევდა გაეკეთებინათ პროგნოზი ლუდისა და ალკოჰოლური სასმელების წარმოებისა და გასაღების ბაზრის შესახებ. “გადაბმული სახლების” სისტემამ დაამტკიცა, რომ იგი ეფექტიანი სამეურნეო მექანიზმია. ამ სისტემას, რომელიც შემდგომ განვითარდა და გაფართოვდა, ფრანჩაიზინგი ეწოდა. ფრანჩაიზინგი უკავშირდება სამენარმოეო საქმიანობას და განიხილება, როგორც მატერიალური დოვლათის შექმნის სტრატეგია. ეს სისტემა ამართლებს თავისი განვითარების მნიშვნელობას და ამის მრავალი მაგალითი არსებობს:

- ამერიკული კომპანია “ზინგერის” ფრანჩაიზინგის სისტემა გახდა მთელ რიგ დარგებში ფრანჩაიზინგის სისტემის შემდგომი განვითარების საფუძველი.

- 1898 წელს კომპანია “ჯენერალ მოტორსმა” დამოუკიდებელი ორგანიზაციები გამოიყენა დისტრიბუტორებად, რათა გასაღების სისტემაში საკუთარი დანახარჯები შეემცირებინა. იგი უმსხვილესი ამერიკული საავტომობილო კორპორაციაა და 2007 წლამდე 77 წლის განმავლობაში მსოფლიოში უმსხვილესი ავტომწარმოებელი იყო (2007 წლიდან პირველი ადგილი ტოიოტას დაუთმო). მას შვილობილი კომპანიები 35 ქვეყანაში, ხოლო დილერები – 192 ქვეყანაში ჰყავს.

- ფრანჩაიზინგი წარმატებით გამოიყენება უალკოჰოლო ბოთლიანი სასმელების ინდუსტრიაში. ცნობილია კომპანიამ “კოკა-კოლამ” ფრანჩაიზინგის სისტემა გამოიყენა გაფართოების ეფექტიან მეთოდად. ამ სისტემის მეშვეობით ეს კომპანია საერთაშორისო ბიზნესის გრანდად გადაიქცა.

- ფართოდ გავრცელდა ფრანჩაიზინგი ნავთობის გადამამუშავებელ კომპანიებში, რომლებიც ნავთობპროდუქტების გაყიდვას, ძირითადად, ფრანჩაიზინგის სისტემით ახორციელებენ.

ჩამოთვლილი მაგალითებიდან ცხადია, რომ XX საუკუნის 30-იანი წლებიდან ფრანჩაიზინგი იქცა ნაკლებრისკიან ხელსაყრელ კომერციულ სისტემად, რომელსაც სარგებელი მოჰქონდა როგორც ფრანჩაიზის გამცემისათვის (მსხვილი საწარმო), ისე ფრანჩაიზის მიმღებისათვის (ოპერატორი მცირე საწარმო). ფრანჩაიზერი იღებს ვალდებულებას მოამარაგოს ოპერატორი თავისი საქონლით, ტექნოლოგიებით, გაუკეთოს რეკლამა, იყოს თავდები სესხის აღებისას. ოპერატორი ვალდებულია აწარმოოს და გაასაღოს მხოლოდ მისი საქონელი და ბიზ-

ნეს უხელმძღვანელოს ფრანჩაიზერის მითითებით. ამრიგად, ფრანჩაიზინგის მიმღებს არ სჭირდება ახალი საწარმოს შექმნა, იგი იღებს მზა საწარმოს, ხოლო, თავის მხრივ, ფრანჩაიზერიც სწრაფად ვითარდება და ფართოვდება, ვინაიდან შესაძლებლობა ეძლევა დამკვიდრდეს ახალ გეოგრაფიულ რეგიონში.

ცნობილია, რომ აშშ-ში, მცირე ბიზნესის ადმინისტრაციის მონაცემებით, ბოლო 10 წლის მანძილზე 60%-ზე მეტი არაფრანჩაიზინგული ბიზნესი გაკოტრდა, მაშინ, როდესაც ფრანჩაიზინგის სისტემაში ჩართული საწარმოებიდან გაკოტრდა მხოლოდ 14%. მსხვილ კორპორაციებს აქვს “ქოლგის” ფუნქცია, რაც მეტად მნიშვნელოვანია თანამედროვე და მწვავე კონკურენციის პირობებში მცირე ფირმების გადარჩენისათვის.

ფრანჩაიზინგის ერთიანი საერთაშორისო სისტემის შექმნისათვის 1960 წელს ჩამოყალიბებული ფრანჩაიზინგის საერთაშორისო ასოციაცია (International Franchise Association - IFA), შექმნიდან 40 წლის განმავლობაში იმდენად ავტორიტეტულ ორგანიზაციად იქცა, რომ მთელ რიგ დადგენილებებს და საკანონმდებლო აქტებს, რომლებიც დაკავშირებულია ფრანჩაიზინგთან, ფედერალური და სახელმწიფო ორგანოები IFA-სთან ათანხმებენ.

დღეისათვის საქართველოში, სასაქონლო ნიშანზე განსაკუთრებული უფლება მის მფლობელს ამ ნიშნის რეგისტრაციის დღიდან, ინტელექტუალური საკუთრების ეროვნულ ცენტრ “საქპატენტში” ენიჭება.

კონკურენცია თუ აკოტრებს იმ საწარმოებს, რომლებიც ბაზარზე მოთხოვნის ცვლილებას ფეხს ვერ უწყობენ, მაშინ რატომ ვაფარებთ მცირე საწარმოებს “ქოლგას”, რა ნიშან-თვისებები აქვთ მათ ისეთი, რითაც ისინი მიჩნეულნი არიან ეკონომიკის განვითარებისათვის აუცილებელ სტრუქტურებად? პასუხი მარტივია: მთელი რიგი უპირატესობები აქვთ, ესაა - მოქნილობა, მობილურობა, აქტიურობა, მოთხოვნის ცვლილებებზე სწრაფი რეაგირება, გუნდის შეკრულობა, საბოლოო შედეგზე ორიენტაცია და ა.შ. სწორედ იმის გამო, რომ მსხვილი კორპორაციებისაგან განსხვავებით, მცირე ფირმა მოქნილი და მობილურია, მას ადვილად შეუძლია მოერგოს წერტილოვან მოთხოვნას (გადაადგილდეს იქ, სადაც და რაზეც მოთხოვნა წარმოიშვა), მაგრამ ამის საშუალებას არ აძლევს რესურსები. ამიტომაც აუცილებელი მცირე საწარმოთა არსებობა, მაგრამ არა იზოლირებულად, არამედ მსხვილ საწარმოებთან კავშირში, რომელთაც რესურსებიც აქვთ და სათანადო იმიჯიც. მსხვილი კორპორაციები მცირე საწარმოებს გზას უკვალავენ საბაზრო პროცესებში და ფინანსური და ორგანიზაციული საკითხების მოგვარებით უქმნიან საბაზრო მოთხოვნასთან ადაპტირების მყარ საფუძველს. მცირე საწარმოების განვითარების უპირატესობა განპირობებულია იმითაც, რომ მათ შეუძლიათ სხვადასხვა კვალიფიკაციის სამუშაო ძალისთვის შექმნან ახალი სამუშაო ადგილები და

გადაწყვეტილი საშუალო ფენის ჩამოყალიბების პრობლემაც. საქართველოს სტატისტიკის სამსახურის მონაცემებით, 2013 წელს საქართველოს მცირე საწარმოებში დასაქმებული იყო 138348 კაცი, სულ მენარმოების სექტორში — 550885 კაცი, ანუ მცირე საწარმოებში მომუშავეთა რიცხვი შეადგენდა ამ სექტორში მომუშავეთა 25.1 %—ს. მცირე საწარმოებში გამოშვებულმა პროდუქციამ შედგინა მენარმოების სექტორში გამოშვებული პროდუქციის 9,7 %, 2280,3 მლნ ლარი.

**დასაქმებულთა რაოდენობა 550885**

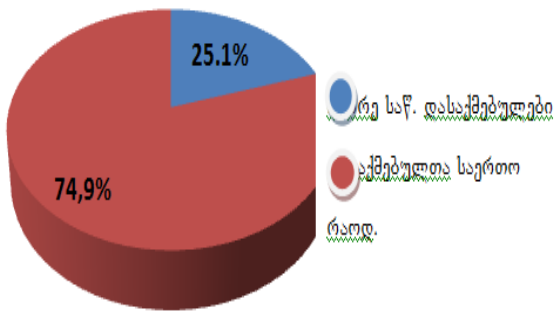

ნახ. 1. დასაქმება საქართველოს მენარმოების სექტორში.

ამით მცირე სექტორი გარკვეული ზომით ახდენს სოციალურ სტაბილიზაციას, რაც ძალზე მნიშვნელოვანია ქვეყნისათვის, რომლის მოსახლეობის უმუშევრობის დონე 2013 წელს 14,6 %—ს შეადგენდა.

ჩვენს ქვეყანაში ფრანჩაიზინგი თავისი კლასიკური ფორმით XX საუკუნის ბოლოს უცხოური ინვესტიციების სახით შემოვიდა. სამრეწველო ფრანჩაიზინგის პირველი ერთ-ერთი თვალსაჩინო მაგალითია საქართველოში მსოფლიო ფრანჩაიზინგის გრანდის “კოკა-კოლას” შემოსვლა. ამ კომპანიამ საქართველოში შემოიტანა ინვესტიციები, დაასაქმა ასობით ადამიანი. იგი საქართველოში ერთ-ერთ მსხვილ გადამხდელად ითვლება. “კოკა-კოლას” გარდა, საქართველოში ფრანჩაიზინგის სისტემით მუშაობენ ისეთი საერთაშორისო ტრანსნაციონალური ორგანიზაციები, როგორცაა: “მაკდონალდსი”, “ბასკინრობინსი”, “ტოიოტა”, მალაზიების ქსელი “ბაბილონი”, “ბატა” და ა.შ.

2005 წლიდან, ასევე დიდი წარმატებით ფუნქციონირებს შპს “სასტუმროებისა და რესტორნების მენეჯმენტთა ჯგუფი” (“mgroup”). ამჯერად, შედარებისათვის და მეტი თვალსაჩინოებისათვის, სწორედ, შპს “mgroup”-სა და კომპანია “მაკდონალდსის” არსებობის, განვითარებისა და წარმატებულად ფუნქციონირების მაგალითს განვიხილავთ,

კომპანია “მაკდონალდსში”, მოქმედებს დევიზი: “მაკდონალდსი ყველგან!”

ყოველ დღე, მსოფლიოში, ამ სწრაფი კვების 33 ათასი რესტორანი 68 მილიონ ადამიანს 119

ქვეყანაში ემსახურება. 1954 წლიდან “მაკდონალდსი” დედამიწაზე ეპიდემიასავით ვრცელდება. ის, მსოფლიოს ყველაზე ცნობადი ბრენდი გახდა. ინგლისიდან ახალ ზელანდიამდე და იაპონიიდან საქართველომდე ცნობილი “M”-ის ნახვა ყველგანაა შესაძლებელი.

ყველასათვის ცნობილია, რომ 1940 წელს დაარსეს ძმებმა დიკ და მაკ მაკდონალდებმა, პირველი რესტორანი გახსნეს ანბერნარდინოში (კალიფორნია). 1954 წელს, რეიკოკმა ძმები მაკდონალდებისაგან შეიძინა ფრანჩაიზინგის ექსკლუზიური აგენტის უფლება.

2008 წლისათვის კორპორაციის ქსელში დასაქმებულთა საერთო რაოდენობამ შეადგინა 400 000 ადამიანი, ხოლო მოგება შეადგინა \$23,5 მილიარდი. 2009 წელს კორპორაციის კაპიტალიზაცია შეადგენდა \$64,2 მილიარდს. კორპორაციის დირექტორთა საბჭოს თავმჯდომარედ ამთავარი მმართველია ჯეიმს სკინერი, პრეზიდენტი - დონტომპსონი. 2009 წელს ვენისისათვის, “McDonald’s” “საგაჭრო ნიშნის ქვეშ მსოფლიოს 118 ქვეყანაში მუშაობდა 32 060 რესტორანი, რომელთაგან 14 000 აშშ-შიმდებარეობს. 25 578 რესტორანი იმართებოდა ფრანჩაიზინგის პრინციპით.

სწრაფი კვების უმსხვილესმა ქსელმა საკუთარი ფინანსური ანგარიში გამოაქვეყნა, რომლის თანახმადაც, 2012 წლის პირველ კვარტალში McDonald’s-ის მოგება 5%-ით გაიზარდა და 1,266 მილიარდი დოლარი შეადგინა. ექსპერტები პროგნოზირებდნენ, რომ 2013 წელს კომპანია 28,4 მილიარდი დოლარის მოგებას მიიღებდა.

საქართველოში მაკდონალდსის პირველი რესტორანი 1997 წელს გაიხსნა და დღეს მას უკვე 6 ფილიალი აქვს.

განვიხილოთ კომპანია “მაკდონალდსი და “mgroup”-ი როგორც ერთმანეთთან, ასევე სხვა, კერძოდ, არაფრანჩაიზინგის სისტემით ფუნქციონირებად რესტორნებთან მიმართებაში. რეალიზაციის მოცულობის და დასაქმებულთა რაოდენობის მიხედვით 2006 წლიდან 2011 წლის ჩათვლით, აშკარაა უპირატესობა. ფრანჩაიზინგის სისტემით მომუშავე კომპანიები გაცილებით წარმატებით განაგრძობენ არსებობას და ფუნქციონირებას, ისინი უფრო მეტად კონკურენტუნარიანები არიან და ახერხებენ კიდევ პოზიციების შენარჩუნებას.

მოვიტან საქართველოს სტატისტიკის სამსახურის მიერ მონოღებულ ინფორმაციას საქართველოში კვების ინდუსტრიაში მოქმედი მსხვილი კომპანიების ოცეულიდან რეალიზაციის მოცულობის მიხედვით 2006-2011 წწ. პირველ, მეორე და მესამე ადგილზე გასულ კომპანიებს:

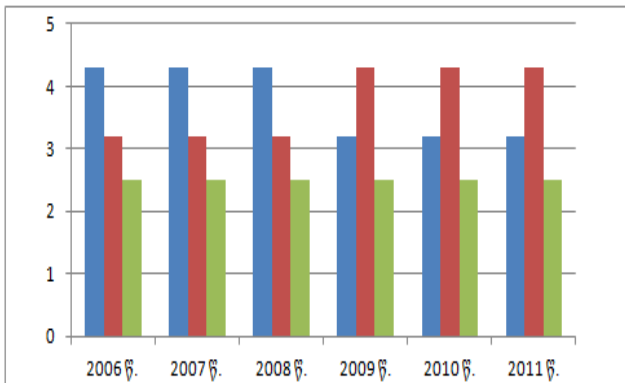

ნახ. 2. რეალიზაციის მოცულობა 2006—2011 წწ.

წვ.



“მაკდონალდსი”;



“ვისკილი” (2007 წ.-დან “mgroup”);



“გურმანი” (2007-2008 წ. “ვისკილი” 2009 წ.-დან “თალლაურა”);

როგორც ვხედავთ, 2006-2008 წლებში კომპანია “მაკდონალდსი” რეალიზაციის მოცულობის მიხედვით პირველ ადგილს იკავებს, ხოლო მე-2 მე-3 ადგილზე არიან არაფრანჩაიზინგის სისტემით მომუშავე კომპანიები. 2007 წლიდან დაწინაურდა სასტუმროებისა და რესტორნების მენეჯმენტის ჯგუფი “mgroup”-ი. 2009 წლამდე იგი, ბრუნვის მოცულობის მიხედვით, მე-2 ადგილზე იყო, ხოლო 2010 წლიდან უკვე პირველ ადგილზე გადამოინაცვლა. რამ გამოიწვია მისი ასეთი წარმატება?

განვიხილოთ იმავე ორგანიზაციის მიერ მონობდებული ინფორმაციის მიხედვით, ამ სფეროში მოქმედი მსხვილი კომპანიების ოცეულიდან 3 მონინავე კომპანია დასაქმებულთა რაოდენობის მიხედვით 2006-2011 წწ.:

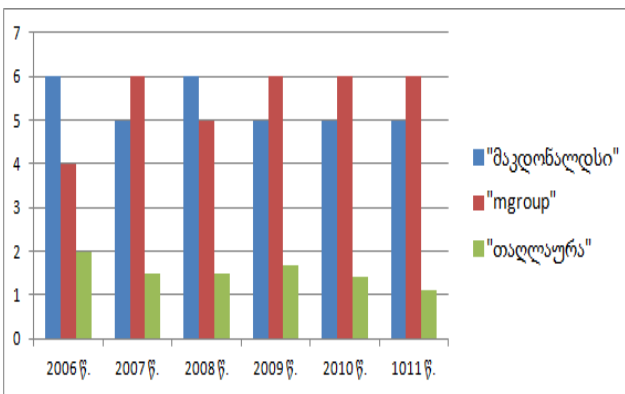

ნახ. 3. დასაქმებულთა რაოდენობა 2006—2011 წწ.

წვ.

როგორც აღმოჩნდა, “mgroup”-მა ნელ-ნელა დასაქმებულთა რაოდენობის ზრდის ხარჯზე დაიკავა მოწინავე პოზიცია, შემდეგ კი – ლიდერობა როგორც ბრუნვის მოცულობის, ასევე გამოშვებული პროდუქციის მიხედვით. ადგილი ჰქონდა სწორი სტრატეგიის არჩევას. კომპანია “mgroup”-მა, აბსოლუტურად გამართლებულად, მოახდინა ინვესტირება და შედეგმაც არ დააყოვნა. ამასობაში კი, ლიდერობის დაკარგვის შიშით, უკვე 2010 წლიდან, თითქოს მოხდა “მაკდონალდსის” გააქტიურება - გაიხსნა მისი რამდენიმე ახალი რესტორანი როგორც თბილისში, ასევე ქუთაისსა და ბათუმში.

\* \* \*

ლოგიკურია, რომ ფრანჩაიზინგი საქართველოში განვითარდება, მაგრამ როგორ და რა ფორმით, ეს დამოკიდებულია იმაზე, თუ რამდენად სწორად მიიღებს მას ქართული მენარმეობა, როგორც ბიზნესის ფორმას. საქართველოში ფრანჩაიზინგის სისტემის დანერგვის სწორი პოზიციის შერჩევისათვის, აუცილებელია, აქცენტი გაკეთდეს უკვე არსებული და ჩამოყალიბებული კლასიკური ფრანჩაიზინგის მეთოდებზე.

უკეთესი იქნებოდა, თუ ფრანჩაიზინგი საქართველოს მსხვილ და მცირე საწარმოებს შორის განვითარდებოდა. მისი ელემენტები გამოჩნდა კიდევ კომპანია “ყაზბეგისა” და “ნიკორას” მაგალითზე. კომპანია “ყაზბეგმა” ამ სისტემის მეშვეობით გახსნა ასზე მეტი ბარ-რესტორანი, სადაც მხოლოდ “ყაზბეგის” ლუდი იყიდებოდა. “ყაზბეგის” ლიცენზიით ქ. რუსთავეში მუშაობს ლუდის მწარმოებელი ქარხანა. კომპანიაში დასაქმებულია ასეულობით ადამიანი. ქართველ მენარმეებს ამ მიმართულებით მუშაობის გამოცდილება აკლიათ. 2011 წლის მონაცემებით, კომპანია “ყაზბეგის მიერ გახსნილი ბარ-რესტორნების 40% გაკოტრდა. რამ გამოიწვია გაკოტრების ასეთი მაღალი მაჩვენებელი, როდესაც ფრანჩაიზინგის სისტემით მომუშავე ორგანიზაციები, როგორც უკვე აღვნიშნეთ, გაკოტრების დაბალი მაჩვენებლით გამოირჩევიან. ცხადია, კომპანია “ყაზბეგს” ნაკლებად ჰქონდა გათვალისწინებული ის, რომ პარტნიორთა ინტერესები დაცული ყოფილიყო ტერიტორიული ლიცენზირების მეთოდით. ამოტომ გაკოტრების დონემ მაღალი მაჩვენებელი აჩვენა. ფრანჩაიზინგის სისტემა საქართველოში სიახლედ ითვლება და შესაბამისად, პირველ ეტაპზე ამგვარი შედეგები მოულოდნელი არ უნდა იყოს ქართველი მენარმეებისათვის.

საქართველოში ფრანჩაიზინგის სისტემის განვითარება ხელს შეუწყობს ქვეყანაში კონკურენტუნარიანი დარგების გამოკვეთას და ქვეყნის ჩართვას გლობალურ ეკონომიკაში. ფრანჩაიზინგის განვითარებას მოჰყვება წარმოების აღორძინება-განვითარება, ინოვაციების შემოტანა, ახალი სამუშაო ადგილების შექმნა და მოსახლეობის სოციალური

მდგომარეობის გაუმჯობესება. საქართველოში არსებობს ისეთი ორგანიზაციები, რომლებსაც აქვთ შენობა-ნაგებობები, სასაწყობო მეურნეობები და სათანადო გამოცდილება, მაგრამ არ გააჩნიათ ახალი ტექნოლოგიები და არ აქვთ ცნობილი სავაჭრო მარკა. ამ ორგანიზაციებს ფრანჩაიზინგის სისტემა დაეხმარება სწრაფად შეაღწიონ, როგორც საშინაო, ასევე საერთაშორისო კონკურენტულ ბაზრებზე.

**დასკვნა**

მსოფლიო ეკონომიკის განვითარების პრაქტიკა აჩვენებს, რომ დღეს განვითარებული ქვეყნების წარმოების მატების 75% ინოვაციების გამოყენებით მიიღწევა. ინოვაციური ბიზნესის წარმატებაში კი მნიშვნელოვან როლს მცირე საწარმოები ასრულებენ. ესტენდენცია გასული საუკუნის 80-იანი წლებიდან დაიწყო და XXI საუკუნის დასაწყისში მან კანონზომიერი ხასიათი მიიღო. ამ პროცესს მნიშვნელოვნად შეუწყო ხელი მცირე მენარმეობის სფეროში მეცნიერებატევად იბიზნესის განვითარებისათვის ქვეყნების მთავრობათა მიზანმიმართულმა პოლიტიკამ, რაც გამოიხატა სამართლებრივი რეგულირების სრულყოფაში, შეღავათიანი სესხების გაცემაში, კონტრაქტების დადებაში და ა. შ.

ჩვენს ქვეყანას, ასევე, აუცილებლობის პირობით ესაჭიროება ბიზნესის სამართლებრივი რეგულირების სრულყოფა. უნდა არსებობდეს შესაბამისი ინსტიტუტები, რომლებიც დაარეგულირებენ და გააკონტროლებენ შიდა წარმოებას. საუბარი ეხება პროდუქციის ხარისხის კონტროლსა და წარმოების სტანდარტების გაუმჯობესებას. პროდუცია უნდა იყოს მაღალტექნოლოგიური საერთაშორისო სტანდარტების შესაბამისი. ეს პირველხარისხოვანი საკითხია ჩვენი ქვეყნის ეკონომიკური განვითარებისათვის, ქართული პროდუქციის საერთაშორისო ბაზრებზე დამკვიდრებისათვის.

**გამოყენებული ლიტერატურა**

1. ასათიანი რ. „ფრენშიაინგის სისტემის განვითარება და პერსპექტივები საქართველოში“, 2010.
2. ქადაგიშვილი ლ. „ფრენშიაინგი - ბიზნესის მართვის წარმატებული ფორმა“. თბ., 2009,
3. მენარმეობა საქართველოში . 2014. სტატისტიკური კრებული. 2014. თბილისი. გვ110, 112— 116.
4. ჭითანავა ნ. გარდამავალი პერიოდის სოციალურ-ეკონომიკური პრობლემები. თბ. 2001.
5. Porter M. Конкуренция М. 1996.  
[www.mcdonalds.com/](http://www.mcdonalds.com/)  
[www.geostat.ge/](http://www.geostat.ge/)  
<http://www.geoeconomics.ge/>



# ბიზნეს-ინჟინერინგი და მოდელირება

საქსტრატეგიული სპირალური ზედაპირების ოპტიმიზაცია გეომეტრიული მოდელირების საფუძველზე. კომპიუტერული პროგრამა AutoCAD —ის გამოყენებით აგებული, გაანალიზებული და ოპტიმიზებულია სპირალური ბრუნვის ზედაპირი-ტურბოსომა, რომლის ნამზადს ფიქსირებული პარამეტრები გააჩნია და მიღებულია სითხეებთან საკონტაქტო ეფექტური, ტექნოლოგიური შეზღუდვების გათვალისწინებით. სტატიაში შედარებულია ამერიკული ინფუზიური სპირალის ზედაპირის სითხეებთან შეხების ფართობი ჩვენს მიერ დამზადებულ საექსტრატციო სპირალთან, მიღებული შედეგები გვაძლევს იმის დასკვნის საშუალებას, რომ ჩვენს მიერ შემოთავაზებული საექსტრატციო სპირალის ეფექტური ზედაპირის ფართობი აღმოჩნდა 146%-ით მეტი ამერიკულ ნიმუშთან შედარებით. თანამედროვე მეცნიერულ კვლევებში გამოყენებული მეთოდები და მოდელები, როგორცაა: კვანტიფიკაცია (რაოდენობრივი აღწერა), პარამეტრიზაცია, მონაცემთა სტატისტიკური დამუშავება, ოპტიმიზაციის ამოცანის მათემატიკური მოდელირება წარმოდგენილ სტატიაში რამდენადმე მონიშნულია. ეს ეტაპები (დონეები) და „ეფექტური ზედაპირის“ დადგენის მეთოდოლოგია ექსპერტული მიდგომის გამოყენების მცდელობაა, რაც ჩვენი აზრით, კვლევების თანამედროვე პარადიგმის შესატყვისია. ეს საკითხი (ფრაქტალური მოდელირების პერსპექტივა) ამ სტატიაში მხოლოდ დასმულია ნამზადის გეომეტრიული ფორმის - ფიგურის მსახველების (ტრაექტორიების) არანფიგურის პრინციპზე დაყრდნობით. მსგავსი ალგორითმით შექმნილი „ორნამენტებით“ ზედაპირის „ტირაჟირება“ (თუნდაც ე.წ. მეანდრას მოტივებით), თანამედროვე, მომავლის (მონინავე) ლაზერული ტექნოლოგიების გამოყენების წინაპირობით, სრულებითაც არ არის უტოპიური.

**საკვანძო სიტყვები:** საექსტრატციო სპირალი, ინფუზიური სპირალი, მუხის კასრი, მუხის კასრების ალტერნატივა, ექსტრატცია.

*ზურაბ კიკნაძე, პროფესორი  
მამუკა ხოშტარია, დოქტორანტი*

## რეზიუმე

## Optimization of extractive spirals surfaces by using geometric modeling

Zurab Kiknadze, Professor  
Mamuka Khoshtaria, Doctoral Student

## Summary

The article discusses optimization of extractive spiral surfaces based on geometric modeling. Using the computer program AutoCAD has been optimized spiral flow patterns (which blanks have fixed parameters), and was obtained effective surface area of contact with the beverages, taking into account technological restrictions. The article compares the results of a survey of American infusion spiral and extractive spiral. Results obtained, the ratio of the area of contact with the American infusion fluids spiraling surface to lead to the conclusion that our proposed extractive spiraling effective surface area of the sample turned out to be 146% more than in the USA made infusion spiral. Modern scientific research methods and models, such as: quantification (quantitative description), parameterization, data statistical processing, mathematical modeling of optimization problem presented in the article is somewhat true. These stages (levels) and the effective surface “of determining the methods of the peer approach is an attempt, in our opinion, studies of modern paradigms appropriate. This issue (fractal modeling perspective) of this article only raises billet geometric shape - a figure view (trajectories) nonlinear basis. A similar algorithm by “ornaments” Surface “circulate” (even the so-called meander motifs) in the future (advanced) laser technology premise, does not utopian.

**Keywords:** Extractive spirals, infusion spirals, oak barrel, oak barrel alternatives, extraction.

\*\*\*\*\*

მუხის ხისგან დამზადებული კასრების როლი უდიდესია ალკოჰოლური სასმელების წარმოების პროცესში. კონიაკის მიღება მუხის კასრის გარეშე შეუძლებელია, რაც შეეხება ღვინოებს იგი დამატებით არომატს აძლევს მას, ხარისხის და გემოს თვალსაზრისით აწყავს უფრო მაღალ საფეხურზე. სამეცნიერო კვლევითი დაწესებულებების მიერ ჩატარებული კვლევების ანგარიშებში მოცემულია მუხის კასრებში

კონიაკის სპირტის დაყენების შემთხვევაში ამ კასრების გამოფიტვის დინამიკა. თუმცა კვლევები ჯერ ისევ მიმდინარეობს და მიღებული შედეგების, ასევე, სამარკო ღვინოების და კონიაკის მწარმოებელი სხვადასხვა ქვეყნების პრაქტიკული გამოცდილების საფუძველზე დადგენილია კასრების გამოყენების ვადა. ღვინის დაყოვნებისათვის მუხის კასრების მაქსიმალური ვადა (მერქნის გამოფიტვის მომენტამდე) შეადგენს 6-12 წელს, კონიაკის სპირტების დაყოვნების დრო კი განისაზღვრება 16-18 წლამდე. ბოლო ათწლეულების კრიზისმა და მუხის კასრებზე გაზრდილმა მოთხოვნებებმა მკვეთრად გამოავლინა ახალი კასრების მწვავე დეფიციტი. ალკოჰოლური სასმელების მწარმოებლები იძულებულიები არიან გამოიყენონ ძველი კასრები, რომელთა ასაკი 20-25 წელი ან უფრო მეტია. სწორედ ამიტომ, მთელს მსოფლიოში, ხარისხიანი ალკოჰოლური სასმელების წარმოების შესანარჩუნებლად დაიწყეს მუხის კასრების ალტერნატივების ძებნა მუხის მერქნის გამოყენების ხარჯზე. რეალურად სიტყვა “ალტერნატივა” შეიძლება არასწორადაა გამოყენებული, ვინაიდან სინამდვილეში ხდება მუხის კასრების სიცოცხლის გახანგრძლივება, მუხის მერქნის ახალი ულუფის შეყვანით კასრის შიდა სივრცეში, რითაც ვინარჩუნებთ კასრის ყველა თვისებას — ექსტრაქციის, ჟანგვა-აღდგენითი და სხვა რთულ პროცესებს, რომლებიც მუხის კასრებში მიმდინარეობს. ეს ალტერნატივებია: მუხის ხის ფქვილი; სხვადასხვა ზომის ბურბუშელა (ეგრეთწოდებული “ჩიფსები”) და ნახერხი; სხვადასხვა ზომის ტკეჩები; მცირე ზომის ხის კუბიკები; მუხის ხის ლარტყები; მუხის ხისაგან დამზადებული სპირალები; სპეციალურად პროფილირებული ხის ლარტყები; მერქნის ექსტრაქტები; ინფუზიური სპირალი და სხვ.



სურათი 1 კომპანია “The Barrel Mill”-ის ინფუზიური სპირალი (Infusion spiral)

ზემოთ ჩამოვლილი ალტერნატივების ძირითადი დანიშნულებაა მუხის კასრების შიდა სივრცეში მუხის მერქნის მოცულობის (მასის) და ზედაპირის ფართობის შეფარდების გაზრდა ამ უკანასკნელის სასარგებლოდ.

როგორც მწარმოებლები ამტკიცებენ საკმარისია სპირალებმა ექვსი კვირის განმავლობაში იმოქმედოს ღვინოზე ან სპირტზე, რომლებიც ნეიტრალურ ჭურჭელში ინახებოდა ეს პროცესი ახალ კასრებში სასმელის სამწლიანი დაყოვნების სრულ ანალოგიურ ეფექტს იძლევა (რვაჯერ უფრო სწრაფად ვიდრე ტრადიციული მეთოდები). ექვსი კვირის განმავლობა-

ში მუხის ხის სპირალების ყველა არომატიც (flavours) გადადის ღვინოში ან სპირტში და ეს სპირალები შემდგომი გამოყენებისათვის უფარგისი ხდება. სპირალური კონფიგურაცია წარმოადგენს ფუნდამენტურ მორფოლოგიურ მახასიათებელს ბუნების სისტემის ორგანიზაციისა მათ სხვადასხვა სტრუქტურულ დონეზე. სპირალურ ფორმებს შეიძლება დავაკვირდეთ როგორც ბიომაკრომოლეკულურ ისე კოსმიურ დონეებზე. [2]

ინტუიციური ხედვით შესაძლებლად მიგვაჩნია წარმოვიდგინოთ ინფუზიური სპირალების (Infusion spiral) პრინციპული კონფიგურაციის ოპტიმიზაცია გეომეტრიული მოდელირების გამოყენებით აუცილებელი შეზღუდვების გათვალისწინებით.

1. კონცეპტუალურად (სიტყვიერად/ვერბალურად):

საკონტაქტო “ეფექტური” ზედაპირის მაქსიმუმი, ნამზადის ფიქსირებული გეომეტრიული პარამეტრების საზღვრებში, დამუშავების და გამოყენების სფეროში არსებული ტექნოლოგიური შეზღუდვების გათვალისწინებით.

2. პრინციპული (განზოგადებული) მათემატიკური მოდელი ოპტიმიზაციის ამოცანის კანონიკური ფორმით:

$$S=CvSv+ChSh \rightarrow \max \tag{1}$$

როცა:

$$\begin{aligned} Sv &\leq Fv(L,D,N); \\ Sh &\leq Fh(L,D,N); \end{aligned} \tag{2}$$

$$N= Fp(L, \varphi);$$

სადაც: (1) მიზნის ფუნქციაა (კრიტერიუმი, ფუნქციონალი);

(2)- შეზღუდვების სისტემა (უტოლობები, ტოლობა);

S – ჯამური “ეფექტი” (დაყვანილი) ზედაპირია;

Sv და Sh – შესაბამისად საკონტაქტო ზედაპირები ბოჭკოების გასწვრივ და მართობულად;

Cv და Ch - შესაბამისად მიმართულების ზედაპირების ფასეულობა;

Fv და Fh - ზედაპირების ფუნქციონალური დამოკიდებულება ნამზადის გეომეტრიულ გაბარიტებთან და სპირალური ბრუნვის რიცხვთან;

N - სპირალის ბიჯის შეფარდება ნამზადის საანგარიშო სიგრძესთან;

φ - სპირალური ხაზის ასვლის კუთხე;

L, D - ნამზადის გეომეტრიული პარამეტრები;

კლასიკური მათემატიკური მოდელი დაიყვანება ჰელიკოიდის ზედაპირის გამოანგარიშებაზე. [5]

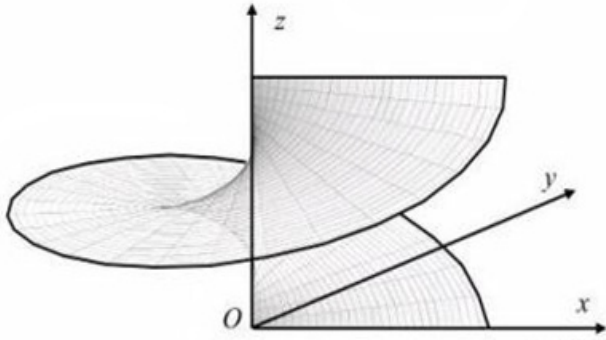

სურათი 2 ჰელიკოიდი

რადგან,  $x'_r = \cos \varphi$ ,  $x'_\varphi = r \sin \varphi$ ,  $y'_r = \sin \varphi$

,  $y'_\varphi = r \cos \varphi$ ,  $z'_r = 0$ ,  $z'_\varphi = b$ ,  
ვღებულობთ (2) ფორმულით;

$$E = \cos^2 \varphi + \sin^2 \varphi = 1,$$

$$G = r^2 \sin^2 \varphi + r^2 \cos^2 \varphi + b^2 = r^2 + b^2,$$

$$F = -r \cos \varphi \sin \varphi + r \sin \varphi \cos \varphi + 0 \cdot b = 0,$$

აქედან გვაქვს ჰელიკოიდის ზედაპირის ფართობი

$$|\Omega| = \int_{\Delta} \sqrt{|(r^2 + b^2) - 0|} dr d\varphi = \int_0^{2\pi} d\varphi \int_0^a \sqrt{r^2 + b^2} dr = \pi(a\sqrt{a^2 + b^2} + b^2 \ln \frac{a + \sqrt{a^2 + b^2}}{b})$$

გეომეტრიული მოდელირება ხორციელდება Autodesk-ის პროგრამული პაკეტის AutoCAD-ის (თანამედროვე ვერსიების) გამოყენებით. (ჭეშმარიტი 3D მოდელის ფორმათ-წარმოქმნის ინსტრუმენტარის მეშვეობით: Helix, Sweep, Extrude, ე.წ. ბულის ლოგიკური ოპერაციები და სხვ.).



სურათი 3 ინფუზიური სპირალის მოდელი (AutoCAD 2014)

საძიებელი მაჩვენებლები ითვლება ე.წ. ციფრობრივი პროტოტიპების (სპირალური ბრუნვის ზედაპირების - ტურბოსომების [3]) განხილვის შედეგად.

ინფუზიური სპირალების (Infusion spirals) ზომები: სიგრძე - 9“ (228.6 მმ) და დიამეტრი 1 1/2“ (38.1 მმ). მასზე მოჭრილია ერთშესვლადი ხრახნი (ბიჯი 7,7მმ) რომლის გაზომვების შედეგად ირკვევა, რომ სითხეებთან შეხების ზედაპირის ფართობი წარმოადგენს 656,9სმ<sup>2</sup>-ს ანუ 0.065მ<sup>2</sup>-ს.

**ხრახნული ზედაპირი** — წინსვლითი მოძრაობის საზის კვალი, რომელიც განლაგებულია ბრუნვის ზედაპირთან კუთხით, იმავდროულად ამ საზის ბრუნვით, ბრუნვით ზედაპირის საკუთარი ღერძის გარშემო.

**ხრახნული სხეული** — ხრახნი — ბრტყელი ფიგურისა (კვადრატი, მართკუთხედი, ტრაპეცია) წინსვლითი მოძრაობის კვალი ბრუნვის ზედაპირის გასწვრივ, იმავდროულად ამ ბრტყელი ფიგურის მოძრაობით ზედაპირის მოძრაობით, ზედაპირის მოძრაობის ღერძის გარშემო. [5] საექსტრაციო სპირალების ექსპერიმენტალურ ნიმუშად აღებული იქნა მუხის მერქნის ძელაკი იმავე ზომებით, რა ზომებიც აქვს ამერიკულ ინფუზიურ სპირალებს. (Φ=38,1მმ L=228.6მმ) უნდა აღინიშნოს, რომ ინფუზიური და საექსტრაციო სპირალების დიამეტრიც გამომდინარეობს 225-228 ლიტრიანი, ყველაზე ფართოდ გავრცელებული მუხის კასრების სითხის ჩასასხმელი ნახვრეტების (Bunghole) ზომებიდან.



სურათი 4 ექსპერიმენტალური საექსტრაციო სპირალი, რომელიც 75 ვატის სიმძლავრის ლაზერთაა დამუშავებული.

ლიტერატურული წყაროების მიმოხილვა მუხის მერქნის ანატომიური აგებულების შესახებ გვიჩვენებს, რომ მერქანი წარმოადგენს მეტად წვრილი ჭურჭლების კაპილარულ კონებს. ეს კონები ურთიერთშორის დაკავშირებულია როგორც მთელ სიგრძეზე, ისე ჰორიზონტალური მიმართულებითაც. მათ აქვთ უნარი გაატაროს სითხე და პლასტიკური ნივთიერებანი ბოჭკოების გრძივი მიმართულებით ინტენსიურად, ხოლო რადიალური და ტანგენციალური მიმართულებით კი — რამდენჯერმე ნაკლები ინტენსივობით.

ჰაერზე გამომშრალი მუხის ტკეჩის 1 სმ<sup>2</sup>-ში პირველი თვის განმავლობაში 0,4-0,6 მლ სპირტი თავსდება; თუ ვიანგარიშებთ, რომ მუხის მერქანი შეიცავს მეტად ბევრ ჭურჭელს, საცრიან მილებს, ტრაქეიდებს და სხვებს, რომლებშიაც შედის სპირტი და გადავიანგარიშებთ ამ მილების შეხების ხვედრით ზედაპირს, დავინახავთ, რომ 1 სმ<sup>2</sup> მუხის მერქანზე

მოდის 200-300 სმ<sup>2</sup> ფართობი. ამ ფართობზე განანილებულია 0,4-0,6 მლ სპირტი. ეს უკანასკნელი ეხება ასეთი ფართო ზედაპირიან მუხის მერქანს, ხარბად ითვისებს მისგან მერქნის ელემენტებს და



ახორციელებს მის შემდგომ გარდაქმნას. რაც უფრო ხშირია კაპილარები, მით უფრო დიდი იქნება სვედრითი ზედაპირი და ამით მაღალი იქნება მერქნის მოქმედების ეფექტიც. [1]

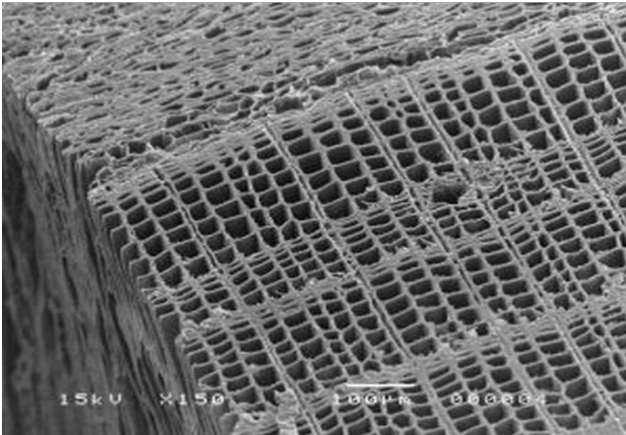

სურათი 5 მუხის ხის მერქანი ელექტრონული მიკროსკოპის ქვეშ

მერქანი შეიძლება განვიხილოთ როგორც მიკროსკოპიული ფენოვანი არმირებული მიღების კონსტრუქცია, რომლებიც ორიენტირებულია ხის ტანის მიმართულებით. მერქნის ნივთიერებას წარმოაჩენენ როგორც ცელულოზის არმატურას, ჩანერგილს ამორფულ მატრიცაში, რომელიც ლიგნინის და ჰემიცელულოზისაგან შედგება. მერქანში ბუნებრივ ლიგნინს აქვს სამგანზომილებიანი ბადის სტრუქტურა. კომპანია “დაზგა” არის პირველი კომპანია სამხრეთ კავკასიაში, რომელმაც 2005 წლის 19 სექტემბრიდან პირველმა შემოიტანა საქართველოს ბაზარზე კომპიუტერული მართვის (Epi-log, XYZ, InfoTEC, GRAPHTEC და სხვა ცნობილი ამერიკული, კანადური და ევროპული კომპანიები) მაღალი ხარისხის დაზგა-დანადგარები, ლაზერული ჭრისათვის, გრავირებისა და 3D ფრეზირებისათვის.



სურათი 6 ლაზერული ჭრის სისტემა Helix-24 (Epilog laser)

სწორედ ამ სისტემის 75 ვატიან დანადგარის (სურათი 6 ) და სპეციალური მოწყობილობის საშუალებით (სურათი 7) ცილინდრული მუხის დეტალზე მიღებული იქნა მჭრელი ლაზერის დახმარებით სპირალური ხრახნული ჭრილი (ბიჯი 3 მმ). ლაზერის სხივის დიამეტრი 0,25 მმ-ია, ჭრილის სავარაუდო სისქე 0,3-0,5 მმ-ია (300-500 μm), ხოლო სიღრმე 15-18 მმ. რეალურად ხის ჭრილში იქმნება მაღალი ტემპერატურა, რომელიც უფრო მაღალია ვიდრე ხის სუბლიმაციის ტემპერატურა, შეიძლება ითქვას მერქანი „მომენტალურად ორთქლდება“, სხვა სიტყვებით რომ ვთქვათ სუბლიმირებულ მერქანს ვხედავთ ბოლის სახით. შესაბამისად ჭრის ღრეხოს სიახლოვეს არსებობს ხის მერქნის თერმული სტრესის მხოლოდ შედარებით დაბალი ფარდობითი კოეფიციენტი. [9] გეომეტრიული მოდელირების საშუალებით მიღებული იქნა ჩვენს მიერ შერჩეული ცილინდრულ ზედაპირზე სავარაუდო სპირალური ხრახნის პარამეტრები. სწორედ ეს პარამეტრები შეყვანილ იქნა ლაზერული დანადგარის მართვის ოპერატიულ სისტემაში და მივიღეთ სასურველი შედეგი. მიღებული სპირალის ზედაპირის სითხეებთან შეხების ეფექტური ფართობი აღმოჩნდა 1616,97 სმ<sup>2</sup> ანუ 0,16 მ<sup>2</sup> -ს.

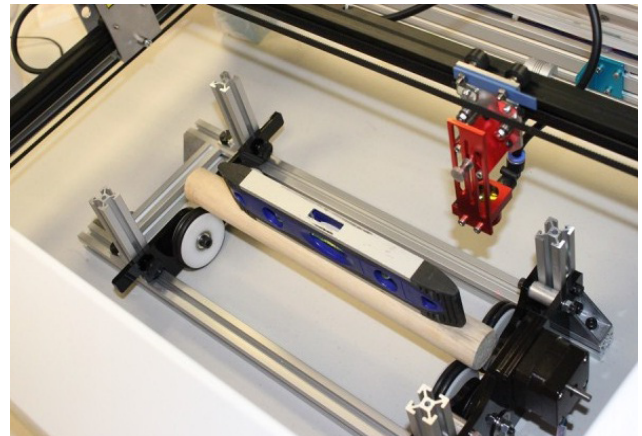

სურათი7 ლაზერული დანადგარის სპეციალური მოწყობილობა ცილინდრული დეტალებისათვის.

ერთ-ერთი თანმდევი პროცესი რომელიც ახლავს მერქნის ლაზერით დამუშავებას, ის არის რომ ლაზერის ზემოქმედების ადგილას წარმოიშობა ნამწვი, რომლის სისქე შეადგენს სულ რამოდენიმე მიკრომეტრს. ნამწვის შესამცირებლად შესაძლებელია ჭრის ზონაში შეყვანილ იქნას ნახშირორჟანგი (ნახშირორჟანგის გაზი CO<sub>2</sub>). ამ შემთხვევაში ნამწვი იქნება ვაცილებით ნაკლები და წვის სიმძლავრე არ შემცირდება. თუმცა ალბათ მედვინე ტექნოლოგიების პროვოკატივაა შეაფასონ მუხის მერქნის ზედაპირის შემოწვა, რადგან ცეცხლის ზემოქმედების შედეგად მერქანი იცვლის სტრუქტურას, მასში შემა-



ვალი შაქარი კარამელიზდება, ხდება ზოგიერთი არომატული კომპონენტების გამოთავისუფლება, რომლებიც შემდგომ ალკოჰოლურ სასმელებში გამოშქაღვანდება ვანილის, ყავის, სხვადასხვა სპეციების გემოებით.

### დასკვნა

მიღებული შედეგის შეფარდება ამერიკული ინფუზიური სპირალის ზედაპირის სითხეებთან შეხების ფართთან გვაძლევს იმის დასკვნის საშუალებას, რომ ჩვენს მიერ შემოთავაზებული საექსტრაციო სპირალის ეფექტური ზედაპირის ფართობი აღმოჩნდა 146%-ით მეტი ამერიკულ ნიმუშთან შედარებით. თანამედროვე მეცნიერულ კვლევებში გამოყენებული მეთოდები და მოდელები, როგორცაა: კვანტიფიკაცია (რაოდენობრივი აღწერა), პარამეტრიზაცია, მონაცემთა სტატისტიკური დამუშავება, ოპტიმიზაციის ამოცანის მათემატიკური მოდელირება წარმოდგენილ სტატიაში რამდენადმე მონიშნულია. ეს ეტაპები (დონეები) და „ეფექტური ზედაპირის“ დადგენის მეთოდიკაც ექსპერტული მიდგომის გამოყენების მცდელობაა, რაც ჩვენი აზრით, კვლევების თანამედროვე პარადიგმის შესატყვისია. აღსანიშნავია, რომ „ეფექტური ზედაპირის“ გამოანგარიშების ალგორითმი ასევე გულისხმობს ქვალიმეტრიული მიდგომის გამოყენებასაც. სადაც ეფექტური ზედაპირის ჯამური მნიშვნელობა ექსპერტულად დადგენილი „წონების“ (ფასეულობის) ცნების გამოყენებით იანგარიშება.

სითხეებთან შეხების საექსტრაციო ზედაპირის გაზრდისაკენ მისწრაფებას ბუნებრივად მივყავართ ე.წ. ფრაქტალური მოდელირების პრინციპებთან. სპირალური ხაზის, ზედაპირის, (რომლებიც რალაც დაშვებით ბიონიკური ფორმების - ფრაქტალების ტრივიალურ შემთხვევად შეიძლება განვიხილოთ, რამეთუ მათი შექმნის ალგორითმი როგორც წესი რეკურენტული და იტერაციულია) შედარება მონაკვეთთან, ბრტყელ ზედაპირთან ამ პირველის სასარგებლოდ მეთყველებს. იმისკენ მიგვითითებს ასევე ფრაქტალურ ე.წ. ზომასთან (განუზომელობასთან) ასოცირება. ამ გაგებით მოცემული გაბარიტების ნამზადის ზედაპირი ფართი მნიშვნელოვნად ჩამორჩება სპეციალურ დამუშავებულ ნაკეთობის ინფუზიურ ზედაპირების ზომას. ეს საკითხი (ფრაქტალური მოდელირების პერსპექტიულობა) ამ სტატიაში მხოლოდ დასმულია ნამზადის გეომეტრიული ფორმის - ფიგურის მსახველების (ტრაექტორიების) არანრფივობის პრინციპზე დაყრდნობით. მსგავსი ალგორითმით შექმნილი „ორნამენტებით“ ზედაპირის „ტირაჟირება“ (თუნდაც ე.წ. მეანდრას მოტივებით), თანამედროვე, მომავლის (მონინავე) ლაზერული ტექნოლოგიების გამოყენების ნინაპირობით, სრულელებითაც არ არის უტოპიური.

გამოყენებული ლიტერატურა:

1. ა. ლაშხი, კონიაკის წარმოება, თბილისი, 1967.
2. Лебедев Ю.С., Архитектурная Бионика, Стройиздат, Москва, 1990. – 269 с.
3. Кикнадзе З., Лагидзе В. «Имитационное моделирование архитектурно-бионических форм на ЭВМ». Труды ТВИЛЗНИИЭП, 1984.
4. Дружинский И.А., Сложные поверхности: Математическое обеспечение: Справочник.: Машиностроение, 1985. – 263 с.
5. გ. ბერძენიშვილი, მ. ხოშტარია, “ავეჯის მოპირკეთების და გამოყვანის მეთოდოლოგია”, თბილისი- 2013, 146 გვ.
6. Laser cutting & engraving wood. <http://www.troteclaser.com/en-US/Materials/Pages/Wood.aspx>

ეკსპერიმენტული კვლევის პროცედურული მოდელი ინფრანითელ  
ბანაჟომელოგიაში

ციური ნოზაძე, პროფესორი,  
რომან სამხარაძე, პროფესორი  
თამარ როსნაძე, დოქტორანტი  
ლია გაჩეჩილაძე, დოქტორანტი

რეზიუმე

სტატიაში ნაჩვენებია, რომ ინფრანითელი ტენზომეტრობის სფეროში განსაკუთრებით მნიშვნელოვანია ისეთი რთული ამოცანის გადაწყვეტა, როგორცაა მომხმარებლების უზრუნველყოფა კონკრეტული, სხვადასხვა ტიპის ობიექტებისათვის კონკრეტული ტენზომეტრით. ამ ამოცანის გადაწყვეტაში მნიშვნელოვანი ადგილი უკავია ექსპერიმენტულ კვლევებს, რომლებიც წარმოადგენს შედარებით სუსტ რგოლს და მნიშვნელოვანად აფერხებს მოცემულ სფეროში ავტომატიზაციის საშუალებების შემუშავების პროცესს. აქედან გამომდინარე, ინფრანითელი ტენზომეტრობის ამოცანების რეალიზაციისათვის მნიშვნელოვანია ისეთი კომპლექსური სისტემების შემუშავება, რომლებიც უზრუნველყოფენ ექსპერიმენტული კვლევების ავტომატიზაციას. სტატიაში განხილულია ინფრანითელი მეთოდით სხვადასხვა თვისებების მქონე მასალებსა და პროდუქტებში ტენის განსაზღვრისათვის ექსპერიმენტული კვლევების პროცესი. განსაზღვრულია ექსპერიმენტული კვლევების სტრუქტურა და შესაბამისი ეტაპები. მოყვანილია პირველი ეტაპის - მგრძობელობის ზონის განსაზღვრისათვის ექსპერიმენტული კვლევის პროცედურული მოდელი. ინფრანითელი მეთოდით სხვადასხვა თვისებების მქონე მასალებში სხვადასხვა კომპონენტების განსაზღვრის სპეციფიკიდან გამომდინარე კვლევის ცალკეულ ეტაპზე გამოიკვეთა ექსპერიმენტული კვლევების ერთგვაროვანი ტექნოლოგია, რაც თავის მხრივ, კვლევების ავტომატიზების საშუალებას იძლევა. ავტომატიზებული კვლევების განხორციელების შემუშავებული მეთოდი იძლევა კონკრეტული ტენზომეტრის შემუშავების ხარჯების შემცირების შესაძლებლობას. გარდა ამისა, კვლევების ავტომატიზაცია, მნიშვნელოვნად ამცირებს ექსპერიმენტული კვლევების ხანგრძლივობას.

**საკვანძო სიტყვები:** პროცედურული მოდელი, ინფრანითელი ტენზომეტრობა, ტენზომი.

Procedural models for Experimental research in infrared moisture measurement.

Tsiuri Nozadze,  
Roman Samkharadze,  
Tamar Rosnadze,  
Lia Gachechiladze

Summary

The article demonstrates that the infrared moisture measuring sphere is especially important to solve complex problems, such as providing users with specific, different types of objects specific moisture measurement equipment. Solution of this problem is very important in experimental researches, which represents a relatively weak link, and largely inhibits in the sphere automation product development process. Therefore, for the realization of the infrared moisture measuring objectives it is important as such complex systems development which for ensuring the Automation of experimental researches. The article discusses the processes of experimental researches the different properties of materials and products by infrared method for determination of moisture. The structure of researches and appropriate stages are defined. For determination of the area of sensitivity is given the procedural model of the experimental research. Various properties of the materials of the various components is to determine the specifics of the researches particular stage of the experimental researches homogeneous technology by infrared method, which in turn, research on the automation allows. In addition, research to automate, significantly reducing the duration of the experimental research.

**Keywords:** procedural model, infraredmoisture measuring, moisture measurement equipmenmt.

კომპიუტერული ტექნიკისა და ტექნოლოგიების განვითარებამ განაპირობა ავტომატიზებული ტექნოლოგიების სწრაფი დანერგვის პერსპექტივები ინფრანითელ ტენზომეტრობაში. ამ სფეროში განსაკუთრებით მნიშვნელოვანია ისეთი ამოცანის გადაწყვეტა, როგორცაა მომხმარებლების დაკმაყოფილება კონკრეტული ობიექტებისათვის (მასალები, პროდუქტები, და ა.შ.) კონკრეტული ტენზომეტრით.

ამ ამოცანის გადაწყვეტაში მნიშვნელოვანი ადგილი უკავია ექსპერიმენტულ კვლევებს, რომლებიც დასამუშავებელი ინფორმაციის მოცულობით,

სტრუქტურული და ორგანიზაციული სირთულის ხარისხით წარმოადგენს შედარებით სუსტ რგოლს და მნიშვნელოვანწილად აფერხებს მოცემულ სფეროში ავტომატიზაციის საშუალებების დამუშავების პროცესს.

აქედან გამომდინარე, მნიშვნელოვანია ინფრანითელი ტენზომელობის ამოცანების რეალიზაციისათვის ისეთი კომპლექსური სისტემების შემუშავება, რომლებიც უზრუნველყოფენ როგორც ავტომატიზებულ ექსპერიმენტულ კვლევებს, ისე მიღებული შედეგების (მოდელების) მონაცემთა ბაზის შევსებას ახალი მოდელებით და მათ ხელმისაწვდომობას ფართო მომხმარებლისათვის.

ინფრანითელი სპექტრული მეთოდით სხვადასხვა ობიექტებში სხვადასხვა კომპონენტების განსაზღვრის პროცესების ანალიზის საფუძველზე დადგენილია [1] ექსპერიმენტული კვლევების შემდეგი ეტაპები და შესაბამისი ამოცანები:

მოცემული მასალაში საანალიზო კომპონენტისათვის ინფრაწითელ სპექტრში მგრძობელობის ზონის დადგენა ( $\lambda_a - \lambda_p$ );

მგრძობელობის ზონაში საანალიზო კომპონენტისათვის ოპტიკური მახასიათებლის განსაზღვრა  $W = R_{\lambda_a} / R_{\lambda_p}$ ;

საანალიზო კომპონენტსა და ოპტიკურ მახასიათებელს შორის დამოკიდებულების მათემატიკური მოდელის განსაზღვრა  $P = f(W)$ ;

მოდელის გამოცდა სიზუსტეზე კონკრეტულ პირობებში.

აღსანიშნავია, რომ კომპონენტის ანალიზის სიზუსტე პირდაპირ არის დამოკიდებული თვითოეული ეტაპის კვლევის შედეგების სიზუსტეზე. კვლევის სიზუსტე კი დამოკიდებულია ექსპერიმენტების რაოდენობასა და მათი ჩატარების ტექნიკურ და მეთოდურ საშუალებებზე. ნახ. 1-ზე წარმოდგენილია კვლევების პროცესის სტრუქტურა ინფრანითელი ტენზომელობის ამოცანებისათვის.

ნახ. 1. კვლევების პროცესის სტრუქტურა ინფრანითელ სპექტრომეტრიაში.

მოცემულ სტრუქტურაში კვლევის თვითოეული ეტაპის რეალიზაცია მოითხოვს კვლევის შესაბამისი პროცედურისა და მეთოდის შემუშავებას. ასე მაგალითად, პირველ ეტაპზე კვლევების განსახორციელებლად საჭიროა: ა) მასალის მრავალი ნიმუშის მომზადება; ბ) თითოეული ნიმუშისათვის მრავალჯერადი გაზომვების ჩატარება; გ) მგრძობელობის ზონის შერჩევა.

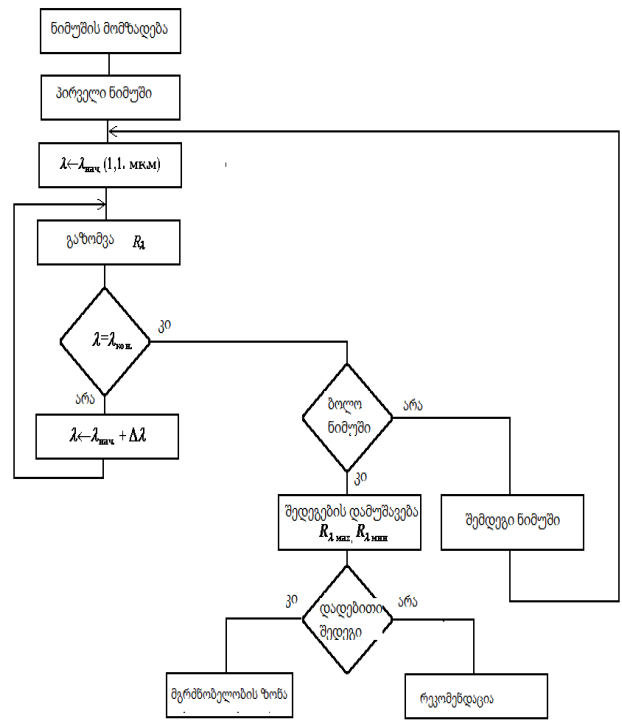

ნახ. 2 მგრძობელობის ზონის განსაზღვრის ეტაპზე ექსპერიმენტული კვლევის პროცედურული მოდელი.

ნახ. 2-ზე ნაჩვენებია პირველ ეტაპზე კვლევების ჩატარების პროცედურული მოდელი. ინფრანითელ სპექტრში მასალის კონკრეტული კომპონენტის მგრძობელობის ზონის ( $\lambda_f - \lambda_h$ ) დასადგენად ტარდება ექსპერიმენტები მასალის სხვადასხვა ნიმუშზე სხვადასხვა ტალღის სიგრძეზე გამოსხივების გარკვეულ დიაპაზონში. კვლევის შედეგების მიხედვით შეირჩევა მგრძობელობის ზონა, რომელშიც უკეთესად გამოჩნდება კომპონენტის მიერ გამოსხივების შთანთქმის ან არეკვლის უნარი. პირველი ეტაპის კვლევის დამთავრების შედეგად გაიცემა ან დადებითი შედეგი - მგრძობელობის ზოლი ან რეკომენდაციები სხვა მეთოდის გამოყენების შესახებ.

ინფრანითელი მეთოდით სხვადასხვა მასალებში სხვადასხვა კომპონენტების განსაზღვრის სპეციფიკიდან გამომდინარე იკვეთება კვლევის ცალკეულ ეტაპზე ექსპერიმენტული კვლევების ერთგვაროვანი ტექნოლოგია რაც კვლევების ავტომატიზაციის საშუალებას იძლევა.

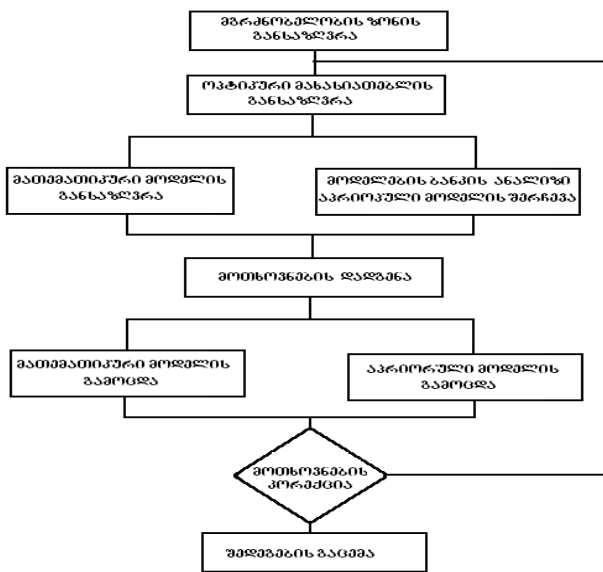



კვლევების ავტომატიზაცია მნიშვნელონად შეამცირებს კვლევის ხანგრძლივობას და შესაბამისად შეამცირებს კონკრეტული ტენზომომის დამუშავების დანახარჯებს.

ინფრანითელი მეთოდით სხვადასხვა მასალებში სხვადასხვა კომპონენტების განსაზღვრის სპეციფიკიდან გამომდინარე იკვეთება კვლევის ცალკეულ ეტაპზე ექსპერიმენტული კვლევების ერთგვაროვანი ტექნოლოგია რაც კვლევების ავტომატიზაციის საშუალებას იძლევა.

კვლევების ავტომატიზაცია მნიშვნელონად შეამცირებს კვლევის ხანგრძლივობას და შესაბამისად შეამცირებს კონკრეტული ტენზომომის დამუშავების დანახარჯებს.

**გამოყენებული ლიტერატურა:**

1. ც. ნოზაძე, რ. სამხარაძე, ლ. გაჩეჩილაძე, თ. როსნაძე. ინფრანითელი სპექტრული მეთოდით ტენიანობის განსაზღვრის მოდელის შესახებ. თბილისი, "საქართველოს ტექნიკური უნივერსიტეტი", შრომები. მართვის ავტომატიზებული სისტემები.

2(18). 2014. გვ. 138-141. ISSN 1512-3979.

2. რ. სამხარაძე, ც. ნოზაძე, თ. როსნაძე. ექსპერტული სისტემის სტრუქტურა ინფრანითელი ტენზომომელობისათვის. გორის სახელმწიფო სასწავლო უნივერსიტეტი, საქართველო, მეშვიდე საერთაშორისო კონფერენცია „ახალი ტრენდები განათლებაში: კვლევა და განვითარება“, 2014.

3. Нозадзе Циури. "Разработка унифицированных структур ПОК для реализации автоматизированных технологий в научных исследованиях", Диссертация на соискание докторской степени. Тбилиси, 2008. – С. 130.

# ორგანიზაციული ქსევის ეფექტურობის მაჩვენებელი და სრულყოფის გზები

თამარ ვანიშვილი, დოქტორანტი

## რეზიუმე

## Summary

თანამედროვე მსოფლიოში ამჟამად მიმდინარე გლობალური სოციალურ-ეკონომიკური ცვლილებები შესაბამის ასახვას პოულობს სანარმოთა ორგანიზაციულ ქცევაში.

მოტივაციის აღიარებულ თეორიებში გათვალისწინებულია მომუშავეთა ინტერესები და მათი ორგანული ჩართულობა მართვის პროცესში. თუმცა მრავალი მნიშვნელოვანი საკითხი (განსაკუთრებით, პერსონალის დაჯილდოების უკუგება) სიღრმისეული შესწავლის გარეშე დარჩენილი და სათანადო სრულყოფას საჭიროებს.

ამ საკითხის შესწავლის მიზნით ჩავატარეთ მომუშავეთა ანკეტური გამოკითხვა ქ. გორის ორ სანარმოში: საკონსერვო ქარხანა „კულაში“ და „აგროკომში“. მიღებული შედეგებით გავიანგარიშეთ ორგანიზაციული ქცევის ეფექტურობის მაჩვენებელი (E), რისთვისაც გამოვიყენეთ შეფასების ოთხი პარამეტრი, კერძოდ, მომუშავეთა:

- შესაბამისობა (სამუშაო კვალიფიკაციასთან) (Conformity) - C;
- კმაყოფილება (სამსახურით) (Satisfaction) - S;
- ფინანსური სტიმულირება (finance stimulate) - FS;
- ნდობა (Faith) - F.

ორგანიზაციული ქცევის ეფექტურობა გავიანგარიშეთ ფორმულით:

$$E = (C + S + FS + F) : 4$$

გარდა ამისა, შევიმუშავეთ ორგანიზაციული ქცევის ეფექტურობის მაჩვენებლის შეფასების შემდეგი კრიტერიუმები: 30% - მდე - არაეფექტური; 31%-50% -მდე - დაბალი; 51%-70% -მდე - საშუალო; 71%-90% -მდე - კარგი; 91%-100% -მდე - ძალიან კარგი.

კვლევის შედეგად ეფექტურობის მაჩვენებელი მივიღეთ: „კულაში“ 70%, ხოლო „აგროკომში“ 82% (ორივე შემთხვევაში შეფასება „კარგი“). თუმცა ამ სანარმოებში „K კოეფიციენტის“ (თითოეული კომპონენტის წილი ჯამთან მიმართებაში) მნიშვნელობები განსხვავებულია, რაც საშუალებას იძლევა ამ მიმართულებით დაისახოს კონკრეტული ღონისძიებები, კერძოდ, „კულაში“ — მომუშავეთა ფინანსური სტიმულირების გასაძლიერებლად, ხოლო „აგროკომში“ — სამუშაო - კვალიფიკაციასთან, მათი შესაბამისობის ასამაღლებლად.

**საკვანძო სიტყვები:** მოტივაცია, ეფექტურობა, კვალიფიკაცია, კრიტერიუმი, პარამეტრი, კოეფიციენტი, სტიმულირება, კომპონენტი.

In the modern world currently occurring global socio-economic changes accordingly reflects in the organizational behavior of enterprises.

In the recognized theories of motivation are stipulated interests of employers and their organic involvement in the management process. However, many important issues (in particular, personnel rewarding return) is staying without in-depth study and needs proper perfection.

In order to study this issue we carry out employers questionnaires in two enterprises of Gori city: the “Kula” factory - and “Agrokomi”. By obtained results we calculate organizational behavior effectiveness index (E), using a four-parameter assessment, in particular, employers:

- Conformity with the job qualifications (Conformity) - C;
- job satisfaction (Satisfaction) - S;
- Financial stimulation (finance stimulate) - FS;
- Faith (Faith) - F.

Organizational behavior efficiency was calculated by formula:

$$E = (C + S + FS + F) : 4$$

In addition, we have developed the following criteria for evaluating the organizational behavior effectiveness index: up to 30% - ineffective; 31% -50% – the - Low; 51% -70% – the - average; 71% -90% – the - good; 91% -100% – the - very good.

As result of research we obtain the efficiency indicator: in “Kula” - 70%, while in “Agrokomi” 82% (in both cases with the assessment “good”). However, in these enterprises „K coefficient” (each component share with respect to total) the values are different that makes it possible to outline specific measures in this direction, in particular, for “Kula”- to strengthen the employers financial stimulation and in “Agrokomi”- to improvement the conformity with work qualification.

**Keywords:** motivation, efficiency, qualifications, criteria, parameters, coefficient, stimulation, component.

\* \* \* \* \*

საქართველოში მიმდინარე გლობალურმა, პოლიტიკურმა ეკონომიკურმა და სოციალურმა ცვლილებებმა - ორგანიზაციებში გამოიწვიეს რიგი ცვლილებები ორგანიზაციული ქცევის საკითხებში, ეს შეეხო დასაქმებულთა. საქართველო განვითარებადი ქვეყნების რიგს მიეკუთვნება და იმყოფება განვითარების გარდამავალ ეტაპზე, ქვეყანა სამუშაო ადგილების ნაკლებობით გამოირჩევა, შესაბამისად,

დასაქმების დონეც დაბალია. ასეთ დროს ქვეყანამ ფეხი უნდა აუწყო ყველა წამოწყებულ ცვლილებას და გაუმკლავდეს მისგან მიღებულ შედეგს, რადგან, როგორც ცნობილია მეცნიერულ-ტექნიკური პროგრესი სწორედ, რომ ასეთ ცვლილებებზე დაფუძნებული. კვლევამ ცხადყო, რომ ურიგო არ იქნებოდა ახალი ნოვაციების დანერგვა ორგანიზაციული ქცევის საკითხებში, რადგან, როგორც ცნობილია სიახლეები ახალი სახის მოთხოვნებს ასტიმულირებს და შესაბამისად ინტერესებსაც ამძაფრებს. შესაძლებელია, მართვაში გარკვეული დოგმები და მექანიზმები მრავალი წელი ეფექტიანი შედეგებით გამოირჩეოდა, მაგრამ აუცილებელია, პერიოდულად, ნაწილობრივ განსხვავებული, ახალი ჭეშმარიტებით შეიცვალოს.

როგორც ცნობილია, მოტივაციის თანამედროვე თეორიები ითვალისწინებს მომუშავეს ინტერესებს, ორიენტირებულია მოგების მიღებაზე, პერსონალი თანამონაწილეა, როგორც მიზნის ფორმირების, ასევე მისი შესრულების პროცესის დროს, ჩართულია მართვაში, რომელიც არ ხორციელდება - მბრძანებლური მეთოდით და მხოლოდ ვერტიკალურად (ზემოდან ქვემოთ), არამედ ჰორიზონტალურად - იერარქიებში და ჯგუფებში. ძირითადად, ასეთი მიდგომა შინაარსობრივი და პროცესუალური თეორიების სინთეზის შედეგია. კვლევებმა ნათლად გვიჩვენა ორგანიზაციებში არსებული მდგომარეობა, რამაც ორგანიზაციის სრულყოფისა და ეფექტური ფუნქციონირების გზების დასახვის საშუალება მოგვცა.

ამ მიზნით მიზანშეწონილად მიგვაჩნია ორგანიზაციებისათვის ორგანიზაციის სრულყოფისა და ეფექტური ფუნქციონირების კომპლექსური მოდელის შეთავაზება (ნახ.1):

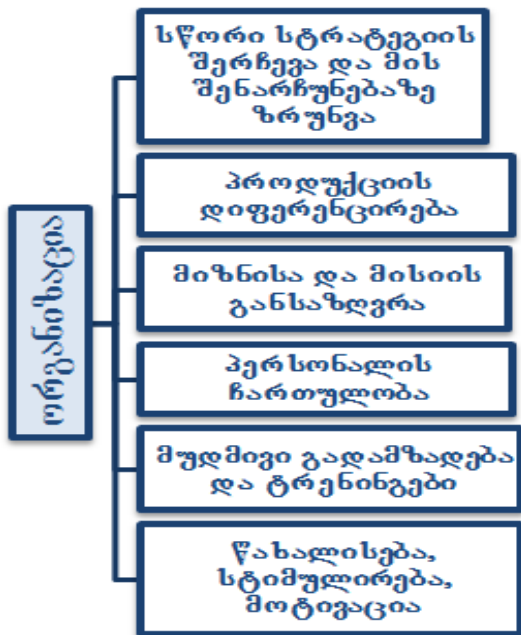

ნახ.1 ორგანიზაციის სრულყოფისა და ეფექტური ფუნქციონირების კომპლექსური მოდელი

როგორც მოდელიდან ჩანს დიდი მნიშვნელობა აქვს ორგანიზაციებში პერსონალის ჩართულობის დანერგვას, სამუშაო ადგილების დანერგვას, მუდმივი ტრენინგების და გადამზადების დანერგვას, წახალისების ისეთი ფორმის დანერგვას, როგორიცაა - პერსონალის დაჯილდოვება. ორგანიზაციაში, მიზნის განხორციელების პროცესში, პერსონალის ჩართულობას უდიდესი მნიშვნელობა აქვს. ჩვენს მიერ განხილული თეორიებიდან ნათლად ჩანს, რომ მხოლოდ მატერიალური მოტივაცია და სტიმულირება ყოველთვის არ იწვევს შრომის მწარმოებლურობის ზრდას. მატერიალური უზრუნველყოფა, დასაქმებულთა მოთხოვნილებების დაკმაყოფილების საშუალებას იძლევა.

ზემოაღნიშნული მოსაზრებების გამყარების და ორგანიზაციის პრიორიტეტული მიმართულებების ჩამოყალიბების მიზნით, რომლებიც ორგანიზაციას სრულყოფისა და ეფექტურობის საშუალებას მისცემს, ჩავატარეთ კვლევა გორის ორ საწარმოში: საკონსერვო ქარხანა „კულა“ და „აგროკომში“.

გავიანგარიშეთ ორგანიზაციული ქცევის ეფექტურობის მაჩვენებელი - **E**, რისთვისაც გამოვიყენეთ ჩატარებული კვლევების შედეგებიდან, შემდეგი ძირითადი კომპონენტები:

- შესაბამისობა (Conformity) (სამუშაო კვალიფიკაციასთან) - **C**;
- კმაყოფილება (Satisfaction) (სამსახურით) - **S**;
- ფინანსური სტიმულირება (finance stimulate) - **FS**;
- ნდობა (Faith) - **F**.

ორგანიზაციული ქცევის ეფექტურობის გაანგარიშების ფორმულა ასეთ სახეს მიიღებს:

$$E = (C + S + FS + F) : 4$$

შვიმუშავეთ ორგანიზაციული ქცევის ეფექტურობის მაჩვენებლის შეფასების კრიტერიუმი, რომელიც ამ მაჩვენებლის სიზუსტეს განსაზღვრავს:

- 30% - მდე - არაეფექტური ;
- 31%-50% -მდე - დაბალი;
- 51%-70% -მდე - საშუალო;
- 71%-90% -მდე - კარგი;
- 91%-100% -მდე - ძალიან კარგი.

საწარმოთა ეფექტურობის გაანგარიშება:

ა) „კულას“ - შემთხვევაში:  $E = (63\% + 85\% + 40\% + 90\%) : 4 = 69.5\% \quad 70\%$ ; (კარგი);

ბ) „აგროკომის“ შემთხვევაში:  $E = (45\% + 82\% + 100\% + 100\%) : 4 = 81.7\% \quad 82\%$ ; (კარგი)

(იხ. დიაგრამა 1).



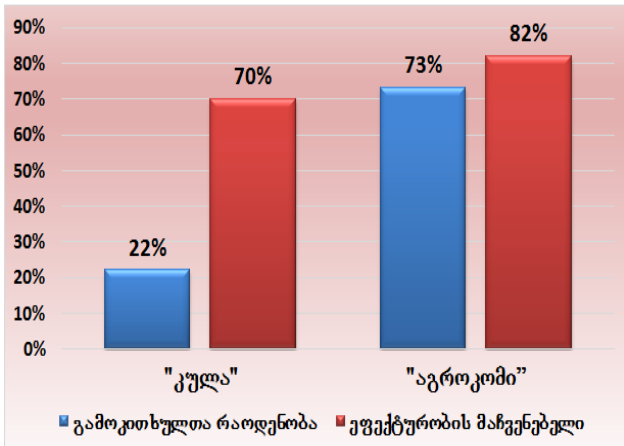

დიგრამა 1. „კულაში“ და „აგროკომში“ ჩატარებული გამოკითხვის შედეგებითი პარამეტრები

დიგრამა 1 - ზე გამოსახულია „კულაში“ და „აგროკომში“ ჩატარებული გამოკითხვის შედეგად მიღებული გამოკითხულთა რაოდენობის შესაბამისობა ორგანიზაციული ქცევის ეფექტურობის მაჩვენებელთან.

ორივე საწარმოსთვის, ორგანიზაციული ქცევის ეფექტურობის გამოსათვლელ ფორმულაში შემავალი კომპონენტების პროცენტული მაჩვენებლების გამოყენებით, ავსაგეთ დიაგრამები, აგრეთვე ამ კომპონენტების დაჯამებით გავიგეთ თითოეული მათგანის სვედრითი წილი არსებულ საწარმოში, ამ მაჩვენებელს პირობითად ვწოდებთ „**K** კოეფიციენტი“.

ა) „კულა“ .

1. შესაბამისობა - 63%;
2. კმაყოფილება - 85%;
3. ფინანსური სტიმულირება - 40%;
4. ნდობა - 90%.

-----  
 $\Sigma = 278$

„**K** კოეფიციენტი“.

1. შესაბამისობის სვედრითი წილი —  $K = 0,23$ ;
2. კმაყოფილების სვედრითი წილი —  $K = 0,31$ ;
3. ფინანსური სტიმულირების სვედრითი წილი —  $K = 0,14$ ;
4. ნდობის სვედრითი წილი —  $K = 0,32$ .

აქ უკვე ნათლად ჩანს, რომ ფინანსური სტიმულირებით, დასაქმებულები არ არიან კმაყოფილები, რადგან მისი სვედრითი წილის კომპონენტი, დანარჩენ კომპონენტებთან შედარებით, დაბალია. საწარმოს შესაძლებელია ვურჩიოთ, რომ გაზარდოს ფინანსური სტიმულირება, რაც აწევს ფინანსური სტიმულირების პროცენტულ მაჩვენებელს, რაც გამოიწვევს მისი სვედრითი წილის კომპონენტის

გაზრდას, ეს კი გაზრდის ორგანიზაციული ქცევის ეფექტურობის მაჩვენებელს (**E**).

ბ) „აგროკომი“.

1. შესაბამისობა - 45%;
2. კმაყოფილება - 82%;
3. ფინანსური სტიმულირება - 100%;
4. ნდობა - 100%;

-----  
 $\Sigma = 327$

„**K** კოეფიციენტი“.

1. შესაბამისობის სვედრითი წილი —  $K = 0,13$ ;
2. კმაყოფილების სვედრითი წილი —  $K = 0,25$ ;
3. ფინანსური სტიმულირების სვედრითი წილი —  $K = 0,30$ ;
4. ნდობის სვედრითი წილი —  $K = 0,30$ .

აქ, როგორც ვხედავთ, ნდობის ფაქტორის და ფინანსური სტიმულირების მაჩვენებელი ყველაზე მაღალი კოეფიციენტით გამოირჩევა, საწარმოს, ეფექტურობის აწევსთვის, ამ კომპონენტების გაზრდაზე არ მოუწევს მუშაობა, თუმცა კვალიფიკაციის შესაბამისობა არსებულ სამუშაოსთან და სამუშაოთი კმაყოფილების კოეფიციენტი საკმაოდ დაბალია, ამისათვის საწარმოს ვურჩევთ, იზრუნოს, დასაქმებულთა კვალიფიკაციის - სამუშაოსთან შესაბამისობაზე, რადგან, ცნობილია, როდესაც დასაქმებულების კვალიფიკაცია შესაბამისობაშია მის მიერ შესასრულებელ სამუშაოსთან - იზრდება, როგორც მოტივაცია, ასევე, საწარმოს ეფექტურობის მაჩვენებელიც.

ჩვენს მიერ ჩატარებულმა კვლევამ, აღნიშნულ საწარმოებში, საშუალება მოგვცა გამოგვეთვალა ეფექტურობის მაჩვენებელი **E** და **K** კოეფიციენტი, რომელის გამოთვლაც, როგორც ვნახეთ მოხდა გამოკითხვიდან მიღებული შედეგების დაჯამებით და სვედრითი წილის გამოთვლით. მივიღეთ შედეგებით ზუსტი მაჩვენებელი, რომელიც ეფექტურობის მაჩვენებლის დარეგულირების საშუალებას მოგვცემს და ეს, ნებისმიერი საწარმოსათვის მისაღები იქნება.

დასკვნა

კვლევამ საშუალება მოგვცა, პრაქტიკულად დაგვენახა მოტივაციის კლასიკური და თანამედროვე თეორიები არსებულ რეალობაში გამოყენების, როგორც სირთულე, ასევე სიცხადე. რეალურად შესაძლებელია, საწარმომ მოტივაციის ცნობილი თანამედროვე თეორიებიდან შეიმუშაოს მოდელი, რომელიც შინაარსობრივად მისთვის სასურველია და პრაქტიკული გამოყენებაც არ წარმოადგენს სირთულეს, რადგან თანამედროვე მიდგომით ძირითადად, მმართველობითი ღერძი, მომუშავეთა ინტერესების გათვალისწინებაზე, სტიმულირებაზე და მოტივა-

ციაზეა ორიენტირებული, რათა მიიღოს საუკეთესო შედეგი საქმიანობაში.

სანარმოსთვის მნიშვნელოვანია ისეთი ამოცანების გადანყვეტა, როგორებიცაა: ორგანიზაციული, პროცესების, პროექტების, ცოდნის მართვისა და ხარისხის მართვის ამოცანები, ასევე პერსონალის მოტივაციის, პერსონალის შეფასებისა და გადამზადების, პერსონალის განვითარებისა და საზოგადოების კორპორაციული კულტურის მართვის ამოცანები, პერსონალის ეფექტური მართვა, სწორი სტრატეგიის შერჩევა, მიზნის არსებობა და დაუღალავი შრომა მისი მიღწევისათვის, პროდუქციის დიფერენცირება, ხარისხის შენარჩუნება, კონტროლი, ახალი ინოვაციური პროცესების დანერგვა და განხორციელება.

**გამოყენებული ლიტერატურა:**

1. <http://www.bigsale.ge/agrocom/>.
2. <http://kula.ge/>.
3. შენგელია თ. ბიზნესის ადმინისტრირების საფუძვლები. თბ., 2008.
4. ლორთქიფანიძე რ. რაციონალური კონკურენციის თეორია მართვის ზღვრული ეფექტიანობისთვის. თბ., 2014.

## ИММИТАЦИОННАЯ МОДЕЛЬ УПРАВЛЕНИЯ ПУСКА ЭЛЕМЕНТОВ ПРИВОДА ЭЛЕКТРОВОЗА ПОСТОЯННОГО ТОКА

К.Церетели  
Н. Кереселидзе

### რეზიუმე

მუდმივი დენის ელმავლის ამძრავის ელემენტთა გაშვების მართვის იმიტაციური მოდელი

დამუშავდა მუდმივი დენის ელმავლის ამძრავის მათემატიკური მოდელი, დამუშავდა ძალოვანი ქსელის მოდელი ელექტროპნევმატური კონტაქტორების ამოქმედების დროთა გაფანტულობის გათვალისწინებით, დამუშავდა პროგრამული კომპლექსი, მუდმივი დენის ელმავლის ძალურ ქსელში მიმდინარე ელექტრომაგნტურ პროცესებზე, დასაკვირვებლად.

**საკვანძო სიტყვები:** მათემატიკური მოდელი, ელმავლის ამძრავი, გამშვები წინააღობები.

### IMITATIONAL MODEL OF STARTDRIVING DC ELEMENTS OF LOCOMOTIVE DRIVE

K.Tsereteli,  
N. Kereselidze

### Summary

A mathematical model of dc electric locomotive drive was develop, the model based on the power circuit switching time variation of electro-contactors was develop, software complex designed to monitor the electromagnetic processes in the power circuit dc electric was develop

**Keywords:** mathematical model, electric locomotive, starting resistance.

\* \* \* \* \*

В парке железной дороги Грузии создалась ситуация, когда электровозы ВЛ22М отслужили свой срок, а их использование было неэкономично. Поэтому стали создавать электровозы постоянного тока 4Е1 и 4Е102. При этом не было ни времени для исследования их возможностей, и в частности, обоснованности выбора схем их пусковых реостатов. Поэтому и было начато исследование по сравнению пусковых реостатов упомянутых электровозов с помощью моделей.

Проведение натуральных экспериментов непосредственно на электровозе – процесс трудоемкий, малоэффективный, требующий больших финансовых затрат, специальных средств обеспечения, большого расхода электроэнергии. Поэтому всякие разработки

программ математического моделирования способных воспроизвести с гарантийной точностью процессы протекающие в электротехнических устройствах, на сегодняшний день очень востребованы.

Целью работы была разработка математического модельного анализа привода электровоза постоянного тока с индивидуальными электропневматическими реостатными контакторами, с учетом особенностей ступенчатого пуска. Поставленные в работе задачи решены с использованием методов теории электрических цепей, электрических машин, математического анализа и компьютерного моделирования.

В тяговых электроприводах электровозов постоянного тока с коллекторными двигателями наиболее широкое применение получило последовательное соединение обмоток возбуждения относительно цепи якоря. Регулирование частоты вращения якоря производится путем изменения напряжения на якоре от нуля до номинального, а расширение диапазона используемых скоростей движения производится путем ступенчатого ослабления магнитного поля возбуждения. При этом, решается ряд задач по обеспечению устойчивой работы тягового двигателя (ТЭД), а именно: большая индуктивность цепи якоря, включающая обмотку возбуждения, ослабляет броски тока при резких колебаниях напряжения контактной сети; включение обмотки возбуждения в цепь якоря создает сильную отрицательную обратную связь по току, что облегчает задачу управления моментом, развиваемым двигателем, и стабилизирует процесс управления.

Применение электромеханических, тяговых и тормозных характеристик электровозов в виде математических формул общеизвестно. В справочной литературе электромеханические и тяговые характеристики электроподвижного состава даются обычно в графическом виде. В методике выполнения расчетов математическими машинами привился метод ввода в память вычислительных машин характеристик локомотивов в виде таблиц, составленных по графическим характеристикам. Представление характеристик в виде аппроксимирующих функций (АФ) дает возможность более четкого представления физической природы следящего процесса. Для определения скоростей движения электровоза на каждой ступени пуска (при известных сопротивлениях каждой ступени пускового реостата), можно использовать модель тягового двигателя, изображенную на рис.№1 поступающую следующим образом:

1) Исходим из того, что при наборе первых трех ступеней движение электровоза не происходит и



следовательно в модель вводится  $V=0$ ;

2) Вводится величина сопротивления первой ступени;

3) Вводим величину пускового тока 490А;

4) Запускаем модель и по показанию прибора регистрирующего ток двигателя корректируем величину пускового тока;

5) Полученные величины  $R_p$ ,  $I_{дв}$ ,  $V_{эл}$ ,  $F_{дв}$  вносим в таблицу ;

6) На позициях, при которых ток регистрирующего прибора достигает уровня среднего установленного пускового тока 490А, величины скоростей определяются такой подборкой, чтоб разница между установленным пусковым током 490А и зарегистрированным прибором тока не превышала долей ампера.

В данной работе схемы пусковых реостатов приведены в виде виртуальных моделей MATLAB, воспроизводящих величины всех ступеней реостата и величины токов в каждой из секций при всех ступенях пуска. А имея данные о числе параллельных элементов в секциях легко определить величины токов в них.



Рис №1Схема модели тягового двигателя постоянного тока с последовательным возбуждением на базе источника напряжения (фигурирующая в модели пускового реостата).



Рис №2 Модель пускового реостата электровоза 4Е1.

Проведенные исследования позволили:

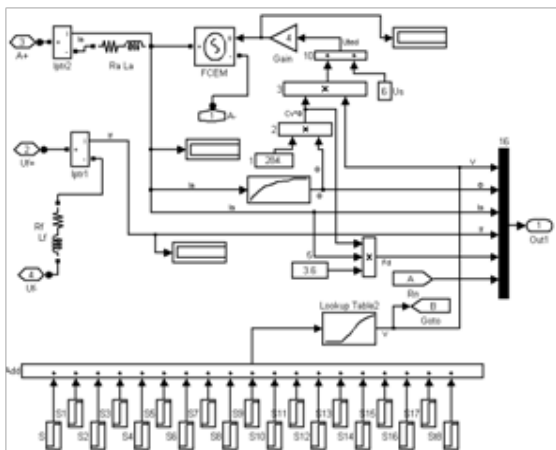
- установить, что разброс температур нагрева секций нового пускового реостата уменьшился и уменьшилась максимальная температура нагрева по сравнению с существующим ПР;

- установить допустимый диапазон разброса времен срабатывания электропневматических контакторов;

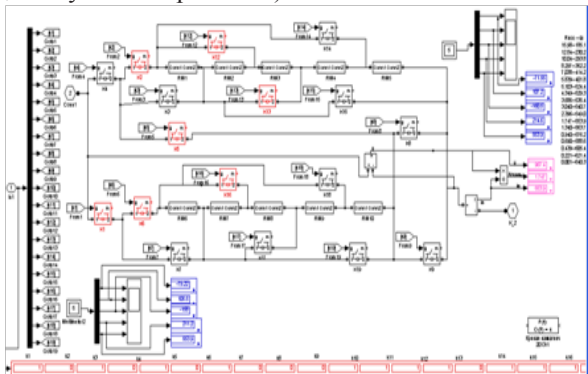
- создана модель тягового двигателя ТЛ-2К, отображающая не только установившиеся, но и переходные процессы;

- разработан программный комплекс для наблюдения за электромагнитными процессами в силовой цепи четырехосного электровоза постоянного тока 4Е1.

**ВЫВОДЫ.**

-- разработана математическая модель привода электровоза постоянного тока 4Е1 позволяющая имитировать выведение пусковых сопротивлений;

-- на основе сравнительного теплового расчета установлено, что новый вариант компоновки пускового реостата обеспечивает большую равномерность температур нагревания элементов секций по сравнению с существующим и снижение максимальной температуры нагрева;

-- разработана модель силовой схемы с учетом разброса времен срабатывания электропневматических контакторов, выполнено статистическое моделирование этого параметра, определены характеристики случайных величин токов и напряжений и их длительностей.

**ЛИТЕРАТУРА**

1. Ротанов Н.А., Захарченко Д.Д. и др «Проектирование систем управления подвижным составом электрических железных дорог», Транспорт, 1986г, 327с.
- 2 Тихменев Б.Н., Трахман Л.М., «Подвижной состав электрифицированных железных дорог», 1980, 471с.
3. Андросов Н.Н., Костарев П.А. «Схема переключения пусковых резисторов обеспечивающая повышение их энергоемкости при пуске и электрическом торможении ЭПС постоянного тока», Вестник ВНИИЖТ, №6 1997г
- 4.Г.И. Чиракадзе, О.А. Кикнадзе «Электровоз ВЛ11»-руководство по эксплуатации, Транспорт, 1983г, 464с.

# ბიზნეს-ინჟინერინგი სოფლის მეურნეობაში

სასოფლო-სამეურნეო სანარმოს როლი ქვეყნის ეკონომიკაში

და მისი თავისებურებანი

ნატალია კოპალიანი, პროფესორი

## რეზიუმე

ქვეყანაში არსებული ეკონომიკური ვითარება და სოფლის მეურნეობაში არსებული სირთულეები, დღის წესრიგში აყენებს ისეთი ამოცანების გადაწყვეტას, როგორცაა სოფლის მეურნეობის სტრატეგიული მიმართულების განსაზღვრა და შესაბამისად, სასოფლო-სამეურნეო სანარმოთა მყარი და ეფექტური სტრუქტურების ჩამოყალიბება, ქვეყნის სასურსათო უსაფრთხოების უზრუნველყოფა, სურსათის იმპორტის შემცირების კვალობაზე მისი ექსპორტის მნიშვნელოვანი გაზრდა, გარემოს დაცვისა და ქვეყნის ბუნებრივი რესურსების ეფექტურად გამოყენების პირობებში, ეკონომიკის ზრდისა და მდგრადობის უზრუნველყოფაში აგრარული სექტორის როლისა და ხვედრითი წილის მნიშვნელოვანი გაზრდა.

**საკვანძო სიტყვები:** მაკროეკონომიკა, საბაზრო ეკონომიკა, ინფლაცია, პარამეტრები.

## Agricultural enterprises role in the country's economy and its specific features

Natalia kopaliani, Professor

### Summary

The country's current economic situation and the agriculture of the difficulties, the agenda calls for such tasks, such as agricultural strategic directions and therefore, agricultural enterprises solid and efficient structures, the country's food security, food imports to reduce the proportion of its exports a significant increase, Environment and natural resources of the country, economic growth and sustainability of the agricultural sector's role and a significant increase in the share.

**Keywords:** Macroeconomics, market economy, inflation, options

\* \* \* \* \*

აგრარული ეკონომიკის განვითარების კანონზომიერებათა უკეთ შეცნობისათვის საჭიროა დაკონკრეტდეს სოფლის მეურნეობის ის სპეციფიკური თავისებურებები, რომლებიც უცვლელი ხასიათისაა და დამოკიდებული არ არის ქვეყნის სოციალურ-

ეკონომიკურ წყობაზე, აგრეთვე სახელმწიფოს მიერ გატარებულ ღონისძიებებზე, თუმცა მეცნიერულ-ტექნიკური პროგრესის კვალობაზე ეს თავისებურებები გარკვეულწილად შერბილებული ფორმით გამოვლინდება.

მინათმოქმედებასა და მეცხოველეობაში დარგთა და სანარმოთა პარამეტრების განსაზღვრის დროს გათვალისწინებული უნდა იქნეს ის ფაქტორები, რომლებიც ზღუდავენ წარმოების მასშტაბებს. ასეთ ფაქტორთა რიცხვს მემცენარეობაში მიეკუთვნება მინის ფართობი, სასოფლო-სამეურნეო ტექნიკა, ხოლო მეცხოველეობაში - შენობა-ნაგებობანი, საკვები რესურსები და ა.შ.

გასათვალისწინებელია ისიც, რომ ზოგიერთი ფაქტორი, მაგალითად სასოფლო-სამეურნეო სავარგული, უფრო მკვეთრად შეზღუდულია, მაშინ, როცა საკვები რესურსები მეცხოველეობისათვის ან კიდევ, სასოფლო-სამეურნეო ტექნიკა და მისი მდგომარეობა შეიძლება დროთა განმავლობაში შეიცვალოს უკეთესისაკენ.

ამრიგად, ფაქტორების გავლენის შესაბამისად კორექტირება უნდა მოხდეს ყოველწლიურად ამ ფაქტორთა ცვალებადობის შესაბამისად, რაც საშუალებას მოგვცემს მაკრო და მიკრო ეკონომიკური რგოლების შესაბამისად გამოვავლინოთ და გამოვიყენოთ მატერიალური და ფინანსური რესურსების ეფექტურად ამოქმედების ყველაზე საუკეთესო ვარიანტები.

სპეციალისტებს მიაჩნიათ, რომ საქართველოში სოფლის მეურნეობის განვითარების დამამუხრუჭებელი ფაქტორები შეიძლება დაჯგუფდეს გარე და შიგა ფაქტორების სახით.

გარე სირთულეებად მიჩნეულია ქვეყანაში მაკროეკონომიკური (ინფლაცია, ფინანსური კრიზისი) მდგომარეობის გაუარესება და სასოფლო-სამეურნეო პროდუქციის ბაზრის მკვეთრი შეზღუდვა.

შიგა სირთულეებიდან აღსანიშნავია სოფლად სანარმოო ინფრასტრუქტურის რღვევა; საირიგაციო და დაშრობითი სისტემების მოშლა, გაჩანაგება; დისპროპორციები სოფლის მეურნეობისათვის საჭირო სამრეწველო ნაწარმის ფასებსა და სასოფლო-სამეურნეო პროდუქციის ფასებს შორის; არაეფექტური საბანკო-საკრედიტო სისტემა; მნიშვნელოვნად მოშლილია სოფლის მეურნეობის ნედლეულის გადამამუშავებელი საწარმოები და ა.შ., სხვა სირთულეები, რომელთა დაძლევა მნიშვნელოვან ინვესტიციებს მოითხოვს.

მიუხედავად არსებული მთელი რიგი სირთუ-

ლევების, საქართველოს ეკონომიკას საერთოდ და კერძოდ, მის აგრარულ სექტორს გააჩნია პოტენციური შესაძლებლობა უახლოეს დროში კრიზისიდან გამოსვლისა და ეფექტური ფუნქციონირებისათვის.

სოფლის მეურნეობის წარმოების სპეციფიკური ხასიათი ობიექტური, ბუნებრივი კანონზომიერებათა გავლენის შედეგია, იგი არ ექვემდებარება ადამიანთა ნება-სურვილებს და ამდენად, თავის გამოვლენას ნებისმიერ პირობებში პოულობს. თუმცა, ამ თავისებურებათა შედეგები განსაკუთრებით თვალსაჩინოა საბაზრო ეკონომიკის პირობებში, მაგრამ როგორც აღინიშნა, მისი სიმწვავე მკვეთრად წარმოჩინდება გარდამავალ პერიოდში.

აღნიშნულ თავისებურებათა ჩამონათვალი საკმაოდ მრავალრიცხოვანია. აქ მხოლოდ ძირითად მათგანზე გავამახვილებთ ყურადღებას. კერძოდ, ეს თავისებურებებია:

1) სოფლის მეურნეობა მნიშვნელოვანწილად დამოკიდებულია ისეთ ბუნებრივ ფაქტორებზე, როგორცაა ნალექების საშუალო - წლიური რაოდენობა, წლის განმავლობაში დღეთა რიცხვი, წლიური, საშუალო თვიური, დღე-ღამური ტემპერატურის ცვლილებები და ა.შ. ამ და სხვა ბუნებრივი მახასიათებლების გავლენა სამრეწველო დარგებზე თითქმის ნულის ტოლია, მაშინ, როცა ისინი შესაძლოა სოფლის მეურნეობისათვის უაღრესად ხელსაყრელი, ან კიდევ ფინანსური გაკოტრების მიზეზი გახდეს.

2) სოფლის მეურნეობის წარმოების გაფართოება, სხვა დარგებთან განსხვავებით, ძალზე პრობლემატურია, მინის ფართობების, კერძოდ. სასოფლო-სამეურნეო სავარგულთა სივრცობრივი შეზღუდულობის გამო.

3) წარმოების პროცესის ხანგრძლივობა სოფლის მეურნეობაში განპირობებულია მცენარეთა ვეგეტაციისა და ცხოველთა გამოკვების პერიოდის ხანგრძლივობით და ამდენად, მიწათმოქმედებასა და მეცხოველეობაში დასაქმებულ გლეხობას, ფაქტობრივად, არ შეუძლია ამ პროცესის დროის ფარგლების განსაზღვრა; მრეწველობის დარგების მსგავსად საწარმოო პროცესის შემჭიდროება ამ დარგში პრაქტიკულად შეუძლებელია.

4) აგრარულ სფეროში წარმოებული პროდუქცია კონკურენტ გამყიდველთა ბაზარზე ვერ ახერხებს რამდენადმე მონოპოლისტურ მდგომარეობაში ყოფნას, ვინაიდან გლეხობას არ შეუძლია სასოფლო-სამეურნეო პროდუქციის მოცულობისა და მისი ფასების გაკონტროლება მცირე რეგიონის მასშტაბითაც კი, რომ არაფერი ვთქვათ მთლიანად ქვეყნისა თუ საერთაშორისო ბაზრის მასშტაბებზე. თავად გლეხები კი საქონელს ყიდულობენ შედარებით რეგულირებად ბაზარზე.

მშენებლობა, ენერგეტიკის, ტრანსპორტისა და ა.შ. არასასოფლო-სამეურნეო დარგების მონოპოლიზაციის დონის ზრდის კვალობაზე იზრდება დისპარიტეტი აგრარიკოსთა შესასყიდ და გასაყიდ ფასებს შორის, რაც საბოლოო ჯამში უარყოფითად აისახება სოფლის მეურნეობის ფინანსურ შედეგ-

ბზე.

5) სოფლის მეურნეობა არა მხოლოდ წარმოებაა, იგი იმავდროულად სოციალური სფეროა და ამდენად საწარმოო სტრუქტურის რაიმე დონით შეცვლა გავლენას ახდენს სოფლის ყოფა-ცხოვრებაზე. ავიღოთ თუნდაც ასეთი ელემენტარული შემთხვევა: ფინანსური გაკოტრების შედეგად სამრეწველო საწარმოს მუშაკებს შეუძლიათ სხვა საწარმოში გადაინაცვლონ და შესაბამისად, შეუძლიათ კვალიფიკაციის შეცვლა, მაშინ, როცა სოფლის მეურნეობის საწარმოს დამლადახურვას გლეხობისათვის ფაქტიურად სასიცოცხლო მნიშვნელობა აქვს.

6) სოფლის მეურნეობის წარმოების ნორმალური პირობების შესაქმნელად მნიშვნელოვანია იმ ხარჯების ხვედრითი წილი, რომელიც საჭიროა საწარმოო საშუალებათა - ტექნიკის პირუტყვის გამოზრდა-შეძენისა და საწარმოო შენობა-ნაგებობათა მშენებლობისათვის, რომელთა გამოყენების ეფექტიანობა არახელსაყრელი გარემო-პირობების შემთხვევაში უმნიშვნელო შეიძლება აღმოჩნდეს და ამდენად, ჩამოთვლილი საშუალებები შეიძლება ე.წ. მუდმივი დანახარჯების გადიდების ფაქტორი გახდეს, რაც საბოლოო ჯამში ფინანსური შედეგების გაუარესების მიზეზად იქცევა.

7) სოფლის მეურნეობის წარმოების მკვეთრად გამოხატული სეზონური ხასიათი და დროში განეწილი საწარმოო ციკლი გავლენას ახდენს გლეხურ მეურნეობათა დაკრედიტების პროცესზე.

8) როგორც წესი სოფლის მეურნეობის პროდუქციის მწარმოებლები აწარმოებენ სასოფლო-სამეურნეო ნედლეულს, ხოლო ამ ნედლეულისაგან წარმოებული ძირითადი სამომხმარებლო პროდუქცია, როგორცაა: პური და პურ-პროდუქტები. ფქვილი, შაქარი, ხორცი და ხორცპროდუქტები, რძის ნაწარმი და ა.შ. გადამამუშავებელი საწარმოების მეშვეობით და შემდგომ კომერციული სტრუქტურების გავლით სამომხმარებლო ბაზარზე გადის. ამდენად არ შეიძლება უგულვებელყოფილი იქნეს ისეთი მოვლენებიც, როცა სასურსათო პროდუქტების მოთხოვნათა დაბალი ელასტიურობის გამო, მათი ფასი მოსახლეობის გადახდისუნარიანობის ცვლილების მიუხედავად სასოფლო-სამეურნეო ნედლეულის ფასების არაადექვატურია და ამდენად, მოგების გარკვეული ნაწილი არაპირდაპირი გზით სოფლის მეურნეობის ნედლეულის მწარმოებლებთან გადამამუშავებელი და წარმოებისა და სხვა სფეროებამდე გადადის.

დასკვნა: ზემოთაღნიშნული თავისებურებების ფართოდ განხილვის მიზანი იმაში მდგომარეობს, რომ სოფლის მეურნეობის წარმოების გარდამავალი პერიოდის მოვლენებისადმი ადაპტაცია ამ თავისებურებათა ობიექტურობის თვალსაზრისით უნდა განხორციელდეს, რაც თავიდან აგვაცილებს, ან უკიდურეს შემთხვევაში შეარბილებს ამ თავისებურებებით გამონვეულ ნეგატიური მოვლენების გავლენას სასოფლო-სამეურნეო საწარმოთა ფინანსურ შედეგებზე.

სოფლის მეურნეობის საწარმოსათვის დამახასი-

ათბელია სისტემის ელემენტთა ალბათური ხასიათი, რადგან თავად სოფლის მეურნეობის წარმოება ალბათური ხასიათისაა და მისთვის დამახასიათებელია რისკის მაღალი დონე. საწარმოს შედეგებზე მნიშვნელოვან გავლენას ახდენს ბუნებრივი ფაქტორები, რაც განპირობებულია ბიოლოგიური ობიექტების - მცენარისა და ცხოველის, მათი ამინდის ფაქტორებთან კავშირსა და განვითარების თავისებურებებზე.

თანამედროვე ეტაპზე, სოფლის მეურნეობის განვითარების ძირითად მიმართულებად აღიარებულია გაფართოებული კვლავწარმოების ინტენსიფიკაცია. თანმიმდევრული ინტენსიფიკაცია ხელს უწყობს სოფლის მეურნეობის წარმოების გადიდებას, რასაც უპირველეს ყოვლისა, მიწების ნაყოფიერების ამაღლების ტექნიკისა და ტექნოლოგიების, მინათმოქმედებისა და მეცხოველეობის რაციონალური სისტემის სრულყოფის საფუძველზე ითვალისწინებს.

დარგის სპეციფიკური ხასიათიდან გამომდინარე სოფლის მეურნეობის საწარმოში თავისებურად მიმდინარეობს წარმოების საშუალებების გამოყენების პროცესი, ანუ დოვლათის შექმნის ტექნოლოგიური ციკლი თავისებურია. წარმოების საშუალებები წრებრუნვის პროცესში, განივთებულ და ცოცხალი შრომითი დანახარჯების ფულად ფორმას იღებს, ხოლო სოფლის მეურნეობის პროდუქციის ნაწილი წრებრუნვას განიცდის ნატურალური სახით (თესლი, საკვები მეცხოველეობაში, რძე მოზარდი პირუტყვისათვის და ა.შ.).

სოფლის მეურნეობაში საწარმოო დრო არ ემთხვევა წარმოების პერიოდს, რაც სოფლის მეურნეობის სეზონურობითაა განპირობებული. სოფლის მეურნეობაში წარმოების პროცესის ხანგრძლივობა დამოკიდებულია მცენარის და ცხოველის ბიოლოგიურ თავისებურებებზე, რომლის ხელოვნურად რეგულირება პრობლემური ხასიათისაა. ამდენად, საბრუნავი საშუალებების (თესლი, სასუქები, საკვები ცხოველისათვის და ა.შ.) მნიშვნელოვანი მოცულობისა და მათი ხარჯვა დამოკიდებულია ცალკეულ კულტურათა აგროტექნიკურ მოთხოვნებზე, ტექნოლოგიური პროცესის შესრულების პერიოდსა და ხანგრძლივობაზე.

ასეთ ვითარებაში შესაძლებლობის ფარგლებში უნდა განხორციელდეს დარგებისა და კულტურების მიზანშეწონილი შერჩევა და შეთანხმება, ადგილობრივი ნიადაგური, ხელოვნური და ბუნებრივ-კლიმატური პირობების შესაბამისად.

სეზონურობა მემცენარეობაში უფრო მკვეთრადაა გამოხატული, ვიდრე მეცხოველეობაში, ამიტომ ამ დარგების შეთანხმება შედარებით არბილებს სეზონურობის უარყოფით გავლენას. ამ დარგებში წრებრუნვის დასაწყისად ითვლება წარმოების პროცესში ფულადი შემოსავლის შემოსვლა.

სოფლის მეურნეობაში, სხვა თანაბარ პირობებში, წარმოების საშუალებების ბრუნვის დაჩქარება შესაძლებელია წლის განმავლობაში ორჯერადი მოსავლის (მემცენარეობაში) მიღების გზით. მაშასადამე, წარმოების საშუალებების ბრუნვადობის დაჩქარება

წარმოადგენს ეფექტიანობის ამაღლების მძლავრ ფაქტორს.

#### გამოყენებული ლიტერატურა:

1. კოლუაშვილი ჰ. ზიბზიბაძე გ. „სოფლის მეურნეობის ეკონომიკა“, თბილისი 2006წ. გვ.65-86;
2. ჯამარაული ს. „წარმოების ორგანიზაცია და მართვა ფერმერულ მეურნეობაში“ თბილისი 2000წ. გვ.70-168;
3. ნაყოფია ბ. „მენარმეობის ეკონომიკა ახალ ეკონომიკურ სივრცეში“ თბილისი 2002წელი. გვ.17-35;



# ბანათლების ინტერნაციონალიზაციის თანამედროვე ასპექტები

უმაღლესი სასწავლებელი შიდა მობილობის პროცესის  
ავტომატიზაციის კონსეფსია

ნინო გიორგობიანი, დოქტორანტი

## რეზიუმე

საბაზრო ეკონომიკა საკმაოდ მკაცრ პირობებს კარნახობს უმაღლეს სასწავლებლებს. უმაღლესი სასწავლებლების მართვის სისტემა განიცდის მნიშვნელოვან ცვლილებებს. მათ წინაშე დგას ამოცანა ეფექტურად მართოს და გამოიყენოს თავისი რესურსები.

უმაღლეს სასწავლებელში ერთმანეთისგან განსხვავებული მრავალი პროცესი მიმდინარეობს, ეს პროცესები ერთმანეთისგან განსხვავდებიან როგორც თავისი დანიშნულებით ასევე მაჩვენებლებით. ამავე დროს უმაღლეს სასწავლებელში მნიშვნელოვანია სასწავლო პროცესი. სწორედ იგი უზრუნველყოფს უმაღლესი სასწავლებლისთვის კანონით განსაზღვრული ამოცანების შესრულებას. სასწავლო პროცესისკენაა მიმართული ძირითადი რესურსები. ამიტომ მნიშვნელოვანია, რომ სასწავლო პროცესის ეფექტურად მართვისთვის მასში მიმდინარე პროცესები სრულდებოდეს ავტომატურ რეჟიმში.

სტატიაში განხილულია სასწავლო პროცესის ერთ-ერთი მნიშვნელოვანი პრობლემის შიდა მობილობის პროცესის ოპტიმალური დაგეგმვის კონცეფცია. შემოთავაზებულია შიდა მობილობის პროცესის ოპტიმალურად დაგეგმვის ამოცანა

**საკვანძო სიტყვები:** სასწავლო პროცესის ავტომატიზაცია, სასწავლო პროცესის ავტომატიზაციის ალგორითმი.

## The Concept of Automating Mobility Process within Higher Education Institution

Nino Giorgobiani

## Summary

The market economy conditions quite severe terms for higher education institutions. The management system of higher education institutions undergoes important changes. They face the task to effectively manage and use their resources.

Various processes, which differ by their aims and indicators, take place in higher education institutions. At the same time, the educational process is crucial in higher education institutions, which is the one ensuring for them the fulfillment of the tasks defined by the law. Major resources

are directed towards the educational process. Hence, for its effective management, it is important that the processes within are implemented in the automatic way.

The article discusses the concept of optimum planning of the mobility process within the institution, which is one of the major issues of the educational process. It offers the task to optimum plan the mobility process within the institution.

**Key words:** automating educational process, the algorithm of automating educational process

\* \* \* \* \*

უმაღლესი სასწავლებლები საბაზრო ეკონომიკის სრულყოფილებიანი წევრები გახდნენ, მათ მიიღეს უფლება დამოუკიდებლად განსაზღვრონ თავისი განვითარების მიმართულება, მიზნები და მათი მიღწევის მეთოდები. გაიზარდა საზოგადოების მოთხოვნა ხარისხიან სწავლებაზე, კარდინალურად იცვლება სწავლების ტექნოლოგიები, სწრაფად იცვლება უმაღლესი სასწავლებლის საქმიანობის ორგანიზაციული და ეკონომიკური პირობები. გამუდმებით იცვლება სახელმწიფოს პოზიცია უმაღლეს სასწავლებლებთან მიმართებაში. არსებობენ და წარმატებით ვითარდებიან კერძო უმაღლესი სასწავლებლები.

უმაღლესი სასწავლებლის წინაშე დადგა ამოცანა მოხერხებულად და ეფექტურად მართოს მათში მიმდინარე პროცესები. კომპიუტერის ფართოდ დაწერგვამ მართვის პრაქტიკაში შესაძლებლობა მოგვცა მნიშვნელოვნად გაუმჯობესდეს სასწავლო პროცესის დაგეგმვა.

დღეისათვის ბევრ უმაღლეს სასწავლებლებში და მათ შორის ჩვენთანაც რესურსების განაწილება ხდება „ხელით“, ამიტომ არ არსებობს სასწავლო პროცესის რეალიზაციის მრავალფარიანტული ანალიზის შესაძლებლობა. შედეგები მნიშვნელოვნად უარესდება დიდ უმაღლეს სასწავლებლებში, რადგან მათ უხდებათ განსაკუთრებით დიდი მოცულობის ინფორმაციის დამუშავება. ოპტიმალური ან უბრალოდ გადანყვეტილების მიღების პროცესი, რაიმე მნიშვნელობის მიხედვით, ატარებს ინტუციურ ხასიათს, რასაც ხშირად მივყავართ სტუდენტებისთვის ხარისხიანი სწავლების ვერ მიწოდებამდე.

ბოლონის პროცესმა სტუდენტს მისცა შესაძლებლობა მიიღოს:

- პიროვნების ინტერესებისა და შესაძლებლობების შესატყვისი უმაღლესი განათლება.

- ფართო საზოგადოების მოთხოვნათა შესაბამისი უმაღლესი განათლება.

ამის განსახორციელებლად მას ეხმარება შიდა და გარე მობილობის პროცესი. გარე მობილობის მსგავსად წელიწადში ორჯერ ყველა საფეხურის სტუდენტს (ბაკალავრიატი, მაგისტრატურა, დოქტორანტურა) შეუძლია მობილობა განახორციელოს უნივერსიტეტის შიგნით საგანმანათლებლო პროგრამებზე (შიდა მობილობა).

დღესდღეობით ჩვენს უსდ-ს შიგნით მობილობის პროცესის განხორციელება ხდება ძველი სისტემით “ხელით” და საკმაოდ რთულ პროცედურებს და დიდ დროს მოითხოვს. მობილობის პროცესის განხორციელების ალგორითმს აქვს სახე (ნახ.1):

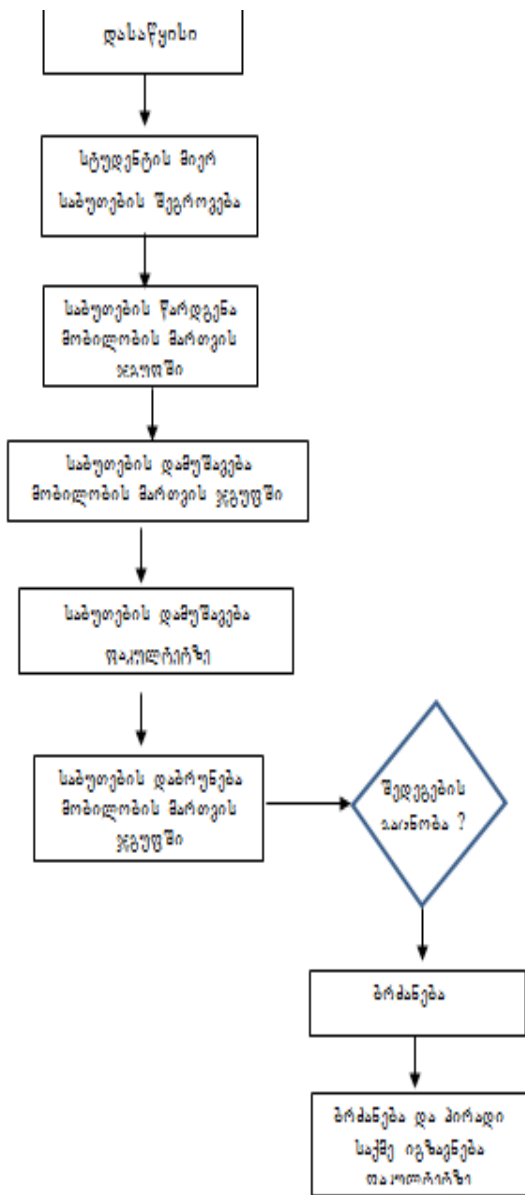

ნახ.1 შიდა მობილობის პროცესის ალგორითმი

ეს პროცესი საკმაოდ შრომატევადია. შიდა მობილობის განხორციელების გამარტივების და ავტომატიზების ალგორითმი სტუდენტს და მობილობის მართვის ჯგუფსაც საშუალებას მისცემს გაამარტივოს მობილობის პროცესი.

შიდა მობილობის განხორციელების გამარტივების და ავტომატიზების ალგორითმს აქვს სახე (ნახ.2):

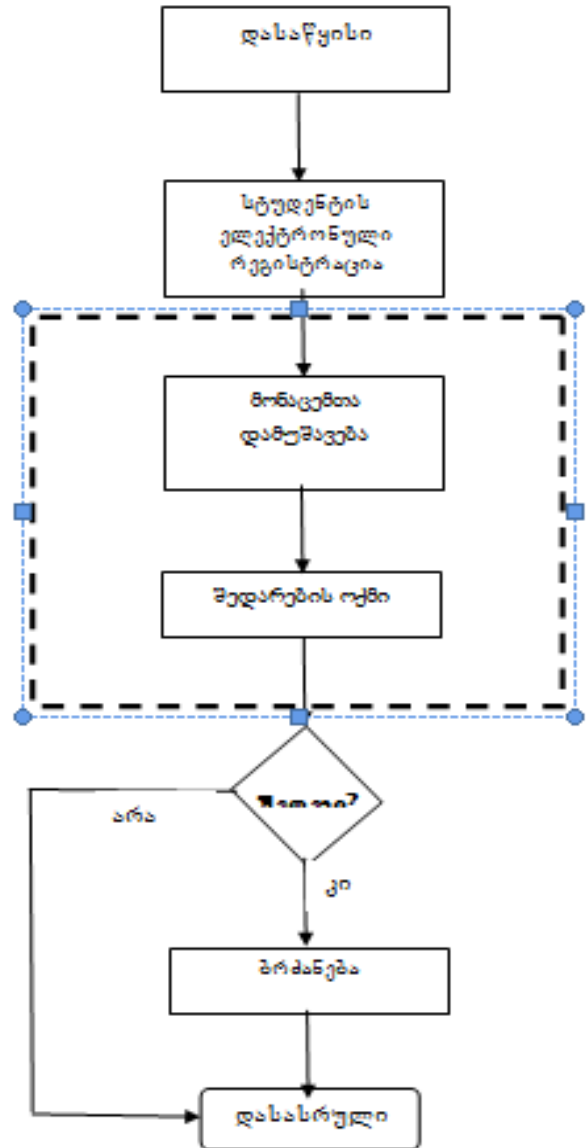

ნახ.2 შიდა მობილობის პროცესის ავტომატიზების ალგორითმი

სტუდენტი “სახლიდან გაუსვლელად” შედის უნივერსიტეტის საიტზე. ირჩევს შიდა მობილობის რეგისტრაციას, შეყავს თავისი პირადი ნომერი და ავტომატურად იტვირთება მისი ეროვნულ გამოცდაზე მიღებული სკალირებული ქულა. სტუდენტი ირჩევს მობილობის ტიპს (ფაკულტეტის შეცვლა, პროგრამის შეცვლა, ჯგუფის შეცვლა, რომელიც ხშირ შემთხ-

ვევაში შეესაბამება სპეციალიზაციის (ცვლილებას), შემდეგ უთითებს იმ ფაკულტეტს და საგანმანათლებლო პროგრამას (ჯგუფს), რომელზეც სურს განახორციელოს მობილობა.

რეგისტრაციის ვადის დამთავრების შემდეგ, პროგრამა ავტომატურად დაალაგებს სტუდენტთა სიას რანჟინერებული ქულის მიხედვით და ამოარჩევს (რეიტინგის მიხედვით) იმ რაოდენობას, რამდენი ვაკანსიაც არის გამოცხადებული. (თანაბარი ქულების შემთხვევაში ჩაირიცხება ორივე კანდიდატი (თუ ფაკულტეტი არ გამოაცხადებს დამატებით პირობას) და გამოქვეყნდება სია, იმ სტუდენტებისა, რომლებმაც მოიპოვეს მობილობის უფლება.

შემდეგ ფაკულტეტებზე ხდება მონაცემთა დამუშავება კვლავ ავტომატურ რეჟიმში. ხდება შედარების აქტის შევსება. შედარების აქტი შედგება ორი ნაწილისგან. შედარების აქტში მარცხენა ველში ავტომატურად აისახება სტუდენტის მიერ გავლილი საგანმანათლებლო პროგრამის მიხედვით დისციპლინების ჩამონათვალი და სტუდენტის მიერ გავლილი საგნები, კრედიტების და შეფასების მითითებით. მარჯვენა ველში ავტომატურად აიტვირთება იმ პროგრამის საგნები, რომელზეც სურს გადასვლა. და ხდება სხვა საგანმანათლებლო პროგრამზე მიღებული განათლების (კრედიტების) აღიარება.

სხვა საგანმანათლებლო პროგრამზე მიღებული განათლების აღიარება გულისხმობს დაგროვილი კრედიტებისა და შექმნილი ცოდნის შესაბამისობის დადგენას იმ საგანმანათლებლო პროგრამის სასწავლო დისციპლინების კრედიტებთან, რომელზეც სტუდენტს სურს სწავლის გაგრძელება.

შედარების აქტში პროგრამა ავტომატურად მონიშნავს იმ სასწავლო კურსებს რომლებსაც ერთნაირი დასახელება აქვთ. ხოლო სპეციალისტი, რომელიც აკეთებს შედარებას, მონიშნავს იმ სასწავლო კურსებს რომლის დასახელება არ ემთხვევა მაგრამ შინაარსობრივად ემთხვევა სტუდენტის მიერ გავლლ სასწავლო კურსებს, განსხვავებული სახელწოდების, მაგრამ მსგავსი შინაარსისა და სწავლის შედეგების სასწავლო კურსები, შეიძლება მიჩნეულ იქნეს ტოლფასად და მოხდეს სტუდენტის კრედიტების აღიარება.

ამის შემდეგ პროგრამა ავტომატურად დაითვლის რამდენი საგანი და რამდენი კრედიტი ელიარა სტუდენტს, სწავლების რომელ წელზე უნდა გააგრძელოს სწავლა. დასკვნაში იწერება სტუდენტის მიერ შესასწავლი დისციპლინების ნუსხა. სტუდენტი ნახულობს შედეგებს და თუ თანახმაა ადასტურებს მას.

**გამოყენებული ლიტერატურა:**

1. Истомин А.Л. Экономическое управление учебным процессом в вузе Пенза, 2007.
2. Засухина О.А. Реляционная модель данных в унификации учебных планов в Сб. научн. трудов. В 2-х томах. Том 2. – Ангарск, АГТА, 2007.

**საქართველოში პროფესიული ორიენტაციისა და კარიერის განვითარების  
საინფორმაციო-საკონსულტაციო კომპიუტერული სისტემის  
ფორმირების საკითხები**

*ნუგზარ იაშვილი, სტუ-ს პროფესორი  
ციური ანთაძე, ეკონომიკის დოქტორი,*

**რეზიუმე**

საქართველოში პროფესიული ორიენტაციისა და კარიერის განვითარების საინფორმაციო-საკონსულტაციო კომპიუტერული სისტემის ფორმირების საკითხები

სტატიაში განხილულია პროფესიული ორიენტაციისა და კარიერის განვითარების საინფორმაციო და საკონსულტაციო-კომპიუტერული ცენტრის სისტემის შექმნისა და საქართველოს ტექნიკური უნივერსიტეტში სპეციალური ცენტრის ჩამოყალიბების საკითხები.

დღემდე ასეთი სისტემა საქართველოში არ არსებობს, არადა მასზე დიდი მოთხოვნაა და პერსპექტივაში ეს მოთხოვნა კიდევ უფრო გაიზრდება. აღნიშნული ცენტრის შეიქმნა მნიშვნელოვანი წინადადგმული ნაბიჯი იქნება ქვეყანაში თანამედროვე პროფინფორმირებისა და კონსულტირების სისტემის ჩამოყალიბების გზაზე.

პროფორიენტაციის კომპიუტერული საინფორმაციო-საკონსულტაციო სისტემის გამოყენებით შესაძლებელი იქნება კლიენტის (მოსწავლე, აბიტურიენტი, სტუდენტი, უმუშევარი და სხვა ზრდასრული მოქალაქე) პროფესიული ინფორმირება, პროფკონსულტირება და საჭიროების შემთხვევაში - პროფშერჩევა.

ცენტრი დაეხმარება რა პიროვნებას სწორ პროფესიულ არჩევანში, ამით უზრუნველყოფს ეკონომიკურ და სოციალურ სარგებელს როგორც ცალკეული პიროვნებისათვის, ისე ოჯახებისა და, საბოლოო ჯამში, მთელი ქვეყნისა და საზოგადოებისათვის.

**The Issues of formation of professional orientation  
and career planning informational-consultation soft-  
ware system in Georgia**

*Nugzar Iashvili, GTU  
Tsiuri Antadze, Doctor of Economics*

**Summary**

The article discusses the issues of development of a professional orientation and career planning service informational and consultation software system in Georgia and establishment of a special center in Georgian Technical University.

Currently, there is no such system available in Georgia, though the demand on it is high and will further increase in the future. Establishment of the mentioned center will be a significant step forward towards developing a modern professional orientation and consultation system in the country.

Professional orientation informational-consultation computer software system will provide for the clients (pupils, students, graduates, job seekers and other adult citizens) information on professions, professional consultation services and when necessary, support selection of the relevant professions for them.

The center will assist an individual in correct selection of profession and thus, will be economically and socially beneficial for the individual, his/her family, the community and the in general.

\* \* \* \* \*

თანამედროვე ეტაპზე უაღრესად აქტუალურია ადამიანური რესურსების განვითარებისა და რაციონალურად გამოყენების მნიშვნელობა. ადამიანურ კაპიტალში ინვესტირება ეკონომიკური განვითარების ზრდის დაჩქარების უმნიშვნელოვანეს ფაქტორად არის მიჩნეული. ეკონომიკის მზარდი გლობალიზაცია, ახალი ტექნოლოგიებისა და პროფესიული ცოდნის ათვისების საჭიროება დიდ გავლენას ახდენს შრომის სამყაროზე, შრომის ბაზრის მობილურობაზე. სწრაფად იცვლება პროფესიათა სამყარო, მოთხოვნები სამუშაო ძალის შესაძლებლობებისა და უნარ-ჩვევების მიმართ. შესაბამისად, იზრდება პროფესიის, სწავლისა და დასაქმების სფეროს სწორად არჩევის, ანუ პროფორიენტაციის მნიშვნელობა.

პროფორიენტაცია არის ინფორმაციულ-საკონ-



სულტაციო მომსახურება, რომელიც ეხმარება სხვადასხვა ასაკის პიროვნებას პროფესიის სწორად არჩევაში, აგრეთვე საკუთარი კარიერის აქტიურ მშენებლობაში. იგი მონოდებულია დაეხმაროს ადამიანებს თვითკმარ მოქალაქეებად ჩამოყალიბებაში, რომლებსაც შეეძლებათ ეფექტიანად გაუმკლავდნენ დასაქმების სფეროში მიმდინარე მრავალრიცხოვან ცვლილებებს, მოახდინონ საკუთარი პროფესიული შესაძლებლობების რეალიზაცია და აქედან მიიღონ სარგებელი საკუთარი თავისა და ოჯახისათვის. პროფესიისა და სპეციალობის სწორად არჩევაზე მნიშვნელოვნად არის დამოკიდებული პროფესიული სწავლების ეფექტიანობა და ხარისხი, ასევე დასაქმებულის შრომის მწარმოებლურობა.

პროფესიის სწორად არჩევისათვის აუცილებელი წინაპირობაა შესაბამისი ინფორმაციის არსებობა და ფლობა. კერძოდ, უფროსკლასელებს (და არა მარტო მათ) უნდა ჰქონდეთ ინფორმაცია პროფესიათა სამყაროს შესახებ, უნდა იცოდნენ, თუ რა მოთხოვნებს უყენებს ეს თუ ის პროფესია ადამიანს, შეეძლოს საკუთარი თავის შეცნობა - პიროვნული მახასიათებლები, აზროვნების თავისებურება, ნერვული სისტემა, ხასიათი და ა.შ. ცხადია, რაც უფრო უკეთ იცოდინება ბავშვსა თუ ზრდასრულს საკუთარი ინტერესები, მიდრეკილებები და შესაძლებლობები, მით უფრო სწორად აისახება იგი პროფესიის არჩევაზე. პროფესიის სწორად არჩევას კი უდიდესი სოციალური და ეკონომიკური მნიშვნელობა აქვს როგორც პიროვნებისათვის, ისე ოჯახისა და საზოგადოებისათვის. ევროკავშირისა და სხვა განვითარებულ ქვეყნებში პროფორიენტაცია აღიარებულია მთელი სიცოცხლის მანძილზე სწავლის სტრატეგიის უმნიშვნელოვანეს ელემენტად და დასაქმების პოლიტიკის მნიშვნელოვან ნაწილად. ევროკავშირის კონტექსტში პროფორიენტაცია ითვლება დასაქმების სტიმულირების, სამუშაო ძალის ბაზრის პირობებთან ადაპტაციის, თანაბარი შესაძლებლობების უზრუნველყოფის ერთ-ერთ მნიშვნელოვან ფაქტორად.

პროფორიენტაციისა და კარიერის დაგეგმვის საჭიროება და ამ მიზნით სათანადო ინსტიტუტების განვითარება საქართველოსთვისაც უაღრესად აქტუალურია. დღეისათვის საქართველოში პროფორიენტაციის სისტემა ჩამოყალიბებულია და მხოლოდ ცალკეული აქტივობებით შემოიფარგლება. მაგალითად, საქართველოს განათლებისა და მეცნიერების სამინისტროს პროფესიულ კოლეჯებში შემოღებულია „პროფორიენტაციისა და კარიერის განვითარების მენეჯერის“ შტატი, ეპიზოდურად მიმდინარეობს მუშაობა ცალკეულ კოლეჯებსა და ზოგადსაგანმანათლებლო სკოლებში, რაც არასაკმარისია და ვერ ქმნის ფონს პრობლემების გადასაჭრელად; არ არსებობს პროფესიულ თვითგამორკვევაში კვალიფიციური დახმარების შესაძლებლობა; ახალგაზრდები არ იცნობენ პროფესიებს, შრომის ბაზარზე არსებულ ვითარებას, სამუშაო ძალაზე მოთხოვნას, ვერ აფასებენ საკუთარ შესაძლებლობებს და სწორედ ვერ

გეგმავენ საკუთარ პროფესიულ კარიერას. ხშირად ახალგაზრდების პროფესიული არჩევანი დაუსაბუთებელია და მათ მოგვიანებით უწევთ პროფესიის შეცვლა. ეს პრობლემები ზრდასრულებისთვისაც საკმაოდ აქტუალურია.

საქართველოში პროფორიენტაციის ეფექტიანი სისტემის ფორმირებისათვის აუცილებელია აქტიური ძალისხმევა მრავალი მიმართულებით. პირველ რიგში, საჭიროა მეთოდური და საინფორმაციო სისტემის ჩამოყალიბება-განვითარების მხარდაჭერა. აღსანიშნავია, რომ პროფორიენტაციის მეთოდური მასალების განვითარება დღემდე არ გამხდარა განათლებისა და მეცნიერების სამინისტროს, ან სხვა სახელმწიფო თუ საგანმანათლებლო დაწესებულების ზრუნვის ობიექტი. ამ სფეროში დღემდე ექსკლუზიურია მიგრაციის საერთაშორისო ორგანიზაციის (მსო) საქართველოს მისიის მიერ, თსუ ფსიქოლოგიის კათედრის პროფესორ გივი ქორიასთან ერთად, 2008-2009 წლებში მომზადებული და გამოცემული „პროფორიენტაციის მეთოდური საფუძვლები“ (ნაწილი 1 და ნაწილი 2). ამავე ორგანიზაციის მიერ შემუშავდა პროფორიენტაციის საკითხებზე ტრენინგის მოდულები და ტარდება ტრენინგები დაინტერესებული ორგანიზაციებისა და პირებისათვის (მათ შორისაა საქართველოს განათლებისა და მეცნიერების სამინისტრო) და ა.შ. მაგრამ ეს არასაკმარისია. პროფორიენტაციის ეფექტური სისტემის ამოქმედებისათვის აუცილებელია შესაბამისი ინფორმაციული ბაზის შექმნა და მეთოდური მასალების შემდგომი განვითარება. ამ მიზნით აქტუალურია პროფესიული ინფორმირებისა და კონსულტირების კომპიუტერული სისტემის ჩამოყალიბება. დღემდე ასეთი სისტემა საქართველოში არ არსებობს, არადა მასზე დიდი მოთხოვნაა და პერსპექტივაში ეს მოთხოვნა კიდევ უფრო გაიზრდება.

პროფესიული ინფორმირებისა და კონსულტირების კომპიუტერული სისტემის შექმნა გულისხმობს თანამედროვე ინფორმაციული ტექნოლოგიების გამოყენებით პროფორიენტაციისათვის საჭირო ამოსავალი ინფორმაციის (პროფესიების აღწერები, პროფესიული სტანდარტები, პროფდიაგნოსტიკური მასალა, პროფესიის დაუფლებისა და კარიერული ზრდის შესაძლებლობები და ა.შ.) ონლაინ-რეჟიმში განთავსებასა და ინდივიდუალური მოხმარების უზრუნველყოფას პიროვნების თვითგამორკვევისა და კონსულტირების მიზნით. ცხადია, ასეთი სისტემის შექმნა დიდ ადამიანურ და დროით რესურსებს საჭიროებს. ამიტომ, საწყის ეტაპზე, მიზანშეწონილია გარკვეული პილოტური სისტემის შექმნა/აპრობაცია. სწორედ ამ მიზნით ყალიბდება საქართველოს ტექნიკურ უნივერსიტეტში „ახალგაზრდობის პროფესიული ინფორმირებისა და კონსულტირების ცენტრი (ლაბორატორია)“, რომელმაც, უნდა უზრუნველყოს აღნიშნული კომპიუტერული სისტემის მოდელის შექმნა, აპრობაცია და შემდგომი განვითარება.

აღნიშნული ცენტრი და მისი კომპიუტერული სისტემა დაეხმარება საშუალო სკოლის მოსწავ-

ლევს, აბიტურიენტებსა და სტუდენტებს, ასევე ზრდასრულ მოსახლეობას თვითგამორკვევასა და მომავალი პროფესიის სწორედ განსაზღვრაში, როგორც პროფესიის პირველად არჩევის, ასევე პროფესიის გამოცვლის აუცილებლობისა და ხელახალი არჩევის შემთხვევაში.

სკოლის მოსწავლეებს შესაძლებლობა მიეცემათ მერვე-მეთორმეტე კლასებში სწავლის პერიოდში, მათი სურვილისა და თანხმობის შემთხვევაში, ჩატარდეთ კომპლექსური კომპიუტერული ტესტირება მათი პროფესიული მიდრეკილებების, ინტერესებისა და მოტივების გამოსავლენად, საკუთარი შესაძლებლობების (ფიზიკური და ფსიქოლოგიური მონაცემების, ცოდნის დონის და სხვ.) შესაფასებლად; პროფესიათა შინაარსისა და პროფესიის მიერ ადამიანის მიმართ ნაყენებული მოთხოვნების საკუთარ ინტერესებსა და შესაძლებლობებთან ინტეგრირების გზით განისაზღვრება მისთვის სასურველი და შესაფერისი მომავალი სავარაუდო პროფესიების წრე; აბიტურიენტებს შესაძლებლობა ექნებათ შეაფასონ საკუთარი პროფესიული არჩევანის სისწორე და მეტი გაიგონ მომავალ პროფესიაზე; სტუდენტებს შესაძლებლობა მიეცემათ, გაითავისონ მათ მიერ არჩეული პროფესიის თავისებურებები და მოთხოვნები, კარიერული წინსვლის შესაძლებლობები; ზრდასრული მოსახლეობა მიიღებს დასაბუთებულ ინფორმაციას შრომის ბაზარზე მოთხოვნილი პროფესიებისა (შესაბამისი კვლევების შედეგების გამოყენებით) და ამ პროფესიებთან საკუთარი შესაბამისობის შესახებ.

„ახალგაზრდობის პროფესიული ინფორმირებისა და კონსულტირების ცენტრის“ საქმიანობის ძირითადი მიმართულებები იქნება:

1. პროფესიული ორიენტაციის მეთოდური მასალების განვითარების მხარდაჭერა;
2. პროფესიათა აღწერების მომზადება;
3. პროფესიათა აღწერების კომპიუტერული ვერსიების შექმნა;
4. პროფდიაგნოსტიკის მეთოდების შესწავლა, ანალიზი და არსებულ რეალობასთან ადაპტირება;
5. პროფდიაგნოსტიკის ტესტების ონლაინ-რეჟიმში განთავსება და კომპიუტერული ტესტირების პროგრამული უზრუნველყოფა;
6. პიროვნული მახასიათებლების შესწავლისა და თვითგამორკვევის პროგრამული პროდუქტების შექმნა და დანერგვა;
7. პროფორიენტაციის კომპიუტერული საინფორმაციო-საკონსულტაციო სისტემის შექმნა (პროგრამული უზრუნველყოფა და საინფორმაციო პორტალის შექმნა).
8. საინფორმაციო-საკონსულტაციო შეხვედრების ორგანიზება და ჩატარება ქვეყნის საჯარო სკოლებში, პროფესიულ კოლეჯებსა და უმაღლეს სასწავლებლებში, ასევე სხვადასხვა ტრენინგ-ცენტრებში, საკონსულტაციო და დასაქმების მხარდაჭერ ორგანიზაციებში.
9. თემატური შეხვედრების (მაგალითად, „საუბრები პროფესიებზე“, „რა უნდა ვიცოდეთ პრო-

ფესიის სწორედ არჩევისათვის“, „როგორ ავირჩიო პროფესია“, „სად შეიძლება პროფესიული კონსულტაციების მიღება“, „რომელი პროფესიაა ჩემი შესაფერისი“ და ა.შ.) ორგანიზება პროფორიენტაციის სპეციალისტების, ფსიქოლოგების, კონკრეტული პროფესიის წარმომადგენლების და სხვ. მონაწილეობით;

10. თანამშრომლობა სხვა ქვეყნების პროფორიენტაციის სტრუქტურებთან, სამეცნიერო და საქმიანი კავშირების დამყარება მათი გამოცდილების გაზიარების მიზნით;
11. შეხვედრები პროფორიენტაციით დაინტერესებულ სახელმწიფო სტრუქტურების, არასამთავრობო, დონორი და სხვ. ორგანიზაციების წარმომადგენლებთან ცენტრის საქმიანობის გაცნობის, თანამშრომლობის შესაძლებლობების განსაზღვრისა და ერთობლივი საქმიანობის მიზნით.

საქმიანობის საწყის ეტაპზე განსაკუთრებული ყურადღება უნდა დაეთმოს პროფინფორმირებისა და კონსულტირებისათვის საჭირო მეთოდური მასალების მომზადებას. ამ მიზნით გამოყენებული იქნება მიგრაციის საერთაშორისო ორგანიზაციის მიერ გამოცემული მეთოდური მასალები, განხორციელდება აქტიური თანამშრომლობა თბილისის სახელმწიფო უნივერსიტეტის ფსიქოლოგიის კათედრასთან, კონკრეტული პროფესიის წარმომადგენლებთან და სხვა დაინტერესებულ ორგანიზაციებთან თუ პირებთან. მეთოდური მასალების შექმნა/განვითარება ყველაზე მნიშვნელოვანი და უწყვეტი პროცესია. საწყის ეტაპზე ეს მასალა მომზადდება იმ პროფესიებისა და სპეციალობების მიხედვით, რომელთა სწავლება მიმდინარეობს საქართველოს ტექნიკურ უნივერსიტეტში. შემდეგ კი, მოთხოვნის კვალობაზე, თანდათან გაფართოვდება იმ პროფესიათა წრე, რომლის შესახებ ინფორმირება და პროფკონსულტირება შესაძლებელი იქნება ცენტრის კომპიუტერული სისტემის გამოყენებით.

პროფორიენტაციის კომპიუტერული საინფორმაციო-საკონსულტაციო სისტემის გამოყენებით შესაძლებელი იქნება კლიენტის (მოსწავლე, აბიტურიენტი, სტუდენტი, უმუშევარი და სხვა ზრდასრული მოქალაქე) პროფესიული ინფორმირება, პროფკონსულტირება და საჭიროების შემთხვევაში - პროფშერჩევა.

სხვადასხვა მეთოდების, ტესტების, კითხვარების გამოყენებით პიროვნება შეძლებს შეაფასოს საკუთარი ინტერესები, მიდრეკილებები და პიროვნული მახასიათებლები. კერძოდ, განისაზღვრება პიროვნების: პროფესიის არჩევისადმი მზადყოფნა; ორგანიზატორული თვისებები; კომუნიკაბელური უნარები; პიროვნული თვისებები; პროფესიული ინტერესების სფეროები; კონფლიქტურ სიტუაციებზე რეაგირება; ემოციურობა; ტემპერამენტი; თვითკონტროლის უნარი და სხვა ფაქტორები.

წლების განმავლობაში ჩატარებული კვლევების

სპეციალური პროგრამული პროდუქტების გამოყენებითა და კომპიუტერული დამუშავებით მიღებული შედეგების ანალიზის საფუძველზე, ასევე კონსულტანტთან გასაუბრების შედეგად შესაძლებელი იქნება იმ რამდენიმე პროფესიის ჩამონათვალის განსაზღვრა, რომელთა დაუფლების შემთხვევაშიც პიროვნება შეძლებს გაცილებით მეტი წარმატებების მიღწევას როგორც სწავლის, ისე დასაქმების თვალსაზრისით. რა თქმა უნდა, ასეთ ინფორმაციას ექნება კონსულტირებისა და რეკომენდაციის სახე, რადგან პროფესიის არჩევის თაობაზე საბოლოო გადაწყვეტილებს მიღება მხოლოდ და მხოლოდ პიროვნების პრეროგატივაა.

გარდა ამისა, შეიქმნება პროგრამული პროდუქტები, რომლებიც საშუალებას მისცემს სკოლის მოსწავლეებს, აბიტურიენტებსა და სტუდენტებს, აგრეთვე სხვა ნებისმიერ მსურველს, კომპიუტერის საშუალებით მოიძიოს ინფორმაცია პროფესიების შესახებ, განსაზღვროს მისთვის საინტერესო და შესაფერისი პროფესიების წრე, აირჩიოს თავისი მომავალი პროფესია, შეაფასოს, თუ რამდენად წარმატებულია მის მიერ უკვე გაკეთებული პროფესიული არჩევანი და ა.შ. კომპიუტერული კვლევისა და შეფასების შედეგები (მათ შორის იქნება ოთხი-ხუთი რეკომენდირებული მომავალი პროფესიის ნუსხა), სურვილის შემთხვევაში, უშუალოდ გადაეცემათ კლიენტებს.

ცენტრის მომსახურება, პროგრამული დაფინანსების შემთხვევაში, შესაძლებელია იყოს უფასო (განსაკუთრებით სანციის სტადიაზე), შემდეგ კი, მომსახურების არეალისა და კლიენტთა წრის გაფართოების, ან სპეციალური შეკვეთების შესრულების შემთხვევაში, მომსახურება გახდება ფასიანი. მომსახურების ფასის დაწესებისას მხედველობაში მიიღება როგორც გასანევი მომსახურების მოცულობა, ისე კლიენტების კატეგორიები. გასაყიდ პროდუქტთა შორის, ინდივიდუალური მომსახურების გარდა, შეიძლება იყოს ცენტრის თანამშრომლების მიერ შემუშავებული პროგრამული პროდუქტი.

აღნიშნული პროექტის რეალიზაციის შედეგად საქართველოში პირველად შეიქმნება პროფორიენტაციისა და კონსულტაციის ცენტრი კომპიუტერული პროგრამული სისტემით, რაც მნიშვნელოვანი წინგადადგმული ნაბიჯი იქნება ქვეყანაში თანამედროვე პროფინფორმირებისა და კონსულტირების სისტემის ჩამოყალიბების გზაზე.

ცენტრი დაეხმარება რა პიროვნებას სწორ პროფესიულ არჩევანში, ამით უზრუნველყოფს ეკონომიკურ და სოციალურ სარგებელს როგორც ცალკეული პიროვნებისათვის, ისე ოჯახებისა და, საბოლოო ჯამში, მთელი ქვეყნისა და საზოგადოებისათვის. გარდა ამისა, ცენტრის საქმიანობა სასარგებლო იქნება, როგორც საგანმანათლებლო დაწესებულებებისათვის (რამდენადაც იგი ხელს შეუწყობს პროფესიის შესაფერისი და მოტივირებული მოსწავლეებისა და სტუდენტების მოზიდვაში), ისე დამსაქმებლებისთვის (პროფესიულ არჩევანში კარგად ორიენტირებული

და პროფესიის შესაფერისი მომუშავეების მოზიდვის უზრუნველყოფის გზით). შესაბამისად, იგი წაადგება ქვეყანაში განათლების ხარისხის გაუმჯობესებისა და ბიზნესის ეფექტიანობის გაზრდის ამოცანების გადაჭრასაც.

ცენტრის, როგორც პილოტური პროექტის დაფინანსება სანციის ეტაპზე შეიძლება მოხდეს საქართველოს ტექნიკური უნივერსიტეტის ბიუჯეტიდან, შემდეგ კი შესაძლებელია განხილული იქნეს საქართველოს განათლებისა და მეცნიერების სამინისტროს მხრიდან დაფინანსების საკითხიც, რამდენადაც პროფორიენტაციის სისტემის ფორმირება და განვითარება ამ უწყების ერთ-ერთი ფუნდამენტური ამოცანაა. მოგვიანებით, შესაძლებელია ცენტრის პროდუქტების მიმართ გარკვეული ინტერესი გამოხატოს საქართველოს შრომის, ჯანმრთელობისა და სოციალური დაცვის სამინისტრომ „კონსულტაციისა და დასაქმების ხელშეწყობის ცენტრების“ საქმიანობის მხარდასაჭერად. საქმიანი ინტერესი შეიძლება გამოხატული იქნეს ასევე სხვადასხვა სასწავლო დაწესებულებების (სახელმწიფო და კერძო), დამსაქმებლების, დონორი ორგანიზაციების მხრიდანაც, მათ შორის საზღვარგარეთის ქვეყნებიდანაც.

**გამოყენებული ლიტერატურა:**

1. პროფორიენტაციის მეთოდური საფუძვლები. თბილისი, ნაწ. 1, 2007 წ.
2. პროფორიენტაციის მეთოდური საფუძვლები. თბილისი, ნაწ. 2, 2009 წ.
3. ადამიანური რესურსების მენეჯმენტი. თბილისი, 1999 წ.
4. Баррет Дж. Выбор профессии. Москва. 2002
5. Могилевкин Е.А. Карьерный рост: диагностика, технологии, тренинг. - М 2007
6. Афанасенко И.В. Стратегии построения карьеры как компонент профессиональной Я-концепции. – М. 2003
7. Солнышкина М.Г. Профессиональные стратегии личности. – М.: Маркетинг, 2006
8. [http://www.akvobr.ru/mezhdunarodnaja\\_praktika\\_proforientacii.html](http://www.akvobr.ru/mezhdunarodnaja_praktika_proforientacii.html)



# კომპიუტერული ქსელის მოდელირება მოდელირების ტექნოლოგიების გამოყენებით

მზია კიკნაძე  
ეკატერინე გვარამია  
გიორგი კირცხალია

## რეზიუმე

კომპიუტერული ქსელების ეფექტური დაგეგმარება აქტუალურ ამოცანას წარმოადგენს. კომპიუტერული ქსელების ეფექტურად დასაპროექტებლად შესაძლებელია გამოყენებული იქნას იმიტაციური მოდელირების სისტემები.

ასეთი სისტემები არა მხოლოდ პროგნოზირების, არამედ სისტემაზე მოხდენილი მმართველი გავლენის დადგენის საშუალებას გვაძლევს, ეს კი მოვლენების მაქსიმალურად სასურველი მიმართულებით განსაზღვრას განაპირობებს.

ქსელების პროგრამულ სისტემური მოდელირება შეიძლება გამოიყენოს ნებისმიერი კორპორატიული ქსელის სისტემურმა ადმინისტრატორმა, რომელიც გეგმავს ახალი ქსელის შექმნას ან არსებულ ქსელში ძირეული ცვლილებების შეტანას.

სტატიაში განხილულია კომპიუტერული ქსელში შექმნილი პრობლემის გადაჭრის საკითხი იმიტაციური მოდელირების პაკეტის **AnyLogic**-ის გამოყენებით. მისი საშუალებით შეფასებულია ქსელის და მისი კომპონენტების გამტარუნარიანობა, აღმოჩენილია კომპიუტერულ ქსელში ვიწრო ადგილები, გაკეთებულია გამოთვლითი სისტემის პერსპექტიულობის პროგნოზი.

**საკვანძო სიტყვები:** კომპიუტერული ქსელის მოდელირება, მოდელირების ტექნოლოგიები.

## Simulation of Computer Network by means of Simulation Technologies

Mzia Kiknadze,  
Ekaterine Gvaramia,  
Giorgi Kirtskhalia

## Summary

The efficient design of computer networks is an actual task. We must understand a goal of design and establish criteria of efficiency to efficiently design computer networks. Such criteria may be cost-reducing, increasing throughput of network, possibility of consecutive development of network and transition to new technologies. For this purpose, we can use systems of simulation modeling.

Such systems enable to predict and reveal the major impact on system. It conditions maximally desirable developments.

Software and system simulation of network can be used by system administrator of any corporate network, who plans to design a new network or fundamentally change the existing network.

The article considers how to solve problems of real computer network by means of packet of simulation modeling (AnyLogic).

Bandwidth of network and its components is estimated, bottlenecks in the network are revealed, perspective of computing system is predicted, future demands on network throughput are calculated, different variants of modernization of computer network are compared, impact of software on modernization of computing system is estimated.

**Keywords:** Simulation of Computer Network, Simulation Technologies

\* \* \* \* \*

კომპიუტერული ქსელების ეფექტურად დასაპროექტებლად გამოიყენება ქსელების იმიტაციური მოდელირების ტექნოლოგიები. ასეთი ტექნოლოგიები თვითონ ახდენენ მოდელის გენერაციას ქსელის სანყისი ტოპოლოგიის, გამოყენებული პროტოკოლების, ქსელში გადაცემული მონაცემების სიხშირის, გამოყენებული მონაცემების და პროგრამული უზრუნველყოფის საშუალებით.

ქსელების პროგრამულ სისტემური მოდელირება



შეიძლება გამოიყენოს ნებისმიერი კორპორატიული ქსელის სისტემურმა ადმინისტრატორმა, რომელიც გეგმავს ახალი ქსელის შექმნას ან არსებულ ქსელში ძირეული ცვლილებების შეტანას. პროგრამულ სისტემური მოდელირების პროდუქტები საშუალებას იძლევა შემოწმდეს ქსელის მოდიფიცირებისას მიღებული შედეგები სანამ იქნება შესყიდული ძვირადღირებული მონყობილობები.

კომპიუტერული ქსელის დაპროექტებისას, მოდელირების გამოყენებით შეგვიძლია: შევაფასოთ ქსელის და მისი კომპონენტების გამტარუნარიანობა, აღმოვაჩინოთ ქსელში ვინრო ადგილები, შევადაროთ კომპიუტერული ქსელის ორგანიზების სხვადასხვა ვარიანტები, გავაკეთოთ გამოთვლითი სისტემის პერსპექტიულობის პროგნოზი, შევადაროთ კომპიუტერული ქსელის მოდერნიზების სხვადასხვა ვარიანტი, შევაფასოთ პროგრამული უზრუნველყოფის ზემოქმედება გამოთვლით სისტემის მოდერნიზაციაზე, ქსელური პროტოკოლების ცვლილება და სხვა.

ძირითადი ნაწილი

ჩვენს მიერ გამოკვლეული ქსელის სტრუქტურა მოცემულია ნახ.1-ზე, ქსელის მოდელი შედგება 4 კვანძისგან (კვანძი1-ინტერნეტ სერვისის პროვაიდერი (ISP), კვანძი2, კვანძი3, კვანძი4). თითოეული კვანძი დაკავშირებულია მთავარ კვანძთან (ISP). კვანძები ერთმანეთთან შეერთებულია მრავალ-მოდულიანი ოპტიკური კაბელით. ISP დაკავშირებულია წრე ტოპოლოგიით კვანძ 2-თან. კვანძი2 მიერთებულია კვანძ3-თან დაცვის გარეშე (ასეთი შეერთება განხორციელებულია ფინანსური დანახარჯების შემცირების მიზნით). ISP-ზე კვანძი 4 დაკავშირებულია პირდაპირი მიერთებით დაცვის გარეშე.

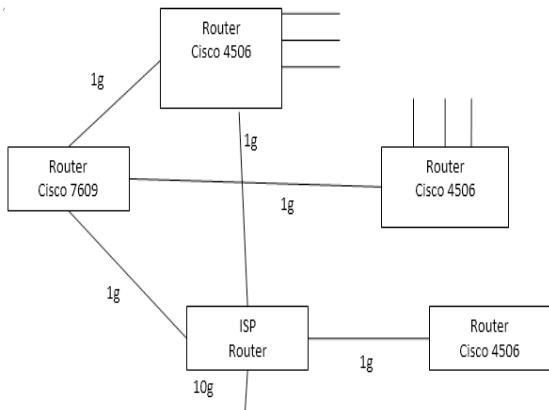

ნახაზი 1 კომპიუტერულ ქსელში კვანძების შეერთების სქემა

ISP-ში განთავსებულია შემდეგი აპარატურა: მარშრუტიზატორი cisco 7609, სვიჩი cisco2960 2 ცალი, სვიჩი cisco 3645 2 ცალი სერვერები: WWW, MAIL, FTP და ა.შ.

მოწყობილობების მუშაობა ხორციელდება OSPF პროტოკოლით. კვანძი2-ზე მიერთებულია 4 სვიჩი რომლებზეც თავის მხრივ მიერთებულია აბონენტები.

კვანძ3-ში მიერთებულია ერთმანეთთან მიმდევრობით ჩართული 3 სვიჩი კვანძ 4-თან მიერთებულია 5 სვიჩი საიდანაც სამი მათგანი არის ერთმანეთთან მიმდევრობით, ხოლო დანარჩენი ორი ქმინს ცალკე ქსელს.

აღნიშნულ ობიექტზე ჩატარებული კვლევით განისაზღვრა: რეაქციის დრო, გადაცემის დრო, დატვირთვის კოეფიციენტი, ქსელში პაკეტების დაკარგვების რაოდენობა.

კვლევების შედეგად მივიღეთ რომ:

ტრაფიკის გაზრდის შემთხვევაში სისტემის რეაქციის დრო მნიშვნელოვნად მცირდება, რაც იწვევდა ქსელში პაკეტების კარგვას - ეს კი საგრძნობლად ანელებს აბონენტების მუშაობას ქსელში.

კვანძ 2. —ში გაიზომა დატვირთვები მარშუტიზატორის იმ პორტებზე რომლებზეც მიერთებული იყო სვიჩები. მიღებული შედეგები მოყვანილია ცხრილ 1-ში და შესაბამისი დიაგრამა წარმოდგენილია ნახ.2-ზე.

დრო	g 0/1	g 0/2	g 0/3	g 0/4
10	100	96	104	101
12	116	107	120	108
14	140	125	136	129
16	150	140	148	155
18	100	109	96	85
20	200	195	209	218
22	500	516	517	503
24	484	502	500	505
2	350	420	384	340
4	246	261	205	240
6	114	106	97	140
8	64	54	41	64
10	102	105	117	100

ცხრილი 1 დროისა და ტრაფიკის ურთიერთ დამოკიდებულება

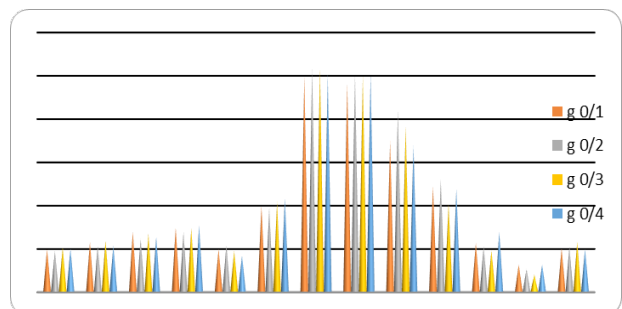

ნახ. 2 ტრაფიკის შესაბამისი დიაგრამა დროის

მიხედვით

რეაქციისა და დაყოვნების დროზე დაკვირვების შედეგები მოცემულია ცხრილში 2 და შესაბამისი დიაგრამა აგებულია ნახ. 3 — ზე.

დრო	გ 0/1	გ 0/2	გ 0/3	გ 0/4	TTL
10	100	96	104	101	180
12	116	107	120	108	185
14	140	125	136	129	191
16	150	140	148	155	192
18	100	109	96	85	178
20	200	195	209	218	180
22	500	516	517	503	215
24	484	502	500	505	211
2	350	420	384	340	189
4	246	261	205	240	176
6	114	106	97	140	131
8	64	54	41	64	178
10	102	105	117	100	179

ცხრილი 2 რეაქციისა და დაყოვნების დროის დამოკიდებულება დატვირთვებთან დროით ინტერვალში.

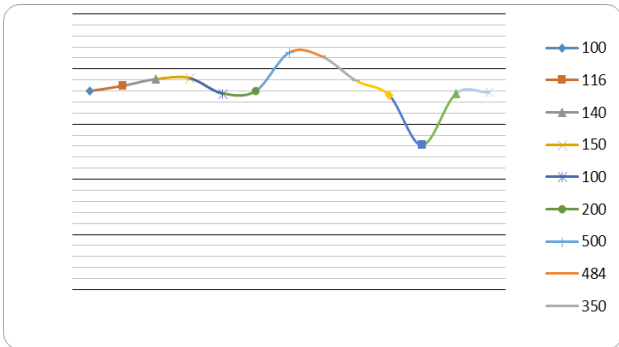

ნახ 3 რეაქციისა და დაყოვნების დროის დამოკიდებულება დატვირთვებთან

კვანძ 3 — ში გაიზომა მარშრუტიზატორის ერთ-ერთ პორტზე დატვირთვა, რეაქციისა და დაყოვნების დრო. შედეგები მოყვანილია ცხრილ 3 — ში.

შესაბამისი დიაგრამები აგებულია ნახ. 4 — ზე.

დრო	გ 0/1	TTL
10	250	178
12	285	178
14	320	181
16	380	185
18	260	178
20	400	205
22	800	300

24	960	308
2	700	287
4	300	180

ცხრილი.3 რეაქციისა და დაყოვნების დროის დამოკიდებულება დატვირთვებთან დროით ინტერვალში.

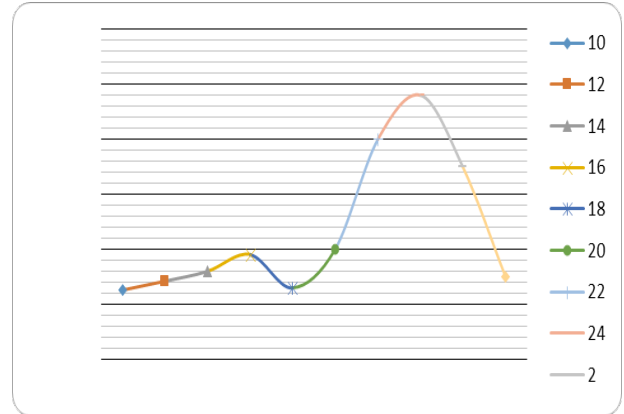

ნახ. 4 დროის და ტრაფიკის ურთიერთდამოკიდებულება

დაკვირვებების შედეგად აღმოჩნდა რომ მაქსიმალური დატვირთვის პირობებში ადგილი ქონდა ქსელში კოლიზიას. კვლევების შედეგად დადგინდა, რომ ეს პრობლემა გამოწვეული იყო იმ კვანძებში სადაც მოწყობილობები ჩართულნი იყვნენ სალტე ტოპოლოგიით. გათიშვის შემდეგ ქსელის აღდგენას სჭირდებოდა 10-15 წუთი. კვლევების შედეგად ასევე დადგინდა რომ ქსელი არ იყო დაცული გარემო დაზიანებებისაგან.

დასკვნა

აღნიშნული პრობლემების აღმოსაფხვრელად ANYLOGIC-ის გამოყენებით ავაგეთ არსებული ქსელის მოდელი და განვიხილეთ სხვადასხვა შემთხვევა სხვადასხვა პარამეტრის ცვლილებით, მიღებული შედეგებიდან შეირჩა უკეთესი ვარიანტი რის შედეგადაც გაუმჯობესდა ტრაფიკი, კოლიზიების აღმოსაფხვრის დრო, გადაცემის და რეაქციის დრო. ქსელი აიწყო წრიული ტოპოლოგიის გამოყენებით

- კვანძ 4-ში დატვირთვების ზრდასთან ერთად დავამატეთ 1 გიგაბიტის არხი.
  - კვანძ 3 და კვანძ 4-ი გადაკეთდა ვარსკვლავურ სალტე ტოპოლოგიად.
- შესაბამისად ქსელმა მიიღო ახალი სახე რომელიც ნაჩვენებია ნახ. 5-ზე

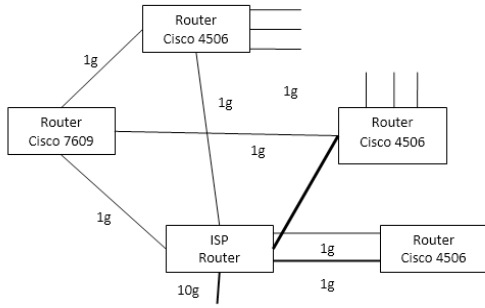

ნახ. 5 ქსელი წრიული ტოპოლოგიით

მიღებული შედეგების გათვალისწინებით ქსელში რეაქციის და გადაცემის დროის დამოკიდებულებამ ტრაფიკთან მიიღო სახე, (ნახ.7)

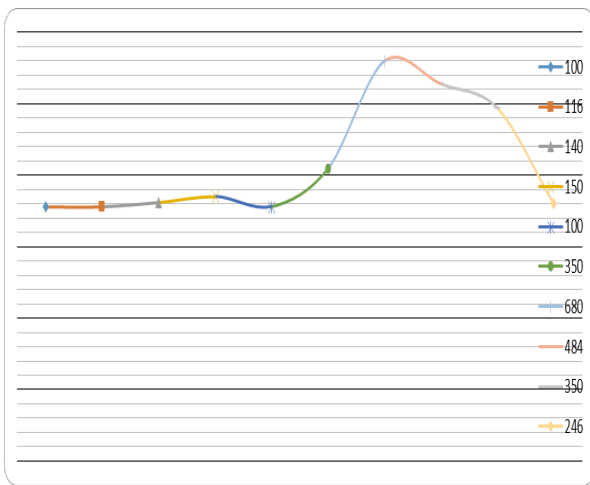

ნახ. 7 კვანძ 3-ში რეაქციის და გადაცემის დროის დამოკიდებულება ტრაფიკთან.

გამოყენებული ლიტერატურა:

1. გასიტაშვილი ზ.ა., კიკნაძე მ.გ., კირცხალია გ. ტ., იმითაციონო მოდელიროვანო კომპიუტერნო სეთო. Georgian Engineering News . N 4 2011 pp. 56-61.
2. კაროვ იუ. იმითაციონო მოდელიროვანო სისტემ. ვოდენო ვ მოდელიროვანო ს AnyLogic 5, 2006, БХВ-Петербург.
3. Буч Г., Джекобсон, Рамбо Д. Язык UML. Руководство пользователя: Пер. с англ. — М.: ДМК Пресс, 2001.
4. 4 Карпов Ю. Имитационное моделирование систем. Введение в моделирование с AnyLogic 5. – СПб.: БХВ Питербург, 2005.
5. Кирцхалия Г.Т. Разработка моделей в AnyLogic. Georgian Engineering News. N 1 2012

რეზიუმე

\* \* \* \* \*

სტატიაში შემოთავაზებულია საინფორმაციო სისტემა, შემუშავებული უმაღლესი მათემატიკის სწავლების პროცესის დახვეწის მიზნით. ის ეფუძნება სწავლების პროგრამული და აქტიური მეთოდების ინტეგრირებას. მისი არსი იმაში მდგომარეობს, რომ პროგრამული სწავლების თითოეულ ეტაპზე გამოიყენება აქტიური სწავლების მეთოდი. შემუშავებული მიდგომის თანახმად, ამოცანების სიმრავლე თემატურად დაყოფილია ჯგუფებად სირთულის მიხედვით. პირველი ჯგუფი მოიცავს მარტივ ამოცანებს, მეორე ჯგუფი - შედარებით რთულ ამოცანებს, და ა.შ. უკანასკნელი ჯგუფი მოიცავს ძალიან რთულ ამოცანებს. სწავლება მიმდინარეობს მარტივი საკითხებიდან რთულისკენ და მთავრდება უკანასკნელი ჯგუფის გარკვეული რაოდენობის ამოცანების ამოხსნით.

**საკვანძო სიტყვები:** კომპიუტერული სწავლება, საინფორმაციო სისტემა, პროგრამული და აქტიური სწავლება, უმაღლესი მათემატიკა

Higher Mathematics Teaching Information System

Lia Gachechiladze

Summary

The article offers the information system, designed to refine the process of higher mathematics teaching. It is based on integration of programming and active methods of teaching. Its essence lies in the fact that at each level of the programming teaching is used the method active learning. In accordance with the developed approach set of tasks is thematically divided into groups according to level of difficulty. The first group includes the simple tasks, the second group - a relatively complex tasks, etc. The last group includes a very difficult tasks. The teaching process starts with solving of certain number of tasks of the first group and ends with solving of certain number of tasks of the last group.

**Keywords:** Computer Science, Information System, software and active learning, higher mathematics

სამეცნიერო ინფორმაციის განუწყვეტელი ზრდის პირობებში გადამწყვეტ მნიშვნელობას იძენს შესაბამისი თეორიითა და პრაქტიკით აღჭურვილი ახალი საინფორმაციო ტექნოლოგიების გამოყენება. ერთ-ერთი მთავარი ამოცანა, რომელიც დგას უმაღლესი სკოლების წინაშე, არის სტუდენტების მათემატიკური მომზადების დონის ამაღლება საინფორმაციო ტექნოლოგიების განვითარებისა და გამოყენების თანამედროვე მიმართულებების გათვალისწინებით [1, 2].

ამჟამად, მსოფლიოს მასშტაბით მკაფიოდ გამოიკვეთა კომპიუტერის, როგორც ცალკეული სამეცნიერო დისციპლინების შესწავლის საშუალების - გამოყენების ტენდენცია და აუცილებლობა. მისი გამოყენების აუცილებლობა უკვე მწვავედ დგას როგორც უმაღლეს სასწავლებლებში, ისე საჯარო სკოლებში. მთელი რიგი საგნების, კერძოდ კი - ტექნიკური საგნების, სწავლების პროცესში კომპიუტერული ტექნიკის გამოყენება დიდ ეფექტს იძლევა, რადგან მკვეთრად ამაღლებს და ხვეწს სწავლების პროცესსა და დონეს [3, 4]. ამდენად, თანამედროვე კომპიუტერული საშუალებების გამოყენება განათლების სფეროში სწორი მიმართულება და გარდაუვალი აუცილებლობაა.

უმაღლესი მათემატიკის სწავლების საინფორმაციო სისტემის სქემა ნაჩვენებია ნახ. 1-ზე. ის შედგება უნივერსიტეტის, მეცადინეობის ჩატარების გარემოსა და სწავლების პროგრამული და აქტიური მეთოდების ინტეგრირებული გარემოსაგან. მეცადინეობის ჩატარების გარემო (ნახ. 2) შედგება: პროფესორის, სტუდენტის, კომპიუტერებითა და ინტერნეტით აღჭურვილი უმაღლესი მათემატიკის აუდიტორიისა და მეცადინეობის ჩატარების პროცესისაგან. უმაღლესი მათემატიკის სწავლების პროგრამული და აქტიური მეთოდების ინტეგრირებული გარემოს სქემა ნაჩვენებია ნახ. 3-ზე. პროგრამული უზრუნველყოფის სისტემა შედგება მართვის ბლოკისა და მონაცემთა ბაზისაგან, რომელშიც ინახება ამოცანები, სწორი პასუხებით. შესაძლებელია მონაცემთა ბაზაში ახალი ამოცანების დამატება, არსებულის რედაქტირება და წაშლა.

პროგრამული სწავლების ძირითადი იდეაა სწავლების პროცესის მართვა და ამ პროცესში სტუდენტის დამოუკიდებლობის ხარისხის ამაღლება. ეს მიიღწევა სასწავლო მასალის მცირე დოზებად დაყოფით და მათი მოწესრიგებით მარტივიდან რთულისკენ. აქტიური სწავლების არსი იმაში მდგომარეობს, რომ სტუდენტს საშუალება აქვს გამოიკვლიოს თითოეული ამოცანა, შეცვალოს პარამეტრები, გააანალიზოს



მიღებული შედეგები და ა.შ. ამ ორი მეთოდის ინტეგრირებით შესაძლებელი ხდება პროგრამული სწავლების თითოეულ ეტაპზე აქტიური სწავლების მეთოდის გამოყენება. პროგრამული სწავლების პირველი დონე მოიცავს უმარტივეს ამოცანებს, მეორე დონე შედარებით რთულ ამოცანებს და ა.შ. უკანასკნელი დონე კი - ძალიან რთულ ამოცანებს. სტუდენტმა თითოეულ დონეზე უნდა შეასრულოს ამოცანების ის მინიმალური რაოდენობა, რაც საჭიროა სირთულის მომდევნო დონეზე გადასასვლელად. მას საშუალება აქვს შეასრულოს დარჩენილი ამოცანები, შეცვალოს ამოცანების პარამეტრები და ხელახლა შეასრულოს ისინი და ა.შ.

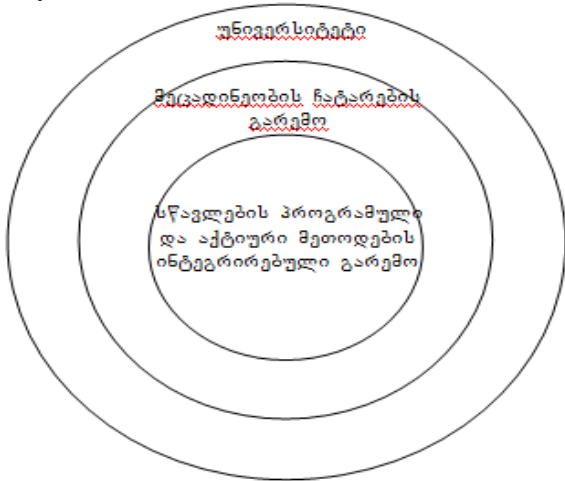

ნახ. 1. უმაღლესი მათემატიკის სწავლების საინფორმაციო სისტემის სქემა.

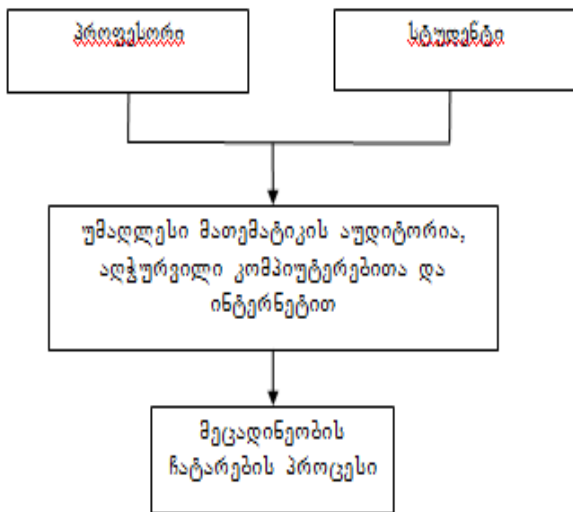

ნახ. 2. მეცადინეობის ჩატარების გარემო.

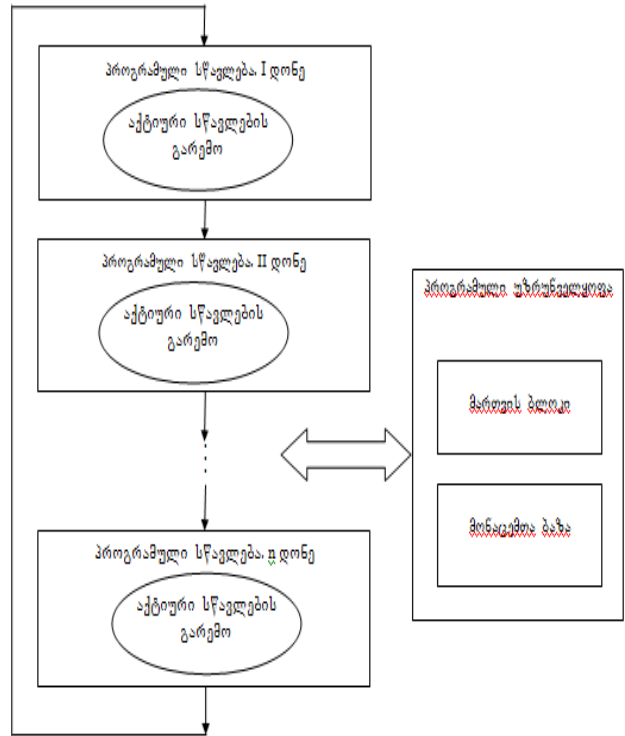

ნახ. 3. სწავლების პროგრამული და აქტიური მეთოდების ინტეგრირებული გარემოს სქემა.

ახალი მასალის ახსნის შემდეგ, კომპიუტერი თითოეულ სტუდენტს აძლევს კონკრეტულ ამოცანებს, რომელიც მან დამოუკიდებლად უნდა შეასრულოს. სტუდენტს თითოეულ ეტაპზე ეძლევა რამდენიმე ამოცანა. ამ ამოცანების გარკვეული რაოდენობის წარმატებით ამოხსნის შემდეგ, კომპიუტერს სტუდენტი გადაჰყავს სირთულის მომდევნო დონეზე და ა.შ. უკანასკნელი დონის ამოცანების ამოხსნის შემდეგ ჩაითვლება, რომ სტუდენტმა კარგად აითვისა მიმდინარე თემა.

უმაღლესი მათემატიკის სწავლების პროცესში შემუშავებული მიდგომის გამოყენება ხელს შეუწყობს სტუდენტების მათემატიკური მომზადების დონის ამაღლებას, ასევე მათი შემეცნებითი დამოუკიდებლობის მიზანმიმართულ ფორმირებას. თანამედროვე გაკვეთილზე მნიშვნელოვან როლს თამაშობს კომპიუტერი, რომელიც ლექტორს საშუალებას აძლევს, მიაღწიოს თვალსაჩინოების უფრო მაღალ დონეს, აფართოებს სტუდენტების აქტიურობის შესაძლებლობებს და ა.შ. კომპიუტერის გამოყენება მიმართული უნდა იყოს სტუდენტის შემოქმედებითი უნარის განვითარებისა და სრულყოფისკენ. კომპიუტერული ტექნოლოგიების გამოყენება უზრუნველყოფს მეცადინეობის ჩატარების ყველა ეტაპს: ცოდნის შემოწმება, ახალი მასალის ახსნა, ახალი მასალის განმტკიცება. გარდა ამისა, კომპიუტერის გამოყენება მოითხოვს და შესაძლებელს ხდის სწავლების ძველი და ახლი ფორმების ინტეგრირებას.

## დასკვნითი ნაწილი

შემუშავებული მეთოდის თანახმად ამოცანების სიმრავლე სირთულის მიხედვით იყოფა ჯგუფებად. თითოეული ჯგუფის გარკვეული რაოდენობის ამოცანების ამოხსნის შემდეგ პროგრამულ სისტემას სტუდენტი გადაჰყავს სირთულის მომდევნო დონეზე და მას სთავაზობს შესაბამისი ჯგუფის ამოცანებს. ასე გრძელდება მანამ, სანამ სტუდენტი არ ამოხსნის უკანასკნელი ჯგუფის ამოცანების შესაბამის რაოდენობას, რის შემდეგ ჩაითვლება, რომ მან კონკრეტული საკითხი კარგად აითვისა. თითოეული ჯგუფის ამოცანების ამოხსნის პროცესში სტუდენტს შეუძლია კარგად შეისწავლოს და გაიაზროს თითოეული ამოცანა, თვითონ შეცვალოს ამოცანის ზოგიერთი პარამეტრი და თავიდან ამოხსნას ის და ა.შ.

### გამოყენებული ლიტერატურა:

1. Самхарадзе Р.Ю., Гаччиладзе Л.Г. Модель визуализации процесса управления виртуальной памятью. ИННОВАЦИОННЫЕ ТЕХНОЛОГИИ В ПРОИЗВОДСТВЕ, НАУКЕ И ОБРАЗОВАНИИ: Сборник тезисов Международной научно-практической конференции. – Грозный: Изд.-во «Грозненский рабочий», 7-9 октября 2010 г. – 160 с.
2. Самхарадзе Р.Ю., Гаччиладзе Л.Г., Назгаидзе Л.Г. Моделирование визуализации изменения состояний процессов и планирования нагрузок процессоров. НОВЫЕ ТЕХНОЛОГИИ В ОБРАЗОВАНИИ: Материалы V-ой Международной научно-практической Интернет-конференции (31 марта 2010 г.): Сборник научных трудов / Под ред. д. пед. н. Г.Ф. Гребенщикова. – М.: Издательство «Спутник+», 2010. – 383 с. ISBN 978-5-9973-0817-9.
3. Самхарадзе Р.Ю., Гаччиладзе Л.Г., Гварамия Е.А. Способы реализации метода активного обучения для преподавания измененных состояний процессов. Сборник докладов Международной научной конференции “Информационные технологии 2008”. Тбилиси. ISBN 978-994114-191-1.
4. რ. სამხარაძე, ლ. გაჩეილაძე. იმიტაციური მოდელები კომპიუტერულ სწავლებაში (მონოგრაფია). თბილისი, «ტექნიკური უნივერსიტეტი», 2008 ISBN 978-9941-14-057-0.

ინოვაციური მოწყობილობების როლი ზოგადსაგანმანათლებლო სკოლებში  
ფიზიკის და მათემატიკის სწავლების პროცესში

ელენე კამკამიძე, პროფესორი  
მაია ქვეზიშვილი, დოქტორანტი  
ლია გაჩეჩილაძე, დოქტორანტი

რეზიუმე

ცოდნის კონსტრუირებისთვის ხელშემწყობი სასწავლო გარემოს ერთ-ერთი მნიშვნელოვანი კომპონენტია ინფორმაციული და საკომუნიკაციო ტექნოლოგიები (ისტ). ისტ-ი ხელს უწყობს მოსწავლის მოტივაციის ამაღლებას, ამავე დროს, იგი საშუალებას იძლევა, სასწავლო პროცესი დროშიც და სივრცეშიც გასცდეს საკლასო ოთახის ფარგლებს და გახდეს მაქსიმალურად ღია. საკომუნიკაციო ტექნოლოგიების დახმარებით მოსწავლეს და მასწავლებელს შეუძლიათ მოიპოვონ რეალური მონაცემები, რომლებიც საჭიროა ამ თუ იმ პრობლემების გადასაჭრელად და სასწავლო პროცესში ჩართონ ის პიროვნებები, რომლებსაც უშუალო კავშირი არ აქვთ მიმდინარე სასწავლო აქტივობასთან.

საინფორმაციო ტექნოლოგიები ფართოდ გამოიყენება განათლების სფეროში, კერძოდ დაწყებითა და საშუალო სკოლებში. არსებული საინფორმაციო საშუალებების ნუსხა კი იმდენად დიდია, რომ ყველაფრის ერთდროულად გამოყენება ფაქტობრივად შეუძლებელიც კია. მთავარია, სკოლამ და მასწავლებელმა იპოვონ ის ოპტიმალური შეხამება, რომელიც საშუალებას მისცემთ მათ, მიანოდონ მოსწავლეებს ინფორმაცია მაქსიმალურად ეფექტურად, ასევე მოახდინონ მათი შეფასება და გაზარდონ მთლიანად სასწავლო პროცესის პროდუქტიულობა.

**საკვანძო სიტყვები:** ინოვაციური მოწყობილობები, თანამედროვე ტექნოლოგიები, განათლების სისტემა, ინტერნეტი.

Summary

Information and Communication Technology (ICT) is one of the most important components of a learning environment that is supportive to the knowledge construction. In addition to the fact that ICT is raising the motivation of the learner, it creates an opportunity for the learning process to move beyond the classroom in space and in time, and to become as open as possible. With the help of ICT students and teachers can gain access to real data, which are needed for the solution of the problems; they can also use ICT to include in the learning process the people who do not have a direct connection with the current training activities.

Information technology is widely used in the field of

education, in particular elementary and secondary schools. The list of ITC instruments is so comprehensive that in fact it is impossible to use everything at the same time. It is important that the school and the teacher find the optimal combination, which will allow them to provide students with information in the most efficient way, to evaluate them, and to increase the productivity of the whole educational process

**Keywords:** innovative equipment, modern technology, education system, Internet.

საინფორმაციო ტექნოლოგიების კოსმიური სიჩქარით მზარდი სექტორი ყველა მიმართულებით ვითარდება, ითვისებს ყველა სფეროს და თანდათანობით შეუცვლელი ხდება კაცობრიობისათვის. რასაკვირველია, განათლების სფეროც არ დარჩენილა მის მიღმა და ყოველდღიურად უფრო და უფრო აქტიური ხდება თანამედროვე ტექნოლოგიების გამოყენება დაწყებითა და საშუალო სკოლებში. თვით არსებული საშუალებების ნუსხა კი იმდენად დიდია, რომ ყველაფრის ერთდროულად გამოყენება ფაქტობრივად შეუძლებელიც კია. მთავარია, სკოლამ და მასწავლებელმა იპოვონ ის ოპტიმალური შეხამება, რომელიც საშუალებას მისცემთ მათ, მიანოდონ მოსწავლეებს ინფორმაცია მაქსიმალურად ეფექტურად, ასევე მოახდინონ მათი შეფასება და გაზარდონ მთლიანად სასწავლო პროცესის პროდუქტიულობა.

ტექნოლოგიები, რომლებიც განათლების სისტემაში გამოიყენება, შეგვიძლია დავყოთ შემდეგ მიმართულებებად: სწავლებისას, გაკვეთილის მიმდინარეობისას გამოყენებადი ტექნოლოგიები; სწავლის პროცესში გამოყენებადი ტექნოლოგიები; შეფასების სისტემები; სკოლის მართვის ტექნოლოგიები [1,2,3].

სწავლებისას, გაკვეთილის მიმდინარეობისას გამოყენებადი ტექნოლოგიებში ყველაზე მეტად გავრცელებულია ელექტრონული დაფები და პერსონალური კომპიუტერები.

ელექტრონული დაფები. არსებობს ელექტრონული დაფების რამდენიმე ტიპი ე.წ. ინტერაქტიული დაფები დაფები („interactive whiteboards“), ინტეგრირებული ინტერაქტიული თეთრი დაფები და პროექტორი („Integrated interactive whiteboard and projector“), ინტერაქტიული პანელები („Interactive panels“), კოპიბორდერები („kopyboarders“), პორტაბელური ინტერაქტიული დაფების სისტემები („port-

able interactive whiteboard systems”).

ინტერაქტიული თეთრი დაფები წარმოადგენს თაჩსკრინიან ეკრანს, რომელიც ერთდება კომპიუტერთან USB პორტით.

ინტერაქტიული პანელები უერთება კომპიუტერს და საშუალებას გვაძლევს, ვიმუშაოთ პირდაპირ პანელის ზედაპირიდან. ინტერაქტიული პანელები არის პრტაბელური, რაც ხდის მათ იდეალურს ტრენინგების სესიებისათვის, სკოლებსა და უნივერსიტეტებში. ის შესაძლებელია გამოყენებული იქნეს ვიდეო კონფერენციების სისტემებთან ერთად. ასევე იდეალურია პატარა ბავშვებისათვის, როცა ისინი ვერ წვდებიან კედელზე დაკიდებულ დაფას.

კოპიბორდები ძალიან ნააგავან ჩვეულებრივ დაფებს, თუმცა მათ აქვთ შესაძლებლობა, დაბეჭდონ ის, რაც მასზე წერია. კოპიბორდები ბეჭდავენ A4 ტიპის ფურცელზე, რომელიც შემდეგ მარტივად შეიძლება გადამრავლდეს დაგადაეცეს გაკვეთილისა და ტრენინგის ყველა წევრს.

ყველა ზემოთ ჩამოთვლილ დაფას მოჰყვება თავისი პროგრამული უზრუნველყოფა. მწარმოებლები გვთავაზობენ ძალზე დახვეწილ სოფტებს, რომლებიც საშუალებას იძლევა, ჩატარდეს საინტერესო და ამავდროულად სახალისო გაკვეთილებიც. სოფტებში ხშირად არის ჩატვირთული გალერეა მზა გაკვეთილებით, პრეზენტაციებითა და მულტიმედიაური მასალებით. ასევე არსებობენ საიტები და სპეციალური საზოგადოებები, სადაც შესაძლებელია, ბოლო სიახლეების მიღება და სხვადასხვა საჭირო და საინტერესო მასალის, მზა გაკვეთილების, სურათების ნაკრებებისა და ა.შ. ჩამოტვირთვა.

არანაკლებ ინტერესს იწვევს ინტერაქტიული დაფების ერთი აქსესუარი — დოკუმენტების კამერა, რომელიც განკუთვნილია დოკუმენტებისა და სამგანზომილებიანი ობიექტების ეკრანზე ან მონიტორზე ასახვად. მას წარმატებულად იყენებენ ქიმიის, ფიზიკის, ბიოლოგიის გაკვეთილებზე.

ელექტრონული დაფების დამატებით აქსესუარებში შედის და ასევე დამოუკიდებელ გვხვდება ე.წ. capture kit-ები, იგივე ელექტრონული მარკერები. ისინი შედგება ელექტრონული მარკერისა და საშლელისაგან. მათი საშუალებით შესაძლებელია ჩვეულებრივ დაფაზე დაწერილი ან დახატული ნებისმიერი ინფორმაცია შევინახოთ კომპიუტერში PDF, JPEG ან HTML გაფართოებით.

ელექტრონულ დაფებთან ერთად გვხვდება აგრეთვე ე.წ. დაშორებული მართვის უკაბელო პლანშეტები. გაკვეთილის მიმდინარეობის დროს მასწავლებელს შეუძლია ამ მოწყობილობის საშუალებით არ იმყოფებოდეს მუდმივად დაფასთან, არამედ იმოძრაოს და დაფაზე განახორციელოს სასურველი მოქმედებები.

პლანშეტის დახმარებით შესაძლებელია განახორციელოთ ყველა ის მოქმედება, რაც ინტერაქტიულ დაფას შეუძლია, მათ შორის დაწეროთ დაფაზე, დახატოთ, გადართოთ შემდეგ გვერდზე ან დაბრუნდეთ წინაზე, ჩაინეროთ ეკრანზე მიმდინარე მოქმედებები

და ა.შ.

პლანშეტს მოჰყვება მასზე დამაგრებული დატენვადი კალამი. ერთ კომპიუტერს შეიძლება მიუერთდეს რამდენიმე ასეთი მოწყობილობა. ისინი ძალიან მოსახერხებელია, როცა საქმე გვაქვს გადაადგილების უნარშეზღუდულ მოსწავლეებთან, შეგვიძლია მათ თამამად მივცეთ დაფაზე მუშაობის საშუალება. პლანშეტები, როგორც წესი, არ არის მძიმე და ადვილად დასაჭერია ხელში. ელემენტის მუშაობის ხანგრძლივობა კი მუდმივ რეჟიმში 16 საათს აღემატება.

ელექტრონული კალამი - არის ინფორმაციის შეტანის (input) მოწყობილობა, რომელიც იმახსოვრებს ხელნაწერს ან ნახატს, გარდაქმნის ხელნაწერ “კალამითა და ფურცლით” შექმნილ ანალოგურ ინფორმაციას ციფრულ მონაცემებში და საშუალებას იძლევა, გამოვიყენოთ ის სხვადასხვა აპლიკაციაში. მაგალითად, ნაწერი ინფორმაცია შეიძლება გახდეს ციფრული, აიტვირთოს კომპიუტერში და ვაჩვენოთ მონიტორზე. მონაცემები სპეციალური სოფტის საშუალებით (OCR – Optical Character Recognition) შეიძლება გარდაქმნას ციფრულ ფონტად და გამოყენებული იქნას სხვადასხვა აპლიკაციაში. ციფრული კალამები, როგორც წესი, შეიცავს შიდა ელექტრონობას და აქვს ისეთი თვისებები, როგორცაა შეხებაზე მგრძობელობა, შეტანის ლილაკები, ნაწერი მონაცემების გარდაქმნის შესაძლებლობა და ელექტრონული საშლელები.

ელექტრონულ კალამებს შეუძლიათ იმუშაონ **offline** და **online** რეჟიმში, რაც ნიშნავს, რომ კალამს შეუძლია შეინახოს „ნაწერი“ ინფორმაცია დიდი რაოდენობით და მხოლოდ კომპიუტერთან მიერთების შემდეგ გადაიტანოს ის ციფრულ ფორმატში. ონლაინ რეჟიმში. ზოგიერთ მოდელს აქვს კომპიუტერთან ბლუთუსით მიერთების საშუალება, აუდიოჩანაწერის შექმნის საშუალება, ყურსასმენების მიერთების საშუალება.

ციფრული კალამების გამოგონება შეიძლება გავუტოლოთ იმეილის გამოგონებას. ამ ტექნოლოგიას აქვს უზარმაზარი პოტენციალი, რომელიც რევოლუციას მოახდენს უახლოეს მომავალში განათლებისა და ბიზნესის სფეროში.

პლანშეტური კომპიუტერები - არის მობილური კომპიუტერი, რომელიც არის უფრო დიდი, ვიდრე მობილური ტელეფონი, ინტეგრირებული თაჩსკრინიანი ეკრანით და მასზე ოპერირება ხორციელდება უშუალოდ ეკრანზე შეხებით და არა ფიზიკური კლავიატურის გამოყენებით.

პირველი პლანშეტური კომპიუტერი Apple Ipad რომლმაც მსოფლიო აღიარება და გავრცელება მოიპოვა, ბაზარზე უდავო ლიდერის ადგილი დაიკავა და ერთიანად მოედო ყველა სფეროს, ასაკისა და ინტერესების მიუხედავად.

პლანშეტური კომპიუტერების უდიდეს პლიუსს წარმოადგენს მათი ადვილი მოხმარებადობა და ადვილად აღსაქმელი ინტუიტიური ინტერფეისები. ის ადვილი ასათვისებელია ნებისმიერი ასაკის მომხმარებლისათვის. პლანშეტური კომპიუტერები



ძალიან მიახლოებული არიან ლეპტოპსა და სმარტფონებთან და ხშირად ითავსებენ ორივეს ძირითად ფუნქციებს.

დღესდღეობის Apple iPad უდავო ლიდერ პოზიციას იკავებს, თუმცა მას აქტიურ კონკურენციას უწევს Samsung და Intel. არსებობს რამდენიმე ტიპის სპეციალურად განათლებისათვის გამოშვებული ტაბლეტი.

პლანშეტურ კომპიუტერებისათვის არსებობს სპეციალური პროგრამული უზრუნველყოფის უზარმაზარი და სწრაფად მზარდი ბაზა. უამრავი საგანმანათლებლო თამაში, ვებ-სერვისი თუ აპლიკაცია ხდება ხელმისაწვდომი ნებისმიერი ასეთი კომპიუტერის მფლობელისათვის.

ელექტრონული რიდერები - კომპიუტერების ერთ-ერთი განშტოებაა ელექტრონული რიდერები. მათი განმასხვავებელი ძირითადი ნიშანი არის ეკრანი, რომელიც წარმოადგენს უახლეს -ink ტექნოლოგიას.

პლანშეტური კომპიუტერებისაგან განსხვავებით ელექტრონული რიდერების ეკრანის გამოსახულების განახლების სისწორე გაცილებით მცირეა. რადგანაც ელექტრონული ნიგნები ძალიან გავრცელდა, მათ შორის სახელმძღვანელოებისა და სხვა დამხმარე მასალების მოძიება და ყიდვაც არის შესაძლებელი ელექტრონულად, სკოლებში რიდერებს დიდი პერსპექტივა აქვთ.

რიდერების აბსოლუტური უმრავლესობა აღჭურვილია ინტერნეტთან კავშირის Wi-Fi ან 3G საშუალებით. აღსანიშნავია პირველი ქართული ელექტრონული ნიგნის წამკითხველი მოწყობილობა **iota**-რიდერი, რომელიც სპეციალურად ქართული ბაზრისთვის შეიქმნა, აქვს ქართული მენიუ, ქართული ანბანის სრული მხარდაჭერა. მათ უმეტესობას შეუძლია მთელი ბიბლიოთეკა, 4000 ნიგნი და მეტი დაიტვირთოს მესხიერებაში.

აუდიო და ვიზუალური ტექნიკა - უკვე დიდი ხანია, რაც განათლების სისტემაში მასწავლებლები აქტიურად იყენებენ აუდიო და ვიზუალურ ტექნიკას მოსწავლეთათვის ახალი მასალების მიწოდებისთვის. მოსწავლეები სწავლობენ მრავალი საშუალებით, როგორცაა ხედვა, მოსმება და შეხება. მაგრამ უმეტესობა მათგანისათვის ამ მეთოდებიდან მხოლოდ ერთი არის მთავარი. კვლევებმა აჩვენა, რომ მოსწავლეები სწავლობენ და აბარებენ გამოცდებს უკეთ, თუ ისინი ცვლიან სწავლის ჩვევებს იმისათვის, რომ მოერგონ თავიანთ პერსონალურ სწავლის სტილს.

საგანმანათლებლო ტექნიკის ბაზარზე დღეს არსებობს აუდიო და ვიზუალური ტექნიკის უზარმაზარი არჩევანი. თუმცა კომპიუტერი, ინტერაქტიული დაფა და კარგი ხარისხის აუდიოსისტემა ამ ყველა პრობლემას ერთად ქრის.

სენსორული მაგიდები - მაგიდები ძალიან ჰგავს პლანშეტურ კომპიუტერებს, მაგრამ მათთან შედარებით უზარმაზარია და რეალური მაგიდის ზომისაა. ეკრანი, რომელიც დამატებულია მაგიდასავით ოთხ ფეხზე, შეიძლება რომ კედელზეც დაიკიდოს

საპრეზენტაციოდ. სენსორული მაგიდები აწყობილია ინფრანითელ ტექნოლოგიაზე, რომელიც აფიქსირებს შეხების ნერტილს. ძალიან მაღალი ხარისხის თაჩსკრინიანი ეკრანი საშუალებას იძლევა ერთდროულად რამდენიმე შეხება განახორციელოს ერთდროულად რამდენიმე მომხმარებელმა. სამსუნგმა და მაიკროსოფტმა ერთობლივად გამოუშვეს ყველაზე პოპულარული სენსორული მაგიდა შურფაცე. მას მოჰყვება **Windows 7** ოპერაციული სისტემა. აღჭურვილია სპეციალური ტექნოლოგიებით, რომლებიც უზრუნველყოფენ მაღალი ხარისხის პრეზენტაციების შექმნას და წარდგენას.

კომპანია **SMART** უშვებს სენსორულ მაგიდებს სპეციალურად განათლებისათვის. მისი სენსორული დაფები გათვლილია სკოლებისათვის. მოსწავლეებს შეუძლიათ **multi**-თაჩ პრინციპით იმუშაონ მაგიდასთან, შექმნან ერთობლივად პროექტები და შეასრულონ ჯგუფური სამუშაო. **SMART**-ის სენსორულ მაგიდებს ჩაშენებული აქვთ **Wi-Fi**, აქვთ კავშირი ამავე კომპანიის წარმოების ინტერაქტიულ დაფებთან და მოჰყვებათ პროგრამული უზრუნველყოფა.

დანებებითი კლასების მოსწავლეები სენსორული მაგიდების საშუალებით ადვილად აითვისებენ ახალ ტექნოლოგიებს, და თითოეული გაკვეთილი მათთვის დაუვიწყარ შთაბეჭდილებად გადაიქცევა.

შეფასებისთვის გამოყენებადი ტექნოლოგიები - ტესტირება და აკადემიური მოსწრების შეფასება სასწავლო პროცესის განუყრელი და ერთ-ერთი ყველაზე რთული ნაწილია. ტესტირებისას შესაძლებელია გამოვიყენოთ როგორც ნაბეჭდი ტესტები, ისე ელექტრონული ხელსაწყოები. იმისათვის, რომ პასუხის გაცემა იყოს უფრო მარტივი, ინტუიტიურ მეთოდებზე დაფუძნებული, არსებობს რამდენიმე ტიპის ტექნოლოგია, რომლებიც ხელს შეუწყობს მოსწავლეებს შედარებით ადვილად დააფიქსირონ თავიანთი პასუხი თითოეული კითხვის შესახებ.

ინტერაქტიული პასუხის სისტემების უმეტესობა ძალიან ჰგავს მობილურ ტელეფონებს ან ტელევიზორის პულტებს. ისინი უმეტესად იყიდება სეტების სახით: რამდენიმე მოწყობილობა ერთად. ზოგიერთ მათგანს ცალკე მოჰყვება დამატებითი მასწავლებლის პულტი, რომლითაც იგი ახდენს ტესტირების პროცესის მართვას.

ინტერაქტიული პასუხების სისტემებს ორი უმსხვილესი მწარმოებელი არის **DYMO** და **SMART** კომპანიები. ეს ფაქტი განაპირობებს იმას, რომ ინტერაქტიული პასუხების სისტემები ინტეგრირდება ინტერაქტიულ დაფებთან და მათი საშუალებით ხდება ტესტირების გამართვა. მასწავლებლებსა და მოსწავლეებს ნაცნობი ტექნოლოგიური გარემო და პროგრამული უზრუნველყოფა ხელს უწყობს ტესტირების სეტების ადვილად ათვისებაში.

ჰოლოგრამები - მაიკროსოფტის მიერ სკოლისათვის წარმოდგენილი ჰოლო-გრამული ტექნოლოგიები წამდვილი „გარღვევა“ განათლების სისტემაში. ის გამოიყურება როგორც სამეცნიერო ფანტასტიკის

ჟანრიდან გადმოტანილი კადრები.

**Holodesk 3** - განზომილებიანი ჰოლოგრაფული დისპლეი მომხმარებელს ისეთ ვირტუალურ ობიექტებთან ინტერაქციის საშუალებას აძლევს, როგორცაა კუბები და ბურთები. ობიექტები მოძრაობენ და რეაქცია აქვთ ფიზიკურ სხეულებთან შეხებაზე ძალიან რეალური რეაქციის მსგავსად, თითქოს ეს რეალურად ხდებოდა.

ტექნოლოგია ჯერ კიდევ ძალიან ნედლია იმისათვის, რომ გახდეს ხელმისაწვდომი და გამოყენებადი ყველასათვის და საკლასო ოთახებშიც. თუმცა მომავალი ნამდვილად მისი საკუთრებაა.

#### გამოყენებული ლიტერატურა:

1. ზაქარია გიუნაშვილი. თანამედროვე ტექნოლოგიები სკოლაში. ([http://mastsavlebeli.ge/?action=page&p\\_id=7&npid=10&id=33](http://mastsavlebeli.ge/?action=page&p_id=7&npid=10&id=33)) ბოლოს გადამონმეზულია 2015 წლის 1 თებერვალს.
2. მერაბ ლაბაძე. ტექნოლოგიების განვითარება და სიმრავლე. ([http://mastsavlebeli.ge/?action=page&p\\_id=7&npid=10&id=33](http://mastsavlebeli.ge/?action=page&p_id=7&npid=10&id=33)) ბოლოს გადამონმეზულია 2015 წლის 1 თებერვალს.
3. U.S. Department of Education Office of Educational Technology - Transforming American Education , Learning Powered by Technology - National Education Technology Plan 2010 .
4. საქართველოს განათლებისა და მეცნიერების სამინისტროს ოფიციალური ვებ-გვერდი (<http://www.mes.gov.ge>) - ბოლოს გადამონმეზულია 2015 წლის 1 თებერვალს.

საგანმანათლებლო სფეროში გამოყენებადი

ზოგიერთი ვებ-სარკისები

რომან სამხარაძე, პროფესორი,  
ელენე კამკამიძე, პროფესორი,  
მაია ქევიციანი, დოქტორანტი

რეზიუმე

სტატიაში ნაჩვენებია, რომ ნებისმიერი სასწავლო ტექნოლოგია ინფორმაციული ხასიათისაა. კომპიუტერის გაჩენამ თანამედროვე სკოლაში დაამკვიდრა ტერმინი „ახალი ინფორმაციული ტექნოლოგიები“. საგნობრივი პროგრამები უნდა ითვალისწინდებს ისეთ საქმიანობას, რომელიც ხელს შეუწყობს ინფორმაციის დამუშავების უნარ-ჩვევების განვითარებას. ინტერნეტ-რესურსების გამოყენების აუცილებლობას მოითხოვს საგანმანათლებლო პროგრამების ხარისხიანი სწავლე-ბაც. თანამედროვე ლექტორ-მასწავლებელი უნდა ფლობდეს ინტერნეტ-რესურსების გამოყენების უნარ-ჩვევებს. სკოლაში განსაკუთრებული ყურადღება, აკადემიურ მოსწრებასთან ერთად, უნდა მიექცეს მოსწავლის პიროვნებად ჩამოყალიბებას, იმ უნარ-ჩვევების გამომუშავებას, რაც მას მომავალში დაგროვილი გამოცდილების გამოყენების საშუალებას მისცემს. სტატიაში მოყვანილი და სხვა საშუალებების გამოყენებით ქართული სკოლა შეძლებს გავიდეს უმაღლესი დონის სტანდარტებზე და მოახდინოს კონკურენტუნარიანი აბიტურიენტების გამოშვება, გაზარდოს სწავლების ეფექტურობა და მოსწავლეთა ჩართულობა, შექმნას კარგად მომზადებული საბაზო პლაცდარმი შემდგომი განათლებისა და განვითარებისთვის.

**საკვანძო სიტყვები:** განათლების სისტემა, ინფორმაციული ტექნოლოგიები, ინოვაციური მონეობილობები, ტელეკომუნიკაციური მონეობილობები, მულტიმედია.

Summary

The article demonstrates that any educational technology has informational nature. The invention of a computer has introduced a new term “New Information Technology” in the modern secondary education system. New subject programs are to provide meaningful activities which will facilitate communication and information processing skills. The use of Internet resources is also required for the quality learning of the materials of the academic programs. Contemporary lecturers should possess the necessary skills to use Internet resources. Along with the academic performance, a special attention must be paid to the development of students as persons and to the development of the skills that will enable them to effectively use the experience that they will accumulate in the future.

Using the means mentioned in the article and other instruments the Georgian secondary education system will be able to reach the highest standards, to enhance the effectiveness of teaching and student involvement, to create a well-trained basic springboard for further education and development, and to have competitive alumni,

**Keywords:** Education system, information technology, innovative equipment, telecommunications equipment, multimedia.

\* \* \* \* \*

საქართველოში მიმდინარეობს განათლების სისტემის რეფორმა, რომლის მიზანია საერთაშორისო სტანდარტებზე გადასვლა. რეფორმის მნიშვნელოვანი ნაწილია განათლების კომპიუტერიზაციის პრობლემა, როდესაც გათვალისწინებული უნდა იქნას მოწინავე ქვეყნების გამოცდილება. იწყებს განვითარებას საერთაშორისო ტელეკომუნიკაციური ქსელები. გამოჩნდნენ გამოყენებისათვის ხელსაყრელი კომპიუტერული ენები. იზრდება პერსონალური კომპიუტერების რაოდენობა. თანამედროვე სიტუაციაში დიდი იმედები ემყარება ახალ ინფორმაციულ ტექნოლოგიებს: ელექტრონულ დაფებს, ელექტრონულ ფოსტას, კომპიუტერულ კონფერენციებს, ელექტრონულ ჟურნალებს და სახლემძღვანელოებს.

**Web 2.0** -ის განვითარებამ საშუალება მისცა მსოფლიოს შეექმნა უამრავი საინტერესო აპლიკაცია და სერვისი, რომელიც სასწავლო პროცესს გახდის უფრო მოსახერხებელს, საინტერესოს და ეფექტურს [1,2,3,4].

ლექსიკონები. არსებობს უამრავი ონლაინ-ლექსიკონი, რომელიც ყოველ-დღიურად მუშავდება, იხვენება და ვითარდება. ქართულ ინტერნეტ-სივრცეში არსებული ლექსიკონებიდან ძალიან პოპულარულია **Translate.ge** და **lexicon.ge**. **translate.ge** გვთავაზობს ქართულ-ინგლისურ და ინგლისურ-ქართულ ლექსიკონს, ხოლო **lexicon.ge**-ზე განთავსებულია რუსული, გერმანული, ფრანგული, ინგლისური, იტალიური, ესპანური და თურქული ლექსიკონები. შესაძლებელია არა მარტო სიტყვების, არამედ წინადადებების თარგმნაც. **lexicon.ge** ემყარება **google**-ს ელექტრონულ ლექსიკონს, რომელიც გვთავაზობს თარგმანს 70-მდე ენაზე. მართალია, თარგმანები არასრულყოფილია და დახვეწას მოითხოვს, მაგრამ ძალიან სასარგებლო რესურსია ნებისმიერი უცხო

ენის შესწავლისას.

**Diigo** არის ონლაინ „ჩანიშვნების“ სისტემა. ის იძლევა საშუალებას ვებსერ-ფინგის დროს საინტერესო სტატიებისა და სხვადასხვა კონტენტის ლინკები შევი-ნახოთ ერთ ადგილას, ქლაუდის ტიპის სისტემაში. **Diigo** საშუალებას იძლევა, მოვნიშნოთ ფერადად (**Highlight**) საინტერესო ადგილები, როდესაც თავიდან გავხსნით ამ გვერდს, ჩვენი მონიშნულები დამახსოვრებული დაგვხვდება. თითოეულ ნიშნულზე შეგვიძლია მივამაგროთ ჩვენი შენიშვნები, რომლებიც ნებოვან ქალაქებს წააგავს. შენახვისას გვერდების დამახსოვრება ხდება ტექსტის მიხედვით, რომელსაც ჩვენ დავარქმევთ, შედეგად იგი ძალიან მარტივი საპოვნელია. ასევე **Diigo**-ს შეუძლია გადაიღოს ეკრანზე გამოსახულების სურათი, რომ უფრო მარტივი გახდეს შენახული კონტენტის მოძიება. ნიშნულები ინახება როგორც **HTML**, ისე სურათების სახით. გადაღებულ **screenshot**-ებს შეგვიძლია გავუყუთოთ წარწერები და სასურველი მარტივი დონის რედაქტირება. შესაძლებელია შენახული კონტენტის გაზიარება, რაც მას მოსახერხებელ კოლაბორაციულ იარაღად აქცევს. **Diigo** ხელმისაწვდომია ნებისმიერი მობილური პალტფორმიდან. გამოყენების სიმარტივე და მრავალფეროვნება ამ ვებ-სერვისს დაუფასებელ რესურსად აქცევს განათლების სფეროში, განსაკუთრებით, როცა საუბარია რაიმე საკითხის გამოკვლევაზე, მასალების მოძიებასა და ციტატების შენახვაზე. **Diigo** არის მომხმარებლის საკუთარი ელექტრონული ბიბლიოთეკა ღრუბლებში.

**Dropbox**. ეს სერვისი პირველად 2008 წელს გამოჩნდა ინტერნეტში, თუმცა განსაკუთრებული პოპულარობას 2011 წლისთვის მიაღწია. ის საშუალებას იძლევა, შევინახოთ ჩვენთვის სასურველი ნებისმიერი ფაილი **cloud**-ში. **Dropbox** ინსტალირდება ლოკალურ კომპიუტერზე და უზრუნველყოფს ფაილებისა და საქალაქდების სინქრონიზაციას ერთი ექსტენსივარგლებში. მომხმარებელს შეუძლია, შეინახოს თავისი ფაილები ნებისმიერ კომპიუტერზე, ლეპტოპსა თუ სმარტფონში ისე, რომ ყველგან ერთდროულად გამოჩნდეს განახლებული კონტენტი. ის საშუალებას იძლევა, სხვასაც გავუზიაროთ საქალაქდე ან რომელიმე კონკრეტული ფაილი, ასევე მოვახდინოთ პუბლიც ლინკების გენერაცია და მივცეთ მესამე პირს მათზე წვდომა და ჩამოტვირთვის უფლება ისე, რომ მას არ ჰქონდეს დროპბოხ-ის ანგარიში.

**Google Drive**. გუგლის დოკუმენტები უკვე რამდენიმე წელია შეუცვლელი პლატფორმა ონლაინ დოკუმენტების შექმნის, რედაქტირების და შენახვისათვის. 2012 წლის აპრილში **Google**-მ გამოუშვა პროდუქტი სახელად **Google Drive**. ის იძლევა უფასო სივრცეს ნებისმიერი დოკუმენტის შენახვისა და სინქრონიზაციისათვის. მისი ფუნქციონალობა ძალიან ჰგავს **dropbox**-ის ფუნქციონალობას, თუმცა აქ არის უფრო მეტი შესაძლებლობები, რადგან ის ინტეგრირდება **Google**-ს დოკუმენტების

რედაქტირების სისტემასთან და შესაძლებლობას იძლევა, ატვირთული ფაილების რედაქტირება და დამუშავება მოვახდინოთ პირდაპირ **Google**-ს დოკუმენტების ონლაინ სერვისის საშუალებით. **Google drive**-ის პოტენციური ამისა და ბრენდის სახელის გამო უფრო მეტია, ვიდრე მისი წინამორბედი სერვისის.

**Google Calendar**. საშუალებას იძლევა შექმნათ საკუთარი კალენდარი, გაუყუკეთოთ სინქრონიზაცია სხვადასხვა მონყობილობებსა და პროგრამულ უზრუნველყოფებთან, დაიმატოთ სხვები, რომ დაინახოთ მათი კალენდრის და დაკავებულობის მდგომარეობა, სხვადასხვა ფერების მიხედვით გაარჩიოთ ვისი კალენდარია. იდეალურია სკოლის ღონისძიებებისა და სხვადასხვა აქტივობების დაგეგმვისათვის.

**Homework** არის მოსწავლისათვის განკუთვნილი **iOS** აპლიკაცია. ის საშუალებას აძლევს მოსწავლეს ან სტუდენტს, მართოს თავისი სწავლის პროცესი. ჩაინიშნოს ცხრილები, მასწავლებლების შესახებ ინფორმაცია, საშინაო დავალებები, დედლინები და გამოთვალოს თავისი საბოლოო ნიშნებიც კი. ეს აპლიკაცია ნამდვილად კარგი საშუალებაა **Apple**-ს პრუდუქციის მომხმარებლებისათვის, რომ აკონტროლონ თავიანთი სასწავლო გრაფიკი და არ გამორჩეთ არც ერთი საშინაო დავალება თუ ტესტირების თარიღი.

**StudentBook** არის სტუდენტებისა და მოსწავლეებისათვის განკუთვნილი ონლაინ სერვისი. ის საშუალებას აძლევს მოსწავლეებს, ჰქონდეთ სრული ცხრილი, გაკვეთილების შესახებ, ნიშნებისა და გამოცდების შესახებ ინფორმაცია. მისი ძირითადი ფუნქციაა ცხრილის შედგენა, ყოველდღიური დავალებების გამოყოფა და შესრულებისათვის თვალის დევნება.

**ActiveGrade** არის ონლაინ აპლიკაცია, რომელიც საშუალებას აძლევს მასწავლებლებს, აწარმოონ მოსწავლეთა შეფასების ყოველდღიური ჟურნალი, დაუწერონ მათ კომენტარები, ნახონ გასული პერიოდის წინსვლის.

**Type Scout** არის აპლიკაცია, რომელიც მომხმარებელს საშუალებას აძლევს დაეუფლოს სწრაფად ბეჭდვის ტექნიკას თამამის მეთოდით. არსებობს ამ ტიპის მრავალი აპლიკაცია, რომელთაგან ყველა სხვადასხვა მეთოდს და ფუნქციებს გვთავაზობს, მათი მიზანი ერთია: კლავიატურაზე სწრაფად და სწორად ბეჭდვის ტექნიკის ათვისება, რაც ასე მნიშვნელოვანია სკოლის მოსწავლეებისათვის, რომ გამოუმუშავდეთ სწორი ბეჭდვის უნარი.

**Bio Digital Human** არის ვებ-საიტი სადაც განთავსებულია ადამიანის ანატომიის სიმულირების სისტემა. ის გაჩვენებთ ყველა კუნთს, ძვალს, ორგანოს, იძლევა მათ შესახებ დეტალურ ინფორმაციას და ასევე აქვს ტესტირების ჩატარების საშუალება. ეს სერვისი ნამდვილად შეუფასებელი რესურსია ანატომიის მასწავლებლებისა და მოსწავლეთათვის.



**Ancient History Encyclopedia**

არის ვებ-საიტი რომელიც გვათავაზობთ ანტიკური ხანის ისტორიის ენციკლოპედიას სრულიად უფასოდ. მასალები დალ-აგებულია ინდექსის, თარიღების, სახელების მიხედ-ვით. შესაძლებელია ძიება პერიოდისა და სფეროს მიხედვით. ძალიან საინტერესო რესურსია ისტორიისა და ხელოვნების შემსწავლელთათვის.

ასეთი სერვისებისა და აპლიკაციების ჩამოთვლა ძალიან შორს წაგვიყვანს. აღვნიშნავ მხოლოდ, რომ მათი მოძიება შესაძლებელია ნებისმიერ სფეროსთან დაკავშირებით: იქნება ეს ფიზიკა, მათემატიკა, მუსიკა, ხელოვნება, ისტორია თუ უცხო ენის შესწავლა. ასევე ძალიან ბევრი სერვისი გვათავაზობს სკოლის მართვისთვის საჭირო კომპონენტებს, რომლებიც გამოადგებათ ქართულ სკოლებსაც მიუხედავად განსხ-ვავებული რეგულაციებისა.

საქართველოში ასეთი საზოგადოების საწყის სტა-დიად შეიძლება ჩაითვალოს **mascavlebeli.ge**, თუმცა ეს არ არის სრულყოფილი საზოგადოება, რადგან მასში არ არის დაშვებული გარე პირების მიერ რეგ-ისტრაცია და თავიანთი გამოცდილებისა და სტა-ტიების გამოქვეყნება. **Mascavlebeli.ge** წარმოადგენს ინტერნეტგაზეთს მასწავლებლებისათვის, სადაც ქვეყნდება საინტერესო სტატიები პედაგოგიკისა და საგნობრივი სფეროდან. ასევე არსებობს **Facebook**-ის გვერდი „მასწავლებელთა კლუბი“ მაგრამ არც ეს რესურსი არის საკმარისად აქტიური და არ მოიცავს დიდ აუდიტორიას.

საქართველოს დღევანდელ ვითარებაში, როდესაც მიმდინარეობს განათლების რეფორმა და ძალიან დიდი ყურადღება ეთმობა ახალი ტექნოლოგიების, ინოვაციების, მეთოდოლოგიების, ახალი სახელმძ-ღვანელოების გამოყენებას, ძალიან მნიშვნელოვანია, რომ არსებობდეს ონლაინ რესურსი, რომელიც მასწავლებლებს საშუალებას მისცემთ, გაუზიარონ ერთმანეთს გამოცდილება და მიიღონ პასუხები კითხვებზე.

**გამოყენებული ლიტერატურა:**

1. ზაქარია გიუნაშვილი. თანამედროვე ტექნოლოგიები სკოლაში. ([http://mastsavlebeli.ge/?action=page&p\\_id=7&npid=10&id=33](http://mastsavlebeli.ge/?action=page&p_id=7&npid=10&id=33)) ბოლოს გადამონმებულია 2015 წლის 1 თებერვალს.
2. მერაბ ლაბაძე. ტექნოლოგიების გან-ვითარება და სიმრავლე. ([http://mastsavlebeli.ge/?action=page&p\\_id=7&npid=10&id=33](http://mastsavlebeli.ge/?action=page&p_id=7&npid=10&id=33)) ბოლოს გადამონმებულია 2015 წლის 1 თებერვალს.
3. U.S. Department of Education Office of Educational Technology - Transforming American Education , Learning Powered by Technology - National Education Technology Plan 2010 .
4. საქართველოს განათლებისა და მეცნიერე-ბის სამინისტროს ოფიციალური ვებ-გვერდი (<http://www.mes.gov.ge>) - ბოლოს გადამონმებულია 2015 წლის 1 თებერვალს.

# თბილისის პოსტსამრეწველო ობიექტების რევიტალიზაციის საკითხისათვის

*მზია მილაშვილი, პროფესორი  
ვალერი მჭედლიშვილი, პროფესორი*

## რეზიუმე

ქალაქის, როგორც საზოგადოების განვითარების ისტორიული პროცესების ამსახველი, მუდმივად განახლებადი სისტემის ზრდა-გაფართოვებას რიგი პრობლემები ახლავს.

დღეისათვის ასეთ პრობლემათა რიგს ფუნქციონირებად კარგული პოსტსამრეწველო ობიექტების მომავლის განსაზღვრის საკითხი მიეკუთვნება.

კვლევამ გვიჩვენა, რომ სხვადასხვა მიზეზით (დენდუსტრიალიზაცია, მრეწველობის სტაგნაცია თუ მაღალტექნოლოგიური სანარმოო პროცესების დანერგვა) წარმოქმნილი პოსტსამრეწველო ობიექტების დეგრადაციის პროცესი გლობალური პრობლემა და მათი პერსპექტიული ფუნქციის განსაზღვრა-ინტეგრირება აქტუალურ საკითხს წარმოადგენს.

თბილისში, ისევე როგორც სხვა ქალაქებში, მრავლადაა “ინდუსტრიული წარსულის” მქონე პოსტსამრეწველო ობიექტები. გამომდინარე აქედან, მათი ადაპტირების საკითხი, მთელი რიგი ასპექტების გათვალისწინებით, სათანადო პროფესიულ მიდგომას საჭიროებს. რამეთუ, შესაბამისი წინადადებებისა და რეკომენდაციების არარსებობის ფონზე, თავიდან იქნეს აცილებული ასეთი ობიექტების მიმართ შეუქცევადი პროცესების განვითარება.

საკითხის გადაწყვეტის აქტუალობით განაპირობებულია წინამდებარე ნაშრომის მიზანი- თბილისში არსებული პოსტსამრეწველო ობიექტების რევიტალიზაციისა და ქალაქის სტრუქტურაში მათი ინტეგრირების პროცესის სწორად წარმართვა.

ნაშრომში კომპლექსური კვლევების შედეგად ჩამოყალიბებულია რეკომენდაციები და წინადადებები რომლებზე ხელს შეუწყობენ პოსტსამრეწველო ობიექტების რევიტალიზაციის პროცესის სწორად წარმართვასა და ახალი ფუნქციით ქალაქის ერთიან სტრუქტურაში მათ ინტეგრირებას.

**საკვანძო სიტყვები:** პოსტსამრეწველო ობიექტი, სისტემატიზაცია, ადაპტაცია, რევიტალიზაცია.

## For the issue of revitalization of postindustrial buildings in Tbilisi

Mzia Milashvili  
Valeri Mchedlishvili

## Summary

The city is a continuously renewable system which reflects historic process of development of the society. Generally, the growth of the territory of the city is mostly connected with various problems of the reality.

For today, one of such problems is the issue of determining the future of postindustrial buildings that has lost their function.

The research showed us that for the cities all over the world the degradation of postindustrial buildings and their territory is a common problem. The reasons of this process can be various: deindustrialization, stagnation of the industry or even implementing high technologies in industry. The issue of the future of such buildings, the correct integration of them in the urban structure is quite urgent for modern cities.

There are a lot of former industrial objects in Tbilisi, as in many cities. Therefore, the issue of adaptation of these buildings needs qualified attitude. So, the absence of appropriate recommendations and proposals that are based on qualified researches must not cause incorrigible processes concerning to these objects.

As a result of actuality of the issue, the main goal of the work is the proper management of revitalization and reintegration processes of the postindustrial objects in the city structure.

Based on complex researches, the article contains recommendations and proposals which must be useful for revitalization process of the postindustrial objects and their reintegration in the city structure with new functions.

\* \* \* \* \*

ქალაქი მუდმივად განახლებადი სისტემაა რომელიც საზოგადოების განვითარების ისტორიულ პროცესებს ასახავს.

გლობალური ინდუსტრიალიზაციის პერიოდში ქალაქების (მათ შორის თბილისის) ცენტრებში მოქცეული სანარმოები, გასული საუკუნის ბოლოს, პოლიტიკურ-ეკონომიკური სტაგნაციის შედეგად დისფუნქციურ ელემენტებად იქცნენ.

ქალაქს აღნიშნული პროცესისადმი არ გააჩნია ჩამოყალიბებული პოლიტიკა, დღეისათვის მიმდინარეობს ასეთი ობიექტების დემონტაჟი, ან მათი გამოყენება ისეთი ფუნქციით ხორციელდება, რომელიც ურბანულ გარემოზე უარყოფითად ზემოქმედებს.

დღის წესრიგში დგება პოსტსამრეწველო ობიექტების განახლებისა და ქალაქის სტრუქტურაში მათი რეინტეგრირების საკითხი. იგი აქტუალურია იქიდან გამომდინარე, რომ უძრავი ქონებით დაინტერესებულ ინვესტორებისათვის ასეთი ობიექტების სარეალიზაციოდ შეთავაზებას რეალური პერსპექტივები გააჩნია.

აუცილებელი ხდება ისეთი მიდგომებისა და უახლესი მეთოდების შემუშავება, რომლებიც ასეთი ობიექტების ეფექტური რეორგანიზაციის სცენარისკენ იქნებიან მიმართულნი.

თბილისში პოსტსამრეწველო ობიექტების განახლების პროცესების მართვა მნიშვნელოვანია ქალაქის ინფრასტრუქტურული განვითარებისა და ფორმირებული ტექტონიკური ქსოვილის განახლება-შენარჩუნებისათვისაც.

აღნიშნული საკითხის გადაწყვეტის კონტექსტში ანგარიშგასაწევ ფაქტორს წარმოადგენს საზოგადოების განვითარების ახალი ორიენტაცია: კონცეფციას „ქალაქი წარმოებისათვის“ - ახალი კონცეფცია: „ქალაქი ადანიანისათვის“ ჩაენაცვლა.[1]

განხორციელებული კვლევებით ვლინდება, რომ განახლებას საჭიროებს სამრეწველო წარმონაქმნების დაპროექტების, მშენებლობის, რეკონსტრუქციის მეთოდოლოგია, ნორმები და წესები. შესაბამისად, ძველი სამრეწველო ობიექტების განახლების საკითხი სპეციალისტების მხრიდან განსაკუთრებულ ყურადღებას, კომპლექსურ კვლევებსა და კონცეპტუალურ მიდგომებს მოითხოვს.

აღსანიშნავია, რომ განვითარებულ ქვეყნებში 30 წელზე მეტია ხორციელდება პოსტსამრეწველო ობიექტების ადაპტაცია-რეინტეგრაცია. საყურადღებოა, რომ თანამედროვე, „პოსტინდუსტრიული“ საზოგადოება ღირებულებების შეფასებაში კონსერვატიულია და პასუხისმგებლობით ეკიდება შეზღუდულ ბუნებრივ რესურსებს. ის დიდ მნიშვნელობას ანიჭებს წარსულის ძეგლებს. მნიშვნელოვანი ადგილი ეთმობა ე.წ. «ძველი პროექტების» შენარჩუნება-განახლებას. ეს ტენდენცია ძველი სამრეწველო ობიექტებისადმი მიდგომაშიც აისახება.[2]

როგორც საკითხის შესწავლამ გვიჩვენა, საერთაშორისო პრაქტიკაში იკვეთება რენოვაციის რამოდენიმე მიმართულება. ძველი ობიექტების განახლება შემდეგი ძირითადი მიმართულებით ხორციელდება:[3]

- საგამოფენო-სამუზეუმო და სახელოვნებო ცენტრები. (მაგ. ქ. ლონდონი. New Tate Gallery, ქ.პეკინი. ყოფილი სამხედრო ქარხნა, რურის ოლქი. ნახშირსაწარმო, მოსკოვი. ღვინის ქარხანა)

- კულტურულ-ინდუსტრიულ კლასტერები. (მაგ.ქ. შეფილდის კულტურულ-ინდუსტრიული კვარ-

ტალი ქ. მოსკოვი დიზაინ-ქარხანა „ფლაკონი“).

- ბიზნეს პარკები /კვარტლები. (ქ.ლოდი მანუფაქტურული ფაბრიკა „manufatura.“, ქ. მოსკოვი ფაბრიკა „Красный Октябрь“, სანარმოო კომპლექსი „Аврора“.)

- სხვადასხვა ტიპის მრავალფუნქციურ საცხოვრისები.(მაგ. ქ. ვენა „გაზოლდერები“, ქ. ჩელიაბინსკი ელევატორი, ქ. მოსკოვი სარკინიგზო-დამხარისხებელი დეპო - Шоссе Энтузиастов და საკონდიტრო ფაბრიკა „Красный Октябрь“ -ის ნაწილი, ქ. როტერდამი ყოფილი საწყობის)

- ეკო-რევიტალიზაცია (მაღალტექნოლოგიური ინდუსტრიული ფუნქციის შენარჩუნებით), ლოჯისტიკური ცენტრები, ტექნო-პარკები. (მაგ. აშშ. რივერ რუჟის „ფორდის“ ქარხნა).

თბილისში სამრეწველო არქიტექტურის განვითარება პერიოდულობითა და ეტაპობრივობით ხასიათდება, რაც თავის მიზეზ-შედეგობრივ კვალს ტოვებდა ქალაქის არქიტექტურულ-ქალაქგეგმარებით სტრუქტურასა და მის ეკოლოგიურ გარემოზე. სამრეწველო ობიექტების ფორმირების დინამიკის შესწავლამ გვიჩვენა, რომ სხვადასხვა ტიპის სამრეწველო ობიექტები ქალაქის მთელი ტერიტორიის 11.1%-სა და განაშენიანების 27.4%-ს იკავებენ, რომელთა უდიდესი ნაწილი (80%), ამჟამად ფუნქციონირებს დაკარგული და დეგრადირებულია.

საყურადღებო მონაცემები იქნა გამოვლენილი პოსტსამრეწველო ობიექტებზე არსებული მდგომარეობის შესწავლის მიზნით განხორციელებული კვლევების შედეგად. კვლევა განხორციელებული იქნა 2012-14 წ.წ. მთაწმინდის, დიდუბის, ჩუღურეთის, ისანის და ნაძალადევის რაიონებში. შესწავლილია 50-მდე ობიექტი. კვლევის მიზანს, გარდა ობიექტებზე ამჟამად არსებული მდგომარეობის შესწავლისა, იმ ნიშან-თვისებების გამოვლენა წარმოადგენდა, რომლებიც საშუალება მოგვცემდა მოგვეჩინა თბილისში არსებული პოსტსამრეწველო ობიექტების კლასიფიკაცია.

მიზანშეწონილად ჩაითვალა, იმ პოსტსამრეწველო ობიექტების სისტემატიზაცია, რომლებიც ქალაქისათვის ისტორიულ-კულტურული და არქიტექტურულ-ქალაქგეგმარებითი თვალსაზრისით იქნებოდა მნიშვნელოვანი. კლასიფიკაციის შედეგად ჩამოყალიბებულია პოსტსამრეწველო ობიექტების შემდეგი ჯგუფები:

1. ისტორიულ-კულტურული მნიშვნელობის ობიექტები. (ყოფილი „სამხედრო საწყობის“ შენობები; ყოფილი „თბოცენტრალი“; ყოფილი „აბრეშუმის ფაბრიკა /კომბინატი“.)

2. განაშენიანების ქალაქგეგმარებითი მაფორმირებელი მნიშვნელობის ობიექტები. ის ობიექტები რომელთაც ქალაქგეგმარებითი თვალსაზრისით რაიონის/უბნის განაშენიანებისთვის მაფორმირებელ როლს ასრულებენ. (ყოფილი „კერამიკული კომბინატი“; ყოფილი „მაუდკამოლის“ ფაბრიკა; ყოფილი ე.წ. „მაცივრების“ სასაწყობე შენობები.)

3. გარემოსთვის არქიტექტურული სივრცით-

კომპოზიციური მნიშვნელობის ობიექტები.

ის ობიექტები, რომლებიც თავიანთი არქიტექტურული სივრცით-კომპოზიციური გადაწყვეტით ორგანულად „ენერებიან“ ურბანულ გარემოში და მასზე ნეგატიურ ზემოქმედებას არ ახდენენ. (ყოფილი „მექანიკური ქარხანა“; ყოფილი „ელექტროძრავის“ ქარხანა; ყოფილი „მაცივრების სამქრო“).

4. გარემოზე ნეგატიური ზემოქმედების მქონე პოსტსამრენველო ობიექტები.

ობიექტები, რომლებიც ურბანულ გარემოზე სხვადასხვა ხასიათის (ეკოლოგიური, ესთეტიური, სოციალური და სხვ.) ნეგატიურ ზემოქმედებას ახდენენ. (ყოფილი „მაუდკამოლის“ სამქროები; ყოფილი „კიროვის სახელობის ვაგონშემკეთებელი ქარხანა“.)

განხორციელებული ნატურული კვლევის შედეგების ანალიზმა გვიჩვენა, რომ:

- სხვადასხვა ისტორიულ-კულტურული, არქიტექტურულ-ქალაქგეგმარებითი ღირებულების მქონე პოსტსამრენველო ობიექტები ქალაქის უძრავი ქონების მნიშვნელოვან ნაწილს წარმოადგენენ;

- ობიექტების უმრავლესობა დეგრადირებულია და გარემოზე მრავალმხრივ ნეგატიურ გავლენას ახდენენ;

- ობიექტების ექსპლუატაცია ქაოტურად, არარენტაბელურად და „აგრესიულად“ ხორციელდება;

- უყურადღებობისა და არასწორი ექსპლუატაციით ნადგურდება სამრენველო შენობა-ნაგებობები. შედეგად, ქალაქი კარგავს კულტურული და ისტორიული მემკვიდრეების მნიშვნელოვან მატერიალურ ნაწილს;

აქედან გამომდინარე, გადაუდებელ ამოცანაა პოსტსამრენველო ობიექტების პერსპექტიული გამოყენების საკითხის გადაწყვეტა.

საყურადღებოა თბილისის პერსპექტიული განვითარების სტრატეგიისა და საინვესტიციო გარემოს შესწავლის მიმართულებით განხორციელებული კვლევების შედეგებიც. რომელთა მიხედვით შესაძლებელია შეფასებული იქნეს ქალაქის განვითარების სტრატეგია, გამომდინარე იქიდან, რომ თბილისის ევროპა-კავკასია-აზიის სატრანსპორტო დერეფნისა და აღმოსავლეთ-დასავლეთის სატრანზიტო ენერგოგადაზიდვების გზების მნიშვნელოვან საკვანძო ქალაქად გადაქცევის რეალური პერსპექტივები გააჩნია. საყურადღებოა ოფიციალური მონაცემები იმის თაობაზე, რომ ინვესტორთათვის ერთ-ერთ მიმზიდველ მიმართულებას უძრავი ქონების არენდა-გირავნობის სექტორი წარმოადგენს, სადაც ინვესტიციების მოცულობა საერთო რაოდენობის 31% შეადგინს. [4]

მნიშვნელოვანია ეკონომიკის სფეროში საერთაშორისო ჟურნალის მიერ შედგენილი „2014/2015 წ.წ.-ის ევროპული ქალაქების რეიტინგის“ მონაცემები, რომლის მიხედვითაც თბილისი ევროპის მნიშვნელოვან ქალაქთა შორის ბიზნესის კეთებაზე დანახარჯების სიმცირით, მე-2, ხოლო უცხოური ინვესტიციების მოზიდვის სტრატეგიით მე-9 ადგილზეა. [4]

ძველი შენობების განახლებით კომერციულად

მომგებიანი უძრავი ქონების ფონდის ფორმირების მიმართულება საყურადღებოა დეგრადირებული პოსტსამრენველო ობიექტების, როგორც უძრავი ქონების ერთ-ერთი მნიშვნელოვანი რესურსის, აღდგენა-გამოყენების კონტექსტში. შესაბამისად, მათი რევიტალიზაცია და სამომავლო კომერციალიზაცია, ეკონომიკური და ინფრასტრუქტურული განვითარების თვალსაზრისით, აუცილებელ განსახორციელებელ ღონისძიებათა რანგში ადის.

განვითარებული ქვეყნებისაგან განსხვავებით, სადაც პოსტსამრენველო ობიექტების განახლება სახელმწიფო პროგრამებითაა უზრუნველყოფილი, საქართველოში ამ საკითხისადმი არ არსებობს ეკონომიკური და სამეცნიერო კვლევებით განსაზღვრული და ჩამოყალიბებული მიდგომები.

კვლევამ გვიჩვენა, რომ ამჟამად თბილისში პოსტსამრენველო ობიექტებისადმი, როგორც მხოლოდ ტერიტორიული რესურსისადმი, ინტერესს ძირითადად კერძო ინვესტორები ავლენენ. შესაბამისად, მათი ათვისება ქაოტურად და აგრესიულად, ყოველგვარი ეკონომიკური, არქიტექტურულ-ქალაქგეგმარებითი, ეკოლოგიური და სხვა ასპექტების გათვალისწინების გარეშე მიმდინარეობს.

იქიდან გამომდინარე, რომ პოსტსამრენველო ობიექტებს, განახლების შემდგომ, უძრავი ქონების ბაზარზე რეალიზაციის პერსპექტივები გააჩნიათ, საფუძვლიანია იმის თქმა, რომ თბილისში ასეთი ობიექტების განახლებისა და ურბანულ სტრუქტურაში ინტეგრირების ერთ-ერთი ეფექტურ გზას მათი რევიტალიზაცია წარმოადგენს. შესაბამისად, ასეთი შენობების სრული დემონტაჟი არ უნდა იყოს ერთადერთი გამოსავალი.

როგორც საკითხის შესწავლამ გვიჩვენა, გარდა ეკონომიკური მოსაზრებებისა, პოსტსამრენველო ობიექტების რევიტალიზაციის მიზანშეწონილობას საკითხი მთელი რიგი ასპექტების არსებობა განაპირობებს.

ჩვენს მიერ განხორციელებული კვლევების საფუძველზე, შესაძლებელი გახდა, ჩამოგვეყალიბებინა ის ძირითადი ასპექტები, რომლებიც კონკრეტული პოსტსამრენველო ობიექტების რევიტალიზაციის მიზანშეწონილობის საკითხს განსაზღვრავენ.

ცალკეული პოსტსამრენველო ობიექტების რევიტალიზაციის მიზანშეწონილობის საკითხი რეკომენდირებულია განისაზღვროს ისეთი ასპექტების გათვალისწინების საფუძველზე, როგორიცაა: ქალაქის/რაიონის განვითარების სოციალურ-პოლიტიკური ასპექტი; ეკონომიკური ასპექტი; ქალაქგეგმარებითი ასპექტი; არქიტექტურული ასპექტი; სივრცით-კომპოზიციური ასპექტი; ისტორიულ-კულტურული ასპექტი; ეკოლოგიური ასპექტი.

პოსტსამრენველო ობიექტები ერთმანეთისგან მრავალი ნიშნით განსხვავდებიან. შესაბამისად, მათი რევიტალიზაცია სხვადასხვა მიდგომას საჭიროებს. აუცილებელია ამ ობიექტების სისტემატიზაცია ისეთი მახასიათებლების საფუძველზე როგორიცაა:

- ობიექტის კულტურულ-ისტორიული, არქიტე-



ქტურულ-ქალაქგეგმარებითი, სივრცით-კომპოზიციური მნიშვნელობა და გარემოზე ეკოლოგიური ზეგავლენა.

რეკომენდირებულია ცალკეული ტიპის ობიექტებისათვის გამოყენებული იქნეს რევიტალიზაციის განსხვავებული მეთოდები.

კვლევის შედეგებზე დაყრდნობით შემუშავებულია რეკომენდაციები რევიტალიზაციის განხორციელების ეტაპების, ობიექტებისთვის ახალი ფუნქციის განსაზღვრის, რევიტალიზაციის მეთოდების შერჩევისა და იმ აუცილებელ ამოცანათა და სამუშაოთა შესახებ, რომლებიც უზუნველყოფენ რევიტალიზაციის სათანადო დონეზე განხორციელებას.

პოსტსამრეწველო ობიექტების რევიტალიზაცია რეკომენდირებულია განხორციელდეს ეტაპებად:

I ეტაპი-პოსტსამრეწველო ობიექტისათვის ახალი ფუნქციის განსაზღვრა;

II ეტაპი - პოსტსამრეწველო ობიექტისათვის რევიტალიზაციის მეთოდის განსაზღვრა;

III ეტაპი-პოსტსამრეწველო ობიექტის რევიტალიზაციის სამუშაოთა განხორციელება.

I ეტაპი-ქალაქის პერსპექტიული განვითარების სტრატეგიიდან გამომდინარე, ობიექტისათვის ახალი ფუნქციის განსაზღვრას ითვალისწინებს, რაც შემდეგი ინფრასტრუქტურული კლასტერების შესაბამისად შეიძლება შეირჩეს:

საზოგადოებრივი კლასტერი; საცხოვრებელი კლასტერი; სამრეწველო კლასტერი.

II ეტაპი-ცალკეული ტიპის პოსტსამრეწველო ობიექტისათვის რევიტალიზაციის მეთოდის განსაზღვრას ითვალისწინებს. ამ მიზნით რეკომენდირებულია შემდეგი მეთოდების გამოყენება:

1.რედიზაინის მეთოდი - შენობის გარეგნულ (ფასადი) და/ან შიგა (ინტერიერი) მცირე სტრუქტურულ და მნიშვნელოვან ხარისხობრივ ცვლილებებს გულისხმობს. ამ მეთოდით რევიტალიზებული შენობები შეინარჩუნებენ სამრეწველო არქიტექტურისათვის დამახასიათებელ ნიშან-თვისებებს, ინდივიდუალურ სახესა და ცნობადობას.

2.ინტეგრირების მეთოდი - შენობის არსებულ არქიტექტურულ-გეგმარებით სტრუქტურაში დამატებითი ელემენტებისა და დეტალების ჩართვას გულისხმობს. ეს მეთოდი საშუალებას იძლევა, შენობაზე სხვადასხვა ფორმისა და დანიშნულების ახალი მოცულობითი ელემენტების მიშენებით შეიქმნას განსხვავებული საივრცით-გეგმარებითი სტრუქტურები, რითაც იგი გარემოს ორგანულად დაუკავშირდება. ამ მეთოდის გამოყენებით შესაძლებელია შეიცვალოს „სამრეწველო არქიტექტურის“ ტიპოლოგიური ნიშნები (ბრტყელი სახურავები, უსახური ფასადები თუ სხვა ელემენტები) და მან ახალი არქიტექტურული სტილი შეიძინოს.

3. ე.წ. „გლოფტ“ მეთოდი - ამ მეთოდის ძირითადი არსი პოსტსამრეწველო ობიექტის შენობის „ექსკლუზიურობის“ შენარჩუნებასა და ახალი ფუნქციით მის მომგებიანად გამოყენებაში მდგომარეობს.

შედეგად, ე.წ. „საზოგადოებრივი მესხიერების“,

კომერციული თვალსაზრისით მომგებიანად გამოყენებით მაღლდება ობიექტის სარგებლიანობა, იზრდება პერსპექტიული განვითარების შესაძლებლობები, უკეთესობისკენ იცვლება მისი ხარისხობრივი მახასიათებლები.

III ეტაპი-კონკრეტული ობიექტისათვის შერჩეული ახალი ფუნქციისა და მეთოდის შესაბამისად, რევიტალიზაციის სამუშაოთა განხორციელებას ითვალისწინებს.

მნიშვნელოვანია, რომ ობიექტების რევიტალიზაციის პროცესს თან უნდა ახლდეს პოსტსამრეწველო ზონების პერსპექტიული განვითარება, რაც ამ მიმართულებით კვლევების შედეგებზე დაფუძნებულ რეკომენდაციებს უნდა ემყარებოდეს.

რეკომენდირებული ღონისძიებები რევიტალიზაციის შემდგომ შედეგებზეა ორიენტირებული, კერძოდ:

ეკონომიკური ეფექტი:

-ქალაქის უძრავი ქონების მართვის ეფექტურობის ამაღლება;

-რედეველოპმენტში კაპიტალდაბანდებების მოცულობის შემცირება, ხარჯების ოპტიმიზაცია და რაციონალიზაცია;

-განხორციელებული კომერციული ინვესტიციების ეფექტური უკუგება.

არქიტექტურულ-ქალაქგეგმარებითი ეფექტი:

-სამრეწველო არქიტექტურის ძეგლების შენარჩუნება და ქალაქის სტრუქტურაში მათი ორგანულად ინტეგრირება;

-ქალაქის/რაიონის ისტორიულად ფორმირებული ურბანული გარემოს, განაშენიანების ხასიათისა და მასშტაბის აღდგენა/შენარჩუნება;

-ურბანული ლანდშაფტის განახლება და ქალაქის იერ-სახის გაუმჯობესება.

ეკოლოგიური ეფექტი:

-გარემოზე მავნე ეკოლოგიური დატვირთვის შემცირება;

-დარღვეული ეკოლოგიური ნონანსორობის აღდგენა;

-ტერიტორიების კეთილმოწყობით დაბალანსებული ეკოსისტემის შექმნა.

აღანიშნავია, რომ შემოთავაზებული რეკომენდაციები მხოლოდ თბილისში არსებული პოსტსამრეწველო ობიექტებისათვის არაა გათვალისწინებული. ჩვენს მიზანს წარმოადგენდა, რევიტალიზაციის პროცესის სათანადოდ განხორციელებისათვის შემუშავებულიყო ერთგვარი „მეთოდური ინსტრუმენტი“, რომელიც ხელს შეუწყობდა სპეციალისტებს ასეთი ობიექტების განახლების პროცესის სწორად წარმართვაში.

### გამოყენებული ლიტერატურა:

1. Бархин М.Г. Динамизм архитектуры / М.Г. Бархин. – М.: Наука, 1991. - 192 с.
2. Репин Ю.Г. Интегрированные архитектурные комплексы: типологические основы интеграции объектов среды обитания в условиях крупнейшего города: автореф. дис. д-ра архитектуры: 18.00.02 / Ю.Г. Репин; Центр. науч.-исслед. и проект. ин-т типового и эксперим. проектирования жилища. – М., 1992. - 47 ст.
3. Агранович Г. М., Промышленная архитектура: традиции, преемственность, современные проблемы // Архитектура. Строительство. Дизайн. 2001. № 1. 5-13 ст.
4. თავხელიძე.მ., საინვესტიციო-ქალაქმშენებლობითი პროექტების ორგანიზაციის საფუძვლები ეკოლოგიური ფაქტორების გათვალისწინებით. /სადოქტორო დისერტაცია/. სტუ., თბილისი., 2012 წ.

ლიანა გიორგობიანი, სტუ-ს დოქტორანტი.

რეზიუმე

თემა მიზნად ისახავს XI საუკუნის სამთავისის საეპისკოპოსო ტაძრისა და მისი შინაბაძის, 1904-1910 წწ. აგებული თბილისის ქაშუეთის წმ. გიორგის სახელობის ეკლესიის ურთიერთმიმართების დადგენას მათი შედარებითი მხატვრულ-სტილისტიკური ანალიზის საფუძველზე და ქაშუეთის, როგორც არქიტექტურული ძეგლის ადგილის განსაზღვრას ქართული ხელოვნების განვითარების ისტორიაში. ნაშრომში, შედარებითი ანალიზის საფუძველზე ნაჩვენებია, რომ მიუხედავად სამთავისთან ძირითადი სქემის მსგავსებისა, ქაშუეთი მაინც დამოუკიდებელი ხუროთმოძღვრული ნაგებობაა, როგორც არქიტექტურულ-კონსტრუქციული ფორმებით, ასევე მხატვრულ-დეკორატიული გადაწყვეტის თვალსაზრისითაც.

**საკვანძო სიტყვები:** ქაშუეთი, სამთავისი, შინაბაძი, ცენტრალურ-გუმბათოვანი, “ქართული” იერის.

Kashueti Church of Tbilisi – Imitation of Samtavisi

*Liana giorgobiani*

Summary

The research aims to analyze interrelation between one of the most magnificent monument of the history of Georgian Architecture, the Episcopal church of Samtavisi built in XI century and its imitation, the Kashueti Church of St. George in Tbilisi built in 1904-1910, through the comparative artistic-stylistic analysis, as well as to determine the role of Kashueti, as the architectural monument in the history of the development of Georgian art. On the basis of comparative analysis, the research shows that despite the similarity of major scheme with that of Samtavisi, Kashueti is still an independent architectural building with its architectural and constructive forms, as well as with artistic and decorative aspects.



ქაშუეთის წმინდა გიორგის სახელობის ტაძარი თბილისის მთავარ მაგისტრალზე, რუსთაველის გამზირზე მდებარეობს და ერთ-ერთ მნიშვნელოვან როლს ასრულებს თბილისის მხატვრულ-ურბანული სახის ჩამოყალიბებაში. ტაძარი XX საუკუნის დასაწყისშია აგებული და თავისი გეგმითა თუ დეკორით გარკვეულწილად XI საუკუნის დასაწყისის სამთავისის შინაბაძს წარმოადგენს.

ახალი ქაშუეთის ტაძრის მშენებლობას საინტერესო ისტორია აქვს. ქაშუეთის საკრებულოს დიდი მცდელობის შედეგად მაშინდელ ეგზარქოსს ნება დაურთავს, XVIII საუკუნეში ცნობილი სახელმწიფო მოღვაწის, გივი ამილახვარის მიერ აშენებული ტაძრის ადგილზე ქართული ტრადიციული ფორმის ახალი ეკლესია აეგოთ, რაც უჩვეულო მოვლენა იყო იმ დროისათვის. ამ მიზნით, სინოდალური კანტორის არქიტექტორს, XIX-XX საუკუნეთა მიჯნის ერთ-ერთ ყველაზე თვალსაჩინო თბილისელ ხუროთმოძღვარს, ლეოპოლდ ბილფელდს მიეცა საპროექტო დავალება, შეესწავლა ამილახვარების საგვარეულო მამულში მდებარე სამთავისის ტაძარი და შეედგინა მისი მსგავსი ეკლესიის პროექტი.

ახალი ტაძრის მშენებლობა 1904 წელს დაიწყო და 1910 წელს დასრულდა. ქაშუეთის მამულების გამგე კომიტეტის გადაწყვეტილებით, ეკლესიის ასაგებად შეიკრიბა იმ დროს თბილისში მოღვაწე საუკეთესო არქიტექტორ-მშენებელთა ჯგუფი: არქიტექტურულ სამუშაოთა შემსრულებლად მიიწვიეს ლეოპოლდ ბილფელდი, მოიჯარადე-მშენებლის მოვალეობა დაეკისრა საქართველოში მოღვაწე იტალიელ ტექნიკოსს ანჯელო ანდრეოლეტის, ხოლო ხუროთმოძღვარ-მშენებლად არქიტექტორი ედუარდო ანდრეოლეტი დაინიშნა. ამავე კომიტეტის დადგენილებით, ტაძრის მშენებლობის ხელმძღვანელობა და მეთვალყურეობა ეკლესიის მაშინდელ წინამძღვარს, მამა კალისტრატე ცინცაძეს დაევალა.

ქაშუეთი ქართული ბურჟუაზიისა და არისტოკრატის წარმომადგენლების ფინანსური მონაწილეობით აშენდა. 1910 წლის 31 ოქტომბერს

ახალი ეკლესიის კურთხევა სახალხო დღესასწაულად გადაიქცა. იმ დროის საზოგადოებისთვის ქაშუეთი ქართული სულის გამოღვიძების ნიშნად იქცა. ახალი ნაგებობის მოპირდაპირე მხარეს, გოლოვინის პროსპექტზე გრანდიოზული რუსული ეკლესიის, ალექსანდრე ნეველის სახელობის „სობოროს“, როგორც მეფის რუსეთის კავკასიაზე გაბატონების სიმბოლოს წინ, ტრადიციულ სტილში ტაძრის აგებას უდიდესი ეროვნული მნიშვნელობა ჰქონდა. ხანგრძლივი პერიოდის მანძილზე, ხომ, თბილისში, ქართული იერის მქონე, ფაქტიურად არაფერი მნიშვნელოვანი აშენებულა. ამას ისიც ერთვოდა, რომ თითქმის საუკუნე სრულდებოდა მას შემდეგ, რაც რუსეთის ხელისუფლების განკარგულებით გაუქმებულ იქნა საქართველოს ავტოკეფალური ეკლესია. სწორედ ამ მტკივნეული თარიღის ასი წლის თავზე, საქართველოს დედაქალაქის ცენტრში აიგო „ქართული“ ნაგებობა, როგორც ნაციონალური სულიერების უკვდავების სიმბოლო, მისი ვიზუალური ნიშანსვეტი.

აღსანიშნავია, რომ ქაშუეთის ტაძარს ქართულ სახელოვნებათმცოდნეო ლიტერატურაში ნაკლები ყურადღება ეთმობოდა ერთი მხრივ, ნაგებობის შედარებით „ხანმოკლე“ ისტორიისა და მეორე მხრივ, შუა საუკუნეების ერთ-ერთ უბრწყინვალეს ხუროთმოძღვრულ ძეგლთან, სამთავისთან მსგავსების გამო. მეცნიერთა აზრით, ქაშუეთის „ქართულობა“ ძირითადად მხოლოდ ცალკეული ფორმებისა და განსაკუთრებით დეკორაციული სამკაულების ძველი ნიმუშებიდან სესხებაში გამოვლინდა. მაგრამ მიუხედავად ასეთი შეფასებისა, ის მაინც „ქართულად“ გამოიყურება ქალაქის ცენტრალური უბნის უცხო არქიტექტურული სტილების ჭრელ ფონზე. ვფიქრობთ, ქაშუეთზე საუბრისას უფრო არსებითი მნიშვნელობა ტაძრის ზოგად სტრუქტურას აქვს. მისი ერთიანი სილუეტი - მონუმენტური და შთამბეჭდავია, ხოლო გამოკვეთილად „ქართული“ იერით, ის ნებისმიერ სიტყვასა და ქმედებაზე უფრო მძლავრად ზემოქმედი იყო გასული საუკუნის საზოგადოების ეროვნულ ცნობიერებაზე. დღესაც, ქაშუეთის წმინდა გიორგის ტაძარი არანაკლებ ყურადღებას იქცევს და რუსთაველის პროსპექტის უმთავრეს არქიტექტურულ აქცენტს, მის დომინანტს წარმოადგენს.

წარმოდგენილი ნაშრომის მიზანია ქაშუეთისა და ქართული ხუროთმოძღვრების ისტორიაში ერთ-ერთი უბრწყინვალესი ძეგლის, სამთავისის საეპისკოპოსო ტაძრის ურთიერთმიმართების დადგენა. ამ ორი ხუროთმოძღვრული ნაგებობის აღწერა და მხატვრულ-სტილისტიკური ანალიზი წარმოადგენს მცდელობას, მათ შორის მსგავსება-განსხვავებების წარმოჩენის საფუძველზე განვსაზღვროთ, თავისი გეგმითა თუ არქიტექტურულ-მხატვრული გადწყვეტით რამდენად ახლოს დგას ქაშუეთი სამთავისის ტაძართან. პასუხი გავცეთ კითხვას - ქაშუეთი სამთავისის ასლს წარმოადგენს, როგორც ეს ზოგიერთ მკვლევარს მიაჩნია, თუ მის მინაბას.

უკვე ითქვა, რომ 1904-1910 წლებში აგებული ქაშუეთის ეკლესიის საფუძვლად სამთავისის XI საუკუ-

ნის ტაძარი იქნა აღებული. იგი იმეორებს სამთავისის ცენტრალურ-გუმბათოვანი სტრუქტურის ძირითად სქემას, მაგრამ, ამავე დროს, აქვს მთელი რიგი ინდივიდუალური თავისებურებები, რომლებიც ბუნებრივია, ახალი ეპოქის მოთხოვნებით არის განპირობებული. ეს სხვაობა უფრო მძაფრად ტაძრის შიგნით იჩენს თავს და ინტერიერის საერთო სივრცითი გადანწყვეტის, ცალკეული არქიტექტურული დეტალების თავისებურებებში ვლინდება.

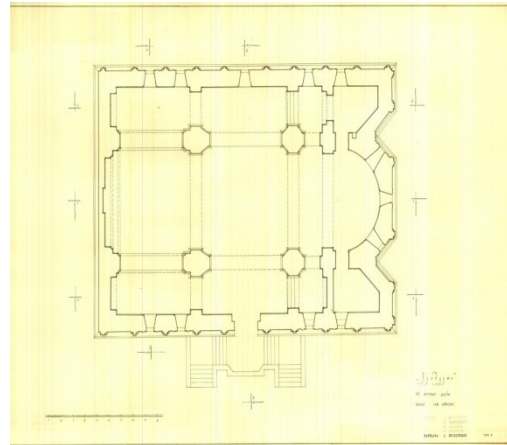

ქაშუეთი

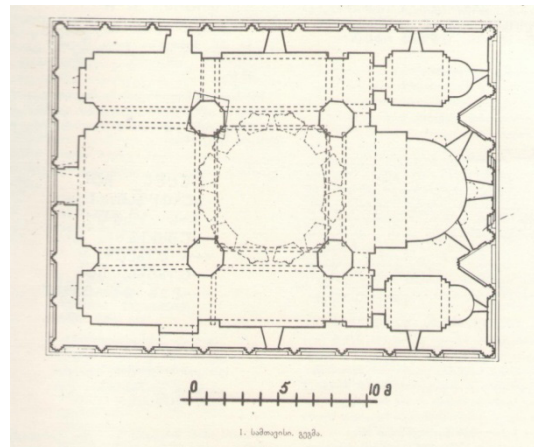

სამთავისი

ქაშუეთის ტაძარს აღმოსავლეთით ნახევარწრიული საკურთხეველი აქვს, რომელიც წინ ბემით არის განვრცობილი. თუ სამთავისის ოსტატი ყველანაირი ხერხით ცდილობს გაამდიდროს აფსიდი, სხვადასხვა ელემენტების (ორსაფეხურიანი ბემა საკურთხეველს ვიზუალურად აღრმავებს. აფსიდი მაღალი, ღრმა ნიშებითა და სარკმელებით არის დანაწევრებული) გამოყენებით ცოცხალი, მრავალფეროვანი და რთული გახადოს ეს სივრცე, ქაშუეთის მშენებელი ნაკლებად აქცევს ყურადღებას ტაძრის ამ მთავარი ნაწილის მხატვრულ-არქიტექტურულ გადწყვეტას და მხოლოდ ღვთისმსახურების რიტუალისთვის განკუთვნილ მარტივ სივრცეს ქმნის. მან ნახევარწრიულ აფსიდს წინ მხოლოდ ერთსაფეხურიანი ბემა დაუ-



მატა და მიზანმიმართულად, სამთავისზე ნაკლები სიღრმის, მაგრამ თვალისთვის გვერდებზე უფრო გამაღიანი საკურთხეველი გააკეთა.

ქაშუეთის ხუროთმოძღვრის მთავარ საზრუნავს აფსიდის წინა სივრცის მოწყობა წარმოადგენს, რომელიც ახალი ეპოქის მოთხოვნების შესატყვისი უნდა ყოფილიყო. საჭირო იყო დიდი რაოდენობის მრეველის დასატყვევად ცენტრალური, გუმბათქვეშა მოცულობის შექმნის დაგვარად გაზრდა. ამ რთული პრობლემის გადაჭრა კი სამთავისის გეგმის ზედმინევენით ზუსტად „გადმოწერილი“ შეუძლებელი იქნებოდა. დასახული ამოცანა ხუროთმოძღვრისგან ტრადიციული არქიტექტურული ფორმების ახლებურად გააზრებას მოითხოვდა. მშენებელს უნდა შეექმნა ახალი, დროის შესაფერისად ფართო, ნათელი, განსაკუთრებულად მდიდრული ინტერიერი, რომელიც თბილისის მაღალი საზოგადოების თავშეყრის ადგილი იქნებოდა და მათ სარწმუნოებრივ მოთხოვნებს სრულად დააკმაყოფილებდა. შესაბამისად, ქაშუეთის შიგა სივრცე გავს კიდეც და იმავდროულად მკაფიოდ განსხვავდება სამთავისის ინტერიერისაგან.

ქაშუეთში, სივრცის გაზრდის მიზნით, ქართული საეკლესიო ხუროთმოძღვრებისა და ღვთისმსახურებისათვის სრულიად უცხო ხერხია გამოყენებული - კანკელი სიღრმეშია შენეული, დამოკლებულია და გუმბათის საყრდენი აღმოსავლეთის ბურჯების უკანა მხარესაა მოქცეული. ამან არქიტექტორს საშუალება მისცა, კანკელის წინ დამატებით გაჩენილ თავისუფალ სივრცეში, ნახევრწრიული სოლის (არდაბაგი) ნაცვლად სწორი ამბიონი მოეწყო და დარბაზში სასულიერო პირებზე უფრო მეტი ადგილი მრეველისთვის დაეთმო. ეს არის ქართული მრავალსაუკუნოვანი მართლმადიდებლური არქიტექტურის ტრადიციებიდან გადახვევის ყველაზე თვალშისაცემი სიახლე.

თუ ქაშუეთისა და სამთავისის ტაძრების ინტერიერის სხვა ნაწილებსაც შევადარებთ, მათ შორის მსგავსება-განსხვავება კიდეც უფრო ნათლად გამოჩნდება. მაგალითად, სხვაობაა სამთავისისა და ქაშუეთის პასტოფორიების ფორმებში. სამთავისში სადიაკვნესა და სამკვეთლოს შიგნიდან აფსიდური დაბოლოებები აქვთ. ქაშუეთის დამხმარე სათავსები კი გეგმით სწორკუთხა და შიგნით, საკურთხეველის მიმართულებით, ირიბად ჩაკვეთილი. ქაშუეთის სადიაკვნესა და სამკვეთლოს შიდა მოხაზულობა ზუსტად იმეორებს აღმოსავლეთის ფასადის ორი ღრმა ნიშით დანაწევრებულ ხაზს იმ დროს, როდესაც მისი დედნის, სამთავისის პასტოფორიების მომრგვალებული დაბოლოებები გარედან არაფრით არ არის გამოვლენილი.

განსხვავებულია სამთავის-ქაშუეთის პასტოფორიებისა და აფსიდის ურთიერთდამოკიდებულებაც. მართალია, ქაშუეთშიც პასტოფორიები საკურთხეველის ორსავე მხარეს არის განთავსებული, მაგრამ მათი მიმართება აფსიდთან სხვაგვარადაა გადაწყვეტილი. ნიმუშის მსგავსად, აქაც სამკვეთლოში

(ჩრდილოეთ მხარეს) მოხვედრა მის წინ საგანგებოდ გამოყოფილი მცირე ზომის სივრცედანაა შესაძლებელი. ეს პატარა უბე საკურთხეველის ნაცვლად, აღმოსავლეთის რვანახნაგა ბურჯისა და ბემის კედლის დამაკავშირებელი მაღალი თაღოვანი გასასვლელით ამბიონს უკავშირდება. მეტიც, ხუროთმოძღვარმა ტაძრის ჩრდილოეთ მკლავისკენ გახსნილი ეს სივრცე უკვე პატარა „ოთახად“ აქცია. სამთავისისგან განსხვავებით, რომელშიც ეს მონაკვეთი მხოლოდ ღია თალითაა გამოყოფილი, ქაშუეთში იგივე ადგილი სპეციალურად რამდენიმე საფეხურით არის ამაღლებული, მთავარი დარბაზისგან დამატებით კიდეც მოაჯირითაც გამოყოფილი და სამკვეთლოს ოთახს მიდგომული აივნის შთაბეჭდილებას ტოვებს. ანალოგიური სურათია სამხრეთი მკლავის აღმოსავლეთ ნაწილშიც. აქაც ჩრდილოეთის მსგავსი პატარა ღია სივრცეა ამბიონის გასწვრივ, რომელიც სამხრეთის მკლავისგან მოაჯირით გამოცალკევებული და ბურჯის უკან გაჭრილი თაღოვანი გასასვლელით ამბიონს უკავშირდება. ტაძრის აღმოსავლეთი ნაწილის გადანწყვეტაში კიდეც ერთი თავისებურებაა აღსანიშნავი. სადიაკვნეს, განსხვავებით სამთავისისგან, დარბაზისგან ყრუ კედელი ჰყოფს. შესასვლელი კი აფსიდის შიგნით, კედელშია გაჭრილი. მსგავსი რამ საერთოდ არ ახასიათებს ქართულ საეკლესიო არქიტექტურას. ჩვენი ხუროთმოძღვრების ისტორიისთვის უცნობია ფაქტი, როდესაც საკურთხეველი მხოლოდ სადიაკვნესთან არის დაკავშირებული. ის ან ორივე პასტოფორიუმს უკავშირდება, ანდა მხოლოდ სამკვეთლოს და არასდროს მხოლოდ სადიაკვნეს. ქაშუეთის სადიაკვნე ტაძრის სხვადასხვა დონეების დამაკავშირებელი ოთახის ფუნქციასაც ასრულებს. აქ არის გამართული ორი კიბე: ერთი ქვედა ეკლესიაში ჩადის, ხოლო მეორე მაღლა საკურთხეველის ზემოთ გადის, საიდანაც შეიძლება ტაძრის სახურავზე მოხვედრა.

სამთავისთან სხვაობა და ქართული ტრადიციების ერთგვარი გაუთვალისწინებლობა ჩანს ტაძრის შესასვლელების განთავსებაშიც. ძველი ქართული ტაძრისთვის უჩვეულოდ მაღალ ცოკოლზე „შესმულ“ ქაშუეთს შესასვლელი ორი მხრიდან, სამხრეთისა და დასავლეთის მხრიდან აქვს გაჭრილი (თავდაპირველი პროექტით აქ სამი შესასვლელი უნდა ყოფილიყო). ნაგებობის მთავარი შესასვლელი ტრადიციულად სამხრეთის კარია ეზოს ამ მხარეს მეტი სივრცისა და ანსამბლის გალავანში ალაყაფის კარის გამო. სამხრეთის კარის წინ, მთავარი ეკლესიის დონეზე ასასვლელად, თანამედროვე სახის მქონე ორ-ორმარშიანი ღია მასიური კიბეა გაკეთებული, რაც უფრო დიდებულ ელფერს აძლევს ტაძარს, თუმცა, ამავე დროს, შესასვლელის ფასადის ცენტრში, დეკორატიული თაღის ზუსტად შუა არეში გაჭრამ არსებითად შეცვალა ტაძრის ინტერიერის აღქმის პირობები. როგორც მისი უწმინდესობა კალისტრატე ცინცაძე წერს, ტაძრისთვის კარიბჭის გაკეთება თავიდანვე პროექტით გათვალისწინებული იყო დასავლეთით, მაგრამ ეს სამუშაოები, თავის დროზე არ ჩატარ-

და. მხოლოდ რამდენიმე წლის წინ, XXI საუკუნის დასაწყისში, ტაძარს დასავლეთიდან ტრადიციული ფორმის კარიბჭე-პორტიკი მიუშენეს და რუსთაველის პროსპექტის მხრიდან ფართო კიბეები გაუკეთეს. ამიერიდან, ტაძრის ცენტრალური შესასვლელის ფუნქცია დასავლეთის ფასადზე განთავსებულმა ფართო თაღოვანმა კარიბჭემ იტვირთა, რამაც ტაძრის ამ მხარეს, ბუნებრივია, მეტი მნიშვნელობა შესძინა.

როგორც უკვე აღვნიშნეთ, ტრადიციულად, ქართულ ტაძრებში, შესასვლელების განთავსებას შიდა სივრცის აღქმაში უდიდესი მნიშვნელობა ენიჭებოდა. სამთავისს, ქაშუეთისგან განსხვავებით, თავდაპირველად კარი სამივე მრიდან ჰქონდა. მართალია, მოგვიანებით ერთი, კერძოდ სამხრეთისა გააუქმეს, მაგრამ ამას პრინციპულად არაფერი შეუცვლია. სამთავისში, დასავლეთის მხრიდან შესული ადამიანის თვალწინ შიდა სივრცის მთლიანი სურათი იშლება. ტაძრის მარტივი, დამოკლებული გეგმის წყალობით მლოცველი დასავლეთის მკლავიდან იქვე, გუმბათქვეშა მონაკვეთში ინაცვლებს. სულ სხვაგვარად აღიქმება ინტერიერი სამხრეთისა და ჩრდილოეთის კარიდან. აქ ღიობების დასავლეთის მონაკვეთებისკენ წანაცვლებით შიდა სივრცე უფრო რთული, დაძაბული და მოძრავი ხდება. ტაძრის ამ შესასვლელებიდან მხოლოდ დასავლეთის ფართო და გვერდითი მკლავების ვიწრო, ჩაბნელებული მონაკვეთები მოჩანს. ტაძრის ინტერიერის მთავარი ნაწილისგან ანუ ყველაზე ნათელი ცენტრალური გუმბათქვეშა სივრცისგან, მლოცველს დასავლეთის ბურჯები ყოფს და საკურთხეველთან მოსახვედრად მას შიდა სივრცის სხვადასხვა მონაკვეთებში გადაადგილება უხდება. ამრიგად, ბურჯების შემოვლით ადამიანმა გარკვეული მანძილი უნდა გაიაროს, რაც სხვანაირად განაწყობს, თითქოს შეამზადებს მას საკურთხეველთან მისაახლებლად.

სამთავისის მსგავსად აღიქმება ინტერიერი ქაშუეთის დასავლეთის დიდი თაღოვანი კარიბჭიდან. აქედან მლოცველის თვალი საკურთხეველამდე მშვიდად წვდება სივრცეს, შესასვლელიდანვე მთლიანობაში აღიქმება ტაძრის ნათელი ინტერიერი და ნაგებობის მოცულობები ერთიდან მეორეში რბილად გადადის.

სამთავისთან შედარებით, სრულიად შეცვლილია სივრცის ტრადიციული აღქმა ქაშუეთის სამხრეთი შესასვლელიდან. როგორც აღვნიშნეთ, ტაძრის სამხრეთი ფასადის ცენტრში, დეკორატიული თაღის შუაში დიდი თაღოვანი კარია გაჭრილი. ეკლესიაში შესული ადამიანი გვერდითი მკლავის სივრცის გამო პირდაპირ „ამოყოფს“ თავს გუმბათქვეშა სივრცეში. სამთავისისგან განსხვავებით, აქ მას არ სჭირდება ტაძარში, ასე ვთქვათ, ფიზიკური და სულიერი „მოგზაურობა“, წინააღმდეგობების გადალახვა და გარკვეული გზის გავლის შემდეგ საკურთხეველთან მისვლა. კარიდანვე, თავისუფლად გადაშლილ სივრცეში ყოველგვარი შემზადების გარეშე, ადამიანი უცებ აღმოჩნდება საკურთხევლის

წინ.

ქაშუეთის კიდევ ერთი განსხვავება სამთავისისგან, მისი საოცრად ნათელი ინტერიერია. ტაძარი უხვადაა განათებული სინათლის წყაროების არა მარტო ტრადიციულ ადგილებში, მკლავებსა და გუმბათის ყელზე განთავსებით, არამედ დამატებითი სარკმელებითაც. ძველი ქართული ხუროთმოძღვრებისათვის უცხო ელემენტია ეკლესიის შიგნით უჩვეულოდ დაბლა, თითქმის ადამიანის სიმაღლეზე გაჭრილი გრძივი კედლების სარკმელები. არქიტექტორი თითქოს ამ ხერხითაც შეეცადა უფრო ფართო სივრცის ილუზია შეექმნა ტაძრის ინტერიერში. კედლები თითქოს განზეა განეული მაღალი, დიდი ზომის ფანჯრებიდან ეკლესიაში უხვად შემოღვრილი სინათლის წყალობით. სივრცის „დაბინდვის“ ერთგვარი მცდელობაა ცენტრალური სარკმელების ღიობებში ვიტრაჟების ჩასმა, რომელიც საკურთხევლის მხარეს ოდნავ ახშობს კაშკაშა შუქს და მლოცველს თვალს აღარ ჭრის. სარკმელთა ღიობებიდან შემოსული სინათლის თამამის მიზანი არქიტექტურული სივრცის ცენტრალურ ნაწილზე, საკურთხეველზე აქცენტის გაკეთებაა, მისი ფუნქციური და სულიერი მნიშვნელობის ხაზგასმა. იმავდროულად, ეს სარკმელები, ინტერიერის სამკაულადაც აღიქმება.

ტაძრის შიდა სივრცის გაფორმებას, მისთვის მდიდრული იერის მინიჭებას ემსახურება ინტერიერში სხვადასხვა ფორმის ბურჯები. აფსიდის წინა ბურჯებს სამთავისის მსგავსად, რვანახნაგა ფორმა აქვთ, დასავლეთისა კი ჯვრული მოხაზულობისაა. ასევე გარკვეულ მხატვრულ ეფექტს ქმნის ბურჯებისა და თაღების საყრდენი პილასტრების ნიბოებზე დაყოლებული ერთნაირი ფორმის ნახევარსვეტები, მარტივი პროფილის მქონე ბაზისებითა და კაპიტელებით. სამთავისისგან განსხვავებით, ქაშუეთის ბურჯებისა და კედლების ქვემო ნაწილი მთლიანად მოპირკეთებულია მარმარილოს ფილებით. მიუხედავად იმისა, რომ მარმარილოს რამდენიმე სახეობა მოიპოვება საქართველოს სხვადასხვა კუთხეში, ეს მასალა არასდროს გამოიყენებოდა ქართულ ტაძრებში. ტაძრის ცენტრალური ატრიბუტი, მარმარილოს კანკელიც, უჩვეულოდ ხვდება თვალს არატრადიციული სტრუქტურის გამო. აქ ერთმანეთშია არეული ქართული მოტივები და 20 საუკუნისათვის დამახასიათებელი ბარელიეფები. ქაშუეთის ტაძრის შიდა სივრცის მონაცრისფრო-მოთეთრო კედლების ერთფეროვნებას ერთგვარად აცოცხლებს ტაძრის მოზაიკური იატაკი და მოხატული აფსიდი, რომელიც ლადო გუდიაშვილმა 1947 წელს შეასრულა.

ამრიგად, შეიძლება ითქვას, ქაშუეთის წმინდა გიორგის ტაძრის სამთავისთან მსგავსება ძირითადად ხუროთმოძღვრული ტიპისთვის დამახასიათებელი გეგმის თავისებურებაში ვლინდება. არქიტექტორი ასრულებს დამკვეთის მოთხოვნას და იღებს ადრე შემუშავებულ მზა სქემას, მაგრამ ამასთანავე ეპოქის მოთხოვნილებებთან შესაბამისი მთელი რიგი ცვლილებები შეაქვს მასში.

ქაშუეთი გარეგნულად უფრო მეტად ჰგავს

სამთავის ვიდრე შიგნიდან. უპირველეს ყოვლისა მისი მდიდრული დეკორის გამო, რომელიც ცნობილმა ქართველმა ქვის ოსტატებმა, აგლაძეებმა შეასრულეს არქიტექტორ ედუარდო ანდრეოლეტის მიერ ქართული ტაძრების ჩუქურთმებიდან გადმოღებული ესკიზების მიხედვით. ქაშუეთის დეკორი თითქმის ზუსტად იმეორებს დედნის მორთულობის სქემებს და ოდნავ სახეს უცვლის მას. ორივეგან ფასადებზე გამოყენებულია ქვაში ნაკვეთი სამკაულების ერთნაირი მოტივები და ერთნაირი, მოძრავი თაღების მწკრივი, რომელიც ზოგან მშვიდად მიუყვება კედლის სიბრტყეს, ზოგან კი მძლავრად „აიქორნება“, მაღლა ატყორცნილი შემოხაზავს ფასადის ცენტრში თავმოყრილ მოჩუქურთმებულ ელემენტებს და შემდეგ ისევ „დანყნარებული“ განაგრძობს „დინებას“ (სამთავისის ტაძარმა, ნგრევა-აღდგენის შემდეგ ნაწილობრივ დაკარგა თაღნარის კვალი. ვარაუდობენ, რომ თავდაპირველად ტაძრის ოთხივე ფასადს თაღების უწყვეტი რიგი უნდა ჰქონოდა შემოყოლებული. სრულად შემორჩენილია მხოლოდ ძველის აღმოსავლეთი ფასადი და მისი დიდებული მორთულობა).

ქაშუეთის აღმოსავლეთი ფასადი, თავისი ზოგადი დანაწევრებით ყველაზე ახლოს დგას ორიგინალთან. თუმცა სარკმელების რაოდენობა, ისევე როგორც სხვა ფასადებზე, უფრო ბევრია. სამთავისის მსგავსად, ქაშუეთის აღმოსავლეთის ფასადის დამუშავებასაც ხუთთალოვანი სისტემა უდევს საფუძვლად. აქაც ფასადის მთავარი, დიდი თაღის შუაში გადის კომპოზიციის ძირითადი ღერძი, რომელზეც ერთმანეთზეა ასხმული ფასადის დეკორაციული სამკაულები - მოჩუქურთმებული უზარმაზარი ჯვარი, დიდი სარკმელი ჩუქურთმიანი საპირით, კუთხით დაყენებული ორი კვადრატი, ცენტრში ამოზრდილი კოპით. მათი მომხარჩობელი ლილვი ზემოთ თაღს ებმის, ხოლო ქვემოთ კედლის ძირამდე ჩადის, კრავს კომპოზიციას და მის ორივე მხარეს დამატებულ თაღებსა და ლილვებთან ერთად პროფილირებული ხაზების უწყვეტ ნაკადს ქმნის. თუმცა, ქაშუეთის ხუროთმოძღვარი ოდნავ ცვლის დეკორს, აკლებს მას ზოგიერთ დეტალს. მაგალითად, ფასადზე არ არის მრგვალი სარკმელები და გრიფონის რელიეფი, რომლებიც სამთავისის ფასადის გაფორმების კომპოზიციური სქემის განუყოფელ ნაწილს წარმოადგენენ.

აქვე გვინდა შევნიშნოთ, რომ სამთავისის მთავარი ფასადის შემკულობის ზედმიწევნით თუ არა შეძლებისდაგვარად ზუსტად გადმოღებისას ქაშუეთში აღარ იგრძნობა ფორმათა პლასტიური მეტყველების ის ძალა, რომელიც სამთავისში არა მარტო ესთეტიკურ სიამოვნებას განიჭებს, არამედ, პირველ რიგში ძლიერ ზემოქმედებს ადამიანის სულიერ განწყობაზე და კომპოზიციას განსაკუთრებულ ხიბლს მატებს. სამთავისის აღმოსავლეთის ფასადის მხატვრული სრულყოფილება ანდამატივით იზიდავს მნახველს, ქაშუეთში კი იგივე „სურათი“, უდავოდ ოსტატურად შესრულებული, რამდენადმე ცივი და ხისტია.

საგანგებოდ გვინდა შევეჩრდეთ ქაშუეთის ტაძრის სამშენებლო მასალასა და მის ფერზე. ტრადიციულად, ქართული ტაძრის მხატვრული სისტემის ერთ-ერთ კომ-

პონენტს გამოყენებული მასალის ფერი წარმოადგენს, რომელიც დეკორთან კავშირში ერთიან ძლიერ მხატვრულ ეფექტს ქმნის ნაგებობების ფასადებზე. ძველი ქართული ტაძრების ფასადები მუდამ თბილი, ინტენსიური ტონალობით გამოირჩევა. მათი კედლები ყოველთვის ღია, ნათელი ფერისაა. ასეა სამთავისშიც. ქაშუეთის ტაძარში ორნაირი ქვაა გამოყენებული: ცოკოლი მუქი ფერის ალგეთის ტუფითაა მოპირკეთებული, კედლები კი ძეგამის თეთრი ქვით ამოყვანილი. ქაშუეთში უგულვებლყოფილია აღმოსავლეთის ფასადის რომბებში ჩართული ფერადი აქცენტებიც, რომელთაც სამთავისის დეკორატიულ სისტემაში მკაფიოდ გააზრებული ფუნქცია აქვთ მინიჭებული.

აღმოსავლეთის ფასადისგან განსხვავებით, რომელიც როგორც ითქვა, თითქმის ზედმიწევნით იმეორებს სამთავისის დეკორაციული კომპოზიციის სქემას, ქაშუეთის სხვა ფასადებზე განსაკუთრებით ბევრია სამთავისისთვის უცხო ელემენტები. ქაშუეთის ხუროთმოძღვარს კარგად აქვს გააზრებული ტაძრის არქიტექტურულ-მხატვრული სტრუქტურა. სამხრეთისა და ჩრდილოეთის ფასადები დიდად არ განსხვავდება ერთმანეთისგან. დეკორაციულ მორთულობაში აქ ერთნაირი სისტემაა გამოყენებული. განსხვავება დამატებითი არქიტექტურული ფორმების ორგანიზებაში ვლინდება, მათი საერთო ტრადიციულ კომპოზიციამი ჩანერით გამოიხატება.

ქაშუეთში, სამხრეთის ფასადზე, ცენტრში, მიმენებულია ჩუქურთმით მორთული ორმარშიანი კიბე, რომლის შუაშიც დიდი, ტიმპანიანი შესასვლელი კარია განთავსებული. მის ზემოთ სწორკუთხა საპირიანი, მდიდრულად მორთული სარკმელი და მოჩუქურთმებული ვარდულია. ფასადის ცენტრალურ ღერძზე, სხვებზე განიერ დეკორაციულ თაღში, კარის მოთავსება სრულიად ლოგიკურად გამოიყურება. ეკლესიაში ასასვლელი კიბის ზომაც და ფორმაც სავსებით ესადაგება კარის ფართო ღიობს და ხაზს უსვას ტაძრის მთავარ შესასვლელს. ამავე დროს კიბე არ ჩქმალავს, პირიქით, შეიძლება ითქვას „აჩენს“ ქვედა ეკლესიის კარს. კიბე ფასადის ერთიანი კომპოზიციის შემკვრელის როლსაც ასრულებს - თავს უყრის ფასადის ცენტრში გამავალი ღერძის ელემენტებს.

ქაშუეთის ჩრდილოეთი ფასადის შემკულობაში მთავარი ადგილი უჭირავს კვარცხლბეკზე აღმართულ დიდ მოჩუქურთმებულ ჯვარს, რომელსაც თავზე ფართო მოჩუქურთმებული საპირით შემკული სარკმელი ადგას. კომპოზიციას ასევე მდიდრული როზეტი აგვირგვინებს. თავდაპირველი პროექტით აქ ჯვრის ნაცვლად ტაძრის მესამე კარი უნდა ყოფილიყო. შესაძლოა, მისი გაჭრა ეზოს ამ მხარის სივინროვის გამო გადაიფიქრეს.

ტაძრის ჩრდილოეთი და სამხრეთი ფასადების გაფორმებაში ყურადღებას იქცევს კედლების ქვედა რეგისტრში განლაგებული, ასევე უხვად მორთული სარკმელები. ქაშუეთი ამ შემთხვევაშიც „ორიგინალური“, რადგანაც მსგავსი რამ სხვაგან არსად გვხვდება. მაგრამ სარკმელების დაბლა გაჭრა თუ უცხოდ ხვდება თვალს ინტერიერში, ფასადებზე ისინი შესანიშნავად არიან ჩანერილი ეკლესიის თავისებურ არქიტექტურულ-მხატვრულ სისტემაში. მაღალ ცოკოლზე წამომართული



ქაშუეთის გრძივი კედლების დიდი სარკმელები გარედან ფასადებზე საკმაოდ ბუნებრივად გამოიყურება. ისინი ავსებენ თაღებშორის გლუვ სივრცეებს და ერთგვარად აწონასწორებენ კედელს ფასადთა დეკორაციულ ელემენტებს.

ქაშუეთის გარე კედლებს შორის სამთავისისგან ყველაზე მეტად განსხვავებულია დასავლეთი ფასადი. მისი გაფორმება, სწანს, თავიდანვე აქ კარიბჭის დაგეგმით იყო განპირობებული. შესაბამისად, დასავლეთ კედელს არც თაღების რიგი შემოუყვება, როგორც ეს სხვა ფასადებზეა და არც მისი ცენტრალური ნაწილია, სამთავისივით, ორმაგი სარკმლითა და მათ შორის ჯვრით გაფორმებული. აქ, მაღლა, სამი თაღია, შუაში ლუნეტისებრი სარკმლით, რომლის საპირესაც პატარა, სვეტებზე დაყრდნობილი, ორმაგი ლილვი შემოუყვება. ლილვი ლუნეტის ზევით იშლება, ჯვარს შემოუფლის, მის თავზე ცენტრალურ თაღში გადაიღვრება და საფეხურებად ჩამოდის ქვევით იმპოსტებამდე. შეიძლება ითქვას, რომ აქ ფაქტიურად აღმოსავლეთის ფასადის კომპოზიციური სქემის მოკლე, მარტივ რედაქციასთან გვაქვს საქმე.

დასავლეთით, როგორც უკვე ვთქვით, თავიდანვე იყო გათვალისწინებული დიდი კარიბჭის მიშენება. მაგრამ ეს გეგმა მხოლოდ რამდენიმე წლის წინ განხორციელდა. ქაშუეთს ქართული ტრადიციული ფორმის დიდი კარიბჭე მიადგეს და ამით ეს მხარე სრულიად შეცვალეს.

ქაშუეთის ტაძრის დეკორაციულ გაფორმებაში მნიშვნელოვანი ადგილი უჭირავს აგრეთვე მდიდრულ, ორნამენტირებულ კარნიზს, რომელიც უწყვეტ ზოლად შემოუყვება მთელ ტაძარს. მთელი ამ არქიტექტურული და დეკორატიული სისტემის დამაგვირგვინებელია გუმბათის ყელი, ჩუქურთმებით შემკული საპირეებიანი სარკმელებით და მათ ზემოთ დასმული პატარა, სადა კოშკებით.

ამრიგად, როგორც ქაშუეთისა და სამთავისის ტაძრების შედარებითა ანალიზმა დაგვანახა, სამთავისთან ბევრი სიახლოვის მიუხედავად, ქაშუეთი მაინც მისგან საკმაოდ განსხვავებული ნაგებობაა, როგორც არქიტექტურულ-კონსტრუქციული ფორმებით, ასევე მხატვრულ-დეკორაციული გადაწყვეტის თვალსაზრისითაც. ვფიქრობთ, ის თავიდანვე არც უნდა ყოფილიყო ჩაფიქრებული როგორც სამთავისის ზუსტი ასლი. იგი მხოლოდ სამთავისის მინაბაძია. მათ ერთი ხუროთმოძღვრული ტიპის გეგმა უდევთ საფუძვლად, მაგრამ ამ ორი განსხვავებული ხანის ძეგლებს საერთოსთან ერთად, მკაფიოდ გამოხატული, მხოლოდ მათთვის, მათი ეპოქის შესატყვისი თავისებურებები გააჩნიათ, რაც, როგორც ვნახეთ, მეტი სიცხადით ტაძრის ინტერიერშია გამოვლენილი.

დასასრულს, ხაზგასმით უნდა აღვნიშნოთ, რომ ქაშუეთს უდავოდ აქვს ის მხატვრული ღირსებები, რომელნიც მას მიმზიდველობას ანიჭებდა თავის დროზეც და ანიჭებს დღესაც. პირველ რიგში, ეს ეხება მის საერთო სტრუქტურას, რომელიც ძირითადად ძველ ტრადიციებს ეყრდნობა და ახალი დროის მოთხოვნებსაც ითვალისწინებს. ქაშუეთი XX საუკუნის დასაწყისში თითქმის ერთადერთი ახალი საეკლესიო ნაგებობა იყო, რომელიც უცხოვდ არ ხვდებოდა

თვალს თბილისში. უნდა ითქვას, რომ ახლაც, თავისი გარეგნობითაც და მასშტაბითაც ტაძარი კარგად არის მორგებული რუსთაველის პროსპექტის არქიტექტურულ იერსახესთან. მის არქიტექტორს, ლ. ბილფელდს, თავის დროზე, ჩანს, შესანიშნავად ჰქონდა გაცნობიერებული თანამედროვე ქალაქის განვითარების პერსპექტივები, მისი პრობლემები და ქაშუეთის ადგილი „ახალი“ თბილისის ურბანულ სტრუქტურაში. სწორედ ეპოქის გამოწვევებმა განაპირობა ტაძრის ორსართულიანობა და ამით მისი ამონევა პროსპექტის დონეზე. დღეს ქაშუეთი, მარჯვმ მდებარეობითა და სილუეტით, მნიშვნელოვან როლს ასრულებს ქალაქის ცენტრის ხუროთმოძღვრულ ანსამბლში, რასაც ხელს უწყობს მისი მდიდარი მორთულობის მხატვრულ-ტექნიკური შესრულების მაღალი დონეც. ყოველივე ამან განაპირობა, რომ ქართული საზოგადოების ცნობიერებაში ქაშუეთის წმინდა გიორგის ეკლესია რჩება პირველ და გამორჩეულ ნაგებობად, რომელშიაც თითქმის საუკუნოვანი იძულებითი პაუზის შემდეგ, ეროვნული ხუროთმოძღვრების ფორმათა აღორძინების ცდა არის ხორცშესხმული.

#### გამოყენებული ლიტერატურა:

1. გ. ჩუბინაშვილი ქართული ხელოვნების ისტორიიდან. თბ., 1926.
2. გ. სობაშვილი სამთავისი. თბ., 1973.
3. В. Цинцадзе Тбилиси. Тб., 1958.
4. პ. ზაქარაია ქართული ხუროთმოძღვრება XI-XVIII სს. თბ., 1990.
5. ვ. ბერიძე ძველი ქართული ხუროთმოძღვრება. თბ., 1974.
6. Ш. Амиранашвили История грузинского искусства. Москва, 1963.
7. Н.П. Северов. К вопросу о реконструкции Самтависского храма. ARS GEORGIKA-VI-A, VI tomi. 1963.
8. Т. Квирквелия Архитектура Тбилиси. Тб., 1982.
9. Р. Шмерлинг Самтавро. ARS GEORGIKA — I ტომი, თბ., 1942.
10. მ. კარბელაშვილი, ს. კინწურაშვილი, ნ. ჯანბერიძე. თბილისის ხუროთმოძღვრული გზამკვლევი. თბ., 1958.
11. დ.ხომტარია კლარჯეთის ეკლესიები და მონასტრები. თბ., 2005.
12. კ.ცინცაძე ქართული ეკლესიის ისტორია. ქვაშეთის წმინდის გიორგის ეკლესია ტფილისში. თბ., 1994.
13. ქართული საბჭოთა ენციკლოპედია. ტომი X. თბ., 1986.
14. თ. გერსამია. თბილისის ქაშუეთის წმინდა გიორგის ახალი ეკლესია. საქართველოს სიძველენი. თბ. 17/2014



სამეგრელოს რეგიონის უძველესი კოსმოგრაფიული და პალეოგრაფიული  
ქვლების სახე-სიგნალები

ალექსანდრე სიჭინავა, სტუ-ს პროფესორი  
ბადრი ცხადაძე, სტუ-ს პროფესორი

The Image-Symbols of the Ancient Cosmographic and  
Paleographic Monuments of Samegrelo Region

*Aleksandre Sichinava \_ Professor of the GTU*

*Badri Tskhadadze – Professor of the GTU*

Summary

It is universally known that the ancient Colchis had attracted world travelers and researchers from time immemorial. Suffice it to mention thereupon the myth about the Colchis Medea and Argonauts (see A. Urushadze, The Ancient Colchis in the Legend about the Argonauts, Tb., 1964; A. Urushadze, The Country of the Enchantress Medea, Tbilisi, 1984; O. Lortkipanidze, The Ancient Colchis, Tb.; O. Japaridze, On the Issue of the Ethnic History of Georgian Tribes according to Archaeological Data, Tb., 1976 (see Part III: The West Transcaucasia in the 3rd Millennium B.C., etc.).

So the Ancient Colchis historical past and artifacts interested the researchers of both ancient and Christian periods, especially the 19th and 20th century Asian and European, as well as Georgian investigators.

The scientists are delighted with the ancient Colchis antiques even today. For example, in 2013 on the pages of the Georgian Technical University journal “Business Engineering” the complex of so-called cosmic structures of Samegrelo was named “the sensation of year”: a) the recumbent body on the right bank of the Tobavarchkhili (with dimensions 200 X 40 m). Note: worth mentioning here is the hydronim Tobavarchkhili, which in the Megrelian means “Silver Lake”. Can this name point to the existence of silver on the bottom or surface of this lake? b) The object chiseled in the Osindale Monastery, the geometrical image of which leaves the impression of flying object. A round body is tied to its side (some are of the opinion that this image is a planet, from whence the object had flown); c) The so-called “Kua Kantsalia” (Tsalenjikha, the Quira Mountain), which in the Megrelian means a “swinging rock” (at a slight touch of finger the rock starts to swing – while it swings it emits a knocking sound, but a large-tonnage lorry cannot budge it. The unknown body in the village of Jikhashkari is distinguished by something else: on each Annunciation day it emits a knocking sound, dust and snow do not stick to it, it reflects snowflakes and rain; moss and thorns-winter peas cannot grow on it, it is not buried in the earth – that is, it is on the surface of earth.

It should be noted that these objects have been stud-

ied for 40 years by foreign (Russian, Austrian, Bulgarian, Swiss, American, Lithuanian ...) scientists, while Georgian researchers for some unknown reason prefer to keep silent.

According to ancient historical sources these objects were well known to the Roman general Pompey, St. Andrew the First-Called, the Queen Tamar. One of the legends says that Tamar’s body was carried towards Svaneti, but her body did not reach Svaneti and was buried in Osindale. So, according to the legend, the Queen Tamar lies in the 27 km long “Shurubumu” Cave (Shurubumu – “with bated breath,” a “very quiet place”), located under the Osindale Monastery.

To the miracles of Tobavarchkhili Lake also belongs a blind fish (about 5 cm long) found there, which is transparent; its variety is recorded-spread only in the Indian Ocean (a sizeable specimen about 35 cm long).

In the village of Taya our attention is drawn to two “underground rivers” (they are visible on the surface, but their trail disappears in the depths of rock. They are called Shiksha and Khasha (based on our etymology “shiksha” means “inner”, “the inside,” “interior,” while “khasha” is salty water (compare: “khashuri – the salt of salty water, or something resembling salt coming out of water or lake: alum, niter, etc.” (S.-S. Orbeliani, Georgian Dictionary, Tb., 1966). These rivers are also indicated on the geographical map of Georgia.

And finally, the Osindale Monastery is also distinguished by the fact that besides the unknown and mysterious objects painted on its walls worth mentioning is the Pichkhaia family’s seal ring, which may not be of terrestrial origin. The inscription pressed on it needs special deciphering. As regards the inscription on the church façade it may be dated back to the time of the arrival in Georgia of St. Andrew the First-Called (in the paper the paleographic analysis will be presented of this inscription).

In our opinion, for the complex scientific study of the above indicated objects it is necessary that a special sectoral commission should be created on a governmental-international level (with the participation of an archaeologist, physicist, mathematician, the scientific workers of the center for space research, as well as a geographer, paleontologist, linguist-toponymist, art historian ...), so that the ancient cosmographic and paleographic monuments of Samegrelo region should be investigated thoroughly.

(წინასწარი მოხსენება)

საყოველთაოდ ცნობილია, რომ ძველი კოლხეთი ოდიტგანვე იზიდავდა მსოფლიოს მოგზაურებსა და მკვლევრებს. ამ მხრივ კოლხი მედეასა და არგონავტების მითის დასახელებაც კმარა (იხ. ამის შესახებ თუნდაც: ა. ურუშაძე, ძველი კოლხეთი არგონავტების თქმულებაში, თბ., 1964, მისივე: THE COUNTRY OF THE ENCHANTRESS MEDEA. TBLISI, 1984, ო. ლორთქიფანიძე, ძველი კოლხეთი, ო. ჯაფარიძე, ქართველ ტომთა ეთნიკური ისტორიის საკითხისათვის არქეოლოგიური მონაცემების მიხედვით, თბ., 1976 (იხ. თავი III: დასავლეთ ამიერკავკასია ძვ. წ. აღ. III ათასწლეულში) და სხვ.).

ასე რომ, ძველი კოლხეთის ისტორიული წარსულით და არტეფაქტებით დაინტერესებული იყვნენ როგორც ანტიკური ხანის, ისე ქრისტიანული ეპოქის, მეტადრე XIX და XX საუკუნეების, აზიელი და ევროპელი, ასევე ქართველი მკვლევრებიც.

ძველი კოლხური სიძველეები დღესაც აოცებს მეცნიერებს. მაგალითად, შარშან, 2013 წელს, სტუ-ს ჟურნალ „ბიზნესინჟინერინგის“ ფურცლებზე „წლის სენსაციად“ დასახელდა სამეგრელოს ე. წ. კოსმოსურ ნაგებობათა კომპლექსი – ა) ტობავარჩხილის მარჯვენა სანაპიროზე განოლილი სხეული (ზომით 200X40-მ-ზე). შენიშვნა: აქ საინტერესოა ჰიდრონიმი ტობავარჩხილი, რაც მეგრულად „ვერცხლის ტბას“ ნიშნავს. ხომ არ მიუთითებს ეს სახელდება ამ ტბის ფსკერსა თუ ზედაპირზე ვერცხლის არსებობას? ბ) ოსინდალეს მონასტერში გამოკვეთილი ობიექტი, რომლის გეომეტრიული გამოსახულება მფრინავი ობიექტის შთაბეჭდილებას ტოვებს. მას გვერდზე მიბმული აქვს მრგვალი სხეული (ფიქრობენ, რომ ეს გამოსახულება არის პლანეტა, საიდანაც ობიექტი მოფრინავდა); გ) ე. წ. „ქუა ქანცალია“ (ნალენჯიხა, ყვირას მთა), რაც მეგრულად „მოქანავე ქვას“ ნიშნავს (მასზე თითის ოდნავი შეხებისას ქვა რყევას იწყებს – ქანაობს და იმავდროულად კაკუნის ხმასაც გამოსცემს, თუმცა რამდენიმეტონიანი სატვირთო ავტომანქანა მას ადგილიდან ვერ ძრავს. უცხო სხეული, რომელიც სოფ. ჯიხაშკარშია, გამოირჩევა სხვა რამითაც: ხარების ყოველ დღეს გამოსცემს კაკუნს, არ ედება მტკერი და თოვლი, ფიფქსა და წვიმას ირეკლავს; მასზე ვერ ხარობს ხავსი და ეკალ-ბარდი, არაა მიწაში ჩაფლული ანუ მიწის ზედაპირზე ძევს.

აღსანიშნავია, რომ ამ ობიექტებს 40 წელია იკვლევენ უცხოელი (რუსი, ავსტრიელი, ბულგარელი, შვეიცარიელი, ამერიკელი, ლიტველი...) მეცნიერები, ქართველი მეცნიერები კი რატომღაც დუმდნენ ამ ჯობინებენ.

როგორც ძველი ისტორიული წყაროები გვაუწყებენ, ამ ობიექტების შესახებ კარგად იცოდნენ რომაელმა სარდალმა პომპეუსმა, ანდრია პირველნოდებულმა, თამარ მეფემ. ერთ-ერთი გადმოცემა ამბობს, რომ თამარის ცხედარი სვანეთისაკენ წაასვენეს, თუმცა სვანეთამდე თამარის ცხედარს არ მიუღწევია, რადგან იგი ოსინდალეში დაუსვენებიათ. ასე რომ, გადმოცემის თანახმად, ოსინდალეს მონას-

ტრის ქვეშ მდებარე 27-კილომეტრიან „შურუბუმუს“ გამოქვაბულში (შურუბუმუ – „სულგანბული“, „ძალზე წყნარი ადგილი“) თამარ მეფე განისვენებს.

ტობავარჩხილის ტბის საოცრებათაგანს აგრეთვე განეკუთვნება მისივე ბინადარი ბრმა თევზი (მისი სიბრმავის გამონვევის მიზეზი ასახსნელია), რომელიც გამჭვირვალეა (დაახლ. 5 სმ-ის), რომლის ბადალი, ჯიშობრივად, მხოლოდ ინდოეთის ოკეანეშია ფიქსირებულ-გავრცელებული (სოლიდური ზომით დაახლ. 35 სმ). რადგანაც ტბა ამჟამად იზოლირებულია, ადრეულ ხანაში ხომ არ მოხვდა იგი აქ შავი ზღვის მეშვეობით. ხომ არ არის ეს ადგილი ნაზღვარი? ჩვენივე სხვაგვარი ვარაუდით, არაა გამორიცხული ამ ტბის „მელეთური შემოგარენი“ – მიდამო და თვით ტბა ვულკანური წარმოშობის იყოს (ეს სპეციალისტებისაგან შესასწავლია.

სოფელ თაიაში ჩვენი ყურადღება მიიპყრო ორმა „მინისქვეშა მდინარემ“ (ზედაპირზე ჩანს, მაგრამ მისი კვალი კლდის წიაღში იკარგება), რომელთაც შიქმა და ხაშა ეწოდებათ (ჩვენი ეტიმოლოგიით შიქმა – „შიგა“, „შიგნული“, „შიდა“, ხოლო ხაშა – მლაშე წყალი (მდრ. „ხაშური – მლაშე წყლის მარილი, გინა რაც წყლისა და ტბისაგან მარილის მსგავსი რამ გამოვა: შაბი, გვარჯილა და მისთ“. ს-ს ორბელიანი, ლექსიკონი ქართული, თბ., 1966). ეს მდინარეები საქართველოს გეოგრაფიულ რუკებზეც აღნიშნულია.

ასე რომ, ოსინდალეს მონასტერი გამოირჩევა იმითაც, რომ მის კედლებზე მოხატული უცნობი და საიდუმლოებით მოცული ობიექტები (მაგალითად, წრიული სიმბოლო, რომელიც შესაძლოა კოსმოსის (წრებრუნვის) ან ბორჯღლის, მზის ვარიაციული სახე-სიმბოლო იყოს (იხ. სურ. №2). ეს წრე შედგენილია სამკუთხა თეთრი და შავი ქვებისაგან. დასადგენია ამ ქვათა ლოკალური წარმომავლობა და ასაკი.

ყურადღებას იპყრობს ფიჩხაიების საგვარეულო ბეჭედიც, რომელიც, სავარაუდოდ, მინიერი წარმოშობის არ ჩანს. მასზე ამოტივფრული წარწერა სპეციალურ გაშიფვრას საჭიროებს. რაც შეეხება ეკლესიის ფასადზე წარწერას, იგი შესაძლოა საქართველოში ანდრია პირველნოდებულის მოსვლის დროინდელად კვალიფიცირდეს.

და ბოლოს, ვფიქრობთ, ზემოდასახელებული ობიექტების მეცნიერული და კომპლექსურად შესწავლის მიზნით სამთავრობო-საერთაშორისო დონეზე აუცილებელია სპეციალური დარგობრივი კომისიის შექმნა (გეოლოგის, არქეოლოგის, ფიზიკოსის, მათემატიკოსის, კოსმოსური კვლევის ცენტრის მეცნიერ-მუშაკების, აგრეთვე გეოგრაფის, პალეონტოლოგის, ლინგვისტ-ტოპონიმისტის, ხელოვნებათმცოდნის... თანამონაწილეობით), რათა სრული ნათელი მოეფინოს სამეგრელოს რეგიონის უძველესი კოსმოგრაფიული და პალეოგრაფიული ძეგლების არსებობას, მის საიდუმლოს.



**სურათი 1.** ტობავარჩხილის მარჯვენა სანაპიროზე განთავსებული ხმელეთის სხეული (ზომით 200X40მ.) „ზეზემდგომელა“ ასე გამოიყურება: The recumbent body on the right bank of the Tobavarchkhili (with dimensions 200 X 40m), if placed vertically, has the following appearance:



სურათები: №2, 3, 4, 5.

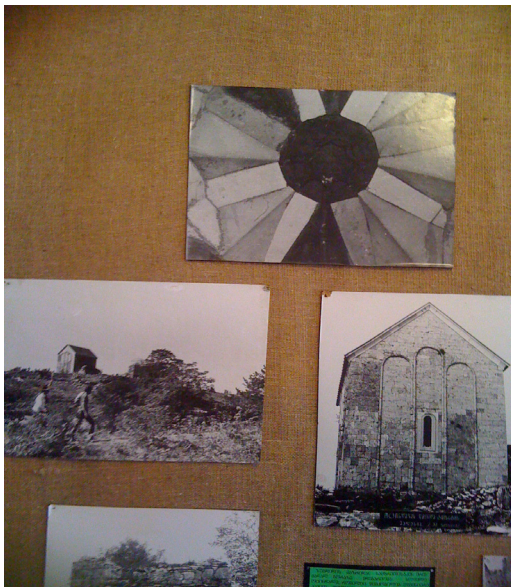

**სურათი №6:** „შურუბუმუს“ გამოქვაბულში შესასვლელი ლიობი



**სურათი №7:** ამ რეგიონში შემონახული 80 მლნ. წლის წინანდელი ზღვის კუ (გაქვავებული), რითაც მტკიცდება, რომ ეს სანახები (ადგილ-ობიექტები ნაზღვარია).

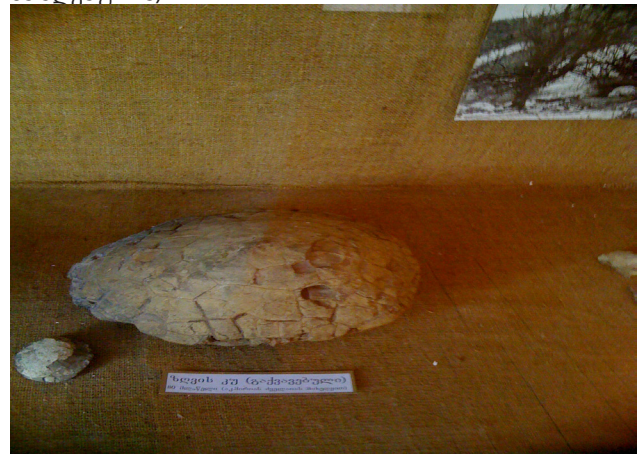

**სურათი №8:** სარიტუალო ქვა სოფელ ჯუმიტიდან (შენიშვნა 1: აქ საინტერესოა სოფლის სახელწოდება (ტოპონიმი) ჯუმიტი (=„ძმითი“), რომელსაც ლაზური (ჭანური) იერი დაჰკრავს, მეგრულად ჯიმიტი უნდა ყოფილიყო. შდრ. ქართ. ძმა (ძამა, მეგრ. ჯიმა, ჭან. (ლაზ.) ჯუმა, სვან. ჯემილ „ძმა დისტვის“. „ჯუმიტი“ პარალელს გვაღვლევენებს კახეთში (ქიზიყში) არსებულ სოფლის სახელ ძიმიტთან: ძიმიტი // ძმითი. ეს ლინგვისტურ-ტოპონიმური არქაული პარალელიზმი, ჩვენი აზრით, შესაძლოა დასავლეთ საქართველოდან აღმოსავლეთ საქართველოში (ხევი, მთიულეთი, ქართლი, კახეთი...) ქართველურ ტომთა (სვან-მეგრულ-ლაზთა, იმავე ნანარების...) მიგრაციის შედეგი იყოს. ამის ფაქტები არაერთია. იხ. მაგალითად, ბ. ცხადაძე, ექვთიმე თაყაიშვილის „არქეოლოგიური ექსკურსები“ მიგრაციული ტოპონიმების რაკურსით. ექვთიმე თაყაიშვილი – 150 სამეცნიერო საიუბილეო კონფერენციის „გზა ერისკაცობიდან ღვთისკაცობა-

მდე” შრომები. ნ. ხაზარაძის, დ. ცუცქერიძისა და ბ. ცხადაძის რედაქციით. თბ., 2014, გვ. 64-66); მისივე, ნანარები და „ნანარულ“ ქორ, ქორეპისკოპოს სახელთა ისტორიული ურთიერთმიმართებისათვის. ფ. „ხელისუფლება და საზოგადოება (თეორია, ისტორია, პრაქტიკა)“, № 4 (12), 2009, გვ. 104-116; მისივე, ნანარების სახელდებისათვის ქართულ წერილობით ძეგლებში. საერთაშორისო კონფერენცია თემაზე – ვერბალური კომუნიკაციები. I. 2010 25 ოქტომბერი (საქართველო, თბილისი, სტუ);



სოფელ ჯუშითში (ლესა) ნაპოვნი რიტუალური დანიშნულების ქვა ყურადღებას იქცევს იმ მხრივაც, რომ იგი არ უნდა იყოს ჩვეულებრივი ნატეხი ან ქანი კლდისა ან ლოდისა, რადგან უფრო ყალიბში ჩამოსხმული ორნამენტური ქვის შთაბეჭდილებას ტოვებს. არაა გამორიცხული ქვის ფერი მყავე ნაყური წყლის შედეგიც იყოს, რაზეც საბოლოო სიტყვა მკვლევარ-სპეციალისტებს (გეოლოგს...) ეთქმის. თუ ეს ასეა, მაშინ უნდა გაირკვეს, რა ფუნქცია-დანიშნულების და რომელი ნაგებობის ნაწილი უნდა ყოფილიყო.

რაც შეეხება წარწერას, იგი ძველი ქართული ანბანით (ასომთავრულით ანუ მრგვლოვანით) არის წარმოდგენილი. წარწერის წინ (გასწვრივ) აშკარად იკვეთება ანაფორიანი გამოსახულება ხელებანული (ორივე ხელში ზეაღმართული რამ უჭირავს (სანთელი, ჯოხი, კვერთხი??)), ფეხზემდგომელა მლოცავი სასულიერო პირისა (დაახლოებით იერუსალიმის ჯვრის მონასტერში შოთა რუსთაველის ფრესკის მსგავსი). ჩვენი აზრით, მლოცველის წინ კიდევ ერთი ადამიანის გამოსახულება ილანდება (მლოცველის წინ თუ წინაშე მუხლებზე დაჩოქილი და ხელებით მიწას დაყრდნობილი რელიეფით, ანუ რაღაც ფრესკა-სურათია ერთგვარი.

ქვის მეორე, ქვედა მხარეზე ასევე იკვეთება დეკორატიული ფიგურა-სახე-სიმბოლოები.

ქვაზე შესრულებული ნაკანრ-წარწერა, ჩვენი დაკვირვებით, დაახლოებით ათი-თორმეტასოიანია.

- I. ზ, ე მერვე ?? (ნუსხური) ზ
- II. (ნუსხური ჩ) ნ
- III. ვ ჰ
- IV. ქ ქ
- V. თავშეკრული ლ ზ (ასომთავრული)
- VI. ასომთავრული თ თ
- VII. ქ ქ
- VIII. ჯ ხარი
- IX. ყ ყ ყ
- X. ძ რ

XI.  
XII.

ქვაზე გამოხატულ ზემომოყვანილ ასოთა რიცხო-ბრივი მნიშვნელობებია:

ე 800  
ჩ 1000  
ვ 5  
ქ 600  
ლ 30  
თ 9  
ქ 600  
ხარი 700  
ყ 800  
რ 100.

წარწერის სრული ნაკითხვა-ამოცნობა ამ ეტაპზე არ ხერხდება.

ცხადია, ჩვენი დაკვირვება ზოგადია, ასე რომ, ამ წინასწარი მოხსენების შემდეგ, ადგილზე მისვლით, დარწმუნებული ვართ, ბევრი რამ გაირკვევა და დაკონკრეტდება-დაზუსტდება.

შენიშვნა 2: ამ მოხსენებაში ჩვენ ზემოთ ფიჩხაიების საგვარეულო ბეჭედი და მასზე ამოტვიფრული წარწერა ვახსენეთ. სამწუხაროდ, 2014 წლის ზაფხულში თბილისიდან სპეციალურად მივლენილ პროფ. ალ. სიჭინავას ფიჩხაიების კარი გამოკეტილი დახვდა, რის გამოც ბეჭედს ამჯერად ვერც სურათი გადავუღეთ და, ცხადია, ვერც წარწერა გავშიფრეთ. დარწმუნებული ვართ, მსგავსი არქე- და პალეოგრაფიკების ნიმუშები სამეგრელოს ნიაღში, თვით მოსახლეობაში არაერთი იქნება. მათი მოძიება და მუზეუმებისათვის გადაცემა საშურ საქმედ გვესახება.

PS. არქეოლოგიური სიძველეებით ყოველთვის ინტერესდებოდნენ მსოფლიოს მეცნიერები. ასეა ახლაც. მაგალითად, ჩრდილოეთ იორდანიაში აღმოჩენილ იქნა 70 ერთეული ლითონის წიგნი, რომელთა ასაკი ორიათასზე მეტ წელს ითვლის. შესაძლოა ამ ძველ წიგნებში იპოვებოდეს საიდუმლო გასაღები ძველი სამყაროს ცოდნისა და ძველი მითებისა და ლეგენდების რეალურ-ისტორიულ ქრონიკებსაც შეიცავდეს. ეს ჯერ არავინ იცის. ამ მხრივ ძველი აღმოსავლეთი, კავკასია, კერძოდ, კოლხეთი ბევრ საიდუმლოს ინახავს. ასეთ მსოფლიო სიახლეებზე მოგვითხრობენ თავიანთ დარგებში მომუშავე ჩინელი, გერმანელი, რუსი და სხვა ეროვნების სპეციალისტები. იხ. Великие тайны: «Великие тайны» древних летописей 03.04.2014. <http://goo/BZH8Ny>.

ჩვენც, ქართველი მეცნიერები, სხვადასხვა დარგისა, კომპლექსურად (არქეოლოგ-ისტორიკოსი, ეთნოლოგი, არქიტექტორი, ენათმეცნიერ-პალეოგრაფი, პეტროლოგ-გეოლოგი, მეტალურგი, ქიმიკოსი, ფიზიკოსი, ასტრონომი და სხვ.) და მიზნობრივად უნდა ვიძიებდით ძველი საქართველოს, ძველი იბერია-კოლხეთის უძველესი კოსმოგრაფიული და პალეოგრაფიული ძეგლების სახე-სიმბოლოებს, მათი წარმოშობის სიღრმისეულ პლასტებს.



**XIX-XX საუკუნეების მიჯნის იზოლირებული საღარაშოების  
სტილისტური მიმდინარეობები**

*თეა ქუთათელაძე,  
გიორგი ბაგრატიონ-დავითიშვილი*

\* \* \* \* \*

**რეზიუმე**

ახალმა მიმდინარეობამ სხვადასხვა ქვეყნებში სხვადასხვა სახელი შეიძინა იმის მიხედვით, თუ რომელი სახელოვნებო ორგანიზაცია უწევდა მას პოპულარიზაციას.

ამ სტილისტულ მიმდინარეობებს მიეკუთვნება მოდერნი, არტ-ნუვო, იუგენსტილი და სხვა. ასეთი მრავალი შესანიშნავი შენობა გაჩნდა არა მარტო თბილისში, არამედ სხვა ქალაქებშიც: სოხუმი, გაგრა, ახალი ათონი, ბათუმი, ფოთი, ქუთაისი, დუშეთი, აბასთუმანი, ბორჯომი და სხვა. ქართულ არქიტექტურაში აქ ადგილობრივი ფორმებიცაა შერწყმული.

თბილისის ერთერთი კოლორიტი სახლების სადარბაზოებია. უხვად მორთულმა სადარბაზო ვესტიბიულმა განსაკუთრებით პარადული, საზეიმო იერი შესძინა თბილისურ სახლს და უხვად მორთულ სახლის ფასადთან ერთად ერთგვარ სავიზიტო ბარათად იქცა.

**საკვანძო სიტყვები:** მოდერნი, არტ-ნუვო, იუგენსტილი, სადარბაზო ვესტიბიული, თბილისური სახლი, სახლის ფასადი.

**Stylistic Directions of Main Entrance at the Turn of  
XIX-XX Centuries**

*T.G. Kutateladze,  
G. N. Bagration-Davitashvili*

**Summary**

The new direction in art obtained different names in various countries according to which art organization used to promote its popularization.

Modern, Art-Nuevo, Jugendstil and more belong to this stylistic direction. Such remarkable buildings appeared not only in Tbilisi, but also in other cities like Sukhumi, Gagra, New Athoni, Batumi, Poti, Kutaisi, Dusheti, Abastumani, Borjomi etc. These new directions are combined with local forms of Georgian Architecture.

One of the flavors of Tbilisi is the main entrances of the buildings. Richly decorated entrance hall gives especially celebratory frame to Tbilisi houses and together with the decorated facades of the buildings became kind of visiting card of Tbilisi.

**Keywords:** Modern, Art-Nuevo, Jugendstil, entrance hall, Tbilisi house, facade of the building.

არტ-ნუვო (ფრანგ. Art Nouveau “ახალი ხელოვნება”), იგივე მოდერნი, სტილია ხელოვნებაში, არქიტექტურასა და დიზაინში, რომელმაც პოპულარობის პიკს მე-20 საუკუნის დასაწყისში მიაღწია. სახელწოდება “არტ-ნუვო” მიმდინარეობს ამავე სახელის მალაზიისგან პარიზში, “Maison de l’Art Nouveau”, რომელიც იმ დროისთვის სემუელ ბინის განკარგულებაში იყო და გასაყიდად გამოფენილი იყო სხვადასხვა ნივთები, რომლებიც ამ განსაკუთრებულ დიზაინში იყო გადანიშნული.

ახალმა მიმდინარეობამ სხვადასხვა ქვეყნებში სხვადასხვა სახელი შეიძინა იმის მიხედვით, თუ რომელი სახელოვნებო ორგანიზაცია უწევდა მას პოპულარიზაციას. სხვა უფრო ლოკალური ტერმინები, რომელმაც წინაპირობა შეუქმნა რადიკალურ, რეფორმისტულ შეიქს მე-20 საუკუნის მოდერნიზმში, იყო “იუგენდსტილი” გერმანიაში და ნიდერლანდებში (გერმანული ჟურნალის დუგეოდ-ის მიხედვით), “სეცესიონსტილი” ვენაში, “ლიბერტი” იტალიაში. იტალიაში “სტილ-ლიბერტი”-ს მიმდინარეობას საფუძველი ჩაუყარა ლონდონურმა მალაზიამ “Liberty & Co”, რომელიც თანამედროვე დიზაინს ავრცელებდა კომერციულ ასპექტში გამოსახული ხელოვნების ნიმუშებით; ხოლო “მოდერნიზმო” ესპანეთში, სადაც პროგრესული ხელოვნები და დიზაინერები სალონურ გამოფენათა მიმდინარეობას გამოეყვნენ, საკუთარი ტავის უფრო კონგენიალურ გარემოებებში წარმოჩენისათვის. იგი კატალონიაში ძირითადად ბარსელონაში ვითარდებოდა და მისი ყველაზე ცნობილი პრაქტიკოსი ანტონიო გაუდი იყო. რუსეთში ეს მიმდინარეობა სამხატვრო ჟურნალ “ხელოვნების სამყარო”-ს ორგვლივ ტრიალებდა, რომელმაც რევოლუციური “ბალე-რუსი” (Ba.ets Russes) წარმოშვა. საქართველოში რუსეთის მსგავსად ამ სტილს მოდერნსაც უწოდებდნენ.

ყველაფერი კი 1861 წელს ინგლისში დაიწყო. იმ პერიოდისათვის ყველაზე მეტად ინდუსტრიალიზებულ ქვეყანაში, როდესაც ყულიამ მორისმა და სხვა ხელოვნებმა დააარსეს ხელოვნებისა და ოსტატობის მოძრაობა, რომელშიც გაერთიანდნენ მე-19 საუკუნის შუა წლებში ჩამოყალიბებული სტილის მიმდევრები. სოციალური იდეების მხარდამჭერებს სურდათ, რომ ყველა საგანი ლამაზი და გამოყენებადი ყოფილიყო, ამავე დროს, ხელნაკეთიც. მართალია, ხელნაკეთი ნამუშევრები ძალზე ძვირი იყო მასებისთვის, მაგრამ სკოლებმა, გამოფენებმა და ჟურნალებმა ხელი შეუწყვეს ამ იდეის გავრცელებას

და არტ-ნუვო დაბადებისთვის სასურველი გარემო შექმნეს. ბევრმა არტისტიმა, არქიტექტორმა, დიზაინერმა და ინტელექტუალმა, რომლებიც დემოკრატიული და ვიზუალური ხელოვნების სფეროში მოღვაწეობდა, აგრეთვე, კულტურის წარმომადგენლებმა, ავანგარდისტებმა აიტაცეს იდეა — შეექმნათ “თანამედროვე ცხოვრების ხელოვნება”.

ახალი სტილი ორნამენტების სიმდიდრით, რკალებითა და ხვეული ხაზებით გამოირჩეოდა. ეს დეკორატიული სტილი დრამისა და ფანტაზიის ნაზავია და მისი მოტივების წყაროს წარმოადგენს გოთიკური პერიოდის ხელოვნება, იაპონური დამწერლობა, უილიამ ბლეიკის ხელოვნება. არტ-ნუვოს დამახასიათებელი ნიშნებია ქალთა ფიგურები თხელ კაბებში, ასევე, გრძელი, ტალღოვანი, ესთეტიკური, ასიმეტრიული ხაზები, რომლებსაც ხშირად ბუნების საგნების — ხვიარა მცენარის ან კვირტების, პატარა ცხოველების ან მწერების ფიგურებით გამოსახავდნენ. ასევე, დეკორატიული ელემენტებით, რომლებიც ცენტრშია გამოკვეთილი. ამ სტილის მიმდევრები: მხატვრები, ოლუსტრატორები, იუველიერები და შუშის ნაწარმის დიზაინერები.

არტ-ნუვოს დიზაინი მთელ იერარქიას მოიცავს: არქიტექტურას, ინტერიერის დიზაინს, დეკორატიულ ხელოვნებას — სამკაულებს, ავეჯს, ქსოვილებს, ჭურჭელს, განათებას და ვიზუალური ხელოვნების მთელ სპექტრს.

განსაკუთრებით უნდა აღინიშნოს ემილ გალეს (1846-1904) განუმეორებელი ხის, მინისა და კრამიკისაგან შესრულებული ნაკეთობები.

არტ-ნუვოს ევოლუციამ კულმინაციას მიაღწია 1900 წელს პარიზში გამართულ უნივერსალურ მსოფლიო ექსპოზიციას, სადაც მოდერნი ტრიუმფს განიცდის ყველა ფორმასა და მედიუმში. მიმდინარეობამ სავარაუდოდ აპოგეას მიაღწია 1902 წლის ტურინის ექსპოზიციას იტალიაში, სადაც დიზაინერები თითქმის ყველა ევროპული ქვეყნიდან საკუთარ ნიმუშებს ექსკლუზიურად არტ-ნუვოს სტილში წარადგინენ. არტ-ნუვო იყენებდა გვიანდელი მე-19 საუკუნის თითქმის ყველა ტექნოლოგიურ ინოვაციას, როგორცაა გამოყვლებული ლითონი და ვრცელი უსწორმასწორო ფორმის მინა არქიტექტურაში.

გერმანულ ხელოვნებათმცოდნეობასა და მხატვრულ კრიტიკაში არის მიღებული იუგენდსტილი (Jugendstil). ის წარმოიქმნა მიუნხენის ჟურნალ “Jugend” დასახელებიდან, რომელიც პროპაგანდას უწევდა ამ სტილს.

ლატვიაში იუგენდსტილი 1900 წლიდან იღებს დასაწყისს. რიგის არქიტექტურაში ის მჭიდროდ იყო დაკავშირებული ნაციონალურ რომანტიზმთან, რომელმაც თავის მხრივ გავლენა მოახდინა ფინეთის რომანტიზმზე. XX საუკუნის დასაწყისში დაახლოებით 40% რიგის მრავალსართულიანი დასახლებებისა იყო აგებული იუგენდსტილში. იუგენდსტილს ჰქონდა რიგაში ყოველგვარი ვარიაციები დეკორატიული, ნაციონალური რომანტიზმი და პერეპნდიკულაცია. რიგის მოდერნს აქვს გამომსახველი განსაკუთრებული

ლი სტილი და მამტაბები, რათა შეუნარჩუნოს მომავალ თაობებს ვეცრიგის არქიტექტურა. რიგის ხის სახლები და იუგენდსტილის შენობები ისტორიული რიგის ცენტრი შეტანილია იუნესკოს კულტურული ნაგებობების დაცულ სიაში.

იუგენდსტილი, ეს ორნამენტული სტილი, ეყრდნობოდა მოხრილ ხაზებს, ასიმეტრიას კომპოზიციაში და რიტმში არარეგულარულ ხაზებს, მთავარი მოტივებია — ბუნება, გადაძახილი ანტიკურ ხელოვნებასთან და მითოლოგიასთან. არქიტექტურაში იუგენდსტილი გამოიხატება ნაგებობების ფუნქციურობით და მდიდარი დეკორატიული ფასადით, ეს მიიღწევა ყველა შესაძლო სამშენებლო საშუალებებით დაწყებული ფანჯრის და კარის სიოს ფორმით, ერკერებით, დამთავრებული სკულპტურებითა და რელიეფებით, ორნამენტული ხაზებით ან მინდვრით, ვიტრაჟებით, მნიშვნელოვანია არა მხოლოდ პარადული ფასადი, საერთო ხედი, არამედ საერთო სახე, ამიტომ “იუგენდსტილის არქიტექტურა” ნიშნავს ინტერიერსაც, მაგიდის ჭურჭლის ფორმას და მაცხოვრებელთა გარდერობსაც.

ლატვიას განსაკუთრებული დამოკიდებულება აქვს იუგენდსტილთან, ისევე როგორც სკანდინავიას, განსაკუთრებით კი ფინეთს. იუგენდსტილის მსოფლმხედველობა მჭიდროდ არის დაკავშირებული ნაციონალური გეომეტრიული ორნამენტები, ღია ტონების გამა, ცხოველური და მცენარეული მოტივები, ქალის სახეები. ეს იყო პირველი სტილი, რომელმაც შესაბამისობაში მოიყვანა შენობის გარეგნული სახე მის სივრცით სტრუქტურასთან.

იუგენდსტილი — არის სტილი დეკორატიულ-გამოყენებითი და სახვითი ხელოვნების, არქიტექტურისა და მოდის, ევროპასა და ამერიკაში. სტილი წარმოიქმნა ეკლექტიზმის სანინარმდეგოდ და იყო ცდა შეექმნათ უფრო ესთეტიკური, სივრცითი, ასევე საგნობრივი გარემო ადამიანებისათვის. ხაზი ესმება სრულ თავისუფლებას, ექსპრესიული, გამომსახველობითი ფანტაზიით და სურვილით.

XIX-ის ბაქოში დაიწყო კაპიტალიზმის განვითარება, რამაც მნიშვნელოვანი გავლენა მოახდინა აზერბაიჯანულ არქიტექტურაზე. ეს განსაკუთრებით იგრძნობა ბაქოს განაშენიანებაში, სადაც ამ დროს იგებოდა ისეთი ახალი ტიპის შენობები. ამასტან ერთად ქალაქში იჭრება ევროპული არქიტექტურის ტრადიციები. ევროპული არქიტექტურის სხვადასხვა სტილის ურთიერთშერწყმა, მათი ურთიერთგავლენა ადგილობრივ არქიტექტურულ ტრადიციებთან დამახასიათებელია XIX-XX საუკუნეების ბაქოს არქიტექტურისათვის. არქიტექტურული სტილი იყო სრულიად განსხვავებული და დამოკიდებული იყო დამკვეთის გემოვნებაზე, ხუროთმოძღვის პროფესიონალიზმზე.

XX საუკუნის დასაწყისში მრავალი შესანიშნავი არტ-ნუვო შენობა გაჩნდა არა მხოლოდ თბილისში, არამედ სხვა ქალაქებშიც: სოხუმი, გაგრა, ახალი ათონი, ბათუმი, ფოთი, ქუთაისი, დუშეთი, აბასთუმანი, ბორჯომი და სხვ. მრავალი საინტერესო არტ-

ნუვო სამარხი მდებარეობს ისტორიულ სასაფლაო-ბზეც. თუმცა მსოფლიოსათვის საქართველოს წვლილი ამ სტილში თითქმის უცნობია.

**დასკვნა**

მიუხედავად იმისა, რომ არტ-ნუვო საერთაშორისო მიმდინარეობა იყო, ქართულ არტ-ნუვო არქიტექტურაში ადგილობრივი ფორმებია შერწყმული. შედეგად მიღებულ იქნა ორიგინალური სინთეზი ევროპული სტილის ფასადებისა ქუჩის მხარეს და ქართული ხის აივნებისა და არტ-ნუვო დეკორაციებით ეზოს მხარეს. ამ სტილის არქიტექტურა ევროპული ნიმუშების მექანიკური განმეორება არ ყოფილა: აქ ვხვდებით არტ-ნოვო ორნამენტებს ორიგინალური დაგეგმარებით, ავეჯით, მოზაიკით, მოჭიქული მინის პანელებით, ძეგლებით, ბუხრებით, ინტერიერის სხვა დეკორაციებითა და მაღალმხატვრული ფასადებით.

თბილისის ერთ-ერთი კოლორიტი სახლების სადარბაზოებია. თავად სადარბაზო, როგორც არქიტექტურული ელემენტი, მე-19 საუკუნის ბოლოს, 50-60 წლების შემდგომ, ახალი ტიპის “ფემენებელურ” სახლებთან ერთად ჩნდება, როდესაც არისტოკრატია სულ უფრო ევროპული ყოფის სტანდარტებისკენ მისწრაფის და წინანდელი სახლების მასშტაბით აღარ კმაყოფილდება. უხვად მორთულმა სადარბაზო-ვესტიბულმა განსაკუთრებით პარადული, საზეიმო იერი შესძინა თბილისურ სახლს და უხვად მორთულ სახლის ფასადთან ერთად ერთგვარ საციზიტო ბარათად იქცა.

**გამოყენებული ლიტერატურა:**

1. ვ. ბერიძე, თბილისის ხუროთმოძღვრება 1801-1917 წლებში. ტ. II, 1963
2. თ. კვიციანი, ძველი თბილისის ქუჩებსა და ქუჩაბანდებში. საბჭოთა საქართველო, თბილისი, 1963
3. ჯ. სამუშია, თბილისის ისტორია, თბ. 2014

# ბიზნეს-ინჟინერინგი ტურიზმში

## საკურორტო მომსახურების მარკეტინგული სტრატეგიის მნიშვნელობის საკითხი

ნათან თაფლიაშვილი, დოქტორანტი

### რეზიუმე

სტატიაში მოცემული მსჯელობები ემყარება იმ ვითარებას, როცა, 1990 წლებში საკურორტო-ტურისტული მეურნეობის დაცემის შემდეგ, ტურიზმმა საქართველოში სწრაფად იწყო ზრდა, ხოლო საკურორტო მეურნეობა ვერ გამოვიდა მძიმე მდგომარეობიდან. ნაჩვენებია, რომ ამ უკანასკნელი სფეროს განვითარება საქართველოსთვის პერსპექტივაში უფრო ხელსაყრელია ქვეყნის უნიკალური ბუნებრივი სამკურნალო რესურსების ეფექტიანი გამოყენების შემთხვევაში. ხოლო ამ რესურსების ეფექტიანი გამოყენების აუცილებელ პირობას დარგის განვითარების მარკეტინგული სტრატეგიის შემუშავება წარმოადგენს, რომელიც გულისხმობს სახელმწიფოს როლის ზრდას შესაბამისი სამეცნიერო კვლევების განხორციელებისა და მარკეტინგული ინფორმაციის მოპოვების და დამუშავების საქმეში პოტენციურ მომხმარებელთა (პაციენტთა, მათი ავადობებისა) და კონკურენტთა შესახებ საერთაშორისო მასშტაბით. ამ ინფორმაციის გამოყენება უნდა მოხდეს არა მხოლოდ მთავრობის მიერ საკურორტო მომსახურების განვითარების სტრატეგიის შესამუშავებლად, იგი ხელმისაწვდომი უნდა იქნეს როგორც მიმწოდებელთა, ისე მომხმარებელთათვის. სფეროს სტრატეგიაზე მსჯელობისას ლიტერატურაში მარკეტინგის მნიშვნელობა გათვალისწინებული არ არის. სტატიაში ნაჩვენებია აგრეთვე, რომ ამ სფეროზე მსჯელობა გამიჯნული არ არის ტურიზმზე (როგორც მოგზაურობაზე) მსჯელობისგან, რის გამო მისი ჩამორჩენა დაფარული რჩება მკითხველისათვის.

**საკვანძო სიტყვები:** სტრატეგია, მარკეტინგი, კურორტი, ჯანდაცვა, ტურიზმი, ბინებრივი სამკურნალო რესურსები, ინფორმაციული ასიმეტრიულობა.

### Summary

The facts given in the article are based on the circumstance that after the resort-tourist economy has fallen after 1990, tourism in Georgia started to develop rapidly, but the resort economy could not come out of heavy condition. It is shown that the development of this field for Georgian practice is rather useful in the case of effectively using the unique natural medical resources the necessary condition for which is the processing of the marketing strategy of its development, which means the increase of the role of the

State in the case of making the scientific researches and obtaining the marketing information about the potential customers (patients, their diseases) and competitors through the international scale. This information should be used not only by the government for processing the strategy of resort service development, but for the customers as well as suppliers: when discussing the strategy of the field in literature the meaning of marketing is not considered. It is also shown that the discussion about this sphere does not go beyond the discussion of tourism (as travel) due to which the cases of its lapping behind becomes hidden for the reader.

\* \* \* \* \*

საკურორტო მომსახურების განვითარების სტრატეგიის შემუშავების აქტუალობა საქართველოსთვის ცხადია: ქვეყანას გააჩნია მრავალი უნიკალური საკურორტო რესურსი, რომლებიც ამ ეტაპზე ძალზე სუსტად არიან გამოყენებული. მათ გამოყენებას დიდი მნიშვნელობა აქვს არა მხოლოდ ქვეყნის მოსახლეობის ჯანმრთელობის გაუმჯობესებისთვის, არამედ შესაძლებელია გადაიქცეს ქვეყნის სავალუტო შემოსავლების მნიშვნელოვან წყაროდ. მაგრამ ამ მიზნის მიღწევა შეუძლებელი იქნება დარგის განვითარების ღონისძიებათა ფართო სტრატეგიული, მარკეტინგული გააზრების გარეშე, რაც ლიტერატურაში ცხადად არ არის მოცემული, თუმცა არსებობს მნიშვნელოვანი მსჯელობები დარგის სტრატეგიული განვითარების შესახებ, რომლებიც წინაპირობას წარმოადგენენ მარკეტინგული სტრატეგიის შემუშავებისთვის.

წინამდებარე სტატიაში ჩვენ ძირითადად შევეხებით აღნიშნული სფეროს მარკეტინგული სტრატეგიის არა შინაარსს, რომელზეც სხვა სტატიებში გვაქვს მსჯელობა, არამედ უფრო მეტად მნიშვნელობას, რომელიც ლიტერატურაში არ არის აქცენტირებული.

საკურორტო მომსახურების მარკეტინგული სტრატეგიის საკითხებზე მსჯელობა ჯანდაცვის ზოგადი პრობლემების განხილვის საფუძველზე ჩვენ დავიწყეთ ჟურნალის წინა ნომერში [იხ. გველესიანი, თაფლიაშვილი. 2014], მაგრამ იქ აქცენტირებულ იქნა მარკეტინგის განვითარების საკითხები ჯანდაცვისა და მათ შორის საკურორტო სფეროში: კერძოდ, ჯანდაცვის სფეროში მარკეტინგული ინფორმაციის ასიმეტრიულობის დაძლევის საშუალებად მიჩნეულ იქნა მთავრობათა როლის ამაღლება აღნიშნული



ინფორმაციის მოპოვებისა გავრცელების სფეროში, რასაც განსაკუთრებული მნიშვნელობა აქვს საკურორტო მომსახურებისთვის, სადაც ამოსავალ ინფორმაციას წარმოადგენს ბუნებრივი რესურსების აღწერა, რომელიც შეპირისპირებულ უნდა იქნეს ავადობათა აღწერასთან მათი გავრცელების მიხედვით. ამისთვის საჭიროდ იქნა მიჩნეული შესაბამისი მსოფლიო რუკების შედგენა ამ ამოსავალი მარკეტინგული ინფორმაციის საფუძველზე, რომლის მოპოვება და დამუშავება შეუძლებელია სახელმწიფოებრივ და საერთაშორისო ღონისძიებათა გარეშე. მის საფუძველზე უნდა იქნეს განსაზღვრული საინვესტიციო, საკადრო, ინფრასტრუქტურული და სხვა ღონისძიებები, ქვეყნის შესაძლებლობები საკურორტო მკურნალობისათვის პაციენტთა მოსაზიდად და ა.შ., რომლებიც მარკეტინგული სტრატეგიის შემუშავების წინაპირობებს წარმოადგენენ.

საკურორტო მომსახურების რეალური სტრატეგიული პროგრამის შემუშავების დამაბრკოლებელს, მისი ფართო მარკეტინგული, სტრატეგიული გააზრების არარსებობის გარდა, ჩვენი აზრით, წარმოადგენს მისი მიკუთვნება ტურიზმისათვის, რის გამოც მას ოფიციალურად უწოდებენ სამკურნალო ტურიზმს. ხოლო ჩვენ მას განვიხილავთ არა როგორც ტურიზმის, არამედ როგორც ჯანდაცვის სახეობას. ტურიზმისადმი მიკუთვნებას აქვს პრაქტიკული მნიშვნელობა, რადგან იგი სამეურნეო კუთხით განუყოფელია ტურიზმისგან, მაგრამ თეორიული კუთხით აუცილებელია მათი ერთმანეთისგან გამიჯვნა, რასაც ცხადყოფს წინამდებარე სტატიის საგანი. სტრატეგიული კუთხით საქართველოსთვის უფრო მნიშვნელოვანს წარმოადგენს საკურორტო სამედიცინო მომსახურება, ვიდრე ტურისტული მომსახურება შემდეგი მიზეზების გამო: პირველი, ტურისტი არის მოგზაური (სიტყვა ტურისტი ნიშნავს მოგზაურს), ხოლო მოგზაურს ყოველთვის აქვს ფართო არჩევანი, რომელიც შეუძლია ხშირად შეცვალოს, ხოლო კურორტი ნიშნავს ადგილს, რომლის ბუნებრივი რესურსები სამკურნალო საშუალებებს წარმოადგენენ და უნიკალური სამკურნალო ბუნებრივი რესურსების შეცვლა (მათი ეფექტიანი გამოყენების შემთხვევაში) არსებითად შეუძლებელია; მეორე, აღნიშნული რესურსების რაოდენობრივი შეზღუდულობის პრობლემას ამწვავებს დედამიწის მოსახლეობის სწრაფი ზრდა და მისი “დაბერება” (ხანდაზმულებს მეტი მკურნალობა ესაჭიროებათ), რომლის შედეგადაც მოთხოვნა საკურორტო მომსახურებაზე იზრდება და მომავალში მოსალოდნელია უფრო სწრაფად გაიზარდოს, ვიდრე მოთხოვნა ტურისტულ მომსახურებაზე. ჩვენ არ ვართ წინააღმდეგი ბოლო დროს დამკვიდრებული ტერმინის “სამედიცინო ტურიზმის” გამოყენების, მაგრამ აუცილებლად მიგვანია გავითვალისწინოთ მისი პირობითი სახელწოდება, რადგან იგი ტურისტებს აკუთვნებს, მაგალითად, თბილისის მცხოვრებს, რომელიც ადგილზე იღებს ბალნეოლოგიურ მომსახურებას, რაც

პარადოქსულია.

სხვათა შორის, საქართველოს კანონები “ტურიზმისა და კურორტების შესახებ”, “კურორტებისა და საკურორტო ადგილების სანიტარული დაცვის ზომების შესახებ” და სხვა საკანონმდებლო აქტები, როგორც მათი სახელწოდებიდან და შინაარსიდან არის ცხადი, საკურორტო საქმიანობას ტურიზმისგან მიჯნავს, მაგრამ ოფიციალური სტატისტიკის მიერ ამ საქმიანობის საერთაშორისო სტანდარტების მიხედვით ტურიზმისადმი მიკუთვნებამ ლიტერატურაში დაბრკოლება შეუქმნა მათ ცალ-ცალკე ანალიზს. მაგრამ არის გამონაკლისებიც, რომლებშიც ცალკე ანალიზი მეტ-ნაკლებად შენარჩუნებულია. მათ შეიძლება მიეკუთვნოს: რ. ასათიანისა და ნ. ხატიავილის სტატია “კურორტები ჩვენი სიმდიდრეა” [ასათიანი, ხატიავილი, 2005], ნ. სააკაშვილის, ი. თარხან-მოურავის, მ. ტაბიძისა და ნ. ქუთათელაძის სახელმძღვანელო “საქართველოს კურორტოგრაფია და სამკურნალო თერაპია” [საკაშვილი, თარხან-მოურავი, ტაბიძე, ნ. ქუთათელაძე, 2011], რ. ქუთათელაძის, გ. ყურაშვილისა და თ. ბერიძის მოხსენების ტექსტი “საქართველოს კონკურენტული უპირატესობები: საკურორტო ტურიზმი” [ქუთათელაძე რ., ყურაშვილი, ბერიძე, 2014]. პირველი მათგანი ყურადღებას იქცევს, უპირველეს ყოვლისა, საქართველოს ბუნებრივი რესურსების სამკურნალო დანიშნულების გამოკვლევით და მათი ეფექტიანობის შედარებით სინთეზირებულ მედიკამენტებთან, სტრატეგიის შესახებ სტატიის ბოლოს მოკლედ არის ჩამოყალიბებული მხოლოდ შემდეგი ორი წინადადება: “მიზანშეწონილია ჩამოყალიბდეს მეცნიერული მიმართულება აღნიშნული სფეროს განვითარების სხვადასხვა ასპექტის კვლევაში. აუცილებელია სახელმწიფო დონეზე შეიქმნას კურორტებისა და ტურიზმის მიზნობრივი პროგრამა”. [ასათიანი, ხატიავილი, 2005, გვ. 37]. მეორე წყარო, როგორც აღინიშნა, წარმოადგენს სახელმძღვანელოს, რომელშიც დაწვრილებით არის აღწერილი საქართველოს საკურორტო ფაქტორები, მათი გამოყენების ჩვენებები და უკუჩვენებები, კურორტული მკურნალობის პრინციპები, კურორტული ფაქტორების სამკურნალო-პროფილაქტიკური მიზნით გამოყენება და, ბოლოს, მოკლედ არის დახასიათებული საქართველოს არაერთი მნიშვნელოვანი კურორტი და საკურორტო ადგილი. მაშასადამე, სახელმძღვანელოში სისტემატიზირებულია საქართველოს კურორტების გამოკვლევების შედეგად მიღებული ცოდნა, რაც მნიშვნელოვან ინფორმაციას წარმოადგენს მარკეტინგული სტრატეგიის ასაგებად, ხოლო თვით სტრატეგიაზე საუბარი სავარაუდოდ წიგნში არ არის მოცემული იმიტომ, რომ სახელმძღვანელოს ნაკლებად შეესაბამება. რაც შეეხება მესამე წყაროს, საქართველოს საკურორტო რესურსების სამკურნალო თვისებების ანალიზის შემდეგ ავტორები ყურადღებას ამახვილებენ სამწუხარო ფაქტზე, რომ საქართველოს ტურიზმის ეროვნული სააგენტოს მონაცემებით, 2010 წელს საქართველოს კურორტებზე მკურნალობისა და გაჯანსაღების მიზ-

ნით უცხოელი ტურისტების მხოლოდ 1% იყო ჩამოსული, რაც ადასტურებს საქართველოს საკურორტო რესურსების გამოყენების ძალზე დაბალ დონეს და განპირობებულია არაერთი ფაქტორით. მათ შორის უნდა დასახელდეს ავტორთა მიერ მითითებული ფაქტორები: “ქართული ტურისტული სააგენტოების უმრავლესობა... ტურისტებს სამედიცინო ტურებს არ სთავაზობს მოუწესრიგებელი ეკოლოგიური, მომსახურების დაბალი სერვისის და საერთაშორისო სტანდარტების შესაბამისი მატერიალურ-ტექნოლოგიური ბაზების არარსებობის გამო. ასევე, ექსპერტების აზრით, ცუდი ინფრასტრუქტურა და რეკლამის არარსებობა არის ერთ-ერთი პრობლემა, რაც აფერხებს საქართველოში სამკურნალო-გამაჯანსაღებელი ტურიზმის განვითარებას. აუცილებელია, ამ სექტორის გაჯანსაღებისათვის მთავრობამ შეიმუშაოს ინფრასტრუქტურის განვითარების ეროვნული სტრატეგია” [ქუთათელაძე რ., ყურამვილი, ბერიძე. 2014, გვ. 255-256].

როგორც ვხედავთ, ავტორები ასახელებენ მნიშვნელოვან ფაქტორებს, რომლებიც უნდა ასახოს ამ სფეროს განვითარების სტრატეგიამ, და მიუთითებენ მთავრობის როლზე, რომლის შესრულება ითხოვს მარკეტინგის გამოყენებას უპირველეს ყოვლისა მთავრობის დონეზე, თუმცა მარკეტინგის შესახებ არც აღნიშნული სტატიის ავტორები საუბრობენ.

წყაროებიდან, რომლებშიც საკურორტო (სამკურნალო) მომსახურება ცალკე არ არის გამოყოფილი, ამ სფეროს სტრატეგიის საკითხები შედარებით ფართოდ გაანალიზებულია რ. ასათიანის რედაქტორობით გამოცემულ ავტორთა კოლექტივის ნიგნში “საქართველოს ეკონომიკა”. ნიგნის XVII თავში “საკურორტო-რეკრეაციული რესურსები და ტურიზმი” საყურადღებოა უკვე ზოგადი შესავალი, რომელიც თანამედროვე ეკონომიკაში მიმდინარე სტრატეგიული მნიშვნელობის საფუძვლიან ცვლილებებს ეხება, მაგრამ ამ თავში აღნიშნული შესავლით დაწყება შემთხვევითობას არ უნდა წარმოადგენდეს, რადგან იგი ეხება საქართველოსთვის ძალზე მნიშვნელოვან სფეროს. შემოკლებით მოვიტანოთ იგი: “თანამედროვე მსოფლიო ეკონომიკის სტრუქტურულმა ტრანსფორმაციამ, გლობალიზაციის გაღრმავებამ და არნახულმა მასშტაბებმა არსებითად შეცვალა ბიზნეს-საქმიანობის ვექტორი. წარმოებული საქონლისა და მომსახურების რაოდენობრივ მახასიათებლებთან ერთად, წინა პლანზე მათმა თვისობრივმა, შემოქმედებით-კრეატიულმა მხარემ წამოინია... ძველი მეთოდებითა და ფორმებით ბიზნეს-საქმიანობა უკვე სასურველ შედეგს აღარ იძლევა” [საქართველოს ეკონომიკა. 2012, გვ. 228]. აქ საჭიროდ მიგვაჩინია ავლნიშნოთ, რომ ბიზნეს-საქმიანობის ეს ცვლილებები დაკავშირებულია, უპირველეს ყოვლისა, მარკეტინგთან, რომელიც მუდამ ეძებს სიახლეს მომხმარებლისათვის შესათავაზებლად, რათა გაიერთგულოს იგი და ამით მოიპოვოს საბაზრო ნიში. აქედან გამომდინარე, ცხადია, რომ უნიკალური ბუნებრივი რესურსები მხოლოდ წინაპირობას წარმოადგენენ-

საკურორტო საქმიანობის წარმატებისათვის. არც სერვისის მაღალი დონეა საკმარისი, რომლისაგანაც, როგორც ზემოთ აღინიშნა, საქართველო ჯერჯერობით შორს არის. ამასთან ერთად საჭიროა მომხმარებელმა — პაციენტმა საქართველოში მიიღოს თავისი განსაკუთრებული მოთხოვნების შესაბამისი, მათ შორის, მოულოდნელი, მაგრამ თავისი გემოვნებისა და სწრაფების შესაბამისი მომსახურება, რის შესაძლებლობასაც იძლევა საქართველოს ბუნებრივი პირობებისა და მოსახლეობის ტრადიციათა მრავალფეროვნება. ამ თემაზეც არის მსჯელობა აღნიშნულ წყაროში, თუმცა თემა ამოუწურავია, ამიტომ საერთოდ შეუძლებელია მასზე მსჯელობის დასრულება.

მოტანილი ციტატა გრძელდება შემდეგნაირად: სწორედ ამითაა განპირობებული ის გარემოება, რომ მსოფლიოს თითქმის ყველა განვითარებულ და ზოგიერთ განვითარებად ქვეყანაში დაიწყო ეკონომიკის სტრუქტურული გადაწყობა და ახალ მოთხოვნებთან მათი შესაბამისობაში მოყვანა. ასეთმა მიდგომამ მრავალ ქვეყანას უარი ათქმევინა ძველ, ტრადიციულ დარგებზე, რომლებმაც ვერ გაუძლო მწვავე კონკურენციას და დღის წესრიგში ახალი ეკონომიკური სტრუქტურების ფორმირების აუცილებლობა დააყენა. ამ მხრივ არც საქართველოა გამონაკლისი... უკანა პლანზე გადაინია ის დარგები, რომლებიც ვერ გაუძლებდნენ თანამედროვე კონკურენციას. “ [იქვე]. როგორც აღინიშნა, ამ შესავლით საკურორტო-ტურისტული მეურნეობის შესახებ თავის დაწყება შემთხვევითი არ უნდა იყოს. საქართველოში განვლილ ათწლეულებში გაიზარდა მომსახურების ხვედრითი წილი, მათ შორის სწრაფი ტემპით იზრდება ტურიზმი, მაგრამ ჩამორჩა მის ნაწილად მიჩნეული სამედიცინო ტურიზმი ანუ საკურორტო მეურნეობა, რომელიც, მართალია, “ძველი” დარგია საქართველოსთვის, მაგრამ პერსპექტიული. ამიტომ არის მიზანშეწონილი ჩამოყალიბდეს მეცნიერული მიმართულება აღნიშნული სფეროს განვითარების სხვადასხვა ასპექტის კვლევაში (რაზეც ზემოთ აღინიშნა), რომელშიც მონაწილეობას მიიღებენ ტექნოლოგები, მედიკოსები, ეკონომისტები (მათ შორის უწინარესად მარკეტოლოგები) და სხვები.

აღნიშნულ წყაროში აღნიშნულია ტურისტული ბიზნესის განვითარების დამოკიდებულება სახელმწიფო სტრატეგიისა და პოლიტიკის ფორმირებაზე, მათ შორის იაფი ფულის პოლიტიკაზე და პირდაპირ საბიუჯეტო დოტაციებსა და ტრანსფერებზე. მოტანილია მაგალითი, რომ თურქეთში სასტუმრო-ტურისტული კომპლექსი სახელმწიფოსაგან იღებს 40%-იან დოტაციას, რაც საშუალებას იძლევა დაწესდეს კონკურენტუნარიანი ფასები. აშშ-ში შემუშავებულია ტურიზმის განვითარების გრძელვადიანი გეგმა, რომელიც გულისხმობს პირდაპირ საბიუჯეტო ინვესტირებას (20-40%) პრიორიტეტული პროექტების განხორციელებაში. ხოლო ზოგიერთ ქვეყანაში ტურისტებისათვის მიმზიდველი ცალკეული რეგიონები თავისუფალ ეკონომიკურ ზონად გამოაცხადეს (კუნძული ბალი ინდონეზიაში, რომელსაც სახელმწიფო

ამასთანავე ბიუჯეტიდან გამოუყოფს საკმაოდ მსხვილ ინვესტიციებს ტურისტული ინფრასტრუქტურის განვითარებისთვის). ისრაელის სასტუმრო მეურნეობაში ინვესტიციების 30%-მდე სახელმწიფოს მიერ უზრუნველბა ადგილობრივ კერძო ინვესტორს პირდაპირი გზითან საგადასახადო შეღავათის განხორციელებით, თუ უზრუნველყოფილ იქნა დადგენილ ვადაში ტურისტების გარკვეული რაოდენობის მოზიდვა [საქართველოს ეკონომიკა, 2014, გვ.237]. ჩვენი ანალიზის საგანს არ წარმოადგენს ის, თუ რამდენად მიზანშეწონილია შესაბამისი ღონისძიებების განხორციელება საქართველოს ტურისტულ მეურნეობაში, მაგრამ რადგან საკურორტო მეურნეობა ჩამორჩა ტურისტულს, რასაც შეუძლია დიდი ხნით გამოიწვიოს ბუნებრივი სამკურნალო რესურსების პოტენციური შესაძლებლობების ხელიდან გაშვება, ჩვენი აზრით, ძალზე მნიშვნელოვანია აღნიშნული და სხვა უცხოური გამოცდილების შესწავლა და გამოყენება ამ მიმართულებით და მისი ასახვა ამ სფეროს განვითარების სტრატეგიაში.

აღნიშნულ წყაროში, XVII თავის ბოლოს განხილულია ტურიზმის განვითარების სტრატეგიული მიმართულებები, მიჩნეულია, რომ ტურისტული ბიზნესი, როგორც მრავალნაზნაგოვანი და დარგთაშორისი ხასიათის საქმიანობა, საჭიროებს მასშტაბურ მიდგომას, მის არეალში ყველა იმ დარგისა და სფეროს მოქცევას, რომლებიც არსებით გავლენას ახდენენ მის განვითარებაზე [საქართველოს ეკონომიკა, 2014, გვ. 242-244], რაც ჩვენი აზრით, უპირველეს ყოვლისა, საჭიროა განხორციელდეს საკურორტო მეურნეობაში. ტექსტის ამ ნაწილში ჩამოთვლილია მრავალი ტექნოლოგიური, ორგანიზაციული თუ სხვა, უთუოდ მიზანშეწონილი ღონისძიება, რომელთა განხილვა ჩვენი ანალიზის საგანს არ წარმოადგენს; არაა აღნიშნული მხოლოდ, როგორც თავიდან ითქვას, მარკეტინგული ღონისძიებები, რომლებშიც უპირველეს ყოვლისა, იგულისხმება არა რეკლამა და მსგავსი ღონისძიებები, არამედ პოტენციური მომხმარებლებისა და კონკურენტების გამოვლენა და შესწავლა. საკმარისად არ უნდა იქნეს მიჩნეული მხოლოდ ბუნებრივი სამკურნალო რესურსების აღწერა, აუცილებელია მათი მოსალოდნელი სამკურნალო ეფექტიანობის შედარებითი ანალიზი მათი განსხვავებული, ცალკეული ავადობების შესაბამისი თვისებების მიხედვით, რათა ეს ინფორმაცია დაყვანილ იქნეს პოტენციურ მომხმარებლებამდე, ხოლო მეორეს მხრივ, ამ მომხმარებელთა ავადობების შესწავლა მათი ინდივიდუალური თავისებურებების დონემდე, რა ეს ინფორმაცია დაყვანილ იქნეს მიმწოდებლებამდე. ანალიზის სირთულის განმაპირობებელს წარმოადგენს საკურორტო მომსახურების ორიენტაცია უპირატესად უცხოელ მომხმარებლებზე და უცხოელ პარტნიორებზე. ამ კუთხით შეუძლებელია არ აღინიშნოს ლ. ჩიქავას სტატია “რამ შეიძლება დააინტერესოს უცხოელი პარტნიორები საქართველოში?” [ჩიქავა, 2003, გვ. 28-34], რომლის დიდი ნაწილი დათმობილი აქვს საქართველოს საკურორ-

ტო-ტურისტულ პოტენციალს. ამასთან, აღნიშნული სირთულის გადაწყვეტის გარეშე სწორი სტრატეგიის შემუშავება შეუძლებელი იქნება, ხოლო გადაწყვეტა შეუძლებელია დარგის განვითარების მარკეტინგული პროგრამის შედგენის გარეშე სამთავრობო დონეზე.

### **დასკვნები**

საკურორტო მომსახურების რეალური სტრატეგიული პროგრამის შემუშავებას და დარგის აღორძინებას აბრკოლებს. როგორც პრაქტიკული ორგანიზაციული პრობლემების, ისე, უპირველეს ყოვლისა, თეორიული პრობლემების გადაწყვეტის სიძნელეები. ამ უკანასკნელთაგან მთავარს წარმოადგენს. მსჯელობებში აღნიშნული სფეროს სტრატეგიის შესახებ მარკეტინგული ღონისძიებების გაუთვალისწინებლობა. მეორე სიძნელეს წარმოქმნის საკურორტო მომსახურების მიკუთვნება ტურიზმისთვის სამკურნალო ტურიზმის სახელწოდებით, რის გამოც ეს სფერო ცალკე არ განიხილება, რაც წყაროთა უმეტეს ნაწილში მალავს იმ ტენდენციას, რომ საქართველოში 1990 წლების ვარდნის შემდეგ ტურიზმის სწრაფი ზრდის გვერდით საკურორტო სამკურნალო რესურსები დღემდე ძალზე სუსტად გამოყენებული რჩება, მაშინ როდესაც პერსპექტივის კუთხით ტურიზმის განვითარებაზე უფრო ხელსაყრელს წარმოადგენს აღნიშნული რესურსების აღწერისა და მსოფლიო მასშტაბით მათი ფარდობითი ეფექტიანობის შესწავლის საფუძველზე საკურორტო მომსახურების მაღალტექნოლოგიური განვითარების სტრატეგიის შემუშავება და განხორციელება.

### **გამოყენებული ლიტერატურა:**

1. ასათიანი როზეტა, ხატიაშვილი ნიკო. 2005. კურორტები ჩვენი სიმდიდრეა // “კომენტარი”, № 1 (4), 32-37;
2. სააკაშვილი ნ., თარხან — მოურავი ი., ტაბიძე მ., ქუთათელაძე ნ. 2011. საქართველოს კურორტოგრაფია და საკურორტო თერაპია. თბ.; “საქართველოს მაცნე”
3. საქართველოს ეკონომიკა. 2012. მთავარი რედაქტორი რ. ასათიანი. თბ., “სიხლე”;
4. ქუთათელაძე რუსუდანი, ყურაშვილი გუგუ-ლი, ბერიძე თამარი. 2014. საქართველოს კონკურენციული უპირატესობები: სამკურნალო ტურიზმი // ტურიზმი: ეკონომიკა და ბიზნესი. საერთაშორისო სამეცნიერო — პრაქტიკული კონფერენცია. 5-6 ივლისი. ბათუმი;
5. ჩიქავა ლეო. 2003. რამ შეიძლება დააინტერესოს უცხოელი პარტნიორები საქართველოში? // “კომენტარი”, №1, გვ. 28-34.



# სამართალი და პოლიტიკა

## წინასწარი, გამაფრთხილებელი (პრევენციული) სასამართლო-კონსტიტუციური კონტროლი

### რეზიუმე

მსოფლიო პრაქტიკაში მიღებულია ნორმატიულ-სამართლებრივი აქტების კონსტიტუციურობის შემოწმების ორი ფორმა: საკონსტიტუციო სასამართლოების მიერ ნორმატიულ-სამართლებრივი აქტებზე განხორციელებული წინასწარი (პრევენციული) და შემდგომი (რეპრესიული) კონსტიტუციური კონტროლი.

გამაფრთხილებელი (პრევენციული) კონსტიტუციური კონტროლი უფრო დამახასიათებელია კონსტიტუციური ზედამხედველობის (კვაზი სასამართლო ორგანოებისათვის) (საფრანგეთი და სხვა), ვიდრე საკონსტიტუციო მართლმსაჯულების ორგანოებისთვის. გამაფრთხილებელი საკონსტიტუციო კონტროლის დროს ყველაზე მიზანშეწონილია მხოლოდ იმ დებულებების შემოწმება, რაზეც საუბარია საკონსტიტუციო სასამართლოსათვის მიმართვაში, რაც შემდგომში არ კრძალავს იმ დებულებების რეპრესიული კონტროლის პროცედურის გამოყენების შესაძლებლობას, რომლებიც სადავო, გამაფრთხილებელი კონტროლის საგანს არ წარმოადგენდა.

ნორმატიული აქტის ძალაში შესვლამდე და მის პრაქტიკულ გამოყენებამდე ერთმნიშვნელოვნად შეიძლება მისი ფორმისა და მიღების პროცედურის კონსტიტუციურობის საკითხის შემოწმება. ამდენად, გამაფრთხილებელი კონტროლი ამ ორი საფუძვლით გამართლებულად უნდა ჩაითვალოს.

**საკვანძო სიტყვები:** საკონსტიტუციო, სასამართლო, კანონი, ნორმატიული, აქტი, შემოწმება, კონტროლი, სუბიექტი, დებულება, საგანი, ზედამხედველობა, გადაწყვეტილება.

### Preliminary (Preventative) Judicial-Constitutional Control

*Nino nishnianidze, Doctor of Law, Professor*

### Summary

The world practice knows two forms of examination of the constitutionality of a normative-legal act: preliminary (preventive) constitutional control and consequential (repressive) constitutional control over the normative-legal

*acts conducted by the constitutional courts.*

The preliminary (preventive) constitutional control is more characterized for the organs of constitutional supervision (i.e. quasi-courts – France etc.) rather than for the constitutional judicial bodies. The most reasonable during the preventive constitutional control shall be to examine the provision focused in the application to the constitutional court that does not prevent the opportunity to use the procedures of a repressive control of the provisions not subjected to a disputable, preventive control itself.

Before effectiveness and practical application of a normative act the constitutionality of its forms and the adoption procedures shall be definitely examined; thus, specifically these two factors shall be justifiable for the preventive control.

**Key words:** Constitutional, Judicial, Law, Normative, Act, Examination, Control, Subject, Provision, Supervision, Decision.

\*\*\*\*\*

მსოფლიო პრაქტიკაში მიღებულია ნორმატიულ-სამართლებრივი აქტების კონსტიტუციურობის შემოწმება ორი ფორმით:

1. საკონსტიტუციო სასამართლოების მიერ ნორმატიულ-სამართლებრივი აქტებზე განხორციელებული წინასწარი (პრევენციული) და,

2. შემდგომი (რეპრესიული) კონსტიტუციური კონტროლი. ორივე კონტროლის სახე განვიხილოთ ცალ-ცალკე, თეორიულად, როგორც პრაქტიკაში რეალიზებადი შესაძლო ვარიანტი.

გამაფრთხილებელი (პრევენციული) კონსტიტუციური კონტროლი უფრო დამახასიათებელია კონსტიტუციური ზედამხედველობის (კვაზი სასამართლო ორგანოებისათვის) (საფრანგეთი და სხვა), ვიდრე საკონსტიტუციო მართლმსაჯულების ორგანოებისთვის.

სხვა სახელმწიფოებთან შედარებით საფრანგეთის თავსებურება მდგომარეობს იმაში რომ აქ კონსტიტუციური კონტროლი სრულად ხორციელდება მხოლოდ წინასწარი წესით და, მაშასადამე, ის წარმოადგენს კვაზი სასამართლოს. ამან ასახვა ჰპოვა მისი განმარტებული ორგანოს სახელწოდებაშიც (საკონსტიტუციო საბჭო).

თუმცა გამაფრთხილებელი კონსტიტუციური კონტროლის განხორციელებაზე გარკვეული უფლებამოსილებები ენიჭებათ საკონსტიტუციო სასამართლოებსაც.

წინასწარი-კონსტიტუციური კონტროლი, ე.ი.



კანონებისა და სხვა ნორმატიულ-სამართლებრივი აქტების კონსტიტუციისადმი შესამაბისობის შემოწმება მათ ძალაში შესვლამდე არსებობს ავსტრიაში, უნგრეთში, ესპანეთში, იტალიაში, პოლონეთში, პორტუგალიაში, რუმინეთსა და რიგ სხვა სახელმწიფოებში.

გამაფრთხილებელ სასამართლო-კონსტიტუციურ კონტროლს გააჩნია რიგი უპირატესობები:

ა) ის იძლევა საშუალებას ოპერატიულად ავიცილოთ თავიდან კონსტიტუციური კანონიერების დარღვევები;

ბ) იცავს კანონმდებლობის პრესტიჟს, რაც შეუძლებელია შემდგომი (რეპრესიული) კონტროლის ჩარჩოებში, როდესაც საკონსტიტუციო სასამართლო მიდის დასკვნამდე კანონის არაკონსტიტუციურობის შესახებ და, მაშასადამე აუქმებს მას. ამასთანავე, ფიქსირდება კონსტიტუციური შეცდომა ან კანონმდებლის კონსტიტუციური სამართალდარღვევა;

გ) იძლევა საშუალებას თავიდან იქნეს აცილებული ის ნეგატიური შედეგები რომლებიც შეიძლება წარმოიშვას შემდგომი, (რეპრესიული) კონტროლის საფუძველზე უკვე ხანგრძლივად მოქმედი კანონის არაკონსტიტუციურობის ცნობის შემდეგ.

პრაქტიკული მოსაზრებები, როგორც სჩანს, მეტყველებენ შემდგომი (რეპრესიული) კონტროლის გამოყენების სასარგებლოდ, რადგან, როგორც წესი, დროში შეზღუდული (ერთი ან რამდენიმე კვირით) გამაფრთხილებელი კონტროლი შეიძლება აღმოჩნდეს არასაკმარისად ყოველმხრივი და ღრმა. გამაფრთხილებელი კონტროლის დროს არ შეიძლება სრულად იქნეს განსაზღვრული მისაღები კანონის პირდაპირი და ირიბი შედეგები მისი რეალიზაციის პრაქტიკული გამოცდილების არარსებობის გამო. როგორც ცნობილია ხშირად კანონის ფორმალური შინაარსი კორექტირდება პრაქტიკით, რაც იძულებულია აღიაროს საკონსტიტუციო სასამართლომაც, ახდენს რა კანონის ამა თუ იმ დებულების ინტერპრეტირებას მისი გამოყენების არსებული პრაქტიკის გათვალისწინებით.

კანონების კონსტიტუციურობის სასამართლო განხილვა მოითხოვს კანონ-შემოქმედებითი მომენტისაგან გარკვეულ დისტანცირებას, რომლითაც მეტ ნილად განისაზღვრება პოლიტიკური, ეკონომიკური და კონკრეტული სიტუაციის სხვა ფაქტორებით, სახელმწიფოსა და საზოგადოების დინამიური განვითარების დონე, როგორც საკონსტიტუციო სასამართლოების მუშაობის გამოცდილება და სასამართლო-კონსტიტუციური კონტროლის შესახებ კანონ-მდებლობისა და კონსტიტუციურობის ანალიზი გვიჩვენებს გამაფრთხილებელ სასამართლო-კონსტიტუციურ კონტროლს დაქვემდებარებული აქტები შეიძლება იყოს:

ა) ნებისმიერი კანონპროექტი (ავსტრია, ბელარუსი, უნგრეთი, გერმანია, ესპანეთი, პოლონეთი, პორტუგალია, რუმინეთი, თურქეთი);

ბ) განსაკუთრებული სახის კანონპროექტები – კონსტიტუციური კანონპროექტი, რომლის საშუალებით ხდება კონსტიტუციაში ცვლილებებისა და დამატებების შეტანა, ორგანული კანონები და სხვა (ესპანეთი, იტალია, მოლდავა, რუმინეთი, თურქეთი);

გ) საერთაშორისო ხელშეკრულებებს მიკუთვნებული კანონები (საქართველო, სომხეთი, უნგრეთი, პორტუგალია, მოლდავა);

დ) პარლამენტის პალატათა რეგალმენტი (სომხეთი, ბელარუსი, უნგრეთი, პორტუგალია, რუმინეთი);

ე) ადგილობრივი თვითმმართველობის, სახელმწიფო ხელისუფლების ორგანოთა კანონქვემდებარე აქტები (პოლონეთი).

რუსეთის საკონსტიტუციო სასამართლო წინასწარი კონტროლის წესით კონსტიტუციისადმი შესაბამისობაზე ამოწმებს მხოლოდ ძალაში შეუსვლელ საერთაშორისო ხელშეკრულებებს (რფ-ს კონსტიტუციის 125-ე მუხ. 1 ნაწ. „დ“ პ. „რუსეთის ფედერაციის საკონსტიტუციო სასამართლოს შესახებ“ ფედერალურის საკონსტიტუციო კანონის მე-3 მუხ. 1 ნაწ. 1 პ. „დ“ ქვეპუნქტი).

რიგ სახელმწიფოებში არსებობს კონსტიტუციური მოთხოვნები გაფრთხილებები სასამართლო-კონსტიტუციური კონტროლის ობიექტთა რიცხვიდან ზოგიერთი სახის კანონის: ფინანსურის, კონსტიტუციის შესწორებების, რეფერენ-დუმზე გამოსატანი კანონების, საგანგებო კანონების ამოღების შესახებ.

ესპანეთში წინასწარი კონტროლის წესით მოწმდება ორგანული კანონებისა და ავტონომიის შასახებ სტატუსთა პროექტების კონსტიტუციურობა. იტალიაში წინასწარი კონტროლი მთავრობის მოთხოვნით ხორციელდება, ოლქების კანონებთან მიმართებაში მათ გამოქვეყნებამდე. თუ მთავრობის კომისარია ჩათვლის, რომ ოლქის კანონი სცილდება ოლქის კომპეტენციის ფარგლებს და ეწინააღმდეგება ეროვნულ ან სხვა ოლქების ინტერესებს, კანონს უბრუნებს შესაბამის საოლქო საბჭოს. იმ შემთხვევაში თუ საოლქო საბჭო ხმების აბსოლიტური უმრავლესობით დაამტკიცებს თავის გადაწყვეტილებას, კანონის მიღების შემდეგ, მთავრობის თავმჯდომარე, კანონის მიხედვით, ხელახალი კენჭისჯრის ჩატარებიდან, 15-დღის ვადაში მიმართვას უგზავნის საკონსტიტუციო სასამართლოს. სასამართლო მიმართვის მისთვის გადაცემის შემდეგ იღებს გადაწყვეტილებას - მიმართვის გაუქმების, ოლქის სადაო კანონის კონსტიტუციურობის, ან დაინტერესებულ მხარის და მთავრობის წარმომადგენელთა მონაწილეობით სადაო კანონის ბათილად ცნობის თაობაზე. კონსტიტუციაში შესწორებებთან მიმართებაში თურქეთის რესპუბლიკის საკონსტიტუციო სასამართლო უფლებამოსილია გააკონტროლოს მხოლოდ კონსტიტუციით დადგენილი მათი მიღების წესი, რაც გამოიხატება საბოლოო კენჭისჯრის დროს საჭირო უმრავლესობის არსებობით და საპროცედურო წესების დაცვაში.

უნგრეთში რესპუბლიკის პრეზიდენტი კანონის საბოლოო ხელმოწერამდე კონსტიტუციით დადგენილ ვადებში, თხუთმეტი დღის განმავლობაში ან განსაკუთრებულ შემთხვევებში ხუთი დღის ვადაში კანონს ექსპერტიზისათვის უგზავნის საკონსტიტუციო სასამართლოს, თუ აღმოჩნდება, რომ კანონის რომელიმე დებულება ეწინააღმდეგება კონსტიტუციას, ასეთ შემთხვევაში საკონსტიტუციო სასამართლო რიგგარეშე სხდომაზე ახდენს მიღებული კანონის ანტიკონსტიტუციურობის კონსტატირებას, ხოლო

რესპუბლიკის პრეზიდენტი კანონს უკან უბრუნებს სახელმწიფო სათათბიროს.

პოლონეთის რესპუბლიკის საკონსტიტუციო ტრიბუნალს გამოაქვს გადაწყვეტილება კონსტიტუციისადმი პოლონეთის პარლამენტის-სეიმის მიერ მიღებული იმ საკანონმდებლო აქტების კონსტიტუციასთან შესაბამისობის თაობაზე, რომლებზეც პრეზიდენტს არ აქვს ხელი მონერილი და კანონიერ ძალაში არ არის შესული, აგრეთვე, სახელმწიფო ორგანოების მიერ მიღებული ნორმატიული აქტების ქვეყნის ძირითადი კანონის შესაბამისობის თაობაზე. კანონის ხელმონერამდე პრეზიდენტს შეუძლია წინადადებით მიმართოს საკონსტიტუციო ტრიბუნალს კანონის კონსტიტუციურობის შემოწმების შესახებ. პრეზიდენტს გააჩნია აგრეთვე კანონის ძალის მქონე მინისტრთა საბჭოს განკარგულებების, კონსტიტუციურობის შემოწმების თვალსაზრისით. საკონსტიტუციო ტრიბუნალისათვის მიმართვის უფლებამოსილება, პრეზიდენტის მიმართვით ჩერდება კანონპროექტზე პრეზიდენტის ხელმონერის 30 დღიანი ვადა, თუ საკონსტიტუციო ტრიბუნალი სადავო კანონს სცნობს კონსტიტუციის შეუსაბამოდ, პრეზიდენტს, არ გააჩნია ანტიკონსტიტუციურ კანონზე ხელმონერის უფლებამოსილება.

საკონსტიტუციო ტრიბუნალი განსაზღვრავს საკანონმდებლ აქტის, ან მისი ცალკეული დებულებების კონსტიტუციის ან სხვა საკანონმდებლო აქტებთან შესაბამისობის საკითხს, მაგრამ მას არ გააჩნია მათი მოქმედების შეჩერების უფლებამოსილება. საკონსტიტუციო ტრიბუნალს თავისი გადაწყვეტილებას უგზავნის სეიმს განსახილველად. სეიმი განიხილავს საკონსტიტუციო ტრიბუნალის გადაწყვეტილებას დადგენილი წესით, საკონსტიტუციო ტრიბუნალის თავმჯდომარის მიერ სეიმში გადაწყვეტილების წარდგენიდან ექვსი თვის განმავლობაში. იმ შემთხვევაში თუ სეიმი არ დაეთანხმა საკონსტიტუციო ტრიბუნალის მიერ წარმოდგენილ კანონის განმარტებას, მას გააჩნია საკონსტიტუციო ტრიბუნალის გადაწყვეტილების გაუქმების უფლებამოსილება, თუ მას მხარს დაუჭერს სეიმის ნევრთა ორი მესამედი. ასეთ შემთხვევაში სეიმის გადაწყვეტილება საბოლოოა.

საკონსტიტუციო ტრიბუნალის გადაწყვეტილებებს, რომლებიც ეხება კანონქვემდებარე აქტებს, ტრიბუნალის თავმჯდომარე გადაწყვეტილებას უგზავნის შესაბამისი აქტის გამომცემ სახელმწიფო ხელისუფლების ორგანოს. მოცემული ორგანო კი ვალდებულია სამთვიან ვადაში შეიტანოს აქტში ცვლილებები, ან მთლიანად გააუქმოს სადავო კანონქვემდებარე აქტი. თუ აქტის გამომცემი სახელმწიფო ორგანო არ განახორციელებს ზემო დასახელებულ ქმედებებს, მაშინ სადავო კანონქვემდებარე ნორმატიული აქტი ავტომატურად კარგავს იურიდიულ ძალას, ცვლილებების შეტანის ან გაუქმების შესახებ დადგენილი ვადის გასვლისთანავე.

რუმინეთის საკონსტიტუციო სასამართლოს წინასწარი კონტროლის წესით გამოაქვს შემდეგი

გადაწყვეტილებები:

- კანონების კონსტიტუციურობის შესახებ, მათ პრომულგაციამდე, – რუმინეთის პრეზიდენტის, პარლამენტის ერთ-ერთი პალატის თავმჯდომარის, მთავრობის, უზენაესი სასამართლოს არანაკლებ 25 სენატორის შუამდგომლობით;

- პარლამენტის რეგლამენტების კონსტიტუციურობის შესახებ - ერთერთი პალატის თავმჯდომარის, საპარლამენტო ჯგუფის, არანაკლებ პარლამენტის 50 დეპუტატის, ან არანაკლებ 25 სენატორის შუამდგომლობით;

- სავალდებულო წესით — კონსტიტუციის გადასინჯვის თაობაზე ინიციატივათა კონსტიტუციურობის შესახებ.

იმ შემთხვევაში თუ კანონის კონსტიტუციურობის შემოწმებას მოითხოვს პრეზიდენტი, კანონის პრომულგაცია წარმოებს საკონსტიტუციო სასამართლოს გადაწყვეტილების მიღებიდან არაუგვიანეს 10 დღისა. არაკონსტიტუციურად ცნობილი კანონი ან რეგლამენტი უბრუნდება პარლამენტს მასში ცვლილებებისა და დამატებების შეტანის მიზნით. პარლამენტს გააჩნია უფლებამოსილება არ დაეთანხმოს კანონის ანტიკონსტიტუციურად ცნობას. ასეთ შემთხვევაში პარლამენტის თითოეულ პალატას გააჩნია კანონის მიღების უფლებამოსილება. თუ კანონის მიღებას მხარს დაუჭერს დეპუტატთა 2/3-ი.

გადაწყვეტილებაში რეგლამენტის ზოგიერთი დებულების არაკონსტიტუციურად ცნობის შემდეგ, პალატას აქვს უფლება, კიდევ ერთხელ განიხილოს სადავო დებულებები და მოიყვანოს ისინი კონსტიტუციის დებულებებთან შესაბამისობაში.

“საკონსტიტუციო სასამართლოს შესახებ” რუმინეთის კანონით დადგენილია, პარლამენტში, კონსტიტუციის გადასინჯვის თაობაზე, კანონპროექტის შეტანამდე საკონსტიტუციო სასამართლოს მიერ, ათდღიან ვადაში კანონპროექტის კონსტიტუციურობის შემოწმების სავალდებულობა.

საკონსტიტუციო სასამართლოს გადაწყვეტილების მიღება ხდება პლენარულ სხდომაზე სასამართლოს მოსამართლეთა ხმების ორი მესამედით. საკონსტიტუციო სასამართლოს გადაწყვეტილება გადაეგზავნება კანონპროექტის კანონპროექტის ავტორს, საკანონმდებლო შემოთავაზების ინიციატორს, ან მათ წარმომადგენლებს. ჩადაწყვეტილება ქვეყნდება რუმინეთის ოფიციალურ ბეჭდვით ორგანოში, რუმინეთის „ოფიციალურ მოამბე“-ში. კანონპროექტი ან საკანონმდებლო შემოთავაზება შეიძლება წარდგენილ იქნეს პარლამენტში კანონპროექტის ან საკანონმდებლო შემოთავაზების კონსტიტუციურობასთან მიმართებაში საკონსტიტუციო სასამართლოს გადაწყვეტილებასთან ერთად.

მოლდავას საკონსტიტუციო სასამართლოს წინასწარი კონტროლის განხორციელების მიზნით გააჩნია მხოლოდ ერთი უფლებამოსილება — გამოხატოს აზრი კონსტიტუციის გადასინჯვის თაობაზე არსებულ წინადადებებზე.

კონსტიტუციის შესაბამისობაზე შემოთავაზე-

ბული წინადადებების შემოწმების საზღვრები, კონსტიტუციური კონტროლის თვალსაზრისით მოიცავს:

- კონსტიტუციასთან კანონისა და სხვა ნორმატიული აქტების, მათი ცალკეული დებულებების შინაარსის შესაბამისობის შემოწმებას;

- კონსტიტუციასთან ნორმატიული აქტის ფორმის შესაბამისობის შემოწმებას;

- კონსტიტუციასთან კანონის ან სხვა ნორმატიულ-სამართლებრივი აქტების მიღების პროცედურის შესაბამისობის შემოწმებას.

ნორმატიული აქტის ძალაში შესვლამდე და მის პრაქტიკულ გამოყენებამდე ერთმნიშვნელოვნად შეიძლება მისი ფორმისა და მიღების პროცედურის კონსტიტუციურობის საკითხის შემოწმება. ამდენად, გამაფრთხილებელი კონტროლი ამ ორ საფუძვლით გამართლებულად უნდა ჩაითვალოს.

გამაფრთხილებელი საკონსტიტუციო კონტროლის დროს ყველაზე მიზანშეწონილია მხოლოდ იმ დებულებების შემოწმება, რაზეც საუბარია საკონსტიტუციო სასამართლოსათვის მიმართვაში, რაც შემდგომში არ კრძალავს იმ დებულებების რეპრესიული კონტროლის პროცედურის გამოყენების

შესაძლებლობას, რომლებიც სადაო, გამაფრთხილებელი კონტროლის საგანს არ წარმოადგენდა.

სხვადასხვა სახელმწიფოების ეროვნულ კანონმდებლობაში გამაფრთხილებელ სასამართლო-საკონსტიტუციო კონტროლთან დაკავშირებით წარმოქმნილ საკითხთა გადაჭრაში ბევრი რამ საერთოა, მაგამ არსებობს განსხვავებებიც, რაც ძირითადად გამოხატულებას პოულობს იმ სუბიექტთა წრით, რომელთაც გააჩნიათ გამაფრთხილებელი კონტროლის ინიცირების უფლება. ასეთი სუბიექტთა წრე შეზღუდულია, რაც გამათვლელი იმით, რომ არ შეფერხდეს საკანონმდებლო პროცედურა და გაჭიანურდეს კანონშემოქმედებით პროცესი.

საკონსტიტუციო სასამართლოში მიმართვის საფუძველზე უნდა შეჩერდეს საკანონმდებლო პროცედურები განსახილველ კანონპროექტებთან მიმართებაში. სწორედ ესაა პრევენციული კონტროლის პოზიტიური თვისება.

საკონსტიტუციო სასამართლოს გადანევრეტილება მიღებული კანონის ან მისი ცალკეული დებულებების არაკონსტიტუციურობის შესახებ, ხელს უშლის მის პრომულგაციას. ასეთ შემთხვევაში კანონი უბრუნდება საკანონმდებლო ორგანოს, რომელსაც ეკისრება კანონის კონსტიტუციასთან შესაბამისობაში მოყვანის ვალდებულება, ან ახალი კენჭისყრით სასამართლოს გადანევრეტილების უარყოფა.

**დასკვნა**

როგორც საკონსტიტუციო სასამართლოს იურიდიული ბუნებიდან ჩანს, მისი საქმიანობა ჩვეულებრივი მართლმსაჯულებისაგან განსხვავებით სპეციფიურია. საკონსტიტუციო სასამართლო გვევლინება სასამართლო ხელისუფლების დამოუკიდებელი ორგანოდ, კონსტიტუციური იუსტიციის როლი კი სასამართლო ხელისუფლების სისტემაში და ზოგადად სახელწიფო მექანიზმში, განპირობებულია კონსტიტუციური მართლმსაჯულებას მიკუთვნებული დავების ეფექტური

გადაწყვეტისათვის დადგენილი მატერიალურ-პროცესუალური, სამართლებრივი, ორგანიზაციულ-სამართლებრივი კომპეტენციით.

ამდენად, საკონსტიტუციო სასამართლოს კომპეტენციის თეორიული და პრაქტიკული პრობლემების კომპლექსური ანალიზი, მოქმედ მსოფლიო პრაქტიკაში მიღებული ნორმატიულ-სამართლებრივი აქტების კონსტიტუციურობის შემოწმების ორი ფორმიდან საკონსტიტუციო სასამართლოების მიერ ნორმატიულ-სამართლებრივი აქტებზე განხორციელებული წინასწარი (პრევენციული) კონსტიტუციური კონტროლის შემოღება, მოქმედ კანონმდებლობაში ხარვეზების გამოვლენა, მისი უფლებამოსილებების ცალკეული სახით კვლევა, ძირითადი კანონისადმი სახელმწიფო ორგანოთა ნორმატიული სამართლებრივი აქტების შესაბამისობის შემოწმება, საკონსტიტუციო კონტროლის ორგანოს საკონსტიტუციო სასამართლოს მოქმედების სამართლებრივი რეგლამენტაციის ძირითადი მიმართულებებისა და ხერხების შესწავლა და მოქმედი კანონმდებლობის შედარებით სამართლებრივი ანალიზით საზღვარგარეთის რიგ ქვეყნებთან ნორმატიულ-სამართლებრივ ბაზასთან, აქტუალური საკითხია საქართველოში სასამართლო-საკონსტიტუციო კონტროლის ხარისხის ამაღლების უზრუნველყოფის თვალსაზრისით.

**გამოყენებული ლიტერატურა:**

1. საქართველოს კონსტიტუცია, 1995 წ.
2. "საკონსტიტუციო სასამართლოს შესახებ" საქართველოს ორგანული კანონი, 1996 წ.
3. ს/კ "საკონსტიტუციო სამართალწარმოების შესახებ". 1996 წ.
4. ვოლფგანგ გაული, კონსტიტუციის მიღება და შემუშავება საქართველოში, ქ. თბილისი, 2002წ.
5. საქართველოს საკონსტიტუციო სასამართლოს რეგლამენტი, თბ.1996 წ.
7. ჰერმან შვარცი. კონსტიტუციური მართლმსაჯულების დამკვიდრება პოსტკომუნისტურ ევროპაში. თბილისი, "აირის საქართველო", 2003 წ.
11. ანდრიო შაიო. ხელისუფლების თვითშეზღუდვა, კონსტიტუციონალიზმის შესავალი. თ. ნინიძის რედაქციით. თბილისი, "აირის საქართველო", 2003 წ.
12. Garlicki, leszek. "The influence of American Ideas on the Development of Constitutionalism in Poland and Eastern Europe". In Constitutionalism and Human Rights: America, Poland and France, edited by Kenneth Thompson and J.R.Ludwikowski, University Press of America, 2001.
13. გერმანიის კონსტიტუცია, 1949 წ.
14. Баглай М.В. Слово о конституционном правосудии. Закон и право. 2010.
15. Чиркин В.Е. Предметы ведения федерации и ее субъектов: разграничение, сот-рудничество,
16. Умнова И.А. Конституционные основы современного российского федерализма. - М.: Дело, 2010.



## ქვეყნის მონაწილეობა უშიშროების სტრატეგიის რეორგანიზაცია-რეორგანიზაციის დახმარებით

ჯემალ გახაკიძე, პროფესორი  
მალხაზ ბაძალა, პროფესორი

თავის დროზე ერთ სამინისტროში, ერთ ჭერქვეშ საპოლიციო და სახელმწიფო უშიშროების სტრატეგიის გაერთიანება განუსაზღვრელი ძალაუფლების უწყების შექმნას ემსახურებოდა. მისი მართვა მაშინდელ ხელისუფალთა გაცხადებით უადვილებდა და შეუფერხებლად განხორციელებინათ სისხლის სამართლის დევნა ნებისმიერი არასასურველი პირის მიმართ. სწორედ ამავ მიზნით დაუქვემდებარეს პროკურატურის ორგანოებიც იუსტიციის სამინისტროს.

დღეისათვის პოსტსაბჭოურ რესპუბლიკებში საპოლიციო და უშიშროების სისტემები ცალ-ცალკე ფუნქციონირებენ. პრეცედენტი დაშვებულ იქნა სომხეთის რესპუბლიკაში, სადაც ასეთმა გაერთიანებულმა ძალოვანმა უწყებამ 1997-2001 წლებში იფუნქციონირა და შემდეგ ისევ ორ სამინისტროდ შინაგან საქმეთა და უშიშროების სამინისტროებად გაიყო. რაც შეეხება დასავლეთის ქვეყნებს იქ მიდგომები არაერთგვაროვანია.

აღნიშნული საკითხის კვლევამ აჩვენა, რომ როგორც წესი უშიშროების (უსაფრთხოების) სამსახური შინაგან საქმეთა სამინისტროსგან გამოყოფილია იმ ქვეყნებში, სადაც გამოიყენება ანგლო-ამერიკული საერთო (ე.წ. პრეცედენტული) სისხლის სამართლის წარმოების წესი. მაგალითად, აშშ-ში, 11 სექტემბრის ტერორისტული აქტის შემდეგ, შეიქმნა ეროვნული უსაფრთხოების დეპარტამენტი (Homeland Security Department), რომელშიც გაერთიანდა რამდენიმე ძალოვანი და საფინანსო საქვეუწყებო ერთეული, კერძოდ: საბაჟო და საზღვრის დაცვის სამსახური (CBP), განსაკუთრებული სიტუაციების მართვის ფედერალური სააგენტო (FEMA), ფედერალური სასაზღვრო ცენტრი (FLETC), საემიგრაციო და საბაჟო აღსრულების სამსახური (ICE), საიდუმლო სამსახური და სატრანსპორტო უსაფრთხოების სამსახური (USSS).

აშშ-ის მსგავსად, უშიშროების სამსახური და საპოლიციო სამსახურები ერთმანეთისგან გამოყოფილია დიდ ბრიტანეთში, ავსტრალიასა და ახალ ზელანდიაში.

ევროკავშირის წევრ ქვეყნებში სახელმწიფოს უშიშროების სამსახურები ფორმალურად შედიან შინაგან საქმეთა სამინისტროს შემადგენლობაში, ასეთ ქვეყნებს მიეკუთვნებიან: გერმანია, საფრანგეთი, იტალია და სხვები. ნიშანდობლივია, რომ ყოფილი საბჭოთა კავშირის წევრი ქვეყნები: ლატვია, ლიტვა და ესტონეთი მიემხრო ევროპულ სისტემას და გააერთიანა აღნიშნული უწყებები. ხაზგასასმელია, რომ უშიშროების სამსახურები ამ ქვეყნებში მართვის და დამოუკიდებლობის მაღალი ავტონომი-

ურობის ხარისხით სარგებლობენ.

### პრინციპები, რომელსაც უნდა დაეფუძნოს რეორგანაცია

ხაზგასმით უნდა აღვნიშნოთ, რომ ხელისუფლების პოლიტიკური ნება შსს-ს რეორგანიზაციის შესახებ არ უნდა გავიგოთ როგორც ამ სამინისტროს მექანიკური გაყოფა ორ უწყებად შინაგან საქმეთა და უშიშროების სამსახურებად. მიგვაჩნია, რომ რეფორმის წარმატებით განხორციელებისათვის აუცილებელია:

1. პოლიციის და უშიშროების ორგანოების დეპოლიტიზება და მათი დამოუკიდებლობის უზრუნველყოფა.

2. მკაცრად უნდა განიზაღვროს რა ძირითადი ფუნქციების შესრულება მოუწევს რეორგანიზაციის შედეგად აღმასრულებელ ხელისუფლებაში შექმნილ ამ ორ უწყებას (ე.ი. რა უნდა დავიცვათ, რისგან და რა საშუალებით) და ამის მიხედვით უნდა შეიქმნას თითოეულში შესაბამისი სტრუქტურები და ქვესტრუქტურები.

3. რეორგანიზაცია თავისთავად უნდა გულისხმობდეს ორ სისტემაში არსებულ სტრუქტურებს შორის კომპეტენციათა გამიჯვნას და ოპტიმიზაციას, იმდაგავარად, რომ სამომავლოდ გამოირიცხოს რეორგანიზებულ უწყებათა ფუნქციებში პორალელიზმი და დუბლირება.

4. რეფორმამ მიზნად უნდა დაისახოს სახელმწიფო და საზოგადოებრივი უშიშროების, მართლწესრიგის, დანაშაულის პრევენციის, გახსნისა და გამოძიების ეფექტურობის მნიშვნელოვნად ამაღლება.

5. ფუნქციების განსაზღვრას და მათ ორ უწყებაში გადანაწილების გადაწყვეტილების მიღებისას გათვალისწინებულ უნდა იქნეს სახელმწიფოს წინაშე მდგარი მუდმივი ეროვნული ინტერესები, გარე და შიდა საფრთხეები, გეოპოლიტიკური და გეოსტრატეგიული ფაქტორები, ქვეყნის შიგნით არსებული კოფლიქტები და განდგომილი რეგიონები.

6. უნდა მომზადდეს ახალი საკანონმდებლო ბაზა, კერძოდ ცვლილებები:

ა) კანონში „პოლიციის შესახებ“;

ბ) კანონში „საზოგადოებრივი უსაფრთხოების სამსახურის შესახებ“;

გ) კანონში „კონტრდაზვერვის საქმიანობის შესახებ“;

დ) კანონში „სისხლის სამართლის საპროცესო კოდექსში“;

ე) კანონში „ოპერატიულ-სამძებრო საქმიანობის შესახებ“;

ვ) დებულებებში ახლად შემნილი უწყებებისათვის, მათში შემავალი სტრუქტურებისათვის, ქვეს-

ტრუქტურებისათვის უფლებამოსილების და შიდა რეგულაციების განსაზღვრის მიზნით.

7. შიდა და გარე საფრთხეების აღსაკვეთად წინადადებების, რეკომენდაციებისა და სტრატეგიული გადაწყვეტილებების შესამუშავებლად შინაგან საქმეთა და უშიშროების სამსახურებში უნდა შეიქმნას შესაბამისი პროფილით სპეციალიზებული სამეცნიერო-კვლევითი ცენტრები.

8. კანონით დადგენილი წესით ორივე უწყებაზე უნდა განხორციელდეს როგორც საპარლამენტო, საპროკურორო და სასამართლო, ისე საერთაშორისო პრაქტიკით დამკვიდრებული გარე საზოგადოებრივი კონტროლი.

**გარე კონტროლის მექანიზმები**

სხვადასხვა სახელმწიფოთა მიდგომები გარე კონტროლთან დაკავშირებითაც არაერთგვაროვანია. ვფიქრობთ საყურადღებოა ყველაზე მაღალი კომპეტენციის მქონე აშშ-ს ცენტრალურ სადაზვერვო სამმართველოს მიმართ გამოყენებული გარეკონტროლის სისტემა. აშშ-ს პრეზიდენტთან, რომლის დაქვემდებარებაშიცაა ეს უწყება, შექმნილია დაზვერვის საზედამხედველო საბჭო (მრჩეველთა საბჭო). საბჭოს წევრებს ნიშნავს პრეზიდენტი, რომლებიც ანგარიშვალდებულები არიან მხოლოდ მის წინაშე. თვითონ საბჭო თავის საქმიანობას ახორციელებს საბჭოში მონეული მაღალი კომპეტენციის, შეუბღალავი რეპუტაციის, გამოცდილი, კვალიფიციური პერსონალის მეშვეობით. მათი საქმიანობის წესი, მოქმედების ფარგლები, საიდუმლოების დაცვის რეჟიმი და სხვა ორგანიზაციულ-სამართლებრივი რეგულაციების საკითხები მონესრიგებულია პრეზიდენტის სპეციალური ნორმატიული აქტით. კონტროლის ასეთი წესი დამკვიდრებულია კანადაშიც. საესებით შესაძლებელია ახლად შექმნილი უწყებების: შინაგან საქმეთა და უშიშროების სამსახურების გარეკონტროლის მიზნით პრემიერ-მინისტრთან შეიქმნას მსგავსი საბჭო<sup>1</sup>.

**გენერალური ინსპექცია**

რაც შეეხება სამართალდამცავ უწყებებში არსებულ გენერალურ ინსპექციებს, ისინი დღეისთვის უწყებრივი შიდა კონტროლის ძირითადი სამსახურებია. სამწუხაროდ მათ მიმართ ნდობის ხარისხი არასასურველია და კრიტიკის ობიექტს წარმოადგენს.

უნდა აღინიშნოს, რომ მოსაზრებები არსებული გენერალური ინსპექციების მაგივრად ცალკე და-

<sup>1</sup> ჯერ კიდევ 2002 წელს უშიშროებისა და სამართალდამცავი სისტემის ორგანოების რეფორმის კონცეფციის შემუშავებისას მსგავსი კონტროლის მექანიზმს გვთავაზობდა ამერიკელი მრჩეველი, ჯორჯთაუნის უნივერსიტეტის ეროვნული სტრატეგიის საინფორმაციო ცენტრის პრეზიდენტი, პროფესორი როი გოდსონი. იხ. აშშ-ს იუსტიციის დეპარტამენტის მხარდაჭრით გამოცემული კრებული, გვ. 85-92, თბილისი, 2002 წელი. რა თქმა უნდა, ასეთი საბჭოს შექმნა „ვარდების ხელისუფლების“ ინტერესებში არ შედიოდა.

მოუკიდებელი საგამოძიებო სამსახურის შექმნის შესახებ, რომელიც გამოიძიებს სამართალდამცავი სტრუქტურების თანამშრომელთა მიერ ჩადენილ დანაშაულს, ანგარიშგასანევია და სერიოზული განხილვის საგანი უნდა გახდეს.

მიგვაჩნია, შესაძლებლად პრემიერ-მინისტრის დაქვემდებარებაში ამ ტიპის დამოუკიდებელი სამსახურის შექმნა, რომელსაც პროცესუალურ ხელმძღვანელობას და კონტროლს გაუწევს მთავარი პროკურატურა. მსგავსი სამსახურები გარკვეული სპეციფიკით არსებობენ, როგორც ევროპულ, ისე ანგლო-ამერიკულ სამართლის სისტემის ქვეყნებში.

გასათვალისწინებელია, რომ ასეთი სამსახურისთვის სამართალდამცავ უწყებების გენერალურ ინსპექციებში დასაქმებულთა გაცილებით ნაკლები რესურსი იქნება საჭირო. ამასთან აუცილებელია ორივე უწყების ხელმძღვანელს შიდა კონტროლის განხორციელების მიზნით, გააჩნდეს დისციპლინარული დევნის და მონიტორინგის სამსახური.

**შინაგან საქმეთა სამინისტროს ძირითადი ფუნქციები**

შინაგან საქმეთა სამინისტროს ძირითად ამოცანად უნდა განესაზღვროს საზოგადოებრივი უსაფრთხოებისა და წესრიგის დაცვა, მისი კომპეტენციის ფარგლებში დანაშაულის თავიდან აცილება, გახსნა და გამოძიება. შინაგან საქმეთა სამინისტრო უნდა ჩამოყალიბდეს სამოქალაქო და პოლიციური ფუნქციების მქონე უწყებად, რომელსაც ხელმძღვანელობს მინისტრი. მინისტრი გასაზღვრავს სამინისტროსა და მასში შემავალი დანაყოფების ძირითად სტრატეგიას, უზრუნველყოფს შიდა სტრუქტურული ერთეულების კოორდინირებულ მუშაობას ქვეყნის სამართალდამცავ და სპეციალურ სამსახურებთან, ასევე საერთაშორისო თანამშრომლობას. სტრუქტურის მიმართ ჩვენი ხედვა ასეთია:

I. მინისტრის სამოქალაქო ოფისი და უზრუნველყოფის სამსახურები;

II. პოლიციური სტრუქტურები:

ა) საზოგადოებრივი უსაფრთხოებისა და წესრიგის დაცვის სამსახურები; რომლთა მართვა რეგიონებში განხორციელდება ორმაგი დაქვემდებარების პრინციპით, შინაგან საქმეთა სამინისტროსა და ადგილობრივი მუნიციპალიტეტების მეშვეობით, რაც დაფინანსებაშიც აისახება.

ბ) დანაშაულის პრევენციის, გახსნისა და გამოძიების სამსახურები შესაბამისი ოპერატიულ-ტექნიკური და სპეციალური უზრუნველყოფის სამსახურებით;

ამ სამსახურების შექმნა და დაქვემდებარება ყველა დონეზე ცენტრალიზებულია.

**უშიშროების სამსახურის ძირითადი ფუნქციები:**

სახელმწიფო და საზოგადოებრივი უშიშროების უზრუნველსაყოფად, ახლად ჩამოყალიბებულმა უწყებამ, რომლის მისია და პასუხისმგებლობა განსაკუთრებულია, უნდა განახორციელოს შემდეგი ძირითადი

თადი ფუნქციები შესაბამისი სტრუქტურებით:

1. ინფორმაციის ანალიზისა და მართვის;
2. კონტრდაზვერვის;
3. კონსტიტუციური წყობილების დაცვის;
4. ანტიტერორისტული;
5. საჯარო მოხელეთა კორუფციასთან ბრძოლის;
6. საერთაშორისო ორგანიზებულ დანაშაულთან და ნარკობიზნესთან ბრძოლის;
7. გამოძიების.

რა თქმა უნდა, შესაბამისი უზრუნველყოფის სამსახურებით და სპეციალური დანაყოფებით.

#### **კორუფციასთან ბრძოლის სამომავლო პოლიტიკა**

ჩვენს მიერ ჩამოთვლილი ძირითადი სამსახურებიდან გარკვეული აზრთა სხვაობა შეიძლება გამოიწვიოს კორუფციასთან ბრძოლის სამსახურის ადგილის განსაზღვრამ. მიგვაჩნია, რომ ასეთი სამსახური სწორედ სახელმწიფო უშიშროების ფუნქციის შემადგენელი ნაწილი უნდა იყოს შემდეგ გარემოებათა გათვალისწინებით: სახელმწიფო უშიშროების ახლად შექმნილ სამსახურს „პრეტენზია“ უნდა ჰქონდეს მაღალი საფრთხის შემცველ მოვლენებზე ქვეყნის უმაღლესი პოლიტიკური ხელმძღვანელობის უზრუნველყოფა სარწმუნო, გადამონმებული, უტყუარი ინფორმაციით. სწორედ ასეთად მოიაზრება კორუფცია. არ უნდა გამოგვრჩეს მხედველობიდან ის გარემოებაც, რომ თავის დროზე შევარდნადის ხელისუფლების უუნარობამ კორუფციასთან ბრძოლის თვალსაზრისით, „ვარდების ხელისუფლება“ მოიყვანა და დღესაც დასავლეთი ჩვენი ქვეყნის იმიჯს და ხელისუფლების რეიტინგს პირდაპირ უკავშირებს კორუფციასთან ბრძოლის მდგომარეობას. კორუფციასთან ბრძოლის ფუნქციის და პასუხისმგებლობის გადანაწილება სხვადასხვა უწყებებში არაეფექტური და გაუმართლებელი იქნება.

#### **გამოძიების პრობლემები**

იმის გათვალისწინებით, რომ ორივე უწყებას დანაშაულის გახსნისა და გამოძიების ფუნქცია უნარჩუნდებათ, ცალკე გვინდა შევჩერდეთ გამოძიებისა და გამოძიებლის ინსტიტუტის შესახებ, რომელიც სავალალო მდგომარეობაში აღმოჩნდა „ნაცმოძრაობის“ მიერ გატარებული „რეფორმის“ შემდეგ:

ვფიქრობთ თავის დროზე კანონმდებელმა ხელოვნურად გააუფასურა გამოძიებლის ინსტიტუტი, იგი საქმეზე პრაქტიკულად არავითარ გადანწყვეტილებას არ ღებულობს და პროკურორის ტექნიკური თანაშემწის როლში გვევლინება. გამოძიებელს არ გააჩნია რა არავითარი უფლებამოსილება არც რაიმე პასუხისმგებლობას გრძნობს გამოძიებული საქმის მიმართ. სინამდვილეში კი გამოძიებელი თავის თავს პროკურორის „ოპონენტად“ უნდა თვლიდეს. აქ მაშინდელი კანონმდებლის მიზანი იყო, მხოლოდ ერთი, პროკურორს დაუბრკოლებლად, ყოველგვარი შიდა წინააღმდეგობის გარეშე უნდა განეხორციელებინა სისხლისსამართლებრივი დევნა

მისთვის სასურველი შედეგების დადგომის მიზნით. აქ აშკარად სცოდავს მოქმედი სისხლის სამართლის საპროცესო კოდექსი.

უფრო რთულადაა საქმე გამოძიებლის ორგანიზაციული და პროცესუალური დამოუკიდებლობის თვალსაზრისით და სამსახურად იგი დღესაც გრძელდება. შსს-ს გამოძიებლები ოპერატიულ-სამძებრო სამსახურების უშუალო დაქვემდებარებაში იმყოფებიან და მათი ნება-სურვილის შემსრულებლად გვევლინებიან. საკმარისია აღინიშნოს, რომ გამოძიების საქმიანობის ორგანიზაციული და მეთოდური ხელმძღვანელობის მიზნით დღემდე შსს-ს ცენტრალური აპარატში არავითარი სტრუქტურა არ არსებობს. რა თქმა უნდა, ყველაფერი. ეს უარყოფითად აისახება გამოძიების ხარისხზე და სასამართლოში გამოტანილ განაჩენებზე.

გამოძიებასთან დაკავშირებით გვაქვს წინადადებები:

1. უნდა განისაზღვროს გამოძიებლის სტატუსი სისხლის სამართალწარმოებაში და იგი მსოფლიოში დღეს აღიარებულ რომელიმე მოდელში უნდა ჩაჯდეს.

2. უნდა გადაიხედოს და შეფასდეს რამდენად გაამართლა გამოძიების დეცენტრალიზაციამ (დღეს ის სსსკ-ის 34-ე მუხლის თანახმად 6 უწყებაშია გადანაწილებული). და ხომ არ შეიქმნა პირობები ერთიანი საგამოძიებო სამსახურის შექმნის მსჯელობისათვის.

#### **უშიშროება და სახელმწიფო დაცვის სპეციალური სამსახური**

განსჯისათვის მოგახსენებთ ჩვენს მოსაზრებას სახელმწიფო დაცვის სპეციალურ სამსახურთან დაკავშირებით. იგი დღეს ცალკე დამოუკიდებელი უწყების სახით ფუნქციონირებს აღმასრულებელ ხელისუფლებაში. მის ძირითად ამოცანას და აქედან გამომდინარე უმნიშვნელოვანეს ფუნქციას წარმოადგენს სახელმწიფო პოლიტიკური თანამდებობების პირების და მათი ოჯახების პირადი უსაფრთხოება და ასევე, განსაკუთრებული მნიშვნელობის სახელმწიფო ობიექტების დაცვა. საფრთხეები, რომელიც მათ მიერ უნდა იქნეს აცილებული, დაკავშირებულია ძირითადად სახელმწიფო დანაშაულობებთან და ტერორიზმთან. გასათვალისწინებელია, რომ ამავე დროს, ამ კატეგორიის დანაშაულობათა პრევენცია, გახსნა და გამოძიება უშიშროების სამსახურების ძირითად საზრუნავს წარმოადგენს. ყოველივე ამის გათვალისწინებით, ამ ორი სამსახურის ცალ-ცალკე ფუნქციონირების შემთხვევაში არ უნდა გამოვრიცხოთ პარალელიზმისა და დუბლირების საფრთხე.

ამასთან სამართლიანობა მოითხოვს და უნდა აღინიშნოს, რომ თავის დროზე სდსს-ს ცალკე გამოყოფა სწორი პოლიტიკური ნაბიჯი იყო სხვადასხვა გარემოებათა გათვალისწინებით. დღეს ის თანამედროვე ოპერატიული ტექნიკითა და კვალიფიციური საკადრო რესურსის მქონე საიმედო სამსახურს წარმოადგენს.



ასეთ ვითარებაში ვფიქრობთ, არ არის აზრს მოკლებული ვიმსჯელოთ ამ ორი სამსახურის სამომავლო ურთიერთდამოკიდებულების შესახებ. მით უმეტეს სდსს-ს განკარგულებაშია მატერიალურ-ტექნიკური ბაზა, ოპერატიულ-ტექნიკური საშუალებები შესაბამისი სპეციალისტებით, რომელთა დაუბრკოლებლად გამოყენება შეიძლება სახელმწიფო უშიშროების სამსახურში, რაც ყველაფერთან ერთად დიდი ფინანსური ეფექტის მომცემი იქნება.

**უშიშროება თუ უსაფრთხოება**

საჭიროდ მივიჩნიეთ კიდევ ერთი პრობლემის შესახებ მოგვეხსენებინა. არაერთგვაროვანი დამოკიდებულებაა ტერმინებთან „უშიშროება“ და „უსაფრთხოება“, უფრო მეტიც სრული აღრევაა მათი შინაარსობრივი დატვირთვის თვალსაზრისით. საკმარისია აღინიშნოს, რომ დღეს მოქმედებს 2004 წლის კანონი „საზოგადოებრივი უსაფრთხოების სამსახურის შესახებ“, კანონი „ეროვნული უშიშროების საბჭოს შესახებ“, 2011 წელს ეროვნული უშიშროების საბჭოს მიერ მომზადებული და პარლამენტის მიერ დამტკიცებული „ეროვნული უსაფრთხოების კონცეფცია“ და ა.შ. მიგვაჩნია რომ ამ ორ ტერმინს შინაარსობრივად სხვადასხვა დატვირთვა აქვს და მისი ლინგვისტური და პოლიტიკურ-სამართლებრივი მნიშვნელობის გათვალისწინებით ტერმინი „უშიშროება“ გამოყენებულ უნდა იქნეს შესაბამის კონტექსტში, კერძოდ „სახელმწიფო უშიშროება“, „სამხედრო უშიშროება“, „საზოგადოებრივი უშიშროება“, „მოქალაქეთა პირადი უშიშროება“, ამასთან, როფორც წესი, ასეთის დარღვევის შემთხვევაში ძალადობრივ ქმედებებთან გვაქვს საქმე, რაც სისხლის სამსართლის დანაშაულთანაა დაკავშირებული. რაც შეეხება ტერმინს „უსაფრთხოება“, იგი უნდა იქნეს გამოყენებული, როცა საფრთხის წყაროს წარმოადგენს მაგალითად სანარმოო, ტექნიკური და ბუნებრივი ეკოლოგიური წარმოშობის მოვლენები და სხვა.

**ექსპერტთა ჯგუფის სახელით:**

ჯგუფის ხელმძღვანელი,  
თადარიგის გენერალ-ლეიტენანტი,  
სამართლისა და პოლიტიკის მეცნიერებათა დოქტორი,  
პროფესორი

*ჯემალ გახოკიძე*

ცენტრის ხელმძღვანელი,  
სამართლის დოქტორი, პროფესორი

*მალხაზ ბაძალუა*

**მინის კადასტრის როლი მინათრეგულირებასა და მართვაში**

*გიორგი ბუცხრიკიძე, სამცხე-ჯავახეთის სახელმწიფო  
უნივერსიტეტის ეკონომიკის დოქტორი*

რეზიუმე

სტატიაში განხილულია მინის კადასტრის არსი და მისი მისი მნიშვნელობა. მოცემულია დღევანდელი მდგომარეობით სრულყოფილი მინის კადასტრის სამუშაოების ახლებურად და დეტალურად ჩატარების აუცილებლობის შესახებ. მითუმეტეს პრივატიზაციის მიღწევებმა, ისევე როგორც დანერგილმა საკანონმდებლო ბაზამ ვერ შექმნა მნიშვნელოვანი საფუძველი მინის მართვის შემდგომის საქმიანობისათვის.

**Summary  
Role of land cadastre in land regulation  
and management**

Essense of cadastre and its meaning is discussed in the following article. Necessity of new and more detailed conduction of current land cadastre work is also described. Achievements in privatization, as well as launched legal base, could not create an important base for future land activities.

\* \* \* \* \*

საადგილმამულო ურთიერთობათა დარეგულირების და მინის ფონდის რაციონალურად მართვის ერთ-ერთი მნიშვნელოვანი ნაწილი მინის სრულყოფილი კადასტრის წარმოებაა.

მინის კადასტრის ჩანასახი უხსოვარი დროიდან გაჩნდა. კადასტრის წარმოების ხერხები, მეთოდები და პრინციპები მნიშვნელოვნად განსხვავდებოდა სხვადასხვა ქვეყნებსა და ხალხებში. დღემდე შემონახული ისტორიული წყაროებიდან მინის კადასტრის წარმოების შესახებ აღსანიშნავია მესოპოტამიასა და ეგვიპტეში არქეოლოგიური გათხრების შედეგად ნაპოვნი მინის კადასტრის ნიშნები, რომლებიც დათარიღებულია 4000 წლით ჩვენს ერამდე. დღესაც ინახება თურქეთში უძველესი კადასტრული რუკა. თიხის ფილაზე გამოკვეთილია სავარგულების სახეები, მათი ხარისხობრივი მდგომარეობა. ჯერ კიდევ

მესამე-მეოთხე საუკუნეებში, ჩვენს ერამდე ბერძნები ანსხვავდნენ ნიადაგისა და მინის ცნებებს.

დიდი მოცულობის საკადასტრო სამუშაოები ჩაატარეს მონღოლებმა მე-13 საუკუნის შუა ხანებში. საქართველოშიც აღწერილი იქნა სოფლები, მოსახლეობა და ადგილმამული ხარკის გასაანერად. 1705-1709 წლებში დაწერილი „ვახტანგ VI“ მინის სამართლის წიგნში მუხლი 165 ნათქვამია „სყიდვა ასრე უნდა კარგა გამოძიებით, მართლის შეტყობით უნდა იყიდოს, რომ ან სხვისი მანძილი არ შემოატყუოს, ან ზღვარი ტყუილად არ დაენესოს, კაი მოწმით, წიგნი და ბეჭდით უნდა იყოს“. გარკვეული შინაარსითა და მეთოდებით ქართულ საადგილმამულო ურთიერთობებს, ისე როგორც სხვა ქვეყნებში, ახლდა მინის კადასტრი. მინის დაბეგვრას წინ უძღოდა მისი რაოდენობისა და ხარისხის მარეგულირების ცოდნა, მათი გათვალისწინებით ხდებოდა მინაზე გარიგებათა წარმოება, მინის ბეგარა და სხვა. დოკუმენტების გაფორმება იწარმოებოდა მოწმეთა დასტურით და ბეჭდის დასმით. დიდი ხნის განმავლობაში ითვლებოდა სანიმუშოდ საფრანგეთის მინის კადასტრი, ნაპოლეონის ბრძანებით შედგენილი მინის კადასტრი იყო ევროპის ფისკალური პოლიტიკის წამყვანი ატრიბუტი. მინის ნაკვეთების აზომვა ხდებოდა 1:2500 მასშტაბით. აიგეგმა მთელი ტერიტორია. მინების რეგისტრაცია ტარდებოდა ადგილ-მამულის სახელების მიხედვით. მონაცემები ძირითადად გამოყენებული იყო დაბეგვრის მიზნით. ქვეყნის კადასტრის შედგენა დამთავრდა 1850 წელს. მეთოდი მოწონებული და გამოყენებული იყო ევროპის, ბალკანეთის და ხმელთაშუა ზღვის ქვეყნებში. თითოეული მამულის ჩვენებით შედგენილი იყო საკადასტრო რუკა-გაფორმებული ნერილობითი ნაწილით.

კიდევ უფრო სრულყოფილი გახადეს საკადასტრო სამუშაოები პრუსიელებმა. დეტალურად და მაღალ დონეზე იყო ჩატარებული მინის ნაკვეთების აგეგმვა, ნიადაგის გამოკვლევა, მინის ფასის განსაზღვრა, მოსავლიანობა, პროდუქციის მთლიანი მოცულობა, განუული დანახარჯები, მიღებული მოგება-რუკები დგებოდა ჯერ სავარგულის, ხოლო შემდეგ პარცელების მიხედვით. ჩამოყალიბდა საკადასტრო სამუშაოს მწარმოებელი სპეციალური ორგანოები.

გარკვეული სპეციფიკურობით ხასიათდებოდა ინ-

გლისის მიწის კადასტრი. აქ სპეციფიკურობა განპირობებულია მიწის საკუთრების, მფლობელობისა და სარგებლობის თავისებურებებით. მიწის მესაკუთრე მხოლოდ ერთეულებია. დანარჩენი მფლობელობა ორი სახისაა - აბსოლიტური და დროებითი. (იჯარა ლისტოლდი) იჯარის ვადა არ იზღუდება შეიძლება 99 წლითაც. ყველა გარიგება მიწაზე რეგულირდება ხელშეკრულებით. გარიგებას აწარმოებს იურიდიული სამსახური, მე-19 საუკუნიდან დაიწყეს აქტების ფორმით რეგისტრაცია და დღესაც ამ ფორმით ხდება. შედგენილია ქვეყნის ტოპოგრაფიული რუკა 1:2500 მასშტაბში, მასზე დატანილია მიწის საკუთრების ბუნებრივი საზღვრები.

საინტერესოა დალაგებული კადასტრის მეტად მნიშვნელოვანი ნაწილის რეგისტრაციის ტექნოლოგია, სარეგისტრაციო სისტემებიდან გამოყოფილია 4 ბლოკი: საფრანგეთი, იტალია, ესპანეთი, საბერძნეთი-ნაპოლეონის ადმინისტრირების სისტემა; გერმანია, ავსტრია, შვეიცარია-გერმანული სისტემა; შვედეთი-სკანდინავიური სისტემა და დიდი ბრიტანეთი, აშშ, კანადა, ინგლისურენოვანი სისტემა; ნაპოლეონის სისტემის ძირითადი მიზანია უძრავი ქონების დაბეგვრა, არ გააჩნია უძრავი ქონების საკუთრების უფლების დამცავი მექანიზმი; გერმანული-დაფუძნებულია იურიდიულ ტრადიციებზე-ზუსტადაა განსაზღვრული მიწის ნაკვეთის საზღვრები და დაცულია საკუთრების უფლებები. სკანდინავიისათვის დამახასიათებელია საკუთრების რეესტრის ცენტრალიზაცია; ინგლისურისათვის დამახასიათებელია „მისი უდიდებულესობა დედოფლის რეესტრი“ - უძრავი ქონების რეესტრი.

მიწის კადასტრის ისტორიული წარსულისა და წარმოების თანამედროვე დონის შესწავლა-ანალიზს ეძღვნება მრავალი შრომა. მკვლევართა მეტი წილი გამოყოფს სამ ძირითად სახეს: შეფასება მიწათმფლობელობის მიხედვით; მიწის სავარგულების სახეებისა და წარმოებული კულტურების მიხედვით და ნაკვეთების მიხედვით, როდესაც ნაკვეთები გამოყოფილია სამეურნეო გამოყენებისა და უფლებრივი მდგომარეობის განსხვავების მიხედვით. თითქმის ყოველი მათგანი აღიარებს, რომ საკადასტრო სამუშაოების წარმოებას მთელი მსოფლიოს მასშტაბით საფუძვლად უდევს ევროპის ქვეყნების მეთოდები, ხერხები და პრინციპები.

მიწის კადასტრის წარმოება ოთხი შემადგენელი ნაწილისაგან უნდა შედგებოდეს: მიწების აღრიცხვა, ბონიტირება, შეფასება და რეგისტრაცია.

მიწის რესურსების აღრიცხვა და მისი რაოდენობრივ - ხარისხობრივი მაჩვენებლების ცოდნა, მიწის ფონდის მართვის პროცესში მათი გათვალისწინება, საადგილმამულო ურთიერთობათა დარეგულირების, მიწების დაცვის, რაციონალურად და ეფექტურად გამოყენების ერთ-ერთი საიმედო საფუძველია. ამ მხრივ, ჩვენი ქვეყანა ბევრად ჩამორჩებოდა მოწინავე ქვეყნებს, მით უმეტეს, პოსტსაბჭოთა პერიოდის დასაწყისში, როდესაც მიწა გახდა საქონელბრუნვის უმნიშვნელოვანესი ობიექტი და საგანი. მე-20-ე

საუკუნის 40-იანი წლებიდან მიწების რაოდენობრივი აღრიცხვა სრულდებოდა 1942 წლის (გაუს-კრიუგერის) კოორდინატთა სისტემის სხვადასხვა მასშტაბის გეგმებზე. მიწისზედა მენზულური გადაღებისა და აეროფოტოგადაღების გეგმით.

ვინაიდან, ამჟამად ყოველწლიურად ხდება აეროფოტოგადაღებები, თანაც დიდი სიზუსტეებით, აღნიშნული პროცედურების ჩატარება აღარაა საჭირო და არსებული საარქივო მასალები ტექნოლოგიურად უვარგისია-გარკვეულწილად, ვინაიდან მრავალფორმიანი მეურნეობრიობა, მსხვილი მეურნეობების ბაზაზე წვრილ მიწათმესაკუთრეთა ფორმირება, დღის წესრიგში აყენებს საკითხს ტერიტორიის სიტუაციური ელემენტების (ცალკეული კონტურების) უფრო დეტალურად აგეგმვისა და ნათლად ასახვისათვის. მეტწილად უნდა დამზადდეს მსხვილმასშტაბიანი გეგმები, რაც თავის მხრივ, გააუმჯობესებს კონტურების ასახვის სისრულეს და უტყუარობას, ფართობების ზუსტად განსაზღვრას, ასევე გამოსახულების ანალიზისა და გეგმაზე საპროექტო ელემენტების სწორად განლაგების შესაძლებლობას. საშუალოდ და ნორმალურად ითვლება ფართობის დატვირთვა, თუ 1 კვ დმ-ზე 30 სიტუაციურ ელემენტზე მეტი არ არის. ჩვენი პირობებისათვის, სამუშაოების ჩასატარებლად მიზანშეწონილია დამზადდეს 1:2000-იანი, 1:5000-იანი მასშტაბის გეგმები და 1:10000, 1:25000-იანი მასშტაბის რუკები. მასშტაბი განისაზღვრება ტერიტორიის სიტუაციური ელემენტების სიხშირით ფართობის ერთეულზე (კონტურიანობა, ადგილის გადაკვეთილობა, ორთოგრაფიული პირობები და სხვა).

გეგმურ-კარტოგრაფიულმა მასალამ უნდა უზრუნველყოს:

- მიწის კადასტრის ჩატარება.
- ნიადაგური და გეომორფოლოგიური გამოკვლევა სათანადო რუკების შედგენით.
- სამინათმონყობო სამუშაოების ჩატარება, კონტურების ამოხაზვით და ჰორიზონტალებით რელიეფის გამოსახვით.
- მიწათსარგებლობის ურელიეფო კონტურული რუკა.
- საკრებულოს რუკა.
- ადმინისტრაციული რაიონის რუკა.
- ბუნებრივ-სამეურნეო რაიონის რუკა.

1:2000 მასშტაბის გეგმები გამოყენებული უნდა იქნეს მცირე ფართობიანი 100-დან 300-მდე ჰექტარი მიწის გეგმის შედგენის დროს, როდესაც კონტურის საშუალო ფართობი 0.3 ჰექტრამდეა.

1:5000 მასშტაბის გეგმა ვარგისია 300-დან 1000 ჰექტრამდე ფართობის მქონე მიწათსარგებლობის დროს, როდესაც კონტურის საშუალო ფართობი 0.75 ჰექტრამდეა და ყველაზე მცირე კონტურის ფართობი 0.01 ჰა.

1:10000 მასშტაბის გეგმა ვარგისია 1000-დან 10000 ჰექტრამდე ფართობის მქონე მიწათსარგებლობისათვის, როდესაც კონტურის საშუალო ფართობი 0.04 ჰა.



1:25000 მასშტაბის რუკა გამოსადეგია 10000-დან 40000-ჰექტრამდე ფართობის მქონე მინათსარგებლობის ტერიტორიაზე, როდესაც კონტურის საშუალო ფართობი 50 ჰექტრამდეა და ყველაზე უმცირე ფართობიანი კონტური 0.25 ჰა.

1:50000 მასშტაბის რუკა გამოიყენება 40000 ჰექტარზე მეტი ფართობის მქონე ტერიტორიისათვის, როდესაც კონტურის საშუალო ფართობი 200 ჰექტრამდეა და ყველაზე უმცირესი კონტურის ფართობი 10 ჰა.

კომპლექსური კარტოგრაფირების შედეგად მიღებული ტაქსირების სიზუსტემ უნდა უზრუნველყოს ქვეყნის ეროვნული მეურნეობისა და განსაკუთრებით სოფლის მეურნეობის დარგების განვითარების სტრატეგიული მიმართულებების სწორად დადგენა, მინათმონყობა, მცენარეთა დაცვის პროგნოზების შემუშავება, საადგილმამულო ურთიერთობათა დარეგულირება და მინაზე სხვადასხვა სახის გარიგებათა წარმოება;

კარტოგრაფირების კომპლექსურობით ინფორმაციული უზრუნველყოფა გულისხმობს გეგმასა და რუკაზე ყველა სააღრიცხვო ელემენტის ასახვას გრაფიკული ხერხით, ლაკონურად, ლოგიკურად დასაბუთებული სისტემით (სიმბოლიკა ციფრობრივი და ნერილობითი ნაწილები), გეგმის შინაარსის, ფორმის, სტრუქტურის და უნიფიცირების უზრუნველყოფა, პირობითი ნიშნები-გრაფიკული სიმბოლიკის, საინფორმაციო შეღებვისა და სხვათა საშუალებით.

მიზნობრივი გამოყენების მიხედვით საქროა ქვეყნის მინის ფონდის კატეგორიებად დაყოფის სრულყოფა-დიფერენციაცია და სავარგულების კლასიფიკაციის გაუმჯობესება.

ამდენად, მინის რესურსების აღრიცხვის მონტორინგება დიდი ეროვნული მნიშვნელობის ღონისძიებაა და მისი სათანადო დონეზე აყვანა ქვეყნის სოციალურ-ეკონომიკური, სამართლებრივი და ეკოლოგიური პრობლემების გადაწყვეტის უტყუარი გარანტია.

მინის კადასტრი მოიცავს: გეომეტრიულ მონაცემებს (კოორდინატებს, რუკებს); საკუთრების მისამართებს; მინათსარგებლობას; მინის დანიშნულებას; მინის ხარისხს.

მონაცემები შეიძლება უკავშირდებოდეს მინის ცალკეულ ნაკვეთს ან მოიცავს სხვადასხვა საკუთრებას, როგორც მინათსარგებლობის ზონებად დაყოფაში გვხვდება. მონაცემები შეიძლება გამოყენებულ იქნეს მინის კერძო ტრანზაქციების, მინის ბაზრის განვითარების ხელშესაწყობად ან ეკონომიკის სხვადასხვა სექტორის ადმინისტრირების დასახმარებლად, როგორცაა; სოფლის მეურნეობა, გარემოს დაცვა, მეთევზეობა, სატყეო მეურნეობა, განსახლება, მინათსარგებლობის მართვა-მენეჯმენტი და ზონებად დაყოფა, საყოფაცხოვრებო მომსახურება, ტრანსპორტი.

საკადასტრო აგეგმვები შეიძლება გამოყენებულ იქნეს მინის რეგისტრაციის სისტემის ხელშეწყობისთვის და მართლაც, მრავალ ქვეყანაში საკადასტრო აგეგმვა გამოიყენება საკუთრების ჩანაწერების

შექმნის დროს.

თუ გავითვალისწინებთ იმასაც, რომ საქართველოში მინის რეფორმის შედეგად მინა საკუთრებაში მიიღო 1015,7 ათასმა კომლმა(ოჯახმა), ანუ 4 მილიონამდე მოქალაქემ-საშუალოდ ერთმა კომლმა 0,86 ჰექტარი; აქედან:

ყოფილ კოლმეურნეობებსა და სახელმწიფო მეურნეობებში დასაქმებულ 630.8 ათას კომლს საკუთრებაში გადაეცა 640.3 ათასი ჰექტარი-საშუალოდ, კომლს 1.1 ჰექტარი.

ქალაქად (თბილისი, ქუთაისი, რუსთავი და სხვა) მცხოვრებმა 326 ათასმა ოჯახმა მიიღო 72.4 ათასი ჰექტარი-საშუალოდ, ოჯახმა 0.22 ჰექტარი.

ამრიგად, სასოფლო-სამეურნეო მინის საკუთრებაში გადაცემის გზით ქვეყანაში განხორციელდა მინაზე სახელმწიფო მონოპოლიური საკუთრების ფორმის იურიდიულ და ფიზიკურ პირთა საკუთრებით შეცვლა. თუმცა, როგორც შემდგომში ცხოვრებამ გვიჩვენა, პოლიტიკური თვალსაზრისით ეს უდავოდ პოზიტიური პროცესი, წარმართა გაუთვალისწინებელი შეცდომებით-რასაც მოყვა მინების დანაწევრების უაღრესად არასასურველი შედეგი. ზემოთ აღნიშნული 873 ათასი ჰექტარი სასოფლო-სამეურნეო სავარგული განაწილებულია 4 მილიონზე მეტ ნაკვეთად, ანუ, თითოეული ცალკე მდებარე ნაკვეთი არ აღემატება 0.22 ჰექტარს, რაც ინვესტდამუშავებაში არსებული მინის ფართობის შემცირებას, იკარგება ნაყოფიერი მინები, ირღვევა გარემოს დაცვის მოთხოვნები და სხვა.

ყოველივე ამის გამო დღეს საქართველოში აუცილებელი და გარდაუვალია მინის კადასტრის სამუშაოების ახლებურად და დეტალურად ჩატარება თვითეულ ნაკვეთზე. მითუმეტეს პრივატიზაციის მიღწევებმა, ისევე როგორც დანერგილმა საკანონმდებლო ბაზამ ვერ შექმნა მნიშვნელოვანი საფუძველი მინის მართვის გასაუმჯობესებელი შემდგომი საქმიანობებისათვის. საქართველოს მთავრობის მხრიდან შეიმჩნევა შემდგომი ნაბიჯების განხორციელებისა და მათი ფორმის განსაზღვრის სტრატეგიისა და პასუხისმგებლობების გადანაწილების ნაკლებობა, რასაც შედეგად მოჰყვა რეფორმის დაწყებამდე არსებული საადგილმამულო ურთიერთობათა სისტემის ლიკვიდაცია, რომელიც უზრუნველყოფდა: თესლბრუნვის სისტემის დანერგვას, მინდორსაცავი ტყის ზოლების გაშენებას, სარწყავი ქსელის მოწყობას, მინების ხარისხის გაუმჯობესებას, ეროზიასაწინააღმდეგო ღონისძიებების დანერგვას და სხვა.

როგორც განვითარებული ქვეყნების მაგალითი გვიჩვენებს, გამოსავალი მხოლოდ მინების კონსოლიდაციაშია. რასაც წინ უნდა უსწრებდეს მინის კადასტრის სამუშაოების ჩატარება. თუ რა გზები უნდა დაისახოს მისი განხორციელებისათვის, დიდი კვლევებია საქრო-პრივატიზაციის შემდგომ სამომავლო სტრატეგიასთან დაკავშირებით.

მინის კონსოლიდაციის სტრატეგიის დროული განხორციელება პირდაპირდამოკიდებულებაში იქნება წინასწარი შესწავლიდან გამომდინარე დროულ და

ეფექტურ დასკვნებზე, რომელიც მხოლოდ სახელმწიფოს პერეოგატივაა და სახელმწიფომ უნდა განახორციელოს.

**გამოყენებული ლიტერატურა:**

1. ბუცხრიკიძე გ. ფანჯულიძე ჯ. ადმინისტრირება და მენეჯმენტი. გამომცემლობა „ახალციხის უნივერსიტეტი“ ახალციხე 2013

2. ტურაბელიძე ნ. ქვაცაბაია ფ. მიწის კადასტრი სახელმძღვანელო თბილისი 2012

3. ფანჯულიძე ჯ, ბუცხრიკიძე გ. „მინატრეგულირებისა და ადმინისტრირების საფუძვლები“ სახელმძღვანელო ასსუ. ახალციხე, 2012

# აგროტურიზმი, რომლის მენარკეოზის ფორმა და მისი განვითარების სახეობა

ეთერ ნარიმანიშვილი, ასოცირებული პროფესორი

## რეზიუმე

შეიძლება ითვას, რომ აგროტურიზმი საქართველოში ისევ და ისევ განვითარების სტადიაში იმყოფება. აუცილებლად უნდა ვეცადოთ და რასაკვირველია სახელმწიფო ორგანოებიც უნდა ჩაერთვნენ აგროტურიზმის განვითარებაში, რათა ავამაღლოთ სოფლის მოსახლეობის ცხოვრების დონე, შემცირდეს უმუშევრობა და აგროტურისტული პროდუქტი გახდეს ცნობადი და მიმზიდველი მთელი მსოფლიოს მასშტაბით.

## Summary

### Agro-tourism as a form of entrepreneurship and specific way of development

We can say that agro-tourism in Georgia is still developing. We should try to develop it and authorities also have to be involved in this process in order to develop living standards for population in communities, to reduce unemployment and to make agro touristic products become well-known and appealing all over the world.

\* \* \* \* \*

აგროტურიზმი, როგორც ტურიზმის ერთ-ერთი ძირითადი მიმართულება XX საუკუნის მეორე ნახევარში ევროპის კონტინენტზე ჩამოყალიბდა. სხვადასხვა ქვეყნებში აგროტურიზმს სხვადასხვა ტერმინებით აღნიშნავენ: ინგლისსა და ზოგიერთ ინგლისურენოვან ქვეყანაში იგი აღინიშნება ტერმინით “სოფლის ტურიზმი” (Rural Tourism), გერმანულენოვან ქვეყნებში მიღებულია ტერმინი “auernhottourismus”, რაც სიტყვასიტყვით გლეხის კარ-მიდამოს ტურიზმს ნიშნავს. რომანულენოვანი ქვეყნები კი უპირატესობას ტერმინს – აგროტურიზმს ანიჭებენ, რაც ლათინური წარმომავლობის სიტყვა “აგრო”-დან (agros) და მისგან ნაწარმოები “აგრარული” - agrarius – სასოფლო-სამეურნეო, მომდინარეობს. მიმზიდველობა, ხალხი, პროდუქტი – სწორედ ესენი გახლავთ აგროტურიზმის შემადგენელი ძირითადი კომპონენტები. აგროტურიზმის მთავარი მიზანია ტურისტების განთავსების საშუალებანი სოფლად მდებარეობდეს და სწორედ აქედან გამომდინარე ცხოვრების აქტიურებული რიტმი წარმოშობს ადამიანის სურვილს, რომ პერიოდულად მშვიდ, წყნარ გარემოში, ქალაქარეთ დაისვენოს მან. ვინაიდან, აგროტურისტული მეურნეობები ისტორიული და

კულტურული ძეგლების საიხლოვეს გულისხმობს, ტურისტებს ღამის გასათევს სთავაზობს, ადგილზევე იწარმოება საკვები პროდუქტი და შენარჩუნებულია ტრადიციული ტექნოლოგიები აგროტურისტული მეწარმეობის ფორმა პოპულარულია, რადგან ფერმერებს არ უხდებათ დიდ ინვესტიციებთან დაკავშირებული სერიოზული რისკების გაწევა. მისი განვითარება შესაძლებელია თანმიმდევრულად, უკვე არსებულ რესურსებზე დაყრდნობით და შემოსავლების თანმიმდევრული ზრდით.

საქართველოს რეალობაში აუცილებელია მცირე ფინანსური ინვესტიციების დაბანდება. რათა ტრადიციული კარ-მიდამოს სანიტარული პირობები მიუახლოვდეს თანამედროვე ბაზრის მოთხოვნებს. ბიზნესის ხელშეწყობის მიზნით უმეტეს ევროპულ ქვეყანაში არსებობს საგადასახადო შეღავათები. მაგალითად, ზოგიერთ ქვეყანაში ხუთი სასტუმრო ოთახის გაქირავება არ რეგისტრირდება და არ მოითხოვს ყოველთვიურ ფინანსურ აღრიცხვას. საქართველოში არსებობს ინდ. მეწარმისათვის (საოჯახო ბიზნესი) გადასახადისაგან გათავისუფლებული მინიმალური წლიური ბრუნვა, დღგ-ისაგან განთავისუფლებული ბრუნვა, საშემოსავლო გადასახადისაგან განთავისუფლება და ა.შ. აგროტურიზმის მეწარმის ტურისტული საქმიანობა სეზონურია. იგი მუშაობს ოჯახის წევრებთან და აგრეთვე დაქირავებულ თანამშრომლებთან ერთად, უშუალო ურთიერთობა აქვს დამსვენებლებთან, უნაწილებს დავალებებს ოჯახის წევრებს (ან თანამშრომლებს), ხელმძღვანელობს, ორგანიზებას უწევს, ამოწმებს და აფასებს შესრულებულ სამუშაოს. მისი ძირითადი ტურისტული მომსახურება ისაა, რომ სტუმრებს შესთავაზოს ფერმერული ან სოფლის ტრადიციული ყაიდის სახლში ღამის გათევა, ტრადიციული საკვები, სასოფლო-სამეურნეო საქმიანობასთან დაკავშირებული რეკრიაციული აქტივობები (ტრადიციული პროდუქტის დამზადებისა და შენახვის ტექნოლოგიის გაცნობა, სოფლის ყოველდღიურ ცხოვრებაში მონაწილეობა, ტურისტული ინფორმაციით უზრუნველყოფა, დამატებით-ცხენების გაქირავება და სხვ.). აგროტურიზმის მეწარმე თანამშრომლობს ტუროპერატორებთან, საერთაშორისო ორგანიზაციებთან, მართავს უძრავ ქონებას და ეწევა სოფლის ტურიზმის პროდუქტებისა და მომსახურების მარკეტინგს. აგროტურიზმის მეწარმე უნდა ფლობდეს კომუნიკაბელურ უნარ-ჩვევებს. იგი პასუხისმგებელია დამსვენებლისათვის სა-



სიაში და საინტერესო გარემოს შექმნაზე. მის უსაფრთხოებასა და მაღალი კლასის მომსახურებაზე. აგრარული ტურიზმი ცარიელ ადგილზე არ წარმოშობილა. იგი აგროეკონომიკის სფეროს ტრადიციული შემადგენელი ნაწილია. აგრარულმა ტურიზმმა მნიშვნელოვნად განსახილვრა ადგილობრივი მოსახლეობის დასაქმება და გარკვეულ წილად მეურნეობის მოგების წილის ფორმირებაც. 1972 წლიდან დაწყებული აგროტურიზმი მსოფლიო პრაქტიკაში ცალკეული დარგის სახით გვევლინება, რომელიც თავისი არსითა და მსგავსებით გვასხევენს ახალგაზრდების შრომით ბანაკებს ან სასოფლო-სამეურნეო კამპანიებს. მოსავლის აღებისათვის ქალაქის მოსახლეობის მიზიდვით. საჭიროა აღინიშნოს, რომ მსოფლიო პრაქტიკაში ეს შეთავსებულია აგრეთვე სასოფლო-სამეურნეო წარმოების ეფექტიანობის ამაღლებასთან, მაგრამ შრომის და დროებითი აგროსეგმენტის დასვენების პირობები აქ წარმოიდგინება სხვა რიგობრივი დონით.

უნდა აღინიშნოს, რომ მსოფლიოში ტურიზმი მაღალ შემოსავლიანი დარგია, რომელსაც მესამე ადგილი უკავია განვითარებული ქვეყნების ეკონომიკაში, ნავთობითა და იარაღით გაჭრობის შემდეგ, არ შეიძლება ყურადღება არ მიექცეს თურქეთის ფენომენს, რომელმაც ჩამორჩენილი აგრარული ქვეყნიდან 30 წლის განმანმავლობაში გადაიქცა მაღალგანვითარებულ ტურისტულ ქვეყნად. ნებისმიერი ქვეყნის გარდამავალი პერიოდის ეკონომიკა საერთოდ და კერძოდ, საქართველოს ეკონომიკა ხასიათდება ფინანსური რესურსების მწვავე დეფიციტით. ამ კრიზისის დაძლევის ერთ-ერთი გზაა ეფექტიანი, მაღალმოგებიანი დარგების განვითარება. ამ შემთხვევაში აგროტურიზმი განხილულ უნდა იქნას, როგორც აგროსამრეწველო სტრუქტურის თავისებური საკვანძო ელემენტი. აგრარულ ტურიზმს, განსხვავებით ტურისტული სფეროს სხვა მიმართულებებისაგან აქვს თავისი სპეციფიკა, რომელიც გამოიხატება დანახარჯების მინიმუმაციაში, პირველ ყოვლისა, კვება სოფლად 2- 2,5-ჯერ იაფია (შუამავლების გარეშე) ვიდრე ქალაქში. განსაკუთრებით იაფია ზაფხულში, რაც მინიმუმ ორჯერ ამცირებს საგზურების ღირებულებას. ამავე დროს ტურისტული პროგრამის კულტურული პოტენციალი ამა თუ იმ ქვეყანაში, თუ სრულად შეიძლება რეალიზებულ იქნეს აგროტურიზმთან ერთი ლოკალური შესებით შრომითი საქმიანობისაგან თავისუფალ დროს. ამ შემთხვევაში აგროტურიზმი შეიძლება განხილულ იქნას, როგორც სოციალური ტურიზმის სახესხვაობა.

აგროტურიზმის სპეციფიკას შეიძლება მიეკუთვნოს ისეთი ქვედარგების განვითარება, როგორიცაა სამრეწველო საფუძველზე გარეული ფრინველის გამოზრდა სამონადირეო სავარგულებზე გამოზრდით. ცნობილია, რომ ასეთი სახის სარეწები ფართოდ იყო განვითარებული ყოფილ იუ-

გოსლავიაში, თავის გამოხატულებას პოულობს კანადაში, ავსტრიაში და სხვა ქვეყნებში, რომლებიც საკმაოდ მაღალ სამეწარმეო შემოსავალს იღებენ. საქართველოსათვის უპირატესია: სვანეთის, მთათუშეთის, შავი ზღვის და ბორჯომის, საირმის, წყალტუბოს რეკრეაციული ადგილები, ასევე მიწათმოქმედების საოჯახო ტრადიციული წესის აღდგენა, ნაციონალური კულტურის მიმართულებათა განვითარება და ა. შ. ქართული ეგზოტიკა უცხოელი ტურისტებისათვის, რომლებსაც წარმოდგენა არ აქვთ ჩვენი ქვეყნის ულამაზესი და რეკრეაციული ადგილების შესახებ, რაც შეიძლება გახდეს საქართველოს ეკონომიკის დამატებითი შემოსავლების წყარო. საქართველოს კულტურული მოსახლეობის მნიშვნელოვანი ნაწილი: აგრეთვე მისი ეგზოტიკური კუთხეები ეკუთვნის ან შეიძლება პოტენციურად მიეკუთვნოს ასკ-ას, სხვა სიტყვებით, რომ ვთქვათ აგროტურიზმის განვითარება უშუალო კავშირშია სასოფლო-სამეურნეო და გადამამუშავებელი დარგების განვითარებასა და აღდგენაზე. ამავე დროს ასკ –ას ხვედრითი წონა უმნიშვნელოა იმ პოტენციალთან შედარებით, რომელიც შეაქვს აგროკომპლექსს რეგიონთაშორისი ტურიზმის განვითარებაში, სადაც გაითვალისწინება მიწა, შრომა და კაპიტალი, წარმოების ამ ძირითადი ფაქტორების გათვალისწინების შემდეგ აგროტურიზმი შეიძლება განვითარდეს, როგორც რეგიონული ეკონომიკის ნაწილი, ისე ავტონომიურადაც ცალკეული მეურნეობებისა და ტერიტორიული ერთეულების დონეზე.

აგროტურიზმის განვითარების ეფექტიანობა განპირობებულია შემოსავლით, რომელიც 1 ჰა. მიწიდან მიიღება. ეს გულისხმობს მიწის უპირატეს გამოყენებას არაშავმიწიან ზონაში ტურისტული მიზნებისათვის, ეს მდგომარეობა იმით აიხსნება, რომ არაშავმიწიანადაცაა ზონაში ბევრია ღირსშესანიშნავი კულტურული ძეგლები. აგრარული ტურიზმის ეფექტიანობა განპირობებულია აგრეთვე აგრარული სფეროს შეღავათიანი დაკრედიტებით, აგროსაწარმოებში შემავალი რიგი კომერციული სტრუქტურების შექმნით, კომერციული ბანკების, კერძო პირებისა და უცხოელი ინვესტორების და აგროსფეროში ამ საშუალებების განთავსებით. ეს ხელს უწყობს არა მარტო აგროტურიზმის განვითარებას, არამედ ასკ-ას მთლიანად. ამის გარდა სოფლად ტურიზმის განვითარება გულისხმობს ეკოლოგიური მდგომარეობის გაუმჯობესებას ან ე. წ. ხელსაყრელი რეკრეაციული გარემოს გაუმჯობესებას, რომელიც თავის მხრივ გულისხმობს ეკოლოგიურად სუფთა პროდუქციის წარმოებას. ამრიგად, აგრარული ტურიზმის განვითარების, ახალი სამომხმარებლო ღირებულების შექმნის შედეგად ყალიბდება დიდი რაოდენობის სასაქონლო პროდუქციის დამატებითი რეალიზაცია, არსებული აგროსამრეწველო ტექნოლოგიების განახლება,

საბრუნავი საშუალებების ბრუნვადობის დაჩქარება. ტურისტული მომსახურების არატრადიციული ფორმების (ნადირობა, მეთევზეობა, საწყლოსნო და საცხენოსნო ტურიზმი) დაკრედიტებისა და განვითარების შეღავათიანი პირობები დამახასიათებელია, გარკვეულწილად მხოლოდ აეროსფეროსთვის, აგრეთვე კონკრეტულ უპირატესობას უქმნიან ტურისტულ ბიზნესში ამჟამად არსებულ მონოპოლიურად ფუნქციონირებულ დასვენების სახლებსა და პანსიონატებს. კონკურენტუნარიანი აგრარული ტურიზმის შექმნის უპირატესობას განაპირობებს განსაზღვრული ეკონომიკური ბაზა, შიგა ტურისტულ ბაზარზე ფასების საერთო შემცირება, რაც ხელს შეუწყობს საქართველოში სოციალური ტურიზმის აღორძინებას.

#### გამოყენებული ლიტერატურა:

1. ოქროცვარიძე ა., ოქროცვარიძე ლ., «აგრო-ტურიზმის როლი საქართველოს ეკონომიკაში», სამეც. შრომათა კრებული ტ. XXX, გვ. 197-200. 2005.
2. მეტრეველი მ. «ტურიზმი», თბ. 2003.
3. შუბლაძე ვ. «საქართველო და ტურიზმი», 2004
4. ოქროცვარიძე ა., «ტურიზმის მენეჯმენტი», სალექციო კურსის მასალები საქართველოს აგრარული უნივერსიტეტის ბიზნესის და მართვის სტუდენტებისათვის. 2010.
5. ხომერიკი გ. „ტურიზმი“, -სახელმძღვანელო ტურიზმის სპეციალობის სტუდენტებისათვის-2008

**ეროვნული და რეგიონული კონკურენტუნარიანობის  
ამაღლების ზოგიერთი ფაქტორი**

*კობა სანდროშვილი, სამცხე-ჯავახეთის სახელმწიფო  
უნივერსიტეტის ასოცირებული პროფესორი*

**რეზიუმე**

XXI საუკუნე ხასიათდება გლობალიზაციის განსაკუთრებული ნიშნებით სადაც თითოეული ქვეყანა ცდილობს ეროვნული ეკონომიკის კონკურენტუნარიანობის ამაღლებით საკუთარი ნიშის დამკვიდრებას. საქართველოში რომლის სტრატეგიული მიზანი ევროპისა და მსოფლიო თანამეგობრობის ღირსეული და სრულუფლებიანი წევრობაა, ყველაფერი უნდა გაკეთდეს ევროპული ტიპის საბაზრო სისტემის ფორმირებისა და კონკურენტუნარიანი გარემოს შექმნისათვის. ეროვნული ეკონომიკის კონკურენტუნარიანობის ამაღლება უნდა გახდეს იმის საფუძველი, რომ ქვეყანამ გლობალურ ბაზარზე მყარი პოზიცია დაიკავოს მაქსიმალური მოგებისა და შესაბამისად, ეკონომიკის ზრდის მაღალი ტემპების უზრუნველყოფის მიზნით. ამ კუთხით მნიშვნელოვანია რეგიონული ბიზნეს ექსპორტის სტიმულირება რომელმაც გადამწყვეტი როლი უნდა შეასრულოს ამ კუთხით. ნაშრომში განხილული და გაანალიზებულია ის საკითხები რომლებიც რეგიონული ბიზნეს-ექსპორტის სტიმულირებით ხელს უწყობს ქვეყნის კონკურენტუნარიანობის ამაღლებას.

**Summary**  
**Some of the factors for enhancing  
national and regional competitiveness**

XXI century is characterized with special features of globalization where each of the country tries to establish its own feature by rising up the competitiveness of national economic. Strategic aim of Georgia is to be worthy and full member of European and World Community for forming European-style market system and create competitive environment. Rising up the competitiveness of national economic should be the basis of the strong position of the country in the global market for maximizing the profit and, therefore, ensuring the high rates of economic growth. In this respect, it is important to stimulate regional business export which will play the crucial role. The paper reviews and analyzes the issues which will contribute to enhancing the competitiveness of the country by stimulating business export.

\* \* \* \* \*

XXI საუკუნე ხასიათდება გლობალიზაციის განსაკუთრებული ნიშნებით სადაც თითოეული ქვეყანა ცდილობს გადაჭრას მნიშვნელოვანი ამოცანა, აწარმოოს ისეთი ხარისხისა და ფასის პროდუქცია

რომელიც კონკურენტუნარიანი აღმოჩნდება როგორც ეროვნულ, ისე საერთაშორისო ბაზარზე. საქართველოში რომლის სტრატეგიული მიზანი ევროპისა და მსოფლიო თანამეგობრობის ღირსეული და სრულუფლებიანი წევრობაა, სწორედ ამ მიმართულებით არის სასურველი ეკონომიკის ტრანსფორმირება და კონკურენტუნარიანი გარემოს შექმნა.

გლობალიზაციის პირობებში აღინიშნება ქვეყნის ეკონომიკის დამოკიდებულების მნიშვნელოვანი ზრდა საგარეო ბაზარზე. სწორედ ამიტომ ეროვნული ეკონომიკის კონკურენტუნარიანობის ამაღლება უნდა გახდეს იმის საფუძველი, რომ ქვეყანამ გლობალურ ბაზარზე მყარი პოზიცია დაიკავოს მაქსიმალური მოგებისა და შესაბამისად, ეკონომიკის ზრდის მაღალი ტემპების უზრუნველყოფის მიზნით.

“ეროვნული ეკონომიკის კონკურენტუნარიანობის” გაგება განიმარტება, როგორც “ეკონომიკური, სამეცნიერო-ტექნიკური, სამრეწველო, მმართველობითი, მარკეტინგული და სხვა შესაძლებლობების კონცენტრირებული გამოხატულება, რომელიც რეალიზდება საქონელში და მომსახურებაში, რომელიც წარმატებულად უწევს წინააღმდეგობას მასთან კონკურენციაში მყოფ საზღვარგარეთის საქონელსა და მომსახურებას როგორც შიდა, ისე გარე ბაზარზე”. უნდა აღინიშნოს ფირმების მაკროეკონომიკური გარემოს მნიშვნელოვანი გავლენა მათ უნარზე შექმნან მომხმარებლისათვის უფრო მიმზიდველი საქონელი. მნიშვნელოვან გავლენას ახდენს დარგის განვითარების პერსპექტივებიც, სადაც გადამწყვეტ როლს თამაშობს ახალი სამეცნიერო-ტექნოლოგიური მიდგომები, ინოვაციები. ზუსტად ეს ინოვაციები უზრუნველყოფენ ფირმების გრძელვადიან კონკურენტულ უპირატესობას და წარმოადგენენ მათი მსოფლიო კონკურენტუნარიანობის ერთ-ერთ ძირითად წყაროს. ქვეყნის ინოვაციურობის შეფასებისათვის გამოიყენება კომპლექსური მაჩვენებელი — დანახარჯები ინოვაციისათვის, რომელიც ასახავს ქვეყნის ინოვაციური საქმიანობის უნარს.

გამოყოფენ კონკურენტუნარიანობის ანალიზისა და შეფასების სამ დონეს: მიკრო, მეზო და მაკრო დონეს. მაკროდონეზე ყალიბდება ეროვნული ფირმების ფუნქციონირების ძირითადი პირობები — ხელსაყრელი და არახელსაყრელი. მეზოდონეზე იქმნება რეგიონულ და საერთოდარგობრივი წინაპირობები ფირმების განვითარებისათვის. ეს, უპირველეს ყოვლისა, არის რეგიონულ დონეზე ჩამოყალიბებული სახელმწიფო მხარდაჭერის უზრუნველყოფის რეალური მექანიზმები კონკურენტუნარიანი ფირმები-



სათვის. მიკროდონეზე იქმნება კონკურენტუნარიანი საქონელი და მომსახურება, რომელიც დამოკიდებულია წინა დონეებზე ჩამოყალიბებულ პირობებზე და ასევე ფირმის უნარზე შექმნას და გამოიყენოს თავისი კონკურენტული უპირატესობა. სწორედ ამ საქონელითა და მომსახურებით ქვეყნის ფირმები უწევენ რა კონკურენციას სხვა ქვეყნის ფირმებს, გადაინ მსოფლიო ბაზარზე. აქედან გამომდინარე, ქვეყნის ექსპორტის ხასიათი, მისი სასაქონლო-გეოგრაფიული სტრუქტურა საბოლოო ჯამში, ასახავს ეროვნული ეკონომიკის კონკურენტუნარიანობას. ექსპორტი შეიძლება განვიხილოთ, ერთის მხრივ, როგორც ეკონომიკური განვითარების ერთ-ერთი ნაწილი, ხოლო მეორე მხრივ, როგორც ქვეყნის კონკურენტუნარიანობის კონცენტრირებული ასახვა. ამრიგად, ექსპორტზე ყურადღების გადატანით, სახელმწიფოს მიერ მისი ნახალისების წყალობით და როგორც მისი ხარისხობრივი და რაოდენობრივი ზრდის შედეგისა, შეიძლება ერთდროულად გადაიჭრას საქართველოს ეკონომიკის ორი უმთავრესი ამოცანა: უზრუნველყოფილი იქნეს ეკონომიკური ზრდა და ამაღლდეს ეროვნული კონკურენტუნარიანობა.

ვფიქრობთ, რომ ქვეყნის კონკურენტუნარიანობის ამაღლების სტრატეგიამ უნდა მოიცავს ყველა დონე (მაკრო, მეზო და მიკროდონე). აღნიშნული სტრატეგიის მიზანი უნდა იყოს საქართველოს მსოფლიო ეკონომიკაში შესვლის შედარებით ოპტიმალური ვარიანტი. ამასთან ერთად, უნდა გავითვალისწინოთ ის ფაქტიც, რომ დღევანდელი მსოფლიო ეკონომიკის განმსაზღვრელ ტენდენციას წარმოადგენს გლობალიზაცია, რომლის გავლენითაც საქართველო იკავებს თავის ადგილს მსოფლიოს ეკონომიკურ სფეროში. ამასთან დაკავშირებით, საქართველოს ეროვნული ეკონომიკის კონკურენტუნარიანობის ამაღლების სტრატეგიამ, უპირველეს ყოვლისა, ხელი უნდა შეუწყოს საქართველოს ფირმების მსოფლიო ბაზარზე მოღვაწეობის ხასიათის შეცვლას. ამიტომ, ექსპორტის ახალი სასაქონლო-გეოგრაფიული სტრუქტურის ფორმირება წარმოადგენს ამ სტრატეგიის განუყოფელ ნაწილს.

ზემოთ მოყვანილი მსჯელობიდან გამომდინარე, საქართველოს ფირმების ექსპორტის სასაქონლო სტრუქტურა შეიცვლება მხოლოდ იმ პირობების ზემოქმედებით, რომლებიც ფორმირებულია მაკრო და მეზოდონეებზე. ეს პირობები კი უზრუნველყოფილი უნდა იყოს მხოლოდ ქვეყნის მთავრობის და სახელმწიფოს ხელისუფლების რეგიონული ორგანოების მიერ. ამიტომ, ეფექტური საგარეო ვაჭრობის სტრატეგია როგორც საერთო სახელმწიფო, ასევე რეგიონულ დონეზე, უნდა გახდეს საქართველოს ეკონომიკის კონკურენტუნარიანობის ამაღლების მთავარი ელემენტი. საგარეო ვაჭრობის სტრატეგია განპირობებული უნდა იყოს საექსპორტო-ორიენტირებული და იმპორტშემცველი წარმოების პრიორიტეტებით. ამიტომ მის შემადგენელ ნაწილს წარმოადგენს ექსპორტის სტიმულირების პროგრამა და აგრეთვე იმპორტის სტრუქტურის რაციონალი-

ზაციის პროგრამა.

რეგიონული ბიზნესის გრძელვადიანი დარგობრივი პრიორიტეტები უნდა განისაზღვროს მსოფლიო ვაჭრობის თანამედროვე ტენდენციებიდან გამომდინარე. მსოფლიო ბაზარი დღეს დიფერენცირებულია ორ დიდ ფენად: ნედლეულის ბაზრად და მზა პროდუქციის ბაზრად. პირველი მუდმივად ვინროვდება, ხოლო მეორე-ფართოვდება. თავის მხრივ, მზა პროდუქციის ბაზარი იყოფა სამ: დაბალი, საშუალო და მაღალტექნოლოგიური პროდუქციების სეგმენტად. OECF-ს კლასიფიკაციით პირველ სეგმენტს წარმოადგენენ შავი მეტალურგიის პროდუქტები, საკონსტრუქციო მასალები, ტექსტილი, სამკერვალო პროდუქცია, ფეხსაცმელი და მსუბუქი მრეწველობის სხვა პროდუქცია. საშუალო ტექნოლოგიურ ნაწარმს მიეკუთვნება დაზგები, სატრანსპორტო საშუალებები, რეზინის და პლასტმასის ნაწარმი, ხის გადამამუშავებით მიღებული პროდუქცია. მაღალ ტექნოლოგიურ ნაწარმს წარმოადგენენ აეროკოსმოსური ტექნიკა, საინფორმაციო ტექნიკა, ელექტრონიკა, ფარმაცევტიკა, ზუსტი და გასაზომი ხელსაწყოები, ელექტრომონოყობილობა.

მსოფლიო ბაზრის მზა პროდუქციის სამივე სეგმენტიდან ყველაზე მეტად ფართოვდება უკანასკნელი. სწორედ მას აქვს დიდი მომავალი. ამიტომ რეგიონული სამრეწველო პოლიტიკის გრძელვადიანი პრიორიტეტებად უნდა იქცნენ სწორედ ამ სეგმენტის დარგები. აღნიშნული სეგმენტის დარგების ფირმების კონკურენტუნარიანობის საფუძველს წარმოადგენენ რეგიონის კონკურენტული უპირატესობები. ამრიგად, აუცილებელი ხდება ამ მიმართულებით სამეცნიერო გამოკვლევების ჩატარება.

რეგიონის წარმოების ცალკეული დარგების ექსპორტზე მიმართულების ხარისხი შეიძლება განისაზღვროს მათი სტრუქტურული სპეციალიზაციის კოეფიციენტით.

მზა პროდუქციის მსოფლიო ბაზრის უმაღლეს საფეხურზე შეღწევა მოითხოვს ადექვატურ ღონისძიებებს სახელმწიფო ხელისუფლების მხრიდან. გარდა ამისა, ამ საფეხურზე ასვლა და იქ გამტკიცება შესაძლებელია მხოლოდ იმ ფირმებისათვის, რომელთაც გააჩნიათ უპირატესობა საქონლის დიფერენციაციაში. ამიტომ იმ სამამულო პროდუქციის შექმნა, რომელიც დაფუძნებულია მეცნიერების მიღწევებზე, რომელთაც არ გააჩნიათ ანალოგი მსოფლიოში ან გააჩნიათ საზღვარგარეთის ანალოგები უარესი სამომხმარებლო თვისებებით, უნდა გახდეს რეგიონული პროგრამის პრიორიტეტული მიზანი.

ამრიგად, მაღალტექნოლოგიური პროდუქციის სეგმენტში ჩვენმა ფირმებმა შეიძლება დაიკავონ ადგილი, პირველ რიგში, ქვეყნის მთავრობის პოლიტიკური და ეკონომიკური მხარდაჭერით, ხოლო მეორე მხრივ, რეგიონულმა ხელისუფლებამ უნდა შექმნას უფრო ხელსაყრელი პირობები იმ ბიზნესისათვის, რომლებიც აწარმოებენ საზღვარგარეთის ანალოგებთან შედარებით უფრო კონკურენტუნარიანი პროდუქციას. ასეთი ფირმები რეგიონულმა ხელისუფლებამ ისე ფრთხილად და მზუნველობით

უნდა გამოზარდოს, როგორც პატარა ბავშვი ასეთი ფირმები დღევანდელ პირობებში თავისთავად არ წარმოიშობა.

რა თქმა უნდა, ამ საფეხურზე შეღწევა და იქ ფეხის მოკიდება რთული ამოცანაა, ამიტომ იგი განიხილება უფრო შორეულ ამოცანად, რამდენადაც მოითხოვს დიდ დროს რეალიზაციისათვის. თუმცა ამ ამოცანის გადაჭრის წინა პირობებს ახლავს უნდა ჩაეყაროს საფუძველი. უპირველეს ყოვლისა, ეს არის მეცნიერებისა და განათლების პრიორიტეტი რეგიონულ დონეზე. რეგიონულ ბიუჯეტში შესაძლებელია მეცნიერებისა და განათლების ფონდის ფორმირება, რომლის სახსრები მიმართული იქნება შედარებით პერსპექტიულ დარგებში სამეცნიერო სამუშაოებისათვის და აგრეთვე უმაღლესი სანაგლებლების იმ ფაკულტეტების დასაფინანსებლად, რომლის კურსდამთავრებულებზე არ არის ბაზარზე დიდი მოთხოვნა, თუმცა ისინი აუცილებელი არიან ფუნდამენტური სამეცნიერო კვლევებისათვის (ფიზიკა, ქიმია და ა.შ.) პერსპექტიულია აგრეთვე საოლქო დონეზე ვენჩურული ფონდების ჩამოყალიბებაც.

ვენჩურული ფონდი, ვენჩურული კაპიტალი - ეს არის დასავლეთში დიდი ხნის წინ ცნობილი მექანიზმი, რომელიც აერთიანებს მეცნიერებისა და ბიზნესის ინტერესებს. საზღვარგარეთ ასეთი ფონდები არიან როგორც სახელმწიფოს დაქვემდებარებაში, ისე მთლიანად კერძო მფლობელობაში. არსებობს ვენჩურული ბიზნესიც. ამ გამოცდილების რეალიზება უნდა მოვახდინოთ ჩვენთანაც, თუმცა ჩვენთან დღეს ასეთი ფონდი შეიძლება შეიქმნას მხოლოდ რეგიონული ბიუჯეტის სახსრების, რეგიონული ბანკების კონსორციუმის და აგრეთვე კერძო ინვესტორების მონაწილეობით. სწორედ ეს ფონდი დააფინანსებს პროექტებს, რომლებიც დაფუძნებული იქნება სამეცნიერო გამოგონებებისა და მიღწევების კომერციულ გამოყენებაზე.

ვენჩურული საოლქო ფონდის მთავარი მიზანი უნდა გახდეს იმ ინოვაციური საწარმოების მხარდაჭერა, რომლებიც აწარმოებენ ექსპორტის თვალსაზრისით შედარებით პერსპექტიულ, ინოვაციურ პროდუქციას.

საშუალოტექნოლოგიური პროდუქციის საფეხურიც პრიორიტეტულად შეიძლება ჩაითვალოს ჩვენი ექსპორტისათვის. აქ კონკურენციის დონე უფრო დაბალია, ვიდრე ზედა საფეხურზე, თუმცა მაინც მნიშვნელოვანია. აქაც, ისე როგორც ზედა საფეხურზე, შეიძლება იყვნენ ის ფირმები, რომელთაც აქვთ დიფერენცირებული პროდუქციის კონკურენტული უპირატესობა. მსოფლიო ბაზრის აღნიშნულ სეგმენტში ჩვენი ფირმების მონაწილეობა შედარებით ახლო მიზანია. ამიტომ აუცილებელია იმ ფირმებისათვის რეგიონული მხარდაჭერა, რომელთაც უნარი აქვთ, შექმნან მსოფლიო ბაზარზე კონკურენტუნარიანი პროდუქცია. ეს მხარდაჭერა საჭიროა ამ პროდუქციის მსოფლიო ბაზარზე გასატანადაც. ასეთი მხარდაჭერის ინსტრუმენტები და მექანიზმები

დიდი ხანია შემუშავებულია საზღვარგარეთ. საჭიროა ჩვენს ქვეყანაში ამ გამოცდილების ადაპტაცია.

რაც შეეხება მსოფლიო ბაზრის მზა პროდუქციის ქვედა სეგმენტს და ნედლეულის ბაზარს, უნდა აღინიშნოს, რომ მიზანშეწონილია დღეისათვის ამ ბაზარზე ჩვენი ფირმების არსებობა. თუმცა პერსპექტივაში აუცილებელია ამ სეგმენტში ფირმების საქმიანობის შემცირება და მსოფლიო ბაზრის სხვა სეგმენტებში რეგიონული მონაწილეობის გაფართოება. მსგავსი პროდუქციის ექსპორტისაგან მიღებული შემოსავლები გამოყენებულ უნდა იქნას ზემოთაღნიშნული მიმართულებების დასაფინანსებლად ნედლეულის ექსპორტიორების რენტის გადასახადების გაზრდის გზით, რომელიც მიედინება რეგიონის ბიუჯეტში. სწორედ გადანაწილების გზით ნედლეულის ექსპორტით მიღებული შემოსავლები უნდა გახდეს ვენჩურული ფონდების და ქვეყნის განვითარების ბიუჯეტის ძირითადი წყარო.

სწორედ ასეთი მეთოდოლოგიური მიდგომა უნდა იქნას გამოყენებული ექსპორტის სტიმულირების და ბიზნესის განვითარების კონცეფციის რეგიონული პროგრამის შემუშავებისას. დღევანდელ ეკონომიკურ სიტუაციაში საქართველოს ფირმებს აქვთ კარგი შესაძლებლობა. ეს არის, უპირველეს ყოვლისა, მთავარი ეროვნული სიმდიდრე — ქვეყნის მოსახლეობის ინტელექტუალური პოტენციალი და მაღალი სამეცნიერო-ტექნიკური პოტენციალი.

განვითარებული ქვეყნების უმრავლესობაში იმ მიმართულებებს, რომელშიც სახელმწიფო დახმარებას უწევს საექსპორტო პროდუქციის ადგილობრივ მრეწველებს, წარმოადგენს:

- ექსპორტიორებისათვის შეღავათიანი კრედიტების გაცემა სპეციალური სახელმწიფო ან შერეული ბანკებიდან ან ორგანიზაციებიდან (აშშ-ში - "ექსიმბანკი", იაპონიაში კორპორაცია "ჯეტრო");
  - ექსპორტისა და საექსპორტო კრედიტების შეღავათიანი დაზღვევა;
  - ექსპორტიორებისათვის შეღავათიანი კრედიტების გაცემა სპეციალური სახელმწიფო ან შერეული ბანკებიდან ან ორგანიზაციებიდან (აშშ-ში - "ექსიმბანკი", იაპონიაში კორპორაცია "ჯეტრო");
  - ექსპორტისა და საექსპორტო კრედიტების შეღავათიანი დაზღვევა;
  - საგადასახადო შეღავათებით სარგებლობის უფლების მიცემა იმ მენარმეებისათვის, რომლებიც ამზადებენ საექსპორტო პროდუქციის პრიორიტეტულ სახეობებს.
  - პრიორიტეტული საექსპორტო პროექტების განვითარების პროგრამების შემუშავება და დაფინანსება;
  - ექსპორტიორებისათვის დახმარება ადმინისტრაციულ-ორგანიზაციული და პირდაპირი საბიუჯეტო ფორმით;
  - საზღვარგარეთ ეროვნული ინვესტორების პირდაპირი ინვესტიციებით მხარდაჭერა.
- ჩვენს ქვეყანაში არსებული რეალობის გათვალისწინებით ყურადღების კონცენტრირება უნდა მოხდეს

იმ საშუალებებზე, რომელიც არ მოითხოვს დიდ ფულად დანახარჯებს.

ეს უპირველეს ყოვლისა არის საექსპორტო კრედიტების გარანტირება და დაზღვევა სპეციალურად შექმნილი ექსპორტის დაზღვევის ფონდის საშუალებით. ასეთი ფონდის შექმნა აუცილებელია უკვე უახლოეს მომავალში. შესაძლებელია პროგრამების რეალიზაცია სპეციალური ბიუჯეტებით, რომლის საშუალებითაც საზღვარგარეთის პარტნიორები ინფორმაციას მიიღებენ ჩვენი ფირმების საქმიანობის შესახებ.

გამოყენებული ლიტერატურა:

- 1.ხადური ნ, საქართველოს ეკონომიკის კონკურენტუნარიანობის ანალიზი დასაპექტივები US-AID 2010წ 8 ივლისი
2. ბეშქენაძე ზ, საქართველოს ეკონომიკის კონკურენტუნარიანობის ამაღლების ზოგიერთი თეორიული მოდელი ჟ."ეკონომიკა" 2014წ N1-2 გვ.18-38
3. სანდროშვილი კ, კონკურენციის რეგიონული ასპექტები თანამედროვე ეკონომიკური განვითარების აქტუალური პრობლემები საერთაშორისო სამეცნიერო-პრაქტიკული კონფერენციის მასალების კრებული სოხუმის სახელმწიფო უნივერსიტეტი თბ.2014 გვ.281-285
4. Пилипенко И.В. Конкурентоспособность стран и регионов в мировом хозяйстве: теория, опыт малых стран Западной и Северной Европы. Москва-Смоленск, 2005;
- 5.<http://www.mof.ge/>;
6. <http://www.geplac.org/>;



## საქართველოს სატრანსპორტო ინფრასტრუქტურის თავისებურებები ტურიზმის განვითარებაში

*ია გელაშვილი - ეკონომიკის დოქტორი,  
სამცხე-ჯავახეთის სახ.უნივერსიტეტის  
ასოცირებული პროფესორი*

### რეზიუმე

ტურიზმს განსაკუთრებული მნიშვნელობა აქვს ქვეყნის ეკონომიკური განვითარების კუთხით, რომელიც ქმნის სამუშაოსა და სიმდიდრის შესაძლებლობას. სტრატეგიულად მნიშვნელოვანი გეოგრაფიული მდებარეობის, ბუნებრივი, ისტორიული და კულტურული რესურსების გამო საქართველოს ეძლევა შანსი აქტიურად ჩაერთოს მსოფლიო ინტეგრაციულ პროცესებში, ამიტომ სატრანსპორტო ინფრასტრუქტურის გაუმჯობესება უმნიშვნელოვანესი პირობაა ქვეყნის ეკონომიკური და სოციალური განვითარებისათვის. საქართველომ აქცენტი უნდა გააკეთოს ტურიზმის მდგრად განვითარებაზე, რათა მოახდინოს თავისი ადგილისა და ფუნქციის დაკავება მსოფლიო გლობალიზაციაში. ამ მიმართულებით სახელმწიფოს მხრიდან დახმარებას დიდი როლი ენიჭება.

### Summary

#### Characteristics of the transport infrastructure for tourism development

Tourism has an important role in country's development, mainly it makes possibilities in working. Georgia has a chance participate in the world's international process, that's why to improve the transport infrastructure, is the most important condition for country's economical and the social development.

Georgia has to make an accent about a tourism, to detain in global of the world. To this direction, from the state has a big helping.

\* \* \* \* \*

დღეისათვის ყველასათვის ცნობილია, რომ ტურიზმს განსაკუთრებული და აუცილებელი მნიშვნელობა აქვს ქვეყნის განვითარების კუთხით, და არა მარტო შიგნით, არამედ იგი ხელს უწყობს მსოფლიოს ხალხთა მშვიდობიან თანაარსებობას, სოციალურ-ეკონომიკურ თანამშრომლობას, კეთილმეზობლური პოლიტიკის განმტკიცებას და სხვ.

საქართველოს ხომ თავისი ბუნებრივი, ისტორიული, კულტურული რესურსებითა და გეოპოლიტიკური მდებარეობით განსაკუთრებული შესაძლებლობები გააჩნია ტურიზმის განვითარებისთვის. მსოფლიოს განვითარებად ქვეყნებში ტურიზმის

მნიშვნელობა და პოტენციალი მეტად დომინანტურია, ვიდრე მაღალ განვითარებულ ქვეყნებში. სადაც ახალი სამუშაოების უმეტესობა ტურიზმის ინდუსტრიაში იქმნება. ტურიზმი ინვესტს ეკონომიკური აქტიურობის დივერსიფიკაციას და იძლევა შესაძლებლობას შეიქმნას სამუშაო და სიმდიდრე. საერთაშორისო ტურიზმიდან მიღებული შემოსავლებით ლიდერობენ შეერთებული შტატები, ესპანეთი, საფრანგეთი, იტალია ა.შ.

ტრანსპორტი ნამყვანი ფაქტორია ტურიზმის განვითარებაში. დიდია სატრანსპორტო ინფრასტრუქტურის როლი მოსახლეობის სოციალური პრობლემების, საქმიანი, კულტურული და ტურისტული ღონისძიებების განხორციელებაში. ის ხელს უწყობს კულტურათა გაცვლას, როდორც ქვეყნის შიგნით ისე მის საზღვრებს გარეთაც. ტრანსპორტი უზრუნველყოფს როგორც საერთაშორისო ეკონომიკური ურთიერთობების განვითარებას, აგრეთვე ქვეყნებს შორის ურთიერთ სასარგებლო გაცვლების წარმოებას.

ისტორიულად ნებისმიერი ქვეყნის სატრანსპორტო-ტექნიკურ ბაზას აყალიბებს მისი გეოგრაფიული მდებარეობა, ბუნებრივი პოტენციალი და აგრეთვე კლიმატის და ლანდშაფტის თავისებურებები. ტურიზმის განვითარებასთან ერთად სატრანსპორტო გზები მუდმივად ვითარდება მოთხოვნილებათა შესაბამისად, რაც დადებითად აისახება სატრანსპორტო ინფრასტრუქტურის განვითარებაზე. სტრატეგიულად მნიშვნელოვანი გეოგრაფიული მდებარეობის გამო, საქართველოს ეძლევა შანსი აქტიურად ჩაერთოს მსოფლიო ინტეგრაციულ პროცესებში, ამიტომ სატრანსპორტო ინფრასტრუქტურის გაუმჯობესება უმნიშვნელოვანესი პირობაა ქვეყნის ეკონომიკური და სოციალური განვითარებისთვის. თანამედროვე მსოფლიო გლობალიზაციისა და ეკონომიკური კარგახსნილობის პირობებში, ჩვენი სატრანსპორტო პოტენციალის სრულად ათვისება საქართველოს უმნიშვნელოვანეს პოლიტიკურ-ეკონომიკურ სარგებელს მოუტანს. სატრანსპორტო მომსახურება მომსახურების ერთერთი მთავარი სახეა ტურიზმის განვითარებაში და მასზე მოდის ტურის ფასის ძირითადი წილი, იგი დამოკიდებულია ტურის ხანგრძლივობასა და სატრანსპორტო საშუალების სახეზე.

მოგზაურობის დროს ტურისტებისათვის გამოიყენება ტრანსპორტის სხვადასხვა სახეობები, მთავარი წილი კი საავიაციო ტრანსპორტზე მოდის, რადგან ტურისტები ხშირ შემთხვევაში უპირატესობას სწორედ საავიაციო ტრანსპორტს ანიჭებენ. სტატისტიკურად საავიაციო ტრანსპორტის ზრდის ტემპი

ბევრად მაღალია ავტო ტრანსპორტთან შედარებით. საქართველოს სატრანსპორტოს პოტენციალის ათვისება, რეალიზაცია, განვითარება აქტიურად მე-20 საუკუნის 90-იანი წლებიდან დაიწყო, რაშიც გადამწყვეტ როლს საქართველოს რკინიგზა ასრულებს. რკინიგზა ერთ-ერთი მოსახერხებელი საშუალებაა ნებისმიერი კატეგორიის ტურისტთა გადასაყვანად. (ინდივიდუალური, დიდი და მცირე ტურისტული ჯგუფები).

წყლის ტრანსპორტი, სამდინარო თუ საზღვაო თავისთავად გულისხმობს ტურისტული კრუიზების აქტიურ მომსახურებას. საზღვაო მოგზაურობები მოიცავს ტურისტულ მოგზაურობას მდინარეებზე, ზღვებსა და ოკეანეებში სპეციალური საზღვაო ხომალდით, რომლებიც მარშუტის განმავლობაში წინასწარ განსაზღვრულ პორტებში ჩერდება. კრუიზები, ტურისტული ბაზრის ერთ-ერთი ყველაზე დინამიურად განვითარებული სექტორია. ტრანსპორტის ამ სახეობას აქვს როგორც დადებითი, ასევე უარყოფითი მხარეები. დადებითად შეიძლება ჩაითვალოს კომფორტის მაღალი დონე, გადაზიდვების დიდი მოცულობა, სრულყოფილი დანერგვა, ტურიზმის სხვადასხვა სახეობების რეალიზაცია (შემეცნებითი, ბიზნეს-ტურიზმი, სასწავლო, შოპინგური და სხვ.). უარყოფით მხარედ მიიჩნევა დაბალი სიჩქარე, მაღალი ტარიფები, ის ფაქტორი რომ ადამიანთა დიდი ნაწილს აწუხებს ზღვის ავადმყოფობა და მათ უბრუნოდ არ შეუძლიათ საზღვაო ტრანსპორტით მგზავრობა.

საავტომობილო ტრანსპორტი საყოველთაო მომსახურების ტრანსპორტია, რადგან გამოიყენება, როგორც ქვეყნის შიდა ტურებისათვის, ისე ქვეყნის გარეთ სამოგზაუროდ, დანყებული ავტობუსებით, დამთავრებული მცირე ლიტრაჟიანი ავტომობილებით.

გლობალიზაციის პირობებში საქართველომ აუცილებლად უნდა გამოიყენოს თავისი შესაძლებლობები-ბუნებრივი და შრომითი რესურსების, ინტელექტუალური პოტენციალის, გეოპოლიტიკური და გეო ეკონომიკური უპირატესობების კუთხით, რათა მოახდინოს საკუთარი ადგილისა და ფუნქციის დამკვიდრება მსოფლიო გლობალიზაციაში. თუმცა ისიც უნდა ავლნიშნოთ, რომ ამ მხრივ ქვეყანაში არსებული შესაძლებლობები სრულყოფილად არ არის გამოყენებული.

საქართველოს ტურისტულ უნდუსტრიაში დიდი მნიშვნელობა აქვს ტრანსნაციონალური კორპორაციების მოზიდვას, რომელთა გავლენა ქვეყნის ეკონომიკაზე ძალზედ დიდია. ისინი აკონტროლებენ ტურიზმის ბაზარს და ხელს უწყობენ მიმღებ ქვეყანაში ტურისტული ინდუსტრიის განვითარებას. ქვეყნის მთავრობა იძულებულია გამოყოს დამატებითი თანხები ინფრასტრუქტურის განვითარებისთვის. ასეთი კორპორაციების მოთხოვნით ხდება ახალი აეროპორტების აშენება, სატრანსპორტო სისტემის ცვლილებები და სხვ. რასაც დადებითი შედეგები მოაქვს ქვეყნისთვის. მისასალმებე-

ლია, რომ საქართველო ეკონომიკის განვითარების გზას ხედავს უცხოელი ინვესტორების მოზიდვაში, რომელთა ხელშეწყობითაც შექმნილია სხვადასხვა ტიპის სასტუმროთა ჯაჭვი, რომლებიც თავის თავში მოიცავენ რესტორნებსა და სავაჭრო ცენტრებს, საკონფერენციო დარბაზებს, მათ შეუძლიათ ბაზრის მოთხოვნის სრული დაკმაყოფილება. ტრანსნაციონალური კორპორაციების შემოსვლა და ინვესტირება ყოველთვის წინ გადადგმული ნაბიჯი იქნება ტურიზმის სფეროს გააქტიურებაში. ბუნებრივია, რომ რეგიონის ინფრასტრუქტურა, რომელიც უმჯობესდება ტურიზმის მეშვეობით, სწორედ ადგილობრივი მაცხოვრებლების მიერ გამოიყენება.

აქცენტი ყოველთვის უნდა კეთდებოდეს ტურიზმის მდგრად განვითარებაზე, რაც თავის თავში გულისხმობს ადგილობრივი მოსახლეობის ცხოვრების ხარისხის გაუმჯობესებას, დამთავალიერებელთა სასიამოვნო ყოფის უზრუნველყოფას და გარემოს ხარისხის შენარჩუნებას. ყველაფერი ეს კი პირდაპირ გავლენას ახდენს, როგორც ადგილობრივ მოსახლეობაზე, ისე დამთავალიერებლებზე. მდგრადი განვითარება უწყვეტი ცვლილებების პროცესია, რომლის ფარგლებშიც რესურსების ექსპლუატაცია, ინვესტიციების განხორციელება, ტექნოლოგიური პროგრესი და სხვა სიახლეები ხორციელდება მომავლისა და აწმყოს მოთხოვნილებების შესაბამისად. საქართველოში არსებობს ყოველგვარი საფუძველი მდგრადი ტურიზმის განვითარებისათვის: მშენებარეობა, ბუნებრივი რესურსები, ადათ-ჩვევები, ტრადიციები, კულტურული და ხელოვნური ძეგლები, ადამიანური რესურსები. მდგრადი ტურიზმის განვითარება ხელს შეუწყობს მთიანი რეგიონების გადარჩენას და მიგრაციის შეჩერებას.

ქართული ტურიზმის ინდუსტრიაში მნიშვნელოვანია გაუმჯობესდეს ხარისხი, მომხმარებელს შეეთავაზოთ ექსკლუზიური ტურისტული პროდუქტი, გაიზარდოს ფასები და მოვიზიდოთ უფრო მაღალი კლასის განათლებული კლიენტები. საქართველოში ტურიზმის მდგრად განვითარებას ხელს უშლის ის, რომ საკანონმდებლო ბაზა არ არის სათანადოდ დახვეწილი, არადა მისი განვითარება და დახვეწა საქართველოს ტურიზმს ბევრად წაადგებოდა. საქართველოს ტურისტული პროდუქტი უნდა აკმაყოფილებდეს საერთაშორისო მოთხოვნებს, რადგან იგი ამაყად იდგეს სხვა ქვეყნების გვერდით თავისი უძველესი ისტორიითა და მასპინძლობის კულტურით, ამასთანავე უნდა შევინარჩუნოთ წონასწორობა ბუნებასთან, ისტორიასთან და კულტურასთან.

ტურისტული ინფრასტრუქტურა ჩვენს ქვეყანაში არასთანადოდ დონეზეა განვითარებული და ამ მიმართულებით სახელმწიფოს დიდი როლი ენიჭება. ზოგ რეგიონში საერთოდ არ ვითარდება ტურისტული ინფრასტრუქტურა და შესაბამისად, ტურისტებს საჭიროებისამებრ ვერ ემსახურებიან. ტურისტულ კომპანიებს სათანადოდ ხელშეწყობაც არა აქვთ ტურიზმის დეპარტამენტისგან, არადა ტურისტული კომპანიების როლი არის მეტად მნიშვნელოვანი.

მათი სწორად მუშაობის შედეგია ის, რომ იზრდება კომპანიების შემოსავლებიც და ბიზნესიც უფრო წარმატებული ხდება. ხელისუფლების მხარდაჭერით მნიშვნელოვნად უნდა განვითარდეს სასტუმრო ინფრასტრუქტურა. უცხოელების მოსაზიდად ნორმალურ ფასებთან ერთად საჭიროა შეაბამისი გარემოს შექმნა. აღსანიშნავია და მეტად მნიშვნელოვანია სამუშაოთა განხორციელება მოგზაურობის გააღვივებისა და სავიზო სისტემის გამარტივების კუთხითაც. საქართველოს აქვს უვიზო მიმოსვლა დაახლოებით 87 ქვეყანასთან, რომელთა მოქალაქეებსაც საქართველოში შემოსვლა მხოლოდ პირადობის დამადასტურებელი მონუმბით შეუძლიათ. მოგზაურობის გამარტივებასთან ერთად ტურიზმის ეროვნული ადმინისტრაციისთვის მეტად მნიშვნელოვანია აგრეთვე სერვისის ხარისხის ამაღლების საკითხიც. სწორედ ამ მიზნით საქართველოს მასშტაბით ხორციელდება ინტენსიური ტრენინგები ტურიზმის ინდუსტრიის წარმომადგენლებისთვის. მარკეტინგი უდაოდ თამაშობს მნიშვნელოვან როლს ქვეყნის ცნობადობისა და ვიზიტორთა რაოდენობის ზრდაში. სწორი ბაზრების არჩევა მარკეტინგის ერთერთ ყველაზე მნიშვნელოვან ნაწილს წარმოადგენს.

**გამოყენებული ლიტერატურა**

1. ბურკაძე თ. - ტურიზმის ადგილი საქართველოს ეკონომიკაში და მისი განვითარების პერსპექტივა. ჟ. „ეკონომიკა“, 7-8. 2004
2. შუბლაძე ვ. - ტურიზმის როლი და მნიშვნელობა განვითარებული ქვეყნების ეკონომიკაში, ჟ. „ეკონომიკა“, 9-10. 2004
3. მეტრეველი მ. -ტურიზმი, გამომცემლობა „უნივერსალი“, თბ. 2003
4. WWW.nplg.gov.ge
5. www.ambioni.ge
6. www.for.ge
7. www.gnta.ge

მაია გელაშვილი, სამცხე-ჯავახეთის სახელმწიფო უნივერსიტეტის პროფესორი  
ხათუნა ბერიშვილი, თბილისის სახელმწიფო უნივერსიტეტის პროფესორი

რეზიუმე

საბაზრო ურთიერთობათა დამკვიდრება და პერსპექტივაში განვითარება წარმოუდგენელია საბანკო და საკრედიტო სისტემის წარმატებული ფუნქციონირების გარეშე, რადგან იგი უშუალო ზემოქმედებას ახდენს ეკონომიკის პრაქტიკულად ყველა სფეროზე და განსაზღვრავს მისი განვითარების ვექტორს. ფულად-საკრედიტო სფეროს თანამედროვე მდგომარეობაზე დიდადაა დამოკიდებული მთელი ეკონომიკური სისტემის ქმედითუნარიანობა. ფულად-საკრედიტო სისტემის ფორმირებას გააჩნდა და დღესაც გააჩნია რიგი ნაკლოვანებები. ცხადია, რომ ეს არა მხოლოდ გლობალური ეკონომიკური კრიზისითაა განპირობებული, არამედ ისიც, რომ ჩვენი ქვეყნის ეროვნული ეკონომიკა სუსტადაა ინტეგრირებული საერთაშორისო ეკონომიკაში.

Current situation in the monetary and credit sphere

Maia Gelashvili  
Khatuna Berishvili

Summary

Establishing a banking relationship and its developments is impossible without a successful functioning of the monetary and credit system, as it directly affects all areas of economy and defines the vector of its development.

The effectiveness of the entire economic system greatly depends on the current status of the monetary and credit sphere. The formation of the credit system used to have and it still has a number of gaps. It would be appropriate if the bank will disburse mortgage loans at low interest rates to customers. However it is clear that the reason is not a global economic crisis, as the national economy of our country is weakly integrated with the international economy.

\* \* \* \* \*

ფინანსური გლობალიზაციის პირობებში თანამედროვე საბანკო სისტემა იმყოფება ტრანსფორმაციული პროცესების ზეგავლენის ქვეშ, რომლებიც დაკავშირებულია მსოფლიო ფინანსურ-საკრედიტო სისტემის მიერ შექმნილ მართვის მოდელის ცვლილებასთან, მზარდ კონკურენციასთან, საერთაშორისო და ნაციონალური ზედამხედველობის ორგანოების საბანკო საქმიანობის ნორმატიული მოთხოვნების

გამკაცრებასთან, საბანკო რისკების რაოდენობის გაზრდასთან. ფულად-საკრედიტო პოლიტიკის მთავარი მიზანი უნდა გახდეს ეროვნული ეკონომიკისადმი ფინანსური მხარდაჭერა და საბანკო სისტემის ფორმირების პროცესში წინააღმდეგობრივი მოვლენების აღმოფხვრა. შესაბამისად, ფულად-საკრედიტო სფერო უნდა ინვესტირდეს ფულის მიმოქცევის ისეთ რეგულირებას, რომლის შედეგად შესაძლებელი იქნება წარმოების ერთობლივი მოცულობის, დასაქმებისა და ფასების დონის სტაბილიზაციის მიღწევა. სტატისტიკა გვიჩვენებს, რომ დღეისთვის მიმოქცევაში არსებული ფულის მასის რაოდენობა საკმარისია ეროვნული მეურნეობის ფუნქციონირებისათვის. თუმცა, შეინიშნება მიმოქცევაში არსებული ფულის მასის სიმცირე. მიზანშეწინილი იქნებოდა გამოყენებულიყო მონიშნავი ქვეყნების პრაქტიკაში არსებული ფულად-საკრედიტო სისტემის რეგულირების მეთოდები (რომელთა შორის განსაკუთრებული მნიშვნელობა აკისრია სადისკონტო განაკვეთს), რომლებიც მოიცავს საკრედიტო ბაზარს მთლიანობაში. ვფიქრობთ პრობლემა მდგომარეობს არა ფულის მასის მიმოქცევის რაოდენობაში, არამედ იმაში, რომ თუ რამდენად ეფექტური იქნება შექმნილი ლიკვიდურობის რეგულირებისა და ფულზე მოთხოვნის გადიდებისათვის.

აღსანიშნავია, რომ საქართველოში ჯერ-ჯერობით საკრედიტო ბაზრისა და საპროცენტო განაკვეთების დარეგულირების პროცესი რთულად მიმდინარეობს. კომერციულ კრედიტებზე მსოფლიო სტანდარტებთან შედარებით საპროცენტო განაკვეთი მნიშვნელოვნად მაღალია. უარყოფითმა რეალურმა საპროცენტო განაკვეთმა მოსახლეობა აიძულა საკუთარი დანაზოგები დაეხსნა არა საბანკო დეპოზიტებში, არამედ ძვირფას ლითონებსა და ხანგრძლივი მომსახურების საგნებში, უცხოურ ვალუტაში, რაც ძირს უთხრის ინვესტიციების დაფინანსების საკუთარი წყაროების გამოყენებას, ინვესტ ფასების გლობალურ ზრდას, არღვევს მაკროეკონომიკურ სტაბილურობას. შესაბამისად მთავრობა უნდა ატარებდეს სტრუქტურულ რეფორმას საპროცენტო განაკვეთების მკაცრი ადმინისტრაციული რეგულირების შესახებ და აწესებდეს სესხებზე განაკვეთების ზედა ზღვარს, რითაც გაუადვილებს სესხების მიღებას მოსახლეობას. მაღალი საპროცენტო განაკვეთები კი შესაბამისად ხელშემშლელია ქვეყანაში მენარმეობის(ბიზნესის), მრეწველობის განვითარებისთვის. დაბალი საპროცენტო განაკვეთები კი ხელს შეუწყობდა მრეწველობის განვითარებას. შეიქმნებოდა ახალი სამუშაო ადგილები, დასაქმებოდა ხალხი, ბიუჯეტი შეივსებოდა ფულით და ფუ-



ლად-საკრედიტო სისტემა უფრო მტკიცე იქნებოდა. რის შედეგადაც შემცირდებოდა ვადაგადაცილებული სესხების ზრდის ტემპი. გასულ წლებში და მათ შორის, მსოფლიო ფინანსური კრიზისის პერიოდში მაღალი სარგებლის განაკვეთით გაცემულ სამომხმარებლო სესხებზე მომხმარებელთა გადახდისუნარიანობის საკითხები არასაკმარისად შეისწავლებოდა. შედეგად, ათასობით ადამიანმა აღებული სესხის გასტუმრება ვერ შეძლო. ეს არა მარტო სუსტი მენეჯმენტისა, არამედ შეიძლება აიხსნას რამდენიმე მიზეზით: ა) სესხები გაიცა ძალიან მაღალი სარგებლის განაკვეთებით; ბ) მსესხებელმა ვერ იპოვა შემოსავლიანი სამსახური, რის საფუძველზეც შეძლებდა ვალის გასტუმრებას; გ) სასესხო პერიოდში მსესხებელმა განიცადა მოულოდნელი „ჩაჯარდნა“ ბიზნეს-გარემოს გაუარესების ან სხვა ზეგავლენის შედეგად და სხვ.. ამრიგად, საკრედიტო კავშირები საქართველოში დაბალი ტემპებით ვითარდება, მათ საქმიანობაში ვერ ჩაერთო მოსახლეობის ფართო ფენები და აქედან გამომდინარე ისინი ჯერჯერობით სასურველი შედეგიანობით არ გამოირჩევიან.

უკანასკნელ წლებში განვითარებადი ქვეყნების დიდმა ნაწილმა უარი თქვა საპროცენტო განაკვეთების ადმინისტრაციულ რეგულირებაზე. კაპიტალის მოძრაობის შეუზღუდავობისას აუცილებელია საპროცენტო არბიტრაჟის შექმნა, რომლის ძირითად ამოცანად გვევლინება საპროცენტო განაკვეთების საერთაშორისო დონესთან გათანაბრება და ეროვნული ვალუტის მოსალოდნელი გაუფასურებისა და რისკის ფაქტორების გათვალისწინება. იმ ქვეყნებში, სადაც შიდა საკრედიტო-საფინანსო ბაზრები საგარო ბაზრებისაგან იზოლირებულად ფუნქციონირებენ, მსოფლიო საპროცენტო განაკვეთების დონე არავითარ როლს არ ასრულებს, ასეთ შემთხვევაში ნომინალური საპროცენტო განაკვეთების დონე განისაზღვრება ისეთი ფაქტორებით, როგორცაა:

- ა) შიდა საკრედიტო-საფინანსო ბაზარზე მიწოდება-მოთხოვნას შორის თანაფარდობა;
- ბ) ჭარბი ფულადი მასის სიდიდე;
- გ) ინფლაციის მოსალოდნელი ტემპი.

განვითარებადი ქვეყნებში ფულად-საკრედიტო პოლიტიკის განხორციელება წარმოების შემდეგი მექანიზმებით:

- საკრედიტო-საფინანსო დანესებულებათა აქტივების რეგულირება არაპრიორიტეტული დარგებისათვის დაკრედიტების მინიმალური ლიმიტების დანესების გზით;
- სპეციალური საკრედიტო-საფინანსო დანესებულებების შექმნა, რომლებიც საკუთარი რესურსების დაბალ-საპროცენტო განაკვეთებს მიმართავენ პრიორიტეტული დარგების განვითარებისათვის;
- იმ დანესებულებებისათვის, რომლებიც პრიორიტეტულ დარგებს აკრედიტებენ, სპეციალური პირობების შექმნა განაღდება შედავათიანი პოლიტიკისა და სარეზერვო მოთხოვნის შემცირების გზით;

• საკრედიტო განაკვეთებს და დეპოზიტებს შორის განსხვავების დაფინანსება საბიუჯეტო ასიგნებათა ხარჯზე.

ფაქტია, რომ საბანკო და საკრედიტო სისტემა თანამედროვე მაღალგანვითარებული ქვეყნების ერთ-ერთ ურთულეს და საინტერესო სფეროს წარმოადგენს, რომელიც ტრანსფორმირებადი ეკონომიკის პირობებში განვითარების რიგი თავისებურებით ხასიათდება და მის გამართულ მუშაობაზე დიდადაა დამოკიდებული მთელი ეკონომიკური სისტემის ქმედითუნარიანობა. საბაზრო ურთიერთობათა დამკვიდრება და პერსპექტივაში განვითარება წარმოუდგენელია საბანკო სისტემის წარმატებული ფუნქციონირების გარეშე, რადგან იგი უშუალო ზემოქმედებას ახდენს საბაზრო ეკონომიკის პრაქტიკულად ყველა სფეროზე და განსაზღვრავს მისი განვითარების ვექტორს.

უკანასკნელ პერიოდში ბევრი რამ გაკეთდა საქართველოს დამოუკიდებელი საბანკო სისტემის ჩამოსაყალიბებლად: მეტნაკლებად მონესრიგდა საბანკო-საკანონმდებლო ბაზა; გადაიკეტა მიმოქცევაში ფულის უკონტროლოდ გამოშვების არხები; ყალიბდება საფინანსო ბაზარი (ბანკთაშორისი სავალუტო ბირჟა,საფონდო ბირჟა); კომერციული ბანკების საქმიანობა რეგულირდება ეროვნული ბანკის ნორმატივებით. ეს ტენდენცია ეკონომიკის სხვა დარგების ფონზე კიდევ უფრო მკვეთრი და ძლიერია. როგორც ეროვნული ბანკის მიერ გამოქვეყნებული მონაცემებიდან ირკვევა, 2014 წლის იანვარ-მარტში შენარჩუნებული იქნა კომერციული ბანკების საქმიანობის ის ფინანსური მაჩვენებლები, რამაც სექტორი 2013 წელს რეკორდულ მოგებაზე გაიყვანა, კერძოდ, ბანკების საკრედიტო დაბანდების მოცულობა (არარეზიდენტებზე გაცემული სესხების ჩათვლით), 2014 წლის მარტში, წინა თვესთან შედარებით, 2.0 პროცენტით, ანუ 204.9 მლნ ლარით გაიზარდა და მიმდინარე წლის პირველი აპრილისათვის 10.6 მლრდ ლარს გადააჭარბა. ამავე პერიოდში, ეროვნული ვალუტით გაცემული სესხების მოცულობა 131.2 მლნ ლარით (3.2 პროცენტით), ხოლო უცხოური ვალუტით გაცემული სესხების მოცულობა 73.6 მლნ ლარით (1.2 პროცენტით) გაიზარდა. იურიდიული პირების დაკრედიტების მთლიან მოცულობაში ყველაზე დიდი ხვედრითი წილი - 44.8 პროცენტი ვაჭრობის სფეროზე მოდის. 2014 წლის თებერვალთან შედარებით, მიმდინარე წლის მარტში ვაჭრობის სფეროზე გაცემული სესხების მოცულობა 0.1 პროცენტით ანუ 1.8 მლნ ლარით გაიზარდა და პირველი აპრილისათვის 2.4 მლრდ ლარს გადააჭარბა. მრეწველობაზე გაცემული სესხების წილმა იურიდიულ პირებზე გაცემული ვადიანი სესხების საერთო მოცულობაში 17.5 პროცენტი შეადგინა, რაც 2014 წლის პირველი აპრილისათვის 943.9 მლნ ლარით განისაზღვრა (3.3 პროცენტით ანუ 30.5 მლნ ლარით მეტი პირველი მარტის მდგომარეობასთან შედარებით); 7.8 პროცენტი მოდის მშენებლობაზე, რაც 420.8 მლნ ლარია (0.8 პროცენტით, ანუ 3.6 მლნ ლარით ნაკ-

ლები, შესაბამისად). ამდენად, იურიდიული პირების დაკრედიტების საერთო მოცულობის 70.0 პროცენტი მხოლოდ სამ დარგზე-მრეწველობაზე, მშენებლობასა და ვაჭრობაზე მოდის. საგულისხმოა, რომ ამ მიმართულებით ზრდის ტენდენცია დაახლოებით ორ ნელინადზე მეტია მიმდინარეობს. ზემოაღნიშნულიდან გამომდინარე, სესხების ზრდის ტემპმა ბოლო ერთ ნელინადში 23% შეადგინა, რაც აბსოლუტურ გამოსახულებაში დაახლოებით 10.8 მილიარდი ლარია, აქედან სხვადასხვა დარგებზე 5.4 მილიარდი ლარია გაცემული (დანარჩენი კრედიტები შინამეურნეობებზე მოდის).

როგორც პრაქტიკამ დაგვანახა, საქართველოში მოქმედი ბანკები თითქმის ორი წლის განმავლობაში ვერ გამოვიდნენ კრიზისით გამოწვეული მდგომარეობიდან. უნდა აღინიშნოს, რომ საკრედიტო სისტემის ფორმირებას გააჩნდა და დღესაც გააჩნია რიგი ნაკლოვანებები. კერძოდ, სანყის ეტაპზე იქმნებოდა საფინანსო ინსტიტუტები სუსტი ფინანსური ბაზრით, რის გამოც კლიენტების ხარისხიან მომსახურებას ვერ უზრუნველყოფდნენ, ძირითადად იძლეოდნენ მოკლევადიან კრედიტებს მაღალი საპროცენტო განაკვეთით, გრძელვადიანი საინვესტიციო რესურსები ქვეყნის კომერციულ ბანკებს ფაქტობრივად არ გააჩნდათ. შესაბამისად, საბანკო კრიზისის შედეგები საქართველოს ეკონომიკისათვის საკმაოდ მძიმე აღმოჩნდა. ცხადია, ეს არ იყო განპირობებული მხოლოდ გლობალური ეკონომიკური კრიზისით, ემატება ისიც, რომ ჩვენი ქვეყნის ეროვნული ეკონომიკა სუსტადაა ინტეგრირებული საერთაშორისო ეკონომიკაში.

#### გამოყენებული ლიტერატურა:

1. კოვზანაძე ი., საქართველოს კომერციული ბანკების ფუნქციონირების პრობლემები თანამედროვე ეტაპზე. თბ., 2010
2. საქართველოს საბანკო სისტემა მსოფლიო ფინანსური კრიზისის პერიოდში- „მსოფლიო ეკონომიკური კრიზისი და საქართველო.“ სტუ, „სოციალური ეკონომიკა“. საერთაშორისო სამეცნიერო კონფერენციის მასალები. „სოციალური ეკონომიკა“, №1(13), 2011.- გვ. 396-397;
3. საბანკო სისტემის განვითარების სტადიები საქართველოში-საერთაშორისო სამეცნიერო-პრაქტიკული კონფერენციის მასალების კრებული „ეკონომიკის აქტუალური პრობლემები გლობალიზაციის პირობებში“. პაატა გუგუშვილის ეკონომიკის ინსტიტუტი. თბილისი, 2011.- გვ.262-263 (ინგლისურ ენაზე);
4. საბანკო სისტემა. ჟურნ. „მეცნიერება და ცხოვრება“, №1, 2012
5. Банка и банковские операции. под. ред. У.Ф. Жукова. М.2003
6. [www.nbg.gov.ge](http://www.nbg.gov.ge)
7. [www.mof.ge](http://www.mof.ge)

თინა იველაშვილი, სამცხე-ჯავახეთის სახელმწიფო უნივერსიტეტის პროფესორი

Summary  
Terrace Viticulture In Samtskhe-Javakheti

Villages in Javakheti (Saro, Khizabavra, Toloshi, Khertvisi, Shvidrevanta, Gelsunda, and so on ) had terraces and vineyards mainly in the gorge of the river Mtkvari. But villages Saro and Khizabavra were distinguished among them.

Viticulture and winery held one of the most important places in family farming. It is seen from the activity of the male member of the family who was busy in it.

Local species of grapes planted on the terraces (Bezhan, Kharistvala, Tskhenis Dzudzu and so on ) and fruit (mulberry, pears, apples and others) and different kind of products made from them were sold on the markets not only in Georgia but in Europe and Asia . And the requirements were quite high.

Unfortunately, the above mentioned terraces are abandoned and destroyed. The walls are ruined , gardens are dried up and cut down, the ground is turned into a winter pasture.

Nowadays, terrace viticulture could be renewed freely with its unique local vine species if the State is interested in it . We focus our attention on this branch of agriculture because it always was both strong economical and spiritual base of native population of Georgia.

\* \* \* \* \*

ადრეული ხანიდანვე მესხეთში ტერასული მევენახეობის მაღალი კულტურული დონის არსებობის შესახებ არაერთი წერილობითი ცნობაა შემონახული. ქართველი მიწის მოქმედისა და სოფლის მეურნის დამახასიათებელი თვისება, შრომის მოყვარეობა და მევენახეობა-მეხილეობით გატაცება უკვე VI ს. ბიზანტიელ ისტორიკოსს პროკოფი კესარიელს შეუნიშნავს და თავის საისტორიო ნაშრომში აქვს კიდევ დაფიქსირებული. მისი სიტყვით, მესხეთში ამ რეგიონის მთა-გორიანობის მიუხედავად, აქაურ მკვიდრთ თავიანთი შრომითა და ცოდნით ვითარცა დახელოვნებულ მიწათმოქმედთ, ხეხილიცა და ვენახიც გაუშენებიათ და ხილ-ნაყოფიც საკმაოდ ჰქონიათ. [2, გვ.122].

გრიგოლ ხანცთელის ცნობით შავშეთ-კლარჯეთის მეტისმეტი მთა-გორიანობის გამო „მონასტერთა მათ შინა არა არს სათიბელი ქვეყანა, არცა ყანა სახნავი, არამედ დიდთა შრომითა როჭიკისა მისვლა აქვს კარაულისა ზურგითა და მცირედ ვენახნი ჭირით და ურვით დაუნერგვიან,” [8, გვ.556].

მოგვიანობით, საქართველოს მოსახლეობის გარკვეული ნაწილის ეკონომიკური სიძლიერის ერთ-ერთ ფაქტორს სწორედ ტრადიციული მევენახეობა-მეღვინეობა წარმოადგენდა. ამასთან დაკავშირებით აკად. ივ. ჯავახიშვილი აღნიშნავდა: „ძველ საქართველოს ეკონომიკაში, მეტადრე სასოფლო მეურნეობაში, მევენახეობა-მეღვინეობას განსაკუთრებული მნიშვნელობა ჰქონდა. ამ დარგის უაღრესობა ქართველი ერის ყოფაცხოვრებისა და ქონებრივი კეთილდღეობისათვის იმ საგულისხმო გარემოებით-განაც ჩანს, რომ მიწა-წყლის ორ მთავარ გეოგრაფიულ და ბოტანიკურ-აგრონომიულ ნაწილად მთად და ბარად გაყოფა სწორედ მევენახეობის გავრცელების თვალსაზრისზე იყო დამყარებული.

... მევენახეობა-მეღვინეობას ძველი საქართველოს საგარეო ვაჭრობაშიც ფრიად მნიშვნელოვანი ადგილი ეკავა. ქართული ღვინო უძველეს დროით-განვე საექსპორტო საგანს წარმოადგენდა.

მევენახეობა-მეღვინეობა სასოფლო მეურნეობის უმაღლესი დარგია. მისი წესიერი და ნაყოფიერი წარმოებისათვის განსაკუთრებული ცოდნაც არის საჭირო და დიდი დაკვირვებისა და შორსგამჭვრეტელობის ნიჭიც უნდა გააჩნდეს ადამიანს, რომ ამ რთული საქმის პირნათლად გაძლოა შეძლოს.” [2, გვ. 303].

სამცხე-ჯავახეთის სოფლებს (სარო, ხიზაბავრა, ტოლოში ხერთვისი, შვიდრევანტა, გელსუნდა, თმოგვი, ჭაჭკარი, ვანისხევი და ა. შ.) ტერასები და მასზე გაშენებული ვენახები ძირითადად მტკვრის ხეობაში ჰქონდათ. ტერასული მევენახეობის მასშტაბურობით განსაკუთრებით ეს სოფლები გამოირჩეოდა.

ტერასებს, საერთოდ, ამ რეგიონში დარიჯებს უწოდებდნენ. დარიჯები კეთდებოდა უფრო მეტად მდინარე მტკვრისა და ნაწილობრივ ახალქალაქის წყლის ხეობაში მზის გულზე. გვერდა ადგილს გამოთხრიდნენ - გაავაკებდნენ, დაქანების მხარეს მშრალი წყობით ქვის კედელს ამოუშენებდნენ და მიწას დაახლოებით ერთ მეტრამდე გააფხვიერებდნენ. იმ შემთხვევაში, თუ ადგილი კლდიანი იყო, მაშინ მიწას მოიტანდნენ და საკმაოდ სქლად დააყრიდნენ. გვერდა ადგილის შესაბამისად შეიძლებოდა ერთმანეთის მიყოლებით თაროების მსგავსად განლაგებული თხუთმეტი-ოცი და უფრო მეტი ტერასა გაეკეთებინათ. ტერასა სიგანით ოთხი- ხუთი მეტრი, ხილო სიგრძე ასი მეტრი და უფრო მეტიც შეიძლებოდა ყოფილიყო.

სავენახედ მომზადებულ ტერასაზე მისი დამჭერი კედლის პერპენდიკულარულად დაახლოებით მეტრნახევარი სიგანის კვლებს-გობებს აკეთებდნენ, რომელშიც მორწყვის დროს წყალი გუბდებოდა. საერთოდ, გობები საკმაოდ დიდი ტევადობისა იყო



და მასში ჩამდგარი წყალი ნელ-ნელა, თანდათანობით გაინოვებოდა ვაზის ფესვებში. ვაზს რგავდნენ გობის შემალღებულ მხარეს. მას რწყავდნენ გვიან გაზაფხულზე და ზაფხულში, წელიწადში კი ორ-სამჯერ.

სოფელ საროს, ტოლოშის, ხერთვისის, ხიზაბავრის ტერიტორიაზე დარიჯებს ასეულობით ჰექტარი ეკავა. ყოველი სოფლის ტერასები სხვადასხვა სახელებით (მაგალითად სოფელ საროში ნავნების, კაპნების, სანგლის ხევის, დარიჯების ტერასები და ა.შ.) იყო ცნობილი.

10 საუკუნის ბოლომდე მევენახეობა-მელვინეობას სოფლის მოსახლეობის საოჯახო მეურნეობაში ერთ-ერთი მნიშვნელოვანი ადგილი რომ ეჭირა, ეს იქიდანაც ჩანს, რომ ყოველი ოჯახის ერთ-ერთი სრულასაკოვანი მამაკაცი მხოლოდ ამ საქმით იყო დაკავებული. ასე მაგალითად: სოფელ საროში მცხოვრები 100 წლის სიმონ ლონდარიძის გადმოცემით: „ბალ-ვენახები ნიჯგორში გვქონდა, ოჯახში ერთი კაცი მებაღე იყო. ის გაზაფხულიდან რომ ჩავიდოდა ნიჯგორში გვიან შემოდგომამდე იქ რჩებოდა. ნიჯგორშივე გვქონდა მარანი და საღვინე ჭურები-ქვევრები. ყოველწლიურად მათ ღვინით ვავსებდით. ერთი ქვევრი ორმოცი, მეორე თხუთმეტი, მესამე ოცდაათი, მეოთხე ოცი და მეხუთე ოცდახუთი ბათმანი (ერთი ბათმანი ექვსი-ლიტრა) ღვინო ჩადიოდა. თითოეულ ქვევრში ცალ-ცალკე ჯიშის ყურძნის წვენს ასხამდნენ საღვინედ. ღვინოს იქვე ნიჯგორში ინახავდნენ და საჭირებისამებრ საროში ეზიდებოდნენ. ოჯახს ღვინო არა თუ წლიდან წლამდე ყოფნიდა, არამედ ნაწილს ადგილზევე ყიდდა, უმეტესად ჯავახეთის მოსახლეობაზე. იველაშვილების ხუთმთიან გაუყრელ ოჯახში ერთი ძმა - ლევანა მევენახე იყო. ვენახის სამუშაოების დაწყებიდან გვიან შემოდგომამდე ის ნიჯგორში იყო და ვენახს უვლიდა. დაწურულ ღვინოს იქვე მარანში ჩაყრილ ქვევრებში ინახავდა. ოჯახის უფროსთან შეთანხმებით ზედმეტ ღვინოს ადგილზევე ყიდდა. სოფელში მევენახეობის ჭარბპროდუქტებით განსაკუთრებით ცნობილი იყვნენ გიორგაძეები, ასპანიძეები, მჭედლიშვილები“ [3. გვ.188-189].

გასული საუკუნის 60-იანი წლებიდან ნასოფლარ ნიჯგორის ტერიტორიაზე მიწის სამუშაოების დროს ძალიან ხშირად ნახულობდნენ სხვადასხვა სახის საღვინე ჭურჭელს. მაგალითად: 60-70-წლებში არჩილ ლონდარიძემ ძველი მარნის ადგილის გასუფთავების დროს მიწიდან ამოიღო დიდი ზომის (დაახლოებით 200-300 ლიტრი ტევადობის) რამდენიმე კარგად შენახული ქვევრი, რომლებიც გაასუფთავა და ახლად აგებულ მარანში მიუჩინა ადგილი.

სამცხე-ჯავახეთის ადგილობრივი მკვიდრი ხანდაზმული მოსახლეობა ოქტომბრის თვეს ყოველთვის „სთულის-სულთის“ სახელწოდებით მოიხსენიებდა. საუბარში არასდროს იტყოდნენ ოქტომბერი დადგაო; ყოველთვის ამბობდნენ „სულთის-სთველის თვე დადგა“-ო. ივ ჯავახიშვილის განმარტებით: „იმას, რაც ჯერ მოსაკრეფი იყო, საქართველოში სასთულებელი ერქვა. ეს ტერმინი ისევეა ნაწარ-

მოები, როგორც მსგავსი ცნებისავე გამომხატველი სამკალი-ა. ეს სიტყვა ესაიას 16/9-ში გვხვდება: „სამკალსა ზედა და სასთულებელსა ზედა შენსა მწყობრი დამათრგუნებელთა დაეცა“-ო. მსაჯულთა 8/2-შიც სწერია: „ანუ არა უმჯობეს არს ტევანი იგი ეფრემისი, ვიდრელა სასთულებელი ღვინო აბიეზერისა“-ო. ხილისა და მეტადრე ყურძნის მკრეფელს მსთულებელი და მესთულე ეწოდებოდა“. (2. გვ. 425). იგი აქვე განმარტავს: „სთველის დროის გამოსარკვევად ძველ საქართველოში შესაძლებელიაის გარემოება იქნეს გამოყენებული, რომ უძველეს ხანაში სთუელი შემოდგომასაც ნიშნავდა. ამის დასადასტურებლად არაერთი მაგალითის მოყვანა შეიძლებოდა“ და ნიშნულად ასახელებს თამარ მეფის ისტორიკოსს. (2. გვ. 624).

სწორედ ტერასებზე გაშენებული ადგილობრივი ჯიშის (ბეჟანო, ხარისთვალა, ცხენის ძუძუ და სხვა) ყურძენი თუ ხილი (თუთა, მსხალი ვაშლი და ა. შ.) და მისგან დამზადებული სხვადასხვა სახის პროდუქტი მეცხრამეტე საუკუნეში არა მარტო საქართველოს, არამედ ევროპისა და აზიის ბაზრებზეც გადიოდა, რომელზედაც საკმაოდ დიდი მოთხოვნა იყო.

სოფელ საროსა და ხიზაბავრის ოჯახთა უმრავლესობას იმდენად დიდი რაოდენობით ჰქონდა ღვინო, რომ ყველიერში, რომელიც მთელი კვირა გრძელდებოდა, საჭიდაოდ გამოყვანილ ხარებს ვედროებით ასმევდნენ ღვინოს.

თუ რამდენად მაღალ დონეზე იყო ტერასული მევენახეობა გამეფითარებული ეს ნათლად ჩანს XVI საუკუნის ბოლოს შექმნილი თურქული წერილობითი წყაროებიდანაც. მ. სვანიძის მითითებით „სასოფლო-სამეურნეო პროდუქტებზე განერილი გადასახადების ოდენობა დგებოდა სამი წლის საშუალო მოსავლის საფუძველზე. “გურჯისტანის ვილაიეთის დიდი დავთარი” უნიკალური წყაროა სამცხე-საათაბაგოს სოფლის მეურნეობის შესასწავლად“ [5, 86-87].

დავთრის მიხედვით სოფელი ტოლოში თვრამეტე კომლიანია და გამოსაღების სახით 12000 ახრის ღირებულების 1500 ბათმან შირას (შირა ჯერ კიდევ დაუდუღებელი ღვინის წვენი [11, გვ. 1384]) იხდის. იქვე ჩამოთვლილია რამდენიმე ვენახიც. „ვ ე ნ ა ხ ი და ბალი სახელად ხ ო ს ი კ (?) ზიმმისა, აქ ხერთვისის ზაყიმის ქათიბ მ უ ს ტ ა ფ ა ს მფლობელობაში.

ვ ე ნ ა ხ ი ა რ დ გ ო მ ე ლ გ უ ლ ი ჯ ა ნ ი ს ძ ი ს ა 3 ნაკვეთი, ან ხერთვისის ლივის მარალაის ჰ უ ს ე ი ნ ი ს მფლობელობაში [მყიფი]. სასამართლოს განაჩენის თანახმად იჯარის წესით წელიწადში 60 [ახრას იძლევა].“

ვ ე ნ ა ხ ი ვ ა რ თ ა ნ ა ს ი 1 ნაკვეთი, ან . . . მფლობელობაში [მყიფი]. სასამართლოს განაჩენის თანახმად იჯარის წესით წელიწადში 30 [ახრას იძლევა].

ვ ე ნ ა ხ ი ბ ა რ ა მ ა მ უ რ ა დ ი ს ა 1 ნაკვეთი, ან ი უ ს უ ფ ზ ა ყ ი მ ი ს მფლობელობაში [მყიფი]. სასამართლოს განაჩენის თანახმად იჯარის წესით წელიწადში 30 [ახრას იძლევა].

ვ ე ნ ა ხ ი ი ო რ დ ა ნ ე ბერისა, ან ჰ ა ჯ ი



რ ი დ ე ა ნ ი ს მფლობელობაში [მყიფი]. სასამართლოს განაჩენის თანახმად იჯარის წესით წელიწადში 40 [ახჩას იძლევა].

ვ ე ნ ა ხ ი 1 ნაკვეთი, 3 ქილიანი, ბ ა ტ ა ტ ა ს დ ი ს მ უ რ ვ ა ნ ა ზნაურის, ან ვ ა რ ძ ე ლ მელიქის მფლობელობაში [მყიფი]. სასამართლოს განაჩენის თანახმად იჯარის წესით წელიწადში 40 [ახჩას იძლევა]" [1, 179].

იმ პერიოდისათვის სოფელ საროში ცხოვრობდა ოციკომლი ცხოვრობდა. სხვა სახის გადასახადებთან ერთად სოფელი 125 ბათმან შირას იხდიდა სოფელს ვენახები რომ არ ჰქონოდა არც გარკვეული რაოდენობის შირას გადაიხდიდა და არც მითითებული იქნებოდა: „ვენახი ცნობილი ვ ა რ ძ ე ლ ი ს ე ნ უ ქ ა ს ძისა] ცნობილი ან ზაიმ ხ ე ნ დ ა ნ ი ს მფლობელობაში." [1, გვ. 188].

რვა კომლიანი სოფელი ქუნცა 3200 ახჩის ღირებულების 400 ბათმან შირას. ხოლო შვიდ ოჯახიანი სოფელი ბნელა 2400 ახჩის ღირებულების 300 ბათმან შირას იხდიდა, [1, გვ. 182].

ნიჯგორში 36 კომლი ქართული მოსახლეობა იყო და შეწერილი ჰქონდა 4000 ახჩის ღირებულების 500 ბათმანი შირა. რაც შეეხება ორმოცს იგი მოსახლეობისაგან დაკლილია, მაგრამ მითითებულია, რომ „სოფელი ორმოცი საროს ვენახების გამოკლებით" იხდის „მარცვლეულისა და სხვათაგან 2000" ახჩას იხდის. [1, გვ. 180-182].

40 კომლიანი სოფელ ხიზაბავრას 800 ახჩის ღირებულების 100 ბათმანი შირის გადახდა უწევდა. [1, გვ. 176]. იმ პერიოდისათვის სოფელ საროში მოსახლეობა 20 კომლს შეადგენდა და 1000 ახჩის ღირებულების 125 ბათმან შირას იხდიდა. დავთარში მითითებულია ცალკეული ვენახებიც: „ვ ე ნ ა ხ ი ცნობილი ე ნ უ ქ ა ს ძ ი ს ა 3 ნაკვეთი, ან ზაყიმ ხ ე ნ დ ა ნ ი ს მფლობელობაში [მყიფი]. იჯარის წესით წელიწადში 60 [ახჩას იძლევა]" [1, გვ. 188].

სოფელი ხიზაბავრა და სარო საუკეთესო ხარისხის სასოფლო-სამეურნეო მიწების ნაკლებობას არ განიცდიდა. საკითხავია რა რჯიდა ამ სოფლების მოსახლეობას ფაქტიურად ხელის სამუშაო იარაღებით ასეთი მძიმე შრომატევადი სამუშაო ჩატარებინა და მტკვრის ხეობაში გამოუყენებელი კუსტარული იარაღებითა და მძიმე ფიზიკური შრომით უფარვისი ფერდობების ასეულობით ჰექტარი საუკეთესო სავენახე-საბაღე ადგილად ექცია. საქმე ისაა, რომ ქართველი კაცი ოდითგანვე შესისხლხორცებული იყო მევენახეობა-მებაღეობას. ვინაიდან აღნიშნული სოფლები ზღვის დონიდან საკმაოდ მაღლა მდებარეობს და აქაური კლიმატური პირობები მევენახეობა მებაღეობისათვის არახელსაყრელი იყო, რაც აღნიშნული დარგის ინტენსიური განვითარების საშუალებას არ იძლეოდა. რაც შეეხება მტკვრის ხეობას, იქ მევენახეობა-მებაღეობის განვითარებისათვის საუკეთესო მიკროკლიმატი არსებობდა.

მ. სვანიძის დაანგარიშებით: სამცხე-ჯავახეთის 246 სოფლიდან შირას გადასახადი განერილი იყო 126-ზე '144984 ახჩის ოდენობით -18800 ბათმანი." [5,

გვ. 87]. აქედან მარტო ხერთვისისა და თოგვის რაიონის 16 სოფელი მთელი გადასახადის 27,7%-ს ხვდიდა. ეს ციფრები ნათლად მეტყველებს იმაზე წარსულში, თუნდაც თურქეთის ბატონობის პერიოდში, აღნიშნული რაიონების მოსახლეობის ეკონომიკაში ტერასულ მევენახეობას რამდენად მნიშვნელოვანი ადგილი ეკავა.

ტერასული მევენახეობა მეტ-ნაკლებად სოფელ ხიზაბავრასა და საროში მეოცე საუკუნის ორმოცდაათიან წლებამდე იყო შემორჩენილი. გ. ბოჭორიძის მითითებით: „ვაზი უმთავრესად შენახულია სარო-ხიზაბავრას, სხვილისა პატარ-პატარა ვენახები. ვენახებს ახლა კი არ აშენებენ, არამედ რაც დარჩენილა მარტო იმას უვლიან ყურძენსაც უმთავრესად მარტო საქმელად ხმარობენ სარო-ხიზაბავრას; ვაზის მეტი წილი დაბალია, არის თითო-ოროლა მაღლარიც. სარო-ხიზაბავრას სულ არის 5 ჯიში.

1. საფერავი. შავია, დიდმტევნიანი, მსხვილ-მარცვლიანი, მტევანი 1/2 კილო იქნება. ნაკლებს ისხამს.

2. ხარისთვალა. მოთეთროა, უფრო უკეთ, მოყვითალო, სინათლის ფერია. კაკლის ტოლა მარცვალი აქვს, სანახავად ლამაზია. მტევანი ერთ კილომდე იქნება. ფოთოლი განსხვავებული აქვს, იგი ლელვის ფოთოლს ემსგავსება სიდიდით, ბევრს ისხამს.

3. ბუდეშური - კახეთის მაგვარი ჯიშია.

4. ცხენის ძუძუ, შავია, მარცვალი გრძელი აქვს, ჭანჭურს ჰგავს, ძალიან დიდი მტევანი იცის, მტევანი ერთი კილო იქნება, საფერავს ათი წყებით სჯობია, იგი ცოტა არის; თითო ვენახში 2-3 ვაზია შენახული.

5. თითა კახურის მაგვარი ჯიშია, ის ნაკლებია ცხენის ძუძუზე.

ყურძნის დაყენება; ძველად ყურძენს ჯერ ქვით-კირის სანახელში სწურავდნენ ფეხით, ბოლოს რაც დარჩებოდა, ქვის სანურავში ანუ საქაჩავში გადაჰქონდათ და იმაზე სწურავდნენ." (4, გვ. 244.)

ზემოთ მოტანილ მასალას ჩვენ მხოლოდ ერთს დავამატებთ. სოფრლ საროს ტერასულ მევენახეობაში დიდი ადგილი ეჭირა ადგილობრივი ჯიშის შავ ყურძენს, რომელსაც მოსახლეობა „ბეჟანოს" უწოდებდა. სწორედ მისგან ამზადდებდნენ საუკეთესო ხარისხის ღვინოს. იგი იმდენად უხვმოსავლიანი იყო, რომ როცა დამნიფდებოდა ვაზი მთლიანად გადაშავდებოდა და შორიდან ფოთოლი აღარ ემჩნეოდა.

სამცხე-ჯავახეთში გავრცელებულ ვაზის ჯიშებიდან „ბეჟანო" ყურძენს „ბეჟანას სახელწოდებით დაფიქსირებული აქვთ დ. ტაბიძესა [10] და შ. ნიქვაძეს [7].

ივ. ჯავახიშვილის გადმოცემით: „ძველი მესხეთის მიმკვდარებული მევენახეობის აჩრდილილაა ეხლა ს. საროსა და ხიზაბავრაში. ...მესხეთში ს. საროსა და ხიზაბავრაში უცნობ ავტორს მხოლოდ ხუთი წითელი და შავი ყურძნის ჯიშის სახელია აქვს აღნიშნული: 1. ცხენისძუძუ, რომელსაც შავი მოგრძო მარცვალი აქვსო და საქმელი ყურძენიაო. 2. თითა

ყურძენი თეთრი, თითოვით მოგრძო მარცვლიანი. 2. ხარისთვალა თეთრი, მრგვალი და ტკბილმარცვლიანი. 4. საღვინე შავი ყურძენია, რომლისგანაც ნითელ ღვინოს აყენებენ და 5. ბუდეშური ნითელი, მეტად ტკბილი და სურნელოვანი საქმელი ყურძნის ჯიში.” (2. გვ. 441). ზემოთ ჩვენს მიერ აღნიშნული ჯიში „ბუქანოს” სახელწოდებით სწორედ საღვინე ყურძენია, რომელიც იმდენად უხვმოსავლიანი იყო, რომ მსხმოიარე დამნიფებული ვაზი ისე გადაშავდებოდა, შორიდან ფოთლები აღარ ემჩნეოდა. უხუცესი მთხრობლების გადმოცემით: „დამნიფებული ყურძნის თითოეული ძირი შორიდან შემხედვარეს მხოლოდ შავი კამეჩი ეგონებოდა” [9]. სწორედ ეს ჯიში იყო ძირითადი საღვინე ყურძენი, რომლის წვენიც ყოველ შემოდგომით ათეულობით დიდი ტევადობის ქვევრი ივსებოდა.

სამწუხაროდ, გასული საუკუნის 20-იანი წლებიდან მთელი რიგი ობიექტური თუ სუბიექტური მიზეზების (პირველი მსოფლიო ომის გამოძახილი, რევოლუცია, საქართველოს გასაბჭოება, კოლექტივიზაცია, მოსახლეობისათვის მიწების ჩამორთმევა და ამ პროცესების თანმდევი უარყოფითი შედეგები) გამო დროთა განმავლობაში აღნიშნული ტერასები მიტოვებული ფაქტიურად უყურადღებობით მოიშალა და გავერანდა. მისი უდიდესი ნაწილის გასამაგრებელი კედლები ჩამოშლილ-ჩამონგრეულია, უნიკალური ჯიშის ვაზი და ადგილობრივი ჯიშის ხილის ბალები გადამხმარ-გაჩეხილია, ნიადაგი კი გაკორდებულია და ზამთრის საძოვრადაა გადაქცეული.

XX საუკუნის 50-იან წლებში ხელისუფლებამ სამცხე-ჯავახეთში მევენახეობის აღორძინებასთან დაკავშირებით რატომღაც აქცენტი ნაკლებ მოსავლიან ახალციხისა და ადიგენის რაიონებზე აიღო და უყურადღებოდ დატოვა ასპინძის რაიონში არსებული ის უნიკალური სავენახე ტერასები, რომელის მეშვეობითაც მხოლოდ 16 სოფელი წარსულში მთელ რეგიონზე შენერილი შირას სახით თურქული გადასახადის 27,7%-ზე მეტს იხდიდა.

ამავე საუკუნის 70-იან წლებში ივანე ჯავახიშვილის სახელობის თბილისის სახელმწიფო უნივერსიტეტის სტუდენტთა ინიციატივით დაიწყო სოფელ ხიზაბავრის მიტოვებული ტერასების ინტენსიური აღდგენითი სამუშაოები და საკმაოდ დიდი ნაწილი შეაკეთეს კიდევ. მაგრამ იმ დროინდელი ხელისუფლების უყურადღებობის გამო ეს ბრწყინვალე ნამონყება უშედეგოდ დამთავრდა.

რამდენიმე წლის წინ გარკვეულმა პირებმა დაიწყეს სოფელ ხიზაბავრის მიტოვებული და დანგრეული ტერასული მევენახეობის აღდგენითი სამუშაოები (ტერასების აღდგენა-შეკეთება, ვაზის დარგვა, სარწყავი სისტემის მოწესრიგება და ა. შ.), მაგრამ მიზეზთა და მიზეზთა გამო სამწუხაროდ შუა გზაზე შეჩერდა.

დღეისათვის თუ იქნება სახელმწიფოს ნება და დაინტერესება, თავისუფლად შეიძლება აღდგეს ტერასული მევენახეობა თუ მებაღეობა თავისი უნიკალური ადგილობრივი ვაზისა და ხილის ჯიშით.

საფლის მეურნეობის ამ საინტერესო დარგზე ყურადღებას მიტომ ვამახვილებთ, რომ იგი ძლიერ ეკონომიკურ, უფრო მეტად კი, სულიერ საყრდენს წარმოადგენდა საქართველოს მკვიდრი ძირძველი მოსახლეობისათვის.

### გამოყენებული ლიტერატურა

1. გურჯისტანის ვილაიეთის დიდი დავთარი, 2, თბ., 1941.
2. ივ. ჯავახიშვილი, თხზ. ტ. 5. თბ., 1986.
3. თ. იველაშვილი, ოჯახის ეკონომიკური საფუძველი სანხრეთ საქართველოში//კრ. “ასპინძა სანციხისა და ჯავახეთის საზღვარზე,” ახალციხე, 2000.
4. გ. ბოჭორიძე, სამცხე-ჯავახეთი, თბ., 1992.
5. მ. სვანიძე, სამხრეთ-დასავლეთ საქართველოს სოფლის მეურნეობა 16 საუკუნეში. თბ., 1979.
6. ს. მაკალათია, სამცხე-ჯავახეთი, თბ., 1938.
7. შ. ნიქვაძე, მევენახეობის თანამედროვე მდგომარეობა და განვითარების პრესპექტივები მესხეთში, თბ., 1958.
8. ქართული მწერლობა, ტ. 1, თბ., 1987.
9. თ. იველაშვილი, სამცხე-ჯავახეთში 1979 წლის მივლინების მასალები.
10. Д. Табидзе, Производственной промышленной Культуры винограда в новые района Грузинское ССР, М., 1957.
11. თურქული ლექსიკონი, 2, ანკარა, 1988 (თურქულ ენაზე)

გოდერიძე ტყეშელაშვილი, სტუ-ს პროფესორი  
მზიური პაპიაშვილი, დოქტორანტი

რეზიუმე

ნაშრომში განხილულია საქართველოში სატრანსპორტო ტვირთების მოცულობის გაზრდის პოლიტიკურ-ეკონომიკური ასპექტები და მათი სრულყოფის მიმართულებები, ზოგადად არის წარმოჩენილი შექმნილი გეოპოლიტიკური მდგომარეობა და ჩამოთვლილი არის კონკრეტული რეკომენდაციები, რომლის გატარების შემთვევაში შესაძლებელია საქართველოს ტვირთბრუნვის მოცულების ზრდა. ასევე მოკლედ არის ჩამოყალიბებულია ის ძირითადი ეკონომიკური პერსპექტივები, რომელიც საქართველოს ტრანზიტული ფუნქციის ამაღლებამ შესაძლოა მოუტანოს ქვეყანას.

Politics and economic aspects of transport goods and their improved directions

Summary

Politics and economic aspects of transport goods and their improved directions are discussed in work in Georgia. Geopolitic condition is represented in general. Specific recomends are enumerated, it is possible to increase the area of self-circulation of Georgia by means of it. Many economic aspects are also formed shortly, which can be brought in the city by rising of transit function of Georgia.

\* \* \* \* \*

ტრანსპორტი საქართველოს ეროვნული მეურნეობის სწრაფად განვითარებადი და უალრესად პერსპექტიული სექტორია. უკანასკნელ წლებში განუხრელად იზრდება გადატანილი ტვირთის მოცულობა და ტვირთბრუნვისა და მგზავრთა გადაყვანის მაჩვენებლები. ეს დარგი პერსპექტივის თვალსაზრისით, უმნიშვნელოვანესია ქვეყნისათვის მით უფრო, თუ გავითვალისწინებთ მის სატრანსპორტო ფუნქციას.

საქართველოს სატრანსპორტო სექტორის და ქვეყნის სატრანსპორტო ფუნქციის განვითარება პირდაპირ კავშირშია სატრანსპორტო ტვირთების მოცულობის ზრდასთან, ხოლო ამ უკანასკნელის განვითარება დამოკიდებულია გარკვეულ პოლიტიკურ-ეკონომიკურ ასპექტებზე და გარემოებებზე.

კასპიისპირა ენერგეტიკული რესურსებისა და საქართველოს მაღალი გეოპოლიტიკური სატრანსპორტო პოტენციალის დიდი დამსახურებაა იმაში, რომ სამხრეთ კავკასიის ქვეყნები სამეზობლო პოლიტიკის ნაწილი გახდა. ტრადიციული მონოდების

წყაროებისა და სატრანსპორტო ინფრასტრუქტურის შეზღუდულობამ, აგრეთვე ერთ-ერთი ძირითადი იმპორტიორისა და სატრანსპორტო ქვეყნის — რუსეთის არაადეკვატურმა მოქმედებამ აშკარად წარმოაჩინა ევროპული ენერგეტიკული ბაზრისთვის რესურსის მინოდების წყაროებისა და მარშრუტების დივერსიფიკაციის აუცილებლობა. რუსეთის მიერ ენერგეტიკული რესურსების ექსპორტით მეზობელ ქვეყნებზე პოლიტიკურმა ზენოლიამ და ევროკავშირის ერთგვარი დამანტაჟების იარაღად გამოყენების მცდელობამ საერთაშორისო საზოგადოებრიობა დაარწმუნა ნავთობპროდუქტების მონოდების ახალი საერთაშორისო პროექტების მხარდასაჭერად აქტიური ქმედების აუცილებლობაში. ასევე, სხვა სოციალური პროცესებიდან გამომდინარე, ევროპის ქვეყნების წინაშე მთელი სიცხადით დადგა გრძელვადიანი ენერგეტიკული უსაფრთხოების უზრუნველყოფის საკითხი.

1993 წელს ქ. ბრიუსელში ევროკომისიის მიერ მონვეულ კონფერენციაზე მიღებულ იქნა დეკლარაცია, რომლის საფუძველზეც სამხრეთ კავკასიისა და ცენტრალური აზიის რეგიონის ქვეყნებისთვის შემუშავებულ იქნა რეგიონული პროგრამა — TRACECA და მის მიზნებად ტრანსპორტის ტრადიციული სახეობების — რკინიგზის, საავტომობილო გზების, საზღვაო პორტების, ტერმინალების — მშენებლობა-რეკონსტრუქცია და მოდერნიზაცია. აგრეთვე, განისაზღვრა ევროპა-კავკასია-აზიის სატრანსპორტო დერეფნის ევროპულ დერეფანთან მიერთება. TRACECA-ს პროგრამამ მალე შეიძინა დინამიზმი და, მასთან ერთად, საერთაშორისო აღიარება. TRACECA-ს პროგრამის პარალელურად დაიწყო აზერბაიჯანიდან ნავთობის საერთაშორისო ბაზარზე საქართველოს გავლით ექსპორტის თაობაზე პროექტების შემუშავება. 1996 წელს საქართველოსა და აზერბაიჯანს შორის ხელმოწერილი შეთანხმების საფუძველზე დაიწყო ბაქო-სუფსის ნავთობსადენის მშენებლობა, რომელიც 1999 წელს დასრულდა. იმავდროულად ექსპლუატაციაში შევიდა TRACECA-ს პროგრამის ფარგლებში აშენებული ფოთის სარკინიგზო-საბორნე გადასასვლელი, რითაც საქართველომ საერთაშორისოდ აღიარებული სატრანსპორტო ფუნქცია დაიმკვიდრა<sup>1</sup>.

სატრანსპორტო დერეფანმა განსაკუთრებული მნიშვნელობა შეიძინა მას შემდეგ, რაც ორი რეგიონული ინფრასტრუქტურული ობიექტი — ბაქო-თბილისი-ჯეიჰანის ნავთობსადენი (Baku-Tbilisi-Ceyhan, BTC) და სამხრეთკავკასიური გაზსადენი (“შაჰ-დენიზის”) — აშენდა. ორივე ობიექტი მეტად მნიშვნელოვანია არა მარტო საქართველოს სატრანსპორტო პოტენცია-



ლის გაზრდის თვალსაზრისით, არამედ რეგიონული ინტეგრაციის ხელშეწყობის მხრივაც. ასე მაგალითად, ენერგეტიკული დერეფნის განვითარება, ფაქტობრივად, ერთადერთი საერთო ამოცანა აღმოჩნდა, რომლის ორგანიზაცია რეგიონის ქვეყნებმა — საქართველომ, აზერბაიჯანმა და თურქეთმა — ერთმანეთთან თანამშრომლობის პირობებში ურთიერთობების მეტად მაღალ დონეს მიაღწიეს.

უდავოა, რომ ტრანსპორტირების ალტერნატიული მარშრუტების კონკურენტუნარიანობა ძირითადად დამოკიდებულია ტრანსპორტირების დანახარჯებსა და სატრანზიტო გადასახადებზე, თუმცა საქართველოს სატრანსპორტო ტვირთების მოცულობის გაზრდის პირობებში ალტერნატიული მარშრუტების რეალიზაციის ალბათობის შეფასებას სერიოზული ყურადღება უნდა დაეთმოს. ასევე საგულისხმოა სხვა ეკონომიკურ ასპექტებიც, მაგ., ტრანსპორტირების გეოპოლიტიკურ ფაქტორი, სატრანზიტო დერეფნის უსაფრთხოება, ასევე ისეთ კონკრეტული ინიციატივები, როგორცაა კასპიის გაზის რუსეთის მიერ ინიცირებული ალტერნატიული მარშრუტები, მაგ., არსებული „ცისფერი ნაკადი“ (SEGP), ცენტრალური აზია-ჩინეთისა და ტრანსავლანური (TAP) პროგრამა და სხვა ფაქტორები, რომლებიც, შესაძლოა, სამომავლო მილსადენების პროექტების მნიშვნელოვანი ხელისშემშლელი ფაქტორი გახდეს.

ევროკავშირისა და მისი მეზობლების დამაკავშირებელ გამართულ სატრანსპორტო სისტემას არსებითი მნიშვნელობა აქვს ეკონომიკის მდგრადი განვითარებისა და ხალხების კეთილდღეობისათვის. ერთმანეთთან მჭიდროდ ინტეგრირებული ეროვნული სატრანსპორტო ქსელები აუცილებელი პირობაა არამარტო ევროკავშირისა და მის მეზობელ ქვეყნებს შორის, არამედ თვით მეზობელ ქვეყნებს შორის რეგიონული თანამშრომლობის განვითარებისათვის. სწორედ ამ კონტექსტში 2004 წელს ევროკავშირმა მიიღო საკმაოდ ამბიციური გეგმა ზოგიერთი მთავარი ტრანს-ევროპული სატრანსპორტო ღერძის განვითარების ფინანსური მხარდაჭერის თაობაზე.

ამ ინიციატივის მთავარ ამოცანას ევროკავშირისა და მისი მეზობელი ქვეყნების დამაკავშირებელი იმ მთავარი სტრანსპორტო ღერძების შერჩევა წარმოადგენდა. განისაზღვრა 5 მთავარი ტრანსნაციონალური სატრანსპორტო ღერძი, განსაზღვრული მაგისტრალებიდან ორი საქართველოს მოიცავს, ხოლო მესამე — „ცენტრალური ღერძი“ — საქართველოზე (კავკასიაზე), შესაძლოა, მომავალში გაიაროს. მიჩნეულია, რომ აღნიშნული ღერძების გასწვრივ უსაფრთხო და ღია საზღვრების არსებობა, ერთი მხრივ, ევროკავშირისა და მის მეზობლებს, ხოლო მეორე მხრივ, თვით მეზობელ ქვეყნებს შორის, სავაჭრო ურთიერთობების ხელშეწყობისა და თანამშრომლობის განმტკიცების საწინდარია.

საქართველოს ტერიტორიაზე გამავალი სატრანსპორტო დერეფნის არსებული შესაძლებლობები და პოტენციური მაქსიმალურად უნდა იქნას გამოყენებული ევროპაში კასპიისპირეთის ენერგომატარებლებ-

ის ტრანზიტისთვის. კასპიისპირეთის მიმართულება უნდა გახდეს ევროპის ენერგოუსაფრთხოების უზრუნველყოფის სერიოზული (უმთავრესი) ფაქტორი. ამ მიზნით უნდა გაფართოვდეს სატრანზიტო დერეფნის გამტარუნარიანობა და, საჭიროების შემთხვევაში, აიგოს დამატებითი ინფრასტრუქტურული ობიექტები და გაიზარდოს გატარებული ნავთობისა და გაზის მოცულობები.

საქართველოს სატრანსპორტო ფუნქციის უდიდესი მნიშვნელობა აქვს ევროპის ენერგოუსაფრთხოებისთვის, მაგრამ საქართველოს სატრანზიტო დერეფანი პოლიტიკურად არასტაბილურია და ახალი ინვესტიციებისთვის მაღალ რისკს შეიცავს. ამდენად, ამ ეტაპზე (სანამ არ მოგვარდება პოლიტიკური პრობლემები) დერეფნის განვითარების მიზნით ტექნიკურ დახმარებაზე უნდა გაკეთდეს აქცენტი და არა საინვესტიციო პროექტებზე.

საქართველოს სატრანზიტო-სატრანსპორტო ტვირთების მოცულობის გაზრდის თვალსაზრისით, რუსეთთან კორექტული და პარტნიორული ურთიერთობები საქართველოსათვის სასიცოცხლო მნიშვნელობას იძენს. აქედან გამომდინარე, რუსეთის გაღიზიანების თავიდან აცილების მიზნით მეტი სიფრთხილეა საჭირო, ასევე მნიშვნელოვანია სამხრეთ კავკასიაში სერიოზული სატრანზიტო ინფრასტრუქტურული ობიექტების განვითარების მხარდაჭერა.

ევროკავშირში სულ უფრო მეტად ხდება შავი ზღვისა და კასპიისპირეთის რეგიონის მნიშვნელობის გაცნობიერება, მათ შორის ტრანსპორტირების დარგში თანამშრომლობის კუთხით. ცივილიზებული მსოფლიო უკვე აკეთებს აქცენტს პოლიტიკის ჰარმონიზაციასა და ადმინისტრაციული სისტემების ინტეგრაციაზე, როგორც საქართველოს სატრანსპორტო ღერძების ეფექტიანი ფუნქციონირებისა და პრიორიტეტული პროექტების განხორციელების ფაქტორზე.

ჰორიზონტალური პრიორიტეტები, რომელიც საფუძვლად უნდა დაედოს საქართველოს სატრანზიტო ფინქციის გაზრდას, არის თანამშრომლობის განმტკიცების შემდეგი მიმართულებით: ინტერმოდალური ტრანსპორტის განვითარება, სტანდარტიზაცია, ტექნიკური და ადმინისტრაციული ურთიერთქმედება, ტრანსპორტის მენეჯმენტის სისტემა, ტრანს-სასაზღვრო და ოპერაციული პროცედურები, ხარისხისა და ეკოლოგიური მდგრადობის მოთხოვნები, საზღვრის გადაკვეთის პროცედურების გამარტივება, საგზაო გადაზიდვების უსაფრთხოების უზრუნველყოფა და განმტკიცება, შერჩევითი ღონისძიებებისა და რეფორმების გატარება სარკინიგზო ტრანსპორტის, ავიაციის, საზღვაო ტრანსპორტის სფეროებში, საჭირო ნავიგაციის მოდერნიზება, საკანონმდებლო ბაზის ჰარმონიზაცია, საერთაშორისო კონვენციებითა და შეთანხმებებით აღებული ვალდებულებების შესრულება, დარგის სექტორების რეფორმირებისას, უსაფრთხოებისა და გარემოსდაცვითი ნორმების უზრუნველყოფა და სხვ.

ზემოთ ჩამოთვლილი ეკონომიკური ასპექტები



საქართველოს სატრანსპორტო ფუნქციის განვითარებისა და ამ გზით სატრანსპორტო ტვირთების მოცულობის გაზრდის გაგრძელების შესანიშნავი საგზაო რუკაა.

ჩატარებული ანალიზის საფუძველზე შეიძლება დავასკვნათ, რომ საერთაშორისო ენერგეტიკულ ბაზარზე დღეისათვის ჩამოყალიბებული სიტუაცია განაპირობებს ბუნებრივი გაზის მიწოდების ალტერნატიული, საქართველოს ტერიტორიაზე გამავალი და რუსეთის გავლენისაგან თავისუფალი მარშრუტების მშენებლობის საკითხის გლობალურ სტრატეგიულ მნიშვნელობას.

საქართველოს კონკურენტუნარიანობის გაუმჯობესება და შიდა სატრანსპორტო ინფრასტრუქტურის (ნაწილის) განვითარება, უსაფრთხოების განმტკიცების ხელშეწყობა, საქართველოზე გამავალი სატრანსპორტო დერეფნის ეფექტიანად გამოყენება, სატრანზიტო მილსადენების პროექტების სრულყოფილი რეალიზაცია სატრანსპორტო ტვირთების მოცულობის გაზრდას და ამ მიმართულების სრულყოფას გამოიწვევს, რასაც, თავის მხრივ, მოყვება ევროპული ენერგეტიკული ბაზრის დივერსიფიკაცია, საქართველოს ინტეგრაცია გლობალურ ეკონომიკურ სტრუქტურებში და რეგიონის მდგრადი განვითარება. ეს კი შეასუსტებს საერთაშორისო ენერგეტიკული ბაზრის სტრატეგიული რესურსით უზრუნველყოფის მონოპოლიზირების მცდელობებს.

**გამოყენებული ლიტერატურა:**

1. ა. გეგეშიძე – გეოპოლიტიკა თბ., 1999
2. ე. შევარდნაძე – დიდი აბრეშუმის გზა – ტრასეკა, ევროპა-კავკასია – აზიის სატრანსპორტო დერე-ფანი, ევრაზიის საერთო ბაზარი. პოლიტიკური და ეკონომიკური ასპექტები. თბ., 1999.
3. ინტერნეტიდან მოძიებული მასალები: ვებ. გვერდი [www.uta.gov.ge](http://www.uta.gov.ge)  
[http://24saati.ge/index.php?lang\\_id=GEO](http://24saati.ge/index.php?lang_id=GEO)  
<http://www.gfsis.org/pub/geo/economics>

## მსოფლიო სარეკლამო ბაზრის განვითარების ტენდენციები

*თ. ყანდაშვილი, სტუ-ს პროფესორი  
ლ. კოჭლამაზაშვილი, სტუ-ს პროფესორი  
ე. კოჭლამაზაშვილი, სტუ-ს დოქტორანტი*

მსოფლიო და რეგიონულ ბაზრებზე კონკურენტული ბრძოლის გამწვავების, მომხმარებლებების საინფორმაციო არხების უპრეცედენტო დივერსიფიკაციის და სარეკლამო სივრცის დროისა და მომსახურების ტარიფების ზრდის პირობებში რეკლამის პარადიგმა მეტად რადიკალურად იცვლება. თუ 70-იანი წლების სტრუქტურულმა კრიზისმა ხარისხობრივად შეცვალა ბაზარი და შესაბამისად სარეკლამო საქმიანობაც, 80-90 — იანი წლები გახდა ახალი საინფორმაციო ტექნოლოგიების, მიდგომების და მეთოდების პრაქტიკული ათვისებისა და ფართოდ დანერგვის პერიოდი. ამ პერიოდს სამართლიანად შეიძლება ეწოდოს თანამედროვე სარეკლამო ბაზრის მეტამორფოზის “მეორე ტალღა”.

“პირველმა ტალღამ” მოიტანა რეკლამების მთელი რიგი ფუნქციების ცვლილება. კერძოდ, წარმოებისა და მზრდი სამომხმარებლო მოთხოვნის დემასიფიკაციის პირობებში ის კიდევ უფრო მეტად საჭიროებდა ინდივიდუალურ მიდგომას კლიენტებთან და “უკუკავშირს” მათთან.

მარკეტინგული კომუნიკაციების პროცესში მნიშვნელოვანი რესურსების ჩართვამ, წინასწარ განსაზღვრა სარეკლამო — საინფორმაციო საქმიანობის ეფექტურობის მკაცრი კონტროლის აუცილებლობა. სასიცოცხლოდ მნიშვნელოვანი გახდა არა მხოლოდ ხილული, არამედ იმ უხილავი ფაქტორების გავლენის გათვალისწინება და მკაფიო დიფერენციაცია, რომლებიც ზემოქმედებენ სამომხმარებლო აუდიტორიაზე. მკაფიო დიფერენცირება აუცილებელი გახდა იმისათვის, რომ საქონელმა დაიკავოს შესაბამისი ნიშა, როგორც რეალური - მასში ჩადებული სამომხმარებლო თვისებების შესაბამისი, ასევე მითოლოგიზირებული - მომხმარებლების მიერ აღქმული.

შედეგად პროფესიული ბრენდინგი გახდა ბაზარზე საქონლის წარმატებით დანერგვის და კომერციული წარმატების უზრუნველყოფის ერთი ძირითადი ფაქტორი. ტრანსნაციონალური კომპანიების ეფექტურმა გრძელვადიანმა საქმიანობამ მოცემულ სფეროში გამოიწვია ის, რომ ბრენდები გახდა კორპორაციებისათვის არამატერიალური აქტივები, რომელთა ღირებულებაც რიგ შემთხვევებში განისაზღვრება მილიარდი აშშ დოლარით.

მსოფლიო ბაზარზე საქონლის უპრეცედენტო ექსპანსიამ, რომელიც ხასიათდება სამომხმარებლო გარემოს თავისებურებების უსასრულო ვარიაციებით (ნაციონალური, კულტურული, დემოგრაფიული, კლიმატური, რელიგიური და ა.შ.), პრაქტიკულად

შეუძლებელი გახდა ისეთი ბრენდების შექმნა, რომლებიც თანაბრად იქნება აღქმული მრავალრიცხოვანი მომხმარებლების სხვადასხვა ჯგუფების მიერ. მწვავედ დადგა ისეთი მეგაბრენდების შექმნის პრობლემა, რომლებიც სარეკლამო-საინფორმაციო საქმიანობის პროცესში ეკონომიის მიღწევის საშუალებას მისცემდა.

მთლიანობაში, მნიშვნელოვანად გართულდა ამ სფეროში საქმიანობა. სამომხმარებლო გარემოზე ზემოქმედებამ მიიღო მრავალმხრივი, კომპლექსური ხასიათი და BTL აქტივობამ (below-the-line-საინფორმაციო საქმიანობა რომელიც ხორციელდება არასა ბიუჯეტო სახსრებიდან მასობრივ-საინფორმაციო საშუალებებში რეკლამაზე) შეავიწროვა რეკლამა მასმედიაში (1993 -მდე, სარეკლამო დანახარჯები მასმედიაში აღემატებოდა მარკეტინგული კომუნიკაციების სპეციალურ სახეობებზე განუვლ დანახარჯებს, 1993 -წელს კი გაუტოლდა მას, და ამჟამად, მათი შეფარდება არის დაახლოებით 35 % -65%-ზე). Outlook biuletenis მონაცემებით, მხოლოდ აშშ 1999 წელს “გაყიდვების ხელშეწყობის” ღონისძიებებისთვის დაიხარჯა 45 მილიარდი აშშ დოლარი. [4]. სარეკლამო-საინფორმაციო საქმიანობის გართულებამ გამოიწვია სარეკლამო აქციების უფრო ზედმინევენით დასაბუთებისა და ოპტიმიზაციის აუცილებლობა და შესაბამისად, ამ მიზნით მარკეტინგული კვლევების მოცულობის ზრდა.

2011 წელს მარკეტინგულ კომუნიკაციებზე გაღებული ხარჯებმა მსოფლიო მასშტაბით თითქმის 1 ტრილიონ აშშ დოლარს მიაღწია. ეს სფერო აგრძელებს განვითარებას და სულ უფრო მნიშვნელოვან როლს თამაშობს საწარმოო კომერციულ სფეროში. მათ შორის ჩრდილოეთ ამერიკაში - 288.016 მილიარდი აშშ დოლარი.

მარკეტინგული კომუნიკაციების სფეროში არსებული ცვლილებების თანამედროვე მდგომარეობას და ტენდენციებს მსოფლიო დონეზე ასახავს ქვემოთ მოცემული ცხრილი.[5]

2011 წელს მარკეტინგულ კომუნიკაციებზე გაწეული ხარჯები ( მლნ აშშ დოლარი)

	რეკლამა	ბაზრის კვლევა	საზოგადოებრივი ასთან ურთიერთობა	სპეციალური კომუნიკაციები	სპონსორობა	სულ
ჩრდ. ამერიკა	159,769	11,077	3,940	95,384	17,846	288,016
ლათინო ამერიკა	29,134	2,052	360	25,246	3,840	60,632
ევროპა	126,406	13,547	2,321	96,641	13,468	252,383
აზია წყნარი ოკეანის მხარე	159,804	5,392	3,500	37,902	11,100	217,698
აფრიკა, ახლო აღმოსავლეთი და დანარჩენი მსოფლიო	15,728	627	122	1,712	2,100	20,289
<b>სულ</b>	<b>490,841</b>	<b>32,695</b>	<b>10,243</b>	<b>256,885</b>	<b>48,354</b>	<b>839,018</b>

წყარო: <http://www.wpp.com/>

ამგვარად, შესაძლებელია ვისაუბროთ მზარდი გლობალური სარეკლამო-საინფორმაციო რევოლუციის სულ უფრო მეტი ნიშნების არსებობაზე, პირველ რიგში კი ინტერნეტის განვითარების შედეგად. მისი უპრეცედენტოდ აქტიურად დანერგვა სარეკლამო-საინფორმაციო სფეროში, სრულიად ბუნებრივად მიგვაჩნია. ვირტუალურ სამომხმარებლო ბაზარს გააჩნია გარკვეული უპირატესობები, რომელთა შორისაც უპირატესია - მომსახურებისა და მზა პროდუქციის მწარმოებლის პირდაპირი გაცვლა საბოლოო მომხმარებელზე, რაც შუამავლების გვერდის ავლის საშუალებას და შესყიდვისას ფულის ეკონომიის საშუალებას იძლევა. პირველად ინტერნეტის კომერციული მიზნით გამოყენების შესაძლებლობა განიხილეს ჯერ კიდევ 1994 წელს, და მალევე დაიწყო მისი სწრაფი განვითარება. ამასთანავე, თუ 1997 ამერიკის შეერთებულ შტატებში ქსელის საშუალებით შესყიდვები განახორციელა 10 მილიონმა ადამიანმა, 1998 წელს ასეთი მყიდველების რაოდენობა უკვე 17 მილიონი იყო, ხოლო შეძენის მოცულობამ მიაღწია 2.5 მილიარდ ამერიკულ დოლარს [105,29]. 2011 წლის მონაცემებით კი, მარტო ერთ

ამერიკულ კომპანიას - „Amazon.com, Inc” , წამში 32 მყიდველი ყავს და მისმა ბრუნვამ 48,077 მლრდ. აშშ დოლარი შეადგინა. [ <http://ru.wikipedia.org/wiki/Amazon.com>].

პირდაპირი დიალოგი მომხმარებელთან განსაკუთრებით მნიშვნელოვანია, თუ გავითვალისწინებთ, რომ ამჟამად დისტრიბუციაზე მწარმოებლის ხარჯის დაახლოებით 50%—მდე მოდის. შემთხვევითი არაა, რომ სავაჭრო კომპანიები აქტიურად ეწინააღმდეგებიან მწარმოებლის პირდაპირ გაცვლას მომხმარებელზე, ახდენენ სახსრების ინვესტირებას ბინაზე გაყიდვების ორგანიზაციაზე, ასევე იმ სატელევიზიო არხების განვითარებას რომლებიც ახორციელებენ საცალო გაყიდვებს.

ახალი ვირტუალური ტექნოლოგიების მნიშვნელობა სულ უფრო იზრდება, რასაც ამტკიცებს ინტერნეტში რეკლამის მოცულობის უპრეცედენტოდ სწრაფი ზრდა. თუ 1995 წელს ეს მაჩვენებელი შეადგენდა 25 მილიონ აშშ დოლარს, 1996 წელს— 300 მილიონ აშშ დოლარს, 1997წელს - 900 მილიონ აშშ დოლარს, 1998 წელს გადააჭარბა 2 მილიარდი აშშ დოლარს [5], 2012 წელს პირველად გადააჭარბა

ინტერნეტ-რეკლამის მოცულობამ 100 მლრდ. აშშ დოლარს, რაც 16,2 %-ით მეტია წინა წლის მაჩვენებელზე და შეადგინა რეკლამაზე მსოფლიო დანახარჯების 19,5%. გასულ 2013 წელს მისმა მოცულობა კვლავ გაიზარდა თითქმის 14 %-ით და შეადგინა 113,5 მლრდ აშშ დოლარი.

მონაცემები, რომლებიც გამოაქვეყნა მოხსენებაში Meyers Group-ის კვლევითმა კომპანიამ, 2012 წლის შედეგებით ინტერნეტ-რეკლამაში ინვესტიციებით ლიდერია ჩრდილოეთ ამერიკა - დაახლოებით 38,3 მილიარდი დოლარი, შემდეგ მოდის აზია-წყნარი ოკეანის რეგიონი - 30,6 მილიარდი დოლარი, მესამე ადგილზეა დასავლეთ ევროპა - 21,4 მილიარდი დოლარი [7].

რეკლამების მოცულობის ზრდა გამოწვეულია ელექტრონული ვაჭრობის კომპანიების გაფართოებით, რომლებიც ახდენენ შეთანხმებას ქსელში, კერძოდ ინტერნეტ — მაღაზიების მეშვეობით, სთავაზობენ საბანკო მომსახურებას და ტრანსპორტზე ბილეთების გაყიდვას “on-line” რეჟიმში და ა.შ.

მნიშვნელოვან ცვლილებებს განიცდის სარეკლამო საინფორმაციო საქმიანობის მართვა. თუ ბოლო დრომდე დასავლეთის სარეკლამო სააგენტოებში არსებობდა მკაცრი სუბორდინაცია, დღეს საჭიროა იმის გაცნობიერება, რომ საჭიროა თანამშრომელთა მეტი თავისუფლება, ვინაიდან კონკურენციის ზრდის პირობებში მხოლოდ არამაბლონური იდეებით და ინოვაციური მიდგომებით შეიძლება მივაღწიოთ მნიშვნელოვან შედეგებს.

თანამედროვე სარეკლამო—საინფორმაციო საქმიანობის კიდევ ერთი თავისებურება, რაც ბოლო წლებში გამოვლინდა - ესაა უფრო მჭიდრო ურთიერთობების დამყარება მხარეებს შორის, რაც გამოიხატება ინტელექტუალური, მატერიალური და ტექნიკური რესურსების ერთობლივ მობილიზაციაში - თვით კონსორციუმების და საფინანსო სამრეწველო ჯგუფების შექმნამდეც კი. მედიაკორპორაციები, აგრეთვე ფინანსური და სამრეწველო კორპორაციები ყიდულობენ მასობრივ საინფორმაციო და სარეკლამო სააგენტოებს.

კერძოდ, მსხვილდება და ძლიერდება სარეკლამო საინფორმაციო კონგლომერატები, რომლებიც აერთიანებენ სხვადასხვა მიმართულების კომპანიებს და წყვეტენ პრაქტიკულად ნებისმიერ მარკეტინგულ საკითხებს. მათ შორის ახლა ლიდერობს ოთხი წამყვანი სუპერგიგანტი - WPP, Omnicom IPG და Dentsu .

უდავოდ ამ კომპანიებს შორის ლიდერობს WPP. ჰოლდინგის შემადგენლობაში შედის დაახლოებით 100 მსხვილი კორპორაცია (არა მხოლოდ სარეკლამო და საინფორმაციო). მათ შორის წამოდგენილია მსოფლიო ლიდერების ათეულში შემავალი Ogilvy და Mather, J. Walter Tompson, Young & Rubicam, ასევე კვლევითი სტრუქტურები, ფირმები, სპეციალიზირებული საჯარო ურთიერთობები, სპეციალური კომუნიკაციები, დირექტ — მარკეტინგი, და ა.შ. ამ კორპორაციებს, თავის მხრივ, გააჩნიათ მსოფ-

ლიოს სხვადასხვა ქვეყანებში განყოფილებები. ჯერ კიდევ 1999 წელს, Young & Rubicam-ის ყიდვამდე, WPP განყოფილების ქსელი ითვლიდა 950 ოფისს 92 ქვეყანაში, სადაც მუშაობდა დაახლოებით 33 ათასი ადამიანი.

ასევე უნდა აღინიშნოს რიგი ახალი ტენდენციებისა, რომელიც ბოლო დროს გამოჩნდა სარეკლამო საინფორმაციო საქმიანობაში. თუ ადრე, ბრენდინგის სფეროში მთავარი ყურადღება ეთმობოდა სავაჭრო მარკის იმიჯის მხარდაჭერას და წინაწინებს, კონკურენციის ზრდის პირობებში, უფრო მეტ მნიშვნელობას ენიჭება კორპორატიულ მარკებს, როგორც სარეალიზაციო პროდუქციის პრესტიჟისა და ხარისხის გარანტებს. თავის მხრივ, ამ მოვლენამ მიგვიყვანა სააგენტოების საქმიანობის გათვლენებამდე. მათი საქმიანობა სულ უფრო მეტ აქცენტს აკეთებს სამომხმარებლო ბაზრებზე პროდუქციის, მომსახურების და ბრენდების სულ უფრო მეტ დიფერენციალზე.

ბრენდინგის სფეროში საქმიანობა იმდენად გათვლდა, რომ დღეს, სარეკლამო სააგენტოებთან ერთად ამ საქმიანობით აქტიურად დაკავდნენ ის ორგანიზაციებიც, რომლებიც სპეციალიზებულნი არიან მმართველობით კონსალტინგში. მათ რიცხვში შედის ისეთი ცნობილი კომპანიები, როგორცაა Accenture, Deloitte Consulting, Ernst & Young Consulting, PricewaterhouseCoopers Consulting, A.T.Kearney, Arthur D. Little, Bain & Company, Booz - Allen & Hamilton, Boston Consulting Group, McKinsey და Co, Mercer Management Consulting და ა.შ.

მე-20 საუკუნის ბოლოს, სარეკლამო საქმიანობის ცვალებად პარადიგმაში განსაკუთრებით იგრძნობოდა ახალი სადისტრიბუციო არხების გავლენა, რომელიც ელექტრონიკის სფეროში ბოლო პერიოდის მიღწევების შედეგად გამოჩნდნენ. მწარმოებელთა მონაცემთა ბაზებთან მომხმარებელთა მიერთებამ გამოიწვია შუამავლების, მათ შორის საცალო მოვაჭრეების გაუქმებას.

ნიშანდობლივია, რომ ბოლო წლებში დასავლეთში გამოიკვეთა სუპერმარკეტების მარკის ზრდის ტემდენცია. სულ უფრო იზრდება სავაჭრო სახლების კონტროლი დისტრიბუციაზე. მაგალითად, აშშ ოთხი ასეთი სახლი აკონტროლებს სასურსათო ბაზარის ნახევარს.

უნივერსალის ქსელები საქონელს თავის სახელით უკეტებენ მარკირებას და აწვითარებენ საკუთარ ბრენდს, რითაც იძლიერებენ პოზიციებს. ეს საქონელი, რომელიც ხშირად უფრო დაბალ ფასიანია, ვიდრე კონკურენტული ბრენდები, სულ უფრო მეტად ასოცირდება უმაღლესი ხარისხთან მომხმარებლის მიერ. ამგვარად აღმოიფხვრება „მესამე სამყაროს“ ქვეყნებიდან წარმოებული იაფი საქონლის დომინირება. ინდუსტრიულად განვითარებული ქვეყნების სავაჭრო ფირმები ახდენენ თავიანთი საქონლის სულ უფრო მეტ დიფერენცირებას ფასით და ხარისხით, და ქმნიან საკუთარ პრესტიჟულ საქონელს.



სავაჭრო მარკების დამსახურებით სავაჭრო საფირმო ქსელი, იგნორირებას უკეთებს მსოფლიოში უმსხვილეს მწარმოებლების დიქტატს, ქმნიან საკუთარ კონკურენტუნარიან ბრენდებს. შედეგად, საბითუმო შესყიდვებზე სავაჭრო სახლები თანხების ეკონომიას აკეთებენ და ლებულობენ დამატებით მოგებას საკუთარი ბრენდის დანერგვის შემდეგ. საფრანგეთში პროდუქციის საერთო ასორტიმენტში, რომლის რეალიზაცია ხდება სუპერმარკეტებისა და საფირმო სავაჭრო ქსელებში, 1980—1993 წლებში საკუთარი ბრენდების წილი გაიზარდა 11 დან 21% [6 , 38 - 39 ].

ამრიგად, მსოფლიოში სარეკლამო და საინფორმაციო საქმიანობა სწრაფად ვითარდება, მდიდრდება უახლესი გამოგონებებით, მიზანმიმართულ აუდიტორიაზე ზემოქმედების ფორმებითა და მეთოდებით, გამოირჩევა მაღალი ხარისხის სამეცნიერო კვლევებით და იყენებს უზარმაზარ მატერიალურ, ტექნიკურ და ინტელექტუალურ რესურსებს.

დასავლეთისთვის კონკურენციის განევა ამ სფეროში ძალიან რთულია, თუმცა აუცილებელია საქართველოში წარმოებული საქონლის წინ ნაწევა, მითუმეტეს, რომ გაჩნდა ევროპასთან ინტეგრაციისა და მის ბაზარზე შეღწევის ისტორიული შანსი.

**გამოყენებული ლიტერატურა:**

1. Д. Огилви. „Тайны рекламного двора: советы старого рекдамиста” – М.:Ассоциация работников рекдамы
2. Котлер Ф. Основы маркетинга. – М.:Прогресс, 1990.-734 с
3. Архипов В.Е.: «Принцип эффективности менеджмента и маркетинга» М.,1998. с.100.
4. America: Outsiders Looking In: (Comparative Impression of America from Visitors Across the World). - N.Y.: Ogilvy & Mather, 1999.
5. WPP Group pic.: Annual Reports and Accounts, 2012 - 2013.
6. Реклама. - М., 1999. - № 1
7. <http://www.therunet.com>.

# ახალი წიგნები



## საინტერესო წიგნი:

### გერმანიულ მთლიანობასთან დაკავშირებული კონფლიქტის მშვიდობიანად გადაწყვეტის უნიკალური პრაცედენტის შესახებ

*გივი აბაშიძე*

*სამართლის დოქტორი*

*ბათუმის შოთა რუსთაველის სახელმწიფო უნივერსიტეტის ასოცირებული პროფესორი*

სულ ახლახან გამოცემილია „მერიდიანმა საქართველოს ტექნიკური უნივერსიტეტის „კონფლიქტების დარეგულირების სამართლებრივი, პოლიტიკური და ეკონომიკური კვლევების ცენტრის“ მიერ პროექტის „საქართველოს აფხაზეთი და ჩინეთის ჰონკონგი“ (ძიებანი კონფლიქტის დარეგულირებისათვის) ფარგლებში გამოსცა საქართველოს ტექნიკური უნივერსიტეტის პროფესორების, პოლიტიკისა და სამართლის მეცნიერებათა დოქტორის ჯემალ გახოკიძისა და სოციალურ მეცნიერებათა აკადემიური დოქტორის სოფო მიდელაშვილის მიერ მომზადებული ნაშრომი „ჰონკონგი, ჩინეთი 1997“, რომლის რედაქტორები არიან საქართველოს ტექნიკური უნივერსიტეტის რექტორი, აკადემიკოსი არჩილ ფრანგიშვილი და საქართველოს პარლამენტის საგარეო ურთიერთობათა კომიტეტის თავჯდომარე თედო ჯაფარიძე.

როგორც ნაშრომიდან სჩანს ავტორთა გადანყვეტილება ამგვარი ნაშრომის შექმნის შესახებ განაპირობა საქართველოში არსებულმა მოუგვარებელმა კონფლიქტებმა, რადგან მიუხედავად საქართველოს ხელისუფლებისა და საქართველოს მეგობარი ქვეყნების ოცნლიანი ძალისხმევისა, კონფლიქტების დარეგულირების მდგომარეობა არ იცვლება და ფაქტიურად უკეთესობისაკენ არ მიდის. ამდენად, ასეთ ვითარებაში საჭირო გახდა საქართველოში არსებული კონფლიქტების დარეგულირების ახალი გზებისა და ფორმების ძიება, რომელიც მხოლოდ მათ მშვიდობიანად გადანყვეტას დაემყარება.

ნაშრომის ავტორებისათვის ჰონკონგის ფენომენი მეტად საინტერესო აღმოჩნდა, რადგან 1997 წლის პირველ ივლისს ჰონკონგის დედასახელმწიფოში დაბრუნება მართლაც უნიკალური მოვლენა და არსებული რეალობაა.

სწორედ ამიტომ მიიჩნიეს ნაშრომის ავტორებმა საჭიროდ საქართველოში არსებული კონფლიქტების ჰონკონგის მსგავსად გადანყვეტა და ნაშრომში გად-

მოგვცეს კონფლიქტის გადანყვეტის როგორც ისტორიული, ისე პოლიტიკურ-სამართლებრივი და ეკონომიკური ასპექტების ანალიზი და შესაბამისი გზების, ფორმებისა და მეთოდების ძიება საქართველოსა და მის განდგომილ რეგიონებთან მიმართებაში.

აქედან გამომდინარე, ნაშრომის ძირითადი მიზანია ჩატარებული კვლევის შედეგად გამოკვეთილი ძირითადი ასპექტების, კერძოდ ჩინეთთან ჰონკონგის მიერთების პოლიტიკური ფაქტისა და დოკუმენტური მასალების ფართო საზოგადოებისათვის გაცნობა, რადგან ჩინეთის მიერ ჰონკონგის მიერთების ასეთი წარმატებული გადანყვეტა ძალზე საინტერესო და საყურადღებოა, მით უმეტეს, როგორც ნაშრომიდან ირკვევა, ამ მიმართულებით საქართველოში არც ნაშრომი შექმნილა და არც კვლევა ჩატარებულა.

ნაშრომში მეტად საინტერესოდ და შინაარსიანად არის გადმოცემული ჰონკონგის ჩინეთში მშვიდობიანი დაბრუნების შესახებ. ეს მართლაც უნიკალური და უპრეცედენტო შემთხვევა იყო, რომლის ანალიზი მსოფლიოში ნაკლებად თუ მოიძებნება, იმის მიუხედავად, რომ ერთის მხრივ ჩინეთის სახალხო რესპუბლიკაში სოციალიზმის, ხოლო მეორე მხრივ - ჰონკონგში კაპიტალიზმის არსებობის გამო ამ ქვეყნებს შორის შეუთავსებლობისა და დაპირისპირების უამრავი წინაპირობა არსებობდა. მაგრამ, როგორც ნაშრომშია აღნიშნული, ეს წინააღმდეგობა გადაილახა ძირითადად ჩინეთის ხელისუფლების მხრიდან გამოჩენილი პრაგმატული და რეალპოლიტიკაზე დამყარებული პოლიტიკური ნებით.

როგორც ზემოთ აღინიშნა, ჰონკონგის ჩინეთში მშვიდობიანი დაბრუნება უპრეცედენტო შემთხვევა და დიპლომატიის უდიდესი გამარჯვება იყო, რის შედეგად რეალურად კონფლიქტი მშვიდობიანი გზით იქნა გადანყვეტილი. ჰონკონგის ფენომენი მეტად საინტერესოა ჩვენს ქვეყანაში არსებული კონფლიქტის გადანყვეტის გზებისა და ფორმების ძიები-

სათვის. ამასთანავე, ნაშრომის ავტორების აზრით ჰონკონგის გავლილი გზა კონფლიქტის მშვიდობიანი მოგვარებისათვის, ჩვენი რეალობიდან გამომდინარე კრიტიკულადაა გასაანალიზებელი, ანგარიშგასანევი და მხედველობაში მისაღები.

ნაშრომის ავტორებმა სწორედ ამ მიზნით შემოგვთავაზეს განსჯისათვის მათ მიერ ჩატარებული კვლევის შედეგები, რომელსაც ვფიქრობთ ქართული საზოგადოების დიდი ნაწილი, ყველა დარგის სპეციალისტები, ზოგადად კი საქართველოს ტერიტორიული მთლიანობის აღდგენით ყველა დაინტერესებული მკითხველი გაეცნობა.

ნაშრომის ღირსებად უნდა ჩაითვალოს ის ფაქტი, რომ მისმა ავტორებმა შეიმუშავეს სახელმწიფო მონყობის საკმაოდ გაბედული მოდელი ტერიტორიული კონფლიქტის მშვიდობიანად მოგვარების უნიკალურ პრეცედენტებთან დაკავშირებით და ის განსჯისათვის მკითხველს წარუდგინეს.

საყურადღებოა, რომ კვლევის შედეგებთან ერთად ნაშრომში ავტორები მკითხველს სთავაზობს ორი ძირითადი დოკუმენტის ქართულ თარგმანს, კერძოდ დიდი ბრიტანეთისა და ჩრდილოეთ ირლანდიის გაერთიანებული სამეფოს მთავრობისა და ჩინეთის სახალხო რესპუბლიკის მთავრობის 1984 წლის ერთობლივ დეკლარაციას ჰონკონგის თემაზე და ჩინეთის სახალხო რესპუბლიკის ჰონკონგის სპეციალური ადმინისტრაციული რეგიონის კონსტიტუციას, რომელიც საფუძვლად დაედო ნაშრომში შემოთავაზებულ დასკვნებს და შეფასებებს ჰონკონგსა და ჩინეთს შორის აღდგენილ ურთიერთობებთან დაკავშირებით, ჩინეთთან ჰონკონგის მიერთების პოლიტიკურ მოვლენას.

სწორედ დიდი ბრიტანეთისა და ჩინეთის ერთობლივი დეკლარაცია და ჰონკონგის კონსტიტუცია გახდა ჰონკონგისათვის სრული ეკონომიკური და ფინანსური თავისუფლების მინიჭების პოლიტიკურ სამართლებრივი საფუძველი. ამის შედეგად, 20 წლის განმავლობაში ჰონკონგი გახდა მსოფლიოს ერთ-ერთი წამყვანი საერთაშორისო ფინანსური ცენტრი.

ნაშრომის ბოლოს ავტორების მიერ სწორედ ჩინეთისა და ჰონკონგის გაერთიანებისა და ერთად ყოფნის 17 წლის პერიოდის დამახასიათებელი პოლიტიკური და სამართლებრივი საფუძვლებია გაანალიზებული.

როგორც ნაშრომიდან სჩანს წარმოდგენილი პროექტის მიმართ ინტერესს იჩენს საქართველოს მთავრობა.

წარმოდგენილი ნაშრომი განსჯისათვის მკითხველთა ფართო წრეებისათვის არის განკუთვნილი, რომელიც ძალიან საინტერესოდ იკითხება.

სასიხარულოა ის ფაქტიც, რომ როგორც ნაშრომის ავტორები გვამცნობენ საქართველოს ტექნიკური უნივერსიტეტის „კონფლიქტების დარეგულირების სამართლებრივი, პოლიტიკური და ეკონომიკური კვლევების ცენტრი“ მუშაობას აგრძელებს პროექტის მეორე ნაწილით გათვალისწინებულ უფრო მნიშვნელოვან პრობლემებზე. კერძოდ,

საქართველოში არსებული კონფლიქტების დარეგულირების მშვიდობიანი გზების ძიების მიმართულებით და გვირდებიან მეცნიერული კვლევის, ჩინეთ-ჰონკონგის გამოცდილების ანალიზისა და არსებული მდგომარეობის საფუძველზე აფხაზეთისა და ე. წ. სამხრეთ ოსეთისათვის შესატავაზებელი წინადადებების ახალი პაკეტის მომზადებას, რომელიც ავტორთა აზრით უნდა გახდეს კონფლიქტების დარეგულირების საქართველოს სახელმწიფო პოლიტიკის შემადგენელი ნაწილი.

მინდა მეტად საინტერესო ნაშრომის გამოცემისათვის მადლობა გადავუხადო მის ავტორებს, რომელთა დიდი შრომის შედეგად გახდა ხელმისაწვდომი წარმოდგენილი ნაშრომი ქართული საზოგადოებისათვის და ვუსურვო წარმატებები მათ შემდგომ საქმიანობაში.

# რეზიუმე

## რეზიუმე ავტორის მოხსენაობის:

### საქართველოს ელექტრონული მთავრობის განვითარების მარკეტინგული სტრატეგია

გამომცემლობა „უნივერსალი“, თბილისი 2014 წ. 352 გვ.

მეცნიერთა ყურადღების ცენტრში, ციფრულ გარემოში, გლობალური გამოწვევების პასუხს წარმოადგენს ციფრული პროცესები და მისი მართვის სისტემა — ელექტრონული მთავრობის სისტემა. ციფრული რეგულაციის პირობებში ელექტრონული მთავრობა გახდა ინოვაციის, ინფორმაციულობის, განვითარების, სოციალური-ეკონომიკური და პოლიტიკური მდგრადობის საშუალება.

გლობალურმა ციფრულმა გარემომ განაპირობა სახელმწიფოს, კერძო და სამოქალაქო სექტორის ერთიან სივრცეში ინტეგრაცია, ელექტრონული მთავრობის ეფექტური სისტემის შექმნა. ელექტრონული მთავრობის სისტემის მეშვეობით ხორციელდება სხვადასხვა აუდიტორიისათვის ინფორმაციული პროდუქტებისა და ელექტრონული მომსახურების შეთავაზება კერძო და სამოქალაქო ინტერესებისა და მოთხოვნილებების გათვალისწინებით.

ელექტრონული მთავრობის სისტემის ეფექტური რეალიზება, საჭიროებს აღმასრულებელი ორგანოების პოლიტიკურ ნებას, სტრატეგიულ დაგეგმვასა და იმპლემენტაციას. ასევე, მნიშვნელოვანია მისი მიღება უმაღლეს პოლიტიკურ დონეზე, სათანადო ნორმატიულ-სამართლებრივი ბაზის ფორმირება, ტელეკომუნიკაციის ინფრასტრუქტურის მოდერნიზება, მოქალაქეების ცოდნის დონის ამაღლება (ამ სფეროში) და ბიუჯეტიდან შესაბამისი დაფინანსება.

ამიტომ, წარმოდგენილი მონოგრაფია „საქართველოს ელექტრონული მთავრობის განვითარების მარკეტინგული სტრატეგია“, წარმოადგენს მეტად დროულ და ღირებულ ნაშრომს, რომელიც (პირველად საქართველოში) იძლევა ღრმა და ამომწურავ ინფორმაციას ციფრული ეპოქისათვის დამახასიათებელ სოციალ-ეკონომიკურ პროცესებზე, წარმატებული მართვის მეტ შესაძლებლობებზე, ციფრულ პოლიტიკაზე, ელექტრონული მთავრობის გარემოზე, ელექტრონული მთავრობის სტრატეგიული დაგეგმვისა და მართვის მიდგომებზე.

საყურადღებოა ის გარემოება, რომ აღნიშნული ნაშრომი გამოცემული იქნა „ახალგაზრდა მეცნიერთათვის პრეზიდენტის სამეცნიერო გრანტის“ ფარგლებში, შოთა რუსთაველის ეროვნულ სამეცნიერო ფონდის მიერ.

ნიგნის ავტორი, ეკონომიკის დოქტორი, საქართველოს ტექნიკური უნივერსიტეტის ასოცირებული პროფესორი რატი აბულაძე, განსაკუთრებით ნაყოფიერად იკვლევდა ისეთ აქტუალურ სფეროებს, როგორცაა: ელექტრონული ბიზნესი, ელექტრონული მარკეტინგი, ელექტრონული მთავრობა და სხვა. ამიტომ, ასოცირებული პროფესორის რ. აბულაძის მონოგრაფიული ნაშრომი იმ მეტად აქტუალური და

პრაგმატული დატვირთვის მქონე პრობლემატიკის შესწავლა და წარმოჩენაა, რაც აისახა მის წიგნში - „საქართველოს ელექტრონული მთავრობის განვითარების მარკეტინგული სტრატეგია“.

მონოგრაფიული ნაშრომი, კომპლექსური ხასიათის გამოკვლევაა. იგი მეტად მნიშვნელოვან ასპექტებს აერთიანებს და ყოველ თავში მოცემული ინფორმაცია ღირებულია ფართო საზოგადოებისათვის. იგი მოიცავს სამეცნიერო-თეორიულ კვლევებს, პოლიტიკურ-ეკონომიკურ და სოციალურ-ტექნოლოგიური მიმართულებების ანალიზს. ჩატარებული კვლევების საფუძველზე შეფასებულია საქართველოს ელექტრონული მთავრობის შესაძლებლობები, უპირატესობები, გამოწვევები და საფრთხეები, რომლის საფუძველზე შემუშავებული და განსაზღვრულია ელექტრონული მთავრობის სტრატეგიული მიმართულებები.

სარეცენზიო სამეცნიერო ნაშრომში განხილულია სამი ძირითადი მიმართულება და საკვანძო საკითხი.

პირველ ნაწილში - „ციფრული პოლიტიკა“ - ავტორი განიხილავს ციფრული პროცესების არსს, მსოფლიოს ციფრულ სტრატეგიებს, ციფრულ გარემოს გამოწვევებსა და დაძლევის ღონისძიებებს;

მეორე ნაწილში „ელექტრონული მთავრობა და ციფრული ეკონომიკა“ - ნაჩვენებია და შეფასებულია ციფრული პროცესების სოციალ-ეკონომიკური შედეგები, გლობალური ციფრული ეკონომიკა, ციფრული სივრცის საინვესტიციო მიზიდველობა, საქართველოს ციფრული ეკონომიკა, ელექტრონული მთავრობის არსი და მნიშვნელობა, ელექტრონული მთავრობა კავკასიის ქვეყნებში, ელექტრონული მთავრობა და ტურისტული ინდუსტრია, ელექტრონული ჯანდაცვა, ელექტრონული განათლება, შეფასებულია ევროკავშირის როლი საქართველოს ელექტრონული მთავრობის განვითარებაში;

მესამე ნაწილში „საქართველოს ელექტრონული მთავრობის განვითარების მარკეტინგული სტრატეგია (2015-2020 წწ-ში)“, გაანალიზებულია საქართველოს ელექტრონული მთავრობის განვითარების მარკეტინგული სტრატეგიის არსი, მარკეტინგული კვლევის საფუძველზე შესწავლილია საქართველოს ელექტრონული მთავრობის გარემო, მომსახურების სისტემა, ჩატარებულია საქართველოს ელექტრონული მთავრობის SWOT ანალიზი; კვლევის საფუძველზე განსაზღვრულია საქართველოს ელექტრონული მთავრობის სისტემის უზრუნველყოფისათვის საჭირო კომპონენტები და ღონისძიებები. კვლევის ანალიზის საფუძველზე შემუშავებულია საქართველოს ელექტრონული მთავრობის სტრატეგიული მიმართულებები. დაბოლოს, დასახულია საპ-



როგონოზო მაჩვენებლების მიღწევა და ნაჩვენებია ელექტრონული მთავრობის დანერგვით მოსალოდნელი შედეგები საქართველოში.

ნაშრომი წარმოადგენს ციფრული ეკონომიკის, საზოგადოების მოთხოვნებზე ფოკუსირებისა და გლობალურ ცვლილებებთან ადაპტაციის პასუხს. მასში სწორადაა ასახული საქართველოსათვის „ელექტრონული მთავრობის განვითარების მარკეტინგული სტრატეგიის მიმართულებები და განსახორციელებელი ღონისძიებები.

ნიგნის არქიტექტონიკა და კვლევის ლოგიკა, აშშ-სა და ევროპის ქვეყნების პრაქტიკაში ამ ხასიათის თანამედროვე კვლევების შესაბამისია. ჯამში ნაშრომი წარმოადგენს თეორიული და პრაქტიკული კვლევების შერწყმით მიღებულ მნიშვნელოვან სტრატეგიულ დოკუმენტს

ნაშრომი წარმატებული სამეცნიერო-კვლევითი თანამშრომლობის მნიშვნელოვანი შედეგია, რომელსაც საქართველოს ტექნიკური უნივერსიტეტის, საქართველოს საპატრიარქოს წმიდა ანდრია პირველწოდებულის სახელობის ქართული უნივერსიტეტის, ბათუმის შოთა რუსთაველის სახელმწიფო უნივერსიტეტის, აკაკი წერეთლის სახელმწიფო უნივერსიტეტის, იაკობ გოგებაშვილის სახელობის თელავის სახელმწიფო უნივერსიტეტის, სოხუმის სახელმწიფო უნივერსიტეტისა და კავკასიის საერთაშორისო უნივერსიტეტის წარმომადგენელთა მაღალი შეფასება დაიმსახურა.

სახელმძღვანელოს ღირსებად უნდა ჩაითვალოს ისიც, რომ კვლევასა და მონოგრაფიაზე მუშაობაში ჩართული იყო საქართველოს სხვადასხვა რეგიონის უმაღლეს სასწავლებლის (8 უნივერსიტეტი) 16 პროფესორ-მასწავლებელი და 40 სტუდენტი.

მონოგრაფიის უდაო ღირსებაა ის, ნაშრომში ჩართულია 92 დასახელების საილუსტრაციო მასალა: ცხრილები, ჰისტოგრამები, დიაგრამები, ნახაზები და გრაფიკი.

ნაშრომი მნიშვნელოვანი სტრატეგიული დოკუმენტია, რომლის სრულქმნილობას აბოლოებს სტრატეგიის განხორციელების მოსალოდნელი შედეგები და სარგებელი.

ხაზგასასმელია, რომ „ელექტრონული მთავრობა“ (ან ელექტრონული მმართველობა) როგორც საუნივერსიტეტო დისციპლინა რამდენიმე წელია დამკვიდრებულია და იკითხება საქართველოს უნივერსიტეტებში.

დღეს, ქართულ უმაღლეს საგანმანათლებლო სივრცეში მნიშვნელოვანია მომზადდეს მაღალკვალიფიციური ელექტრონული ბიზნესის ადმინისტრირების სპეციალისტები და ეკონომისტ-ანალიტიკოსები, რომლებიც ელექტრონული მთავრობის კონცეფციების ცოდნის საფუძველზე შეძლებენ ელექტრონული ბიზნეს-მოდელებზე ზემოქმედი თანამედროვე ინფორმაციული და საკომუნიკაციო ტექნოლოგიების ათვისებას; ინფორმაციული საზოგადოების განვითარების მიმართულებების ანალიზს; ელექტრონული მთავრობის სისტემის, ელექტრონული მომსახურების

პროცესების, ელექტრონული მთავრობის მოდელებისა და არქიტექტურის შესწავლას; ელექტრონული მთავრობის გარემოსა და პოლიტიკის კვლევის მეთოდების გაცნობას; ელექტრონული მთავრობის სამართლის საკითხების გაცნობას;

ამასთან მიგვაჩნია, რომ სტრატეგიული ნაშრომი პასუხობს მისდამი დასმულ ამოცანებს, თუმცა მისდამი ინტერესს უფრო გაზრდიდა სასურველობითი ხასიათის შენიშვნებისა და რეკომენდაციების გათვალისწინება, როგორცაა:

1. ცხადია, რომ საქართველოს დღეს არ ყავს ელექტრონული მთავრობა. მიგვაჩნია რომ მონოგრაფიის დასახელება მოითხოვს დაზუსტებას;

2. ნაშრომი მნიშვნელოვნად მოიგებდა თუ მასში ავტორი განიხილავდა ისეთ საკითხებს, როგორცაა: ელექტრონული დაზღვევა, ელექტრონული ბირჟა, მობილური მთავრობისა და მობილური კომერციის საკითხებს საქართველოში.

მთლიანობაში, უდაოდ მნიშვნელოვანი და საყურადღებოა სარეცენზიო მონოგრაფიული ნაშრომი, რომელიც ქართულ სინამდვილეში ერთ-ერთი პირველია. მისი ერთობ სპეციფიკურობისა და ანალოგების ნაკლებად არსებობის მიუხედავად, დიდი პასუხისმგებლობითა და პრობლემის ღრმა ცოდნითაა დანერგილი. გამორჩეულია თავის სტრუქტურით, საკითხების წყობით, მასალის სიმდიდრით და უამრავი სტატისტიკური ინფორმაციით. მიგვაჩნია, რომ მონოგრაფიული კვლევის შედეგები ფასდაუდებელ სამსახურს გაუწევს სტუდენტებს, მეცნიერ-მკვლევარებსა და საჯარო სამსახურის წარმომადგენლებს პრობლემის კომპლექსურად აღქმისა და შესწავლის საკითხში.

ყოველივე ზემოთქმულის საფუძველზე, შეიძლება დავასკვნათ, რომ სარეცენზიო მონოგრაფია ასოცირებული პროფესორის რატი აბულაძის მიერ მომზადებულია თანამედროვე მონოგრაფიული სტანდარტების შესაბამისი პროგრამული მიმართულებების მიხედვით და მოთხოვნების სრული დაცვით. ნაშრომი, სამეცნიერო საზოგადოებისა და ხელისუფლებისათვის სერიოზული შენაძენია, რომელიც ხაგრძლივად იქნება მეცნიერული გზამკვლევი.

*ალექსანდრე სიჭინავა, პროფესორი  
თამარ აბუაშვილი, ასისტენტ-პროფესორი*

**სტუ-ს „კონსტიტუციის დარღვევების სამართლებრივი, პოლიტიკური და ეკონომიკური კვლევების ცენტრი“ მიერ მომზადებული მონოგრაფიის „ჰონკონგი, ჩინეთი—1997“— ავტორები: 1. პოლიტიკისა და სამართლის მეცნიერებათა დოქტორი, საქართველოს ტექნიკური უნივერსიტეტის პროფესორი —ჯემალ გახოკიძე; 2. სოციალურ მეცნიერებათა აკადემიური დოქტორი, საქართველოს ტექნიკური უნივერსიტეტის პროფესორი—სოფო მიდელაშვილი.**

საქართველოს ტექნიკური უნივერსიტეტის „კონსტიტუციის დარღვევების სამართლებრივი, პოლიტიკური და ეკონომიკური კვლევების ცენტრი“ მიერ მომზადებული მონოგრაფიის „ჰონკონგი, ჩინეთი—1997“— ავტორები: 1. პოლიტიკისა და სამართლის მეცნიერებათა დოქტორი, საქართველოს ტექნიკური უნივერსიტეტის პროფესორი —ჯემალ გახოკიძე; 2. სოციალურ მეცნიერებათა აკადემიური დოქტორი, საქართველოს ტექნიკური უნივერსიტეტის პროფესორი—სოფო მიდელაშვილი.

ნაშრომს „ჰონკონგი, ჩინეთი — 1997“, როგორც ავტორები აღნიშნავენ შეიძლება დასახელებაში დაემატოს „აფხაზეთში დაბრუნების იმედით“ ანუ საბოლოოდ ნაშრომის სახელწოდება იქნება: „ჰონკონგი, ჩინეთი — 1997“— „აფხაზეთში დაბრუნების იმედით.“

ჩვენი ქვეყნის პოლიტიკური და ეკონომიკური მდგომარეობა ნებისმიერი მოქალაქისათვის შემაშფოთებელია. განსაკუთრებით იმ 20 % ტერიტორიის მდგომარეობა, რომლის ანექსიასაც თანმიმდევრულად ახორციელებს რუსეთის ფედერაცია. მე პირადად 12 წლის განმავლობაში დავდიოდი სოჭის მხარეში „ახალგაზრდა ეკონომისტთა კონფერენციაზე“ და შეიძლება იქაურობა ფეხით მაქვს შემოვლილი ყველა ქვას, ყველა ნაფოტს ქართული სახელი ჰქვია, თუმცა იქ მაცხოვრებელი ქართველის პოვნა ძალიან ძნელია. კომუნისტური ხელისუფლების ბოლო წლებში სოჭის მხარის სოფ. პლასტუნფაში ბოლო ქართული სკოლა გააუქმეს რუსებმა. საღად მოაზროვნე აფხაზებისთვის ეს მაგალითები გაკვეთილი უნდა იყოს.

ნაშრომის ავტორთა აზრით საინტერესოა 1997 წლის პირველი ივლისს ჰონკონგის დედა სახელმწიფოში დაბრუნების ფაქტი და მასზე ჩინეთის სახელმწიფოს სუვერენიტეტის აღდგენა, რითაც საერთაშორისო სამართალში კონსტიტუციის დარღვევების მშვიდობიანად დარეგულირების, მშვიდობიანად გადანაცვების პრეცედენტი შეიქმნა. ჰონკონგი 155 წლის შემდეგ დაუნრუნდა დედა სახელმწიფოში, სწორედ ამ მოვლენების ანალიზი შესაძლებელს გახდის იმ გზის წარმოჩენას, რომელიც საქართველოს ტერიტორიული მთლიანობის აღდგენას შეუწყობს ხელს და ამ მიმართულებით სკეპტიკურად მოაზროვნე პოლიტიკოსებისა და რიგით ადამიანებს შეხედულებებს შეუცვლის.

ავტორთა სასახლოდ უნდა ითქვას, რომ ნაშრომში მოყვანილი შეხედულებები გამყარებულია ჰონკონგის და ჩინეთის ურთიერთობების მნიშვნელოვანი დოკუმენტების ქართულ ენაზე თარგმნით,

განსაკუთრებული ყურადღების ღირსია ჰონკონგის სპეციალური ადმინისტრაციული რეგიონის კონსტიტუცია. ნაშრომს წამძვარებული აქვს ავტორების ჩანაფიქრები ქართულ, ინგლისურ და რუსულ ენებზე.

1997 წლის 1 ივლისს მიღებულმა კონსტიტუციამ შექმნა სამართლებრივი საფუძვლები ჰონკონგის არსებობისათვის. მასში ხაზგასმულია ფართო ფაქტობრივად სრული თავისუფლების ტოლფასი შეუზღუდავი უფლებები, როგორც შიდა ისე საგარეო— ეკონომიკური ურთიერთობების მართვისა და ყველა სახის გადანაცვლების მიღების თვალსაზრისით. კონსტიტუციით მას გარანტირებული ჰქონდა: „ჰონკონგის სპეციალური ადმინისტრაციული რეგიონი შეინარჩუნებს ჰონკონგში მოქმედ კაპიტალისტურ ეკონომიკურ და სავაჭრო სისტემებს. ჰონკონგის სპეციალური ადმინისტრაციული რეგიონის მთავრობა მიიღებს გადანაცვლებებს საკუთარ ეკონომიკურ და სავაჭრო წესებთან დაკავშირებით“.

კონსტიტუციაში ეს ჩანაწერი გულისხმობდა:

1. ჰონკონგის სპეციალური ადმინისტრაციული რეგიონი შეინარჩუნებს თავისუფალი პორტის სტატუსს და გააგრძელებს თავისუფალ სავაჭრო პოლიტიკას, მათ შორის საქონლისა და კაპიტალის თავისუფალ მოძრაობას.

2. ჰონკონგის სპეციალურ ადმინისტრაციული რეგიონი იქნება ცალკე საბაჟო ტერიტორია, მას აქვს უფლება დაარსოს ოფიციალური და ნახევრად ოფიციალური ეკონომიკური და სავაჭრო მისიები უცხო ქვეყნებში და ამის შესახებ ვალდებულია შეატყობინოს ჩინეთის ცენტრალურ ხელისუფლებას.

3. ჰონკონგის სპეციალური ადმინისტრაციული რეგიონი ცენტრალური სახალხო მთავრობის მიერ უფლებამოსილი არის აწარმოოს ტრანსპორტირების რეესტრი და სერთიფიკატებთან დაკავშირებული საკითხები საკუთარი კანონმდებლობით „ჰონკონგი, ჩინეთის“ სახელით.

4. ჰონკონგში ხელშეუხლებელია საავიაციო ბიზნისი.

5. ჰონკონგი აწარმოებს მოლაპარაკებებს და აფორმებს სხვა სახელმწიფოებთან ნებისმიერი სახის ხელშეკრულებებს და ა.შ.

სწორედ ასეთი ეკონომიკური თავისუფლებამ განაპირობა ჰონკონგის ეკონომიკური ბუმი, რომელიც დამოუკიდებლობის 17 წლის განმავლობაში იქნა მიღწეული.

1 ჯ. გახოკიძე, ს. მიდელაშვილი, ჰონკონგი, ჩინეთი, 1997, განსჯისათვის, გამომცემლობა „მერიდიანი“, თბ., 2014 წ., გვ. 49.

რაც შეეხება თავდაცვის ფუნქციებს შესრულებას მთლიანად უზრუნველყოფს ჰონკონგის მთავრობა, ხოლო იქ ჩაყენებული ჩინეთის შეიარაღებულ ძალებს — სამხედრო გარნიზონს, მას კონსტიტუციით ეკრძალება ჰონკონგის შიდა საქმეებში ჩარევა.

შეიძლება ითქვას, რომ წარმოდგენილი ნაშრომი „გაყინული კონფლიქტების“ შესახებ „გაყინული აზროვნების“ მსხვერპლს ემსახურება. თუ ისინი ვისაც ხელენაფება საქართველოს არსებული კონფლიქტების დარეგულირების საქმეში, აუცილებლად ეს ნაშრომი სამაგიდო წიგნად გაიხადონ და რაც შეიძლება მეტი მეცნიერი ჩარიონ კომფლიქტების დარეგულირების საქმეში.

სტუ-ს ბიზნეს-ინჟინერინგის  
ფაკულტეტის საინჟინრო ეკონომიკის  
დეპარტამენტის უფროსი, პროფესორი

ა.სიჭინავა

# გახსენება:

ქაში – სათელი

ნუგზარ სათელაძის

დაბადებიდან 80 წლისთავის გამო

იმეათია, კაცი რომელიც სათელივით იწოდეს და იმავდროულად თავის გვარს ამართლებდეს. ამასთან დაკავშირებით ქართველებს გვაქვს ერთ-ერთი საუკეთესო ანდაზა: „კვიცი გვარზე ხტისო“. ბატონი ნუგზარის გვარის მიმცემი წინაპრისთვის, როგორც ჩანს, მეზობლებს და ახლობლებს, მეტსახელად სათელა ტყუილად არ შეუჩქმევიათ.

**„რაც არ იწვის, არ ანათებსო“ – გვმოდღვრავს ქართველი პოეტი.**

ბატონი ნუგზარი იმის ნიმუში იყო, როგორ უნდა ვიცხოვროთ ამ ქვეყნად, ვიღვანოთ და სათელივით ვუნათებდეთ გზას სტუდენტობას – ახალგაზრდა თაობებს.

კარგად მახსოვს გაჭირვების ის დღეები, როდესაც ქალაქ გორში, პროფესორ ზაურ თეთრუაშვილის უნივერსიტეტში ერთად ვმუშაობდით და ლექციებს ვკითხულობდით, როცა ქვეყანაში თავაშვებული, ზღვარსგადასული და გავეშვებული „მხედრიონი“ ბობოქრობდა.

ნათქვამია, უშეცდომო კაცი არ არსებობსო. არც ბატონი ნუგზარ სათელაძე იყო გამონაკლისი. შეცდომა მასაც მოსვლია, მაგრამ მისი გამოსწორებაც იცოდა და ბოდიშის მოხდაც. მე თავად ვარ მონამე და მოწმე ამისა, როდესაც მან პროფ. ალექსანდრე კუჭუხიძეს ბოდიში მოუხადა იმ შეცდომის გამო, რომ მხარი არ დაუჭირა მას, როგორც კოლეგას, როცა საქმე მის შვილს ეხებოდა...

ნუგზარს ძალიან უყვარდა თავისი ოჯახი – მეუღლე და ქალიშვილები. ამაშიც კი საწინააღმდეგო იყო. როდესაც უფროსი ქალიშვილი გაათხოვა და შვილიშვილიც შეეძინა, როგორც მამა და ბაბუა, უზომოდ გახარებული იყო, მისმა მეუღლემ, როდესაც გარდაეცვალა, დაქვრივება ვერ გადაიტანა – უმისოდ ამ ქვეყანაზე დიდხანს ვერ გაძლო და წავიდა ამ ქვეყნიდან...

ბატონი ნუგზარი სხვებისგან იმითაც გამოირჩეოდა, რომ ერთი შეხედვით, გარეგნულად, იერით, ჰაბიტუსით... გულჩახვეული, უკარება, უემოციო ჩანდა, მაგრამ ვინც კი ახლოს გაიცნობდა, მასში სულ სხვანაირ ნუგზარს დაინახვდა თავისი გულთბილობით, მომთხონელობით, უშურველობით, სისპეტაკით, სიალალით.

ბატონი ნუგზარი გამორჩეული ეკონომისტი იყო. ნიჭიერს კალამიც უჭრიდა და სიტყვაც.

სტუდენტის ცოდნის შეფასებაშიც გამორჩეული იყო. იგი არ დაუჭერდა მხარს ისეთ დისერტანტს,

რომელიც კოლეგათა თვალში საქციელით და სწავლით უღირსად მოჩანდა. და თუ ვინმე მოეწონებოდა, სიხარულს და მოწონებას ასე გამოხატავდა: თავის კაბინეტში მიიწვევდა, რეპეტიციებს ჩაუტარებდა, დაცვისათვის შეამზადებდა. საწინააღმდეგო მაგონდება ქალბატონ ლუარა გვაჯაიასა და თამარ ბარათაშვილის (ჩემი ძმისშვილის) სადისერტაციო დაცვები. ვინც კი ამ დაცვებს შესწრებია, უმალ დამეთანხმება, რასაც ვგულსხმობ და რისი თქმაც მინდა: სიმკაცრე მაშინ არის კარგი, როცა მომთხონი და სამართლიანი ხარ. სწორედ ასეთი პიროვნება, კოლეგა, მეგობარი, ლექტორი ბრძანდებოდა ბატონი ნუგზარი, რომელიც რამდენიმე წელია დაკარგა სრულიად საქართველოს ინტელიგენციამ, ეკონომისტთა საზოგადოებამ. ასეთია წუთისოფელი: კაცი დააკლდა სამეგობროს, სამეზობლოს, ოჯახს, სოფელსა თუ ქალაქს.

როგორც დიდი ქართველი პოეტი იტყვოდა: „ყველას რაიმე გვაქვს სახსოვარი“.

სახსოვარს და მოსაგონარს რა გამოგვიღვეს...

2015 წლის 1 თებერვალს პროფ. ნუგზარ სათელაძეს დაბადებიდან 80 წელი უსრულდება.

ღმერთმა გაანათლოს მისი სული ზეციერ საქართველოში.

**მეგობრული მონატრებით,**

**ევგენი ბარათაშვილი.**

**14. 01. 2015**





**პროფესორ ზურაბ ვაშაკიძის  
ბახსენება**

ქართველ მეცნიერ-ეკონომისტთა და საქართველოს ტექნიკური უნივერსიტეტის პროფესორ-მასწავლებელთა რიგებს გამოაკლდაშესანიშნავი მეცნიერი და გულისხმიერი პედაგოგი, ახალგაზრდების მეგობარი და აღმზრდელი, პროფესორი ზურაბ ვაშაკიძე.

მეტად მძიმე და ტკივილიანია შეგუება იმასთან, რომ პროფ. ზ. ვაშაკიძემ სამარადჟამოდშენწყვიტა ურთიერთობა თავის კოლეგებთან, სტუდენტთა აუდიტორიასთან, რომ იგი ჩვეული ერთგულებით და პრინციპულობით აღარ გააგრძელებს ახალგაზრდა სპეციალისტების აღზრდას, სამუდამოდ დაემშვიდობა თავის ქალაქს, ოჯახს და შეუერთა ზეციურ საქართველოში გადასულებს.

სწორედ საქმისადმი უსაზღვრო ერთგულების და პრინციპულობის, საკუთარი მოქალაქეობრივი მრწამსის, კოლეგებისა და ახალგაზრდობისადმი გამორჩეული და გულთადი დამოკიდებულების გამო გვიყვარდა და პატივს მივაგებდით ზურაბს. დღეს კი მოწინებით ვხრით თავს მისი ნათელი ხსოვნის წინაშე. პროფ. ზ. ვაშაკიძემ სამოც წელზე ოდნავ მეტი იცხოვრა ამ ქვეყნად. მისი გავლილი გზა საამაყო არა მარტო ზურაბის მეუღლის, შვილებისა და შვილიშვილებისათვის, არამედ ყველასთვის, ვისაც ერთხელ მიანიც მოუხმენია მისი წაკითხული ლექცია.

პოლიტიკური ეკონომიის სპეციალობით თბილისის სახელმწიფო უნივერსიტეტის ეკონომიკის ფაკულტეტის დამთავრებისთანავე ზურაბ ვაშაკიძემ იქვე გააგრძელა სწავლა ასპირანტურაში და დაიცვა საკანდიდატო დისერტაცია.

წლების განმავლობაში იმუშავა სახელმწიფო უნივერსიტეტის პოლიტიკური ეკონომიის კათედრაზე ჯერ ასისტენტის, შემდეგ დოცენტის თანამდებობაზე. იყო თსუ-ს ახალციხის ფილიალის ეკონომიკურ მეცნიერებათა კათედრის გამგე.

1987-1996 წლებში ზურაბ ვაშაკიძე მუშაობდა ჯერ საქართველოს პოლიტექნიკური ინსტიტუტის უფროსი მასწავლებლის, ხოლო შემდეგ საქართველოს ტექნიკური უნივერსიტეტის ეკონომიკური თეორიისა და მარკეტინგის საფუძვლების კათედრის დოცენტის თანამდებობაზე.

ათწლიანი სამეცნიერო-პედაგოგიური მუშაობის გამოცდილების მქონეს სურვილი აღეძრა თავი გამოეცადა სამეურნეო სამუშაოზე. რვა წლის განმავლობაში მუშაობდა საქართველოს ფინანსთა სამინისტროს საგადასახადო და საბაჟო პოლიტიკის დეპარტამენტის დირექტორის

მოადგილედ, ასრულებდა საერთაშორისო ურთიერთობათა დეპარტამენტის უფროსის მოვალეობას, ხოლო შემდეგ იყო სააქციო საზოგადოება „აგრომრეწვბანკის“ სარევიზიო კომისიის თავმჯდომარე. თსუ-ს შიდა აუდიტის სამსახურის უფროსი.

2004 წელს ზურაბ ვაშაკიძე კვლავ დაუბრუნდა საქართველოს ტექნიკურ უნივერსიტეტს. იგი არჩეული იქნა ეკონომიკური თეორიისა და მარკეტინგის საფუძვლების კათედრის დოცენტად, ხოლო შემდეგ მუშაობდა ბიზნეს-ინჟინერინგის ფაკულტეტის ასოცირებულ პროფესორად, გარდაცვალებამდე კი პროფესორად. 2009-2014 წლებში მისი ხელმძღვანელობით დაცულ იქნა მრავალი სამაგისტრო და სადოქტორო საკვალიფიკაციო ნაშრომები.

მონაწილეობდა საერთაშორისო სამეცნიერო კონფერენციის მუშაობაში. იყო ჟურნალების „ეკონომისტის“ და „ბიზნეს-ინჟინერინგის“ სარედაქციო კოლეგიების წევრი.

პროფ. ზ. ვაშაკიძე გამოირჩეოდა აქტიური მოქალაქეობრივი პოზიციით, ყოველთვის ცდილობდა შესაძლო წვლილი შეეტანა სასწავლო პროცესის სრულყოფაში, მეცნიერული კვლევის ეფექტიანობის ამაღლებაში, კოლეგების სოციალური პრობლემების მოწესრიგებაში, ამიტომაც იყო არჩეული საქართველოს ტექნიკური უნივერსიტეტის სენატის წევრად.

პროფ. ზურაბ ვაშაკიძემ ცხოვრების გზა განვლო ქართველი კაცის ღირსებით და კეთილშობილებით. მას დარჩა შესანიშნავი ოჯახი მეუღლე, შვილები და შვილიშვილები.

წავიდა ჩვენგან ზურაბი და დაგვიტოვა მასზე კეთილი მოგონებები. ძნელია განშორება ღირსეულ ადამიანთან. იმედად გვრჩება, რომ ყველაფრის მკურნალი დრო არ გაიმეტებს ასეთ კაცს დასავიწყებლად. მისი კოლეგების და აღზრდილების გულში სამარადჟამოდ დარჩება მასზე კეთილი მოგონება.

სტუ-ს რექტორატი  
აკადემიური საბჭო  
სენატი  
ბიზნეს-ინჟინერინგის ფაკულტეტი

## სარედაქციო მოთხოვნები:

ჟურნალში გამოქვეყნებული სტატია უნდა მოიცავდეს მეცნიერული კვლევის ახალ შედეგებს ბიზნესსა და ინჟინერიის შემდეგ თეორიულ და გამოყენებით სფეროებში:

- ბიზნეს-ინჟინერინგის ჩთვორიული ასპექტები;
- ბიზნეს-პროცესების მართვის ტექნოლოგიები;
- საინჟინრო-საკონსულტაციო საქმიანობის ეკონომიკური შეფასებები;
- ბიზნესის განვითარების მიზნები და მიმართულებები;
- ბიზნეს-ინჟინერინგი: ენერგეტიკაში, ინფორმატიკაში, ქიმიაში და მეტალურგიაში, ფარმაციაში, მშენებლობაში, ტრანსპორტში, არქიტექტურასა და დიზაინში, სამთო გეოლოგიაში, ნანოტექნოლოგიებსა და ჰიდროტექნიკაში;
- ინოვაციები და ინვესტიციები;
- საინჟინრო საქმიანობის სამართლებრივ-საექსპერტო და სოციალური ასპექტები;
- სამართალი და პოლიტიკა;
- ევროპული და ევროატლანტიკური ინტეგრაცია.
- მიღებულ სტატიებს იხილავს რედკოლეგია და დადებითი რეცენზიის შემთხვევაში აქვეყნებს, ასევე განათავსებს ინტერნეტში – ელექტრონულ ჟურნალში.

სტატიების მიღება ქართულ, რუსულ, ინგლისურ, გერმანულ და ფრანგულ ენებზე ქვეყნდება ორიგინალის ენაზე.

## სტატიის გაფორმების წესი

- სტატიის მოცულობა უნდა შეადგენდეს არაუმეტეს 15 გვერდისა და სტატიას თან უნდა დაერთოს:
- რეზიუმე ქართულ და უცხოურ ენაზე — ტექსტის დასაწყისში (რეზიუმე უნდა შეიცავდეს არანაკლებ 100-150 სიტყვას), გამოყენებული ლიტერატურის ნუსხა — ტექსტის ბოლოს.
- ქართული ტექსტისთვის გამოიყენეთ ქართულ შრიფტი □□ AcadNusx,
- ხოლო ინგლისური და რუსული ტექსტების შრიფტი – Times New Roman.
- შრიფტის ზომა 12, ინტერვალი 1,5, ყველა კიდიდან დაშორება იყოს 2 სმ.
- სტატიის თავში მოათავსეთ შემდეგი ინფორმაცია: ავტორის (თანაავტორის) სახელი, გვარი, აკადემიური ნოდება, ელექტრონული მისამართი და ტელეფონის ნომერი.
- ნახაზები, გრაფიკები, სქემები და ა.შ. – ფორმატში TIFF 300 dpi; 600 dpi, ფორმულები უნდა აიკრიფოს
- Microsoftequation 2.0 (2.1.).