

თეიმურაზ მალანია

# ნიშანთა სამყარო

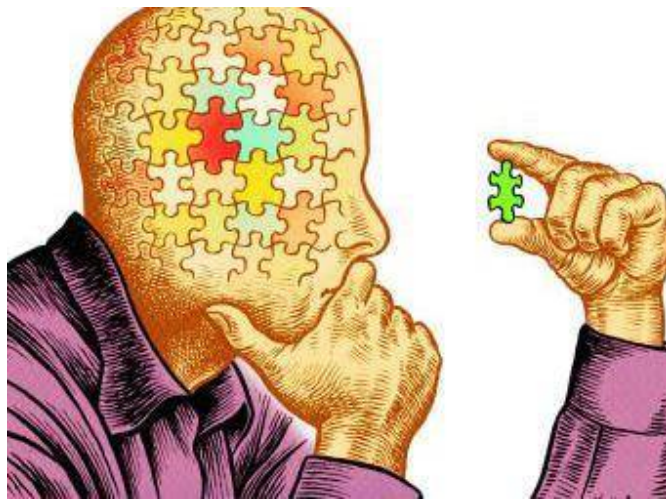

სემიოტიკური ფსიქოლოგია

მაქსიმალურად რელატიური ზმნების თეორია

ზენაარი  
თბილისი 2016

UDC (უკ) 159:003  
მ-202

გამოცემის რედაქტორი **ზურაბ ქობალია**

© თეიმურაზმაღალანია

©გამომცემლობა „ზენაარი“, თბილისი, ზანდუკელის ქ. № 1.

ტელ.: 599 343 727 (მობ.) (+995 32) 298 48 07.

ელ.ფოსტა: zurkob@gmail.com

**ISBN 978-9941-9440-8-6**

# სემიოტიკური ფსიქოლოგია

## გეგმა

1. აზროვნების ანალიტიკა
2. ადამიანი ნიშანთა სამყაროში (სამყარო, როგორც სემიოტიკური ონტოლოგია)
3. კიბერნეტიკული სისტემატიზაციის შესახებ
4. ინფორმაციის გადამუშავების საფეხურები
5. მოდელთა ეპისტემოლოგია
6. სემიოზისური გნოსეოლოგია
7. კომბინაციური ანტაგონიზმი
8. ვერბალური კომუნიკაციის (Demo) გრაფიკები (მეტყველების შემოკლებული სტრუქტურა)
9. აზრი და კონცეპტი
10. სემიოზისურ-ფრეიმული ბალანსი
11. ენა, როგორც აზროვნება
12. აკუსტიკური და ოპტიკური ხატების ურთიერთშექცევადობა
13. მეხსიერების კონექციონისტური მოდელი - PDP
14. ინტერფაზული ფრეიმის კარკასი
15. ფრეიმულ-სინერგიული სინტაგმები
16. რეგულარული ველი
17. ნიშანმუდმივი ენდოსუბიექტი  $\begin{pmatrix} -I \\ S \end{pmatrix}$

## 1. აზროვნების ანალიტიკა

სამყარო ჩვენს გარეშე ტრივიალურია, ხოლო ჩვენთან ერთად არატრივიალური, რამეთუ ყოველი სუბიექტი რეფლექსურად გარდაქმნის ობიექტურ გარემოს და სახეშეცვლილ მატერიას ჰზადებს საკუთარ თავში. - ეს გახლავთ გონის აპოლოგეტი, გონის, რომელიც წარმოადგენს უსაზღვრო შესაძლებლობების მქონე სუბსტანციას, რომელიც, ცალსახად, სპობს თეორიული წვდომის შეზღუდვის საშუალებებს, რომელიც უპირისპირდება შეფარდებითი ჭეშმარიტების პრინციპებს აბსოლუტური დიალბისკენ სწრაფვით და რომელიც, ამავდროულად, ყოველგვარი უტილიტარულის (პრაქტიკულის, გამოყენებითის) არსობრივი საფუძველია.

აბსტრაქცია (X-ის მიერ) მხოლოდ მენტალური ძალით დაიყვანება პიროვნებამდე, პიროვნება კი გაარსებითებული სახეა აზროვნებისა, იმისა, რაც იყო, არის და იქნება. ადამიანი სწორედ აზროვნების არადისკრეტულ ბუნებას მიჰყავს უნივერსალურის აღქმამდე. მას აქვს უნარი მონოტონიზმის ანულირებისა, იგი ქმნის არაერთ-წახნაგოვან ეგზისტენციალობას, რომელშიც არაბუნებრივი გარდატეხების ერთადერთ ინდიკატორადაც თავად გვევლინება. ამასვე მოწმობს ის ფაქტი, რომ ადამიანის შექმნილი მანქანა სჯობნის ბუნებრივ ორგანოებს დაახლოებით  $10^4 - 10^5$  - ჯერ.

XX საუკუნის უდიდესი მეცნიერის ალბერტ აინშტაინის მოსაზრების თანახმად: „გონება, რომელიც ერთხელ მაინც გააფართოვებს საზღვრებს, ძველს არასდროს დაუბრუნდება.“ - მსჯელობის პარალელურად, თუ კი თანამედროვე სამეცნიერო მიღწევებსაც გადავავლებთ თვალს, შეგვიძლია დავასკვნათ, რომ ზემოაღნიშნული მაჩვენებლიანი ფუნქცია შეიძენს ზრდად მნიშვნელობათა მიღების ტენდენციას, ანუ, ზოგადად კაცობრიობა განვითარდება ევრისტიკული პროგრესის კვალდაკვალ.

შენიშვნა: ევრისტიკა - მეთოდი, რომელიც უნდა ეყრდნობოდეს ადამიანის ტვინის განსაკუთრებულ თვისებებს (აგრეთვე ადამიანის უნარს გადაწყვეტოს ამოცანები, რომლებისთვისაც ფორმალური მათემატიკური ალგორითმი, გადაწყვეტის წესი, უცნობია.

თომას კუნის მიხედვით: „მეცნიერების განვითარება სხვა არაფერია თუ არა არსებული პარადიგმების ჩანაცვლება ახლით“. პარადიგმა გვევლინება, როგორც წესი, კანონი, რომლის მიხედვითაც ეწყობა გარემო, რომლის მიხედვითაც ჩვენს გარემოში რაღაც ხდება!.. ე.ი. გარემო კონსტრუირდება მოაზროვნე ინდივიდის მიერ, მისივე შემეცნებითი სპექტრის ადეკვატურად და მისივე შემეცნების ექვივალენტი მოცემულობის სახით!

## 2. ადამიანი ნიშანთა სამყაროში

(სამყარო, როგორც სემიოტიკური ონტოლოგია)

სანამ შევუდგებოდეთ უშუალოდ სემიოტიკის ანალიზს, გავშიფროთ სიტყვა ონტოლოგიის არსი:

ონტოლოგია - მოძღვრება არსებულის, როგორც არსებულის შესახებ, ჯორდანო ბრუნოსთან წარმოადგენს უნივერსუმს, როგორც ერთიანი გასულიერებული მტელის ანალიზს. „მიზეზის, პრინციპისა და ერთის შესახებ“ ნაშრომის მეხუთე დიალოგის შესავალში ვკითხულობთ: „უნივერსუმი წარმოადგენს ერთიანს, უსასრულოს და უძრავს... ის არ წარმოიშობა, რადგან არ არსებობს რაიმე სხვა ყოფიერება, რომლისკენაც ის შეიძლება მიილტვოდეს, ანდა რომლისგანაც შეიძლება გამოვიდეს; მას ხომ თავადა აქვს ყოველი ყოფიერება. ის არ შეიძლება მოისპოს, რადგან არ არსებობს რაიმე სხვა, რადაც იგი შეიძლება გადაიქცეს, ის ხომ თავადაა ყოველივე. მას არ შეიძლება რაიმე მიემატოს ან მოაკლდეს, რადგან ის ხომ უსასრულოა და ამიტომ ერთიანად შეუძლებელია მას რაიმე გარედან მიემატოს, ანდა რაიმე მოსწყდეს.“

სემიოტიკა (სემიოლოგია) ეს არის დისციპლინა, რომელიც იკვლევს ნიშანთა სისტემების ფუნქციონირებას.

ჩარლზ პირსის მიხედვით: „ნიშანი სხვა არაფერია თუ არა უნივერსალური შუამავალი ადამიანსა და სამყაროს შორის.“ - სწორედ ამ ურთიერთობის ფონზე, ნიშნური კომპლექსი ყალიბდება სისტემად, გარკვეულ წესრიგად და იგი ემსახურება აზრის რეგულაციას, აგრეთვე წარმოადგენს ცოდნის გენერაციის უწყვეტ წყაროს!

შეგვიძლია ვთქვათ, რომ ბუნების ყოველი ცოცხალი და არაცოცხალი კომპონენტი და მათი პოლიმორფული შერწყმა - მოვლენა, სემიოტიკური ერთეულია.

ამ ერთეულთა კონტრასტი ქმნის მრავალდონიან იერარქიულ ორგანიზაციას ცოდნის ინჟინრის, ანუ ექსპერტის, თვალსაწიერში. ეს უკანასკნელი მუდმივად არაინდეფერენტულად არის განწყობილი სემიოტიკური სამყაროს საშენ ელემენტთა მიმართ, რაც საფუძვლად უდევს აზროვნებას, მსჯელობის სახით გაშლილ ფსიქიკურ „მოქმედებას“, რომლის საშუალებითაც ვახერხებთ საგნებს შორის კავშირსა და მიმართების დანახვას, მათ არსებით ნიშანთა ასახვას.

ყოველი ახალი ნიშანი ახალი ცოდნის ბაზაა, მოწოდებული მასალა პოტენციური ინტელექტუალური რედაქტორისთვის. ე. ი. ნიშანი → ცოდნა (აზრი).

სემიოტიკა აზროვნების საწინდარია, აზროვნებისა, რომლის განუყოფელი ნაწილიც გახლავთ მეხსიერება, უფრო სწორი იქნებოდა გვეთქვა, რომ მეხსიერება წარმავალი აზროვნებაა (თუმცა მათ შორის არსებობს მკვეთრი განსხვავებაც).

**NB1** (შენიშნე კარგად) მეხსიერება ძველი გამოცდილების ასახვაა და მდგომარეობს ადრე აღქმულის ან შესრულებულის დახსომებაში, შენარჩუნებაში, შემდეგში მის აღდგენასა და ცნობაში.

**NB2** აზროვნება ნებისმიერ, აქტიურ მოქმედებას წარმოადგენს. პასიური, უნებლიე აზროვნება შეუძლებელია. ამ მხრივ, აზროვნება არსებითად განსხვავდება მეხსიერებისგან, ვინაიდან მეხსიერების პასიური ფორმებიც არსებობს; მაგალითად, ჩვენ ხშირად გვაგონდება რაიმე განზრახვის გარეშე, უნებურად, მაგრამ ამოცანის უნებური გადაწყვეტა შეუძლებელია.

ნებისმიერი სემიოზისური აქტის შედეგად მიღებული იმპრესიონი ანტირიზომატული მდგომარეობის გამოვლინებაა!

შენიშვნა: რიზომატული მდგომარეობა არის მდგომარეობა, რომელშიაც არ არსებობს ცენტრი, შემეცნების სუბიექტი.

აღნიშნული მსჯელობიდან გამომდინარე, ცალსახად უნდა ითქვას, რომ სააზროვნო პროცესების ფორმალიზაცია (მოდელირება) შესაძლებელია სწორედ ნიშანთა სამყაროში ფიქსირებადი ელემენტების სრული კოგნიტური ანალიზითა და შესაბამის კინესტეტიკურ არგუმენტთა თეორიული საფუძვლების ძიებით!

**NB** სემიოტიკას გააჩნია შეხების წერტილი არაერთ სამეცნიერო დისციპლინასთან, მაგრამ თავისი არსით იგი გასაკუთრებულად უახლოვდება ენათმეცნიერების სპექტრს, რამეთუ „სიტყვა აზრის პირობითი ნიშანია“. - ამ ჭეშმარიტებას ჰქადაგებს თვით არისტოტელე.

გთავაზობთ სტრუქტურულ რელაციას: (პირობითად, სემიოტიკა = ნიშანი)

A ნიშანი —→ B აზრი

B აზრი —→ C სიტყვა

C სიტყვა —→ D ენა                    ე. ი. A —→ D ანუ, ნიშანი —→ ენა

სემიოტიკა —→ ენა

ზემოხსენებულის განსამტკიცებლად გთავაზობთ იაკობსინის სიტყვებს: „ენა არის ცენტრალური და ყველაზე მნიშვნელოვანი ყველა ადამიანურ სემიოტიკურ სისტემას შორის“.

### 3. კიბერნეტიკული სისტემატიზაციის შესახებ

კიბერნეტიკა (კიბერ ნიშნავს **ზედ**, ნაუტეს - მეზღვაურს) ბერძნული სიტყვაა და ნიშნავს მძღოლს, მესაჭეს. პირველად ეს სიტყვა ანტიკურ ფილოსოფიაში, კერძოდ, პლატონის ნაწერებშია მოხსენიებული. მას მხედველობაში ჰქონია გემის მართვა, მაგრამ როგორც ეს ნ. ვინერს აქვს მითითებული, იგი გადატანითი მნიშვნელობითაც გამოუყენებია, როგორც ადამიანთა მართვის ხელოვნება. გამოჩენილ ფრანგ ფიზიკოს

ამპერს, რომელიც მეცნიერების კლასიფიკაციით იყო დაინტერესებული, 1834 წელს დაუსახელებია კიბერნეტიკა, როგორც სახელმწიფოს მმართველის შესახებ მეცნიერება. იგი კიბერნეტიკასა და ძალაუფლების თეორიას აკუთვნებდა პოლიტიკას, ამ სიტყვის პირდაპირი მნიშვნელობით.

თანამედროვე დეფინიციის თანახმად, კიბერნეტიკა (მართვის ხელოვნება) არის მეცნიერება, რომელიც სწავლობს მანქანებისა და ცოცხალი ორგანიზმების მიერ ინფორმაციის მიღებას, შენახვასა და გადაცემას, აგრეთვე, ამ ინფორმაციის გამოყენებას მართვისთვის (შეიქმნა მეოცე საუკუნის 40-იანი წლების ბოლოს).

როს ეშბის მიხედვით: „კიბერნეტიკის თვალსაზრისი ფუნქციონალისტურია, ე. ი. ბიჰევიორისტული“.

ზემოაღნიშნული მსჯელობიდან გამომდინარე შეგვიძლია დავასკვნათ, რომ კიბერნეტიკის ძირეული მიზანი გახლავთ ინტელექტუალური სისტემების პროექტირება, რაც თავის მხრივ პირდაპირ კავშირშია, ტვინის, როგორც აზროვნების მექანიზმის მოდელირებასთან (პროგრამირებასთან).

უდაოდ, კიბერნეტიკის ცოდნის ველი, ამ უკანასკნელს კი საფუძვლად უდევს ცოდნის სტრუქტურირება - საგნობრივ სფეროზე ცოდნის არაფორმალური აღწერის შემუშავება გრაფიკის, ცხრილის, დიაგრამის ან ტექსტის სახით, რომელიც საგნობრივი სფეროს ძირითად ცნებებსა და კონცეფციებს შორის ურთიერთკავშირებს ასახავს.

ყოველგვარი მეცნიერების შესწავლის საგანი, სიღრმისეული ანალიზითა და ინკაფსულაციის უგულვებელყოფით, შეგვიძლია ვაქციოთ კიბერნეტიკის კვლევის ობიექტად.

კიბერნეტიკა მუდმივად მზარდ პროგრესს განიცდის, ხოლო პროგრესისთვის მარტივი სისტემები გამოუსადეგარია. ამასვე მოწმობს ვ. ებელინგის IV პირობა, რომლის თანახმად: „არასაკმარისად რთული სისტემები უუნარონი არიან განვითარებისათვის“.

ზემოხსენებული მსჯელობიდან გამომდინარე, შეიძლება ითქვას, რომ „უსასრულო კიბერნეტიკა“ ერთვის აინშტაინისეულ უსასრულო სამყაროს.

**NB:** ალბერტ აინშტაინს ეკუთვნის შემდეგი სიტყვები: „არსებობს ორი უსასრულობა: სამყარო და სისულელე, მაგრამ პირველის შესახებ დარწმუნებული არ ვარ“.

#### **4. ინფორმაციის გადამუშავების საფეხურები**

ფსიქოლოგიის ძირითადი ამოცანა იყო და დღესაც არის გაიგოს როგორ გადაიქცევა ესა თუ ის შინაარსი (ინფორმაცია) პიროვნების განცდის მასალად. სხვა საკითხებიცაა, რომლითაც ერთნაირად არის დაინტერესებული ფსიქოლოგია და კიბერნეტიკა, მაგალითად, ორივე ცდილობს გაიგოს როგორ წარმოებს ორგანიზმში

იმპულსების გადაცემა, მათი შეერთება, რა სახის მექანიზმები იღებენ ამ საქმეში მონაწილეობას, როგორ წარმოებს ინფორმაციის შენახვა, როგორ მიმდინარეობს მისი გადამუშავება და მისთვის გარკვეული მიმართულების მიცემა და ა. შ.

უპირველეს ყოვლისა, უნდა აღვნიშნოთ, რომ მმართველი სისტემის წყობის, ე. ი. სქემის მოვალეობას ორგანიზმში ასრულებს ნეირონთა ქსელი, - მეხსიერების „უჯრედები“. ჯერ ხდება იმპულსების თავმოყრა სამართავ სისტემაში, შემდეგ იგი იგზავნება მეხსიერების უჯრედებისკენ, რასაც მოჰყვება ეფექტორების ამოქმედება, შემდგომში ინფორმაციის ცირკულაცია.

**შენიშვნა1:** ადამიანი ჩართულია სტრუქტურაში, სადაც წარმოებს ინფორმაციის წრებრუნვა.

**შენიშვნა2:** იმისთვის, რომ იმპულსი წარმოიშვას აუცილებელია, რაიმე სახის სტიმულის არსებობა.

სტიმულია ის, რაც გარედან ახდენს ორგანიზმზე ზემოქმედებას და ამ გზით იწვევს მის საპასუხო რეაქციას.

ორგანიზმი ორი სახის ინფორმაციას ღებულობს: პირველი - გრძნობის ორგანოებით შემოსულ ინფორმაციას, რომელიც ორგანიზმს მოსალოდნელი სიტუაციის კურსში აყენებს. მეორისთვის შეიძლება ბრძანების ეფექტორებისადმი გადამცემი ინფორმაცია გვეწოდებინა. რასაკვირველია, ერთი ინფორმაციის გარდაქმნა მეორე სახის ინფორმაციად მიმდინარეობს ორგანიზმში. ანუ, ცალსახად, ორგანიზმისთვის დამახასიათებელია გარედან შემოსული იმპულსების შინაგანად გადამუშავება. ამაში მდგომარეობს ტრანსფორმაციის პრინციპი, რომელიც აღქმის შემთხვევაში გამოიყენება.

გავაანალიზოთ რას გულისხმობს შეგრძნებისა და აღქმის ცნება;

გრძნობის ორგანომ უნდა განიცადოს გამღიზიანებლის გავლენა, გაატაროს ამის შედეგად აღმოცენებული ნერვული იმპულსი თავის ტვინის ქერქის სათანადო ადგილისკენ, სადაც წარმოიშობა ამ ნერვული იმპულსის შესატყვისი ფიზიოლოგიური პროცესი - აგზნება, რომელიც მთავრდება თავისი შესატყვისი ფსიქიკური პროცესის, შეგრძნების, აღმოცენებით. ამრიგად, შეგრძნება - გრძნობის ორგანოების მიერ მოწოდებული ინფორმაციის გადამუშავების შედეგად მიღებული პირველადი ეფექტია. სინამდვილის შემეცნებისკენ ჩვენ ამ გზით მივდივართ, მაგრამ იგი არა თვითონ შესამეცნებელ საგანს, არამედ მის ერთადერთ თვისებას - მატერიალური საგნებისა და მოვლენების ცალკეულ თვისებათა ხატს წარმოგვიდგენს.

აღქმა გაცილებით უფრო რთული ფსიქიკური პროცესია, იგი შეგრძნებათა განვითარების, მათი სინთეზის შედეგად აღმოცენებული მაღალი საფეხურია, რომლის დანიშნულებას შეადგენს თვითონ საგნის შემეცნება, - საგნის განცდა. ამრიგად, აღქმა



საგნების განცდაა, მისი გრძნობადი ხატია, მას ყოველთვის ჩვენი ცნობიერების გარეშე არსებულ საგნებთან აქვს საქმე, იმასთან, რაც ჩვენს წინ იმყოფება. ვუყურებ ხეს და ვხედავ არა მარტო ფოთლებს და დახრილ ტოტებს, არამედ თვითონ ხეს, რომელსაც მრავალი სხვა თვისების მქონე ნაწილები გააჩნია. ეს იმასაც ნიშნავს, რომ აღქმის დანიშნულებაა გრძნობადად მოცემული საგნის გაცნობიერება. ერთი სიტყვით, აღქმა არის არის გრძნობის ორგანოებზე ზემოქმედი ობიექტური სინამდვილის საგანთა და მოვლენათა გრძნობადი განცდა.

აღქმის სახით საქმე გვაქვს ფორმით ერთიმეორისგან გამოყოფილ საგნებთან და არა შეგრძნებასთან. პირველადი მოცემულობით საგანი ხასიათდება და არა შეგრძნება, რომლის ცნობიერებაში საგნისგან მოწყვეტით დადასტურება არც არის შესაძლებელი. შეგრძნება აღქმის ისეთი დაბალი საფეხურია, რომელიც სუბიექტის გამოცდილებით არ არის გართულებული. ამ საფეხურზე ასახვა ფიზიკური უფროა, ვიდრე ფსიქიკური. ერთი სიტყვით, შეგრძნებისა და აღქმის სახით სინამდვილის შემეცნების ორი საფეხური გვაქვს.

ჩვენთვის მეტად საინტერესოა, კონკრეტულად თუ რა სტადიებს გაივლის ოპტიკური შთაბეჭდილება პირველი საფეხურის დროს: იგი ჯერ ბადურაზე პოულობს გამოხატულებას და, როგორც გამოირკვა, ეს ფოტოქიმიური რეცეპტორი ისეთივე სიზუსტით ასახავს გამლიზიანებელს, როგორც არის იგი სინამდვილეში. ამიტომ ასახვის ამ სტადიაზე გამლიზიანებელსა და მის ბადურის ხატს შორის პირდაპირი შესატყვისობა ჩანს, დაახლოებით ისეთივე, როგორც ამას ორიგინალსა და მის სურათს შორის ვნახულობთ. აღქმის ეს ისეთი საფეხურია, რომელიც გარესტიმულაციით არის მთლიანად განსაზღვრული და ჯერ კიდევ არ შეხებია ინდივიდის გამოცდილება (როგორც უკვე აღვნიშნეთ).

გარეშთაბეჭდილებათა ინტეგრაციის ორი საფეხური, ჩვენი აზრით, არის მათი ეკრანირების ორ საფეხურზე მომხდარი ცვლილების მაჩვენებელი. პირველ ეტაპზე ფიზიკურ ასახვასთან გვაქვს საქმე, ამიტომ შთაბეჭდილებაც იმდაგვარია, როგორცაა მისი გამომწვევი გამლიზიანებელი. მეორე ეტაპზე ასახვის სუბიექტური საფეხურია წარმოდგენილი, - იგივე ხატი სუბიექტის განცდის საგნადვეა გადაქცეული და ამიტომაც მისი გამოცდილებით შევსებული გვევლინება. (შეგრძნება - აღქმა)

გვაქვს თუ არა იგივე მდგომარეობა სმენითი შთაბეჭდილების გადამუშავების შემთხვევაში? აქ ბადურის როლს ასრულებს ლოკოკინაში მოთავსებული კორტის სხეული, სადაც ჰაერის რხევის მიმღები სიმებიანი მოთავსებული. მეორე ეკრანის როლს ასრულებს საფეთქლის არეში მოთავსებული ქერქის 43-ე და 52-ე ველი. აქვე მდებარეობს ვერნიკეს ცენტრი, რომლის დაზიანების შემთხვევაში ადამიანი სიტყვებისადმი სიყრუეს იძენს. ასეთ ავადმყოფს სიტყვა ესმის, რაც იქიდან ჩანს, რომ

მისი გამეორება შეუძლია, მაგრამ სიტყვის მნიშვნელობა არ აქვს. ამის ანალოგიური ხასიათის ცვლილებას ადგილი აქვს მხედველობის მეორე ეკრანის, ე.ი. მე-17 ველის დაზიანების შემთხვევაში. ადამიანი საგანს ხედავს, მას არ ეჯახება, მაგრამ არ იცის რა იყო მის წინ: ხე თუ ადამიანი. ამდაგვარი ავადმყოფობით შეპყრობილი ადამიანის შესახებ ამბობენ, რომ იგი სიტყვებისადმი სიბრძნით არის დაავადებული. იგი ამ შემთხვევაშიც კარგავს მხედველობითი ხატის ჩამოყალიბების შესაძლებლობას.

კოლიზიური პოზიციიდან გამომდინარე, მთელი ეს მსჯელობა და არგუმენტაცია ორიენტირებულია საბოლოო დასკვნის მიღებისკენ: არსებობს ინფორმაციის გადამუშავების ორი საფეხური: I - შეგრძნება; II - აღქმა, სადაც I — II  
შენიშვნა: კოლიზია - ინტერესთა შეჯამება

## 5. მოდელთა ეპისტემოლოგია

ცოდნის ერთ-ერთი ფორმაა Z1. ჩვენ ვმუშაობთ სწორედ Z1 დონეზე.

მუშაობა Z1 დონეზე ცოდნის ინჟინრისგან მოითხოვს კოგნიტური ფსიქოლოგიის ელემენტებისა და ადამიანის მეხსიერებაში ცნებებისა და პროცესების წარმოდგენის ხერხების ცოდნას, აზროვნების ორი ძირითადი - ლოგიკური და ასოციაციური მექანიზმის საშუალებით, თვალსაჩინო წარმოდგენის ერთ-ერთი საუკეთესო (ამავდროულად ერზაცული) ხერხი კი გახლავთ მოდელთა შემუშავება.

**შენიშვნა:** ერზაცი - რაიმეს არასრულფასოვანი შემცვლელი.

აღნიშნულის მიუხედავად, ზემოხსენებული ხერხი მეთოდის ვალიდურობაზე მიუთითებს, ვინაიდან და რადგანაც ჩვენთვის იმპერატიული ხასიათის პირობას წარმოადგენს, - გავითვალისწინოთ თუ რამდენად ვარგისია ესა თუ ის მეთოდიკა გარკვეული კვლევითი ამოცანების გადასაწყვეტად.

შესაბამისად, უნდა გავანალიზოთ მოდელის არსი, მისი როლი და დანიშნულება:

მოდელი მეტ-ნაკლები თვალსაჩინოებით არის აღჭურვილი, იგი დახმარებას გვიწევს სწავლის პროცესში, გვეხმარება გრძნობადსა და ლოგიკურს შორის კავშირის დამყარებაში, კონკრეტულიდან მეცნიერული აბსტრაქციისაკენ გადასასვლელად და, პირიქითაც, მეცნიერული აბსტრაქციიდან კონკრეტული და თვალსაჩინო საფუძვლის მქონე მოვლენებისაკენ. მოდელს არა ნაკლები მნიშვნელობა აქვს მოვლენის ასახვას, შეუძლია ახალი იდეები გვიკარნახოს მოვლენათა შორის მიზეზობრივი ურთიერთობის დასამყარებლად. მიუხედავად ამისა, მოდელი ვერასოდეს ვერ შეცვლის მეცნიერულ თეორიას, რომელიც მხედველობაში იღებს არა მარტო მსგავსებას, არამედ მოვლენების სპეციფიკურ თავისებურებას. მოდელს იმ შემთხვევაში

შეუძლია გარკვეული ფუნქციის შესრულება, როცა იგი მოწყვეტილი არ არის კვლევის სხვა მეთოდებისაგან.

ცალსახად გამიჯნული - მოდელის უპირატესობისკენ ორიენტირებული ხედვა აქვთ პოზიტივისტებს. მათი შეხედულება ასეთია: თუ სინამდვილე არსებობს, იგი მოდელის შესატყვისად უნდა მოქმედებდეს, მხოლოდ მოდელს შეუძლია მოგვცეს მისი ნამდვილი აღწერა, ამრიგად, მოდელი სინამდვილის შესატყვისად კი არ ყალიბდება, არამედ პირიქით, სინამდვილე უნდა ჩამოყალიბდეს მოდელის მიხედვით. (როგორც ვხედავთ, ეს შეხედულება უარჰყოფს მოდელის ერზაცულობას)

## 6. სემიოზისური გნოსეოლოგია

ნაშრომის მე-4 ნაწილში წარმოვადგინეთ აღქმის საფუძვლები, ამ ეტაპზე კი ჩვენი მთავარი მიზანია გავშიფროთ ვერბალური და ხედვითი კომპონენტების პროცესუალური მიმდინარეობა შემეცნებისა და მეხსიერების კონტინუუმში. აგრეთვე, ვხელმძღვანელობთ ინტროსპექციის პრინციპით, რაც გულისხმობს ადამიანის მიერ უშუალო დაკვირვებას საკუთარ ცნობიერებაზე.

უპირველეს ყოვლისა, უნდა აღვნიშნოთ, რომ ადამიანის განცდათა ერთ-ერთი თავისებურება იმაში მდგომარეობს, რომ არც ერთი განცდა არ იკარგება უკვალოდ: აქტუალური განცდის შემდეგ პატარა ხანს ცნობიერებაში რჩება ამ განცდის ერთ-გვარი კვალი, იმდენად ნათელი კვალი, რომ ადვილად შეიძლება ამ კვალზე დაკვირ-ვება. ჩავთვალოთ, რომ ეს „კვალი“ უკვე მეხსიერების საკუთრებაა. დავიწყებთ სწორედ მეხსიერების ფსიქოლოგიური სტრუქტურალიზებით:

მეხსიერების ფსიქოლოგიური სტრუქტურა შედგება სამი ფაზისგან: ინფორმაციის აღბეჭდვა (კოდირება), შენახვა და აღდგენა.

კოდირება - რაიმე სახის შთაბეჭდილების მნემურ სისტემაში შეტანა.

შენახვა - მოწოდებული ფსიქიკური მასალის აქტიური გადამუშავება. იგი მოიცავს ხატების, სიგნალებისა და შინაარსების გაშიფვრას, დახარისხებას, სხვა მასალებთან მიმართებაში მოყვანას, ორგანიზაციას, აქცენტების გადანაწილებას და სხვა.

აღდგენა - კონკრეტული ინფორმაციის მეხსიერებიდან ამოტანის პროცესი.

**შენიშვნა:** უნებლიე აღდგენას, აზრის სპონტანურ ამოსვლას ცნობიერებაში პერსერვაცია ეწოდება, მიზანდასახულს „მოგონება“.

ინფორმაციის აღბეჭდვას (კოდირებას) თან ახლავს მისი შენახვის პროცესი, ავტომატურად მოსდევს მას. აღდგენა იგივე რეპრეზენტაციაა (ხელახლა წარმოდგენა)!

ატკინსონი გამოყოფს მეხსიერების საწყის ეტაპად „სენსორულ მეხსიერებას“, რომელიც გახლავთ ყურადღების აქტის წინმსწრები პროცესი. იგი არაცნობიერია. ეს

არის მეხსიერების ჰიპოთეტური ქვესისტემა. ამის შემდეგ გამლიზიანებული იპყრობს სუბიექტის ყურადღებას და ხდება კონკრეტული სტიმულის გაცნობიერება, - ეს უკანასკნელი ხანმოკლე მეხსიერებაა, - მისი სინთეზი და განგრძობითობა. იგი სავსებით სტაბილური ინფორმაციის მატარებელია.

**შენიშვნა1:** სენსორული რეგისტრის ხანგრძლივობა წამის მეთხუთმეუდია.

**შენიშვნა2:** ხანმოკლე მეხსიერება იგივე ოპერატიული მეხსიერებაა.

**შენიშვნა3:** აღქმის ორგანოებით ათვისებული ყოველგვარი ინფორმაცია ინახება „ხანგრძლივი მეხსიერების საცავში“ (ის თავად „საცავია“).

ჩვენ მიერ არაერთჯერ ნახსენები - ინფორმაციის აღბეჭდვა პირდაპირ კავშირშია ცნობის აქტთან, რაც, თავის მხრივ, ფიზიკური აგენტების ფიქსაციას გულისხმობს. შეგახსენებთ: თვალი სკანირებული მოძრაობებით შემოხაზავს საგნის კონტურს, რაც წარმოადგენს მისი აღქმის რეალურ დასაყრდენს. ცნობის აქტის განხორციელებისთვის კი აუცილებელია, რომ გამოსაცნობი საგანი ერთხელ მაინც გვექონდეს აღქმული, მაგრამ ერთხელ აღქმა არ იძლევა საბაზს, რომ მეორედ აღქმისას იგი იქნება უთუოდ ნაცნობი. ყოველდღიური დაკვირვებიდან ვიცით, რომ ზოგჯერ მრავალჯერ ნახული გვავიწყდება და ვერ გვიცნია, ზოგჯერ ერთხელ ნახვაც საკმარისია, რომ იგი სადაც უნდა ნახო მაშინვე იცნო. ჩანს, განმეორება, როგორც განმეორება, არ ყოფილა ცნობის აუცილებელი პირობა, მისი საფუძველი სხვაგან ძიებას მოითხოვს. „გამეორება ისეთ ეფექტს იძლევა, რომელიც, შესაძლებელია, უამისოდაც გაჩენილიყო. მაშასადამე, საქმე აქ სუბიექტის მდგომარეობას უნდა ეხებოდეს, თორემ აღქმის საგანი თვითონ გამეორებითი აღქმის შემთხვევაშიც ხომ იგივე რჩება. ამგვარად, ცნობას სუბიექტის ერთგვარი მდგომარეობა უდევს საფუძვლად, რომელიც უფრო ხშირად განმეორებითი აღქმის ზეგავლენით ჩნდება, ხოლო ზოგჯერ ერთხელობრივი შთაბეჭდილების ზეგავლენითაც“. (დ. უზნაძე)

პირველი აღქმა (ამასთან ერთად შეგრძნებაც) მიმდინარეობს „პირველადი სემიოზისის“ ფონზე!

**NB** სემიოზისი - „პროცესი, რომლის დროსაც რაღაც ფუნქციონირებს, როგორც ნიშანი“. (ჩარლზ მორისი)

მორისმა გამოყო სემიოზისის სამი განზომილება:

სემანტიკა - ნიშნის დამოკიდებულება თავის ობიექტთან.

სინტაქტიკა - ნიშნების დამოკიდებულება ერთმანეთთან.

პრაგმატიკა - ნიშნების დამოკიდებულება მომხმარებელთან.

გთავაზობთ სემიოზისის სამი პოზიციას პირსისეული განსაზღვრებით:

რეფერენტი - ობიექტი

რეპრეზენტატი - ნიშანი

ინტერპრეტანტი - ამ ობიექტის მენტალური ხატი

**NB** სემიოზისის პროცესის მეოთხე ძირითად ელემენტად მორისმა გამოყო „ინტერპრეტატორი“.

შემოგთავაზებთ ნიშანთა კლასიფიკაციას, აგრეთვე, პირსის მიხედვით:

იკონური ნიშანი - აგებულია აღმნიშვნელისა და აღსანიშნის ფაქტობრივ მსგავსებაზე ( მაგალითად რომელიმე ცხოველის ნახატი და თავად ის ცხოველი).

ინდექსი - ისეთი ნიშანია, რომელიც აღმნიშვნელისა და აღსანიშნის რეალურად არსებული სიახლოვეზეა დაფუძნებული. მაგალითად, კვამლი არის ცეცხლის ინდექსი.

სიმბოლო - დადგენილი შეთანხმების, ჩვევის საფუძველზე აკავშირებს აღმნიშვნელს აღსანიშნთან.

ფრეგეს თანახმად, ნიშანი აერთიანებს ერთი საგნის მრავალგვარ წარმოდგენას.

ფრეგეს სამკუთხედი 

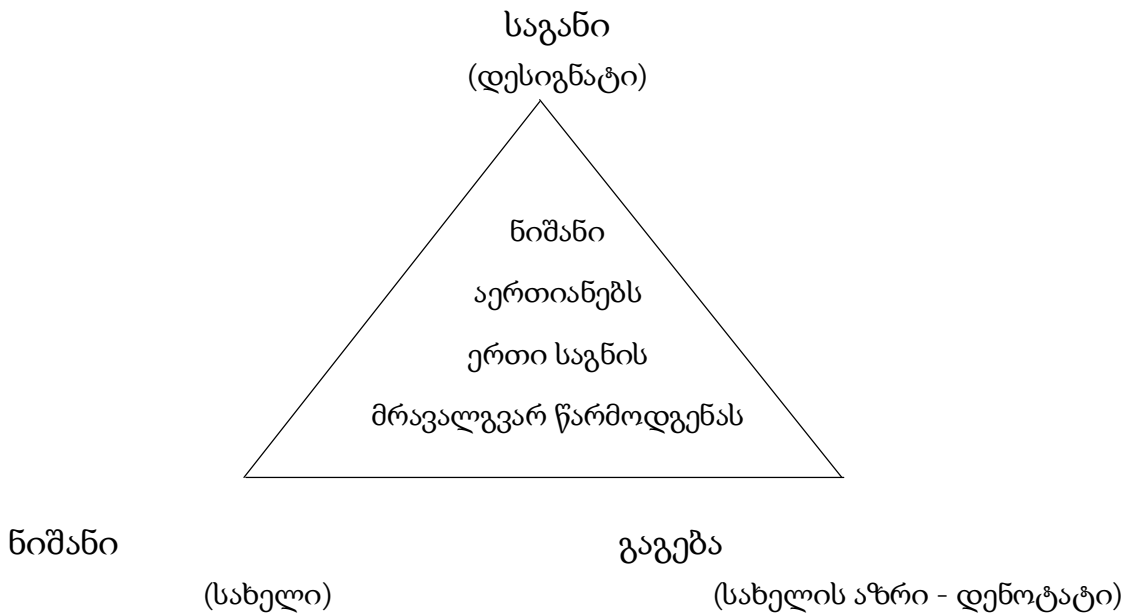

გთავაზობთ ნიშნის ტრიადული ქმედების ამსახველ მარტივ კონსტრუქციას:

საგანი —————> აზრი —————> სიტყვა (აღმნიშვნელი)

ან ასე: (I) რეფერენტი —————> ინტერპრეტანტი —————> რეპრეზენტატი

(II) დესიგნატი —————> დენოტატი —————> ნიშანი

(III) ოპტიკური ხატი —————> მენტალური ხატი —————> აკუსტიკური ხატი

ე. ი. არსებობს საგანი, იგი ჰბადებს აზრს, აზრი კი ვლინდება სიტყვაში.

ამ ტიპის მიმართებისთვის აუცილებელი წინაპირობაა, საგნისა და ინტერპრეტატორის არსებობა!

თუ კი არ არსებობს საგანი, მაშინ არ არსებობს არც მისი შესაბამისი აზრი და არც მისი პირობითი აღმნიშვნელი, ანუ სიტყვა;

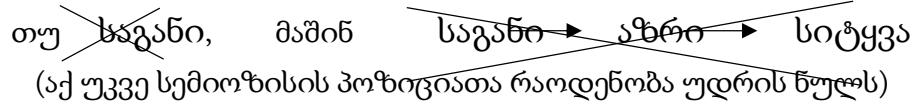

ხოლო თუ კი არ არსებობს ინტერპრეტატორი, მაშინ არ არსებობს არც აზრი და არც სიტყვა, მაგრამ შეიძლება არსებობდეს საგანი, დამოუკიდებლად!..

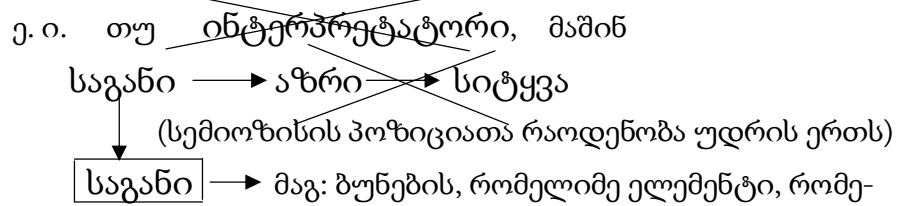

ლიც ჩვენთვის ჯერაც უცნობია.

შესაბამისად: რეფერენტი —> არსებობს ადამიანის გარეშე

ინტერპრეტანტი —> არ არსებობს ადამიანის გარეშე

რეპრეზენტატი —> არ არსებობს ადამიანის გარეშე

**NB** ზემოაღნიშნული წარმოადგენს სემიოზისის პოზიციათა ერთდროულ და კონსტანტურ აკომოდაციას (შეწყობას) ადამიანურ არსთან! ანუ, ნებისმიერი რეფერენტი, მაგ: ცა, სემიოზისის პროცესში არსებობს, როგორც დამოუკიდებელი ოპტიკური სინამდვილე.

ზოგადად, საგნის (რეფერენტის) სუბსტანცია შეიძლება იყოს ხელოვნური, ანუ გონისმიერი (იდეური) ან მატერიული! მაგალითისთვის, ჩიტი და კომპიუტერი.

**შენიშვნა:** ჩიტი და მისთანანი გარკვეული ოპტიკური სახის მატარებელი არიან. გამომდინარე აქედან, მათ ვაიგივებთ რეფერენტთან (პირობითად), როგორც საგანთან, ვინაიდან ყოველი საგანი ქმნის გარკვეულ ოპტიკურ ხატს!

გონისმიერი სუბსტანცია მომდინარეობს გარკვეული ფუნქციიდან, რომელიც ადამიანის მენტალობაში ჩნდება. ეს ფუნქცია ჯერ კიდევ განუცნობელი საგანია, საგნის აბსტრაქტული პროტოტიპი! თავად საგანმდეც ფიგურირებს სუბსტრატი, რომელიც მომდევნო სტადიაზე უკვე მანიფესტირებული (ხილული) სახით გვევლინება. კონკრეტული ფუნქციების მატარებელი საგანი გონის მუშაობის ნიშანია.

ვიტრუვიუსისეული კონცეფციის თანახმად, ფორმამ უნდა გამოხატოს ფუნქცია, ხოლო ანრი ლეკვერი წერს: ფორმის მიმართება ფუნქციასთან იგივეა, რაც აღმნიშვნელისა აღსანიშნთან.

**NB** ფუნქცია უფორმოდ - ეს არის პარადოქსი, რადგან „ფორმა ვერ გაჰყვება ფუნქციას მანამ, სანამ ფუნქცია არ აღმოცენდება, როგორც ფორმის შესაძლებლობა“ - ჯეფ კიპინსი.

გვაქვს ორგვარი კავშირი:

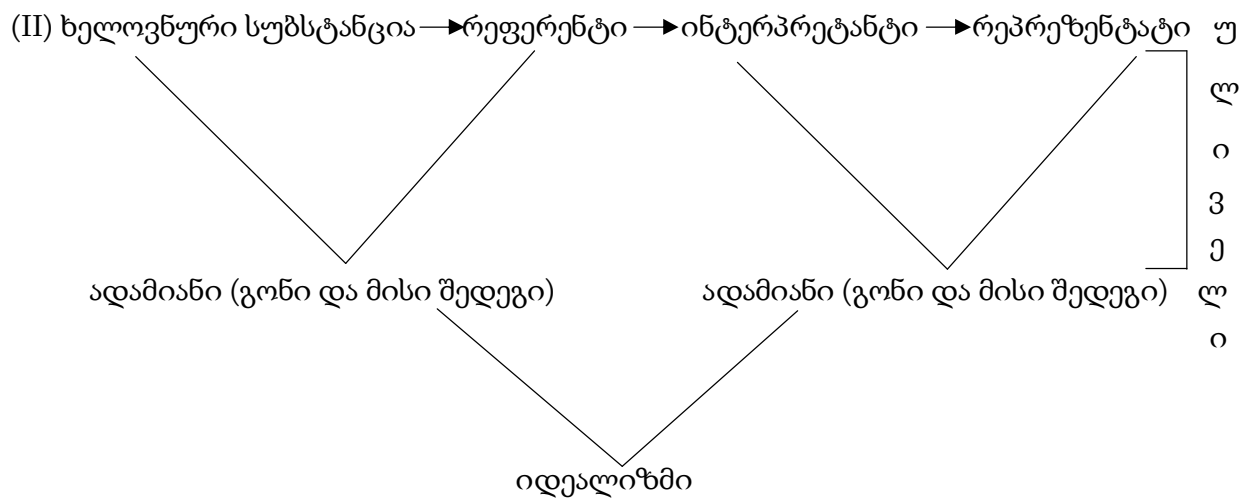
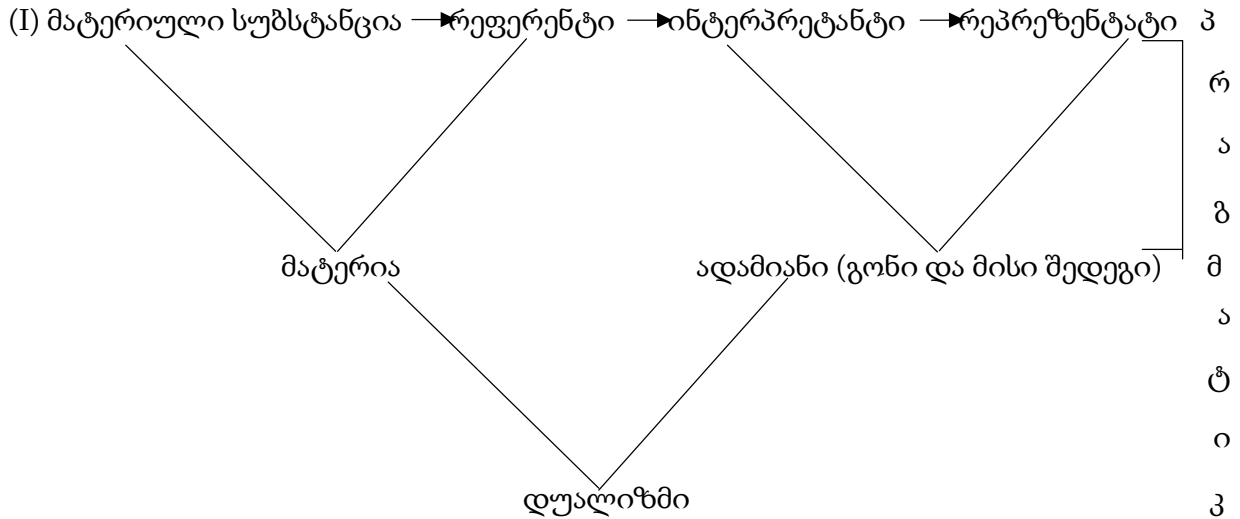

არასწორია შემდეგი ტიპის მიმართებაანი:

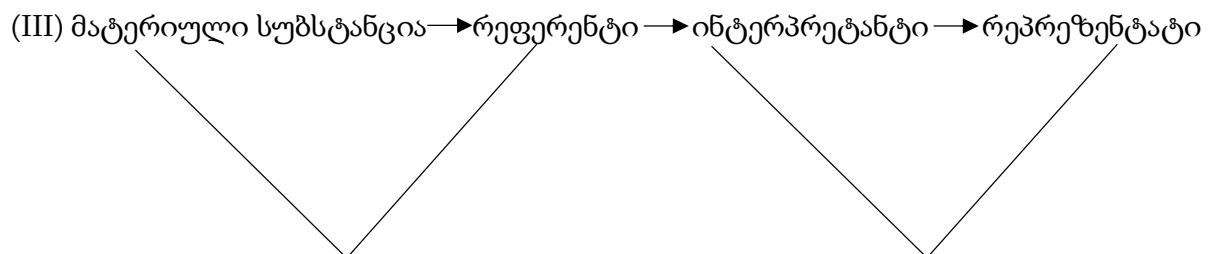

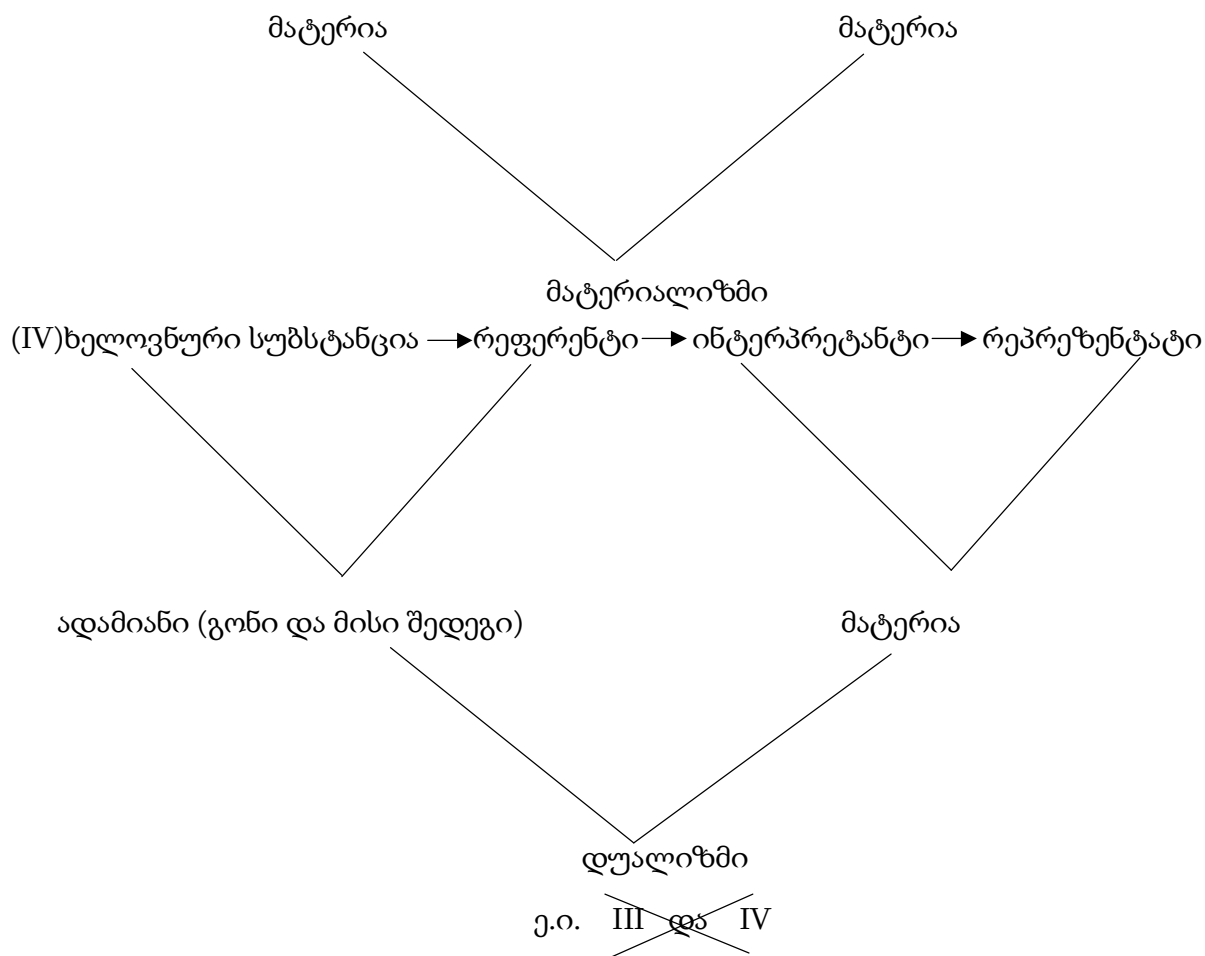

ეს ორი უკანასკნელი გამომდინარეობს იმ მსჯელობიდან, რომლის თანახმადაც მენტალური ხატი არსებობს ადამიანით და არა მის გარეშე!

პრაგმატიკული კანონის გამოყენებით ჩვენ ვაჩვენებთ, რომ სემიოზისი შეიძლება იყოს დუალისტური ბუნების (სემიოზისური დუალიზმი, რომელიც არ გულისხმობს დამოკიდებულებას გონი → მატერია ანუ ასემიოზისურ დუალიზმს)!

**შენიშვნა1:** პრაგმატიკული კანონი აყალიბებს ისეთ კანონებს, რომელშიც ნიშნური საშუალებები ინტერპრეტატორისთვის იქცევა ნიშნად.

**შენიშვნა2:** დუალიზმი (ლათ: duo - ორი) სწავლება ტრადიციულ ფილოსოფიაში, რომელიც ცნობს სამყაროს, როგორც მატერიალური, ისევე იდეალური მხარის არსებობას.

**შენიშვნა3:** სემიოზისი შეიძლება იყოს დუალისტური ან იდეალისტური, არა მატერიალისტური!



კანტი ჩვენი აზროვნებისგან დამოუკიდებელს „ტრანსცენდენტურს“ უწოდებს. სემიოზისი, როგორც გემტალტი ამჟღავნებს არატრანსცენდენტურ ბუნებას.

გემტალტ-ფსიქოლოგიის თანახმად (რომლის დამფუძნებელიც გახლავთ გერმანელი ფსიქოლოგი ვერტგეიმერი, გემტალტი გულისხმობს აღქმის მთლიანობის პრინციპს, როგორც აზროვნების საფუძველს. სემიოზისიც სწორედ აზროვნების საფუძველია!

სემიოზისი, ამავდროულად, სისტემური მთლიანის ჭრილშიც უნდა განვიხილოთ. რითი განსხვავდება სისტემურობის ცნება გემტალტისგან? სისტემური მთლიანი არ გულისხმობს მედიუმს, უწყვეტობას, განსხვავებით გემტალტისა, რომელიც ისეთი უფაქტორო მთლიანია, რომლის არც დაშლაა შესაძლებელი და არც აღდგენა! სისტემა არის ორგანიზებული მთლიანი, რომელიც შედგება ურთიერთდამოკიდებული ნაწილებისგან და იგი უარჰყოფს მთელის ეფექტის გავრცობადობას მის ნაწილებზე, - ეს უკანასკნელი არ ახასიათებს გემტალტს. მაგ: ორი სიტყვა - „მაღალი ხე“, ესეც ურთიერთდაკავშირებული ნაწილებისგან შედგება და ქმნის პატარა სისტემას. ორივე სიტყვას ერთად ისეთი მნიშვნელობა აქვს, რომელიც ცალ-ცალკე არც ერთს არ გააჩნია. ამ სიტყვათა შეუღლებით მიღებული ცნობა (ინფორმაცია) მე-ტია, ვიდრე თითოეულიდან ცალ-ცალკე. სხვაობა ჭარბი ინფორმაციის სახით ვლინდება და მიგვითითებს იმაზე, რომ თითოეულ სიტყვაში მოცემულია ინფორმაციის ოდენობა, რომლის ნაწილი მეორეშიც არის წარმოდგენილი. აგრეთვე, სისტემაში შემავალი ნაწილების თავისებურება იმაშიც მდგომარეობს, რომ ერთის შესახებ არსებული ცნობები გულისხმობს მეორის შესახებ გარკვეული ცნობის არსებობას. ე. ი. აქ გვაქვს (მაგ: მაღალი ხე) ორგანიზებული მთლიანი, როგორც სისტემა და არა გემტალტი, რადგან გემტალტი არ იზიარებს ექსტრაპოლაციურ მახასიათებლებს.

**შენიშვნა1:** ექსტრაპოლაცია არის მოვლენის ერთ ნაწილზე დაკვირვების შედეგად მიღებული დასკვნების გავრცელება მის მეორე ნაწილზე.

**შენიშვნა2:** სიტყვა შეიძლება განვიხილოთ, როგორც სისტემა, რომელიც ცალკეული ასოებისგან არის შედგენილი. ცალკეული სიტყვებისგან შედგენილი სისტემაა წინადადება.

გემტალტური სემიოზისი გულისხმობს ტიპიურ სამწევრა სტრუქტურას. ზოგადად, სისტემური სემიოზისის მეტი შემთხვევა არსებობს, ვიდრე გემტალტურისა. ჩვენ ორივე მათგანს გრაფიკულად წარმოვადგენთ.

**NB** კიბერნეტიკის წარმომადგენლები „უნივერსალს“ უწოდებენ იმას, რაც საგნის აღქმაში უცვლელადაა შენარჩუნებული. ერთი საგნის გარშემო გემტალტური სემიოზისის დროს აბსოლუტური უცვლელობით დომინირებს საგანი, მეტნაკლები ცვალებადობით სიტყვა, ხოლო სრული არაკონსტანტურობა კი ახასიათებს აზრს.

ე. ი. (A) საგანი - უნივერსალი  
 (B) სიტყვა - ლაბილური უნივერსალი  
 (C) აზრი - არაუნივერსალი

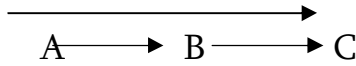

აღნიშნული ვექტორით ელემენტთა ( A, B და C ) უნივერსალობის ინდექსი კლებულობს. მივიჩნევთ, რომ ბოლო C სტადიაზე ხხემა მისი ანულირება.

მსჯელობა განვამტკიცოთ კონკრეტული მაგალითით: ავიღოთ ნებისმიერი საგანი, დავუშვათ, პოლიეთილენის ბოთლი, - ცხადია, მისი დანიშნულება და არსი დედამიწის ნებისმიერ წერტილში იდენტური იქნება, აბსოლუტურად უცვლელი, რადგანაც იგი ინდივიდთაგან დამოუკიდებელია, შესაბამისად, როგორც რეფერენტი არ განიცდის რაიმე სახის ცვლილებას მათი ზემოქმედების ფონზე. მაგალითისთვის, ოთხი სხვადასხვა ეროვნების რვა ადამიანი (წყვილებად): (1) იაპონელი; (2) ფრანგი; (3) ბერძენი; (4) ქართველი; (1)' იაპონელი; (2)' ფრანგი; (3)' ბერძენი; (4)' ქართველი (ვთვლით, რომ თითოეული მათგანი გამართულად აზროვნებს, ე.ი. გონებრივად ჯანსაღნი არიან). გვექნება შემდეგი სახის მოცემულობა:

ა. (აკუსტიკური) ხატი (1)-სა =ა. ხატი (1)′-სა, მაგრამ ა. ხატი (1)-სა ≠ა. ხატი (2)-სა  
 ე.ი. სიტყვა (აკუსტიკური ხატი) არ არის აბსოლუტურად უცვლელი!

მ. (მენტალური) ხატი (1)-სა ≠ მ. ხატი (1)′-სა ≠მ. ხატი (2)-სა

ამ შემთხვევაში ეთნიკური თავსებადობა არ გულისხმობს აზრობრივ თანხვედრას, თეორიულადაც, შეუძლებელია მათი მათი მენტალური ხატების ზუსტი ურთიერთანალოგია (ყოველი აზრი ინდივიდუალურ გამოცდილებას ემყარება). ანუ,

(არაუნივერსალობა)  $(1) \neq (1)' \neq (2) \neq (2)' \neq (3) \neq (3)' \neq (4) \neq (4)'$

მენტალურ ხატთა კომპლექსი

(ლაბილური უნივერსალობა)  $(1) = (1)' \quad (2) = (2)' \quad (3) = (3)' \quad (4) = (4)'$

$(1) \neq (2) \neq (3) \neq (4)$

აკუსტიკურ ხატთა კომპლექსი

(უნივერსალობა)  $(1) = (1)' = (2) = (2)' = (3) = (3)' = (4) = (4)'$

სიგნიფიკანტი (საგანი)

ოპტიკურ ხატთა კომპლექსი

(ინდივიდის მიერ დანახული ოპტიკური ერთეულების შესაბამისი ხატები)

მესამე შემთხვევაში ვითვალისწინებთ, რომ აღქმის ხატსა და მის გამომწვევ საგანს შორის არსებობს ექვივალენტური დამოკიდებულება. (აგრეთვე მივიჩნევთ, რომ მათი მხედველობის ინდიკატორი ტოლფასია)

**NB2:** ოპტიკურ ხატთა უცვლელობას საფუძვლად უდევს ის მარტივი ჭეშმარიტება, რომელიც მდგომარეობს თავად საგნის იგივეობაში: საგანი ერთია (განუსაზღვრელად, n-თვის) და სწორედ ამიტომაც მიემართება მას ურთიერთტოლფასი ოპტიკური ხატები!

მივუბრუნდეთ გეშტალტურ სემიოზისს, როგორც დასრულებულ მთლიანს; აღნიშნულის გადამწყვეტ ფაზაზე ვლინდება კოგნიტური ექვივალენტობა. კოგნიტური ექვივალენტობა ახასიათებს ადამიანის უნარს განასხვავოს ცნებები და დაყოს ისინი კლასებად და ქვეკლასებად. ეს უნარი ერთნაირად საზიაროა ყველა სტაბილურად მოაზროვნე ადამიანისთვის (მხედველობაში არ ვიღებთ გონებრივი დეფექტის მქონე პირებს, ან ზოგადად, გონებრივად დეგრადირებულ ინდივიდებს). ანუ, საგნის ცნობისთვის განსაკუთრებული ინტელექტუალური შესაძლებლობები არ წარმოადგენს აუცილებლობას, შესაბამისად, იგი განმსაზღვრელი ფაქტორიც არ გახლავთ. აქედან გამომდინარე, ნებისმიერი პიროვნება ემორჩილება იმ ერთადერთ რეალობას, რომელიც მდგომარეობს შემდეგში: საგნის ცნობა შეუძლებელია იმის გარეშე, თუ მისი m ნიშნებიდან ერთ-ერთი არ მიამსგავსე გამოსაცნობად მიწოდებულ ნიმუშს. ამაში მდგომარეობს ყოველ აღქმაში მონაწილე იდენტიფიკაციის აქტი. ე. ი.

## სემიოზისი

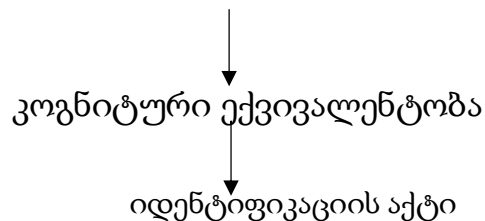

### კოგნიტური ექვივალენტობა

მაგ1: აკადემიკოსი = ბაკალავრი = მოსწავლე  
 (კოგნიტური ექვივალენტობით ისინი არ განსხვავდებიან ერთმანეთისგან)  
 ისევე, როგორც

მაგ2: I ხარისხის წარჩ. = II ხარისხის წარჩ. = III ხარისხის წარჩ.  
 (შეიძლება მრავალი სხვა მაგალითის მოყვანა)

დასკვნა: გემტალტური სემიოზისის რეზულტატი, როგორც ოპტიკური ხატის ცნობადად ან არაცნობადად ფიქსაცია, არ არის დიფერენტული ინტელექტუალური უნარების მიმართ! გარკვეული ტიპის დიფერენტულობა ვლინდება ხანმოკლე მეხსიერების მხოლოდ მეორე ეტაპზე (პირობითად დავყოთ ორ ნაწილად). ზოგადად, ფსიქოლოგიაში ხანმოკლე მეხსიერების ხანგრძლივობა 30 წამამდეა მიჩნეული.

I ფაზა - შთაბეჭდილებათა გადამუშავების ერთ-ერთ საფეხურზე მივმართავთ მათ ცენტრაციას ყურადღების ფოკუსის გარშემო. ფოკუსში მოხვედრილი კონტურები ქმნის სახის ხატს (შეგრძნების სტადია). ამ მომენტიდან იწყება, როგორც ერთმანეთთან, ისე ჩვენს მეხსიერებაში შენახულ სტანდარტულ შთაბეჭდილებათა შედარება (აღქმა - კოგნიტური ექვივალენცია). ანუ, I ფაზა მთლიანად ეთმობა სემიოზისს!

**NB:** სემიოზისისგან სენსორული რეგისტრის მოწყვეტა შეუძლებელია!

II ფაზა - აბსტრაგირების, შედარებით სრული ანალიზის ფაზა, - **ხანმოკლე** მეხსიერების, ისევე როგორც აღქმის მე-2 ეტაპი, რომელსაც კოგნიტური ექვივალენტობის შემდგომ, ხშირად, კონსერვაცია (შეწყვეტა, შეჩერება) ახასიათებს. ეს უკანასკნელი გამოწვეულია ავთენტური (შინაგანი) ან არავთენტური (გარეგანი) ფაქტორებით!

იმ შემთხვევაში, თუ კი კონსერვაციას ადგილი არ აქვს, აბსტრაგირება გულისხმობს გაღრმავებული ცოდნის მიღებას ამა თუ იმ საგნის შესახებ („მაღალერუდირებადი აღქმა“). შესაბამისად, აბსტრაგირება სავალდებულო და ტენდენციური ხასიათისაა მაშინ, როდესაც შეხება გვაქვს აბსოლუტურად ან მეტ-ნაკლებად უცხო დესიგნატთან.

ზემოაღნიშნული მსჯელობა განვამტკიცოთ მაგალითით, რომელიც ემპირიულ ჭრილში განიხილება: მაგიდის მომიჯნავე მხარეს დავაყენოთ ძლიერად მოაზროვნე (1) და შედარებით სუსტად მოაზროვნე (2). შემდგომ, მაგიდაზე მოვათავსოთ წიგნი (მივიჩნევთ, რომ აღნიშნული საგანი არც ერთისთვის არ არის უცხო). ვითვალისწინებთ ორ პირობას:

**პირველი:** არ არის დარღვეული თვალის აკომოდაცია - თვალის უნარი ნათლად გაარჩიოს საგნები სხვადასხვა მანძილზე.

**მეორე:** გვაქვს ასაკობრივი თავსებადობა ან მათ შორის ასაკობრივი ინტერვალი არ არის დიდი.

**შედეგი:** სემიოზისის ფონზე, ძლიერად მოაზროვნემ და სუსტად მოაზროვნემაც გააცნობიერა, თუ რა სახის რეფერენტი იყო მათ წინაშე, რა ნივთიერი სხეული, რა საგანი, - ვინაიდან ორივეს მეხსიერება ინახავდა „წიგნის“ პატერნს (ვიზუალურ ნიმუშს, ვიზუალურ სახეს)!

ჟ. ლოკის თანახმად (ისევე, როგორც მრავალი სხვა გამოჩენილი მეცნიერისა), შემეცნების საწყისი გახლავთ შეგრძნება. - ამ ეტაპზე, ჩვენი მიზანია ეს ორი „საბაზისო

ელემენტი“ წარმოვადგინოთ ფუნქციური ნაშალის სახით (გრაფიკი მომდევნო გვერდზე);

**შენიშვნა:** სკანირება - მართული სივრცობრივი გადაადგილება გარკვეული კანონის მიხედვით, რაიმე (მაგ. სინათლის) სხივის ან რისამე (მაგ. ელექტრონის) ფონისა.

აბსტრაგირება - ცნებების არსებითი მახასიათებლების გამოვლენა.

გთავაზობთ შემეცნების, მისი ეტაპობრივი განვითარების, ამსახველ გრაფიკს:

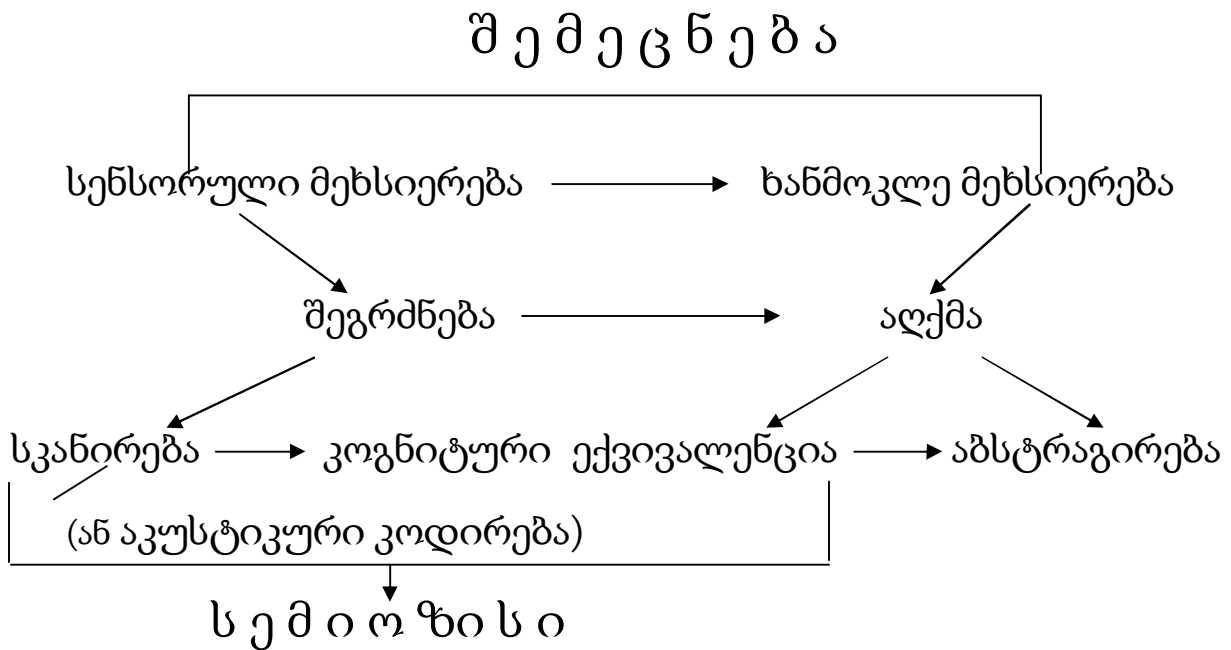

**NB1:** სემიოზისის დროს ინდივიდუალური გამოცდილება გამოიხატება მხოლოდ მეხსიერების საცავში არსებულ რაოდენობათა სხვადასხვაობით!

**NB2:** აღქმაში აისახება მხოლოდ გარეგანი მიმართებები სენსორულად მოცემულ თვისებათა შორის, ხოლო არსებითი შინაგანი კავშირები მოვლენათა შორის ან თვით აღქმულ საგანთა შინაგანი, არათვალსაჩინო, არსი აღქმისთვის მიუწვდომელი რჩება.

ავაგოთ **T** დიაგრამა

წინაპირობა შედეგი	
1. შეგრძნება	რეფერენტის ფიქსირება ან სიტყვიერი შეტყობინების „აღრიცხვა“ (შესაბამისი ორგანოებით)
2. კოგნიტური ექვივალენცია	ფიქსირებული ელემენტის ცნობა ან ვერცნობა.
3. აბსტრაგირება	ნაცნობი რეფერენტის შემეცნება, მისი არსობრივი ძირეული მახასიათებლებით ან უცნობ რეფერენტზე დაკვირვება მის ვიზუალურ მოდუსებთან შეფარდების პრინციპით.

ამ დიაგრამიდან ნათლად ჩანს, რომ სწორედ ალქმის დონეზე ხდება შეგრძნებათა მონაცემების სინთეზირება.

გთავაზობთ პირობით აღნიშნვათა სისტემას: X - სკანირება

Y - კოგნიტური ექვივალენცია

Z - აბსტრაგირება

(ეს გავითავისოთ, როგორც „შემეცნების სამგანზომილებიანი სტრუქტურა“)

ლოგიკა არის უნივერსალური სფერო, რომელიც გვამღევეს საშუალებას ვიხელ-მძღვანელოთ დისტრიბუციისა და ასოციაციის წესებით:

$$\text{დისტრიბუციის წესი: } a(b+c)=(ab)+(ac)$$

$$\text{ასოციაციის წესი: } (a+b)+c=a+(b+c)$$

$$(a \times b) \times c = a \times (b \times c)$$

მათი გამოყენებით შეგვიძლია მარტივად დავასაბუთოთ, რომ შეგრძნებისა და ალქმის, როგორც ქრონიკული მიმდევრობის ხანგრძლივობა, არ აღემატება 30 წმ დროის შუალედს. თუ  $t(X)+t(Y)+t(Z) \leq 30$  (30 წამი, - ზოგადად, ფსიქოლოგიური მოსაზრების თანახმად), მაშინ  $t(X)+t(Y+Z) \leq 30$  ე. ი.  $t(\text{შეგრძნება}) + t(\text{ალქმა}) \leq 30$  რადგან,  $\boxed{\text{კოგნიტური ექვივალენცია} + \text{აბსტრაგირება}} = \boxed{\text{ალქმა}}$

კოგნიტური ექვივალენცია იკვეთება ინტერპრეტანტის ფაზაზე, სადაც იქმნება მენტალური ხატი ორი ტიპის კავშირით:

(I) შემოსული სტიმულის შეფარდება (შედარება) მეხსიერების საცავში არსებულ ვიზუალურ პატერნებთან;

(II) იდენტიფიცირებული ვიზუალური პატერნის შეფარდება ლინგვისტურ ცვლადებთან.

**NB:** ზადემ შემოიტანა ლინგვისტური ცვლადის ცნება. ლინგვისტურია ცვლადი, რომლის მნიშვნელობაც განისაზღვრება რაიმე თვისების ვერბალური (სიტყვიერი) დახასიათების ნაკრებით.

(I) მიმართება = ობტიკური ხატი  $\longrightarrow$  ობტიკური ხატი

(II) მიმართება = ობტიკური ხატი  $\longrightarrow$  აკუსტიკური ხატი

**შენიშვნა1:** არსებობს (III) მიმართება; აკუსტიკური ხატი  $\longrightarrow$  აკუსტიკური ხატი

(როგორც ვერბალური კომუნიკაციის საწყისი საფეხური)!

**შენიშვნა2:** ჩვენთვის ნაცნობი ყოველი საგნობრივი ელემენტი, როგორც მეხსიერების კუთვნილება, თავად ამ უკანასკნელში უზრუნველყოფს შესაბამისი ფონემური აგებულების არსებობას.

პირობითად, I ტიპის მიმართებას ვუწოდოთ „პირველი ტრანსლაცია“, II ტიპის მიმართებას კი „მეორე ტრანსლაცია“. ოპტიკური ხატი აღვნიშნოთ ასე: 0 , ხოლო აკუსტიკური - ...

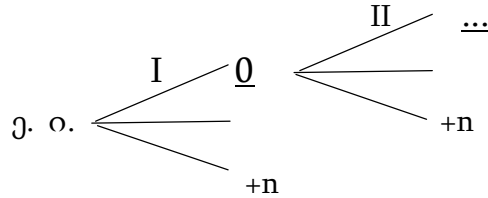

ინტერპრეტანტის, როგორც აზრის, გარკვეული შინაარსის, გენერირების ფაზაზე, სწორედ ზემოხსენებული კავშირებია ფუნქციონალური! სწორედ ეს მიმართებანი ქმნიან მენტალურ ხატს!

ცალსახად შეიძლება ითქვას, რომ აღნაგობის, ერთგვარი გამომხატველობის, იდენტიფიცირება დამოკიდებულია ორადორ ფაქტორზე: მხედველობით კორექტულობაზე, შესაბამისად, ოპტიკური პროცესების ხარისხის ინდექსზე (რათა თავად საგანი დავასკანეროთ) და საკუთრივ მეხსიერების სიმტკიცეზე (რათა გავარჩიოთ ანასახი იდენტურია თუ არაიდენტური - ნაცნობი თუ უცნობი)!

**NB1:** ამ კონკრეტულ შემთხვევაში, საფუძველი გახლავთ რეფერენტი (საგანი), სწორედ იგი განაპირობებს, როგორც მხედველობის, ისე მეხსიერების აქტივიზაციას!

**NB2:** ხანმოკლე მეხსიერების ეს ფაზა (კოგნიტური ექვივალენცია) მოითხოვს ყურადღების გამახვილებას, მხოლოდ მცირე დოზით, თუმცა დაუშვებელია მისი ანულირება! ე.ი. ეს პროცესი ცნობიერია იმდენად, რამდენადაც იგი ყურადღებასთან არის კავშირში. (შეგახსენებთ, რომ აღქმა ცნობიერი აქტია, შესაბამისად იგივე ხასიათს ავლენს მისი ორივე კომპონენტიც).

**NB3:** უტოპიურია, ინდივიდუალური სააზროვნო ნიშნულის განსაზღვრა მხედველობასა და მეხსიერებაზე ორიენტირებული პროცესების ფონზე. ცხადია, მხედველობა გონებრივი უნარებისადმი არაპროპორციულია. რა შეიძლება ითქვას მეხსიერებაზე? - როგორც დამახსოვრება, ისე დავიწყება ბევრი ფაქტორით განსაზღვრული. ადამიანი ადვილად და შეიძლება სამუდამოდ იმახსოვრებს, რაც მის სასიცოცხლო ინტერესებთან არის დაკავშირებული. დავიწყება ხშირად ჩვენს სურვილზეა დამოკიდებული, მა: არასასურველი შთაბეჭდილების დასავიწყებლად ადამიანი რიგ ღონისძიებებს მიმართავს.

მეხსიერების მოცულობა პირდაპირპროპორციულია მასში აკუმულირებული ოპტიკური და აკუსტიკური ხატების ოდენობისა. ლოგიკურად, სხვადასხვა ინდივიდებისთვის სხვადასხვა მოცულობითი მაჩვენებელი დგება, თუმცადა, ეს განსხვავებულობა ნაკლებსაიმედო არგუმენტი გახლავთ ინტელექტუალური სააზროვნო

უნარების შესაფასებლად ან დასახარისხებლად. ეს იმ შემთხვევაში თუ კი გვაქვს ასაკობრივი თანხვედრა, თუმცა საწინააღმდეგო რეალობა ასევე ანტაგონისტურ შედეგებზე მეტყველებს, კონკრეტულად: მოზრდილის მეხსიერების მოცულობა აღემატება ბავშვის მეხსიერების მოცულობას (გასაგები მიზეზების გამო), მოზრდილს შეუძლია ბევრად მეტი მასალის დახსოვება. (დასწავლის სისწრაფეც მოზრდილს მეტი ახასიათებს)

გამოგვაქვს სილოგისტური დასკვნა: სემიოზისური ორგანიზებისთვის საჭირო დრო პირდაპირპროპორციულია მეხსიერების მოცულობისა. ოპერირება საიდენტიფიკაციო კოდების გადამისამართებაზე ნიშნავს ოპერირებას დროზე! თუ კი მეხსიერების მოცულობას მივიჩნევთ არავალიდურ არგუმენტად, მაშინ დროის არავალიდურობაც ეჭვგარეშეა (თუმცა მეხსიერების მოცულობა დროზე მოქმედი ერთადერთი ფაქტორი არ არის)! ანუ, თუ მეხსიერების მოცულობა არავალიდური არგუმენტია, მაშინ დროც არავალიდურ არგუმენტს წარმოადგენს.

გვაქვს მყარი კონფიგურაცია:

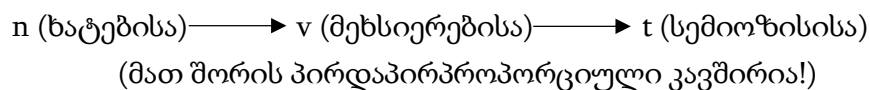

**NB** მცდარია:  $n \text{ (ხატებისა)} \longrightarrow t \text{ (სემიოზისისა)} \longrightarrow v \text{ (მეხსიერებისა)}$

ვინაიდან და რადგანაც ამ შემთხვევაში მხედველობიდან ვიღებთ არაერთ მნიშვნელოვან კატეგორიას, ხდება მათი გამოტოვება, რაც არის დაუშვებელი!

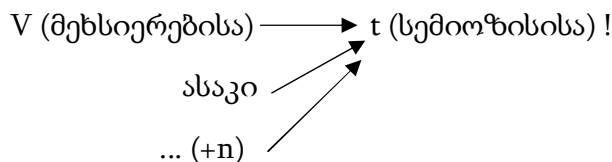

ცალსახად შეიძლება ითქვას, რომ ზემოხსენებულ ორ ფაქტორს შორის არ გვაქვს იმპლიკაციური მიმართება. ამ დასკვნის გამოტანის საფუძველს გვამღევს პროცედურის ვალიდიზაცია.

**შენიშვნა1:** იმპლიკაცია (  $\longrightarrow$  ) ორ წინადადებას შორის ისეთ მიმართებას გულისხმობს, რომლის პირველი წევრის მიღების შემდეგ არ შეიძლება მეორის უარყოფა. მაგალითად: (A) „მას მაღალი სიცხე აქვს“, (B) „იგი ავადმყოფია“.

თუ A არის, მაშინ B-ც არის მოცემული, ეს იმას ნიშნავს, რომ B თუ არ არის, მაშინ არც A არის (A რომ ყოფილიყო B-ც იქნებოდა).

თუ წინადადებები ერთმანეთთან იმპლიკაციის ურთიერთობაშია, მაშინ პირველი წინადადების მიღებით უნდა მივიღოთ მეორეც.



**შენიშვნა2:** ვალიდიზაცია შეიძლება გაზომვამდე (როდესაც ლაპარაკია მისი სტანდარტიზებული საშუალებების გამოყენებაზე) და შემდეგ (მისი რეზულტატების ანალიზისა და კვლევის გარემოების გათვალისწინებით)!

სემიოზისი, როგორც გემტალტურ-სისტემური წყობა, ამჟღავნებს აპერცეფციულ ბუნებას კოგნიტური ექვივალენციის დროს. აპერცეფცია გულისხმობს აღქმის დამოკიდებულებას ცოდნის მარაგზე (აქ ხატების n რაოდენობაზე)! ამასთან ერთად, „სემიოზისისთვის“ საზიაროა პერცეფციულობაც. პერცეფციის არსი კი მდგომარეობს შემდეგში: პერცეფცია ეს არის პროცესი, რომლის დროსაც ფსიქოლოგიაში ხდება რეალური სინამდვილის ასახვა, საგნის უშუალო განცდა (აგრეთვე მისი განმარტებაა - აღქმა). ე. ი. სემიოზისს შეგვიძლია ვუწოდოთ „აპერცეფციული პერცეფცია“ (სკანირებითურთ)!

სემიოზისის დროს მიმდინარეობს გარემომცველი სამყაროს შიდა რეპრეზენტაცია. ეს უკანასკნელი კი განაპირობებს ინდივიდზე მორგებული, სემიოზისურად პერმანენტული, წყობების ჩამოყალიბებას. განვასხვავოთ: „პირველადი სემიოზისი“, „მეორეული სემიოზისი“ და „მესამეული სემიოზისი“. თითოეული მათგანი შეისაბამებს ორ „ვექტორულად“ ურთიერთსაპირისპიროდ რანჟირებულ სტრუქტურას.

**შენიშვნა1:** რანჟირება - გარკვეული ნიშნით რისამე დაწყობა, განლაგება (დახარისხება).

**შენიშვნა:** ზემოთნახსენები ექვსიდან ვითარდება სხვა იზომორფული სემიოზისური კონსტრუქციებიც. (იზომორფიზმი - ფორმათა მსგავსება)

სემიოზისური იერარქიის (პირველადიდან მესამეულამდე) თანმხლები მოვლენაა ცოდნის ევოლუცია (ამა თუ იმ ხატების ცოდნისა)! კონკრეტულად, განვიხილოთ პირველი შემთხვევა;

(გრაფიკი წარმოდგენილია მომდევნო გვერდზე)

პირველადი სემიოზისი: (A) რეფერენტი ინტერპრეტანტი

ეს გახლავთ სისტემური სემიოზისი, სათავით ოპტიკური ხატი. ქმედითია, მაშინ - როდესაც აღიბეჭდება უცხო (არაკოდირებული) ოპტიკური ხატი (ანუ გამლიზიანებლის შესახებ რაიმე სახის ცოდნას არ ვფლობთ)

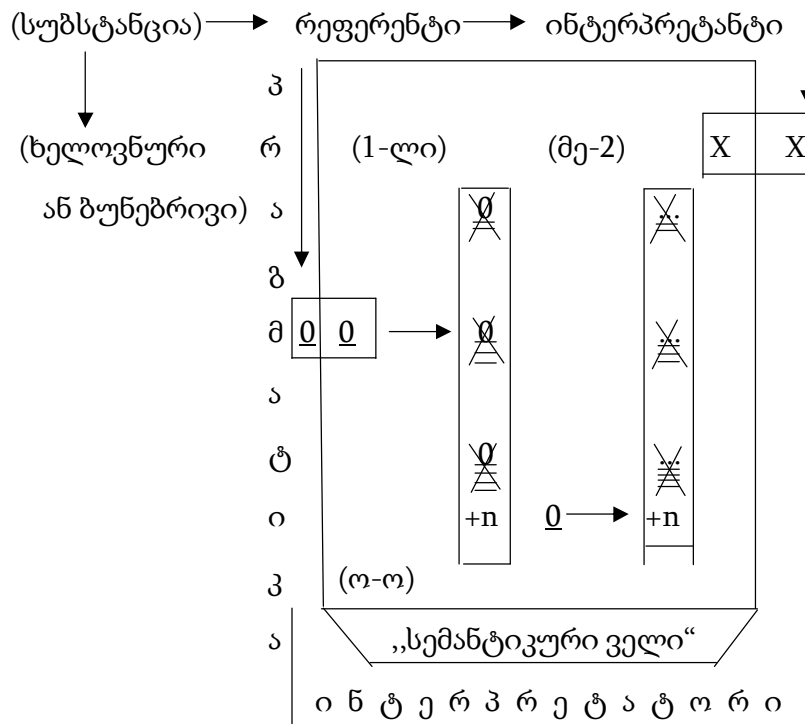

**NB<sub>1</sub>:** X აღნიშნავს არარსებულს, ანუ განულებულია.

**NB<sub>2</sub>:** ეს გახლავთ სრული გრაფიკი, შემდგომში შემოგთავაზებთ შეკვეცილ გრაფიკებს.

აღწეროთ: პირველი ტრანსლაცია მოიცავს შემოსული ოპტიკური ხატის შესაბამისობას საცავის ელემენტებთან (ოპტიკურ ხატებთან), - უცნობი საგანი თავის კუთვნილ (ახალ) ადგილს იკავებს მეხსიერების სივრცეში. მე-2 ტრანსლაცია ასახავს შემდეგს: ვერ მოიძებნა ახალი რეფერენტის შესატყვისი (პირობითი აღმნიშვნელი) აკუსტიკური ხატი, ანუ სიტყვა (მარტივი მიზეზების გამო).

**გრაფიკი მეორე:**

პირველადი სემიოზისი: (A') რეპრეზენტატი → ინტერპრეტანტი ქმედითა, მაშინ

როდესაც აღიბეჭდება უცხო (არაკოდირებული) აკუსტიკური ხატი (შეკვეცილი გრაფიკი).

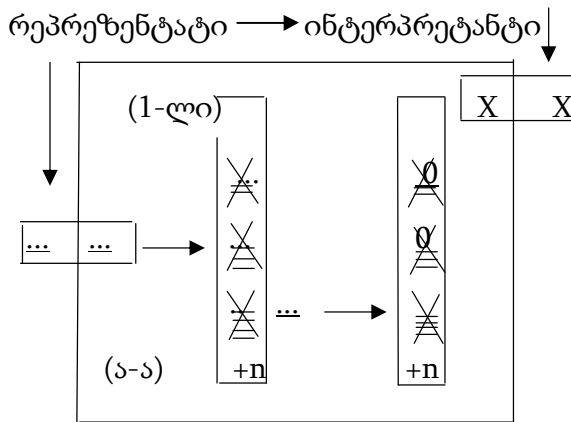

**აღწერით:** პირველი ტრანსლაციის დროს აისახა არაიდენტიფიცირებული აკუსტიკური ხატის ცალკეულად ლოკალიზების პროცესი. მეორე ტრანსლაცია კი გაგრძელდა ოპტიკურ ხატებთან შეფარდებით, თუმცა ექვივალენტური რეფერენტი ვერ მონახა (სწორედ ამის ნიშანია X)!

**გრაფიკი მესამე:**

მეორეული სემიოზისი:  $\square(B')$  რეფ.  $\rightarrow$  ინტ. + რეპრ. ქმედითია მაშინ - როდესაც აღიბეჭდება ოპტიკურად უცხო (არაკოდირებული) რეფერენტი. მისივე შესაბამისი აკუსტიკური მოცემულობის (განსაზღვრების) ფონზე.

**NB:** ამ ეტაპზე რეპრეზენტატი იკვეთება, როგორც ნაცნობი პირობითი ნიშანი, მხოლოდ გახანგრძლივებულია მისი დემონსტრირებამდელი პერიოდი.

რეფ.  $\rightarrow$  ინტ. + რეპრ.

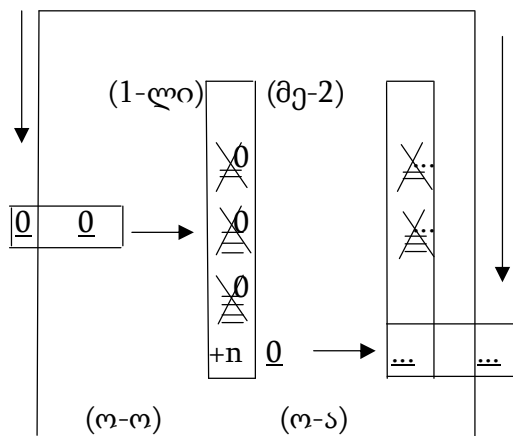

აქ გამოყენებულია დიზიუნქციის ანუ ლოგიკური მიმატების პრინციპი (+რეპრ.).

**აღწერა:** პირველი ტრანსლაციის შედეგად გამოიკვეთა საცავში მოთავსებული ელემენტების მიმართ აღბეჭდილი რეფერენტის რადიკალურობა. შემდგომ ამისა, დამყარდა შესაბამისობა ოპტიკურ ხატსა და აკუსტიკურ ხატს შორის, გონებაში წამოტივტივდა შესატყვისი პირობითი ნიშანი, მხოლოდ მოგვიანებით!

**გრაფიკი მეოთხე:**

მეორეული სემიოზისი:  $\square(B)$  რეფ.  $\rightarrow$  ინტ. + რეპრ. ქმედითა მაშინ - როდესაც აღიბეჭდება ოპტიკურად უცხო (არაკოდირებული) რეპრეზენტატი. მისივე შესაბამისი ოპტიკური მოცემულობის (ხილვის) ფონზე.

**NB:** ამ ეტაპზე იკვეთება ნაცნობი რეფერენტი, მხოლოდ გახანგრძლივებულია მისი წარმოდგენამდელი პერიოდი.

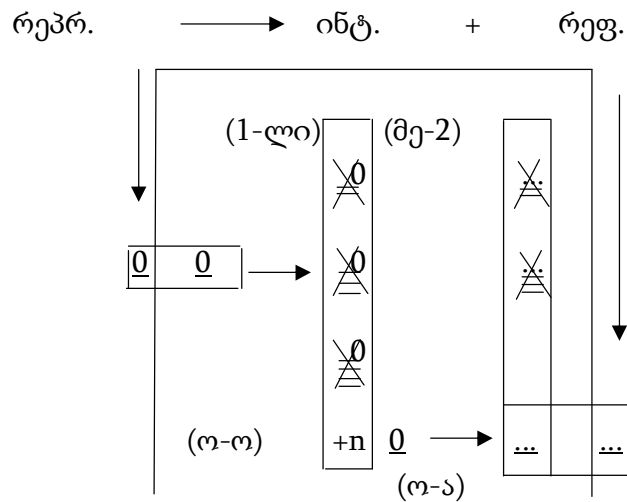

**აღწერა:** პირველი ტრანსლაციის შედეგად გონებამ ვერ აღიღინა, მაგრამ მეხსიერების გარკვეულ კონტურში მოექცა, ხმოვანი გამდიზიანებელი, შემდგომ დამყარდა შესაბამისობა აკუსტიკურ ხატსა და ოპტიკურ ხატს შორის (გონებაში წამოტივტივდა ოპტიკური ხატი, მხოლოდ მოგვიანებით).

**გრაფიკი მეხუთე:**

მესამეული სემიოზისი:  $(C)$  რეფ.  $\rightarrow$  ინტ.  $\rightarrow$  რეპრ. ქმედითა, მაშინ - როდესაც აღიბეჭდება ნაცნობი (უკვე კოდირებული) რეფერენტი. გთავაზობთ სრულ გრაფიკს.

(სუბსტანცია) → რეფერენტი → ინტერპრეტანტი → რეპრეზენტატი

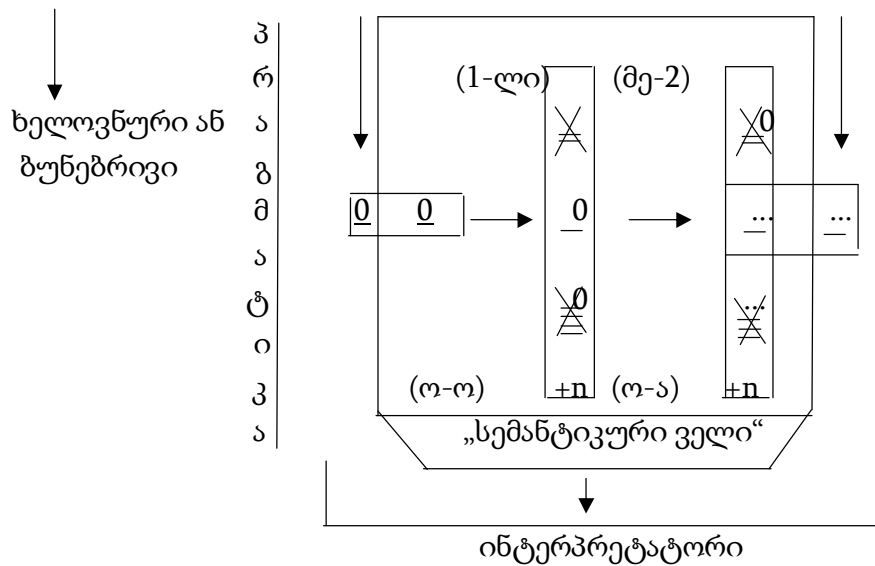

**აღწეროთ:** პირველი ტრანსლაციის ეტაპზე მოხდა ოპტიკური გამდიზიანებლის გადამისამართება მეხსიერების საძიებელი სისტემისაკენ, შედეგად გამოვლინდა საგნიფიკანტთა ურთიერთიდენტურობა, რამაც გაგრძელება ჰპოვა მე-2 ტრანსლაციის ეტაპზე, უკვე იდენტიცირებული საგნის აკუსტიკურ ხატთან გაიგივებით! პირსის თანახმად, ნიშანი ახდენს საგნის რეპრეზენტაციას და ენაცვლება მას! - სწორედ ეს პროცესი იკვეთება აღნიშნულ შემთხვევაში, მეორე ტრანსლაციის ფაზაზე.

**გრაფიკი მეექვსე:**

მესამეული სემიოზისი: (C') რეპრ. → ინტ. → რეფ. ქმედითა მაშინ - როდესაც აღიბეჭდება ნაცნობი (უკვე კოდირებული) რეპრეზენტატი.

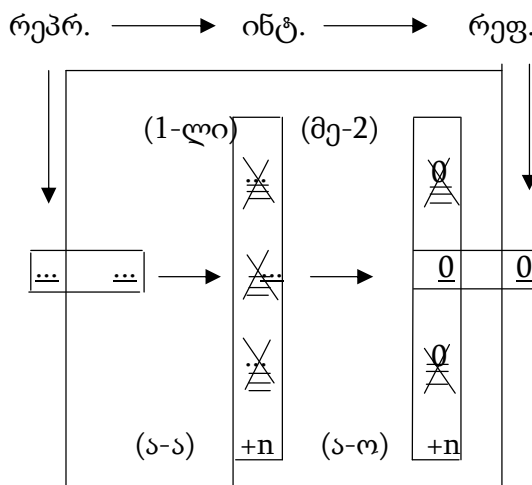

**აღწერა:** პირველი ტრანსლაციის შედეგად დამყარდა შესაბამისობა აკუსტიკურ ხატთა შორის, ხოლო მე-2 ტრანსლაციის ეტაპზე იდენტიფიცირებულმა აკუსტიკურმა ხატმა მოიძია და გონებაში წამოატივტივა შესაბამისი საგნის სახე, როგორც არტეფაქტული (ხელოვნური) რეფერენტი.

**NB1:** როცა გვესმის აქცენტი კეთდება აკუსტიკურ ხატზე. ანალოგიურად, როცა ვხედავთ აქცენტი კეთდება ოპტიკურ ხატზე. ამასვე მოწმობს ადიტური (მათემატიკური შეკრების გზით მიღებული) მარტივი რეალობაც:

I (ა; ა) → (ა; ო) (გაგონება)

II (ო; ო) → (ო; ა) (დანახვა)

ე. ი.  $\frac{3}{1}$  (I) და  $\frac{1}{3}$  (II), რადგან

$$\underline{ა} + \underline{ა} + \underline{ა} = 3\underline{ა}, \text{ ისევე, როგორც } \underline{ო} + \underline{ო} + \underline{ო} = 3\underline{ო}!$$

**NB2:** პირველადი სემიოზისი, სათავით რეფერენტი (A) - სისტემური სემიოზისი პირველადი სემიოზისი, სათავით რეპრეზენტატი (A') - სისტემური სემიოზისი მეორეული სემიოზისი, სათავით რეფერენტი (B) - გემტალტურ-სისტემური სემიოზისი

მეორეული სემიოზისი, სათავით რეპრეზენტატი (B') - გემტალტურ-სისტემური სემიოზისი

მესამეული სემიოზისი, სათავით რეფერენტი (C) - გემტალტური სემიოზისი

მესამეული სემიოზისი, სათავით რეპრეზენტატი (C') - გემტალტური სემიოზისი

ე. ი. 2 / 2 / 2!

ზემოხსენებული ექვსი შემთხვევიდან გამომდინარე:

- |                       |                       |
|-----------------------|-----------------------|
| $ო \rightarrow \dots$ | $ა \rightarrow \dots$ |
|-----------------------|-----------------------|
1. „პირველადი სემიოზისი“: (A) რეფერენტი → ინტერპრენტი ან (A') რეპრ. → ინტ.
  2. „მეორეული სემიოზისი“: (B) რეფერენტი → ინტერპრენტი + რეპრეზენტატი ან (B') რეპრეზენტატი → ინტერპრენტი + რეფერენტი
  3. „მესამეული სემიოზისი“: (C) რეფერენტი → ინტერპრენტი + რეპრეზენტატი ან (C') რეპრეზენტატი → ინტერპრენტი + რეფერენტი

წარმოვადგინოთ ყველა შესაძლო კონფიგურაცია შემდეგი ტიპის ტრანზიტული წყობისთვის:

	პირველადი სემიოზისი	→	მეორეული სემიოზისი	→	მესამეული სემიოზისი
	↓		↓		↓
(I)	A	→	B	→	C
(II)	A'	→	B'	→	C'
(III)	A	→	B	→	C'
ან					
(IV)	A'	→	B'	→	C'

ე. ი. შესაძლო (კონიუნქტურის ხელშემწყობი) ვარიაცია გულისხმობს ზემოაღნიშნული ოთხი სახის მიმართებას.

**არასწორია:**  $A \rightarrow A' \rightarrow B$  ან  $A \rightarrow A' \rightarrow C$  რადგან  ~~$A \rightarrow A'$~~ ! (ლოგიკურად შეუძლებელია უცნობი პირობითი ნიშანი მიემართებოდეს ნაცნობ საგანს (ან პირიქით). რეფერენტი A-დან და რეპრეზენტატი A'-დან ერთმანეთს არ მიემართებიან)!

**აგრეთვე მცდარია:**  $A \rightarrow C$  ან  $A \rightarrow C'$ ;  $A' \rightarrow C$  ან  $A' \rightarrow C'$  რადგან პირველადი ~~სემიოზი~~ → მესამეული სემიოზი - მარტივ მიზეზთა გამო!

**მცდარია შემდეგი ორი მიმართებაც:**  $A \rightarrow B \rightarrow B'$  და  $A' \rightarrow A' \rightarrow B$ , რადგან ზოგადად არ არსებობს  $A \rightarrow A$ ;  $A' \rightarrow A$ ;  $B \rightarrow B$ ;  $B' \rightarrow B$ .

$C' \rightarrow C$ ;  $C' \rightarrow C$  სახის დამოკიდებულებანი დაუშვებელია და ლოგიკას მოკლებული, რაც გამოწვეულია მათი კონტრადიქტორული (ურთიერთგამომრიცხავი) მახასიათებლებით (ე. ი. რომელიმე წყვილის ჩაკეტილ სისტემაში მოქცევა უტოპიურია. ისინი ვერ შეეწყობიან ერთმანეთს, რადგან საპირისპიროდაა მიმართული მათი ვექტორები).

შეუძლებელია რეპრეზენტატის აღდგენა, მისი, როგორც აკუსტიკური სიგნალის მიღების გარეშე, მისი, როგორც ხმოვანი შეტყობინების ერთხელ მაინც აღბეჭდვის გარეშე. იგივე შეიძლება ითქვას რეფერენტის აღდგენაზეც.

ე. ი.  ~~$A \rightarrow B'$~~ ;  ~~$A' \rightarrow B$~~  შესაბამისად მცდარია შემდეგი მიმართებანი:

$$A \rightarrow B' \rightarrow C; A \rightarrow B' \rightarrow C' \text{ ან } A' \rightarrow B \rightarrow C; A' \rightarrow B \rightarrow C'!$$

წარმოვადგინოთ ოთხი ოპტიმალური წყობიდან კონკრეტული ორი, როგორც სემიოზისური პროცესთა გრაფიკული კომპოზიცია:

პირველი:  $A \rightarrow B \rightarrow C$

ამ კონკრეტულ შემთხვევაში, სემიოზისურ სტრუქტურათა აგრეგაცია (შეერთება) პირობითად აღვნიშნოთ, როგორც  $a_1$  და  $a_2$ .

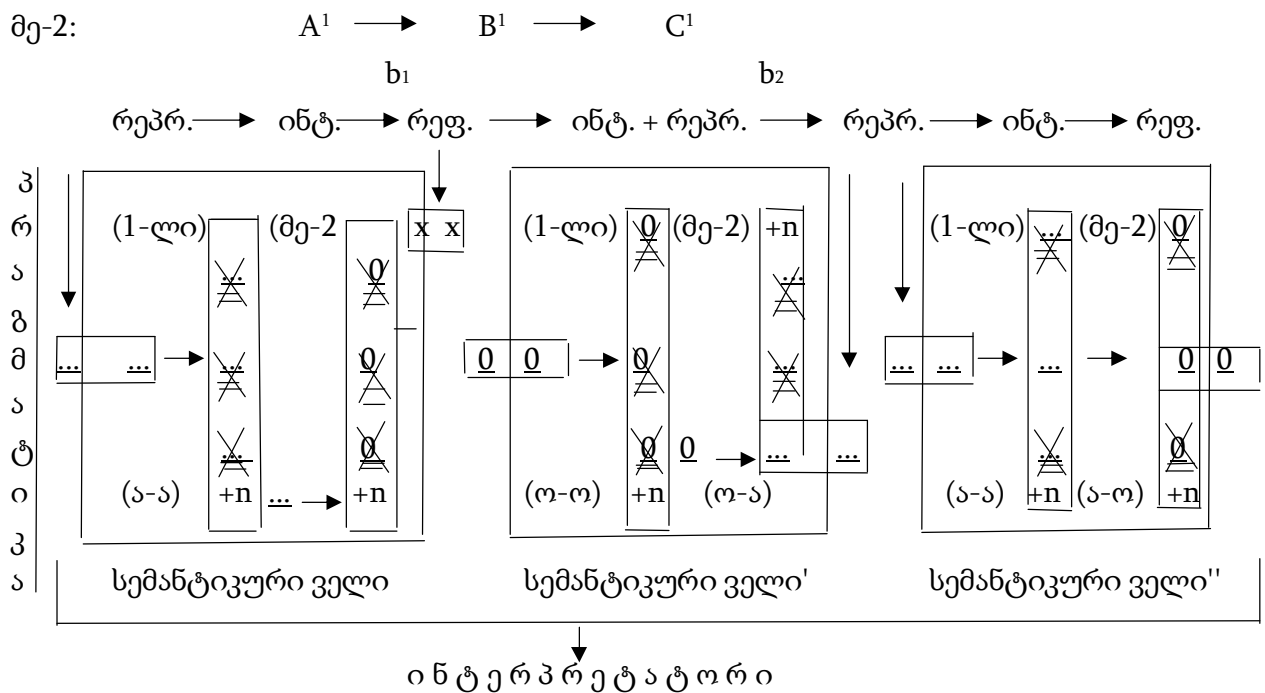
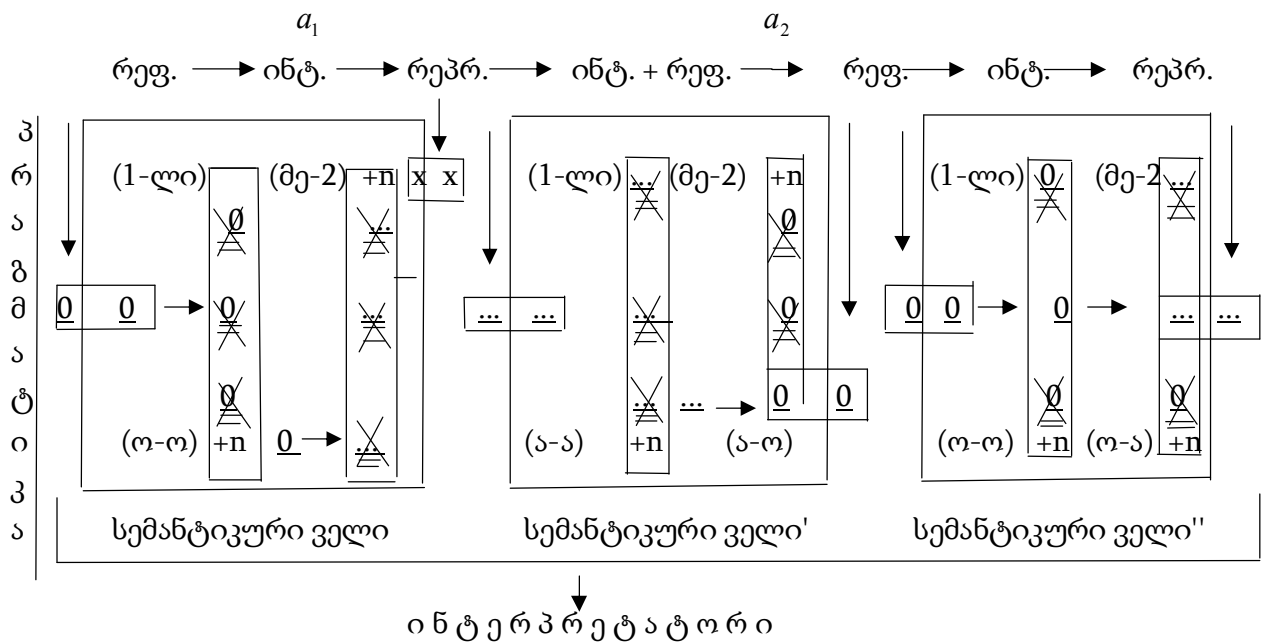

**NB1:** პირველადი სემიოზისი → მეორეული სემიოზისი (ოპტიკური ხატით ან აკუსტიკური ხატით) - ამ ეტაპზე ანტივარიაბილურია (მუდმივი) შესაბამისად  $a_1$  ან  $b_1$  ტიპის აგრეგაცია.

**NB2:**  $a_1$ , ისევე, როგორც  $b_1$  ემყარება ახალი, გარეშე ექსპერტის გამოცდილების ვერბალიზაციას.



**NB3:** თავდაპირველი, არადისკრეტული, მიმდევრობის გარდა, ყველა დანარჩენ შემთხვევაში  $t(a_1) < t(a_2)$  და  $t(b_1) < t(b_2)$ .

მაშინ, როდესაც ქმედითაა ზემოაღნიშნული ორი უტოლობა (ცალ-ცალკე, სათავისოდ),  $a_2$ , ისევე, როგორც  $b_2$ . მოიცავს  $n$  რაოდენობით სემანტიკურ ერთეულს.

განურჩევლად ყველა შემთხვევისთვის გვაქვს შემდეგი ტოლობა  $t(a_1) = t(b_1)$ .

**NB4:**  $a_1$ -ის, ისევე როგორც  $b_1$ -ის პრაქტიკული კონსტუირებისთვის აუცილებელია ტენდენციური ჩვენებითი ნაცვალსახელის და ზმნა-შემასმენლის სემანტიკური გააზრების კატეგორიათა გავლა.

**NB5:**  $a_1$ -სა და  $b_1$ -ის ურთიერთფარდობის ფონზე ყალიბდება კომბინაციური ანტაგონიზმი.

მანამ, სანამ შევუდგებოდეთ უშუალოდ კომბინაციურ ანტაგონიზმზე მსჯელობას, მარტივი ხერხებით დავასაბუთოთ სემიოზისის თანრიგთა შესაბამის სახელდობრივ, განსაზღვრებათა (პირველადი, მეორეული და მესამეული) შერჩევის წესის მართებულობა.

(I) პირველადი - წინმსწრების გარეშე. ის თავად მოიცავს ერთ ელემენტს (რომელიც მომდევნოს წინაპირობაა)  $0 + 1 \rightarrow$  (ოპტიკური ან აკუსტიკური ხატი).

მეორეული - ერთი წინმსწრებით (ოპტიკური ხატი ან აკუსტიკური ხატი), რომლის გავლითაც მივიღეთ თავად იგი. ე. ი.  $1 + 1$ .

მესამეული - ორი წინმსწრებით! ამ შემთხვევაში, აუცილებელია როგორც რეფერენტის, ისე რეპრეზენტატის წინასწარი ცოდნა. ე. ი.  $2 + 1$ .

(II) პირველადი სემიოზისი - იკვეთება ერთი უცხო (არაკოდირებული) რეფერენტი ან რეპრეზენტატი. უცხო აღვნიშნოთ, როგორც 0. ე. ი. (ჯამში) გვაქვს 0.

მეორეული სემიოზისი - ერთი უცხო რეფერენტი (+) ერთი ნაცნობი (კოდირებული) რეპრეზენტატი ან ერთი უცხო რეპრეზენტატი (+) და ერთი ნაცნობი რეფერენტი. ე. ი.  $0 + 1 = 1$ .

მესამეული სემიოზისი - ერთი ნაცნობი რეფერენტი და ერთი ნაცნობი რეპრეზენტატი. ე. ი.  $1 + 1 = 2$ .

შესაბამისად,  $0 \rightarrow 1 \rightarrow 2$ .

აღნიშნული თანმიმდევრობის სახით წარმოდგენილი კონიუნქტურაც მეტყველებს ლოგიკურ ანალოგიაზე - სემიოზისურ პროცესთა დიფერენცირების ზუსტ და სწორ მექანიზმზე! (მარტივად, მესამეული სემიოზისი პირველადზე ორი საფეხურით მაღლა დგას, ანუ მათ შორის ერთგვარი დისტანცია ციფრი 2-ით გამოისახება. ისევე, როგორც  $2 - 0 = 2$ . ასეთივე თავსებადობა ვლინდება სხვა ურთიერთმიმართებების დროსაც:

მეორეული სემიოზისი; პირველადი სემიოზისი  $\rightarrow 1 - 0 = 1$

მესამეული სემიოზისი; მეორეული სემიოზისი  $\rightarrow 2 - 1 = 1$

**შენიშვნა:** არ არსებობს პირველადი სემიოზისი სათავით რეფერენტი და რეპრეზენტატი, ვიანიდან ტიპიური სემიოზისი, რომელიც გულისხმობს პირველად შემეცნებას, ორიენტირებულია ერთი უცხო ოპტიკური ხატის ან ერთი უცხო აკუსტიკური ხატის აღბეჭდვაზე. მათი თანადროულობა კი, როგორც აღსანიშნისა და აღმნიშვნელის (პირველადი სემიოზისი პირობებში) აპიორული ხასიათის.

თუ კი მეხსიერებაში არსებობს კონკრეტული საგანი (რეფერენტი) და მისი შესაბამისი პირობითი ნიშანი (რეპრეზენტატი), მაშინ ცნობადობის აქტი გარდაუვალია, - მათი ურთიერთკომოდაცია თავისთავად გამოხატავს, რომ ასეთ შემთხვევაში არ ხდება უცხო ობიექტის ან სახელის ფიქსირება.

ე. ი. არ არსებობს "პირველადი სემიოზისი, სათავით რეფერენტი და რეპრეზენტატი"!

**NB:** ბერძნულად აპორია ნიშნავს გამოუვალ მდგომარეობას.

### 7. კომბინაციური ანტაგონიზმი

სინტაქსი ენის ლოგიკური ფორმაა, - სიტყვების კომბინაცია ნიშანდებითი ყალიბის მიხედვით. ყოველი სინტაგმური კონფიგურაცია სინტაქსურ ერთეულს წარმოადგენს.

ამ ეტაპზე ჩვენთვის რელევანტურია, განვმარტოთ სერიული გადამუშავების არსი: სერიული გადამუშავება ეს არის ადამიანის მეტყველებითი უნარი, თანმიმდევრულად გადაამუშაოს გაგონილი სიტყვა ან ფრაზა.

სწორედ ამ უნარს იყენებს ინტერპრეტატორი  $a_1$  და  $b_1$  აგრეგაციის დროს.

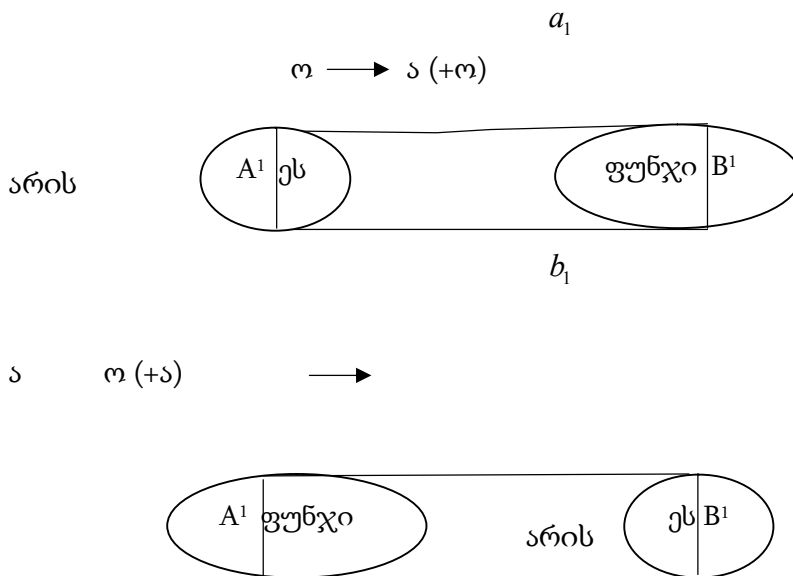

**NB1:** აქ: ეს - ჩვენებითი ნაცვალსახელი. ამ შემთხვევაში, არ გვაინტერესებს მისი როგორც აკუსტიკური ხატის ცალკეული სემიოზისი.

**NB2:**  $a_1$  ან  $b_1$  ერთმანეთისგან დამოუკიდებელი პროცესებია.

**NB3:** ინფორმაციის ძიება ნიშანთა კომბინაციას ემყარება. ამ კომბინაციის შუალედური რგოლი, (როგორც ორი დამოუკიდებელი პროცესის რიგობრივად თანმხვედრი ელემენტი) წარმოადგენს კონვერგენციის სუბსტრატს. ე. ი. არის - კონვერგენტური პრედიკატი.

**შენიშვნა:** კონვერგენცია - რაიმე ნიშან-თვისებათა დამთხვევა ერთმანეთისგან დამოუკიდებელ მოვლენებში (ლინგვისტიკაში ინტეგრაცია).

**NB4:** კონვერგენციული პრედიკატი ენობრივი წესრიგის გარემო წესრიგთან ნიველირების (გათანაბრების) საფუძველს ქმნის.

სემიოტიკურად: ეს არის ფუნჯი  $\neq$  ფუნჯი არის ეს,

რადგან  $o \rightarrow a (+o) \neq a \rightarrow o (+a)$

ე. ი.  $(+o) \neq (+a)$

ანუ

+ რეფერენტი  $\neq$  + რეპრეზენტატი

(რეფერენტი  $\neq$  რეპრეზენტატი)

ჩვენ განვახორციელებთ ფუნქციური შეკვეცა  $o \rightarrow a$  და  $a \rightarrow o$  მიმართების ელემენტებს შორის. კერძოდ, ოპტიკურ ხატთა გაბათილება განაპირობა იმან, რომ  $b_1$  აგრეგაცია (ისევე როგორც  $a_1$ ) დროის საკმაოდ მცირე ინტერვალზეა გათვლილი, ამიტომაც აღდგენილია (არტეფაქტული რეფერენტის) გადაცდომა აღბეჭდილისგან მინიმალური გახლავთ. თუმცადა, რეალურად აღდგენილი არ აკომპენსირებს აღბეჭდილს. მათ შორის სრული ბალანსის არსებობა გამორიცხებულია (ეს იმ შემთხვევაში თუ კი ოპტიკური ხატის აღდგენის წყარო აღბეჭდვის წყაროსგან განსხვავდება).

გთავაზობთ ოპტიკური ხატის აღბეჭდვა-აღდგენის კატეგორიებს სქემატურად:

(ი. ო.)

აღბეჭდილი

1. (1-2) (არ. ო.)

2. (1-3) აღდგენილი

3. (არ. ო.)

აღდგენილი



(+ რეფერენტი)

„გარეგანი“



( $\rightarrow$  რეფერენტი)

„შინაგანი“

აგრეთვე:

(ი. ო)

ალბეჭდილი

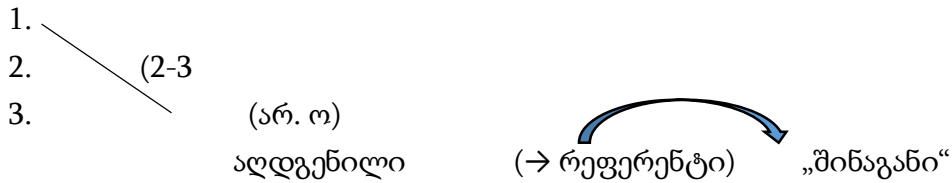

სადაც: ი - იმანენტური

არ - არტეფაქტული (ხელოვნური)

შესაბამისად, ჯამში, ვარიაცია გულისხმობს სამ შემთხვევას:

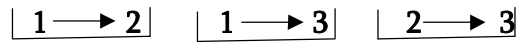

**შენიშვნა:** იმანენტური - საგნის, მოვლენის, შინაგანად დამახასიათებელი, მისთვის ნიშანდობლივი, მისი ბუნებიდან გამომდინარე, ჩვეული ბუნებრივი.

აკუსტიკური ხატების შემთხვევაში არ მოქმედებს იგივე წესი (ალდგენილი არ აკომპენსირებს ალბეჭდილს), მსჯელობა განვამტკიცოთ არგუმენტებით:

მაკ კლელანდმა და რუმელხარტმა 1986 წელს შემოიღეს პროტოტიპებზე ორიენტირებული კიდევ ერთი მეთოდი, - „ბიჭუნა და ძაღლი“, სოლასოს და მაკ კარტის კვლევებში. ბიჭი ადარებს ძაღლს პროტოტიპს ადრე ნანახი ძაღლის ვიზუალურ პატერნებთან (მეხსიერებაში არსებული მასალიდან გამომდინარე, შესაძლოა ბიჭმა იცნოს ის ან ვერ იცნოს). კვლევის თანახმად, ბიჭს ვერ ამახსოვრდება ყველა ძაღლის მეტსახელი, ანუ, მეტი ალბათობაა ვიზუალური შესაბამისობით ამოცნობისა. ე. ი. ობიექტი უფრო ძლიერი გამღიზიანებელია ვიდრე სახელი (სიტყვა; ობიექტი უფრო ადვილად გამახსოვრდება და მეტ ხანს რჩება მეხსიერებაში! ზემოხსენებული მეცნიერების თვალთახედვით, ძაღლის მეტსახელი ყველაზე სუსტი პატერნია აქტივაციისთვის, ხოლო ვიზუალური პატერნი მეხსიერების მყარი რეპრეზენტაციის საშუალებას იძლევა. მიუხედავად იმისა, რომ უტოპიურია სრული ბალანსის დამყარება, - ამის მიზეზად ცალსახად შეიძლება დასახელდეს ისიც, რომ გონება მიახლოებული ვიზუალითაც აცნობიერებს რასთან ან ვისთან აქვს შეხება, მისთვის ესეც საკმარისია: ვ. ეფრემოვის აზრით: ორი სუბიექტის ერთიან ინტელექტუალურ სისტემაში (წამყვანი სუბიექტი და მისი ყურადღების ობიექტი) მიმდინარე ყველა პროცესი შეესაბამება მათ მიერვე დადგენილ „თამაშის წესებს“.

„თამაშის წესების“ თანახმად, სახელის კომბინირებისას იდენტურობის რღვევა ნაკლებმოსალოდნელია და შესაბამისად იშვიათიცაა, ვინაიდან არ არსებობს

ხელშემწყობი ფაქტორი ამგვარი რღვევისთვის (მიუხედავად იმისა, რომ შეიძლება ბევრად უფრო სწრაფად გაუჩინარდეს მეხსიერებიდან ვიდრე ობიექტი). წარმოვიდგინოთ, რომ ძირეული ოპტიკური მონახაზი (ელემენტებიტურთ) მეტად მკაფიოა, მეტად გარკვეული და ნათელი, აკუსტიკური ელემენტები „მაღქრობადნი“ არიან. - არსებული **კომბინაცია** (როგორც სახელი) მეხსიერებაში თანდათან უფრო ინავლება, ქრება, ფერმკრთალდება და სუბიექტიც ვეღარ „აღიქვამს“ მას უწინდებურად. ამას თავად „თამაშის წესები“ გვაიძულებენ!

გავაგრძელოთ:

$$|\text{ეს არის ფუნჯი}| = |\text{ფუნჯი არის ეს}|$$

(სინტაქსურად, როგორც მთლიანი აზრი)

გავარჩიოთ სინტაქსურად:

(I) ეს არის ფუნჯი ე. ი. ორი სინტაგმა: ეს არის; ფუნჯი არის.

(II) ფუნჯი არის ეს ე. ი. ორი სინტაგმა: ფუნჯი არის; ეს არის.

(სუბიექტისა და ობიექტის დიფერენცირებისთვის ამგვარ სიტუაციებში ვიყენებთ „მაქსიმალურად რელატიური ზმნების თეორიას“, სადაც აღნიშნული საკითხი დეტალურადაა განხილული).

(I) ეს -  $S_3$

არის - შემ. (მარტივი)

ფუნჯი -  $O_3$

(II) ფუნჯი -  $O_3$

არის - შემ. (მარტივი)

ეს -  $S_3$

		I	II	
ე. ი.	ეს - $S_3$	$S_3$	ფუნჯი - $O_3$	$O_3$
	არის - მარტივი შემ.	მარტივი შემ.		
	$S_3 = S_3$ ; $O_3 = O_3$ ;	მარტივი შემ. = მარტივი შემ.		

**შესაბამისად:** კომბინაციური ანტაგონიზმის დროს სინტაქსური ერთეულთა როლი უცვლელია (აგრეთვე რაოდენობაც). კომბინაციური ანტაგონიზმი ცვლის სემიოზისის სტრუქტურას, - სემიოზისის პოზიციათა კონსტრუირებას.

**შენიშვნა:** კომბინაციური ანტაგონიზმის დროს ვლინდება მორფოლოგიური იგივეობაც.

**NB1:** ლოგიკურია, რომ  $|ეს — S_3|$  ვინაიდან ყოველი ჩვენებითი ნაცვალსახელი მიემართება კონკრეტულ აღსანიშნს, ე. ი. რეფერენტიც ქვემდებარულია. ქვემდებარის როლის კი დომინირებს დამატებაზე (გარკვეული გაგებით, იგი გახლავთ უფრო კარდინალური, მთავარი). ამასთან ერთად, შეგახსენებთ, რომ საგნის უნივერსალურობა აბსოლუტური და მასიურია, ხოლო აზრი (სიტყვა) კი ანტიუნივერსალად გვევლინება. "მაქსიმალურად რელატიური ზმნების თეორია" აყალიბებს სუბიექტის განსაზღვრის ერთგვარ მექანიზმს, რომელშიც ქვემდებარე დგინდება, სწორედ მაღალუნივერსალური ბუნების გათვალისწინებით.

**NB2:** კომბინაციური ანტაგონიზმი არ იწვევს გრამატიკულ, - სინტაგმურ-მორფოლოგიურ ცვლილებებს! (ანუ მორფო-სინტაქსურ მოდიფიკაციას).

### 8. ვერბალური კომუნიკაციის (Demo) გრაფიკები (მეტყველების შემოკლებული სტრუქტურა)

ენა სუბიექტურობის ნიშნით აღბეჭდილი სისტემაა და როგორც ე. ბენვენისტი აღნიშნავს, სუბიექტურობის საფუძველი თავად ენის გამოყენების პროცესში დევს, - მეტყველების აქტში, როგორც ინდივიდუალურ და ერთჯერად აქტში.

„მე“ - არსებობს იმდენად, რამდენადაც არასებობს „შენ“. ისინი ურთიერთ-ჩანაცვლებადი პირებია და მათი იდენტიფიკაცია ინდივიდთან დამოკიდებულია იმაზე, თუ ვინ განახორციელებს მეტყველების აქტს. პირთა ამგვარი პოლარიზმი მეტად თავისებურ ურთიერთდაპირისპირებას ქმნის, რომელსაც ენის გარდა არსად მოეპოვება ანალოგი. იგი არ აღნიშნავს არც თანასწორობას, არც სიმეტრიას. Eგო ყოველთვის ტრანსცენდენტულია "შენ-თან მიმართებით. ისინი ერთმანეთთან ურთიერთდამატებით მდგომარეობაში იმყოფებიან და - შინაგანი - გარეგანი ოპოზიციის ნიშნით არიან აღბეჭდილნი. ამდენად, „მე“ და „შენ“ ენის, როგორც ეგოცენტრული სისტემის ურთიერთდამატებით და ურთიერთჩანაცვლებად, ამასთან, აუცილებელ კომპონენტებს წარმოადგენენ.

„ენა ობიექტურ რეალობას ასახავს არა კონცეპტუალურ, არამედ პერცეპტუალურ სივრცესა და დროში“ (ა. მოსტეპანენკო, მ. მოსტეპანენკო).

ჩვენ უკვე ვიცით, რომ აკუსტიკური ხატის აღდგენისას გვაქვს შემდეგი სემიოზისური კონსტრუქცია: რეპრ. → ინტ. → არტ. რეფ. ხოლო ნებისმიერი ინდივიდისთვის ვერბალურად გამოხატული ყოველი სიტყვის სემიოზისი ატარებს შექცევად ხასიათს -  $|მესმის (←), წარმოვთქვამ (→)|$  ე. ი.

$S \longleftrightarrow$  (ან  $S$ )!  $\longleftrightarrow$  დავამყაროთ სინტაქსური შესაბამისობა:

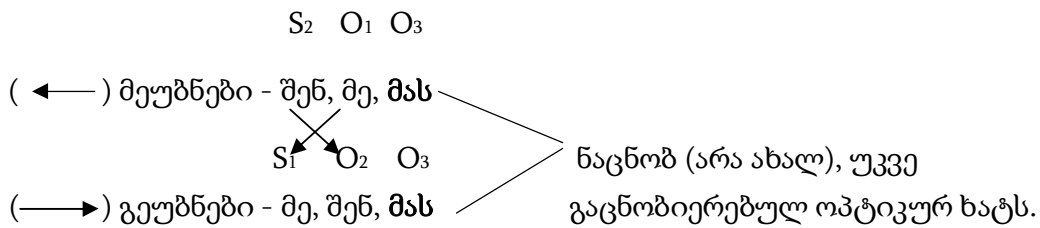

ანალოგიურად, თუ (←)-ს დროს გვაქვს რეპრ. → ინტ. → არტ. რეფ. მაშინ (→)-ს დროს გვექნება საპირისპირო მოცემულობა: არ. რეფ. → ინტ. → რეპრ.

ეს უკანასკნელი არ არღვევს მესამეული ოპტიკური სემიოზისის საწყის მიმდევრობას, გამომდინარე აქედან, მართებულად მიგვაჩნია იგი მოვიხსენიოთ, როგორც „დამატებითი მესამეული ოპტიკური სემიოზისი“ (ე. ი. გვაქვს ძირითადი და დამატებითი).

**NB:** „დამატებითი, მესამეული ოპტიკური სემიოზისი“ ფიქსირდება მაშინ, როდესაც სუბიექტი რეპრეზენტატს იყენებს ექსტროვერტული აზროვნების ან ინტროვერტული აზროვნების დროს.

ამ შემთხვევაში, ექსტროვერტული აზროვნება გულისხმობს სიტყვის ვერბალიზაციას.

**შენიშვნა:** ექსტროვერტული - ორიენტირებული გარე სამყაროზე და მოქმედებაზე (გარეგანი).

ინტროვერტული - ორიენტირებული შინაგან სამყაროზე და ფიქრზე (შინაგანი).

გავავლოთ პარალელი აღნიშნულ ძირითად და დამატებით სემიოზისურ პროცესებს შორის.

C რეფ. → ინტ. → რეპრ.

C'' რეფ. → ინტ. → რეპრ.

ამისთვის საკმარისია კვლევის ობიექტივში მოვაქციოთ ინტერპრეტანტის ფაზა (რომელიც თანამკვეთი რგოლია და ყოველგვარ ცვლილებას აშკარა სახეს აძლევს). ინტერპრეტანტის დასახასიათებლად შემოგვაქვს სამი კატეგორია: (1) ვექტორი

(2) ექვივანენციათა რიცხვი

(3) რეზულტატი

1. **შევადართ:** პირველი კრიტერიუმის მიხედვით C და C'' იდენტურნი არიან (მიუხედავად რეფერენტის მეორე კრიტერიუმის მიხედვით, ო-ო (C), ხოლო ო; ო-ა (C''), ანუ ურთიერთგანსხვავდებიან, მესამე კრიტერიუმი კი ისევ ტოლფასობაზე მეტყველებს (რადგან, მარტივად, მე ვიგებ ინფორმაციას, რასაც მაწვდიან, - ამისთვის საჭიროა მხოლოდ სტანდარტულად მომუშავე სააზროვნო სქემა).

**NB:** ტრანსფორმაციული სისტემის დონიდან დონეზე გადასვლა იწვევს როგორც კვანტიტატიურ (რაოდენობრივ), ისე კვალიტატიურ (თვისობრივ) ცვლილებას. ამის

დასტურია C'' სემიოზისი, რომლის დროსაც საძიებო, დასაკვირვებელი, ობიექტების რიცხვი საგრძნობლად მცირდება, ამასთან, მოქმედებს სუბიექტურ-ობიექტური ჩანაცვლებადობის პრინციპი, ცალსახად - დირექტიული, ცალსახად - ავთენტური მოტივის არსებობის ფონზე. (C''-ის შემთხვევაში მოტრივი ავთენტურია).

**NB:** C' და C'' - ეს ორი გემეტალტსემიოზისი ახდენს უმარტივესი ვერბალური კომუნიკაციის კოსნტრუირებას.

2. შემოგთავაზებთ ერთგვარი ვერბალური კომუნიკაციის, - აპერცეპტული, „ლინეარული (ხაზობრივი) დიალოგის“ გრაფიკს:

აპერცეპტული - არაფოკუსირებული ახალი ინფორმაციის მიღებაზე.

C''                      C'

არ. რეფ. → ინტ. → რეპრ. → რეპრ. → ინტ. → არ. რეფ.

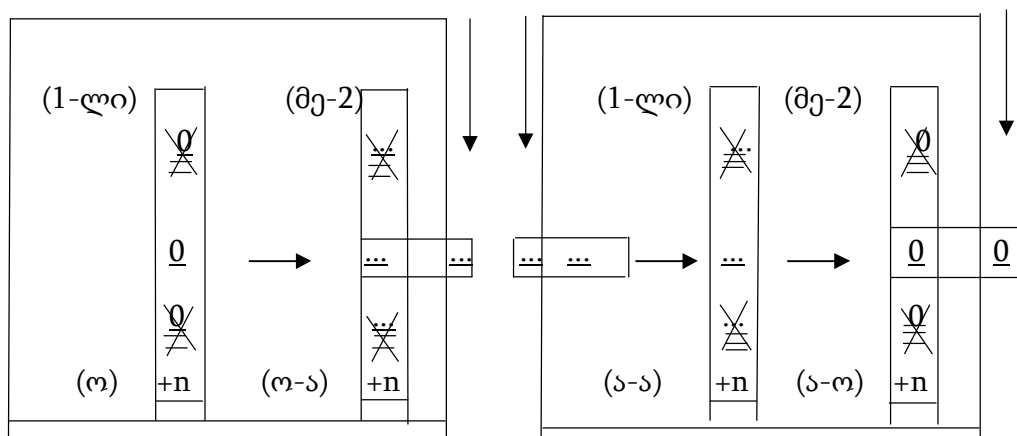

დიალოგი ლინეარულია (პირობითად), ვინაიდან მისი მიმდინარეობისას ნებისმიერი პრედიკატი განიცდის ელიმინაციას (მოშორება, მოცულებას) საკომუნიკაციო აქტის დანარჩენი ელემენტებისგან (პრაქტიკულადაც, ამ ტიპის დიალოგი ეხება სივრცულ წონასწორობაში მყოფ ობიექტებს)!

სუბიექტისა და ობიექტის, როგორც რანგობრივად ურთიერთმონაცვლე წევრების, უმარტივესი ვერბალიზაციის აქტი მოცემულია შემდეგი სახის გრაფიკით:



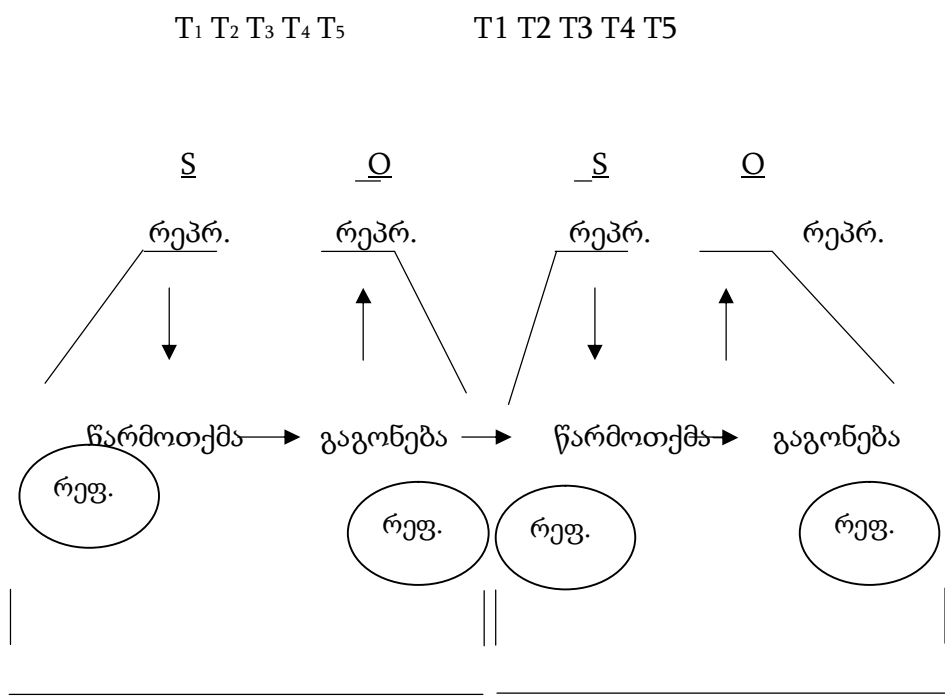
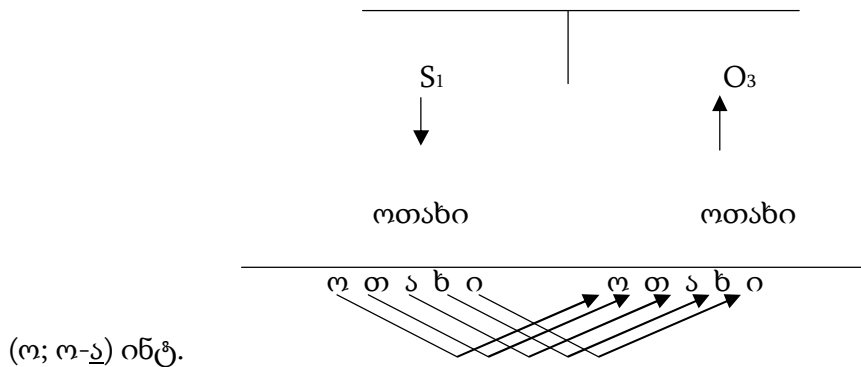

გადაცემული ინფორმაციის რაოდენობის გამოსაანგარიშებლად შიკლაი ასეთ განტოლებას იყენებს:

$$C = \log_2 N / T$$

სადაც C - გამტარიუნებლობის უნარია T - ექსპოზიციის დროა, ხოლო N - ალფაბეტიში წარმოდგენილი საგნების რაოდენობა.

როგორც ციფრის, ისე ასოს გამოსაცნობად საჭირო დრო, რომლის ფარგლებში არ ხდება ინფორმაციის დაკარგვა და დამახინჯება, უნდა იყოს 0,06 წამი.

**NB:** ადამიანი წერის დროს არ ფიქრობს რა სახის გრაფიკული გამოხატულება მისცეს თითოეულ ასოს: მიუხედავად ამისა, წერის პროცესი ნორმალურად და სწრაფად მიმდინარეობს. ასეთი ავტომატიზებული მიმდინარეობით ხასიათდება წინადადებაში სიტყვათა შეუღლება.

ანუ: (ვწერ სიტყვას, მაგ.: ადამიანი) 

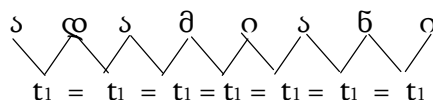

ე. ი. ასო → სიტყვა (არავერბალურად) ავტომატიზებულია, შესაბამისად, - ფიქრის და დაყოვნების გარეშე!

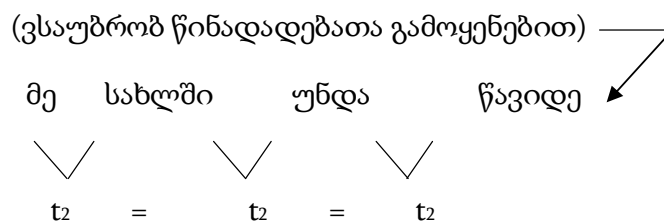

ე. ი. სიტყვა → წინადადება (ვერბალურად) ავტომატიზებულია! (კონცეპტი)

თემას ვაგრძელებთ სისტემური სემიოზისის ახალ შემოხვევაზე მსჯელობით:

როდესაც მოსაუბრე პირი წარმოთქვამს ამა თუ იმ სახელს, ის აფიქსირებს, მუდმივად ორი პოზიციდან ერთ-ერთ: ”დამატებით, მესამეულ სემიოზისს, ოპტიკურ ხაზით” (C”), ან „დამატებით, პირველად სემიოზისს, აკუსტიკური ხაზით” (A”).

A” შეესაბამება შემდეგ კონიუნქტურას: ვიგონებ ან ვახსენებ სიტყვას, რომლის არსი ჩემთვის ჯერაც უცნობია. ე. ი. მეხსიერებაში არ მოიპოვება მისი ოპტიკური სახე. გთავაზობთ A”-ის გრაფიკს:

რაპრეზენტატი —> ინტერპრეტანტი

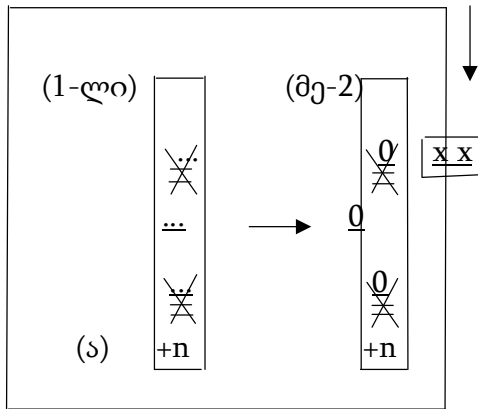

აღნიშნულ გრაფიკშიც გათვალისწინებულია ავტენტური მოტივის ქონა.

A'-სა და A''-ის შორის განსხვავება იკვეთება ორ ძირითად კატეგორიაზე. ესენია: ექვივალენციათა რიცხვი და რეზულტატი.

მარტივად ავხსნათ თუ რაში მდგომარეობს რეზულტატური სხვაობა: A'-ის დროს ფიქსირდება უცხო აკუსტიკური ხატი, რომელიც სემიოზისის ფონზე მეხსიერების საცავში საკუთარ ადგილს ამკვიდრებს, ხოლო A''-ის დროს, ფიგურირებს აკუსტიკური ხატი, რომელშიც მანამდე მეხსიერებისთვის ახალ (არაკოდირებულ) ფონემურ ერთეულს სულაც არ წარმოადგენს. ე. ი. შედეგობრიობა განსხვავებულია.

**NB:**

x	x
---	---

 ასეთ შემთხვევაში, არშემდგარი ექვივალენტობა გამოხატავს, რომ წყვილი სრულად გაბათილებულია. ამის მიზეზი კი ამორეული (ფირმისარმქონე) რეპრეზენტატის სემიოზისურ პროცესში ჩართულობა გახლავთ.

გამოვყოთ დასაშვები რელატივები:

$$A' \rightarrow A''$$

**შენიშვნა:** დასაშვებია  $A'' \rightarrow A'$  ძიმართებაც, მაგრამ იშვიათად, - მაშინ, როდესაც მორფმათა არაგრამატიკული და აბსოლუტურად სუბიექტური არანჟირება (წესრიგში მოყვანა) ხდება.

$$\dots C \rightarrow C'' \text{ ან } \dots C' \rightarrow C''$$

$$\dots B \rightarrow C'' \text{ ან } B' \rightarrow C''$$

$$\text{აგრეთვე: } \dots B \rightarrow C'' \rightarrow C \text{ ან } \dots B \rightarrow C'' \rightarrow C'$$

+ n მიმართება

(ოთხწევრა მიმდევრობებს უსასრულო სახე აქვს)!

**NB1:** C'' ვერ კონსტრუირდება მესამეულ სემიოზისამდე, ხოლო A'' პირველად სემიოზისამდე ან მის შემდეგ!

**NB2:** მესამეული სემიოზისი უკვე გამომუშავებული ცოდნაა. პირველადი და მეორეული სემიოზისების გავლის შემდეგ, სუბიექტის პოზიციიდან, ყოველი სემიოზისი სწორედ მესამეულ სტრუქტურას გასდევს!

**NB3:** როგორც პირველადი, ისე მესამეული სემიოზისი გრაფიკულად სამ ვარიანტს შეისატყვისებს, ხოლო მეორეული სემიოზისი ორს (როდესაც ვსაუბრობთ "მეორეული სემიოზისის" სტილში, ეს გამოისახება "მეორეული ოპტიკური სემიოზისის" გრაფიკით, ყოველგვარი ცვლილების გარეშე)!

გამოტანილი დასკვნა ექვემდებარება გეშტალტურ-სისტემურ სემიოზისთა მახასიათებლებს, სრულ და ერთიან ანალიზს!

**NB4:** პირველადი სემიოზისი - ირღვევა ღრი კრიტერიუმი

მესამეული სემიოზისი - ირღვევა ერთი კრიტერიუმი

მეორეული სემიოზისი - ირღვევა ნოლი კრიტერიუმი

ნიშანდობლივია აღნიშნული ფაქტიც (ამგვარი კანონზომიერების არსებობა)!

**NB5:** როგორც ექტსტროვერტულ, ისე ინტროვერტულ A'' და C'' სემიოზისებს ო. ხატის აღბეჭდვა-აღდგენის კატეგორიებში არანაირი კერძო სახის ცვლილება არ შეაქვთ. სულ სამი მსგავსი კატეგორია მოგვეპოვება:

$$1 \rightarrow 2; \quad 1 \rightarrow 3; \quad 2 \rightarrow 3$$

ვერ იარსებებს  $1 \rightarrow 1$  |ორი მარტივი მიზეზის გამო: (I) A'' უგულვებელპყოფს მასში რეფერენტის არტეფაქტიზაციას. (II) თეორიული დაშვების შემთხვევაშიც კი.  $1 \not\rightarrow 1$ , რადგან არ ასებობს  $A \rightarrow A''$  ან  $A \rightarrow A' \rightarrow A''$  ტიპის მიმართება (ვინაიდან ჩვენ უკვე ვიცით, რომ მცდარია  $A \rightarrow A'$  სტრუქტურული რელატივი).

აგრეთვე,  $A' \rightarrow A''$  სახის ტრანზიტი თვისობრივად ეწინააღმდეგება ო. ხატის აღბეჭდვა-აღდგენის ძირითად სპეციფიკას - ი. ო.  $\rightarrow$  არ. ო. შესაბამისად, დავამტკიცებ, რომ  $1 \not\rightarrow 1$  მართებულია!

**NB6:** მართებულია:  $a \times o \text{ (ან) } o \times a \rightarrow \boxed{X \ X} = 0$

მცდარია:  $a \times a \text{ (ან) } o \times o \rightarrow \boxed{X \ X} = 0$

რადგან მართებულია: ო - ო (ან) ა - ა  $\rightarrow$  ახალი რეფ.-ის ან რეპრ.-ის ფიქსირება

მართებულია: ო - ო (ან) ა - ა  $\rightarrow$  ძველი რეფ.-ის ან რეპრ.-ის ფიქსირება

მართებულია: ო - ა (ან) ა - ო  $\rightarrow$  ძველი რეფ.-ის ან რეპრ.-ის ფიქსირება

მცდარია: ო - ა (ან) ა - ო  $\rightarrow$  ახალი რეფ.-ის ან რეპრ.-ის ფიქსირება

## 9. აზრი და კონცეპტი

კანტმა შემოიტანა ორი ცნება: ნოუმენი - „ნივთი თავის თავში,, ანუ ისეთი, როგორც არის სინამდვილეში. ნოუმენის ანტითეზაა ფენომენი „ნივთი ჩვენთვის“, როგორც ჩვენ აღვიქვამთ მას. ედმუნდ ჰუსერლმა კი შემოიტანა წარმოდგენა „ნოემზე“. ნოემი არის ნივთიერ სამყაროში არსებული ობიექტი, რომელიც არსებობს აზროვნების სფეროში და მეორე მხრივ, ნოემი, იმავდროულად არის აზროვნების ფენომენი, რომელიც შეესაბამება არა უშუალოდ არსებულ ობიექტს, არამედ აზროვნებას არსებულზე.

ზემოხსენებულიდან გამომდინარე: ნოემი=ნოუმენი+ფენომენი.

**შენიშვნა:** ნოემენი არსებობს ადამიანის ცხოვრებისგან დამოუკიდებლად, - მატერიის კუთვნილება!

ჩვენ განვიხილავთ აზრს, როგორც ნოუმენური ინსპირაციის შედეგს (აზრი - ნოემენი), აზრს, როგორც ფენომენური ინსპირაციის შედეგს (აზრი - ფენომენი) და აზრს, როგორც ნოემური ინსპირაციის შედეგს (აზრი-ნოუმენი).

**NB:** ვერბალიზებული აზრი. ეს იგივეა, რაც კოცეპტი.

აზრი შეიძლება შედგებოდეს დენოტატისა და კონოტატისგან. დენოტატი (მნიშვნელობა) საერთოა ენის ყოველი მატარებლისთვის, ხოლო კონოტატი (თანამნიშვნელობა) არის ასოციაციური მნიშვნელობა, ნებისმიერი პიროვნებისთვის კერძო და ინდივიდუალური.

კონცეპტი - აზრის ვერბალური გამოვლინებაა. აზრი იქმნება ნიშნებით. ჩვენ შეგვიძლია აზრს ჩაგწვდეთ მხოლოდ სიტყვების მეშვეობით. კონცეპტი მიეკუთვნება ნაციონალურ ენობრივ ცნობიერებას, იგი ენის და აზრის ერთიანობაა, რომელიც ასახავს იდეალური ან რეალური სამყაროს საგანს (მოვლენას) და ინახავს ენის ნაციონალურ მეხსიერებაში ვერბალური აღმნიშვნელის სახით.

**შენიშვნა:** კონცეპტი - აბსტრაქტულობის მაღალი ხარისხის სემანტიკური წარმონაქმნი.

გამოვყოთ დენოტატის ორი ფორმა - არსებითი და პარალელური. არსებითი მუდმივად ერთია, ხოლო პარალელური დენოტატების რიცხვი განსაზღვრული არა არის.

საგანი ჩამოყალიბების მომენტიდან უკვე იძენს არსებით დენოტატს, ანუ მასთან შეწყობილია აზრი - ნოუმენი („დამოუკიდებელი - მთავარი დენოტატიური აზრი“). რაც შეეხება პარალელურ დენოტატს: პარალელური დენოტატი ფუნქციონალობას და ქმედითობას ამჟღავნებს მხოლოდ კონკრეტული სუბიექტის პოზიციიდან, საგნის ოპტიკური ანალიზის ფონზე (პირობითად, დამოუკიდებელი დენოტატიური აზრი).

**NB1:** აზრი (დამ.) შეიძლება აკუსტიკურად გახმაურდეს სუბიექტის მიერ, ან შეინარჩუნოს არახმოვანი (ფიქრის) მდგომარეობა. ე. ი. შესაბამისად, შეიძლება იყოს ექსტროვერტული ან ინტროვერტული.

**NB2:** სუბიექტის მიერ განცდილი, როგორც ექსტრავერტული, ისე ინტროვერტული აზრი განეკუთვნება კონცეპტს.

**NB3:** ყოველგვარი აზრი არ არის კონცეპტი. ყოველგვარი კონცეპტი კი თავისთავად აზრია!

არსებობს აზრ-ნოემის ორი კერძო სახე:

(I) აზრი-ნოემი, როგორც დენოტატიური აზრი

(II) აზრი-ნოემი, როგორც დენოტატიურ-კონოტატიური აზრი

გთავაზობთ შესაბამის გრაფიკებს:

(I)

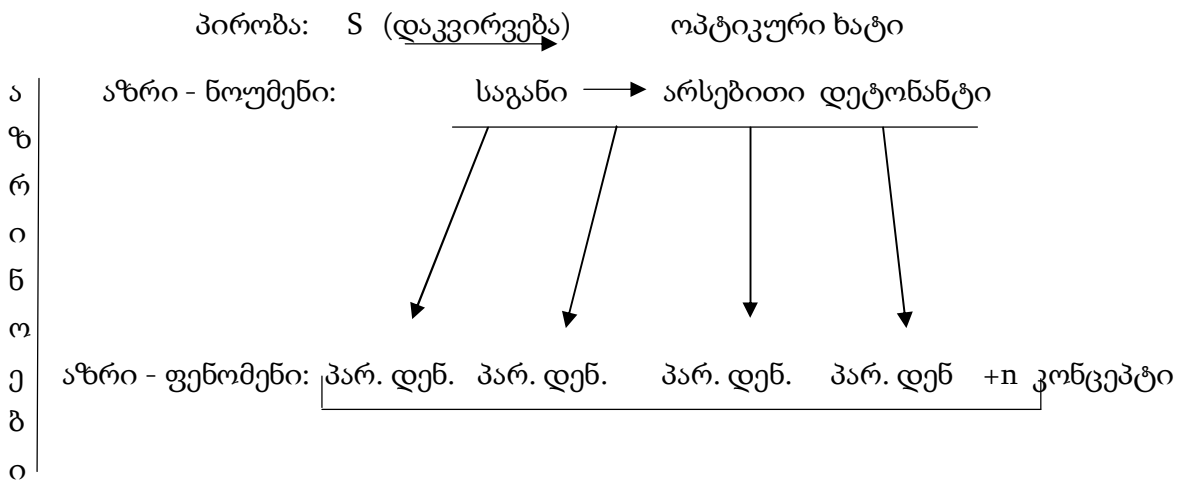

აქ: აზრი - ნოემი = არს. დენ. + n პარ. დენ. = დენოტატიური აზრი

აზრი - ფენომენი = დამოუკიდებელი დენოტატიური აზრი = დამოუკიდებელი დენოტატიური კონცეპტი.

**NB1:** დამოუკიდებელი დენოტატიური აზრი (დ. დ. ა.), ისევე როგორც დამოუკიდებელი დენოტატიური კონცეპტი (დ. დ. კ.) მაქსიმალურად მიახლოებულია აზრ-ნოემენტან!

**NB2:** დ. დ. ა. (ან დ. დ. კ.) ორ კერძო სახეს შეისაბამებს - ზუსტი და არაზუსტი. ზუსტია აღნიშნულ შემთხვევაში, ანუ როცა დაცულია პირობა S (დაკვირვება) ო. ხატი, ხოლო არაზუსტი დამოუკიდებელი დენოტატიური კონცეპტის არსებობისთვის აუცილებელია ზემოხსენებული პირობის უგულვებლყოფა ანუ, S (დაკ.), ო. ხატი

(II)

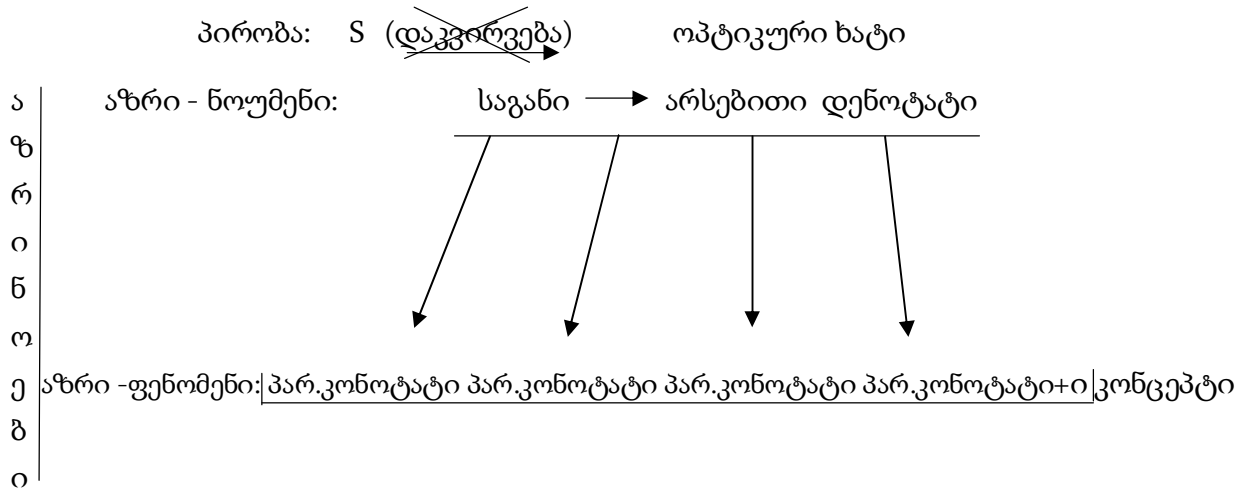

აქ: აზრი - ნომენი = არს. დენ. + n პარ. დენ. = დენოტატიურ-კინოტატიური აზრი  
 აზრი - ფენომენი = დამოუკიდებელი კონოტატიური აზრი = დამოუკიდებელი კონოტატიური კონცეპტი.

**NB1:** დ. კ. ა. (ან დ. კ. კ.) ორ კერძო სახეს შეისაბამებს - კორექტული და არაკორექტული.

გარკვეული საგნის შესახებ კორექტული დ. კ. ა. სახასიათოა ჯანსაღად მოაზროვნე სუბიექტისთვის, ხოლო არადამაკმაყოფილებელი უნარების მქონეს იმავე საგანზე არაკორექტული დ. კ. ა. უჩნდება.

**NB2:** ყოველი არაზუსტი დენოტატიური კონცეპტი ბევრად უფრო ობიექტურია, ვიდრე ნებისმიერი კონოტატიური კონცეპტი.

**NB3:** n (არაზუსტი - დ. დ. ა.) < n (დ. კ. ა.)

არაზუსტი დ. დ. კ. საკმაოდ მყარ სოლიდურ, დამაჯერებელ და მაქსიმალურად მიახლოებულ მნიშვნელობას ფლობს, ამიტომაც მართებულად მიგვაჩნია, მას ვუწოდოთ "სიტყვა-კონცეპტის დენოტატიური ბირთვი"!

უმეტესწილად, მეტყველების დროს დომინირებს არაზუსტი დ. დ. კ. და დ. კ. კ., ხოლო რეცესიულია ზუსტი დ. დ. კ.!

ამ უკანასკნელის გამოყენება თავად სიტუაციურ არქიტექტონიკაზე დამოკიდებული (მასზე მორგებული კონიუნქტურა კი იშვიათად იჩენს თავს).

ახლა კი ჩამოვთვალოთ ის ფაქტორები, რომლებიც არაზუსტი დამოკიდებული დენოტატიური აზრის ორგანიზებაზე ახდენენ გავლენას.

- საგნის უკანასკნელი აღდგენიდან გასული დროის ინტერვალი;
- საგნის აპსტრაგირების ინდექსი;
- საგნის ატრიბუტული სიმრავლე;

- თვითმოტივაცია (საჭიროების ცოდნიდან, გაცნობიერებიდან, გამომდინარე, საგანზე აქცენტირება);
- გამოყენებადობის შემთხვევითი ხასიათი;
- მეხსიერების ინდივიდუალურობა;
- ვერბალური საკომუნიკაციო აქტის (საუბრის) ტემპი.

## 10. სემიოზისურ-ფრეიმული ბალანსი

ექსტროვერტული დ. კ. ა. = ინტროვერტულ დ. კ. ა.

**NB:** აღნიშნულ ტოლობას აქვს ჩაკეტილი სისტემის სახე. ვინაიდან იგი ერთი ინდივიდის ფარგლებშია მოქცეული (სუბიექტურად) და ვრცელდება კონკრეტულ პირობით ნიშანზე, როგორც წარმოთქმულზე და როგორც გაგონილზე.

შესაბამისად:

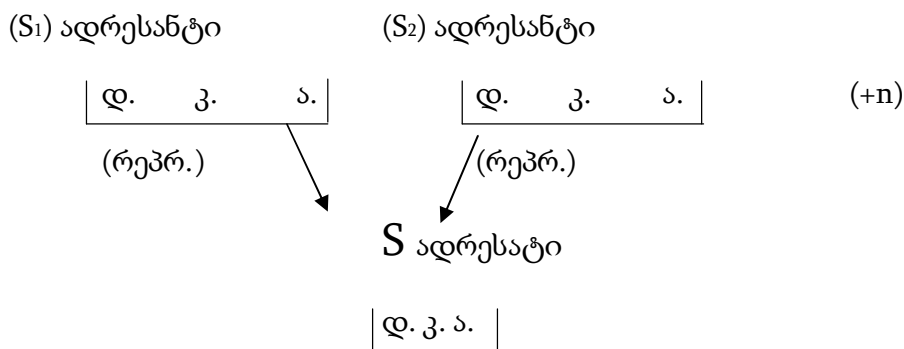

სადაც: (S<sub>1</sub>) – ხმოვანი შეტყობინების ავტორი  
 (S<sub>2</sub>) – ხმოვანი შეტყობინების ავტორი

ხოლო S - ხმოვანი შეტყობინების მიმღები

- დ. კ. ა. (S) ≠ დ. კ. ა. (S<sub>1</sub>)
- დ. კ. ა. (S) ≠ დ. კ. ა. (S<sub>2</sub>)
- დ. კ. ა. (S) ≠ დ. კ. ა. (S<sub>2</sub>)

**შენიშვნა:** მეტყველებით ურთიერთქმედების სტრუქტურას გოფმანი კომუნიკაციის თეორიის კლასიკურ ტერმინებში განსაზღვრავს: გამგზავნი - შეტყობინება - ადრესატი.



ე. ო.

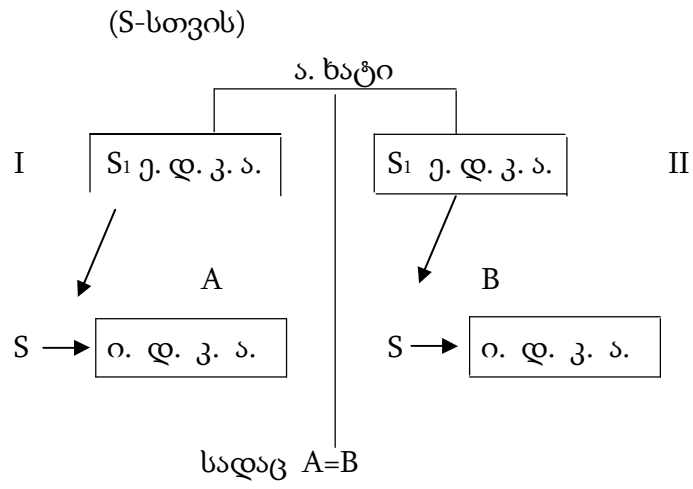

ანალოგიურად ( $S_1$ -სთვის)  
( $S_1$ -სთვის)

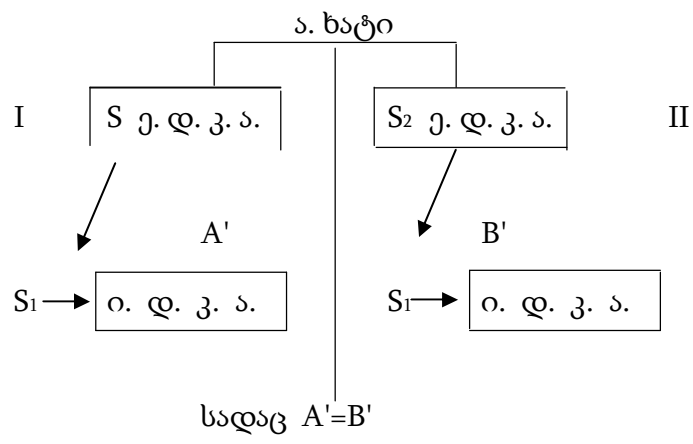

( $S_2$ -სთვის)

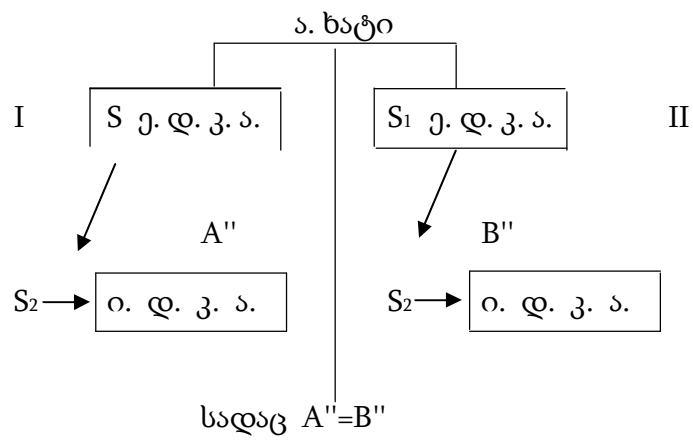

**NB1:** შემოთავაზებული სისტემებისთვის საზიაროა „რეპერტუარული ბადეების“ ფუნდამენტური მახასიათებლები.

რეპერტუარული ბადეები ფაქტიურად წარმოადგენს სტრუქტურირებული ინტერვიუს სპეციფიკურ ნაირსახეობას. მეორე ადამიანთან საუბრისას ხდება მისი კონსტრუქტების სისტემის გამოკვლევა. საუბრის მიმდინარეობის დროს ნელ-ნელა ხდება იმის გარკვევა, როგორ ხედავს ის სამყაროს, რა რასთან არის დაკავშირებული, რა რისგან გამომდინარეობს, რა არის (დ) მისთვის მნიშვნელოვანი და რა არა, როგორ აფასებს ის სხვა ადამიანებს, მოვლენებსა და სიტუაციებს. რეპერტუარული ბადეების მეთოდის ძალიან მნიშვნელოვანი მახასიათებელია მისი ორიენტირებულობა გამოსაცდელი პირის კონსტრუქტების გამოვლენაზე. მასზე გარედან ზეწოლა და მეორე პირის მხრიდან საკუთარი კონსტრუქტების თავზე მოხვევა არ ხდება.

**NB2:** ზემოაღნიშნული ტოლობები ცალკეულ შემთხვევებში, გამოხატავენ „სემიოზისური გააზრების ბალანსს“, ბალანსს, რომელიც დგინდება ერთი სუბიექტის ადრესატულ და ადრესანტულ პოზიციათა შეფარდების ფონზე.

**NB3:** ბალანსი ტრანზიტულია ფრეიმებშიც.

მ. მინსკის აზრით, ადამიანის აზროვნების პროცესი დაფუძნებულია მის მეხსიერებაში არსებულ უამრავ ფრეიმზე, რომლის მეშვეობით იგი ახორციელებს მხედველობითი სახეების შემეცნებას (ვიზუალურ სახეთა ფრეიმები) სიტყვათა გაგებას (სემანტიკური ფრეიმები), ახდენს მოქმედების (ფრეიმ-სცენარი) ან მონათხრობის (ფრეიმ-მოთხრობა) ანალიზს.

**უფრო ვრცლად:** „ფრეიმი“ - ტერმინი (ინგლ. Frome - კარკასი, ჩარჩო), შემოთავაზებულ იქნა მარვინ მინსკის მიერ სივრცული სცენების აღქმისათვის საჭირო ცოდნის სტრუქტურების აღსანიშნავად. ამ მოდელს, ისევე როგორც სემანტიკურ ქსელს ღრმა ფსიქოლოგიური საფუძველი აქვს.

ფრეიმი წარმოადგენს აბსტრაქტულ სახეს რაიმე სტერეოტიპული აღქმის წარმოსადგენად.

ფსიქოლოგიასა და ფილოსოფიაში ცნობილია აბსტრაქტული სახის ცნება. მაგალითად, ხმამაღლა სიტყვა „ოთახის“ წარმოთქმა მსმენელებში წარმოქმნის ოთახის სახეს: „საცხოვრებელი ადგილი ოთხი კედლით, იატაკით, ჭერით, ფანჯრებითა და კარით“. ამ აღწერიდან არაფრის გამოტოვება არ შეიძლება (მაგალითად, თუ არ ვახსენებთ ფანჯარას, მაშინ ეს იქნება საკუჭნაო და არა ოთახი). მაგრამ მასში არის ე. წ. „ხვრელები“ ანუ „სლოტები“ - ეს არის ატრიბუტების შეუვსებელი მნიშვნელობები - მაგალითად, ფანჯრების რაოდენობა, კედლების ფერი, ჭერის სიმაღლე, იატაკის საფარი და ა. შ. ფრეიმების თეორიაში ოთახის ასეთ სახეს ოთახის ფრეიმი ეწოდება.

განასხვავებენ ფრეიმ-პროტოტიპებს, რომლებიც მოწოდებული მონაცემების საფუძველზე რეალური ფაქტიური ასახვისთვის იქმნება (თეა თოდუა „ექსპერტული სისტემები“, ცოდნის ინჟინერია, I ნაწილი).

ყოველივე ზემოხსენებულიდან გამომდინარე შეგვიძლია დავასკვნათ, რომ ფრეიმი ობიექტური მიდგომის თეორიაა, ობიექტური მიდგომა კი მდგომარეობს შემდეგში: „ბუნებაში საგანს აქვს უამრავი წვრილმანი. ჩვენ ვხედავთ ყველაფერს, მხოლოდ ვითვისებთ მთავარს. საგანზე წარმოდგენა ხდება მთავარი ხაზებით!“

**NB:** ტრადიციული ვიზუალური ფრეიმის აუცილებელი წინაპირობაა: ცოდნის ასოციაციების ბუნებრივი გენერირება, ასოციაციების წარმოქმნა რეპრეზენტატის აღდგენის შედეგად, ძირითადი ატრიბუტების წარმოდგენა (აქცენტირება ოპტიკურ სივრცეში მიღება).

ინტერპრეტანტის ფაზაზე მიმდინარეობს ამა თუ იმ რეფერენტის ფრეიმირება, მისი იმანენტური მახასიათებლების გათვალისწინებით.

იმანენტური რღვევების მქონე ფრეიმს ვუწოდოთ (პირობითად) არატრადიციული ფრეიმი.

ტრადიციული ფრეიმი -  $\underline{F}$

არატრადიციული ფრეიმი -  $\underline{F} \times$

**შენიშვნა:** ფრეიმი განუყოფელი ნაწილია სემიოზისური (როგორც გემტალტური, ისე სისტემური) ორგანიზაციისა.

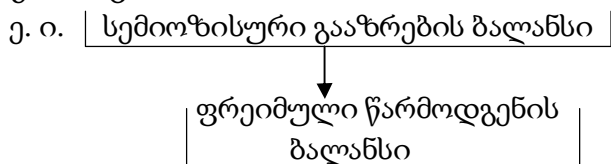

ანუ გვაქვს "სემიოზისურ-ფრეიმული ბალანსი" (ვლინდება სემიოტიკური ბალანსი ცალკე და ფრეიმული წარმოდგენის ბალანსიც ცალკე).

**NB1:** ექსტროვერტულობა და ინტროვერტულობა არ ცვლის ფრეიმულ, საგნის არტეფაქტულ ანახაზს, როგორც ხატ-წარმოდგენას!

**NB2:** E-სთვის მიზანშეწონილი დროის შუალედი გულისხმობს, ვერბალური კომუნიკაციისას სიტყვათა შორის 2-3 წამიან დიაპაზონს! (პაუზას). რადგან ტემპური აჩქარება იწვევს სიციხადის ხარისხის კლებას, რაც თავის მხრივ ფრეიმული სიწმინდის, მისი ტრადიციული სახის დაჩრდილვას უწყობს ხელს.

**NB2:**  $\underline{F} \neq$  არაზუსტი დ. დ. ა.

$\underline{F} =$  კორექტული დ. კ. ა.

**NB4:** არაზუსტი დ. დ. ა. არ იძლევა ინდივიდუალურ სააზროვნო უნარებზე მსჯელობის საშუალებას (მასზე მოქმედი პოლიფონიური ფაქტორებიდან გამომდინარე).

**NB5:** ერთნაირ ტემპში საუბრისას, განსხვავებული გონებრივი შესაძლებლობის მქონე ორ ან მეტ ინდივიდს შეუძლებელია ჰქონდეს თანაბრად კორექტული კონოტატური აზრი (ერთ და იმავე საგნის შესახებ).

ეს უკანასკნელი გამოვსახოთ სტრუქტურულად:

I - ძლიერად მოაზროვნე S (სუბიექტი)

II - შედარებით სუსტად მოაზროვნე S (სუბიექტი)

$\mu_1$

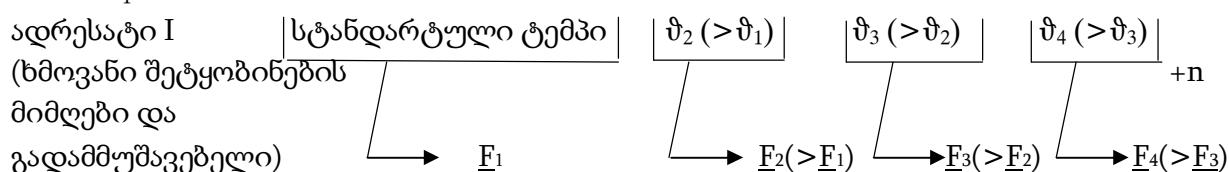

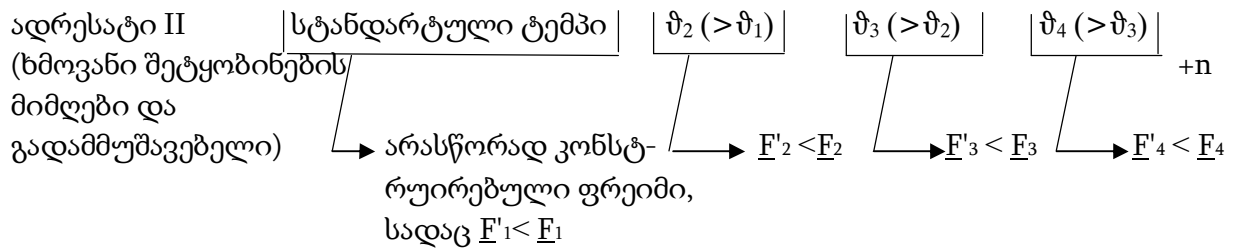

**NB:** თუ კი არ არსებობს რეფერენტი, არ არსებობს მასზე ორიენტირებული ფრეიმიც! (მხოლოდ რეფერენტის არსებობის შემთხვევაშია ფრეიმირება შესაძლებელი!

გონოსის თვალსაზრისით ფრეიმები ძირითადი წესები ან კანონებია. ჩვეულებრივ, წესები ატარებენ გაუცნობიერებელ ხასიათს და გონოსი ნაწილობრივ გამოყოფს წესებს, რომლებიც განსაზღვრავენ "თუ როგორ უნდა ინტერპრეტირდეს ნიშნები, რომლებიც წარმოადგენენ სოციალურ "მე"-ს და სინამდვილის შესაბამისი "გამოცდილების გარეგნულ გამოვლინებებს".

მენინგი აღნიშნავს, რომ ერთი და იგივე შემთხვევებისთვის სხვადასხვა ფრეიმის შესაბამება უცვლის მათ მნიშვნელობას. აღნიშნულიდან გამომდინარეობს დასკვნა, რომ სემიოზისური (ტიპიური) ფრეიმი ინდივიდუალურია. იგი იგება გარკვეული სახის კონსტრუქციათა ინდივიდუალური ინტერპრეტირების საფუძველზე.

**შენიშვნა1:** კონსტრუქტი წარმოადგენს რაიმე ნიშანს ან თვისებას, რომლის მიხედვითაც ორი ან რამდენიმე ობიექტი ერთმანეთის მსგავსია.

**შენიშვნა2:** სემიოზისური ფრეიმი ბუნებრივ ხასიათს ატარებს. მისი საპირისპიროა ინტერფაზული ფრეიმი, რომელსაც საფუძვლად უდევს დირექტივა ან ეგო-ს შეგნებული ინსპირირება (რაიმეს ხელოვნურად წარმოსადგენად).

**შენიშვნა3:** ჩვენ შემოვიფარგლებით მხოლოდ ფრეიმ-ვიზუალის აღწერით.

მესამეული სემიოზისი აკუსტიკური ხატით თავის თავში მოიცავს ტრადიციულ ფრეიმს (F-ს). კონკრეტულად:

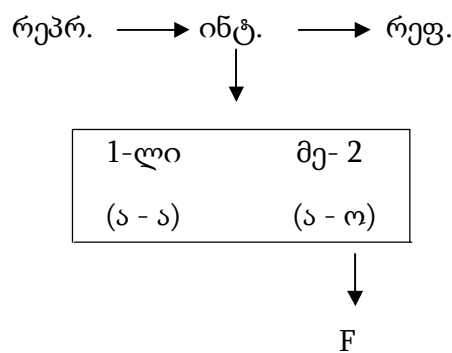

ე. ი. გვეძლევა აკუსტიკური მოცემულობა, რომელიც უნდა „დავიყვანოთ“ იპტიკურამდე! (ეს გახლავთ ძირეული მიზანიც).

მე-2 ეტაპი დავყოთ ორ ქვეეტაპებად:

(I) სარკული და (II) მიკროსკოპული

(II) გულისხმობს ერთგვარ პროექციას. პროექცია არის სურათების, ნახაზების, კინოკადრების გადიდებული გამოსახულების მიღება ეკრანზე ოპტიკური საშუალებით (პროექცირება).

**გავშიფროთ I სტადია:** (რომლის დროსაც მხედველობაში ვიღებთ „ბრტყელი სარკის“ პრინციპს, რათა მოვლენის არსი მეტად გასაგები გავხადოთ).

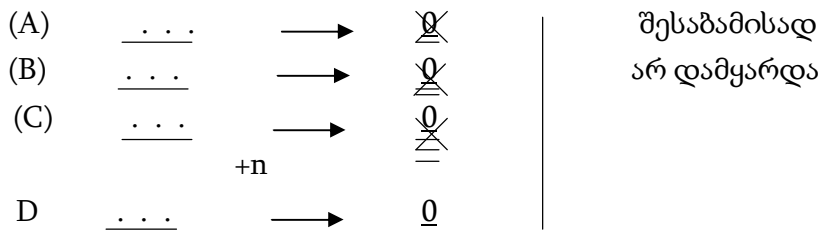

არშესაბამისობის და შესაბამისობის კატეგორიებს შორის არსებობს კონკრეტული ინტენსიონალი: პროცესის შემჩნევადობის (ოპტიკურად დანახვის) ერთნაირად დაბალი ინდექსი.

**შენიშვნა:** ინტენსიონალი არის ის ძირითადი ცნებები და მიმართებები, რომლებიც ახასიათებენ ობიექტებს, საგნებისა და მოვლენის სიმრავლის თითოეული ელემენტის კონკრეტული მახასიათებელი.

როგორც უკვე აღვნიშნეთ, აუცილებელია გონებამ შეიმეცნოს ოპტიკური სახე. შესაბამისად, II სტადიაზე ხდება რეფერენტის პროექტირება. მიკროსკოპულ ეტაპზე იკვეთება D-ს (მომიებული ოპტიკური ხატის) ექსტენსიონალი, რაც თავის მხრივ, გულისხმობს ფრეიმულ ორგანიზებას:

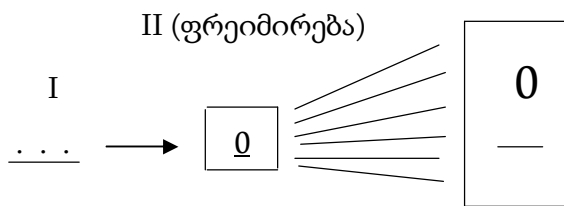

**NB1:** სემიოზისური ტიპიური ფრეიმის დროს:

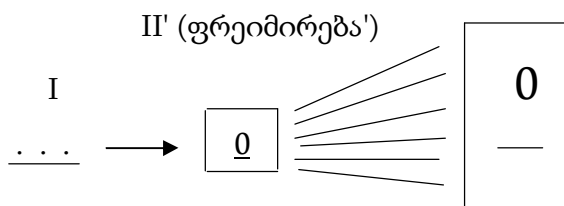

ანუ, პროცირების კოეფიციენტი (II) > პროცირების კოეფიციენტი (II'). ვინაიდან და რადგანაც (II)-ს დროს ობიექტზე დაკვირვება საგანგებო ხასიათს ატარებს, ხოლო არტეფაქტული სკანირება ხდება ბევრად ახლო რაკურსიდან!..

**NB:**  $t(a \rightarrow a) < t(a \rightarrow o)$ ! ვინაიდან,  $\underline{F}$  (როგორც ხატ.-სინთეზის ეტაპი) სემიოზისის შემადგენელი ყველაზე ხანგრძლივი ეტაპია.

მიკროსკოპული პროცირების სტადია იწყება მას შემდეგ, რაც რეფერენტის სარკული ანახაზი იღებს ჩამოყალიბებულ სახეს. სწორედ „სარკულ“ ეტაპზე ფიქსირებული ოპტიკური ხატი წარმოადგენს დასაყრდენს შემდგომი ეტაპისთვის, - ფრეიმირების ოპერირება ხდება აღნიშნულ (მოძიებულ) ოპტიკურ ხატზე! (შესაბამისად, შეხება არ გვაქვს აკუსტიკურ ხატთან)!

ინტერფაზულ (მოსამზადებელ) სტადიაზე სუბიექტი განიცდის მესამეულ ოპტიკურ სემიოზისს ან მესამეულ აკუსტიკურ სემიოზისს.

**NB:** თუ კი ინტერფაზულ სტადიაზე ფიგურირებს მეორეული სემიოზისი, მაშინ ირღვევა E-ის ძირეული მახასიათებლები, ვინაიდან, სუბიექტი საკმარისად არ არის გაცნობიერებული საგნის არსში (გაცნობიერება კი ფრეიმზე მოქმედი კარდინალური ფაქტორი გახლავთ).

ანუ: რეფ. → ინტ. → რეპრ.  $\square$  → არ. რეფ.

რეფ. → ინტ. → არ. რეფ.  $\square$   $\square$  → არ. რეფ.

სადაც რეფ. - რეფერენტი პრაქტიკულად, იმანენტური! ხოლო  $\square$  („ოპტიკური დისკრეტი“) აღნიშნავს პროცესის შუალობით განგრძობადობას (მცირე კონსერვაციებით).  $\square$  - ინახავს სემიოზისურ რეზულტატს!

$\square$  არ არის სავალდებულო ატი!

ე. ი.

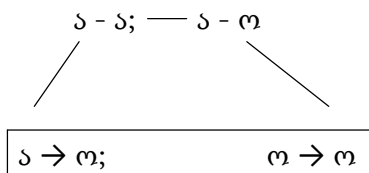

ჩვენ ვიხილავთ შემთხვევას, როდესაც:  $\underline{F} \rightarrow \underline{F}$  (ინტერფაზული ფრეიმი) და არა:  $\underline{F} \rightarrow \square$  შემთხვევას!

ინტერფაზული ფრეიმი მხოლოდ ერთი სახის ექვავალენციას გულისხმობს:  $o \rightarrow o$  ამ სახის ექვავალენციას ვუწოდოთ ლუპისებრი პროცირება.

გვექნება ორი შემთხვევა:

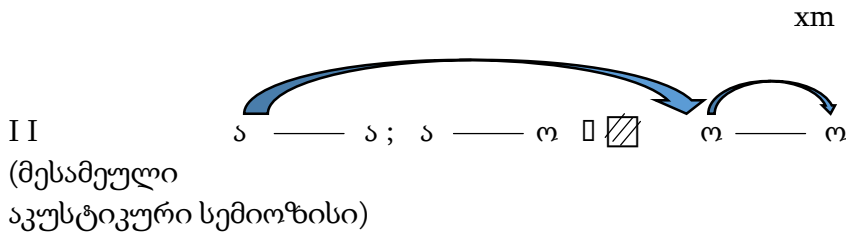
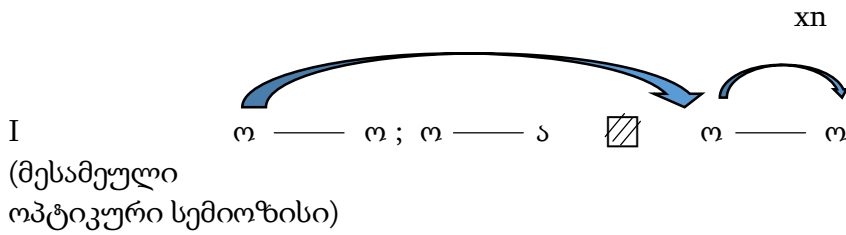

სადაც  $n < m$

ხოლო  $\underline{F}(I) < \underline{F}(II)$  (სიწმინდის კუთხით)

შეგახსენებთ, რომ ინტერფაზული ფრეიმირებისთვის მოწოდებულ მასალად ითვლება "სარკული" ეტაპის ო. ხატი, რომელიც თავისი ბუნების კონსტიტუტიურია, ხოლო F-ის ო. ხატი მისი კორელატი (შესატყვისი).

ე. ი. მუდმივი (const.) მიმდევრობა ( $F \longrightarrow \underline{F}$ -ის დროს)

კონსტიტუციური კომპონენტი (არ. ო. ხატი)  $\rightarrow$  კორელატი (არ. თანამიმდევარი ო. ხატი)

**შესაბამისად:** სარკული  $\rightarrow$  მიკროსკოპული  $\rightarrow$  ლუპისებრი

ავაგოთ ორი ახალი გრაფიკი, შესაბამისად, I-სთვის და II-ისთვის:

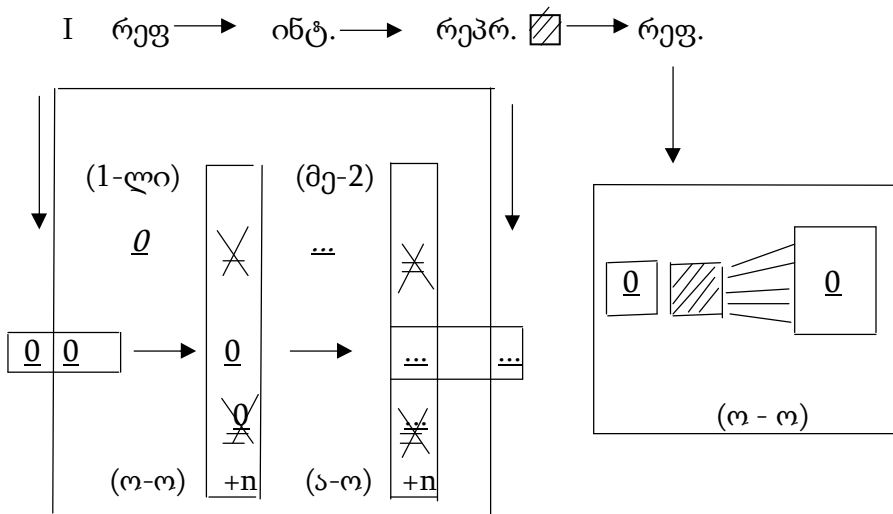

II

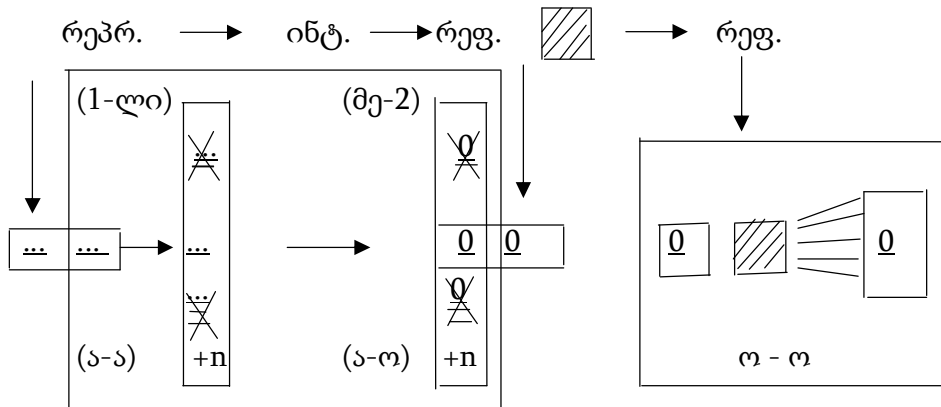

**NB:** ჩვენი განხილვის ძირითად საგანს წარმოადგენს რეპრ. → ინტ. → რეფ. -ზე კერძო სახის მიმართება!

ინტერფაზული ფრეიმის დროს გაცილებით დიდი ზომის არტეფაქტულ ოპტიკური ხატი იქმნება, ვიდრე ტრადიციული ფრეიმირებისას! გრაფიკულად:

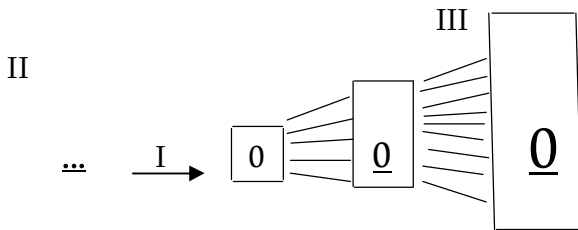

ო - ო სახის ლუპისებრი პროექცია მისწრაფვის სისტემურიდან გეშტალტურ წყობაზე გადასვლისკენ (რათა მიიღოს სასრული სახე).

ზემოაღნიშნულს განაპირობებს ის ფაქტი, რომ განმხოლოებული რეფერენტი არც ერთ სემიოზისურ კატეგორიაზე არ ფიგურირებს, ხოლო შესაბამისი პირობითი ნიშნის ცოდნის შემთხვევაში პროცესი იღებს დამატებით მესამეულ ოპტიკური სემიოზისის ანალოგიურ სახეს.

→ რეფ. → არ. რეფ. → ინტ. → რეპრ.

ანუ: ინტროვერტული სემიოზისი → ექსტროვერტული სემიოზისი

ექსტროვერტული სემიოზისი გულისხმობს აზრის ენობრივ ჩარჩოებში მოქცევას და აკუსტიკურად აღქმადი ნიშნის სახით მის რეალიზებას. ტრადიციული ფრეიმის მოშლას კი განაპირობებს სწორედ ფიქრის შეგნებული კონსერვაციით შეჩერება,



სიტყვის გამოყენების, როგორც (პერსპექტივაში) ვერბალიზებული აქტის დამყარების შესაძლებლობათა მოსპობა!

ე. ი. ა - ა; ა - ო; ო - ო → ო - ო; ო - ა | აქ, მეორე ფეშტალტ-სემიოზის ვერ კონსტრუირდება, ვინაიდან, ეს თავად ეგოს სურვილიდან გამომდინარეობს.

შესაბამისად: ~~ა - ა; ა - ო; ო - ო; ო - ა !~~

**დასკვნა:** E-ის დროს ჩვენ შეხება არ გვაქვს აკუსტიკურ ხატთან (პირობითად, - არ ხდება "გაფიქრიანება").

**NB<sub>1</sub>:** E-ის ან დამატებითი მესამეული ოპტიკური სემიოზის დროს არ აღინიშნება "გაფიქრიანებისკენ მიდრეკილი მცდელობები". ვინაიდან არ არსებობს ამის საჭიროება (სიტყვა, როგორც ფიქრის საშენი ბერკეტი, უკვე არსებობს).

**NB<sub>2</sub>:** სიტყვის და აზრის ურთიერთდამოკიდებულების შესახებ არგუმენტირებულად ვიმსჯელებთ თემის მომდევნო სტადიაზე.

## 11. ენა, როგორც აზროვნება

სიტყვის მოწყვეტა აზრისგან შეუძლებელია, ვინაიდან და რადგანაც სიტყვა გარკვეული შინაარსის გარკვეული სემანტიკური მნიშვნელობის მატარებელია და მამასადაძე, აზრის გამოვლინებაა. აზროვნების მომენტის გამოვლინებით სიტყვა ბგერათა უაზრო კომპლექსად გადაიქცევა.

ლოგიკური პოზიტივიზმი სამყაროს საზღვრებს ენის საზღვრებით ადგენს.

"ნიშნის გარეშე აზროვნება შეუძლებელია" - ეს სიტყვები ეკუთვნის ჩარლზ პირსს, კარლ მარქსი კი მეტყველებას უწოდებს "აზრის უშუალო სინამდვილეს".

დ. უზნაძე: "მეტყველებაზე დაკვირვება აზროვნებაზე დაკვირვებაცაა. ეს კი იმას ნიშნავს, რომ ამ შემთხვევაში აზროვნების პროცესები არა მარტო სუბიექტურად, არამედ ობიექტურადაც გვეძლევა".

შესაბამისად, ირაციონალურია აზროვნება ენობრივი კონსტრუქციების გარეშე.

ავხსნათ. თუ რა კონტექსტში ვლინდება მცდარობა უნივერსალური საგნობრივი კოდის თეორიისა, რომლის თანახმად, აზროვნებისას გამოიყენება არა ენობრივი კონსტრუქციები, არამედ მათი კოდები რაიმე აბსტრაქციის სახით. ე. ი. აქ იგულისხმება არ. რეფერენტი, ხოლო ჩვენ ვიცით, რომ შესაბამისი პირობითი ნიშნის ცოდნის შემთხვევაში რეფერენტი დადის რეპრეზენტატამდე (იმპულსური სვლა "გაფიქრიანებისკენ").

აქედან გამომდინარე: არტეფაქტული კოდები → ენობრივი კონსტრუქციები.

**NB:** ცოდნა - ეს არის ცოდნის წარმოდგენის ენაზე ჩაწერილი წინადადება, რომელიც მიახლოებულია ბუნებრივთან და გასაგებია არასპეციალისტისთვის.

ყოველივე ზემოხსენებულის გათვალისწინებით გამოგვაქვს შემდეგი სახის დასკვნა: ფიქრის (აზროვნების) სიტყვისგან განკერძოება - ეს ფიქციაა!

**შენიშვნა:** ფიქცია - მოგონილი, შეთხზული რამ. აგრეთვე სინამდვილის შეუფერებელი, გამოგონილი მდგომარეობა, რომელსაც რამე მიზნით იყენებენ, როგორც ნამდვილს.

## 12. აკუსტიკური და ოპტიკური ხატების ურთიერთშექცევადობა

აკუსტიკური და ოპტიკური ხატების ურთიერთშექცევადობას ვუწოდოთ „გადაფარვა“.

„გადაფარვა“

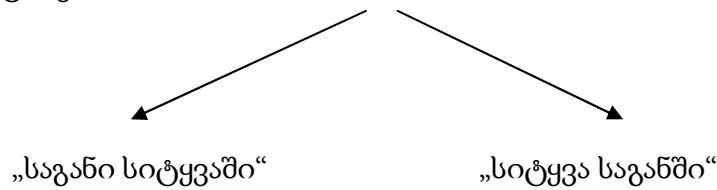

პირობითი აღნიშვნებით:

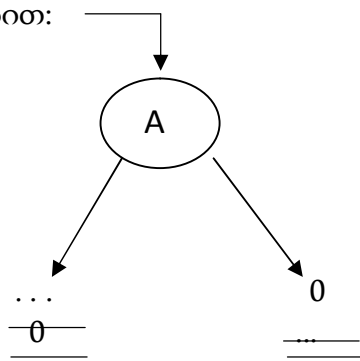

მათი ურთიერთკონფორმაცია უმჯობესია გამოვხატოთ საპირისპიროდ მიმართული ისრების სახით.

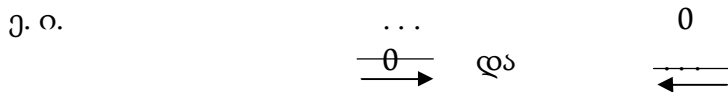

„საგანი სიტყვაში“ სახის დამოკიდებულება თავს იჩენს შემდეგი კონიუნქტურის დროს:

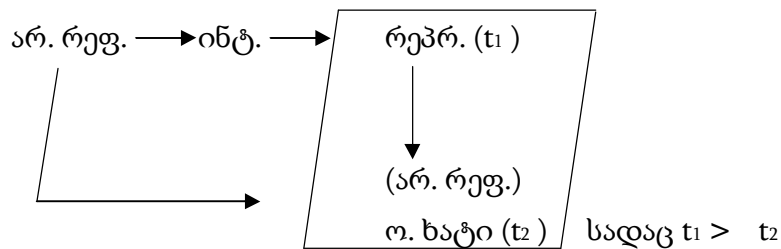

შესაბამისად, ეს არის შემთხვევა, როდესაც ექსტროვერტული ან ინტროვერტული აზროვნება, პირდაპირი გაგებით, - თავის თავში მოიცავს ოპტიკურ ხატს. ხდება მისი ხელახალი წარმოდგენა (სიტყვის კონსტრუირება თანადროულად)!

მაგ.: I კ | ო | მ | პ | ი | უ | ტ | ე | რ | ი (ა. ხატი)

II  (ო. ხატი)

**NB1:** . . . აბსოლუტურად შეგნებული, ნებისმიერი და სუბიექტიდან მართული  
—თ—

პროცესია!

**NB2:** . . . ცალსახად, დამოკიდებულია აკუსტიკური ხატის ფონეტიკურ  
—თ—

აგებულებაზე (კონკრეტულად, ასოთა რაოდენობაზე).

**NB3:** „საგანი სიტყვაში“ მიმართების დროს სუბიექტის აზროვნება აქცენტირებს ერთდროულად ორ ასპექტზე (საგნის ოპტიკური სახის აღდგენასა და მისი შესაბამისი პირობითი ნიშნის კონსტრუირებაზე), რაც, თავის მხრივ, ხელს უშლის არტ. რეფერენტის მკაფიოდ წარმოჩენას მხედველობით არეში. ეს ლოგიკური და სავსებით ბუნებრივია.

**NB4:** „საგანი სიტყვაში“ - ეს პროცესი გახლავთ წარმოდგენისა და ფიქრის ურთიერთთანაწყობის ნიმუში (მათი აკომოდაციის გამოხატულება).

განვიხილოთ მეორე შემთხვევა: - ”სიტყვა საგანში”.

ვლინდება, ინტერფაზული ფრეიმის დროს (როდესაც გონება მიზანმიმართულია შექმნას კერძო სახის კარკასი, სიტყვათა უგულებელჰყოფის ფონზე).

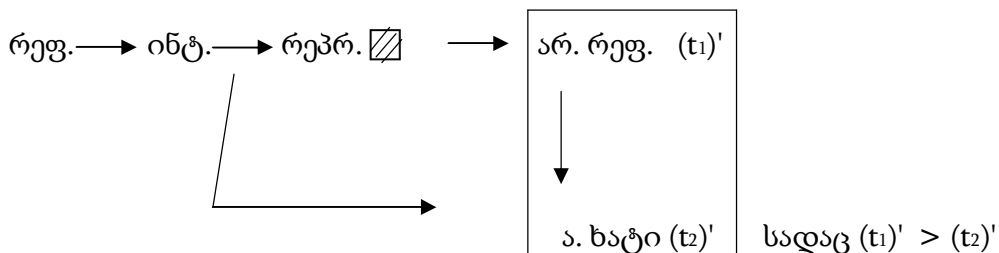

ან

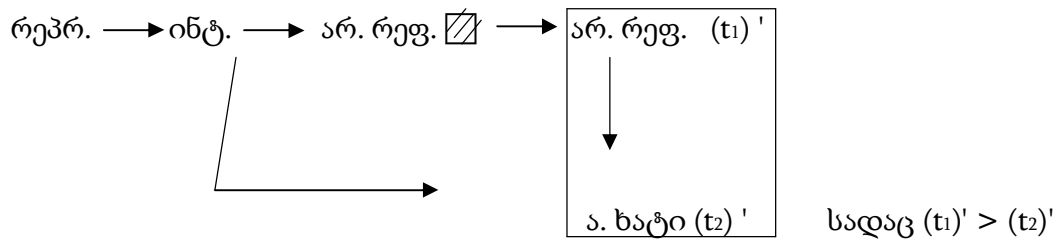

ამ კონკრეტულ შემთხვევაში, სემიოზისური ფემტალტისკენ სწრაფვა - პროცესის სისრულამდე დაყვანის მცდელობა და პარალელურად ეგო-ინსპირირება იმის თაობაზე, რომ გაფიქრებანება უნდა მოხდეს, ერთგვარი დილემის წინაშე აყენებს სუბიექტს, შესაბამისად, აღნიშნული სახის წინააღმდეგობა „გადაფარვის“ ფორმატით მჟღავნდება.

მაგ.:



წარმოვიდგინოთ, ო. ხატის აგების პირობითი მექანიზმი (თეორიულად დაშვებადი და არაემპირიული)

(მე-3)



(მე-2)

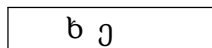

(1-ლი)

**NB1:** სიტყვის „წამოტივტივება“ დაწყებულ პროცესზე აისახება შემდეგნაირად: წარმოდგენა გრძელდება, ხოლო სიცხადის ინდექსი იკლებს.

**NB2:** ბ.ე. არ ფისქსირდება დამატებითი. მესამეული. ოპტიკური სემიოზისისას, ვინაიდან ეს უკანასკნელი ორგანიზებისთვის საჭიროებს ბევრად მცირე დროის მონაკვეთს, ვიდრე ინტერფაზული ფრეიმი.

დამატებითი, მესამეული ოპტიკური სემიოზისის დროს სიტყვა არ გენერირდება უშუალოდ ფრეიმის აგებისას, არამედ, უკვე კონსტრუირებულზე ყურადღების

მიპყრობის პარალელურად არის შესაძლებელი მხოლოდ, პირობითი ნიშნის ვერბალიზება

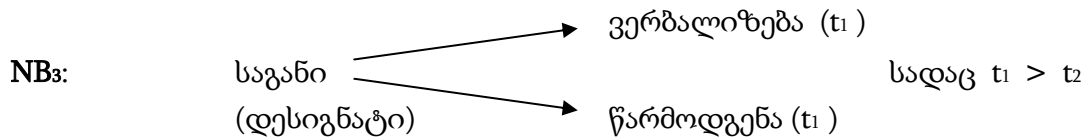

„სიტყვა საგანში“ გვხვდება ინტერფაზული ფრემირების დროს, ახალი და განსხვავებული მოცემულობის სახით, როგორც კარკასული ხაზების გამეორება, რაც იწვევს „აპოლარულ ფიქრს“.

ფრემიული კარკასების შენებისას წყდება ხაზი და უბრუნდება სათავეს, რ ათა იმავე „ვექტორზე“ განაგრძოს სვლა, მარტივი მიზეზების გამო: სუბიექტის აზროვნება ნაშენ სტრუქტურაზე დაყრდნობით ვეღარ ახდენს „ოპტიკურ ანალიზს“ (ვეღარ ასკანერებს არტეფაქტულ სახეს), ვინაიდან წარმოდგენის ობიექტი მეტისმეტად არაცხადია. გამეორების ყოველ სტადიაზე იკვეთება ერთგვარი „ფიქრი“, ყველაზე ლატენტური (ანუ ფარული) სიტყვა-ჩანართის სახით.

რეალურად, ამგვარი „ფიქრი“ არის არასიტყვიერი ბუნების, თუმცაღა იგი მაინც ახერხებს მიიპყროს ჩვენი ყურადღება (შესაბამისად, სიტყვასთან, როგორც ფიქრის წყაროსთან, პირდაპირ ასოციაციამა). ე. ი. „ფიქრი სიტყვიერთ და მის გარემუ!“ ანუ „აპოლარული ფიქრი“. პირობითად აღვნიშნოთ ასე: **ნახაზი**

NB: 0 ფიგურირებს აგრეთვე, მაშინ როდესაც შეხება გვაქვს ჭარბი ატრიბუტების

მქონე ან დიდი ზომის ფრემებთან. მოგეხსენებათ, რაც უფრო რთულია გამდიზიანებელი, მით უფრო იზრდება რეაქციის დრო!

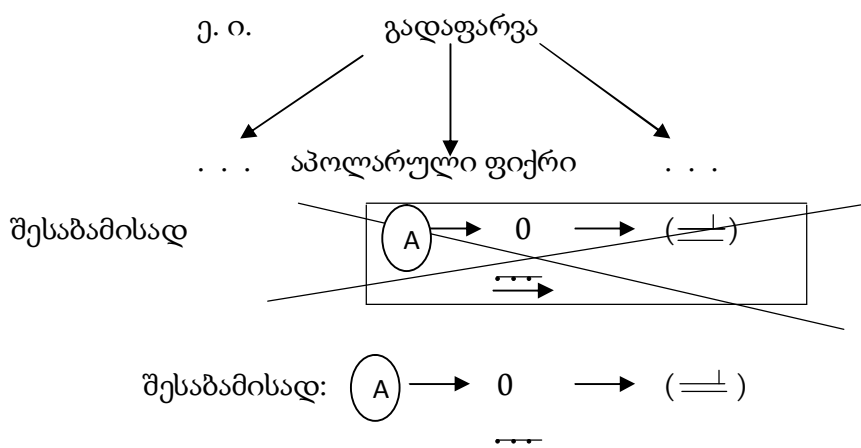

### 13. მეხსიერების კონუქციონისტური მოდელი - PDP

ჩვენ, საბოლოო ჯამში, ვაგებთ „მეხსიერების კონუქციონისტურ მოდელს“. ამის დასტურია კოგნიტური ექვივალენციის ეტაპზე მიმდინარე პროცესები.

მეხსიერების კონუქციონისტური მოდელი (PDP), რომელიც რემელხარტმა და მაკლელანდმა შემოგვთავაზეს, ემყარება ცოდნის წარმოდგენის კანონებს.

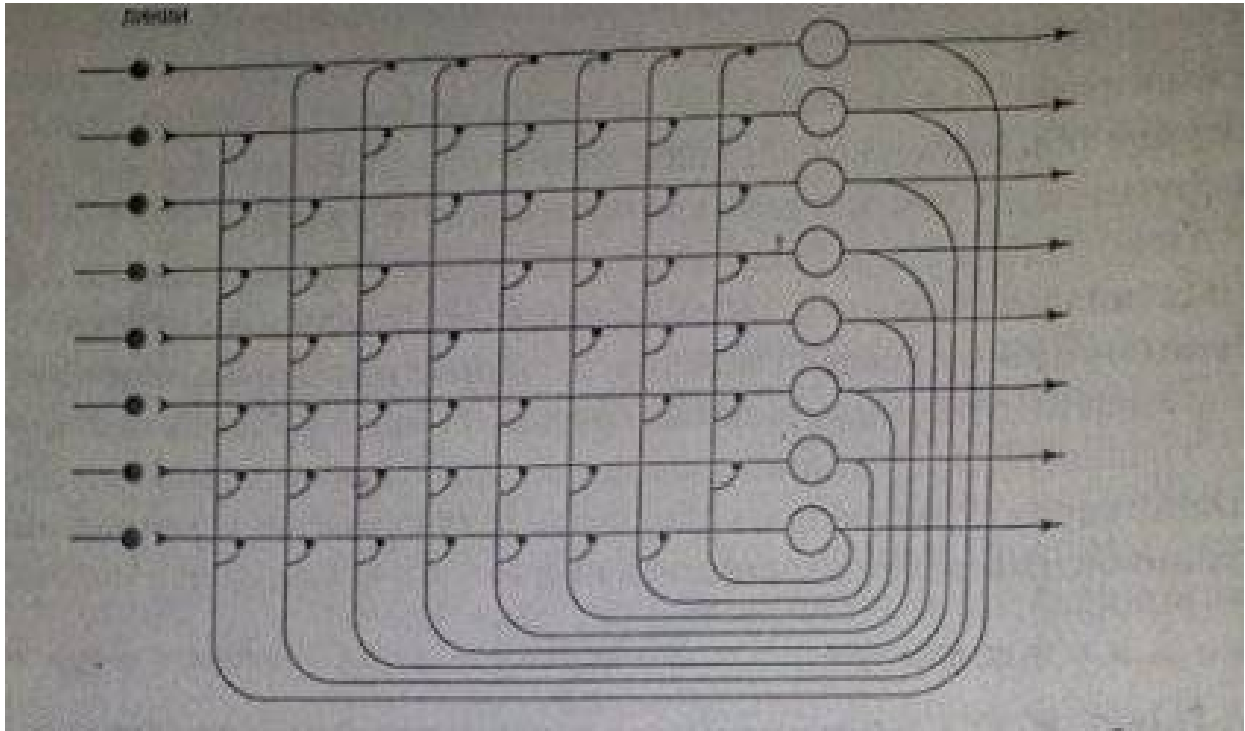

სურათზე მოცემულია (მეხსიერების კონ.) ინფორმაციის გადამუშავების მოდელი.

**NB1:** პრაქტიკულად, ერთეულების რიცხვი მერყეობს ათასიდან მილიონამდე! აღნიშნული მაჩვენებელი უნდა გავაიგივოთ საინდენტიფიკაციო აქტში შემავალ ელემენტთა ოდენობასთან.

**NB2:** „ლინზის დამაგრება“ კონექციონისტურ მოდელში აღიქმება როგორც „დამუხრუჭება“ („დამუხრუჭება“ აუცილებელია საინდენტიფიკაციოდ).

ბემის ნაშრომებში, გენდერის სქემაზე საუბრისას, ვხვდებით ტერმინ - „ლინზა“-ს, კონკრეტულად, „გენდერული ლინზაა“ ნახსენები.

გენდერის სქემა ზოგადი ცოდნის ასოციაციების ქსელია, რომელსაც ინდივიდი იყენებს გაგებისა და აზროვნების პროცესში. ამ თეორიის მიხედვით, „გენდერული

ტიპირება“ არის სამყაროს შესახებ ინფორმაციის გენდერული ტერმინებით გადამუშავების მზადყოფნა.

გენდერულად ძლიერად ტიპირებულ ადამიანებს აქვთ მზადყოფნა სამყაროს შესახებ ცოდნა გენდერული სქემის მიხედვით გადაამუშავონ. ბუმის სიტყვებით მათ გენდერული ლინზები უკეთიათ (წერეთელი მზია. გენდერი - კულტურული და სოციალური კონსტრუქტი, 2006 წ.).

PDP - ეს არის მოდელი კინერნეტიკული მართვის სტილში.

მაკ-კლენანდმა პირველმა განიხილა მსგავსი ტიპის სისტემური კავშირები, სახელწოდებით "სვეტები და ზვიგენები" (1981 წელი).

გთავაზობთ მოდელს:

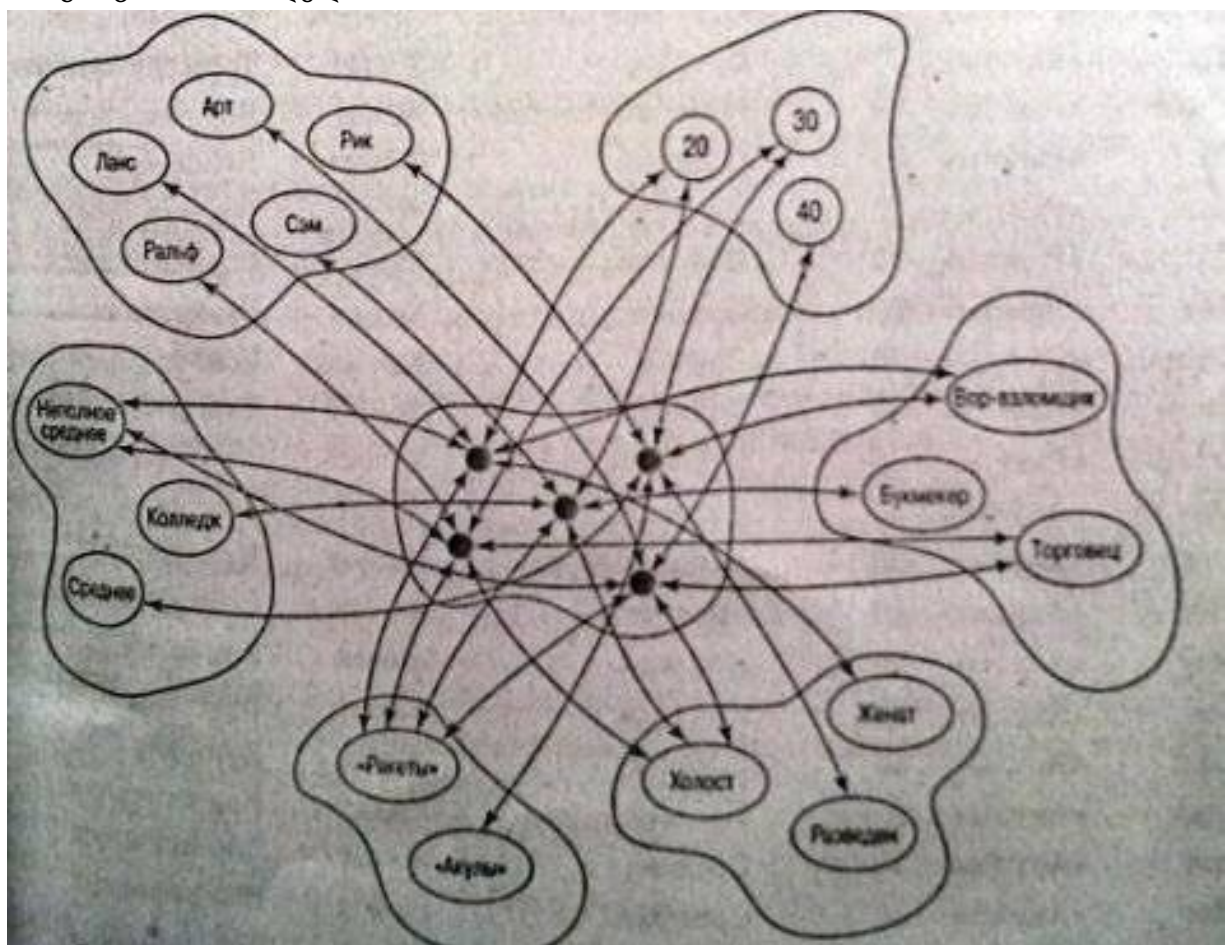

ნახატზე, პერიფერიებს შეესაბამებათ ურთიერთგამომრიცხავი ინფორმაციები, მაგრამ, ცხადია, შესაძლებელია, გონებამ გაიაროს „ლოგიკური კავშირების გზა“. ამ შემთხვევაში, ქსელი საკუთარი ფუნქციონალური არსით ქმედითია! ე. ი. სუბიექტი მუხსიერებაში აღადგენს გარედან შემოსულ რაიმე სტიმულს!

ცალსახად უნდა ითქვას, რომ ინტერპრეტანტის (პირობითად, „სემანტიკური ველის“) საზღვრებში მოქცეული ყველა მოვლენა, შესაძლებელია აღიწეროს „სემანტიკური ქსელის“ საშუალებით.

სემანტიკური ქსელი ორიენტირებული გრაფია, წვეროები - რაიმე კონკრეტული ან აბსტრაქტული სახელები, ხოლო წიბოები მათ შორის დამოკიდებულებები. ეს დამოკიდებულება შეიძლება იყოს: ზმნური, რაოდენობრივი, სივრცითი, დროითი, ატრიბუტული (ძირითადად განისაზღვრება), ლოგიკური კავშირებით (და, ან) და ლინგვისტური კავშირებით დამყარებული.

**შენიშვნა:** სემანტიკური ქსელი ხელოვნური ინტელექტის ერთ-ერთი მიმართულებაა.

**შენიშვნა:** ხელოვნური ინტელექტის მიმართულებები:

- კოგნიტური ალგორითმები;
- კოგნიტური მოდელირება;
- ინტელექტუალური ინტერფეისები;
- რბილი გამოთვლები;
- დედუქციური მოდელები;
- მრავალაგენტური სისტემები;
- ონტოლოგიები;
- ცოდნის მენეჯმენტი;
- ლოგიკური დასკვნა;
- ფორმალური მოდელები;
- სემანტიკური ქსელები.

#### **14. ”ინტერფაზული ფრეიმის კარკასი” - ძირითადი მონახაზი (ჰერმენავტიკური მთავარი და არამთავარი ელემენტები)**

ჰერმენავტიკური მეთოდი განიხილავს სინამდვილეს, როგორც მთელს. ამიტომ იგი გაგებული უნდა იქნეს მთლიანობაში. მისი ამოცანაა, იმის ჩვენება თუ როგორ არის შესაძლებელი გაგება. ეს მეთოდი მოიცავს შემდეგ ელემენტებს: ჰერმენავტიკური წრე არის ტექსტის გაგების პრინციპი, რომელიც ემყარება მთელისა და ნაწილის დიალექტიკას. მთელის გაგება შეიძლება მისი ნაწილების გაგებით, მაგრამ ნაწილების გაგებისთვის აუცილებელია მთელის წინასწარი ცოდნა.

ზოგადად, ფრეიმი შეგვიძლია დავყოთ ჰერმენავტიკურ, მთავარ და არამთავარ ელემენტებად.



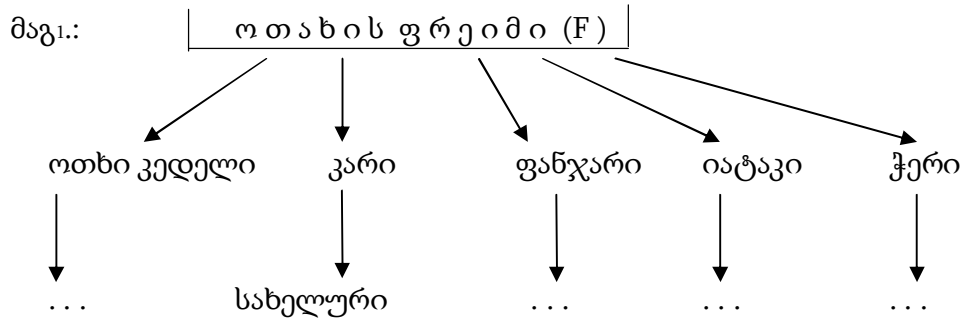

FH (ჰერმენავტიკური, მთავარი ელემენტი): ოთხი კედელი; კარი; ფანჯარა; იატაკი; ჭერი.

Fh (ჰერმენავტიკური, არამთავარი ელემენტი): სახელური (ისევე, როგორც მისი თანრიგის დანარჩენი ელემენტები).

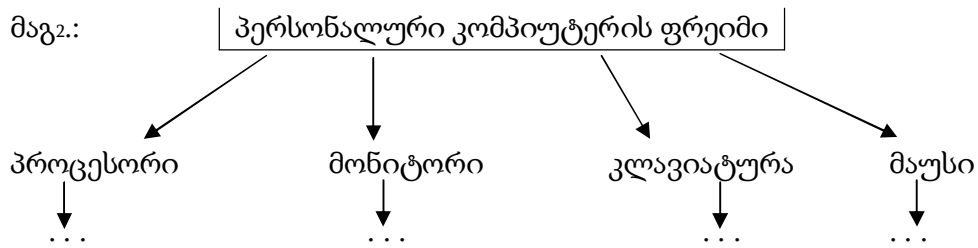

FH: პროცესორი; მონიტორი; კლავიატურა; მაუსი.

Fh: დასტურის ღილაკი (მაგალითისთვის).

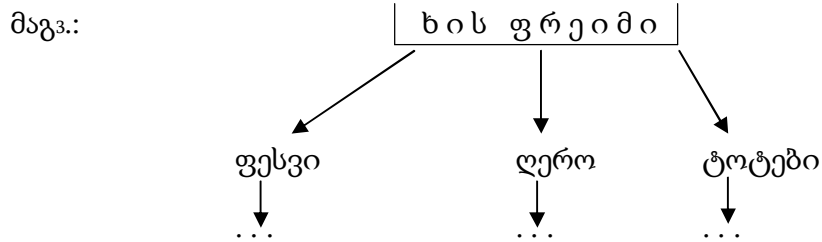

FH: ფესვი; ღერო; ტოტები.

Fh: ნაყოფი.

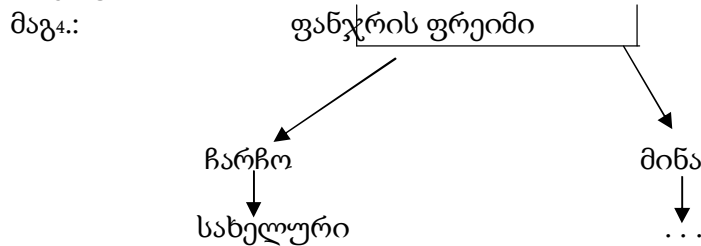

FH: ჩარჩო; მინა.

Fh: სახელური.

**NB1:** უმეტესწილად ფრეიმული ელემენტები მოწყობილია სამ ან ოთხ საფეხურზე (I, II, III, IV), თუმცადა, დასაშვებია ხუთსაფეხუროვანი ტაქსონომიური კიბეც, მაგრამ ძალზე იშვიათად.

**შენიშვნა:** ტაქსონომია - აღნიშნავს იმგვარ კლასიფიკაციას, რომელიც ობიექტს ახასიათებს მარტივი კატეგორიიდან რთულისკენ.

**NB2:** ყოველი  $Fh(n)$  ისეთივე დამოკიდებულებაშია  $Fh(n-1)$ -თან, როგორც FH თავად F-თან!

$$ე. ი. F \rightarrow FH \rightarrow Fh_I \rightarrow Fh_{II}$$

განვიხილოთ F-ს შემთხვევაში თუ როგორ იცვლება ტაქსონომიური ერთეულების სიცხადე. გთავაზობთ აღნიშნულის შესაბამის სტრუქტურას:

ფ	(წ			
რ	ა	I	მკაფიო	FH
ე	რ	II	ბუნდოვანი	$Fh_I$
ი	მ			
მ	ო			
ი	დ	III	ნულოვანი	$Fh_{II}$
	ბ			
	ე			
	ნ			
	ა)	IV	სლოტი	→ ფიქრი

შეუვსებელი ატრიბუტების (სლოტების) მნიშვნელობათა შევსება შესაძლებელია მხოლოდ ფიქრის მეშვეობით. ე. ი. მნიშვნელობათა შევსებას ავტომატურად ფიქრის რეჟიმში გადავყავართ.

შეგახსენებთ, რომ ფრეიმი ცოდნის წარმოდგენის საშუალებაა.

„ფრეიმები ადამიანის მეხსიერების ორგანიზაციის კონცეპტუალურ მოდელს გამოსახავენ“:

**შენიშვნა:** კონცეპტუალიზმი არის ფორმალურ-ლოგიკური იდეა.

**IV NB:** ფრეიმის პერმენავტიკური ერთეულების რიცხვი ყოველთვის ნაკლებია შეუვსებელი მნიშვნელობების (სლოტების) რიცხვზე.

### 15. ფრეიმულ-სინერგიული სინტაგმები

„სინერგია“ ბერძნულად ერთად მოქმედებას ნიშნავს (Sinergos – (sin) ერთად, (ergos) მოქმედი, მოქმედება). ამ ტერმინს მრავალმხრივი გამოყენება აქვს. რელიგიაში იგი გამოხატავს ადამიანთა ერთობას ღმერთთან (უწმინდესი და უნეტარესი ილია II, 24 მაისი, 2009 წ. საკვირაო ქადაგება). ფიზიკაში, ეს ტერმინი გამოხატავდა ორი ფაქტორის

ისეთ ერთობლივ ქმედებას, რომლის შედეგი განსხვავდება ფაქტორთა ცალ-ცალკე ქმედებების შედეგთა ჯამისგან. აღსანიშნავია, რომ დღეს ეს ტერმინი ინტენსიურად გამოიყენება ფირმების, ორგანიზაციების, ჟურნალების და სხვათა დასახელებებში, ინტერნეტში სიტყვა „სინერგიაზე“ შეგიძლიათ 253 ასეთი დასახელება იხილოთ.

თანამედროვე ფიზიკაში ტერმინი „სინერგია“-ს გამოყენება დაკავშირებულია გენ-რიხ ხაკენის მოხსენებასთან („კოოპერატიული მოვლენები არამდგრად სისტემებში“), რომელიც 1973 წელს გააკეთა შტუტგარტის უნივერსიტეტში. შემდგომში ხაკენმა თვით დისციპლინის „სინერგეტიკა“ უწოდა. „მე ამ ახალ დისციპლინას სინერგეტიკა ვუწოდებ არა მარტო იმიტომ, რომ მასში შეისწავლება დიდი რაოდენობის სისტემათა ერთობლივი მოქმედება, არამედ იმიტომაც, რომ თვითორგანიზებადობის ზოგადი პრინციპების დასადგენად საჭიროა განსხვავებული დისციპლინების კოოპერირება.“

ფრეიმებიც უნდა განვიხილოთ სინერგიულ ჭრილში.

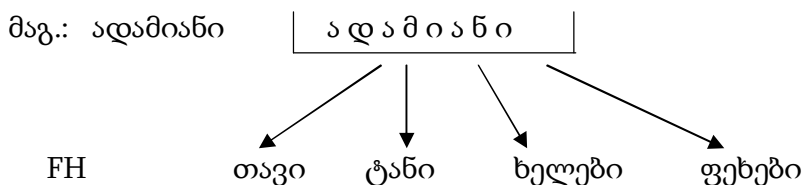

- „გადაადგილება“ (FH<sub>1</sub>)-სა

ე. ი. თავის მოძრაობა

- „გადაადგილება“ (FH<sub>2</sub>)-სა

ე. ი. ტანის მოძრაობა

ანუ (აქ) გვაქვს ოთხი (ფრეიმული) ჰერმენავტიკური, არამთავარი, ელემენტის სინერგიული სინტაგმა!

ℱ-ის დროს, ცალკეული წარმოდგენის სახით, დასაშვებია არტეფაქტული „გადაადგილება“ (FH<sub>1</sub>)-სა, (FH<sub>2</sub>)-სა, (FH<sub>3</sub>)-სა ან (FH<sub>4</sub>)-სა.

გადაადგილება (FH<sub>1</sub>)-სა → B

გადაადგილება (FH<sub>2</sub>)-სა → C

გადაადგილება (FH<sub>3</sub>)-სა → D

გადაადგილება (FH<sub>4</sub>)-სა → E

**NB<sub>1</sub>**: გადაადგილება F-სა → შთაბეჭდილება A

**NB<sub>2</sub>**: წარმოდგენა არ ზღუდავს ცალკეული ობიექტის სახით, - თავის, ტანის, ხელების ან ფეხის პირობით მოძრაობათა თავის თავში მოქცევას. წარმოდგენა სუბიექტურია, ე. ი. სუბიექტურია ℱ-ის სტრუქტურაც. შესაბამისად, მდგომარეობა, მიმართულება, მასშტაბი, ფონი და სხვა ასპექტებიც გამომდინარეობს სუბიექტის სათავისო, - მომენტალური პოზიციიდან!

**NB3:** ყოველი F-ის, FH-ის ან Fh-ის ექვივალენტი ოპტიკური ხატი გარკვეულ შთაბეჭდილებას ტოვებს. ე. ი. არტეფაქტული სახე უკვალოდ არ იკარგება.

**NB4:** შთაბეჭდილება (B + C + D + E) ≠ შთაბეჭდილება (A)! მიუხედავად იმისა, რომ გადაადგილება (F)-სა → შთაბეჭდილება A

ე. ი. ადამიანის მოძრაობა → შთაბეჭდილება A

#### **შესაბამისად:**

თავის მოძრაობა + ტანის მოძრაობა + ფეხების მოძრაობა + ხელების მოძრაობა # ადამიანის მოძრაობა

შთაბეჭდილება A ≠ შთაბეჭდილება B ≠ შთაბეჭდილება C ≠ შთაბეჭდილება D ≠ შთაბეჭდილება E

### **16. რეგულარული ველი**

სანამ შევხებოდეთ, უშუალოდ, რეგულარულ ველს, შემოგთავაზებთ ტერმინ არტეფაქტის ზუსტ დეფინიციას.

არტეფაქტი - ნებისმიერი ხელოვნურად შექმნილი ობიექტი, მათ შორის იდეაციური ობიექტიც, რომელიც სიბიექტური ინტერპრეტაციის კერძო შემთხვევა გახლავთ.

ფრეიმირება ხორციელდება არტეფაქტულ სივრცეში.

არტეფაქტული სივრცე ეს არის კონკრეტულ საგანთა აბრისების მხატვრულ-ფსიქოლოგიური კონსტრუირება, რომლის დროსაც არსებობს მენტალურად აღბეჭდილი სხეული და არსებობს მეტაბსტრაქცია იდენტიფიცირებადი ან შეუმეცნებელი ფორმის მქონე სივრცის სახით!

**შენიშვნა:** აბრისი - რაიმე საგნის მონახაზი, კონტური

იდენტიფიცირებადი ფორმის მქონე სივრცის ნათელი მაგალითი გახლავთ ფსიქოლოგიური ოპტიკური ტესტი, „ლარნაკი თუ პროფილები“, რომელშიაც იკვეთება სარკის არეკვლის პრინციპით გამოსახული ორი პროფილი (ადამიანის) და მიღმა არსებული, ცეზურული სივრცე, რომელიც მათი ვიზუალური აგებულებიდან გამომდინარე იძენს ლარნაკის ფორმას. ანუ წარმოადგენს ”რეგულარული ველის”, როგორც საგანთაშორისი სივრცის გაფორმებას (ამ შემთხვევაში იდენტიფიცირებადი ფორმის მიცემას).

„რეგულარული ველის“ ცნება შემოიტანა მერიამ შაპირომ.

გამოსახულების რეგულარული ველი არსებობს, როგორც მზერიტი ფოკუსირების შედეგი, ვინაიდან იგი დამოკიდებულია იმაზე თუ საინთკენ არის მიმართული სუბიექტის ინტენციონალობა.

ინტერფაზული ფრეიმი ხასიათდება რეგულარული ველით იმ შემთხვევაში, თუ ხდება იკონური ნიშნის (ნახატის) წარმოდგენა.

იკონური ნიშნის ინტერფაზული ფრეიმირებისას შესაძლო გავრცელების არეალი ჩარჩოშია მოქცეული და სწორედ ამ მოყვანილობის ზედაპირზე კეთდება ანახაზი. შესაბამისად არსებობს მის მიღმა სივრცეც.

ნახატის შემთხვევაში არსებობს კარკასის აგებისთვის განკუთვნილი კონტურული ველი, რადგან, პრაქტიკულად, ნახატის შესრულება შესაძლებელია გარკვეული ფორმის მქონე საგანზე, - სახატავ ნივთზე.

**NB:** „რეგულარული ველი“ გულისხმობს ნებისმიერი სახის ნეიტრალური ფონისთვის განსაზღვრული ან განუსაზღვრელი ფორმის მინიჭებას (გარკვეული ფორმის შესაბამისობის დადგენას).

**NB:** F-ის დროს „რეგულარული ველის“ ანალიზი ვერ ხერხდება, მისი საზღვრები, კონტურები ვერ აღიქმება სუბიექტის მიერ! (იკონურის გარდა სხვა შემთხვევაში).

ინტერფაზულ ფრეიმს მუდამ ახლავს არტეფაქტული „სივრცე“, როცა გვაქვს ფრეიმული არტეფაქტული „სივრცე“, არსებობს სხეული და არსებობს მის მიღმა სივრცეც, რომელიც არ არის რეგულარული ველი, იმ გაგებით, რომ აქცენტი არ კეთდება სივრცის ფორმირებაზე, უფრო სწორად „ვერ“, რადგან წარმოდგენისას არ არსებობს ჩაკეტილი სივრცე, უსასრულობას კი ფორმა არ გააჩნია, შესაბამისად, გონებაც ინფორმირებულია ამ უკანასკნელის შესახებ და იგი არ ცდილობს უსასრულობაში ფორმის განსაზღვრების შეტანას (მისი ფორმის განსაზღვრას).

**NB:** თუ გვსურს, რომ რეგულარული ველის ფორმა განვსჭვრიტოთ ანუ აღვიქვათ იგი თავისი არსით (რეგულარული ველის მნიშვნელობაზე აქცენტი გავაკეთოთ), მაშინ ფრეიმირებისას შეგნებულად უნდა შეიქმნას შთაბეჭდილება აღნიშნულ ფორმაზე, ისევე, როგორც თავად იკონური ნიშნის სამიზნე ობიექტზე, რადგან სწორედ საწყისი ობიექტების განსაზღვრული ფორმა (შემოწერილობა) გვაძლევს ნეიტრალური სივრცის განსაზღვრულ ან განუსაზღვრელ ფორმას! ამგვარი აქტი უნდა დაიგეგმოს ჯერ კიდევ მოსამზადებელ ფაზაზე.

## 17. „ნიშანმუდმივი ენდისუბიექტი“ ( $\bar{S}$ )

ამ ეტაპზე განვიხილავთ „მართული აზროვნების“ ტრანზიტს „ავტომატიზებული აზროვნების“ მიმართ.

ე. ი. მართული აზროვნება → ავტომატიზებული აზროვნება

სრული კონიუნქტურა კი შემდეგნაირია: 

მართული აზროვნება → მცდელობის პიკი → ავტომატიზებული აზროვნება

კონკრეტულად, ავტომატიზებულ აზროვნებაში ვგულისხმობთ ინტერფაზული ფრეიმის მოცემულობას.

ავტომატიზებული აზროვნება ასოციაციური მეხსიერების ნაწილია.

„ასოციაციური მეხსიერება“ წარმოდგენათა ასოციაციის ხაზით ვლინდება. სიტყვა ასოციაცია შეკავშირებას ნიშნავს, ხოლო წარმოდგენათა ასოციაცია ეწოდება ისეთ კავშირს წარმოდგენათა შორის, რომლის გამო ერთ წარმოდგენას (ან აღქმას) უნებურად მოჰყვება ცნობიერებაში მეორე წარმოდგენა. ასოციაციური მეხსიერების განხილვისას ხაზგასასმელია ის ფაქტი, რომ აქ სუბიექტი მაქსიმალურად პასიურია. მაქსიმალურად გამოთიშულია საკუთარი ნებელობისა და აზროვნების პროცესებისგან. ეს გარემოება იმიტომაა ხაზგასასმელი, რომ ნამდვილი ასოციაციური პროცესი არსებითად სპონტანური პროცესია, ადამიანის აქტივობის გარეშე მდგომი პროცესი.

სუბიექტი ყოველთვის მრავალფეროვან შთაბეჭდილებათა გავლენის ქვეშ იმყოფება. ეს შთაბეჭდილებები ხშირად მოდიან და მიდიან ისე, რომ ჩვენს ნებაყოფლობას ანგარიშს არ უწევს. მაგრამ ჩვეულებრივ, უგზოუკვლოდ მაინც არ იკარგებიან: თვითონ ისინი ცნობიერი განცდების სახით დიდხანს არ რჩებიან ფსიქიკაში. სამაგიეროდ თვითონ სუბიექტი რჩება ყველა იმ მთლიან პიროვნული ცვლილებებით, რომელთაც ეს შთაბეჭდილებები იწვევენ მასში და ცვლილებების ნიადაგზე, როდესაც სათანადო პირობები ჩნდება, როდესაც, მაგალითად, ერთ-ერთი შესატყვისი შთაბეჭდილება კვლავ მოქმედებს სუბიექტზე, ეს უკნასკნელი ამ თავისი ცვლილებების შესაფერის რეაქციებს იძლევა: მის ცნობიერებაში კვლავ ის განცდები ახლდება, რომელნიც ამ ცვლილებებს შეესატყვისებიან, როგორც ვხედავთ, მათი რეპროდუქცია სუბიექტის აქტიური ჩარევის გარეშე ხდება.

მაგალითად, თივის სუნის აღქმამ ჩემდა უნებურად გამახსენა სოფელი. მატარებლის საყვირის გაგონებას ჩემდა უნებურად მოჰყვება ორთქმავლის ან მატარებლის, ან სადგურის წარმოდგენა.

წარმოდგენათა ასოციაცია შეიძლება „ჯაჭვურიც“ იყოს. ასე უწოდებენ წარმოდგენათა რიგის ასოციაციურ ამოტივტივებას ცნობიერებაში. მაგალითად, ისევ მატარებლის წარმოდგენა, მას მოჰყვება ერთ-ერთი ექსკურსიის წარმოდგენა, ამას მუზეუმის წარმოდგენა, რომელიც დაათვალიერეთ იმ ექსკურსის დროს. ამას ექსკურსიის ერთ-ერთი მონაწილის მოგონება და ა. შ.

მეხსიერების ამ სახისათვის განსაკუთრებით დამახასიათებელია ორი მომენტი. ერთი მხრივ, ის გარემოება, რომ იგი უწინ აღქმული წარმოდგენის სახით ვლინდება: წარსულში აღქმულის რეპროდუქცია ხდება წარმოდგენის ან აზრის სახით. ამ გამოვლინებაში მეხსიერება თავისუფლდება აღქმასთან მიჯაჭვულობისგან: ობიექტურად უკვე განვლილის რეპროდუქცია, მისი წარმოდგენა აძლევს სუბიექტს შესაძლებლობას „ამჟამად განიცადოს ის, რაც ამჟამად აღარ არის“, რასაც შორსმწვდომი მნიშვნელობა აქვს პიროვნებისათვის.

მეორე მხრივ, მეხსიერების ამ ფორმის სპეციფიკურობას ის შეადგენს, რომ აღქმულის რეპროდუქცია, ე. ი. წარმოდგენის ამოტივტივება ცნობიერებაში ასოციაციისა და მამასადამე, რომელიმე სხვა საგნის აღქმის ან წარმოდგენის ზეგავლენით ხდება. წარსულში განცდილის წარმოდგენა ჩნდება არა სპონტანურად, არა უნებლიედ, არც თავისთავად როგორც პერსევერაციისას, არამედ სხვა ობიექტის აღქმასთან დაკავშირებით. ექსკურსიის მოგონება მატარებლის საყვირის აღქმამ გამოიწვია, სოფლის წარმოდგენა თივის სუნმა და ა. შ. (აბიტურიენტთა ინტენსიური მომზადების ცენტრი, ზოგადი უნარების ვერბალური ნაწილი ელისაბედ ზაგაშვილი, თამთა შოშიაშვილი, გვ. 307).

მართული აზროვნების ეტაპზე გვაქვს აქტანტური მოცემულობა:  $(S^I); O^III S^III$  ვინაიდან და რადგანაც იგი ემყარება ორი ტიპის კავშირს:

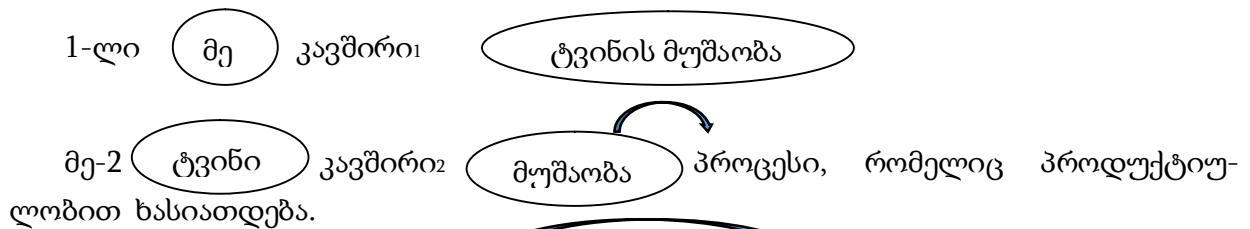

**შესაბამისად:** (მუშაობა) მე ვამუშავებ ტვინს „იმანენტური მე“, აბსტრაქცია, რომელსაც შესწევს უნარი ტვინი აკონტროლოს და მართოს.

(მუშაობა<sub>2</sub>) ტვინი მუშაობს

**NB:** მუშაობა<sup>2</sup> | თანადროულია პროცესისა მუშაობა<sub>1</sub>!

ვამუშავებ -  $S^I; O^III$  (მე, მას)

(ამ დროს) მუშაობს -  $S^I$

ე. ი. ტვინი -  $O^III; S^III$  ანუ მე ვამუშავებ ტვინს |  $\rightarrow S^I; O^III S^III$

ავტომატიზებული აზროვნების აქტანტური წყობა:  $S^I; O^III S^III . n; O^III S^III_{MC}$

სადაც MC – „მეხსიერების ბარათი“ (პირობითად, მასში ჩაწერილია ინფორმაცია, - სტრუქტურა, დავალება, მითითების სახით)

$(S^I; O^III S^III) n; O^III S^III$  იგივეა, რაც  $(S^{-I}); O^III S^III$

გთავაზობთ ახსნას იმისა, თუ რის საფუძველზე მივიღეთ ზემოაღნიშნული ზმნური კონსტრუქცია:

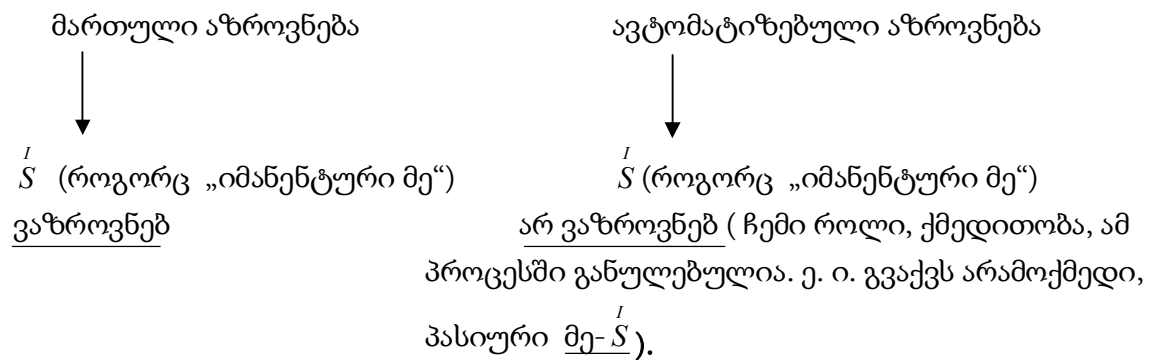

MC კოდირებულია ისე, რომ იგი ჰბადებს უსწრაფეს აზროვნებას უნივერსალურ, უმოკლეს ვადებში და ეს ხდება იმანენტური სუბიექტის ჩარევის გარეშე! (აქ უკვე მამოძრავებელი ძალა გახლავთ „ნიშანდობლივი ენდოსუბიექტი“).

ავტომატიზებული აზროვნების კონსტრუირების დროსაც ფიგურირებს შუალობითი კონტაქტის ზმნა, მაგრამ, ამ შემთხვევაში, მართულთან შეფარდებით, პირობითი შემსრულებელი, რომელიც რეალურად დირექტივის მიმწოდებელია, ფლობს აქტივიზაციის ბევრად აღმატებულ უნარს, ე. ი. ბევრად ძლიერი დამქვემდებარებელია!..

აღნიშნულიდან გამომდინარე, გვაქვს შემდეგი სახის კონიუნქცია: (ლოგიკური გამრავლება)  $(S; OS) \cdot n$

ავტომატიზებული აზროვნების დროს დირექტივის მიმწოდებელ სუბიექტს უნდა აღმოაჩნდეს პირის კატეგორია, გამომდინარე პროტო სტადიაზე ფიქსირებული მეტაგრამატიკული მოცემულობიდან. პირის განსაზღვრებისთვის ვიყენებთ „მაქსიმალურად რელატიური ზმნების თეორია“ E.

1. III პირის ნაც. + 2 III პირის ნაც. (რადგან  $S^I; O^III S^III$ )

2 III პირის ნაც. = 2 I პირის ნაც. + 2 „ლოგიკ. პირი“ (3 - 1) + 2 „ლოგიკ. პირი“ (3 - 1)

მატერიის პოზიციიდან რეალურად ყოველი მესამე პირი, ჩვენგან დამოუკიდებლად, იგივეა, რაც I პირის ნაცვალსახელი. ე. ი. რეალურად, 2 I პირის ნაცვალსახელი იკვეთება, თუმცა დაწარჩენი წყობა (4 ლოგიკური პირი) გულისხმობს თვისობრივ-გრამატიკული დაშორების, დიაპაზონის ფონზე, გამოყოფილ პირებს (ფაქტიურ, მაგრამ ლოგიკაზე დამყარებულ I პირის ნაცვალსახელებს). ფაქტიურ და ფიქტიურ პირებს შორის დიფერენცირება გამოვსახოთ ცვლილების აღმნიშვნელი სხვაობის სახით:

$\Delta$  პირის ნაც.  
 (1 I პირის ნაც. + 2 I პირის ნაც.) - (4 I პირის ნაც.)



ე. ი.  $3 - 4 = -1$

შესაბამისად:  $\overset{-I}{S}$

თეორიული ჭეშმარიტების ფონზე გვაქვს მათემატიკური სიცხადეც!

**NB:** მართული და ავტომატიზებული აზროვნების თანადროულობა დაუშვებელია,

ვინაიდან  $-1 + 1 = 0$ , ანალოგიურად  $\overset{I}{S} + \overset{-I}{S} = 0$

შენიშვნა:  $\overset{I}{S} \neq \overset{-I}{S}$

გთავაზობთ საბოლოო ტრანზიტულ სტრუქტურას:

$$\underline{\overset{I}{S}; \overset{III}{O} \overset{III}{S}_{MC}} \xrightarrow{\quad} \underline{\underline{(\overset{I}{S}; \overset{III}{O} \overset{III}{S}.) n; \overset{III}{O} \overset{III}{S}_{MC}}} \longrightarrow \underline{\overset{-I}{S}; \overset{III}{O} \overset{III}{S}_{MC}}$$

ე. ი.  $\underline{\overset{I}{S}; \overset{III}{O} \overset{III}{S}_{MC}} \longrightarrow \underline{\overset{-I}{S}; \overset{III}{O} \overset{III}{S}_{MC}}$

$$\underline{\overset{I}{S}} \longrightarrow \underline{\overset{(-I)}{S}}$$

შესაბამისად:  $\underline{\overset{+I}{S}} \longrightarrow \underline{\overset{-I}{S}} \quad \text{და } +1 \longrightarrow \underline{-1}$

+1 შეესაბამება „მე“-ს, რომელიც მუშაობს მართული აზროვნებისას, ხოლო -1 „მე“-ს, რომელიც მუშაობს ავტომატიზებული აზროვნებისას.

**NB:**  $\overset{-I}{S}$  არ არის ექვივალენტი არც პირველი, არც მეორე და არც მესამე პირისა. რეალურად,  $-1 \neq 1$ , თუმცაღა  $[-1] = 1$  ამავედროულად:  $[-1] \neq 2; [-1] \neq 3$ .

ეს მოცემულობა აშკარად მეტყველებს იმანენტური სუბიექტისა  $\left(\overset{I}{S}\right)$  და ნიშანმუდმივ ენდოსუბიექტს  $\left(\overset{-I}{S}\right)$  შორის არსებულ მჭიდრო კავშირზე.

**NB:** დავამტკიცოთ, რომ  $\overset{-I}{S} \cdot n = \overset{-I}{S}$ , ანუ  $\overset{-I}{S}; \overset{-I}{O} \overset{-I}{S} + \overset{-I}{S}; \overset{-I}{O} \overset{-I}{S} + \overset{-I}{S}; \overset{-I}{O} \overset{-I}{S} \dots + n = \overset{-I}{S}$   
 $(-1) \cdot 5 = -5 \quad -5 = (-1) + (-1) + (-1) + (-1) + (-1)$

მაგ.: გიორგი დგას  $\overset{III}{S}$  (პირველი შემთხვევა)

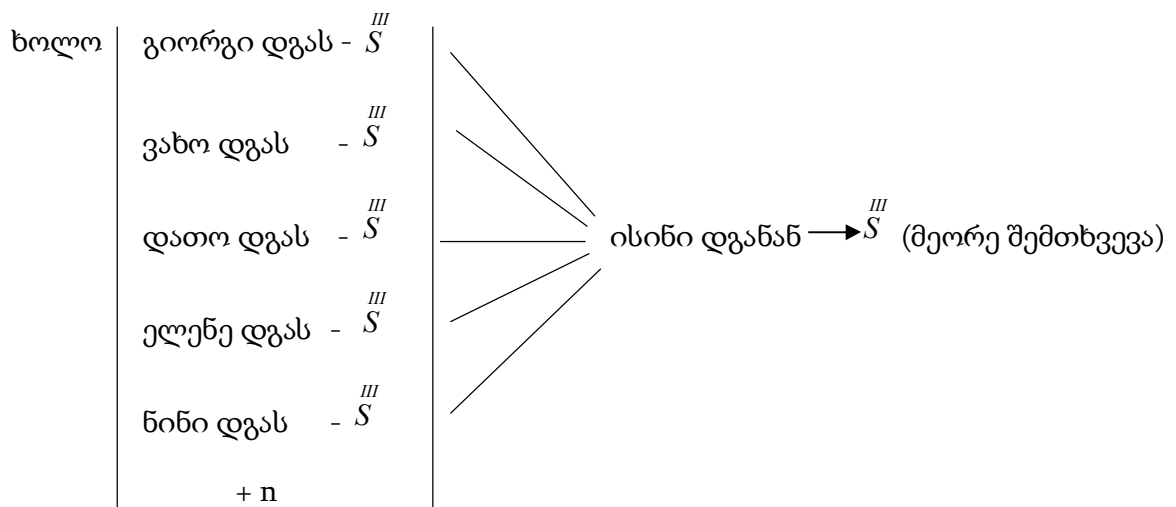

ე. ი. პირის ნაცლასახელთა (რამდენადმე) ოდენობის რამდენადმე გაზრდამ აქტანტური ნომრის (რიგის) ცვლილება ვერ გამოიწვია, შესაბამისად, ამ კონტექსტში (გრამატიკულად):  $-5 = -1$  (სამართლიანია n რაოდენობით მსგავსი ტოლობა), რადგან  $S^{-1} \cdot n = S^{\text{III}}$

ანალოგიურად:  $S^{-1} \cdot n = S^{-1}$  (მსჯელობის მართებულობა დამტკიცდა)!

**NB:** „სემიოტიკური ფსიქოლოგია“ გახლავთ არაემპირიული ხასიათის ნაშრომი!

## დამტკიცებათა ციკლი - მაქსიმალურად რელატიური ზმნების თეორია

გეგმა 

**I ნაწილი (1-5); II ნაწილი (6-10)**

1. პირდაპირი დამატებითა და მფლობელი ირიბით შექმნილი კომპლექტის ინტენციონალური დაკავშირება პირის დეიქტიკურ კატეგორიასთან (ერთ-ერთ კონტექსტურ ნიშანთან).
2. სილოგიზმზე დაყრდნობით, (ჩემი) კუთვნილებითი ფორმის ექსკლუზიურ ნაცვალსახელად ჩამოყალიბება.
3. მოდალურ-ფორმალური ტრანზიტულობის დასაბუთება.
4. ექსკლუზიურ-პოსესიური ნაცვალსახელებისთვის აუცილებელ კრიტერიუმთა შემუშავება.
5. გრამატიკულ პოსტულატთა სისტემაში შემავალი ელემენტის, კონკრეტულად, სამპირიანი ზმნის, ვერსიის (ქცვის) შეცვლით ოთხპირიანი ზმნის მიღება.
6. პოლიპერსონალიზმის ქცევაზე დამოკიდებულების სქემური ასახვა.
7. პოლიპერსონალიზმის კონტაქტზე დამოკიდებულების სქემური ასახვა.
8. მაქსიმალურად რელატიური ზმნების წინადადებათა კონტექსტზე დამოკიდებულების გრაფიკი.
9. აქტანტების პროპორციული „ფარდობითი წინადადებებისგან“ სინტაქსური სტრუქტურის შექმნა.
10. მაქსიმალურად რელატიურ ზმნაზე დაფუძნებული მარტივ-გაუვრცობელი ელიპტიკური წინადადების ფორმულირება, რეფერენცირებული და არარეფერენცირებული აქტანტების პირობებში. (ამ უკანასკნელთან მიმართებისას ნაშრომში გამოყენებულია მარვინ მინსკის „ფრეიმთა თეორია“)

სეპირ-ჟორფის ჰიპოთეზის თანახმად, გრამატიკა აზრს თავადვე აყალიბებს; შესაბამისად, ვფიქრობ, ეს უკანასკნელი არ ემიჯნება ინდივიდუალურ აზროვნებას, პირიქით, შერწყმულია მის რაციონალურ აღქმასთან.

მსურს შესავალ ნაწილშივე აღვნიშნო, რომ წერითი კონტურებით შემოსაზღვრული დედუქციური დასკვნები და მიზეზშედეგობრივი ანალიზი, რომელთაც, უპირატესად, სინამდვილის მეცნიერული შეცნობის მიზნით ვიყენებთ, განმაპირობებელია სირთულეებთან შეჭიდული ობიექტური გარემოების უფრო მეტად დამძიმებისა. თუ გავითვალისწინებთ იმ ფაქტსაც, რომ ნაშრომში შეხვედებით ტიპიურად და სახეობრივად არაიდენტურ ინტერპრეტაციულ სქემებს, აგრეთვე პროდუქციულ მოდელებსა და მეტაენის სიმბოლოებს. თითოეული მათგანის პრიმატი კონკრეტული სინამდვილის განზოგადოებაა.

- თუ კი ყოველივე ზემოხსენებულს ცენზურის დარღვევად არ ჩამითვლით, ისევ და ისევ დავაფიქსირებ საკუთარ ხედვას: ხელოვნური სიმარტივე დეგრადირებულ აზროვნებაზე მეტყველებს, ხოლო ბუნებრივი სირთულე პროგრესირებადი მეცნიერების განუყოფელი ნაწილია.

გთავაზობთ კვლევითი ბაზის შემოკლებულ სტრუქტურას:

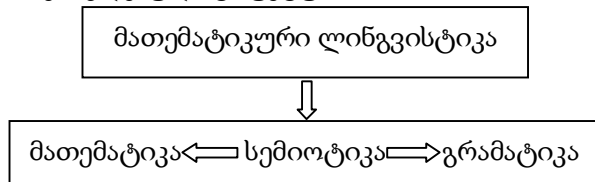

შენიშვნა: მათემატიკური ლინგვისტიკა შეისწავლის სინტაქსური სისტემის აღწერის ხერხთა თეორიებს.

სემიოტიკა იკვლევს ნიშნებს ფორმის, შინაარსისა და გამოყენების მხრივ. შესაბამისად, სემიოტიკაში გამოიყოფა სამი დარგი: 1. სინტაქტიკა 2. სემანტიკა 3. პრაგმატიკა (თავისუფალი ქართულენოვანი ენციკლოპედია ვიკიპედიიდან)

ჩვენ მიერ არჩეული ვექტორი არ არის მიმართული ტექნიკურ და ჰუმანიტარულ მეცნიერებათა ასიმილაციისკენ. უდაოა, რომ თითოეული სამეცნიერო დისციპლინა აღიარებს ლოგიკის უზენაესობას,

ლოგიკა კი ყველა ჭეშმარიტ მეცნიერებას ათანაბრებს და ერთმანეთზე ტოლფასოვნად დამოკიდებულს ხდის.

დამტკიცებათა ციკლი შედგება ორი ძირითადი ნაწილისგან. სამპირიანი ზმნების (ისევე როგორც ერთპირიანებისა და ორპირიანებისა) თეორიულ-პრაქტიკული სიცხადე ეჭვგარეშეა. შესაბამისად, ერთიდან სამის ჩათვლით განსაზღვრულია აქსიომური სეგმენტი.

კონიუქტურის საფუძველზე, განვიხილავთ ოთხპირიანი ზმნების არსებობა-არარსებობის საკითხს, - გთავაზობთ არგუმენტირებულ მსჯელობას:

(I ნაწილი; გეგმა 1) 

სამპირიანი ზმნა	—	ოთხპირიანი ზმნა
-----------------	---	-----------------

- როდესაც გარეგან სინტაგმაში შემავალი ელემენტი დამქვემდებარებელიც არის და დაქვემდებარებულზეც, შეხება გვაქვს საურთიერთო მართვასთან, - კოორდინაციასთან. სწორედ ეს უკანასკნელი უდევს საფუძველად ზოგიერთი ენისთვის დამახასიათებელ იმ თავისებურებას, რომელიც მრავალპირიანი ფორმების არსებობაზე მიუთითებს. შესაბამისად, ქართულმა ზმნამ აფიქსებით შეიძლება გამოხატოს არა მხოლოდ სუბიექტური პირი, არამედ ობიექტურიც.

ზმნა ძირითადი კოორდინატია. ჩვენ მიერ არჩეული ლინგვისტიკური თემატიკაც, სწორედ ზმნის არაორდინალურ შესაძლებლობაზე მეტყველებს - შეიწყოს ერთდროულად ოთხი აქტანტი (თეორიულად, მხოლოდ მათემატიკური ლინგვისტიკის ფარგლებში და დისკურსული მიდგომით, ხუთი აქტანტიც კი...)!

შენიშვნა: დისკურსი განსაზღვრავს, თუ როგორ უნდა მოიაზრებოდნენ და გამოიხატებოდნენ მოცემული საგნები. (civil ენციკლოპედიური ლექსიკონი)

მეტად საყურადღებოა, უდიდესი ქართველი ენათმეცნიერის, აკაკი შანიძის თვალსაზრისი ოთხპირიანი ზმნების თაობაზე.

აკაკი შანიძე განიხილავს ორ ირიბს გარდამავალ ზმნაში, რომლიდანაც მე-2 ირიბი, მფლობელი ანუ პოსესორი „წმინდა“ ობიექტად არ უნდა მივიჩნიოთ. (ა. შანიძე თხზულებანი 1980 ტომი III გვ.334, 335, 336) „პოსესიურ ფორმებში ერთი ობ.პირი მეორის მსაზღვრელია კუთვნილების მიხედვით, - ის საზღვრავს ან პირდაპირს (მიმიბა-მიაბა მან, მას, ჩემი) ან ირიბს (მიცა-სცა მან, იგი, ჩემსას)“ (შანიძე 1980 გვ.337)

- თუ მიმიბა - მიაბა მან, მას, ჩემი, ლოგიკურად მიმიბა - მან, მას, ჩემი, რადგან მან თავისთავად მიგვიგებს მესამე პირზე. დაუშვებელია: მიმიბი - მან, მას... ან მივიბი - მან, მას... ე.ი გაიგივების ფორმა მართებულია და ექვემდებარება ლოგიკას.

ა. შანიძის მიხედვით, **მიაბა - მან, მას, ჩემი** გრამატიკულად სწორი, ჯანსაღი სტრუქტურაა. ამასთან ერთად, აკაკი შანიძემ ექვემდებარება დააყენა ოთხპირიანი ზმნების გამომხატველობითი უნარი (და არა მარტო შანიძემ).

ჩემი აზრით, (დიდი მოწიწების მიუხედავად) სინტაქსური შეწყობის ზემოაღნიშნული ფორმა მცდარია, ვინაიდან იგი უშვებს I და III პირის, პირის ნაცვალსახელების ლოკალიზებას ერთ ფორმაში (ჩემი).

მიმიბა - მან, მას, ჩემი ე.ი ჩემი=მე,ის ან ის,მე (იგივეა რაც მე და ის ან ის და მე; პირობითად, მე+ის ან ის+მე), რადგან მიმიბა - მან, მე, მას, ის. საფუძველიანად დავამტკიცოთ, რომ **ჩემი≠მე+ის** (შემოგთავაზებთ საწინააღმდეგო დებულების დასაბუთების სხვადასხვა მეთოდს):

შანიძისეული საწყისი სტრუქტურის შესაბამის ტოლობაში (ჩემი=მე+ის) მარჯვენა მხარე, როგორც პირთა კომპლექტი, ასოცირდება კერძო სახის ექსკლუზიურ ფორმასთან.

ექსკლუზიურ-ინკლუზიური ნაცვალსახელი მიეკუთვნება პირის დეიქტიკურ კატეგორიებს.

- პირის დეიქტიკური კატეგორიები: გამოთქმის სიტუაციაში პირის მარკერთა გრამატიკალიზაციის საშუალებები. ამგვარი დეიქტიკური კატეგორიებია: „მე“, „შენ“, „ჩვენ“, „თქვენ“. (მასალა ვიკიპედიიდან - პრაგმატიკა)

მრავლობით რიცხვში დასმული I პირის, პირის ნაცვალსახელი (ჩვენ) ექსკლუზიურია მაშინ, როდესაც მოლაპარაკე ადამიანი აღნიშნავს თავის თავსა და სხვას (ან სხვებს) იმის გამოკლებით (ან იმათი გამოკლებით) ვისაც ესაუბრება. ამ შემთხვევაში **ჩვენ** სიტყვა მნიშვნელობით იგივეა, რაც: **მე და ის, მე და ისინი ან კიდევ მე და მან, მე და მას, მე და მათ.** (ა. შანიძე, 1980 ტომი III გვ.41)

შენიშვნა: ვარიაციის ღრმა სემანტიკური განხილვისას ცხადდება, რომ შექმნილია „მატერიულ ცნობიერებასთან“ შეჭიდული სუბიექტურ-ობიექტური გარემო, რომელიც განმარტების მიუხედავად, დასაშვებს ხდის პირის ნაცვალსახელთა პოზიციურ კომუტირებას. ე.ი. ჩვენ<sub>ექს.</sub>=მე+ის=ის+მე

თვალსაჩინო მსგავსება (ორი ტოლობის მარჯვენა მხარეს) ნათელყოფს, თუ რაოდენ მიზანშეწონილია .პირდაპირი ობიექტითა და პოსესორით დაკომპლექტებული ფორმის დაკავშირება ექსკლუზიურ ნაცვალსახელთა პარადიგმებთან. ლოგიკურია, უნდა გაიშიფროს სინთეზური ტოლობის ჩვენ<sub>ექს.</sub>=ჩემი თეორიულ-პრაქტიკული არსი (შევამოწმოთ მისი მართებულობა):

(გეგმა 2)

- „მე და შენ პირის ნაც. არ გააჩნიათ მორფოლოგიური მრავლობითი რიცხვის ფორმა, მაგრამ მათი მრავლობითის საკომპენსაციოდ გამოიყენება ჩვენ და თქვენ“. (ჯ. სორდია ლინგვისტიკური ძიებანი 2006 გვ.293)

შევქმნათ შესაბამისი კონსტრუქცია:

- I  $\left\{ \begin{array}{l} \text{თქვენ}\neq\text{შენ}+\text{შენ}...(+\text{n}) - \text{მაშინ, როდესაც } S \text{ მიუთითებს ახლო დისტანციის პირებზე.} \\ \text{თქვენ}\neq\text{შენები} \quad (\text{ნებისმიერ შემთხვევაში}) \\ \text{თქვენ}\neq\text{შენ}+\text{შენ}...(+\text{n}) \text{ არამედ } \text{თქვენ}=\text{შენ}+\text{ის} \text{ (ან ისინი)} - \text{მაშინ, როდესაც კომუნიკაცია მყარდება ორ სხვადასხვა თანრიგის პირ შორის.} \end{array} \right.$
- II  $\left\{ \begin{array}{l} \text{ჩვენ}\neq\text{მე}+\text{მე}...(+\text{n}) - \text{ნებისმიერ შემთხვევაში, რადგან ყოველი ინდივიდისთვის ერთადერთი პირველი პირი ჩვენ}\neq\text{მეები} \text{ არსებობს! ჩვენ-ში შესაძლებელია მოვიაზროთ სიტუაციურად მონათესავე პირები.} \\ \text{ჩვენ}\neq\text{მე}+\text{ის}...(+\text{n}) - \text{მაშინ, როდესაც ჩვენ ითავსებს ექსკლუზიური ან ინკლუზიური ნაც-ის ფუნქციას.} \end{array} \right.$

NB1(ნოტაბენე - შენიშნე კარგად) აუცილებელია, ერთმანეთისგან მკვეთრად გავმიჯნოთ ნაცვალსახელის ექსკლუზიური და ინკლუზიური როლი!

NB2 აუცილებელია, ერთმანეთისგან მკვეთრად გავმიჯნოთ ლექსიკური მრავლობითი რიცხვი და შემადგენელ პირთა სახეობრივი ოდენობა!

NB1 და NB2-ის პრაქტიკულობის დასასაბუთებლად ვიყენებთ სილოგიზმის ძირითად პრინციპებს.

სილოგიზმი ლოგიკური მსჯელობაა, რომლითაც ორი მოცემული წინამძღვრიდან გამოდის მესამე.

1. (A) თქვენ=შენ+შენ...(+\text{n}) 2. (B) ჩვენ=მე+მე...(+\text{n}) (B') თქვენ\neq\text{შენ}+\text{შენ}...(+\text{n}) ე.ი. A-B და A-B'

A~B~B'; სწორედ, ამ ლოგიკური შეკავშირების რეფლექსია (ასახვა) გახლავთ, სწორედ, ექსკლუზიურ-ინკლუზიური ფორმის არსებობა.

შენიშვნა: ~ უარყოფის ნიშანია, ხოლო ~ გაერთიანების. (მეტაენის სიმბოლოების შესახებ, დემურ ღურჯკაია, წინადადებათა ლოგიკა 1999 გვ. 31)

წარმოვადგინოთ შესაბამისი კონტრასტული სქემები:

NB კონტრასტული - (აქ) ამსახველი, როგორც ლექსიკური მრავლობითი რიცხვის, ისე შემადგენელ პირთა სახეობრივი ოდენობისა (ანუ საკომუნიკაციო სხვადასხვა თანრიგის პირთა ჯამური ინდექსისა).

ვხელმძღვანელობთ შემდეგი განმარტებით: მრავლობით რიცხვში დასმული I პირის, პირის ნაცვალსახელი ინკლუზიურია მაშინ, როდესაც მოლაპარაკე ადამიანი აღნიშნავს თავის თავსა და იმას ან იმათ, ვისთანაც საუბარი აქვს. ამ შემთხვევაში ჩვენ სიტყვა მნიშვნელობით იგივეა, რაც მე და შენ ან მე და თქვენ. (ა. შანიძე, 1980, ტომი III გვ.41)

ინკლუზიური ნაცვალსახელის დაშლის სტრუქტურა 

1.ჩვენ=მე და თქვენ→მე და შენ+შენ...(n) 2.ჩვენ=მე და თქვენ→მე და შენ+ისინი →მე და შენ+ის+ის...(+\text{n})

გთავაზობთ მე-2 სტრუქტურის შესატყვის არამთავარ ფორმებს: ჩვენ=მე და თქვენ →მე და შენ+ის და (უმარტივესი, პირველადი) ჩვენ=მე და შენ;

შენიშვნა: → ტრანზიტულობის (გადასვლის, გადატანის) ნიშანია.

მე-2 სტრუქტურის მიხედვით ისინი=ის+ის...(+\text{n}). ე.ი. მრ.რ-ში დასმული III პირის, პირის ნაცვალსახელი სუპლექტურად (სხვადასხვა ფუძის სახით) ვერ დაიშლება. ეს ჰიპოთეზა განვამტკიცოთ კონკრეტული მაგალითებითაც: ის+ის შევცვალოთ ერთ-ერთი მათგანი. მივიღებთ, რომ ის+შენ\neqისინი (ის+შენ=თქვენ) ან

ღმ+მე≠ისინი (ღმ+მე=ჩვენ). - ამ შემთხვევაში, ცხადია, არა აქვს მნიშვნელობა პოზიციურად რომელ ნაცვალსახელს შევცვლით (რადგან ორივე მესამე პირისაა).

შენიშვნა1: **თქვენ=შენ+ისინი** დაშლის მოცემული მეთოდი გამომდინარეობს ინკლუზივის სუსტი ინტერაქციულობიდან, რომლის კვალდაკვალაც, ფაქტობრივად, კომუნიკაცია მყარდება ორ სხვადასხვა თანრიგის პირს შორის (ან პირებს შორის); - ეს ძირეული მახასიათებელია. ცალსახად, ინტერაქცია გულისხმობს I და II პირის მიერ მესამისადმი „ყურადღების“ მიქცევას.

შენიშვნა2: მე და **თქვენ=მე და შენ+ისინი**, ეს სტრუქტურა დილემის წინაშე გვაყენებს, ვინაიდან და რადგანაც ექსკლუზიურ-ინკლუზიურ ფორმაში მიმართება განსაზღვრულია მუდამ ორი პირით (სხვადასხვა თანრიგის...). რითი აიხსნება ეს ყოველივე? - საქმე ისაა, რომ სუბსტანციურად, ინკლუზიური ფორმის სამჯერადი დაშლის დროს მხ.რ-ში დასმული I პირის ნაცვალსახელი იზოლირებულია ინდივიდუალურად II ან III პირის ნაცვალსახელისგან, ხოლო ინტეგრირებული I და III პირებით დაკომპლექტებულ ჯგუფთან, რადგან თავად ჯგუფის ელემენტებიც ურთიერთინტეგრირებულნი არიან.

შენიშვნა: ინტეგრირებული - აქ, შერწყმული.

სუბსტანცია - ყველა საგნისა და მოვლენის არსი. (არადეფინიციურად)

NB სიტუაციური იდენტიფიცირებისას საკომუნიკაციო სხვადასხვა თანრიგის პირთა ინდექსი უდრის სამს, რადგან პრაქტიკულად გარემო შერწყმულია, - ინტეგრირებული!

I პირის ნაცვალსახელის ორმაგ ბუნებაზე (ინტეგრირება, იზოლირება) მეტყველებს ის ფაქტიც, რომ - მე აღიქმება „ექსკლუზიურ-ინკლუზიურ მუდმივად“ (ამასვე მოწმობს სისტემური წყობა), ვინაიდან ზემოხსენებული დიექტიკური კატეგორიის არსებობა უტოპიურია, სწორედ, მისი მონაწილეობის გარეშე. გამოვიყენოთ სინტაქსური ექვივალენციის მეთოდი: (რათა ნათელი გახდეს ორმაგი ბუნების არსი)

1. მე და თქვენ ვკამათობთ პოლიტიკურ თემაზე → ჩვენ ვკამათობთ → ვკამათობთ - ჩვენ S1 (და არა S1;S2)

2. მე, შენ და ის ვკამათობთ პოლიტიკურ თემაზე → ჩვენ ვკამათობთ → ვკამათობთ-ჩვენ S1 (და არა S1;S2;S3)

ე.ი. ინკლუზიური ნაცვალსახელის (ჩვენ) შემადგენელი მე და თქვენ ისე შეეწყობა ძირითად კოორდინატს (ზმნა-შემამენელს), როგორც იმავე ფორმის კომპონენტი პირები მე, შენ და ის და როგორც, თავად, დაუშლელი ფორმა ჩვენ.

ინკლუზიურ ნაცვალსახელზე ორიენტირებული კონტრასტული სქემა (კონკრეტულად მე-2) ასახავს სამჯერად დაშლას, ხოლო ექსკლუზიურის შესაბამის კონტრასტულ სქემებში სამჯერადი დაშლა არ ვლინდება, ამასთან, დამსხვრეულია „იზოლირების თეორიაც“, რაც ნიშნავს იმას, რომ ექსკლუზიური ინკლუზიურისგან განსხვავებით, ორმაგ ბუნებას არ ამჟღავნებს. - ეს გარემოება ნათელი დასტურია მათ შორის არსებული შინაარსობრივი რადიკალისა.

ზემოხსენებულიდან გამომდინარე, ვიწყებთ კონტრასტული სქემების აგებას ექსკლუზიური ფორმისთვის:

ერთმაგი დაშლა			ორმაგი დაშლა		
მრ.რ.	მხ.რ. (+)	მხ.რ.	მრ.რ.	(+)	მრ.რ. (+) მხ.რ. + მხ.რ.
ჩვენ → მე	და	ის	ჩვენ → მე	და მათ	→ მე და მას+მას...(+n)
ჩვენ → მე	და	მან	ჩვენ → მე	და ისინი	→ მე და ის+ის...(+n)
ჩვენ → მე	და	მას	ჩვენ → მე	და მათ	→ მე და მან+მან...(+n)

NB განხილულია ყველა შესაძლო შემთხვევა! (სამჯერადი დაშლა პრაქტიკულად მიუღწეველია)

ჩემი=მე+ის | ჩვენ<sub>ექს.</sub>=მე+ის ამ სტრუქტურის კვალობაზე შევიმუშავოთ შემდეგი სახის

ანალიზური მოდელი: (1) მე → ჩვენ (პირის ნაცვალსახელები)

(2) ? — ჩემი (კუთვნილებითი ნაცვალსახელები)

ყოველივე ამის შემდეგ ავაგოთ კონტრასტული სქემა „ექსკლუზიურ კუთვნილებათა“ ვერიფიცირების (გადამოწმების, შემოწმების) მიზნით:

უპირველეს ყოვლისა, მხედველობაში ვიღებთ უკვე განსაზღვრულ ორ მუდმივ მახასიათებელს, - პირთა თანრიგანობასა და ლექსიკურ მრავლობით რიცხვს. პირთა თანრიგი (I, II, III), თავისთავად მეტყველებს პირთა სახეობრივ ოდენობაზეც (საკომუნიკაციო პირთა ინდექსზე). მხოლოდ, ექსკლუზიური ფორმის

კონტრასტული სქემებისთვის დანამატ ერთეულად მივიჩნევთ ნაცვალსახელის ტიპს (ამ შემთხვევაში იგულისხმება პირის ან კუთვნილების).

NB ვიყენებთ სილოგიზმისა და მათემატიკური პროპორციულობის ძირითად მექანიზმს, რათა გავშიფროთ შემდეგი სტრუქტურა: მე → ჩვენ (გამოვყოფთ სამივე მახასიათებელს: თანრიგს, რიცხვს, ნაცვალსახელის ტიპს)  
? → ჩემი

(1-ლი ნაწილი)  $\frac{მე}{ჩვენ} = \frac{ჩემი}{ჩვენი}$  (სილოგიზმი)  $\frac{მე}{ჩემი} = \frac{ჩვენ}{ჩვენი}$

(მე-2 ნაწილი) შევამოწმოთ არის თუ არა უკანასკნელი ტოლობა ჭეშმარიტი  
(I) მე×ჩვენი = ? (II) ჩვენ×ჩემი = ?

(ვარაუდი გამართლდება მხოლოდ იმ შემთხვევაში, თუ კი მივიღებთ ორ ერთნაირ შედეგს)

(I) ჩვენი → ჩემი+მისი ე.ი. მე×(ჩემი+მისი) → (მე×ჩემი)+(მე×მისი)

1. პირი	I პირის ნაც. × I პირის ნაც.	+	I პირის ნაც. × III პირის ნაც.
2. რიცხვი	მხ.რ. × მხ.რ.		მხ.რ. × მხ.რ.
3. ტიპი	პირის ნაც. × კუთ. ნაც.		პირის ნაც. × კუთ. ნაც.

NB გამოვიყენებთ მექანიზმს:  $\times = +$  ამას მოწმობს კონკრეტული მათემატიკური ტოლობაც:  $2 \times 2 = 2+2$  (კონტრასტული სქემის მართებულობის საცნობად ეს მაგალითიც სავსებით საკმარისია)

2 I პირის ნაც. 2 მხ.რ. 1 პირის ნაც.; 1 კუთ. ნაც.	+	1 III პირის ნაც.; 1 III პირის ნაც. 2 მხ.რ. 1 პირის ნაც.; 1 კუთ. ნაც.	=	4 მხ.რ. 2 პირის ნაც.; 2 კუთ. ნაც.
--	---	--	---	--------------------------------------

შენიშვნა: 3 I პირის ნაც. + 1 III პირის ნაც. = 2 I პირის ნაც.

4 I პირის ნაც. - 2 I პირის ნაც. = 2 I პირის ნაც., რადგან 1 III პირი = 1 I პირი + 2 „სხვა“

სხვა, რომელიც ცალკე აღებული სუბიექტია, ინდივიდუალურად!.. მას გააჩნია საკუთარი „ეგო სისტემა“ და რაღა თქმა უნდა, გარესამყაროს პირველი პირის პოზიციიდან აფასებს.

შენიშვნა: გნოსეოლოგიური რელატივიზმის მიხედვით, „ცოდნა“ არაობიექტურია და მნიშვნელობას მხოლოდ გარკვეული პოზიციიდან იძენს. ასევე, ემპირიზმი ცოდნის ერთადერთ წყაროდ ინდივიდუალურ გამოცდილებას მიიჩნევს, რასაც ინტერინდივიდუალურ სხვაობებთან კავშირში იხილავს. (რუსუდან მირცხულავა, ფარდობითობის პრინციპის შესახებ ფსიქოლოგიაში)

ე.ი.

3 I პირის ნაც.; 1 III პირის ნაც. 4 მხ.რ. 2 პირის ნაც.; 2 კუთ. ნაც.	=	2 I პირის ნაც. 4 მხ.რ. 2 პირის ნაც.; 2 კუთ. ნაც.
--	---	--

ბოლო ეტაპი - ვემბთ ნაცვალსახელის იმ ფორმას (ან ფორმებს) რომლისთვისაც საზიაროა მოცემული მახასიათებლები. შევუსაბამებთ კანონზომიერად: პირი და რიცხვი (ან პირიქით), თანრიგი.

NB თანრიგი, ერთგვარი თავისებურების გამო, დანარჩენი ორი კრიტერიუმისგან განკერძოებულია, - მისი კოეფიციენტი არ მიესადაგება ბირთვში მოქცეულ პირის ნაცვალსახელთა ოდენობას, არამედ რაოდენობრივად განსაზღვრავს მთლიან, „შედგენილ ნაცვალსახელებს“!

ჩვენ მიერ არჩეული ფორმა უნდა აკმაყოფილებდეს შემდეგ პირობას  
4 მხ.რ. 2 პირის და 2 კუთ ნაც. 2 I პირის ნაც.

- შესაბამისად, ამონახსნია: მე და ის; ჩემი და მისი | ჩვენეს; ჩვენი

(I) მე×ჩვენი=ჩვენეს და ჩვენი

(იმავე კანონზომიერებით ვხსნით მეორე ტოლობასაც)

(II) ჩვენ → მე+ ის ე.ი. ჩემი×(მე+ის) → (ჩემი×მე)+(ჩემი×ის)

I პირის ნაც. × I პირის ნაც. მხ.რ. × მხ.რ.	+	I პირის ნაც. × III პირის ნაც. მხ.რ. × მხ.რ.	=	2 I პირის ნაც. 2 მხ.რ.	+	
კუთ. ნაც. × პირის ნაც.		კუთ. ნაც. × პირის ნაც.		1 კუთ.; 1 პირის ნაც.		

1I პირის ნაც.; 1 III პირის ნაც. 2 მხ.რ.	=	3 I პირის ნაც.; 1 III პირის ნაც. 4 მხ.რ.	=	2 I პირის ნაც. 4 მხ.რ.
1 კუთ. ნაც.; 1 პირის ნაც.		2 კუთ. ნაც.; 2 პირის ნაც.		2 კუთ.; 2 პირის ნაც.

პირობის თანახმად: მე და ის; ჩემი და მისი | ჩვენებს; ჩვენი ე.ი. (II) ჩვენ × ჩემი = ჩვენებს და ჩვენი დამტკიცდა, რომ მე×ჩვენი = ჩვენ×ჩემი , რადგან ჩვენებს და ჩვენი = ჩვენებს და ჩვენი

NB1 საწყის ეტაპზე პირის ნაცვალსახელები შევაფარდეთ, ვინაიდან და რადგანაც ფარდობა (შედარება) ლოგიკური აზროვნების ნაწილია. შედარების პრინციპს იყენებენ ნებისმიერ სამეცნიერო სფეროში (არა მარტო მათემატიკოსები).

NB2 × აქ: ფუნქციური ურთიერთშერწყმის სიმბოლო. + ფუნქციური ზრდის სიმბოლო. პრაქტიკულად, × = + (ტოლობა მართლდება მხოლოდ მსგავსი კონტრასტული სქემების შემთხვევაში, ანუ მაშინ, როდესაც ორი პირის ნაცვალსახელის ტიპური ნიშნები ერწყმის ერთმანეთს).

NB3 მე×ჩვენი = ჩვენ×ჩემი = ჩვენებს და ჩვენი საბოლოოდ ირკვევა ვინაობა კონკრეტული პირებისა, რომლებიც აქცენტირებენ საკუთრებაზე, - ამა თუ იმ ობიექტზე!

ე.ი. ჩვენებს + ფლობა (კუთვნილება) = ჩვენი

მიღებული შედეგი (ჩვენი) ასახავს მოდალურ-ფორმალურ მოდიფიკაციას: ჩვენ (ფლობა) → ჩვენი. კოგნიტურად, თუ კი მათემატიკური სიმბოლოებით აღვნიშნავთ ფუნქციურ ურთიერთშერწყმას, მაშინ ჩვენ მიერ შექმნილი სისტემა უნდა აისახოს პრაქტიკაზე. - მოცემულ წყვილებში (მე და ჩვენი; ჩვენ და ჩემი) უნდა მოხდეს ნიშან-თვისებათა (თანრიგის, რიცხვისა და ტიპის) სემანტიკური გაზიარება. შევამოწმოთ მართლდება თუ არა ჩვენი ვარაუდი:

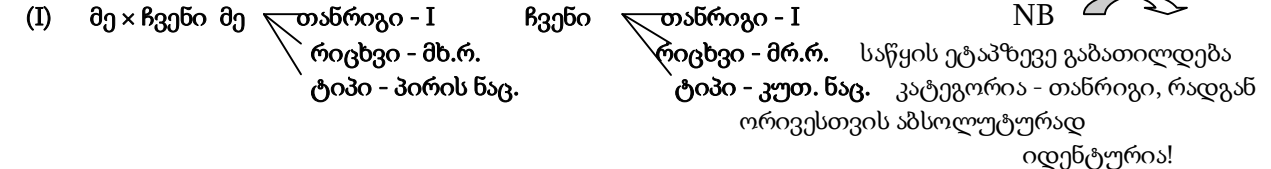

(1) მე → ჩვენი და პირიქით (2) ჩვენი → მე  
(1) მე — ჩემი და მისი — მხ.რ.(მე) მხ.რ.(ჩემი და მისი) ე.ი. ჩვენი (ტიპი - პირის) ? →

ცხადია, ?=ჩვენებს

(2) ჩვენი — მე ჩვენი  $\begin{cases} \text{რიცხვი - მრ.რ.} \\ \text{ტიპი - კუთ. ნაც.} \end{cases}$  მე  $\begin{cases} \text{რიცხვი - მხ.რ.} \\ \text{ტიპი - პირის ნაც.} \end{cases}$  (თანრიგი ისევ და ისევ საზიაროა)

NB „ვექტორის სათავე“ (საწყისი ფორმა, საკუთარი ნიშან-თვისებით, მახასიათებლით) ვერ დაიშლება. დასაშვებია მხოლოდ ბოლო კომპონენტის (მეორის, რომელიც იზიარებს) დაშლა. უცვლელია - სათავე, ცვალებადია - დაბოლოება!.. (ამ თავისებურებას მოწმობს ერთ-ერთი მათემატიკური პოსტულატიც)

ზემოხსენებულიდან გამომდინარე, მე (რიცხვი - მრ.რ.) ჩვენ (ტიპი - კუთ.) ჩვენი ე.ი. სემანტიკურადაც, მე × ჩვენი = ჩვენებს და ჩვენი !

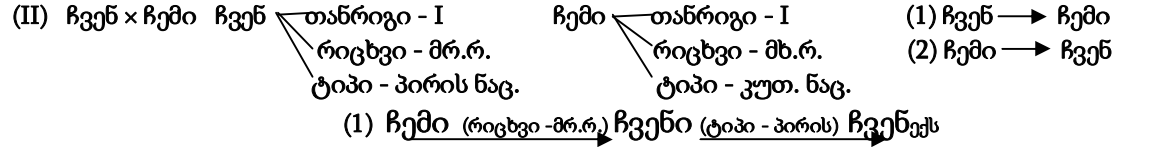





**ჩვენ დავასაბუთებთ, რომ შესაძლებელია I პირის კუთვნილებითი ნაცვალსახელის ექსკლუზიურად მოდელირება.**

ზემოხსენებულიდან გამომდინარე ვაყალიბებთ სტრუქტურულ რელაცივს: მე → ჩვენ → ჩვენი → ჩემი  
 ჩვენთვის უკვე ცნობილია, რომ ჩვენ (ფლობა) → ჩვენი. - შესაბამისად, ლოგიკური იქნება ერთგვარი გარდატეხის, ტიპის ცვლილების, კორელაცია (მითითება): მე → ჩვენ (ტიპი - კუთ.) → ჩვენი → ჩემი  
 წარმოვადგინოთ „კვადრატული ჯაჭვის“ სახით

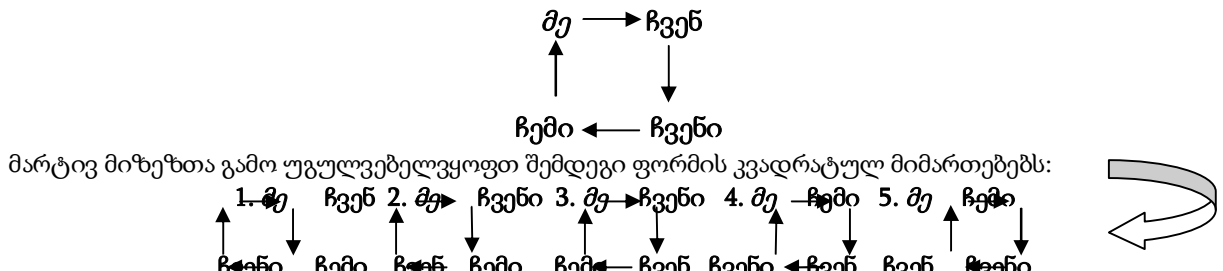

მარტივ მიზეზთა გამო უგულვებელყოფთ შემდეგი ფორმის კვადრატულ მიმართებებს:  
 აღნიშნული ალბათური კონსტრუქციის უარყოფა განაპირობა იმ ფაქტმა, რომ ჩვენ მიერ დასაბუთებული რელაციის (მიმართების) შემთხვევაში განსაზღვრულია სახემემცვლელ ელემენტთა აუცილებელი, მუდმივი და ლოგიკური მიმდევრობა: (1) მე → ჩვენ (2) ჩვენ → ჩვენი (3) ჩვენი → ჩემი → (4) ჩემი → მე - შესაბამისად: 1 - რიცხვი 2 - ტიპი 3 - რიცხვი 4 - ტიპი (გრძელდება პერიოდულად) თუ დავაკვირდებით, - უგულვებელყოფილი ხუთიდან თითოეული ეწინააღმდეგება დადგენილ კანონზომიერებას.

(გეგმა 3)  
 (ამ ნაწილში) დასაბუთებიდან გამომდინარე, ვიყენებთ ნაცვალსახელთა ერთადერთ კონფიგურაციას. აწ. უკვე, ჩვენი მთავარი სახელმძღვანელოა სინტაქტიკისა და პრაგმატიკის საფუძველი - აზრი! შენიშვნა: პრაგმატიკა - მეცნიერება კონტექსტურობის შესახებ.

დამტკიცების თანახმად, მე×ჩვენი = ჩვენ×ჩემი = ჩვენ<sub>ჩვენ</sub> და ჩვენი, სადაც ჩვენი კარდინალური ფორმაა, ვინაიდან იგი „აღემატება“ მის წინამორბედს (ჩვენ-ს), მაგრამ არა თუ სინტაქსურად, მხოლოდ ინდივიდუალური კუთხით (როგორც განსახილველად ცალკე აღებული ნაცვალსახელი). ხაზგასმულ ფორმებზე არასაკმარისი ინფორმაციის გამო, რაც მხოლოდ ზედაპირულ წარმოდგენას გვიქმნის, შესაბამის ნაცვალსახელებს ვაკავშირებთ სავალდებულო აქტებთან (მოქმედებასთან), როგორც აქტანტს და როგორც პრედიკატს.

ე.ი. ჩვენ (ფლობა) → ჩვენი სინტაქსურად (1) ჩვენ ვფლობთ; (2) ჩვენი კუთვნილებაა (ან საკუთრებაა). ეს ჩვენი კუთვნილებაა შინაარსობრივად იგივეა, რაც ეს ჩვენია, საიდანაც ჩვენი კუთვნილებაა=ჩვენია ჩვენია - სტატიკური შემასმენელი. ე.ი. ჩვენი კუთვნილებაა - სტატიკური შემასმენელი, ხოლო რაც შეეხება პირველს, ჩვენ ვფლობთ - დინამიკური შემასმენელი.  
 შენიშვნა: დინამიკური ფორმა გულისხმობს მოქმედების მიმდინარეობას დროში, სტატიკური კი მოქმედების ასახვას ერთ მომენტში (შედეგობრივად).

დროის ნებისმიერ მონაკვეთში, როდესაც ჩვენ ვფლობთ ამა თუ იმ ობიექტს, შეგვიძლია ვთქვათ, რომ ის ჩვენი კუთვნილებაა. მაგ: გიორგის (ჩემი) და ლადოს (მისი) კუთვნილებაა. - აქედან გამომდინარე, ჩნდება ლოგიკური კითხვა: „გრამატიკის ჩარჩოებში“ შესაძლებელია თუ არა პოსესორის ფუნქციას ითავსებდეს ინდივიდთა უფრო დიდი მასა (ორზე მეტი პიროვნება)? - დიახ, შესაძლებელია! თუმცა, მხოლოდ იმ შემთხვევაში, როდესაც გაურკვეველი გახლავთ კუთ. ნაცვალსახელის (ჩვენი) არასინტაგმური მსაზღვრელის (ჩვენ) ზუსტი ვინაობა. - კუთვნილებაა, მაგრამ ვისი?, რამდენი ადამიანის?

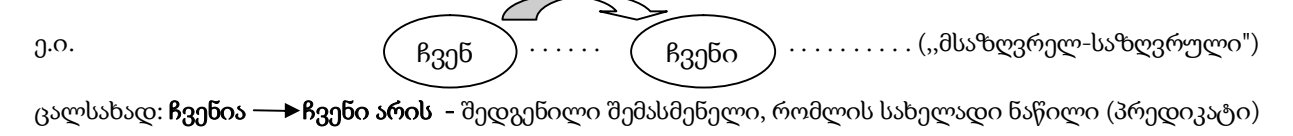

გახლავთ I პირის კუთვნილებითი ნაცვალსახელი.

შენიშვნა: დინამიკური და სტატიკური ზმნები ვნებითი გვარის კლასს განეკუთვნებიან. ყოველივე ზემოხსენებულის გათვალისწინებით, გთავაზობთ ტერმინოლოგიურ გრაფას

(1) „თანრიგსა, რიცხვსა და ტიპში შეთანხმებული განსაზღვრება“ სინტაგმურად იგივეა, რაც ვნებით გვარში დასმულ დინამიკურ შემასმენელთან შეწყობილი სუბიექტური პირის ფორმა.
(2) „თანრიგით, რიცხვითა და ტიპით საზღვრული ფორმა“ სინტაგმურად იგივეა, რაც მართული განსაზღვრება ან ვნებითი გვარის სტატიკური შედგენილი შემასმენლის პრედიკატი.



(სტატ.) კუთვნილება არის - ის S<sub>3</sub>, ის O<sub>3</sub> (ამ კატეგორიის ზმნათა ორპირიანობას არგუმენტირებულად დავასაბუთებთ) (სტატ.) გვეკუთვნის - ის S<sub>3</sub>, ჩვენ O<sub>3</sub> ; - ორივე ვნებითი გვარისაა და ორივე სტატიკური. სტატიკურობას განაპირობებს ის ფაქტი, რომ ამ მოქმედებათა ხანგრძლივობის ამპლიტუდა (მაქსიმალური გაბნევა) ნულოვანია. ე.ი. დროის ტოლ მონაკვეთშია მოქცეული.

NB ის რაც ჩვენ გვეკუთვნის, ჩვენვე გვექვემდებარება და აწმყო განუსაზღვრელად ჩვენ ვფლობთ მას! აკაკი შანიძე შემდეგნაირად განმარტავს ვნებით გვარს: „ვნებითია (პასიური) გვარი, რომელიც გვიჩვენებს, რომ სუბიექტური პირი იმასვე განიცდის, რასაც პირდაპირ-ობიექტური სათანადო მოქმედებითში.“

უკანასკნელი ნოტაბენეს გათვალისწინებით და ვნებითი გვარის განმარტებიდან გამომდინარე ვასკვნით, რომ **ვფლობთ** აქტიური გვარის ზმნაა, ხოლო **გვეკუთვნის** შესაბამისი პასიურის. პარალელურად, კონვერსია (ფორმათა მობრუნება), რომელიც, ჩვეულებრივ, აქტანტების რიცხვს ამცირებს, ზემოხსენებულ ორი გვარის ურთიერთობისას აუცილებელი პირობაა: **აქტივი (-1პირი) პასივი!**

**ვფლობთ - ჩვენ S<sub>1</sub>, მას O<sub>3</sub> — გვეკუთვნის - ის S<sub>3</sub>, ჩვენ O<sub>1</sub>** აქ, პირის ნაცვალსახელთა ოდენობა არ შეცვლილა!

ე.ი. კომუნიკაცია არ მყარდება აქტივსა და პასივს შორის. აქედან გამომდინარე, **ვფლობთ** ვნებითი გვარის ზმნაა (მედიალური გამოირიცხება). ხოლო, ვფლობთ - **გვეკუთვნის დეპონენსური** წყვილია, აგებულებით - პასიური, შინაარსით - აქტიური.

ჩნდება კითხვა: რატომ არ შეეფუსაბამეთ ექსკლუზიურ ფორმას აზრობრივად თავსებადი ზმნა-შემასმენელი **გვეკუთვნის?** - ვინაიდან და რადგანაც საწყისი სტრუქტურა (ჩვენქს. = მე და ის) შემუშავდა კონკრეტულ მსჯელობასთან (ჩემი = მე და ის) შესაბამისობით, მასთან მიზეზობრივი კავშირების ფონზე.

არასწორია: (1) ჩვენქს. = მე და ის + გვეკუთვნის სადაც მე და ის - სახ. ბრუნვა  
სწორია: (2) ჩვენქს. = მე და მას + გვეკუთვნის სადაც მე და მას - მიც. ბრუნვა  
რადა თქმა უნდა, არარენტაბელურ და არააუცილებელ სირთულეებთან არის დაკავშირებული, ნებაყოფლობითად, განსხვავებულბრუნვისნიშნაანი ფორმის განხილვა.

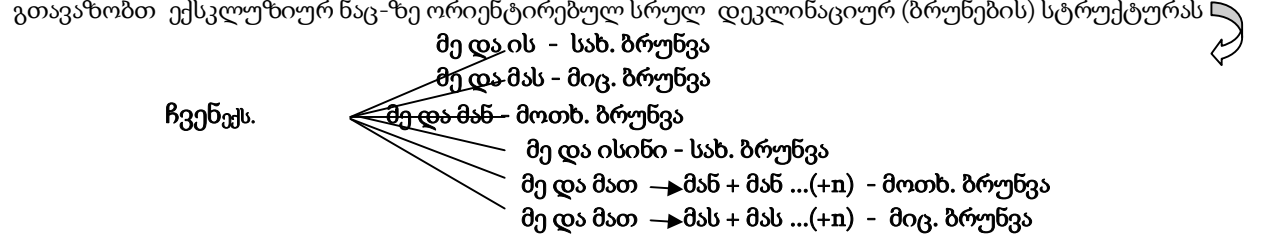

NB სრული დეკლინაციური სტრუქტურა მეტყველებს ბრუნვის, როგორც ფუნქციონალური (ძირითადი) ერთეულის, როლზე ექსკლუზიურ ფორმებში.

ექსკლუზიური ნაცვალსახელი წინადადებაში შეიძლება იყოს ქვემდებარეც და დამატებაც:

(1) ჩვენქს. S-ის სახით:	ვფლობთ - მე და ის; მას O <sub>3</sub>	მაგ: გიორგი და ლადო	სახ. ბრუნვა
-------------------------	---------------------------------------	---------------------	-------------

(2) ჩვენქს. O-ის სახით:	გვფლობს - ის S3; მე და მას	გიორგის და ლადოს	მიც. ბრუნვა
(3) ჩვენქს. S-ის სახით:	ვისაკუთრებთ - მე და ის; მას O3	მაგ: გიორგი და ლადო	სახ. ბრუნვა
(4) ჩვენქს. O-ის სახით:	გვეკუთვნის - ის S3; მე და მას	გიორგის და ლადოს	მიც. ბრუნვა

დეკლინაციური დამოკიდებულება ავსახოთ ზოგად ჯაჭვურ მიმართებაში:

- (I) მე → მე და ის როდესაც ჩვენქს. = სახ.+სახ; მე → მე და მას როდესაც ჩვენქს = მიც.+მიც.  
 (II) ჩემი ← ჩემი და მისი ნათ. ბრუნვა + ნათ. ბრუნვა; ჩემი ← ჩემი და მისი ნათ. ბრუნვა + ნათ. ბრუნვა.

სათანადო რეფლექსიებზე დაყრდნობით ვასკვნი, რომ ექსკლუზიური ფორმის შემადგენელ ნაცვალსახელთა ბრუნვები მომდინარეობს საწყისი ნაცვალსახელების (მე; ჩვენი) დეკლინაციური შესატყვისებიდან. სწორედ ამით გამოიხატება ფორმალურ-მოდალური ტრანზიტულობის არსი.

(გეგმა 4)

შეგახსენებთ, რომ ექსკლუზიურ ელემენტებად მოიაზრებიან, როგორც სუბიექტური, ისე ობიექტური პირებიც (კონტექსტის შესაბამისად). მათთვის დამახასიათებელია თანასახელიანობის პრინციპი და აგრეთვე ერთნაირი რანგი.

NB თანასახელიანი ფორმებია: პირდაპირი ობიექტი და პირდაპირი ობიექტი; ირიბ ობიექტი და ირიბი ობიექტი; ანალოგიურად, სუბიექტი და სუბიექტი, განსაზღვრება და განსაზღვრება...

ერთნაირი რანგი (აქ) გულისხმობს საერთო ფუნქციურ ერთეულებს, თანხვედრილებს ქცევით, რომლებიც ტოლმნიშვნელოვანნი არიან და ერთსა და იმავე სინტაქსურ როლს ასრულებენ!

ზემოხსენებულ ორ ძირითად მახასიათებელს დაერთვის უკვე განსაზღვრული (დეკლინაციური სტრუქტურით) - ბრუნვის ნიშნის იდენტურობა (საერთო ბრუნვის ფორმა). აგრეთვე, ჩვენ დავასაბუთებთ, რომ ეს უკანასკნელი ტრანზიტულია, შესაბამისად, გადასვლის მექანიზმი მოქმედებს ბოლო ორი ნიშნის (თანასახელიანობის და ერთნაირი რანგის) შემთხვევაშიც.

ე.ი. მე + ის = ჩვენქს; ჩემი + მისი = ჩემიქს; ჩვენქს. (ტაბი - კუთ.) ჩემიქს. = ჩვენი სადაც ჩემიქს. = „ექსკლუზიური კუთვნილებითი ნაცვალსახელი“, თეორიულად მისი არსებობა უდაოა, თუმცადა, სემიოტიკური მიდგომითა და ღრმა ლოგიკით, დასაშვებია მისი პრაქტიკულობაც!..

NB საბოლოო სტრუქტურის მიხედვით, ექსკლუზიური კუთვნილებითი ნაცვალსახელისთვის საზიაროა სამივე ის მახასიათებელი, რომელიც მიიჩნევა ექსკლუზიური პირის ნაცვალსახელის კოორდინატად!

გთავაზობთ სქემას, ნათელსაყოფად იმისა, რომ ჩემიქს ≠ ჩემი → მიც. + სახ. (მე და ის)

1. მან S3, მი O1 მას, ის; X (რღვევის კოეფიციენტი 3. ე.ი. სამივე კრიტერიუმი დარღვეულია)
2. მან, მე, მას S3, ის O3 X (რ. კ. 3)
3. მან, მე O1, მას O3 ის; X (რ. კ. 1)
4. მან, მე, მას, ის ; → მან S3, ის O3 კ. 3)
5. მან, მე, მას, ის ; → მან S3, მას O3 კ. 3)
6. მან, მე, მას, ის ; → მე O1, ის O3 X (რ. კ. 3)

ერთ ნაცვალსახელად დაუკომპლექტებელი წყვილები

მართებულია: მან, მე, მას, ის O3 + ის O3 = მან, მე, მას, ისინი O3 → მან, მე, მას, ის O3 ✓ (რ. კ. 0)

სანამ მეხუთე ეტაპზე გადავიდოდეთ, წარმოგიდგენთ დაანონსებულ დამტკიცებას: კუთვნილება არის - ის S3, ის O3; გვაქვს თუ არა შეხება ჭეშმარიტად ორპირიან ზმნა-შემასმენელთან? ორმაგ ბუნებას ამჟღავნებენ შემდეგი სახის მეშველი ზმნები: (აბსოლუტურნიც არიან და რელატიურნიც)

ვარ, ხარ, არის (ა), ვიყავი, იყავი, იყო, ვიქნები, იქნები, იქნება; აგრეთვე, მათი ფლექსიის, - საუღლებო ფორმები.

მათ შეესაბამებათ ტოლობანი: (1) მეშ. ზმნა S = შედ. შემასმენელი – პრედიკატი (ზედ. სახ; რიც. სახ)

(2) არს. სახ. + მეშ. ზმნა + არს. სახ. = არს. სახ. + მარტივი შემასმენელი SO + არს. სახ.

(გამოყენებული სახელმძღვანელო, ნინო შარაშენიძის ქართული ენის გრამატიკა, სინტაქსი, სასკოლო კურსი, 2012, გვ. 34)

ტოლობათა სისწორე დავასაბუთოთ მაგალითებით: ვინ ვართ ჩვენ? (მე და ის; შენ; ისინი; თქვენ)

(პროფესია; თანამდებობა; წოდება) ← NB პრაქტიკულად, ვინ კითხვაზე პასუხი = ჩვენ!

(I) ვინ S | ვართ . . . (O) (II) ჩვენ S | ვართ . . . (O) (ორი „თანაბარი წინადადების“ სახით) ე.ი. (I) ვინ SO ისევე, როგორც (II) ჩვენ SO (ერთდროულად სუბიექტიცაა და ობიექტიც).

ზემოხსენებულიდან გამომდინარეობს შემდეგი ფორმულა:  $2(S;O)/2=S;O$ , რომელიც ჭეშმარიტია, რადგან ვართ + ვართ = 2 ვართ, ხოლო ჩვენ უნდა მივიღოთ შემასმენლის კოეფიციენტად 1 (სხვაგვარად წინადადება სტილისტურად დაუხვეწელი გახლავთ). ე.ი.  $2/? = 1$  ეს იგივეა, რაც  $2(S;O)/? = 1S;O$  მამასადამე,  $? = 2$  (დავასაბუთოთ, რომ ვართ - S;O, შესაბამისად, ორპირიანი ზმნაა.)

NB როდესაც მარტივი შემასმენლის შემცველ სინტაქსურ წევრებში იკვეთება ერთ და იმავე ბრუნვის ფორმით წარმოდგენილი სახელები, უპირატესობა უნდა მივანიჭოთ მათ შორის უფრო კონკრეტულს, ანუ ნაკლები შესატყვისის მქონეს. ლოგიკურია, ქვემდებარის ვინაობა მაქსიმალურად გარკვეული უნდა იყოს! (ჰიპოთეზას ამტკიცებს ანალოგიური გარემოების ამსახველი ნებისმიერი პარადიგმა, - ძირითადი სინტაქსური ერთეული.)

ნოტაბენეს გათვალისწინებით, ვართ - ჩვენ S1, ისინი O3 ე.ი. ვარ - მე S1, ის O3 შესაბამისად, არის - ის S3, ის O3 ერთდროული სუბიექტურ-ობიექტურობა ახასიათებთ უკუქცევით ნაცვალსახელებსაც (მაგ: გიორგი აკრიტიკებს საკუთარ თავს).

შენიშვნა: ფორმულიდან მიიღება S;O და აგრეთვე, S;O(ტროპული). მაგ., „ცრემლი ყოველთვის არ არის უბრალო წყალი, ცრემლი ზოგჯერ ფარია“ (ი. ჭავჭავაძე, „ოთარაანთ ქერივი“). - რთული თანწყობილი შედგება ორი მარტივი (მეტაფორული) წინადადებისგან. დავუშვათ, მეორეში, ცრემლი≠ფარი, რადგან თანაბარ ფორმებად დაშლისას ფიგურირებს ისეთი ობიექტი, რომელიც პრაქტიკულად ვერ გაიგივდება მოცემულ სუბიექტთან. ეს უკანასკნელი, სახელდობრ, გამოხატავს იმ კონკრეტულს, რომელზედაც აქცენტი კეთდება. ხოლო, სამოქმედო პირი ირიბი მნიშვნელობისაა და აბსტრაქტული. ე. ი. ცრემლი - S ტროპული; ფარი - O ტროპული. განხილული ქვემდებარე - დამატება, პირწმინდად, მხატვრული აზროვნების ნიმუში გახლავთ, მოქმედების არსი კი არ შეესაბამება რეალობას.

ტოლობა (1) მართებულია ასეთ შემთხვევაში: მაგ., ჩვენ შეშინებულები ვართ. საიდანაც  $2S/2=S$  ე.ი. ვართ ერთპირიანია (გამოიხატა ორმაგი ბუნება).

ამ კატეგორიის ზმნათა პირიანობის დასადგენად ზოგადი ფორმულები:

1-ლი	მე-2
$n(S;O)/n$	$n(S;O)/1$ აქ: $n>1$

მე-2 ფორმულა მეტყველებს ურთიერთობითი ნაცვალსახელების თავისებურებაზე. მაგ: თეკლე და ნინი ერთმანეთს აკრიტიკებენ. რეალურად: თეკლე აკრიტიკებს ნინის; ნინი აკრიტიკებს თეკლეს. (დავშალოთ შერწყმული წინადადება) საიდანაც აკრიტიკებს + აკრიტიკებს = აკრიტიკებენ (და არა 2 აკრიტიკებს, რადგან არასწორია: თეკლე და ნინი ერთმანეთს აკრიტიკებს და აკრიტიკებს). ე.ი.  $2(S;O)/1=2(S;O)$ , რაც აშკარად უჩვეულოა (ქვემდებარე - დამატება; ქვემდებარე - დამატება).

თეკლეს, როგორც სინტაქსური ერთეულის, შესატყვისია იმავე გენდერის განუსაზღვრელი რაოდენობით პირი, იგივე უნდა ითქვას ნინიზეც. შესაბამისად, აქ ტოლია კონკრეტულობის ინდექსი.

ეს გარემოება საბოლოოდ გვარწმუნებს, რომ კონკრეტულობის პრინციპით განსაზღვრა ლოგიკას ექვემდებარება და რომ, იგი მართლაც საყურადღებო (ნოვატორული) მეთოდია.

(გეგმა 5)

დამტკიცებიდან გამომდინარე, ოთხპირიანი შემასმენლისთვის არ არსებობს შემდეგი სახის აქტანტური წყობა: მან, მას, ჩემი. უნდა იყოს: მან, მე, მას, ჩემი ის (ან ისჩემი) → მან, მე, მას, ის - S, O, O, O; მაგ: მიაბა ჩემი ცხენი, ჩემი თოკი... მაგრამ, მიმიბა მე ცხენი, თოკი ... - ე.ი. ჩემი → მე, რაც განაპირობა ვერსიის (ქცევის) შეცვლამ. კუთვნილება გამოვხატოთ ქცევით

- 1. მან, მას, მისი ის
- 2. მან, მას, შენი ის
- 3. მან, მას, თავისი ის

სხვისი  
თავისი

NB დაუშვებელია რომელიმე მათგანის გამორიცხვა, რადგან დროის კონკრეტულ შუალედში თითოეულის შესაძლო ხდომილობა ტოლია!

სქემის მიხედვით, ესა თუ ის ობიექტი შეიძლება იყოს თავად სუბიექტის დაქვემდებარებაში, ან მოიაზრებოდეს სხვისად. შესაბამისად, მან S3, მას, სხვისი ის; მან S3, მას, თავისი ის — მან S3, მას, ის (სასხვისო; სათავისო) —> მან S3, მას O3, ის O3 —> გიორგიმ ხეს თოკი მიაბა (და არა გიორგიმ ხეზე თოკი მიაბა! სწორი ფორმაა: გიორგი ხეზე ავიდა. ასეთ შემთხვევაში გამსაზღვრელია გეზისა და ორიენტაციის როლი).

NB (საიქითო) მი-აბ-ა (სააქეთო) მო-აბ-ა —> უთანდებულო

თანდებულიანი — ა-ვიდ-ა (ზე) ზმნისწინები სუბიექტის მიერ შესრულებულ მიმართულებას კურირებენ. მათგან გამომდინარე შემასმენელი დაირთავს ან არ დაირთავს თანდებულს!

ე.ი. მიაბა - მან S3, მას O3, ის O3; მიაბა საარვისო ქცევის ზმნაა, ზემო აღნიშნული სტრუქტურის მიხედვით კი მან S3, მას, ის (სასხვისო; სათავისო). ლოგიკურ-სემანტიკურად, კუთვნილებითი სასხვისო და სათავისო, ერთ და იმავე დროს, ერთ და იმავე ფორმაში, იძენს საარვისო ქცევის შინაარსობრივ დატვირთვას. აქედან გამომდინარე:

(სასხვისო + სათავისო)კუთ. = საარვისო

- 1. მან, მე, მას, ის
- 2. მან, შენ, მას, ის
- 3. მან, მას, მას, ის

1. მიმიბა  
2. მიგიბა  
3. მიუბა

მიაბა +1      მიაბა + მე; შენ; ის

მიმიბა - სასხვისო ქცევა  
მიგიბა - სასხვისო ქცევა  
მიუბა - სასხვისო ქცევა  
მიაბა - საარვისო ქცევა

მაგ: (I) ვხატავ, (II) ვიხატავ, (III) ვუხატავ - (I) მე, მას; (II) მე, მას; (III) მე, მას, მას. ე.ი აქტანტთა რიცხვი კონკრეტული ქცევის პირდაპირპროპორციულია. (სასხვისო ქცევა = + 1 აქტანტი)

სამპირიანი ზმნა (ქცევა) —> ოთხპირიანი ზმნა

( II ნაწილი; გეგმა 6 - 7)

დამტკიცების ამ ნაწილში ჩვენი მთავარი მიზანია, ამოვხსნათ „უაღრესად თეორიული ამოცანა“

ოთხპირიანი ზმნა (?) —> ხუთპირიანი ზმნა

შუალობითი კონტაქტისას იკვეთება ორი მოქმედი პირი: ეგზოკუტორი (ანუ შემსრულებელი) და ორგანიზატორი (ანუ ხელმძღვანელი). აკაკი შანიძე წერს: „ხელმძღვანელი სუბიექტად მიდის, ხოლო შემსრულებელი ირიბ ობიექტად“. აგრეთვე, მისი თვალსაზრისით, შუალობითში მეოთხე პირი არ არის წარმოდგენილი, მკრთალია... (ა. შანიძე, III ტომი გვ. 359)

მეოთხე პირად მიიჩნევა, სწორედ, ეგზოკუტორი, რომელიც აკაკი შანიძემ ობიექტთა რანგს მიაკუთვნა; - სუბიექტი კოლოსალური მნიშვნელობის აქტანტური ერთეულია. შესაბამისად, მინდა მოკრძალებით აღვნიშნო, რომ არ არის მიზანშეწონილი მოქმედი პირის ფუნქციური დაკნინება. ჩემი აზრით, ლოგიკურია, შემსრულებელს მივანიჭოთ ქვემდებარის სტატუსი და არა ხელმძღვანელს (საჭიროებისამებრ კი ორივეს). ალბათ დამეთანხმებით იმაში, რომ სხვებზე აქტიური ამავდროულად მკრთალი ვერ იქნება.

ზოგადად, უშუალო კონტაქტის დროს სუბიექტი მოქმედებს თვითონ, სხვისგან დამოუკიდებლად, ხოლო შუალობითისას სუვერენული მოქმედების არსი გამქრალია. ეს უკანასკნელი მოითხოვს ერთგვარ ძალთაგადანაწილებას და საკუთრივ, განპირობებულია ამა თუ იმ დირექტივით, ან დამხმარის პოზიციას აფიქსირებს.

შენიშვნა: დირექტივა საუბრის აქტია, რომლის საშუალებითაც მოსაუბრე ადრესატს რაიმე მითითების შესრულებას ავალებს. შეიძლება იყოს ბრძანება, თხოვნა, აკრძალვა; (წყარო ვიკიპედიიდან)

- მაგ: (1) ანამ ნინოს ურჩია, რომ სახლი დაეღაგებინა.  
 (2) ანამ ნინოს სთხოვა, რომ სახლი დაეღაგებინა.  
 (3) ანამ ნინოს უბრძანა, რომ სახლი დაეღაგებინა.  
 (4) ანამ ნინოს აუკრძალა, რომ სახლი დაეღაგებინა.  
 (5) ანამ ნინოს მიუთითა (მიანიშნა), რომ სახლი დაეღაგებინა.  
 (6) ანამ ნინოს დაავალა, რომ სახლი დაეღაგებინა.  
 (7) ანა ნინოს დაეხმარა სახლის დაღაგებაში — ანამ ნინოს დაავალაგებინა. — დახმარების ფიქსაციის კაუზატივი



NB „დირექტიული კაუზატივი“ და „დახმარების ფიქსაციის კაუზატივი“ კონტექსტურებია!

დირექტიული კაუზატივის დროს, რეალურად, არსებობს შემსრულებელიც და ხელმძღვანელიც, ხოლო დახმარების ფიქსაციის კაუზატივი ორგანიზატორის გარეშეა, ეს უკანასკნელი ცნობს მხოლოდ ქვემდებარულ ფუნქციას (ან მხოლოდ შემსრულებლებს).

რა განსხვავებაა, მაგ: (1) ვუწერ და (2) ვაწერინებ ზმნებს შორის? - ვუწერ, უშუალოდ მე ვწერ (მაგრამ სხვისთვის, ე.ი. ვასრულებ სასხვისო მოქმედებას), ხოლო ვაწერინებ, მე ვწერ მასთან ერთად, ან ვიკავებ „მოძწოდებლის“ (დირექტიულ) პოზიციას. (1) უშუალოა, ხოლო (2) შუალობითია.

განვიხილოთ შემდეგი ფორმა: ვუწერინებ - ამ დროს მე ვსარგებლობ დირექტივით, ხოლო ჩემი ადრესატი, რომელიც თავის მხრივ უშუალოდ მოქმედებს ვიღაც მესამე პირისთვის (რომლისთვის ადრე მე ვასრულებდი ამა თუ იმ სამუშაოს დამოუკიდებლად), სასხვისო ქცევის სუბიექტია. არათუ მე ვუწერ მას, არამედ ის უწერს მას (რადგან). შესაბამისად, (სრულ ასპექტში) დავუწერინე - მე O1, მას S3, მას O3, ის O3 ამ შემთხვევაში, (ჯამურად) გამოვლენილია „ერთმაგი შუალობითი კონტაქტის“ ფორმა, კონკრეტულად, დირექტიული კაუზატივის. თუმცადა, დასაშვებია მხოლოდ დახმარების ფიქსაციის კაუზატივიც. მაგ: დავუწერინე - მე S1, მას S3, მას O3, ის O3 სადაც I პირი დამხმარეა III პირისა; მე (როგორც სუბიექტი) ვუწერ სხვას, ისევე, როგორც (ნებისმიერი სხვა სუბიექტი, ინდივიდუალურად) ის უწერს სხვას. ე.ი. დავუწერინე = ვუწერ + მას ან დავუწერინე = უწერს + მე (მათი მოდალობა დიფერენტულია). შესაბამისად, უშუალო + 1 = ერთმაგი შუალობითი ხოლო შუალობითი + 1 = ორმაგი შუალობითი

ორმაგი შუალობითის დროს, გამოხატულია დირექტივაც და დახმარებაც (ერთდროულად). მაგ: დავაწერინე + მას ან დააწერინა + მე ე.ი. (განვიხილავთ შესაძლო წყვილებს) დირექტიული და დირექტიული; დირექტიული და ფიქსაციის; ფიქსაციის და დირექტიული: ფიქსაციის და ფიქსაციის:

- 1. მე O1, მას O3, მას S3, ის O3
- 2. მე O1, მას S3, მას S3, ის O3
- 3. მე S1, მას O3, მას S3, ის O3
- 4. მე S1, მას S3, მას S3, ის O3
- 5. მე O1, მას S3, მას O3, ის O3
- 6. მე S1, მას S3, მას O3, ის O3

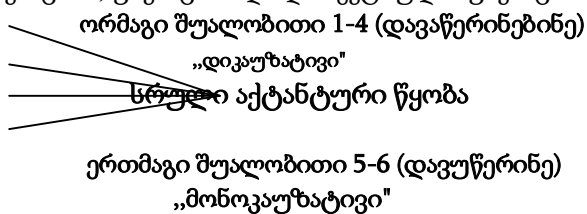

NB 4=4 აგრეთვე, აქტანტების რიცხვი ტოლია შესაბამის პროტო სტადიაზეც (ვუწერ და ვაწერინებ), რაც განაპირობა ქცევის კონტამინაციამ. შუალობითი კონტაქტის ზმნა ვაწერინებ (და მისთანანი) არასდროს არ გამოხატავს ერთდროულად კაუზატივის ორ ფორმას!

4>2 ამიტომაც, შუალობითის ოთხპირიანი ზმნები მივაკუთვნოთ დიკაუზატივებს!

გთავზაობთ პოლიპერსონალიზმის ქცევაზე, როგორც პირთა ოდენობის შეცვლის გამომწვევ ფაქტორზე, დამოკიდებულების ამსახველ სქემას სათავისო (+0 პირის ნაგ.) საჯარვისო (+1 პირის ნაგ.) სასხვისო სქემა არ მართლდება „ნეიტრალურ-სათავისოს“ დროს. მაგ: ორივე სახელმწიფომ ხელსაყრელი პირობები შეიქმნა (მან, ის), მაგრამ, ეუთო 1973 წელს შეიქმნა (ის). ე.ი. შეიქმნა - „ნეიტრალურ-სათავისო“.

მაგ: მეომარმა ხმალი წინ დაიდო (მან, ის), მაგრამ, ამასიის ზავი XV საუკუნეში დაიდო (ის).

გთავზაობთ პოლიპერსონალიზმის კონტაქტზე (როგორც პირთა ოდენობის შეცვლის გამომწვევ ფაქტორზე) დამოკიდებულების სქემას: უშუალო (+1 პირის ნაგ.) შუალობითი

(გეგმა 8)

- „სამივე პირი უშუალო კონტაქტის თავ-თავისი ნიშნებით უკლებლივ გადადის შუალობითში“. (აკაკი შანიძე, ტომი III, გვ. 366)

ლოგიკურად, ზემოაღნიშნული უცვლელი მქონი იმოქმედებს დიკაუზატივიზაციას.

(I) მიაზა - (მონოკაუზატივი) მიაზმევიზა - (დიკაუზატივი) მიაზმევიზინა

მან, მას, ის - მან, მას, მას, ის - მან, მას, მას, მას, ის (საწყის აქტანტებს ინარჩუნებს, ამასთან ერთად, მეორე სერიაში დგას და შესაბამისად, არ ახასიათებს „თურმეობითის თვისებებიც“) ე. ი.  $3+1+1=5$

(II) მიაზა - მიუზა - (მონოკაუზატივი) მიუზმევიზინა

მან, მას, ის - მან, მას, მას, ის - მან, მას, მას, მას, ის ე.ი.  $3+1+1=5$

(I) სამპირიანი (კონტაქტი) ოთხპირიანი (კონტაქტი) ხუთპირიანი = დიკაუზატივი

(II) სამპირიანი (მევა) ოთხპირიანი (კონტაქტი) ხუთპირიანი = მონოკაუზატივი

NB1 არასწორია: მიუზმევიზინა!

NB2 ძირითადი ფორმაა მიაზმევიზინა, არაძირითადი - მიუზმევიზინა (აქტანტური წყობის მიხედვით)!

NB3 არ არსებობს სამმაგი შუალობა, შესაბამისად, არც ექვსპირიანი ზმნა, რადგან **SS** და **OO** გადმოიცემა ლექსიკური მრავლობითის სახით, თუ კი რღვევის კოეფიციენტი ნულია!

ჩვენ უკვე ვიცით, რომ კაუზატივის ტიპები მომდინარეობს კონტექსტური აღქმიდან. ამის გათვალისწინებით, წარმოვიდგინოთ მაქსიმალურად რელატიური ზმნების წინადადებათა კონტექსტზე დამოკიდებულების გრაფიკს; (სრული ასპექტის გარდამავალი ფორმებისთვის)

უპირველეს ყოვლისა უნდა შევიმუშავოთ პოლიპოსონიურ ზმნათა მინიმალური დონის განსაზღვრის მექანიზმი:

**ელაპარაკა** (მან, მას, ის), რისი ტოლია აღნიშნული ზმნის ინფინიტივისგან ნაწარმოები ფორმის შესაბამის აქტანტთა უმცირესი ოდენობა? - სრული ასპექტის ფორმა შევადაროთ (შევადაროთ) არასრული ასპექტის ფორმასთან. ე.ი. **მან, მას, ის ის, მას, მას** - რეკორდულად საერთო ელემენტი (მას) განვაკერძოთ და ობიექტივში მოვაქციოთ მხოლოდ არაიდენტურნი. შესაბამისად, ზემოხსენებული სამპირიანი ზმნისთვის სრული ასპექტის მინიმალური წყვილია **მან, ის**, არასრული ასპექტისა კი **ის, მას** (**ილაპარაკა და ლაპარაკობდა**); ტენდენცია ნარჩუნდება ოთხ და ხუთპირიან ზმნებშიც.

ზემოხსენებულის გათვალისწინებით გათავაზობთ დაანონსებულ გრაფიკებს:

NB ყოველი გრაფიკი აგებულია რეკურენტულობის (უკუსვლის) წესით!

I (5) მან - - - ის	მაგ: მიაწერებინა ან მიუწერინა (ორი სიტყვა)
(4)	... (ორი სიტყვა) აღნიშვნა: Vთ. SO <sub>3</sub> სადაც თ. - თანაბარი, რადგან კონ-
(3)	მიაწერა (ორი სიტყვა) ტექსტი უწყვეტია და ორივე საწყისი მოდალობისაა.
(2) მან, ის	დაწერა (ორი სიტყვა)

II (5) მან - - - ის	მაგ: მიაზმევიზინა ან მიუზმევიზინა
(4)	... აღნიშვნა: Y მ. O <sub>3</sub> სადაც მ. - მოდიფიცირებული
(3)	მიაზა გიორგიმ ძაღლს თოკი
(2) მან, ის	დააზა გიორგიმ ძაღლი ე.ი. მას → ის

III (5) მან - - - ის	მაგ: მიაზმევიზინა ან მიუზმევიზინა
(4)	... აღნიშვნა: L უ. O <sub>3</sub> სადაც უ. - უკონტექსტო
(3)	მიაზა გიორგიმ ხეს თოკი
(2) მან, ის	დააზა გიორგიმ თოკი ან დააზა გიორგიმ ხე მცდარია. ე.ი. ხე და თოკი არაკონტექსტურია.

NB მიუხედავად ყველაფრისა, უცვლელია აქტანტთა მინიმალური რიცხვი **2!**

წარმოვიდგინოთ პროდუქციულ სქემას: ~~თუ Y მ. O<sub>3</sub> ან L უ. O<sub>3</sub>, მაშინ Vთ. SO<sub>3</sub>~~  
 შენიშვნა: პროდუქციულ სქემებზე დაწვრილებითი ინფორმაცია, - თეა თოდუას „ექსპერტული სისტემები“ - ცოდნის ინჟინერია I ნაწილი, ელექტრონული წყარო)



მოგვეპოვება, დაახლოებით, ოცი ხუთპირიანი ზმნა: *მიაბმევენებინა, მიაჭედვინებინა, მიახატვინებინა, მიაწერინებინა, მიაკრევენებინა, მიანათინებინა, მიაშენინებინა, მიადგმევენებინა, მიაკერვენებინა, მიამატინებინა, შეაერთვენებინა, მიაბჯენინებინა, მიაართმევენებინა, დააყვედრინებინა, მიაგებინებინა, შეახვედრინებინა, გააყოლინებინა...* - მათგან პირველი ათი გრაფიკულია, ხოლო დანარჩენი - არაგრაფიკული. არაგრაფიკულობას იწვევს: ქცევის, გარდამავლობისა და ნაწილობრივ, გვარის სპეციფიკა. აგრეთვე, პრაქტიკაში განსაკუთრებული სიიშვიათეც.

(გეგმა 9-10)

ავაგოთ ერთ-ერთი გრაფიკის, **Y მ. O3**-ის, შესაბამისი კონსტრუქცია:

1. გიორგიმ ფიცარი დაჭედა
2. გიორგიმ ფიცარს ლურსმანი მიაჭედა.
3. გიორგიმ ლადოს ლურსმანი მიაჭედვინა.
4. კახამ ლადოს ლურსმანი მიაჭედვინა, რითაც დაეხმარა დიდხანსმომუშავე გიორგის.

დავასაბუთოთ, რომ რთულ ქვეწყობილ წინადადებაში მოქმედ და სამოქმედო პირთა ჯამური ოდენობა ხუთის ტოლია და რომ იგი შეესაბამება მარტივი წინადადების აქტანტურ წყობას.

შევადგინოთ ტოლობა: **მიაჭედვინა + დაეხმარა = 4 + (2-1) = მიაჭედვინებინა**

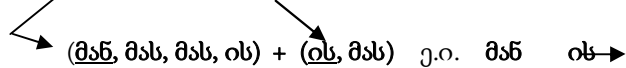

ე.ი. მოდალურ კონსტრუქციას არ დავარღვევთ, თუ კი რთულ ქვეწყობილს შევცვლით შემდეგი სახის მარტივი წინადადებით: *კახამ ლადოს ლურსმანი მიაჭედვინებინა.*

გთავაზობთ კონკრეტული მაგალითის კვალობაზე შექმნილ „ფარდობით წინადადებათა“ სტრუქტურას:

<ol style="list-style-type: none"> <li>1. ქვ., პირ. დამ., შემ.; (სრული წინადადება)</li> <li>2. ქვ., ირ. დამ., პირ. დამ., შემ.; (სრული)</li> <li>3. ქვ., ირ. დამ. → ქვ., პირ. დამ., შემ.; (ელიპტიკური)</li> <li>4. ქვ., ირ. დამ. → ქვ., პირ. დამ., შემ.; + შემ., ირ.დამ.; (ელიპტიკური + სრული)</li> </ol> <p style="margin-left: 20px;">ან</p> <p style="margin-left: 20px;">ქვ., ქვ., პირ. დამ., შემ.; (ელიპტიკური)</p>	
---	--

- მიწურულს, წარმოგიდგენთ ხუთპირიან ზმნა-შემასმენელზე დაფუძნებული მარტივ-გაუვრცობელი ელიპტიკური წინადადების ფორმატს

**3 რეფერენცირებული აქტანტი + ზმნა-შემასმენელი + 2 არარეფერენცირებული აქტანტი.**

NB მარვინ მინსკის „ფრეიმთა თეორიაში“ ერთ-ერთ მნიშვნელოვან ცნებად მიიჩნეულია ე.წ. დაჩრდილვა (აქტანტის არაცხადი, ნაგულისხმევი ფორმა). (მანანა თანდიაშვილი, კომპიუტერული მოდელირების ძირითადი პრინციპები, IV, ქართული ზმნის ფრეიმული წარმოდგენა, ელექტრონული წყარო)

საბოლოო რეზიუმე: ოთხპირიანი ზმნების თეორიულ-პრაქტიკულობა უდაოა, ხოლო ხუთპირიანი ზმნების არსი მეტწილად თეორიული (არსებობენ პრაქტიკულადაც, თუმცა წინადადებაში სრულფასოვნების დეფიციტით). მაქსიმალურად რელატიური ზმნების პირიანობას კონტექსტი განსაზღვრავს!..

### გამოყენებული ლიტერატურა:

1. ჯ. ელიაშვილი, მეცნიერება და რელიგია, თბილისი, 2010;
2. ი. ბჟალავა, ფსიქოლოგია და კიბერნეტიკა, თბილისი, 1965
3. მ. წერეთელი, გენდერი - კულტურული და სოციალური კონსტრუქტი, 2006;
4. შ. შოშიაშვილი, კოსმიური სამყარო თეოსოფიური გადმოსახედიდან, წიგნი I, თბილისი, 2012;
5. შ. შოშიაშვილი, კოსმიური სამყარო თეოსოფიური გადმოსახედიდან, წიგნი II, თბილისი, 2012;
6. საქართველო და მსოფლიო, 27 იანვარი, - 2 თებერვალი, 2016, N3 (332);
7. რ. გენონი, რაოდენობრიობის გაბატონება და ჟამთა ნიშნები;
8. ა. ბერგსონი, ცნობიერების უშუალო მონაცემები;
9. ე. ზაგაშვილი, თ. შოშიაშვილი, ზოგადი უნარების ვერბალური ნაწილი, თბილისი, 2014;
10. ა. შანიძე, თხზულებანი, ტომი III, თბილისი, 1980;
11. ა. შანიძე, ლ. კვაჭაძე, ქართული ენა, VIII კლასი, მეორე გამოცემა, თბილისი 2005;
12. ა. შანიძე, ლ. კვაჭაძე, ქართული ენა V, მეორე გამოცემა, თბილისი, 2004;
13. ო. მიქიაშვილი, წინადადების გარჩევა, თბილისი, 2000;
14. თ. წოწონავა, ტესტები ქართულ ენაში, 2014;
15. დ. ღურჯაია, წინადადებათა ლოგიკა, თბილისი, 1999;
16. ჟ. სორდია, ლინგვისტური ძიებანი, ქუთაისი, 2006;
17. ნ. შარაშენიძე, ქართული ენის გრამატიკა, სინტაქსი, თბილისი 2012;
18. თ. თოდუა, ექსპერტული სისტემები, - ცოდნის ინჟინერია I ნაწილი;
19. მ. თანდიაშვილი, კომპიუტერული მოდელირების ძირითადი პრინციპები, IV, ქართული ზმნის ფრეიმული წარმოდგენა;
20. თსუ-ს ჰუმანიტარულ მეცნიერებათა ფაკულტეტის რეცენზირებადი ელექტრონული ბილინგვური სამეცნიერო ჟურნალი;
21. რუსუდან მირცხულავა, ფარდობითობის პრინციპის შესახებ ფსიქოლოგიაში. მაცნე, დ. უზნაძის სახ. ფსიქოლოგიის ინსტიტუტის პერიოდული ჟურნალი N2, pp. 82 – 91.

## სემიოტიკური ფსიქოლოგია

1. აზროვნების ანალიტიკა _____	4
2. ადამიანი ნიშანთა სამყაროში (სამყარო, როგორც სემიოტიკური ონტოლოგია) _____	5
3. კიბერნეტიკული სისტემატიზაციის შესახებ _____	6
4. ინფორმაციის გადამუშავების საფეხურები _____	7
5. მოდელთა ეპისტემოლოგია _____	10
6. სემიოზისური გნოსეოლოგია _____	11
7. კომბინაციური ანტაგონიზმი _____	34
8. ვერბალური კომუნიკაციის (Demo) გრაფიკები (მეტყველების შემოკლებული სტრუქტურა) _____	38
9. აზრი და კონცეპტი _____	45
10. სემიოზისურ-ფრეიმული ბალანსი _____	48
11. ენა, როგორც აზროვნება _____	57
12. აკუსტიკური და ოპტიკური ხატების ურთიერთშეცვლადობა _____	58
13. მეხსიერების კონექციონისტური მოდელი - PDP _____	62
14. ინტერფაზული ფრეიმის კარკასი _____	64
15. ფრეიმულ-სინერგიული სინტაგმები _____	66
16. რეგულარული ველი _____	68
17. ნიშანმუდმივი ენდოსუბიექტი $\begin{pmatrix} -I \\ S \end{pmatrix}$ _____	69
18. მაქსიმალურად რელატიური ზმნების თეორია _____	75

19. პირდაპირი დამატებითა და მფლობელი ირიბით შექმნილი კომპლექტის ინტენციონალური დაკავშირება პირის დეიქტიკურ კატეგორიასთან (ერთ-ერთ კონტექსტურ ნიშანთან).

20. 2.სილოგიზმზე დაყრდნობით, (ჩემი) კუთვნილებითი ფორმის ექსკლუზიურ ნაცვალსახელად ჩამოყალიბება.

21. 3.მოდალურ-ფორმალური ტრანზიტულობის დასაბუთება.

22. 4.ექსკლუზიურ-პოსესიური ნაცვალსახელებისთვის აუცილებელ კრიტერიუმთა შემუშავება.

23. 5.გრამატიკულ პოსტულატთა სისტემაში შემავალი ელემენტის, კონკრეტულად, სამპირიანი ზმნის, ვერსიის (ქცევის) შეცვლით ოთხპირიანი ზმნის მიღება.

24. 6.პოლიპერსონალიზმის ქცევაზე დამოკიდებულების სქემური ასახვა.

25. 7.პოლიპერსონალიზმის კონტაქტზე დამოკიდებულების სქემური ასახვა.

26. 8.მაქსიმალურად რელატიური ზმნების წინადადებათა კონტექსტზე დამოკიდებულების გრაფიკი.

27. 9.აქტანტების პროპორციული „ფარდობითი წინადადებებისგან“ სინტაქსური სტრუქტურის შექმნა.

28. 10.მაქსიმალურად რელატიურ ზმნაზე დაფუძნებული მარტივ-გაუვრცობელი ელიპტიკური წინადადების ფორმულირება, რეფერენცირებული და არარეფერენცირებული აქტანტების პირობებში. (ამ უკანასკნელთან მიმართებისას ნაშრომში გამოყენებულია მარვინ მინსკის „ფრეიმთა თეორია“)

©გამომცემლობა „ზენაარი“, თბილისი, ზანდუკელის ქ. № 1.

ტელ.: 599 343 727 (მობ.) (+599 32) 298 48 07.

ელ.ფოსტა: zurkob@gmail.com