



აკაკი წერეთლის სახელმწიფო უნივერსიტეტი
AKAKI TSERETELI STATE UNIVERSITY

პედაგოგიური ფაკულტეტი
FACULTY OF PEDAGOGICS

VI საერთაშორისო სამეცნიერო-მეთოდური
კონფერენცია

VI INTERNATIONAL SCIENTIFIC-METHODOLOGICAL
C O N F E R E N C E

სწავლებისა და აღზრდის აქტუალური პრობლემები
URGENT PROBLEMS OF TEACHING AND UPBRINGING

შ რ ო მ ე ბ ი

CONFERENCE PROCEEDING

ISSN: 2298-0539

ქუთაისი

K U T A I S I

2015



აკაკი წერეთლის სახელმწიფო უნივერსიტეტი
AKAKI TSERETELI STATE UNIVERSITY

პედაგოგიური ფაკულტეტი
FACULTY OF PEDAGOGICS

VI საერთაშორისო სამეცნიერო-მეთოდური
კონფერენცია

VI INTERNATIONAL SCIENTIFIC-METHODOLOGICAL
CONFERENCE

სწავლებისა და აღზრდის აქტუალური პრობლემები
URGENT PROBLEMS OF TEACHING AND UPBRINGING

შ რ ო მ ე ბ ი

CONFERENCE PROCEEDING

ქუთაისი

KUTAISI

2015

კონფერენციის საორგანიზაციო კომიტეტი CONFERENCE ORGANIZING COMMITTEE

1. **გიორგი ღავთაძე** - აკაკი წერეთლის სახელმწიფო უნივერსიტეტის რექტორი, პროფესორი, საორგანიზაციო კომიტეტის თავმჯდომარე / **George Gvartadze** - Akaki Tsereteli State University, Rector, Professor, Head of conference organizing committee
2. **ვლადიმერ ადეიშვილი** - აკაკი წერეთლის სახელმწიფო უნივერსიტეტის პედაგოგიური ფაკულტეტის დეკანი, ასოცირებული პროფესორი, საორგანიზაციო კომიტეტის თანათავმჯდომარე / **Vladimer Adeishvili** - Akaki Tsereteli State University, Dean of the Faculty of Pedagogics, Associate Professor, Co-Head of conference organizing committee
3. **იმერი ბასილაძე** - აკაკი წერეთლის სახელმწიფო უნივერსიტეტის სასწავლო პროცესის მართვის სამსახურის უფროსი, პროფესორი, საორგანიზაციო კომიტეტის თანათავმჯდომარე / **Imeri Basiladze** - Akaki Tsereteli State University, Head of the University Educational Process Management Service, Professor, Co-Head of conference organizing committee
4. **შალვა კირთაძე** - აკაკი წერეთლის სახელმწიფო უნივერსიტეტის რექტორის მოადგილე, ასოცირებული პროფესორი / **Shalva Kirtadze** - Akaki Tsereteli State University Deputy Rector, Associate Professor
5. **მანანა დეისაძე** - აკაკი წერეთლის სახელმწიფო უნივერსიტეტის პედაგოგიური ფაკულტეტის დეკანის მოადგილე, ასოცირებული პროფესორი, / **Manana Deisadze** - Akaki Tsereteli State University, Deputy Dean of the Faculty of Pedagogics, Associate Professor
6. **მამული ბუჩუხიშვილი** - აკაკი წერეთლის სახელმწიფო უნივერსიტეტის პედაგოგიური ფაკულტეტის ხარისხის უზრუნველყოფის სამსახურის ხელმძღვანელი, ასოცირებული პროფესორი / **Mamuli Buchukhishvili** - Akaki Tsereteli State University, Head of the Faculty of Pedagogics Quality Assurance Office, Associate Professor
7. **მაია ახვლედიანი** - აკაკი წერეთლის სახელმწიფო უნივერსიტეტის პედაგოგიკის დეპარტამენტის კოორდინატორი, ასოცირებული პროფესორი / **Maia Akhvlediani** - Akaki Tsereteli State University, Coordinator of the Department of Pedagogics, Associate Professor
8. **თამარ მამარდაშვილი** - აკაკი წერეთლის სახელმწიფო უნივერსიტეტის სწავლების მეთოდოლოგია დეპარტამენტის ასოცირებული პროფესორი / **Tamar Mamardashvili** - Akaki Tsereteli State University, Department of Methods of Teaching, Associate Professor

სარედაქციო კოლეგია და მთავარი სამეცნიერო რედაქტორები დარგების მიხედვით

EDITORIAL BOARD

პედაგოგია Pedagogics

იმერი ბასილაძე - პროფესორი / **Imeri Basiladze** – Professor

მაია ახვლედიანი - ასოცირებული პროფესორი / **Maia Akhvlediani** - Associate Professor

მათემატიკისა და ტექნიკური დისციპლინების სწავლების მეთოდოლოგია Methodology of Teaching Mathematics and Technical Sciences

თეიმურაზ ვეფხვაძე - პროფესორი / **Teimuraz Vepkhvadze** – Professor

ვლადიმერ ადეიშვილი - ასოცირებული პროფესორი / **Vladimer Adeishvili** - Associate Professor

ქართული ენისა და ლიტერატურის სწავლების მეთოდოლოგია Methodology of Teaching Georgian Language and Literature

ლეილა აბზიანიძე - პროფესორი / **Leila Abzianidze** – Professor

თამარ მამარდაშვილი - ასოცირებული პროფესორი / **Tamar Mamardashvili** - Associate Professor

უცხო ენისა და ლიტერატურის სწავლების მეთოდოლოგია Methodology of Teaching Foreign Language and Literature

სოფიო მორალიშვილი - ასოცირებული პროფესორი / **Sophio Moralishvili** - Associate Professor

ინგა კიკვიძე - პროფესორი / **Inga Kikvidze** – Professor

საბუნებისმეტყველო დისციპლინების სწავლების მეთოდოლოგია Methodology of Teaching Natural Sciences

მზია კუბეცია - ასოცირებული პროფესორი / **Mzia Kubetsia** - Associate Professor

ბაკურ ონიანი - ასოცირებული პროფესორი / **Bakur Oniani** - Associate Professor

განათლების ფილოსოფია და ფსიქოლოგია Philosophy and Psychology of Education

რობერტ გოლეტიანი - პროფესორი / **Robert Goletiani** – Professor

მერაბ მაღრაძე - ასოცირებული პროფესორი / **Merab Maghradze** - Associate Professor

განათლების მენეჯმენტი Education Manajment

გიორგი ღავთაძე - პროფესორი / **George Gvartadze** – Professor

ნუნუ კიკოძე - ასოცირებული პროფესორი / **Nunu Kikodze** - Associate Professor

ს ა მ ი ე ბ ე ლ ი C O N T E N T S

პედაგოგია PEDAGOGICS	
ლალი (ბარბარე) აბდალაძე - XIX საუკუნეში სასულიერო სასწავლებლის გახსნის მცდელობა სოხუმში <i>Lali (Barbare) Abdaladze - An Attempt to Opening a Religious School in XIX c. in Sokhumi</i>	9
მაია ახვლედიანი, იმერი ბასილაძე - მშობელთა აღზრდა თანამედროვე სოციალური პოლიტიკის ნაწილი <i>Maia Akhvlediani, Imeri Basiladze - Parent Education as a Matter of Modern Social Policy</i>	13
იაგორ ბალანჩივაძე - შემეცნებითი ინტერესების განვითარება უმცროს სასკოლო ასაკში <i>Iagor Balanchivadze - Cognitive Interests Development in Primary School Age</i>	18
იმერი ბასილაძე - განათლების ზოგიერთი პრობლემური საკითხის შესახებ საქართველოში <i>Imeri Basiladze - Some of the Issues of Education</i>	22
იმერი ბასილაძე, სოფიო ფანჭულიძე - დიმიტრი უზნაძე ექსპერიმენტული პედაგოგიის მკვლევარი და ქართული პედაგოგიური მეცნიერების ფუძემდებელი <i>Imeri Basiladze, Sophio Panchulidze - Dimitri Uznadze the Researcher of Experimental Pedagogy and the Founder of Georgian Pedagogical Science</i>	32
ნათია ბლიაძე - კრეატიულობის გენები ბახების მუსიკალურ დინასტიაში <i>Natia Bliadze - Genes of Creativity in Bach's Musical Dynasty</i>	36
ნინო გელოვანი, ნინო ბასილაშვილი - ზოგადსაგანმანათლებლო სკოლებში მოსწავლეთა აზროვნების განვითარება <i>Nino Gelovani, Nino Basilashvili - The development of thinking of pupils in secondary schools</i>	41
ირინე გოგიბერძე - მოსწავლეთა მშობლების ჩართულობა სასკოლო ცხოვრებაში <i>Irine Gogiberdze - Teachers' and parents' involvement in school life</i>	45
ნატო დვალი - ზნეობრივი ღირებულებების ჩამოყალიბება სააღმზრდელო პროცესში <i>Nato Dvali - The format of Moral values in educational poocess</i>	50
თამარ დოგრაშვილი - მოძრავი სკოლების იდეა XIX საუკუნის ბოლოს ქართულ პედაგოგიურ აზროვნებაში <i>Tamar Dograshvili - XIX century Georgian pedagogical thinking of the idea of moving schools</i>	53
გივი ეჟიშვილი - გლობალიზაცია და აღზრდის ეროვნული პრიორიტეტები <i>Givi Ezhishvili - Globalization and education of national priorities</i>	58
ნინო კოსტავა - სწავლების თვალსაჩინო მეთოდების დაწყებით კლასებში გამოყენების ფსიქოლოგიურ-პედაგოგიური საფუძვლები <i>Nino Kostava - The Methods of education in elementary step and its pedagogical and psychologic basis</i>	61
ნინო მამრიკიშვილი - დანაშაულის პრევენცია და ზოგადი განათლების სფეროში მოქმედი კანონმდებლობა <i>Nino Mamrikishvili - Crime prevention and legislation in the field of education</i>	64
დავით მახაშვილი - სტუდენტისა და ლექტორის ურთიერთობის ძირითადი განმსაზღვრელი ფაქტორები უმაღლეს სკოლაში <i>David Makhashvili - The relationship between main determining factors between student and lecturer in in higher education</i>	68
ლია მენტეშაშვილი, თამარ ჯანგულაშვილი - კომუნიკაციის მნიშვნელობა სკოლისა და ოჯახის ერთობლივ მუშაობაში <i>Lia Menteshashvili, Tamar Jangulashvili - Significance of Communication in the Joint Working between a School and a Family</i>	71
თეონა მურგულია - პირველი ეროვნული სკოლის პედაგოგიური სისტემის შუქ-ჩრდილები <i>Teona Murgulia - Features of the pedagogical system of the first national school</i>	75
ნინო ორჯონიკიძე - ზნეობრივ-სოციალური ღირებულებების ჩამოყალიბება სკოლებში <i>Nino Orjonikidze - The Problem of Forming Moral and social Values in Schools</i>	81
ჰამლეტ რაზმაძე - დამწყებ სპორტსმენთა წვრთნის პროცესის თავისებურებათა შესახებ <i>Hamlet Razmadze - Peculiarities of the Beginner Athletes Training Process</i>	85
ნინო სოხაძე - იაკობ გოგებაშვილი, როგორც ახალი აზროვნების ფუძემდებელი <i>Nino Sokhadze - Jacob Gogebashvili, the founder of new thinking</i>	89
ნინო სოხაძე - დიმიტრი უზნაძე - ქართული პედაგოგიური ფსიქოლოგიის ფუძემდებელი <i>Nino Sokhadze - Dimitri Uznadze as a Founder of Georgian Pedagogical Psychology</i>	93
ქრისტინა ფირცხალაიშვილი - ლიდერი საკლასო ოთახში <i>Christina Pirtskhalaishvili - Leader in the Classroom</i>	98

ნატო კობულაძე - ადრეული და სკოლამდელი განათლების ხელშეწყობა საქართველოში Nato Kobuladze - Early and pre-school education in Georgia	103
დავით შავიანიძე, ინეზა გაბელია - საოჯახო და არაფორმალური აღზრდა - ეთნიკური თვითშეგნების შენარჩუნების საფუძველი (ეთნოგრაფიული მასალების მიხედვით) Davit Shavianidze, Ineza Gabelaia - Family and non-formal education - the basis for the preservation of ethnic consciousness	106
ნატო შეროზია, კონსტანტინე ცხვარაძე - არასრულწლოვანთა დანაშაულებრივი ქცევის პედაგოგიურ-ფსიქოლოგიური საკითხები Nato Sherozia, Konstantine Tskhvaradze - Pedagogical and psyschological issues of juveniles ' criminal behavior	110
შორენა ძამუკაშვილი - მშობლისა და მასწავლებლის როლი ბავშვის თვითშეფასების ფორმირებაში Shorena Dzamukashvili - The role of parent and teacher in the formation of the child's self-esteem	115
კეთევან ძოწენიძე - აღმზრდელობითი მუშაობის შინაარსი და მიმართულებანი მსოფლიო სასკოლო პრაქტიკაში Ketevan Dzotsenidze - The Content of Educational Work and Directions in Global School Practice	118
კეთევან ძოწენიძე - კონფლიქტების მოგვარება სკოლაში Ketevan Dzotsenidze - Conflict Resolution at School	123
ნინო ჭოხონელიძე - მ. მონტესორის პედაგოგიური სისტემის ძირითადი პრინციპები Nino Chokhoniidze - Basic Principles of the Montessori Pedagogical System	130
ნინო ჭოხონელიძე - მ. მონტესორი - ჰუმანისტი და პედაგოგი Nino Chokhoniidze - Maria Montessori - e Teacher and Humanist	134
სწავლების მეთოდოლოგია METHODOLOGY OF TEACHING	
მათემატიკისა და ტექნიკურ დისციპლინათა სწავლების მეთოდოლოგია METHODOLOGY OF TEACHING MATHEMATICS AND TECHNICAL SCIENCES	
ვლადიმერ ადეიშვილი - სამეცნიერო დარგის - მათემატიკის სწავლების მეთოდოლოგიის შესახებ Vladimer Adeishvili - About the Methodology of Teaching Math as Scientific Discipline	137
ნათია ბრეგაძე - დაწყებითი კლასების ზოგიერთ ამოცანის ამოხსნა სხვადასხვა ხერხით Natia Bregadze - Some ways of the solution of the task in	142
მამული ბუჩუხიშვილი - მონაცემთა ანალიზის სწავლება პირველ საფეხურზე Mamuli Buchukhishvili - Study of data analysis at the first step	148
თეიმურაზ გიორგაძე - ზოგიერთი მოსაზრება ალბათობის გეომეტრიული განსაზღვრების შესახებ Teimuraz Giorgadze - Some reflection on determination of geometrie probability	151
გურამ გოგიშვილი - ზოგადსაგანმანათლებლო სკოლაში ლოგიკის ელემენტების სწავლების ზოგიერთი აქტუალური საკითხის შესახებ Guram Gogishvili - On some actual problems in teaching of elements of logic in secondary schools	161
მანანა დეისაძე, შალვა კირთაძე - ტესტური დავალებების სახეები და მათი გამოყენება მათემატიკის სწავლებისას Manana Deisadze, Shalva Kirtadze - Test exersices, their types and using while teaching mathematics	163
თეიმურაზ ვეფხვაძე - მათემატიკის სასკოლო კურსის შინაარსის შერჩევის ძირითადი პრინციპების შესახებ Teimuraz Vepkhvadze - The Basic Principles of Selection of the Content of School Mathematics	168
მანანა ზივზივაძე-ნიკოლეიშვილი - სასწავლო შემეცნებითი სისტემების როლი დაწყებით კლასებში მათემატიკის სწავლებისას Manana Zivzivadze-Nikoleishvili - The Role of the Cognitive Learning System in the Primary Mathematics Classroom	172
მანანა დეისაძე, მანანა ზივზივაძე-ნიკოლეიშვილი - დე მორგანის კანონების გამოყენება ლოგიკური ამოცანების ამოხსნისას Manana Deisadze, Manana Zivzivadze-Nikoleishvili - The using of De Morgan's laws in logical sums research	175
შორენა ლომთაძე - რამდენიმე მეთოდოლოგიური რჩევა, როგორ მოვახდინოთ მოსწავლეთა დიფერენცირება მზაობის გათვალისწინებით Shorena Lomtadze - Several methodological advice how to differentiate the students according to their readiness	179
ინგა კახიანი - სოციალური ქსელები განათლებაში Inga Kakhiani - Social Networks in Education	183
ნანა კენჭოშვილი - ფუნქციის ფუნქცია Nana Kenchoshvili - The Functioning of Function	186
თინათინ მათნაძე - პროცენტის სწავლებისათვის საშუალო სკოლაში Tinatin matnadze - Teacher presents in the secondary school Summary	189

თინათინ მათნაძე - დებულებათა დამტკიცების მნიშვნელობისა და პითაგორას თეორემის დამტკიცების კიდევ ერთი ვარიანტის შესახებ Tinatin matnadze - The importance of theorem proofs and another version of Pythagorean theorem proof	194
მზია მამასახლისი - მუშაობის აქტიური ფორმები მათემატიკის გაკვეთილებზე Mzia Mamasakhlishi - THE ACTIVE FORMS OF WORK AT MATHEMATIC LESSONS	196
ია მებონია - ცნების სწავლების ზოგიერთი მეთოდი Ia Mebonia - Several methods of concept teaching	199
ნანა ონიანი-საღინაძე - ამოცანების სწავლება პროგრამირების გამოყენებით დაწყებით საფეხურზე Nana Oniani-Saghinadze - Teaching sums by using programming at the elementary level	203
ნანა ონიანი-საღინაძე, მაკა გოგაძე - ხდომილობის ცნების სწავლების მეთოდიკური თავისებურებები დაწყებითი კლასების მათემატიკის სასკოლო კურსში Nana Oniani-Saghinadze, Maka Gogadze - Methodological concept of learning outcomes Features in Elementary school classes mathematics courses	207
ქეთევან რუხაძე - დიდაქტიკური თამაშები მათემატიკაში Ketevan Rukhadze - Didactic Games in Mathematics	212
ნინო საღარაძე - ამოცანების ამოხსნის სწავლების მეთოდიკა Nino Sagaradze - The Methodology of Teaching Solving Sums	215
თეიმურაზ სურგულაძე, მაკა ლომთაძე - ანალოგია წილადური რიგის წარმოებულის განსაზღვრისას და ამ დროს მიღებული წინააღმდეგობა Teimuraz Surguladze, Maka Lomtadze - The Analogy while Defining Fractional Order Derivative and its Contradiction	218
ლამარა ქურჩიშვილი, ირმა ჭელიძე - ალბათობის თეორიის ელემენტების სწავლების შესახებ Lamara Qurchishvili, Irma Chelidze - Teaching Elements of the Probability Theory and Statistics	224
ირინე ყურაშვილი - ინტეგრირებული გაკვეთილი მათემატიკისა და ბიოლოგიაში - „მათემატიკა და ჰარმონია“ Irine Kurashvili - Combined lesson in Maths and Biology: „Maths and Harmony“	227
ნოდარ ცაგარეიშვილი - სასწავლო პროცესის ეფექტურობის გაზრდა საინფორმაციო ტექნოლოგიების გამოყენებით Nodar Tsagareishvili - Increase the efficiency of the educational process Information technologies	230
ანა დიმიტარიშვილი - საგანმანათლებლო პორტალის არსი და სტრუქტურა Ana Dzimistarishvili - Education portal essence and structure	234
ნინო ჭელიძე - ფუნქციის წარმოებულის გამოყენების ზოგიერთი ასპექტი Nino Chelidze - Some aspects of application of the derivative of a function	239
ჯემალ ჯინჯიხაძე - მშვენიერი მათემატიკისა და მათემატიკური მშვენიერების ადგილი სწავლებაში Jemal Jinjikhadze - Beautiful Mathematics and Mathematical role in teaching	242
ქართული ენისა და ლიტერატურის სწავლების მეთოდიკა METHODOLOGY OF TEACHING GEORGIAN LANGUAGE AND LITERATURE	
ლეილა აბზიანიძე - შერეული სახის რთული წინადადების სწავლების მეთოდოლოგიური ასპექტები Leila Abzianidze - The aspect's of learning methodology in mix up sentences	249
ჯამბუ ავალიანი - ზეპირმეტყველების პედაგოგიურ-მეთოდიკური ასპექტები დაწყებითი სწავლების საფეხურზე Jambu Avaliani - Pedagogical - Methodological Aspects of Oral Speech at the Elementary Teaching Level	257
მაია ახვლედიანი, ლელა ედგვერაძე - მელიტონ კელენჯერიძე - ქართული პრაქტიკული გრამატიკის შესახებ Maia Akhvlediani, Lela edzgveradze - M. Kelenjeridze - Georgian Practical Grammar	262
ბელა დურგლიშვილი - ილია ჭავჭავაძის პოემა „აჩრდილის“ მხატვრული სახის გაგების სტრატეგია ჰერმენევტიკული მეთოდოლოგიით Bela Durglishvili - "Bible vineyard" the allegorical artistic transformation in the poem "Achr dili" ("Shadow") by Ilia Chavchavadze	267
ლელა ედგვერაძე - სახელდებითი წინადადება და მისი სწავლების საკითხები Lela Edzgveradze - On the question of teaching one kind of defective sentence	276
მაგდა თხილავა - თეატრის მუსიკალური ენის როლი მოსწავლეთა აღზრდის პროცესში Magda Tkhlava - The Role of Musical Language of a Theatre in Students' Upbringing	280
თამარ მამარდაშვილი - სასუბიექტო მიმდებარების პარალელურ მ-ელ//მა-ელ და მ-//მ-ელ აფიქსიან ფორმათა შესახებ ქართულში Tamar Mamardashvili - On the Paraller Forms of the Subjective Participle in Georgian	283

თამარ მამარდაშვილი - ნაცარქეკიას ტიპის სახელთა წარმოება და მათი კვალიფიკაცია Tamar Mamardashvili - The formation of the Natsarkekia (lazybones) type names and their qualification	288
ელენე მაღლაკელიძე - წერა-კითხვის სწავლების ლინგვისტურ-დიდაქტიკური საფუძვლებისათვის Elene Maglakelidze - literacy teaching approach	292
ნათელა მაღლაკელიძე - პრაქტიკული გრამატიკის სწავლებისათვის სასკოლო განათლების დაწყებით საფეხურზე Natela Maglakelidze - Some Problems of Teaching Practical Grammar at Primary School	296
ელისო მაწკეპლაძე - სასწავლო პროცესში ჩართული სსსმ მოსწავლე Eliso Matskepladze - Pupils with special needs and Teaching Process	300
ცირა მელაძე - მხატვრული ლიტერატურის კითხვის სწავლების არსი აზროვნების განვითარებაში Tsira Meladze - The Concept of Fictional Reading in the development of Thinking	304
მანანა მიქაძე - მეტყველების კულტურის გაუმჯობესებისათვის სკოლაში Manana Mikadze - Improvement speech culture in school	308
გიგა ქამუშაძე - „ნარევი“ დიალექტის ჩამოყალიბებისათვის Giga Kamushadze - The Mixture” for the Dialect Creation	313
თამარ ღვინიაიძე - მხატვრულ ტექსტზე მუშაობა V კლასში ნოდარ დუმბაძის მოთხრობის „ხაზარულას“ სწავლების მაგალითზე Tamar Gvinianidze - Working on Fiction - Grade 5 on the example of Nodar Dumbadze Story “Khazarula”	317
ინგა შამილიშვილი, ნანა მაკარაძე, ნანა ფუტკარაძე - ლიტერატურული ტექსტის ანალიზის სწავლების მნიშვნელობა დაწყებითი სასკოლო ასაკის მოსწავლეებისათვის Inga Shamilishvili, Nana Makaradze, Nana Futkaradze - The Importance of Teaching Text Analysis at Primary School Stage	321
მალვინა შანიძე - მოსწავლეთა ლექსიკური მარაგის გამდიდრებაზე მუშაობის მეთოდები და აქტივობები Malvina Shanidze - Working on methods of enrichment of pupil's vocabulary	325
ქეთევან შოთაძე - მხატვრული ტექსტის სწავლების ზოგიერთი სტრატეგია გ. ლეონიძის “მარიტას” მიხედვით Ketevan Shotadze - STRATEGIES OF TEACHING FICTION ACCORDING G. LEONIDZE'S “MARITA”	334
სოფიო ხვადაგანი - კლასგარეშე ლიტერატურა, როგორც წიგნიერების ამაღლების დამხმარე მეთოდი Sophio Khvadagiani - Extracurricular reading , the method to enrise the education	340
ლევან ჯინჯიხაძე - კომუნიკაციურ-თანამშრომლობითი სწავლება და პედაგოგიური ურთიერთობის სახეები Levan Jinjikhadze - Communicative-Collaborative Teaching and Types of Pedagogical Relationship	343
უცხო ენისა და ლიტერატურის სწავლების მეთოდოლოგია METHODOLOGY OF TEACHING FOREIGN LANGUAGE AND LITERATURE	
Акперов Гашим Лалахан оглы - Определение синтагмы в азербайджанском и английском языках Akperov Gashim Lalakhan Ogli - The article deals with the definition of syntagma in the Azerbaijani and English languages	348
ნატო აბესაძე - “Aller Anfang ist (nicht) schwer” “ყველაფრის დასაწყისი (არ) არის მძელი” Nato Abesadze - Aller Anfang ist (nicht) schwer All beginnings are (not) difficult	353
ეკატერინე გაჩეჩილაძე - ფრანგული ენის სწავლების ლინგვოკულტურული ასპექტი Ekaterine Gachechiladze - Linguocultural Aspect in French Teaching	357
დარეჯან გელაძე, ზეინაბ გორგაძე - თანამედროვე საინფორმაციო საკომუნიკაციო ტექნოლოგიების გამოყენება ინგლისური ენის სწავლებისას Darejan Geladze, Zeinab Gorgadze - The use of modern information and communication technologies in teaching English language	361
Tamar Grigalashvili, Maia Nachkepia - Language Testing and One Methodological Technique of Assessment თამარ გრიგალაშვილი, მაია ნაჭყეპია - ტესტირება და შეფასების ერთი მეთოდოლოგიური ხერხი	366
Asmati Datiashvili - Role play in Language teaching process ასმათ დათიაშვილი - როლური თამაშები ენის სწავლების პროცესში	370
ეკატერინე ვაჭაძე - ფატიკური კომუნიკაციის მნიშვნელობა ინგლისური ენის სწავლების პროცესში Ekaterine Vatsadze - Importance of Phatic Communication during English Language Teaching	373
Малик Джамалутдинович Ваджибов - О РИТОРИЧЕСКОМ ВОЗДЕЙСТВИИ ТЕКСТОВ НА ДАГЕСТАНСКУЮ СТУДЕНЧЕСКУЮ АУДИТОРИЮ მალიკ ვაჯიბოვი - ტექსტების რიტორიკული ზემოქმედების შესახებ დაღესტნურ სტუდენტურ აუდიტორიაზე	377

Зумбулидзе Ия Гурамовна - <i>Формирование новых подходов в практике преподавания современной русской литературы</i> ია ზუმბულიძე - <i>ახალი მიდგომების ფორმირება თანამედროვე რუსული ლიტერატურის სწავლების პრაქტიკაში</i>	381
Нино Квирикадзе - <i>К вопросу обучения анализу "словесного ряда" как одного из компонентов художественного текста (по роману Томаса Манна "Будденброки")</i> ნინო კვირიკაძე - <i>"სიტყვათა რიგის", როგორც მხატვრული ტექსტის ერთ-ერთი კომპონენტის, ანალიზის სწავლებისათვის (თომას მანის "ბუდენბროკების" მიხედვით)</i>	385
ინგა კივიძე - <i>კულტურათშორისი კომუნიკაცია როგორც ლინგვისტური კვლევის საგანი და სასწავლო დისციპლინა</i> Inga Kikvidze - <i>Cross-cultural Communication as an Object of linguistic Research and as educational Discipline</i>	392
Э. Э. МАНСУРОВА - <i>ИСПОЛЬЗОВАНИЕ СЛОВАРЕЙ НА ЗАНЯТИЯХ ПО РУССКОМУ ЯЗЫКУ</i> E. E. MANSUROVA - <i>USE OF DICTIONARIES IN RUSSIAN CLASSES</i>	395
Sophio Moralishvili - <i>Case Studies in Business English Teaching</i> სოფიო მორალიშვილი - <i>ქეისების გამოყენება საქმიანი ინგლისურის სწავლებისას</i>	399
Maka Murvanidze - <i>English Grammar through Jazz Chants for YL</i> მაკა მურვანიძე - <i>ინგლისური ენის გრამატიკა მოზარდებისათვის ჯაზური რითმების გამოყენებით</i>	404
ნინო სანაია, ლაურა გურული - <i>მიკროტექსტის როლი უცხო ენის სწავლების საწყის ეტაპზე</i> Nino Sanaia, Laura Guruli - <i>The role of humorous texts at the first stage of teaching foreign languages</i>	408
Андрей Иванович Ростопинский - <i>Эвристическая методика интеллектуального и нравственного развития «Живое слово» как основание для межкультурной коммуникации</i> ანდრეი როსტოპინსკი - <i>ინტელექტუალური და ზნეობრივი განვითარების ევრისტული მეთოდიკა „ცოცხალი სიტყვა“, როგორც კულტურათაშორისი კომუნიკაციის საფუძველი</i>	412
ნელი სიჩინავა - <i>Личностно-ориентированные образовательные технологии</i> ნელი სიჩინავა - <i>პიროვნებაზე ორიენტირებული საგანმანათლებლო ტექნოლოგიები</i>	417
მაია ტაკიძე - <i>მუსიკის როლი ინგლისური ენის ფონეტიკის გაკვეთილებზე</i> Maia Takidze - <i>The role of music in the practical course of English Phonetics</i>	422
Надежда Каджая - <i>Организационно-методические указания к преподаванию курса "Лексикология современного русского языка" в национальной аудитории</i> ნადეჟდა ქაჯაია - <i>კურსის „თანამედროვე რუსული ენის ლექსიკოლოგია“ ეროვნულ აუდიტორიაში სწავლების ორგანიზაციულ-მეთოდოლოგიური მითითებები</i>	426
თამარ შანიძე - <i>საგაკვეთილო პროცესში მოსწავლეთა მოტივაციის ამაღლების ხელშეწყობა</i> Tamar Shanidze - <i>Lessons are in the process of raising students' motivation</i>	432
იზოლდა ჩხოზაძე - <i>იუმორის როლი ინგლისური ენის სწავლებისას</i> Izolda Chkhobadze - <i>Humour in English Language Teaching</i>	436
ქრისტინე ჭოხონელიძე - <i>ინგლისურის, როგორც მეორე ენის შესწავლასთან დაკავშირებული რამდენიმე პრობლემა</i> Christine Chokhnelidze - <i>Some Problems of Studying English as a Second Language</i>	441
ბელა ხაბეიშვილი - <i>უცხო ენის სწავლების თანამედროვე მეთოდიკა- შედეგზე ორიენტირებული სწავლების მოდელი</i> Bela Khabeishvili - <i>Foreign language teaching methods – result-oriented model</i>	444
იამზე ხასაია - <i>როგორ შევუქმნათ მოსწავლეებს კოგნიტური განვითარებისთვის შესაბამისი გარემო</i> Iamze Khasaia - <i>How can we create students' cognitive development environment</i>	448
საბუნებისმეტყველო დისციპლინების სწავლების მეთოდიკა METHODOLOGY OF TEACHING NATURAL SCIENCES	
ციცინო დავითულიანი - <i>კვლევის მეთოდები გეოგრაფიის სწავლებაში</i> Tsitsino Davituliani - <i>Research Methods in Geography Teaching</i>	452
თათია დოღონაძე - <i>კონტინენტების ფიზიკური გეოგრაფიის სწავლების და ბუნებათსარგებლობის ზოგიერთი საკითხი აფრიკის მაგალითზე</i> Tatia Doghonadze - <i>Teaching Physical Geography of Continents and Some Aspects of Natural World on the Example of Africa</i>	456
ხათუნა კაპანაძე - <i>პროექტებით სწავლების პრობლემები მცირეკონტინენტური კლასებში</i> Khatuna Kapanadze - <i>The problems of project learning in small groups</i>	460
მზია კუბეცია, შორენა ტყემალაძე - <i>სკოლებისა და უნივერსიტეტების ინტეგრაცია ბუნებისმეტყველების სწავლების მეთოდიკაში</i> Mzia Kubetsia, Shorena Tkemaladze - <i>Schools and universities to integrate science teaching methods</i>	464

ნინო მანგალაძე, ნანა კილაძე - თემის „ფოტოსინთეზი და ტრანსპორტი მცენარეებში“ სწავლება თანამედროვე მეთოდების გამოყენებით X კლასში Nino Mangaladze, Nana Kiladze - <i>The study of Photosynthesis and transport in plant with the rep of modern in the X th grade</i>	470
ბაკურ ონიანი - ექსკურსია, როგორც ნატურალისტური ინტელექტის განვითარების ხელშეწყობი სტრატეგია და მისი დაგეგმვის დროს გასათვალისწინებელი ზოგიერთი საკითხი Bakur Oniani - <i>Excursion, as a Naturalist Intelligence Development Strategy and Some of the Issues to be Considered During its Planning</i>	474
ბაკურ ონიანი - ლაბორატორიული მუშაობა და მისი მნიშვნელობა ბუნებისმცოდნეობის სწავლებაში Bakur Oniani - <i>Laboratory Work and its Significance for Teaching Natural Science</i>	478
ფიქრია ჯინჯიხაძე - სასწავლო ექსკურსიების როლი რელიევის ტიპების შესწავლაში Pikria Jinjikhadze - <i>Learning excursions role in relief types study</i>	481
განათლების ფილოსოფია და ფსიქოლოგია PHILOSOPHY AND PSYCHOLOGY OF EDUCATION	
მანანა ბანძელაძე, გვანცა მიქაუტაძე - ეკონომიკური და ეთიკური განათლების როლი აღზრდაში Manana Bandzeladze, Gvanca Mikautadze - <i>The importance of ecological and ethical education</i>	484
ნინო გელენიძე - აკაკი წერეთელი – ერის მოძღვარი (დაბადებიდან 175-ე და გარდაცვალებიდან მე-100 წელი) Nino Gelenidze - <i>Akaki Tsereteli – The Teacher of the Nation and the Man of Public Education (After 175 years of his birth and 100 years since his death)</i>	488
რობერტ გოლეტიანი - კონფლიქტები, არსი და რეალობა Robert Goletiani - <i>Conflicts, Essence and Reality</i>	493
სალომე ლომთაძე - სოციალურად დაუცველი და მშობლის მზურნველობას მოკლებული მოზარდების ქცევით და ემოციურ პრობლემებზე მუშაობის სირთულეები Salome lomtadze - <i>Behavioral and emotional problems and working difficulty adolescents social vulnerability and Deprived of parental care</i>	498
მერაბ მაღრაძე - პროდუქტიული აზროვნება და სწავლა Merab Maghradze - <i>Productive Thinking and Learning</i>	501
მარინე სირბილაძე - ინდივიდუალური განსხვავების კვლევა მეორე ენის დაუფლების მოდელებში Marine Sirbiladze - <i>Investigation of individual differences in SLA models</i>	506
თეა ფანჭულიძე - კანონთან კონფლიქტში მყოფი მოზარდების საჭიროებები და კონტექსტუალური მიდგომა Tea Panchulidze - <i>Needs of adolescents in conflict with law and contextual approach</i>	510
გული შერვაშიძე, ნანი მამულაძე, მარინე გურგენიძე - ქართული ოჯახის პედაგოგიური კულტურა და ტრადიციები Guli Shervashdze, Nani Mamuladze, Marine Gurgenidze - <i>Georgian family pedagogical culture and traditions</i>	514
რამაზ ხაჭაპურიძე - სამკურნალო შელოცვებისა და "ბატონების" შელოცვა-გამოლოცვის ტრადიციები, რიტუალები და "შავშვთა აზროვნებითი სამყარო" (აკაკი წერეთლის სახელმწიფო უნივერსიტეტის სამეცნიერო-კვლევითი ცენტრის ქართველური მიმართულების ეთნოგრაფიული მასალების მიხედვით) Ramaz Khachapuridze - <i>Healing spells, for "Batonebi" prayer- ritual traditions and "children's thinking world" (According to the Georgian ethnographic materials of Research Center of Akaki Tsereteli State University)</i>	520
განათლების მენეჯმენტი EDUCATION MANAJMENT	
გიორგი ღავთაძე, აზა იფშირაძე - თანამედროვე უნივერსიტეტის მართვის პრინციპები: გამოწვევები და ნოვაციები George Gvavidze, Aza Iphshiradze - <i>The Principles of Modern University Management: Challenges and Innovations</i>	525
ნუნუ კიკოძე - ხელმძღვანელის სტილისა და კულტურის როლი განათლების სისტემაში Nunu Kikodze - <i>Head of the style and culture in the education system</i>	531
ნანა შონია, ნანა შარაბიძე - ტუტორიალი – შედეგზე ორიენტირებული სწავლების აუცილებელი პირობა Nana Shonia, Nana Sharabidze - <i>The Tutorial - An Essential Part of Outcome-Based Education</i>	535

ლალი (ზარზარე) აბდალაძე - გელათის სასულიერო აკადემიის და სემინარიის ქრისტიანული ხელოვნებათმცოდნეობის ფაკულტეტის დეკანი, განათლების დოქტორი, პროფესორი

XIX საუკუნეში სასულიერო სასწავლებლის გახსნის მცდელობა სოხუმში

XIX საუკუნის დასაწყისში რუსეთის ეკლესიის უწმინდესმა სინოდმა მიიღო გადაწყვეტილება აფხაზეთის სასულიერო სასწავლებლის გახსნის შესახებ.

1851 წლის 21 სექტემბერს, ახლადდაარსებული სასწავლებლის ზედამხედველად დაინიშნა ქართველი მღვდელმონაზონი, შემდგომში ეპისკოპოსი, გამოჩენილი სასულიერო მოღვაწე, ყაზანის სასულიერო აკადემიის კურსდამთავრებული, ღვთისმეტყველების კანდიდატი, თბილისის სასულიერო სემინარიის პედაგოგი ალექსანდრე ოქროპირიძე. მან დიდი წვლილი შეიტანა აფხაზეთა შორის ქრისტიანობის აღდგენისა და სასულიერო განათლების ორგანიზების საქმეში.

„ყოვლადუსამღვდელო ალექსანდრე უმთავრეს საქმედ თავის ირგვლივ მყოფთა ქრისტიანულ სარწმუნოებაზე მოქცევა - განმტკიცებასა და მათთვის სასწავლებელთა დაარსებას მიიჩნევდა, აფხაზეთში ჩასვლისთანავე მან დიდი გულმოდგინება გამოიჩინა აფხაზეთის სასწავლებლების წარმატებული მუშაობის ხელშესაწყობად.“(7: 299) იგი ყოფილა სოფელ ილორში აფხაზი ბავშვებისათვის სკოლის გახსნის ინიციატორი და ამ სკოლის ხელმძღვანელიც, რისთვისაც 1852 წლის 8 მაისს საქართველოს ეგზარქოსმა ისიღორემ საგვერდულით დააჯილდოვა.

ამავე წელს ალექსანდრე ოქროპირიძე ზემოთ დასახელებული ოთხკლასიანი სასულიერო სასწავლებლის გახსნას განახლებულ ბიჭვინთის ტაძართან გეგმავდა, სადაც ეპისკოპოსის კათედრაც იქნებოდა. ვინაიდან ტაძრის აღდგენა ჭიანურდებოდა, სასწავლებელი ლიხნში დააფუძნეს 1852 წლის 25 სექტემბერს და წლიური დაფინანსება 1525 მანეთი დაუნიშნეს.

ალექსანდრე ოქროპირიძის მიერ შედგენილი სასწავლო პროგრამის მიხედვით ამ სასწავლებელში შემდეგ საგნებს ასწავლიდნენ: საღვთო სჯული, რუსული ენა, ქართული ენა (ხუცური და მხედრული წერა), სუფთა წერა რუსულსა და ქართულ ენებში, არითმეტიკა, რუსული და ქართული ენების გრამატიკა, საეკლესიო გალობა, გეოგრაფია, პრაქტიკული ვარჯიში აფხაზურ ენაში. ეს იყო ისტორიაში პირველი შემთხვევა აფხაზური ენის სწავლების შემოღებისა.

აფხაზეთის სასულიერო სასწავლებლის ზედამხედველის ალექსანდრე ოქროპირიძესა და სამურზაყანოს ბლადოჩინის დავით მაჭავარიანის სახელზე 1853 წლის 4 მარტს თბილისიდან გამოგზავნილი წერილი გარკვეულ წარმოდგენას გვიქმნის იმის შესახებ, თუ როგორ უნდა ესწავლებინათ აფხაზური ენა. მასში ნათქვამია, რომ ეგზარქოსმა, მიიღო რა მხედველობაში აფხაზური დამწერლობის არარსებობა, სიტყვიერი მარაგის შედარებითი სიმცირე, შეარჩია რამდენიმე სიტყვა, „Ближих понятиям грубого народа“ და ითხოვა ამ სიტყვის ქართულად თარგმნა, აგრეთვე ცხრილის შედგენა, სადაც „Против каждого слова написать абхазское слово русскими и грузинскими буквами.“ (ჭიჭინაძე ზ. 6 : 77).

1854 წლის გაზაფხულზე რუსეთი იძულებული გახდა საკუთარი ჯარის ნაწილები აფხაზეთიდან გამოეყვანა. ეს ოპერაცია ბრწყინვალედ განახორციელა მიხეილ შერვაშიძემ. აფხაზეთის თურქულმა ოკუპაციამ მისიონერებიც აიძულა ეს ტერიტორია დაეტოვებინათ. ეპისკოპოსი გერმანე გოგოლაშვილი დროებით ხონში გადავიდა. ალექსანდრე ოქროპირიძე 1854-1855 წლებში შეთავსებით ქუთაისის სასულიერო სასწავლებლის ზედამხედველიც იყო, ასევე – გელათის მონასტრის წინამძღვარიც; 1854 წლის ბოლოს იგი ეპისკოპოს გერმანესთან ერთად ცდილობდა ლიხნის სასულიერო სასწავლებლის ხონში გახსნას, მაგრამ მიხეილ შერვაშიძემ ჭკადუაში მიიწვია. მთავარმა საკუთარი შვილი, 9 წლის გიორგი (1846-1918 წწ), რომელიც, ტრადიციისამებრ, კესარია დადიან - შერვაშიძესთან იზრდებოდა, მას, როგორც გამოცდილ პედაგოგს, უაღრესად განათლებულ პიროვნებას, მიაბარა აღსაზრდელად. მალე ალექსანდრეს აფხაზეთის საეპისკოპოსო ტაძრის ილუმენობა ებოძა.

ალექსანდრე ოქროპირიძემ ჭკადუაში გახსნა აფხაზეთის (ლიხნის) სასულიერო სასწავლებელი, რომელიც 1855 წლის ოქტომბერში, როცა თურქებმა ომარ ფაშას სარდლობით სამეგრელო დაიკავეს, დაიხურა.

ჩვენამდე მოღწეულია ალექსანდრე ოქროპირიძის ხელით შედგენილი ლიხნის სასულიერო სასწავლებლის მოსწავლეთა ნუსხა, რომელიც 1853 წლის 27 იანვრით თარიღდება. ამ დოკუმენტიდან ირკვევა, რომ იმ დროს სასწავლებელში სულ 11 მოსწავლე ჰყოლიათ. ჩვენი ვარაუდით, მათგან ეროვნებით აფხაზი უნდა ყოფილიყო 6 მოსწავლე: სპირიდონ ბჟანია ილორიდან, თევდორე ლაკობა სოუქსუდან (ლიხნიდან), დავით მარშანია გუფიდან, მოსე ეშბა ჯირხვიდან, დავით სოსრანის ძე მარღანია (მისი სადაურობა მითითებული არ არის, მაგრამ აღნიშნულია, რომ იგი „თათარი“, ე.ი. მაჰმადიანია, აფხაზეთში კი მაჰმადიანი ქართველები არ ცხოვრობდნენ), ფილიპე ლაკერბაია ოთჰარიდან. ამ ზავშვთა შორის ალექსანდრე ოქროპირიძე საკუთარი ხარჯით ინახავდა ს. ბჟანიას.

არსებობს 1867 წლის 29 მაისის ცნობა იმ 8 მოსწავლის შესახებ, რომლებმაც განათლება პირადად ალექსანდრე ოქროპირიძის დაფინანსებით მიიღეს. ესენი ყოფილან: გიორგი მარშანია, გიორგი ეშბა, პეტრე იასკუა, პეტრე ფილია, პეტრე ანთია, ნესტორ გრიგოლია, დავით გვილია, გრიგოლ ტებლია.

ეპისკოპოს ალექსანდრე ოქროპირიძის ზრუნვით აღიზარდნენ შემდგომში სახელგანთქმული პირველი აფხაზი ქრისტიანი სასულიერო პირები: ივანე (იოანე) გეგია, იოანე არგუნი, პეტრე ფილია და სხვანი. მათგან ი. გეგია 1862 წელს მონაწილეობდა იმ კომისიის მუშაობაში, რომელსაც გენერალი ი. ბარტოლომეი ხელმძღვანელობდა და რომელმაც შეადგინა პირველი აფხაზური საანბანო სახელმძღვანელო.

სასულიერო და პედაგოგიურ კადრებს აფხაზეთისათვის ძირითადად მეუფე გაბრიელის (ქიქოძის) მიერ ქუთაისში 1894 წ. დაფუძნებული სასულიერო სემინარია ამზადებდა. მისი არსებობის ერთ-ერთ ძირითად წყაროს სასემინარო ოლქში შემავალი დასავლეთ საქართველოს ეპარქიების ყოველწლიური შენატანები შეადგენდა, „სოხუმის ეპარქიას ყველაზე მცირე თანხა – 1000 მანეთი შეჰქონდა. სამეგრელოს სასულიერო სასწავლებელში, სადაც ასევე სწავლობდნენ აფხაზეთის მკვიდრნი, ეპარქია ყოველწლიურად 689 მანეთს რიცხავდა“ (Кирион, 3 : 194-195).

XIX საუკუნის 80-იანი წლების ბოლოდან საერო და სასულიერო ხელისუფლება ზემდგომი ორგანოების წინაშე მუდმივად სვამდა საკითხს აფხაზეთში პედაგოგიური და სასულიერო სასწავლებლის გახსნის შესახებ. მართლმადიდებლობის აღმდგენი საზოგადოების საბჭო წლების მანძილზე იხილავდა აფხაზეთში სასულიერო სასწავლებლის დაფუძნების საკითხს. ამის შესახებ საუბარი იყო საზოგადოების 1887 წლის ანგარიშში. მაშინ გადაწყვეტილება არ მიუღიათ. შემდგომ წლებში გაჩნდა ახალი იდეა – აფხაზეთისათვის, სამურზაყანოელებისა და აგრეთვე სოხუმის ოლქში ჩამოსახლებული რუსებისათვის სასულიერო სასწავლებელი გაეხსნათ არა აფხაზეთში, არამედ ნოვოროსიისკში. „ამ პროექტის ავტორთა მთავარ მიზანს მოსწავლეთა გარუსება წარმოადგენდა. იგი აფხაზურ და ქართულ ენებზე სწავლებას არ ითვალისწინებდა მაშინ, როცა პროგრამებში ბერძნული ენის სწავლება სავსებით სამართლიანად იყო შეტანილი“ (სსცა. 5 : გ.493. აღწ.1. ს.851 გ #17-30).

სოხუმში სასულიერო სასწავლებლის დაფუძნებას სხვადასხვა მოსაზრებებით ხელისუფლება არ ჩქარობდა. გ. როგავას მონაცემებით, „1898 წლიდან მთელი თხუთმეტი წლის განმავლობაში სასულიერო სასწავლებლის გახსნის საკითხი 10-ჯერ იყო დაყენებული უწმინდესი სინოდის სასწავლო საბჭოს წინაშე, მაგრამ უშედეგოდ“ (როგავა გ. 4 : 132).

აფხაზეთში სასულიერო პირებისა და პედაგოგების დიდ უმრავლესობას, „მიუხედავად რუსეთის ხელისუფლების მხრიდან ყოველივე ქართულის დევნისა და შევიწროებისა, მაინც ქართველები შეადგენდნენ. ეს ამუხრუჭებდა, აფერხებდა მოსახლეობის, მათ შორის, აფხაზეთის ასიმილაციის, გარუსების იმპერიული გეგმის განხორციელებას“ (გამახარია ჯ. 1 : 582).

ეპისკოპოსმა ალექსანდრემ მკაცრად გაილაშქრა დეკანოზ ი. ვოსტორგოვის ვერაგული გეგმის წინააღმდეგ, რომლის მიზანი იყო სკოლებიდან ქართული ენის გამოდევნა და ჩაშალა ხელისუფლების ზრახვები, რის გამოც მას რუსეთის იმპერატორთან აბეზღებდა რენეგატი

ქართველი ეპისკოპოსი დიმიტრი (აბაშიძე). მან ერთ-ერთმა პირველმა გაილაშქრა სამეგრელოს სამრევლო სკოლებში ქართული ენის სწავლების დასაცავად. ამის შემდეგ მცხოვანი ეპისკოპოსი დიდი ხანი აღარ დარჩენილა გურია-სამეგრელოს ეპარქიაში. ეგზარქოსისა და უწმიდესი სინოდის განკარგულებით, "საკუთარი თხოვნის" საფუძველზე განთავისუფლდა ეპარქიის ხელმძღვანელობიდან და "მოსასვენებლად" თავისსავე აღდგენილ შიომღვიმის მონასტერში გაიგზავნა.

მონასტრიდან მხოლოდ ერთხელ, 1907 წელს, წმიდა ილია მართლის დასაფლავებისას გამოვიდა და დაიტირა თავისი სულიერი შვილი. ოთხმოცდასამი წლის მცხოვანმა მღვდელმთავარმა, ყოვლადსამღვდელო ალექსანდრემ თვითონაც იმავე წელს, 9 ნოემბერს მიიძინა საუკუნო ძილით შიომღვიმის სავანეში. იგი 16 ნოემბერს დაკრძალეს იმავე მონასტერში, საფლავის ქვაზე ასეთი წარწერა აქვს: "განუსვენე უფალო, მონასა შენსა, საქართველოს ჭემმარტოს შვილს და მოღვაწე ბერს, შიომღვიმის დიდებული ლავრის აღმდგენელს, შენს სადიდებლად მას შინა სამუდამო კრებულის დამაარსებელს და მის ნივთიერად უზრუნველმყოფელს. საკუთარის საფასით ორსავე ტაძრის განმახლებელს და ყოველის სამკაულით აღმავსებელს, წინამძღვრისა და კრებულისათვის სახელების ამგებელს და ლავრის გამამდიდრებელს ვენახებით, ბაღებით, სახნავის მიწებით, წისქვილით, სამუშაო იარაღით და საქონლით. ყოვლად-უსამღვდელოეს ალექსანდრეს 1822-1907 წ." როგორც არქიმანდრიტი ამბროსი (შემდგომში სრულიად საქართველოს კათოლიკოს-პატრიარქი) გამოსათხოვარ სიტყვაში აღნიშნავდა: "განსვენებულმა ყოვლადსამღვდელომ გვასწავლა ჩვენ, რამდენად შეიძლება ამ უკუღმართ დროშიც ვიყოთ ნამდვილი ქრისტიანენი, ქრისტიანული იდეალების მატარებელნი. როგორც მატარებელი ჭემმარტი ქრისტიანული სიყვარულისა, იმ სიყვარულის, რომელიც ყველას ერთ რიგად უნდა ეფინებოდეს, არ არჩევდეს არა ახლობელისაგან, რომელიც უნდა ავიწყებინებდეს პირად ინტერესებს და აბედვინებდეს სიცოცხლის შეწირვას მოყვასისათვის, როგორც მატარებელი ამნაირ სიყვარულისა, ის თვისის ცხოვრებით გვიმტკიცებს, რომ ეს ქრისტესგან მის მიმდევართათვის დახატული იდეალი ამ ქვეყნად შესაძლებელია განხორციელდეს..." (2 : 42).

„მისი მოღვაწეობა, ჯერ როგორც პედაგოგისა, შემდეგ კი არქიმანდრიტისა და ეპისკოპოსისა, როგორც ადგილობრივმა მოსახლეობამ, ასევე სრულიად საქართველომ დამსახურებულად დააფასა და ყოველგვარი გადამეტების გარეშე, მას აფხაზეთის მეორე მოციქული უწოდა. სამწყსოსა და მას შორის არსებობდა მამაშვილური კავშირი, დაფუძნებული ჭემმარტი ქრისტიანულ სიყვარულზე.“ (6 : 299).

ბოლშევიკური მმართველობის ხანაში ეპისკოპოს ალექსანდრეს ღირსეული დაფასება ვერ მოხერხდა... 1995 წლის 19 ოქტომბერს მცხეთაში საქართველოს მართლმადიდებელი ეკლესიის გაფართოებულმა კრებამ უწმიდესისა და უნეტარესის, სრულიად საქართველოს კათოლიკოს-პატრიარქის ილია II-ის ლოცვა-კურთხევით ეპისკოპოსი ალექსანდრე წმინდანად შერაცხა და მისი ხსენების დღედ დააწესა 26(8.11) ოქტომბერი.

ჩვენ მიერ წარმოდგენილი კონკრეტული მასალა ცხადყოფს ჭემმარტებას: ყოველგვარი გადაჭარბების გარეშე შეიძლება ითქვას, რომ სწავლა-განათლების საქმეს აფხაზთა შორის სწორედ ეპისკოპოსმა ალექსანდრემ ჩაუყარა საფუძველი. სამწუხაროდ, ამ მოღვაწის დამსახურება აფხაზთა წინაშე დღეს მივიწყებულია.

ლიტერატურა:

1. გამახარია ჯ., აფხაზეთი და მართლმადიდებლობა, თბილისი. 2015 წელი.
2. ვარდოსანიძე სერგო "ქართველი მღვდელმთავრები" (XX-XXI საუკუნეები), თბილისი, 2010 წ.
3. Кирион, Краткий очерк истории Грузинской церкви и Экзархата за XIX столетие, Тиф. 1901 г.
4. როგავა გ., „რელიგია და ეკლესია აფხაზეთში“. თბილისი. 1997 წელი.
5. საქართველოს საისტორიო ცენტრალური არქივი. ფ. 493 .
6. ჭიჭინაძე ზ. სიტყვები და წერილები ყოვლადსამღვდლო ალექსანდრეზე. თბილისი. 1907 წელი.
7. ქართველ წმინდანთა ცხოვრება., შედგენილი: დეკანოზ ზაქარია მაჩიტაძის, მანანა ბუკიას, კაკა ბულიას მიერ., თბილისი. 2000 წელი.
8. აბდალაძე ლალი (ბარბარე). სასულიერო განათლება და პედაგოგიკური აზროვნება XIX საუკუნის გურია-სამეგრელოს ეპარქიაში., დისერტაცია- ხელნაწერის უფლებით.

რეზიუმე

XIX საუკუნეში სასულიერო სასწავლებლის გახსნის მცდელობა სოხუმში

სტატიაში განხილულია XIX საუკუნეში სოხუმში სასულიერო სასწავლებლის დაარსების წინაპირობები. დადგენილია, რომ სოხუმში სასულიერო სასწავლებლის დაფუძნებას სხვადასხვა მოსაზრებებით ხელისუფლება არ ჩქარობდა. აღნიშნულია ალექსანდრე ოქროპირიძის დიდი წვლილი აფხაზეთა შორის ქრისტიანობის აღდგენისა და სასულიერო განათლების ორგანიზების საქმეში, სასულიერო სასწავლებლების დაარსებაში.

ლალი(ბარბარე)აბდალაძე –Декан факультета христианского искусствоведения Гелатской духовной академии, доктор образования, профессор

Резюме

Попытка открытия духовного училища в Сухуми в XIX веке

В статье рассматриваются предпосылки учреждения в Сухуми духовного училища. Выявляется, что по разным соображениям, правительство не торопилось с учреждением духовного училища в Сухуми. Отмечается о большой заслуге Александра Окропиридзе в деле возрождения христианства и организации духовного образования среди абхазцев, а также учреждения духовных училищ.

Lali (Barbare) Abdaladze –Gelati Spiritual Academy and Seminary. Dean of Faculty of Christian Art. PHD in Education, Professor

An Attempt to Opening a Religious School in XIX c. in Sokhumi

Resume

This paper discusses the prerequisites for the establishment of the XIX c. religious school in Sokhumi. It is estimated that the government was in no hurry to run a religious school to different viewpoints. Alexandre Okropiridze initially indicated a great contribution to the restoration of Christianity between Abkhazians and organizing the spiritual education, the establishment of religious schools.

მაია ახვლედიანი - აკაკი წერეთლის სახელმწიფო უნივერსიტეტი, ასოცირებული პროფესორი
იმერ ბასილაძე - აკაკი წერეთლის სახელმწიფო უნივერსიტეტი, პროფესორი

მშობელთა აღზრდა თანამედროვე სოციალური პოლიტიკის ნაწილი

მოზარდთა აღზრდის სწავლებისა და განათლების ამოცანა ოდითგანვე იპყრობდა საზოგადოების ყურადღებას. საგანმანათლებლო საქმიანობის, ოჯახის და სწავლების პროცესის ურთიერთობის განმტკიცებას არაერთი საგანმანათლებლო კერა ემსახურებოდა საქართველოში თუ საზღვარგარეთ. იზრდებოდა გამოჩენილ სწავლულთა თაობები. აღზრდის მნიშვნელოვანი პროცესი ყოველთვის ითხოვდა და ითხოვს ოჯახისა და სასწავლო საგანმანათლებლო დაწესებულების, ოჯახისა და მასწავლებელთა კადრების მტკიცე ურთიერთობას მათ გააზრებულ ერთსულოვნებას. ამ ურთიერთობას განამტკიცებენ სახელმძღვანელოები, სპეციალური ლიტერატურა და ფართო საინფორმაციო არენა, რომელიც სადღეისოდ სამაუწყებლო და ინტერნეტ ქსელს აქვს დათმობილი. პრობლემათა შორის კვლავ აქტუალურია აღზრდის ძირითადი ინსტიტუტების ოჯახის და საზოგადოებრივი დაწესებულებების ურთიერთმოქმედებების საკითხი.

ოჯახი, როგორც საზოგადოების უმნიშვნელოვანესი რგოლი სოციუმში მიმდინარე ყველა დადებით თუ უარყოფით პროცესს განიცდის და თავის თავში აირეკლავს. თანამედროვე იდეალური ოჯახი ძლიერი უნდა იყოს, რომ შეძლოს საზოგადოების მიერ, მასზე დაკისრებული ყველაზე რთული, საოჯახო თუ საზოგადოებრივი პრობლემის გადაჭრა, ყველა ფუნქციის შესრულება, რაც არა მარტო ოჯახის შინაგან გაწონასწორებულ მდგომარეობაზეა დამოკიდებული, არამედ – საზოგადოების სოციალურად ჯანსაღ მდგომარეობაზეც, რადგან საზოგადოების გაძლიერების და გაჯანსაღების პროცესს ოჯახი განამტკიცებს.

ბავშვის აღზრდა, სოციალიზაციის პროცესი, საოჯახო აღზრდით იწყება ცხოვრების პირველი დღეებიდან. იგი პიროვნების სოციალიზაციის უმნიშვნელოვანესი ინსტიტუტია. ადრეულ ასაკში მშობელთა მიერ დაშვებული შეცდომა, ოჯახის ნებისმიერი დეფორმაცია, სტრუქტურული თუ ფსიქოლოგიური, შეიძლება შეუქცევადი აღმოჩნდეს და მოგვიანებით გამოვლინდეს მოზარდის ასოციალურ ქცევაში, გარემოსთან გართულებულ ადაპტაციაში და სხვადასხვა სახის გადახრაში.

საზოგადოებაში არ მოიძებნება ისეთი ინსტიტუტი, რომელიც პირველადი სოციალიზაციის ფუნქციის თვალსაზრისით შეცვლის ოჯახს. საზოგადოების მრავალი სოციალური პრობლემა: დანაშაულებრიობა, ნარკომანია, ალკოჰოლიზმი, ფსიქიური აშლილობები ოჯახური პრობლემებიდან მომდინარეობს. მათი პრევენცია ყველაზე ადრეულ ეტაპზე ოჯახის წევრების პედაგოგიურად გააზრებული ქმედებებითაა შესაძლებელი. მშობელთა აღზრდის გზით საზოგადოება ისწრაფვის თავდაცვისაკენ მზგავსი პრობლემების თავიდან აცილებისაკენ.

საზოგადოება ოჯახს ძირითადი *სოციალური ფუნქციების* შესრულებას აკისრებს. *ეკონომიკური* ფუნქცია ოჯახის უმეტესს წევრებს მეტნაკლებად რთავს საწარმოო საქმიანობაში და ყოფა – ცხოვრების ორგანიზებაში.

ერთ–ერთ უმნიშვნელოვანესი სოციალურ ფუნქციას ოჯახის *რეპროდუქციული* ანუ მოსახლეობის აღწარმოების ფუნქცია წარმოადგენს.

რეკრეატიული ფუნქცია მოიცავს ოჯახის წევრთა ფიზიკურ, მატერიალურ, მორალურ, ფსიქოლოგიურ ურთიერთდახმარებას, მათ ჯანმრთელობასა და დასვენებაზე ზრუნვას.

უმნიშვნელოვანესია ოჯახის *აღზრდელობითი ფუნქცია*, რომელიც ბავშვის პირველად სოციალიზაციაში, ინდივიდის აღზრდაში მდგომარეობს მის სოციალურ მომწიფებამდე.

ოჯახის წევრთა *კომუნიკაციური* ფუნქცია უთიერთგაგებაში გამოიხატება. რაც შეეხება ოჯახურ ურთიერთობათა რეგულაციის ფუნქცია, ხორციელდება მორალური ნორმების, ოჯახის წევრთა პირადი მაგალითის თუ ავტორიტეტის დახმარებით.

თანამედროვე ოჯახის ფუნქციებს შორის მნიშვნელოვნად იზრდება ფელიციტოლოგიური ფუნქციის როლი, რაც ბედნიერებისკენ სწრაფვას გულისხმობს. ამ ფუნქციისადმი ოჯახის წევრთა დამოკიდებულების მიხედვით განისაზღვრება ოჯახური ურთიერთობები.

მშობელთა გამოუცდელიობა, მერყეობა, საკუთარ ძალებში დაურწმუნებლობა, არასწორი აღზრდის წინაპირობებია, ამიტომ საზოგადოება მშობლებს მკვეთრად უსაზღვრავს აღმზრდელობით ფუნქციებს. რომლებიც ერთგვარ გამაფრთხილებელ ხასიათს ატარებენ და მისი გაცნობა სასარგებლოა როგორც გამოუცდელი, ასევე პედაგოგიურ პრობლემათა გადაწყვეტაში თავდაჯერებული მშობლებისთვისაც.

უპირველეს ყოვლისა მშობლების აღმზრდელობით ფუნქციაში ოჯახის, ცხოვრების წესის დადგენა და მისი წევრების ურთიერთობების ჩამოყალიბება იგულისხმება; მშობელი შვილის ყოველმხრივ ჰარმონიული განვითარებისთვის ზრუნვას მხოლოდ მოზარდის ფიზიოლოგიური, ემოციური და ინტელექტუალური მოთხოვნილებების დაკმაყოფილებით არ უნდა გამოხატავდეს. მან უნდა იზრუნოს ბავშვის განვითარების სტიმულირებაზე, კორექტირებასა და კონტროლზეც. მშობელი გრძნობს მის მოვალეობას – დაიცვას ბავშვი გარემოს ნეგატიური გავლენისაგან. იაზრებს, რომ აღმზრდელად ჩამოყალიბებისათვის აუცილებელია აღიჭურვოს პრაქტიკული ცოდნით და უნარებით. ამ მიზნის მიღწევა მშობლების აღზრდის გზით არის შესაძლებელი, რაც მისცემს მშობელს პედაგოგიური ცოდნის და აღმზრდელობითი შეხედულებების ჩამოყალიბების საშუალებას.

ტერმინები „მშობელთა აღზრდა“ და „ოჯახური აღზრდა“ შეიძლება ერთდაიგივე მნიშვნელობით გავიაზროთ, რადგან იგი ბავშვების აღზრდასთან ერთად მოიცავს ოჯახური ცხოვრებისთვის აუცილებელ ცოდნა-ჩვევებს. (საოჯახო კანონმდებლობის და მეურნეობის ცოდნა, სამედიცინო და სქესობრივი აღზრდა და სხვ.).

ტერმინი „მშობელთა აღზრდა“ ვიწრო მნიშვნელობით, ბავშვის აღსაზრდელად მშობლისათვის აუცილებელი ცოდნის მიწოდებას გულისხმობს. ფართო გაგებით კი აღზრდისა და ოჯახური ცხოვრების ჩვევების სისტემატურ სწავლებას წარმოადგენს. იგი აღზრდის შესახებ არსებული სპონტანური, არაფორმალური თუ ფორმალური ინფორმაციის შეჯამება და მშობლებამდე ოფიციალური თუ არაოფიციალური გზით მიწოდებაა. მსგავს კონსულტაციებში მონაწილეობა უნდა მიიღოს, როგორც პროფესიონალმა ასევე არაპროფესიონალმა კარდებმა.

აღზრდის პროცესს განსაზღვრავს მშობელთა აღმზრდელობითი შეხედულებები, თუ როგორ წარმოუდგენიათ მათ აღზრდის ამოცანები, საშუალებები, შედეგები, ღირებულებები, იცნობენ თუ არა ბავშვის განვითარების კანონზომიერებებს, აცნობიერებენ თუ არა პედაგოგიურ პრინციპებს.

ცნობილია აღზრდისადმი მშობლების დამოკიდებულების ოთხი ტიპი:

პირველი ტიპის მშობლების მიერ ბავშვის აღზრდა გაიგივებულია – მოვლასთან. მშობელთა მეორე ტიპი მოქმედებს გაუცნობიერებლად, ინტუიციურად. მესამე ტიპის მშობლები გრძნობენ ბავშვის ქცევის გარკვეული წესების გამომუშავების აუცილებლობას, ცდილობენ შვილები აღზარდონ საზოგადოებისათვის მიღებული ნორმების შესაბამისად. მშობლების მეოთხე ტიპი ეყრდნობა მათ მიერ შესწავლილ აღზრდის პედაგოგიურ პრინციპებს.

სხვადასხვა გამოკვლევების მიხედვით მშობლების განსხვავებული დონეებია წარმოდგენილი: მშობლები, რომლებიც ვერ ანსხვავებენ აღზრდის გაცნობიერებულ მეთოდებს გაუცნობიერებელისაგან; მშობლები, რომლებიც მბრძანებლები არიან და საკუთარი ავტორიტეტით იმორჩილებენ ბავშვებს; ნორმატიული მშობლები, რომლებიც ცდილობენ ბავშვი მიაჩვიონ ერთად ცხოვრების წესების, ნორმების დაცვას და მშობლები, რომლებიც აღზრდის ძირითად მეთოდად თვლიან ბავშვებთან საუბარს.

აღზრდის პროცესისადმი მშობელთა მიზანსახელება განაპირობებს აღზრდის მეთოდების არჩევას. მშობელთა გააზრებული მიზნების სფეროც შეიძლება ოთხ დონედ დაიყოს: მშობლები, რომლებიც მატერიალურ კეთილდღეობას ანიჭებენ უპირატესობას და შეგნებულად არ ისწრაფვიან ბავშვის სულიერი კეთილდღეობისკენ; მშობლები, რომლებიც აღიარებენ საზოგადოების როლს და აღზრდის კრიტერიუმად ბავშვის საზოგადოებაში ადაპტაციას მიიჩნევენ; მშობლები რომლებიც აღიარებენ სოციალურობისა და ცხოვრებით კმაყოფილების პრიორიტეტს. აფასებენ ადამიანთშორის კარგ ურთიერთობებს, რომელიც საზოგადოებასთან ჰარმონიულ ურთიერთობას

პედაგოგიკა/Pedagogics

მოაქვს; მშობლები, რომელთაც სურთ აღზარდონ ალტრუისტი, მოყვასის მოყვარული ადამიანი, რომელიც მიმართული იქნება თვითგანვითარებისა და სრულყოფისაკენ.

სოციალური პოლიტიკის თვალსაზრისით, მშობელთა და ბავშვთა კეთილდღეობა მშობელთა აღზრდის გზით მიიღწევა, მის მიზანს ცხოვრების ისეთი წესის შექმნა წარმოადგენს, რომელიც ყველა ოჯახში ბედნიერებას და კეთილდღეობას დაამკვიდრებს.

პირად და საზოგადოებრივი კეთილდღეობას შორის კავშირი შეიძლება დავინახოთ იმ ურთიერთობებში, რომლებიც მყარდება მიმართებებში – ადამიანი საზოგადოებასთან და საზოგადოებაში. ინდივიდის კეთილდღეობა მჭიდრო კავშირშია საზოგადოების კეთილდღეობასთან. ინდივიდ-ბავშვის კეთილდღეობა უწყვეტ კავშირშია ოჯახის კეთილდღეობასთან, რომელიც საზოგადოების კეთილდღეობის ნაწილია. ფაქტია, რომ ოჯახის კეთილდღეობა დამოკიდებულია იმაზე, თუ რამდენად ვრცელდება საზოგადოების კეთილდღეობა მის ყოველ წევრზე. ლოგიკურია, რომ საზოგადოების კეთილდღეობის საზომი, ოჯახის კეთილდღეობის და ბავშვთა აღზრდის კრიტერიუმის იდენტურია.

მშობელთა აღზრდა – თანამედროვე სოციალური პოლიტიკის ნაწილი ხდება. პედაგოგიურად კომპეტენტური მშობელი სოციალური პოლიტიკის მიზანს წარმოადგენს. ამიტომ „მშობელთა პედაგოგიური კომპეტენცია“ ოჯახური კეთილდღეობის დამკვიდრების აუცილებელ წინაპირობად შეიძლება განვიხილოთ.

პედაგოგიურ პრაქტიკაში წარმოქმნილი პრობლემური სიტუაციების გადაჭრა უმეტესად ოჯახთან მუშაობითაა შესაძლებელი. ოჯახთან მუშაობის პედაგოგიური ზემოქმედების მეთოდების გაცნობა და გამოყენება მასწავლებლებს, დამრიგებლებს დაეხმარებათ სიტუაციათა გაანალიზებასა და გადაწყვეტაში. პედაგოგიკის მკვლევარები ტ. ი. შამოვა, ტ. მ. დავიდეკო და გ. ნ. შიბანოვა, გვთავაზობენ ოჯახთან მუშაობის ტექნოლოგიას, რომელიც მოითხოვს მოქმედებათა შემდეგი ალგორითმის გამოყენებას: გამოყავით რაც შეიძლება მეტი სიტუაციური პრობლემა, ამოარჩიეთ ყველაზე რეალური; ჩამოაყალიბეთ რაც შეიძლება მეტი პრობლემის გადაწყვეტი ამოცანა, განახორციელეთ ყოველი ამოცანის გადაწყვეტის პირობების პროგნოზირება. ამოარჩიეთ ისეთი ამოცანა, რომლის გადაწყვეტა რეალურად არის შესაძლებელი; შეიმუშავეთ მოცემული ამოცანის მიღწევის მაჩვენებლები; განსაზღვრეთ მისი გადაწყვეტის გზები; შეადგინეთ ამოცანის მისაღწევ მოქმედებათა გეგმა; შეიმუშავეთ კოლეგის ანალოგიური მუშაობის შეფასების კრიტერიუმები; ამ კრიტერიუმების მიხედვით შეაფასეთ თქვენი მუშაობა; საჭიროების შემთხვევაში შეიტანეთ კორექტივები თქვენს მუშაობაში ან დაასაბუთეთ ასეთი საჭიროების არსებობა.

პედაგოგიკის მკვლევარები გვთავაზობენ მშობელთა აღზრდელობით მოდელს, მაგ: **ადღერის მოდელის** მიზანია დაეხმაროს მშობლებს განავითარონ ბავშვი პიროვნებად, გაიგონ მისი აზროვნება და ქცევის მოტივები. პრინციპებია ოჯახის, ერთიანი ორგანიზაციის თანასწორმა წევრებმა შექმნან მეგობრული ურთიერთობები; გონება მეტად დაიხმარონ აღზრდის პროცესში, ვიდრე ძალა; ხშირად შეაქონ მშობლებმა ბავშვები; აირიდონ კონფლიქტები; იყვნენ მრჩეველები და ხელმძღვანელები. მოდელის ძირითადი ცნებებია: „თანასწორობა“, „თანამშრომლობა“, „ბუნებრივი შედეგები“.

აქტუალურია ბიჰევიორიზმის ზოგად თეორიაზე დამყარებული მშობელთა აღზრდის **სასწავლო-თეორიული** მოდელის იდეა – ჯერ მშობლებმა უნდა გაიაზრონ სოციალური სწავლების პრინციპები და შემდეგ ასწავლონ ბავშვებს საზოგადოებაში ადეკვატური ქცევა. ისწავლონ საკუთარი და შვილის ქცევის დიაგნოსტიკა სამ შემთხვევაში: აკეთებს თუ არა რაღაცას ზედმეტს; აკეთებს თუ არა რაღაცას არასაკმარისად; უჭირს თუ არა მუდმივად იმის კეთება, რაც მიღებულია.

გრძნობითი კომუნიკაციის მოდელში ყურადღება გამახვილებულია კომუნიკაციურ ურთიერთობებზე. აღზრდის ამოცანაა მშობელმა შეიძინოს სამი უნარი: უნარი მოუსმინოს – ბავშვს; უნარი – მიიტანოს ბავშვის გონებამდე სათქმელი; და უნარი კამათისას გამოიყენოს პრინციპი „ორივე მართალი ვართ“.

მოდელის, რომელიც ეფუძნება ტრანსაქციურ ანალიზს, აღზრდის ამოცანად საკუთარი ან სხვათა ქცევის განხილვისას ტრანსაქციური ცნებების გამოყენების შესწავლას განიხილავს, იგი

ბავშვის ქცევის შეცვლის მოტივის წარმოშობას ბავშვსა და მშობლებს შორის ურთიერთობის შეცვლაში ხედავს.

ჯგუფური კონსულტაციების მოდელის მიხედვით მშობელთა აღზრდა უნდა იქნას კონცენტრირებული პრაქტიკულ საკითხებზე და უნდა განიხილავდეს პრობლემურ სიტუაციებს. მოდელის მიზანია: დაეხმაროს მშობლებს საკუთარი თავის რწმენის განმტკიცებაში და გადასცეს აღზრდის პრაქტიკული ჩვევები. მისი პრინციპებია: მოუსმინო; არ შეურაცყო; არ გამოიწვიო აგრესია.

მშობელთა აღზრდის საგანმანათლებლო ტექნოლოგიებს შეადგენს: საინფორმაციო ტექნოლოგიები _ ლექციები, მოხსენებები, კრებები, კონფერენციები; პიროვნებაზე ორიენტირებული ტექნოლოგიები ფსიქოლოგიურ - პედაგოგიური კონსულტაციები და პრაქტიკუმები; ოჯახური კონსილიუმი; დისკუსიები; საქმიანი თამაშები. ვთვლით, რომ დღეს შესაბამისი სპეციალისტების აქტიურობა უდაოდ აქტუალურია.

მკვლევარები აქტიურად იყენებენ ძირითად დიაგნოსტიკური ტექნოლოგიებს უნდა ვისწავლოთ ოჯახის ბიოგრაფიული მონაცემების შეგროვება, მათი კომპიუტერული დამუშავება, მიღებული ინფორმაციის ანალიზი, სასარგებლოა *მშობლის დამოკიდებულების ტესტი - კითხვარის* (ა.ა. ვარგა, ვ.ვ. სტოლინი) გამოყენება, რომელიც გამოავლენს იმ მშობლების ხედვებს, რომლებიც ფსიქოლოგიურ დახმარებას ითხოვენ ბავშვთა აღზრდისა და ურთიერთობებთან დაკავშირებით. მზგავსი კითხვარებით შეიძლება მშობელთა განწყობისა და რეაქციების გაზომვა მშობელთა განწყობისა და რეაქციების გაზომვის მეთოდიკა შეიცავს სამ ცნობილ მეთოდიკას: „*ოჯახური ურთიერთობების ანალიზი*“ (ე.გ. ეიდემილერი); „*მშობლის დამოკიდებულების ტესტი-კითხვარი*“ (ა.ი. ვარგა); კითხვარი „*მშობლის განწყობისა და რეაქციათა გაზომვა*“ (ე. შეფერი) (PARJ). რენეს და ჟილის *ვიზუალურ-ვერბალური მეთოდიკა* იკვლევს ბავშვისა და ოჯახის წევრების პიროვნებათშორის ურთიერთობებს, ბავშვის სოციალურ შეგუებასა და სამყაროსთან მის ურთიერთობას. *ქორწინებით კმაყოფილების ტესტი-კითხვარი* (ვ.ვ. სტოლინის, ტ. ლ. რომანოვას, გ.პ. ბუტენკოს) გამოიყენება ქორწინებით კმაყოფილების ხარისხის დიაგნოსტიკისთვის.

მომავლის ადამიანის აღზრდისათვის ერთადერთი გზა - ადამიანის აღზრდის თეორიის შექმნაა. კაცობრიობამ უნდა შეიმუშაოს ბავშვის გონიერ არსებად, პიროვნებად ჩამოყალიბების მეთოდიკა, ისწავლოს უშეცდომოდ აღზარდოს შვილებში სიკეთე, კეთილშობილება.

აღზრდის თეორიამ უნდა შეძლოს მოზარდში იპოვოს ნიჭი და განავითაროს იგი. ხელი შეუწყოს ადამიანს განავითაროს პოტენციაში არსებული შესაძლებლობები, იპოვოს საკუთარი თავი, გამოიმუშაოს უნარი, წარმოაჩინოს იგი. ამ მიზნის შესასრულებლად აღზრდის თეორიამ უნდა შეძლოს ადამიანში მასწავლებლის ნიჭის პოვნა - ყველაზე მთავარი ნიჭისა, რადგანაც აღზრდის თეორია განვითარებას დაიწყებს მხოლოდ მაშინ, როდესაც შეიქმნება მასწავლებელთა მძლავრი სოციალური ფენა.

ლიტერატურა:

1. ტ. ი შამოვა, ტ. მ. დავიდეკო, გ.ნ. შიბანოვა, საგანმანათლებლო სისტემათა მართვა, მოსკ., 2005 წ.
2. ავ. ნარგიზიაშვილი, საოჯახო პედაგოგიკა, თბ., 2008 წ.
3. ნ.ვ. ბადოვსკაია, ა. ა. რეანი, პედაგოგიკა, მოსკ., 2000 წ.
4. <http://www.marketer.ge/socialuri-tamashebi/>
5. <https://lib.nspu.ru/umk/e08b6c6eda2a7393/t17/ch3.html>

პედაგოგია/Pedagogics

რეზიუმე

მშობელთა პედაგოგიზაციის საკითხი საზოგადოების ყურადღებას ოდითგანვე იპყრობდა. იგი დღესაც მეტად აქტუალურ პრობლემას წარმოადგენს. ოჯახი საზოგადოების ნაწილია. მასში აისახება ყველა საზოგადოებრივი პროცესი. ოჯახის ყველა ფუნქციის წარმატებით შესრულებას განსაზღვრავს არა მარტო შინაგანი, არამედ საზოგადოების სოციალური მდგომარეობა. საზოგადოების გაჯანსაღების პროცესი საბოლოოდ ოჯახურ ურთიერთობებში მტკიცდება. ძლიერმა უჯახმა უნდა შეეძლოს საოჯახო და საზოგადოებრივი პრობლემების გადაწყვეტაში აქტიური მონაწილეობა.

წარმოდგენილ სტატიაში განხილულია პედაგოგიურ შრომებში გაანალიზებული ოჯახის სოციალური ფუნქციები. გააზრებულია „მშობელთა აღზრდის“ მნიშვნელობა ინდივიდისა და საზოგადოების კეთილდღეობისათვის. „მშობელთა პედაგოგიური კომპეტენცია“ ნაჩვენებია, როგორც ოჯახური კეთილდღეობის დამკვიდრების აუცილებელი წინაპირობა. მოცემულია აღზრდისადმი განსხვავებული დამოკიდებულების და მიზანდასახულების მქონე მშობლების ტიპები და დონეები. საკითხები განხილულია, როგორც თანამედროვე სოციალური პოლიტიკის ნაწილი.

სტატია გვაცნობს ოჯახთან მუშაობის ტექნოლოგიებს. პრობლემურ სიტუაციათა ანალიზისათვის გვთავაზობს მოქმედებათა ალგორითმის გამოყენებას. გვაწოდებს მშობლებთან მუშაობის აღმზრდელობით მოდელს, საგანმანათლებლო დიაგნოსტიკური ტექნოლოგიებს და ხაზს უსვამს აღზრდის თეორიის მნიშვნელობას მშობელთა პედაგოგიზაციის რთულ, საპასუხისმგებლო პროცესში.

Maia Akhvlediani – Akaki Tsereteli State University, Associate Professor

Imer Basiladze - Akaki Tsereteli State University, Professor

Parent Education as a Matter of Modern Social Policy

Summary

The issue of parent education has focused public attention since time immemorial. And to-day too, it remains an actual problem. Family is a part of the community. All social processes are manifested in it. The successful fulfillment of family functions is conditioned not only by an inner state, but by social situation in the community. The process of social improvement is finally proved in family relationships. Any close-knit family should be able to participate actively in solving social problems.

The paper dwells on the family social functions described in pedagogical works. There is analyzed the importance of “parent education” for the well-being of the individual and society. The “pedagogical competence” of parents is shown as prerequisite for strengthening the family well-being. There are also considered the types and levels of parents having different attitudes and purposes to education. These issues are examined as a matter of modern social policy.

The paper introduces us to the technologies of working with families. It also recommends us the use of the algorithm of actions for analyzing the problematic situations, describes the educational models of working with parents and emphasizes the significance of educational theory in a complex and such an important process of parent education.

იაგორ ბალანჩივაძე – აკაკი წერეთლის სახელმწიფო უნივერსიტეტი, განათლების აკადემიური დოქტორი, ასოცირებული პროფესორი

შემეცნებითი ინტერესების განვითარება უმცროს სასკოლო ასაკში

აღზრდის ერთ-ერთი აუცილებელი საშუალება არის შრომისმოყვარეობა – სურვილი და უნარი კარგად სწავლისა, რისთვისაც აუცილებელია მოსწავლეს შევუქმნათ ისეთი პირობა, რომ მან მიაღწიოს წარმატებებს სწავლის პროცესში, იგრძნოს კმაყოფილება და ხალისი არცოდნიდან ცოდნისაკენ მიმავალ გზაზე. ჯერ კიდევ XIX საუკუნეში ცნობილი მეთოდისტი **ს. შობორ-ტროცკი** თავის წიგნში “რა და როგორ უნდა ვასწავლოთ არითმეტიკაში”, წერდა: “. . . მოსწავლეთა მათემატიკური ცოდნით გამდიდრებისთვის აუცილებელია, რომ მან შეიგრძნოს ინტერესის ცოცხალი ემოცია და კმაყოფილება. ამ ინტერესით სიამოვნება, მუშაობისას წინსვლისა და სირთულეების გადალახვის პროცესში”.

ლოლანდის მიხედვით ინტერესი განმარტებულია, როგორც ნებისმიერი ყურადღება, რომელიც იწვევს სასიამოვნო გონებრივ აქტივობას. **პერონის** მიხედვით, კი ინტერესი წარმოადგენს მასალათა ხარისხს, რომელიც იპყრობს ადამიანის ყურადღებას და ორიენტირებულია მის შემოქმედებაზე. **სტროგონი** წერს, რომ ინტერესი არის გონებრივი და ემოციური აქტივობის გამომჟღავნება. **ნ. მოროზოვა** და **ვ. ივანოვი** წერენ, რომ ინტერესი ესაა – ადამიანის აქტიური, შემეცნებითი, აქტიურ-შემეცნებითი დამოკიდებულება სამყაროზე.

ამდენად, ინტერესი ფსიქო-პედაგოგიური გაგებით ასახავს უამრავ მნიშვნელოვან პროცესს: ცალკეულიდან, მის თვითღირებულებამდე, ის გამოხატულია ტენდენციებში, მოთხოვნილებებში, ურთიერთობებში.

დ. უზნაძის მიხედვით სასკოლო ასაკის ინტერესი დაყოფილი არის შემდეგ ეტაპებად: აღწერის ინტერესი, სპეციალური ინტერესი, ფენომენალური ინტერესი და ბოლოს შემეცნებითი ინტერესი.

სასკოლო ასაკის დასაწყისში ბავშვის ინტერესი აღწერისაკენ არის მიმართული. ეს იმას ნიშნავს, რომ ბავშვის ყურადღების ცენტრში ეს ფენომენები და შემთხვევებია მოცემული. აღწერა არა მარტო იმას ეხება, თუ როგორია საგანი, არამედ იმასაც, თუ რა ხდება მასთან დაკავშირებით. ამ დროს თავს იჩენს სპეციალური ინტერესიც. განსაკუთრებით მუსიკალური, მხატვრული, ზოგჯერ მეცნიერული.

უმცროს სასკოლო ასაკში ბავშვს ძლიერი ინტელექტუალური ინტერესი აქვს, რომელიც ახლის, მისთვის ჯერ კიდევ უცნობის გარკვევას ესწრაფვის. მაგრამ საინტერესოა და განსაკუთრებით სიმპტომატური, რომ ეს ახალი, არა მოვლენათა შორის არსებული მიმართებაა, არამედ თვითონ მოვლენათა შორის არსებული მოვლენები ან საგნებია. აქ ბავშვის თავისებურ განწყობასთან გვაქვს საქმე, რომლისთვისაც სინამდვილის ფენომენალური შინაარსის წყურვილია დამახასიათებელი. საინტერესოა, რომ 10 წლის შემდეგ ფენომენალური ინტერესი აღარ ძლიერდება, პირიქით, სუსტდება. 12 წლისათვის იგი იცვლება ნამდვილ შემეცნებით ინტერესში, გადადის მიმართებათა წვდომის ინტერესში.

სასკოლო ასაკის დასაწყისში იღვიძებს შემეცნებითი ინტერესი, გვიანი ბავშვობის შემდეგ ის გადადის მტკიცე შემეცნებით ინტერესში, რომელიც ობიექტური სინავედვილის მტკიცე სისტემური ბუნების წვდომას ესწრაფვის.

გ. შჩუკინას აზრით ინტერესი წარმოიქმნება მოთხოვნილების საფუძველზე, ინტერესის ფორმირება ყოველთვის არ იწყება მოთხოვნილების გაცნობიერებით. ინტერესი შეიძლება წარმოიქმნას სტიქიურად, ემოციური მიზიდველობის ცნობიერების გარეშე.

კ. უშინსკი წერდა: “მალდატანებითი სწავლება, რომელიც მოკლებულია ყოველგვარ ინტერესს, მოსწავლეში კლავს ცოდნის დაუფლების სურვილს. ამავე დროს მიუთითებს, რომ არ შეიძლება მთელი სწავლება წარიმართოს ინტერესზე დაყრდნობით. სწავლება მოითხოვს დიდ მუშაობას და ნებელობის გაზრდას”.

გ. შჩუკინა განასხვავებს ინტერესის ორ სახეს: უშუალო ინტერესი და გაცნობიერებული ინტერესი. უშუალო ინტერესი ეს არის ძირითადად საქმიანობასთან დაკავშირებული ინტერესი:

შემეცნების პროცესთან, ცოდნის მიღებასთან, შრომის პროცესთან. გაცნობიერებული ინტერესი, ეს არის ინტერესი საქმიანობის პროცესის შედეგებთან დაკავშირებული. პიროვნების აქტიური და პროდუქტიული საქმიანობისათვის დიდი მნიშვნელობა აქვს ამ ინტერესთა სწორ თანაფარდობას.

გ. შჩუკინას აზრით პედაგოგიკაში ძალიან დიდი მნიშვნელობა აქვს შემეცნებით ინტერესს, როგორც ინტერესთა ერთ-ერთ ყველაზე ძირითად სახეს. მისი განსაკუთრებულობა იმაში გამოიხატება, რომ ობიექტი არის არა საგნის შინაარსი, არამედ ცოდნის მიღების პროცესი.

შემეცნებითი ინტერესი ყალიბდება თანდათან, დიდი ხნის განმავლობაში და არ შეიძლება აღმოცენდეს უცებ, სკოლაში შესვლისთანავე, თუ სკოლამდელ ასაკში საკმარის ყურადღებას არ მივაქცევთ მათ აღზრდას. გამოცდილება გვიჩვენებს, რომ ყველაზე მეტ სიმძნელებს დაწყებით სკოლაში განიცდიან არა ის ბავშვები, რომელთაც სკოლამდელი ასაკის ბოლოსათვის აქვთ ცოდნისა და ჩვევების არასაკმარისი მოცულობა, არამედ ისინი, რომლებიც ავლენენ ინტელექტუალურ პასიურობას, რომელთაც არ გააჩნიათ სურვილი და ჩვეულება იფიქრონ, გადაწყვიტონ ამოცანები, თუ ის არ არის დაკავშირებული ბავშვის საინტერესო რომელიმე სათამაშო ან ცხოვრებისეულ სიტუაციასთან. ასე მაგალითად, ერთ პირველკლასელი ვერ პასუხობს კითხვაზე: რამდენი იქნება ორს მივუმატოთ ერთი. იგი ამბობს ხან "ორს" ხან "ხუთს" მაგრამ როდესაც მის წინაშე დააყენეს წმინდა პრაქტიკული ამოცანა: "რამდენი ფული გექნება, თუ მამა მოქცემს ორ ლარს, ხოლო დედა ერთ ლარს?" - ბავშვმა თითქმის დაუფიქრებლად უპასუხა: "რასაკვირველია სამი!"

ჩვენ ვიცი, რომ მტკიცე შემეცნებითი ინტერესების ფორმირებას ხელს უწყობს სისტემატური სკოლამდელი სწავლების პირობები. მაგრამ ამ პირობებშიც ბავშვების ნაწილი ამჟღავნებს ინტელექტუალურ პასიურობას და მის დასაძლევად საჭირო ხდება ინდივიდუალური მუშაობა მათთან, როგორც აქ მოყვანილი მაგალითი გვიჩვენებს, თუ ბავშვისათვის დავალება ან ამოცანა იქნება საინტერესო, სახალისო - ასეთი ზეპირი ვარჯიში მას ხდის უფრო აქტიურს და მოტივირებულს.

შემეცნებითი ინტერესი არის ყველაზე ღირებული მოტივი მოსწავლეთა სასწავლო საქმიანობაში. ის აძლიერებს და აღრმავებს სხვა მოტივებს, როგორცაა: ცოდნის მიღების შესაძლებლობა, ახლის გაგება, წარმატებები სწავლაში და ა.შ. ამას დიდად უწყობს ხელს ზეპირი ანგარიში.

მათემატიკის სწავლების მეთოდიკაში გამოყოფენ ზეპირ და წერით ანგარიშებს. ზეპირს მიეკუთვნება გამოთვლები 100-ის ფარგლებში, ან ისეთი შემთხვევები, რომელიც მასზე დაიყვანება. ეს შეიძლება იყოს 100-ის ფარგლებს ზემოთ (მაგ.: 900X7 ეს შემთხვევა იქნება ზეპირი, რადგან ის დაიყვანება 9X7 გამრავლებაზე). წერილობითს მიეკუთვნება ყველა დანარჩენი შემთხვევა გამოანგარიშებისა, როდესაც რიცხვები 100-ზე მეტია.

დაწყებითი კლასების მათემატიკის გაკვეთილებზე ზეპირ მუშაობას აქვს ძალიან დიდი მნიშვნელობა – ეს შეიძლება იყოს მასწავლებლის საუბარი კლასთან ან რამდენიმე მოსწავლესთან, ან მსჯელობა მოსწავლეებთან ამა თუ იმ დავალების შესრულების შესახებ და ა.შ. ზეპირი მუშაობის ამ სახეებს შორის შეიძლება გამოვყოთ ზეპირი სავარჯიშოები. ის ძირითადად უკავშირდება გამოთვლებს, ამიტომ მას „ზეპირ ანგარიშსაც“ უწოდებდნენ, უკეთესია გამოვიყენოთ ტერმინი, „ზეპირი სავარჯიშოები“.

გამოცდილი პედაგოგი ო. ზაიცევა თავის ნაშრომში „ზეპირი ანგარიშის როლი გამოთვლით ჩვევების ფორმირებასა და ბავშვის პიროვნების განვითარებაში“ წერს: მნიშვნელოვანისა და აუცილებლის დამტკიცება არ ხდება ზეპირი სავარჯიშოს დროს. მას ძალიან დიდი მნიშვნელობა აქვს გამოთვლითი ჩვევების ფორმირებისათვის, ნუმერაციაზე ცოდნის დახვეწისათვის და მოსწავლეთა პიროვნული თვისებების განვითარებისათვის. ადრე ნასწავლი საკითხების ხშირი გამეორება მოსწავლეებს ისე აწვითარებს, რომ გამოთვლითი ჩვევები მიყავს ავტომატიზმამდე. ზეპირი ანგარიში არ შეიძლება იყოს გაკვეთილის შემთხვევითი ეტაპი, მას მეთოდური კავშირი აქვს ძირითად თემასთან და ატარებს პრობლემატურ ხარიათს.

ზეპირი სავარჯიშოები მიმდინარეობს კითხვა-პასუხის ფორმით, კლასის ყველა მოსწავლე ერთდროულად ერთი და იგივე სამუშაოს ასრულებს. ზეპირი სავარჯიშოები აუცილებელია აგრეთვე

მოსწავლეთა აზროვნების აქტივიზაციისათვის. მისი შესრულებით ვითარება მეხსიერება, მეტყველება, ყურადღება, ნათქვამის გაგების უნარი, სწრაფი რეაქცია. მაღალ შედეგს რომ მივაღწიოთ დაწყებით კლასების მათემატიკის გაკვეთილზე ზეპირ ვარჯიშს ყოველდღიურად უნდა დაეთმოს 5-10 წთ.

დაწყებითი კლასების მათემატიკის გაკვეთილების ძირითადი მიზანია შემეცნებითი ინტერესის გაზრდა. ამას, ძალიან დიდი მნიშვნელობა აქვს, ყველა მოსწავლისათვის. ამდენად, დიდი მნიშვნელობა აქვს სავარჯიშოების შერჩევას გაკვეთილებისათვის. ზეპირი სავარჯიშოების ეფექტური გამოყენებისათვის დიდი მნიშვნელობა აქვს მისი ადგილის განსაზღვრას გაკვეთილის მსვლელობისას, სხვადასხვა ცნებისა თუ ჩვევების ფორმირებისას.

განვიხილოთ ზეპირი სავარჯიშოების რამდენიმე სახე:

1. **მათემატიკური გამოსახულების მნიშვნელობის პოვნა.** გამოთვლითი სამუშაოები შეიძლება იყოს სხვადასხვა სახის. შეიძლება შევთავაზოთ რიცხვითი მათემატიკური გამოსახულება ან ასოს შემცველი გამოსახულება, სადაც მოცემულია ასოს რიცხვითი მნიშვნელობა, მაგალითად:

- იპოვეთ 7-ისა და 4-ის სხვაობა
- იპოვეთ a-b გამოსახულების მნიშვნელობა, სადაც a=10 b=7
- საკლებია 9 (7), მაკლები 6 (4), იპოვეთ სხვაობა
- ჩავიფიქრე რიცხვი, გაადიდე 5-ით და მიიღე 12. რა რიცხვი ჩავიფიქრე?

გამოსახულების მნიშვნელობის პოვნაზე სავარჯიშოების შესრულების ძირითადი მნიშვნელობა იმაში მდგომარეობს, რომ მოსწავლეებს დაეხმაროს გამოანგარიშების მარტივი ჩვევების შემუშავებაში.

2. **მათემატიკური გამოსახულებების შედარება.** აქ შეიძლება იყოს სხვადასხვა ვარიანტი. უკეთესია დავიწყოთ რიცხვების შედარებით

მაგ: შეადარეთ 7 და 3; 4 და 9; 15 და 25.

შემდეგ შეიძლება შევიტანოთ მარტივი გამოსახულებები.

$6 + 4 * 4 + 6$; $2 + 7 * 2 + 5$; $20 - 18 * 20 - 15$,

ასეთი სავარჯიშოების დანიშნულებაა თეორიული ცოდნის განმტკიცება არითმეტიკულ გამოსახულებებზე, მათ თვისებებზე, ტოლობასა და უტოლობაზე და სხვა. ის ასევე ხელს უწყობს გამოთვლითი ჩვევების გამომუშავებას.

3. **ლექსად მოცემული ამოცანები.** ბავშვებს ძალიან უყვართ ლექსები. მათ უღძრავთ დიდ შემეცნებით ინტერესს ლექსად გამოთქმული ამოცანები. უნდა აღინიშნოს, რომ მსგავსი სახით მოცემული ამოცანები საინტერესოა, ნებისმიერი კლასის მათემატიკის გაკვეთილებზე. მაგალითად:

კობა სამი წლისა გახლავთ, ზეინაბი – ათის;

ძმაზე ორით უფროსია შუათანა ფატი.

აბა, ერთად რამდენია წლოვანება მათი?

მეზობელს ხუთი ვაჟი ყავს

თითო ვაჟს თითო დაიკო

რამდენი შვილი ჰყოლია

ეგება მითხრა მაიკო?

ამდენად, მსგავსი სახის ზეპირი სავარჯიშოების შესრულება ხელს უწყობს მოსწავლეებს უკეთ შესწავლონ პროგრამული მასალა მათემატიკაში, გზადაგზა მოახდინონ მისი განმტკიცება. ზეპირი სავარჯიშოების ეფექტური გამოყენებისათვის დიდი მნიშვნელობა აქვს მისი ადგილის განსაზღვრას გაკვეთილის მსვლელობისას, სხვადასხვა ცნებისა თუ ჩვევების ფორმირებისას. ზეპირი ანგარიშის გამოყენება უყალიბებს მათ კეთილ განწყობას სასწავლო პროცესისადმი, ყოველივე ეს ხელს უწყობს შემეცნებითი ინტერესების განვითარებას.

გამოყენებული ლიტერატურა:

1. უზნაძე დ. – ბავშვის ფსიქოლოგია, სასკოლო ასაკის ფსიქოლოგია. –თბ. 2003 წ.
2. Зайцева О. П. – Роль устного счёта в формировании вычислительных навыков и в развитии личности ребёнка // Н.ш. 2001г. №1;
3. Ушинский К. Д. – Избранные педагогические произведения. М. 1968 г.л.;
4. Щукина Г. И. – Активизация познавательной деятельности учащихся в учебном процессе. М.: Просвещение 1979г.

რეზიუმე

ნაშრომში საუბარია შემეცნებით ინტერესზე, როგორც სურვილზე და უნარზე კარგად სწავლისა, მოსწავლეს უნდა შევუქმნათ ყველა პირობა სწავლის პროცესში, რათა იგრძნოს კმაყოფილება და ხალისი არცოდნიდან ცოდნისაკენ მიმავალ გზაზე. აქვე მოცემულია რუსი და ევროპელი მეცნიერების მიერ ფორმულირებული ინტერესის სხვადასხვა ცნება.

დimitრი უზნაძე კი სასკოლო ასაკის ინტერესს ყოფს შემდეგ ეტაპებად: აღწერის ინტერესი, სპეციალური ინტერესი, ფენომენალური ინტერესი და ბოლოს შემეცნებითი ინტერესი, რომელიც სასკოლო ასაკის დასაწყისში იღვიძებს და გვიან ბავშვობის შემდეგ ის გადადის მტკიცე შემეცნებით ინტერესში. ნაშრომში გაანალიზებულია თითოეული მათგანი.

გ. შჩუკინა განასხვავებს ინტერესის ორ სახეს: უშუალო ინტერესი – საქმიანობასთან დაკავშირებული ინტერესი და გაცნობიერებული ინტერესი – საქმიანობის პროცესის შედეგთან დაკავშირებული ინტერესი. მისივე აზრით პედაგოგიკაში ძალიან დიდი მნიშვნელობა აქვს შემეცნებით ინტერესს, ამ დროს ობიექტი არის არა საგნის შინაარსი, არამედ ცოდნის მიღების პროცესი.

შემეცნებითი ინტერესი არის ყველაზე ღირებული მოტივი მოსწავლეთა სასწავლო საქმიანობაში. ის აძლიერებს და აღრმავებს სხვა მოტივებს, როგორცაა: ცოდნის მიღების შესაძლებლობა, ახლის გაგება, წარმატებები სწავლაში და ა. შ. ამას დიდად უწყობს ხელს ზეპირი ანგარიშები. ნაშრომში განხილულია ზეპირი სავარჯიშოების სახეები.

ზეპირი სავარჯიშოების შესრულება ხელს უწყობს მოსწავლეებს უკეთ შეისწავლონ პროგრამული მასალა, მოახდინოს განმტკიცება. ზეპირი ანგარიშების გამოყენება უყალიბებს მათ კეთილ განწყობას სასწავლო პროცესისადმი, ყოველივე ეს კი ხელს უწყობს შემეცნებითი ინტერესების გაზრდას.

Iagor Balanchivadze – Akaki Tsereteli State University, Academic Doctor of Education, Associated professor

**Cognitive Interests Development in Primary School Age
Summary**

The article deals with cognitive interest as well as will and ability of good studying. The pupil should have all conditions in the process of studying in order to feel satisfaction and inclination on the way from ignorance to knowledge. In the article there are defined different concepts of interest formulated by Russian and European Scientists. Georgian scientist Dimitri Uznadze divides school age into the following steps: interest of description, special interest, phenomenal interest and finally cognitive interest, which is roused at the beginning of school age and after late childhood it goes to strong cognitive interest. In the article is analysed each of them.

G. Shchukina differs two types of interests: direct interest- interest connected with activity and conscious interest- interest connected with activity process. In my opinion cognitive interest is very important in pedagogy, this time the object isn't the content of the subject but it is the process of obtaining the knowledge.

Cognitive interest is very valuable motive in learning process of pupils. It strengthens and extends other motives as are: possibility of obtaining knowledge, understanding of innovation, achievements in studying and etc. Oral reports support them very much. In the article there are discussed types of oral exercises.

Fulfillment of oral exercises support pupils in studying of program materials and acquisition of knowledge. Application of oral reports develops amicability in pupils and all these will support development of cognitive interests.

იმერი ბასილაძე - აკაკი წერეთლის სახელმწიფო უნივერსიტეტი, პროფესორი

განათლების ზოგიერთი პრობლემური საკითხის შესახებ საქართველოში

მსოფლიო მასშტაბით განათლებისა და მეცნიერების სფეროში განხორციელებული რეფორმების შედეგები ნათელი დადასტურებაა იმისა, რომ საზოგადოების თითოეული წევრისათვის სრულყოფილი განათლების მისაღებად და საკუთარი ინტელექტუალური პოტენციალის სრულად გამოსავლენად გარემოს შექმნა არის, როგორც პიროვნების წარმატების, ისე მთლიანად ქვეყნის განვითარების განმსაზღვრელი აუცილებელი პირობა.

საქართველო მსოფლიოს ორგანული ნაწილია. ჩვენი პოტენციალის სრულად გამოსავლენად, ისეთი გარემო უნდა შეიქმნას, რომ ქართველ ახალგაზრდას მიეცეს საშუალება ნორმალური განათლებისა და განვითარების.

ჩვენი სტატიის შექმნა განაპირობა სხვადასხვა მიზეზებმა. ერთ-ერთი მთავარი მიზეზთაგანი არის აკაკი წერეთლის სახელმწიფო უნივერსიტეტში გამართული შეხვედრა. კერძოდ, 2015 წლის 19 მარტს აკაკი წერეთლის სახელმწიფო უნივერსიტეტში განათლების სამინისტრომ მოაწყო შეხვედრა იმერეთის რეგიონის რესურს ცენტრებისა და სკოლების წარმომადგენლებთან. შეხვედრაში მონაწილეობას იღებდა განათლებისა და მეცნიერების მინისტრი ქალბატონი თ. სანიკიძე, განათლებისა და მეცნიერების მინისტრის მოადგილე გ. შერვაშიძე, იმერეთის რეგიონის რესურს ცენტრების ხელმძღვანელები, სკოლის დირექტორები, უნივერსიტეტის აკადემიური საბჭოს წევრები და პედაგოგიური ფაკულტეტის აკადემიური პერსონალი. შეხვედრაზე განხილული იქნა მასწავლებელთა საქმიანობის დაწყების, პროფესიული განვითარებისა და კარიერული წინსვლის სქემა. ინფორმაცია გააკეთა მინისტრის მოადგილემ გ. შერვაშიძემ. მან აღნიშნა, რომ საქართველოში მასწავლებელთა მომზადებას სათავეში ძირითადად ჩაუდგება, განათლების ორი სკოლა: ივანე ჯავახიშვილის სახელობის სახელმწიფო უნივერსიტეტი და ილიას სახელმწიფო უნივერსიტეტი.

ჩვენს მყისიერ შეკითხვაზე, თუ რატომ არა აკაკი წერეთლის სახელმწიფო უნივერსიტეტი? მან ასეთი პასუხი გაგვცა: თქვენ არა გაქვთ მიღებული ცოდნა განათლება განათლებაში. რას ნიშნავს თვით ეს ტერმინი? მისი გარკვევის საშუალება არ მოგვეცა აღნიშნულ შეხვედრაზე. ზემოთ დასახელებული ორი უნივერსიტეტის საწინააღმდეგო არაფერი გვაქვს. მაგრამ მინისტრის მოადგილემ ერთ წამში გაანადგურა ქუთაისის აკაკი წერეთლის სახელმწიფო უნივერსიტეტში ოთხმოცდაორი წლის განმავლობაში არსებული მასწავლებლის მომზადების ტრადიცია და სისტემა.

არსებობის რვა ათწლეულის განმავლობაში პედაგოგიურმა ინსტიტუტმა ღირსეული ადგილი დაიმკვიდრა კულტურულ - ინტელექტუალური და ზნეობრივი აღზრდის საქმეში. ამ ინსტიტუტის აღზრდილთა შორის ბევრი თვალსაჩინო პიროვნებაა, რომლებიც წარმატებით ახორციელებდნენ და ახორციელებენ სწავლა-აღზრდის პროცესს საქართველოს ზოგადსაგანმანათლებლო საჯარო სკოლებსა და უმაღლეს სასწავლებლებში.

ალექსანდრე (ვასილ) ფრანგიშვილთან, დიმიტრი უზნაძესთან, გიორგი თავზიშვილთან, ანგია ბოჭორიშვილთან, დავით ყიფშიძესთან, ნესტორ მექვაბიშვილთან და შალვა სიხარულიძესთან არის დაკავშირებული ჩვენი უნივერსიტეტის პედაგოგიური და ფსიქოლოგიური კადრების აღზრდა. მათმა აღზრდილებმა მეოცე საუკუნის 40-50 იანი წლებიდან თავისუფლად იტვირთა პედაგოგიურ ფაკულტეტზე მთელი სასწავლო-სააღმზრდელო და სამეცნიერო - კვლევითი მუშაობის წარმართვა.

პედაგოგიკისა და ფსიქოლოგიის კათედრებს სისტემატური კავშირი ჰქონდათ ქალაქისა და რაიონების სკოლებთან. ისინი პედაგოგიურ და მეთოდურ დახმარებას უწევდნენ მათ. 1947 წელს პედაგოგიკისა და ფსიქოლოგიის კათედრების უშუალო ხელმძღვანელობით ინსტიტუტთან დაარსდა და მუშაობას შეუდგა მშობელთა სახალხო უნივერსიტეტი, რომლის დამფუძნებელი და პირველი რექტორი იყო პროფ. ანგია ბოჭორიშვილი. უნივერსიტეტი მუშაობას ეწეოდა სკოლის მოსწავლეთა მშობლების პედაგოგიზაციის მიმართულებით, სისტემატურად აწვდიდა პრაქტიკულ და თეორიულ ცოდნას ბავშვთა ოჯახური აღზრდის შესახებ. მეცადინეობა ტარდებოდა კვირაობით.

სწავლების ხანგრძლივობა ერთ წელიწადს შეადგენდა. მშობელთა უნივერსიტეტს ჰქონდა ორი ფაკულტეტი: უმცროსი და უფროსი სასკოლო ასაკის ბავშვის ოჯახში აღზრდის.

1990 წელს პროფ. პირდარა ქაშიბაძის ინიციატივით და მაშინდელი ინსტიტუტის რექტორის პროფ. ნანული კაკაურიძის მხარდაჭერით შეიქმნა პედაგოგიკა-ფსიქოლოგიის კათედრასთან ექსპერიმენტალური დიდაქტიკის ლაბორატორია, რომელიც კურირებას უწევდა ინსტიტუტთან დაარსებულ სკოლა-გიმნაზიაში სწავლა-აღზრდის ნორმალურად ფუნქციონირების პროცესს. ლაბორატორიის თანამშრომელთა მიერ შემუშავებულ მეცნიერულ იდეებს პრაქტიკულად ახორციელებდნენ სკოლის პრაქტიკოსი მასწავლებლები. ურთიერთთანამშრომლობით იქმნებოდა დიდაქტიკური მასალები, მუშავდებოდა მეთოდური მითითებები სხვადასხვა საგანში. ლაბორატორიის კვლევა-ძიებითი მუშაობა, ძირითადად ბავშვის საერთო განვითარების აკადემიკოსს დ. უზნაძის განწყობის თეორიის მოძღვრებას ეფუძნებოდა. წინა პლანზე წამოწეული იყო სწავლების განმავითარებელი ფუნქცია. ექსპერიმენტული დიდაქტიკის ლაბორატორია პრინციპულად ცვლიდა მოსწავლეებისა და მასწავლებლის ურთიერთდამოკიდებულებას. იგი მასწავლებელ-მოსწავლის თანამშრომლობის ჰუმანურ საწყისებზე იყო აგებული.

დღეისათვის პედაგოგიური ფაკულტეტი ახორციელებს შემდეგ საგანმანათლებლო პროგრამებს: **საბაკალავრო** : დაწყებითი განათლება; მასწავლებლის მოსამზადებელი (minor პროგრამა); მასწავლებლის მოსამზადებელი (ერთწლიანი პროგრამა), **სამაგისტრო**: განათლების მეცნიერებები; საგნის (საგანთა ჯგუფის) მეთოდოლოგია და მეთოდოლოგია, **სადოქტორო**: განათლების მეცნიერებები: ა) პედაგოგიკის თეორია და ისტორია, ბ) მათემატიკის სწავლების მეთოდოლოგია.

მიგვაჩნია, რომ დღესაც აკაკი წერეთლის სახელმწიფო უნივერსიტეტს მეოთხე თაობის სახით ჰყავს ის აკადემიური პერსონალი, რომელიც თავისუფლად შეძლებს გახდეს ერთერთი შემოქმედი მასწავლებელთა მომზადების საქართველოში. პედაგოგიური ფაკულტეტის აკადემიურ პერსონალს გავლილი აქვთ გადასამზადებელი, თუ სატრენინგო პროგრამები, რომლებიც ემსახურება მასწავლებელთა მომზადების სისტემას. ზემოთქმულის დასადასტურებლად დავასახელებთ რამდენიმე ფაქტს: ა) პიროვნებაზე ორიენტირებულმა სწავლების ტექნოლოგიამ ფაკულტეტზე შექმნა სტუდენტთა საკუთარი აქტივობა, მათი ინდივიდუალური თავისებურებების გათვალისწინების განვითარებისა და უზრუნველყოფის შესაძლებლობა. თანამედროვე მოთხოვნების შესაბამისად აგებული სასწავლო-საგანმანათლებლო პროგრამები, შესაბამისი მატერიალურ-ტექნიკური ბაზა, მაღალკვალიფიციური აკადემიური და დამხმარე პერსონალი იძლევა სწავლის მაღალი ხარისხის გარანტიას. მუდმივი სწრაფვა სრულყოფისაკენ, სწავლის ხარისხის ამაღლებისაკენ, დღეს ფაკულტეტის მთავარი პრინციპია; ბ). 1999 – 2005 წლებში ფაკულტეტის თანამშრომლებმა ტრენინგები გაიარეს პროგრამით: კითხვა და წერა კრიტიკული აზროვნებისათვის, ნაბიჯ-ნაბიჯ პროგრამა და სხვა., არასამთავრობო ორგანიზაცია „სკოლა-ოჯახი – საზოგადოება“ კვალიფიციურ ტრენინგებთან. გ) ფაკულტეტზე ყოველწლიურად, 2010 წლიდან განათლებისა და მეცნიერების სამინისტროს ინიციატივითა და მხარდაჭერით ეწყობა “ინკლუზიური განათლების საზაფხულო სკოლა”, სადაც იმერეთის რეგიონში გადამზადდა 30 მასწავლებელი; დ) ფაკულტეტი 2011 წლიდან აქტიურად არის ჩართული ადგილობრივ და საერთაშორისო პროექტებში. ფაკულტეტზე მუშაობდა TEMPUS-ის ორ წლიანი პროგრამა “სტუდენტთა აქტიური სწავლება ბუნებისმეტყველებაში” (“Student Active Learning in Science”. Tempus Project №511275-TEMPUS-1-GE-TEMPUS-JPCR). პროექტში მონაწილეობდნენ შემდეგი უმაღლესი სასწავლებლები: 1. ილიას სახელმწიფო უნივერსიტეტი, 2. აკაკი წერეთლის სახელმწიფო უნივერსიტეტი; 3. ჰაიფას (ისრაელი) უნივერსიტეტი; 4. ბრემენის (გერმანია) უნივერსიტეტი; 8. ბერლინის დამოუკიდებელი უნივერსიტეტი (გერმანია); 9. ლიმერიკის (ირლანდია) უნივერსიტეტი; 10. პლოვდივის (ბულგარეთი) უნივერსიტეტი. პროექტის მონაწილეებმა გაიარეს ტრენინგები ბრემენში (გერმანია), ბერლინში (გერმანია), ლიმერიკში (ირლანდია) და სამი ტრენინგი თბილისში (საქართველო) სწავლების თანამედროვე აქტიურ მეთოდებზე, რომლებშიც მონაწილეობა მიიღო პროექტის კოორდინატორმა და მონაწილეებმა, გაიცა სათანადო სერთიფიკატები. აკაკი წერეთლის სახელმწიფო უნივერსიტეტისათვის პროექტის საგრანტო თანხიდან ამერიკის შეერთებულ

პედაგოგია/Pedagogics

შტატებში შექმნილია სამი: ფიზიკის, ქიმიის და ბიოლოგიის თანამედროვე სასწავლო ლაბორატორია საჭირო ჭურჭლით და ინვენტარით. პრეზენტაცია შედგა 2012 წლის 19 ივნისს. პრეზენტაციას დაესწრო საქართველოს განათლებისა და მეცნიერების მინისტრის მოადგილე ირინა ქურდაძე. პროექტის დასრულების შემდეგ 2012 წლის 15 ოქტომბერს საბუნებისმეტყველო მეცნიერებების ლაბორატორიაში გაიხსნა დასავლეთ საქართველოს საბუნებისმეტყველო დარგის (ფიზიკის, ქიმიის და ბიოლოგიის) მასწავლებელთათვის გადასამზადებელი რეგიონალური ცენტრი, სადაც ხორციელდება დაწყებითი კლასების, I-VI კლასების ბუნებისმეტყველების, ფიზიკის, ქიმიის და ბიოლოგიის მასწავლებელთა გადასამზადებელი სატრენინგო პროგრამები; ე) საქართველოს განათლებისა და მეცნიერების სამინისტრო და აშშ საერთაშორისო განვითარების სააგენტოს (USAID) საქართველოს დაწყებითი განათლების პროექტში (G-PriEd) მიმდინარეობს ინოვაციური საგანმანათლებლო მიდგომების დანერგვა I-VI დაწყებით კლასებში კითხვისა და მათემატიკის სწავლებისა და მოსწავლეების შედეგების გაუმჯობესების მიზნით. პროექტში საქართველოს მასშტაბით შერჩეული იქნა 50 კითხვისა და მათემატიკის ტრენერი, რომლებიც ახორციელებენ საჯარო სკოლის მასწავლებელთა გადამზადებასა და სასკოლო ვიზიტებს (საგაკვეთილო პროცესზე დაკვირვება).

აკაკი წერეთლის სახელმწიფო უნივერსიტეტიდან საქართველოს დაწყებითი განათლების პროექტში ჩართულები არიან პედაგოგიური ფაკულტეტის პროფესორები: შორენა ლომთაძე (მათემატიკის ტრენერი), იაგორ ბალანჩივაძე (მათემატიკის ტრენერი), მალვინა შანიძე (კითხვის ტრენერი) და ნატო ქობულაძე - დასავლეთ საქართველოს კოორდინატორი; ვ) პედაგოგიური ფაკულტეტის დეკანის მოადგილე, სწავლების მეთოდოლოგია დეპარტამენტის ასოცირებული პროფესორი. მ. დეისაძე არის საქართველოს განათლებისა და მეცნიერების სამინისტროს მასწავლებელთა პროფესიული განვითარების ეროვნული ცენტრის დაწყებითი საფეხურის მათემატიკა (I-VI) ტრენერი. ავტორი დამხმარე სახელმძღვანელოების დაწყებითი საფეხურის მათემატიკა 1, მათემატიკა 2, მათემატიკა 3, მათემატიკა 4. ზ). პედაგოგიკის დეპარტამენტის კოორდინატორი, ასოცირებული პროფესორი მაია ახვლედიანი 2004 წლის აპრილში ქალაქ ლიონი ჟან მულიონ უნივერსიტეტი III. JAN MOULION UNIVERSITY LYON III, მონაწილეობა იღებდა ტემპუსის პროგრამაში - TEMPUS THE_QA Promoting Quality and Pecognition of Trannational Education in Armenia and Georgia., ხარისხის განვითარების ხელშეწყობა და ტრანსნაციონალური განათლების აღიარება სომხეთსა და საქართველოში. პროგრამა ორგანიზებული იყო ევროსაბჭოს პარტნიორ ქვეყნებში აღმოსავლეთ ევროპის, ცენტრალური აზიის, დასავლეთ ბალკანეთის და ხმელთაშუა ზღვის რეგიონის ქვეყნების უმაღლესი განათლების ხარისხის მართვის გამოცდილების გაზიარების მიზნით; 2014 წლის 2-3 აპრილს მონაწილეობა მიიღო უმაღლეს საგანმანათლებლო დაწესებულებებში ხარისხის უზრუნველყოფის ინტერნაციონალიზაციისა და კონკურენტუნარიანობის განვითარების (გამოცდილების გაზიარება) PROMOUTING INTERNATIONALIZACION AND COMPARABILITY OF QUALITY ASSURANCE IN HIGHT EDUCATION (PIQA) INTRODUCTION OF EXPERIENCE AND OUTCOMES.. PICQA-ს ფინალურ ფორუმის მუშა ჯგუფის მუშაობაში ივანე ჯავახიშვილის უნივერსიტეტიში;

2011 წლის 29/08-03/09 განათლების ადმინისტრირების ბათუმის სახაფხულო სკოლაში ფაკულტეტის აკადემიურმა პერსონალმა გაიარა 8 მოკლე კურსი 1. განათლება და პოლიტიკა; 2. ორგანიზაციული ლიდერობა განათლებაში; 3. მონიტორინგი და შეფასება; 4. კურიკულუმის შემუშავების მეთოდოლოგია; 5. სწავლების მეთოდები; 6. ადამიანური რესურსების მართვა განათლებაში; 7. პრაქტიკული კვლევა; 8. განათლება მრავალფეროვან გარემოში; 2010 წელს ასოც. პროფესორმა მაია ახვლედიანმა მონაწილეობა მიიღო ილია ჭავჭავაძის სახელმწიფო უნივერსიტეტთან არსებული განათლების ადმინისტრირების სამაგისტრო პროგრამის ფარგლებში განხორციელებულ სასწავლო ტურში, რომელიც ჩატარდა ამერიკაში, კალოფორნიის შტატის ლოს-ანჯელესის უნივერსიტეტში (L.A. UCLA) 2010 წლის ივლისში. ტურის მიზანია საქართველოს უნივერსიტეტებში განათლების ადმინისტრირების თანამედროვე სამაგისტრო პროგრამის შემუშავებისა და დანერგვის ხელშეწყობა. განათლების ადმინისტრირების სამაგისტრო პროგრამა

შეიქმნა აშშ საერთაშორისო განვითარების სააგენტოს (USAID) განათლების მართვის პროექტის ფარგლებში (EMP) და ხორციელდება საქართველოს განათლების და მეცნიერების სამინისტროსა და კალიფორნიის უნივერსიტეტთან (L.A. UCLA) ერთად. თ) განათლების ფაკულტეტის ლექტორ-მასწავლებლების და განათლების სამინისტროს ერთობლივი პროექტით შექმნილია სკოლამდელი აღზრდის დაწესებულებების აღმზრდელ მასწავლებელთა გადასამზადებელი პროგრამა იმერეთის, სამეგრელო-ზემო სვანეთი, რაჭა - ლეჩხუმ ქვემო სვანეთის რეგიონებისათვის. ი) ფაკულტეტის აკადემიური პერსონალი ჩართულია სპეციალური მასწავლებლის საბაკალავრო პროგრამის მომზადებასა და განხორციელებაში; კ.) ფაკულტეტზე მუშავდება სამაგისტრო შრომები და სადოქტორო დისერტაციები თანამედროვე პედაგოგიკური მოთხოვნების შესაბამისად.

დამოუკიდებლობის მოპოვების შემდეგდროინდელი (1991. 9. IV) განათლების დარგის რეფორმატორული მოღვაწეობა, ძირითადად შეეხო სწავლების ორგანიზაციის სფეროს. არადა, საბჭოთა სკოლას თუ რაიმე სიკეთე ჰქონდა ეს მისი ორგანიზაციული მოწყობა იყო, რომელიც პეტრე პირველმა (1689-1725) კლასიკური გერმანულის გავლენით ჩამოაყალიბა, ხოლო საბოლოოდ ი. სტალინის დროს (1922-1953) სრულყვეს. ასე რომ, ორგანიზაციული მოწყობის თვალსაზრისით მისი ევროპულთან მისასადაგებლად მხოლოდ არაარსებითი ზოგიერთი ცვლილებაც იკმარებდა. უფრო საჭიროს კი წარმოადგენდა სწავლების შინაარსის შეცვლა. გარდა თანამედროვე მეცნიერების დონესთან შესაბამისობაში მოყვანისა, აუცილებელია კომუნისტური იდეოლოგიისაგან გაწმენდა, მოსწავლეთა და სტუდენტთა მიერ XXI საუკუნეში მეცნიერებისა და ტექნოლოგიების განვითარების გზით მიღებული მიღწევების ცოდნა-ათვისება, ევროპული ცივილიზაციისა და ეროვნული ზნე-ჩვეულებების ტრადიციებისადმი პატივისცემა, მაგრამ არა უცხოური კულტურისა და ულტრალიბერალური დემოკრატიის მონური თაყვანისცემა.

1995 წლიდან მოყოლებული რეფორმების სხვადასხვა ტალღამ გადაიარა ჩვენს თავზე. რეფორმების პირველ წლებში ქმედებები არასისტემურ ხასიათს ატარებდა. 2001 წლიდან დაიწყო მსოფლიო ბანკის ფინანსური მხარდაჭერით 60 მილიონიანი კრედიტის ფარგლებში "საქართველოს განათლების სისტემის გარდაქმნისა და განმტკიცების პროექტის" განხორციელება, რომელიც 12 წლიან პერიოდზე იყო გათვლილი. აღნიშნული პროგრამის ფარგლებში სხვადასხვა სამუშაოები ჩატარდა. 2004 წლიდან, მთავარ პრიორიტეტად ზოგადი განათლების სისტემის დეცენტრალიზაცია გამოცხადდა, რომელიც გულისხმობდა მართვის სისტემების გადანაწილებას რეგიონებზე.

ზემოთქმულიდან გამომდინარე, 2004 წლიდან საქართველოში განათლების სისტემაში მნიშვნელოვანი ცვლილებები განიცადა-შეიცვალა სისტემის მართვის, დაფინანსებისა და ხარისხის მართვის მოდელები და განათლების სისტემის სტრუქტურა. ერთ-ერთი ძირითადი მიზანი, რომელიც საფუძვლად დაედო განათლების რეფორმას საქართველოში, გულისხმობდა საქართველოს ინტეგრაციის ხელშეწყობას საერთაშორისო სივრცეში. შესაბამისად, ბევრი მნიშვნელოვანი კონცეპტუალური ცვლილება საქართველოს განათლების სისტემაში განპირობებული იყო უფრო ფართო საერთაშორისო პროცესებით, რომლებსაც საქართველო ბოლო წლებში მიუერთდა. შედეგად, საქართველოში საკმაოდ სწრაფად ჩამოყალიბდა ბევრი ე.წ. ხედვის დოკუმენტი, რომლებიც მოიაზრებდა კომპლექსურ ცვლილებებს სისტემის ყველა დონეზე.

2005 წლის მაისში ქართული უმაღლესი სკოლია ბოლონიის პროცესს შეუერთდა. ბოლონიის პროცესის დამფუძნებელი დოკუმენტია ევროპის 29 ქვეყნის უმაღლეს განათლებაზე პასუხისმგებელი მინისტრების მიერ ბოლონიაში 1999 წლის 10 ივნისს ხელმოწერილი ე.წ. "ბოლონიის დეკლარაცია". იგი არ არის ექსკლუზიურად მიღებული დოკუმენტი. მას წინ უძღოდა ბოლონიის უნივერსიტეტის 900 წლისთავის იუბილეს აღსანიშნავად შეკრებილი ევროპის უნივერსიტეტების რექტორთა მიერ 1988 წლის 18 სექტემბერს მიღებული "უნივერსიტეტების დიდი ქარტია", 1987 წლის 11 აპრილის ლისაბონის კონვენცია და 1998 წლის 25 მაისს პარიზში გაფორმებული სორბონის ერთობლივი დეკლარაცია.

პროცესის შემდგომი მიმდინარეობისას შეიქმნა კიდევ რამდენიმე დოკუმენტი. ისინი შეეხებოდა უმაღლესი განათლების ევროპული სივრცის ფორმირებას (სალამანკა - 30. III. 2001), ბოლონიის პროცესში სტუდენტთა ჩართვას და მონაწილეობას (გიოტებორგი - 2001 წელი) და სხვა.

ევროპაში საერთო კონტინენტური გაერთიანებული პოლიტიკური და ეკონომიკური ორგანიზაციის შექმნა მთელი XX საუკუნის განმავლობაში მიმდინარეობდა. ჯერ კიდევ ათიან წლებში ასეთ ორგანიზაციად იგულისხმებოდა "ევროპის შეერთებული შტატები". მაგრამ საერთო ევროპულ გაერთიანებათა ჩამოყალიბება შეუძლებელი გახადა ჯერ საბჭოთა ხელისუფლების დამყარებამ რუსეთში (1917 წელი), ხოლო შემდეგ ნაცისტური რეჟიმის გამარჯვებამ გერმანიაში (1933 წელი). მმორე მსოფლიო ომის დამთავრების შემდეგ პროცესი გაგრძელდა: 1949 წლიდან არსებობს ევროატლანტიკური სამხედრო-პოლიტიკური კავშირი (ნატო), იმავე წელს შეიქმნა ცნობილი ევროსაბჭო, 1952 წელს დაარსდა ქვანახშირისა და ფოლადის მრეწველთა ევროპის გაერთიანება, რომელიც სახელის რამდენჯერმე გამოცვლის შემდეგ ევროკავშირად ჩამოყალიბდა (1993 წელი). ამ საერთო ევროპული ორგანიზაციების კომპეტენციებისა და მოქმედების სფეროს გარეთ რჩებოდა კულტურა და კერძოდ – საუნივერსიტეტო განათლება. ეს ხარვეზი შეავსო ბოლონის პროცესმა. მის ერთერთ დოკუმენტში (სორბონის დეკლარაცია) სწორედ ეს მოვლენა შემდეგნაირადაა ხაზგასმული: "ევროპულმა პროცესმა ბოლო დროს რამდენიმე მეტად მნიშვნელოვანი ნაბიჯი გადადგა წინ. მაგრამ არ უნდა დავივიწყოთ, რომ ევროპა არა მარტო საერთო ვალუტა, ბანკები და ეკონომიკაა, არამედ იგი ასევე უნდა გახდეს "ცოდნის ევროპა".

ამ თვალსაზრისით საქართველოში ბევრი რამ კარგი გაკეთდა. მაგრამ სხვადასხვა მიზეზთა გამო ჩვენ ვერ შევქმენით ნაყოფიერი ნიადაგი უმაღლეს და ზოგადსაგანმანათლებლო დაწესებულებებში, ისეთი აღმზრდელობითი და სასწავლო გარემო პირობების შესაქმნელად, რომელიც ქართველ ახალგაზრდას მისცემდა საშუალებას მაღალხარისხიანი განათლების მიღებისა.

ბოლონის პროცესის დოკუმენტებში წარმოდგენილ ღონისძიებათა სისტემა არ არის ერთადერთი სახელმძღვანელო რეკომენდაციები უნივერსიტეტთა საქმიანობის პრაქტიკულად წარმართვისათვის. საქართველოს უნივერსიტეტებში მიღებულია პროფესორთა გია დვალის ხელმძღვანელობით მოქმედი მეცნიერთა ჯგუფის მიერ შემუშავებული "უმაღლესი განათლებისა და მეცნიერების რეფორმის კონცეფციის პროექტი". ეს დოკუმენტი სახელის მიხედვით თითქოს წარმოადგენს უმაღლესი განათლებისა და მეცნიერების ყოველმხრივ კონცეფციას, მაგრამ მასში ძირითადად გაშუქებულია მოსაზრებანი, რომლებიც მსოფლიოში დამკვიდრებული სტანდარტის ე.წ. ტენუარის სისტემას და მეცნიერული კვლევების მოწყობის ჰარნაკის პრინციპს წარმოადგენენ, ეს უკანასკნელი არიან უნივერსიტეტებთან ან მათგან დამოუკიდებლად არსებული ინსტიტუტების სტრუქტურები, რომელთა დანიშნულებაა ემსახურობდეს წარჩინებულ მკვლევართა სამეცნიერო მიზნებს.

ტენუარის სისტემა კი გულისხმობს უნივერსიტეტებში აკადემიური თავისუფლების, მიუკერძოებლობისა და ხარისხის ძლიერ მაღალ სტანდარტებს. იგი წარმოადგენს უნივერსიტეტის მოწყობის ამოსავალ სისტემას. ტენუარული პროფესორები და ამ სტატუსის მიღების კანდიდატები "შეადგენენ აკადემიური პერსონალის მხოლოდ ერთ (ყველაზე წარჩინებულ) ნაწილს, მაგრამ ისინი ქმნიან მთელი აკადემიური სისტემის სტაბილურობის და ეფექტურობის გარანტიას. დოკუმენტის ავტორთა თქმით: "ტენუარი თვისებრივად გაცილებით ღრმა კონცეფციაა და გულისხმობს განსაკუთრებულ სტატუსს". მათ ცდა არ დაუკლიათ ამ "ღრმა კონცეფციის" უმაღლესი სკოლების ხელმძღვანელობისა და მკითხველთა მიერ შემეცნება გაეიოლებინათ და ასეთი გზით ამ კონცეფციის გაზიარების დანერგვისათვის მიეღწიათ, მაგრამ ტენუარის სისტემა, ისეთ მაღალ მოთხოვნებს აყენებს, რომ, ჩვენი აზრით საქართველოს უნივერსიტეტების უმრავლესობა მის შემოსაღებად ჯერჯერობით მზად არ არის.

არ აგვცდა ინტეგრაციისა და გლობალიზაციის გავლენა. დაიწყო და დღესაც მიმდინარეობს შეტევა ეროვნულ ტრადიციებზე, ისეთ საგანმანათლებლო დაწესებულებებზე, რომლებიც აღვივებდნენ და აფუძნებდნენ ქართულ ცნობიერებას. ფაქტიურად მთლიანად დაინგრა განათლების სისტემა საქართველოში. კარგი იქნებოდა ისეთი კვლევის ჩატარება, რომელიც თანამედროვე ზოგადი და უმაღლესი განათლების სისტემის შესახებ სტუდენტების, მშობლებისა და პედაგოგების აზრს შეისწავლიდა, გამოავლენდა მათ ინტერესებსა და საჭიროებებს. ასეთი კვლევა საქართველოში არ ჩატარებულა.

ამერიკელები და ინგლისელები თავიანთი განათლების სისტემით უკმაყოფილონი არიან და მის შეცვლას აპირებენ. ჩვენ კი მათი გამოცდილების გადაღებას ვაპირებთ.

რაც უფრო ძლიერია გამოწვევა მით უფრო ორიგინალურია და შემოქმედებითია პასუხი. თუ კი არ არსებობს გამოწვევა არ არსებობს სტიმული საზოგადოების ზრდისთვის და განვითარებისთვის. მაგრამ ის საზოგადოება რომელიც ვერ აძლევს პასუხს გამოწვევას განწირულია. განიცდის დეგრადაციას, დაქვეითება-დაკნინებას. ეს გამოწვევა ჩვენი აზრით, გამოიწვია: ხელსაყრელმა გეოგრაფიულმა გარემომ, უცხო ქვეყნების დაინტერესება – დაპყრობითმა ომებმა და კულტურულ-ზნეობრივმა ქმედებებმა.

მიგვაჩნდა, რომ ერთპროფილიანი სპეციალობების გახსნის გზით უნდა დაწყებულიყო მეცნიერ-მკვლევრებისა და პედაგოგთა მომზადება. ერთიან კომპლექსად ჩამოყალიბდებოდა სპეციალისტების გამოშვებისა და მასწავლებელთა კვალიფიკაციის ამაღლების საქმე. შეიქმნებოდა ახალი დარგობრივი სამეცნიერო ლაბორატორიები და კვლევითი ინსტიტუტები. რეგიონის საშუალო სკოლებთან მჭიდრო კონტაქტების გზით განმტკიცდებოდა ბაზა პედაგოგიური პრაქტიკის უკეთ ორგანიზაციისათვის. შესაბამისი პროფილებისათვის განისაზღვრებოდა სწავლების ვადის ხანგრძლივობა, ჩატარდებოდა საჭირო სამუშაოები სკოლების მართვისა და პედაგოგთა კადრებით მათი დაკომპლექტებისათვის, მომზადდებოდა ყველა პირობა ექსპერიმენტული სკოლა-გიმნაზიების, გიმნაზიების, სხვა ფორმის ეროვნული სკოლების გახსნა-ფუნქციონირებისათვის.

საქართველოს ხელისუფლება შეეცადა ქვეყანაში დაენერგა უცხოური განათლების სისტემა, არ გაითვალისწინა ეროვნული პირობები და სიახლე ისეთ ფორმით დაინერგა, რომ ქვეყნისათვის მართლაც პრობლემური გამოდგა, კერძოდ:

1. სახელმწიფო ინტერესებიდან გამომდინარე არა სწორად განისაზღვრა მიზანი, თუ როგორი ადამიანის აღზრდა გვსურს.
2. უფასო სწავლება შეიცვალა ფასიანი სწავლებით;
3. პედაგოგთა მთლიანად ფსიქოლოგიურ მეცნიერებას დაეფუძნა (სწავლებისა და განვითარების თეორიების თვალსაზრისით);
4. სახელმძღვანელოების შედგენის დროს არ არის გათვალისწინებული მოსწავლის ასაკობრივი და ინდივიდუალური თავისებურებები
5. შეიცვალა უნივერსიტეტისადმი სახელმწიფოს დამოკიდებულების გზები და საშუალებები;
6. გაუქმდა პროფილური უნივერსიტეტები;
7. საერთოდ უარყოფილი იქნა აღზრდა, როგორც სწავლების აუცილებელი ნაწილი;
8. უგულვებელყოფილი იქნა მასწავლებლის როლი აღზრდის პროცესში (ე. წ. მანდატურებით);
9. მასწავლებლობის უფლება მიეცა ყველას ვისაც არ ჰქონდა მიღებული პედაგოგიური განათლება;
10. ზედმეტად პოლიტიკური ჩარევის გამო მივიღეთ იმ ტიპის სკოლის დირექტორები, რომლებიც ხშირ შემთხვევაში ვერ ერკვევიან თავის უფლება-მოვალეობებში;
11. განათლების სისტემის არასტაბილურობამ და ზედმეტმა პოლიტიზირებამ გამოიწვია ბევრი კარგი პროექტის ჩავარდნა;
12. უმაღლესი საგანმანათლებლო დაწესებულებები კანონიდან გამომდინარე აღარ ანიჭებენ კურსდამთავრებულებს მასწავლებლის კვალიფიკაციას. მაშინ როდესაც მათ უფლება აქვთ მაგისტრებისა და დოქტორანტების მომზადების და შესაბამისი კვალიფიკაციის მინიჭების. არ მეგულება ადამიანი ამას რომ არ აცნობიერებდეს, თუმცა პრობლემას ეს "გაცნობიერება" ვერ შველის. ქართული განათლების სისტემა ისეა მოწყობილი, რომ ქართველ მასწავლებელს დღიდან სკოლაში შესვლისა, არავითარი შანსი განვითარებისათვის არ აქვს.
13. მასწავლებლის მომზადების ტრადიციული სისტემა, რომელსაც მცირეოდენი კოსმეტიკა სჭირდებოდა მთლიანად დაირღვა;
14. მშობლების ჩამოცილება სკოლის ცხოვრებიდან.
15. რეპეტიტორთა ინსტიტუტის კიდევ უფრო გაძლიერება. მოსწავლეთა 90% რეპეტიტორთან მომზადების გარეშე ვერ აზარებს ეროვნულ გამოცდებს.

16. უმაღლეს საგანმანათლებლო დაწესებულებებში ცოდნის შემოწმება-შეფასება მიმდინარეობს მხოლოდ წერითი სამუშაოს შესრულების ხარისხის ან ტესტირების მიხედვით.

17. რეფორმებზე ცუდი გავლენა იქონია განათლების მინისტრების ხშირმა ცვლამ.

მიგვაჩნია, რომ ჩვენ ჯეროვნად უნდა დავაფასოთ და გაუფრთხილდეთ განათლებას, რომელიც ჩვენმა წინაპრებმა დაგვიტოვეს, ვინაიდან მას ბევრი ისეთი სიკეთე ახასიათებს, რაც დასავლეთისათვის საოცნებოა და ნუ ვიჩქარებთ მის შეცვლას.

ბუნებრივია ჩნდება კითხვა, რომ უცვლელად შევინარჩუნოთ ჩვენი განათლების სისტემა? ვფიქრობთ, რომ არსებული სისტემის უცვლელად შენარჩუნება შეუძლებელია. მაგრამ არანაკლებ საზიანო იქნება ისიც, რომ უარი ვთქვათ პედაგოგიკისა და სწავლა-აღზრდის ფასდაუდებელ მემკვიდრეობაზე, რომელიც დავით გურამიშვილმა, სულხან-საბა ორბელიანმა, იაკობ გოგებაშვილმა, ილია ჭავჭავაძემ, ლუარსაბ ზოცვაძემ, დიმიტრი უზნაძემ და სხვა ჩვენმა დიდმა წინაპრებმა დაგვიტოვეს. საჭიროა, ეს ჩვენი სიმდიდრე შევაკლოთ დასავლელი ფსიქოლოგების და პედაგოგების მეცნიერული შედეგებით და ყველაფერი საფუძვლად დავუდოთ ეროვნული სკოლის რეფორმას 21-ე საუკუნის მოთხოვნებთან შესაბამისობაში.

ბოლო ოცი წელია საერთოდ ვუარყავით პედაგოგიკა და პედაგოგიკური აღზრდის სისტემა. დღეს სკოლაში საერთოდ არ მიმდინარეობს მოსწავლეებთან აღმზრდელობითი მუშაობა. არადა პედაგოგიკა ამოუწურავია პიროვნების აღზრდასთან დაკავშირებული პრობლემებით. იგი საინტერესოა არა მარტო საგნების სწავლებით, არამედ თავისი ისტორიული განვითარებით ადამიანის ბედით. იკვლევს აღზრდის არსსა და კანონზომიერებებს, ადგენს აღზრდის ზეგავლენის პარამეტრებს პიროვნების განვითარებასა და ჩამოყალიბებაზე.

ვფიქრობთ, რომ სწორედ, ეროვნული და ზნეობრივი თვითშეგნება აქცევს ადამიანს ადამიანად. ეროვნება არა აქვს ცხოველს, სარწმუნოება და ეროვნება ის ძირითადი თვისებებია, რომელნიც ადამიანს სხვა სულიერისაგან განასხვავებენ და მისთვის ამ განმასხვავებელი თვისებების წართმევა უმძიმესი დანაშაულია ადამიანის წინაშე, დასაწყისი მისი, როგორც პიროვნების, დეგრადაციისა. დენაციონალიზაცია წინაპართა და წარსულის უარყოფა, ადამიანის სრული მოკვეთაა ეროვნული ფესვებისაგან. კაცი ადამიანურ აზრს მხოლოდ თავისი ეროვნული კულტურის წიაღში ინარჩუნებს, ამიტომ ადამიანის კულტურა განუყრელად არის დაკავშირებული მის ეროვნებასთან; იგი მშობლიური კულტურის მეშვეობით ეზიარება მსოფლიო ცივილიზაციას. ამდენად დენაციონალიზაცია ადამიანისა და დენაციონალიზაცია ქვეყნისა წყვეტენ მათ კავშირებს დანარჩენ სამყაროსთან და დაუცველს ტოვებენ მსოფლიო მასშტაბით ორგანიზებული კოსმოპოლიტური ძალების წინაშე.

მიგვაჩნია რომ ქართველმა დაბადებულებმა უნდა ისწავლოს სახელმწიფოებრივი აზროვნება, რაშიც განსაკუთრებული როლის შესრულება შეუძლია პედაგოგიკურ მეცნიერებას.

ზემოთთქმულიდან გამომდინარე გთავაზობთ პრობლემის გადაჭრის ჩვენი ხედვას:

1. მიგვაჩნია, რომ სახელმწიფო ინტერესებიდან გამომდინარე უნდა განვსაზღვროთ მიზანი, თუ როგორი ადამიანის აღზრდა გვსურს. ამ მიზანში უნდა ჩავდოთ ეროვნული მუხტი, რომელიც ქვეყნის სახელმწიფოებრივი შენებისა და განვითარებისათვის იქნება მისაღები. განვსაზღვროთ ის იდეოლოგია, რომელიც საჭიროა განათლების სისტემისა და ქვეყნის განვითარებისათვის. ამ მიზნის მისაღწევად უნდა შეიცვალოს ეროვნული სასწავლო გეგმა, სკოლისა და მოსწავლისადმი სახელმწიფო და საზოგადოებრივი დამოკიდებულება. მასწავლებლის პროფესია უნდა გახდეს პრივილეგირებული პროფესია, მასწავლებლის ანაზღაურება უნდა გაიზარდოს ისე, რომ ის მიუახლოვდეს მსოფლიოს მოწინავე ქვეყნების მასწავლებლის ხელფასის დონეს. უნდა შეიცვალოს მასწავლებელთა მომზადებისა და კვალიფიკაციის ამაღლების არსებული სისტემა. გაიზარდოს პედაგოგიური პრაქტიკის როლი და დატვირთვა, შეიცვალოს პედაგოგიური პრაქტიკის სტრუქტურა, შინაარსი და პედაგოგიური პრაქტიკის ჩატარების მეთოდიკა, თანამედროვე მოთხოვნების შესაბამისად, გაიზარდოს უნივერსიტეტებში პედაგოგიკისა და ფსიქოლოგიის საათები.

2. უნდა შეიქმნას პედაგოგიური პროფილის უნივერსიტეტები, რომლებიც ორიენტირებული იქნებიან მხოლოდ მასწავლებელთა მომზადებაზე. მათი შექმნა საჭიროდ მიმაჩნია, ისეთი უმაღლესი სასწავლებლების ბაზაზე, სადაც მასწავლებლის მომზადების ტრადიცია არსებობდა. მათი აღდგენა დაგვეხმარება იმაში, რომ მასწავლებლმა და მასწავლებლის პროფესიამ დაიბრუნოს კუთვნილი პატივდებული ადგილი. უკეთესი პირობები უნდა შეიქმნას პედაგოგიური განათლების შემდგომი უნივერსალიზაციისათვის. რაც ხელს შეუწყობს პედაგოგიური კადრების მომზადების ხარისხის გადაჭრით გაუმჯობესებას. კვალიფიცირებული პედაგოგების გარეშე შეუძლებელია დღევანდელი ჩვენი საშუალო სკოლის ფეხზე დაყენება. ვერავითარი რეფორმა, რა გენიალურადაც არ უნდა იყოს დამუშავებული მისი საკანონმდებლო აქტი, განათლების სფეროში არსებულ ნაკლოვანებებს ვერ გამოასწორებს, თუ ეს საქმე ღირსეულ მასწავლებელს არ მიენდო. მასწავლებელთა აღზრდა სკოლაში მომუშავე ახალგაზრდა კადრებისათვის ნამდვილი ინტელექტუალურ-პედაგოგიური ატმოსფეროს შექმნა მთელ საზოგადოებასთან, მთელ ერთან ერთად, საუნივერსიტეტო ცენტრს უნდა მიენდოს. იქ უნდა აღიზარდოს თავისუფალი საქართველოს ეროვნული საზოგადო მოღვაწე-პედაგოგები.
3. უნივერსიტეტებთან დაარსდეს საბაზო სკოლები, სადაც წარიმართება პედაგოგიური პრაქტიკა.
4. საქართველოს ყველა სკოლაში დაარსდეს აღმზრდელობითი ცენტრები, სადაც მუშაობა უნდა წარიმართოს სისტემატურად შემდეგი მიმართულებით:
 - ა. ქართული საგანმანათლებლო ტრადიციების შენარჩუნება;
 - ბ. ინოვაციებისა და სწავლების ახალი ტექნოლოგიების დანერგვა;
 - გ. სასწავლო პროცესის პედაგოგიზაცია-ჰუმანიზაციის გააქტიურება;
 - დ. მოსწავლეთა თვითმმართველობის შემდეგი გაღრმავება;
 - ე. ზნეობრივი და პატრიოტული აღზრდის გაძლიერება;
 - ვ. მშობელთა პედაგოგიზაცია;
 - ზ. ოჯახის როლი აღზრდაში;
 - თ. სკოლის, ოჯახის და საზოგადოების როლი აღზრდაში;
 - ი. მოსწავლეთა ყოველდღიური საქმიანობა უნდა დაუკავშირდეს ზნეობრივი და პატრიოტული ჩვევების ჩამოყალიბებას (საგანთა უმეტესობა დაკავშირებული იქნება პატრიოტულ და ზნეობრივ აღზრდასთან, ბავშვების აქტიური ჩართვა სკოლის ზნეობრივ ცხოვრებაში). პირველ რიგში ყურადღება უნდა მიექცეს სწავლების აღმზრდელობითი გზების მიებას.
 - კ. ასაკობრივი და ინდივიდუალური თავისებურებების გათვალისწინება სწავლებისა და აღზრდის პროცესში.
 - ლ. სახელმწიფოებრივი აზროვნების დანერგვა სკოლის მოსწავლეებში.
 - მ. შეგნებული დისციპლინისა და ნებისყოფის აღზრდა სკოლაში.ჩვენი აზრით, ასეთ ცენტრებში დასაქმდება პედაგოგიური და ფსიქოლოგიური განათლების მქონე სპეციალისტები, რომლებიც სისტემატურად განახორციელებენ ზემოთ ჩამოთვლილი თემატიკიდან გამომდინარე ეროვნულ-ზნეობრივ პროგრამას უნივერსიტეტის პედაგოგიკისა და ფსიქოლოგიის დეპარტამენტებთან ერთობლივი საქმიანობით და ხელს შეუწყობენ ერის გადარჩენას გლობალიზაციის შემოტევის მძიმე პირობებში.
5. უმაღლეს სასწავლებლებში ცოდნის შემოწმება-შეფასება არ უნდა ხდებოდეს, მხოლოდ წერითი სამუშაოს შესრულების ხარისხის მიხედვით ან ტესტირებით. მიგვაჩნია, რომ შეფასების ასეთმა ფორმამ საერთოდ დაუქვეითა სტუდენტ ახალგაზრდობას ზეპირი მეტყველების კულტურა და შესაძლებლობა. კარგი იქნებოდა, თუ გაუქმდებოდა განათლებისა და მეცნიერების მინისტრის ბრძანება შეფასების სისტემის შესახებ და უნივერსიტეტებს საშუალება მიეცემოდა გამოცდების ზეპირი წესით ჩატარების.

პედაგოგია/Pedagogics

6. ჩვენი აზრით, უნდა გაუქმდეს მასწავლებელთა სერტიფიცირება მარტო ტესტირებებით, რადგან ის არასრული შეფასების მეთოდად მიგვაჩნია. დღეისათვის სკოლაში მომუშავე პედაგოგთა უმრავლესობა კარგად არ იცნობს იმ პედაგოგ-კლასიკოსებს და ფსიქოლოგებს, რომელთა თეორიების ცოდნა მათ ევალებათ მასწავლებელთა კვალიფიკაციის მისანიჭებლად. აუცილებელია გათვალისწინებული იქნეს მათ მიერ ჩატარებული საჩვენებელი გაკვეთილების ანალიზი.
7. ხსნა ძლიერი რეგიონალური უნივერსიტეტების განვითარებაშია. ჩვენი აზრით, რომ გადაურჩეს ქართველი ერი გლობალიზაციის მძაფრ შეტევას, ქვეყანას სჭირდება, ისეთი განათლების სისტემის დანერგვა და განხორციელება, რომელიც დაეფუძნება პედაგოგიკისა და სწავლა-აღზრდის ფასდაუდებელ მემკვიდრეობას და იმ განათლების სისტემებს, რომელიც მისაღები იქნება საქართველოსათვის და მომავალ თაობებს ასწავლის სახელმწიფოებრივ აზროვნებას.

გამოყენებული ლიტერატურა

1. ბოლონიის დეკლარაციის დოკუმენტები, 1999 წ.
2. ხარისხის უზრუნველყოფის ევროპული სტანდარტები, 2005 წ.
3. დვალი გ., კონცეფცია-აკადემიური თავისუფლება, 2012 წ.
4. ვასაძე ნ., უმაღლესი განათლების განვითარების ზოგიერთი თანამედროვე პრობლემა, საქართველოს განათლების მეცნიერებათა აკადემიის მოამბე № 10, 2008 წ.
5. ცუცქირიძე ზ., განათლების მთავარი ორიენტირი, საქართველოს განათლების მეცნიერებათა აკადემიის მოამბე № 10, 2008 წ.
6. ასათიანი ა., უმაღლესი სკოლის პედაგოგიკა, თბილისი, 2008 წ.
7. ბასილაძე ი., ჭოხონელიძე ი., კოსტავა ნ., სწავლებისა და სწავლის ინტერაქტიური მეთოდები, აქტივობის ფორმები, შეფასების კრიტერიუმები, პედაგოგიური ტექნოლოგიები და მათი ზოგადპედაგოგიური დახასიათება, ქუთაისი, 2011 წ.
8. ბასილაძე ი., პედაგოგიური ფაკულტეტი წარსული აწმყო, მომავალი(1933–2013), ქუთაისი, 2013 წ.
9. www.mes.gov.ge

პედაგოგია/Pedagogics

რეზიუმე

საქართველოს ხელისუფლება შეეცადა ქვეყანაში დაენერგა უცხოური განათლების სისტემა, არ გაითვალისწინა ეროვნული პირობები და სიახლე ისეთ ფორმით დაინერგა, რომ ქვეყნისათვის მართლაც პრობლემური გამოდგა.

გთავაზობთ პრობლემის გადაჭრის ჩვენს ხედვას: სახელმწიფო ინტერესებიდან გამომდინარე უნდა განვსაზღვროთ მიზანი, თუ როგორი ადამიანის აღზრდა გვსურს. ამ მიზანში უნდა ჩავდოთ ეროვნული მუხტი, რომელიც ქვეყნის სახელმწიფოებრივი შენებისა და განვითარებისათვის იქნება მისაღები. ამ მიზნის მისაღწევად უნდა შეიცვალოს ეროვნული სასწავლო გეგმა, სკოლისა და მოსწავლისადმი სახელმწიფო და საზოგადოებრივი დამოკიდებულება. მასწავლებლის პროფესია უნდა გახდეს პრივილეგირებული პროფესია, მასწავლებლის ანაზღაურება უნდა გაიზარდოს ისე, რომ ის მიუახლოვდეს მსოფლიოს მოწინავე ქვეყნების მასწავლებლის ხელფასის დონეს. უნდა შეიცვალოს მასწავლებელთა მომზადებისა და კვალიფიკაციის ამაღლების არსებული სისტემა. გაიზარდოს პედაგოგიური პრაქტიკის როლი, შეიცვალოს პედაგოგიური პრაქტიკის სტრუქტურა, შინაარსი და პედაგოგიური პრაქტიკის ჩატარების მეთოდიკა, თანამედროვე მოთხოვნების შესაბამისად. შეიქმნას პედაგოგიური პროფილის უნივერსიტეტები, რომლებიც ორიენტირებული იქნებიან მხოლოდ მასწავლებელთა მომზადებაზე. საქართველოს ყველა სკოლაში დაარსდეს აღმზრდელობითი ცენტრები, სადაც ყურადღება უნდა მიექცეს სწავლების აღმზრდელობითი გზების ძიებას.

Imeri basiladze - Akaki Tsereteli State University, Professor

Some of the Issues of Education

Abstract

Georgian authority tried to implement the system of international education in the country, it did not take into consideration national conditions and novelty was set in such forms that became problematic for the country.

We offer you our vision of problem solving: Based on national interests we should define the aim of what kind of person we need to bring up. This vision should include patriotic feelings that will be acceptable for the building and developing of the country. For reaching this goal the national curriculum, the attitude of state and society towards schools and students and teachers' professional standards should be changed. Being a teacher should be privileged, teachers' salary should be equal to those in leading countries. The existing system of teacher training should be changed. The role and the structure of pedagogical practice, the content, the methodology of conducting pedagogical practice should be changed according to modern criteria. It is advisable to found pedagogical universities that will be only oriented on teacher training. Upbringing centers should be set in Georgian schools where teaching upbringing ways need to be paid attention.

იმერი ბასილაძე - აკაკი წერეთლის სახელმწიფო უნივერსიტეტი, პროფესორი

სოფიო ფანჩულიძე - აკაკი წერეთლის სახელმწიფო უნივერსიტეტი, განათლების აკადემიური დოქტორი

დიმიტრი უზნაძე ექსპერიმენტული პედაგოგიკის მკვლევარი და ქართული პედაგოგიური მეცნიერების ფუძემდებელი

პედაგოგიკა, როგორც მეცნიერება განსაკუთრებულ ყურადღებას იპყრობს XX საუკუნის დასაწყისიდანვე, რომელსაც ექსპერიმენტული პედაგოგიკის აღმოცენების ეტაპად მიიჩნევენ და მას საქართველოში საფუძვლად დაედო დიმიტრი უზნაძის მიერ 1912 წელს შექმნილი სამეცნიერო ნაშრომი "ექსპერიმენტალური პედაგოგიკის შესავალი". დიმიტრი უზნაძის მიერ მეცნიერულად და პრაქტიკულად იქნა დამტკიცებული მოზარდის აღზრდისათვის აუცილებელი ის პრინციპები და მეთოდები, რომლითაც შესაძლებელი იქნებოდა ბავშვის სულიერი ცხოვრების ცოდნა და გათვალისწინება. ქართული პედაგოგიკური აზროვნების ისტორიაში ეს არის მნიშვნელოვანი პერიოდი, როდესაც პედაგოგიკა და ფსიქოლოგია ურთიერთკავშირში აყალიბებდნენ თავიანთ მეცნიერულ პოზიციებს. სწორედ დიმიტრი უზნაძე იყო ის მეცნიერი, რომელმაც პედაგოგიკას თავისი ადგილი, როლი და მნიშვნელოვანი პოზიცია მიუჭინა ჩვენში. მისი აზრით, არ იყო სადაო, რომ პედაგოგიკა არის მეცნიერება, ხელოვნება და პრაქტიკა.

სწორედ ქუთაისში მოღვაწეობის წლებში მან საფუძველი ჩაუყარა თავის მდიდარ ფილოსოფიურ, ფსიქოლოგიურ და პედაგოგიურ მემკვიდრეობას. ამ წლებში შექმნილი მისი სამეცნიერო შრომები, თავისი ფართე არეალით სრულ უფლებას იძლევა დიმიტრი უზნაძე ჩაითვალოს ქართული ფილოსოფიური, ფსიქოლოგიური და პედაგოგიური მეცნიერებების ფუძემდებლად. განსაკუთრებულად უნდა აღინიშნოს მისი სურვილი და პრაქტიკული მოქმედებაც ყოველივე მეცნიერული თავად შეემოწმებინა პრაქტიკული კვლევა-ძიების კუთხით. მან არა მხოლოდ შექმნა პირველი სრულყოფილი სახელმძღვანელო მსოფლიოს ისტორიაში, არამედ თავად ასწავლიდა ამ საგანს ქუთაისის გიმნაზიაში. განსაკუთრებულია ქართული სასკოლო განათლების სიტემისათვის მის მიერ 1915 წელს დაარსებული პირველი ქართული ქალთა სკოლა "სინათლე", რომელშიც თავდაპირველად იწერებოდა მისი მეცნიერული ნააზრევები.

დ. უზნაძის მდიდარი მემკვიდრეობის მკვლევარებს დასახელებული წიგნი მიაჩნიათ, ისეთი ახალი დისციპლინების დასაწყისად, როგორც არის ექსპერიმენტული პედაგოგიკა და ბავშვის ფსიქოლოგია.

ექსპერიმენტული პედაგოგიკა, როგორც პედაგოგიური მიმდინარეობა XX საუკუნის დასაწყისში ჩამოყალიბდა. მისი წარმოშობა და განვითარება დაკავშირებულია ცნობილი პედაგოგებისა და ფსიქოლოგების ს. ჰოლის, ა. ბინეს, ე. მოიმანის, ე. თორნდაიკის სახელთან. ამ მიმდინარეობის მომხრეთა აზრით მთელი აღმზრდელობითი მუშაობა სკოლაში უნდა შეუფარდდეს და შეეგუოს ბავშვის ბუნებას, მის თავისებურებას. გამოკვლევების ძირითად მეთოდს ექსპერიმენტი წარმოადგენდა.

ექსპერიმენტულმა პედაგოგიკამ, მისი თეორეტიკოსების აზრით, უნდა გამოიკვლიოს, თუ რამდენად ეფარდება აღზრდის შინაარსი, ფორმები და მეთოდები ბავშვის ბუნებას, მისი განვითარების კანონზომიერებებს. ამასთან, გამოკვლევა უნდა შეეხოს, ერთი მხრივ, ბავშვის ფიზიოლოგიას, ფსიქოპათოლოგიას და სხვ. მეორე მხრივ, იმ პედაგოგიურ ღონისძიებებს, რომლებიც აღმზრდელობით მუშაობაში გამოიყენება. ექსპერიმენტული პედაგოგიკის წარმომადგენლები ამტკიცებდნენ, რომ ისინი ქმნიან ზუსტ და უტყუარ მონაცემებზე დაყრდნობილ პედაგოგიკას, მაგრამ სინამდვილეში ეს ასე არ იყო.

მიუხედავად ამისა, ექსპერიმენტულმა პედაგოგიკამ მაინც შეასრულა ერთგვარი და დადებითი როლი პედაგოგიური მეცნიერების განვითარების საქმეში. ამ მიმდინარეობის მომხრეები პრაქტიკაში იყენებდნენ მეცნიერული კვლევის უდავოდ მისაღებ მეთოდებსაც (დაკვირვება,

პედაგოგიკა/Pedagogics

ბუნებრივი ექსპერიმენტი, პედაგოგიური პროცესის შესწავლა და სხვა) და ამ გზით, შესაძლებელი გახდა ბევრი მნიშვნელოვანი საკითხის გადაწყვეტა. დადებით მოვლენად უნდა ჩაითვალოს ისიც, რომ ბავშვის შესწავლას განსაკუთრებული ყურადღება მიექცა და პედაგოგიური ექსპერიმენტი პრაქტიკაში დაინერგა.

XX საუკუნის დასაწყისში საქართველოში ნაკლები ყურადღება ექცეოდა ბავშვებზე პედაგოგიურ დაკვირვებას, მათი მეხსიერების ინტერესისა და სულიერი ცხოვრების მეცნიერულ – ექსპერიმენტულ შესწავლა – გამოკვლევას. სწორედ ამ პერიოდში, ქუთაისში 1912 წელს ქართულ ენაზე გამოიცა დიმიტრი უზნაძის შრომა „ექსპერიმენტალური პედაგოგიკის შესავალი“, რომელსაც მან თავისი პრაქტიკული სამუშაოები და საზოგადოებრივი აქტივობა დაუდო საფუძვლად.

ამ შრომის გამოსვლას დიდი აღფრთოვანებით შეეგება ცნობილი ქართველი პედაგოგი და საზოგადო მოღვაწე ლუარსაბ ბოცვაძე.

ბავშვის ფსიქოლოგიის ცოდნა ძირითადი პირობაა დიმიტრი უზნაძის პედაგოგიური შეხედულებებისა. მან თავიდანვე აღიარა იდეა ბავშვის პიროვნების თავისებურებებისა, როგორც ახალი პედაგოგიკის ამოსავალი დებულება. პედაგოგიურმა პროცესმა თავის სისტემა ბავშვის ბუნებას იმგვარად უნდა შეუფარდოს, რომ ბავშვის წინსვლას მაქსიმალური შესაძლებლობა მიეცეს. უზნაძე აქ სვამს საკითხს ექსპერიმენტის, როგორც ფსიქოლოგიური მეთოდის შესახებ, რომელმაც უნდა შეძლოს ბავშვის შემეცნებას საფუძვლიანი ჩაუყაროს. დიმიტრი უზნაძე აკრიტიკებს კანტის შეხედულებებს ფსიქოლოგიური ექსპერიმენტის ღირებულებების საკითხზე. მისი აზრით, ფსიქოლოგიური ექსპერიმენტის საკითხი ბავშვის პიროვნებას ეხება. აქ იგი ნაწილობრივ იზიარებს ვ. ვუნდტის შეხედულებას. ის ამბობს: „ვუნდტის დებულება პედაგოგებმა რიგადად ვერ გაიგეს და მიაწერეს მას ის, რისი თქმაც ვუნდტს არასოდეს არ უნდოდა. ვუნდტი სრულებითაც არ არის ექსპერიმენტული პედაგოგიკის მოწინააღმდეგე; იგი მხოლოდ გვაფრთხილებს, რომ ზრდადამთავრებული ადამიანის ფსიქიკური ცხოვრების გამოკვლევა უფრო საიმედო და მარტივია, ვიდრე ბავშვის სულიერი მდგომარეობისაო. ეს ერთი მხრივ ჭეშმარიტებაა, ხოლო მეორე მხრივ, როგორც ფსიქოლოგმა ბალდვინმა დაგვიმტკიცა, იგი გაუგებრობაზე დამყარებული“ (1. გვ. 70). აქ დიმიტრი უზნაძე აღიარებს, რომ ბავშვის კვლევაში ექსპერიმენტის გამოყენებას მართლაც დიდი სიძნელეები ახლავს, მაგრამ ეს სიძნელეები გარდაუვალი ხასიათის არ არის. დიმიტრი უზნაძე არ ეთანხმება იმ აზრს, რომლის მიხედვით ექსპერიმენტის გამოყენება ბავშვის კვლევის მიზნით შეუძლებელია იმ გარემოების გამო, რომ ბავშვი შთაგონებას ეძლევა. დიმიტრი უზნაძის აზრით, ამ სიძნელის მოხსნა შეიძლება, თუ წინასწარ გაუწევთ ანგარიშს შთაგონების შესაძლებლობას. ამრიგად დიმიტრი უზნაძე დადებითად აფასებს ექსპერიმენტულ მეთოდს ბავშვის კვლევაში, მაგრამ, ამასთან არ ივიწყებს იმ სიძნელეებსაც, რომელიც ფსიქოლოგიურ ექსპერიმენტს ახასიათებს და ამიტომ მოითხოვს ექსპერიმენტატორისგან დიდ სიფრთხილეს ამ მეთოდის გამოყენებისას.

ექსპერიმენტული პედაგოგიკის ზოგიერთ წარმომადგენელთა მსგავსად ბავშვის ფსიქოლოგიის შესწავლის ერთ-ერთ მეთოდად უზნაძეს „დაკითხვის მეთოდი“ მიაჩნდა, რომელიც იმ დროს დიდი გამოყენებით სარგებლობდა „პედოლოგიაში“. მისი დადებითი მხარე მრავალრიცხოვანი და მრავალმხრივად საინტერესო მასალის დაგროვებაში მდგომარეობდა. დიმიტრი უზნაძე ბინესაგან განსხვავებით, ბავშვის კვლევის პროცესში არა თუ არ ანიჭებდა მას განსაზღვრულ მნიშვნელობას, არამედ იზიარებდა ცნობილი ამერიკელი ფსიქოლოგის უილიამ ჯემსის მოსაზრებას რომლითაც „დაკითხვის მეთოდს მართლაც, რომ ბევრი ცუდი მხარე აქვს და უფრო მეტი ჰქონდა. მისი საშუალებით ბავშვის ფსიქიკური ბუნების გამოკვლევა თავის თავის მოტყუებას უფრო ჰგავდა, ვიდრე ნამდვილ ჭეშმარიტებათა ნათელყოფას“ (1. გვ. 80). ამრიგად გამოჩენილი ქართველი პედაგოგი „დაკითხვის მეთოდის“ მკაცრი კრიტიკის გზით ასაბუთებდა ამ მეთოდის განუსაზღვრელი მასშტაბით გამოყენების შესაძლებლობას და მიზანშეწონილობას. დიმიტრი უზნაძე აღნიშნავს, რომ მშობლებმა და ბავშვებმა არ იციან თავიანთი ბუნების თვისებანი, არც აღმზრდელს მოეთხოვება ასეთი ცოდნა და დაკვირვების უნარი.

ექსპერიმენტულ მეთოდთა შორის დიმიტრი უზნაძე ყველაზე სწორ მეთოდად აღიარებს ინდივიდუალურ ლაბორატორიულ მეთოდს. იგი წერს: „ ყველა მეთოდზე უფრო სწორი და

სერიოზული არის ინდივიდუალური გამოკვლევა ლაბორატორიული მეთოდის საშუალებით. როგორც ქვევით დავინახეთ, აქ მრავალი გზა არსებობს, რომელთაც სხვადასხვა მიმართულებით ბავშვის სულიერი ცხოვრების შუაგულში შევყავართ და თანამედროვე ფსიქოლოგია განსაკუთრებით ამ ინდივიდუალური გამოკვლევის გზას ადგია... ამიტომ არის, რომ დღეს განსაკუთრებულ ყურადღებას ინდივიდუალური გამოკვლევის მეთოდებს აქცევენ. მასიურს სტატისტიკურსა და დაკითხვის მეთოდებს კი ხშირად ისე უყურებენ, როგორც ინდივიდუალური გამოკვლევის პროპედევტიკულ ზომებს“ (1. გვ. 84).

დიმიტრი უზნაძეს ძველი სკოლისათვის დამახასიათებელ უარყოფით მხარედ აღსაზრდელთა სულიერი ცხოვრების შესწავლის უგულვებელყოფას, მისი ბუნებისადმი ანგარიშ გაუწევლობას მიიჩნევდა. აღმზრდელსა და აღსაზრდელს შორის ადგილი ქონდა შეუთანხმებლობას, ძალდატანებას. დიმიტრი უზნაძის აზრით კი: „ძალდატანება თავისუფალ სურვილს, ინტერესს, გატაცებას ჰკლავს, უამისოდ კი, შრომა არასდროს ნაყოფიერი არ იქნება. ამიტომაცაა, რომ თანამედროვე სკოლის განათლება ფრიად ვიწრო, შემოფარგლული ხასიათის არის“ (1. გვ. 81).

ერთი მხრივ დიმიტრი უზნაძე მოითხოვდა, რომ აღმზრდელს სკოლნოდა აღსაზრდელის სულიერი სამყარო, მისი ბუნება და ფსიქიური ცხოვრება, პედაგოგიურ პროცესში გაეთვალისწინებინა ყოველივე ეს, მეორე მხრივ, იგი წინააღმდეგი იყო იმისა, რომ აღმზრდელი ბრძად მიჰყოლოდა ბავშვის ბუნებას და მხოლოდ ბავშვის სურვილებს დაყრდნობოდა იგი, რამდენადაც ყოველი პედაგოგი ვალდებულია მომავლის საზოგადოებრივი იდეალების მიხედვით აღზარდოს ბავშვი. ის, ჩვენი აზრით, სამართლიანად წერდა: „ყოველი აღზრდა მომავალს ემსახურება, ამიტომ იგი ზნეობრივ სფეროში მაინც დღევანდელი მომენტით კი არ ხელმძღვანელობს, მას სახეში მუდამ მომავალი აქვსო“ (2. გვ. 437). ამრიგად დიმიტრი უზნაძის აზრით, მომავალი თაობის აღზრდა მხოლოდ აწმყოთი კი არ განისაზღვრება, არამედ მომავლის იდეალებით, რომელიც ახალი სკოლის ძირითადი ამოცანებიდან გამომდინარეობენ.

ამრიგად დიმიტრი უზნაძე ექსპერიმენტული პედაგოგიკის ზოგიერთი სხვა წარმომადგენლებისაგან განსხვავებით უარყოფდა, ექსპერიმენტის გაფეტიშებას და მოითხოვდა ბავშვის ბუნების შესწავლისათვის კვლევის ამ მეთოდის, მხოლოდ განსაზღვრულ ფარგლებში გამოყენებას. მისი აზრით, „თანამედროვე პედაგოგიური მეცნიერება ყველგან და ყოველთვის არ წარმოადგენს უსათუოდ ექსპერიმენტალურ პედაგოგიკას. პირიქით, არის ბევრი მეცნიერი, რომელიც, როგორც ქვევითაც დავინახეთ, ძალზე აღმაცერად და უნდობლობით უყურებს თანამედროვე ექსპერიმენტალური პედაგოგიკის მესვეურთა ფრთაგაშლილ გატაცებას. არც მე ვარ პირადად ამ მჩატე აღმაფრენის მოტრფიალე და არ ვფიქრობ, რომ ექსპერიმენტს ისეთივე შემოუფარგვლელი მნიშვნელობა ჰქონდეს ფსიქოლოგიაში, როგორც ბუნებისმეტყველებაში. ძნელი წარმოსადგენია, რომ ადამიანის სული ისეთივე სიმარტივით გამოძვლავდეს ექსპერიმენტში, როგორც გარეშე ბუნებთა მოვლენათა სიგრძე-სიგანე“ (1. გვ. 3).

დიმიტრი უზნაძე ექსპერიმენტალურ პედაგოგიკას თვლის ფსიქოლოგიაზე დამყარებულ პედაგოგიკად, მაგრამ იქვე დასძენს, რომ „პედაგოგიური მეცნიერება მარტო ფსიქოლოგიურ მეთოდებზე არ არის დამოკიდებული. მას ბევრი ისეთი მხარე და პრობლემა აქვს, რომელთა ნათელყოფითაც მხოლოდ სხვა მეცნიერებისა და სხვადასხვა მეთოდის საშუალებით შეიძლება“ (1. გვ. 78) ჩვენი აზრით ეს დებულება უდავოდ სწორია და მისაღები. პედაგოგიკამ ფართოდ უნდა გამოიყენოს ბავშვის ფსიქოლოგიის მონაცემები, ანგარიში უნდა გაუწიოს და მხედველობაში მიიღოს მათი ზრდისა და განვითარების ობიექტური კანონზომიერება, მაგრამ, ამავე დროს, მან თავისი საკუთარი საგანი და მეთოდები არ უნდა დაკარგოს.

მისი შეხედულებები ინდივიდისა და კოლექტივის ინტერესების შერწყმის, პიროვნებისა და საზოგადოების ადგილების ურთიერთშეხამების, ინდივიდის ინტერესებისადმი ანგარიშის გაწევის, მისი ბუნებრივი ძალების ჰარმონიული განვითარების ხელშეწყობის შესახებ იყო, ჩვენი აზრით, მისი ექსპერიმენტული პედაგოგიკის კედრო.

ამრიგად, როგორც დავინახეთ, დიმიტრი უზნაძე აღზრდის მიზნების, შინაარსის, ფორმებისა და მეთოდების განსაზღვრაში არ უარყოფს სოციალურ მოტივებს და არ ანიჭებს გადაწყვეტ

პედაგოგია/Pedagogics

მნიშვნელობას ბავშვის ბუნებას, მისი ზრდისა და განვითარების ობიექტურ კანონზომიერებას. ამ საკითხში ის არესებითად სწორ პოზიციასზე დგას და მნიშვნელოვნად განსხვავებულ ხაზს იცავს, ვიდრე ექსპერიმენტული პედაგოგიკის ზოგიერთი თეორეტიკოსი. მეცნიერული კვლევის მეთოდებისა და პედაგოგიკისა და ფსიქოლოგიის ურთიერთობის საკითხშიც მისი იდეები და შეხედულებები მისაღებია და მართებული.

ყოველივე ზემოთქმული უფლებას გვაძლევს დავასკვნათ, რომ დიმიტრი უზნაძემ ექსპერიმენტალური პედაგოგია მექანიკურად კი არ გადმოიტანა ჩვენში, არამედ კრიტიკულად გადაამუშავა და შემოქმედებით ანალიზის საფუძველზე ჩამოაყალიბა ბევრი დებულება, რომლებიც დღესაც მისაღები და საყურადღებოა თანამედროვე სკოლის განვითარებისათვის. ეს იყო პედაგოგიური ხასიათის პირველი ნაშრომი, რომლითაც საქართველოში იწყება ექსპერიმენტული პედაგოგიკის, როგორც დამოუკიდებელი დარგის განვითარება. ამავდროულად, როგორც აღვნიშნეთ დიმიტრი უზნაძის მიერ მეცნიერულად და პრაქტიკულად იქნა დამტკიცებული მოზარდის აღზრდისათვის აუცილებელი ის პრინციპები და მეთოდები, რომლითაც შესაძლებელი იქნებოდა ბავშვის სულიერი ცხოვრების ცოდნა და გათვალისწინება.

ლიტერატურა

1. უზნაძე დ., ექსპერიმენტული პედაგოგიკის შესავალი, 1912 წ.
2. უზნაძე დ., „აღზრდის ძირითადი ტრაგედია და ექსპერიმენტალური პედაგოგია“, ჟურნალი „განათლება“, 1912, № 6.
3. უზნაძე დ., პედაგოგიური თხზულებანი, თბილისი, 2005 წ.
4. ბერულავა ნ., დიმიტრი უზნაძე, თბილისი, 1967 წ.

რეზიუმე

დ. უზნაძის ექსპერიმენტალური პედაგოგია იყო პედაგოგიური ხასიათის პირველი ნაშრომი, რომლითაც საქართველოში იწყება ექსპერიმენტული პედაგოგიკის, როგორც დამოუკიდებელი დარგის განვითარება. მის მიერ მეცნიერულად და პრაქტიკულად იქნა დამტკიცებული მოზარდის აღზრდისათვის აუცილებელი ის პრინციპები და მეთოდები, რომლითაც შესაძლებელი იქნებოდა ბავშვის სულიერი ცხოვრების ცოდნა და გათვალისწინება.

დიმიტრი უზნაძის მიერ შექმნილი სამეცნიერო შრომები, თავისი ფართე არეალით სრულ უფლებას იძლევა დიმიტრი უზნაძე ჩაითვალოს ქართული პედაგოგიური მეცნიერებების ფუძემდებლად.

Imeri Basiladze - Akaki Tsereteli State University, Professor

Sopio Panchulidze - Akaki Tsereteli State University, PhD in Education

Dimitri Uznadze the Researcher of Experimental Pedagogy and the Founder of Georgian Pedagogical Science

Dimitri Uznadze's Experimental Pedagogy is the first pedagogical work which starts the development of the experimental pedagogy as the independent field in Georgia. He scientifically and practically tested the methods and principles for child's upbringing, which helps to understand and take into consideration the child's spiritual life.

Due to his wide range of scientific works, we have all the reasons to consider D. Uznadze as the founder of Georgian Pedagogical Science.

ნათია ბლიაძე - აკაკი წერეთლის სახელმწიფო უნივერსიტეტი, აკადემიური დოქტორი

კრეატიულობის გენები ბახების მუსიკალურ დინასტიაში

შემოქმედებითი ნიჭიერება ის უიშვიათესი საგანძურია, რაც ასე უშერველად გაიმეტა განგების ძალამ კაცთა მოდგმისათვის. მერწავდე თუ ქმნიდე, ხელში საჭრეთელი გეჭიროს თუ მოღბერტთან იდგე, ყველა შემთხვევაში შენ ხელოვანი გქვია და მოვალე ხარ, ეს ტვირთი სიცოცხლის ბოლომდე ღირსეულად ზიდო. თუ კადნიერებად არ ჩამითვლით, ჩემი მოკრძალებული სურვილი იყო, სამეცნიერო სტატია მიმეძღვნა მსოფლიოში სახელგანთქმული მუსიკალური დინასტიის ბახების შემოქმედებითი გენისათვის, იმ მაღლმოსილი გენისათვის, რომელიც უჭკნობი ყვავილის მსგავსად საუკუნეებია ცოცხლობს და კიდევ მრავალი საუკუნე გაუძღვება თაობებს და გაუხსნის მუსიკის ჯადოსნური სამყაროს კარს.

იოჰან სებასტიან ბახი უძლიერესი გერმანული მუსიკალური დინასტიის წარმომადგენელია. განუზომელია ამ დინასტიის თითოეული წევრის ღვაწლი და დამსახურება მსოფლიო მუსიკალური ხელოვნების წინაშე. სტატიისადმი წაყენებული გარკვეული მოთხოვნების გამო ჩვენ ამ დინასტიის წევრებზე დაწვრილებით ვერ შევჩერდებით, თუმცა იოჰან სებასტიანის შემოქმედებას გვერდს ნამდვილად ვერ ავუვლით.

ოჯახის ისტორია, რომელიც ცხოვრობდა ცენტრალურ გერმანიაში, იწყება მისი დამფუძნებლით **ფიციტ ბახით**, ის მკურნალი იყო, თუმცა შესანიშნავად უკრავდა ციტრაზე (ხალხური მუსიკალური საკრავი), გარდაიცვალა 1619 წელს.

ბახის ბიძა იოჰანესი (1604-1673) მოღვაწეობდა ორღანისტად და მუსიკოსად ქალაქ ერფურტში. ამავდროულად ქმნიდა შესანიშნავ თხზულებებს კლავესინისათვის, რომელთაგან ჩვენამდე მხოლოდ სამმა მათგანმა მოაღწია. იოჰანესის წინაპრებიც მოღვაწეობდნენ, ასევე ქალაქ ერფურტში მუსიკოსად მთელი ასწლეულის განმავლობაში.

იოჰანესს ჰყოლია ორი შვილიშვილი **იოჰან ბერნანდ ბახი** (1676-1749) და მისი ძმა **ჰენრიხი** (1615-1692). ერთი მათგანი შემოქმედებითად მოღვაწეობდა ქალაქ ეიზენახში და ბრწყინვალედ უკრავდა ორღანზე, ხოლო მეორე კი ასევე ორღანისტად ქალაქ არნშტადტში. ისინი იყვნენ ავტორები მრავალი საორღანო თხზულებებისა და ულამაზესი საორგესტრო სუეტებისა და კანტატებისა, რომელთაც თანამედროვეები უდიდეს შეფასებას აძლევდნენ და რაოდენ გულსაწყვეტია, რომ ჩვენამდე მხოლოდ ერთმა კანტატამ მოაღწია. გვინდა განსაკუთრებული მოწიწებით მოვიხსენიოთ და ჩვენი დიდება და პატივი მივაგოთ ჰენრიხის შვილს, **იოჰან კრისტოფს** (1642-1703). ის ითვლება ერთ-ერთ უძლიერეს მუსიკოსად ბახის წინაპრებს შორის, იმდენად განუზომელი იყო მისი მუსიკალური ფანტაზია და ორიგინალური აზროვნება, რომ დიდი ხნის განმავლობაში მისი ვოკალური თხზულებების ავტორად თვით იოჰან სებასტიან ბახს მოიაზრებდნენ. იოჰან კრისტოფის მუსიკალური მემკვიდრეობა მოიცავს კანტატებს, მოტეტებს და თხზულებებს ორღანის, კლავისინისა და კლავიკორდისათვის. ხოლო რაც შეეხება იოჰან კრისტოფის ძმას, **იოჰან მიქაელს** (1648-1694), ის თურმე საკმაოდ ნაყოფიერ მოღვაწეობას ეწეოდა სასულიერო მუსიკის სფეროში, და ამავდროულად დიდი ავტორიტეტით სარგებლობდა მუსიკალური ინსტრუმენტების დამზადების დარგში. ორივე ამ ტალანტმა თავი იჩინა და ახალი ძალით ამოხეთქა **იოჰან ნიკოლაუსი** (1669-1753), რომელიც იყო შვილი იოჰან კრისტოფისა, ის მოღვაწეობდა ორღანისტად და ქალაქ იენის უნივერსიტეტის კაპელმეისტერად.

რაც შეეხება ბახის ოჯახის მეორე შტოს, მან უდიდესი როლი შეასრულა მაინინჰენის სამეფო კარზე. **იოჰან ლუდვიგ ბახმა** (1677-1741), რომელიც ყოფილა კაპელმეისტერი, შექმნა მრავალი გამორჩეული კანტატა და მოტეტი, რომლებსაც შემდგომში თვით იოჰან სებასტიანი ასრულებდა საკონცერტო გამოსვლებისას. იოჰან ლუდვიგის შვილი **გოტლიბ ფრიდრიხი** (1714-11785) და მისი შვილიშვილები, **იოჰან ფილიპი** (1752-1846), ყოფილან სახელგანთქმული მხატვრები.

რა გასაკვირია, რომ ამგვარ ძლიერ მუსიკალურ გენეტივის გავლენა არ მოეხდინა იოჰან სებასტიან ბახის შემოქმედებისა და მის უმდიდრეს მუსიკალურ მემკვიდრეობაზე. სწორედ წინაპრების უძლიერესმა შტომ ბახი ყველა დროის უდიდეს კომპოზიტორად აქცია.

მისი შემოქმედება გამოირჩევა ინტელექტუალური სიღრმით, ტექნიკური სრულყოფილებითა და მხატვრული დახვეწილობით, იგი ევროპული ტრადიციის თითქმის ყოველი მუსიკოსისათვის შთაგონების წყაროს წარმოადგენდა მოცარტიდან შონბერგამდე. ბახი ათი წლისა დაობლდა. მისი აღზრდა ითავა უფროსმა ძმამ, რომელიც ორდრუფში მუშაობდა კაპელმასტერად. ძმის ხელმძღვანელობით ბახი დაეუფლა ორგანზე და ვიოლინოზე დაკვრის ტექნიკას. თავისი მშვენიერი დისკანტის გამო 1700 წელს იგი მიიღეს ლიუნებურგის წმინდა მიხეილის ეკლესიის გუნდში, ლიუნებურგშივე დაამთავრა ლიცეუმი. ბახზე განსაკუთრებული შთაბეჭდილება მოახდინა ლიუნებურგის წმინდა იოანეს ეკლესიის ორგანისტმა გ. ბემმა. 1703 წელს ვაიმარის ჰერცოგმა იოჰან ერნესტმა ბახი თავის კარზე მიიწვია სამუშაოდ. მაგრამ იმავე წელს იგი ვაიმარიდან არნშტადტში გადავიდა ერთ-ერთი ახალი ეკლესიის ორგანისტად. აქ იგი უფრო ღრმად დაეუფლა ორგანისტის ხელოვნებას. გატაცებული იყო ბუქსტეჰუდეს საორგანო მუსიკით. აქვე შექმნა თავისი პირველი თხზულებები, რომელთა შორის საინტერესოა იუმორით აღსავსე "კაპრიჩო ძმის გამგზავრების გამო" (1704). ახალგაზრდა ბახის შესაძლო პორტრეტი არნშტადტის შემდეგ ბახი მცირე ხანს მუშაობდა მიულჰაუზენში, სადაც 1708 წელს შექმნა "არჩვენების კანტატა" (ერთადერთი ნაწარმოები, რომელიც მუნიციპალიტეტმა გამოსცა მის სიცოცხლეშივე). იმავე წელს ბახი კვლავ ვაიმარში დაბრუნდა ჰერცოგ ვილჰელმ ერნესტის კარზე. აქ მას შესაძლებლობა მიეცა ღრმად გასცნობოდა ევროპული ქვეყნების მუსიკალურ კულტურას, მათ მიღწევებსა და სიახლეს. მასზე უდიდესი შთაბეჭდილება მოახდინა იტალიურმა ინსტრუმენტულმა მუსიკამ, განსაკუთრებით მისმა ბრწყინვალე საკონცერტო სტილმა (ანტონიო ა. ვივალდისა და არქანჯელო კორელის შემოქმედებამ). იტალიური მუსიკის თემები ბახმა კლავესინსა და ორგანზე გადაიტანა და მათ ახალი ინტერპრეტაცია შესძინა. ვაიმარში შექმნა უკვე ბახისეული გენიით აღბეჭდილი სრულყოფილი ნაწარმოებები: ტოკატა და ფუგა რე-მინორი (1709), პრელუდია და ფუგა რე-მაჟორი (1709), საერო კანტატა "მამშვიდებს მხოლოდ მხიარული ნადირობა" (1716) და მრავალი სხვა. 1717 წელს ბახი ვაიმარიდან კეთენში გადავიდა, სადაც ხელმძღვანელობდა პატარა კამერულ ორკესტრს და უკრავდა კლავესინზე. ამ პერიოდში ბახი ძირითადად ინსტრუმენტული მუსიკის ჟანრში მუშაობდა. კეთენში შეიქმნა "კარგად ტემპერირებული კლავირის" I ტომი (1722), ექვსი "ინგლისური" (1720-1722) და ექვსი "ფრანგული სიუტა", ორ- და სამხმიანი ინვენციები (1720), ექვსი "ბრანდენბურგული კონცერტი" (1719), ექვსი სონატა ვიოლინოსათვის (1720). 1723-იდან გადავიდა ლაიფციგში წმინდა თომას ეკლესიისა და ამავე ეკლესიის სკოლის კანტორად (ეკლესიის მგალობელი, საეკლესიო მუსიკის მასწავლებელი). ლაიფციგში ბახი გარდაცვალებამდე დარჩა. ლაიფციგის პერიოდი ყველაზე რთული და მრავალფეროვანია ბახის შემოქმედებაში. მის ნაწარმოებებში აქტიურად შეიჭრა სასულიერო თემატიკა, შეიქმნა პასიონები ("ქრისტეს ვნებანი") - იოანეს (1723), მათეს (1728) სახარებათა მიხედვით, მესა სი-მინორი (1733-1738), "საადღვომო ორატორია" (1736), "მაგნიფიკატი" (1723). პარალელურად შექმნა საუკეთესო საერო ნაწარმოებები: "ყავის კანტატა" (1732), "თესვისი და პანი" (1732), კანტატები ლაიფციგელი პოეტი ქალის მარიანა ფონ ციგლერის ტექსტებზე (1735), "მწყემსური კანტატა" (1725), "ღამის მუსიკა" (1738) და სხვა. აგრეთვე ინსტრუმენტული ნაწარმოებები: "კარგად ტემპერირებული კლავირის" II ტომი, "გოლდბერგის ვარიაციები" (1742), "ფუგის ხელოვნება" (1749-1750), საორგანო პრელუდიები, ტოკატები, ფანტაზიები, ფუგები, ინსტრუმენტული კონცერტები, "იტალიური" კონცერტები (1734). სავიოლინო სონატა №1, სოლ მინორი (BWV 1001). ბახის ხელნაწერი ბახის შემოქმედება აგვირგვინებს შუა საუკუნეების მომდევნო პერიოდის მსოფლიოს მუსიკალურ ხელოვნებას და ამავე დროს დასაბამს აძლევს ახალ მიმართულებას. ბახი პოლიფონიური მუსიკის მწვერვალია. მისი მუსიკის თემები თუ ლიტერატურული წყაროები ხალხური შემოქმედებიდან მომდინარეობს. ბახმა განაზოგადა და თავისებურად გადაამუშავა ფრანგული კლავესინიზმი, იტალიური სავიოლინო ხელოვნება, აკაპელას კლასიკური საგუნდო სტილი, გერმანული საორგანო ოსტატობა. ყოველივე ამან ბახს

მსოფლიო მუსიკის უდიდესი კლასიკოსის სახელი მოუტანა. ბახის შემოქმედება ფილოსოფიური ლირიკის სფეროში ვითარდება და გიგანტურ მასშტაბებს აღწევს. ეს ფილოსოფიური მჭვრეტელობა ნათლად შეიგრძნობა მის როგორც საერო, ისე სასულიერო მუსიკაში. ბახის საეკლესიო მუსიკა გასცდა რელიგიურ დოგმატიზმის ჩარჩოებს. იგი რელიგიურ გაიდელბისაკენ კი არა, მისი გაადამიანურებისაკენ მიისწრაფვის. ბახის საეკლესიო მუსიკა გამორიცხავს ყოველგვარ ასკეტიზმს. იგი ერთდროულად გვევლინება ბრწყინვალე, შთაგონებულ იმპროვიზატორად და ღრმა რაციონალისტად; მისი შემოქმედებითი დიაპაზონი ძალიან ფართოა: თავისუფალი "ქრომატული ფანტაზიიდან" რამდენადმე განყენებული "ფუგის ხელოვნებამდე", ჟანრულ-სახუმარო "კაპრიჩიოდან" - დრამატულ პასიონებამდე. გამონაკლისს წარმოადგენს ოპერა. ამ ჟანრისათვის ბახს არც ერთხელ არ მიუმართავს. ბახის ნაწარმოებების გაცოცხლებაში უდიდესი წვლილი, მე-XIX საუკუნეში შეიტანა ცნობილმა კომპოზიტორმა მენდელსონმა, რომელიც აქტიურად მონაწილეობდა ბახის ნაწარმოებების სახალხო შესრულების ღონისძიებებში. მისივე შუამდგომლობით, 1842 წ., ქ. ლაიფციგში წმ. ფომას ტაძართან მდებარე სკოლის წინ დაიდგა იოჰან სებასტიან ბახის ძეგლი. საინტერესოა, რომ ძეგლი განასახიერებს ბახს, რომელიც დგას ამობრუნებული, ცარიელი შარვლის ჯიბით. ამ ფაქტს მოსახლეობა აღიქვამს, როგორც მოქანდაკის მიერ, წვრილშვილიანი ბახის უკიდურესი სიღარიბის ხაზგასმას. ბახების მუსიკალურმა დინასტიამ, როგორც ბახის წინაპრების, ისე მისი ვაჟების სახით, ღრმა კვალი დაამჩნია გერმანული მუსიკის განვითარების პროცესს. "დიდი ბახის" ტიტული მ. შ. იოჰან სებასტიან მიაკუთვნა მსოფლიომ, რაც განაპირობა მის თხზულებაში მხატვრული იდეის ძალამ, გრძობათა და განცდათა სიმდიდრემ, სახეთა სიმკვეთრემ და ინდივიდუალობამ. ბახის შემოქმედება მთელი სისრულით მხოლოდ მისი გარდაცვალების შემდეგ შეისწავლეს და ღირსეული ადგილი მიუჩინეს მსოფლიო მუსიკალურ საგანძურში. 1950 წლიდან ლაიფციგში ყოველ ოთხ წელიწადში იმართება ბახის სახელობის საერთაშორისო მუსიკალური კონკურსები. აღსანიშნავია, რომ თბილისის ოპერისა და ბალეტის თეატრის სცენაზე დაიდგა საბალეტო სპექტაკლი ბახის სავიოლინო ნაწარმოების "ჩაკონას" მიხედვით (1975, ქორეოგრაფი გ. ალექსიძე, მხატვარი ნ. იგნატოვი). 1985 წელს ღირსეულად აღინიშნა საქართველოში ბახის დაბადების 300 წლისთავი. ამავე წელს მუსიკის ფესტივალები ჩაატარეს საქართველოს სახელმწიფო სიმფონიურმა ორკესტრმა ჯ. კახიძის დირიჟორობით და კამერულმა სახელმწიფო ორკესტრმა ლ. ისაკაძის ხელმძღვანელობით. საქართველოს სიმფონიურმა ორკესტრმა მოსკოვის ბიჭუნათა გუნდთან ერთად შეასრულა მცირე მესები და მონუმენტური "იოანეს პასიონი", ცოტა ადრე კი მესა სი-მინორი. კამერულმა ორკესტრმა შეასრულა ბრანდებურგის კონცერტი № 5, კონცერტები კლავირისათვის, ორი ვიოლინოსათვის, სიუიტები, სოლო ვიოლონჩელოსათვის, კანტატები და სხვა. ბახის უკვდავი "მაგნიფიკატი" უცვლელად არის საქართველოს სახელმწიფო კაპელის რეპერტუარში.

სტატიის დასასრულს ჩვენ გვერდს ვერ ავუვლით, რომ არ შევჩერდეთ სახელგანთქმული კომპოზიტორისა და შემოქმედის ასევე ბრწყინვალე შთამომავლობაზე. ცნობილია, რომ იოჰან სებასტიან ბახი ორჯერ იმყოფებოდა ქორწინებაში. 1708 წელს მან ცოლად შეირთო თავისივე ბიძაშვილი **მარია ბარბარა**, მათ შეეძინათ შვიდი შვილი, მათგან მხოლოდ 4 გადარჩა. 1721 წელს კი ბახი დაქორწინდა ვაისენფელდის სამეფო კარის მუსიკოსის ქალიშვილზე **ანა მაგდალენა ვილკენზე**. მათ შეეძინათ 13 შვილი, რომელთაგან იცოცხლა მხოლოდ ექვსმა.

ბახის ოთხი შვილი მართლაც ღვთაებრივი მუსიკალური ნიჭით იყო გამორჩეული. უფროსი მათ შორის, **ვილჰელმ ფრიდემანი**, როგორც ვირტუოზი ორღანისტი, თავის შესრულებით, ნამდვილად არ ჩამოუვარდებოდა მამას. 13 წლის განმავლობაში ის მსახურობდა ქალაქ დრეზდენში წმ. სოფიას ტაძარში ორღანისტად. 1746წელს კი მან დაიწყო მოღვაწეობა ქალაქ ჰალეში ვოკალისტად, ამ თანამდებობაზე ის მსახურობდა 18 წლის განმავლობაში. ფრიდემანის მუსიკალური მემკვიდრეობა მოიცავს ორასამდე საესტრადო კანტატას, 8 საფორტეპიანო კონცენტს, 9 სიმფონიას, საორღანო თხზულებებსა და კამერულ ანსამბლებს. განსაკუთრებული აღნიშვნის ღირსია მისი ულამაზესი პოლონეზები და სონატები ორი ფლეიტისათვის. როგორც კომპოზიტორი, ფრიდემანი განიცდიდა რა თავის მამისა და მასწავლებლის ძლიერ ზეგავლენას, ცდილობდა მოენახა კომპოზიციის ბაროკოს სტილსა და ახალი ეპოქის გამომსახველობით ენას შორის. შედეგად დაიბადა სრულიად

ინდივიდუალური სტილი, რომელმაც აშკარად შეუწყო ხელი მუსიკალური ხელოვნების განვითარებას.

იოჰან სებასტიანის მეორე შვილმა **კარლ ფილიპ ემანუელ ბახმა** მიაღწია დიდ წარმატებებს, როგორც ცხოვრებაში, ისე პროფესიონალურ საქმეში. 24 წლის ასაკში მას უკვე ეკავა კლავესინისტის თანამდებობა პრუსიის მეფის ფრიდრიხ II-ის კარზე. კარლ ფილიპი იყო სენტიმენტალური მუსიკის ყველაზე კაშკაშა ვარსკვლავი. მან ინსტრუმენტულ ჟანრს შესძინა მეტი დრამატიზმი, მისცა ემოციური დატვირთვა, რაც ადრე დამახასიათებელი იყო მხოლოდ ვოკალური მუსიკისათვის.

ფილიპ ემანუელი სარგებლობდა გამოჩენილი პედაგოგის რეპუტაციით, ხოლო მისი სახელმძღვანელო „სწორი შესრულების გამოცდილება კლავისინზე“ გახდა მნიშვნელოვანი ეტაპი თანამედროვე საფორტეპიანო ტექნიკის განვითარებისათვის. ფილიპ ემანუელის ბევრი თხზულება თვით ავტორის სიცოცხლეშივე გამოქვეყნდა. ის ერთნაირი წარმატებით მოღვაწეობდა საფორტეპიანო, ვოკალურ და ინსტრუმენტულ ჟანრში. მისი მუსიკალური მემკვიდრეობა ითვლის 19 სიმფონიას, 50 საფორტეპიანო კონცერტს, 9 კონცერტს სხვადასხვა ინსტრუმენტებისათვის, 400 თხზულებას კლავისინისათვის, კიავისათვის, 60 დუეტს, 65 ტრიოს, კვარტეტსა და კვინტეტს, 29-სიმღერას, 50 მდე საგუნდო ნაწარმოებს, აგრეთვე კანტატებსა და ორატორიებს. წარმოუდგენელია მსგავსი სიღმისა და სიმდიერის მუსიკალური გენეტიკა.

იოჰან კრისტოფ ფრიდრიხ ბახი - შვილი იოჰან ფემასტანისა მეორე ქორწინებიდან - მთელი ცხოვრება მსახურობდა კონცენტმეისტერად და ბუკენბურგის სამეფო კარის კაპელმეისტერად. ის იყო შეუდარებელი კლავისინისტი, მან შექმნა 12 საფორტეპიანო სონატა, 17 დუეტი და ტრიო სხვადასხვა ინსტრუმენტისათვის, 12 სიმებიანი კვარტეტი, 14 სიმფონია, 55 სიმღერა და 13 უძლიერესი ვოკალური კომპოზიცია, მისი შემოქმედება აშკარად განიცდიდა იტალიური მუსიკის გავლენას, თუმცა მოგვიანებით მან შეცვალა მოღვაწეობის სტილი და მის ნაწარმოებებს მეტი გერმანული ელფერი შესძინა.

იოჰან კრისტიან ბახი, ყველაზე უმცროსი შვილი იოჰან სებასტიანისა, მუსიკალურ განათლებას იღებდა ბერლინში, თავისი ძმის ფილიპ ემანუელის მეთვალყურეობის ქვეშ. ის განსაკუთრებით გატაცებული ყოფილა საოპერო ჟანრით, ამიტომაც გაემგზავრა იტალიაში, კლასიკური ოპერის სამშობლოში, სადაც მოეწყო ორდანიტად მილანის ტამარში, მისი დიდება გასცდა იტალიის საზღვრებს და 1761 წელს მიიწვიეს ინგლისის სამეფო კარზე. აქ მან გაატარა თავისი სიცოცხლის უკანასკნელი წლები, თხზავდა ოპერებს და ასწავლიდა მუსიკასა და სიმღერას ინგლისის დედოფალსა და არისტოკრატიული ოჯახების წარმომადგენლებს, ამავედროულად ეწეოდა სადირიჟორო მოღვაწეობას.

მიუხედავად ამგვარი დიდებისა, ქრისტიანმა ვერ გამოიჩინა ხასიათის სიმტკიცე. მას წარმატებამ მალე დაახვია თავბრუ და ნაადრევად შეწყვიტა მხატვრული და შემოქმედებითი განვითარება, მიუბრუნდა მუშაობის ძველ სტილს და არავითარ ყურადღებას არ აქცევდა უამრავ ახალ მიმდინარეობას მუსიკაში. ქრისტიანი გარდაიცვალა 47 წლის ასაკში, ის გულნატკენი წავიდა ამ ქვეყნიდან, მიუხედავად ნაადრევი სიკვდილისა, უსაზღვროა იოჰან ქრისტიანის გავლენა მე-18 საუკუნის მუსიკაზე.

9 წლის მოცარტი თურმე სწორედ მასთან დაეუფლა და სრულყო საკუთარი მუსიკალური დაოსტატება.

ქრისტიანის შემოქმედება გამოირჩევა საოცარი სინაზით, მისი მუსიკა არის უსაზღვროდ თბილი და მსუბუქი, ის ერთნაირი წარმატებით მუშაობდა მუსიკის ყველა ჟანრში, მისი მემკვიდრეობა ითვლის 90 სიმფონიას და საორკესტრო თხზულებებს, 35 კონცერტს, 120 კამერულ-ინსტრუმენტულ ნაწარმოებს, 35-ზე მეტ საფორტეპიანო სონატას, 70 საგალობელს, 90 სიმღერას, არიას და 11 ოპერას.

რა შეგვიძლია ვთქვათ დასკვნის სახით, ბედნიერია სრულიად სამყარო, რომელსაც ბახი, მოცარტი, ბეთჰოვენი, ჰაიდნი და კიდევ სხვა მრავალი კლასიკოსი არგუნა უზენაესმა საჩუქრად. ჩვენ, უბრალო მოკვდავნი ვართ საოცრად უსუსურნი ამგვარი ნიჭიერებისა და ტალანტის წინაშე და მხოლოდ ისღა დაგვრჩენია, ქედი მოვუხაროთ ამ ტიტანებს და ჩვენი პატივი და დიდება მივაგოთ

პედაგოგიკა/Pedagogics

მათ. მათ მუსიკას ხავსი არასოდეს მოედება, თაობები არ მისცემენ მათ სახელებს დავიწყებას. ისინი კიდევ მრავალი საუკუნე ჩაუქრობელ ჩირაღდანს დაანთებენ თავისი მუსიკით ადამიანთა გულელებში.

ლიტერატურა:

1. შვიცერი ა., იოჰან სებასტიან ბახი, მ., 1965.
2. ცხოვრებისა და მოღვაწეობის დოკუმენტები. იოჰან სებასტიან ბახისა. მ., 1980.
3. დრუსკინი მ., იოჰან სებასტიან ბახი. მ., 1982.
4. ფორკელი ი. ნ., იოჰან სებასტიან ბახის ცხოვრება და შემოქმედება. მ., 1987.

რეზიუმე

სტატია ეძღვნება მსოფლიოში სახელგანთქმულ ბახების გერმანულ მუსიკალურ დინასტიას, რომელმაც წარუშლელი კვალი დატოვა მუსიკის სამყაროში და საფუძველი ჩაუყარა პოლიფონიური მუსიკის ჟანრსა და ხელი შეუწყო მის განვითარებას. ბახების უძლიერესი შემოქმედებითი გენები ერთნაირი წარმატებით მოღვაწეობდნენ რამდენიმე თაობაში, რომელიც საუკუნეებს მოიცავს. ამ გენების წყალობით შეიქმნა მრავალი უკვდავი თხზულება, მათ შორისაა, კანტატები, პოლიფონიები, ტოკატები, ფუგები, არიები, ანსამბლები, დუეტები, ტრიოები, რომელთა შესრულება და საკუთარ საკონცერტო პროგრამაში მათი ჩართვა ნებისმიერი მსოფლიო დონის მუსიკოსის შემსრულებლისათვის უდიდესი პატივია. ბახების მუსიკის გენიალურობამ საუკუნეებს გაუძლო, არ დაკარგა თავისი სილადე, აქტუალობა, მასში ერთნაირადაა შერწყმული ძველიც და ახალიც, ეს მუსიკა კიდევ მრავალი საუკუნე იცოცხლებს და მარად თავისი ღვთაებრიობა იქნება გამორჩეული.

Natia Bliadze - Akaki Tsereteli State University

Genes of Creativity in Bach's Musical Dynasty

Abstract

The article deals with the world famous Bach's German musical dynasty, which left an indelible mark in music industry and made the foundation of Poliphonic music genre which supported the ways of its development. The strongest creative genes of Bach have the same success in several generations in all centuries. With the help of these genes the following immortal musical compositions are made: Chants, Poliphonies, Toccatas, Fugues, Arias, Ensables, Duets, Trios. It's a great pleasure to perform them for all kinds of world musicians. Genies of Bachs musical resisted the centuries. It did not lose its attraction and actuality. It combines new and old elements. This kind of music will be for many centuries and its godliness will always be dominant.

ნინო გელოვანი - იაკობ გოგებაშვილის სახელობის თელავის სახელმწიფო უნივერსიტეტის დოქტორანტი

ნინო ბასილაშვილი - იაკობ გოგებაშვილის სახელობის თელავის სახელმწიფო უნივერსიტეტის ასოცირებული პროფესორი

ზოგადსაგანმანათლებლო სკოლებში მოსწავლეთა აზროვნების განვითარება

სკოლაში დიდი მნიშვნელობა აქვს მოსწავლეთა აზროვნების შესწავლას. სასკოლო რეფორმების მიმდინარეობის პროცესში დიდი მნიშვნელობა აქვს მოსწავლეთა ინტელექტუალური შესაძლებლობების გარკვევას. მოსწავლეთა აზროვნების თავისებურებები პირველად იკვლია ჟან პიაჟემ, რომელმაც გამოყო ინტელექტის განვითარების 4 სტადია. მისი აზრით ინტელექტი არის ადაპტაცია გარემოსთან, წონასწორობა ასიმილაციასა და აკომოდაციას შორის.

მეტად საინტერესო მონაცემები აქვთ მოცემული ქართველ ფსიქოლოგებს რევაზ ნათაძეს და შოთა ნადირაშვილს.

რ. ნათაძე განიხილავს ცნების დაუფლებას საშუალო სკოლის საფეხურზე (12-17 წ.). 11 წლის ასაკში, ბავშვის ცნებითი აზროვნების განვითარებაში თავს იჩენს მეტად მნიშვნელოვანი წინსვლა - გარდატეხა. ბავშვი უკვე ახერხებს „კონკრეტული“ ცნებების გამოყენებას სწავლის პროცესში. 11 წლიანთა უმრავლესობისათვის, ცნების არსებითი ნიშნის ფუნქციის გაცნობიერება ჯერ მიუწევდომელია. დახმარების გარეშე, „თავისუფალი“ კლასიფიკაციისა დაჯგუფებების დაბალი ფორმა კიდევ რჩება დამახასიათებელი 11 წლის ასაკში. მაგრამ, ამ საფეხურზე ბავშვი ეუფლება, თუმცა მიმართებით ნიშნებზე აგებულს, მაგრამ მაინც კონკრეტულ ცნებებს. 11 წლის ასაკში გამოვლინებული, მეტად ინტენსიური განვითარების შემდეგ, უახლოესი ორი წლის (12 და 13 წლის) განმავლობაში, ცნებითი აზროვნების განვითარების ტემპი იმდენად შენელებულია, რომ ეს ორი პერიოდი 11 წლის ასაკთან ერთად, აღნიშნავს რ. ნათაძე, შეიძლება ჩაითვალოს ცნების დაუფლების ერთ დიდ საფეხურად.

14 წლის ასაკის საფეხურზე ცნებითი აზროვნების განვითარების მნიშვნელოვან მიღწევას ცნების არსებითი ნიშნის ფუნქციის, მისი მნიშვნელობის სასკოლო პერიოდისათვის საბოლოო დაუფლებას შეადგენს, აღნიშნავს რ. ნათაძე, განვითარების წინა ეტაპზე, 11-12 წლის ასაკში, ცნებითი აზროვნების ერთ-ერთ მნიშვნელოვან სისუსტეს, სწორედ, არსებითი ნიშნის არასრული დაუფლება შეადგენს. ამ საფეხურზე უკვე საყოველთაოდ გავრცელებულია არსებით და არაარსებით საერთო ნიშანთა დიფერენციაცია და პირველის ადეკვატური გამოყენება სააზროვნო ოპერაციაში. არსებითი ნიშნის გაცნობიერების მაღალ დონესთან ერთად 14 წლიანთათვის დამახასიათებელია გონებრივ ოპერაციათა საფუძვლის ობიექტივაცია და საკუთარი აზრის დასაბუთების სპონტანური ტენდენცია.

რ. ნათაძის აზრით, 14 წლის ასაკის განსაკუთრებით შესამჩნევ მიღწევას წარმოადგენს განმაზოგადებელი აზროვნების განვითარება, კერძოდ, ქვეცნებათა უფრო ზოგად ცნებაში, ნამდვილი განზოგადების უნარის ინტენსიური განვითარება და საგანთა ჯგუფის გამაერთიანებელ ნიშანთა სპონტანური სინთეზირება. რ. ნათაძე ასკვნის, რომ 14 წლის ასაკში პირველად ხდება მოზარდთათვის დამახასიათებელ ქვეცნებათა ნამდვილი განზოგადება მათი არსებითი ნიშნების სინთეზირების გზით. მაგრამ, ამ საფუძველზე ეს უნარი ჯერ კიდევ შეზღუდულია. იქ, სადაც ქვეცნებათა გაერთიანება უფრო მწელია, სადაც ქვეცნებების არსებითი ნიშნების სინთეზირება ვერ ხერხდება და სადაც ახალი ასპექტის მომარჯვებაა საჭირო ცნებათა განზოგადებისათვის, 14 წლიანები დახმარების გარეშე ნამდვილ განზოგადებას ვერ ახერხებენ, მაგრამ დამხმარე შეკითხვების შედეგად, ყველა 14 წლიანი ახერხებს ამ ცნების შემუშავებას.

რ. ნათაძის აზრით, მიუხედავად იმისა, რომ 15 წლის ასაკში ცნების დაუფლების ზოგიერთ მომენტში თავს იჩენს გარკვეული წინსვლა წინა ასაკთან შედარებით, ძირითადად ეს ასაკი, ცნების დაუფლების თვალსაზრისით, იმ საფეხურის დასრულებას წარმოადგენს, რომელიც გამოკვეთილად 14 წლის ასაკში გამოვლინდა. ცნების დაუფლების წინა ასაკში მიღწეული ფორმები 15 წლის საფეხურზე უფრო მეტადაა გავრცელებული, ე.ი., ბავშვების უფრო მეტ რაოდენობას ახასიათებს. რაც

შეეხება თვისობრივად ახალ მიღწევებს, ასეთები თავს იჩენს, უმთავრესად, ახალ შემუშავებულ ცნებათა გაცნობიერების და გონებრივ ოპერაციათა გაცნობიერების უფრო მაღალი დონის მიღწევაში, ქვეცნებათა ზოგად ცნებაში განზოგადების უფრო ადეკვატურ ფორმაში. რ. ნათაძის ცდების მიხედვით, 15 და 17 წლის საფეხურზე, მოზარდთა უმრავლესობისათვის, ძირითადად, დამახასიათებელი რჩება ცნების დაუფლების ის დონე, რაც მიღწეულია 14-15 წლის ასაკში. შემდეგი წინსვლა, ისიც ცნების დაუფლების ზოგიერთი მომენტის მიმართულებით, დასტურდება მხოლოდ ცალკეულ, განსაკუთრებით განვითარებულ მოზარდებთან.

თუ სასკოლო ასაკის დასაწყისში ადგილი აქვს, აღნიშნავს შ. ნადირაშვილი, გარკვეულ გარდატეხას ბავშვის აზროვნების განვითარებაში, არანაკლები მნიშვნელობის გარდატეხა ხდება ბავშვის ფსიქიკურ განვითარებაში II სასკოლო პერიოდში. ასეთ გარდატეხას მნიშვნელობა აქვს არა მხოლოდ მათი აზროვნების, არა მარტო ინტელექტუალური ძალების განვითარებისათვის, არამედ პიროვნების თავისებურებათა ჩამოყალიბებისთვისაც. 11-12 წლის ბავშვებს მრავალი საქმიანობის ინტერესთან ერთად, უჩნდებათ სისტემური აზროვნების ინტერესიც. მათ უჩნდებათ პრობლემური სიტუაციების გარკვევის მოთხოვნილებები და უნარები, აღარ აკმაყოფილებთ მოცემული სიტუაციები. ერთის მხრივ, ისინი იწყებენ ფანტასტიური სიტუაციების შექმნას, ხოლო მეორეს მხრივ, ცდილობენ უფრო ღრმად გაერკვნენ უშუალოდ მოცემულ სინამდვილეში. ამ ასაკის ბავშვები აწყდებიან აუცილებლობისა და შემთხვევითობის იდეებს, იძულებულნი ხდებიან სიტუაციის შესაძლო ცვლილებებიდან ზოგიერთი მიიღონ, როგორც აუცილებელი, ზოგი კი შეუძლებელი. ისინი ასეთ მდგომარეობაში ხვდებიან იმიტომ, რომ უკვე მეტი ანგარიშის გაწევა უხდებათ სინამდვილესთან. მათ უჩნდებათ ისეთი მოთხოვნილებები, სურვილები და იდეები, რომლებზედაც ზრუნვა აღარ შეიძლება ჩაითვალოს მხოლოდ მოზრდილების საქმიანობად. უფრო მეტიც, ამ ასაკის ბავშვები ცდილობენ ზედმეტად დამოუკიდებელ ცხოვრებას, ხშირად უპირისპირდებიან უფროსებს და ცდილობენ უფროსებთან თანასწორ უფლებიანი მდგომარეობის მოპოვებას. ყოველივე ეს კი აიძულებთ მათ ანგარიში გაუწიონ სინამდვილის მოვლენათა მიმდინარეობის აუცილებლობას.

მეორე სასკოლო ასაკის ბავშვთა ინტელექტის განვითარების ერთ-ერთი თავისებურება იმაში მდგომარეობს, აღნიშნავს შ. ნადირაშვილი, რომ მათ უყალიბდებათ აბსტრაქტული აზროვნების წარმოების უნარი.

ამერიკელი ფსიქოლოგის, ჯ. ბრუნერის მიერ შემუშავებული მეთოდით, შ. ნადირა-შვილმა იკვლია საშუალო სკოლის ბავშვების განზოგადების უნარების განვითარება, რომელიც წარმოადგენს აზროვნების ერთ-ერთ ძირითად ოპერაციას, განზოგადების ოპერაცია შეადგენს აზროვნების ერთ-ერთ აუცილებელ მომენტს.

შ. ნადირაშვილი აღნიშნავს, რომ განზოგადების განვითარება სკოლის ასაკში სხვა თვისობრივი თავისებურებებითაც ხასიათდება, რომელთაგან აღსანიშნავია: 1) მოსწავლეებს განზოგადების პროცესში ახალი ზოგადი ნიშნების შემჩნევის უნარი უფრო ადრე უვითარდებათ, ვიდრე მათი შენარჩუნების უნარი. 2) 13 წლის ასაკის მოსწავლეები განზოგადების პროცესში ხშირად უშვებენ შეცდომებს მაშინ, როდესაც განსაზოგადებელი ცნება შედგება ბევრი ზოგადი ნიშნისაგან. 3) მოსწავლეების მიერ დაშვებული შეცდომების რაოდენობა მკვეთრად იზრდება მაშინ, როდესაც განზოგადების პროცესში მოსწავლეს უხდება ურთიერთისაგან სრულიად განსხვავებული ტიპის მაგალითების გამოყენება. 4) მოსწავლეებში (11-13 წელი), განზოგადების ცალკეული ოპერაციები არ გამოიყენება ერთი მთლიანი მოქმედების სახით, ეს იმაში გამოიხატება, რომ ცდის პირები ხშირად ვერ ახერხებენ სხვადასხვა მაგალითებიდან მიღებული ინფორმაციების გაერთიანებას ერთ სისტემაში, ერთიანი ზოგადი სახით. 5) 13 წლის ასაკამდე ტიპიურ შეცდომად ითვლება დადებითი და უარყოფითი მაგალითებიდან მიღებული ინფორმაციების გახლეჩა. ისინი განიხილება, როგორც დამოუკიდებელი ზოგადები, თუმცა, სინამდვილეში, გარკვეული კლასის ერთიანი ზოგადის გამოხატულებას წარმოადგენენ.

შ. ნადირაშვილი აღნიშნავს, რომ სწავლების პროცესი, ძირითადად, ორ ურთიერთისაგან განსხვავებულ, მაგრამ მჭიდროდ დაკავშირებულ ამოცანას ემსახურება. მოსწავლეს სკოლაში აძლევენ გარკვეულ ცოდნას, ჩვევებს და უვითარებენ ფსიქოფიზიკურ ძალებს; მოსწავლეთა იმ

ფსიქიკურ უნარებში, რომელთა განვითარებაზეც სპეციალურად უნდა ზრუნავდნენ სკოლაში, მნიშვნელოვანი ადგილი უკავია აზროვნებას. თუ რომელ ასაკში რა ცოდნა უნდა მივცეთ მოსწავლეებს, რა საგნები უნდა ვასწავლოთ, აუცილებლად მხედველობაში უნდა მივიღოთ მათი აზროვნების განვითარების დონე. შ. ნადირაშვილის აზრით, მეორე სასკოლო ასაკში ყალიბდება აზროვნებისათვის დამახასიათებელი ყველა ის თავისებურებანი, რომლებიც ზრდადასრულებული ადამიანის ინტელექტს გააჩნია.

შ. ნადირაშვილის აზრით, ბავშვის ცენტრალურ ნერვულ სისტემასა და ბიოლოგიურ მომწიფებას გარკვეული მნიშვნელობა აქვს ადამიანის სტრუქტურული აზროვნების ჩამოყალიბებაში. ეს იქიდანაც ჩანს, რომ ამგვარი აზროვნების განვითარება, დამოკიდებულია გარკვეულ ასაკთან. ბავშვებს ჯერ უმუშავდებათ გლობალური აზროვნების უნარი, შემდეგ უჩნდებათ კონკრეტული აზროვნება და ბოლოს – აბსტრაქტული აზროვნება. ორგანიზმის ბიოლოგიური მომწიფება წარმოადგენს ერთ-ერთ ფაქტორს სტრუქტურული აზროვნების გამომუშავების პროცესში, მაგრამ ისიც ნათელია, რომ ორგანიზმის მხოლოდ ბიოლოგიური მომწიფებით არ შეიძლება აიხსნას ფორმალურ-ლოგიკური აზროვნების გაჩენის ფაქტი. ცნობილია, აღნიშნავს შ. ნადირაშვილი, რომ სათანადო გარემოსა და აღზრდის გარეშე, ადამიანს არ უყალიბდება აღნიშნული ფორმის აზროვნება. მისი გამომუშავებისათვის დიდი მნიშვნელობა აქვს გონებრივ აღზრდა-განვითარებას.

ჩვენ გადავწყვიტეთ შეგვესწავლა სკოლაში არსებული დღევანდელი მდგომარეობა მოსწავლეთა აზროვნების განვითარების თვალსაზრისით. კვლევა წარმოებდა თელავის # 1 საჯარო სკოლაში. გამოკვლეულ იქნენ V-IX კლასის მოსწავლეები. ექსპერიმენტის მასალაზე პასუხის შეფასება დაიყო 4 კატეგორიად: 1) ამოცანის დამოუკიდებელი გადაწყვეტა; 2) ამოცანის გადაწყვეტა პირველი უმნიშვნელო დახმარებით; 3) ამოცანის გადაწყვეტა მეორე, მნიშვნელოვანი დახმარებით, 4) ამოცანა ვერ გადაწყვიტეს, მიუხედავად 2 დახმარებისა.

ჩატარებული ტესტირების შედეგად შეგვიძლია დავასკვნათ, რომ ტესტის დამოუკიდებელი გადაწყვეტის მაჩვენებელი ასაკობრივად იზრდება V-IX კლასის ჩათვლით. ძალიან დაბალი მაჩვენებელი გვაქვს მეხუთე კლასში, რაც შეეხება მეექვსე და მეშვიდე კლასებს აქ მაჩვენებელი საგრძნობლად იზრდება, რაც იმის მანიშნებელია რომ ახალი ეტაპი იწყება აზროვნების განვითარებაში, მეშვიდე კლასის ბავშვები უფრო მაღალ დონეზე ადიან და ეს დონე რჩება დაახლოებით მეცხრე კლასამდის.

მიღებული შედეგები უახლოვდება იმ მონაცემებს, რაც განხილული აქვთ თავიანთ შრომებში რევაზ ნათაძეს და შოთა ნადირაშვილს, თუმცა გარკვეული წინსვლა შეიმჩნევა, მაგრამ უმნიშვნელო, რაც იმის მანიშნებელია, რომ სკოლის ცხოვრებაში კიდევ ბევრი რამ არის შესაცვლელი.

გამოყენებული ლიტერატურა:

1. შ. ნადირაშვილი „პიროვნების ფსიქოლოგია“
2. რ. ნათაძე „ზოგადი ფსიქოლოგია“
3. ბეკერი - „განვითარების ფსიქოლოგია“

რეზიუმე

სასკოლო რეფორმების მიმდინარეობის პროცესში დიდი მნიშვნელობა აქვს

მოსწავლეთა ინტელექტუალური შესაძლებლობების გარკვევას. მოსწავლეთა აზროვნების თავისებურებები პირველად იკვლია ჟან პიაჟემ, რომელმაც გამოყო ინტელექტის განვითარების 4 სტადია. მისი აზრით ინტელექტი არის ადაპტაცია გარემოსთან, წონასწორობა ასიმილაციასა და აკომოდაციას შორის.

მეტად საინტერესო მონაცემები აქვთ მოცემული ქართველ ფსიქოლოგებს რევაზ ნათაძეს და შოთა ნადირაშვილს.

რევაზ ნათაძე განიხილავს ცნების დაუფლებას საშუალო სკოლის საფეხურზე (12-17 წ.) ასაკში, მისი აზრით, ბავშვის ცნებითი აზროვნების განვითარებაში თავს იჩენს მეტად მნიშვნელოვანი წინსვლა ანუ გარდატეხა 11 წლის ასაკში.

შოთა ნადირაშვილის აზრით, მოსწავლეებს უნდა გავაცნობიერებინოთ თავიანთი აზროვნების სტრუქტურული თავისებურებანი, რადგან, მხოლოდ მხოლოდ ამ გზით შეიძლება მოსწავლეთა აზროვნების მომზადება თანამედროვე მეცნიერებათა საფუძვლების დასაუფლებლად შ ცხოვრების მოთხოვნათა შესატყვისად.

ჩვენ გადავწყვიტეთ შეგვესწავლა სკოლაში არსებული დღევანდელი მდგომარეობა მოსწავლეთა აზროვნების განვითარების თვალსაზრისით. კვლევა წარმოებდა თელავის # 1 საჯარო სკოლაში. ჩატარებული ტესტირების შედეგად შეგვიძლია დავასკვნათ, რომ ტესტის დამოუკიდებელი გადაწყვეტის მაჩვენებელი ასაკობრივად იზრდება V-IX კლასის ჩათვლით. ძალიან დაბალი მაჩვენებელი გვაქვს მეხუთე კლასში, რაც შეეხება მეექვსე და მეშვიდე კლასებს აქ მაჩვენებელი საგრძნობლად იზრდება, რაც იმის მანიშნებელია რომ ახალი ეტაპი იწყება აზროვნების განვითარებაში, მეშვიდე კლასის ბავშვები უფრო მაღალ დონეზე ადიან და ეს დონე რჩება დაახლოებით მეცხრე კლასამდის. მიღებული შედეგები უახლოვდება იმ მონაცემებს, რაც განხილული აქვთ თავიანთ შრომებში რევაზ ნათაძეს და შოთა ნადირაშვილს, თუმცა გარკვეული წინსვლა შეიმჩნევა, მაგრამ უმნიშვნელო, რაც იმის მანიშნებელია, რომ სკოლის ცხოვრებაში კიდევ ბევრი რამ არის შესაცვლელი.

Nino Gelovani - Doctorate of Telavi State University of Iakob Gogebashvili

Nino Basilashvili - Associate Professor of Telavi State University of Iakob Gogebashvili

The development of thinking of pupils in secondary schools

Resume

In the process of school reform it is very important to clear the intellectual abilities of pupils. Jan Piage was first, who examined the characteristics of pupils thinking, he provided us the four stage of intellectual development. To his opinion, the intelligence is an adaptation to the environment, the balance between assimilation and accommodation.

An interesting data have the Georgian psychologists Revaz Natadze and Shota Nadirashvili.

Revaz Natadze discusses the mastering of concept on the secondary school level (12-17 years.) In this age, to his opinion, the development of conceptual thinking in favor of a child is a very important turning point in the progress of the age of 11.

To Shota Nadirashvili opinion, the students must be acquainted the structural peculiarities of their thinking, because only in this way can only prepare of pupils thinking to master the foundations of modern science in conformity with the requirements of the work life.

We decided to study the current situation in terms of the development of pupils thinking. The study was conducted in Telavi Public School # 1. To the test results we can conclude that an independent solution of the test increases by age in V-IX grades. We have a very low rate in the fifth grade, however in the sixth and seventh classes here significantly increased the indicator, indicating that a new stage begins in the development of thinking, the seventh grade children go up to a higher level, and this level remains at about the ninth class.

The accepted results are coming out to the data, which are discussed in the works of Revaz Natadze and Shota Nadirashvili, although some advancement is evident, but it is insignificant to be indicated that there are still much things to be changed in the life of school.

ირინე გოგობერიძე - აკაკი წერეთლის სახელმწიფო უნივერსიტეტი, ასისტენტ-პროფესორი

მოსწავლეთა მშობლების ჩართულობა სასკოლო ცხოვრებაში

რიგი რეფორმებისა განათლებაში, რომელიც გასული საუკუნის ოთხმოცდაათიან წლებში დაიწყო და რამდენიმე ეტაპად მიმდინარეობდა, დღემდე გრძელდება. ამ რეფორმების შედეგებით ყველაზე მეტად მშობლები უნდა იყვნენ დაინტერესებული, რადგან ეს პროცესი სწორედ მათი შვილების მომავალს განსაზღვრავს და ამდენად, მათი ჩართულობა განათლების სისტემის ცვლილებებში, რომელიც სასკოლო ცხოვრებასაც ეხება, აუცილებლობასაც წარმოადგენს.

ალუდა გოგლიჩიძე აღნიშნავს, რომ „ხარისხიანი განათლების ხელმისაწვდომობა მშობლების აქტიურობისა და ჩართულობის გარეშე ვერ იქნება წარმატებულად მიღწეული“.

სკოლის ცხოვრებაში მშობლების ჩართულობას განსაკუთრებული მნიშვნელობა აქვს მოსწავლეთა წარმატებისთვის. გამოკვლევების თანახმად, მოსწავლეები, რომელთა მშობლებიც აქტიურად მონაწილეობენ საგანმანათლებლო პროცესში, უკეთეს შედეგებს აღწევენ, იღებენ უკეთეს ნიშნებს, გამოირჩევიან პოზიტიური ქცევით და ა.შ. ამდენად, უკეთესი შედეგების მისაღწევად მასწავლებელი დაინტერესებული უნდა იყოს მშობლებთან აქტიური თანამშრომლობით. სკოლის დირექტორი მშობლის ჩართულობას ისე უნდა მიუდგეს, როგორც სასწავლო გეგმას, პროფესიულ განვითარებას და სხვა კრიტიკულ სფეროებს სკოლის ცხოვრებაში.

მშობელი მასწავლებლისათვის მნიშვნელოვან რესურსს წარმოადგენს პრობლემური ქცევის აღკვეთისათვის. სამწუხაროდ, უფრო ხშირ შემთხვევებში მშობლების როლი უგულვებელყოფილია, ან იმ შემთხვევაში მიმართავენ როცა სიტუაცია განსაკუთრებით რთულდება.

მშობლებთან ურთიერთობა დამატებით დროსა და ენერჯიას მოითხოვს, თუმცა მშობლებთან ეფექტური თანამშრომლობა სერიოზული ქცევითი პრობლემების თავიდან აცილების შესანიშნავი საშუალებაა. მშობლებთან თანამშრომლობისათვის სასურველია სკოლის ადმინისტრაციამ და მასწავლებლებმა შეიმუშაონ პროცედურები, რომელიც აისახება სკოლის შინაგანაწესში. მასში შეიძლება ასახოს მშობლებთან შეხვედრის პერიოდულობა, მათთან განსახილველი საკითხების ნუსხა, შეხვედრის ფორმატი, შეხვედრაში მონაწილე ადამიანები და სხვ.

როდესაც მშობლებთან თანამშრომლობაზე ვსაუბრობთ, პირველ რიგში, ალბათ მშობელთა კრებები გვახსენდება. ეს მშობლებთან ურთიერთობის ერთ-ერთი დამკვიდრებული ფორმაა. ის საშუალებას იძლევა, მშობლებს გავაცნოთ სკოლაში მიმდინარე მოვლენები, დაგეგმილი ღონისძიებები და სხვ. თუმცა მშობელთა კრება, რომელიც იშვიათად იმართება, არ არის საკმარისი, რათა მშობელი მაქსიმალურად იყოს ინფორმირებული შვილის მიღწევების, სკოლაში მიმდინარე პროცესებისა და სიახლეების თაობაზე. ზოგჯერ სკოლის ცხოვრებაში მშობლის ჩართვის მიზეზად ისეთი განსაკუთრებული შემთხვევა იქცევა, როგორცაა ძალადობის აქტი, სკოლის გაცდენა და ა.შ. მშობლებთან ხშირი და თანამიმდევრული კომუნიკაციის დამყარება და მათთან ერთად ზრუნვა ბავშვის აღზრდასა და განათლებაზე ამცირებს ამგვარი არასასურველ შემთხვევათა რისკს.

სასურველია, მასწავლებელმა იცოდეს მშობელთა საკონტაქტო მონაცემები. დღეს, როდესაც მშობლების უმეტესობა ძალზე დაკავებულია, სატელეფონო და სოციალური ქსელების საშუალებით კომუნიკაცია მასწავლებელსა და მშობელს შორის ინფორმაციის გაცვლის ყველაზე ეფექტურ გზას წარმოადგენს. მასწავლებელმა ხელი უნდა შეუწყოს მშობელთა ინიციატივას, შეიკრიბონ და ერთმანეთს გაუზიარონ საკუთარი გამოცდილება ბავშვების სასკოლო ცხოვრებაში არსებული გამოწვევებისა და წარმატებების თაობაზე. დასავლეთის ქვეყნებში არსებობს წარმატებული პრაქტიკა მშობლების მოხალისეობრივ და სხვა ტიპის სოციალურ აქტივობებში ჩართვისა, რომლის სტიმულირებასაც სკოლა ახდენს.

ასეთი ინიციატივები ხელს უწყობს სკოლის წარმომადგენლებს შორის სოციალური კავშირების გამყარებას, რაც სკოლის გაძლიერებისა და სკოლაში ჯანსაღი კლიმატის ჩამოყალიბების წინაპირობაა.

პედაგოგია/Pedagogics

გარდა საერთო შეხვედრებისა, თითოეული მოსწავლის სწავლისა და განვითარების ხელშეწყობისთვის მნიშვნელოვანია მშობლებთან ინდივიდუალური კომუნიკაცია. უმჯობესია, მასწავლებელმა ყოველკვირეულად გამოყოს გარკვეული დრო რამდენიმე მშობელთან ურთიერთობისთვის და წინასწარ კარგად დაგეგმოს შეხვედრები. ასეთი შეხვედრები ხელს უწყობს მშობლის დროულ ინფორმირებას მოსწავლის წინაშე არსებული გამოწვევების შესახებ. ინდივიდუალური შეხვედრები ორივე მხარეს–მასწავლებელსა და მშობელს–საშუალებას აძლევს, უფრო სრულყოფილი წარმოდგენა შეიქმნან მოსწავლის გარშემო არსებული მასტიმულირებელი თუ დამაბრკოლებელი გარემოებების შესახებ. მაგალითად, კლასში მოსწავლის არა ტოლერანტული ქცევა შესაძლოა ოჯახში არსებულ პრობლემას უკავშირდებოდეს და პირიქით. მასწავლებლისა და მშობლის აქტიური თანამშრომლობით შესაძლებელია სხვადასხვა არასასურველი შედეგის (სწავლასთან, ქცევასთან, სოციალურ ურთიერთობებთან დაკავშირებული პრობლემების) აღკვეთა.

მშობელთან პრობლემის მოსაგვარებლად დაკავშირებისას, მნიშვნელოვანია მასწავლებელს ახსოვდეს, რომ კრიტიკა მშობლისთვის არ არის მარტივად მისაღები. ადვილი შესაძლებელია, რომ მშობელმა შვილის პოზიცია დაიკავოს და ეცადოს შვილი დაიცვას და მასწავლებლის საქციელში მისი შვილის ცუდი ქცევის მიზეზი ეძებოს. ამიტომ მასწავლებელმა კარგად უნდა აუხსნას მშობელს, რისთვის დაიბარა და რატომ არის მნიშვნელოვანი შეხვედრა თავად მოსწავლისათვის. პედაგოგი უნდა ეცადოს გამონახოს დადებითი მათი შვილის ქცევაში და მხოლოდ არასასიამოვნო პრობლემებზე არ ესაუბროს. მაგალითად, შეგვიძლია მშობელს ვუთხრათ, რომ ძალიან აფასებთ, მათმა შვილმა რომ გაიაზრა რამდენად არასასიამოვნო იყო მისი ქცევა. ასევე მივაწოდოთ კომენტარი კონკრეტულ ქცევაზე და არა ზოგადად იმის შესახებ, თუ როგორ „თავხედობს“ ან „უზრდელად“ იქცევა მათი შვილი. მას შემდეგ რაც მშობელი ინფორმირებულია, ვცადოთ ის ჩავრთოთ მოსწავლის ცუდი ქცევის აღკვეთაში, რაიმე კონკრეტული დავალება მივცეთ. მაგალითად, თუ ცუდი ქცევა არ შეწყდება, მშობელს შეუძლია შვილს კომპიუტერთან თამაშის ან ტელევიზორის ყურების დრო შეუზღუდოს. გარდა ამისა, როდესაც ბავშვი ხვდება, რომ მასწავლებელი და მშობელი ერთი გუნდი არიან, უფრო დიდი შანსია რომ შეწყვიტოს ცუდი ქცევა.

მშობლებთან კარგი ურთიერთობის დასამყარებლად მნიშვნელოვანია დავგეგმოთ რაიმე ღონისძიება მათთან ერთად. ეს შეიძლება იყოს ან ექსკურსია, ან სადღესასწაულო კონცერტი, ან მუზეუმში სტუმრობა და ა.შ. ექსკურსიები თავისი ამოცანებით და მონაწილეებზე ზემოქმედებით წარმოადგენს პედაგოგიურ პროცესს. ექსკურსიაში მონაწილეობენ, ჩვენ კონკრეტულ შემთხვევაში მოსწავლეები და მათი მშობლები. მასწავლებელი-ექსკურსიამძღვარი, რომელიც ასწავლის და ექსკურსანტები, რომლებიც სწავლობენ. მასწავლებელი გადასცემს ცოდნას განსაზღვრულ თემაზე, ექსკურსანტები კი ამ ცოდნას ითვისებენ და აქტიურად არიან ჩართული ცოდნის ათვისებაში. ექსკურსიის დროს მასწავლებლისა და მოსწავლეების ურთიერთქმედება არის პედაგოგიური პროცესის საფუძველი. ნებისმიერი ექსკურსია იძლევა ახალ ცოდნას ბუნებაზე, საზოგადოებაზე, ისტორიულ მოვლენებზე, ე.ი. წარმოადგენს სწავლის პროცესის ნაწილს. ურთიერთობა მასწავლებელთან, მისი რეკომენდაციები, შენიშვნები ახდენენ აღმზრდელობით ზეგავლენას ექსკურსანტებზე. თვით შესასწავლი მასალა ზნეობრივად და ესთეტიკურად მოქმედებს მოსწავლეების ცნობიერებაზე. აქედან გამომდინარე, სასწავლო ექსკურსია ხდება პედაგოგიური პროცესის ნაწილი, რომელიც ემსახურება მოსწავლეების განათლებისა და აღზრდის ფუნქციებს, მისი მსოფლმხედველობის ფორმირებას. ჩვენს მიერ დადასტურდა, რომ ექსკურსია ძალზედ ეფექტურია, თუ მას ესწრებიან მოსწავლეთა მშობლებიც, რომლებიც აქტიურად არიან ჩართული ექსკურსიის მომზადებასა და მსვლელობაში.

ექსკურსია დაფუძნებულია დიდაქტიკურ პრინციპებზე, რომლებიც განსაზღვრავენ ექსკურსანტების სწავლების მეთოდებს, ორგანიზაციას და შინაარსს. განსაკუთრებით აღსანიშნავია ის დიდაქტიკური ფუნქცია, რომლის დროსაც ხორციელდება სწავლების თვალსაჩინოების პრინციპი და მოსწავლე ეცნობა საგანს ან მოვლენას. არანაკლებ მნიშვნელოვანია პრინციპები, რომლებიც სწავლების მეცნიერული დონის ამაღლებას ემსახურება და მიღებულ ცოდნას უკავშირებს

ცხოვრებისეულ პრაქტიკას. მიზანშეწონილია ექსპურსიის შემდგომ მშობელსა და შვილს შორის მთაბეჭდილებათა გაზიარება ექსპურსიის შესახებ.

მასწავლებელმა მეტი ყურადღება უნდა დაუთმოს სასწავლო ექსპურსიის აღმზრდელობით ასპექტს, აქტიურად ჩართოს ამ პროცესში მშობელი და შეუხამოს ის საგანმანათლებლოს. საექსპურსიო მასალა ისე უნდა იყოს შერჩეული და გამოყენებული, რომ მან განავითაროს ექსპურსიის მონაწილეთა შემეცნებითი შესაძლებლობები, აღზარდოს მათში მაღალი მორალური ღირებულებები-სამშობლოს სიყვარული, სხვა ეროვნების ხალხთა ღირებულებების დაფასება და პატივისცემა, კოლექტივიზმის სული და ა.შ. ექსპურსიის, როგორც პედაგოგიური პროცესის ამოცანაა ექსპურსანტებს გაუღვივოს ცნობისმოყვარეობა ობიექტზე დამოუკიდებელი დაკვირვებისათვის და გამოიმუშაოს მათ პრაქტიკული ჩვევები.

ექსპურსია თავისი თვალსაჩინოებით, მეთოდური ხერხებით, თხრობის ფორმებით ხელს უწყობს მოსწავლეთა გააქტიურებას. ამ ამოცანის გადასაწყვეტად მასწავლებელი ცდილობს მოსწავლეებს გამოუმუშავდეთ ობიექტის შეფასების უნარი. ექსპურსია განიხილება სასწავლო-სააღმზრდელო პროცესის უკეთ წარმართვის ფორმად, რომლის საშუალებითაც მოსწავლე აკვირდება სხვადასხვა საგანს და მოვლენას, რის შედეგად იძენს ახალ ცოდნას. ექსპურსიების ჩატარება ისეთ ადგილებში, როგორებიცაა: მუზეუმი, ისტორიული ძეგლი, წარმოება, ბუნების რაიმე განსაკუთრებული ადგილი და სხვა, ყოველთვის ასრულებენ ისეთ დიდაქტიკურ ფუნქციებს, რომელთა მეშვეობითაც მასწავლებელს შეუძლია საგანგებო კორექტივი შეიტანოს თავის მუშაობაში. ასეთი ექსპურსიები საჭირო დოზირებით და დანიშნულებით შეტანილია სასწავლო პროგრამებში, როგორც სწავლების სისტემის გარკვეული და სავალდებულო ნაწილი.

ექსპურსიები თავისი დანიშნულებითა და შინაარსით პირობითად შეიძლება დაიყოს რამდენიმე სახეობად, კერძოდ: საბუნებისმეტყველო, საწარმოო, ისტორიულ-ლიტერატურული, სამხარეთმცოდნეო და ზოგადი.

ექსპურსიების კლასიფიკაციას საფუძვლად ისიც უდევს, თუ რა დიდაქტიკური მიზნის გადაწყვეტას ემსახურება მისი ჩატარება: ახალი მასალის გაცნობას თუ უკვე შესწავლილის განმტკიცებას. ორივე შემთხვევაში მასწავლებელი ისახავს და წყვეტს კონკრეტულ ამოცანას, რომლის გადაჭრისას გათვალისწინებული უნდა იყოს მოსწავლეთა ასაკი და ინდივიდუალური თავისებურებები.

მასწავლებლის, როგორც ექსპურსიამძღოლის, პედაგოგიურ საქმიანობაში განასხვავებენ შემდეგ ეტაპებს:

1. მასწავლებლის, მშობლების და ჯგუფის მომზადება ექსპურსიისათვის;
2. ექსპურსიის ჩატარება;
3. ექსპურსიის შემდგომი სამუშაო, რომელიც განამტკიცებს საექსპურსიო მასალას.

ექსპურსიის ჩატარების წარმატება დამოკიდებულია წინასამზადისის სწორ გააზრებაზე, საექსპურსიო ადგილის შერჩევასა და დაგეგმვაზე, თვით მასწავლებლის კომპეტენტურობაზე, იქ დამხედურთა მომზადებაზე და სხვა ცნობილი თუ მოულოდნელი ვითარების სწორ მართვაზე. არა ნაკლებ მნიშვნელოვანია მოსწავლეთა სურვილისა და განწყობის გათვალისწინება, ექსპურსიის ჩატარება და შედეგების შეჯამება.

სამივე დასახელებული ეტაპი განაპირობებს ურთიერთწარმატებას. თუ ექსპურსია სწორად მომზადდა და ჩატარდა, მაშინ წარმატებაც მისი შედეგების შეჯამების დროს იჩენს თავს. თვით შეჯამება შეიძლება ჩატარდეს წერითი სამუშაოს შესრულებით, გამოფენის მოწყობით, დისკუსიით, კონფერენციით და სხვა, რომელსაც დაესწრებიან მშობლები.

ჩვენს მიერ დაწყებითი კლასების სასწავლო პრაქტიკაში გამოყენებული იქნა ე.წ. საგანთაშორისი კავშირების შემცველი ექსპურსიები, რომელთა დანიშნულება და ფუნქცია იყო მათემატიკური ამოცანის სახით ჩამოყალიბებული დაწყებითი კლასების სხვა სასწავლო საგნების კურსების შინაარსის შემცველი საგანთაშორისი კავშირების მქონე ამოცანების პრაქტიკული შემოწმება, რაც გამოიხატებოდა ზოგიერთი იმ საწარმოო პროცესის ნახვით, რომლებიც ამოცანების პირობებში იყო აღწერილი, იმ ისტორიული ადგილების მონახულებით, რომლებიც ამოცანის პირობებში იყო,

პედაგოგია/Pedagogics

ამოცანის პირობებში მოყვანილი მონაცემების შემოწმებით, რომლებშიც ქალაქებს შორის მანძილებზეა საუბარი და სხვ. ასეთი სახის ექსპურსიები მოსწავლეთა დაინტერესებას იწვევს, აცნობს მოსწავლეს ზოგიერთ საწარმოო პროცესს და მათ ეხმარება პრაქტიკული უნარ-ჩვევების გამომუშავებაში. ამ პროცესებში მასწავლებელთა და მშობელთა შეთანხმებულმა მუშაობამ კარგი შედეგი გამოიღო, ექსპურსია საინტერესო და ცოდნის თვალსაზრისით პროდუქტიული გამოდგა. აღნიშნული საკითხით მშობლებიც დაინტერესდნენ და მსგავს ამოცანებს შემდგომში მშობლებიც ადგენდნენ.

ასევე კარგია თუ მშობელს მივცემთ გაკვეთილზე დასწრების შესაძლებლობას. დასავლეთის სკოლებში ამისათვის საუკეთესო პრაქტიკაა „ღია კარის დღეების“ გამართვა, როდესაც სასკოლო ოთახი ყველა მშობლისთვის ღიაა. მათ შეუძლიათ გაკვეთილზე დასწრება ან პედაგოგთან შეთანხმებით გაკვეთილის წარმართვაში მონაწილეობა. შემდეგ მასწავლებლები აანალიზებენ მშობლების მხრივ მათ მიმართ გამოთქმულ შენიშვნებს და მათ სასწავლო პროცესში ითვალისწინებენ.

ამრიგად, მშობლებთან აქტიური თანამშრომლობა და ჩართვა სასკოლო ცხოვრებაში ხელს უწყობს სწავლის შედეგების გაუმჯობესებას და ამცირებს სკოლაში ძალადობის შემთხვევების რისკს.

გამოყენებული ლიტერატურა:

1. ზოგადსაგანმანათლებლო სისტემის დეცენტრალიზაცია სამოქალაქო განვითარების ინსტიტუტი. 2013 წ.
2. ბავშვზე ორიენტირებული სკოლის გზამკვლევი სამოქალაქო განვითარების ინსტიტუტი. 2013 წ.
3. რობერტ ჯ. მარზანო-კლასის მართვა. კვლევებზე დაყრდნობით შემუშავებული მეთოდები მასწავლებლებსათვის. 2009 წ.
4. ირინე გოგიბერიძე-დაწყებით კლასებში საგანთაშორისი კავშირების მეთოდური ასპექტები. ქუთაისი. 2014 წ. 165 გვ.

რეზიუმე

სასკოლო ცხოვრებაში მოსწავლეთა მშობლების ჩართულობამნიშვნელოვანია მოსწავლეთა წარმატებისთვის. გამოკვლევების თანახმად, ის მოსწავლეები, რომელთა მშობლებიც აქტიურად მონაწილეობენ სასკოლო ცხოვრებაში, უკეთეს შედეგებს აღწევენ, იღებენ უკეთეს ნიშნებს, გამოირჩევიან პოზიტიური ქცევით და ა.შ. მასწავლებელი და სკოლის ადმინისტრაცია ხშირ შემთხვევებში მშობლებს იმ შემთხვევაში მიმართავენ როცა სიტუაცია განსაკუთრებით რთულდება. მშობლებთან ურთიერთობა დამატებით დროსა და ენერჯიას მოითხოვს, მიზანშეწონილია სატელეფონო და სოციალური ქსელების საშუალებით კომუნიკაცია მასწავლებელსა და მშობელს შორის. მშობლებთან თანამშრომლობისათვის სასურველია სკოლამ შეიმუშაოს პროცედურები, რომელიც აისახება სკოლის შინაგანაწესში: მშობლებთან შეხვედრის პერიოდულობა, მათთან განსახილველი საკითხების ნუსხა, შეხვედრის ფორმატი, შეხვედრაში მონაწილე ადამიანები და სხვ.

მასწავლებელმა მშობლებთან ერთად შეიძლება დაგეგმოს ან ექსკურსია, ან სადღესასწაულო კონცერტი, ან მუზეუმში სტუმრობა ან ღია კარის დღეების გამართვა და სხვ. ნაშრომში განხილულია ექსკურსიის მომზადებასა და მსვლელობაში მშობლების ჩართულობის როლი და მნიშვნელობა. გაკეთებულია სათანადო დასკვნები, რომ მშობლებთან აქტიური თანამშრომლობა და ჩართვა სასკოლო ცხოვრებაში ხელს უწყობს სწავლის შედეგების გაუმჯობესებას და ამცირებს სკოლაში ძალადობის შემთხვევების რისკს.

Irine Gogiberidze - Akaki Tsereteli State University, Assistant Professor

Teachers 'and parents' involvement in school life

Rezume

Teachers 'and parents' involvement in school life is important for the success of students. According to research, those students whose parents are actively involved in school life, they achieve better results, get better grades and are characterized by a positive behavior, etc. Teachers and school administrators often address to their parents when the situation becomes especially difficult. Communication with parents requires additional time and effort, it is recommended to telephone and social networks communication between teacher and parent. It is desirable that the school should adopt procedures for cooperation with parents, which is reflected in school charters: Frequency of meetings with parents, the list of issues to be discussed in the meeting, the meeting format, the people who is involved in meeting and so forth.

The teacher can plan with the parents or an excursion, or celebration concert, or visit the museum or to hold open days and so forth. The paper deals with the preparation and course of the trip, and a parental role in the engagement. There are made appropriate findings that active cooperation and involvement of parents in school life helps to improve learning outcomes and reduce the risk of abuse.

ნატო დვალი - აკაკი წერეთლის სახელმწიფო უნივერსიტეტი, ასოცირებული პროფესორი

ზნეობრივი ღირებულებების ჩამოყალიბება სააღმზრდელო პროცესში

ცალკე საუბრის თემა ტრადიციები ზნეობრიობაში, ანუ ზნეობრივი ღირებულებების პრობლემა ფართო მნიშვნელობით, ზნეობრივია ყველა საქციელი, რომელიც მიმართულია სხვა ადამიანის სასიკეთოდ, სადაც დაძლეულია პირადი ინტერესები და ეგოიზმი. მაგრამ ზნეობრივი ღირებულებების თვალსაზრისით, რასაკვირველია, განსხვავებულია, ვთქვათ, მათხოვრისათვის ფულის ჩუქება, ერთის მხრივ, და სხვა ადამიანისათვის თავის დადება, მეორეს მხრივ. პირველ შემთხვევაშიც შენ კეთილ, ზნეობრივ საქციელს სჩადიხარ, მაგრამ პირველ შემთხვევაში ისე აკეთებ სიკეთეს, რომ შენ თვითონ არაფერი გიშავდება, არც დიდ მატერიალურ ზარალს არ განიცდი, მეორე შემთხვევაში, კი შენ სწირავ ყველაზე დიდს შენს ცხოვრებაში, ყველაზე ძვირფასს - საკუთარ სიცოცხლეს.

ასეთი ზნეობრივი თავდადების მაგალითი უამრავია საქართველოს ისტორიაში. გავიხსენოთ მეფე დემეტრე თავდადებული, ცოტნე დადიანი, ბიძინა ჩოლოყაშვილი, შალვა და ელიზბარ ქსნის ერისთავები, გავიხსენოთ როგორ წავიდა რისკზე აფხაზი ბათუ საფარ-ბეგის მეგობრობის გამო, როგორ დადო სასწორზე თავისი სიცოცხლე მეგობრისათვის და მრავალი სხვა.

ხშირად ასეთი ზნეობრივი საქციელი ისეთ დიდ აღტაცებას იწვევს, რომ იგი დიდ ესთეტიკურ ტკბობასაც კი ანიჭებს ადამიანს. ამიტომაც მიაჩნიათ, რომ ამაღლებულის ესთეტიკური კატეგორია დაკავშირებულია მაღალზნეობრივ, გმირულ საქციელთან, როგორც ესთეტიკურ საქციელთან.

ზნეობრივი საქციელია, როცა მართალის მხარეს იჭერ, სუსტს ეხმარები. ასეთი ზნეობრიობის მაგალითია ოთარაანთ ქვრივის გიორგის მიერ მანასაანთ გოლას დაცვა, რომლისთვისაც კუპრაანთ თედოს ჯარის ღილები წაერთმია. კუპრაანთ თედო მანასაანთ გოლაზეც დიდი იყო და ოთარაანთ ქვრივის გიორგიზეც, მაგრამ გიორგი არ შეუმინდა მას. დაჯაბნებულის მხარეს დადგა და გაერთიანებული ძალით შეძლეს თედოსაგან ღილების უკან დაბრუნება. მართალია, ამისათვის ცემა ერგო და ცხვირპირგაკაწრული მოუვიდა დედას, მაგრამ ოთარაანთ ქვრივი არ გაბრაზებია შვილს, პირიქით, საქციელი მოუწონა, გულში ჩაიკრა და თავის გულში აი, რა თქვა: „სულ ცხონებული მამაა, ცხონებული მამა. უი, შენ კი გენაცვალოს დედა-შენი, ჩემო ქებავ და დიდებავ!“

ასევე ზნეობრივი საქციელია გიორგის მიერ ომარაანთ მოჯამაგირესთან კონფლიქტი. გიორგის, ცხადია, არავინ სჯიდა შეტაკებოდა ომარაანთ მოჯამაგირეს, მაგრამ მან ვერ მოითმინა მისი უსულგულო დამოკიდებულება პირუტყვისადმი და ... სცემა. ასევე ზნეობრივია ოთარაანთ გიორგის კონფლიქტი ბეჟანბეგის მოჯამაგირესა და არჩილის მეჯინიბესთან.

როცა არჩილი ვენახიდან მობრუნდა, ოფლიანი ცხენი მეჯინიბეს ჩააბარა. მეჯინიბეს იგი იმდენი უნდა ეტარებინა ხელით, სანამ ოფლი არ შეაშრებოდა, ან ცივი წყალი მაინც უნდა გადაეგლო მისთვის ტანზე, მაგრამ მეჯინიბემ ეს ყველაფერი დაიზარა, ოფლიანი ცხენი თავლაში შეიყვანა და დააბა, თვითონ კი პირადმა გაიშოტა ტახტზე და ყალიონის მოწვევა დაიწყო. სწორედ ამ დროს შევიდა გიორგი თავლაში და, ეს სურათი, რომ ნახა, უსაყვედურა მეჯინიბეს, მაგრამ მეჯინიბემ საყვედური არ მიიღო. მაშინ გიორგი თავად წავიდა ცხენის ასაშვებად, მაგრამ მეჯინიბემ არ დაანება: წადი აქედან, შე ვილაც მოთრეულოო, - უთხრა და დედაც შეაგინა. ამაზე გამწარებულმა გიორგიმ სცემა მეჯინიბეს.

არჩილმა და კესომ საგანგებოდ გაარჩიეს გიორგის ეს საქციელი. წინასწარ ვიტყვით, კესომ ვერაფერი განსაკუთრებული ვერ დაინახა ამ საქციელში, არჩილმა კი აბსოლუტურად სწორი შეფასება მისცა მას. ეს შეფასება იმდენად საინტერესოა, რომ საგანგებოდ გვინდა შევჩერდეთ მასზე:

- როგორ მოგეწონა ეს ამბავი? - ჰკითხა არჩილმა დას, როცა ოთახში შევიდნენ.

- ახირებული გული ჰქონია, - უპასუხა დამ...

- ეგ ცოტაა, ნამუსი ჰქონია, ნამუსი!... ის დიდი ნამუსი, რომელიც სხვისას ისე ერჩის, როგორც თავისას.

- ნურც აგრე გაადიდებ მაგ უბრალო საქმესა.

პედაგოგიკა/Pedagogics

- მაგას ნუ იტყვი. რაც კარგია, იქ დიდ-პატარაობა მოსატანი სახსენებელი არ არის, რაც კარგია - თავისთავად დიდია...

- რაო? დედის ავად ხსენება იწყინა, სხვა ხომ არაფერი?

- ეგ ბოლოა. შენ სათავე მოუჩხრიკე ამ საქმესა. გულმა არ მოუსვენა, ცხენი, რომ მოუვლელი ნახა და მეჯინიბე, არხეინად მწოლარე. საქმე და მოსაქმე ერთმანეთს გაჰყროდა და ეს მართალმა გულმა იუცხოვა. ასე შეიფერა. ხომ არც ცხენი იყო იმისი, არც მეჯინიბე იმისაგან დავალებული. რას ეწოდა, რა უნდოდა, ჩვენად რომ ვიკითხოთ? ჩვენი ამება? ჩხუბი, რომ არ მოსვლოდათ ეს ამბავი ჩვენამდე ხომ არც კი მოაწევდა მეჯინიბის ჯავრი სჭირდა და მიზეზი მოუდო? რა ჯავრი უნდა სჭირებოდა, კაცს პირველადა ხედავს. არც ერთი და არც მეორე. რაც გინდა სთქვი და, ეს დიდი ნიშანწყალია კაცობისა. სწორედ დიდი ნიშანწყალია".

როგორც ვხედავთ, არჩილი იმდენად შედეგზე კი არ ამხვილებს ყურადღებას, რამდენადაც ქცევის მოტივზე. არც ჩვენი ამება უნდოდა და არც მოჯამაგირეს იცნობდაო რომ ამბობს, ამით გიორგის ქცევის უანგარობას უსვამს ხაზს.

მაშ, გიორგის ყველა ზემოთჩამოთვლილი საქციელი ზნეობრივია. იგი უფრო ზნეობრივია, ვიდრე მათხოვრისათვის ფულის ჩუქება ან მეზობლის პატარა ბავშვებისათვის ნაყინის ყიდვა. ზნეობრივია მშობლებისადმი პატივისცემა, მაგრამ მასზე უფრო ზნეობრივია სამშობლო ქვეყნისადმი ერთგულება და თავდადება.

როცა ზნეობრივ ღირებულებებზე ვლაპარაკობთ და სამშობლოსათვის თავდადებას უმაღლეს ღირებულებად ვაცხადებთ, ეს არ ნიშნავს, რომ ყოველმა ადამიანმა აუცილებლად უნდა შესწიროს თავი სამშობლოს. აქ ამოცანა და მიზანი სამშობლოსათვის სიკვდილი კი არ არის, არამედ მისთვის ერთგული სამსახური. მართალია, თორნიკე ერისთავს თავი არ შეუწირავს სამშობლოსათვის, მაგრამ მან უმაღლესი ზნეობის ნიშნები იმით გვიჩვენა, რომ როცა საჭირო გახდა, ბერის ანაფორა გაიძრო და ხმლით ხელში იბრძოდა ბერძნების სასარგებლოდ. საბერძნეთი მართალია მისი სამშობლო არ იყო, მაგრამ სამაგიეროდ ამ ომის წარმატებით დამთავრება დიდად უნდა წადგომოდა მის ქვეყანას.

რაკი თორნიკე ვახსენეთ, კიდევ ორი ადგილი გავიხსენოთ აკაკი წერეთლის ამ უკვდავი პოემიდან: ქართველებმა და ბერძნებმა მდინარე ჰალისის პირას დასცეს ბანაკი. აქვეა ბარდა სკლიაროსი თავისი დიდძალი ჯარით. თორნიკე გრძნობს, რომ რიცხვობრივი უპირატესობა მტრის მხარესაა. ამიტომ გადაწყვიტა, რაიმე ხერხს მიმართოს: ისარგებლა რა იმით, რომ ბერძენთა ერთი ნაწილი უკმაყოფილო იყო, ქართველი რატომ უნდა გვსარდლობდესო, მან ისეთი სახე მიიღო, თითქოს ძალიან განაწყენდა ამის გამო და აპირებს გაეცალოს ბრძოლის ველს. სათანადოდ განკარგულებაც გასცა და ჯარი უკან გააბრუნა. ბარდა სკლიაროსი სიხარულით ცას ეწია. მას ახლა საერთოდ გაუქრა შიში ბერძნებთან ბრძოლისა. მაგრამ თორნიკე მართლა წასვლას როდი აპირებდა. მან მალულად მოუარა მტერს და სერზე შემდგარი „დაჰმხერს მტრის ბანაკს“, სარდლებიც იქა ჰყავს და სახვალიოდ ამზადებს ჯარს. რატომ სახვალიოდ როცა მტერი გაშლილ ველზეა გაფენილი და ბრძოლისაგან არაქათგამოცლილი ისვენებს? რატომ და იმიტომ, რომ „თუმც შეგვიძლიან თავზედ დავესხათ ახლაც; ეს ჩვენთვის სულ ადვილია, მაგრამ რადგანაც არ მოელიან ეს ღალატს ჰგავს და სირცხვილია".

დააკვირდით: „ღალატს ჰგავსო“, „სირცხვილიაო“, რა ღალატზე და სირცხვილზე შეიძლება იქ ლაპარაკი, როცა სამკვდრო-სასიცოცხლო ბრძოლა მიდის, როცა შენ თუ არ მოჰკალი, ის მოგკლავს. მაგრამ არა! თურმე ომის დროსაც არსებულა რაღაც ზნეობრივი ნორმები, რომელიც თუ შენ ღირსეული პიროვნება ხარ, არ უნდა დაარღვიო. მოჰკალი, მაგრამ პირისპირ ბრძოლაში მოჰკალი. ჩუმიად არ მიეპარო. ფლიდობა, თვალთმაქცობა, უკაცურობა არ იკადრო!"

და კიდევ ერთი: ჰალისთან გამართული ბრძოლა ქართველთა და ბერძენთა გამარჯვებით დასრულდა. ბრძოლის ველი უამრავი მიცვალებულით და დაჭრილით არის სავსე. მათ შორის ქართველებიც არიან, ბერძნებიც, სპარსელებიც და სომხებიც.

„ბრძანა თორნიკემ: - „გაურჩევლად, ქართველი იყოს გინდა სპარსელი, გინდა ბერძენი, გინდა სომეხი, სულ ერთნაირად მოჰკიდეთ ხელი! სიკვდილი ყველას ათანასწორებს: თვისიანს, უცხოს,

პედაგოგიკა/Pedagogics

მტერს და მოყვარეს!... ვეცადოთ ყველა და ნუ დავაკლებთ დაჭრილებს მოვლას და მკვდრებს სამარეს".

დააკვირდით: ვთქვათ, მკვდარი მკვდარია, შენიანი იქნება, თუ მტრისიანი, მაგრამ დაჭრილი მტრის მოვლა და ზრუნვა მისი სიცოცხლის გადასარჩენად ასევე აუცილებელია?! ეს კიდევ არააფერი! თორნიკე აგრძელებს:

„ნურვინ გაჰბედავს დაყტვევებულებს რომ მიაყენოს შეურაცხყოფა! ვაპყვაცს რომ ბედი სხვას დაამონებს, დასატანჯავად ისიც ეყოფა!"

მაშ, ტყვეებს შეურაცხყოფა არავინ მიაყენოს, კაცობა არავინ შეუგინოს, უდიერად და უკადრისად არავინ მოექცეს. აი, რა მაღალი ზნეობის ნიშნებს გვიჩვენებს თორნიკე ერისთავი.

დიახ, ყველაფერს, რაც ზემოთ ითქვა, თუ შევაჯამებთ, მივიღებთ დასკვნას: არსებობს ზნეობრივი ღირებულებები. საჭიროა პირველ რიგში ამის გაცნობიერება და მერე ადამიანის იმგვარი აღზრდა, რომ იგი კარგად ერკვეოდეს ღირებულებათა იერარქიაში და ამ იერარქიიდან უპირატესობას სწორედ იმას ანიჭებდეს, რომელიც სხვაზე ღირებულია და აღმატებული.

გამოყენებული ლიტერატურა

1. რ. ბალანჩივაძე, ვ. ასათიანი - პედაგოგიკის ფილოსოფიური საფუძვლები, თბ., 1997 წ.
2. ა. ასათიანი - უმაღლესი სკოლის პედაგოგიკა, თბ., 2008 წ.
3. შ. მალაზონია - პედაგოგიკა, თბ., 2001 წ.

რეზიუმე

ზნეობა ისევე საზოგადოებრივი კატეგორიაა, როგორც აღზრდა. როგორც აღზრდა არ არსებობს ადამიანთა საზოგადოების გარეშე, ასევე ზნეობა არ არსებობს ადამიანის გარეშე.

ზნეობრივი ღირებულებები კი ფართო მნიშვნელობისაა, ზნეობრივია ყველა საქციელი, რომელიც მიმართულია სხვა ადამიანის სასიმკეთოდ, სადაც დამლებულია პირადი ინტერესები და ეგოიზმი.

საჭიროა პირველ რიგში იმის გაცნობიერება, რომ არსებობს ზნეობრივი ღირებულებები, და მერე ადამიანის იმდაგვარი აღზრდა, რომ იგი სწრაფად ერკვეოდეს ღირებულებათა იერარქიაში და ამ იერარქიიდან უპირატესობას სწორედ იმას ანიჭებდეს, რომელიც სხვაზე ღირებულია და აღმატებული.

Nato Dvali - Akaki Tsereteli State University, Associate Professor

The format of Moral values in educational process

Moral upbringing is the most important form. If moral upbringing realize correctly first of all the society must know what is moral.

Moralk is as society category as education. As upbringing is no exist without society as moral is not without People. Moral values is most important than upbringing.

The first you must understand. That human upbringing depends how is society.

Human must realize her or his status. Moral is freedom. If the human is free he or she has responsibility and ability "chose" correctly.

Moral means "Thinking" and to my mind posents, school, and society must learn pupils thinking the most important valuable moral.

თამარ დოგრაშვილი - აკაკი წერეთლის სახელმწიფო უნივერსიტეტი, პედაგოგიკის დეპარტამენტის ასოცირებული პროფესორი

მოდრავი სკოლების იდეა XIX საუკუნის ბოლოს ქართულ პედაგოგიურ აზროვნებაში

მეცხრამეტე საუკუნის ბოლოს საქართველოში სოფლის მოსახლეობის უდიდესი ნაწილი წერა-კითხვის უცოდინარი იყო, მათ არ ჰქონდათ განათლების მიღების მატერიალური საშუალება, არ შეეძლოთ დაწყებით სკოლებში სწავლის საფასურის გადახდაც კი, თუ ასეთი სასწავლებლები სოფლად არსებობდნენ, რადგან ამ პერიოდის დაწყებითი სკოლების ქსელი სოფლად მეტად განუვითარებელი იყო. დაწყებითი სკოლების გახსნის შესაძლებლობები ფინანსების არ ქონის გამო შეზღუდული ჰქონდა ქართველთა შორის წერა-კითხვის გამავრცელებელ საზოგადოებასაც. სოფლის მოსახლეობას განათლების მიღების დიდი სურვილი კი გააჩნდა, მაგრამ არსებული სოციალური ვითარება მას ამის საშუალებას არ აძლევდა. ქართველი ინტელიგენცია დარწმუნდა, რომ წერა-კითხვის უცოდინარობის ლიკვიდაცია თითო-ოროლა ახლად გახსნილი სკოლით შეუძლებელი იყო. საჭირო იყო ქმედითი ღონისძიებების გატარება, რომელიც არსებულ ვითარებას შეცვლიდა. ამ საკითხის გადაწყვეტის გზების ძიებამ გამოჩენილი ქართველი პედაგოგი, დაწებითი კლასების ცნობილი სასკოლო სახელმძღვანელოების ავტორი რაჟდენ ჯაჯანაშვილი მიიყვანა ე.წ. „მოდრავი სკოლების“ გახსნის იდეამდე. რასაც მან 1881 წელს გაზეთ „დროების“ №256-ში მიუძღვნა სტატია „მოდრავი სკოლები“. [1]. უნდა შევნიშნოთ, რომ ქართული პედაგოგიკის ისტორიაში რაჟდენ ჯაჯანაშვილი პირველი იყო ვინც გამოთქვა იდეა მოდრავი სკოლების დაარსების შესახებ. ის სტატიის შესავალში აღნიშნავს, რომ კაცობრიობის წინსვლა დამოკიდებულია გონივრულ შრომასა და ტექნიკური მიღწევებზე. მას მიაჩნია, რომ რაც უფრო მეტი განსხვავებული მოსაზრება გავრცელდება საზოგადოებაში, მით უფრო მეტი იდეის პრაქტიკული განხორციელება მოხდება, რაც დაეხმარება ხალხს წინსვლაში. ამიტომ საზოგადოებას სთავაზობს „მოდრავი სკოლების“ გახსნის იდეას:

„კაცობრიობის წინ-მსვლელობა აღინიშნება იმ გონებითი შრომის რიცხვით და ტექნიკური მოწყობილობით, რომლებიც ადამიანმა აღმოაჩინა თავისი ცხოვრების გაუმჯობესებისათვის. გონებითი შრომაში ადამიანი გამოსთქვამს ცხოვრების საერთო კანონ-მდებლობას, ცხოვრების მიმართულების გზას. ხატავს იდეალს, სანამდინაც შეუძლიან და უნდა მიაღწიოს ადამიანმა, უჩვენებს ამ იდეალის მიღწევის გზას-ტეორეტიულად; შემდეგ ამ ტეორიას, რასაკვირველია, რამდენადაც ეს შესაძლოა, ადამიანი გაახორციელებს, აღსრულებაში მოიყვანს-ტექნიკური მოწყობილობა.

აქედამ სჩანს, რომ ხალხში, რამდენიც უფრო ბევრი აზრები წარმოითქმება, რამდენადაც ეს აზრები უფრო გავრცელდებიან საზოგადოებაში და რამდენადაც უფრო ბევრი განხორციელდებიან პრაქტიკულ ცხოვრებაში, იმდენად ეს ხალხი უფრო დაწინაურებული იქნება თავის წინმსვლელობით გზაზე“ [1].

რაჟდენ ჯაჯანაშვილი ფიქრობს, რომ თუ მოდრავი სკოლების გახსნის სურვილი იქნება მოწონებული ქართველი საზოგადოებისაგან, ეს იქნება წინ გადადგმული ნაბიჯი სწავლა-განათლების საქმეში და ამ სკოლების საშუალებით შესაძლებელი იქნება ცოდნის გავრცელება და გაუნათლებლობის უფსკრულიდან ერის ამოყვანა. ავტორი თვლის, რომ ჩვენში გავრცელებული ყველა უბუდურუბის თავი და თავი ჩვენი უცოდინარობაა, მას მიაჩნია, რომ ადამიანი ადამიანად ვერ გახდება ცოდნისა და სწავლის გარეშე:

„იქნებ ამ სკოლების (იგულისხმება „მოდრავი სკოლები“. ხაზი ჩვენი) გახსნის სურვილი გავრცელდეს ჩვენს საზოგადოებაში, იქნება ეს იდეა შეესაბამოს ჩვენს ცხოვრებას და ამ გვარი სკოლების დამართვამ ჩვენში ცოტაც არის წინ წასწიოს სწავლა-განათლების საქმე. იქნება ეს სკოლები ჩვენში შეიქმნენ გამავრცელებელი ცოდნისა და მით ამოგვიყვანონ იმ ღრმა უფსკრულიდამ, რომელშიაც ეხლა ჩვენ ვართ ჩაცვივნილნი.

ვინც ჩვენ ცხოვრებას ცოტაც არის იცნობს, ისიც ეცოდინება, რომ ჩვენ გვლუპავს ჩვენი უცოდინლობა. რითი უნდა აღვადგინოთ ის გმირული მამულის სიყვარული, რომელსაც აგრე ძვირად აფასებდნენ ჩვენი წინაპრები და რომელსაც მსხვერპლად სწირავდნენ თავის სიცოცხლეს?- ცოდნით. რითი უნდა ავანთოთ ის აწ გამქრალი სიყვარული, რომელიც, შთანერგილი კაცის გულში, ამალეებს მას იმ ზნეობით წერტილამდინ, სადამდინაც უნდა მიაღწიოს ადამიანმა? - ცოდნით. რით შეგვიძლიან მოვსპოთ დაბალი თავ-მოყვარეობა, რომელმაც დასთრგუნა და გაანადგურა ცხოვრების იდეალი: ერთი ყველასათვის და ყველა ერთისათვის?-ცოდნით. რითაც შეიძლება ცოტაც არის გაუმჯობესდეს ნივთიერი დაცემა ჩვენი ხალხისა თუ არა ცოდნის გავრცელებით? ერთი სიტყვით, რითი შეიძლება ადამიანი გახდეს ადამიანად, თუ არა ცოდნის და სწავლის დახმარებით?“ [1].

რაჟდენ ჯაჯანაშვილმა კარგად იცის, რომ განათლების მიღება ძვირი სიამოვნებაა, ქართველი მოსახლეობა კი იჭყლიტება სიღარიბის მძიმე უღლის ქვეშ, ამიტომ ცდილობს გამოსავლის მოძებნას- მოსახლეობამ ნაკლები დანახარჯებით შეიძინოს მეტი ცოდნა:

„ცოდნის გავრცელება მოითხოვს დიდ ნივთიერ ძალას; ჩვენ კი ვიჭყლიტებით სიღარიბის მძიმე უღლის ქვეშ. იმიტომაც ჩვენ უნდა ვეცადნეთ, რომ მცირედი ნივთიერი ძალის დახარჯვით მივაღწიოთ რაც შეიძლება უფრო მომეტებულს წარმატებას ხალხის განათლების საქმეში.

ერთი საშუალება, რომელიც შეიძლება დაჰკმაყოფილდეს ჩვენი ხალხის სწავლისადმი გაუმაძღარი ლტოლვილება არის „მოდრავი სკოლების“ დამართვა, რადგანაც ეს სკოლები ღირან იაფად და, ხალხში სწავლას ავრცელებენ არა-ნაკლებ მუდმივი სკოლებისა.“ [1].

რაჟდენ ჯაჯანაშვილი დაწვრილებით აღწერს „მოდრავი სკოლების“ მიზნებს და ამოცანებს. აქვე აყალიბებს შესაძლო შედეგებს:

„რა არის „მოდრავი სკოლა“?-ეს სჩანს სახელწოდებიდანვე. ეს ისეთი სკოლა არის, რომელშიც შეგირდები კი არ მიდიან მასწავლებელთან, არამედ მასწავლებელი მიდის შეგირდებთან.

რადგანაც ამ სკოლებს აქვსთ მიზნად, რაც შეიძლება გაუადვილონ და აუჩქარონ ხალხს სწავლა-განათლება. ამიტომ მათგან ჩვენ ბევრსაც ვერ მოვიტხოვთ, და ბევრიც საჭიროც არ არის. ამ სკოლამ, რომ ყმაწვილს დაასწავლოს წერა-კითხვა, გადასცეს უსაჭიროესი ცნობები საღმრთო სჯულიდამ, შეაჩვიოს ანგარიშს, ისე რომ ყმაწვილს შეეძლოს დამოუკიდებელივ გაგრძელება სწავლის,-მაშინ ამ სკოლის მიზანი მიღწეული იქნება.

თუ ჩვენ როდისმე მოგვიხდება მოძრავი სკოლების დამართვა, უნდა გამოვიკვლიოთ და შევადგინოთ ამ გვარ სკოლების წესები ადგილობრივი თვისების და ხალხის მოთხოვნილების-და-გვარად.“ [1].

ჩვენი აზრით მეტად საგულისხმო აზრი აქვს გამოთქმული რაჟდენ ჯაჯანაშვილს, როცა აცხადებს, რომ მოძრავი სკოლების წესები უნდა შედგეს ადგილობრივი თვისების და ხალხის მოთხოვნილების გათვალისწინებით, რადგან ცნობილია, რომ საქართველოში ოდითგანვე ცხოვრობდნენ სხვადასხვა ერები და ეროვნებები, რომლებიც ადგენდნენ კომპაქტურად დასახლებულ რეგიონებს, სადაც ცხოვრების წესი განსხვავდებოდა ქართველთა ცხოვრების წესისაგან. ამ პერიოდში ახალი შემოერთებული იყო ბათუმის მაზრა, სადაც მაჰმადიანი ქართველები ცხოვრობდნენ და მიუხედავად იმისა, რომ ისინი ტომით ქართველები იყვნენ, განსხვავებული რელიგია განსაზღვრავდა მათ განსხვავებულ ცხოვრების წესს. განსხვავებული რელიგიისა და ცხოვრების წესის გაუთვალისწინებლობა ახალ გახსნილ სკოლებში მოსწავლეთა კონტიგენტის სიმცირეს იწვევდა და სკოლის დახურვის საკითხი დგებოდა.

ამის შემდეგ რაჟდენ ჯაჯანაშვილი დეტალურად აღწერს მოძრავ სკოლაში სწავლების როგორც ხანგრძლივობას, ასევე მოსალოდნელ შედეგებს და დასძენს, რომ მოძრავ სკოლებს აქვს განსაკუთრებული ხასიათი და მათთვის შედგენილი უნდა იქნეს განსაკუთრებული პროგრამები და განსაკუთრებული სახელმძღვანელოები:

„ერთ მასწავლებელს სამგან აქვს გამართული სკოლები. რადგანაც ვერც შეგირდები და ვერც მასწავლებელი ვერ იშრომებენ სრული თორმეტი თვე და გარდა ამისა უქმეებშიაც სწავლა არ არის, ამიტომაც სწავლა არის მხოლოდ 36 კვირა, ანუ 216 დღე. ამ დროს მასწავლებელი ყოფს სამ ნაწილად. ამგვარად, 10 კვირა მასწავლებელი მუშაობს პირველ ადგილში და იმდენს ასწავლის თავის

მოსწავლეებს, რომ მათ შეეძლოთ შრომა უმასწავლებლოდ. შემდეგ ამ შეგირდებს აძლევს საქმეს და თვითონ კი მიდის მეორე ადგილს, სადაც ის შრომობს კიდევ ათი კვირა; აქაც ასწავლის იმდენს, რომ ყმაწვილებს შეეძლოთ თავისთავად მუშაობა, აქედამ ბრუნდება ისევ პირველ ადგილს, სადაც უთვალთქვამს ყმაწვილებს შრომას, ამეორებინებს გავლილს ნასწავლს. აქ რჩება ორი კვირა და მერე მიდის მესამე ადგილს, სადაც რჩება აგრეთვე 10 კვირა და ასწავლის, როგორც პირველში და მეორეში; აქედამ მასწავლებელი ორი კვირით მიდის მეორე ადგილს, სადაც ყმაწვილებს უთვალთქვამს საქმეს, ათავებინებს სწავლას და ბოლოს ორი კვირით მიდის ისევ მესამე ადგილს.

ამ სახით ყმაწვილებმა შეიძლება იმდენი ისწავლონ, რომ შეეძლოთ დამოუკიდებელი გააგრძელონ სწავლა. მეტადრე თუ ექნებათ გამართული სოფლის ბიბლიოთეკები; ზოგი მათგანი კი, თუ მოინდომებენ, შეუძლიანთ შევიდნენ მუდმივს სკოლებში და ისწავლონ ერთად იმ ყმაწვილებთან, რომელთაც სრული წელიწადი უსწავლიათ. რადგანაც ამ მოძრავ სკოლებს აქვთ განსაკუთრებული ხასიათი, იმიტომ მათთვის უნდა იქნეს შედგენილი განსაკუთრებული სახელმძღვანელოები და განსაკუთრებული პროგრამები.“ [1].

ამ პერიოდში რაჟდენ ჯაჯანაშვილს ხალხის მასიური განათლების წყაროდ მოძრავი სკოლების გახსნა მიაჩნდა და თხოვნით მიმართავს ქართველთა შორის წერა-კითხვის გამავრცელებელ საზოგადოებას გაეხსნა ერთი ასეთი სკოლა: „ამ მოკლე შენიშვნით მივმართავ „წერა-კითხვის გამავრცელებელ საზოგადოებას“, რომ, მან დაწვრილებით განიხილოს ეს საგანი და საცდელათ ერთგან მაინც გამართოს მოძრავი სკოლა. იქნება ცდა არ დარჩეს უნაყოფოდ და მაშინ შეიძლება მოძრავი სკოლები შეიქმნენ ჩვენი ხალხის განათლების წყაროდ.“ [1].

მოგვიანებით მოძრავი სკოლების გახსნის შესახებ იგივე აზრია გატარებული ვაჟა-ფშაველას მიერ ქართველთა შორის წერა-კითხვის გამავრცელებელი საზოგადოების გამგეობისადმი გაგზავნილ წერილში, სადაც ის წერს, რომ მოძრავი სკოლა კარგი მასწავლებლის ხელმძღვანელობით გასწევს ექვსი სკოლის სამსახურს. მოძრავი სკოლის მუშაობის შინაარსი ვაჟა-ფშაველას ასე ჰქონდა წარმოდგენილი:

„მასწავლებელი ამოირჩევს რვა დიდი სოფელს, რომლებსაც გარშემო წვრილი სოფლები ახვევია: თითო სოფელში მასწავლებელს სამოცზე ნაკლები ქალი და ვაჟი არ ეყოლება და ამათ გაუნაწილებს ერთი წლის დროს ამ შრომას. წლის თავზე თუ ივარგა მასწავლებელმა, ეყოლება მას „ანბანის“ მცოდნე ოთხასზე მეტი მოწაფე. სხვა რომელი სკოლა შესძლებს ამას ერთი მასწავლებლის მეოხებით“ [2].

სამწუხაროდ, არც რაჟდენ ჯაჯანაშვილის და არც ვაჟა-ფშაველას თხოვნები ქართველთა შორის წერა-კითხვის საზოგადოებამ არ აასრულა, მაგრამ მან დასაბამი მისცა ამ იდეის შემდგომ რეალიზებას, გაიშალა ფართო დისკუსია მაშინდელ ქართულ პრესაში.

1886 წელს „ივერიაში“ გამოქვეყნდა პეტრე უმიკაშვილისა და რაჟდენ ჯაჯანაშვილის სარედაქციო წერილები მოძრავი სკოლების გახსნის შესახებ. ამ წერილებში ასეთი აზრი იყო გატარებული: მოძრავი სკოლები უნდა გაიხსნას მცირე დასახლებულ პუნქტებში. ერთ სოფელში ორი-სამი თვის მეცადინეობის შემდეგ მასწავლებელი გადადის მეორე სოფელში, შემდეგ მესამეში, მეოთხეში. რის შემდეგ კვლავ პირველ სოფელში ბრუნდება და ა.შ. [3, გვ. 67].

ასეთი სკოლების წინააღმდეგ გაილაშქრა გ.იოსელიანმა, რომლის აზრით მოძრავი სკოლები ვერ მოუტანენ სარგებლობას ხალხსო. თუ მოძრავი სკოლები აუცილებლად უნდა შეიქმნეს, მაშინ მასში სწავლის ხანგრძლივობა ხუთ თვემდე მაინც უნდა გადიდდესო. ავტორი ასკვნის: „ჩვენ მოძრავ სკოლებს თავი უნდა დავანებოთ და ვეცადოთ მუდმივი სკოლები გავამრავლოთ, რამდენადაც შესაძლებელი იქნება. მართალია, ამისათვის ჩვენ ჯერ დიდი შეძლება არა გვაქვს, მაგრამ საქმეს, ჩემი ფიქრით, ცოტათი მაინც აი როგორ ეშველება: ძლიერ ძვირ სკოლის შენობებს, სკოლების სამაგალითო მოწყობილობისა და ძვირფას მასწავლებლებს ჩვენ ჯერ-ჯერობით თავი უნდა დავანებოთ და, რაც შეიძლება, იაფ ფაისანი სკოლები დავაარსოთ, ასე რომ თითო სკოლის შენობა წელიწადში ოც-და-ათის ან ორმოცის მანეთის მეტი არ დაგვიჯდესო“. [4, გვ.3].

ამ წერილს ქსნის ხეობიდან ვინმე მძუისელი გამოეხმაურა, რომელიც იწონებს მოძრავი სკოლების გახსნის იდეას და აკრიტიკებს გ.იოსელიანის აზრს შესაკრებ ადგილებში საერთო

სასოფლოთაშორისო სკოლების დაარსების შესახებ და ასაბუთებს მის მოუხერხებლობას და არაპრაქტიკულობას. გ.იოსელიანის მოსაზრებათა კრიტიკას მიუძღვნა ვრცელი სტატია პეტრე უმიკაშვილმა, რომელიც წერს:

„წერა-კითხვას ვაფასებთ, როგორც პირველ ნაბიჯს განათლებისას და ამიტომაც რადგანაც ჯერ-ჯერობით არც ნივთიერი და არც სულიერი დონე არ მოიპოვება მეტის მოხერხებით სწავლის გაგრძელებისათვის ჩვენს სოფლებში, მოძრავი სკოლა უნდა შეიქმნეს საფუძვლად მომავლის დროის უკეთესის მოწყობილობის სწავლა-განათლებისა...ეს ნაბიჯი იქნება ჭეშმარიტად მკვიდრი ნაბიჯი სამუდამო სკოლების გამოყოფისათვის. დრო იმუშავებს, ხალხი ნივთიერად რამდენადმე წინ წაიწევს, წიგნის მცოდნე დედ-მამებს უმეტესად ეცოდინებათ სწავლის ფასი და თავის შვილებისათვის უმეტესად მარჯვე სწავლებას მოისურვებენ.“ [5, გვ. 1].

გ.იოსელიანმა იმავე წელს „ივერიაში“, №168 კვლავ უპასუხა ამ წერილს სტატიით: „კიდევ მოძრავი სკოლები და პეტრე უმიკაშვილი“, [6], სადაც ადრე გამოთქმულ მოსაზრებებს კვლავ იცავს. მისი აზრით, მოძრავი სკოლები თვითდამშვიდებლად გამოიწვევს ხალხში და მუდმივი სკოლების დაარსებისათვის არ იზრუნებენო. ის მხოლოდ უკიდურეს შემთხვევაში თვლის შესაძლებლად მოძრავი სკოლების დაარსებას.

1890 წლის 21 ნოემბერს „ქართველთა შორის წერა-კითხვის გამავრცელებელი საზოგადოების“ წლიურ კრებაზე „გამოითქვა აზრი, რომ, რადგან იმ ტიპის სკოლების გამართვა, როგორც ახლა აქვს „საზოგადოებას“, ბრკოლდება, კარგი იქნება მოძრავი სკოლები გავმართოთ და საზოგადო კრებამ გამგეობას მიაჩნდოს, ეს საქმე დაწვრილებით გამოარკვიოს და შემდეგ წლიურ კრებას წარუდგინოს დასაბუთებული აზრი იმის თაობაზე, თუ რამდენად სასარგებლო და მოსახერხებელია მოძრავი სკოლები ჩვენში.“ [7, ფურც. 4]. მოძრავი სკოლების დაარსების მიზნით „ქართველთა შორის წერა-კითხვის გამავრცელებელი საზოგადოებას“ პრაქტიკული ნაბიჯი არ გადაუდგამს. ასეთი სკოლები იხსნებოდა გუბერნიების სახალხო სკოლების დირექციების სახით. 1884 წელს „ქართველთა შორის წერა-კითხვის გამავრცელებელი საზოგადოების“ სახელზე შევიდა თბილისის სათავადაზნაურო სასწავლებლის მასწავლებელთა (ივ.გამყრელიძე, გაგლაძე რ.ჯაჯანაშვილი, ს.ყიფიანი) განცხადება, რომელშიც ნათქვამია: „გვსურს დავაარსოთ ქ. თბილისის საკვირაო სკოლა, რომელშიც შეეძლება ქართული წერა-კითხვის, არითმეტიკის და საღვთო სჯულის შესწავლა ადგილობრივ ღარიბ მცხოვრებთა შვილებს, ქალებსა და ვაჟებს, რომლებსაც უკიდურესი სიღარიბის გამო ვერ ძალუბთ პირველ დაწყებითი სწავლის შეძენა სამუდამო სკოლებში. სკოლა იქნება სამ განყოფილებიანი: პირველში უნდა მიღებული იქნენ სრულიად უცოდინარნი ქართულის წერა-კითხვისა, მეორეში სანახევროდ მცოდნენი და მესამეში ისეთი ყმაწვილები, რომლებმაც წერა-კითხვა იციან, მაგრამ საგნები კი არ შეუსწავლიათ. სკოლა მოთავსებული იქნება თბილისის სათავადაზნაურო სასწავლებლის სახლში. უმორჩილესად ვთხოვთ წერა-კითხვის საზოგადოების სამმართველოს იშვამდგომლოს ვისთანაც ჯერ არს ამ საქმის თაობაზე და საზოგადოდ განაგრძოს და მართოს იგი. [8, ფურც. 2]. ამავე განცხადებით საკვირაო სკოლის ინსპექტორობას კისრულობდა ივ.გამყრელიძე, მასწავლებლობას-რ.ჯაჯანაშვილი, ს.ყიფიანი და გაგლაძე. ამ განცხადების საფუძველზე საზოგადოების გამგეობამ თხოვნით მიმართა თბილისის სასწავლებელთა საბჭოს საქალაქო საზოგადოებრივ სამმართველოს თბილისში საკვირაო სკოლის გახსნის შესახებ და მიიღო ნებართვა. ეს სკოლა წლების მანძილზე ნაყოფიერად მუშაობდა. [8, ფურც. 5].

XIX საუკუნის ბოლო მეოთხედში ქართული პედაგოგიკის ისტორიაში პირველად დადგა საკითხი მოძრავი სკოლების გახსნის შესახებ. ინტელიგენციას მიაჩნდა, რომ ჭეშმარიტად სახალხო, ნამდვილად ეროვნული განათლების სისტემის აგების საფუძველი უნდა იყოს ხალხის ეროვნული ტრადიციები, მშობლიური ენა, ზნე-ჩვეულებანი, ისტორიული გამოცდილება და რელიგია. წინააღმდეგ შემთხვევაში ის თავის დანიშნულებას და მოწოდებას ვერ გაამართლებს.

გამოყენებული ლიტერატურა

1. ჯაჯანაშვილი რაჟდენ - „მოდრავი სკოლები“ გაზეთი „დროება“, 1881 წელი №256.
2. ვაჟა-ფშაველა, თხზ, ტ. X, თბილისი, 1964 წ.
3. გაგუა ვ.-სახალხო განათლება XIX საუკუნის რეფორმის შემდგომ საქართველოში, გამომცემლობა „განათლება“, თბილისი, 1974 წელი.
4. წყალტუბელი გ. (იოსელიანი), მოძრავი სკოლების გამო, „ივერია“ 1888, №133.
5. უმიკაშვილი პეტრე - „ჭამა ქონებაზედ ჰკიდა“, „ივერია“, 1888, №160.
6. წყალტუბელი გ.(იოსელიანი)-„კიდევ მოძრავი სკოლები და პეტრე უმიკაშვილი“, „ივერია“, 1888 წელი, №168.
7. საქართველოს სახელმწიფო ცენტრალური არქივი, ფ. 481, საქმე №238.
8. საქართველოს სახელმწიფო ცენტრალური არქივი, ფ. 481, საქმე №34.

რეზიუმე

მეცხრამეტე საუკუნის ბოლოს საქართველოში სოფლის მოსახლეობის უდიდესი ნაწილი წერა-კითხვის უცოდინარი იყო, მათ არ შეეძლოთ დაწყებით სკოლებში სწავლის საფასურის გადახდა. ამ პერიოდის დაწყებითი სკოლების ქსელი სოფლად მეტად განუვითარებელი იყო. სოფლის მოსახლეობას განათლების მიღების სურვილი გააჩნდა, მაგრამ არსებული სოციალური ვითარება მას ამის საშუალებას არ აძლევდა. ქართველი ინტელიგენცია დარწმუნდა, რომ წერა-კითხვის უცოდინარობის ლიკვიდაცია თითო-ორთა ახლად გახსნილი სკოლით შეუძლებელი იყო. საჭირო იყო ქმედითი ღონისძიებების გატარება, რომელიც არსებულ ვითარებას შეცვლიდა. ამ საკითხის გადაწყვეტის გზების ძიებამ ისინი მიიყვანა ე.წ. „მოდრავი სკოლების“ გახსნის იდეამდე.

ნაშრომში განხილულია ცნობილი ქართველი პედაგოგებისა და საზოგადო მოღვაწეების ვაჟა-ფშაველას, რ.ჯაჯანაშვილის, პ.უმიკაშვილის, გ.იოსელიანის, ივ.გამყრელიძის, ს.ყიფიანის, გ.აგლადის და სხვათა მოსაზრებები „მოდრავი სკოლების“ დაარსების, ფუნქციების და როლის შესახებ. გაკეთებულია დასკვნა, რომ სახალხო განათლების სისტემის აგების საფუძველი უნდა იყოს ხალხის ეროვნული ტრადიციები, მშობლიური ენა, რელიგია, ზნე-ჩვეულებანი და ისტორიული გამოცდილება.

Tamar Dograshvili - Akaki Tsereteli State University, Associate Professor, Department of Pedagogy

XIX century Georgian pedagogical thinking of the idea of moving schools

Abstract

At the end of the nineteenth century the majority of the population in Georgia was illiterate, they did not have the resources to education, and they could not pay the tuition fees in primary schools, even if such institutions exist in rural areas, because the network of primary schools in rural areas as it is in this period was undeveloped. Elementary schools open opportunities due to financial problems had limited the reading and writing literacy in society. Rural population had a great desire to receive education, but the social situation did not allow him to do. Georgian intelligent people convinced that the elimination of illiteracy one or two newly opened schools was impossible. It was necessary to develop more effective measures be taken to change the situation. The investigation of the solution to this issue leads so-called "Moving the schools' opening up to the idea.

The paper deals with well-known teachers and public figures Vaja Pshavela, R. Jajanashvili, P.Umikashvili, G.Ioseliani, Iv.Gamkrelidze, S.Kipiani, G.Agladze and opinions of others about the establishment, functions and role of "Moving schools". It is concluded that the public education system should be the basis for the construction of the national traditions, language, religion, habits and historical experience.

გივი ექიშვილი - იაკობ გოგებაშვილის სახელობის თელავის სახელმწიფო უნივერსიტეტი, ასისტენტ პროფესორი

გლობალიზაცია და აღზრდის ეროვნული პრიორიტეტები

ინტეგრაციის პროცესებს, რომლებიც განსაზღვრავენ თანამედროვე მსოფლიოს სახეს, ვერ გავექცევით და ვერ შევაჩერებთ. ამ პროცესებისაგან თავის არიდება უაზრობაა, პირიქით, საჭიროა მისი პოტენციალის გამოყენება ქვეყნის სოციალ-ეკონომიკური და კულტურული პრობლემების გადასაჭრელად. როგორ შევინარჩუნოთ ეროვნული თვითმყოფადობა და ამავე დროს სრულფასოვნად მივიღოთ მონაწილეობა კულტურათაშორის დიალოგში? ეს შესაძლებელია მხოლოდ იმ შემთხვევაში, თუ ადამიანი პირველ რიგში თავის თავს აღიქვავს თავისი ქვეყნის მოქალაქედ. წარმოდგენა იმის შესახებ, რომ თანამედროვე პირობებში თავის დამკვიდრება და წარმატება დამოკიდებულია უნარზე იყო მსოფლიო მოქალაქე, რომელიც თავისუფალია ეროვნული ტრადიციებისაგან, ჩემის აზრით არა მარტო მცდარია, არამედ საშიშიცაა, რადგან ეროვნული იდენტიფიკაციის გარეშე შეუძლებელია თვითიდენტიფიკაცია, ამის გარეშე კი მსოფლიო ცივილიზაციის პროცესებში ჩართვა მიუღებელი და სარისკოა, განსაკუთრებით ისეთი მცირერიცხოვანი და პატარა ქვეყნისთვის, როგორც საქართველოა.

კულტურათაშორის დიალოგი, როგორც მათი განვითარების საფუძველი, გულისხმობს პიროვნების, როგორც ეროვნული ფასეულობების მატარებლის სრულფასოვან განვითარებას, რომელიც გახსნილია სხვა კულტურების მიღწევების აღსაქმელად. ის ვინც არ ცნობს თავის ეროვნულ კულტურას, იგი არ ცნობს კულტურას საერთოდ. ჭირდება კი ასეთი ადამიანი გლობალიზებულ მსოფლიოს? ვფიქრობ რომ არა. პიროვნებას, რომელიც არ დგას ეროვნულ ფესვებზე, არ გააჩნია არავითარი ფასეულობები, მორალური რეგულაციები, სულიერ სიწმინდე და სტაბილურობა ცხოვრებაში.

აქედან გამომდინარე ჩვენს ქვეყანაში სააღმზრდელო საქმიანობა პირველ რიგში უნდა შეესაბამებოდეს ქვეყნის ეროვნულ ინტერესებს, მიზნებს და ამოცანებს, რაც გულისხმობს თანამედროვე მოთხოვნების შესატყვისი კომპეტენციის მქონე, შიდა და საგარეო შრომის ბაზარზე კონკურენტუნარიანი პირების მომზადებას.² საქართველოში სააღმზრდელო მუშაობის ორი ძირითადი წყაროა:

პირველი წყარო - საკანონმდებლოა (საქართველოს კანონი "ზოგადი განათლების შესახებ" , საქართველოს კანონი "უმადლესი განათლების შესახებ") რომელთა მოთხოვნაა:

— სამართლებრივი სახელმწიფოს გაუმჯობესება და გამტკიცება;

— პიროვნების თვითგამორკვევისთვის და თვითრეალიზებისათვის შესაბამისი პირობების შექმნა;

— ეროვნული და ზოგადსაკაცობრიო ღირებულებების მქონე, თავისუფალ პიროვნებად ჩამოყალიბებისათვის საჭირო პირობების შექმნა;¹

— ქართული და მსოფლიო კულტურის ღირებულებების ჩამოყალიბებისათვის ხელშეწყობა, დემოკრატიისა და ჰუმანიზმის იდეალებზე ორიენტაცია, რომლებიც აუცილებელია სამოქალაქო საზოგადოების არსებობისა და განვითარებისათვის;

— პიროვნული პოტენციალის რეალიზება, შემოქმედებითი უნარ-ჩვევების განვითარება, თანამედროვე მოთხოვნების შესატყვისი კომპეტენციის მქონე პირების მომზადება;

— მოსწავლეებში თანამედროვე დონის ადეკვატური ცოდნისა და საგანმანათლებლო პროგრამების ფორმირება;

— მოსწავლის გონებრივი და ფიზიკური უნარ-ჩვევების განვითარება, აუცილებელი ცოდნით უზრუნველყოფა, ცხოვრების ჯანსაღი წესის დამკვიდრება, ლიბერალურ-დემოკრატიულ ღირებულებებზე დამყარებული სამოქალაქო ცნობიერების ჩამოყალიბება, მოსწავლის მიერ კულტურულ ფასეულობათა პატივისცემა, ოჯახის, საზოგადოების, სახელმწიფოსა და გარემოს წინაშე უფლება - მოვალეობების გაცნობიერებაში ხელის შეწყობა.²

მეორე წყარო - საუკუნეების მანძილზე დახვეწილი და დაგროვილი დიდი პედაგოგიური გამოცდილება და ეროვნული ტრადიციები. რომელიც გვასწავლის მამულის ერთგულებას, საქართველოს კუთხეების, კულტურის და ბუნების სიყვარულს, პატრიოტიზმს, ეთობის ძალას, მშობლიური ერის ინტერესების უზენაესობას, ტოლერანტობას, სხვა ერების პატივისცემას. მაგალითად დიდი ქართველი პედაგოგი აკაკი წერეთელი შთაგვაგონებს, რომ ნამდვილი პატრიოტი, სამშობლოს ერთგული მამულიშვილი ისაა, ვინც მშობელი ერისა და ქვეყნის სიყვარულს თავისუფლად უთავსებს სხვა ერებისა და ქვეყნის სიყვარულსა და პატივისცემას. ასევე დღევანდელიობას ეხმაურება მისი სიტყვები: "დღეს ის შენობა, სადაც ვიყავით გამოწყვდელი, ირღვევა და იმის წილ ახალი, დროის შესაფერი უნდა აიგოს. ჩვენც უნდა დავაგდოთ ძველი, მიხვეულ-მოხვეული გზა და გავიყვანოთ ახალი: უფრო სწორი, პირდაპირი და თამამად გასავლელი. ბრძენთა ბრძენი ამბობს, რომ ვარდი, უეკლოდ არავის მოუკრეფიაო. დღეს სწორედ ვარდის საკრეფი დრო გვიდგება და უნდა ვეცადოთ, რომ ეკალს მოვერიდოთ, სიფრთხილე სიმბდალე არ არის!..... ყველაზე დიდი ეკალი უთანხმოება არის, ის უთანხმოება, რომელიც ასუსტებს ხალხის ძალას!.... დღეს ჩვენები რამდენიმე წრედ არიან გაყოფილი, რომ ერთმანეთს წინ აღუდგნენ, თუმცა ცალკ-ცალკე კი ყველას ერთი და იგივე უწერიათ დროშაზე, "ძმობა, ერთობა და სოყვარული!.. ეს უბრალო შეცდომა უნდა გასწორდეს, შეერთებულად უნდა მივადგეთ ყველანი ახალშენობას".³

ზემოთქმულიდან გამომდინარე ამ გამოცდილებისა და ტრადიციების გათვალისწინება აუცილებელია თანამედროვე ეროვნული სააღმზრდელო იდეების განსაზღვრისას, ჩვენი ქვეყნის ეროვნულ ინტერესებს შეესაბამება და არანაირად არ მოდის წინააღმდეგობაში მსოფლიოში არსებულ პროცესებთან. გლობალიზაციის შესახებ მიმდინარეობს მუდმივი მსჯელობა სხვადასხვა დონეებზე, რათა ეს პროცესები გამოყენებული იყოს კაცობრიობის სასიკეთოდ, მაგალითად, „ათასწლეულის დეკლარაციაში“, რომელიც 2000 წლის 8 სექტემბერს გაერთიანებული ერების ორგანიზაციაში მიიღეს ნათქვამია: „მთავარი ამოცანა, რომელიც დღეს დგას ჩვენს წინაშე, იმის უზრუნველყოფაა, რომ გლობალიზაციამ იქცეს პოზიტიურ ფაქტორად მსოფლიოს ყველა ერებისთვის. გლობალიზაციამ შეიძლება შეიძინოს სრულიად ყოვლისმომცველი და სამართლიანი ხასიათი მხოლოდ ფართომასშტაბიანი და მუდმივი ძალისხმევით საერთო მომავლის ფორმირებისას.“⁷

ლიტერატურა:

1. საქართველოს კანონი "ზოგადი განათლების შესახებ"
2. საქართველოს კანონი "უმადლესი განათლების შესახებ"
3. აკაკი წერეთელი, რჩეული ნაწერები, 1940.
4. ასათიანი ა. , უმაღლესი სკოლის პედაგოგია, თბილისი, 2008.
5. ნანობაშვილი ქ. , ჩაჩანიძე გ. , ლოლაძე თ. პატრიოტული აღზრდის თანამედროვე ასპექტები.
6. სარიშვილი ტ. , ქართველ სამოციანელთა საგანმანათლებლო პედაგოგიური შეხედულებანი, თბილისი, 1983.
7. 55/2. United Nations Millennium Declaration, 8 September 2000.

რეზიუმე

გლობალიზაცია, რომელიც XXI საუკუნის დასაწყისიდან განსაკუთრებული ტემპით ვითარდება, მსოფლიოს მრავალი ქვეყნებისთვის დიდი სიკეთის მომტანია, თუ ეს ქვეყნები სწორ საშინაო და საგარეო პოლიტიკურ და ეკონომიკურ კურსს ახორციელებენ. წინააღმდეგ შემთხვევაში ქვეყნები, რომლებიც ფეხს ვერ აუწყობენ ამ პროცესებს, სიკეთის მაგივრად მიიღებენ დიდ პოლიტიკურ და ეკონომიკურ პრობლემებს. ამიტომ ჩვენს ქვეყანას, თითოეულ ჩვენთაგანს მართებს დიდი ძალისხმევა, რათა საუკუნის გამოწვევებს შევხვდეთ კარგად მომზადებული იმ საკითხებში, რაზეც ვისაუბრეთ სტატიაში.

Givi Ezhishvili - Assistant Professor of the Faculty of Educational Sciences, I. Gogebashvili Telavi State University

Globalization and education of national priorities

Summary

Globalization, which has been rapidly developing from the beginning of the XXI century brings many advantages and lots of benefit to vast number of countries in the world, if these countries are implementing right internal and external political and economical course. Otherwise countries, which do not implement these processes, instead of benefits will get the great political and economic problems. That's why, our country and each of us need great effort to meet the challenges of this century which are mentioned in our article.

ნინო კოსტავა - აკაკი წერეთლის სახელმწიფო უნივერსიტეტი, დოქტორანტი

სწავლების თვალსაჩინო მეთოდების დაწყებით კლასებში გამოყენების ფსიქოლოგიურ-პედაგოგიური საფუძვლები

სწავლების თვალსაჩინო მეთოდები ისეთი მეთოდებია, რომლებზეც დამოკიდებულია სწავლების პროცესში სასწავლო მასალის შეთვისება თვალსაჩინოების და ტექნიკური საშუალებების გამოყენებით. ასეთი სწავლების მეთოდების გამოყენება აუცილებელია გაკვეთილებზე დაწყებით სკოლაში. ეს წესი გამომდინარეობს უმცროსი სასკოლო ასაკის ფსიქოლოგიური თავისებურებებიდან. თვალსაჩინო მეთოდები ხელს უწყობენ მეხსიერების, აზროვნების და წარმოსახვის განვითარებას. მაგრამ, ამასთანავე, ვერ ვუარყოფთ ყურადღების როლს. როგორც ცნობილია, ყურადღება არის ფუნქცია, რომელიც ემსახურება ყველა ფსიქიურ პროცესს. ყურადღების გარეშე შეუძლებელია ნებისმიერი გონებრივი (შეგნებული) მოღვაწეობის განხორციელება. აქედან გამომდინარე, ყურადღების გარეშე შეუძლებელია ნორმალური სწავლების პროცესის აგება. ამიტომაც არის ასეთი მნიშვნელოვანი მოსწავლეთა ყურადღების მართვის შესწავლა.

თვალსაჩინო საშუალებების გამოყენება მოსწავლეებში ხატოვანი წარმოდგენების შესაქმნელად, ცნებების ჩამოსაყალიბებლად, განყენებული კავშირების და დამოკიდებულებების გასაგებად არის დიდაქტიკის ერთ-ერთი უმნიშვნელოვანესი დებულება. შეგრძნება და გაგებულება – შემეცნების ერთიანი პროცესის სხვადასხვა საფეხურებია. ჯერ კიდევ ი.ა.კომენსკიმ წამოწია „ოქროს წესი“: „ყველაფერი, რაც კი ... შესაძლებელია წარვუდგინოთ აღსაქმელად გრძნობებს ...“. მოთხოვნამ, რომ მოსწავლეებმა ცოდნა უპირველეს ყოვლისა მოიპოვონ საკუთარი დაკვირვებებიდან, დიდი როლი ითამაშა სწავლებაში. მაგრამ, სენსუალისტური ფილოსოფიის შეზღუდულობამ რომელსაც ეყრდნობოდა კომენსკი, არ მისცა მას საშუალება გამოევიდინა სწავლების თვალსაჩინობის პრინციპი სრულად და მრავალმხრივად. თვალსაჩინო პრინციპი მნიშვნელოვნად გამდიდრდა ი.პ.პესტალოცის შრომებში. ის თვლიდა, რომ გრძნობის ორგანოები თავისთავად მოგვაწოდებენ არეულ-დარეულ ცნობებს გარემომცველი სამყაროს შესახებ. სწავლებამ უნდა გაანადგუროს არეულ-დარეულობა დაკვირვებებში, განსაზღვროს საგნები, ერთგვაროვანი და ახლობელი კი კვლავ შეაერთოს, ანუ ჩამოუყალიბოს მოსწავლეებს ცნებები. კ.უშინსკის პედეგოგიურ სისტემაში სწავლებაში თვალსაჩინოების გამოყენება ორგანულად არის შერწყმული მშობლიური ენის სწავლებასთან. უშინსკი თვლიდა, რომ სიტყვის ნიჭის განვითარების პროცესში ბავშვების დამოუკიდებლობის განვითარების მისაღწევად საუკეთესო საშუალება არის თვალსაჩინობა. აუცილებელია რომ საგანი უშუალოდ იყოს აღქმული ბავშვის მიერ და რომ მასწავლებლის ხელმძღვანელობით „ბავშვის შეგრძნებები გადაიქცეს ცნებებად, ცნებებიდან შედგებოდეს აზრი და აზრი გადაიზარდოს სიტყვაში“.

თანამედროვე დიდაქტიკაში თვალსაჩინოების ცნება განეკუთვნება აღქმის სხვადასხვა სახეობებს (ხედვითი, სმენითი, შეხებითი. თვალსაჩინო ხელსაწყო არც ერთ სახეობას არ გააჩნია უპირატესობა ერთმანეთის წინაშე. ბუნების შესწავლის დროს ყველაზე მნიშვნელოვანია ნატურალური ობიექტები და ბუნებასთან ახლოს მყოფი გამოსახულებები,

გრამატიკის გაკვეთილებზე კი – სიტყვებს შორის დამოკიდებულების პირობითი გამოსახულებები ისრების, რკალების გამოყენებით, სიტყვის ნაწილების სხვადასხვა ფერით გამოყოფით. ხშირად ჩნდება აუცილებლობა გამოიყენონ სხვადასხვა სახის თვალსაჩინო ხელსაწყოები ერთი და იგივე საკითხებთან გაცნობის მიზნით.

ძალიან მნიშვნელოვანია თვალსაჩინო საშუალებების მიზანმიმართულად გამოყენება, არ არის საჭირო გაკვეთილების გადატვირთვა თვალსაჩინო ხელსაწყოების დიდი რაოდენობით, რადგანაც ეს მოსწავლეებს ხელს უშლის გონების მოკრებაში და უფრო მნიშვნელოვანი საკითხების გააზრებაში. თვალსაჩინოების ასეთ გამოყენებას სწავლებაში არ მოაქვს ხეირი, პირიქით, უფრო ვნებს ცოდნის ათვისებას და მოსწავლეთა განვითარებას. როდესაც მოსწავლეებს გააჩნია აუცილებელი ხატოვანი

წარმოდგენები, მათი გამოყენება საჭიროა მოსწავლეთა განყენებული აზროვნების განსავითარებლად და ცნებების ჩამოსაყალიბებლად.

სწავლების პრაქტიკაში თვალსაჩინო ხელსაწყოების გამოყენება შერწყმულია მასწავლებლის სიტყვასთან. სიტყვისა და თვალსაჩინო საშუალებების შერწყმის ხერხები, მათი მრავალფეროვნების მიუხედავად, შეადგენს რამდენიმე ძირითად ფორმას. ერთ-ერთი მათგანი ხასიათდება იმით, რომ მასწავლებლის სიტყვები უხელმძღვანელებენ დაკვირვებას, რომელსაც აწარმოებენ მოსწავლეები, ობიექტის გარეგნობის, მისი აგებულების, მიმდინარე პროცესების შესახებ ცოდნას მოსწავლეები ღებულობენ დასაკვირვებელი ობიექტებიდან.

შერწყმის სხვა ფორმაში, რომელიც მკვეთრად განსხვავდება აღწერილისაგან, ცნობებს საგნების და პროცესების შესახებ მოსწავლეები ღებულობენ მასწავლებლის სიტყვიერი შეტყობინებებიდან, თვალსაჩინო საშუალებები კი ემსახურება სიტყვიერი ინფორმაციის დასადასტურებლად ან დასაკონკრეტებლად. ამ შემთხვევაში, იმავე თემაზე მიძღვნილ გაკვეთილზე მასწავლებელი თვითონ მოუთხრობს დასაკვირვებელი საგნის შესახებ და აჩვენებს მათ.

შერწყმის აღნიშნული ფორმებიდან პირველი არის უფრო ეფექტური არა მხოლოდ ცოდნის ათვისებისათვის, არამედ მოსწავლეთა დაკვირვებულობის განვითარებისათვის. პირველი ფორმის აღმატებულობა დასტურდება განსაკუთრებით მკაფიოდ მაშინ, როდესაც უნდა იქნას განხორციელებული ობიექტის დახვეწილი ანალიზი. რადგანაც შერწყმის სხვა ფორმის გამოყენებას ნაკლები დრო ესაჭიროება, შეიძლება მივმართოდ მას, როდესაც ვაწარმოებთ ობიექტის შედარებით „უხემ“ ანალიზს.

მასწავლებლის მიერ სიტყვისა და თვალსაჩინო ხელსაწყოების შერწყმის ფორმების, მათი ვარიანტებისა და შედარებითი ეფექტურობის ცოდნა იძლევა საშუალებას შემოქმედებითად გამოიყენონ თვალსაჩინო საშუალებები დასახული დიდაქტიკური ამოცანის, სასწავლო მასალის თავისებურებების და სხვა კონკრეტული პირობების შესაბამისად.

თვალსაჩინობა არის სასწავლო მასალის ისეთი მიზანმიმართული და სპეციალურად ორგანიზებული ჩვენება, რომელიც მოსწავლეებს კარნახობს შესასწავლი მოვლენის კანონებს, არსებულ შემთხვევაში საშუალებას აძლევს შემოქმედებითად გახსნან ეს კანონები ან დარწმუნდნენ მათ უტყუარობაში. ჩატარებული ექსპერიმენტული მუშაობის შედეგად

შეიძლება გავაკეთოთ დასკვნა, რომ სწავლებაში თვალსაჩინობისთვის დამახასიათებელია შემდეგი თვისებები:

- ის არის ცოდნის შექმნის ამოსავალი მომენტი, წყარო და საფუძველი;
- ის არის სწავლების საშუალება, რომელიც უზრუნველყოფს სასწავლო მასალის ოპტიმალურ ათვისებას და მის დამკვიდრებას უმცროსი სასკოლო ასაკის ბავშვების მეხსიერებაში;
- არის შესაძენი ცოდნის უტყუარობის კრიტერიუმი;
- არის მეხსიერების განვითარების ხერხი მისი შეგრძნების სხვადასხვა ორგანოზე და მგრძობიარობაზე დაყრდნობის გზით;
- შეესაბამება მოსწავლეთა მიდრეკილებას იაზროვნონ ფორმებით, ფერებით, ბგერებით, და საერთოდ შეგრძნებებით;
- კუნთოვან-მოდრაობითი მოღვაწეობა ხორციელდება მოძრაობითი ფუნქციების სახით, რომლებიც შეიცავენ მხედველობით, მოძრაობით და სმენით ელემენტებს.

სწავლების თვალსაჩინო მეთოდების გამოყენების დროს აუცილებელია რიგი პირობის დაცვა:

- შეესაბამებოდეს მოსწავლეთა ასაკს;
- თვალსაჩინობა უნდა გამოიყენებოდეს ზომიერად და მისი ჩვენება უნდა მოხდეს თანდათანობით და მხოლოდ გაკვეთილის შესაბამის მომენტში;
- დაკვირვება უნდა იყოს ორგანიზებული ისე, რომ ყველა მოსწავლე კარგად ხედავდეს წარმოდგენილ საგანს;
- ილუსტრაციების ჩვენებისას აუცილებელია მთავარის, არსებითის გამოყოფა;
- დეტალურად უნდა იყოს მოფიქრებული მოვლენათა დემონსტრირების დროს მისაცემი ახსნა-განმარტებები;

პედაგოგია/Pedagogics

– წარმოსადგენი თვალსაჩინოება ყოველთვის ზუსტად უნდა იყოს შეთანხმებული მასალის შინაარსთან;

– მოსწავლეები უნდა იყვნენ ჩართული სასურველი ინფორმაციის თვალსაჩინო საშუალებიდან ან სადემონსტრაციო ხელსაწყოდან მოპოვებაში.

სამუშაოს მიზანია წარმოაჩინოს თვალსაჩინოების გაკვეთილებზე უფრო ეფექტური გამოყენება.

ეს ნაჩვენებია გადმოცემულ თეორიულ მასალაში და პრაქტიკულად დადასტურებულია. თვალსაჩინოება გაკვეთილზე ხელს უწყობს დაწყებითი სკოლის მოსწავლეთა ცოდნის მყარად ათვისებას, ცოდნის და უნარ-ჩვევების ჩამოყალიბებას, შემოქმედებითი აქტიურობის განვითარებას.

რეზიუმე

სწავლების თვალსაჩინო მეთოდების გამოყენება აუცილებელია დაწყებით კლასებში. ეს მეთოდები ხელს უწყობს მეხსიერების აზროვნების და წარმოსახვის განვითარებას. განსაკუთრებული მნიშვნელობა ენიჭება ყურადღებას. ის ემსახურება ყველა ფსიქიურ პროცესს, აქედან გამომდინარე, შეუძლებელია ნორმალური სწავლების პროცესის აგება. ის არის ცოდნის შემენის წყარო და საფუძველი. ის ყოველთვის უნდა შეესაბამებოდეს მოსწავლის ასაკს. რაც მთავარია მოსწავლე თვალსაჩინოების გამოყენებასთან ერთად უფრო ნათლად და გასაგებად ითვისებს მასალას და ის მის დავიწყებას ვერ ახერხებს, ამავდროულად ეცნობა თანამედროვე ტექნოლოგიების გამოყენებას.

Nino Kostava - Akaki Tsereteli State University, Doctorate

The Methods of education in elementary step and its pedagogical and psychologic basis

Necessary to use demonstrative methods of teaching in primary classes. These methods helps with memory, thinking, imagination development. Special attention (importance) is given to the attention. It serves all the mental process. Therefore it's impossible to build a normal learning process. It's source of knowledge and foundation. And guarantee of success too. It always should be combined with student's age. What's the most important for pupil using the conspicuousness studying material is more clear and he can't forget it.

ნინო მამრიკიშვილი - აკაკი წერეთლის სახელმწიფო უნივერსიტეტი, დოქტორანტი

დანაშაულის პრევენცია და ზოგადი განათლების სფეროში მოქმედი კანონმდებლობა

დანაშაულის პრევენცია ერთ-ერთი მნიშვნელოვანი საკითხია არა მხოლოდ საქართველოში, არამედ მთელ მსოფლიოში.

საქართველოს სწრაფვამ დემოკრატიული სახელმწიფოს მშენებლობისაკენ, თითქმის ყველა სფეროში განაპირობა ახალი ხედვების ჩამოყალიბება. დანაშაულის წინააღმდეგ ბრძოლამაც ახალი ფორმა მიიღო და დანაშაულის საერთო მაჩვენებლის ზრდის ფონზე მისი თავიდან აცილების საკითხი სულ უფრო აქტიურად დადგა დღის წესრიგში.

დღეისათვის პრევენციისაკენ მიმართულ ღონისძიებებში მრავალი უწყებაა ჩართული: იუსტიციის, შინაგან საქმეთა, განათლებისა და მეცნიერების, შრომის, ჯანმრთელობისა და სოციალური დაცვის, სპორტისა და ახალგაზრდობის საქმეთა, სასჯელაღსრულების, პრობაციისა და იურიდიული დახმარების საკითხთა სამინისტროები.

2012 წელს, საქართველოს იუსტიციის მმართველობის სფეროში შეიქმნა საჯარო სამართლის იურიდიული პირი „დანაშაულის პრევენციის ცენტრი“, რომლის მისია დანაშაულის პრევენციის მიზნით ღონისძიებების გატარება, რისკ ჯგუფებთან მუშაობა და დანაშაულის რეციდივის თავიდან აცილების ხელშეწყობაა. ცენტრის ფარგლებში დაგეგმილია მთელი რიგი პრევენციული ღონისძიებები.

2012 წლის 22 მარტს პრეზიდენტის №235 ბრძანებულებით დამტკიცდა არასრულწლოვანთა დანაშაულის პრევენციის სტრატეგია და განისაზღვრა სტრატეგიის უმთავრესი მიზანი - ქვეყანაში ეფექტიანი პრევენციული ღონისძიებების გატარების გზით დანაშაულის შემცირება.

საქართველოს განათლებისა და მეცნიერების სამინისტრო წამყვანია ადრეული, პირველი დონის პრევენციაში, ვინაიდან პრევენციული ღონისძიებების უმეტესობა სკოლის ფარგლებში უნდა განხორციელდეს. აქცენტი კეთდება ბავშვის სწორ აღზრდასა და სოციალიზაციაზე, განათლებაზე, თავისუფალი დროის სწორად და პროდუქტიულად განაწილებაზე, ჯანსაღი ცხოვრების წესის წახალისებაზე, ახალგაზრდებს შორის სწორი ღირებულებების სისტემის ჩამოყალიბებაზე.

განათლებისა და მეცნიერების სფეროში ერთიანი პრევენციული ღონისძიებების გატარებისათვის არაერთი ნაბიჯი გადაიდგა.

ჩვენ შევეცდებით განვიხილოთ საქართველოში, ზოგადი განათლების სისტემაში მოქმედი კანონმდებლობა, რომელიც პრევენციული ღონისძიებების გატარებისათვის მნიშვნელოვან იარაღს წარმოადგენს, და ვაჩვენოთ, თუ რამდენად იძლევა იგი საშუალებას ხელი შევუწყოს დანაშაულის თავიდან აცილებას.

ზემოაღნიშნულიდან გამომდინარე, ჩვენი კვლევის საგანი არის ზოგადი განათლების სფეროში მოქმედი სამართლებრივი დოკუმენტები.

„ზოგადი განათლების ეროვნული მიზნები“ (2004 წლის 18 ოქტომბერი №84 დადგენილება) ფუნდამენტური მნიშვნელობის მქონე დოკუმენტია, რომლის საფუძველზეც შემუშავებულია ზოგადი განათლების სფეროში მოქმედი საკანონმდებლო და კანონქვემდებარე ნორმატიული აქტები. ამიტომაც ვფიქრობთ სამართლებრივი აქტების მიმოხილვა სწორედ ამ დოკუმენტით უნდა დავიწყოთ.

„ზოგადი განათლების ეროვნული მიზნებით“ განისაზღვარა, რომ საქართველოში ზოგადი განათლების სისტემამ უნდა შექმნას ხელსაყრელი პირობები ეროვნული და ზოგადსაკაცობრიო ღირებულებების მატარებელი, კანონმორჩილი, ტოლერანტი, თავისუფალი პიროვნების ჩამოყალიბებისათვის, რათა მოზარდმა შეძლოს ქვეყნის ინტერესების, ტრადიციებისა და ღირებულებების მიმართ საკუთარი პასუხისმგებლობის გააზრება, ბუნებრივი გარემოპირობების შენარჩუნება და დაცვა.

საგულისხმოა, რომ საქართველოს კანონში "ზოგადი განათლების შესახებ" (2005) განისაზღვრა ზოგადი განათლების სფეროში სახელმწიფო პოლიტიკის ძირითადი მიზნები, როგორცაა

მოსწავლის გონებრივი და ფიზიკური უნარ-ჩვევების განვითარება, აუცილებელი ცოდნით უზრუნველყოფა, ცხოვრების ჯანსაღი წესის დამკვიდრება, ლიბერალურ-დემოკრატიულ ღირებულებებზე დამყარებული სამოქალაქო ცნობიერების ჩამოყალიბება, მოსწავლის მიერ კულტურულ ფასეულობათა პატივისცემა, ოჯახის, საზოგადოების, სახელმწიფოსა და გარემოს წინაშე უფლება-მოვალეობების გაცნობიერებაში ხელის შეწყობა.

საქართველოს განათლებისა და მეცნიერების მინისტრის 2014 წლის 23 ივლისს, N91/ნ ბრძანებით, ეროვნული სასწავლო გეგმის დამტკიცების შესახებ საქართველოს განათლებისა და მეცნიერების მინისტრის 2011 წლის 11 მარტის N36/ნ ბრძანებაში შევიდა ცვლილებები და მე-6 მუხლის (დამრიგებელი) „ბ“ ქვეპუნქტით განისაზღვრა, რომ დამრიგებელმა რეგულარულად უნდა ჩაატაროს სადამრიგებლო საათი, რომლის ფარგლებში მან უნდა იმუშაოს შემდეგ მიმართულებებზე: პიროვნული და მორალური განვითარება, გარემოსდაცვითი კულტურის განვითარება, ცხოვრების ჯანსაღი წესის პოპულარიზაცია, უსაფრთხოება და ძალადობისგან თავისუფალი სკოლის პოპულარიზაცია, ცნობიერების ამაღლება, თვალსაწიერის გაფართოება. სწორედ ამ მიმართულებებზე ეფექტური მუშაობა და სადამრიგებლო საათის მაქსიმალურად გამოყენება, პრევენციის ერთ-ერთი მნიშვნელოვანი მექანიზმია.

აღსანიშნავია „მოსწავლის ქცევის კოდექსი“ (2010). იგი ადგენს მოსწავლის ქცევის წესებს. მისი მიზანია ხელი შეუწყოს ზოგადსაგანმანათლებლო დაწესებულებებში თვითდისციპლინის და სხვათა პატივისცემის დამკვიდრებას, თავიდან აიცილოს ყველა სახის კონფლიქტი მოსწავლეებს, დირექციასა და სკოლის სხვა თანამშრომლებს შორის, უზრუნველყოს მოსწავლეთა მისაღები ქცევები, სკოლაში შექმნას ურთიერთგაგების, ჰარმონიისა და სხვაზე ზრუნვის ატმოსფერო, უზრუნველყოს სკოლის თითოეული მოსწავლისა და თანამშრომლის კეთილდღეობა და ხელი შეუწყოს მათში ინდივიდუალური პასუხისმგებლობის გრძნობის განვითარებას.

„უსაფრთხო სკოლის“ პროგრამის ფარგლებში შეიქმნა „მანდატურის სამსახური“ (საქართველოს განათლებისა და მეცნიერების მინისტრის 2010 წლის 20 აგვისტოს N74/ნ ბრძანება საჯარო სამართლის იურიდიული პირის საგანმანათლებლო დაწესებულების მანდატურის სამსახურის დებულების დამტკიცების შესახებ) რომელიც უზრუნველყოფს სკოლებში კონფლიქტებისა, და დანაშაულის პრევენციას. დებულების მიხედვით, სამსახურის ამოცანაა, საგანმანათლებლო დაწესებულებებში საზოგადოებრივი წესრიგის დაცვის უზრუნველყოფა, ფსიქო-სოციალური, ფსიქოლოგიური პრობლემებისა და ქცევითი დარღვევების მქონე პირებისათვის მათი ოჯახის წევრებისა და მასწავლებლებისათვის მომსახურების გაწევა, სოციალური მუშაობის სისტემისა და სტრატეგიის შემუშავება და დანერგვა, სოციალური ინტეგრაციის მხარდამჭერი პროექტების მომზადება და განხორციელება.

ამავე დებულებით რეგულირდება სსიპ საგანმანათლებლო დაწესებულების მანდატურის სამსახურის ფსიქოლოგიური მომსახურების ცენტრის ფუნქციები. ცენტრი საგანმანათლებლო დაწესებულების ფსიქოლოგიური პრობლემების, ქცევითი და ემოციური დარღვევების მქონე მოსწავლეებს, მათ მშობლებს/კანონიერ წარმომადგენლებს, საგანმანათლებლო დაწესებულების ადმინისტრაციას ან/და მასწავლებლებს, უწევს ფსიქო-სოციალურ მომსახურებას (ფსიქოკორექცია, ფსიქოთერაპია, პრევენცია (პროფილაქტიკა), ფსიქოდიაგნოსტიკა, რესოციალიზაცია), უზრუნველყოფს ფსიქოლოგიური და საგანმანათლებლო ტრენინგების ჩატარებას; სოციალური ინტეგრაციის მხარდამჭერი პროექტების მომზადებასა და განხორციელებას; საინფორმაციო ხასიათის შეხვედრების ჩატარებას.

როგორც ვხედავთ, ზოგადი განათლების სფეროში მოქმედი კანონმდებლობა ითვალისწინებს ისეთ ღონისძიებებს, რომლებიც დანაშაულის თავიდან აცილების საქმეში მნიშვნელოვან როლს უნდა ასრულებდეს, თუმცა სტატისტიკის ეროვნული სამსახურის ოფიციალური მონაცემები გვიჩვენებს, რომ 2004-დან 2006 წლამდე, სულ რეგისტრირებულ დანაშაულთა (იხილეთ გრაფიკული გამოსახულება 1) და მათ შორის არასრულწლოვანთა (იხილეთ გრაფიკული გამოსახულება 2) მიერ ჩადენილ დანაშაულთა მაჩვენებელმა ერთმანეთის პარალელურად იმატა, მომდევნო წლებში კი კვლავ კლება განიცადა, მაგრამ 2011 წლის საერთო მაჩვენებელი ჩვენს ხელთ არსებულ 2001 წლის

პედაგოგიკა/Pedagogics

ნიშნულთან შედარებით დაახლოებით ორჯერ მაღალია. სულ 382463 დანაშაულია რეგისტრირებული, აქედან 7166 (დაახლოებით 2%) არასრულწლოვანთა მიერაა ჩადენილი.

გრაფიკული გამოსახულება 1

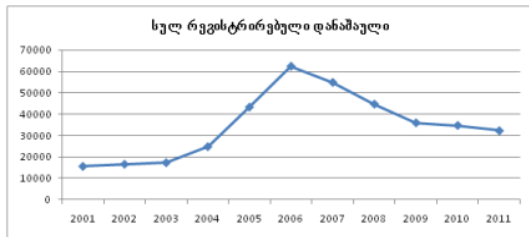

გრაფიკული გამოსახულება 2

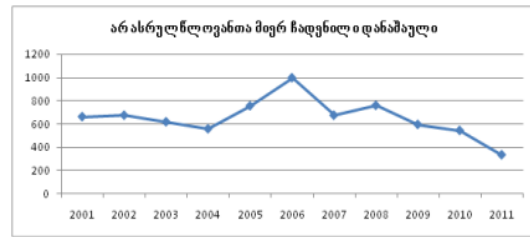

როგორც ვხედავთ, კანონმდებლობა ითვალისწინებს პრევენციულ ღონისძიებებს, მაგრამ სჩანს ზოგადსაგანმანათლებლო დაწესებულებაში მათი პრაქტიკულად გატარება რთულია. პედაგოგთა და სკოლის ადმინისტრაციის გამოკითხვის შედეგებმაც გვიჩვენა, რომ აღზრდის პროცესი მხოლოდ მასწავლებელზე (და ზოგადად განათლების სისტემაზე) არ არის დამოკიდებული, მნიშვნელოვანია გენეტიკური ფაქტორის გათვალისწინება, ხშირ შემთხვევაში კი მოზარდის დამნაშავედ ფორმირების ძირითად ხელშემწყობ ფაქტორს არასასურველი აღმზრდელობითი გარემო წარმოადგენს (იხილეთ გრაფიკული გამოსახულება 3).

სასურველი შედეგის მიღწევისათვის გასათვალისწინებელია, რომ აღმზრდელობითი საქმიანობა ემყარება ერთის მხრივ, იმ ცოდნისა და უნარების ერთობლიობას, თუ როგორ დაიგეგმოს პროცესი მეცნიერული კვლევის შედეგებით დაგროვილი მეთოდური რეკომენდაციების დახმარებით, მეორეს მხრივ, კი იმ რეალურ გარემო-პირობებს, რომელშიც უნდა მოხდეს დაგეგმილი პროცესების განხორციელება. ამ საკითხში ერთ-ერთი უმნიშვნელოვანესი როლი ეკისრება სკოლას, ადმინისტრაციის მხარდაჭერასა და არსებულ ადამიანურ და მატერიალურ რესურსს, რადგან არაორგანიზებულ, სტიქიურ გარემოში განხორციელებული აღმზრდელობითი საქმიანობა არაკეთილსაიმედოა და ხშირ შემთხვევაში საპირისპირო შედეგებს გვამღვეს. ხშირია შემთხვევები, როდესაც მშობლებისაგან მიტოვებული და სკოლიდან გარიცხული ბავშვები უკეთეს შემთხვევაში დანაშაულის ჩამდენ მოზარდთა რისკჯგუფში ხვდებიან.

გრაფიკული გამოსახულება 3

მოზარდის დამნაშავედ ფორმირების ფაქტორები

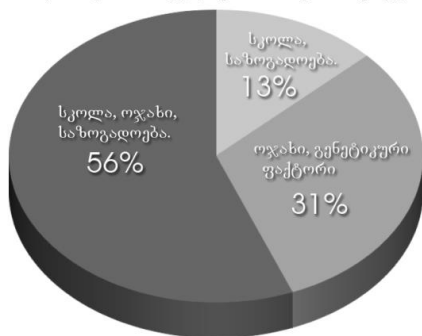

ამრიგად, ზოგადი განათლების სფეროში მოქმედი კანონმდებლობით გათვალისწინებული ღონისძიებების სწორად განხორციელება, ჩვენი აზრით ნამდვილად წარმოადგენს დანაშაულის თავიდან აცილების ქმედით, თუმცა არა ერთადერთ საშუალებას. ვფიქრობთ, რომ დანაშაულს მრავალი გამომწვევი მიზეზი აქვს, და იგი უნდა ვეძებოთ არა მხოლოდ სკოლაში, არამედ ოჯახში და ზოგადად საზოგადოებაში. მიგვაჩნია, რომ სკოლის, ოჯახისა და საზოგადოების ერთობლივი, შედეგზე ორიენტირებული მიდგომა უმთავრეს პრევენციულ ღონისძიებას წარმოადგენს.

გამოყენებული ლიტერატურა

1. ალავიძე 2009: ალავიძე ინგა, „ბავშვი და სამართალი“. „გაეროს“ განვითარების პროგრამა (UNDP). თბილისი, 2009.
2. არასრულწლოვანთა დანაშაულის პრევენციის სტრატეგია 2012: „არასრულწლოვანთა დანაშაულის პრევენციის სტრატეგია“ (საქართველოს პრეზიდენტის ბრძანებულება №235) 2012 წლის 22 მარტი. თბილისი, 2012.
3. ბაძაღვა 2006: ბაძაღვა მალხაზ. „იურიდიული პედაგოგიკა“. თბილისი, 2006.
4. ეროვნული სასწავლო გეგმა 2011: „ეროვნული სასწავლო გეგმა“ (საქართველოს განათლებისა და მეცნიერების მინისტრის ბრძანება №36/ნ) 2011 წლის 11 მარტი, თბილისი, 2011.
5. ზოგადი განათლების ეროვნული მიზნები 2004: „ზოგადი განათლების ეროვნული მიზნები“ (საქართველოს მთავრობის განკარგულება N84) 2004 წლის 18 ოქტომბერი. თბილისი, 2004.
6. მოსწავლის ქცევის კოდექსი 2010: „მოსწავლის ქცევის კოდექსი“ (საქართველოს განათლებისა და მეცნიერების მინისტრის ბრძანება N 79/ნ) 2010 წლის 30 აგვისტო. თბილისი, 2010.
7. ნიჟარაძე 2008: ნიჟარაძე ნინო, ქესი მაკლენ, ბოლი ტერეზა, გოგიჩაძე ნინო, თოდრია ლოდია. „სასწავლო და პროფესიული გარემო“. თბილისი, 2008.
8. საქართველოს კანონი ზოგადი განათლების შესახებ, თბილისი, 2005.
9. საქართველოს სტატისტიკის ეროვნული სამსახური:
http://geostat.ge/?action=page&p_id=601&lang=geo
10. საჯარო სამართლის იურიდიული პირის საგანმანათლებლო დაწესებულების მანდატურის სამსახურის დებულება 2010: „საჯარო სამართლის იურიდიული პირის საგანმანათლებლო დაწესებულების მანდატურის სამსახურის დებულება“ (საქართველოს განათლებისა და მეცნიერების მინისტრის ბრძანება N 74/ნ) 2010 წლის 20 აგვისტო. თბილისი, 2010;

რეზიუმე

ნაშრომში „დანაშაულის პრევენცია და ზოგადი განათლების სფეროში მოქმედი კანონმდებლობა“ განხილულია საქართველოში ზოგადი განათლების სისტემაში მოქმედი კანონმდებლობა - ზოგადი განათლების ეროვნული მიზნები, საქართველოს კანონი ზოგადი განათლების შესახებ, ეროვნული სასწავლო გეგმა, მოსწავლის ქცევის კოდექსი, საჯარო სამართლის იურიდიული პირის საგანმანათლებლო დაწესებულების მანდატურის სამსახურის დებულება.

გაკეთებულია შემდეგი დასკვნა:

1. ზოგადი განათლების სფეროში მოქმედი კანონმდებლობა ნამდვილად ითვალისწინებს დანაშაულის თვიდან აცილებისათვის ქმედით ღონისძიებებს;
2. მიუხედავად იმისა, რომ ზოგადი განათლების სისტემა ერთ-ერთი წამყვანია დანაშაულის პრევენციის საქმეში, შედეგი მხოლოდ მასზე არ არის დამოკიდებული;
3. კანონმდებლობით გათვალისწინებული საქმიანობის წარმეტებით შესრულებისათვის საჭიროა სკოლის ოჯახისა და საზოგადოების ერთობლივი ძლისხმევა.

Nino Mamrikishvili - Akaki Tsereteli State University, Department of Pedagogics, Doctoral Student

Crime prevention and legislation in the field of education

Abstract

The paper "Crime prevention and legislation in the field of education" discusses the current legislation of Georgia's general education system - The general objectives of the National Education, Georgian Law on General Education, the National Curriculum, the student code of conduct, legal person of public educational institution Police Service Regulations.

There are made the following reports:

1. General legislation in the field of education really provides effective measures to prevent the crime.
2. Despite the fact that the education system is one of the leading in crime prevention, the result does not depend only on it.
3. In order to successfully execute the activities covered by the legislation it is necessary for the school, family and society in a joint effort.

დავით მახაშვილი - იაკობ გოგებაშვილის სახელობის თელავის სახელმწიფო უნივერსიტეტი, ასოცირებული პროფესორი, განათლების მეცნიერებათა ფაკულტეტის დეკანი

სტუდენტისა და ლექტორის ურთიერთობის ძირითადი განსაზღვრელი ფაქტორები უმაღლეს სკოლაში

თანამედროვე ეტაპზე პედაგოგიური ურთიერთობის საკითხების შესწავლამ როგორც ზოგადსაგანმანათლებლო, ისე უმაღლეს სკოლაში შეიძინა განსაკუთრებული აქტუალურობა. უდავოა ის ფაქტი, რომ ხშირ შემთხვევაში პედაგოგიური ურთიერთობების ძირითადი განსაზღვრელი ფაქტორები თანხვედრაში მოდის სწავლების ორივე საფეხურზე, მაგრამ მიგვაჩნია, რომ ლექტორის პედაგოგიური თვისებები უმაღლეს სკოლაში ხასიათდება თავისი გამორჩეული სპეციფიურობით, რაც იმსახურებს საფუძვლიან მეცნიერულ შესწავლას.

პედაგოგიურ საქმიანობაში არსებობს ერთი მხრივ პედაგოგიური ურთიერთობის ხასიათის ეფექტურობა, ხოლო მეორეს მხრივ მჭიდრო უერთიერთკავშირი. თანამედროვე უმაღლეს სკოლაში პედაგოგიური ურთიერთკავშირის უმნიშვნელოვანეს თავისებურებას წარმოადგენს მიზანდასახულობა, პერიოდულობა და უწყვეტობა, აუდიტორიული ურთიერთობიდან თანდათანობითი გადასვლა არააუდიტორიულ ფორმაზე, ოფიციალური-რეგლამენტირებული ფორმის ურთიერთობიდან არაოფიციალურ - მიმდობ ხასიათის ურთიერთობაზე.

მეტისმეტად მნიშვნელოვანია ლექტორსა და სტუდენტს შორის ურთიერთობის სწორი სისტემის ჩამოყალიბების უზრუნველყოფა პირველივე კურსიდან. ამასთანავე, არასწორია მასწავლებლისა და მოსწავლეების სასკოლო ფორმის ურთიერთობის გადატანა უნივერსიტეტში, სადაც არსებობს პრინციპულად განსხვავებული სწავლების ფორმა, ატმოსფერო და სასწავლო საქმიანობის კონტროლი. სტუდენტების და უნივერსიტეტის მასწავლებლების პროფესიული ურთიერთობება არის მნიშვნელოვანი სოციალური-ფსიქოლოგიური ფაქტორი, რომელიც მთელს პედაგოგიურ ურთიერთობას დადებით ემოციურ დატვირთვას ჰმატებს და სწავლის დაწყების პროცესიდანვე ახდენს არსებით ზეგავლენას სტუდენტების სასწავლო - შემეცნებითი პროცესის პროდუქტიულობაზე.

არსებობს სტუდენტებზე ლექტორის მხრიდან პედაგოგიური ზემოქმედების განსაზღვრული სტრუქტურა, ის შეიცავს სხვადასხვა ზემოქმედების სახეობას, რომლებიც პირველ რიგში, მნიშვნელოვნად განისაზღვრება ლექტორის საქმიანობის დონით. პედაგოგიური ზეგავლენის ძირითადი ტიპებია:

- ორგანიზება;
- შეფასება;
- დისციპლინა.

ესა თუ ის პედაგოგიური ზეგავლენა, რომელიც გამოიყენება ლექტორის მიერ, საჭიროა განხილულ იქნეს საქმიანობის დონის და სტუდენტებთან ურთიერთობის შესაბამისად. საქმიანობის დონე შესაძლოა იყოს მაღალი ან დაბალი. დადგენილია, რომ იმ ლექტორებს, რომლებსაც აქვთ საქმიანობის მაღალი დონე, გააჩნიათ ორგანიზაციული ხასიათი, ხოლო დაბალი დონის მქონე ლექტორებს - დისციპლინირებული ხასიათი.

ლექტორი თამაშობს გადამწყვეტ როლს პედაგოგიური ურთიერთობის პროცესში. როცა ლექტორი წარმოადგენს ძირითადი ინფორმაციის წყაროს, მისი პიროვნულობის ზეგავლენა არსებითათა იზრდება. ხდება, ისე რომ წარმატებული პედაგოგიური ურთიერთობა და ლექტორის ზემოქმედება სტუდენტებთან მოითხოვს განსაზღვრული ფსიქოლოგიური ხარისხისა და შესაძლებლობების ხელმისაწვდომობას. ამ ხარისხს და შესაძლებლობებს მიეკუთვნება შემდეგი:

- ინტერესი სტუდენტების მიმართ და მათთან მუშაობის მიმართ, საურთიერთობო უნარ-ჩვევების ხელმისაწვდომობა, კომუნიკაბელურობა, საკომუნიკაციო ხარისხის განვითარება;
- ემოციური ემპათიების უნარი და ადამიანების გაგება;

პედაგოგია/Pedagogics

- მოქნილობა, ოპერატიული - შემოქმედებითი აზროვნება, სწრაფი და სწორი ორიენტაცია ურთიერთობის ცვალებად პირობებში, ურთიერთობისა და სტუდენტების ინდივიდუალური თავისებურებების მიუხედავად სიტყვიერი ზემოქმედების სწრაფი ცვლა;

- უკუკავშირის მხარდაჭერის უნარი ურთიერთობისას;

- საკუთარი თავის, საკუთარი ფსიქიკური მდგომარეობის, სხეულის, ხმის, მიმიკის მართვის, ხასიათის, აზრების, გრძნობების მართვის უნარი; კუნთოვანი დაჭიმვების მოხსნის უნარი;

- ურთიერთობის სპონტანურობის გაკონტროლების უნარი, ე.ი. წინასწარ მოუშადადებელი კომუნიკაციებისა და იმპროვიზაციების გაკონტროლების უნარი;

- შესაძლებელი პედაგოგიური სიტუაციების პროგნოზის გაკეთების უნარი, საკუთარი პედაგოგიური ზემოქმედების შედეგებზე დასკვნის გამოტანის უნარი;

- კარგი ვერბალური შესალებლობების ქონა: კულტურა და განვითარებული მეტყველება, მდიდარი ლექსიკური მარაგი;

- შემოქმედებითი პედაგოგიური გამოცდილების ფლობა, რომელიც თვით პედაგოგის ცხოვრებისეულ, ბუნებრივ გამოცდილებას წარმოადგენს, ასევე ის გამოცდილებები, რომლებიც ვლინდება სასწავლო საქმიანობაში სტუდენტებთან ურთიერთობისას;

- პედაგოგიური იმპროვიზაციის უნარი, სხვადასხვა ზემოქმედების საშუალებების ჩათვლით (დარწმუნება, დანერგვა, შეჭრა, სხვადასხვა ზემოქმედების მეთოდების გამოყენება, "ადაფტაცია" და "გაგრძელება").

ლექტორის მნიშვნელოვანი პროფესიონალური ხარისხის მაჩვენებელია ტოლერანტობა. ტოლერანტობა ნიშნავს მოსწავლეთა და კოლეგების მიმართ გამძლეობასა და მოთმინებას, მოთმინებას აგრეთვე განსხვავებული აზრისა მიმართ, ზომიერებას ხალხისა და მოვლენების შეფასებისას.

ტოლერანტობის აზრი სუფევს ურთიერთგაგების და ურთიერთდობის საფუძველში. ტოლერანტობა გვებმარება კონფლიქტებისა და არასასიამოვნო შედეგების მოგვარებაში. ამას გარდა, ტოლერანტობის საშუალებით ჩვენ შეგვიძლია დავადგინოთ და გამოვავლინოთ კეთილი ნება, მოვაწესრიგოთ ფსიქოლოგიური კლიმატი ჯგუფში, ლექტორსა და სტუდენტებს შორის ურთიერთობა. ტოლერანტობას აქვს გადამწყვეტი მნიშვნელობა ყველა ადამიანის პროფესიაში. პედაგოგიური ურთიერთობისას მას უკავია მნიშვნელოვანი ადგილი, რადგან მასთანაა დაკავშირებული ინდივიდუალური სტუდენტის ეფექტური ცოდნა, პროდუქტიულობა და პედაგოგიური ურთიერთობისა და საქმიანობის შედეგიანობა.

ტოლერანტობა უკავშირდება ორ ფაქტორს. ერთ შემთხვევაში ეს არის სოციალურ - ფსიქოლოგიური მოთმინება (ტოლერანტობა), რომელიც საბუთდება პიროვნების დაბალი ფსიქიკური მგრძობელობით (ცივი, უკონტაქტო). სხვა სიტყვებით რომ ვთქვათ, ტოლერანტობის საფუძველში სუფევს გულწრფელი გულგრილობა. პიროვნების მოთმინების მეორე გზა - მისი მიდგომაა (ყველას აქვს უფლება ჰქონდეს საკუთარი აზრი). მოთმინება დაკავშირებულია პიროვნების შესაბამისი მიდგომის ჩამოყალიბებასთან, მოცემულ სიტუაციაში მასწავლებლის პიროვნულობასთან. იმისათვის რომ გამოვაშკარაოთ ტოლერანტობის არსებითობა ჩვენ ვთვლით, რომ საჭიროა მოვიყვანოთ ფ. ვოლტერის სიტყვები „მე არ ვეთანხმები თქვენს აზრს, მაგრამ მზად ვარ სიცოცხლე გაწვირო იმისათვის, რომ თქვენ გქონდეთ უფლება საკუთარი აზრის წარმოთქმისა“.

სუბიექტივიზმი და მიკერძოება არის მასწავლებლის უუნარობის ან სურვილის უქონლობის ერთ-ერთი შედეგი, რომელიც დაბრკოლებებს გვიქმნის სტუდენტებთან ურთიერთობის ორგანიზებაში სირთულეების გადალახვისას. ლექტორის მიკერძოებამ, სუბიექტივიზმა სტერეოტიპების მიმდევრობამ შეიძლება გაართულოს პედაგოგიური ურთიერთობა. ლექტორმა შესაძლოა არც იცოდეს საკუთარი სუბიექტივიზმის შესახებ, მაგრამ მაინც გამოამჟღავნოს ის სტუდენტებთან ურთიერთობაში, დაუშვას სერიოზული პედაგოგიური შეცდომები, რომლებიც გამოიყენება შემდგომში სტუდენტების მიერ საკუთარი მიზნების მისაღწევად. ასე რომ, სტუდენტებთან ურთიერთობის ტექნიკის არფლობამ შესაძლოა არსებითი ზემოქმედება იქონიოს სასწავლო დისციპლინის ცოდნის შეფასებაზე. სხვა სიტყვებით რომ ვთქვათ, უნდა ვფლობდეთ

პედაგოგიკა/Pedagogics

განვითარებული ურთიერთობის ტექნიკას, ვინაიდან სტუდენტი ქმნის საგნის ცოდნის ილუზიას, ლექტორს უყალიბებს დადებით განწყობას საკუთარი თავის მიმართ და ავითარებს მისი სუბიექტივიზმის გამომჟღავნებას.

აღნიშნულიდან გამომდინარე შეიძლება დავასკვნათ, რომ პედაგოგიურ ურთიერთობაში, ლექტორის მიერ პიროვნების ამოცნობის პროცესში უმთავრეს როლს თამაშობენ დეცენტრაციისა და იდენტიფიკაციის მექანიზმები. უნდა ჩამოვიყალიბოთ უნარი საკუთარი ეგოცენტრიზმის დაძლევისა, უნდა შევხედოთ სიტუაციას არა ჩვენი გადასახედიდან, არამედ სტუდენტის გადასახედიდან, უნდა გავიგოთ და გავითვალისწინოთ მისი მოსაზრება და ბოლოს ჩვენ უნდა დავდგეთ მის ადგილას და განვიხილოთ საკითხები არსებითად მისი პოზიციიდან, შევძლოთ მისი პიროვნულობის სისრულისა და სიღრმისეული ამოცნობა.

გამოყენებული ლიტერატურა

1. მასწავლებლის პროფესიული განვითარება, პედაგოგიკის საკითხები, თბ., 2013;
2. ასათიანი ა., უმაღლესი სკოლის პედაგოგიკა, თბ., 2014;
3. მასწავლებლის პროფესიული განვითარების ცენტრი, პრაქტიკული სახელმძღვანელო ტრენერებისათვის, თბ., 2012;
4. განვითარებისა და სწავლის თეორიები #1, თბ., 2008;
5. ბასილაძე ი, აბზიანიძე ლ., გაკვეთილი, როგორც პედაგოგიური ფენომენი, ქუთაისი, 2009;
6. Андреев А.А. Педагогика высшей школы, М., 2003;
7. ჯინჯიხაძე გ., თანამედროვე პედაგოგიური ტექნოლოგიები., „უნივერსალი“, 2012.

რეზიუმე

პედაგოგიური ურთიერთობის საკითხების შესწავლამ თანამედროვე ეტაპზე როგორც ზოგადსაგანმანათლებლო, ისე უმაღლეს სკოლაში შეიძინა განსაკუთრებული აქტუალურობა. უდავოა ის ფაქტი, რომ ხშირ შემთხვევაში პედაგოგიური ურთიერთობების ძირითადი განმსაზღვრელი ფაქტორები თანხვედრაში მოდის სწავლების ორივე საფეხურზე, მაგრამ მიგვაჩნია, რომ ლექტორის პედაგოგიური თვისებები უმაღლეს სკოლაში ხასიათდება თავისი გამორჩეული სპეციფიურობით, რაც იმსახურებს საფუძვლიან მეცნიერულ შესწავლას.

მეტისმეტად მნიშვნელოვანია ლექტორსა და სტუდენტს შორის ურთიერთობის სწორი სისტემის ჩამოყალიბების უზრუნველყოფა პირველივე კურსიდან. რასაც მნიშვნელოვნად უწყობს ხელს ლექტორი პიროვნული და პედაგოგიურად სწორად გამართული თვისებები. პედაგოგიურ საქმიანობაში არსებობს ერთი მხრივ პედაგოგიური ურთიერთობის ხასიათის ეფექტურობა, ხოლო მეორეს მხრივ მჭიდრო ურთიერთკავშირი. ლექტორი თამაშობს გადამწყვეტ როლს პედაგოგიური ურთიერთობის პროცესში. სტუდენტისა და ლექტორის ურთიერთობის ძირითად განმსაზღვრელ ფაქტორებსა და მათ შესწავლას ეხება წინამდებარე სტატია.

David Makhshvili- Associate Professor, Dean of the Faculty of Educational Sciences, I. Gogebashvili Telavi State University

The relationship between main determining factors between student and lecturer in in higher education

Summary

The study of the pedagogical collaboration issues at the present stage as in general and in higher education acquired a special urgency. It is undisputed fact that in many cases the main determining factors of pedagogical relations is in accordance with the teaching in both stage, but we think that pedagogical peculiarities of teaching in higher education is characterized by its distinctive specificity which deserves comprehensive scientific study.

It is extremely important to ensure the formation of a regular system of communication between the lecturer and the students from the first year, which is significantly contribute properly due to personal and pedagogical properties lecturer. In pedagogical practice there on the one hands the effectiveness of pedagogical character, and on the other a close relationship. Lecturer plays a crucial role in the process of pedagogical communication. The main determinants of the relationship between the student and the lecturer and the study concern the following articles.

ლია მენტეაშვილი - თბილისის სასწავლო უნივერსიტეტი, პედაგოგიკის მეცნიერებათა დოქტორი, პროფესორი

თამარ ჯანგულაშვილი - თბილისის სასწავლო უნივერსიტეტი, ფილოლოგიის აკადემიური დოქტორი, ასოცირებული პროფესორი

კომუნიკაციის მნიშვნელობა სკოლისა და ოჯახის ერთობლივ მუშაობაში

კომუნიკაცია არის ადამიანთა შორის ინფორმაციის ან გარკვეული იდეების გაცვლა ვერბალურად (სიტყვიერად) და არავერბალურად (არასიტყვიერად) წერილობით. კომუნიკაციას ყოველთვის გარკვეული მიზანი და ამოცანა უნდა ჰქონდეს. მან დადებითი შედეგები რომ მოგვცეს, აუცილებელია ვიცოდეთ როგორ გავცეთ ინფორმაცია, რათა მიმღებმა პიროვნებამ სრულყოფილად გაიაზროს ის და სწორად გაიგოს რისი თქმა სურს ინფორმაციის მიმწოდებელს. კომუნიკაცია საკმაოდ რთული მოვლენაა. ის მოიცავს: ა) ინფორმაციის გადაცემას; ბ) ინფორმაციის მიღებას; გ) მიღებულ ინფორმაციაზე სათანადო რეაგირებას.

კომუნიკაცია აუცილებელია ჩვენი ცხოვრების ყველა სფეროში, ამის გარეშე შეუძლებელია თანამედროვე საზოგადოების, ნებისმიერი დარგის წინსვლა - განვითარება. გამონაკლისი, ამ მხრივ, არც პედაგოგიკის მეცნიერება და პედაგოგიური პროცესებია.

მომავალი თაობის აღზრდასა და სწავლებაში წარმატების მისაღწევად აუცილებელია კლასის დამრიგებლების, საგნის მასწავლებლების მხრიდან მშობლებთან და პირიქით, მშობლების მხრიდან ობიექტური და სისტემატური კომუნიკაცია მასწავლებლებთან. კლასის დამრიგებელი მუდმივად უნდა აწვდიდეს ინფორმაციას მშობლებს მოსწავლეთა აკადემიური მოსწრების, ქცევის შესახებ. თავის მხრივ, მშობლებიც აუცილებელია აქტიურად ჩაებნენ სასკოლო ცხოვრებაში და მასწავლებლებისაგან მიიღონ საოჯახო აღზრდის, ქცევის, სწავლის გაუმჯობესებისათვის სასარგებლო რჩევები, რეკომენდაციები.

საყოველთაოდ აღიარებულია, რომ ოჯახს განსაკუთრებული ადგილი უჭირავს ბავშვთა აღზრდაში, მათი პიროვნების ჩამოყალიბებაში. ბავშვის აღზრდა - ეს არის დიდი პირადი, საზოგადოებრივი და სახელმწიფოებრივი მნიშვნელობის მოვალეობა მშობლებისათვის.

საოჯახო გარემოს, მშობლებს შეუცვლელი ადგილი აქვს ბავშვთა აღზრდაში და სკოლისა თუ სკოლის გარეშე დაწესებულებების ზრუნვა მოზარდ თაობაზე მშობლებს ვერ გაათავისუფლებს მათზე დაკისრებული მოვალეობისა და პასუხისმგებლობისაგან.

ოჯახისა და სკოლის კომუნიკაციის შედეგებზე როცა ვლაპარაკობთ, მხედველობაში უნდა გვქონდეს ბავშვთა აღზრდის, სწავლების, განათლებისა და განვითარების თავისებურებანი განსხვავებული სტრუქტურის (ერთშვილიანი, მრავალშვილიანი, არასრული) ოჯახებში.

პედაგოგიკის მეცნიერების ერთ-ერთ მნიშვნელოვან პრობლემას წარმოადგენს ერთშვილიანი და მრავალშვილიანი ოჯახებში ბავშვის აღზრდის თავისებურებანი. დღესდღეობით მრავლდება მშობელთა რიცხვი, რომლებიც ერთი ბავშვის გაჩენითა და აღზრდით იფარგლებიან. მიზეზი მრავალია; მშობელთა ერთ ნაწილს მიაჩნია, რომ ოჯახში ბავშვის გაჩენა არსებითად იმოქმედებს ოჯახის მატერიალურ მდგომარეობაზე და მომავალში არა მარტო მათ, არამედ თვით ბავშვსაც შეჭირვებულ მდგომარეობაში ჩააყენებს. მეორენი იმ პასუხისმგებლობას გაურბიან, რომელსაც ბავშვის გაჩენა აკისრებთ. მესამენი თვლიან, რომ ახალი ბავშვის გაჩენა შეუზღუდავთ შესაძლებლობებს დაიკმაყოფილონ საკუთარი მოთხოვნილებები. მათ საზოგადოებრივი მოვალეობა უკვე შესრულებულად მიაჩნიათ, როცა ჰყავთ ერთი შვილი და თვლიან, რომ ეს სავესებით საკმარისია.

ფსიქოლოგებისა და პედაგოგების უმრავლესობა აღიარებს, რომ ოჯახში დედისერთა ბავშვის აღზრდას თან ახლავს ზიანის მომტანი მხარეები და ამიტომ უპირატესობას მრავალშვილიანი ოჯახებს ანიჭებენ.

დედისერთა ბავშვის მშობლები, ჩვეულებრივ ძალიან დიდ ყურადღებას უთმობენ ბავშვს, უქმნიან ე.წ. „სასათბურე“ პირობებს: ბავშვს ანებივრებენ, ერთთავად ეფერებიან, ასრულებენ ყველა

პედაგოგია/Pedagogics

მის მოთხოვნას, სხვაგვარად რომ ვთქვათ „ხელისგულზე“ ატარებენ. უზომო შემწყნარებლობით გარემოცული ბავშვი აუცილებლად შეეჯახება დიდ სიძნელებებსა და იმედგაცრუებებს, როგორც კი ოჯახური გარემოს გარეთ აღმოჩნდება, რადგან იგი სხვა ადამიანებისაგან ისეთივე ყურადღებას მოელის, როგორსაც მშობლების სახლშია მიჩვეული.

განსხვავებული მდგომარეობა გვაქვს მრავალშვილიან ოჯახებში. ასეთი მრავალშვილიანი ოჯახის აღმზრდელი პოტენციალს გააჩნია თავისი დადებითი და უარყოფითი მხარეები. მრავალშვილიან ოჯახებში, როგორც წესი, ინერგება გონივრული მოთხოვნები და ვითარდება სხვისი გაჭირვების გათავისების უნარი. არც ერთ ბავშვს არ გააჩნია პრივილეგიებული მდგომარეობა, მაშასადამე, არ არსებობს ეგოიზმისა და სოციალური თვისებების ფორმირების ნიადაგი. მეტია უმცროსებზე ზრუნვისა და ურთიერთობის საშუალებები, წარმატებით ფორმირდება ისეთი ზნეობრივი თვისებები, როგორიცაა გულისხმიერება, ადამიანურობა, პასუხისმგებლობა და სხვ.

მრავალშვილიან ოჯახებს ნაკლები საშუალებები გააჩნია ბავშვის მოთხოვნილებებისა და ინტერესების დასაკმაყოფილებლად, რადგან ასეთი მრავალშვილიანი ოჯახების უმრავლესობა სიღარიბეში ცხოვრობს.

საოჯახო პედაგოგიკის განსაკუთრებულ პრობლემას წარმოადგენს ბავშვის აღზრდა არასრულ ოჯახში. ბავშვი ყოველთვის ძლიერ განიცდის ოჯახის დაშლას. მშობლების გაყრა, მაშინაც კი, როდესაც ყველაფერი ზრდილობისა და ურთიერთპატივისცემის ფარგლებში ხდება, ბავშვს ფსიქიკურად თრგუნავს და ძლიერ განცდებს იწვევს, ჩნდება კითხვა: რის გაკეთება შეიძლება დანგრეულ ოჯახში ბავშვის დასახმარებლად? მას უნდა განუმარტონ რა მოხდა; ამასთან, ეს შეიძლება მოხდეს უბრალოდ, ვისიმე დადანაშაულების გარეშე. გარშემო მყოფები უნდა დაეხმარონ შექმნილი სიტუაციის გარკვევაში.

კომუნიკაციის ნებისმიერი ფორმის გამოყენების შემთხვევაში აუცილებელია გათვალისწინებულ იქნეს ჩვენს მიერ ზემოთ განხილული განსხვავებული სტრუქტურის ოჯახების თავისებურებები, წინააღმდეგ შემთხვევაში დასახულ მიზანს ვერ მივაღწევთ.

ჩვენი ხანგრძლივი პედაგოგიური მუშაობის შედეგად დავასკვნით, რომ მთავარია, კომუნიკაციის შედეგად სწორად გაიდოს ხიდი მასწავლებელსა (ინფორმაციის გადამცემს) და მოსწავლეთა მშობლებს (ინფორმაციის მიმღებს) შორის. კომუნიკაციის შედეგად მიღებულმა ინფორმაციამ ისეთი ზეგავლენა უნდა მოახდინოს, რომ სურვილი გაუჩნდეს მოსწავლის მშობელს მასწავლებლის მიერ მოწოდებული ინფორმაცია სათანადოდ შეაფასოს და გაითვალისწინოს ინფორმაციის გადამცემის რეკომენდაციები.

ნორმალური კომუნიკაციისათვის საჭიროა: ენობრივად გამართული, ტაქტიანი, სასიამოვნო ხმით საუბარი, დახვეწილი მეტყველება, კეთილგანწყობა, შესტიკულაციის ზომიერად გამოყენება და სხვ.

კომუნიკაციის მნიშვნელოვანი ფორმაა დიალოგი (კომუნიკაციის ხვა სახეებიდან ჩვენ დიალოგს ვანიჭებთ უპირატესობას). ის ჭეშმარიტების დადგენის აპრობირებული ფორმაა. აუცილებელია მასწავლებელი ფლობდეს დიალოგის კულტურას. ეს დაეხმარება მშობლებთან ურთიერთობაში და კონკრეტულად საოჯახო აღზრდის პრობლემების სათანადოდ გადაწყვეტაში.

დიალოგს განსაკუთრებული მნიშვნელობა აქვს პედაგოგიურად ხელმიშველულ (ძნელად აღსაზრდელ) ბავშვებთან და მათ მშობლებთან მუშაობაში. აქედან გამომდინარე, ასეთი მოსწავლეების მშობლებთანაც განსხვავებული მიდგომა და ურთიერთობაა საჭირო. ძნელად აღსაზრდელი ბავშვების მშობლებთან კომუნიკაციისას აუცილებელია გათვალისწინებულ იქნეს შემდეგი: „ბავშვთა ნაწილში ადრეული პერიოდიდან იწყება ქცევის ნორმებიდან გადახვევა სხვადასხვა ფორმით, უფრო ხშირად ეპიზოდურად, მაგრამ ბევრია შემთხვევა, როცა ბავშვის უდისციპლინო მოქმედება ჩვევად იქცევა, რაც გამოიხატება მის სისტემატურ უარყოფით მოქმედებაში. ბავშვთა ამ კატეგორიას მიეკუთვნებიან ნერვიული, თავმიშველული, ჯიუტი, ზარმაცი ბავშვები, აგრეთვე ლოგოპათები, სენსოროპათები, სუსტი, სწავლაში ჩამორჩენილი მეორეწლიანი ბავშვები“ (3,13).

პედაგოგიკა/Pedagogics

კლასის დამრიგებელმა აუცილებელია ჯეროვანი ყურადღება დაუთმოს მოსწავლეთა მშობლებთან ინდივიდუალურ მუშაობას. ამ ტიპის მუშაობაში უნარიანად უნდა იქნეს გამოყენებული დიალოგი. ინდივიდუალური შეხვედრებისას, დიალოგის, კითხვა - პასუხის რეჟიმით შეიძლება სადამრიგებლო კლასის თითოეული წევრის სწავლისა და ცხოვრების პირობების შესწავლა. კომუნიკაციის შემთხვევაში, ძირითადად, მშობლებთან ინდივიდუალური შეხვედრებისას, აუცილებელია მშობლებმაც მიაწოდონ ინფორმაცია მოსწავლეებზე კლასის დამრიგებელს და მოხდეს მათი შეხედულებების შედარება.

თბილისის რამდენიმე სკოლაში საუბრები გვექონდა კლასის დამრიგებლებთან, მოსწავლეთა მშობლებთან. მათთან გასაუბრების მიზანი იყო გაგვეგო: ა) რამდენად ხშირია მათ შორის კომუნიკაცია; ბ) როგორ ახასიათებდნენ კლასის დამრიგებლები თითოეულ მოსწავლეს; გ) როგორ ახასიათებდნენ მოსწავლეებს მშობლები ოჯახური გარემოს მიხედვით; დ) კლასის დამრიგებლისა და მშობლის მიერ მოსწავლის დახასიათებაში მნიშვნელოვანი იყო თუ არა განსხვავება (ან იყო თუ არა საერთოდ განსხვავება).

კლასის დამრიგებლებთან და მშობლებთან საუბრიდან დავასკვნით: ზოგ შემთხვევაში მშობლისა და მასწავლებლის შეხედულება სავსებით ემთხვეოდა, ზოგიერთი დახასიათება მკვეთრად განსხვავებული იყო და ზოგჯერ მცირე, მაგრამ მაინც შეინიშნებოდა განსხვავება დახასიათებაში. ასეთი სისტემატური კომუნიკაცია ხელს შეუწყობს მშობლებსა და მასწავლებლებს შორის ურთიერთობის გაღრმავებას.

მასწავლებლები, რომლებიც დიალოგის მეთოდს შემოქმედებითად იყენებენ მოსწავლეთა მშობლებთან მუშაობაში, ისინი გარკვეულ წარმატებას აღწევენ.

მშობლებთან კომუნიკაცია შესაძლებელია აგრეთვე არავერბალურად - წერილობით. საამისოდ შეიძლება კომპიუტერით ისარგებლოს კლასის დამრიგებელმა, რადგან მშობლებთან მიმოწერა რეალობითაა ნაკარნახევი. კლასის დამრიგებელი მიმოწერით აგებინებს მშობლებს რას აკეთებენ, რით სუნთქავენ მათი შვილები. მშობლებიც შესაბამისად თავის მხრივ ვალდებულნი არიან სისტემატურად აკონტროლებდნენ შვილებს, ამოწმებდნენ მათ საქმიანობას და ისინიც აწვდიდნენ კლასის დამრიგებელს მათ შესახებ ინფორმაციას.

ამრიგად, ვერბალური და არავერბალური კომუნიკაცია ერთმანეთს ავსებს, აუმჯობესებს სკოლისა და ოჯახის ერთობლივ მუშაობას, უკეთეს შედეგებს ვიღებთ მომავალი თაობის აღზრდის, განათლებისა და სწავლების პრობლემების მოგვარებაში.

ლიტერატურა:

1. მ. ბაქრაძე, ნ. ბაჭტიარ მეჰდიევა, ქ. კობალაძე, სასიცოცხლო უნარები (მასწავლებლის სახელმძღვანელო), თბ., 2012.
2. მ. ოკუჯავა, ძნელად აღსაზრდელ ბავშვებთან მუშაობის გზები და საშუალებანი, თბ., 1981.
3. რ. ტყემალაძე, ნ. დალაქიშვილი, ქ. თოფაძე, თ. პაჭკორია, თ. წერეთელი, სწავლება და შეფასება, თბ., 2008.
4. ა. ნარგიზიშვილი, საოჯახო პედაგოგიკა, თბ., 2008.

რეზიუმე

კომუნიკაცია არის ადამიანთა შორის ინფორმაციის ან გარკვეული იდეების გაცვლა ვერბალურად (სიტყვიერად) და არავერბალურად (არასიტყვიერად) წერილობით. კომუნიკაცია აუცილებელია ჩვენი ცხოვრების ყველა სფეროში, ამის გარეშე შეუძლებელია თანამედროვე საზოგადოების, ნებისმიერი დარგის წინსვლა - განვითარება. გამონაკლისი ამ მხრივ, არც პედაგოგიკის მეცნიერება და პედაგოგიური პროცესებია.

მომავალი თაობის აღზრდასა და სწავლებაში წარმატების მისაღწევად აუცილებელია კლასის დამრიგებლების, საგნის მასწავლებლების მხრიდან მშობლებთან და პირიქით, მშობლების მხრიდან ობიექტური და სისტემატური კომუნიკაცია მასწავლებლებთან. კომუნიკაციის მნიშვნელოვანი ფორმაა დიალოგი.

კომუნიკაციის ნებისმიერი ფორმის გამოყენების შემთხვევაში აუცილებელია გათვალისწინებულ იქნეს განსხვავებული სტრუქტურის (ერთშვილიანი, მრავალშვილიანი, არასრული) ოჯახების თავისებურებები, წინააღმდეგ შემთხვევაში დასახულ მიზანს ვერ მივაღწევთ.

Lia Menteshashvili – Tbilisi Teaching University, Doctor of Pedagogical Sciences, professor

Tamar Jangulashvili – Tbilisi Teaching University, Academic Doctor of Philology, Associate Professor

Significance of Communication in the Joint Working between a School and a Family

Summary

Communication is an exchange of information and certain ideas among people in verbal and non-verbal, written way. Communication is important thing in every sphere of our life. Advances and development of the modern society and any branch are impossible to occur. In this regard, science of pedagogy and the pedagogical processes are not an exception.

To achieve success in the upbringing and teaching of the future generation objective and systematic communication with parents from the side of a class mentor, subject teachers and on the contrary, from the side of parents with teachers are of vital importance. Dialogue is a significant form of communication.

In case we use any form of communication it is important to consider the peculiarities of the families with different structures (only child, large family, incomplete family), otherwise we cannot achieve success.

თეონა მურღულია - აკაკი წერეთლის სახელმწიფო უნივერსიტეტი, პედაგოგიკის დეპარტამენტის დოქტორანტი

პირველი ეროვნული სკოლის პედაგოგიკური სისტემის შუქ-ჩრდილები

ქართული პედაგოგიკის ისტორია მუდამ იყო გამსჭვალული ეროვნულობისათვის ბრძოლის ნიშნით. ათეული წლების მანძილზე საქართველოს სახელმწიფოებრივ ცხოვრებაში ქართული ენა გაუქმებული იყო. სასწავლებლებიდან იდევენბოდა ქართული მეტყველება. ჩვენში უკუღმართად დაყენებულმა საგანმანათლებლო სისტემამ ქართველი ხალხის გონებრივ და ზნეობრივ აღზრდას თავისი დალი დაასვა.

სოციალური პროგრესისათვის დემოკრატიულად განწყობილი ხალხი უსამართლობას ვერ ეგუებოდა. გაძლიერდა რეაქცია. ამ ვითარების დამაგვირგვინებელი აქტი იყო 1907 წელს წიწამურის ველზე გასროლილი ტყვია. ამ ტრაგიკულმა ფაქტმა შეისრუტა მთელი იმდროინდელი სოციალურ-პოლიტიკური და ეროვნული ვითარება და საქართველო ეროვნულ-გამათავისუფლებელი ბრძოლის გზას დაადგა. სწორედ ამ ბრძოლის წიაღიდან აღმოცენდა ეროვნული პედაგოგიკური სისტემის შექმნის საკითხიც. იმდროინდელი პრესა აქტიურად აშუქებდა ეროვნული სკოლის სასიცოცხლო აუცილებლობას: „ამჟამად არავისთვის საეჭვო არ უნდა იყვეს, რომ სახალხო სკოლების რეფორმაში პირველი ადგილი ეროვნულ საკითხს უჭირავს, ე.ი. დედაენაზე სწავლების შემოღებას. უცხო, ძალად მიჩეჩებული სკოლა ვერ მისცემს ხალხს ჭეშმარიტ განათლებას, მხოლოდ ამახინჯებს მოწაფეებს და არარუსი ერების ნაციონალურ ღირსებას შეურაცხყოფს. უპირველესი მოთხოვნილებაა, ეროვნული სკოლა და განათლება მშობლიური ენის საშუალებით, უნდა დაგმობილ იქნეს გარუსების ტენდენცია, რომელსაც არასდროს სახეირო რამ არ მოჰყოლია. დღევანდელი ჩვენი ცხოვრება ყოფნა-არყოფნის საკითხს გვიყენებს. ამდენი ჭაპანწყვეტისა და ტანჯვა-გაების შემდეგ უნდა მოვიპოვოთ ის კანონიერი უფლება, რომელიც სხვა ერებს სამეხარო და მოსაპოვებელი არა აქვთ. სწავლა-აღზრდა დედაენის საშუალებით, აი, ჩვენი დევიზი.“ (ლ. ბოცვაძე-კახაბერი, განათლება ძალაა, ჟურნ. „განათლება“; 1908, N 1, გვ. 8)

1914 წლის 1 ივლისს დამტკიცდა კანონი მცირე ერებისათვის კერძო სკოლებში მშობლიურ ენაზე სწავლის ნებართვის შესახებ. ამის მიხედვით მცირე ეროვნებებს ენიჭებოდათ უფლება დაეარსებინათ თავისი ინიციატივითა და ხარჯით სკოლა, სადაც სწავლა-აღზრდა მშობლიურ ენაზე წარიმართებოდა. ეს იყო პროგრესულად მოაზროვნე ქართველთა უმაღლესი ოცნება ას წელზე მეტი დროის მანძილზე.

რეალური ნაბიჯი ამ მიმართულებით პირველად გადაიდგა ქუთაისში. ცნობილმა საზოგადო მოღვაწეებმა და პედაგოგებმა 1915 წელს დააარსეს საზოგადოება „სინათლე“, რომელიც შეუდგა ზრუნვას ამავე წლის სექტემბრისათვის გაეხსნათ ქალთა კერძო სასწავლებელი. შედგა სკოლის წესდება და იგი დასამტკიცებლად გადაეგზავნა კავკასიის სასწავლო ოლქს.

ეროვნული სკოლის შესახებ ვრცელ წერილში „იმ-იმ“ კიტა აბაშიძე წერდა: „ამ დღეებში ქუთაისში გაიხსნება ქალთა სკოლა 1914 წლის 1 ივლისის კანონის მიხედვით. სკოლის გამგედ მოწვეულია ქართული გიმნაზიის მასწავლებელი დ. უზნაძე, ფრიად ნიჭიერი და დიდი ცოდნით აღჭურვილი ყმაწვილი კაცი, რომლის სახელი უკვე თავისთავად საკმარისია იმის დასამტკიცებლად, რომ სკოლის დამაარსებელთ საქმე მეტად სერიოზულ ნიადაგზე დაუყენებიათ.“

გაზეთი „ჩვენი მეგობარი“ საინტერესო მასალას აქვეყნებს „სინათლის“ საზოგადოების პირველი ნაბიჯებისა და იმ აღტკინების შესახებ, რომელიც ქართულ ენაზე სწავლამოწყურებულ ქართველობას გამოუხატავს: „საზოგადოებას მოქმედება დაუწყია 25 მანეთით და მისი შემოსავლები უკვე ერთი წლის შემდეგ შეადგენდა 34 000 მანეთზე მეტს. შეუძენია ადგილი თავისი შენობის ასაგებად ინჟინრის ქუჩაზე, ქართული გიმნაზიის მახლობლად. არ დარჩენილა საზოგადოება, დაწესებულება, კერძო პირი, რომლებსაც თავიანთი წვლილი არ შეეტანოთ ამ საქმის დასახმარებლად. მარტო ქალთა კომიტეტს შეუკრებია 500 მანეთი, საადგილმამულო ბანკს გაუღია

უხვი დახმარება 5000 მანეთისა, ქუთაისის საურთიერთო ნდობის ბანკს შეუწირავს 300 მანეთი, მრავალ წრილ სოფლის საკრედიტო დაწესებულებებსა და კოოპერულ გამგებლობებს გაუღიათ თავიანთი წვლილი ამ დიდი საქმისათვის.

ყველაზე უფრო საყურადღებო ის იყო, რომ საზოგადოება და სკოლის მოსამსახურენი ერთმანეთს ეჯიბრებოდნენ საქმის სიყვარულში. კრება დაჟინებით მოითხოვდა მასწავლებლების ჯამაგირის მომატებას(რობაქიძე, ჯორჯიკია), 50 მანეთ ნაკლებ არ შეფასდეს მასწავლებლის შრომაო. ეს სკოლა დიდ მომავალს გვიქადის, გავათამამოთ მასწავლებლები მატერიალური დახმარებით, ნუ გვეშინია ხარჯის გაღების, რადგან სკოლა მთელ ქართველობას ეკუთვნის და ისიც ყოველ ღონეს იხმარს მის დასაფარავადო. საპედაგოგო საბჭოს წარმომადგენელი, გამგე სკოლისა კი აფრთხილებდა საზოგადოებას, ნუ დასდგებით მაგ გზაზე, ეგ სახიფათოა, ჯერ სკოლა გამაგრდეს, ფეხი მოიკიდოს და მერე ვაფიქროთ მასწავლებლის ჯამაგირის მომატებაზეო, მაგრამ კრებამ მაინც თავისი გაიტანა – წერს გამგეობის წევრი. („ჩვენი მეგობარი“, 1916. N85 გვ.2)

„სინათლის“ სკოლის პედაგოგიური პერსონალის პირველი შემადგენლობა ასეთი იყო: და ნ.უზნაძე, ევ. მ.ბერიძე, გრ.მესხი, თამარ ჯამბაკურ–ორბელიანი, ლიდა ცქიტიშვილი, ოლღა შარაბიძე, ოლღა ჭიჭიშვილი, ლევ კარაკოზიანი, თამარ მაჭავარიანი, ეკატერინე შარაბიძე, პაპა აბდუშელიშვილი, ელენე იმნაძე, გიორგი სვანიძე.

დ.უზნაძე ამ მასწავლებელთა შესახებ სკოლის ანგარიშში აღნიშნავს: „...ჩანს, რომ მასწავლებელი აქ უბრალო მოხელედ კი არ მოსულა, არამედ ისეთ მასწავლებლად, რომელმაც თავიდანვე გაიზიარა სკოლის მიზანი, ამოცანა, მთელი მისი მაღალი იდეალები, ე.ი. აღიჭურვა „სინათლის“ სკოლის ეროვნული დანიშნულებისა და ჰარმონიულად განვითარებული იდეალური ადამიანის აღზრდის სულისკვეთებით და მაღალი სკოლის ტიპის შემოქმედი მასწავლებლის პოზიციასზე დადგა.“(დ.უზნაძე, „სინათლის“ სასწავლებლის ანგარიში, 1916, გვ. 3–4).

მანგარიშში განზოგადებულია სასწავლებელში ერთი სასწავლო წლის მანძილზე გაწეული მუშაობა. მოხსენებაში ჩამოყალიბებულია ამ სასწავლებელში სასწავლო–აღმზრდელობითი მუშაობის აგების ზოგადპედაგოგიკური პრინციპები.

პედაგოგიური პროცესის ძირითად დანიშნულებას უზნაძე მტკიცე ნებისყოფისა და აქტიური ხასიათის აღზრდაში ხედავს. ამის ფონზე განიხილავს იგი სწავლებისა და აღზრდის შინაარსს, ავითარებს საინტერესო მოსაზრებებს „აღმზრდელობითი კითხვის“, მოსწავლეთა თვითმართველობის, სასწავლო საგნების შინაარსის შესახებ. მოხსენება საფუძვლად დაედო პრაქტიკული პედაგოგიური საქმიანობის საერთო მიმართულებას, რაც უზნაძემ და მისმა თანამოღვაწე პედაგოგებმა სასწავლებელში გაშალეს.

დ.უზნაძე აკონკრეტებს და შემდგომ ავითარებს მოხსენებაში ჩამოყალიბებულ პედაგოგიურ პოზიციას, აყენებს ახალ დებულებებს. ახლებურად განიხილავს გონებრივი განვითარების ამოცანას, წერითი მეტყველების განვითარების შინაარსს, აღმზრდელობით და სასწავლო პროცესში ნდობისა და სიყვარულის ატმოსფეროს შექმნის პირობებს, „აღზრდის ძირითადი ტრაგედიის“ დაძლევის გზებს, შეფასების აზრს და ა.შ.

მოხსენებაში ჩანს ჰუმანური პედაგოგიკური პროცესის აგების ძლიერი ტენდენცია, სწავლებაში მოსწავლეთა საერთო განვითარების მნიშვნელობის გახსნა და დასაბუთება, მთლიანი პიროვნების აღზრდის მეცნიერული საფუძვლებისადმი ორიგინალური მიდგომა.

„სინათლის“ სკოლის მიზანი, როგორც ეს დაისახა მისმა დამაარსებელმა საზოგადოებამ – პატრიოტული სულისკვეთების ადამიანის აღზრდა იყო. უზნაძის კონცეფციით, ეს უნდა ყოფილიყო მტკიცე ნებისყოფის, აქტიური, მეტრძოლი, ჰარმონიული, ზოგადი განათლებით აღჭურვილი ადამიანი, „ბურჯი ეროვნებისა“.

საკმარისია გადავათვალიეროდ სკოლის ანგარიში, - წერდა გაზეთი „ჩვენი მეგობარი“, 1916, N 85, – რომ დავასკვნათ, „სინათლის“ სკოლა არ არის მარტო ახალი იმით, რომ იგი ეროვნული სკოლაა, იგი ახალია იმით, რომ ახალი პრინციპები აქვს მას საფუძვლად დადებული, პრინციპები, რომლებიც საჭიროა ჩვენი ეროვნული სკოლისათვის.

მკვლევარი ნ. ბერულავა ასეთ შეფასებას აძლევს უზნაძის მოღვაწეობის ამ პერიოდს: „სინათლის“ სკოლაში დ.უზნაძის მიერ შექმნილი მთელი პედაგოგიური სისტემა შეზავებულია აღზრდისა და სკოლის მთელი გამოცდილებით, ფსიქოლოგიური და პედაგოგიური მეცნიერების უახლესი მიღწევებით. მართალია, ამ სისტემის ზოგი საკვანძო საკითხი უცნობი და ახალი არ ყოფილა ახლანდელი პედაგოგიკისათვის. ასეთია, მაგალითად, „ცხოვრებასთან დაახლოების“ პრინციპი, შრომის აღზრდებლობითი მნიშვნელობის იდეა, მოწაფეთა თვითმართველობის საკითხი, ინტენსიური თალსაჩინოება, კონცენტრაციის პრინციპი. ყველაფერი ეს პედაგოგიკაში ცნობილი იყო წინათაც. საკუთრივ ძირითადი იდეა „სინათლის“ სკოლისა – ჰარმონიულად განვითარებული, იდეალური ადამიანის აღზრდა – ძველი დროიდან მომდინარე იდეაა. უზნაძის ნააზრევშიც მთლიანი ადამიანის აღზრდის იგივე იდეაა მოცემული. თავისი მოღვაწეობის ამ პერიოდში იგი იყო „ერთადერთი ფსიქოლოგი და ფილოსოფოსი პედაგოგთა შორის საქართველოში. მან შექმნა საკუთარი პედაგოგიური სისტემა, დაასაბუთა ის ფსიქოლოგიური, ფილოსოფიური, პედაგოგიური, სოციალურ-პოლიტიკური ასპექტით და დანერგა ის „სინათლის“ სკოლის პრაქტიკაში(ნ.ბერულავა, დიმიტრი უზნაძე, ცხოვრება და შემოქმედება. თბ.1967,გვ.196–197).

„სინათლის“ საზოგადოების სკოლის შესახებ 1915–1919 წლებში მრავლად ქვეყნდებოდა წერილები გაზეთებში „სამშობლო“, „სახალხო ფურცელი“, „ჩვენი მეგობარი“, „სახალხო საქმე“ და ჟურნალში „განათლება“, რომლის რედაქტორი იყო ცნობილი საზოგადო მოღვაწე და პედაგოგი ლუარსაბ ბოცვაძე. ჟურნალში გარდა სპეციალური პედაგოგიკური წერილებისა, თავსდებოდა მეტად საინტერესო ცნობები ჩვენი ქვეყნის კულტურულ-საგანმანათლებლო სფეროში მიმდინარე რეფორმების შესახებ.

სწავლული საზოგადოება არაერთგვაროვნად შეხვდა „სინათლის“ სკოლის პროგრამის საფუძვლებისა და პრაქტიკული საქმიანობის ერთი წლის ანგარიშის გამოქვეყნებას.

ისიდორე გიგინეიშვილი – ი.გრდემლი წერდა: „ჩვენი ცხოვრების პირობები ისეთია, რომ „სინათლის“ პროგრამის საფუძვლები საფუძვლებად დარჩება და თვითონ სკოლა ვერ შეძლებს ჩეულებრივი საშუალო სკოლის შაბლონს გადასცილდეს და რაიმე სერიოზული შენამატი მისცეს ჩვენს საზოგადოებას, თუ მხედველობაში არ მივიღებთ იმას, რომ იქ ქართულ ენას ჯეროვანი ყურადღება მიექცევა.“ (ი.გრდემლი, ჟურნ. „განათლება“, N V-VI,1916. გვ.331–336). ავტორი აკრიტიკებს დ.უზნაძეს იმის გამოც, რომ მან პედაგოგიკა მთლიანად ფსიქოლოგიურ მეცნიერებაზე დააფუძნა და ამ დროს ფსიქიკურ ფუნქციათა კლასიფიკაცია არ არის, ნებისყოფის აღზრდის იდეის ფართოდ დანერგვას სკოლაში იგი სწორად არ მიიჩნევს, ბავშვის ინტერესს უზნაძე უყურებს, როგორც საშუალებას და არა მიზანს. გრდემლი ყურადღებას ამახვილებს სასწავლო საგანთა სიმრავლეზე, მაშინ, როცა რელიგიური სწავლება უგულვებელყოფილია და რელიგიური მგრძობელობის კულტურის ჩამოყალიბების გარეშე სრულყოფილი პიროვნების აღზრდა შეუძლებელია.

სინათლის სკოლის მიმართ ლ. ბოცვაძის შენიშვნები ეხება სწავლების შინაარსს, ზოგიერთ მეთოდურ გაუმართაობას, რამდენიმე პრინციპულ პედაგოგიკურ საკითხს, რომლებიც, ჩვენი აზრით, ჭეშმარიტების შემცველია და მიუხედავად სკოლის პროგრესული მნიშვნელობისა, მისი პედაგოგიკური სისტემის ნაკლად შეიძლება ჩაითვალოს.

„სინათლის“ საზოგადოების ბევრ სიკეთეს მოველით მომავალში, – წერს ლ.ბოცვაძე, თუმცა, სამწუხაროდ, როგორც ანგარიშიდან ჩანს, ზოგი ძველი უკუღმართობა ვერც მას აუშორებია თავიდან, მაგრამ ყოველ საქმეს ნაკლიც თან სდევს და ჩვენი მიზანი ამ ნაკლზე მივუთითოთ: „სინათლის“ სკოლაში 1915–1916 სასწავლო წელს ორი მოსამზადებელი განყოფილება ყოფილა, ერთი პირველი კლასი და ერთიც საანბანო განყოფილება. სავალალო ის არის, რომ ამავე საანბანო განყოფილებაში რუსული ენისათვის ზედმეტი ერთგულება და მტრობაც გამოუჩენიათ. რა საჭიროა, პირველ წელსვე, საანბანო განყოფილებაში, როგორც რუსული ლაპარაკის, ისე წერა–კითხვის სწავლება. ეს ისეთი ანტიპედაგოგიური მოვლენაა, რომელიც ძირშივე სპობს იმ პედაგოგიურ იდეალებს, რომლებსაც ამავე სკოლის ანგარიშში ბ–ნი უზნაძე აღიარებს. საზოგადოდ, ბ–ნი უზნაძის თეორიასა და პრაქტიკას შორის დიდი ზღვარი ჩანს. რა საჭიროა უცხო ენა საანბანო განყოფილებაში,

სადაც მოწაფენი დედაენაზე ჯერ საკმაოდ განუვითარებელნი, მრავალ სიმწელეს ეჭიდებიან, ეს შესაძლებელია მხოლოდ მაშინ, როცა ბავშვი დედაენაზე საკმაოდ განვითარებულია.“ (ჟურნ. „განათლება“, შინაური მიმოხილვა, „სინათლის“ საზოგადოების ქალთა სასწავლებლის გარშემო, 1915–1916 სასწავლო წლის ანგარიშის მიხედვით. 1916. N 7, გვ.428–433). აქვე გამოთქმულია საფუძვლიანი შენიშვნა საანბანო განყოფილებაში მეორე უცხო ენის სწავლების შესახებ: „... სრულიად საჭირო არ უნდა იყოს ქართველი ქალისათვის პირველი კლასიდანვე ფრანგული ენის შესწავლა, შესაძლოა, მისი უფრო გვიან სწავლება, თუკი ეს სწავლება პედაგოგიურ ნიადაგს არ ასცდება.“

ავტორს სრულიად ანტიპედაგოგიურად მიაჩნია ქართული და რუსული ენის გრამატიკის პარალელურად სწავლება მესამე განყოფილებაში. ასეთი სწავლება ასუსტებს ერთსაც და მეორესაც, ქართული ენის გრამატიკის სწავლება წინ უნდა უძღვოდეს უცხო ენისას და როცა პირველს კარგად გაიგებენ მოსწავლეები, შემდეგ შეიძლება უცხო ენის გრამატიკის კანონებსაც გაეცნონო.

ლ.ბოცვაძე „სინათლის“ სკოლის ქართული ენის პროგრამის ერთ–ერთ თვალსაჩინო ნაკლად მიიჩნევს ხალხური ნაწარმოებების, ხალხური სიბრძნისა და იმის უარყოფას, რაც ხალხის გენიას შეუქმნია: „თუ სკოლაში სასწავლო მასალა ამას მოკლებულია, ასეთი სკოლა ხალხის სულსაც მოშორებულია. ასეთი სკოლა ეროვნული სკოლა ვერ იქნება. არ ვიცი, რა საშუალებებით ფიქრობს „სინათლის“ საზოგადოება თავისი ახალი სკოლა ეროვნულ დაწესებულებად აქციოს, მაგრამ ეჭვგარეშეა, რომ ყველა ის ქართულ–რუსული მასალები, რაც კი უსწავლებიან „სინათლის“ სკოლაში გასულ წელს, ნაკლებად უწყობს ხელს მოწაფეში ეროვნული სულის გაღრმავებას და განვითარებას.

ავტორი აქვე შენიშნავს, რომ წიგნი „გუთანა“, რომელიც სახელმძღვანელოდ შემოუღიათ „სინათლის“ სკოლაში და „ბუნების კარი“ კი ხანდახან მხოლოდ სწავლაში ხელსაწყოდ იხმარება, როგორც არაერთხელ აღნიშნულა ჟურნალ „განათლებაში“, დიდი შეცდომაა. პირიქით, ყოველი გონიერი პედაგოგი ქართულ სკოლაში „გუთანს“ ხმარობს როგორც დამხმარე საშუალებას, „ბუნების კარს“ კი ძირითად სახელმძღვანელოდ, რომელიც საზოგადო კაცობრიულ ღირსებებთან ერთად ქართული სკოლის სულის და გულის, ჩვენი ერის ფსიქიკის მატარებელიც არის.“

ჩვენ არ ვიცი, თუ რამდენად გაითვალისწინა „სინათლის“ სკოლის ხელმძღვანელობამ ცნობილი პედაგოგების შენიშვნები, ერთი კი ცხადია, სკოლამ 1919 წელს არსებობა შეწყვიტა. საყოველთაოდ მიღებული მოსაზრების თანახმად, სკოლამ, რომელიც იმდროინდელი პროგრესული ქართული საზოგადოების მზრუნველობის საგანი, მისი იმედისა და გატაცების წყარო იყო, თავისი შესაძლებლობები ამოწურა. ერთ–ერთი მიზეზი, ალბათ, ისიც იყო, რომ დიმიტრი უზნაძე დაინიშნა თბილისის სამასწავლებლო ინსტიტუტის დირექტორად 1918 წელს დედაქალაქში გადავიდა.

ქუთაისის საზოგადოებამ იმედგაცრუება და გულისწყვეტა განიცადა „სინათლის“ სკოლის დახურვის გამო. ძველი პრესის ფურცლებზე წავაწყდით სკოლის ერთ–ერთი მოსწავლის მშობლის წერილს, რომელიც საგულისხმოა იმდროინდელი განწყობილების გადმოსაცემად: „სინათლის“ სასწავლებელი, რომელიც შავი რეაქციის დროს აღმოცენდა, სათავეში საზოგადოებისათვის კარგად ცნობილი დ.უზნაძე ედგა, ერთადერთი ქართულად მოწყობილი, საღი პედაგოგიური მიზნების მატარებელი ქალთა გიმნაზია იყო. ქუთაისის საზოგადოებაც ისე უყურებდა ამ სკოლას, როგორც ერთ საუკეთესოს და მთელი ძალ–ღონით ეხმარებოდა. სწორედ ამ საშუალებებით იარსება ამ სასწავლებელმა რამდენიმე წელი. ქუთათური საზოგადოება დარწმუნებული იყო, რომ მთავრობა სკოლას ჯეროვან ყურადღებას მიაქცევდა და საშუალებას მისცემდა ზრდა დაემთავრებინა, მაგრამ ასე არ მოხდა.“ (ქალი მშობელთაგანი, „ნუ მოსპობთ“, გაზეთი „სახალხო საქმე“, 1919 წ. N 643). წერილის ავტორი, ქალაქის საზოგადოების სახელით, სთხოვს ადგილობრივ მთავრობას არ დაუშვას სკოლის დახურვა.

საქართველოს მთავრობამ დამოუკიდებლობის გამოცხადებისთანავე დაიწყო დიდი მოძრაობა საზოგადოებრივი ცხოვრების ყველა სფეროს „გაეროვნებისათვის“. 1917 წლის 19 ნოემბერს საქართველოს ეროვნულმა ყრილობამ დასვა სკოლების ნაციონალიზაციის საკითხი. სკოლების გაქართულებამ ფართო მასშტაბები მიიღო და ეს პროცესი 1918–1919 სასწავლო წელს დასრულდა ძველი სკოლების ტიპის შეცვლითა და მათი მოწყობის ახალ საფუძველზე გადაყვანით.

პედაგოგიკა/Pedagogics

მართალია, „სინათლის“ სკოლამ მხოლოდ რამდენიმე წელი იარსება, მაგრამ ის იყო სკოლა, სადაც ქართულმა თვითშეგნებამ მრავალი წლის ოცნება ქართული ენის აღდგენაზე რეალობად აქცია. „სინათლის“ ქალთა სასწავლებელი, როგორც პირველი ეროვნული სკოლა, პირველი იყო იმითაც, რომ სკოლის პედაგოგიკურ სისტემას დიმიტრი უზნაძემ საფუძვლად დაუდო ახალი პრინციპები, მეცნიერულად დასაბუთებული ფსიქოლოგიური, ფილოსოფიური და პედაგოგიკური ასპექტები. ყველა სიახლეს ახლავს წინააღმდეგობები, აქვს თავისი შუქ-ჩრდილები, სკოლაც არ იყო გამონაკლისი ამ თვალსაზრისით. მთავარია, რომ „სინათლის“ სკოლამ ახალი სიტყვა თქვა ქართული პედაგოგიური აზროვნების განვითარების საქმეში.



ლიტერატურა:

1. ჟურნ. „განათლება“ 1916, N 5–6, გვ.330.
2. ჟურნ. „განათლება“ 1917, N 1, გვ.57–59.
3. ლ.ბოცვაძე, „სკოლა და მისი აღმზრდელობითი გავლენა“, ჟურნ. „განათლება“, 1911, N4, გვ.187.
4. გაზეთი „ჩვენი მეგობარი“, 1916. N 17, გვ.2.
5. დოდო ჭუმბურიძე, „განათლება 1918–1921 წლებში“, თბილისი, 2000.
6. გაზეთი „სახალხო საქმე“, 1919, N 643.
7. ნადეჟდა ბერულავა, დიმიტრი უზნაძე, თბ.1967 .
8. უზნაძე დ. „სინათლის“ საზოგადოების ქალთა სასწავლებლის 1915–1916 სასწავლო წლის ანგარიში. ჟურნალი „განათლება“ 1916, N 7, გვ.89.

რეზიუმე

სტატიაში წარმოდგენილია საკითხი ქართული პედაგოგიკის ისტორიაში მნიშვნელოვანი მოვლენის, პირველი ეროვნული სკოლის დაარსების შესახებ. სტატია ეყრდნობა იმ ფაქტობრივ მასალებს, რომლებიც მოვიძიეთ ძველი პრესის ფურცლებსა და სამეცნიერო ლიტერატურაში.

1915 წელს დაარსებულ „სინათლის“ საზოგადოების ქალთა კერძო სასწავლებელს ხელმძღვანელობდა დიმიტრი უზნაძე, რომელიც სკოლის პედაგოგიურ სისტემას საფუძვლად დაუდო მეცნიერულად დასაბუთებული ფსიქოლოგიური, ფილოსოფიური და პედაგოგიკური პრინციპები. საკუთრივ ძირითადი იდეა „სინათლის სკოლისა იყო ყოველმხრივ განვითარებული ადამიანის აღზრდა, რომელიც იქნებოდა „ბურჯი ეროვნებისა“. ყველა სიახლეს ახლავს წინააღმდეგობები, აქვს თავისი შუქ-ჩრდილები. ეს სკოლაც არ იყო გამონაკლისი ამ თვალსაზრისით. მთავარია, რომ „სინათლის“ სკოლამ ახალი სიტყვა თქვა ქართული პედაგოგიური აზროვნების საქმეში.

Teona Murgulia - Akaki Tsereteli State University, Doctorial Student of Pedagogics Department

Features of the pedagogical system of the first national school

Resume

In 1915 a n Private School for Women was open by the society "Sinatle"(light) in Kutaisi,headed by a famous psychologist Dimitri Uznadze .It was the school,where the Georgian dream of reviving Georgian language turned into reality.

This institution,the first national school was also distinguished by the fact that D.Uznadze based the pedagogical system of school on scientifically tested psychological,philosophical and pedagogical principles.The key idea of the school was the upbringing of a harmonic personality,who would serve as a "model citizen".

All novelties have to face certain obstacles and problems.The school was no exception from the rule.The main thing is that it said a new word in the development of Georgian pedagogical thinking.

ნინო ორჯონიკიძე - აკაკი წერეთლის სახელმწიფო უნივერსიტეტი, ასოცირებული პროფესორი

ზნეობრივ-სოციალური ღირებულებების ჩამოყალიბება სკოლებში

ინდივიდის ღირებულებები მეტწილად დროით, კულტურით და პიროვნული მახასიათებლებით არის განსაზღვრული. სოციალურ, პოლიტიკურ ან ეკონომიკური გარემოს მკვეთრი შეცვლა ჩვეულებრივ კითხვის ქვეშ აყენებს საზოგადოებაში არსებულ ღირებულებებს და დასაბამს აძლევს მათ შეცვლას.

ღირებულებებს განმარტავენ, როგორც სასურველ, ღრმად გამჯდარ სტანდარტებს, რომლებიც განსაზღვრავენ მომავალს და ამართლებენ წარსულ ქმედებებს. სხვადასხვა თაობებში არსებული ღირებულებების კვლევა თავისთავად მნიშვნელოვანია, რადგან გვაძლევს ცოდნას კონკრეტულ საზოგადოებაში, კონკრეტულ ისტორიულ კონტექსტში თაობების მამოძრავებელი ძალის, თაობებს შორის განსხვავებისა და მსგავსების შესახებ, მაგრამ იგი ასევე მნიშვნელოვანია იმის გამო, რომ იძლევა საზოგადოების განვითარების შესაძლო ტრეკტორიის, კონკრეტულად საქართველოსათვის კი მისი დემოკრატიულად განვითარების განჭვრეტის შესაძლებლობას.

უკანასკნელი წლების გამოკვლევები ადასტურებს, რომ განსაკუთრებით ბოლო ათწლეულში საზოგადოებაში დამკვიდრებული სოციალურ-ზნეობრივი ორიენტაციების კარდინალური ტრანსფორმაცია მოხდა. ამის საფუძველი, ცხადია, ახალი საზოგადოებრივ-პოლიტიკური და ეკონომიკური ურთიერთობების პროცესია. ცვლილებები სოციალურ-ზნეობრივ ორიენტაციებში განსაკუთრებით თვალსაჩინოა ახალგაზრდებში, კერძოდ მოზარდებში.

როგორც ცნობილია, უფროსკლასელთა სამომავლო გეგმებში ერთ-ერთი უმნიშვნელოვანესი ადგილი ცხოვრების თანამგზავრზე, მომავალ ოჯახზე, სიყვარულზე ფიქრსა და განსჯას უკავია. ამავე კონტექსტში მოიაზრება განსხვავებულ სქესთან დამოკიდებულებაც. უფროსკლასელთა ამგვარი ორიენტაციების შინაარსზე ბევრად არის დამოკიდებული მათი მოქალაქეობრივი მრწამსის ჩამოყალიბების რაობა და მიმართულებანი. ალბათ, ინტერესმოკლებული არ იქნება მოკლედ დავახასიათოთ ის ცვლილებანი, რაც ამ შინაარსმა განიცადა უკანასკნელ ათწლეულში.

აღმოჩნდა, რომ წინა კვლევებში უფროსკლასელთა უმრავლესობამ სიყვარული ბედნიერებას დაუკავშირა. ერთი ნახვით შეყვარება შესაძლებლად ჩათვალა გამოკითხულთა 35%-მა, 15%-მა სიყვარული ბედს დაუკავშირა, 26%-მა სიყვარული ზნეობრივი მომენტებით წარმოადგინა „სიყვარულს დრო სჭირდება“, „სიყვარული ერთმანეთის გამოცდაა“, „სიყვარული ბრძოლაა“ და ა.შ. მხოლოდ 7%-მა დაუკავშირა სიყვარული მატერიალური უზრუნველყოფის მომენტებს. 5%-მა მიიჩნია, რომ სიყვარულის დამამტკიცებელი საბუთი სქესობრივი ურთიერთობაა.

ზემოაღნიშნულ მონაცემებს დღევანდელ მონაცემებს თუ შევადარებთ, ცვლილებები, მართლაც, რადიკალურია. ახლანდელ უფროსკლასელთა 57%-მა სიყვარული მატერიალურ კეთილდღეობას დაუკავშირა, ხოლო 41% თვლის, რომ სიყვარულის გამოვლინებაა ქორწინებამდელი სქესობრივი ურთიერთობანი.

ასევე დიდია განსხვავება ქალისა და მამაკაცის ღირსების შესახებ ახლანდელ უფროსკლასელთა და ათწლისწინანდელი მათი თანატოლების შეხედულებებს შორის. მაშინდელი გოგონები კაცის ღირსებათა ჩამონათვალში უპირატესობას ანიჭებდნენ ქალისადმი პატივისცემას, შვილების სიყვარულს, ფიზიკურ მომხიბვლელობასა და ძალას, შრომისმოყვარეობას, ინტელიგენტურობას. ახლანდელი გოგონების შეხედულებებში წინა პლანზე წამოიწია მოხერხებულობამ, ალღომ, დამოუკიდებლობის უნარმა, გამდიდრებისადმი სწრაფვამ. ინტელიგენტურობა, შრომისმოყვარეობა, მეოჯახეობა ან სულ არ ფიგურირებს მათ შეხედულებებში, ან უკანა პლანზეა გადაწეული. თუ 10 წლის წინ მამაკაცის უპირველეს ღირსებად ფიზიკური ხიბლი და ძალა იყო მიჩნეული, დღეს იგი ღირსებათა ჩამონათვალში აღარავის შეაქვს. იგი „სექსუალურობით“ შეცვალეს.

ბუნებრივია, რომ მოსწავლეთა სოციალურ-ზნეობრივი ორიენტაციების ჩამოყალიბებაზე დიდ გავლენას ახდენს გარემო, მაგრამ მთავარი აქცენტები მაინც სკოლაში მიმდინარე სასწავლო-აღმზრდელობით პროცესზე კეთდება. რამდენადაც იდეალის ჩამოყალიბება და ამის მიხედვით

ორიენტაციების აღმოცენება პირველ ყოვლისა, პიროვნულ-ფსიქოლოგიური პროცესია, ამდენად, სასწავლო-აღმზრდელობითი პროცესი ორგანულად უნდა დაუკავშირდეს პიროვნების განვითარების პროცესს.

ადამიანი, როგორც თვითგანვითარებადი სისტემა, ახდენს თვითშემეცნებას (თვითგამორკვევა, თვითანალიზი, თვითშეფასება და ა.შ.) და ამის შესაბამისად არეგულირებს თავის ცხოვრებასა და საქმიანობას. ამგვარი მიმართება საკუთარი ცხოვრებისა და საქმიანობის რეგულირებისადმი, რა თქმა უნდა, ინდივიდუალურია, მაგრამ მეცნიერები გამოყოფენ რამდენიმე მოთხოვნილებას, რომლებიც განმსაზღვრელ გავლენას ახდენენ მოზარდების იდეალებისა და ზნეობრივ-სოციალური ორიენტაციების ჩამოყალიბებაზე. ეს არის შემოქმედებითი მოღვაწეობის მოთხოვნილება, აღიარების მოთხოვნილება, თვითრეალიზაციის მოთხოვნილება.

უფროსკლასელთა ფსიქოლოგიურ-პედაგოგიური დახასიათებების ანალიზი აშკარად გვიჩვენებს ზნეობრივი იდეალისა და სოციალური ორიენტაციების ჩამოყალიბების პროცესის საერთო დამახასიათებელ ნიშნებს.

ჯერ ერთი, ჩანს რომ ცხოვრების მიზნისა და საზრისის განსაზღვრა, ზნეობრივი იდეალის განზოგადებული სახე ყალიბდება სწავლების ბოლო 4-5 წელიწადში. ეს პროცესი იწყება მე-7-მე-8 კლასებში და გრძელდება სწავლის დასრულებამდე.

მეორე, ზნეობრივი იდეალებისა და სოციალური ორიენტაციების ჩამოყალიბებას ხელს უშლის საზოგადოების არასტაბილურობა, ცხოვრების არახელსაყრელი პირობები, ოჯახური კონფლიქტები და დრამები, პედაგოგთა მიერ დაშვებული შეცდომები.

მესამე, იდეალებისა და ორიენტაციების ჩამოყალიბება ხორციელდება შემდეგი წინააღმდეგობების დაძლევის პროცესში:

ა) დღევანდელი „მე“-ს შეუსაბამობა მომავლის „მე“-სთან; საკუთარ თავზე წარმოდგენები, რაც თვითშეფასების საფუძველზე ყალიბდება, ჩამორჩება იმ წარმოდგენებს, რომელიც იდეალებთან არის დაკავშირებული.

ბ) აღიარების მოთხოვნილება არ შეესაბამება ცხოვრებისეული საზრისის გაგებას, ზნეობრივი იდეალს; უფროსკლასელები ხშირად ცდილობენ თვითდამკვიდრებას, აღიარების მოპოვებას გარემოებათა ხარჯზე (ფული, ნაცნობობა და ა.შ.) და არა თვითაღზრდის გზით;

გ) არსებითი განსხვავება სხვა ადამიანთა შეფასების კრიტერიუმებსა და თვითშეფასების კრიტერიუმებს შორის; სხვებს ხშირად არ პატიობენ იმას, რასაც პატიობენ საკუთარ თავს. აქედან მომდინარეობს მაღალი მომთხოვნელობა სხვისადმი და დაბალი მომთხოვნელობა საკუთარი თავისადმი.

დ) წინააღმდეგობანი თვითშემეცნებათა და თვითშეფასებას შორის;

ე) ვლინდება დაბალი შემეცნებითი აქტივობა იდეალის არჩევაში და ზედმეტი თვითკრიტიკა. არის საწინააღმდეგო გამოვლინებანიც. იდეალს ირჩევენ ზედმეტად კრიტიკულ საფუძველზე.

მეოთხე, მეტწილ შემთხვევაში, უფროსკლასელები ხელმძღვანელობენ არა კონკრეტულ იდეალებით, არამედ იმ თვისებათა ნაკრებით, რაც ცალკეულ პიროვნებებს ახასიათებთ. აქედან გამომდინარე, მათი ზნეობრივ-სოციალური ორიენტაციებიც ხშირად კონკრეტულ მიმართულებებს მოკლებულია.

მატერიალურ ღირებულებებზე ორიენტაციის ჩამოყალიბება არ უნდა მივიჩნიოთ სკოლის აღმზრდელობითი მუშაობის შედეგად. ჩვენი სკოლის აღმზრდელობითი მუშაობის შინაარსი და მიმართულება ჯერ კიდევ არ ითვალისწინებს იმ ობიექტურ მოთხოვნებს, რასაც საზოგადოების წინაშე აყენებს ჩვენში დამკვიდრებადი საზოგადოებრივ-ეკონომიკური სისტემა. კერძოდ, აქ ვგულისხმობთ საბაზრო ეკონომიკის იმ პრინციპებს, რაც მთელ ჩვენს საზოგადოებრივ ცხოვრებას გამსჭვალავს.

ჩვენი სკოლის სწავლების შინაარსი ჯერ კიდევ არ არის ორიენტირებული ეკონომიკაზე. ეკონომიკა ჯერ კიდევ არ განიხილება, როგორც საზოგადოების, ქვეყნის, სახელმწიფოს არსებობის საფუძველი. ძველი ინერციით, კერძო საკუთრებისადმი ანტიპათია თუ გარკვეულად გულგრილი დამოკიდებულება ჯერ კიდევ წინა პლანზეა სასკოლო აღზრდის სისტემაში. სკოლის გარეთ კი

რადიკალურად განსხვავებული მდგომარეობაა, რაც მტკიცედ აღიბეჭდება კიდევ ახალგაზრდის ცნობიერებაში.

შეიძლება ითქვას, რომ სამოქალაქო ცნობიერების ჩამოყალიბების თვალსაზრისით, სკოლისგარეშე გარემომ წამყვანი ადგილი დაიკავა.

სკოლისგარეშე გარემოში პირველ ყოვლისა ოჯახი უნდა ვიგულისხმოთ.

უკანასკნელ ათწლეულში საოჯახო გარემოში წამყვანი ადგილი დაიკავა ეკონომიკურმა პრობლემებმა: ეს არ არის მხოლოდ საბიუჯეტო-ეკონომიკური კრიზისის შედეგი, ან მოუგვარებელი სოციალური პრობლემების გამოძახილი მიკროსოციალურ უჯრედში - ოჯახში. ეს არის ახალი, საბაზრო ეკონომიკის პრინციპებზე აგებული საზოგადოებრივ-პოლიტიკური წყობილებისათვის დამახასიათებელი ნიშანი. კერძოდ, საფუძველშივე მოიშალა საყოველთაო სოციალური დაცვის მექანიზმი, სახელმწიფომ მოიხსნა პასუხისმგებლობა საზოგადოების თითოეული წევრის საარსებო პირობების ცენტრალიზებული წესით უზრუნველყოფაზე. ოჯახი არსებითად დამოუკიდებლად დადგა სოციალური პრობლემების გადაწყვეტის პირისპირ. თუ ძველი რეჟიმის დროს ოჯახის შემოსავლები მკაცრად რეგლამენტირებული, კონტროლირებადი, მაგრამ ამავე დროს სახელმწიფოს მიერ უზრუნველყოფილი იყო, ამჟამად ოჯახს, ცალკეულ ინდივიდს მიეცა სრული თავისუფლება საკუთარი ეკონომიკის მართვისა და განვითარების სფეროში. მოკლედ რომ ვთქვათ, სრულ თავისუფლებას სრული პასუხისმგებლობა მოჰყვა. აქედან ბუნებრივია, რომ ოჯახის არსებობის საფუძველი რაზან ეკონომიკაა, სწორედ ამის შესაბამისი პრობლემები დაიკავებდნენ წამყვან ადგილს საოჯახო ცხოვრებაში. ეს კი არსებითად ცვლის საოჯახო აზრდის გარემოს: კულტურულ-იდეოლოგიურ პრობლემებს სოციალური პრობლემები ცვლიან.

სოციალურ-ზნეობრივი ორიენტაციების ჩამოყალიბების პროცესში დიდი მნიშვნელობა აქვს მსოფლმხედველობრივ შეხედულებებს. მსოფლმხედველობა კი მთლიანად ეყრდნობა სასკოლო განათლების მეცნიერულობას.

ჩვენს მიერ მოპოვებული მასალების ანალიზის საფუძველზე შეიძლება გავაკეთოთ რამდენიმე დასკვნა სკოლის მოსწავლეებში სოციალურ-ზნეობრივი ორიენტაციების მიმართულობისა და ჩამოყალიბებულობის დონეების შესახებ. კერძოდ, როგორც ჩანს, საყოველთაო ეჭვისა და უნდობლობის პირობებში უფროსკლასელებში ჭარბობს ბრმა მიმზამველობა „საქმიანი ადამიანებისადმი“, მათი ქცევის ასლების გადაღებისადმი ლტოლვა. აშკარად შეიმჩნევა აგრეთვე ცხოვრების არახელსაყრელი პირობებისადმი შეგუების განწყობა.

სოციალურ-ზნეობრივი ორიენტაციების სიმტკიცე და მიმართულობა დამოკიდებულია მოსწავლეთა სოციალურ სიმწიფეზე, ზნეობრივ შეგნებასა და თვითშემეცნების სიღრმეზე. ამასთან, ერთ-ერთი გადამწყვეტი ფაქტორია სასწავლო-აღმზრდელობითი მუშაობის ინდივიდუალიზაცია, რომელიც პედაგოგიურ ოპტიმიზს ეფუძნება.

სასწავლო-აღმზრდელობითი მუშაობის ინდივიდუალიზაციაში ვგულისხმობთ პიროვნებაზე (და არა კოლექტივზე) ორიენტირებულ პედაგოგიურ ღონისძიებებს, რამაც უნდა უზრუნველყოს ინდივიდუალურ თავისებურებათა - ნიჭის, უნარის, მიდრეკილებების, ხასიათის თავისუფალი განვითარება. სწორედ ასე პირობებში შეიძლება ჩამოყალიბდეს ინდივიდს სინამდვილისადმი მისი უნარ-შესაძლებლობათა ადექვატური მიდგომები, რაც მის ზნეობრივ-სოციალურ ორიენტაციებს მდგრადობას მიანიჭებს.

ლიტერატურა

1. ნოდია, გ. (2012). დემოკრატიზაციის კრიზისი საქართველოში. მშვიდობის, დემოკრატიის და განვითარების კავკასიური ინსტიტუტი.
2. რატიანი, ს. (2006). რამდენიმე შენიშვნა ქართველების რელიგიურობასა და ტრადიციულობის შესახებ. წიგნში: ქართული საზოგადოებრივი ღირებულებები. ღია საზოგადოება - საქართველო.
3. ცუცქირიძე ზ. ორჯონიკიძე ნ. (2009). „წამყვანი ქვეყნების განათლების კონცეფციების შედარებითი ანალიზი“.
4. Freedom in the World (2011). www.freedomhouse.org
5. Heine, S. J. (2010). Cultural psychology. In R. F. Baumaister & E. J. Finkel. Advanced Social Psychology: The State of the Science. Oxford: University Press.

რეზიუმე

საზოგადოებრივ ცხოვრებაში უკვე განხორციელებულმა და ამჟამად მიმდინარე ცვლილებებმა ღირებულებათა რადიკალური გადაფასება გამოიწვია, რასაც ბუნებრივია მოჰყვა ის აღმზრდელობითი პრობლემები, რაც დღევანდელი სკოლის წინაშე დგას მოქალაქეობრივი შემეცნების ჩამოყალიბების თვალსაზრისით. ამ შემთხვევაში მხედველობაში მაქვს მოზარდებში სოციალურ - ზნეობრივი ორიენტაციების ჩამოყალიბება გარემოს სტიქიური (არაორგანიზებული) ზეგავლენის პირობებში, რათა ნათელი გახდეს ის ძირითადი ტენდენციები, რაც ორგანიზებული აღზრდის სისტემამ უნდა გაითვალისწინოს. ორიენტაციებში ცვლილებები კი თვალსაჩინოა ახალგაზრდებთან, განსაკუთრებით კი მოზარდებში.

სოციალურ - ზნეობრივი ორიენტაციების სიმტკიცე და მიმართულობა დამოკიდებულია მოსწავლეთა სიმტკიცეზე, ზნეობრივ შეგნებასა და თვითშემეცნების სიღმეზე. ამასთან, ერთ-ერთი გადამწყვეტი ფაქტორია სასწავლო-აღმზრდელობითი მუშაობის ინდივიდუალიზაცია, რომელიც პედაგოგიურ ოპტიმიზმს ეფუძვნება.

სასწავლო აღმზრდელობითი მუშაობის ინდივიდუალიზაციაში იგულისხმება პიროვნებაზე (და არა კოლექტივზე) ორიენტირებული პედაგოგიური ღონისძიებები, რამაც უნდა უზრუნველყოს ინდივიდუალურ თავისებურებათა - ნიჭის, უნარის, მიდრეკილებების, ხასიათის თავისუფალი განვითარება. სწორედ ასეთ პირობებში შეიძლება ჩამოუყალიბდეს ინდივიდს სინამდვილისადმი მისი უნარ-შესაძლებლობათა ადეკვატური მიდგომები, რაც მის ზნეობრივ-სოციალურ ორიენტაციებს მდგრადობას მიანიჭებს.

Nino Orjonikidze – Akaki Tsereteli State University, Associate Professor

The Problem of Forming Moral and social Values in Schools

Summary

The changes that have been already done and currently occur in public life caused a radical reassessment of values that, naturally, led us to those educational challenges facing today's school in the view of civil cognition formation. In this case, I mean formation of social and moral orientation in adolescents under the conditions of elemental (uncoordinated) impact of the environment, in order to clarify those basic trends that should be envisaged by the system of organized education. And changes in these orientations are obvious in young people, and especially in adolescents.

Strength and direction of social and moral orientations depend on staunchness of pupils, their consciousness and self-knowledge profundity. In addition, one of the deciding factors is individualization of the educational work based on a pedagogical optimism.

Individualization of the educational work implies pedagogical activities focused on a personality (and not on a group) that should provide the free development of totality of individual features – gift, capacity, inclination and character. It is in the conditions like this that the individual can develop the adequate approaches of his skills and capacities to the reality that gives his social and moral orientations more sustainability.

ჰამლეტ რაზმაძე - იაკობ გოგებაშვილის სახელობის თელავის სახელმწიფო უნივერსიტეტის ასოცირებული პროფესორი, დეპარტამენტის ხელმძღვანელი

დამწყებ სპორტსმენთა წვრთნის პროცესის თავისებურებათა შესახებ

სპორტის განვითარების თანამედროვე ეტაპზე ფიზიკური დატვირთვების, რაციონალური განაწილებისა და საწვრთნელი პროცესის რეგულირების ხელშეწყობის მიზნით, სულ უფრო დიდ მნიშვნელობას იძენს სპორტის ამა თუ იმ სახისათვის დამახასიათებელი უპირატესი მნიშვნელობის მქონე მონაცემების რაოდენობრივი სიდიდეების განსაზღვრა ფართო ასაკობრივ დიაპაზონის სპორტსმენების მიმართებაში. ფიზიკურ აღზრდასა და სპორტში მეცადინეობის ეფექტური წარმართვა მნიშვნელოვნადაა დამოკიდებული იმაზე, თუ რამდენადაა შესწავლილი სხვადასხვა სახით ფიზიკური დატვირთვების გავლენა ორგანიზმის ძირითად სისტემებზე და ფუნქციებზე, როგორი სახის ინფორმაცია გაგვაჩნია იმ ადაპტაციურ პროცესებზე, რომლებიც სხვადასხვა სახის სისტემატური ვარჯიშის შედეგად ვითარდება სპორტსმენის ორგანიზმში. მიღებული მონაცემების ანალიზის საფუძველზე ხდება თუ არა პედაგოგიური ხერხების შეცვლით დასახული მიზნის უკეთ წარმართვა.

ცნობილია სპორტის ყველა სახეობისათვის სპორტსმენის მრავალწლიანი წვრთნის აგების ფუნდამენტური პრინციპები და ზოგადი კანონზომიერებები. დღემდე არსებული მონაცემების მიუხედავად ეს პრობლემა მოითხოვს დაწვრილებით დაკონკრეტებას სპორტის ცალკეული სახეების გათვალისწინებით.

უდავოა, რომ პირველ რიგში ეს ეხება ფიზიკური ვარჯიშების პროცესში საყრდენ-მამოძრავებელი და კარდიო-რესპირატორული სისტემების ფუნქციონირებას რომლის გათვალისწინებით უნდა მიმდინარეობდეს ფიზიკური დატვირთვების დოზირება, ამასთან ერთად საჭიროა ვცვალოთ დატვირთვის რაოდენობრივი კრიტერიუმების ჩამოყალიბება. მხოლოდ ამის შემდეგ ხდება შესაძლებელი სასწავლო-საწვრთნო პროცესის პედაგოგიურად დასაბუთებული წარმართვა.

აქედან გამომდინარე გასაგებია ფიზიკური დატვირთვის ის დიდი ინტერესი, რომელიც მუდამ ვლინდებოდა და ახლაც ვლინდება პედაგოგიკისა და მის მომიჯნავე დისციპლინებში ფიზიკური დატვირთვის მრავალმხრივ შესწავლისადმი. ჯერ კიდევ საკმაოდ არაა გამოკვლეული და შესწავლილი ისეთი მნიშვნელოვანი ფაქტორის გავლენა, როგორცაა სპორტსმენის ემოციური დაძაბულობა და ამ ფაქტორის დინამიური ცვლილება სპორტსმენის წვრთნისა და კვალიფიკაციის ამაღლების პროცესში, სპორტული ხასიათის ამაღლების და მასში მონაწილეთა კვალიფიკაციის მიხედვით.

მოზარდი ორგანიზმის ფიზიკური განვითარების პროცესში ყალიბდება სხვადასხვა ფიზიკური თვისებების, ურთიერთგანმსაზღვრელი (მაგ. ძალა და სისწრაფე) და აუცილებელი მოქმედება, რომლის არსებობის გარეშე წარმოუდგენელია ერთი რომელიმეს არსებობა. ფიზიკურ ვარჯიშთა ორგანიზმზე ზემოქმედება შეიძლება ატარებდეს ზოგად ან სპეციალურ ხასიათს, რომელიც საყრდენ-მამოძრავებელი აპარატის ჰიპერტროფიას იწვევს და ვიზუალურად მისი შემჩნევა ადვილად შესაძლებელი ხდება. რაც შეეხება ფიზიკური ვარჯიშის ორგანიზმზე მოქმედების შედეგად გამოწვეულ ფუნქციურ ცვლილებებს მისი შესწავლა-დაფიქსირება სპეციალური მეთოდების და ხელსაწყოებითაა შესაძლებელი. კუნთოვანი მოქმედება, მისი დატვირთვის მონაცვლეობა პირდაპირ კავშირში იმყოფება ორგანიზმის ფუნქციურ ცვლილებებთან. ამ ორი მაჩვენებლის ერთდროული დაფიქსირება და მათი ურთიერთკავშირში განხილვა პედაგოგს, მწვრთნელს საშუალებას აძლევს განსაზღვროს – ორგანიზმის ფიზიკური მომზადებულობის დონე და სპორტსმენის მიერ ნაჩვენები შედეგის დასამტკიცებლად რა ფუნქციური მაჩვენებელია საჭირო, რომლითაც ორგანიზმი ამ პერიოდისათვის არის მომზადებული.

აქედან გამომდინარე, საყრდენ-მამოძრავებელი აპარატის მაქსიმალური შესაძლებლობის განსაზღვრა მარტო წამებით, კილოგრამებით ან ქულებით კი არ შეიძლება, არამედ შესაძლებელია

ორგანიზმში ვარჯიშის პროცესში მიღებული ფუნქციური ცვალებადობითაც მოხდეს. გამომდინარე ამ ორი მაჩვენებლის საფუძველზე ფიზიკური აღზრდის მასწავლებელი-მწვრთნელი აკეთებს სასწავლო-საწვრთნო გარეგნულ ცვლილებას.

მომეცადინეთა მრავალწლიანი საწვრთნო პროცესის აგების აუცილებელი პრინციპები და ზოგადი კანონზომიერებანი, საჭიროა როგორც სპორტის სპორტის ყველა სახეში მომეცადინეთათვის, ასევე ჯანმრთელობის ჯგუფში მოვარჯიშე ადამიანებისათვის. მიუხედავად ამისა, დღემდე არსებული ეს პრობლემა კიდევ მოითხოვს დაკონკრეტებას და ცვლილებების შეტანას სპორტის სახეობიდან გამომდინარე.

ორგანიზმზე ფიზიკურ ვარჯიშთა ზემოქმედება ისევე იცვლება, როგორც ადამიანის მოთხოვნილება, და არ არის გასაკვირი უკვე არსებულ და დამკვიდრებულ ცნებებშიც გარკვეული ცვლილებები იქნას შეტანილი.

სპორტული მაჩვენებლების ყოველწლიური ზრდა თავისთავად იწვევს როგორც პედაგოგიური მეთოდების დინამიკას, ისე კონტროლის ახლებურად ხედვას.

დღეისათვის სადავოს არ წარმოადგენს რომ სისტემატური მიზანმიმართული ფიზიკური ვარჯიშის შედეგად უმჯობესდება ორგანიზმის ფუნქციური შესაძლებლობები და ფიზიკური მდგომარეობა. ამასთანავე სხვადასხვა ფიზიკური დატვირთვების გავლენა სპეციფიკურ ხასიათს ატარებს. ასე მაგალითად, სტანდარტული ფიზიკური ვარჯიშის შედეგად უმცროსი ასაკის სპორტსმენ ბავშვებში ვარჯიშების დაწყების პირველ ეტაპზე ხდება ფიზიკური მაჩვენებლების და ფუნქციური შესაძლებლობების პროგრესული გაუმჯობესება, მაშინ, როდესაც უფროსი ასაკის სპორტსმენებში იგივე სახით დატვირთვა ორგანიზმის ფიზიკური მაჩვენებლების და ფუნქციური ძვრების, ერთ დონეზე შენარჩუნებას უწყობს ხელს (დ. ჩიტაშვილი 1996) აქედან გამომდინარე საკითხის ზოგადი განხილვისას აუცილებელია სპორტსმენის ასაკის, სქესისა და კვალიფიკაციის გათვალისწინება.

ყველა ასაკის სპორტსმენების შესახებ მეტნაკლებად არსებობს მონაცემები, რომლებიც ეხება ფიზიკური მაჩვენებლების და კარდიორესპირატორული სისტემების ცვლილებებს მოხვედრულ მდგომარეობაში, ზოგადგანმავითარებელი ფიზიკური ვარჯიშისას სასწავლო-საწვრთნელი მეცადინეობების დროს, ოფიციალური შეჯიბრებისას, აღდგენით პერიოდში.

როგორც დაკვირვებებით იქნა დადგენილი, იმ ბავშვთა ფიზიკური განვითარება და ფუნქციური მონაცემები, რომლებიც მისდევნენ სპორტს, ბევრად უფრო მაღალია ვიდრე გაუწვრთნელ ბავშვებში.

გამოკვლევების ერთი ნაწილი ეძღვნება კონკრეტული საკითხის გადრმაველ შესწავლას. მაგალითად, შესწავლილია ბავშვთა ფიზიკური განვითარებასა და იმუნურ რეაქტიულობას შორის კავშირი. ფიზიკურად კარგად განვითარებულ ბიჭუნებს და გოგონებს იმუნური მდგომარეობა გამოკვეთილად უფრო მაღალი აქვთ, ვიდრე ფიზიკურად ნაკლებად განვითარებულ ბავშვებს. ნაჩვენებია აგრეთვე, რომ ფიზიკურად ნავარჯიშებ ბავშვებში მნიშვნელოვნადაა გაზრდილი ფილტვების სასიცოცხლო ტევადობა და მათი ვენტილაციის უნარი.

აღნიშვნის ღირსია ის მაჩვენებლები, რომლებშიც განხილულია კუნთოვანი მუშაობის ენერგორესურსებით უზრუნველყოფის საკითხები აერობულ და ანაერობულ პირობებში ვარჯიშისას.

დადგენილია, რომ ბავშვებში გამძლეობის ფიზიკური თვისებების გამომუშავება არ მოუტანს მათ ორგანიზმს ზიანს, თუ დაცული იქნება ფიზიკური ვარჯიშების სათანადო დოზირება.

სასკოლო ბავშვთა ფიზიკური მომზადების პროცესში დიდია ინტერესი ისეთი საკითხისადმი, როგორცაა ფიზიკური ვარჯიშების ზემოქმედების შესწავლა სუსტი ჯანმრთელობის და ინვალიდი ბავშვების ფუნქციურ და ფიზიკურ მაჩვენებლებზე.

ჯერ კიდევ არ არის ჩამოყალიბებული ერთიანი, ცალსახა არამეტო თეორია, არამედ აზრიც კი იმ გზებისა და მეთოდების შესახებ რომლებიც უნდა გამოვიყენოთ მოზარდების სრულყოფილი და ოპტიმალური ფიზიკური განვითარებისათვის. ჯერ კიდევ საჭიროა თანამედროვე რთული სამედიცინო, ფიზიოლოგიური, ბიომექანიკური და სხვა მეთოდების და აპარატურის გამოყენებით გადავწყვიტოთ ფიზიკური აღზრდის საკითხების სრულყოფილად გადაჭრა და ამის შემდეგ

მიღებული შედეგების პრაქტიკაში დანერგვა, ისიც სიფრთხილით და მრავალჯერადი გადამოწმების შემდეგ.

პედაგოგიურ პრაქტიკაში სპორტსმენტა ფიზიკური მომზადებულობის განსაზღვრისათვის ძირითადად გამოიყენება სხვადასხვა ტესტები, რომლებიც განსაზღვრავენ ძალას, სისწრაფეს, გამძლეობას ამ სპეციფიკური დატვირთვის შესრულების ხარისხს და მარგი მოქმედების კოეფიციენტს.

ფიზიკური ვარჯიშებით გამოწვეული ორგანიზმის ფიზიკური თვისებებსა და ზოგად ფუნქციურ ძვრებს შორის მნიშვნელოვანია აგრეთვე ცვლილებები, რომელიც მიმდინარეობს სუნთქვისა და გულსისხლძარღვთა სისტემებში. ფიზიკური დატვირთვებისას გაწვრთნილობის სხვადასხვა ეტაპზე იზრდება სპორტული მაჩვენებელი და მასთან ერთად პარალელურად იზრდება ჟანგბადის მოთხოვნილება. მისი დაკმაყოფილებისათვის იზრდება გულის სისტოლური და წუთური მოცულობა, ფილტვების სასიცოცხლო ტევადობა და ვენტილაცია, სუნთქვის სიხშირე და ჟანგბადის პარციალური წნევა სისხლში, არტერიული სისხლის წნევა და სხვა.

ხანგრძლივი ფიზიკური ვარჯიშის შედეგად, როგორც უმჯობესდება ორგანიზმის ფიზიკური შესაძლებლობა ანალოგიურ შესაბამის ცვლილებებს განიცდის ფუნქციური მაჩვენებლები ეს იქნება გულის, ფილტვების თუ სხვა რომელიმე სასიცოცხლო ორგანოს მაგალითზე.

მეოცე საუკუნის მეორე ნახევარსა და ოცდამეერთე საუკუნის დასაწყისში, ბიოლოგიასა და მედიცინაში, ფიზიკის და ელექტრონიკის მიღწევათა გამოყენების შედეგად შეიქმნა ისეთი მეთოდები, რომელთა საშუალებითაც შესაძლებელი გახდა დინამიკაში, უშუალოდ ვარჯიშის პროცესში, კარდიო-რესპირატორული ორგანოების მოქმედების შესწავლა, რომელიც პედაგოგს, მწვრთნელს საშუალებას აძლევს პედაგოგიური ტესტების პარალელურად აკონტროლოს ფუნქციური ძვრების დინამიკა.

ამჟამად არსებობს მრავალგვარი მეთოდი, რომლის გამოყენებით შესაძლებელია ვარჯიშის პროცესში გულისცემის სიხშირის შესწავლა მისი ელექტრული აქტივობის უშუალო რეგისტრაციით. არსებობს მეთოდები, რომელთა მეშვეობით კარდიო-რესპირატორული ორგანოების ცვლილებების შესწავლა მიმდინარეობს რადიოტელემეტრული პრინციპის გამოყენებით.

გამოყენებული ლიტერატურა:

1. დვალი, გ. (2006). სპორტის ფსიქოლოგიური საფუძვლები. თბილისი:
2. კახიძე, გ. (რედაქტორი) (2007). სპორტის თეორია. თბილისი: ცოდნა
3. ჩახნაშვილი, შ. (1984). სპორტული წვრთნის ფიზიოლოგიური საფუძვლები. თბილისი: განათლება
4. ჩიტაშვილი, დ. (2005). კარდიო-რესპირატორული და კუნთოვანი სისტემის ფუნქციონირება ფიზიკური დატვირთვების დროს. (IIგამოცემა). თბილისი: მეცნიერება
5. Serpa, F., Peixoto, R., Costa, E., Melicias, F. (2008). Physiologicalevaluation and or model of judoka. Power.
6. Stein, P., Ehsani, A., Domitrovich, P.et al. (1999). Effects ofexercise training on heart rate variability in healthy older adualts. American Heart Journal, 138 (3).

რეზიუმე

როგორც პრაქტიკა გვიჩვენებს, ფიზიკური მომზადების საწყის ეტაპზე მიმდინარეობს ახალგაზრდა სპორტსმენების გულ-სისხლძარღვთა, სუნთქვისა და საყრდენ-მამოზრავებელი სისტემების ფუნქციების გაუმჯობესება. მისი ხარისხობრივი მნიშვნელობა მეტ-ნაკლებად განპირობებულია მეცადინეობათა პროგრამაში საერთო ფიზიკური მომზადების ჩართულობით, რომელიც შემდგომ ხელს უწყობს დამწყებ სპორტსმენს და მწვრთნელს სპორტული სპეციალიზაციის შერჩევაში.

ახალგაზრდა სპორტსმენების გაწვრთნილობის დონის ასახვისათვის ინფორმაციულ მაჩვენებლებს წარმოადგენს: მოსვენებულ მდგომარეობაში და ფიზიკური დატვირთვის დროს განსაზღვრული გულისცემის, სუნთქვის სიხშირის და სხვა ძალისმიერი მაჩვენებლები. აღნიშნული მონაცემების ეს მარტივი, ყველასათვის ხელმისაწვდომი კომპლექსი შეიძლება რეკომენდირებული იყოს სასწავლო-საწვრთნელი პროცესის დროს, ფუნქციური მდგომარეობის და ფიზიკური მონაცემების დინამიური აღრიცხვისათვის.

Hamlet Razmadze - I. Gogebashvili Telavi State University, Associate Professor

Peculiarities of the Beginner Athletes Training Process

Summary

As practice shows, at the initial stage of physical training is being the functions improvement of cardiovascular, breathing and locomotor organs. Its qualitative value more or less is determined by the general physical involvement in the training program, which further facilitates the start-up athlete and coach in the selection of sports specialization.

Informative indicator for the reflection of young athletes training level is: defined heart rate, respiratory rate and other violent highlights during the resting conditions and physical activity. This simple, accessible to everyone complex of this mentioned data can be recommended during the education- training process, for the dynamic calculation of the functional condition and physical data.

ნინო სოხაძე - აკაკი წერეთლის სახელმწიფო უნივერსიტეტი, ასოცირებული პროფესორი

იაკობ გოგებაშვილი, როგორც ახალი აზროვნების ფუძემდებელი

კაცობრიობა მუდამ იმყოფებოდა ახალი აზროვნების, აღქმისა და ჩამოყალიბების ზღვარზე. ყოველ ძველს ახლით უწევს შეცვლა და ეს ახალიც ცოტა ხანში ძველად გარდაიქმნება ხოლმე. აი, ასეთია ჟამთა სიდიადე. მაგრამ იბადება კითხვა: რა სასწრაფოებს კაცობრიობას სხვადასხვა ეპოქათა სარბიელზე? აზროვნება რა თქმა უნდა ფასდაუდებელი მოუსყიდველი საგანძურია. ახალი მსოფლმხედველური პრინციპების ჩამოყალიბებაში დიდი როლი მიუძღვით გამოჩენილ საზოგადო მოღვაწეებს. აი, როგორც ინგლისში – შექსპირს, საფრანგეთში – ბალზაკს და ა.შ. ხოლო საქართველოში იაკობ გოგებაშვილმა შეძლო ახალი აზროვნების არა მხოლოდ ჩამოყალიბება, არამედ მისი რეალიზაცია და დანერგვა.

ყოველი ახალი აზროვნების საძირკველი ცოდნა და ამ ცოდნის სწორად შეთვისება-გამოყენება. კაცობრიობის პედაგოგიური ცოდნის დარგი უძველესია და თავდაპირველად ემპირიულდონეზე ვითარდებოდა. უფროსი თაობა თავის გამოცდილებასა და ცოდნას გადასცემდა ახალ თაობას. ამით ამზადებდა ცხოვრებისათვის, მძიმე არსებობისათვის, ამგვარი ღვაწლის მიძღვნა გადაწყვიტა იაკობ გოგებაშვილმა თავისი ერის გონებრივი განვითარებისათვის.

ღრმა პრინციპულობა და უდუდესი განათლება, მშობელი ხალხის თავდავიწყებული სიყვარული, უანგარობა, დიდი კეთილშობილება და მორალური სიწმინდე ამკობდა მას. მან უარი თქვა პირად ოჯახურ ბედნიერებაზე და საკუთარი შვილების მამობას ქართველი ხალხის მამობა ამჯობინა.

დღევანდელი ქართული ენის ჟღერადობა, ფრაზის ის მოქნილობა და აზრის გამოთქმის შესაძლებლობა და ქართული სიტყვის იმ მომხიბლავ სიმარტივესთან ერთად სიღრმე და სუნთქვა ხომ გოგებაშვილის წყალობაც არის, თავისი უბადლო ხელმძღვანელობით და პატრიოტულ-პედაგოგიური წერილებით. ის წლების განმავლობაში მტკიცედ იდგა ქართული ეროვნულ-განმანათლებლური იდეების სადარაჯოზე.

იაკობ გოგებაშვილისთვის ქართველი ბავშვის ცხოვრებაში გზის გაკაფვა ძალიან მწიკი საქმე იყო და თავდადებულ შრომას მოითხოვდა. ერთხელ დაბადებული ქართველი კაცი მეორედ მაშინ იბადება, როცა იაკობ გოგებაშვილის „დედაენას“ ხელში პირველად აიღებს. ამ სამყაროს უცებ სხვაგვარად დაინახავს და გაიაზრებს, რომ რამდენი ფიქრი და რუდუნება იყო საჭირო, რომ ქართულ სიტყვათა ამოუწურავ საგანძურში „აი იას“ პოვნას 12 წელი მოანდომა.

დიდი პედაგოგი-კლასიკოსი, ნიჭიერი პუბლიცისტი და საბავშვო მწერალი, XIXსაუკუნის მეორე ნახევარის საქართველოს ეროვნულ-განმანათლებლური მოძრაობის ერთ-ერთი აქტიური მონაწილე, განმანათლებელი და თავდადებული საზოგადო მოღვაწე იაკობ გოგებაშვილი მიეკუთვნება ქართველ მოწინავე, დემოკრატი ინტელიგენტთა იმ თაობას, რომელიც სამოციანელთა (თერგდალეულთა) სახელწოდებით არის ცნობილი.

იაკობ სიმონის ძე გოგებაშვილი დაიბადა 1840 წელს სოფელ ვარიანში. იაკობის მამა ღარიბი მღვდელი იყო. იაკობი ყოველთვის განსხვავდებოდა ტოლთაგან გონებამახვილობით, სიმკვირცხლით, გულკეთილობით დაქ სხვა დადებითი თვისებებით. ეს თვისებები მას მთელი სიცოცხლის მანძილზე თან გაჰყვა და მნიშვნელოვანი, გადამწყვეტი როლი შეასრულა მისი, როგორც მოაზროვნის, პედაგოგის, მოღვაწისა და მოქალაქის ზნეობრივი სახის ჩამოყალიბებაში. მან დაწყებითი განათლება ქ.გორში მიიღო. თბილისის სასულიერო სემინარიის დამთავრების შემდეგ სწავლა განაგრძო კიევის სასულიერო აკადემიაში. საფუძვლიანად შეისწავლა დარვინის მოღვაწეობა. გაეცნო მსოფლიოს გამოჩენილ მოაზროვნეთა თხზულებებს. განსაკუთრებით უმინსკის ნაშრომებს, რომელთა იდეებმაც დიდი გავლენა იქონია მისი მსოფლმხედველობის ჩამოყალიბებაზე.

ი. გოგებაშვილმა საქართველოში დაბრუნებით (1863 წელი) საფუძველი ჩაუყარა ახალი აზროვნების ჩამოყალიბებასა და განვითარებას. ის თითქოს იმიტომ დაიბადა რომ შემდეგ, როცა დაბრძენდებოდა ეს დიდებული „დედა ენა“ ქართველი ერის საბედნიეროდ შეექმნა. მისი ოჯახი

საქართველო იყო, ხოლო შვილი ქართველი ხალხის მომავალი. მან მთელი თავისი გრძნობა, გონება და სიცოცხლეც კი ქართველი ბავშვების აღზრდა-განვითარებას შეაღწია. თავის დიდაქტიკურ-პედაგოგიურ შეხედულებებს ი.გოგებაშვილი თავს უხეშად კი არ გვახვევს, არამედ ოსტატურად ძალავს. არასოდეს გვატყუებს, პირიქით, პირდაპირ გვეუბნება: „სწავლა თამაშობა კი არა, ძნელი, ძალიან ძნელი საქმეა და ამისათვის ბევრი სიამოვნება უნდა დათმოდეს“.

„დედა ენა“ ძვირფასი და დასრულებული რვეულია, რომელშიც დაცულია მთელი სიმდიდრე ხალხის გონებისა, ფანტაზიისა და გულისა, ნაფიქრისა, ნაფიქრისა და ნამოქმედარისა.

იაკობი აღიარებს ენის უდიდეს აღზრდელობით ძალასა და მნიშვნელობას. ეთანხმება უმინსკის, რომ ენა ხალხის მთელი სულიერი ცხოვრების არა მარტო ყველაზე სრული და მართალი მატანია, არამედ ამასთან ერთად არის ხალხის უდიდესი მასწავლებელი. „დედა ენის“ გარეშე ქართველ პედაგოგს ვერ წარმოუდგენია ბავშვისა და საერთოდ პიროვნების სრულყოფილი განვითარება, მისი ფიზიკური თუ ინტელექტუალური შესაძლებლობების მთლიანად გამლა-გაფურჩქენა. მის პედაგოგიურ სისტემაში დიდი ადგილი უჭირავს მოზარდი თაობის აღზრდის, სწავლებისა და განათლების მიზნისა და ამოცანების განსაზღვრას. იგი აღზრდას განიხილავდა, როგორც დიდი სახელმწიფოებრივი და ეროვნული მნიშვნელობის მოვლენას, რომელსაც საზოგადოების ცხოვრებაში გადამწყვეტი ფუნქცია აქვს დაკისრებული. იგი მომავალ თაობას ერის მომავლად თვლიდა, ამიტომ, მისი აზრით, ზრუნვა სკოლაზე, რომელიც ახალგაზრდობის აღზრდას ემსახურება, ნიშნავს ხალხის, ერის მომავალზე ზრუნვას.

ამრიგად, იაკობი აღზრდის მიზნად მრავალმხრივ განვითარებული ადამიანის აღზრდას გულისხმობდა. მრავალმხრივ განვითარებული ადამიანი კი აღჭურვილი უნდა იყოს რეალური ცოდნით. ვინაიდან, მისი აზრით, ადამიანი ფასდება გონებრივი სიმადლით, ზნეობრივი სისპექტაკით და სიკეთით, რომელსაც საკუთარი მოღვაწეობით თესავს. განათლების შინაარსი უნდა პასუხობდეს ცხოვრებისათვის მომზადების ამოცანებს. სწავლების წარმატების ერთ-ერთ პირობად იაკობი თვლიდა მისაწვდომობის პრინციპს, ხოლო მისაწვდომობის გასაძლიერებლად დიდ მნიშვნელობას ანიჭებდა მასალის რეალურ, ენობრივ-შინაარსობრივ მხარეს.

როგორც პედაგოგიკის ყველა კლასიკოსს, გოგებაშვილსაც სწავლების ერთ-ერთ უმნიშვნელოვანეს პრინციპად თვალსაჩინოება მიაჩნდა. იგი სასტიკი წინააღმდეგობისა სწავლაში აჩქარებისა. მან ძალიან ბევრი იბრძოლა ძველი ჩვევების აღმოსაფხვრელად. სრულიად გააუქმა დასჯა, 1872 წელს მან გამოსცა „დარიგება“, თუ როგორ უნდა წაიყვანოს მასწავლებელმა სწავლა ანბანში და პირველ წიგნში. 1868 წელს გამოსცა „ბუნების კარი“, ხოლო 1876 წელს კი „დედა ენა“, რომელსაც ვეფხვისტყაოსნის ბადალი უწოდეს, რადგან ხალხისთვის ყველაზე საყვარელი და პოპულარული წიგნი გახდა. „დედა ენის“ დიდი პოპულარობა და ხალხის სიყვარული განაპირობა მისი შინაარსის ხალხურობამ, მიმზიდველობამ, სედგენის მეთოდმა, განსაკუთრებით იმან, რომ წერა-კითხვის სწავლება იწყება ნორმალური სიტყვითა და ფრაზით „აი ია“. ამ წიგნში განზოგადებულია მოწინავე მეთოდიკურ-დიდაქტიკური პრინციპები და ხერხები, გადამუშავებული ქართველი ხალხის ინტერესებისა და ქართული ენის თავისებურებათა გათვალისწინებით.

გარდა სახელმძღვანელოებისა და მეთოდიკური წერილებისა ი.გოგებაშვილის კალამს ეკუთვნის მრავალრიცხოვანი პუბლიცისტური წერილები, რომლებსაც იგი 1865 წლიდან პედაგოგიურ პრესაში და ცალკე წიგნებადაც აქვეყნებდა. სწორედ ამ ნაშრომებმა დაუდო საფუძველი განათლების ფართოდ გავრცელებას. ი.გოგებაშვილი პედაგოგიკის ისტორიაში შეიძლება დავაყენოთ ისეთი გამოჩენილი განმანათლებლების გვერდით, როგორებიც არიან: იან ამოს კომენსკი, ჟან-ჟაკ რუსო და სხვები, რომელთა მიზანია აღიზარდოს თავისუფლად მოაზროვნე პიროვნება, დემოკრატიისა და მოქალაქეობრივ თავისუფლებათა სასარგებლოდ. მისთვის მიუღებელია „ბუნებრიობის არაიდეალურობა“. პიროვნება ხომ ჯერ ოჯახში ყალიბდება, შემდეგ სკოლასა და საზოგადოებაში. აღზრდის პრინციპი ამ სამივე დაწესებულებისა ერთია „აღზარდოთ ბავშვი თავისუფალი მეთოდებით“.

ი. გოგებაშვილის მდიდარი პედაგოგიური მოძღვრება მრავალსაუკუნოვანი კულტურის წიალიდან აღმოცენდა, მაგრამ მისი მეცნიერულ-პედაგოგიური სისტემის ჩამოყალიბებას ამასთან ხელი შეუწყო ევროპასა და რუსეთში პროგრესული მოაზროვნეების, ფილოსოფოსების, მწერლების, განსაკუთრებით პედაგოგიკის კლასიკოსების (კომენსკის, უშინსკის, ტოლსტოის) და სხვათა დემოკრატიულმა იდეებმა. გოგებაშვილის პედაგოგიური შეხედულებები გამთბარია პატრიოტიზმის გრძნობით. მან კარგად იცოდა, რომ პატრიოტიზმი, სამშობლოს სიყვარული იმისთანა გრძნობაა, რომელსაც აღზრდა ესაჭიროება. ამ გრძნობის აღზრდა, მისი აზრით ისეთივე ზრუნვას მოითხოვს საზოგადოებისაგან, „როგორც კარგი შვილის აღზრდა დედ-მამისაგან“.

მისი პედაგოგიური მოძღვრება მის მსოფლმხედველობაზე დამოკიდებული და ხალხურობის იდეითაა გაჟღერებული. იგი ყოველ პედაგოგიურ პრობლემას ამ იდეის საფუძველზე, თავისი დროის, ქვეყნისა, კონკრეტული სოციალურ-პოლიტიკური ვითარების შესაბამისად წყვეტდა. მისი უდიდესი დამსახურება ისიც არის, რომ მან მკვდარი უსულო დიდაქტიკა და ნოტაციები ცოცხალ შემოქმედებად, ფრთაშესხმულ შთაგონებად აქცია. როგორც დავინახეთ, იაკობ გოგებაშვილი ვერ იტანს ფუჭ მრავალსიტყვაობას და წერტილს ბოლოში კი არა, ოდნავ ადრე სვამს.

მამასადამე, ჩვენს უბადლო მკითხველს უნდა, რომ თავის ნოჲ მკითხველს დამოუკიდებელი აზროვნებისა და მიხედვის უნარი იმთავითვე განუვითაროს.

თუმცა უნდა აღინიშნოს, რომ გოგებაშვილის გზა ამ უდიდესი მწვერვალისკენ ია-ვარდით მოფენილი ნამდვილად არ ყოფილა. ამას ადასტურებს თუნდაც ის ფაქტი, რომ 1874 წელს სასწავლებლიდან ისე გაამევეს თავის მართლების საშუალებაც არ მისცეს. სასოწარკვეთილი თვითმკვლელობიდან ბედნიერმა შემთხვევამ გადაარჩინა. მძიმე ავადმყოფი სახელმწიფო ბინიდან გამოგდებული მეგობარს შეეფარა. მაშინ დაწვა ყველა ოფიციალური საბუთი და ფიცი დადო: „ამიერიდან მთელი ჩემი ძალა და ღონე ჩემს ქვეყანას უნდა მოვახმარო“. მან მთელი სიცოცხლე საზოგადო მოღვაწეობას მიუძღვნა და მიზნისთვის არ უღალატია.

იაკობ გოგებაშვილი გარდაიცვალა 1912 წელს, 72 წლის ასაკში. იგი ჯერ დიდუბის პანთეონში დაკრძალეს, ხოლო 1940 წელს ის მთაწმინდის პანთეონში გადაასვენეს.

გამოყენებული ლიტერატურა:

1. ნათელა ვასაძე – პედაგოგიკა – 2000წ.
2. ნათელა ვასაძე – პედაგოგიკის ისტორია – 2004 წ.
3. დ.ლორთქიფანიძე –ქართული პედაგოგიკის ისტორია – 1974 წ.
4. ინტერნეტში მოძიებული მასალა –WWW.IAKOB GOGEBASHVILI.GE

რეზიუმე

განსხვავებული აზროვნება, სამშობლოს სიყვარული, ზნეობრივი სიწმინდე, ამაღლებული უბრალოება – ეს ცოტაა თქვა ამ დიდ ადამიანზე, რომელმაც ქართველ ერს მისცა ერის საუნჯე „დედა ენა“.

მისთვის ოჯახი საქართველო იყო, ხოლო შვილი – ქართველი ხალხის მომავალი.

იაკობ გოგებაშვილის „დედა ენა“-ში მოცემულია მთელი სიმდიდრე ხალხის გონების, ფანტაზიის.

მისი პედაგოგიური მოძრვება მის მსოფლმხედველობაზეა დამოკიდებული. იაკობ გოგებაშვილი ვერ იტანს ფუჭ მრავალსიტყვაობას, წერტილს ბოლოში კი არა, ოდნავ ადრე სვამს.

ტრაგიკული იყო მისი ცხოვრება, უსამართლოდ მოექცნენ. მძიმე ავადმყოფი, სახელმწიფო ბინიდან გამოგდებული მეგობარს შეეფარა. მან დაწვა ყველა ოფიციალური სპუტი და არასოდეს უმუშავია სახელმწიფო სამსახურში.

უყვარს ქართველ ხალხს იაკობ გოგებაშვილი და უყვარს განსაკუთრებით.

Nino Sokhadze - Akaki Tsereteli State University, Associate Professor

Jacob Gogebashvili, the founder of new thinking

Difference in thinking, love of homeland, clarity – that's not enough to say about him, who gave their nation "Deda Ena". Jacob's family was Georgia, child –future of the country. "Deda Ena" is the wealth of the mind.

Jacob Gogebashvili hates valueless words. His life was tragic, people were so unfair. He was ill and his friend take care for Jacob. He didn't work in the public service.

Georgian people loves Jacob, love him particularly.

ნინო სოხაძე - აკაკი წერეთლის სახელმწიფო უნივერსიტეტი, ასოცირებული პროფესორი

დიმიტრი უზნაძე – ქართული პედაგოგიური ფსიქოლოგიის ფუძემდებელი

დიმიტრი უზნაძე ორმოცდახუთი წლის განმავლობაში დიდი ენერგიით, გონებით, სიყვარულით ემსახურებოდა ეროვნული მეცნიერების განვითარებას.

საზოგადოება მას იცნობს როგორც დიდ მეცნიერს, ფსიქოლოგს, ფილოსოფოსს, პრაქტიკოსს, პედაგოგს, საზოგადო მოღვაწეს. მსოფლიოშია ცნობილი მისი განწყობის თეორია, რომელსაც „უზნაძის ეფექტს“ უწოდებენ.

დიმიტრი უზნაძე „ექსპერიმენტული პედაგოგიკის შესავალში“ წერს ვუნდტზე, რომელთანაც ის მუშაობდა. ვუნდტი ფიზიოლოგიის პროფესორად ითვლებოდა, როდესაც იგი ამ მეცნიერებაში ტრიალმა პირდაპირ ფსიქოლოგიის ნამდვილ მამამთავრად აქცია. ასევე შეიძლება ითქვას თავად დიმიტრი უზნაძეზე. იგი პირველად პედაგოგიური მეცნიერების საკითხებზე მუშაობდა. ამ მეცნიერებაში ტრიალმა ის ფსიქოლოგიის მეცნიერებათა პრობლემების მორევში შეაყვინძურა.

დიმიტრი უზნაძემ შექმნა პედაგოგიური ფსიქოლოგია. როცა მან მოღვაწეობა დაიწყო ქუთაისში სინათლის ქალთა სკოლაში, მიხვდა, რომ სასწავლო-სააღმზრდელო პროცესი მიმდინარეობდა ბავშვის ფსიქიკის შესწავლის გარეშე. და სწორედ მან ჩაუყარა საფუძველი პედაგოგიურ ფსიქოლოგიას.

იგი მრავალმხრივი მეცნიერი გახლდათ, აკადემიურ დონეზე იკვლევდა ისტორიის, ფილოსოფიის, ზოგადი ფსიქოლოგიის საკითხებს, მაგრამ განსაკუთრებულია მისი დამსახურება ბავშვის ფსიქოლოგიის კვლევაში.

ჩვენ ამ მოკრძალებულ ნაშრომში შევეცადეთ მოგვეხსენებინა მეცნიერული ანალიზი დიმიტრი უზნაძის სამეცნიერო კვლევებიდან გამომდინარე ბავშვის პირველი სასკოლო ასაკის ფსიქოლოგიისა.

ვფიქრობთ, ნაშრომი დახმარებას გაუწევს მასწავლებლებს, მშობლებს, სტუდენტებს ბავშვის ფსიქიკური ბუნების შესწავლაში, რაც აუცილებელი საფუძველია სწორი სასწავლო-სააღმზრდელო პროცესისა.

თემა პირველი. სწავლა როგორც მოზარდის ქცევის განსხვავებული ფორმა

როცა დიმიტრი უზნაძემ პედაგოგიურ მეცნიერებაში დაიწყო მუშაობა, დაინახა, რომ ცოდნა ბავშვის ბუნების ბიოფსიქიკური განვითარების შესახებ არ იყო საკმარისი. ამის გარეშე აღზრდის თეორიულ საკითხებზე მუშაობა შეუძლებლად მიაჩნდა და მოგვცა ისეთი ძლიერი თეორიები, რომლებიც ხასიათდებიან ორიგინალურობით, აზრის სიღრმადით. სწორედ მან დაიწყო ბავშვის ფსიქოლოგიის კვლევა. დიმიტრი უზნაძე თვლიდა, რომ თითოეულ საფეხურზე მოზარდის განვითარების და ჩამოყალიბების ქცევის რომელიმე ფორმა დგება პირველ რიგში.

დიმიტრი უზნაძემ ნათლად მოგვცა თითოეული საფეხურის ქცევის განხილვა და დახასიათება.

მაგრამ, სანამ ამ საკითხს შევეხებოდეთ, ჩვენ გვინტერესებს იმ საკითხის გადაჭრა, რომელიც საზოგადოდ ადამიანის სიცოცხლის შინაარსს ქმნის.

რა არის ადამიანის ქცევა? ადამიანზე მოქმედებს გარკვეული გამაღიზიანებელი. ყველა ქცევას აქვს მიზანი, რომელსაც ეს ქცევა ემსახურება. ქცევის მიზანში ძალიან დიდი მნიშვნელობა აქვს გარემოს, რომელიც უშუალოდ განსაზღვრავს ქცევას.

ქცევა ეს არის აქტივობა სუბიექტისა გარე სინამდვილისადმი. ადამიანს უჩნდება მოთხოვნილება და ის ესწრაფვის ამ მოთხოვნილების დაკმაყოფილებას.

ადამიანმა რომ თავისი სურვილი დაიკმაყოფილოს, ამისათვის მას სჭირდება განწყობა. მაგრამ, როგორ უნდა განწყობს ამისათვის სუბიექტი? ამისათვის მან ურთიერთობა უნდა დაამყაროს გარე სამყაროსთან ანუ სამყაროსთან მის გარეშე. ამ გარე სამყარომ უნდა განაწყობს სუბიექტი იმ მოქმედებისკენ, რომელიც საჭიროა მისი სურვილის დაკმაყოფილებისთვის. ესე იგი ქცევა ანგარიშს უწევს სუბიექტს და გარე სინამდვილესაც.

ჩვენთვის საინტერესოა ქცევის სხვადასხვა სახეობის დიფერენციაცია. ეს გვჭირდება იმიტომ, რომ ადამიანის ფსიქიკა შევისწავლოთ. აქ გადამწყვეტი მნიშვნელობა მოთხოვნილების ცნებას უნდა

მივაკუთვნოთ. აქედან გამომდინარე ქცევა ორ ძირითად კატეგორიას შეიცავს. რომელია ეს კატეგორიები?

ეს არის კატეგორიები, რომელიც მის დასაკმაყოფილებლად გვჭირდება. მაგალითად, მე მინდა დავწერო წერილი. ამ შემთხვევაში განსაზღვრელი არის ჩემთვის წერილი და მთელი ჩემი შესაძლებლობები წერილის დასაწერად არის მიმართული. ეს არის გარე მოთხოვნილება, რომელიც მე უნდა შევასრულო.

მაგრამ, არსებობს მოთხოვნილებები, რომლებიც ფუნქციონალური ტენდენციის სახით არსებობს. ე. ი. , არსებობს ქცევის ორი კატეგორია: ექსტროგენური ქცევა და ინტროგენური ქცევა.

ასევე საჭიროა ქცევის სხვადასხვა სახეობების დიფერენციაცია. თუ არ ვიცით ქცევის ფორმები, ვერ შევძლებთ ადამიანის ფსიქიკის შესწავლას აქტივობასთან მიმართებაში.

რა არის საფუძველი ადამიანის ქცევის კვალიფიკაციის? ეს საფუძველი არის მოთხოვნილება.

ადამიანის ძირითადი მოთხოვნილება ბიოლოგიური მოთხოვნილებაა, სმა-ჭამა და სქესობრივი მოთხოვნილება. ამის გარდა არის სხვა მოთხოვნილებაც: სისუფთავის, სითბოს, ჩაცმის მოთხოვნილება და სხვა.

არსებობს მოხმარების მოთხოვნილებაც და თავის მოვლის მოთხოვნილებაც.

ასევე არსებობს ინტელექტუალური მოთხოვნილებები. ცნობისმოყვარეობა ყალიბდება განვითარების მაღალ საფეხურზე, რომელიც ცოდნის წყურვილის სახით ყალიბდება.

შრომითი ქცევისათვის ისაა დამახასიათებელი, რომ ის იმპულსის გარეშე მიმდინარეობს და იგი ობიექტური მნიშვნელობის პროდუქტს ქმნის.

ჩნდება კითხვა: ნამდვილ შრომად მხოლოდ ფიზიკური შრომა უნდა ჩაითვალოს?

ადამიანის განვითარების მაღალ საფეხურზე შრომის გონებრივი კომპონენტები დამოუკიდებელი ხდებიან. ისინი გამოეყოფიან შრომის პროცესებს და თავად იქცევიან ღირებულებებად. მოგვიანებით ვითარდება თეორიული და მეცნიერული დარგები, რომლებიც მოითხოვენ მეტ ცოდნას.

გონებრივი აქტივობა გონებრივი შრომის სახელწოდებით აღინიშნება. ესე იგი, გონებრივი შრომის გვერდით ფიზიკური შრომაც არსებობს.

რა არის ფუნქციონალური ტენდენციის ცნება? რა არის თამაში?

თამაშის დროს ხდება საკუთარი იმპულსების გამოწვევა (7,14).

დიმიტრი უზნაძემ შეისწავლა თამაშის ერთგვარი თეორიული კონცეფცია.

ისმის კითხვა: რატომ თამაშობს ბავშვი? თამაშის დროს ვითარდება ადამიანის ყველა ძალა. მოხმარების, მოვლის, მომსახურების, შრომის და საქმის ყველა შესაძლო ფორმა თამაშის საგნად იქნას დასახული. ამიტომაც არის თამაში, როგორც გროსი თვლის, ცხოვრების ნამდვილი „მოსამზადებელი სკოლა“.

ამადროულად, თამაში ბავშვის ქცევის სპეციფიური ფორმაა და ის ამ ასაკში დიდი მნიშვნელობისაა.

ქცევაში არის ორი ძირითადი კატეგორია: ექსტროგენური, როცა ადამიანი გარედან ღებულობს იმპულსს და გარედან განსაზღვრული განწყობით წარმართება.

მეორე კი არის ინტროგენური, რომელშიც შედის თამაში.

თამაშის ერთ-ერთ ეფექტს გართობა წარმოადგენს (7,15).

უეჭველია, ყველა ქცევის ფორმა ადამიანის ცხოვრების იმ მომენტში უნდა ვეძიოთ, როცა ის თავისუფალია თავის სერიოზულ მოთხოვნილებათა დაკმაყოფილებისათვის ზრუნვისგან, როცა იგი მოუცლელია.

ადამიანი ერთობა კიდევ. გართობა მცონარობა როდია, იგი ფორმაა ქცევის. ადამიანი შეიძლება მაშინაც ერთობოდეს, როცა ის რაიმეს კითხულობს, როცა თეატრშია, როცა მეგობარს ესაუბრება. გართობა მეტია ვიდრე თამაში. გართობასთან ახლოს არის ქცევის მეორე თავისებური ფორმა – სპორტი. სპორტი მოტორულ ფუნქციებს ეხება.

ბიულერმა აღნიშნა, რომ ფუნქციობა, უპირველესად თავის მოტორული აპარატის ფუნქციობა, თავისთავად იძლევა სიამოვნებას და ეს, შესაძლოა, მოხდეს, როცა ადამიანი განტვირთვას ეძლევა.

პედაგოგია/Pedagogics

როცა ის თავისუფალია ყოველგვარი მოვალეობისგან და ამ დროს ხდება ვარჯიში და ვარჯიშის ცნებაში იგულისხმება ფუნქციის გაუმჯობესება და ჩნდება შეჯიბრების იდეა და შეჯიბრების იმპულსიც ისახება (7,17).

რა არის ხელოვნური შემოქმედება? ის ქცევის ექსტროგენურ თუ ინტროგენურ ფორმათა შორის უნდა მოთავსდეს?

შემოქმედება ეს ნაწარმოების შექმნაა. შრომა გულისხმობს შრომითი პროდუქტის შექმნას, რომელიც ადამიანის მოთხოვნილებას აკმაყოფილებს. ხელოვანს კი არ შეიძლება უჩნდებოდეს ესთეტიკური ტკბობის მოთხოვნილება. ამისთვის ადამიანი ნახულობს ფილმს, მიდის გალერეაში.

სად არის ხელოვნური შემოქმედების იმპულსი? ამას პასუხს გავცემთ, თუ ვესწრაფვით გავიგოთ, რა არის მთავარი ხელოვანისათვის ხელოვნების პროცესში?

ხელოვნება არა ობიექტურად მოცემული საგნების შესატყვის გამოხატულების მიზანს ემსახურება, არამედ თვითონ ხელოვანის ინტიმურ განწყობათა გამოხატვის მიზანს.

ე. ი. მხატვრული შემოქმედებაც ერთ-ერთი ფორმაა ქცევის, რომელიც ფუნქციონალური ტენდენციიდან მოდის და რომლის ადგილიც ინტროგენურ ქცევაში უნდა იყოს. (7,19).

ხელოვნური შემოქმედების თეორიათა შორის ცნობილია შილერის და გროსის თეორია, რომლის მიხედვით ხელოვნება თამაშიდან უნდა გამომდინარეობდეს.

რა არის ესთეტიკური ტკბობა? ადამიანებს უჩნდებათ მოთხოვნილებები და ეს მოთხოვნილებები მშვენიერების განცდით შეიძლება. ესთეტიკური განცდა სწორედ ეს არის, როცა სუბიექტი ამ მოთხოვნილებას იკმაყოფილებს. მაგრამ აქაც ორი აქტის ორი კატეგორია უნდა გავარჩიოთ: პირველი – თვითმოთხოვნილების დაკმაყოფილების აქტები. ვთქვათ, ხელოვნური ნაწარმოების ჭკრეტა და მერე შესაძლებელი პირობა, რომ ეს ტკბობა მიიღო (სპექტაკლის ბილეთის ყიდვა).

ამრიგად, ადამიანის ქცევის ფორმათა მრავალსახეობა ორ ჯგუფად იყოფა:

ქცევის ფორმები:

ექსტროგენულში შედის: მოხმარება, მომსახურება, მოვლა, შრომა, ცნობისმოყვარეობა, საქმე;

ინტროგენურში შედის: ესთეტიკური ტკბობა, ხელოვნური შემოქმედება, თამაში, სპორტი, გართობა.

სწავლას დიდი ადგილი უჭირავს ცოცხალი ორგანიზმის ცხოვრებაში. არის ის ცალკე ქცევა, თუ შეიძლება მივაკუთვნოთ ქცევის ექსტროგენურ ან ინტროგენურ ფორმებს?

მარტივად, სწავლას გონებრივი შრომის ფორმას მიაკუთვნებენ.

როცა ვიწყებთ სწავლას გვაქვს მიზანი დასახული. ამ შემთხვევაში ცოდნის მიღება ეს თავისთავად არის პროდუქტი. აქ აქტივობას სრულიად დამოკიდებული ღირებულება აქვს. ესე იგი ცოდნა არის პროდუქტი სწავლისა და სწავლა ამ პროდუქტის ანუ ცოდნის მისაღებად აუცილებლად მოითხოვს ენერჯის ხარჯვას. ამდენად, ცალკე სწავლას არავითარი ფასი არ აქვს. ღირებულება იმ ჩვევებს და ცოდნას აქვს, რომელსაც სწავლის საშუალებით ვღებულობთ.

მაგრამ, საინტერესოა, არსებობს თუ არა სწავლის პროდუქტსა და შრომით პროდუქტს შორის რაიმე ანალოგია? (7,21).

დიმიტრი უზნაძე თვლის, რომ მხოლოდ ის პროდუქტი გვაქვს მხედველობაში, რისთვისაც შრომითი ენერჯია დავხარჯეთ. შრომითი ცნება სხვა ეფექტის მიცემას არ გულისხმობს.

სწავლის დროს ბავშვი არა მარტო კონკრეტულ საკითხს სწავლობს, არამედ მას სწავლისთვის დამახასიათებელი უნარი უვითარდება.

სწავლის ცნება ძალიან დიდია. სწავლა ყველა ქცევის ფორმას ეხება და, აქედან გამომდინარე, ყველა ქცევის ფორმა სწავლის შედეგად ჩვენი კუთვნილება ხდება. სწავლაში ძირითადი მარტო ჩვევა და ცოდნა როდია. არამედ იმ უნარების განვითარება, რომლებიც სწავლის პროცესში ღებულობენ მონაწილეობას.

ამდენად, სწავლა და შრომა არსებითად განსხვავდება ერთმანეთისაგან.

რაც შეეხება თამაშს, თამაში ქცევის არსებითი ფორმაა. როგორც სწავლისთვის, ასევე თამაშისთვის დამახასიათებელია მოზარდის განვითარება და არა მხოლოდ თამაში, როგორც ქცევა, ესე იგი თამაში და სწავლა ქცევის ერთი და იგივე ფორმაა. (7,22)

პედაგოგია/Pedagogics

ქან-ჟაკ რუსო და თავისუფალი სკოლის მომხრენი სწავლის და თამაშის იგივეობას აღიარებდნენ.

სწავლისა და თამაშის შემთხვევაში ძალიან დიდია ფუნქციონალური ტენდენცია, რაც ადამიანში დევს. ადამიანს მომწიფებელი აქვს ფუნქციები და სწავლის გზით ხდება მათი დაკმაყოფილება.

ჩნდება კითხვა: „სწავლა აუცილებელია?“

ადამიანს მემკვიდრეობით ეძლევა ინტერფუნქციონალური შესაძლებლობა.

სწავლა, როგორც ადამიანის განვითარების აუცილებელი პირობა ადამიანის აღზრდის განუყოფელ ნაწილს შეადგენს. სწავლის პროცესში სწავლისთვის აუცილებელი გარედან ეძლევა მოზარდს. ამ მხრივ სწავლა შრომას ჰგავს და თამაშისგან არსებითად განსხვავდება. ესე იგი, იგი ქცევის ექსტროგენური ფორმაა ვიდრე ინტროგენური.

სწავლა ორი მხრით განსაზღვრულ პროცესს წარმოადგენს: აქტივაცია და ამ აქტივაციის განხორციელება. ამიტომ ვერ დავეთანხმებით პედაგოგის იმ წარმომადგენლებს, რომლებიც სწავლას თამაშის დონემდე აქვეითებს.

ამდენად, სწავლა ორივე ჯგუფს ეკუთვნის: ინტროგენურს და ექსტროგენურს.

გამოყენებული ლიტერატურა

1. დ. უზნაძე "ზოგადი ფსიქოლოგია". თბილისი, 1998 წელი.
2. ანგია ბოჭორიშვილი "ფსიქოლოგიის პრინციპული საკითხები", თბილისი, 1959 წელი.
3. ზიგმუნდ ფროიდი "ფსიქანალიზი", თბილისი, 1995 წელი.
4. ჰანს-მარტინ ლამანი "ზიგმუნდ ფროიდი", გამომცემელი ლაშა ბაქრაძე "ილუსტრირებული ბიოგრაფიები - 9", თბილისი, 2004 წელი.
5. ნათელა ვასაძე "პედაგოგიკის ისტორია", თბილისი, 2004 წელი.
6. რ.ბალანჩივაძე, ვ.ასათიანი "პედაგოგიკის ფილოსოფიური საფუძვლები"
7. დ.უზნაძე "სასკოლო ასაკის ფსიქოლოგია", თბილისი, 1998 წელი.
8. დ.უზნაძე "ექსპერიმენტული ფსიქოლოგიის საფუძვლები", ტ.1, 1935 წელი.

რეზიუმე

დიმიტრი უზნაძემ შექმნა ქართული პედაგოგიური ფსიქოლოგია. როცა მან მოღვაწეობა დაიწყო ქუთაისში. „სინათლის“ ქალთა სკოლაში მუშაობისას დარწმუნდა, რომ სასწავლო-სააღმზრდელო პროცესი მიმდინარეობდა ბავშვის ფსიქოლოგიის შესწავლის გარეშე და სწორედ მან ჩაუყარა საფუძველი ქართულ პედაგოგიურ ფსიქოლოგიას.

იგი მრავალმხრივი მეცნიერი გახლდათ. აკადემიურ დონეზე იკვლევდა ისტორიის, ფილოსოფიის, ზოგადი ფსიქოლოგიის საკითხებს, მაგრამ განსაკუთრებულია მისი დამსახურება ბავშვის ფსიქოლოგიური კვლევის შესახებ.

ჩვენ ამ მოკრძალებულ მეცნიერულ ნაშრომში შევეცადეთ, მოგვხდინა ბავშვის პირველი სასკოლო ასაკის ფსიქოლოგიის მეცნიერული ანალიზი, დიმიტრი უზნაძის მეცნიერული კვლევებიდან გამომდინარე.

ვფიქრობთ, ნაშრომი დახმარებას გაუწევს მასწავლებლებს, მშობლებს, სტუდენტებს ბავშვის ფსიქიკური ბუნების შესწავლაში, რაც აუცილებელი საფუძველია სწორი სასწავლო-სააღმზრდელო პროცესისა.

სამწუხაროდ, დიმიტრი უზნაძის ამ სწორად შერჩეულ მეცნიერულ შეხედულებებს არ იყენებს თანამედროვე ქართული საგანმანათლებლო სკოლა. აქ ჩვენ ვგულისხმობთ ქართულ საგანმანათლებლო სივრცეს. ქართველებს გვყავს ისეთი დიდი მეცნიერი - დიმიტრი უზნაძე, რომელმაც შექმნა სწავლების პროცესი ბავშვის ფსიქოლოგიასთან ერთად და ამით დაამარცხა უბავშვო პედაგოგიკა.

მნიშვნელოვანია დიმიტრი უზნაძის სხვა თეორიები და მათ შორის განწყობის თეორია, რომელიც უფრო სწორად ხსნის ფროიდის ფსიქონალიზურ თეორიაზე მეტად ცნობიერის და არაცნობიერის ურთიერთობას. მაგრამ, პატარა ერებს ეს ბედი აქვთ. ისინი იკარგებიან დიდი ერების კულტურის და მეცნიერების სფეროში, მაგრამ დიმიტრი უზნაძე იმდენად დიდია, მისი თეორიები არის მსოფლიო ფსიქოლოგიური აზროვნების ცენტრში.

ამ პატარა მონოგრაფიით გვინდა მადლიერება გამოვხატოთ იმ დიდი გონების მიმართ, რასაც დიმიტრი უზნაძე ჰქვია.

გვაქვს სურვილი უფრო ფართო საზოგადოებამ გაიცნოს დიმიტრი უზნაძე და , რაც მთავარია, მასწავლებლებმა, მშობლებმა და ყველა იმ ადამიანმა, რომელიც განათლების სფეროსთან ახლოს დგას.

Nino Sokhadze - Akaki Tsereteli State University, Associate Professor

Dimitri Uznadze as a Founder of Georgian Pedagogical Psychology

Dimitri Uznadze has created Georgian pedagogical psychology. When he started his activities in Kutaisi, at women's school "Sinatle" ("Light"), he realized that the training-educational process was ongoing without study of child psychology, and he laid the foundations for Georgian pedagogical psychology.

He was a multiple scientist. At academic level he was engaged in studies of the issues related to history, philosophy and general psychology, but his chief merit in this field consists in child psychology research.

In scientific work, we have tried to carry out scientific analysis of school-age child psychology based upon Dimitri Uznadze's research works.

We believe that the paper will help teachers, parents and students in studies of the nature of child psychology that is necessary condition for conduction of proper educational process.

Unfortunately, the modern Georgian educational school does not apply these scientific approaches, which were rightly selected by Dimitri Uznadze. Here, we are thinking of Georgian educational space. We, Georgians have such great scientist – Dimitri Uznadze, who has created the training process with child psychology and defeated by this childless pedagogy.

Of no less importance are other theories of Dimitri Uznadze, including the theory of attitude, which much better explains more conscientious relationships of Freud's psychoanalytic theory. However, little nations have such a fate, they are getting lost within the sphere of culture and science of big nations. However, Dimitri Uznadze is such a big person that his theories are in the spotlight of world's psychological thinking.

Through this small monograph, we wish to express the appreciation for such a great mind that is named Dimitri Uznadze.

We also wish to acquaint the general public with Dimitri Uznadze, and this being the most important, to make his name familiar to teachers, parents and those people, who is close to educational sphere.

ქრისტინა ფირცხალაიშვილი - შოთა რუსთაველის სახელმწიფო უნივერსიტეტი, განათლების ფაკულტეტის მაგისტრი

ლიდერი საკლასო ოთახში

ლიდერობა არის...ამ წინადადების დამთავრება ბევრნაირად შეიძლება. ამ ტერმინის იმდენივე განმარტება არსებობს რამდენ ადამიანსაც უცდია მისი განსაზღვრების შემოთავაზება. ერთერთი განმარტების თანახმად ლიდერობა პიროვნული უნარ-ჩვევა, შესაძლებლობა და გავლენის ხარისხია. იგი აუცილებელი უნარ-ჩვევაა მაღალეფექტური პროფესიონალისთვის. ლიდერობა ინტერაქციული პროცესია, და მისი გამოყენება სწავლების პროცესში ახალი საგანმანათლებლო მეთოდების განუყოფელი ნაწილია. დღეს ჩვენ ძალიან ბევრს ვფირობთ და ვსაუბრობთ სასწავლო პროცესის სასიამოვნოდ გარდაქმნაზე. სწავლა არ უნდა იყოს ძალადობა და მასწავლებელი არ უნდა იყოს გაკვეთილზე დომინანტი. ოცდამეერთე საუკუნეში გაკვეთილი აღარაა ერთი ადამიანის შოუ. დღესდღეობით, მასწავლებელმა უნდა აიღოს გუნდი ლიდერის ფუნქციები და იმუშაონ ბევრ სხვა პროფესიონალებთან ერთად, მაგალითად კოლეგებთან, მენტორებთან, დამრიგებლებთან, რათა ეფექტურად უხელმძღვანელონ ბავშვებისა და მოზარდების სწავლების პროცესს.

რა თქმა უნდა, მასწავლებლები ყოველთვის ლიდერები იყვნენ, თუმცა, აღსანიშნავია ის, რომ კლასის მიმართ მათი ლიდერობის ფუნქციები შეიცვალა. დღეს უფრო კარგად გვესმის, როგორ ფუნქციონირებს სასწავლო პროცესი და, ამის გამო, უკვე ნაკლებად ვართ დამოკიდებული სწავლების დიდაქტიკურ მოდელზე, სადაც მასწავლებელი „სცენაზე მდგომი ბრძენის“ როლს ასრულებს. დღეს აღარავინ კამათობს იმაზე, რომ სწავლება უფრო ეფექტურია მაშინ, როცა მოსწავლეს მეტი კონტროლის საშუალება აქვს, როცა აცნობიერებს საკუთარი სასწავლო პროცესის მიმდინარეობას, ხოლო მასწავლებელი არის „გიდი“, რომელიც ეხმარება მოსწავლეს სასწავლო პროცესის წარმართვაში.

სასწავლო პროცესის ახლებურად დანახვამ დიდი გავლენა იქონია მასწავლებლის სწავლებისა და მიდგომის სტილის ცვლილებაში. იმისათვის, რომ მასწავლებელი დიდაქტიკოსისაგან ლიდერად გადაიქცეს საკლასო ოთახში პირველ რიგში საჭიროა მან გაითავისოს რა ფაქტორები მომედებს გუნდური მუშაობის პროცესში. მასწავლებელი უნდა დაფიქრდეს როგორ გამოიყენოს უკვე ნასწავლი უნარ-ჩვევები და როგორ იქონიოს ჯგუფის მუშაობაზე ისეთი გავლენა, რომელიც გუნდის ფუნქციონირებას და მუშაობას გააუმჯობესებს.

მასწავლებელს, სამსახურეობრივი მოვალეობის შესრულების დროს, ყოველთვის უწევს მოსწავლეების ჯგუფებთან მუშაობა. იმისათვის, რომ მისი მუშაობა ეფექტიანად წარიმართოს უნდა ესმოდეს ჯგუფის დინამიკა, უნდა იცოდეს, როგორ არის დაკავშირებული თითოეული წევრი ერთმანეთთან. ჯგუფში მომუშავე პედაგოგი უნდა იცნობდეს თითოეული წევრის განსხვავებულ პიროვნულ ნიშნებს და უნდა გრძნობდეს თუ რა არის საჭირო იმისათვის, რომ ჯგუფის თითოეული წევრი ბედნიერი იყოს. ჯგუფის მცირედი ზრდა ან დანაკლისიც კი მნიშვნელოვან სოციალურ და ინტელექტუალურ დატვირთვას იწვევს.

ამ გარემოებების გათვალისწინებით, გასაკვირი არ უნდა იყოს, რომ ჯგუფში ლიდერობა მარტივი საქმე არ არის. თუმცა კი, ამკარაა რამდენად მნიშვნელოვანია ლიდერობა წარმატებული მასწავლებლისთვის.

რამდენიმე წლის წინ ერთ-ერთ საჯარო სკოლაში დავიწყე მუშაობა. სასწავლო კურსი მთელი წლის განმავლობაში გრძელდებოდა, მაგრამ პირველ კვირაში ისეთი აღფრთოვანებული ვიყავი, რომ დაგეგმილი მასალა უმოკლეს დროში დამეფარა და ხშირად ვღიზიანდებოდი როცა ჩემი მოსწავლეები იგივე ინტენსივობით ვერ ითვისებდნენ ჩემს მიერ ახსნილ ზღვა მასალას.

ახლა ვხვდები, რომ გამოუცდელობის გამო ჩემს კლასს ერთ მთლიან ერთეულად აღვიქვამდი და ჩემო მოვალეობად მხოლოდ სასწავლო მასალის შინაარსზე ყურადღების გამახვილება მიმაჩნდა. ახალბედა პერაგოგს წარმოდგენა არ მქონდა, რომ აუცილებლად უნდა გამეთვალისწინებინა ჯგუფი

დინამიკა, ან ის ფაქტი, რომ ჩემს მიერ განხორციელებული გაკვეთილის მართვის სტილი და ბევრი სხვა მოვლენა გავლენას ახდენდა მოსწავლეთა ჯგუფში შექმნილ „კლიმატზე“.

მხოლოდ პედაგოგიური ლიტერატურის გაცნობისა და პროფესიული გადამზადების ტრენინგებზე დასწრების შემდეგ გავიგე, რომ ჯგუფი განვიტარების რამდენიმე ეტაპს გადის, საწინამომომუშავე გუნდად ჩამოყალიბდება და ამ პროცესში ჩემი, როგორც პედაგოგის სწორას გადადგმული ნაბიჯები უმნიშვნელოვანესი იყო. მახსოვს ჩემი აღფრთოვანება, როცა კლასის მართვის რამდენიმე მეთოდს გავეცანი. მაშინ ვისწავლე, რომ ჩემს პირველ გაკვეთილებზე წამოჭრილი სირთულეები ჯუნდის არარსებობის და ჩემი მღეეღვარების შედეგი იყო. მეგონა, თუ კარგ ცოდნას გამოვამჟღავნებდი გაკვეთილზე და საგაკვეთილო მასალას მთლიანად ავხსნიდი და დისციპლინის შენარჩუნებას შევძლებდი კარგ შედეგზე გამიყვანდა, თუმცა მალევე დავრწმუნდი ჩემი ვარაუდის არაადეკვატურობაში. გონება გამინათდა, როდესაც მივხვდი, რომ თუ მე მეცოდინებოდა როგორ გრძნობდა თავს ჩემი ჯგუფის თითოეული წევრი, შევძლებდი შესაბამისი ქცევის შერჩევასაც, იქნებოდა ეს მშვიდი კრიტიკა, ბრაზის განვლება, თუ დადებითი განწყობის წახალისება. გადაწყვიტე შემეცვალა ჩემი სწავლების სტილი და მეტი ყურადღება დამეთმო ჩემი მოსწავლეების ემოციური განწყობის ამაღლებაზე. თადათანობით, რაც მეტად ვუახლოვდებოდი მოსწავლეებს მეტ დეტალებს ვიმახსოვრებდი მათი ცევიდან და ინტერესის სფეროდან. რამდენიმე კვირის შემდეგ ვიგრძენი, რომ მოსწავლეებსა და ჩემს შორის ნდობის ფაქტორმა იმატა, ამ უნარ-ჩვევის გამოყენებით მე შევძელი ჯგუფის გარიყული წევრების გააქტიურება. შევიმუშავეთ ურთიერთმომხმენისა და წევრთა თანაბარუფლებიანობის პრინციპი. ამის შედეგად ჩემი ყველა მოსწავლე გრძნობდა, რომ ის ჩვენი ჯგუფის ღირსეული წევრი იყო, მიუხედავად იმისა, რომ ნაკლებად სწავლობდა. იგი უკვე ვალდებულად თვლიდა თავს ყველა ღონე გამოეყენებინა და მონაწილეობა მიეღო ჯგუფურ აქტივობებში. ყველაზე ნაკლებად მოტივირებული მოსწავლეც კი ორიენტირებული გახდა ჯგუფის წარმატებაზე, ჯგუფის წარმატება მისი წარმატება გახდა და ამან განავითარა ჯგუფის ეფექტური მუშაობა. მე, როგორც ჯგუფის ლიდერი, ვცდილობდი თავდაჯერებული და ზომიერი ვყოფილიყავი სასწავლო მასალის მიწოდებისას, ამით მე პირველი გაკვეთილების მსგავსად მხოლოდ ჩემს სასწავლო მასალის ახსნაზე აღარ ვიყავი ორიენტირებული და მოსწავლეებსაც სასაუბროდ მეტი დრო რჩებოდათ სასაუბროდ, ამით ჩემს მოსაზრებებსაც გამოვთქვამდი, ახალ მასალასაც ვხსნიდი ისე, რომ სხვების მოსაზრებებს ვისმენდი და ჯგუფის წევრების შეკითხვებს არ ვუგულუბელყოფდი. ძალიან მახარებდა, რომ თითოეული გაკვეთილის ბოლოს ჩემს რეფლექსიაში თანდათან მცირდებოდა უარყოფითად შეფასებული ატივობების რიცხვი, რომ ჯგუფის წარმატება, მისი ჩამოყალიბება და განვითარება უნდა მომეხერხებინა. თანდათანობით გავანალიზე, რომ ჯგუფის განვითარება შესაძლებელია წევრების ქცევისა და ჯგუფური „კლიმატის“ განვითარების შედეგად, რაც თითოეულ ეტაპზე ჩემგან, როგორც ლიდერისგან განსხვავებულ ქცევას მოითხოვდა. ეს იყო არა მხოლოდ ინტერპერსონალური უნარ-ჩვევები, როგორიცაა მოწესრიგებულობა, თავდაჯერებულობა, გამძლეობა, ზრუნვა, იუმორის გრძნობა, არამედ, ასევე, გუნდის განვითარების ეტაპის ამოცნობასა და მისი მახასიათებლების ცოდნას. ლიდერ მასწავლებელს გაცნობიერებული უნდა ჰქონდეს ის პრინციპები, რომ მისი ჯგუფის გუნდად გადაქცევის პროცესში მასაც ევალება ლიდერობის ნიშან-თვისებების ისე განვითარება, რომ ჯგუფში მიმდინარე პროცესებს შეესაბამებოდეს. ჯეკი თერნბერის თავის სახელმძღვანელოში „მასწავლებლის 9 მახასიათებელი“ [6] გვთავაზობს ჯგუფის განვითარების ეტაპებს. პირველი ეტაპი ითვალისწინებს ჯგუფის შექმნას, მეორე ეტაპია დაძაბულობის მოხსნა, ლიდერის გამოწვევების დაძლევა, ჯგუფის ყველა წევრის თანაბარი ჩართვა გუნდურ მუშაობაში. მესამე ეტაპია ჯგუფის ნორმალიზება, ეს ის პროცესი როცა ჯგუფის წევრებს შორის ინტერაცია იზრდება და მოსაზრებები გამოითქმება ღიად და კონსტრუქტიულად. მეოთხე ეტაპზე ვლდებულობთ სრულყოფილ ჩამოყალიბებულ ჯგუფს სადაც მასწავლებელი წინამძღოლია, ხოლო მოსწავლეები-ჯგუფის წევრები გახსნილია ერთმანეთის მიმართ, გუნდში სუფევს მაღალი მორალი, ჯგუფი გაერთიანებული ძალებით აქტიურად მუშაობს დავალების მიზნების მისაღწევად. ლიდერი ჯგუფის აქტიური წევრი და ხელმძღვანელია. მოსწავლეთა და მასწავლებელს შორის დიდი სიახლოვე და ენერგიული განწყობაა. დიუსი ამ მოვლენის ასახსნელად რუკის მეტაფორა მოჰყავს:

პედაგოგია/Pedagogics

„რუკა, შინაარსი, წინა გამოცდილების წესრიგში მოყვანა და სწორად გააზრება, შემდგომში გამოცდილების გზამკვლევეს წარმოადგენს, ის აჩვენებს მიმართულებას, ეხმარება კონტროლის განხორციელებაში, ამო მცდელობების შემცირების ხარჯზე“. ეს არის ის უნარ-ჩვევები რაც მე, როგორც ახალბედა პედაგოგმა დავისახე მიზნად და დღემდე ვცდილობ მის დანერგვას ჩემს საკლასო ოთახში. ძალიან ბედნიერი ვიყავი, როდესაც ჩემს რეფლექსიებში ზემოდ ჩამოთვლილი უნარ-ჩვევების განვითარების წყალობით თანდათან მცირდებოდა უარყოფითად შეფასებული აქტივობების რიცხვი, მაგრამ იყო კიდევ რაღაც, რაც ჯერ კიდევ მიშლიდა ხელს კლასის მართვაში. ეთხელ ერთერთ სახელმძღვანელოში დანიელ გოლმანი ამბობდა „ ლიდერების მხრიდან ყველაზე გონივრული ქმედება საკუთარი ემოციების კონტროლია.“ ამ ფრაზის წაკითხვის შემდეგ დაფიქრდი, თუ როგორ ვიქცეოდი მე, როგორც ლიდერი გაკვეთილზე, შემეძლო კი ჩემი ემოციების კონტროლი?! ფიქრის შედეგად გამახსენდა ბევრი შემთხვევა, როცა ხშირად მძლევდა ემოციები და ჩემი კომენტარები ზედმეტად მკაცრი ან გადაჭარბებული შექების გამო ნაკლებ ეფექტური ხდებოდა. მივხვდი, რომ გარდა ზემოდ ჩამოთვლილი უნარ-ჩვევებისა კიდევ ერთი მნიშვნელოვანი თვისებაა საკუთარი ემოციების მართვა. მე ვერ გავხდებოდი კარგი ლიდერი და ჯგუფის კლიმატზე ვერ მოვახდენდი გავლენას თუ არ ვისწავლიდი საკუთარი გრძნობების კონტროლს. ასეთი უნდა ყოფილიყო ჩემი ოფიციალური პოზიცია ჯგუფში, რაც გავლენას იქონიებდა ჯგუფის კლიმატზე. ამიტომ დღეს უკვე ვცდილობ ვიყო რეალისტური - არც ძალიან თვითკრიტიკული და ზედმეტად მომთხოვნი ვყოფილიყავი და არც მიაბიტად იმედიანი. როცა გულწრფელი ვარ საკუთარი თავის წინაშე, სხვებთან გულწრფელობა და ზომიერი იუმორით საუბარი შემიძლია, რაც ჯგუფის ემოციური ტემპერატურის ინდიკატორში მეხმარება. სიცილი დადებითი განწყობაა რაც საპასუხო დადებით განწყობას იწვევს, ეს უკანასკნელი კი ჯგუფის წევრებს შორის უშუალო ურთიერთობების ჩამოყალიბებას უწყობს ხელს.

მოსწავლეთა ქცევისა და, ზოგადად კლასის ეფექტური მართვა მასწავლებლის ერთ-ერთი ყველაზე მნიშვნელოვანი და რთული საქმიანობაა. გამოცდილი მასწავლებლები ახერხებენ კლასის მართვას მაშინ, როცა დამწყები, გამოუცდელი მასწავლებლებისთვის კლასის მართვა სერიოზულ პრობლემას წარმოადგენს. კლასის მართვა მასწავლებლის მხრიდან მხოლოდ დისცილინისა და კონტროლის შენარჩუნება არ არის, არამედ ის გულისხმობს კლასის ორგანიზების მთლიან პროცესს, რომლის დროსაც სასწავლო მიზნები ეფექტურად მიიღწევა. ახალბედა მასწავლებლებს უჭირთ ახალ კონტექსტში ადაპტაცია, საგაკვეთილო პროცესებს და მეთოდებს ნაკლებად იცნობენ და ორიენტირებულნი არიან ძირითადად თვითდამკვიდრებაზე და ნაკლებად ფიქრობენ გაკვეთილის მართვის ეფექტიანობაზე. უჭირთ რეფლექსიის გაკეთება საკუთარი მოქმედებების შესაფასებლად. „ეფექტიანი სწავლება - თეორია და პრაქტიკის „[3] მიხედვით გამოცდილი მასწავლებლები ამბობენ, რომ წარმატებული მართვის საიდუმლო კლასის ორგანიზებაშია და ამიტომ ისინი კლასის მართვას ხშირად ქცევის წესების გაცნობით ან მოსწავლეებთან ერთად ქცევის წესების შემუშავებით იწყებენ. დამწყები პედაგოგები გამოუცდელობის გამო არასწორად იწყებენ გაკვეთილის მართვას და პირველსავე დღეებიდანვე კარგავენ მოსწავლეთა ნდობას და პატივისცემას. ამ შემთხვევაში ყველაზე ოპტიმალური გზა უფროსი კოლეგებისთვის რჩევის კითხვაა, თუმცა ხშირ შემთხვევაში ახალბედა პედაგოგები თავს იკავებენ მათი პრობლემების გამხელისაგან, რადგან ეშინიათ რომ უფოსი კოლეგებისაგან დახმარების ნაცვლად დაცინვას ან არასასურველ კომენტარს მიიღებენ. ეს ყველაფერი კი საბოლოო ჯამში მასწავლებლის ლიდერად ჩამოყალიბებას უშლის ხელს რაც მოსწავლეებზე აისახება ცუდად.

მასლოუს ადამიანის მოთხოვნათა იერარქიული დაყოფის თანახმად ადამიანი მხოლოდ მაშინ ცდილობს ისეთი მაღალი დონის მოთხოვნების დაკმაყოფილებას როგორცაა თვითრეალიზაცია, როცა ის შეძლებს დაიკმაყოფილოს ფიზიოლოგიური, უსაფრთხოების, სიყვარულისა და დაფასების მოთხოვნები. მხოლოდ ყველა დაბალი დონის მოთხოვნების დაკმაყოფილების შეგედად უჩნდება ადამიანის თვითრეალიზაციისკენ სწრაფვა. სწორეს დაბალი დონის მოთხოვნათა დაუკმაყოფილებლობაა ახალბედა პედაგოგების მიზეზი რის გამოც ისინი ვერ ახერხებენ ადაპტაციას შეუჩვეველ სამუშაო გარემოში. ამაში პედაგოგ სკოლის ხელმძღვანელობა უნდა

დაეხმაროს. დირექტორმა უნდა უზრუნველყოს გამოუცდელი პედაგოგის უსაფრთხოება, ისე უნდა წარადგინოს უფროს კოლეგებთან რომ მათი დაფასება დაიმზახუროს. იგივე პრობლემის ცინაშე ვიდეჟი მეც რამდენიმე წლის წინ, როცა სკოლაში პირველად შევდგი ფეხი. სამწუხაროდ მეც არაერთხელ გავმხდარვარ უფროსი კოლეგის დაუმსახურებელი კრიტიკის ობიექტი მხოლოდ იმიტომ, რომ მათ ჩემი ასაკის გამოცდილება ჰქონდათ და მე როგორ შეიძლებოდა მათი თანასწორი კვალიფიციური მასწავლებელი ვყოფილიყავი ან მათდენი ცოდნა მქონოდა. ეს ძალიან მძიმე იყო ჩემთვის, რადგან მაში, როცა ჩემთვის ყველაფერი უცო იყო ერთი რაციონალური რჩევაც კი ჩემი პროფესიული განვითარებისთვის წინ გადადგმული ნაბიჯი ყოფილიყო. თუმცა, დახმარების ნაცვლად ღია და უხეში კრიტიკის ობიექტი ვხდებოდი. ბევრს ვმუშაობდი საკუთარ თავზე, რომ განმეხივებინა პროფესიული უნარ-ჩვევები და ნამდვილ ლდერ მასწავლებლად ჩამოვყალიბებულიყავი, რადგან დახმარების იმედი ნაკლებად მქონდა. საბოლოო ჯამში შედეგს მივაღწიე, მაგრამ მასლოუს მოთხოვნილებათა იერარქიით გათვალისწინებული დონეები რომ ადვილად მოგვარებადი ყოფილიყო დირექციის მხრიდან გაცილებით მალე შევძლებდი თვითრეალიზაციაზე ფიქრს.

მასლოუს მიხედვით კი, მასწავლებელს, რომელსაც შეუძლია მოსწავლეებს თავი კარგად და თავისუფლად აგრძნობინოს, რომელიც მოსწავლეებისადმი კეთილგანწყობასა და პატივისცემას იჩენს, ძალუმს, გაუღვიძოს მოსწავლეებს სწავლის სურვილი. იმისათვის, რომ მოსწავლეებმა ისწავლონ სწავლის პროცესის დამოუკიდებლად წარმართვა აუცილებელია სჯეროდეთ, რომ მასწავლებელი მათ სამართლიანად მოექცევა, არ დასცინებს და არ დასჯის უნებლიე შეცდომებისა და დანაშაულისთვის. სწორედ აქ იკვეთება მასწავლებლის, როგორც ლიდერის როლი გაკვეთილზე. ეს არის ახალი განათლების მთავარი მამოძრავებელი ძალა - მოსწავლეებზე პიროვნული ზრუნვა. ლიდერი მასწავლებლის დიდი დადებითი თვისებაა რომ მას კარგად აქვს გაცნობიერებული კლასის მართვის ყველაზე ოპტიმალური სტილი, რომელიც გავლებას ახდენს მოსწავლის განწყობაზე ქცევასა და სწავლის შედეგზე. როგორც მასლოუ აღნიშნავს მოსწავლეებისთვის სხვა მოვლენებან ერთად არანაკლებ მნიშვნელოვანია სიყვარულისა და დაფასების მოთხოვნილება. მოსწავლე თანაბარმნიშვნელოვნად უნდა გრძნობდეს თავს საგაკვეთილო პროცესში და არა მასწავლებელზე დამოკიდებულად. სწორედ ამის შემდეგ გაუჩნდება მას თვითრეალიზაციის კენ სწრაფვის სურვილი.

დღესაც კი, ტრადიციული განათლების სისტემის მესვეურები ძალდატანებით, სტანდარტების გათვალისწინებით ასწავლიან მოზარდებს, რაც აკნინებს და გასაქანს არ აძლევს მათ ინტელექტუალურ შესაძლებლობებს. დიმიტრი უზნაძე აღნიშნავს: “ადამიანი ერევა მომავალი თაობის ცხოვრებაში და მას ისეთი ფორმის მიცემას უპირებს, როგორც მისი იდეალები მოითხოვს; ის კი ავიწყდება, რომ მას ნებით აღჭურვილ ადამიანთან აქვს საქმე და იმიტომ მას ისე ვერ მოექცევა, როგორც მკვდარი ბუნების ძალებს”. [4] ვფიქრობ, ამ სიტყვებით უზნაძეს სურს დაგვანახოს, რომ “ადამიანს“, რომელიც ამ შემთხვევაში მასწავლებელია, ევალეზა იმაზე მეტი ვიდრე ინფორმაციის ზუსტად გადაცემა მოსწავლისთვის. ის ყოველივე ამას დიდი სიფრთხილითა და დაკვირვებით უნდა აკეთებდეს, რათა მოსწავლე აღზარდოს თავისუფალ მოაზროვნედ.

ჯონ დიუიმ გაითვალისწინა ტრადიციული განათლების სისტემით “საზოგადოების მასობრივი უკმაყოფილება“ და მას შესთავაზა ახალი, პროგრესული განათლება, რომელიც ეფუძნება განათლების მიღებას შესაბამის გამოცდილებასთან ერთად. პროგრესული განათლება კი ეფუძნება პროგრესულად მოაზროვნე მასწავლებელს, რომელის მთავარ პრინციპს წარმოადგენს გამოცდილებით სწავლება, სოციალური ინტერაქციითა და სწავლების საგანთან ინტერაქციით ცოდნის აგება. პროგრესული განათლება გულისხმობს მოსწავლეზე ორიენტირებულ, მისი ინტერესის გათვალისწინებით და მოსწავლის მიერ წარმართულ სწავლების პროცესს. სწორედ ასეთ პროცესში ჩართული მასწავლებელი შეასრულებს ლიდერის ფუნქციას გაკვეთილზე და გაზრდის თავისუფლად მოაზროვნე მოქალაქეს, რაც უმნიშვნელოვანესია ქვეყანაში დემოკრატიის განვითარებისა და სოციალური პროგრესისთვის.

და ბოლოს, დიუის მერ შემოთავაზებული ახალი პროგრესული განათლება, რომელიც შეესაბამება დემოკრატიულ მმართველობას და რომლის ლოზუნგია “სწავლა კეთებით“

პედაგოგიკა/Pedagogics

„მასწავლებელი მრჩეველი და ფასილიტატორი - არა მოძალადე“ . ისმის კითხვა: რა შემთხვევაში მივალწევთ პროგრესს? პასუხი ამგვარია: თუკი გამოვიძიებთ თუ რა არის განათლება და რა მნიშვნელობა ენიჭება მას ადამიანის ცხოვრებაში, უშუალოდ რა სჭირდება მოსწავლეს რომ აღიზარდოს თავისუფალ და არა ფსევდო-განათლებულ მოაზროვნედ მივხვდებით, რომ პროგრესი ახლოსაა და განათლებაც არა თუ ცარიელი ლოზუნგი, არამედ რეალობაა.

გამოყენებული ლიტერატურა:

1. კულტურები და ორგანიზაციები, გონების პროგრამული უზრუნველყოფა. გირტ ჰოფსტედე და გერტ იან ჰოფსტედე.
2. განვითარებისა და სწავლების თეორიები. მასწავლებელთა პროფესიული განვითარების ეროვნული ცენტრი, 2011.
3. ეფექტიანი სწავლება - თეორია და პრაქტიკა. გამოცდების ეროვნული ცენტრი (კვლევის დეპარტამენტი - 2010)
4. ეკატერინე კვანტალიანი – “გამოცდილება – განათლების საშუალება და მიზანი” (ჯონ დიუი) წვდომა: <https://burusi.wordpress.com/2013/06/06/diui/>
5. ლიდერობა, თეორია და პრაქტიკა. ნორთჰაუსი. (ელექტრონული რესურსი)
6. ჯეკი თერნბული. „პროფესიონალი მასწავლებლის მახასიათებელი“. ნაწილი III – გავლენის სფეროს გაფართოება. „ მასწავლებელთა პროფესიული განვითარების ცენტრი“. 2009 წელი.

რეზიუმე

მსოფლიო ელვის სისწრაფით იზრდება, ასევე ელვის სისწრაფით იზრდება მოთხოვნა პროგრესული განათლების მესვეურებზე, რომელთაც ძალუბთ გაუძღვნენ საგანმანათლებლო ობიექტებს და ახალი იდეებით ააღორძინონ ისინი. სოციალური პროგრესის მისაღწევად საზოგადოებას ესაჭიროება განათლება. ამ უკანასკნელის რეალიზება კი წლების განმავლობაში სხვადასხვა სწავლების მეთოდით ხორციელდებოდა. თანამედროვე რეალობაში კი, აღმოცნდა ისეთი სწავლების მეთოდი, რომლის სლოგანია თავისუფალი მოქმედება, გამოცდილების მეშვეობით სწავლა, ცვალებადი სამყაროს გაგება. სადაც მასწავლებელი ერთპიროვნული მმართველიდან სასწავლო პროცესის თანამონაწილედ და ხელმძღვანელად ღრმად ჩნდება.

ყელას გაგვაჩნია გარკვეული შეხედულება თუ რა არის ლიდერობა. თუმცა, ამ ტერმინის ზუსტი განმარტება მაინც ძნელია. ზოგიერთი მეცნიერის აზრით ლიდერობა წარმატებული ჯგუფის დინამიური მუშაობის შდეგია. სცეები კი თვლიან, რომ ლიდერობა არამიანის ძალისხმევაა, იგი თანდაყოლილი უნარია. როგორც არ უნდა განვმარტოთ ლიდერის მნიშვნელობა, მისი არსებობა საგანმანათლებლო სივრცეში უმნიშვნელოვანესია, სწორედ ლიდერის ეფექტური მუშაობა განაპირობებს გაკვეთილის და საერთოდ, მთელი სკოლის წარმატებას.

ნატო ქობულაძე - აკაკი წერეთლის სახელმწიფო უნივერსიტეტი, ასოცირებული პროფესორი

ადრეული და სკოლამდელი განათლების ხელშეწყობა საქართველოში

ადრეული და სკოლამდელი განათლების სფეროში საქართველოს კანონმდებლობას შეადგენს საქართველოს კონსტიტუცია, საერთაშორისო ხელშეკრულებები, საქართველოს ორგანული კანონი „ადგილობრივი თვითმმართველობის კოდექსი“, ეს კანონი, სხვა საკანონმდებლო და კანონქვემდებარე ნორმატიული აქტები.

აღნიშნული კანონი აწესრიგებს საქართველოში ადრეულ ასაკში ბავშვზე ზრუნვისა და განათლების, სკოლამდელი განათლების და წინა სასკოლო განათლების დაწესებულებების ორგანიზაციულ სტრუქტურას, ადგენს მათი დაფუძნების, ლიცენზირების, საქმიანობის, განვითარების, რეორგანიზაციის, ლიკვიდაციის წესს, ადრეულ ასაკში ბავშვზე ზრუნვისა და განათლების, სკოლამდელი განათლების და წინა სასკოლო განათლების მომსახურების საყოველთაო ხელმისაწვდომობას, ხარისხის უზრუნველყოფისა და ანგარიშვალდებულების სამართლებრივ საფუძვლებს. კანონი ადგენს სახელმწიფოს, ადგილობრივი თვითმმართველი ერთეულების, არასამთავრობო ორგანიზაციების და სხვა იურიდიული ან/და ფიზიკური პირების უფლებებს, ვალდებულებებს, ფუნქციებს, პასუხისმგებლობას, კომპეტენციის ფარგლებს, ადრეული და სკოლამდელი განათლების დაფინანსების სისტემასა და პრინციპებს.

ადრეულ ასაკში ბავშვზე ზრუნვა და განათლება – დაბადებიდან 24 თვემდე ბავშვებისა და მათი მშობლებისთვის/მეურვეებისთვის განკუთვნილი საგანმანათლებლო მომსახურება, რომელიც მოიცავს: მშობელთა განათლებასა და მხარდაჭერას; ადრეული ასაკის ბავშვზე ზრუნვისა და განათლების ცენტრების მომსახურებას; ჯანდაცვის, კვების, ჰიგიენისა და სანიტარული უსაფრთხოების მომსახურებას; ბავშვთა ადრეულ ინტერვენციისა და ინკლუზიური განათლების მომსახურებას.

ბავშვთა განვითარების სკრინინგი – ბავშვთა სკრინინგი ხორციელდება საქართველოს შრომის, ჯანმრთელობის და სოციალური დაცვის სამინისტროს მიერ შემუშავებული სტანდარტიზირებული მეთოდოლოგიის მიხედვით განვითარების შეფერხების ან შეზღუდული შესაძლებლობების მქონე ბავშვთა გამოვლენის მიზნით;

ბავშვთა ადრეული ინტერვენცია – განვითარების შეფერხების, არასათანადო კვების, ქრონიკული დაავადებების, შეზღუდული შესაძლებლობების ან ატიპიური ქცევების, მათ შორის აუტისტური სპექტრის აშლილობის, ყურადღების დეფიციტისა და ჰიპერაქტიურობის მქონე ან ასეთი დაავადებების ან დარღვევების განვითარების მაღალი რისკის მატარებელი ბავშვებისა და მათი მშობლებისათვის ინტეგრირებული, ინდივიდუალური და ინტენსიური მომსახურება.

ინკლუზიური განათლება - ინკლუზიური განათლების სისტემა, რომელიც უზრუნველყოფს ყველა ბავშვის, მათ შორის განვითარების შეფერხების და შეზღუდული შესაძლებლობების მქონე, სოციალურად დაუცველი, ეთნიკური, რელიგიური და სხვა უმცირესობების წარმომადგენელი ბავშვებისთვის ადრეულ ასაკში ბავშვზე ზრუნვისა და განათლების, სკოლამდელი განათლების და წინა სასკოლო განათლების ხელმისაწვდომობასა და სრულ ჩართულობას, საჭიროების შემთხვევაში სპეციალური საგანმანათლებლო მომსახურების და თერაპიის უზრუნველყოფით.

მშობელთა-საზოგადოებრივი ადრეული და სკოლამდელი განათლების საბჭო - ამ კანონის შესაბამისად ადრეულ ასაკში ბავშვზე ზრუნვისა და განათლების, სკოლამდელი განათლების და წინა სასკოლო განათლების დაწესებულებებთან არსებული მშობელთა და საზოგადოების წარმომადგენლებისგან დაკომპლექტებული საბჭო, რომელიც უზრუნველყოფს ადრეულ ასაკში ბავშვზე ზრუნვისა და განათლების, სკოლამდელი განათლების და წინა სასკოლო განათლების დაწესებულების ეფექტურ მართვასა და საქმიანობის კონტროლს.

მშობლის განათლება და მხარდაჭერა – ინდივიდუალური ან ჯგუფური შეხვედრების მეშვეობით ადრეულ ასაკში ბავშვზე ზრუნვისა და განათლების, სკოლამდელი განათლების და წინა სასკოლო განათლების დაწესებულების ბავშვის მშობელთა ინფორმირება მშობლისა და შვილის

ძლიერი კავშირის, ბავშვის განვითარებისა და ოჯახში სათანადო საადამიანურად ზრუნვის უზრუნველყოფის მიზნით.

წინა სასკოლო განათლება – 60 თვიდან ზოგადი განათლების დაწყებითი საფეხურის პირველ კლასში შესვლის ასაკამდე ბავშვებისათვის მიწოდებული მომსახურება ბავშვის მსხვილი მოტორიკის, ნატიფი მოტორიკის, შემეცნების, მეტყველების/კომუნიკაციის, თვითრეგულირების, სოციალური და ემოციური მდგომარეობის დაბალანსებული განვითარებისათვის. წინა სასკოლო განათლება ორიენტირებულია ბავშვის სკოლისთვის მომზადებაზე წერა-კითხვის სწავლებით, რაოდენობრივი წარმოდგენის განვითარებით, მეცნიერული ცნებების და კვლევითი უნარ-ჩვევების შექმნით, თვითგამოხატვის შესაძლებლობების განვითარებით სასწავლო თამაშობების, აღმოჩენითი, შემოქმედებითი აქტივობების, წარმოსახვითი და ფიზიკური ვარჯიშების მეშვეობით.

ადრეულ ასაკში ბავშვზე ზრუნვისა და განათლების, სკოლამდელი განათლების და წინა სასკოლო განათლების მომსახურების შემდეგი პრინციპებია გასათვალისწინებელი:

1. სახელმწიფო უზრუნველყოფს ადრეულ ასაკში ბავშვზე ზრუნვისა და განათლების, სკოლამდელი განათლების და წინა სასკოლო განათლების საჯარო დაწესებულებებში უფასო განათლებასა და კვებას ყველა ბავშვისთვის.

2. წინა სასკოლო განათლება არის საყოველთაო და სავალდებულო წინა სასკოლო განათლების ასაკის ყველა ბავშვისთვის.

3. ადგილობრივი თითმმართველობის ერთეულები ვალდებული არიან, მუნიციპალურ დონეზე დანერგონ და უზრუნველყონ ადრეულ ასაკში ბავშვზე ზრუნვისა და განათლების, სკოლამდელი განათლების და წინა სასკოლო განათლების მომსახურების მიწოდება ამ კანონის, საქართველოს მოქმედი კანონმდებლობის, საქართველოს განათლებისა და მეცნიერების სამინისტროს და საქართველოს შრომის, ჯანმრთელობის და სოციალური დაცვის სამინისტროს მიერ დადგენილი კანონქვემდებარე ნორმატიული აქტების შესაბამისად.

მნიშვნელოვანია რეგულაციები, რომლებიც არეგულირებს ბავშვთა დაცვას:

1. აკრძალულია ბავშვის ფიზიკური დასჯა ადრეულ ასაკში ბავშვზე ზრუნვისა და განათლების, სკოლამდელი განათლების და წინა სასკოლო განათლების დაწესებულებებში.

2. ადრეულ ასაკში ბავშვზე ზრუნვისა და განათლების, სკოლამდელი განათლების და წინა სასკოლო განათლების დაწესებულებები ვალდებული არიან, გააგზავნონ სპეციალური საჭიროებების მქონე ბავშვები სამედიცინო დაწესებულებებში შეფასებისა და რეაბილიტაციის თუ ბავშვთა ადრეული ინტერვენციის მომსახურებაში შესაძლო ჩართვის აუცილებლობის განსაზღვრის მიზნით და საჭიროებისამებრ მიაწოდონ მშობლებს ინფორმაცია ბავშვის სპეციალური საჭიროებების შესახებ.

3. ადრეულ ასაკში ბავშვზე ზრუნვისა და განათლების, სკოლამდელი განათლების და წინა სასკოლო განათლების დაწესებულებების მასწავლებლების მომზადება და გადამზადება უნდა მოიცავდეს სწავლებას ფიზიკური, ფსიქოლოგიური და სიტყვიერი დასჯის და ძალადობის აკრძალვის მნიშვნელობის და ბავშვის მიერ საკუთარი ქცევის თვით-რეგულირების ეფექტური მექანიზმების შემუშავებაში მასწავლებელთა როლის მნიშვნელობის შესახებ, რათა მასწავლებლები აღჭურვილნი იყვნენ იმ უნარ-ჩვევებითა და ცოდნით, რაც აუცილებელია სასწავლო აქტივობებში ბავშვების სრულფასოვანი ჩართულობის უზრუნველსაყოფად.

4. ადრეულ ასაკში ბავშვზე ზრუნვისა და განათლების, სკოლამდელი განათლების და წინა სასკოლო განათლების დაწესებულება ვალდებულია, სსიპ სოციალური მომსახურების სააგენტოს ტერიტორიულ სამსახურს აცნობოს იმ ბავშვის შესახებ, რომელიც ადრეულ ასაკში ბავშვზე ზრუნვისა და განათლების, სკოლამდელი განათლების და წინა სასკოლო განათლების დაწესებულების პერსონალის მიერ იდენტიფიცირებულია, როგორც დაწესებულებაში თუ მის გარეთ ძალადობის, შეურაცხყოფელი მოპყრობის ან/და უგულვებელყოფის მსხვერპლი.

5. სსიპ სოციალური მომსახურების სააგენტოს ტერიტორიული სამსახური ამ მუხლის მე-4 პუნქტით გათვალისწინებული ცნობის მიღებიდან 24 საათის განმავლობაში ვალდებულია,

წერილობით შეატყობინოს ინფორმაციის მიმწოდებელ დაწესებულებას გასატარებელი ღონისძიებების თაობაზე.

6. სსიპ სოციალური მომსახურების სააგენტოს ტერიტორიული სამსახური ინფორმაციის მიმწოდებელი დაწესებულებიდან ამ მუხლის მე-4 პუნქტით გათვალისწინებული შეტყობინების მიღებიდან ხუთი (5) დღის ვადაში ამზადებს დასკვნას ბავშვზე ძალადობის, შეურაცხყოფის ან უგულვებელმყოფელი მოპყრობის კონკრეტულ შემთხვევასთან დაკავშირებით. ბავშვზე ძალადობის, შეურაცხყოფისა და უგულვებელმყოფელი მოპყრობის ფაქტის დადგენის შემთხვევაში, სსიპ სოციალური მომსახურების სააგენტოს ტერიტორიული სამსახური, ინფორმაციის მიმწოდებელ დაწესებულებასთან ერთად შეიმუშავებს ინდივიდუალურ გეგმას ბავშვზე ძალადობის, შეურაცხყოფის თუ უგულვებელმყოფელი მოპყრობის კონკრეტულ შემთხვევასთან დაკავშირებით.

ადრეულ ასაკში ბავშვზე ზრუნვისა და განათლების, სკოლამდელი განათლების და წინა სასკოლო განათლებას გააჩნია შემდეგი მომსახურების პრინციპები:

1. სახელმწიფო უზრუნველყოფს ადრეულ ასაკში ბავშვზე ზრუნვისა და განათლების, სკოლამდელი განათლების და წინა სასკოლო განათლების საჯარო დაწესებულებებში უფასო განათლებასა და კვებას ყველა ბავშვისთვის.

2. წინა სასკოლო განათლება არის საყოველთაო და სავალდებულო წინა სასკოლო განათლების ასაკის ყველა ბავშვისთვის.

3. ადგილობრივი თითმმართველობის ერთეულები ვალდებული არიან, მუნიციპალურ დონეზე დანერგონ და უზრუნველყონ ადრეულ ასაკში ბავშვზე ზრუნვისა და განათლების, სკოლამდელი განათლების და წინა სასკოლო განათლების მომსახურების მიწოდება ამ კანონის, საქართველოს მოქმედი კანონმდებლობის, საქართველოს განათლებისა და მეცნიერების სამინისტროს და საქართველოს შრომის, ჯანმრთელობის და სოციალური დაცვის სამინისტროს მიერ დადგენილი კანონქვემდებარე ნორმატიული აქტების შესაბამისად.

სტატიაში განხილულია ის საკანონმდებლო აქტები, რაც არეგულირებს საქართველოში ადრეული და სკოლამდელი განათლების განვითარებას და ხელშეწყობას.

ლიტერატურა:

1. კანონი ადრეული და სკოლამდელი განათლების შესახებ საქართველოს რესპუბლიკა-2014
2. მომსახურების სტანდარტები საქართველოში - თემატური ჩარჩო-2015
3. ბაგა-ბაღის მართვის სტრატეგია-2011

Nato Kobuladze - Akaki Tsereteli State University, Associate Professor

Early and pre-school education in Georgia Summary

Early and pre-school education in Georgia the field of law is the Constitution, international agreements, the Organic Law of the Local Government Code, the legislation of the early and pre-school education, and other laws and bylaws.

Mentioned law regulates Georgia in early child care and education, preschool education and previous school education institutions, organizational structure, sets their foundation, licensing, operation, development, reorganization, liquidation procedure, early child care and education, preschool education and in school education universal access to services, quality assurance and accountability of the legal basis. The law establishes the State, local government units, non-governmental organizations and other legal and / or natural persons, rights, obligations, duties, responsibilities, competence, early and pre-school education system and the principles of financing.

The article describes the important news and implementing their fields, which are now one of the major challenges of the early and pre-school education.

დავით შავიანძე - აკაკი წერეთლის სახელმწიფო უნივერსიტეტი. ქუთაისის უნივერსიტეტი
ინეზა გაბელაია - ტყიბულის მუნიციპალიტეტის ორპირის საჯარო სკოლის მასწავლებელი

**საოჯახო და არაფორმალური აღზრდა - ეთნიკური თვითშეგნების შენარჩუნების საფუძველი
(ეთნოგრაფიული მასალების მიხედვით)**

წყაროებით და ეთნოგრაფიული მასალებით დასტურდება, რომ საოჯახო და არაფორმალური აღზრდა უზრუნველყოფდა ეროვნული თვითშეგნების ფორმირებას, სოციალური ერთობის განმამყარებელი ჯანსაღი, სქესობრივ-საკვებრივი და ფიზიკური შესაბამისი, თავისუფლების სწორად გამგები და არა ეგოისტური -მეს მატარებელი ქართველური ფესვის მქონე ინდივიდების აღზრდას.

ქალის/დედის კულტი - აღზრდილი რეალობა

ქართულობაში ქალი მარიამ ღვთისმშობლის სახე, მარადიული სიცოცხლის საფუძველი, ქრისტიანული ერის განმგრძობი, შვილის ღირსებაზე ორიენტირებული, სახლის თავი, ოჯახური ურთიერთობების მომწესრიგებელი, ზნეობრივ-ხორციელი ქალურობით მამაკაცის ჩამომძერწავი, ამქვეყნიური სილამაზის სახე-სიძნობლო, მამაკაცად ყოფნის მხარდაჭერაა (იხ. <http://www.interpressnews.ge/ge/>; <https://www.facebook.com/notes/10152433745940678/>).

ეთნოგრაფიული მასალები: „ქართულობა სიყვარულზე აგებულ, ქალისგან მართულ ოჯახობას ღვთისნიერ საქმედ აღიარებდა. ქალის გადაგვარება-გამოყენება ვერავინ შეძლო. ყოფაში ქალთა შესაძლებლობების ნიშნით ჩართულობა, ეკონომიკურ-უფლებრივი თვითგამოვლენა მას ბედნიერს ხდიდა“ (თინა ქარქაშაძე, ტყიბული, სოფ. ორპირი, 1994); „ქართული აზროვნება ყოველთვის აღიარებდა, რომ ოჯახის ძლიერება მეუღლეთა შეთანხმებული, ქალის იმედიანობის და მისი საქმისადმი, მტერ-მოყვრისადმი მართებული დამოკიდებულების, ოჯახის და საზოგადოების ერთობის გარანტია. ოჯახი ქალია“ (ვალენტინა ჭოხონელიძე, თბილისი, 2007 წელი); „ქალი ოჯახის ქონების პატრონია. თავის ფასის მცოდნე ქალს გარე სამუშაოდ არავინ უშვებდა. სიძნელის გამო ხატის მსახურებაც სცილდებოდა ქალს, თუმცა გამოუვალი მდგომარეობისას საქმის გარჩევასაც კი ჩააბარებდნენ“ (თამარ ბახსოლიანი, ორბელი, 2006 წ).

დღეს გრანტების გამღებ-მიმღებთა იდეოლოგიით გააქტიურდა მოცემულობა, რომ ქალის უუფლებობა-დეენა საქართველოში ტრადიცია იყო, ქალი და მამაკაცი ერთად პურს არ ჭამდა. ყველაზე ხშირად დასტურად მოჰყავთ იაკობ ხუცესის „შუმანიკის წამება“. მეცნიერებაშიც აღნიშნულია, რომ ჩვეულებამ სახე იცვალა დროში, მაღალ ფენებში, ნათესავ ქალს და მამაკაცს ერთმანეთის პირისპირ დასხდომა შეეძლოთ. დაბალ ფენებში კი „პროცესი ნელა მიმდინარეობს“ (ვახტანგ ბატონიშვილი 1914: 14; საქართველოს ეთნოგრაფია/ეთნოლოგია, 2010). **ეთნოგრაფიული მასალები:** „ქალთან პურობა არ შეიძლებოდაო. ესეიგი ქალი არაფერი იყო? მაშინ რატომაა დედა ნაყოფის მომცემ დედამიწას შედარებული, რატომ გისურვებდნენ ქალ-ვაჟიანობას, რატომ ქვიოდა სახლის და სამყაროს საყრდენელ ბოძს, ხნულის გამვლებს დედის სახელი. რატომ იყო საფიცარი ქალი/დედა?“ (ლამარა ბოჭორიშვილი, ტყიბული, ორპირი, 2015); „დღეს უმრავლესთათვის მეუღლე ნივთია; პატივისცემა ქალის სახალხოდ ალერსი; საოჯახო აღზრდისთვის თავმინებებით გავიქრეთ ქრისტიანულ-ქართველური სრულყოფილება, უცხო გახდა ოთარაანთ ქვრივობა, სუფთა, ძალიან-რწმენიანი ქალობა“ (რამაზ ონიანი, ლენტეხი, სოფ. ჩუკული, 2013).

სხადასხვა დონის კონფერენციებზე და ნაშრომებით ჩვენ უკვე არაერთგზის უარყავით საქართველოში ქალის ტრადიციული უუფლებობის, მომავალზე გათვლილი, ქართველქალურობის შინაარსის შეცვლაზე ორიენტირებული იდეოლოგია. რაც შეეხება საქართველოს ზოგ მხარეში ქალისა და მამაკაცის ერთად პურისჭამის აკრძალვის დროებით მიღებულ სინამდვილეს, მასზე მსჯელობისას უნდა გავითვალისწინოთ: 1.არაქრისტიანი მეზობლების გარემოცვა და მაჰმადიან მომხდურებთან ქართველთა იძულებითი ურთიერთობა; 2.სუფრა იყო ქცევათა სწავლების, ქალბატონთაგან ბალანსის დაცვის, ერთურთის დაფასების საკრალური ადგილი. ამიტომ შენიშვნის ღირს ქმედებათა გამო, ქალის პატივისცემის დასტურად ისტორიის მოკლე მონაკვეთში იქნა

დაშვებული ეტიკეტისგან ქალისა და მამაკაცის ცალ-ცალკე ტრადიციის წესი, რომელიც ტრადიციად ვერ იქცა საქართველოში, სადაც: „ძუ და ხვადი ლეკვი“ ოდითგან სწორი იყო; უფროსი მამაკაცი უფროს ქალბატონთან შეთანხმებით მოქმედებდა; ქვეყანაში, სადაც არსებობდა ლტოლვის დამაკმაყოფილებელი, ნებისყოფის მწვრთნელი, მეგობრობის მამრავლებელი წაწალ-სწორფრობა და სტუმრისთვის ქალის დაწვევის (ორივე შემთხვევაში ყოველგვარი აქტი სიკვდილით ისჯებოდა -დ. შავიანიძე) ტრადიციად ვერქცეული წესი; ქვეყანაში, სადაც არა მხოლოდ სამეფო ტახტის თანამოსაყდრეები, მეფეები იყვნენ ქალები; სადაც დარბაზობაზე საჭიროების დროს შევიდოდნენ ქალბატონები; სადაც მანდილიანობა ღირსეულობას ნიშნავდა...

უცხოურ წესთა, „მოყვარეთა“ იდეოლოგიების მიღებით, ქალთა მდგომარეობის გაპოლიტიზებით მიღებული ხარვეზის გამოსწორება შეიძლება საოჯახო და არაფორმალური აღზრდისთვის დაბრუნებით.

აუცილებლად დასაძლევია ერთი პრობლემის შესახებ

ბავშვს ცხოვრებასთან შესახვედრად შესაბამისი ასაკიდან ამზადებდა ბებია და ბაბუა. ქართულ-ტრადიციული ყოფის უცოდინრობით გამოწვეული, ოჯახობისთვის მზაობის არმქონეთა ქორწინების ყველა შემთხვევა ძალადობაა: „ღმერთის საჩუქარ დედაშვილობა-მამაშვილობას ცნობა-დაფასება, ქალობა-მანდილოსნობა, კაცობით შენარჩუნება სჭირდება, სწავლება უნდა. დედობა-ქალობას, ანუ: ქალის მამაკაცთან თანაცხოვრების დახვეწილობას, დიდ ოჯახში დიასახლისობას და არა ცალკე, როგორც უნდა ცხოვრებას, თავისი ფასს, შესაფერისის მოთხოვნას, ჩაცმა-დახურვას, ქცევა-თავდაჭერას, ზრდილობა-ეტიკეტს, კულტურას, კდემამოსილება-სიბრძნეს, მაღალსულიერებას, რწმენა-თავდადებას ოჯახსა და საოჯახოებაში ასწავლიდნენ“ (რეზო რომანაძე. ქობულეთი, სოფ. აჭყვისთავი, 2004წ).

პრობლემის მოწესრიგების პირობად საოჯახო და არაფორმალური აღზრდისადმი ყურადღება, ტრადიციით მოტანილი წეს-ჩვეულებების აუცილებელი გამოყენება მიგვაჩნია.

ნათესაობის, ურთიერთობათა, თვისება-მახასიათებელთა აღზრდის აუცილებლობისთვის

კვლევა ადასტურებს სისხლით, და შექმნილი ნათესაობის შესახებ: „თუნდაც სხვადასხვა დედისა და მამის შვილები ძმები, და-ძმანი არიან. ხელოვნური ნათესაობაც ცხრა-თორმეტ თაობაზე კრძალავდა ქორწინებას. „ნათესაობა მოწესრიგებული ცხოვრების გარანტია“ (შალვა ("ზარიკო") შავიანიძე, 2014, სოფელი ვაშლოვანი; ანზორ ნონიაშვილი, თბილისი, 2015).

მიძაობას საქართველოში ნათესაობის გასამრავლებლად მიმართავდნენ, შვილის გაზრდისთვის დროის არქონა დანაშაულად კვალიფიცირდებოდა. შდრ.: „შვილის გაზრდა დედისგან ღვთის სამსახურია. სიყვარულიანი ურთიერთობის, ქართული ცხოვრების წესის სწავლება ძირითადად დედისგან ხდებოდა, ასწავლიდნენ ოჯახსა და საზოგადოებაში“ (იანეთის მკვიდრი რეპატირანტი ტელმან ერისთავი-სულთანოვი, 2015).

ოჯახში და არაფორმალური აღზრდის დროს გამოყენებული ფიზიკურ-გონებრივი უნარების გამომმუშავებელი თამაშობები და ასაკისა და სქესის შესაბამისი შრომითი უნარ-ჩვევები ზრდიდა ბავშვის სრულფასოვნებას და მას გონებრივ, ფიზიკურ, ზნეობრივ, ესთეტიკურ... სრულყოფილ პიროვნებად აყალიბებდა.

აღზრდის საფუძველზე გავრცელებული მიმართვის ფორმები

დღეს ქალბატონისადმი მიმართვის ფორმას მხოლოდ სქესი განსაზღვრავს. დედას გარდა ქალბატონს ძირითადად მიმართავენ ტერმინით -დეიდა მაშინ, როცა ქართული თვითშეგნებით დეიდა დედის და, დედასთან ერთად გაზრდილი ქალბატონია.

საოჯახო და არაფორმალური აღზრდით ნასწავლი ქართულტრადიციული მიმართვის ფორმებით რეგულირდებოდა ადამიანის გენეტიკით განკუთვნილი სოციალური მდგომარეობა, უფლება-მიმართებები, ნათესაობის საფუძველზე შეკრული სოციუმის მედეგობა, ერთობის განცდა. მიმართვის ფორმით -დედა ქალურ-ადამიანურობაც აღინიშნებოდა.

მისალმება-კულტურული დონის აღმნიშვნელი ნორმა. მისი ფორმა და შინაარსი

„გამარჯობით გამარჯვებას გისურვებდნენ. შენში ადამიანურს, სხვისთვის ზრუნვის უნარს ზრდის. გამარჯობით ნასურვებ სიკეთეს ღმერთი შეიწირავს შენთვისაც. გამარჯობის ართქმა, ან

მისაღმებაზე პასუხები - „გამარჯობა“, „გაუმარჯოს“ შენი ბუნების სიცივეზე მიანიშნებს“ (თემურ ლობჯანიძე, ლენტეხი, ჟახუნდერი, 2013).

დასკვნა: აუცილებელია ვასწავლოთ ეთნიკური თვითშეგნებით შექმნილი, სიყვარულის ენით გადმოცემული მისაღმების შესახებ, რომ იგი ადამიანს უქმნის კარგად ყოფნის მზაობას. აჯობებს გამარჯვების მსურველი ტრადიციული ფორმები გამოვიყენოთ.

ტრაპეზობის წესის აღზრდის საკითხისათვის

საქართველოში აღზრდის სისტემა მუშაობდა სუფრასთან. აქ ისწავლებოდა ასაკობრივი ბარიერით გათვალისწინებული ეტიკეტი. ბავშვი ხდებოდა სრულწლოვანი „საკასუხისმგებლო და ყველასთვის მისაღები ტრაპეზობის წესის შემსრულებელი“ (ზათირა არაბული, ბარისახო, 2002); „სუფრას წარმართველი მართავდა ერთობის შემკვერელი სიყვარულით. რაც შეეხება სადღეგრძელოს: წარსულის ცოდნის გადაცემა, მემკვიდრეობის გაგრძელების სწავლება, სულიერ სრულყოფილებაზე ზრუნვა, მომავლის გათვლის შეხსენება“ (დავით მერკვილაძე, ტყიბული, სოფელი ჭყეპი, 1994წ).

ტრაპეზობის ფორმა-შინაარსის დამახინჯება, ეროვნული თვითშეგნების გამომხატველ თამაღობის ინსტიტუტზე შეტევა აღმზრდელობითი წესის მივიწყების შედეგია. სუფრა, ეს „ერთგვარი თერაპია“ ხელს უწყობს ადამიანების დაახლოებას. მიგვაჩნია, რომ მნიშვნელოვანი ჩვეულების აღზრდა-შენარჩუნება ხელს შეუშლის გაუცხოების პრობლემას.

დასკვნის სახით: ქართულობის, ანუ ფასეულობის გარეშე ეთნიკურობა არაფერს ნიშნავს. ზნეობრივ-მენტალური კანონით ხელმძღვანელობა უზრუნველყოფს პიროვნების საზოგადოების ღირსეულ წევრად ფორმირებას, ტრადიციული ეროვნული ცნობიერების და ქვეყნის ნაციონალური სახის შენარჩუნებას. აღნიშნულიდან გამომდინარე, ყველაფერი ის რაზეც ვისაუბრეთ ქართული საზოგადოების განვითარებულობის მაჩვენებელია, „ქართული მენტალიტეტის ადეკვატური ფორმა“, ეთნოფსიქოლოგიით შეპირობებულ-გამოხატული თაობებს გადაცემული იდენტობაა, რაციონალური შეხედულებებია, ტრადიცია-წარმოდგენებია, იდეოლოგია, პიროვნების ბუნება, ნათესაობა, სიყვარული, ხასიათი, განწყობა, სწორი ორიენტაცია, პატივისცემა, ერთობის შეცნობაა, უარყოფითი სტერეოტიპების არმიღების და ეთნიკური თვითშეგნების ცუდისკენ შეცვლის შემკავებელ-განმსაზღვრელია. ყველა ამ და სხვა უამრავ დადებით თვისებათა ადამიანური ბუნების ნაწილად ყოფნას საოჯახო და არაფორმალური აღზრდა განაპირობებდა. აღნიშნულიდან გამომდინარე თვითშეგნების დამანგრველი, სხვათა კულტურულ-პოლიტიკური პროგრამების განხორციელებით მიღებული შედეგის გამოსწორების საფუძველი საოჯახო და არაფორმალური აღზრდისკენ მიბრუნება და ამით რწმენის, სიყვარულის, ოჯახის წევრთა და მათი საზოგადოებასთან ერთობის უზრუნველყოფელი აღზრდაა: „საოჯახო და არაფორმალური განათლებით აღზრდილი თაობები დაიჯერებენ, რომ ეროვნულობის შემქმნელმა ცნობიერებამ უნდა განსაზღვროს ქართველთა, მათი ქვეყნის ნაციონალური სახე და არა სხვათა წესმა“ (ციალა ვაჭარავა, აბაშა, ნოდოხაში, 2009).

ლიტერატურა

1. ვახუშტი ბაგრატიონი, აღწერა სამეფოსა საქართველოსა (საქართველოს გეოგრაფია), თ. ლომოურის, ნ. ბერძენიშვილის რედაქციით, 1941
2. ხ. იოსელიანი, საქორწილო სუფრასთან გამასპინძლების, წესი სვანეთში - თამაღობის ინსტიტუტი და სადღეგრძელოები, 1999
3. საქართველოს ეთნოგრაფია/ეთნოლოგია, 2010
4. ქართლის ცხოვრება. ტომი IV, 1973
5. www.facebook.com/notes
6. interpressnews.ge
7. <https://www.facebook.com/notes/10152433745940678>
8. ავტორის საველე დღიურები

რეზიუმე

უცხო იდეოლოგიების, კულტურულ-პოლიტიკური პროგრამების განხორციელებით, ურვეზიოდ აღიარებული, აღზრდის და ურთიერთობათა არატრადიციული მეთოდების გამოყენებით მიღებული შედეგების აღმოსაფხვრელად და შესაბამისად ეთნიკური თვითშეგნების შენარჩუნება-გადარჩენის სავალდებულო პირობად მიგვაჩნია საოჯახო და არაფორმალური აღზრდა. საოჯახო და არაფორმალური აღზრდის დროს ყურადღება უნდა მივაქციოთ, ხელი შევუწყოთ: 1. აღზრდელის ფიზიკურ-ფიზიოლოგიურ შესაძლებლობს; 2. ტრადიცია-ლეგენდა-თქმულებებით აღზრდით მორალურ-ზნეობრივი მენტალობის შენარჩუნება-გადარჩენას; 3. ეროვნულ-ტრადიციული ჩვევების, მისაღება-დამშვიდობების, ოჯახსა და საზოგადოებაში ქცევის წესების, სოციალურ-უფლებრივი მდგომარეობის დამადასტურებელი მიმართვის ფორმების, შრომის, ნათესაობის და სხვა ადამუნურ ურთიერთობათა თვისება-მახასიათებელთა აღზრდას; 4. აღზრდის, თაობებთან ურთიერთობების დროს უარი უნდა ვთქვათ მთავარიდან აზრის გადამტან, მომადუნებელ, დაბალი ასაკის მქონე მომავლის აზროვნების გადამგვარებელ, ეგრეთ წოდებული "საპნის ოპერებზე", უუფლებობის მოწოდებაზე და გამოგონილი უფლებების მოპოვებისთვის ბრძოლაზე.

Davit Shavianidze – Academic doctor of history. Ethnologist. Associated professor of Akaki Tsereteli State University. Associated professor of Kutaisi University.

Ineza Gabelaia – Georgian and History Teacher of Tkibuli Municipal Orpiri Public School

Family and non-formal education - the basis for the preservation of ethnic consciousness

Foreign ideologies, cultural and political programs, recognized without revision, using with upbringing and relations with non-traditional methods, eliminating the consequences and in accordance we consider compulsory condition for the survival of ethnic consciousness preservation family and non-formal education. In Family and informal care, should be taken into consideration to contribute 1 physical and physiological capabilities; upbringing with traditions and legends to survive moral mentality; 3. National-traditional habits, Greeting-farewell, the family and society behavior, application forms of social and legal conditions labor, and other human relationship relations 4. While upbringing, when dealing with the generations we must reject the idea weakening of low age future degradation thinking, about the so-called "soap operas," about appealing of unrighteousness and fighting for the invented rights.

ნატო შეროზია - პედაგოგიკის მეცნიერებათა კანდიდატი, შოთა რუსთაველის სახელმწიფო უნივერსიტეტის პედაგოგიურ მეცნიერებათა დეპარტამენტის ასისტენტ პროფესორი
კონსტანტინე ცხვარაძე - შოთა რუსთაველის სახელმწიფო უნივერსიტეტის განათლების ფაკულტეტის დოქტორანტი

არასრულწლოვანთა დანაშაულებრივი ქცევის პედაგოგიურ-ფსიქოლოგიური საკითხები

არასრულწლოვანთა მიერ ქცევის საზოგადოებრივი ნორმებიდან ყოველგვარი გადახვევა, დაწყებული დისციპლინარული დარღვევიდან დანაშაულამდე, მთელი საზოგადოებრიობის განსაკუთრებულ ყურადღებას იქცევს. ახალგაზრდობის, ჩვენი ხვალისდელი დღის საქციელი არ შეიძლება ყველას არ აღეგებდეს. საინტერესოა რა აწუხებთ მათ, რა მოთხოვნებს უყენებენ დღევანდელობას, რა ღირებულებებს ემსახურებიან, რა ინტერესები ამოძრავებთ და პირიქით, დღევანდელობა რას მოითხოვს მათგან. ამის გასაგებად მათ ქცევის არსში ჩაწვდომა საჭირო, რადგან ადამიანის „სოციალური ბუნება და ფსიქო-ფიზიკური შესაძლებლობანი ქცევაში ფორმირდება, შეიცნობა და ფასდება“(1,18)

ბოლო წლების განმავლობაში საქართველოში განსაკუთრებით აქტიურად დგას კრიმინალურ სამყაროსთან ბრძოლის საკითხი, საკმაოდ გაზრდილია დანაშაულთა რიცხვი. სულ უბრალო მიზეზების გამო შეიძლება არასრულწლოვანმა სასიცოცხლო ზიანი მიაყენოს თანატოლს. ძალიან ხშირია მოზარდთა შორის ქურჩური გარჩევები, რომლებიც სავალალო შედეგით მთავრდება. ეს გარემოება ჩვენი ქვეყნის ერთ-ერთ უმთავრეს პრობლემად იქცა. რომელიც ჯერ-ჯერობით მოუგვარებლად რჩება. პრობლემის მოგვარებაში კი ვგულისხმობთ დამნაშავე მოზარდის ამგვარი მენტალიტეტის აღმოფხვრას, რაც მას კრიმინალისკენ უბიძგებს. რაც გულისხმობს იმას, რომ საკითხისადმი მიდგომა სხვაგვარი კუთხითაა საჭირო.

არასრულწლოვანთა მიერ დანაშაულის ჩადენის მიზეზების შესახებ საინტერესო კვლევაა წარმოდგენილი მაია ხასიას წიგნში „მჯავრდებულთა რეაბილიტაცია საქართველოში, რეალობა და პერსპექტივები“ (ნაწილი 2). კვლევაში მონაწილეობდა არასრულწლოვანთა სპეციალური დაწესებულების თანამშრომლები და ამ დაწესებულებაში მოთავსებული (თავისუფლება აღკვეთილი) არასრულწლოვნები. „კვლევამ, თუ რა გახდა არასრულწლოვანთა მიერ დანაშაულის ჩადენის საფუძველი, მოგვცა შემდეგი მიზეზების ნუსხა:

1. მძიმე ოჯახური და სოციალური პირობები;
2. კონფლიქტები ოჯახში;
3. ოჯახში ფუნქციონირება არასწორი გადანაწილება, რაც არასრულწლოვნების მიერ დანაშაულის ჩადენის საფუძველი ხდება. არასრულწლოვანს, რომელსაც არა აქვს განათლება, პროფესია და ცხოვრებისეული გამოცდილება, უწევს ოჯახის რჩენა, თანაც ისეთ გარემოში, სადაც სახელმწიფოს მიერ უზრუნველყოფილი არ არის დასაქმების შესაძლებლობა;
4. სახელმწიფოს როლი, სხვადასხვა სახელმწიფო ინსტიტუტების აქტიური ჩარევის საჭიროება მოზარდთა ფორმირების პროცესში მანამ, სანამ მათ მიერ დანაშაულის ჩადენა მოხდებოდეს;
5. საზოგადოების როლი და მისი დადებითი ზეგავლენის დეფიციტი;
6. აღზრდის პრობლემები ანუ არასწორი აღზრდა, აღზრდის დეფიციტი;
7. ფსიქოლოგიური პრობლემები. ფსიქოლოგის ინსტიტუტის დანერგვის აუცილებლობა.“(3,13)

გამოყოფენ მოზარდთა ხასიათის აქცენტუაციის სხვადასხვა ტიპს (ბერეზინი, 2000; კოლესოვი 2001). თითოეულ ტიპს გააჩნია მისთვის დამახასიათებელი ე.წ. „სუსტი წერტილი“, რაც იმას ნიშნავს, რომ ხასიათის თავისებურებების გამო გარკვეულ სიტუაციაში მოზარდი თავს ცუდად გრძნობს, იქცევა არაადეკვატურად. მშობლის ერთი შეხედვით უმტკივნეულო მიმართვამ, შენიშვნამ ან ქცევამ შესაძლოა გამოიწვიოს მოზარდის დეპრესია, პროტესტი, გაღიზიანება. დანაშაულის ჩადენის მიდრეკილების მქონე ბავშვის გამოსავლენად მნიშვნელოვანია ვფლობდეთ ინფორმაციას მოზარდთა ხასიათის აქცენტუაციის რამდენიმე ტიპის შესახებ, კერძოდ:

ჰიპერტიმული-მოზარდები ხალისიანი გუნებაგანწყობით გამოირჩევიან, იზიდავთ ახალი ურთიერთობები, უჩნდებათ სურვილი მოსინჯონ საკუთარი ძალები ახალ სიტუაციაში. უყვართ რისკი და თავგადასავლები. ასეთმა მოზარდებმა, შესაძლოა, თანატოლებზე ადრე დაიწყონ ალკოჰოლის ან ნარკოტიკების მიღება, სექსუალური აქტივობა. მათ გამმაფრებული აქვთ დამოუკიდებლობისკენ სწრაფვა, ენერგიულობისა და ხალისიანობის წყალობით ადვილად იკავებენ ლიდერის ადგილს თანატოლების ჯგუფში.

ციკლოიდური ტიპი-ბავშვობაში ხშირად ჰიპერტიმულს წააგავს. მხოლოდ გარდატეხის ასაკში იწყება პერიოდული უგუნებობა, რომლისთვისაც დამახასიათებელია აპათიურობა, უხალისობა, ვერაფერს გულს ვერ უდებენ, უჭირთ მეცადინეობა, აღიზიანებთ ხალხთან ურთიერთობა, თანატოლებსაც თავს არიდებენ. ყველაფერს პესიმისტურად აღიქვამენ. საყვედურმა ან უმნიშვნელო წარუმატებლობამ მათში შესაძლოა გამოიწვიოს დეპრესია, მძაფრი აფექტური დეპრესია ან აფექტური რეაქცია თვითმკვლელობის მცდელობით.

ლაბილური ტიპის მოზარდები ბავშვობაში არ გამოირჩევიან თანატოლებისაგან, ამ ტიპის ბავშვებისათვის დამახასიათებელია გუნება-განწყობის მკვეთრი და ხშირი ცვალებადობა. მათ ახარებთ და სტიმულს მატებთ ყოველგვარი ყურადღების გამოვლენა. საყვედურებსა და გაკიცხვას ძალიან მტკივნეულად განიცდიან. სერიოზულმა პრობლემებმა, ფსიქიკურმა ტრავმებმა შეიძლება მძიმე ნევროზული რეაქციები გამოიწვიოს მათში.

სენსიტიური. ბავშვობიდან იჩენენ მორიდებულობას. ადაპტაციური სირთულეები 16-19 წლის ასაკში ვლინდება. სწორედ ამ ასაკში ჩნდება სენსიტიურობის ორი მთავარი ხარისხი: უკიდურესი მგრძობიარეობა და საკუთარი თავის გაძლიერებული უკმარისობის გრძნობა.

ისტერიული. მისი მთავარი თვისებებია შეუზღუდავი თვითმმართველობა, ყურადღების ცენტრში ყოფნის წყურვილი, აღტაცებულობა, გაკვირვებულობა. ზოგჯერ თავის თავისკენ მიმართული სიძულვილი და უკმაყოფილება. გარდატეხის ასაკში თანატოლების ყურადღების მისაპყრობად ხშირად არღვევენ წესრიგს, უყვართ ტრაბახი, რომ ბევრს სვამენ ან ნარკოტიკებს იღებენ, მაგრამ ეს მხოლოდ შთაბეჭდილების მოსახდენად კეთდება.

ფსიქასტენური ტიპისათვის კრიტიკულია სკოლაში სწავლის დაწყება, როცა იზრდება პასუხისმგებლობა, ძლიერდება შფოთვა, სიძნელების და წარუმატებლობის შიში. ისეთმა კრიტიკულმა სიტუაციამ, როგორც გამოცდებია, მათში შესაძლებელია გამოიწვიოს სულიერი წონასწორობის დაკარგვა. ამ ტიპის მოზარდებში შესაძლებელია გამოვლინდეს ისეთი პათოლოგიური ქცევა, როგორცაა სახლიდან გაქცევის, ალკოჰოლისა და ნარკოტიკების მიღების, თვითმკვლელობის სურვილი.

შიზოიდური(აუტისტური) ტიპის მოზარდებისთვის დამახასიათებელია გარიყულობა და ჩაკეტილობა. ხშირად მათი გატაცებები გამოირჩევა უჩვეულობით, ხშირია ინტელექტუალ-ესთეტიკური ჰობი, მაგრამ გატაცებები ყველასაგან დამალულია.

არამდგრადი ტიპი- „ბავშვობიდანვე გამოირჩევა მოუსვენრობით, მშიშარაა, მუდმივად თვალყური სჭირდება. ასეთი ტიპის მოზარდები არ გამოირჩევიან სკოლაში სწავლის სურვილით, აქტიურობით, არ უნდათ რაიმე მოვლენის შესრულება. განსაკუთრებით ისწრაფვიან სიამოვნების მიღებისკენ. მოზარდობის პერიოდშივე ისწრაფვიან მძაფრი განცდებისა და შთაბეჭდილებისაკენ. ამ მიზნით შეიძლება ალკოჰოლს ან ნარკოტიკებსაც მიმართონ, წესრიგის დარღვევა ან წვრილმანი სამართალდარღვევებიც უფრო გართობის მიზნით ხდება.“(2;41)

კონფორმული ტიპისათვის განსაკუთრებით დამახასიათებელია გარემოს გადაჭარბებული კონფორმულობა. კარგ გარემოში ყალიბდებიან დადებით, შემსრულებელ პიროვნებებად, ხოლო ცუდ წრეში თანდათან ითვისებენ ამ წრისათვის დამახასიათებელ ქცევებსა და მანერებს.

დანაშაულის ჩადენისკენ მიდრეკილება უპირატესად გამოხატული აქვთ ჰიპერტიმული, ფსიქასტენიური, ისტერიული და არამდგრადი ქცევის ფსიქოლოგიური ტიპის მოზარდებს.

ვფიქროვთ, მოზარდებში დანაშაულის ჩადენის თავიდან აცილება შესაძლებელია სწორი და მიზანმიმართული საქმიანობის წარმართვით. ყველაფერი უნდა გაკეთდეს, რათა ბავშვები არ მივიდნენ დასჯა-დაპატიმრებამდე. ამ საქმეში მნიშვნელოვანია პედაგოგიური საქმიანობის სწორად

წარმართვა. პრობლემა დგას, გადაწყვეტის გზები მოსაძებნია. ხვადასხვა ქვეყანაში ამ მხრივ არსებობს სხვადასხვა პრაქტიკა, რომელიც გასაზიარებელია, მაგრამ ყველა ქვეყანას თავისი ტრადიცია, კულტურა, მისწრაფება, ღირებულებები აქვს, რაც თავისებურ მიდგომას მოითხოვს.

შესამჩნევია, რომ სკოლებში გახშირდა დისციპლინის დარღვევის შემთხვევები, რაც უარყოფით გავლენას ახდენს მოზარდთა, როგორც ემოციურ, ისე სოციალურ განვითარებაზე. არცთუ იშვიათად მოსწავლე თავად ხდება მონაწილე ან მოწმე სხვადასხვა ფორმით ჩადენილი დანაშაულისა. მძიმე შედეგის მომტანია ყალბი ფასეულობები, მით უფრო, რომ ბავშვი ქცევის მოდელირების მეშვეობით ანუ სხვისი ქცევის მიბადვით სწავლობს. სკოლა არის სოციალური სტიქია. ყოველგვარი სტიქია ექვემდებარება შესწავლას, რათა ადამიანმა შეძლოს მისი მართვა და მისგან არ დაიღუპოს. ეს თვისებები ეხება სკოლის სტიქიასაც, რათა მოზარდს არ ჩამოუყალიბდეს სოციალურად არასასურველი, ნეგატიური ქცევები, ხელი შეეწყოს მათი ნორმალური ფსიქიკის განვითარებას.

ბავშვთა მიერ ჩადენილი დანაშაულის შემცირებას აფერხებს დანაშაულობების არასწორი პრევენცია, მისი გამომწვევი მიზეზების არასწორი პროფილაქტიკა. აღსანიშნავია, რომ ბავშვთა მიერ დანაშაულის ჩადენის მიზეზების კვლევას მრავალი საინტერესო ნაშრომი და სტატია მიეძღვნა.

ვიზიარებთ პროფესორ ი.გომიაშვილის მიერ განსაზღვრულ ჩამონათვალს ბავშვთა (არასრულწლოვანთა) მიერ ჩადენილ დანაშაულთა გამომწვევი მიზეზების შესახებ: „1) განათლებისა და კულტურის დაბალი დონე, დაქვეითებული ინტერესი სწავლისადმი, ინტერესთა და მოთხოვნილებათა პრიმიტიული ხასიათი; 2) ჰიპერბოლიზებული (გაზვიადებული) სწრაფვა სიამოვნების მიღებისკენ, ალკოჰოლისა და ნარკოტიკებისაკენ, იარაღისაკენ, უქმი დროსტარებისკენ და ქცევის სხვა ასოციალური ფორმებისაკენ; 3) ფსევდომორალურ-სამართლებრივი ღირებულებები არ გამოირჩევა საკმარისი სიღრმითა და სიმყარით, რაც განაპირობებს არასრულწლოვან დამნაშავეთა ქცევის დამოკიდებულებას სიტუაციის მაპროვოცირებელ გავლენაზე, მსხვერპლის ქცევაზე, დანაშაულის უშუალო, ხშირ შემთხვევაში, ასაკით უფროსი მონაწილეების წაქეზებაზე, ასოციალურ გარემოზე; 4) სულიერი სფეროს სიღარიბე, გამოკვეთილი ინდივიდუალიზმი, მომატებული აგრესიულობა, თანატოლებთან ურთიერთობისას კომპრომისის შეუძლებლობა, ორიენტაცია უხეშ ძალაზე, სწავლისა და სპორტისადმი სისტემატიური ინტერესის უქონლობა; 5) განათლების, ზოგადი კულტურის და სამართალშეგნების დეფექტების დამოკიდებულება ოჯახურ არაკეთილგანწყობაზე და გარემომცველი ყოფის უარყოფით გავლენაზე“ (2 :189)

დამნაშავე არასრულწლოვანთა შესწავლის საქმეში არანაკლებ ინტერესს იწვევს თვით თანამონაწილეთა პიროვნული თვისებების გათვალისწინება. „თანამონაწილეობის ფორმებს შორის განსაკუთრებით მნიშვნელოვანია შემდეგი სახის კლასიფიკაცია:

1. დანაშაულებრივი წრე;
2. დანაშაულებრივი ჯგუფი;
3. დანაშაულებრივი ორგანიზაცია;

თანამონაწილეობის ყოველ ამ ფორმაში თავისი შესაბამისი შინაარსი შეიძლება ჩავდეთ.

დანაშაულებრივი წრე - ეს ისეთი ჯგუფია, რომელიც ეს-ეს არის ან კიდევ სრულიად შემთხვევით შეიკრა ამა თუ იმ კანონით აკრძალული ქმედობის ჩასადენად. ამ შემთხვევაში შეთანხმებულობის ძალიან დაბალ დონესთან უნდა გვქონდეს საქმე. ჯგუფის წევრებმა იციან, რომ რასაც აკეთებენ, ყველას სურვილია ან ყოველშემთხვევეში ოზიარებენ მაინც მას. ასეთ ჯგუფში შეთანხმების დონის განსასაზღვრავად შეიძლება გამოვიყენოთ შემდეგი მონაცემები: პიროვნებათაშორისო კონტაქტების სიმცირე, დროის ნაკლებ მონაკვეთში არსებობა, სოციალურ ღირებულებათა ნაკლებ ერთიანობა, აშკარად გამოუხატავი პიროვნებათაშორისო დამოკიდებულებები, ჯგუფის, როგორც მთელის, აღქმის სიძნელე.

დანაშაულებრივი ჯგუფი - დანაშაულებრივი წრისაგან განსხვავებით, უფრო ორგანიზებული, უფრო ჩამოყალიბებული ერთეულია. მასში შეთანხმების დონე გარკვეულ სიმაღლეს აღწევს. ძირითადად კი შეთანხმება ეხება ჯგუფის საქმიანობის დადგენას. იგი უფრო ხანგრძლივი დროისათვის იქმნება და უფრო მრავალგვარი ქცევისთვისაა გამიზნული. დანაშაულებრივ ჯგუფებში შემთხვევით მოსული პირი იშვიათია, მასში მიიღებიან გარკვეული დანაშაულებრივი

წარსულის მქონე პირები. ჯგუფის წევრები შეიძლება შინაგანად არ ეთანხმებოდნენ ჯგუფის კანონებს, მაგრამ ჯგუფი იმდენად ძლიერია, რომ მასზე ზემოქმედებას ახდენს და გარეგნულად მაინც იმორჩილებს. დანაშაულებრივ ჯგუფს აქვს თავისი მოქმედება, გეგმა, რომლის შესრულებისათვის ყველა ზრუნავს. ამ შემთხვევაში ძირითადად ჯგუფის ინტერესებსა და მის წევრთა ინტერესებს შორის შეთანხმებულობაა, მაგრამ დანაშაულებრივი ჯგუფის მამოძრავებელი ძალა მაინც ვიწრო პიროვნული ხასიათისაა.

დანაშაულებრივ ჯგუფში შეიძლება გამოვყოთ **ორგანიზებულობის** ხარისხის მიხედვით ორი სახე:

1. დანაშაულებრივი ჯგუფი წინასწარი შეთანხმებით;
2. ორგანიზებული ჯგუფი.

პირველი სახის დანაშაულებრივ ჯგუფში ტერმინი, "წინასწარი შეთანხმება" ვიწრო მნიშვნელობით იხმარება, რადგან როგორც ვიცით, შეთანხმების რაღაც დონის გარეშე არანაირი დანაშაულებრივი ერთობა არ არსებობს. აქ ლაპარაკია ისეთ შემთხვევაზე, როცა ჯგუფი ახალი შექმნილია, მაგრამ კარგად არის ორიენტირებული დანაშაულებრივი საქმიანობის განსახორციელებლად საჭირო მომენტში, მართალია მას ადრეულად, წვრილ-წვრილად არა აქვს დაგეგმილი თავისი საქმიანობა, მაგრამ იმდენი მაინც აქვს გაკეთებული, რომ ჯგუფმა დანაშაულებრივ შედეგს მიაღწიოს. ჯგუფის წევრები წინასწარ ინაწილებენ ფუნქციებს, რათა აუცილებლად და ადვილად განახორციელონ დანაშაული. მისგან განსხვავებით, ორგანიზებული ჯგუფი დაპროგრამებულია, მზად არის ორი და მეტი დანაშაულის ჩასადენად, ჰყავს აშკარად გამოხატული მოქმედი ბირთვი ხელმძღვანელის სახით, გააჩნია დანაშაულის განხორციელების, მისი შედეგების საგამომძიებლო ორგანოებისაგან დამალვის შესაძლებლობები. მათში პიროვნულ-ემოციური დამოკიდებულება ჯგუფსა და მის წევრებს შორის მაღალია, კონტაქტები მით უფრო ხშირია, რაც უფრო ახლოს არიან თავისი საქმიანობის ორგანიზაციის ხელმძღვანელ ბირთვთან სხვა მონაწილეები.

დანაშაულებრივი ორგანიზაცია–, იშვიათი ფორმაა თანამონაწილეობისა ჩვენს სინამდვილეში. აქ მთავარი ის არის, რომ ჯგუფის წევრები თანხმდებიან ისეთი განსაკუთრებული მიზნის შესრულებაში, რაც მოიცავს საზოგადოებრივი და სახელმწიფო წყობილების დანგრევას. დანაშაულებრივი ორგანიზაცია, შეკავშირების ხარისხითაც ყველა დანარჩენ ჯგუფზე მაღლა დგას. დანაშაულებრივ ორგანიზაციას აქვს მტკიცედ განსაზღვრული წესები, რომელთა დაცვა ყველა წევრისათვის აუცილებელია.“(2,42)

კანონთან კონფლიქტში მყოფ ბავშვებთან პედაგოგიურ-პრაქტიკული საქმიანობის განხორციელებისას, მნიშვნელოვანია სასიცოცხლო უნარ-ჩვევების განვითარება. სასიცოცხლო უნარ-ჩვევების ჩამოყალიბებაში მოზარდები თავის როლს და ადგილს მნიშვნელოვნად თვლიან, რადგან იგი ეხმარება ურთიერთობების მოწესრიგებაში.

არასრულწლოვნებთან აღმზრდელობითი ღონისძიებები, შემეცნებითი ინტერესების გაღვივება, ცხოვრების სტიმულის მიცემა, შრომითი უნარ-ჩვევების ჩამოყალიბება, ნებისყოფის გაძლიერება, თვითკრიტიკისა და თვითშეფასების უნარის ამაღლება, რჩევა-დარიგებები, დახმარების ხელის გაწოდება, თანადგომა, ტაქტიანი პედაგოგიური ჩარევა, მისდამი გულისხმიერი დამოკიდებულება, ჰუმანური და დადებითი ზნეობრივი გარემო ის პირობებია, რომელთა საშუალებითაც სწორი გზა უნდა ვუჩვენოთ მწვანედადსაზრდელ ბავშვებს და არ მივიყვანოთ ისინი სამართალდარღვევამდე.

ლიტერატურა:

1. ბაგრატია მ.-დანაშაულებრივი ქცევის ბუნება. თბ., 1983
2. გელაძე გ. -კანონთან კონფლიქტში მყოფ ბავშვებთან პედაგოგიური საქმიანობის ასპექტები. ბათ., 2012
3. ხასია მ.- მსჯავრდებულთა რეაბილიტაცია საქართველოში, რეალობა და პერსპექტივები. II ნაწ. თბ., 2006
4. ჯიქია ლ.-, როგორ ავიცილოთ არასრულწლოვანთა დანაშაულობანი“ თბ., 1990

რეზიუმე

მოცემულ ნაშრომში წარმოდგენილია არასრულწლოვანთა დანაშაულებრივი ქცევის პედაგოგიურ-ფსიქოლოგიური საკითხები. კერძოდ კვლევის ერთ-ერთი ძირითადი მიზანი იყო იმ საფუძვლების, გარემოებებისა და მიზეზების დადგენა-შესწავლა, რომელმაც არასრულწლოვანი მოზარდები დანაშაულის ჩადენამდე მიიყვანა.

მოზარდებში დანაშაულის ჩადენის თავიდან აცილება შესაძლებელია სწორი და მიზანმიმართული საქმიანობის წარმართვით. ყველაფერი უნდა გაკეთდეს, რათა მოზარდები არ მივიდნენ დასჯა-დაპატიმრებამდე. ამ საქმეში მნიშვნელოვანია პედაგოგიური საქმიანობის სწორად წარმართვა.

Nato Sherozia – The candidate of Pedagogic Science, The assistant-professor of the department of Pedagogic science of Shota Rustaveli State University

Konstantine Tskhvaradze – The doctorant of the educational faculty of Shota Rustaveli State University

Pedagogical and psychological issues of juveniles ‘ criminal behavior

RESUME

This work deals with pedagogical and psychological issues of juveniles ‘ criminal behavior.

One of the main aims of the research was to study and determine those circumstances and bases that led the juveniles to commit a crime.

Youth crime can be prevented through the appropriate and purposeful activities. Everything must be done to ensure a child not to go to penalty and imprisonment.

In this case a proper management of teaching activity is very important.

შორენა ძამუკაშვილი – თელავის ი. გოგებაშვილის სახელობის სახელმწიფო უნივერსიტეტი, ასოცირებული პროფესორი

მშობლისა და მასწავლებლის როლი ბავშვის თვითშეფასების ფორმირებაში

თითოეულ ადამიანს გარკვეული სახის თვითშეფასება აქვს, ეს დამოკიდებულია იმაზე თუ როგორ აფასებს საკუთარ თავს. მაგალითად თუ საკუთარი თავის შეფასება სინამდვილეს შეესაბამება ადექვატურია, მაგრამ თუ არ შეესაბამება სინამდვილეს და არ ემთხვევა სხვების აზრსაც არაადექვატურია.

საკუთარი თავის შესახებ წარმოდგენები ბავშვს ადრეული ასაკიდანვე უყალიბდება. როჯერსი მიიჩნევდა, რომ, მე–ს ცნობიერების ჩამოყალიბება ბავშვის განვითარების ერთ ერთი ყველაზე მნიშვნელოვანი ასპექტია. მის საფუძველზე აფასებს პიროვნება საკუთარ თავს, ღირებულებებს, შესაძლებლობებს, სხვა ადამიანების მისადმი დამოკიდებულებას და.ა.შ.

თვითშეფასების უნარი ბავშვს განსაკუთრებით უვითარდება სასკოლო ასაკში. მოსწავლეს შეუძლია შეაფასოს საკუთარი თავი და თანატოლი. ამ შეფასებას ისინი დიდ მნიშვნელობას ანიჭებენ, იგებენ საკუთარი თავის სუსტ და ძლიერ მხარეებს და ამით უჩნდებათ გარკვეული შეხედულება საკუთარი შესაძლებლობების შესახებ. ამ შეფასებას შეუძლია განსაზღვროს, მომავალში მოსწავლეს ჰქონდეს საკუთარი თავის რწმენა თუ პესიმისტური დამოკიდებულება, რაც შემდგომში აუცილებლად იმოქმედებს მის სასწავლო საქმიანობაზე. მაგალითად, თვითშეფასება თუ დაბალი იქნება აუცილებლად მოახდენს გავლენას აკადემიურ მიღწევებზე და შესაძლებელია შემდგომ ცხოვრებაზეც. თუმცა კავშირი თვითშეფასებას და აკადემიურ მიღწევებს შორის ცნობილია, რომ, მოსწავლის ასაკთან ერთად იცვლება და თვითშეფასების ხარისხიც გოგონების და ბიჭების შემთხვევაში განსხვავებულია. ცნობილია ისიც, რომ, მოსწავლეთა თვითშეფასება ფარდობითია და თავიანთ აკადემიურ თუ სოციალურ მიღწევებს რაიმე სტანდარტს კი არ ადარებენ, არამედ იმ მოსწავლეების მიღწევებს ვინც არიან მათ გარშემო და ვისთანაც ურთიერთობენ. თვითშეფასების სწორედ ჩამოყალიბებაში, საკუთარ თავზე წარმოდგენაში დიდ ზეგავლენას სწორედ მშობლები, თანატოლები, მეგობრები და მასწავლებლები ახდენენ. სასკოლო გარემოში სწორედ უფროსების მხრიდან უპირობო პოზიტიური დამოკიდებულება, მიმღებლობა, გაგება ის ფაქტორებია, რაც ხელს უწყობს ბავშვში თვითშეფასების სწორად ჩამოყალიბებას, რითაც ბევრი სირთულის აცილება შესაძლებელია, რადგან არაა გამორიცხული დაბალმა თუ ზედმეტად გადაჭარბებულმა თვითშეფასებამ ფსიქოლოგიური პრობლემებიც გამოიწვიოს.

ადლერი მიიჩნევს, რომ, ბავშვები, რომლებიც განიცდიან არასრულფასოვნების კომპლექსს აქვთ ფსიქოლოგიური დისკომფორტი. მათ შესაძლოა დამალვა უნდოდეთ, იმედი ჰქონდეთ გადაჭურული და არ ჰქონდეთ საკუთარი თავის რწმენა(ეს განსაკუთრებით შესამჩნევია მოწყვლად ბავშვებში). ყველაზე მნიშვნელოვანი სტრატეგია მშობლებისა და მასწავლებლებისგან მათში სიმამაცის ფორმირებაა, რაც მიიღწევა მათთან მეგობრული ურთიერთობით, სიმპატიის, გულგახსნილობის და გულწრფელობის მეშვეობით, მეტი დამოუკიდებლობის მინიჭებით, მათ ფიზიკურ და გონებრივ უნარებში რწმენის გამტკიცებით. მასწავლებლის და სკოლის ვალია არ დაუშვას, ბავშვმა დაკარგოს სიმამაცე და თუ ის სკოლაში უკვე პრობლემებით მივიდა, უნდა დაუბრუნოს მას საკუთარი თავის რწმენა.[1] ეს ყველაფერი მასწავლებლის პროფესიონალიზმზეა დამოკიდებული. მნიშვნელოვანი სასკოლო გარემოში კეთილგანწყობილი, გულისხმიერი, თბილი, დახმარებისა და პატივისცემის გარემოს შექმნაა.

ბავშვებში საკუთარი არასრულფასოვნების კომპლექსს სირცხვილის გრძნობა იწვევს. თუმცა ზოგიერთ აზიურ კოლექტივისტურ ქვეყანაში,სადაც ადამიანი საკუთარი თავის იდენტიფიცირებას თავისივე სოც.ჯგუფთან ახდენს, სირცხვილის გრძნობის განცდა მიიჩნევა, როგორც სხვების მიერ გაკეთებული შეფასების მნიშვნელოვანი ადაპტური შემხსენებელი. მშობლებს მიაჩნიათ, რომ, ცუდი საქციელის ჩადენის შემთხვევაში ბავშვი საიცხვილს აუცილებლად უნდა გრძნობდეს ,რადგან ამის

გამოყენებით კარგისაგან ცუდის გარჩევას ისწავლიან, მგრამ იმას არ ითვალისწინებენ, რომ, გადაჭარბებულმა სირცხვილმა შესაძლოა ბავშვის თვითშეფასება ზიანი მიაყენოს...[2]

არასრულფასოვნების კომპლექსი – პათოლოგიური გრძნობაა, აუცილებლად მოითხოვს მსუბუქ კომპენსაციას. იგი წარმატების მიღწევაში ხელის შემშლელია.

ის პედაგოგი ან მშობელი, რომელიც ბავშვს ცუდ დასასრულს უწინასწარმეტყველებს, ანიჭებს „იარლიყებს“ „შენ ვერ ისწავლი“, „არ შეგიძლია სწავლა“, „უუნარო ხარ“, „ცუდი ბავშვი ხარ“, „უნიჭო ხარ“ ყველაზე უხემ შეცდომას სჩადის. ეს ზრდის ბავშვის გაუბედავობას და მოშიშრობას. ასეთ ბავშვებს დაბალი თვითშეფასება უვითარდებათ.

სკოლამდელები უფრო ამაყობენ რთული ამოცანით, ვიდრე მარტივის შესრულებით და გაცილებით მეტ სირცხვილს განიცდიან მარტივ საქმეში წარუმატებლობის შემთხვევაში, ვიდრე რთული. ამ ადრეული თვითშეფასების რეაქციაზე მშობლის ქცევას დიდი გავლენა აქვს. თვითშეფასების ფორმირებაში მშობელს განსაკუთრებული როლი აკისრია. ბავშვები, რომლებსაც მშობლები ხშირად მიუთითებენ მის უარყოფითზე ან არასწორ საქციელზე, მაგალითად, „ეს ცუდი საქციელია, მეგონა კარგი გოგო იყავი“, მე–ც ცნობიერთან დაკავშირებული ემოციები უფრო მძაფრია ანუ წარუმატებლობის შემთხვევაში გადამატებული სირცხვილის და წარმატების შემთხვევაში კი გადამეტებული სიამაყის გრძნობა აქვთ. ისეთ ბავშვებში კი, რომელთა მშობლები პირიქით ჩადენილი საქციელის გამოსწორებაზე ყურადღებას „ასე უკვე სცადე, მოდი ამჯერად სხვანაირად გავაკეთოთ „ ამხვილებენ სირცხვილისა და სიამაყის გრძნობა ზომიერია. ასეთი ბავშვები სიმწელებს გაცილებით უკეთ უმკლავდებიან.

თუმცა არიან მშობლები, რომლებიც სულ იმას უჩიჩინებენ შვილებს, რომ, ისინი ძალიან ნიჭიერები არიან, ხშირად აქებენ და ცდილობენ სხვებსაც დაანახონ და მოახდინონ ნიჭის დემონსტრირება. მიუხედავად იმისა, რომ, შეიძლება პატარას ამ საქმიანობისათვის არავითარი მონაცემები არ ჰქონდეს. ასეთ ბავშვებს შეიძლება არაადექვატურად მაღალი თვითშეფასება განუვითარდეთ, რაც ასევე არასწორია..

ადეკვატური თვითშეფასება ბავშვს უყალიბდება მაშინ, როდესაც ადეკვატურად აფასებენ მის შესაძლებლობებს. ადეკვატური თვითშეფასება, თავის მხრივ, თვითრწმენის, თვითკრიტიკულობის, მომთხოვნელობის, დადებითი თვითშეფასების ჩამოყალიბებას უწყობს ხელს. უარყოფითი უკუკავშირი კი მოსწავლეებში იწვევს საკუთარი თავის მიმართ ნეგატიური წარმოდგენების ფორმირებას. უარყოფითი უკუკავშირი შესაძლებელია შედარებით დადებითი ფორმით იქნეს მიწოდებული.

არსებობს სტრატეგიები, აქტივობები, რომელთა გათვალისწინება დაეხმარება მასწავლებელს ხელი შეუწყოს მოსწავლეებს ადეკვატური თვითშეფასების ფორმირებაში. მაგ.: მოსწავლის აკადემიურ მიღწევებზე და დისციპლინის შესახებ საჯაროდ არ ისაუბროთ; საშუალება მივცეთ მოსწავლეებს გამოსწორონ ნიშანი და დავალება ხელმეორედ შეასრულონ თუ აქვთ ამის სურვილი; ნუ დააჯგუფებთ მოსწავლეებს უნარების მიხედვით; დავალებების შერჩევისას გაითვალისწინეთ მოსწავლეთა ინდივიდუალური შესაძლებლობები; ხაზი გაუსვით მოსწავლეთა შორის თანამშრომლობას და არა კონკურენციის მნიშვნელობას. [3]

მასწავლებლები დღესდღეობით აქტიურად იყენებენ მოსწავლეთა თვითშეფასების სქემებს, განსხვავებულ დროს და განსხვავებულ შემთხვევებში. მისი საშუალებით ამოწმებენ, როგორ დასძლიეს მოსწავლეებმა ესა თუ ის თემა, სავარჯიშო, როგორ მიაღწიეს სასწავლო გეგმით გათვალისწინებულ კონკრეტულ შედეგს, როგორ განუვითარდათ გარკვეული უნარ – ჩვევები.

ამრიგად, აღსანიშნავია მშობელმა თუ მასწავლებელმა გაითვალისწინოს, რამდენად მნიშვნელოვანია ბავშვის თვითშეფასების ფორმირების პროცესი. ხელი შეუწყონ ბავშვებში ადეკვატური თვითშეფასების ჩამოყალიბებას და კომპლექსების აღმოფხვრას. არ დაიშურონ მათთვის დამსახურებული საქებარი სიტყვები, რათა ბავშვს გაუჩნდეს წარმატებულობის განცდა და ჩამოუყალიბდეთ ადეკვატური შეფასება.

გამოყენებული ლიტერატურა:

1. ადლერი ა. (2014). ბავშვთა აღზრდა. გამომცემლობა „გეო“. თბილისი.
2. ბერკი ლ. (2010). ბავშვის განვითარება. ილიას სახელმწიფო უნივერსიტეტის გამომცემლობა. თბილისი.
3. კუტალაძე ი. რედაქციით.(2010). ეფექტიანი სწავლება–თეორია და პრაქტიკა. გამოცდების ეროვნული ცენტრი.

რეზიუმე

ბავშვებში სკოლამდელ თუ სასკოლო ასაკში თვითშეფასების ფორმირებაში დიდი როლი მშობლებსა და მასწავლებლებს მიუძღვით. სასკოლო გარემოში სწორედ უფროსების მხრიდან უპირობო პოზიტიური დამოკიდებულება, მიმღებლობა, გაგება ის ფაქტორებია, რაც ხელს უწყობს ბავშვში თვითშეფასების სწორად ჩამოყალიბებას, რითაც ბევრი სირთულის აცილებას შესაძლებელი, რადგან არაა გამორიცხული დაბალმა თუ ზედმეტად გადაჭარბებულმა თვითშეფასებამ ფსიქოლოგიური პრობლემებიც გამოიწვიოს. ბავშვები, რომლებიც განიცდიან არასრულფასოვნების კომპლექსს აქვთ ფსიქოლოგიური დისკომფორტი(ეს განსაკუთრებით შესამჩნევია მოწყვლად ბავშვებში). ყველაზე მნიშვნელოვანი სტრატეგია მშობლებისა და მასწავლებლებისგან მათში სიმამაცის ფორმირებაა, რაც მიიღწევა მათთან მეგობრული ურთიერთობით, სიმპატიის, გულგახსნილობის და გულწრფელობის მეშვეობით.

ადეკვატური თვითშეფასება ბავშვს უყალიბდება მაშინ, როდესაც ადეკვატურად აფასებენ მის შესაძლებლობებს. მშობლებმა და მასწავლებლებმა ხელი უნდა შეუწყონ ბავშვებში ადეკვატური თვითშეფასების ჩამოყალიბებას და კომპლექსების აღმოფხვრას. ადეკვატური თვითშეფასება, თავის მხრივ, თვითრწმენის, თვითკრიტიკულობის, მომთხოვნელობის, დადებითი თვითშეფასების ჩამოყალიბებას უწყობს ხელს.

Shorena Dzamukashvili - I. Gogebashvili Telavis State University, Associate Professor

The role of parent and teacher in the formation of the child's self-esteem

Resume

In the formation of self-esteem at preschool children age the big role is belong to the parents and teachers. The adults in the school environment, from the side of parents the unconditional positive attitude, acceptance, understanding the factors that contribute the correct formation of child's self-esteem. This could avoid a lot of difficulties, because it is possible to lead to psychological problems of low or excessively self-assessment. Children who suffer from an inferiority complex they have psychological discomfort (especially noticeable in vulnerable children). The most important strategy for parents and teachers, from the courage of their formation, which is achieved by their friendly relationship, sympathy, openness and sincerity through.

Developing an adequate evaluation of the child, then formed when adequately assess its capabilities. Parents and teachers should encourage children to develop self-esteem and adequate to eliminate complexes. Self-esteem in turn, self-confidence, self-critical promotes positive self-esteem.

ქეთევან ძოწენიძე - აკაკი წერეთლის სახელმწიფო უნივერსიტეტი, ასოცირებული პროფესორი

აღზრდელობითი მუშაობის შინაარსი და მიმართულებანი მსოფლიო სასკოლო პრაქტიკაში

აღზრდა - ყოფაქცევის ჩვევები, რომლებსაც იძლევა სკოლა, ოჯახი, გარემო და გამოვლინდება საზოგადოებრივ ცხოვრებაში - ასეთია ცნების პირდაპირი განმარტება. აღზრდელობა მეტად საპასუხისმგებლო საქმეა, რომელიც გულისხმობს მოზარდის პიროვნებად ჩამოყალიბების პროცესში აქტიურ მონაწილეობას, მისთვის საჭირო უნარების განვითარებას, გონებრივი და ფიზიკური მონაცემების სწორად გამოყენების სწავლებას. აქედან გამომდინარე, აღზრდელი თავად უნდა იყოს დაჯილდოებული მრავალმხრივი ნიჭით, შეეძლოს სიღრმისეული აზროვნება და ბავშვის შინაგანი სამყაროს წვდომა. ადამიანის ფიზიკური, მორალური და გონებრივი განვითარება ჯანსაღ გარემოში უნდა მოხდეს, ამიტომ საჭიროა, ყურადღება მივაქციოთ სოციალურ, რომელშიც მოზარდი ცხოვრობს და ვითარდება. გარეგანი ფაქტორები და დამკვიდრებული წესები ხშირად განსაზღვრავს ადამიანის პიროვნულ თვისებებს. საზოგადოებრივ ცხოვრებაში აქტიურობა ხელს უწყობს სამყაროსთან ბავშვის ადაპტაციას და შეფუებას. გარემოს აღქმასა და შეცნობაში მას ეხმარება თანატოლებთან ურთიერთობა, ოჯახი და სკოლა. პლანეტაზე ერთმანეთისგან განსხვავებული ერები ცხოვრობენ. ბავშვის აღზრდის ტრადიციები დამოკიდებულია ნაციის იდეოლოგიაზე, რელიგიურ, ისტორიულ და სხვა ფაქტორებზე. საინტერესოა, როგორი მეთოდებით ზრდიან სხვადასხვა ხალხები შთამომავლებს და როგორია აღზრდელობითი მუშაობის შინაარსი და მიმართულებანი მსოფლიოს სასკოლო პრაქტიკაში.

საზოგადოებასთან და მშობლებთან თანამშრომლობის გზით, განათლების ეროვნული მიზნებიდან გამომდინარე, ყველა ქვეყანა მიზნად ისახავს თითოეული მოსწავლის აკადემიური, სოციალური, ფიზიკური და ესთეტიკური მოთხოვნილებების დაკმაყოფილებას. სკოლები მაქსიმალურად ცდილობენ ხელი შეუწყონ ბავშვზე ორიენტირებული გარემოს ფორმირებას. ცდილობენ, მოსწავლეთა მიღწევები აქციონ უმაღლეს პრიორიტეტად. იმისათვის, რომ ამ საკითხს უფრო ჩავუღრმავდეთ, საჭიროა სხვადასხვა ქვეყნის სკოლებში და მათი განათლების სისტემაში შევიხედოთ. პირველი მათგანი რომელზედაც ჩვენ ყურადღება შევაჩერეთ, არის ბრიტანეთი

ინგლისის სკოლების მიერ არჩეული აღზრდელობითი კურსის მთავარი მიზანი თითოეულ მოსწავლეში პიროვნების აღმოჩენა, მაღალი მოტივაციის შექმნა და რეალური მომავლისთვის შემზადება გახლავთ. ოჯახს მოშორებულ ადგილობრივ თუ უცხოელ მოსწავლეებს სკოლაში საკმაოდ რთული გზის გავლა უწევთ. აქ უნდა იყო ძლიერი, მიზანდასახული, შეუვალი და კატეგორიული კი, პირველ რიგში, საკუთარ თავთან. შეუძლებელია, მშობლის გული არ გაახაროს იმ „სასწაულმა“, რომელსაც ბრიტანული სკოლა ახდენს. ისინი ყურადღებას ამახვილებენ, უპირველესად, გარდატეხის ასაკში მყოფ, 13-14 წლის მოსწავლეებზე. ასეთ სკოლაში ყველაფრისადმი გულგრილი მოზარდიც კი, რომელსაც შესაძლოა კომპიუტერულ თამაშებზე მეტად არც არაფერი აინტერესებდეს, სერიოზული საგნებით ინტერესდება. თითქმის უმართავი და უხეში ბავშვები აქ „ჭიმმარიტ ჯენტლმენებად“ იქცევიან ხოლმე, გულჩათხრობილი ბავშვები კი საოცრად იხსნებიან და ადამიანებთან თავისუფლად ურთიერთობენ. რასაკვირველია, ყველა ამ „ზღაპრულ გარდასახვას“ სავსებით რეალური საფუძველი აქვს. მათი მთავარი ღერძია აღზრდის სისტემა. ამ სისტემაში უპირველესი ადგილი რეჯიმს ეთმობა, მაგრამ ბრიტანული აღზრდის მთავარ საიდუმლოს მაინც მოსწავლისადმი პედაგოგის პატივისცემა წარმოადგენს. ბრიტანელი პედაგოგები, უპირველეს



პედაგოგია/Pedagogics

ყოვლისა, ცდილობენ, მოსწავლეებში ზრდასრული ადამიანები დაინახონ, მიუხედავად იმისა, რომ ისინი ასაკით ჯერ პატარები არიან. მოსწავლეებელი არის არა „ბოროტი ჯალათი“, არამედ მეგობრულად განწყობილი უფროსი კოლეგა, რომელიც, რასაკვირველია, მოსწავლეზე მეტ ცოდნას ფლობს, მაგრამ კი არ მედიდურობს თავისი ჭკუითა და გამოცდილებით, რომ მოსწავლე დაამციროს, არამედ ყველაფერს აკეთებს მის დასახმარებლად. ფსიქოლოგები ამას მოტივაციას უწოდებენ, მშობლები კი... მშობლები გაკვირვებული კითხულობენ: „როგორ აღწევენ ამას?“ საყურადღებოა ის ფაქტი, რომ აღზრდელ-მოსწავლეებელნი და თავად სკოლების მფლობელებიც სპეციალიზებულ წვრთნებს გადიან და ერთმანეთს უზიარებენ საკუთარ გამოცდილებას. ხშირად ასეთ ტრენინგებზე პედაგოგები დაწვრილებით განიხილავენ განსაკუთრებით რთულ შემთხვევებს საკუთარი პრაქტიკიდან.

სასწავლო წლის დასაწყისში მოზარდთა მშობლებს აუცილებლად იწვევენ სკოლაში, რათა აუხსნან, რაოდენ რთულ ფიზიკურ და ფსიქოლოგიურ ცვლილებებს განიცდის მოზარდ ასაკში თითოეული მოსწავლე. ეს არის არა სავალდებულო მშობელთა კრება, რომლის დროსაც უმთავრესად ერთმანეთისადმი საყვედურები ისმის, არამედ საუბარი ორი მხარისა, რომლებიც თანაბრად არიან დაინტერესებულნი, დაეხმარონ მოზარდს ცხოვრების რთული ეტაპის გადალახვაში, საიდანაც ბავშვი გამარჯვებული უნდა გამოვიდეს. ყველაფერი ეს, ერთად აღებული, განაპირობებს იმ შედეგს, რომელსაც გარეშე თვალი სასწაულად აღიქვამს.



შემდეგი არჩევანი იაპონიაზე შევაჩერეთ
იაპონია



იაპონიაში სრული თავისუფლების პერიოდი ხუთ წლამდე გრძელდება. ამ ასაკში ბავშვს ყველაფრის უფლებას აძლევენ, ის "ხელმწიფა", 5-დან 15 წლამდე - "მონა", 15 წლიდან კი "თანასწორი".

იაპონიაში მიაჩნიათ, რომ 15 წლის მოზარდი ზრდასრული ადამიანია, რომელმაც უკვე იცის, რა ევალეზა, როგორ უნდა დაემორჩილოს წესებს. იაპონური აღზრდის პარადოქსიც სწორედ ეს არის: მიუხედავად იმისა, რომ ადრეულ ასაკში ბავშვს ყველაფრის უფლება ჰქონდა, მისგან აუცილებლად უნდა დადგეს დისციპლინირებული და კანონმორჩილი

მოქალაქე.

იაპონური პედაგოგიკის ძირითადი მიზანია, აღზარდოს ადამიანი, რომელიც ოლექტივთან ერთად ჰარმონიულ მუშაობას შეძლებს, რომელიც იქნება შრომისმოყვარე და ახემწიფოსადმი მზრუნველი, რომელსაც ეყვარება ჭეშმარიტება, სამართლიანობა, შრომა, სხვა ადამიანების პატივისცემა და ა.შ პირველ ადგილზე აყენებენ, მოსწავლეებში სამოქალაქო თვისებები

განვითარებას: იყოს პატრიოტი,პატივს სცემდეს სახელწიფოს სიმბოლოს, ფლობდეს საუკეთესო ეროვნულ თვისებებს.

იაპონიის განათლების სისტემის მიზნებია, აღზარდოს:

1. სიცოცხლის მოყვარული;
2. ფიზიკურად ჯანმრთელი და განვითარებული;
3. აკადემიურად წარმატებული
4. სულიერად განვითარებული და მორალური;
5. საზოგადოებრივად მოაზროვნე და თვითკრიტიკული პიროვნება.

იაპონური საგანმანათლებლო პოლიტიკის მიხედვით კი, როგორც სკოლაში, ასევე საბავშვო ბაღებში ბავშვებს ასწავლიან და უფითარებენ ჯგუფური მუშაობისა და საზოგადოებაში ცხოვრების უნარებს. მაგალითად, სასკოლო განათლების ყველა საფეხურზე, ყველა კლასში, მოსწავლეებს თვეში ორჯერ უტარდებათ გაკვეთილი ადამიანის უფლებების შესახებ, ხოლო კვირაში 2 გაკვეთილი „საკლასო საათი“ აქვთ, რომლის დროსაც მოსწავლეები დისკუსიებსა და პრეზენტაციებს მართავენ. ამასთან ერთად, მოსწავლეები სწავლობენ „საზოგადოებათმცოდნეობასა“ და „მორალს“.

იაპონიის შემდეგ გერმანიის სკოლებში შევიხედოთ

მიჩნეულია, რომ მსოფლიოში ერთ-ერთი ყველაზე სრულყოფილი განათლებისა და აღზრდის სისტემა გერმანიას აქვს.მაგალითად,მონტესორის სკოლები ეფუძნება მოსწავლეთა „თავისუფალი განვითარების" პრინციპს. ყოველი დიდაქტიკური და აღმზრდელობითი მეთოდი ბავშვებთან ინდივიდუალური მუშაობის სტიმულირებას ახდენს, აჩვენებს რა მათ იმავდროულად დამოუკიდებლობასა და დისციპლინას.



ამ სკოლების სპეციფიკური ნიშანია აღზრდის კათოლიკური მიმართულება. გერმანიაში ყველაზე უფრო ცნობილია ვალდორფის სკოლები, რომელთა სწავლება-აღზრდის პრინციპები სათავეს რუდოლფ შტაინერის მოძღვრებიდან იღებს. ამ სკოლებში არ იწერება ნიშნები და არ ტარდება გამოცდები; ასევე არც ერთ მოსწავლეს არ ტოვებენ იმავე კლასში. ვალდორფის სკოლებში მთავარი ყურადღება ბავშვების შემოქმედებითი უნარების განვითარებაზეა გადატანილი. აღსანიშნავია, რომ გერმანიაში სასკოლო განათლების სისტემა მუდმივად ვითარდება. დღევანდელ სამყაროში კარგი სასკოლო განათლება უმნიშვნელოვანესი რამაა, რადგან მას შეუძლია, ადამიანის მომავალი ცხოვრება განსაზღვროს და ეს, როგორც ჩანს, კარგად ესმით გერმანიაში. ახლა ფინეთის სკოლებში შევიხედოთ

ფინეთი



ფინეთის სკოლებში მოსწავლეთა აღზრდა -განათლება 7 პრინციპს ეფუძნება, ესენია:

- თანასწორობა
- სკოლა.
- მშობლები.
- კვება;
- ინდივიდუალურობა
- პრაქტიკულობა
- დამოუკიდებლობა

ფინელები ამბობენ „ან ცხოვრებისთვის ვემზადებით, ან – გამოცდებისთვის. ჩვენ პირველს ვირჩევთ“. ამიტომაც, ფინური სკოლებში გამოცდები არ ტარდება. არსებობს მხოლოდ აუცილებელი ტესტი საშუალო სკოლის დამთავრებისას. სკოლაში მხოლოდ იმას სთავაზობენ, რაც ცხოვრებაში გამოსადეგია. სამაგიეროდ, ბავშვებმა პატარაობიდანვე იციან, რას ნიშნავს პორტფოლიო, კონტრაქტი, საბანკო ბარათი. იციან პროცენტის გამოთვლა, სავიზიტო საიტის შექმნა ინტერნეტში და ა.შ. ფინელების რჩევით, სკოლამ ბავშვს უნდა მისცეს მთავარი – დამოუკიდებელი, წარმატებული ცხოვრება მომავალში. ამიტომ, ისინი ფიქრს და თვითშემეცნებას ასწავლიან. მთავარია არა დახეპირებული ფორმულები, არამედ სახელმძღვანელოს, ინტერნეტის და სხვა საჭირო რესურსების გამოყენება მომავალი პრობლემების გადასაჭრელად. ფინელი პედაგოგები არც მოსწავლეთა კონფლიქტებში ერევიან და აძლევენ მათ შესაძლებლობას, ცხოვრებისეული სიტუაციებისთვის მოემზადონ, დადგინონ საკთარ თავზე მაღლა. ფინელებიც არ გამორიცხავენ, რომ ყველაფერ კარგში შესაძლებელია მინუსების პოვნა. ისინი მუდმივად იკვლევენ, რამდენად შეესაბამება სასკოლო სისტემა საზოგადოებრივ ცვლილებებს. ფინური სკოლა მთავარს ნამდვილად აკეთებს – მათ ბავშვებს არ აწუხებთ ნერვული დაძაბულობა ღამით, არ ოცნებობენ სწრაფად გაზრდაზე, არ სძულთ სკოლა, არ ტანჯავენ საკუთარ თავსა და ოჯახს მორიგი გამოცდისთვის მზადებისას. მშვიდად, გააზრებულად და ბედნიერად კითხულობენ წიგნებს, უყურებენ ფილმებს ფინური თარგმანის გარეშე, თამაშობენ კომპიუტერულ თამაშებს, დადიან ველოსიპედით, უსმენენ მუსიკას, მღერიან და ხარობენ სიცოცხლით. ამ ყველაფერთან ერთად, ასწრებენ სწავლას. სხვა ქვეყნების ფონზე მინდა ჩვენი ქვეყნის, საქართველოს სკოლებსაც შევხებო.

საქართველო



როგორც სხვა ქვეყნების, ასევე ჩვენი ქვეყნის უდიდესი სურვილია აღიზარდოს ღირსეული და კარგი ფასეულობების მქონე პიროვნება, რომელიც ქართველ ხალხს გამოადგება და მისით მიღწევებით მთელი საქართველო იამაყებს.

სამწუხაროდ ჯერ კიდევ ჩვენი ქვეყანა ვერ მივიდა ამ ეტაპზე, რომ ეს მიზანი აესრულებინათ და სასურველი შედეგი მიეღოთ. სამწუხაროთ ქართულ სკოლებში მიუხედავად მრავალი მუშაობისა, ჯერ კიდევ უამრავი პრობლემა არის დღესაც გადაუჭრელი. ყველა სკოლაში უნდა არსებობდეს ამ ამოცანაზე პასუხისმგებელი პირი, იმისათვის, რომ ყველა სკოლაში სათანადო ყურადღება ექცეოდეს ამ საკითხს.

აღზრდის პროცესის მართვას უნდა ახორციელებდეს დამრიგებლების მეშვეობით. დღეს დამრიგებლების ფუნქციები უმეტესად არასათანადოდ სრულდება, არადა ისინი ყველაზე კარგად უნდა იცნობდნენ მოსწავლეებს, აქტიურად ეკონტაქტებოდნენ მშობლებს და რეალურად ზრუნავდნენ მოსწავლეთა აღზრდაზე. აღზრდაზე პასუხისმგებელი პირი უნდა ადგენდეს პროგრამას და სამოქმედო გეგმას დამრიგებლებისათვის - როგორ უნდა მუშაობდნენ ისინი მოსწავლეებთან, მშობლებთან და სხვა მასწავლებლებთან.

ასევე პასუხისმგებელი პირი უნდა უზრუნველყოფდეს, რომ იგეგმებოდეს და ხორციელდებოდეს სხვადასხვა სახის ღონისძიებები, სათანადო ფასეულობის ფორმირებისათვის, მოსწავლეთა დაახლოებისათვის. (ექსკურსიები, სათანადო ფილმების ერთად ნახვა და გარჩევა, საქველმოქმედო ღონისძიებები და სხვა).

რაც მთავარია, ეს პიროვნება უნდა იყოს მზრუნველი ბავშვებზე. ის უნდა იგებდეს, რა პრობლემები აქვს ბავშვს და მაქსიმალურად ეხმარებოდეს მის დაძლევაში, დაუდგეს მხარში სირთულეების დროს. ის მუდმივად უნდა ზრუნავდეს მოსწავლეებზე და მოსწავლეებს უნდა ჰქონდეთ მის მიმართ ნდობა და მხარდაჭერის იმედი.

ეს პირი ასევე იცავს მოსწავლის ინტერესებს დისციპლინარულ საბჭოზე, მოაქვს გასამართლებელი არგუმენტები, ან საკუთარ თავზე იღებს მოსწავლის გამოსწორებას, ითხოვს, რომ კიდევ მიეცეს შანსი ისწავლოს სკოლაში.

სკოლებში უნდა იყოს განსაკუთრებით მზრუნველი გარემო და ხორციელდებოდეს სათანადო აღმზრდელობითი პროგრამები. თუ ზემოთ აღნიშნულს გავითვალისწინებთ, სწორედ მაშინ მივიღებთ სასურველ შედეგს და ავღზრდით ღირსეულ ახალგაზრდებს.

რეზიუმე

ადამიანის ფიზიკური, მორალური და გონებრივი განვითარება ჯანსაღ გარემოში უნდა მოხდეს, ამიტომ საჭიროა, ყურადღება მივაქციოთ სოციუმს, რომელშიც მოზარდი ცხოვრობს და ვითარდება. გარეგანი ფაქტორები და დამკვიდრებული წესები ხშირად განსაზღვრავს ადამიანის პიროვნულ თვისებებს. საზოგადოებრივ ცხოვრებაში აქტიურობა ხელს უწყობს სამყაროსთან ბავშვის ადაპტაციას და შეგუებას. გარემოს აღქმასა და შეცნობაში მას ეხმარება თანატოლებთან ურთიერთობა, ოჯახი და სკოლა. პლანეტაზე ერთმანეთისგან განსხვავებული ერები ცხოვრობენ. ბავშვის აღზრდის ტრადიციები დამოკიდებულია ეთნოსის კულტურათა იდეოლოგიაზე, რელიგიურ, ისტორიულ და სხვა ფაქტორებზე. პასუხისმგებელი პირი მუდმივად უნდა ზრუნავდეს მოსწავლეებზე და მოსწავლეებს უნდა ჰქონდეთ მის მიმართ ნდობა და მხარდაჭერის იმედი.

ეს პირი ასევე იცავს მოსწავლის ინტერესებს დისციპლინარულ საბჭოზე, მოაქვს გასამართლებელი არგუმენტები, ან საკუთარ თავზე იღებს მოსწავლის გამოსწორებას, ითხოვს, რომ კიდევ მიეცეს შანსი ისწავლოს სკოლაში.

Ketevan Dzotsenidze - Akaki Tsereteli State University, Associate Professor

The Content of Educational Work and Directions in Global School Practice

Summary

Physical, moral and mental development of a healthy environment should be, so we need to pay attention to society, in which a teenager living and evolving. External factors often determine the established rules of human personality. Social life to adapt and adjust to the child's activity contributes to world. It helps in the understanding and knowledge of the environment with peers, family and skola.planeta of diverse nationalities. Depending on the ethnic cultural traditions of child rearing ideology, religious, historical and other paktorebze.pasukhismgebeli person constantly have to care about the students and the students must have the trust and support.

This person also protects the interests of the student's disciplinary council, brings justification arguments, or assumes the student's correct, asking to be given a chance to learn in school

ქეთევან მოწინიძე - აკაკი წერეთლის სახელმწიფო უნივერსიტეტი, ასოცირებული პროფესორი

კონფლიქტების მოგვარება სკოლაში

კონფლიქტი არის დაპირისპირება ორ ან ორზე მეტ ისეთ მხარეს (პიროვნებას ან ჯგუფს) შორის, რომელთაც რეალურად აქვთ ან თვითონ ფიქრობენ, რომ აქვთ შეუთავსებელი ინტერესები.

სასკოლო ცხოვრება ნოყიერი ნიადაგია კონფლიქტებისათვის. სკოლა დიდი ასაკობრივი (5-დან 70 წლამდე) დიაპაზონის, სხვადასხვა თაობის, განსხვავებული სოციუმის და ენტალიტეტის პიროვნებებს შორის სოციალური ურთიერთობების სპექტრს მოიცავს. ყველა სკოლაში არსებობენ ადამიანები (მოზარდებიც და მოზრდილებიც), რომელთათვისაც აგრესიულობა და კონფლიქტურობა ცხოვრების წესია. ადამიანები სკოლაში ხშირად ქმნიან კონფლიქტურ ატმოსფეროს.

სკოლებში კონფლიქტების მონაწილე სუბიექტებად გვევლინებიან:

- მოსწავლეები;
- მასწავლებლები;
- დამხმარე პერსონალი;
- დირექცია/ადმინისტრაცია;
- მშობლები;
- მანდატურები;
- თემი (ტერიტორიული მეზობლები);

კონფლიქტების რაწიერება ინტენსივობის მიხედვით ასეთია:

- I. მოსწავლეებს შორის;
- II. მოსწავლესა და მასწავლებელს შორის;
- III. მშობელსა და მასწავლებელს შორის;
- IV. მასწავლებელსა და დამრიგებელს შორის;
- V. მასწავლებელსა და სკოლის პერსონალს შორის;
- VI. მოსწავლესა და მშობელს შორის;
- VII. მანდატურსა და მოსწავლეს შორის;
- VIII. მანდატურსა და მასწავლებელს შორის;
- IX. მანდატურსა და ადმინისტრაციას შორის.

კონფლიქტების პროვოცირებაში მთავარი როლი ე.წ. კონფლიქტოგენებს უჭირავთ. *კონფლიქტოგენები* ეწოდება სიტყვებს, მოქმედებებს ან უმოქმედობას, რომლებსაც შეუძლიათ კონფლიქტის გამოწვევა. ხშირად მათი გამოყენების შედეგად ხდება დისციპლინალური გადაცდომების პროვოცირება და ინციდენტების კონფლიქტებად გარდაქმნა.

როგორც მოსწავლეებში, ისე მასწავლებელთა შორის გავრცელებულია *კონფლიქტოგენები*:

- * საკუთარი რჩევების სისტემატიურად თავს მოხვევა;
- * აღმატებულად გამოჩენისაკენ განსაკუთრებული სწრაფვა;
- * აგრესიულობის გამოვლენა;
- * ეგოიზმის გამოვლენა;
- * კატეგორიულობა საუბარსა და ქცევაში;
- * სხვა პიროვნების მიმართ უპატივცემულობის გამოხატვა, დამცირება;
- * ხშირი კვებნა;
- * თვითდამკვიდრებაზე ორიენტაციისას, ღია და ფარული დასმენების მეთოდების გამოყენება;
- * ჭორების გავრცელება;
- * იგნორირება;
- * დაცინვა, ცინიზმი;
- * მოტყუება;

* პრესტიჟზე, თავმოყვარეობაზე ზემოქმედება.

კონფლიქტოგენების გარდა სასკოლო კონფლიქტების გამოწვევა შეუძლია სხვადასხვა საქმიან თუ სუბიექტურ მიზეზს. მათი სპექტრი მრავალფეროვანია და განსხვავებულია განვითარების დინამიკა. სწორედ ამიტომ, კონფლიქტის ანალიზი მარტივი არ არის. თავად კონფლიქტის არსებობა ბუნებრივი მოვლენაა და მისი მოგვარების საუკეთესო გზა **კონსტრუქციული** გადაწყვეტაა (იგულისხმება კონფლიქტების მოგვარება მოლაპარაკებისა და დაპირისპირებული მხარეებისაგან გარკვეულ კომპრომისებზე წასვლის გზით). კონფლიქტის კონსტრუქციული გადაწყვეტილებების დროს:

* ვითარდება რთული სააზროვნო უნარ-ჩვევები, როგორცაა კრიტიკული აზროვნება, პრობლემის შემოქმედებითი გადაჭრის უნარი და ა.შ.;

* ვითარდება გადაწყვეტილებების დამოუკიდებლად მიღების უნარი;

* ყალიბდება მოულოდნელი გარემოებებისათვის თავის გართმევის და სტრესის დაძლევის უნარი, რაც მოსწავლის მაღალი სოციალური და ფსიქოლოგიური განვითარების მაჩვენებელია;

* ურთიერთობები კლასში (მოსწავლეებსა და მასწავლებელს, ან თავად მოსწავლეებს შორის) უფრო მაღალ საფეხურზე გადადის, იზრდება ერთსულოვნება, ერთმანეთის ნდობა და პატივისცემა. კონფლიქტის არსებობა პრობლემად იქცევა მხოლოდ მაშინ, როცა ვერ ვახერხებთ სიტუაციის გაკონტროლებას, როცა კონფლიქტის შედეგად ერთ-ერთი მხარე მაინც ზარალდება. თუ მოსწავლემ არ იცის კონფლიქტის მოგვარების გზები, მოსალოდნელია, რომ მან აგრესიას და ძალადობას მიმართოს. ბევრი ახალგაზრდისათვის აგრესია (სიტყვიერი თუ ფიზიკური) პრობლემის მოგვარების ერთადერთი გაზაა. უმეტეს შემთხვევაში, მათ ძალის გამოყენება კი არ სიამოვნებთ, როგორც ეს შეიძლება ერთი შეხედვით მოგვეჩვენოს, არამედ პრობლემის მოგვარების სხვა გზას ვერ ხედავენ. ამას შეიძლება რამდენიმე მიზეზი ჰქონდეს: 1. ზოგჯერ მოსწავლეები ფიქრობენ, რომ მიზნების მისაღწევად ძალის გამოყენება მისაღები ხერხია; ამის გარეშე თაბატოლებმა ისინი შეიძლება სუსტად ჩათვალონ და დაჩაგრონ; 2. მოსწავლეებს არა აქვთ სოციალური უნარ-ჩვევები, ანუ კომუნიკაციის, გადაწყვეტილებების მიღებისა თუ თვითმართვის უნარ-ჩვევები და ამიტომ ვერ ახერხებენ, ააგონ და შეინარჩუნონ პოზიტიური ურთიერთობები სხვა ადამიანებთან. მათ არ იციან, როგორ დაუმეგობრდნენ თანატოლებს, რა მისაღები ფორმით მიიპყრონ მასწავლებლის ან სხვა უფროსის ყურადღება და როგორ გამოხატონ თავიანთი ემოცია, მაგ. სიბრააზე. სკოლაში აგრესიამ სხვადასხვა ფორმა შეიძლება მიიღოს. იგი შეიძლება გამოიხატოს პერიოდული კინკლაობით, ან რომელიმე მოსწავლის გამუდმებული სიტყვიერი თუ ფიზიკური შევიწროვებით და დევნით (მაგ. ფულის ან სხვადასხვა ნივთის წართმევა, შეურაცხმყოფელი მეტსახელის შერქმევა და სხვ.). ამგვარი დევნის მსხვერპლი ხდება ის მოსწავლე, რომელიც სხვებთან შედარებით სუსტი ან მორცხვია, ადამიანებთან ურთიერთობის უნარ-ჩვევები ნაკლებად აქვს განვითარებული, ან რამე, მაგალითად, რელიგიური ან სოციალური (მაგ. ღარიბული ჩაცმულობა) ნიშნით განსხვავდება უმრავლესობისაგან. გავრცელებული აზრი იმის შესახებ, რომ აგრესორი, უმრავლეს შემთხვევაში, ბიჭია, არ შეესაბამება სიმართლეს. ბიჭები უფრო ხშირად მიმართავენ ფიზიკურ აგრესიას, ხოლო გოგონები, ძალის ნაცვალად, სიტყვებს იყენებენ. მათ შეიძლება დასცინონ თანატოლს, გაავრცელონ მასზე ჭორი, ჟესტებითა და მიმიკით გამოხატონ მის მიმართ ზიზღი. აგრესიის ეს ფორმები მსხვერპლისათვის არანაკლებ მტკივნეულია, ვიდრე ფიზიკური შეურაცხყოფა. როცა აგრესია დიდი ხნის მანძილზე ვლინდება, იგი სერიოზულ კვალს ტოვებს ორივე მხრის ფსიქიკაზე. ამდენად, მოსწავლეები უნდა დავარწმუნოთ, რომ აგრესია არ არის ეფექტური გზა კონფლიქტების მოგვარებისთვის. ამ მიმართულებით მუშაობა კლასთან შეხვედრის პირველი დღიდანვე უნდა დავიწყოთ. უპირველეს ყოვლისა, უაღრესად მნიშვნელოვანია კლასში თანამშრომლობის, ურთიერთპატივისცემის ატმოსფეროს შექმნა. ამ მიზნის მისაღწევად:

* მოსწავლეები კარგად უნდა იცნობდნენ მასწავლებელსაც და ერთმანეთსაც. ამისათვის წლის დასაწყისშივე დავგეგმოთ აქტივობები ან პროექტები, რომელთა მიზანიც ერთმანეთის სხვადასხვა კუთხით გაცნობაა. მაგალითად, ვთხოვოთ მოსწავლეებს, მოიტანონ 4-5 ნივთი, რომელიც ყველაზე უკეთ მოგვითხრობს მათ შესახებ და გაცნონ ეს ნივთები თანაკლასელებს; მოვაწყოთ გუნდური

პედაგოგია/Pedagogics

შეჯიბრება, დადგათ წარმოდგენა, ან განვახორციელოთ ნებისმიერი პროექტი, რაც მოსწავლეების ერთობლივ მუშაობას მოითხოვს;

* სწავლების პროცესში რაც შეიძლება ხშირად გამოვიყენოთ თანამშრომლობითი მეთოდი, სადაც მოსწავლეები ერთობლივად ასრულებენ დავალებას, ხსნიან ამოცანას და ა.შ. ეს ხელს უწყობს მოსწავლეთა შორის აქტიურ ურთიერთობას და ასწავლის მათ პასუხისმგებლობის გაზიარებას.

* მასწავლებელი თავად უნდა იძლეოდეს პიროვნების პატივისცემის და თავაზიანი დამოკიდებულების მაგალითს. მაგალითად, თუ ჩვენ ირონიულად მივმართავთ მოსწავლეს მცდარი პასუხის შემთხვევაში, მოსალოდნელია, მოსწავლეებმაც ჩათვალონ, რომ ერთმანეთის დაცინვა მისაღებია. მათ უნა ესმოდეთ, რომე ერთმანეთის შეურაცხყოფა, აგრესიის გამოვლინება დაუშვებელია და ამგვარი ქცევის ყველა მცდელობას დაუყოვნებელი რეაქცია მოჰყვება. ამგვარ გარემოში იზრდება მოსწავლის თვითშეფასება, საკუთარი თავისადმი რწმენა, ყალიბდება მასში ეთიკური ღირებულებები, როგორცაა პატიოსნება, სამართლიანობა, ტოლერანტობა, საკუთარი თავისა და სხვების პატივისცემა. ამსათან, იგი ფსიქოლოგიურად უკეთაა მომზადებული კონფლიქტის მოგვარებაში პოზიტიური როლის შესრულებისთვის. მიუხედავად მასწავლებლის მცდელობისა, აგრასიის გამოვლინების შემთხვევები მაიც იქნება. სიტუაცია, როცა ორი მოსწავლე ერთმანეთს უყვირის და ხელის დასარტყამდაც მიიწევს, არც თუ ისე უჩვეულოა სკოლაში. როგორ უნდა მოიქცეს ამ დროს მასწავლებელი? 1. შორიდანვე შევაფასოთ სიტუაცია. განვსაზღვროთ, ვინ მონაწილეობს კონფლიქტში და რა ვიციტ ჩვენ მათ შესახებ; როგორ აღიქვამენ ისინი ჩვენს გამოჩენას. ამ შეფასების შედეგად, კონფლიქტის სერიოზულობიდან გამომდინარე, შეიძლება მოუხმოთ დამხმარეს, სხვა მასწავლებელს ან დირექტორს. 2. გვახსოვდეს, რომ ჩვენ უნდა განვმუხტოთ სიტუაცია ისე, რომ არავინ დაზიანდეს და არც ერთი მონაწილის თავმოყვარეობა არ შეილახოს; 3. შევეცადოთ, თავიდან მოვიშოროთ გარეშე პირები, მაყურებლები და სიტუაციას გავარიდოთ ერთ-ერთი მოჩუბარი. თუ ეს არ ხერხდება, უნდა შევეცადოთ, რამე საშუალებით (მაგ. ხმის აწევით) ჩვენზე გადმოვიტანოთ მოსწავლეების ყურადღება; 4. შევეცადოთ, თავს მოვახვიოთ რამე შეზღუდვა და თანდათანობით გავამკაცროთ მოთხოვნა. მაგალითად, ჯერ მოვითხოვოთ: „რაც გინდათ, ის თქვით, მაგრამ ხმას დაუწიეთ“. როცა ამ ბრძანებას დაემორჩილებიან, დავამატოთ შემდეგი მოთხოვნა „უხეში სიტყვების გამოყენება შეწყვიტეთ“ და ა.შ;

5. დავარწმუნოთ, რომ ამ საკითხის მოგვარება მშვიდობიანი საუბრით აჯობებს;

6. დავებმართოთ მოსწავლეებს თავიანთი ემოციების მოთოკვაში. ამისათვის მათ ყურადღებით და თანაგრძნობით უნდა მოვუსმინოთ. მოსმენისას:

ა) სახით, აქსტებით შევეცადოთ გამოვხატოთ, რომ ყურადღება მთლიანად მათკენ გვაქვს მიპყრობილი;

ბ) კითხვებით ვთხოვოთ ბუნდოვანი, გაუგებარი ეპიზოდების განმარტება;

გ) ვაგრძნობინოთ, რომ გვესმის მათი პრობლემის და სატკივარის სერიოზულობა;

დ) დავაცადოთ, მთლიანად ამოწუროთ თავიანთი სათქმელი, გამოხატონ ყველა ემოცია;

ე) გავიმეოროთ, შევაჯამოთ მათი ნათქვამი და შევამოწმოთ, რომ მნიშვნელოვანი არაფერი გვრჩება;

7. დავებმართოთ მოსწავლეს გამოსავლის პოვნაში. შევთავაზოთ მას კონფლიქტის მოგვარების შესაძლო ვარიანტები ან, უბრალოდ, მივცეთ საშუალება, ღირსეულად, თავმოყვარეობის შეუღახავად გამოვიდეს შექმნილი მდგომარეობიდან. მაგალითად, შევთავაზოთ მას სხვაგან, უფრო წყნარ ადგილას შეხვედრა და საუბარი. სასურველია, ამ დროს მოვახერხოთ მოსწავლის ყურადღების გადატანა რამე დადებით ემოციასა და ქმედებაზე.

აგრესიის ფაქტის აღკვეთა მხოლოდ პირველი ნაბიჯია კონფლიქტური სიტუაციის მოგვარებისაკენ. მასწავლებელს ხშირად სერიოზული როლის შესრულება უხდება მოსწავლეთა კონფლიქტის დარეგულირებაში. ამ დროს მან შეიძლება სხვადასხვა მიდგომა გამოიყენოს:

I. დირექტიული მიდგომის შემთხვევაში მასწავლებელი თავად იძლევა მითითებებს, თუ რა უნდა გააკეთონ მოსწავლეებმა. იგი არ ეთათბირება კონფლიქტში მონაწილე მხარეებს, არამედ თავად იღებს ერთპიროვნულ, სამართლიან და ობიექტურ გადაწყვეტილებებს, მაგრამ მან შეიძლება ერთ-ერთ მხარეს მაინც დაუტოვოს უკმაყოფილების გრძნობა და ამ შემთხვევაში კონფლიქტი საბოლოოდ მოგვარებულად ვერ ჩაითვლება. ამ სტილს მივმართავთ მაშინ, როცა კონფლიქტური სიტუაცია კონტროლიდან გამოდის და დაუყოვნებელ ჩარევას მოითხოვს, რათა მოსწავლეთა უსაფრთხოება ეჭვქვეშ არ დადგეს ან, როცა კონფლიქტი იმდენად უმნიშვნელოა, რომ მასზე დროის და ენერჯის დახარჯვა არაა გამართლებული;

II. მასწავლებელი-არბიტრი ყურადღებით ისმენს ორივე მხარის მოსაზრებებს და პრობლემის არსში ჩაწვდომის შემდეგ ეუბნება მათ, რა უნდა გაკეთდეს. ეს საკმაოდ ეფექტური მიდგომაა და თანაც შედეგი საკმაოდ მოკლე დროში მიიღწევა;

III. მასწავლებელი-მოსამართლე მონაწილეობს ისეთი კონფლიქტების მოგვარებაში, როცა ერთმა მხარემ მეორეს აშკარა ზიანი მიაყენა და საჭირო ხდება სამართლიანობის აღდგენა. ამ შემთხვევაში მასწავლებელმა უნდა მოუსმინოს მხარეებს და გადაწყვიტოს, ვინ არის დამნაშავე. პედაგოგს ევალება ამ დროს განსაზღვროს „სასჯელის ზომა“, ანუ რა შედეგები უნდა მოჰყვეს მიუღებელ ქმედებას მისი ჩადენისათვის.

სამივე მიდგომას, ზოგიერთი დადებითი მხარის მიუხედავად, ერთი საერთო ნაკლი აქვს. ვერც ერთი მათგანი ვერ შეუწყობს ხელს მოსწავლეთა დამოუკიდებლობის განვითარებას, კომპრომისზე წასვლის და ერთმანეთთან შეთანხმების მიღწევის უნარის ჩამოყალიბებას. ამიტომაც, ყველაზე მნიშვნელოვანი, რაც მასწავლებელს შეუძია გააკეთოს, არის ის, რომ მოამზადოს მოსწავლეები კონფლიქტების მოგვარებაში აქტიური როლის შესრულებისთვის და მიანდოს მათ ინიციატივა. ამისათვის, ვასწავლოთ მოსწავლეებს მოლაპარაკებების წარმართვა და მოვამზადოთ ისინი კონფლიქტში მედიატორის როლის შესრულებისთვის.

მოლაპარაკებები

როცა კონფლიქტზეა საუბარი, შეიძლება დაგვრჩეს შთაბეჭდილება, რომ ერთი მხარე მოგებული უნდა დარჩეს და მეორე წაგებული. კონფლიქტის მოგვარების კონსტრუქციული გზის ძიება კი გულისხმობს ისეთი გადაწყვეტილების პოვნას, რომლის შედეგადაც ორივე მხარე მოგებული დარჩება. ამ შემთხვევაში ჩვენი მიზანი დამნაშავეის პოვნა და საკუთარი სიმართლის დამტკიცება კი არა, არამედ პრობლემის უფრო ღრმად გააზრება და ორივე მოდავისთვის მეტ-ნაკლებად მისაღები გამოსავალის პოვნაა.

სიტუაცია 1.

რატი და გიორგი თანაკლასელები არიან. ისინი მუდამ კინკლაობენ და მათი ჩხუბი ხშირად შლის სასწავლო პროცესს. მასწავლებელმა ჩათვალა, რომ მოლაპარაკებების გზა ოპტიმალური საშუალებაა მათი კონფლიქტის მოსაგვარებლად. მან დაითანხმა ორივე მოსწავლე ამ მოლაპარაკებებში მონაწილეობაზე. მასწავლებელი შეეცადა, შეექმნა ოფიციალურ მოლაპარაკებებთან მიახლოებული გარემო, რამაც ბავშვების ინტერესი გააღვივა. პირველ რიგში, რატიც და გიორგიც შეეცადნენ, გაერკვიათ, რა ხდებოდა მათ შორის, რა პრეტენზიები ჰქონდათ ერთმანეთთან. ამის შემდეგ მასწავლებელმა სთხოვა მათ, ჩამოეთვალათ ურთიერთობის მოგვარების გზები. ორივე მოსწავლემ აღიარა, რომ ჩხუბი სკოლაში არ შეიძება და შეთანხმდნენ, რომ ამ დღიდან სკოლის ტერიტორიაზე მაინც მოერიდებოდნენ ღია დაპირისპირებას, თუმცა დამეგობრებაზე ორივემ უარი განაცხადა. ამგვარად, შედგა შეთანხმება, რომელიც ბავშვებმა ხელის ჩამორთმევით განამტკიცეს. ამ დღის შემდეგ სიტუაცია მკვეთრად გაუმჯობესდა და ეს გაუმჯობესება არამარტო სკოლაში, არამედ სკოლის გარეთ მათ ურთიერთობაზეც აისახა.

როგორც ამ მაგალითიდან ჩანს, კონფლიქტის მოგვარება მოლაპარაკებების გზით რამდენიმე საფეხურად იყოფა:

1. განსაზღვროთ პრობლემის არსი.

სწორი გადაწყვეტილებების მიღება შეუძლებელია, თუ პრობლემა თავიდანვე სწორად არ იქნა განსაზღვრული. ამ ეტაპზე მოსწავლეებმა უნდა შეძლონ, გულწრფელად ჩამოაყალიბონ, რა

სურთ და რას განიცდიან მოცემულ სიტუაციაში. ეს საუბრები არ უნდა გადაიზარდოს ურთიერთრალდებებსა და შეურაცხყოფაში, არ შეაწყვეტინონ ერთმანეთს საუბარი და არ გამოიყენონ მიმართვის უხეში ფორმები. უმჯობესია, მოსწავლეებმა გამოხატონ ის, თუ თავად რა განიცადეს თანატოლის ქმედების შედეგად და რატომ. მაგალითად, „მე თავი ძალიან შეურაცხყოფილად ვიგრძენი, როცა შენ ასეთი სიტყვებით მომმართე, რადგან ეს ყველას ესმოდა“. ამასთან, მოსწავლემ შეიძლება განმარტოს, თუ რა სურს მას: „მე მინდა, რომ შენ ცოტა პატივისცემით მელაპარაკო, განსაკუთრებით, როცა მთელი ჩვენი კლასი ისმენს“.

იმისთვის, რომ კონფლიქტის არსი ორივე მხარემ გაიაზროს, აუცილებელია, მათ ყურადღებით მოუსმინონ ერთმანეთს. კონფლიქტის მოგვარების პროცესში ეს ალბათ ყველაზე რთული ეტაპია. ერთ-ერთი ხერხი, რასაც ხშირად იყენებენ მოლაპარაკებებისას, არის ის, რომ ვთხოვოთ მოსწავლეს, ხელახლა ჩამოაყალიბოს ის, რაც თანამოსაუბრისაგან მოისმინა. ამ დროს მას უხდება თავისი რეაქციის, ბრაზის დროებით მაინც მოთოკვა და ობიექტურობის შენარჩუნება.

2. განვსაზღვროთ კონფლიქტის გადაჭრის შესაძლო გზები.

მოსწავლეები ცდილობენ, ერთად მოიფიქრონ და ფურცელზე ჩამოწერონ ამ კონფლიქტის მოგვარების ყველა შესაძლო ვარიანტი. მოსწავლეს შეიძლება დავებმართო კითხვებით: „რა შეიძლება შევცვალოთ ჩვენს ქცევაში?“ „რა წესი შეიძლება შემოვიღოთ?“ „კიდევ ხომ არ არსებობს რამე ვარიანტი?“ ამ ეტაპზე არ არსებობს მიუღებელი შემოთავაზება. ჩვენი მიზანია, არ გამოგვრჩეს არც ერთი შესაძლო ხერხი, რომელმაც შეიძლება კონფლიქტის მოგვარებას შეუწყოს ხელი.

3. შევარჩიოთ ორივე მხარისათვის მისაღები ვარიანტი.

კონფლიქტის მოგვარების შესაძლო გზების მაქსიმალურად სრული სიის შედგენის შემდეგ მოსწავლეები სათითაოდ განიხილავენ თითოეულ ვარიანტს. ისინი ცდილობენ, უპასუხონ კითხვებს: როგორია თითოეული ვარიანტის დადებითი და უარყოფითი მხარეები? რა საკითხები რჩება მოუგვარებელი თითოეული ამ გზის არჩევისას? რა მოხდება, თუ ამ ხერხს ვცდით? საბოლოოდ, მხარეები უნდა შეთანხმდნენ ჩამოთვლილთა შორის ყველაზე მისაღებ ვარიანტზე. შეთანხმება აუცილებლად დეტალური უნდა იყოს, ზუსტად უნდა დავადგინოთ, ვინ რას გააკეთებს, სად და როდის. ამგვარი დეტალების წინასწარ გარკვევის გარეშე შეთანხმება შეიძლება არ შესრულდეს.

4. შევაფასოთ შეთანხმების შედეგები.

კონფლიქტის მოგვარების შერჩეული ხერხის განხორციელებისას, აუცილებელია, მოსწავლეებს ესმოდეოთ, რომ ეს ჯერ კიდევ საცდელი ვარიანტია და ამ გზამ შეიძლება არც გაამართლოს. ამიტომ პარალელურად უნდა დაიწყოს შედეგებზე დაკვირვება და შეფასება. მოსწავლეები მუდმივად უსვამენ საკუთარ თავს შეკითხვას: მოგვარდა კი პრობლემა? ყველა კმაყოფილია შედეგებით? ხომ არ უნდა შევცვალოთ რამე? თუ მხარეები მიღწეულ შედეგებს არადაამაკმაყოფილებლად მიიჩნევენ, საჭირო ხდება ცვლილებებზე, ან სრულიად ახალ ვარიანტებზე შეთანხმება და მისი განხორციელება.

პრაქტიკამ აჩვენა, რომ მოსწავლეებს შორის მოლაპარაკებების გზა ძალიან ეფექტური შეიძლება იყოს კონფლიქტის მოგვარებისათვის. ამის ერთადერთი პირობა არის ის, რომ ორივე მხარეს უნდა ჰქონდეს ამის სურვილი და იყოს მზად კონსტრუქციული ნაბიჯების გადადგმისთვის.

მედიაცია

კონფლიქტის მშვიდობიანად მოგვარების მეორე გავრცელებული გზაა მედიაცია, ანუ საკითხის გადაჭრა კონფლიქტში მესამე, ნეიტრალური პირის, მედიატორის, მონაწილეობით. მედიატორი შეიძლება დაეხმაროს მხარეებს, მაგრამ იგი თვითონ ვერ გადაჭრის კონფლიქტს. პრაქტიკამ აჩვენა, რომ მედიაციის პროცესი ყველაზე შედეგიანი მაშინაა, როცა მედიატორის როლს კონფლიქტში მონაწილე მოსწავლეების თანაკლასელები ან თანასკოლელები ასრულებენ. ამას თანატოლოთა მედიაცია ჰქვია. ასევე ეფექტური მედიატორები შეიძლება იყვნენ ამავე სკოლის მასწავლებლები. ამასთან, უნდა გავითვალისწინოთ, რომ მედიატორს აუცილებლად უნდა ჰქონდეს გავლილი

პედაგოგია/Pedagogics

სპეციალური მოსამზადებელი კურსი, როგორც ეს დასავლეთ ევროპის ქვეყნებში ხდება. ამიტომ მოწვეული სპეციალისტები ახორციელებენ სკოლის ზოგიერთი მოსწავლისა და მასწავლებლის მომზადებას, რის შედეგადაც მათ ეძლევათ მედიატორის როლის შესრულების უფლება. მედიაციის პროცესი ინერგება არა ერთ რომელიმე კლასში, არამედ მთელ სკოლაში და ეს მხოლოდ ადმინისტრაციისა და მშობლების აქტიური მხარდაჭერით შეიძლება განხორციელდეს. მედიაციის პროცესის წარმატებით განხორციელებისათვის:

* მედიატორად უნდა შეირჩეს მოსწავლე, რომელიც ავტორიტეტით სარგებლობს თანატოლთა შორის;

* მედიაციის დაწყებამდე უნდა განისაზღვროს ძირითადი წესები, რომლებიც დაარეგულირებს მთელ პროცესს, მაგალითად, ერთმანეთისადმი მიმართვის ფორმებს, პირველად რომელი მხარე იწყებს საუბარს და ა.შ;

* მედიატორი თავად არ კარნახობს გადაწყვეტილებებს კონფლიქტში მონაწილე მხარეებს და არ გამოხატავს თავის მხარდაჭერას რომელიმე მათგანის მიმართ. იგი რჩება აბსოლიტურად ნეიტრალური და მიუკერძოებელი;

* მედიატორს აუცილებლად უნდა ჰქონდეს აქტიური მოსმენისა და ღია კითხვების დსმის უნარ-ჩვევები. მისმა შეკითხვებმა სტიმული უნდა მისცეს კონფლიქტში მონაწილე მოსწავლეებს, ღიად გამოხატონ თავიანთი გრძნობები და დამოკიდებულება და გადადგან ნაბიჯები ერთობლივი გადაწყვეტილების მისაღებად;

* შეხვედრის ადგილი, დრო და ხანგრძლივობა საკმაოდ მნიშვნელოვანია. პროცესს უნდა მიეცეს ოფიციალური მოლაპარაკებების ფორმა და ყველაფერი, რაც ამ დროს ხდება, უნდა იყოს კონფიდენციალური;

* მედიაციის პროცესი სრულდება გარკვეული ხელშეკრულებით, რომელშიც თანაბრადაა ასახული ორივე მხარის პოზიცია და დაკონკრეტებულია, როგორ უნდა მოგვარდეს მსგავსი კონფლიქტური სიტუაციები მომავალში. მოსწავლეთა შორის მოლაპარაკებები და მედიაცია გაცილებით მეტ დროს და ძალისხმევას მოითხოვს, ვიდრე კონფლიქტის მოგვარების სხვა გზები, მაგრამ შედეგებიც გაცილებით უფრო შორსმომავალია. მცირდება აგრესიისა და ძალადობის დონე სკოლაში, იზრდება მოსწავლის თვითშეფასება, მისი პატივისცემა საკუთარი თავისა და სხვების მიმართ, რაც, საბოლოო ჯამში, არამხოლოდ აუმჯობესებს სასწავლო გარემოს, არამედ ამზადებს მოსწავლეს წარმატებული ურთიერთობებისათვის მთელი ცხოვრების მანძილზე.

რეზიუმე

მასწავლებელი თავად უნდა იძლეოდეს პიროვნების პატივისცემის და თავაზიანი დამოკიდებულების მაგალითს. თუ ჩვენ ირონიულად მივმართავთ მოსწავლეს მცდარი პასუხის შემთხვევაში, მოსალოდნელია, მოსწავლეებმაც ჩათვალონ, რომ ერთმანეთის დაცინვა მისაღებია. მათ უნდა ესმოდეთ, რაიმე ერთმანეთის შეურაცხყოფა, აგრესიის გამოვლინება დაუშვებელია და ამგვარი ქცევის ყველა მცდელობას დაუყოვნებელი რეაქცია მოჰყვება. ამგვარ გარემოში იზრდება მოსწავლის თვითშეფასება, საკუთარი თავისადმი რწმენა, ყალიბდება მასში ეთიკური ღირებულებები, როგორცაა პატიოსნება, სამართლიანობა, ტოლერანტობა, საკუთარი თავისა და სხვების პატივისცემა. ამასთან, იგი ფსიქოლოგიურად უკეთაა მომზადებული კონფლიქტის მოგვარებაში პოზიტიური როლის შესრულებისთვის. მიუხედავად მასწავლებლის მცდელობისა, აგრასიის გამოვლინების შემთხვევები მაინც იქნება. მედიაციის პროცესი ინერგება არა ერთ რომელიმე კლასში, არამედ მთელ სკოლაში და ეს მხოლოდ ადმინისტრაციისა და მშობლების აქტიური მხარდაჭერით შეიძლება განხორციელდეს.

Ketevan Dzotsenidze - Akaki Tsereteli State University, Associate Professor

Conflict Resolution at School

Summary

Teachers should allow the individual to respect and polite attitude example. If we appeal to the student ironically wrong answer, it is expected the students to think, to make fun of each other is acceptable. They need to understand each other any abuse, aggression and such behavior is unacceptable attempt immediate reaction. In this environment, increased student self-esteem, self-confidence, he formed the ethical values such as honesty, fairness, tolerance, respect for ourselves and others. In addition, it is better prepared psychologically positive role in resolving the conflict. Despite the efforts of teachers, agrasiis still be occurring. The mediation process is not being implemented in a class, but also in the whole school, and it can be carried out only with the active support of parents and the administration.

ნინო ჭოხონელიძე - აკაკი წერეთლის სახელმწიფო უნივერსიტეტი, დოქტორანტი

მ. მონტესორის პედაგოგიური სისტემის ძირითადი პრინციპები

შესანიშნავმა იტალიელმა პედაგოგ- ჰუმანისტმა მარია მონტესორიმ მსოფლიოში სახელი სკოლამდელი ასაკის ბავშვთა აღზრდისა და სწავლების უნიკალური მეთოდით გაითქვა. ეს არის პედაგოგიური სისტემა, რომელიც ითვალისწინებს ბავშვის შესაძლებლობების და ინტერესების მაქსიმალურ გამოვლენას და წახალისებას, ფიზიკური და გონებრივი განვითარების ძალდაუტანებელ სტიმულირებას, საკუთარ შესაძლებლობებში დარწმუნებას და პოზიტიურ თვითშეფასებას.

ძალიან მნიშვნელოვანია ის ძირითადი პრინციპები, რომელსაც ეყრდნობა მონტესორის სისტემა:

• ანთროპოლოგიური პრინციპი

მონტესორის პედაგოგიკა უშუალოდ „ბავშვიდან“ მომდინარეობს. მის ცენტრში ბავშვია, რომლის განათლებაც ანთროპოლოგიისა და ფსიქოლოგიის პოზიციებზეა აგებული. პედაგოგიურ სისტემაში განსაკუთრებულად მნიშვნელოვანია ჯერ კიდევ ბავშვის ასაკში ადამიანის დამოკიდებულება თავისუფლებისა და ღირსებისადმი. აღზრდის პროცესის ერთ-ერთი ძირითადი მოთხოვნაა -- „პატივისცემა ბავშვის სულიერ თავისუფლებას.“

მონტესორისთვის ადამიანის სულიერი სრულყოფა მჭიდროდ იყო დაკავშირებული ფიზიკურ და ფსიქიკურ განვითარებასთან. იგი მუდმივად უსვამდა ხაზს აღქმის, შეგრძნების ორგანოების, მამოძრავებელი სისტემის როლს ინტელექტუალურ განვითარებაში.

• ბავშვის განვითარების თავისუფლების პრინციპი

აღზრდის სტრუქტურის შეცვლაში მონტესორი გულისხმობდა „თავისუფლების პირობებს“ აღზრდის პროცესში. სწორედ ამიტომაც, ის ტრადიციული საკლასო-საგაკვეთილო სისტემის წინააღმდეგი იყო. მის მიზანს წარმოადგენდა თავისუფალი, დამოუკიდებელი და პასუხისმგებლობის მქონე პიროვნების აღზრდა. აქედან გამომდინარეობს მონტესორის მეთოდის მთავარი დევიზი: „დამეხმარე, რომ მე თვითონ შევძლო ამის გაკეთება.“ იგი მიიჩნევდა, რომ პატარა ბავშვის სწრაფვა დამოუკიდებლობისაკენ უნდა დაფასდეს უფროსების მიერ, რათა დამოუკიდებელი და პასუხისმგებლობიანი პიროვნება აღიზარდოს.

მონტესორის პედაგოგიკაში თავისუფლებას თავისი საზღვრები აქვს. „ბავშვები იმას არ აკეთებენ რაც მოესურვებათ.“ პირველ რიგში, ეს არის კოლექტივისა და სხვა ბავშვების მოთხოვნების გათვალისწინება („დასაშვებია ყველაფერი, რაც ხელს არ უშლის სხვებს,“ „ყოველი ნივთი ან საგანი უნდა დააბრუნო თავის ადგილზე.“) და მეორეც--მოიქცე საქმიდან გამომდინარე („არ შეიძლება არაფერი აკეთო,“ „დაწყებული საქმე აუცილებლად ბოლომდე უნდა მიიყვანო“). მონტესორის სისტემაში თავისუფლება ნიშნავს ბავშვის თავისუფლად გადაადგილებას დიდაქტიკურად მომზადებულ გარემოში. ეს არის საქმიანობის დროს ადგილის თავისუფალი არჩევანი, საგნებისა და დიდაქტიკური მასალის არჩევა შემეცნებითი ინტერესების დასაკმაყოფილებლად. თავისუფალი საქმიანობის პირობებში ბავშვი სწავლობს საკუთარი შესაძლებლობების შეფასებას. აცნობიერებს თავის პასუხისმგებლობას გადაწყვეტილების მიღებისას. განიცდის სიხარულის გრძნობას ამ პროცესისა და საქმიანობისგან, რომელიც შინაგანად ხორციელდება და არა გარეგანი განწყობით.

• ყურადღების კონცენტრაციის პრინციპი

თავისუფალი და დამოუკიდებელი საქმიანობა შეუძლებელია ხანგრძლივი დროის განმავლობაში ყურადღების მობილიზების გარეშე. ბავშვებმა აუცილებლად უნდა მიიყვანონ დაწყებული საქმე ბოლომდე. ყურადღებით უნდა ადევნონ თვალ-ყური მასწავლებლის საქმიანობას, როდესაც ის უჩვენებს დიდაქტიკურ მასალასთან მუშაობის წესებს. უნდა მოისმინონ მასწავლებლის განმარტებები, თუ ეს აუცილებელია. მონტესორი ამას ყურადღების პოლარიზებას უწოდებდა. ეს ფენომენი მან ადრეული ასაკის ბავშვებთან მუშაობისას აღმოაჩინა. მონტესორი მივიდა იმ

დასკვნამდე, რომ ყურადღების დიდი ხარისხით კონცენტრაცია იწვევს ხელების აქტივობას გონების ხელმძღვანელობით. ბავშვთა „ექსპერიმენტები“ დამოუკიდებლად არჩეული საგნის აქტიური კვლევის შედეგია, რომელიც თავის მხრივ ააქტიურებს ყურადღებას, ბავშვის სააზროვნო საქმიანობებს და ხელს უწყობს მათ ხანგრძლივ და ეფექტურ გაერთიანებას--პოლარიზაციას. საგანზე შინაგანი კონცენტრაციის წყალობით შესაძლებელი ხდება ბავშვის თვითგანვითარების პროცესის წარმართვა. ამას გარდა, იგი აწვდის გამძლეობასა და მოთმინებას, რომელიც აუცილებელია ინტელექტუალური საქმიანობისთვის. მონტესორიმ ასევე შეამჩნია, რომ შინაგანი წამქეზებელი--ყურადღების კონცენტრაცია ბავშვისათვის არ არის გადამღლევი, როგორც პედაგოგის მხრიდან შინაგანი ყურადღების კონცენტრაციაა წაქეზება. „რაც უფრო ვითარდება შინაგანი კონცენტრაციის უნარი, მით უფრო ხშირდება მუშაობაში ჩართვა და უფრო მკვეთრი ხდება ახალი ფენომენი--ბავშვების დისციპლინა“--წერდა მონტესორი. შინაგანი დისციპლინა „თავისუფლების მეორე მხარე“ ხდება.

• საგანგებოდ მომზადებული სასწავლო გარემოს პრინციპი

საგანგებოდ მომზადებული გარემოს შექმნისათვის აუცილებლად უნდა იქნას გათვალისწინებული ბავშვის ფიზიკური შესაძლებლობები. ადვილად ხელმისაწვდომ თაროებზე უხვადაა განლაგებული საგულდაგულოდ გააზრებული და მოსწავლეთა ყოველმხრივი განვითარების შემცველი დიდაქტიკური მასალა. მონტესორი--მასალის თვისებები და ხარისხი მაქსიმალურად უწყობს ხელს ვარჯიშის პროცესში ყურადღების პოლარიზაციას. ამ დროს საკუთარი სურვილით არჩეული საქმიანობის არსში გააზრებული წვდომა მიმდინარეობს.

მონტესორის პედაგოგიაში განსაკუთრებული ყურადღება ექცევა ბავშვისათვის ახალი რთული ქმედებების სინთეზის პროცესს, რომელიც მას დიდაქტიკური მასალების სავარჯიშოებით მიეწოდება. ამიტომ, არ ასწავლის მონტესორი წერას--წერით, კითხვას--კითხვით, ხატვას--ხატვით. იგი ბავშვს საშუალებას აძლევს დამოუკიდებლად „ააშენოს ელემენტებიდან ეს რთული ქმედებები, როდესაც მას შესაბამისი სენზიტიური პერიოდი დაუდგება.“ ბავშვის წერისა და კითხვის სწავლების ირიბი შემზადება იწყება უკვე 3 წლის ასაკიდან და დიდაქტიკური მასალა უპირველეს ყოვლისა ემსახურება იმას, რომ უკარნახოს მას „გონებრივი წესრიგი“ ბავშვის განვითარების შესატყვისად. პედაგოგი ქმნის და ხელს უწყობს ბავშვსა და განვითარებულ საგნობრივ--სივრცით გარემოს შორის კავშირს. იგი ყურადღებით აკვირდება ბავშვებს. არავითარ შემთხვევაში არ ახვევს თავს დახმარებას, მაგრამ აუცილებლობის შემთხვევაში ეხმარებათ ზუსტად იმდენად, რამდენადაც მათ ეს ესაჭიროებათ. პედაგოგი არ ერევა მათ საქმიანობაში, საშუალებას აძლევს დაუშვან შეცდომები და შემდგომ დამოუკიდებლად გამოასწორონ, რამდენადაც კონტროლის ფუნქცია თავად დიდაქტიკურ მასალაშია ჩადებული.

ბავშვისათვის მონტესორი--მასალები ეს არის ”სამყაროს გასაღები,” რომლის მეშვეობითაც მას სისტემაში მოჰყავს თავისი ქაოსური წარმოდგენები სამყაროს შესახებ. მონტესორის სიტყვებით „მასალა...ბავშვისათვის შინაგანი სამუშაოს დამხმარე და ხელმძღვანელი უნდა იყოს, სხვა სიტყვებით რომ ვთქვათ, ბავშვი იზოლირებული არ უნდა იყოს სამყაროსგან. მას ეძლევა „იარაღი“ რომლის დახმარებითაც შესაძლებელია დაეუფლოს მთელს სამყაროს და მის კულტურას.“

• სენზიტიურობის პრინციპები

მონტესორის დიდაქტიკური მასალა თავისი სტრუქტურითა და საგნობრივი ლოგიკით ბავშვის განვითარების სენზიტიურ პერიოდს შეესაბამება. მონტესორიმ გამოყო 6 წლამდე ბავშვის განვითარების 6 ძირითადი სენზიტიური პერიოდი: ლაპარაკის განვითარების, სენსორული, აღქმითი და წესრიგის დამყარების სენზიტიური, უმცირესი საგნების მოძრაობების და მოქმედებების ათვისებისა და სოციალური განვითარების პერიოდები. ის ვარაუდობდა, რომ ადრეულ ასაკში ბავშვს შეუძლია ინტუიციურად აღიქვას გარემო მთლიანობაში. ბავშვი გაუცნობიერებლად ირჩევს იმას, რაც არსებულ მომენტშია აუცილებელი მისი პიროვნების ფორმირებისთვის სენზიტიურ პერიოდში ყოფნისას.

• შეზღუდვისა და წესრიგის პრინციპი

წესრიგის დარღვევა და მისი აღდგენა--ბავშვის საქმიანობის უძლიერესი მოტივაციაა--თვლიდა მონტესორი. რადგანაც ბავშვს მოსწონს მის გარშემო არსებულ ნივთებს ხედავდეს ერთი და იმავე ადგილზე. ის ცდილობს აღადგინოს წესრიგი, თუ დაარღვია. მონტესორი ბავშვის სურვილს წესრიგისადმი აფასებს, როგორც განვითარების უმნიშვნელოვანეს იდუმალ სენზიტიურ ფაზას. წესრიგის გარდა, მომზადებულ დიდაქტიკურ გარემოში უმნიშვნელოვანესი პრინციპი შეზღუდვაა. ყოველი მასალა და სამუშაოს სახეობა მხოლოდ ერთ ეგზემპლარად უნდა იქნას მიწოდებული, რათა არ შემცირდეს ბავშვის აღქმის ინტენსივობა. დიდაქტიკური მასალის კომპონენტებს შორის ურთიერთობას ბავშვის უკონფლიქტო სოციალური ქცევის ფორმირების დანიშნულებაც აქვს. პრობლემის წარმოქმნისას, როდესაც რამდენიმე ბავშვს სურს ერთი და იგივე მასალაზე მუშაობა, განმუხტვა ხდება ცივილური გადაწყვეტილებებით.

• განათლების სისტემაში პედაგოგის განსაკუთრებული ადგილის პრინციპი

მონტესორის პედაგოგიკის განსხვავებულობის ერთი ძირითადი თავისებურება არის სწავლის პროცესში აქტიურობის ცენტრის პედაგოგიდან ბავშვზე გადატანა. ბავშვი არ არის მსმენელი, იგი პასიურად არ აღიქვამს მასწავლებლის ახსნილ მასალას. პირიქით, სწავლობს დამოუკიდებელი „ექსპერიმენტული“ საქმიანობისას ინდივიდუალური ინტერესებისა და მოთხოვნების შესაბამისად.

ერთი შეხედვით, მასწავლებლის როლი სწავლის პროცესში შეიძლება დაკნინებული მოგვეჩვენოს. სინამდვილეში კი ტრადიციულ პედაგოგიკაში დამკვიდრებული წარმოდგენების საპირისპიროდ „დახმარება, რომელიც მასწავლებელმა უნდა გაუწიოს მოსწავლეს, იმაში მდგომარეობს, რომ წარმოუდგინოს მასალა და უჩვენოს, თუ როგორ გამოიყენოს იგი და როგორ იმუშაოს მასზე.“ პედაგოგი ყოველთვის კეთილგანწყობილია და ძალდაუტანებლად ხელმძღვანელობს ბავშვს. ის შუამავლის როლს ასრულებს ბავშვსა და დიდაქტიკურად მომზადებულ გარემოს შორის. ამიტომ, პედაგოგი მუდმივად იმყოფება ბავშვის გვერდით. ყურადღებით აკვირდება მას. აუცილებლობის შემთხვევაში ერთი ნაბიჯით უსწრებს და სთავაზობს დახმარებას. თუ საჭიროა ერთი ნაბიჯით უკანაც იხევს და საშუალებას აძლევს ბავშვს ისიამოვნოს დამოუკიდებელი მუშაობით.

სწავლების ასეთი ორგანიზების მნიშვნელოვანი ეფექტი იმაში მდგომარეობს, რომ ჩვეულებრივი მეცადინეობისგან განსხვავებით პედაგოგს დროის მართვის დიდი შესაძლებლობები აქვს. ამასთანავე არ ფერხდება უფრო ნიჭიერი და სწრაფად მოაზროვნე ბავშვების წინსვლა. თითოეული ბავშვი სწავლობს საკუთარი „საგანმანათლებლო მარშრუტით“, მისთვის კომფორტული სისწრაფით. ეს საშუალებას იძლევა არა მხოლოდ სიტყვით, არამედ საქმიანობაშიც მაქსიმალურად იქნას დაცული სწავლისადმი ინდივიდუალური და დიფერენცირებული მიდგომის პრინციპი.

• სოციალური აღზრდისა და ინტეგრაციის პრინციპი

მონტესორის პედაგოგიკის კიდევ ერთი მნიშვნელოვანი პრინციპია სოციალური აღზრდისა და ინტეგრაციის პრინციპი. ინდივიდუალური მუშაობა და ინდივიდუალური ინტერესი შესაძლებელი ხდება სასწავლო საშუალებების მეშვეობით, რომელიც გათვალისწინებულია ჯგუფში ინდივიდუალური მუშაობისთვის. მონტესორი მიიჩნევდა, რომ ბავშვების ასაკობრივი ნიშნით გაერთიანება არაბუნებრივია და არასაკმარისად პროდუქტიულია ერთობლივი საქმიანობისთვის. შერეული ასაკობრივი ჯგუფები ხელს უწყობს როლური დისტანციების განვითარებას, რაც დადებით გავლენას ახდენს ბავშვების ზნეობრივ აღზრდაზე. მათ უვითარდებათ ურთიერთდახმარების ბუნებრივი სურვილი: უმცროსებს შეუძლიათ დახმარება სთხოვონ უფროსებს. უმცროსები ბაძავენ უფროსებს საქმიანობასა და ქცევაში. ამგვარ ჯგუფებში გაცილებით ბუნებრივად ვითარდება და ფორმირდება სოციალური უნარები. ფსიქოლოგიური თვალსაზრისით, მნიშვნელოვანია ის გარემოება, რომ შერეულ ასაკობრივ ჯგუფებში არ არის ბავშვების ერთმანეთთან შედარების აუცილებლობა. ამიტომაც, აქ არასრულფასოვნების კომპლექსის ფორმირებისა და განვითარების მიზეზები არ არსებობს. ("მე არ გამომდის, იმიტომ რომ პატარა ვარ, გავიზრდები და

პედაგოგია/Pedagogics

ვისწავლი.) ბავშვის შეფასება ხდება საკუთარ წინა მიღწევებთან შედარებით, რაც ჰუმანური პედაგოგიკის მოთხოვნებს სავსებით შეესაბამება.

ამრიგად, მთავარი ადგილი მონტესორი--სისტემაში ენიჭება ბავშვს, როგორც უნიკალურ პიროვნებას. მისი მეთოდის ძირითადი არსი მდგომარეობს ბავშვის სტიმულირებაში თვითგანვითარების გზაზე. მასწავლებელი არის მხოლოდ დამხმარე. მისი ამოცანაა ბავშვს ასწავლოს სწორი მუშაობა მონტესორი--საგნებთან, დაეხმაროს მას შემოქმედებითი პოტენციალის რეალიზებაში და თვალყური ადევნოს მის მიღწევებს.

ლიტერატურა:

1. ი. ბასილაძე, ნ. ქობულაძე, ნ. ბოჭორიშვილი, მარია მონტესორის პედაგოგიური სისტემა, ჰუმანიტარულ და პედაგოგიურ მეცნიერებათა ფონდი, სამეცნიერო ჟურნალი ენა და კულტურა №2 2009წ.
2. Мария Монтессори, Мой Метод, Руководство по воспитанию детей от 3 до 6 лет, Москва 2013
3. www.montessorivlad.ru/yelektronniye -k
4. www.center-raduga.ru/maria_montesori

რეზიუმე

შესანიშნავმა იტალიელმა პედაგოგ--ჰუმანისტმა მარია მონტესორიმ მსოფლიოში სახელი გაითქვა სკოლამდელი ასაკის ბავშვთა აღზრდისა და სწავლების უნიკალური მეთოდით. ეს არის პედაგოგიური სისტემა, რომელიც ითვალისწინებს ბავშვის შესაძლებლობების და ინტერესების მაქსიმალურ გამოვლენას და წახალისებას, ფიზიკური და გონებრივი განვითარების ძალდაუტანებელ სტიმულირებას, საკუთარ შესაძლებლობებში დარწმუნებას და პოზიტიურ თვითშეფასებას. ძალიან მნიშვნელოვანია ის პრინციპები, რომელსაც ეყრდნობა მონტესორის სისტემა. აქ მთავარი ადგილი ენიჭება ბავშვს. მასწავლებელი არის მხოლოდ დამხმარე. მისი ამოცანაა დაეხმაროს ბავშვს შემოქმედებითი პოტენციალის რეალიზაციაში და თვალყური ადევნოს მის მიღწევებს.

Nino Chokhanelidze - Ph.D student, Akaki Tsereteli State University

Basic Principles of the Montessori Pedagogical System

The Montessori method has been and is very popular around the world. The Montessori approach is designed to support the natural development of children in a well-prepared environment.

The principles of the Montessori Pedagogical system is very important. These principles include:

respect for the child, The absorbent mind, sensitive periods, the prepared environment, and auto-education.

Respect for the child is the cornerstone on which all other Montessori principles rest. Teachers show respect for children when they help them do thing and learn for themselves. When children have choices, they are able to develop the skills and abilities necessary for effective learning autonomy and positive self-esteem.

ნინო ჭობონელიძე -აკაკი წერეთლის სახელმწიფო უნივერსიტეტი, დოქტორანტი

მ. მონტესორი -ჰუმანისტი და პედაგოგი

საუკუნეზე მეტია, რაც მარია მონტესორის სახელი, როგორც ფსიქიატრისა და ფსიქოლოგისა, გამოცდილი ბავშვთა ექიმისა და ფილოსოფოსისა, დაუღალავი მეცნიერ-მკვლევარისა და ახალი ჰუმანური იდეების მგზნებარე მატარებლისა შეუნელებლად იპყრობს და იზიდავს საზოგადოების ყურადღებას. მას მიეძღვნა მსოფლიოს სხვადასხვა ენაზე ათეულობით წიგნი და ასეულობით სტატია. მონტესორის პედაგოგიკა, რომელიც შემოიჭრა XX საუკუნეში, როგორც „გამონათებულ მნათობთა შორის გამოუცნობი მეტეორი“ აგრძელებს თავის გზას და ქვეყნების უფრო მეტ რაოდენობას იქცევს თავისი გავლენის ქვეშ. ეს იმიტომ ხდება, რომ ასეთი ორგანული შერწყმა მრავალფეროვანი ცოდნისა ადამიანის შესახებ, რომელსაც იძლევა მეცნიერება და ფილოსოფია, რელიგია და ხელოვნება--გაერთიანებულია მონტესორის მიერ ერთიან პედაგოგიურ ანთროპოლოგიად, აღჭურვილია ძალზე დახვეწილი დიდაქტიკური ინსტრუმენტებით. ასეთი რამ მსოფლიო გამოცდილებას არ ახსოვს. მრავალწლიანი დამაბული შემოქმედებითი მოღვაწეობის შედეგად მონტესორიმ შეძლო შეექმნა ჩამოყალიბებული სისტემა, რომელმაც გაუძლო დროს და გამოცდას.

მ. მონტესორი დაიბადა 1870 წლის 31 აგვისტოს იტალიაში, პატარა პროვინციულ ქალაქ კირიაველეში მკაცრ რელიგიურ ოჯახში. მამა--ალესანდრო მონტესორი იყო სახელმწიფო ჩინოვნიკი, დედა მიეკუთვნებოდა სტოპანების უძველეს გვარს. მარია ოჯახში იყო ერთადერთი შვილი და მშობლები ცდილობდნენ მისთვის კარგი განათლება მიეცათ. მონტესორი გატაცებული იყო მათემატიკით. ის თეატრშიც კი წიგნებით დადიოდა და სიბნელებში ხსნიდა მაგალითებს. მარიას სურდა შესულიყო ტექნიკურ სკოლაში, რომელშიც მხოლოდ ბიჭები სწავლობდნენ. მან 12 წლის ასაკში პირველად მოიპოვა წარმატება სისტემურ განათლებაზე და არა მარტო მოხვდა ამ სასწავლებელში, არამედ წარმატებითაც დაამთავრა. 1890 წელს მონტესორიმ გადაწყვიტა გამხდარიყო ბავშვთა ექიმი. მიუხედავად უამრავი წინააღმდეგობისა, რომელსაც იმდროინდელი იტალიის დისკრიმინაციული გენდერული შეხედულებები წარმოშობდა, ის ჯერ მიიღეს უნივერსიტეტის თავისუფალ მსმენელად, შემდეგ წარმატებული სწავლისთვის ჩარიცხეს სტუდენტად. 1896 წელს მან დაამთავრა უნივერსიტეტი და გახდა პირველი ქალი იტალიის ისტორიაში მედიცინის დოქტორის ხარისხით. მარია სწავლის პარალელურად მუშაობდა რომის უნივერსიტეტის ფსიქიატრიულ კლინიკაში, სადაც მას მოუწია გონებრივად ჩამორჩენილ ბავშვებთან ურთიერთობა. მონტესორი ყველაფერს აკეთებდა, რომ შეემსუბუქებინა და საინტერესო გაეხადა ამ ბავშვების ცხოვრება. აქ დაიწყო მან სწავლების მეთოდების შემუშავება, რომელიც დღეს ცნობილია მონტესორის თეორიის სახელით. ამ პერიოდის მოღვაწეობის შედეგი იყო ის, რომ გონებრივი ჩამორჩენის მქონე 8 წლის მოსწავლეებმა წარმატებით ჩააბარეს გამოცდები წერა--კითხვაში და საშუალოზე მაღალი ქულებიც მიიღეს. მაშინ „მონტესორის სასწაულზე“ მთელი იტალია ალაპარაკდა.

1901 წელს მარია მონტესორი რომის უნივერსიტეტის ფილოსოფიური ფაკულტეტის სტუდენტი გახდა. ის პარალელურად სწავლობდა ექსპერიმენტულ ფსიქოლოგიას და პედაგოგიურ ანთროპოლოგიას. გახდა ანთროპოლოგიის კათედრის გამგე. მან დაწერა წიგნი სახელწოდებით -- „ფსიქოლოგიური ანთროპოლოგია.“ კითხულობდა ლექციებს თემაზე: „ბუნებრივი სწავლება--დაეხმარე და არ განსაჯო.“

1907 წლის 6 იანვარს იტალიელი მილიონერის ედუარდო ტალამოს მხარდაჭერით რომის გარეუბანში გახსნა „ბავშვთა სახლი.“ მას ჰყავდა ღარიბი, უსახლკარო, პედაგოგიურად ხელმიშვებული ბავშვები. თავისი მეთოდებით მონტესორიმ რამდენიმე თვეში სასწაული მოახდინა. ბავშვები გახდნენ დისციპლინირებულნი, მოწესრიგებულნი, რომლებსაც სურდათ სწავლა. ის ბავშვებს ანიჭებდა თავისუფლებას. აკრძალული იყო მხოლოდ ჩხუბი და ხელის შეშლა. თვითონ წყვეტდნენ აქტივობების დაწყების და დამთავრების დროს. არ იყო არც შეფასება, არც ნიშნები და

არც ტესტირება. ოთახი ბავშვის ზომის ავეჯით იყო აღჭურვილი. შესაძლებელი იყო მათი სურვილისამებრ გადაადგილება. აღზრდელის ამოცანას წარმოადგენდა ბავშვის დახმარება საქმიანობის ორგანიზებაში, საკუთარი გზის ძიებაში, შემოქმედებითი პოტენციალის რეალიზაციაში. მშობლების მოვალეობა იყო ბავშვებს სკოლაში არ დაეგვიანებიათ, ყოფილიყვნენ სუფთა და მოწესრიგებულნი, კვირაში ერთხელ დირექტორთან ეკითხათ შვილის ამბავი. რამდენიმე წელიწადში ამ ბავშვებმა რომის ყველაზე ძლიერი სკოლის მოსწავლეებს აჯობეს კითხვაში, წერაში და ანგარიშში.

1909 წელს მონტესორიმ ჩაატარა პირველი საერთაშორისო სემინარი, რომელსაც დაესწრო ასამდე მასწავლებელი იტალიიდან, საფრანგეთიდან, ესპანეთიდან და ინგლისიდან. დაწერა წიგნი „კვლევითი პედაგოგიური მეთოდი“, რომელსაც აქტიურად იყენებდა „ბავშვთა სახლში“. წიგნმა მოიპოვა მსოფლიო აღიარება და თარგმნილია მრავალ ენაზე.

მონტესორი აქტიურად მოგზაურობდა ამერიკასა და ევროპაში. ამერიკაში მეორე მოგზაურობის დროს ლექცია წაიკითხა „კარნეგი ჰოლში.“ ის დააჯილდოვეს 2 ოქროს მედლით განათლების სფეროში შეტანილი წვლილისთვის. ევროპაში მონტესორის მეთოდის პოპულარობა დღითიდღე იზრდებოდა. მას იწვევდნენ ესპანეთში, ინგლისში. ვაშინგტონში ტელეფონის შემქმნელის ალექსანდრ ბელის ცოლმა დააარსა მონტესორი-ასოციაცია. მონტესორიმ გაიგნო განდი. მისი პედაგოგიკით დაინტერესდა ლევ ტოლსტოის ქალიშვილი ტატიანა სუხოტინა-ტოლსტაია. მის მოსწავლეებს შორის ბევრი ცნობილი ადამიანი იყო, მათ შორის ერიკ ერიკსონი. მონტესორი მეგობრობდა ფროიდთან.

1934 წელს ანტიფაშისტური იდეების გამო მონტესორი ტოვებს იტალიას. მას მეგობრები ეპატიჟებოდნენ ამერიკაში. მაგრამ მარიას არ სურდა მიჯაჭვული ყოფილიყო რომელიმე ქვეყანაზე. მას თავი მიაჩნდა მსოფლიო ადამიანად. მონტესორი ჯერ ცხოვრობდა ესპანეთში, შემდეგ ჰოლანდიაში. მეორე მსოფლიო ომმა მოუსწრო ინგლისში, საიდანაც გაასახლეს როგორც მოწინააღმდეგე ქვეყნის წარმომადგენელი. ამ პერიოდს დაემთხვა მიპატიჟება ინდოეთში თეოსოფიური საზოგადოების მხრიდან. იქ მარიამ შვილთან ერთად გაატარა შვიდი წელი. კითხულობდა ლექციებს მადრასში, კარაჩიში და სხვა ქალაქებში. მოგვიანებით გახსნა თავისი სკოლა კოდაიკანალეში. მონტესორი ფიქრობდა, რომ ამ ქვეყანაში ხალხი სულიერად მზად იყო მისი მეთოდის მისაღებად. სწორედ ამ პერიოდს ეკუთვნის მონტესორის ბავშვის ასაკობრივი (6-12წ.) პერიოდიზაცია.

მონტესორი მიმართავდა კაცობრიობას: „ჩვენ გვაქვს პრობლემა-უფროსები იმყოფებიან ცივილიზაციის ყურადღების ცენტრში. თუ ხელისუფლება გადაიტანს თავის ხედვას ბავშვზე, ბავშვის სულზე, ჩვენ შევქმნით მშვიდობას მსოფლიოში. განათლება- მშვიდობის იარაღია.“

ომის შემდეგ მონტესორი დაბრუნდა ევროპაში და დამკვიდრდა ჰოლანდიაში. 1952 წელს თავის ნაშრომში „ბავშვის გონება“ შექმნა არა მხოლოდ ახალი მიმართულება პედაგოგიკაში - ბავშვის განვითარება 1—3 წლის ასაკში, არამედ უფროსები აიძულა ბავშვები სხვა კუთხით დაენახათ. მონტესორი გარდაიცვალა 1952 წელს ჰოლანდიაში. პირველი მონტესორი-საზოგადოება შეიქმნა ამერიკაში(1915), შემდეგ ჰოლანდიაში(1917) არგენტინაში(1927), შვეიცარიაში(1032), ინგლისში(1933), ინდოეთში(1940)...

ამრიგად, დიდი ჰუმანისტი და პედაგოგი მარია მონტესორი 1988 წელს იუნესკომ მსოფლიოს ოთხ უდიდეს პედაგოგს (ჯ. დიუი, გ. კერშენშტაინერი, ა.მაკარენკო) შორის დაასახელა. ეს ფაქტი რა თქმა უნდა, მონტესორის უზარმაზარი საერთაშორისო აღიარებაა. თუმცა, მისი როგორც უდიდესი პედაგოგის და ჰუმანისტის მნიშვნელობის დასადასტურებლად ისიც კმარა, რომ დღეს მონტესორის პედაგოგიური სისტემის შექმნიდან საუკუნის გასვლის შემდეგაც, მსოფლიოს მრავალ ქვეყანაში ათასობით საგანმანათლებლო დაწესებულება ხელმძღვანელობს მისი მეთოდოლოგიით და 21-ე საუკუნეშიც არ კარგავს აქტუალობას.

ლიტერატურა:

1. ნ. ჯანაშია, ნ. იმედაძე, ს. გორგოძე, განვითარების და სწავლების თეორიები. მასწავლებელთა პროფესიული განვითარების ცენტრი, 2008წ.
2. Мария Монтессори, Мои метод Руководство по воспитанию детей от 3 до 6 лет, Москва 2013г.
3. montessori. ru/ Montessori
4. www. center-raduga,ru/maria montessori

რეზიუმე

საუკუნეზე მეტია, რაც მარია მონტესორის სახელი, როგორც ფსიქიატრისა და ფსიქოლოგისა, გამოცდილი ბავშვთა ექიმისა და ფილოსოფოსისა, უდიდესი პედაგოგისა და ჰუმანური იდეების მგზნებარე მატარებლისა იპყრობს და იზიდავს საზოგადოების ყურადღებას. მას მიეძღვნა მსოფლიოს მრავალ ენაზე ათეულობით წიგნი და ასეულობით სტატია. მრავალწლიანი დამაბული შემოქმედებითი მოღვაწეობის შედეგად მონტესორიმ შექმნა ჩამოყალიბებული სისტემა, რომელმაც გაუძლო დროს და გამოცდას. დღეს 21-ე საუკუნეში მსოფლიოს მრავალ ქვეყანაში ათასობით საგანმანათლებლო დაწესებულება ხელმძღვანელობს მისი მეთოდით და არ კარგავს აქტუალობას.

Nino Chokhanelidze - Ph. D student, Akaki Wereteli State University.

Maria Montessori - e Teacher and Humanist

The Italian teacher and humanist is widely spread all over the world. The Montessori pedagogical is an outstanding example of effective practical realization of free education.

During her lifetime, Montessori was acknowledged as one of the worlds leading education. Today, the system of Maria Montessori on the bottom of the most popular methods of child development.

მათემატიკისა და ტექნიკურ დისციპლინათა სწავლების მეთოდოლოგია
METHODOLOGY OF TEACHING MATHEMATICS AND TECHNICAL SCIENCES

ვლადიმერ ადგიშვილი - აკაკი წერეთლის სახელმწიფო უნივერსიტეტი, პედაგოგიური ფაკულტეტის დეკანი, ასოცირებული პროფესორი

სამეცნიერო დარგის - მათემატიკის სწავლების მეთოდოლოგიის შესახებ

იმისათვის, რომ მოვამზადოთ თანამედროვე სკოლაში მათემატიკის სწავლების ამოცანების გადაწყვეტის უნარიანი მასწავლებელი აუცილებელია შესაბამისი სასწავლო კურსი - „მათემატიკის სწავლების მეთოდოლოგია“, რომელშიც იქნება წარმოდგენილი როგორც სწავლების პროცესის აგების თეორიული საფუძვლები, ასევე მათი პრაქტიკული გამოყენების გზებიც. როგორც ცნობილია, ნებისმიერი სასწავლო დისციპლინა ასახავს შესაბამისი სამეცნიერო სფეროს თავისებურებებს.

განვიხილოთ საკითხი მათემატიკის სწავლების მეთოდოლოგიის სტატუსზე და შინაარსზე როგორც სამეცნიერო სფეროზე. ბოლო ათწლეულის პედაგოგიურ ლიტერატურაში ამ პრობლემას ექცევა მნიშვნელოვანი ყურადღება. დიდი ძალისხმევა ამ პრობლემის გადაჭრაში გამოიჩინა გ. სარანცევმა. თავის წიგნში „მათემატიკის სწავლების მეთოდოლოგია“ მეცნიერი წერს:

- ✓ განვითარების აღნიშნულ ეტაპზე გვაქვს ყველა საფუძველი ჩავთვალოთ მათემატიკის სწავლების მეთოდოლოგია სამეცნიერო სფეროდ;
- ✓ მის საგანს წარმოადგენს მათემატიკის სწავლების მეთოდური სისტემა, რომელიც განიცდის გარე სამყაროს ზეგავლენას;
- ✓ მეთოდური სისტემის კომპონენტებს შორის კავშირების განხორციელების კანონზომიერებები ქმნიან მათემატიკის სწავლების თეორიას.

როგორც ცნობილია, თეორიები, რომლებიც აღიარებულია სამეცნიერო საზოგადოების მიერ ასახვას პოულობენ სახელმძღვანელოებში. სტუდენტებისათვის განკუთვნილი მათემატიკის სწავლების მეთოდოლოგიის სასწავლო სახელმძღვანელოების ანალიზმა აჩვენა, რომ მათ ინვარიანტულ ნაწილში ტრადიციულად შედის შემდეგი ნაწილები:

- ✓ მათემატიკური ცნებების ჩამოყალიბება;
- ✓ თეორემებისა და მათი დამტკიცების შესწავლა;
- ✓ მათემატიკური მოღვაწეობის შესწავლა;
- ✓ ამოცანების ამოხსნის შესწავლა;
- ✓ გაკვეთილის დაგეგმვის საფუძვლები.

ზემოხსენებული ნაწილების მეთოდოლოგიური საფუძვლები არსებითად განსხვავებულია. მაგალითად, თემა „მათემატიკური ცნებების ჩამოყალიბება“ ეფუძნება კონცეფციას, რომელიც ჩამოყალიბდა შემეცნების თეორიასა და ლოგიკაში. მათემატიკური მოღვაწეობის სწავლების პრობლემის გადაწყვეტა ხდება მოღვაწეობის თეორიის პოზიციიდან (ა. ლეონტიევი), გონებრივი მოქმედებების ეტაპობრივი ჩამოყალიბების თეორიიდან (ნ. ტალიზინა და პ. გალპერინი), რომლებიც შემუშავებულია ფსიქოლოგიაში. მათემატიკის სწავლების აღმზრდელობითი ასპექტები განიხილება პიროვნების განვითარების კონცეფციებთან შესაბამისობაში, რომლებიც შემუშავებულია ფსიქოლოგიაში და პედაგოგიაში.

შესაძლებელია ვისაუბროთ იმაზე, რომ მათემატიკის სწავლების მეთოდოლოგია როგორც სამეცნიერო დარგს, უნდა გააჩნდეს ისეთივე სტრუქტურა, როგორც ნებისმიერ სხვა მეცნიერებას, ანუ ის უნდა შედგებოდეს ცალკე სამეცნიერო თეორიებისაგან. ყოველივე მათგანს გააჩნია ერთი და იგივე ობიექტი – მათემატიკის სწავლების პროცესი, კვლევის საგანს კი წარმოადგენს ამ პროცესის გარკვეული ასპექტი.

სამეცნიერო ცოდნის თეორიად გაფორმების პროცესს ეწოდება მეცნიერების თეორეტიზაცია. შეგვიძლია ვამტკიცოთ, რომ მეთოდოლოგიის როგორც სამეცნიერო დარგის მიმართ ეს პროცესი მხოლოდ იწყება. პირველი ეტაპი უნდა იყოს მისი ცალკეული შემადგენლების თეორეტიზაცია, უპირველეს

სწავლების მეთოდოლოგია/METHODOLOGY OF TEACHING

ყოველისა ისეთების, რომლებიც შედიან ინვარიანტულ ნაწილში. მათი უმეტესობა არ არის მიყვანილი სამეცნიერო თეორიების დონემდე, თუმცა ამისათვის არსებობს ზოგიერთი წინაპირობა.

მეცნიერების განვითარება ხდება გარკვეული პარადიგმის ჩარჩოებში. თანამედროვე ეტაპზე განათლების ზოგადი პარადიგმის საფუძველში ჩადებულია პიროვნების განვითარების და აღზრდის კონცეფცია სწავლების პროცესში. როგორც ჩანს, მათემატიკის სწავლების მეთოდოლოგიაში შემადგენლობაში შემავალი ცალკეული თეორიები უნდა იგებოდეს განათლების ჰუმანიზაციის და ჰუმანიტარიზაციის იდეების გათვალისწინებით. ასეთ მეთოდოლოგიურ დებულებებს უწოდებენ „გარეგანს“ სამეცნიერო თეორიასთან მიმართებაში.

მათემატიკა როგორც მეცნიერება შედგება სხვადასხვა სახის სამეცნიერო თეორიებისაგან. სახელმძღვანელოებში ისეთი გლობალური მეთოდოლოგიური საკითხები, მაგალითად, როგორცაა ემპირიულის და თეორიულის თანაფარდობა არ განიხილება, მაგრამ მათემატიკის სწავლების ყველაზე ადრეულ ეტაპებზე მის შინაარსში ირთვება ისეთი მეთოდოლოგიური ასპექტები, როგორცაა სიმრავლეთა თეორია და მათემატიკური თეორიების აგების აქსიომატური მეთოდი. კონკრეტული მათემატიკური თეორიები, კონცეფციები შეიცავენ აგრეთვე მათ მიმართ გარეგან დებულებებს და ფაქტებს, რომლებიც ხსნიან სამეცნიერო ცოდნის სტრუქტურას, წარმოადგენენ ზოგიერთი თეორიული პრობლემის გადაწყვეტის იარაღს. მსგავს ცოდნას უწოდებენ მეთოდოლოგიურს. ისინი არ შეიძლება იყოს მიღებული (ახსნილი) მოცემული თეორიის საშუალებებით, მაგრამ მათ გარეშე შეუძლებელია მისი განვითარება და ფუნქციონირება. მაგალითისათვის, მათემატიკის სწავლების მეთოდოლოგის ნაწილები, რომლებიც ეძღვნება მათემატიკის სასკოლო კურსის შინაარსის შერჩევას და ორგანიზებას არ შეიძლება არ ითვალისწინებდნენ შესაბამისი მათემატიკური თეორიების აგებულებას, ამ თეორიების ობიექტების თავისებურებების სტრუქტურას. ამის შედეგად მეთოდოლოგია უნდა მოიცავდეს მეთოდოლოგიურ ცოდნასაც და დებულებებსაც. ამასთანავე, მათემატიკის შინაარსთან დაკავშირებული სწავლების თეორიებისათვის ეს ფენა არ უნდა მიეკუთვნებოდეს გარეგან სფეროს. მეთოდოლოგიური ცოდნა, რომელიც ეხება თეორიის ძირითადი ობიექტების სტრუქტურას, ფუნქციონირების კანონებს თვითონ ხდება მისი კომპონენტი. ისინი შეადგენენ მეცნიერულ პარადიგმას, რომელიც მიაწოდებს მოცემული მეცნიერების ან თეორიის ობიექტების განვითარების „მეთოდოლოგიურ კოორდინატებს“. კერძოდ, მათ საფუძველზე გამოიმუშავება მეთოდური კონცეფციები, რომლებშიც ასახულია მათემატიკის სწავლების კანონზომიერებები განსახილველი თეორიის ჩარჩოებში. ყველაფერი ეს შეადგენს სამეცნიერო დარგის თეორიულ შრეს (ფენას).

ამ ფენის გარდა არის ემპირიული ცოდნაც. მას შეიძლება მივაკუთვნოთ კონკრეტული ობიექტების შესასწავლი თეორიული დებულებების გამოსაყენებელი კონკრეტული მეთოდური რეკომენდაციები. მათემატიკის სწავლების მეთოდოლოგია ხშირად საყვედურობენ, რომ ის კი არ ხსნის, არამედ იძლევა რეცეპტებს, ნიმუშებს, რჩევებს. „მეთოდურ“ თეორიებს, სხვა ნებისმიერისაგან განსხვავებით, ახასიათებს დამაბული ყურადღება იმ თეორიული დებულებების გამოყენების პროცესის მიმართ, რომლებიც შეადგენენ მის შინაარსს. ეს შეიძლება იყოს ნიმუშები, ალგორითმები ან უბრალოდ თეორიული დებულებების გამოყენების ზოგიერთი ორიენტირები. ასეთ მეთოდურ რეკომენდაციებს შეიმუშავებენ კონკრეტული ადამიანები სწავლების კონკრეტული გამოცდილების საფუძველზე, რომელიც მათ მიიღეს შეზღუდულ დროში შეზღუდულ მასალაზე. ისინი შეიძლება იყოს სხვადასხვანაირი, თუნდაც გამოყვანილი მსგავსი დებულებებიდან. თუ კი თეორია არასაკმარისად არის შემუშავებული, მისი ფუნქციონირების შედეგი შესაძლოა გახდეს მეთოდური რეკომენდაციები, რომლებიც არის სასკოლო სწავლების პრაქტიკის განზოგადების შედეგი. ის არ შეიძლება მივაკუთვნოთ თუნდაც ემპირიული ცოდნის კატეგორიას. უნდა აღინიშნოს, რომ მათემატიკის სწავლების მეთოდოლოგის სამეცნიერო სტატუსში დაეჭვება არც თუ ისე უსაფუძველოა. მის თეორეტიზაციაზე საუბარი ჯერ კიდევ ადრეა. დღესდღეობით განათლების სისტემაში მიმდინარეობს მნიშვნელოვანი გარდაქმნები. აქედან გამომდინარე მათ უნდა გამოიწვიონ სწავლების მეთოდოლოგის თეორიების შესაბამისი განვითარება. მაგრამ, არ იქნება გამართლებული მოვითხოვით მეთოდოლოგისაგან როგორც მეცნიერებისაგან და როგორც სასწავლო საგნისაგან

სწავლების მეთოდოლოგია/METHODOLOGY OF TEACHING

დაუყოვნებელი და ადეკვატური რეაქცია გარემოს ცვლილებებზე. როგორც ცნობილია, სამეცნიერო ფაქტები აისახება სახელმძღვანელოებში და ინერგება პრაქტიკაში მათი წარმოშობიდან 40–50 წლის შემდეგ. მეთოდოლოგიის არარსებობას ან ბუნდოვანებას მივყავართ იქამდე, რომ მეთოდური კვლევები ან ენაცვლებიან ფსიქოლოგების შრომებს ან გასცემენ „რეცეპტებს“.

არსებობს მეთოდური მეცნიერების სხვა პრობლემაც. ხდება ხოლმე, რომ სამეცნიერო ცოდნის მეთოდოლოგია შემუშავებულია, მაგრამ მეთოდური კონცეფციის გამოჩენას ჭირდება დრო, რომელიც აუცილებელია როგორც თეორიული განზოგადებებისათვის, ასევე სწავლების პრაქტიკის ანალიზისთვის და თეორიული დებულებების ექსპერიმენტული შემოწმებისთვის. მაგალითად, ფსიქოლოგიურ-პედაგოგიურ კვლევებში საუბარია პიროვნულად ორიენტირებული სწავლების ტექნოლოგიებზე, მაგრამ პრაქტიკაში არც ერთი მათგანი არ გამოიყენება.

განვიხილოთ მეთოდური თეორიის ჩამოყალიბება მათემატიკური ცნებების ჩამოყალიბების თეორიის ფუნქციონირებისა და განვითარების მაგალითზე. ტერმინები მეცნიერების „ფუნქციონირება“ და „განვითარება“ შემოიღო ვ. როზინმა. მისი ფუნქციონირების ერთ-ერთი წამქეზებელი ძალა არის მეცნიერულ აზროვნებაში და მოღვაწეობაში წარმოქმნილი წინააღმდეგობების, პრობლემების და სხვადასხვა გართულებების ანალიზი. ერთის მხრივ მეცნიერების განვითარებას უბიძგებს მეცნიერული შემეცნების ლოგიკა (მისი მოთხოვნები, იდეალები, ფასეულობები), მეორეს მხრივ – დიდი რაოდენობით წინააღმდეგობების და უთანხმოებების დაგროვება მეცნიერულ წარმოდგენებში. პრობლემათა რიცხვში შედიან ისეთებიც, რომლებიც წარმოიქმნება პრაქტიკაში: ახალი ობიექტების აღწერა, ცოდნის თეორიაში ჩართვა, ახალი ობიექტური დარგის კონცეფციის აგება და სხვ. მათემატიკოსი და ლოგიკოსი ა. გლადკი სამართლიანად აღნიშნავს, რომ შეცდომები შემეცნების პროცესში გარდაუვალია და მათი აღმოჩენის და გასწორების მომენტები ამ პროცესში არის საკვანძო. „არ იქნება დიდად გაზვიადებული ვთქვათ, რომ მთელი ჩვენი ცოდნა საბოლოოდ წარმოიშობა შეცდომებისგან და მათი გამოსწორებისგან“. ერთ-ერთი პირველთაგანი, ვინც თეორიულად ჩამოაყალიბა ახალი ცოდნისკენ, ახალი პარადიგმისკენ გადასვლის პერიოდი მეცნიერების ნორმალური ფუნქციონირებიდან შემდგარი პარადიგმის ჩარჩოებში, იყო თომას კუნი. პარადიგმათა ცვლას მან მეცნიერული რევოლუცია უწოდა. მეცნიერებისთვის ეს ნიშნავს ერთი სამყაროდან მეორეში გადასვლა, რომელიც სრულიად განსხვავებულია პირველისაგან. რიგი მიზეზების გამო იგი დაკავშირებულია მნიშვნელოვან გართულებებთან. უპირველეს ყოვლისა, ყველა არსებული სტანდარტის თანახმად ახალი პარადიგმა ყოველთვის მოგვეჩვენება ძველზე უარესად. ის ისე კარგად არ შეესაბამება მეცნიერების მიერ უკვე დაგროვილ ფაქტებს, წყვეტს ნაკლებ პრობლემებს, მისი ტექნიკური აპარატი ნაკლებად არის დამუშავებული, ცნებები ნაკლებად ზუსტია და ა.შ. იმისათვის რომ ის გაუმჯობესდეს, გაირკვეს მისი პოტენციური შესაძლებლობები საჭიროა მეცნიერები, რომლებსაც ძალუძთ ახალი პარადიგმის მიღება და მისი განვითარება.

ობიექტური გააზრებიდან გამომდინარე სკოლაში მათემატიკური ცნებების ჩამოყალიბების მეთოდოლოგია უპირველეს ყოვლისა მიმართულია ობიექტების გარჩევის სწავლებაზე განსაზღვრების საფუძველზე. ამასთანავე, არასაკმარისი ყურადღება ექცევა ცნების იმ კომპონენტების შესწავლას, რომლებიც აუცილებელია მისი გამოყენებისათვის პრაქტიკულ საქმიანობაში, კერძოდ კი ამოცანების ამოხსნაში, თეორემების დამტკიცებაში. მათემატიკის სწავლების დროს მოსწავლის მოღვაწეობის ანალიზი გვიჩვენებს, რომ შედეგის მისაღწევად ის უნდა ფლობდეს მსჯელობების მთელ კომპლექსს ყოველი მათემატიკური ობიექტის შესახებ და იცოდეს მათ შორის არსებული ლოგიკური კავშირები. მაგალითად, გეომეტრიული ამოცანის ამოხსნის დროს ის მსჯელობს: „თუ მოცემულ სამკუთხედში ორი კუთხე ტოლია, ანუ ის არის ტოლფერდა, მაშინ მისი ფუძისადმი გავლებული მედიანა არის მისი სიმაღლე“. ნათელია, რომ აქ პირველ პლანზე გამოდის არა გეომეტრიული ფიგურის გარჩევა განსაზღვრებით, არამედ ამ ცნების ფლობა, როგორც ურთიერთდაკავშირებული, ლოგიკურად დალაგებული მსჯელობის სისტემით, რომელსაც ეწოდება „ტოლფერდა სამკუთხედის“ ცნების ნიშანთვისებები. ასეთი მსჯელობის სისტემების ჩამოყალიბება შესაძლებელია მხოლოდ თეორემების დამტკიცების, ამოცანების გადაწყვეტის შედეგად. მაგრამ ისინი განიხილება ცნების

სწავლების მეთოდოლოგია/METHODOLOGY OF TEACHING

ჩამოყალიბებასთან კავშირის გარეშე, რადგანაც მათი შესწავლის მომენტისათვის ის უკვე ჩამოყალიბებულად ითვლება. უეჭველია, რომ შესაბამისი თეორიის შესწავლის პროცესში ცნების ჩამოყალიბება გრძელდება, ის ირთვება სხვა ცნებებთან კავშირში. როგორც წესი, ცნების ფორმირების ბოლო ეტაპია მისი განმარტება. განმარტებების შესწავლის მეთოდოლოგია საფუძვლად უდევს ფორმალური ლოგიკიდან ნასესხები შემდეგი თვალსაზრისი: განმარტება განიხილება როგორც ლოგიკური ოპერაცია, როგორც ობიექტების არსებითი ნიშნების გამოყოფის რაღაც პროცესი, რომლის შედეგადაც „იბადება“ განმარტება. ასეთი განმარტების შედეგად სასკოლო პრაქტიკაში ფართო გავრცელება იქონია, ჩვენის აზრით, მცდარმა ტენდენციამ – ეს გახლავთ განმარტებების „აღმოჩენის“ სწავლება. მაგალითად, ერთი საკმაოდ ცნობილი, მასწავლებლებისათვის განკუთვნილი სახელმძღვანელოს ავტორები იძლევიან რეკომენდაციას წრეწირში ჩახაზული კუთხის განსაზღვრებაზე მუშაობა ააგონ შემდეგნაირად: მოსწავლეებს აჩვენებენ ნახაზს, რომელზეც გამოსახულია წრეწირი და ოთხი კუთხე, მათგან მხოლოდ ერთი არის ჩახაზული. ეძლევათ კითხვა: მოიფიქრეთ, რომელ კუთხეს ვუწოდებთ წრეწირში ჩახაზულს? სხვადასხვა პასუხების განხილვის შემდეგ შეადგენენ განმარტებას“. გარეგნულად მოსწავლეთა საქმიანობა განმარტებების „აღმოჩენაში“ გამოიყურება საკმაოდ თანამედროვედ და უბიძგებს ბავშვებს სიტუაციის ანალიზისაკენ. სინამდვილეში ასეთი მუშაობა დაყვანილია საჭირო პასუხის გამოცნობამდე, ეს მოსწავლეებს ღლის და, რაც მთავარია, მთლიანობაში ქმნის არასწორ წარმოდგენებს მათემატიკაზე. განმარტებების „აღმოჩენებთან“ დაკავშირებით გ. ფროიდენტალი, მასწავლებლებისათვის განკუთვნილი ცნობილი სახელმძღვანელოს ავტორი, წერდა: „როგორ შეიძლება რაიმეს განსაზღვრა, როდესაც არ იციან რა უნდა განსაზღვრონ?“

სინამდვილეში მათემატიკური განსაზღვრებები ორმაგ როლს თამაშობენ: უპირველეს ყოვლისა, ისინი ამკვიდრებენ ტერმინს შესასწავლი ობიექტების კლასის მიმართ, მეორეც, ისინი გვევლინებიან საწყის რგოლად დედუქციური მსჯელობების ჯაჭვში, რის შედეგადაც იქმნება მეცნიერული თეორიები და მათემატიკური ცნებები. მკაცრი განსაზღვრებები ჩნდება მხოლოდ მას შემდეგ, როცა თეორია უკვე იმდენათაა განვითარებული, რომ ჩნდება მისი ლოგიკური მოწესწრივების მოთხოვნილება. განსაზღვრების შერჩევა არის მეცნიერის საზრუნავი, რომელიც აგებს შესაბამის თეორიას.

სამეცნიერო ცოდნის თეორეტიზაცია, როგორც წესი, იწყება ტერმინოლოგიის დაზუსტებით. ლოგიკაში ცნების კატეგორიასთან დაკავშირებულმა ანალიზმა აჩვენა, რომ ტერმინები „თვისება“, „ნიშანი“ არ გამოიყენება როგორც სამეცნიერო. ერთ და იმავე აზრს უწოდებენ ნიშანსაც, თვისებასაც, დამახასიათებელ თვისებასაც, მაშინ როდესაც მათემატიკაში ტერმინებს „ნიშანი“ და „თვისება“ გააჩნია ზუსტი მნიშვნელობა, ისინი ახასიათებენ ურთიერთობებს ცნებასა და იმ აზრს შორის, რომელიც მასშია გადმოცემული.

მათემატიკური ცნებების ჩამოყალიბების თეორიის აგება ლოგიკურ–ინფორმაციული მოდელის საფუძველზე შესაძლოა ნიშნავდეს ახალ პარადიგმაზე გადასვლას. მათემატიკური ცნებების ჩამოყალიბების თეორიის ახალი „მეთოდოლოგიური“ ჩარჩო იძლევა საშუალებას არა მხოლოდ ავიცილოდ ის წინააღმდეგობები, რომლებიც ახასიათებს „ობიექტურ“ მიდგომას, არამედ არსებითად შეცვალოს მათემატიკური ცნებების ჩამოყალიბების მეთოდოლოგია აქცენტის გადატანით ობიექტების გარჩევის განსაზღვრების და სწავლების ათვისებიდან ცნების შინაარსის გაშლაზე. ეს იძლევა საშუალებას არა მხოლოდ წარმატებით იქნეს გამოყენებული ცნებები მსჯელობაში, მოღვაწეობაში, არამედ არსებითად მოახდენს გავლენას მათემატიკური შინაარსის სხვა ერთეულების – თეორემების, ამოცანების – სწავლების პროცესზე.

მასწავლებლის ხარისხიანი პროფესიონალური მომზადებისათვის საჭიროა სასწავლო კურსი და კარგი სახელმძღვანელოები, რომელიც უზრუნველყოფს მასწავლებლის მეთოდოლოგიურ მომზადებას. დღესდღეობით აღნიშნულ კურსს ეწოდება „მათემატიკის სწავლების მეთოდოლოგია“. დადგა დრო შეიქმნას ისეთი საავტორო კოლექტივი, რომელიც შექმნის ისეთ სასწავლო სახელმძღვანელოს, რომელიც შეესაბამება მათემატიკის მომავალი მასწავლებლის მეთოდური მომზადების ყველა მოთხოვნას.

ლიტერატურა

1. Талызина Н.Ф. Управление процессом усвоения знаний. – М.: Просвещение, 1975. – 237с.
2. Гальперин П.Я. Формирование умственных действий и понятий. – М.: МГУ, 1965. -146с.
3. Столяр А. А. Педагогика математики. – 30е изд., перераб. и доп. – Минск: Вышэйшая школа, 1986. – 414с
4. Саранцев Т.Н. Методология методики обучения математике. Саранск, 2005.
5. Гладкий А.В. Введение в современную логику: Учебное пособие. М., 2007.
6. Фройденталь Г. Математика как педагогическая задача: Пособие для учителей. Сокр. пер. с нем. Ч. 2 / Под ред. Н.Я.Виленкина. М., 1982.

რეზიუმე

იმისათვის, რომ მოვამზადოთ თანამედროვე სკოლაში მათემატიკის სწავლების ამოცანების გადაწყვეტის უნარიანი მასწავლებელი აუცილებელია შესაბამისი სასწავლო კურსი - „მათემატიკის სწავლების მეთოდოლოგია“, რომელშიც იქნება წარმოდგენილი როგორც სწავლების პროცესის აგების თეორიული საფუძვლები, ასევე მათი პრაქტიკული გამოყენების გზებიც.

ნაშრომში განხილულია საკითხი მათემატიკის სწავლების მეთოდოლოგიის სტატუსზე და შინაარსზე როგორც სამეცნიერო სფეროზე. მათემატიკის სწავლების მეთოდოლოგია როგორც სამეცნიერო დარგს, უნდა გააჩნდეს ისეთივე სტრუქტურა, როგორც ნებისმიერ სხვა მეცნიერებას, ანუ ის უნდა შედგებოდეს ცალკე სამეცნიერო თეორიებისაგან. ყოველივე მათგანს გააჩნია ერთი და იგივე ობიექტი – მათემატიკის სწავლების პროცესი, კვლევის საგანს კი წარმოადგენს ამ პროცესის გარკვეული ასპექტი.

დადგა დრო შეიქმნას ისეთი საავტორო კოლექტივი, რომელიც შექმნის ისეთ სასწავლო სახელმძღვანელოს, რომელიც შეესაბამება მათემატიკის მომავალი მასწავლებლის მეთოდური მომზადების ყველა მოთხოვნას.

Vladimer Adeishvili - Associate Professor, Akaki Tsereteli State University, Dean of Pedagogical Faculty

About the Methodology of Teaching Math as Scientific Discipline

Summary

In order to prepare teachers capable of solving mathematics teaching problems, it seems necessary to introduce the relevant course “ The Methodology of Teaching Mathematics”. The course should present theoretical basis of building teaching process, as well as the ways of its practical application.

The paper discusses the issues related to the status of math teaching methodology and content as the field of science. Math teaching methodology as the scientific branch must have the same structure as any other sciences, i.e. it should consist from the separate scientific theories. All of them should have one and the same object - mathematics teaching process. As for the scope of research, it should be the certain aspect of this process.

It is high time to form a group of authors who will create training manual, which will satisfy the future requirements of math teacher methodical preparation.

ნათია ბრეგაძე - იოსებ ოცხელის სახელობის ქ. ქუთაისის №2 საჯარო სკოლის დაწყებითი კლასების პედაგოგი

დაწყებითი კლასების ზოგიერთ ამოცანის ამოხსნა სხვადასხვა ხერხით

მათემატიკა ცოცხალი მეცნიერებაა, იგი ცხოვრების განუყრელი ნაწილია, რომელიც გამოიყენება ყველა სფეროში, მეცნიერებასა და ტექნოლოგიებში. მათემატიკა ხელს უწყობს ადამიანის გონებრივი შესაძლებლობების განვითარებას.

ერთ-ერთი ძირითად უნარი, რომლის ჩამოყალიბებაც ემსახურება თანამედროვე მათემატიკური განათლება ესაა მსჯელობა-დასაბუთება, რომელიც ცხოვრების ყველა ეტაპზე გვჭირდება.

მათემატიკა როგორც დისციპლინა, კარგად არის შერწყმული სხვადასხვა საგანთან და მნიშვნელოვანია, რადგან ის ცალკე არ დგას. ბავშვი თავიდანვე ხედავს მის ელემენტებს სხვადასხვა სასწავლო საგნებში, მაგ. ქართულში, ხელოვნებაში, სპორტში და აქვე ყურადღება გამახვილებული იმაზე, რომ მოსწავლეები სკოლაში არათანაბარი მომზადების დონით მოდიან, ამიტომ საწყისი წარმოდგენები რაოდენობების, ზომების, ფორმის და სხვა მნიშვნელოვანი საკითხების შესახებ, უნდა დავამუშაოთ.

განვიხილოთ რამოდენიმე სახის მაგალითი აღნიშნულ საკითხთან დაკავშირებით.
დავალება 1



რომელი ხეა გასხვავებული? რით განსხვავდება?

ყველა ერთნაირი ხე შემოხაზე მწვანე ფერის ფანქრით, განსხვავებული-ყვითელით.

ამ სავარჯიშოში ჯერ უნდა დაუკვირდეს და იპოვოს განსხვავებული ხე, მერე რით განსხვავდება ისინი ერთმანეთისაგან და უკვე ამის მერე ასრულებს დავალებას, ყველა ერთნაირი შემოხაზოს მწვანით და განსხვავებული წითლით.

დავალება 2

გაფერადე მოცემული ნახატი ისე რომ გოგონას მარჯვენა ხელში ეჭიროს წითელი ბუმტი, მარცხენაში მწვანე ხოლო ვაჟს ხელში ლურჯი ბუმტები.



სწავლების მეთოდოლოგია/METHODOLOGY OF TEACHING

ამ დავალებაში ეტაპებია გასავლელი დავალების სწორად შესასრულებლად. ჯერ უნდა განასხვავოს გოგონა ვაჟისაგან. შემდეგ იპოვოს გოგონას მარჯვენა ხელი და შეასრულოს დავლება და ა.შ.

ასეთი სახის დავალების შესრულებას მოსწავლეები თავიანთ გონებაში ფიქრობენ, აღწერენ და ასაბუთებენ მათ მიერ ნათქვამს. გარდა ამისა არის შესამზადებელი ეტაპი ამოცანების ამოსახსნელად. რადგან, რომ შეძლოს დავალების შესრულება ჯერ უნდა დაუკვირდეს, რა მოთხოვნებს გვიყენებს ამოცანა და რა პრინციპით უნდა გავაფერადოთ თუ შემოვხაზოთ და ა.შ.

მოსწავლე მათემატიკის გაკვეთელზე ისე უნდა მსჯელობდეს, რომ ლოგიკურად მიდიოდეს შედეგამდე და მიზეზ-შედეგბრივ კავშირს თვითონვე დანახავს აღმოაჩენს.

ყველასათვის ცნობილი და მიღებულია მათემატიკური ამოცანების ამოხსნა მსჯელობის გზით, მოსწავლემ შეძლოს ამოცანის მათემატიკურ ენაზე მოკლე ჩანაწერის გაკეთება. სწორად გაკეთებული მოკლე ჩანაწერი ერთ-ერთი წიაპირობაა ამოცანის გააზრებისა. ამის მერე მოსწავლემ უნდა მოახერხოს გამიჯნოს რა ვიცით და რა უნდა ვიპოვოთ. რას გვეკითხება ამოცანა.

პრაქტიკიდან გამომდინარე მინდა განვიხილოთ ორი მსგავსი ამოცანა, სადაც პირობა თითქმის ერთნაირია, კითხვაც ერთი და იგივეა, მაგრამ შინაარსობრივად აბსოლუტურად განსხვავდება ერთმანეთისაგან.

ამოცანა 1.

ანამ წაიკითხა 12 წიგნი. თეკლამ 4-ით მეტი.

რამდენი წიგნი წაიკითხა თეკლამ?

ამოცანა 2.

ანამ წაიკითხა 12 წიგნი, 4-ით მეტი ვიდრე თეკლამ.

რამდენი წიგნი წაიკითხა თეკლამ?

რაში მდგომარეობს სირთულე?

მოსწავლე, რომელმაც „მეტი“ წაიკითხა, ავტომატურად ასრულებს შეკრებას და შესაბამისად გვხვდება პრობლემა.

ამოცანის ამოხსნისათვის მოსწავლემ უნდა გაიაზროს ამცანა გამიჯნოს პირობა და კითხვა ერთმანეთისაგან და პასუხამდე მივიდეს მსჯელობის გზით. თავდაპირველად შეძლოს ამოცანის მოკლე ჩანაწერის გაკეთება.

ამოცანა 1

ანამ ————— 12 წიგნი
თეკლამ ————— 4-ით >
თეკლამ ————— ?

ამოცანა 2

ანამ ————— 12 წიგნი, 4-ით >
თეკლამ ————— ?
თეკლამ ————— ?

მოკლე ჩანაწერის გაკეთების შემდეგ, მსჯელობით მივიდეს პასუხამდე.

პირველ ამოცანაში პირობიდან ვგებულობთ, რომ თეკლამ 4-ით მეტი წიგნი წაიკითხა, ვიდრე ანამ. მაშასადამე, ლოგიკურია რომ გავიგოთ რამდენი წიგნი წაიკითხა თეკლამ - $12+4=16$

მეორე ამოცანაში პირობიდან ვგებულობთ, რომ ანამ 4-ით მეტი წიგნი წაიკითხა, ვიდრე თეკლამ. რადგან ანამ 12 წიგნი წაიკითხა. მაშასადამე რომ გავიგოთ რამდენი წიგნი წაიკითხა თეკლამ $12-4=8$

ასეთი სახის ამოცანების ამოხსნის შემდეგ მოსწავლეს გამოუმუშავდება აზროვნების, შეხედულებათა დასაბუთების და ფაქტების ანაღზის უნარი.

განვიხილოთ ზოგიერთი საოლიმპიადე ამოცანა

ამოცანა 3.

ნანამ ცარიელ კოკაში ჩაასხა 3 ლიტრი წყალი, ამის შემდეგ კოკა ნახევრად გაივსო. ანამაც მოიტანა ვედროთი 9 ლიტრი წყალი, რომლითაც კოკა ბოლომდე გაავსო. რამდენი ლიტრი წყალი დარჩა ვედროში?

სწავლების მეთოდოლოგია/METHODOLOGY OF TEACHING

ასეთი სახის ამოცანების ამოსახსნელად ყველაზე მოგნებული და მარტივი გზაა ამოცანა გამოვსახოთ სქემატურად, ანუ ჩავხატოთ ამოცანა.

1ეტაპი

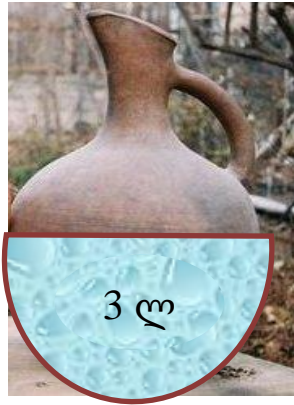

2ეტაპი



მაშასადამე, ვედროში დარჩენილა 6 ლიტრი წყალი.

ამოცანა 4. ზურა და თაზო სათევზაოდ წავიდნენ და დაიჭირეს 35 თევზი. მე შენზე ცხრით მეტი თევზი დავიჭირე-უთხრა ზურამ თაზოს.რამდენი თევზი დაიჭირა ზურამ და რამდენი თევზი დაიჭირა თაზომ?

სწავლების მეთოდოლოგია/METHODOLOGY OF TEACHING

ეს ამოცანაც ამოვხსნელად გამოვსახოთ სქემატურად
 ზურამ თაზო



9-ით მეტი

35თევზი

რადგან ზურამ დაიჭირა 9 ით მეტი თევზი, თუ ჩვენ 9 თევზს მოვაკლებთ საერთო დაჭერილ თევზებს, მაშინ მათ უკვე თანაბრად ექნებათ დაჭერილი თევზები. მაშასადამე $35-9=26$ (თევზი თანაბრად დაიჭირა ზურამ და თაზომ). რადგან 26 თანაბრად დაიჭირეს ბიჭებმა, მაშინ 26 გავანახევროთ.

$26 \rightarrow 13$ (დაიჭირა თაზომ)

რადგან ზურამ 9 ით მეტი თევზი დაიჭირა ე.ი. ზურას დაუჭერია $13+9=22$ (თევზი)

ამოცანა 5. ჯამბაზმა ნინის აჩუქა რამოდენიმე ბუმტი. 5 ბუმტი გაუფრინდა ნახევარი მის დას გაუნაწილა და თვითონ დარჩა 8. რამდენი ბუმტი აჩუქა ჯამბაზმა ნინის?

ეს ამოცანა შეიძლება ამოვხსნათ უკუსვლის მეთოდით. რადგან ნინის დარჩა 8 ბუმტი და ნახევარი მის დას გაუნაწილა ესეიგი თავდაპირველად ჰქონია 16 ბუმტი. ამოცანა გვეუბნება რომ 5 ბუმტი გაუფრინდა. ე.ი. ჯამბაზს უჩუქებია $16+5$ ბუმტი.

ნინის ბუმტები

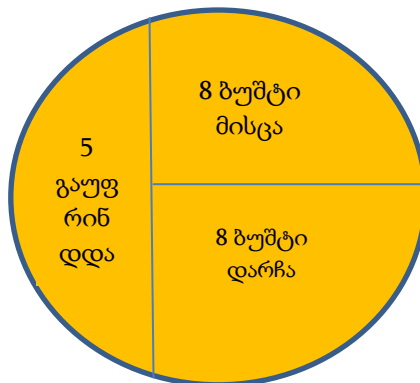

დარჩა 8 \rightarrow მისცა 8 \rightarrow გაუფრინდა 5

$8+8+5=21$

ნინის თავდაპირველად ჰქონია 21 ბუმტი.

ასეთი და სხვა საინტერესო ამოცანის ამოხსნა მოსწავლეს უნვითარებს რთულ სიტუაციების თვალსაჩინო წამოჩენის, მოვლენების ახსნისა და განჭვრეტის უნარს, რომელიც პრობლემის გადაჭრისაკებ არის მიმართული. პრობლემის გადაჭრისას აუცილებელია მის არსში წვდომა, ადეკვატური მატემატიკური აპარატის შერჩევა, ხოლო მისი არარსების შემთხვევაში მისი შემუშავება.

ვფიქრობ, ეს მნიშვნელოვანი ნაბიჯია კრიტიკული აზროვნების ჩამოყალიბებისათვის, რათა მომდევნო საფეხურზე წარმატებით გაართვას თავი მის წინ მდგარ სხვადასხვა სახისა და სირთულის მქონე ამოცანებს.

გამოყენებული ლიტერატურა

1. ეროვნული სასწავლო გეგმა 2011-2016 სასწ.წელი
2. გურამ გოგიშვილი, თეიმურაზ ვეფხვაძე „მათემატიკა“ 1-2 კლ. გამომცემლობა „ინტელექტი“ 2011
3. ი. რუხაძე „მათემატიკა“ 2 კლ. გამომცემლობა „პედაგოგიკა“ 2013
4. მ. დეისაძე, დ. გოშხეთელიანი „მათემატიკა“. 2014წ

რეზიუმე

ნაშრომში განხილულია დაწყებითი საფეხურის ზოგიერთი ამოცანის ამოხსნის ნიმუშები, რომლებიც ვფიქრობ საინტერესო და მნიშვნელოვანია. ერთ-ერთი ძირითად უნარი, რომლის ჩამოყალიბებაც ემსახურება თანამედროვე მათემატიკური განათლება ესაა მსჯელობა - დასაბუთება, რომელიც ცხოვრების ყველა ეტაპზე გვჭირდება.

ასეთი და სხვა საინტერესო ამოცანის ამოხსნა მოსწავლეს უნვითარებს რთულ სიტუაციების თვალსაჩინო წამოჩენის, მოვლენების ახსნისა და განჭვრეტის უნარს, რომელიც პრობლემის გადაჭრისაკებ არის მიმართული. პრობლემის გადაჭრისას აუცილებელია მის არსში წვდომა, ადეკვატური მათემატიკური აპარატის შერჩევა, ხოლო მისი არარსებობის შემთხვევაში მისი შემუშავება.

Natia Bregadze - Primary school teacher

Some ways of the solution of the task in

Resume

The article discusses the samples to the solution in the primary stage at school. That is interesting and important to my mind. One of the main skills which is a base of the mathematical education is a judgment. this is important thing in all stages of our lives.

This and other interesting solutions to the task help students to develop the skills such as the skill of viewing difficult situations, visualizing the presentations and predicting. All these are referred to deal with the problem. The most important point is the access to its essence and creating adequate mathematical apparatus. But in its absence creating it is essential.

სწავლების მეთოდოლოგია/METHODOLOGY OF TEACHING

მამული ბუჭუხიშვილი - აკაკი წერეთლის სახელმწიფო უნივერსიტეტი, ასოცირებული პროფესორი

მონაცემთა ანალიზის სწავლება პირველ საფეხურზე

საზოგადოებაში და ადამიანს ყოველდღიურ ცხოვრებაში მიმდინარე მოვლენებზე დაკვირვება პროცესის შემეცნების ერთერთი აუცილებელი პირობაა; ნებისმიერი შესასწავლი საკითხის სწორი გაგებისათვის საჭირო ხდება ამ მოვლენის შესახებ გარკვეული მონაცემების შეგროვება-მოძიება, რომლის გადამუშავების შედეგად უნდა შევძლოთ სწორი დასკვნის გაკეთება.

რა შეიძლება იყოს ინფორმაცია? თითქოს მარტივად ვიტყვი, რომ ინფორმაციაში იგულისხმება ყველა ის მონაცემი, რომელიც საჭიროა ამა თუ იმ ამოცანის ამოსახსნელად. მაგრამ ჯერ კიდევ არ გვაქვს ინფორმაციის სრულყოფილი განმარტება. მონაცემთა ანალიზის გაკეთებისას შეიძლება გამოვიყენოთ ინფორმაცია, როგორც ბუნებაში ასევე საზოგადოებაში მიმდინარე მოვლენების შესახებ. აქედან გამომდინარე ინფორმაცია შეიძლება ეხებოდეს: საგანმანათლებლო, კულტურულ, მმართველობითი ორგანოების, მედიცინის, სპორტის და სხვა სფეროებს.

სტატიაში ძირითადად განვიხილავთ საგანმანათლებლო სივრცეში, კერძოდ უნივერსიტეტის დაწყებითი განათლების საბაკალავრო პროგრამის მესამე კურსზე, მონაცემთა ანალიზისა და სტატისტიკის ელემენტების სწავლების საკითხებს. მოვახდინეთ კონკრეტული ინფორმაციის მოპოვება, მისი შემდგომი ანალიზი და დამუშავება.

სტუდენტებს გავაცანით, რომ ინფორმაცია მოთხოვნის დონის დაკმაყოფილების მიხედვით შეიძლება შეგვხვდეს შემდეგი სახის: საკმარისი, არასაკმარისი და ზედმეტი. სწორი ანალიზის გასაკეთებლად სამივე ვარიანტს ესაჭიროება გარდაქმნა ისე, რომ გამოვივიდეს სწორი ანალიზი. არასაკმარისი ინფორმაციის დროს შესაძლოა ჩატარდეს დამატებითი კვლევები, ხოლო ზედმეტი ინფორმაციის მიღებისას სწორად უნდა შეირჩეს პრაქტიკაში გამოსაყენებელი საჭირო და ობიექტური მასალა.

სტუდენტებს (მომავალ მასწავლებლებს), ვაცნობთ რომ მონაცემთა ანალიზის დამუშავება და მისი სწავლება მჭიდროდ უნდა იქნას დაკავშირებული სხვა სასწავლო თუ სამეცნიერო მიმართულებებთან. მათთან კავშირში შეიძლება შემუშავდეს გარკვეული მეთოდოლოგიური ხერხები, დაკონკრეტდეს და მოდიფიცირებული იქნას სხვადასხვა საგანმანათლებლო, სოციალური, სამეცნიერო და სხვა ტიპის ამოცანები.

კვლევა ჩავატარეთ კონკრეტულ საკითხზე, კერძოდ გაუსის თანაბარი განაწილების მრუდის გამოყენებით დავამუშავეთ პედაგოგიური ფაკულტეტის 28 სასწავლო ჯგუფის აკადემიური მოსრების შედეგები 2014-2015 სასწავლო წლის პირველ სემესტრში.

მაგალითად შეიძლება განვიხილოთ ერთი ჯგუფის (4B115-14) მონაცემები ყველა სასწავლო დისციპლინის მიხედვით.

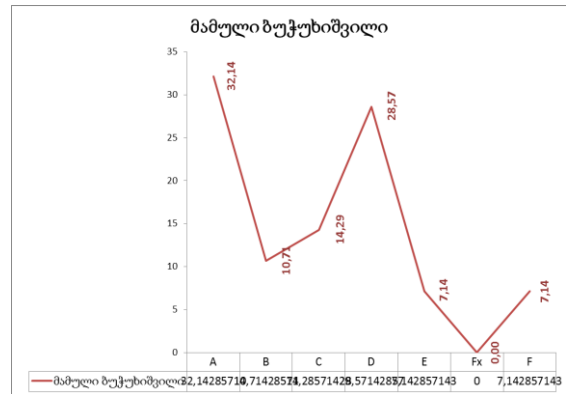
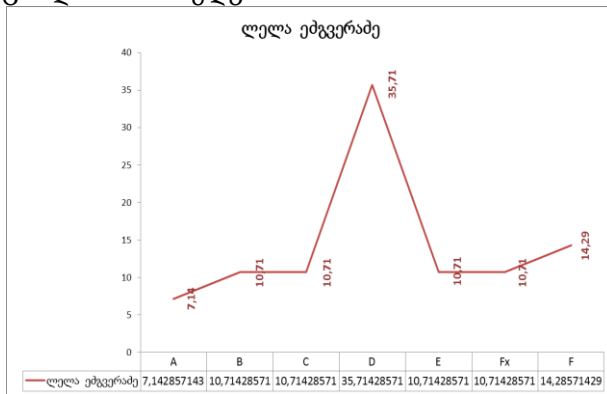

სწავლების მეთოდოლოგია/METHODOLOGY OF TEACHING

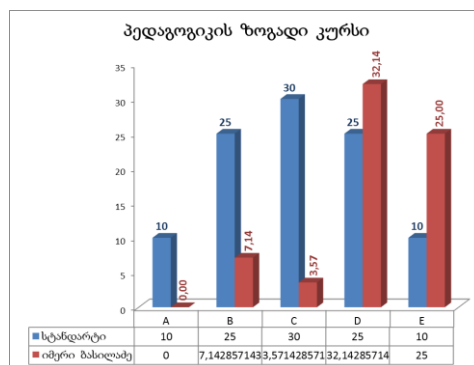
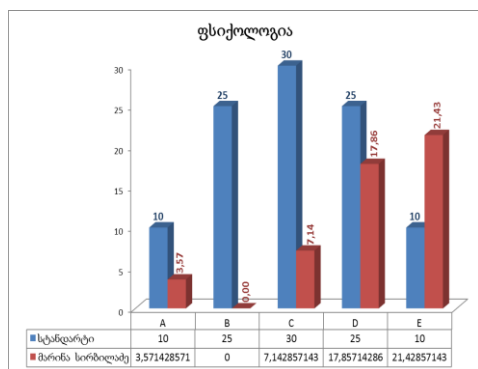
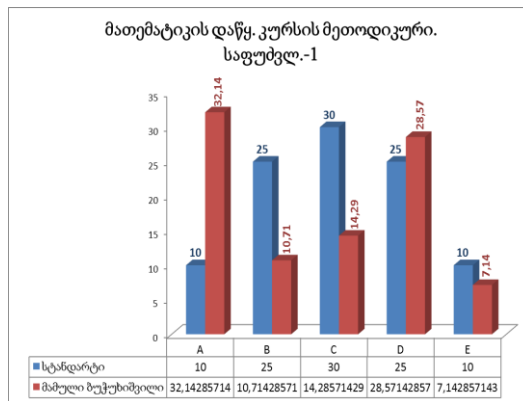
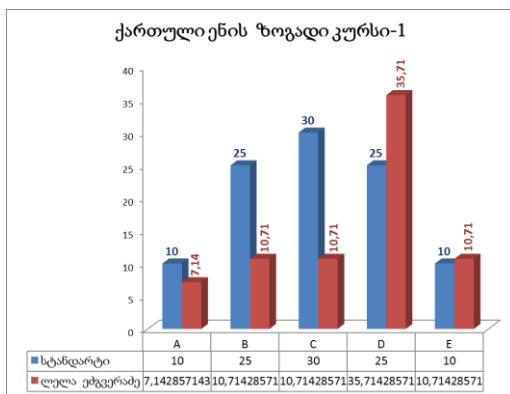
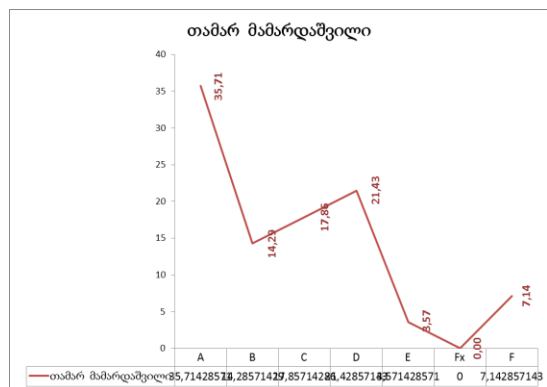
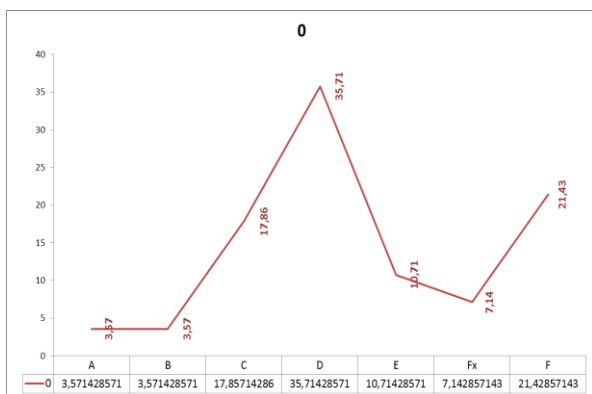
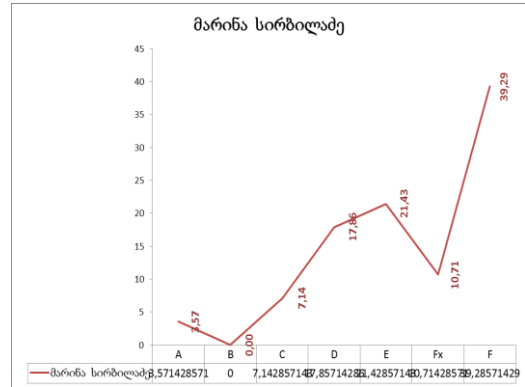
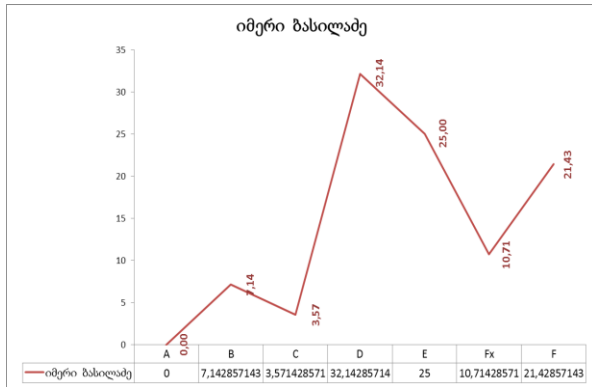

სწავლების მეთოდიკა/METHODOLOGY OF TEACHING

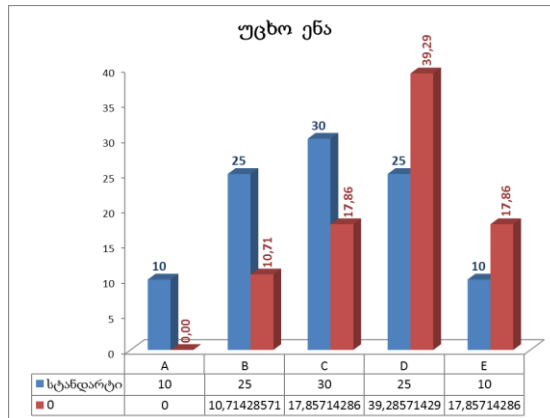
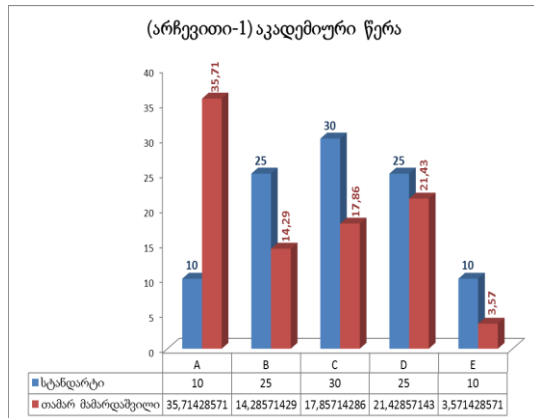

მოცემულ ჯგუფში ირიცხება 28 სტუდენტი, ყველა სასწავლო დისციპლინაში გაუსის თანაბარი განაწილების მრუდზე სვეტოვან დიაგრამებზე კარგად გამოჩნდა თუ როგორი მაჩვენებლები მივიღეთ და შევადარეთ ნორმას. სტუდენტებთან ერთად მივედი დასკვნამდე თუ რომელ დისციპლინაში შეიძლება საკითხების შედარებითი გართულება ან გამარტივება.

მონაცემთა ანალიზის უკეთ შესწავლის მიზნით სტუდენტებისათვის შეიძლება სწავლების პროცესში აღნიშნული შედეგები ასევე გადავითანოთ წრიულ დიაგრამებზე, ყველა მონაცემის მოცემული ფორმებით დამუშავება უდაოდ ხელს შეუწყობს საკითხის სრულყოფილ შესწავლას.

სპეც. ჯგუფი სტუდ. რაოდ.	საგანი	პედაგოგი	ESTS		ESTS		ESTS		ESTS		Fx	
			A	პროცენტული მაჩვ.	პროცენტული მაჩვ.	C	პროცენტული მაჩვ.	D	პროცენტული მაჩვ.	E		პროცენტული მაჩვ.
დაწყ. გან. I-ე. 28 სტუდ.	ქართ. ენა	ლ. ეძგვერაძე	2	7,41	3	10,71	3	10,71	10	35,71		10,71
	მათემატიკა	მ. ბუჭუხიშვილი	9	32,12	3	10,71	4	14,29	8	28,57		7,41
	პედაგოგიკა	ი. ბასილაძე	0	0	2	7,41	1	3,57	6	21,43		21,43
	ფსიქოლოგ.	მ. სირბილაძე	1	3,57	0	0	2	7,41	5	17,86		17,86
	უცხო ენა		1	3,57	1	3,57	5	17,86	10	35,71		10,71
აკად. წერა	თ. მამარდაშვილი		10	35,71	4	14,29	5	17,86	6	21,43		3,57

მონაცემთა ანალიზისა და სტატისტიკის აღნიშნული ფორმით სწავლებისას სტუდენტები ბოლომდე აღიქვავენ გამოყენებულ ცნებებს, ამიტომ მათ უწყვეტ აზროვნება, აკეთებენ მოპოვებული ინფორმაციის ანალიზს და დამუშავებას.

აქედან გამომდინარე, აღნიშნული კურსი სტუდენტებს შეასწავლის თუ როგორ განისაზღვროს კვლევის საგანი, შეირჩეს შესაბამისი სტატისტიკური კვლევის მეთოდი, გამოყენებულ იქნას ეს მეთოდი ადვილად აღსაქმელი შედეგების მისაღებად და ჩამოყალიბდეს ამ შედეგების ზეგავლენა განათლებაზე.

გამოყენებული ლიტერატურა

1. www.vipintellect.ge
2. www.Ablongman.com
3. სიმონ გელაშვილი, ზამირა შონია, რუსუდან ქინქლაძე. სოციალური სტატისტიკა თბილისი 2013

რეზიუმე

ნებისმიერი შესასწავლი საკითხის სწორად გაგებისათვის აუცილებელი პირობაა ამ საკითხის ირგვლივ არსებული ინფორმაციის შეგროვება და დამუშავება, საიდანაც შემდგომ შეიძლება გაკეთდეს სწორი დასკვნა.

რა შეიძლება იყოს ინფორმაცია, ამოცანის ამოხსნისას ან საკითხის სწავლებისას? პასუხი მარტივია: ყველა ის მონაცემი რაც არსებობს მის შესახებ.

სტატიაში განვიხილეთ, მონაცემთა ანალიზის დამუშავების მაგალითი დაწყებითი მათემატიკის სწავლებისას. კერძოდ სტუდენტებთან ერთად დავამუშავეთ ერთი სემესტრის აკადემიური მოსწრების შედეგები, გაუსის თანაბარი განაწილების მრუდის გამოყენებით.

სტუდენტებს გავაცანით, თუ რამდენის სახის შეიძლება იყოს ინფორმაცია, ამის შესაბამისად მოვიპოვეთ მონაცემები ყველა აკადემიურ ჯგუფზე და მოვახდინეთ მისი წარმოდგენა როგორც გრაფიკულად, ასევე ცხრილურად. მონაცემები დავიტანეთ სვეტოვან დიაგრამაზე, გამოვიყვანეთ აკადემიური მოსწრების პროცენტული მაჩვენებლები.

მონაცემების დამუშავებისას სტუდენტებთან ერთად მივედით დასკვნამდე, თუ რომელ დისციპლინაში შეიძლება სასწავლო თემატიკის შედარებით გართულება, ან გამარტივება.

Mamuli Buchukhishvili - Akaki Tsereteli State University, Associate Professor

STUDY OF DATA ANALYSIS AT THE FIRST STEP

Summary

For clear understanding of any examined issue gathering and processing of information on the subject, from which afterwards it is possible to make the appropriate conclusion.

What can be considered as information in solution of the problem or studying the issue? The answer is obvious: all existing data on a given issue.

The paper dwells on the example of processing the data analysis in studies of mathematics at the primary school level. In particular, together with students, we have processed the results of academic progress during one semester using the Gaussian equilibrium distribution curve.

We have sensitized students with a possible number of types of information, and in accordance with this, we have obtained data on all academic groups, and presented them in both graphical and table forms. These data have been plotted on the graphical diagram, and then computed the percentages of academic progress.

During data processing together with students, we were led to the conclusion about in which discipline the studying subjects can be complicated or simplified.

თეიმურაზ გიორგაძე - აკაკი წერეთლის სახელმწიფო უნივერსიტეტი, ასოც. პროფესორი

ზოგიერთი მოსაზრება ალბათობის გეომეტრიული განსაზღვრების შესახებ

ალბათობის თეორია არის მათემატიკური მეცნიერების დარგი, რომელიც სწავლობს მასობრივი შემთხვევითი მოვლენების კანონზომიერებებს.

შემთხვევითი მოვლენა გამონაკლისი არ არის, არამედ იგი წესად მკვიდრობს რეალურ სამყაროში. შემთხვევით მოვლენათა შესწავლისადმი მათემატიკურ მიდგომას პასკალამდე და ფერმამდე დიდი ხნით ადრეც ცდილობდნენ. ყოველ შემთხვევაში ძველ ჩინეთსა, საბერძნეთსა და რომში იყენებდნენ შემთხვევით მოვლენათა სიხშირის მდგრადობის ფაქტებს.

ალბათობის თეორიის, როგორც მეცნიერების, ჩასახვა და განვითარება მე-17 საუკუნის მეორე ნახევრიდან იწყება. ამ მეცნიერების პირველი საწყისები დაკავშირებულია ბ. პასკალის, პ. ფერმას, კ. ჰიუგენსის და განსაკუთრებით ი. ბერნულის სახელთან.

ალბათობის თეორიის განვითარების შემდგომ პერიოდად შეიძლება ჩათვალოს მე-18 საუკუნის მეორე ნახევარი და მე-19 საუკუნის დასაწყისი. ამ პერიოდში მოღვაწეობდნენ გამოჩენილი მეცნიერები ა. მუავრი, პ. ლაპლასი, კ. გაუსი, ს. პუასონი; მათ მკაცრი მათემატიკური აპარატის გამოყენებით დიდად გაამდიდრეს ახალი დებულებებით ალბათობის თეორია.

ალბათობის თეორიის საფუძვლებს მიუძღვნა გამოკვლევა ფრანგმა მათემატიკოსმა პ. ლაპლასმა წიგნში „ალბათობის ანალიზური თეორია“.

მე-19 საუკუნის მეორე ნახევარში და მე-20 საუკუნის დასაწყისში მრავალმა მათემატიკოსმა ინტერესი დაკარგა ალბათობის თეორიის მიმართ, რადგან მას არ თვლიდნენ მათემატიკურ დისციპლინად.

რით აიხსნება ეს? მიზეზი ბევრია, ჩვენ მოვიყვანთ ერთ მათგანს.

ლაპლასის მიერ ხდომილობის ალბათობა განისაზღვრებოდა ფორმულით: $P(A)=\frac{m}{n}$, სადაც n ტოლშესაძლებელ ხდომილობათა საერთო რიცხვია, ხოლო m -იმ ხდომილობათა რიცხვი, როცა ხდება საჭირო შედეგი („ჩვენთვის სასურველი ხდომილობა“).

როგორც ვხედავთ ყველაფერი წესრიგშია, მაგრამ იბადება კითხვა როდის და რომელი ხდომილობები ჩაითვლებიან ტოლშესაძლებლად?

იბადება ბავშვი; გოგონა ან ბიჭუნა, ისინი ტოლშესაძლებელი ხდომილობებია (როგორც მონეტის აგდებისას, საფასურის ან გერბის მოსვლა), მაგრამ ირკვევა, რომ დაბადების სტატისტიკა ყოველთვის არ ეთანხმება ჩვენს დაშვებას. მოვიყვანოთ ზოგიერთი სტატისტიკური მასალა:

ქვეყანა	წელი	დაბადებული ბავშვების ოდენობა	მათ შორის ბიჭუნა	მათ შორის გოგონა	ბიჭუნების დაბადების წილი
პოლონეთი	1927	958 733	496 544	492 189	0,5179
შვედეთი	1936	88 273	45 682	42 591	0,5175

მამასადამე, თუ სხვასადეხვა დროს, სხვადასხვა ქვეყანაში ბიჭუნები იბადებიან უფრო მეტი, ვიდრე გოგონები, ე.ი. ბიჭუნების დაბადების ალბათობა უფრო მეტია, ვიდრე გოგონების, ხდომილობის „დაიბადა ბიჭი“ ალბათობა მეტია $\frac{1}{2}$ -ზე.

ასეთი ფაქტებით, სადაც ობიექტური რეალობა განსხვავდებოდა ადამიანის გათვლებისაგან, იქმნებოდა ეჭვი ალბათობის თეორიის სრულყოფილების შესახებ.

ალბათობის ცნების ლოგიკური დახასიათება თანდათან უმჯობესდებოდა. ალბათობის კლასიკური განსაზღვრის შემდეგ წამოყენებული იქნა ალბათობის სტატისტიკური განსაზღვრება. მართალია, ის ძველი განსაზღვრების ზოგიერთი ნაკლისაგან გათავისუფლდა, მაგრამ თავისი ახალი მნიშვნელოვანი ხარვეზებით აღინიშნა, რომელთა შორის მთავარი ის იყო, რომ ალბათობის ცნება

თავისი შინაგანი შინაარსიდან იფიტებოდა და მისი როლი მხოლოდ გარეგან აღწერას უკავშირდებოდა.

ალბათობის ცნებისათვის მტკიცე ლოგიკური საფუძვლის დადგენა შესაძლებელი გახდა მას შემდეგ, რაც შეიქმნა ალბათობის თეორიის აქსიომატიკა. ეს საქმე დაიწყო ს. ბერშტეინმა (1880-1968), ხოლო ალბათობის თეორიის აქსიმატიკის თანამედროვე სახის შექმნა ა. კოლმოგოროვის (1903-1987) დამსახურებას წარმოადგენს.

ალბათობის თეორიის დიდი ხვედრითი წონა თანამედროვე მეცნიერებაში, ამ თეორიის სირთულე და მოცულობა, მისი ისტორიული განვითარების თავისებურებებთან ერთად, საკმაოდ ძნელ ამოცანად ხდის ალბათობის კურსის სწავლებას.

ალბათობის კლასიკური განსაზღვრება მოითხოვს, რომ ელემენტარულ ხდომილობათა სივრცე შედგებოდეს სასრული ოდენობის ტოლშესაძლებელი ხდომილობებისაგან. პრაქტიკაში კი ხშირად ვხვდებით ცდებს, რომელთა ტოლშესაძლებელ შედეგთა სიმრავლე უსასრულოა.

ალბათობის გეომეტრიული განსაზღვრებისათვის სიბრტყეზე განიხილავენ Ω ფართობის მქონე არეს, რომელიც შეიცავს უფრო მცირე ფართობის A არეს. სამეზნელია ალბათობა იმისა, რომ Ω არედან ალაღბედზე აღებული წერტილი მოთავსებული იქნება A არეშიც. იგულისხმება, რომ Ω არის ყველა წერტილს არჩევს თანაბარი შესაძლებლობა გააჩნია და ამ წერტილის Ω არის რაიმე გარკვეულ ნაწილში მოხვედრის ალბათობა პროპორციულია ამ ნაწილის ზომის, მაშინ საძიებელი ხდომილობის ალბათობა ტოლია წილადის

$$P(A) = \frac{A \text{ არის ფართობი}}{\Omega \text{ არის ფართობი}}.$$

მათემატიკური მოდელის ასაგებად ალბათობის თეორიაში ზოგჯერ გამოიყენებენ სიმეტრიულ მონეტასა და კამათელს. სიმეტრიულ მონეტაზე ცდის აღწერამდე გავარკვიოთ თუ რა იგულისხმება შემთხვევით ექსპერიმენტში. შემთხვევითი ექსპერიმენტი (ცდა) ეწოდება პირობათა რაიმე გარკვეული S კომპლექსის განხორციელებას. იგულისხმება, რომ:

1. ექსპერიმენტის ჩატარებამდე შესაძლებელია ყველა შესაძლო ურთიერთგამომრიცხავი შედეგის მითითება;

2. ექსპერიმენტის ჩატარებამდე შეუძლებელია მისი შედეგის ცალსახად განსაზღვრა;

3. შესაძლებელია ექსპერიმენტის მრავალჯერადი განმეორება.

ექსპერიმენტი აღიწერება (აღწერის დეტალიზაციის დონეს ექსპერიმენტის მიზანი განაპირობებს) მისი ურთიერთგამომრიცხავი შედეგების სრული ჩამონათვალით. ამ შედეგებს ელემენტარული ხდომილობები ეწოდება, ხოლო მათ სრულ ერთობლიობას - ელემენტარულ ხდომილობათა სივრცე (სიტყვა „სივრცე“ ამ კონტექსტში სავსებით ბუნებრივია, ვინაიდან ექსპერიმენტის ყოველ შედეგს შეესაბამება სივრცის გარკვეული ელემენტი და პირიქით. სივრცის ელემენტს წერტილს უწოდებენ) [1].

განვიხილოთ, თუ როგორ არის შემოტანილი, სხვადასხვა ლიტერატურაში ცდები სიმეტრიულ მონეტაზე.

მონეტას ორი მხარე აქვს - გერბი (შუბლი) და საფასური (ზურგი), თუ მონეტას ავაგდებთ ისე, რომ იგი დავარდეს ჰორიზონტალურ ზედაპირზე (პირობათა S კომპლექსის შესრულება), მაშინ დავარდნილი მონეტა ან იქნება გერბით ზემოთ მიმართული („მოვა“ გერბი), ან არა. A ხდომილობა ნიშნავს გერბის მოსვლას [2].

ვთქვათ, ექსპერიმენტი ნიშნავს სიმეტრიული მონეტის აგდებას. ვაკვირდებით, რა „მოდის“ დავარდნილ მონეტაზე. ამ ექსპერიმენტის შედეგებია: „გერბის მოსვლა“ (გ) და „საფასურის მოსვლა“ (ს) [1].

პრაქტიკაში ხშირად გვაქვს საქმე ისეთ ცდასთან (დაკვირვებასთან, ექსპერიმენტთან), რომლის „ერთსა და იმავე“ პირობებში გამეორებისას ვღებულობთ სხვადასხვა შედეგს. შედეგთა ამ სხვადასხვაობას იწვევს ის გარემოება, რომ პრაქტიკულად შეუძლებელია ყველა იმ პირობათა ერთობლიობის გამეორება, რომლებიც განაპირობებენ მოცემული ცდის შედეგებს. ასე მაგალითად,

სწავლების მეთოდოლოგია/METHODOLOGY OF TEACHING

წინასწარ შეუძლებელია განისაზღვროს, რა შედეგით დამთავრდა ცდა, რომელიც მდგომარეობს ლითონის ფულის ერთხელ აგდებაში. შესაძლო შედეგებია გერბის ან საფასურის მოსვლა [3].

ფეხბურთის მატიჩის დაწყების წინ კენჭისყრა ეწყობა-მონეტას აადებენ და იმის მიხედვით მონეტის რომელი მხარე აღმოჩნდება ზემოთ - ერთ-ერთი გუნდი იწყებს თამაშს, მეორე - ირჩევს კარს. ასეთ შემთხვევაში იგულისხმება, რომ წილისყრა სამართლიანია - მონეტა შემთხვევით (ალაღბედად) არის აგდებული, ის აუცილებლად დაეცემა ერთ-ერთ მხარეზე და თითოეულ მხარეზე დაცემის შანსი ერთნაირია - „ერთი შანსი ორიდან“ [4].

По поводу связи вероятности с частотой надо иметь в виду следующее: при конечном числе n повторений заданных условий доля числа случаев m , в k -рых данное событие появится, т. е. так наз. частота $\frac{m}{n}$, как правило, мало отличается от вероятности p . Чем больше число повторений n , тем реже встречаются сколько – либо значительные отклонения частоты $\frac{m}{n}$ от вероятности p . Для пояснения этого обстоятельства рассмотрим пример бросания монеты, в k -ром B . появления «герба» и «надписи» одинаковы и равны $\frac{1}{2}$ [5].

Предметом теории вероятностей является математический анализ случайных явлений, т. е. таких эмпирических феноменов, которые – при заданном комплексе условий – могут быть охарактеризованы тем, что для них отсутствует детерминистическая регулярность (наблюдения над ними не всегда приводят к одним и тем же исходам) и в то же самое время они обладают некоторой статистической регулярностью (проявляющей в статистической устойчивости частот).

Поясним сказанное на классическом примере «честного» подбрасывания «правильной» монеты. Ясно, что заранее невозможно с определенностью предсказать исход каждого подбрасывания. Результаты отдельных экспериментов носят крайне нерегулярный характер (то «герб», то «решетка») и кажется, что это лишает нас возможности познать какие – либо закономерности, связанные с этими экспериментами. Однако, если провести большое число «независимых» подбрасываний, то можно заметить, что для «правильной» монеты будет наблюдаться в понле определенная статистическая регулярность, проявляющаяся в том, что частота выпадания «герба» будет «близка» к $\frac{1}{2}$ [6].

При бросании монеты не обязательно выпадает герб или решетка; монета может куда – нибудь закатиться или встать на ребро. Тем не менее мы условимся рассматривать герб и решетку как единственно возможные исходы бросания монеты. Это соглашение упрощает теорию и не сказывается на возможностях ее применения. Идеализация подобного рода проводится постоянно [7].

დავუშვათ, სიბრტყეზე ალაღბედზე ვარდება AB მონაკვეთი, თუ სიბრტყესა და მონაკვეთს შორის მოქმედებს გრავიტაციის კანონი, მაშინ მონაკვეთი აუცილებლად დაფიქსირდება სიბრტყეზე (ნახ. 1); მაგრამ თუ სიბრტყესა და მონაკვეთს შორის გრავიტაცია არ არსებობს, მაშინ მონაკვეთი ერთ-ერთი ბოლოთი შეეხება და აირეკლება სიბრტყიდან (ნახ.2).

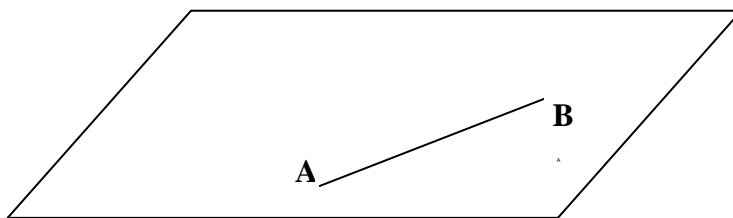

ნახ. 1.

სწავლების მეთოდოლოგია/METHODOLOGY OF TEACHING

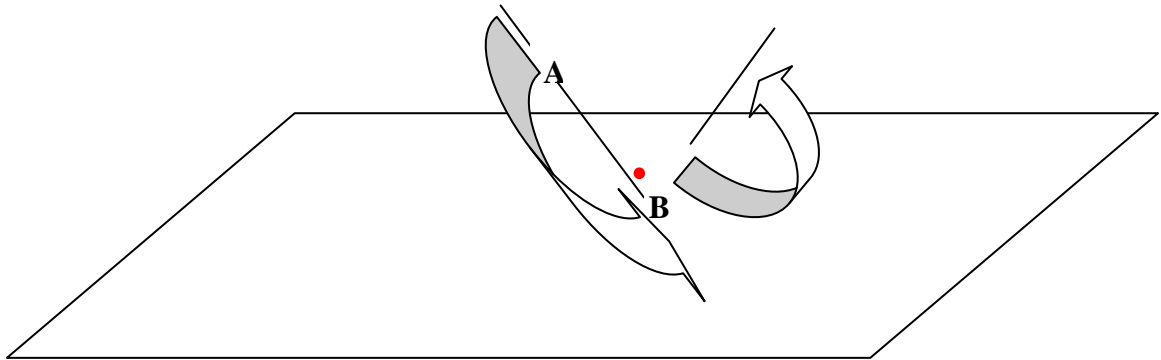

ნახ. 2.

ალბათობა იმისა, რომ გრავიტაციის არ არსებობის შემთხვევაში მონაკვეთი სიბრტყეზე დაფიქსირდება 0-ის ტოლია (პრაქტიკულად შეუძლებელი ხდომილობა); მართლაც, მაგალითად, ვთქვათ, სფეროს (ბურთის) ზედაპირზე დავნიშნეთ წერტილი და იგი გავავაგორეთ გლუვ ზედაპირზე (ვიგულისხმობთ, რომ სფეროსა (ბურთისა) და სიბრტყეს შორის არსებობს გრავიტაცია); გამოვთვალოთ ალბათობა იმისა, რომ სფერო (ბურთი) სწორედ ჩვენს მიერ დანიშნულ წერტილზე გაჩერდება. ჩვენთვის სასურველი ხდომილობის ალბათობა იქნება $\frac{1}{\infty} = 0$, ამის მიუხედავად ის შესაძლებელია მაინც მოხდეს. მართლაც, გამორიცხული არ არის შემთხვევა, რომ სფერო (ბურთი) სწორედ ჩვენს მიერ დანიშნულ წერტილზე გაჩერდება. AB მონაკვეთზე შემოვხაზოთ სფერო ისე, რომ AB სფეროს დიამეტრი იყოს და AB-ს შუა წერტილზე გავავლოთ AB-ს პერპენდიკულარული წრფეები, რომლებიც სფეროსთან გადაკვეთისას ქმნიან წრეწირს. განვიხილოთ ხდომილობა იმისა, რომ AB მონაკვეთის ყველა წერტილი დავარდნისას ერთდროულად აღმოჩნდება სიბრტყეზე. ამ ხდომილობის ალბათობა ტოლფასია სფეროზე მიღებული წრეწირის რომელიმე წერტილის სიბრტყესთან შეხების ხდომილობის ალბათობის, ეს ალბათობა კი 0-ის ტოლია, რადგან ეს წრეწირი ერთადერთია, ხოლო სფეროზე, მისი ტოლი, წრეწირთა უსასრულო სიმრავლეა (ნახ. 3). (თუ ვიგულისხმებთ, რომ წრეწირის წერტილის სიბრტყესთან შეხების შემდეგ AB მონაკვეთი სიბრტყეზე პარალელური გადაადგილებით დაეშვება, მაშინ ჩვენთვის სასურველი ხდომილობა მოხდება,

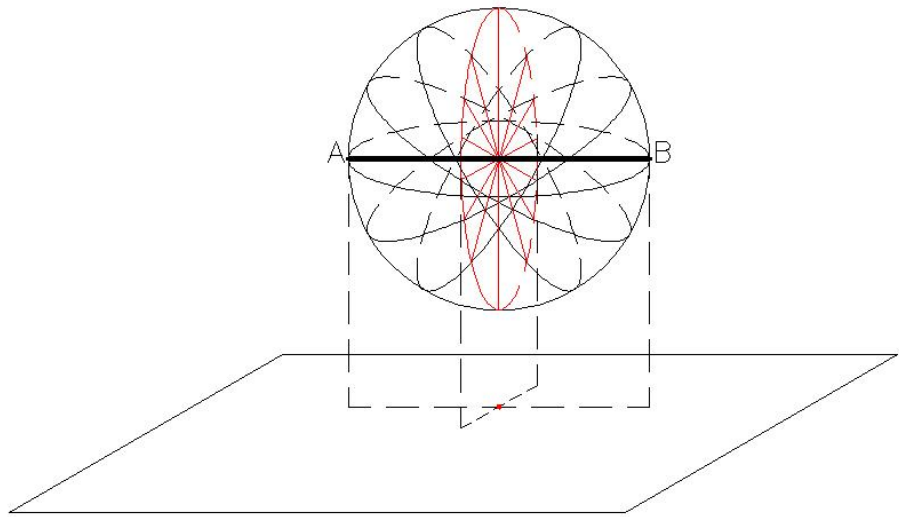

ნახ. 3.

რაც ცდის ალაღბედზე ჩატარებისას პრაქტიკულად შეუძლებელია).
 დავუბრუნდეთ სიმეტრიულ მონეტას, ვფიქრობ, პირობათა S კომპლექსის ჩამოყალიბებისას აუცილებელია მივუთითოთ არსებობს თუ არა გრავიტაცია მონეტასა და შესაბამის სიბრტყეს შორის,

სწავლების მეთოდოლოგია/METHODOLOGY OF TEACHING

რომლისკენაც მივმართავთ მონეტას. თუ მონეტას ვაგდებთ სიბრტყეზე (გლუვ ზედაპირზე), რომელსაც მის მიმართ გააჩნია გრავიტაცია, მაშინ მონეტა სიბრტყეზე აუცილებლად, სავარაუდოდ, დაფიქსირება ერთ-ერთი ზედაპირით (ნახ. 4).

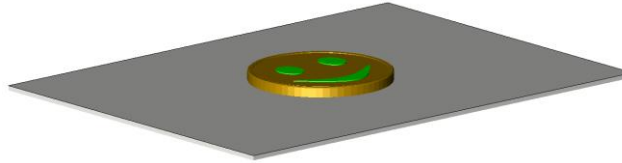

ნახ. 4.

თუ მონეტასა და სიბრტყეს შორის გრავიტაცია არ არსებობს, მაშინ იგი გვერდითი ზედაპირით შეეხება სიბრტყეს და აირეკლება მისგან (ნახ.5).

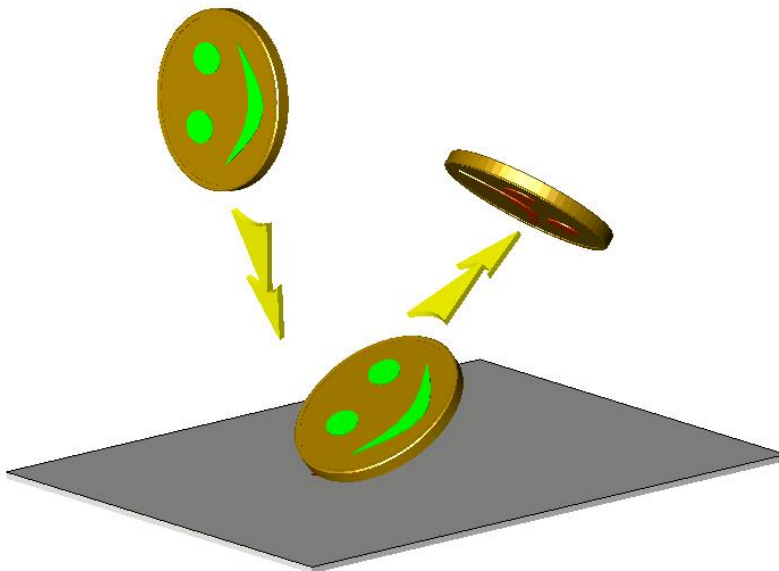

ნახ. 5.

გრავიტაციის არ არსებობის შემთხვევაში მონეტის სიბრტყეზე დაფიქსირების ხდომილობის ალბათობა 0-ის ტოლია (დიამეტრულად განსხვავებული სიტუაციაა, ვიდრე გრავიტაციის არსებობის შემთხვევაში). მართლაც, მონეტაზე შემოვხაზოთ სფერო (ნახ.6). და მონეტის ცენტრიდან (რომელიც აგრეთვე სფეროს ცენტრიცაა) მონეტის სიბრტყისადმი გავავლოთ პერპენდიკულარი სფეროს გადაკვეთამდე და მიღებულ წერტილებს ვუწოდოთ პოლუსები.

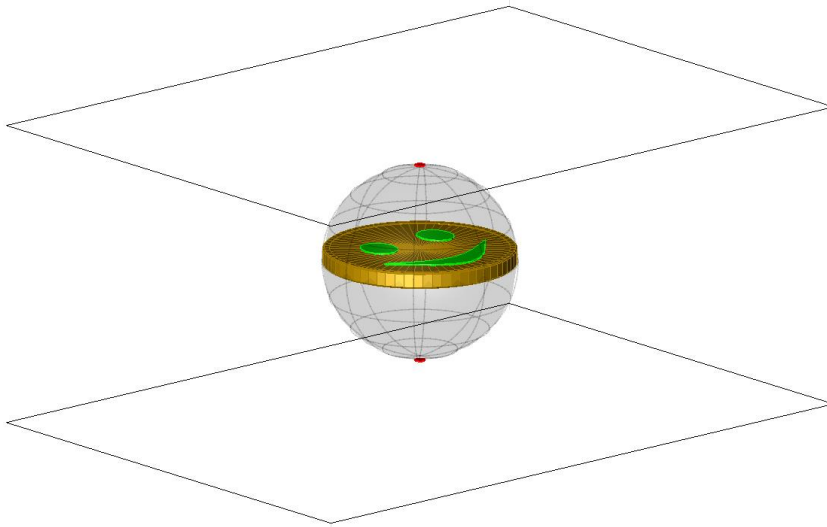

ნახ. 6.

განვიხილოთ ხდომილობა იმისა, რომ დავარდნისას მონეტის ყველა წერტილი სიბრტყეზე მოთავსდება, ამ ხდომილობის ალბათობა ტოლფასია სიბრტყეზე პოლუსების შეხების ხდომილობის ალბათობის; სფეროს წერტილთა სიმრავლე უსასრულოა, ხოლო პოლუსი კი ორი, ამიტომ შესაბამისი ხდომილობის ალბათობა 0-ის ტოლი აღმოჩნდება (მიუხედავად ამისა იგი შეიძლება მაინც მოხდეს, მაგრამ ალალბედზე ჩატარებული ცდის შემთხვევაში მისი მოხდენა პრაქტიკულად შეუძლებელია).

სანამ კამათლის შემთხვევას განვიხილავთ, მანამდე შევაფასოთ ბირთვი. დავუშვათ ბირთვს, რომელიც ერთგვაროვანი მასალისაგან არის დამზადებული და მისი გეომეტრიული ცენტრი ემთხვევა სიმძიმის ცენტრს, ჩამოვაჭერთ ნაწილი (ნახ.7), თუ მიღებულ ფიგურას ისეთ სიბრტყეზე მივმართავთ, რომლის მიმართაც მას გააჩნია გრავიტაცია, მაშინ იგი ამ სიბრტყეზე დაფიქსირდება ან მრგვალი ნაწილით, ან წაკვეთილით, ხოლო თუ მას გრავიტაციის არმქონე სიბრტყისაკენ მივმართავთ, მაშინ იგი ამ სიბრტყეს შეეხება ერთ წერტილში და მისგან აირეკლება, შეეხება მოხდება მრგვალ ნაწილში მოთავსებულ რომელიმე წერტილთან, წაკვეთილი ნაწილის, წრის, რომელიმე წერტილის (იგულისხმება შიგა არის წერტილი) სიბრტყესთან შეხების ხდომილობის ალბათობა 0-ის ტოლია.

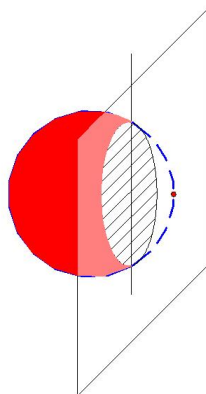

ნახ. 7.

სწავლების მეთოდოლოგია/METHODOLOGY OF TEACHING

ამ ხდომილობის ალბათობა ტოლფასია წაკვეთილი ნაწილის, წრის, ცენტრიდან აღმართული პერპენდიკულარის ბირთვის გარსთან გადაკვეთის (იგულისხმება წარმოსახვითი მხარე) წერტილის სიბრტყესთან შეხების ხდომილობის ალბათობის, რომელიც 0-ის ტოლია.

წესიერ კამათელზე ყოველთვის შეიძლება შემოვხაზოთ სფერო. თუ კამათელს მივმართავთ სიბრტყისაკენ, რომლის მიმართაც მას გააჩნია გრავიტაცია, მაშინ იგი, სავარაუდოდ, აუცილებლად დაფიქსირდება რომელიმე წახნაგით; ხოლო თუ კამათელსა და სიბრტყეს შორის გრავიტაცია არ არსებობს, მაშინ იგი სიბრტყეს აუცილებლად რომელიმე წვეროთი შეეხება და შემდეგ მისგან აირეკლება. წიბოს, ან წახნაგის სიბრტყეზე დაფიქსირების ხდომილობის ალბათობა 0-ის ტოლია. თუ გრავიტაციულ სიბრტყეზე კამათლის წახნაგის დაფიქსირების 6 სხვადასხვა შემთხვევა არსებობს, გრავიტაციის არმქონე სიბრტყესთან კამათლის რომელიმე წვეროს დაფიქსირების 8 სხვადასხვა შემთხვევა იარსებებს (ნახ.8).

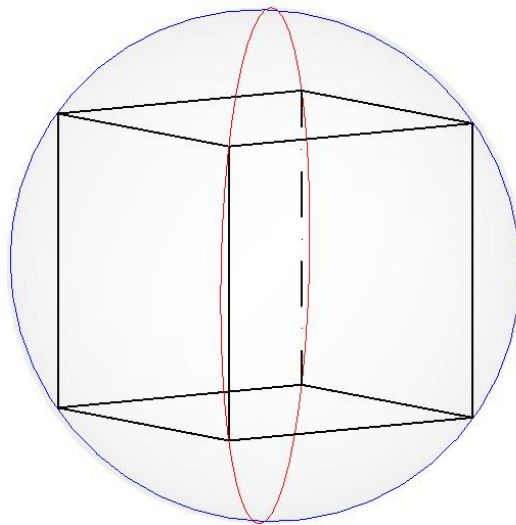

ნახ. 8.

თუ კამათლის გრავიტაციულ სიბრტყეზე მოძრაობას შენელებული კადრებით დავაკვირდებით ვნახავთ, რომ წახნაგის დაფიქსირების წინა მომენტში ჯერ ფიქსირდება წვერო, შემდეგ წიბო და ბოლოს წახნაგი; ე.ი. წახნაგის დაფიქსირებას, წინ უსწრებს წიბოს დაფიქსირება, რადგან სამ ერთ წრეზე არამდებარე წერტილზე გაივლის სიბრტყე და მასთან მხოლოდ ერთი, ამიტომ როდესაც წიბო დაფიქსირებულია წახნაგის მოსვლის ალბათობა დამოკიდებულია წახნაგზე მდებარე ერთი წერტილის სიბრტყეზე დაფიქსირების მაინც (რაც მთლიანად წახნაგის „მოსვლის“ ექვივალენტურია). ამრიგად, თუ კამათლის (ჩვენს შემთხვევაში კუბის) წიბო a -ს ტოლია, მაშინ რომელიმე წახნაგის მოსვლის ალბათობა, შეიძლება, გეომეტრიული განსაზღვრის საფუძველზეც გამოვთვალოთ, თუ ამ ხდომილობას A -თი აღვნიშნავთ, გვექნება:

$$P(A) = \frac{\text{წახნაგის ფართობი}}{\text{სრული ზედაპირის ფართობი}} = \frac{a^2}{6a^2} = \frac{1}{6}$$

წახნაგის „მოსვლის“ ალბათობა შეიძლება გამოვითვალოთ შემდეგი თანმიმდევრობითაც, ჯერ მოვიდა წვერო, შემდეგ წიბო და ბოლოს წახნაგი, გვექნება: $P(A) = \frac{4}{8} \cdot \frac{2}{3} \cdot \frac{1}{2} = \frac{1}{6}$.

გამოვთვალოთ წახნაგის „მოსვლის“ ალბათობა შემდეგი თანმიმდევრობით; ჯერ მოვიდა წიბო, შემდეგ წახნაგი: $P(A) = \frac{4}{12} \cdot \frac{1}{2} = \frac{1}{6}$, შედეგები ყველა შემთხვევაში ერთი და იგივეა და იგი $\frac{1}{6}$ -ის ტოლია.

სწავლების მეთოდოლოგია/METHODOLOGY OF TEACHING

წახნაგის „მოსვლის“ ალბათობა შევავასოთ სიმულაციის მეთოდით (შემთხვევითი პროცესის იმიტირების მეთოდით), ჩვენ შემთხვევაში მივიღეთ შემდეგი შედეგი, კამათლის 20 000-ჯერ აგდებისას, სასურველი წახნაგი „მოვიდა“ 3197-ჯერ, $P(A) \approx \frac{3197}{20000} \approx 0,15985$; ხოლო $\frac{1}{6} \approx 0.16667$, ე.ი. გადახრა $|P(A) - \frac{1}{6}| \approx 0.0067967$ –ის ტოლია.

სიმულაციის მეთოდის საშუალებით შეიძლება შევავასოთ იმ ფიგურათა წახნაგების „მოსვლის“ ალბათობები, რომლებზეც შეიძლება შემოიხაზოს სფერო, ისე რომ ფიგურათა გეომეტრიული ცენტრი ემთხვეოდეს მათ ფიზიკურ ცენტრს და თითოეული წვერო იყოს იდენტური დანარჩენი წვეროების (ერთი და იგივე ტიპის წახნაგების ოდენობით და მდებარეობით, ნახ. 9, 10, 11).

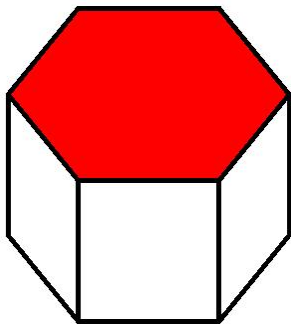

ნახ. 9.

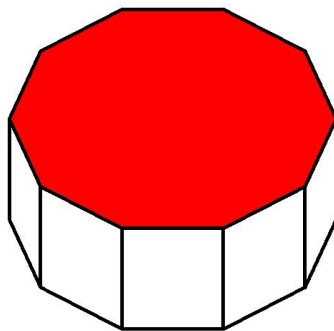

ნახ. 10.

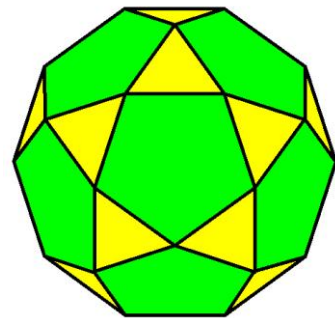

ნახ. 11

მაგალითად, შეიძლება განვიხილოთ შეკვეცილი კუბოოქტაედრი (ანუ რომბშეჭრილი კუბოოქტაედრი), რომელიც ოცდაექვსწახნაგაა. მისი წახნაგები წარმოადგენს 6 წესიერ რვაკუთხედს, 8 წესიერ ექვსკუთხედსა და 12 კვადრატს, ისე, რომ რვაკუთხედების, ექვსკუთხედების და კვადრატების გვერდები ერთმანეთის ტოლია. ნახ. 12-ზე წარმოდგენილია ამ ოცდაექვსწახნაგას შლილი შესაბამისი ნომრებით წახნაგებზე (მასთან რვაკუთხედები წითელი ფერისაა, ექვსკუთხედები მწვანე, ხოლო კვადრატები კი ლურჯი).

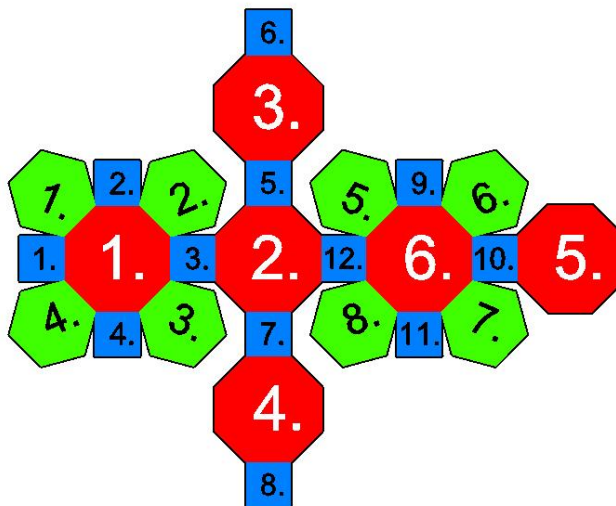

ნახ. 12.

რვაკუთხედები დანომრილია რიცხვებით 1, 2, 3, 4, 5, 6 ისე, რომ მოპირდაპირე წახნაგებზე ქულათა ჯამი შვიდის ტოლია. ექვსკუთხედები დანომრილია რიცხვებით 1, 2, 3, 4, 5, 6, 7, 8 ისე, რომ მოპირდაპირე წახნაგებზე ქულათა ჯამი ტოლია ცხრის, ხოლო კვადრატულ წახნაგებზე

სწავლების მეთოდოლოგია/METHODOLOGY OF TEACHING

აღნიშნულია რიცხვები: 1, 2, 3, 4, 5, 6, 7, 8, 9, 10, 11, 12 ისე, რომ მოპირდაპირე წახნაგებზე ქულათა ჯამი ცამეტის ტოლია. ასეთი წესით შექნილი კამათელი უნდა იყოს ერთგვაროვანი მასალისაგან დამზადებული და მისი გომეტრიული ცენტრი უნდა ემთხვეოდეს სიმძიმის ცენტრს. კამათელზე მოსულ ქულად ითვლება მისი გლუვ ზედაპირზე, ალალებდზე, გაგორების შედეგად, ზედა წახნაგის დაფიქსირების შემდეგ, მასზე დაწერილი რიცხვი. კამათლის გაგორებისას წინასწარ შეუძლებელია თქმა რა რიცხვი მოვა, მაგრამ შეიძლება სიმულაციის მეთოდის გამოყენებით ვივარაუდოთ, რომ რვაკუთხა წახნაგის „მოსვლის“ ალბათობა $P(A_1)$ –ის ტოლია, ექვსკუთხა წახნაგის „მოსვლის“ ალბათობა $P(A_2)$ –ის ტოლია, ხოლო კვადრატული წახნაგის „მოსვლის“ ალბათობა კი - $P(A_3)$ -ის.

ჩვენს შემთხვევაში მივიღეთ შემდეგი შედეგები:

$$P(A_1) \approx \frac{12779}{20000} \approx 0,63895;$$

$$P(A_2) \approx \frac{5804}{20000} \approx 0,2902;$$

$$P(A_3) \approx \frac{1417}{20000} \approx 0,07084$$

როგორც ვხედავთ, კვადრატული წახნაგების ოდენობა ორჯერ მეტია რვაკუთხა წახნაგების ოდენობაზე, მაგრამ რვაკუთხა წახნაგის „მოსვლის“ ალბათობა თითქმის 9-ჯერ მეტია კვადრატული წახნაგის მოსვლის ალბათობაზე, თუ ყუთში მოვათავსებთ ზუსტად ერთნაირ 26 ბურთულას, მათგან 6 იყოს წითელი ფერის, 8 მწვანე, ხოლო 12 ლურჯი. ცდა მდგომარეობს იმაში, რომ ყუთიდან ალალებდზე ამოაქვთ ერთი ბურთულა და ინიშნავენ მის ფერს, მაშინ ყუთიდან წითელი ფერის ბურთულას ამოღების ალბათობა ტოლია $\frac{6}{26}$ – ის, მწვანე ფერის ბურთულას ამოღების ალბათობა $\frac{8}{26}$ – ის, ხოლო ლურჯი ფერის ბურთულას ამოღების ალბათობა კი - $\frac{12}{26}$ -ის, ამ შემთხვევაში ვსარგებლობთ ალბათობის კლასიკური განსაზღვრით და რომელიმე ფერის ბურთულას ამოღების ალბათობა პროპორციულია მისი ოდენობის წილის ბურთულათა საერთო ოდენობასთან. სრულიად განსხვავებული მდგომარეობაა, როცა საქმე ეხება რომელიმე (რვაკუთხა, ექვსკუთხა, კვადრატული) წახნაგის მოსვლის ალბათობას, იგი ნაკლებადაა დამოკიდებული მათ ოდენობაზე. ოდენობას ყურადღება ექცევა მაშინ, თუ გვინტერესებს რომელიმე კონკრეტული წახნაგის მოსვლის ალბათობა, მაგალითად წითელი ფერის წახნაგის (რვაკუთხედის) „მოსვლის“ ალბათობა, რომლის ნომერია 1, ტოლია $\frac{1}{6} \cdot P(A_1)$ -ის, მწვანე ფერის წახნაგის (ექვსკუთხედის) მოსვლის ალბათობა, რომლის ნომერია 1, ტოლია $\frac{1}{8} \cdot P(A_2)$ - ის, ხოლო ლურჯი ფერის (კვადრატული) წახნაგის მოსვლის ალბათობა კი, რომლის ნომერია 1, ტოლია $\frac{1}{12} \cdot P(A_3)$ – ის.

ნახ. 13-ზე გამოსახულია შეკვეცილი კუბოქტაედრი, კამათლის იმიტაცია რულეტით შეუძლებელია. ანალოგიურად შეიძლება წარმოვადგინოთ კუბოქტაედრის შემთხვევაც, რომელიც შეიძლება, აგრეთვე, განვიხილოთ როგორც კამათელი. ნახ. 14-ზე წარმოდგენილია ეს ფიგურა და მისი შლილი.

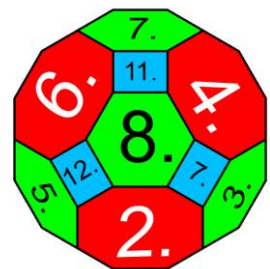

ნახ. 13

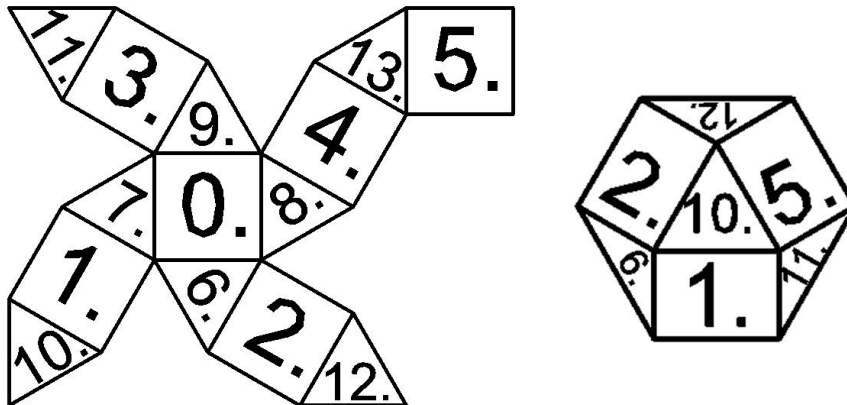

ნახ.14.

ამრიგად ამ ტიპის მრავალწახნაგებისათვის გრავიტაციულ სიბრტყეზე წახნაგის დაფიქსირების „მოსვლის“ ალბათობის გამოსათვლელად შეიძლება ვისარგებლოთ სიმულაციის მეთოდით.

ლიტერატურა

1. ნ. ლაზრივეი, მ. მანია, გ. მარი, ა. მოსიძე, ა. ტორონჯაძე, თ. ტორონჯაძე, თ. შერვაშიძე. ალბათობის თეორია და მათემატიკური სტატისტიკა ეკონომისტებისათვის, ფონდი „ევრაზია“, თბილისი, 2000.
2. თ. შერვაშიძე. ალბათობის თეორია (ლექციათა კურსი), თბილისის უნივერსიტეტის გამომცემლობა, 1980.
3. ი. სხირტლაძე, თ. ტულუში, ა. ოსაძე, ა. ცივაძე, მ. ნადარეიშვილი. ალბათობის თეორია და მათემატიკური სტატისტიკა, გამომცემლობა განათლება, თბილისი, 1990.
4. გ. გოგიშვილი, თ. ვეფხვაძე, ი. მეზონია, ლ. ქურჩიშვილი, მათემატიკა X, გამომცემლობა „ინტელექტი“, თბილისი, 2009-2013.
5. Математическая Энциклопедия, Т. I, изд. «Советская Энциклопедия», Москва, 1977.
6. А. Н. Ширяев, Вероятность, изд. «НАУКА», Москва, 1980.
7. В. Феллер. Введение в теорию вероятностей и её приложения, т. I, изд. «МИР», Москва, 1984.
8. T. Giorgadze, Certain Aspects of Modeling, PROCEEDINGS V (39) THE SERIES OF EXACT AND NATURAL SCIENCES, AKAKI TSERETELI STATE UNIVERSITY, 2013.

რეზიუმე

ნაშრომში ალბათობის გეომეტრიული განსაზღვრების შესახებ წარმოდგენილია ზოგიერთი მოსაზრება, მოყვანილია შესაბამისი მაგალითები. მრავალწახნაგას რომელიმე წახნაგის „მოსვლის“ ალბათობა შეიძლება გამოთვლილი იქნას სიმულაციის მეთოდის გზით.

Teimuraz Giorgadze - Associated professor of Akaki Tsereteli State University

Some reflection on determination of geometrie probability

Summary

In the work there are presented some consideration on determination of geometric probability and there are made some examples. Probability of “falling” any of facets of poluhedron can be made by way of simulation method.

გურამ გოგიშვილი - საქართველოს საპატრიარქოს წმიდა ანდრია პირველწოდებულის სახელობის ქართული უნივერსიტეტი, აკადემიური დოქტორი, სასწავლო ცენტრის ხელმძღვანელი

ზოგადსაგანმანათლებლო სკოლაში ლოგიკის ელემენტების სწავლების ზოგიერთი აქტუალური საკითხის შესახებ

ზოგადსაგანმანათლებლო სკოლაში ისე უნდა წარმართოს სასწავლო პროცესი, რომ მოსწავლეებმა მათემატიკის შესწავლასთან ერთად ღრმად გააცნობიერონ აბსტრაქციის არსებითი მნიშვნელობა და ქმედითობა, რადგან დიდია აბსტრაქციის მრავალმხრივ განმავითარებელი ეფექტი. არაერთი მათემატიკური ცნება, მიმართება და თეორია ხომ პრაქტიკაში არსებული მიმართებების კონკრეტული ასპექტებისგან გამოყოფისა და განზოგადების შედეგად ჩამოყალიბდა. შემდეგ კი მათი საშუალებით დამტკიცდა არაერთი ზოგადი მათემატიკური დებულება, გაფართოვდა მათემატიკის გამოყენებითი ასპექტები.

ერთ-ერთი ასეთი თეორიის ნიმუშს არისტოტელესეული ლოგიკის საფუძველზე ჩამოყალიბებული მათემატიკური ლოგიკა წარმოადგენს. ამ თეორიის შექმნის, მნიშვნელოვანი განვითარებისა და აქტიური გამოყენების გარეშე წარმოუდგენელია თანამედროვე მათემატიკა, ინფორმაციულ-საკომუნიკაციო ტექნოლოგიების ასეთი საოცარი მიღწევები.

ლოგიკის ელემენტარული საკითხები, რომლებიც დამტკიცების მეთოდებს ეხება, ეროვნულ სასწავლო გეგმაშია წარმოდგენილი და, შესაბამისად, აისახა კიდევ სასკოლო სახელმძღვანელოებში. ზოგად უნარებში სხვადასხვა საფეხურისთვის განკუთვნილი ერთიანი ეროვნული გამოცდების პროგრამების მნიშვნელოვანი ნაწილიც ლოგიკის ელემენტების ცოდნისა და გამოყენების უნარის შემოწმებას ეთმობა. მიუხედავად ამისა, ალბათ, ამ საკითხების დელიკატურობისა და სასკოლო პრაქტიკაში არატრადიციულობის გამო, არა მხოლოდ მოსწავლეები, არამედ თავად პედაგოგების მნიშვნელოვანი ნაწილიც კი ჯეროვან ყურადღებას არ უთმობს ამ საკითხებს. ან სასწავლო პროცესში იყენებს ბოლო დროს მომრავლებულ საექვო მეცნიერული ღირებულების ლიტერატურას. უფრო მეტიც, ზოგჯერ შეიმჩნევა ამ საკითხების სრული იგნორირება და მათი სასკოლო პროგრამაში ჩართვის იდეის დისკრედიტაციის მცდელობაც კი.

არასწორად აღიქმება ხოლმე პირობითი წინადადების სტრუქტურა - უჭირთ წანამძღვრისა და დასკვნის მითითება; მიაჩნიათ, რომ წანამძღვრის უარყოფით მიიღწევა დასკვნის უარყოფა; პრობლემურია მოცემული წინადადების შინაარსის მქონე კიდევ ერთი წინადადების შერჩევა, რადგან ჯეროვან ყურადღებას არ უთმობენ კონტრაპოზიციის კანონს; მსჯელობას აგებენ არა მხოლოდ მონაცემებზე (წანამძღვრებზე) დაყრდნობით, არამედ - მოცემულ სიტუაციასთან დაკავშირებული საკუთარი ყოფითი გამოცდილების, ან საღი აზრის მიხედვით (მაგალითად, ვთქვათ, მოცემულია წინადადება: „თუ გემზე აღმართულია აფრა, მაშინ გემი ლამაზად გამოიყურება“. მისი განხილვისას, როგორც წესი, არასწორად, საკუთარი წარმოდგენების გათვალისწინებით ასკვნიან, რომ „თუ გემზე აფრა არაა აღმართული, მაშინ გემი ლამაზად არ გამოიყურება“. ივიწყებენ, რომ წანამძღვრებში არაფერია ნათქვამი უაფრო გემის იერსახეზე. შესაბამისად, სწორედ ამ მეორე წინადადებას მიიჩნევენ მოცემულის შინაარსის მქონედ და არა კონტრაპოზიციის კანონით მითითებულ წინადადებას: „თუ გემი ლამაზად არ გამოიყურება, მაშინ გემზე აფრა არ არის აღმართული“); აგრეთვე ივიწყებენ, რომ ზოგიერთ კერძო შემთხვევაში რაიმე პირობის შესრულებიდან საზოგადოდ არ გამომდინარეობს ამავე პირობის შესრულება ნებისმიერ შემთხვევაში. ამ ხარვეზების არსებობისას შემდგომში რთულდება ამ საკითხთა ფორმალიზაცია, ლოგიკური ოპერაციების განსაზღვრა, ამ ოპერაციათა „უჩვეულობას“ ხედავენ იქ, სადაც ფაქტობრივად ბუნებრივ ენაში არსებული მიმართებების ბუნებრივი განზოგადებებია განხორციელებული.

დასახელებული ხარვეზების გაანალიზება, მუშაობა მათ გამოსწორებაზე, სახელმძღვანელოებსა და სპეციალურ ლიტერატურაში წარმოდგენილი მასალის შემოქმედებითი გააზრება და არსებული

სწავლების მეთოდოლოგია/METHODOLOGY OF TEACHING

მეთოდოლოგიური რჩევების სასწავლო პროცესში გათვალისწინება საყურადღებო წვლილს შეიტანს მოსწავლეთა ცოდნისა და უნარების გაღრმავებაში.

რეზიუმე

ნაშრომში გამოკვეთილია ზოგადსაგანმანათლებლო სკოლაში ლოგიკის ელემენტების სწავლების განმავითარებელი მნიშვნელობა, აქტუალურობა და განხილულია ზოგიერთი ძირითადი ხარვეზი, რომლებიც ამ საკითხების სწავლებაში შეიმჩნევა.

Guram Gogishvili – St. Andrew the First Called Georgian University, Chief of the educational center.

On some actual problems in teaching of elements of logic in secondary schools

Abstract

The paper underlines developing and actual meaning of teaching of elements of logic in secondary schools and considers some of important shortcomings in teaching of the matter.

Гурам Гогিশвили – Грузинский Университет Имени Андрея Первозванного, академический доктор, руководитель учебного центра.

О некоторых актуальных вопросах преподавания элементов логики в общеобразовательных школах

Резюме

В работе подчеркивается развивающее значение и актуальность преподавания элементов логики в общеобразовательных школах и рассмотрены некоторые важные недостатки, замеченные в преподавании этих вопросов.

მანანა დეისაძე - აკაკი წერეთლის სახელმწიფო უნივერსიტეტი, ასოცირებული პროფესორი
შალვა კირთაძე - აკაკი წერეთლის სახელმწიფო უნივერსიტეტი, ასოცირებული პროფესორი

ტესტური დავალებების სახეები და მათი გამოყენება მათემატიკის სწავლებისას

დღეს, როდესაც საუბარია მასწავლებლის პროფესიულ განვითარებასა და მისი საქმიანობის შეფასებაზე, დიდი ყურადღება უნდა დაეთმოს მასწავლებლის მიერ მოსწავლეთა შეფასებას გაკვეთილის პროცესში. მასწავლებლის საქმიანობა გაკვეთილზე განიხილება იმ ჭრილში, თუ მოსწავლეთა რა საპასუხო საქმიანობებს უკეთებს ის პროვოცირებას.

მოსწავლეთა შეფასება სწავლების პროცესის განუყოფელი ნაწილია. იგი მნიშვნელოვანია სწავლების პროცესში მონაწილე ყველა მხარისათვის: მოსწავლისათვის მნიშვნელოვანია იმიტომ, რომ ყოველთვის ფლობდეს ინფორმაციას მისი აკადემიური მოსწრების შესახებ, რამდენად წარმატებულია ის საგანში, რა უნდა შეცვალოს, რომ უკეთესი შედეგი მიიღოს. ასევე მასწავლებლებისათვისაც მნიშვნელოვანია იმიტომ, რომ შეფასების შედეგების გათვალისწინებით გეგმავდეს მის ყოველ შემდეგ ნაბიჯს, რაზე გაამახვილოს ყურადღება, რა აქტივობები უნდა განახორციელოს, რომ დაგეგმოს მოსწავლის შედეგზე ორიენტირებული სწავლება.

მოსწავლეთა ცოდნისა და უნარ-ჩვევების ფლობის ხარისხის დადგენა შეიძლება სხვადასხვა სახის აქტივობებით. როგორც ფორმითაც არ უნდა ვაწარმოოთ მოსწავლეთა შეფასება, მთავარი მიზანია სწავლა-სწავლების ხარისხის მართვა, რაც გულისხმობს სწავლის ხარისხის გაუმჯობესებაზე ზრუნვასა და კონტროლს. მოსწავლის შეფასების სწორად წარმართვამ ხელი უნდა შეუწყოს მოსწავლეთა განვითარებას, მათი შესაძლებლობების გამოვლენას და შესაბამისად მასწავლებლის საპასუხო, ადექვატურ ქმედებას.

სტანდარტის მოთხოვნათა შესასრულებლად რეკომენდებულია შემაჯამებელ დავალებათა მრავალფეროვანი ფორმების გამოყენება. მათემატიკის შემაჯამებელ დავალებათა ტიპებს შორის მნიშვნელოვანია ტესტური დავალებების გამოყენება, რომლებიც თავის მხრივ ორი სახისაა: დახურული ტიპის და ღია ტიპის დავალებები.

როცა მასწავლებელი ახდენს მოსწავლეთა შეფასებას ტესტების საშუალებით, ამ დროს მნიშვნელოვანია მასწავლებელი კარგად ფლობდეს ტესტის შექმნის ზოგად პრინციპებს. ზოგჯერ ჰგონიათ ტესტური დავალება, მხოლოდ სავარაუდო პასუხებიდან ერთ-ერთის მექანიკური მოხაზვაა. არადა ძალიან დიდი ყურადღებაა საჭირო ტესტური დავალებების გამიზნულად შექმნისათვის.

ვიწყებთ რა ტესტის შედგენას, უპირველესად უნდა განისაზღვროს **ტესტის მიზანი**, თუ რა ცოდნისა და უნარ-ჩვევების შემოწმება გვსურს. **საგნის შინაარსის** რა ნაწილის და **სირთულის რომელის** დონის განსაზღვრა გვაქვს გამიზნული.

ტესტის შედგენისას ვითვალისწინებთ **სამიზნე ჯგუფს**, თუ ვისთვის უნდა შედგეს ტესტი და დროით შეზღუდვას. განსაკუთრებულ ყურადღებას შევაჩერებთ თვით ტესტის სტრუქტურაზე, რაც თავის მხრივ გულისხმობს ტესტის დავალებათა რაოდენობას, მასში შემავალ დავალებათა ტიპებს, ტესტის მთლიანად შესრულებისათვის განკუთვნილ დროის ხანგრძლივობას, თითოეული დავალების შესრულებისთვის განკუთვნილ დროს და ა. შ. ერთი და იგივე საკითხთან დაკავშირებით უნდა გვქონდეს სხვადასხვა სირთულის ტესტური დავალებები.

დავალებების შედგენისას უნდა ვეცადოთ, რომ მათ ჰქონდეთ მაქსიმალური დისკრიმინაციის უნარი. ტესტური დავალება ისე უნდა შევადგინოთ, რომ დარწმუნებული ვიყოთ, მასში გადმოცემულია სრული იდეა, რომელიც აზრიანი იქნება შესაძლო პასუხების გარეშე. ტესტის თითოეული დავალება უნდა იყოს მარტივი, გასაგები ენით ჩამოყალიბებული და არ უნდა ემყარებოდეს წაკითხულის გააზრების მაღალ სირთულეს, თუ რაღა თქმა უნდა ეს უკანასკნელი არ არის ტესტის მიზანი.

განვიხილოთ კონკრეტული ტესტური დავალებები და მივუთითოთ, თუ რა არის აუცილებლად გასათვალისწინებელი.

სწავლების მეთოდოლოგია/METHODOLOGY OF TEACHING

დავალება N1. ანამ შეიძინა 1 თოჯინა, რომელშიც 20 ლარი გადაიხადა. რამდენი თოჯინის ყიდვას შესაძლებელი 60 ლარად?

- ა) 3 ბ) 4 გ) 5 დ) 8 ე) არცერთი პასუხი არაა სწორი

თუ დავუკვირდებით, თითქოს ამოცანა მკაფიოდაა ჩამოყალიბებული. ტესტური დავალების კითხვა უნდა იყოს მკაფიო! რას ნიშნავს, რამდენი თოჯინის ყიდვას შესაძლებელი 60 ლარად? 60 ლარად შეიძლება ვიყიდოთ 3 თოჯინაც, 4 თოჯინაც, 5 თოჯინაც და ა.შ. ტესტურ დავალებაში გამოყენებული ფრაზა უნდა უნდა ფიგურირებდეს ტესტურ დავალების კითხვაშიც, ამიტომაც მოცემული ტესტური დავალება რომ გამართული იყოს, კითხვა გასაგებად ასე უნდა ჩამოვყალიბოთ: რამდენი ასეთივე თოჯინის ყიდვას შესაძლებელი 60 ლარად? ცხადია, პასუხიც ცალსახაა- ა) 3.

დავალების წარმატებით შესრულება არ უნდა ემყარებოდეს სავარაუდო პასუხების გამოყენებას. ასეთ შემთხვევაში შეიძლება დავალებამ ვერ შეამოწმოს ის კომპეტენცია, რაც ჩაფიქრებულია. განვიხილოთ მაგალითი:

დავალება N2 : რისი ტოლია x -ის მნიშვნელობა, თუ $x + 7 = 20$?

- ა) 13 ბ) 12 გ) 15 დ) 16 ე) 18

მოსწავლემ ეს დავალება შეიძლება შეასრულოს სავარაუდო პასუხების ჩასმით, რის შემდეგაც შეძლებს შემოხაზოს სწორი პასუხი ბ) 13, მაგრამ ჩვენ ვერ შევამოწმებთ იმ კომპეტენციას, რომელიც დასახული გვქონდა, იცის თუ არა მან განტოლების ამოხსნა. ამიტომაც სწორად უნდა შევადგინოთ ტესტი, რომ დასახული მიზნის შესაბამისი კომპეტენცია შევამოწმოთ.

მინდა აღვნიშნო ერთ-ერთ ტრენინგზე, როცა მასწავლებლებს შევთავაზე აერჩიათ რაიმე თემა და იმის ირგვლივ ტესტური დავალებები შეედგინათ, მათ აირჩიეს მიმართულება: კანონზომიერება და ალგებრა, თემა კი- ვიეტის თეორემა და ერთ-ერთი დავალება იყო ასეთი:

დავალება N3: რას უდრის $x^2 + 5x + 6 = 0$ კვადრატული განტოლების ამონახსნთა ჯამი?

- ა) 4 ბ) -5 გ) 6 დ) -6

ცხადია, მასწავლებელს თუ უნდა შეამოწმოს ის კომპეტენცია, იცის თუ არა მოსწავლემ ვიეტის თეორემა, ეს მაგალითი არ გამოგვადგება, რადგანაც სწორი პასუხი შეიძლება სხვა გზითაც მიიღოს და შემოხაზოს სწორი პასუხი ისე, რომ ჩაფიქრებული კომპეტენცია ვერ შემოწმდეს. ასე მაგალითად, ამოხსნას განტოლება, იპოვოს ფესვები, მერე შეკრიბოს. სასურველია მივცეთ ისეთი კვადრატული განტოლება, რომელიც პრაქტიკულად მწელად ამოიხსნება.

დავალება: რას უდრის $151x^2 - 457x - 1416 = 0$ კვადრატული განტოლების ამონახსნთა ჯამი?

- ა) $\frac{151}{457}$ ბ) $-\frac{151}{457}$ გ) $\frac{457}{151}$ დ) $\frac{1416}{151}$

არც კი უნდა დააპიროს ამ განტოლების ამოხსნა, თუ მან იცის ვიეტის თეორემა, შეუძლია დაწეროს გ) $\frac{457}{151}$. ეს უკვე ამოწმებს იმ კომპეტენციას, იცის თუ არა მოსწავლემ ვიეტის თეორემა და არა იმას, იცის თუ არა განტოლების ამოხსნა.

ტესტური დავალებების შედგენისას ძალიან სიფრთხილე უნდა გამოვიჩინოთ ისეთი დავალებების შედგენისას, როცა დავალების კითხვას წარმოდგენილი სწორი პასუხის გარდა აქვს კიდევ სხვა სწორი პასუხიც, მაშინ აუცილებლად უნდა გამოვყოთ ფრაზები: „ქვემოთ ჩამოთვლილთაგან“, „მოცემულ პასუხებს შორის“ და მისი მსგავსი. განვიხილოთ მაგალითი.

დავალება N 4. მოცემული განტოლების $(x - 5)(x - 7) = 0$ ამონახსნია:

- ა) 0 ბ) 2 გ) 5 დ) -7 ე) -5

კი მართალია ერთ-ერთი ფესვი არის გ) 5, მაგრამ ამ განტოლების ფესვი არის აგრეთვე 7-იც. ამიტომაც, მოსწავლისათვის გასაგებად რომ ჩამოვყალიბოთ დავალება და არ იყოს ორაზროვანი, უნდა ჩამოვყალიბოთ ასე:

სწავლების მეთოდოლოგია/METHODOLOGY OF TEACHING

ა) 120

ბ)134

გ)140

დ) 128

ე)125

დისტრაქტორების გამოყენებით შესაძლებელია დავალების სირთულის რეგულირება. რაც უფრო რთულია სავარაუდო პასუხებს შორის განსხვავების შემჩნევა, მით უფრო რთულია ტესტური დავალება.

ტესტისა და ტესტური დავალებების სირთულის დონე განისაზღვრება მათი შინაარსის სირთულისა და კოგნიტური სირთულით.

დავალების შინაარსის სირთულე გულისხმობს, თუ დავალება თითქმის უცნობია ან დაკავშირებულია ახალ მასალასთან. მაგ., როდესაც მოსწავლემ არ იცის ან ახალი ნასწავლი აქვს ცნება და მას მოეთხოვება ამ ცნებასთან დაკავშირებული დავალების შესრულება;

დავალების შინაარსი ცნობილია, მაგრამ დავალება გადატვირთულია ცნებებით ან პროცედურებით. მაგალითად, დიდი რიცხვითი გამოსახულების მნიშვნელობის გამოთვლა, დიდი განტოლების ამოხსნა, როცა შესაძლებელია მიზნად დასახული კომპეტენციის შემოწმება გაცილებით მარტივი რიცხვითი გამოსახულების მნიშვნელობის პოვნით, პატარა განტოლების ამოხსნით.

კოგნიტური სირთულე თავის მხრივ გულისხმობს, დავალება დაკავშირებულია ცნობილ შინაარსთან, მაგრამ მოსწავლისაგან მოითხოვს განსაკუთრებულ შემოქმედებითობას, კრეატიულ აზროვნებას. დავალების შესასრულებლად მოსწავლეს ესაჭიროება ცნობილი პროცედურების, ხერხების და ოპტიმალური სტრატეგიის შერჩევა საკუთარი ცოდნის წარმატებით გამოყენების მიზნით. მაგალითად, ამოცანა რომელიც დაკავშირებულია სხვადასხვა კომბინაციებთან, მოსწავლემ შეიძლება ამოხსნას უშუალო დათვლით ან მოიფიქროს სწრაფად დათვლის ხერხი ან გაიხსენოს და დაუკავშიროს რომელიმე მისთვის ცნობილ ფორმულას.

ტესტირების მიმართ მასწავლებლების დამოკიდებულება არაერთგვაროვანია. ზოგიერთი მათგანი თვლის, რომ ტესტირებით შეფასება ესაა ყველაზე საუკეთესო ხერხი მოსწავლეთა შეფასებისათვის, ზოგიერთი კი მიიჩნევს ტესტირებით არ შეიძლება შეფასდეს მოსწავლეთა ცოდნა შესაბამისი უნარ-ჩვევები.

უმთავრესი კი ის არის, რომ სასწავლო პროცესში ტესტირების გამიზნულად გამოყენება მართლაც რომ კარგ შედეგს იძლევა. საჭიროა მხოლოდ მასწავლებელმა შეძლოს ხარისხიანი, მიზნობრივი, გამართული ტესტური დავალებების შექმნა.

სწორად შერჩეული ტესტი და ტესტური დავალებები კარგად უზრუნველყოფს მოსწავლეთა შესაძლებლობების გამოვლენასა და შემდგომ მათ განვითარებას.

ლიტერატურა

1. MATHEMATICS – for Elementary Teachers – Thomas Sonnadend – 1993, by saunders college publishing, of America
2. მანანა დეისაძე, ვლადიმერ ადვიშვილი, შალვა კირთაძე- მათემატიკის დაწყებითი კურსის მეცნიერული საფუძვლები, 2013.
3. შეფასების იერარქიული მოდელი- განათლებისა და მეცნიერების სამინისტროს მასწავლებელთ სახლის მასალები, 2014.
4. www.ixl.com/math/-ელექტრონული ონლაინ ტესტების ბაზა.

რეზიუმე

მოსწავლეთა შეფასება სწავლების პროცესის განუყოფელი ნაწილია. იგი მნიშვნელოვანია სწავლების პროცესში მონაწილე ყველა მხარისათვის: მოსწავლისათვის მნიშვნელოვანია, იგი ყოველთვის ფლობდეს ინფორმაციას მისი აკადემიური მოსწრების შესახებ, რამდენად წარმატებულია ის საგანში, რა უნდა შეცვალოს, რომ უკეთესი შედეგი მიიღოს. ასევე მასწავლებლებისათვისაც მნიშვნელოვანია, რომ იგი მოსწავლეთა შეფასების შედეგების გათვალისწინებით უნდა გეგმავდეს მის ყოველ შემდეგ ნაბიჯს, რაზე გაამახვილოს ყურადღება, რა აქტივობები უნდა განახორციელოს, რომ დაგეგმოს მოსწავლის შედეგზე ორიენტირებული სწავლება.

მოსწავლეთა ცოდნისა და უნარ-ჩვევების ფლობის ხარისხის დადგენა შეიძლება სხვადასხვა სახის აქტივობებით. როგორი ფორმითაც არ უნდა ვაწარმოთ მოსწავლეთა შეფასება, მთავარი მიზანია სწავლა-სწავლების ხარისხის მართვა, რაც გულისხმობს სწავლის ხარისხის გაუმჯობესებაზე ზრუნვასა და კონტროლს. შეფასების სწორად წარმართვამ ხელი უნდა შეუწყოს მოსწავლეთა განვითარებას, მათი შესაძლებლობების გამოვლენასა და შესაბამისად მასწავლებლის საპასუხო, ადექვატურ ქმედებას.

მოსწავლეთა ცოდნისა და უნარ-ჩვევების შეფასებისათვის ერთ-ერთი უმნიშვნელოვანესია მოსწავლეთა შეფასება ტესტების საშუალებით. ნაშრომში მოცემულია ტესტის შედგენის ზოგადი პრინციპები და განხილულია შესაბამისი სავარჯიშოთა სისტემა. ყურადღებაა გამახვილებული ტესტური შეფასების იერარქიულ მოდელზე, რომლის მიხედვითაც უნდა სარგებლობდეს მასწავლებელი ტესტების შედგენისას. საუბარია ტესტის სტრუქტურაზე და შესაბამისად, განხილულია ტესტში მოცემულ დავალებათა ტიპების ნიმუშები: დახურული ტიპის ტესტური დავალებების და ღია ტიპის ტესტური დავალებები.

სწორად შერჩეული ტესტური დავალებები უზრუნველყოფს მოსწავლეთა შესაძლებლობების გამოვლენასა და მათ განვითარებას.

Manan Deisadze - Akaki Tsereteli State University, Associate Professor

Shalva Kirtadze - Akaki Tsereteli State University, Associate Professor

Test exercises, their types and using while teaching mathematics

Assessment is an integral component of learning and teaching process which benefits both parts involved in it. It's essential that students are constantly informed about their academic performance in terms of the applied assessment, how effective is subject matter and what changes have to be done in order to improve results. In addition to this, it's significant for teachers to plan each step beforehand based on the results of student evaluations of their courses, to highlight crucial issues, set up result-oriented training process and implement the wide array of learning activities that can be engaged in the process of learning/teaching.

There are various kinds of activities that help us assess students' skills by means of the level of competency. It doesn't matter what kind of evaluation techniques are going to be utilized, the main objective is to take over quality management in learning and teaching that implies to advance teaching process and provide productive educational climate. Providing a proper basis for evaluation will make great contributions to student skills development and it would encourage teachers as well to take adequate response action.

To determine whether students have learned expected knowledge and skills its useful to focus on students' standardized test scores. The article deals with certain issues how to draw up a test and what general principles are to be taken into consideration to provide relevant system of exercises. Much attention has been drawn on hierarchical model. It concerns the structure of the test and depicts sample tests with different kinds of tasks (both closed and open tasks)

Furthermore, it's prominent to identify the complicity of the test or task samples in terms of test content and the cognitive complexity. This paper considers an integrated formulation in selecting distractors. It's important to know how to collect specimens and perform tests correctly to help students to detect their abilities and develop.

თეიმურაზ ვეფხვაძე - ივანე ჯავახიშვილის სახელობის თბილისის სახ. უნივერსიტეტი, ზუსტ და საბუნებისმეტყველო მეცნიერებათა ფაკულტეტი, მათემატიკის დეპარტამენტი. ფიზიკა-მათემატიკის მეცნიერებათა დოქტორი, პროფესორი

მათემატიკის სასკოლო კურსის შინაარსის შერჩევის ძირითადი პრინციპების შესახებ

საშუალო სკოლაში მათემატიკის სწავლების შინაარსს შემდეგ მოთხოვნებს უყებენ: 1) საგანმანათლებლო ღირებულებები. 2) გამოყენებებზე ორიენტაცია. 3) მათემატიკის გამოყენებების ჩვევების დაუფლება. 4) საშუალო სკოლის დამთავრებისა და უმაღლეს სკოლაში სწავლის გაგრძელების შესაძლებლობა. მათემატიკის განვითარებას ცვლილებები შეჰქონდა სასკოლო მათემატიკის შინაარსში - იცვლებოდა აქცენტები, რომლებიც საგანმანათლებლო ღირებულებებსა და გამოყენებებს უკავშირდება: ძველ საბერძნეთში მთელ რიცხვთა თვისებების შესწავლის დროს ვერავინ წარმოიდგენდა ამ თვისებების გამოყენებებს საიდუმლო ინფორმაციის გადაცემის ალგორითმების შექმნის პროცესში (კრიპტოლოგიაში).

სოციალურ-ეკონომიკური პირობების ცვლილებებს თავისი კორექტივები შეჰქონდა მათემატიკური განათლების შინაარსში. ამის კარგი მაგალითია ერთ-ერთი ტრადიციული ნაწილის - რიცხვებისა და რიცხვებზე მოქმედებების გადაცემის შინაარსში განხორციელებული რადიკალური ცვლილებები. XX საუკუნის პირველ ნახევარში დიდი დრო ეთმობოდა მაგალითებს დიდი რიცხვითი გამოსახულებების მნიშვნელობების პოვნაზე. რიცხვებისა და რიცხვებზე მოქმედებების სწავლების პროცესში მოსწავლეებს დიდი ხნის განმავლობაში ავარჯიშებდნენ რთული გამოთვლითი მაგალითების საშუალებით. ამ მხრივ საინტერესოა გიორგი ნიკოლაძის შეხედულებები სასკოლო მათემატიკაზე, რომელიც მან დააფიქსირა პეტერბურგის უნივერსიტეტში ჩატარებული გამოკითხვის დროს; კითხვებზე, სასკოლო კურსის რა დარგები არ მოგწონდათ და რა იყო თქვენთვის ყველაზე ძნელი, გიორგი ნიკოლაძე პასუხობს: არითმეტიკა და მექანიკური გამოანგარიშებები რიცხვებზე და ალგებრულ ფორმულებზე ([1], გვ.43). საინტერესოა ამასთან დაკავშირებით ცნობილი ჰოლანდიელი მათემატიკოსის ჰანს ფროიდენტალის მსჯელობა ([2], გვ. 55-71): „...დავიწყებთ გამოთვლებით; როცა პედაგოგი ასწავლიდა მოსწავლეებს რიცხვებზე მოქმედებებს, ის თვლიდა, რომ მოსწავლეთან მნიშვნელოვან საქმეს აკეთებდა. დღესაც ბევრი პედაგოგი ფიქრობს, რომ საჭიროა მოსწავლეების ბევრი წვრთნა გამოთვლებში. ბავშვის გონება პლასტიკურია, მისი მიმართვა სხვადასხვა მიმართულებით შეიძლება. ექსპერიმენტები უჩვენებს, რომ ბევრი რამის შესწავლა შეიძლება სკოლაში, თუ ეს კარგად და საკმარისი გულმოდგინებით გაკეთდება. მაგრამ საჭიროა? მასწავლებელი ფანატიკოსისთვის გამოთვლები და ალგებრული გამოსახულებების გარდაქმნებზე ვარჯიში თვითმიზანია - ის დარწმუნებულია, რომ მათ აქვთ ღირებულებები და აღზრდის კარგი საშუალებაა ... ასეთი სწავლება მათი შესაძლებლობების მწვერვალი და ზღვარია; რა არის ამჟამად მათემატიკის სწავლების მიზანი? ჩვენ ვიცით, რომ მათემატიკის გამოყენება შეიძლება ბევრ სფეროში, რომ მოსწავლეთა მეტ ნაწილს მოუწევს მათემატიკის გამოყენება მომავალში. თუ გვეცოდინება - რა მათემატიკური ცნებები, რა მათემატიკური ჩვევების დაუფლება იქნება საჭირო მომავალში - ეს გაგვიადვილებდა შინაარსის შერჩევას. მაგრამ ასეთი წინასწარმეტყველება შეუძლებელია. მათემატიკა იმდენად მრავალფეროვანი და მოქნილია, ძნელია წინასწარ მისი გამოყენებების წინასწარმეტყველება. მაშინ ხომ არ შეიძლება მეტი თავისუფლება შინაარსის შერჩევისას. თუმცა ერთი შეზღუდვა თითქოს არსებობს - მასალის ათვისების შესაძლებლობა. მაგრამ ბევრი რამ სასწავლო პროცესის ორგანიზებაზეა დამოკიდებული. თუმცა, ის ფაქტი, რომ რაიმე თეორიის ათვისება შეიძლება, კიდევ არ ნიშნავს იმას, რომ საჭიროა მისი შესწავლა. ... აუცილებელია პრიორიტეტების მონიშვნა. ზოგჯერ ყალბ არგუმენტებსაც ასახელებენ - შერჩეული მასალა მოსწონს მოსწავლეებს. ეს ფორმალური არგუმენტია, მასალას ჩვენ იმისთვის კი არ ვირჩევთ, რომ გავართოთ მოსწავლეები. აღზრდის ამოცანა - გემოვნების აღზრდაც არის...

სწავლების მეთოდოლოგია/METHODOLOGY OF TEACHING

მათემატიკა უნდა ვასწავლოთ მოსწავლეებს, რომლებიც მომავალში გამოიყენებენ მას და იმ მოსწავლეებსაც, რომლებსაც მომავალში თითქოს ნაკლები შეხება ექნებათ მათემატიკის გამოყენებებთან. საბოლოო მიზანი უნდა იყოს მათემატიკის სისტემის გაცნობა, რეალური ვითარებების მათემატიზაციის შესაძლებლობების გააზრება... მათემატიკის სხვადასხვა ნაწილების შეთანხმებული სწავლება, მათ შორის კავშირების დანახვა. ამასთანავე, კავშირები არა მარტო მათემატიკურ ცნებებს შორის, არამედ კავშირების დანახვა რეალურ მოვლენებთან“.

ფროიდენტალის მსჯელობას დავუმატებთ ჩვენ მოსაზრებებს იმის შესახებ, რომ შინაარსის შერჩევისას უნდა გავითვალისწინოთ მათემატიკური განათლების ძირითადი მიზანი - **პიროვნების ინტელექტუალური განვითარება**. ინტელექტუალური განვითარების მაღალი დონე განსაზღვრავს ახალი ინფორმაციის მიებისა და ათვისების შესაძლებლობებს. ეს კი ცვალებად პირობებში ადამიანის ადაპტაციის წინაპირობაა. ჩემის აზრით, „მათემატიკური განათლება“ საშუალო სკოლაში უნდა შეიცვალოს „მათემატიკის საშუალებით განათლებით“. ამასთანავე, ძირითადი ტრადიციული ბირთვი უნდა შენარჩუნდეს. იგი მუდმივია და არ მოძველებულა. საუბარი უნდა იყოს რა დოზით გადაიცემოდეს დღევანდელ სკოლაში ტრადიციული საკითხები, რა დოზით უნდა შევიდეს სასკოლო განათლებაში ახალი საკითხები (კომბინატორიკა, სიმრავლეთა თეორია, კოორდინატთა მეთოდი, ვექტორული ანალიზი, ალბათობა, სტატისტიკა, ნაშთთა არითმეტიკა). ეს პროპორციები დაკავშირებული უნდა იყოს მოსწავლეთა მოტივაციასთან (პრაქტიკული გამოყენებები), დღევანდელი სოციალურ-ეკონომიკურ პირობებით განსაზღვრული კორექტივების წარმოშობასთან (მაგალითად, გრძელი არითმეტიკული მაგალითები გამოთვლებზე, ტრიგონომეტრიული და ალგებრული გამოსახულებების გარდაქმნებზე ვარჯიში). საინტერესოა ამასთან დაკავშირებით პროფესორ ალექსანდრე ხარაზიშვილის მოსაზრებები ([3], გვ. 35,36): „ოცდამეერთე საუკუნეში დისკრეტული მათემატიკის მნიშვნელობა და მისდამი ინტერესი კიდევ უფრო გაიზარდა. ჩვენი აზრით, საჭიროა ამ ფაქტორის გათვალისწინება საშუალო სკოლებისა და უმაღლესი სასწავლებლების პროგრამებში. კერძოდ, აუცილებელია, რომ ამ სასწავლო პროგრამებში დისკრეტული მათემატიკის ხვედრითი წილი ცოტათი მაინც შეესაბამებოდეს იმ პროპორციას, რაც დღეს რეალურად არსებობს დისკრეტულ და დანარჩენ მათემატიკას შორის... რასაკვირველია, ცუდი არ არის ის გარემოება, როცა მოსწავლე გაწაფულია სხვადასხვა ტიპის განტოლებების ამოხსნასა და ათასგვარი მათემატიკური გამოსახულებების გამარტივებაში. მაგრამ საჭიროა არსებითად გავითვალისწინოთ ის ფაქტი, რომ თანამედროვე კომპიუტერები მსგავს საქმიანობას ადამიანზე გაცილებით უფრო კარგად, სწრაფად და ზუსტად ასრულებენ. ამიტომ ზოგ შემთხვევაში უპრიანი იქნება აქცენტები განტოლების ამოხსნის ტექნიკური დეტალებიდან ამავე განტოლების შედგენის პროცესზე გადავიტანოთ. უფრო ზუსტად, ბევრად უფრო მეტი ყურადღება უნდა მივაქციოთ მათემატიკური მოდელირების შემოქმედებით პროცესს, ვიდრე გამოთვლითი ხასიათის ტექნიკურ პრობლემებს“.

აქვე ალექსანდრე ხარაზიშვილი მიუთითებს იმ დადებით ტენდენციებზე, რომლებიც სტატიის დაწერის მომენტში ჩვენს მიერ შედგენილ სასკოლო სახელმძღვანელოებში გამოჩნდა და უთითებს 2003 წელს (ახალი ეროვნული სასწავლო გეგმის შედგენამდე) გამოსულ ჩვენს ალგებრის სახელმძღვანელოზე ([4]).

სასკოლო მათემატიკური სასწავლო მასალის იდეური სიღარიბე წინა საუკუნის სამოციან წლებში აიძულებდა უმაღლეს სასწავლებლებში მისაღები გამოცდების კომისიების წევრებს მოეფიქრებინათ სასკოლო პრაქტიკისთვის არადაძინებელი ტრანსცენდენტული და ალგებრული განტოლებები. ასე იქმნებოდა ე.წ. სააბიტურიენტო მათემატიკა, რომლის შესახებ მრავალი უარყოფითი მოსაზრება გამოითქვა. მაგალითად, ცნობილი რუსი მეცნიერი, სასკოლო სახელმძღვანელოების ექსპერტთა ჯგუფის თავმჯდომარე ვიქტორ კუზნეცოვი წერდა ([5]): „მაღალ კლასებში ზოგჯერ სასწავლო დროის უმეტესი ნაწილი ხშირად ეთმობა „დამახინჯებულ“ ტრიგონომეტრიულ განტოლებებს, უტოლობებს, პარამეტრის შემცველ ამოცანებს“. პროფესორი ვიქტორ რიჟიკი ([6]): „უნდა ამზადებდეს თუ არა სკოლა მოსწავლეს უმაღლეს სასწავლებელში გამოცდების ჩასაბარებლად? ამ კითხვის პასუხად გაჩნდა ე.წ. „ფსევდომათემატიკა“, რომელმაც

სწავლების მეთოდოლოგია/METHODOLOGY OF TEACHING

ხელი შეუწყოს სპეციფიკური თემატიკის მომძლავრებას. მათ დანერგვას ხელს უწყობდა „მეთოდოლოგიური“ ლიტერატურის მომძლავრება. მაგალითები: ამოცანები მოდულებზე, პარამეტრებზე - საშინლად დიდი რაოდენობით“.

ნაწილობრივ შეიძლება დავეთანხმოთ ამ მოსაზრებებს ერთი შენიშვნით; პარამეტრის შემცველი ამოცანების ზომიერი დოზით და სწორი შერჩევით გამოყენებამ შეიძლება ხელი შეუწყოს შემოქმედებითი კვლევის უნარის განვითარებას. სიმწიფეები, რომლებიც უკავშირდება პარამეტრის შემცველი ამოცანების ამოხსნას დაკავშირებულია ამ ამოცანების ამოსახსნელად საჭირო ხერხების მრავალფეროვნებასთან. ამასთანავე, აუცილებელია ამოხსნისა და პასუხის ჩაწერის დროს პარამეტრის ყველა შესაძლო მნიშვნელობის გამოკვლევა და შესაბამისი პასუხის ზუსტად მითითება. ამოცანის ამოხსნის პროცესი ხშირად პარამეტრის მნიშვნელობების შესაბამისი „განშტოებების“ განხილვას მოითხოვს.

მოსწავლეთა შემოქმედებითი კვლევის უნარის განვითარებაში მნიშვნელოვანია ერთი და იმავე ამოცანის ამოხსნის სხვადასხვა ხერხის გამოყენება. როგორც ზემოთ აღვნიშნეთ, მათემატიკის სხვადასხვა ნაწილების ურთიერთკავშირების დანახვა უნდა იყოს მათემატიკური განათლების შინაარსისადმი უმთავრესი მოთხოვნა.

მაგალითად, უმარტივესი პარამეტრული განტოლებებიც კი x -ის მიმართ: $|x| = a$, $ax = |x|$ შეიძლება ამოხსნას როგორც ანალიზური, ასევე გეომეტრიული ხერხით. ზოგიერთი ამოცანის ამოხსნა კი უფრო მარტივია ფუნქციების გრაფიკების თვისებების თვალსაჩინო ჩვენების ფონზე. მაგალითად,

ამოცანა 1. იპოვეთ a პარამეტრის ყველა მნიშვნელობა, რომლისთვისაც $ax + \sqrt{3 - 2x - x^2} = 4a - 2$ განტოლებას x -ის მიმართ აქვს ერთადერთი ფესვი;

ამოცანა 2. გამოვიკვლიოთ განტოლების ამონახსნთა რაოდენობა პარამეტრის სხვადასხვა მნიშვნელობისთვის: $|2 \cdot |x| - a| = x + a$

ამოცანა 3. იპოვეთ a და b პარამეტრების ის მნიშვნელობები, რომლებისთვისაც $2ax - 3b = 5x - 1$ განტოლებას x -ის მიმართ არა აქვს ფესვი.

მაშასადამე, სასკოლო მათემატიკური განათლების შინაარსი უნდა ითვალისწინებდეს სკოლაში მათემატიკის სწავლების მიზნებს. ამ მიზნებს შორის დამატებით შეიძლება მივუთითოთ, რომ მოსწავლეთა გონებრივი შესაძლებლობების შედარების ერთ-ერთი კრიტერიუმი შეიძლება იყოს მათ მიერ მათემატიკის ცოდნის შექმნის უნარი; „მათემატიკა არის ძლიერი საშუალება მოსწავლეთა შერჩევისთვის... მათემატიკა კარგი საშუალებააა საერთო შესაძლებლობების წინასწარმეტყველებისთვის“ ([2], გვ. 60-71).

სწავლების შინაარსი მუდმივად უნდა იყოს დაკავშირებული რეალურ ვითარებაში მათემატიკის გამოყენებებთან. აქცენტი უნდა კეთდებოდეს არა მარტო მათემატიკური კვლევის ისეთ მეთოდზე, როგორცაა დედუქცია, არამედ სხვა მეთოდებზეც (ინდუქცია, ანალოგია, აბსტრაქცია, განზოგადება, სპეციალიზაცია, კონკრეტიზაცია). მაგალითად, გაიგივების აბსტრაქციის შესანიშნავი მაგალითებია ნაშთების განხილვა მოცემული მოდულით - ნაშთთა კლასების გაიგივება მათ უმცირეს წარმომადგენლებთან.

ლიტერატურა:

1. თებანოიძე. გიორგი ნიკოლაძის შეხედულებები სასკოლო მათემატიკაზე. „ფიზიკა და მათემატიკა სკოლაში“, N115, თბილისი 1999.
2. H.Freudental. Mathematik als Padagogische Aufgabe. Stuttgart, 1977.
3. ა.ხარაზიშვილი. მათემატიკური ესკიზები, ნაწ.1. თბილისი, 2007.
4. გ.გოგიშვილი, თ.ვეფხვაძე, ი.მეხონია, ლ.ქურჩიშვილი. ალგებრა, მეშვიდე კლასის სახელმძღვანელო. თბილისი, 2003.
5. Математика в школе, 2009, N5, 3-13.
6. Математика в школе, 2013, N10, 3-10.

რეზიუმე

თეიმურაზ ვეფხვაძე - ივანე ჯავახიშვილის სახელობის თბილისის სახ. უნივერსიტეტის ფიზიკა და საბუნებისმეტყველო მეცნიერებათა ფაკულტეტი, ფიზიკა-მათემატიკის მეცნიერებათა დოქტორი, პროფესორი.

მათემატიკის სასკოლო კურსის შინაარსის შერჩევის ძირითადი პრინციპების შესახებ

ჩამოყალიბებულია მათემატიკური განათლების შინაარსის შერჩევის ძირითადი პრინციპები.

Abstract

Teimuraz Vepkhvadze - faculty of Exact and Natural sciences, I. Javakhishvili state University, PHD of Physics and Mathematics, Professor.

The Basic Principles of Selection of the Content of School Mathematics

The basic principles of selection of the content of math education at elementary, middle and high school levels are formulated.

References:

1. T.Abanoidze. Georgi Nikoladze's reasons about school mathematics. „Physics and Mathematics at school“, N115, Tbilisi, 1999.
2. H.Freudental. Mathematik als Padagogische Aufgabe. Stuttgart, 1977
3. A.Kharazishvili. Mathematical sketches, p.1. Tbilisi, 2007
4. G.Gogishvili, T.Vepkhvadze, I.mebonia, L.Kurchishvili. Algebra , text-book for 7 class, Tbilisi, 2003.
5. Mathematics at school, 2009, N5, 3-13.
6. Mathematics at school, 2013, N10, 3-10.

Резюме

Теимураз Вепхвадзе – Факультет Точных и Эстественных Наук Тбилисского гос. Университета им. И.Джавахишвили, доктор физико-математических наук, профессор.

Основные принципы отбора содержания школьного курса математики

Сформулированы основные принципы отбора содержания математического образования.

Литература

1. Т.Эбаноидзе. Соображения Георгия Николадзе о школьной математике. “Физика и математика в школе”, N115, Тбилиси, 1999.
2. Г.Фройденталь. Математика как педагогическая задача, ч.1, Москва, «Просвещение», 1982.
3. А.Харазишвили. Математические Эскизы, ч.1. Тбилиси, 2007.
4. Г.Гогишвили, Т.Вепхвадзе, И.Мехония, Л.Курчишвили. Алгебра. Учебник 7-го класса, Тбилиси, 2003.
5. Математика в школе, 2009, N5, 3-13.
6. Математика в школе, 2013, N10, 3-10.

მანანა ზივზივამე-ნიკოლიშვილი - აკაკი წერეთლის სახელმწიფო უნივერსიტეტის სწავლების მეთოდოლოგიათა დეპარტამენტის ასოცირებული პროფესორი

სასწავლო შემეცნებითი სისტემების როლი დაწყებით კლასებში მათემატიკის სწავლებისას

საქართველოსთვის, როგორც დამოუკიდებელი ქვეყნისათვის, განათლების სტრატეგიულ მიზანს წარმოადგენს ქვეყნის კულტურული და ისტორიული ტრადიციებისა და ფასეულობების მოვლა და განვითარება, მისი მსოფლიო საზოგადოებაში ინტეგრაცია.

საგანმანათლებლო სისტემის თანამედროვე მოთხოვნები, ტექნიკური პროგრესი და ტექნოლოგიური პროცესები ქმნის ახალ-ახალ პრობლემებს და დიდ ზეგავლენას ახდენს განათლების არსებულ სისტემებზე. აქედან გამომდინარე, საჭიროა არსებულის ტრანსფორმაცია, მართვის ახალი ფორმებისა და ტექნოლოგიების, სწავლების მეთოდების და მიზნის გზების ძიება. სწავლების ეფექტურობის მისაღწევად საჭიროა არსებული პედაგოგიური პრაქტიკული გამოცდილებისა და მეცნიერული კვლევების შერწყმა თანამედროვე ინფორმაციულ ტექნოლოგიებთან, რაც ცხადია, გამოიწვევს საგანმანათლებლო სივრცის ხარისხობრივ ცვლილებებს.

სწავლების პროცესში განსაკუთრებული ადგილი ერთმობა შემეცნებით თამაშობებს, რომელთაც მართვის სფეროში საქმიანი თამაშები ჰქვია. ამ თვალსაზრისით მეტად მოსახერხებელი ფორმაა ტექნიკური საშუალებების, კერძოდ კი პერსონალური კომპიუტერის გამოყენება.

მასწავლებელმა ზედმიწევნით ზუსტად უნდა მოიფიქროს, რა არის ასეთი მუშაობისათვის აუცილებელი მინიმუმი და იგი უნდა აიღოს ძირითად ბირთვად, რის გამოც შექმნის გაკვეთილის ჩატარებისა და შემეცნებითი ამოცანების შედგენა-ამოხსნის მთელ სისტემას. თანაც ისეთს, რომელიც მოსწავლეს საგრძნობლად დაეხმარება მათემატიკის საგნის ათვისებაში. გარდა ამისა, მოსწავლის საქმიანობა სკოლაში იქნება გაცილებით საინტერესო და შემოქმედებითი, გასაგები და დატვირთული, რითაც მოსწავლე დარწმუნდება თავის ინტელექტუალურ შესაძლებლობებში. სწორედ მოზარდის ინტელექტუალურ განვითარებას ისახავს ერთ-ერთ მთავარ მიზნად მათემატიკის სწავლება. ამ ეტაპზე მასწავლებლის როლი შეუცვლელი და მეტად საყურადღებოა. მის სასწავლო მოღვაწეობის ხერხებზე ბევრადაა დამოკიდებული მათემატიკის სწავლება. მათემატიკის სწავლების მეთოდური სისტემა ტრადიციულად ორიენტირებულია მასწავლებლის მოღვაწეობაზე.

სასწავლო მოღვაწეობის ხერხებს შორის გამოყოფენ სხვადასხვა სახეებს და კატეგორიებს. მაგალითად, ი.კ. ბაბანსკის ცნობილი კლასიფიკაცია, რომელიც ეფუძნება ცოდნის შეძენის შესატყვისი სტრუქტურის ზოგადსაგნობრივ უნარ-ჩვევებს.

მაგრამ არც ერთი კლასიფიკაცია არ არის ერთადერთი და იგი ვერ იქნება სრულყოფილი და მისაღები ყველა შემთხვევისათვის. პირველ რიგში უნდა გვახსოვდეს, რომ ხერხების გამოყენება განპირობებულია იმით, თუ რას მოიცავს ამოსახსნელი მაგალითის ან ამოცანის პირობა, რომელი ასაკობრივი ჯგუფებისთვისაა იგი განკუთვნილი, რა სირთულისა და ტიპისაა და ა.შ.

განსაკუთრებული ყურადღება გვინდა დავუთმოთ სასწავლო-შემეცნებითი პროგრამების შინაარსობრივ მხარეს. კერძოდ, საუბარია იმის შესახებ, რომ მოსწავლის პიროვნების ჩამოყალიბების და განვითარების თანამედროვე კონცეფცია უნდა ითვალისწინებდეს ეროვნული კულტურული მემკვიდრეობის ცალკეული ელემენტების აქტიურ ჩართვას სწავლის პროცესში. საქართველოსთვის, როგორც მრავალეროვანი ეთნოსით დასახლებული ქვეყნისათვის, ეს იდეა უფრო მეტ აქტუალურობას იძენს. მოზარდის სულიერი და ზნეობრივი აღზრდის პრობლემების გადაჭრა უშუალოდაა დაკავშირებული პედაგოგიური მოღვაწეობის იმ აქტიურ მიმართულებასთან, თუ რა დოზით და როგორი სახით მიეწოდება მოზარდს ერის კულტურული ტრადიციებისა და ადათ-წესების ამსახველი ინფორმაცია. უნდა ვიგულისხმოთ არა მარტო ერის კულტურული მემკვიდრეობისა და სხვა ელემენტების მეხსიერებაში უბრალოდ აღდგენა, არამედ ახალი თაობის შეზრდა ერის კულტურულ ფასეულობასთან.

სწავლების მეთოდოლოგია/METHODOLOGY OF TEACHING

ნაციონალურ კულტურასთან ახალი თაობის შეზრდა სულ უფრო და უფრო აქტუალურ პრობლემად ითვლება. ეს გამომდინარეობს იქიდან, რომ ყოველი ერი არა მარტო ინახავს თავის კულტურულ მემკვიდრეობას, არამედ ცდილობს გადაიტანოს იგი მომავალში, რათა არ დაკარგოს თავისი ნაციონალური სახე და თვითმყოფადობა.

ცხადია, რომ დღეს მსოფლიოში მიმდინარე გლობალიზაციის ფონზე, ისეთ მცირერიცხოვან ქვეყნებს, როგორც საქართველო, მოუწევთ რთული და საპასუხისმგებლო ეტაპის დაძლევა. ერის გადარჩენისა და თვითმყოფადობის შენარჩუნებისათვის საჭიროა ყურადღება გადავიტანოთ მის ნაციონალურ ყოფაზე, ისტორიულ გამოცდილებაზე, კულტურის ძირითად ელემენტებზე და სხვა მახასიათებელ ეროვნულ ნიშნებზე და იგი შემდგომში დაგვარად ჩავრთოთ აქტიური სწავლების პროცესში. საჭიროა, შემუშავდეს კომპლექსური ღონისძიებები და მოიძებნოს პედაგოგიურ ტექნოლოგიათა განვითარების ოპტიმალური მოდელები, თანამედროვე ინფორმაციულ ტექნოლოგიებზე დაყრდნობით, რაც შექმნის რეალურ პირობებს აღნიშნული პრობლემის გადაჭრისათვის. ბავშვის ზიარება ერის კულტურულ ტრადიციებთან უნდა დაიწყოს ჯერ კიდევ სკოლამდელ პერიოდში, სადაც ამ მიმართებით სათანადოდ იკვებება ოჯახის, კერძოდ კი მშობლების როლი. ცხადია, ქვეყნის ეთნოკულტურას განსაზღვრავს ფოლკლორი, ეროვნული საზეიმო რიტუალები, რელიგიური დღესასწაულები, სხვადასხვა კულტურული ტრადიციები, სახალხო თამაშები, რომელსაც მოზარდი მიმართავს თავის თანატოლებთან ურთიერთობისას. მოზარდთა ზიარება ქართულ ეროვნულ ფასეულობებთან ეფექტური იქნება მხოლოდ იმ შემთხვევაში, თუ მეცნიერულ დონეზე ჩამოვყალიბებთ და განსაზღვრავთ პედაგოგიურ ტექნოლოგიებს, დიდაქტიკურ მოდელს, მოზარდთა ინტერესის სფეროს. ამისათვის საჭიროა, გავანალიზოთ ეროვნულ ტრადიციათა შემცველობა, დადგინდეს ეროვნული ტრადიციის ათვისების დონის კრიტერიუმი მოზარდთა ცხოვრებისეული გამოცდილების საფუძველზე, შემუშავდეს კვლევის მეთოდოლოგიური და თეორიული საფუძვლები. ცხადია, ამ ეტაპს წინ უნდა უძღოდეს ფსიქო-პედაგოგიური და ფილოსოფიური კვლევები.

საჭიროა, აქცენტი გადავიტანოთ აგრეთვე ფოლკლორულ ეთნოკულტურაზე, რის ერთ-ერთ შემადგენელ ნაწილად მივიჩნევთ ქართულ ხალხურ ზღაპრებს. მიგვაჩნია, რომ ქართულ ხალხურ ზღაპრებში უხვადაა თავმოყრილი და დაგროვილი ჩვენი ერის მატერიალური და სულიერი სიმდიდრე, რამაც მნიშვნელოვანწილად განაპირობა თაობათაშორისი ტრანსმისია, ერის თვითმყოფადობის შენარჩუნება და განვითარება.

თუ გავითვალისწინებთ, მსოფლიო მოწინავე ქვეყნების პედაგოგიურ ტექნოლოგიებს, სადაც ერთ-ერთი პრობლემური მიმართულება გახლავთ ინტერდისციპლინური კვლევები და სწავლების ინფორმაციული ტექნოლოგიები, მაშინ მიზანშეწონილად მივიჩნევთ აქცენტი გადავიტანოთ ქართული ზღაპრებისა და მათემატიკური ამოცანების ლოგიკურ კავშირებზე დაწყებით კლასებში. ამ მიდგომას საფუძვლად ედება ის, რომ ტრადიციულად საქართველოში ბავშვის აღზრდაში, როგორც ოჯახში, ასევე სკოლამდელ დაწესებულებებში დიდი ადგილი აქვს დათმობილი ქართულ-ხალხურ ზღაპრებს ან იმ ზღაპრებს, რომლებიც ნათარგმნია ქართულ ენაზე და უკვე დიდი ხანია ადაპტირებულია ქართულ ყოფაში.

პედაგოგიური პრაქტიკის დაკვირვებიდან გამომდინარე, უპირატესობა უნდა მივანიჭოთ ისეთ ამოცანებს, რომლის ტექსტუალური ნაწილი შეიცავს პრაქტიკულ (ცხოვრებისეულ) მაგალითებს. ამ დროს ბავშვი ამოცანის ამოხსნის სწავლებასთან ერთად, ტექსტუალური ნაწილიდან იღებს უამრავ საინტერესო ინფორმაციას. თუ ამ პროცესში კომპიუტერს ჩავრთავთ, რომელთან ურთიერთობაც ბავშვისათვის მეტად სახალისოა, მაშინ უფრო ადვილად, ეფექტურ ფორმაში, ემოციოგენურ ასპექტში მოხდება მასალის მიწოდება. ეს აიხსნება იმით, რომ კომპიუტერის გამოყენებით ამოცანის ტექსტში გადმოცემული ინფორმაცია მოსწავლეს შეუძლია მონიტორზე იხილოს ბუნებრივად, ანიმაციური კლიპის სახით. რაც თავისთავად ხელს უწყობს გონებრივ განვითარებას და მახსოვრობითი მექანიზმის თვითაღზრუნებას. სწავლების ასეთი შემეცნებითი ფორმა მეტად ეფექტურია. ეს მიდგომა მოსწავლეში იწვევს მზაობასა და განწყობას, რის საფუძველზეც შესასწავლი მასალა ადვილად ათვისებადია.

სწავლების მეთოდოლოგია/METHODOLOGY OF TEACHING

მაგალითად, მოსწავლე მიცემული ამოცანის ეტაპობრივად ამოხსნის შედეგად მიღებულ სწორ პასუხებს კომპიუტერის მონიტორზე, „თავის“ საშუალებით წერს კვადრატებად დაყოფილი უჯრის განკუთვნილ ადგილებზე. ყოველი სწორი პასუხის მიგნების შემთხვევაში, გაიხსნება ნახატის შესაბამისი ფრაგმენტი, ხოლო ამოცანის ბოლომდე ამოხსნის შემდეგ ნახატი გამთლიანებულ სახეს იღებს. სასურველია, მასზე გამოსახული იყოს ქართული ხუროთმოძღვრების ძეგლი. მეთოდი, როგორც ვხედავთ, გაკვეთილს არასტანდარტულ ფორმას აძლევს, სადაც პრობლემური სიტუაციებიც გამოიყენება, ადგილი აქვს თვალსაჩინოებას, ხელმისაწვდომობას, ამოცანის შედგენისა და ამოხსნის ორიგინალობას, მოსწავლის მიერ ცოდნის მიღების დამოუკიდებლობას რაც თანამედროვე პედაგოგიკის მოთხოვნებს სრულიად აკმაყოფილებს.

ლიტერატურა

1. ჩაჩანიძე გ., სართანია ვ. ინტერნეტ-განათლების ტექნოლოგიები და მისი განვითარების პერსპექტივები, თბილისი., 2004 წ.
2. ჯინჯიხაძე ჯ. მათემატიკის დაწყებითი კურსის სწავლების მეთოდოლოგია და ტექნოლოგია, თბილისი., 2011 წ.
3. ნანობაშვილი ქ., ზივზივადე მ. მათემატიკის ზოგიერთი საკითხის კომპიუტერული სწავლების მეთოდოლოგია ელემენტარულ სკოლაში, აკაკი წერეთლის სახელმწიფო უნივერსიტეტის გამომცემლობა, 2005 წ.

რეზიუმე

სტატიაში საუბარია სასწავლო-შემეცნებითი სისტემების როლზე დაწყებით კლასებში მათემატიკის სწავლების დროს, აგრეთვე საგანმანათლებლო სისტემაში თანამედროვე საინფორმაციო და მულტიმედია საშუალებების გამოყენების აუცილებლობაზე. სწავლების ეფექტურობის მისაღწევად, საჭიროა არსებული პედაგოგიური გამოცდილებისა და მეცნიერული კვლევების შერწყმა თანამედროვე ინფორმაციულ ტექნოლოგიებთან, რაც გამოიწვევს საგანმანათლებლო სივრცის ხარისხობრივ ცვლილებებს.

სტატიაში ყურადღებაა გამახვილებული ერის კულტურულ ფასეულობასთან ახალი თაობის შეზრდის აქტუალურ პრობლემებზე. საჭიროა უპირატესობა მივანიჭოთ ისეთ ამოცანებს, რომლის ტექსტუალური ნაწილი შეიცავს საინტერესო ინფორმაციებს ქვეყნის ისტორიაზე, ფოლკლორზე და ა.შ.

ამ დროს ბავშვი ამოცანის ამოხსნის სწავლებასთან ერთად ტექსტუალური ნაწილიდან იღებს უამრავ საინტერესო ინფორმაციას. ეს ინფორმაცია მოსწავლეს შეუძლია მონიტორზე იხილოს ბუნებრივად ანიმაციური კლიპის სახით, რაც ხელს უწყობს გონებრივ განვითარებას და მახსოვრობითი მექანიზმების გააქტიურებას.

Manana Zivzivadze-Nikoleishvili - Akaki Tsereteli State University, Associate Professor

The Role of the Cognitive Learning System in the Primary Mathematics Classroom

Abstract

This essay focuses on the role of the cognitive learning system in the primary mathematics classroom. It deals with the importance of using information technologies in the educational system. In an educational system great attention is paid to the of information technologies from the viewpoint of country development, as it changes the potencial opportunities of solving scientific legislative, economic or other kinds of problems. The inculcation of educational computer technologies needs careful approach not to elaborate the clear "computer thinking" skills of children, as it will lead us to logical "robotism". The basic accent is made on the creation-elaboration of animated and multimedia systems of the process of knowledge transference and its computer reralization method.

In order not to harm an adolescent by working on the Internet we should first of all take into consideration age peculiarities of an adolescent and according to it duration of work with a computer should be defined.

მანანა დეისაძე - აკაკი წერეთლის სახელმწიფო უნივერსიტეტის, სწავლების მეთოდოლოგიათა დეპარტამენტის ასოცირებული პროფესორი

მანანა ზივზივამე-ნიკოლეიშვილი - აკაკი წერეთლის სახელმწიფო უნივერსიტეტის, სწავლების მეთოდოლოგიათა დეპარტამენტის ასოცირებული პროფესორი

დე მორგანის კანონების გამოყენება ლოგიკური ამოცანების ამოხსნისას

მეცნიერების ყოველი დარგის ნამდვილი ცოდნა მოიცავს ამ დარგის ძირითად ცნებათა და კანონზომიერებათა ღრმა გააზრებას. მთავარია მოსწავლეს გააზრებულად ესმოდეს ესა თუ ის ცნება და არ დაიყვანოს იგი მექანიკურ მანიპულაციებზე. ცნების შინაარსის გააზრება მოიცავს სხვა ცნებებთან ლოგიკური კავშირების გააზრებას, სისტემურ ხედვას. მათემატიკური წინადადებების (დებულებათა) საფუძვლიანი შესწავლა ავითარებს ლოგიკურ აზროვნებას. აზროვნების შემოქმედებით და გამოყენებით მხარეებს. ცხადია, ეს უპირველესად უნდა განხორციელდეს ჯერ სკოლაში, ხოლო შემდეგ უნივერსიტეტში, კერძოდ, პედაგოგიკის ფაკულტეტზე, რათა მომავალმა მასწავლებელმა ჯერ კიდევ დაწყებით კლასებშივე ჩამოუყალიბოს მოსწავლეს ზოგადი მათემატიკური უნარები, როგორცაა ლოგიკური აზროვნების უნარი - არსებითის დანახვის, განზოგადების, ანალიზისა და სინთეზის, ლოგიკური დასკვნების გამოტანის, მსჯელობის თანმიმდევრულად ჩატარების, ნათლად და ზუსტად, დალაგებულად აზროვნების უნარი.

ლოგიკა არის მეცნიერება სწორი აზროვნების კანონების შესახებ. სწორი აზროვნება უნდა განვასხვავოთ ჭეშმარიტი აზროვნებისაგან. სწორი აზროვნება არ არის აუცილებლად რეალური. აზროვნების სისწორე მდგომარეობს არა სინამდვილის მოვლენების ასახვაში, არამედ აზრთა მიმდევრობაში, აზრთა თანმიმდევრულ კავშირში, მათი ერთმანეთისაგან აუცილებელ გამომდინარეობაში. აზრთა გამომდინარეობა არ არის დამოკიდებული ჩვენზე, ჩვენს სურვილზე, ნებელობაზე, ის სუბიექტური ხასიათის არ არის. ლოგიკაში აზრის სხვა აზრიდან გამომდინარეობას აუცილებლობის ხასიათი აქვს.

განვიხილოთ დებულებები და მათ შორის ურთიერთკავშირის ზოგიერთი შემთხვევა.

უთქვათ, მოცემულია დებულებები:

- ყველა ძალღს აქვს წითელი ფაფარი;
- ჟაკო ძალღია
- ამ ორი დებულებიდან (წანამდგვრებიდან) გამომდინარეობს ახალი დებულება (დანასკვი):
- ჟაკოს წითელი ფაფარი აქვს.

ამ მსჯელობაში აზრთა მსვლელობა სწორია. ე.ი. უკანასკნელი დებულება აუცილებლობით გამომდინარეობს წინა ორი დებულებიდან. თუმცა იგი სრულიადაც არ შეიცავს ჭეშმარიტებას, ვინაიდან სინამდვილეს არ შეეფერება. ლოგიკური აზროვნებისათვის მთავარია ის, რომ ახალი დებულება წინამდებარე დებულებებიდან აუცილებლობით არის მიღებული და არა ჭეშმარიტებით. ჩვენ ვირწმუნეთ, მივიღეთ წანამდგვრებში გამოთქმული აზრები, რომ ყველა ძალღს აქვს წითელი ფაფარი და ჟაკო ძალღია, ამიტომაც, გვინდა თუ არ გვინდა, ვდებულობთ აუცილებლად ახალ დებულებას, რომ ჟაკოს წითელი ფაფარი აქვს.

მსგავსი ტიპის ამოცანებში ხშირად გვხვდება ისეთი მონაცემები, რომლებიც არ შეესატყვისება სინამდვილეს, არაა რეალური მაგ.: „ჟირაფებს აქვთ ფრთები“, „ლომი დაფრინავს“ და ა.შ.

ჩვენი ამოცანაა, მოსწავლემ შეძლოს აუცილებლობით გამოწვეული ახალი დებულების ჩამოყალიბება, რომელიც ლოგიკურად გამოდის წანამდგვრებიდან და არა იმ დებულების, რომელიც უფრო რეალობას შეესატყვისება.

ჩვენი მთავარი მიზანია, რომ ლოგიკური ამოცანების ამოხსნისას მოსწავლეს გამოუმუშავდეს უნარი სწორი აზროვნებისა და არ დაეყრდნოს საკუთარ გამოცდილებასა თუ ცოდნას, რომელიც დავალების პირობაში მოცემულ სიტუაციას უკავშირდება.

მოცემულ დებულებებს (წანამდგვრებს) რაღაც საერთო უნდა ახასიათებდეთ, წინააღმდეგ შემთხვევაში დასკვნას ვერ გავაკეთებთ, ასე, მაგალითად:

სწავლების მეთოდიკა/METHODOLOGY OF TEACHING

- ყველა პინგვინი დაფრინავს.
- ლითონი ელექტრობის გამტარია.

ამ ორი დებულებიდან არავითარი დანასკვის გამოტანა არ შეიძლება. აუცილებლად საჭიროა საშუალო ტერმინი, რაც მოცემულ დებულებებს დააკავშირებს.

- ყველა პინგვინი დაფრინავს
- ჟაკო პინგვინია

ამ ორი დებულებიდან გამომდინარეობს, რომ

- ჟაკო დაფრინავს.

ან კიდევ:

- ლითონი ელექტრობის გამტარია.
- რკინა არის ლითონი

ე.ი. გამოგვაქვს დანასკვი:

- რკინა ელექტრობის გამტარია.

განსაკუთრებით მნიშვნელოვანია ისეთი ლოგიკური ამოცანების განხილვა, რომელიც ადვილად იხსნება დე მორგანის კანონების გამოყენებით, კერძოდ როგორ უნდა მოვახდინოთ „და“ და „ან“ კავშირებიანი წინადადებების უარყოფა. ასეთი ტიპის ამოცანების განხილვისას, უნდა გავყვეთ არა სიტუაციის რეალურობას, არამედ წმინდა ლოგიკურ, „სწორ“ აზროვნებას. მაგალითად, ვთქვათ მოცემული გვაქვს დებულება: **„დღეს კინოში და თეატრში წავალ“**. ამ წინადადების უარყოფა არ ნიშნავს ჩვენ მართლა წავალთ თუ არ წავალთ კინოში და თეატრში. დე მორგანის კანონის თანახმად:

$$\overline{A \wedge B} \Rightarrow \overline{A} \vee \overline{B}$$

ე.ი. იმისათვის, რომ უარვყოთ „და“ კავშირიანი რთული წინადადება, აუცილებელია უარვყოთ ორივე წინადადება ცალ-ცალკე და „და“ კავშირი ჩავანაცვლოთ „ან“ კავშირით.

ზემოთ მოცემული წინადადება გვეუბნება, რომ „კინოშიც და თეატრშიც“ წავალ. თუ მივყვებით დე მორგანის კანონს სრულიად საკმარისია ერთ-ერთი მაინც არ შევასრულო, რომ მივიღოთ მოცემული წინადადების უარყოფა. ანუ როდის არ შევასრულე „ჩემი ნათქვამი“ - **„წავალ კინოშიც და თეატრშიც“**, მაშინ როცა **„არ წავალ კინოში ან არ წავალ თეატრში“**. მაშასადამე, მაშინ მივიღებთ მოცემული დებულების უარყოფას, თუ არ წავალ ერთ-ერთში.

ახლა განვიხილოთ „ან“ კავშირიანი დებულება: **„დღეს წამალს დავლეე ან მინერალურ წყალს“**. თუ დავუკვირდებით, ეს არამკაცრი მოთხოვნაა, ანუ საკმარისი დავლიო წამალი ან მინერალური წყალი. როდის არ შევასრულებ დანიშნულებას? ანუ როგორ უარვყოფ მოცემულ წინადადებას? ცხადია თუ არ დავლეე არც წამალს და არც წყალს. ანუ აქ კვლავ ვიყენებთ დე მორგანის კანონს „ან“ კავშირიანი რთული წინადადების უარსაყოფად:

$$\overline{A \vee B} \Rightarrow \overline{A} \wedge \overline{B}$$

მოცემული წინადადების უარყოფა ასე ჩამოყალიბდება: **„დღეს წამალს არ დავლეე და არც მინერალურ წყალს“**.

დე მორგანის კანონების გამოყენება ძალიან მნიშვნელოვანია მათემატიკის სწავლებისას. განვიხილოთ ერთ-ერთ წელს ეროვნულ გამოცდაზე გამოყენებული ტესტის მაგალითი, რომელზეც ადვილად შეიძლება გაეცეს პასუხი ამ კანონების გამოყენებით.

„ანამ გადაწყვიტა არდადეგებზე წაეკითხა ორი წიგნი და ერთხელ მაინც წასულიყო თეატრში ან კონცერტზე.“

ქვემოთ ჩამოთვლილთაგან რომელ შემთხვევაში არ შეასრულებდა ანა თავის გადაწყვეტილებას?

- ა) იყო სიმფონიურ კონცერტზე და წაიკითხა ორივე წიგნი
- ბ) იყო თოჯირების თეატრში და წაიკითხა ორივე წიგნი
- გ) იყო თეატრშიც და კონცერტზეც, მაგრამ არ წაიკითხა ორივე წიგნი
- დ) იყო თეატრშიც და კონცერტზეც და წაიკითხა ორივე წიგნი

თავდაპირველად, აუცილებელია, მოსწავლემ ჩამოყალიბოს მოცემული წინადადების უარყოფა დე მორგანის კანონების გამოყენებით.

სწავლების მეთოდოლოგია/METHODOLOGY OF TEACHING

მოცემულ წინადადებაში „და“ კაშირი აერთებს ორ წინადადებას: 1) „წაკითხა ორი წიგნი“, 2) „წასულიყო ერთხელ მაინც თეატრში ან კონცერტზე“. დე მორგანის კანონების თანახმად, იმისათვის, რომ ანამ შეასრულოს თავისი გადაწყვეტილება, სავალდებულოა წაკითხოს ორი წიგნი და საკმარისი იქნება თუ წავა ან მხოლოდ თეატრში, ან მხოლოდ კონცერტზე.

ანა ვერ შეასრულებდა თავის გადაწყვეტილებას, როცა „არ წაკითხავდა ორ წიგნს ან წავიდოდა კინოშიც და თეატრშიც“.

მაშასადამე (გ) შემთხვევა არის სწორი პასუხი.

გავარჩიოთ ყველა სავარაუდო პასუხი:

ა) ცხადია, თუ ანამ წაკითხა 2 წიგნი და იყო სიმფონიურ კონცერტზე, მაშინ ის შეასრულებდა თავის გადაწყვეტილებას.

ბ) თუ ანამ წაკითხა ორი წიგნი და იყო თოჯინების თეატრში. ამ შემთხვევაშიც შეასრულებდა თავის გადაწყვეტილებას.

დ) მით უფრო შესრულდებოდა ანას გადაწყვეტილება, თუ ის თეატრშიც იყო, კონცერტზეც და ორი წიგნიც წაკითხა.

რაც შეეხება (გ) შემთხვევას, ანა იყო თეატრშიც და კინოშიც, რაც არ იყო სავალდებულო, საკმარისი იყო ერთ-ერთზე წასულიყო და არ შეასრულა სავალდებულო მოთხოვნა - არ წაკითხა ორი წიგნი.

მაშასადამე, ამ შემთხვევაში ანა არ შეასრულებდა თავის გადაწყვეტილებას.

ჭეშმარიტი და მცდარი დებულებების, დებულებების უარყოფის, ჩამოყალიბებისა და დებულებათა დასაბუთების, დებულებათა ურთიერთკავშირის მაგალითები ხელს უწყობს ზოგადი მათემატიკური უნარების ლოგიკური აზროვნების ჩამოყალიბებასა და განვითარებას. ფუჭია ისეთი ცოდნა, რომელსაც ვერ გამოვიყენებთ. გამოყენება კი სხვადასხვა დარგებში ხდება. მაშ, საჭიროა ცოდნის აქტიურ-შემოქმედებითი გამოყენების უნარ-ჩვევების განვითარება. ლოგიკური ამოცანების შესწავლა ხელს უწყობს მსჯელობის, დასკვნის გამოტანის, ანალიზ-სინთეზის, შესაძლებლობათა ლოგიკური მიმართულებების გააზრების, განზოგადების, არგუმენტირებული მსჯელობის უნარის ჩამოყალიბებასა და განვითარებას, და, რაც მთავარია, მათემატიკური ცოდნის პრაქტიკაში რეალიზებას.

ლიტერატურა

1. ე. იმერლიშვილი, მათემატიკის სწავლების ზოგადი მეთოდოლოგია, 2001 წ.
2. ა. გაგნიძე, დ. ლელაძე, ზოგადი უნარები, 2006 წ.
3. კ. ბაქრაძე, ლოგიკა, 1996 წ.
4. ჯ. ჯინჯიხაძე, მათემატიკის დაწყებითი კურსის მეცნიერული საფუძვლები, 2012 წ.
5. გ. გოგიშვილი, თ. ვეფხვაძე, ი. მეზონია, ლ. ქურჩიშვილი, მათემატიკა 7 - 2006 წ.
6. ზ. ვახანია, შ. ხელაძე, მისაღები გამოცდების რეფორმა, ზოგადი უნარების, 2004 წ.

რეზიუმე

სტატიაში განხილულია მათემატიკის სწავლებაში მეტად აქტუალური საკითხი - ლოგიკური ამოცანების, მათემატიკურ დებულებათა ღრმად და საფუძვლიანად შესწავლის აუცილებლობა, რათა მომავალმა მასწავლებელმა შეძლოს ჯერ კიდევ დაწყებით კლასებშივე ჩამოუყალიბოს მოსწავლეს ზოგადი მათემატიკური უნარები, როგორცაა ლოგიკური აზროვნების უნარი - არსებობის დანახვის, განზოგადების, ანალიზისა და სინთეზის, ლოგიკური დასკვნების გამოტანის, მსჯელობის თანმიმდევრულად ჩატარების, ნათლად და ზუსტად, დალაგებულად აზროვნების უნარი.

სწორი აზროვნება არ არის აუცილებლად ჭეშმარიტი. აზროვნების სისწორე მდგომარეობს არა სინამდვილის მოვლენების ასახვაში, არამედ აზრთა მიმდევრობაში, აზრთა თანმიმდევრულ კავშირში, მათი ერთმანეთისაგან აუცილებელ გამომდინარეობაში, რომ აზრთა გამომდინარეობა არ არის დამოკიდებული ჩვენზე, ჩვენს სურვილზე, ნებელობაზე. ის სუბიექტური ხასიათის არ არის. ლოგიკურ ამოცანებში აზრის სხვა აზრიდან გამომდინარეობას აუცილებლობის ხასიათი აქვს. სტატიაში განხილულია, დე მორგანის კანონების გამოყენებით „ან“ და „და“ კავშირებიან დებულებათა უარყოფის მაგალითები. მიზნად ვისახავთ, რომ ლოგიკური ამოცანების ამოხსნისას მოსწავლეს გამოუმუშავდეს სწორი აზროვნების უნარი და არ დაეყრდნოს საკუთარ გამოცდილებასა თუ ცოდნას, რომელიც დავალების პირობაში მოცემულ სიტუაციას უკავშირდება. ჭეშმარიტი და მცდარი დებულებების, დებულებების უარყოფის ჩამოყალიბებისა და დებულებათა დასაბუთების, დებულებათა ურთიერთკავშირის მაგალითები ხელს უწყობს ზოგადი მათემატიკური უნარების, ლოგიკური აზროვნების ჩამოყალიბებასა და განვითარებას, და, რაც მთავარია, მათემატიკური ცოდნის პრაქტიკაში რეალიზებას.

Manana Deisadze - Akaki Tsereteli State University, Associate Professor

Manana Zivzivadze-Nikoleishvili - Akaki Tsereteli State University, Associate Professor

The using of De Morgan's laws in logical sums research

Summary

The article deals with the essential sums of teaching mathematics - the necessity of studying logical sums and mathematical rules profound and thoroughly, for the teachers to be able to form the mathematical skills of pupil from the elementary school. Mathematical skills include: logical thinking, the ability to summarize and generalize, analyze and synthesize, successive discussion. clear and precise narrative.

The right way of thinking does not necessarily mean to be genuine. Correctness of thinking is defined not by reflecting real events, but by the discussion, grasping the ideas does not depend on us, on our wishes and wills. It is not subjective. In logical sums the proceeding of one from another is necessity.

The article deals with the example of denying the rules. The aim of the author is that while solving the mathematical sums the pupils have to be developed the right way of thinking and not to depend on their personal, experience and knowledge, which is connected to the situation given in the task. Knowledge of the essential mathematical rules, the ways of finding, denying or proving different mathematical decisions, the samples of revealing if they are true or false, thwew mathematical decisions help to develop in children general mathematical skills, as well as logical thinking skills, and help them to reveal their mathematical acknowledge and sue it in practice.

შორენა ლომთაძე - აკაკი წერეთლის სახელმწიფო უნივერსიტეტი, ასოცირებული პროფესორი

რამდენიმე მეთოდოლოგიური რჩევა, როგორ მოვახდინოთ მოსწავლეთა დიფერენცირება მზაობის გათვალისწინებით

მოსწავლეზე ორიენტირებული სწავლა-სწავლების პროცესის აგებასთან დაკავშირებით მასწავლებელთა უმრავლესობას აინტერესებს პასუხი კითხვაზე - როგორ შეძლოს კლასის ყველა მოსწავლის ჩართვა საგაკვეთილო პროცესში, როცა მოსწავლეები აკადემიური მოსწრების მხრივ საკმაოდ განსხვავდებიან ერთმანეთისაგან?

„მოსწავლეზე ორიენტირებული სწავლება ფოკუსირებულია მოსწავლეების საჭიროებებზე, შესაძლებლობებზე, ინტერესებსა და სწავლის სტილზე. მოსწავლე ამ დროს არის აქტიური თავისი სწავლის პროცესში, ხოლო მასწავლებელი – გეზის, მიმართულების მიმცემი.“ (განმარტებითი ლექსიკონი / ეროვნული სასწავლო გეგმებისა და შეფასების ცენტრი [თბ. 2008])

მოსწავლეთა საჭიროებების გათვალისწინებით საგაკვეთილო პროცესის დაგეგმვას თავისთავად მივყავართ დიფერენცირებული სწავლებისაკენ.

„დიფერენცირება არის სწავლებისა და სწავლის ორგანიზებული და, ამასთანავე, მოქნილი ადაპტირება ბავშვების საჭიროებებთან, რაც პრაქტიკულად ხორციელდება და მაქსიმალური აკადემიური შედეგის მიღწევის საშუალებას იძლევა“. (კაროლან ტომლინსონი, 1999, მათემატიკის დიფერენცირებული სწავლება მასწავლებლის სახელმძღვანელო, გვ. 5, G-PRIED საქართველოს დაწყებითი განათლება).

დიფერენცირებული გაკვეთილის დაგეგმვა მასწავლებლისაგან მოითხოვს წინასწარ განსაზღვროს რის მიხედვით ახდენს დიფერენცირებას. (ინტერესები, მზაობა, სასწავლო პროფილი)

როგორ მოვახდინოთ გაკვეთილზე მოსწავლეების დიფერენცირება მზაობის (ცოდნის) მიხედვით?

მზაობის მიხედვით დონეების შერჩევა დამოკიდებულია გაკვეთილის თემიდან გამომდინარე მიზანზე, კერძოდ, მოცემულ გაკვეთილზე მისაღწევ კონკრეტულ შედეგებზე, რომელიც წარმოადგენს ეროვნული სტანდარტით გათვალისწინებული წლის ბოლოს მისაღწევი შედეგების ნაწილს.

ზუსტად განსაზღვრეთ, რა გინდათ ამ კონკრეტული გაკვეთილის შემდეგ იცოდეს თქვენმა მოსწავლემ, შეადგინეთ შესაბამისი რუბრიკა, შეეცადეთ დაადგინოთ თითოეულ მოსწავლეს რა ცოდნა (მზაობა) გააჩნია კონკრეტულად ამ გაკვეთილზე მისაღებ ცოდნასთან მიმართებაში, რა უნარები აქვთ განვითარებული და რომელი უნარების განვითარებას საჭიროებენ უფრო მეტად. უნდა გვახსოვდეს, რომ მზაობის მიხედვით დიფერენცირების დროს მიზანი ერთი და იგივეა, ამ მიზნის მიღწევის გზები არის სხვადასხვა, განსხვავებული მზაობის მქონე მოსწავლეთა საჭიროებებიდან გამომდინარე.

უმჯობესია პედაგოგმა გამოყოს სამი დონე. დონეებში შესაძლებელია იყოს სხვადასხვა რაოდენობის ჯგუფები. (დონეებში ჯგუფების რაოდენობა დამოკიდებულია კლასში მოსწავლეების რაოდენობაზე და მზაობის მიხედვით რომელ დონეს მივაკუთვნებთ მათ.) მაგალითად, პირველი დონეში შესაძლებელია იყოს ორი ჯგუფი, თითოეულში – სამ-სამი ბავშვი, მეორე დონეში – 5 ჯგუფი, თითოეულში ოთხი მოსწავლე, ხოლო მესამე დონეში – ერთი ჯგუფი ორი მოსწავლით.

დააჯგუფოს მსგავსი საჭიროების მქონე მოსწავლეები და გადაანაწილოს ჯგუფები შესაბამის დონეებში. შეადგინოს მათთვის სამუშაოდ დავალებები. დავალებები უნდა იყოს გაკვეთილის მიზანთან უშუალო კავშირში, მაგრამ გათვლილი მოსწავლეთა მზაობაზე დონეების მიხედვით. თითოეული დონისათვის კარგი იქნება გაიწეროს რუბრიკა კონკრეტული დავალებებიდან გამომდინარე. ეს დაეხმარება მოსწავლეებს გაზომოს საკუთარი წარმატება. მოსწავლეთა ჯგუფები, რა თქმა უნდა, ცვალებადია. სხვადასხვა გაკვეთილზე ერთი და იგივე მოსწავლე შესაძლებელია მოხვდეს სხვადასხვა ჯგუფში, იმის მიხედვით, თუ რა ცოდნას ფლობს ის შესასწავლ თემასთან მიმართებაში. მაგალითად: შესაძლებელია მოსწავლეს უჭირდეს ამოცანების ამოხსნა მოძრაობაზე,

სწავლების მეთოდოლოგია/METHODOLOGY OF TEACHING

მაგრამ ის საკმაოდ კარგად ართმევდეს თავს მოქმედებებს წილადებზე. ამიტომ, თუ გაკვეთილის მიზანია მოსწავლეებს განვუვითაროთ მოძრაობაზე ამოცანების ამოხსნის უნარები, ეს მოსწავლე შესაბამისად უნდა ვამუშავოთ მისი საჭიროებების შესაბამის დავალებებზე და დავსვათ მზაობის შესაბამის დონეზე. მაშინ როცა, თუ გაკვეთილის მიზანია მოსწავლეებს წილადებზე მოქმედების უნარები განვუვითაროთ ამ მოსწავლეს ვამუშავებთ მაღალი მზაობის დონეზე.

დავალებების შედგენისას მნიშვნელოვანია განისაზღვროს, რას გაადიფერენცირებთ: შინაარსს, პროცესს, თუ პროდუქტს. შინაარსი არის ის, რაც მოსწავლემ უნდა ისწავლოს მოცემულ გაკვეთილზე; პროცესი არის ხერხი, საშუალება, რომლითაც მოსწავლე უნდა გაერკვეს შინაარსში; პროდუქტი – გაკვეთილის ბოლოს შედეგების წარმოდგენა. (ეს შეიძლება იყოს ზეპირი ფორმით, წერილობითი, პრეზენტაცია და სხვა) მაგალითად: თუ გაკვეთილის თემაა ორნიშნა რიცხვების შეკრება. მოსწავლეებს ამ გაკვეთილისათვის ჭირდებათ შეკრების თვისებების, 20-ის ფარგალში მიმატების, სათანრიგო ერთეულების ჯამის სახით რიცხვის დაშლის ცოდნა. იმ მოსწავლეებს, რომლებსაც უჭირთ რიცხვის დაშლა სათანრიგო ერთეულების ჯამის სახით, ასევე შეკრების თვისებებში ვერ ერკვევიან კარგად. (არასაკმარისი მზაობის მოსწავლეები) მისცემს დავალებას შეკრიბონ ორნიშნა რიცხვები მანიპულაციების გამოყენებით. მაშინ, როცა მაღალი მზაობის მოსწავლეები იგივე დავალებას შეასრულებენ თვალსაჩინოებების გარეშე, მსჯელობით. (ჯერ რიცხვებს დაშლიან სათანრიგო ერთეულების ჯამის სახით, გამოიყენებენ შეკრების თვისებებს.)

შინაარსის მიხედვით დიფერენცირებისას მოსწავლეებს შესაძლებელია მივცეთ დავალებები მარტივიდან – რთულისაკენ, კერძოდან – ზოგადისაკენ თემასთან კავშირში. მაგალითად, თუ გვინდა, რომ მოსწავლეს გავაცნობიერებინოთ ორნიშნა რიცხვების შეკრება სათანრიგო ერთეულებად დაშლის წესით და ვიცით, რომ მას ეშლება 10-ზე გავლით რიცხვების შეკრება. შეგვიძლია მოცემულ ეტაპზე მას მივცეთ დავალება (მარტივი), სადაც რიცხვები ისე იქნება შერჩეული, რომ 10-ზე გავლით შეკრება არ მოუწევს, ხოლო მას შემდეგ რაც ის გააცნობიერებს ამ წესით ორნიშნა რიცხვების შეკრებას და გამოუმუშავდება უნარ-ჩვევა, რომ ჯერ დაშალოს სათანრიგო ერთეულებად, შემდეგ დააჯგუფოს ათეულები ერთად, ერთეულები ერთად და შეკრიბოს, მას ვამუშავებთ ისეთი ორნიშნა რიცხვების შეკრებაზე, რომელიც შეიცავს 10-ზე გავლით შეკრებას.

განვიხილოთ მოსწავლეთა მზაობის გათვალისწინებით შინაარსის დიფერენცირების რამდენიმე მაგალითი, თემაზე: მანძილი. დრო. სიჩქარე. მოსწავლეების უმრავლესობა ვერ ფლობს აღნიშნულ თემასთან კავშირში ამოცანების ამოხსნის უნარ-ჩვევებს. ამიტომ მოძრაობაზე ამოცანების ამოხსნასთან კავშირში დიფერენცირება მზაობის მიხედვით მნიშვნელოვანია.

პირველ ეტაპზე მნიშვნელოვანია განვსაზღვროთ, მოსწავლეთა საჭიროებები, რომლებიც თავს იჩენს, მოძრაობაზე ამოცანების ამოხსნის პროცესში.

მოსწავლეთა ნაწილს უჭირს გააცნობიეროს, რომ სიჩქარე არის დროის ერთეულში გავლილი მანძილი.

მოსწავლეთა უმეტესობა სიჩქარის ცნებას აკავშირებს მხოლოდ სიტყვებთან – „ნელა“, „ჩქარა“. (არასაკმარისი მზაობა), მოსწავლეთა ნაწილისათვის ეს სიტყვები დროსთან ასოცირდება. (საშუალო მზაობა), ზოგიერთი მოსწავლე კი ამ სიტყვებს აკავშირებს, დროსთან ასევე ამ დროში წაკითხული გვერდების რაოდენობასთან, ამოხსნილი ამოცანების რაოდენობასთან, გავლილ მანძილთან ... (მაღალი მზაობა). შევთავაზოთ მათ დავალებები, რომლებიც ერთ მიზანზეა გათვლილი, გააცნობიერონ სიჩქარის ცნება. მასწავლებელი დაყოფს კლასს ჯგუფებად და მისცემს შესაბამისად დავალებებს.

დავალება 1. დათა და გიორგი ერთ სახლში ცხოვრობენ და ერთსა და იმავე სკოლაში სწავლობენ. დათა სკოლაში მისვლას 15წთ-ს ანდომებს. გიორგი კი სკოლაში მისვლას 10 წთ-ს ანდომებს. ვინ უფრო ჩქარა მოძრაობს – დათა, თუ გიორგი? რატომ?

დავალება 2. დათა სკოლაში მისვლას 15წთ-ს ანდომებს. გიორგი კი 10 წთ-ს დაფიქრდით, რომელ კითხვაზე შეგიძლიათ გასცეთ პასუხი და რომელზე ვერა? რატომ?

ა) ვინ უფრო მეტ დროს ანდომებს სკოლაში მისვლას?

ბ) ვინ მოძრაობს უფრო ჩქარა და ვინ უფრო ნელა – დათა, თუ გიორგი?

სწავლების მეთოდოლოგია/METHODOLOGY OF TEACHING

დავალება 3. დათას სახლიდან სკოლამდე მანძილი არის 1500მ. დათა სკოლაში მისვლას 15წთ–ს ანდომებს. გიორგის სახლიდან სკოლამდე მანძილი კი არის 1000მ. ის სკოლაში მისვლას 10 წთ–ს ანდომებს. ვინ უფრო ჩქარა მოძრაობს, და ვინ უფრო ნელა – დათა, თუ გიორგი?

მოსწავლეებმა უნდა წარმოადგინონ პრეზენტაციები და განიხილონ მათ მიერ შესრულებული დავალებები კლასში. შეადარონ ერთმანეთს მათი ამოცანის პირობები და გააანალიზონ მათ შორის განსხვავება და მსგავსება. ეს მოსწავლეებს დაეხმარებათ, მოახდინონ განზოგადება: სიჩქარე ეს არის დროის ერთეულში გავლილი რაღაც მანძილი.

მოძრაობაზე ამოცანების ამოხსნისას ძალიან მნიშვნელოვანია ამოცანის პირობის შესაბამისი სქემების გამოყენება. მოსწავლეთა ნაწილს უჭირს სქემების შედგენა ამოცანის პირობის შესაბამისად. მაგრამ შეუძლია მოცემული სქემებიდან ამოარჩიოს ამოცანის პირობის შესაბამისი სქემა. მოსწავლეთა ნაწილს არ შეუძლია ამოცანის პირობის შესაბამისი სქემის შერჩევა მოცემული სქემებიდან. მოსწავლეთა გარკვეული რაოდენობას კი თავად შეუძლია შეადგინოს მოცემული ამოცანის შესაბამისი სქემა. შესაბამისად, დავყოფთ კლასს ჯგუფებად ჩამოთვლილი კრიტერიუმების მიხედვით და შევთავაზებთ შემდეგი სახის დავალებებს:

დავალება 1. იმ მოსწავლეებისათვის ვისაც უჭირს მოცემული სქემებიდან ამოარჩიოს ამოცანის პირობის შესაბამისი სქემა.

კინოთეატრიდან ერთდროულად საწინააღმდეგო მიმართულებით გამოვიდნენ დათო და ბარბარე. დათოს სიჩქარე 90მ/წთ–ია, ხოლო ბარბარეს სიჩქარე –20მ/წთ –ით ნაკლები ვიდრე დათოსი.

ა) წაიკითხე ამოცანის პირობა .

ბ) რა მიმართულებით მოძრაობენ დათო და ბარბარე? (საწინააღმდეგო? ერთი და იმავე?)

გ) ამოირჩიე სქემა, რომელიც შეესაბამება მოცემულ პირობას.

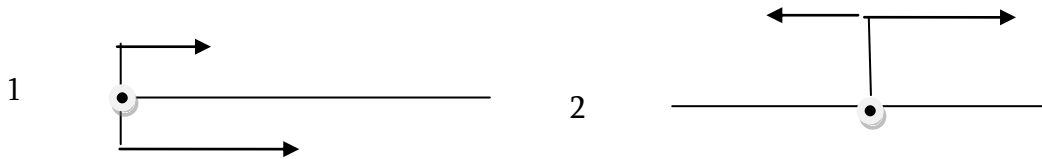

დ) დააწერე ისრებს დათოსა და ბარბარეს შესაბამისი სიჩქარეები.

ე) დაწერე ამოცანის პირობა შესაბამისი პირველი სქემისა. თუ დათოს და ბარბარეს მოძრაობის სიჩქარე არ იცვლება.

დავალება 2. იმ მოსწავლეებისათვის, რომლებსაც უჭირთ ამოცანის პირობის შესაბამისი სქემის აგება.

კინოთეატრიდან ერთდროულად საწინააღმდეგო მიმართულებით გამოვიდნენ დათო და ბარბარე. დათოს სიჩქარე 90მ/წთ–ია, ხოლო ბარბარეს სიჩქარე –20მ/წთ –ით ნაკლები ვიდრე დათოსი.

ა) წაიკითხე ამოცანის პირობა და შეადგინე შესაბამისი სქემა. (გამოიყენე დამხმარე კითხვები. შემოხაზე ის დამხმარე კითხვა, რომელიც დაგჭირდა.)

ბ) საიდან დაიწყეს დათომ და ბარბარემ მოძრაობა, ერთი და იმავე ადგილიდან? სხვადასხვა ადგილიდან? (მონიშნე წრფეზე წერტილებით დათოს და ბარბარეს ადგილმდებარეობა მოძრაობის დაწყებამდე. რამდენი წერტილი დაგჭირდება? რატომ?)

გ) რა მიმართულებით მოძრაობდნენ დათო და ბარბარე? საწინააღმდეგო? ერთი და იმავე? (გამოიყენე ისრები მიმართულების საჩვენებლად.)

დ) ააგე სქემა თუ მოცემულ ამოცანაში დათო და ბარბარე კინოთეატრიდან იმოდრავებენ ერთი და იმავე მიმართულებით. შეადარე ერთმანეთს სქემები და დაახასიათე მსგავსება და განსხვავება მათ შორის.

დავალება 3. იმ მოსწავლეებისათვის რომლებიც კარგად ართმევენ თავს ამოცანის პირობის შესაბამისი სქემების აგებას შეგვიძლია მივცეთ ამოცანა.

კინოთეატრიდან ერთდროულად საწინააღმდეგო მიმართულებით გამოვიდნენ დათო და ბარბარე. დათოს სიჩქარე 90მ/წთ–ია, ხოლო ბარბარეს სიჩქარე –20მ/წთ –ით ნაკლები ვიდრე დათოსი. რა მანძილით დაშორდებიან ისინი ერთმანეთს 6 წთ–ში. შეადგინეთ სქემა და ამოხსენი ამოცანა.

სწავლების მეთოდოლოგია/METHODOLOGY OF TEACHING

მოსწავლეთა დიფერენცირება მზაობის (ცოდნის) მიხედვით ერთ–ერთი საუკეთესო საშუალებაა მოსწავლეთა საგაკვეთიო პროცესში აქტიურად ჩართვისათვის მათემატიკური საკითხების შესწავლისას, რადგან, როცა მოსწავლეს ვაძლევთ მისი საჭიროების შესაბამის დავალებას ანუ ვხვდებით ცოდნის იმ დონეზე სადაც ის იმყოფება შესასწავლ საკითხთან მიმართებაში, მას ვუადვილებთ საკითხის გააზრებას, და საშუალებას ვაძლევთ სრულფასოვნად ჩაერთოს საგაკვეთილო პროცესში.

რეზიუმე

რამდენიმე მეთოდოლოგიური რჩევა, როგორ მოვახდინოთ მოსწავლეთა დიფერენცირება მზაობის გათვალისწინებით

ნაშრომში საუბარია, თუ რამდენად მნიშვნელოვანია მოსწავლეთა დიფერენცირება მზაობის (ცოდნის) მიხედვით მათემატიკური საკითხების შესწავლისას მათი საგაკვეთილო პროცესში აქტიურად ჩართვისათვის. საუბარია, თუ მოსწავლეთა მზაობის რამდენი დონე შეიძლება გამოიყოს და რის მიხედვით განვსაზღვროთ მოსწავლეთა საჭიროებები აღნიშნულ დონეების მიხედვით გადანაწილების დროს.

Shorena Iomtadze - Akaki Tsereteli State University. Associate Professor

Several methodological advice how to differentiate the students according to their readiness

Summary

The paper deals with the importance of differentiation according to students' readiness (knowledge) during studying mathematical issues in order to involve them in the lesson process.

It deals with the several levels of student readiness and defining their needs during dividing the students according to their levels.

ინგა კახიანი -აკაკი წერეთლის სახელმწიფო უნივერსიტეტი, კომპიუტერული ტექნოლოგიების დეპარტამენტი

სოციალური ქსელები განათლებაში

სოციალური ქსელი — ეს არის ინტერაქტიული, მრავალ მომხმარებლიანი ვებ-გვერდი, რომლის კონტენტი იქმნება თავდ ქსელის მომხმარებლებისგან. **საიტი** წარმოადგენს ავტომატიზირებულ სოციალურ გარემოს, სადაც მომხმარებლები ერთმანეთთან ამყარებენ კომუნიკაციას. პირველი სოციალური ქსელი 1995 წელს შეიქმნა. 2003-2004 წლებში სოციალური ქსელების ბუმი დაიწყო. დღესდღეობით სოციალური ქსელი ჩვენი ცხოვრების აუცილებელი მოვლენაა. ამჟამად ყველაზე გავრცელებული ქსელია facebook.com

ბოლო პერიოდში პოპულარობით სარგებლობს სასწავლო საგანმანათლებლო სოციალური ქსელები. სოციალური ქსელი Facebook უკვე დიდი ხანია არის აღიარებული როგორც ყველაზე პოპულარული ინსტრუმენტი სწავლებისა და განვითარებისთვის. აღნიშნულ ამერიკულ სოციალური ქსელს იყენებს დაახლოებით 800 მილიონი ადამიანი.

Facebook იძლევა სხვადასხვა სასწავლო კურსების შექმნის საშუალებას, ასევე შესაძლებელია კონკრეტულმა ორგანიზაციამ შექმნას დახურული სოციალური ქსელი Facebook-ის პლატფორმაზე. იგივე პრინციპით მუშაობს MySpace. ძალზე მნიშვნელოვანია ისიც, რომ ადამიანებს მოსწონთ უცხო ენების შესწავლა ინტერნეტის გამოყენებით. სპეციფიკური სოციალური ქსელები კი ამის საშუალებას იძლევა. სოციალურ ქსელებთან მიმართებაში აქტუალურია შემდეგი კითხვები: შესაძლებელია თუ არა სოციალური ქსელის გამოყენება პედაგოგიური მიზნებისთვის? შეუძლია თუ არა მასწავლებელს აღმოაჩინოს მისთვის საინტერესო რამ სოციალურ ქსელში? აქვს თუ არა აზრი დარეგისტრირდეს მასწავლებელი სოციალურ ქსელში? რა უნდა ვიცოდეთ იმისათვის, რომ ვასწავლოთ მოსწავლეებს სოციალური ქსელის სწორად და მიზნობრივად გამოყენება? ბევრი პედაგოგი სკეპტიკურად უყურებს სოციალური ქსელების, როგორც სასწავლო ინსტრუმენტის გამოყენების საშუალებას, რადან ტრადიციული სოციალური ქსელები განიხილება როგორც თავისუფალი დროის გასატარებელი ინსტრუმენტი. თუმცა შეიძლება ითქვას, რომ პედაგოგიური მოღვაწეობის დროს სოციალური ქსელები შეიძლება გამოყენებული იქნას სხვადასხვა ამოცანების გადასაწყვეტად: სოციალურ ქსელებში ეფექტურად შეიძლება იქნას ორგანიზებული გარკვეული ჯუფის კოლექტიური სამუშაო, გრძელვადიანი პროექტებზე მუშაობა, მეცნიერულ-საგანმანათლებლო საერთაშორისო გაცვლები, მობილური უწყვეტი განათლება და თვითგანათლება, ქსელური მუშაობა მსოფლიოს სხვადასხვა ქვეყანაში მცხოვრებ ადამიანებს შორის.

სოციალური ქსელების გამოყენებას საგანმანათლებლო მიზნებისათვის აქვს თავისი ნაკლიც და ღირსებაც. სასწავლო პროცესში სოციალური ქსელების გამოყენების უპირატესობად შეიძლება ჩაითვალოს: საინტერესო სტატიების ხილვის, ანალიტიკური მსჯელობის ჩატარების, დროის ეფექტურად გამოყენების, აგრეთვე მოსწავლეებთან კლასგარეშე კონტაქტის შესაძლებლობა. **თამამად შეიძლება ითქვას, რომ სოციალური ქსელის პრინციპები საშუალებას აძლევს მასწავლებელს შექმნას განსხვავებული უნიკალური სასწავლო გარემო.** მას პედაგოგები წამატებით იყენებენ პროექტებზე მუშაობის დროს, ჯგუფური მუშაობის განსახორციელებლად, როგორც მოსწავლეების ისე მასწავლებლის ჩართულობისთვის, საერთაშორისო ურთიერთობისთვის, მასალების ჯგუფში გასაზიარებლად, ვიკი ტექნოლოგია ქსელის ყველა მონაწილეს საშუალებას აძლევს შექმნას ქსელური სასწავლო კონტენტი.

რეალობიდან გამომდინარე, საგანმანათლებლო პროცესში სოციალური ქსელების გამოყენების ნაკლად შეიძლება ჩაითვალოს მომხმარებლების მიერ ქსელური ეტიკეტის არცოდნა, პედაგოგების მოტივაციის და ისტ კომპეტენციის დაბალი დონე და უხარისხო ინტერნეტ-მომსახურება.

წარმატებული ქვეყნების გამოცდილებას თუკი გავიზიარებთ, არსებობს უამრავი არგუმენტი იმისათვის, თუ რატომ უნდა გამოვიყენოთ სოციალური ქსელი საგანმანათლებლო მიზნით: აქ არის მოსწავლისთვის ნაცნობი ინტერფეისი, უფასო სივრცე, ინფორმაციის ოპერატიულად გაზიარების

სწავლების მეთოდოლოგია/METHODOLOGY OF TEACHING

შესაძლებლობა, მოსწავლეები სწავლობენ რა სოციალური ქსელების გამოყენებით ეუფლებიან 21-ე საუკუნის უნარებს მათ შორის კომუნიკაციის, ინფორმაციის ძიება-ანალიზის და ა.შ, სოციალური ქსელი საშუალებას იძლევა მოსწავლეებმა გაუზიარონ მიღებული ცოდნა არა მარტო კლასელებს არამედ მსოფლიოს, ერთობლივი მუშაობა საინტერესო ვებ-რესურსებთან კიდევ უფრო საინტერესოა. მასწავლებელი და მოსწავლე არჩევენ მათთვის სასურველ დროს: კონსულტაციებისთვის, დავალებების გასაზიარებლად, გაცდენილი დღეების ასანაზღაურებლად და ა.შ, მასწავლებლებს შეუძლიათ სოციალური ქსელი გამოიყენონ პროფესიული ზრდის თვალსაზრისით, სხვადასხვა სოციალური ქსელების საშუალებით მასწავლებელს შეუძლია ონლაინ ლექციების, გაკვეთილების ჩატარება. ასეთი ტიპის საგანმანათლებლო პროცესში შესაძლებელია ჩაერთოს მშობელი, სოციალურ ქსელში თქვენს მიერ შექმნილი ვირტუალური კლასები მოსწავლეებისთვის ხელმისაწვდომი იქნება ყველგან სადაც არ უნდა იყვნენ: მობილური ინტერნეტის გამოყენებით, დასარიგებელი მასალის დაბეჭდვა აღარაა საჭირო, ის შესაძლებელია პირდაპირ მიეხას სოციალური ქსელის ვირტუალურ ჯგუფს მიმზღული ფაილის სახით, მორიდებული მოსწავლეები როგორც წესი არ ავლენენ თავს საგაკვეთილო პროცესში, ხოლო სოციალურ ქსელებში ისინი უფრო კომფორტულად გრძნობენ თავს, ციფრული მასალების წინასწარი ნახვა და დათვალიერება საგაკვეთილო პროცესამდე, კლასში დაწყებული დისკუსია შესაძლებელია გაგრძელდეს სოციალურ ქსელში, მასწავლებლის და მოსწავლის თანამშრომლობა ერთობლივი რესურსების შესაქმნელად, სოციალური ქსელი საშუალებას აძლევს მასწავლებელს ადვილად დაიმახსოვროს მოსწავლეების ინტერესი (მუსიკა, ხელოვნება) და გატაცებები, ბევრ სოციალურ ქსელს აქვს თავისი საგანმანათლებლო რესურსები რომელთა გამოყენებაც შესაძლებელია საგანმანათლებლო სფეროში.

განვიხილოთ ორი სოციალური ქსელი GOOGLE+ და EDMODO, რომლებიც წარმატებით გამოყენება განათლებაში.



• სოციალური ქსელი GOOGLE+ და მისი გამოყენება: Google –ის მომხმარებელი

ავტომატურად ერთვება სოციალურ ქსელში Google+ . მას გააჩნია მარტივი ინტერფეისი,

მეგობრების- წრეებში განაწილების, ღონისძიებების დაგეგმვის, გამოკითხვების შექმნის, ვიდეო შეხვედრების მოწყობის, დამსწრეების ულიმიტო რაოდენობით პირდაპირი ტრანსლიაციების, ონლაინ კონფერენციების, ვიდეო ლექციების და ტრენინგების, ვიდეო ლექციის დროს კითხვების დასმის შესაძლებლობა. ვიდეო, შეხვედრის დასრულებისთანავე ავტომატურად აიტვირთება youtube-ზე- თქვენ არხზე, შესაძლებელია აგრეთვე მომხმარებლების მოწვევა ვიდეო კონფერენციებში წინასწარი ბმულის საშუალებით, ვიდეო ტრანსლიაციის ჩაშენება (ემბედ კოდი) ნებისმიერ ვებ-გვერდზე. აგრეთვე Hangout- ის პლაგინი, რომელიც ავტომატურად ინსტალირდება, ვებ-კამერა, მიკროფონი, გამოყენება შესაძლებელია ნებისმიერი ოპერაციული სისტემიდან და ნებისმიერი მოწყობილობიდან, ვიდეო ტრანსლიაციის კონტროლი (ხმის, ვიდეო ჩვენების).



Hangout ფართოდ შეიძლება გამოყენებულ იქნას განათლებაში. მისი გამოყენებით შესაძლებელია პროფესიული განვითარება, მოსწავლეების და მასწავლებლების ვირტუალური შეხვედრები, დისტანციური სწავლება, პროექტების განხილვა/ მუშაობა, დისკუსიის გაგრძელება საკლასო ოთახის მიღმა, ვიდეო გაკვეთილების გადაცემა, საშინაო დავალებების შესრულებისას დახმარების გაწევა, მოსწავლეების გამოსვლების ტრანსლიაცია, ეკრანის გაზიარება: პრეზენტაცია, ტექსტები, სურათები, კითხვების დასმა, სასაუბროს გამოყენება, Google drive-ში მუშაობა,

სქრინშოტების გაკეთება, ეფექტების მინიჭება.

სწავლების მეთოდოლოგია/METHODOLOGY OF TEACHING

ედმოდო - ეს არის უფასო საგანმანათლებლო, უსაფრთხო, პროდუქტიული სოციალური ქსელი მასწავლებლებისთვის, მოსწავლეებისთვის, მშობლებისთვის. "ედმოდოს" საშუალებით შესაძლებელია დავალებების გაგზავნა, გამოკითხვების შექმნა, ბიბლიოთეკაში ფაილების ატვირთვა. მისი საშუალებით მასწავლებელი მარტივად ამყარებს კომუნიკაციას მოსწავლეებთან, მშობლებთან.



მასწავლებელი ქმნის ჯგუფებს კლასების მიხედვით და იწვევს მოსწავლეებს. "ედმოდოს" მთავარი უპირატესობა ის არის, რომ მას აქვს ტესტების შესაქმნელი მოქნილი სისტემა. მასწავლებელი ჯგუფში აერთიანებს მოსწავლის მშობლებს, რომელიც მხოლოდ თავისი შვილის შედეგებს ხედავს და კომუნიკაციას მხოლოდ მასწავლებელთან ამყარებს.

„ედმოდო“ არის ერთ-ერთი საუკეთესო გზა მოსწავლეებთან, მშობლებსა და კოლეგებთან ურთიერთობისათვის. იგი ხელს უწყობს შემოქმედებითობისა და ინოვაციური მიდგომების განვითარებას.

დაბოლოს, მინდა ავღნიშნო, რომ ტექნოლოგიების სწორი მიწოდებით სასურველი მიზანი აუცილებლად მიიღწევა. მთავარია თითოეულმა მოსწავლემ და მასწავლებელმა გააცნობიეროს ეს და თანამედროვე ტექნოლოგიები სწორად გამოიყენოს.

გამოყენებული ლიტერატურა:

1. Клименко О. А. Социальные сети как средство обучения и взаимодействия участников образовательного процесса
2. О. А. Клименко // Теория и практика образования в современном мире: материалы междунар. науч. конф. (г.Санкт-Петербург, февраль 2012 г.).
3. ict.tpdc.ge I getc.ge

რეზიუმე

ნაშრომში განხილულია საგანმანათლებლო სივრცეში სოციალური ქსელების გამოყენების საკითხები. აღნიშნულია, რომ სოციალური ქსელების გამოყენებას საგანმანათლებლო მიზნებისათვის აქვს თავისი ნაკლიც და ღირსებაც. მაგრამ უდავოა, რომ **რომ სოციალური ქსელის პრინციპები საშუალებას აძლევს მასწავლებელს შექმნას განსხვავებული უნიკალური სასწავლო გარემო**. მიმოხილულია სოციალური ქსელების GOOGLE+-ს და EDMODO-ს შესაძლებლობები და აღნიშნულია, რომ ტექნოლოგიების სწორი მიწოდებით სასურველი მიზანი აუცილებლად მიიღწევა.

Inga Kakhiani -Akaki Tsereteli State University

Social Networks in Education

The paper deals with the issues of using social networks in education. It is noted that the use of social networks for educational purposes has its advantages as well as disadvantages. But there is no doubt that **the principles of social networks allow the teacher to create a unique and differing educational environment**. The possibilities of social networks such as GOOGLE+ and EDMODO have been reviewed and it is noted that in case of right provision of the technology the desired goal is always achieved.

ნანა კენჭოშვილი - სსიპ ქალაქ ქუთაისის N37 საჯარო სკოლა, სკოლის დირექტორი, მათემატიკის მასწავლებელი

ფუნქციის ფუნქცია

მათემატიკას საქმე აქვს ობიექტებთან, რომლებიც წარმოადგენს შემეცნების რთული პროცესის შედეგს; ეს პროცესი კი აზრის მოძრაობაა გრძობად-კონკრეტული საგნებიდან აბსტრაქტული ცნებებისაკენ. მათემატიკა განყენებულ ზოგად ცნებებამდე მიჰყავს მისთვის სპეციფიკურ აზროვნებით პროცესებს.

მატერიალური სამყარო შედგება ობიექტებისაგან, რომლებიც ხასიათდება გარკვეული თვისებებითა და ურთიერთმიმართებებით. განვითარების პროცესში ეს ობიექტები სახეს იცვლის, კარგავს ერთ თვისებას, იძენს მეორეს, ერთმანეთზე ზემოქმედებს. მატერიალური სამყაროს ობიექტების, მათი მიმართებების, ურთიერთზემოქმედების, სახეცვლილების შესწავლა შემეცნების ერთ-ერთი უმთავრესი ამოცანაა.

თუ დავაკვირდებით რაიმე მოვლენას ან თვალყურს ვადევნებთ ტექნიკური პროცესის მსვლელობას, შევნიშნავთ, რომ ამ მოვლენაში ან პროცესში მონაწილე სიდიდეები სხვადასხვანაირად იქცევიან. ზოგიერთი არ იცვლება, ზოგი კი განიცდის ცვლილებას. ვინაიდან მათემატიკა მოქმედი იარაღია ზუსტი ბუნებისმეტყველებისა და ტექნიკისათვის, ამიტომ მან უნდა შექმნას აპარატი, რომელიც საშუალებას მოგვცემს სისტემატურად შევისწავლოთ ბუნებასა და ტექნიკურ პროცესებში მონაწილე სიდიდეთა ცვალებადობა. სწორედ სიდიდეთა შორის წარმოშობილ დამოკიდებულებათა შესწავლას მივყავართ ფუნქციის ცნებამდე და ფუნქციონალური დამოკიდებულების ცნების გამოყენებით შეგვიძლია ავსახოთ მატერიალურ სამყაროში არსებული დამოკიდებულებანი.

მათემატიკური აზროვნება და განსაკუთრებით „გრაფიკული აზროვნება“ განსაკუთრებულ მნიშვნელობას ექსტრემალურ სიტუაციებში იძენს, როდესაც დროის უმცირეს მონაკვეთში საჭიროა ერთადერთი სწორი გადაწყვეტილების მიღება. სწორედ ფუნქციასა და მის გრაფიკს შეეხება ჩემი წინამდებარე ნაშრომი.

ორიოდე სიტყვით „ფუნქციის“ ფუნქციაზე:

თავად ცნება - ფუნქცია წარმოიშვა იმ ეპოქაში, როდესაც ადამიანი გაიაზრა მის ირგვლივ მომხდარი მოვლენები გარკვეულწილად ურთიერთკავშირში იყო. მათ ჯერ კიდევ არ იცოდნენ თვლა, მაგრამ ხვდებოდნენ, რომ რაც უფრო მეტ ნადირს მოინადირებდნენ, მით დიდხანს არ ემუქრებოდა ტომს შიმშილი, ან კიდევ - რაც უფრო მოჭიმავდნენ მშვილდს, მით უფრო შორს გაისვრიდნენ ისარს. ფუნქციური დამოკიდებულების იდეა უკვე ჩანს პირველ ფორმულებში, რომელთა დახმარებითაც ნაკვეთის ფართობების პოვნა უწყევდა ადამიანს.

ძალიან მნიშვნელოვანია ფუნქციის ცნების სწორად შეტანა სკოლაში, რაც შემდგომში განაპირობებს მთელი რიგი საკითხების შეგნებულად გადაჭრას. ფუნქციის ცნების განსაზღვრამდე აუცილებელია ფუნქციონალური დამოკიდებულებების რამდენიმე მაგალითის მოყვანა ცხოვრებიდან, რომლებიც მოსწავლეთათვის ცნობილი და ადვილად გასაგებია, ამით კი მოსწავლეებს ვაჩვენოთ, რომ მატერიალურ სამყაროში მიმდინარე პროცესები, შეიძლება სიმბოლიკის გამოყენებით ჩაწერილ იქნას ანალიზურად.

სიტყვა ფუნქცია (ლათ. Function - შესრულება) პირველად გამოიყენა ლეიბნიცმა 1673 წელს (ეს იყო სიდიდე, რომელიც ასრულებდა ამა თუ იმ დავალებას - ფუნქციას), შემდგომი განმარტება მოგვცა მისმა მოსწავლემ ბერნულიმ 1718 წელს, 1748 წელს ეილერმა... სასკოლო სახელმძღვანელოში ფუნქცია განმარტებულია - f შესაბამისობა X და Y სიმრავლეებს შორის X სიმრავლეზე განსაზღვრული ფუნქციაა, თუ X -ის ყოველ x ელემენტს შეესაბამება ერთადერთი y ელემენტი Y -დან.

ფუნქციათა თვისებების საილუსტრაციოდ შეიძლება ბევრი მაგალითის მოყვანა, მაგრამ ამჯერად გადავწყვიტე მეჩვენებინა ისინი ქართული ანდაზების გამოყენებით:

სწავლების მეთოდოლოგია/METHODOLOGY OF TEACHING

1. „დიდ ხეს დიდი ნაფოტი დასცვივდაო“ - შეიძლება განვიხილოთ, როგორც ხისა და ნაფოტის დამოკიდებულება, რომელიც გრაფიკულად ასე გამოიყურება

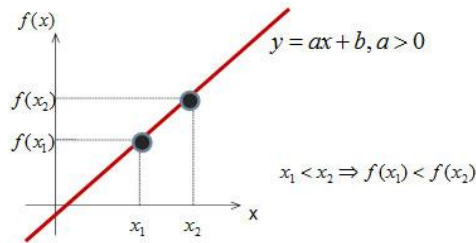

2. „რაც უფრო ღრმად შეხვალ ტყეში, მით მეტ ფიჩხს ნახავო“ - ტყეში გავლილი მანძილისა და ფიჩხს შორის დამოკიდებულება, თუმცა შეიძლება იყოს ისეთი ადგილიც სადაც უკვე სხვამ შეაგროვა, ამიტომ ამ ადგილას შეიძლება ფუნქცია მუდმივი იყოს, მაგრამ რომელი სხვა ორი წერტილიც არ უნდა ავიღოთ აბსცისათა ღერძზე, უფრო მეტისთვის (რაც უფრო ღრმად ტყეში...) ფუნქციის მნიშვნელობა მით მეტი იქნება (მით მეტი ფიჩხი...), ამიტომ ეს ფუნქცია მონოტონურად ზრდადი ფუნქციაა.



3. „დიდ აღმართს დიდი დაღმართი მოჰყვებაო“ - $y = ax^2 + bx + c$ კვადრატული ფუნქცია, როცა $a < 0$

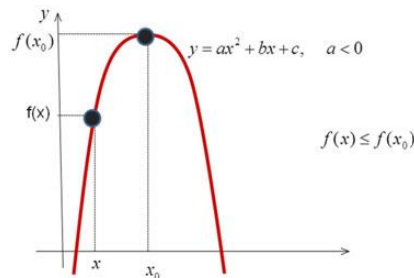

4. „ეს ქვეყანა კიბეა, ზოგი ადის, ზოგი ჩადის“ - პერიოდული ფუნქცია.

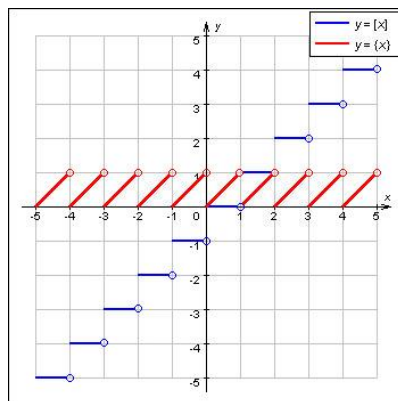

სწავლების მეთოდოლოგია/METHODOLOGY OF TEACHING

5. „ვინც მალე ჭრის ის დიდხანს ნანობსო“ - კლებადი ფუნქცია

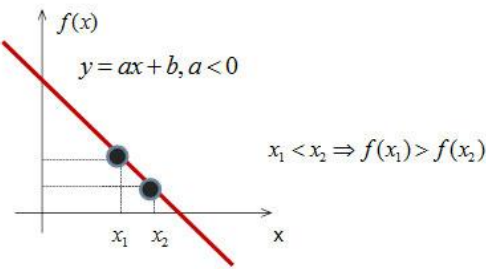

6. „ისე გაება, როგორც ჩიტი კაკანათში“ –

$$y = \cos x; \quad y = \sin x$$

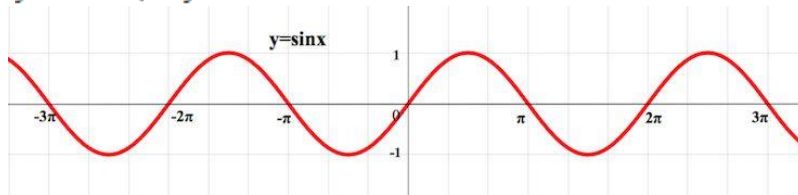

გამოყენებული ლიტერატურა:

1. ჯ. ჯინჯიხაძე. მათემატიკის სწავლების მეთოდოლოგის საკითხები. 1987
2. ვლ. ჭელიძე, ე. წითლანაძე. მათემატიკური ანალიზის კურსი, 1989
3. Глейзер Г. И. История математики в школе. 1982
4. Вилепкин И. Я. Функции в природе и технике.
5. Пухначкв Ю. Попов Ю. Математика без формул. АО «Столетие» 1995

რეზიუმე

მათემატიკური ცნებებისა და სიდიდეების გამარტივებულად აღქმისათვის გავავლე პარალელები ყოფითი ცხოვრების ამსახველ გამონათქვამებსა და რთულ მათემატიკურ დამოკიდებულებებს შორის. მიმაჩნია, რომ ეს ადვილად გასაგები გზაა და ეფექტურ შედეგამდე მიგვიყვანს. მოსწავლეებს ეს მეთოდი განუვითარებს შემოქმედებით უნარს. თვალსაჩინოების გამოყენებით ახდენს ნააზრევის დადასტურებას, გრაფიკსა და ფორმულას შორის ამყარებს ურთიერთკავშირს, გამოიყენებს მიღებულ ცოდნასა და უნარებს ყოველდღიურ ცხოვრებაში.

Nana Kenchoshvili - Kutaisi N37 public school, school principal, math teacher

The Functioning of Function

For remembering the graphs of functions simpler I have set between the connection of social visual expressions and complex dependence. I consider, this is the easiest way for understanding and it leads us to the most effective result. This method develops creative skill. using this visual method, we prove comprehended. It also establishes the connection between graphs and formulas.

თინათინ მათნაძე - ქუთაისის №40 საჯარო სკოლის სერტიფიცირებული მასწავლებელი

პროცენტის სწავლებისათვის საშუალო სკოლაში

სწავლისას მოსწავლეების მოტივაციის ამაღლებას ხელს უწყობს ინფორმაციულ-საკომუნიკაციო ტექნოლოგიების გამოყენება, რომელიც შესაძლებლობას აძლევს მასწავლებელს რთული და კომპლექსური ცნებები მოსწავლისათვის ადვილად დასანახი და გასაგები გახადოს. მოსწავლეს აძლევს საშუალებას გამოავლინოს მისი უნარები როგორც ინდივიდუალურად ასევე ჯგუფის ფარგლებში, მოახდინოს ცოდნის ტრანსფერი და დაინახოს მათემატიკის მნიშვნელოვნება და მისი შინაარსობრივად სწავლის საჭიროება, განუვითაროს მსჯელობა-დასაბუთების და თვითშეფასების უნარი. მასწავლებელმა უნდა გაითვალისწინოს მოსწავლეთა ის დიდი ინტერესი, რომელიც გამოწვეულია კომპიუტერთან და ინტერნეტთან ურთიერთობით და შეეცადოს ეს ინტერესი მიზნობრივად გამოიყენოს საგაკვეთილო პროცესში.

თემის „პროცენტი“ შესწავლის დროს მოსწავლემ უნდა გაიგოს პროცენტის საჭიროება, გაერკვეს მის ცნებაში, შეძლოს სხვადასხვა ფორმით გამოსახული რიცხვების შედარება, მარტივი ხარჯთაღრიცხვა და პროცენტის სათანადოდ შეფასება პრაქტიკულ სიტუაციებში, თუმცა ნაცვლად ამისა, ხშირად ვაწყდებით, რომ უფროსკლასელებსაც კი დაფიქრება სჭირდებათ ისეთი უმარტივესი ამოცანის ამოხსნისას, როგორიცაა: რიცხვის 100%-ის, 50%-ისა და ა.შ. პოვნა, რაც იმაზე მეტყველებს, რომ მოსწავლეებს სათანადოდ არა აქვთ გააზრებული პროცენტის ცნება, ვერ იყენებენ რიცხვის ჩაწერის ეკვივალენტურ ფორმებს.

ამ პრობლემის აღმოსაფხვრელად სასურველია აღნიშნული თემის შესწავლის დროს გამოვიყენოთ პრეზენტაცია, რომელიც უზრუნველყოფს მოსწავლეთა სიღრმისეულ წვდომას ამ საკითხისადმი. ისტ-ი უნდა გამოვიყენოთ არამარტო თემის ("პროცენტი") ახსნისათვის, არამედ ცოდნის აქტივაციისათვის (№1 სლაიდი), გამოვწვევასა (№2 სლაიდი) და გამთლიანება-რეფლექსიისათვისაც (№19 სლაიდი).



№1

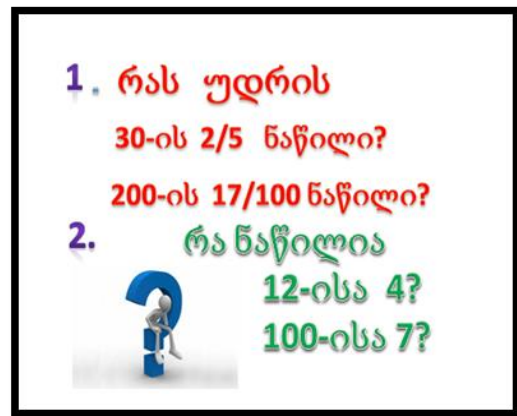

№2

№2 სლაიდის ჩვენების დროს სასურველია დაისვას კითხვა: „შემდგომად თუ არა ყველა მყიდველი არჩევანის სწორად გაკეთებას მსგავს სიტუაციაში?“ მოსწავლეები მივლენ დასკვნამდე, რომ უმჯობესია წილადები იყოს ტოლმნიშვნელოვანი, ამის შემდეგ მასწავლებელი ეუბნება რომ ადამიანებმა დიდი ხანია შეამჩნიეს, რომ პრაქტიკული ამოცანების გადაწყვეტისას მოსახერხებელია სხვადასხვა სიდიდეთა მესამედი ნაწილების გამოყენება და სპეციალური სახელწოდებაც კი მოიგონეს - პროცენტი. ე.ი. $1\% = \frac{1}{100}$ (სლაიდი №3).

სწავლების მეთოდოლოგია/METHODOLOGY OF TEACHING

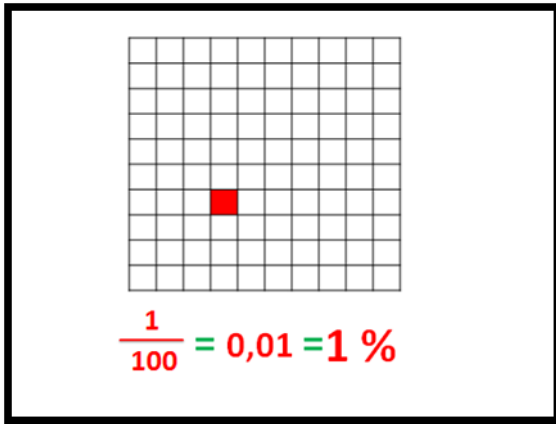

№3

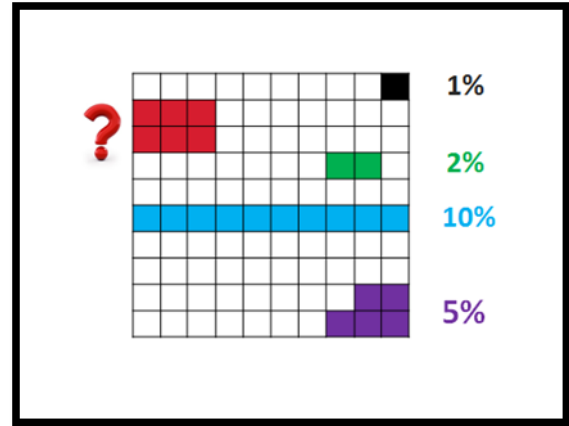

№4

№4 სლაიდზე დასმულ კითხვას მოსწავლეები თავად უპასუხებენ, რის შემდეგაც მასწავლებელმა აქტივობა-მინილექციის დახმარებით უნდა გააცნოს პროცენტის წარმოშობის ისტორია (სლაიდი №5). ამის შემდგომ მასალის სიღრმისეული წვდომა ისევ პრეზენტაციის დახმარებით უნდა წარიმართოს (სლაიდები №6-18). სასურველია სლაიდების შევსება გაფორმებაში თვითონ მოსწავლეებმა მიიღონ მონაწილეობა. შევნიშნოთ, რომ №7, 14, 16, 18 სლაიდებზე მოცემული ამოცანები უმჯობესია წარმოდგენილ იქნას ცალ-ცალკე სლაიდებზე.

პროცენტის წარმოშობის ისტორია

- პროცენტი და მისი სიმბოლო V საუკუნეში ინდოელთათვის იყო ცნობილი.
- ევროპაში დაამკვიდრა იტალიელმა ვაჭარმა მოგებული თანხის შესაფასებლად. მოგებას ისინი ფულის ყოველ 100 ერთეულზე ანგარიშობდნენ. მაგალითად: თუ 100 ერთეულზე მოგება 20 ერთეული იყო წერდნენ „20 pc“ გამოითქმებოდა ასე: „20 pro centum“ (20 პროცენტუმ) ანუ 20 ყოველი 100-დან. სწრაფი წერისას „pc“ ჰგავდა „%-ს. ამბობენ ასე გაჩნდა პროცენტის ნიშანი.
- პროცენტი ლათინური სიტყვაა და ნიშნავს მეასედს

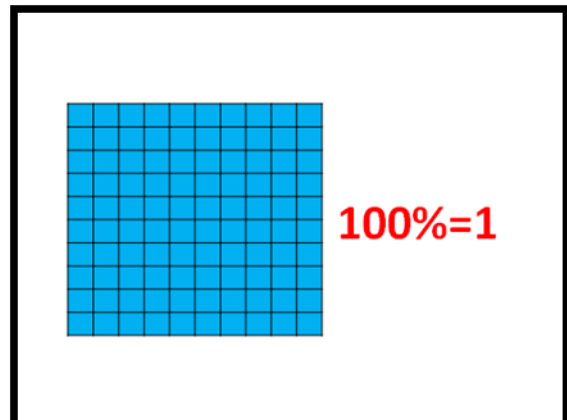

სწავლების მეთოდოლოგია/METHODOLOGY OF TEACHING

რას ნიშნავს

1) ნიკამ დავალება **100%**-ით შეასრულა.
 2) გიგამ დახარჯა თავისი თანხის **100%**.



ამოცანა

წინომ წიგნში გადაიხადა თავისი თანხის **100%**. რა ღირს წიგნი, თუ წინოს ჰქონდა **17** ლარი?

იპოვეთ:

19-ის 100%
 347-ის 100%
 16,8-ის 100%

$\frac{1}{100} = 1\%$

$\frac{2}{100} = 2\%$

$\frac{17}{100} = 17\%$

$\frac{100}{100} = 100\%$

$\frac{129}{100} = 129\%$

$\frac{n}{100} = n\%$

ე.ი რიცხვი პროცენტული სახით რომ ჩავწეროთ როგორ უნდა მოვიქცეთ?

ჩაწერეთ პროცენტის სახით:

$\frac{13}{100}$ $\frac{2}{100}$ $\frac{4}{50}$ $\frac{3}{25}$

0,83 1,62 4,6

1 5 0,5 2



№9

ა) რამდენი პროცენტია დამტრისული?
 ბ) ფიგურის რა ნაწილია დამტრისული?

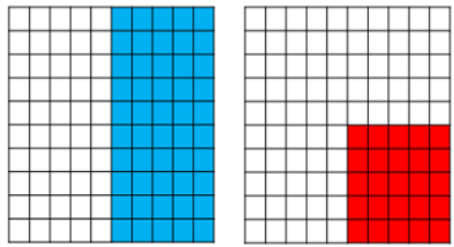

ფიგ.1 ფიგ.2

№10

100%=1

50%=

25%=

75%=

20%=

10%=

№11

მიუთითეთ პროცენტები

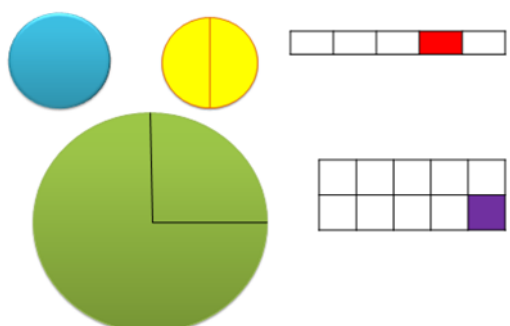

№12

სწავლების მეთოდოლოგია/METHODOLOGY OF TEACHING

შეუსაბამე დასახელებულ პროცენტს შოკოლადის შესაბამისი რაოდენობა



- 100%** - შოკოლადის მეთადი ნაწილი
- 25%** - შოკოლადის მეხუთედი ნაწილი
- 10%** - მთელი შოკოლადი
- 50%** - შოკოლადის ნახევარი
- 20%** - შოკოლადის მეოთხედი ნაწილი

№13

ამოცანა

მე-7 კლასის მოსწავლეთა 20% გოგონებია. მოსწავლეთა რამდენი პროცენტია ვაჟები?



ამოცანა

გიგამ თავისი თანხის 30%-ით რვეული შეიძინა, ხოლო 45%-ით სახაზავი. თანხის რა ნაწილი დარჩა გიგას დასახარჯი?

№14



$50\% = \frac{50}{100} = \frac{1}{2} = 0,5$
 $9\% = \frac{9}{100} = 0,09$
 $128\% = \frac{128}{100} = 1,28$
 $100\% = \frac{100}{100} = 1$
 $0,3\% = \frac{0,3}{100} = 0,003$

ე.ი. რიცხვის პროცენტული ჩანაწერი რომ წილადის ან ათწილადის სახით ჩავწეროთ, როგორ უნდა მოვიქცეთ?

№15

ჩაწერეთ წილადის ან ათწილადის სახით:

5 %	78 %
6,9 %	320 %
134 %	50 %
25 %	0,18 %

რამდენი განსხვავებული რიცხვია წარმოდგენილი?

0,2; 20%; $\frac{1}{5}$; 2; $\frac{1}{2}$; 0,5; 0

№16

300-ის 7% = 300-ის $\frac{7}{100} = 300 \cdot \frac{7}{100} = \frac{300 \cdot 7}{100} = 21$
 ანუ

300-ის 7% = $\frac{300 \cdot 7}{100} = 21$

200-ის 23% =
 24-ის 6% =
 62-ის 50% =
 15-ის 1,2% =
 29-ის 100% =
 12-ის 300% =

№17

ამოცანა

200 გრამიანი კარაქის შეფუთვაზე მინიშნებულია ცხიმისაზობა 65%. რამდენი ცხიმია ამ კარაქში?



ამოცანა

გიგამ ბანკიდან აიღო კრედიტი 500 ლარი, რისთვისაც ყოველ თვეში მან ბანკში უნდა გადაიხადოს ამ თანხის 3,6%. გიგამ 6 თვეში გადაიხადა ბანკის ვალი პროცენტიანად. სულ რამდენი ლარის გადახდა მოუწია გიგას?



№18

შევაჯამოთ

რისთვის გახდა საჭირო პროცენტის შემოტანა?
რა არის პროცენტი?



რას უდრის 300-ის 1%? 2%? 32%?
 100%? 200%? 2,1%

რას უდრის 17-ის 100%? 26-ის
 50%? 44-ის 25%?

როგორ ვიპოვოთ 19-ის 42%? 128%? 0,3%?

რამდენი პროცენტია რიცხვის ნახევარი? მეოთხედი?
 მესამედი? მესუთედი? ორმოცდამეათედი?

№19

სამინაო დავალება

სახლში არსებული პროდუქტების (კარაქი, მარგარინი, შოკოლადი და სხვ.) შეფუთვაზე მოიძიეთ ცხიმის პროცენტული შედგენილობა და გამოიანგარიშეთ მასში არსებული ცხიმის ოდენობა.



№20

გამოყენებული ლიტერატურა

- ეროვნული სასწავლო გეგმა 2011-2016. საგნობრივი პროგრამა მათემატიკაში.
- მოქმედი სასკოლო სახელმძღვანელოები.

რეზიუმე

ინფორმაციული ტექნოლოგიების გამოყენებით შესაძლებელი ხდება სასწავლო პროცესი მდიდარი, მრავალფეროვანი და სახალისო გავხადოთ, ამიტომ წლების განმავლობაში შემუშავებული პრაქტიკისა და თანამედროვე ტექნოლოგიების შერწყმით მიღწევადია მოსწავლეთა მოტივაციის ამაღლება და შესაბამისად ცოდნის მაღალი დონე.

ნაშრომში წარმოდგენილია პრეზენტაცია, რომელიც მოსწავლეს დაეხმარება უკეთ გაიგოს პროცენტის საჭიროება, გაერკვეს მის ცნებაში, შეძლოს სხვადასხვა ფორმით გამოსახული რიცხვების შედარება, მარტივი ხარჯთაღრიცხვა და პროცენტის სათანადოდ შეფასება პრაქტიკულ სიტუაციებში. მასალა მოიცავს სლაიდებს გაკვეთილის სამივე ფაზისათვის - გამოწვევის, ცოდნის კონსტრუირებისა და რეფლექსიისათვის.

Tinatin matnadze – Kutaisi №40 public school certified teacher.

Teacher presents in the secondary school Summary

Abstract

The modern information technologies make the learning process fun, diverse and rich, so with the help of teaching experience and modern technologies we can motivate students and increase their potential.

Thesis give the presentation, which will help students to realize the importance of percentages, understand its concept and be able to compare different numbers, use the simple estimate and price the percent in their practical using. Thesis contains slides for all three parts of the lesson – challenge knowledge construction and reflection.

თინათინ მათნაძე - ქუთაისის №40 საჯარო სკოლის სერტიფიცირებული მასწავლებელი

**დებულებათა დამტკიცების მნიშვნელობისა და პითაგორას
 თეორემის დამტკიცების კიდევ ერთი ვარიანტის შესახებ**

მათემატიკური დამტკიცება ხელს უწყობს დედუქციური და ინდუქციური მსჯელობის, შხედულებათა დასაბუთების, მოვლენებისა და ფაქტების ანალიზის, იდეებისა და აზრის, წერილობითი თუ სიტყვიერი ფორმით ნათლად და ეფექტურად გამოხატვის უნარის განვითარებას. იგი ფაქტის ღრმად გააზრების საშუალებაა, ამიტომ სასკოლო კურსში დიდი ყურადღება უნდა დაეთმოს დასაბუთების მრავალფეროვანი საშუალებების გამოყენებას. სასურველია ჩატარდეს სასკოლო კონფერენციები, რომლებზეც წარმოდგენილი იქნება ამა თუ იმ საკითხის დამტკიცების სხვადასხვა ვარიანტი.

დასაბუთების მრავალფეროვნებით გამოირჩევა პითაგორას თეორემა, რომელიც მათემატიკის მთელი სასკოლო კურსის ერთ-ერთი მნიშვნელოვანი თეორემაა.

ბოლო რამოდენიმე ათეული წლის განმავლობაში რამდენჯერმე შეიცვალა სასკოლო სახელმძღვანელოებიც და სახელმძღვანელოების ავტორებიც, შესაბამისად წარმოდგენილ იქნა პითაგორას თეორემის არაერთი დამტკიცება, დამტკიცების უამრავი ვარიანტი არსებობს ინტერნეტშიც. ამ ნაშრომში წარმოდგენილია პითაგორას თეორემის დამტკიცების კიდევ ერთი - ჩემი ვარიანტი, რომლის განხილვაც შესაძლებელია მართკუთხა სამკუთხედის გვერდებსა და კუთხეებს შორის დამოკიდებულების, კვადრატული ფესვისა და სამკუთხედის ფართობის შესწავლის შემდეგ.

პითაგორას თეორემა: მართკუთხა სამკუთხედში ჰიპოტენუზის კვადრატი კათეტების კვადრატების ჯამის ტოლია.

დამტკიცება:

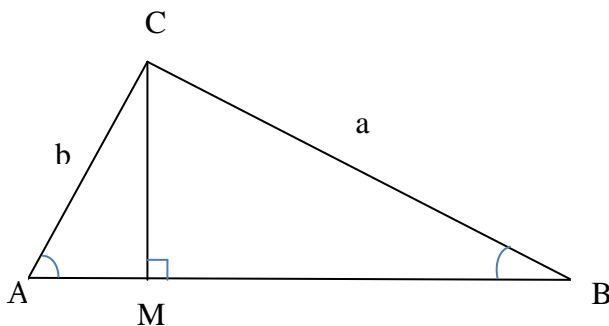

მოც.: $\triangle ABC$
 $\angle ACB=90^\circ$ $CM \perp AB$
 $\angle A=\alpha$, $\angle B=\beta$
 $AC=b$, $BC=a$, $AB=c$

დას.: $c^2=a^2+b^2$

$\triangle ABC$, $\triangle ACM$ და $\triangle CBM$ მართკუთხა სამკუთხედებია მოცემულობის თანახმად.

$S_{ABC} = \frac{ab}{2}$ მაგრამ, ამავე სამკუთხედიდან $a = c \sin \alpha$, ხოლო $b = c \cos \alpha$, ამიტომ

$$S_{ABC} = \frac{ab}{2} = \frac{c \sin \alpha \cdot c \cos \alpha}{2} = c^2 \frac{\sin \alpha \cdot \cos \alpha}{2} \quad (1)$$

$S_{ACM} = \frac{CM \cdot AM}{2}$ ცხადია, ამავე სამკუთხედიდან $CM = b \sin \alpha$, ხოლო $AM = b \cos \alpha$, ამიტომ

$$S_{ACM} = \frac{CM \cdot AM}{2} = \frac{b \sin \alpha \cdot b \cos \alpha}{2} = b^2 \frac{\sin \alpha \cdot \cos \alpha}{2} \quad (2)$$

ანალოგიურად $\triangle CBM$ სამკუთხედიდან მივიღებთ

სწავლების მეთოდოლოგია/METHODOLOGY OF TEACHING

$$S_{CBM} = \frac{BM \cdot CM}{2} = \frac{a \cos \beta \cdot a \sin \beta}{2} = a^2 \frac{\cos \beta \cdot \sin \beta}{2}$$

მაგრამ, რადგან $\alpha + \beta = 90^\circ$ და მასაშადამე $\cos \beta = \sin \alpha$, ხოლო $\sin \beta = \cos \alpha$, ამიტომ

$$S_{CBM} = a^2 \frac{\sin \alpha \cdot \cos \alpha}{2} \quad (3)$$

ნახაზიდან ჩანს $S_{ABC} = S_{BCM} + S_{ACM}$. ამ ტოლობაში (1), (2) და (3)-ს გათვალისწინებით :

$$c^2 \frac{\sin \alpha \cdot \cos \alpha}{2} = a^2 \frac{\sin \alpha \cdot \cos \alpha}{2} + b^2 \frac{\sin \alpha \cdot \cos \alpha}{2} \quad (4)$$

$\sin \alpha \neq 0$ და $\cos \alpha \neq 0$, ამიტომ (4) ტოლობის ორივე მხარე გავყოთ $\frac{\sin \alpha \cdot \cos \alpha}{2}$ – ზე, მივიღებთ:

$$c^2 = a^2 + b^2$$

თეორემა დამტკიცებულია.

გამოყენებული ლიტერატურა:

1. ეროვნული სასწავლო გეგმა 2011-2016. საგნობრივი პროგრამა მათემატიკაში.
2. გ.გოგიშვილი, თ. ვეფხვაძე, ი. მეზონია, ლ. ქურჩიშვილი-გეომეტრია, VIII კლასის სახელმძღვანელო. 2003, 2005, 2007, 2012 წლების გამოშვებები.
3. ა. პოგორელოვი-გეომეტრია 7-11. 1989
4. ა. ბენდუქიძე-გეომეტრია VIII კლ. 1993
5. <http://www.cut-the-knot.org/pythagoras/index.shtml>
6. http://en.wikipedia.org/wiki/Pythagorean_theorem

რეზიუმე

ნაშრომში განხილულია დებულებათა დასაბუთების მნიშვნელობა და წარმოდგენილია პითაგორას თეორემის დამტკიცების ჩემი ვარიანტი.

Tinatini matnadze – kutaisi №40 public school certified teacher

The importance of theorem proofs and another version of Pythagorean theorem proof

Rezume

The work represents the importance of the theorem proofs and my own version of Pythagorean theorem proof.

სწავლების მეთოდოლოგია/METHODOLOGY OF TEACHING

შზია მამასახლისი - აკაკი წერეთლის სახელმწიფო უნივერსიტეტი, აკადემიური დოქტორი

მუშაობის აქტიური ფორმები მათემატიკის გაკვეთილებზე

გაკვეთილი არის სასწავლო-აღმზრდელობითი პროცესის ორგანიზების ძირითადი ფორმა ამიტომ სწავლების ხარისხი უპირველესად არის გაკვეთილის ხარისხი. შეიძლება ვუწოდოთ გაკვეთილს თანამედროვე, თუ კი ის ჩატარებულია სწავლების სათვალსაჩინო და ტექნიკური საშუალებების გარეშე? რა თქმა უნდა არა. თვალსაჩინოებასთან ერთად გაკვეთილი უფრო მდიდრული, ხატოვანი და ნათელია. მათი დახმარებით მოსწავლეებზე ხდება ემოციური ზემოქმედება, რაც ხელს უწყობს მასალის უკეთესად დამახსოვრებას, ამაღლებს მოსწავლეთა ინტერესს საგნისადმი, უზრუნველყოფს ცოდნის გამყარებას.

კარგად გააზრებული სწავლების მეთოდების გარეშე ძნელია საპროგრამო მასალის ათვისების ორგანიზება. ამიტომაც აუცილებელია სწავლების იმ მეთოდების და საშუალებების გაუმჯობესება, რომლებიც ეხმარებიან მოსწავლეებს შემეცნებით მივხვდეთ, რამაც შეიძლება ასწავლოს მოსწავლეებს აქტიურობა, დამოუკიდებლად მოიპოვონ ცოდნა და განუვითარდეს სწავლის ინტერესი.

მათემატიკის კურსში ბევრი სხვადასხვა ფორმულაა. იმისათვის რომ მოსწავლეებს შეეძლოთ მათი თავისუფალი ოპერირება ამოცანების და სავარჯიშოების ამოხსნის დროს, მათ ზეპირად უნდა იცოდნენ მათგან ყველაზე გავრცელებული და პრაქტიკაში ხშირად შემხვედრი. ფორმულები რომ უკეთესად დასამახსოვრებელი გახდეს და ამსთანავე ადვილად გასაკონტროლებელი იყოს მათი ათვისება, გაკვეთილებზე გამოიყენება დიდაქტიკური თამაშები:

მათემატიკური დომინო – შედგება 12–30 ბარათისაგან. ყოველი ბარათი გაყოფილია ხაზით ორ ნაწილად – ერთ ნაწილზე წერია დავალება, მეორეზე –სხვა დავალების პასუხი.

უკუკავშირის ბარათები – შედგება გამჭვირვალე ფირისაგან დამზადებული ხუთი-ექვსი პლანშეტისაგან, რომლებიც შეკრულია ერთ „წიგნად“, რაშიც იდება პასუხიანი ბარათები. ყველა მოსწავლეს აქვს ასეთი ბარათები. კითხვები დაისმება ზეპირად, მოსწავლეები ნახულობენ სწორ პასუხს და აჩვენებენ მას. ამრიგად, მასწავლებელი ხელად ხედავს, ვინ იცის მასალა.

გატაცებით სწავლის დროს გაკვეთილის ეფექტურობა საგრძნობლად იზრდება. ამ შემთხვევაში მოსწავლეები ხალისით ასრულებენ მათთვის შეთავაზებულ დავალებებს, ხდებიან მასწავლებლის დამხმარეები გაკვეთილის ჩატარებაში. თავი უნდა ავარიდოთ ისეთ სწავლებას, როდესაც მასწავლებელი ხსნის, ახალ მასალას გადასცემს, მოსწავლეების უმეტესობა კი გაგონილს ყურს მიღმა უშვებს. ბუნებრივია, ასეთი „ტრადიციული“ გაკვეთილსაგან ხეირი ნაკლებია. უმჯობესია, თუ კი გაკვეთილი ტარდება ძირითადად ევრისტიული და საძიებო საუბრის მეთოდით. ეს ნიშნავს, რომ პირადად მასწავლებლის მხრიდან არ ხდება არც ახალი მასალის ახსნა და არც მოსწავლეების გამოკითხვა – ყველაფერი ეს კეთდება მოსწავლეებთან ერთად. მიმანიშნებელი კითხვები აიძულებს მათ ჩაწვდნენ არსს, ამასთანავე დგინდება, რომელი მათგანი და რამდენად სიღრმისეულად არის მზად ახალი გაკვეთილისთვის.

გაკვეთილზე საგრძნობლად ამაღლებენ მოსწავლეთა შემეცნებით ინტერესს დიდაქტიკური თამაშები. როგორც შემეცნებითი თამაშის ერთ-ერთი სახეობა წარმატებით გამოიყენება სასწავლო კროსვორდები. ყურადღების დამაბვას და გონების გამჭრიახობას მოითხოვს აგრეთვე „ზღაპრობანას“ თამაში, რომლის ჩატარება მთელ კლასთან ერთად შეიძლება.

მასწავლებლის ამოცანაა არა შეუსაბამოს სწავლება მოსწავლეთა ინდივიდუალურ შესაძლებლობებს, არამედ მაქსიმალურად შეუწყოს ხელი ყველას გონებრივ განვითარებას. ახალი მასალის განსამტკიცებლად წარმატებით გამოიყენება თამაში „კი“ – „არა“. კითხვას დასვამენ მხოლოდ ერთხელ, კითხვა არ მეორდება, კითხვის დასმის დროს აუცილებელია ჩაიწეროს პასუხი „კი“ ან „არა“. აქ მთავარია სწავლაში ჩართონ ყველაზე პასიური მოსწავლეებიც. არ უნდა დაგვენანოს დრო ციფრული მასალის, განმარტებების, დასკვნების მრავალჯერ გამეორებაზე, ეს გაბათილდება მოსწავლეთა ცოდნით.

სწავლების მეთოდოლოგია/METHODOLOGY OF TEACHING

მნიშვნელოვანია ბავშვების დაინტერესება, მათ უნდა აიძულო იფიქრონ. მოსწავლეებს შეუძლიათ გამოხატონ საკუთარი აზრი, დაასაბუთონ დასკვნები, მაგრამ, თუ ისინი მცდარია, აუცილებელია მათი შესწორება.

გაკვეთილების ჩატარებაში ხშირად ჩართულია ტექნიკური კარნახები, „გონებრივი იერიში“, „იდებების აუქციონი“, წყვილი გაკვეთილები, პრეს-კონფერენციები, გაკვეთილი-კონკურსი, ვიქტორინები, მხიარულთა და საზრიანთა კლუბი, საქმიანი თამაშები, ოლიმპიადები. შეუძლებელია არატრადიციული სწავლების ყველა ფორმის და მეთოდის განხილვა, ამიტომაც განვიხილოთ მხოლოდ რამოდენიმე მათგანი.

საუბრის თამაშის და შემოქმედების-გაკვეთილი.

გაკვეთილი შეიცავს სამ ელემენტს: საუბარს, თამაშს, შემოქმედებას. სმთ-გაკვეთილის უპირატესობა მის ცნობისმოყვარეობაშია. მოსწავლეები ვერ ასწრებენ დალღას, მათი ყურადღება სულ ხელშეწყობილია და ვითარდება. ასეთ გაკვეთილს თავისი ემოციონალური დატვირთვით, შეჯიბრების ელემენტებით გააჩნია ღრმა აღმზრდელობითი ეფექტი. ბავშვები პრაქტიკაზე ხედავენ იმ შესაძლებლობებს, რასაც წარმოადგენს შემოქმედებითი კოლექტიური მუშაობა.

„რა?სად?როდის?“ ტიპის გაკვეთილი.

მოსწავლეთა ჯგუფი წინასწარ გაყოფილია სამ გუნდად, დარიგებულია საშინაო დავალებები, მომზადებულია გუნდების ნომრები, აღრიცხვის ფურცლები მოთამაშეთა გვარებით კაპიტნებისთვის. თამაში შედგება ექვსი ეტაპისაგან.

1. მასწავლებლის შესავალი სიტყვა.
2. მოთელვა – თემის ყველა საკვანძო საკითხის გამეორება.
3. განისაზღვრება დრო კითხვების მოსაფიქრებლად და ქულების რაოდენობა პასუხზე. აირჩევა ორბიტები.
4. თამაში „რა?სად?როდის?“
5. შედეგების შეჯამება.
6. მასწავლებლის შემაჯამებელი სიტყვა.

გაკვეთილი – ექსკურსია. ან დაუსწრებელი მოგზაურობა (შესაძლოა დასწრებულად).

ჩატარების გეგმა.

1. თემის შეტყობინება.
2. წამყვანის შესავალი სიტყვა.
3. იმიტირებული ექსკურსიის საშუალებით ახალი მასალის ახსნა – ატარებს ექსკურსიამდლოლი, მოსწავლე, მასწავლებელი, მშობელი, შეფი და ა.შ.
4. პასუხები ექსკურსიის დროს გაჩენილ კითხვებზე.
5. სამახსოვრო საჩუქრები და სუვენირები (წინასწარ მომზადებული).

ინტეგრირებული გაკვეთილები. ასეთი ტიპის გაკვეთილებს ერთად ატარებს 2-3 მასწავლებელი. მაგალითად: ა) მათემატიკის, ფიზიკის და ინფორმატიკის; ბ) მათემატიკის, ხაზვის და საწარმოო შრომის.

ადგენენ ამოცანის ამოხსნის ალგორითმებს მათემატიკის, ფიზიკის ცოდნის გამოყენებით და ა.შ.

გაკვეთილი-ლექცია. პრაქტიკა გვიჩვენებს, რომ ლექციის ტემპი უნდა იყოს მოსწავლეებისათვის მისაღები, ლექციების გამეორება არ არის სასურველი. ამის თავიდან აცილება შეიძლება ძირითადი აზრის ვარიანტებით. თვალსაჩინო საშუალებების დემონსტრირების დროს არ უნდა იყოს მონოლოგიური თხრობა, საუბარში უნდა ჩაერთონ მოსწავლეები. ლექცია ორიენტირებას უკეთებს მოსწავლეებს რთულ მასალაში, განავითარებს მათ გონებრივ აქტივობას, ასწავლის აზროვნებას. ლექცია ატარებს საძიებო ხასიათს, საკითხები იზიდავს მოსწავლეებს. მაგალითად, ლექცია თემაზე „დეკარტის კოორდინატები სივრცეში“.

სწავლების მეთოდოლოგია/METHODOLOGY OF TEACHING

1. დეკარტის კოორდინატების შემოტანა სიბრტყეზე
2. დეკარტის კოორდინატების შემოტანა სივრცეში.
3. რ.დეკარტის ცხოვრება და მოღვაწეობა. (მოსწავლეები)
4. მანძილის ფორმულა ორ წერტილს შორის.
5. მონაკვეთის შუის კოორდინატების ფორმულები.
6. ფიგურების გარდაქმნა სივრცეში.
7. დეკარტის კოორდინატების გამოყენება სხვა მეცნიერებებში.

ზემოთ აღნიშნულიდან შეგვიძლია ვთქვათ რომ, აუცილებელია სწავლების იმ მეთოდების და საშუალებების გაუმჯობესება, რომლებიც ეხმარებიან მოსწავლეებს შემეცნებით ძიებაში, რამაც შეიძლება ასწავლოს მოსწავლეებს ცოდნის დამოუკიდებლად მოპოვება და მათ განუვითარდეს სწავლის ინტერესი.

გამოყენებული ლიტერატურა

1. ეროვნული სასწავლო გეგმა.
2. ჯ. ჯინჯიხაძე. მათემატიკის დაწყებითი კურსის სწავლების მეთოდოლოგია და ტექნოლოგია. გამომცემლობა „უნივერსალი“ თბილისი 2011

Mzia Mamasakhlishi - Akaki Tsereteli State University, Academic Doctor

THE ACTIVE FORMS OF WORK AT MATHEMATIC LESSONS

Summary

Without the well thought-out teaching methods, it is difficult to organize the process of learning the program material. That is why is necessary to improve those methods and techniques of teaching, which help pupils in their cognitive activities that should teach pupils the activeness, independent acquisition of knowledge as well as develop their interest in studying. The paper dwells on the example of several teaching methods. On the basis of each of them, there have been made the appropriate conclusions about what sort of results could be obtained from their use at mathematic lessons.

სწავლების მეთოდოლოგია/METHODOLOGY OF TEACHING

ია მეზონია - ფიზიკა-მათემატიკურ მეცნიერებათა კანდიდატი, აკადემიური დოქტორი, მასწავლებელთა პროფესიული განვითარების ეროვნული ცენტრის ტრენერ-კონსულტანტი, ქართულ-ამერიკული სკოლის ზუსტ მეცნიერებათა კათედრის ხელმძღვანელი, თსუ მოწვეული პედაგოგი

ცნების სწავლების ზოგიერთი მეთოდი

ნებისმიერი საგნის სწავლებისას ჩვენ ვიყენებთ ცნებებს და ხშირად არც კი ვუფიქრდებით, რამდენად ადეკვატურად აღიქვამს მათ მოსწავლე. არა და, როგორც წესი, გამოყენებული ცნებები წარმოადგენს იმ საძირკველს, რომელზედაც ახალი ცოდნის დაშენება ხდება და ამიტომ სწორედ მათ შესაფერის აღქმასზეა მეტწილად დამოკიდებული სასწავლო პროცესის წარმატებულობა.

თავისთავად ცნება აბსტრაქციაა, რომელსაც ჩვენი გონება ქმნის. უკეთეს შემთხვევაში, ცნება წარმოგვიდგენია, როგორც რაღაც ობიექტების სიმრავლე; ამ სიმრავლეს ცნების მოცულობას უწოდებენ. ცნების მოცულობაში მოსახვედრად ყოველ ობიექტს უნდა ჰქონდეს გარკვეული თვისებები, ე. წ. ცნების მახასიათებლების ერთობლიობა, ანუ ცნების შინაარსი. ცნებებს შორის შეიძლება იყოს გარკვეული კავშირები. მაგალითად, გვაქვს ორი ცნება: „სამკუთხედი“ და „ტოლფერდა სამკუთხედი“. იმისთვის, რომ ობიექტი იყოს ტოლფერდა სამკუთხედი, ის უნდა იყოს დამატებითი თვისებებით აღჭურვილი სამკუთხედი: სამკუთხედის ცნების შინაარსს ვამატებთ ახალ თვისებას „ორი გვერდი ტოლია“ და ამით სამკუთხედების სიმრავლეში გამოვყოფთ ქვესიმრავლეს — ტოლფერდა სამკუთხედების ერთობლიობას — ახალი ცნების მოცულობას. ამ მაგალითზე ნათელი ხდება, რომ რაც უფრო ფართოა ცნება მოცულობით, მით უფრო ღარიბია ის შინაარსით და, პირიქით, შინაარსით მდიდარი ცნება უფრო მეტად ისწრაფვის კონკრეტულობისკენ და, მაშასადამე, ნაკლებია მისი მოცულობაც. ბუნებრივია, ვივარაუდოთ, რომ არსებობს უნივერსალური საწყისი ცნება, რომლის მოცულობა ყოველსომომცველია. მაგალითად, ჰეგელი თავის „ლოგიკას“ იწყებს ყველაზე უფრო განყენებული და აბსტრაქტული ცნებიდან და ასეთად მან შეარჩია ყოფიერების ცნება, რომელიც მოიცავს ყოველივე არსებულს. სამაგიეროდ ეს ცნება, შინაარსობრივი თვალსაზრისით, ყველაზე ღარიბია, რადგან საგანთა ამ უსასრულობას იგი მიაწერს ერთადერთ, არსებობის ნიშანს და „სხვა მხრივ სრულ განურჩევლობაში ტოვებს“ [1]. ცხადია, მოსწავლეებთან ასე „შორს“ წასვლა არ ივარგებს. ამიტომ სწავლებისას ჩვენ ვიყენებთ საბაზო (საწყის) ცნებებს, რომელთაც კი არ ვსაზღვრავთ, არამედ, როგორც წესი, მოსწავლის ინტუიციურ წარმოდგენებს მივანდობთ. მაგალითად, „ორ ობიექტს შორის მდებარეობის“ მიმართებას ხან კომენტარების გარეშე ვიყენებთ, ხან, შესაძლოა, ერთი-ორი ილუსტრაცია მივაცოლოთ. თუმცა მოგვიანებით, ხშირად შეხვედებით მოსწავლეს, რომელიც ვერ ანსხვავებს „შორის“ და „შუაში“ მდებარეობის მიმართებას, რადგან თავიდანვე მის წარმოდგენაში ეს ორი მიმართება ერთმანეთს დაემთხვა. მსგავსი პრობლემა ზოგჯერ მასწავლებლის უნებლიე ხელშეწყობითაც ჩნდება. მაგალითად, თუ გარკვეული დროის განმავლობაში დაფაზე მართკუთხედის გამოსახვისას ერთი და იმავე ტიპის ფიგურას, ვთქვათ, „განიერ მართკუთხედს“ გამოსახავთ, აღმოაჩნთ, რომ მოსწავლეთა უმრავლესობა სწორედ ასეთი მართკუთხედების ხაზვას დაიწყებს და, მცირე ხნის თავზე, ზოგიერთი მათგანი ვერც კი დაუშვებს, რომ მართკუთხედი შეიძლება კვადრატია იყოს. ამ სიტუაციაში მოსწავლის ცნობიერებაში ხდება მართკუთხედის ცნების შინაარსის გაფართოება „განიერი მართკუთხედის“ გამოსახულებით, რის გამოც, ცხადია, შემცირდება ცნების მოცულობა — მაგალითად, გამოაკლდება კვადრატები. მაშასადამე, უნდა ვერიდოთ ცნების ერთი და იმავე ნიშნით წარმოდგენას და, პირიქით, უნდა ვეცადოთ ცნების მოცულობის მთელი მრავალფეროვნება გამოვიყენოთ.

მნიშვნელოვანია გვახსოვდეს, რომ ცნების შინაარსი წარმოადგენს ყველა იმ თვისებათა ერთობლიობას, რომელიც ცნების მოცულობაში შემავალ ობიექტებს აქვს საერთო. ხშირად ეს ერთობლიობა საკმაოდ სოლიდურია და რამდენიმე ათეული ფაქტითაა წარმოდგენილი. მაგრამ,

სწავლების მეთოდოლოგია/METHODOLOGY OF TEACHING

ბუნებრივია, მიზანშეწონილი არაა ცნების განსაზღვრებისას შინაარსის სრულად წარმოჩენა. მაშ როგორ ჩამოვყალიბოთ განსაზღვრება — რა კრიტერიუმებით შევარჩიოთ განსაზღვრებაში მოთხოვნილი თვისებები? ვთქვათ, გვსურს განვსაზღვროთ პარალელოგრამი და ამას ასე ვახორციელებთ: „პარალელოგრამი არის ოთხკუთხედი, რომელსაც მოპირდაპირე გვერდები პარალელური აქვს, მოპირდაპირე გვერდები ტოლი აქვს, დიაგონალები შუა წერტილში იკვეთება, მოპირდაპირე კუთხეები ტოლი აქვს, ნებისმიერ გვერდთან მდებარე ორი კუთხის ჯამი 180° -ია“. ჩამოთვლილი თვისებები მართლაც უნდა ახასიათებდეს ოთხკუთხედს, რომ პარალელოგრამი იყოს. მაგრამ რამდენად აუცილებელია ყველა მათგანის ჩამოთვლა ცნების შემოტანისას? რომელი თვისება/თვისებები უნდა დავასახელოთ აუცილებლად და რომელი შეიძლება „გამოვტოვოთ“ და, საერთოდ, დასაშვებია თუ არა პარალელოგრამის ალტერნატიული განსაზღვრებები?

ამ კითხვებზე პასუხის გასაცემად შევქმნათ ჩამოთვლილი თვისებების რაიმე იერარქიული (მიზეზ-შედეგობრივი) სქემა (შევნიშნოთ, რომ ასეთი სქემის მრავალი ვარიანტი შეიძლება არსებობდეს და ჩვენ მხოლოდ ერთ-ერთ მათგანს განვიხილავთ):

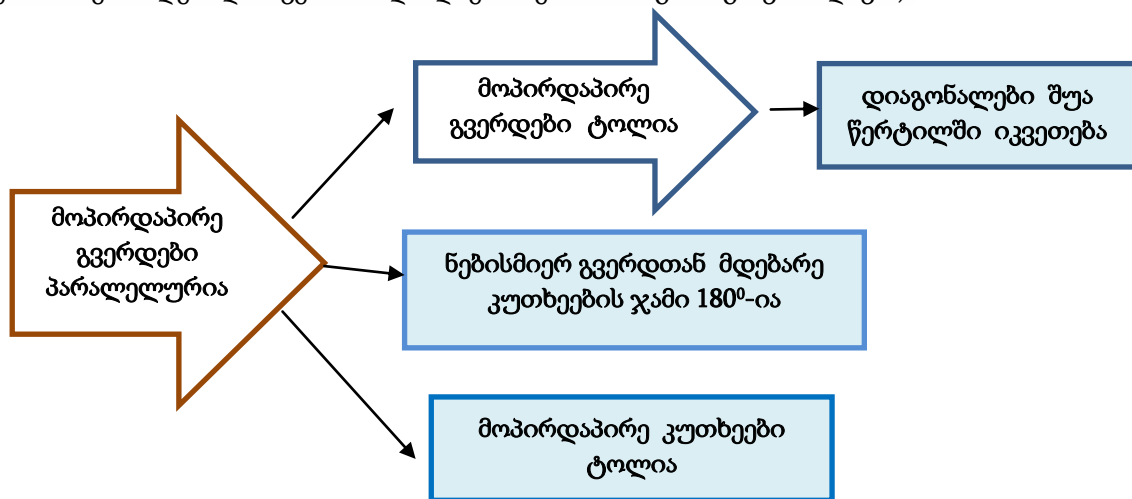

ეს სქემა ასე იმიჯრება: თუ ოთხკუთხედში მოპირდაპირე გვერდები პარალელურია, მაშინ ამ ოთხკუთხედის მოპირდაპირე კუთხეებიც ტოლია და ნებისმიერ გვერდთან მდებარე კუთხეების ჯამიც 180° -ია; ამასთანავე, მოპირდაპირე გვერდებიც ტოლია და, როგორც შედეგი, დიაგონალები შუა წერტილში იკვეთება.

ამრიგად, ხუთი განხილული თვისებიდან ოთხი არის ერთის (გვერდების პარალელორობის) შედეგი. ასეთ შემთხვევაში ვიტყვით, რომ მოპირდაპირე გვერდების პარალელორობა პარალელოგრამის განმსაზღვრელი თვისებაა, პარალელოგრამად ყოფნისთვის საკმარისი პირობაა, ანუ „პარალელოგრამის ნიშანია“. ამის გათვალისწინებით განსაზღვრება ასე შეიძლება ჩამოყალიბდეს: „პარალელოგრამი არის ოთხკუთხედი, რომელსაც მოპირდაპირე გვერდები პარალელური აქვს“, ხოლო დანარჩენი ოთხი ფაქტიდან თითოეული განმსაზღვრელი თვისების შედეგია, ანუ „პარალელოგრამის თვისებაა“. თუ რაიმე ცნებისთვის შესაძლებელია ორი განმსაზღვრელი თვისების შერჩევა, მაშინ, ცხადია, შევძლებთ ალტერნატიული განსაზღვრებების ჩამოყალიბებასაც. მაგალითად, პარალელოგრამის შემთხვევაში გვექნება: „ოთხკუთხედს, რომელსაც მოპირდაპირე გვერდები ტოლი აქვს, პარალელოგრამი ეწოდება“. მაშასადამე, რამდენი განმსაზღვრელი თვისებაც (ან თვისებათა ჯგუფი) მოიძებნება ცნების შინაარსში, სულ მცირე იმდენივე ალტერნატიული სახითაც შეგვიძლია განვსაზღვროთ ეს ცნება.

სწავლებისას კარგ შედეგს იძლევა ე.წ. „ცნების რუკის“ წარმოდგენა, რომელიც თვალსაჩინოდ ხდის თვისებათა მემკვიდრეობითობას. ცნების რუკა მათემატიკაში, როგორც წესი, ვენის დიაგრამით წარმოიდგინება. მაგალითად, განვიხილოთ სქემა:

სწავლების მეთოდოლოგია/METHODOLOGY OF TEACHING

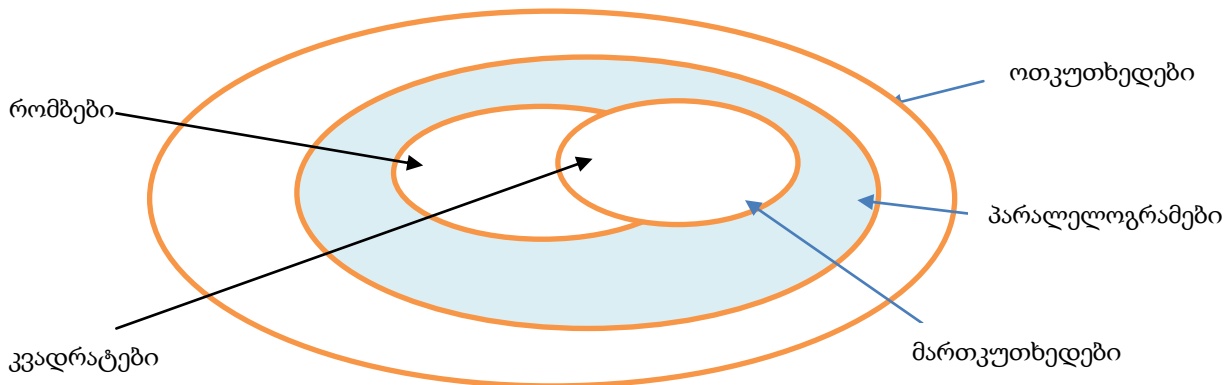

ამ რუკის მიხედვით მოსწავლე ადვილად იგებს, რომ ყოველი მართკუთხედი პარალელოგრამია და, მაშასადამე, აქვს პარალელოგრამის ყველა თვისება და საკუთარი განმსაზღვრელი თვისებაც („ყველა კუთხე ტოლია“), რომლითაც ის გამოირჩევა სხვა პარალელოგრამებისგან; ანალოგიურად ვმსჯელობთ რომბებზეც — პარალელოგრამების სიმრავლეში რომბების განმსაზღვრელი თვისებაა „ყველა გვერდი ტოლია“; ყოველი კვადრატი პარალელოგრამიცაა, რომლიც და მართკუთხედიც — ამ ცნების შინაარსი უნდა მოიცავდეს ამ სამი ცნების შინაარსებს; ამის გათვალისწინებით, კვადრატის სხვადასხვა განსაზღვრება არსებობს, შესაბამისად იმისა, თუ რომელი ცნების კონკრეტიზაციას მოახდენთ. მაგალითად, კვადრატი არის

- პარალელოგრამი, რომლის ყველა გვერდი და ყველა კუთხე ტოლია;
- მართკუთხედი, რომლის ყველა გვერდი ტოლია;
- რომბი, რომლის ყველა კუთხე ტოლია.

ცნებების სწავლებისას ყველაზე პოპულარულია კონკრეტიზაციის მეთოდი, ანუ ცნებების დალაგება „ზოგადიდან კონკრეტულისკენ“. განხილული რუკის მაგალითზე რომ ვისაუბროთ, ჯერ ისწავლება ცნება „ოთხკუთხედი“, ვამატებთ შესაფრის თვისებას და ვიღებთ ცნებას „პარალელოგრამი“, შემდეგი თვისების დამატებით მივდივართ ახალ ცნებამდე („რომბი“ ან „მართკუთხედი“) და ა. შ.

შედარებით იშვიათად ვიყენებთ განზოგადების მეთოდს, რომელიც შემდეგში მდგომარეობს: მოცემული ცნების შინაარსიდან გამოვყოფთ რაიმე ქვესიმრავლეს („ვზღუდავთ“ მას) და ვიკვლევთ, თუ რა ობიექტების სიმრავლე განისაზღვრება ამით. პირველი სირთულე, რომელიც ამ მეთოდის გამოყენებას ახლავს, ცნების შინაარსიდან ქვესიმრავლის გამოყოფაა — საქმე იმაშია, რომ თუ ქვესიმრავლეში მოვახვედრებთ განმსაზღვრელი თვისებიდან (ან ასეთთა ჯგუფიდან) რომელიმეს, მაშინ ცნების მოცულობა არ შეიცვლება და ობიექტებს „აღმოაჩნდება“ ის თვისებებიც, რომელიც „შეზღუდვის“ პროცესში თითქოს უნდა დაკარგულიყო, ანუ მოცულობა ფაქტობრივად არ შეიცვლება; მეორეს მხრივ, თუ გამოყოფილ ქვესიმრავლეში მოცემული ცნების არც ერთი „ნიშანი“ არ შევა, მაშინ მივიღებთ ახალ შინაარსობრივ ჯგუფს, რომელსაც შეესაბამება ობიექტების სიმრავლე — ახალი ცნების (მოცემულის განზოგადების) მოცულობა, რომლისთვისაც უწინდელი მოცულობა ქვესიმრავლეს წარმოადგენს:

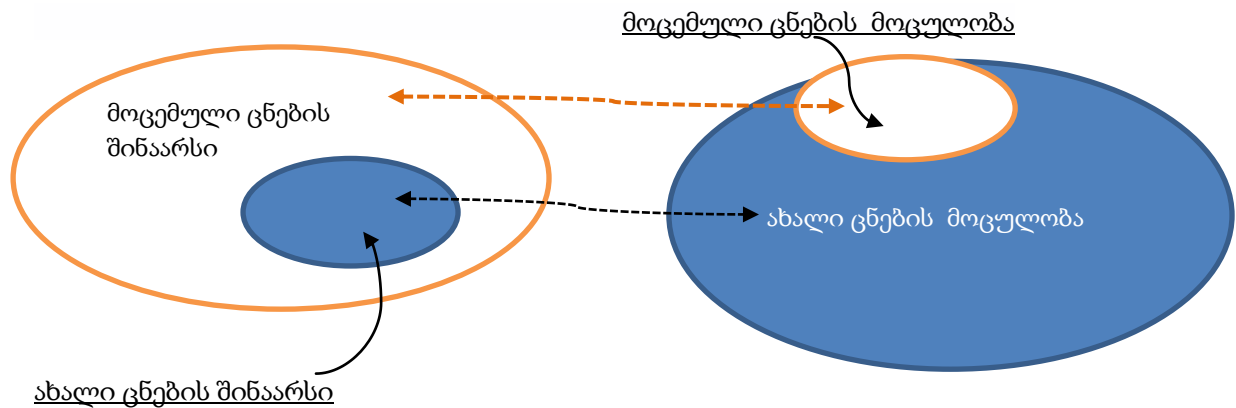

თვალსაჩინოა, რომ ცნებათა შესწავლის ეს გზა თვისებრივად რთულია, ამიტომაც მის გამოყენებას სასწავლო პროცესში დიდი სიფრთხილით უნდა მოვეკიდოდ.

ლიტერატურა:

1. ბუაჩიძე თ., ქართული საბჭოთა ენციკლოპედია, ტ. 11, თბ., 1987 წელი
2. Любецкий В.А. Основные понятия школьной математики. М.: Просвещение; 1987. - 400 с

რეზიუმე:

ია მებონია, ფიზიკა-მათემატიკურ მეცნიერებათა კანდიდატი, აკადემიური დოქტორი, ქართულ-ამერიკული სკოლის ზუსტ მეცნიერებათა კათედრის ხელმძღვანელი, თსუ მოწვეული პედაგოგი. ცნებების სწავლების ზოგიერთი მეთოდი. სტატიაში განხილულია ცნებების სწავლების სხვადასხვა მეთოდები; გარჩეულია თვისებათა იერარქიული სქემები; გაანალიზებულია ცნებათა რუკის გამოყენების დიდაქტიკური თავისებურებანი. ლიტერატურა: [1] ბუაჩიძე თ., ქართული საბჭოთა ენციკლოპედია, ტ. 11, თბ., 1987 წელი; [2] Любецкий В.А. Основные понятия школьной математики. М.: Просвещение; 1987. - 400 с

Résumé:

Ia Mebonia, Candidate of Physical and Mathematical Sciences, PhD, Head of Exact Science Department at Georgian-American School, Invited Lecturer at Georgian State University. Several methods of concept teaching. The article discusses several methods of concept teaching; identifies the characteristics of hierarchical structure; analyzes didactic peculiarities of the concept map usage. References: [1] T. Buachidze, "Georgian Soviet Encyclopedia", Volume 11, Tbilisi, 1987; [2] Любецкий В.А. Основные понятия школьной математики. М.: Просвещение; 1987. - 400 с

Резюме:

Ия Мебония, кандидат Физико-Математических наук, заведующая кафедрой точных наук Грузино-Американской авторской школы, приглашенный педагог ТГУ. Некоторые методы изучения понятий. В статье рассмотрены разные методы изучения новых понятий; разобраны иерархические схемы свойств; проанализированы дидактические особенности применения карты понятия. Литература: [1] Буачидзе Т. Грузинская Советская Энциклопедия, т. 11, Тб., 1987 г ; [2] Любецкий В.А. Основные понятия школьной математики. М.: Просвещение; 1987. - 400 с

ნანა ონიანი-სადინაძე - აკაკი წერეთლის სახელმწიფო უნივერსიტეტი, განათლების მეცნიერებათა დოქტორი, ინფ. ტექნოლოგიების დეპარტამენტის ასოცირებული პროფესორი

ამოცანების სწავლება პროგრამირების გამოყენებით დაწყებით საფეხურზე

სწავლა ნიშნავს არა მარტო ინფორმაციის დაგროვებას, არამედ ცოდნის, უნარ-ჩვევებისა და დამოკიდებულებების განვითარებას. საგანმანათლებლო პროცესის ცენტრში დგას მოსწავლე და მიღწეული შედეგი. სწავლებაში მოიაზრება მასწავლებლისა და მოსწავლის მიერ ერთობლივად შერჩეული ოპტიმალური ვარიანტის ძიება. მთავარი ორიენტირი ხდება არა გადაცემული მასალის ოდენობა, არამედ ხარისხი-როგორ ისწავლა და როგორ შეუძლია ცოდნის გამოყენება. ამასთანავე გასათვალისწინებელია, მოსწავლის ფიზიკური და ფსიქიკური შესაძლებლობები და ასაკის შესაბამისი ინტერესები.[1]

სასწავლო პროცესში ინფორმაციული და საკომუნიკაციო ტექნოლოგიების გამოყენებას თან ახლავს რამდენიმე მნიშვნელოვანი ასპექტი. ისტ-ის გამოყენება ხელს უწყობს:

- სწავლისას მოსწავლეების მოტივაციის ამაღლებას
- შემოქმედებითობის და ინოვაციური მიდგომების განვითარებას
- საგანთა შორის კავშირების წარმოჩენას, რაც განსაკუთრებით მნიშვნელოვანია სწავლების დაწყებით საფეხურზე.

თანამედროვე მიდგომების მიხედვით სასწავლო პროცესი უნდა იყოს მოსწავლეზე ორიენტირებული. ეს არის მიდგომა, რომელიც გათვლილია მოსწავლეების შესაძლებლობებზე, ინტერესსა და სწავლის სტილზე. ის განსხვავდება მასწავლებელზე ფოკუსირებული მიდგომისაგან, სადაც მასწავლებელს, პროცესის წარმართველს, აქტიური, ხოლო მოსწავლეს- პასიური მიმღების როლი აქვს. მოსწავლეზე ორიენტირებული სწავლის დროს, მოსწავლე აქტიურია სწავლის პროცესში, ხოლო მასწავლებელი მიმართულების მიმცემია. ცოდნის გარდა, ყურადღება უნდა მივაქციოთ იმას, რომ სასწავლო ერთეულები ორიენტირებული იყოს არა მხოლოდ ინფორმაციული ცოდნის დაგროვებაზე, არამედ პრაქტიკული უნარების გამომუშავებასა და დამოკიდებულებების ჩამოყალიბებაზე. სასწავლო პროცესი გამდიდრებული უნდა იყოს ურთიერთობაზე დაფუძნებულ აქტივობებზე. ის უნდა მოიცავდეს ინფორმაციის მუდმივ და აქტიურ გაცვლა-გამოცვლას მასწავლებელსა და მოსწავლეს, ასევე თვით მოსწავლეთა შორის.

შეგვიძლია გამოვყოთ გაკვეთილის ორგანიზების ოთხი ძირითადი საფეხური (სურ.1). აქტიური სასწავლო პროცესის დაგეგმვა და საგანმანათლებლო სტანდარტებზე მორგება დიდ დროსა და ძალისხმევას მოითხოვს. სასურველია გაკვეთილი ერთგვარ პროექტად წარმოვიდგინოთ, რომელსაც აქვს სამიზნე ჯგუფი, სასწავლო მიზანი, მისაღწევი შედეგები, შინაარსობრივი და ტექნიკური რესურსები, განსაზღვრული დრო და ა. შ. დაგეგმვა ყველა ამ ელემენტს შორის რაციონალური კავშირის დამყარებასა და მათ ერთიან სტრუქტურაში მოქცევას გულისხმობს. გაკვეთილის ჩატარების შემდეგ, სასურველია მოხდეს გაკვეთილის შეფასება, რაც განსხვავდება მოსწავლეთა ცოდნის შეფასებისგან. ამ მიზნით შესაძლებელია რიგი სტრატეგიებისა და რესურსების გამოყენება, რომლებიც გამოდგება პროცესის თვალყურის დევნებისთვის. გაკვეთილის შეფასების მიზანია იმის დადგენა, თუ რამდენად მიაღწია საგაკვეთილო პროცესმა დასახულ მიზნებს. თვითშეფასება ეხმარება მასწავლებელს ჩატარებული გაკვეთილის ძლიერი და სუსტი მხარეების გასარკვევად.[2][3]

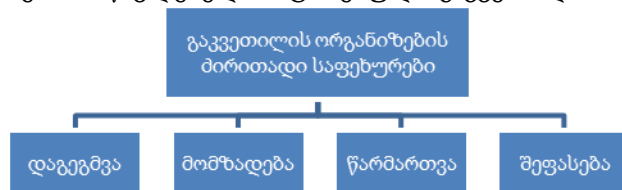

სურ.1 გაკვეთილის ორგანიზების ძირითადი საფეხურები

სწავლების მეთოდოლოგია/METHODOLOGY OF TEACHING

დაწყებით კლასებში პედაგოგები იყენებენ გაკვეთილის მართვის პროგრამას (Mythware-ის Intel(R) Learning Series Classroom Management), სადაც მასწავლებელთან ერთად მოსწავლეებიც აქტიურად არიან ჩართულნი სასწავლო პროცესში. პროგრამას აქვს ფუნქციათა მოქნილი სისტემა. ეს სისტემა საშუალებას აძლევს მასწავლებელს კავშირი ჰქონდეს თითოეული მოსწავლის კომპიუტერთან. პედაგოგმა თავადაც უნდა შეძლოს მარტივი პროგრამების შედგენა, რითაც კომუნიკაციას დაამყარებს ერთდროულად ყველა მოსწავლესთან (არა მარტო ტექნიკურად) და პროგრამაში წინასწარ ჩაწერილი მითითებებით მოახდენს დიალოგს მათთან.

ავირჩიოთ თემა-„ერთ (ან რამდენიმე) უცნობიანი ამოცანები“. განვიხილოთ კონკრეტული ამოცანა: ერთ კლასში a მოსწავლეა, მეორეში b -ით მეტი, რამდენი მოსწავლეა მეორე კლასში?

შევადგინოთ ამოცანის ამოხსნის ალგორითმი (გამოვიყენოთ ბლოკ-სქემა, სურ.2)

ბლოკი 1- დასაწყისი

ბლოკი 2-ამოცანის ამოხსნის ცდათა რაოდენობა (n)

ბლოკი 3- მოცემულობა (a, b -ს მნიშვნელობების შეტანა)

ბლოკი 4-შუალედური ცვლადის (c -სწორი პასუხის) გამოთვლა

ბლოკი 5- უცნობი (x) მნიშვნელობის გამოთვლა

ბლოკი 6-შედარება სწორ პასუხთან

ბლოკი 7- x -ის მნიშვნელობის გამოტანა

ბლოკი 8-გადასვლა შემდეგ ცდაზე (შესაძლებელია მოსწავლეს მივცეთ მითითება)

ბლოკი 9- დასასრული

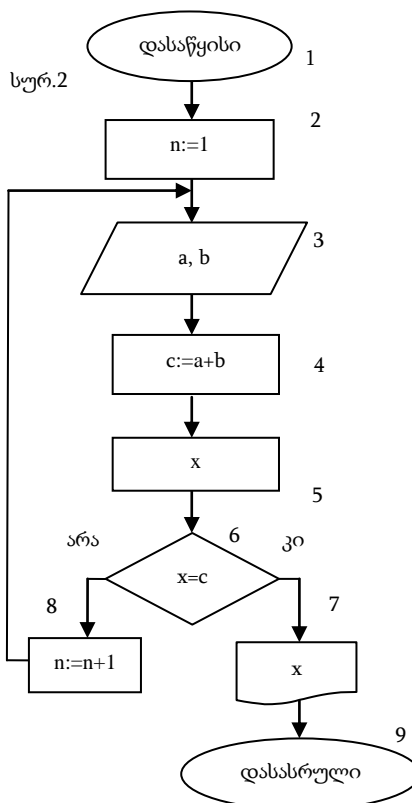

ბლოკ-სქემის შესაბამისი პროგრამა ასე ჩაიწერება (სურ.3). მასში გამოყენებულია რამდენიმე მარტივი ოპერატორი, ამასთანავე მცირე რედაქტირებით შესაძლებელია სხვა (უფრო რთული) ამოცანის ამოხსნაც.

სწავლების მეთოდიკა/METHODOLOGY OF TEACHING

```

program amocana;
label z;
var a,b,c,n:integer;x:real;
begin n:=1;
z:writeln(' ert klasshi a=');
read(a);writeln('mocwavlea');
writeln('meoreshi b=');
read(b);writeln('-it meti');
writeln(' meoreshi iqneba ');
read(x);
c:=a+b;
if x=c then
begin
writeln('yochag!,sworia,meoreshi iqneba ',c);
write('n=',n);
end
else
begin
write('arasworia! kidev scade');
n:=n+1;goto z;
end;
end.
    
```

სურ.3

პროგრამის შესრულების შედეგად მივიღებთ :

```

Окно вывода
ert klasshi a=
20
mocwavlea
meoreshi b=
5
-it meti
 meoreshi iqneba
24
arasworia! kidev scade ert klasshi a=
20
mocwavlea
meoreshi b=
5
-it meti
 meoreshi iqneba
25
yochag!,sworia,meoreshi iqneba 25
n=2
    
```

სურ.4

```

Окно вывода
ert klasshi a=
20
mocwavlea
meoreshi b=
5
-it meti
 meoreshi iqneba
25
yochag!,sworia, meoreshi iqneba 25
n=1
    
```

სურ.5

ამ მეთოდით ამოცანის ამოხსნისას, მასწავლებელს და მოსწავლეს საშუალება ეძლევა დინამიკაში დაინახონ კონკრეტული ცოდნის და უნარის ათვისების პროცესი. პროგრამის მართვით ყველა მოსწავლეს აქვს შანსი ამოხსნას ამოცანა ერთი (სურ.5) ან რამდენიმე (სურ.4) ცდით, არასწორი

სწავლების მეთოდოლოგია/METHODOLOGY OF TEACHING

პასუხის შემთხვევაში შესაძლებელია მიიღოს საჭირო მითითება. მასწავლებელი კი, მიიღებს ინფორმაციას თითოეული მოსწავლის შესახებ, ვინ რამდენი (n) ცდით შეძლებს ამოცანის ამოხსნას და შესაბამისად დაგეგმავს აქტიურ სასწავლო პროცესს.

ეროვნული სასწავლო გეგმა გარკვეულ თავისუფლებას ანიჭებს მასწავლებელს გაკვეთილის თემატიკის და შინაარსის შერჩევაში. აუცილებელია შევთავაზოთ მათ სწავლების ინოვაციური მეთოდები და სასწავლო პროექტები ინფორმაციული ტექნოლოგიების გამოყენებით. რაც საფუძველია იმისა, რომ მომავალი თაობა დავაინტერესოთ და ხალისით ჩავრთოთ სწავლის პროცესში, მივცეთ მათ ცოდნა, განუვითაროთ უნარ-ჩვევები და დამოკიდებულება სწავლა-განათლების მიმართ. სასწავლო პროცესში დაპროგრამების ჩართვა, ამ ამოცანის გადაწყვეტის ერთ-ერთი დამხმარე გზაა.

გამოყენებული ლიტერატურა:

1. საგნობრივი პროგრამა ინფორმაციულ და საკომუნიკაციო ტექნოლოგიებში. განათლებისა და მეცნიერების სამინისტრო. ეროვნული სასწავლო გეგმა 2011-2015წ.
2. <http://www.tpdc.ge>
3. ეროვნული სასწავლო გეგმა ზოგადსაგანმანათლებლო სკოლებისათვის, ეროვნული სასწავლო გეგმებისა და შეფასების ცენტრი, 2014-2015წ.
4. ინფორმაციულ-საკომუნიკაციო ტექნოლოგიების გამოყენება სასწავლო პროცესში. მასწავლებელთა პროფესიული განვითარების ეროვნული ცენტრი. 2010წ.
5. Новые педагогические и информационные технологии в системе образования: учебное пособие /Под ред. Е.С. Полат. – М.: Академия, 2011
6. Федеральный портал "Информационные и телекоммуникационные технологии в образовании" <http://www.informika.ru>

Nana Oniani-Saghinadze - Akaki Tsereteli State University, Associate Professor

Teaching sums by using programming at the elementary level

Abstract

The national curriculum grants teachers with certain freedom to choose the themes and content of the lessons. It's necessary to suggest them innovative method of teaching, educational projects by use of informational technology, which is the base to make new generation take an interest and insert in educational process willingly, give them knowledge, develop their skills and relevance to education. Inserting syllabus basis in educational process is one of the ways to solve this task.

ნანა ონიანი-სალინაძე - აკაკი წერეთლის სახელმწიფო უნივერსიტეტი, ასოცირებული პროფესორი

მაკა გოგამე - აკაკი წერეთლის სახელმწიფო უნივერსიტეტი, აკადემიური დოქტორი

ხდომილობის ცნების სწავლების მეთოდოლოგიური თავისებურებები დაწყებითი კლასების მათემატიკის სასკოლო კურსში

ალბათობის თეორიის შესწავლის ობიექტს ისეთი მოვლენები შეადგენენ, რომლებიც მასიურ და ამასთანავე შემთხვევით ხასიათს ატარებენ. ალბათობის თეორია მათემატიკური მეცნიერების ერთ-ერთი ნაწილია მსგავსად არითმეტიკისა, ალგებრისა, გეომეტრიისა და ა.შ.

ამა თუ იმ მოვლენას, რომელსაც ალბათობის თეორია განიხილავს, ხდომილობა ეწოდება. ამრიგად, ხდომილობის ქვეშ ვგულისხმობთ ყველაფერ იმას, რაზედაც აზრი აქვს ლაპარაკს, რომ ის მოხდება თუ არ მოხდება. იმდენად, რამდენადაც ხდომილობა რაიმე მოვლენის მოხდენის ფაქტს ნიშნავს, იგი არც რიცხვია და არც სიდიდე. ესა თუ ის ხდომილობა შეიძლება გარკვეულ პირობებში განხორციელდეს. მასთან შესაძლებელია შემდეგი შემთხვევები:

1. მოცემულ პირობებში ესა თუ ის ხდომილობა ყოველთვის ხორციელდება.
2. მოცემულ პირობებში ესა თუ ის ხდომილობა შეუძლებელია განხორციელდეს.
3. მოცემულ პირობებში ესა თუ ის ხდომილობა ხან ხდება, ხან არა.

პირველ შემთხვევაში ხდომილობას ეწოდება აუცილებელი, მეორე შემთხვევაში შეუძლებელი და მესამე შემთხვევაში შემთხვევითი. დაწყებით კლასებში ხდომილობის სიტყვის დასახელება პირველ ეტაპზე არ შეიძლება, რადგან მოსწავლეთათვის სიტყვის შინაარსში გარკვევა სირთულეს წარმოადგენს. მოსწავლეებს უნდა გავაცნოთ შესაბამისი პრაქტიკული მაგალითები და გამოვიყენოთ მათთვის ცნობილი ტერმინები-მოვლენა, ფაქტი, შედეგი და სხვ. აუცილებელი ხდომილობის მაგალითების გაცნობისათვის განვიხილოთ ყუთი, რომელშიც მხოლოდ თეთრი ბირთვები აწყვია და ყუთიდან თეთრი ბირთვის ამოღება, აგრეთვე კამათლის გაგორებისას ერთიდან ექვსამდე რომელიმე რიცხვის მოსვლა. შეუძლებელი ხდომილობის მაგალითების გასაცნობად: შავი ბირთვის ამოღება იმ ყუთიდან, რომელშიც მხოლოდ თეთრი ბირთვებია, კამათელზე შვიდიანის მოსვლა, ვაშლის ამოღება იმ პარკიდან, რომელშიც მხოლოდ მსხლეები აწყვია და ა.შ. მოსწავლეებს უნდა დავავალოთ მოიფიქრონ აუცილებელი და შეუძლებელი ხდომილობის მაგალითები ე.ი. ისეთი მოვლენები ან ფაქტები, რტომლების აუცილებლად მოხდება ან საერთოდ არ მოხდება.

შემთხვევითი ეწოდება ისეთ ხდომილობას, რომლის განხორციელება მოცემულ პირობებში არ არის გარდაუვალი, არამედ ის არის მხოლოდ შესაძლებელი.

მაგალითად, ავილოთ ფაბრიკა, რომელიც კონვეიერული წესით ამზადებს სამი სხვადასხვა პირველი, მეორე და მესამე ხარისხის პროდუქციას.

მაშინ ცხადია, რომ ამ ფაბრიკის მიერ ყოველი გამოშვებული პროდუქცია შეიძლება იყოს „პირველი ხარისხის“, „მეორე ხარისხის“ და „მესამე ხარისხის“.

„პირველი ხარისხის“ პროდუქციის დამზადების ფაქტი აღვნიშნოთ A -თი, „მეორე ხარისხის“- B -თი, ხოლო „მესამე ხარისხის“- C -თი, მაშინ ყოველი პროდუქციის დამზადებისას ხან A , ხან B და ხან C ხდომილობები განხორციელდება. ამგვარად, ეს ხდომილობები შემთხვევით ხასიათს ატარებენ.

თუ გავაგორებთ ერთ კამათელს, მაშინ ცხადია, ლუწი და კენტი ციფრის მოსვლა ერთდროულად შეუძლებელია. ასეთ შემთხვევაში ხდომილობებს არათავსებადი ეწოდება. ასევე არათავსებადია A , B და C ხდომილობები, რადგან თუ გამოშვებული პროდუქცია „პირველი ხარისხისა“, მაშინ ის არ შეიძლება ერთდროულად იყოს „მეორე ხარისხის“ ან „მესამე ხარისხის“.

მწარმოებელი დაინტერესებულია მაღალხარისხოვანი პროდუქციის გამოშვებით, ამიტომ ერთი და იმავე ნედლეულისაგან გამოშვებული პირველი ხარისხის პროდუქცია გაცილებით მეტია, მეორე-ნაკლები, ხოლო მესამე-უმნიშვნელო. სხვა სიტყვებით რომ ვთქვათ, ცდათა საკმაო სერიისას (ცდის ქვეშ იგულისხმება რომელიმე ხარისხის პროდუქციის გამოშვება) A ხდომილობის განხორციელებას

სწავლების მეთოდოლოგია/METHODOLOGY OF TEACHING

მეტი შანსი აქვს, B ხდომილობისას ნაკლები, C -ს კი უმნიშვნელო. ამ გაგებით შეიძლება ვთქვათ, რომ A , B და C ხდომილობები არატოლმალოვნები არიან.

ტოლმალოვანი ხდომილობების გაცნობის მიზნით შეიძლება მოვიყვანოთ მაგალითი: ვთქვათ, ტარდება ლატარიის ტირაჟი, გათამაშების წინ, ცხადია, რომ არც ერთ ბილეთს უპირატესობა არა აქვს. გათამაშების წინ ყველა ბილეთი მოგების თვალსაზრისით ტოლმალოვანია. ამ გაგებით ბილეთის ყველა მფლობელისათვის ამა თუ იმ ბილეთის მოგება ტოლმალოვანი ხდომილობაა.

დაწყებითი სკოლის უფროს კლასებში მოსწავლეებმა იციან, რომ ხდომილობათა სიმრავლე ერთმანეთთან მიზეზ-შედეგობრივად არიან დაკავშირებული. მაგრამ უნდა ვუთხრათ, რომ ცალკეულ შემთხვევებში ეს კავშირი შეიძლება მოვლენათა შორის იმდენად სუსტი და შეუმჩნეველი იყოს, რომ სავსებით შესაძლებელია პრაქტიკულად ასეთი ხდომილობები დამოუკიდებელ ხდომილობებად ჩავთვალოთ.

ორ ხდომილობას ურთიერთდამოუკიდებელს მაშინ ვუწოდებთ, როდესაც ერთის მოხდენა მეორის მოხდენაზე არავითარ გავლენას არ ახდენს. მაგალითად, თუ ორ კამათელს ერთად ვაგორებთ, მაშინ თითოეულზე ჩვენთვის სასურველი ნომრის მოსვლის აღმნიშვნელი ხდომილობანი ერთმანეთისაგან დამოუკიდებელია.

ვთქვათ A რაიმე ხდომილობაა. ის ხდომილობა, რომელიც აღნიშნავს A ხდომილობის არ მოხდენას, \bar{A} სიმბოლოთი აღინიშნება და მას A ხდომილობის საწინააღმდეგო ხდომილობა ეწოდება. მაგალითად, თუ კამათელზე კენტი რიცხვის მოსვლის აღმნიშვნელ ხდომილობას A -თი აღვნიშნავთ, მაშინ ლუწი ნომრის მოსვლა ნიშნავს A -ს არ განხორციელებას. ამიტომ ლუწი ნომრის მოსვლა იქნება A ხდომილობის საწინააღმდეგო ხდომილობა \bar{A} .

გაკვეთილზე ვიდრე ხდომილობათა ჯამის განსაზღვრებას შემოვიღებდეთ, საჭიროა მოსწავლეებს შევახსენოთ სიმრავლეთა თეორიიდან შემდეგი საკითხები:

1. თუ A სიმრავლე B სიმრავლეში შედის, მაშინ ვწერთ $A \subset B$.

2. თუ $A \subset B$ და $B \subset C$, მაშინ $A \subset C$.

3. თუ $A \subset B$ და $B \subset A$, მაშინ $A = B$.

4. A და B სიმრავლეთა გაერთიანება ანუ ჯამი ეწოდება ისეთ სიმრავლეს, რომლის ყოველი ელემენტი ან A ან B სიმრავლეს მიეკუთვნება. A და B სიმრავლეთა თანაკვეთა ეწოდება ისეთ სიმრავლეს რომლის ყოველი ელემენტი როგორც A ისე B სიმრავლეს მიეკუთვნება.

5. $A \cup A = A$, $A \cup B = B \cup A$, $(A \cup B) \cup C = A \cup (B \cup C)$, $A \cup \emptyset = A$,

$A \cap A = A$, $A \cap B = B \cap A$, $(A \cap B) \cap C = A \cap (B \cap C)$, $A \cap \emptyset = \emptyset$.

ამის შემდეგ განვმარტავთ ხდომილობათა ჩართვის, ჩართვის ტრანზიტულობის, გაერთიანებისა და თანაკვეთის ცნებებს:

თუ გვაქვს ორი A და B ხდომილობა, მასთან A ხდომილობა B ხდომილობას იწვევს, მაშინ ვწერთ: $A \subset B$.

მაგალითად, თუ A კამათელზე სამიანის მოსვლის აღბათობაა, ხოლო B კი, იმავე კამათელზე კენტი რიცხვის მოსვლის აღბათობა, მაშინ ცხადია, რომ სამიანის მოსვლა იმავე დროს კამათელზე კენტი რიცხვის მოსვლასაც ნიშნავს და $A \subset B$ ჩართვა გვექნება.

სიმრავლეთა ჩართვის ოპერაციის ტრანზიტულობის მსგავსად ტრანზიტულია ხდომილობათა ჩართვის ოპერაცია:

ე.ი. თუ $A \subset B$ და $B \subset C$, მაშინ $A \subset C$.

თუ B ხდომილობა მოიცავს A ხდომილობას $A \subset B$ და A ხდომილობა მოიცავს B ხდომილობას $B \subset A$, მაშინ A და B ხდომილობებს ტოლმალოვანი ეწოდება და $A = B$.

A და B ხდომილობათა ჯამი ანუ გაერთიანება $A \cup B$ იქნება ისეთი ხდომილობა, რომელიც ნიშნავს ან მართა A -ს მოხდენას ან მართა B -ს მოხდენას ან ორივეს ერთდროულად მოხდენას. ე.ი. ჯამი მაშინ გვექნება, როცა გვაქვს ერთ-ერთი შესაკრები მაინც.

საჭიროა მოვაგონოთ მოსწავლეებს საერთო ელემენტების მქონე A და B სიმრავლეთა შეკრების წესი და გავაკეთოთ ანალოგია ხდომილობათა შეკრების წესთან.

სწავლების მეთოდოლოგია/METHODOLOGY OF TEACHING

ავილოთ რიცხვითი სიმრავლეები:

$$A = \{1,2,3,4,5\} \text{ და } B = \{4,5,6,7,8\}.$$

მათ იციან, რომ A და B სიმრავლეთა გაერთიანება (ჯამი) წარმოიდგინება შემდეგნაირად:

$$A \cup B = \{4,5\} \cup \{1,2,3\} \cup \{6,7,8\} = \{1,2,3,4,5,6,7,8\}.$$

მოსწავლეები ხედავენ, რომ A და B სიმრავლეთა თანაკვეთა ალბულო მაგალითში არის სიმრავლე, რომელიც შედგება ორი ელემენტისაგან $\{4,5\}$.

მოსწავლეებს ხაზგასმით უნდა შევახსენოთ, რომ A და B ხდომილობათა თანაკვეთა ნიშნავს მათ ერთდროულად განხორციელებას. ე.ი. ნამრავლი მაშინ გვექნება, როცა ცალ-ცალკე გვაქვს A და B . აუცილებელია მოსწავლეებს გავაცნოთ მაგალითები ხდომილობათა ჯამზე და ნამრავლზე.

ხდომილობათა ჯამის მაგალითი. ვთქვათ ყუთში გვაქვს 25 ბირთვი. აქედან 15 თეთრია, 6 წითელი და 4 მწვანე.

აღვნიშნოთ წითელი ბირთვის ამოღების ხდომილობა A -თი, მწვანე ბირთვის ამოღების ხდომილობა B -თი, ხოლო ფერადი ბირთვის ამოღების ხდომილობა C -თი. (ფერადი ბირთვის ამოღება ნიშნავს წითელი ან მწვანე ბირთვის ამოღებას). ამრიგად, C ხდომილობის განხორციელება ნიშნავს A ან B -ს განხორციელებას. C ხდომილობას ეწოდება A და B ხდომილობათა გაერთიანება ანუ ჯამი და $A \cup B$ სიმბოლოთი აღინიშნება.

ვთქვათ, იმავე ყუთიდან, რომელშიც 15 თეთრი და 10 ფერადი ბირთვია ზედიზედ ამოგვაქვს თითო ბირთვი. აღვნიშნოთ A -თი ხდომილობა, რომელიც აღნიშნავს შემთხვევით ამოღებული ბირთვი ფერადია, B -თი ხდომილობა-მეორედ ამოღებული ბირთვი ფერადია, C -თი ხდომილობა, რომელიც აღნიშნავს ამოღებული ბირთვებიდან ერთი მაინც ფერადია. ამ შემთხვევაში C ხდომილობის განხორციელება ნიშნავს, რომ ადგილი ექნება A ან B ხდომილობას. C ხდომილობას, ისე როგორც პირველ შემთხვევაში ეწოდება A ან B ხდომილობების გაერთიანება ანუ ჯამი.

ხდომილობათა თანაკვეთის საილუსტრაციოდ შეიძლება მოვიყვანოთ შემდეგი მაგალითი: ვთქვათ ქსნის შუშის ქარხანა 500 ბოთლის გამოშვებისას ვარგისს ამზადებს 496 ცალს. ხოლო ვარგისი ბოთლებიდან 95 % პირველი ხარისხისაა.

ვარგისი ბოთლების დამზადების ხდომილობა აღვნიშნოთ A -თი; პირველი ხარისხის ბოთლების დამზადების ხდომილობა B -თი, მაშინ A და B ხდომილობათა თანაკვეთა ეს იქნება ისეთი C ხდომილობა, რომელიც ნიშნავს ისეთი ბოთლის დამზადებას, რომელიც იქნება ვარგისი და ამასთან პირველი ხარისხის.

ორი ხდომილობის ჯამი, თანაკვეთა და სხვაობა სასურველია ვაჩვენოთ დიაგრამების სახით (ნახ.1):

მოსწავლეებს ავუხსნით, რომ გარე კონტურით შემოსაზღვრული არე ორი ხდომილობის ჯამია, საერთო ნაწილი კი-თანაკვეთა. თანაკვეთის (საერთო) ნაწილის მარცხნივ მდებარეობს A ხდომილობისა და AB (ანუ იგივე $A \cap B$) ხდომილობების სხვაობა, მარჯვნივ კი B ხდომილობისა და AB (ანუ იგივე $A \cap B$) ხდომილობების სხვაობა.

სწავლების მეთოდოლოგია/METHODOLOGY OF TEACHING

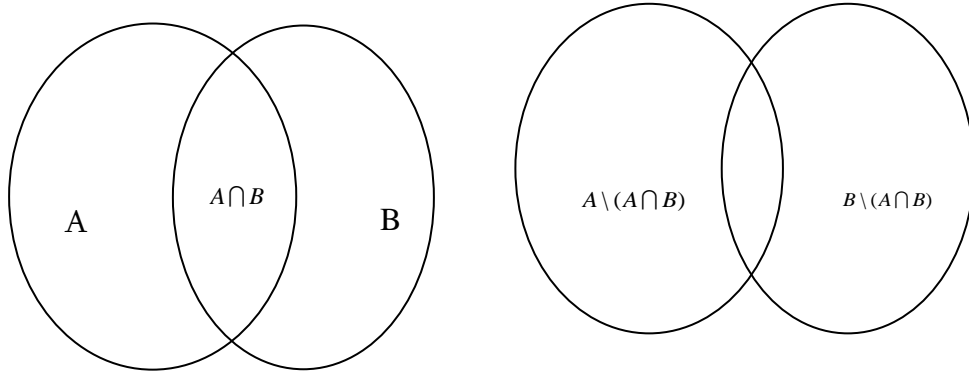

ნახ.1.

ხდომილობათა შეკრების, გამოკლებისა და თანაკვეთის ოპერაციების განმარტების შემდეგ მოსწავლეებს ვუხსნით ხდომილობათა სრული სისტემის ცნებას მაგალითების საშუალებით, რაც შემდეგში საშუალებას იძლევა შემოღებულ იქნეს ალბათობის კლასიკური განსაზღვრება. აქაც თუ საწირო იქნა რაიმე ხდომილობის ალბათობის გამოთვლა, უმცროს კლასებში არ უნდა გამოვიყენოთ ტერმინი-ალბათობა, უმჯობესია ტერმინის-მახასიათებელი შეფარდების გამოყენება. მოსწავლეები შემდგომში მიხვდებიან, რომ თავისი შინაარსით მახასიათებელი შეფარდება იგივე ხდომილობის ალბათობაა.

უტყვათ A_1 არის სათამაშო კუბიკზე ერთიანის მოსვლის აღმნიშვნელი ხდომილობა, A_2 - ორიანის მოსვლის აღმნიშვნელი ხდომილობა და ა.შ. A_6 - არის ექვსიანის მოსვლის აღმნიშვნელი ხდომილობა. ადვილი მისახვედრია, რომ სისტემისათვის:

$$A_1, A_2, A_3, A_4, A_5, A_6 \quad (1)$$

სამართლიანი იქნება დასკვნა:

1. $A_1, A_2, A_3, A_4, A_5, A_6$ - ხდომილობები არათავსებადია.
2. $A_1, A_2, A_3, A_4, A_5, A_6$ ხდომილობებიდან ერთ-ერთი აუცილებლად მოხდება.

ხდომილობათა (1) სისტემას, რომელიც ამ ორ პირობას აკმაყოფილებს ეწოდება ხდომილობათა სრული სისტემა.

ამის შემდეგ მიზანშეწონილია მოსწავლეებს შევთავაზოთ პრაქტიკული ამოცანები, რომელიც დაკავშირებულია ელემენტარულ ხდომილობათა სრულ სისტემასთან. თუ ეს პროცესი უმცროს კლასებში დაგვჭირდა, მაშინ განხილული უნდა იქნეს უფრო მარტივი მაგალითები და ნაცვლად ელემენტარულ ხდომილობათა სივრცისა გამოყენებული იქნეს ტერმინი-ყველა შესაძლო შემთვევათა რაოდენობა.

ამოცანა 1. ვიპოვოთ ელემენტარულ ხდომილობათა სრული სისტემა როდესაც ჰაერში ვაგდებთ ოთხ მონეტას.

ამოხსნა: თითოეულ მონეტაზე შეიძლება მოვიდეს გერბი ან საფასური. ამიტომ სიტემას ექნება შემდეგი სახე:

(გ;გ;გ;გ)	(გ;გ;ს;ს)	(ს;ს;ს;ს)	(ს;ს;გ;გ)
(გ;გ;გ;ს)	(გ;ს;ს;გ)	(ს;ს;ს;გ)	(ს;გ;გ;ს)
(გ;გ;ს;გ)	(გ;ს;გ;ს)	(ს;ს;გ;ს)	(ს;გ;ს;გ)
(გ;ს;გ;გ)	(გ;ს;ს;ს)	(ს;გ;ს;ს)	(ს;გ;გ;გ)

ამოცანა 2. ნინის აქვს სამი სხვადასხვა ფერის მაისური და ორი სხვადასხვა ფერის შარვალი. მაისურის და შარვლის არჩევის რამდენი სხვადასხვა შესაძლებლობა აქვს ნინის.

ამოხსნა: აღვნიშნოთ მაისურები ასოებით a, b, c ხოლო შარვლები m და n -ით. მაშინ ელემენტარულ ხდომილობათა სრულ სისტემას ექნება სახე:

$$(a; m), (a; n), (b; m), (b; n), (c; m), (c; n).$$

მაშასადამე ნინის აქვს მაისურის და შარვლის შერჩევის 6 ვარიანტი.

სწავლების მეთოდოლოგია/METHODOLOGY OF TEACHING

ამოცანა 3. მოლარეს დაავიწყდა სეიფის კოდის ბოლო ორი ციფრი თუმცა ახსოვს რომ პირველი მარტივი რიცხვია ხოლო მეორე კენტი რიცხვია. რამდენი ცდა დაჭირდება მოლარეს სეიფის გასაღებად.

ამოხსნა: ამ რიცხვებიდან პირველი შეიძლება იყოს ან 2, ან 3, ან 5, ან 7. ხოლო მეორე ან 1, ან 3, ან 5, ან 7, ან 9. ამიტომ ხდომილობათა სრულ სისტემას ექნება სახე: (2;1) (2;3) (2;5) (2;7) (2;9) (3;1) (3;3) (3;5) (3;7) (3;9) (5;1) (5;3) (5;5) (5;7) (5;9) (7;1) (7;3) (7;5) (7;7) (7;9) მაშასადამე ხდომილობათა სრული სისტემა შედგება 20 ელემენტისაგან.

ვთვლით, რომ ხდომილობათა სწავლება დაწყებითი კლასების მათემატიკის კურსში ერთ-ერთი რთული საკითხია და მასწავლებლებისაგან მოითხოვს როგორც საკითხის თეორიულად ზედმიწევნით სრულყოფილ ცოდნას, ისე გადაცემის მეთოდის თავისებურებების გათვალისწინებას, რაც გამოიხატება ტერმინების არაცხადი სახით დასახელებასა და მათი ასაკისათვის შესასფერისი პრაქტიკული ამოცანების განხილვაში. მასწავლებელი საკითხის ახსნის დროს უნდა ეცადოს, რომ მოახდინოს მოსწავლეთა მაქსიმალური აქტიურობა და ჩართვა საგაკვეთილო პროცესში. წარმოდგენილი სახით საკითხის სწავლების ეფექტურობა დადასტურდა პედაგოგიური ექსპერიმენტით, რომელიც ჩვენს მიერ ჩატარებული იქნა წლების განმავლობაში იმერეთის რეგიონის სკოლებში.

რეზიუმე

ალბათობის თეორიის შესწავლის ობიექტს ისეთი მოვლენები შეადგენენ, რომლებიც მასიურ და ამასთანავე შემთხვევით ხასიათს ატარებენ. ალბათობის თეორია მათემატიკური მეცნიერების ერთ-ერთი ნაწილია მსგავსად არითმეტიკისა, ალგებრისა, გეომეტრიისა და ა.შ.

სტატიაში განხილულია ხდომილობები, მათი სახეები, მათემატიკური ოპერაციები ხდომილობებზე, ხდომილობათა სრული სისტემა და დამუშავებულია მათი სწავლების მეთოდოლოგია. მიგვაჩნია, რომ ხდომილობათა სწავლება დაწყებითი კლასების მათემატიკის კურსში ერთ-ერთი რთული საკითხია და მასწავლებლებისაგან მოითხოვს როგორც საკითხის თეორიულად ზედმიწევნით სრულყოფილ ცოდნას, ისე გადაცემის მეთოდის თავისებურებების გათვალისწინებას, რაც გამოიხატება ტერმინების არაცხადი სახით დასახელებასა და მათი ასაკისათვის შესასფერისი პრაქტიკული ამოცანების განხილვაში. წარმოდგენილი სახით საკითხის სწავლების ეფექტურობა დადასტურდა პედაგოგიური ექსპერიმენტით, რომელიც ჩვენს მიერ წლების განმავლობაში ჩატარებული იქნა იმერეთის რეგიონის სკოლებში.

Nana Oniani-Saghinadze - Akaki Tsereteli State University, Associate Professor

Maka Gogadze - Akaki Tsereteli State University

Methodological concept of learning outcomes Features in Elementary school classes mathematics courses

Abstract

The object of the study of the theory of probability is constituted such events, which at the same time carrying out massive and random characters. Probability theory is a part of mathematical science, like arithmetic, algebra, geometry, etc.

The outcomes are discussed in the article, with their faces, mathematical operations outcomes, the outcomes of the complete system and developed their teaching methods. We believe that the learning outcomes for the primary school mathematics course in one of the difficult issues and it requires from teachers a perfect knowledge of the issue and Transmission methods take into account the specificities, it is expressed in terms that are named uncertain and their age-appropriate discussion of the practical tasks. Presented in the form of pedagogical experiment proved the effectiveness of teaching, which has been conducted over the years by our schools of Imereti region.

ქეთევან რუხაძე - ქალაქ ქუთაისის №40 საჯარო სკოლის მათემატიკის სერტიფიცირებული პედაგოგი

დიდაქტიკური თამაშები მათემატიკაში

თამაში - შემოქმედება, თამაში - მუშაობა. საგანმანათლებლო თამაშების გამოყენება ეხმაურება იმ ახალ გამოწვევებს, რომლის წინაშეც დგას განათლების სისტემა. კერძოდ მოსწავლეთა მოტივაციისა და პედაგოგთა ეფექტიანობის გაზრდის აუცილებლობას. საგანმანათლებლო თამაშები მოიაზრება, როგორც ახალი პედაგოგიური ინსტრუმენტი ე.წ ძირითადი კომპეტენციების განვითარებისათვის.

საზოგადოდ შეიძლება გამოვყოთ საგანმანათლებლო სისტემაში თამაშის გამოყენების 4 მოდელი: 1) ჩამორჩენილი მოსწავლეების დახმარება. 2) განათლების მოდერნიზაციის საშუალება, 3) ინოვაციისა და განსაკუთრებული უნარების განვითარების ხერხი, 4) ვირტუალურ სამყაროში გათვინობიერების საშუალება.

ბიზნესის თამაში არის საგანმანათლებლო საქმიანობის პროცესში პრობლემის გადაჭრის ერთ-ერთი საუკეთესო საშუალება. ეს პროცესი პირობითად იყოფა შემდეგ ეტაპებად: პროფესიის გაცნობა. საამშენებლო დაწესებულების სიმულაციური მოდელის შექმნა, მთავარი პრობლემის დასახვა, გადაჭრა და მოსწავლეების როლი ამ საქმეში დაეუფლონ საჭირო თეორიულ მასალას. ძირითადი იდეა თამაშის არის ის, რომ შევქმნათ სიტუაცია, რომელშიც მოსწავლე ჩააყენებს თავის თავს ამა თუ იმ პროფესიის ადამიანების როლში და შეძლებენ დაინახონ და შეაფასონ მათემატიკის როლი ყოველდღიურ ცხოვრებაში ამა თუ იმ სპეციალობაში. მუშაობის დამოუკიდებლად წარმართვისათვის საჭიროა თეორიულ მასალის ცოდნა და ამ ცოდნის პრაქტიკაში გამოყენება. ჩემს პრაქტიკულ მუშაობაში, მე ვიყენებ სხვადასხვა სახის თამაშებს: სასწავლო, შემეცნებითი, როლური და შემოქმედებითი. სასწავლო თამაშები მოიცავს ისეთ თამაშებს როგორცაა "ლოტო", "მაგიური კვადრატი", "მათემატიკური გამოცანები და რებუსები, ელექტრონულ თამაშებს. განსაკუთრებული ადგილი უჭირავს შემოქმედებით და როლურ თამაშებს. ისინი შეიძლება ჩატარდეს წელიწადში ერთხელ ან წელიწადში ორჯერ, რადგან საჭიროებს ხანგრძლივ მომზადებას. გაკვეთილზე ხდება სხვადასხვა სიტუაციების გათამაშება. მაგალითად, წარმოსახვითი თამაში - ბიზნეს თამაში "მშენებელი" (თემა "მრავალკუთხედის ფართობი"); "დიზაინერი". საგანმანათლებლო თამაშები - ვიქტორინები, "ჯადოსნური რიცხვები" (თემა "განტოლებების ამოხსნა") თამაში "ბანკირი"(თემა „პროცენტი“) ეს გაკვეთილი მიზნად ისახავდა კონკრეტული თემით, კერძოდ, ანაბარზე თანხის შენახვის, ან კრედიტის გამოტანის შემთხვევაში, გადაწყვეტილების მიღებაში დახმარებას. ყოველდღიურობასთან კავშირის მიზნით ავირჩიე მოსახლეობაში პროცენტის პრაქტიკული გამოყენების ერთ-ერთი ყველაზე გავრცელებული ფორმა ბანკები, მათი წარმოშობის ისტორია და პროცენტის მნიშვნელობა საბანკო პროდუქტის წარმოებაში. საბანკო ტერმინოლოგიაში და საბანკო საქმიანობაში ადვილად გარკვევის მიზნით, მოსწავლეებს წინასწარ ჩაუტარდათ მინი ლექციები სხვადასხვა საკითხზე ბანკების წარმოშობის და ფულის განვითარების შესახებ უფრო დეტალური ინფორმაციის მისაღებად დავიხმარეთ ისტორიის მასწავლებელი ვ. შარადენიძე, მან მოკლედ მოუთხრო მოსწავლეებს ფულის წარმოშობის ისტორია, პირველი ქართული ფულის და ბანკების წარმოშობის შესახებ შესაბამისად ისტ-ის საშუალებით აჩვენა ბავშვებს პირველი ქართული მონეტები და პირველი საბანკო ოპერაციის ამსახველი დოკუმენტური მასალა. მოსწავლეები დაყვავი ჯგუფებად.თითოეული ჯგუფს შევთავაზე წარმოიდგინონ, რომ ისინი არიან ბანკის თანამშრომლები. ისინი წარმოადგენდა ერთ კონკრეტულ რომელიმე ბანკს. თითოეულ ჯგუფს მიეცა სასტარტო კაპიტალი. იმისათვის, რომ მათი ბანკი არ გაკოტრებულიყო არამედ გაზრდილიყო და გაძლიერებულიყო მათ უნდა ამოეხსნათ ამოცანები და პასუხი გაეცათ კითხვებზე. აქტიური მუშაობისათვის ბანკს ერიცხებოდა პრემია, არაორგანიზებულობისათვის კი აკლდებოდათ. ბანკის მმართველს შეეძლო გამოეწორებინა თავისი თანამშრომლის შეცდომა (ამოცანაზე შეცდომით გაცემული პასუხი) მოგებული იქნებოდა ის ბანკი, რომელსაც თამაშის ბოლოს ყველაზე დიდი

სწავლების მეთოდოლოგია/METHODOLOGY OF TEACHING

რაოდენობის თანხა ექნებოდა დაგროვილი. ამოცანები იყო სხვადასხვა სირთულის, ასევე ამოცანები, რომლებიც ბანკის მმართველებისგან მოითხოვდა გადაწყვეტილების სწარაფად მიღებას. იყო დავალებები ჯგუფური და ინდივიდუალური მუშაობისათვის. გაკვეთილის ბოლოს მოწვეულმა სტუმრებმა დაიანგარიშეს თითოეული გუნდის მიერ დაგროვილი თანხა. გამოვლინდა გამარჯვებული ბანკი. თითოეული ბანკის მმართველმა ყველაზე აქტიურ თანამშრომელს გადასცეს „პრემიები“ და მადლობა გადაუხადეს თითოეულ თანამშრომელს (თანაგუნდელს) გაწეული სამუშაოსათვის.

თამაში საშუალებას გვაძლევს შევქმნათ საწარმოო სიტუაცია, რომელშიც მოსწავლეებმა უნდა იპოვონ სწორი მიმართულება და ოპტიმალური გადაწყვეტილება, შესაბამისად, თამაშში ხდება რეალური წარმოების იმიტირება. აქ მე მინდა მოვიყვანო „ბიზნეს თამაშის“ მაგალითი „მშენებელი“- VIII კლ.თემა: „მრავალკუთხედის ფართობი“ ამ თამაშის საშუალებით ხდება პარალელოგრამის, სამკუთხედის, ტრაპეციის ფართობის გამოსათვლელი ფორმულების გაცნობიერება. შეძენილი ცოდნის გამოყენება პრაქტიკული პრობლემების გადასაჭრელად; მათემატიკური შემეცნების განვითარება; კომუნიკაციის უნარი, თანამშრომლობა, კოლექტიური პასუხისმგებლობა; მათემატიკის სწავლებისადმი ინტერესის გაღვივება. მასწავლებლის ლექცია ეძღვნება დურგლის (ხარატი) მიერ შესასრულებელ სამუშაოს. სამშენებლო წარმოება დღეს - ეს არის მექანიზებული პროცესი. აქ ერთ-ერთი ყველაზე ფართოდ გავრცელებული პროფესიაა - დურგალი. იგი ასრულებს სხვადასხვა ოპერაციას დაზღაურებად. აწარმოებს ფიცრის დამუშავებას და პარკეტით იატაკის მოპირკეთებას. ასეთი სამუშაოების შესრულება შეუძლებელია მოწყობილობების ექსპლუატაციის წესების და ტექნოლოგიის ცოდნის გარეშე. მან უნდა შეძლოს წაიკითხოს ნახაზი. პროფესია მოითხოვს ფართე მოცულობის ფანტაზიას, გეომეტრიის კარგ ცოდნას, გრაფიკას, ხაზვას. დღეს ჩვენ ყველა ვიმოქმედებთ, როგორც მშენებლები და აქ ჩამოთვლილი უამრავი სარემონტო საამშენებლო საქმიანობიდან მინდა დავგეგმოთ იატაკზე მუშაობა, კერძოდ პარკეტით მოპირკეთება. პრობლემა ისაა, რომ გვსურს პარკეტის მოწყობა აუდიტორიაში, რომლის ზომა 5.75 მ. x 8მ. პარკეტის ფილებს აქვს, მართკუთხა სამკუთხედის, პარალელოგრამის, ტოლფერდა ტრაპეციის ფორმა. თამაშის წესები: ჩართულია სამი გუნდი - გუნდი: A - დურგალი. B - დისტრიბუტორები. C - მშენებლობის მმართველი. თითოეული გუნდი ირჩევს ოსტატს (ბრიგადირს). გუნდების მოვალეობები: A - დაამზადონ პარკეტის ფილა მითითებულ ზომებში ისეთი რაოდენობით, რომ დაგების შემდეგ არ იყოს ნარჩენი. სამკუთხა ფილების რაოდენობა იყოს მინიმალური და პარალელოგრამის და ტრაპეციის ფორმის ფილები ტოლი რაოდენობით.

B - უნდა გადაზიდოს საჭირო რაოდენობის ფილები საამშენებლო უბანზე სატვირთო მანქანით რომელზეც მაქსიმუმ 100 ფილა ეტევა დათვალოს პროდუქცია და საჭირო სატვირთო მანქანების რაოდენობა.

C - უნდა აკონტროლოს მიწოდება. წინასწარ უნდა ვიცოდეთ რამდენი და რა რაოდენობის ფილებია საჭირო. გამარჯვებული არის გუნდი, რომელიც პირველი შეასრულებს ზუსტ გაანგარიშებას. ამისათვის ჩვენ უნდა ვიცოდეთ აღნიშნული ფიგურების ფართობის გამოსათვლელი ფორმულები. საჭიროების შემთხვევაში დასაშვებია კონსულტაცია ბრიგადებს შორის. შეუძლიათ ისარგებლონ მასწავლებლის რჩევებითაც. თეორიულ მასალის შესწავლის შემდეგ მიმდინარეობს ბრიგადების მზადყოფნის შემოწმება. ამ მიზნით, ვსვამთ კითხვებს: რა ფორმულით შეიძლება გამოვთვალოთ სამკუთხედის ფართობი? რა არის პარალელოგრამის ფართობი? როგორ შეგვიძლია ტრაპეციის ფართობის გამოთვლა. როგორ გამოვთვალოთ მართკუთხა სამკუთხედის ფართობი. პასუხები ფასდება ქულებით, რომელსაც ვინიშნავთ. თამაშის მომდევნო ეტაპზე: თითოეული გუნდი იწყებს პრაქტიკული გათვლების შესრულებას. პარკეტი იგება რიგებად ისე რომ პარალელოგრამები და ტრაპეციები ერთმანეთს რიგრიგობით ენაცვლებიან, ხოლო სამკუთხედები ყოველ რიგში მხოლოდ ორია. თავში და ბოლოში. გამოთვლებმა აჩვენა, რომ ერთ რიგში სიგრძეზე იწყობა 2 სამკუთხედი და 8 პარალელოგრამი და ტრაპეცია. ასეთი ზოლები ოთახის სიგრძეზე განთავსდება $800:20 = 40$. შესაბამისად, გვჭირდება 80 სამკუთხედი და 320 პარალელოგრამი და ტრაპეცია. მოსწავლეები სათანადო გამოთვლებით ადასტურებენ ამ მოსაზრებას. შემდეგში საუბარი მიდის

სწავლების მეთოდოლოგია/METHODOLOGY OF TEACHING

მასალის ეკონომიურ მოხმარებაზე. ხდება ცოდნის პრაქტიკაში გამოყენება. ამ ეტაპზე მოთამაშე გუნდები მიიღებს გარკვეული რაოდენობის ქულებს., და სწორად მოპასუხეები - ქულებს. საბოლოო ეტაპზე მასწავლებელი იკვლევს, თუ რამდენად ღრმად შეითვისეს მოსწავლეებმა მასალა. ამისათვის უნდა უპასუხონ შემოთავაზებული ტესტის კითხვებს: ჩამოაყალიბეთ ელემენტარული ფიგურების ფართობების განსაზღვრებები. დაამტკიცეთ, პარალელოგრამის ფართობის ფორმულა. დაამტკიცეთ, სამკუთხედის ფართობის ფორმულა..დაამტკიცეთ, ტრაპეციის ფართობი რა წესით დალაგდა პარკეტის ფილები ზედაპირზე? ვაჯამებთ თამაშის შედეგებს. დიდი მნიშვნელობა აქვს თამაშის შემდეგ დისკუსიას გამოყენებული სტრატეგიებისა თუ გაკეთებული არჩევანის

ასეთი თამაშებით ბავშვები შეიძენენ დამატებით ცოდნას. იგი საშუალებას აძლევს მოსწავლეს განივიტაროს თავისი შემოქმედებითი შესაძლებლობები. ხდება იდეების ერთობლივი განხორციელება, თანამშრომლობა და რაც მთავარია მათემატიკის სწავლა. ასეთი ტიპის სწავლების დროს მოსწავლე იყენებს გამორიცხვის ან ამოწურვის მეთოდს ამოცანების ამოხსნისას, ორი სამომხმარებლო კონტრაქტიდან ან მომსახურების გეგმიდან უკეთესის შესარჩევად ასრულებს გამოთვლებს და იღებს გადაწყვეტილებას. პოულობს ფიგურის ფართობს მარტივ ფიგურებად დაყოფის ან და მარტივ ფიგურებად შევსების ხერხით.თამაში ეხმარება ყურადღების მობილიზაციაში. იგი აჩვენებს მათ, ფიქრს.თამაშის დროს მოსწავლეები დამოუკიდებლად ისწავებიან ცოდნისაკენ. ისინი იმდენად ერთვებიან ამ პროცესში, რომ შეიძლება ვერც კი ამჩნევენ თუ როგორ სწავლობენ შეიმეცნებენ, იმახსოვრებენ ახალს, ეჩვევიან უჩვეულო სიტუაციაში ორიენტაციას. თამაშში უვითარდებათ მოზარდებს შთაგონება, იდეები, ფანტაზია. დიდაქტიკურ თამაშს ჩვენ უნდა შევხედოთ, როგორც შემოქმედებით პროცესს სხვა სახის სასწავლო საქმიანობასთან მჭიდრო კავშირში და როგორც სწავლების ერთ-ერთ საშუალებას. ბიზნეს თამაშის კონკურენტული ბუნების გამო რომლითაც ხასიათდება საქმიანი თამაშები აქტიურდება წარმოსახვის უნარი, ეხმარება მათ იპოვონ გამოსავალი პრობლემიდან.

გამოყენებული ლიტერატურა:

1. mastsavlebeli.ge-საგანმანათლებლო რესურსები.
2. სკოლის სახელმძღვანელო-„ვეფხვამე,გოგიშვილი,მებონია VIIIკლასი.
3. დიმიტრი უზნაძე თამაშსა და სწავლებაზე-„ექსპერიმენტული პედაგოგიკის შესავალი. “
4. ელექტრონული რესურსები: “ელექტრონული თამაშები განათლებაში“-მერაბ ლაბაძე;PowerPointi;Word

რეზიუმე.

საგანმანათლებლო თამაშების გამოყენება ეხმარება იმ ახალ გამოწვევებს,რომლის წინაშეც დგას საშუალო განათლების სისტემა.კერძოდ მოსწავლეთა მოტივაციისა და პედაგოგთა ეფექტიანობის გაზრდის აუცილებლობას.საგანმანათლებლო თამაშები მოიაზრება ,როგორც ახალი პედაგოგიური ინსტრუმენტი ე,წ ძირითადი კომპეტენციების განვითარებისათვის.სტატიაში მოცემულია სათანადო რეკომენდაციები ამ საკითხის სწავლებასთან დაკავშირებით და მასწავლებლის და მოსწავლის როლი ამ საქმეში.

Ketevan Rukhadze - Certified teacher of mathematics at Kutaisi Public School N40

Didactic Games in Mathematics

Summary

Application of educational games responses to those new challenges faced the system of education, especially, motivation of pupils and efficiency of teachers. Educational games are considered as pedagogical instrument, for development of so called basic competences.

In the article there are given relevant recommendations for studying the question and the role of the teacher and pupil in the games.

სწავლების მეთოდოლოგია/METHODOLOGY OF TEACHING

ნინო საღარაძე - სსიპ ქ. ქუთაისის 23-ე საჯარო სკოლა, მაგისტრი, მათემატიკის პედაგოგი

ამოცანების ამოხსნის სწავლების მეთოდოლოგია

ზოგადსაგანმანათლებლო სკოლებში მათემატიკის სწავლების ძირითადი მიზნებია:

- მოსწავლეებისათვის აზროვნების უნარის განვითარება.
- დედუქციური და ინდუქციური მსჯელობის, შეხედულებათა დასაბუთების, მოვლენებისა და ფაქტების ანალიზის უნარების განვითარება და ა.შ. (ეროვნული სასწავლო გეგმა)

აქედან გამომდინარე „ადვილი მისახვედრია, თუ რა დიდი მნიშვნელობა აქვს ამოცანების ამოხსნის სწავლებას მათემატიკაში. ცნობილი უნგრელი მათემატიკოსი და პედაგოგი ჯორჯ პოია აღნიშნავდა: „ამოცანის ამოხსნა - ეს პრაქტიკული ხელოვნებაა ცურვის, თხილამურებით სეირნობისა და ფორტეპიანოზე დაკვრის მსგავსად, მისი სწავლება შეიძლება მხოლოდ კარგი მაგალითის, ნიმუშის მიბაძვითა და მუდმივი ვარჯიშით.“ („მათემატიკის სწავლების მეთოდოლოგია“ ვ. ქელბაქიანი, ქუთაისის სახელმწიფო უნივერსიტეტის გამომცემლობა, 2001 წელი).

დაწყებითი საფეხურის მოსწავლეებისათვის განვიხილოთ არასტანდარტული ამოცანის ამოხსნის ერთ-ერთი მეთოდი:

ამოცანა1: შერლოკი და უიტსონი ზომავენ სარბენი ბილიკის სიგრძეს ნაბიჯებით. შერლოკის ნაბიჯის სიგრძე 95 სმ-ია, უიტსონის 85 სმ. ნაფეხურები 20-ჯერ დაემთხვა ერთმანეთს (საწყისის და ბოლოს ჩათვლით). იპოვეთ ამ ბილიკის სიგრძე.

მოსწავლემ შესაძლოა მსჯელობა ასე დაიწყოს: შერლოკი 20-ჯერ ცვლის ნაბიჯის სიგრძეს და ადგამს 85 სმ-იან ნაბიჯებს ან უიტსონი 20-ჯერ 95 სანტიმეტრიან ნაბიჯს...

როგორ შეიძლება დავეხმაროთ მას?

„არასტანდარტული ამოცანების ამოხსნის მეთოდები:

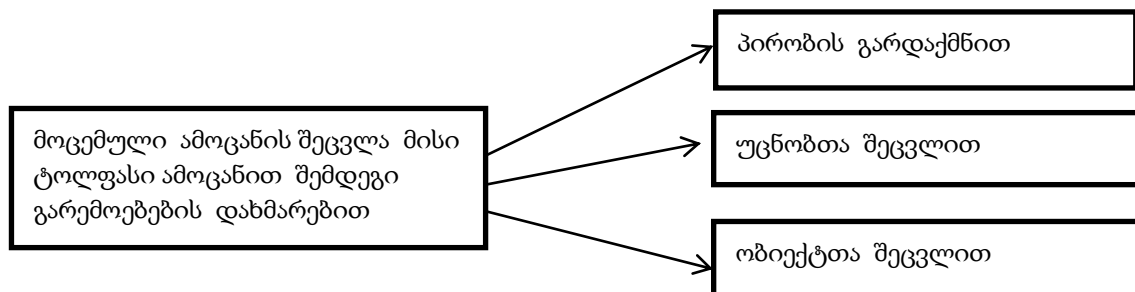

მოცემული ამოცანის ამოსახსნელად მოსწავლეს შევთავაზოთ

1. დახაზოს 20 სანტიმეტრი სიგრძის მონაკვეთი და დაყოს 1 სმ-ის ტოლ მონაკვეთებად:



2. ყოველი ორი მონაკვეთის შემდეგ დასვას წითელი ბურთი, ხოლო ყოველი სამი მონაკვეთის შემდეგ - ლურჯი ბურთი

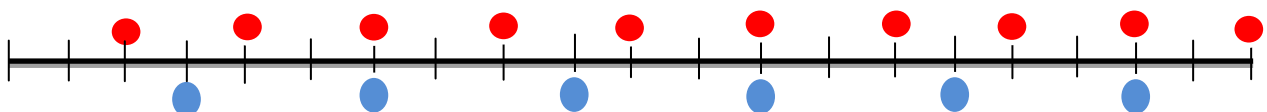

სწავლების მეთოდოლოგია/METHODOLOGY OF TEACHING

3. გაარკვიოს მერამდენე მონაკვეთებზე მოხდა წითელი და ლურჯი ბურთების დამთხვევა

მოსწავლე აღმოაჩენს რომ დამთხვევა მოხდა მე-6, მე-12 და მე-18 მონაკვეთებზე. ამის შემდეგ ის იწყებს მსჯელობას სწორი მიმართულებით:

„6, 12, 18 ნატურალური რიცხვები 6-ის ჯერადებია, 6 კი თავის მხრივ 2-ის და 3-ის უმცირესი საერთო ჯერადია.

აქედან გამომდინარე ვხვდებით, რომ არც შერლოკს და არც უინსტონს ნაბიჯის ზომა არ შეუცვლიათ.

უნდა ვიპოვოთ 95 -ის და 85 -ის უმცირესი საერთო ჯერადი.

უ.ს.ჯ.(95 ; 85) = 1615

რადგან მათი საწყისი და ბოლო ნაბიჯები ემთხვევა, ამიტომ 1615-ს ვამრავლებთ არა 20-ზე, არამედ 19-ზე. $1615 \times 19 = 30685$. $30685 \text{ სმ} = 306,85 \text{ მ}$.

პასუხი: ბილიკის სიგრძეა 306,85 მეტრი.

ამოცანა 2:

საწვავის ფასმა, რომელიც 2 ლარს შეადგენდა ჯერ მოიკლო 20%-ით, ხოლო შემდეგ მოიმატა 20%-ით. რამდენით მოიკლო ან მოიმატა საწყისმა ფასმა საბოლოოდ?

მოსწავლის ერთ-ერთი სავარაუდო პასუხი შეიძლება ასეთი იყოს: თუ მოიკლო 20%-ით გახდებოდა 80% ხოლო თუ მოიმატა 20% -ით გახდებოდა 100% ($80\%+20\%$). ესეიგი საბოლოოდ საწვავის ფასი არ შეცვლილა და ის აშკარაა, რომ მოსწავლეს არ აქვს ბოლოდღე გააზრებული პროცენტის მნიშვნელობა და ვერ ახერხებს სიდიდეთა ცვლილების გამოსახვას პროცენტის საშუალებით. ასეთ შემთხვევაში სწავლების პროცესი შეიძლება კითხვების სახით წარიმართოს:

1) დავით, ვთქვათ გქონდა 100 ლარი დილით შენს დას მიეცი თანხის 20%, რა თანხა დაგრჩებოდა?

დავითი: $100\%-20\%=80\%$

100 ლარის 20% არის 80 ლარი. დამრჩებოდა 80 ლარი.

2) შუადღეზე მამამ 20%-ით გაგიზარდა თანხა. რომელი თანხა გაგიზარდა მამამ 20%-ით?

დავითი: მე ხელთ 80 ლარი მქონდა ამიტომ 80 გაიზარდებოდა 20%-ით.

$80+80 \cdot 0,2=80+16=96$

3) გაიხსენე რა თანხა გქონდა დილით და რა თანხა შუადღის შემდეგ, შეადარე ისინი.

დავითი: დილით მქონდა 100ლ, შუადღეზე 96ლ. საბოლოოდ თანხა შემცირდა 4ლარით.

4) 2 ლარის ღირებულების საწვავი მოიკლებდა თუ მოიმატებდა და რამდენით თუ ისიც იგივე ცვლილებებს განიცდის რასაც შენი თანხა დილით?

დავითი: $100\%-20\%=80\%$

$2 \times 0,8=1,6$ ლ (20%-ით შემცირების შემდეგ)

$1,6+1,6 \times 0,2=1,6+0,32=1,92$ (20%-ით გაზრდის შემდეგ)

$2-1,92=0,08$

პასუხი: საწვავის ფასმა საბოლოოდ მოიკლო 0,08 ლარით.

მათემატიკის შესწავლის საქმეში არანაკლები მნიშვნელობა აქვს ამოცანების ამოხსნას განტოლებათა შედგენის მეთოდით. ამოცანის პირობის შესაბამისად შედგენილ ყველა განტოლებას ან განტოლებათა სისტემას უნდა ვხედავდეთ, როგორც პრაქტიკული ამოცანების ამოხსნის შედეგს. როგორც მათემატიკის სწავლების მეთოდის სახელმძღვანელოებში, ისე სხვა სასწავლო და სამეცნიერო-მეთოდოლოგიურ ლიტერატურაში მრავალი ტიპური ამოცანა არის გარჩეული. მაგალითისთვის განვიხილოთ

ამოცანა 3:

A-დან B-სკენ გაემგზავრა მატარებელი, რომელიც მოძრაობს 20კმ/სთ სიჩქარით. 8 საათის შემდეგ B-დან A-სკენ გაემგზავრა მეორე მატარებელი, რომელიც მოძრაობს 30კმ/სთ სიჩქარით. A-დან რა მანძილზე შეხვდებიან მატარებლები ერთმანეთს B-ს შორის უდრის 350კმ?

სწავლების მეთოდოლოგია/METHODOLOGY OF TEACHING

განტოლების შედგენა. მანძილი A-დან შეხვედრის წერტილამდე ანუ პირველი მატარებლის მიერ გავლილი გზა აღვნიშნოთ x კმ-ით, მაშინ პირველს ამ მანძილის გასავლელად (შეხვედრის მომენტამდე) დასჭირდა $x/20$ საათი. მეორე მატარებელი შეხვედრამდე გაივლის $(350-x)$ კმ. და ამ მანძილის გასავლელად დასჭირდება $350-x/30$ საათი. პირველისათვის საჭირო დრო მისი მოძრაობის დაწყებიდან შეხვედრის მომენტამდე 8 საათით მეტი იქნება მეორე მატარებლის მოძრაობის დაწყების მომენტიდან შეხვედრის მომენტამდე განვლილ დროზე, რის გამოც შეგვიძლია შევადგინოთ განტოლება: $x/20-350-x/30=8$

$$\begin{aligned} \text{განტოლების ამოხსნა: } & x/20-350-x/30=8; \quad 3x-700+2x=480; \\ & X=236 \end{aligned}$$

ფსევის ანალიზი: საძიებელი მანძილი შეიძლება გამოისახოს დადებითი რიცხვით და ამიტომ $x=236$ კმ შეიძლება გამოდგეს ამოცანის პირობისთვის.

შემოწმება: თუ დაუშვებთ, რომ მატარებლები ერთმანეთს შეხვდებიან 236კმ. მანძილზე A-დან, მაშინ პირველ მატარებელს დასჭირდება 236კმ-ის გავლა. ამ მანძილის გავლას კი ის მოანდომებს $236/20$ საათს, ე.ი $11 \frac{4}{5}$ საათს. მეორე მატარებელს დარჩება გასავლელი $(350-236)$ კმ= 114 და ამ მანძილის გავლას ის მოანდომებს $114/30$ საათს, ე.ი $3 \frac{4}{5}$ საათს. პირველი მატარებელი შეხვედრის მომენტამდე მოანდომებს $(11 \frac{4}{5} - 3 \frac{4}{5})$ საათით მეტ დროს. რადგან $11 \frac{4}{5} - 3 \frac{4}{5}=8$, ამიტომ ამოცანის პირობა დაკმაყოფილებულია.

პასუხი: მატარებლები შეხვდებიან ერთმანეთს A-დან 236კმ მანძილზე.

რამდენად მარტივი და გასაგებია მოსწავლისათვის საუბრის ენა, იმდენად მარტივად მისაღწევია შედეგი მასწავლებლისათვის. ამიტომ მოცემული ამოცანის შეცვლა მისი ტოლფარდი ამოცანით პირობის გარდაქმნის, უცნობთა შეცვლის, ობიექტთა ჩანაცვლების გზით ძალზედ ხელსაყრელია მათემატიკის სწავლების პროცესში.

გამოყენებული ლიტერატურა:

1. გიორგი ჯინჯიხაძე, „სასწავლო საქმიანობის სუბიექტის ფორმირება საბაზო სკოლაში არასტანდარტული ამოცანის ამოხსნის სწავლების მეშვეობით“. თბილისი, 2006წ.
2. ვ.ქელბაქიანი. „მათემატიკის სწავლების მეთოდოლოგია“-, ქუთაისის სახელმწიფო უნივერსიტეტის გამომცემლობა. 2001წ.

რეზიუმე

ნაშრომში წარმოდგენილია მეთოდოლოგიური მასალა, რომელშიც აღწერილია თუ როგორ შევძლოთ მოსწავლეების სააზროვნო უნარების განვითარება დაწყებით და საბაზო საფეხურზე მათემატიკური ამოცანების დახმარებით.

Nino Sagaradze

The Methodology of Teaching Solving Sums

Summary

The research presents the methodological material, which describes how to improve and develop the student's analytical thinking on the primary and secondary levels, with the help of mathematical sums.

სწავლების მეთოდოლოგია/METHODOLOGY OF TEACHING

თეიმურაზ სურგულაძე - აკაკი წერეთლის სახელმწიფო უნივერსიტეტი, პროფესორი
მაკა ლომთაძე - ქუთაისის უნივერსიტეტი, აკადემიური დოქტორი

ანალოგია წილადური რიგის წარმოებულის განსაზღვრისა და ამ დროს მიღებული წინააღმდეგობა

წილადური აღრიცხვა არის მათემატიკური ანალიზის დარგი, რომელიც შეისწავლის ნებისმიერი (ნამდვილი და კომპლექსური) რიგის წარმოებულებს და მათ გამოყენებას. წილადურ აღრიცხვას აქვს დიდი ხნის წარსული და მდიდარი შინაარსი.

$\frac{d^p f(x)}{dx^p}$ წარმოებულის ცნების განზოგადოების იდეა არამთელი p - სათვის გაჩნდა დიფერენციალური აღრიცხვის წარმოშობისთანავე. ასეთი იდეის განხილვის პირველი ისტორიის მიერ დაფიქსირებული ფაქტი მიეკუთვნება 1695 წელს და იგი დაფიქსირებულია ვ.გ. ლაიბნიცისა და გ. ლოპიტალის მიმოწერაში.

ჩვენთვის ცნობილია წარმოებულის ცნება აგრეთვე წარმოებულის აღნიშვნები

$$\frac{df}{dx} \text{ ან } D^1 f(x), \quad \frac{d^2 f}{dx^2} \text{ ან } D^2 f(x)$$

ჩვენთვის აგრეთვე ცნობილია წარმოებულის ძირითადი თვისებები, მაგალითად ადიციურობის თვისება

$$D[f(x) + g(x)] = Df(x) + Dg(x).$$

მაგრამ რა უნდა ვიგულისხმოდით $\frac{d^{\frac{1}{2}} f}{dx^{\frac{1}{2}}}$ ან $D^{\frac{1}{2}} f(x)$ სიმბოლოების ქვეშ? მრავალი ადამიანი

მათ შორის პროფესიონალი მათემატიკოსებიც არასოდეს შეხებიათ $\frac{1}{2}$ რიგის წარმოებულის ცნებას,

რადგანაც ცნობილ და პოპულარულ სახელმძღვანელოებში მათ შესახებ არ წერენ. მაგრამ მიუხედავად ამისა, როგორც აღვნიშნეთ, წილადური რიგის წარმოებულის ცნება მოკლედ განხილული იყო მე-17 საუკუნის ბოლოს ვ.გ. ლაიბნიცის მიერ. ამ საკითხებზე მუშაობდნენ ისეთი გიგანტები როგორებიც იყვნენ ლეონარდ ეილერი (1730), პიერ ლაპლასი (1812), ჟან ფურიე (1822), ნილს აბელი (1823-1826), ჟოზეფ ლიუვილი (1832 - 1873), ბერნჰარდ რიმანი (1847), ჟან ლორანი (1884), ჟაკ ადამარი (1892), ოლივერ ჰევისაიდი (1892-1912), გოდფრი ჰარდი და ჯონ ლიტტლვუდი (1917-1928), ჰერმან ვეილი (1917), პოლ ლევი (1923), ა. ზიგმუნდი (1935-1945), მარსელ რისი (1949) და სხვა.

ყველაზე ხშირად მეცნიერებისა და ტექნიკის სხვადასხვა დარგებში გამოიყენება წილადური რიგის წარმოებულის სამი განსაზღვრება. ეს განსაზღვრებებია რიმან-ლიუვილის, გრიუნვალდ - ლეტნიკოვის და კაპუტოს.

შევვცადოთ შემოვიღოთ წილადური რიგის წარმოებულის ცნება შემოვიღოთ ანალოგიით:

ექსპონენციალური ტიპის წილადური რიგის წარმოებულო

როგორც ვიცით

$$D^1 e^{ax} = a e^{ax}, \quad D^2 e^{ax} = a^2 e^{ax}, \quad D^3 e^{ax} = a^3 e^{ax}$$

ზოგადად $D^n e^{ax} = a^n e^{ax}$, როდესაც n არის მთელი დადებითი რიცხვი. ისმება კითხვა

შევვიძლია თუ არა n შევცვალოთ $\frac{1}{2}$ და დავწეროთ $D^{\frac{1}{2}} e^{ax} = a^{\frac{1}{2}} e^{ax}$? რატომაც არა? გავაკეთოთ

უფრო თამამი ნაბიჯი და მივცეთ n - ს საშუალება იყოს ირაციონალური რიცხვი მაგალითად $\sqrt{2}$ ან კომპლექსური რიცხვი ვთქვათ $1+i$? და დავწეროთ

$$D^\alpha e^{ax} = a^\alpha e^{ax} \quad (1)$$

α -ს ნებისმიერი მნიშვნელობისათვის (მთელი, რაციონალური, ირაციონალური და კომპლექსური მნიშვნელობებისათვის). ე. ი. ვისარგებლოთ ანალოგიით.

საინტერესოა განვიხილოთ (1) ფორმულის შინაარსი, როცა n არის უარყოფითი მთელი რიცხვი. ჩვენ ბუნებრივია გვსურს, რომ $e^{ax} = D(D^{-1}e^{ax})$. რადგანაც $e^{ax} = D\left(\frac{1}{a}e^{ax}\right)$ ამიტომ გვაქვს

$$D^{-1}(e^{ax}) = \int e^{ax} dx. \text{ ანალოგიურად } D^{-2}(e^{ax}) = \iint e^{ax} dx dx. \text{ ამგვარად ბუნებრივია } D^\alpha, \text{ როცა } \alpha = -n$$

არის მთელი უარყოფითი რიცხვი ჩავთვალოთ n განმეორებით ინტეგრალად. D^α წარმოადგენს წარმოებულს, თუ α არის დადებითი მთელი რიცხვი და ინტეგრალს, თუ α არის უარყოფითი მთელი რიცხვი.

შევნიშნოთ, რომ ჯერ კიდევ არ მოგვიყვანია წილადური რიგის წარმოებულის განსაზღვრა. მაგრამ თუკი გვექვება წილადური რიგის წარმოებულის ცნება უნდა ველოდეთ, რომ (1) თანაფარდობა სრულდება. შევნიშნოთ, რომ ლიუვილმა გამოიყენა ასეთი მიდგომა წილადური დიფერენცირების განსაზღვრავად.

ტრიგონომეტრიული ფუნქციები sin და cos

როგორც ვიცით

$$D^0 \sin x = \sin x, D^1 \sin x = \cos x, D^2 \sin x = -\sin x \dots$$

მაგრამ ეს ფორმულები არ იძლევიან ცხად წარმოდგენას იმის შესახებ, როგორ უნდა ვიპოვოთ მაგალითად $D^{\frac{1}{2}} \sin x$. გავიაზროთ გეომეტრიულად ზემოთმოყვანილი წარმოებულების ჩამონათვალი. გრაფიკულად ცხადია, რომ ყოველი გაწარმოებისას ფუნქციის გრაფიკი გადაინაცვლებს OX ღერძის გასწვრივ მარცხვივ $\frac{\pi}{2}$ სიდიდით. ამგვარად $\sin x$ - ის n -ჯერ

დიფერენცირებისას ფუნქციის გრაფიკი გადაინაცვლებს $n \frac{\pi}{2}$ სიდიდით მარცხნივ და ამიტომ

$$D^n \sin x = \sin\left(x + n \frac{\pi}{2}\right). \text{ ისევე, როგორც ზემოთ დადებითი } n \text{ შევცვალოთ ნებისმიერი } \alpha - \text{ თი.}$$

ამგვარად ჩვენ კვლავ ანალოგიით მივიღებთ გამოსახულებას \sin ფუნქციის ზოგადი წარმოებულისათვის, ისევე როგორც \cos ფუნქციის ზოგადი წარმოებულისათვის

$$D^\alpha \sin x = \sin\left(x + \alpha \frac{\pi}{2}\right), D^\alpha \cos x = \cos\left(x + \alpha \frac{\pi}{2}\right) \quad (2)$$

ბუნებრივია დავსვათ შეკითხვა ეთანხმება თუ არა ეს შედეგი ექსპონენციალური ფუნქციისათვის მიღებულ შედეგს. ამ მიზნით ვისარგებლოთ ეილერის ფორმულით

$$e^{ix} = \cos x + i \sin x.$$

თუკი გამოვიყენებთ (1) შეგვიძლია დავწეროთ

$$D^\alpha e^{ix} = i^\alpha e^{ix} = e^{i\frac{\pi\alpha}{2}} e^{ix} = e^{i\left(x + \frac{\pi\alpha}{2}\right)} = \cos\left(x + \frac{\pi\alpha}{2}\right) + i \sin\left(x + \frac{\pi\alpha}{2}\right)$$

რაც სრულ შესაბამისობაშია (2) ფორმულასთან.

x^p - ს წარმოებულო

შევცადოთ ვიპოვოთ x - ის ხარისხების წარმოებულები. გვაქვს

სწავლების მეთოდოლოგია/METHODOLOGY OF TEACHING

$$D^0 x^p = x^p, D^1 x^p = px^{p-1}, D^2 x^p = p(p-1)x^{p-2}, \dots, D^n x^p = p(p-1)(p-2)\dots(p-n+1)x^{p-n} \quad (3)$$

გავამრავლოთ და გავყოთ ეს გამოსახულება $(p-n)!$ - ზე მივიღებთ

$$D^n x^p = \frac{p(p-1)(p-2)\dots(p-n+1)(p-n)(p-n-1)\dots 1}{(p-n)(p-n-1)\dots 1} x^{p-n} =$$

$$= \frac{p!}{(p-n)!} x^{p-n} \quad (4)$$

ესაა $D^n x^p$ - ს ზოგადი წარმოდგენა. მთელი დადებითი n -ის ნებისმიერი α რიცხვით შესაცვლელად უნდა ვისარგებლოთ გამა ფუნქციით. გამა ფუნქცია იძლევა (4) ფორმულაში შემავალი $p!$ და $(p-n)!$ - ის მნიშვნელობებს, როცა p და n არაა მთელი დადებითი რიცხვები. გამა ფუნქცია შემოღებული იქნა მე-18 საუკუნეში ლეონარდ ეილერის მიერ ფაქტორიალის ($z!$) ცნების განსაზოგადოებლად არამთელი z - სათვის.

გამა ფუნქცია განისაზღვრება ფორმულით

$$\Gamma(z) = \int_0^{\infty} e^{-t} t^{z-1} dt$$

მისი ერთ-ერთი ძირითადი თვისება გამოისახება ფორმულით

$$\Gamma(z+1) = z!$$

მთელი დადებითი z - სათვის.

ამის შემდეგ (4) ფორმულა ჩაიწერება სახით

$$D^n x^p = \frac{\Gamma(p+1)}{\Gamma(p-n+1)} x^{p-n}$$

და ამ გამოსახულებას აქვს აზრი არამთელი n - სათვისაც

$$D^\alpha x^p = \frac{\Gamma(p+1)}{\Gamma(p-n+1)} x^{p-\alpha} \quad (5)$$

(5) ფორმულის დახმარებით ჩვენ შეგვიძლია წილადური რიგის წარმოებულის ცნება გავავრცელოთ ფუნქციათა უფრო ფართო კლასისათვისაც. ვთქვათ მოცემულია რაიმე ფუნქცია, რომელიც იშლება ტეილორის მწკრივად x - ის ხარისხებად

$$f(x) = \sum_{n=0}^{\infty} a_n x^n$$

დავუშვათ, რომ შესაძლებელია ამ მწკრივის წევრობრივი ინტეგრება. მივიღებთ

$$D^\alpha f(x) = \sum_{n=0}^{\infty} a_n D^\alpha x^n = \sum_{n=0}^{\infty} a_n \frac{\Gamma(n+1)}{\Gamma(n-\alpha+1)} x^{n-\alpha} \quad (6)$$

ბოლო გამლა იძლევა საშუალებას წილადური რიგის წარმოებულის ცნება გავავრცელოთ ფუნქციათა უფრო ფართო კლასზე, კერძოდ ისეთ ფუნქციათა კლასზე, კერძოდ ისეთ ფუნქციათა კლასზე, რომელთა გამლაც შესაძლებელია ტეილორის მწკრივად x - ის ხარისხებად. მაგრამ ჩვენ უნდა დავრწმუნდეთ, რომ წევრობროვ გაწარმოებას არ მივყავართ წინააღმდეგობამდე.

საიდუმლო წინააღმდეგობა

ჩვენ e^x - ის წარმოებული გამოვთვალეთ ასე

$$D^\alpha e^x = e^x \quad (7)$$

შევადართ ახალა ეს შედეგი (6) -ს იმის საჩვენებლად, რომ ისინი გვაძლევენ ერთი და იგივე შედეგებს. e^x - ის ტეილორის მწკრივად გამლას აქვს სახე

$$e^x = \sum_{n=0}^{\infty} \frac{x^n}{n!}$$

(6) ფორმულა გვადლევს

$$D^\alpha e^x = \sum_{n=0}^{\infty} \frac{x^{n-\alpha}}{\Gamma(n-\alpha+1)} \quad (8)$$

მაგრამ (7) და (8) არ ემთხვევა ერთმანეთს, თუ α არაა მთელი რიცხვი. (8) -ს მარჯვენა მხარე იძლევა e^x -ს თუ α მთელი რიცხვია. მაგრამ, თუ α არაა მთელი რიცხვი ჩვენ ვღებულობთ ორ სრულიად განსხვავებულ ფუნქციას. მივიღეთ წინააღმდეგობა, რომელმაც ისტორიულად წარმოქმნა მრავალი პრობლემა. ეს წინააღმდეგობა თითქოსდა ჩნდება იმის გამო, რომ (1) ფუნქცია ექპონენციალური ფუნქციისათვის არ შეესაბამება (6) ფორმულას ხარისხოვანი ფუნქციისათვის.

ეს წინააღმდეგობა არის ერთ - ერთი მიზეზთაგანი, რის გამოც წილადური აღრიცხვა არ გვხვდება ელემენტარულ სახელმძღვანელოებში. ტრადიციულ დიფერენციალურ აღრიცხვაში სადაც α მთელი რიცხვია, ელემენტარული ფუნქციის წარმოებული კვლავ ელემენტარული ფუნქციაა. სამწუხაროდ წილადურ აღრიცხვაში ეს ფაქტი არაა სწორი. ელემენტარული ფუნქციის წილადური რიგის წარმოებული არის მაღალი რიგის ტრანსცენდენტული ფუნქცია. წილადური რიგის წარმოებულების ცხრილი მოცემულია მრავალ მონოგრაფიაში.

ამ წინააღმდეგობას ჩვენ ავხსნით ქვემოთ.

განმეორებითი ინტეგრალი

ჩვენ უკვე ვისაუბრეთ განმეორებით წარმოებულებზე. ინტეგრალებიც შეიძლება იყვნენ განმეორებითი. როგორც ვიცით გვაქვს აღნიშვნა $D^{-1}f(x) = \int f(x)dx$ მაგრამ აქ მარჯვენა მხარე

განუსაზღვრელია ამიტომ დავწეროთ $D^{-1}f(x) = \int_0^x f(t)dt$, მაშინ განმეორებითი ინტეგრალი

$$\text{დაიწერება ასე } D^{-2}f(x) = \int_0^x \int_0^{t_1} f(t_1)dt_1dt_2$$

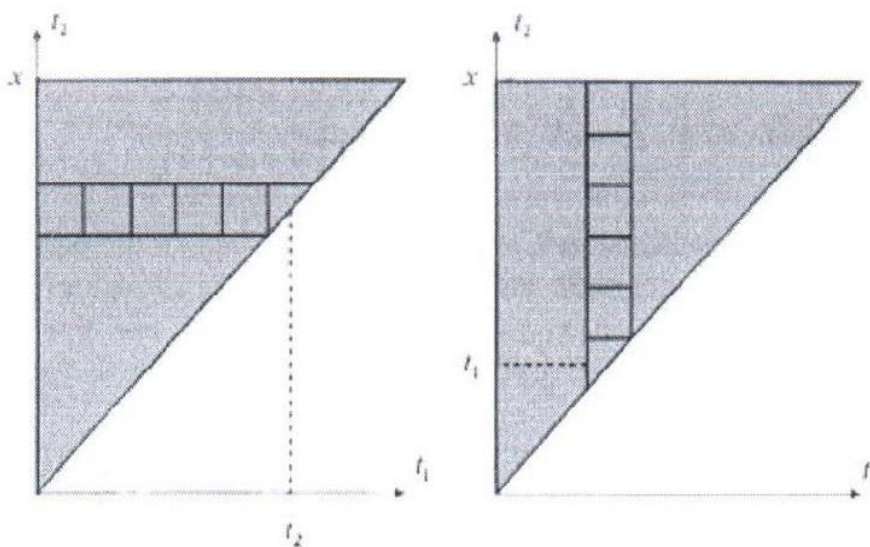

ნახაზი 1. საზღვრების შეცვლა განმეორებით ინტეგრალში

თუ ინტეგრების რიგს შევცვლით მივიღებთ

$$D^{-2} f(x) = \int_0^x \int_{t_1}^x f(t_1) dt_2 dt_1$$

რადგანაც $f(t_1)$ არაა დამოკიდებული t_2 - ზე, ის შეგვიძლია გავიტანოთ ინტეგრალის ნიშნის გარეთ ე.ი.

$$D^{-2} f(x) = \int_0^x f(t_1) \int_{t_1}^x dt_2 dt_1 = \int_0^x (x-t_1) f(t_1) dt_1$$

ანუ

$$D^{-2} f(x) = \int_0^x f(t)(x-t) dt$$

თუ გამოვიყენებთ იგივე პროცედურას ვნახავთ, რომ

$$D^{-3} f(x) = \frac{1}{2} \int_0^x f(t)(x-t)^2 dt, D^{-4} f(x) = \frac{1}{2 \cdot 3} \int_0^x f(t)(x-t)^3 dt$$

და ზოგადად

$$D^{-n} f(x) = \frac{1}{(n-1)!} \int_0^x f(t)(x-t)^{n-1} dt$$

ახლა ისევე, როგორც ზემოთ შევცვალეთ $(-n)$ ნებისმიერი α - თი ხოლო ფაქტორიალი კი გამა ფუნქციით

$$D^\alpha f(x) = \frac{1}{\Gamma(-\alpha)} \int_0^x \frac{f(t)}{(x-t)^{\alpha+1}} dt \quad (9)$$

ესაა ზოგადი წარმოდგენა (ინტეგრალის გამოყენებით) წილადური წარმოებულისა, რომელსაც აქვს პრეტენზია გამოყენებული იქნას განსაზღვრებად. მაგრამ აქ ჩნდება პრობლემა. თუ $\alpha > -1$ ინტეგრალი არასაკუთრივია. ინტეგრალი განშლადია $\forall \alpha \geq 0$ -სათვის. როდესაც $-1 < \alpha < 0$ არასაკუთრივი ინტეგრალი კრებადია, ამგვარად თუ α უარყოფითია პრობლემა არა გვაქვს. რადგანაც (9) ინტეგრალი კრებადია მხოლოდ უარყოფითი α - სათვის, ამიტომ ეს განსაზღვრება გამოიყენება მხოლოდ წილადური ინტეგრალის განსაზღვრავად.

შევნიშნოთ, რომ ინტეგრალში ქვედა საზღვრად ნულის არჩევა იყო ნებისმიერი. ქვედა საზღვრად შეგვიძლია ავირციოთ ნებისმიერი b რიცხვი, მაგრამ ამ შემთხვევაში შედეგი იქნება განსხვავებული. ამიტომ ხშირად ხმარობენ აღნიშვნას ${}_b D_x^\alpha f(x)$. ამგვარად (9) - დან გვაქვს

$${}_b D_x^\alpha f(x) = \frac{1}{\Gamma(-\alpha)} \int_b^x \frac{f(t)}{(x-t)^{\alpha+1}} dt \quad (10)$$

შეკითხვა

წინააღმდეგობის ახსნა

არაა მოულოდნელი, რომ წილადური ინტეგრალი შეიცავს საზღვრებს, რადგანაც ზოგადად ინტეგრალი შეივას საზღვრებს. რადგანაც ჩველებრივი წარმოებულები ინტეგრების საზღვრებს არ შეიცავენ, უნდა ველოდეთ, რომ წილადური რიგის წარმოებულებიარ შეიცავენ ასეთ საზღვრებს. წარმოებული აღიქმება, როგორც ფუნქციათა ლოკალური თვისება. წილადური რიგის წარმოებულის სიმბოლო D^α შეიცავს ორივეს: წარმოებულს, (როცა α დადებითია) და ინტეგრალს, (როცა α უარყოფითია). ინტეგრალი აიღება საზღვრებით. როგორც აღმოჩნდა წილადური რიგის წარმოებულების განსაზღვრის დროს მონაწილეობენ ინტეგრების საზღვრები.

ჩვენს მიერ მიღებული „წინააღმდეგობის“ მიზეზია ის, რომ გამოიყენება ინტეგრება ორი განსხვავებული საზღვრით.

რა უნდა იყოს საზღვარი, თუკი უნდა მივიღოთ (1)? გავიხსენოთ, რომ ჩვენ გვსურს დავწეროთ

$${}_b D_x^{-1} e^{ax} = \int_b^x e^{ax} dx = \frac{1}{a} e^{ax} \quad (11)$$

რადგანაც

$$\int_b^x e^{ax} dx = \frac{1}{a} e^{ax} - \frac{1}{a} e^{ab}$$

ამიტომ იმ ფორმას რაც ჩვენ გვსურს მივიღებთ, თუ $\frac{1}{a} e^{ab} = 0$. ეს კი მოხდება, მაშინ, თუ

$ab = -\infty$; მაგრამ რადგანაც a დადებითია, ამიტომ $b = -\infty$. ასეთი ტიპის ინტეგრალებს, როცა ქვედა საზღვარი $(-\infty)$ - ის ტოლია ზოგჯერ უწოდებენ ვეილის წილადურ ინტეგრალებს. (10) აღნიშვნის ძალით (1) შეგვიძლია ჩავწეროთ ასე

$${}_{-\infty} D_x^\alpha e^{ax} = a^\alpha e^{ax}.$$

ახლა ვნახოთ რა საზღვრები უნდა ავიღოთ x^p წარმოებულისათვის (5) - ში? გვაქვს

$${}_b D_x^{-1} x^p = \int_b^x x^p dx = \frac{x^{p+1}}{p+1} - \frac{b^{p+1}}{p+1}$$

ჩვენ ისევ გვსურს, რომ გვქონდეს $\frac{b^{p+1}}{p+1} = 0$. ეს გვექნება, მაშინ, როცა $b = 0$. აქედან კი

ვასკვმნით, რომ (9) შეგვიძლია ჩავწეროთ სახით

$${}_0 D_x^\alpha x^p = \frac{\Gamma(p+1)}{\Gamma(p-\alpha+1)} x^{p-\alpha}$$

ამგვარად (5) წარმოდგენას $D^\alpha x^p$ - სათვის აქვს 0 - ის ტოლი ქვედა საზღვარი. $D^\alpha e^{ax}$ - სათვის (1) წარმოდგენას ქვედა საზღვრად აქვს $(-\infty)$. სწორედ ესაა იმის მიზეზი, რომ (7) და (8) არ ემთხვევა ერთმანეთს. (7) ვთვლით, რომ ${}_{-\infty} D_x^\alpha e^{ax}$, ხოლო (8) - ში კი ${}_0 D_x^\alpha x^p$.

რეზიუმე

შესწავლილია წილადური რიგის წარმოებულის შემოღება ფუნქციათა კლასიკური წარმოებულების ანალოგიის მიხედვით და განხილულია ამ დროს მიღებული „წინააღმდეგობა“. ახსნილია ამ „წინააღმდეგობის“ მათემატიკური მიზეზები.

Teimuraz Surguladze - Akaki Tsereteli State University, Professor

Maka Lomtadze - Akaki Tsereteli State University

The Analogy while Defining Fractional Order Derivative and its Contradiction

Summary

The method of introduction of a fractional derivative on analogies of ordinary derivatives and a “contradiction” which turns out in this case is considered. The mathematical reason of this “contradiction” is explained.

ლამარა ქურჩიშვილი - ივ.ჯავახიშვილის სახელობის თსუ, მოწვეული პედაგოგი, აკადემიური დოქტორი;

ირმა ჭელიძე - გივი ზალდასტანიშვილის სახელობის ამერიკული აკადემია თბილისში, პედაგოგი; განათლების მაგისტრი.

ალბათობის თეორიის ელემენტების სწავლების შესახებ

მათემატიკის სწავლება სხვა დისციპლინებთან ინტეგრირებულად უფრო მოტივირებულს ხდის სასწავლო პროცესს. ალბათობის თეორიის ელემენტების სწავლება, ისევე როგორც მათემატიკის სხვა ნაწილების, ხორციელდება სისტემატიზირებულად - ყოველ შემდგომ ეტაპზე (შემდგომ კლასში) ხდება უკვე ნასწავლის განმტკიცება, გაღრმავება, გაფართოვება.

მე-9 კლასში მოსწავლე უკვე ფლობს ექსპერიმენტის შესაბამისი ელემენტარულ ხდომილობათა სივრცის აგების, ელემენტარულ ხდომილობათა სივრცის შემადგენელი ხდომილობების რაოდენობის დადგენის ხერხებს. ამ ეტაპზე ის იწაფება ხდომილობის ალბათობის გამოთვლისას კომბინატორიკის ელემენტების გამოყენებაში. ცდის შედეგების თეორიული შეფასების ცოდნასთან ერთად ძალიან ეფექტურია სხვადასხვა ექსპერიმენტის მოდელის შექმნის და შემდეგ ამ მოდელით ექსპერიმენტის იმიტირების დაუფლება, მაგალითად, ურნიდან ბირთვების ამოღების ექსპერიმენტით, ან სათამაშო რულეტით. ეს აქტივობა უნვითარებს მოსწავლეს ალბათურ-სტატისტიკურ აზროვნებას, შეფასების ალღოს.

მაგალითად, ერთი კამათლის გაგორებისას მის ზედა წახნაგზე მოსულ რიცხვზე დაკვირვებასთან დაკავშირებული ცდა შეიძლება ურნიდან ბირთვების ამოღებითაც განვახორციელოთ და სათამაშო რულეტითაც. 6 ბირთვი გადავნიშნოთ 1-დან 6-ის ჩათვლით რიცხვებით და ჩავყაროთ ურნაში. განვიხილოთ ცდა: ურნიდან შემთხვევით ვიღებთ 1 ბირთვს, ვინიშნავთ მასზე აღნიშნულ რიცხვს და ვაბრუნებთ უკან. ეს ცდა ერთი კამათლის გაგორების ანალოგიურია, ყოველი ბირთვის ამოღება კამათლის ერთხელ გაგორების იმიტაციაა. მიღებული შედეგები შეიძლება ჩაითვალოს კამათლის მრავალჯერ გაგორებისას მის ზედა წახნაგზე მოსულ რიცხვებად.

ანალოგიურად შეიძლება კამათლის გაგორების იმიტირება ექვს ტოლ სექტორად დაყოფილი ერთ ისრიანი რულეტის დატრიალებით, თუ სექტორებს გადავნიშნავთ 1-დან 6-ის ჩათვლით რიცხვებით და ყოველი დატრიალების შემდეგ ჩავინიშნავთ სექტორის ნომერს. თუ ისარი გაჩერდა სექტორების საზღვარზე, შევარჩიოთ, მაგალითად, მარჯვენა სექტორის ნომერი.

იმიტაცია ლათინური სიტყვაა და მიბაძვას, მიმსგავსებას ნიშნავს. ამ შემთხვევაში იმიტაცია ექსპერიმენტის მოდელის შექმნა და მისი გამოყენების ერთ-ერთი საშუალებაა. იმიტაციას მიმართავენ, როცა რეალურად ექსპერიმენტის ჩატარება ძნელია, ან შეუძლებელი. მოდელით შეცვლიან რეალურ ექსპერიმენტს და შედეგებს განიხილავენ, როგორც რეალურს.

მოდელით ექსპერიმენტის იმიტაციის სქემა სურათზეა წარმოდგენილი:

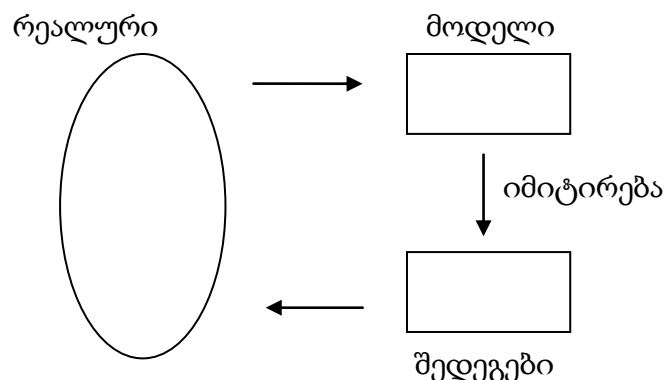

სწავლების მეთოდოლოგია/METHODOLOGY OF TEACHING

თუ იმიტაციის შედეგები ეთანხმება ექსპერიმენტის თეორიულ მოლოდინს, მაშინ ეს მოდელი შეიძლება გამოვიყენოთ შემდგომი გამოკვლევებისთვის, როგორც სანდო.

განვიხილოთ ექსპერიმენტი: ტრაპეციის ფორმის ეკრანს ბომბავენ ნაწილაკებით. ვთქვათ, ნაწილაკის დაცემა ეკრანის ნებისმიერ წერტილზე ტოლშესაძლებელია. ვაკვირდებით, რამდენჯერ მოხვდება ნაწილაკი ტრაპეციის დიაგონალებით შექმნილ დიდ ფუძესთან მდებარე სამკუთხედში. სურათზე ეს AOD სამკუთხედი.

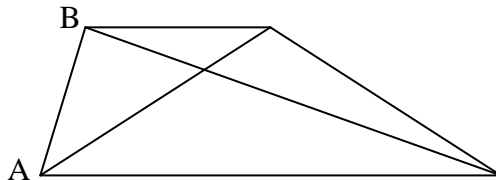

ამ ექსპერიმენტის განხორციელება რთულია, ამიტომ უმჯობესია მისი იმიტირება, მაგალითად, რულეტით. ამ შემთხვევაში რულეტი დაიყოფა AOB , BOC , COD და AOD სამკუთხედების ფართობების პროპორციულ სექტორებად.

ვთქვათ, $\frac{AD}{BC} = k$ და BOC სამკუთხედის ფართობი S -ია, მაშინ

$S_{AOB} = k \cdot S$, $S_{COD} = k \cdot S$ და $S_{AOD} = k^2 \cdot S$. ამიტომ სექტორების შესაბამისი კუთხეები უნდა იყოს $1 : k : k^2 : k$ რიცხვების პროპორციული: $\frac{360^\circ}{(k+1)^2}$, $\frac{k \cdot 360^\circ}{(k+1)^2}$, $\frac{k^2 \cdot 360^\circ}{(k+1)^2}$ და $\frac{k \cdot 360^\circ}{(k+1)^2}$.

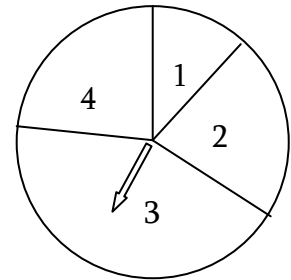

გადავწომოთ სექტორები, შესაბამისად, 1, 2, 3, 4 რიცხვებით. ცხადია, AOD სამკუთხედში ნაწილაკის მოხვედრა რულეტის ისრის ნომერ 3 სექტორზე გაჩერებას შეესაბამება. მაგალითად, თუ ტრაპეციის ქვედა ფუძე ზედაზე 2-ჯერ მეტია, $k = 2$ და რულეტის სექტორების კუთხეებია 40° , 80° , 160° და 80° .

ამრიგად, მოცემული ექსპერიმენტი (ეკრანის ნაწილაკებით დაბომბვა) შეიძლება განხორციელდეს რულეტის საშუალებით.

როდესაც ცდის შედეგები დამოუკიდებელი ხდომილობებია, გამოიყენება რულეტით იმიტაცია, ან ურნიდან ბირთვების ამოღება უკან ჩაბრუნებით, როგორც ეს კამათლის გაგორების იმიტირებისას გავაკეთეთ. ორი კამათლის გაგორებისას მოსული რიცხვების ჯამზე დაკვირვებისთვის რულეტი შეიძლება 12 სექტორად დავეყოთ. როგორც ცნობილია, ამ ექსპერიმენტის შესაძლო შედეგებია 2, 3, 4, ... , 12, ალბათობებით, შესაბამისად,

$\frac{1}{36}$, $\frac{2}{36}$, $\frac{3}{36}$, $\frac{4}{36}$, $\frac{5}{36}$, $\frac{6}{36}$, $\frac{5}{36}$, $\frac{4}{36}$, $\frac{3}{36}$, $\frac{2}{36}$, $\frac{1}{36}$. ამიტომ

რულეტი არათანაბარ სექტორებად დაიყოფა კუთხეებით $360^\circ \cdot \frac{1}{36} = 10^\circ$, $360^\circ \cdot \frac{2}{36} = 20^\circ$, 30° , 40° ,

50° , 60° , 50° , 40° , 30° , 20° , 10° . სექტორების 2, 3, ... , 12 რიცხვებით გადანომრვის შემდეგ რულეტის დატრიალებისას იმ სექტორის ნომერი, რომელზეც ისარი გაჩერდა შეესაბამება კამათლებზე მოსული რიცხვების ჯამს. ამავე ექსპერიმენტის მოდელირება 1-დან 6-ის ჩათვლით რიცხვებით გადანომრილი 6 ტოლ სექტორად დაყოფილი რულეტითაც შეიძლება, თუ მასზე ორ ისარს დავამაგრებთ ორი კამათლის იმიტაციისთვის. ეს მოდელი კამათლებზე მოსული რიცხვთა წყვილების დაკვირვებისთვისაც გამოდგება.

როდესაც ცდის შედეგები დამოკიდებული ხდომილობებია, მაშინ იყენებენ ურნიდან ბირთვების ამოღებას ჩაბრუნების გარეშე. ასეთი მოდელი გამოდგება, თუ კარტის დასტიდან ორი კარტის ამოღებისას ვაკვირდებით ამოღებული კარტების წყვილებს. ამისათვის შეიძლება ურნაში ჩავყაროთ დასტაში კარტების რაოდენობის ბირთვები და ოთხ-ოთხი ბირთვი ერთი და იმავე რიცხვით გადავწომოთ: ოთხი ბირთვი 1-იანებით შეესაბამებოდეს ოთხ ტუზს, ოთხი ბირთვი 2-

სწავლების მეთოდოლოგია/METHODOLOGY OF TEACHING

იანებით - ოთხ პაპას და ა.შ. ასეთივე მოდელი გამოდგება ადამიანების ჯგუფიდან უფრო მცირე ჯგუფის შერჩევისას.

ცხადია, ექსპერიმენტის მოდელირების და მოდელით იმიტაციის გამოყენების სფერო არ შემოიფარგლება სათამაშო კამათელზე, ან კარტზე დაკვირვებით. ამ ეტაპის დანიშნულება სასწავლოა. ეს მეთოდები ფართოდ გამოიყენება ფიზიკაში, ბიოლოგიაში, ანატომიაში, ეკონომიკაში და სხვა მეცნიერებებში.

ამრიგად, ექსპერიმენტის იმიტირებისთვის მოდელის შექმნის, იმიტაციის შედეგების სანდოობის შემოწმების და გათვალისწინების უნარ-ჩვევების გამომუშავება და განვითარება სასწავლო პროცესის მნიშვნელოვანი ეტაპია.

გამოყენებული ლიტერატურა:

1. გვანჯი მანია, ალბათობის თეორია და მათემატიკური სტატისტიკა, თბილისი, 1976
2. А.А.Боровков, Теория вероятностей, Москва, 1976
3. გ.გოგიშვილი, თ.ვეფხვაძე, ი.მებონია, ლ.ქურჩიშვილი, მათემატიკა, IX კლასის სახელმძღვანელო, თბილისი 2009.
4. გ.გოგიშვილი, თ.ვეფხვაძე, ი.მებონია, ლ.ქურჩიშვილი, მათემატიკა, მასწავლებლის წიგნი, IX კლასი, თბილისი 2009.
5. ა.ქურჩიშვილი, ლ.ქურჩიშვილი, ალბათობის თეორია და მათემატიკური სტატისტიკის ელემენტები, თბილისი, თსუ გამომცემლობა, 2001

რეზიუმე

ლამარა ქურჩიშვილი - ი.ჯავახიშვილის სახელობის თსუ, მოწვეული პედაგოგი, აკადემიური დოქტორი;

ირმა ჭელიძე - ამერიკული აკადემია თბილისში, პედაგოგი, განათლების მაგისტრი.

ალბათობის თეორიის ელემენტების სწავლების შესახებ

ნაშრომში მკითხველს ვთავაზობთ სკოლაში ალბათობის თეორიის და სტატისტიკის ელემენტების შესწავლისას ექსპერიმენტის მოდელით იმიტაციის სქემას და იმიტაციის მაგალითებს ურნიდან ბირთვების ამოღებით და რულეტით. ეს აქტივობა ანვითარებს მოსწავლის ალბათურ-სტატისტიკურ აზროვნებას, სიტუაციის შეფასების, იმიტირებული ექსპერიმენტის შედეგების რეალურ სიტუაციაში გათვალისწინების უნარ-ჩვევებს.

Lamara Qurchishvili – Invited professor at I. Javakhishvili Tbilisi State University, PH.D.

Irma Chelidze –Math Teacher at the Guivy Zaldastanishvili American Academy in Tbilisi, Master of Education (Harvard Graduate School of Education)

Teaching Elements of the Probability Theory and Statistics

Abstract

In the Probability and Statistics classroom using the scheme of imitating real experiments with models can be a very productive activity. The problems of drawing marbles from a jar or problems with roulette are imitations of real experiment. There are more sophisticated problems as well. Such activities help students understand the special type of thinking behind these disciplines. They learn how to evaluate a situation and apply the results of the imitated experiment to real life.

ირინე ყურაშვილი - ქუთაისის მე-40 საჯარო სკოლის მათემატიკის მასწავლებელი

ინტეგრირებული გაკვეთილი მათემატიკისა და
ბიოლოგიაში - „მათემატიკა და ჰარმონია“

აღნიშნული გაკვეთილის მიზანია მოსწავლეებმა მოახდინონ ცოდნის ინტეგრირება მათემატიკას, ბიოლოგიასა და გარემომცველ სამყაროს შორის. გაკვეთილი მოიცავს, როგორც თანამედროვე მეთოდების გამოყენებას სასწავლო პროცესში, ასევე ისტ-ის აქტიურ გამოყენებას სწავლებისას. „ოქროს კვეთის“ - ჰარმონიის უნივერსალური პრინციპის ცოდნაზე დაყრდნობით მოხდა სილამაზის მათემატიკური საფუძველების ღრმად გაცნობა და შესწავლა, გაცნობა ხელოვნებისა და ბუნების ნიმუშებისა, გარემომცველი სამყაროს სილამაზისა და ჰარმონიის ზოგიერთი კანონისა, სადაც მათემატიკა გამოიყენება. მოსწავლეთა ინტერესის გამო კომპიუტერისა და ინტერნეტის მიმართ, ვცდილობ ეს ინტერესი მიზნობრივად გამოვიყენო საგაკვეთილო პროცესში, რის საფუძველზეც ბიოლოგიის მასწავლებლებთან ნათია ფაჩუაშვილთან ერთად დავგეგმე ინტეგრირებული გაკვეთილი თემაზე: „მათემატიკა და ჰარმონია“. ეს გაკვეთილი მიზნად ისახავდა, რომ მოსწავლეებმა შეძლონ უშუალო კავშირის დამყარება გარე სამყაროს ფაქტებთან და მოვლენებთან, გამოუმუშავდეთ სოციალური უნარ-ჩვევა, ასევე საკუთარი კვლევის შედეგების სხვისთვის გაცნობისა და გამოცდილების გაზიარების უნარი. სწავლისა ინფორმაციული საკონუმედიაციო ტექნოლოგიების გამოყენება აამაღლებს მოსწავლეთა მოტივაციას და შესაბამისად სწავლის ხარისხს.

მიმდევრობის არითმეტიკული და გეომეტრიული პროგრესიების შესწავლის შემდეგ მოსწავლეებმა თავად გამოთქვეს სურვილი მოეძიებინათ ინფორმაცია სხვადასხვა მეცნიერებებისა და ყოფა-ცხოვრებაში „ოქროს კვეთის“ გამოყენების შესახებ. ზოგადი ინფორმაცია ამ საკითხის შესახებ მათ უკვე ჰქონდათ მიღებული სკოლის სახელმძღვანელოდან, მივეცი დავალება დაედგინათ კავშირი „ოქროს კვეთის“ ლიტერატურასთან, ხელოვნებასთან, ფერწერასთან, არქიტექტურასთან, მუსიკასთან, ხოლო, თუ როგორი გამოყენება აქვს ამ ჰარმონიულ პროპორციას ბიოლოგიასა და ანატომიაში, ინფორმაციის მისაღებად გაკვეთილში დავიხმარეთ ბიოლოგიის მასწავლებელი .

გაკვეთილის დასაწყისში, მათემატიკურ ნაწილში მოსწავლეებს ვაჩვენე, თუ როგორ ხდება გეომეტრიულად ფარგლის და სახაზავის მეშვეობით მონაკვეთის გაყოფა „ოქროს კვეთის“ პროპორციით, ვესაუბრე ფიბონაჩის რიცხვთა მიმდევრობასა და მისი საინტერესო მახასიათებლის შესახებ, ვაჩვენე ოქროს სამკუთხედი, ხუთკუთხედი და მართკუთხედი. „ოქროს კვეთა“ გვხვდება ცხოვრებაში, ფოტოხელოვნებაში- ეს არის კადრის მთავარ წერტილში მნიშვნელოვანი ელემენტის ჩასმა, სხვადასხვა თანამედროვე ფორმის ლოგოც სწორედ („adidas,apple“) სწორედ ამ მაგიური ფორმულით არის შექმნილი. „ოქროს კვეთის“ პროპორციით არის აღებული თანამედროვე აიდი ბარათების, მეტრომანების და სხვათა ზომები, ე.ი. „ოქროს კვეთა“ გვხვდება ცხოვრებაში, გეოგრაფიაში- ევროპისა და აზიის პროპორციები „ოქროს კვეთის“ კანონზომიერებას ექვემდებარება. საქართველო სწორედ ამ გზაჯვარედინზეა. ლექციის პარალელურად მოსწავლეებს ვაჩვენებდი შესაბამისი სლაიდები და ვიდებო-მასალები.

მოსწავლეები დაყვავი 4 ჯგუფად.

პირველმა ჯგუფმა გააკეთა პრეზენტაცია - „ოქროს კვეთა ლიტერატურაში“. ისაუბრეს, რომ ქართველმა მხატვარმა პროფესორმა სერგო ქობულაძემ პირველმა გააანალიზა ქართული ძეგლები „გეომეტრიული სიმეტრიის“ თვალსაზრისით. რუსთაველი პირველი და შეიძლება ერთადერთი იყო, რომელმაც „ვეფხისტყაოსანი“ ოქროს კვეთის პრინციპით ააგო.

მეორე ჯგუფმა-ისაუბრა „ოქროს კვეთაზე ხელოვნებასა და მუსიკაში“, რომ პითაგორამ სენსაციური აღმოჩენა გააკეთა, ჰომეროსის სიმღერების შესწავლის საფუძველზე მათემატიკურ-აკუსტიკური თეორია შეიმუშავა და გამოთქვა აზრი, რომელმაც მომდევნო საუკუნეებში მუსიკის განვითარება განსაზღვრა. ის მარტევად ჟღერდა-არ არსებობს მელოდიის ჰარმონიულობა მათემატიკის გარეშე. ოქროს კვეთა ვლინდება ცნობილი კომპოზიტორების 90%-ზე მეტ

სწავლების მეთოდოლოგია/METHODOLOGY OF TEACHING

ნაწარმოებებში, მუსიკალურ ინსტრუმენტში-მაგ. ანტონიო სტრადივარის ვიოლინო და მრავალი ცნობილი მხატვრისა თუ მოქანდაკის შედეგებში.

მესამე ჯგუფმა- ისაუბრა „ოქროს კვეთაზე ფერწერაში“-მათ აღნიშნეს, რომ ეს ტერმინი შემოიღო ლეონარდო და ვინჩი, მან შენიშნა, რომ ამ პროპორციის დროს იქნება ყველაზე უფრო სრულყოფილი ფორმა და მიიღწევა უმაღლესი ჰარმონია ფერწერის, არქიტექტორის შედეგებში სურათის „მონა ლიზა“ კომპოზიცია დაფუძნებულია „ოქროს მართკუთხედზე და ოქროს სამკუთხედზე“, რომლებიც წარმოადგენს წესიერი ოქროს ხუთკუთხედის ნაწილს ასევე, სალვადორ დალის ტილოს, რომელზედაც ასახულია „საიდუმლო სერობა“. დღევანდელ მსოფლიოში სარეკლამო ბიზნესში ფართოდ გამოიყენება ოქროს კვეთა. მრავალი ცნობილი ფირმის ლოგო სწორედ ოქროს კვეთაზეა დაფუძნებული.

მეოთხე ჯგუფმა -ისაუბრა „ოქროს კვეთაზე არქიტექტურაში“. ოქროს კვეთა საფუძვლად დაედო ანტიკური ხანის არქიტექტურას. ამის ნათელი მაგალითია პართენონი, ათენას ქანდაკება და სხვ. პროპორციათა აგების გეომეტრიული მეთოდი უცხო არ იყო ქართველებისთვის მაგალითად: მცხეთის ჯვარი და ატენის სიონის ფრესკები. ოქროს პროპორციები ხშირად გამოიყენებოდა არქიტექტურაში ამის მრავალი მაგალითი გვაქვს მაგალითად: პეტრეს სასახლე მოსკოვში, „თაჯ-მაჰალი“-ინდოეთი, ხეოფსის პირამიდა-ეგვიპტე

გაკვეთილში ჩაერთო ბიოლოგიის მასწავლებელი. მან გააკეთა შესავალი, რომ მოაზროვნე ადამიანის თვალი სამყაროს, გარშემო მყოფ ნივთებს, ცოცხალ არსებებს, გამოარჩევს ფერით, ფორმით. ესა თუ ის ფორმა, რომელიც შექმნილია ოქროს კვეთის და სიმეტრიის ჩანაცვლების საფუძველზე გამოირჩევა სილამაზით და ჰარმონიით. ამოუწურავია ლეონარდო და ვინჩის გენია ბიოლოგიაში, რადგან მან შეისწავლა ადამიანის კუნთები და ჩონჩხი, თავის ქალა, მიმიკური კუნთები, სადაც მან გამოიყენა კომიკური თემები. ოქროს კვეთის პარამეტრებია დაცული მცენარეებში (ვარდკაჭკაჭა, მსხლისა და ვაშლის ყვავილები, მზესუმზირა), ცხოველებში-ხვლიკის ზომებში, ზღვის ლოკოკინაში და სხვა. პეპელაში გულ-მკერდის ზომისა და მუცლის ნაწილების თანაფარდობა ექვემდებარება ოქროს კვეთის პროპორციას. ჭრიჭინას აგებულებაც აგრეთვე ემორჩილება ოქროს კვეთის პროპორციას. დასასრულს მასწავლებელმა მოსწავლეებს მისცა დავალება შეავსონ „de divina proportione-ღვთაებრივი პროპორციის“ ცხრილები

ინტეგრირებული გაკვეთილები, სწავლებაში ისტ-ს გამოყენება მნიშვნელოვნად უვითარებს მოსწავლეებს მსჯელობის, პრეზენტაციის შემოქმედებითობის და ინტერპრეტაციის უნარს, ზრდის მათ მოტივაციას და სწავლის ხარისხს, უვითარებს შეფასებისა და თვითშეფასების უნარს.

გამოყენებული ლიტერატურა

1. ქართველები, ტარიელ ფუტკარაძე, თბილისი 2005წ.
2. ჰეროდოტი, ისტორია, თბ. 1975წ.
3. გ. გოგიშვილი, თ. ვეფხვაძე, ი. მებონია, ლ. ქურჩიშვილი-x კლასი 2012წ.
4. ლეონარდო და ვინჩი-დიდი მხატვრები-გამომცემლობა „პალიტრა“-2013წ.
5. „ოქროს კვეთა“-ნ. არეშიძე-ადამიანის ანატომია და ფიზიოლოგია. გამომცემლობა „დია“
6. google.com

რეზიუმე

ზოგადსაგანმანათლებლო სკოლის სასწავლო პროცესში საგანთა ინტეგრირება, გაკვეთილზე ისტ-ის გამოყენება სასწავლო პროცესს მდიდარსა და მრავალფეროვანს ხდის, ერთსა და იმავე საკითხს სხვადასხვა საგანი სხვადასხვა კუთხით ხსნის, რაც ამ საკითხის სიღრმისეულ ცოდნას იწვევს.

ჩემს თემაში აღწერილი მაქვს, თუ როგორი საინტერესო და სასიამოვნო გახდა გაკვეთილი მათემატიკის სხვადასხვა სფეროებთან კავშირმა. „ოქროს კვეთის“ პრინციპი ლამაზსა და ჰარმონიულს ხდის ხელოვნების ნიმუშებს, მუსიკას, არქიტექტურულ ძეგლებს, პოეზიას, ფერწერულ ნამუშევრებს, რომელთა ილუსტრირებაც გაკვეთილზე მოხდა

Irine Kurashvili-Kutaisi Public School №40

Combined lesson in Maths and Biology: „Maths and Harmony“

Abstaqt

Integration of subjects during general education at school with the help of internet and computer make the learning process rich and various. The same question is explained by different subject differently, that cause the deep knowledge of the question.

My theme describes how interesting and pleasant became the lesson with the connection of mathematic to different fields. Using of „Golden Cross“ make nature, art, architecture, painting, music and literature harmonic and beautiful. All these were presented at the lesson.

Ирина Курашвили - преподаватель математики публичной школы №40 г.Кутаиси

Интегрированный урок по математике и биологии

«Математика и гармония»

Резюме

Интегрирование предметов, использование компьютерных технологий на уроке в ходе учебного процесса в общеобразовательных школах делает обучение интереснее, разнообразнее и богаче. Одну и ту же тему разные предметы разъясняют и преподносят каждый своеобразно, с разных сторон, что способствует её более углублённому изучению.

В моей работе описано, насколько интереснее и приятнее сделала урок наглядная связь математики с другими предметами. Применение принципа «золотого сечения» делает красивее и гармоничнее произведения искусства, шедевры живописи, музыку, архитектурные памятники, поэзию. Всё перечисленное демонстрируется на уроке.

ნოდარ ცაგარეიშვილი - აკაკი წერეთლის სახელმწიფო უნივერსიტეტი

სასწავლო პროცესის ეფექტურობის გაზრდა საინფორმაციო ტექნოლოგიების გამოყენებით

საინფორმაციო ტექნოლოგიები გულისხმობს საზოგადოებრივი საქმიანობის პროცესში ინფორმაციის გამოყენების და გავრცელების, მოწესრიგებულ ერთობლიობას.

პროგრამული ტექნიკური საშუალებები - წარმოადგენს საინფორმაციო ტექნოლოგიების მატერიალურ საფუძველს, რომლის დახმარებითაც ხორციელდება ინფორმაციის აკრება, შენახვა, გადაცემა და დამუშავება.

პრინციპში არ არსებობს ისეთი მონო ტექნოლოგია რომელიც ეფუძნება მხოლოდ რომელიმე ერთადერთ ფაქტორს, მეთოდს, პრინციპს - პედაგოგიური ტექნოლოგია ყოველთვის კომპლექსურია.

საინფორმაციო ტექნოლოგიებს შეუძლიათ მოაგვარონ პროფესიული ურთიერთობები სწავლების პრობლემა, ინტენსიური გახადონ სასწავლო პროცესი და მოახდინოს სასწავლო პროცესის ინტენსიფიცირება ტემპის ზრდის ხარჯზე, განათლების ინდივიდუალიზაცია, სიტუაციის მოდელირება, აქტიური დროის გაზრდა ყოველი ცოდნის მიმღებებისა და ვიზუალიზაციის გაძლიერებას საინფორმაციო ტექნოლოგიების ხარჯზე. რომლებიც მდგომარეობს შემდგომში:

- ❖ განმავითარებელი საქმიანობის ორგანიზება მოდელირების გზით.
- ❖ ტიპური ურთიერთობის სიტუაციების იმიტირება მულტიმედიური საშუალებებით.
- ❖ მიღებული ცოდნის გამოყენება ახალ სიტუაციებში.
- ❖ ეფექტური სწავლებისთვის უნარ-ჩვევების ათვისებას.
- ❖ სწავლების შედეგების ავტომატიზირებულ კონტროლს.
- ❖ უკუკავშირის შესაძლებლობას.
- ❖ შემოქმედებითი აზროვნების განვითარებას
- ❖ სასწავლო პროგრამებში ვიზუალური და ხმოვანი შესაძლებლობების გაერთიანებას.

როგორც ჩატარებული გამოკვლევებმა გვიჩვენა საინფორმაციო ტექნოლოგიების მეშვეობით შესაძლებელია გაუმჯობესდეს როგორც სასწავლო პროცესის მართვა, ასევე ავამაღლოთ მისი პედაგოგიური ეფექტურობა. საინფორმაციო ტექნოლოგიების მეშვეობით სასწავლო პროცესის მართვის შემუშავებისას აუცილებელია მხედველობაში მივიღოთ ერთის მხრივ დიდაქტიკური თვისებები და სწავლების ფუნქცია თავად საინფორმაციო ტექნოლოგიების როგორც სწავლების საფუძველი, მეორეს მხრივ კონცეპტუალური მიმართულება ასეთი სწავლების დიდაქტიკური ორგანიზებისას როგორც ნაწილი საერთო განათლების სისტემის თანამედროვე დონეზე.

პირველ რიგში აუცილებელია წარმოვიდგინოთ კომპიუტერული მეთოდის ღირსება ფსიქოლოგიური თვალსაზრისით. კომპიუტერულ სწავლებას აქვს დიდი მოტივაციური პოტენციალი, იმ პირობით რომ სწორად იქნება სასწავლო პროგრამა შედგენილი. კომპიუტერს შეუძლია დაეხმაროს პედაგოგს მოახდინოს სასწავლო პროცესის ინდივიდუალიზაცია და დიფერენციაცია მაშინ როცა მსმენელი იგრძნობს კეთილგანწყობილი „ქოუჩის“ მუდმივ ყოფნას მის გვერდით. კომპიუტერი იძლევა კონფიდენციალობის გარანტიას იმ შემთხვევაში თუ არ ხდება შედეგების ჩაწერა პედაგოგისთვის. მხოლოდ სტუდენტმა იცის რა შეცდომები დაუშვა მან და არ ეშინია რომ პედაგოგი გაიგებს მის შედეგებს. ამდენად, სტუდენტის თვითშეფასება ამ მცირდება, სწავლების დროს კი იქმნება ფსიქოლოგიურად კომფორტული გარემო. კომპიუტერი უზრუნველყოფს ინტერაქტიული სწავლებს უფრო მაღალ ხარისხს, ვიდრე აუდიტორიული მუშაობა. ეს უზრუნველყოფილია მუდმივი და პირდაპირი რეაქციით სტუდენტის პასუხზე კომპიუტერის მხრიდან დასმულ შეკითხვაზე. რადგანაც სტუდენტები თავად განსაზღვრავენ სწავლების ტემპს, კომპიუტერული სწავლება საუკეთესოდ შეესაბამება ინდივიდუალური მუშაობის პრინციპებს. სტუდენტს შეუძლია დაუშვას ნებისმიერი რაოდენობის შეცდომები და ამასთან არ გამოსცადოს რამოდენიმეჯერ საკითხის განმეორებით კომპიუტერის მოთმინება. ასევე არ დახარჯოს სასწავლო დრო მხოლოდ შესწორებებისთვის, მოახდინოს საკუთარი შეცდომების ანალიზი და შეუძლია არ უსმინოს თუ როგორ უხსნის პედაგოგი ხელმეორედ მისთვის ნაცნობ თემას.

სასწავლო პროცესში საინფორმაციო ჩართვის გადამწყვეტ ფაქტორს წარმოადგენს პედაგოგის მზაობა და უნარი დაეუფლოს საინფორმაციო ტექნოლოგიებს და შესთავაზოს სწავლების ახალი მეთოდები და გამოიყენონ ისინი. შესაბამისი სწავლების მეთოდის გამოყენებით მულტიმედიური საგანმანათლებლო პროგრამები შეიძლება გამოყენებულ იქნას როგორც, აუდიტორული

სწავლების მეთოდოლოგია/METHODOLOGY OF TEACHING

სწავლებისას, ჯგუფური სწავლებისას, სწავლაში ჩამორჩენილი სტუდენტებისთვის დამატებით გაკვეთილებად ისე დამოუკიდებელი სამუშაოებისათვის.

აუცილებელია გამოიყოს რიგი პოზიტიური ფაქტორები, რომლებიც ამაღლებს სტუდენტის სწავლების ეფექტიანობას.

მულტიმედიური ტექნოლოგიების გამოყენებით:

- ❖ შესაძლებელია სწავლების ინდივიდუალიზაცია.
- ❖ იზრდება სტუდენტის აქტივობა.
- ❖ ხდება სწავლება უფრო ინტენსიური.
- ❖ მალდება სწავლების მოტივაცია.
- ❖ იქმნება პირობები დამოუკიდებელი მუშაობისათვის.
- ❖ ხელს უწყობს სტუდენტებში თვითშეფასების განვითარებას.
- ❖ იქმნება სწავლებისთვის კომფორტული გარემო.

ეს ეფექტი მიიღწევა სტუდენტის სრულიად ახალი საინფორმაციო ტექნოლოგიურ გარემოში შეღწევით, რომელიც უზრუნველყოფს გაფართოებულ ინტერაქტიურ ურთიერთქმედებას, მაქსიმალურად მიახლოებულს ბუნებრივთან. საინფორმაციო რესურსების საყოველთაო გამოყენება წარმოადგენს კვალიფიცირებული შრომისუნარიანი მოსახლეობის ინტელექტუალურ პროდუქტს. არანაკლებ მნიშვნელოვანი ამოცანაა უზრუნველყოფილ იქნას ფსიქო-პედაგოგიური და მეთოდოლოგიური ამოცანების შემუშავება რათა გამოვლენილ იქნას ოპტიმალური პირობები ახალი საინფორმაციო ტექნოლოგიების გამოყენებით, სასწავლო პროცესი გახდეს ეფექტური და ხარისხიანი.

განსაკუთრებულ ყურადღებას იმსახურებს საინფორმაციო ტექნოლოგიების უნიკალური შესაძლებლობების აღწერა, რომელთა განხორციელებაც ქმნის პედაგოგიკის ისტორიაში საგანმანათლებლო პროცესის აქამდე არ არსებულ ინტენსიფიკაციას რომელიც წარმოადგენს ასევე ახალი მეთოდოლოგიების შექმნის წინაპირობას და ორიენტირებულია მოსწავლის პიროვნულ განვითარებაზე. ჩამოვთვალოთ ეს შესაძლებლობები:

- ❖ შეუფერხებელი უკუკავშირი მომხმარებლებსა და საინფორმაციო ტექნოლოგიას შორის.
- ❖ სასწავლო ინფორმაციის კომპიუტერული ვიზუალიზაცია ობიექტების ან პროცესების კანონზომიერებათა შესახებ, წარმოჩენილი როგორც რეალურად მიმდინარე ასევე „ვირტუალურად“.
- ❖ საკმაოდ დიდი მოცულობის ინფორმაციის საარქივო შენახვა, მისი გადაცემის, ასევე ადვილი წვდომის შესაძლებლობა.
- ❖ საინფორმაციო, საძიებო საქმიანობის პროცესის ავტომატიზაცია ფრაგმენტის ან თვითონ ექსპერიმენტის მრავალჯერადი გამეორების შესაძლებლობით.

ზემოთ ჩამოთვლილი საინფორმაციო ტექნოლოგიების შესაძლებლობები იძლევა ისეთი საქმიანობის საშუალებას როგორცაა: რეგისტრაცია, აკრება, დაგროვება, შენახვა, ინფორმაციის დამუშავება შესასწავლი ობიექტის მოვლენების პროცესების შესახებ და საკმაოდ დიდი მოცულობის ინფორმაციის გადაცემა, რომელიც სხვადასხვა ფორმითაა წარმოდგენილი. ინტერაქტიური დიალოგი - მომხმარებლის ურთიერთქმედება პროგრამულ სისტემასთან დიალოგურისგან განსხვავებით, ხასიათდება დიალოგის წარმოების უფრო განვითარებული საშუალებების რეალიზაციით. ეს არის საშუალება კითხვები დაისვას თვითნებური ფორმით საკვანძო სიტყვის გამოყენებით, სიმბოლოების შეზღუდულად აკრების ფორმით ამასთანავე უზრუნველყოფილია სამუშაო რეჟიმის, სასწავლო მასალის შემცველობის არჩევის შესაძლებლობა.

იმის გათვალისწინებით რომ ზემოთ ჩამოთვლილი მოქმედებები ეფუძნება, მოსწავლის (მოსწავლეების) მასწავლებელსა და ახალ საინფორმაციო ტექნოლოგიებს შორის ურთიერთქმედებას მას დავარქვათ საინფორმაციო - სასწავლო საქმიანობა.

ამგვარად, შეიძლება გამოიყოს ახალი საინფორმაციო ტექნოლოგიების გამოყენების შემდეგი პედაგოგიური მიზნები: მოსწავლის პიროვნების განვითარება, ინდივიდის მოზაადება საინფორმაციო საზოგადოების პირობებში კომფორტული ცხოვრებისათვის.

აზროვნების განვითარება (მაგ: ვიზუალურად ეფექტური, ნათლად ჩამოყალიბებული, ინტუიციური, შემოქმედებითი თეორიული აზროვნების სახეები).

ესთეტიკური აღზრდა (მაგ: კომპიუტერული გრაფიკის გამოყენების შესაძლებლობით, მულტიმედიის ტექნოლოგიით).

კომუნიკაციური უნარების განვითარება.

სწავლების მეთოდოლოგია/METHODOLOGY OF TEACHING

ოპტიმალური გადაწყვეტილების მიღება ან რთული ვითარებაში გადაწყვეტის უნარის ჩამოყალიბება (მაგ: კომპიუტერული თამაშების გამოყენებით რომლებიც ორიენტირებულია გადაწყვეტის მიღების ქმედების ოპტიმიზაციაზე).

ექსპერიმენტულ - კვლევითი საქმიანობის განხორციელების უნარის განვითარება (მაგ: კომპიუტერული მოდელირების ან ელექტრო გამომთვლელი მაქანა მიერთებული მოწყობილობის გამოყენებით).

საინფორმაციო კულტურის, - ინფორმაციის დამუშავების ცოდნის ჩამოყალიბება (ინტეგრირებული სამომხმარებლო პაკეტების, სხვადასხვა გრაფიკული და მუსიკალური რედაქტორების გამოყენებით).

ახალი საინფორმაციო ტექნოლოგიების, როგორც სწავლების საშუალების გამოყენება სრულყოფს სწავლების პროცესს, ზრდის მის ხარისხს და ეფექტურობას. ამასთანავე უზრუნველყოფილია:

თანამედროვე პერსონალურ ელექტრო გამომთვლელი მანქანის შესაძლებლობის გამოყენება, სწავლების შედეგების კონტროლის მიზნით.

ობიექტზე ორიენტირებული პროგრამული საშუალებების ან სისტემების (მაგ: ტექსტების მომზადების, ელექტრონული ცხრილების, მონაცემთა ბაზების სისტემების) გამოყენება სასწავლო საქმიანობის კულტურის ჩამოყალიბების მიზნით.

სწავლების ინტელექტუალური სისტემების გამოყენების პროცესში ხელოვნური ინტელექტის სისტემის შესაძლებლობების რეალიზაცია.

საინფორმაციო ტექნოლოგიების გამოყენება, გარემომცველი სინამდვილის და თვითშემეცნების ინსტრუმენტად.

საინფორმაციო ტექნოლოგიის გამოყენება როგორც სტუდენტის პიროვნული განვითარების საშუალება.

საინფორმაციო ტექნოლოგიის გამოყენება საინფორმაციო-მეთოდოლოგიურ უზრუნველყოფისა და სასწავლო აღმზრდელობითი პროცესის, სასწავლო დაწესებულების სისტემის სამართავად .

საინფორმაციო ტექნოლოგიების გამოყენება როგორც კომუნიკაციის საშუალება. (მაგ: ასინქრონული ტელეკომუნიკაციური კავშირის ბაზაზე).

საინფორმაციო ტექნოლოგიის გამოყენება, კონტროლის პროცესის ავტომატიზაციის, სასწავლო საქმიანობის შედეგების კორექციის ფსიქოდიანოსტიკის და კომპიუტერულ პედაგოგიკური ტესტირებისათვის.

საინფორმაციო ტექნოლოგიის გამოყენება, ექსპერიმენტის შედეგების დამუშავების პროცესის ავტომატიზაციის (ლაბორატორიული სადემონსტრაციო) და სასწავლო მოწყობილობათა მართვისათვის.

საინფორმაციო ტექნოლოგიათა პედაგოგიური გამოყენების ყველა ამ მრავალფეროვნებათაგან განსაკუთრებით უნდა გამოიყოს პროგრამულ საშუალებათა გამოყენება საგანმანათლებლო პროცესში მათი ფართო პოპულარობის გამო.

სწავლების მიზნით სხვადასხვა ტიპის პროგრამული საშუალებათა გამოყენების შესაძლებლობები ამომწურავი რჩება.

სასწავლო დანიშნულების პროგრამულ საშუალებათა შემუშავების და გამოყენების პრობლემა დაფუძნებულია თეორიების მთელ რიგზე, რომელიც წარმოადგენს:

სასწავლო დანიშნულების პროგრამული საშუალებების გამოყენების პედაგოგიურ მიზანშეწონილობას.

სწავლების მიზნით გამოყენებად ცალკეულ პროგრამულ საშუალებათა ფუნქციონალური დანიშნულებას.

მეთოდოლოგიური დანიშნულების პროგრამულ საშუალებათა ტიპოლოგიას.

სასწავლო-აღმზრდელობით პროცესში გამოყენებული პროგრამულ საშუალებათა მიმართ მოთხოვნას.

სასწავლო აღმზრდელობითი პროცესი შეუძლებელია პედაგოგისა და სტუდენტს შორის ინფორმაციის გაცვლის გარეშე. თუმცა თანამედროვე გაგებით საინფორმაციო ტექნოლოგიებით სწავლება ეს ის საგანმანათლებლო ტექნოლოგიაა, რომელიც იყენებს სპეციალურ მეთოდებს, პროგრამულ და ტექნიკურ ხერხებს (ვიდეო, აუდიო, ტელეკომუნიკაციებს) რომ შეიქმნას როგორც პედაგოგებისთვის ისე სტუდენტებისთვის ხელსაყრელი პირობები, თავისუფალი დაშვება როგორც კულტურულ საგანმანათლებლო ისე სამეცნიერო ინფორმაციაზე.

სწავლების მეთოდოლოგია/METHODOLOGY OF TEACHING

ტერმინი „სწავლების კომპიუტერული ტექნოლოგია“ ფართო გაგებით ხშირად გამოიყენება როგორც „ იმიტირებული ტექნოლოგიები“ და „სასწავლო თამაშები“. თუმცა „კომპიუტერული ტექნოლოგია“ და საინფორმაციო ტექნოლოგია არ შეიძლება მივიჩნიოთ ერთი და იგივედ.

საინფორმაციო ტექნოლოგიებში კომპიუტერი შეიძლება გამოყენებულ იქნას როგორც ერთ-ერთი შესაძლო საშუალება. ამას გარდა კომპიუტერი როგორც გამოთვლითი მანანა გახდა უკვე ანაქრონიზმი. ამიტომ ტერმინი კომპიუტერული ტექნოლოგია (სიტყვასიტყვით- გამოთვლითი) წარუმატებელია, მაგრამ საუბარი კომპიუტერული საშუალებით სწავლება არის ლეგიტიმური.

განათლების სისტემა ყოველთვის იყო გულისხმიერი სასწავლო პროცესში საინფორმაციო ტექნოლოგიების ჩართვას დაფუძნებული ფართოდ გავრცელებად პროგრამულ პროდუქტებზე. საგანმანათლებლო დაწესებულებებში დღესდღეობით წარმატებით გამოიყენება სხვადასხვა პროგრამული სისტემები - როგორც შედარებით ხელმისაწვდომი (ტექსტური და გრაფიკული რედაქტორები საპრეზენტაციო პროგრამები...) ისე რთული, ხშირად ვიწრო სპეციალიზირებული (პროგრამირების ენები, მონაცემთა ბაზების მართვის სისტემები, მონაცემთა სტატისტიკური დამუშავების პროგრამები).

თუმცაღა შეიძლება ითქვას რომ ეს პროგრამები არასდროს არ უზრუნველყოფენ პედაგოგთა ყველა მოთხოვნილებებს.

ახალი თაობის კომპიუტერების შექმნამ სტიმულირება მოახდინა განათლების შემდგომ კომპიუტერიზაციას. მაგალითისთვის ინტელექტუალური საგანმანათლებლო სისტემის გამოგონებამ, რომლებიც დაფუძნებულია ხელოვნურ ინტელექტზე. ეს სისტემები ასრულებენ დავალებებს, იყენებენ ლოგიკურ და ემპირიულ წესებს და შეუძლიათ შეავსონ საკუთარი ცოდნა. ახალი ბიძგი ინფორმაციული განათლების აძლევს საინფორმაციო სატელეკომუნიკაციო ქსელების განვითარებაში. გლობალური ქსელი ინტერნეტი წვდომას იძლევა გიგანტური მოცულობის ინფორმაციაზე მთელი დედამიწის მასშტაბით.

პროგრამები და ტექნიკური საშუალებები აქტიურად მუშავდება და გამოიყენება სხვადასხვა სასწავლო დაწესებულებაში. თანამედროვე საინფორმაციო ტექნოლოგიების განმსაზღვრელ ფაქტორს წარმოადგენს თავად პედაგოგის საქმიანობა სტუდენტებთან და სასწავლო კურსის სამეცნიერო მეთოდური უზრუნველყოფა. ეს მომზადება მოითხოვს კონკრეტული საკითხების გადაწყვეტას. 1. სწავლების შინაარსის შერჩევა საინფორმაციო ტექნოლოგიების და დიდაქტიკური თვისებების შესაბამისად. 2. ტექნოლოგიების შესაძლო ზემოქმედების პროგნოზირებას აზროვნებს ტიპზე და საგანმანათლებლო პროცესის მონაწილეთა ქცევაზე. 3. შეარჩიოს კომბინირებული მეთოდები და მოახდინოს ინტეგრირება საინფორმაციო ტექნოლოგიების სწავლების ტრადიციულ საშუალებებთან. 4. უზრუნველყოს სათანადო სასწავლო გარემო

და ბოლოს მაინც არ ღირს მოვახდინოთ კომპიუტერის შესაძლებლობების გაფეტიშება. ინფორმაციის გადაცემა ჯერ კიდევ იმის გარანტია არაა რომ მოვახდენთ სრულყოფილად ცოდნის გადაცემას, ამიტომ საინფორმაციო ტექნოლოგიები წარმოადგენენ პედაგოგისთვის ეფექტურ დამხმარე საშუალებას.

Nodar Tsagareishvili - Akaki Tsereteli State University

Increase the efficiency of the educational process Information technologies

Summary

Software and methodological support must satisfy the requirements of scientific, technological, sufficient fullness and reality of implementation. In the end, the main criterion for evaluation of educational technology is its efficiency and effectiveness. It should not make a fetish of your computer. Peredachainformatsii is not a guarantee to ensure the full peredachiznany, culture, information technology, and therefore as a very effective predostavlyayutpedagogam only aids.

ანა ძიმისტარიშვილი - აკაკი წერეთლის სახელმწიფო უნივერსიტეტი

საგანმანათლებლო პროცესის არსი და სტრუქტურა

თუ გადავხედავთ მოწინავე ქვეყნების გამოცდილებასა და შევაფასებთ მათ როლს მსოფლიო საზოგადოებისათვის, შეიძლება დავგრძეოთ შთაბეჭდილება, რომ მათი მიღწევები, სწორად განსაზღვრული ეკონომიკური პოლიტიკის შედეგია. მაგრამ უფრო ღრმა ანალიზი აუცილებლად გვაჩვენებს, რომ სწორი გადაწყვეტილების მიღების უნარი თანდაყოლილი ჩვევა არ არის, ის მხოლოდ ცოდნასა და გამოცდილებას მოაქვს, სწორედ ამიტომ ნებისმიერი ქვეყნისათვის პრიორიტეტს წარმოადგებს მისი განათლების სისტემის მოწესრიგება, რამეთუ კვალიფიციური კადრების გარეშე დარჩენილი ქვეყანა დასაღუპადაა განწირული. მოზარდის განათლებაზე უძველესი დროიდან ზრუნავდნენ ჯერ ტომის უხუცესები, შემდგომ ფილოსოფოსები და მეცნიერები. სწორედ ამიტომ განათლება ჩამოყალიბდა როგორც სოციალური მეცნიერება, რომელიც შეისწავლის და ნერგავს იმ ქმედებათა პროცესს, რომელიც შეგნებულად არის მიმართული ადამიანის ფიზიკური, ინტელექტუალური და მორალური უნარ-ჩვევების განვითარებისაკენ, რომლებიც თავის მხრივ მიმართულია რაიმე კონკრეტული შედეგისაკენ. განათლების საფუძვლიანი მიზანია გადასცეს კულტურა თაობიდან თაობას.

განათლების პროცესში დიდი მნიშვნელობა ენიჭება ცხოვრების აბსოლიტურად ყველა ეტაპზე მიღებულ ცოდნასა და გამოცდილებას. ზოგს საერთოდ სწამს, რომ განათლება იწყება დაბადებამდე, რაც გულისხმობს დედის მიერ ბავშვისადმი მუსიკის მოსმენას ან კითხვას.

თუმცა უნდა აღინიშნოს რომ არსებობენ სხვა შეხედულებების მატარებელი ადამიანები. ისინი თვლიან, რომ ყოველდღიური ბრძოლა და ტრიუმფი ცხოვრების უფრო მეტ ინსტრუქციებს იძლევა, ვიდრე სკოლა, მაგალითად ცნობილი მწერალი მარკ ტვენის პირდაპირ ამბობდა „არასოდეს ჩარიო სკოლა შენს განათლებაში“, ვინაიდან თვლიდა რომ მისი თანამედროვე საგანმანათლებლო სისტემა მხოლოდ სტერეოტიპებზე იყო დაყრდნობილი და ხელს არ უწყობდა თავისუფალი აზროვნების განვითარებას.

განათლების თაობაზე ისტორიულად ჩამოყალიბდა სტერეოტიპი, რომ ბავშვებისთვის და ახალგაზრდებისათვის ამ პროცესს ორგანიზებას უკეთებს ოჯახი, სკოლა, უნივერსიტეტი და ა.შ., ხოლო მათი მოვალეობაა ბეჯითად შეისწავლონ ყველაფერი ანუ პასიურად მიიღონ შესასწავლი მასალა. მე-20 საუკუნიდან დაიწყო იმის გაცნობიერება, რომ წარმატებული სწავლისათვის გადამწყვეტი ფაქტორია შინაგანი მოტივაცია. ამის შესაბამისად მე-20 საუკუნის 70-80-იან წლებში სხვადასხვა ქვეყნებში დაიწყო სწავლების სისტემის რეფორმირება. თუმცა ამ ტენდენციებს ბევრი მოწინააღმდეგეც გამოუჩნდა, რომელთა აზრით ზედმეტმა თავისუფლებამ ჩამოაყალიბა სამომხმარებლო მიდგომა განათლების პროცესისადმი. გლობალიზაციის პროცესი კაცობრიობას სტიმულს აძლევს, რათა ხელახლა იქნეს გააზრებული აღზრდისა და განათლების მთელი სისტემა.

ქვეყნის საგანმანათლებლო და სამეცნიერო სექტორში ახალი ტექნოლოგიების დანერგვის კუთხით უკანასკნელი წლების განმავლობაში საკმაოდ მნიშვნელოვანი ნაბიჯები გადაიდგა. დაიწყო სხვადასხვა პროექტების განხორციელება, რომლებიც საშუალო და უმაღლესი სასწავლო დაწესებულებების კომპიუტერიზაციასა და ინტერნეტ-კავშირით აღჭურვას ითვალისწინებს.

ბოლო პერიოდამდე საქართველოში ინტერნეტი ნაკლებად ასრულებდა საგანმანათლებლო ფუნქციას, მას უფრო გართობის ფუნქცია გააჩნდა. თუმცა უნდა აღინიშნოს რომ ბოლო პერიოდში თანდათან დაიწყო თანამედროვე ტექნოლოგიების ჩართვა საგანმანათლებლო პროცესში, რასაც აქტიურად ემსახურება პროექტი "ირმის ნახტომი".

„ირმის ნახტომის“ ბაზაზე სხვადასხვა კვლევითი ცენტრებისა და უნივერსიტეტების თანამშრომლობით შეიქმნა ვირტუალური კონსორციუმები, რომლებიც ეყდნობა "პრობლემაზე დაფუძნებული სწავლებისა" (Problem-based learning) და სოციალური თანამშრომლობის მიდგომებს. მოსწავლე და მასწავლებელი არა მარტო მომხმარებელია ცოდნისა, არამედ, როგორც სრულყოფილიანი წევრი, ამდიდრებს ცოდნის გლობალურ სივრცეს.

სწავლების მეთოდოლოგია/METHODOLOGY OF TEACHING

ამ მიზნების განხორციელებისათვის განვითარდა სხვადასხვა სახის სოციალური ქსელები: მოსწავლეთა, მასწავლებლებთა, სამიზნე სკოლების, ICT მენეჯერების და ა. შ. განსაკუთრებული ყურადღება ექცევა ვირტუალური გარემოს ფორმირებას (საგანმანათლებლო მასალების, e-მეთოდების, ავტორიზაციის e-ინსტრუმენტების საცავები, ვირტუალური გაერთიანებები, საგანმანათლებლო და თემატური (ხელოვნების, ლიტერატურის, ასტრონომიული, კულტურული მემკვიდრეობის, გეოინფორმაციული პორტალები), რომელთა აქტიური გამოყენებით გამდიდრდება და განვითარდება ქართულენოვანი ინტერნეტი. ყოველივე ეს კი გვაძლევს საგანმანათლებლო პორტალებს, მათთვის ვისთვისაც ცოდნის მიღების დისტანციური ფორმა უფრო მისაღებია სხვადასხვა მიზეზების გამო ვიდრე ტრადიციული.

საგანმანათლებლო პორტალის დანიშნულებაა ისეთი ვებ რესურსების შექმნა, სადაც განთავსდება ამომწურავი ინფორმაცია განათლების ამა თუ იმ სფეროს შესახებ. საგანმანათლებლო პორტალი ერთნაირად სასარგებლო უნდა იყოს როგორც ცოდნის შეძენის და კვალიფიკაციის ამაღლების მსურველების ისე განათლების სფეროში მოღვაწე კერძო თუ სახელმწიფო ორგანიზაციებისათვის.

ზოგადად პორტალი ეს არის – ქსელში სამოგზაურად შექმნილი სპეციალური საშუალებების ერთობლიობა, რომელსაც სხვაგვარად “ცენტრალიზებულ შესასვლელსაც” უწოდებენ (მაგალითად: Yahoo, MSN, Netscape Netcenter, Yandex და სხვა). ერთმანეთისაგან არჩევენ შემდეგი ტიპის პორტალებს:

- ჰორიზონტალური პორტალი
- კორპორატიული – ჰორიზონტალურის სახესხვაობა
- ვერტიკალური პორტალი
- “ინდუსტრიული” – ვერტიკალურის სახესხვაობა (მოდელი B2B – Business to Business)
- როგორც არ უნდა იყოს პორტალი მაინც შეიძლება გამოიყოს მისი ზოგადი მახასიათებლები, ანუ მოთხოვნები რასაც უნდა აკმაყოფილებდეს იგი:
- დიდი მოცულობის სხვადასხვაგვარი (არაერთგვარი) მონაცემების ინტეგრაციის და აგრეგაციის შესაძლებლობა
- ძებნის გაუმჯობესებული მექანიზმების არსებობა
- პორტალის შემცველობის პერსონალიზაციის საშუალებების არსებობა გარკვეული მომხმარებლისათვის.

საგანმანათლებლო პორტალი – ვერტიკალური (პროფილური) საგანმანათლებლო პორტალების სისტემას, რომლებიც გაერთიანებულია მაინტეგრირებული და მაკოორდინირებული პროგრამულ-აპარატული სტრუქტურით ე.წ მეგაპორტალით, რომელიც თავის მხრივ არსობრივად წარმოადგენს ცენტრალურ საგანმანათლებლო პორტალს.

ზოგადად “საგანმანათლებლო პორტალს” განვიხილავთ როგორც ცენტრალური და პროფილური საგანმანათლებლო პორტალების ერთიანობას.

საგანმანათლებლო პორტალების სისტემის მომსახურების სერვისების შემადგენლობაში უნდა შედიოდეს:

➤ საერთო სერვისები და მომსახურება, დამახასიათებელი სხვა ტიპის პორტალებისთვის;

➤ სპეციალიზირებული მომსახურებები, რომლებიც უზრუნველყოფენ ადექვატური გასვლის შესაძლებლობას სხვადასხვა ელექტრონულ საგანმანათლებლო რესურსებზე, ისეთებზე როგორიცაა:

- ელექტრონული ბიბლიოთეკები;
- ელექტრონული სასწავლო კურსები;
- ცოდნის ტესტირების სისტემები;
- საგანმანათლებლო, გამოთვლითი და ექსპერიმენტალური რესურსების (ჯგუფური მოხმარების) ცენტრებზე დისტანციური წვდომის სისტემები;

სწავლების მეთოდოლოგია/METHODOLOGY OF TEACHING

- პერსონალური შედეგის განვითარებული საშუალებები ინდივიდუალური და კორპორატიული.

საგანმანათლებლო პორტალისათვის დამახასიათებელია ინტეგრაციის სხვადასხვა სახე, მათ შორის: ორმხრივი ინტეგრაცია, კატალოგების, რუქების (საგანმანათლებლო პორტალის რუქების სერვისებს შეუძლიათ გარე სისტემების რუქების იმპორტირება ან პირიქით) და სხვა ინფორმაციული სერვისების ინტეგრაცია. პორტალის ფუნქციონირებისათვის ერთ-ერთი მნიშვნელოვანი ფაქტორია ორმხრივი ინტეგრაციის არსებობა, რომელიც გულისხმობს:

1. სხვა საგანმანათლებლო რესურსების სერვისების მომსახურების და საგანმანათლებლო პორტალის არჩეული განყოფილებების გამოყენების შესაძლებლობა ანუ საუბარია პორტალის მიერ თავისი სერვისების და მომსახურების ექსპორტზე და მათ ინტეგრაციაზე საგანმანათლებლო რესურსებთან.

2. ზოგადმნიშვნელოვანი სერვისების მომსახურების და საინფორმაციო განყოფილებების, უკვე არსებული საგანმანათლებლო რესურსების ინტეგრაციის შესაძლებლობა საგანმანათლებლო პორტალში ანუ საუბარია საგანმანათლებლო რესურსებით თავისი შემადგენლობების ექსპორტზე და ამ შემადგენლობების საგანმანათლებლო პორტალში ინტეგრაციის მექანიზმზე.

ამ მოთხოვნის რეალიზაცია იძლევა იმ ხარჯების შემცირების საშუალებას, რომლებიც დაკავშირებულია როგორც ცენტრალური, ასევე პერსონალური (კორპორატიული თუ ინდივიდუალური) საგანმანათლებლო საიტების და პორტალების შემუშავებისა და შევსების პროცესში წარმოქმნილი დუბლირების აღმოსაფხვრელად.

რაც შეეხება კატალოგების ინტეგრაციას: საჭიროების შემთხვევაში გარე სისტემების კატალოგი ან მისი ცალკეული რუბრიკები შეიძლება იქნეს იმპორტირებული საგანმანათლებლო პორტალის კატალოგის მიერ, გარე სისტემებიდან მიწოდებული რუქების შენარჩუნებით, დასაშვებია პირიქით ვარიანტიც. ნებისმიერ საგანმანათლებლო სისტემას შეუძლია საგანმანათლებლო პორტალის კატალოგის რუბრიკის იმპორტირება.

გარე სისტემას შეუძლია თავისი შემადგენელი განყოფილებების მიმდინარეობის ექსპორტირება საგანმანათლებლო პორტალზე, მაგალითად სისტემა აბიტურიენტს შეუძლია საგანმანათლებლო დაწესებულების კატალოგის ერთ-ერთი განყოფილების ან კონკრეტულ უმაღლეს სასწავლებელზე ინფორმაციის ექსპორტირება. თავის მხრივ საგანმანათლებლო პორტალს შეუძლია გარე სისტემაზე თავისი საინფორმაციო სერვისების ექსპორტირება: ახალი ამბები, თემატური ფორუმები, ბანერული ქსელი, გზავნილების სიტემა და სხვა.

პორტალის სერვისი (პორტალის გარე სერვისი) პორტალის შემადგენლობაში რეალზებული პროგრამული საშუალებები, რომლებიც მისაწვდომია პორტალის შიგა ან გარე პროგრამული ინტერფეისებიდან. სერვისის ძირითადი დანიშნულებაა დახმარება გაუწიოს მომხმარებელს, ეფექტურად და მოხერხებულად შესარულოს მისთვის საჭირო ოპერაციები პორტალის შემცველ განყოფილებაზე და გამოიყენოს მისი რესურსები.

საგანმანათლებლო რესურსების მოდელირებული კატალოგი, რომლის დანიშნულებაა ამ საგანმანათლებლო რესურსების რეგისტრაცია და შემდეგი დალაგება, რომლებიც შედის ფედერალურ საგანმანათლებლო პორტალში, აგრეთვე საინფორმაციო და ფუნქციური ბაზის უზრუნველყოფა რეგისტრირებულ რესურსებში, ძეგლის ეფექტურობისათვის, საგანმანათლებლო ობიექტების ბანკის გამოყენებისათვის.

პორტალის რუკა - პორტალის რუკის სერვისი ასახავს ჰორიზონტალური პორტალის და პროფილურ-ვერტიკალური პორტალის ძირითად შემადგენელ სახეობებს (ტიპებს) და მომხმარებელს სთავაზობს ძირითადი საგანმანათლებლო პორტალის მთავარ ფუნქციურ შესაძლებლობებს.

სწავლების მეთოდოლოგია/METHODOLOGY OF TEACHING

მეტასაბიებო სისტემა საგანმანათლებლო რესურსებში - საგანმანათლებლო პორტალის შიგნით სხვადასხვა რესურსების გამოყენებით ინფორმაციის მოძებნა, ასევე შიდა ინფორმაციული წყაროების გამოყენება.

სიახლეების ერთიანი სისტემა - სხვადასხვა ინფორმაციული არხებიდან წამოსული სიახლეების ინტეგრაცია. საგანმანათლებლო რესურსების შესაძლებლობების წარმოჩენა და პერსონალურ პორტალის გამოყენება საკუთარი საინფორმაციო ლენტის შესაქმნელად.

საგანმანათლებლო პორტალის ერთიანი ბანერული კავშირი - სარეკლამო შეტყობინებების (ბანერების) განთავსება საგანმანათლებლო რესურსებს შორის, რომლებიც შედის ფედერალურ საგანმანათლებლო პორტალში საინტერესო ინფორმაციის ანონსირების მიზნით.

განახლების ტრანსლაციის სერვისი - უზრუნველყოფს პორტალის სახეობის ყველა ცვლილების ასახვას და ამზადებს ინფორმაციას ამ ცვლილებების შესახებ პორტალის მომხმარებლებისათვის. ამ სერვისის მიზანშეწონილობა ჯერ კიდევ განხილვის პროცესშია.

ფორუმის ერთიანი სისტემა - საგანმანათლებლო რესურსების პორტალზე სხვადასხვა თემატიკის ფორუმების შექმნა და მხარდაჭერა. ძირითადი პორტალის მომხმარებლებს შორის ინტერაქტიული კავშირის უზრუნველყოფის მიზნით. საგანმანათლებლო რესურსებს შორის უფრო მეტად საინტერესო ინფორმაციის მხარდაჭერა მომხმარებელთა აუდიტორიის გაზრდის მიზნით.

გამოკითხვის და ხმის მიცემის სისტემა - გამოკითხვის (ხმის მიცემის) ცენტრალიზებული წარმოება, ასევე საგანმანათლებლო რესურსების პორტალზე ამ შედეგების განთავსება.

გაგზავნის სერვისი - გაგზავნის სერვისი შესაძლებლობას გვაძლევს ვმართოთ თემატური გზავნილები ფედერალური საგანმანათლებლო პორტალის ფარგლებში.

ინფორმაციულ ტექნოლოგიებს იმდენად დიდი მნიშვნელობა აქვს თანამედროვე ადამიანის ცხოვრებაში, რომ ზოგჯერ წარმოუდგენელიც კი არის თუ როგორ ახერხებდნენ მანამდე ინფორმაციულ მორევში გზის გაკველევას. თანამედროვე ადამიანისათვის ნელ-ნელა უკანა პლანზე გადადის მედია საშუალებები (ჟურნალი, გაზეთი და ტელევიზიაც კი) ვინაიდან ნებისმიერი სიახლის გაგება ინტერნეტით უფრო სწრაფად შეიძლება. ბოლო ათწლეულის მანძილზე ინერენტმა არა თუ მედია, არამედ კავშირგაბმულობის ტრადიციული საშუალებებიც კი გადაწია უკანა პლანზე (ტელეფონი - skype-მა ჩანაცვლა, ძველისძველი ხელნაწერი წერილი - e-mail-მა, ერთმანეთში სადისკუსიოდ კი ფორუმები ლიდერობენ) სწორედ ამიტომ წინა პლანზე წამოიწია შესაბამისი პროგრამული უზრუნველყოფის შექმნამ, რაც თავის თავში გულისხმობს ინტერნეტ სივრცისათვის შესაბამისი საიტების ანუ Web-გვერდების შექმნას. ზოგადად ამ აქსმიანობას Web-პროგრამირება ეწოდება.

ლიტერატურა

1. <http://www.informika.ru/text/exhibit/portal/23-10/portal/pg41.html>
2. <http://study.com/academy/subj/science.html>
3. <http://www.lincolnelectric.com/en-us/education-center/Pages/education-login-or-register.aspx>

რ ე ზ ი უ მ ე

წინამდებარე სტატია ეძღვნება განათლების სისტემის მნიშვნელობას სახელმწიფოს წინსვლისა და განვითარებისათვის და მიმოიხილავს განათლების მიღების სტანდარტულ და თანამედროვე მეთოდებს. ნაშრომში წინა პლანზეა წამოწეული საგანმანათლებლო პორტალის მნიშვნელობა განათლების სისტემის სრულფასოვანი ფუნქციონირებისათვის.

განათლების მიღების სტანდარტულ ფორმებთან ერთად თანამედროვე რეალობაში სულ უფრო იკიდებს ფეხს დისტანციურად განათლების მიღების საშუალებები. საზოგადოებისათვის იგი უფრო ცნობილია საგანმანათლებლო პორტალების სახელით.

საგანმანათლებლო პორტალის დანიშნულებაა ისეთი ვებ რესურსების შექმნა, სადაც განთავსდება ამომწურავი ინფორმაცია განათლების ამა თუ იმ სფეროს შესახებ. საგანმანათლებლო პორტალი ერთნაირად სასარგებლო უნდა იყოს როგორც ცოდნის შეძენის და კვალიფიკაციის ამაღლების მსურველების ისე განათლების სფეროში მოღვაწე კერძო თუ სახელმწიფო ორგანიზაციებისათვის.

Ana Dzimistarishvili - Akaki Tsereteli State University

Education portal essence and structure

Abstract

The article deals with the significance of the education system for the progress and development of a state, and presents standard and modern methods of getting education. We focus on the importance of education portals for the appropriate functioning of the education system.

Apart from the standard forms of getting education, methods of distant education are currently becoming more and more common. In public they are more frequently referred to as education portals.

Education portals aim at creating the web-resources that will provide exhaustive information about various fields of education. Education portals should be equally beneficial for individuals interested in expanding their knowledge and improving their qualifications and for private or state educational organizations.

ნინო ჭელიძე – ივანე ჯავახიშვილის სახელობის თბილისის სახელმწიფო უნივერსიტეტი, ზუსტ და საბუნებისმეტყველო მეცნიერებათა ფაკულტეტი, აკადემიური დოქტორი, მოწვეული პროფესორი

ფუნქციის წარმოებულის გამოყენების ზოგიერთი ასპექტი

მათემატიკის ერთ-ერთი უმნიშვნელოვანესი ცნებაა ფუნქცია, რომლის შემოტანამდე მეცნიერები მიიყვანა მათემატიკური აპარატის საშუალებით სხვადასხვა მოვლენებისა და პროცესების აღწერის აუცილებლობამ. წინამდებარე სტატიაში ყურადღება დაეთმობა ფუნქციის წარმოებულის გამოყენების სხვადასხვა ასპექტს, რაც ნათლად წარმოაჩენს წარმოებულის მნიშვნელობას მთელი რიგი პრობლემების გადაჭრისას.

ფუნქციისა და ფუნქციის წარმოებულის ცნებები წარმოადგენს მათემატიკური ანალიზის ძირითად ცნებებს, ამიტომაც განსაკუთრებული დატვირთვა აქვს ფუნქციის წარმოებულს ფუნქციის გამოკვლევისას (მათემატიკური ანალიზის ერთ-ერთი ძირითადი საკითხის განხილვისას), კერძოდ, ფუნქციის მონოტონურობის შუაღებების დადგენისას, ფუნქციის ექსტრემუმების პოვნისას, ჩაზნექილობისა და ამოზნექილობის შუაღებებისა და გადაღუნვის წერტილების პოვნისას. ამისათვის მოვიყვანოთ ორი მნიშვნელოვანი თეორემა:

თეორემა 1: თუ კრიტიკული x_0 წერტილის რაიმე გაჩხვლევით მიდამოში $f'(x) > 0$, როცა $x < x_0$, $f'(x) < 0$, როცა $x > x_0$, მაშინ $f(x)$ ფუნქციას x_0 წერტილში აქვს მაქსიმუმი, ხოლო თუ $f'(x) < 0$, როცა $x < x_0$, $f'(x) > 0$, როცა $x > x_0$, მაშინ $f(x)$ ფუნქციას x_0 წერტილში აქვს მინიმუმი.

თეორემა 2: თუ $f(x)$ ფუნქციას $(a; b)$ ინტერვალზე გააჩნია მეორე რიგის სასრული წარმოებული და ამ ინტერვალის ყოველ წერტილში $f''(x) < 0$ ($f''(x) > 0$), მაშინ $f(x)$ ფუნქციის გრაფიკი $(a; b)$ ინტერვალზე არის ამოზნექილი (ჩაზნექილი).

განვიხილოთ ფუნქცია, რომლის გამოკვლევისას ნათლად დავინახავთ ფუნქციის პირველი და მეორე რიგის წარმოებულების გამოყენების მნიშვნელობას: ვიპოვოთ $f(x) = \frac{x^3}{x-1}$ ფუნქციის ზრდადობისა და კლებადობის შუაღებები, ექსტრემუმის წერტილები და ფუნქციის გრაფიკის ჩაზნექილობისა და ამოზნექილობის შუაღებები. ამისათვის უნდა განვიხილოთ ფუნქციის პირველი და მეორე რიგის წარმოებულები:

$$f'(x) = \frac{3x^2(x-1) - x^3}{(x-1)^2} = \frac{2x^3 - 3x^2}{(x-1)^2} = \frac{x^2(2x-3)}{(x-1)^2}$$

$f'(x) < 0$, როცა $x \in (-\infty; 1)$ და $x \in (1; 1,5)$, და $f'(x) > 0$, როცა $x \in (1,5; +\infty)$, ანუ, ფუნქცია კლებადია $(-\infty; 1)$ და $(1; 1,5)$ შუაღებებში, ხოლო $(1,5; +\infty)$ შუაღებში – ზრდადი. აქედან გამომდინარე, თეორემა 1-ის თანახმად, ფუნქციას გააჩნია მხოლოდ მინიმუმი და $f_{\min}(1,5) = 6,75$.

ახლა განვიხილოთ მეორე რიგის წარმოებული:

$$f''(x) = \frac{(6x^2 - 6x)(x-1)^2 - 2(x-1)(2x^3 - 3x^2)}{(x-1)^4} = \frac{6x^3 - 12x^2 + 6x - 4x^3 + 6x^2}{(x-1)^3} = \frac{2x(x^2 - 3x + 3)}{(x-1)^3}$$

$f''(x) > 0$, როცა $x \in (-\infty; 0)$, $f''(x) < 0$, როცა $x \in (0; 1)$, და $f''(x) > 0$, როცა $x \in (1; +\infty)$. თეორემა 2-ის თანახმად, ფუნქციის გრაფიკი $(-\infty; 0)$ შუაღებში ჩაზნექილია, $(0; 1)$ - ში ამოზნექილია, ხოლო $(1; +\infty)$ - ში – ჩაზნექილი, აქედან გამომდინარე, გრაფიკს გააჩნია ერთი გადაღუნვის წერტილი - $(0; 0)$.

ფუნქციის წარმოებული შეიძლება გამოყენებულ იქნას უტოლობათა ჭეშმარიტების დამტკიცებისასაც. განვიხილოთ უტოლობა: $1 + x \ln(x + \sqrt{1+x^2}) \geq \sqrt{1+x^2}$. უტოლობის

სამართლიანობის დასამტკიცებლად განვიხილოთ R - ზე განსაზღვრული ფუნქცია:
 $g(x) = 1 + x \ln(x + \sqrt{1+x^2}) - \sqrt{1+x^2}$ და ვიპოვოთ მისი ექსტრემუმი. ამისათვის კი უნდა გამოვთვალოთ ფუნქციის პირველი რიგის წარმოებული:

$$g'(x) = \ln(x + \sqrt{1+x^2}) + \frac{x}{x+\sqrt{1+x^2}} \left(1 + \frac{x}{\sqrt{1+x^2}}\right) - \frac{x}{\sqrt{1+x^2}} = \ln(x + \sqrt{1+x^2}) + \frac{x}{\sqrt{1+x^2}} - \frac{x}{\sqrt{1+x^2}} = \ln(x + \sqrt{1+x^2}),$$

საიდანაც ვღებულობთ, რომ ფუნქციის კრიტიკული წერტილია $x = 0$. ვინაიდან $g'(x) > 0$, როცა $x \in (0; +\infty)$, და $g'(x) < 0$, როცა $x \in (-\infty; 0)$, ამიტომ განხილულ ფუნქციას $x = 0$ წერტილში აქვს მინიმუმი, $g_{min}(0) = 0$. ფუნქციის მინიმუმის განმარტების თანახმად, $g(x) \geq g_{min}(0)$ x -ის ნებისმიერი მნიშვნელობისთვის, ანუ $g(x) \geq 0$, $x \in R$, რაც ამტკიცებს საწყისი უტოლობის სამართლიანობას.

ფუნქციის წარმოებულის ცნება აგრეთვე უკავშირდება ფუნქციათა მწკრივების კრებადობას. კერძოდ, სამართლიანია შემდეგი ორი თეორემა:

თეორემა 3: თუ $[a; b]$ სეგმენტზე უწყვეტად წარმოებად ფუნქციათა მწკრივი

$$u_1(x) + u_2(x) + \dots + u_n(x) + \dots$$

ამავე სეგმენტზე კრებადია, ხოლო წარმოებულთა მწკრივი

$$u_1'(x) + u_2'(x) + \dots + u_n'(x) + \dots$$

თანაბრად კრებადია $[a; b]$ სეგმენტზე, მაშინ მწკრივის $S(x)$ ჯამსაც აქვს წარმოებული და მართებულია ტოლობა:

$$S'(x) = u_1'(x) + u_2'(x) + \dots + u_n'(x) + \dots$$

თეორემა 4: ხარისხოვანი მწკრივის წევრ-წევრად გაწარმოების შედეგად მიღებულ მწკრივს ისეთივე კრებადობის რადიუსი აქვს, როგორც აღებულ ხარისხოვან მწკრივს.

ამ თეორემებზე დაყრდნობით ვიპოვოთ $x - \frac{x^2}{2} + \frac{x^3}{3} - \dots + (-1)^{n-1} \frac{x^n}{n} + \dots$

ხარისხოვანი მწკრივის ჯამი მწკრივის წევრ - წევრად გაწარმოებით:

$$S'(x) = 1 - x + x^2 - \dots + (-1)^{n-1} x^{n-1} + \dots, \text{ სადაც } S(x) \text{ არის მოცემული მწკრივის ჯამი.}$$

ვინაიდან საწყისი მწკრივის კრებადობის რადიუსია 1, ამიტომ უსასრულოდ კლებადი გეომეტრიული პროგრესიის ჯამის ფორმულის გამოყენებით მივიღებთ: $S'(x) = \frac{1}{1+x}$, საიდანაც $S(x) = \ln(1+x)$.

ფუნქციის წარმოებულს მნიშვნელოვანი გამოყენება აქვს არა მარტო მათემატიკურ ანალიზსა და ფუნქციათა თეორიაში, არამედ დიფერენციალურ განტოლებათა თეორიაში, კომპლექსური ცვლადის ფუნქციათა თეორიაში, ალბათობაში და უმაღლესი მათემატიკის სხვა დისციპლინებში.

უნდა აღინიშნოს, რომ ფუნქციის წარმოებულის გამოყენება ძალიან აქტუალურია არა მარტო მათემატიკაში, არამედ ფიზიკაში, ეკონომიკაში, ტექნიკურ, საინჟინრო და სხვა სფეროებში. წარმოებულის ფიზიკური აზრი მდგომარეობს შემდეგში: სხეულის მოძრაობის სიჩქარე უდრის განვლილი მანძილის წარმოებულს დროით, ანუ $V(t) = S'(t)$, სადაც $S(t)$ აღნიშნავს სხეულის მიერ დროის t მომენტისთვის განვლილ მანძილს, ხოლო $V(t)$ - სხეულის სიჩქარეს t მომენტში, ამასთან, $a(t) = S''(t)$, სადაც $a(t)$ არის აჩქარება დროის t მომენტში.

როგორც უკვე აღვნიშნეთ, ფუნქციის წარმოებულს ფართო გამოყენება აქვს ეკონომიკაში. თუ $U = U(t)$ არის მწარმოებლის მიერ დროის t მომენტში გამოშვებული პროდუქციის რაოდენობა, მაშინ შრომის ნაყოფიერება დროის t მომენტში ($W(t)$) უდრის პროდუქციის წარმოებულს დროით, ანუ $W(t) = U'(t)$.

ახლა, ვთქვათ, $g(x)$ არის x რაოდენობის პროდუქციის დამზადებაზე გაწეული დანახარჯი, მაშინ პროდუქციის რაოდენობის გაზრდა Δx -ით გამოიწვევს დანახარჯების გაზრდას Δg -ით. აქედან გამომდინარე, $g'(x)$ განსაზღვრავს ერთეული რაოდენობის დამატებითი პროდუქციის შესაქმნელად საჭირო დამატებით დანახარჯებს.

სწავლების მეთოდოლოგია/METHODOLOGY OF TEACHING

ამგვარად, მოყვანილი მაგალითების საშუალებით განხილულია ფუნქციის წარმოებულის გამოყენების რამდენიმე ასპექტი, რაც გარკვეულწილად წარმოაჩენს ფუნქციის წამოებულის გამოყენების საჭიროებას სხვადასხვა სფეროში.

ლიტერატურა

1. ვლ. ჭელიძე, ე. წითლანაძე – მათემატიკური ანალიზის კურსი, ტ. I, II.
2. თ. ზერეკიძე - მათემატიკა ეკონომიკისა და ბიზნესისათვის.
3. Г.М. Фихтенгольц – Курс дифференциального и интегрального исчисления, т. II.
4. Б.П. Демидович – Сборник задач и упражнений по математическому анализу.
5. В.А. Ильин, Э.Г. Позняк – Основы математического анализа, I,II

რეზიუმე

სტატიაში განხილულია ფუნქციის წარმოებულის გამოყენების ზოგიერთი ასპექტი.

Nino Chelidze – Faculty of Exact and Natural Sciences I. Javakhishvili Tbilisi State University,
PhD, Invited Professor.

Some aspects of application of the derivative of a function

Summary

The article discusses some aspects of application of the derivative of a function.

Нино Челидзе – Факультет точных и естественных наук Тбилисского гос. университета им.
И.Джавахишвили, PhD, приглашенный профессор

Некоторые аспекты приложения производной функций

Резюме

В статье рассматриваются некоторые аспекты приложения производной функций.

ჯემალ ჯინჯიხაძე - სოხუმის სახელმწიფო უნივერსიტეტი, პროფესორი

მშვენიერი მათემატიკისა და მათემატიკური მშვენიერების ადგილი სწავლებაში

ჩვენს წინაშე დგება მარად ახალგაზრდა და მარად უკვდავი პედაგოგიური პრობლემა: ჯერ ჩვენ თვითონ, მასწავლებლებმა, დავინახოთ და აღვიქვათ მათემატიკაში ღვთაებრივი სილამაზე, შევიგრძნოთ მისი სურნელება და შემდეგ ვასწავლოთ მათემატიკა, აღვზარდოთ მოსწავლის პიროვნება ესთეტიკურად, მის სულში სინათლის, სითბოსა და სიყვარულის შეტანით.

მათემატიკის სილამაზე. მათემატიკა ყველა მეცნიერების მეფეა, სიბრძნის სიმბოლო. მათემატიკის სილამაზე კი მეცნიერებისა და ხელოვნების ურთიერთდაკავშირებისა და სილამაზის შემეცნების უნიკალური საშუალებაა. სილამაზე მრავალწახნაგოვანი და მრავალსახოვანია. იგი გამოხატავს სამყაროს აგებულების უზენაეს მიზანშეწონილობას, ადასტურებს უნივერსალურობას იმ მათემატიკური კანონზომიერებებისა, რომლებიც ერთნაირად ეფექტურად მოქმედებენ კრისტალებშიც, ცოცხალ ორგანიზმებშიც, ატომებშიც, სამყაროშიც, ხელოვნების ქმნილებებშიცა და მეცნიერულ აღმოჩენებშიც.

ბერტრან რასელი ამბობდა: „მათემატიკაზე სწორ შეხედულებას მივყავართ არა უბრალოდ ჭეშმარიტებამდე, არამედ მივყავართ სრულყოფილ სილამაზემდე, რომელიც ცივია და მკაცრი, როგორც ქანდაკება; რომელიც აცილებულია ადამიანურ სისუსტეებს; რომელიც მოკლებულია ფერწერისა და მუსიკის ღვლარჭნილ ფანდებს; _ მივყავართ დიადი კრისტალურობის სილამაზემდე, რომელიც ხელოვნებათგან უმაღლესის სრულყოფილებას წარმოადგენს. მასთან შეხება აღუწერელი აღფრთოვანებაა, ექსტაზია, რომელიც გვათავისუფლებს მიწიერი, წარმავალი ადამიანური გარსისაგან და შედარებადია მხოლოდ პოეზიასთან“.

მათემატიკის ესთეტიკური სილამაზის მახასიათებლებად გამოყოფენ:

- ერთმთლიანობას მრავალსახეობაში,
- მეცნიერულ ჭეშმარიტებათა საზოგადოებას,
- მოპოვებას არაცხადი ჭეშმარიტებისა, რომლის შესახებ ვარაუდი დამტკიცებას საჭიროებს, გარდა ამისა, მათემატიკური სილამაზის გამოვლინებად თვლიან:
- რიცხვების ჰარმონიულობას,
- გეომეტრიულ ფორმებს,
- ალგებრულ სტრუქტურებს,
- გეომეტრიულ გამომხატველობას,
- მათემატიკური ფორმულების სიმწყობრესა და გამართულობას,
- მათემატიკური ამოცანის ამოხსნის შესაძლებლობას სხვადასხვა, ერთის შეხედვით, სრულიად მოულოდნელი, ხერხით,
- მათემატიკურ მტკიცებათა ელევანტურობასა და მოხდენილობას,
- მათემატიკურ გამოყენებათა სიმდიდრეს,
- მათემატიკური მეთოდების უნივერსალურობას.

რა თქმა უნდა, შეიძლება მათემატიკა ჩავთვალოთ (და ზოგი თვლის კიდევ) არასაინტერესო, რთულ, მოსაწყენ, მშრალ საგნად, მაგრამ, თუ მასში არის სილამაზის ელემენტები, მაშინ ამ სილამაზეს ყურადღების მიქცევა უნდა. მამსადადამე, მათემატიკის აღქმაში ყურადღების როლი უდიდესია, სხვანაირად როგორ შეიძლება მათემატიკით გატაცებაზე საუბარი. გამოდის, რომ ძალზე დიდია მასწავლებლის როლი მათემატიკისადმი მოსწავლის სწორი მიმართების აღზრდის საქმეში. მასწავლებელმა მათემატიკა უნდა ასწავლოს არა როგორც მხოლოდ მეცნიერება ან მეცნიერების საფუძვლები, არამედ, აგრეთვე, როგორც რომელიღაც ხელოვნება, რომელიც ლამაზია, ესთეტიკურია, მშვენიერია, ყოვლისმომცველია, რადგანაც სასკოლო კურსის ყველა საგანთან აქვს განსაკუთრებული კავშირი. ამიტომ მათემატიკის ესთეტიკის თემა და მისი უმდიდრესი საგანთაშორისი კავშირები ყოველთვის, სწავლების ყველა საფეხურზე, ფრიად აქტუალურია, აქტუალურია მათემატიკის გაკვეთილის ესთეტიკა, მათემატიკის სილამაზის დემონსტრაციის თემა.

სწავლების მეთოდოლოგია/METHODOLOGY OF TEACHING

თავისი მნიშვნელობა აქვს ამ მხრივ მათემატიკოსთა ბიოგრაფიების შესწავლასაც; ამასთან, ხაზი უნდა გაესვას იმას, რომ ისინი იყვნენ არა მარტო უდიდესი მეცნიერები, არამედ დიადი პიროვნებები, რომელთაც ჰქონდათ ამაღლებული პიროვნული თვისებები. ერთ-ერთი მათგანი, **გოტფრი ჰაროლდ ჰარდი**, ამბობდა: „მათემატიკოსის შემოქმედება ისევეა მშვენიერის შექმნა, როგორც ფერმწერის ან პოეტის შემოქმედება, – ეს არის იდეების ერთობლიობა, საღებავთა და სიტყვათა ერთობლიობის მსგავსად. იგი ფლობს შინაგან ჰარმონიას. სილამაზე არის მათემატიკური თეორიის საჯილდაო ქვა; სამყაროში არ არის ულამაზო მათემატიკის ადგილი“.

მათემატიკა და პოეზია. პოეზიის ქმნილებათა სტრუქტურაში ძალიან ბევრი რამ ხელოვნების ამ სახეს აახლოებს მუსიკალურთან. რიტმის გამოკვეთილობა, მარცვალთა კანონზომიერი მონაცვლეობა, დალაგებული განზომილობა და მათი ემოციონალური გაჯერებულობა ლექსს აახლოებს და სახეებში უტოლებს მუსიკალურ ნაწარმოებებს. ყოველი ლექსი ფლობს მუსიკალურ ფორმას თავისი რიტმიკითა და მელოდიით. ლექსის აგებულებაში მუდამაღებია მუსიკალურ კომპოზიციასა თვისებები, მუსიკალური ჰარმონიის კანონზომიერებები. ეს იმას ნიშნავს, რომ ლექსების აგებულებაში, მის ელემენტურობაში და ფორმების მრავალფეროვნებაში დომინირებს **ოქროს პროპორცია** და **ფიბონაჩის რიცხვები**. ფიბონაჩის რიცხვები არა მარტო დომინირებს პოეზიაში, არამედ ისინი ძალიან ხშირად განსაზღვრავენ ლექსის კომპოზიციას. ამ რიცხვების არსებობა ლექსში გამოხატავს პოეტის შემოქმედებითი მეთოდის ერთ-ერთ ფუნდამენტალურ კანონზომიერებას, მის ესთეტიკურ მოთხოვნილებას, ჰარმონიის განცდას. ამით მხატვრული ფორმა ხდება ახალი, უჩვეულო, ორიგინალური და პასუხობს ჰარმონიის კრიტერიუმებს. სწორედ ამაში ვლინდება პოეტის ინდივიდუალურობა.

ხაზი უნდა გაესვას იმ გარემოებას, რომ ყოველივე ეს პოეტის უნებლივ ხდება. პოეტი მათემატიკაში არ ეძებს მისთვის ლექსში გამოსაყენებელ თანაფარდობებს. მუზით შეპყრობილი და შთაგონებული პოეტი ქმნის პოეტურ ნაწარმოებს და ამ ნაწარმოებში თავისთავად, ავტორისაგან დამოუკიდებლად, ჩნდება მათემატიკური კანონზომიერებები, პოეტი ინტუიციით ხელმძღვანელობს „შინაგანი“ მათემატიკით. ეს იმიტომ ხდება, რომ აბსტრაქტულ პოეტურ სახეებსა და მათემატიკურ აბსტრაქტულ ხატოვან სახეებს შორის არსებობს გარკვეული ბუნებრივი იდენტურობა. ორივეში დაცულია ხატოვან სახეთა ლოგიკური თანამიმდევრობა.

უამრავი პოეტი ეთაყვანებოდა მათემატიკას: **ალექსანდრ პუშკინი**, **მიხაილ ლერმონტოვი**, **ალექსანდრ ბლოკი**, **ვალერი ბრიუსოვი**, **ლევ ტოლსტოი** და სხვ. თუმცა, **პუშკინი** ბავშვობაში გაურბოდა მათემატიკას. **ლერმონტოვი** მათემატიკისა და მხატვრობის (ფერწერა, ფანქარი, გრაფიკა...) მშვენიერებაში ძალზე ხშირად იძირებოდა. **ომარ ხაიამი** ხომ ამ მხრივ უნიკალურად ლეგანდარული პიროვნებაა, პოეზიაშიც და მათემატიკაშიც უბრწყინვალესი მსოფლიო აღიარება მოიპოვა. **ლუის კეროლმა** და **ანდრე ვოზნესენსკიმ**, ზუსტი მეცნიერების ადამიანებმა, სახელი გაითქვეს ლიტერატურული შემოქმედებით. მშვენიერ ლექსებს წერდნენ მათემატიკოსები: **რენე დეკარტი**, **ნიკოლაი ლობაჩევსკი**, **კარლ ვაიერშტრასი**, **სოფია კოვალევსკაია**, **ვლადიმირ არნოლდი** (მას მათემატიკის პუშკინს ეძახდნენ), **მიხაილ ლომონოსოვი**, **იბნ რუშდი** (ავეროესი), **მიტაგ ლეფლერი** და უამრავი სხვა. ფრანგი **მარი ჟან ანტუან კონდორსე** (1743-1794) მწერალიც გამოჩენილი იყო და მათემატიკოსიც.

პოეტი იყო შუა საუკუნეების მრავალი აღმოსავლელი ბრწყინვალე მათემატიკოსი და მეცნიერ-ენციკლოპედისტი. აი, მხოლოდ ზოგიერთი მათგანი: **იბნ სინა** (ავიცენა, X-XI სკ.), **ალ-ხაიამი** (XI სკ.), **ალ-ბერუნი** (XII სკ.), **იბნ ეზრა** (XII სკ.), **იბნ ალ-იასმინი** (XII სკ.), **იბნ ალ-ხაიამი** (XV სკ.), **იბნ ჰაზი ალ-ფასი** (XV სკ.).

ზუსტი სიტყვების, სახეებისა და რითმების რიტმის ჰარმონიის მეშვეობით ლექსები იძენენ ემოციონალურობას, ჟღერადობას, სილამაზეს. ამასთან, რიტმი, ჰარმონია, ნაწარმოების სტილიც კი, ხელეჭველთა მათემატიკას. მათემატიკისა და პოეზიის ენებს შორის არსებული შინაგანი კავშირების ბუნებას მათემატიკოსები იკვლევენ, ხოლო მრავალი პოეტისათვის ეს კავშირები შემოქმედების ინტუიციური საყრდენია.

სწავლების მეთოდოლოგია/METHODOLOGY OF TEACHING

პოეტის ლექსების მეტრიკასა და კომპოზიციაში არსებობს ორი საწყისი, რომლებიც განაპირობებენ მათ ჰარმონიულობას. ეს არის **სიმეტრია** და **ასიმეტრია**. სიმეტრია გამოიხატება გართმულ სტრიქონებში, მრავალი თვალსაზრისით მათ ოსტატურ დაწყვილებაში. ზოგიერთი ლექსი სიმეტრიულია შინაარსობრივი გააზრებით. სიმეტრია ლექსს ანიჭებს მოწესრიგებულობის სილამაზეს, აღქმის სიმსუბუქეს, სიმკაცრესა და მონუმენტალობას. ხოლო ასიმეტრიის ფორმები ლექსში მუდგანდება მაშინ, როცა ეს ლექსი ფორმის თავისუფალ სილადეს იძენს, როცა მისი კულმინაციური მომენტები არასიმეტრიულია. ასიმეტრია ლექსს ანიჭებს სიცოცხლეს, ამალღებს მის ემოციონალურ ზემოქმედებას. ლექსის მეტრიკასა და კომპოზიციაში ასიმეტრიის გამოხატულებას წარმოადგენს ოქროს პროპორცია და მეტრიკის დაქვემდებარება ფიბონაჩის რიცხვებს. ჰარმონიის ამ ორი საწყისის შეხამება ბადებს მხატვრული ფორმების საოცარ ნაირსახეობებს.

მაგრამ, სინამდვილეში, თუ შემოქმედებითად ჩავუღრმავდებით საკითხს, აშკარად შევამჩნევთ, რომ ოქროს კვეთა არ არის სიმეტრიის რაღაცა საწინააღმდეგო, იგი სიმეტრიის ერთ-ერთი თავისებური გამოვლინებაა. დიახ! ეს ასიმეტრიული სიმეტრიაა, გეომეტრიის ლეგენდარული ფენომენი, რომელიც საოცარ ხატოვან აბსტრაქტულ სახეებს ბადებს პოეზიაშიც, ფერწერაშიც, მუსიკაშიც, სკულპტურაშიც, არქიტექტურაშიც, გრაფიკაშიც. მათემატიკაში ხომ არის და არის, – ულამაზესი და უელეგანტურესი.

როგორც ამბობენ, ფორმა – ეს არის წესრიგი, ხოლო წესრიგი – ეს არის მათემატიკა, ეს არის ლოგიკა... ბუნებრივია, ლიტერატურა რაც უფრო მეტად მისდევს ფორმის კანონებს, მასში, როგორც ყველა სხვა ხელოვნებაში, მით უფრო მათად მუდგანდება მათემატიკის კანონები.

პოეზიაში ოქროს კვეთისა და ფიბონაჩის რიცხვების გამოყენების თვალსაზრისით, რაც იგივეა – მათემატიკის თვალსაზრისით, ყველაზე უფრო **ალექსანდრ პუშკინის** შემოქმედებაა გამოკვლეული. აღმოჩნდა, რომ მრავალ მის ნაწარმოებს მსჭვალავს ფიბონაჩის რიცხვების მიმართებები. პუშკინის ლექსების მეტრიკის ანალიზისათვის მკვლევართა მიერ განხილული იყო 1829-1836 წლების ნაწარმოებები. ეს ის პერიოდია, როცა პოეტი ქმნიდა ყველაზე სრულყოფილ ლექსებს.

აკადემიკოსმა **გიორგი წერეთელმა** ამ თვალსაზრისით გამოიკვლია **შოთა რუსთაველის „ვეფხისტყაოსანი“** და დაადგინა, რომ შოთა რუსთაველის ეს გენიალური ქმნილება ოქროს კვეთასა და სიმეტრიაზეა აგებული. იგი აღნიშნავს: „პოეზიაში რუსთაველი პირველია მსოფლიოში და შეიძლება ერთადერთი, რომელმაც ოქროს კვეთაზე ააგო ესოდენ დიდი მოცულობის პოეტური ნაწარმოები. მისი პოემის 1587 სტროფიდან 863 ოქროს კვეთაზეა აგებული“ მაგრამ სადაც ოქროს კვეთა და სიმეტრიაა, იქ ფიბონაჩის რიცხვებაცაა, რადგანაც ისინი მჭიდრო ურთიერთკავშირში იმყოფებიან და ერთმანეთიდან გამომდინარეობენ.

მათემატიკა და მუსიკა. საგულისხმოა, რომ მუსიკის თეორიის პირველი აღმომჩენია ძველი ბერძენი მათემატიკოსი **პითაგორა**. ამ აღმოჩენით დაიწყო მუსიკის თეორიის ჩამოყალიბება. და ამ პროცესში მრავალ მათემატიკოსს აქვს მონაწილეობა მიღებული. მუსიკის შესანიშნავი თეორეტიკოსი იყო ფრანგი მათემატიკოსი, ფიზიკოსი, ფილოსოფოსი და ღვთისმეტყველი **მარენ მერსენი** (1588-1648). მაგრამ **ლეონარდ ეილერის** შრომა „მუსიკის თეორია“ უკვე შემოქმედების უმაღლესი რანგია. ამ წიგნის შესახებ მუსიკოსები და მათემატიკოსები ერთნაირად ხუმრობდნენ. მუსიკოსები ამბობდნენ, რომ მათთვის ეს წიგნი გაუგებარია, რადგანაც მასში მეტისმეტი მათემატიკაა, ხოლო მათემატიკოსები ამბობდნენ, რომ ეს წიგნი მათთვის გაუგებარია, რადგანაც მასში მეტისმეტი მუსიკაა. ამას თვით **ეილერიც** აღიარებდა: „იგი მათემატიკოსთათვის მეტისმეტად მუსიკალურია და მუსიკოსთათვის – მეტისმეტად მათემატიკური“.

მათემატიკა არის მუსიკალური „ბგერის საფუძველი“, ხოლო ბგერა, მის მუსიკალურ ასპექტებში, წარმოადგენს რიცხვების შესანიშნავ მასივებს. რიცხვითი მიმართებების თვალსაზრისით მუსიკალური გამის ექსპრესიის პირველი მკვლევარები პითაგორელებია. მათი მთავარი პოსტულატი ასეთი იყო: „მთელი ბუნება შედგება რიცხვებზე დამყარებული ჰარმონიებისგან“. მრავალი საკითხი, რომელიც დაკავშირებულია მუსიკის ბუნებასთან, მის ზემოქმედებასთან ადამიანზე, შეიძლება აღიწეროს მათემატიკის ენით. ამავდროულად, მუსიკალურ ინსტრუმენტებში

სწავლების მეთოდოლოგია/METHODOLOGY OF TEACHING

ბერის წარმოქმნა შეიძლება აღიწეროს მათემატიკური ამოცანებით. მუსიკა არის სულის იდუმალი არითმეტიკა. ის ანგარიშობს და არც კი აცნობიერებს ამას.

პლატონის დროიდან მოყოლებული, ჰარმონია ფუნდამენტალურ დარგად ითვლებოდა და შემდგომში ამიტომ იქნა იგი გამოყოფილი ფიზიკისაგან. ეს არის დღევანდელი **მუსიკალური აკუსტიკა**. ძველი ინდოელი და ჩინელი თეორეტიკოსები სწავლობდნენ აკუსტიკურ პროცესებს და ჰარმონიისა და რიტმის მათემატიკურ კანონზომიერებს ფუნდამენტალურად თვლიდნენ. მათემატიკა უფრო მეტადაა დაკავშირებული მუსიკალურ აკუსტიკასთან, ვიდრე ნოტებთან. მუსიკის სტრუქტურების, აგრეთვე, შექმნისა და მოსმენის ახალი ხერხების კვლევა-ძიებამ გამოიწვია სიმრავლეთა თეორიის გამოყენების აუცილებლობა ამ დარგში. ზოგიერთი კომპოზიტორი თავის ქმნილებებში ოქროს კვეთასა და ფიბონაჩის რიცხვებს უძებნიდა სათანადო ადგილს. ზოგიერთმა თეორეტიკოსმა, ავითარებდა რა სიმრავლეთა მუსიკალურ თეორიას, მუსიკის ანალიზისათვის გამოიყენა აბსტრაქტული ალგებრა.

შემთხვევითი არაა, რომ სიტყვა „რიტმა“ წარმომდგარია სიტყვისაგან „რიტმი“ და ორივე ერთად იწვევს რიცხვის ცნების ასოციაციას.

ამ ბოლო წლებში დამუშავებულია მუსიკალურ ნაწარმოებთა შესწავლისადმი „გეომეტრიული“ მიდგომა. ახლა უკვე მუსიკის განვითარების ისტორია შეიძლება წარმოვიდგინოთ, როგორც სიმეტრიისა და გეომეტრიულ ფორმათა სხვადასხვა ტიპების შესწავლის პროცესი. მუსიკის თეორიის სპეციალისტებმა: **კლიფტონ კალენდერმა** (ფლორიდის უნივერსიტეტი), **იან კუნმა** (იელის უნივერსიტეტი) და **დმეტრი ტიმოჟკომ** (პრინსტონის უნივერსიტეტი) დაამუშავეს მუსიკის ანალიზისა და კლასიფიკაციის ახალი მეთოდი. ამ მეთოდს ეწოდა „**მუსიკის გეომეტრიული თეორია**“. მისი მეშვეობით ძირითადი მუსიკალური სტრუქტურები და გარდაქმნები ითარგმნება თანამედროვე გეომეტრიის ენაზე.

ახალი თეორიის ჩარჩოებში ყოველი ნოტი წარმოდგენილია როგორც შესაბამისი ბერის სიხშირის ლოგარითმი (პირველი ოქტავის ნოტი „დო“, მაგალითად, შეესაბამება რიცხვს 60, ოქტავა – რიცხვს 12). ამგვარად, აკორდი წარმოიდგინება როგორც წერტილი, მოცემული კოორდინატებით გეომეტრიულ სივრცეში. აკორდები დაჯგუფებულია სხვადასხვა „ოჯახებში“, რომლებიც შეესაბამება გეომეტრიული სივრცეების სხვადასხვა ტიპებს.

მეოცე საუკუნის 60-იანი წლების ბოლოს ამერიკელმა ნეიროფსიქოლოგმა პროფესორმა **როჯერ უოლკოტ სპერიმ** (1913-1954) სპეციალური კვლევების შედეგად შექმნა თავის ტვინის

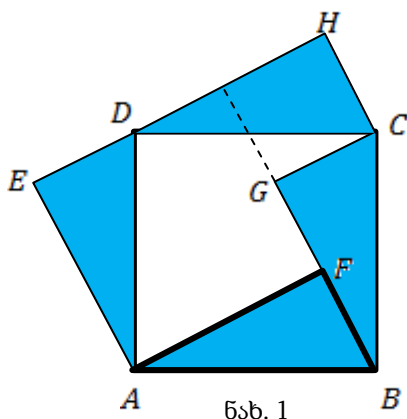

ნახევარსფეროების ფუნქციონალური ასიმეტრიის თეორია. ეს თეორია მედიცინის სფეროში შეიქმნა, მაგრამ მისი გამოყენება სწავლების მეთოდოლოგიაში უაღრესად მნიშვნელოვანია, მით უმეტეს – მათემატიკის. და ამ თეორიის თანახმად V-VI კლასები მოსწავლის ხატოვანი აზროვნების განვითარების ოპტიმალური წლებია. სწორედ ამ წლებში საუკეთესოა ალგებრულ ფორმულათა დამტკიცების გეომეტრიული ხერხები.

გეომეტრიაში კი მშვენიერება ყოველ ნაბიჯზე გვხვდება.

განვიხილოთ მხოლოდ ზოგიერთი მათგანი.

პითაგორას თეორემის უამრავი დამტკიცება არსებობს. მათ შორის ბევრია ულამაზესი, ხატოვან სახეთა სამყაროში წარმომოხილი. ერთ-ერთი ასეთი დამტკიცება მე-10 საუკუნის არაბ მათემატიკოს **ან-ნაირიზის** ეკუთვნის (ნახ 1).

ავიღოთ მოცემული მართკუთხა სამკუთხედის ჰიპოტენუზაზე აგებული კვადრატი და მის ყველა გვერდზე ავაგოთ მოცემული სამკუთხედი – ორჯერ შიგნიდან, ორჯერ გარედან. მოვაცილოთ კვადრატს შიგნითა სამკუთხედები და მათ ნაცვლად დავუმატოთ გარეთა სამკუთხედები. მივიღებთ კვადრატის ტოლდიდ **AFGCH** ექვსკუთხედს. აშკარად ჩანს, რომ იგი შედგება ორი კვადრატისაგან, რომლებიც მოცემული მართკუთხა სამკუთხედის კათეტებზე აგებული კვადრატების ტოლია.

სწავლების მეთოდოლოგია/METHODOLOGY OF TEACHING

ეს დამტკიცება ან-ნაირიზიმ შესანიშნავ პარკეტშიც ჩააქსოვა, განმეორებად უზოროში. თეორემა და მისი დამტკიცება ამ უზორიდან ამოსაღებია, ამოსაცნობია. მხოლოდ, დაკვირვებული თვალი სჭირდება. და ეს ამოცნობა ჭეშმარიტი მშვენიერების სამყაროში ხდება.

ამერიკელი მეცნიერის ელიშა სკოტ ლუმისის (1852-1940) წიგნში „პითაგორული წინადადება“, რომელიც 1940 წელს გამოიცა, მოყვანილია პითაგორას თეორემის 371 დამტკიცება. მათი ავტორები სრულიად სხვადასხვა დონეზე განიცდიან გეომეტრიულ სილამაზეს. ერთ-ერთი დამტკიცების ავტორია ბრმა გოგონა ემა კულიჯი. მან ეს თეორემა დაამტკიცა 1888 წელს. მეორის ავტორია (1938 წელი)16 წლის უფროსკლასელი ენ კონდიტი. დამტკიცებათა ავტორებს შორისაა, აგრეთვე, ლეონარდო და ვინჩი _ უნივერსალური გენიოსი; ჯეიმს აბრამ გარფილდი (1831-1881) _ ამერიკის მე-20 პრეზიდენტი (1881 წლის მარტი _ სექტემბერი), მრავალმხრივი ნიჭიერებით დაჯილდოებული, მხედართმთავარი და რესპუბლიკური პარტიის აქტივისტი. მისი დამტკიცება გამოქვეყნდა 1876 წელს.

დამტკიცებათა მრავალსახეობა იმაზე მეტყველებს, რომ მათემატიკა მშვენიერია და მას ცხოველმყოფელი ძალა გააჩნია. არასოდეს არ არსებულა და არ არსებობს მათემატიკური ამოცანა, რომლის ამოხსნისკენ ერთი-ერთადერთი გზა არსებულებო. და ყველაზე საინტერესო ის არის, თუ როგორ მიდიან სასურველ ამოხსნამდე სხვადასხვა გონებები, როგორი სილამაზე ასულდგმულებს სხვადასხვა აზროვნებას.

მაგალითისათვის ავიღოთ პითაგორას თეორემის სამი დამტკიცება, შესრულებული სამ სხვადასხვა ეპოქაში: პირველი ეკუთვნის ლუ ხუეის (220-280) _ მესამე საუკუნის ჩინელ მათემატიკოსს, მეორე _ ლეონარდო და ვინჩის, აღორძინების ხანის ტიტანს, ხოლო მესამე _ ჰენრი ერნესტ დიუდენის (1857-1930) _ თავსატეხების ცნობილ ბრიტანელ გამომგონებელს.

ლუ ხუეისა და დიუდენის დამტკიცებებში ორი მცირე კვადრატის იშლება ფიგურებად, რომლებიც ზუსტად გროვდება დიდ კვადრატში. ხოლო ლეონარდო და ვინჩის დამტკიცება უჩვეულოა და თხოულობს აზრის მეტ დამაბვას. აი, ეს დამტკიცებებიც (ნახ. 2):

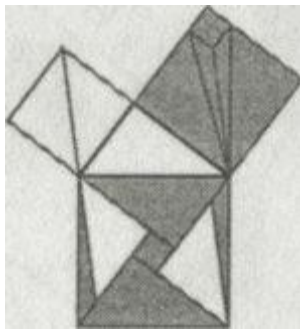

ლუ ხუეი

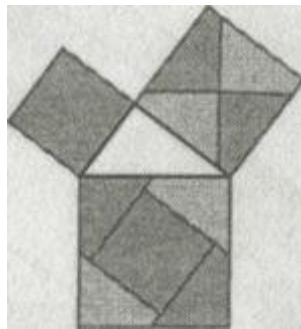

ჰენრი დიუდენი

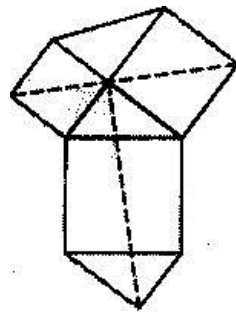

ლეონარდო და ვინჩი

მე-20 საუკუნის დასაწყისში განსაკუთრებული სილამაზის დინამიკური დამტკიცება მოგვცა ამერიკელმა მათემატიკოსმა ჰერმან ფონ ბარვალემ. ეს დამტკიცება ნაჩვენებია მე-3 ნახაზზე. მასში დიდი კვადრატის, ამების მსგავსად, იყოფა ორ მცირე კვადრატად. გამუქებული არეები ყოველ ნაბიჯზე ინარჩუნებენ თავიანთ ფართობს, და საბოლოოდ დიდი კვადრატის გამუქება გადადის ორი მცირე კვადრატის ერთდროულ გამუქებაში. სრულიად ცხადია, რომ ეს დამტკიცება პოეზიის შედეგის ტოლფასია...

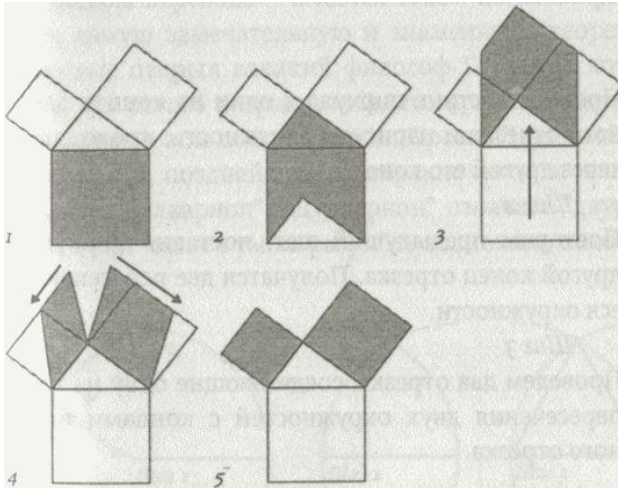

ნახ, 3

პითაგორას თეორემის ის დამტკიცება, რომელსაც ევკლიდე იძლევა თავის უკვდავ შედეგში „საწყისები“, სრულიად მოკლებულია მოხდენილობასა და სიკოხტავეს. იგი გრძელთა, მეთოდური, ჩახლართული, თხოულობს ხაზებითა და სამკუთხედებით გადატვირთულ ნახაზს. მე-19 საუკუნის გამოჩენილმა გერმანელმა ფილოსოფოსმა **არტურ შოპენჰაუერმა** (1788-1860) ეს დამტკიცება გაუმართლებლად რთულად მიიჩნია. სამართლიანობის დასაცავად უნდა აღინიშნოს, რომ ევკლიდეს არ დაუსახავს მიზნად, დამტკიცება ექცია თამაშად, როგორც ეს **დიუდენიმ** გააკეთა, ან ექცია იგი ესთეტიკურად, როგორც ეს **ან-ნაირიზიმ** გააკეთა, ან ექცია ინტუიციურად, როგორც ეს **ბარავალემ** გააკეთა. ევკლიდე მხოლოდ თავისი დედუქციური სისტემის სიმკაცრეზე ფიქრობდა. მაშინ, როცა პითაგორა ღვთაებრივ და ჯადოსნურ სილამაზეს რიცხვებში ხედავდა, ევკლიდემ თავის „საწყისებში“ გამოავლინა სიღრმისეული სილამაზე და მშვენიერება – მათემატიკურ ჭეშმარიტებათა სწორუპოვარი სისტემა. ევკლიდეს შედეგრი მარად უხუნარია და უკვდავი.

ლიტერატურა

1. ჯემალ ჯინჯიხაძე. მათემატიკა სხარტულებში. თბილისი, 2009.
2. გიორგი წერეთელი. მეტრი და რიტმი ვეფხისტყაოსანში: ჟ. „საბჭოთა ხელოვნება“, №2, თბილისი, 1972.
3. В. Д. Цветков. Сердце, золотое сечение и симметрия. М., 1997.
4. Н. Л. Арнина. Уроки прекрасного. М., 1983.
5. И. Зенкевич. Эстетика урока математики. М., 1981.
6. Геометрия музыки. <http://znaniy.blogspot.com>

რეზიუმე

მოსწავლის ესთეტიკური აღზრდა საერთოდ, და კერძოდ – მათემატიკის გაკვეთილებზე, ჩვენი ღვაწები იგი პედაგოგიური მიზანია. ჩვენს სინამდვილეში კი, მათემატიკის სწავლების მეთოდოლოგიის მთელი ისტორიის მანძილზე, ძალიან დიდი ხნის განმავლობაში, მათემატიკის გაკვეთილებზე ესთეტიკური აღზრდის შესახებ ფიქრიც კი წარმოუდგენელი იყო. პედაგოგიკაში გამოყოფილი ჰქონდათ ესთეტიკური ციკლის საგნები, როგორცაა: სიმღერა, ხატვა, ძეგლვა, ცეკვა და სხვ., მათთან მიერთებული იყო ჰუმანიტარული სასწავლო საგნები, და მათ რიგში, რა თქმა უნდა, არ შედიოდა მეცნიერება, მით უმეტეს – მათემატიკა, ეს ზუსტი და მკაცრად აბსტრაქტული ფენომენი. რუსულ, და, შესაბამისად, ქართულ მეთოდოლოგიაში გაბატონებული იყო აზრი, რომ მათემატიკას ესთეტიკურ აღზრდასთან არაფერი ესაქმებოდა.

სტატიაში დამუშავებულია მათემატიკის გაკვეთილებზე მოსწავლეთა ესთეტიკური აღზრდის მეთოდოლოგიის ძირითადი და ფუნდამენტური საკითხები.

Jemal Jinjikhadze

Beautiful Mathematics and Mathematical role in teaching

Summary

Aesthetic education of pupils in common, and on the lessons of Mathematics is our Divine pedagogical goal. During the whole history of Mathematics teaching method, during for a long time, it was unimaginable even to think about aesthetic education on the lessons of Mathematics. In Pedagogics, there were the subjects of special aesthetic cycle, such as: singing, drawing, sculpting, dancing and others, the subjects of humanities were joined to them, and certainly, the science of Mathematics – this exact and severely abstract phenomena, was not included in that list of subjects. In Russian and Georgian methods of teaching the opinion was prevailed, that aesthetic education has nothing to do with Mathematics.

In this article the basic and fundamental issues of the methods of Aesthetic education of pupils on the lessons of Mathematics are worked out.

Джемал Джинджихадзе

Место красивой математики и математической красоты в обучении

Резюме

За всю историю обучения математике в советской школе на уроках математики вовсе не мыслилось эстетическое воспитание. В педагогике был выделен цикл эстетических предметов к нему были присоединены гуманитарные дисциплины и в их ряд не входила математика. В методике господствовало мнение что математика не владеет эстетическим потенциалом.

В статье разработаны основные и фундаментальные вопросы эстетического воспитания учащихся на уроках математики.

ქართული ენისა და ლიტერატურის სწავლების მეთოდოლოგია
METHODOLOGY OF TEACHING GEORGIAN LANGUAGE AND LITERATURE

ლეილა აბზიანიძე - აკაკი წერეთლის სახელმწიფო უნივერსიტეტი, პროფესორი

შერეული სახის რთული წინადადების სწავლების მეთოდოლოგიური ასპექტები

რთული წინადადება ენაში გაცილებით გვიან შემუშავდა, ვიდრე მარტივი წინადადება. ეს ბუნებრივიცაა. ადამიანის მეტყველება მისი აზროვნების დონესთან არის შეფარდებული. პირველყოფილი ადამიანის აზროვნება, როგორც ეს საყოველთაოდ არის აღიარებული იყო და უაღრესად კონკრეტული. ამიტომ ადამიანი სინამდვილის სხვადასხვა მხარეს, საზოგადოებრივი ცხოვრებისა და ბუნების მოვლენებს ადრინდელ ხანაში გამოხატავდა მარტივი წინადადებებით, რომლებიც არ იყო ერთმანეთთან დაკავშირებული, შემდეგ კი ადამიანის აბსტრაქტული აზროვნების განვითარებასა და გონებრივი ჰორიზონტის გაფართოებასთან დაკავშირებით, როცა ადამიანი ღრმად ჩასწვდა სინამდვილის მოვლენებსა და მათ შორის არსებულ კავშირსა თუ მიმართებას, ცალკეულ მარტივ წინადადებათა შეერთებით შემუშავდა რთული წინადადება.

რთული წინადადების წარმოქმნა ადამიანის აზროვნებისა და მეტყველების განვითარების მაღალი დონის მაჩვენებელია.

მეცნიერებაში დამკვიდრებულია მოსაზრება, რომ თანწყობა უფრო ადრინდელია და წინადადებათა ერთმანეთთან გადაბმა–დაკავშირების უფრო მარტივი საშუალება, ვიდრე ქვეწყობა, რომელიც განვითარებულია პირველისაგან მისი გართულების გზით.

პარატაქსი ანუ წინადადებათა თანწყობა ტიპობრივია სასაუბრო მეტყველებისათვის, ხოლო ჰიპოტაქსი ანუ ქვეწყობა წერილობითისათვის. ეს უკანასკნელი ყალიბდება და სინტაქსურ ნორმად იქცევა ენის განვითარების უმაღლეს საფეხურზე. მისი ჩამოყალიბება განვითარებული აზროვნების კუთვნილებაა. იგი გულისხმობს სინთეზურ მსჯელობას და გამოხატავს უფრო რთულსა და მრავალფეროვან მიმართებას. რთული ქვეწყობილი წინადადება წიგნიერი მეტყველებისათვისაა დამახასიათებელი, რთული თანწყობილი კი სალაპარაკო ენის კუთვნილებაა უპირატესად.

ამ მოსაზრებას მოწინააღმდეგენიც ჰყავს, ისინი ფიქრობენ, რომ მართალია, პარატაქსი ხალხური მეტყველებისათვისაა დამახასიათებელი (ნიშანდობლივი), მაგრამ ქვეწყობის სათავე მხოლოდ წიგნის ენა როდია. ეს სათავე სასაუბრო ენაში უნდა დაიძებნოს, ოღონდ მწერლობამ ხელი შეუწყო ქვეწყობის დამკვიდრებასა და გავრცელებას.

მოძღვრებას რთული წინადადების შესახებ მეცნიერული საფუძველი ჩაეყარა XIX საუკუნის I ნახევარში. მას საკმაოდ დიდი ხნის ისტორია აქვს. რთული წინადადების შესახებ ცნობები ჯერ კიდევ ანტონის სკოლის გრამატიკებში მოიპოვება, ხოლო რუსულ გრამატიკულ ლიტერატურაში პირველად გრეჩის გრამატიკაშია წარმოდგენილი, ხოლო დასრულებული სახით რთული წინადადების ტიპებზე მოძღვრება მოცემული აქვს ბუსლაევს. ამ საკითხებზე უფრო ვრცლად შეიძლება ვისაუბროთ, მაგრამ ეს შორს წაგვიყვანს.

უნდა აღვნიშნოთ ისიც, რომ ტერმინები თანწყობა, ქვეწყობა, თანწყობილი და ქვეწყობილი, შერეული ანუ ზერთული წინადადება პირველად აკ. შანიძის სასკოლო გრამატიკაში არის ნახმარი.

სანამ შერეული სახის რთულ წინადადებაზე ვისაუბრებდეთ გვჭირდება მცირეოდენი ექსკურსია ამ წინადადებათა უფრო სწორად გაგებისათვის.

აღიარებულია, რომ ყოველი წინადადება გაირჩევა სამი ნიშნის მიხედვით:

1) მტკიცების 2). შინაარსის ანუ მოდალობისა და 3) აგებულების მიხედვით.

მტკიცების მიხედვით წინადადება წართქმითი და უკუთქმითია. წართქმითია წინადადება, რომელიც აზრს დადებითად გამოხატავს – საზანდარმა ღამე ააცახცახა, ქარი ქრის. უკუთქმითია წინადადება, რომელიც აზრს უარყოფითად გამოხატავს, ე.ი. ზმნით გადმოცემული მოქმედების შესრულება გამორიცხულია, საზანდარმა ღამე არ ააცახცახა. ქარი არ ქრის, უკუთქმითი წინადადება სხვადასხვაგვარია იმის მიხედვით, უარყოფა სრულია, თუ ნაწილობრივი. უარყოფა სრულია – მზე

სწავლების მეთოდოლოგია/METHODOLOGY OF TEACHING

არ ამოსულა; ნაწილობრივია – ვანომ ლექსი კი არ დაწერა, არამედ მოთხრობა. წინადადებას უარყოფით შინაარსს აძლევს, უარყოფითი ნაწილაკები, უარყოფითი ნაცვალსახელები და უარყოფითი ზმნიზებები.

მოდალობის ანუ შინაარსის მიხედვით გამოყოფენ წინადადებათა შემდეგ ტიპებს: თხრობითს, კითხვითს და ძახილს. თითოეულს შეიძლება ახლდეს ესა თუ ის ემოციური იერი ან გრძნობა. ამიტომ დამატებით გამოიყოფა კითხვა–ძახილისა და ბრძანებითი წინადადებები.

თხრობითი წინადადება – სიო არხევს იასამანს. ჯერ არასდროს არ შობილა მთვარე ასე წყნარი.

კითხვითი წინადადება კითხვას შეიცავს. იგი ორი სახისაა: კითხვით სიტყვიანი და კითხვითი სიტყვის გარეშე. კითხვით სიტყვიან კითხვით წინადადებაში მახვილი მოუდის კითხვით სიტყვას. სად იცის მიწამ ასე სუნთქვა, ცამ ლაყვარდები და დედამიწამ ახავერდება?

რომელი მზის ქვეშ იცინიან ასე ვარდები? ლაღობს გული და აღარ ბერდება. ვინ ბედავს ქართლი აატალახოს?

კითხვის არ მქონე კითხვით წინადადებაში კითხვითი მახვილი მოუდის შემასმენლი ბოლო მარცვალს სოფელში მიდიხარ? ლექცია მოამზადე? მოხვალ?

ბრძანებითია წინადადება, რომელიც გამოხატავს ბრძანებას, მთქმელის ნება–სურვილის შესრულებას. მერცხლის ბუდეს ხელს ნუ ახლებ! გაუმარჯოს საქართველოს მზეს და ზეცას, საქართველოს ძლიერებას გაუმარჯოს!

ძახილისაა წინადადება, რომელიც გამოხატავს მთქმელის ემოციებს, დიდ გრძნობებს. დაუკარით, მოასწარით, თორემ ჰერი და სიბერეც ძუ მგელივით მოფრინდება, გაფრინდება სიყმაწვილე შფოთიანი, ცხელი გული, წრფელი გული გაცივდება!

განვლენ წლები ბევრის მთქმელი, ვით ფოთლები წყდება რტოებს, გათეთრდება საფეთქელი, სიჭაბუკე მიგვატოვებს!

კითხვა–ძახილის წინადადება გამოხატავს ერთდროულად კითხვასაც და ამა თუ იმ გრძნობასაც. ჩემი თბილისი და ფიროსმანი არ ვიცი, ასე რამ შემაყვარა?!

განა ყველა, რაც ხმელია, კაცისგან საწუნარია?!

აქედან გამომდინარე შერეული სახის რთული წინადადებაც შინაარსის მიხედვით შეიძლება იყოს ასეთივე სახის.

აგებულების მიხედვით წინადადება სამი სახისაა: მარტივი, შერწყმული და რთული.

მარტივი წინადადება ერთ აზრს გადმოგვცემს. გათენდა. ნაფიქრალით დაფარულან საქართველოს მთები.

შერწყმულია წინადადება, რომელიც შედგება რამოდენიმე ერთგვარი წევრისგან.

შენ მზე მიწაზე ჩამოიტანე და ლალისფერი მიეცედი გიშერს.

თოვლის ფიფქი წამოვიდა და დამაძნა ტუჩის ქიმზე.

შენ წინათ ცაში დაქროლდე, ესიტყვებოდი ვარსკვლავებს და დედამიწის წალკოტი არარაობად ჩათვალე.

ძველებურად, ჩვენებურად ჩავუაროთ ისანს. წინათ აქებდნენ ქუთათურ მაისს, აკაკის ვარდს და ცახელის შროშანს.

რთულია წინადადება, რომელიც შედგება ორი ან მეტი მარტივი ან შემწყმელი წინადადებისაგან, ან მარტო მარტივებისა, ან მარტო შერწყმულებისაგან. რთული წინადადება არის ორი სახის, რთული თანწყობილი და რთული ქვეწყობილი და ასევე შერეული ანუ ზერთული წინადადება, რომელიც მიღებულია თანწყობისა და ქვეწყობილი წინადადებების შეერთებით.

ზემოთაც აღვნიშნეთ, რომ რთული თანწყობილი წინადადება, ანუ პარატაქსი მიღებულია ორი ან ორზე მეტი მარტივი ან შერწყმული წინადადებისაგან ან მარტო მარტივი ან მარტო შერწყმული წინადადებისაგან. ვიცით, რომ თანწყობილი წინადადებების კომპონენტები ერთმანეთის მიმართ თანასწორია, მათ ერთმანეთის გარეშე შეუძლიათ არსებობა, ერთი არ გულისხმობს მეორეს, ერთის საჭიროება არ არის აუცილებელი მეორის გამო, მაგრამ შესაძლებელია, გვექონდეს ისეთი რთული თანწყობილი წინადადება, როცა ერთი წინადადება შეიძლება გამომდინარეობდეს მეორესაგან, მაგრამ დაქვემდებარებას არ ჰქონდეს ადგილი.

სწავლების მეთოდოლოგია/METHODOLOGY OF TEACHING

გაზაფხული შემოსულა ლენ!¹ ბადეები გაუწყვიათ ჩიტებს², მე გიყიდი წითელ-ყვითელ ჩითებს³, თეთრი ტილო მომიქარგე შენ⁴. – აქ 4 თანასწორუფლებიანი წინადადებაა, რომელთაც ერთმანეთის გარეშე შეუძლიათ არსებობა.

გათეთრებულა პატარა სხვენი¹, ობობა ქსელს აბამს და ლამზავს², და სარეკელას მადლიან ენია წისქვილი ჰყვება მოსავლის ამზავს³.

სიხარულს გთხოვ¹, მწუხარებას მთავაზობ?²

გათენდა¹ და გაიხმაურა ქვეყანამ ადამიანის სახით².

გლეხი ისევ ჩამოჯდა თავის ახალ კარავთან¹, სიხარული გადიდდა², ცრემლი დაჰპატარავდა³.

რთული ქვეწყობილი წინადადება, ანუ ჰიპოტაქსი კი ჰქვია ისეთ წინადადებას, რომელიც შედგება ერთმანეთის მიმართ არათანასწორი წინადადებებისაგან, ანდა ისეთი წინადადებებისაგან, რომელთაგან ერთი მთავარია, მეორე დამოკიდებული, ერთი ამხსნელია, მეორე ასახსნელი, ერთი გაბატონებულია, მეორე დაქვემდებარებული, რომელთაც ერთმანეთის გარეშე არსებობა არ შეუძლიათ. ვიცით, რომ გაბატონებულ წინადადებას მთავარი ჰქვია, ხოლო დაქვემდებარებულს დამოკიდებული. მაშასადამე რთული ქვეწყობილი წინადადების კომპონენტებია: მთავარი და დამოკიდებული.

როდესაც გიცქერ¹, ტკბილად მგერს გული²

ვიდრე გიორგი შინ იყო,¹ ოთარაანთ ქვრივს გული საგულეში ჰქონდა.²

თუ კაცსა ცოდნა არა აქვს,¹ გასტანჯავს წუთისოფელი²

ვინ მოყვარესა არ ეძებს,¹ იგი თავისა მტერია.²

თუ სიბნელე არ გინახავს,¹ ფასს ვერ დასდებ სინათლესა.

როგორც ვნახეთ თანწყობილი წინადადება შედგება თანასწორი წინადადებისაგან და რთული ქვეწყობილი კი არათანასწორი წინადადებებისაგან. სწორედ თანწყობილი და ქვეწყობილი წინადადების შეერთებით მიიღება შერეული სახის ანუ ზერთული წინადადება, როგორც ამას ა. შანიძემ უწოდა. ე.ი. შერეული სახის რთული წინადადება ეწოდება ისეთ წინადადებას, რომელიც აგებულია თანწყობის და ქვეწყობის გზით. შერეული სახის რთული წინადადების ცალკეული წინადადებები, ისევე როგორც რთული წინადადება, შეიძლება იყოს მარტივი, შერწყმული და შეიძლება გარკვერძობული სიტყვები და გამოთქმები შედიოდეს მასში, რის გამოც შერეული სახის რთული წინადადების ანალიზი ძნელი ხდება, ჩვეულებრივ, შერეული სახის რთულ წინადადებაში მთავარი წინადადება თანწყობილია, ე.ი. იგი უნდა შედგებოდეს ორი ან ორზე მეტი კომპონენტ წინადადებისაგან. შეიძლება მთავარი წინადადების რომელიმე კომპონენტს ახლდეს დამოკიდებული წინადადება, შესაძლებელია ორივეს ახლდეს დამოკიდებული წინადადება, რის გამოც ჩვენ ვდებულობთ ქვეწყობას.

შესაძლებელია რთული თანწყობილი წინადადების უკანასკნელ კომპონენტს ახლდეს დამოკიდებული წინადადება.

ტკბილია თქვენი შარბათები,¹ მაგრამ ვერ გავცვლი იმ ჩემს ღვინოზე,² რომელიც ჩემი მამა-პაპის სისხლით წითლად არის შეღებილი.³

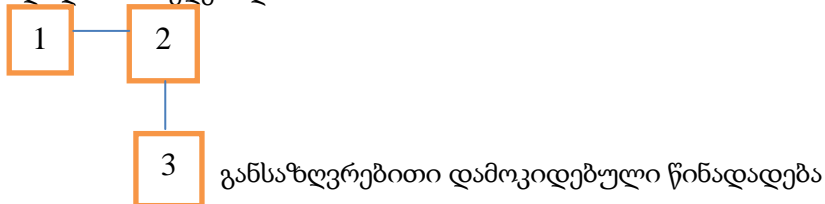

მთავარი წინადადება თანწყობილია, იგი შედგება 2 კომპონენტ წინადადებისაგან I – ტკბილია თქვენი შარბათები, 2 – მაგრამ ვერ გავცვლი იმ ჩემს ღვინოზე. აქ მთავარი წინადადების მეორე კომპონენტს ახლავს განსაზღვრებითი დამოკიდებული წინადადება. უკვე ჩვენ აქ გვაქვს ქვეწყობა, ანუ თანწყობას + ქვეწყობა გვაძლევს შერეული სახის რთულ წინადადებას.

სწავლების მეთოდოლოგია/METHODOLOGY OF TEACHING

სიღარიბესა და მოჯამაგირეობაში დალია ჩოხელს თავისი ახალგაზრდობა,¹ მაგრამ მისი ცისფერი თვალები ისე კეთილად გამოიყურებოდნენ,² თითქოს ცხოვრებაში კარგის მეტი არაფერი უნახავსო.³

აქ შერეული სახის რთული წინადადება გვაქვს. მთავარია I და II წინადადება, III წინადადება ახლავს მთავარი წინადადების მე-2 კომპონენტს და არის ვითარების გარემოებითი დამოკიდებული წინადადება.

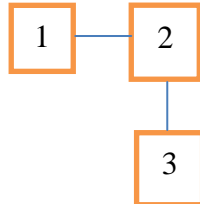

ვითარების გარემოებითი დამოკიდებული წინადადება

გაიარა ბნელმა და გულჩათხრობილმა ზამთარმა¹ და მასთან ერთად გაქრა სევდისმშლელი ტყვისფერი ღრუბელი.² რომელიც მწუხრის ზეწარსავით აბნელებდა მთის წვერებსა და ხევებს.³

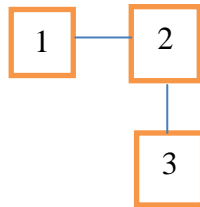

განსაზღვრებითი დამოკიდებული წინადადება

ქსანზედ არაგვზედ ისევ ყვავიან ხოდაბუნები თავთუსებისა,¹ შენი ტუჩები ისე ტკბილია,² როგორც ბადაგი დადუღებისას.³

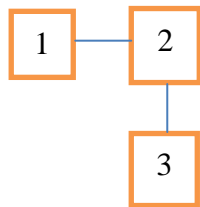

ვითარების გარემოებითი დამოკიდებული წინადადება

ჭრაქი ოდნავ ციმციმებდა,¹ ხოლო მოსულიერებული მარაბდელი გულდასმით ათვალიერებდა იქაურობას და უკვე მიმხვდარიყო,² რომ ის ყურშამ და ძმებმა გადაარჩინეს.³

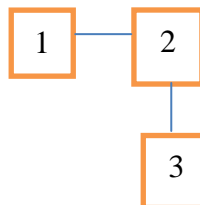

ორიბ დამატებითი დამოკიდებული წინადადება

II წინადადებაზე დამოკიდებულია III წინადადება, რომელიც არის ორიბ დამატებითი დამოკიდებული წინადადება.

შესაძლებელია დამოკიდებული წინადადება ახლდეს მთავარი წინადადების I კომპონენტს.

ქიანჭველაც საზრდოს ეძებს,¹ რომ გაავსოს თავის ბინა² და ფუტკარიც მიზუზუნებს ყვავილისაკენ თავლისთვინა.³

რისთვის ეძებს?

სწავლების მეთოდოლოგია/METHODOLOGY OF TEACHING

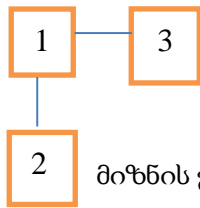

მიზნის გარემოებითი დამოკიდებული წინადადება

ყველა დარწმუნებული იყო,¹ რომ ერისთავების ლაშქარი იმერეთში მიდიოდა² მაგრამ იმავე ღამესვე ელიზბარმა და შალვამ კახეთისაკენ გამოსწიეს.³

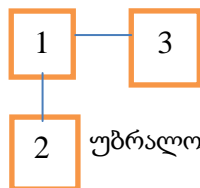

უბრალო დამატებითი დამოკიდებული წინადადება

შესაძლებელია, მთავარი წინადადების ორივე კომპონენტს ახლდეს დამოკიდებული წინადადება. მისი ორივე ნაწილი ქვეწყობილია.

მარტო შენი მტერი დაგიძალავს,¹ რომ შენს სახეზე ურიგობა ნახოს რამე,² მოყვარე კი მაშინვე სარკეს მოგიტანს,³ რომ გაისწორო და ხალხში არ შერცხვე.⁴

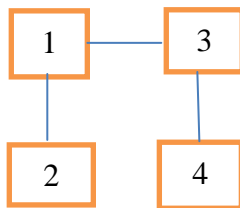

პირდ. დამატ. წინ. 2 მიზ. გარემ. დამოკ. წინად.

I წინადადებას ახლავს II წინადადება, რომელიც არის პირდაპირ დამატებითი დამოკიდებული წინადადება, ხოლო III წინადადებას ახლავს IV, რომელიც მიზეზის გარემოებითი დამოკიდებული წინადადებაა.

რადგან სიცოცხლე ასე ნავარდობს,¹ სიკვდილის ყველა კარი დარაზეთ² და იმ ბედნიერ დღეს გაუმარჯოს,³ როცა ჩვენ გავჩნდით ამ ქვეყანაზე.⁴

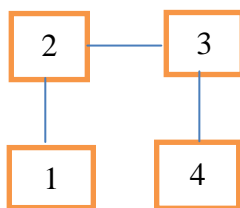

მიზ.გარემ. დამოკ. წინად. 1 განსაზღვ. დამოკიდებული წინადადება

როდესაც ფეხის ხმა მიწყდა,¹ უკანა კარები გაიღო ² და გირგოლა შემოუძღვა სამ ქისტს,³ რომელთაც მოართვეს თავიანთი ნაქურდალი: ვერცხლის დანა – ჩანგალი, კოვზები, თასები.⁴

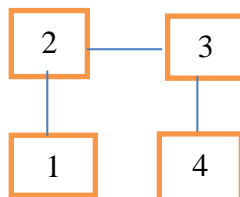

დრ. გარემოებითი დამ.წინ. 1 განსაზღვ. დამ. წინადადება

სწავლების მეთოდოლოგია/METHODOLOGY OF TEACHING

ძალზე იშვიათად, მაგრამ მაინც გვხვდება ისეთი შემთხვევები, როცა თანწყობილი წინადადების ყველა ნაწილს ან რამდენიმეს ახლავს ერთი ან რამდენიმე საერთო დამოკიდებული წინადადება. ორივე მთავარს ახლავს ერთი საერთო დამოკიდებული.

ექვემოთ¹ და მართლაც არის², რომ ბავშვობა და ყრმობა ადამიანის ცხოვრების უბედნიერესი დროა.³

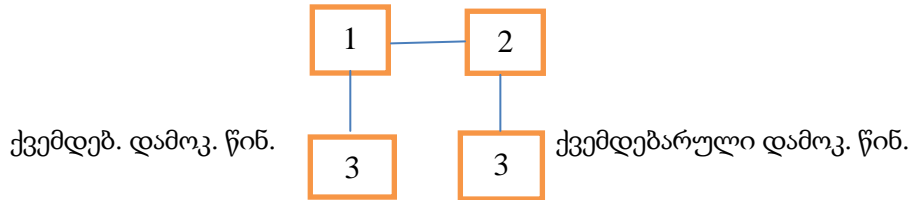

შესაძლებელია შერეული სახის რთულ წინადადებაში მთავარი იყოს ორზე მეტი, სამი ან ოთხი.

გ ა ნ კ . გ ა ნ ს ა ზ .

ჰოდა, ზამრთდება¹ იას, ფერწასულს, ფოთლებს დაუზრობს ყინვა ხუნდებით² მე, რომ მიყვარდა, იმ ლამაზ წარსულს, ვეღარასოდეს დავუბრუნდები.³

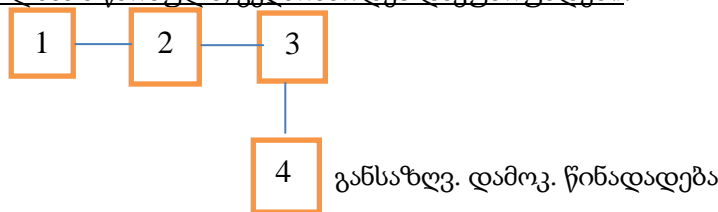

გურიაში ჯანყის დადგომიდან მეორე შემოდგომა იდგა¹ არემარეს ყვითელი, მომაკვდავისებური ფერი ედღ², ცა თუმცა მოწმენდილი იყო,³ მაგრამ მზეს ეტყობოდა,⁴ რომ ზაფხულისებური სითბო და სინათლე აღარ ჰონდა.⁵

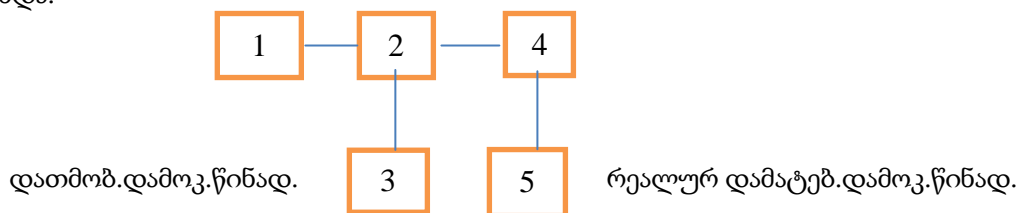

შესაძლებელია, ზერთულ წინადადებაში მთავარი წინადადების რომელიმე კომპონენტს ახლდეს სხვადასხვა ხარისხის დამოკიდებული წინადადება და შეიძლება ერთდროულად გვექონდეს საქმე რთულ სინტაქსურ კონსტრუქციებთან და გვექონდეს როგორც თანადაქვემდებარება, ისე თანამიმდევრული დექვემდებარება, ე.ი. შერეული სახის დაქვემდებარება.

როცა სამშობლოში დავბრუნდი,¹ ძლიერ ავად გავხდი² და ექიმებმა აუცილებელ საჭიროებად დაინახეს სამხრეთისაკენ ჩემი გამგზავრება.³ რათა შერყეული ჯანმრთელობა ისე აღმედგინა,³ რომ მუშაობა, რომელიც გატაცებით მიყვარდა,⁶ აღარ გამძნელებოდა.⁵

სწავლების მეთოდოლოგია/METHODOLOGY OF TEACHING

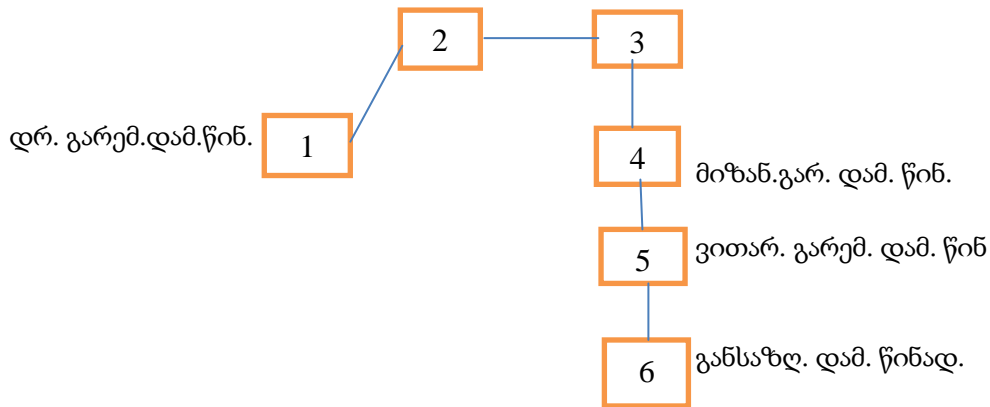

ზოგჯერ შერეული სახის წინადადების ნაწილებში შეიძლება მოიპოვებოდეს განკერძოებული სიტყვები და გამოთქმები, რომელთაც ზოგჯერ დამოკიდებული წინადადებაც ახლავს.

როცა გოჩა ხალხს მიუახლოვდა;¹ შედგა და მრისხანედ გადახედა ონისეს, სიყვარულისაგან თავდავიწყებას,² რომელსაც სირცხვილისაგან თავი ძირს დაეხარა,³ ხალხი კი სულგანაბული იდგა,⁴ რათა მოესმინა,⁵ თუ რას იტყოდა გოჩა, ხევის მეთაური,⁶ რომელიც ისე აღელვებული იყო,⁷ რომ ხმის ამოღება უჭირდა.⁸

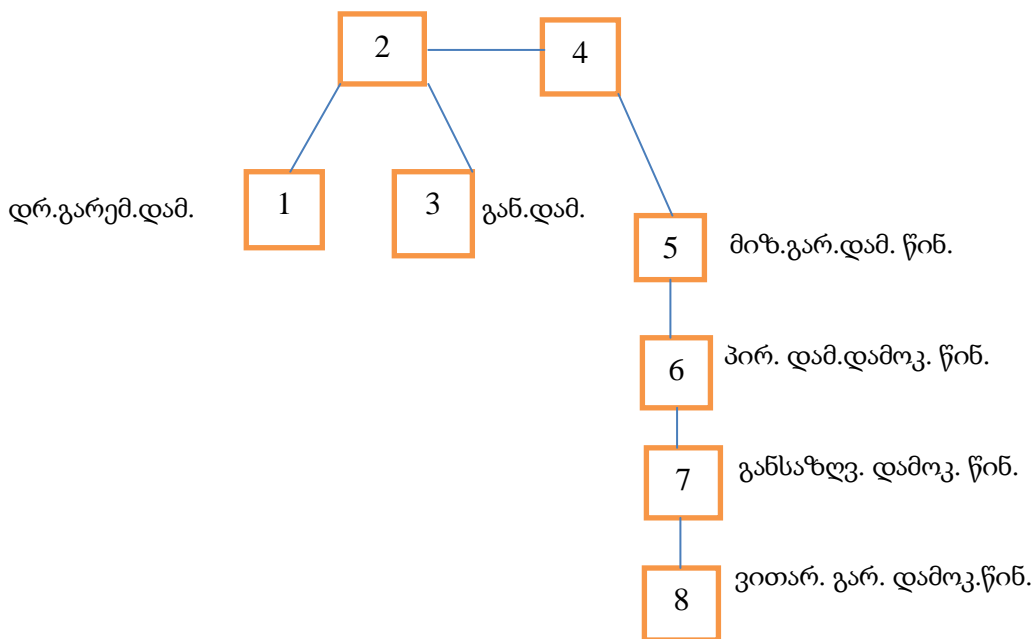

შერეული სახის რთული წინადადება თანამედროვე მწერალთა ნაწერებში იშვიათად გვხვდება. ამ ტიპის წინადადებები უფროგავრცელებული იყო მე-19, მე-20 საუკუნის ნაწარმოებებში. მაგალითად, ვაჟა-ფშაველას პუბლიცისტური ნაწერები თითქმის ამ ტიპის წინადადებებითაა აგებული.

სწავლების მეთოდოლოგია/METHODOLOGY OF TEACHING

გამოყენებული ლიტერატურა

1. ბასილაია ნ. – მისათითებელი სიტყვები (კორელატები) რთულ ქვეწყობილ წინადადებაში, სოხუმის პედინსტიტუტის შრომები, VII, 1956
2. დეისაძე ო. – სინტაქსური დამოკიდებულების სახეების სწავლებისათვის სკოლაში, ქელს, № 4, თბ., 1978
3. ერთელიშვილი ფ. – რთული წინადადების ისტორიისათვის ქართულში, ტ. 1, ჰიპოტაქსის საკითხები, თბ. 1903
4. თოფურია ვ. – ერთი სინტაქსური კონსტრუქციისათვის ქართულში, იკე, XXX, თბ., 1983
5. კვანტალიანი ლ. – რთული ქვეწყობილი წინადადების ერთი თავისებურება ქართულში, ქელს, № 4, 1974
6. კვანტალიანი ლ. – ქართული ენის სინტაქსის შესწავლის ისტორია (XVII-XX სს. 30–40–იანი წლები), იკე, XXXII, თბ., 1993
7. კვაჭაძე ლ. – თანამედროვე ქართული ენის სინტაქსი, თბ., 1977
8. კიზირია ა. – რთული თანწყობილი წინადადება ახალ ქართულში, ქართული ენისა და ლიტერატურის სწავლების საკითხები, კრებული VIII, თბ., 1953
9. კიზირია ა. – რთული თანწყობილი წინადადება ძველ ქართულში, იკერ. ტ. VIII. თბ., 1956
10. როგავა გ. – ჰიპოტაქსის საკითხისათვის ქართულში, ქუთაისის პედინსტიტუტის შრომები, ტ., VIII, ქუთ. 1948
11. ფეიქრიშვილი ქ. – ქართული ენის სინტაქსი, ქუთ., 1996
12. შანიძე ა., კვაჭაძე ლ. – ქართული ენის გრამატიკა, II სინტაქსი I, VII-VIII კლასების სახელმძღვანელო, თბ., 1992
13. შანიძე ა. – ქართული ენის გრამატიკის საფუძვლები, თბ., 1973
14. დიმიტრი შ. – კავშირები ქართულ ენაში, თბ., 1969

რეზიუმე

რთული წინადადების შესწავლას დიდი ხნის ისტორია აქვს. თუმცა რთული წინადადება ტრადიციის მიხედვით ადრინდელ გრამატიკებში არ შექმნდათ. რთული წინადადების კვლევა. ქართულში დაიწყო ანტონ პირველმა და შემდეგ სხვა გრამატიკოსებმაც სათანადო ყურადღება მიაპყრეს ამ საკითხს. ეს იმდენად საინტერესო საკითხია, რომ მისი კვლევა დღესაც გრძელდება.

რთული წინადადება ენაში გაცილებით გვიან შემუშავდა ვიდრე მარტივი, რაც ბუნებრივია. ადამიანი დროთა განმავლობაში ღრმად ჩასწვდა სინამდვილის მოვლენებს, დაამყარა კავშირი საგნებს, მოვლენებს შორის მიეჭვია წინადადებების ურთიერთ დაკავშირებასაც. თანამედროვე ენათმეცნიერებაში მიჩნეულია, რომ რთული წინადადება ადამიანის აბსტრაქტული აზროვნების განვითარებისა და გონებრივი ჰორიზონტის გაფართოებასთან არის დაკავშირებული.

რთული წინადადება იყოფა ორ ჯგუფად თანწყობილი და ქვეწყობილი. უფრო მაღალი საფეხურია შერეული სახის რთული წინადადება, რომელიც მიღებულია თანწყობისა და ქვეწყობის გზით. აკ. შანიძემ ამ ტიპის წინადადებას უწოდა ზერთული წინადადება.

Leila Abzianidze - professor of Akaki Tsereteli State University

The aspect's of learning methodology in mix up sentences

Summary

The learning of complex sentences have a great history. As on early period complex sentence could not learning.

The research this problem has begun into the first and then other scientist make a great attention this question and this continued in modern linguistics.

Complex sentence has older history as simple sentence. It is natural. Human during the time made the connection between the reality and began to make connect sentences.

In modern linguistic's suppose that complex sentence consider the developing of thinking.

The complex sentence divided in two groups.

The first is the co-ordinated sentence and the second the complex sentence and their mix form is complex sentence.

The well-known scientist Academic Akaki Shanidze called such type of science more complex sentence.

ჯამბუ ავალიანი - აკაკი წერეთლის სახელმწიფო უნივერსიტეტი, სწავლების მეთოდოლოგიათა დეპარტამენტი, პედაგოგიურ მეცნიერებათა აკადემიური დოქტორი, ასოცირებული პროფესორი

ზეპირმეტყველების პედაგოგიურ-მეთოდოლოგიური ასპექტები დაწყებითი სწავლების საფეხურზე

ზეპირმეტყველება, ზოგადად მეტყველების კულტურა უნივერსალური საგანმანათლებლო და კულტუროლოგიური შინაარსის ცნებაა, იგი ადამიანის დამახასიათებელი ქცევაა და უმჭიდროესად დაკავშირებულია სულიერ და ყოფით კულტურასთან, უპირველესად კი- ენასთან.

ბავშვი მეტყველების საშუალებით ეცნობა ადამიანთა ცხოვრებას, სწავლობს გარე სინამდვილეს, ეუფლება მეცნიერებას, ეზიარება მისი სულიერი კულტურის მონაპოვარს, იზრდება და ყალიბდება, როგორც საზოგადოების კულტურული წევრი და როგორც სპეციალისტი, პროფესიონალი, რომელსაც სპეციალურ ცოდნასთან ერთად მეტყველების კულტურის მაღალი დონეც უნდა ამშვენებდეს.

ზეპირი მეტყველების კულტურის დაუფლება რთული და შრომატევადი საქმეა. იგი სხვადასხვა სამეტყველო ქცევას (მოსმენა და ლაპარაკი) აერთიანებს, ამიტომაც კომუნიკაციისათვის მზადმყოფი პიროვნებამ განსაკუთრებული ყურადღება უნდა მიაქციოს: -ა) ზეპირი სიტყვის შინაარსს, ბ) ზეპირი სიტყვის ფორმას და გ) სიტყვის წარმოთქმის ტექნიკურ მოთხოვნებს(სიტყვის მომზადებისა და თქმის ხელოვნებას (1.6).

რას ვგულისხმობთ მაღალი მეტყველების კულტურაში? როგორია განვითარებული, კულტურული მეტყველება? ვინ უნდა იზრუნოს მოწაფეთა მეტყველების კულტურის ამაღლებაზე? ამ და სხვა მსგავს კითხვებზე პასუხისგაუცემლად ძნელია განვსაზღვროთ ზეპირმეტყველების ძირითადი ორიენტირი და სტრატეგიები.

უპირველესად უნდა ითქვას, რომ ძირითადი საფეხური. სადაც მეცნიერების ზოგად საფუძვლებთან ერთად ახალგაზრდობა მჭევრი სიტყვის ხელოვნებას ეუფლება, სკოლაა, განსაკუთრებით კი დაწყებითი საფეხური, რომელმაც საიმედო საძირკველი უნდა ჩაუყაროს თავისუფალი, თანამედროვე კომუნიკაციისათვის მზადმყოფი პიროვნების ჩამოყალიბებას.

ძირითადი მოთხოვნები მოწაფეთა მეტყველების კულტურისადმი კარგადაა ჩამოყალიბებული ეროვნულ სასწავლო გეგმასა და ქართული ენისა და ლიტერატურის საგნობრივ პროგრამაში. ზეპირმეტყველების რამდენიმე ძირითადი, ინდიკატორი ასეთია (2):

- მეტყველება უნდა იყოს სწორი და აზრიანი. სწორია მეტყველება, როცა ის ეფუძნება სალიტერატურო ენის ნორმებს და სწორმეტყველების გრამატიკულ კანონებს. მართალია, დაწყებით საფეხურზე ისწავლება მართლწერისა და მეტყველების ელემენტალური კანონები, მაგრამ ეს როდია საკმაო. მასწავლებელმა სწორი და გამართული მეტყველებით, სხვადასხვა სახის სავარჯიშოებით, ტესტებით, მიზნობრივი კითხვებითა და სხვა პრაქტიკული მუშაობის გზით უნდა შეაჩვიოს მოსწავლეები სიტყვათა სწორად დალაგებას წინადადებებში, სათქმელის შესაფერისი სიტყვების შერჩევას, ბარბარიზმების, კალკების, დიალექტიკური ფორმების მართებული, ლიტერატურული ლექსიკით ჩანაცვლებას და სხვ.

- მეტყველება არ შეიძლება იყოს სწორი, თუ ის არ არის აზრიანი. უაზრო, უშინაარსო მეტყველება მეტყველების ყველაზე არსებითი ნაკლია. მასწავლებლებს მმართველ მოთმინება და სისტემატური მუშაობა, რათა სათქმელი ცხადი და გასაგები იყოს მსმენელისათვის.

- მეტყველების შინაარსი დაკარგავს თავის საკომუნიკაციო ფუნქციას თუ ის არ არის სუფთა და მწყობრი.

სუფთაა მეტყველება, როცა კომუნიკაციისას დაცულია სალიტერატურო ენის ნორმები, მართლმეტყველების წესები, თუ მასში არაა დიალექტიზმების, კალკების, ბარბარიზმებისა და სხვათა მაგალითები. მასწავლებლის ამოცანა იმაში მდგომარეობს, რომ ამ მიმართულებით შეისწავლოს მოწაფეთა მეტყველება, მიზნობრივი მუშაობით შეძლოს, რათა მოსწავლე მტკიცედ დააყენოს მასწავლებლისა და წიგნის ენის გავლენის ქვეშ.

სწავლების მეთოდოლოგია/METHODOLOGY OF TEACHING

• სათქმელი სიტყვის სიმწიფობრე გულისხმობს სიტყვის შინაარსის მიზეზ-შედეგობრივ კავშირში გადმოცემას. მეტყველება ვერ იქნება მწიფობრი, თუ ზუსტად არაა დაცული ლოგიკური აზროვნების კანონები. ამისათვის საჭიროა, მოსწავლეები პრაქტიკული მუშაობით ვაზიაროთ ლოგიკური აზროვნების ელემენტარულ კანონებს, შევეცადოთ, რათა ზეპირი სიტყვის საგანი მსმენელისათვის იყოს ღირსშესანიშნავი და ამ შინაარსის გადმოცემისას გამოყენებული იქნას ლოგიკური მსჯელობა.

• ზეპირი მეტყველება ვერ იქნება სრულყოფილი თუ დაცული არ იქნა ზეპირი სიტყვის ემოციურად გადმოცემის პრინციპი, ანუ, სხვაგვარად რომ ვთქვათ, თუ მეტყველება არ არის სახოვანი, თუ მოსაუბრე (ორატორი) ბუნებრივად არ იყენებს მხატვრულ თქმებს, იდიომებს, ფრაზეოლოგიზმებს, აფორიზმებსა და სხვ. ასეთი მეტყველება ვერ დააკმაყოფილებს მსმენელს და აუდიტორიაც ინდიფერენტულად განეწყობა მსმენელისადმი.

მოსწავლეთა მეტყველების განვითარებასთან დაკავშირებული საკითხების გადაწყვეტისას, ბუნებრივია, მასწავლებელი იხელმძღვანელებს საყოველთაოდ აღიარებული იმ დებულებებით, რომ სასკოლო ასაკის ბავშვის ქცევის წამყვანი ფორმა- სწავლაა, რომელიც არსებითად ცვლის მოზარდის ქცევის მოტივებს და გამოავლენს მისი შემეცნებითი და ზნეობრივი განვითარების ახალ შესაძლებლობებს; რომ თამაში, რომელიც სკოლამდელი ასაკის ბავშვის ქცევის შინაარსს განსაზღვრავს, სასკოლო ასაკში თანდათან მეორადი ხდება და წინა პლანზე იწევს სწავლისადმი ინტერესი.

6 წლის ბავშვის აზროვნება თვალსაჩინო და ხატოვანია. აზროვნების თვალსაჩინოება იმას ნიშნავს, რომ ბავშვი ხედავს, ამჩნევს და გაიაზრებს მოვლენისა თუ საგნის იმ თვისებებს, რომლებიც ნათლად, თვალსაჩინოდ ჩანს, ზედაპირზევა მოცემული და განზოგადოებას არ მოითხოვს.

6 წლის ასაკში და, საზოგადოდ, დაწყებითი სკოლის ფარგლებში, ბავშვი შეიმეცნებს გარემოს თვალსაჩინო, ხატოვან ნიმუშებს. ის ამგვარად აგროვებს უშუალო გამოცდილებას სამყაროს შესახებ. ეს გამოცდილება შემოინახება ბავშვის მეხსიერებაში. მეხსიერება კი ამ ასაკში მეტად აქტიურია. მეხსიერებაში შემონახული თვალსაჩინო შემეცნებითი გამოცდილება ეხმარება ბავშვს, ახალ სიტუაციებში შესატყვისი რეაგირება მოახდინოს. მაგრამ თუ ჩვენ ბავშვს შევთავაზებთ მისი ამგვარი გამოცდილებისათვის შეუსაბამო სასწავლო მასალას, მაგალითად, არათვალსაჩინო მოვლენების სიტყვიერ ანალიზს, ამ ანალიზიდან გამომდინარე განზოგადოებულ ცნებებს(როგორც არის, ვთქვათ, გრამატიკული განმარტებები), მაშინ ბავშვი მძიმე მდგომარეობაში აღმოჩნდება. თავისი განვითარებით ის ჯერ არ არის მზად ამგვარი სასწავლო მასალის ასათვისებლად (4. 7.).

დაწყებითი საფეხურის პირველ ეტაპზე ბავშვს საკმაოდ კარგად აქვს განვითარებული მეტყველება, მას შეუძლია საკუთარი განცდების, ფიქრების, მოგონებების გამოხატვა სიტყვებით. მაგრამ ამავე ასაკისათვის ისიც დამახასიათებელია, რომ ბავშვისათვის ენა „გამჭვირვალეა“, ე. ი. ის კი იყენებს ენას, მაგრამ ენის არსებობის ფაქტის დანახვა, ენის მოვლენის განზოგადება მას არ შეუძლია(მ. მირიანაშვილი, იხ.4).

მეტყველება სხვა არაფერია, თუ არა ენის კანონებზე დაფუძნებული მოქმედება პიროვნებისა. მეტყველებისას პიროვნება ეყრდნობა ენაში მოქმედ კანონებსა და წესებს. სხვაგვარად ხდება ბავშვებში. სასკოლო ასაკის ბავშვი უმეტესად მართებულად მეტყველებს, მაგრამ ეს არ ხდება ენის კანონებისა და წესების ზედმიწევნითი ცოდნის საფუძველზე, შეგნებულად. მოზარდს სწორი მეტყველების ფორმები ათვისებული აქვს პრაქტიკული გზით, სპონტანურად „სტიქიურად“.

მეტყველების სრულყოფისათვის ასევე მნიშვნელოვანია აზროვნების განვითარებისთვის ზრუნვა. აზროვნება მეტყველების საშუალებით გამოიხატება. მეტყველებაში „აზროვნების მონაპოვარია ფიქსირებული“(ა. ბოჭორიშვილი,5), აზროვნება ადამიანის ტვინის პროდუქტია, მათ შორის უწყვეტი ლოგიკურ კავშირია- აზროვნების განვითარება მეტყველებასაც უწყობს ხელს, მეტყველების განვითარება კი აზროვნების განვითარებისათვის ქმნის ბუნებრივსა და ოპტიმალურ პირობებს(6).

ადამიანი თავის აზრს გამოთქვას როგორც ზეპირად ისე წერით. მეტყველების ეს ორი ფორმა ურთიერთკავშირში ვითარდებიან, მაგრამ ერთმანეთისაგან განსხვავდებიან კიდევაც. ზეპირი

სწავლების მეთოდოლოგია/METHODOLOGY OF TEACHING

მეტყველება თავისი ბუნებით დიალოგიურია-წარმოითქმება და გაიგონება, ხოლო წერითი-მონოლოგიური, ნაწერი დაინახება და წაიკითხება. მიუხედავად ამისა, წერითი და ზეპირი მეტყველების ერთმანეთისაგან გათიშვა შეუძლებელია, ისინი ერთმანეთს ავსებენ და ხელს უწყობენ აზროვნების განვითარებას.

ზეპირი და წერითი მეტყველების გარდა ფსიქოლოგები გამოყოფენ ე. წ. შინაგან მეტყველებას. ეს არის მეტყველება ბგერის წარმოუთქმელად, გრაფიკული გამოსახულების გარეშე. შინაგანი მეტყველება უსიტყვოდ წარმოებს, მაგრამ არა აზროვნების, ფიქრის გარეშე. შინაგან მეტყველებასთან გვაქვს საქმე, როდესაც ბავშვს უჩნდება მოთხოვნა, ჯერ ჩუმად ჩამოაყალიბოს აზრი, სათქმელი(დაახლოებით 4-5 წლის ასაკში), ხოლო შემდეგ გამოავლინოს სხვის გასაზიარებლად.

მოსწავლეთა ზეპირ მეტყველების მეცნიერულ-მეთოდურ საფუძველზე ასაგებად საჭირო და აუცილებელია ბავშვის ფსიქოლოგიის მონაცემებით სარგებლობა. ამიტომ საჭიროდ მიგვაჩნია, მოკლედ შევჩერდეთ ბავშვის მეტყველების ბუნებრივი განვითარების საკითხებზე.

- ცნობილ მკვლევარს ჟ. პიაჟეს ბავშვის ფსიქიკური განვითარება ესმის როგორც თანდათანობითი, ევოლუციური პროცესი, თუმცა ფსიქოლოგები ერთსულოვანი არიან იმაშიც, რომ ბავშვი ვითარდება ნახტომის გზითაც, განსაკუთრებით გარდატეხის პროცესში.

ევოლუციის გზით ხდება მეტყველებისათვის საარტიკულაციო ორგანოების მომზადება - მომწიფება. აღსანიშნავია, რომ მეტყველების დაწყებამდე (ერთ წლამდე) ბავშვს მოზრდილთა საუბარზე, ახლობელთა მეტყველებაზე გარკვეული რეაქცია აქვს, მაგალითად, დედის მეტყველება გავლენას ახდენს მის ქცევაზე-არ ტირის „ამშვიდებს და ა. შ. შემდგომ ჩვილში თავს იჩენს ხმა-ბამვითი მეტყველება(ექო მეტყველება): -ბამავს უფროსებს, გამოთქვამს ბგერებს, იმეორებს მარტივ სიტყვებს და ა. შ. , ხოლო პირველი წლის მეორე ნახევრიდან მისთვის ერთგვარი კომუნიკაციის საშუალებად იქცევა ტირილი, ყვირილი, რითაც ის ცდილობს მომვლელთა ყურადღება მიიპყროს, რათა დაუკმაყოფილონ მოთხოვნილება.

- ბავშვის ცხოვრებაში დიდი გარდატეხა ხდება ერთი წლის შემდეგ. დაახლოებით წლინახევრის ბავშვის მეტყველება ერთსიტყვიანია, ხოლო ორი წლის დამლევსათვის ბავშვი საკმაოდ უხვად იყენებს ამორფულ(ფორმაუცვლელ) სიტყვებს, ახდენს საგნების დიფერენცირებას საგნის ფორმასა და შინაარსთან შესატყვისი თქმებით (სიტყვებით), ამავე დროს ბავშვი იწყებს „მე-ს“ გაცნობიერებას -გარე სამყაროს მე-ს პოზიციებიდან უდგება და მარტივი წინადადების გამოყენებაზეც გადადის.

3 წლის შემდეგ ბავშვის ცხოვრებაში აღსანიშნავია აზროვნებითი ოპერაციების საშუალებით საგანთა შორის მიზეზობრივი მიმართებების დამყარება. თუ პირველ ხანებში ბავშვი გარე სამყაროს მხოლოდ თავის მე-სთან მიმართებაში განიხილავდა, ამჯერად უკვე საგნებსა და მოვლენებს ობიექტურად, მრავალმხრივ განიხილავს. რაც მთავარია, ამ საფეხურზე ბავშვს უკვე უჩნდება შეკითხვები (როდის? რატომ?), მართალია, პირველ ეტაპზე ეს შეკითხვები არ სცილდება პირადი ინტერესის სფეროს, მაგრამ უაღრესად მნიშვნელოვანია ბავშვის აზროვნებისა და მეტყველების განვითარებისათვის. მეტყველების სრულყოფისათვის საყურადღებოა ე.წ. სკოლის წინარე პერიოდი (3-6 წწ.) საბავშვო ბაღის, ქუჩის, ოჯახის ზეგავლენით ვითარდება ბავშვის აზროვნება და მეტყველებაც, რის შემდეგადაც იწყება მისი ცხოვრების სრულიად ახალი პერიოდი - სკოლის ეტაპი.

მართალია, ექვსწლიანი ბავშვის მეტყველება ჯერ კიდევ არაა სრულყოფილად შესწავლილი, მაგრამ ფაქტია, რომ ბავშვს სიტყვათა საკმაო მარაგი გააჩნია, მისი გრძნობათა ორგანოები მომწიფებულია სხვადასხვა შთაბეჭდილებათა მისაღებად, მაგრამ ეს საკმარისი არაა, რათა მთლიანობაში აღიქვას საგანი და მოვლენა, სწორად აისახოს მათ შორის არსებული მიმართებები, რადგანაც, როგორც ცნობილია, ბავშვის აზროვნება თავიდანვე ლოგიკური არ არის, უფრო ხატოვანია, თვალსაჩინოა (სხვანაირად მას კონკრეტულ, საგნობრივ აზროვნებასაც უწოდებენ), მისი აღქმა ვერ სცილდება კონკრეტულ, საგნობრივ მონაცემებს და მსჯელობა ამ შემთხვევაში მიმდინარეობს არა ცნებებით, არამედ კონკრეტული, თვალსაჩინო წარმოდგენების გამოყენებით. სწავლების პროცესში ბავშვის მეტყველება და აზროვნება, რასაკვირველია, ვითარდება, მაგრამ მოსწავლეებში (III-IV კლასებში) ხატოვანი (საგნობრივი) აზროვნება სჭარბობს. პედაგოგიური

სწავლების მეთოდოლოგია/METHODOLOGY OF TEACHING

ფსიქოლოგიის ცნობილი მკვლევარი შ. ჩხარტიშვილი წერს: “მესამე-მეოთხე კლასის მოსწავლეთა ინტელექტუალური შესაძლებლობანი საკმაოდ განვითარებულია, რაშიაც განსაკუთრებული როლი სასკოლო სწავლებას მიუძღვის. მაგრამ აზროვნება ჯერ ისევ მაინც კონკრეტულ-საგნობრივ ხასიათს ატარებს და თავის ოპერაციებს მხოლოდ თვალსაჩინო მასალაზე აწარმოებს, რასაც ანგარიში უნდა გაეწიოს სწავლების პროცესში“ (6. 11).

ზეპირი მეტყველების განვითარებისათვის დაწყებით კლასებში მრავალფეროვანი მუშაობა ტარდება, ამავე დროს, უნდა გვახსოვდეს, რომ ეს სამუშაო იყოს დოზირებული და მეთოდურად გამართული, ბავშვის ფსიქო-ფიზიკურ თავისებურებებზე მორგებული.

ეროვნული სასწავლო გეგმისა და ქართული ენისა და ლიტერატურის საგნობრივი პროგრამების შესაბამისად, დაწყებით საფეხურზე, წლის ბოლოს მისაღწევი შედეგები და მათი ინდიკატორები ასე გამოიყურება:

ა) წინასაანბნო პერიოდში

მოსწავლე ისმენს წინასაანბნო სავარჯიშოებს(ლექსებს, მოთხრობებს, ზღაპრებს) და შესაბამის კითხვების საშუალებით ხდება ლექსიკური მარაგის, მათი მეტყველების დონის გამორკვევა, საგნის აღმნიშვნელი სიტყვების დიფერენცირება და ლექსიკური მარაგის გამდიდრება, მაგალითად,

ექვსწლიან ბავშვს აქვს სიტყვების საკმაო მარაგი(დაახლოებით 3000-4000 სიტყვამდე), მაგრამ არ იცის თვით ისეთი საგნების სახელებიც კი, რომელთაგანაც ყოველდღიური ურთიერთობა აქვს.

ბ) დაწყებითი საფეხურის პირველ ეტაპზე მასწავლებლები აქტიურად იყენებენ ისეთ აქტივობებს, როგორცაა: ნაცნობ საგნებსა და მოვლენების ირგვლივ კითხვებზე პასუხის გაცემა, სკოლის გარემოს გაცნობა და საგნების სახელწოდებათა დასწავლა. ნანახის, გაგონილის (ამბის, ზღაპრის, მოთხრობის, კინო-სურათის და სხვ.) შინაარსის გადმოცემა, ოჯახსა და საბავშვო ბაღში შესწავლილი პატარა მოცულობის ლექსების ზეპირად წარმოთქმა, კითხვებზე პასუხის გაცემა, სურათების აღწერა და სხვ.

გ) საანბნო პერიოდში სისტემატური ხასიათის აქვს ვარჯიშობას ახალი სიტყვების მიღებასა და საკითხავი მასალების ლექსიკის და ფრაზეოლოგიის ათვისებაზე. მოსწავლეები ასრულებენ მასწავლებლის მარტივ, ზეპირ ინსტრუქციებს; სვამენ შეკითხვებს უცნობი სიტყვების მნიშვნელობის დასაზუსტებლად, მონაწილეობენ სიტუაციურ თამაშებში, ჯგუფურ აქტივობებში და საჭიროების მიხედვით ადეკვატურად ცვლიან სამეტყველო როლებს(უსმენენ სხვებს, სვამენ/პასუხობენ შეკითხვებს).

დ) მოსწავლე გადმოცემს მარტივ ინფორმაციას მისთვის ნაცნობ თემებზე, მინიშნებებზე, ილუსტრაციებზე და ა.შ. დაყრდნობით გადმოსცემს მოსმენილი ტექსტის შინაარსს; აღწერს ილუსტრაციას; მეტყველებისას იყენებს წინადადების მოდალობებს(თხრობა, შეკითხვა, თხოვნა, ბრძანება) და შესაბამის ინტონაციას.

ე) შედეგი თვალსაჩინოა, თუ მოსწავლე (ანბნის შემდეგ პერიოდში) იცავს მართლმეტყველების ელემენტარულ წესებს, მკაფიოდ გამოთქვამს ბგერას სიტყვაში. პაუზით გამოყოფს სიტყვებს ერთმანეთისაგან, იყენებს საკავშირებელ სიტყვებს, წინადადების დასრულებას გამოხატავს პაუზით და შესაბამისი ინტონაციით, თავს არიდებს პარაზიტი ჩანართების გამოყენებას სამეტყველო პაუზების დროს(ესე იგი, დიახ, მნა-მნა...)

ვ) შედეგი თვალსაჩინო და დამაკმაყოფილებელია, თუ სწავლების პირველ ეტაპზე ბავშვს, სასწავლო წლის ბოლოს შეეძლება: ნაცნობ თემატიკაზე შექმნილი მცირე ზომის ტექსტების მოსმენა, გაგება და თავისი დამოკიდებულების გამოხატვა; თუ ამოიცნობს და განარჩევს ერთმანეთისაგან ლექსს, გამოცანას, ენის გასატეხს; თუ სვამს/პასუხობს შეკითხვებს მოსმენილ ტექსტთან დაკავშირებით; ამოიცნობს პერსონაჟის ემოციურ მდგომარეობას(მხიარული, მოწყენილი, გაკვირვებული და ა.შ.); მონაწილეობს პერსონაჟის ჯგუფურ დახასიათებაში; მონაწილეობს ტექსტის სახელდახელო ინსცენირებაში, ირჩევს როლის შესატყვის ინტონაციასა და შესტ-მიმიკას.

სწავლების მეთოდოლოგია/METHODOLOGY OF TEACHING

გამოყენებული ლიტერატურა:

1. შ. ქურდაძე, ზეპირი მეტყველების კულტურის საკითხები, თბ., 1976.
2. ეროვნული სასწავლო გეგმა და საგნობრივი პროგრამა ქართულ ენასა და ლიტერატურაში, თბ., 2007.
3. ასაკობრივი და პედაგოგიური ფსიქოლოგია, პროფ. აკ. პეტროვსკის რედაქციით, თბ., 1977.
4. მეთოდური მითითებანი I კლასის სახელმძღვანელოსთვის ქართულ ენაში (ავტორები: მ. მირიანაშვილი, ლ. ვაშაკიძე), „საქართველოს მაცნე“, თბ., 2005.
5. გაბედავა გრ., ზეპირი მეტყველების განვითარების საკითხები დაწყებით კლასებში, თბ., 1972.
ჩხარტიშვილი შ., მოსწავლეთა ასაკობრივი თავისებურებანი, პედაგოგიური ფსიქოლოგია, ნაწ. II, 1965.

რეზიუმე

შრომში განხილულია დაწყებითი სწავლების საფეხურზე ზეპირმეტყველების განვითარების ზოგიერთი პედაგოგიურ-მეთოდოლოგიური ასპექტი, კერძოდ: 1. ზეპირმეტყველება სხვადასხვა სამეტყველო ქცევას (მოსმენა, ლაპარაკი) აერთიანებს, რაც დაკავშირებულია მთელ რიგ პედაგოგიურ-ფსიქოლოგიურ თავისებურებებთან. მოსწავლეთა ზეპირმეტყველებაზე მუშაობისას მასწავლებელმა განსაკუთრებული ყურადღება უნდა მიაქციოს: ა) ზეპირი სიტყვის შინაარსს; ბ) ზეპირი სიტყვის ფორმასა და გ) სიტყვის წარმოთქმის ტექნიკურ მოთხოვნებს;

2. მოსწავლეთა მეტყველების განვითარებასთან დაკავშირებული საკითხების გადაწყვეტისას გათვალისწინებული უნდა იქნას ის ფაქტი, რომ დაწყებითი საფეხურის მოსწავლის აღქმისა და აზროვნება თვალსაჩინო და ხატოვანია.

3. დაწყებით საფეხურზე ზეპირმეტყველებაში მისაღწევი შედეგები და მათი ინდიკატორები ასე გამოიყურება: ა) მოსწავლე ისმენს წინასწანაწარმო სავარჯიშოებს და შესაბამისი კითხვების საშუალებით ახდენს ლექსიკური მარაგის დიფერენცირებასა და მეტყველების დონის გამორკვევას; ბ) საწინააღმდეგო და ანბანის შემდგომ პერიოდში სისტემატური ხასიათი აქვს სხვადასხვა ტიპის ტექსტების კითხვას, ლექსიკა-ფრაზეოლოგიაზე მუშაობას, სიტუაციურ თამაშებსა და ჯგუფურ აქტივობებში მონაწილეობას. გ) დაწყებითი საფეხურის მეორე ეტაპზე ბავშვს შეუძლია ნაცნობ თემებზე ინფორმაციის გადმოცემა, სხვადასხვა სახის ტექსტების მოსმენა, შედგენა, კონცეპტუალური აზრის დიფერენცირება, სათქმელის შესაბამისი ინტონაციითა და შესტებიტადმოცემა და ა. შ.

Jambu Avaliani – Akaki Tsereteli State University, Department of Learning Methods, Academic Doctor of Pedagogical Sciences, Associated Professor

Pedagogical - Methodological Aspects of Oral Speech at the Elementary Teaching Level

Summary

Some pedagogical-methodological aspects of oral speech development at the elementary teaching level are discussed in the work, in particular: - 1. Oral speech of different verbal behavior (listening, speaking) combines, which is associated with a number of pedagogical-psychological features. The teacher should pay special attention while working with students on topics related to oral speech: a) content of oral speech, b) form of oral speech and g) technical requirements for speech;

2. Making decisions related the students' speech development must be considered the fact that the elementary student's perception and thinking is vivid and exuberant.

3. At the elementary level achievement results and indicators in oral speech look like the following: a) the student listens previous alphabetical exercises and by the means of appropriate questions happens differentiation lexical storage and determination of the vocabulary speech level; b) alphabetical and the after alphabet period texts reading has systematic character in different types, working on the vocabulary-phraseology and participation in situational games and group activities, g) on the second stage of the elementary level the child is able to convey information on familiar topics, in different kinds of texts listening, composing, to differentiate conceptual ideas, convey ideas with appropriate intonations and signs and so on.

მაია ახვლედიანი - აკაკი წერეთლის სახელმწიფო უნივერსიტეტი, ასოცირებული პროფესორი
ლელა ემგვერაძე - აკაკი წერეთლის სახელმწიფო უნივერსიტეტი, ასოცირებული პროფესორი

მელიტონ კელენჯერიძე – ქართული პრაქტიკული გრამატიკის შესახებ

პედაგოგი მელიტონ კელენჯერიძე მუშაობდა არა მარტო ქართული ლიტერატურის, ზეპირსიტყვიერების, ღვთისმეტყველებისა და საქართველოს ისტორიის საკითხებზე, არა მარტო ქმნიდა საკუთარ მხატვრულ ორიგინალურ ნაწარმოებებს, სახელმძღვანელოებს, ამავდროულად საკუთარ გამოცდილებას ქართული გრამატიკის სწავლების საკითხის შესახებ უხვად უზიარებდა კოლეგებს.

ქართულ ენაზე სახელმძღვანელოთა არარსებობის პირობებში ადვილი არ იყო გრამატიკის სწავლება და სწავლა. ქართველი პედაგოგები თავად ადგენდნენ პროგრამებს, სასწავლო გეგმებს, ამკვიდრებდნენ ტერმინოლოგიას, ეძებდნენ უცხო სახელწოდებათა შესაბამის გამოთქმებს, ხელს უწყობდნენ ეროვნული მეცნიერული სიტყვის გამრავალფეროვნებას.

მელიტონ კელენჯერიძემ ჩვეული გულმოდგინებით მოჰკიდა ხელი ქართული გრამატიკის სწავლების მეთოდების დახვეწას, შექმნა სახელმძღვანელო, რომლის წინასიტყვაობაში მიუთითა, რომ ნაშრომი არ ჰგავს ამავე საგნის ადრე არსებულ სახელმძღვანელოებს. იგი აღნიშნავს, რომ არსებული სახელმძღვანელოები უამრავი შენიშვნით აწვდიან მოზარდებს ურთულეს გრამატიკულ დებულებებს, შენიშვნათა კორიანტელში ძნელია ძირითადის დახსოვება და შეგირდებსა და პედაგოგებს სთავაზობს სწავლების კატეხიზურ-ეგზისტისტიკულ ანალიტიკურ მეთოდს.

აღნიშნული მეთოდი გულისხმობს გაკვეთილზე მასწავლებელთან ერთად მოსწავლეთა აქტივობას, ათვისების პროცესში მთელი კლასის ჩართვას. მასწავლებლის მიერ მიწოდებული კითხვების საშუალებით მოსწავლეები მიდიან საკვანძო საკითხის გახსნამდე. ამ მეთოდით სარგებლობისას მასწავლებელი იყენებს დაფას, ცხრილებს, დიაგრამებს, იშველიებს ცნობილი ტექსტებიდან მაგალითებს, დასკვნები მოსწავლეთა აქტიური პოზიციიდან ეცნობება მთელს კლასს და არა მხოლოდ მასწავლებლის საშუალებით. ამ პროცესში მოსწავლეები შეგნებულად ითვისებენ მასალას, უვითარდებათ დამოუკიდებელი აზროვნების უნარი. სწავლების ამგვარი ხერხებით წარმართვის ერთ-ერთი უპირატესობა არის ისიც, რომ თვითმიგნების განცდა ათამამებს, საკუთარი ძალებისადმი რწმენას მათებს მოზარდს.

მოცემული შრომის ღირსებაა ისიც, რომ თუ ადრე მხოლოდ მასწავლებლის მონოლოგით მიმდინარეობდა გაკვეთილი, აღნიშნული სახელმძღვანელოს გამოყენებისას ყველა მოსწავლის შესაძლებლობაა ჩართული გაკვეთილის მიმდინარეობაში. დაფა იძლევა დიდ შედეგათს. (დაფით და თვალსაჩინო სქემებით გამოსაყენებელ მაგალითებს პედაგოგი წინასწარ ამზადებს).

იმ დროისათვის ქართულ გრამატიკას არ ჰყავდა ისეთი დიდი მეცნიერ-მკვლევარები, როგორც შემდეგ შეიძინა (ა. შანიძე, გ. თოფურია, გ. ახვლედიანი, ა. ჩიქობავა...), ამიტომ კელენჯერიძის სახელმძღვანელო დაზღვეული არ არის ზოგიერთი მოძველებული, ამჟამად უარყოფილი, შეხედულებების, დებულებებისა და ტერმინოლოგიისაგან.

სახელმძღვანელო იწყება ფონეტიკის საკითხების განხილვით, ენის, სიტყვისა და ბგერის განმარტებით. ბგერები დაყოფილია ხმოვან და თანხმოვან, ბაგისმიერ, კბილისმიერ, ენისმიერ ბგერებად. ყველა ბგერა წარმოდგენილია საკუთარი ნიშნით და 33 ერთეულითაა განსაზღვრული. ანბანური ნუმერაციის შემდეგ სახელმძღვანელოს ავტორი იწყებს მართლწერის საკითხებს, წარმოადგენს ტიპურ შეცდომებს, გადადის მორფოლოგიის საკითხების განხილვაზე.

არსებითი სახელის განხილვისას ავტორი ცხრილით ნათელყოფს სიტყვათა ძირის, სუფიქსების, დაბოლოებების, თანდებულების რაობას; ნაჩვენებია სიტყვათა ნაწილები, სიტყვათა შემადგენელ ნაწილებად დაშლის, ძირის მოძებნის ხერხები, წარმოდგენილია ერთ-, ორ- და მეტმარცვლიანი სიტყვები. სახელმძღვანელო ამუშავებს მოზარდებს წინადადებებზე, უხსნის სიტყვის გადატანის ხერხებს. ავტორს წარმოდგენილი აქვს რთული სიტყვების მართლწერის მაგალითები (დედინაცვალი, მამაკაცი, და-ძმა, დედა-შვილი), განმარტავს, რომ პირველ შემთხვევაში ერთი

სწავლების მეთოდოლოგია/METHODOLOGY OF TEACHING

ადამიანი იგულისხმება, მეორე შემთხვევაში – 2, ამიტომ ეს უკანასკნელი დეფისით იწერება. მართლწერის ბევრი მაგალითიდან სადღეისოდ ზოგიერთი ფორმა ავტორისეული ფორმით არ იხმარება, მაგრამ მათზე მსჯელობის ფორმა მისაღებია და ქვეშარიტების დასადგენად საჭირო.

სახელმძღვანელოს ავტორის აზრით, საგნები დაყოფილია თვალსაჩინო, განყენებულ, სულიერ და უსულო საგნებად. იგი ქვეყნად არსებული საგნების ჯგუფს მოიხსენიებს თვალსაჩინო ჯგუფად, მეორე ჯგუფში უხილავ (უჩინო) საგნებს წარმოადგენს და განყენებულს უწოდებს, მესამე ჯგუფს სულიერ საგნებად თვლის (კაცი, თხა, ბუზი), მეოთხე ჯგუფს სახელებს (ქარი, თოვლი) უსულოდ. სახელები დაყოფილია 6 ჯგუფად. ავტორი პირველ ჯგუფს აკუთვნებს საკუთარ სახელებს, (ივანე, გიორგი), მეორეს – ზოგად სახელებს (კაცი, ქალაქი), მესამეს – კრებით სახელებს (ჯარი, ფარა), მეოთხე კნინობითი სახელებია (წიგნაკი), მეხუთე – მოფერებითი (დედიკო, ნუციკო), მე-6 – დამცირებით სახელებადაა მოცემული (ივანიკა, პეტრიკელა).

აღნიშნული კლასიფიკაცია თანამედროვე გაგებით არ გამოიყენება. არც ზოგიერთი სახელწოდება დარჩა უცვლელი. (მაგალითად, მ. კელენჯერიძე სახელთა ცვალებადობას კანკლედობას უწოდებს და ამ ტერმინს იყენებს სახელმძღვანელოში). არც მის მიერ წარმოდგენილი ბრუნვათა რიცხვი ემთხვევა ამჟამინდელ ბრუნვათა რიცხვს, არც ბრუნვათა თანმიმდევრობა. მოძველებულია ზოგიერთი ბრუნვის სახელმძღვანელოში წარმოდგენილი სახელწოდებაც.

სახელმძღვანელოში 8 ბრუნვაა წარმოდგენილი, თანამედროვე ქართული ენის სახელმძღვანელოები 7 ბრუნვას წარმოადგენენ ხოლმე. ნათლად რომ ვაჩვენოთ სხვაობა, ერთ მაგალითს მოვიყვანთ:

მ. კელენჯერიძის სახელმძღვანელოს მიხედვით	სახელთა თანამედროვე ბრუნების მიხედვით
სახელობითი – ქარი	სახელობითი – ქარი
ნათესაობითი – ქარის(ა)	მოთხრობითი – ქარმა
მიცემითი – ქარს(ა)	მიცემითი – ქარს
მოთხრობითი – ქარმა	ნათესაობითი – ქარის
ვნებითი – ქარად(ა)	ვითარებითი – ქარად
შემასმენლობითი – ქარი	მოქმედებითი – ქარით
მოქმედებითი – ქარით(ა)	წოდებითი – ქარო
წოდებითი – ქარო	

კითხვები, რომლებიც სახელმძღვანელოს ავტორს აქვს წარმოდგენილი მასალის განსამტკიცებლად, შერჩეულია გონივრულად. მითითებულია თვალსაჩინოების საშუალებათა გამოყენების აუცილებლობაზე, მაგალითების სიუხვე, დაფა, სქემები, საჭირო კითხვები მასალის ღრმად ათვისების ეფექტური საშუალებებია.

ყურადსაღებია, რომ თვალსაჩინოების გამოყენებისას სახელმძღვანელოს ავტორი ცდილობს, მოსწავლეს თავიდან აშოროს მოსალოდნელი შეცდომა, დემონსტრირებული აქვს ასეთ შეცდომათა მთელი წყება.

მართლმეტყველება-მართლწერის საკითხების განხილვისას მ. კელენჯერიძე ხშირად იყენებს კითხვა-პასუხის მეთოდს. მსჯელობა საკითხის ირგვლივ მთელი კლასის მონაწილეობით მიმდინარეობს. დაფა, სქემები და დიაგრამები საჭიროების მიხედვითაა გამოყენებული.

ზედსართავი სახელის გაცნობისას სახელმძღვანელოს ავტორი, ისევე როგორც არსებით სახელზე მსჯელობისას, კითხვა-პასუხის მეთოდს იყენებს, გვაცნობს ზედსართავი სახელის ჯგუფებს, ხარისხის ფორმებს. მიუთითებს, რომ მისი საშუალებით გამოიხატება საგნის თავისებურება და პასუხობს კითხვებზე: როგორი, რომელი, რანაირი, რაფერი (როგორი – მარილიანი, რომელი ყვავილოვანი). ზედსართავი სახელები დაყოფილია თვისების გამომხატველ და დამოკიდებით ჯგუფებად. მისი განმარტებით, თვისებითია ზედსართავი, რომელიც სიტყვის თვისებას გამოხატავს (თეთრი ხარი), ხოლო - დამოკიდებითი, თუ სხვა საგანთან დამოკიდებულებას უჩვენებს (საავადმყოფო სახლი). კელენჯერიძე განასხვავებს ძირეულ და წარმოქმნილ ზედსართავ სახელებს და ცხრილის მეშვეობით უჩვენებს ზედსართავ სახელთა წარმოების ყალიბებს, მოსწავლეთა აქტივობის ხარჯზე გამოყოფს ზედსართავთა მაწარმოებელ აფიქსებს. სქემების

სწავლების მეთოდოლოგია/METHODOLOGY OF TEACHING

მეშვეობითაა წარმოდგენილი ზედსართავის ბრუნების (კანკლედობის) მაგალითები (როგორც დამოუკიდებლად, ისე არსებით სახელთან ერთად).

სახელმძღვანელოში მარტივად და თვალსაჩინოდ არის ახსნილი ზედსართავი სახელის ხარისხის ფორმათა წარმოება. მაწარმოებელი აფიქსები კონკრეტულ მაგალითებზე დაკვირვებით, მოსწავლეთა უშუალო მონაწილეობით გამოიყოფა. პრაქტიკული მაგალითებითაა წარმოდგენილი ზედსართავ სახელთა სწორად გამოყენების საკითხები, ყურადღების ცენტრშია მართლწერასთან დაკავშირებული პრობლემები. მოცემულია წინადადების სწორი და არასწორი წყობის ნიმუშები.

რიცხვითი სახელის დახასიათების დროს სახელმძღვანელოს ავტორი მიუთითებს, რომ იგი სამი სახისაა: რაოდენობითი, რიგითი და ნაწევრობითი. სახელი რაოდენობითია, თუ იგი აღნიშნავს საგანთა რიცხვს – რაოდენობას. თუ რიცხვითი სახელი მიუგებს კითხვაზე მერამდენე – იგი რიგითი რიცხვითი სახელია. საგნის ნაწილის აღნიშვნელ სიტყვას ნაწევრობითი რიცხვითი სახელი ჰქვია. სირთულის მიხედვით, სახელმძღვანელოში გამოყოფილია ორი სახის რიცხვითი სახელი - მარტივი და რთული. ავტორის განმარტებით მარტივია ერთი სიტყვის შემცველი სახელები, ხოლო რთულია ორი და მეტი სიტყვის შემცველი სახელები. კელენჯერიძე ცხრილების საშუალებით აცნობს მოსწავლეებს რიცხვით სახელთა წარმოებას, კანკლედობას (ბრუნებას) დამოუკიდებლად და არსებითთან ერთად .

ავტორი საფუძვლიანად განიხილავს **ნაცვალსახელებს**, განმარტავს, რომ სხვა სახელის ნაცვლად ნახმარ სიტყვას ნაცვალსახელი ეწოდება და გამოყოფს ნაცვალსახელთა 7 ჯგუფს (პიროვნებითი, კუთნილებითი, ჩვენებითი, კითხვითი, განსაზღვრებითი, განმარტებითი, განუსაზღვრელობითი). მათგან იგი პირველ ხუთს უწოდებს ძირითად ნაცვალსახელებს, რამდენადაც ისინი სხვა სიტყვებისაგან არ არიან ნაწარმოებნი, ხოლო განმარტებით (თანამედროვე ტერმინოლოგიის მიხედვით, მიმართებით) და განუსაზღვრელობით ნაცვალსახელებს გამოაცალკევებს, როგორც სხვა ნაცვალსახელებზე ნაწილაკების დართვით მიღებულ სიტყვებს.

სახელმძღვანელოში განხილული ნაცვალსახელთა ჯგუფები თანამედროვე ენათმეცნიერებაში განსხვავებული ტერმინებით აღნიშნება და მათ ემატება სამი ჯგუფი: კითხვით-კუთვნილებითი (ვისი? რისი?, რომელთაც კელენჯერიძე კითხვით ნაცვალსახელებში აერთიანებს), ურთიერთობითი (ერთმანეთი, ერთიმეორე, ურთიერთი, ერთურთი) და უარყოფითი (არავინ, ვერავინ, არაფერი...).

სხვა სახელების მსგავსად, წიგნში სქემების მეშვეობით მრავალფეროვნად და მოცულობითად არის წარმოდგენილი ნაცვალსახელთა კანკლედობაც(ბრუნება).

მ. კელენჯერიძე განიხილავს ზმნისსართასაც (ზმნიზედა), განმარტავს ამ მეტყველების ნაწილის რაობას და ასახელებს მის ყველა ძირითად ჯგუფს (ვითარებითი, ადგილის, დროის, მიზეზისა და მიზნის). გვაწვდის ინფორმაციას ზმნისსართთა წარმომავლობის შესახებ.

თანდებულების რაობის ახსნისას ავტორი მკითხველს ბრუნების მაგალითების მეშვეობით აცნობს სიტყვასთან თანდებულის შერწყმის შემთხვევებს, აჩვენებს, რომელ ბრუნვის ფორმასთან რომელი თანდებული იხმარება და რომელი ბრუნვაა უთანდებულო.

კავშირის, როგორც გრამატიკული ერთეულის, შესახებ მელიტონ კელინჯერიძისეული მსჯელობა იმდროინდელი ენათმეცნიერების ვითარებას ასახავს. აქ მოცემულია სემანტიკური მახასიათებლების მიხედვით კავშირთა კლასიფიკაციის მცდელობა, კავშირის როლი გრამატიკული სტრუქტურის წარმოებაში ამ კლასიფიკაციაში გათვალისწინებული არ არის.

სახელმძღვანელოში ასევე განხილულია ნაწილაკი და შორისდებული. მოყვანილია მათი გამოყენების მაგალითები.

ზმნის – მოქმედებისა და მდგომარეობის ამსახველი სიტყვის - წარმოდგენისას მ. კელენჯერიძე ვრცლად მიმოიხილავს ზმნის სახეობებს იმის მიხედვით, თუ რას გამოხატავენ ისინი, მდგომარეობას თუ მოქმედებას. ზმნები დაჯგუფებულია აქვს სუბიექტურ (ვწერ, ვკითხულობ, ვგალობ), ობიექტურ (მიყვარს, მწამს, მძინავს) პიროვნებით (აკეთებს, მოქმედებს), პირნაკლ (თოვს, წვიმს, ცხელა), კანონიერ და არაკანონიერ ზმნებად. კანონიერია, მისი აზრით, ზმნა, თუ უღლებისას ძირითადი არ ინგრევა (ვწერ–დავწერე) და უკანონოა, თუ უღლებისას ზმნის ძირითადი იცვლება (ვზივარ–დავჯექი).

სწავლების მეთოდოლოგია/METHODOLOGY OF TEACHING

ზმნის გრამატიკულ კატეგორიათაგან ავტორი განიხილავს სახეს (ასპექტი), დროს, კილოს, გვარს. ზმნის სახეზე საუბრისას იგი ეხება ზმნისწინსაც, აღნიშნავს ზმნისწინის ფუნქციას ზმნის სრული სახის (ასპექტის) წარმოებაში. სახელმძღვანელოში ჩამოთვლილია 9 მარტივი ზმნისწინი და მითითებულია, რომ გამართლებული არ არის დიალექტური ფორმებით ამ ზმნისწინთა გამოყენება.

განსაკუთრებით ფართოდ განიხილავს მ. კელენჯერიძე გვარის კატეგორიას. იგი გამოყოფს საშუალო, მოქმედებით, მეშვეობით, ვნებით და მიჩემებითი გვარს. თანამედროვე გაგებით შუალობითი კონტაქტის ფორმას იგი მეშვეობითი გვარის კვალიფიკაციას აძლევს, სასხვისო ქცევის ფორმა მოცემულ სისტემაში მიჩემებით გვარადაა მიჩნეული.

კელენჯერისეულ სახელმძღვანელოში ვრცლადაა განხილული ზმნის უღლება, მისი სახეები, პირის ნიშნები. ყველაფერი თვალსაჩინო ფორმებზეა აღბეჭდილი, ყველა მათგანს თან ახლავს მითითებანი, მართლწერის თაობაზე.

მ. კელენჯერისეულ სახელმძღვანელოში სახელების, ასევე ზმნების გარჩევისას ვხვდებით დღევანდელი ვითარებისაგან განსხვავებულ მიდგომას, ზოგჯერ განსხვავებულ ტერმინოლოგიას, შეფასებას, მაგრამ აღნიშნული არ უნდა გავიგოთ მის ნაკლოვანებად, რამდენადაც ეს იმდროინდელ ენათმეცნიერებაში არსებული ვითარების გამოძახილია და არა ავტორის არაკომპეტენტურობის გამოვლინება.

იმ დროისათვის სახელმძღვანელოს შექმნა და ასეთი მასშტაბური, გაბედული მოსაზრებების თავმოყრა, პრობლემათა გადაჭრის ცდა, ათვისების ოპტიმალური გზების მოძიება და სქემების შექმნა კოლოსალური შრომის მაჩვენებელია და ავტორის მრავალმხრივ განათლებაზე მიუთითებს. წიგნის ავტორი არა მარტო ქართული ენის, არამედ სხვა ინდოევროპული ენების სიღრმისეულ ცოდნას ამჟღავნებს. უდიდესი შრომაა გაწეული სახელმძღვანელოსათვის თვალსაჩინო საშუალებათა შესაქმნელად, ყოველ განყოფილებაში თავგანწირვამდე მისული ჯაფაა ჩადებული. არ შეიძლება, არ აღინიშნოს მკითხველისადმი ავტორის დამოკიდებულება. იგი სახელმძღვანელოს შესავალ ნაწილში თხოვს მკითხველს, მიაწოდონ შენიშვნები, მზადაა, განიხილოს ყველა მათგანი, რომ „გასრულყოფილდეს“ სახელმძღვანელოს შემდგომი გამოცემა.

ლიტერატურა:

1. კელენჯერიძე მ., ქართული პრაქტიკული გრამატიკა, ქუთაისი, 1920წ.
2. შანიძე ა., ქართული ენის გრამატიკის საფუძვლები, თბილისი, 1973წ.
3. ჩიქობავა ა., ქართული ენის ზოგადი დახასიათება, თბილისი, 1998 წ.

რეზიუმე

მეოცე საუკუნის დასაწყისში საქართველოში სასწავლო სახელმძღვანელოთა დეფიციტი იყო. მშობლიურ ენაზე არ არსებობდა სამეცნიერო ტერმინოლოგია. ქართველი მამულიშვილები აქტიურად ჩაებნენ სამეცნიერო ტერმინოლოგიის მოძიებისა და მშობლიურ ენაზე სახელმძღვანელოთა შექმნის მნიშვნელოვან საქმეში. მელიტონ კელენჯერიძემ სცადა მოზარდთათვის არაერთი სახელმძღვანელოს შექმნა. პატრიოტმა პედაგოგმა დიდი დრო დაუთმო და 1920 წელს ქუთაისში გამომცემლობა „განათლების“ საშუალებით გამოსცა მეტად საყურადღებო სახელმძღვანელო „ქართული პრაქტიკული გრამატიკა“, რომელიც თავისუფალია სწავლების ძველი, სქოლასტიკური მეთოდისაგან, ეყრდნობა მასალის შეგნებულად ათვისების, თვალსაჩინოების, ახსნითი და ანალიზური მიდგომის პრინციპებს.

იმ დროს, როცა ქვეყანას არ გააჩნდა მშობლიური ენის გრამატიკის მეცნიერულად დასაბუთებული წიგნი, არ ჰქონდა მართლწერის წესები, ფესვგადადებული იყო პროვინციალიზმი, მოცემული სახელმძღვანელოს შექმნა და გამოცემა დიდმნიშვნელოვანი ეროვნული საქმე გახლდათ.

Maia Akhvlediani – Akaki Tsereteli State University, Associate Professor

Lela Edzveradze – Akaki Tsereteli State University, Associate Professor

M. Kelenjeridze – Georgian Practical Grammar

Summary

There was a scarcity of textbooks in Georgia. There was no existed scientific terminology in native language. Georgian patriots joined the process of search for scientific terminology and publishing textbooks in native language. Meliton Kelenjeridze tried to create with them several textbooks for adolescents. Being a patriot and pedagogue, he spent much time and in 1920 by means of “Ganatileba (Education” publishing house) he issued a highly significant textbook “Georgian Practical Grammar”, which is free from the old scholastic method of teaching, and is based on the principles of visual, explanatory and analyst’s approaches to cognitive acquisition of material.

While the country had not a scientifically justified book on native language grammar, there was no orthography rules, and provincialism was inculcated, the creation and publication of textbook in this field were of highly national importance.

It should be noted the author’s attitude to the readers. In the introduction part, he asks readers to inform him their comments, and he is ready to consider all of them in order to improve the following issuance of this textbook.

ბელა დურგლიშვილი - ანდრია რაზმაძის სახელობის ქუთაისის N41 ფიზიკა – მათემატიკის საჯარო სკოლის ქართული ენისა და ლიტერატურის სერტიფიცირებული პედაგოგი

**ილია ჭავჭავაძის პოემა „აჩრდილის“ მხატვრული სახის გაგების სტრატეგია
ჰერმენევტიკული მეთოდოლოგიით**

21-ე საუკუნის ქართველი მკითხველისათვის თითქოს იოლად აღსაქმელია ლიტერატურული ტექსტის არსი და არც განსაკუთრებული ძალისხმევა არ არის საჭირო, რომ უკვე შესწავლილი და ცნობილი მწერლის ნაწარმოებებში რაიმე განსაკუთრებული აღმოაჩინო. თუმცა ყოველი ახალი ეპოქა ახლებურად აღიქვამს და მოიაზრებს ლიტერატურული ტექსტის შინაგან სამყაროს. ეს ფენომენი ყველაზე მძაფრად მაინც ტექსტის სწავლების ცოცხალ პროცესში იჩენს თავს, რაც კანონზომიერი მოვლენაა და სწორედ მასწავლებლისაგან ითხოვს შემოქმედებით მზაობას ცვლილებებისათვის.

ვ.ს. ბიბლერის კულტურის ფილოსოფიური ლოგიკის მიხედვით მრავალსახეობა, საფუძველთა მუდმივი განსჯა თანამედროვე გონების კრიზისის მაჩვენებელი კი არ არის, არამედ მისი არსობრივი თვისებაა.

მხატვრული ტექსტი მოიცავს აზრთა უსასრულო სიღრმესა და ინტერპრეტაციის ამოუწურავ შესაძლებლობებს, რაც მისი წაკითხვისა და კვლევის უამრავ ხერხს განაპირობებს. ამ ხერხებს შორისაა ჰერმენევტიკული მეთოდოლოგია, როგორც ტექსტის სრულყოფილი აღქმის საშუალება.

ჰერმენევტიკა (ბერძნ. – განმარტება, თარგმნა, გამოთქმა) — ერთ-ერთი უძველესი, ტრადიციული და უნივერსალური თეორია ტექსტის ინტერპრეტაციისა და გაგების მიხედვით. ჰერმენევტიკა უძველეს დროში ჩამოყალიბდა, როგორც ხერხი და საშუალება ბნელმეტყველებისა და მრავალმნიშვნელოვანი სიმბოლოების განმარტებისთვის. ძველი ბერძენი ფილოსოფოსები და ფილოლოგები, განსაკუთრებით ნეოპლატონიკოსები ჰერმენევტიკის საშუალებით ახდენდნენ ძველი პოეტების, უპირველეს ყოვლისა ჰომეროსის ნაწარმოებების ინტერპრეტაციას. შუა საუკუნეებში მას ბიბლიის განმარტებისთვისაც იყენებდნენ.

მეცლერის ფილოსოფიის ლექსიკონში (Metzler Philosophie Lexikon) ცნება ჰერმენევტიკა ამგვარადაა განმარტებული: „ჰერმენევტიკა (გერმ. Hermeneutik, ბერძ. hermeneia): ტექსტების ინტერპრეტაციის ხელოვნება, ფართო გაგებით, ნებისმიერი სახის აზრითი წარმონაქმნების გაგების ხელოვნება, ასევე თეორიული განაზრებანი გაგების მეთოდებისა და წინაპირობების შესახებ“ (მეცლერი 1996: 210).*

ამრიგად ირკვევა, რომ ჰერმენევტიკა ზოგადად არის გარკვეული საზრისის შემცველი მოცემულობების (Sinngebilden) განმარტება-გაგების ხელოვნება, ხოლო კონკრეტულად - ტექსტების განმარტება-გაგების (ინტერპრეტაციის) ხელოვნებაა. შესაბამისად, განმარტება-გაგება ერთ დიალექტიკურ მთლიანობას ქმნის, რის საფუძველზეც წარმოიქმნება ე.წ. ჰერმენევტიკული წრე (Hermeneutischer Zirkel), ანუ ჰერმენევტიკული სპირალი (ფურცელაძე: 1998), რომლის უსასრულო გაფართოება იმთავითვე დაშვებული: ე.ი., როდესაც განმარტებისა და გაგების შედეგად რაიმე ხდება გაგებული, ამის შემდგომ გაგებული საფუძველად ედება განმარტება-გაგების შემდგომ პროცესს და ასე დაუსრულებლად, ვიდრე არ მოხდება ტექსტის შინაგანი დაფარული პირველსაზრისის (შინაგანი ლოგოსის) საბოლოო წვდომა. კლასიკური ხანა ჰერმენევტიკის ისტორიაში დაკავშირებულია გერმანელი ფილოსოფოსის ვილჰელმ დილთაის სახელთან, ხოლო ჰერმენევტიკის განვითარების შემდეგი მნიშვნელოვანი ეტაპი იყო გადამერის მოღვაწეობა.

გადამერის თეორიის თანახმად ტექსტის აზრობრივი პროცენტი ბევრად უფრო მეტია, ვიდრე ის, რაც მის შემოქმედს ჰქონდა ჩაფიქრებული. გადამერი, თვლის, რომ არ შეიძლება გავიგოთ ნაწარმოები, როგორც მხოლოდ თავისთავადი, შემოქმედებითი საქმიანობის ერთეული პროდუქტი, რადგან ხელოვნების ნებისმიერი ნიმუში კულტურული გამოცდილების მატერიალური ობიექტივაციაა.

სწავლების მეთოდოლოგია/METHODOLOGY OF TEACHING

„ჰერმენევტიკული წრე წარმოიქმნება ტექსტის ეგზეგეზის წრიული მეთოდიდან. რომ გავიგოთ ტექსტი, ინტერპრეტა უნდა განჭვრიტოს მთელი, ხოლო მთელის წვდომა ნაწილის გაგების საშუალებით ხორციელდება“ (მეცლერი 1996: 212).³

თუკი ჰერმენევტიკული წრის მეთოდს მხატვრული ტექსტის ინტერპრეტაციისას გამოვიყენებთ, მაშინ ჰერმენევტიკა/ინტერპრეტა ჯერ უნდა განჭვრიტოს მოცემული ტექსტის პირველსაზრისი (მთელი), ხოლო აქედან გამომდინარე შემდგომ დაადგინოს ქვესაზრისები (ნაწილები). ამ ქვესაზრისთა განმარტება გაგების შემდგომ ჰერმენევტიკულ კვლავ უბრუნდება ტექსტის პირველსაზრისს. ამ პროცესში ტექსტის პირველსაზრისი თავდაპირველად დგინდება ინტუიტიურ დონეზე, ხოლო შემდგომ ეტაპზე, ნაწილების განმარტება-გაგების საფუძველზე (ინტელექტუალური ქმედება) ხდება მხატვრული ტექსტის პირველსაზრისის საბოლოო შემეცნება.

მხატვრულ ტექსტში როგორც პირველსაზრისი, ისე ქვესაზრისები კოდირებულია კონკრეტული სახისმეტყველებითი პოეტური სემიოტური ნიშნებით: ერთი მხრივ ტექსტში მოცემულია მთავარი, ცენტრალური სიმბოლო, ხოლო მეორე მხრივ - ქვესიმბოლოები. მხატვრული ტექსტის პირველსიმბოლო და ქვესიმბოლოები ურთიერთგამომდინარეობენ და მათი განმარტება, რა თქმა უნდა, იმთავითვე მოქცეულია ჰერმენევტიკულ წრეში. ამგვარად, მხატვრული ტექსტის მთლიანი სახისმეტყველება მიანიშნებს ტექსტის დაფარულ საზრისზე.

მხატვრულ ტექსტზე წინარეცოდნის, შლაიერმახერის მიხედვით, მართებული ტოტალური ხედვის ზოგადი მიმოხილვის (შლაიერმახერი 1999: 104, 167), შემუშავების უცილობელი წინაპირობაა იმ ისტორიული ფონის განსაზღვრა, რომლის წიაღშიც წარმოიქმნება ესა თუ ის კონკრეტული მხატვრული ტექსტი. ეს კი შეიძლება იყოს ესა თუ ის კონკრეტული რელიგიურ-ფილოსოფიური ან ესთეტიკური მოძღვრება, რაც ქმნის კიდევ ტექსტის წარმოქმნის იდეურ წინამძღვრებს.

მხატვრული ტექსტის ინტერპრეტაციას აუცილებლად წინ უნდა უძღოდეს ტექსტის შექმნის წინამძღვრების განსაზღვრა, რამდენადაც ესა თუ ის ტექსტი არ იქმნება ცარიელ ადგილზე, ტექსტი არ არის „საგანი თავისთავად“, არამედ მის წარმოქმნას წინ უძღვის კონკრეტული ჰერმენევტიკული გამოცდილება. ასე მაგალითად, ჰერმან ჰესეს „ტრამალის მგელის“ ისტორიული ფონი, ანუ ესთეტიკურ-იდეოლოგიური და ონტოლოგიური ზედნაშენია ერთი მხრივ I მსოფლიო ომი, მეორე მხრივ ნიცშეს სიცოცხლის ფილოსოფია და ფროიდ-იუნგის თეორიები ფსიქოლოგიაში. ხოლო ჰ. ჰესე შემდგომ თავისი სახისმეტყველებისა და პოეტური მეტყველების საფუძველზე რომანის ტექსტში ქმნის ყოფის საკუთარ, ავტორისეულ ჰერმენევტიკას, ქმნის ახალ ონტოლოგიას, ქმნის საკუთარ მსოფლხედვას. სწორედ აქ ვლინდება ავტორის ინდივიდუალობა, პიროვნულ-შემოქმედებითი „მე“ და მისი მხატვრული ტექსტის უნიკალურობა, რამდენადაც ავტორი საკუთარი მხატვრული ტექსტის საშუალებით თავის თავს გამოყოფს და გამოაცალკევებს ისტორიული ფონისა და გონისაგან და ქმნის კონკრეტული ისტორიული მოცემულობისაგან განყენებულ ახალ ღირებულებას - მხატვრულ ტექსტს. ამგვარად, მხატვრული ტექსტი მართალია იქმნება კონკრეტულ ისტორიულ პირობებში და მისი ინსპირაციით, მაგრამ მხატვრული ტექსტი საბოლოო ჯამში ისტორიულ რეალობაზე მაღლა მდგომი ახალი რეალობაა.

საინტერპრეტაციო მხატვრული ტექსტის პირველსაზრისის განსაზღვრას ხელს უწყობს აუცილებელი წინარეცოდნა და გამოცდილება, რაც შემდეგი ხერხებითა და საშუალებებით გამოიხატება:

- სახისმეტყველებითი გადმოცემა (კაცობრიობის ისტორიის მანძილზე ჩამოყალიბებული მითოლოგიური და რელიგიური სიმბოლოთა სისტემები და საყოველთაოდ ცნობილი კონვენციონალური სიმბოლიკა (მაგ., მთის, მდინარის, ყვავილის, სარკის, მღვიმის სიმბოლიკა და სხვ.);
- მხატვრულ ტექსტზე არსებული კრიტიკულ-მეცნიერული ლიტერატურა (დაგროვილი ჰერმენევტიკული ცოდნა);
- ავტორის კომენტარები საკუთარ ტექსტზე

სწავლების მეთოდოლოგია/METHODOLOGY OF TEACHING

- ავტორის პირადი წერილები, დღიურები;
- ავტორის ლექციები ან საუბრები
- მხატვრული ტექსტის სხვადასხვა ვარიანტები);
- მხატვრული ტექსტის გეგმა
- მხატვრული ტექსტის მაინსპირებელი წყაროები (პირადი ცხოვრებისეული გამოცდილება ან კონკრეტული ტექსტი)
- ავტორის ავტობიოგრაფიული თხზულება
- ავტორის თანამედროვეების გამონათქვამები ავტორის პიროვნებასა და მის თხზულებებზე.

მხატვრული ტექსტის ინტერპრეტაცია და ზოგადად ჰერმენევტიკული პროცესი შეგვიძლია ჩამოვაცალიბოთ შემდეგ სამმხრივ ჰერმენევტიკულ სქემაში:

გასაგები – გაგება – გაგებულობა

გასაგები გულისხმობს თავად მხატვრულ ტექსტს, რომელიც შედგება ორი ასპექტისაგან - გარეგანი და შინაგანი ლოგოსისაგან. გარეგანი ლოგოსი არის ტექსტის პირდაპირი საზრისი, ხოლო შინაგანი ლოგოსი - ტექსტის დაფარული პირველსაზრისი, ანუ ტექსტის ჭეშმარიტი აზრი. გერმანული რომანტიზმის დიდი წარმომადგენელი ნოვალისი ტექსტის უკეთ გაგების პოზიციაზე დგას: „ჭეშმარიტი მკითხველი გამგრძელებელი ავტორი უნდა იყოს. ის (მკითხველი) არის უმაღლესი ინსტანცია, რომელიც დაბალი ინსტანციიდან (ავტორისაგან) იღებს წინასწარ დამუშავებულ საგანს“

ტექსტის ინტერპრეტაციის ამ უნივერსალური მეთოდების შემუშავება უკავშირდება გერმანელ თეოლოგს, ფილოსოფოსს, პასტორსა და პლატონის ფილოსოფიური მემკვიდრეობის გერმანულ ენაზე მთარგმნელს, გერმანული რომანტიზმის პირველი თაობის (იენის სკოლის) ერთ-ერთ მნიშვნელოვან წარმომადგენელს ფრიდრიხ შლაიერმახერს (1768-1834). მის მიერ ჩამოყალიბებული ჰერმენევტიკული კონცეფცია არის ტექსტის ინტერპრეტაციის უნივერსალური მეთოდების, ანუ ჰერმენევტიკული მეთოდის შექმნის ცდა, ხოლო თავად ჰერმენევტიკული მეთოდი - მხატვრული ტექსტების განმარტება-გაგების უცილობელი და შეუცვლელი მეთოდი.

თუმცა მხატვრული ტექსტების ინტერპრეტაცია ჯერ კიდევ ანტიკურ ხანაში იღებს სათავეს, რაც სტოელთა ფილოსოფიურ სკოლას უკავშირდება, როდესაც ამ სკოლის წარმომადგენლები შეუდგნენ ბერძნული მითების, ჰომეროსის „ილიადასა“ და „ოდისეას“ და ჰესიოდეს „თეოგონის“ ალეგორიულ განმარტებას (გრონდინი 1991: 25).

მაგალითად, ჰომეროსის „ოდისეას“ სიუჟეტური ხაზი, მასში ასახული ოდისეოსის თავგადასავალი არის გარეგანი ლოგოსი, ანუ ტექსტის პირდაპირი აზრი, რომლის მიღმაც მოცემულია ტექსტის ჭეშმარიტი საზრისი. შესაბამისად, ტექსტის ეს გარეგნული მხარე პოეტიკისა და ესთეტიკის თვალსაზრისით უკვე წარმოადგენს გარკვეულ ტროპულ მოცემულობას - პოეტურ-მხატვრულ სიმბოლოს, ალეგორიას, ან მეტაფორას, რომელთა ინტერპრეტაციის საფუძველზეც ხდება მხატვრული ტექსტის დაფარული საზრისის (შინაგანი ლოგოსის) წვდომა.

ტექსტის ალეგორიული ინტერპრეტაციის მეთოდი შემდგომ განვითარდა ბიბლიის ტექსტების ელინისტური და პატრისტიკის პერიოდის ეგზეგეტიკაში (გრონდინი 1991: 33).¹ ბიბლიის ტექსტების და კონკრეტულად ძველი აღთქმის ტექსტების ალეგორიული განმარტების წამოწყება ფილონ ალექსანდრიელს უკავშირდება. ფილონის თანახმად, ბიბლიაში მოცემული ობიექტური ნიშნები (objektive Zeichen) ალეგორიულად უნდა განიმარტოს. ასე მაგალითად, შესაქმემი მოთხრობილია ცხოვრებისა და ცნობადის ხეზე (დაბ. 2, 9). ამ შემთხვევაში ეს ბიბლიური ხე ემპირიული ხის ანალოგი კი არ არის, არამედ კონკრეტული მისტიკური სემანტიკით დატვირთული შინაგანი ლოგოსის სიმბოლური ნიშანია; ანუ ეს ბიბლიური ხე სულაც არ არის ხე, არამედ ეს

სწავლების მეთოდოლოგია/METHODOLOGY OF TEACHING

ობიექტური ნიშანი (ხე) რაღაც სხვაზე მიანიშნებს, იგი ნიშანია ტრანსცენდენტურისა, ამ ნიშანს თავისი შინაგანი ლოგოსი აქვს (გრონდინი 1991: 33). ბიბლიის ალეგორიული განმარტების ფილონისეულ ხაზს აგრძელებს ადრექრისტიანული პერიოდის ღვთისმეტყველი ორიგენე (დაახლ. 185-254). ორიგენესათვის ბიბლიური ტექსტების ინტერპრეტაცია ამავდროულად სულიერი შემეცნების პროცესია: როდესაც ინტერპრეტი ცდილობს ჩაწვდეს ობიექტური ნიშნის (გარეგანი ლოგოსის, პირდაპირი აზრის) მიღმა მიმაღულ შინაგან ლოგოსს, ე.ი. ტექსტის ჭეშმარიტ აზრს, ეს მხოლოდ მაშინაა შესაძლებელი, თუკი ეგზეგეტი სულიერი განვითარების იმ დონეზეა, რომლის საფუძველზეც მას შეუძლია ჩასწვდეს ტექსტში მოცემული ობიექტური ნიშნის (სიმბოლო, ალეგორია) შინაგან საზრისს. ტექსტების ინტერპრეტაციის სწორედ ანტიკურ და ადრექრისტიანულ ტრადიციას ეყრდნობა ფრ. შლაიერმახერის უკვე მეცნიერულად გააზრებული ჰერმენევტიკული კონცეფცია.

„ისტორიული ინტერპრეტაციის დებულება ახალი აღთქმის მწერლებისა და მათი ეპოქის ურთიერთკავშირის შესახებ, მართებული დებულებაა. მაგრამ ის არამართებულია მაშინ, როდესაც უარყოფს ქრისტიანობას როგორც იდეათაშემოქმედ ახალ ძალას, როგორც სახარების ტექსტის თვითმყოფადობასა და უნიკალურობას და ყველაფრის ახსნა უკვე არსებულიდან გამომდინარე სურს“ (შლაიერმახერი 1999: 85). იდეათაშემოქმედი ძალა მწერალს აიძულებს შეასრულოს ერთგვარი გამტარის როლი, რათა საზოგადოება სულიერ მეტამორფოზამდე მიიყვანოს. ოღონდ ეს ქმედება შეიძლება არც არის ბოლომდე გაცნობიერებული .

„საერთოდ ქვეშევსნულად ვწერ. მეტწილად სათაურიდან გამოვდივარ: ვერ გეტყვით თუ როგორ ხდება ეს, თუ როგორ გამოუდგება ერთს ან ორ სიტყვას, სათაურში გახმაურებულს, ათასი და ათი ათასი“ (გამსახურდია 1959: 180).

„წერის დროს რაღაც ყოველთვის გიბიძგებს, რათა შენთვის უცხო და შეუცნობელმა დღის სინათლე ნახოს..“ (ჰ.მილერი) მართლაც, პოეტური ტექსტი, პირველ რიგში, მაინც პოეტური ნათელხილვისა და ჭკერტის პროდუქტია.

„ყველამ ვიცით, რომ ლიტერატურა ასაზრდოებს საზოგადოებას. ჩვენდა სამწუხაროდ, უნდა ვაღიაროთ, რომ ჩვენს ლიტერატურას დღე-და-ღღე საზოგადოება აკლდება“, – როდესაც ილია ჭავჭავაძე “ჩვენი ლიტერატურის დღევანდელ ყოფას” აღწერდა, 1886 წელი იდგა.

სამწუხაროდ, დღესაც ყველაზე აქტუალურ პრობლემას წარმოადგენს საზოგადოების ლიტერატურით საზრდოობის საკითხი. ამიტომაც ნაშრომში განსასაჯელად გამოვიტანეთ ზოგიერთი მოსაზრება ლიტერატურული განათლების შესახებ სკოლაში. საუბარი იქნება, უპირველეს ყოვლისა, ლიტერატურული ნაწარმოების გააზრებული სწავლების სტრატეგიებზე.

რ. ბარტის მოსაზრება, რომ ტექსტი არის ინტერტექსტი და წარმოადგენს ძველი ციტატებისგან შექმნილ ახალ მხატვრულ ქსოვილს, შეიძლება მივიჩნიოთ ერთგვარ ბაზისურ პოსტულატად, რომლის საფუძველზე შევცდებით ქართულ ლიტერატურაში მოძიებული, გარკვეულწილად, მყარი ქსოვილის სახით ჩამოყალიბებული მხატვრული სახეების ინტერპრეტირებას.

ნაციონალური ლიტერატურის კურიკულუმებში მოიაზრება ლიტერატურის საშუალებით როგორც ზოგადსაკაცობრიო იდეალების, ასევე დემოკრატიული ღირებულებების განვითარება. საგნობრივ კონცეფციასა და სახელმძღვანელოებში აირეკლება ის სამოქალაქო ფასეულობები(ეთნიკური, რელიგიური, გენდერული, რასობრივი თანასწორობა, შემწყნარებლობა, კანონის უზენაესობა და სხვ.), რომლებიც თანამედროვე საზოგადოების განვითარებისთვის და მისი თითოეული წევრის მოქალაქეობრივი ცნობიერების ჩამოყალიბებისთვის პრინციპულად მნიშვნელოვანია. ლიტერატურის სწავლების სტრატეგიები ასევე უნდა იყოს დაკავშირებული სახელმწიფოს კულტურულ პოლიტიკასთან - უნდა წარმოაჩენდეს ნაციონალურ ლიტერატურას არა ფრაგმენტულად, არამედ საფუძვლიანად, როგორც დამოუკიდებელსა და თვითმყოფადს და ამასთანავე, მსოფლიოს კულტურული მემკვიდრეობის ნაწილს. შესაბამისად, საგნობრივი კონცეფცია უნდა სთავაზობდეს პედაგოგებს, ასწავლონ ქართული ლიტერატურა სინქრონულ და დიაქრონულ ჭრილში.

სწავლების მეთოდოლოგია/METHODOLOGY OF TEACHING

ზოგიერთი ტექსტი თითქოს არ ექვემდებარება კვლევის მეთოდებსა და კონცეფციებს, წაკითხვის არც ტრადიციულ და არც ნოვატორულ ხერხებს, რადგან მხატვრული ნაწარმოების ბუნება ამოუწურავია და მისი დაყვანა რაციონალურ ფორმულირებებამდე რთულია. ამიტომაც აქტუალური გახდა თანამედროვე ფილოლოგიასა და მეთოდოლოგიაში კითხვის ახალი სტრატეგიების კვლევა, რომელსაც საფუძვლად უდევს პოეტიკის შესწავლა აზრის თვითწარმოქმნის თვალსაზრისით, რომელიც ყალიბდება მხატვრული ნაწარმოების კონტექსტში და გამოიყენება მკითხველის მიერ ტექსტის ანალიზისა და გაგებისათვის. მნიშვნელოვან ფაქტორად, რომელიც განაპირობებს წაკითხვის სტრატეგიების მიებას თავად ტექსტში და გვიჩვენებს მისი გამოყენების ეფექტურობას, განსაკუთრებით, პედაგოგიურ პრაქტიკაში, გვევლინება ერთგვარი ენიგმურობა, დაფარული სიმბოლოების კონტექსტურობა და შეუცნობელ-მეტაფიზიკურთან დაფარული კავშირები. ფსიქოლოგიურად ეს შეუცნობლობა განაპირობებს თავად მკითხველის აზრის წარმოქმნის რეფლექსიის დაწყებას, ჰერმენევტიკული ინტერესის გაჩენას.

ამ მხრივ, განსაკუთრებით, მდიდარ მხატვრულ-სახეობრივ ფონს წარმოშობს დიდი ილია ჭავჭავაძის პოემა „აჩრდილი“.

ილიას შინაგანი ინტროსპექტული მზერა მიჰყვრება ბიბლიისაკენ. ილიამ შეძლო კაცობრიობის უღრმესი წიაღიდან სახარების იგავის გამოხმობა და მისი ახალი მხატვრული სამოსლით გაცოცხლება და ხორცშესხმა. ხორცშესხმა. სახარების იგავთა ფილოსოფიური კრედო ხომ ის ენაა, ის უმაღლესი, სრულყოფილი, აბსოლუტურად იდეალური ღვთაებრივი განწყობილების ისეთი შეკუმშული სახეა, რომელიც, როგორც სამყაროს მუდმივა, განუწყვეტლივ გადმოედინება ეპოქიდან ეპოქაში. ჩვენს ლიტერატურულ სამყაროში ამ მუდმივას თითქმის სტაბილური არსებობა კიდევ ერთხელ ადასტურებს ქართული სულის მეტაფიზიკურისაკენ მიდრეკილებას.

ილია ჭავჭავაძის მხატვრულ ნაწარმოებთა ფსიქოლოგიური პლასტების მიღმა იკითხება სახარების იგავები, რომლებშიც ამ აბსოლუტური ჭეშმარიტების დამცველი დიდი მწერლის „გაობიექტებული სინდისი“ (თ.მანი) პროეცირდება, ხოლო მთელი მისი შემოქმედებიდან გამოსჭვივის სახარების იგავი, როგორც ინტერტექსტუალური საწყისი.

სახარების იგავი ჩანასახიდანვე მოიაზრებს ზეციურ ჭეშმარიტებას. მისი უმთავრესი მიზანი ცოდვით დასნებოვნებული სულის განკურნება, გონების განწმენდა და გაჯანსაღება და ღვთიური პირველსახის აღძვრაა.

დიდი ილია ჭავჭავაძის მთელი ცხოვრების მიზანიც ამ სურვილის გამოხატულებაა: გამოაფხიზლოს, შეცვალოს, გააუმჯობესოს, ააღორძინოს და დასაბამიერ უწმინდეს საწყისთან დააბრუნოს ქართული საზოგადოება. „ჩვეულებისაებრ მამულისა სღვის“ აქტუალური, მაგრამ დავიწყებული იდეა აღადგინოს და ორგანული გახადოს მშობელი ხალხისათვის.

„ლათინმა მამებმა იერონიმემ, ავგუსტინემ და კასიანემ განავითარეს ბიბლიის, სახარების იგავთა ალეგორიული მეთოდი, მათ მიერ ჩამოყალიბდა სპირიტუალური მნიშვნელობის მიდგომა. კერძოდ, ალეგორიით გვეძლევა ადვენტუალური, რწმენისმიერი განმარტება სახარებისა, რითაც საფუძველი ეყრება რწმენას, ტროპოლოგიით-გვეძლევა ზნეობრივი განმარტება, რაც ჰქმნის ადამიანური ცხოვრების ჰარმონიას ქრისტეს მაგალითის მიხედვით, ხოლო ანაგოგიით გვეძლევა ესქატოლოგიური განმარტება, რაც გვიცხადებს მომავლის „საღვთო ქალაქს“, ზეციურ იერუსალიმს, ქრისტესეული მისტერიის ტოტალობას“ (ზ. გამსახურდია „ვეფხისტყაოსნის სახისმეტყველება“). სწორედ ამ თვალსაზრისით იქცევს ყურადღებას სახარების იგავთა მხატვრული ტრანსფორმაციის საკითხი ილია ჭავჭავაძის ლიტერატურულ მემკვიდრეობაში. განსაკუთრებით, საინტერესოდ გვესახება ამ მხრივ პოემა „აჩრდილი“. ჰერმენევტიკული მეთოდოლოგიის შუქზე, როცა ტექსტის აბსოლუტური მხატვრული ფასეულობების კონტექსტში განმარტება უნდა მოხდეს, ჩვენ წინ წარმოდგება სახარების იგავი „ბოროტი მევენახეები“, რომელიც პოემის ერთ-ერთ საწყის მიკროსქემად მოიაზრება.

აი, ამ იგავის ტექსტიც:

„33. კაცი ვინმე იყო სახლისა უფალი, რომელმან დაასხა ვენახი და ზღუდე გარემოსდვა მას და ქმნა მას შინა საწნეხელი და აღეშენა გოდოლი და მისცა იგი მოქმედთა საქმედ და წარვიდა 34. და

სწავლების მეთოდოლოგია/METHODOLOGY OF TEACHING

რაჟამს მოიწია ჟამი ნაყოფთაჲ, მიავლინა მონანი მისნი მოქმედთა მათ მოღებად ნაყოფისა მისისა.35. და შეიპყრნეს მოქმედთა მათ მონანი იგი მისნი, რომელთამე სცეს, რომელნიმე მოსწყვიდნეს და რომელთამე ქვაჲ დაჰკრიბეს.36. კვალად წარავლინა სხუანი მონანი, უმრავლესნი პირველთასა, და მათცა ეგრეთვე უყუეს.37. ხოლო უკანდსკნელ მიუვლინა მათ ძე თვისი და თქუა: შე-ხოლო-თუ-იკდიმონ მისაგან ჩემისა.38. ხოლო ქვეყნისმოქმედთა მათ ვითარცა იხილეს ძე იგი მისი, და თქუეს გულსა მათსა:ესე არს მკვდრი, მივედით და მოვკლათ იგი და დავიპყრათ სამკვიდრებელი მისი 39. და შეიპყრეს იგი და განიყვანეს გარეშე ვენაჯისა მის და მოკლეს.“(მათე 21,33-39)

სადვთისმეტყველო ლიტერატურაში იგავის ალეგორიული სახე-კაცი ვინმე სახლისა-უფალია, სამყაროს შემოქმედი და მეუფე, ვინც კაცთა მოდგმას ჯერ ძველი აღთქმის, შემდეგ კი ახალი აღთქმის ეკლესია მისცა და გაუშენა, შესაბამისად მასთან არის დაკავშირებული იგავური ალეგორიის ყველა სახე-ვენახი, ღობე, საწნახელი, კომკი.

ამჯერად ჩვენ მხოლოდ ერთ სიმბოლოზე გავამახვილებთ ყურადღებას, როგორც მთელის ერთ მცირე ნაწილზე. ეს ვენახის სიმბოლოა.

ვენახის ალეგორიას წმინდა ესაია წინასწარმეტყველი ასე განმარტავს:“უფლის ვენახი ისრაელის სახლი და იუდას ხალხია“. ასეთივე მნიშვნელობას ანიჭებს ამ იგავში ვენახის ალეგორიას ნეტარი თეოპილაქტე ბულგარელი და ამბობს, რომ იგავის მიხედვით ვენახი ებრაელი ხალხია, რომელიც ღმერთმა დაამკვიდრა, ვითარცა რჩეული ერი, მაგრამ ვენახი იუდეველთა ეკლესიაც არის, ანუ უფლის ტაძარია, წმინდა იოანე ოქროპირი ვენახში ერთდროულად მოიაზრებს მოსეს რჯულს, ქალაქ იერუსალიმს და ტაძარს.

საგანგებო ყურადღების ღირსად გვესახება წმინდა გაბრიელ ეპისკოპოსის(ქიქოძის) განმარტება“ ბოროტი მევენახეების „იგავის საზოგადო მნიშვნელობაზე. მისი აზრით, ვენახი ქრისტიანული ეკლესიაა, ხოლო ვენახის მუშაკები ქრისტეს რჯულის მიმღებნი და აღმსარებელნი. ქრისტეს ეკლესიაში ღმერთმა მუშაკები კეთილი ნაყოფის მისაღებად განაწესა, უბრძანა ქრისტიანული ცხოვრების წესით ცხოვრება. მხოლოდ ამ რჯულის აღმსრულებელი ერი იქნება მტკიცედ შემოზღუდული რჯულის ღობით. მაგრამ რჯულის უარყოფელი ერი დაკარგავს ვენახს და ყოველივეს.

წმ. გაბრიელ ეპისკოპოსი აღნიშნავს რომ „იგავი ესე ვითარცა ღვთიური სიტყვა იყო არა მხოლოდ ურიათა ზედა, არამედ მთელი ქვეყნისა და ყოველთა ერისათვის, და წინასწარმეტყველება, მას შინა თქმული მრავალგზის ასრულდა სხვათაცა ერთა ზედა და თვით ჩვენთა წინაპართა ქართველთა ზედაცა“. მისი აზრით,“მთელი ჩვენი ისტორია დასტურია წინასწარმეტყველებისა ვენახის, ანუ ქრისტეს ეკლესიის, სხვა ერისათვის გადაცემის შესახებ. მის ქადაგებაში „სიტყვა თქმული ქუთაისის საკათედრო ეკლესიასა შინა სასულიერო და სახორციელო სასწავლებლების მოსწავლეთადმი 1876 წელს“ იგი ამბობს: “თუ რომელიმე ერი მიიღებს კეთილად ამ ვენახს და ნაყოფსაც კეთილად გამოიღებს, ღვთის მადლით იქნება დაცული, და თუ რომელიმე ერი არ მიიღებს კეთილად, არ აღასრულებს ღვთის რჯულს კეთილად და არც კეთილ ნაყოფს გამოიღებს, ღმერთი ჩამოართმევს მას ამ საღმრთო ვენახს და მისცემს სხვას, უფრო ღირსეულ ერს“. ჩვენმა წინაპრებმა-ქართველებმა მართლაც, შეიყვარეს, თავიანთ სისხლად და ხორცად და ქრისტეს ვენახად აქციეს ქვეყანა. არა მხოლოდ იარაღით დაიცვა მცირერიცხოვანმა ერმა ურწმუნო მტრისგან ეს ვენახი ქრისტეს რჯულითა და სიყვარულით, არამედ გაანათლა და განადიდა მწიგნობრობითა და მწერლობით, საღვთო წერილის თარგმნითა და წმინდა მამათა წიგნებით, საკუთარ ენაზე წირვა-ლოცვითა და მსახურებით, ერთი სიტყვით,“ქართულად ხსნილად უბნობით“. -ასე გაცხადდა ვენახის პატრონის მზრუნველობა ვენახზე და მასში მყოფ საზოგადოებაზე.

ვენახად საქართველოს გააზრება შეიძლება აგრეთვე იოანე საბანისძის აგიოგრაფიულ ძეგლში“წამებაჲ წმინდისა და ნეტარისა მოწამისა ქრისტეისისა ჰაბოისი“, რომელშიც აღნიშნულია, რომ ავტორი ქრისტეს რჯულის რღვევას ცოდვათა გამრავლებით და მოუნანიებლობით ხსნის, რის გამოც საქართველოს არაბთა ბატონობა დაატყდა თავს. “ყურესა ამას ქუეყანისასა“ მცხოვრები ერი არ უნდა აერიოს ერსა უცხოთა-ეს არის სწორედ იმდროინდელი ქართლის, საქართველოს-ღვთის

სწავლების მეთოდოლოგია/METHODOLOGY OF TEACHING

ვენახის ესქატოლოგიური, მისტიკური დანიშნულება, დაიცვას ქრისტიანობა, წინ აღუდგეს ქრისტეს რჯულის დარღვევის ყოველგვარ ცდას.

იგავში „ბოროტი მევენახეები“ სულიერი წინამძღოლები მევენახეები არიან, ისინი ვერ მისწვდნენ უფალი ღმერთის განგებულებას და ნიშნებს და კვლავ ცოდვის მქმნელებად და რჯულის მონებად დარჩნენ: მათ ღვთისგან მოგზავნილები სცემეს, ჩაქოლეს, დახოცეს და იმასაც შეეცადნენ, რომ ვენახის უღირსი მემკვიდრეები გამხდარიყვნენ, ვენახს ძალით დაუფლებოდნენ.

ბოროტი მევენახეების გზა-კაენის გზაა, ვერაგული, უგუნური, ურჩობითა და შურით გამრუდებული გზა, რომელსაც ადამიანი, საზოგადოება, ერი, კაცობრიობა შეუძლია სრულ გახრწნამდე მიიყვანოს.

სახარების იგავის მიხედვით, უფალი იესო ქრისტე ვენახის სხვა მევენახეებისთვის გადაცემის გამო აფრთხილებს თავის მსმენელს და მიანიშნებს, რომ სასჯელი არა მარტო ბოროტ მევენახეებს ელით, არამედ ბოროტი მევენახეების მსგავს ყველა ადამიანს, ვინც ასე მოეპყრობა ღვთისგან გამწმენებულ და დამკვიდრებულ ქვეყანას.

დიდი ილიას „აჩრდილის“ სამყაროში ყოველივე ზემოთქმული, როგორც ბიბლიური პარადიგმა, როგორც იგავური მიკროსქემა, ისეა განფენილი.

„აჩრდილის“ დასაწყისშივე აღწერილი ხილვების სამყარო ერთგვარ ნიადაგს ამზადებს მისტიკური მსოფლალქმისათვის: „ვისაც თვალნი აქვთ, ხედვენ, ვისაც ყურნი აქვთ, ისმენენ...“ ილიას პოემის მთავარი გმირი-მთხრობელი ღვთის ხილული ხატის-მზის გამობრწყინებისაგან მონიჭებული ღვთაებრივი სასოების და მაცხოვრებელი ნუგემის გარდმოვლენის შედეგად ხედავს „ვენახის“-ქვეყნის მშვენიერებას:

„ვსთქვი, თუ სადაც ცა ეგრე მჭვირვალეს,
ღამე ესეთის დილით თენდება,
სადც მზის ნათელი ეგრე ბრწყინვალეს,
იქ ძალუმს კაცსაც ბედნიერება“.

ამ მხატვრული ჩამონათვალის ფონზე აღბეჭდილი ირაციონალური სურათის შექმნით „წმიდა სიყვარულის“ და „სიკეთის რწმენის“ შედეგად განწმენდილ ხედვას და სმენას შეუძლია „დაინახოს“ და „ისმინოს“ უცნაური სახილველი-საიდუმლო ღვთაებრივი სამყაროსი. „ვენახი“-ქართველთა სიცოცხლის „გრძელი მოთხრობაა“, რომელიც პოემის მიხედვით წარსულის დიდებას, მაგრამ აწმყოს უზადრუკობას განასახიერებს. „ჯაგით აღვსილა“, გავერანებულა უფლის ვენახი:

„ვიმ, ეს ქვეყანა, ხმელეთის თვალი,
დიდი სამოთხის კუთხე პატარა,
ქედმოდრეკილა ნაღვლით საწყალი,
რომ მისი ტრფობა თქვენში შემწყდარა,
რომ დაგიგდიათ უმწედ, უნუგემ,
თქვენის სიავით დაწყლულეზულა,
თქვენგან გმობილი, უცხოს კალთის ქვეშ,
ვითა ობოლი, შეფარებულა.“

ეს ვრცელი ამონარიდი პოემიდან სამოთხის ნაწილი - ვენახის უმწეო, უნუგემო, მიტოვებულ მდგომარეობაზე მიგვითითებს. ეს ხომ ის ვენახია, რომელსაც ბოროტი მევენახეები უდიერად ეპყრობიან, რომელსაც იგავის მიხედვით ნაყოფს არ აღებინებენ, რომელშიც კანონიერ მფლობელს და მემკვიდრეს არ აუფლებენ და მის მიმართ ძალადობას მიმართავენ. ქვეყანა ედარება იმ ვენახს, რომელშიც „... წლებია არც უმარგლიათ და არც ვაზთა შორის უზარნიათ, არც უსხლიათ, არც გოგირდი და შაბიამანი შეუსხიათ ვაზებისთვის, რომ მეტი ნაყოფი გამოეღოთ, არც ჭიგოები შეუყენებიათ ვაზებისთვის, რომ არ დაცემულიყვნენ, იმ ვენახს, რომელსაც ღობე შემოაცვდა და შემოეგლიჯა და რომელსაც ყოველი: მოყვარეა იგი თუ მტერი, შინაური თუ გარეული ცხოველი თავისუფლად ყოველი კუთხიდან ესტუმრება“-დაწერს მოგვიანებით ქართველებზე და საქართველოზე გრიგოლ ფერაძე პარიზში.

სწავლების მეთოდოლოგია/METHODOLOGY OF TEACHING

ქართველებს დავიწყებით, რომ „ამ ქვეყნად ცასა,ღვთად მოუცია მარტო მამული“. ვენახის დამუშავება, უპირველესად, წმინდა წერილის შესწავლა და წმინდა მცნებების აღსრულებაა. მეორე ახსნის მიხედვით კი ვენახის დამუშავებაში იგულისხმება ის ღვაწლი, ის სათნოებანი, რითაც ვენახის მუშაკი საკუთარ სულს სრულყოფს. ილიას ეპოქაში ქართველ ერს თავისი ესქატოლოგიური ფუნქცია დაუკარგავს. არადა ვენახის-ქვეყნის გაგება ხომ ღვთის ხილულ ხატთან იგივედება. უფალი იესო ქრისტე თავად განგვიცხადებს: “მე ვარ ვენახი“ (იოანე 15,1)

ეს იდენტიფიკაცია, სამწუხაროდ,დავიწყებულია, ქვეყნის ხსნის გზაზე სვლაც შესაბამისად შეყოვნებულია და ხელოვნური კონსერვაციის პროცესში იმყოფება. ამის მიზეზი დიდი ილიას აზრით, ბოროტი მევენახეები(მდიდარი, დიდკაცი, მოქალაქე, მღვდელი, ვაჭარი...)არია. მათ, ყველას შური და ლალვა დაუფლებიათ. ვერაფერს აღსრულებს თავის უმაღლეს მისიას-უყვარდეს უფალი ღმერთი და თავისი მოყვასი. დიდი სულიერი მოძღვრის პრინციპული შეხედულებით, სწორედ ჯვარცმული ღმერთის მაღალი მცნებით იწყება ბრძოლა კეთილი ვენახის დასაბრუნებლად, რადგან უპირველესად, იგი განდევნის ბიწსა და ბოროტებას. ნეტარი ავგუსტინე ბრძანებს: “გმადლობ, უფალო, შენი ტანჯვისთვის, შენ ინებე მომკვდარიყავი, რომ სხვას მკვდრეთით აღდგომა შესძლებოდა და ეს სხვა არის ჭეშმარიტება, რომელიც ამგვარად აღსდგა“.

საუფლო ჭეშმარიტება კი სწორედ ის არის, რომ საზოგადოებისა და სახელმწიფოს გარეგნული აღმშენებლობა შეუძლებელია შინაგანი განახლებისა და სულიერი ფერიცვალების გარეშე. ვენახის სიმბოლური გააზრებით, რაც თავის მხრივ, მხოლოდ ერთი მცირე ნაწილია მთელისა ჰერმენევტიკული მეთოდოლოგიის შესაბამისად, კიდევ ერთხელ თვალსაჩინო გახდა,როგორ შეძლო ერის სულიერმა მოძღვარმა ერთ-ერთი უმთავრესი არქეტიპული სახის გამოხმობა ბიბლიური წიაღიდან და მისი გაცოცხლება-ხორცმესხმა და მხატვრული ტრანსფორმირება.

ბუნებრივია, მასწავლებლისაგან საკმაოდ დიდ ძალისხმევას მოითხოვს მოსწავლეთა საზოგადოებას ამგვარად წარმოუდგინოს დიდი მოაზროვნის შინაგანი ინსპირაციები, თუმცა მცირე დოზით მოსწავლეებს შეიძლება მიმართულებები მიეცეთ, რომ ზემოთ ნახსენები კვლევითი უნარ-ჩვევები, თეორიული და პრაქტიკული სამუშაოების (ჯგუფური, სემინარული მუშაობა „თეორეტიკოსთა“ და „მკითხველთა“ მცირე ჯგუფებით, სამეცნიერო მინი-კონფერენცია მოხსენებებით და კვლევებით) ფონზე საინტერესო გამოყენებითი შედეგები გამოვლინდეს. მით უფრო, როცა სწორედ სასკოლო განათლებამ ზოგადი განათლების ეროვნული მიზნების მიხედვით უნდა განუვითაროს მოზარდს პრიორიტეტული უნარი გახდეს შემოქმედი, არ იცხოვროს მხოლოდ არსებულის ხარჯზე და თავად შექმნას ახალი ინტელექტუალური თუ სულიერი ღირებულებები.

გამოყენებული ლიტერატურა

1. “ახალი აღთქმად“ საქართველოს საპატრიარქოს გამომცემლობა,თბილისი 2000წელი.
2. ჭავჭავაძე ილია „თხზულებები“ თბილისი, 1984წელი. გამომცემლობა „საბჭ.საქართველო“.
3. “ქადაგებანი იმერეთის ეპისკოპოსის გაბრიელისა“ I-II ტ.თბ. 1989წ. გამომცემლობა „საბჭ.საქართველო“.
4. „ლიტერატურული კანონი საგანმანათლებლო პოლიტიკის ჭრილში“ ქეთი ნინიძე .ჟურნალი „მასწავლებელი“ 2012წ.
5. ზოგადი განათლების ეროვნული მიზნები , 2004 წ.
6. „ლიტერატურის თეორია“ XX საუკუნის ძირითადი მეთოდოლოგიური კონცეფციები და მიმდინარეობები, ლიტერატურის ინსტიტუტის გამომცემლობა, თბილისი, 2008 წელი

რეზიუმე

ნაშრომში ილია ჭავჭავაძის პოემა „აჩრდილის“ მხატვრული სახის გაგების სტრატეგია ჰერმენევტიკული მეთოდოლოგიით, განხილულია ჰერმენევტიკის, როგორც მეთოდოლოგიის არსი ლიტერატურული ტექსტის გააზრებისათვის. ამ მეთოდის მეშვეობით გაანალიზდება ილია ჭავჭავაძის მიერ კაცობრიობის უღრმესი წიაღიდან იგავის გამოხმობა და ხორცშესხმა მხატვრული ნაწარმოების სახით. გამოიკვეთება ილიას მიზანი-იგავის ალეგორიული, ტროპოლოგიური, ანაგოგიური მეთოდის გამოყენებით ერის დასაბამიერ საწყისთან დაბრუნება. განიხილება იგავის ალეგორიული სახე ჰერმენევტიკული მეთოდოლოგიის შუქზე. დაზუსტდება “ვენახის“ იგავური სახის იდენტიფიკაციები და დაისახება პრობლემის გადაჭრის გზები. როგორ შეიძლება ჩადგეს იგავით ნაჩვენები საუფლო ჭეშმარიტება სასკოლო განათლების მიზნების, საზოგადოების და სახელმწიფოს აღმშენებლობის სამსახურში.

Bela Durglishvili – The N41 physics – math Public School Georgian language and literature Certified Teacher

“Bible vineyard” the allegorical artistic transformation in the poem “Achr dili” (“Shadow”) by Ilia Chavchavadze

Summary

In the work “Bible vineyard” the allegorical artistic transformation in the poem “Achr dili” (“Shadow”) by Ilia Chavchavadze are highlighted the following articles:

Using the allegory by Ilia Chavchavadze from the depths of humanity and making it alive by means of artistic story; Ilia’s aim – returning nation to its beginning by using allegorical, tropological and anagogic methods. The form of the allegory, on the light of Hermeneutical methodology. Identifications of allegorical vineyard. Showing the ways of solving problems. Conclusion – Showing Lord’s truth in the building process of society and state.

ლელა ებგვერაძე - აკაკი წერეთლის სახელმწიფო უნივერსიტეტი, ასოცირებული პროფესორი

სახელდებითი წინადადება და მისი სწავლების საკითხები

წინადადების ცნება ენათმეცნიერებაში სტრუქტურული, სემანტიკური-აზრობრივი და ინტონაციური ნიშნების საფუძველზე ყალიბდება. წინადადება განისაზღვრება, როგორც „სინტაქსის ერთ-ერთი ძირითადი კატეგორია, რომელიც შედგება ამა თუ იმ ენის გრამატიკის წესების შესაბამისად გაფორმებული ერთი ან რამდენიმე სიტყვისაგან და დასრულებულ აზრობრივ-ინტონაციურ ერთეულს წარმოადგენს“ (ქართული ენა, ენციკლოპედია, გვ.576). გრამატიკული თვალსაზრისით, წინადადების ერთ-ერთ უმთავრეს თვისებად ითვლება პრედიკატულობა. წინადადება მოიაზრება ზმნა-შემასმენლით გადმოცემული პრედიკატული ცენტრის გარშემო გაერთიანებულ სიტყვათა ჯგუფად, რომელიც დასრულებულ აზრს გადმოგვცემს.

სახელდებითი წინადადება განცალკევებულად დგას წინადადების სხვა ტიპებს შორის. წინადადების, როგორც ენობრივი ერთეულის, განმსაზღვრელ ნიშანთა უმრავლესობა მას არ ახასიათებს: სახელდებით წინადადებას არ აქვს პრედიკატული ცენტრი. იგი არ წარმოადგენს მსჯელობას, არ გადმოგვცემს დასრულებულ აზრს. წინადადების არსებით ნიშანთაგან ფაქტობრივად მას მხოლოდ ინფორმაციული ღირებულება და ინტონაციური მთლიანობა ახასიათებს.

ამ ფაქტორების საფუძველზე ა. კიზირია მეტყველების ამ ერთეულს მიაკუთვნებს ეგრეთწოდებულ კომუნიკატივებს. მისი სიტყვებით: „კომუნიკატივი ვერ იქნება წინადადება: მასში არა გვაქვს წინადადებისათვის დამახასიათებელი ნიშნები, თუმცა წინადადებაც და კომუნიკატივიც საინფორმაციო საშუალებაა. ამასთან ერთად, კომუნიკატივი ისეთივე ერთიანი ინტონაციის მქონე ერთეულია, როგორც წინადადება და ესაა მიზეზი იმისა, რომ მას წინადადებად თვლიან.“(კიზირია ა., გვ.67).

ა. კიზირიას მოცემულ შეფასებას არსებითად არ ეწინააღმდეგება ენათმეცნიერებაში გამოთქმული არც ერთი მოსაზრება. სამეცნიერო ლიტერატურაში მიუთითებენ, რომ სახელდებით წინადადებას პირობით შეიძლება ვუწოდოთ წინადადება, რამდენადაც მას არა აქვს წინადადების, როგორც გრამატიკული კატეგორიის, უმთავრესი ნიშანი - პრედიკატულობა. თუმცა მეტყველების ამ ერთეულს ფაქტობრივად ყოველთვის წინადადების სტატუსით მოიხსენიებენ. საყოველთაოდ დამკვიდრებულია ტერმინი - სახელდებითი წინადადება. ზოგჯერ მას ასევე უწოდებენ ნომინატიურ ან უშემასმენლო წინადადებასაც. (ეს სახელწოდებები გამოკვეთენ სახელდებითი წინადადების უმნიშვნელოვანეს მახასიათებლებს.)

ენციკლოპედიაში „ქართული ენა“ სახელდებითი წინადადება განისაზღვრება, როგორც „სახელი ან სახელური ჯგუფი, რომელიც უშემასმენლოდ იძლევა გარკვეულ ინფორმაციას და წინადადების ფუნქციურ-ინტონაციურ ეკვივალენტს წარმოადგენს.“

სასწავლო ლიტერატურაში წარმოდგენილია სახელდებითი წინადადების დეფინიციის განსხვავებული ფორმულირებები: „სახელდებითი წინადადება, რომლითაც აღინიშნება საგანი თუ მოვლენა რისიმე მტკიცების გარეშე“ (ლ. კვაჭაძე, გვ.213); სახელდებითი უშემასმენლო წინადადება, რომლის მთავარი წევრი გადმოცემულია სახელობით ბრუნვაში დასმული არსებითი სახელით ან სახელზმნით (ქართული ენა, მერვე კლასის სახელმძღვანელო).

წარმოდგენილი დეფინიციებში სახელდებითი წინადადების მეტ-ნაკლებად განსხვავებული ასპექტებია აქცენტირებული. ყოველ მათგანში გამოკვეთილია ამ ენობრივი ერთეულის აუცილებელი და მყარი ნიშნები. თუმცა ყველა არსებით ნიშანს არც ერთი განსაზღვრება არ მოიცავს.

სწავლების პროცესში სახელდებითი წინადადების გაცნობისას აუცილებელია თანმიმდევრულად გამოკვეთოთ ამ ერთეულის ყველა არსებითი ნიშანი, რის საფუძველზეც მოსწავლეები გაიაზრებენ ამ ენობრივი ერთეულის სპეციფიკურობას. სახელდებითი წინადადების ის ნიშნები, რომელთა გაცნობიერებაც ამ ერთეულის იდენტიფიკაციის საშუალებას მოგვცემს შემდეგია:

სწავლების მეთოდოლოგია/METHODOLOGY OF TEACHING

- 1) სახელდებითი წინადადება მეტყველების ინტონაციურად ერთიანი ერთეულია
- 2) ეს არის ენობრივი ერთეული, რომელიც გვაწვდის გარკვეული სახის ინფორმაციას. კერძოდ, აღნიშნავს რაიმე საგნის ან მოვლენის არსებობის ფაქტს, მიგვითითებს მასზე.
- 3) იგი არ შეიცავს ზმნა-შემასმენელს და ეს წევრი არც გამოტოვებულად იგულისხმება.
- 4) სახელდებითი წინადადება გადმოცემულია განცალკევებული სახელით/სახელზმნით ან შესიტყვებით, რომელშიც მთავარი წევრი სახელია/სახელზმნაა.
- 5) სახელდებითი წინადადების მთავარი წევრი ყოველთვის სახელობით ბრუნვაში დგას.

ეს ნიშნები მოსწავლეებს სახელდებით წინადადებად მიჩნეული ერთეულების დემონსტრირება-ანალიზის საფუძველზე უნდა გავაცნოთ. მაგალითად უნდა წარმოვადგინოთ ტექსტის მონაკვეთი, რომელიც სახელდებითი წინადადებებისგან შედგება. პირველ ეტაპზე სასურველია შემოვიტანოთ ტექსტი, რომელშიც სახელდებითი წინადადებები წერტილით დასრულებულ, ინტონაციურად სრულიად დამოუკიდებელ ერთეულებს წარმოადგენენ: „უდაბნო. სალამო. იწყება ქარიშხალი“ (ნ. ლორთქიფანიძე); „მოკაშკაშე მთვარე. მდინარე ტირიფებით დაფარული. მახე გადებული ხიდი. წისქვილი ისლის სახურავით. დერეფანში ზის მეწისქვილე და ფეხს იბანს“ (ნ. ლორთქიფანიძე); „გამოთხოვება. მქუხარე ტაში. მესამე ზარი“; „იავნანა. წვიმის ჭერში წკარუნ. ავდრიანი ლიახვი და მტკვარი. ღამე ქოხში. ქარი იავნანური. გორის ცაზე გაფრენილი ქარი.“

ამ ტექსტების გაცნობა-ანალიზის შედეგად მოსწავლეები დაასკვნიან, რომ გარკვეული ინფორმაცია, კერძოდ მოქმედების გარემო, გადმოცემულია სახელებით ან სახელური შესიტყვებებით. ანალიზის დროს აუცილებლად უნდა გავამახვილოთ ყურადღება, რომ ეს ერთეულები არ შეიცავენ ზმნა-შემასმენელს და არც მისი აღდგენა შესაძლებელია, რომ ისინი ინტონაციურად განცალკევებულ ინფორმაციულ კონსტრუქციას ქმნიან. აქვე უნდა გამოვკვეთოთ, რომ ამ ერთეულებში წარმოდგენილი ცალკე მდგომი სახელები და სახელური შესიტყვებების გაბატონებული წევრები ყოველთვის სახელობით ბრუნვაში დგას.

ამ მახასიათებლების ფიქსირება-გააზრების კვალობაზე უნდა შემოვიტანოთ ცნება სახელდებითი წინადადება, აქვე უნდა გავაცნოთ პარალელურად არსებული ტერმინები - ნომინატიური წინადადება და უშემასმენლო წინადადება.

სწავლების პროცესში აუცილებლად უნდა გავამახვილოთ ყურადღება სახელდებითი წინადადების სტრუქტურულ ნაირსახეობებზე. მოცემულ ტექსტებში გამოვყოთ გაუვრცობელი (განცალკევებული სახელით/სახელზმნით გამოხატული), გავრცობილი (შესიტყვებით გადმოცემული) და თანწყობილი ერთეულების მქონე (ავდრიანი ლიახვი და მტკვარი) წინადადებები. ასევე უნდა ვაჩვენოთ, რომ სახელდებითი წინადადებები შეიძლება გაერთიანდეს რთულ წინადადებად: „ჩვენი წიგნი, ჩვენი დედა, ჩვენი ენა ქართული, ოქროსხმიან სიმებად გულში ამოხლართული!“, რომ სახელდებით წინადადებას, შეიძლება ახლდეს განკერძოებული განსაზღვრება (ოქროსხმიან სიმებად გულში ამოხლართული).

საინტერესო სტრუქტურას წარმოადგენს რთული წინადადება, რომელშიც პრედიკატულ წინადადებებთან ერთად სახელდებითი წინადადებაა გაერთიანებული. თუმცა ასეთი წინადადებების რაოდენობა ქართულში საკმაოდ მცირეა, მიზანშეწონილად მიგვაჩნია მათ ანალიზს გარკვეული დრო დავუთმოთ. მაგალითისთვის შეიძლება გამოვიყენოთ გიორგი ლეონიძის ლექსის „ნინოწმინდის ღამე“ ორი მონაკვეთი: „ნინოწმინდა... პალატები მეფეთა, გალავანში ჯამი აქაფებული, შენი სახე რისთვის შემომეფეთა, ხატი იყავ - ვეფხვი დაქალებული“; „საზანდარმა ღამე ააცახცახა, ავთანდილის მწვადი ცეცხლზე შხიოდა, ცა, ატმებით მსხმოიარე, ჩახჩახა, და გაზაფხულს რძის სუნი ასდიოდა“. განსაკუთრებით საინტერესოა მეორე მონაკვეთი, სადაც განკერძოებულგანსაზღვრებიანი სახელდებითი წინადადება პრედიკატივიან წინადადებას შორის არის მოქცეული.

ცალკე უნდა განვიხილოთ ჩვენებითაწილაკიანი უშემასმენლო წინადადებები: „აი ცხოვრების ბედნიერი აღმოცენება, აი მალთაყვა უახლოეს დღეთა მშვენება“; „ჰა ბურთი, ჰა მოედანი“. მათ მისათითებელ სახელდებით წინადადებად მოიხსენიებენ. ისინი ხშირად გვევლინებიან რთული ქვეწყობილი წინადადების მთავარ კომპონენტად, რომელსაც ახლავს დაქვემდებარებული: „ად

სწავლების მეთოდოლოგია/METHODOLOGY OF TEACHING

სახლი, რომელშიც შენ დაიბადე“; „აი შენი პატარა აკვანი, რომელშიაც იწექი“. ასეთი კომპონენტები გვხვდება თანწყობილ წინადადებებშიც: აი ჩარგალიც, სანთლები ჩანან, შრიალებს ტყე და ფარფატებს ქარი“. მოცემული წინადადებების ანალიზის პროცესში მოსწავლეებს უნდა გავაცნოთ მოსაზრება, რომ ამ წინადადებებში თავისუფლად არის შესაძლებელი ზმნა-შემასმენლის აღდგენა: აი ეს არის სახლი, რომელშიც შენ დაიბადე“; აი ეს არის შენი პატარა აკვანი, რომელშიაც იწექი“; აი გამოჩნდა ჩარგალიც, სანთლები ჩანან, შრიალებს ტყე და ფარფატებს ქარი“. ასევე უნდა აღვნიშნოთ, რომ სახელდებით წინადადებებზე მიჩნეულ ერთეულებს შორის ზმნა-შემასმენელს ყველაზე ბუნებრივად სწორედ ჩვენებითნაწილაკიანი ერთეულები იგუვებს. სხვა სახის სახელდებით წინადადებებში ზმნა-შემასმენლის რეკონსტრუქციის მცდელობა ნაკლებსარწმუნოდ გამოიყურება.

სწავლების პროცესში ყურადღებას მიღმა არ უნდა დარჩეს სახელდებითი წინადადების მოდალური ასპექტიც. ზემოთ წარმოდგენილი მაგალითების საფუძველზე უნდა ვაჩვენოთ, რომ ნეიტრალური ინტონაციის შემთხვევაში ეს წინადადებები თხრობითია, ხოლო ემოციური დატვირთვის შემთხვევაში - ძახილის. ასევე უნდა გამოვკვეთოთ მხატვრული ტექსტის სტრუქტურაში ასეთი წინადადებების ექსპრესიული დანიშნულება. სათანადო მაგალითებით უნდა ვაჩვენოთ, რომ ისინი წარმოადგენენ სტილისტურ საშუალებას, რომელიც გამოიყენება გარკვეული გარემოს, პერსონაჟის, განწყობის გამოსახატავად, სწრაფად ცვალებადი ან ერთდროულად მიმდინარე მოვლენების ექსპრესიულად გადმოცემის მიზნით. აღსანიშნავია, რომ უკანასკნელ შემთხვევაში გამოხატვის საშუალებების სტატიკურობის მიუხედავად, სახელდებითი წინადადებებით შედგენილი ტექსტი მძაფრი დინამიურობით გამოირჩევა: „თეატრის გაჩახჩახებული შენობა. მაყურებელთა გაცისკროვნებული სახეები. მსახიობთა ბედნიერი ღიმილი. მქუხარე ტაში. ოვაციები.“

სახელდებითი წინადადებათა ერთ-ერთ სახეობად არის მიჩნეული ნომინატიური კონსტრუქციის მქონე სახელით ან სიტყვათა სახელური ჯგუფით გადმოცემული დაწესებულებების ქუჩების, ნაწარმოებების, კინოფილმების... სახელწოდებები. ამ ენობრივ ერთეულებს აშკარად ახასიათებს სახელდებითი წინადადების არსებითი ნიშნები: აღნიშნავენ გარკვეულ ობიექტს, ინტონაციურად ერთიან ერთეულებს წარმოადგენენ, დგანან სახელობით ბრუნვაში. ფაქტობრივი სხვაობა სახელდებითი წინადადების ზემოთ განხილული ტიპებისაგან მხოლოდ ენის ფარგლებში მათი გამოყენების სტილისტურ-ფუნქციურ ასპექტში მდგომარეობს (ეს ენობრივი ერთეულები არ გამოიყენება მხატვრული ტექსტის ექსპრესიული ასპექტის გაძლიერების მიზნით), შესაბამისად, მათი სახელდებითი წინადადების ცნების ფარგლებში მოაზრების საკმაოდ მყარი საფუძველი არსებობს. თუმცა აუცილებლად უნდა აღვნიშნოთ, რომ ასეთი სტატუსი ამ ერთეულებს მხოლოდ იმ შემთხვევაში შეიძლება მიეცეს, თუ ისინი სხვა შესიტყვების დაქვემდებარებულ ერთეულს არ წარმოადგენენ. შესიტყვების დაქვემდებარებული ელემენტის ფუნქციით ისინი მოიაზრებიან საკუთარ სახელებად და მათი სინტაქსური სტატუსი შესიტყვებაში დამქვემდებარებელ სიტყვასთან მიმართებაში განისაზღვრება.

საკითხის გაშუქების ბოლო ეტაპზე მოსწავლეებთან ერთად შეიძლება სახელდებითი წინადადების სემანტიკურ-ფუნქციური კლასიფიკაციის ერთ-ერთი მოდელი ჩამოვაცალიბოთ. ზემოთ განხილული ინფორმაციის საფუძველზე გამოიყოფა სახელდებითი წინადადების სამი ტიპი:

1. წინადადებები, რომლებიც ასახელებენ საგანს ან მოვლენას და მხატვრული ლიტერატურის ენის ფარგლებში ხატოვან-ექსპრესიულ ფუნქციას ასრულებენ.

2. ჩვენებითნაწილაკიანი წინადადებები, რომლებიც მიუთითებენ რაიმე საგანსა და მოვლენაზე. ეს წინადადებებიც, როგორც წესი, ტექსტის მხატვრულ-გამომსახველობითი ასპექტის გაძლიერებას ემსახურება.

3. ნომინატიური კონსტრუქციის მქონე სახელით ან სიტყვათა სახელური ჯგუფით გადმოცემული დაწესებულებების, ქუჩების, ნაწარმოებების... სახელწოდებები, რომლებიც მეტყველების პროცესში ინტონაციურად და სტრუქტურულად განცალკევებული გამოყენების შემთხვევაში სახელდებითი წინადადებებად გვევლინებიან. სახელდებითი წინადადების ეს ტიპი

ობიექტის არსებობის შესახებ ნეიტრალურ ინფორმაციას გვაწვდის და მხატვრულ-ექსპრესიულ ფუნქციას არ ასრულებს.

ლიტერატურა:

1. კვაჭაძე ლ., თანამედროვე ქართული ენის სინტაქსი, თბილისი, 1977
2. დავითიანი ა., ქართული ენის სინტაქსი, თბილისი, 1973
3. ა. კიზირია, „მარტივი წინადადების ტიპების შესახებ წევრთა შედგენილობის მიხედვით და კომუნიკატივები“, თბილისი, 1987
4. ქართული ენა, ენციკლოპედია, თბილისი, 2008
5. Валгина Н. С., Синтаксис современного русского языка, www.he.edu.ru

რეზიუმე

სახელდებითი წინადადება განცალკევებულად დგას წინადადების სხვა ტიპებს შორის. წინადადების, როგორც მეტყველების ერთეულის, განმსაზღვრელ ნიშანთაგან ფაქტობრივად მას მხოლოდ ინტონაციური მთლიანობა და ინფორმაციულობა ახასიათებს. სამეცნიერო ლიტერატურაში მიუთითებენ, რომ სახელდებითი წინადადებას პირობით შეიძლება ვუწოდოთ წინადადება, რამდენადაც მას არა აქვს წინადადების, როგორც გრამატიკული კატეგორიის, უმთავრესი ნიშანი - პრედიკატულობა.

სტატიაში განვიხილავთ სახელდებითი წინადადების სწავლების სპეციფიკას, გამოვკვეთთ ამ ენობრივი ერთეულის სადეფინიციო ნიშნებს. სტრუქტურული, სემანტიკური და სტილისტური ასპექტების გაშუქების საფუძველზე ვაყალიბებთ ქართულ ენათმეცნიერებაში სახელდებითი წინადადებად მიჩნეული ერთეულების კლასიფიკაციის მოდელს.

Lela Edzgvradze – Akaki Tsereteli State University, Associate Professor

On the question of teaching one kind of defective sentence

Abstract

The article deals with the problem of understanding the concept of nominative sentence in the teaching-learning process. In Georgian linguistic nominative sentence is defined as a specific linguistic unit, noun or noun phrase, which stands separately in speech and gives information about existence of some subject. A lack of predicate differs nominative sentence from typical sentences.

To make the learner realize the idea of nominative sentence it is of great significance to emphasize all the important aspects of this type (class) of sentence, its' typical structural and semantic features, stylistic characteristics and fields of functioning. In particular, it is necessary to realize that this type of sentences for the most part are used in literary texts for the intensification the expressivity of speech.

The article gives thorough analyses of nominative sentence characteristics and suggests certain model of teaching the topic.

მაგდა თხილავა - აკაკი წერეთლის სახელმწიფო უნივერსიტეტი, ასოცირებული პროფესორი

თეატრის მუსიკალური ენის როლი მოსწავლეთა აღზრდის პროცესში

თეატრი ადამიანის ესთეტიკური, ზნეობრივი და კულტურული აღზრდის მძლავრი საშუალებაა. ქართული თეატრის ისტორია უძველეს დროში იღებს სათავეს. ამაზე მიუთითებს ქართული ხალხური პოეზიის ნიმუშები, ისტორიული და მხატვრული ლიტერატურის ძეგლები და არქეოლოგიური გათხრებისას აღმოჩენილი ნივთები. საქართველოში თეატრალური სანახაობები ჯერ კიდევ ჩვენს წელთაღრიცხვამდე არსებობდა. თამაშობები, შეჯიბრებები, სხვადასხვა რიტუალები შეიცავდა თეატრალურ, ცეკვის, მუსიკის ელემენტებს; რიტუალებში იყენებდნენ კოსტუმებს, ნიღბებს. ნიღაბი თეატრალური ხელოვნების ერთ - ერთი მნიშვნელოვანი ელემენტია და გარდასახვის არჩვეულებრივ საშუალებას წარმოადგენს.

XVIII საუკუნეში გაჩნდა ლიტერატურული სალონები, იდგმებოდა სპექტაკლები, რომლებიც ეხმაურებოდნენ საქართველოში მიმდინარე მოვლენებს, თეატრი ცხოვრების ყველა მნიშვნელოვან პოლიტიკურ თუ საზოგადოებრივ მოვლენას ეხმაურებოდა. ცნობილი იყო ალექსანდრე ჭავჭავაძის, მამია გურიელის, მელიტონ ბარათაშვილის, მანანა ორბელიანის ლიტერატურული სალონები. ქართული წარმოდგენების დადგმის იდეა მანანა ორბელიანის სალონში დაიბადა. თეატრი მჭიდროდაა დაკავშირებული ხალხის ცხოვრებასთან, მის ისტორიასთან და კულტურასთან. XVIII საუკუნის 70-იან წლებში ეკონომიკურ აღმავლობასთან ერთად განვითარდა ქართული კულტურა, ჩაისახა ქართული თეატრი. „XVIII საუკუნის 60 - 80 - იან წლებში, თბილისსა და თელავში სემინარიების გახსნის შემდეგ, აღორძინდა სასკოლო თეატრი, რომლის ერთ - ერთი გამოჩენილი მოღვაწე იყო თელავის სემინარიის ხელმძღვანელი დავით რექტორი (დავით ალექსი - მესხიშვილი). სასკოლო თეატრში კითხულობდნენ ლექსებს, წარმოადგენდნენ ცალკეულ დიალოგებს და მთლიან დრამატულ ნაწარმოებებსაც. ასეთი თეატრი სასულიერო სასწავლებლებთან არსებობდა. მათთვის იწერებოდა საგანგებო, უპირატესად, რელიგიური სიუჟეტების ე. წ. სასკოლო დრამები. სასკოლო თეატრის სპექტაკლებში მოქმედებდა შორის ჩართული იყო ყოფილი, სატირული ხასიათის ინტერმედიები.“

XIX საუკუნეში მეფისნაცვალ მიხეილ ვორონცოვის მითითებით გაიხსნა ქართული პროფესიული თეატრი. თეატრი დიდი სიყვარულით სარგებლობდა მაყურებელთა შორის. ამავე საუკუნის 70 - იან წლებში შეიქმნა აზრი საბავშვო თეატრის შექმნის აუცილებლობის შესახებ. 1871 წელს დ. შალიკაშვილის სახლში ბავშვებისათვის დაიდგა ორი ოჯახური წარმოდგენა. ცოტა მოგვიანებით, საბავშვო მწერალ ნინო ნაკაშიძის ინიციატივა საბავშვო თეატრის ჩამოყალიბების აუცილებლობის შესახებ, არ განხორციელდა. კიდევ უფრო მოგვიანებით „1928 წლის 16 დეკემბერს გახსნა თავისი პირველი სეზონი თბილისის მოზარდ მაყურებელთა სახელმწიფო ქართულმა თეატრმა. წარმოდგენილ იქნა ალექსანდრე თაყაიშვილის მიერ დადგმული „რობინ ჰუდი“.

თეატრი ცოცხალი ორგანიზმია. იგი ასახავს ადამიანის შინაგან სამყაროს. თეატრში მთავარი და წამყვანი ფიგურა მსახიობია, რომელიც პერსონაჟის ხასიათის შესაქმნელად იყენებს მეტყველებას, ჟესტს, მიმიკას. მეტყველება თეატრის უმნიშვნელოვანესი საშუალებაა და გამოხატავს პერსონაჟის ფიქრს, განწყობას, ფსიქოლოგიურ პორტრეტს. მიუხედავად იმისა, რომ სპექტაკლის შექმნაში მთელი თეატრალური კოლექტივი მონაწილეობს, ნაწარმოების ხორცშესხმაში მთავარი როლი რეჟისორს ეკუთვნის.

დროთა განმავლობაში იხვეწებოდა თეატრალური წარმოდგენები. თეატრი აერთიანებს ხელოვნების სხვადასხვა დარგს - დრამატული ნაწარმოები, მხატვრული გაფორმება, მუსიკალური მხარე, მსახიობის შემოქმედება, ელექტრო განათება... თეატრი გაბედულად კიდებს ხელს ხელოვნების ნამდვილ ნიმუშებს, სადაც მუსიკას ერთ - ერთი მნიშვნელოვანი ადგილი უჭირავს. იგი სპექტაკლის ერთ-ერთი აუცილებელი კომპონენტია. მუსიკა თეატრის დამხმარე საშუალებებს მიეკუთვნება, რომლის მიზანია ხელი შეუწყოს პიესის იდეური შინაარსის ხორცშესხმას. კომპოზიტორი არაჩვეულებრივი სიზუსტით უნდა ახორციელებდეს რეჟისორის ჩანაფიქრს, უნდა

სწავლების მეთოდოლოგია/METHODOLOGY OF TEACHING

ამდიდრებდეს და საინტერესოდ ხსნიდეს სცენარის მთავარ აზრს. მუსიკის ხასიათი უნდა შეესაბამებოდეს მოქმედ პირთა ხასიათს და ნაწარმოების საერთო შინაარსს. „მისი მთავარი ამოცანა იმაში მდგომარეობს, რომ ხელი შეუწყოს პიესის იდეური ჩანაფიქრის მაქსიმალურად მკაფიო, შთამბეჭდავ გამოხატვას. ეს მიზანი მიიღწევა, როდესაც თეატრალური მუსიკის ხასიათი, მისი სტილი შეესატყვისება სპექტაკლის სტილს, ჟანრს, ეპოქისა და მოქმედ პირთა ხასიათს, ნაწარმოების საერთო ემოციურ - ფსიქოლოგიურ შინაარსს.“ რეპერტუარის შექმნის მიზნით თეატრის ხელმძღვანელობა იწვევდა მხატვრებს, მწერლებსა და კომპოზიტორებს და აკავშირებდა მათ თეატრის ცხოვრებასთან, რადგან სცენარს აუცილებლად სჭირდება მათი შემოქმედებითი ხედვის უნისონი.

მუსიკა დრამაში პირველად ძველ საბერძნეთში შემოიღეს. „მუსიკა აძლიერებს სპექტაკლის ზემოქმედებას მაყურებელზე, აადვილებს მოქმედების ამა თუ იმ მომენტის უფრო ნათლად გამოხატვას და მოქმედი გმირების განწყობილების გადმოცემას.“

მუსიკალურ თეატრში მოქმედება ხორციელდება მუსიკალური დრამატურგიის საშუალებით. ოპერა მუსიკალურ - თეატრალური ნაწარმოებია, რომლის შესრულებაშიც მონაწილეობენ: მომღერლები, გუნდი, ორკესტრი, მოცეკვავეები. საოპერო სპექტაკლში წამყვანია მუსიკა, რომელიც გადმოგვცემს ნაწარმოების მთავარ აზრსა და იდეას.

ბალეტი, ოპერის მსგავსად, მუსიკალურ - თეატრალური ნაწარმოებია, რომელშიც მუსიკა, ცეკვა და სასცენო მოქმედება გაერთიანებული. ბალეტის შინაარსი გადმოცემულია საცეკაო მოძრაობებით მუსიკის თანხლებით.

განსაკუთრებით დიდია და გადამწყვეტი მუსიკის როლი მულტიპლიკაციურ და თოჯინურ ფილმებში, სადაც მუსიკა ფილმის დრამატურგიის მარგანიზებელ საშუალებას წარმოადგენს. ამ დარგში მომუშავე კომპოზიტორს უნდა ჰქონდეს კარგი მუსიკალური და შემოქმედებითი ინტუიცია და მხატვრული მიზნის ეფექტური, სადა ხერხებით მიღწევის უნარი, უნდა შეეძლოს დრამატურგიული აზროვნება, მკვეთრი და კონკრეტული სახეების შექმნა.

თეატრს ბავშვის ცხოვრებაში მნიშვნელოვანი ადგილი უჭირავს. დიდია პატარების ინტერესი თოჯინების თეატრის მიმართ, რომელიც საწყის შორეულ წარსულში იღებს, როცა ადამიანები ქვის, თიხის, ძვლის და ხისგან ამზადებდნენ სხვადასხვა არსების თოჯინებს, რომელთაც ამოძრავებდნენ, აცეკვებდნენ და ალაპარაკებდნენ. თანამედროვე თოჯინების თეატრში იყენებენ სამი სხვადასხვა სისტემის თოჯინას: ძაფებიანი (რომელსაც ხშირად მარიონეტს უწოდებენ), ხელთათმანებივით ხელზე ჩამოსაცმელი (თოჯინის ორივე ამ სახეობას დიდი ხნის ისტორია აქვთ მსოფლიოს თითქმის ყველა ქვეყანაში) დაჯობებიანი თოჯინები (XX საუკუნის დამდეგამდე გვხვდება ჩინეთსა და ინდოეთში. სწორედ ამ ქვეყნებში ჩაეყარა საფუძველი თოჯინების თეატრის ხელოვნებას. თოჯინების თეატრი დიდ სიამოვნებას ანიჭებს პატარებს. იგი ხელს უწყობს ბავშვის ინტელექტუალური დონის ამაღლებას. სპექტაკლის მაღალი პროფესიული მუსიკალური გაფორმება, მხატვრული დეკორაციები, კოსტუმები, განათება, მსახიობის შესრულება ხელს უწყობს ბავშვებში მხატვრული გემოვნებისა და შეფასების უნარის გამომუშავებას. ბავშვები ყოველთვის დიდი ინტერესით ელოდებიან სპექტაკლის დაწყებას. დიდია მოლოდინი ამა თუ იმ პერსონაჟის თავგადასავლის მიმართ. ზღაპრის სიუჟეტზე შექმნილი სპექტაკლები პატარებისთვის ახლობელი და გასაგებია. პატარები მსახიობებთან ერთად ჩართულნი არიან სპექტაკლის მსვლელობაში და მათთან ერთად განიცდიან ყოველი მოქმედი პირის მდგომარეობას. ისინი სპექტაკლის მონაწილედ გრძნობენ თავს. საბავშვო თეატრის აუდიტორია თავისი რეაქციით განსხვავებულია მოზრდილთა აუდიტორიისგან: უადგილო სიცილი, შემახილები, ტაში ან მოულოდნელი სიწყნარე, პატარები დარბაზიდან ხმამაღლა კარნახობენ მოქმედ გმირებს და აფრთხილებენ მათ მოსალოდნელი საფრთხის შესახებ. კეთილის ბოროტზე გამარჯვების დროს თავისუფლად ამოისუნთქავენ, დაძაბულობა ეხსნებათ და მხიარული შემახილებით და ტაშით ეგებებიან სიკეთის გამარჯვებას.

მასწავლებლის საუბარი თეატრის შესახებ იწვევს ბავშვების სერიოზულ დამოკიდებულებას ხელოვნების ამ დარგის მიმართ. სპექტაკლის ნახვის შემდეგ, სკოლაში, მუსიკის გაკვეთილზე, საჭიროა გაიმართოს მსჯელობა და დისკუსია: რა სპექტაკლი ნახეთ? გადმოეცით სპექტაკლის

სწავლების მეთოდოლოგია/METHODOLOGY OF TEACHING

შინაარსი; რომელი თოჯინას გარეგნობა მოგეწონათ; რა შეცდომა დაუშვა, მაგალითად, მგელმა; როგორ გადმოგვცა კომპოზიტორმა ამა თუ იმ გმირის მუსიკა; გაიხსენეთ სიმღერა, რომელსაც ასრულებს, მაგალითად, ლუნდულა; მოგეწონათ ეს სიმღერა? მოდით ვისწავლოთ ლუნდულას სიმღერა; ვინ არის კომპოზიტორი თქვენ მიერ ნაწახი სპექტაკლისა; რომელი გმირი არ მოგეწონათ და რატომ? როგორ გადმოგვცა კომპოზიტორმა ბოროტი ხოჭო ხრაჭუნას მელოდია? თქვენ რას შეცვლიდით ამ სპექტაკლში?...

უმცროსი ასაკის მოსწავლეებში თოჯინების თეატრის სპექტაკლების სისტემატური ნახვის შემდეგ „საფუძველი ეყრება მათი მორალური სახის ფორმირებას; იღვიძებს და ყალიბდება მათში ისეთ გრძნობები, როგორცაა: მეგობრობა, გულისხმიერება, თავაზიანობა და სხვა“. საბავშვო თეატრი და სპექტაკლის პროფესიული მუსიკალური ენა, კილო - ჰარმონიული და საორკესტრო ხერხების გამძაფრება, ინტონაციური სიმკვეთრე, ხელს უწყობს ბავშვებში აზროვნების განვითარებას. თეატრი ყოველთვის დგას ბავშვის აღზრდის სადარაჯოზე და მის ფერხულშია ჩართული. იგი მოსწავლეებზე სააღმზრდელო და საგანმანათლებლო გავლენას ახდენს.

გამოყენებული ლიტერატურა

1. „საუბრები ხელოვნებაზე“. დამხმარე სახელმძღვანელო დაწყებითი კლასების მასწავლებელთათვის. თბილისი, 1999
2. პ. ხუჭუა. მუსიკის სამყარო. თბილისი, 1987
3. მუსიკის ლიტერატურა. შემდგ. თ. ლაბაძე - ჟორჟოლაძე. თბილისი, 2007
4. თოჯინების თეატრის სპექტაკლზე უმცროსკლასელთა დასწრების პედაგოგიური ორგანიზაცია. რედ. შ. ამონაშვილი, გ. სარჩიმელიძე. თბილისი, 1974

რეზიუმე

განსაკუთრებით დიდია და გადამწყვეტი მუსიკის როლი მულტიპლიკაციურ და თოჯინურ ფილმებში, სადაც მუსიკა ფილმის დრამატურგიის მორგანიზებელ საშუალებას წარმოადგენს.

თოჯინების თეატრი დიდ სიამოვნებას ანიჭებს პატარებს. იგი ხელს უწყობს ბავშვის ინტელექტუალური დონის ამაღლებას. სპექტაკლის მაღალი პროფესიული მუსიკალური გაფორმება, მხატვრული დეკორაციები, კოსტუმები, განათება, მსახიობის შესრულება ხელს უწყობს ბავშვებში მხატვრული გემოვნებისა და შეფასების უნარის გამომუშავებას.

Magda Tkhlava - Akaki Tsereteli State University, Associate Professor

The Role of Musical Language of a Theatre in Students' Upbringing

Abstract

The role of music is particularly important in multiplicative and puppet films, where music is presented as an organizing way of a drama composition of the film.

A Puppet theatre conditions the improvement of child's intellectual level, the development of artistic taste and appreciative abilities. Children always look forward to the start of a play. They have a big interest in the character's adventure. The plays created on the base of a tale plot are familiar and comprehending for children. After watching the play it is necessary to discuss about it at school, at the music lesson.

Children's theatre and professional musical language of a play, the exaggeration of mood- harmonious and orchestra ways, intonation sharpness help the process of developing children's thought. The theatre is always ready for children's upbringing and is actively involved in this process. It has upbringing and educational influence on students.

თამარ მამარდაშვილი - აკაკი წერეთლის სახელმწიფო უნივერსიტეტი, ასოცირებული პროფესორი

სასუბიექტო მიმღეობის პარალელურ მ-ელ//მა-ელ და მ-//მ-ელ აფიქსიან ფორმათა შესახებ ქართულში

მიმღეობის პარალელურ ფორმებს შორის სემანტიკური განსხვავების ტენდენცია ნაირგვარი მოდიფიკაციებით იჩენს თავს. მეტი წილი პარალელური მიმღეობებისა წარმოშობილი ჩანს სხვადასხვა აფიქსის მონაცვლეობით.

სასუბიექტო (მოქმედებითი გვარის) მიმღეობა ქართულში იწარმოება განსაზღვრული პრეფიქს-სუფიქსების საშუალებით. პრეფიქსებად გამოყოფილია მ- და მა-. ინტერესს იწვევს მათი ურთიერთმიმართება.

ა. შანიძე გამოყოფს სამ შემთხვევას, როცა აუცილებელია მა- პრეფიქსის გამოყენება:

1) თუ ფუძე ხმოვნით იწყება, მ- პრეფიქსის ნაცვლად არის მა-: მა-ამებელი, და-მა-არსებელი, შე-მა-ერთებელი, ა-მა-ოხრებელი, მა-უწყებელი და მისთ.

2) მანით დაწყებულ ფუძეებთან ორი მ-ს თავმოყრის ასაცილებლად: და-მა-მშვიდებელი, და-მა-მტკიცებელი, და-მა-მცირებელი და მისთ, გამონაკლისია მ-მართველი.

3) მა- გვხვდება მა-სწავლებელ-ი, მა-ტარებელ-ი ფორმებში, აგრეთვე ზოგ სხვა ფორმებში და ჩამოთვლილია მა- პრეფიქსიანი მიმღეობები: გა-მა-ყრუებელი, გა-მა-ნადგურებელი, და-მა-ბრკოლებელი, მო-მა-კვდინებელი, მა-ხარებელი, მა-ჩვენებელი და სხვ. იქვე მიუთითებს, რომ ზოგ მათგანს აქვს მ- პრეფიქსით ნაწარმოები პარალელური ფორმებიც: აღ-მა-სრულებელი – ა-მ-სრულებელი, აღ-მა-შენებელი – ა-მ-შენებელი, გა-მა-ცოცხლებელი – გა-მ-ცოცხლებელი, შე-მა-წუხებელი – შე-მ-წუხებელი და სხვა [6, გვ. 571].

რადგან ხმოვნიანი მაწარმოებლის გვერდით გვაქვს პრეფიქსის უხმოვნო ვარიანტი, ბუნებრივია, ისმის კითხვა: შესაძლებელია თუ არა მა- პრეფიქსის დაშლა და თუ იშლება, რა ფუნქცია აქვს აღნიშნული პრეფიქსის ხმოვნით ელემენტს? სამეცნიერო ლიტერატურაში არსებობს მოსაზრება, რომ მიმღეობის მაწარმოებელი პრეფიქსის ხმოვნითი ელემენტი უფუნქციო ფონეტიკურ დანართს არ წარმოადგენს და მას კავშირი უნდა ჰქონდეს ზმნის ფუძის პრეფიქსულ ხმოვანთან [8, გვ. 214; 4, გვ. 189; 7, გვ. 137; 11, გვ. 175].

ა. შანიძის მოსაზრებით, მიმღეობის მაწარმოებლად „ზოგ შემთხვევაში მ- პრეფიქსის ნაცვლად არის მა-. ეს მაშინ, თუ ზმნას საარვისო ქცევა ნაწარმოები აქვს ა-თი“ [7, გვ. 137]. გ. დეეტერსის აზრით, მა- პრეფიქსი აწარმოებს მიმღეობას იმ ზმნათაგან, რომელთაც ფუძის მახასიათებელ ხმოვნად ა- აქვთ.

როგორც მიუთითებენ, სასუბიექტო მიმღეობაში პრეფიქსის გამოყენების მხრივ ძველი ქართული ახალზე უფრო თანმიმდევრულია, მკაცრად დაცული ა ხმოვნის მხოლოდ განსაზღვრულ შემთხვევებში გამოყენების წესი; კერძოდ, თუ ზმნის ნეიტრალური ვერსიის ფორმაში ნულოვანი აფიქსი გვაქვს, სასუბიექტო მიმღეობას მ- პრეფიქსი აწარმოებს: სცემს – მ-ცემელი, დებს – მ-დებელი, ჭამს – მ-ჭამელი, გალობს – მ-გალობელი, ღაღადებს – მ-ღაღადებელი, სვამს – მ-სმელი და ა.შ. აღნიშნული წესიდან გამონაკლისად ითვლება სამი მიმღეობა: მა-ძლარი, მა-შურალი, მა-ვალი. სათანადო ზმნებში (ძღების, შურების, ვალს) ა პრეფიქსი არ ჩანს [4, გვ.189; 10, გვ.18].

შესაბამისად, თუ მიმღეობის მაწარმოებელი პრეფიქსია მა-, სათანადო ზმნურ ფუძეში შემთხვევათა აბსოლუტურ უმრავლესობაში ა გვაქვს: ა-ვნებს – მა-ვნებელი, ა-უწყებს – მა-უწყებელი, ა-ცდუნებს – მა-ცდუნებელი, ა-ხარებს – მა-ხარებელი, ა-რგებს – მა-რგებელი, ა-ცხოვნებს – მა-ცხოვნებელი, თუმცა, სპორადულად დასტურდება ა- პრეფიქსის შემცველ ზმნათაგან ნაწარმოები მა- და მ- პრეფიქსიანი პარალელური ფორმები: გარდა-მა-ქცეველი//გარდა-მ-ქცეველი, და-მა-ზნეველი//გან-მ-ზნეველი [იქვე].

რა მდგომარეობაა ამ მხრივ ახალ ქართულში?

სწავლების მეთოდოლოგია/METHODOLOGY OF TEACHING

ახალ ქართულში ა- პრეფიქსიან ზმნათაგან მიმღეობის წარმოების რამდენიმე შემთხვევა გამოიყოფა:

1) ზმნაში ა- პრეფიქსია და სათანადო მიმღეობაშიც დასტურდება მა-: ა-ერთებს – მა-ერთებელი, ა-ყოვნებს – მა-ყოვნებელი, ა-მცირებს – მა-მცირებელი, ა-ინტერესებს – და-მა-ინტერესებელი, ა-დიდება – მა-დიდება, ა-ერთიანებს – მა-ერთიანებელი და მისთ.

2) ზმნაში ა- პრეფიქსია და მიმღეობას აწარმოებს მ-: ა-დნობს – მ-დნობელი, ა-ცხობს – მ-ცხობელი, ა-რთმევს – წა-მ-რთმევი/წა-მ-რთმეველი, ა-ბამს – მ-ბმელი, ა-გროვებს – მო-მ-გროვებელი, ა-სხამს – მ-სხმელი და მისთ.

3) ზმნის ა- პრეფიქსიანი ფორმის შესატყვისად მიმღეობაში პარალელურად გვაქვს მა- და მ-მაწარმოებლები:

- ა-შენებს – მა-შენებელი // მ-შენებელი
- ა-ჩვენებს – მა-ჩვენებელი // მ-ჩვენებელი
- ა-ნადგურებს – გა-მა-ნადგურებელი // გა-მ-ნადგურებელი
- ა-მკვიდრებს – და-მა-მკვიდრებელი // და-მ-მკვიდრებელი
- ა-ნაწილებს – გა-მა-ნაწილებელი // გა-მ-ნაწილებელი
- ა-წარმოებს – მა-წარმოებელი // მ-წარმოებელი...

სემანტიკური სხვაობა ამგვარი წარმოების ფორმებს შორის ჩვეულებრივ არ ივარაუდება, ოღონდ, ისინი სტილისტურად განსხვავებული ელფერის მატარებელი არიან.

დასტურდება მიმღეობები, რომელთა შესატყვის ზმნურ ფორმაში არ არის ა ხმოვანი, მაწარმოებლად კი მა- გვხვდება:

ეძიებს – მა-ძიებ-ელ-ი, უყურებს – მა-ყურებ-ელ-ი...

აღსანიშნავია, რომ ძველი ქართულისათვის ბუნებრივია ფორმა „მეძიებელი“. ა. შანიძის აზრით, ამ მიმღეობაში მე- პრეფიქსისეული ე ხმოვანი ზმნის ფუძის შემადგენელი ელემენტია: „თუ გარდამავალი ზმნა საარვისო ქცევაში გვიჩვენებს ე ხმოვანს (რაც იშვიათია), შეიძლება ამ ხმოვანმა მიმღეობაშიც იჩინოს თავი: ეძიებს – მე-ძიებ-ელ-ი“ [7, გვ. 137].

„მეძიებელი“ სულხან-საბა ორბელიანის ლექსიკონში განმარტებულია, როგორც მძებნელი [3, გვ. 470]. ასევეა ი. აბულაძის „ძველი ქართული ენის ლექსიკონში“-ც: მეძიებელი – მძებნელი, მაძებარი, „მახლობელი“ [1, გვ. 236]; გამოძიებელი – გამოძკვლეველი, მეძიებელი, მძხრეკელი [იქვე, გვ. 43].

განმარტებული არ არის ეძიებს, ეძებს ზმნები. ძველი ქართულის სასუბიექტო მიმღეობის მე-პრეფიქსი ახალ ქართულში მა-თია შეცვლილი – მა-ძიებ-ელ-ი, ანუ ის, ვინც ეძიებს, ეძებს რაიმეს [5, გვ.625].

ეძებს, ეძიებს ზმნებს თანამედროვე ქართულში ერთნაირი მნიშვნელობა აქვს: 1) ცდილობს იპოვოს, მონახოს რამე, ვინმე, მიაგნოს რასმე; 2) ცდილობს მიაღწიოს რასმე [იქვე, გვ. 489].

ამ ორი ზმნური ფუძის შესატყვისად გვაქვს ორი ძირი: ძებნ და ძი-ებ: ეძებს – ძებნა – მ-ძებნ-ელ-ი, ეძიება – ძიება – მა-ძიებ-ელ-ი.

ასევე, არის მიმღეობა მა-ყურ-ებ-ელ-ი, რომლის ამოსავალ ზმნურ ფორმაშიც არ დასტურდება ა-პრეფიქსი (უყურებს – ყურება – მაყურებელი). მართალია, გვხვდება აყურებს ზმნა, ოღონდ მისი მნიშვნელობა სხვაა: აყურებს, მიაყურებს – ყურს მიუგდებს, მალულად მოუსმენს [5, გვ. 645].

მაყურებელი არის უყურებს (შეხედავს, უცქერს) ზმნის მიმღეობა [2, გვ. 295].

ასევე გვაქვს პრეფიქსის უხმოვნო ვარიანტით ნაწარმოები მიმღეობაც – მ-ყურ-ებ-ელ-ი.

ახალ ქართულში ხშირია შემთხვევები, როცა ზმნის ა- პრაფიქსიან ფორმათაგან ნაწარმოები მიმღეობა უზმნისწინოდ მა- პრეფიქსს გვიჩვენებს, ზმნისწინიან ფორმაში კი მა- და მ-პარალელურად შეიძლება შეგვხვდეს:

- ა-გრილებს – მა-გრილებელი, მაგრამ გა-მა-გრილებელი//გა-მ-გრილებელი;
- ა-წუხებს – მა-წუხებელი, – შე-მა-წუხებელი//შე-მ-წუხებელი;
- ა-დიდებას – მა-დიდება, – გა-მა-დიდება//გა-მ-დიდება;
- ა-წყნარებს – მა-წყნარებელი, – და-მა-წყნარებელი//და-მ-წყნარებელი;

სწავლების მეთოდოლოგია/METHODOLOGY OF TEACHING

ა-წონასწორებს – მა-წონასწორებელი, – გა-მა-წონასწორებელი//გა-მ-წონასწორებელი...

როგორც ჩანს, ენამ ამ სახის ფორმოზირი სხვაობა იმავდროულად ზოგ შემთხვევაში ლექსიკურ მნიშვნელობათა დასაპირისპირებლად გამოიყენა:

და-მა-ხასიათებელი – 1. რაც ახასიათებს ვისმე, რასმე, ნიშანდობლივი;

2. მკვეთრად გამოხატული თავისებურებების მქონე, მნიშვნელოვანი [5, გვ. 393].

და-მ-ხასიათებელი – ის, ვინც სხვას ახასიათებს, სხვას დახასიათებს ამლევს.

ეს კი იმითაა გამოწვეული, რომ შესატყვისი ზმნური ფორმა – ახასიათებს ორგვარ გრამატიკულ მნიშვნელობას გამოხატავს:

1. ვისიმე, რისამე ნიშანდობლივ თვისებას აღნიშნავს, აღწერს

2. მისთვის დამახასიათებელია, ნიშანდობლივია, სჩვევია [5, გვ. 112].

პირველ შემთხვევაში დინამიკაა გამოხატული, მეორე შემთხვევაში – სტატიკა. ზმნის დონეზე ეს გრამატიკული მნიშვნელობები კონტექსტით განირჩევა, მიმდებარე კი პარალელურ ფორმათა პოვნისგან გამოიყენა მათ განსასხვავებლად.

ან კიდევ:

მა-სესხ-ებ-ელ-ი – ვინც ასესხებს [იქვე, გვ.622]

მ-სესხ-ებ-ელ-ი – სესხის ამღები [გვ.749].

აქ მიმდებარე განსხვავებებს იმ მნიშვნელობებს, რომლებსაც ასესხებს და სესხულობს ზმნები განარჩევენ. გარჩევა შესაძლოა ზმნისწინმაც იკისროს; გა-მ-სესხ-ებ-ელ-ი – მ-სესხ-ებ-ელ-ი; გამსესხებელი იგივეა, რაც მასესხებელი.

ნიშანდობლივია, რომ განსხვავებულ მნიშვნელობათა ფორმოზირად დასაპირისპირებლად სხვადასხვა შესაძლებლობაა გამოყენებული. ერთ შემთხვევაში პრეფიქსები (მ-, მა-), მეორე შემთხვევაში კი – ზმნისწინი.

თავისებურ ვითარებას გვიჩვენებს მიმდებარე პარალელური ფორმები: მა-წვალ-ებ-ელ-ი – მ-წვალ-ებ-ელ-ი. ქველ-ში მწვალელები ასეა განმარტებული:

1. ვინც ან რაც აწვალებს ვისმე ან რასმე

2. (მვ. ეკლ.) მწვალელობის მიმდევარი [5, გვ. 759].

ბ. ჯორბენაძე მიუთითებს, რომ მწვალელები ტერმინად დამკვიდრდა, როგორც „ერეტიკოსი“. ძველ ქართულში წვალეა განმარტება, როგორც ერესი, განხეთქილება, მწვალელობა [1, გვ. 543]. იმავდროულად, ახალ ქართულში არსებობს ფორმა წვალ-ებ-ა, მნიშვნელობით „ტანჯვა, წამება“. მის მიმდებარე ივარაუდება ფორმა მწვალელები.

მაგრამ გარჩევის ტენდენციამ საფუძველი შეუქმნა ამ მნიშვნელობისათვის მა-წვალ-ებ-ელ-ი ფორმის გავრცელებას [11, გვ. 177]. ამ რიგის დაპირისპირება სპორადულად ძველ ქართულშიც შეინიშნებოდა:

მა-ვასხებელი – გამსესხებელი [1, გვ. 212];

მ-ვასხებელი – მსესხებელი, მოვასხე [იქვე, გვ. 237].

მაშასადამე, სასუბიექტო მიმდებარე აწარმოებს მ- პრეფიქსი (სათანადო სუფიქსებთან ერთად) ზმნური ფუძის (ა- პრეფიქსიანი და უხმოვანპრეფიქსო) ფორმისაგან. გამოწვევები ამ წესიდან არის, შედარებით ცოტა ძველ ქართულში, უფრო მეტი – ახალში.

როგორც ირკვევა, მიმდებარეში შეიძლება წარმოდგენილი იყოს ფუძის მაწარმოებელი ა- პრეფიქსი (საარვისო ქცევის ნიშანი). მაშ რატომ არ გვაქვს ქცევის სხვა ნიშნები (ი- და უ-)? ეს საკითხი საკვლევეია. შესაძლოა, ეს გარემოება მხარს უჭერდეს იმ თვალსაზრისს, რომლის მიხედვითაც ნეიტრალური ვერსიის გამოხატვა ა-ს მეორეული ფუნქციაა და წარმოშობით ის სხვა ფუნქციის მატარებელი აფიქსია [9, გვ. 110].

ხშირია შემთხვევები, როცა მონაცვლეობა ხდება ოდენპრეფიქსულსა და პრეფიქსულ-სუფიქსურ წარმოებას შორის. მხედველობაში გვაქვს მ-//მ-ელ მაწარმოებელთა ჩანაცვლების შემთხვევები, ხოლო თუ მიმდებარე მაწარმოებლად მა- პრეფიქსია გამოყენებული, მასთან ერთად სუფიქსიც არის წარმოდგენილი უსათუოდ, ოდენ მა- პრეფიქსი მიმდებარე წარმოებაში არ გვხვდება.

სწავლების მეთოდოლოგია/METHODOLOGY OF TEACHING

ცნობილია, რომ სასუბიექტო (კერძოდ, მოქმედებითი გვარის) მიმღეობა ემყარება I სერიის თემას, ამიტომ თემის ნიშანი ყველგან ჩანს, გარდა ი- თემისნიშნისანი ზმნების მიმღეობებისა: ვ-თლ-ი – მ-თლ-ელ-ი, ვ-თხრ-ი – მ-თხრ-ელ-ი, და-ვ-შლ-ი – და-მ-შლ-ელ-ი, ვ-სჯ-ი – და-მ-სჯ-ელ-ი, ვ-ზრდ-ი – გა-მ-ზრდ-ელ-ი...

ი- თემის ნიშნისანი ზმნათა მიმღეობებში აუცილებელია მ- პრეფიქსთან ერთად -ელ სუფიქსის დართვაც. სხვაგან კი შეიძლება დაერთოს, შეიძლება – არა:

ებ: და-მ-გ-ებ-ი – და-მ-გ-ებ-ელ-ი
მი-მ-გნ-ებ-ი – მი-მ-გნ-ებ-ელ-ი
ა-მ-კრ-ებ-ი – ა-მ-კრ-ებ-ელ-ი
შე-მ-ქ-ები – შე-მ-ქ-ებ-ელ-ი...
ობ: და-მ-პყრ-ობ-ი – და-მ-პყრ-ობ-ელ-ი
გა-მ-თბ-ობ-ი – გა-მ-თბ-ობ-ელ-ი
მი-მ-ნდ-ობ-ი – მი-მ-ნდ-ობ-ელ-ი
შე-მ-ტყ-ობ-ი – შე-მ-ტყ-ობ-ელ-ი...
ოფ: გა-მ-ყ-ოფ-ი – გა-მ-ყ-ოფ-ელ-ი, მ-ყ-ოფ-ი – მ-ყ-ოფ-ელ-ი...

-ავ და -ამ თემისნიშნისანი ზმნათა მიმღეობებში ეს თემის ნიშნები უცვლელად მხოლოდ მაშინ არის წარმოდგენილი, თუ მაწარმოებელია მ-, ხოლო თუ ერთვის -ელ სუფიქსიც, მაშინ ამოვარდება თემის ნიშნისეული ა ხმოვანი და დარჩება თანხმოვნითი ნაწილი (ვ და მ) [6, გვ. 570].

ავ: და-მ-ხატ-ავ-ი – და-მ-ხატ-ვ-ელ-ი
და-მ-კარგ-ავ-ი – და-მ-კარგ-ვ-ელ-ი
მ-ზიდ-ავ-ი – მ-ზიდ-ვ-ელ-ი
მ-ყნოს-ავ-ი – მ-ყნოს-ვ-ელ-ი
მ-ბოჭ-ავ-ი – მ-ბოჭ-ვ-ელ-ი...

თუმცა, ზოგჯერ -ავ თემისნიშნისანი ზმნათა მიმღეობები უსუფიქსოდ არ იწარმოება: მ-ხნ-ელ-ი, მ-კვლ-ელ-ი, მ-რგვ-ელ-ი, მ-ხედვ-ელ-ი, მ-ხვრ-ელ-ი... უსუფიქსოდ არ გვხვდება -ამ თემისნიშნისანი ზმნათაგან ნაწარმოები მიმღეობები: ვაბ-ამ – მ-ბმ-ელ-ი და არა მზამი (შდრ. დასაბამი), ვარტყ-ამ – გა-მ-რტყმ-ელ-ი და არა გამრტყამი, ვსვ-ამ – მ-სმ-ელ-ი და არა მსვამი.

რადგან მიმღეობის საწარმოებლად პირველი სერიის თემაა საჭირო, ამიტომ ხმოვანმონაცვლე ზმნათა მიმღეობებში ე გვაქვს და არა ი:

მ-კრეფ-ი – მ-კრეფ-ელ-ი მ-ჭვრეტ-ი – მ-ჭვრეტ-ელ-ი
მ-ჟლეტ-ი – მ-ჟლეტ-ელ-ი მ-ფხეკ-ი – მ-ფხეკ-ელ-ი
მ-სრეს-ი – მ-სრეს-ელ-ი და-მ-გრეხ-ი – და-მ-გრეხ-ელ-ი...

რით უნდა აიხსნას ის ფაქტი, რომ სხვა თემისნიშნისანი ზმნათაგან მიმღეობის საწარმოებლად არ არის აუცილებელი -ელ სუფიქსის დართვა?

ეკ. ოსიძეს მიაჩნია, რომ სუფიქსის დართვის აუცილებლობა ინიან ზმნათაგან ნაწარმოებ მიმღეობებში იმით უნდა იყოს გამოწვეული, რომ სუფიქსის გარეშე მიმღეობა სახელობით ბრუნვაში ზმნის პირიან ფორმას დაემთხვეოდა: მ-ყიდ-ი, მ-ტყორცნ-ი, მ-ტკეპნ-ი... ამას ისიც მოწმობს, რომ ინიან ზმნათაგან სა- და ნა- პრეფიქსით ნაწარმოებ მიმღეობებში არ არის აუცილებელი სუფიქსის დართვა: სა-ცერ-ი, ნა-ცარ-ი, ნა-ყიდ-ი, სა-ტყორცნ-ი... იმით, რომ მიმღეობის ეს ფორმები ზმნის პირიან ფორმას ვერ დაემთხვევა [4, გვ. 207].

მაგრამ ზმნის პირიან ფორმას შეიძლება სხვა თემის ნიშნისანი ზმნათაგან ნაწარმოები სასუბიექტო მიმღეობის უსუფიქსო ფორმებიც დაემთხვეს: შემამკობელი – შემამკობ, მკადრებელი – მკადრებ, შემქმნელი – შემქმნენ და სხვანი, თუმცა, მიმღეობა (როგორც სახელი) ხომ ყოველთვის ბრუნვის რომელიმე ფორმითაა წარმოდგენილი (ახალ ქართულში მაინც) და არა ფუძის სახით. ამიტომ, ამგვარი დამთხვევა გამორიცხებულია. -ი თემისნიშნისანი ზმნათა მიმღეობები კი სახელობით ბრუნვაში სავსებით ემთხვევა ზმნის პირიან ფორმას. ი მიმღეობაში ბრუნვის ნიშანია, ზმნაში კი თემის ნიშანი

სწავლების მეთოდოლოგია/METHODOLOGY OF TEACHING

(მყიდი, დამჭერი...). და კიდევ, მ- პრეფიქსი პირველი ობიექტური პირის მაჩვენებელია ზმნაში. სა- და ნა- კი პირის ნიშნებად არ გვაქვს ქართულში და ამიტომ ამ პრეფიქსებით გაფორმებული ფორმები მიმღობისა ვერ დაემთხვევა ზმნურ ფორმას.

რეზიუმე

სასუბიექტო (მოქმედებითი გვარის) მიმღობა ქართულში იწარმოება განსაზღვრული პრეფიქს-სუფიქსების საშუალებით. პრეფიქსებად გამოყოფილია მ- და მა-. სემანტიკური სხვაობა ამგვარი წარმოების ფორმებს შორის ჩვეულებრივ არ ივარაუდება, ოღონდ, ისინი სტილისტურად განსხვავებული ელფერის მატარებელნი არიან. თუმცა ზოგ შემთხვევაში ენამ ამ სახის ფორმოზრივი სხვაობა იმავდროულად ლექსიკურ მნიშვნელობათა დასაპირისპირებლად გამოიყენა. ხშირია შემთხვევები, როცა მონაცვლეობა ხდება ოდენპრეფიქსულსა და პრეფიქსულ-სუფიქსურ წარმოებას შორის. მხედველობაში გვაქვს მ-//მ-ელ მაწარმოებელთა ჩანაცვლების შემთხვევები, ხოლო თუ მიმღობის მაწარმოებლად მა- პრეფიქსია გამოყენებული, მასთან ერთად სუფიქსიც არის წარმოდგენილი უსათუოდ.

ლიტერატურა

1. ი. აბულაძე, ძველი ქართული ენის ლექსიკონი, თბ., 1973
2. გ. გოგოლაშვილი, ც. კვანტალიანი, დ. შენგელია, ქართული ენის სახელზმნური ფუძეების ლექსიკონი, თბ., 1991
3. ს.ს. ორბელიანი, ლექსიკონი ქართული, I – 1991, II – 1993
4. ევ. ოსიძე, მიმღობის წარმოება ქართულში, თსუ შრომები, 67, 1957
5. ქართული ენის განმარტებითი ლექსიკონი, ერთტომეული, ნაკვ. I, II, თბ., 1990
6. ა. შანიძე, ქართული ენის გრამატიკის საფუძვლები, თბ., 1973
7. ა. შანიძე, ძველი ქართული ენის გრამატიკა, თბ., 1976
8. არნ. ჩიქობავა, სახელის ფუძის უძველესი აგებულება ქართველურ ენებში, თბ., 1942
9. არნ. ჩიქობავა, ჭანურის გრამატიკული ანალიზი, ტფ., 1939
10. ა. ხომასურაძე, ზმნის ა პრეფიქსი და სასუბიექტო მიმღობა ქართულში, ქართველურ ენათა სტრუქტურის საკითხები, V, 1981
11. ბ. ჯორბენაძე, ქართული ენის ფაკულტატიური გრამატიკის საკითხები, თბ., 1985

Tamar Mamardashvili - Akaki Tsereteli State University, Associate Professor

On the Paraller Forms of the Subjective Participle in Georgian

Summary

In Georgian the formation of the subjective participle is characterized by parallelism (m-el//ma-el, m-//m-el). On the one hand, the parallel forms tend to be semantically different: m-sesxebeli – a borrower, ma-sesxebeli – a lender. On the other hand, the parallelism might be caused by the structure of verb forms, viz.: a) verb formation with vowel prefixes might cause the appearance of a vowel in the prefix of a participle; b) it can also be conditioned by the peculiarities of Present stem formation.

თამარ მამარდაშვილი - აკაკი წერეთლის სახელმწიფო უნივერსიტეტი, ასოცირებული პროფესორი

ნაცარქექიას ტიპის სახელთა წარმოება და მათი კვალიფიკაცია

ქართულში გვაქვს ერთი ტიპის წარმოება, „რომელიც მიმღეობის ფორმა არ არის, მაგრამ შინაარსით მოქმედებითი გვარის მიმღეობისას უახლოვდება. ასეთია რამდენიმე ფუძისაგან ია-თი ნაწარმოები ფორმები: ჭამია, ყლაპია, ქექია, რეკია და სხვა“ [6, გვ. 583]. ეს ფორმები ცალკე ნაკლებად იხმარება და, ჩვეულებრივ, სახელთან ერთად გვხვდება:

- „-ჭამია: ბაყაყიჭამია, ყველიჭამია და მისთ.
- ყლაპია: დოყლაპია, ბელტიყლაპია (ზღაპრებში) და მისთ.
- პარია: ხარიპარია და სხვ.
- ხარშია: ქვახარშია (ძუნწის ეპითეტია იმერეთში).
- რეკია: ჩიტირეკია (ქარაფშუტა, უქნარა).
- სროლია: ქვასროლია.
- ტანია: ენატანია.
- ქექია: ნაცარქექია (=ნაცართქექია).
- ჭერია: ბუზიჭერია...“ [იქვე, გვ. 583].

საანალიზო ფორმათა მეორე ნაწილი აშკარა სემანტიკურ პარალელიზმს ამჟღავნებს მ- და მ-ელ მაწარმოებლებიან სასუბიექტო მიმღეობებთან, თუმცა, მათგან განსხვავებით იგი ყოველთვის ობიექტთან ერთადაა, მასთანაა შერწყმული: ქექია – მქექავი // მქექი, რეკია – მრეკავი // მრეკელი, ხვეტია – მხვეტავი // მხვეტელი, პარია – მპარავი // მპარველი, ყლაპია – მყლაპავი // მყლაპველი, ხარშია – მხარშავი // მხარშველი...

ამგვარი ფორმები მრავლადაა თ. სახოკიას ლექსიკონში „ქართული ხატოვანი სიტყვა-თქმანი“:

ბოლოქნევა – გაიძვერა, პირში მაქებარი, მლიქვნელი [5, გვ. 58];

ენატანია – მბუზღარი, დამსმენელი, ენის მიმტანი [იქვე, გვ. 173];

ზვირთიყარია – ვინც აზვიადებს სულ უბრალო, უმნიშვნელო საქმეს, ვისაც მცირე რამე გაბერილად უნდა მოაჩვენოს სხვას (გვ. 221);

კვეიდექია – გაურკვეველად, უგემურად, გაუბედავად, უნდომლად, უგულოდ მოლაპარაკე; ვისაც ლაპარაკი უჭირს, საქმე არ გამოუდის ხელიდან [გვ. 324];

მწყერიფრენია – სულელი [გვ. 441];

ქვაწვია – უზომოდ ძუნწი, სხვისათვის რომ არაფერი ემეტება, უწყალო, გაუკითხველი, შეუბრალებელი, გულქვა [გვ. 679];

შარახვეტია – უსაქმური, ცუდაობაში გამტარებელი დროისა [გვ. 740];

ჩიტირეკია – უჭკუო, ბრიყვი [გვ. 788];

ჯამიტლეკია – ზარმაცი, რისამე შოვნის უნარს მოკლებული, ვისაც ხელის განძრევა ეზარება [გვ. 949] ...

ასევე: ყანწიყლაპია, ქარიყლაპია, წყალიყლაპია, ბუზიყლაპია, მარტოჭამია, კაციჭამია, ყველიპარია, ქარიფანტია, გორიგლეჯია, ცაჭვრეტია, წყალიხვრეპია, ნამილოკია, გუდაბერტყია და სხვ. [5]

როგორც მიუთითებენ, მსგავსი ფორმები ძველ ქართულში (იგულისხმება წერილობითი ძეგლები) არ გვხვდებოდა. მაგრამ მრავლად მოიპოვება ხალხურ სიტყვიერებაში – ზღაპრებში, ანდა-ზებსა თუ გამოთქმებში. ამ ტიპის სახელები სამეცნიერო ლიტერატურაში არაერთხელ იქცა მსჯელობის საგნად, კერძოდ, მკვლევართა ინტერესს იწვევს, რა მორფოლოგიური ოდენობაა ეს ფორმა მთლიანად და მისი ნაწილები ცალ-ცალკე.

უდავოა, რომ ზემოჩამოთვლილ კომპოზიტთა პირველი წევრი არის მოქმედების ობიექტი, კერძოდ, იგი პირდაპირი ობიექტის როლს ასრულებს, რომელიც ხან ფუძის სახითაა წარმოდგენილი (ნაცარქექია, გუდაბერტყია, დოყლაპია, ქვახარშია, შარახვეტია, ცაჭვრეტია და სხვანი), ხან კი ფუძე „ი“ ხმოვნით არის გართულებული (კაციჭამია, წყალიხვრეპია, ჩიტირეკია, ბუზიჭერია, ჯამიტლეკია და მისთ.). რა ოდენობაა ეს „ი“?

სწავლების მეთოდოლოგია/METHODOLOGY OF TEACHING

ა. შანიძის აზრით, „ი“ ხმოვანი ნათესაობითი ბრუნვის ნიშნისეულია (ბელტისეულია – ბელტიეულია). „ჭამია, ყლაპია, ქექია და მისთანანი ჩვეულებრივ გვხვდება ნათესაობითი დაყენებულ სახელებთან. ნათესაობითი ბრუნვის ფორმა, მხოლოდითისა თუ მრავლობითისა, შეკვეცილია ხოლმე“ [გვ. 583]. ეს ვარაუდი, შესაძლოა, იმ გარემოებას ემყარებოდეს, რომ პრეფიქსიანი (ან პრეფიქს-სუფიქსიანი) მიმღეობა პირდაპირ დამატებას ნათესაობითი მოითხოვს: წერილ-ის დამწერი, სახლ-ის ამშენებელი, სურათ-ის დამხატველი ... ამათი ანალოგიით ამბის-ტანია.

თუმცა, სამეცნიერო ლიტერატურაში ამ საკითხთან დაკავშირებით სხვაგვარი მოსაზრებაც გამოითქვა. მკვლევართა ერთი ნაწილი (ფ. ერთელიშვილი, მ. მრევლიშვილი, ე. ოსიძე) მიიჩნევს, რომ ამგვარ შემთხვევებში ნათესაობითი ბრუნვის ნიშნის „ს“ შესაძლოა ნამდვილად მოკვეციოდა სახელად ნაწილს, მაგრამ ფუძემკვლევადი სახელები აუცილებლად შეკუმშული სახით უნდა ყოფილიყო წარმოდგენილი: ნაცრიქქია (და არა ნაცარქქია), მგლიგლეჯია (და არა მგელიგლეჯია), წყლიხვრეპია (და არა წყალიხვრეპია)...

და მეორე, თუ სახელადი ნაწილი ნათესაობით ბრუნვაში დგას, მაშინ რატომღა ფუძის სახით მოცემული ხმოვანფუძიანი სახელები (ქვახარშია, ენატანია, შარახვეტია, გუდაბერტყია, ქვაწვია, ცაქვრეტია)? უნდა გვქონოდა: ქვიხარშია, ენიტანია, გუდიბერტყია და ა.შ., რადგანაც ფუძემკვეცად სახელებს ნათესაობით ბრუნვაში ფუძისეული ხმოვანი ეკვეცება.

თუ გავითვალისწინებთ იმას, რომ ნათესაობითი ბრუნვის ფორმით წარმოდგენა კომპოზიტის პირველი ნაწილისა (რა მეტყველების ნაწილითაც უნდა იყოს ის გადმოცემული), თუ მეორე ნაწილი მიმღეობაა, არაა უცხო ქართულისათვის და ყოველთვის ნათესაობითი ბრუნვის ნიშანი წარმოდგენილია სრულად (ნათლისმცემელი, მრავლისმეტყველი, სამართლისმყოფელი, სისხლისმსმელი, ჯვარისმპყრობელი...) [2, გვ. 164], რატომ უნდა იყოს ნაცარქქია ტიპის სახელებში ბრუნვის ნიშანი შეკვეცილი?

არსებობს სხვა მოსაზრებაც: „ი“ სახელობითი ბრუნვის ნიშანია და არა ნათესაობითი ბრუნვის ნიშნის ნაწილი [1, გვ. 257-259; 3, გვ. 179-180; 4, გვ.133-135].

ფ. ერთელიშვილი მიიჩნევს, რომ ამ მოსაზრებას ერთი ფაქტიც ამყარებს: ნაცარ-ქქია მიმღეობის სახელური ნაწილი წრფელობით ბრუნვაში დგას. ცნობილია, რომ სახელობითი ბრუნვა თავისი წარმოშობით მეორეულია, მას ძველ ქართულში ხშირად წრფელობითი ბრუნვა (ანუ სახელის გაუფორმებელი ფუძე) ცვლიდა და შესაბამისად, ეს ფორმაც შესაძლოა ძველ ვითარებას ასახავდეს [1, გვ. 257].

ა. შანიძის აზრით, ნაცარქქია –ნაცართქქია. თუ გავითვალისწინებთ იმ ფაქტს, რომ ნივთიერებათა სახელებს მრავლობითი რიცხვის ფორმა არ ეწარმოება [6, გვ. 46], აქ ერთგვარ წინააღმდეგობრივ მოვლენასთან გვაქვს საქმე.

ფაქტია, რომ განსახილველ სახელებში „ი“ გვაქვს იქ, სადაც პირველი კომპონენტი თანხმოვანფუძიანია, ხმოვანფუძიანებში ეს საკითხი არ დგას. ხომ არ მიანიშნებს ეს იმაზე, რომ „ი“ არის ფონეტიკური დანართი, რომლის დართვის საჭიროება არ არის ხმოვანფუძიანებთან?

საანალიზო ერთეულთა მეორე ნაწილს ქექია, ქნევია, პარია, ყარია, ხარშია, ყლაპია, ჭამია და მისთ. სიტყვები შეადგენს. რას წარმოადგენენ ისინი ფორმის თვალსაზრისით? სემანტიკურად იმ მოქმედებას გამოხატავენ, რასაც ასრულებს პირველი წევრი (ანუ მოქმედების ობიექტი). ფ. ერთელიშვილს მიაჩნია, რომ თითოეული ამ ფორმით ხოლმეობითობა, „ჩვეულებრივ მოქმედება“ არის გამოხატული. კერძოდ, ნაცარქქია მიუთითებს მოქმედზე, რომელსაც ნაცრის ქექვა ჩვეულებად აქვს ქცეული. ეს სემანტიკა გადატანით მნიშვნელობაშიცაა დაცული. როდესაც ადამიანზე ამბობენ ნაცარქქიაო, იგულისხმება, რომ აღნიშნული პირი ჩვეულებრივ უსარგებლოდ, „უსაქმურად საქმიანობს“. ასევეა ენატანია – ადამიანი, რომელსაც „ენა დააქვს ხოლმე“, მამუზღარობა ჩვეულებად აქვს ქცეული. მკვლევარი მიიჩნევს, რომ ჭამია, პარია, ყლაპია, ხარშია და მისთ. ტიპის წარმოებაში „გამოიყოფა ფუძე, რომლის პირიანი ფორმა ხოლმეობითის ფუძეს ემთხვევა. ესაა: ჭამი-ს, ყლაპი-ს, მო-ი-პარი-ს, ხარში-ს, გა-რეკი-ს, ქექი-ს, მი-ი-ტანი-ს, ღეჭი-ს, ლოკი-ს, ყარი-ს... ამ ზმნათა ფუძეებში -ი ხოლმეობითის მაწარმოებელია“ და, შესაბამისად, ხოლმეობითის გაგება ამგვარ ფორმებში ხოლმეობითის ნაკვთს უნდა შეჰქონდეს: ჭამ-ი-ს ყველი და ობიექტის ზმნის წინ გადანაცვლებით : ყველ-ი ჭამ-ი-ა. ასევე: ღეჭ-ი-ს კევი და კევი ღეჭ-ი-ა; გლეჯ-ი-ს მგელი და მგელი გლეჯ-ი-ა ...

სწავლების მეთოდოლოგია/METHODOLOGY OF TEACHING

საინტერესო ვითარებას უჩვენებს ფუძედრეკადი ზმნები, რომლებიც გამოყენებულია ამგვარ ფორმებში (წყვეტს-წყვიტა, გლეჯს-გლიჯა და მისთ.). რადგან II სერიაში ამგვარი ზმნები „ი“ ხმოვანს უჩვენებენ (და ნამყოს ხოლმეობითი II სერიის მწკრივია), მოსალოდნელი იყო -ი ფუძიანი ფორმები: გლიჯია და არა გლეჯია, ფრინია და არა ფრენია და მისთ. მაგრამ, დაცულია I სერიის მწკრივითათვის ნიშანდობლივი ე- ხმოვნიანი ფუძეები. თუმცა, თ. სახოკიას ლექსიკონში დასტურდება ფორმა „მგელიფლითე“ (ტანისამოსშემოგლეჯილი; ან იტყვიან ახალგაზრდაზე, ვინც ტანისამოსს არ უფრთხილდება), რომელიც II სერიის ფუძეს ეყრდნობა.

მ. მრევლიშვილის აზრით, ქექია, ლექია, ყლაპია... მიმღეობის ფორმებია, რომელთაც დაკარგული აქვს მაწარმოებელი პრეფიქსი მ- (მქექი -ჰქექია). ცნობილია, რომ კომპოზიტ მიმღეობებში, როცა სახელადი ნაწილი ნათესაობითი ბრუნვის ფორმითაა წარმოდგენილი, საკუთრივ მიმღეობა ყოველთვის მ- პრეფიქსითაა გაფორმებული. საანალიზო ტიპის წარმოებაში კი მიმღეობის მაწარმოებელი პრეფიქსი არ ჩანს, შდრ.:

„თქვე ნაცარმქექნო და გულნამცეცნო
აქაც ძირს უთხრით ღარიბთ ერთობას“ (ილია).

მკვლევარი მიუთითებს, რომ ეს კომპოზიტები ძველისძველნი უნდა იყვნენ, მათი მეორე წევრი – მიმღეობა ამოსავლად იყენებს დრო-კილოთა მეორე წყების, აორისტის ფუძეს და, მართალია, პირველ წევრად პირდაპირი ობიექტია წარმოდგენილი, მაგრამ მთლიანად ეს ოდენობა „გულდებულის“ მსგავსად, სუბიექტზე მიუთითებს, მას გამოხატავს:

ნაცარქექია – ადამიანი, რომელიც ნაცარს ქექავს, უსაქმურია;
ჩიტირეკია – ქარაფშუტა ადამიანი, თავქარიანი;
ყანწყილაპია – ლოთი ადამიანი... [3, გვ. 180].

ეკ. ოსიძე ამგვარი კომპოზიტების ზმნური ნაწილის აგებულებას ასე ხსნის: ამოსავლად აღებულია მარტივი ფუძე აწმყოს მაწარმოებელი თემის ნიშნების გარეშე: ქექავს – ქექ, ყლაპავს – ყლაპ, ხარშავს – ხარშ და ეს ფუძე წარმოდგენილია II პირის ბრძანებითი ფორმით: ნაცარ/ქექე-ა, ნემსი/ყლაპე-ა, დო/ჭამე-ა და მისთ. ეს მიმღეობები რომ ბრძანებითის ფორმებია, ამის დასტურად მოჰყავს ის ფაქტი, რომ ამ ტიპის წარმოებაში მხოლოდ ის ზმნები მონაწილეობენ, რომლებიც ბრძანებითში ე-ს გამოავლენენ: ყლაპე, ბერტყე, ჭამე, რეკე... (არ გვაქვს კაცი-კლია, შეში-ჭრია და მისთ. ფორმები, შდრ.: მოკალი, მოჭერი...). მსგავსი ნიმუშები მოაქვს მეგრულიდანაც, სადაც ამგვარი ფორმები დასტურდება:

„ჩაკა-ზიდი“ – კალათის მზიდავი (კალათ-ზიდი);
„ლებიავახარში“ – ლობიოს არ მხარშავი (ლობიო-არ-ხარშე).

-ა აფიქსის გარეშე ამ ტიპის მიმღეობები, იმავდროულად, ბრძანებითი კილოს ზმნის პირიან ფორმას წარმოადგენს. -ა სუფიქსის დართვა განაპირობებს ე ხმოვნის დავიწროებას და მის ი-დ ქცევას (იზ- ე) [4, გვ. 136-137].

აღსანიშნავია, რომ ყველა ზმნა, რომელიც ამ ტიპის მიმღეობის წარმოებაში მონაწილეობს, გარდამავალი, მოქმედებითი გვარისაა და ამ წარმოებაშიც, ისევე, როგორც ხმალამოწვდილი ტიპის მიმღეობებში, კომპოზიტის სახელადი ნაწილი შესაბამისი ზმნის პირდაპირ ობიექტს წარმოადგენს. თუ იმ აზრსაც გავიზიარებთ, რომ ზმნური ფუძეები მეორე სერიის ფორმებია, მაშინ საანალიზო ერთეულთა სახელადი ნაწილის ბრუნვა სახელობითი იქნება, რადგან მეორე სერიის მწკრივებში ზმნას პირდაპირი ობიექტი სახელობითში შეეწყობა.

გასარკვევია ბოლოკიდური ა-ს ფუნქციაც. ამ საკითხთან დაკავშირებითაც აზრთა სხვადასხვაობაა. ეკ. ოსიძის აზრით, -ა მასუბსტანტივებელი ელემენტია, „ნაცარქექია ტიპის მიმღეობები მთელ გამოთქმას წარმოადგენს, რომლებიც -ა სუფიქსის დართვის გამოა გასუბსტანტივებული“ [4, გვ. 135]. მ. მრევლიშვილს მიაჩნია, რომ -ა სუფიქსი ამგვარ ფორმებში კნინობითობის აღმნიშვნელია [3, გვ. 180].

გამოითქვა სხვაგვარი ვარაუდიც. ბოლოკიდური -ა უნდა ვიგულოვოთ ზმნებიდან არა მარტო საწყისის მაწარმოებელ ელემენტად (წერ-ა, შენებ-ა...), არამედ მიმღეობებისაც და საანალიზო ტიპის ფორმების შემადგენელი ორი ლექსიკური ერთეულის (სახელისა და ზმნის) შეერთებით -ა ხმოვნის

სწავლების მეთოდოლოგია/METHODOLOGY OF TEACHING

გარეშე მიმღეობას ვერ მივიღებდით. ამდენად, იგი „მიმღეობის მაწარმოებელ ელემენტად უნდა მივიჩნიოთ“ [1, გვ. 257].

ზოგჯერ ამგვარი ტიპის ფორმები სახელადი ნაწილის გარეშეა წარმოდგენილი: წუნია, ტვლეპია, ტკეპნია, პრანჭია, ღრეჭია, კბენია, ღეჭია, თხუპნია... ამ შემთხვევაში პირდაპირი ობიექტი ან დაკარგულია, ან შეიძლება არ ივარაუდებოდეს.

და ბოლოს: რა კვალიფიკაცია უნდა მიეცეს ამგვარ სახელებს?

ა.შანიძის აზრით, მსგავსი ფორმები მიმღეობები არაა, მხოლოდ შინაარსი აახლოებთ მათ მოქმედებითი გვარის მიმღეობასთან. არსებობს მეორე თვალსაზრისიც: ეს სახელები მიჩნეულია კომპოზიტებად, რომლებიც წინადადებაში მიმღეობის როლს ასრულებს [3,4]. ფ. ერთელიშვილი, ამოდის რა განსაზღვრებიდან, რომ „მიმღეობა ჰქვია ზმნის უფლებელ ფორმას, რომელიც იბრუნვის და წინადადებაში უმეტესად ისეა გამოყენებული, როგორც ზედსართავი“ [6, გვ. 567], ნაცარქეცია, ღრეჭია... ტიპის წარმოებას მიმღეობად მიიჩნევს, რადგან აქაც ზმნა უფლებელ ფორმადაა წარმოდგენილი, ამასთანავე ასეთი სიტყვები იბრუნვის და წინადადებაშიც შეიძლება გამოყენებულ იქნას ზედსართავისებრ (ნაცარქეცია კაცი, დოყლაპია ბავშვი...) [1, გვ. 258].

ხომ არ არის ბოლოვიდური -ია სიტყვათწარმოებითი ელემენტი, რომელსაც შეიძლება რაიმე კავშირი ჰქონდეს სახელებში დაცულ ამგვარ დაბოლოებასთან (ბიძა – ბიძია, მელა – მელია...)?

ვფიქრობთ, საანალიზო ტიპის ფორმები პირობითად შეიძლება ჩაითვალოს მიმღეობად. ამას ხელს შეუწყობს შინაარსობრივი მხარე, თუმცა, უდავოდ უნდა აღინიშნოს, რომ ფორმის თვალსაზრისით ისინი თავისებურია, რადგან მიმღეობა ზმნურ ფუძეს ემყარება, ამ ფორმებს კი შესიტყვება უდევს საფუძვლად.

ლიტერატურა

1. ფ. ერთელიშვილი, მიმღეობის ერთი ტიპი ქართულში, თსუ-ს შრომები, ტ.71, 1958
2. ი. იმნაიშვილი, სახელთა ბრუნება და ბრუნვათა ფუნქციები ძველ ქართულში, თბ., 1957
3. მ. მრეველიშვილი, კომპოზიტები ქართულ ენაში, თსუ-ს შრომები, ტ.67, 1957
4. ე. ოსიძე, მიმღეობის წარმოება ქართულში, თბ., 1956
5. თ. სახოკია, ქართული ხატოვანი სიტყვა-თქმანი, თბ., 1979
6. ა. შანიძე, ქართული ენის გრამატიკის საფუძვლები, თბ., 1973

რეზიუმე

ნაცარქეციას ტიპის სახელთა წარმოება და მათი კვალიფიკაცია არაერთხელ იქცა მსჯელობის საგნად. ინტერესს იწვევს, რა მორფოლოგიური ოდენობაა ეს ფორმა მთლიანად და მისი ნაწილები ცალ-ცალკე. ამგვარი სიტყვები პირობითად შეიძლება ჩაითვალოს მიმღეობად, რასაც ხელს შეუწყობს შინაარსობრივი მხარე, თუმცა, ისინი თავისებური არიან ფორმის თვალსაზრისით, რადგანაც მათთვის ამოსავალია შესიტყვება და არა ზმნური ფუძე.

Tamar Mamardashvili - Akaki Tsereteli State University, Associate Professor

The formation of the Natsarkekia (lazybones) type names and their qualification

Summary

The formation and qualification of the Natsarkekia - type names, the morphological structure of their components, are of great interest. As we know, such constructions are not found in Old Georgian manuscripts, except the Georgian folk-tales, proverbs or expressions. The first part of the above-mentioned structures is an object, which is presented by the stem or the stem is complicated by the vowel –e. Some scientists consider the stem –e to be the part of the genitive case. This hypothesis is due to the fact, that participle, either with the prefix (or the prefix-suffix) needs direct object in the genitive case. Natsarkekia is the person whose habit is to rummage into ash. This semantic is kept even in the figurative meaning, is meant that Natsarkekia is an idler or his work is useless. All the verbs forming this kind of participle, belong to Active Voice. We consider the analyzing types as participles conditionally. It can be supported by the content, though according to the form they are special, as the participle is based on verbal form, but these forms are based on word combinations.

ელენე მალაკელიძე - ქ. თბილისის წმ. ილია მართლის სახ. საპატრიარქოს სკოლა-გიმნაზიის მასწავლებელი

წერა-კითხვის სწავლების ლინგვისტურ-დიდაქტიკური საფუძვლებისათვის

ჩვენი მოხსენების მიზანია, აჩვენოს, რომ წერა-კითხვის სწავლების მეთოდის შერჩევა უპირველესად თვით ამ ენის თავისებურებებით არის განპირობებული და ბრმად სხვა ენიდან მისი გადმოტანა ყოველთვის გაუმართლებელია. ენის სწავლების მეთოდს უპირველესად ამ ენის ბუნება-აგებულება განაპირობებს და ეს ყველაზე ნათლად და ხელშესახებად წერა-კითხვის სწავლების პროცესში ჩანს.

იმის მიხედვით, თუ როგორია ამა თუ იმ ენის ფონეტიკურ-მორფოლოგიური აგებულება, როგორია ურთიერთობა წარმოთქმასა და წერას შორის, ან რა ცვლილება განიცადა ამ ურთიერთობამ ისტორიულად, შემუშავებულია მართლწერის პრინციპები:

ა) **ფონეტიკური პრინციპი** მოითხოვს წერას ისე, როგორც წარმოთქვამენ. იმ ენებში, რომლებშიც ეს პრინციპია წამყვანი, სიტყვა თითქმის ისევე იწერება, როგორც წარმოითქმის. აქ თითოეულ ასოს თითო ბგერა შეესატყვისება და პირიქით. ქართული ძირითადად ფონეტიკური დაწერილობის ენაა და ეს ქართული წერა-კითხვის შესწავლას (ისევე, როგორც მართლწერისას) დიდად აიოლებს (ვ. თოფურია, ქართული ენა და მართლწერის ზოგიერთი საკითხი, თბ. 1964, გვ. 36);

ბ) **მორფოლოგიური პრინციპი** – ამ პრინციპის მიხედვით სიტყვა ისე კი არ იწერება, როგორც წარმოითქმის, არამედ ისე, როგორც ამას ენის შინაგანი კანონზომიერება და მორფოლოგიური აგებულება განსაზღვრავს. მაგ. სიტყვაში „ვერჯიშობ“ ისმის ერთი ვ, მაგრამ იწერება ორი, რადგანაც პირველი ვ – სუბ. პირველი პირის ნიშანია, მეორე კი – ფუძისეული. მორფოლოგიური პრინციპი გაცილებით მწვავედ დგას რუსულში, ქართულში კი ეს პრინციპი ფონეტიკურთან ერთად ძირითადია;

გ) **ისტორიზმის პრინციპი** – აქ სიტყვის მართლწერას მართლწარმოთქმა (როგორც ქართულში) ან ენის შინაგანი კანონზომიერება (რუსულში) კი არ უდევს საფუძვლად, არამედ ტრადიცია. გარკვეული დროის წინ აქაც სიტყვის დაწერილობასა და მართლწარმოთქმას შორის დაცილება არ იყო დიდი, მაგრამ დღეს ის ხელშესახებია – სიტყვა სხვანაირად წარმოითქმის და სხვანაირად იწერება. ამისი ნიმუშია თანმედროვე ინგლისური, სადაც ეს დაცილება ყოველდღიურად იზრდება. აქ სიტყვის მართლწერა ტრადიციულია, წარმოთქმა კი სხვადასხვა ფაქტორების გავლენით დღითიდღე იცვლება.

სწორედ ენის შინაგანი კანონზომიერება განაპირობებს ამ ენისათვის წერა-კითხვის სწავლების მეთოდის შერჩევას.

როგორც ვიცით, წერა-კითხვის სწავლების მეთოდებს ტრადიციულად შემდეგ ჯგუფებში აერთიანებენ: ა) **სინთეზური** (თანამედროვე ტერმინი: აღმავალი), ბ) **ანალიზური** (აღმავალი), გ) **ანალიზურ-სინთეზური** (დაღმავალ-აღმავალი).

სინთეზური (აღმავალი) მეთოდისათვის ამოსავალი გახლავთ ასო-ბგერა. ჯერ ბგერა წარმოითქმის, შემდეგ ეცნობა სათანადო გრაფიკული ნიშანი ასო. ამ მეთოდის გამოყენებას ვხვდებით ქართული ანბანის ძველ სახელმძღვანელოებში (სულხან-საბა ორბელიანი, პლ იოსელიანი, ი. კერესელიძე, . დ. ფურცელაძე...). მის ნიშნებს ვხედავთ ი. გოგებაშვილის პირველი საანბანო წიგნის „ქართული ანბანი და პირველი საკითხავი წიგნი“ 1868 წლის გამოცემაშიც.

ანალიზური (დაღმავალი) მეთოდით სწავლებისას ამოსავალია სიტყვა, რომელიც დაიყოფა ჯერ მარცვლებად, შემდეგ – ასო-ბგერებად. ეს მეთოდი საქართველოში თავის დროზე გამოიყენა ი. გოგებაშვილმა თავისი „ქართული ანბანისა და პირველი საკითხავი წიგნის“ 1865 და 1867 წლების გამოცემებში. ბგერითი ანალიზური მეთოდის უპირატესობას იგი იმაში ხედავდა, რომ სწავლა იწყება სიტყვიდან (ნაცვლად ასო-ბგერისა, რომელიც მოკლებულია აზრს და ამდენად ბავშვისათვის, არაფრის მთქმელი არ არის): „მოსწავლე პირველივე დაინახავს სიტყვაში ჰაზრსა, იმიტომ რომ ყოველი სიტყვა ხატავს ჰაზრსა, აჩვენებს რაიმე საგანს“ (ი. გოგებაშვილი, რჩეული, თ. მე-4, გვ. 29).

სწავლების მეთოდოლოგია/METHODOLOGY OF TEACHING

ანალიზურ მეთოდთა რიცხვში უნდა მოვაქციოთ აგრეთვე „**მთლიან სიტყვათა**“ ანუ „**სიტყვათხედის**“ (თანამედროვე ტერმინი „სიტყვის დეკოდირება“) მეთოდი, რომელიც მთლიანად სიტყვის გრაფიკული ხატის აღქმაზეა დამოკიდებული. მხედველობითი აღქმით ბავშვები მთლიანად იმახსოვრებენ, „იზიპირებენ“ სიტყვის გრაფიკულ ხატს ისე, რომ ჯერ არ იციან არც ერთი ასო. ისე სწავლობს მის „წაკითხვას“ და „წერას“, რომ არ იცნობს მასში შემავალ გრაფიკულ ნიშნებს – ასოებს. ეს მეთოდი გულსხმობს სიტყვის მრავალგზის წარმოთქმას და გადაწერაში ვარჯიშს ცალკეული ასოების იდენტიფიკაციის გარეშე. ეს მეთოდი ძალზე ეფექტურია იმ ენებისათვის, სადაც მართლწერასა და მართლწარმოთქმას შორის დიდი სხვაობაა და სიტყვას დამარცვლა არ უხერხდება (ნ.მაღლკელიძე, „ქართული ენის სწავლების მეთოდოლოგია/დიდაქტიკა“, პირველი-მეექვსე კლასები, თბ. 2013 წ. გვ. 29-36).

ქართული წერა-კითხვის ტრადიციული მეთოდი, რომელიც იაკობ გოგებაშვილმა გამოიყენა თავის „დედა ენაში“ 1876 წელს და რომლითაც დღეს საქართველოს უმრავლეს სკოლებში ისწავლება წერა-კითხვა, **ანალიზურ-სინთეზურია**. ამ მეთოდის გამოყენებისას ერთდროულად ხდება როგორც სიტყვის ანალიზი (ახალი ასო-ბგერის გამოყოფა), ისე – სინთეზი (ახალი ასო-ბგერით ჯერ მარცვლის, შემდეგ სიტყვის შედგენა). ეს მეთოდი გამოიყენება იმ ენებში, რომელთა მართლწერა ფონეტიკურ პრინციპს ეყრდნობა, სადაც სიტყვას დამარცვლა უხერხდება. როგორც ზემოთ აღვნიშნეთ, ქართული ენა ამის შესანიშნავი ნიმუშია. თუმცა სხვადასხვა წლებში (და დღესაც) იყო ცდები, იგი სხვა მეთოდით ჩაენაცვლებინათ, მაგრამ უშედეგოდ. მხედველობაში გვაქვს გასული საუკუნის 20-30-იან წლებში გამოცემული ანბანის სახელმძღვანელოები (პ. მიძიგური, ა. გვახარია, „პირველი წიგნი“, 1926 წ.; ნ. ბოცვაძე, ე. ბურჯანაძე, „ახალი წიგნი“, 1927 წ.; ტ. ზაალიშვილი, „ვისწავლოთ“, 1928; პ. ჭანაშვილი, „შრომა და ცოდნა“, 1933...).

საინტერესოა, როგორ არის მისადაგებული ეს მეთოდები ენის სპეციფიკასთან საზღვარგარეთის ანბანის სახელმძღვანელოებში. ჩვენ ამჯერად ჩვენს ყურადღებას შევაჩერებთ ანბანის რამდენიმე სახელმძღვანელოზე, რომლებიც სხვადასხვა წლებში გამოიცემოდა რუსეთში, საფრანგეთში, საბერძნეთში და რომელებითაც ამ ქვეყნის მოსწავლეები ეუფლებიან მშობლიურ ენაზე წერა-კითხვას.

საანალიზოდ ავიღეთ ანბანის შემდეგი სახელმძღვანელოები:

2002 წელს გამოცემული 1. **ფრანგული** „Methods Boshier ou la journee des tout petit“ (ბოშეს მეთოდი, ანუ პატარა ბავშვის დღე); 2. **ბერძნული** „ჩემი ენა“, განათლებისა და რელიგიის სამინისტრო, პედაგოგიური უნივერსიტეტი, 2003 წ.; 3. **რუსული** ვ. გ. გორეცკის, ვ. ა. კირიუშინას, ა. ფ. შანკოს ... „Азбука“, М. 2006 г და 4. **რუსული** ა. ნ. მატვეევას „Родная Речь“, М. 2002 г ანბანის სახელმძღვანელოები.

1. ფრანგული სახელმძღვანელო იყენებს შერეულ მეთოდებს, რომელთაც ჩვენ პირობითად აღვნიშნავთ „სილაბური“ (მარცვლებით სწავლება) და „მთლიან სიტყვათა“ სახელწოდებებით. ორივე ეს მეთოდი სინთეზური მეთოდის (აღმავალი) სახესხვაობას წარმოადგენს და ამდენად რეკომენდებულია ფრანგული ენისათვის, სადაც სიტყვის მართლწერა ამ ენის ტრადიციებით არის განსაზღვრული. აქ ხდება მთლიანი სიტყვის/მარცვლის დამახსოვრება. მაგალითად, იმისათვის, რომ ბავშვმა დაიმახსოვროს სიტყვა „Auto“-ს (ავტომანქანა) გრაფიკული სახე, ეს სიტყვა ჯერ ბეჭდური სახით ეძლევა სათანადო სურათებთან ერთად, შემდეგ ეძლევა ცალკე სიტყვა და ცალკე ნახატი და ეს წარწერა უნდა შეუსაბამოს სათანადო ნახატს (ისრით დააკავშიროს მასთან), ბოლოს კი არეული მარცვლებიდან უნდა მოიძიოს სათანადო ბგერათშეთანხმება (au) და ჩასვას საჭირო (... to) მარცვლთან. შეიძლება ითქვას, რომ ამგვარი მიდგომა ძალზე ამარტივებს ფრანგული დამწერლობის შესწავლას, რომელიც ძირითადად მართლწერის ტრადიციულ პრინციპს ეყრდნობა (კ.იანტბელიძე, ქართული და ფრანგული ანბანის სახელმძღვანელოთა შედარებითი ანალიზი, „ბურჯი ეროვნებისა“, #2, 2002 წ.).

სწავლების მეთოდოლოგია/METHODOLOGY OF TEACHING

2. ვ. გ. გორეცკის, ვ. ა. კირიუშინას, ა. ფ. შანკოს ...“Азрыка“ , М. 2006 г _ მეთოდი აქ ანალიზურ-სინთეზურია, ოღონდ გამოყენებულია წერა-კითხვის ხერხი: ასო შეისწავლება ჯერ წერით, შემდეგ - კითხვით (ცნობილია, რომ რუსულში წერა ბევრად მარტივი პროცესია, ვიდრე კითხვა).
3. ა. ნ. მატვეევას „Родная Речь“, М. 2002 г - მოსწავლეებს ასწავლის მხოლოდ კითხვას, მეთოდი სინთეზურია (აღმავალი) და მთლიანად ითვალისწინებს რუსული ენის სპეციფიკას, რომელიც ძირითადად მორფოლოგიურ პრინციპს ეყრდნობა.
4. ძალზე საინტერესო აღმოჩნდა ბერძნული ანბანის ის სახელმძღვანელო, რომელიც ჩვენ ჩაგვივარდა ხელთ. აქ ერთდროულად გამოყენებულია ორი მეთოდი: „სიტყვათხედვის“ (სიტყვათა დეკოდირების) და ანალიზურ-სინთეზური (დაღმავალ-აღმავალი). ამ წიგნში 53-ე გვერდამდე გამოყენებულია „მთლიან სიტყვათა“ მეთოდი: ამ მეთოდით ეცნობა ძირითადად ასოთშეთანხმებანი, ისეთი სიტყვების მართლწერა, რომელთა მართლწარმოთქმა და მართლწერა ერთმანეთს არ ემთხვევა, 54- ე გვერდიდან კი უპირატესობა ენიჭება ანალიზურ-სინთეზური მეთოდის გამოყენებას. აქ მაქსიმალურად არის შერჩეული ის სიტყვები, სადაც მართლწარმოთქმასა და მართლწერას შორის სხვაობა არ არის. ეს წიგნი საინტერესოა ორი თვალსაზრისით: ა) როგორ უნდა გაითვალისწინო ენის სპეციფიკა და მისი მორფოლოგიურ-ფონეტიკური სპეციფიკა სწავლებისას და ბ) რამდენად შემოქმედებითად უნდა გამოიყენო ანბანის სწავლების მეთოდები და არ მოექცე მზამზარეული დოგმების გავლენის ქვეშ.

დასკვნა: ჩვენ მიერ განხილული სახელმძღვანელოები გვაძლევს იმის თქმის შესაძლებლობას, რომ არ შეიძლება ენის სწავლების მეთოდთა უნიფიკაცია. ყოველი ენის სწავლებისას პირველ რიგში ამ ენის სპეციფიკა უნდა გავითვალისწინოთ და მხოლოდ ამის შემდეგ შევარჩიოთ მეთოდი. ეს ფაქტი ყველაზე თვანათლივ წერა-კითხვის სწავლების პროცესში ჩანს.

ლიტერატურა:

1. ვ. თოფურია, ქართული ენა და მართლწერის ზოგი საკითხი, თბ. 1964
2. ნ. მალაკელიძე, ქართული ენის სწავლების მეთოდოლოგია/დიდაქტიკა, თბ. 2013
3. კ. იანტბელიძე, ქართული და ფრანგული ანბანის სახელმძღვანელოთა შედარებითი ანალიზი, „ბურჯი ეროვნებისა“, #2, 2002 წ.

წერა-კითხვის სწავლების ლინგვისტურ-დიდაქტიკური საფუძვლები

რეზიუმე

სტატიაში სხვადასხვა ენების ანბანის სახელმძღვანელოთა ანალიზის გზით განხილულია ენის სწავლების მეთოდთა უნიფიკაციის საკითხები. ნაჩვენებია, რომ წერა-კითხვის სწავლების მეთოდის შერჩევა უპირველესად თვით ამ ენის თავისებურებებით არის განპირობებული და ბრმად სხვა ენიდან მისი გადმოტანა ყოვლად გაუმართლებელია. ენის სწავლების მეთოდს უპირველესად ამ ენის ბუნება-აგებულება განაპირობებს და ეს ყველაზე ნათლად და ხელშესახებად წერა-კითხვის სწავლების პროცესში ჩანს. ქართული წერა-კითხვის სწავლების ის მეთოდი (ანალიზურ-სინთეზური), რომელიც ი. გოგებაშვილმა გამოიყენა თავის „დედა ენაში“ 1876 წელს, მორგებულია ქართული ენის სპეციფიკას და ამდენად, დიდად ამარტივებს ქართული წერა-კითხვის სწავლებას.

Elene Maglakelidze

literacy teaching approach

Abstract

Georgian language, as it is known, is mainly a phonetically alphabetical language. There we've got the same number of sounds and letters. We've got the coincidence in writing and the oral, the word is written as it is pronounced. That's why while writing his "Deda Ena Mother Tongue" Iakob Gogebashvili used analytical-synthetical method, while teaching, writing and reading as this method totally corresponds to the specificity of Georgian language as phonetically written language.

Today, there're still some affords to take and imitate American methods blindly in the native language teaching process, though this method mostly resists and doesn't correspond neither Georgian language peculiarities, nor its phonetical or written specification.

ნათელა მაღლაკელიძე - განათლების მეცნიერებათა დოქტორი, ილიას უნივერსიტეტის განათლების სკოლის ასოცირებული პროფესორი

პრაქტიკული გრამატიკის სწავლებისათვის სასკოლო განათლების დაწყებით საფეხურზე

მშობლიური ენის სწავლება დაწყებით საფეხურზე პირველ რიგში აუცილებელი სამეტყველო უნარ-ჩვევების ჩამოყალიბებას ემსახურება. „ამავე დროს, ეს პროცესი გულისხმობს იმ მინიმალური ლინგვისტური კომპეტენციის ფორმირებას, რომელიც ენის პრაქტიკული გამოყენების თვალსაზრისით არის აქტუალური და შეესაბამება მოსწავლის ინტელექტუალურ შესაძლებლობებსა და ინტერესებს.“(ე ს გ).

ჯერ კიდევ რამდენიმე წლის წინ, სანამ ესგ ამოქმედდებოდა, ენის კურსის სწავლება უპირატესად გრამატიკული კატეგორიების გაცნობას ითვალისწინებდა. ამ კუთხით სკოლაში საკმაოდ არაერთგვაროვანი სურათი გვქონდა: ოთხწლედში ისწავლებოდა გრამატიკის ელემენტარული კურსი საკითხავ ტექსტებთან მჭიდრო კავშირში. იგი ძირითადად ემსახურებოდა მოსწავლეთა შეიარაღებას გარკვეული პრაქტიკული სამეტყველო უნარ-ჩვევებით (მართლწერა, პუქტუაცია, პრაქტიკული სტილისტიკა) და არამც და არამც არ გულისხმობდა ცალკეული გრამატიკული კატეგორიების დეფინიციას. მე-5 კლასიდან კი იწყებოდა გრამატიკის ე.წ. „სისტემატური კურსი“. მისი მიზანი გახლდათ მშობლიური ენის სტრუქტურაში გარკვევა სათანადო თეორიული მასალის ბაზაზე, რომელიც გარკვეული სისტემით იყო დალაგებული. რა თქმა უნდა, ენის სისტემური კურსის გაცნობა ასევე გულისხმობდა პრაქტიკული სამეტყველო უნარ-ჩვევების დაუფლებასაც, რაც უშუალოდ თეორიული მასალის მიწოდებას ეყრდნობოდა. მთავარი ნაკლი, რაც ამგვარ სწავლებას ახასიათებდა, იყო ის, რომ არ ხდებოდა ენის გაკვეთილებზე მიღებული ცოდნის ტრანსფერი (გადატანა) ლიტერატურის გაკვეთილებზე: მოსწავლემ თეორიულად იცოდა ესა თუ ის გრამატიკული დეფინიცია, მაგრამ პრაქტიკულად ვერ იყენებდა მას წერისას თუ ზეპირმეტყველებისას.

რა ვითარებაა დღეს ამ მიმართებით?

სათანადო სამეცნიერო ლიტერატურის ანალიზი, სწავლების პროცესზე დაკვირვება და მასწავლებელთა გამოცდილების შესწავლა-განზოგადება გვიჩვენებს, რომ ამ მხრივ დღეს სკოლებში საკამოდ არაერთგვაროვანი სურათი გვაქვს. ეროვნულ სასწავლო გეგმაში („საგნობრივ სტანდარტში“) არსად არ არის მითითებული კონკრეტულად ენის რომელ საკითხებს უნდა დაეუფლოს მოსწავლე სწავლების ამა თუ იმ საფეხურზე. აქ მოცემულია მხოლოდ „შედეგები“ სათანადო „ინდიკატორებით“. თუ როდის რა მასალა უნდა ასწავლოს მასწავლებელმა, ეს თავად მისი (და სახელმძღვანელოს ავტორთა) გადასაწყვეტია. აღსანიშნავია ის ფაქტიც, რომ ის მეთოდური ხასიათის შრომები (ვ. რამიშვილის, მ. თალაკვაძის, რ. გაბეჩავას...), რომელთაც მასწავლებელი იყენებდა პირველ-მეექვსე კლასებში ენის თეორიული და პრაქტიკული საკითხების სწავლებისას, რამდენადმე მოძველდა და ამჟამად აღარ გამოიყენება. ახალი კონცეფცია კი, რომელიც საფუძვლად დაედება გრამატიკის პრაქტიკული კურსის სწავლებას და ამის საფუძველზე მოსწავლეთა სამეტყველო უნარ-ჩვევების ფორმირებას, ფაქტიურად არ არსებობს.

ამას ემატება ისიც, რომ პირველ-მეოთხე და მეხუთე-მეექვსე კლასებში ქართულ ენასა და ლიტერატურას ასწავლიან სხვადასხვა პედაგოგები (მულტიდისციპლინარული და საგნის) და ამიტომ განსხვავებულია მიდგომებიც ენის თეორიული თუ პრაქტიკული საკითხების სწავლების მიმართ. დაწყებითი სწავლების პირველ საფეხურზე (პირველ-მეოთხე კლასებში) ძირითადი აქცენტი გადატანილია პრაქტიკული, საკომუნიკაციო გრამატიკის საკითხების სწავლებაზე. ენის საკითხები (მათ შორის გრამატიკისაც) უშუალოდ უკავშირდება საკითხავ ტექსტზე მუშაობასა და კონკრეტულ სამეტყველო სიტუაციას. რაც შეეხება მეხუთე-მეექვსე კლასებს, აქ მასწავლებლები ძირითადად ყურადღებას ამახვილებენ ენის თეორიის საკითხებზე, მას საკითხავი მასალისაგან

სწავლების მეთოდოლოგია/METHODOLOGY OF TEACHING

მოწყვეტით ასწავლიან, არ ხდება ლიტერატურული და ენობრივი მასალის ინტეგრირება ტექსტის კითხვა-დამუშავებისას, აქცენტი გადატანილია გრამატიკულ დეფინიციებზე და არ მათ პრაქტიკულ გამოყენებაზე.

დღეისათვის არ არის ნაკვლევი, თუ ეროვნული სასწავლო გეგმით მუშაობის პროცესში ენის სასკოლო კურსის გაცნობისას კონკრეტულად გრამატიკის რა საკითხები უნდა ვასწავლოთ, როგორ ვასწავლოთ, როდის ვასწავლოთ (ან საერთოდ ვასწავლოთ თუ არა). არ არის დადგენილი:

1. გრამატიკის ადგილი ენის სასკოლო კურსში (რა ვასწავლოთ);
2. მოსწავლეთა შესაძლებლობანი ცალკეულ გრამატიკულ ცნებებზე მუშაობისას (როდის ვასწავლოთ);
3. გრამატიკული ცნების ფორმირების პროცესი ცალკეულ ასაკობრივ ჯგუფებში (რა მოცულობით ვასწავლოთ);
4. მოსწავლეთა მოტივაციის ამალღების ფაქტორები ამ კუთხით (როგორ ვასწავლოთ);
5. გრამატიკის კონკრეტული საკითხების კავშირი მოსწავლეთა მართლმეტყველების ჩვევათა ფორმირებასთან;
6. გრამატიკული მასალის როლი მოსწავლის ანალიტიკური აზროვნების განვითარების საქმეში;
7. ენობრივი და ლიტერატურული მასალის ინტეგრაციის სტრატეგიები...

აუცილებელია თუ არა გრამატიკის შესწავლა სამეტყველო უნარ-ჩვევების განვითარებისათვის? რამდენად არიან ჩვენი მოსწავლეები ამისათვის მზად? როგორ დაფუძავთ ამ კუთხით ერთმანეთს დაწყებითი განათლების ორი საფეხური (პირველი-მეოთხე და მეხუთე-მეექვსე)?

გრამატიკის სწავლების შესახებ, მით უმეტეს, სასკოლო განათლების დაწყებით ეტაპზე, სპეციალისტთა შეხედულება ერთგვარი არ ყოფილა.

ჯერ კიდევ მე-20 საუკუნის დასაწყისში საკმაოდ ძლიერი იყო ე.წ. „ანტიგრამატიკული მიმდინარეობა“, რომელიც საერთოდ უარს ამბობდა არა მხოლოდ გრამატიკის თეორიული კურსის, არამედ მისი ელემენტების შესწავლაზეც კი. ამ შეხედულებამ თავი იჩინა დღესაც. სწავლებაში ბიჰევიორიზმის და ენთიმეცნიერებაში სტრუქტურალიზმის განვითარებამ ბევრი რამ შეცვალა ამ საკითხთან მიმართებაში. კვლავ გამოჩნდნენ გრამატიკის სწავლების მოწინააღმდეგენი როგორც დაწყებით, ისე საბაზისო და საშუალო საფეხურზე. თავის შეხედულებას ისინი ძირითადად გრამატიკული მასალის სირთულთა და ბავშვის ცნობიერების მოუმზადებლობით ხსნიან. არადა, არსებობს ფსიქოლოგთა გამოკვლევები, რომლებიც საიმედო ბაზას ქმნიან სკოლაში გრამატიკულ ცნებებზე მუშაობისათვის. უფრო მეტიც, ზოგიერთი მეცნიერის აზრით (Айдарова Н. Формирование лингвистического отношения к слову у младших школьников, в журнале „Вопросы психологии“, №5, 1964, ст. 19-27), უკვე რვა წლის ასაკში მოსწავლეთა ცნებითი აზროვნება იმდენად მაღალ დონეზეა, რომ ამ ეტაპზე გრამატიკის სისტემატური კურსის სწავლებაც კი შეიძლება დავიწყოთ, რაც, რა თქმა უნდა, მეორე უკიდურესობაა.

„უკვე 6 წლის ბავშვს სკოლაში დედაენით მეტი მოაქვს, ვიდრე თვით ლინგვისტიკაში გაწაფულ მასწავლებელს შეეძლება მას აუხსნას და მიაწოდოს“, – წერს ცნობილი ენათმეცნიერი გურამ რამიშვილი თავის „დედაენის თეორიაში“ (გ. რამიშვილი, „დედაენის თეორია“, თბ. 2000, გვ.28).

სკოლაში ახლად შესულმა ექვსწლიანმა ბავშვმა პრაქტიკულად უკვე იცის:

- მეტყველების ყველა ნაწილი;
- იყენებს ენის ფორმათსისტემას;
- ესმის და თვითონაც ხმარობს სიტყვათწარმოების მთავარ შესაძლებლობებს;
- შეთვისებული აქვს სინტაქსის ძირითადი სტრუქტურები, თანაწყობისა და რამდენადმე ქვეწყობის სახეობები.

„რა არის ბოლოს და ბოლოს გრამატიკა? გრამატიკა იმის გაცნობიერებული გააზრებაა, რაც გაუცნობიერებლად ცოცხლობს დედაენის სახით სოციალურში“, – ასკვნის გ. რამიშვილი (გ. რამიშვილი,

სწავლების მეთოდოლოგია/METHODOLOGY OF TEACHING

გვ.46). დაახლოებით ამავე მოსაზრებაზე დგანან ფსიქოლოგებიც. დ. უზნაძე იმ აზრს ავითარებს, რომ სკოლის წინარე ასაკში ბავშვი პრინციპულად უკვე დაუფლებულია მშობლიური ენის როგორც მორფოლოგიას, ისე სინტაქსსა და სემასიოლოგიას: „ამიერიდან მისი (ბავშვის) ენის განვითარება მხოლოდ რაოდენობით ზრდას განიცდის... ერთი სიტყვით, სკოლის წინარე ასაკის ბავშვს თავისი სამშობლო ენა ძირითადად დაძლეული აქვს“ (დ. უზნაძე, ბავშვის ფსიქოლოგია, თბ, 2003, გვ. 593). თავის კვლევებში უფრო შორს მიდის თანამედროვე ფსიქოლოგი დ. სლობინი, რომელსაც მიაჩნია, რომ „ბავშვს მართლაც უნდა ჰქონდეს თანდაყოლილი ენობრივი სტრუქტურები..., ხოლო ენის დაუფლება გულისხმობს ამ სტრუქტურების ასიმილაციას ინფორმაციასთან“ (Dan. Slobin, Cognitive Prerequisites for the Development of Grammar, Studies of Child Development, New-York, 1973).

როგორც დ. უზნაძე მიიჩნევს, სკოლის საზრუნავია ამ „ენობრივი სტრუქტურების“ შემდგომი განვითარება და გააზრება. „საქმე ისაა, რომ მოზარდი მხოლოდ პრაქტიკულადაა თავის დედა-ენას დაუფლებული... მისი მეტყველება ყველა ამ წესს იცავს, მაგრამ წესების შესახებ თვითონ ბავშვმა არაფერი იცის. ამისათვის მათი გაცნობიერება და ობიექტივაცია არის საჭირო... სკოლა... მას გრამატიკას ასწავლის და ამით იგი **ენობრივი განვითარების ახალ საფეხურზე აჰყავს**“ (დ. უზნაძე, იქვე).

გრამატიკა ლოგიკურ მეცნიერებათა რიცხვს განეკუთვნება, იგი ხელს უწყობს განზოგადების უნარის განვითარებას, კონკრეტულიდან აბსტრაქტულ აზროვნებაზე გადასვლას. შემთხვევით არ აკუთვნებდნენ მას პედაგოგიკის კლასიკოსები „განმაკაცებელ“ მეცნიერებათა რიცხვს. თავისთავად ცხადია, გრამატიკის სწავლება ინტელექტუალურისა და საზოგადოდ ფსიქიკური განვითარების საკმაოდ მაღალ დონეს გულისხმობს. გრამატიკული აზროვნების წანამდგრები სასკოლო ასაკის პირველ წლებში ჯერ კიდევ საკმარისად არ არის მომწიფებული, ამიტომ „პირველი საფეხურის სკოლაში მხოლოდ გრამატიკული აზროვნების ძირითადი ელემენტების შესახებ შეიძლება ლაპარაკი, უფრო იმ მასალის დაგროვების შესახებ, რომელიც 11-12 წლიდან ნამდვილი გრამატიკის სწავლებაზე უმტკივნეულოდ გადასვლას გადავიღებდა“ (დ. უზნაძე, 594). სწორედ აქ, დაწყებით კლასებში, მზადდება საფუძველი სწავლების შემდგომ საფეხურებზე ქართული ენის გრამატიკის ურთულესი კატეგორიების გასაცნობად. მთავარი მაინც მშობლიური ენის კანონზომიერებების შეცნობა და მათი პრაქტიკულად გამოყენება გახლავთ. გრამატიკული წესების ცოდნის გარეშე მოსწავლეს უჭირს სიტყვის სწორად დაწერა, სასვენი ნიშნების ხმარება, ფრაზისა და წინადადების მართებულად აგება. მაგრამ მიზანია არა ამ წესების მექანიკური გაზეპირება, არამედ ამ ცოდნის პრაქტიკულად გამოყენება. როგორც ანტონ პირველი აღნიშნავს, „ღრმატიკა არს შემძლებლობა მართლ უბნობა და მართებულ წერად“. გრამატიკული მასალის სწავლებისას სწორედ ამ პრაქტიკულმა მხარემ უნდა წამოიწიოს წინა პლანზე.

ამგვარად, გრამატიკის ელემენტარული კურსის სწავლებას აქვს როგორც წმინდა თეორიული (ავითარებს მოსწავლის აზროვნებას, ხდება ენობრივი მასალის ობიექტივაცია), ისე პრაქტიკული მიზნები (ხვეწს მოსწავლის მეტყველებას, ნიადაგს ამზადებს შემდგომ კლასებში გრამატიკის თეორიული კურსის შესასწავლად, ეხმარება უცხო ენის შესწავლას). მაგრამ ყოველივე ზემოთქმული სრულიად არ ნიშნავს, რომ დაწყებითი კლასების მოსწავლე გადავალაოთ გრამატიკული კატეგორიების დასწავლით. ეს მეორე უკიდურესობა იქნება. გრამატიკული მასალა ბავშვის ფსიქიკური ძალების გათვალისწინებით შეირჩევა და მას მშობლიური ენის გაკვეთილზე რამდენიმე წუთი ეთმობა. მაშინაც იგი უნდა წარმართოს მოსწავლისათვის საინტერესოდ და გასაგებად, და რაც მთავარია, მიმართული უნდა იყოს ძირითადი სამეცნიერო უნარ-ჩვევების განვითარებისაკენ. ამ დროს უდიდესი როლი ენიჭება სწავლების რაციონალური გზების, და ხერხების შერჩევას.

გამოყენებული ლიტერატურა:

1. ეროვნული სასწავლო გეგმა, 2011
2. გ. რამიშვილი, „დედაენის თეორია“, თბ. 2000
3. დ. უზნაძე, ბავშვის ფსიქოლოგია, თბ. 2003
4. Айдарова Н. Формирование лингвистического отношения к слову у младших школьников, в журнале „Вопросы психологии“, №5, 1964
5. Dan. Slobin, Cognitive Prerequisites for the Development of Grammar, Studies of Child Development, New-York, 1973

ნათელა მაღლაკელიძე – განათლების მეცნიერებათა დოქტორი, ილიას უნივერსიტეტის განათლების სკოლის ასოცირებული პროფესორი

პრაქტიკული გრამატიკის სწავლებისათვის სასკოლო
განათლების დაწყებით საფეხურზე
რეზიუმე

მოხსენებაში განხილულია გრამატიკის პრაქტიკული კურსის სწავლების ფაქტობრივი მდოგმარეობა დაწყებით სკოლაში; ნაჩვენებია გრამატიკის სწავლების მნიშვნელობა მოსწავლეთა სამეტყველო უნარ-ჩვევების ფორმირებისას, მისი მნიშვნელობა წიგნიერი თაობის აღზრდის საქმეში; გამოვლენილია ის სირთულეები, რაც ამ საკითხზე მუშაობას ახლავს სკოლაში: არ არის ნაკვლევია, თუ ეროვნული სასწავლო გეგმით მუშაობის პროცესში ენის სასკოლო კურსის გაცნობისას კონკრეტულად გრამატიკის რა საკითხები უნდა ვასწავლოთ, როგორ ვასწავლოთ, როდის ვასწავლოთ (ან საერთოდ ვასწავლოთ თუ არა).

Natela Maglakelidze - Ilia University Professor, Education sciences PhD

Some Problems of Teaching Practical Grammar at Primary School

Abstract

Teaching Native language at school serves the shaping of skills needed for the development of language skills in all major directions – namely oral speech, reading and writing. Analysis of the relevant scientific literature, observation over the teaching process and study and generalization of teachers' experience shows us that conscious study and consideration of the native language canons plays the major part in the shaping of oracy skills as well as increase of students' literacy level in general, while the role of **school grammar** in the process is inestimable.

There does not exist literature that may support the teachers in this respect. It has not been determined which concrete grammar issues should we be teaching in the process of work under national curriculum when presenting the school course, how and when we should do it (or should not teach it at all). The following has not been determined::

1. Factors of the students' motivation boost from this angle,
2. Their capabilities during the work on separate grammar notions,
3. The process of grammar notions forming in separate age groups,
4. Link of concrete/separate grammar issues with the shaping of oracy skills of students;
5. Role of grammar materials in the development of the students analytical thinking...

სწავლების მეთოდოლოგია/METHODOLOGY OF TEACHING

ელისო მაჭკვლაძე - სსიპ ტყიბულის მუნიციპალიტეტის სოფელ გელათის საჯარო სკოლის ქართული ენისა და ლიტერატურის, სერტიფიცირებული, სქემაში ჩართული მასწავლებელი

სასწავლო პროცესში ჩართული სსსმ მოსწავლე

ინკლუზიური განათლება, მოგეხსენებათ, გულისხმობს ყველა ტიპის სპეციალური საგანმანათლებლო საჭიროებების მქონე მოსწავლეთა ჩართვას, მათი განათლების ხარისხის გაუმჯობესების ხელშეწყობას ზოგადსაგანმანათლებლო სასწავლო პროცესში თანატოლებთან ერთად.

ინკლუზიური განათლების მოდელი ეფუძნება რწმენას, რომ ყველა ბავშვს აქვს უფლება მიიღოს განათლება და მაქსიმალურად გამოავლინოს თავისი შესაძლებლობები ზოგადსაგანმანათლებლო სკოლაში, საგაკვეთილო პროცესში. ყველა სკოლა ვალდებულია მიიღოს შშმ ბავშვი, შეუქმნას მას განვითარებისათვის ყველა პირობა, შესაბამისი გარემო.

სკოლაში ინკლუზიური განათლების დანერგვამ, განსაკუთრებული საჭიროების მქონე ბავშვისთვის შესაბამისი გარემოს შექმნამ მთელი რიგი პრობლემები წარმოშვა:

1. მშობელთა უკმაყოფილება
2. მასწავლებელთა არასათანადო კვალიფიკაცია და არამზაობა,
3. შესაბამისი რესურსების არქონა...

სსსმ ბავშვების განსხვავებულობა მოითხოვდა განსაკუთრებულ მიდგომებს. ვშიშობდით, დაეთმოზოდა თუ არა თითოეულ მოსწავლეს თანაბარი დრო და საშუალება საკუთარი შესაძლებლობების გასავითარებლად.... შშმ ბავშვი სკოლაში გარიყულად, მარტოსულად ხომ არ იგრძნობდა თავს, ცალკე მერხთან დაჯდებოდა და არავინ არაფერს შეეკითხებოდა (ხშირ შემთხვევაში ასე ხდება!).

ინკლუზიური განათლების დანერგვის დროს ჩვენ გავითვალისწინეთ ის, რომ მოხდებოდა არამარტო შშმ მოსწავლეების სოციალური ინტეგრაცია, გაუმჯობესდებოდა მათი მეტყველება, ქცევა, აუმაღლდებოდათ თვითშეფასების გრძნობა, არამედ ჯანმრთელი ბავშვები მიეჩვეოდნენ განსხვავებულის მიღებასა და პატივისცემას, უფრო ემპათიურები გახდებოდნენ, მეტად დაეხმარებოდნენ ერთმანეთს. ინკლუზიური განათლების დანერგვა უზრუნველყოფდა არა მხოლოდ ერთი, ან ორი სპეციალური საჭიროებების მქონე მოსწავლის განვითარებას, არამედ იმავე კლასში მყოფი სხვა მოსწავლეების ცოდნის გაღრმავებას.

ვთვლით, რომ ასეთი მოსწავლეების მიმართ მთავარია კლასელების და მასწავლებლების ჯანსაღი დამოკიდებულება, საზოგადოებრივი ცნობიერების ამაღლება.

ინკლუზიური განათლება ასევე გულისხმობს შეზღუდული შესაძლებლობების მქონე მოსწავლეების ინდივიდუალური და/ან მოდიფიცირებული სასწავლო გეგმებით სწავლებას. თუ ჩვენ შევძლებდით მოსწავლეთა ინდივიდუალური საჭიროებების იდენტიფიკაციას, სწავლების პროცესს მრავალფეროვნად და ეფექტურად წარვმართავდით, სწორად განვსაზღვრავდით მოკლე და გრძელვადიან მიზნებს, შედეგიც მაღალი იქნებოდა. თუმცა აღსანიშნავია ის ფაქტიც, რომ ამ ინდივიდუალური შესაძლებლობების კვლევა და შემდეგ მოსწავლეთა საჭიროებებზე საგაკვეთილო პროცესის მუდმივი მორგება რთული და ხანგრძლივი პროცესია.

გვინდა გაგიზიაროთ ჩვენი გამოცდილება ჩვენს სკოლაში ინკლუზიურ განათლების დანერგვასთან დაკავშირებით.

მეექვსე კლასში გვყავს სპეციალური საგანმანათლებლო საჭიროებების მქონე, სმენადაქვეითებული მოსწავლე, რომელთანაც უკვე მეორე წელია ვმუშაობთ ინდივიდუალური სასწავლო გეგმით და არც თუ უშედეგოდ.

ინდივიდუალური გეგმით მუშაობის დაწყებამდე სკოლაში შევიკრიბეთ რამდენიმე მასწავლებელი, რომელთაც სურვილი გამოთქვეს, ჩვენთან ეთანამშრომლათ ინკლუზიური განათლების დანერგვისას. რა თქმა უნდა, შეხვედრაზე მოვიწვიეთ მოსწავლის მშობელიც,

სწავლების მეთოდოლოგია/METHODOLOGY OF TEACHING

რომელსაც სურდა, მისი შვილი მაქსიმალურად ჩართულიყო სასწავლო პროცესში, სასკოლო ღონისძიებებში. ჩვენც დავაფიქსირეთ, რომ ჩვენი მთავარი მიზანი იყო მოსწავლეს მიეღო ისგ-ს შესაბამისი შედეგი, უნდა მომხდარიყო მოსწავლის გარემოსთან ადაპტაცია, სოციუმში დამკვიდრება და მისი შესაძლებლობების მაქსიმალური გამოყენება.

დასაწყისისათვის შევაფასეთ შშმ მოსწავლის შესაძლებლობები, ძლიერი და სუსტი მხარეები და აღმოჩნდა, რომ:

1. მას შეეძლო საკუთარი და ნაცნობების სახელებისა და ნაცნობი, მარტივი სიტყვების დაწერა, მნიშვნელობის გაგების გარეშე უშეცდომოდ დაფიქსირდა ან წიგნიდან გადმოწერა. ცალკეული სიტყვის დაწერამდე ხშირად საჭიროებდა უკუკავშირის მიცემას, დადასტურებას. ნაწერში ზოგჯერ ასოები არაპროპორციული იყო, არ შეეძლო დამოუკიდებლად მარტივი წინადადებების შედგენა.

2. ცნობდა ქართული ანბანის ყველა ასოს. შეუძლო სიტყვების წაკითხვა.

3. შეეძლო ამბის გადმოცემა ფრაზებითა და ქესტებით, შეუძლო საკუთარი სახელის, გვარის, ასაკის, საცხოვრებელი ადგილის დასახელება. ხშირად არასწორად გამოთქვამდა ნაცნობ სიტყვებსაც, რაც გაუგებარს ხდიდა მის მეტყველებას. ვერ ახერხებდა სურათის აღწერას. სიტყვების მარაგი ძალიან მწირი ჰქონდა.

4. სკოლის გარშემო არ ავლენდა პრობლემურ ქცევას. მიუხედავად იმისა, რომ შესაძლოა არ ყოფილიყო ჩართული საგაკვეთილო პროცესში, მშვიდად იჯდა მერხთან. არ შეეძლო მისთვის საინტერესო აქტივობებით დიდხანს დაკავება.

5. ემოციურად განიცდიდა წარუმატებლობას, ტიროდა, შეცდომის დაშვების შემთხვევაში თავს ანებებდა დავალებების შესრულებას. ხშირად გამოთქვამდა პროტესტს სკოლაში წასვლასთან დაკავშირებით.

6. დამოუკიდებლად გადაადგილდებოდა. იცვლიდა და ინარჩუნებდა პოზას. ცეკვავდა, თავისუფლად შეეძლო მოძრაობის გამეორება.

7. შეეძლო მარჯვენა/მარცხენას გარჩევა საკუთარ სხეულზე და სხეულის გარეთ სივრცეში, სასკოლო და საყოფაცხოვრებო საგნების გამოყენება, არ შეეძლო მსგავსი საგნების პოვნა. ვერ ახერხებდა მსგავსი მარტივი კატეგორიის საგნებს შორის ზედმეტის გარჩევას. ნაკლებად ფლობდა კომპიუტერთან მუშაობის უნარ-ჩვევებს,

8. ასე თუ ისე შეეძლო ახალ გარემოში ადაპტირება. მზრუნველობას იჩენდა პატარების მიმართ, ძალიან უყვარდა ცხოველები. არ ავლენდა თავისი და სხვისი ჯანმრთელობისთვის მავნე ქცევებს.

თუ გავითვალისწინებთ იმ ფაქტს, რომ შშმ მოსწავლე სმენადაქვეითებულია, მაშინ, როგორც უცხო ენის, ასევე ქართული ენისა და ლიტერატურის სწავლებისას ესაჭიროება ვიზუალური მასალა (ნახატები, ბარათები, ფერადნახატებიანი წიგნები...). ვეძებდით და ვქმნიდით სასწავლო რესურსებს, რაც ჩვენი მხრიდან დამატებით ენერჯიასა და ფინანსურ რესურსებს მოითხოვდა.

პრობლემებს ვაწყდებოდით არა მხოლოდ ცალკეული ბგერებისა და ასოთა შეთანხმებების დასწავლა-წარმოთქმაში, არამედ კითხვის ტექნიკის დაუფლებაშიც.

ამიტომ დავსახეთ გრძელვადიანი მიზნები:

1. მოსწავლის მწირი (თუნდაც ქართულის) ლექსიკური მარაგის გამდიდრება-გამოყენება.
2. ნაცნობი სიტყვებით ფრაზების/წინადადებების აგება.
3. უკვე დასწავლილი სიტყვების მართლწერა.
4. მარტივი გრამატიკული ერთეულების გაცნობა-დასწავლა და პრაქტიკულად გამოყენება.

ავიღეთ შესაბამისი (მეექვსე) კლასის ქართული და ინგლისური ენების სასკოლო სახელმძღვანელოები და ინდივიდუალური გეგმებიც ისე მოვარგეთ საგაკვეთილო პროცესს, რომ არავინ, არც ერთი მოსწავლე არ დაზარალებულიყო.

შემიძლია ქართული ენისა და ლიტერატურის ერთი პროექტ - გაკვეთილის ნიმუში წარმოვადგინო. გაკვეთილის თემა გახლდათ „ლეგენდები“.

სწავლების მეთოდოლოგია/METHODOLOGY OF TEACHING

სსსმ მოსწავლე სხვა მოსწავლეებთან ერთად პროექტზე მუშაობაში (იღებდა ფოტოებს), გაკვეთილის მსვლელობაში აქტიურად იყო ჩართული: ჩემ მიერ მიწოდებულ ფოტოებს ადეკვატურად მთარგმნებდა შესაბამისი წარწერები (მდინარე წყალწითელა, ბაზალეთის ტბა, ილია ჭავჭავაძე, მოდი ნახესა და სურამის ციხეები...) გამოიცნო ლეგენდების გმირები (დავით აღმაშენებელი, წმინდა გიორგი, თამარ მეფე, იესო ...), წაიკითხა გამართულად... გააფერადა ნახატიც.

მსგავსი გაკვეთილების ჩატარების, ჩვენი დაუზოგავი შრომის, ათასგვარი რესურსების, მულტიმედიური ფილმების გამოყენების შედეგად მივიღეთ ის, რომ:

1. სსსმ მოსწავლეს ზედმეტნაკლებად გაუმდიდრდა ლექსიკური მარაგი, დახმარებით შეუძლია მარტივი (ორ და სამ სიტყვიანი) წინადადებების შედგენა.
2. ახლა სწორად გამოთქვამს ნაცნობ სიტყვებს, მეტნაკლებად ახერხებს სურათის აღწერას. უკვე კითხულობს მარტივ წინადადებებს.
3. ნაკლებად განიცდის წარუმატებლობას (მცირედი წარმატების შემთხვევაშიც კი ვაქებთ) შეცდომის დაშვების შემთხვევაში თავს აღარ ანებებს დავალებების შესრულებას. აღარ გამოთქვამს პროტესტს სკოლაში წასვლასთან დაკავშირებით, პირიქით, სიხარულით მოდის.
4. შეუძლია მსგავსი საგნების პოვნა, დაჯგუფება, მარტივი ფრაზებით დახასიათება, კარგად ფლობს კომპიუტერთან მუშაობის უნარ-ჩვევებს.
5. შეუძლია ინგლისური ანბანის, ფერების, ციფრების და სხვადასხვა საგნების უცხოენოვანი სახელწოდებების წარმოთქმა
6. ასევე კარნახით წერს მარტივ ფრაზებს და ციფრთა სახელწოდებებს (ქართულშიც და ინგლისურშიც)
7. ძეგლის მისთვის ნაცნობ სიტყვას სხვადასხვა ტექსტში და აკავშირებს მას სხვა საგანთან. სწრაფად ითვისებს სხვადასხვა სიტყვებს
8. უკვე კლასელებთან ერთად დამოუკიდებლად ერთვება სხვადასხვა სახალისო აქტივობებში. შემაჯამებელ დავალებებსაც ამ შესაძლებლობათა გათვალისწინებით ვადგენთ.

რაც მთავარია, ჩვენი მუშაობის შედეგი სახეზეა. შშმ მოსწავლე მონაწილეობას იღებს აგრეთვე სასკოლო ღონისძიებებში (ცეკვავს), ხალისით მონაწილეობს სპორტულ შეჯიბრებებში. მეტ მასწავლებელსაც გაუჩნდა სურვილი, მონაწილეობა მიიღოს სკოლაში ინკლუზიური განათლების დანერგვაში, წვლილი შეიტანოს ჩვენი მოსწავლის განვითარებასა და განათლებაში.

გამოყენებული ლიტერატურა:

1. "ინკლუზიური განათლების პრინციპები"-გაგომიძე, ჭინჭარაული, ფილაური, ბაგრატიონი. გამომცემლობა "ნეკერი" 2008წ.
2. <http://education.ge/index.php?do=definition/view&id=1730>
3. <http://mes.gov.ge/content.php?id=289&lang=geo>

რეზიუმე

სკოლაში ინკლუზიური განათლების დანერგვამ, განსაკუთრებული საჭიროების მქონე ბავშვისთვის შესაბამისი გარემოს შექმნამ მთელი რიგი პრობლემები წარმოშვა: მშობელთა უკმაყოფილება, მასწავლებელთა არასათანადო კვალიფიკაცია და არამზაობა, შესაბამისი რესურსების არქონა...

სსსმ ბავშვების განსხვავებულობა მოითხოვდა განსაკუთრებულ მიდგომებს. ვშიშობდით, დაემოზოდა თუ არა თითოეულ მოსწავლეს თანაბარი დრო და საშუალება საკუთარი შესაძლებლობების გასავითარებლად... შშმ ბავშვი სკოლაში გარიყულად, მარტოსულად ხომ არ იგრძნობდა თავს, ცალკე მერხთან დაჯდებოდა და არავინ არაფერს შეეკითხებოდა (ხშირ შემთხვევაში ასე ხდება!).

მოსწავლეთა ინდივიდუალური შესაძლებლობების კვლევა და შემდეგ მოსწავლეთა საჭიროებებზე საგაკვეთილო პროცესის მუდმივი მორგება რთული და ხანგრძლივი პროცესია.

სტატიაში გვინდა გაგიზიაროთ ჩვენი გამოცდილება ჩვენს სკოლაში ინკლუზიურ განათლების დანერგვასთან დაკავშირებით.

Eliso Matskepladze - Tkibuli Region Gelati Public School - the certified teacher of Georgian language and literature. Involved in the scheme

Pupils with special needs and Teaching Process

Abstract

The introduction of inclusive education and creation of an appropriate environment for a child with special needs has caused a number of problems: parental dissatisfaction, lack of qualifications and readiness among teachers and also, lack of resources ...

Children with special needs turned to require special approaches. We were concerned whether each student had the equal time to develop their abilities or they sat separately feeling themselves lonely and nobody asked them even a question (as it happens in many cases).

To research students' individual opportunities and base the teaching process on these abilities or adjust it to their needs constantly is quite long and difficult process.

In this Article I want to share my experience about implementation of inclusive education in our school.

ცირა მელაძე - ქ. ქუთაისის ა. დეკანოზის სახელობის №32 საჯარო სკოლის ქართული ენისა და ლიტერატურის სერტიფიცირებული პედაგოგი

მხატვრული ლიტერატურის კითხვის სწავლების არსი აზროვნების განვითარებაში

მხატვრული ლიტერატურის დანიშნულება მკითხველის ინტელექტუალური განვითარებაა. ლიტერატურულ ტექსტს გამორჩეული თვისება აქვს-ერთდროულად ესთეტიკურ სიამოვნებასაც გვანიჭებს და აზროვნებისკენაც გვიბიძგებს. მწერლის ოსტატობით შექმნილი მხატვრული ტექსტის შინაარსი შეიძლება საკმაოდ ღრმა აღმოჩნდეს, ამ სიღრმეებს სწორი კითხვით ვწვდებით, უკეთ წვდომის სწავლება კი პიროვნების აზროვნების განვითარების წინა პირობაა.

მხატვრული ტექსტის კთხვა მარტივი პროცესი არ არის. ცნობილი გერმანელი მწერლის ჰერმან ჰესეს აზრით: „უფუნური საქციელია დროის ფლანგა ისეთი კითხვისთვის, რომელსაც ფასეულობა არ გააჩნია. უგულისყურო კითხვა იგივეა, რაც თვალწარმტაც ბუნების წიაღში თვალახვეული გასეირნება. კითხვა იმისთვისაა სჭირო, რომ უფრო გავიფართოოთ ცნობიერება... გაცილებით უკეთესი იქნებოდა ათი, მაგრამ შეგნებული მკითხველი გყავდეს, ვიდრე ათასი, მაგრამ გულგრილი გადამკითხველი, რაც ლიტერატურის ღირსებას კი არ ამადლებს, პირიქით, მის მნიშვნელობას აკნინებს.“

კარგი მკითხველი იშვიათი მოვლენაა. შეიძლება ითქვას, ამ უნარით ღვთის ნიჭით დაჯილდოებული ადამიანები არიან, თუმცა კულტურული მკითხველისათვის საჭირო ჩვევების გამომუშავება, თუკი სურვილი გვექნება, ყოველ ჩვენგანს შეუძლია.

ლიტერატურათმცოდნე რეზო ყარალაშვილი წერილში „მხატვრული ნაწარმოების აღქმა“ წერდა: „ როდესაც მკითხველი წიგნს იღებს ხელში, მან ნაწარმოებში მოთხრობილი ამბავი უნდა აღიქვას, როგორც რეალობა. მკითხველმა შესანიშნავად იცის, რომ ეს რეალობა არ არის, მაგრამ ისიც იცის, რომ ამბავი გარკვეული სახის სინამდვილეა“.

გოეთეს შეხედულებით: „არსებობს სამი სახის მკითხველი: ერთი, რომელიც განსჯის გარეშე ტკბება, მეორე, რომელიც ტკბობის გარეშე მსჯელობს და საშუალო, რომელიც ტკბობისას მსჯელობს და მსჯელობისას ტკბება“, ასეთ მკითხველთა სინთეზი აყალიბებს კვალიფიციურ მკითხველს, რომელსაც შესწევს ნაწარმოების გაგების უნარი.

ისმის კითხვა, როდის შეგვიძლია ვთქვათ, რომ მკითხველმა სწორად გაიგო მხატვრული ტექსტი? ლიტერატურული ნაწარმოების მიმართ ასეთი ერთმნიშვნელოვანი კრიტერიუმი არ არსებობს. ადამიანმა შეიძლება ზუსტად გადმოსცეს ნაწარმოების ფაქტობრივი შინაარსი, შესაძლებლად ჩავთვალოთ მასთან კამათი, ვინაიდან სწორად გაიგო ნაწარმოები, მაგრამ ვერ დავეთანხმეთ მოსაუბრეს ნაწარმოების შეფასებაში, რადგან ვერ გაიაზრა იგი. ლიტერატურული ნაწარმოების გაგება გულისხმობს არა მხოლოდ ფაქტების ცოდნის დონეს, არამედ მთელ ნაწარმოებს, როგორც გარკვეული შინაარსის შემცველ მოდელს. მაშინ შეგვიძლია ვთქვათ, რომ ადეკვატურად აღვიქვით და გავიგეთ ნაწარმოები, როდესაც ჩავწვდებით ტექსტის სიუჟეტის, ტროპის, თხრობითი სტილის, კომპოზიციისა და სხვა კოდების ერთობლიობას, რომელთა მეშვეობითაც მოწოდებულია ინფორმაცია.

ნაწარმოები, ერთი მხრივ იძლევა სახელმძღვანელო მითითებებს, თუ როგორ უნდა იყოს იგი წაკითხული, მეორე მხრივ, მკითხველს უნდა გააჩნდეს შესაბამისი ცოდნის მარაგი, რომელიც კითხვის პროცესში რეაგირებას მოახდენს ტექსტის სიგნალებზე.

მხატვრული ტექსტის კითხვის პროცესში დიდ როლს ასრულებს მკითხველის მიერ **კულტურის კოდის** ცოდნა. მკითხველი, რომელიც სათანადოდ არ იცნობს ეპოქას, საერთოდ ვერ აღიქვამს იმ სიგნალებს, რასაც ტექსტის შინაარსი გვაწვდის.

კულტურის კოდს უშუალოდ უკავშირდება **გამოცდილების ანუ ფსიქოლოგიური კოდი**. ეს კოდი გულისხმობს, რომ მკითხველს თავად აქვს განცდილი ნაწარმოებში აღწერილი მოვლენები და რომ ის შეიძლება კითხვის პროცესში ამ გამოცდილების გამოყენებას, წინააღმდეგ შემთხვევაში, შესაბამისი პასაჟები მას აღუქმელი დარჩება.

სწავლების მეთოდოლოგია/METHODOLOGY OF TEACHING

ზემო აღნიშნულიდან გამომდინარე, ბავშვისთვის ყოველთვის გაუგებარი იქნება მხატვრული ნაწარმოების ის სცენები, სადაც კონფლიქტი სქესთა შორის ურთიერთობას ეფუძნება...

არ უნდა დაგვავიწყდეს, რომ ლიტერატურული ნაწარმოების აღქმა ასევე ისტორიული პროცესია, რადგან ხშირად ყოველი ეპოქა ხელახლა ახდენს ნაწარმოების ინტერპრეტაციას და საკუთარ მიზნებს, მოთხოვნებსა და წარმოდგენებს უქვემდებარებს მას. ნაწარმოების ახალი გაგება შეიძლება განსხვავდებოდეს ტრადიციული გაგებისაგან, ახალ ინტერპრეტაციას შეიძლება თითქმის არაფერი ქონდეს საერთო წინა ინტერპრეტაციასთან და, მიუხედავად ამისა, მხატვრული ნაწარმოების გაგება შეიძლება ორჯერ იყოს მიღწეული.

ახლა კი დავალაგოთ, როგორ მოხდება გამართივება ტექსტის რთული ადგილების გააზრებისა. დიახ, ეს სირთულე არსებობს და მისი დაძლევა სხვადასხვა ტექსტის ათვისებისას სხვადასხვანაირად შეიძლება.

ტექსტის წაკითხვის შემდეგ:

- დაფიქრდეთ ეპიზოდები თანმიმდევრულადაა ტექსტში მოცემული თუ ერთმანეთთან განცალკევებით.
- გავშიფროთ გადატანითი მნიშვნელობით გადმოცემული შინაარსი.
- გავაკეთოთ ცალკეული დეტალის ანალიზი (ამ ტიპის აქტივობად შეიძლება ჩაითვალოს საკვანძო ფრაზის/ავტორისეული ჩანაფიქრის გამოყოფა).
- მხატვრული ტექსტის ორაზროვნების გათვალისწინებით, გავაკეთოთ ინტერპრეტაცია, რომლის დასაბუთებაც ცალსახად ვერ ხერხდება (ეს კომპეტენცია განსაკუთრებით მნიშვნელოვანია ლექსებისა და იგავური პროზის ანალიზისას).

მკითხველი უნდა აცნობიერებდეს, რომ ლიტერატურული ტექსტის კითხვისას წარმოშობილი მისი ემოციები პირველხარისხოვანია და გაანალიზებული მხატვრული ტექსტი საგანმანათლებლო/შემეცნებით წყაროდ აქციოს.

ამ მხრივ რამდენად გამართულია ეროვნული სასწავლო გეგმის ინდიკატორები განხილვის სხვა თემა, მაგრამ ლიტერატურის სწორად სწავლებას მოსწავლის პიროვნული იდენტობის ფორმირებაში გარკვეული როლი ეკისრება, ამიტომ მასწავლებელმა თითოეული ლიტერატურული ტექსტი უნდა გაიაზროს და ზემო ჩამოთვლილ ინდიკატორებზე დაფუძნებით შეიმუშაოს დავალების ტიპები. არაა აუცილებელი, ცალკეული ტექსტის ანალიზისას მოსწავლეს ლიტერატურული კომპეტენციის ყველა დასახელებული ასპექტი დსჭირდეს.

როცა მხატვრული ტექსტების სწავლების მეთოდებს ვეხებით, ეს არსებითად სტანდარტების კარგად ცოდნას გულისხმობს, თუმცა, ისიც უნდა გვახსოვდეს, რომ ცალკეული ტექსტის სწავლება მისთვის დავალების ტიპების შემუშავება, ერთი განსაზღვრული მოდელის მიხედვით ვერ მოხდება. ამდენად, პედაგოგმა თავად უნდა წაიკითხოს ტექსტი, მოინიშნოს ის ადგილები, რომლებიც ამა თუ იმ ინდიკატორს ეხმიანება, მაგალითად, გადატანითი მნიშვნელობით გამოყენებული სიტყვები და ფრაზები, ეპიზოდები და მონაკვეთები, რომელთა ინტერპრეტაცია მხოლოდ წინა და მომდევნო ეპიზოდების გათვალისწინებითაა შესაძლებელი; ტექსტის ზოგადი შინაარსის გათვალისწინებით განსაზღვოს, რამდენად და რა სახით შეიძლება დაუკავშირდეს აღნიშნული ტექსტი მოსწავლეთა ყოველდღიურ გამოწვევებსა და ა. შ. ამის შემდეგ, შეიმუშაოს კითხვები, რომელთა პასუხებიც შესაძლებელს გახდის ტექსტის სრულყოფილად გაგებას...

მხატვრული ტექსტის სწავლებისა და სწავლის მიზანი შესაბამისად დასაწყისშივე უნდა განისაზღვროს. სწორად დაგეგმილი და განხორციელებული ინდიკატორებით მიზნის მიღწევაც მარტივია.

მოსწავლეებს ხშირად უჭირთ ტექსტის დასწავლისა თუ საშინაო დავალების შესრულებისას ყველაზე მნიშვნელოვანი ინფორმაციის ამოცნობა, ამიტომ, უმჯობესია, გავითვალისწინოთ ტექსტის სწავლის ეფექტური სტრატეგიები/ინდიკატორები:

რა უნდა გააკეთოს ამ დროს მასწავლებელმა?

- ბავშვებს გააცნოს გაკვეთილის მიზანი.

სწავლების მეთოდოლოგია/METHODOLOGY OF TEACHING

- გაახსენოს (უმჯობესია თავად გაიხსენონ) თუ რა შესაბამისი ცოდნა გააჩნიათ მათ ახალ მასალასთან დაკავშირებით.
- დასვას ისეთი კითხვები, რაც მათ ყურადღებას გაამახვილებს მნიშვნელოვან ცნებებსა და იდეებზე.
- მიუთითოს, დაფიქრდნენ თავიანთ ცოდნასა და შეხედულებებზე.
- გააკეთებინოს ჩანაწერები.

ჩანაწერების მნიშვნელოვანია სწავლის პროცესში. მოსწავლეები უფრო კარგად იმასსოვრებენ მასალას, თუმცა მნიშვნელოვანია ჩანაწერების ხარისხი.

ჩანაწერების ერთ-ერთი ხერხია ლიტერატურული ტექსტის გეგმის შედგენა, რომელიც მიანიშნებს თუ რას უნდა მიაქციონ ყურადღება ტექსტში. მასწავლებელმა დროდადრო უნდა შეამოწმოს თუ რამდენად ზუსტ ჩანაწერებს აკეთებენ ბავშვები და მისცეს შესაბამისი რეკომენდაციები.

მოსწავლეებს ტექსტის სწავლის კიდევ ერთ უმნიშვნელოვანეს სტრატეგიაზე უნდა გავამახვილებინოთ ყურადღება, რაც დაეხმარება ტექსტის გაგება-გააზრების შემოწმებაში. ტექსტის კითხვის დასრულების შემდეგ ჩამოწერონ რა იყო მნიშვნელოვანი ტექსტში, შემდეგ კვლავ გადახედონ ტექსტს, ყველა ძირითად ცნებასა თუ იდეას. შეიძლება აღმოაჩინონ, რომ არც ისე კარგად გაიგეს, ან საერთოდ არ ახსოვდათ ტექსტში მნიშვნელოვანი ადგილი, ფრაზა..., ამით აკეთებენ თვითდაკვირვებას და თავიდან კითხულობენ.

მხატვრული ტექსტის დამუშავების პროცესში მოსწავლე პესიური დამკვირვებლის ნაცვლად, ამბის აქტიური თანამონაწილის მდგომარეობაში უნდა ჩადგეს, რაც დაეხმარება უკეთ დაინახოს პრობლემები. საკუთარი, თუნდაც განსხვავებული თვალსაზრისის დაფიქსირება კი განუვითარებს ანალიტიკური, კრიტიკული, დამოუკიდებელი აზროვნების უნარ-ჩვევებს.

ტექსტის წაკითხვის შემდეგ, მნიშვნელოვანია მოსწავლეებს ვკითხოთ შეიცვალა თუ არა მათი ცოდნა კონკრეტული თემის/თემების შესახებ.

სწორად კითხვა მოსწავლეებს სოციუმთან ჯანსაღი ურთიერთობებისა და კომუნიკაციის უნარებსაც უვითარებს. ლიტერატურა ხომ იმისთვის არსებობს მატერიალურმა ინტერესებმა არ დაგვაკარგვინოს საკუთარი თავი, საკუთარი სული.

მხატვრული ნაწარმოების კითხვის დროს უნდა დავფიქრდეთ რაც ყველაზე მთავარია-რას ნიშნავს ადამიანად ყოფნა, ვინ ვართ და რატომ ვართ ამქვეყნად, რა ძალები წარმართავენ ჩვენს ცხოვრებას, რა სძენს, ან უკარგავს მას აზრსა და ფასეულობას. ლიტერატურა გვაძლევს იმას, რაც ყოველგვარ პრაქტიკულ და მატერიალურ სარგებელს აღემატება.

ლიტერატურა საკუთარი პიროვნული სახის პოვნაში, საკუთარ თავზე დაფიქრებაში გვეხმარება. ადრე შეძენილი ცოდნისა და გამოცდილების ახალ სიტუაციაში გამოყენების უნარს გვძენს, ზრდის პიროვნების ინტელექტს.

ამდენად, პედაგოგმა უნდა დაადგინოს ამა თუ იმ ტექსტის საგანმანათლებლო ღირებულება და მხატვრული ტექსტის გასააზრებლად გამოიყენოს ყველა ის ინდიკატორი, რომლითაც მოსწავლე შეძლებს მაქსიმალური ინფორმაციის მიღებას, ლიტერატურული ტექსტის სპეციფიკის (ენობრივი, ჟანრობრივი და ა.შ.) ანალიზსა და ცხოვრებაში გამოყენებას.

გამოყენებული ლიტერატურა:

1. რეზო ყარალაშვილი-მხატვრული ნაწარმოების აღქმა-მოსწავლის წიგნი, „დიოგენე“, თბილისი, 2008.
2. ირაკლი ხვედელიძე- „სტანდარტის ინდიკატორები როგორც ლიტერატურული ტექსტის გააზრების მეთოდები და სტრატეგიები“. გაზეთი „ახალი განათლება“ # 11, თბილისი, 2015.

რეზიუმე

ნაშრომში გთავაზობთ რეკომენდაციებს, რომელთა გათვალისწინებით გამომუშავებული და გამოყენებული უნარ-ჩვევა მხატვრული ტექსტის კითხვის სწავლა/სწავლების ეფექტურობას /ეფექტიანობას განსაზღვრავს. ჩამოთვლილი ინდიკატორების პრაქტიკაში დანერგვა მხატვრული ტექსტის სწორად გაგება- გააზრების, ანალიზის, სინთეზისა და გამოყენების საშუალებას მისცემს მკითხველს. პედაგოგები კი, ვიმედოვნებ, გაითვალისწინებენ ტექსტზე მუშაობის დაგეგმვისას.

Tsira Meladze – Certified teacher of Georgian Language and Literature Kutaisi Public School N32 after A. Dekanoidze

The Concept of Fictional Reading in the development of Thinking

Summary

The article deals with the recommendations which help the use of certain skills to define the effective teaching as well as, learning of the Fictional Reading. The indicators, mentioned in the article, will help the reader to understand and analyze the text effectively. We hope teachers will take it into consideration while planning the reading material.

მანანა მიქაძე - აკაკი წერეთლის სახელმწიფო უნივერსიტეტი, პედაგოგიკურ მ/დ, პროფესორი

მეტყველების კულტურის გაუმჯობესებისათვის სკოლაში

მშობლიური ენის საფუძვლიანი შესწავლით მოსწავლეს უმდიდრდება გონება, უმუშავდება გარკვეული შეხედულება საგნებზე, მოვლენებზე, უფითარდება ადამიანური ცხოვრებისა და მოქმედებისათვის აუცილებელი ჩვევები, ყალიბდება როგორც განათლებული ადამიანი. მეტყველების განვითარების გეგმაშეწონილად წარმართვა მოითხოვს მისი ფსიქოფიზიოლოგიური ბუნების ცოდნას. არა მხოლოდ მშობლიური ენის მასწავლებელი უნდა ერკვეოდეს ამ საკითხებში, არამედ ყველა საგნის მასწავლებელი, ვინაიდან მეტყველების განვითარებას ხელს უწყობს არა მხოლოდ დედაენის, არამედ, საერთოდ, სხვადასხვა მეცნიერების საფუძვლების ცოდნა. მეცნიერებათა ელემენტარული საკითხების დაუფლებაც კი იმაზეა დამოკიდებული, თუ მოსწავლეს რამდენად სრულყოფილად ექნება შეთვისებული დედაენა, ის ენა, რომელზედაც აზროვნებს.

ქართული ენის სწავლებასთან დაკავშირებით მეტყველების კულტურაზე მუშაობისათვის მიზნად უნდა დავისახოთ მოსწავლეთა წიგნიერების დონის ამაღლება, რისთვისაც IV–XII კლასებში ყურადღება უნდა გავამახვილოთ რამდენიმე საკითხზე:

- ა) სრულყოფილი კითხვის ჩვევის განმტკიცება;
- ბ) ზეპირი მეტყველების განვითარება;
- გ) მართლწარმოთქმისა და მართლწერის ჩვევათა გამომუშავება-განმტკიცება;
- დ) ლექსიკის გამდიდრება;
- ე) ფონეტიკისა და გრამატიკის ცოდნის პრაქტიკულად გამოყენება;
- ვ) პუნქტუაციისა და სტილისტიკის ცოდნა-ჩვევის გამომუშავება-განმტკიცება;
- ზ) საქმის ქაღალდების შედგენა;
- თ) წიგნზე მუშაობა;

ი) საჯაროდ ზეპირ გამოსვლაზე (თეზისების, გეგმების, კონსპექტების შედგენა და მათი გამოყენება მოხსენებისათვის) და სხვა.

ამ საკითხების სწორად დაგეგმვასა და წარმართვას დიდი მნიშვნელობა აქვს მოსწავლეთა მეტყველების განვითარების ორგანიზაციისათვის. სასკოლო პრაქტიკაში გამოკვეთილია, რომ მოსწავლეთა მეტყველების განვითარებისათვის წიგნიერების დონის ამაღლებისათვის თანამიმდევრული, სისტემატური მუშაობა არც თუ კარგად მიმდინარეობს. მართალია, სასკოლო პროგრამით ლიტერატურისა და ენის გაკვეთილებზე მუშაობა მიმდინარეობს, მაგრამ იშვიათია, რომ მოსწავლეები ვარჯიშობდნენ გამომეტყველებით კითხვაში, ლიტერატურულ წარმოთქმაზე, გადმოსაცემი შინაარსის გეგმის შედგენაზე, წიგნიდან ან პრესიდან ციტატების ამოღებაზე, მოხსენებისათვის გეგმის შედგენაზე, თეზისებისა და კონსპექტების შედგენაზე, საქმის ქაღალდების შედგენაზე.

ყველაფერი ეს სად უნდა ისწავლოს მოსწავლემ თუ არა მშობლიური ენისა და ლიტერატურის ფაკვეთილზე? და ვინ უნდა ასწავლოს თუ არა დედაენისა და ლიტერატურის მასწავლებელმა?

აზროვნება, მეტყველება და ენა, ერთმანეთთან უმჭიდროესად არის დაკავშირებული და ჩვეულებრივ სიტყვახმარებაში მათ ზოგჯერ ერთმანეთისაგანაც კი არ ასხვავებენ, მაგრამ აზროვნების, მეტყველებისა და ენის ცნებები ერთმანეთისაგან განსხვავდებიან, მათ თავ-თავისი სპეციფიკური ნიშნები აქვთ. ამ განსხვავების ცოდნა აუცილებლად საჭიროა.

როცა ადამიანს სურს, თავისი აზრი გამოთქვას ზეპირად, ზოგჯერ მთლიანად წერს სათქმელს, შემდეგ სწავლობს მას კითხვის გზით, რათა მწყობრად, თანმიმდევრულად და ამომწურავად გადმოსცეს სათქმელი. წიგნიერი ადამიანის ზეპირი მეტყველება უმთავრესად ნაწერს ეყრდნობა, წერითი მეტყველება კი ზეპირს იშველიებს.

ამდენად, ზეპირი და წერითი მეტყველება ორგანულადაა ერთმანეთთან დაკავშირებული. განსაკუთრებით თვალსაჩინოა ამ კავშირის ფაქტი სწავლების პროცესში, სადაც მეცნიერებათა

სწავლების მეთოდოლოგია/METHODOLOGY OF TEACHING

საფუძვლების ათვისება ძალიან ხშირად ზეპირსა და წერით მეტყველებას ერთდროულად ეყრდნობა.

მიუხედავად მათ შორის მჭიდრო კავშირისა, ზეპირი მეტყველება მაინც განსხვავდება წერითი მეტყველებისაგან. მათ შორის განმასხვავებელი ნიშნები შეიძლება ასე ჩამოვაცალიბოთ:

ა) ზეპირად სათქმელი წარმოითქმის და გაიგონება, აღიქმება აკუსტიკური შთაბეჭდილებებით; წერილობით ნათქვამი წაიკითხება გრაფიკული ნიშნების ასოების საშუალებით და აღიქმება მხედველობითი შთაბეჭდილებებით. ზეპირად თქმა ორთოეპიის საგანია და მისი ხარისხი დამოკიდებულია არა მხოლოდ მთქმელის განათლებაზე, არამედ მის (მთქმელის) პირად ანატომიურ-ფიზიოლოგიურ და ფსიქიკურ თავისებურებებზე (ნაკლოვანება-ღირსებებზე).

ბ) ბავშვი ენას იდგამს ზეპირი მეტყველებით, დასაწყისში ზეპირი მეტყველება ვითარდება პრაქტიკული გზით, გამოცდილებით. შემდეგ კი როცა ბავშვი სკოლაში იწყებს სწავლას, მეტყველების წესებს თანდათანობით საგანგებოდ სწავლობს. წერას კი სკოლაში შესვლამდე არ სწავლობს, თანაც მისი დაუფლება საგანგებო ღინისძიების – სწავლის – გარეშე ვერ ხერხდება.

გ) ზეპირი მეტყველების მსმენელი იქვე იგულისხმება. მოუბარი მსმენელს მოითხოვს. წერილობითი დოკუმენტი ანგარიშს არ უწევს იმას, წამკითხველი სად იქნება. ზეპირად ნათქვამის მოქმედების მასშტაბი ვიწროა და ხანმოლკე, ნაწერისა კი თითქმის უსაზღვროა, გამძლე და ხანგრძლივი.

დ) ზეპირი მეტყველების ემოციური ეფექტი მაღალია და თვალსაჩინო, ვიდრე წერითი მეტყველების მონაცემებისა: ზეპირი მეტყველებისას მოუბარზე უშუალოდ მოქმედებს აუდიტორია, რომელსაც შეაქვს მოუბრის ტონსა, ტემპსა და მიმართვის ფორმაში ერთგვარი ცვლილებები; უფრო ადვილად მიაქვს მთქმელს გადასაცემი მსმენელთან ჟესტის, მიმიკის დახმარებით. მოუბარს საშუალება ეძლევა თვალყური ადევნოს თქმულის გაგება-ათვისების მიმდინარეობას: კონტროლი გაუწიოს თქმის (საუბრის) ხარისხს მსმენელთა შთაბეჭდილების ანალიზის შედეგად.

ე) ზეპირად ნათქვამის შინაარსსა და ფორმას თქმის პროცესშივე აკონტოლებენ როგორც მთქმელი, ისე მსმენელები; ნაწერს კი წერის პროცესში მხოლოდ დამწერი ამოწმებს და სხვას მისი დასრულებისა და წაკითხვის შემდეგ ეძლევა შემოწმების საშუალება.

ვ) ზეპირი მეტყველება შედარებით უფრო თავისუფალია და შეუზღუდველი, ვიდრე წერითი. ზეპირი მეტყველების მსვლელობისას მთქმელი საჭირო შემთხვევაში მონოლოგს ცვლის დიალოგით, იმოწმებს მსმენელებს ნათქვამის სისწორეში, იმეორებს ფრაზებს ან იძლევა მათს შინაარსს სხვადასხვა ფორმაში, აკეთებს ლოგიკურ და ფსიქოლოგიურ პაუზებსა და მახვილებს, გამოხატავს თავის დამოკიდებულებას ნათქვამის შინაარსისადმი სათანადო ინტონაციით. ამ საშუალებებსა და ღირსებებს წერილობითი ნათქვამი მოკლებულია, სადაც ვერ ხერხდება ლოგიკური და ფსიქოლოგიური პაუზებისა და მახვილების დაცვა, ინტონაციის გამოვლენა; წერით მეტყველებაში ამ დანაკლისთა კომპენსირება მხოლოდ ნაწილობრივ ხერხდება სასვენი ნიშნების საშუალებით. მაგრამ სასვენი ნიშნები მოკლებულია იმ მდიდარ საშუალებებს (ინტონაციას, ტემპს, ტემბრს, ჟესტს, მიმიკას), რომლებიც ზეპირ მეტყველებას ახასიათებს გადმოსაცემი შინაარსის ლოგიკური, ფსიქოლოგიური, გრამატიკული და სტილისტიკური სინამდვილის ნათელსაყოფად.

ზ) წერით მეტყველებასაც აქვს გარკვეული უპირატესობანი ზეპირ მეტყველებასთან შედარებით: ა) ნაწერი იქმნება ნელი ტემპით, დაკვირვებით. დამწერს საშუალება ეძლევა მეტი იფიქროს დასაწერის შინაარსსა და ფორმაზე, უკეთ გამართოს ფრაზა გრამატიკულად და სტილისტიკურად; ბ) ნაწერში უკეთ ვლინდება ადამიანის ცოდნა-განათლების დონე, მისი აზროვნების დონე, მეტყველების კულტურის მაჩვენებლები, ვიდრე ზეპირად ნათქვამში. სწორედ ამის გამო ხშირად ნაწერის შემოწმება-ანალიზის საფუძველზე გამოაქვთ დასკვნა დამწერის აზროვნებისა და მეტყველების დონეზე, ე.ი. ნაწერი ხდება დამწერის წიგნიერების, საერთო განათლების საზომი.

მეთოდოლოგიურ ლიტერატურაში სათანადო გაგებით არ იხმარება ტერმინები “მეტყველების განვითარება”, “ენის განვითარება”. ეს ორი ტერმინი სხვადასხვა შინაარსის შემცველია. ენის განვითარების საკითხი - ლინგვისტიკის საკითხია და იგი ამ მეცნიერების სხვა ზოგად

სწავლების მეთოდოლოგია/METHODOLOGY OF TEACHING

პრობლემებთანაა დაკავშირებული. მეტყველების განვითარების საკითხი კი პიროვნებას შეეხება, მის მეტყველებაში ენის კანონების დაცვასა და გამოყენებას გულისხმობს. ამდენად, სწავლების მეთოდოლოგია მოსწავლეთა მეტყველების განვითარების საკითხებს შეისწავლის და არა ენის განვითარებისას.

სკოლის უფროსი კლასებისა და განსაკუთრებით IV–XII კლასების მოსწავლეთა ზეპირ მეტყველებას ახასიათებს გარკვეული ნაკლოვანებები, რომელთაგან აღვნიშნავთ უმთავრესს:

1) ბგერათა, სიტყვათა არამართებულად წარმოთქმა: ერთი ბგერის ნაცვლად მეორის წარმოთქმა (მოხდა- მოხთა), ბგერათაგადასმა (აღვნიშნავ- ავღნიშნავ), ბგერათდაკარგვა (სახლში-სახში). და ა.შ.

2) სიტყვის დაბოლოებათა, წინადადების დაბოლოებათა არამკაფიოდ წარმოთქმა, დაბოლოებათა "ყლაპვა".

3) წარმოთქმის კულტურაზე არასისტემატური ზრუნვა. არის შემთხვევები, რომ მასწავლებელი არც დაწყებითა და არც შემდგომ კლასებში ყურადღებას არ აქცევს წარმოთქმის კულტურას, უყურადღებოდ ტოვებს წარმოთქმაში დაშვებულ უხემ შეცდომებს. ყურადღების ცენტრი გადატანილია იმაზე, თუ რას ამბობს მოსწავლე და უყურადღებოდაა დატოვებული – როგორ ამბობს, როგორ წარმოთქვამს.

4) ქართული ზეპირი მეტყველებისათვის დამახასიათებელია მახვილის, ინტონაციის, ტემპის, ტემბრის დაუცველობა; სიტყვის ბოლო მარცვლის ხელოვნურად გაგრძელება, სიტყვისა და ფრაზის მონოტონურად წარმოთქმა, კითხვითსიტყვიანი წინადადების დაბოლოების კითხის ინტონაციით წარმოთქმა და სხვ.

5) ფონეტიკური წესების მექანიკურად დასწავლა; ამ წესების პრაქტიკაში გამოყენებაზე ნაკლები ვარჯიშობა: თეორიული და პრაქტიკული საკითხების სწავლების სუსტი კავშირი ფონეტიკის სწავლების პროცესში.

6) გრამატიკული წესების პრაქტიკაში გამოყენების სუსტი ჩვევა, სტილისტიკური მინიმუმის დარღვევის შემთხვევები და სხვა.

7) დიალექტიზმების, ბარბარიზმების შემთხვევები, წიგნის ენის სუსტი გავლენა და ა.შ.

წერითი მეტყველების კულტურის დონის გამორკვევა-შეფასებისათვის მნიშ-ვნელოვანია ნაწერის მოცულობა. იყო წლები, როცა საშუალო სკოლის ზედა კლასებში მტკივნეულად იდგა თხზულების ვრცლად წერის საკითხი. შეიძლება ითქვას, რომ ამ მიმართულებით, უმეტეს შემთხვევაში მდგომარეობა ამჟამად ნორმალურია.

მთავარია, მოსწავლეები შევაჩვიოთ სიტყვათა ზუსტი მნიშვნელობით ხმარებას, აზრის გადმოსაცემად შესაფერისი ლექსიკისა და გრამატიკული ფორმების შერჩევას, ფრაზის დახვეწას, სალიტერატურო ენის ნორმების და სიწმინდის დაცვას, წინადადებაში სიტყვებისა და თხზულებაში წინადადებების ლოგიკური თანამიმდევრობით დალაგებას, მეტყველების სტილზე ზრუნვას.

სკოლაში მოსწავლეებში ლიტერატურული წარმოთქმის ნორმათა დასანერგად, უწინარეს ყოვლისა, საჭიროა შემდეგი ღონისძიებების გატარება:

1) ყველა საგნის მასწავლებელი მეტყველებდეს მართლა სანიმუშოდ, მაქსიმალურად იცავდეს ლიტერატურული წარმოთქმის ნორმებს.

2) სკოლაში ორთოგრაფიულ რეჟიმთან ერთად ყურადღების ცენტრში დადგეს ორთოეპიის რეჟიმის დაცვა. მოსწავლეებს კატეგორიულად მოვთხოვთ მართებული ზეპირი მეტყველება არა მხოლოდ გაკვეთილზე – დავალების გადმოცემისას, არამედ ერთმანეთთან საუბრისას, წრეებსა და შეკრებებზე მოხსენების წაკითხვისას.

3) განსაკუთრებული ყურადღება მიექცეს სწორი, სწრაფი და გამომეტყველებითი კითხვის ჩვევათა გამომუშავებას, ვინაიდან სრულყოფილი კითხვის ჩვევა ორთოეპიისა და ორთოგრაფიის საფუძველია.

4) შედგეს ფონეტიკურად რთული აგებულებისა და ძნელადწარმოსათქმელ სიტყვათა ტაბულები და გაიკრას ისინი საკლასო ოთახში.

სწავლების მეთოდოლოგია/METHODOLOGY OF TEACHING

5) მოსწავლეებმა ზეპირად ისწავლონ ლექსები და მხატვრული პროზის ნაწყვეტები და წარმოთქვან ისინი ორთოეპიის ნორმათა დაცვით.

6) აღირიცხოს წარმოთქმაში ბგერათა დაკარგვის, დამსგავსებისა და გადასმის ტიპობრივი შემთხვევები და ისინი თანდათანობით დაძლეულ იქნას ფონეტიკისა და მორფოლოგიის სათანადო თეორიულ მასალასთან ერთად.

7) ზეპირი გადმოცემის უნარ-ჩვევების გამოსამუშავებლად ჩატარდეს

სისტემატური ვარჯიშობა გაკვეთილზე და შინ; გადმოცემის ხარისხი შეფასდეს არა მარტო შინაარსის მიხედვით, არამედ ფორმის სიზუსტისა და გამართულობის მიხედვით (პაუზების, მახვილების, ინტონაციის, ტემპის, ტემბრის დაცვა; გრამატიკული კანონებისა და წესების დაცვა).

მეტყველების კულტურის ასამაღლებლად საჭიროა პოეტური და პროზაული ნაწარმოებებიდან ადგილების ზეპირად დასწავლა, ზოგიერთი ნაწარმოებიდან ადგილების გასცენურება და როლებში წაკითხვა, რაც მოსწავლეებს ადვილად შეათვისებინებს ახალ სიტყვებსა და გამოთქმებს, წინადადების ბუნებრივ კონსტრუქციებს, ეუფლებიან წინადადებათა მართებულად წარმოთქმის ტექნიკას, მოხდენილ მეტყველების სტილს. ლექსიკური მარაგის გასამდიდრებლად მნიშვნელოვანია კლასგარეშე საკითხავი სხვადასხვა ჟანრის მასალა. სალექსიკონო მუშაობა, როგორც მეტყველების გამდიდრების საშუალება და სავარჯიშოთა ჩვენს მიერ შემუშავებული სისტემა.

მეტყველება, როგორც ფსიქიკის აქტივობა, დაკავშირებულია სხვა ფსიქიკური ფუნქციების (ყურადღების, მეხსიერების, ნებელობის, შეგრძნების, აღქმის, წარმოდგენის, წარმოსახვის, აზროვნებისა და სხვ.) ნორმალურ მოქმედებასა და ჰარმონიულ განვითარებაზე. ამიტომ სკოლასთან ერთად მშობელმაც უნდა იზრუნოს თავისი შვილის ფსიქიკის მთლიან განვითარებაზე და არა რომელიმე მისი ფუნქციის განვითარებაზე, ვინაიდან მიზანია არა ცალმხრივი, არამედ ყოველმხრივი აღზრდა-განვითარება, მთლიანი პიროვნების ფორმირება, ისეთი პიროვნებისა, რომელსაც დაამშვენებს აზროვნებისა და მეტყველების მაღალი კულტურა.

ლიტერატურა:

1. ვალ. რამიშვილი, მოწაფეთა წიგნიერების დონის ამაღლების საკითხები (IV–VIII კლასები), თბ., 1975.
2. ვალ რამიშვილი, მეტყველების განვითარების ზოგიერთი საკითხი საშუალო სკოლაში, თბ., 1952.
3. ლ. თავართქილაძე, მეტყველების განვითარების მეთოდის საკითხები, თბ., 1986
4. მ. მიქაძე, მორფოლოგიისა და სტილისტიკის საკითხების სწავლება საშუალო სკოლაში, ქუთაისი, 1999.

რეზიუმე

მშობლიური ენის საფუძვლიანი შესწავლით მოსწავლეს უმდიდრდება გონება, უმუშავდება გარკვეული შეხედულება საგნებზე, მოვლენებზე, უვითარდება ადამიანური ცხოვრებისა და მოქმედებისათვის აუცილებელი ჩვევები, ყალიბდება როგორც განათლებული ადამიანი. მეტყველების განვითარების გეგმაშეწონილად წარმართვა მოითხოვს მისი ფსიქოფიზიოლოგიური ბუნების ცოდნას. არა მხოლოდ მშობლიური ენის მასწავლებელი უნდა ერკვეოდეს ამ საკითხებში, არამედ ყველა საგნის მასწავლებელი, ვინაიდან მეტყველების განვითარებას ხელს უწყობს არა მხოლოდ დედაენის, არამედ, საერთოდ, სხვადასხვა მეცნიერების საფუძვლების ცოდნა. მეცნიერებათა ელემენტარული საკითხების დაუფლებაც კი იმაზეა დამოკიდებული, თუ მოსწავლეს რამდენად სრულყოფილად ექნება შეთვისებული დედაენა, ის ენა, რომელზედაც აზროვნებს.

Manana Mikadze - Akaki Tsereteli State University, Professor

Improvement speech culture in school

Abstract

A thorough study of the native language learner umdidrdeba mind, umushadeba certain view of things, events, and actions necessary for developing human life habits, is being developed as an educated person. Speech Development orderly manner requires knowledge of the psychophysiological nature. Native language teachers not only to resolve these issues, but also to teachers of all subjects, as the speech not only contributes to the development of the mother tongue, but in general, the knowledge of different skills. Mastered in elementary science issues will depend on how the student will have learned how perfectly the mother tongue, the language you are thinking.

გიგა ქამუშაძე - აკაკი წერეთლის სახელმწიფო უნივერსიტეტი, ფილოლოგიის დოქტორი, ასოცირებული პროფესორი

„ნარევი“ დიალექტის ჩამოყალიბებისათვის

სამტრედიის რაიონში (სოფელი იანეთი) მცხოვრები რეპატრიანტები იმ ადამიანების შთამომავლები არიან, რომლებიც მეორე მსოფლიო ომის დასასრულს საბჭოთა იმპერიის ხელისუფალთა მიერ საქართველოს სამხრეთ რაიონებიდან (ისტორიული სამცხე-ჯავახეთიდან) შუა აზიაში გადასახლეს და მე-20 საუკუნის 80-იან წლებში საქართველოში გადმოსახლდნენ.

რეპატრიირებულ ადამიანთა ამჟამინდელი მეტყველება მრავალმხრივია საკვლევი, ვინაიდან საზოგადოებას ინტენსიური ენობრივ-კულტურული ინტერფერენციის პირობებში უხდებოდა ცხოვრება.

იგი ჩამოყალიბებულია რამდენიმე სხვადასხვა ენის შერევის ნიადაგზე. ამდენად, რეპატრიირებულთა თურქული მეტყველება „ნარევი“ ენად შეიძლება მივიჩნიოთ. ასეთად უწოდებენ რეპატრიირებულნი იმ ენობრივ ერთეულს, რომელზედაც მეტყველებენ; qarışux dil 'ნარევი ენა'.

დღეისათვის რეპატრიანტთა რაოდენობა იანეთის მე-9 უბანში (საერთოდ, დასავლეთ საქართველოში მდებარე ეს უდიდესი სოფელი უზნებადაა დაყოფილი), ასოთხმეც კაცს აღწევს.

დასავლეთ საქართველოში მცხოვრებ რეპატრიანტთა დიდი ნაწილი უზბეკეთიდან და აზერბაიჯანიდან ჩამოვიდა. მათ აბსოლუტურ უმრავლესობას დღეს ქართული პასპორტები და მოქალაქეობა აქვს. უნდა აღინიშნოს, რომ აღნიშნულ რეგიონში ცხოვრობს ყველაზე პროქართულად განწყობილი ნაწილი მუსლიმანი მოსახლეობისა. მათ უმრავლესობას უკვე აღდგენილი აქვს წინაპართა გვარები. აქ ცხოვრობენ ლაზიშვილები, ერისთავები, მამისაშვილები, ჩხეიძეები, ბექაძეები, აბულაძეები... ზოგიერთი მათგანი კი გვარის აღდგენის გაწეილი პროცედურისა და უსახსრობის გამო ჯერჯერობით გამოგონილ და თავსმოხვეულ გვარს ატარებს.

ამ ხალხის მეტყველება ძირითადად თურქულია, მაგრამ მას განცდილი აქვს სხვა ენათა გავლენებიც. კერძოდ, იანეთელ რეპატრიანტთა თურქულ მეტყველებაში ბუნებრივია **პ, ტ, წ, ჭ, კ, ყ** ბგერები, რაც იმაზე მეტყველებს, რომ თურქული ქართულის ძლიერ გავლენას განიცდიდა; კერძოდ, საუკუნეების წინ მესხეთში ჩამოსახლებულ თურქულ ტომთა ამჟამინდელი მეტყველება აირეკლავს ასიმილირებულ ავტოქტონ ქართველთა სუბსტრატულ ფენას. საყურადღებოა ისიც, რომ ქართულ თავისებურ ბგერებს ვხვდებით არა მარტო ქართული წარმომავლობის სიტყვებში, არამედ თურქულ სიტყვებშიც. ქართული სუბსტრატი ძლიერ თვალსაჩინოა აგრეთვე ლექსიკაში.

რეპატრიირებულთა თურქული მეტყველებაში **b,p,d,t,k** თანხმოვნები ხშირად მკვეთრდება. მოცემული ბგერათგადასვლა შედეგი უნდა იყოს ქართველების წარმოთქმაში "თურქული მჟღერებისა და ფშვინვიერების ქართულში მკვეთრად აღქმისაკენ საერთო მიდრეკილებისა" (ს. ჯიქია, 1954, გვ., 203).

ცნობილია, რომ 1944 წელს მესხეთიდან გადასახლებული მოსახლეობა ერთგვაროვანი არ იყო. როგორც ეს ზემოთ უკვე აღვნიშნეთ, გადასახლეს: მუსლიმანი ქართველები (თავს თვლიდნენ ქართველებად), გათურქებული ქართველები (თავს თვლიდნენ თურქებად), თურქები, თარაქამები, თათები, ქურთები. იანეთში ჩამოსახლებულ ოჯახებს სხვადასხვა ისტორია და, შესაძლოა, სხვადასხვა წარმომავლობაც ჰქონდეთ, თუმცა, მათი თურქული მეტყველება ერთგვაროვანია მკვეთრი თანხმოვნების (ე.წ. "კავკასიური ხშულების") გამოყენების თვალსაზრისით.

გამკვეთრებას ძირითადად ადგილი აქვს სიტყვათა ანლაუტში; მაგ.:

სალიტერატურო თურქული **b** - რეპატრიირებულთა მეტყველება **პ**: Balık (თევზი) | **ბ**პალუხ, Bal (თაფლი) | **ბ**პალ, Butilka (ბოთლი) | **ბ**პოტლიკა და სხვა.

სალიტერატურო თურქული **t, d** რეპატრიირებულთა მეტყველება **ტ**: tuz (მარილი) | **ტ**უზ, tutmak (დაჭერა) | **ტ**უტმახ, day (ბიძა) | **ტ**აი, dana (ხბო) | **ტ**ანა, damar (მარღვი) | **ტ**ამარ, dal (ტოტი) | **ტ**ალ, damla (წვეთი) | **ტ**ამლა, dođru (მართალი, სწორი) | **ტ**ოლრუ, dođramak (ჭრა) | **ტ**ოლრამახ, Dudak (ტუჩი) | **ტ**ოტახ, duvar (კედელი) | **ტ**უვარ, dođmak (დაბადება) | **ტ**ოლმახ, dađ (მთა) | **ტ**ალ და სხვ.

რეპატრიანტთა მეტყველებაში თურქული წარმომავლობის თუ თურქულის გზით შემოსულ სიტყვებში **k** თანხმოვანი უკანა რიგის ხმოვნებთან სიტყვათა ანლაუტში გვაძლევს **ყ-ს**; მაგ.: kafa (თავი) | **ყ**აფა, kaplan (ლომი) | **ყ**აფლან, kıř (ზამთარი) | **ყ**იშ, kızarmak (გაწითლება) | **ყ**იზარმახ, koc (ვერძი) | **ყ**ოჩ, kokmak (სუნის გამოცემა) | **ყ**ოხმახ, kol (მკლავი) | **ყ**ოლი, kolay (ადვილი) | **ყ**ოლა, koltuk (სავარძელი) | **ყ**ოლთუხ, komřu (მეზობელი) | **ყ**ომში, konmak (დაჯდომა) | **ყ**ონმახ, koparmak (მოწყვეტა,

სწავლების მეთოდოლოგია/METHODOLOGY OF TEACHING

მოგლეჯა) მყოპარმახ, korkmak (შიში) მყორხმახ, kutu (ყუთი) მყოუთი, kuyruk (კუდი) მყოურუხ, kuyu (ჭა) მყოუი, kuzu (ბატკანი) მყოუზი, karga (ყვავი) მყოარდა, kalp (გული) მყოალფ და სხვა.

რეპატრიირებულთა თურქული მეტყველებაში დავადასტურეთ (ჯერჯერობით) 70-მდე ქართული ლექსიკური ერთეული. მათგან ქართულისეული აბრუპტივები დასტურდება (იანეთელთა თურქული მეტყველების დროსაც შენარჩუნდება) შემდეგ სიტყვებში:

პ: პეპელა, პიტნა, პანტა...

ტ: ტილო, მიტკალ...

წ: წინწკალ, წინტალ, წილიფ, წათხ, წუნკალ...

ჭ: ჭია, ჭიშკარ, ჭუჭულ...

კ: კაკალ, კურკა...

ყ: ჭიყელა, მაყარ...

იანეთის რეპატრიირებული მოსახლეობის თურქულში დადასტურებული ქართული ლექსიკა ორ ჯგუფად გაიყოფა: I-სუბსტრატული, II-ახალი ნასესხობანი.

ამგვარი დიფერენცირების საფუძველს გვაძლევს რეპატრიირებულთა თურქულში ქართული ლექსიკის შეჭრა-დამკვიდრების განსხვავებული გზები: როგორც ცნობილია, როდესაც ოსმალეთის იმპერიამ მტკიცედ მოიკიდა ფეხი მესხეთში, დაიწყო მოსახლეობის შევიწროება-გამუსლიმანება.

ქართველთა ნაწილი გადასახლდა საქართველოს სხვა კუთხეებში, ნაწილი კი ადგილზე დარჩა და მოსულ თურქულ-თარაქამულ ტომებს შეერია. ენათა შერევისას, როგორც წესი, დროთა განმავლობაში ერთ-ერთი იმარჯვებს, მაგრამ გამარჯვებულში მეტნაკლებად აისახება დამარცხებულის ენობრივი ფაქტებიც (თ.უთურგაიძე, 1966, გვ., 9).

საკვლევი მოსახლეობის თურქულ მეტყველებაში ქართული სუბსტრატული ლექსიკა მრავლადაა შერჩენილი. ზოგი მათგანის ქართულობა იმდენად ნათელია, რომ, ვფიქრობთ, დასაბუთებას აღარ საჭიროებს, თუმცა მცირე ფონეტიკური ცვლილებები კი განუცდია. მაგ., წინწკალ, თათმან, წუნკალ, პიტნე, კაჭკაჭი, ნაფუზარ, წინტალ, წილიფი, ჭინჭარ, ბოჭოჭია, ჭადი, გიდელა, ქარიშხალ, ქოჩორ/ხოჩორ, მატლი, მიტკალ-ი, პანტა, თავშალ, დოდოფალი, ტილო, თიკან, გოდორ, კუდი, კურკა, ჭანჭურ, ჭიშკარ, ბუხარ, ჩინჩოხი, ნალოლი, წალდი, ჭია, ჭიყელა, ფარცხი და მრავალი სხვა.

შეიძლება ითქვას, რომ სოფლის მეურნეობის ზოგიერთ დარგში ტერმინოლოგია ქართულია.

როგორც თავად აღნიშნავენ, მათ უზბეკეთში ცხოვრების დროს ადგილობრივ უზბეკ მოსახლეობასთან ურთიერთობა რუსულ ენაზე უხდებოდათ, საშუალო და უმაღლეს განათლებასაც რუსულ ენაზე იღებდნენ.

რუსული ნასესხობები რეპატრიირებულთა მეტყველებაში სასწავლო ნივთებისა და საოჯახო ინვენტარის აღმნიშვნელ ლექსიკაში დიდი რაოდენობით დასტურდება. რეპატრიირებულმა ტელმან ერისთავმა გვიამბო, იმდენად ცუდად ფლობდა უზბეკურ ენას, რომ მასწავლებელს მისთვის უთხოვია, რუსულად ილაპარაკე, იქნებ უფრო გავიგო.

რუსულ ნასესხობათა უმრავლესობას სესხების დროს ინტერფერენცია განუცდია: **tilivizor (televizor), şilapa (şlyapa), iskam (skameyka), istikan (stakan), potlika (butilka), piçka (spiçka) ...**

როგორც ა. კონონოვი მიუთითებს, თურქული ოჯახის ყველა ენაში სჭარბობდა სრულხმოვნიალობა. ამ ტერმინის ქვეშ უნდა მოვიანოთ როგორც ორი ხმოვნის, ასევე ორი თანხმოვნის არსებობის შეუძლებლობა ერთ მარცვალში (კონონოვი, 1956, გვ., 40). ამიტომ, რომ ნასეხები სიტყვები განიცდიან ფონეტიკურ დამუშავებას: რამდენიმე თანხმოვნის თავმოყრის შემთხვევაში ჩაირთავენ პროთეტული **i** ხმოვანს. **Şilapa (şlyapa), iskam (skameyka), istikan (stakan), istol (stol)** და ა.შ. სიტყვებში სწორედ პროთეტული **i** ხმოვნის განვითარებასთან გვაქვს საქმე.

აჭარულსა და გურულში ნასესხებ სიტყვებში სრულხმოვნიალობის კანონის დარღვევის შემთხვევები დაფიქსირებული აქვს ნ. გურგენიძეს (ნ. გურგენიძე, 1973, გვ., 151).

ნასესხობებს ფონეტიკურ, გრაფიკულ, ლექსიკურ და გრამატიკული თვალსაზრისით ცვლილებები განუცდიათ.

ფონეტიკური ცვლილებები: **kuxna > kuxnä, sapog > sapug, kuartel > kvartira, kırış > kırışa** და სხვ.

მორფოლოგიური ცვლილებები: **makoronnar – makaroni, çulkilär – çulki, komnatlar – komnatı, tufliilär – tufli** და სხვ.

ალსანიშნავია აგრეთვე რუსულ და ევროპულ ენებიდან დამკვიდრებული სხვა ნასესხობებიც: **lodos, tulumba, olta, kulup, uçaska, povar, xirul, sutka** და სხვ.

სწავლების მეთოდოლოგია/METHODOLOGY OF TEACHING

რეპატრიირებულთა მეტყველებაში უზბეკური ნასესხობანი, ვფიქრობთ, დიდი რაოდენობით არ უნდა იყოს დამკვიდრებული, თუმცა ისინი მოიცავს რეპატრიანტთა ცხოვრების თითქმის ყველა სფეროს: **Oğri** - ქურდი, **üxlämax** - ძილი, **üka** - უმცროსი და, **köçe** - ქუჩა – ყველა ესენი უზბეკური ნასესხობებია, რაც ჩვენ ჯერ-ჯერობით მოვიკვლიეთ.

ვფიქრობთ, რომ რეპატრიირებულთა მეტყველებაში ცალკე აღნიშვნის ღირსია ის ლექსიკა, რომელიც სხვა თურქულ ენებში არ დასტურდება და მათ მეტყველებაში დიალექტიზმად შეიძლება ჩავთვალოთ:

äringär -ზარმაცი

Tavlı – მსუქანი

pörçükli – სტაფილო

eveli – სწრაფი

günehlux – საცოდავი

köçmax – გათხოვება

paklamax – დასუფთავება

matramaz – kani - ძუნწი

არის რამდენიმე სიტყვა, რომელსაც რეპატრიირებულები თავად განმარტავენ: მაგ;

artuxlama – Yasaktur nä zaman ki artuxlama içersin. Nä zaman ki gendinden çıkarsın o dur artuxlama, haramdur – აკრძალულია, როდესაც ზედმეტს სვამ, როდესაც ზღვარს გადადიხარ, არამია.

Taluxlu – Gürci 315azdığı istoria bize taluxlu yani, biz oni alıyırux, çünkü çox şeylər bize ötürü yazılı durumda – ქართულად დაწერილი ისტორია ჩვენთვის მისაღებია, ესე იგი, ჩვენ მას ვეთანხმებით, რადგანაც ბევრი რამ ჩვენთვის წერია.

დასასრულს გვინდა აღვნიშნოთ, რომ იანეთელთა მეტყველებაზე მნიშვნელოვნად იგრძნობა სალიტერატურო თურქული ენის გავლენა, რაც, გამოწვეული უნდა იყოს იმით, რომ ყოველ ოჯახს საშუალება აქვს თვალ-ყური ადევნოს თურქეთის სატელევიზიო არხებს; ზოგი მათგანიც სამუშაოდ პერიოდულად დადის თურქეთის რესპუბლიკაში სამუშაოდ. მათ მეტყველებაში ერთდროულად თანაარსებობს დიალექტური და სალიტერატურო ფორმები. ერთისა და იმავე პირის მეტყველებაში შეიმჩნევა სხვადასხვა სტილის არსებობა. თუ ოჯახში, ან მეგობრებთან საუბრისას ინდივიდი იყენებს ე.წ. საოჯახო, საშინაო, არაოფიციალურ სტილს და მეტყველებს დიალექტური ნორმით, ე.წ. „ჩვენი“ (მესხური) ენით, მეორე შემთხვევაში, თურქულის მცოდნე უცხო პირთან მეტყველებისას ცდილობს სალიტერატურო ენაში დამკვიდრებული ფორმები გამოიყენოს.

გამოყენებული ლიტერატურა

1. ნ. გურგენიძე, 1973 – ნ. გურგენიძე, აღმოსავლური წარმოშობის ლექსიკური ელემენტები აჭარულსა და გურულში, თბ., 1973, „მეცნიერება“
2. ა. კონონოვი, 1956 – А.Н. Кононов, Грамматика современного турецкого литературного языка, Издательство Академии Наук СССР, М-Л., 1956
3. თ.უთურგაიძე, 1966 – თ. უთურგაიძე, ქართული ენის მთის კილოთა ზოგი თავისებურება, თბ., 1966
4. ს. ჯიქია, 1954 – ს. ჯიქია, XVIII საუკუნეში შედგენილი ქართულ-თურქული სასწავლო წიგნი, ენათმეცნიერების ინსტიტუტის შრომები, აღმოსავლურ ენათა სერია, I, თბ., 1954

რეზიუმე

ნაშრომში გაანალიზებულია სოფელ იანეთში მცხოვრები მუსლიმი მოსახლეობის მეტყველება. აღნიშნული მოსახლეობის წინაპრებს რთულ ისტორიულ პერიოდში მოუხდათ ცხოვრება. მეორე მსოფლიო ომის დასასრულს ისინი საქართველოს სამხრეთ-აღმოსავლეთ რეგიონებიდან შუა აზიაში გადაასახლეს. მათ ინტენსიური ენობრივ-კულტურული ინტერფერენციის პირობებში უხდებოდათ ცხოვრება. ამის გამო მათი მეტყველება ე.წ. „ნარეკ დიალექტად“ ჩამოყალიბდა.

რეპატრირებულთა მეტყველებაში შეიმჩნევა თურქულის ჩრდილო-აღმოსავლეთ რეგიონების დიალექტი, ქართული, უზბეკური და რუსული...

იანეთელ რეპატრიანტთა თურქულ მეტყველებაში ბუნებრივია **პ, ტ, წ, ჭ, კ, ყ** ბგერები, რაც იმაზე მეტყველებს, რომ თურქული ქართულის ძლიერ გავლენას განიცდიდა. რეპატრირებულთა თურქული მეტყველებაში **b,p,d,t,k** თანხმოვნები ხშირად მკვეთრდება. მოცემული ბგერათგადასვლა შედეგი უნდა იყოს ქართველების წარმოთქმაში თურქული მჟღერებისა და ფშვინვიერების ქართულში მკვეთრად აღქმისაკენ საერთო მიდრეკილებისა.

რუსული ნასესხობები რეპატრირებულთა მეტყველებაში სასწავლო ნივთებისა და საოჯახო ინვენტარის აღმნიშვნელ ლექსიკაში დიდი რაოდენობით დასტურდება.

რუსულ ნასესხობათა უმრავლესობას სესხების დროს ინტერფერენცია განუცდია: **tilivizor (televizor), şilapa (şlyapa), iskam (skameyka), istikan (stakan), potlika (butilka), piçka (spiçka) ...**

რეპატრირებულთა მეტყველებაში უზბეკური ნასესხობანი, მოიცავს რეპატრიანტთა ცხოვრების თითქმის ყველა სფეროს: **Oğri** - ქურდი, **üxlamax** - ძილი, **üka** - უმცროსი და, **köçe** - ქუჩა...

Giga Kamushadze - Akaki Tsereteli State University, Doctor of Philology, Associate Professor

"The Mixture" for the Dialect Creation

Resume

The article analyzes the speech of Muslim population in Ianeti. The ancestors of the mentioned population had to live in historically hard period. At the end of the Second World War, they were exiled to Central Asia in the south-eastern regions. They had to live in conditions of intensive language and cultural interference. Therefore their speech was formed as so-called, "mixed dialect". In speech of repatriates can be observed the northeastern Turkish dialect, Georgian, Uzbek and Russian...

In Turkish speech of Ianetian repatriates is Natural **პ, ტ, წ, ჭ, კ, ყ** sounds. It points to the fact that Georgian had strongly influenced the Turkish. In Turkish speech of repatriates the consonants b, p, d, t, k often became sharp. Moving the given sounds should be the result of common inclination to perceive of Turkish voiced and aspirate in Georgian speech.

The large number of Russian borrowings in repatriates' speech is confirmed in the vocabulary as learning objects, household Inventory. Most of Russian borrowings is interference **tilivizor (televizor), şilapa (şlyapa), iskam (skameyka), istikan (stakan), potlika (butilka), piçka (spiçka) ...**

In repatriates' speech Uzbek borrowings include almost all spheres of life repatriates: **Oğri** - thief, **üxlamax** - Sleep, **üka** -junior and, **köçe** - street ...

თამარ ღვინიაძე - აკ.წერეთლის სახელმწიფო უნივერსიტეტი, ასოცირებული პროფესორი

მხატვრულ ტექსტზე მუშაობა V კლასში ნოდარ დუმბაძის მოთხრობის „ხაზარულას“ სწავლების მაგალითზე

სწავლება სწავლის თანამედროვე მეთოდოლოგიის პრინციპების შესაბამისად V-VI კლასებში ქართული ენისა და ლიტერატურის სახელმძღვანელოები აგებულია თემატურ-ჟანრობრივი მიმართულებით, რაც განსაზღვრავს თვით ლიტერატურული ნაწარმოების წაკითხვის სისტემის ხასიათს, მიზანდასახულობას, შინაარსს და ემყარება კლასში გამომეტყველებითი კითხვის ჩვევების დანერგვას, ცოცხალ საუბარს წაკითხულის გარშემო, ტექსტის ლოგიკურ-შინაარსობრივ და ლექსიკურ ანალიზს, მოსწავლეთა აქტივობაზე გონებრივი იერიშის მიტანით, კითხვა-პასუხის საშუალებით დგინდება ამბების მიზეზ-შედეგობრივი განვითარება, მთავარი პერსონაჟების ხასიათისა და ქცევის განმაპირობებელი გარემო და საამისოდ გამოყენებული მხატვრული ხერხები და საშუალებები. ხდება მარტივი გეგმის შედგენა, მოთხრობის შინაარსის გადმოცემა, მოქმედი პირის თავგადასავლის თხრობა, სხვადასხვა სახის წერიტი სამუშაოების ჩატარება და სხვ.

ტექსტზე მუშაობა ერთი მთლიანი, თანმიმდევრული, მჭიდროდ შეკრული პროცესია, რომელიც გარკვეული გეგმით მიმდინარეობს და რამდენიმე აქტივობას მოიცავს. აქტივობა 1.მასწავლებლის შესავალი სიტყვა

აქტივობა 2.ტექსტის გამომეტყველებითი წაკითხვა

აქტივობა 3.წაკითხულის დაყოფა ნაწილებად ანუ გეგმის შედგენა

აქტივობა 4.ენობრივ მასალაზე დაკვირვება

აქტივობა 5. მხატვრულ ხერხებზე მუშაობა

აქტივობა 6.შინაარსის გადმოცემა

აქტივობა 7. შეფასება

აქტივობა 8. საშინაო დავალების მიცემა.

შედეგების კოდი გვამძღვეს შესაძლებლობას კითხვა-პასუხის საშუალებით გავარკვიოთ, როგორ გაიაზრეს მოსმენილი ტექსტი, პერსონაჟის ხასიათი, შევარჩიოთ საკამათო თემა და სხვ.

ნოდარ დუმბაძის მოთხრობა „ხაზარულა“ შეტანილია მე-5 კლასის სახელმძღვანელოში (ავტორი ნათელა მაღლაკელიძე). ნაწარმოების წაკითხვას წინ უნდა უსწრებდეს მასწავლებლის შესავალი სიტყვა, რომელშიც აღინიშნება, რომ ნოდარ დუმბაძე მე-20 საუკუნის მწერალია. იგი დაიბადა 1928 წლის 14 ივლისს თბილისში. დაამთავრა ივანე ჯავახიშვილის სახელობის სახელმწიფო უნივერსიტეტის ეკონომიკის ფაკულტეტი და იქვე დაიწყო მუშაობა ასისტენტად. პარალელურად ეწეოდა სამწერლო მოღვაწეობას. სისტემატურად ბეჭდავდა ქართულ პრესაში ლექსებსა და იუმორისტულ მოთხრობებს. პირველი კრებული გამოვიდა 1960 წელს სახელწოდებით „სოფლელი ბიჭი“.

ნოდარ დუმბაძეს ეკუთვნის ცნობილი რომანები: „მე,ბებია,ილიკო და ილარაიონი“, „მე ვხედავ მზეს“, „ნუ გეშინია,დედა“, „თეთრი ბაირალები“, „მზიანი ღამე“. მწერალი სხვადასხვა დროს მუშაობდა ჟურნალ „ცისკარსა“ და კინოსტუდია ქართულ ფილმში. იყო შოთა რუსთაველის პრემიის ლაურეატი. მისი შემოქმედება გამოირჩევა კაცთმოყვარეობით, ხალხურობით, სიკეთით, იუმორითა და ნათელი რწმენით. იგი ქართულია არა მარტო იქ გამოხატული გარემოთი და ხასიათებით, არამედ წინაპართაგან შთამომავლობით მიღებული ეროვნული სულითა და მრწამსით.

ნოდარ დუმბაძე თავის ნაწარმოებში, ძირითადად, ახალგაზრდობის ზნეობრივი ჩამოყალიბების პრობლემებს ეხება და იუმორით მიაქვს თავისი სათქმელი მკითხველამდე. მისი გმირები განსხვავდებიან ხასიათით, მაგრამ საოცრად გვანან ერთმანეთს სიკეთის კეთებისადმი მისწრაფებით.

მწერალი გარდაიცვალა 1984 წლის 14 სექტემბერს და დაკრძალეს მის მიერვე დაარსებულ ქალაქ „მზიურში“. საქართველოს კათალიკოს პატრიარქის უწმინდესისა და უნეტარესის ილია II ინიციატივით იგი დღეს მთაწმინდის მწერალთა და საზოგადო მოღვაწეთა პანთეონის ბინადარია.

სწავლების მეთოდოლოგია/METHODOLOGY OF TEACHING

ნოდარ დუმბაძეს მშობლები ადრე გარდაეცვალა, რის გამოც თავისი ცხოვრების გარკვეული პერიოდი გურიის ერთ-ერთ ლამაზ სოფელში ბებიათან გაატარა. სწორედ ბავშვობის შთაბეჭდილებებია გადმოცემული მის მთელ რიგ ნაწარმოებებში, მათ შორისაა მოთხრობა „ხაზარულა“.

„ხაზარულა“ იმ ადამიანური ჰუმანურობითაა სავსე, რომელიც მხოლოდ ნოდარ დუმბაძეს ახასიათებს. ერთი შეხედვით მიაჩნია და გულუბრყვილო დიალოგს ბებია-შვილიშვილისა არ აკლია ფერადოვანი კოლორიტი და ის სიბრძნე გურული სოფლისა, რომელსაც თავად ეზიარა მომავალი მწერალი. მოთხრობის პირველ ნაწილში ბებია თხოვს შვილიშვილს მოჭრას ან შეაშინოს ხაზარულა, ვაშლის ხე, რომელიც ნაყოფს აღარ იხამს. ბებია ასწავლის ბიჭს როგორ გააკეთოს ეს ალესილი ნაჯახით. მისეული მხატვრული ოსტატობით აღგვიწერს მწერალი ბიჭის ფიქრებს, მოჭრას თუ არა ხე და ხმამაღლა მიღებულ გადაწყვეტილებას – „ჯანდაბას მაგის თავი, წელსაც ვაცდი და, თუ ისევ არ გამოიხსნა, სად წავა, გაისად სულ ძირში მოვჭრი! ხაზარულა კი იდგა უდრტვინველი, ყურსაც არ აპარტყუნებდა და მთელი სხეულით ახლად ამობრდღვიალებულ მზეს ეფიცებოდა“.

ბიჭს გაეცინა, ნაჯახი იქვე ჯირკზე დაასო და ოდაში დაბრუნებულმა აგდებულად უთხრა ბებიას, ისე შევაშინე უბედური, ნახე როგორ კანკალებსო. ორივემ ხისკენ გაიხედა, ბიჭს კი სიცილი წასკდა. ხაზარულა მართლაც მთელი სხეულით თრთოდა.

მიზეზი – „სოფელში ზენა ქარმა ჩაიქროლა“. ასე მხოლოდ ნ.დუმბაძეს შეეძლო დაეწერა და ეგრძნობინებინა მკიხთველისათვის ბუნების ხასიათი.

მოთხრობის წაკითხვის შემდეგ კლასში უნდა მოხდეს ტექსტის გაანალიზება, მოსწავლეთა აქტიუზაციის საშუალებით აიხსნას უცნობი სიტყვები. მაგ.: უზმო, ხიზანი, ორშიმო, ოდა, ზენა ქარი და სხვ. დაისვას შეკითხვები, რომლებზეც პასუხი უკეთ გაარკვევს მოსწავლეებს ტექსტის შინაარსში. უნდა გამახვილდეს ყურადღება ცალკეულ ორიგინალურ ფრაზებზე. მაგ.: „ბებია იყო სოფლის სურნელად აყვავებული და დაღვრილი“, „ხაზარულა“ მთელი სხეულით თრთოდა“ და სხვ. მოსწავლეებმა ტექსტში უნდა მოძებნონ მათთვის ცნობილი მხატვრული ხერხები – ეპითეტი, შედარება, მეტაფორა, ალეგორია...

მოთხრობის მე-2 თავში მწერალი გაზაფხულის არაჩვეულებრივ სურათს გვიხატავს და კიდევ უფრო ამძაფრებს ბუნების სიმშვენიერეს.

„გაზაფხულმა ტანი დაისრულა, გუბაზოულის ქალიდან ჩვენს ეზოშიც ამობრძანდა საქონლიან-ფრინველიან-მცენარიანად ყველაფერი გადარია, იფეთქა ყველაფერმა:

„ნუში აყვავილდა, ტყემალი აყვავილდა, ქლიავი აყვავილდა, ნაცარა ვაშლი აყვავილდა, ატამი აყვავილდა, გულაბი აყვავილდა, ალუჩის ბუშიც კი აყვავილდა -ხაზარულა კი იდგა და ძილ-ღვიძილში მყოფი კაცივით მხოლოდ წამწამებს აფახულებდა, მეტი არაფერი; კაცისშვილმა არ იცოდა რას გვიპირებდა“.

მაგრამ ერთ სისხამ დილით ბებია გააღვიძა ბიჭი და ხაზარულასკენ გაახედა, „ღია ვარდისფერ პერანგში გამოწყობილი, ნაჯაფარი და სათნო ბერიკაცივით მკერდაგაღელილი, გაღიმებული ხაზარულა ამაყად იდგა მარანზე და ნიშნისმოგებით უცქერდა ბებია-შვილიშვილს. აყვავილდა ხაზარულა, მაგრამ რა აყვავილდა! დაისია ფუტკარი, მაგრამ რა დაისია! გამოიხსნა ხაზარულამ, მაგრამ რა გამოიხსნა! დამწიფდა, მაგრამ რა დამწიფდა! დახვავდა, მაგრამ რა დახვავდა!..“ ავსო ყველა ვაშლით, ჩირით, არაყითა და მურაბით. არც საქონელი დატოვა უპატივცემულოდ.

საინტერესო მომენტია ბიჭისა და ხაზარულას გასაუბრება, ხისათვის ადამიანური თვისებების მიწერით მწერალი კიდევ უფრო მძაფრად გვაგრძნობინებს ადამიანისა და ბუნების სიახლოვეს. მოთხრობის ფინალიც ლოგიკურია. ეს იყო ხაზარულას ბოლო გაბრძოლება. ამის შემდეგ მას აღარ გამოუხსამს. არც მუდარამ გაჭრა და არც შეშინებამ. გათავდა მისი ხაზარულობა.

ტექსტის გამომეტყველებითი წაკითხვის შემდეგ მოსწავლეთა ჯგუფური მუშაობის შედეგად უნდა აიხსნას უცნობი სიტყვები, გაანალიზდეს ფრაზები „ხაზარულას ხაზარულობა“, „აგი, ნენა, ეზოს ხაზარულა, კია აღმასხანას დაფინოსავით დაპრანჭული“, „მოეშვი ბიჭო, აწი მაგ ძროხას, სანამ ვაშლის კომპოტს არ მეიწველება“ და სხვ.

სწავლების მეთოდოლოგია/METHODOLOGY OF TEACHING

მოსწავლეთა გააქტიურებით უნდა მოიძებნოს მოთხრობაში მწერლის მიერ უხვად გამოყენებული მხატვრული ხერხები, განსაკუთრებით გამოვყოთ გაზაფხულის სურათი. ყურადღება უნდა მიექცეს იმ ფაქტს, რომ ტექსტში აღწერილი ამბავი პირველ პირშია გადმოცემული და დავავალოთ მოსწავლეებს მისი მესამე პირში თხრობა, რასაც წინ უნდა უსწრებდეს ნაწარმოების მარტივი, ლოგიკურ-შინაარსობრივი, გეგმის შედგენა ისევ და ისევ კლასის აქტივობით.

ენობრივ მასალაზე, სიტყვათა წარმოქმნასა და მართლწერაზე დაკვირვება ხელს უწყობს წაკითხული ნაწარმოების ათვისებასა და გააზრებას.

ნოდარ დუმბაძის „ხაზარულას“ შესწავლისას ვირჩევთ იდეების სტიმულირების საუკეთესო საშუალებას, გონებრივ იერიშს, რომელიც ინდივიდუალური და საერთო აქტივობის საშუალებით გადაგვაწყვეტინებს დასმულ პრობლემას და ხელს შეუწყობს მოსწავლეთა შემოქმედებითი აზროვნების, ინფორმაციის დახარისხების, მსჯელობის, კომუნიკაციის უნარ-ჩვევების განვითარებას. მთავარ თემას, პრობლემას ირჩევს და შეკითხვის სახით სვამს მასწავლებელი. მოსწავლეთა აქტივობის შედეგად გამოითქმება მოსაზრებები, რომელთაგან ყველა შეიძლება არ იყოს მართებული, მაგრამ აზრის გამოთქმა თავისუფალია.

მოსწავლეებმა კითხვებზე პასუხის გაცემით უნდა დაახარისხონ მსგავსი იდეები, შემდეგ კი მოაწყონ დისკუსია, რომლის შედეგად თითოეული ამოირჩევს მისთვის მნიშვნელოვან იდეას და შეაფასებს სათანადო ქულით. ქულების შეჯამების შემდეგ გამოიკვეთება რამდენიმე იდეა, რომელთაგან უმაღლესი შეფასების მქონე დასახელება ყველაზე ღირებულად.

„ხაზარულას“ წაკითხვის შემდეგ მასწავლებლის მიერ დასმული კითხვები შეიძლება ასე ჩამოყალიბდეს:

1. როდის და სად ხდება ნაწარმოებში ასახული მოქმედება? 2. რა არის ხაზარულა? 3. როგორ აღწერს მწერალი ვაშლის ხეს და მის ნაყოფს? 4. როგორი თხოვნით მიმართა ბებიაშვილი შვილიშვილს? 5. რამდენად რეალურად მიგაჩნიათ „ხის შეშინების“ პროცესი? 6. როგორ აღწერს მწერალი „შეშინების“ პროცესს? 7. რომელ პირშია დაწერილი ნაწარმოები და რატომ? 8. გადმოცემით მოთხრობის შინაარსი მე-3 პირში.

ბოლო აქტივობა შეჯამება-შეფასება, რომლის პარამეტრებში შევა: ა) მოსწავლეთა ორგანიზებულობა, შემოქმედებითობა, მასალის ფლობა. ბ) აქტიურობა კლასში მსჯელობისას, ჯგუფური მუშაობა, კითხვებზე პასუხის გაცემა. გ) საკუთარი აზრის დასაბუთება, კორექტულობა. დ) საშინაო დავალების მიცემა

შედეგების კოდი:

1. მოსწავლე სვამს კითხვებს მოსმენილი ტექსტის უკეთ გასაზრებლად, საჭიროების შემთხვევაში გამოხატავს საკუთარ დამოკიდებულებას ტექსტში გადმოცემული ფაქტებისადმი; 2. ჯგუფთან ერთად ამზადებს ზეპირ გამოსვლას, ითვალისწინებს და გამოხატავს თანაგუნდელების საერთო აზრს. 3. ჯგუფთა ერთად ირჩევს საკამათო თემას, განსაზღვრავს დისკუსიის რეგლამენტს, რიგითობას, ეტიკეტს. 4. ავითარებს ხმამაღალი, გამომეტყველებითი კითხვის საწყის უნარ-ჩვევებს; 5. წერის დროს აქცენტს აკეთებს მთავარ, არსებით მომენტებზე; თანმიმდევრობით გადმოსცემს ფაქტებსა და მოვლენებს, ითვალისწინებს სალიტერატურო ენის ნორმებს.

მოსწავლეთა ყურადღების კონცენტრირება უნდა მოვახდინოთ მწერლის წერის მანერაზე, გურული დიალექტის უხვად გამოყენებაზე, იუმორზე და დავავალოთ ახსნან რატომ მიმართავს მწერალი ამ ხერხს, დაასახელონ ის ადგილები ნაწარმოებიდან, რომლებიც მათში ღიმღის იწვევს. რამდენად დამაჯერებელია მწერლის მიერ გამოყენებული ხალხში გავრცელებული შეხედულება ხის „შეშინების“ შესახებ. რომელი ფრაზით ხსნის ავტორი ხაზარულას კანკალს? („სოფელში ზენა ქარმა ჩაიქროლა...“).

ვფიქრობთ, ასეთი გაკვეთილი ხელს შეუწყობს სწავლება-სწავლის პროცესის წარმატებას, გაზრდის შესწავლილი მასალის გაგებისა და სიმყარის დონეს, სწორი გადაწყვეტილებების მიღებას, შექმნის შემოქმედებით ატმოსფეროს, მოსწავლეებს მიაჩვევს ერთმანეთის ცოდნის შეფასებას, აქცევს მათ სასწავლო პროცესის თანავეტორებად.

გამოყენებული ლიტერატურა:

1. ბესელია ნ., მეიფარიანი თ., მიქიაშვილი ლ.,ჯალაღანია ი. ინტერაქტიული სწავლება. ნორვეგიის ლტოლვილთა საბჭო.თბ., 2004
2. თაბორიძე ე. ქართული ლიტერატურის სწავლების მეთოდის სწავლების სალექციო კურსი,თბ.,2009
3. ინასარიძე მ., ნაჭყებია მ. ქართული ენისა და ლიტერატურის სწავლების თანამედროვე მეთოდები.თბ.,2006
4. მაღლაკელიძე ნ. ქართული ენა და ლიტერატურა მე-5 კლასისათვის (მოსწავლის წიგნი) 2011
5. მაღლაკელიძე ნ. ქართული ენის სწავლების მეთოდოლოგია/დიდაქტიკა I-VI კლასები.თბ., 2013
6. საყვარელიძე რ. ინტერაქტიური სწავლება და მისი ფსიქოლოგიური საფუძვლები თბ.,სიესტა, 2004

რეზიუმე

V-VI კლასებში, ლიტერატურული კითხვის ეტაპზე, ქართული ენისა და ლიტერატურის სახელმძღვანელოები შედგენილია ჟანრობრივ-თემატური პრინციპით. ნოდარ დუმბაძის „ხაზარულა“ მე-5 კლასის სახელმძღვანელოში მოთავსებულია განყოფილებაში „ადამიანი და ბუნება“. ტექსტზე მუშაობა ერთიანი პროცესია, რომელშიც შედის შემდეგი აქტივობები: მასწავლებლის შესავალი სიტყვა, ტექსტის გამომეტყველებით წაკითხვა,მარტივი გეგმის შედგენა, ენობრივ და მხატვრულ მასალაზე დაკვირვება, შინაარსის თხრობა, ჩატარებული მუშაობის შეჯამება და საშინაო დავალების მიცემა.

ჩატარებულმა მუშაობამ უნდა მოგვცეს შედეგების კოდი: მოსწავლეები ადგენენ შეკითხვებს, უპასუხებენ მათზე, გამოხატავენ საკუთარ მოსაზრებებსა და დამოკიდებულებას ნაწარმოებში გადმოცემულ ფაქტებთან დაკავშირებით და, რაც მთავარია, მიდიან დასკვნამდე, რომ ნოდარ დუმბაძის მოთხრობა „ხაზარულა“ ავტობიოგრაფიული მოთხრობაა, რომელშიც მწერალი იუმორით გადმოგვცემს თავისი ბავშვობის ემოციებსა და შთაბეჭდილებებს, რომლებიც სავსეა ხალხურობით, ჰუმანიზმითა და სიკეთისადმი რწმენით.

Tamar Gvinianidze - Akaki Tsereteli State University, Associate Professor

Working on Fiction - Grade 5 on the example of Nodar Dumbadze Story "Khazarula"

Summary

At the stage of literary reading in V-VI grades the guide-books of Georgian Language and Literature are drafted due to genre-thematic principle. Nodar Dumbadze's 'Khazarula' is placed in the division of 'Human and Nature' in the guide-book of V grade. Working on the text is a whole process which contains the following activities, such as: the teacher's introductory speech, reading the text with an expression, drafting the simple plan, observation of linguistic and artistic material, narration of the contents, summarizing the performed work and defining home-task.

The performed work has to provide us with the code of the results, such as: the pupils draft the questions, answer them, express their own opinions and attitude towards the facts described in the novel and it's worth to mention that they come to the conclusion that the Nodar Dumbadze's 'Khazarula' represents an auto-biographical novel, which enables the writer to tell us the emotions from his childhood and opinions, full of folk character, humanity and trust in kindness.

სწავლების მეთოდოლოგია/METHODOLOGY OF TEACHING

ინგა შამილიშვილი - ბათუმის შოთა რუსთაველის სახელმწიფო უნივერსიტეტის ჰუმანიტარულ მეცნიერებათა ფაკულტეტის ხარისხის უზრუნველყოფის სამსახურის უფროსი, ასოცირებული პროფესორი

ნანა მაკარაძე - ბათუმის შოთა რუსთაველის სახელმწიფო უნივერსიტეტის განათლების ფაკულტეტის ასოცირებული პროფესორი

ნანა ფუტყარაძე - ბათუმის შოთა რუსთაველის სახელმწიფო უნივერსიტეტის განათლების ფაკულტეტის დოქტორანტი

ლიტერატურული ტექსტის ანალიზის სწავლების მნიშვნელობა დაწყებითი სასკოლო ასაკის მოსწავლეებისათვის

ქართული ენისა და ლიტერატურის სწავლება ის მნიშვნელოვანი პირობაა, რომელიც პიროვნებას თვითგამოხატვის, აზრის ჩამოყალიბებისა და გადაცემის უნარს უვითარებს. აღნიშნულს საფუძველი სწავლების დაწყებით საფეხურზე ეყრება. დაწყებითი სკოლის(I-VI კლასები) მოსწავლეებში ტექსტის ანალიზის უნარის ჩამოყალიბება იმითაცაა მნიშვნელოვანი, რომ იგი წიგნიერების საფუძველს წარმოადგენს და იმავდროულად ადამიანის ინტელექტუალური შესაძლებლობების რეალიზების მთავარი საშუალებაცაა. დაწყებითი საფეხურის დასრულების შემდეგ, ლიტერატურული ტექსტის ანალიზთან ერთად, მოსწავლეს უნდა შეეძლოს სხვადასხვა სახის ტექსტის შეთხზვა, უნდა ფლობდეს წერის სხვადასხვა სტრატეგიას, სათანადოდ აფორმებდეს ტექსტს, იცავდეს ორთოგრაფიისა და პუნქტუაციის წესებს და სხვა, რაც მისგან გარკვეული უნარ-ჩვევების ფლობას მოითხოვს.

ამიტომაც დაწყებით კლასებში მასწავლებელმა სწორად უნდა წარმართოს წერითი მეტყველების სწავლება. ა. თოფურიას აზრით, „წერითი მუშაობის თავისებურება მასწავლებლისაგან მოითხოვს მოსწავლეთა ასაკის, მომზადების დონისა და კლასის შესაბამისად დიფერენცირებულ, სერიოზულ და პასუხისმგებლობის მაღალი გრძნობით მიდგომას წერითი კულტურის აღზრდის საკითხისადმი“ (თოფურია, 1983:37).

ზემოთქმული ცხადყოფს, თუ რამდენად საშური საქმეა მოსწავლეებისათვის მხატვრული ტექსტის ანალიზის გზების, ფორმებისა და საშუალებების შემუშავება, სწავლებაში არსებულ ნაკლოვანებათა განსაზღვრა და აღმოფხვრა. ამ მიმართულებით მნიშვნელოვნად მიგვაჩნია ზეპირი და წერითი მეტყველების განვითარება, რადგან ზეპირი მეტყველება წარმოადგენს წინაპირობას მისი გაანალიზების სწავლებისათვის, რადგან ეს ორი მცნება ერთმანეთისგან გამომდინარეობს და ერთმანეთს განაპირობებს. ამ მიმართულებით მუშაობის სწორად წარმართვა მასწავლებლის მიერ არჩეულ მეთოდოლოგიის მოსწავლეთა დონის შესაბამისად გამოყენებას ეფუძნება.

როდესაც ვსაუბრობთ ზეპირი და წერითი მეტყველების ჩამოყალიბების აუცილებლობაზე, პირველი ნაბიჯი, რაც ამ მიმართულებით უნდა გადაიდგას, ბგერათა და სიტყვათა მართებული გამოთქმის, ინტონაციის, მახვილის სწორად დასმის, ფონეტიკური და გრამატიკული წესების გამოყენების სწავლება, დიალექტიზმებისა და ბარბარიზმებისაგან განთავისუფლება და მეტყველებაში ლიტერატურული ენის დამკვიდრება წარმოადგენს.

ამის მისაღწევად ისეთი ფაქტორია გასათვალისწინებელი, რასაც მოსწავლეებში განწყობის და მოტივაციის შექმნა წარმოადგენს, ეს კი მასწავლებლის მხრიდან ასაკობრივი ფსიქოლოგიის საფუძველიან ცოდნასაც მოითხოვს.

ჩვენი დაკვირვებით, მნიშვნელოვნად მიგვაჩნია დაწყებით კლასებში თხზულების სწავლების სისტემატიზაცია, თემატური და ჟანრობრივი სიახლოვის, პოეტური ხერხებისა და საშუალებების ურთიერთშედარებისა და სხვა პრინციპების გამოყენება. გასათვალისწინებელია ლიტერატურული პარალელების გაკეთება.

მხატვრული ტექსტის ანალიზისას ყურადღება უნდა გამახვილდეს ნაწარმოების თემის, იდეის, პერსონაჟთა დახასიათებისა და მოტივაციის დადგენის მნიშვნელობაზე. მოსწავლის მიერ თხზულების დაწერის წინ გასათვალისწინებელია თხრობის მეთოდის გამოყენება, ხოლო თავად

სწავლების მეთოდოლოგია/METHODOLOGY OF TEACHING

სწავლების პროცესში მნიშვნელოვანია ინტერაქტიური მეთოდოლოგიის გამოყენება და მოსწავლეთა პროვოცირება, რასაც დაეფუძნება ე.წ. გააზრების ფაზა, რომლის ამოცანაა მოსწავლეების თვალსაზრისის ჩამოყალიბება. ამ კონკრეტულ შემთხვევაში მასწავლებელმა ჯეროვანი ყურადღება უნდა დაუთმოს მოსწავლეებში კრიტიკული აზროვნების განვითარებას და ლექსიკური მარაგის გასაუმჯობესებლად ლექსიკოლოგიის საფუძვლების გარკვეული დოზით მიწოდებას. განსაკუთრებულ დატვირთვას იძენს ანალიზის კოლექტიურად თუ ინდივიდუალურად შექმნილ პროცესს და ინდივიდუალურად შექმნილ თხზულებათა კოლექტიურ განხილვას, ამ მიმართებით კი საშინაო დავალებისა და გეგმის წინასწარ შედგენის გაკონტროლების აუცილებლობა გასათვალისწინებელია.

ერთ-ერთ მნიშვნელოვან ფაქტორს თხზულების ჟანრობრივი კლასიფიკაცია წარმოადგენს, რაშიც მოთხოვნილებით, აღწერითი და მსჯელობითი ჟანრის თხზულებებს მოვიაზრებთ, რაშიც მიზანშეწონილად მიგვაჩნია ინდუქციისა და დედუქციის მეთოდის გამოყენება.

კიდევ ერთი მნიშვნელოვანი საკითხი თემისა და შინაარსის ურთიერთშესაბამისობაა. რომლის სწავლებისას მასწავლებლის ზრუნვის მთავარ საგნად მოსწავლის ენისა და მეტყველების სრულყოფა, ფრაზეოლოგიზმებისა და ხატოვანი სიტყვა-თქმების გამოყენების უნარ-ჩვევების ჩამოყალიბებაა, რაშიც გადამწყვეტი მნიშვნელობა შესაბამისი სავარჯიშოების გამოყენებას ენიჭება.

ყოველივე ეს ნათლად გვიჩვენებს თუ რამდენად მნიშვნელოვანია დაწყებით სასკოლო ასაკში იმ უნარ-ჩვევების ჩამოყალიბება, რასაც წიგნიერ და ინტელექტუალურ პროვოცებამდე მივყავართ. თანამედროვე საზოგადოებაში კი, მაშინ როდესაც ტექნიკურმა პროგრესმა ახალგაზრდობის წიგნისადმი ინდეფერენტული დამოკიდებულება წარმოშვა, კიდევ უფრო მეტი აქცენტები უნდა გაკეთდეს ამ მიმართულებით და მასწავლებელმა უნდა გამოიყენოს სხვადასხვა ხერხი, რათა წიგნის კითხვისა და გაგების ესთეტიკა ჩამოუყალიბოს ახალგაზრდას, ამას კი თავის მხრივ ანალიზისა და თხზულების შექმნის ცოდნამდე მივყავართ. თუმცა ეს საკმაოდ ხანგრძლივი პროცესია, რომელიც უნდა ითვალისწინებდეს მოზარდის ასაკობრივ შესაძლებლობებს და თანდათან, მარტივიდან რთულისაკენ უნდა მიემართებოდეს, ეს ყველაფერი კი პედაგოგის პროფესიონალიზმის გარეშე მიულწევადა.

„პედაგოგის ოსტატობა ხშირ შემთხვევაში ემსგავსება მსახიობის ოსტატობას, რადგან მასწავლებლის მოთხოვნას ყოველთვის განსაზღვრული ემოციური ელფერი ახლავს. მოთხოვნაში ჩაქსოვილი მასწავლებლის გრძნობა მოსწავლის წინაშე დემონსტრირებული უნდა იყოს აშკარად და დამაჯერებლად. დამაჯერებლობა კი იწვევს პედაგოგიური ზემოქმედების ეფექტურობას.“ (ბასილაძე, 2011:56)

მხატვრული ტექსტის ანალიზი მრავალ ასპექტს მოიცავს. ლიტერატურული, მხატვრული ნაწარმოების ანალიზისას გათვალისწინებული უნდა იქნას ისეთი საკითხები, როგორცაა ტექსტის შექმნის ისტორია, თემატიკა, პრობლემატიკა, იდეური მიმართულება და ემოციურობა, ჟანრობრივი თავისებურებები, პერსონაჟები, პეიზაჟი, პორტრეტი, ნაწარმოების ზოგადი არქიტექტონიკა, ნაწარმოების ადგილი თავად მწერლის შემოქმედებაში და ზოგადად ქართულ ლიტერატურაში. ფაქტია ისიც, რომ ამ დონის მოთხოვნებს დაწყებითი კლასების მოსწავლეებს ვერ წავუყენებთ, მაგრამ მათი სწავლება ასაკობრივი ფაქტორის გათვალისწინებით სწორედ ამ მიმართულებით უნდა წარიმართოს. მაგალითად დასაწყისში, როდესაც ბავშვი წერა-კითხვის სწავლების ეტაპზეა, სასურველია ვასწავლოთ წაკითხულის გააზრება. შემდეგისთვის მივაჩვიოთ წაკითხულის თხრობას, ტექსტის გეგმის შედგენას, საკვანძო სიტყვების გამოყოფას, პერსონაჟთა მოქმედებაზე ყურადღების გამახვილებას. შემდეგ ეტაპზე უნდა ვასწავლოთ ინფორმაციის მოძიება, ტექსტის ინტერპრეტაცია, შინაარსის რეფლექსირება და წაკითხულის შეფასება. ამ მიმართულებით მნიშვნელოვანია კითხვის დასმისა და შესაბამისი პასუხების სტრატეგიების სწავლება, რაც გაუადვილებს მოსწავლეს ტექსტის ანალიზსა და თხზულების შექმნას.

ინტერნეტსივრცეში მოძიებული მასალების მიხედვით ტექსტთან მუშაობის უნარ-ჩვევების ჩამოსაყალიბებლად რამდენიმე პირობაა გასათვალისწინებელი:

სწავლების მეთოდიკა/METHODOLOGY OF TEACHING

1. „ინფორმაციის მოძიების სწავლებისათვის სასურველია ასაკის გათვალისწინებით გამოყენებული იქნას სამეცნიერო-შემეცნებითი ტექსტები (მაგ. საბავშვო ენციკლოპედიიდან), ცხოვრებისეული ისტორიები;
2. მიღებული ინფორმაციის ინტერპრეტაციის სწავლებისათვის შერჩეული უნდა იქნას სხვადასხვა სტილის, თუმცა შინაარსობრივად მსგავსი ტექსტები (მაგ. ცხოველების შესახებ);
3. პარალელურად უნდა მიმდინარეობდეს მუშაობა მოსწავლის მეტყველების სრულყოფისაკენ (მაგ. თხრობა, საკუთარ მოსაზრებათა ჩამოყალიბება, ლექსიკური მარაგის გამოყენება და სრულყოფა);
4. ამ მიმართულებით (მხატვრულ ტექსტთან მუშაობა) მნიშვნელოვანია მოსწავლის მოტივაცია და მათი უნარი გახდნენ მკითხველები.“ (თარგმანი ჩვენია) (<http://www.prodlenka.org/nachalnaia-shkola>)

ჩვენ ვეთანხმებით ამ ძირითად პუნქტებს და დავძენთ, რომ ამ ყველაფერს არა მარტო მეტყველების, თხრობის კულტურასთან, არამედ წერის კულტურასთანაც მივყავართ, რადგან „წერითი მეტყველების კულტურის მაღალი დონის გარეშე შეუძლებელია წარმოვიდგინოთ ჰარმონიულად განვითარებული ადამიანი“. (ბასილაძე, 2011:95)

როგორც ზემოთ მოყვანილი არგუმენტებიდან ჩანს, ის ძირითადი უნარები, რასაც ახალგაზრდებში კითხვის, ანალიზის, ინტერპრეტაციის, წერის და გააზრების უნარების ჩამოყალიბებამდე მივყავართ საფუძველი სწორედ დაწყებით კლასებში ეყრება. აქ ყალიბდება მკითხველი (და არა „გადამკითხველი“), რასაც ინტელექტუალ პიროვნებამდე მივყავართ. სამწუხაროა, რომ მოსწავლეთა საერთაშორისო შეფასების PISA-ს 2011 წლის მონაცემებით „კითხვითი უნარების მიხედვით, რაც წაკითხული ტექსტის გააზრებას გულისხმობს, საქართველო 374 ქულით 74 ქვეყანას შორის ბოლოდან მერვე ადგილს იკავებს და საბოლოო მაჩვენებლის მიხედვით ისეთი ქვეყნების კატეგორიაში ხვდება, როგორებიცაა ყატარი, პერუ და პანამა. წაკითხულის გააზრების უნარი საქართველოში მოსწავლეების მხოლოდ 38%-ს აქვს, რაც უტოლდება ან აღემატება შესაბამის საბაზისო მოთხოვნას. შესაბამისად მოსწავლეების უმრავლესობის უნარები საბაზისო მოთხოვნებს ვერ აკმაყოფილებს.“ (<http://factcheck.ge/article/>)

როგორც ვხედავთ, პრობლემა ნამდვილად ითხოვს დროულ და სწრაფ რეაგირებას, რისთვისაც განათლების ყველა საფეხურზე აქტიურ ჩართულობასა და სწავლების თანამედროვე მეთოდოლოგიის გამოყენებას მოითხოვს.

გამოყენებული ლიტერატურა:

1. ი. ბასილაძე, ნ. ჭოხონელიძე, ნ. კოსტავა. სწავლებისა და სწავლის ინტერაქტიური მეთოდები, აქტივობის ფორმები, შეფასების კრიტერიუმები, პედაგოგიური ტექნოლოგიები და მათი ზოგადპედაგოგიური დახასიათება“. ქუთაისი, 2011 წ.
2. ა. თოფურია. ქართული ლიტერატურის სწავლების მეთოდიკა: ზოგადი საფუძვლები. თბილისი 1983 წ.
3. <http://www.prodlenka.org/nachalnaia-shkola>
4. <http://factcheck.ge/article/>

რეზიუმე

ქართული ენისა და ლიტერატურის სწავლება ის მნიშვნელოვანი პირობაა, რომელიც პიროვნებას თვითგამოხატვის, აზრის ჩამოყალიბებისა და გადაცემის უნარს უვითარებს. აღნიშნულს საფუძველი სწავლების დაწყებით საფეხურზე ეყრება. დაწყებითი სკოლის (I-VI კლასები) მოსწავლეებში ტექსტის ანალიზის უნარის ჩამოყალიბება იმითაცაა მნიშვნელოვანი, რომ იგი წიგნიერების საფუძველს წარმოადგენს და იმავდროულად ადამიანის ინტელექტუალური შესაძლებლობების რეალიზების მთავარი საშუალებაცაა. დაწყებითი საფეხურის დასრულების შემდეგ, ლიტერატურული ტექსტის ანალიზთან ერთად, მოსწავლეს უნდა შეეძლოს სხვადასხვა სახის ტექსტის შეთხზვა, უნდა ფლობდეს წერის სხვადასხვა სტრატეგიას, სათანადოდ აფორმებდეს ტექსტს, იცავდეს ორთოგრაფიისა და პუნქტუაციის წესებს და სხვა, რაც მისგან გარკვეული უნარ-ჩვევების ფლობას მოითხოვს.

ლიტერატურული ტექსტის ანალიზის სწავლება საკმაოდ რთული პროცესია, რომლის დროსაც სხვა მნიშვნელოვან ფაქტორებთან ერთად, გასათვალისწინებელია მოსწავლის ასაკობრივი თავისებურებები და პედაგოგის პროფესიონალიზმი: სასურველი შედეგის მიღწევას ხელს უწყობს სწორად შერჩეული მეთოდოლოგია, სწავლების სტრატეგიები და გაკვეთილზე შექმნილი შესაბამისი ემოციურ-ფსიქოლოგიური ფონი. ანალიზის უნარის ჩამოყალიბებას საბოლოოდ ინტელექტუალ და წიგნიერ მომავალ თაობამდე მივყავართ.

Inga Shamilishvili - Batumi Shota Rustaveli State University, Head of Quality Assurance Service of Humanities Faculty, Associate Professor

Nana Makaradze - Batumi Shota Rustaveli State University Head of Quality Assurance Service of Education Faculty, Associate professor

Nana Futkaradze - Batumi Shota Rustaveli State University, Doctorate student at the Faculty of Education

The Importance of Teaching Text Analysis at Primary School Stage

Summary

Teaching Georgian language and literature is an important aspect, which develops the skill of self-expression, forming and delivering ideas. The basics of the mentioned should be worked on at primary stage. After primary school age, student should be able: to create different types of text, to use different writing strategies, to follow the punctuation and spelling rules appropriately. All these requires specific skills. Developing skill of text analysis at primary stage is also important as it is the basics of intelligence and the main means of realization own intellectual abilities.

Teaching text analysis is quite a difficult process, which, among some other important factors, requires considering students' age, peculiarities and teacher professionalism.

The right choice of methodology and teaching strategies along with emotional - psychological classroom atmosphere supports to reach the set goals.

Developing the skill of text analysis leads towards intelligent and educated generation.

მაღვინა შანიძე - აკაკი წერეთლის სახელმწიფო უნივერსიტეტი, ასოცირებული პროფესორი

მოსწავლეთა ლექსიკური მარაგის გამდიდრებაზე მუშაობის მეთოდები და აქტივობები

ლექსიკა ენაში არსებული სიტყვათა მარაგია, რომლის საშუალებითაც ადამიანები ამყარებენ ერთმანეთთან ზეპირ და წერით კომუნიკაციას. ლექსიკის გარეშე არ არსებობს ენა, ენის გარეშე კი - ადამიანთა საზოგადოება. ლექსიკურ მარაგს ბავშვი იძენს ოჯახში, საზოგადოებაში, სკოლაში. ლექსიკის გამდიდრება ხდება სხვადასხვა საგნების სწავლებისას, განსაკუთრებით ქართული ენისა და ლიტერატურის გაკვეთილებზე, როდესაც სალექსიკონო მუშაობას სისტემატური ხასიათი აქვს.

ადამიანის ლექსიკური მარაგი აქტიურიცაა და პასიურიც. *აქტიური* ლექსიკური მარაგი მოიცავს სიტყვებს, რომლებსაც რეგულარულად ვიყენებთ წერითსა და ზეპირ მეტყველებაში. *პასიური* ლექსიკური მარაგი კი იმ სიტყვებს, რომლებიც ჩვენთვის გასაგებია, მაგრამ იშვიათად ან საერთოდ არ ვიყენებთ.

სიტყვათა დიდი მარაგი განაპირობებს მაღალ აკადემიურ წარმატებას ნებისმიერ საგანში, ვინაიდან ფართო ლექსიკური მარაგის მქონე მოსწავლე ბევრად სწრაფად და უკეთ იგებს ახალ ცნებებს და უცნობ ლექსიკურ ერთეულებს, ვიდრე შეზღუდული ლექსიკური მარაგისა. კვლევები ცხადყოფს, რომ თუ სიტყვათა მარაგი უწყვეტად არ განვითარდა და გაფართოვდა, ბავშვის გაგება-გააზრების უნარი შეფერხდება.

ბავშვები, რომლებსაც სკოლაში შესვლამდე გამდიდრებული აქვთ ლექსიკური მარაგი, სწავლისას უფრო მეტ წარმატებებს აღწევენ, ვიდრე მწირი ლექსიკური მარაგის მქონენი. დროთა განმავლობაში ეს იწვევს სერიოზულ ჩამორჩენას. აღნიშნული მიზეზ-შედეგობრივი კავშირი კიდევ უფრო ღრმავდება მესამე კლასის შემდეგ, რადგან 8-9 წლის ასაკი გარდამტეხია მკითხველად ჩამოყალიბების პროცესში. დადგენილია სიტყვათა ის რაოდენობაც, რაც აუცილებელია მხატვრული თუ საინფორმაციო-შემეცნებითი ტექსტების გაგება-გააზრებისათვის. ტექსტის სათანადო გაგება-გააზრებას განაპირობებს სიტყვების 90-95%-მდე ცოდნა. ეს ბალანსი საშუალებას აძლევს მკითხველს, სწორად გაიგოს წინადადებების შინაარსი და წაკითხულიდან გამოიტანოს ძირითადი აზრი. 90%-ზე ნაკლები ნაცნობი ლექსიკური ერთეულების შემთხვევაში, მოსწავლე არათუ ვერ გაიგებს ტექსტს, არამედ გაუჭირდება ახალი სიტყვების ათვისებაც.

როცა ბავშვმა იცის სიტყვა, ეს ნიშნავს, რომ მას შეუძლია ამ სიტყვის განმარტება და სხვადასხვა კონტექსტში გამოყენება. უნდა განვასხვავოთ ერთმანეთისაგან სიტყვის *დეფინიციური* (როდესაც მოსწავლეს შეუძლია სიტყვის განმარტება) და *კონტექსტუალური* (როდესაც სიტყვას გამოიყენებს სხვადასხვა კონტექსტში) ცოდნა. აგრეთვე გავითვალისწინოთ ე.წ. *"სიტყვათა ოჯახები"*, რომლებშიც ვგულისხმობთ ერთი ძირიდან ნაწარმოებ სიტყვებს, სიტყვის სხვადასხვა გრამატიკულ ფორმებს. მაგ., თუ მოსწავლემ იცის და გებულობს სიტყვას "ხმაური," შესაძლოა ვერ გაიგოს - "გახმაურებული," ან "ნიადაგი"(მიწის ზედა ნაწილი) და "ნიადაგი მოუმზადა." სიტყვების გაცნობიერება მოიცავს სიტყვის სტრუქტურის ცოდნას, სიტყვების ნაწილებისა და წინადადებაში სიტყვების თანმიმდევრობის ცოდნას, რაც წინადადების სტილს ქმნის.

ცნობილია, რომ ექვსი წლის ასაკიდან ბავშვი გამართულად იყენებს სიტყვის გრამატიკული ფორმების დიდ უმრავლესობას, რაც კარგ საფუძველს უქმნის მშობლიურ ენაზე სიტყვების სწორად წაკითხვის უნარის გამომუშავებას. ამ ასაკის ბავშვის ლექსიკური მარაგი რამდენიმე ათასი სიტყვისაგან შედგება. ეს, ძირითადად, პირველი რეგისტრის სიტყვებია. საქმე ისაა, რომ სასკოლო განათლება უმთავრესად მეორე და მესამე რეგისტრის სიტყვების ათვისებას გულისხმობს და ამავე რეგისტრის სიტყვების აქტიურ და ინტენსიურ გამოყენებას ეფუძნება.

რამდენიმე სიტყვით გაგაცნობთ რეგისტრების არსს:

პირველი რეგისტრის სიტყვებს ბავშვი ბუნებრივ გარემოში ითვისებს არაფორმალური გზით. ცხადია, ამ მარაგის შევსება გრძელდება სასკოლო პერიოდშიც.

სწავლების მეთოდოლოგია/METHODOLOGY OF TEACHING

მეორე რეგისტრის სიტყვების ათვისებას სპეციალური ვარჯიში და შესწავლა სჭირდება. ეს სიტყვები მნიშვნელოვანწილად უკავშირდება პირველი რეგისტრის სიტყვებს სემანტიკურად/შინაარსობრივად, აგებულებით/მორფოლოგიურად ... (მაგ., ხერხი - მოხერხებული, ნიშანი - ნიშანდობლივი).

მესამე რეგისტრის სიტყვები ისეთი ლექსიკური ერთეულებია, რომელსაც მოსწავლე ცალკეული დისციპლინის (პროფესიული ტერმინები) შესწავლისას უნდა დაეუფლოს, (ჰორიზონტი, ნატურმორტი, კუბი, პროცენტი). კარგი იქნება, თუ მასწავლებელი გაითვალისწინებს სიტყვების ასეთ რანჟირებას სასწავლო პროცესში.

აქედან გამომდინარე სიტყვების **სწავლებისა და ათვისების ორი გზა** გვაქვს: პირდაპირი ანუ ექსპლიციტური და არაპირდაპირი ანუ თანამდევით.

G-PriEd - ის პროექტის საფუძველზე შემუშავებული მეთოდური მიდგომების მიხედვით, სიტყვათა **არაპირდაპირი გზით სწავლების** ყველაზე ეფექტური საშუალებებია:

- საუბრები და დისკუსიები;
- ბავშვებისათვის ტექსტის ხმამაღლა წაკითხვა (ეს აქტივობა განსაკუთრებით ეფექტურია, როცა მკითხველი ჩერდება უცნობ სიტყვასთან და განმარტავს მას, ასევე, წაკითხვის შემდეგ განიხილავს სიტყვებს მოსწავლეთა უშუალო მონაწილეობით);
- დამოუკიდებელი კითხვა.

ცალკეულ სიტყვათა **პირდაპირი, ექსპლიციტური გზით სწავლების** ყველაზე ეფექტური საშუალებებია:

- ტექსტის წაკითხვამდე სიტყვების წინასწარ განხილვა;
- პირდაპირი განმარტება (წიგნის მიხედვით ან პედაგოგის დახმარებით);
- სიტყვის ლექსიკონში მოძებნა;
- გათვალსაზრისება (სურათით, რეპროდუქციით, სქემატური მონახაზით, რეალური საგნებით, მოქმედებით, საგნით, ხატვით, ჟესტ-მიმიკით);
- მორფოლოგიური ანალიზი სიტყვათწარმოების წესების მიხედვით, რთული სიტყვის დაშლა;
- სიტყვის მნიშვნელობის ამოცნობა კონტექსტის დახმარებით;
- სინონიმებისა და ანტონიმების მოშველიება (დაწყვილება, დაკვირვება და გამოყენება);
- დამხმარე გრაფიკული სქემების გამოყენება.

მნიშვნელოვანია, რომ სიტყვის სწავლების სტრატეგიები ასაკობრივად ადეკვატური იყოს და შეესაბამებოდეს ბავშვების შესაძლებლობებს.

სიტყვების რანჟირება. როდესაც პედაგოგი ტექსტიდან სიტყვების შერჩევას დაიწყებს, სასურველია გაითვალისწინოს სამი ძირითადი ფაქტორი:

1. რამდენად მნიშვნელოვანი და სასარგებლოა ამ სიტყვის (სიტყვების) ცოდნა? რამდენად ხშირად შეხვდებიან მოსწავლეები სხვა ტექსტებში და რამდენად გამოადგებათ ეს სიტყვა (სიტყვები) საკუთარი გამოცდილების აღსაწერად?

2. რა მიმართებაა ამ სიტყვასა და სხვა სიტყვებს შორის, რომლებიც უკვე ისწავლეს ან ახლა სწავლობენ? რამდენად აზუსტებს, ავსებს ან განავრცობს ადრე ნასწავლ ცნებებსა და იდეებს?

3. რა როლი აქვს სიტყვას მოცემული კონკრეტული ტექსტის გაგების თვალსაზრისით? რამდენად დაეხმარება ამ სიტყვის ცოდნა ბავშვს კონტექსტის აღქმაში?

თუ სიტყვა შეიძლება აიხსნას სინონიმებით და აღნიშნული ლექსიკური ერთეული დაეხმარება მოსწავლეს სხვადასხვა საკითხებზე მსჯელობისა და წერის დროს, მაშინ მისი სწავლება საჭირო და სასარგებლოა!

I -VI კლასების ქართული ენისა და ლიტერატურის გაკვეთილებზე ლექსიკური მარაგის გამდიდრების თვალსაზრისით უამრავი აქტივობა შეიძლება დაიგეგმოს. წარმოგიდგინებ სტრატეგიების ნაწილს:

სიტყვების გამომძიებელი - ეფექტური სტრატეგიაა მოსწავლეებისთვის უცნობი სიტყვების განსამარტავად და მათი შინაარსის არა განყენებულად, არამედ სემანტიკურ კონტექსტში საჩვენებლად. იგი შეიძლება პედაგოგმა გამოიყენოს გაკვეთილის სამივე ფაზაზე. წაკითხვამდე

სწავლების მეთოდოლოგია/METHODOLOGY OF TEACHING

ფაზაში დაიხაზება სქემა, რომლის პირველ სვეტში დაიწერება უცნობი სიტყვა. შემდგომ პატარები წინასწარ ივარაუდებენ, რამდენად გასაგებია ტექსტში გამოყენებული უცნობი/მნიშვნელოვანი/საკვანძო სიტყვები და ჩაწერენ მეორე სვეტში. კითხვისას დაადგენენ ამ სიტყვების მნიშვნელობას, რომელიც განთავსდება მესამე სვეტში. საჭიროების შემთხვევაში შესაძლებელი იქნება ლექსიკონის გამოყენებაც, რომელიც მეოთხე სვეტში დაფიქსირდება. წაკითხვის შემდგომ ფაზაშივე მოსწავლეები კონტექსტის გამოყენებით შეადგენენ წინადადებებსაც.

სიტყვა	ჩემი ვარაუდი	ტექსტის მიხედვით	ლექსიკონი ამბობს

სიტყვების ბანკი/სიტყვების რვეული

მოსწავლეები ახალ, რთულ, საინტერესო სიტყვებს წერენ (აგროვებენ) სპეციალურ რვეულში ან ბლოკნოტში. ე.წ. "ბანკში" შეტანილ თითოეულ სიტყვას დაერთვის ახსნა-განმარტება ილუსტრაციების, პირდაპირი განმარტებების, სემანტიკური სქემების, სინონიმებისა და ანტონიმების, წინადადებათა ნიმუშებისა და სხვათა სახით. მაგალითად:

სავარჯიშო -1 მოცემულ სიტყვებს მიუსადაგეთ სინონიმები და დაალაგეთ არსებითი, ზედსართავი სახელებისა და ზმნების ჯგუფში: ჯაფა, ვუამზე, გულადი, შეამჩნია, დამშვიდდა, ხნული, გოცნებული, ბალდი, ჩქარი, მშვიდი, საამური, ბერიკაცი, ბასრი, ღობე, სენი, მოამაგე, ფიცხელი, თავაზიანი.

ნიმუში:

არსებითი სახელები	ზედსართავი სახელები	ზმნები
ჯაფა, გარჯა, მძიმე შრომა	გულადი, მამაცი, შეუპოვარი	დამშვიდდა, დაწყნარდა

სავარჯიშო - 2 შემოთავაზებული სინონიმების მეშვეობით შეადგინეთ წინადადებები და პატარა მოცულობის ტექსტი: ბორცვა-შფოთვა, მშვიდი-წყნარი, სიკვდილი-გარდაცვალება, მარდი-სწრაფი, მოჰკრა-შენიშნა-შეამჩნია, უშიშრად-შეუპოვრად-გულადად, ხარკი-გადასახადი, გაიხლართა-გაება. ნიმუში:

ერთხელ, ვარდის ფოთოლზე, ჭიამაიას **მოჰკრა თვალი**, შემდეგ ეზოში პატარა კუც **შენიშნა** და ზღარბიც **შეამჩნია**, რამაც ძალიან გაახარა.

ლექსიკური მარაგის გამდიდრებაზე მუშაობა შესაძლებელია ტექსტებში შემხვედრი სინონიმების გააზრებით:

"შუადღის მზე მცხუნვარეა . . . **საშინელი სიციხეა, პაპანაქება**" (ი. გოგებაშვილის "ზაფხული").

"-არა, შვილო, -უთხრა დედამ, - **ავი** და **ბოროტი** გულში არ ჩაიღო, თორემ დაგამძიმებს. . ." (ი. ჭავჭავაძის "გაიზრდები და დაგავიწყდება").

მნიშვნელოვანია ტექსტების (პოეზიისა თუ პროზის ნიმუშების) შესწავლისას **ანტონიმებზე** ყურადღების გამახვილება. მაგ.:

"გზა ბევრს მისცა, დანახვა ქვეყნის **ჭირი**, ქვეყნის **ლხენა**..." (გიორგი კაჭახიძის "იაკობ გოგებაშვილი").

"გაკვირვებულმა გიშერამ დაათვალიერა იქაურობა, მაგრამ ვერც **მტერი** ნახა და ვერც **მოყვარე**" (ლევო ქიაჩელის "ფაცურა და გიშერა").

"ბაღი იყო სულ **მადლარი** და **დაბლარი** არ დაუხვდა"; "ხან **დაწვება**, ხან **ადგება**, კბილები მთლად აექვა" (ივ. კრილოვის "მელია და ყურძენი").

"ქართული ზეცა, ქართული ზვარი, მტკვარი **მღვრიე** და მტკვარი **ანკარა**..." (ლადო ასათიანის "არ ვიცი, ასე რამ შემაყვარა").

ლექსიკის გამდიდრებისათვის მნიშვნელოვანია **იდიომებზე, ომონიმებზე** და **მხატვრულ გამოთქმებზე** მუშაობა, რომელიც წარიმართება როგორც ტექსტში შემხვედრი ლექსიკური ერთეულების გაცნობითა და განმარტებით, ასევე სპეციალურად შედგენილი სავარჯიშოების გამოყენებით.

სწავლების მეთოდოლოგია/METHODOLOGY OF TEACHING

სიტყვების დაჯგუფება კატეგორიებად

არსებობს კატეგორიების ღია და დახურული ფორმები. როცა პედაგოგი წინასწარ მომზადებულ კატეგორიებს აწვდის მოსწავლეებს, დაჯგუფება დახურულია. ღია კატეგორიებს თავად მოსწავლეები შეადგენენ ხოლმე.

ემოციები/გრძნობები	თვისებები	კითარებები/გარემოებები
დანადვლიანდა	მოუთმენელი	ლამდებოდა
აღფრთოვანდა	გულჩვილი	მოულოდნელად
ნატრობს	ენამოსწრებული	მთის ძირას

სემანტიკურ მახასიათებელთა ანალიზი

	მტაცებელი	ღებს კვერცხს	ცხოვრობს წყალში	საშიშია ადამიანისათვის
ნიანგი	+	+	+	+
სპილო	-	-	-	+
არწივი	+	+	-	-

სიტყვათა კლასიფიკაცია. მეთოდი "სიტყვათა კლასიფიკაცია" მოსწავლეთა ლექსიკური მარაგის გამდიდრებაზე, კოგნიტური და ლინგვისტური უნარების განვითარებაზეა ორიენტირებული. ცოდნის შეძენა და უნარ-ჩვევის გამომუშავება კი მხოლოდ მრავალჯერადი განმეორებისა და გამოყენების პირობებშია შესაძლებელი. მოსწავლეები შეიძლება პედაგოგმა ამუშაოს არა მარტო შესასწავლი ნაწარმოების საფუძველზე (თუ ტექსტი ამის შესაძლებლობას აძლევს), არამედ გაავარჯიშოს გარკვეული რაოდენობის სიტყვების კლასიფიცირებაში. კერძოდ:

მცენარე	ფრინველი	სამუშაო იარაღი
ნამვი	მერცხალი	შალაშინი
ვარდი	არწივი	წერაქვი
ჭადარი	სირაქლემა	წალდი
ნამვის ხე	ინდაური	ჩაქუჩი

სხვადასხვა ტიპის სქემები, დიაგრამები, რუკები და ცხრილები მნიშვნელოვან დამხმარე საშუალებებს წარმოადგენენ მოსწავლეთა ლექსიკური მარაგის გამდიდრების საქმეში.

სიტყვის პირამიდა

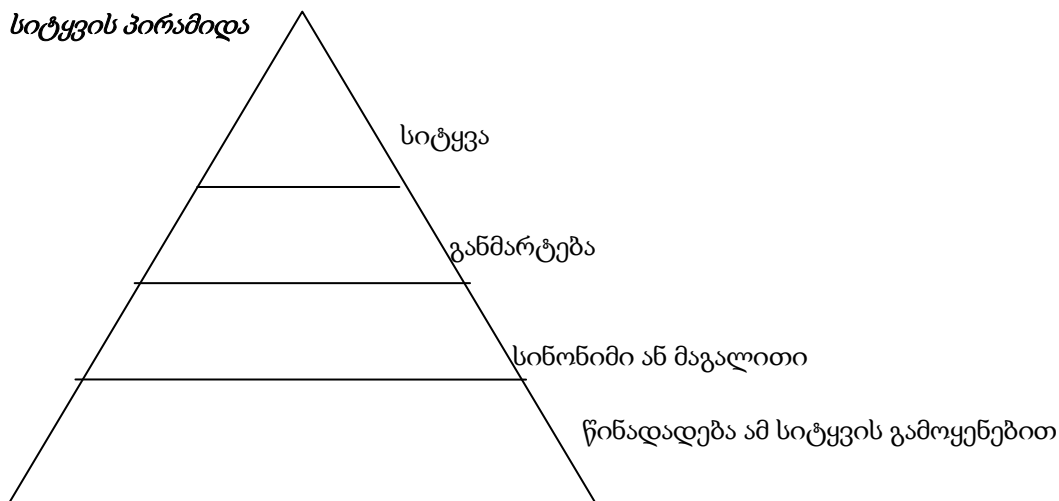

სწავლების მეთოდოლოგია/METHODOLOGY OF TEACHING

ვერბალური და ვიზუალური ასოციაციების სქემა

<p>სიტყვა/ცნება</p> <p>მწვერვალი</p>	<p>სურათი/ილუსტრაცია</p> 
<p>განმარტება</p> <p>მთის წვერი. მთის ყველაზე მაღალი წერტილი.</p>	<p>მახასიათებელი/ჩემი ასოციაცია</p> <p>ზედა წვერო სამკუთხედს წააგავს. ალპინისტები ცდილობენ მთის მწვერვალზე ასვლას. ხშირად დაფარულია თოვლით.</p>

გამოიყენება აგრეთვე: *ფრეიერის სქემა, სემანტიკურ/კლასტერული რუკა, სიტყვის/ცნების რუკა, მნიშვნელოვან სიტყვებზე მუშაობა, სიტყვების ლოტო, სიტყვის ბარათები, სიტყვის კედელი, სიტყვის ჩარჩო, სიტყვის ამოცნობა* . . . ყველა მათგანი ლექსიკური მარაგის გამდიდრების გარდა ხელს უწყობს მოსწავლეთა სააზროვნო უნარების განვითარებასაც.

წარმოგიდგენთ სამოდელო გაკვეთილის ნიმუშს. მასში ლექსიკური მარაგის გამდიდრებისათვის გამოყენებულია რამდენიმე აქტივობა.

გაკვეთილი გეგმა

საგანი: ქართული ენა და ლიტერატურა

კლასი: მეორე/მესამე

გაკვეთილის თემა: ვასილ გულეურის „ნისკარტი, ფრთები, ბრჭყალები“

გაკვეთილის ხანგრძლივობა: 45 წუთი

გაკვეთილის მიზნები: საინფორმაციო ტექსტის წაკითხვის სტრატეგიების დაუფლება, ნისკარტის, ფრთების, ბრჭყალების დანიშნულებისა და გამოყენების გაგება-გააზრება, ლექსიკური მარაგის გამდიდრება.

კავშირი ე.ს.გ ესთან:

ქართ II. 5. მოსწავლეს შეუძლია სხვადასხვა სახის პრაგმატული ტექსტების სტრუქტურული მახასიათებლების ამოცნობა და მათზე დაყრდნობით ინფორმაციის მოძიება.

ტექსტის მაორგანიზებელ ელემენტებზე დაკვირვებით ამოიცნობს და ასახელებს, რა ტიპის ინფორმაციაა მოცემული კონკრეტული სახის ტექსტში.

ასახელებს ან მიუთითებს, ტექსტის რომელ ნაწილში უნდა ეძებოს კონკრეტული ინფორმაცია. ამოკრებს კონკრეტულ ინფორმაციას.

გამოყენებული მეთოდები და აქტივობები:

ილუსტრაციებში გასეირნება;

ფრონტალური შეკითხვებით მიმოხილვა;

”ჩამოთვალე -დაწყვილდი-გაუზიარე;”

”სიტყვების გამომძიებელი;”

ტექსტის კითხვა და ”სემანტიკურ მახასიათებლების ცხრილის” შევსება;

სხვადასხვა სააზროვნო დონის კითხვების გამოყენება;

ინფორმაციის დახარისხება;

სწავლების მეთოდოლოგია/METHODOLOGY OF TEACHING

საშინაო დავალების მიცემა;

შეფასება.

საჭირო რესურსები: ტექსტი, ილუსტრაციები, მარკერი, დავალების ბარათები, დაფა, ცარცი, სქემები, მაგნიტური დაფა, პროექტორი, სლაიდ-შოუ.

გაკვეთილის მსვლელობა:

ფაზა I - წაკითხვამდე

ილუსტრაციებში გასეირნება:

მასწავლებელი მოსწავლეებს აცნობს გაკვეთილის თემას და მიზანს, უხსნის მათ, რომ დღევანდელ გაკვეთილზე საუბარი ექნებათ ფრინველების „ნისკარტზე, ფრთებზე, ბრჭყალებზე“ და მათ დანიშნულებაზე. მასწავლებელი თხოვს ბავშვებს ყურადღებით დააკვირდნენ სლაიდ-შოუზე ნაჩვენებ ცხოველებს და ფრინველებს და მიმართავს აქტივობას **”მიმოხილვა ფრონტალური შეკითხვებით.”**

ამ მიზნით სვამს კითხვებს:

გინახავთ თუ არა ეს ფრინველი? ცხოველი?

შინაურია თუ გარეული?

სად შეიძლება მათი ნახვა?

რითი იკვებებიან?

რა ჰქვია მათ ნაშვირებს?

რა განსხვავებაა ფრინველებსა და ცხოველებს შორის?

გაკვეთილის მომდევნო ეტაპს მასწავლებელი აგრძელებს სტრატეგიით: **”ჩამოთვალე - დაწყვილდი - გაუზიარე.”**

ყოველ ახალ აქტივობაზე გადასვლის წინ მასწავლებელი მიმართავს მოდელირებას და მოსწავლეებს აძლევს შესასრულებელ დავალებასთან დაკავშირებით მკაფიო და ნათელ ინსტრუქციებს.

მასწავლებელი დაფაზე აკრავს ორი განსხვავებული ფრინველის, არწივისა და ბულბულის, ილუსტრაციას. სთხოვს მოსწავლეებს კარგად დააკვირდნენ მოცემულ ფოტოებს და სამი-ოთხი წუთის განმავლობაში ჩამოწერონ სამი მსგავსება და სამი განსხვავება მათ შორის. მოსწავლეები მუშაობენ ინდივიდუალურად.

დროის ამოწურვის შემდეგ, ისინი ჯერ მეწყვილეს უზიარებენ თავიანთ ჩამონათვალს (მოსაზრებას), საბოლოოდ კი მთელ კლასს.

N	მსგავსება	განსხვავება
1		
2		
3		

სიტყვების გამომძიებელი:

მას შემდეგ, რაც ყოველ წყვილს მიეცემა საკუთარი მოსაზრების კლასისთვის გაზიარების საშუალება, მასწავლებელი კედელზე გააკრავს (ან დაფაზე დახაზავს) წინასწარ მომზადებულ ცხრილს სათაურით - „სიტყვების გამომძიებელი.“ ამ ცხრილის მარცხენა სვეტში მოცემულია უცნობ სიტყვათა ჩამონათვალი. მასწავლებელი სთხოვს დაფიქრდნენ, რას შეიძლება ნიშნავდეს თითოეული სიტყვა. მოსწავლეთა მიერ გამოთქმულ ვარაუდებს მასწავლებელი წერს ცხრილის მეორე სვეტში. შემდეგ კი ბავშვებს აძლევს მითითებას - როცა კითხვას დაიწყებენ, ტექსტის მიხედვით დააზუსტონ ამ სიტყვების მნიშვნელობა.

”სიტყვების გამომძიებელზე” მუშაობა ტექსტის გააზრებული კითხვისა და მოსწავლეთა ლექსიკური მარაგის გამდიდრების ერთ-ერთი საუკეთესო საშუალებაა.

სწავლების მეთოდოლოგია/METHODOLOGY OF TEACHING

სიტყვა	ჩემი ვარაუდი	ტექსტის მიხედვით	ლექსიკონი ამბობს
იხვნისკარტა			
ლეოპარდი			
ხალეზიანი ტანი			
ხორთუმი			

ფაზა II - კითხვის დროს

გაკვეთილის მეორე ფაზა იწყება მასწავლებლის საჩვენებელი კითხვით, რომლის დროსაც მოსწავლეები აზუსტებენ, გაიაზრებენ წაკითხულის შინაარსს.

კითხვის დასრულების შემდეგ უბრუნდებიან "სიტყვების გამომძიებლის" ცხრილს. მასწავლებელი, ბავშვების დახმარებით, ცდილობს ტექსტიდან გამომდინარე განმარტოს იმ სიტყვების მნიშვნელობა, რომლებიც წაკითხვისას შეხვდათ, საჭიროების შემთხვევაში, მნიშვნელობის საბოლოოდ დასაზუსტებლად, იყენებენ ლექსიკონს.

წაკითხული ტექსტის შეჯამების შემდეგ მასწავლებელი გადადის მომდევნო აქტივობაზე - **ტექსტის კითხვა და სემანტიკურ მახასიათებლების ცხრილის შევსება:**

იგი ყოფს მოსწავლეებს ჯგუფებად და აძლევს ტექსტს. ბავშვებმა ყურადღებით უნდა წაიკითხონ და შეასრულონ სამი ძირითადი დავალება: 1. შეავსონ ქვემოთ მოცემული მახასიათებლების ცხრილი; 2. განსაზღვრონ თითო საერთო და ყველაზე მკვეთრად განსხვავებული მახასიათებელი; 3. დააზუსტონ გაკვეთილის დასაწყისში განხილული სიტყვების მნიშვნელობა.

	ფრინველი	ცხოველი	შინაური	გარეული	ადამიანისათვის საშიში
იხვი	+	-	+	+	-
სირაქლემა	+	-	-	+	+

ცხრილი შეივსება ცხოველთა სხვა წარმომადგენლებითაც, როგორებიცაა: ჟირაფი, ლეოპარდი, ვეფხვი, ზებრა, ხარი, თხა, სპილო, ფუტკარი, არწივი, იხვნისკარტა და სხვ.

ცხრილის შევსების შემდეგ მოსწავლეებს მიეცემათ საწერად დავალება - დაადგინონ მსგავსი და განმასხვავებელი მახასიათებელი არწივსა და ბულბულს შორის.

გზადაგზა, ტექსტიდან გამომდინარე, ცდილობენ დააზუსტონ წინასწარ განხილული სიტყვების მნიშვნელობები.

ფაზა III - წაკითხვის შემდეგ

ტექსტზე მუშაობის დასრულების შემდეგ მოსწავლეები ატარებენ მახასიათებლების ცხრილის პრეზენტაციას და აცნობენ ახალ ინფორმაციას მთელ კლასს.

საკითხის შესაჯამებლად მასწავლებელი სვამს კითხვებს:

რა გაიგეს ამ ტექსტიდან ახალი?

როგორ იმუშავეს?

რა გაუჭირდათ?

რამ გაახალისათ?

საინტერესო იყო თუ არა ტექსტი და მასზე მუშაობა? რატომ?

რეფლექსიისა და მიღებული ინფორმაციის დახარისხების მიზნით მასწავლებელი მიმართავს დასკვნით აქტივობას:

დაახარისხე ინფორმაცია და ჩამოწერე, რომელ არსებას სხეულის რა ნაწილი აქვს:

ნისკარტი	
ფრთები	
ბრჭყალები	

პრეზენტაციების დასრულების შემდეგ მასწავლებელი ბავშვებს აძლევს საშინაო დავალებას:

სწავლების მეთოდოლოგია/METHODOLOGY OF TEACHING

ჩამოწერონ იმ ცხოველების სია, რომელიც ჰყავთ სახლში (უნახავთ ზოოპარკში, წიგნებში ან სპეციალურ გადაცემებში) და ჩამოწერონ, მათ შორის რომელს აქვს ფრთები, ნისკარტი ან ბრჭყალები.

სურვილის მიხედვით დახატონ ჩამოთვლილთაგან რომელიმე ცხოველი.

შეფასება: მასწავლებელი აფასებს მოსწავლეებს განმავითარებელი კომენტარებით - გაკვეთილის მსვლელობისას და ბოლოს. პარალელურად კომენტარებს აკეთებს წინასწარ გამზადებულ შეფასების სქემის მიხედვით.

№	მოსწავლის სახელი და გვარი	სწორად უკავშირებს საგნებს მის მახასიათებლებს	იგებს სიტყვის მნიშვნელობას	ახდენს შესაბამისობას ილუსტრაციებსა და წინადადებებს შორის	ახდენს მიღებული ინფორმაციის დახარისხება-კლასიფიკაციას	რეკომენდაციები

ახლადშესწავლილი სიტყვები მოსწავლეების ან პედაგოგის მიერ გადაიტანება ფორმატზე და გაიკრება "სიტყვის კედელზე". გარკვეული დროის განმავლობაში ამ სიტყვების გამოყენებით შეადგენენ წინადადებებს, პატარა ამბებს, რადგან, თუ გვინდა, რომ ბავშვის აქტიურ მარაგში დაივანოს ახალმა ლექსიკურმა ერთეულებმა, იგი 16-ჯერ მაინც უნდა გაიმეორონ სხვადასხვა კონტექსტში. ბუნებრივია "სიტყვის კედელზე" გაკრული სიტყვები, 2-3 კვირის შემდეგ, რამდენიმე საგაკვეთილო თემის გაცნობის შემდეგ, შეიცვლება სხვა მნიშვნელოვანი ლექსიკური ერთეულებით.

კვლევა და პედაგოგიური პრაქტიკა ცხადყოფს, რომ გაგება-გააზრების გასაუმჯობესებლად განსაკუთრებულად სასარგებლოა ლექსიკასთან დაკავშირებული **ორი მეთოდის** გამოყენება: **სიტყვების ხანგრძლივად და უწყვეტად სწავლება** (Beck, Perfetti, & McKeown, 1982) და **საკითხავი დავალების შესრულებამდე** (ან ტექსტის წაკითხვამდე) **სიტყვების სწავლება** (Brett, Rothlein, & Hurley, 1996; Wixson, 1986).

ყოველ გაკვეთილზე ასახსნელი უცნობი/მნიშვნელოვანი სიტყვები და გამოთქმები, მეთოდოლოგიური თვალსაზრისით, განსაზღვრულია. სიტყვათა მნიშვნელობის ახსნა ძირითადად თვალსაჩინოების, სლაიდების, დიაგრამების, სპეციალურად შედგენილი სქემა-ტაბულების, სახელმძღვანელოებში მოცემული მასალების გამოყენებით ხდება. **მიზანია** – ახსნილი სიტყვებისა და გამოთქმების ელემენტარულ თხრობაში, წერითსა და ზეპირმეტყველებაში დანიშნულების მიხედვით გამოყენება.

გამოყენებული ლიტერატურა

1. ტიტე სულაბერიძე, მოსწავლეთა ლექსიკაზე მუშაობა დაწყებით კლასებში, თბილისი, 1967.
2. G-PriEd-ის სასწავლო მასალები
3. მალვინა მანძიე, პრაქტიკული სავარჯიშოები მოსწავლეთა ლექსიკური მარაგის გამდიდრებისა და გამომეტყველებითი კითხვის ჩვევათა ჩამოყალიბებისათვის დაწყებით კლასებში (მეთოდური რეკომენდაციებით), ქუთაისი, 2008 წ.

რეზიუმე

ლექსიკა ენაში არსებული სიტყვათა მარაგია, რომლის საშუალებითაც ადამიანები ამყარებენ ერთმანეთთან ზეპირ და წერით კომუნიკაციას. სიტყვათა დიდი მარაგი განაპირობებს მაღალ აკადემიურ წარმატებას ნებისმიერ საგანში, ვინაიდან ფართო ლექსიკური მარაგის მქონე მოსწავლე ბევრად სწრაფად და უკეთ იგებს ახალ ცნებებს და უცნობ ლექსიკურ ერთეულებს, ვიდრე შეზღუდული ლექსიკური მარაგისა.

შრომაში ყურადღებაა გამახვილებული დაწყებით კლასებში სიტყვის *დეფინიციური* და *კონტექსტუალური* ცოდნის მნიშვნელობაზე, ე.წ. *სიტყვის ოჯახებზე*, *სამივე რეგისტრის* სიტყვათა გამოყენებაზე.

სიტყვების სწავლების ორი გზა გვაქვს: *პირდაპირი* ანუ ექსპლიციტური და *არაპირდაპირი* ანუ თანამდევითი. შრომაში წარმოდგენილია G-PriEd - ის პროექტის საფუძველზე შემუშავებული აღნიშნული ეფექტური საშუალებები.

I -VI კლასების ქართული ენისა და ლიტერატურის გაკვეთილებზე ლექსიკური მარაგის გამდიდრების თვალსაზრისით *უამრავი აქტივობა* შეიძლება დაიგეგმოს. სათვალსაზრისოდ წარმოდგენილია სტრატეგიების ნაწილი: სიტყვების გამომძიებელი, სიტყვების ბანკი, სინონიმებისა და ანტონიმების მოხმარებით მოსწავლეთა ლექსიკური მარაგის გამდიდრების პრაქტიკული მაგალითები, სიტყვების კატეგორიებად დალაგება, სემანტიკური მახასიათებლების ანალიზი, სიტყვათა კლასიფიკაცია, სიტყვის პირამიდა, ვერბალური და ვიზუალური ასოციაციების სქემა და სხვ.

შრომაში შეტანილია სამოდულო გაკვეთილის ნიმუში ლექსიკური მარაგის გამდიდრებისათვის შერჩეული რამდენიმე აქტივობით. ვრწმუნდებით, რომ გაგება-გაზრების გასაუმჯობესებლად განსაკუთრებულად სასარგებლოა ლექსიკასთან დაკავშირებული *ორი მეთოდის* გამოყენება: *სიტყვების ხანგრძლივად და უწყვეტად სწავლება* და *საკითხავი დავალების შესრულებამდე* (ან ტექსტის წაკითხვამდე) *სიტყვების სწავლება*.

Malvina Shanidze - Akaki Tsereteli State University, Associate Professor

Working on methods of enrichment of pupil's vocabulary

Resume

Vocabulary is the stock of words we use in talking or writing to each other. A rich vocabulary is a very important for a pupil for it helps him to reach a great success in any subject he also can understand a new notions and words.

Work is about word's **definition and contextual meaning** of knowledge.

There are two ways of learning word: **direct** and **indirect** ways. Work explains G-PriEd's project's effective means.

There might be planned **great number of activities** of enrichment vocabulary in Georgian language and literature in I -VI classes. There are some strategies: inspector of words, bank of words, using of synonyms and antonyms as good way to enrich vocabulary, qualification of words, categories of words, verbal and visual diagram of associations and etc.

There is shown a model of lesson some activities of enrichment of vocabulary. So there are two ways of improvement of vocabulary: learning the words for a long time continuously and learning the words until reading the text.

ქეთევან შოთაძე - ბათუმის შოთა რუსთაველის სახელმწიფო უნივერსიტეტი, განათლების ფაკულტეტი, ასისტენტ პროფესორი

მხატვრული ტექსტის სწავლების ზოგიერთი სტრატეგია გ. ლეონიძის „მარიტას“ მიხედვით

მხატვრულ ტექსტზე მუშაობა - კითხვა არის აღქმისა და შემოქმედების სინთეზი. ფრანგი ფილოსოფოსისა და მწერლის ჟან პოლ სარტრის აზრით „კითხვა არ არის მექანიკური აქტი... შინაარსი და აზრი სიტყვებში კი არ უნდა ვეძებოთ, არამედ მათი მეშვეობით უნდა ჩავწვდეთ თითოეული სიტყვის მნიშვნელობას. აზრი არ არის სიტყვათა კრებადობა, იგი მათი ორგანული ერთიანობაა. არაფერი გამოვა, თუ მკითხველი კი იმთავითვე არ მივიდა ამ დუმილის სიმაღლეზე. მან უნდა გამოიცნოს ეს დუმილი და მასში მოაქციოს სიტყვები და მთელი წინადადებები...ეს არის შთაგონების დუმილი, რომელსაც მერე დააკონკრეტებს სიტყვები... სარტრი თლის, მკითხველის მთავარ მიზნად უნდა იქცეს „გამოუთქმელის“, რაც შემოქმედების გაგება, რაც შემოქმედების გაგებითა და კითხვაში სრულყოფილების მიღწევაში გამოიხატება. წიგნი არც იარაღია, არც ხელსაწყო, არც რაღაც მიზნის მიღწევის საშუალებაა. მკითხველის თავისუფლების პირისპირ მდგარი, იგი თვით წარმოჩნდება როგორც მიზანი, კითხვა კი არის ნებას მინდობილი ოცნება ან სიზმარი, მკითხველსა და ავტორს შორის დადებული გულითადობის, დიდსულოვნების პაქტი, რომლის საფუძველი თავისუფლებაა...და წიგნს მხოლოდ ერთადერთი საფუძველი აქვს: ადამიანური თავისუფლება.“ (ჟან პოლ სარტრი, გვ. 170)

მხატვრულ ტექსტზე მუშაობისა და მის სრულყოფილი დამუშავება-გააზრებისათვის მასწავლებლის მიერ არჩეულ სტრატეგიას განსაკუთრებული მნიშვნელობა ენიჭება: გაკვეთილი სწორად დაგეგმილი, მეთოდოლოგიურად გამართლებული ხერხებით უნდა წარიმართოს. მასწავლებელმა ყველა დეტალზე უნდა გაამახვილოს ყურადღება, გაითვალისწინოს მხატვრული ნაწარმოების ხასიათი, მოცულობა, იდეურ-თემატური აქტუალობა, მოსწავლეთა მომზადების დონე და სხვა.

გიორგი ლეონიძის „მარიტა“ მოსწავლეთათვის (ისწავლება მე-8 კლასში) „რთული“ ნაწარმოებების რიგს განეკუთვნება. სირთულეს უპირველესად განაპირობებს მწერლის ხატოვანი ენა, მხატვრული არსენალი, რომლითც განსაკუთრებით მდიდარია განსახილველი თხზულება. ლექსიკური მრავალფეროვნება ართულებს პრობლემატიკის სისტემატიზაციას და იდეურ ანალიზსაც. ამიტომ თავიდანვე უნდა ვთქვათ, რომ უმნიშვნელოვანესია სწავლების დროს მოსწავლეებს გამოვუმუშაოთ თითოეული სიტყვისადმი, დეტალისადმი გულდასმით დამოკიდებულების უნარი, მათ უნდა შეეძლოს გააზრებული, გონივრული, შეგნებული აღქმა, ჭეშმარიტი შეფასება თხზულებისა, მხატვრული სახეების წვდომა და გაგება.

რაკიდა შესწავლის სირთულეზე ვლავარაკობთ, საგანგებოდ უნდა მივუთითოთ შესავალი საუბრის შესახებ. „მინილექცია“ ქმნის განწყობას, ეხმარება მოსწავლეებს მწერლის ჩანაფიქრის გაგებაში, ნიადაგს ამზადებს ნაწარმოების იდეური გააზრებისა და სწორად აღქმისათვის, აღძრავს ინტერესს და მასწავლებელს აძლევს შესაძლებლობას, მოსწავლეთა ყურადღება თავიდანვე მიმართოს იმ ძირითად პრობლემებსა და მოტივებზე, რომლებიც ნაწარმოებშია წარმოჩენილი.

„მარიტას“ მოცულობა და ამ ნაწარმოების შესწავლისთვის განსაზღვრული საათების რაოდენობა შესაძლებლობას იძლევა, ნაწარმოები მთლიანად წავიკითხოთ კლასში, ვიმუშაოთ ტექსტზე მუშაობის პრაქტიკული სასარგებლო ჩვევების განვითარებისათვის. მოსწავლე და მასწავლებელი ასეთ შემთხვევაში პირისპირ დგანან აღებულ კონკრეტულ ტექსტთან და ბოლომდე ერთობლივად მუშაობენ მასზე. მოსწავლეები მასწავლებელთან ერთად იწყებენ ნაწარმოების აზრობრივ გაშინაარსებას, რომლის პროცესში მნიშვნელოვანი ყურადღება ექცევა ლექსიკურ მუშაობას. მასწავლებელმა განსაკუთრებული ყურადღება უნდა მიაქციოს ტექსტის ენობრივ-ლექსიკურ ანალიზს, რათა ხელი შევუწყოს მოსწავლეებს ნაწარმოების იდეურ-მხატვრული მხარის გაგებასა და ლექსიკური მარაგის გამდიდრებაში. სალექსიკონო მუშაობისას არ შეიძლება შემოვიფარგლოთ

სწავლების მეთოდოლოგია/METHODOLOGY OF TEACHING

მხოლოდ გაუგებარი სიტყვების განმარტებებით, მასთან მჭიდრო კავშირშია მხატვრული სახეების - მხატვრული ხერხებისა და საშუალებების აზრობრივი შინაარსის გახსნა, ე. ი. სიტყვების სახეობრივი, ემოციური, ფრაზეოლოგიური და სხვა სახის ანალიზი. ლექსიკური კომენტარისათვის შეიძლება გამოვიყენოთ სხვადასხვა საშუალება: სიტყვის ახსნა სინონიმური ჩანაცვლების ხერხით, სიტყვის აღწერილობითი ახსნა, სიტყვების ახსნა თვალსაჩინოების საშუალებით და სხვა. მაგალითისათვის წარმოვადგენთ სქემას რომელიც დაგვეხმარება ლექსიკური კომენტარის გაკეთებისას. (იხილეთ სქემა I)

რაკიდა ტექსტის წაკითხვის სტრატეგიაზე ვამახვილებთ ყურადღებას, უნდა შევნიშნოთ აგრეთვე, რომ მცირე მოცულობის მხატვრული ტექსტის ახსნის ერთ-ერთი ეფექტური მეთოდი პაუზებით (კომენტარებით) კითხვაა, რომელიც მოსწავლეებს ეხმარება სიღრმისეულად დაამუშაონ თხრობითი ტექსტები. პრაქტიკა ადასტურებს, რომ ამ მეთოდის გამოყენება „მარიტას“ შესწავლისას ნაყოფიერი შედეგის მომტანია. შესაძლებელია გამოვიყენოთ „მართული კითხვის“ (ტექსტის კითხვა ნიშანთა სისტემის მიხედვით) მეთოდიც, რომელიც ყველა მოსწავლეს „აიძულებს“ წაკითხოს ტექსტი. აღნიშნული სტრატეგია ხელს უწყობს მოსწავლეებს გააზრებულად და სიღრმისეულად დაამუშაონ ნაწარმოები, რადგან ასეთი ტექსტების კითხვისას ხშირად მოსწავლეებს უჭირთ უმნიშვნელოვანესი ინფორმაციის ამოღება, რაც მის გააზრებას და გაგებას უშლის ხელს. აღნიშნული სტრატეგია საშუალებას აძლევს მოსწავლეს არსებულ და ახლად მიღებულ ინფორმაციას შორის კავშირი დაამყაროს და მყარი, საფუძვლიანი ცოდნის მიღება შეძლოს.

მეთოდის აღწერა:

1. წარუდგინეთ მოსწავლეებს შესასწავლი თემა და კონკრეტული ტექსტი, რომლის დამუშავებაც მოუწევთ;

2. აუხსენით, რომ ტექსტის დამუშავება „ნიშანთა სისტემის“ დახმარებით მოუწევთ და აცნობთ იმ პირობით ნიშანთა სისტემას, რომლის მიხედვითაც უნდა დაამუშავონ ახალი ტექსტი

✓ - ამოკითხული ინფორმაცია ემთხვევა ჩემს ცოდნას;

- - ამოკითხული ინფორმაცია ეწინააღმდეგება ჩემს ცოდნას;

+ - ამოკითხული ინფორმაცია ახალია ჩვენთვის;

? - ამოკითხული ინფორმაცია უცნაურად მეჩვენება, ან ამ საკითხზე მეტის გაგება მსურს

3. მოსწავლეებს ვუხსნით, როგორ უნდა გამოიყენონ ეს პირობითი ნიშნები ტექსტის კითხვისას, უნდა მოინიშნონ მხოლოდ არსებითი;

4. შეუძლიათ ტექსტის კითხვისას ორი ნიშნის გამოყენებაც;

5. ტექსტის კითხვის დამთავრებისას კლასში იმართება დისკუსია. (ნ. მაღლაკელიძე; გვ.187)

ეს ხერხი მოსწავლეებს ეხმარება წაკითხულის გააზრებაში, მოძიებული ინფორმაციის დახარისხებაში, გამოყონ ნათელი და ბუნდოვანი საკითხები, ასევე მოსწავლე ეჩვევა წიგნზე დამოუკიდებლად მუშაობას, უყალიბდება ტექსტის გააზრებულად წაკითხვისა და გაანალიზების, არგუმენტირებული მსჯელობისა და აზრის წერილობით ჩამოყალიბების უნარი, ეჩვევა დასკვნების გამოტანას, წაკითხულის შეჯამებას, სხვისი აზრის მოსმენასა და პატივისცემას, ტექსტიდან მნიშვნელოვანი ინფორმაციის ამოკრეფასა და დახარისხებას.

პაუზებით კითხვის დროს დასამუშავებელი ტექსტი მასწავლებლის მიერ წინასწარ იყოფა ლოგიკურად დასრულებულ ნაწილებად და პარალელურად დაფაზე ივსება „ვარაუდების სქემა“.

კერძოდ, ამ შემთხვევაში ტექსტი შეიძლება დავყოთ შემდეგნაირად: I მონაკვეთი წინადადებად: „ჩვენ დროს ბავშვთა ერთი ბედნიერი დღე „არიფანა“ იყო.... II მონაკვეთი წინადადებად: „გეგია? - ცუდი ბიჭი როდია“... III მონაკვეთი წინადადებად: „...და ერთხელ, როცა შეთე თრიალეთზე იყო...“ IV მონაკვეთი წინადადებად: „...ზაფხულის ნაცრისფერი დილა გათენდა“... V მონაკვეთი - ბოლომდე.

მოსწავლეებმა ტექსტი მითითებული პაუზების მიხედვით უნდა წაკითხონ და არ გადაუხვიონ მასწავლებლის ინსტრუქციას. ტექსტის თითოეული მონაკვეთი იკითხება გარკვეული დავალებებით. მაგ: როგორ ფიქრობთ რა მოხდება ამის შემდეგ და რა გაძლევთ ამის თქმის

სწავლების მეთოდოლოგია/METHODOLOGY OF TEACHING

საფუძველს? დაასაბუთეთ წაკითხული მონაკვეთის მიხედვით თქვენი აზრი; მონიშნეთ ყველაზე მნიშვნელოვანი ფაქტები; გამოყავით გაუგებარი სიტყვები და ა. შ.

ტექსტის ბოლომდე წაკითხვის შემდეგ ისმება განმაზოგადებელი ხასიათის კითხვები: როგორ შეაფასებთ ტექსტში აღწერილ ამბავს? თქვენი აზრით, რისი თქმა სურს ავტორს მკითხველისთვის? ტექსტის რომელ მონაკვეთში ჩანს ეს ყველაზე ნათლად? (დაიმოწმეთ ტექსტიდან შესაბამისი ადგილები). რა არის ნაწარმოების დედააზრი? როგორ აფასებთ ამა თუ იმ პერსონაჟის საქციელს? თქვენ როგორ მოიქცევდით მის ადგილას?

ტექსტის ანალიზის დროს ერთ-ერთი მნიშვნელოვანი საკითხია პერსონაჟთა დახასიათება, რადგან ყველაზე მეტად ისინი გამოხატავენ ნაწარმოების ძირითად აზრს, ავტორის შეხედულებას, პოზიციას, განწყობას...

„ნატურის ხის„ ბევრი პერსონაჟის მხატვრული სახე სცილდება პიროვნული ინდივიდუალობის ფარგლებს და სიმბოლურ-აზრობრივ მიზანდასახულობას იძენს. მარიტა მიწიერი მშვენიერების, რომანტიკული სიყვარულისა და სათნოების ეს ხორცშესხმული სიმბოლო, ადამიანური მზაკვრობის, ანგარებისა და გესლის უმწეო მსხვერპლი ხდება. მარიტასადმი გარემომცველი უბირი საზოგადოების დამოკიდებულების ჩვენებით მწერალმა განზოგადებულად მიგვანიშნა იმაზე, ხშირ შემთხვევაში რა ბარბაროსულად და დაუნდობლად სპობს და ანადგურებს აღზევებული ძალადობა ადამიანურ სიწმინდეებსა და ამაღლებულ გრძნობებს. ამ დაპირისპირებას ავტორი მძაფრი კონტრასტულობით წარმოგვიდგენს, რითაც მკვეთრად გამოვლენილი ტენდენციურობით შეგვაგრძნობინებს იმ საბედისწერო გათიშულობას, რომელიც მარიტას იდეალურ სამყაროსა და გარემომცველ საზოგადოებას შორის არსებობს“. (ა. ნიკოლეიშვილი. გვ. 357)

სადავო არაა, რომ განსახილველ ნაწარმოებში გიორგი ლეონიძე ამა თუ იმ პერსონაჟის და მეტადრე, მარიტას სულიერი თუ ფიზიკური თვისებების უკეთ წარმოსაჩენად მიმართავს არაერთ მხატვრულ ხერხს (მეტაფორას, შედარებას, ეპითეტს...), მრავალრიცხოვან სიტყვაწარმოებას, რომლებიც მოულოდნელია თავისი აგებულებითაც და შინაარსითაც. ამიტომ მასწავლებლის უპირველესი მიზანია დაეხმაროს მოსწავლეებს ამ პერსონაჟის მხატვრული სახის გაგებაში. მოვიხმოთ მაგალითად მცირედი ფრაგმენტი ტექსტიდან:

„მარიტა!

მარიტა – თითქოს მზეს ჩამოვარდნოდა!

ქალი კი არა, – მთვარის გამოახლება იყო!

.....ქალებში დედოფალი!

.....

მარიტა ცისარტყელასავით დადიოდა სოფლის ორღობეში, თუმცა ორშაურიანი ჩითის კაბა ეცვა! რა უცნაურია ბუნება! როგორ იცის ზოგჯერ უხვად დასაჩუქრება!

მარიტას სულის მშვენიერება აღემატებოდა მის გარეგან სილამაზეს! გულში ია მოსდიოდა!“ (გ. ლეონიძე, გვ. 222)

მწერალი მართლაც არ იშურებს სიტყვებს მარიტას გარეგნობისა და ბუნების წარმოსაჩენად. შთამბეჭდავია ის შედარებები, ეპითეტები თუ შესიტყვებები, რომლებიც მან გამოიყენა მარიტას მშვენიერების აღსაწერად. წარმოდგენილი ტექსტის კითხვისას მოსწავლეებს გაუჭირდებათ ზოგიერთი სიტყვისა თუ მხატვრული საშუალების ახსნა, ამიტომ უნდა გამოვიყენოთ ლექსიკურ-ფრაზეოლოგიური კომენტარი, რათა მოსწავლეების დავეხმაროთ მარიტას მხატვრული სახის გააზრებაში. გ. ლეონიძის მოთხრობებში ხომ „ახლებურად გამობრწყინდა პოეტური ენის შესაძლებლობები. მითიურ ფარხადივით ვაჟკაცურად ებრძვის პოეტი სიტყვის უზარმაზარ მთას, რომ ჯერ ხელუხლებელი ზოდები გადმოანგრიოს და გვაგრძნობინოს ქართული სიტყვის პირველყოფილი მშვენიერება. პოეტურ სიტყვას აქ ერწყმის მხატვრული ფენომენი, რომლითაც ბრწყინავს გ. ლეონიძის პროზა. ეს არის მხატვრის უტყუარი თვალი და ხასიათების საოცარი გრძნობა“. (ს. ცაიშვილი, გვ. 315)

სწავლების მეთოდოლოგია/METHODOLOGY OF TEACHING

გმირის დახასიათება ერთ-ერთი რთული და მნიშვნელოვანი ფორმაა, რომელიც ხელს უწყობს ნაწარმოების შინაარსის გახსნას, მოსწავლეთა აზროვნებისა და მსჯელობის განვითარებას. დახასიათებისას აუცილებელია ტექსტის ზედმიწევნით ცოდნა, მნიშვნელოვანი ადგილების გამოყოფა, მხატვრული სახეების განმარტება, რომლებიც ამა თუ იმ პერსონაჟის დახასიათებისას გვჭირდება (იხილეთ სქემა II - მარიტას დახასიათებისათვის).

წარმოდგენილი ასოციაციური რუკა, ან გმირის რუკა თუ სხვა სქემები მოსწავლეებს დაეხმარება პერსონაჟთა ხასიათის შეცნობაში, დამახასიათებელი თვისებების სისტემატიზაციაში. ამგვარი ვიზუალური სქემები ხელს უწყობს მოსწავლეთა ყურადღების კონცენტრაციას და დამახსოვრებას აიოლებს. ზოგადად ეს სქემები მოსწავლეებს ეხმარება ინფორმაციის მწყობრად ორგანიზებაში, გაანალიზებაში, ვიზუალიზაციაში. მათი გამოყენებისას მოსწავლეებს საშუალებას ეძლევათ შეაჯამონ ათვისებული მასალა. სასურველია, თუ ასოციაციურ რუკაზე მუშაობა გაგრძელდება მოსწავლეებთან ერთად. მუშაობის გაგრძელება გულისხმობს ერთი მხრივ მარიტას პორტრეტის სრულყოფას, მეორე მხრივ სხვა პერსონაჟებზე, განსაკუთრებით, გედიასა და შეთეზე, დაკვირვებას. ამ ორ პერსონაჟს გამოვყოფთ იმიტომ, რომ მასწავლებელს ამ ორი პერსონაჟის შედარებით დახასიათებას (რაც აუცილებელია თხზულების კონცეპტუალური სათქმელის ანალიზისთვის) გაუადვილებს კიდევ ერთი სქემა, კერძოდ, ვენის დიაგრამა. (იხილეთ სქემა III - გედიას და შეთეს შედარებითი დახასიათება).

წარმოდგენილი სქემები აადვილებს არა მხოლოდ ინფორმაციის სისტემაში მოყვანას, არამედ, რაც მთავარია, გაგებას. აქ მხედველობაში მაქვს არა მხოლოდ პერსონაჟთა დახასიათება, არამედ გაცილებით უფრო რთული კომპონენტები ნაწარმოების ანალიზისა. კონკრეტულ შემთხვევაში მასწავლებელს მართებს ყურადღება გაამახვილოს იმაზე, რომ მარიტა უსიყვარულოდ გაათხოვეს შეთეზე, სულს - ქონება ამჯობინეს. ამასთან, შეთე სრული ანტიპოდია გედიასი, მარიტას ნათელი სულისთვის სრულიად შეუფერებელი. მოქმედების განვითარებაზე დაკვირვებისას საჭიროა წარმოჩინდეს ბალბალუკას და ციციკორეს როლი მარიტას ბედის გადაწყვეტაში და ა. შ. სხვათა შორის, ბრბოს ფსიქოლოგიის გასაანალიზებლადაც მოსახერხებელია ასოციაციური რუკის გამოყენება. რუკა მოგვცემს შესაძლებლობას, ხაზი გავუსვათ, რომ სულიერი სიმალლე და მშვენიერება მარიტასი, რაც ნაწარმოებში იდეალიზებული განდიდებისა და ხოტბის საგნადაა ქცეული, პრინციპულად მიუღებელია უბირი საზოგადოებისათვის. ბრბოდ გარდაქმნილ საზოგადოებას არათუ თავად დაუკარგავს ამ სიწმინდეთა შეცნობის უნარი, არამედ იგი ბარბაროსულად სპობს და ანადგურებს მას.

დაუნდობლად დასაჯა სოფელმა მარიტა, დასაჯა იმ წმინდა და ამაღლებული სიყვარულისთვის, რომლის დანახვა და შეცნობა მდებალი და ქვენა გრძობებით გონებადახშულ ბრბოს არამც და არამც არ შეეძლო; თუმცა შურისძიების ამ მხეცური აქტის შემდეგ „ყველა მიხვდა თავის შეცდომასა და ბოროტებას“, „გაიგო რა მისი ცოდვის მზიდველმა სოფელმა მარიტას სიკვდილი, საშინლად იტკივილა! მთელი სოფელი მოჯარდა მარიტას ეზოში“. მაგრამ უკვე გვიანდა იყო. მარიტას მიწიერი ცხოვრებისთვის სიკვდილს უკვე დაესვა წერტილი. გადარჩა მხოლოდ მისი რომანტიკული სიყვარულის ლამაზი და ცრემლიანი ლეგენდა.

ნაწარმოების დამუშავების შემდეგ კი მოსწავლეები მუშაობენ კითხვარებზე, რომლებიც ეხმარება მათ ნაწარმოების იდეურ-მხატვრული გაანალიზებასა და აღქმაში.

მასწავლებელმა აუცილებლად უნდა გაითვალისწინოს, რომ მუშაობა ამა თუ სქემაზე, დიაგრამასა თუ კითხვარზე არ არის ერთჯერადი, ერთმნიშვნელოვანი აქტი. საჭიროა, მოსწავლეებს მივცეთ შესაძლებლობა, მეტიც, მოვახდინოთ მათი პროვოცირება, აქტიურად ჩაერიონ მუშაობის პროცესში, გამოხატონ თავიანთი მოსაზრებები, დაუმატონ ან გამოაკლონ ასოციაციურ რუკას სხივები, ან ვენის დიაგრამას კომპონენტები... აქტიური მსჯელობა და ძიება აადვილებს ნაწარმოების გაგებასა და, რაც არანაკლებ მნიშვნელოვანია და უვითარებს მოსწავლეებს ენობრივ და ლოგიკურ უნარებს.

1. სქემა I - ლექსიკური კომენტარისთვის

სიტყვა	განმარტება	ფრაზა/წინადადება	კომენტარი
მწყაზარი	მეტად ლამაზი, მოხდენილი, მშვენივრით სავსე	ქალი კი არა, - მთვარის გამოახლება იყო!	ამ მეტაფორით მწერალი მიაჩვენებს, რომ მარიტას მშვენიერება ახალი მთვარის სილამაზის ბადალი იყო
ენკენისთვე	სექტემბერი	მარიტას სულის მშვენიერება აღემატებოდა მის გარეგან სილამაზეს. გულში ია ამოსდიოდა!	ტექსტის მეორე ნაწილში მოყვანილი მეტაფორა ხაზს უსვამს და შთამბეჭდაობას მატებს პირველ ნაწილში მოცემულ ინფორმაციას მარიტას სულიერი სიმაღლის შესახებ.
...			

2. სქემა II - მარიტას დახასიათება

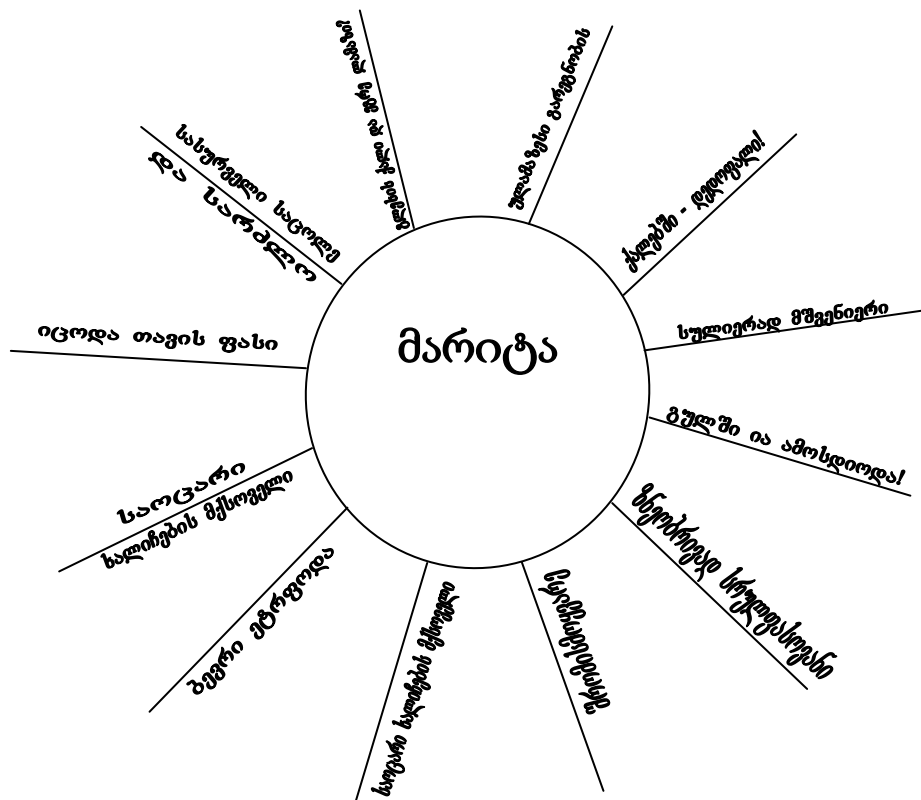

სქემა III - გედიას და შეტეს შედარებითი დახასიათებისათვის

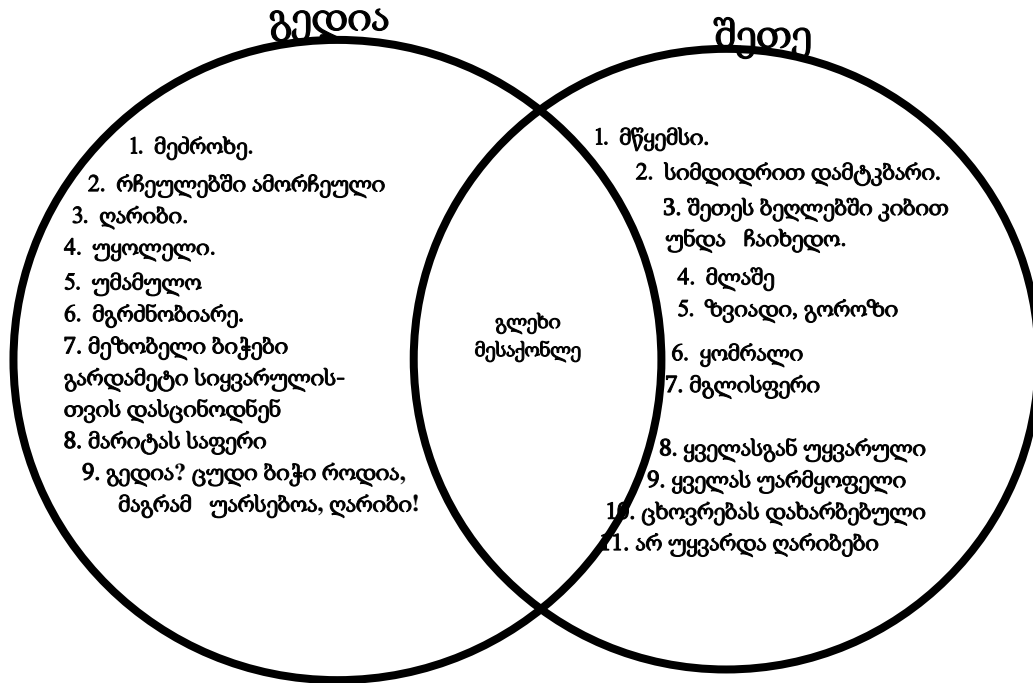

გამოყენებული ლიტერატურა:

1. გ. ლეონიძე - „მარიტა“; ქართველი მწერლები სკოლაში, წიგნი XIV, თბ. 2001 წ.
2. ჟან პოლ სარტრი - „რისთვის ვწერთ?“, ჟურნ, „მნათობი“, №2, 1987 წ.
3. ნ. მაღლაკელიძე - ქართული ენის სწავლების მეთოდოლოგია/დიდაქტიკა; თბ. 2013წ.
4. ა. ნიკოლეიშვილი - ქართველი მწერლები სკოლაში, წიგნი XIV, თბ. 2001 წ.
5. ს. ცაიშვილი - ქართველი მწერლები სკოლაში, წიგნი XIV, თბ. 2001 წ.

Ketevan Shotadze - Batumi Shota Rustaveli State University, Education Faculty

STRATEGIES OF TEACHING FICTION ACCORDING G. LEONIDZE'S "MARITA"

Resume

The present article deals with some strategies of teaching fiction at schools according to G. Leonidze's "Marita". Working on fiction requires abundant enthusiasm and professionalism from the teacher. The strategy chosen by the teacher is of a great importance: the lesson should be given in planned, methodologically justified ways, in particular: during teaching a composition, we can use "mini lecture", reading with pauses, lexical commentary, provoking and generalizing questions.

Key words: Vienna Diagram, Associative map, lexical commentary

სოფიო ხვადაგიანი - ქ. ქუთაისის 23-ე საჯარო სკოლის ქართული ენისა და ლიტერატურის მასწავლებელი.

კლასგარეშე ლიტერატურა, როგორც წიგნიერების ამალგების დამხმარე მეთოდი

მხატვრული ლიტერატურა მკითხველისთვის საკუთარი თავისა და სამყაროს შეცნობის წყაროს წარმოადგენს, მისი მიზანმიმართული გამოყენება კი დიდ შესაძლებლობებს ქმნის ისეთი პიროვნების აღსაზრდელად, რომელიც თანამედროვე სამყაროს გამოწვევებსა და მოთხოვნებს უპასუხებს.

გასული საუკუნის განათლების სისტემის დადებით ფაქტორად შეიძლება ჩაგვეთვალოს, რომ არსებობდა კლასგარეშე მასალა ქართული ლიტერატურისთვის. დამატებითი ტექსტები საგაკვეთილოსთან იყო დაკავშირებული და, შეიძლება ითქვას, მასალის უკეთ გააზრებასა და ათვისებას უწყობდა ხელს.

რამდენად კარგად ასწავლიან სასკოლო პროგრამით მითითებულ ტექსტებს, ეს მასწავლებლის ერუდიციასა და თანამედროვე უნარებისა და მეთოდების ფლობაზეა დამოკიდებული, მაგრამ, როგორც არ უნდა იყოს, ლიტერატურა, რომელიც დაუკავშირდება საგაკვეთილო მასალას, უნდა არსებობდეს. საჭიროა, იყოს რამდენიმე წიგნი, რომლებიც შედგენილი იქნება იმის მიხედვით, თუ რა ტექსტები ისწავლება ამა თუ იმ კლასში.

კლასგარეშე ლიტერატურის სწავლებით მოსწავლეები უკეთესად ათვისებენ პროგრამით განსაზღვრულ მასალას, განუვითარდებათ შეკავშირების, ანალიზის, ფაქტების ქრონოლოგიურად დალაგებისა და ქვეტექსტების ამოკითხვის უნარი. დამატებითი ლიტერატურის გაცნობა იქნება საშუალება იმისა, რომ მოსწავლე არ იქნება ორიენტირებული მხოლოდ საგაკვეთილო ტექსტზე და ბავშვობიდანვე ექნება კავშირი და ეცოდინება, როგორც თანამედროვე ასევე კლასიკოსი ქართველი თუ უცხოელი მწერლების შემოქმედება.

იმისთვის, რომ მოსწავლეს კითხვა შეუყვარდეს, ძალზე მნიშვნელოვანია, საკითხავი ლიტერატურა მის ინტერესებსა და ასაკს შეესატყვისებოდეს. დ.უზნაძემ მოსწავლეთა ინტერესების სფეროები ლიტერატურული ინტერესების განვითარებაზე დაყრდნობით იკვლია. აღნიშნული კვლევა თბილისი სახელმწიფო უნივერსიტეტის ფსიქოლოგიურ ლაბორატორიაში დამუშავდა. მის თანახმად, 8-9 წლის ბავშვი მეტი ხალისით კითხულობს იმ წიგნს, რომლის სიუჟეტიც მისი თანატოლის ცხოვრებას ასახავს ან ზღაპრული შინაარსი აქვს და მხიარული ეპიზოდები და იუმორისტული სცენებია. 9-10 წლის ასაკში ბავშვს ახალი ინტერესი უჩნდება - ეს არის ფათერაკი, მოქმედი გმირის მოხერხებულობა და ბოროტებასთან ბრძოლა. 11-12 წლის ბავშვებს მოსწონთ გმირის მიერ განხორციელებული ალტრუისტული ქცევა, ხოლო 12-13 წლის ასაკში ისინი ალტრუისტულმა ქცევამ რომ დააინტერესოს, ის თავგანწირვასა და გმირობას, მაღალი ღირებულებებისკენ სწრაფვას უნდა აღწერდეს. ეს განსაკუთრებით რაინდთა თქმულებების ლიტერატურულ ჟანრს ახასიათებს. ეს ინტერესი ბავშვებს 14 წლამდე უნარჩუნდებათ. 14-17 წლიდან მოზარდები უმთავრესად ავანტიურისტული და დეტექტიური სიუჟეტებით იხიბებიან, აგრეთვე ისტორიული და რეალისტური შინაარსის ნაწარმოებებითაც. კიდევ უფრო მაღალ საფეხურზე ინტერესი ტექნიკურ, ფილოსოფიურ და ისტორიულ ლიტერატურაზე გადადის, გოგონებთან კი ინტერესთა სფეროს რომანებიც ემატება.

ჩატარებული კვლევები პედაგოგებს საშუალებას მისცემს, წასაკითხად შერჩეული ლიტერატურა არა მარტო საპროგრამო მასალასთან იყოს შესაბამისი კავშირში, არამედ გათვალისწინებული იქნას მოსწავლეთა ასაკობრივი ინტერესები.

კლასგარეშე მხატვრული ლიტერატურის სწავლება ავითარებს შემოქმედებით აზროვნებას და ფანტაზიის უნარს. იგი ამრავალფეროვნებს მოსწავლის ლექსიკურ მარაგს და ავითარებს ანალიტიკურ შესაძლებლობებს. იგი საშუალებას აძლევს მოზარდს გაცდეს საკუთარ ვიწრო საზღვრებს და წარმოიდგინოს სხვა კონტექსტი, განიხილოს იგი ან საკუთარი თავი ჩააყენოს იქ. ლიტერატურა იწვევს სოციალურ თანაგრძნობას. მისი კითხვისას მოსწავლეებს უჩნდებათ

სწავლების მეთოდოლოგია/METHODOLOGY OF TEACHING

შესაძლებლობა, დაინახონ ერთი რეალობის სხვადასხვა მხარე, გააკეთონ არჩევანი. მხატვრული ლიტერატურის გააზრება თავისთავად გულისხმობს შეფასებისა და თვითშეფასების უნარის განვითარებას. მხატვრულ ტექსტში აღწერილი მოვლენებისა თუ პერსონაჟების მიმართ მკითხველს ძალაუნებურად უყალიბდება ემოციური დამოკიდებულება, რომელიც შემდეგ გაცნობიერებულ დამოკიდებულებაში გადადის. გურამ დოჩანაშვილის თქმით- „ყოველი ნორმალური მოთხრობის წაკითხვის შემდეგ ხდები ოდნავ უკეთესი, ვიდრე ხარ, უფრო ჭკვიანი, ვიდრე იყავი“. კლასგარეშე ლიტერატურაში მდიდარი მასალაა იმ უნარებისა და ფასეულობების ჩამოსაყალიბებლად, რომლებსაც განვითარებისა და სწავლების თეორიები მეტად მნიშვნელოვნად მიიჩნევენ.

ადამიანის განვითარება მხოლოდ განათლებას არ უკავშირდება. არასწორად წარმართული განათლება შესაძლოა პიროვნების შენიღბული დეგრადაციის მიზეზიც კი გახდეს. საკუთარი უნიკალური პოტენციალის რეალიზაცია ყველაზე მაღალი დონის ადამიანური მოთხოვნილებაა. ის გულისხმობს ცოდნის შექმნის, სამყაროს შეცნობისა და გაგების, პიროვნული ზრდისა და განვითარების სურვილს. სწორედ ამაში უნდა დაეხმაროს მხატვრული ლიტერატურა მოსწავლეებს და კრიტიკული და ანალიტიკური უნარ-ჩვევების გამომუშავებით ისინი სტერეოტიპული მიდგომიდან, აზროვნების ახალ საფეხურზე გადაიყვანოს. ლიტერატურის აღმზრდელობითი დანიშნულებაც ესაა.

კლასგარეშე ლიტერატურის არჩევას უნდა ვიყოთ ბევრად თამამები და მხოლოდ ლიტერატურული ნორმების დაცვით შექმნილი ნაწარმოებები არ უნდა შევთავაზოთ მოსწავლეებს. სიახლე კი პირველ რიგში თანამედროვე ლიტერატურა იქნება, რომელსაც ხშირად თავად პედაგოგების უმრავლესობაც არ იცნობს ჯეროვნად.

კლასიკოს მწერალთა სახელები მოსწავლეებმა არა მარტო ზრდასრულობის, არამედ სკოლის ასაკიდანვე უნდა იცოდნენ. ჰუმანიტარულ ფაკულტეტებზე მათ შესაძლებლობა ეძლევათ ლიტერატურის შედეგები იკითხონ და ჩამოყალიბდნენ ინტელექტუალურ მკითხველებად, მაგრამ სკოლამაც უდიდესი როლი უნდა ითამაშოს მოსწავლეთა კულტურული განვითარებისათვის. სწორად შერჩეული კლასგარეშე ლიტერატურა მასწავლებელს აძლევს საშუალებას, რომ მისი მუშაობა მრავალფეროვანი და ნაყოფიერი გახადოს. საგაკვეთილო პროცესზე მოყვანილი პარალელები თუ მსგავსება-განსხვავებანი, მოსწავლეებისათვის ის გასაღებია, რომელიც მხატვრული ლიტერატურის, ნაწარმოების პრობლემატიკისა და პერსონაჟთა ქცევის გაგების საშუალებას იძლევა.

ვფიქრობ, რომ დამატებითი სახელმძღვანელოები, რომლებშიც თავმოყრილი იქნება საგაკვეთილო პროცესისათვის აუცილებელი ნაწარმოებები, უნდა დამუშავდეს და შეიქმნას არა მარტო საგნის სპეციალისტების მიერ, არამედ მასში მონაწილეობას უნდა იღებდნენ ფსიქოლოგები, ლიტერატურათმცოდნეები, ექსპერტები და ა.შ. პროგრამული ნაწარმოებების კვალდაკვალ, საგაკვეთილო თემებთან უწყვეტ კავშირში უნდა იქმნებოდეს საკითხავი ლიტერატურა, რომელიც მოსწავლის დამოუკიდებლად მუშაობის უნარებსაც გაააქტიურებს. თავად სახელმძღვანელოების მასალაც მწირი და ხშირ შემთხვევაში უგემოვნოა და ზოგჯერ შეიძლება ვერ აკმაყოფილებდეს მოსწავლეთა ინტერესებს. ამიტომ მასწავლებელი, რომელიც არის შემოქმედებითი და ვერ ექცევა სტანდარტულ ჩარჩოში, ხშირად დილემის წინაშე დგას, თუ რა და როგორ შესთავაზოს მოსწავლეს, ისე რომ ზავშვისთვის საგაკვეთილო პროცესი საინტერესო და მრავალფეროვანი გამოვიდეს.

ჩემი საგაკვეთილო პრაქტიკა მამძლევს იმის თქმის საშუალებას, რომ სწორად შერჩეული და სკოლის სახელმძღვანელო თემებს მორგებული კლასგარეშე ლიტერატურა, უმეტესწილად საინტერესო და სიღმისეული შედეგების მომტანი გამხდარა. დისკუსიებსა თუ პრობლემებზე მსჯელობისას, მოსწავლეები ხშირად კლასგარეშე წაკითხული ნაწარმოებებით უფრო ადვილად მისულან მთავარ სათქმელამდე, პარალელების მოყვანით, სხვადასხვა პერსონაჟთა ქცევაზე დაკვირვებით, უფრო ადვილად მიმხვდარან ნაწარმოების იდეას.

კლასგარეშე ლიტერატურა, შემოქმედ მასწავლებელს საშუალებას აძლევს მისი გაკვეთილები უფრო მრავალფეროვანი და შედეგზე ორიენტირებული გახადოს. წიგნთან ყოფნის და ძიების უნარ-ჩვევების გამომუშავება მოსწავლეთა ერუდიციასა და წიგნიერების დონის ამაღლებას იწვევს.

სწავლების მეთოდოლოგია/METHODOLOGY OF TEACHING

შესაბამისად იმ პრობლემის არსებობა, რაც PIRLS-ის საერთაშორისო კვლევამ აჩვენა, დაძლევა და მოგვარებადი გახდება. მთავარია მოსწავლეს ჰქონდეს წიგნის სიყვარული და იცოდეს რას და რატომ კითხულობს.

გამოყენებული ლიტერატურა

1. მასწავლებლის პროფესიული განვითარების გზამკვლევი, 2014 წელი
2. მასწავლებლის საგნობრივი სტანდარტი
3. ჟურნალი „მასწავლებელი“, 2011 წლის N 5
4. ჟურნალი „მასწავლებელი“, 2012 წლის N 2
5. ჟურნალი „მასწავლებელი“, 2013 წლის N 4

რეზიუმე

კლასგარეშე ლიტერატურა მოსწავლეებს საშუალებას აძლევს უკეთესად აითვისონ პროგრამით განსაზღვრული მასალა. ლიტერატურის შედგენისას გათვალისწინებული უნდა იქნას მოსწავლეთა ასაკობრივი ინტერესები და ზოგადი განათლების მოთხოვნები. დამატებითი საკითხავი საგაკვეთილო პროცესს მრავალფეროვანს და საინტერესოს გახდის და მოსწავლეებსაც საშუალება ექნებათ გაიცნონ, როგორც ქართველი, ასევე უცხოელი კლასიკოსი თუ თანამედროვე მწერლების შემოქმედება.

Sophio Khvadagiani

Extracurricular reading , the method to enrise the education

Resume

Extrahomework in literature gives the students opportunity to learn the program-material much better. Extracurricular reading makes the lesson procedure much more interesting and diverse, and the students themselves will be able to introduce not only Georgian classical writers, but also foreign and contemporary writers. While planning the homereading literature, we should take into consideration the students interests and the demands or objectives of General Education.

ლევან ჯინჯიხაძე - სოხუმის სახელმწიფო უნივერსიტეტი, პედაგოგიკის დოქტორი, ასოცირებული პროფესორი

კომუნიკაციურ-თანამშრომლობითი სწავლება და პედაგოგიური ურთიერთობის სახეები

კომუნიკაციურ-თანამშრომლობითი სწავლება წარმოადგენს ისეთ სწავლებას, რომლის ორგანიზება ხდება მხოლოდ კომუნიკაციური ამოცანების საფუძველზე. ასეთი სწავლების მთავარი მიზანია, პირველ რიგში, ერთად სწავლება, და არა მხოლოდ რაიმე დავალების ერთად შესრულება. ასევე მნიშვნელოვანია მასწავლებელმა ასწავლოს და დააუფლოს მოსწავლე კომუნიკაციის შესაბამისი მეთოდებისა და ხერხების გამოყენების გზით. ჯ. ჯინჯიხაძის განმარტებით თანამშრომლობა არის მოწიფულებისა და ბავშვების ერთობლივი განმავითარებელი საქმიანობის ამალღებული იდეა. ეს იდეა გულისხმობს მათში მონაწილე სუბიექტების მიერ ერთმანეთის სულიერ სამყაროში შეღწევისა და ურთიერთგაგებას [1, 48]. არსებობს კომუნიკაციურ-თანამშრომლობითი სწავლების რამდენიმე სახე. ეს სახეები კი მასწავლებლის მიერ შემოქმედებითად უნდა იქნეს გამოყენებული ქართული ენისა და ლიტერატურის გაკვეთილებზე. მაგრამ, ამავე დროს მასწავლებლის მიერ მკაცრად უნდა იყოს დაცული კომუნიკაციურ-თანამშრომლობითი სწავლების შემდეგი წესები: 1. კლასის ჯგუფებად დაყოფა გაკვეთილამდე, სადაც აუცილებლად უნდა იყოს გათვალისწინებული მოსწავლეთა ასაკობრივი და ფსიქოლოგიური თავისებურებანი; 2. თითოეული ჯგუფი უნდა შედგებოდეს როგორც ძლიერი, ასევე საშუალო და სუსტი დონის მოსწავლეებისაგან; 3. თუ ჯგუფი სასწავლო პროცესის განმავლობაში მუშაობს შეწყობილად ყოველგვარი გართულების გარეშე, მაშინ მისი შეცვლა არაა რეკომენდებული; 4. თუ ჯგუფი ვერ ახერხებს თანამშრომლობას, მაშინ, ასეთ შემთხვევაში მასწავლებელს შეუძლია შეცვალოს ჯგუფის მონაწილეები; 5. ჯგუფს ეძლევა ერთი დავალება, მაგრამ ამ დავალების შესრულებისას თითოეულ მონაწილეს განაწილებული უნდა ჰქონდეს როლები (როლები შეუძლიათ დაინაწილონ თვითონ მოსწავლეებმაც, მაგრამ ზოგიერთ შემთხვევაში მასწავლებელს შეუძლია შესაბამისი რეკომენდაციის მიცემა); 6. ფასდება არა ერთი მოსწავლის მუშაობა, არამედ მთელი ჯგუფის; 7. ასევე აუცილებელია შეფასდეს არა მხოლოდ მოსწავლეთა ცოდნა, არამედ ის ძალისხმევა, რომელიც მოსწავლეებმა გასწიეს. 8. ზოგ შემთხვევაში, შესაძლებელია მოსწავლეებსაც მივცეთ უფლება თვითონ შეაფასონ საკუთარი მუშაობის შედეგები; 9. მასწავლებელი თვითონ ირჩევს ჯგუფიდან მოსწავლეს (ეს შეიძლება იყოს სუსტი მოსწავლე), რომელსაც დაეკისრება პასუხისმგებლობა მოცემულ დავალებაზე. თუკი ის შეძლებს ერთობლივი (ჯგუფური) მუშაობის შედეგების შეჯამებასა და ჩამოყალიბებას, გასცეს პასუხი სხვა ჯგუფის მონაწილეთა შეკითხვებს, მაშინ შეიძლება ჩაითვალოს, რომ მიზანი მიღწეულია და ჯგუფმა შეძლო მოცემული დავალებისათვის თავი გაერთმია.

კომუნიკაციურ-თანამშრომლობითი სწავლების ერთ-ერთ მთავარ საფუძველს წარმოადგენს აქტიური მოსმენა.

ეროვნული სასწავლო გეგმებისა და შეფასების ცენტრის განმარტებით ლექსიკონშია მითითებული, რომ აქტიური მოსმენის დროს მსმენელი ამახვილებს ყურადღებას მოსაუბრესა და მის ნათქვამზე. მსმენელს უნდა შეეძლოს მოსმენილის შინაარსის საკუთარი სიტყვებით გადმოცემა. ეს ნიშნავს იმას, რომ მან კარგად გაიგო სხვისი ნათქვამი. ამისათვის აქტიურმა მსმენელმა უნდა დაამყაროს უკუკავშირი მოსაუბრესთან კითხვების საშუალებით, რათა დააზუსტოს, ერთი მხრივ, გადმოცემულის შინაარსი და, მეორე მხრივ, მოსაუბრის ემოციური მდგომარეობა, მისი დამოკიდებულება საკითხისადმი [2, 7].

კომუნიკაციურ-თანამშრომლობითი სწავლების ანუ კომუნიკაციურ-ორიენტირებული სწავლების ძირითადი პრინციპებია:

- მოსწავლეთა მეტყველებითი ურთიერთობა. ეს პრინციპი ნიშნავს პრაქტიკულ-ორიენტირებულ გაკვეთილს, სადაც მოსწავლეები სწავლობენ მეტყველებას მეტყველების გზით,

სწავლების მეთოდოლოგია/METHODOLOGY OF TEACHING

მოსმენას – მოსმენის გზით, კითხვას – კითხვის გზით. უპირველეს ყოვლისა, ეს ეხება ისეთი სახის სავარჯიშოებს, რომელთა მეშვეობითაც სწავლება ხდება გაცილებით უფრო ეფექტური.

- **ფუნქციონალურობა.** აღნიშნული პრინციპი ითვალისწინებს როგორც სიტყვის, ისე გრამატიკული ფორმების ათვისებას სასწავლო პროცესში. ასეთ დროს მოსწავლეების მიერ ხდება რომელიმე მეტყველებითი სავარჯიშოს შესრულება ზეპირი გზით.

- **სიტუაციურობა, სასწავლო პროცესის როლური ორგანიზაცია.** ასეთ შემთხვევაში პრინციპულად აუცილებელია შესაბამისი მასალის შერჩევა და მისი ორგანიზება სიტუაციის საფუძველზე, ურთიერთობის პრობლემურობის გათვალისწინება.

- **სიახლე.** სიახლემ შეიძლება თავი იჩინოს გაკვეთილის სხვადასხვა კომპონენტებში, უპირველეს ყოვლისა კი, მეტყველებით სიტუაციებში (საურთიერთობო საგნის ცვლა, განსახილველი პრობლემები, ურთიერთობის პირობები და ა. შ.), გამოყენებულ მასალაში ინფორმაციულობის თვალსაზრისით, გაკვეთილის ორგანიზაციისას (გაკვეთილის სახეები, ფორმები), საქმიანობის პროცესში სხვადასხვა მეთოდ-ხერხების გამოყენებისას.

- **ურთიერთობის პიროვნული ორიენტაცია.** როგორც ვიცით, მეტყველება მუდამ ინდივიდუალურია, თითოეული ადამიანი განსხვავდება მეორისაგან თავისი ბუნებრივი თავისებურებებითა და შესაძლებლობებით, სასწავლო და მეტყველებითი საქმიანობის განხორციელების უნარებით, ასევე პიროვნული მახასიათებლებითაც: გამოცდილებით, ინტერესებით, საქმისადმი მიდგომით და სხვ.

- **გუნდური ურთიერთმოქმედება.** სასწავლო პროცესის ასეთი ორგანიზაცია იწვევს მოსწავლეთა აქტიურ ურთიერთობას ერთმანეთში, სადაც ერთის წარმატება ყველას წარმატებაა.

- **მოდელირება.** ქართული ენისა და ლიტერატურის დაწყებითი კურსის შესასწავლი მასალა რაოდენობრივად საკმაოდ დიდია და შესაძლებელია მოსწავლეებს გაუჭირდეთ კიდევ მისი ათვისება. ამიტომ, ვფიქრობთ, სწავლების შინაარსობრივ მხარეს უნდა წარმოადგენდეს პრობლემები და არა თემები [3, 55-56].

მაშასადამე, საზოგადოდ, პედაგოგიური მოღვაწეობა, კერძოდ კი, მასწავლებლის სასწავლო საქმიანობა, შეიძლება წარმოვიდგინოთ, როგორც კომუნიკაციური ამოცანების წყება. ეს ამოცანები იცვლება, ვითარდება, გარდაიქმნება და გულისხმობს პედაგოგიური ურთიერთმოქმედების ორგანიზაციას, მოცემული ამოცანების ადეკვატურად. ე. ი. პედაგოგიური ზემოქმედების შერჩეული მეთოდების პრაქტიკული რეალიზაცია ხორციელდება უშუალოდ ურთიერთობებში. პედაგოგიური ურთიერთმოქმედების ლოგიკა გვკარნახობს, რომ პედაგოგიური ამოცანის დასახვას უშუალოდ მოსდევს მისი ამოხსნისათვის გამიზნული პედაგოგიური მეთოდების სისტემის შექმნა; შემდეგ უნდა დაისახოს კომუნიკაციური ამოცანები, რომელთა ამოხსნა აუცილებელია პედაგოგიური ურთიერთმოქმედების მეთოდის რეალიზაციისათვის და ამ უკანასკნელს უშუალოდ მოსდევს პედაგოგიური ურთიერთმოქმედება. აქედან გამომდინარეობს, რომ კომუნიკაციური ამოცანები პედაგოგიური ურთიერთმოქმედების ინსტრუმენტალური კომპონენტებია.

საჭიროა განვასხვაოთ ერთმანეთისაგან **ზოგადი კომუნიკაციური ამოცანები**, რომლებიც წინასწარ იგეგმება და **მიმდინარე კომუნიკაციური ამოცანები**, რომლებიც წარმოიშობა პედაგოგიური ურთიერთმოქმედების პროცესში. ზოგადი კომუნიკაციური ამოცანა დაიყვანება ორ ძირითად სახეზე: თხრობა და წაქეზება. თხრობა გამოიყენება შემდეგ მრავალსახეობებში: საკუთრივ თხრობა, განსაზღვრა, ახსნა, ჩამოთვლა, პასუხი, და სხვა; წაქეზებას შეიძლება შემდეგი სახეები ჰქონდეს: ბრძანება, მოთხოვნა, თხოვნა, გაფრთხილება, რჩევა, დავალება და სხვა. ასე რომ, პედაგოგიური ურთიერთმოქმედების პროცესში მასწავლებელი ახდენს ორი ძირითადი მიზნის რეალიზებას: გადასცემს მოსწავლეებს რაიმე ცნობას, ან ზემოქმედებს მათზე, აქეზებს მათ მოქმედებისაკენ.

საერთოდ, როდესაც ვსაუბრობთ პედაგოგიური ურთიერთმოქმედების სტრატეგიებზე, აქ, ჩვენი აზრით, უნდა გამოიყოს ორი უმთავრესი ძირითადი სტრატეგია: **კოოპერაცია** – თანამშრომლობა, რომელიც ხელს უწყობს მასწავლებლისა და მოსწავლის, მოსწავლისა და მოსწავლის ერთობლივ მოქმედებაში დადებითი შედეგების მიღწევას. **კონკურენცია** – საწინააღმდეგო მიზნების, პოზიციების, ინტერესების დაჯახება, კონფლიქტი. ამ ორი სტრატეგიიდან უპირატესობა უნდა

სწავლების მეთოდოლოგია/METHODOLOGY OF TEACHING

მიენიჭოს კოოპერაციულ, ანუ პიროვნულ-განმავითარებელ პედაგოგიურ ურთიერთმოქმედებას. საერთოდ, კოოპერაციული სწავლა სწავლების ისეთი ტიპია, როდესაც მოსწავლეთა ჯგუფი მუშაობს ერთი საერთო მიზნის მისაღწევად. მთავარია პიროვნულ-განმავითარებელი პედაგოგიური ურთიერთმოქმედების პროცესში პედაგოგმა დაიცვას ურთიერთობის სპეციფიკური ფორმები, გაითვალისწინოს მოსწავლის ფსიქოლოგიური განწყობა-მდგომარეობა, ინტერესები, რომელმაც ხელი უნდა შეუწყოს მისი პიროვნულობის ზრდა-განვითარებას.

ყოველივე ზემოთქმულიდან გამომდინარე აუცილებელია მასწავლებელმა იცოდეს პედაგოგიური ურთიერთობის სახეები. ურთიერთობა კი არის ორგვარი: **ვერბალური** და **არავერბალური**. თავის მხრივ, ვერბალური ურთიერთობა ორგვარია: **გარეგანი** და **შინაგანი**; გარეგანი ურთიერთობა ორგვარია: **ზეპირი** და **წერიტი**; ზეპირი ურთიერთობა ორგვარია: **მონოლოგიური** და **დიალოგიური**. არავერბალური ურთიერთობა ოთხ სახედ იყოფა: **კინეტიკური**, **პარაექსტრალინგვისტიკური**, **პროკსემიკური**, **ვიზუალური** [4, 25].

პედაგოგიური ურთიერთობის ეს სახეები სქემატურად შეიძლება ასე აიგოს:

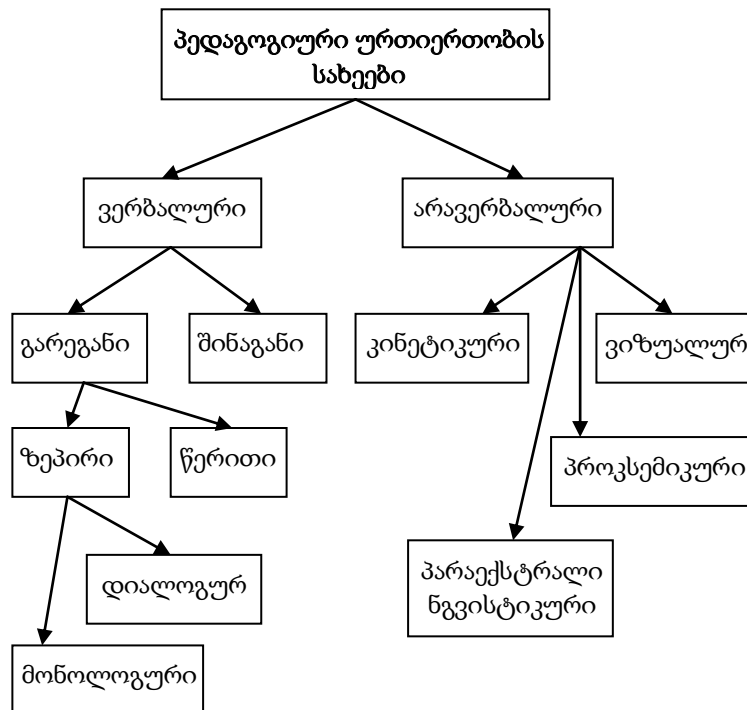

ნებისმიერი მასწავლებლისათვის საყურადღებო უნდა იყოს შემდეგი დეფინიციები: **კომუნიკაცია** – ურთიერთობები, რომელთა მიზანია ინფორმაციის გაცვლა-გამოცვლა. **ვერბალური ურთიერთობა** – სიტყვიერი ურთიერთობა, რომლის პროცესშიც ნიშანთა სისტემად გამოიყენება მეტყველება. **გარეგანი ურთიერთობა** – სხვებზე ორიენტირებული მეტყველება; ინფორმაციის გადაცემა მეტყველებით. **შინაგანი ურთიერთობა** – ურთიერთობა საკუთარ თავთან. **მონოლოგიური ურთიერთობა** – ზეპირი მეტყველება, რომელიც გამოიყენება ლექციის, მოხსენების, ორატორული გამოსვლის და სხვ. სახით. **დიალოგიური ურთიერთობა** – მეტყველებითი ურთიერთობა ორ ან რამდენიმე პირს შორის.

დიალოგი სხვადასხვანაირი არსებობს: **ინფორმაციული დიალოგი** – ინფორმაციის გაცვლა-გამოცვლა საუბრის სახით ან ისეთი გამოსვლის სახით, რომელსაც განხილვა უნდა მოჰყვეს და სხვ. **სადისკუსიო დიალოგი** – წინააღმდეგობრივი აზრების, შეხედულებათა, ფაქტების განხილვა დისკუსიის, დისპუტის და სხვათა ფორმით. **ფატუსური დიალოგი** – უშინაარსო ურთიერთობა, დიალოგი დიალოგისათვის. **არავერბალური ურთიერთობა** – ურთიერთობა, რომელშიც გამოიყენება არასამეტყველო ნიშანთა სისტემა. **კინეტიკური ურთიერთობა** – ურთიერთობა არავერბალური საშუალებებით: ქესტებით, მიმიკით, პანტომიმიკით. **პარალინგვისტიკური ურთიერთობა** –

სწავლების მეთოდოლოგია/METHODOLOGY OF TEACHING

დამატებითი ინფორმაციის გადაცემა ხმის ჟღერადობის დიაპაზონის, ტონალობის ცვლილებით. **ექსტრალინგვისტიკური ურთიერთობა** – დამატებითი ინფორმაციის გადაცემა მეტყველებაში პაუზის, მეტყველების ტემპის ცვლილების ჩართვით. **ვიზუალური ურთიერთობა** – ინფორმაციული კონტაქტი თვალის მეშვეობით. **ურთიერთობის პროცესშიკური საშუალებანი** – აზრობრივი დატვირთვის მატარებლები, სივრცე და დრო, ე. ი. ურთიერთობის მონაწილეთა განთავსება სივრცეში, ურთიერთობის აქტის ჩატარების დრო [3, 59-60].

პედაგოგიური ურთიერთმოქმედების ლოგიკის შესაბამისად საჭიროა გამოვყოთ კომუნიკაციის შემდეგი სტადიები: მასწავლებლის მიერ ურთიერთმოქმედებისთვის მომზადებისას მოსწავლეებთან მოსალოდნელი ურთიერთობის მოდელირება (პედაგოგიური ამოცანის დასმა, მისი ამოხსნის მეთოდებისა და ხერხების შერჩევა, კომუნიკაციური ამოცანის გამოყოფა, საკუთრივ ურთიერთობის მოდელირება); მოსწავლეებთან უშუალო ურთიერთობის მოდელირება; პედაგოგიური ურთიერთმოქმედების დროს ურთიერთობის მართვა; ურთიერთობის შედეგების ანალიზი და ახალი პედაგოგიური ამოცანის მოდელირება.

კომუნიკაციის ეს სტადიები ეტაპობრივად იმლება პედაგოგიური ურთიერთმოქმედების პროცესში. მოსწავლეებთან **მოსალოდნელი ურთიერთობის მოდელირების** ეტაპზე ხორციელდება კომუნიკაციური ურთიერთმოქმედების სტრუქტურის თვისებრივი დაგეგმვა, რომელიც აუცილებლად უნდა შეესაბამებოდეს პედაგოგიურ ამოცანებს, მოცემულ სიტუაციებს, პედაგოგის ინდივიდუალურობას, თითოეული მოსწავლის და საერთოდ კლასის თავისებურებებს. **უშუალო ურთიერთობის მოდელირების** ეტაპზე პედაგოგმა საკუთარ თავზე უნდა აიღოს ინიციატივა ურთიერთობის წარსამართავად. ამ ეტაპზე ორიენტირება ხდება მოსალოდნელ ურთიერთობასთან დაკავშირებით. მასწავლებელი ვალდებულია მოიფიქროს და განსაზღვროს ურთიერთობის სტილი მოსწავლეებთან მიმართებაში; გამოცდილების ხარჯზე სწორად წარმართოს ურთიერთობა მოსწავლეებთან; ახალი კომუნიკაციის პირობებში გამოარკვიოს ურთიერთობის თავისებურებები. **ურთიერთობის მართვის მოდელირების** ეტაპზე ხდება ურთიერთობის პირობებისა და სტრუქტურის გამორკვევა-დადგენა. **ურთიერთობის შედეგების ანალიზის მოდელირების** ეტაპი ეს არის **უკუკავშირის** დამყარება პედაგოგიურ ურთიერთობაში, რომელიც შეიძლება დატვირთული იყოს შინაარსობრივი და ემოციური თვალსაზრისით. შინაარსობრივი უკუკავშირი იძლევა შესწავლილი მასალის კიდევ უფრო ხარისხობრივად ათვისების საშუალებას. იგი ხორციელდება კითხვების დასმის, ექსპრესიული და ფრონტალური გამოკითხვის გზით და ა. შ., რომლის შემდეგაც ხდება ახალი პედაგოგიური ამოცანის მოდელირება.

ლიტერატურა:

1. ჯ. ჯინჯიხაძე. თანამედროვე პედაგოგიური ტექნოლოგიები. თბილისი, 2012.
2. განმარტებითი ლექსიკონი. პირველი ნაწილი. ეროვნული სასწავლო გეგმების და შეფასების ცენტრი. თბილისი, 2007.
3. ლ. ჯინჯიხაძე. ქართული ენისა და ლიტერატურის დაწყებითი კურსის სწავლების მეთოდოლოგია და ტექნოლოგია. თბილისი, 2014.
4. ლ. ჯინჯიხაძე. პედაგოგიკურ-მეთოდოლოგიური წერილები ქართული ენისა და ლიტერატურის დაწყებითი კურსის სწავლების მეთოდოლოგიაში. თბილისი, 2012.

რეზიუმე

სტატიაში გაანალიზებულია კომუნიკაციურ-თანამშრომლობითი სწავლება, რომელიც ძირითადად მიმართულია აქტიური მეთოდებისა და ორგანიზაციული ფორმების ძიებისაკენ და აქტიურად გამოიყენება გაკვეთილის უკეთ წარმართვისათვის, თანამშრომლობითი სწავლებისათვის, წყვილებსა და ჯგუფებში მუშაობისათვის.

სტატიაში ასევე წარმოჩენილია კომუნიკაციურ-თანამშრომლობითი სწავლების ძირითადი პრინციპები, სტრატეგიები, პედაგოგიური ურთიერთობის სახეები. საუბარია კომუნიკაციის ისეთ სტადიებზე, როგორებიცაა მასწავლებლის მიერ ურთიერთმოქმედებისთვის მომზადებისას მოსწავლეებთან მოსალოდნელი ურთიერთობის მოდელირება; მოსწავლეებთან უშუალო ურთიერთობის მოდელირება; პედაგოგიური ურთიერთმოქმედების დროს ურთიერთობის მართვა; ურთიერთობის შედეგების ანალიზი და ახალი პედაგოგიური ამოცანის მოდელირება.

Levan Jinjikhadze - Sokhumi State University, Doctor of Pedagogics, Associate Professor

Communicative-Collaborative Teaching and Types of Pedagogical Relationship

Summary

In the article there is analyzed communicative-collaborative teaching, that is mainly directed towards studying active methods and organizational forms and is actively used for conducting the lesson better, for cooperative teaching, for working in couples and groups.

The article also presents the basic principles of communicative-collaborative teaching, strategies, types of pedagogical relationship. We are talking about the stages of communication, such as modeling the expected relationship with students while preparing for teacher's interaction; Modeling of relations with pupils; Management of relationship during the pedagogical interaction; the analysis of Communication results and modeling of new teaching tasks.

Леван Джинджихадзе – Сухумский государственный университет, доктор педагогики, ассоциированный профессор

Коммуникативно-сотрудническое обучение и виды педагогических отношений

Резюме

В статье проанализировано коммуникативно-сотрудническое обучения, и этот анализ, в основном направлен на поиск активных методов и организационных форм, которые активно применяется для лучшего проведения урока, сотруднического обучения, работы в парах и группах.

В статье также выявлены основные принципы, стратегии, виды педагогических отношений. Рассмотрены такие стадии коммуникаций, как моделирование ожидаемых отношении с учащимися в процессе подготовки учителя; моделирование непосредственных отношений с учащимися; управление отношений в процессе педагогических взаимоотношений; анализ итогов отношений и моделирования новых педагогических задач.

უცხო ენისა და ლიტერატურის სწავლების მეთოდოლოგია
METHODOLOGY OF TEACHING FOREIGN LANGUAGE AND LITERATURE

Акперов Гашим Лалахан оглы -Ленкоранский государственный университет, Азербайджан, преподаватель английского языка департамента иностранных языков

Определение синтагмы в азербайджанском и английском языках

Abstract

The article deals with the definition of syntagma in the Azerbaijani and English languages. At the same time syntagma is researched as a syntactic and phonetic unit of linguistics, classified according to its types and spoken widely of its meaning in the article. Signs perform the system of approaches in the form of syntagmatics and paradigmatics. Syntagmatic approaches are based on distributive potentials of signs, their valencies, but paradigmatic approaches are based on the selection of definite element of paradigm signs, namely for that reason Sessur considers the morphology as the "sphere of paradigmatics", but the syntax – the "sphere of syntagmatics". But it should be noted that a notion of "verticality" and "horizontality" exists even in the row of language signs of classic linguistics.

Key words: Semantics, stylistics, syntagma, syntax, communication, syntagmatic relations, paradigmatics, verticality, horizontality, rhythmic groups, predicative, nominative, semantic-syntactic

Основная функция языка заключается в акте коммуникации, таким образом, является социальной, служит общению между людьми. Нормативность языка, способы его описания, поиски закономерностей развития языков в период глобализации особенно актуальны, так как основное назначение национальных языков заключается в возможности и необходимости ведения межкультурного диалога на всех уровнях. Современная теоретическая лингвистика отмечает тенденцию к сближению и межъязыковому диалогу, выраженному наличием в языках разных лингвистически групп возникновения схожих клише, которые, с одной стороны, делают языки более понятными, с другой - служат потере языковой самобытности, неизбежному языковому фактору глобализации. Национальные постсоветские школы вводят в теории синтагмы наработки французских, немецких, американских лингвистов. Этот интерес обусловлен ростом интенсивности с теориями динамической семантики (Клебер). Этот процесс, в векторе его разнонаправленных отношений, проявляется на всех языковых уровнях: в фонетике, орфоэпии, лексике, морфологии, в меньшей степени отражается в синтаксисе. Предложение является законченной единицей человеческой речи, в которой заключено единство смыслового и грамматического значения. Таково базисное определение предложения. Существуют и другие определения предложений, с развитием лингвистических систем определение предложения все более усложняется и дифференцируется. Все эти грамматические процессы и явления тесно связаны между собой и имеют синтаксическую природу. Синтаксис как отрасль языкознания занимается исследованием слов и словосочетаний, в этом отношении именно в нем отражается современная парадигматическая тенденция к выявлению межкультурного диалога на языковом уровне. Синтаксические синтагмы в таком смысле приобретают особую роль. В современных школах теоретической лингвистики существует противоречивое отношение к определению синтагм, что объясняется универсальностью синтагмы как грамматической категории.

В работе делается попытка определения синтагмы с точки зрения исторически сложившегося понятия термина, функционирования его в нормативном поле азербайджанского языка. Определенную трудность при решении данной задачи составляют разные подходы к исследованиям по сопоставительной лингвистике. В ее задачу входит адекватное описание и интерпретация функционирования синтагмы в азербайджанском языке, в аспекте специфических особенностей

языка, стремлении лингвистов исследовать в сравнительно-типологическом аспекте языковые универсалии в сопоставлении с английским языком. Расхождение в языках особенно явно выражены во фразеологизмах, отражаются в особенностях вербального мышления носителя языка и устном дискурсе..

Данное положение выражено в работах многих русских, зарубежных и азербайджанских лингвистов (В.В.Виноградова, В.Н.Ярцевой, В.Г.Гака, А.Д.Райхштейна, А.А.Уфимцевой, Г.С.Щур, Й.Трир, Э.М.Солодухо, А.А.Ахундов, Г.Кязимов, Ю.Сейидов и др.). Подобный методологический подход вызван тем, что неизбежной остается рутинизация термина, переосмысление. Происхождение синтагмы относится к греческому языку, в котором теоретическое толкование синтагмы относилось к риторической фигуре языка. Согласно греческой риторике, синтагма определяется как слово, группа слов, целое предложение. Слово «синтагма» имеет греческое происхождение (syntagma) и означает «соединяющееся с чем-то». В лингвистике этот вопрос переводится и объясняется следующим образом:

1) часть слов или словосочетаний, образующаяся путем смыслового соединения определяющего и определяемого элемента, напр., *везущий воду – водовоз*;

2) слово или группа слов;

3) целостное синтаксическое интонационное или смысловое единство[3].

Таким образом, наше понимание синтагмы сводится к следующему: синтагма - эта единица, состоящая из объединенных двух членов, употребляемых в функции определяющего и определяемого. Ее бытование в языке объяснялось местом в ораторской речи, то есть устным употреблением. Предложения делятся на определенные ритмические группы, которые определяются фонетической синтагмой. Здесь возможна аналогия со словами, разделяемыми на слоги. Вообще термин «синтагма» в языкознании имеет множество смыслов. Например, О.С.Ахманова в своем словаре лингвистических терминов дает шесть определений «синтагмы» [1]. Синтагма в смысловом контексте есть группа ритмических слов. В этом случае синтагма представляется как фонетическое явление. Этот аспект синтагмы подробно проанализирован в трудах М. Грамма, Л. В. Щербы, В. В. Виноградова, А. Н. Гвоздева и др.

Таким образом, существуют самые разные подходы к определению синтагмы, и, по справедливому замечанию В.В.Виноградова, «синтагма многозначна, и трудно найти двух ученых, имеющих одинаковое истолкование синтагмы» [2]. Хотя членение речи носит в большей степени фонетический характер, т.е. связано с механизмом произношения, в членении нашей речи на разные части имеются опирающиеся на грамматические и семантические явления закономерности.

В русских языковых теориях (В.Щерба, В.Виноградов) определение синтагмы связано с речевыми актами, с фонетическими и ритмическими особенностями информационного единства, соединенного между собой единством информации и темпом речи. В современных русских лингвистических школах происходит парадигматическое изменение исследований синтагмы, аналогичные процессы свойственны и азербайджанской лингвистической школе. Этот процесс объясняется общим интересом к структурной лингвистике. Языкознание сегодня исследует парадигматику и синтагматику языка в синтезе. Исходным постулатом подобного подхода является гипотеза, согласно которой парадигма на любом уровне языковой структуры образует совокупность вариантов, опирающихся на устойчивый инвариант, они чередуются в процессе устного дискурса. Знаки образуют систему отношений в виде парадигматики и синтагматики. Синтагматические отношения основаны на дистрибутивных потенциях знаков, их валентности, а парадигматические обусловлены селекцией определенного элемента из парадигмы знаков, именно поэтому морфологию Соссюр считает «областью парадигматики», а синтаксис – «областью синтагматики».

В языкознании имеются несколько подходов к определению синтагмы. Существующая в современной науке концепция двухчленности синтагмы связана с именем известного французского философа и лингвиста Ф. де Соссюра, который определил синтагму следующим образом: «Синтагма – это соединение или объединение двух или более знаков, создающих некий комплекс в слове,

словосочетании, члене предложения или предложении» [4]. Другой французский лингвист – Бодуэн де Куртэне – использовал синтагму в качестве «слова».

В науке имеются также подходы, рассматривающие синтагму как синтаксическое явление. Здесь можно указать на работы Ш. Баллы, С.О. Карцевского, Ф. Ф. Фортунатова, Б. В. Томашевского и др. Эти лингвисты считают, что синтагму можно разделить ритмически и линейно, вставив внутрь ее членов другое слово, но синтаксически синтагма неразделима, ибо в этом случае члены синтагмы действуют вместе и образуют единый смысл. Для сравнения: *тетрадь брата – зеленая (цветная, ценная), тетрадь брата – выглядящая как новая, тетрадь брата, купленная два года назад в Саратове...*

Синтагма есть единство, образующееся путем соединения двух членов функции, один из которых выступает как определяющее, а другой – как определяемое. Здесь в качестве синтагмы могут выступать как слова и словосочетания, морфемы, так и отдельные предложения: *покупать квартиру; зеленые деревья леса села; раз стал мельником, позови-ка бравого Короглы* (поговорка). Взаимоотношения парадигматической и синтагматической системой исследуются в современной азербайджанской лингвистической школе (А.А.Ахундов, Г.Кязимов, Ю.Сейидов и др.) в одновременном отношении к вертикальному и горизонтальному уровню языка. Особенностью внутренней структуры языка является то, что она полностью состоит из разнообразных языковых парадигм, согласно которым любая языковая единица входит в состав той или иной парадигмы. Члены одной и той же парадигмы восходят к тождеству инварианта и варьируются в зависимости от исходной коммуникативной задачи. Аналогично в азербайджанском языке члены парадигмы письменной и устной речи, вступая в синтагматические отношения, избираются говорящим. Различие между письменным и устным текстом объясняется тем, что синтагматические отношения в устной речи менее нормативны, динамичны. Универсализм релятивной синтагмы в русском языке вызван природой языка, многозначностью слов (Е.Курилович), что дает возможность создавать интерпретации взаимодействия текста и значения. Универсализм синтагмы позволяет определить межуровневый, интегральный подход, который дает по-новому охарактеризовать синтагму азербайджанского дискурса в сопоставлении с английской дискурсивной практикой, показать аспекты ее функционирования в современном азербайджанском языке.

Система строя азербайджанского языка относится к семье тюркских языков и отличается от английского языка, поэтому сравнительно-типологический анализ синтагм основан на влиянии тенденций, происходящих в английском языке не только на индоевропейские, но и на тюркские языки, что говорит о том, что английский язык становится языком межнационального общения. Сравнительно-типологический анализ синтагмы показывает, что современный азербайджанский язык, традиционно насыщенный синтагматическими фигурами, тяготеет к информационному убыстрению, в чем наблюдается тенденция сближения с английским языком. Языковой анализ синтагм азербайджанского языка предпринимается на произведениях прозы новейшей азербайджанской литературы и поэзии. Жанровое многообразие также влияет на функцию синтагмы, между этими жанрами существует различие: поэтические жанры более насыщены синтагматическими моделями, прозаические менее. Современную азербайджанскую прозу характеризует активное использование релятивных синтагм, которые мы относим к разряду синтаксических. Такой подход определяется темпом речи.

Речь делится, в первую очередь, на предложения, выражающие законченную мысль. Предложения далее делятся на слова и словосочетания. Таким образом, в процессе разговора происходит естественное синтагматическое деление речи, другим словами, появляются синтагмы. В обычной речи в синтагматическом делении предложения важную роль играют синтаксические явления. Каждый компонент сложных предложений, глагольные компоненты, слова, грамматически не зависящие от членов предложения (вводные слова и предложения), обстоятельства места и времени и т.д. образуют некоторые синтагмы. Однако в условиях специальной речи предложение может и не иметь такого синтагматического деления.

Роль релятивных синтагм направлена на воспринимающее лицо, для которого главное не субъект высказывания, а получение информации к действию. Такой метод в теориях лингвистики определяется как коммуникативная определенность (Kommunikative Bestimmtheit).

Синтаксические релятивные синтагмы имеют определенную структуру: глагол и наречие (обстоятельство), например, в азербайджанском языке: *ifadəli oxumaq, cəld qaçmaq, sürətlə sürmək, gözəl danışmaq* и другие, в английском языке: *speak quickly, write directly, read well, answer rudely, perform well* и тому подобные. Рецептивный аспект направлен на понимание, но коммуникативная определенность (Р.Ингарден, В.Изер) приглашает реципиента в соавторы. Коммуникативная определенность возникает по необходимости. В современном азербайджанском языкознании особый научный интерес представляет исследование проблемы парадигматики и синтагматики в области морфологии и синтаксиса. Этот интерес объясняется тем, что традиционное применение терминов «парадигматика» и «синтагматика» побуждает их связывать с морфологией и синтаксисом. Естественно, оказывается снятым вопрос о синтагматике на уровне морфологии, парадигматики и на уровне синтаксиса. Морфологическая синтагматика столько же реальна, как и синтаксическая парадигматика. В словосочетании и предложении слова связаны друг с другом. Эта связь получает неполное и однозначное объяснение, когда приписывается исключительно синтаксису и, в редких случаях, лексике. В словосочетании и в предложении связи между словами идут на нескольких уровнях языковой структуры. Известно, что слова как элементы морфологии языка, обладают определенными сочетательными свойствами. Синтагматика языка может быть определена как совокупность и система языковых единиц и может быть определена как категория языка, ее сочетательных возможностей в реализации в процессе устного дискурса. Как и парадигматика, синтагматика свойственна всем уровням языковой структуры, но если синтагматика и парадигматика – это две формы функционирования всех единиц языка на всех его уровнях, то существуют синтагматика морфологическая и синтаксическая парадигматика.

Синтагма объясняется также как семантически-синтаксическое явление речи. В этом случае синтагма сочетается с группой слов предложения, объединенных ритмически и по смыслу. Синтагма может состоять из одного слова, словосочетания, синтаксических составов, аналитических единиц, а также отдельных предложений. Синтагма может соответствовать или не соответствовать словосочетанию. В этом ее существенная разница. Так, синтагма показывает себя в предложении, проявляется в его членении. Словосочетание же образуется не в результате деления слов, а как результат соединения членов предложения. В зависимости от текста, ситуации, цели говорящего, содержательной составляющей предложения, одно и то же предложение может разделиться на синтагмы в самых различных формах.

*Красиво-красиво смотреть / порядок глаз,
Красиво-красиво /смотреть / порядок глаз,
(Краснеть, как цветок / порядок лица) (поговорка).*

Такой способ синтагматического членения речи является интереснейшим объектом синтаксического исследования. Тем более, что для стабильных моделей словосочетаний такое невозможно. Синтагма имеет несколько видов. **Непредикативная** синтагма согласуется со словосочетанием. **Атрибутивная синтагма** – непредикативная синтагма, состоящая из определяющего и определяемого. Например, *молодой человек, хороший певец, молодой врач*. **Объектная синтагма** – это синтагма, образующаяся в результате соединения глагола и связанного с ним объекта. Например, *читать книгу, выполнять работу*. **Релятивная синтагма** – это синтагма, подчеркивающая связь между глаголом и обозначающим его обстоятельством. Например, *хорошо читать, быстро бегать, ускоренно писать*. **Предикативная синтагма** – это учение о предложении, понимаемом как вид синтагмы. Предложение считается предикативной синтагмой. Например, *идет снег, Араз пришел*. Существует способ исследования, разделяющий текст на более мелкие составляющие единицы, в

результате чего последние, сосуществуя вместе, отличаясь друг от друга, могут соединиться друг с другом. Эти единицы становятся словами в рассказах, морфемами внутри слов и звуками внутри звуковых сочетаний. Следовательно, деление речи на синтагмы есть синтагматика. Синтагматика также есть учение о словосочетании. Как и в других языках, в азербайджанском языке синтагмы бывают двух видов: законченные (целостные) и незаконченные (половинчатые, не целостные). Так как в азербайджанском языке сказуемое располагается в конце предложения, законченные синтагмы представляют собой последние синтагмы предложения. Законченные синтагмы, за некоторым исключением, соответствуют предикативным синтагмам. Другие же синтагмы предложения (в том числе члененные, составные слова, слова, грамматически не связанные с членами предложения и т.д.) являются незаконченными синтагмами.

Рассмотрение вопроса о внутреннем строении языка позволяет сделать общий методологический вывод: для формирования полноценных языковых представлений о знаках языка, успешного усвоения обучающимися всей системы родного языка необходимо усвоение знаний, как о **парадигматической**, так и **синтагматической** системе языка. Данное обстоятельство объясняется тем, что интеллектуальные действия со знаками языка (действия выбора, классификации, комбинирования, трансформации и др.) основаны на знании парадигматических и синтагматических отношений элементов языковой системы. Именно эти знания и навыки обеспечивают такую составляющую языка, как языковой процесс для использования языка в речевой деятельности.

Библиография

1. Axundov A.A., Ümumi Dilçilik, Bakı, 1988.
 2. Seyidov Y., Azərbaycan dilində söz birləşmələri, əlavələr edilmiş II nəşri, Bakı Universiteti nəşriyyatı, 1992.
 3. Гвишиани Н.Б., An Introduction to Contrastive Lexicology. (English-Russian Cross-Linguistic Correspondences). Введение в контрастивную лексикологию. (Англо-русские межъязыковые соответствия). М.: Либроком, 2010.
 4. Collins COBUILD, Advanced Learner's English Dictionary, 4th edition, 2003.
 5. Чумичева Т.С., Фразеологизмы в национальных вариантах английского языка. Нижний Новгород, 2010.
-
1. *Ахманова, О. С.* Словарь лингвистических терминов, М., 1966. – С. 408.
 2. *Виноградов, В. В.* Синтаксические взгляды и наблюдения академика Л. В. Щербы, Ученые записки Московского университета. – 1952. – Выпуск 150. – С. 56.
 3. *Джафаров, С. А., Караев, А. Н.* Краткий словарь слов с европейскими корнями, Баку, 1981. – С. 175–176, 236.
 4. *Марузо, Ж.* Словарь лингвистических терминов, М., 1960. – С. 267.

ნატო აბესაძე - სსიპ ტყიბულის მუნიციპალიტეტის სოფელ კურსების საჯარო სკოლა, გერმანული ენისა და ლიტერატურის სერთიფიცირებული პედაგოგი

**“Aller Anfang ist (nicht) schwer”
“ყველაფრის დასაწყისი (არ) არის ძნელი“**

მიმდინარე სასწავლო წლის დასაწყისში კურსების საჯარო სკოლის 6 კლასის მოსწავლეებმა მშობლების არჩევანით მეორე უცხო ენად გერმანული ენის შესწავლა გადაწყვიტეს. ამის შემდეგ „შესავალი კურსი გერმანული ენისთვის“ „Vorkurs ins Deutsche“ თბილისის გოეთეს ინსტიტუტთან თანამშრომლობით საქართველოს გერმანული ენის მასწავლებელთა ასოციაციამ და პროექტის სამუშაო ჯგუფმა მოგვარა და საინტერესო მასალები. 6 კლასთან მუშაობის გამოცდილება წინა წლებშიც მქონდა და დიდი მონდომებით შევუდექი მოსწავლეებთან გერმანული ენის სწავლებას. ისინი შეისწავლიან გერმანულს როგორც უცხო ენას (DaF-Deutsch als Fremdsprache) და ენების სწავლის, სწავლების და შეფასების საერთო ევროპული სარეკომენდაციო ჩარჩოს მიხედვით (GER) A1.1 დონეზე ეუფლებიან.

აღნიშნულ სახელმძღვანელოში გათვალისწინებულია უკვე დასაწყისში უცხო ენის შესწავლისთვის გასათვალისწინებელი კომპეტენციების ელემენტარულ დონეზე დაუფლება. ეს მნიშვნელოვანი კომპეტენციებია: მოსმენა, საუბარი და კითხვა. პირველ სემესტრში მიღწეულმა შედეგმა უფრო მეტი შემართება მისცა მოსწავლეებს.

მოსწავლეთა წარმატებამ და ინტერესმა, მშობელთა ჩართულობამ ენის შესწავლის საწყის საფეხურზე სურვილი გამიჩინა ჩამეტარებინა მათთან ვორკშოპი.

რამოდენიმე თავის საფუძვლიანად შესწავლის შემდეგ 6 კლასელებს მივეცი არჩევანის საშუალება, რომელი თემის პრეზენტაციას ისურვებდნენ. მოსწავლეებმა საინტერესოდ და აქტუალურად მიიჩნიეს შემდეგი მოდულები:

მოდული 4 „ოჯახი“, Modul 4 „Die Familie“;

მოდული 5 „სურსათი“, Modul 5 „Lebensmittel“.

ამის შემდეგ შეიქმნა სამუშაო ჯგუფები, გადანაწილდა მოსწავლეებში დავალებები მოდულების შესაბამისი თვალსაჩინოებების მოსამზადებლად და რესურსების შესაქმნელად. მოსწავლეებმა იზრუნეს აგრეთვე სასწავლო კაბინეტის სათანადო მოწყობასა და ლამაზი ინტერიერის შექმნაზე.

ვორკშოპის პრეზენტაციაზე მოწვეული იყო ჩვენი სკოლის პარტნიორი უმაღლესი სასწავლებლის: აკაკი წერეთლის სახელობის ქუთაისის სახელმწიფო უნივერსიტეტში მოღვაწე გერმანელი ლექტორი ქალბატონი დიანა შლუხტმანი, იგი გერმანული აკადემიური გაცვლითი სამსახურის ლექტორია (DAAD). ტრადიციისამებრ ვორკშოპში მონაწილეობა მიიღეს მახლობელი სკოლების ორპირის და გელათის საჯარო სკოლების მოსწავლეებმა და მასწავლებლებმა. საერთო ჯამში 15 მოსწავლე. ბუნებრივია რამოდენიმე მშობელიც თვალს ადევნებდა თავისი შვილის აქტიურობას ვორკშოპის მიმდინარეობის განმავლობაში. პრეზენტაციაზე გამოყენებული იქნა თანამედროვე ტექნიკური საშუალებები, რომლის გარეშე ჩვენი საუკუნის მოსწავლეთა გამოწვევა შეუძლებელია, იგი მიმზიდველს და უფრო საინტერესოს ხდის სწავლისა და სწავლების პროცესს.

პრეზენტაციის დრო განისაზღვრა 90 წუთით და დაიწყო მოდულით „ოჯახი“ „Die Familie“. ეკრანზე ჩნდება „გენეალოგიის ხე“, „Stammbaum“. მოსწავლეები კითხულობენ და საუბრობენ ანდრეას კოხის (Andreas Koch) ოჯახის წევრების და ნათესავების შესახებ. ამ ნაწილში უვითარდებათ მოსწავლეებს მოსმენის, კითხვისა და საუბრის კომპეტენციების შესაბამისი უნარ-ჩვევები. შემდეგ დიალოგში ერთვება ქ-ნი დიანა, იგი მოსწავლეებს ეკითხება თავიანთი ოჯახის შესახებ. მოსწავლეები ხალისით და მონდომებით პასუხობენ „გერმანული როგორც დედაენის“ მფლობელს („Deutsch als Muttersprache“). მოსწავლეები ისმენენ „ცოცხლად“ გერმანულ ენას, გერმანულ ლექტორის მიბაძვით ისინი ცდილობენ სწორად წარმოთქვან და დაიმახსოვრონ მთავარი გამოთქმები, რადგან მათ ესენი ყოველდღიური კომუნიკაციისათვის სჭირდებათ. მოსწავლეებს აღარ

სწავლების მეთოდოლოგია/METHODOLOGY OF TEACHING

აქვთ და მომავალში არც ექნებათ ეგრეთწოდებული „შიში ლაპარაკის დროს“, „Angst vor dem Sprechen“.

მოსწავლეები ისმენენ „საოჯახო სიმღერა“ „Familienlied“ და აკეთებენ ჯგუფურად სიმღერის პრეზენტაციას. შემდეგ კითხულობს რამოდენიმე მოსწავლე ეკრანზე გამოსახულ ტექსტს. მასწავლებელი ანაწილებს მოსწავლეებში ბარათებს, რომელზეც წერია თითო სიტყვა მოსმენილი ტექსტიდან. ისევ ისმენენ მოსწავლეები „საოჯახო სიმღერას“ და როცა სიტყვა ესმით, რომელიც თავიანთ ბარათზე წერია, წვევენ ისინი მაღლა ბარათს.

კლასი იყოფა 3 ჯგუფად და ეგრეთწოდებულ „ზმნების ბორბალზე“ მოსწავლეები კითხულობენ და პოულობენ მოდულებში შესწავლილ ზმნებს და მათ უღლებას მხოლოდ აწმყო დროში-Präsens

- „ყოფნა, არის“ „sein“;
- „ქონა, ყოლა, ჰყავს“ „haben“;
- „ჭამა, ჭამს“ „essen“;
- „დალევა, სვამს“ „trinken“;
- „რქმევა, ჰქვია“ „heißen“.

პრეზენტაციას აკეთებენ გერმანულ ლექტორთან და დამსწრე გერმანული ენის მასწავლებლებთან. ამავე დროს ისინი ხაზს უსვამენ ზმნების: „essen“, „sein“, „haben“ და „heißen“ უღლების განსაკუთრებულ წესს და ხსნიან თავიანთ მშობლიურ ენაზე. მოსწავლეებს ამის შემდეგ ეძლევათ კრეატიული და მათთვის სახალისო სავარჯიშო: ფორუმში ისმენენ ნაცნობ სიმღერებს და კითხულობენ მათ ტექსტებს კიდევ ერთხელ ეკრანზე. შემდეგ ისევ ჯგუფური მუშაობისას ცდილობენ წინასწარ დამზადებული რესურსის გამოყენებით „ააწყონ“ მოსმენილი და წაკითხული ტექსტები. „ჭიკარტები“ - რომლებიც ტექსტის შინაარსის წინადადებებს „ამაგრებს“ უნდა დააკავშირონ საკანცელარიო „რეზინებით“ შესაბამისად. აქტივობაში ჩართულია მოწვეული მოსწავლეებიც.

გერმანული ენისთვის დამახასიათებელია რთული სიტყვები „კომპოზიტები“ „Kompositas“. ქართულ ენაზე იგი ზოგჯერ გერმანული სიტყვის ანალოგიურად რთულია, ზოგჯერ კი შესიტყვებით ითარგმნება. მაგ: „ერბოკვერცხი“ „Spiegelei“, „Stammbaum“ „გენეალოგიის ხე“. მოსწავლეებმა მასწავლებლის მითითებით მოიძიეს შესწავლილ მოდულებში ასეთი სიტყვები, დაბეჭდეს ცალ-ცალკე და დაამაგრეს 3 ფერის ბარათზე:

- 1 ბარათზე წერია რთული სიტყვის დასაწყისი სიტყვა-ცისფერი ბარათი,
- 2 ბარათზე მოცემულია რთული სიტყვის ბოლო ნაწილი-მწვანე ბარათი,
- 3 ბარათზე კი მოცემულია მთლიანად რთული სიტყვა-ისფერი ბარათი.

აღნიშნული აქტივობა კითხვის უნარ-ჩვევებს აწვითარებს და ძალიან კრეატიულად ითვლება, ყველა მოსწავლე ჩართულია და ხალისით ასრულებს სავარჯიშოს: სასწავლო ოთახში სამკუთხედის ფორმით გაბმულია წინასწარ თოკები, რომლებზეც დამაგრებულია ფერების მიხედვით ხსენებული ბარათები. მოსწავლეები გადაადგილდებიან ოთახში, „ხსნიან“ თოკებიდან ბარათებს და ეძებენ რთული სიტყვების „Kompositas“ ნაწილებს, პოულობენ შესაბამისობებს და ამაგრებენ კორპის დაფაზე. პრეზენტაცია ხდება გერმანულ ლექტორთან ერთად.

შემდეგ ისევ კითხვითი უნარების განსავითარებლად ჯგუფურად ასრულებენ კიდევ ერთ კრეატიულ აქტივობას: მოდულებში შესწავლილი სიტყვების მოძებნას „ლაბორინთში“.

ვორკუპის გაგრძელება მოდულით „სურსათი“ „Lebensmittel“.

საუბრის უნარების განსამტკიცებლად მომზადებული რესურსის დახმარებით- Korb A-კალათა „ა“, Korb B - კალათა „ბ“ მოსწავლეები წყვილური სამუშაო ჯგუფით საუბრობენ და კითხვებს უსვამენ ერთმანეთს და კლასს სურსათის რა სახეობა დევს კალათებში.

“Was liegt/ist im Korb A?”

“Im Korb A liegt/ist ein Brot”

“Was liegt/ist im Korb B?”

“Im Korb B liegt/ist eine Tomate”

სწავლების მეთოდიკა/METHODOLOGY OF TEACHING

შემდეგ მოსწავლეებს ურიგდებათ სამუშაო ფურცლები და ასრულებენ სავარჯიშოს:

„მე მინდოდა....“

„ich möchte ein, eine, einen....“

ადგენენ და სწორად იყენებენ არტიკლების სათანადო ფორმას.

სვამენ კითხვებს „ჯაჭვური თამაშის“ „Kettenspiel“ წესით:

„მე ვჭამ სიამოვნებით „ „ და რას ჭამ შენ სიამოვნებით?“

„ich esse gern.....“ „und was isst du gern?“

შემდეგ ხდება რამოდენიმე ახალი ლექსიკური ერთეულის გაცნობა და შესწავლა. წინასწარ მომზადებული ბარათების მეშვეობით :

1. სიტყვის შესაბამისი საგანი გამოსახული სურათზე,

2. სურათი შესაბამისი გერმანული სიტყვით

3. ხელნაწერი და ნაბეჭდი სიტყვა.

მოსწავლეები ეძებენ, კითხულობენ და ადგენენ შესაბამისობებს ბარათებით.

ბოლოს ყველა ერთად ხედავს და ეცნობა აღნიშნულ ლექსიკურ ერთეულებს ეკრანზე. საბოლოო დამუშავებაში მონაწილეობას იღებს გერმანელი ლექტორი, იგი კითხულობს სიტყვებს ხმამაღლა და მოსწავლეები იმეორებენ და ინიშნავენ თავიანთ სამუშაო რვეულებში

კლასს ეძლევა საშინაო დავალება წინასწარ გამზადებულ ფურცლებზე, შეავსონ „გენეალოგიის ხე“ „Stammbaum“ საკუთარი ოჯახის მიხედვით.

დასასრულს ქალბატონი დიანა შლუხტმანი გადასცემს 6 კლასის მოსწავლეებს სკოლის დირექციასთან შეთანხმებით ჩემს მიერ დამზადებულ სამახსოვრო „ჩემი პირველი გერმანული პორტფოლიო“ „Mein erster deutscher Steckbrief (Portfolio)“. ყველა მოსწავლეს ურიგდება ტკბილეული, გოეთეს ინსტიტუტის მიერ მოწოდებული სუვენირები, ქალბატონ დიანას და გერმანული ენის სხვა მასწავლებლების საჩუქრები. ყველაფერი ფიქსირდება ფოტო და ვიდეო კამერის გამოყენებით.

P.S. ეძღვნება ჩემს პროფესიულ მოღვაწეობაში მნიშვნელოვან თარიღს: პედაგოგიური გაცვლითი პროგრამის 10 წლისთავს. აღნიშნული პროგრამით მე ვიყავი გფრ-ის ბრანდენბურგის მხარის ქალაქ ერკნერის რეალურ სკოლაში. სტიპენდიის მოპოვებაში უდიდეს მადლობას ვუხდით უანგარო თანადგომისთვის აკაკი წერეთლის სახელობის ქუთაისის სახელმწიფო უნივერსიტეტის გერმანული ენის დეპარტამენტს და განსაკუთრებით ქალბატონ მარინა კუჭუხიძეს და ბატონ ანჟოლი ბეროძეს.

გამოყენებული ლიტერატურა:

1. „Deutsch plus Spaß“. Lehrbuch A1. Nino Merkwiladse, Tata Chuzischwili, Universalprint 2010
2. „Sunshine“ Early start Edition, Klasse 3, „Cornelsen“ Verlag, 2010
3. Der Schüleratlas „Spiel und Spaß und nicht nur das!“, Helga Rehnert/ Inter Nationes, Bonn, 1999
4. „Starke und unregelmäßige Verben“ DEUTSCH, Goethe-Institut e.V. Zentrale. München, 2009
5. www. dlw.org.ge
6. „Vorkurs ins Deutsch“ A1.1, Goethe-Institut Tbilissi, Georgien. DLV Georgiens. 2015, Projektgruppe-Eka Schawerdaschwili, Manana Achalkazi, Pati Ramischwili, Schorena Kwanchiani

სწავლების მეთოდოლოგია/METHODOLOGY OF TEACHING

რეზიუმე

ვიმედოვნებ, რომ ჩემს მოხსენებაში სათანადოთ არის ასახული, თუ როგორ გამოვიყენოთ და ავამუშაოთ ჩვენს ხელთ არსებული ყველა რესურსი (მათ შორის „ცოცხალიც კი“), რათა უცხო ენის შესწავლა დასაწყისიდანვე არ გახდეს ძნელი. უცხო ენის სწავლა განსაკუთრებით დაწყებით საფეხურზე სიამოვნების მომგვრელი უნდა იყოს და მოსწავლეებიც ხალისით ეუფლებოდნენ მას.

ევროსაბჭოს განათლების კომიტეტმა და უცხოური ენების განყოფილებამ უცხოური ენების სწავლის, სწავლების და შეფასებისათვის შეადგინა საერთო ევროპული სარეკომენდაციო საბჭო. საბჭოს მიზანი იყო, შეექმნა წევრ ქვეყნებისათვის საერთო ბაზა, რომელიც განსაზღვრავდა ენის ცოდნის დონეს და ხელს შეუწყობდა მასწავლებლების, სასწავლო გეგმებისა და პროგრამების შემდგენლების, სერთიფიკატის გამცემი ორგანიზაციებისა და უცხოური ენების სწავლების ადმინისტრატორებთან შეთანხმებულ მოქმედებას.

ენების სწავლის, სწავლებისა და შეფასების საერთო ევროპული სარეკომენდაციო ჩარჩოს მიხედვით განისაზღვრა ენის ცოდნის 6 ძირითადი დონე: A1, A2, B1, B2, C1, C2. საქართველოს ზოგადსაგანმანათლებლო სკოლის უცხოური ენის სტანდარტი მიზნად ისახავს B1 დონის მიღწევას. რამდენადაც დღევანდელი უცხო ენის გაკვეთილის ერთ-ერთი უმთავრესი მიზანი შესასწავლ ენაზე მოსმენილის გაგება და ამ ენაზე ლაპარაკია, მოსწავლეებს იმ ცოდნის რეალურად გამოყენება უნდა შეეძლოთ, რაც სახელმძღვანელოებიდან შეიძინეს. A1 დონე მოითხოვს სარეკომენდაციო საბჭოს მიერ დადგენილ ენის ცოდნის ელემენტარული დონის კომპეტენციას.

როდესაც ენების შესწავლის დასაწყისი არ არის ძნელი, და იგი თავიდანვე ინტერესს და მოტივაციას იწვევს მოსწავლეებში, შემდეგ საფეხურზე შეძლებენ მოსწავლეები წინა წლებში მიღებული ცოდნის მიზანმიმართულ გამოყენებას. გაიღრმავონ ცოდნა ახალი ენობრივი საშუალებებით და შეძლონ საკომუნიკაციო სფერო უფრო გაიფართოვონ და უფრო დამოუკიდებლები გახდნენ. ნაცნობი თემების მოსმენისას, საუბრისას თუ კითხვისას. ასე მოსწავლეები უფრო რთული დავალებების შესრულებას შეძლებენ და მეტად თავდაჯერებულები გახდებიან საკუთარ შესაძლებლობებში.

შემდეგ კი შეძლებს მოსწავლე დაინახოს სკოლის ღირებულება. დარწმუნდება, რომ სკოლაში შეძენილი ცოდნა მნიშვნელოვანია ცხოვრებაში საჭირო უნარების განსავითარებლად და წარმატებული პროფესიული კარიერისათვის. ვინც გერმანული ენის შესწავლაზე აკეთებს არჩევანს მას ეძლევა უნიკალური შესაძლებლობები მიაღწიოს წარმატებას დღევანდელ მსოფლიოში.

Nato Abesadze - German language certified teacher of LEPL Tkibuli Village Kursebi Public School

Aller Anfang ist (nicht) schwer All beginnings are (not) difficult

Summary

I hope that my report properly reflects how we can use and work all resources we have (including even alive) in order not to be foreign language studying process difficult. Foreign language learning, especially on the starting level should be a pleasant moment for pupils and they should study it cheerfully.

Educational Committee of European Union and Department of Foreign languages established the Common European Recommendation Board for learning, teaching and assessment of foreign languages. The aim of the board was to make a general base for member countries which would define level of the language background and support to coordinated action with teachers, compilers of curriculums and programs, certificate issuing organizations and foreign language learning administrators.

According to Common European Framework of Reference for Languages Learning, teaching, assessment six levels of the language have been defined: A1, A2, B1, B2, C1, C2. Foreign language standard at Georgian Secondary school aims achievement of B1 level, as far as one of the main goal of today's foreign language lesson is to understand listened text and speak in learning language. Pupils should have possibility to use their knowledge effectively they have acquired from books. A1 level requires elementary level competence of the language knowledge approved by Recommendation Board.

When beginning of studying languages isn't difficult and it rouses interest and motivation in pupils, on the next level the pupils will be able to purposefully use the knowledge they have obtained last years; to extend their knowledge by new lingual means and to be able to extent their communication sphere and become more independent whilst listening to familiar topic, speaking or reading. In this way pupils will be able to perform more difficult tasks and become more self-confidents in their possibilities.

Further, the pupil will be able to see school value, will belief that the knowledge acquired at school is very important in life for developing necessary skills and successful professional career. Those who choose German language are given a unique opportunity to be successful in the today's world.

ეკატერინე გაჩევილაძე - აკაკი წერეთლის სახელმწიფო უნივერსიტეტი, ფილოლოგიის დოქტორი, ასოცირებული პროფესორი

ფრანგული ენის სწავლების ლინგვოქვეყანათმცოდნეობითი ასპექტი

XXI საუკუნეში საერთაშორისო ურთიერთობების გააქტიურებასა და საზღვარგარეთის ქვეყნებთან პოლიტიკურ-ეკონომიკურ-კულტურული კავშირების გაფართოებასთან ერთად გაიზარდა ინტერესი უცხო ენების შესწავლის მიმართ. ამასთანავე, სულ უფრო მეტი ყურადღება დაეთმო ლინგვოქვეყანათმცოდნეობითი მიდგომის გამოყენებას უცხო ენების, კერძოდ, ფრანგული ენის სწავლა/სწავლების პროცესში.

ნებისმიერი ენობრივი სისტემა არის საზოგადოებრივ-ისტორიული პროდუქტი, რომელშიც აისახება ერის ისტორია, კულტურა, სოციალური ურთიერთობები, ტრადიციები. ენა არსებობს და ვითარდება საზოგადოებრივ ცნობიერებაში, იგი არის კულტურის ნაწილი.

თანამედროვე ადამიანს გააზრებული აქვს კულტურათაშორისი კომუნიკაციის აუცილებლობა, სადაც არსებით როლს ასრულებს კულტურის სხვადასხვა ასპექტები - ცხოვრების წესი, მენტალიტეტი, ეროვნული ხასიათი, ღირებულებათა სისტემა, რწმენა. დღეისათვის შეუძლებელია ენა განვიხილოთ როგორც კომუნიკაციის საშუალება სოციალურ-ეკონომიკური სისტემების, სოციალურ-პოლიტიკური კულტურის, ისტორიულ-კულტურული ტრადიციების სწავლების გარეშე. სწორედ ამიტომ ენის სწავლების კომუნიკაციური მეთოდი მჭიდროდ უკავშირდება ლინგვოქვეყანათმცოდნეობით მიდგომას. [ბესი 1992: 23-29]

უნდა აღინიშნოს, რომ ენის სწავლების ლინგვოქვეყანათმცოდნეობით ასპექტს კარგა ხანს არ ექცეოდა სათანადო ყურადღება როგორც ლინგვისტთა, ისე მეთოდისტთა შრომებში. ამ საკითხს სხვებზე ადრე მიაქციეს ყურადღება ფრანგმა მეთოდისტებმა. 1920 წელს ფუშეს რეფორმის წყალობით ქვეყანათმცოდნეობის (ფრ. civilisation) სწავლება აუცილებელი გახდა საფრანგეთის უნივერსიტეტებში უცხო ენების ფაკულტეტზე, ხოლო 1950 წლიდან საფრანგეთის განათლების სამინისტროს გადაწყვეტილებით ქვეყანათმცოდნეობის (civilisation) სწავლება ასევე აუცილებელი გახდა კოლეჯებში (სწავლების დაბალი საფეხური) და ლიცეუმებში (სწავლების საშუალო და მაღალი საფეხური). დღეს ამ მიმართულებით მუშაობენ ისეთი მნიშვნელოვანი მეთოდოლოგიური ცენტრები, როგორცაა: CREDIF (*Centre de recherche et d'étude pour la diffusion du français - ფრანგული ენის გავრცელების საკვლევ-შემსწავლელი ცენტრი*), Alliance Française (*ალიანს ფრანსეზი*), BELC (*Bureau d'enseignement de la langue et de la civilisation françaises- ფრანგული ენისა და კულტურის სწავლების ბიურო*) [ვედენინა 2000: 40] და ა.შ.

ამგვარად, ლინგვოქვეყანათმცოდნეობითი ასპექტი შეერწყმის საკუთრივ ლინგვისტურ ასპექტს და ენობრივი სტრუქტურისა და ქვეყანათმცოდნეობითი ინფორმაციის ურთიერთქმედებით მიიღება კომუნიკაციურ უნარ-ჩვევათა მთელი სისტემა.

ლინგვოქვეყანათმცოდნეობის მთავარი მიზანია, უზრუნველყოს კომუნიკაციური კომპეტენცია კულტურათაშორისი კომუნიკაციის პროცესში. იგი, უპირველეს ყოვლისა, შეისწავლის კულტურულ-ეროვნული თავისებურებების მატარებელ ენობრივ ერთეულებს.

იმ ლექსიკურ ერთეულთა რიცხვში, რომელთაც გააჩნიათ მკვეთრად გამოხატული ეროვნულ-კულტურული სემანტიკა, შედის: რეალიების აღნიშვნა (ე.ი. ისეთი საგნებისა და მოვლენების აღნიშვნა, რომლებიც მხოლოდ ერთი ერის კულტურისთვის არის დამახასიათებელი და არ გვხვდება სხვა ქვეყნების კულტურაში); კონოტაციური ლექსიკა (სიტყვები, რომლებიც ერთმანეთს ემთხვევა ძირითადი მნიშვნელობის მიხედვით, თუმცა განსხვავდება კულტურულ-ისტორიული ასოციაციებით); ფონური ლექსიკა (როდესაც ამა თუ იმ საგანსა და მოვლენას გააჩნია შესატყვისები სხვა კულტურაში, თუმცა ისინი ერთმანეთისაგან განსხვავდებიან ფუნქციონირების ფორმითა თუ გამოხატულების თავისებურებით). ლინგვოქვეყანათმცოდნეობა ასევე შეისწავლის ფრაზეოლოგიურ ერთეულებს, რომლებშიც აისახება ამა თუ იმ ერის ისტორიის, კულტურის, ტრადიციების, წეს-ჩვეულებების ეროვნული თავისებურებები.

სწავლების მეთოდოლოგია/METHODOLOGY OF TEACHING

ლინგვოქვეყანათმცოდნეობითი თეორიის მიხედვით, უნდა განვიხილოთ არამარტო სიტყვის დენოტატიური მნიშვნელობა, არამედ იმ ასოციაციათა მთელი ჯაჭვი, რომელსაც ეს სიტყვა თუ ფრაზეოლოგიზმი წარმოქმნის ენისა და კულტურის მატარებლის ცნობიერებაში. ეყრდნობა რა ფსიქოლინგვისტიკის მონაცემებს, ლინგვოქვეყანათმცოდნეობა სიტყვის მნიშვნელობის უფრო ფართო ინტერპრეტაციის საშუალებას იძლევა, ვიდრე ტრადიციული სემასიოლოგია.

ენათა შეპირისპირებისას ეროვნულ-კულტურული განსხვავებები შეინიშნება თითქმის ყველა დონეზე, განსაკუთრებით კი ლექსიკურ (ფრაზეოლოგიურ) დონეზე, ამიტომაც შეპირისპირებითი ლინგვოქვეყანათმცოდნეობის უშუალო ობიექტი, უპირველეს ყოვლისა, არის ლექსიკა და ფრაზეოლოგია. ლინგვოქვეყანათმცოდნეობითი მიდგომა ავითარებს ანალიტიკურ უნარ-ჩვევებს, რაც უადვილებს ენის შემსწავლელს უცხო ქვეყნის კულტურა შეისწავლოს და აღიქვას საკუთარი კულტურის კრილიში.

უნდა აღინიშნოს, რომ ფრანგული ენის შესწავლის პირველსავე ეტაპზე იჩენს თავს ლინგვოქვეყანათმცოდნეობითი თავისებურებები, რაც განპირობებულია ფრანგულ და ქართულ ენაზე მოსაუბრეთა განსხვავებული ენობრივი აღქმით. მაგ. თუკი შევადარებთ ერთმანეთს სიტყვებს „maison“ და „სახლი“, ვნახავთ, რომ ფრანგებისთვის იგი, უპირველეს ყოვლისა, არის „ადგილი, სადაც ცხოვრობენ“, ხოლო ქართველებისთვის „სახლი“ პირველ რიგში ასოცირდება ოჯახთან. სწორედ ამიტომ ქართველები ამბობენ „სახლში მივდივარ“, ხოლო ფრანგები – „je vais chez moi“ (შინ მივდივარ).

საინტერესოა ასევე სიტყვის „vacances“ განმარტება, რომელიც გარდა არდადეგებისა, ნიშნავს შვებულებასაც. ვინაიდან ქართველებისთვის „არდადეგები“ და „შვებულება“ უკავშირდება საქმიანობის სხვადასხვა სფეროს, სამწუხაროდ, სიტყვის „vacances“ მეორე მნიშვნელობა „შვებულება“ ხშირად ყურადღების მიღმა რჩება. განსხვავებული ენობრივი აღქმიდან გამომდინარე ენის შემსწავლელმა შესაძლოა „შვებულების“ სხვა შესატყვისი მაგ. „congé“ გამოიყენოს ფრანგულ ენაში, რაც ზოგ შემთხვევაში გაუგებარი რჩება უცხოელებისთვის, ვინაიდან მათთვის სიტყვის „congé“ გამოყენების სფერო ცოტათი შეზღუდულია:

congé de maternité - დეკრეტული შვებულება,

congé de formation - სასწავლო შვებულება,

congé de maladie - სამედიცინო შვებულება და ა.შ.

ქართულ ენაში დამკვიდრებული ფრანგული სიტყვა „მანსონიე“ არ წარმოადგენს ფრანგული „chansonnier“-ს სრულ აზრობრივ ექვივალენტს. თუკი ჩვენთვის „მანსონიე“ არის მომღერალი, ავტორ-შემსრულებელი, ფრანგებისთვის chansonnier ძირითადად ნიშნავს სატირულ-იუმორისტული სიმღერების შემსრულებელს.

ძალზე საინტერესოა ქართული და ფრანგული ენების საგანმანათლებლო სფეროს ლექსიკის განხილვა, სადაც შეიმჩნევა მთელი რიგი განსხვავებები. მაგ. სიტყვებს „académie“ (აკადემია) და „recteur“ (რექტორი) გარდა ქართულ ენაში არსებული სრული ექვივალენტებისა, ფრანგულ ენაში გააჩნიათ აბსოლუტურად სხვა აზრობრივი დატვირთვა. ქვეყნის ტერიტორია იყოფა 27 აკადემიად ანუ სასწავლო ოლქად (académie - სასწავლო ოლქი), თითოეული მათგანი კი ემსახურება რამდენიმე დეპარტამენტს. აკადემიის სათავეში დგას საფრანგეთის პრეზიდენტის მიერ დანიშნული რექტორი, რომელიც უშუალოდ ემორჩილება განათლების მინისტრს. (აუცილებელია, რომ რექტორს ჰქონდეს მეცნიერებათა დოქტორის სამეცნიერო ხარისხი - *Doctorat d'Etat*).

ასევე ქართულ ენაში არცთუ ისე დიდი ხნის წინ დამკვიდრებულ სიტყვას „ბაკალავრი“ ნაკლები საერთო აქვს ფრანგულ „bachelier“-სთან. საფრანგეთში ბაკალავრი ეწოდება ადამიანს, რომელსაც გააჩნია საშუალო განათლების დამადასტურებელი დიპლომი (ატესტატი), რითაც მას გზა ეხსნება უმაღლეს სასწავლებელში სწავლის გასაგრძელებლად. საქართველოში კი ბაკალავრის ხარისხი უმაღლესი აკადემიური განათლების პირველი საფეხურის კურსდამთავრებულს ენიჭება.

ერთგვარ გაუგებრობას იწვევს ისეთი სიტყვების გამოყენება, რომელთა სიტყვასიტყვითი თარგმანი სრულიად არ შეესაბამება ამ სიტყვებით გამოხატული საგნისა თუ მოვლენის არსს. მაგ.

სწავლების მეთოდოლოგია/METHODOLOGY OF TEACHING

სიტყვათშეთანხმებები "Hôtel Matignon" და "Hôtel de Ville" გაუგებარი დარჩება, თუკი მათ პირდაპირ ვთარგმნით. უცილებელია, ენის შემსწავლელს მივაწოდოთ ლინგვოქვეყანათმცოდნეობითი ინფორმაცია, კერძოდ, ის, რომ "Hôtel Matignon" – ეს არის პრემიერ მინისტრის რეზიდენცია, ხოლო "Hôtel de Ville" – ქალაქის მერია.

ლინგვოქვეყანათმცოდნეობითი მიდგომა, უპირველეს ყოვლისა, გულისხმობს ავთენტურ მასალაზე მუშაობას. ეს შეიძლება იყოს ისტორიულ-კულტურული რეალიები, კლიშეები, ზრდილობის ფორმულები, თანხმობისა თუ უარყოფის გამომხატველი გამოთქმები და ა.შ. კლიშე არის არამართო შაბლონური ფრაზა, არამედ აუცილებელი კომუნიკაციური ელემენტი უცხო ენის სწავლების პროცესში. ეს არის სიტყვათშეთანხმებისა და სინტაქსური კონსტრუქციების სტანდარტული ნიმუშები, რომელთა სიტყვასიტყვითი თარგმანი უმეტესწილად ვერ გადმოსცემს ამა თუ იმ სიტყვით აღნიშნული მოვლენის არსს. მაგ. Un rendez-vous, un billet aller-retout, être en train de faire qch.

რაც შეეხება ფრანგულ კულტურაში არსებულ რეალიებს, აქ, რა თქმა უნდა, აუცილებელია ლინგვოქვეყანათმცოდნეობითი ინფორმაციის მიწოდება ენის შემსწავლელთათვის. აქვე უნდა აღინიშნოს ამ რეალიების აღმნიშვნელი აბრევიატურები, რომლებიც საყოველთაოდაა გავრცელებული და აღიარებული:

TGV (train à grande vitesse) - ჩქაროსნული მატარებელი

RER (Réseau express régional) - მეტროპოლიტენის ქსელი

SNCF (Société nationale des chemins de fer français) - რკინიგზის ეროვნული კომპანია

RATP (Régie autonome des transports parisiens) - პარიზის საქალაქო ტრანსპორტის ავტონომიური მართვა

PMI (petites et moyennes industries) - მცირე და საშუალო წარმოება

DOM (département d'outre mer) - საფრანგეთის ზღვისიქითა დეპარტამენტები

HLM (Habitation à loyer modéré) - საცხოვრებელი საშუალო გადასახადით, რომელთა მშენებლობასაც აფინანსებს სახელმწიფო

DEUG (Diplôme d'études universitaires générales) - ზოგადი საუნივერსიტეტო განათლების დიპლომი (გაციემა უნივერსიტეტის პირველი ორწლიანი საფეხურის დასრულების შემდეგ).

ფრაზეოლოგიური ერთეულებითა და მყარი შესიტყვებებით ხშირად გადმოიცემა ამა თუ იმ ერის ისტორიის, კულტურის, ტრადიციების, წეს-ჩვეულებების ეროვნული თავისებურებები, რომლებიც აუცილებლად უნდა განვუმარტოთ უცხო ენის შემსწავლელს. ასე მაგ. ზედსართავ სახელს "blanc" (თეთრი) ვხვდებით მთელ რიგ მყარ შესიტყვებებში, სადაც მისი ქართული ექვივალენტები სხვადასხვაგვარია:

Le bulletin blanc - ცარიელი ბიულეტენი (ხმის მიცემის დროს)

La voix blanche - დაბალი ხმა

Le mariage blanc - ფიქტიური ქორწინება

L'examen blanc - საცდელი გამოცდა

La nuit blanche - უძილო ღამე

ფრანგული ენის სწავლების საწყის ეტაპზე ლინგვოქვეყანათმცოდნეობითი მასალის, კომუნიკაციური კომპეტენციის უმნიშვნელოვანესი ნაწილის, გათავისება ქმნის ლინგვოქვეყანათმცოდნეობით კომპეტენციას, რომელშიც იგულისხმება შესასწავლი ენის ქვეყნის რეალიების მთელი სისტემა. ფრანგული ენის სწავლების პროცესში ქვეყანათმცოდნეობითი ელემენტების შეტანა მნიშვნელოვნად ზრდის მომავალი სპეციალისტის კომუნიკაციურ კომპეტენციას, რომელიც წარმატებით შეძლებს გამოიყენოს თავისი ცოდნა ყოველდღიურ სიტუაციებში, მაგ. დაჯავშნოს ნომერი სასტუმროში, დაუკვეთოს თვითმფრინავის ბილეთი (ერთმხრივი ან ორმხრივი), გაიგოს ტრანსფერის, სასტუმროს პირობები, მიიღოს ინფორმაცია ადგილობრივი ღირსშესანიშნაობების შესახებ და ა.შ. ასევე აუცილებელია, რომ სტუდენტს ჩამოუყალიბდეს წერიტი კომპეტენციები, კერძოდ, ანკეტის შევსების, საქმიანი თუ პირადი მიმოწერის, განსაკუთრებით კი რეზიუმეს შედგენის უნარ-ჩვევები.

სწავლების მეთოდოლოგია/METHODOLOGY OF TEACHING

ამგვარად, ფრანგულ ენის სწავლებისას ლინგვოქვეყანათმცოდნეობითი მიდგომა ითვალისწინებს ენისა და კულტურის ურთიერთკავშირს, რომელიც ამ პროცესს წარმოგვიდგენს ენობრივი და არაენობრივი ერთეულების ერთიანი სტრუქტურის სახით. ლინგვოქვეყანათმცოდნეობა გვაწვდის მრავალფეროვან ინფორმაციას შესასწავლი ენის ქვეყნის სხვადასხვა სფეროს შესახებ, გვიჩვენებს ენობრივ ერთეულთა რეალურ ფუნქციონირებას ავთენტურ დოკუმენტებსა და ქვეყანათმცოდნეობით ტექსტებში, ახდენს კომუნიკაციური ღირებულების მქონე ლექსიკურ-გრამატიკული მასალის სისტემატიზირებას ლინგვოქვეყანათმცოდნეობითი მნიშვნელობის მქონე გამონათქვამებში.

გამოყენებული ლიტერატურა:

1. Веденина Л.Г. *Теория межкультурной коммуникации и значение слова* // Иностранные языки в школе, 2000. – № 5.
2. Besse H. *Méthodes et pratiques des manuels de langue*. CREDIF, Didier, Paris 1992.
3. Carlo C. Causa M. *Civilisation progressive du français*. CLE international. 2003
4. Rosen E. *Le point sur le Cadre européen commun de référence pour les langues*, CLE international, 2010.
5. Widdowson H.G. *Une approche communicative de l'enseignement des langues*. LAL (Langues et apprentissages des langues). Crédif, Hatier/Didier, Paris, 1991.

რეზიუმე

კულტურათაშორისი კომუნიკაციის პროცესში არსებით როლს ასრულებს კულტურის სხვადასხვა ასპექტები - ცხოვრების წესი, მენტალიტეტი, ეროვნული ხასიათი, ღირებულებათა სისტემა, რწმენა. ლინგვოქვეყანათმცოდნეობითი მასალის, კომუნიკაციური კომპეტენციის უმნიშვნელოვანესი ნაწილის, გათავისება ქმნის ლინგვოქვეყანათმცოდნეობით კომპეტენციას, რომელშიც იგულისხმება შესასწავლი ენის ქვეყნის რეალიების მთელი სისტემა. ფრანგული ენის სწავლებისას ლინგვოქვეყანათმცოდნეობითი მიდგომა ითვალისწინებს ენისა და კულტურის ურთიერთკავშირს, გვაწვდის მრავალფეროვან ინფორმაციას შესასწავლი ენის ქვეყნის სხვადასხვა სფეროს შესახებ, გვიჩვენებს ენობრივ ერთეულთა რეალურ ფუნქციონირებას ავთენტურ დოკუმენტებსა და ქვეყანათმცოდნეობით ტექსტებში, ახდენს კომუნიკაციური ღირებულების მქონე ლექსიკურ-გრამატიკული მასალის სისტემატიზირებას.

Ekaterine Gachechiladze – Akaki Tsereteli State University, Ph.D in Philology, Associate Professor

Linguocultural Aspect in French Teaching

Abstract

The linguocultural aspect in French teaching is a tool of communication in the dialogue of the modern world cultures. Modern methods of foreign language studies are based upon the aspects of linguocultural aspect. It is necessary for the adequate communication; the linguocultural aspect should help the students to develop the ability of independently learning about cultural-linguistic facts of various linguistic forms such as: vocabulary, phraseology, forms of the speaking etiquette and nonverbal means of communication.

სწავლების მეთოდოლოგია/METHODOLOGY OF TEACHING

დარეჯან გელაძე - ბათუმის სახელმწიფო უნივერსიტეტი, განათლების მეცნიერებათა დოქტორი, პედაგოგიურ მეცნიერებათა დეპარტამენტის ასისტენტ პროფესორი

ზეინაბ გორგაძე - ბსუ განათლების ფაკულტეტის საბაზო და საშუალო სკოლის საგნის ან საგანთა ჯგუფის მასწავლებლის სპეციალობის I კურსის მაგისტრანტი

თანამედროვე საინფორმაციო საკომუნიკაციო ტექნოლოგიების გამოყენება ინგლისური ენის სწავლებისას

სწავლების ახალი ტექნოლოგიების გამოყენება მსოფლიოს მრავალ ქვეყანაში უმთავრეს სახელმწიფოებრივ პრიორიტეტად ითვლება. ამ თვალსაზრისით გასათვალისწინებელია საზღვარგარეთის ქვეყნების მოწინავე გამოცდილება. რაც აუცილებელია საქართველოში მიმდინარე განათლების სისტემის რეფორმისათვის. ინფორმატიზაცია ინფორმაციის მოპოვება XXI საუკუნის საზოგადოების განვითარების გადამწყვეტ ფაქტორად მოგვევლინა. საინფორმაციო საკომუნიკაციო ტექნოლოგიები (ICT). ადამიანების ერთმანეთთან დაკავშირებასთან ერთად განაპირობებს საზოგადოების განვითარების პროცესს მართალია, ჩვენ ვფლობთ დიდ ცოდნას და ტრადიციულ სწავლების დიდ გამოცდილებას, მაგრამ მნიშვნელოვნად ჩამოვრჩებით მსოფლიოს ბევრ ქვეყანას ICT-ით სწავლების მეთოდების გამოყენებაში. ინტერნეტ ტექნოლოგიების ათვისება და ყველა სფეროში დანერგვა სწავლის პროცესისა და ცხოვრების ახალი წესის დამკვიდრების კანონზომიერი პროცესია. ამიტომაც ამის მიღწევისათვის ერთადერთ რეალურ გზად გვესახება სასწავლო-აღმზრდელობით პროცესში ინტერნეტ ტექნოლოგიების ფართო დანერგვა. კერძოდ ინგლისური ენის სწავლებისას.

საგანმანათლებლო სისტემაში (სკოლებში, უმაღლეს სასწავლებლებში) საინფორმაციო ტექნოლოგიების იდეის განხორციელება ანუ სასწავლო-აღმზრდელობითი ტექნოლოგიზაცია ითვალისწინებს მოსწავლის (სტუდენტის), როგორც „ნედლეულის“ საბოლოო „პროდუქტად“ სპეციალისტად ჩამოყალიბებას. იმ სპეციალისტად, რომელიც ფლობს თანამედროვე საინფორმაციო სისტემებისა და ტექნოლოგიების პრაქტიკული გამოყენების უნარ-ჩვევებს. ამისათვის საჭიროა, პედაგოგმა კარგად გაითავისოს ეს პროცესი, ამ ამოცანის გადასაჭრელად დასვას ამოცანა, აღწეროს სათანადო ალგორითმი, შეადგინოს სცენარი და პროგრამა ფორმალურ სახეში ანუ გადაწყვიტოს ამოცანა-პრობლემა, რომელიც მდგომარეობს სასწავლო -აღმზრდელობითი პროცესის თანამედროვე მოთხოვნათა დონეზე წარმართვად.

ინტერნეტს (კომპიუტერს) კოლოსალურ ინფორმაციულ შესაძლებლობებთან ერთად, შთამბეჭდავი მომსახურების სფერო გააჩნია. მისი მეშვეობით ხდება სწავლების მიზნებითა და დიდაქტიკური ამოცანებით განპირობებული შემეცნებითი მოქმედებების რეალიზაცია, ცოდნის გაფართოვება, ადამიანისა და სამყაროს შეცნობა, მისი რესურსების გამოყენების მეთოდურ ასპექტზე ყურადღების გაახვილება. ინტერნეტით გამოყენების მეთოდური ასპექტი კომუნიკაციური კომპეტენციის ფორმირებაა, შინაარსი კი სამეტყველო აქტივობის სახეების დაუფლება.

კომუნიკაციური კომპეტენციის ლინგვისტური, ქვეყანათმცოდნეობითი და კულტურათმშორისი მიმართულებების დასადგენად საკმარისი არ არის მხოლოდ სახელმძღვანელოებითა და დამხმარე ლიტერატურით მანიპულირება, აუცილებელია აგრეთვე ქცევის ნორმების დაცვა, საუბრის უნარ ჩვევების ფორმირება, ენის „მატარებელთან“ ცოცხალი ურთიერთობების დამყარება, სასწავლო პროცესში ტექნიკური საშუალებების ჩართვა. ინგლისური ენის სწავლების საშუალებათა შორის განსაკუთრებული სრულყოფილებით გამოირჩევა კომპიუტერი, რომლის დანიშნულებას ნებისმიერი ინფორმაციის შეყვანა, მიღება, სწრაფი გადამუშავება, კორექტირება და შენახვა წარმოადგენს. ვერცერთი სახელმძღვანელო ვერ უზრუნველყოფს მასალების დროულ განახლებას და ყველა მოსწავლის ინტერესების დაკმაყოფილებას. ამის საშუალებას გვაძლევს ინტერნეტი, რომელზეც განთავსებულია მთელი ელექტრონული ბიბლიოთეკები უახლოესი, ავთენტური, მრავალფეროვანი შემეცნებითი, პრაქტიკული და გასართობი ინფორმაციით.

სწავლების მეთოდოლოგია/METHODOLOGY OF TEACHING

კომპიუტერულ ტექნიკას დაუფლებული მოსწავლე, ადვილად ძლევს ენის ათვისებასთან დაკავშირებულ სიმძნელებს, იგი შეუცვლელია ტექსტობრივი, ჟღერადი და გრაფიკული ინფორმაციის მოპოვების, ცოდნის გაღრმავებისათვის და მეტყველებაში ხარვეზების აღმოსაფრხველად.

კომპიუტერის გამოყენება სასწავლო პროცესში ზრდის მოსწავლეებში შინაგან მოტივაციას. ბევრი მოსწავლისათვის კომპიუტერის გამოყენება ჯერ კიდევ სიახლეა, ახალი გამოცდილებაა. მათ აქვთ დიდი სურვილი გამოიყენონ კომპიუტერი საკლასო ოთახში. ტექნოლოგიებით გამდიდრებული გაკვეთილი ბავშვებისათვის მეტად საინტერესოა, მოსწავლეებს ეზრდებათ მოტივაცია და უფრო ხალისით ეკიდებიან საგაკვეთილო პროცესს. ითვისებენ ახალ სიახლეებს.

თანამედროვე საინფორმაციო ტექნოლოგიების გამოყენება სასწავლო პროცესში აძლევს მოსწავლეს ამომწურავ ინფორმაციას, უფრო ადვილად იგებენ და სწავლობენ, ხოლო ის რესურსი რომელიც მიეწოდება მოსწავლეებს არის ეფექტური.

საინფორმაციო-საკომუნიკაციო ტექნიკური საშუალებების გამოყენება ხელს უწყობს უცხო ენის მარტივად შესწავლაში. კერძოდ ინტერნეტის მეშვეობით მოსწავლეებს შეუძლიათ დაეუფლონ კომუნიკაციას სხვადასხვა ქვეყნის ხალხთან არამხოლოდ ინგლისურად მოლაპარაკე არამედ მთელს მსოფლიოსთან.

თანამედროვე ტექნოლოგიები მოსწავლეთა მოტივაციის ამაღლებასთან ერთად, საშუალებას გვაძლევს სასწავლო პროცესი დროსა და სივრცეში გასცდეს საკლასო ოთახის ფარგლებს. ტექნოლოგიების დახმარებით მოსწავლე მასწავლებელს შეუძლია მოიპოვოს რეალური მონაცემები, რომელიც საჭიროა ამა თუ იმ პრობლემის გადასაჭრელად და სასწავლო პროცესში იმ პიროვნებების ჩასართავად, რომლებსაც უშუალოდ კავშირი არ აქვთ მიმდინარე სასწავლო აქტივობასთან სკოლებში.

ინფორმაციულ საკომუნიკაციო ტექნოლოგიების გამოყენება ინგლისური ენის გაკვეთილის ჩატარებისას, განსაკუთრებით ეფექტურია. კარგი იქნება მოსწავლეებზე ისეთი დავალების მიცემა რომ მათ დასჭირდეთ კომპიუტერის გამოყენება. მაგ: ტექსტის შევსება, ინტერნეტში მასალის მოძიება, ტექსტის დაბეჭდვა, ცხრილებისა და პრეზენტაციების შედგენა, კლიპის დამზადება, ვიდეო მასალის მომზადება და ა.შ. ამგვარი დავალებები ზრდის მოტივაციას, მოსწავლეები ხალისით იყენებენ კომპიუტერს, რომელიც მათთვის არამარტო გასართობი, არამედ თანამედროვეობის და წარმატებულობის სიმბოლოცაა.

მასწავლებელმა შეიძლება გაკვეთილი ჩაატაროს კომპიუტერის გამოყენებით. მისცეს მოსწავლეებს ჯგუფური და ინდივიდუალური დავალებები.

ინტერნეტ პროექტები – ინგლისური ენის გაკვეთილზე არის ურთიერთმოქმედება როდესაც მოსწავლეები ეძებენ ინფორმაციას პროექტის შესახებ, რის შედეგადაც მოსწავლეებს აქვთ შესაძლებლობა დაუსვან შეკითხვები, გაუგზავნონ კომენტარები ერთმანეთს, ვებ- გვერდების ავტორებს და მიიღონ მათგან სრული ინფორმაცია.

ელექტრონული ფოსტა–ინგლისური ენის გაკვეთილზე სახალისოა ელექტრონული ფოსტის გამოყენება, მოსწავლეებს შეუძლიათ წაიკითხონ და მიწერონ ინფორმაცია ერთმანეთს. ელექტრონული ფოსტის ინტენსიური მოხმარება ხელს უწყობს მოსწავლეებში მარტივი დიალოგების შესწავლას. კითხვის დასმის უნარ-ჩვევების განვითარებას, ასევე პასუხის მოფიქრებას და გაცემას. ელექტრონული ფოსტა ეხმარება მოსწავლეებს გაუგზავნონ წერილები, თავიანთი მოსაზრებები რაც ხელს უწყობს წერიტი მეტყველების განვითარებას მოსწავლე არამარტო ეჩვევა კითხვის დასმას, პასუხის გაცემას არამედ შეუძლია წერა. ელექტრონული ფოსტის გამოყენება ხელს უწყობს მოსწავლეებში: 1. მასალის მოპოვებას, 2. მასალის გადაცემას, 3. კომუნიკაციის დამყარებას. 4. მარტივი დიალოგის წარმართვას სხვადასხვა თემებზე.

ფილმების ჩვენება–ინგლისური ენის გაკვეთილზე საგაკვეთილო პროცესთან დაკავშირებით არის ძალიან სასიამოვნო მოსწავლეებისათვის.

სწავლების მეთოდოლოგია/METHODOLOGY OF TEACHING

ვაჩვენოთ მოსწავლეებს გაკვეთილთან დაკავშირებით პატარა ფილმები და ვკითხოთ თუ რა ნახეს და მოეწონათ, ფილმი შეიძლება იყოს ეგზოტიკურ ადგილებზე, სხვა ერების კულტურაზე და ა.შ. ამის შემდეგ ჩვენი კულტურის შესახებ ვკითხოთ და დავაკავშირებინოთ ერთმანეთს.

ვაჩვენოთ მოსწავლეებს ისეთი ფილმები სადაც სხვადასხვა ადამიანის ხასიათი იქნება აღბეჭდილი. შემდეგ ვკითხოთ რას გრძნობენ ეს ადამიანები? და ა.შ

სურათის აღწერა–ინგლისური ენის გაკვეთილზე ვაჩვენოთ ისეთი სურათი რომელიც საგაკვეთილო თემასთან იქნება დაკავშირებული. მაგ: ამინდზე, წელიწადის დროებზე/თვეებზე და ა.შ ვთხოვოთ მისი აღწერა. თუ რომელიმე სიტყვას ვერ თარგმნიან მიუთითოთ ვებ-გვერდი რომელიც დაეხმარებათ რომ გადათარგმნონ. შემდეგ კი ამ სურათის შესახებ დავაწერინოთ პატარა თემა, ვუთხრათ იპოვონ სამი სიტუაცია სურათზე სადაც მათ უნდა შეძლონ გამოიყენონ სამი სხვადასხვა დრო: აწმყო, წარსული და განგრობითი. შემდეგ მთელ კლასს ვაჩვენოთ სურათი და მოსწავლეს ვთხოვოთ შესრულებული თემა წარუდგინოს თანაკლასელებს. ხოლო მოსწავლეებმა ყურადღებით მოისმინონ რა გრამატიკული და ლექსიკური შეცდომები იქნება .

აუდიო მასალის გამოყენება- მნიშვნელოვანია ინგლისური ენის სწავლებისას, რადგანაც სწავლისას მნიშვნელოვანი სმენითი უნარ – ჩვევების განვითარებაა. აუდიო მასალის გამოყენება მნიშვნელოვანია როგორც სიტყვების სწავლის დროს ასევე გრამატიკის. იგი ეხმარება მოსწავლეებს რითმის, სიჩქარის, ინტონაციისა და სიტყვების სწორად წარმოთქმაში. როდესაც ვეკითხებით მოსწავლეებს ინგლისურად რაიმეს ხშირად ვერ ხვდებიან და შეკითხვას რადგან არ ესმით და სწორად წარმოთქმაც არ შეუძლიათ სიტყვების. ეს იმას ნიშნავს რომ, ვერ იგებენ და ვერც წარმოთქვამენ. ამიტომაც აუდიო მასალის გამოყენება საგაკვეთილო პროცესში მოსწავლეს საშუალებას აძლევს გააუმჯობესოს ენობრივი უნარები

ინგლისური ენის სწავლებაში კომპიუტერის გამოყენებამ სრულიად შეცვალა, საინტერესო და მრავალფეროვანი გახადა სასკოლო ცხოვრების სინამდვილე.

ინგლისური ენის სწავლებისას კომპიუტერის გამოყენებაში იგულისხმება:

1.კომპიუტერის (შიდა ქსელი, „ჩეთი“, ელექტრონული ფოსტა, ტელეკონფერენციები და ა.შ) საშუალებით უცხოურ ენაზე კომუნიკაციის რეალიზაცია.

2.ქსელში ჩართული (online) და დისკეტებზე (floppy disks) ან კომპაქტ-დისკეტებზე (CDs) ჩაწერილი სასწავლო კომპიუტერული (დაპროგრამებული) მასალები.

3.კომპიუტერით (ინტერნეტით)მოპოვებული მასალის გამოყენება უცხოური ენის სწავლებისას (ამ დროს თვით კომპიუტერი მეცადინეობაზე არ გამოიყენება).

ინტერნეტის მასალის შერჩევა და ადაპტირება, განათლების სისტემის სტანდარტებიდან, შესასწავლი ქვეყნის სპეციპიკიდან, სწავლების მიზნებიდან გამომდინარე ხდება. მასწავლებელს შეუძლია: 1. მოიპოვოს კომპიუტერში ავთენტური მასალა ზეპირმეტყველებაში გამოსაყენებლად, თემის ირგვლივ სასაუბროდ, დისკუსიების ჩასატარებლად. 2.ჩაწეროს ჟღერადი ინფორმაციები, მსახიობების, პოლიტიკოსების, სახელმწიფო მოღვაწეების, ცნობილ მეცნიერთა გამოსვლების ადაპტირებული ნიმუშები. 3.დაამუშავოს პროექტის მონაწილე პარტნიორებისგან E-mail-ით. მიღებული წერილები, 4.ჩაატაროს დისკუსიები, საჯარო განხილვები გაკვეთილზე. 5.შეასრულოს ენის „მატარებლის“ მიერ ზეპირ და წერით შეტყობინებებში. გამოყენებული ფრაზეოლოგიის ზმების, ანდაზების, იდიომების, ნეოლოგიზმების, შესასწავლი ენის სპეციპიკურობის ამსახველი მასალის ლინგვისტური ანალიზი, 6.ისარგებლოს კლასიკოსებისა და თანამედროვე მწერლების ნაწარმოებებიდან ამონარიდებით-სხვადასხვა ხასიათის მსჯელობისა და დისკუსიებისათვის 7. გამოიყენოს ინტერნეტის, მასწავლებლის ელექტრონულ გვერდზე მოთავსებული სასწავლო მოდელები. 8. დაარეგულიროს ენის შემსწავლელისა და „მატარებელს“ შორის ზეპირითი და წერითი ურთიერთობები, შეარჩიოს მასალა „მასწავლებლის გვერდიდან“ თეორიული ცოდნის საფუძველზე.

ცოცხალ დიალოგებსა და საუბარზე აგებული კომპიუტერული ტელეკომუნიკაციები, მოსწავლეს სხვადასხვა ქვეყნის კულტურაზე სასურველი ინფორმაციების მიღებაში, ავთენტური ტექსტების დაუფლებაში ეხმარება. ამზადებს მათ კულტურათმორისი ურთიერთობებისათვის, საუკეთესო პირობებს უქმნის ბუნებრივი გარემოცვის ჩამოყალიბებისათვის. ინტერნეტით მიღებული

სწავლების მეთოდოლოგია/METHODOLOGY OF TEACHING

ინფორმაცია შესაძლებლობას აძლევს მოსწავლეს მუდმივად იყოს მსოფლიოში მიმდინარე ცვლილებებისა და სიახლეების კურსში.

კომპიუტერის დახმარებით ინგლისური ენის შესწავლა შემოქმედებითი პროცედურაა, სადაც ხორციელდება ახალი მეთოდური ხერხების გამოვლენა, მასალის თანმიმდევრული ათვისება, ურთიერთობის ფორმების დადგენა მოსწავლესა და მასწავლებელს შორის კონტაქტების დამყარება.

ინგლისური ენის შემსწავლელი კომპიუტერული პროგრამები შეიცავს ენობრივ (ფონეტიკურ, ლექსიკურ, გრამატიკულ), აუდირებისა და კითხვის უნარ ჩვევების განმავითარებელ, დაპროგრამებულ სავარჯიშოებს. გაკვეთილზე (აუდიტორიაში) გამოყენებულ მასალასთან შედარებით, კომპიუტერში მოპოვებულს ბევრი უპირატესობა აქვს: მოსწავლეს შეუძლია მისი ენობრივი დონის, სირთულეების მეხსიერების ტიპისა და ინტერესების გათვალისწინებით შეარჩიოს მისთვის სასარგებლო და საინტერესო მასალა, მისი შესრულების ტემპი და გამოყენების სიხშირე. სწორდება ყოველი შეცდომა, შეცდომების შესწორებისას ადგილი არ აქვს შფოთვას რადგან შეცდომის დაშვების ერთადერთი მოწმე კომპიუტერია. წარმოდგენილ სწორ პასუხთან ერთად შეცდომის მიზეზიც ახსნილია, ზოგიერთი პროგრამა რეკომენდაციას აძლევს მოსწავლეს, რა საცნობარო მასალა გამოიყენოს და რა დავალებები შეასრულოს დამატებით.

გამოყენებული ლიტერატურა:

1. გორგობიანი ლ. კახიაშვილი ლ. მაცხოვანიშვილი გ. ქვლივიძე რ. უცხოური ენების სწავლების თეორია და მეთოდოლოგია. თბილისი, 2004.
2. გოჩიტაშვილი გ. მანჯგალაძე მ. ენის სწავლების ელექტრონული რესურსები; I საერთაშორისო კონფერენცია - „ენა და ლიტერატურა“, მასალები, ქუთაისი, 2010.
3. კაპანაძე დ. ჟვანია თ. ლომინაძე თ. თოდუა თ. LMS Moodle-ის გამოყენება სასწავლო პროცესის ორგანიზებისათვის, საერთაშორისო სამეცნიერო კონფერენცია „ინფორმაციული ტექნოლოგიები“.
4. ჩოგოვაძე გ. „ინფორმაცია, საზოგადოება, ადამიანი“. გამომცემლობა „ნეოსტუდია“ თბილისი, 2003
5. ჩაჩანიძე გ. სანთარია ვ. „ინტერნეტ განათლების ტექნოლოგიები და მისი განვითარების პერსპექტივები“. თბილისი, 2004
6. Caroline Ho Mei Lin "THE INTERNET AND ENGLISH LANGUAGE TEACHING". **Issue No. 1, June 1997**
7. E-learning Concepts and Techniques //Institute for Interactive Technologies, Bloomsburg University of Pennsylvania, USA, 2006
8. <http://bob.nap.edu/html/beingfluet/es.html>
9. <http://www.ido.tsu.ru/ss/?unit=223>

რეზიუმე

საგანმანათლებლო სისტემაში (სკოლებში, უმაღლეს სასწავლებლებში) საინფორმაციო ტექნოლოგიების იდეის განხორციელება ანუ სასწავლო-აღმზრდელობითი ტექნოლოგიზაცია ითვალისწინებს მოსწავლის (სტუდენტის), როგორც „ნედლეულის“ საბოლოო „პროდუქტად“ სპეციალისტად ჩამოყალიბებას. იმ სპეციალისტად, რომელიც ფლობს თანამედროვე საინფორმაციო სისტემებისა და ტექნოლოგიების პრაქტიკული გამოყენების უნარ-ჩვევებს.

კომპიუტერის დახმარებით ინგლისური ენის შესწავლა შემოქმედებითი პროცედურაა, სადაც ხორციელდება ახალი მეთოდური ხერხების გამოვლენა, მასალის თანმიმდევრული ათვისება, ურთიერთობის ფორმების დადგენა მოსწავლესა და მასწავლებელს შორის კონტაქტების დამყარება.

თანამედროვე საინფორმაციო საკომუნიკაციო ტექნოლოგიების გამოყენება ინგლისური ენის სწავლებაში ხელს უწყობს მოსწავლეების განწყობის შექმნას. მისი გამოყენება საგაკვეთილო პროცესს მოტივირებულს, საინტერესოს, რეალურს და შედეგიანს ხდის. თანამედროვე საინფორმაციო საკომუნიკაციო ტექნოლოგიების გამოყენება მოსწავლეების საგაკვეთილო პროცესში სრულფართოობას უწყობს ხელს და მოსწავლეებს ისეთი უნარები უვითარდებათ როგორცაა: გაგება, თანამშრომლობა, ანალიტიკური და სინთეზური, შემოქმედებითი აზროვნები, კრიტიკული აზროვნების, თვითშეფასების მოვლენისადმი ზნეობრივი ასპექტის მიდგომის უნარი.

Darejan Geladze - Batumi State University, Department of Education, Ph.D., an assistant professor in the Department of Pedagogical Sciences

Zeinab Gorgadze - Batumi State University, faculty of education and secondary school in the subject or subjects of teachers graduate specialization course I

The use of modern information and communication technologies in teaching English language

Resume

In educational system (schools, universities) information technology implementation of the idea or educational technologization provides for the student's, as the "raw" final "product" specialist formation the specialist, who owns the practical application skills of modern information systems and technologies.

learning English is creative procedure by helping computer, where performs identify of the new methodological tools, the development of a consistent material, establish forms of communication contacts between students and teachers.

The use of modern information and communication technologies in English teaching encourages students to cheat sentiment. Its use in teaching process makes students motivated, interesting, realistic and effective. The use of modern information and communication technologies involves students to contribute in the process of teaching and pupils to develop skills such as: understanding, cooperation, Analytical and synthetic, creative thinking, critical thinking, self-assessment approach to the moral aspect of one's ability.

Tamar Grigalashvili – Akaki Tsereteli State University, PhD, Teacher

Maia Nachkepia – Akaki Tsereteli State University, MA (PhD student), Teacher

Language Testing and One Methodological Technique of Assessment

All language tests are a form of assessment. Testing is an inseparable part of a teaching process. There are many forms of assessment (e.g. checklists used in continuous assessment; informal teacher observation) which would not be described as tests. Evaluation is a term which is again broader than assessment. All assessment is a form of evaluation, but in a language programme a number of things are evaluated other than learner proficiency. These may include the effectiveness of particular methods or materials, the kind and quality of discourse actually produced in the programme, learner/teacher satisfaction, teaching effectiveness, etc.

Our article deals with one concrete means of assessment, and not with broader issues of programme evaluation.

There are four concepts that are traditionally seen as fundamental to any discussion of assessment. The characteristics of a good test are: **validity**, **reliability**, **feasibility** and **backwash**. The latter shows to which extent testing is integrated into the process of teaching and highlights once again its importance for teaching/learning. Let's have an overview of what is meant by these terms and how they relate to one another.

The first is validity. A test or assessment procedure can be said to have validity to the degree that it can be demonstrated that what is actually assessed (the construct) is what, in the context concerned, *should* be assessed, and that the information gained is an accurate representation of the proficiency of the candidates(s) concerned (Common European Framework of Reference for Languages: learning, teaching, assessment, www.coe.int : 177).

Reliability, on the other hand, is a technical term. It is basically the extent to which the same rank order of candidates is replicated in two separate (real or simulated) administrations of the same assessment. What is in fact more important than reliability is the *accuracy of decisions* made in relation to a standard. If the assessment reports results as pass/fail or Levels A2+/B1/B1+, how accurate are these decisions? The accuracy of the decisions will depend on the validity of the particular standard (e.g. Level B1) for the context. It will also depend on the validity of the criteria used to reach the decision and the validity of the procedures with which those criteria were developed. If two different organisations or regions use criteria related to the same standards in order to inform their assessment decisions for the same skill, if the standards themselves are valid and appropriate for the two contexts concerned, and if the standards are interpreted consistently in the design of the assessment tasks and the interpretation of the performances, the results in the two systems will correlate.

An assessment procedure also needs to be practical, to be *feasible*. Feasibility is particularly an issue with performance testing. Assessors operate under time pressure. They are only seeing a limited sample of performance and there are definite limits to the type and number of categories they can handle as criteria. We should aim at providing a point of reference, not a practical assessment tool.

Backwash implies effects of the test on learning & teaching. It is very important to figure out if testing has a good influence on the learning & teaching that takes place before the test.

Now that we've discussed briefly main characteristics of a good test and we are very well aware of the importance of teaching through testing, we should specify test objectives. Because the way objectives are defined influence subsequent assessment. The objective may be a broad level of general language proficiency (e.g. B1). It may on the other hand be a specific constellation of activities, skills and competences. Every teacher/tester should ask himself/herself some basic questions before setting a test:

What to test? How to do it? Whether to test at all? Why the assessment is being made? What it should contain? The consequences for teaching, learning and administration; the quality of the proposed test material.

Reasons for testing are different. Therefore, tests may vary according to their aims and objectives. Some most common types of tests are:

Achievement/Attainment tests are usually more formal, designed to show mastery of a particular syllabus (e.g. end-of-year tests, school-leaving exams, public tests) though similar (re-syllabus) to progress tests. They are rarely constructed by classroom teacher for a particular class and are primarily designed to measure individual progress rather than as a means of motivating or reinforcing language.

Progress Tests: Most classroom tests take this form. They assess progress students make in mastering material taught in the classroom and are often given to motivate students. They also enable students to assess the degree of success of teaching and learning and to identify areas of weakness & difficulty. Progress tests can also be diagnostic to some degree.

Diagnostic Tests can include Progress, Achievement and Proficiency tests, enabling teachers to identify specific weaknesses/difficulties so that an appropriate remedial programme can be planned. Diagnostic Tests are primarily designed to assess students' knowledge & skills in particular areas before a course of study is begun.

Placement Tests sort new students into teaching groups so that they are approximately the same level as others when they start. They present standing and assess general ability rather than specific points of learning. Variety of tests is necessary.

Proficiency Tests measure students' achievements in relation to a specific task which they are later required to perform (e.g. follow a university course in the English medium; do a particular job). They rarely take into account the syllabus that students have followed. This type of test is assessment of what someone can do/knows in relation to the application of the subject in the real world. It represents an external perspective. Teachers have a natural tendency to be more interested in achievement assessment in order to get feedback for teaching. Employers, educational administrators and adult learners tend to be more interested in proficiency assessment: assessment of outcomes, what the person can now do. The advantage of a proficiency approach is that it helps everyone to see where they stand.

Aptitude Tests measure students' probable performance. They refer forward but can be distinguished from proficiency tests. Aptitude tests assess proficiency in language for language use (e.g. will S experience difficulty in identifying sounds or the grammatical structure of a new language?) while Proficiency tests measure adequacy of control in L2 for studying other things through the medium of that language (www.tedpower.co.uk; Methods of Testing and Assessment).

After we have discussed general test types and their characteristics, now we would like to pay emphasis on one form of assessment (or to be more precise two forms of one testing system) - that is **subjective** and **objective method** of assessment. What is subjective and objective testing?

According to *Common European Framework of Reference for Languages*,

Subjective assessment is a judgment by an assessor. What is normally meant by this is the judgment of the quality of a performance.

Objective assessment is assessment in which subjectivity is removed. What is normally meant by this is an indirect test in which the items have only one right answer, e.g. multiple choice (www.coe.int, p.188)

From the point of view of marking, the objective test has only one correct answer per item, yet the subjective test may result in a range of possible answers, some of which are more acceptable than others. However the issue of subjectivity/objectivity is considerably more complex. Each type has its own advantages and disadvantages.

An indirect test is often described as an '**objective test**' when the marker consults a definitive key to decide whether to accept or reject an answer and then counts correct responses to give the result. It provides objective marking with MC/T/F formats such as i) scripted speech; ii) text & argument. Also with EXACT

CLOZE and MATCHING format like iii) transfer and iv) unscripted speech. In all these tests, a list of KEYS gives the only correct answers.

In such kinds of tests *validity* is of circular importance. For example, a test should satisfy criteria of CONTENT, CONSTRUCT & CONCURRENT. But even in this case such tests fail to show in any interesting way how well a candidate performs in a target language if CONSTRUCT of LL theory and the CONTENT of a syllabus are themselves not related to this aim or if the test is validated against other language tests which do not concern themselves with this objective (i.e. communicative competence/Performance of X).

Besides, the objectivity of tests described as 'objective' in this way is somewhat over-stated since someone decided to restrict the assessment to techniques offering more control over the test situation (itself a subjective decision others may disagree with). Someone then wrote the test specification, and someone else may have written the item as an attempt to operationalise a particular point in the specification. Finally, someone selected the item from all the other possible items for this test. Since all those decisions involve an element of subjectivity, such tests are perhaps better described as objectively scored tests. In direct performance assessment grades are generally awarded on the basis of a judgment. That means that the decision as to how well the learner performs is made subjectively, taking relevant factors into account and referring to any guidelines or criteria and experience.

Regarding *subjective method of assessment*, its advantage is that it gives learners opportunities to express their communicative competence, language and communication are very complex, they do not lend themselves to atomization and are greater than the sum of their parts (for example, while writing essays). Assessment in categories (e.g. vocabulary, grammar, content, form) 5 marks to each; total mark out of 20 - is probably the commonest way of marking essays. Again, here rises the problem of *reliability*, since practice is needed to apply the system reliably (but reliability between markers may vary). It is very often difficult to establish what exactly a test item is testing. Therefore to target test items on *specific aspects* of competence or performance is a lot less straightforward than it sounds. Also for continuous written work, marker can count off sections of e.g. 8 words and see what can be given credit: sequence of correct words, vocabulary, verb forms and idioms. Hence, it needs clearly defined *credit points* (that might be useful for correcting e.g. letters). Here, the two criteria should be taken into account: *communication* and *correctness*.

Yet, in order to be fair, all assessment should be as objective as possible. The effects of the personal value judgments involved in subjective decisions about the selection of content and the quality of performance should be reduced as far as possible, particularly where summative assessment is concerned. This is because test results are very often used by third parties to make decisions about the future of the persons who have been assessed. *Subjectivity* in assessment can be reduced, and *validity and reliability* thus increased by taking steps like the following:

- developing *a specification for the content* of the assessment, for example based upon a framework of reference common to the context involved;
 - using *pooled judgments* to select content and/or to rate performances;
 - adopting *standard procedures* governing how the assessments should be carried out;
 - providing *definitive marking keys* for indirect tests and basing judgements in direct tests on specific defined criteria;
 - requiring *multiple judgments* and/or *weighting of different factors*;
 - undertaking appropriate *training* in relation to *assessment guidelines*;
 - checking the quality of the assessment (validity, reliability) by *analysing assessment data*.

(www.coe.int. Common European Framework of Reference for Languages: learning, teaching, assessment. p: 188)

In summary, in order to reduce subjectivity of judgments at all stages of assessment process, we should *specify the content* of the evaluating material, and *define specific criteria* for direct tests.

Reference

1. http://www.coe.int/t/dg4/linguistic/source/framework_en.pdf
2. <http://www.tedpower.co.uk/teflindex.htm>
3. <http://www.teachingenglish.org.uk/>
4. [www.langaugetestingum.wikispaces.com/objective+ vs+. subjective+ test](http://www.langaugetestingum.wikispaces.com/objective+vs+subjective+test)

Abstract

Our conference article aims at identifying and introducing general types of assessment, accentuating one form of assessment, or to be more precise, two branches of general testing system. In the beginning we briefly review the importance of testing as an inseparable part of teaching and four concepts that are traditionally seen as fundamental to any discussion of assessment: validity, reliability, feasibility and backwash.

In our work we highlight the importance of specifying test objectives, because the way they are defined influences subsequent assessment and herewith review common test types, which vary according to their aims and objectives.

In our study we pay emphasis on two forms of the testing system, that is, subjective and objective method of assessment. The issue of subjectivity/objectivity is a complex one. Each type has its own advantages and disadvantages. The article covers the most interesting issues connected with this method.

At the end we discuss main outcomes of the study, concerning the steps to be taken for reducing subjectivity and increasing validity and reliability of assessment.

თამარ გრიგალაშვილი - აკაკი წერეთლის სახელმწიფო უნივერსიტეტი, ფილოლოგიურ მეცნიერებათა დოქტორი, მასწავლებელი

მაია ნაჭყეზია - აკაკი წერეთლის სახელმწიფო უნივერსიტეტი, ფილოლოგიურ მეცნიერებათა მაგისტრი, (დოქტორანტი), მასწავლებელი

ტესტირება და შეფასების ერთი მეთოდოლოგიური ხერხი

რეზიუმე

ჩვენი მოხსენების მიზანია წარმოადგინოს და განსაზღვროს ენის შეფასების ზოგადი სისტემა და აქცენტირებულია შეფასების ერთი მეთოდოლოგიური ხერხი, უფრო ზუსტად რომ ვთქვათ, ერთიანი სისტემის ორი განშტოება – სუბიექტური და ობიექტური ტესტირება.

მოხსენების დასაწყისში მომოხილულია ტესტირების მნიშვნელობა, რომელიც სწავლების განუყოფელი ნაწილია და დასახელებულია ოთხი ცნება, რომლებიც ფუნდამენტურია ნებისმიერი ტიპის ტესტირების დროს: ვალიდურობა, სანდოობა, განხორციელებადობა და შედეგიანობა. მოხსენებაში საუბარია ტესტირების მიზნების დასახვის აუცილებლობაზე და განხილულია ტესტის შესაბამისი ტიპები.

ყურადღებას ვამახვილებთ ტესტირების სისტემის ორ ფორმაზე – ესენია სუბიექტური და ობიექტური მეთოდი. სუბიექტურობა-ობიექტურობა საკმაოდ რთული საკითხია, თითოეულს აქვს თავისი დადებითი და უარყოფითი მხარეები.

მოხსენების დასასრულს ჩვენ განვიხილავთ კვლევის ძირითად შედეგებს და გთავაზობთ გზებს, რათა მაქსიმალურად შემცირდეს სუბიექტურობა ტესტირების დროს და გაიზარდოს ვალიდურობისა და სანდოობის ხვედრითი წილი.

Asmati Datiashvili - Tkibuli Region, village Gelati Public School. A Certified Teacher of English language (involved in the scheme)

Role play in Language teaching process

In recent years, language teaching has focused on the learning process rather than the teaching of the language. The emphasis is not only on linguistic competence of the language learners but also on the development of their communicative ability. In order to develop the learners' communicative ability, the teacher needs to create a scenario to teach the target language in a vibrant, active and interesting manner. In the language of phenomenological psychology communicative ability can be developed through direct involvement in a realistic and life-related situation rather than through hearing about such situations from others.

It is crucial for us as teachers to think and plan what should be done to stimulate and facilitate the use of spoken English for academic purposes effectively when making oral presentation, participating in discussions and in a variety of other classroom situations. We need to think of what kind of approaches can be created for distance learners to participate actively in class and how to successfully achieve the needs especially of the weaker learners who have limited face --to- face interaction.

Language teaching can be an interesting challenge when teachers make the effort to explore a variety of approaches. It is widely agreed that learning takes place when activities are engaging and memorable. That's why we use different activities during the teaching process.

We often use Role play as just one of the many methods available for exploitation and for a lot of language production. It can be an essential part of the class and used for a wide variety of learning procedures.

Role-play is any speaking activity when a student either put themselves into somebody else's shoes, or when they stay in their own shoes but put themselves into a make-believe situation.

Role-plays give students the opportunity to demonstrate how to use English in real life situations and make them focus more on communication than on grammar. The feedback given in any role-play lesson should be primarily positive and focus on pronunciation, acting, and creativity. Role-plays are about encouraging your students and building their self confidence.

they are enjoyable for both teachers and students. In addition students are placed into English-speaking situations and are given a chance to prepare their English in a safe environment, so they can benefit from the practice. They get the chance to express themselves in a more forthright way. The world of the classroom is broadened to include the outside world – thus offering a much wider range of language opportunities.

The joy of role-play is that students can 'become' anyone they like for a short time! It's fun and motivating. Role-play enables students to explore their values and appreciate the consequences of their values based actions.

Role playing allows people to make mistakes in a nonthreatening environment.. It also fulfills some of the very basic principles of the teaching-learning process such as learner involvement and intrinsic motivation. A positive climate often results in which one can see himself as others see him.

The involvement of the role playing participants can create both an emotional and intellectual attachment to the subject matter at hand. If a skillful teacher has accurately matched the problem situation to the needs of his group, the solving of realistic life problems can be expected.

English is the second language for Georgian students, so there are some problems while learning foreign language. They have difficulties with pronunciation, often refuse to express their ideas in English. Sometimes

they have lack of confidence, or do not have appropriate vocabulary. To make them more active and free in their speech we use different activities and plan lessons according to their needs, interests.

Everyone agrees that primary students learn better when they are involved in joyful activities. Typically, they complain about learning new words from texts, but educational games encourage and motivate them to enrich their vocabulary.

This year we had a well-known fairy-tale “Red Riding Hood” in our text book and to make my sixth graders more interested in the topic I decided to use Role-play. As it requires physical involvement on the part of students and they love learning while doing something on their own, my student became excited when I told them about it. they were eager to act out the tale. We should select role plays that will give the students an opportunity to practice what they have learned. At the same time, we need a role play that interests the students. So “Red Riding Hood”

was perfect to reach the goals. I wrote the names on the papers and put them in the box, one by one students chose their own characters. They brought some clothes and decorations to make the play more natural. We also made a poster. I have a student of special needs in that class (Anna has hearing-related problems) As she is not able to pronounce words in English, I gave her a simple role of “grandmother”, where she had just one word to say. Like her classmates Anna was very happy and motivated to take part in the role-play. My students’ acting was amazing, they played with emotions and showed their characters’ personalities. When the role play was finished, I spent some time on debriefing. This was not for pointing out and correcting mistakes. After the role play, the students were satisfied with themselves, they felt that they had used their knowledge of the language for something concrete and useful. This feeling of satisfaction made them more confident. At the end of the lesson they revised the text and made a discussion. I asked every student's opinion about the role play and welcomed their comments. The aim was to discuss what had happened in the role play and what they had learned..While other students were giving their ideas about main characters and doing self-assessment, Anna was doing different task. I gave her some words from the text to remember (Usually I use flashcards or draw some pictures to show her objects that are key words from different texts, so I put some words on the paper and pictures in jumbled order). I asked Anna to match the words to the appropriate pictures. I also printed coloring picture of Red Riding Hood for her. She completed her work perfectly, as well as the rest of the students.

Although at the beginning the learners had doubts and lacked confidence, the activity was successful in achieving its aims. This lesson proved that role plays, whether structured or less structured are important in the communicative approach because they give learners an opportunity to practise communicating in different contexts and in different roles. These activities require the learners to go beyond a text, to have a sound understanding of a text and be able to apply their knowledge outside the classroom and their own experiences into the activities. Role-play is vital in the process of developing the communicative ability.

As for my students, they gained new experience, enriched their vocabulary, used different communicative techniques and developed fluency in the language. Role-play helped me to improve my students’ pronunciation, to increase their motivation and interests. I could encourage them to develop critical thinking and creativity in themselves.

In conclusion, role play can improve learners' speaking skills in any situation, and helps learners to interact, to express hidden feelings and emotions and gain self-confident, gives practice in various types of behavior. In addition, it is fun and most learners will agree that enjoyment leads to better learning.

References:

1. Jeremy Harmer- How to teach English
2. Pramela Krish -A Role Play Activity with Distance Learners in an English Language Classroom
3. Maria A. Kodotchigova Role Play in Teaching Culture: Six Quick Steps for Classroom Implementation.

Abstract

Developing communicative skills is one of the most important factors in foreign language teaching. Georgian students find it difficult to remember the words and then use appropriate vocabulary in oral speech. We often use Role-plays to help develop their speaking and make them confident. They motivate and encourage our students.

The present paper highlights the importance of role-play in language teaching process. It also provides overview of some skills and experience that was gained by my students.

ასმათ დათიაშვილი - სსიპ ტყეხულის მუნიციპალიტეტის სოფელ გელათის საჯარო სკოლა, ინგლისური ენის სერტიფიცირებული, სქემაში ჩართული მასწავლებელი

როლური თამაშები ენის სწავლების პროცესში

რეზიუმე

საკომუნიკაციო უნარების განვითარება-განმტკიცება მნიშვნელოვან ფაქტორს წარმოადგენს უცხო ენის სწავლების პროცესში. რაც უფრო სახალისოდ მიმდინარეობს სწავლების პროცესი, მით უფრო ინტერესით, მოტივაციითა და პასუხისმგებლობით ეკიდებიან მოსწავლეები ახალ მასალას.

ინგლისური ენის შესწავლის ხანგრძლივ პროცესში მოსწავლეებს უძნელდებათ სიტყვათა დამახსოვრება და შემდეგ შესაბამისი ლექსიკური მარაგის ზეპირ მეტყველებაში გამოყენება. სწორედ ამიტომ, მასწავლებლები ხშირად მივმართავთ როლური თამაშის სტრატეგიას. ის გვეხმარება მოსწავლეთა ინტერესის გამოწვევაში, საკომუნიკაციო და შემოქმედებითი უნარების განვითარებაში, მოტივაციის ამაღლებასა და სასწავლო პროცესის სახალისოდ წარმართვაში.

მოცემული სტატია მომოიხილავს როლური თამაშის მნიშვნელოვან მხარეებს. აქვეა წარმოდგენილი საკუთარი პედაგოგიური გამოცდილება, რომელიც მოიცავს მოსწავლეთა მიერ განხორციელებულ პრაქტიკულ სამუშაოსა და მიღებულ შედეგებს.

ეკატერინე ვაწაძე - აკაკი წერეთლის სახელმწიფო უნივერსიტეტი, დოქტორანტი. ინგლისური ენის მასწავლებელი- ქუთაისის უნივერსიტეტი.

ფატიკური კომუნიკაციის მნიშვნელობა ინგლისური ენის სწავლების პროცესში

ტრადიციული ლინგვისტიკისაგან განსხვავებით, რომელიც ენის დესკრიფციული აღწერით იყო დაინტერესებული თანამედროვე კომუნიკაციური ლინგვისტიკა აქცენტს ენისა და კულტურის ურთიერთმიმართებაზე აკეთებს და სოციოკულტურული ნიშნით მარკირებული ენობრივ ერთეულების შესწავლაც ერთ-ერთი არსებითი საკითხია თანამედროვე ლინგვისტიკის მიმართულებებში.

ყოველი ენა, როგორც საკომუნიკაციო საშუალება ყველაზე თვალსაჩინო გამოხატულებაა გარკვეული ერის ყოფისა, ამიტომ უცხოური ენის შესწავლისას აუცილებელია ამ ენაზე მოსაუბრეთა ყოფითი ნორმების შესწავლა. ცნობილია, რომ კომუნიკაცია რთული პროცესია ერთი და იმიავე ენობრივი კოლექტივის წარმომადგენელთა შორის ურთიერთობისასაც კი, ვინაიდან მოსაუბრეებს არ გააჩნიათ ფონური ცოდნა ან არ იციან რა შემთხვევაში როგორ წარმართონ კომუნიკაცია. მეცნიერები ცდილობენ უნაკლო კომუნიკაციის პრინციპების შემუშავებას. ასე მაგალითად ჰ. გრაისმა შეიმუშავა კოოპერაციის პრინციპი, რომელიც 4 მაქსიმას მოიცავს.

1. ინფორმაციის სისრულის, 2. ხარისხის(ილაპარაკე სიმართლედ), 3. რელევანტურობის (ნუ გადაუხვევ საუბრის თემას), 4. მანერის (ილაპარაკე ნათლად, მოკლედ, თანმიმდევრულად) (გრაისი 1975. 53).

თანამედროვე საზოგადოების საჭიროებების, ურთიერთობების ცივილიზებულ ნორმათა გათვალისწინებით ჯ. ლიჩმა შეიმუშავა ე.წ. თავაზიანობის პრინციპი, რომელიც 6 მაქსიმისაგან შედგება: 1. ტაქტის (ნუ შეიჭრები მსმენელის პირად ინტერესებში); 2. დიდსულოვნების (ნუ შეაწუხებ მსმენელს); 3. კეთილგანწყობის (ნუ აკრიტიკებ სხვებს); 5. თანხმობის (ერიდე უაზრო კამათს); 6. სიმპათიის (გამოხატე კეთილგანწყობა მსმენელის მიმართ) (ლიჩი 1983. 23).

კომუნიკაციის ზემოხსენებული პრინციპების გათვალისწინება უაღრესად მნიშვნელოვანია მოსაუბრესთან (როგორც თანამემამულესთან ასევე უცხოელთან) ნორმალური ურთიერთობის დასამყარებლად.

სეპირის თანახმად ინგლისური ენა მხოლოდ მოჩვენებითაა ადვილი (სეპირი 1949. 38) ინგლისური ენის სინტაქსი და მორფოლოგია შესაძლოა მარტივი შესასწავლი იყოს, მაგრამ ეს საკმარისი არ არის იმისათვის, რომ სრულყოფილად დაეუფლო ენას. ინგლისელებთან სწორი კომუნიკაციის დასამყარებლად საჭიროა აგრეთვე ვიცნობდეთ ინგლისურ სამეტყველო ეტიკეტს და ქცევის ნორმებს. აუცილებელია ენის შემსავლელმა შეძლოს არამარტო ინფორმაციული კომუნიკაციის წარმართვა არამედ ფატიკურიც. ეს უკანასკნელი განსაკუთრებით მნიშვნელოვანია და ყოველი ჩვენგანის ყოველდღიური ცხოვრების უცილობელ კომპონენტს შეადგენს. იგი ემსახურება არა იმდენად ფაქტობრივი ინფორმაციის გაცვლა-გამოცვლას, არამედ თბილი მეგობრული ატმოსფეროს შექმნას, უხერხული, მოულოდნელად ჩამოვარდნილი პაუზების შევსებას ან მათ თავიდან აცილებას. (ი.დემეტრაძე 1996. 10) ფატიკური კომუნიკაციის მეცნიერული კვლევა უკავშირდება პოლონელი მეცნიერის ბრონისლავ მალინოვსკის სახელს, რომელმაც პირველად შემოიტანა ტერმინი „ფატიკური“. თვით სიტყვა „ფატიკური“ ბერძნულიდან მომდინარეობს(Phatos - სალაპარაკო. Phanai- ლაპარაკი.) ფატიკური კომუნიკაციის თემები მრავალფეროვანია და მათი გამოყენება მნიშვნელოვანწილად განპირობებულია კომუნიკანტთა წარმომავლობის, კულტურის, სტატუსის, ასაკის და სქესის მიხედვით. ქალებში გავრცელებული ფატიკური თემებია: ამინდი, გარეგნობა, ხასიათის თვისებები, ოჯახი, შვილები, ხოლო მამაკაცებში: სპორტი, პოლიტიკა.

ფატიკური კომუნიკაცია ზრდილობიანობის ფორმულებს ეფუძნება, ვინაიდან მისი მიზანი მეგობრული ატმოსფეროს შექმნა და მოსაუბრის კეთილგანწყობის მოპოვებაა. ჩვენს სინამდვილეში, სამწუხაროდ ხშირია ისეთი შემთხვევები, როდესაც ენის დაუფლების ყველა ეტაპზე საგულდაგულოდ ვასწორებთ ამა თუ იმ გრამატიკულ, ლექსიკურ თუ ფონეტიკურ შეცდომას, იმას

სწავლების მეთოდოლოგია/METHODOLOGY OF TEACHING

კი არ ვითვალისწინებთ, რომ ენის მატერებელი ინდივიდი არაა აგდებს და თავის გონებაში ადვილად ასწორებს უცხოელის მიერ დაშვებულ გრამატიკულ თუ ლექსიკურ შეცდომას, მაშინ როდესაც იგი ძალიან მკვეთრად რეაგირებს სოციალური ნორმების, ტაქტის დამარღვეველ გამონათქვამებზე. ჯოის მერილ ვალდესის აზრით ყოფა და მისი შესწავლა უნდა გახდეს დამხმარე ძალა ენის შესწავლის პროცესში და არა ხელის შემშლელი. მასწავლებელმა უნდა აღჭურვოს მოსწავლე შესაბამისი ფონისეული ცოდნით, მოუთხროს მათ იმის შესახებ თუ რა ურთიერთგავლენას ახდენენ ერთმანეთზე ენა და ყოფა. იმ შემთხვევაში როდესაც მოსწავლეს ვასწავლით ენას ამ ენობრივი კოლექტივის ყოფით სამყაროში ჩახედვის გარეშე, ისინი ეუფლებიან მხოლოდ მნიშვნელობა მოკლებულ სიმბოლოებს, ან ამავე სიმბოლოებს თავისებურ, მცდარ მნიშვნელობას ანიჭებენ. ყოველივე ამის თავიდან აცილების მიზნით, ჯ.მ ვალდესი მასწავლებლებს სთავაზობს შემდეგ 8 საკითხს, რომლებზედაც განსაკუთრებული ყურადღების გამახვილებაა საჭირო და, ამასთან აღნიშნავს, რომ ეს სია სრულადაც არ არის ამომწურავი.

1. მისაღმება-დამშვიდობებანი, მეგობრული საუბარი, სასაუბრო თემები არაოფიციალურ სიტუაციაში, უცნობ ადამიანთა გაცნობის, წარდგენის რიტუალი;

2. როგორ აისახება ენაში, განსაკუთრებით კი ზმნათა და ნაცვალსახელთა ხმარებაში, პიროვნული ურთიერთობანი, ოფიციალურობის ხარისხი, ემოციური დამაბულობა, განსხვავებანი ასაკში, სოციალურ პოზიციებში;

3. მეტყველების დონეები. როგორი რეგისტრი იხმარება თითოეულ სამეტყველო სიტუაციაში;

4. თავაზიანობის ფორმულები და მათი გამოყენება;

5. ვერბალური ტაბუ. გამონათქვამები და სიტყვები, რომელთა ხმარება დაუშვებელია და მათი მისაღები ექვივალენტები;

6. წერითი და ზეპირი მეტყველება. წერითი ენის ლექსიკური სიმდიდრე, სტრუქტურული სირთულე და სხვა მახასიათებლები, რომლებიც მას ზეპირი მეტყველებისაგან განასხვავებს;

7. მიწვევები, პაემანის დანიშვნა, დაპატიჟების მისაღები ფორმით წარმოდგენა და საჭირო რიტუალები;

8. წერილების წერა და გაგზავნა, დაწყება და დამთავრება, კონვერტებზე მისამართის დაწერა (ვალდესი 1992. 43)

ლილი გოქსაძე და ირინა დემეტრაძე ინგლისური ენის შემსწავლელთ აძლევენ რჩევებს თუ რა უნდა თქვან და რა არა. ისინი განიხილავენ შემდეგ ფატიკურ გამონათქვამებს:

1. როგორ ხარ?- How are you? ამ კლასიკურ ფატიკურ შეკითხვაზე ინგლისური სამეტყველო ეტიკეტით გათვალისწინებული პასუხია *Fine, thank you* და მასზე ნებისმიერი არადადებითი კონოტაციის შემცველი პასუხი დიდსულოვნების მაქსიმის დარღვევაა. შეკითხვაზე *როგორ ხარ?* ქართველი ხშირად პასუხობს: *ისე რა, არა მიშავს*. ეს პასუხი პირდაპირპროპორციულია ინგლისური გამოთქმისა *Fine, thank you*. ამიტომ, საქართველოში ჩამოსული ინგლისელი ცოტა გაღიზიანებული და დაბნეულია, როცა პასუხად *ისე რა*-ს ზუსტი ინგლისური თარგმანი *So-so* ესმის.

2. საით მიდიხარ?- Where are you going? რომლებითაც ხშირად მივმართავთ ქუჩაში შემხვედრ ნაცნობებს, ქართველებისათვის ფატიკური კომუნიკაციის ერთ-ერთი მაგალითია. ქართულის ინტერფერენციით ინგლისურში გადატანილი ეს შეკითხვები *Where are you going? Where have you been?* ინგლისელისათვის უცნაურად ჟღერს და უტაქტობის ნიშნად ითვლება, რადგან იგი მისთვის წმინდა ინფორმატიული შეკითხვაა. ქართველები კი ამ შეკითხვაზე ასევე ფატიკურად პასუხობენ: *არსად, აქეთ ვიყავი; არსად აქეთ მივდივარ*.

3. გამასპინძლება ინგლისურსა და ქართულში. სტუმრად ყოფნისას კერძის ან სასმელის შეთავაზების დროს ქართველებს ახასიათებთ უარის თქმა. *არა გმადლობთ ნუ წუხდებით*. თუმცა ეს პასუხი ფატიკურია და იგი ელოდება მეორედ შეთავაზებას. ინგლისურ ყოფაში კი სტუმარი თავიდანვე მტკიცედ აცხადებს უნდა თუ არა ესა თუ ის კერძი ან სასმელი: *Yes, thank you; No, thank you*. ამიტომ თუ ქართველი სტუმარი ინგლისელ მასპინძელს მოკრძალების ნიშნად უარს ეტყვის შემოთავაზებაზე, მას დიდი შანსი აქვს რომ მშვიდ- მწყურვალ დარჩეს.

სწავლების მეთოდოლოგია/METHODOLOGY OF TEACHING

4. უკვე აქ ხარ? Are you here already? ჩამოხვედი?: უკვე მოხვედი?; აქ ხარ? ამ ფატიკური შეკითხვებით მიმართავენ ქართველები ქალაქიდან ან სოფლიდან მოულოდნელად ჩამოსულ ნაცნობებს. მშობლიური ენის ინტერფერენციით გადატანილი შეკითხვებით: *Are you here already?; Have you already arrived?; Have you already come back to Tbilisi?* ქართველები ხშირად აოცებენ ბრიტანელებს, რადგან ისინი მათ ინფორმატიულად აღიქვამენ და შესაძლოა ძლიერ საეჭვო წარმოდგენა შეექმნას ქართველი თანამოსაუბრის აზროვნებაზე. ამიტომ უმჯობესია უცხოელ სტუმრებს მივმართოთ შემდეგი ფრაზებით: *Welcome back; It's so nice to see you here again; I'm glad you have come.*

5. ტაბუ. ბრიტანულ ყოფაში ტაბუ აქვს დადებული შემდეგ შეკითხვებს: *How old are you?; Are you married?; How much do you earn?* პირდაპირ დასმული ეს შეკითხვები არღვევს ბრიტანული საზოგადოების სოციალურ ნორმებს და თავაზიანობის პრინციპს. თუმცა არც საქართველოშია ასეთი შეკითხვები სავსებით მისაღები, მაგრამ ქართველები ზემოხსენებული შეკითხვებით ხშირად აოცებენ ინგლისელებს და მათ გულისწყრომას იწვევენ.

6. ღუმორი. ხუმრობებისა და ანეგდოტების როლი განუზომლად დიდია ნებისმიერი ენის ფატიკურ კომუნიკაციაში, ვინაიდან ამინდზე და ჯანმრთელობის მდგომარეობაზე ფატიკური საუბარი მალე მთავრდება. მაგრამ სხვადასხვა ერის წარმომადგენლებმა შეიძლება ვერ გაიგონ ერთმანეთის ხუმრობები და კალამბურები. მათთან ფატიკური კომუნიკაციის დასამყარებლად საჭიროა წინასწარ გავეცნოთ მათ იუმორს, თუ უცხოელს მოვუყვებით ჩვენთვის ახლადგაგონილ, მაგრამ მათთვის ძველ ანეგდოტს, ის იტყვის *That's an old chestnut!* რაც ქართული *წვერებიანი ანეგდოტის* შესატყვისია.

7. ჟესტები. ფატიკური კომუნიკაციის დროს დიდ როლს თამაშობს კინესიკური სიგნალები, ჟესტიკულაცია, მაგრამ ასევე საგულისხმოა, რომ ჟესტები ყოფით ფენომენს წარმოადგენს და განსხვავდება სხვადასხვა ყოფითი კოლექტივების მიხედვით. ის ჟესტები, რომლებიც ქართველებისათვის, როგორც ძლიერ ემოციური ერისთვის, მისაღებია, შესაძლოა ინგლისელისათვის შეურაცხმყოფელი და გამაღიზიანებელი იყოს. ინგლისელები ცდილობენ რაც შეიძლება ნაკლებად იხმარონ ჟესტები, ხელის მოძრაობები, რასაც ადასტურებს ა. მაიალის შემდეგი ციტატა: „ ინგლისელები ძლიერი ეჭვის თვალით უყურებენ ხელებით ჟესტიკულაციას კომუნიკაციის პროცესში. მოქანავე ხელები მათთვის არის თეატრალურობის, არაგულწრფელობისა და ქალურობის ნიშანი. უზრდელად ითვლება, თუ საუბრისას ხელები ჯიბეებში გვიწყვია.“

(მაიალი, 1993. 31) ჯიბეებში ხელებჩაწყობილი საუბარი ქართულ ყოფაშიც უზრდელობის ნიმუშად ითვლება.

8. სუფრა. სუფრის რიტუალი და მასთან ქცევის წესები ეტიკეტის ერთ-ერთ ნიმუშს წარმოადგენს. ყოველ ერს სუფრასთან საუბრის თავისებური რიტუალი და სადღეგრძელოების წარმოთქმის განუმეორებელი ტრადიცია აქვს. ინგლისურენოვან ინფორმანტებზე დაკვირვებამ აჩვენა, რომ ისინი გაოცებული არიან სადღეგრძელოების და სასმელის რაოდენობით, ხშირად ფეხზე წამოდგომით, მათ გაღიზიანებას კი იწვევს ძალდატანება. დილით ისინი ერთმანეთს ასე უთანაგრძნობენ: *გუშინ ქართულ სუფრაზე მოგიხდა წასვლა? ვიზიარებ შენს მწუხარებას!*

9. გენაცვალე- My dear! მეგობრული და მოსიყვარულე ქართველები ხშირად მიმართვენ ერთმანეთს სააღერსო სიტყვებით: *გენაცვალე; შენი ჭირიმე; შენ შემოგველე; ჩემო სიცოცხლე* და სხვა. ამ ფრაზების ეკვივალენტების *My darling; My dear* გამოყენება უცხოელებთან დაუშვებელია, რადგან ბრიტანულ ყოფაში ასე მხოლოდ ოჯახის წევრებს, ან ძალზე ახლოებელ ადამიანებს მიმართვენ. სხვა შემთხვევაში კი ისინი დაცინვის, დამცირების ელფერს ატარებენ. ამიტომ ინგლისურ ენაში შესაბამისი საპასუხო გამოთქმაც არსებობს: *Don't dear me, please.* (დემეტრაძე; 1996, 53)

დემეტრაძე აღნიშნავს, რომ ინგლისურ და ქართულ ენაში არსებული გამონათქვამების არასწორად გამოყენების კიდევ უამრავი მაგალითი არსებობს და მათი რიცხვი დროსთან ერთად იზრდება. ასე მაგალითად ქართველები ხშირად მისალმების და ერთმანეთის მოკითხვის შემდეგ სვამენ ფატიკურ შეკითხვას: *სხვა? სხვა რა ხდება შენსკენ?* რომლის ინტერფერენციით ინგლისურ

სწავლების მეთოდოლოგია/METHODOLOGY OF TEACHING

ენაში გამოყენება დიდ გაუგებრობას გამოიწვევს ინგლისელებში. ასევე გავრცელებულია გაცემის გამომხატველი სიტყვა *დავეცი*, რომლის პირდაპირ თარგმნაც აბსოლუტურად დაუშვებელია.

ამრიგად ფატიკური კომუნიკაცია, რომელიც სოციალური ურთიერთობების დამყარებას ისახავს მიზნად უდიდეს როლს თამაშობს არა მარტო ერთი და იგივე არამედ განსხვავებული ყოფის წარმომადგენლებს შორისაც. მისი ცოდნა უცხოური ენის ლექსიკისა და გრამატიკის ცოდნაზე არანაკლებ მნიშვნელოვანია, ვინაიდან სწორედ მისი საშუალებით მოვიპოვებთ მოსაუბრის კეთილგანწყობას და დავამყარებთ წარმატებულ კომუნიკაციას.

გამოყენებული ლიტერატურა

1. Grice, H.P. (1975). "Logic and Conversation," *Syntax and Semantics*, vol.3 edited by P. Cole and J. Morgan, Academic Press.
2. Leech, G. (1983). *Principles of Pragmatics*. London, New York: Longman Group Ltd.
3. Miall A. (1993) *The Xenophobe's Guide to the English*; Ravette Publishing, West Sussex
4. Sapir E.; (1949) *Culture, language and Personality*; University of California Press
5. Valdes J.M.; (1992) *Culture Bound. Bridging the Cultural Gap in Language Teaching*. Cambridge University Press
6. გოქსაძე ლ. დემეტრაძე ი. (1996) ქართულ-ინგლისური ყოფითი თავისებურებანი. თბილისი. ნეკერი

რეზიუმე

უცხოური ენის შესწავლისას აუცილებელია ამ ენაზე მოსაუბრეთა ყოფითი ნორმების, ფატიკური გამონათქვამების შესწავლა. ეს უკანასკნელი განსაკუთრებით მნიშვნელოვანია და ყოველი ჩვენგანის ყოველდღიური ცხოვრების უცილობელ კომპონენტს შეადგენს. იგი ემსახურება არა იმდენად ფაქტობრივი ინფორმაციის გაცვლა-გამოცვლას, არამედ თბილი მეგობრული ატმოსფეროს შექმნას. უხერხული, მოულოდნელად ჩამოვარდნილი სიჩუმის შევსებას ან მათ თავიდან აცილებას.(ი.დემეტრაძე 1996. 10) ფატიკური გამონათქვამების სწორად გამოყენება უცხოური ენის ლექსიკისა და გრამატიკის ცოდნაზე არანაკლებ მნიშვნელოვანია, ვინაიდან სწორედ მისი საშუალებით ვარიდებთ თავს ყოფით შოკს და ვამყარებთ წარმატებულ კომუნიკაციას უცხოელთან.

Ekaterine Vatsadze – Akaki Tsereteli State University. Doctoral Student. Teacher of English Language- Kutaisi University.

Importance of Phatic Communication during English Language Teaching.

Abstract

While studying foreign language, it's necessary to study behavioral norms and phatic communication of the native speakers. The last one is particularly important and constitutes the indisputable part of our everyday life. It serves not only to exchange factual information but creating warm, friendly atmosphere, filling or avoiding awkward, sudden silence.(Demetradze. 1996, 10). The appropriate use of phatic utterances are none the less important than the learning vocabulary and grammar of the foreign language, because through it we avoid behavioral shock and make successful communication with the foreigner.

Малик Джамалутдинович Ваджибов - Дагестанский государственный университет,
канд.филол.наук, доцент

О РИТОРИЧЕСКОМ ВОЗДЕЙСТВИИ ТЕКСТОВ НА ДАГЕСТАНСКУЮ СТУДЕНЧЕСКУЮ АУДИТОРИЮ

Риторическое воздействие как элемент воспитания через речь является одним из важнейших компонентов формирования студента как личности. Поэтому в статье мы не разграничиваем понятия «*речевое воздействие*» и «*риторическое воздействие*» и рассматриваем их как синонимы, ибо любой текст – устный или письменный – является целенаправленным речевым воздействием оратора или автора на миропонимание, психику слушателя или зрителя.

Отметим, что для нас текст – это не только записанная речь. Такой текст может быть устным и письменным [3, с. 507]. При этом не важно, каков текст по объему – большой или маленький, одно предложение или целый абзац. Это может быть притча, тост, анекдот, пословица, частушка, четверостишие, эссе, маленький рассказ, отрывок из произведения, небольшая история, какое-то устное или письменное описание, монолог, диалог, цитата, афоризм, интересное высказывание и т.д.

Будущий специалист должен не только качественно работать, но и умело пользоваться навыками говорения и слушания. В этом ракурсе обучение студента риторическим знаниям через иллюстративный материал является своевременным. Кроме того, современная риторика - неориторика – это наука об убеждающей коммуникации, наука воздействия через вербалику и невербалику. А словесное убеждение посредством риторического текста, естественно, воздействует на речевое поведение конкретного лица – индивидуума, публики, аудитории. Поэтому актуальным считаем подбор текстов, влияющих и на речь, и на поведение учащегося дагестанца.

При применении текста учитываем аксиологический критерий, что помогает выявлению ценностной направленности материала. Риторическое мастерство самого лектора также имеет определенную значимость. Не всякий оратор способен воздействовать на слушателя – это зависит в первую очередь от интересов и мировоззрения конкретного студента и от накопленных им теоретических и практических знаний.

Воспитание при определенных условиях помогает формированию устойчивых признаков, способствующих преодолению кризисных барьеров, каковых предостаточно в любом обществе. И это важно в современном Дагестане, в котором прежние нравственные ориентиры утратились, а новые реформы пока не закрепились: разрабатываемые правила для общения в многонациональном социуме не совершенны и не адаптированы к условиям специфической ментальности поликультурного общества.

По опыту работы знаем, что речь для дагестанской студенческой аудитории бывает эффективной, если: 1) примеры как форма устного или письменного текста взяты из той области, которая так или иначе связана с родным краем; 2) сочинения представляют собой отражение самобытной культуры, которая отличает один этнос от другого; 3) демонстрация дискурса обязательно сопровождается со специфическими локальными нравственными элементами; 4) фрагмент выступления выражает глобальные молодежные интересы и т.д.

Уместными для риторического воздействия на аудиторию считаем тексты, данные в многочисленных учебниках, учебных и учебно-методических пособиях по ораторскому искусству. Среди них особо хочется выделить маленькие, в основном автологические произведения А.П. Чехова. Это такие рассказы, как «*Оратор*», «*Донесение*», «*Хорошая новость*», «*Толстый и тонкий*», «*Ушла*», «*Скучная история*», «*Человек в футляре*» и др. Помимо этого, студентам предлагаем отрывки из художественных произведений классиков русской литературы А.С. Пушкина, М.Ю. Лермонтова, А.П. Чехова, Л.Н. Толстого, С.А. Есенина, А.А. Блока и др., а также ряд сочинений современных российских авторов.

Востребованы в дагестанском обществе и труды местных мастеров слова, в которых отражено своеобразие горского королита и которые выступают мощной силой воспитания подрастающего поколения. В таких работах акцент делается прежде всего на патриотических чувствах, сопряженных с интернационализмом. Если тексты-рассуждения можно черпать из региональных СМИ, то в качестве текстов-описаний и текстов-повествований можно использовать отрывки из трудов дагестанских поэтов и писателей. Это произведения Ф. Алиевой, А. Абу-Бакара, К. Меджидова, М. Митарова, Э. Капиева и др., в которых представлена самобытность, история и специфика сосуществования республиканских этносов.

Особняком стоит творчество Р.Г. Гамзатова. Поскольку текст должен быть современен, актуален, на злобу дня, то не теряют своей свежести, важности, своевременности, востребованности произведения поэта. Уместными и действенными в риторике считаем высказывания из книги «Мой Дагестан», ставшие крылатыми, ср.: «Если ты выстрелишь в прошлое из пистолета, будущее выстрелит в тебя из пушки. *Абуталиб сказал*» [2, с. 5]; «Слово, сорвавшееся с языка, - все равно что конь, опустившийся с крутой и узкой горной тропы на привольное ровное место» [2, с. 50]; «ГОВОРЯТ: и красивый дом может рухнуть, если стены у него непрочные» [2, с. 43] и др.

Такой текст Расула Гамзатова, как «Конституция горца» или «Мой Дагестан», сам может риторически повлиять на аудиторию, ибо, на наш взгляд, является практическим руководством обучения красноречию – настольной книгой для молодого дагестанца-патриота. Нами составлен перечень дагестанских риторических текстов, среди которых не только «Мой Дагестан» и «Конституция горца» Р. Гамзатова, но и его «Три горских тоста», «Тост» и целый ряд стихотворных произведений, а также стихи С. Стальского и Е. Эмина, проза Ф. Алиевой и Э. Капиева, повести А. Абу-Бакара, поэмы М. Митарова, новеллы Х. Авшалумова и др. Брать тексты для занятий можно и из книг, посвященных ритуалам, традициям, истории народов Дагестана. Мы в свою очередь предлагаем молодежи обращаться к местным русскоязычным СМИ, в которых дается речевое поведение молодого человека, что, естественно, повлияет на риторическое воспитание читающего, слушающего, смотрящего. Кстати, при этом мы не забываем о том, что в современном обществе в действительности перестали писать художественные или публицистические произведения, которые могут быть востребованы для положительного воздействия на социум. Большинство новых опубликованных работ не выдерживают никакой критики, т.к. в таких текстах-речах нарушены элементарные этические и коммуникативные правила общения. Для обоснования этого высказывания достаточно заглянуть в Интернет, который пестрит многочисленными низкосортными текстами с избытком бранной и нецензурной лексики.

На занятиях по риторике мы обычно пользуемся и рубаи Омара Хайяма, которые могут украсить любое риторическое мероприятие, т.к. четверостишия великого поэта Востока ближе к мировосприятию дагестанцев. Очень поучительны восточные сказки и народный фольклор. Следует также выделить рассказы Шехерезады из «Тысячи и одной ночи», анекдоты про Моллу Насредина, религиозные и другие притчи и пр. На риторических занятиях могут быть представлены и тексты ряда восточных авторов, чей менталитет похож на дагестанский.

Электронный или бумажный вариант текста не только является источником знаний, но и выступает в роли риторического воспитателя, будь это новеллы А.П. Чехова или стихи А.С. Пушкина, проза Л.Н. Толстого или поэзия А.А. Блока, лирика Р.Г. Гамзатова или патриотические произведения С. Стальского и т.д., российское образование или современное мироустройство, социальная политика или экономическая ситуация, научно-популярная лекция или развлекательный текст и т.д.

Обязательны для риторического воздействия и научные тексты по получаемой студентом профессии. При этом оптимальными считаем труды духовного, судебного, политического и бытового красноречий.

Академическое красноречие с риторической точки зрения менее влиятельно на студенческую аудиторию. Вот почему научная речь чаще всего не может выступать как риторический текст, хотя

является аргументированной, ибо пользуется объективными данными - фактами. Такая речь воздействует на формирование научного мировоззрения. При этом риторическая наука способствует логическому построению речи. Поэтому на занятиях целесообразно использовать фрагменты из работ античных ораторов и теоретиков риторики – Сократа, Платона, Аристотеля, Демосфена, Цицерона, Квинтилиана и др., высказывания отечественных исследователей красноречия – М.В. Ломоносова, Н.Н. Кошанского, Ю.М. Лотмана, Ю.В. Рождественского, В.И. Аннушкина, А.А. Волкова, Н.А. Ипполитовой и др. При работе со студентами мы прибегаем и к цитированию интересных и запоминающихся афоризмов из трудов зарубежных авторов - Д. Карнеги, П. Сопера, Ф. Наумана и др. Опираясь на дагестанскую риторическую науку не представляется возможным, т.к. красноречие в Дагестане еще не стало объектом специальных исследований.

Сильнейшими средствами влияния на аудиторию являются религиозные произведения. Такие тексты действительно влияют на молодого человека – они воспитывают в студенте проявление различных положительных качеств. Мы постоянно наблюдаем, как внимательны студенты при изучении духовного красноречия, как продуктивно проходит занятие по данной теме.

Эффективность речевого воздействия зависит от того, ориентирована ли аудитория на положительное риторическое воспитание. Мы считаем, что любая технология обучения риторике должна воздействовать на юношу, причем только в положительном смысле данного слова. Для этого важна технология самостоятельного чтения, от которого зависит полезная увлеченность студента досугом. Не случайно ряд источников мы рекомендуем для внеаудиторного чтения, ибо такая работа также может риторически повлиять на читающего. Это труды Плутарха, А. Пиза, А.Ф. Кони, П. Сергеича, А.С. Макаренко, И.Л. Андроникова, А.А. Леонтьева, Д.С. Лихачева, С.Ф. Ивановой и др. Результативно и коллективное чтение публицистических произведений или студенческих сочинений на занятии. А игровые моменты и тренинги, в которых проявляется студенческая креативность и в которых используются различные виды текстов, ускоряют процесс выработки определенных риторических навыков.

Констатируем, что становление студенческой риторической личности происходит под воздействием ораторского мастерства взрослого и при взаимодействии с речевыми особенностями ровесников – риторических носителей языка. Молодой человек копирует часто не только учителя, но и однокурсника, если его можно считать образцом для подражания. Все зависит от великой силы слова, уместно употребленной в соответствии с поставленной задачей. Умелое использование того или иного концепта при подходящей выразительной интонации впечатляет воображение слушающего или читающего. При этом юноши и девушки задумываются над тем, что можно говорить или можно использовать, когда можно молчать и когда обязательно следует вмешиваться в словесную интенцию.

Риторические тексты нами в основном используются на практических занятиях. При этом большое внимание уделяем комментариям к текстам – творческим работам, которые студенты пишут заранее или готовят экспромтом в течение нескольких минут на занятии. Обучающиеся своими выступлениями фактически готовят вторичные тексты, в которых отражается, в какой степени тот или иной текст повлиял или повлияет на мироощущение студентов. Кроме того, это способствует развитию логического мышления и вырабатывает навыки составления связной речи.

Работа над подлинником содействует рождению вторичного текста, который на основании использованных слов, подчеркивающих специфику местного колорита, становится оригинальным сочинением. Студентам для подготовки вторичных текстов предлагаем материалы, которые носят рекомендательный характер. При этом востребованным является такой вид работы, как анализ произведений и научных статей, который может быть проведен на любом занятии. Презентация такого вида организации учебного процесса происходит прежде всего через риторический разбор нескольких рассказов А.П. Чехова, «Манифеста ратора» В.И. Аннушкина, ряда научных публикаций, произведений Р.Г. Гамзатова и др. [1, с. 42, 166-168 и др.], что приводит к большей результативности.

სწავლების მეთოდოლოგია/METHODOLOGY OF TEACHING

В конце отметим, что в настоящей статье речь идет об элокутивном воздействии, поскольку именно в элокуции подбираются все необходимые средства для реализации мысли, именно на этапе элокуции создается риторический текст согласно античным канонам красноречия. Отметим также то, что уместно подобранный текст оказывает желаемое риторическое воздействие на формирование и развитие познавательного интереса у дагестанских студентов. Такими текстами, которыми мы обеспечиваем учащуюся молодежь, мы должны преследовать две цели: учебную и воспитательную, которых обязательно достигаем.

ლიტერატურა

1. *Ваджибов М.Д.* Риторика: Учебное пособие для студентов-бакалавров гуманитарных специальностей. – Махачкала: Издательство ДГУ, 2012.
2. *Гамзатов Р.Г.* Мой Дагестан. – Махачкала: Дагестанское книжное издательство, 1975.
3. ЛЭС – Лингвистический энциклопедический словарь / Гл. ред. *В.Н. Ярцева*. – М.: Советская энциклопедия, 1990.

Резюме

В статье отражен вопрос о риторическом воздействии текстов на дагестанскую студенческую аудиторию. Отмечены наиболее интересные произведения, которые оказывают положительное влияние на речевое поведение поликультурной студенческой молодежи и которыми рекомендуем пользоваться на занятиях. Восприятие содержания текста студентом зависит и от мастерства того, кто речь произносит. Это, естественно, приводит к экспромтному созданию студентом вторичного текста в виде риторического анализа, что очень важно для достижения прежде всего двух целей – учебной и воспитательной.

Vadzhibov M.D. - Dagestan State University, Makhachkala, Russia

About rhetorical influence of the text Dagestan student audience

Summary

This article address the issue of the impact of rhetorical texts in Dagestan student audience. Marked the most interesting works that have a positive impact on the verbal behavior of multicultural college students and that we recommend to use in the classroom. The perception of the text of a student depends on the skill of the person who utters it. This naturally leads to the creation of a student of secondary text in the form of rhetorical analysis, which is very important to achieve primarily two purposes - training and education.

მალიკ ვაჯიბოვი - დაღესტნის სახელმწიფო უნივერსიტეტი, მახაჩკალა, რუსეთი

ტექსტების რიტორიკული ზემოქმედების შესახებ დაღესტნურ სტუდენტურ აუდიტორიაზე რეზიუმე

სტატიაში წარმოდგენილია საკითხი ტექსტების რიტორიკული ზემოქმედების შესახებ დაღესტნურ სტუდენტურ აუდიტორიაზე. აღნიშნულია განსაკუთრებით საინტერესო ნაწარმოებები, რომლებიც დადებით გავლენას ახდენენ პოლიკულტურული სტუდენტი ახალგაზრდობის სამეტყველო ქცევაზე და რომელთა გამოყენებას ვურჩევთ მათთან მეცადინეობის პროცესში. სტუდენტის მიერ ტექსტის შინაარსის აღქმა დამოკიდებულია იმ პიროვნების ოსტატობაზეც, ვინც წარმოთქვამს სიტყვას. ეს, ბუნებრივია, იწვევს სტუდენტის მიერ მეორეული ტექსტის ექსპრომტად შექმნას რიტორიკული ანალიზის სახით, რაც ძალზე მნიშვნელოვანია, უპირველეს ყოვლისა, ორი მიზნის – სასწავლო და აღმზრდელობითი მიზნების მისაღწევად.

Зумбулидзе Ия Гурамовна - Государственный университет им.А.Церетели, Доктор филологии, ассоциированный профессор

Формирование новых подходов в практике преподавания современной русской литературы

Современный мир требует активного, инициативного и востребованного гражданина, а педагогика должна следовать этой цели. В условиях глобализации, вхождения в мировое образовательное пространство усиливается необходимость включения в процесс классического гуманитарного университетского образования современных инновационных педагогических технологий, новых форм, способов, приемов, методов обучения. Это крайне важно и для подготовки кадров специалистов.

Понятия инновационные технологии, способы, методы преподавания в вузовском сообществе трактуются неоднозначно (Беспалько, Долинер и др.) [1, 2]. Что касается понятия "технология", то суть его видна уже из перевода с греческого языка: "techno" - "искусство", "умение", "мастерство"; "logos" - знание, наука. Можно сказать, "педагогические технологии" - это, прежде всего, знание и искусство преподавания, это предполагает применение новаторских методов, способов, приемов обучения.

Как отмечает исследователь О.И Шестерина, «Сегодня система высшего образования переживает сложный период трансформации, касающийся самых глубинных процессов, механизмов, ценностей и приоритетов данной системы. Изменения затрагивают не только спектр и содержание учебных курсов и образовательных услуг, но и методики их преподавания. Изменяются требования к личности педагога, который сам должен находиться в постоянном профессиональном и личностном развитии».

[3]

В информационный век цифровых технологий авторитетен лишь тот педагог, который наравне со своими студентами владеет ИТ – технологиями, в интерактивной форме может практически мгновенно продемонстрировать полезность и практическую направленность того или иного блока знаний. Любая информация, становится востребованной, а значит, имеет больше шансов быть усвоенной студентом лишь в том случае, если он видит в ней полезность и понимает, как ею можно воспользоваться, т.е. весь учебный процесс должен содержать в себе элементы прагматичности. Данный факт предопределяет необходимость детального анализа и пересмотра методов, способов и, конечно же, технологий организации образовательного процесса. И если на уровне школы вопрос методики преподавания отдельных дисциплин имеет более детальную и основательную проработку, в высшей школе приоритетное большинство учебных курсов читается на основе интуитивного подбора преподавателями методик и технологий преподавания. И здесь нет их вины, поскольку, во-первых, никто не учил их быть преподавателем высшей школы, в лучшем случае были пройдены краткосрочные курсы повышения квалификации. Во-вторых, спектр преподаваемых кафедрами дисциплин имеет тенденцию к постоянному изменению, что является следствием введения новых государственных стандартов, открытия новых направлений подготовки, изменяющихся требований рынка труда.

Все эти обстоятельства требуют новых исследований в области методики преподавания учебных дисциплин, поиска инновационных средств, форм и методов обучения и воспитания, связанных с разработкой и внедрением в образовательный процесс современных образовательных технологий. Основной целью должна стать максимальная эффективность использования как педагогического, так и студенческого потенциала».

Инновационный подход к обучению позволяет реализовать современные цели обучения – формирование коммуникативной компетенции студентов и воспитание толерантности в мультикультурном обществе. Новый подход к обучению современной русской литературе опирается на методы и приемы, способствующие эффективному обучению. При всей сложности процесса

обучения преподаватель ищет такие пути, способы, при которых обучение будет эффективным и полезным для каждого.

Инновационные педагогические технологии повышают мотивацию обучения и интерес студентов к современной литературе, формируют обстановку творческого сотрудничества и конкуренции, актуализируют личность учащихся. Переход на компетентностный подход при организации процесса обучения предусматривает широкое использование в учебном процессе активных и интерактивных форм проведения занятий (компьютерных симуляций, деловых и ролевых игр, разбора конкретных ситуаций, психологических и иных тренингов) в сочетании с внеаудиторной работой.

Интерактивное обучение – это специальная форма организации познавательной деятельности, способ познания, осуществляемый в форме совместной деятельности студентов, при которой все участники взаимодействуют друг с другом, обмениваются информацией, совместно решают проблемы, моделируют ситуации, оценивают действия других и свое собственное поведение, погружаются в реальную атмосферу делового сотрудничества по разрешению проблемы. Компетентностный подход при организации образовательного процесса требует от преподавателя изменения процесса обучения: его структуры, форм организации деятельности, принципов взаимодействия субъектов. А это означает, что приоритет в работе педагога отдается диалогическим методам общения, совместным поискам истины, разнообразной творческой деятельности. Все это реализуется при применении интерактивных методов обучения.

Слово «интерактив» пришло к нам из английского от слова «interact». «Inter» — это «взаимный», «act» — действовать. Интерактивность — означает способность взаимодействовать или находиться в режиме беседы, диалога с кем-либо (человеком) или чем-либо (например, компьютером).

Одна из целей состоит в создании комфортных условий обучения, таких, при которых студент чувствует свою успешность, свою интеллектуальную состоятельность, что делает продуктивным сам процесс обучения.

Учебный процесс должен быть организован таким образом, чтобы практически все студенты оказывались вовлеченными в процесс познания, имели возможность понимать и рефлексировать по поводу того, что они знают и думают. Особенность интерактивных методов – это высокий уровень взаимно направленной активности субъектов взаимодействия, эмоциональное, духовное единение участников.

По сравнению с традиционными формами ведения занятий, в интерактивном обучении меняется взаимодействие преподавателя и обучаемого: активность педагога уступает место активности обучаемых, а задачей педагога становится создание условий для их инициативы.

В ходе диалогового обучения студенты учатся критически мыслить, решать сложные проблемы современной литературы на основе анализа обстоятельств и соответствующей информации, взвешивать альтернативные мнения, принимать продуманные решения, участвовать в дискуссиях, общаться с другими людьми. Для этого на занятиях организуются парная и групповая работа, применяются исследовательские проекты, ролевые игры, идет работа с документами и различными источниками информации, используются творческие работы.

Студент становится полноправным участником учебного процесса, его опыт служит основным источником учебного познания. Педагог не даёт готовых знаний, но побуждает участников к самостоятельному поиску и выполняет функцию помощника в работе. Интерактивные формы обучения обеспечивают высокую мотивацию, прочность знаний, творчество и фантазию, коммуникабельность, активную жизненную позицию, командный дух, ценность индивидуальности, свободу самовыражения, акцент на деятельность, взаимоуважение и демократичность

Интерактивное обучение обеспечивает взаимопонимание, взаимодействие, взаимообогащение. Интерактивные методики ни в коем случае не заменяют лекционный материал, но способствуют его лучшему усвоению и, что особенно важно, формируют мнения, отношения, навыки поведения.

При проведении лекций по современной русской литературе могут быть использованы такие интерактивные методы, как :

1.«Мозговая атака», «мозговой штурм» – это метод, при котором принимается любой ответ обучающегося на заданный вопрос. Важно не давать оценку высказываемым точкам зрения сразу, а принимать все и записывать мнение каждого на доске или листе бумаги. Участники должны знать, что от них не требуется обоснований или объяснений ответов. «Мозговой штурм» – это простой способ генерирования идей для разрешения проблемы. Во время мозгового штурма участники свободно обмениваются идеями по мере их возникновения, таким образом, что каждый может развивать чужие идеи.

2.Мини-лекция - это одна из эффективных форм преподнесения теоретического материала. Перед объявлением какой-либо информации преподаватель спрашивает, что знают об этом студенты. После предоставления какого-либо утверждения преподаватель предлагает обсудить отношение студентов к этому вопросу.

3. Просмотр и обсуждение видеофильмов. На занятиях можно использовать как художественные, так и документальные видеофильмы, фрагменты из них, а также видеоролики и видеосюжеты.

4. Интервью. Термин «интервью» происходит от английского interview, т.е. беседа. По содержанию интервью делятся на группы: Документальные интервью; Интервью мнений; Интервью «пресс-конференция». Субъектом интервью может выступать как лектор, так и студенты, подготовившие информацию по заданной теме.

5. Обратная связь – это актуализация полученных на лекции знаний путем выяснения реакции участников на обсуждаемые темы.

6. Презентации с использованием различных вспомогательных средств: доски, книг, видео, слайдов, компьютеров и т.п. Интерактивность обеспечивается процессом последующего обсуждения. Метод демонстрации – один из наглядных методов обучения, предполагающих визуальное представление информации. Он достаточно эффективен с точки зрения достижения результатов обучения. Зачастую лучше представлять студентам одновременно видео- и аудиоинформацию. Демонстрация учебного материала может быть осуществлена как преподавателем, так и студентом. Этот метод помогает сделать наглядным каждый этап освоения учебного материала по современной литературе, конкретизировать то, что студенту придется выполнять самостоятельно; в то же время эта стратегия визуально представляет суть проблемы/вопроса. Слайд-презентации позволяют сделать акцент на наиболее важном материале, дополнить словесное изложение визуальным и звуковым рядом.

При использовании интерактивных методов роль преподавателя резко меняется, перестаёт быть центральной, он лишь регулирует процесс и занимается его общей организацией, готовит заранее необходимые задания и формулирует вопросы или темы для обсуждения в группах, даёт консультации, контролирует время и порядок выполнения намеченного плана.

Таким образом, мы можем сделать вывод, что инновационные технологии обучения создают условия для формирования и закрепления профессиональных знаний, умений и навыков у студентов и необходимы для развития умений самостоятельно мыслить, ориентироваться в новой ситуации, находить свои подходы к решению проблем, устанавливать контакты с аудиторией, что определяет профессиональные качества будущего специалиста; в результате использования системы интерактивных методов в вузовском учебном процессе повышается эмоциональный отклик студентов на мотивацию учебной деятельности, растет интерес к овладению новыми знаниями, умениями и практическому их применению; использование преподавателями интерактивных методов в вузовском процессе обучения способствует преодолению стереотипов, выработке новых подходов к профессиональным ситуациям, развитию творческих способностей студентов.

Литература

1. Беспалько В.И. Педагогика и прогрессивные технологии обучения. – М., 1995.
2. Долинер Л.И. Проблемы внедрения информационных и коммуникационных технологий в обучение. Международный конгресс конференций «Информационные технологии в образовании» – М., 2003.
3. Шестернина О.И., Егорочкина Е.Ю. Анализ практики применения образовательных технологий в содержании вузовского обучения // Гуманитарные научные исследования. 2014. № 12 [Электронный ресурс]. URL: <http://human.snauka.ru/2014/12/8649> (дата обращения: 05.12.2014).

Ia Zumbulidze - Akaki Tsereteli State University, Doctor of Philology, Associate Professor

Forging of new approaches in practice of teaching modern Russian literature

Summary

The article is devoted to innovative teaching technologies that enhance learning motivate and students interest in modern literature, forming a creative environment of cooperation and competition, actualizing personality of students.

ია ზუმბულიძე - აკაკი წერეთლის სახელმწიფო უნივერსიტეტი, ფილოლოგიის დოქტორი, ასოცირებული პროფესორი

ახალი მიდგომების ფორმირება თანამედროვე რუსული ლიტერატურის სწავლების პრაქტიკაში

რეზიუმე

ნაშრომში განხილულია ინოვაციური პედაგოგიური ტექნოლოგიები, რომლებიც ხელს უწყობენ თანამედროვე რუსული ლიტერატურისადმი სტუდენტთა ინტერესისა და მოტივაციის ამაღლებას, შემოქმედებითი თანამშრომლობისა და კონკურენციის ჩამოყალიბებას, რაც უზრუნველყოფს სტუდენტის პიროვნების გააქტიურებას.

Нино Квирикадзе - Государственный университет имени Акакия Церетели, Кутаиси, Грузия

К вопросу обучения анализу “словесного ряда” как одного из компонентов художественного текста (по роману Томаса Манна “Будденброки”)

При анализе художественного текста (в данном случае в вузовской аудитории) мы придерживаемся мнения тех исследователей, которые считают, что основной лейтмотив произведения может быть воспринят литературоведами, теоретиками и обучаемыми лишь после полного прочтения текста (с начала до конца и от конца к началу; Н.Гей) с точки зрения структурно-семантического наполнения. Структурно-семантический анализ литературного произведения, не отрицая метода классического литературоведческого анализа, на глубинном уровне фрагментарно-семантических планов обнаруживает все новые смыслы, как бы подкрепляющие закономерность традиционных планов.

При этом особую важность приобретает вопрос применения теории „словесного ряда“ [1:245;250-255], [3:236-245], введенной В.Виноградовым и разработанной далее современными структуралистами (В.Топоров, В.Успенский и др.). При обучении студентов-германистов структурно-семантическому анализу художественного произведения (по роману Томаса Манна „Будденброки“) мы прибегаем к данной теории, чтобы показать учащимся, как в контексте словесных рядов, проходящих через все текстовое пространство романа, происходит выявление глубинных деталей *Verfall*-а (упадка) семьи Будденброков, оставшихся вне поля зрения исследователей творчества немецкого писателя.

Текст „Будденброков“ студентами уже прочитан, ознакомлены они и с критической литературой по роману.

Перед началом анализа студентам подается необходимая информация по исследуемому вопросу. Студенты узнают, что, согласно названной теории, словесный ряд с точки зрения словесного строя произведения является „главным компонентом, слагаемым его композиции“ [3:236] как „системы динамического развертывания словесных рядов в сложном словесно-художественном единстве“ [там же]. Под „словесным рядом“ понимается последовательность языковых единиц, объединенных какими-либо общими признаками. Таковыми могут быть, например, значение, принадлежность к той или иной сфере языкового употребления, связанность с предметно-логической или эмоционально-экспрессивной стороной текста и т.д. Отмечается, что в словесном ряду слова располагаются не обязательно подряд, одно за другим; напротив, чаще всего словесный ряд образуется словами, между которыми располагаются другие слова. Определение “словесный ряд” употребляется обычно в широком смысле, что означает следующее: слагаемыми словесного ряда могут быть не только слова, но и словосочетания, различные синтаксические модели, тропы, фигуры; кроме того, на первый план могут выступать стилистическая окраска, морфологическая форма или даже звуковые особенности. Словесные ряды (а также *детали* как их составные части) вступают в сложное взаимодействие. Возможно их чередование, взаимопроникновение, параллельное развертывание, преобразование одного ряда в другой и т.д. Важная роль при этом отводится особенностям словесного выражения деталей и их размещения в словесных рядах [3:237-239;245].

Ставим перед студентами проблему: рассмотреть в аспекте словесных рядов одну деталь в тексте „Будденброков“, проследить ее движение по всему текстовому пространству произведения, зафиксировать ее в соответствующих фрагментах и выявить различные ее значения. Деталь будем исследовать как подвижный микроэлемент динамической структуры романа Т.Манна, который может переходить из одного словесного ряда в другой, образуя „приращенный смысл“ (В.Виноградов). При этом уточняем, что рассмотрение проблемы деталей *Verfall*-а происходит в контексте основной темы произведения: семья – ее назначение в жизни общества; патриархальная бюргерская семья и ее постепенный распад в новых общественных условиях.

В качестве объекта исследования предлагаем студентам исходную деталь „Doppelstrich“ и уже отобранные нами соответствующие фрагменты из текста, в которых встречается данная деталь в своем основном виде, а также ее модификации. Фрагменты исследуются студентами постепенно, в ходе анализа.

Фрагмент первый

... Hanno ... ließ seine freie Hand mit Mamas Federhalter spielen, der halb aus Gold und halb aus Ebenholz bestand ... Er las ... in Papas winziger ... Schrift ... seinen eigenen Namen ... Er ... legte das Lineal unter seinen Namen ... zog er mit der Goldfeder einen schönen, sauberen **Doppelstrich** quer über das ganze Blatt hinüber ... Dann legte er ... den Kopf auf die Seite ... „Ich glaubte ... ich glaubte ... es käme nichts mehr...“ [8: 575-576].

Фрагмент второй

Herr Stengel ... trug eine fuchsrote Perücke ... und war ein witziger Kopf, der philosophische Unterscheidungen liebte, wie etwa: „Du sollst' ne Linie machen, mein gutes Kind, und was machst du? Du machst'nen **Strich!**“ – Er sagte „Line“ statt „Linie“ [8: 71].

Фрагмент третий

Herr Stengel erschien in seiner Sonntagsperücke ... und saß mit der Konsulin im Landschaftszimmer, während Christian heimlich im Eßsaale der Unterredung zuhörte. Der ausgezeichnete Erzieher legte beredt, wenn auch ein wenig befangen, seine Ansichten dar, sprach von dem bedeutsamen Unterschied zwischen „Linie“ und „**Strich**“... [8: 87].

Фрагмент четвертый

Er ging in sein Zimmer hinauf ... Und schließlich faltete er die Hände hinter dem Kopf und blickte zum Fenster hinaus in den lautlos niedertaumelnden Schnee. Es gab da sonst nichts zu sehen. Es lag kein zierlicher Garten mit plätscherndem Springbrunnen mehr unter seinem Fenster. Die Aussicht wurde durch die graue **Seitenwand** der benachbarten Villa abgeschnitten [8: 823-824].

Студенты активно включаются в анализ текста, пытаются самостоятельно (когда необходимо, с помощью преподавателя) определить, какое значение имеет вышеприведенная деталь в том или ином фрагменте, приводят различные возможные, по их мнению, варианты. На основе индивидуальных рассуждений, а затем общего обсуждения студенты избирают окончательный вариант (для каждого отдельного фрагмента). В результате такой напряженной совместной работы вырисовывается следующая картина.

От преподавателя студенты узнают, что исходный отрывок из текста „Будденброков“ (часть 8-ая, глава 7-ая), обозначенный нами как **фрагмент первый**, известный грузинский исследователь Н.Какабадзе считает „весьма примечательным эпизодом с глубоко символическим содержанием“ [5:46]. Обращаем внимание студентов на деталь **Doppelstrich** (в переводе: „двойной штрих“, „двойная черта“, „жирная черта“), увязываемую с золотообрезной тетрадью семейной хроники Будденброков, в которую записывались все значительные события, происходящие в этой семье. Н.Какабадзе отмечает, что маленький Ганно в этой тетради „провел под своим именем жирную черту. Когда отец строго отчитал его, маленький Будденброк пролепетал: — Я думал, я думал, что больше ничего не будет, — значит, Ганно совершил символический акт, поставил точку на истории рода Будденброков, что, в более обобщенном смысле, означало конец бюргерской эпохи в целом. Предсказание Ганно сбылось: Будденброки завершили свое существование в лице Ганно“ [там же]. Итак, **Doppelstrich** получает в данном эпизоде дополнительный смысловой код (символическое значение **Verfall**-а семьи Будденброков) и становится художественной деталью.

Выделяем в фрагменте ключевые слова и словосочетания:

zog er – **Doppelstrich** – mit der Goldfeder (mit Mamas Federhalter) – in Papas Schrift – unter seinen Namen – quer über das ganze Blatt hinüber – den Kopf auf die Seite – es käme nichts mehr

Студенты фиксируют, что Ганно провел двойную черту под собственным именем, а значит, под генеалогическим древом Будденброков ручкой матери (т.е. носительницы *Verfall*-а); имя это было написано рукой отца (т.е. носителя *Verfall*-а); факт наклона головы Ганно набок неоднократно встречается в тексте романа и считается обычно позой декадента (следовательно, также носителя признаков *Verfall*-а). Все эти три дополнительных значения *Verfall*-а подкрепляют символический смысл поступка маленького Будденброка. И, как последний аккорд, звучит предположение Ганно о том, что в дальнейшем, возможно, *больше ничего не будет* (*es käme nichts mehr*). Бесспорно, вышеприведенные ключевые слова взаимодействуют и еще более усиливают связь исследуемой художественной детали *Doppelstrich*, с основной темой произведения. Обозначим эту деталь как „**генеалогический двойной штрих**“ („**генеалогическая двойная черта**“).

Обращаем внимание студентов на тот факт, что акцентированное в данном эпизоде слово-деталь `Doppelstrich` Н.Какабадзе рассматривает только лишь как один раз употребленное, можно сказать, как единичную, однократную деталь; он не приводит какие-либо другие моменты наличия данной детали в тексте романа. Такого же мнения придерживается и Э.Келлер: `Die Fakten, die fortan in dieser Mappe festgehalten werden, bezeichnen alle Stufen des Abstiegs ... Das gilt schließlich für die von Thomas dort vermerkte Heirat mit Gerda, deren Sohn Hanno **den Schlußstrich** unter die ganze Familiengeschichte zieht` [7:140]. Однако мы объясняем учащимся, что анализ лишь одного фрагмента, включающего исследуемую деталь, не может быть полным, поскольку вполне возможно наличие той или же подобной детали в других местах произведения. Вопрос этот будет разрешен, если `Будденброки` рассматривать как художественное целое и проследить внутреннюю динамику детали `Doppelstrich` по всему тексту в составе словесного ряда – ее движение как далее к концу романа, так и возвращаясь к его началу („прямые и обратные отношения в тексте“) [2: 140–144].

Двигаясь к началу текста, обнаруживаем во **втором** и **третьем фрагментах** (часть 2-ая, глава 3-я и часть 2-ая, глава 6-ая соответственно) слово *Strich*. Слово это интересует нас тем, что оно родственно слову `Doppelstrich` как по своему основному лексическому значению („Strich“ – черта, штрих; *ср.*: „Doppelstrich“ – двойная черта, двойной штрих), так и в структурном отношении („*Strich*“ – часть слова `Doppelstrich`). Согласно теории словесного ряда, „Strich“ и `Doppelstrich`, как объединенные общими признаками языковые единицы, как прямые наименования сходных предметов, входят в один словесный ряд *Strich* → *Strich* → *Doppelstrich* (обозначим его как **первый словесный ряд**), где каждый его компонент фиксируется в своем основном, прямом лексическом значении, без какого-либо дополнительного смысла: **черта** → **черта** → **двойная черта** (**прямое наименование** предмета → **прямое наименование** предмета → **прямое наименование** предмета).

Анализируя приведенные фрагменты, связанные с учителем гимназии Марцеллусом Штенгелем, студенты определяют, что слово *Strich* в обоих случаях имеет лишь номинативное значение. Впервые оно вводится в школьном эпизоде (**фрагмент второй**), когда учитель Штенгель, который „*war ein witziger Kopf, der philosophische Unterscheidungen liebte*“ [8:71] и отграничивал друг от друга „Linie“ и „Strich“, требует от учеников (в том числе и от Томаса и Христиана Будденброков) провести „линию“, а не „штрих“: „*Du sollst` ne Linie machen, mein gutes Kind, und was machst du? Du machst` nen Strich!*“ [там же]. „Strich“ здесь первоначально выступает как реалья, как случайная подробность. Второй раз это слово звучит уже в ландшафтной Будденброков (**фрагмент третий**), когда Штенгель, приглашенный в большой дом Будденброков на Менгштрассе из-за очередного проступка ученика Христиана Будденброка, высказал консульше (а несколько позднее и консулу Будденброку) `*свои взгляды на воспитание, поговорил о существенной разнице между` линией` и` чертой...` [6:137-138] (в это время Христиан прислушивается к их беседе из столовой). Слово „Strich“ повторяется („... sprach von dem bedeutsamen Unterschied zwischen "Linie" und "Strich"...“ [8:87]), однако для читателя все еще остается случайной подробностью. Итак, никакого дополнительного смыслового кода при первом прочтении эти два „штриха“ не выявляют. Ставится вопрос: не увязывается ли „Strich“ с символическим значением *Verfall*-а, как это происходит в случае `Doppelstrich`-а?*

С этой целью необходимо связать эти два последних фрагмента с **фрагментом первым** (правда, теперь уже третьим в порядке хронологии), в котором Ганно под летописью своей семьи проводит `Doppelstrich` – **символическую** двойную черту *Verfall*-а семьи Будденброков. Предлагаем студентам рассмотреть все три фрагмента как единый семантический отрезок и исследовать приведенные выше две случайные подробности уже не в связи с прямым наименованием двойной черты, а в разрезе художественной детали „Doppelstrich“ с дополнительным смысловым кодом *Verfall*-а, т.е. теперь уже во **втором словесном ряду** *Strich* → *Strich* → *Doppelstrich* со значениями: **черта** → **черта** → **двойная черта+символическое значение** *Verfall*-а. Имеем следующее: **случайная подробность** (*Strich*) → **случайная подробность** (*Strich*) → **художественная деталь** (*Doppelstrich*). В результате анализа студенты выясняют следующее.

Несмотря на то что в **фрагменте втором** словосочетание „*philosophische Unterscheidungen*“ как бы поставлено в кавычки по отношению к Марцеллусу Штенгелю (как было указано выше, автор иронически замечает, что он `был заядлый остряк и большой охотник до философских разграничений` [6:123]), в контексте вышеприведенного **второго словесного ряда** высказывание это приобретает глубоко символический смысл. Вспомним: Штенгель в школе, разграничивая „*Linie*“ и „*Strich*“, фактически *запрещает* Христиану и Томасу *проводить черту*, а затем в доме Будденброков, уже в варьированной ситуации, также приводит свои `философские` рассуждения и уже не только Христиана, а всю семью Будденброков *как бы предостерегает не проводить черты*. Таким образом, Штенгель **два раза** запрещает проводить *Strich* представителям второго и третьего поколения Будденброков. И они **не проводят** его! Однако приблизительно через 500 страниц текста после второго „штенгелевского“ эпизода маленький Ганно Будденброк (представитель четвертого поколения) все же проводит именно **два раза** и именно **эту черту (этот штрих)** уже в виде *Doppelstrich*-а (двойного штриха) под своим именем, а значит, и под `всей родословной схемой Будденброков` [6:575], предсказывая тем самым упадок своей семьи. Это доказывается и графическими особенностями исследуемых слов: первый „*Strich*“ и второй „*Strich*“ вместе дают „*Doppelstrich*“. Обращаем внимание студентов на то, что связь *Doppelstrich*-а со „штенгелевскими“ штрихами подтверждается также и реакцией Томаса Будденброка на упомянутый поступок Ганно. Сенатор Будденброк прекрасно помнит предостережение учителя Штенгеля, послушавшись которого он в свое время (и впоследствии также) преодолел себя и не провел *Strich*-а, хотя, наверное, ему этого очень хотелось. Тем более его возмущает и ужасает то, с какой легкостью это сделал его маленький сын, все-таки прошедший тот самый роковой *Strich* (`*Doppelstrich*`) и фактически перечеркнувший будущее существование рода Будденброков. Понимая это и не в силах сдержаться, Томас ударяет мальчика свернутой тетрадь по лицу и кричит: „*Что это значит? Зачем ты это сделал? Отвечай! Как ты смел позволить себе такое безобразие?*“ [507]. Если бы это была просто шалость ребенка, который что-то начертил в семейном документе, нанеся тем самым лишь какой-то незначительный локальный ущерб, сенатор бы так не возмущался. Следовательно, „*Unterscheidungen*“ Штенгеля, оказывается, были действительно философского содержания, хотя первоначально их можно было понять лишь в ироническом контексте. Студенты фиксируют, что Н.Какабадзе был прав, говоря о „предсказании Ганно“ относительно судьбы своей семьи, однако они фиксируют также и то, что „предсказание“ это проросло именно из „штенгелевских“ штрихов. Как видим, дополнительный смысловой код художественной детали *Doppelstrich*, движущейся к началу романа по принципу „прямых и обратных отношений в тексте“, накладывается на основное значение слова *Strich* как в первом, так и во втором случае, происходит приращение смысла, и оба *Strich*-а также превращаются в художественные детали со значениями „черта+символическое значение *Verfall*-а“ (обозначим их как „философские штрихи“). Образуется **третий словесный ряд** **философский** *Strich* → **философский** *Strich* → **генеалогический** *Doppelstrich*, в котором уже все три слагаемых обладают дополнительным смысловым кодом: **черта+символическое значение** *Verfall*-а → **черта+символическое значение** *Verfall*-а → **двойная черта + символическое значение** *Verfall*-а.

Итак, благодаря факту проведения маленьким Ганно „двойной черты“ в семейной тетради студенты связывают эту художественную деталь с двумя первыми, как будто бы случайно зафиксированными, но на самом деле также художественными деталями, каковыми они становятся именно под воздействием „Doppelstrich“-а в контексте словесного ряда. *Философские штрихи*, воздействуя, со своей стороны, на *генеалогический Doppelstrich*, превращают его из единичной, однократной детали в деталь-лейтмотив: *художественная деталь* (Strich) → *художественная деталь* (Strich) → *лейтмотив* (Doppelstrich); создается единая лейтмотивная цепь *Strich* → *Strich* → *Doppelstrich*, увязываемая с лейттемой произведения — *Verfall*-ом, в результате чего те же философские штрихи также становятся лейтмотивами. Студенты еще раз прослеживают путь трансформации *Doppelstrich*-а в лейтмотив: *случайная подробность* (Strich) → *случайная подробность* (Strich) → *художественная деталь* (Doppelstrich); *художественная деталь* (Strich) → *художественная деталь* (Strich) → *лейтмотив* (Doppelstrich); *лейтмотив* (Strich) → *лейтмотив* (Strich) → *лейтмотив* (Doppelstrich).

Символическое значение этого лейтмотива, по мнению студентов, еще более высвечивается в **фрагменте четвертом**, расположенном в одной из последних глав романа и являющемся органичной частью вышеупомянутого единого семантического отрезка. Здесь опять-таки в контексте словесного ряда фиксируется совершенно новое, оригинальное разрешение Т.Манном проблемы выражения основного художественного замысла романа (окончательной деградации патриархального бюргерского рода) в разрезе последующего развития лейтмотива.

Студенты выделяют в фрагменте ключевые предложения:

"Es gab da sonst nichts zu sehen";

"Die Aussicht wurde ... abgeschnitten";

"...die graue Seitenwand der benachbarten Villa ...",

а в них следующие ключевые слова и словосочетания:

nichts zu sehen – wurde abgeschnitten – die graue Seitenwand – der benachbarten Villa.

Деталь "**Seitenwand**" (стена), на которую смотрит уже подросток Ганно Будденброк, также, по мнению студентов, предвещает упадок семьи Будденброков и может быть включена в исследуемый словесный ряд. Она связывается по ассоциации с рассмотренной в **фрагменте первом** деталью-лейтмотивом `Doppelstrich`; сравним: *двойной штрих*, через который не перешагнешь, и *стена*, которую не преодолешь. Студенты принимают во внимание и тот момент, что графическое изображение слова `Doppelstrich` составляет органичную часть графического изображения слова "Seitenwand". "Seitenwand" связывается по ассоциации также со словом "Strich" в **фрагментах первом и втором**. Таким образом, основное ключевое слово **четвертого фрагмента** – художественная деталь "**Seitenwand**" – вбирает в себя значения слов-лейтмотивов "Strich" и "Doppelstrich", становясь, в свою очередь, лейтмотивом, и автоматически входит в их лейтмотивную цепь: "**Strich**" (философский штрих) → "**Doppelstrich**" (генеалогический двойной штрих) → "**Seitenwand**" (отгораживающая стена). Студенты подчеркивают, что философский характер штенгелевских "Unterscheidungen" здесь еще более углубляется и фактически находит свое завершение в виде `стены`. Образуется **четвертый словесный ряд** *Strich* → *Strich* → *Doppelstrich* → *Seitenwand*: философский *Strich* → философский *Strich* → генеалогический *Doppelstrich* → отгораживающая *Seitenwand*, в котором все компоненты обладают дополнительным смысловым кодом: *черта+символическое значение Verfall-а* → *черта+символическое значение Verfall-а* → *двойная черта+символическое значение Verfall-а* → *стена+символическое значение Verfall-а*. Развитие *Doppelstrich*-а в лейтмотив заканчивается в *Seitenwand*-е: *лейтмотив* (Strich) → *лейтмотив* (Strich) → *лейтмотив* (Doppelstrich) → *лейтмотив* (Seitenwand). Именно здесь проявляется новизна и оригинальность решения Томасом Манном вопроса трансформации детали в лейтмотив: в одной лейтмотивной цепи он объединяет детали из разных тематических комплексов ("*Doppelstrich*", "*Strich*" + "*Seitenwand*"), находя у них черты общности и в смысле, и в структурном отношении. Студенты проводят параллель с Рихардом Вагнером,

последователем которого в использовании лейтмотива считал себя, как известно, Т.Манн [6:164] и в творчестве которого, по мнению исследователей, „осуществляется взаимосвязь не только между мотивами одного тематического комплекса, но и между темами из разных сфер, благодаря чему открываются широкие возможности для симфонизации оперы“ [4: 59].

В исследуемом фрагменте значение *Verfall*-а семьи Будденброков еще более усиливается ключевыми фразами: "Es gab da sonst nichts zu sehen" и "Die Aussicht wurde ... abgeschnitten". Первая фраза перекликается с зафиксированной в первом фрагменте фразой: "Ich glaubte ... ich glaubte ... es käme nichts mehr...", являясь фактически ее логическим завершением. Следовательно, для Ганно, а в его лице и для всех Будденброков, ничего не остается на этом свете: `серая стена` окончательно оторвала, отгородила, отрезала (... wurde ... abgeschnitten) их от жизни, от реального мира. Лейтмотив еще более расширяется: "...die graue Seitenwand der *benachbarten* Villa". Его содержание становится более емким, приобретая более глобальное значение. То, что Н.Какабадзе совершенно справедливо отмечал в связи с фрагментом первым (об обобщенном образе рода Будденброков), в последнем фрагменте, по нашему мнению, представлено еще более отчетливо именно посредством исследуемого лейтмотива: `серая стена *соседней* виллы` соответствует концу бюргерской эпохи вообще.

Напоминаем студентам, что характер лейтмотива формируется постепенно: от случайной подробности, реалии — к символике, от символики — к лейтмотиву. Увидеть подобную его трансформацию возможно только в аспекте словесных рядов при движении детали-лейтмотива в фрагментах текста, где определенную роль играет чередование пространственно-временных отношений, хотя мы не исключаем применения и других методов исследования.

Здесь же следует отметить, что поступок маленького Ганно (проведение двойного штриха в фрагменте первом) окрашен субъективной позицией автора. При анализе студенты учитывали мнение самого автора, заставляющего ребенка бессознательно ("mit stiller Miene und gedankenloser Sorgfalt, mechanisch und verträumt") [9: 690] провести двойной штрих как символ конца собственной семьи ("*Doppelstrich*"), который впоследствии проявляется в *Verfall*-е, уже осознанном и осмысленном подростком Ганно ("*die graue Seitenwand*"): "Als ich ganz jung war, ließ ich den kleinen Hanno Buddenbrook unter die Genealogie seiner Familie einen langen Strich ziehen, und als er dafür gescholten wurde, ließ ich ihn stammeln: "Ich dachte – ich dachte – es käme nichts mehr" [9:691]. У меня и у самого такое ощущение, продолжает Т.Манн, как будто дальше ничего не будет [там же]. Тем самым он подтверждает соображение, что как в первом, так и в заключительном фрагменте исследуемого семантического отрезка текста речь идет об упадке и гибели немецкого и вообще всего европейского бюргерства.

Таким образом, посредством структурно-семантического анализа в контексте словесного ряда студентами-германистами выявлена трансформация одной детали *Verfall*-а семьи Будденброков, движущейся по всему тексту романа, в лейтмотив, еще более расширяющий и усиливающий значение упадка и гибели: налицо *Verfall* не только немецкого, но и всего европейского бюргерства; трансформация детали в лейтмотив носит у Т.Манна совершенно оригинальный характер.

ЛИТЕРАТУРА

1. Виноградов В.В. О языке художественной прозы. Москва: Наука, 1980. – 360 с.
2. Гей Н.К. Искусство слова. Москва: Наука, 1967. – 364 с.
3. Горшков А. И. Русская словесность: От слова к словесности. М., 2010. – 364 с.
4. Друскин М.С. История зарубежной музыки. Вып. 4. Москва: Музыка, 1980. – 521с.
5. Какабадзе Н. Томас Манн. Тбилиси: Изд. Тбил. унив., 1973 (на груз. языке). – 163 с.
6. Манн Т. Собрание сочинений в 10-ти томах. Т.9. Москва: Худ. лит-ра, 1960. – С.153–171.
7. Keller, E., Leitmotive und Symbole. In: Buddenbrooks Handbuch. Hrsg. von Ken Moulden und Gero von Wilpert. Alfred Kröner Verlag. Stuttgart 1988.– С.131– 142.
8. Mann, Th., Buddenbrooks. Verfall einer Familie. B. 1.1. S. Fischer. Frankfurt a. Main 2002.– 841 с.
9. Mann, Th., Gesammelte Werke in 13 Bänden. Band XI. Reden und Aufsätze. Fischer Taschenbuch Verlag. Frankfurt am Main 1990.– С. 685–692.

Резюме

В работе рассмотрены некоторые аспекты филологического анализа художественного текста, в частности вопрос изучения взаимодействия детали и лейтмотива, вопрос преобразования детали в лейтмотив в романе Томаса Манна “Будденброки” (на специальности “Германистика” в высшем учебном заведении). Означенный вопрос разработан в контексте словесных рядов (В.Виноградов).

Студенты прослеживают движение искомой детали по всему текстовому пространству и исследуют, как создается единый словесный ряд, в котором объединены детали из различных тематических комплексов. Они воочию убеждаются, как использование теории словесного ряда выявляет преобразование детали в лейтмотив.

ნინო კვირიკაძე - აკაკი წერეთლის სახელმწიფო უნივერსიტეტი

“სიტყვათა რიგის”, როგორც მხატვრული ტექსტის ერთ-ერთი კომპონენტის,
ანალიზის სწავლებისათვის (თომას მანის “ბუდენბროკების” მიხედვით)

რეზიუმე

ნაშრომში განხილულია მხატვრული ტექსტის ფილოლოგიური ანალიზის ზოგიერთი ასპექტი, კერძოდ დეტალისა და ლაიტმოტივის ურთიერთობის, დეტალის ლაიტმოტივად ქცევის შესწავლის საკითხი თომას მანის რომანში “ბუდენბროკები”(უმალესი სკოლის გერმანისტიკის სპეციალობაზე). აღნიშნული საკითხი დამუშავებულია სიტყვათა რიგის კონტექსტში (ვ.ვინოგრადოვი).

სტუდენტები თვალს ადევნებენ დეტალის მოძრაობას მთელ ტექსტობრივ სივრცეში და იკვლევენ, თუ როგორ იქმნება ერთიანი სიტყვათა რიგი, რომელშიც გაერთიანებულია დეტალები სხვადასხვა თემატური კომპლექსებიდან. სტუდენტებისათვის ნათელი ხდება, თუ როგორ წარმოაჩენს სიტყვათა რიგის თეორიის გამოყენება დეტალის გარდაქმნას ლაიტმოტივად.

Nino Kvirikadze

“Word order” as one of the components of the literary text for teaching (after Tomas Mann’s
“Buddenbrooks”)

Summary

In the article is discussed some aspects of philological analysis of literary text, especially relation of private detail and leitmotiv, exchanging one detail into leitmotiv in the novel of Tomas Mann “Buddenbrooks” (on the specialty of Germanistics as a high school). The question is analyzed in the aspect of word order; while analyzing we lean upon the theory of “word order” of V. Vinogradov. The question is discussed in the context of main theme of the novel, family - its role in the life of society; patriarchal Burger family and its gradual destruction (Verfall) in new social condition, is seen that the details of Verfall (destruction) inspires whole text of “Buddenbrooks” and we meet them in different groups of details and consequently in different word orders. We unite details in word orders according to semantic meaning, morphologic form, phonetic sonority, graphical image and etc. We analyze detail as the moving circle of the novel’s microstructure that can move from one word order to another; we follow its movement in the whole text and discuss creation of united word order, united leitmotiv chain, where is united details of different thematic complexes or spheres. It is clear for students how to reflects using of the theory of word order exchanging of one detail into leitmotiv.

ინგა კიკვიძე – ფილოლოგიის დოქტორი, აკაკი წერეთლის სახელმწიფო უნივერსიტეტის პროფესორი

კულტურათმშორისი კომუნიკაცია როგორც ლინგვისტური კვლევის საგანი და სასწავლო დისციპლინა

კულტურათმშორისი კომუნიკაცია ტრადიციულად მოიაზრება როგორც კომუნიკაციის ისეთი ტიპი, რომელიც ხორციელდება სხვადასხვა ენისა და კულტურის მატარებელ ადამიანთა შორის. კომუნიკაციური ურთიერთობის წარმატება დამოკიდებულია კომუნიკაციური აქტის მონაწილეთა ადეკვატურ ურთიერთგაგებაზე, კომუნიკაციურ კომპეტენტურობაზე, ანუ ბალანსზე მსგავსება-განსხვავებებს შორის, რომელიც უნდა არსებობდეს მათ მიერ კომუნიკაციური ერთეულებისა და სიმბოლოების აღქმის პროცესში. სწორედ ამით აიხსნება ის დიდი ინტერესი კულტურათმშორისი კომუნიკაციის ლინგვისტური საფუძვლების მიმართ, რომელიც ამჟამად აღინიშნება მეცნიერთა შორის.

კულტურათმშორისი კომუნიკაციის როგორც მეცნიერული კვლევის აქტუალობა და ინტენსიური განვითარება განპირობებულია როგორც სოციალურ-პოლიტიკური, კულტურული, ასევე სამეცნიერო ხასიათის მიზეზებით. ასეთი მიზეზებია: საერთაშორისო თანამშრომლობის ეკონომიკური, პოლიტიკური და კულტურული ასპექტების გლობალიზაცია, სხვადასხვა ქვეყნებს შორის სწრაფი და ეფექტური კომუნიკაციის აუცილებლობა და მსოფლიოში არსებული მძლავრი იმიგრაციული პროცესები; ეროვნებათაშორისი სახელმწიფოებრივ და საზოგადოებრივ გაერთიანებათა წარმოქმნა და, აქედან გამომდინარე, ერთაშორისი – სხვადასხვა კულტურულ და ენობრივ სივრცეებს შორის კონტაქტების აქტიური განვითარება.

კულტურათმშორისი კომუნიკაციის როგორც აკადემიური დისციპლინის შექმნის თარიღად 1954 წელს თვლიან, როდესაც გამოქვეყნდა ე. ჰოლისა და დ. ტრაგერის წიგნი „Culture as Communication“ („კულტურა როგორც კომუნიკაცია“), რომელშიც ავტორებმა პირველად შემოიტანეს ტერმინი „კულტურათმშორისი კომუნიკაცია“. მოგვიანებით კულტურათმშორისი კომუნიკაციის ძირითადი დებულებები და იდეები უფრო ვრცლად და საფუძვლიანად იქნა განხილული ე. ჰოლის ნაშრომში „The Silent Language“ („მუნჯი ენა“, 1959 წ.), რომელშიც ნაჩვენებია კულტურასა და კომუნიკაციას შორის არსებული მჭიდრო კავშირი. კულტურისა და კომუნიკაციის ურთიერთკავშირის კვლევის პროცესში მეცნიერი მივიდა დასკვნამდე კულტურის სწავლების აუცილებლობის შესახებ.

კულტურათმშორისი კომუნიკაციის როგორც სასწავლო დისციპლინის ჩამოყალიბების პროცესი 1960–იან წლებში დაიწყო; ამ პერიოდიდან ამერიკის რამდენიმე უნივერსიტეტში უკვე იკითხებოდა ეს საგანი. ამერიკის შემდეგ, მეოცე საუკუნის 70–80–იანი წლების მიჯნაზე ევროპის ზოგიერთ უნივერსიტეტში (მიუნჰენის, იენის უნივერსიტეტებში) გაიხსნა კულტურათმშორისი კომუნიკაციის განყოფილებები. ამჟამად ამ დისციპლინის კვლევის ფარგლებში დამკვიდრდა ტერმინი „გლობალური სოფელი“ / მსოფლიო სოფელი. ეს ტერმინი ტორონტოს სკოლის წარმომადგენელს – მარშალ მაკლიუენს ეკუთვნის, რომელმაც 1960–იან წლებში მომავლის სოფელი აღწერა და დაახასიათა როგორც გლობალური ელექტრონული სოფელი. ამ ტერმინს ავტორი იყენებს ახალი კომუნიკაციური, შემდეგ კი კულტურული სიტუაციის ასაღწერად, რომელიც მსოფლიოშია შექმნილი. ამჟამად ტერმინი „გლობალური სოფელი“ ძირითადად მეტაფორის სახით გამოიყენება და ინტერნეტს, მსოფლიო ქსელს აღნიშნავს. მაკლიუენი თვლის, რომ თანამედროვე საზოგადოების წევრები, სწრაფი ურთიერთკავშირის გამო, იმდენად მჭიდროდ არიან დაკავშირებული ერთმანეთთან და ჩართული ერთმანეთის ცხოვრებაში, თითქოს ერთმანეთის გვერდით, ერთი და იმავე სოფელში ცხოვრობენ. ურთიერთობის ეს ფორმა კულტურის არსებულ კონტექსტში ახალ სოციოლოგიურ სტრუქტურას აყალიბებს.

კულტურათმშორისი კომუნიკაციის ფუძემდებელი ე.ჰოლი ამ დისციპლინის სწავლებას მოიაზრებდა, როგორც ადამიანთა შორის კულტურათმშორისი ურთიერთობის ფაქტების პრაქტიკულ გამოყენებაზე დამყარებულ პროცესს. მისი აზრით, სასწავლო პროცესი წარმოადგენს

სწავლების მეთოდოლოგია/METHODOLOGY OF TEACHING

კულტურათმორისი ურთიერთობის კონკრეტული მაგალითების ანალიზს, რომლის შედეგად იზრდება და ვითარდება მოსწავლეთა კულტურათმორისი კომპეტენცია და შესაძლებელი ხდება სხვა კულტურის წარმომადგენლებთან ყოველდღიური ურთიერთობის მხრივ არსებული პრობლემების დაძლევა. კულტურათმორისი კომუნიკაციის როგორც სასწავლო დისციპლინის განვითარების პროცესში ლინგვისტა (ვ. გუდიკუნსტი და რ. ჰამერი, მ. პეიჯი და ჯ. მარტინი, მ. ჰულე, მ. ბენეტი და სხვ.) მიერ შემუშავებულ იქნა კულტურათმორისი სწავლების ორგანიზების რამდენიმე მოდელი, რომელთა შორის განსაკუთრებით ცნობილია მილტონ ბენეტის მოდელი.

კულტურათმორისი კომუნიკაციის კვლევას დიდი მნიშვნელობა აქვს უცხო ენების სწავლების თვალსაზრისით. უცხო ენის მასწავლებელმა კარგად იცის, რომ სხვა, უცხო კულტურის წარმომადგენლებთან ეფექტური ურთიერთობისათვის არ არის საკმარისი უცხო ენის შესწავლა. ენის შესწავლასთან ერთად, კომუნიკაციური შეცდომების, წარუმატებლობის თავიდან ასაცილებლად აუცილებელია შესასწავლი ენის მატარებელი ხალხის კულტურის გაცნობა. ენისა და კულტურის ურთიერთიმართება რთული და მრავალმხრივი საკითხია, რომლის სხვადასხვა ასპექტის შესწავლა ინტენსიურად ხორციელდება სხვადასხვა ლინგვისტური სკოლის ცნობილ წარმომადგენელთა ძალისხმევით.

სამყაროს კულტურული (ცნებითი) სურათი ყველა კულტურისათვის განსაკუთრებული, სპეციფიურია, რადგან თითოეული კულტურის წარმოქმნა-განვითარება გარკვეულ ბუნებრივ და სოციალურ პირობებში ხდება, რომლებიც განაპირობებენ მის განსაკუთრებულობას. სამყაროს ენობრივი სურათი რეალობას სამყაროს კულტურული სურათის მეშვეობით აღწერს, რომელიც, ცხადია, ენობრივ სურათზე გაცილებით მდიდარია. რეალობის ერთი და იმავე მონაკვეთს, ერთი და იმავე ცნებას სხვადასხვა ენაში გამოხატვის განსხვავებული ფორმები გააჩნია. როდესაც ჩვენ უცხო ენას, – ამ ენის სიტყვებს ვსწავლობთ, ჩვენ სამყაროს უცხო სურათს ვეცნობით და ვცდილობთ შევათავსოთ იგი ჩვენს ცნობიერებაში უკვე არსებულ სამყაროს სურათთან. უცხო ენის სრულყოფილი შესწავლა სწორედ იმის გამოა ძნელი, რომ უცხო ენასთან ერთად მოსწავლე უცხო კულტურას ეცნობა, ითავისებს, და ეს უცხო კულტურად ზოგჯერ საკმაოდ განსხვავდება მისი მშობლიური კულტურისაგან.

ცხადია, კულტურათმორისი კომუნიკაციის პრობლემა არ შემოიფარგლება მხოლოდ ენობრივი პრობლემით. უცხო კულტურის მატარებელთა ენის ცოდნა აუცილებელია, მაგრამ არ არის საკმარისი კომუნიკაციური აქტის მონაწილეთა ადეკვატური ურთიერთგაგებისათვის. კულტურათმორისი კომუნიკაცია გულისხმობს განსხვავებებს არა მარტო ორ სხვადასხვა ენას შორის, არამედ ერთი და იმავე ენის გამოყენებისას არსებულ განსხვავებებსაც.

როგორც პრაქტიკა გვიჩვენებს, უცხო ენის საკმაოდ კარგი, სრულყოფილი ცოდნაც კი არ არის საკმარისი მის მატარებლებთან ეფექტური, სრულფასოვანი კომუნიკაციის უზრუნველსაყოფად: უცხო ენის თითქმის ყველა სიტყვა სხვა, უცხო სამყაროსა და უცხო კულტურას ასახავს, თითოეული სიტყვის მიღმა დავს ეროვნული ცნობიერებით, მენტალიტეტით განსაზღვრული წარმოდგენა სამყაროს შესახებ. ამიტომ უცხო ენის შესწავლა უნდა წარიმართოს შესასწავლი ენის მატარებელი ხალხის კულტურასთან მჭიდრო კავშირში, მთლიანობაში.

უცხო კულტურის, მისი თავისებურებების, მათი ფუნქციონირებისა და განვითარების კანონზომიერებათა შესწავლა ამდიდრებს ადამიანს, ახდენს სამყაროსა და სხვა ხალხთა მიმართ დამოკიდებულების ტრანსფორმირებას, ცვლის მის განწყობას სხვადასხვა ცხოვრებისეულ სიტუაციათა მიმართ. ამრიგად, კულტურათმორისი კომუნიკაციის როგორც დისციპლინის შესწავლა და, პარალელურად, ლინგვოკულტუროლოგიური, ე.წ. „ფონური ცოდნის“ აკუმულირება უცხო ენის სწავლების/შესწავლის პროცესში დიდ დახმარებას უწევს შემსწავლელს კომუნიკაციური უნარ-ჩვევების შექმნა-განვითარებაში და აძლევს მას შესაძლებლობას, გამოიმუშაოს უცხოენოვან გარემოში ადეკვატური კომუნიკაციისათვის მზადყოფნა.

ლიტერატურა:

1. Вежбицкая А. Язык. Культура. Познание. М.: Русские словари, 1997.
2. Верещагин Е.М., Костомаров В.Р. Язык и культура. М., 1990.
3. Грушевицкая Т.Г., Попков В.Д., Садохин А.П. Основы межкультурной коммуникации. М., 2002.
4. Гудков Д.Б. Теория и практика межкультурной коммуникации. М.: Гнозис, 2003.
5. Стернин А.И. Национально-культурные компоненты в структуре значения слова // Лингвострановедческий аспект в преподавании русского языка как иностранного. Воронеж, 1984. – С.140 –145.
6. Тер-Минасова С.Г. Язык и межкультурная коммуникация. СЛОВО/SLOVO. М., 2000.

რეზიუმე

კულტურათმორისი კომუნიკაციის როგორც მეცნიერული კვლევის აქტუალობა და ინტენსიური განვითარება განპირობებულია როგორც სოციალურ-პოლიტიკური, კულტურული, ასევე სამეცნიერო ხასიათის მიზეზებით. ამ ტიპის კვლევას დიდი მნიშვნელობა აქვს უცხო ენების სწავლების თვალსაზრისით. კულტურათმორისი კომუნიკაციის როგორც დისციპლინის შესწავლა და, პარალელურად, ლინგვოკულტუროლოგიური, ე.წ. „ფონური ცოდნის“ აკუმულირება უცხო ენის სწავლა/ სწავლების პროცესში დიდ დახმარებას უწევს შემსწავლელს უცხოენოვან გარემოში ადეკვატური კომუნიკაციის უნარ-ჩვევების განვითარებაში.

Инга Киквидзе – доктор филологии, профессор Государственного университета им. Акакия Церетели

**Межкультурная коммуникация
как предмет лингвистического исследования и как учебная дисциплина**

Резюме

Актуальность и интенсивное развитие межкультурной коммуникации как научного направления обусловлена социально-политическими, культурными причинами, а также причинами научного характера. Исследования вопросов межкультурной коммуникации имеют большое значение с точки зрения преподавания иностранных языков. Изучение межкультурной коммуникации как учебной дисциплины и, параллельно, овладение т.н. „фоновыми знаниями“ в процессе изучения иностранного языка способствует развитию у учащихся навыков и умений адекватной коммуникации на изучаемом - „чужом“ языке.

Inga Kikvidze - doctor of philology, professor, Akaki Tsereteli State University

**Cross-cultural Communication
as an Object of linguistic Research and as educational Discipline**

Summary

Actuality and intensive development of cross-cultural communication as scientific direction conditioned by socio-political, cultural reasons, and also reasons of scientific character. Researches of questions of cross-cultural communication matter very much from the point of view of teaching of foreign languages. Study of cross-cultural communication as educational discipline and, in parallel, study of *linguoculturological* knowledge in the process of study of foreign language develops at students skills of adequate communication in studied language.

Э. Э. МАНСУРОВА – докторант Бакинского славянского университета

ИСПОЛЬЗОВАНИЕ СЛОВАРЕЙ НА ЗАНЯТИЯХ ПО РУССКОМУ ЯЗЫКУ

Опыт преподавания в Бакинском славянском университете показывает, что незаменимым подспорьем на уроках практического русского языка являются словари. Причем следует использовать не только толковые словари русского языка, но и лингвистические словари любого типа. Особое место среди используемых на занятиях словарей занимают так называемые словари трудностей. На занятиях преподаватель вместе со студентами не только обращается к словарям в случае затруднения, но регулярно работает со словарями, анализирует отдельные статьи и теоретические принципы, на которые опираются составители. Одним из самых интересных в этом отношении словарей является, на наш взгляд, «Словарь грамматических трудностей русского языка», составленный Т.Ф.Ефремовой и В.Г.Костомаровым (М.: Русский язык, 1986).

Словарь отличается некоторыми теоретическими предпосылками, обращающими на себя внимание. Уже в самом начале, в разделе «От авторов» ставится вопрос о содержании понятия «трудность», ответ на который весьма характерен. Авторы пишут: «Единицей, определившей жанр данного словаря, стала грамматическая трудность. Несомненно, корректнее было бы говорить не о трудностях и трудном материале, а, соответственно, о сложностях и сложном материале, поскольку понятие трудности, как субъективное, обусловленное интеллектуальной деятельностью отдельного человека, является понятием психолингвистическим, лингвистическим же является объективное, присущее языку понятие сложности. Точнее было бы и всё лексикографическое пособие назвать «Словарем морфологических сложностей русского языка» (1, 3).

В этих рассуждениях авторов Словаря наглядно демонстрируется принципиальное отличие нормативных и орфологических словарей. Совершенно правы авторы, разграничивая трудность и сложность, носящую объективный характер. Если бы под *трудностью* понималась конкретная устойчивая речевая ошибка, то и она носила бы объективный характер. Однако именно в силу указанных авторами причин так называемые *словари трудностей* отличаются от словарей неправильностей XIX в., или, например, от словаря «Правильность русской речи» под редакцией С.И.Ожегова. Эти последние в определенной степени систематизируют речевые ошибки, в то время как словари трудностей нашего времени исходят из абстрактно понимаемой трудности языкового материала.

Как отмечают авторы, в словаре учитываются трудности двоякого рода. К трудностям первого рода относятся факты, представляющие сложность и для носителей русского языка, или прежде всего для носителей русского языка. Здесь и должна идти речь о тех фактах, сложность которых, по мнению авторов, носит объективный характер. Во втором случае учитываются проблемы, стоящие перед изучающими русский язык как неродной (1, 4).

Таким образом, совершенно очевидно, что авторы Словаря ставят перед собой две разные задачи. Если в первом случае эти сложности могут быть систематизированы (например, как указывают сами авторы, расхождения в семантике соотносимых форм, определение рода несклоняемых существительных и т.д.), то во втором случае для систематизации фактов необходимо учитывать закономерности самых разных языков, являющихся родными для изучающих русский язык как неродной. В противном случае лексикографы всё равно исходят из абстрактного понимания сложности. В этом случае просто невозможно разграничивать указанные выше два рода трудностей, т.е. для носителей русского языка и для изучающих русский как неродной.

Так или иначе составители Словаря систематизируют объективные, с их точки зрения, трудности. Например, «Для существительных, вошедших в словник данного словаря, характерны 10 трудных явлений, которые сопровождают образование или функционирование форм: 1) передвижение ударения; 2) чередование гласных и (или) согласных; 3) утрата или появление беглых гласных; 4)

наличие вариантов падежных форм; 5) различие форм с неодинаковыми окончаниями в зависимости от значения или лексической сочетаемости соответствующих слов; 6) нестандартное образование форм; 7) отсутствие или неупотребительность отдельных, обязательных с точки зрения русской языковой системы форм; 8) определение рода несклоняемых существительных; 9) согласование склоняемых нарицательных существительных общего рода; 10) согласование существительных мужского рода, используемых для называния лиц женского пола» (1, 6-7).

Далее составители Словаря определяют трудности по отношению к прилагательным, где речь идет о кратких формах, сравнительных и превосходных формах (1, 7). Для глаголов выделяется 10 так называемых заголовочных единиц, соответствующих определенным формам. Например, несовершенный вид, настоящее и будущее простое время, прошедшее время, повелительное наклонение, действительное причастие настоящего времени, действительное причастие прошедшего времени, страдательное причастие настоящего времени, страдательное причастие прошедшего времени, деепричастие несовершенного вида, деепричастие совершенного вида (1, 8).

Положительным фактором следует считать стремление лексикографов систематизировать и конкретизировать так называемую грамматическую трудность русского языка. Однако они не дают никакой мотивации, не приводится никаких аргументов для обоснования трудности, т.е. читателю остается только верить, что перечисленные случаи действительно являются трудными, составляют трудность. В этом случае реакция читателя, как человека, интересующегося вопросами культуры речи, так и специалиста, не может быть адекватной. Например, если трудные случаи, определяемые для существительных, не вызывают особых возражений, то иначе обстоит дело с прилагательными и глаголами. Если в первом случае на передний план выходит явление, то во втором и третьем – конкретные слова. Если же критерием начинают выступать конкретные слова, то размывается вообще понятие объективной языковой сложности, независимой от конкретных языковых единиц.

Отличительной особенностью данного Словаря является также его тематическое построение. То есть словарная статья соответствует как трудности, так и лексической единице. В соответствии с этим Словарь делится на две части. В первой части каждая словарная статья соответствует определенной трудности, во второй части – на каждое слово даются объяснения с пометами, охватывающими всю совокупность трудностей.

Сам по себе такой метод может быть только одобрен. Возникает вопрос лишь о критерии включения слов во вторую часть. С другой стороны, не устраняется и вопрос о характере трудности в первой части. Хотя, как мы помним, авторы Словаря и говорят о сложностях для носителей языка и иностранцев, в целом подобное разграничение носит довольно расплывчатый характер. Например, в разделе «Родительный падеж множественного числа» читаем: «В процессе образования формы родительного падежа множественного числа у имен существительных наблюдается: А – передвижение ударения; Б – появление беглых гласных; В – нестандартное образование формы; Г – различие форм в зависимости от значения или лексической сочетаемости соответствующих слов; Д – отсутствие формы родительного падежа множественного числа» (1, 47-48).

На передвижение ударения приводятся слова *бороды - бород, волосы - волос, головы - голов, полосы - полос*, или *войска - войск, глаза - глаз, дела - дел, дрова - дров* и т.д. Непонятно, каков, например, в данном случае критерий разграничения трудности для носителей русского языка и изучающих его как неродной. Вряд ли кто-то из носителей русского языка не знает, что при образовании родительного падежа множественного числа в слове *волосы* ударение переходит с первого слога на второй. Знают это хотя бы потому, что существует семантическое разграничение омографов *волос* и *волос*. Если же речь идет об изучающих русский язык как неродной, то следует значительно расширить круг явлений, включаемых в словарь. С другой стороны, передвижение ударения с окончания на основу в приведенных выше примерах вообще не актуально как для носителей языка, так и для иностранцев, так как здесь ударение никак иначе и не поставишь. Например, *глаза - глаз*. Таким образом, получается, что составители Словаря описывают не трудность

русского языка, а просто систему русского языка, его закономерности, в данном случае – акцентологические нормы.

То же самое относится и к другим разделам Словаря. Например, в разделе «Страдательное причастие прошедшего времени» даются формы *«арестовать: арестовал-арестованный, взорвать: взорвал-взорванный; воспитать: воспитал-воспитанный»* (1, 146-147).

Совершенно ясно, что и здесь о трудностях русского языка речи быть не может. Если предполагаются носители языка, то для них это обычные формы. Что касается изучающих русский язык как неродной, то важно понять, что для них трудным в русском языке является всё. Особой же трудности в образовании указанных форм не существует. В этом случае скорее всего мы имеем дело с описанием системы русского языка, определенных его парадигм, но не его трудностей. То же самое относится и к другим разделам словаря. Например, в разделе «Деепричастие совершенного вида»: *«войти: войдут - войдя, вывести: выведут - выведя, выйти: выйдут – выйдя»* (1, 165).

Вторая часть словаря трудностей называется «Словарь». Хотя предполагается, что и первая часть также имеет отношение к Словарю, тем не менее, видимо, и сами авторы понимают, что первая часть больше напоминает грамматику русского языка. Во второй части в алфавитном порядке даются определенные слова, образование грамматических форм которых, по мнению авторов, связано с некоторыми трудностями. Например, *«Запад, -а, м. мн. нет (1.3.E1)...Записывать нес. -св. записать...Конь, коня, м. I.род.ед.коня (1.1.A1) 2.род. мн. коней (1.4.A3a) 3. дат.мн.коням, но команда по коням!; 4.твор. мн. конями 5.предл. мн. на конях»* (1, 248).

Уже на первый взгляд видно, что образование соответствующих форм никаких трудностей не вызывает. Таким образом, составителям Словаря не удалось решить проблему разграничения трудности и объективной языковой сложности, о которой они говорили в предисловии.

Различие между трудностью и сложностью оказалось лишь на словах. Выход здесь был один: следовать орфографическому принципу и систематизировать речевые ошибки. Однако такой цели авторы себе не ставили, по той простой причине, что теории орфологии в русском языкознании не существует, и никто до сих пор не разграничивал цели и задачи нормативных и орфографических словарей.

Указание на то, что словарь предназначен не только для носителей русского языка, но и для изучающих русский язык как неродной, для авторов Словаря является спасательным кругом. В этом случае на вопрос о том, почему в Словарь включены вовсе не трудные случаи формообразования, они ответят, что это трудно для иностранцев, изучающих русский язык. При этом в самом Словаре никакого разграничения трудностей для русских и нерусских, естественно, просто нет. Получается, что и сложность, определяемая авторами как объективная, ничем не отличается от трудности, называемой ими субъективной. И в случае сложности все зависит от интеллектуальной деятельности человека, степени его образованности и других подобных факторов. Таким образом, можно еще раз убедиться в том, что разграничение нормативных и орфографических словарей носит совершенно закономерный и объективный характер. Первые, как мы все время убеждаемся, исходят, из описания системы норм, пусть даже ее отдельных участков, отвлеченно рассматриваемых как трудные. Вторые – по материалам живой речи собирают и систематизируют устойчивые отклонения от системы норм, пытаются их объяснить как языковое явление. Словарь Грамматических трудностей русского языка является обычным нормативным пособием. Первая часть этого пособия вообще имеет мало отношения к лексикографическому источнику. Она больше соответствует пособию по грамматике. В Словаре представлено описание системы норм по отдельным участкам. Слова, приводимые во второй части в алфавитном порядке, на наш взгляд, не подвергаются строгому отбору с точки зрения критерия трудности образования грамматических форм.

Таким образом, рассматриваемый Словарь, несмотря на то, что слово *трудность* выведено в его название, не продолжает традицию так называемых *словарей неправильностей*. Однако анализ подобных словарей в целом имеет значение для интересующей нас проблемы. Прежде всего это

необходимо для дифференциации лексикографической традиции, что в конечном счете способствует определению границ орфологии.

Словарь грамматических трудностей русского языка представляет собой обычное нормативное пособие, средство кодификации и утверждения нормы.

ЛИТЕРАТУРА

1. Ефремова Т.Ф., Костомаров В.Г. Словарь грамматических трудностей русского языка. М.: Русский язык, 1986.

РЕЗЮМЕ

Статья посвящена опыту преподавания русского языка на практических занятиях. В центре внимания стоит работа со словарями. Отмечается, что особую роль на таких занятиях играет работа со словарями. Используются все типы лингвистических словарей, но особое значение приобретает работа со словарями трудностей русского языка. В настоящей статье рассматривается «Словарь грамматических трудностей русского языка», подготовленный Т. Ф. Ефремовой и В. Г. Костомаровым. Указывается, что Словарь представляет собой обычное нормативное пособие. Первая часть этого пособия мало напоминает лексикографический источник. Это не столько словарь, сколько пособие по грамматике. В Словаре представлено описание системы норм по отдельным участкам. Слова, приводимые во второй части в алфавитном порядке не подвергаются строгому отбору с точки зрения критерия трудности образования грамматических форм.

E.E.MANSUROVA – doctoral student of Baku Slavic University

USE OF DICTIONARIES IN RUSSIAN CLASSES

SUMMARY

Article focuses on the experiences of teaching the Russian language in practical classes. The work with dictionaries is the centre of attention. It is noted that a special role is played in such classes by work with dictionaries. All types of language dictionaries are used, but particularly important is the work with dictionaries of Russian language difficulties. This article discusses the "Dictionary of the intricacies of grammar of the Russian language", prepared by T.F. Ephraim and V.G. Kostomarov. It is indicated that the dictionary is a common regulatory textbook. The first part of this manual bears little resemblance of lexicographic source. It's not so much the dictionary as a manual on grammar. The dictionary describes the system of rules on separate areas. Words given in the second part, in alphabetical order are not subject to strict selection criteria in terms of the difficulties of formation of grammatical forms.

Sophio Moralishvili - Akaki Tsereteli State University, Associate Professor

Case Studies in Business English Teaching

Teaching Business is a rapidly growing in the field of English Language Teaching and English for Specific Purposes. According to Dudley Evans and John (2000),¹ English for specific purposes, which is related to specific disciplines, is designed to meet specific needs of the learner. ESP focuses on language skills; however, it may take place in specific teaching situations. Therefore, its methodology differentiates ESP from general English. Business English has attracted increasing interest and awareness in the last two or three decades. Business English course books and other teaching and learning materials are proliferating and almost all the undergraduates who study at business, trade, or commerce schools have to take some courses in Business English Communication.² Recently, there has been a heated argument concerning the conception of Business English as it should be included in the range of ESP because it shares similar features with ESP, such as the analysis of demand and the selection of language materials (Ellis & Johnson, 2002; Hutchinson & Waters, 1987).^{3,4}

The aim of the paper is to show the importance of using case studies while teaching Business English to the upper-intermediate and advanced undergraduates at Georgian universities. These undergraduates are young degree students who have no background knowledge or experience in the business world. The students are nonnative speakers of the English language and are pursuing their studies in business fields such as Marketing, Accountancy, Finance, and Business Administration. The students have conscious knowledge of the rules of Standard English even when they do not consistently apply them. Generally, these pre-experienced learners gain their knowledge of business largely from books; as a result, such knowledge is incomplete and theoretical rather than practical. They are also less aware of their language needs in terms of communicating in real life business situations. The methods, approaches and activities that will be discussed in this paper are the results of my observation and experience of teaching business English as well as theoretical knowledge obtained from teachers' manuals, workshops, trainings and internet. They can easily be incorporated in any Business English classroom.

Teachers face number of problems while teaching undergraduates at Georgian Universities. Language learners may have certain grammatical and lexical knowledge but they lack communicative competence. This is a problem we face constantly in our language classroom and we found that case studies provide the answer to the above dilemma. The case study method has been used in many fields in third level education and also lends itself nicely to language learning. The next question may be where to find suitable case studies which are not too content-led and do not presuppose an in-depth knowledge of a specific subject matter. As the main aim of the language teacher is not to teach content but rather improve the student's communicative competence and oral proficiency in the L2, case studies written by language teachers and adapted to the

¹ Dudley-Evans, T., & John, M. J. (2000). *Developments in English for specific purposes*. Cambridge, United Kingdom: Cambridge University Press.

² Intercultural Communication Studies XIX: 3 2010 Sampath & Zalipour 256 Effective Teaching Strategies for Learners of Business Communication: A Case Study from INTI University College, Malaysia Dilani Sampath & Arezou Zalipour INTI University College

³ Ellis, M., & Johnson, C. (2002). *Teaching business English*. Shanghai, China: Shanghai Foreign Language Education Press

⁴ Hutchinson T., & Waters, A. (1987). *English for specific purposes [M]*. Cambridge, England: Cambridge University Press.

language classroom are more appropriate than case studies written by business lecturers. There are various publications on the market which respond to the language teachers' needs. As far as interactive case studies go, two distinct types of case study can be identified: those that provide the learner with targeted content input to practice a specific skill such as negotiating, interviewing, problem-solving or decision-making (Castler & Palmer, 1989)⁵ and those which are more free to interpretation and call on the teacher to choose the preferred methodology and classroom strategy (Witte 1999).⁶

It should also be noted that many teachers avoid using case studies in the classroom situation for many reasons. First of all, they may feel that they will be engulfed in the content aspect of the case study and lose face before their students. Secondly, they may not be comfortable with the role shift in their teaching - from teacher to facilitator. Finally, teachers who are used to a transmission style of teaching may feel that teaching is not really happening if they use simulations or case studies. However, the advantages of case studies are numerous. Some of them are set out below:

1. to develop critical thinking and reflective learning in the learner.
2. to improve the student's organisational skills - as case studies are sometimes very dense in information, the key is to condense this information into logical sections and organise them so that a clear picture of the problem/issue can be understood
3. to enhance communication skills - case studies can be used to improve the student's written and oral communication. Non-verbal communication skills are also practised by using case studies
4. to train managerial communication skills such as holding a meeting, negotiating a contract, giving a presentation etc. Case studies force students into real-life situations to require them to get involved in managerial communication.
5. to encourage collaborative learning and team-working skills in the language learner.

In the context of Business English, there are various types of authentic materials. The main source of authentic materials and activities for teaching and learning Business English Communication is the internet. The following are examples of authentic items which can be used in Business English Communication classrooms. For pre-experienced learners, the most convenient approach is to use the course books which use authentic materials in their content. In addition to the course books, authentic materials can be selected and taken from various sources. Articles or excerpts from newspapers, magazines, and Business English journals chosen for their relevance or interest are most likely useful. For instance, Business Today, The Times, and The Economist are among good business magazines. Advertisements, illustrations, commercial documents, or diagrams to demonstrate business concepts can also be selected. The BBC World Service provides various kinds of information that can be usefully incorporated in teaching and learning materials. www.bbc.co.uk is an extensive website that offers a lot of features such as a glossary, which many learners find particularly useful, and a link which allows the learners to open a short video clip and understand the context of the language that is used. In the section of "Business English" in BBC, students can learn various language skills that are related to Business English Communication. Students can read recent business news and get familiar with the business concepts and vocabulary that are being used in the business world. They can also listen to and watch these excerpts and improve their listening skills. In the "Talking Business" section students are offered various oral communication skills such as presentations, negotiations, dialogues, conversations, and meetings. Other than BBC there are many websites such as Business.com and Longman Business English that offer authentic materials that can be used in teaching and learning of Business English Communication. Once the term business is entered into the search engine, almost all the topics that are related to business are available for further exploitation. Longman Business English offers one article on a particular company once a

⁵ Castler, K & Palmer, D (1989) Business Assignments ? Eight advanced case studies with video, Oxford University Press: Oxford.

⁶ Witte, A.E (Ed.) (1999) Interactive Cases for Business English , Ellipses: Paris

month with some comprehension questions. Specific corporation information is a vast category that covers a variety of business teaching and learning materials, such as annual reports, letters, faxes, emails, memos, minutes of meetings, contracts, written instructions, product information, company advertising brochures, company websites, and so on. Learners of Business English Communication are often attracted to company websites that are popular and established. These websites not only provide authentic materials, but also furnish the learners with up-to-date statistics as most corporate websites publish their company details and annual reports on the World Wide Web. In particular, company websites give details about company history, marketing strategies, product information, advertising methods, and so on. In order to create an authentic business context, the teachers can bring real companies into the classroom. For instance, the learners could be asked to compare and contrast two organizations (Samsung and Nokia) that belong to the same industry (cell phone technology). The books that provide specific information about particular companies are either hard to come by or are nonexistent. Therefore, the internet is a great source of information for the learners of Business English Communication. Within Business English Communication, the lecturers have greater freedom to create different “scenarios” or ideas for role-playing, using a text as a point of departure. Much of the language is functional, which means it is applicable to many situations. Depending on the proficiency of students, the lecturers can expand or limit the scope or complexity of any lesson, by picking and choosing what is appropriate for the class.

To create authentic business contexts for students the lecturer is to choose real case studies from the Internet. One of the websites which I use while teaching cases is <http://businesscasestudies.co.uk>. These cases are usually long; therefore, the unnecessary details are omitted to make them shorter. It is important to note that the context of the case would not be changed. In this way students deal with real problems which companies face and come up with practical solutions and recommendations. For the pre-experienced learners who have limited business knowledge, the lecturers need to prepare “a simplified case study” from the extensive cases which can be found in the Internet. However, to make the context authentic the lecturers should “understand the case and omit the unnecessary details without disturbing the real context of the case”. The task and background information must be properly stated according to the students’ language proficiency level.

As an example I would like to present case study about “Harrods”.⁷ This case study “Increasing employee engagement through HRM” looks at the methods adopted by Harrods’ Human Resources department to increase employee engagement. It has the following parts:

1. Introduction
2. Human Resource Management (HRM)
3. Communications and cultural change
4. Leadership
5. Benefits of Human Resource Management
6. Conclusion

Teacher guide suggests resources and activities related to HRM and Harrods.

- Full Harrods case study
- HRM PowerPoint
- Harrods crossword and word search
- Harrods MP3

Timings for the session are also suggested:

- | | |
|---------|--|
| 10 mins | Starter e.g. Harrods word search or crossword |
| 5 mins | Use the HRM PowerPoint to discuss the topic and related topics |

⁷ <http://businesscasestudies.co.uk>

სწავლების მეთოდოლოგია/METHODOLOGY OF TEACHING

5 mins	Read the case study
10 mins	Questions
20 mins	Task
10 mins	What have you learned?

After reading the full case students are asked the following questions 1. What is the role of the Human Resources department? 2. Explain the term 'employee turnover' and give examples of why high employee turnover could have a negative impact on a business. 3. Describe some of the different communication methods used to create employee engagement at Harrods. Which of the communication methods at Harrods do you think would have the most impact? 4. Analyse why it is important for businesses like Harrods to evaluate its employee communications using, for example, an employee survey.

The teacher elicits the answers and gives the new task to students in a small team to create a presentation, either on computer or on flip-chart paper, which explains the role of the Human Resources department. Expected learning is likely to include:

- The role of the Human Resources department
- The purpose and importance of Human Resources Management
- Methods of communicating to employees
- The importance of creating two-way communication in creating employee engagement
- Benefits of Human Resource Management

We may conclude that Business English should not be learned in isolation from real use, nor as a mechanical skill or habit to be developed. On the contrary, Business English should be presented in authentic contexts and it is evident that the case method provides authentic contexts for the Business English learners as they present real situations in the business world. The purpose of a case study is to place the participants in the role of decision-makers, to identify central alternatives among several issues, competing for attention, and to formulate strategies and policy recommendations. Cases are not presented with their own analysis, but the learners are to apply the theory that they have learnt to a "real situation". Thus, it is In other words, the learners are to understand the case, identify and analyze the possible problems, and provide recommendations using a problem solving tool or a framework. This paper has attempted to discuss the effective teaching strategies for learners of Business English based on a case study from businesscasestudies.co.uk. It means to bring a new perspective to your classes—the challenges of everyday business life, to use Information and Communication Technology as teaching and learning tools and to add both variety and meaningful communication to the study of Business English.

Annotation

The aim of the paper is to show the importance of using case studies while teaching Business English at Georgian universities. Language learners may have certain grammatical and lexical knowledge but they lack communicative competence. This is a problem I face constantly in my language classroom and I found that case studies provide the answer to the above dilemma. It also discusses number of problems which teachers face while teaching Business English to those undergraduates who have no background knowledge or experience in the business world.

The methods, approaches and activities that will be discussed in this paper are the results of my observation and experience of teaching business English as well as theoretical knowledge obtained from teachers' manuals, trainings, workshops and internet. They can easily be incorporated in any Business English classroom.

სოფიო მორალიშვილი - აკაკი წერეთლის სახელმწიფო უნივერსიტეტი, ასოცირებული პროფესორი

ქეისების გამოყენება საქმიანი ინგლისურის სწავლებისას

რეზიუმე

სტატია განიხილავს ქეისების გამოყენების მნიშვნელობას საქმიანი ინგლისური ენის სწავლებისას, რომელიც ითვალისწინებს სპეციფიკური უნარების განვითარებასა და ზოგადი ინგლისური ენის სწავლებისაგან განსხვავებული მეთოდოლოგიის გამოყენებას. სტუდენტები შესაძლოა კარგად ფლობენ ლექსიკურ და გრამატიკულ კონსტრუქციებს, მაგრამ მნიშვნელოვნად განიცდიან კომუნიკაციური კომპეტენციის ნაკლებობას, ამავდროულად მათ არ გააჩნიათ ბიზნესის სფეროს სათანადო ცოდნა და გამოცდილება. აქედან გამომდინარე აუცილებელია სწავლებისას ავთენტური მასალის გამოყენება გაზეთებიდან, ჟურნალებიდან და ინტერნეტიდან. ქეისების გამოყენებისას სტუდენტები დილემის გადასაჭრელად თავად იღებენ გადაწყვეტილებას, განსაზღვრავენ სამოქმედო სტრატეგიასა და პოლიტიკას, იყენებენ თეორიულ ცოდნას რეალურ სიტუაციებში, ეუფლებიან ანალიზის, პრობლემების გადაჭრისა და რეკომენდაციების შემუშავების უნარებს.

Maka Murvanidze – Samtskhe-Javakheti State University, PhD in Philology, Assistant-Professor

English Grammar through Jazz Chants for YL

Music opens doors, giving language students a greater awareness of the new culture to which they are being exposed and the sense of feeling more at home with the sounds and rhythms of the language they are learning. Hearing the sounds sung and singing the sounds can both be very helpful in acquiring the tools that lead to the real communication, but perhaps the best thing about music in the classroom is the pleasure it brings to students.

Howard Gardner's research on Multiple Intelligences supports the use of songs and chants in the classroom. The most successful classrooms provide different approaches to meet individual students' areas of strength. Musically intelligent learners think in sounds, rhythms and patterns. They respond to music by tapping their feet, tapping the pencil or criticizing what they hear. The musical intelligence is not only one recognized by Gardner that can be appealed to by teaching through songs and chants. For example focusing on the lyrics of songs can appeal to a child's linguistic intelligence, using puppets, masks, charts, slide shows etc., effects on visual learners and at least incorporating choreographed movements that represent the meaning of the lyrics can help to appeal to the body-kinesthetic intelligence.(Gardner, 1983)

Jazz chanting is a rhythmic presentation of natural language, linking the rhymes of spoken American English to the rhythms of traditional American jazz. A jazz chant is a fragment of authentic language presented with special attention to its inherent natural rhythm. It is important to remember that jazz chanting is not distortion for poetic effect such as occurs in rapping, nursery rhymes, or songs. The rhythm, stress and intonation pattern of the chant should be an exact replica of what the learner would hear from a native speaker in natural conversation.

The real pioneer in using chants to teach English is Carolyn Graham, an EFL teacher and a jazz musician. Graham noticed that when native speakers of English talk they tend to say the stressed syllables on a regular rhythmic beat just like the underling beat of jazz music. Most of Graham's chants are presented in a dialogue format either as a question and response, a command and response or a statement and response. (K.Orr, 2006).

Graham's chants became the main idea for me of using jazz chants in Georgian classrooms during explaining grammar. It is not really need to be a jazz musician to write your own chants according to relevant grammar and use them in class. They are usually easier to write, because chants do not require a melody, only a beat. Music that you select to present to your class will depend on the learners themselves and teachers musical background and experience. Main idea of practicing grammar pattern through jazz chants is to help learners make the transition from singling the target language to actively using it in meaningful conversations.

The first step in writing a chant is to have a clear sense of what you are trying to accomplish. That is, do you want to focus on a grammar structure, sound, function, or vocabulary. First what I do, is choosing that part of grammar which might be difficult for my students. Second, grammar sentences could be simplified by the teacher according to appropriate age of learners. Third, before real jazz chanting teacher should pre-teach vocabulary which are necessary for overall understanding the sentences and then to be used in real role play/everyday conversation.

For a vocabulary chant we introduce you Graham's hints of creating the vocabulary chant. The magic formula is 2 3 1. You should choose 3 vocabulary words, first word 2 sounds, second word 3 sounds, third word 1 sound and put them together with a bit of repetition. To help students to identify the stress and rhythm, clap your hands in time to the beat.

Baseball, basketball golf, Baseball, basketball,
baseball, basketball Baseball, basketball, golf. (Graham, 1992).

სწავლების მეთოდოლოგია/METHODOLOGY OF TEACHING

Grammar chants can be a lot of fun to use in classes. They are especially effective when used to help students learn problematic forms. Grammar chants use repetition to engage the right side of the brain's 'musical' intelligence.

In this paper I present some rough guidelines for creating grammar jazz chants and practicing them. Firstly, function words, such as articles and pronouns usually are not stressed. Stressed syllables are more likely to occur in content words such as verbs, adverbs and adjectives. Each line of a Grammar Chant has four beats. Extra beats (with no words attached) at the end of each line must not be left out, and are kept with body percussion (patting, clapping, clicking) so that they can still be felt.

The first syllable (or word) in each cell has a strong beat, extra words in the cell are unstressed and spoken quite quickly before the next strong beat. Therefore, when the first word of a line is unstressed (such as 'the') it appears at the end of the previous line. The present tense verbs are all stressed. For Example let's create a simple chant to reinforce basic forms of the simple past tense. I always follow Graham's hints of creating chants. First, write a simple statement in the tense selected including a time expression. For instance, **I went to the movies last night**. Second, tap out a steady one-two-three-four beat and say the sentence with the underpinning of rhythm. Remember that the first beat of the chant will fall on the first stress of a word, which may or may not be the first word of the sentence.

1	2	3	4
I	went	to the	movies last night

Third, add a logical question which relates to the sentence.

1	2	3	4
Where	did you	go?	X X

Fourth, put the question and answer together and you have a simple two-part chant. You can change the question word from, for example when and what instead of where. Unexpressed beat is indicated by an X indicates, which could be expressed by tapping, clapping or snapping.

Group One				Group two			
1	2	3	4	1	2	3	4
Where	did you	go?	X X	I	went to the	movies	X X
When	did you	go?	X X	I	went	last night	X X
What	did you	see?	X X	I	saw the	film	X X

WH-question words when, where, and why usually are stressed, while be usually are not. The main point is establishing the tempo, counting out the rhythm. Below is shown Graham's one of the most popular Wh- question chant. (Asking for and giving information) (Graham 1988)

Who?	Who did it?
What?	What did he do?
When?	When did he do?
Where?	Where did he do?
Why?	Why did he do?

Why? I represent some strategies for teachers to use in classroom and to be more comfortable using jazz chants in class. First teacher writes the text of the chant on the blackboard so that everybody can read it and repeat after teacher. If the students have some difficulty to pronounce individual words or phrases, teacher can isolate them from the rest of the text and practice it with learners. First of all students try the chant as a whole class, then the teacher can divide them into several groups in order to practice different parts of it (for example questions and answers). Then children may get into pairs and sing and chants for the class in turns. After the students know the chants by heart, an excellent method is to change how to acquire naturally the language is to change grammar structures (the 1st person changed into the 3rd person) and etc.. Another possible method is role playing or moving the chant language into situational context.

There are several strategies to make chants more effective in the EFL classroom. These include using movements that represent the language used in the song, combining drama and music, and using motivational

games and activities that make chanting more fun for children. The first stage what I always do is spending two or three minutes in choral repetition, snapping fingers or tapping them on the desk to establish a solid beat. I return to it when I want to change the mood, raise the energy level, or practice particular sound or structure. The activities given below emphasize the beat that is so important for chanting.

Shake your bottle – Have students shake “chant bottles”. They can use plastic bottles and put some uncooked rice in them. They shake their chant bottles to the rhythm of the chant.

Hand Slap – Teach the students a sample hand-slap routine that has been choreographed to a chant. Students could slap their thighs, clap their hands, or tap their feet. You may put pairs to practice chanting and also to make own chant and demonstrate them for class.

Singing Roles – For songs that can be easily separated into two characters roles, have part of the class sing the role of one character and the rest of the class sing the role of another. You can switch the role.

Hotter or colder – Bring a picture of target language. Hide, while one student waits out. The class begins singing chants, when student returns. When the student draws nearer the hidden picture, the class sings more loudly. When getting farther away, they should sing more quietly. This continuous until the student finds the picture. (Wilson C. Wilson R. 2002)

Overall, music has always been a way for children to remember words, grammar structure and learn about the world around them. It can reduce stress, increase interest, and set the stage for listening and learning. Gardner’s Multiple Intelligences Theory advocates teaching with music to engage students with a strong musical intelligence and at the same time appeal to their linguistic, visual and bodily-kinesthetic intelligences as I mentioned above. I presented the ways how to create grammar jazz chants and pre-teach new vocabulary through chants, also I included a number of activities that simply motivate learners to participate more fully in lesson. At least jazz chants could be effectively used for class/school competition.

References

1. Gardner, H. (1983). *Frames of Mind: The Theory of Multiple Intelligences*. New York. Basic books.
2. Graham, C. (1992). *Singing, Chanting, Telling Tales: Arts in the Language Classroom*. By Prentice-Hall, Upper Saddle River, NJ.
3. Graham C. *Jazz Chants, Fairy*. (1988). Oxford University Press.p.17-31
4. Janet K.Orr. (2006). *Growing up with Children*. Washington, DC. 43-50
5. Dr.Blaine R. Wilson, Mrs.Joyce C. Wilson. (2002). *Add Some salt to your Teaching*. Tbilisi, Georgia. P.17-37

Maka Murvanidze – Samtskhe-Javakheti State University, PhD in Philology, Assistant-Professor

English Grammar through Jazz Chants for YL

Abstract

The article deals with how to teach young learners English grammar with jazz chants. Hearing sounds and singing are very helpful for learners to acquire skills leading to real communication. Moreover, using music in class reinforce them to learn English with pleasure.

The article focuses on how to create and use jazz chants as a core part of the lesson to raise students interest to the English language, practice particular sounds and intonation, develop vocabulary. The idea is based on tenets of Gardner's Multiple Intelligences Theory (Visual/spatial, verbal/linguistic, musical/rhythm, body/kinesthetic).

მაკა მურვანიძე - სამცხე-ჯავახეთის სახელმწიფო უნივერსიტეტი, ფილოლოგიის დოქტორი, ასისტენტ პროფესორი

ინგლისური ენის გრამატიკა მოზარდებისათვის ჯაზური რითმების გამოყენებით

რეზიუმე

სტატია ეხება ინგლისური ენის გრამატიკის შესწავლის ტექნიკას მოზარდებისათვის ჯაზური რითმის გამოყენებით. ბგერების მოსმენა და თვითონ სიმღერა ძალიან მნიშვნელოვანია ახალგაზრდა შემსწავლელებისათვის, რათა შეიძინონ ისეთი უნარები, რაც ხელს შეუწყობს ცოდნის რეალურ ურთიერთობაში გამოყენებას. მუსიკა გაუძლიერებს მოზარდებს ინგლისური ენის სიამოვნებით შესწავლის სურვილს.

სტატიაში ყურადღება გამოხვილებულია ჯაზური რითმების შექმნაზე და მათ გამოყენებაზე როგორც გაკვეთილის მთავარი ელემენტი, რაც გააძლიერებს მოსწავლეთა ინტერესს ინგლისური ენისადმი, მოხდება ინტონაციის, განსაკუთრებული ბგერების ვარჯიში და ლექსიკური მარაგის გაუმჯობესება. იდეა ეფუძნება გარდნერის მრავალმხრივი ინტელექტის თეორიას (ვიზუალურ-სივრცითი, ენობრივ-ლინგვისტური, მუსიკალურ-რიტმული, სხეულებრივ-კინესტეტიკური).

ნინო სანაია - სოხუმის სახელმწიფო უნივერსიტეტი, ფილოლოგიის აკადემიური დოქტორი, ასოცირებული პროფესორი

ლაურა გურული - ივ. ჯავახიშვილის სახელობის თბილისის სახელმწიფო უნივერსიტეტის ენათა ცენტრის პედაგოგი

მიკროტექსტის როლი უცხო ენის სწავლების საწყის ეტაპზე

მოხსენების მიზანს წარმოადგენს წერილობითი ტექსტის წაკითხვისა და გაგების, როგორც უცხო ენის სწავლების ერთ-ერთი უმნიშვნელოვანესი სავალდებულო კომპეტენციის ათვისების მეთოდის გაუმჯობესება, ასევე მიკროტექსტის როლის დადგენა ჯგუფში მოტივაციის ასამაღლებლად. მასალად გამოყენებულია იუმორისტული ხასიათის მიკროტექსტები კრებულიდან „მადრიბის ზღაპრები და ისტორიები“, შედგენილი და გამოცემული ფრანგი მეთოდისტის ჟან-პოლ ტოველის (6) მიერ და შემდგომ რუსული აუდიტორიისათვის გადამუშავებული ასევე უცხო ენის მეთოდისტის ტ. მელნიკოვას (4) მიერ.

ექსპერიმენტი ერთდროულად ჩატარდა ივ. ჯავახიშვილის სახ. თბილისის სახელმწიფო უნივერსიტეტის ენების ცენტრში, რუსული ენის შემსწავლელ ჯგუფში და სოხუმის სახელმწიფო უნივერსიტეტში, ფრანგული ენის შემსწავლელ ჯგუფში. ორივე შემთხვევაში საქმე გვექონდა სწავლების ერთნაირ დონესთან (ელემენტარულ- A1 - თან).

ზოგადად, ტექსტის შინაარსის გადმოსაცემად, უპირველესად ყოვლისა საჭიროა მისი წაკითხვა. კითხვა კი წარმოადგენს ღრმად შინაგან პროცესს, რომელიც შედგება ტექსტის ინტერპრეტაციისაგან და გულისხმობს სიტყვიერ, საგნიერ და აზრობრივ გაგებას.

კითხვის კომპეტენციის ასათვისებლად აუცილებელია ლექსიკური მარაგი, საშუალოდ 35 000 სიტყვა. საწყის ეტაპზე ლექსიკაზე მუშაობა ითვალისწინებს აქტიურ და პასიურ ლექსიკურ მინიმუმს - 800-1000 სიტყვას და ამ სიტყვათა ლექსიკონი თან უნდა ერთვოდეს საკითხავ სახელმძღვანელოს. სწორედ ასეთია რუსული აუდიტორიისათვის ტ. მელნიკოვას მიერ შედგენილი სახელმძღვანელო(4). უცხო სიტყვების ასეთი მარაგი აუცილებელია და საკმარისი ელემენტარული კომუნიკაციისათვის სასწავლო და ყოფით სფეროებში.

უცხო ენის სწავლების საწყის ეტაპზე ლექსიკის მკაცრი მინიმიზაციაა აუცილებელი. მასწავლებელს შეუძლია გასცდეს მინიმუმის საზღვრებს, მაგრამ ისეთნაირად, რომ არაფერი ზედმეტი არ მიაწოდოს. ამ ეტაპზე უნდა არსებობდეს ლექსიკასა და გრამატიკაზე მუშაობის მჭიდრო კავშირი. იქიდან გამომდინარე, რომ სიტყვა შესიტყვებისა და წინადადების შემადგენელ ნაწილს წარმოადგენს, შემსწავლელს უნდა შეეძლოს მისი კონტექსტუალური გამოყენება. ლექსიკური ნაკრების არჩევანი კი გრამატიკულ მიზნებს უნდა ემსახურებოდეს. ამიტომაც საწყის ეტაპზე ვთავაზობთ მიკროტექსტებს, რომლებიც უკვე ნაცნობ ლექსიკასა და გრამატიკაზეა აგებული.

იუმორისტული ხასიათის ისეთი მიკროტექსტების კრებული, როგორიცაა ჟან-პოლ ტოველის კრებული - „მადრიბის ზღაპრები და ისტორიები“ (6), სწორედ სწავლების ელემენტარულ დონესშეესაბამება და იძლევა მრავალფეროვან მასალას უცხო ენის შესასწავლად. თავდაპირველად შესაძლებელია მინიმალური მოცულობის მქონე ტექსტების ამორჩევა (1 აბზაცი), ხოლო შემდგომ ამოცანის გართულება და მოცულობის გაზრდა (2-3 და შემდგომ 4 აბზაცი).

უცხო ენის სწავლების საწყის ეტაპზე ასევე მნიშვნელოვანია, რომ აუდიტორიისა და საკითხავ ტექსტებს შორის არ არსებობდეს დიდი სხვაობა, რადგან დიდი მნიშვნელობა ენიჭება ხშირ გამეორებადობას. საკითხავი მასალა უნდა იმეორებდეს მოსასმენ მასალას და პირიქით. შემდგომ ტექსტებში თანდათან ემატება ისეთი ახალი სიტყვები, რომელთა მნიშვნელობის გამოცნობა შესაძლებელია უკვე ნასწავლი სიტყვების ფუძისა და სიტყვათმწარმოებელი (ასევე გრამატიკული ფორმების მწარმოებელი) ელემენტების საშუალებით. ასე ნელნელა ტექსტიდან ტექსტში ვამჩნევთ ლექსიკურ-გრამატიკულ პროგრესს.

სწავლების მეთოდოლოგია/METHODOLOGY OF TEACHING

ტექსტში ლექსიკური მასალა ორგანიზებული უნდა იყოს არა მხოლოდ გრამატიკული მიზნისამებრ, არამედ თემატურადაც.

სწავლების საწყის ეტაპზე არანაკლებ მნიშვნელოვანია პოლისემიური სიტყვების მინიმიზაცია. სიტყვა ერთ ტექსტში ფიგურირებს მხოლოდ ერთი მნიშვნელობით. თუმცა სხვა ტექსტში იგი შესაძლებელია გამოყენებულ იქნას სხვა მნიშვნელობითაც. ასევე შეზღუდული უნდა იყოს სინონიმის გამოყენება, ხოლო ანტონიმია, პირიქით, ფართოდ უნდა გამოიყენებოდეს. გამეორებადობის გაზრდის მიზნით ერთი და იგივე ლექსიკა უნდა მეორდებოდეს სხვადასხვა ტექსტებსა და სავარჯიშოებში უკეთესად დამახსოვრების მიზნით.

ამრიგად, საკითხავი ტექსტის არჩევანს უნდა განსაზღვრავდეს მისი მოცულობა, ლოგიკურ-ომპოზიციური ატრუქტურა და ენობრივი მასალის სირთულე.

არანაკლებ მნიშვნელოვანია ტექსტთან თანდართული სავარჯიშოები.

დავალება შემსწავლელს უნდა უქმნიდეს წაკითხვის განწყობას. მას მკვეთრად უნდა ჰქონდეს გაცნობიერებული, თუ რისთვის კითხულობს ტექსტს. თუ ტექსტის კითხვისას არ გვაქვს მკვეთრად გამოხატული მიზანი, თუნდაც გასართობი, კითხვა ყველანაირ აზრს კარგავს. ცნობილ ფსიქოლოგ სმიტის აზრით „ის მიზნები, რომელთაც ჩვენ ვისახავთ კითხვის წინ, არეგულირებენ ჩვენს ყურადღებას და თითქოს სინათლის სხივით ასხივოსნებენ საჭირო ინფორმაციას, ტოვებენ რა „სიბნელეში“ ზედმეტ, უსარგებლო მონაცემებს“. .. „კითხვა არჩევანის გარეშე, მიზნებთან შესაბამისობის გარეშე, შესაძლოა შევადართო მთელი სატელეფონო ცნობარის გადაკითხვას, როდესაც მხოლოდ ერთი ნომრის პოვნაა საჭირო“ (1, 99).

წაკითხული ტექსტის გაგება შესაძლებელია ორ დონეზე. ტექსტის გლობალური აღქმა უკვე ნასწავლ მასალაზე დაყრდნობით, დეტალური თარგმანის გარტეშე, რაც ზოგადი კითხვების საშუალებით მოწმდება და დეტალური გაგება, რომელიც საჭიროებს ახალი სიტყვების დეტალურ თარგმანს, ახალი ფორმების გრამატიკულ ანალიზს. ორივე დონის, განხორციელება, განსაკუთრებით კი გლობალურისა, სუბიექტურ ფაქტორებზეა დამოკიდებული. ამ ფაქტორებში „მკითხველის პოტენციალი“ იგულისხმება. ესაა ზოგადი გონებრივი განვითარება, ტექსტში მოცემული ინფორმაციისათვის მზადყოფნა (3, 56), ასაკობრივი თავისებურება, ცხოვრებისეული გამოცდილება. ჯგუფში ტექსტის ერთიანი აღქმისათვის ასევე გასათვალისწინებელია „კულტურული ერთიანობა“ (2, 43)

ყველა ზემოჩამოთვლილი მოთხოვნის ლოგიკური და თანმიმდევრული შესრულება უზრუნველყოფს საკითხავი ტექსტის გაგების სიმარტივეს. ტექსტის არჩევანს, როგორც უკვე ითქვა, უნდა განსაზღვრავდეს მათი სიმარტივე, სწორედ ამიტომ მიზანშეწონილად მიგვაჩნია უცხო ენის შესწავლის საწყის ეტაპზე ეს არჩევანი ადაპტირებულ მიკროტექსტებზე შევაჩეროთ და არა ნაწყვეტებზე, რომლებიც ამოგლეჯილია ერთი დიდი ტექსტიდან, რომც შესავალში დაწვრილებითი ინფორმაცია მიეკოდებოდეს ამ დიდტანიათი ნაწარმოების შესახებ. ჩვენი აზრით, იუმორისტული ხასიათის მიკრიტექსტები სავსებით პასუხობს ყველა ზემოჩამოთვლილ მოთხოვნებს. ჩვენს მიერ არჩეული :მადრიბის ზრაპრები და ისტორიები“ წარმოადგენენ ლექსიკურად და გრამატიკულად მარტივ ტექსტებს, რომელთა დანიშნულებაა არა მხოლოდ საკლასო კითხვა, არამედ საშინაო კითხვაც

მაგალითად მოგვყავს ამგვარი ტექსტების ორი ნიმუში რუსულ და ფრანგულ ენებზე:

Джеха и его осёл

Один сосед приходит проведать Джеху и говорит: - Джеха, мне нужен осёл . Ты можешь одолжить мне своего? Джеха, который не хочет одалживать своего осла, отвечает: - Ах! К сожалению, не могу. Моего осла нет дома. Но в это время осёл, который находится за домом, начинает кричать. Сосед злится: - Ты лжешь, ты лжешь! Он здесь, за домом, твой осёл! Я его слышу! Джеха, подняв руки, отвечает:- Как! Ты веришь моему осла и не веришь мне!

Djeha et son âne

Un voisin vient voir Djeha et lui demande : « Djeha, j'ai besoin de ton âne. Veux-tu me le prêter ? »

სწავლების მეთოდოლოგია/METHODOLOGY OF TEACHING

Djeha, qui n'a pas envie de prêter son âne, répond : « Ah !malheureusement, je ne peux pas, il est sorti ! »
Mais l'âne, derrière la maison, se met à braire. Alors le voisin se met en colère: « Tu mens ! Tu mens ! Il est là,
derrière la maison, ton âne ! Je l'entends ! ». Djeha répond en levant les bras : « Comment ! Tu crois mon âne,
et moi, tu ne me crois pas ! »

Джеха и ворона

Как-то раз Джеха покупает маленького воронёнка у одного пастуха. Соседи его спрашивают: -
Джеха, зачем тебе этот воронёнок? Что ты с ним будешь делать?

Он им отвечает:- Я слышал, что вороны живут долго, больше 200 лет. Хочу проверить, верно ли
это?

Djeha et le corbeau

Un jour, Djeha achète un petit corbeau à un berger. Ses voisins lui demandent : « Djeha, que veux-tu
faire de ce corbeau ? »

Il leur répond : « J'ai entendu dire que les corbeaux vivent plus de deux cents ans. Je veux élever celui-ci
pour voir si c'est vrai. »

ჩვენს მიერ მოყვანილი მაგალითები შესატყვისობაშია ტექსტის სწორი შერჩევის პრინციპებთან:

1. შინაარსის ჩაკეტილობისა და ერთიანობის მოთხოვნა. არ არის სასურველი ისეთი ტექსტის გამოყენება, რომლის თემაც არ არის მკვეთრად დასახული და არასაკმარისადაა განვითარებული;
2. შინაარსის ამ ერთიანობასა და ჩაკეტილობას უნდა ემსახურებოდეს ტექსტის სტრუქტურა, ანუ ტექსტის განსაზღვრული დასაწყისი. . . პირველ წინადადებასთან ყოველი შემდგომის მკვეთრი კავშირი . . .
3. დაბოლოს, მთელი ტექსტის სტრუქტურული მთლიანობის გამოხატულება ფაბულის სისრულესთან ერთად. ტექსტის ინტერპრეტაციის პროცესში შემსწავლელთა მიერ დაშვებული შეცდომები ხშირად დამოკიდებულია ტექსტის შეკუმშვით გამოწვეულ დეფექტებზე (5, 87).

ამ ტიპის ტექსტები წარმატებულად შეიძლება იქნას გამოყენებული არა მხოლოდ აუდიტორიაში, პედაგოგის ხელმძღვანელობით, არამედ დამოუკიდებელი სამუშაოს სახითაც სახლში, რაც არანაკლებ მნიშვნელოვანია უცხო ენის შესწავლის პროცესში.

ლიტერატურა:

1. Акишина А.А., Каган О.Е. Учимся учить, М., 2002.
2. Жолковский А.К., Щеглов Ю.К. К описанию смысла связного текста (на примере художественных текстов), М., 1971.
3. Клычникова З. И .Психологические особенности обучения чтению на иностранном языке, М., 1973.
4. Мельникова Т. В. Сказки и истории магриба, М., 1978.
5. Фигуровский И.А. Структура текста произведений и обучение элементам структуры письменных работ, АДД, .М., 1967.
6. Tauvel J.- P., Contes et Histoires du Maghreb, Paris, 1978.

რეზიუმე

სტატიის მიზანს შეადგენდა უცხო ენის სწავლების ერთ-ერთი მნიშვნელოვანი კომპეტენციის – წერილობითი ტექსტის წაკითხვისა და გაგების ათვისების მეთოდის გაუმჯობესება, ასევე მიკროტექსტის როლის დადგენა ჯგუფში გაგების დონის ასამაღლებლად.

ექსპერიმენტი ერთდროულად ჩატარდა ივ. ჯავახიშვილის სახ. თბილისის სახელმწიფო უნივერსიტეტის ენების ცენტრში, რუსული ენის შემსწავლელ ჯგუფში და სოხუმის სახელმწიფო უნივერსიტეტში, ფრანგული ენის შემსწავლელ ჯგუფში. ორივე შემთხვევაში საქმე გვქონდა სწავლების ერთნაირ დონესთან (ელემენტარულ- A1 - თან).

შედეგებმა დაგვანახა, რომ მიკროტექსტი გასაგებად მარტივად მისაწვდომია, ხოლო მისი იუმორისტული ხასიათი ამაღლებს მოტივაციას ჯგუფში და შესაბამისად აძლიერებს შემსწავლელთა ყურადღების კონცენტრაციას, რაც დადებითად აისახება ახალი სიტყვების დამახსოვრების დონეზე.

ამ ტიპის ტექსტები წარმატებულად შეიძლება იქნას გამოყენებული არა მხოლოდ აუდიტორიაში, პედაგოგის ხელმძღვანელობით, არამედ დამოუკიდებელი სამუშაოს სახითაც სახლში, რაც არანაკლებ მნიშვნელოვანია უცხო ენის შესწავლის პროცესში.

Nino Sanaia – Sokhumi State University, Ph.D of Fylology, Associated Professor

Laura Guruli – Language Center of Tbilisi State University Iv. Javakhishvili, Teacher

The role of humorous texts at the first stage of teaching foreign languages

Summary

The article aims at improving teaching methodologies related to reading and text comprehending as the mainstream of teaching foreign languages. Moreover, it reflects the influence of micro texts/stories on raising motivation of students to study foreign language. The experiment was simultaneously held in Russian Language group of Tbilisi State University and French Language group of Sokhumi State University, both groups of elementary level (A-1). The experiment revealed the positive influence of humorous micro texts as a tool of raising motivation of students to study, strengthening their concentration and skills of remembering new words. The micro texts can be successfully used not only for group work under the supervision of teachers, but as for an individual home assignment that also stands as one of the important learning methodologies.

Андрей Иванович Ростошинский – Историко-филологический фонд им. А. Хованского, независимый исследователь

Эвристическая методика интеллектуального и нравственного развития «Живое слово» как основание для межкультурной коммуникации

Эвристическая методика интеллектуального и нравственного развития «Живое слово» стала, пожалуй, самым ярким открытием в истории педагогики за последнее время.

Разработанная во второй половине XIX века на страницах журнала «Филологические записки», она долгое время пребывала в совершенном забвении даже среди специалистов и вернулась в актуальное научно-исследовательское поле только в 2014 году. В создании методики принимали участие такие выдающиеся педагоги, как В.П. Шереметевский, академик Ф.М. Буслаев, М.Ф. Де-Пуле, Н.Ф. Бунаков, А.В. Барсов, А.А. Хованский и др. Методика, по существу, представляет собой оригинальное развитие идей И. Песталоцци и Я. Коменского.

В последнее время научная состоятельность и актуальность методики были рассмотрены учеными-педагогами, участниками ряда научно-практических конференций в университетах Беларуси, России и Украины. Вообще, педагогические и методические разработки в «Филологических записках» смогли стать предметом пристального научного внимания только в постсоветское время. Духовное содержание этих разработок мешало применению их в полном объеме в связи с атеистической государственной политикой. В новейшее время возрождению научно-педагогического содержания журнала А. Хованского посвятили свои труды педагоги различных воронежских вузов, среди которых необходимо отметить Л.М. Кольцову, Л.К. Лыжову, О.В. Алексееву, Е.Е. Русинову, Е.В. Кривотулову, и Л.Э. Заварзину.

Ключевым звеном педагогических достижений А. Хованского и его коллег, несомненно, стала методика «Живое слово», первые публикации которой появились в журнале «Филологические записки» в конце 80-х годов XIX века. Методика была составлена инспектором бакинского реального училища А.В. Барсовым на основании публикаций многих российских педагогов на страницах воронежского журнала, а также – на личном практическом опыте.

По существу, создание эффективного «деятельного и обстоятельного руководства» для обучения и воспитания было главной редакторской задачей Хованского, взявшегося создать на свои «скудные учительские крохи» педагогический журнал, не имея при этом «на нашей литературно-научной почве ни предшественников, ни спутников» [10, с. 59]. Журнал Хованского на протяжении полувека оставался главным информационным и научно-исследовательским филологическим и педагогическим порталом всей дореволюционной России и был в скором времени рекомендован Министерством просвещения к распространению во всех, практически, учебных заведениях. С тех пор, как в 1861 году К.Д. Ушинский оставил должность редактора журнала Министерства народного просвещения, педагогическая наука развивалась главным образом в «Филологических записках», ставших официальным печатным органом Санкт-Петербургского филологического ученого общества с момента его образования. Педагогическая деятельность Хованского получила широкое признание и среди европейских ученых, и среди отечественных практикующих педагогов, включая и грузинских, о чем свидетельствуют письма от педагогического совета и директора Тифлисской первой гимназии. В результате совместных усилий сотрудников и авторов журнала сложилась и методика «Живое слово». Со временем учебники методики, вместе с хрестоматией и приложениями, были опубликованы в Воронеже в отдельном издании, а после смерти Хованского – также в Тифлисе и Екатеринодаре. Можно сказать, эта методика была хорошо знакома и грузинским педагогам в XIX веке.

Название методики «Живое слово для изучения родного языка» и сегодня звучит актуально, а идея возвращения именно к живому слову в преподавании такого сложного развивающегося явления, как родной язык, представляется очень своевременной. Сама метафора «живое слово» появилась в литературном языке, очевидно, в связи с переводом книг Нового завета с церковнославянского на русский в начале XIX века [2, с. 164-174]. В переводах Евангелий этот художественный эпитет

встречается только однажды, в Послании к Евреям 4.12: «Слово Божие живо и действенно», – и только потом появляется в стихотворениях светских поэтов: М. Лермонтова, И. Никитина, Н. Огарева. По словам харьковского архиепископа Амвросия, посвятившего свои труды передаче лучших традиций живой речи, во всей полноте своего содержания такое понятие могло возникнуть только в христианской среде. По существу, эта метафора акцентирует преемственность русской литературной традиции от церковнославянской, служит своеобразным «маркером жанра», указывающим на особенный духовный смысл; а некоторые современные филологи даже называют её «этнокультурной константой языкового сознания» [1, с. 342].

Такая номинация связана с христианским контекстом нашей общеевропейской культуры, сложившейся в разных странах на основании синкретического соединения народных и общехристианских традиций. Как правило, в национальных языческих культурологических парадигмах бытует идея одушевленности или одухотворенности различных предметов и природных явлений. В таком культурном контексте сама метафора «живое слово» способна репрезентировать одновременно и народную, и духовную культуру. Таким образом, этот художественный эпитет может служить этнокультурной константой каждой двояверной культуры, по крайней мере, в связи с христианством – наднациональной формой социализации. С подобной точки зрения, методика «Живое слово» обладает таким же наднациональным, общечеловеческим, гуманитарным достоинством, как и разработки других состоятельных европейских и азиатских педагогических школ, и прошлых веков, и современных.

Спиралевидное развитие истории очевидно: как в свое время составитель и редактор методики беспокоились по поводу бытующей системы образования, ставшей нецелесообразной, так же сегодня требуется переосмыслить их опыт и, соотнеся его с сегодняшними реалиями, использовать не только для формирования языковой личности, но и для воспитания гражданина – личности нравственной, творческой, социальной. Несмотря на то, что методика была разработана для преподавания в начальной и средней школах, её приемы представляют большой интерес для развития собственно методической науки; вот почему её содержание имеет особенное значение для студентов педагогических специальностей.

Чем же выгодно отличается методика «Живое слово» от уже хорошо известных, тщательно разработанных и используемых?

Самое важное её достоинство – методологическая база, основанная на гармоничном сочетании логики, психологии, литературоведения и лингвистики. Последние две дисциплины давно уже идут рука об руку, однако в методике «Живое слово» задолго до разработки современных программ прозвучала мысль о необходимости объединения (а не расчленения!) слова как единицы языка и слова как художественного феномена. Вместе с тем, убеждение А.В. Барсова, что «по-настоящему, логика должна предшествовать изучению всех учебных предметов или изучаться одновременно с ними» с начальной школы, выглядит вполне актуально и в наш практический век, когда акцент делается на формировании логического и критического мышления [7, с. 110-115]. В таком контексте, любое отклонение от равновесного использования каждой из этих четырех составляющих приведет к искажению идеи о всестороннем и гармоничном развитии личности: нравственном и интеллектуальном.

Можно сказать, эти вопросы в равной мере касаются преподавания всех без исключения родных языков в любом обществе, где есть запрос на восполнение и репродукцию высокоразвитых и благовоспитанных его членов. Методические, а по существу, технологические приемы, разработанные педагогами минувших веков, могут представлять собой интерес для преподавания любого родного языка, при том условии, что у национального общества есть потребность сразу и в интеллектуальном, и нравственном развитии учащегося юношества.

Разумеется, в последние столетия методическая наука значительно обогатилась различными инновациями, но следует признать, что у общей педагогики есть свои неизменные, вечные константы. По нашему представлению, в педагогике следует искать «не столько новое, сколько вечное», особенно это видится оправданным в контексте актуальной со второй половины XX века, но трудно пока реализуемой концепции ЮНЕСКО об «устойчивом развитии», согласно которой лучшим основанием

для прогресса является позитивный исторический опыт предыдущих поколений. При таком подходе, коллективные международные разработки прошлых веков представляют собой интерес не только с точки зрения истории педагогики, но и непосредственно в практическом применении.

На наш взгляд эвристическая методика интеллектуального и нравственного развития может стать прочным основанием для научно-педагогического сотрудничества преподавателей самых разных языков, и уже вполне методологически состоявшихся, и постоянно развивающихся. Педагогика, а особенно воспитание, содержит потенциал для осуществления устойчивого международного партнерства, более того, педагогические контакты обладают воспитательным приоритетом над политическими взаимодействиями, потому как полагают своей целью, прежде всего, высокие гуманитарные, наднациональные истины, а не только частные, местечковые.

К сожалению, важность международных педагогических, технологических исследований не вполне ещё оценена на постсоветском пространстве и традиционно пребывает в ресурсном затруднении. Но это не единственное осложнение, касающееся развития опыта предыдущих поколений: «одним из фундаментальных противоречий, определяющих всеобщий характер развития, выступает противоречие между изменением и сохранением», что в условиях соперничающих и часто конфликтных коммуникативных концепций приводит к чувствительным затратам на преодоление побочных эффектов [6, с. 173]. Между тем, сохранение и развитие представляются равно значимыми источниками совершенствования: онтологическая потребность в развитии не должна полностью исключать такую же онтологическую потребность в сохранении лучшего из накопленного цивилизацией опыта [5, с. 176].

В наше время, когда вопрос духовного и нравственного воспитания является особенно животрепещущим, методика «Живое слово» способна дать на него развернутый и исчерпывающий ответ. Сравнительный анализ идей о способах духовно-нравственного развития учащейся молодежи, предлагаемых сегодня на конференциях различного уровня, выявляет неоспоримые преимущества технологий, разработанных на страницах воронежского журнала. Следует отметить удивительную современность и своевременность «Методики» в условиях попыток модернизации собственно российского образования: она вполне созвучна инновационным идеям, несмотря на то, что создана в конце XIX столетия. Некоторые положения ее во многом превосходят основные положения новых образовательных стандартов и при том не теряют своей актуальности: «Родной язык [как предмет] преследует свои, главным образом, воспитательные цели» и имеет громадное влияние на нравственное развитие», а в курс преподавания языка с начальной школы вошли и «некоторые сведения из логики и психологии» [8, с. 146]. Совмещение логики и психологии с идеей одновременного интеллектуального и нравственного эвристического развития личности стало своеобразным маркером вечной актуальности этой методики. Дополнительным аргументом в пользу развития и внедрения технологических достоинств «Живого слова» в современный образовательный процесс является её способность сохранять и передавать лучшие нравственные традиции в иноказательной, ненавязчивой форме.

Многие методические приемы можно и теперь использовать в профессионально ориентированных программах преподавания родного языка и культуры речи в вузах. Подготовка специалистов, вполне владеющих живым словом, является первостепенной насущной задачей всякого культурного общества, заботящегося о сохранении лучших педагогических традиций. В вопросе сохранения и развития наивно рассчитывать на «самопроизводство самородков», владеющих искусством живого слова; для этого требуется соответствующая школа. Очевидно, что для всего этого существует необходимость подготовки преподавателей в достаточном количестве и соответствующего качества: «Преподавателям словесности и высшего красноречия нужно поставить уже в прямую обязанность не только подмечать, но и заботиться о развитии замеченных талантов. Как развивать их, – это и есть предмет, как мы сказали, подлежащий обсуждению всей нашей мыслящей и пишущей братии» [3, с. 76].

Интеллектуальное и нравственное развитие студентов педагогических специальностей должно иметь в фокусе внимания конечный результат их будущей педагогической деятельности, поэтому

освоение методики следует осуществлять уже на студенческой скамье. В то же время технологическое содержание методики «Живое слово» может стать предметом семинарских практик и в институтах повышения квалификации педагогов, а также основанием для международного, межвузовского сотрудничества.

Все эти мысли приводят к убеждению, что нам следует должным образом поставить дело обучения педагогов эффективным технологиям, доставшимся нам в наследие из прошлого: «Чтобы более и более заинтересовать учащихся, – необходимо должно быть все передаваемо живым и увлекательным словом. Живое, увлекательное слово (участие) – это великая сила, овладевающая вниманием слушателей; силадвигающая чувствами и сердцами; – это, можно сказать, – душа в педагогическом деле. Увлекательный и занимательный рассказ в каждом научном предмете может играть важную роль» [9, с. 7].

Теперь, как и раньше, видится необходимым общими усилиями людей ученых возвести проверенные опытом приемы в степень научно-практической системы, обратить их в правила и руководства: «Только при этих условиях можно готовить и всегда иметь в своей стране ораторов с живым словом, в противном случае появление их всегда будет только счастливой случайностью, и наши желания найти их всегда будут обращены в пустое пространство» [3, с. 79].

Это обстоятельство еще раз подтверждает тот факт, что эвристическую методику интеллектуального и нравственного развития «Живое слово», разработанную на страницах журнала А. Хованского, следует отнести к нестареющим, вечным ценностям, доставшимся нам из прошлого и имеющим прямое отношение к насущным проблемам текущего дня: «Вышесказанное позволяет прийти к той мысли, что лучшим расолом при похмелье, закономерно сменяющем вакханалию революций и перестроек является трепетное отношение к классическому наследию. Поэтому классика есть то, что выступает элементом устойчивости, инвариантности в вечном потоке смены поколений» [4, с. 144].

Запрос на образование и воспитание специалистов, способных сохранять и ретранслировать добрые традиции и нравы, никогда не потеряет своей актуальности ни в одном благоразумном обществе. В контексте идеи об «Устойчивом развитии» ценность всякой инновации должна быть рассмотрена на фоне лучших из имеющихся традиций. При надлежащем применении методика «Живое слово», отвечающая на запросы самых современных образовательных стандартов, и в наше время способна сохранять и передавать вечные нравственные ценности не только в начальной и средней, но и в высшей школе.

По нашему представлению, учёные, особенно педагоги и воспитатели, должны стать значимой социальной группой, способной на основании общеевропейских, более того, общечеловеческих, гуманитарных ценностей исправлять в межкультурной коммуникации те ошибки, которые допускают бизнесмены, политики и другие представители национальных элит. Живое культурное и духовное общение может претендовать на роль гуманитарного гаранта глобального устойчивого развития, а педагоги-воспитатели, более даже чем деятели искусства и культуры, способны стать проводниками вечных универсальных ценностей.

Литература:

1. Алефиренко Н.Ф. "Живое" слово. Проблемы функциональной лексикологии. – М., 2009. – 342с.
2. Иванов А. Педагогическая методика «Живое слово» // Нравственные императивы в праве, образовании, науке и культуре. – Белгород, 2013. – Часть 2. – С. 164-174.
3. Ключарев А. Живое слово // Полное собрание проповедей Высокопреосвященнейшего Архиепископа Амвросия, бывшего Харьковского. – Харьков, 1903. – Т. 5. – С. 77-101.
4. Ростошинский Е.Н. Культурология и глобальные проблемы современности / Формирование дисциплинарного пространства культурологии // Санкт-Петербургское философское общество. – СПб., 2001. – В. 11. – С.140-144.
5. Ростошинский Е.Н. Проблема сохранения в философии и естествознании. – СПб., 1999. – 176 с.
6. Ростошинский Е.Н. Революция и устойчивое развитие //Революция и современность. Сборник, посвященный памяти доцента кафедры социальной философии и философии истории Почепко В.А. – СПб., 2001. – С.170-176.
7. Русинова Е.Е., Лазарев А.И. Журнал «Филологические записки» как источник воронежской педагогической школы // Духовно-нравственное воспитание молодежи: традиции и инновации. Под ред. И.Ф. Бережной, С.В. Поповой. – Воронеж, 2015. – С. 110-115.
8. Русинова Е.Е. Методика «Живое слово» в контексте модернизации российского образования // Сопоставительная и славянская филология: история, состояние, перспективы. – Воронеж, 2014. – С. 145-152.
9. Хованский А.А. Живое слово и живые факты // Филологические записки. – Воронеж, 1899. – В. I – С. 1-8.
10. Хованский А.А. Двадцатипятилетие журнала «Филологические записки». – Воронеж, 1887. – 70 с.

ანდრეი როსტოშინსკი – ა. ხოვანსკის ისტორიულ-ფილოლოგიური ფონდი, დამოუკიდებელი მკვლევარი

ინტელექტუალური და ზნეობრივი განვითარების ევრისტული მეთოდოლოგია „ცოცხალი სიტყვა“, როგორც კულტურათაშორისი კომუნიკაციის საფუძველი

რეზიუმე

სტატია ეძღვნება ევრისტულ მეთოდოლოგიას – „ცოცხალ სიტყვას“. განიხილება ამ მეთოდოლოგიის წარმოშობის ისტორია, მისი შინაარსის აქტუალობა მოსწავლე ახალგაზრდობის ზნეობრივი განვითარების კონტექსტში და აგრეთვე – ტექნოლოგიური პოტენციალი საერთაშორისო და უმაღლეს სასწავლებელთაშორის პედაგოგიური თანამშრომლობის ორგანიზაციაში.

Andrey Rostoshinsky – Historical and philological Khovansky foundation, Independent researcher

The heuristic technique of intellectual and moral development "Living word" as a basis for cross-cultural communication

Abstract

This article is devoted to the origin history of the heuristic technique "Living word", to the relevance of its contents in the context of moral development of the studying youth and also – to its technological potential in the organization of international and inter-university pedagogical cooperation.

Нелли Гарриевна Сичинава – Государственный университет Акакия Церетели, ассистент-профессор

Личностно-ориентированные образовательные технологии

На современном этапе развития педагогики и психологии огромную роль играет инновационная деятельность – целенаправленное преобразование содержания обучения и организационно-технологических основ образовательного процесса, направленное на повышение качества образовательных услуг, конкурентноспособности образовательных учреждений и их выпускников, обеспечение всестороннего личностного и профессионального развития обучаемых. Сегодняшняя парадигма образования за основу берет не знания, умения и навыки, а личность, ее становление и развитие. Знания – это лишь средство становления личности.

Педагоги-новаторы сыграли большую роль в переосмыслении многих прежних взглядов и традиций в дидактике, внесли вклад в развитие новых направлений в обучении учащихся, проложили дорогу к разветвлению многочисленных авторских технологий.

В современной российской педагогике имеется большое количество концепций и теорий, определяемых авторами как личностно-ориентированные. Большой вклад в разработку теоретических и методических основ этого подхода внесли такие ученые, как Е.В. Бондаревская, О.С. Газман, Э.Н. Гусинский, В.В. Сериков, Ю.И. Турчанинова, Ш.А. Амонашвили, И.С. Якиманская и др.. Опираясь на идеи педагогической и философской антропологии (К. Д. Ушинский, Н. И. Пирогов, М. Шелер и др.) и научные труды отечественных и зарубежных ученых – представителей гуманистического направления в педагогике и психологии (А. Маслоу, К. Роджерс, Р. Бернс, В. А. Сухомлинский и др.), они предприняли усилия для становления в середине 90-х годов XX века теории и практики личностно-ориентированной педагогической деятельности.

Обозначим основные дидактические идеи некоторых педагогов-новаторов.

Шалва Александрович Амонашвили – грузинский педагог и психолог, автор **гуманно-личностной технологии**.

Основное внимание в его исследованиях уделяется начальному обучению (новое содержание, формы и методы). Еще задолго (с 1964 г.) до введения в СССР обязательного обучения детей с 6 лет (1984 г.) Ш. А. Амонашвили исследовал проблему раннего обучения. Он доказывал, что это сензитивный возраст, т. е. наиболее чувствительный, податливый, благоприятный, отзывчивый для ускоренного интеллектуального и нравственного развития, для формирования культуры чувств. Ш. А. Амонашвили уделил особое внимание личности учителя, его нравственным качествам и духовному облику.

Учителя, работающие с шестилетками, должны обладать целым рядом особых качеств, быть людьми доброй души и любить детей такими, какие они есть. Учитель должен понимать детей. Ему надо быть оптимистом. Учителя «обязаны олицетворять человека будущего, человека нового склада». Завоевать любовь детей – насущнейшая задача учителя, считает ученый-исследователь, «ибо только через любовь к своему учителю ребенок входит в мир знаний и осваивает моральные ценности общества».

Вся учебно-воспитательная работа с детьми, ее методы, приемы, формы, «пройдя через душу педагога, согретую любовью к детям и наполненную чувством гуманности, становятся утонченными, гибкими, целенаправленными и потому – эффективными», – утверждает Ш. А. Амонашвили.

Из этих высказываний определенно видно, что педагогическая и дидактическая система Ш. А. Амонашвили проникнута гуманным отношением к детям, основана на чувстве уважения к ним, взаимной любви учителя и учащихся.

С этих же позиций он относится к проблеме школьной оценки и отметки. Прежде всего и, безусловно, справедливо Ш. А. Амонашвили различает и разводит понятия «оценка» и «отметка».

Оценка еще не отметка. Оценка это как бы соответствующий комментарий сиюминутного поведения школьника, его учебной работы в данный момент. Оценка выражается в словесной форме, например: «Молодец», «Ты хорошо справился с заданием», «Вчера у тебя было сделано лучше, чем сегодня», «Не спеши, еще раз проверь выполненное упражнение, не допустил ли ошибок» и т. п. Иногда это может быть улыбка, добрый взгляд учителя, выражение удивления и т. п. «оценка». Отметка же – это обобщенная оценка. Она выражена в баллах и выставляется в тетрадах и дневниках школьников, в классном журнале. Затем отметка в журнале как бы отделяется от ее носителя (конкретного ученика) и становится предметом учета, статистики, выяснения процента успеваемости и т. п. Но главная особенность отметки даже не в этом, а в том, что она приобретает признак нравственной оценки носителя отметки, т. е. того, кто эту отметку получил. Отличник по учебе, значит, это хороший человек, мыслят дети. А если кто-то плохо учится, он и человек плохой и с ним дружить не надо. По мнению Ш. А. Амонашвили, это серьезный недостаток школьных отметок, по крайней мере в начальных классах.

Гуманистическое отношение к ребенку выражается в любом методе и приеме учебно-воспитательной работы. Так, не следует одного ученика по его успехам в учении (или в другом деле) сравнивать с другим. Такое сравнение неэтично и негуманно. Сравнить можно результаты сегодняшней работы одного и того же учащегося с результатами того, что было раньше.

Ш. А. Амонашвили выступает сторонником формирования у детей доброты, чувства товарищества, дружбы и взаимопомощи как в учебных делах, так и в повседневной жизни.

Личностно-ориентированное обучение (ЛОО) – это такое обучение, которое во главу угла ставит самобытность учащегося, его самооценку и субъективность процесса учения. Теоретические предпосылки личностно-ориентированного образования созданы русской классической педагогикой, которая стремилась привести идеалы и ценности национальной культуры в образование. Высшими ценностями образования были провозглашены целостность личности, ее внутренний мир, свобода, индивидуальность, творчество (В. Г. Белинский, Н. И. Пирогов, Л. Н. Толстой, К. Д. Ушинский).

Ирина Сергеевна Якиманская – доктор психологических наук, профессор, действительный член Международной педагогической академии и Нью-Йоркской академии наук, руководитель отдела «Проектирование личностно-ориентированного образования в средней школе» Института педагогических инноваций РАО.

Особое значение И. С. Якиманская придает субъективному опыту жизнедеятельности, приобретенному ребенком до школы в конкретных условиях семьи, социокультурного окружения, в процессе восприятия и понимания им мира людей и вещей.

Субъективность личности (индивидуальность) проявляется в избирательности к познанию мира (содержанию, виду и форме его представления), устойчивости этой избирательности, способах проработки учебного материала, эмоционально-личностном отношении к объектам познания (материальным и идеальным).

Гипотезы И. С. Якиманской:

- ученик не становится субъектом обучения, а им изначально является, как носитель субъективного опыта;
- учение есть не прямая производная от обучения, а самостоятельный, индивидуальный, личностно значимый, а поэтому очень действенный источник развития.
- «вектор развития» строится от ученика к определению индивидуальных педагогических воздействий, способствующих его развитию;
- ученик ценен воспроизводством не столько общественного, сколько индивидуального опыта и развития на его основе.

«Лучший подарок для будущего – прошлое» – главный принцип методики И.С. Якиманской.

Размышляя над проблемой, поставленной в свое время Л. С. Выготским, о соотношении обучения и психического развития и критически анализируя современные психолого-педагогические теории, И.

С. Якиманская пришла к выводу, что любое обучение можно считать развивающим, но далеко не всегда развивающее обучение является личностно-ориентированным. Полемизируя с основоположниками развивающего обучения, по мнению которых источник развития лежит вне самого ребенка — в обучении, И. С. Якиманская утверждает, что каждый ученик как носитель индивидуального, личного (субъектного) опыта «...прежде всего стремится к раскрытию собственного потенциала, данного ему от природы в силу индивидуальной организации».

Основную идею своей технологии И. С. Якиманская сформулировала следующим образом: «Признание ученика главной действующей фигурой всего образовательного процесса составляет суть личностно-ориентированной педагогики».

Владимир Дмитриевич Шадриков – действительный член РАО, доктор психологии, профессор, академик Российской академии образования. В. Д. Шадриков руководил массовым экспериментом по применению **индивидуально-ориентированной образовательной технологии**. **Индивидуальное обучение** – форма, модель организации учебного процесса, при которой: 1) учитель взаимодействует лишь с одним учеником; 2) один учащийся взаимодействует лишь со средствами обучения.

В. Д. Шадриков считал, что развитие способностей эффективно, если давать ребенку картину усложняющихся задач, мотивировать сам процесс учения, но оставлять ученику возможность работать на том уровне, который для него сегодня возможен, доступен. Обучение ведется на основе индивидуально-ориентированного учебного плана, программы и методических пособий для шести уровней, которые позволяют вести обучение в зависимости от способностей каждого ученика.

В.Д. Шадриков разработал систему моделей, обосновывающих новый психологический взгляд на процесс воспитания на теоретическом и эмпирическом уровнях. Эта система содержит:

- философско-онтологическую модель идеального развития личности;
- социо-психологическую модель акмеологического типа личности;
- теоретико-психологическую модель развития личности;
- методическую модель развивающего взаимодействия.

Главным достоинством индивидуального обучения является то, что оно позволяет полностью адаптировать содержание, методы и темпы учебной деятельности ребенка к его особенностям, следить за каждым его действием и операцией при решении конкретных задач; следить за его продвижением от незнания к знанию, вносить вовремя необходимые коррективы в деятельность как обучающегося, так и учителя, приспособлять их к постоянно меняющейся, но контролируемой ситуации со стороны учителя и со стороны ученика. Все это позволяет ученику работать экономно, постоянно контролировать затраты своих сил, работать в оптимальное для себя время, что, естественно, позволяет достигать высоких результатов обученности. Индивидуальное обучение в таком «чистом» виде применяется в массовой школе весьма ограниченно.

Антонина Степановна Границкая – профессор Института иностранных языков им. Мориса Тореза, автор **адаптивной системы обучения иностранному языку**.

Создание технологии вызвано рядом педагогических проблем и стремлением использовать возможности, как всего процесса, так и отдельно взятого урока. Среди них автор технологии выделяет следующие:

- при опросе отдельных учащихся остальные в работу почти не включены;
- при проверке тетрадей – большая трата времени, а ученика интересует оценка;
- безделье ученика на уроке, притворяется, что слушает, привычка ко лжи;
- регулярная самостоятельная работа на уроке не проводится;
- низкая контролируемость результатов деятельности учащихся;
- плохая обратная связь;
- сплошной контроль (письменные задания) выполняет преимущественно оценочную функцию;
- нет достаточной возможности адаптироваться к индивидуальным особенностям учащихся во время урока;

სწავლების მეთოდოლოგია/METHODOLOGY OF TEACHING

- дифференцированные задания определяются на основе субъективной оценки;
- эффективность индивидуальной работы сводится на нет;
- психологически не всегда оправдано заслушивать неподготовленные ответы перед всем классом, ставить ученика в сложное положение, вызывающее падение веры в свои собственные силы;
- нежелательная работа со слабыми учениками после уроков (усиливается перегрузка ученика);
- ежедневные перегрузки учителя;
- не все выполняют домашнее задание, потому что трудно вести урок;
- ориентация на среднего ученика, а как быть с сильными и слабыми учащимися?

Решить эти проблемы, по мнению А. С. Границкой, как раз и должна индивидуализация процесса обучения.

Цель технологии А. С. Границкой заключается в обучении приемам самостоятельной работы, самоконтроля, приемам исследовательской деятельности. Нужно развивать и совершенствовать умения ученика работать самостоятельно, добывать знания самому и на этой основе формировать интеллект школьника, то есть необходимо адаптировать учебный процесс к индивидуальным особенностям учащегося.

Основная сущность технологии индивидуализации процесса обучения заключается в одновременной работе учителя по следующим направлениям:

управление самостоятельной работой всех учащихся (студентов);

работа с отдельными учащимися (студентами) индивидуально;

осуществление учета и реализации индивидуальных особенностей и возможностей детей (студентов);

максимальное включение всех в индивидуальную самостоятельную работу.

В рамках классно-урочной системы, по мнению А.С. Границкой, возможна такая организация работы класса, при которой 60-80 % времени учитель может выделить для индивидуальной работы с учениками; оригинальная нелинейная конструкция урока: часть первая – обучение всех, часть вторая – два параллельных процесса (самостоятельная работа учащихся и индивидуальная работа учителя с отдельными учениками; использование обобщенных схем, работы по карточкам в парах сменного состава, многоуровневых заданий с адаптацией).

Инновационные технологии — это система методов, способов, приёмов обучения, воспитательных средств, направленных на достижение позитивного результата за счёт динамичных изменений в личностном развитии учащегося в современных социокультурных условиях. Инновационные технологии сочетают прогрессивные креативные технологии и стереотипные элементы образования, доказавшие свою эффективность в процессе педагогической деятельности.

Парадигма учения – основа педагогических технологий XXI века. «...Здесь нет уже верха и низа – учителей и учеников – здесь все коллеги, т. е. люди, которые работают вместе... когда одни хотят учиться, а другие им помогают в этом. Принуждение... осталось на низшей ступени образования...» Эти слова Ю. М. Лотмана очень точно передают суть современных инновационных образовательных технологий.

Использованная литература

1. Беспалов В. П. «Слагаемые педагогической технологии». М, 1989.
2. Границкая А.С. Научить думать и действовать: Адаптивная система обучения в школе. М.: Просвещение. 1991.
3. Гузеев В. В «Образовательная технология» от приема до философии. М, 1996.
4. Ксендзова Г. Ю. «Перспективные школьные технологии». Учебно-методическое пособие. М, 2000.
5. Селевко Г. К. Традиционная педагогическая технология и ее гуманистическая модернизация. М., 2005.
6. Селевко Г. К. Энциклопедия образовательных технологий. В 2 т. М.: 2006.
7. Материалы Интернет-портала «Педагогика». <http://paidagogos.com>
8. Якиманская И. С. Личностно-ориентированное обучение в современной школе. М., 2000.

ნელი სიჭინავა – აკაკი წერეთლის სახელმწიფო უნივერსიტეტი, ასისტენტ-პროფესორი

პიროვნებაზე ორიენტირებული საგანმანათლებლო ტექნოლოგიები

რეზიუმე

სტატიაში განხილულია თანამედროვე საგანმანათლებლო ინოვაციური ტექნოლოგიები – შ. ამონაშვილის ჰუმანურ-პიროვნული პედაგოგიური სისტემა, ი. იაკიმანსკის პიროვნებაზე ორიენტირებული პედაგოგიკის ტექნოლოგია, ვ. შადრიკოვის ინდივიდუალურად ორიენტირებული სწავლების ტექნოლოგია, ა. გრანიცკის უცხოური ენების სწავლების ადაპტური სისტემა. ნაჩვენებია, რომ განათლების თანამედროვე პარადიგმას საფუძვლად უდევს არა ცოდნა და უნარ-ჩვევები, არამედ პიროვნება, მისი ჩამოყალიბება და განვითარება. ცოდნა მხოლოდ საშუალებაა პიროვნების ჩამოყალიბების პროცესში.

Nelly Sichinava – Akaki Tsereteli State University, assistant-professor

Personality-Oriented Educational Technologies

Abstract

This article considers the modern innovative educational technologies – personal humane pedagogical system of Sh. Amonashvili, pedagogies for Student-Centered Learning of I. S. Yakimanskaya, pedagogies for individually-based learning of V. D. Shadrikov, adaptive system for foreign language teaching of A. S. Granitsky. The main aim of the current educational reforms is to change the attitude towards a studying person as the subject of the process. Man is no longer a means of achieving a definite social control; quite the contrary, education now must treat the individual as the highest-value asset. Education also aims to develop the individual, providing his or her personal sovereignty, cultivating his or her self-control and choice-making abilities. This tendency to allow each and every one's talents and faculties to blossom drives us close to the problem of the student-teacher relationship from the point of view of a personality-oriented educational paradigm.

სწავლების მეთოდოლოგია/METHODOLOGY OF TEACHING

მაია ტაკიძე - ბათუმის შოთა რუსთაველის სახელმწიფო უნივერსიტეტი, ინგლისური ენის მასწავლებელი, განათლების ფაკულტეტის დოქტორანტი

მუსიკის როლი ინგლისური ენის ფონეტიკის გაკვეთილებზე

უცხო ენების სწავლებას განსაკუთრებული ადგილი უკავია ევროპის ინტერკულტურული საზოგადოების განვითარებაში. უცხო ენის ცოდნა ევროპაში ადამიანის კონკურენტუნარიანობის მთავარ ფასეულობადაა მიჩნეული. დღეს არავინ დაობს იმაზე, რომ ინგლისური, როგორც გლობალური ენა დიდ ზეგავლენას ახდენს მსოფლიო საზოგადოების ყველა სფეროზე: განათლება, კულტურა, მედიცინა, მეცნიერება, ტურიზმი და სხვა. შესაბამისად, უცხოური ენების სწავლება ჩვენი ქვეყნის საგანმანათლებლო სისტემის სტრატეგიულ პრიორიტეტს წარმოადგენს.

დღესდღეობით, ინგლისური ენის სწავლების ყველაზე გავრცელებული მეთოდი ენის საკომუნიკაციო მიზნით (Communicative Language Teaching) სწავლებაა. სრულფასოვანი კომუნიკაცია კი გულისხმობს ლექსიკური ერთეულების, გრამატიკული სტრუქტურების და ინგლისური ენის ფონემების სწორ გამოყენებას. ზოგჯერ ინგლისურ ენაზე მოსაუბრე სწორ გრამატიკულ სტრუქტურებს და ლექსიკურ ერთეულებს იყენებს საუბრისას, სწორად გამოთქვამს ინგლისური ენის ფონემებს, მაგრამ მისი ინტონაცია ან მახვილი არასწორია. არასწორმა მახვილმა და ინტონაციამ შესაძლოა კომუნიკაციის პროცესს ხელი შეუშალოს და მოსაუბრის მესიჯი ვერ იქნეს სწორად აღქმული მსმენელის მიერ. ზოგადად, არასწორი წარმოთქმა მეტყველებას ძნელად გასაგებს ან გაუგებარს ხდის და თუ მას მეტყველების აჩქარებული ტემპიც ერთვის თან, მაშინ ასეთი მეტყველება ძნელად მოსასმენი და აღსაქმელი ხდება. როგორც ვხედავთ, ენის სრულყოფილი ცოდნა, ენის პროსოდიკული მახასიათებლების ცოდნასაც გულისხმობს. იმისთვის, რომ ინგლისური ენის შემსწავლელის წარმოთქმა გაუმჯობესდეს და მას არ შეექმნას კომუნიკაციის დროს პრობლემები, ინგლისური ენის მასწავლებლები არა ერთ ხერხს მიმართავენ: ფონეტიკური დრილები/სავარჯიშოები, ენის გასატეხები, უცხოელის საუბრის მოსმენა და იმიტაცია, მცირე ფორმის ლექსების და ტექსტების აუდიო ჩანაწერის მოსმენა და მათი სწორი პროდუცირება. სწორი წარმოთქმის დაუფლებისთვის ერთ-ერთი საუკეთესო მეთოდია მუსიკის გამოყენება.

სიმღერების, კერძოდ კი სიმღერათა ტექსტების გამოყენება მეტად სასარგებლოა ფონეტიკის პრაქტიკულ მეცადინეობებზე წარმოთქმის სხვადასხვა ასპექტების ბუნებრივი გზით სწავლებისთვის, ასევე გაბმული მეტყველების და რედუცირების ყველა მახასიათებლის იდენტიფიცირების და მათი პრაქტიკაში გამოყენებისთვის. სიმღერების და მასთან დაკავშირებული აქტივობების გამოყენებით, მასწავლებელს შეუძლია დაეხმაროს სტუდენტს (ენის შემსწავლელს) ერთმანეთისგან გაარჩიოს ბგერები და გააუმჯობესოს მათი პროდუცირების პროცესი. აქვე უნდა აღვნიშნოთ, რომ ეს არის ინოვაციური მეთოდი წარმოთქმის გაუმჯობესებისთვის რომელიც ფონეტიკის პრაქტიკულ მეცადინეობებს უფრო სახალისოს, აქტიურს და საინტერესოს ხდის როგორც სტუდენტისთვის, ისე მასწავლებლისთვის.

მუსიკა საუკეთესო წყაროა გაკვეთილის სახალისო გზით წარმართვისთვის. 1983 წელს ჰარვარდის უნივერსიტეტის პროფესორმა, ფსიქოლოგმა ჰ. გარდნერმა, წარმოადგინა მრავალხმრივი ინტელექტის თეორია რომლის საფუძველზეც დაამტკიცა, რომ ადამიანს გააჩნია არა ერთი, არამედ მრავალხმრივი ინტელექტი: ვიზუალური, ლინგვისტური, ლოგიკურ-მათემატიკური, კინესთეტიკური, ინტერპერსონალური, ინტრაპერსონალური, მუსიკალური და ნატურალისტური. ამ თეორიამ სრულიად შეცვალა სწავლება/სწავლის მიდგომები. დღეს მასწავლებლები თითოეული შემსწავლელისთვის ინდივიდუალური სწავლების სტილს არჩევენ. სიმღერების მოსმენა მათთან დაკავშირებული აქტივობების ფონზე ეხმარება შემსწავლელს განავითაროს როგორც მუსიკალური, ასე ვიზუალური, აუდიო და კინესთეტიკური ინტელექტი.

მოცემულ სტატიაში წარმოვადგენთ სიმღერების გამოყენების რამდენიმე აქტივობას, რომელსაც ბათუმის სახელმწიფო უნივერსიტეტის ჰუმანიტარული ფაკულტეტის პირველი კურსის სტუდენტებთან ვიყენებთ ინგლისური ენის ფონეტიკის პრაქტიკულ მეცადინეობებზე.

სწავლების მეთოდოლოგია/METHODOLOGY OF TEACHING

ინგლისური ენის რიტმის და სწორი ინტონაციის დაუფლება რთულია ქართველი სტუდენტისათვის რადგან ინგლისური ენა მახვილზე აგებული რიტმის მატარებელია, ქართული კი მარცვალზე აგებული. იმისთვის, რომ სტუდენტების ინტონაცია გაუმჯობესდეს, საჭიროა ცნობილი შემსრულებლების სიმღერების მოსმენა სხვადასხვა აქტივობების ფონზე. წარმოვადგენთ შემდეგ აქტივობას:

1) თავდაპირველად ვარჩევთ სიმღერას, ვთქვათ სტინგის 'Englishman in New York' და სტუდენტებს ვურიგებთ სიმღერის ტექსტს, რომელშიც წინასწარ ამოღებული იქნება კონკრეტული სიტყვები.

2) სტუდენტებს ვასმენინებთ სიმღერას და ვთხოვთ მოსმენის დროს შეეცადონ შეავსონ გამოტოვებული ადგილები საჭირო სიტყვებით. თავდაპირველად სტუდენტები მუშაობენ წყვილებში და ერთად ამოწმებენ საკუთარ ვარიანტს, შემდეგ კი თავიანთ პასუხს კლასში გააჟღერებენ. G

3) კიდევ ერთხელ ვრთავთ მუსიკას და ამ ჯერზე კლასს სიმღერას ვთხოვთ.

4) აქტივობის დასასრულს, სტუდენტებს ვთხოვთ სიმღერის ტექსტში აღნიშნონ მახვილის ქვეშ მყოფი ყველა სიტყვა, ასევე აღმავალი და დაღმავალი ტონი.

ზემოთ წარმოდგენილი აქტივობის მიზანია ინგლისური ენისთვის დამახასიათებელი პროსოდიკული მახასიათებლების: რითმის, მახვილის და ინტონაციის პრაქტიკაში გამოყენება. აქტივობა სახალისო და აქტიურია და მასში ყველა სტუდენტი არის ჩართული.

წარმოვადგენთ მომდევნო აქტივობას სახელწოდებით: 'Scrambled Song'.

1) ვარჩევთ სიმღერას და სიმღერის ტექსტის თითოეული სტრიქონი გადაგვაქვს ბარათებზე.

2) კლასს ვყოფთ ოთხ-ხუთ კაციან ჯგუფებად, თითოეულ ჯგუფს ვურიგებთ წინასწარ შედგენილ ბარათებს.

3) სტუდენტებს ვასმენინებთ სიმღერას მინიმუმ ორჯერ.

4) სიმღერის მოსმენის შემდეგ, სტუდენტები თავიანთი ჯგუფის წევრებთან ერთად ალაგებენ ბარათებს სიმღერის ტექსტის მიხედვით.

5) თითოეული ჯგუფი სიმღერის ტექსტის საკუთარ ვარიანტს წარმოადგენს დაფაზე ანუ ბარათებზე დატანილ სტრიქონებს აწებებს დაფაზე.

6) შემდეგ ისევ ვრთავთ სიმღერას. სტუდენტები უსმენენ სიმღერას კიდევ ერთხელ და ადარებენ მათ მიერ წარმოდგენილ სიმღერის ტექსტის ვარიანტს.

7) აქტივობის დასასრულს სტუდენტები განიხილავენ მახვილის და ინტონაციის გამოყენებას ტექსტში ან აკვირდებიან ტექსტში მინიმალური წყილების არსებობას.

მომდევნო აქტივობა დაკავშირებულია ხმოვანი და თანხმოვანი ბგერების სწორად აღქმასა და წარმოთქმასთან. ამ აქტივობისთვის გამოგვადგება დიდოს ცნობილი სიმღერა 'Sand in my shoes.'

1) სიმღერის ტექსტიდან ფურცლებზე ან ბარათებზე ამოვწერთ წინადადებებს სადაც ფრჩხილებში წარმოდგენილი იქნება ხმოვანი ბგერები.

2) ბარათებს ვურიგებთ სტუდენტებს და ვაძლევთ ინსტრუქციას, რომ სიმღერის მოსმენის დროს ხაზი გაუსვან ფრჩხილებში მოცემულ სწორ ხმოვან ბგერას, ანუ აღნიშნონ ის ხმოვანი ბგერა, რომელსაც გაიგონებენ სიმღერის მოსმენის დროს. მაგალითად: გრძელი [i:] თუ მოკლე [i].

Two (**wi:ks / wiks**) away (**fi:lz/fils**) like the

whole world should've changed

but I'm home now, and (**θi:ŋs/ θiŋs**) (**sti:l / stil**) look the same

try to forget for one more night

that I'm back (**i:n / in**) my flat on the road.....

3) სტუდენტები თავდაპირველად მუშაობენ ინდივიდუალურად, შემდეგ მეწყვილესთან ერთად ამოწმებენ პასუხებს.

4) საერთო საკლასო ინტერაქციის გზით ვამოწმებთ სტუდენტთა შედეგებს, მათ მიერ მოწოდებულ სიტყვებს ვწერთ დაფაზე.

სწავლების მეთოდოლოგია/METHODOLOGY OF TEACHING

აქტივობა გრძელდება, ამჯერად სტუდენტთა ყურადღების ფოკუსირება ხდება თანხმობანი ბგერების, ვთქვათ [θ] და [ð] აღქმასა და გამოყენებაზე.

Tomorrow's back to work and down to sanitation
should run a (bæ___) and (___en) clear up (___ə) mess I made before I left here
try to remind myself (___æt) I was happy here
before I knew (___æt) I could get on a plane and fly away
from (___ə) road where (___ə) cars never stop going (___ru:) (___ə) night to a life where I can watch
(___ə) sunset
and take my time, take all our time

ზემოთ წარმოდგენილი აქტივობის მიზანია იმ ხმოვანი თუ თანხმობანი ბგერების იდენტიფიცირება და მათი სწორად გამოყენება რომელიც არ გვხდება ქართულ ბგერათა სისტემაში.

ნაშრომის დასასრულს გვსურს კიდევ ერთი განსხვავებული სახის აქტივობა წარმოვადგინოთ სახელწოდებით "Ryming words."

1) აქტივობისთვის ვირჩევთ ჰოლივულის სიმღერას 'It's raining men' და ფურცელზე გადაგვაქვს სიმღერის სტრიქონები. თუმცა მაინც ვტოვებთ ღია ადგილებს საჭირო სიტყვების ჩასაწერად. მაგალითად:

Humidity is rising – barometer's getting **low**
According to all sources, the street's the place to -----
Cause tonight for the first time
At just at half past -----
For the first time in history
It's gonna start raining ----- -

2) ფურცლებს ვურიგებთ წყვილებში მომუშავე სტუდენტებს; ვაძლევთ მათ რამდენიმე წუთს სავარაუდო სიტყვების მოსაფიქრებლად.

3) სტუდენტები გამოთქვამენ ვარაუდს, მასწავლებელი კი მათ დაფაზე ჩამოწერს. ამის შემდეგ მთელი კლასი ერთვება განხილვაში. (go; ten; wet;)

4) სტუდენტებს ვასმენინებთ სიმღერას და ვთხოვთ მოსმენის დროს შეადარონ თავიანთი სავარაუდო სიტყვები ორიგინალს.

5) სტუდენტები კიდევ ერთხელ უსმენენ სიმღერას და თავადაც მღერიან.

ზემოთ განხილული აქტივობის მიზანია, დაეხმაროს სტუდენტებს იმუშონ მინიმალურ წყვილებზე, შექმნან ვარაუდი და სწორად წარმოთქვან სიტყვები.

ამ სახის აქტივობებით მუშაობამ გვაჩვენა, რომ მუსიკა დადებით ზეგავლენას ახდენს სასწავლო პროცესზე, ზრდის მოსწავლეთა ჩართულობას სასწავლო პროცესში, ააქტიურებს მოსწავლეებს და მათ მუშაობას ნაყოფიერს ხდის.

გამოყენებული ლიტერატურა

1. Peter Roach. 'English Phonetics and Phonology'. Cambridge University Press 2000
2. David Nunan, Lindsay Miller. 'New ways in Teaching Listening'. TESOL 2002
3. Jim Scrivener. 'Learning Teaching'. Macmillan Heinemann 1994
4. Clive Oxeden, Christina Latham-Koenig. 'New English File' Upper Intermediate Student's book. Oxford University Press 2008
5. Nuria Villalobos Ulate. 'Let's practice Pronunciation Through Songs'. Pdf file
6. Chris Brewer. 'Music and Learning; Integrating music in classroom'
<http://education.jhu.edu/PD/newhorizons/strategies/topics/Arts%20in%20Education/brewer.htm> . 12/04/2015. 19:30

რეზიუმე

დღესდღეობით, ინგლისური ენის სწავლების ყველაზე გავრცელებული მეთოდი ენის საკომუნიკაციო მიზნით სწავლებაა. სრულფასოვანი კომუნიკაცია კი გულისხმობს ლექსიკურ ერთეულებისა და გრამატიკული სტრუქტურებთან ერთად ინგლისური ენის ფონემების სწორ გამოყენებას. ამ მიზნის მისაღწევად ინგლისური ენის მასწავლებლები არა ერთ ხერხს მიმართავენ: ფონეტიკური დრილები/სავარჯიშოები, ენის გასატეხები, უცხოელის საუბრის მოსმენა და იმიტაცია, მცირე ფორმის ლექსების და ტექსტების აუდიო ჩანაწერის მოსმენა და მათი სწორი პროდუცირება. სწორი წარმოთქმის დაუფლებისთვის ასევე ერთ-ერთი საუკეთესო მეთოდია მუსიკის გამოყენება. მოცემულ სტატიში წარმოვადგენთ რამოდენიმე პრაქტიკულ აქტივობას მუსიკის/სიმღერების გამოყენებასთან დაკავშირებით ფონეტიკის პრაქტიკულ მეცადინეობებზე.

Maia Takidze

The role of music in the practical course of English Phonetics

Resume

Nowadays, the most common method of English Language Teaching is communicative language teaching. Fluency considers the usage of proper English phonemes with the lexical units and grammatical structures. English language teachers use different methods to achieve this aim: phonetic drills/exercises, tongue twisters, listening to foreign speaker and imitation, listening to small poems, texts and proper production. Also, one way for mastering correct pronunciation is the usage of songs at the practical lesson. In the following article we will present some useful activities connected to song usage at the phonetics classes.

Надежда Каджая – Департамент славянской филологии Государственного университета Акакия Церетели, доктор филологических наук, ассоциированный профессор

**Организационно-методические указания к преподаванию курса
"Лексикология современного русского языка" в национальной аудитории**

Учебная дисциплина "Теоретический курс русского языка N1" на гуманитарном факультете Государственного университета Акакия Церетели предназначена для подготовки иноязычных студентов-бакалавров III курса специальности "Русский язык и литература" по курсу «Лексикология русского языка». После прохождения курса достижение определённого уровня владения русской лексикой позволит студенту употреблять термины в области данной науки, определять категориальные и лексико-семантические отношения, классифицировать и описывать лексику с точки зрения её формирования, характера и сферы употребления, объяснять значения фразеологизмов, давать характеристику словарям разных типов.

Лексикология как раздел языкознания тесно взаимосвязана и взаимодействует с другими лингвистическими дисциплинами: теоретическая фонетика русского языка, морфемика и словообразование, теоретическая грамматика русского языка. Лексикология теснейшим образом связана с семантикой – наукой о значении. При изучении процессов возникновения и формирования русской лексики неизбежно обращение к историко-лингвистическим дисциплинам, и, прежде всего к исторической лексикологии, грамматике русского языка. Описание лексики с точки зрения её экспрессивно-стилистической окраски и сфер употребления основывается на данных функциональной стилистики, диалектологии и социолингвистики. В целом ряде важнейших вопросов, связанных с раскрытием природы значения слов, их семантическим анализом и определением системных отношений языковых единиц, лексикология как лингвистическая дисциплина должна взаимодействовать с такими науками, как философия, логика, психология, история культуры народа.

Целью данного курса является ознакомление студентов с разделом языкознания – лексикология, рассмотреть словарный состав языка в различных аспектах лексикологии. Задачами курса являются: изучение важнейших понятий лексической семантики (единицы словарного состава, структура их значений и закономерности функционирования в речи), категориальных и лексико-семантических отношений (многозначность (полисемия), омонимия, синонимия, антонимия и тд.), классификация и научное описание русской лексики с точки зрения её формирования (исконные и заимствованные слова), характера и сферы употребления (устаревшие и новые слова; диалектная, терминологическая и жаргонная лексика; нейтральные и стилистически маркированные слова), изучение основных вопросов русской фразеологии и лексикографии.

Прохождение курса предполагает выработку компетенций: умения употреблять термины в области данной дисциплины, определять категориальные и лексико-семантические отношения, классифицировать и описывать лексику с точки зрения её формирования, характера и сферы употребления, умения объяснять значения фразеологизмов, давать характеристику любому словарю. Программой курса предусмотрено проведение практических занятий и выполнение самостоятельных практических работ, хотя необходимо отметить нехватку часов как для теоретических, так и для практических занятий (планом предусмотрено всего 30 часов). В зависимости от степени подготовки студентов некоторые темы и задания могут быть рекомендованы как для занятий в аудитории с преподавателем, так и для самостоятельной работы.

Дисциплина «Теоретический курс русского языка N1» общим объёмом 30 часов изучается в течение одного семестра. Программа курса предполагает сдачу двух рейтинговых и финального экзаменов в шестом семестре.

Объём курса отражён в содержании курса: Понятие о лексике и лексикологии. Слово как основная единица лексики русского языка. Понятие о современной лексико-семантической системе русского

языка. Понятие и слово. Значение слова. Семантическая структура значения. Функционально-стилистическая роль полисемии. Однозначность и многозначность слов русского языка. Омонимы. Синонимы. Антонимы. Явление паронимии в русской лексике. Паронимы в русском языке. Характеристика русской лексики по происхождению. Заимствование. Системные связи слов, определяемые характером функционирования. Группы слов, объединяемые областью распространения. Специальная лексика, её функции. Жаргонная и арготическая лексика. Группы слов, объединяемые стилевой принадлежностью и экспрессивно-стилистической характеристикой. Стилистическое расслоение русской лексики и её экспрессивно-стилистической характеристике. Группы слов, объединяемые активным или пассивным использованием в речи. Активный и пассивный запас слов русского языка. Фразеология. Семасиологическая характеристика современной фразеологической системы. Фразеологизм – основная единица фразеологической системы. Основы лексикографии. Основные словари русского языка.

Возможные виды контроля знаний студентов и их отчётности: Теоретический материал. Практические работы (лабораторные, контрольные работы). Активность - посещаемость. Экзамены. В течение семестра желательно, чтобы студент сдал вопросник по дисциплине, что будет являться допуском к экзамену. Методические указания по изучению курса предполагают рассмотрение видов самостоятельных работ студентов.

Целью методических рекомендаций по изучению дисциплины «Лексикология русского языка» является обеспечение эффективности самостоятельной работы студентов. Предложенные темы и задания предназначены для самостоятельной работы иноязычных учащихся и обеспечивают подготовку к сдаче экзамена по данной дисциплине. Выделяются следующие виды и формы самостоятельной работы студентов: работа с учебниками и учебными пособиями; письменное и устное выполнение упражнений из пособий; работа со словарями современного русского языка; подготовка к самостоятельным и контрольным работам (контрольные вопросы для самопроверки знаний); сдача вопросника по курсу «Лексикология современного русского языка».

Контрольные вопросы для самопроверки знаний, устного рейтингового. Вопросник по лексикологии русского языка:

1. Что называется лексикой?
2. Что такое лексикология?
3. Какие задачи являются основными для лексикологии?
4. Какие направления существуют в лексикологии?
5. Чем занимается общая лексикология?
6. Что рассматривает частная лексикология?
7. В чём заключается разница между синхронической и диахронической лексикологией?
8. Чем занимается сопоставительная лексикология?
9. В чём заключается широкое и узкое понимание лексикологии?
10. Что такое семасиология?
11. Что такое этимология?
12. Что такое ономастиология?
13. Что такое лексикография?
14. Почему слово выступает как основная единица языка?
15. Почему слово можно характеризовать как двустороннюю единицу?
16. Какими признаками характеризуется слово?
17. С какими уровнями соотносится слово и почему?
18. Является ли лексика системой?
19. По каким признакам можно объединять слова?
20. Что служит важнейшим критерием объединения слов в группы?
21. Как называются лексические объединения, имеющие общий семантический признак?

სწავლების მეთოდოლოგია/METHODOLOGY OF TEACHING

22. Может ли одно и то же слово входить в состав разных парадигматических группировок?
23. Какие системные отношения лексических единиц называются синтагматическими?
24. Какие системные отношения лексических единиц называются деривационными?
25. С чем связано слово?
26. Какова одна из задач семасиологии?
27. Какие признаки и качества предмета отражаются в понятии?
28. Как устанавливается связь между словом и понятием?
29. Какова основная функция слова?
30. Что представляет собой лексическое значение слова?
31. Что является важным для лексического значения слова?
32. Из каких компонентов состоит значение слова?
33. Что называется семемой?
34. Какие типы лексических значений слов вы можете назвать?
35. Что такое прямое и переносное значение?
36. Какие значения выделяются по степени семантической мотивированности?
37. Чем отличаются свободные лексические значения от несвободных?
38. В чём выражаются особенности фразеологически связанных и синтаксически обусловленных значений слов?
39. Чем отличаются номинативные лексические значения от экспрессивно-синонимических?
40. Какие слова называются однозначными?
41. Какие слова называются многозначными?
42. Что такое моносимия и полисемия?
43. Какие слова чаще встречаются в речи – однозначные и многозначные?
44. Какие слова в русском языке только однозначны?
45. Как вы думаете, какое значение первым указывается в толковых словарях?
46. Какие внеязыковые причины оказывают влияние на процесс развития многозначности?
47. Как возникают новые значения у слова?
48. Какие переносы наименования вы знаете?
49. Какие признаки предметов могут быть положены в основу метафоризации?
50. Какие виды переносов называются метонимическими?
51. Как может изменяться объём значения слова? Приведите пример расширения и сужения объёма значения.
52. Какое категориальное лексико-семантическое отношение называется омонимией?
53. Что называется лексическими омонимами?
54. Почему не существует никакой ассоциативной понятийно-семантической связи между омонимами?
55. Возможно ли смешение омонимов в речи?
56. Какие два типа омонимов различают в лексикологии?
57. Какие слова относятся к полным омонимам? Приведите примеры.
58. Какие слова относятся к частным омонимам? Приведите примеры.
59. Чем отличаются омонимы от многозначных слов?
60. Каковы основные причины появления лексических омонимов?
61. Какие языковые явления можно считать сходными с лексической омонимией?
62. В чём заключается стилистическое использование омонимов?
63. Какие слова называются лексическими синонимами?
64. Все ли слова вступают в синонимические отношения?
65. На какие группы делятся синонимы а) по степени синонимичности, б) по структуре?
66. С каким лексическим явлениям связана лексическая синонимия?

სწავლების მეთოდოლოგია/METHODOLOGY OF TEACHING

67. Являются ли многозначные слова синонимами во всех своих значениях?
68. Что называется синонимическим рядом?
69. Какое слово является доминантой синонимического ряда?
70. Чем обусловлено возникновение синонимов в языке?
71. Каким группам синонимов противопоставлены общезыковые синонимы?
72. Назовите функции синонимов.
73. Какие слова называются лексическими антонимами?
74. По какому общему признаку обязательно должны быть соотносимы антонимы?
75. Являются ли антонимами слова, называющие понятия, находящиеся в контрастирующих отношениях, но не соотносимые между собой?
76. Какие типы антонимов различаются с точки зрения структуры?
77. Какие критерии лежат в основе семантико-типологической классификации антонимов?
78. Почему антонимия связана с многозначностью слова?
79. Какие слова не имеют антонимов?
80. Что является языковым признаком антонимов?
81. Чем отличаются общезыковые и контекстуально-речевые антонимы?
82. Какие стилистические фигуры построены на противопоставлении слов-антонимов?
83. Какие слова называются паронимами?
84. По какому признаку слова-паронимы сближаются с омонимами?
85. Чем паронимы отличаются а) от омонимов; б) от синонимов?
86. Почему паронимы иногда трудно разграничить?
87. В чём заключаются причины смешения паронимов?
88. Как часто в языке возникают новые паронимы? Что способствует их возникновению?
89. Каковы стилистические функции паронимов?
90. Каковы основные пути развития словарного состава современного русского языка?
91. Какие слова можно назвать индоевропейскими, общеславянскими, восточнославянскими и собственно русскими? Приведите примеры.
92. Какие существуют типы заимствований?
93. Что такое русификация, ассимиляция?
94. Какие существуют типы лексических калек?
95. Каковы причины заимствований?
96. Какие лексические группы образуют слова, объединённые областью распространения?
97. Какие слова относятся к общеупотребительной лексике и к лексике ограниченного употребления?
98. На какие группы можно разделить лексику ограниченного употребления?
99. Какие слова относятся к диалектной лексике?
100. Какие типы диалектизмов выделяются в зависимости от уровня языка?
101. На какие группы делятся лексические диалектизмы?
102. Почему собственно лексические диалектизмы являются своего рода синонимами для слов литературного языка, а лексико-семантические диалектизмы – омонимами?
103. Что такое этнографические диалектизмы?
104. Каковы функции диалектной лексики в языке?
105. Какие слова и выражения называются профессионализмами?
106. Что является сферой употребления профессионализмов?
107. Чем отличаются профессионализмы от терминов?
108. Какова основная функция термина?
109. Играют ли роль в пополнении терминов заимствования?
110. В чём заключаются процессы терминологизации и детерминологизации?

სწავლების მეთოდოლოგია/METHODOLOGY OF TEACHING

111. Что такое жаргон?
112. Какие слова называются жаргонизмами?
113. Что понимается под социальным жаргоном?
114. Какая часть лексики называется аргом?
115. Кто является носителем арга?
116. С какой целью используются элементы жаргонной и арготической лексики в языке художественной литературы?
117. На какие группы можно разделить все слова русского языка с точки зрения функционально-стилевой принадлежности?
118. Что называется функциональным стилем?
119. Какие стили выделяют в современном русском языке?
120. Что мы понимаем под экспрессивностью?
121. Какие слова относятся к книжной лексике; к разговорной лексике; к просторечию?
122. Что такое активный и пассивный словарный запас?
123. Какие слова входят в пассивный словарный запас?
124. Какие слова называются устаревшими?
125. Какие слова относят к а) историзмам; б) архаизмам?
126. В чём заключается основное отличие архаизмов от историзмов?
127. Какие типы архаизмов вы можете назвать?
128. Что такое неологизмы?
129. Чем отличаются лексические неологизмы от семантических, а общезыковые от индивидуально-авторских?
130. Какие критерии лежат в основе классификации неологизмов?
131. Что такое окказионализмы?

ნადეჟდა ქაჯაია – აკაკი წერეთლის სახელმწიფო უნივერსიტეტის სლავური ფილოლოგიის დეპარტამენტი, ფილოლოგიის მეცნიერებათა დოქტორი, ასოცირებული პროფესორი

კურსის „თანამედროვე რუსული ენის ლექსიკოლოგია“ ეროვნულ აუდიტორიაში სწავლების ორგანიზაციულ-მეთოდოლოგიური მითითებები

რეზიუმე

აკადემიური დისციპლინა „რუსული ენის თეორიული კურსი N1“ აკაკი წერეთლის სახელმწიფო უნივერსიტეტის ჰუმანიტარულ ფაკულტეტზე მიზნად ისახავს მე-3 კურსის უცხო ენოვანი სტუდენტ-ბაკალავრების, სპეციალობა „რუსული ენა და ლიტერატურა“, მომზადებას „რუსული ენის ლექსიკოლოგიის“ კურსის მიხედვით. კურსის დასრულების შემდეგ, რუსული ლექსიკის გარკვეულ დონეზე ფლობა სტუდენტს საშუალებას აძლევს გამოიყენოს ტერმინები აღნიშნულ მეცნიერებაში, განსაზღვროს კატეგორიული და ლექსიკურ-სემანტიკური ურთიერთობები, კლასიფიცირება მოახდინონ და აღწერონ ლექსიკა მისი ფორმირების, ხასიათის და გამოყენების სფეროს თვალსაზრისით, განმარტონ ფრაზეოლოგიზმის მნიშვნელობა, სხვადასხვა ტიპის ლექსიკონებს მისცენ დახასიათება. მოცემული კურსის მიზანია, სტუდენტები გაეცნონ ენათმეცნიერების განყოფილებას - ლექსიკოლოგიას, განიხილონ ენის ლექსიკური მარაგი ლექსიკოლოგიის სხვადასხვა ასპექტში. კურსის ამოცანას წარმოადგენს: ლექსიკური სემანტიკის მნიშვნელოვანი ცნებების (ლექსიკური შემადგენლობის ერთეულები, მათი მნიშვნელობის სტრუქტურა და საუბარში მათი ფუნქციონირების კანონზომიერება), კატეგორიული და ლექსიკო-სემანტიკური ურთიერთობების (მრავალმნიშვნელოვნება-პოლისემია, ომონიმია, სინონიმია, ანტონიმია და ა.შ.), რუსული ლექსიკის კლასიფიკაცია და მეცნიერული აღწერა მისი ფორმირების თვალსაზრისით (მშობლიური და ნასესხები სიტყვები), ხასიათის და გამოყენების სფეროს (მოდველებული და ახალი სიტყვები; დიალექტური, ტერმინოლოგიური და ჟარგონული ლექსიკა; ნეიტრალური და სტილისტურად მარკირებული სიტყვები), რუსული ფრაზეოლოგიის და ლექსიკოგრაფიის ძირითადი საკითხების შესწავლა.

Nadezhda Kajaia – Department of Slavic Philology Akaki Tsereteli State University, PhD, Associate Professor

**Organizational guidelines for teaching the course
“Lexicology of the modern Russian language” in the national audience**

Abstract

Academic discipline “Theoretical course of Russian N1” in the Faculty of Humanities of Akaki Tsereteli State University is designed to prepare foreign language students of 3rd year bachelor specialty “Russian language and literature” on the course “Lexicology of the Russian language”. After completing the course to achieve a certain level of knowledge of Russian language, it will allow student to use the terms in this science, to determine categorical and lexical-semantic relationships, classify and describe the language in terms of its formation, the nature and scope of use, explain the meaning of phraseology, to give characteristics of different types of dictionaries. The purpose of this course is to familiarize students with the branch of linguistics – lexicology, consider the vocabulary of the language in various aspects of lexicography. The objectives of the course are: the study of the most important concepts of lexical semantics (vocabulary of the unit, the structure of their values and principles of functioning in the speech), categorical and lexical-semantic relations (multiple meanings (polysemy), homonyms, synonyms, antonyms and so on), classification and scientific description of Russian language in terms of its form (native and loan words), the nature and scope of use (obsolete and new words, dialect, terminology and jargon lexicon; neutral and stylistically marked words), the study of the main issues of Russian phraseology and lexicography.

თამარ შანიძე - სსიპ თერჯოლის მუნიციპალიტეტის სოფელ ჭოგნარის საჯარო სკოლის გერმანული ენის მასწავლებელი

საგაკვეთილო პროცესში მოსწავლეთა მოტივაციის ამაღლების ხელშეწყობა

საგაკვეთილო სისტემის ფუძემდებლის იან ამოს კომენსკის მეცნიერულმა შრომებმა წლების მანძილზე თანამედროვე მოთხოვნების პარალელურად რიგი ცვლილებები განიცადა. აქ არსებული ღირებულებები ეპოქიდან ეპოქაში უმტკივნეულოდ დროის მოთხოვნების შესაბამისად იცვლებოდა და აღნიშნული პროცესი დღესაც გრძელდება.

უდავოა, რომ საგაკვეთილო პროცესი კომპლექსური და მრავალმხრივ დაკომპლექტებული ფენომენია. მისი ეფექტური შედეგები მრავალ ფარტორზეა დამოკიდებული. პედაგოგიკაში საყოველთაოდ აღიარებულ სწავლების დიდაქტიკურ პრინციპებში ჩამოყალიბებულია მეცნიერულობის პრინციპი, რაც გულისხმობს, როგორც მეცნიერებათა საფუძვლებში ცვლილებებისა და სიახლეების, ისე მათი სწავლების მეთოდოლოგიური თვალსაზრისით თანამედროვე მოთხოვნების შესაბამისი მეთოდების დანერგვას.

წინა საუკუნეში ინფორმაციის გასავრცელებლად დროის განსაზღვრული მონაკვეთი იყო საჭირო. დღესდღეობით კი ინფორმაციის მიწოდება თანამედროვე ტექნოლოგიური მიღწევების წყალობით კონტინენტებს შორის წამების ინტერვალით ხორციელდება. აღნიშნულმა ტექნოლოგიურმა წინსვლამ ადამიანის ცხოვრების თითქმის ყველა სფერო მოიცვა. სიახლე არც განათლების სისტემის ყურადღების მიღმა დარჩენილა. ტექნოლოგიური სიახლის მოხმარებამ განათლების სისტემაში ინოვაციური მეთოდების თანდათან დანერგვის აუცილებლობა მოითხოვა. გამომდინარე იქედან, რომ ახალმა ცხოვრებისეულმა პირობებმა ადამიანებში და კერძოდ, ახალ თაობაში მზარდი მოთხოვნების წინაშე დაგვყენა. მათმა ინტერესებმა ახალ საუკუნეში, ცხოვრების ახლებური დინების პარალელურად ახლებური სტიმულები მოითხოვეს.

როცა ოპერანტული განპირობებულობის მარგი ქმედების კოეფიციენტი უჩვენებს, რომ სასურველი ქცევის სიხშირე მოსწავლეებში გაიზარდა საგაკვეთილო პროცესში ინოვაციური ტექნოლოგიების დანერგვის კვალდაკვალ, ჩნდება აქტიური მოთხოვნა მათი საგაკვეთილო მსვლელობაში ინტენსიური გამოყენების შესახებ.

ეროვნულ სასწავლო გეგმაში უცხოური ენის სტანდარტი გულისხმობს სხვა საინტერესო პრიორიტეტებთან ერთად უცხოურ ენაზე საკომუნიკაციო უნარების ჩამოყალიბება-განვითარებას. აღნიშნულის მიღწევა კი მეორე უცხო ენის პოზიციიდან რთულია, როცა ორივე ეს ენა ერთი ენობრივი ოჯახის შემადგენელი ნაწილია. (შენიშვნა: 1-12 კლასებში ეროვნული სასწავლო გეგმით განსაზღვრულია პირველ უცხო ენად ინგლისური ენის სწავლება და მე-7 კლასიდან მეორე უცხო ენის, გერმანული ენის სწავლება) მასწავლებელს ამ შემთხვევაში აუცილებლობით სჭირდება სტრატეგიებით სათანადოდ სიმულირება, რათა მოსწავლის ინტერესი თავის საგანზე გადაიტანოს და და ენობრივი ბარიერი მეთოდს, როგორც ბერკეტს გადაატანინოს. ამ ფონზე გადაწყვიტე მოსწავლეების სტიმულირება კომპიუტერული ტექნოლოგიების გზით, რაც გულისხმობდა პირველი ეტაპიდანვე განვლილი მასალის შესაბამისად, ათვისებული ლექსიკური ფონდის საფუძველზე პროექტების მომზადებას და პროექტორით ინფორმაციის საინტერესოდ წარმოდგენას. აქვე დავსძენ, რომ აღნიშნულ აქტივობაში გარეგანი სტიმულები არ გამოიყენებია, ვინაიდან დიდი ინტერესი მქონდა აღმომეჩინა, შესაძლებელი იყო თუ არა შინაგანი სტიმულის გამოიმუშავება, გარეგანი სტიმულის (სერტიფიკატის, სიგელის, საჩუქრის და სხვა) გარეშე. აღმოჩნდა, რომ ისინი მხოლოდ ჩემს მიერ გამოყენებული განმავითარებელი შეფასების ფორმით გაკეთებული კომენტარებითა და შენიშვნებით დიდი ინტერესით ასრულებდნენ დაკისრებულ დავალებას.

ალბათ, გასაკვირიც არ უნდა იყოს პირველ ეტაპზე თუ რა სახის შეცდომებმა შეიძლება იჩინოს თავი. ამიტომ პროექტების შედგენამდე საჭიროა ინფორმაციის სწორად გადმოსაცემად მოსწავლეთა მიერ შესრულებული დავალება საფუძვლიანად გასწორდეს. მათ პირველ ჯერზე

სწავლების მეთოდოლოგია/METHODOLOGY OF TEACHING

საშინაო დავალების რვეულებში შესრულებული თემები ტექსტურ დოკუმენტში გადააქვთ. ტექსტს მასწავლებლობის ელექტრონულ მისამართზე გზავნიან(გავითვალისწინე, რომ მათ წინა წელს მე-6 კლასში დაასრულეს ინფორმაციული და საკომუნიკაციო ტექნოლოგიების სწავლება). აღნიშნულ ფორმატში დაშვებული შეცდომების გასწორების მიზნით და ასევე შეცდომების არსის საფუძვლიანად ასახსნელად ვიყენებდი კომენტარის დილაკს და შესწორებულ ვარიანტს ვუგზავნიდი მოსწავლეებს. მოსწავლეები აღნიშნული კომენტარების მიხედვით ასწორებდნენ დოკუმენტს და ითვალისწინებდნენ კომენტარის ველში დაწერილ შენიშვნებს. გასწორებული ვარიანტი მოსწავლეებს გადაჰქონდათ საპრეზენტაციო პროგრამაში და პროექტორის საშუალებით წარადგენდნენ კლასის წინაშე.

როგორც გერმანული ენის მასწავლებელი, დავინტერესდი რამდენად შრომატევადი იყო მოსწავლეთათვის აღნიშნული დავალებების შესრულება. ამ მიზნით გამოვკითხე პრეზენტაციის მონაწილე მოსწავლეები. მათ აღნიშნეს, რომ ამ ფორმატით მუშაობა დროის დიდ ნაწილს მოითხოვდა და მხოლოდ ეს იყო მისი ნაკლი, თუმცა იგი ბევრი უპირატესობით ხასიათდებოდა. ატივობის განხორციელება მათთვის განსაკუთრებით სახალისო იყო, როგორც თვითონ აღნიშნეს, გამომდინარე იქედან, რომ ენის სირთულის ბარიერი ამგვარი მუშაობით უფრო ადვილად გადალახეს. მათ შეეძლოთ ერთმანეთში მიწერ-მოწერა, თემების წერა და მათი საჯაროდ საპრეზენტაციო ფორმატით წარმოდგენა მათთვის დიდი სტიმული აღმოჩნდა. ამრიგად, ინფორმაციულ-საკომუნიკაციო ტექნოლოგიები ერთგვარი მედიატორის როლში გამოვიდა და ენის სირთულეს ნიველირება გაუკეთა.

აღნიშნული აქტივობა გათვლილი მაქვს რამდენიმე შედეგზე:

- აღნიშნული უნარების ჩამოყალიბება დროთა განმავლობაში საშუალებას მისცემს მოსწავლეებს დისტანციური სწავლების გზით ქვეყნიდან გაუსვლელად მიიღონ კვალიფიციური პროფესიული და უმაღლესი განათლება მსოფლიოს წამყვან ქვეყნებში აღიარებულ უნივერსიტეტებში ინტერნეტ ქსელის საშუალებით.
- აღნიშნული აქტივობა განკუთვნილია უცხო ენის საგნობრივი სტანდარტიდან გამომდინარე მიზნების მისაღწევად. სწავლების აღნიშნული ფორმა პროფორიენტაციულ გადვირთვასაც იძენს, კერძოდ, უცხო ენის სწავლების პროცესში განვლილი მასალა ქვეყნის პოლიტიკურ-ეკონომიკური, კულტურული სფეროების შესახებ, მნიშვნელოვანწილად ხელს შეუწყობს მათ კარიერულ წარმატებებს.
- აქტივობა უცხო ქვეყანაში მცხოვრები თანატოლების გაცნობის, მათთან საუბრის საუკეთესო საშუალებაა. ამ თვალსაზრისით განხორციელებულმა კომუნიკაციამ შესაძლებელია წარმოშვას ინტერესი მათი მოსაუბრის ქვეყნის, კულტურის, ბუნების და სხვათა გაცნობის მიმართ, რაც ქვეყანაში ტურიზმის განვითარების მზარდ ტენდენციას გამოიწვევს.

ინოვაციური ტექნიკით გაჯერებული მეთოდი მეორე უცხოური ენის დაწყებით ეტაპზე წარმატებული სწავლების, მოსწავლეთა მოტივაციის ამაღლების საუკეთესო საშუალება აღმოჩნდა. მისი წყალობით მოსწავლეებმა პირველივე ჯერზე შეძლეს არა მარტო ანბანის დაუფლება და ტექსტის კითხვა, არამედ თემების წერა განვლილი ლექსიკური ფონდის საფუძველზე, მასწავლებლისაგან წერილობით მიღებული შენიშვნების საფუძველზე შეცდომების გასწორება, მზა ვარიანტის საპრეზენტაციო პროგრამაში გადატანა და მათი პრეზენტაცია. რამდენადაც ცნობილია პრეზენტაცია ითვალისწინებს თემის საჯაროდ, სწორი მეტყველებით, თემის წარმოდგენას. მოსწავლეთა გადმოცემით, აღნიშნული აქტივობა იძლევა მოტივაციას უცხო ენაზე საუბრისა და სუფთა გერმანული აქცენტით წარმოსათქმელად.

2013-2014 სასწავლო წლებში გერმანული ენის სწავლება მე-7 კლასში წარმატებული აღმოჩნდა. მათ აღნიშნულმა აქტივობამ შესძინა უნარი როგორც წერის, ისე ზეპირი მეტყველებისა და სწორი აქცენტით საუბრისათვის. მათ ამგვარი მუშაობით კარგად გააცნობიერეს თუ რა სირთულე იდგა მათ წინაშე და როგორ მოგვარდა თანამედროვე ტექნოლოგიების დახმარებით. მოსწავლეთა უმრავლესობამ სურვილი გამოთქვა გერმანული თანატოლების გაცნობისა და მათთან საუბრისა,

სწავლების მეთოდოლოგია/METHODOLOGY OF TEACHING

რაც ვთვლი შრომის საუკეთესო შედეგია. მოსწავლეთა უმრავლესობამ უცხო ენის ფუნქცია სხვა კუთხით დაინახეს, კერძოდ, მას მედიატორის ფუნქცია შეუსაბამეს და ერთგვარი პროფორიენტაციული ფუნქცია შეიძინა კიდევ. მოსწავლეს გაუჩნდა სურვილი გერმანიაში უმაღლესი განათლების მიღებისა და მიღებული მაღალკვალიფიციური განათლების თავის სამშობლოში რეალიზებისა.

შედეგმა მიჩვენა, რომ შესაძლებელია გარეგანი სტიმულების გარეშე მოსწავლეებში შინაგანი სტიმულების ფორმირება, გაძლიერება და განმტკიცება(თუმცა ეს ეტაპი მათ უკვე დაწყებით კლასებში გაიარეს). ინტერესთა სისრულეში მოსაყვანად მათ თავისთავად გამოუმუშავდათ შინაგანი სტიმულები და სურვილი გაუჩნდათ უცხო ენის მიმართ, მით უფრო, რომ მისი სირთულე ტექნოლოგიური წინსვლის გზით საგრძნობლად გაუმარტივდათ.

ვთვლი, მომდევნო საფეხურზე მათთან აღნიშნული აქტივობის განხორციელება ინოვაციური ტექნოლოგიებით საუკეთესო შედეგებისა და მოსწავლეთა უცხოური ენის შესწავლის საკითხში წარმატებების გარანტი იქნება. ის არა მარტო გერმანული ენის, არამედ ყველა უცხო ენის გაკვეთილზე აქტიურად უნდა გამოიყენებოდეს მოსწავლეთათვის ენობრივი ბარიერების დასაძლევად და სწორი აქცენტით საუბრისთვის. უცხოურ ენაზე მეტყველებისთვის ხელშეწყობა მოსწავლეებში მასტიმულირებელ შედეგებს იღებს, რაც როგორც მასწავლებლისთვის, ისე მოსწავლისათვის სასწავლო-საგაკვეთილო პროცესს საინტერესოს და მიმზიდველს ხდის.

გამოყენებული ლიტერატურა:

1. ცვლილებები ეროვნულ სასწავლო გეგმაში. 2014 წ.
2. ჯანაშია ნ., იმედაძე ნ., გორგოძე ს., განვითარებისა და სწავლების თეორიები. მასწავლებელთა პროფესიული განვითარების ეროვნული ცენტრი, 2010წ.
3. ცუცქირიძე ზ., ორჯონიკიძე ნ., განათლების თანამედროვე თეორიები თბილისი, 2005 წ.
4. ბასილაძე ი., ჭოხონელიძე ნ., კოსტავა ნ., სწავლებისა და სწავლის ინტერაქციური მეთოდები, აქტივობის ფორმები, შეფასების კრიტერიუმები, პედაგოგიური ტექნოლოგიები და მათი ზოგადპედაგოგიური დახასიათება, ქუთაისი, 2011წ.
5. ვასაძე ნ. პედაგოგიკის ისტორია, თბილისი, 1988წ.
6. კომენსკი იან ამოს, რჩული პედაგოგიური თხზულებანი 2ტ. თბ. 1943წ.
7. ასათიანი ა., უმაღლესი სკოლის პედაგოგიკა, თბილისი 2008წ.

რეზიუმე

საკვანძო სისტემის პრინციპები ეპოქიდან ეპოქაში დროის მოთხოვნებთან ერთად იცვლებოდა და აღნიშნული პროცესი დღესაც გრძელდება. გაკვეთილის, როგორც რთული ფენომენის შედეგები მრავალ ფართორთა შორის პედაგოგიკაში საყოველთაოდ აღიარებულ მეცნიერულობის პრინციპზეა დამოკიდებული. ტექნოლოგიური სიახლის მოხმარებამ განათლების სისტემაში ინოვაციური მეთოდების თანდათან დანერგვის აუცილებლობა მოითხოვა.

ამ ფონზე გადაწყვეტილება მოსწავლეების სტიმულირება კომპიუტერული ტექნოლოგიების გზით, რაც გულისხმობდა პირველი ეტაპიდანვე განვლილი მასალის შესაბამისად, ათვისებული ლექსიკური ფონდის საფუძველზე პროექტების მომზადებას და პროექტორით ინფორმაციის საინტერესოდ წარმოდგენას. აქვე დავსძენ, რომ აღნიშნულ აქტივობაში გარეგანი სტიმულები არ გამოიყენება.

ვთვლი, მომდევნო საფეხურზე მათთან აღნიშნული აქტივობის განხორციელება ინოვაციური ტექნოლოგიებით საუკეთესო შედეგებისა და მოსწავლეთა უცხოური ენის შესწავლის საკითხში წარმატებების გარანტი იქნება.

Tamar Shanidze

Lessons are in the process of raising students' motivation

Summary

Lessons from the epoch of the era of the principles of the system with the requirements of the changing time and the process is continued. The lesson, as the complex phenomenon of multi partorta the pedagogy of the universally recognized principles of science depends. Technological innovation in the education system consumption gradually introducing innovative methods of necessity demanded.

Against this background, I decided to stimulate the students' computer technology, by referring to the first stage of the covered material, developed on the basis of the lexical fund projects and a projector to present the information in an interesting way. We also would like to add that I have not used this activity to external stimuli.

I think the next step with the activities and results of the most innovative technologies will guarantee the success of the students' foreign language learning.

იზოლდა ჩხოზაძე - აკაკი წერეთლის სახელმწიფო უნივერსიტეტი, ფილოლოგიის მეცნიერებათა დოქტორი

იუმორის როლი ინგლისური ენის სწავლებისას

იუმორი ადამიანთა ყოფის განუყოფელი ნაწილი და ენობრივი ქცევის ერთ-ერთი ძირითადი ასპექტია. ფაქტიურად, ის ერთ-ერთია იმ მცირერიცხოვან უნივერსალიებს შორის, რომელიც მსოფლიოს მრავალი ხალხისა და ენისათვის თანაბრად მისაღებია (კრუგერი 1996; ტრევენტერგი 1979). მიუხედავად ასეთი მასშტაბებისა იუმორი მაინც ნაკლებად არის შესწავლილი ენისა და განათლების მკვლევარების მიერ და კიდევ უფრო ნაკლებად ხდება მისი გამოყენება სასწავლო პროცესში. რასაც ვერ ვიტყვით სოციალური მეცნიერებების, კერძოდ განათლებისა და ფსიქოლოგიის დარგში მომუშავე მეცნიერებზე, რომლებიც დიდი ხნის მანძილზე იკვლევდნენ იუმორის ზოგად დადებით პედაგოგიურ ზეგავლენას ენის სწავლების სხვადასხვა დონეზე (გრუნერი 1967; ბრაინტი, კომისკი, ზილმენი 1979; ბერვოლდი 1992). სტატიის მიზანია განვიხილოთ ის ძირითადი პედაგოგიური ბენეფიტები, რომლებიც ხელს უწყობს ინგლისური ენის სწავლებას ზოგადად და განსაკუთრებით მნიშვნელოვანია თანამედროვე კომუნიკაციური სწავლების პროცესში. ნაშრომში ასევე შემოთავაზებულია ზოგიერთი წყარო, რომელიც შექმნილია და აქტიურად გამოიყენება ენის თანამედროვე სწავლების პროცესში.

ყველას მოსწონს და მისაღებია მასწავლებელი რომელსაც იუმორის გრძნობა აქვს. საკითხს სხვა კუთხით რომ მივუდგეთ, იუმორი არა მარტო ხელს უწყობს გულითადი ურთიერთობის დამყარებას სტუდენტებსა და პროფესორებს შორის, არამედ ამარტივებს კიდევ ზოგჯერ ძალიან რთული საკითხის შესწავლას. თუ არის მისწრაფება ცვლილებებისა და პროგრესისაკენ ყოველთვის მოიძებნება მიზნის მიღწევის საშუალება. სწავლისა და სწავლების პროცესი საკმაოდ რთული გამოწვევაა და მათი ეფექტიანად ინტეგრირება კიდევ უფრო დიდ სირთულეებთან არის დაკავშირებული. მიუხედავად იმისა, რომ თავად სიცილი არის რთული ფენომენი, მისი სასწავლო პროცესში ნაყოფიერად ჩართვა და გამოყენება იოლად მიღწევად ამოცანას არ წარმოადგენს. ექსპერიმენტებისა და კვლევების საფუძველზე შეიძლება დარწმუნებით ვთქვათ, რომ იუმორის გამოყენება სწავლებაში ძალიან ეფექტური საშუალებაა როგორც მოსწავლის, ასევე მასწავლებლისათვის. ის აძლიერებს და ამყარებს ურთიერთობას მათ შორის, ამცირებს სტრესს, შესასწავლ მასალას უფრო საინტერესოს ხდის. იუმორს აქვს ძალა განტვირთოს ადამიანები, შეამციროს დაძაბულობა და შექმნას სწავლებისა და კომუნიკაციის ხელშემწყობი ატმოსფერო (ლინდსტრომი 1994, 23:25).

გარდა იმისა, რომ იუმორი გვთავაზობს მნიშვნელოვან ბენეფიტებს გაუმჯობესებული სასწავლო გარემოს სახით, ენობრივი და ზოგადი საგანმანათლებლო კონტექსტის ფორმით, ის უფრო მნიშვნელოვან შედეგებს იძლევა უცხოური ენის სპეციფიკური ლინგვისტური, დისკურსული და კულტურული ელემენტების სწავლებისას (ასკილსონი 2005 :49). ენის სწავლების თანამედროვე სილაბუსებში, რომლებიც უმეტესად სტრუქტურაზეა დაფუძნებული, იუმორი გვამძლევს იდეალურ საშუალებას მთელი რიგი ლინგვისტური ფორმების პრეზენტაციისა და პრაქტიკისათვის. დენირე (1995) იუმორის სპეციფიკურ გამოყენებას განიხილავს ზუსტად მსგავსი ლინგვისტური კონტექსტის ფარგლებში. ის გვთავაზობს გამოვიყენოთ იუმორი, როგორც მნიშვნელოვანი იარაღი სტუდენტისათვის რთული, მშობლიურ და შესასწავლ უცხოურ ენას შორის არსებული ფონოლოგიური, მორფოლოგიური, ლექსიკური და სინტაქსური განსხვავებების შესასწავლად. ქვემოთ განხილული მაგალითი მკაფიო ილუსტრაციაა თუ როგორ შეიძლება ეფექტურად გამოვიყენოთ იუმორი ცალკეული სტრუქტურული ლინგვისტური კომპონენტების შესასწავლად.

1. ფონოლოგია

An American in a British hospital asks the nurse: "Did I come here to die?" The nurse answers, "No, it was yesterdie."

2. მორფოლოგია

სწავლების მეთოდოლოგია/METHODOLOGY OF TEACHING

John Kennedy's famous blunder in Berlin: Ich bin ein Berliner (I am jelly doughnut), instead of Ich bin Berliner [I am a Berliner]

3. ლექსიკა

A: "Waiter, do you serve crabs here?" asks a customer. B: "We serve everybody. Just have a seat at this table, sir."

4. სინტაქსი

Student 1: The dean announced that he is going to stop drinking on campus." Student 2: "No kidding! Next thing you know he'll want us to stop drinking too."

5. სინტაქსი+ლექსიკა

Q: How do you make a horse fast? A: Don't give him anything for a while. (დენირე, 1995:290).

ყველა ამ ხუმრობას შეუძლია ერთდროულად მიიზიდოს და ამასთანავე, სტუდენტისათვის გაამარტივოს ენის მთელი რიგი მნიშვნელოვანი ელემენტები მათი შესწავლის პროცესში. ფონოლოგიური მაგალითი თვალნათელი ილუსტრაციაა იმ გაურკვეველობისა, რაც ხშირად წარმოიქმნება ბრიტანული და ამერიკული ინგლისურის წარმოთქმასა და დიალექტურ განსხვავებას შორის. მორფოლოგიური მაგალითი გვიჩვენებს კონკრეტული მორფემების წყობის მნიშვნელობას აზრის სწორად გადმოსაცემად. ლექსიკური მაგალითი სიტყვა „crab“-ის ორმაგი მნიშვნელობის დემონსტრირებაა („crab“ -1. ახირებული ადამიანი; 2. ზღვის ბინადარი). შესაბამისად, სინტაქსური მაგალითი გვიჩვენებს მოცემული წინადადების სტრუქტურულ ბუნდოვანებას - დეკანი თვითონ აპირებს თუ სტუდენტებს უკრძალავს შეწყვიტონ დალევა კამპუსში. და ბოლო მაგალითი, ლექსიკურ-სინტაქსური მიგვითითებს „fast“-ის როგორც ორ მნიშვნელობას ასევე, მისი როგორც ზმნის და ზედსართავი სახელის ფუნქციით გამოყენებას წინადადებაში. ყველა ეს მაგალითი ნათელი დადასტურებაა იმისა, რომ მთელი რიგი რთული ლინგვისტური ერთეულები იუმორის გამოყენებით შეიძლება ადვილად და ეფექტიანად შევასწავლოთ.

ზოგადად იუმორის გამოყენება საკლასო ოთახში ძნელი არ არის. ამისათვის ძალიან ბევრი საშუალება არსებობს, როგორცაა ტექსტების, ხუმრობების კითხვა, ან პროფესიონალი კომიკოსების ჩანაწერების მოსმენა. სტუდენტები უნდა წავახალისოთ გაანალიზონ და გააკეთონ შენიშვნები პროფესიონალთა მიერ წარმოდგენილი იუმორის სხვადასხვა ასპექტზე. ამრიგად, იუმორი არა მარტო მნიშვნელოვან როლს თამაშობს სასწავლო პროცესის გაუმჯობესების საკითხში, არამედ ზოგადად განათლებაში (ტეპსკოტი 1998, 12-15).

საკლასო ოთახში ინგლისური ენის იუმორის სხვადასხვა ასპექტზე დაფუძნებული განსხვავებული და მრავალფეროვანი აქტივობის გამოყენება არის შესაძლებელი. ყველა მათგანი თანაბრად ატარებს ენობრივ თვისებებს და შესაბამისად, შეუძლია ხელი შეუწყოს ენის ათვისებას. ენობრივი მასალის ხასიათიდან გამომდინარე შეიძლება გამოყენებულ იქნას ლექსიკის, გრამატიკული სტრუქტურების, ინტერკულტურული და სხვა ასპექტის შესახებ ცოდნის ამალეების საშუალებად.

იუმორის გამოყენება სასწავლო პროცესში ხელს უწყობს მოტივაციის ამალეებას ენის შემსწავლელელებში. გარდა ამისა, უბიძგებს უფრო დეტალურად იკითხონ ტექსტები და ამ გზით განავითარონ და დახვეწონ არა მხოლოდ კითხვის, არამედ სწავლის სხვა უნარიც. ასევე, იუმორი კარგი საშუალებაა სხვადასხვა სტილის შესადარებლად. სასწავლო პროცესში იუმორის გამოყენების მრავალი მიზანი სამ ძირითად პუნქტამდე შეიძლება იქნეს დაყვანილი:

1. გააზრება (კოგნიტურ დონეზე გაგება იმისა თუ რაზეა საუბარი);
2. შეფასება (გაგება ემოციურ დონეზე. ანუ, გაიცინო სათანადო ადგილზე, რაზეც მშობლიურ ენაზე მოლაპარაკე გაიცინებდა);
3. კრეატიულობა (საკუთარი ნიმუშების შესაქმნელად ინგლისური იუმორის გამოყენების უნარი).

როგორც ინგლისური ენის პედაგოგს მეც მომწონს და ნაყოფიერად ვიყენებ იუმორს ენის სწავლებისას. უნდა აღინიშნოს ისიც, რომ სტუდენტებიც იუმორის საშუალებით რთულ ენობრივ

სწავლების მეთოდოლოგია/METHODOLOGY OF TEACHING

კონსტრუქციებს დიდი ინტერესითა და ხალისით სწავლობენ. ტრადიციული სასწავლო რესურსების გარდა ინტერნეტი მრავალფეროვან მასალას გვაწვდის. ამჯერად მსურს რეკომენდაცია გავუწიო ვებ გვერდს ESLjokes.net, რომელიც გვთავაზობს ინგლისურ იუმორზე აგებულ ლექსიკურ და გრამატიკულ სავარჯიშოებს. მაგალითისათვის განვიხილოთ საშუალო დონის (Intermediate level) სტუდენტებისათვის განკუთვნილი სავარჯიშოების ნაკრები აწმყო დროის ფორმების შესასწავლად:

A full timetable

Josef was a tourist on holiday in London. He wanted to visit the Tower of London, Buckingham Palace and all the other famous tourist attractions. He arrived at the hotel and went to the front desk to check in.

‘Good evening, sir,’ said the woman at the reception desk, ‘How may I help you?’

‘Good evening. I have a reservation for three nights full board. I booked online. The name is Josef Kurstall.’

‘Ah, yes, Mr. Kurstall. I have your booking here on the computer. Welcome to our hotel. Now first let me explain the hotel restaurant meal times. **Breakfast is served** from seven until eleven o’clock in the morning. Lunch **is served from** midday to three in the afternoon and dinner **is served** from six o’clock until nine.’

The receptionist noticed that Josef looked worried about something.

‘I hope there is no difficulty about that, sir. Is there a problem?’ she asked.

‘Well, it seems like a nice hotel, and I’m sure the food is very good,’ said Josef, frowning, ‘But when am I going to have time to go sightseeing?’

Grammar: present simple for timetables

It’s possible to use **the present simple** to refer to the future when you are talking about timetables and programmes of events.

*The train **leaves** at 11.28 tomorrow morning.*

*The race **begins** in ten minutes.*

You can also use the present simple to talk about future arrangements when the plans are fixed in a timetable.

*When do you **start** your new course?*

*I **finish** work at seven o’clock tonight.*

The **present continuous form** has a different use for future meaning. The present continuous is used for personal plans written in a diary. Compare these sentences.

*What time **does** the plane **arrive** tomorrow? (a fixed timetable)*

*What time **is** she **arriving** tomorrow? (a diary arrangement)*

*The play **starts** at eight o’clock. (a fixed timetable)*

*We’re **going** to the theatre this evening. (a diary arrangement)*

Choose the better form to complete these sentences, present simple or present continuous.

1. A. What time does the film start?
B. What time is the film starting?
2. A. The museum opens at nine and closes at midday.
B. The museum is opening at nine and is closing at midday.
3. A. I visit the dentist next Tuesday afternoon.
B. I’m visiting the dentist next Tuesday afternoon.
4. A. The exam ends in half an hour.
B. The exam is ending in half an hour.
5. A. Where do you meet Anna tonight?
B. Where are you meeting Anna tonight?
6. A. What time does the sun go down this evening?
B. What time is the sun going down this evening?
7. A. Do you do anything interesting this weekend?

სწავლების მეთოდოლოგია/METHODOLOGY OF TEACHING

- B. Are you doing anything interesting this weekend?
8. A. We serve breakfast from seven until nine.
B. We are serving breakfast from seven until nine.

Vocabulary exercises

Match the broken sentences.

- | | |
|---------------------------------|---|
| 1. After we check... | A. board, half board or breakfast only? |
| 2. Would you prefer full... | B. booking service. |
| 3. Ask at the front... | C. attractions near to the hotel. |
| 4. The hotel has an online... | D. in at reception, we went to look at our rooms. |
| 5. There are lots of tourist... | E. desk if you need anything. |

Choose a verb to complete these sentences.

serve look have go visit

6. My name is Harris and I _____ a reservation.
7. We want to _____ sightseeing this afternoon.
8. We're going to _____ lots of famous places.
9. What time do you _____ breakfast in this hotel?
10. You _____ worried. What's wrong?

QUESTION: *What two things do you never eat for breakfast?*

ANSWER: *Lunch and dinner.*

ბიბლიოგრაფია:

1. *Arizona Working Papers in SLAT – Vol. 12, "Effects of Humour in the Language Classroom: Humour as a Pedagogical Tool"*, Askildson, Lance (2005).
2. Deneire, M. (1995). *Humor and Foreign Language Teaching*. *Humor*, 8, 285- 298.
3. Lindstrom R. (1994). *The Business Week Guide to Multimedia Presentations: Create Dynamic Presentations That Inspire*, New York: McGraw-Hill.; 6(01): 23-25.
4. Tapscott D. (1998). *Growing Up Digital: The Rise of the Net Generation*, New York: McGraw-Hill.; 06(04): 12-15.
5. Tranter, Geoff (2011). *"Using Humour in the Classroom"*, Klett.
6. <http://www.esljokes.net/> (28 January 2015)

რეზიუმე

სტატიაში განხილულია იუმორის როლი ინგლისური ენის სწავლების პროცესში და ის მნიშვნელოვანი ბენეფიტები, რომლებიც ხელს უწყობს სასწავლო გარემოსა და საგანმანათლებლო კონტექსტის გაუმჯობესებას. იუმორის გამოყენება ენის სწავლებისას არა მხოლოდ სასურველი, არამედ აუცილებელიცაა, რადგან ის განაპირობებს სტუდენტთა მოტივაციის ამაღლებასა და კულტურათაშორისი მსგავსებებისა და განსხვავებების ნათლად წარმოჩენას.

Izolda Chkhobadze - Akaki Tsereteli State University

Humour in English Language Teaching

Annotation

The paper discusses humour and its application in English language teaching citing examples from website called ESLjokes.net. The employment of affective classroom humour offers significant benefits in the form of an improved learning environment within both language and generic educational contexts. At the same time humour offers significantly more benefit to the language educator as a specific and targeted illustrative tool of the linguistic and cultural elements of the language being taught. The aim of analysis is to discuss pedagogical benefits of humour which are uniquely suited to the language classroom in general and the dominant contemporary communicative classroom in particular.

The paper concludes that humour should be used in foreign language classes as teaching material, especially at the advanced levels and should be one of the goals of teaching and learning. This is due largely to the motivational role that it plays in the teaching process. General and specific recommendations aimed at finding out how and what kinds of humour can be used in foreign language teaching are also made.

ქრისტინე ჭოხონელიძე - ფილოლოგიის დოქტორი, აკაკი წერეთლის სახელმწიფო უნივერსიტეტი, მასწავლებელი

ინგლისურის, როგორც მეორე ენის შესწავლასთან დაკავშირებული რამდენიმე პრობლემა

ინგლისური ენის თანამედროვე სწავლება საქართველოში ყოველმხრივ უზრუნველყოფს ენის შემსწავლელის შესაფერისი ცოდნითა და უნარ-ჩვევებით აღჭურვას. თუმცა, ბევრი ქართველი სტუდენტისათვის სუსტ წერტილად რჩება ინგლისური ენის ზოგიერთი ასპექტი, რომლის ათვისებაც სიძნელეს წარმოადგენს მათი მშობლიური ენის წესების გავლენით.

ქართულენოვანი სტუდენტის მიერ ინგლისური ენის შესწავლისას გამოვლენილი სიძნელეები ორ ძირითად ჯგუფად შეიძლება დაიყოს: ინდივიდუალური და ზოგადი. ეს უკანასკნელი საერთოა ინგლისური ენის თითქმის ყველა ქართულენოვანი შემსწავლელისათვის. ინდივიდუალური ხასიათის სიძნელეებს ასეთივე, ინდივიდუალური მიდგომა სჭირდება, მაშინ როდესაც, ზოგადი ხასიათის შეცდომებს საფუძველიც ზოგადი - თითქმის ერთნაირი აქვთ და მიდგომასაც ერთნაირს საჭიროებენ.

უცხოური ენის შესწავლისას გამოვლენილი პრობლემებისა და სიძნელეების წყაროდ მშობლიურ და შესასწავლ ენათა შორის არსებული ალომორფიზმები მიიჩნევა. ქართულენოვანი სტუდენტისათვის ინგლისური ენის შესწავლისას წარმოქმნილი სიძნელეები გამოწვეულია სწორედ დედაენის მაინტერფერირებელი გავლენით. „ინტერფერენცია ობიექტური პროცესია, რომელიც ენათა ურთიერთქმედების შედეგად წარმოიშობა“ (მეგრელიშვილი 1980:92). ამ უკანასკნელით გამოწვეული შეცდომები ენის სხვადასხვა დონეს განეკუთვნება და შეიძლება თავი იჩინოს გრამატიკულმა, ლექსიკურმა თუ წარმოთქმასთან დაკავშირებულმა შეცდომებმა. ისინი მჭიდრო კავშირში არიან ერთმანეთთან და კომპლექსურ შეცდომებსაც განაპირობებენ, რომლებიც ერთდროულად განეკუთვნება ენის სხვადასხვა დონეს. ქვემოთ წარმოდგენილია მათი ერთგვარი კატეგორიზაციის მცდელობა და თითოეული მათგანის მოკლე მიმოხილვა:

- მორფოლოგიური ხასიათის სიძნელეები:

- ✓ *არტიკლი* - არტიკლის გამოყენებასთან დაკავშირებული სიძნელეები უშუალოდ გამომდინარეობს იმ ფაქტიდან, რომ ქართულ ენაში მეტყველების ეს ნაწილი არ მოიპოვება. ამიტომ, ხშირად, ქართულენოვანი სტუდენტების მიერ არტიკლი სრულიად იგნორირებულია, ან კიდევ, ხშირია შეცდომები მის გამოყენებასთან დაკავშირებით.
- ✓ *არაწესიერი ზმნები* - მსგავსად არტიკლისა, არაწესიერი ზმნების გამოყენებისას გამოვლენილი სიძნელეები უკავშირდება, ისევ და ისევ, ქართულ ენაში ზმნური ფორმების ასეთი გზით ფორმირების არ არსებობას.
- ✓ *გრამატიკული კატეგორიები* (დრო, კილო, ასპექტი...)- გრამატიკულ კატეგორიებთან დაკავშირებული სიძნელეები განპირობებულია, უმეტესწილად, ამ ორ ენაში მათი სისტემური ასიმეტრიულობით და სხვადასხვაგვარი შიდაკატეგორიული დაყოფით.
- ✓ *არსებითი სახელის თვლადობა/უთვლადობა* - ხშირია პრობლემები, მაგალითად, მსაზღვრელების *few* და *little* გამოყენებასთან დაკავშირებით. ეს სიძნელე, თავის მხრივ, დაკავშირებულია ლექსიკური ასიმეტრიის პრობლემასთან (ორივე მათგანს შეესატყვისება ერთი ქართული სიტყვა *ცოტა*).

- სინტაქსური ხასიათის სიძნელეები:

- ✓ *სიტყვათა ფიქსირებული რიგი წინადადებაში* - განსხვავებით ქართული ენისაგან, რომელიც სინთეზური ენაა, ინგლისური ენა ანალიზურია. სწორედ იმიტომ, რომ ინგლისურში ფლექსია ნაკლებ განვითარებულია, სიტყვათა ფიქსირებული რიგი წინადადებაში კრიტიკულად მნიშვნელოვანი ფუნქციის მატარებელია.

ყველა სხვა სინტაქსური პრობლემა, საბოლოო ჯამში, ამ უკანასკნელიდან გამომდინარეობს.

- ლექსიკური ხასიათის სიძნელეები:

სწავლების მეთოდოლოგია/METHODOLOGY OF TEACHING

- ✓ *ლექსიკური ასიმეტრია* - ეს პრობლემა მჭიდროდ უკავშირდება პოლისემიას. ასე მაგალითად: ქართული ენაში სიტყვას *ძველი* უპირისპირდება ანტონიმი *ახალი*. ინგლისურ ენაში კი, სიტყვას *old* აქვს ორი მნიშვნელობა: როგორც *ძველი*, ისე *მოხუცი*; ამდენად, მას ორი ანტონიმი უპირისპირდება: *new(ახალი)* და *young(ახალგაზრდა)*.

არის ასეთი შემთხვევაც: ინგლისური ზედსართავი სახელისაგან *hard(მაგარი, ძნელი)*, იწარმოება სხვადასხვა მნიშვნელობის მქონე ორი ზმნიზედა: *hard(მაგრად, ძნელად)* და *hardly(ძლივს)*. ლექსიკური ხასიათის ეს სიმძნელე ხშირად მორფოლოგიური ხასიათის სიმძნელებსაც წარმოშობს, რაც ამ ორი ზმნიზედის არასწორი გამოყენებით ვლინდება.

- ✓ *ზედსართავი სახელების დაბოლოება -ed/-ing* (მაგ.: *interesting(საინტერესო)/interested(დაინტერესებული)*, *boring(მოსაწყენი, მოსაბეზრებელი)/bored(მოწყენილი, მობეზრებული)*) - ასეთ ზედსართავ სახელებთან დაკავშირებული სიმძნელე მათი ერთმანეთისაგან გარჩევას. მაშინ როდესაც, სუფიქსით *-ing* დაბოლოებული ზედსართავი სახელები საზღვრულის თვისებაზე მიუთითებს (*interesting,საინტერესო*), სუფიქს *-ed*-ით დაბოლოებული ზედსართავი სახელები გამოხატავს საზღვრულის ამ თვისებით გამოწვეულ სუბიექტზე მოხდენილ შედეგზე (*interested,დაინტერესებული*). თუმცა ერთი შეხედვით საკითხი მარტივია, პრაქტიკაში ხშირად ფიქსირდება მასთან დაკავშირებული პრობლემა.

- წარმოთქმასთან დაკავშირებული სიმძნელები:

- ✓ *ხმოვნების სიგრძე/სიმოკლე* - ქართულ ენაში ხუთი ხმოვანია, ინგლისურში კი - გაცილებით მეტი: მონოფთონგები, დიფთონგები, ტრიფთონგები. ინგლისურ ენაში ხმოვნები ერთმანეთისაგან განსხვავდება არა მხოლოდ აწეულობითა და რიგით, არამედ, განსხვავებით ქართულისაგან, სიგრძე-სიმოკლითაც. ეს თავისებურება ხშირად ლექსიკური ხასიათის სიმძნელებსაც განაპირობებს. მაგალითად, *full[ful](სავსე)/fool[fu:l](სულელი)*; *ship[/ʃip](გემი)/sheep[ʃi:p](ცხვარი)* და სხვა მრავალი.

- ✓ *ომოფონები* - ინგლისურ ენაში არის სიტყვები - ომოფონები, რომლებიც ერთნაირად წარმოითქმის, მაგრამ იწერება სხვადასხვაგვარად, მაგ.: *night [nait](ღამე)/knight[nait](რაინდი)*, *break[breik](გატყდომა, დამტვრევა)/brake[breik](მუხრუჭი)* და მრავალი სხვა. ასეთი რამ, მშობლიური ენის თვისებიდან გამომდინარე, უცხოა ქართულენოვანი შემსწავლელისათვის. ეს სიმძნელე მჭიდრო კავშირშია მართლწერასთან და მან შეიძლება კომუნიკაციის კრაზიც განაპირობოს.

- ✓ *მახვილი* - მახვილი ქართულ ენაში ძალზე სუსტია და მოკლებულია ფონოლოგიურ ღირებულებას, ინგლისურ ენაში კი იგი უფრო ძლიერია და მნიშვნელოვან ფონეტიკურ როლსაც თამაშობს. სიტყვის მახვლითანაა დაკავშირებული ინგლისურ ენაში ნეიტრალური ბგერა შვას [ə] არსებობა, რომლის არსი და რაობის გათავისება ერთთავად მნიშვნელოვანი საკითხია ინგლისური ენის შემსწავლელისათვის.

უნდა აღინიშნოს, რომ დასმული საკითხი არ შემოიფარგლება მხოლოდ ხსენებული პრობლემებით, არამედ, როგორც თავშივე აღინიშნა, აქ წარმოდგენილია საკითხის ზოგადი, მოკლე მიმოხილვა. სწორედ, პრობლემის მასშტაბურობის გამო, საჭიროა დაიძებნოს მისი გადაჭრის გზები.

უცხოური ენის სწავლების თანამედროვე მეთოდოლოგიაში წამყვან როლს თამაშობს ენის სწავლებისადმი კომუნიკაციური მიდგომა, რომელიც, 1970-იანი წლებიდან იძენდა აქტუალობას და შემუშავდა იმ სიცარიელის ამოსავლებად, რაც რჩებოდა უცხოური ენის აუდიო-ლინგვური და გრამატიკულ-მთარგმნელობითი მეთოდებით სწავლებისას (Tskitishvili et al 2008:29). მართლაც, ეს მეთოდი უზრუნველყოფს ენის შემსწავლელის კომუნიკაციური კომპეტენციის გაუმჯობესებას და, საუკეთესო შემთხვევაში - სრულყოფას, რაც ესოდენ მნიშვნელოვანია წარმატებული კომუნიკაციის დასამყარებლად. მაგრამ, საკომუნიკაციო კომპეტენცია ხომ უნდა ემყარებოდეს ენის საფუძვლიან ცოდნას, მით უფრო, სპეციალობის სტუდენტებისათვის, რომლებიც უცხოურ ენას სისტემურ დონეზე უნდა დაეუფლონ?! მისი შეძენა კი, შესაძებელია, ისევ და ისევ, ტრადიციული გრამატიკულ-მთარგმნელობითი მეთოდის აქტიური ჩართულობით სასწავლო პროცესში.

სწავლების მეთოდოლოგია/METHODOLOGY OF TEACHING

გრამატიკულ-მთარგმნელობითმა მეთოდმა შეძლო დამტკიცებინა ის, რომ შეიძლება ის არაა საკმარისი, თუმცა აუცილებელია და ეფექტურიც, განსაკუთრებით მონოლინგვურ ჯგუფებში მამინ, როდესაც უცხოური ენა შეისწავლება მშობლიური ენის გარემოში, როცა შემსწავლელს არ აქვს აქტიური შეხება ცოცხალ შესასწავლ ენასთან. უცხო ენის შესწავლისას „ყველაზე ეფექტური მასალა არის ის, რომელიც ეფუძნება შესასწავლი ენის პარალელურ აღწერას დედაენასთან შეპირისპირების გზით" (Johnon et al, 1999:86).

ამრიგად, ინგლისური ენის შესწავლა ქართულენოვანი სტუდენტისაგან მოითხოვს მშობლიური ენის ბაზაზე დაფუძნებული სტერეოტიპების გადაწყობას. ამ პროცესში შემსწავლელის მეტყველებაში თავს იჩენს მშობლიური ენის კანონზომიერებების გავლენით გამოწვეული ტიპური შეცდომები ენის ყველა დონეზე. ეს განსაკუთრებით თვალსაჩინოა ინგლისური ენის იმ ასპექტებში, რომლებიც სრულიად უცხოა ქართული ენისათვის (მაგ. არტიკლის არ არსებობა) ან ამჟღავნებენ არსებით სხვაობას ინგლისური ენის შესაბამის ასპექტებთან მიმართებაში. ამიტომ, ინტერფერენციით გამოწვეულ სიმძნელეთა გადასაღებად ენის სწავლებისადმი კომუნიკაციური მიდგომის ფარგლებში შეიძლება მეტი ინტენსივობით იქნეს გამოყენებული გრამატიკულ-მთარგმნელობითი მეთოდი. ასეთი კომპლექსური მიდგომა კი, ხელს შეუწყობს უცხოური ენის უკეთ დაუფლებას. მიღებულ საბაზისო ცოდნაზე დაყრდნობით გაცილებით წარმატებით განხორციელდება ენის კომუნიკაციური სწავლების მიზნები და შედეგად, გამოიმუშავდება წარმატებული საკომუნიკაციო კომპეტენცია.

გამოყენებული ლიტერატურა:

1. მეგრელიშვილი მ., *ენის სინტაქსური სისტემა - შეპირისპირებითი კვლევის ობიექტი*, გამომც. „განათლება“, თბილისი, 1980.
2. Buscemi S.V., Nicolai A., Stugala R., *Basics - A Rhetoric and Handbook*, 2nd ed., McGraw-Hill, 1998.
3. Johnson K., Johnson H., *Encyclopedic Dictionary of Applied Linguistics*, Blackwell Publishers, 1999.
4. Tskitishvili R., Nijaradze N., Darchia M., Tevzaia M., Tkavashvili E., *Becoming an English Teacher: Theory and Practice of Teaching English in Georgia.*, British Council, გამომც. „ნეკერი“, 2008.

რეზიუმე

ინგლისური ენის თანამედროვე სწავლება საქართველოში ყოველმხრივ უზრუნველყოფს ენის შემსწავლელის შესაფერისი ცოდნითა და უნარ-ჩვევებით აღჭურვას. თუმცა, ბევრი ქართველი სტუდენტისათვის სუსტ წერტილად რჩება ინგლისური ენის ზოგიერთი ასპექტი, რომლის ათვისებაც სიმძნელეს წარმოადგენს მათი მშობლიური ენის წესების გავლენით და შედეგად, თავს იჩენს მთელი რიგი შეცდომები. სტატიაში წარმოდგენილია ამ შეცდომების ერთგვარი კატეგორიზაციის მცდელობა და მოცემულია კონკრეტული მოსაზრება მათ დასაძლევად.

Christine Chokhonelidze - PhD, Akaki Tsereteli State University, teacher

Some Problems of Studying English as a Second Language

Abstract

Modern English language teaching in Georgia provides language learners with all the necessary knowledge and skills, but some aspects of English still remain a problem for many Georgian learners. As a result there is a wide range of mistakes due to the influence of the rules of their mother tongue. The article discusses and categorizes such common mistakes and suggests a certain strategy to overcome them.

ბელა ხაბეიშვილი - ივანე ჯავახიშვილის სახელობის თბილისის სახელმწიფო უნივერსიტეტი
ფილოლოგიურ მეცნიერებათა დოქტორი, ასისტენტ-პროფესორი

უცხო ენის სწავლების თანამედროვე მეთოდოლოგია - შედეგზე ორიენტირებული სწავლების მოდელი

უცხო ენის სწავლების მეთოდოლოგია რთული და კომპლექსური მექანიზმია, რომელიც ინდივიდუალურ მიდგომასთან ერთად ეყრდნობა და იყენებს ისეთ დისციპლინებს, როგორებიცაა: ლინგვისტიკა, ფსიქოლოგია, სოციოლოგია, პედაგოგია. აღნიშნულ დისციპლინებზე დაყრდნობით განისაზღვრება სწავლებისა და სწავლის კონკრეტული მიდგომები, რომელთაც სასწავლო პროცესის ოპტიმიზაციის მიზნით ერთვის და ამდიდრებს შედეგზე ორიენტირებული პრაქტიკული აქტივობები და სავარჯიშოები.

თანამედროვე სწავლების მეთოდოლოგია ცდილობს, ნაკლებად გამოიყენოს ტერმინი „მეთოდი“. მას თანდათანობით ენაცვლება ტერმინი „მიდგომა“, რაც გაცილებით მეტ ადგილს უტოვებს პედაგოგის ინდივიდუალურ ინიციატივასა და კრეატიულობას.

მეთოდოლოგიურ მიდგომათა ზუსტი ქრონოლოგიის განსაზღვრა რთულ ამოცანას წარმოადგენს. შესაძლოა ითქვას, რომ ე.წ ტრადიციული მეთოდი, რომელიც გარკვეულწილად (და ზოგჯერ უცვლელი სახით) დრესაც გამოიყენება, დასაბამს ანტიკური ხანიდან იღებს და ძველ დროში ბერძნული და ლათინური ენების სწავლების მეთოდოლოგიას უკავშირდება. პირდაპირი, უშუალო სწავლების მეთოდი მე-19 საუკუნეში იჩენს თავს. 1902 წლიდან ის ევროპაში უცხო ენის სწავლების ერთადერთ ოფიციალურად აპრობირებულ მეთოდად მოისაზრება. სტრუქტურალიზმზე და ფსიქოლოგიური განწყობის თეორიაზე დაფუძნებული სტრუქტურული მიდგომა მეორე მსოფლიო ომის შემდგომ პერიოდში იჩენს თავს და 50-60-იან წლებში პოპულარობის პიკს აღწევს. რაც შეეხება კომუნიკაციურ მიდგომას, ეს ბოლო ხანებში დამკვიდრებული უახლესი მეთოდია, რომელშიც ინტერაქტიულ პრაქტიკასა და ინტერდისციპლინარულ აქტივობას უდიდესი როლი ეკისრება. მეთოდოლოგიური რეტროსპექტივის მიმოხილვისას აღნიშვნის ღირსია სტრუქტურული გრამატიკის როლი, რომელიც უკავშირდება 60-იანი წლების დასაწყისში აუდიო-ვიზუალური მეთოდების განვითარებასა და სასწავლო მეთოდოლოგიაში მათი დანერგვის აუცილებლობას.

თანამედროვე ეპოქაში უცხო ენის სწავლების პროცესი პრაქტიკულად წარმოუდგენელია უახლესი საინფორმაციო-საკომუნიკაციო ტექნოლოგიების გარეშე. აღნიშნული ტექნოლოგიები სწავლების მეთოდოლოგიის განუყოფელ ნაწილად იქცა.

ახალი ტექნოლოგიების განვითარება სრულფასოვნად ჩაეწერება სწავლების მეთოდოლოგიის ევოლუციის კონტექსტში, რომელიც პასუხობს ახალგაზრდობის ინტერესებსა და თანამედროვე საზოგადოების მოთხოვნებს. აღნიშნულის გათვალისწინებით, არსებობს აშკარა აუცილებლობა თანამედროვე ტექნოლოგიური მეთოდების გამოყენებით უახლესი პედაგოგიური პრაქტიკის შემუშავებისა, რომლის ქვაკუთხედი სასწავლო საზოგადოების დაინტერესება და მათში ინიციატივის გაღვივებაა.

სწავლის ცნება დავის საგანს არ წარმოადგენს, მთავარ კითხვად რჩება -როგორ? არისტოტელე ამტკიცებდა რომ „ ყველაფერს, რასაც რეალურად ვსწავლობთ, ვსწავლობთ პროცესში“. პლუტარქე თავის მხრივ ამბობდა „ გონება ჭურჭელი არ არის, რომელიც უბრალოდ უნდა აავსო, ის ნაპერწკალია, რომელიც გმართებს, რომ გააღვივო“. გალილეო გალილელის მოსაზრებას თანამედროვე მეთოდოლოგიის ჭრილში იკითხება: „შეუძლებელია ასწავლო, შეგიძლია უბრალოდ დაეხმარო საკუთარი თავის აღმოჩენაში“. ანტიკურ ავტორთა მიდგომები სრულფასოვნად ჩაეწერება თანამედროვე მეთოდოლოგიის კონტექსტში, რომელიც აღიარებს, რომ არ არსებობს მარტივად ცოდნის გადაცემის პროცესი მისგან ვინც „ იცის“ იმის მისამართით ვინც „ არ იცის“. ადამიანი ცოდნას იძენს კონკრეტულ პროცესში საკუთარი ქმედებების უშუალოდ განხორციელების გზით.

ენის სწავლების პროცესში პედაგოგის როლი ხანგრძლივი დროის მანძილზე მდგომარეობდა მათ მიერ დაგროვილი ცოდნის მოსწავლეებისათვის გადაცემაში ყოველგვარი კითხვის გარეშე-

სწავლების მეთოდოლოგია/METHODOLOGY OF TEACHING

რამი ან როგორ უნდა გამოეყენებინათ მათ ამ სახის ცოდნა. თანამედროვე მეთოდოლოგია კომუნიკაციურ მოდელს ანიჭებს უპირატესობას, რომელიც მოსწავლეებში ცოცხალი საკომუნიკაციო უნარის ჩამოყალიბებაზეა ორიენტირებული, რაც ენის ეფექტურ გამოყენებასა და რეალურ საკომუნიკაციო სიტუაციებში მის გამოყენებაში მდგომარეობს.

კონსტრუქტივიზმის მიდგომათა გათვალისწინებით სწავლების მეთოდოლოგიის შესახებაც შესაძლოა ითქვას, რომ სწავლა მხოლოდ პრაქტიკული რეალიზაციის გზით არის შესაძლებელი. წარმოდგენილია ენის სწავლა მხოლოდ გრამატიკული ახსნა-განმარტებების მოსმენის გზით. მანქანის ტარება მხოლოდ მანქანასთან უშუალოდ შეხების გზით არის შესაძლებელი. ენა რომ ისწავლო, ის აქტიურად უნდა გამოიყენო და სწავლების მეთოდოლოგიაც ამ პრინციპზე უნდა იყოს მორგებული.

აღნიშნული მიზნის მიღწევა მხოლოდ სწორად დასახული და შედეგზე ორიენტირებული მიდგომების გზით არის შესაძლებელი პროცესში, სადაც მასწავლებლის როლი განისაზღვრება, როგორც მთავარი ხელშემწყობისა და ინიციატორის და ასოცირდება ინოვაციასთან.

შერეული, მრავალფეროვანი ელემენტებისაგან დაკომპლექტებული და უპრეცედენტო სიტუაციაზე დამყარებული ინოვაციური მიდგომა ახლი მეთოდოლოგიის ქვაკუთხედაა. ფრანსუა კროსი განათლებისა და აღზრდის ენციკლოპედიურ ლექსიკონში მეთოდოლოგიაში ინოვაციის ცნებას განმარტავს, როგორც „არსებულ სისტემაში ახლის ან არსებულთან მიმართებაში პირობითად ახლის შემოტანას გაუმჯობესებისა და განვრცობის მიზნით“.⁸

სწორედ ფრანსუა კროსის მიერ არსებულ სისტემაში ახლის შემოტანის შემოთავაზებას ეყრდნობა დღევანდელი სწავლების მეთოდი. ამ კუთხით არსებულ მეთოდოლოგიურ მოდელში უახლესი ტექნოლოგიების შესაძლებლობათა გამოყენება სიახლის შემოტანისა და სასწავლო პროცესის გამრავალფეროვნების უსასრულო შესაძლებლობაა. აღნიშნული მიდგომა მოსწავლის მოტივაციის გაზრდის გზით ცვლის მხოლოდ სალექციო კურსის ფარგლებში მოცემული ლიმიტირებული მასალის აღქმის უნარს და უფრო ვრცელი პრაქტიკული სამუშაოების შესრულებისკენ უბიძგებს.

ქართულ საგანმანათლებლო სივრცეში ენის სწავლების პროცესში ევროპულ სტანდარტებთან მიახლოებული მიდგომის კონკრეტული გამოხატულება სასწავლო სილაბუსში ძირითადი გეგმიური თემატიკის გარდა ექსტრათემატიკური აქტივობების ჩართვაა, რაც ენის შესწავლის მსურველთა ერთიან საერთაშორისო ელექტრონულ სივრცეში აქტივობათა განხორციელებს გულისხმობს. აღნიშნული მეთოდოლოგია სალექციო პროცესში on line კონფერენციების ორგანიზებას ეყრდნობა, რომელიც განსახილველი თემატიკის გარშემო თანმიმდევრული ჩართვების რეჟიმში დისკუსიების გამართვასა და კითხვა-პასუხის ფორმატში სასურველი ინფორმაციის მიღებაში მდგომარეობს. მსგავსი მიდგომა ორიენტირებულია სტუდენტის ინტერაქტიული და კომუნიკაციური უნარების განვითარებაზე, რასაც მნიშვნელოვანწილად ხელს უწყობს მოულოდნელობის ეფექტი, რომელიც უცხო პუბლიკასთან კომუნიკაციის წარმართვაში მდგომარეობს.

მოულოდნელობის ეფექტი ენის სწავლების ნებისმიერი ასპექტის აქტივაციის უმთავრეს აუცილებლობას წარმოადგენს. მაგალითად, ათვისებული გრამატიკული მასალის პარალელურად on line რეჟიმში ტესტური გრამატიკული სავარჯიშოების შესრულება, უდავოდ, გამართლებულია. ერთი და იგივე გრამატიკულ თემაზე სხვადასხვა პრაქტიკულ წყაროებზე დაყრდნობით მრავალფეროვანი სავარჯიშოების კეთება, მოცემული მასალის პრაქტიკაში გამოყენების უნარის შემოწმების საუკეთესო საშუალებაა. დროის ფაქტორსაც თუ გავითვალისწინებთ, რაც იმაში მდგომარეობს, რომ ტესტურ სავარჯიშოთა უმეტესობა დროში ლიმიტირებულია, ამოცანა უფრო საინტერესო ხდება. სემინარული აქტივობის ფარგლებში გრამატიკული მასალის შემოწმების ეს ფორმა ზრდის მოსწავლის პასუხისმგებლობის ხარისხს. საიტებზე რეგისტრაციისა და შედეგების

1. ⁸ Cross F. Dictionnaire encyclopédique de l'éducation et de la formation, 3ème édition, Paris, Nathan 2008 p 25

სწავლების მეთოდოლოგია/METHODOLOGY OF TEACHING

კონტროლის მექანიზმი ამალღებს მოსწავლეთა მოტივაციას და გარკვეული თამაშის როლსაც ასრულებს, რომელიც შემდგომ ეტაპზე გადასვლის სურვილს აღვივებს.

უახლესი ტექნოლოგიების სასწავლო პროცესში ჩართვა სრულად ენის სწავლების ინფორმატიზაციას არ გულისხმობს. ბეჭდვითი დოკუმენტების არსებობა სწავლის პროცესში გარდაუვალია. აღნიშნული მეთოდი ტრადიციული სწავლების მიდგომების უახლეს მიდგომებთან კომბინირებაში მდგომარეობს. მაგალითად გრამატიკული თემების სწავლება კონკრეტული წერიტი სავარჯიშოების შესრულების გარეშე წარმოუდგენელია.

ივანე ჯავახიშვილის სახელობის თბილისის სახელმწიფო უნივერსიტეტის ჰუმანიტარული ფაკულტეტის პროგრამაში ჩართული სასწავლო კურსი *ფრანგული ენის სწავლება მულტიმედით* პასუხობს ევროსაბჭოს ენების ერთიანი ევროპული სარეკომენდაციო ჩარჩოს მიდგომებს. პროგრამაში ჩართული სასწავლო მასალები სტუდენტს თვალნათლივ უცვლის ენის სწავლების შესახებ მანამდე არსებულ ხედვას და თეორიული მასალის პრაქტიკულ ასპექტთან კავშირზე მიუთითებს. მიდგომა ორიენტირებულია ოთხი ძირითადი ასპექტის რეალიზაციაზე:

1. მასალათა ხელმისაწვდომობა -- რაც ითვალისწინებს სასწავლო დოკუმენტებისადმი ინდივიდუალურ და რაც შეიძლება ავტონომიურ რეჟიმში წვდომის უზრუნველყოფას;
2. სასწავლო პროცესის ინდივიდუალურ მოთხოვნებზე მორგება- რაც გულისხმობს შესრულებული სამუშაოდან გამომდინარე არსებულ მასალასთან მიმართებაში უსწრაფესად საკუთარი ხარვეზების აღმოჩენასა და აღმოფხვრას;
3. მოტივაციის ხარისხის გაზრდა და ინდივიდუალური მიდგომის პრიმატი , რაც ინტერნეტ სივრცეში არსებულ მასალათა დამუშავებისას თავად არჩევანის გაკეთებისა და სელექციის პროცესიდანვე ვლინდება;
4. საკუთარი მიღწევების შეფასება.

აღნიშნული მეთოდოლოგიური მიდგომები ეყრდნობა ენის სწავლების პროცესის კიდევ ერთ უმთავრეს და გარდაუვალ ცნებას - ეს გახლავთ დინამიურობა, რომლის გარეშე სასწავლო პროცესის განვითარება წარმოუდგენელია. აღნიშნული მეთოდი სასწავლო პროცესში პედაგოგის სწორ როლზე მიუთითებს: უბიძგო, დაინტერესო, ნაცვლად შესთავაზო ლიმიტირებული, ერთი და იგივე მასალის ფარგლებში, დაუწესო და გამოკითხო, როგორც ამას ხშირად ვხვდებით.

როგორც აღვნიშნეთ, აღნიშნული მიდგომა ტრადიციულ მეთოდოლოგიასთან (განსაკუთრებით წერის კულტურის განვითარების ასპექტში) კომბინაციაში უკიდურესად ეფექტურია. ტექნოლოგიური მიღწევებზე ორიენტირებული მეთოდის როლი ცოცხალი ენის გამოყენების მიზნით პრაქტიკული უნარების ჩამოყალიბების კუთხით შეუცვლელია. ინოვაცია, დინამიზმი, მოულოდნელობა ენის შესწავლის მსურველს დაანახებს ენის შესწავლის რეალურ მიზანს, რაც აღმოფხვრის თეორიასა და პრაქტიკას შორის არსებულ უფსკრულს.

ბიბლიოგრაფია:

1. Costa, A. & Liebmann, R. (1995). Process is as important as content. *Educational Leadership* 52 (6), 23-24
2. Cross F. Dictionnaire encyclopédique de l'éducation et de la formation, 3ème édition, Paris, Nathan 2008;
3. Donath, R. (ed.) (1997). *Das Transatlantische Klassenzimmer: Tips und Ideen für Online-Projekte in der Schule*. Hamburg: Körber.
4. Florin, F. (1990). Information Landscapes. In S. Ambron, & K. Hooper, (Eds), *Learning with Interactive Multimedia*. Redmond: Microsoft, 28-49.
5. Harel, I. & Papert, S. (1991). Software Design as a Learning Environment. In Papert, S. & Harel, I (Eds.). *Constructionism*. Norwood, N.J.: Ablex.
6. Harper, B. (1996). *Using cognitive tools in interactive multimedia*.

რეზიუმე

თანამედროვე საგანმანათლებლო სივრცეში ინოვაცია უმთავრეს მეთოდოლოგიური სიახლეს წარმოადგენს. საინფორმაციო-საკომუნიკაციო ტექნოლოგიების სასწავლო პროცესში ჩართვამ მთლიანად შეცვალა უკანასკნელი ათწლეულის სწავლების მეთოდოლოგია. სტატიის საგანს უცხო ენის სწავლების პროცესში ახალი ტექნოლოგიების ინტეგრირება წარმოადგენს. უდავოა, რომ ენათა სწავლის პროცესში უახლესი საშუალებების ჩართვა თანამედროვე საზოგადოების მოთხოვნათა შესაბამის სწავლებას უზრუნველყოფს, რაც ენის შემსწავლელთა თანამედროვე უნარებით აღჭურვაში გამოიხატება. სტატიაში, კონკრეტული მაგალითების ნიადაგზე განსაზღვრულია სწავლების მეთოდოლოგიაში ჩართული დამატებითი მასალების ტიპოლოგია.

Bela Khabeishvili - Ivane Javakhishvili State University, Doctor of Philology, Professor

Foreign language teaching methods – result-oriented model

Abstract

Innovation may well be the most important educational issue of the day. Communication Technologies (ICT) have played a critical role in worldwide changes that have occurred in the last few decades. This paper discusses the challenges to language learning and its methodological principles posed by the new technologies. It will be argued that the integration of new media into language learning is a necessary step ensuring the acquisition of the kind of language skills and competencies needed for living and working in the knowledge society. In addition, the paper proposes a typology and an evaluation of technology-enhanced materials for language learning, and presents a few examples.

Хабейшвили Белла Тимуровна - Тбилисский государственный университет им. И. Джавахишвили
Доктор филологических наук, профессор

Современная методика учения иностранного языка- модель ориентированный на результат

Резюме

В современной образовательной сфере инновация является самым главным педагогическим методом. Интегрирование новейших информационно- коммуникационных технологий в образовательный процесс полностью изменило современный методологический подход. Включение новых способов полностью соответствует высоким стандартам учения языка в соответствии с надобностями современного общества. В статье предоставлены конкретные пути изучения языка, а так-же пути приобретения современных навыков путем использования новых методологических средств.

იამზე ხასაია - შოთა რუსთაველის სახელმწიფო უნივერსიტეტი, განათლების ფაკულტეტის დოქტორანტი

როგორ შევქმნათ მოსწავლეებს კოგნიტური განვითარებისთვის შესაბამისი გარემო

ინგლისური ენის შესწავლის დროს მოსწავლეები უამრავ პრობლემას აწყდებიან. ეს პრობლემები ხშირად საკლასო გარემოს და მასწავლებელთა მიერ გამოყენებულ მეთოდებს უკავშირდება. ჩვენი ნაშრომის მიზანია განვიხილოთ, რომელი ფაქტორი ზრდის მოსწავლეში სწავლის უნარს და როგორ შევქმნათ ისეთი სასწავლო გარემო, რომელიც მოსწავლის გონებრივი შესაძლებლობების შესაბამისი იქნება.

ინგლისური ენის მასწავლებელს დღეს ბევრად უფრო საინტერესო და სახალისო გაკვეთილების ჩატარების შესაძლებლობა აქვს, ვიდრე ადრე. მას შეუძლია გამოიყენოს არაერთი ეფექტური სასწავლო მეთოდი თუ სტრატეგია: თანამშრომლობითი სწავლა, გრაფიკული ხელსაწყოები, მულტიკულტურული მიდგომა, საინფორმაციო-საკომუნიკაციო ტექნოლოგიები და ა.შ.

ჯ. ლომბარდი თვლის, რომ მოსწავლეთა საგნით დაინტერესება მასწავლებელზეა დამოკიდებული. მასწავლებელი მუდმივად უნდა ცდილობდეს სასწავლო პროცესის გამრავალფეროვნებას. ჯ. ლომბარდი წერს: „ძველი სასკოლო მეთოდები - პარაგრაფის მონიშვნა, ტესტის ჩატარება და შემდგომ მისი შედეგების განხილვა სულაც არ ნიშნავს ხარისხიან სწავლებას და არ უწყობს ხელს მოსწავლეთა ღრმა აზროვნების განვითარებას. მოსწავლეები არ არიან მაგნიტოფირები, რომლებიც მოუთმენლად ელოდებიან „სიბრძნის საბადოს“ მიღებას. ისინი ადამიანებია, რომლებიც ვერ უძლებენ ხანგრძლივ გაკვეთილებს მათივე ჩართულობისა და აქტივობის გარეშე“ (Lombardi, 2004: 1).

ყოველი ადამიანი განუმეორებელი ინდივიდია, მათი ტვინიც უნიკალურია. ტვინს გააჩნია როგორც თანდაყოლილი, ასევე გამოცდილების და სწავლების შედეგად ფორმირებული ფუნქციები. ამის გათვალისწინება აუცილებელია სწავლების პროცესში. საჭიროა შეიქმნას ბავშვის ბუნებრივი გონებრივი განვითარების პროცესების ხელშემწყობი სასწავლო გარემო, რომელიც მოსწავლეებს დაეხმარება თავიანთი შესაძლებლობების რეალიზებაში.

ტვინს გააჩნია უნარი აითვისოს და დაიმახსოვროს ახალი მასალა გარემოს შესაბამისად. ამიტომაც მას მოქნილს უწოდებენ. მ. სფრენგერი აღნიშნავს „რაც უფრო ახალგაზრდაა ინდივიდი, მით უფრო მარტივია ტვინისთვის ცვლილებების განხორციელება. მოსწავლე ადვილად დაეუფლება ახალ მასალას, თუკი მოხდება მისი სისტემატური და ინტენსიური დამუშავება. ამისთვის კი საჭიროა მასწავლებელმა შექმნას მოტივირებული, კონკურენტუნარიანი, რესურსით გამდიდრებული გარემო და მიმართოს ისეთ აქტივობებს, რომელთა მეშვეობით მოხდება ტვინის იმ ნაწილის ამუშავება, რომელიც მანამდე არ ახორციელებდა ენის შესწავლის ფუნქციას (Kose, 2011: 117). როდესაც ტვინს ახალი იდეა მიეწოდება, იგი იწყებს წინარე ცოდნის და გამოცდილების ძიებას, რომელიც ახალი ცნების მსგავსია. მასწავლებელმა მასალის პრეზენტაცია უნდა დაიწყოს გრაფიკული ორგანიზატორების ინტეგრირებით, ვარაუდების სტრატეგიების გამოყენებით, სიტყვების გაცნობით, ვიდეო კლიპის პრეზენტაციით რაც ტვინს ახალი ცოდნის მისაღებად მოამზადებს და ენის შემსწავლელებს ახალი იდეების უკვე არსებულ ცოდნასთან დაკავშირებაში დაეხმარება.

ცნობილია, რომ ტვინი ორ ნაწილად: მარჯვენა და მარცხენა ჰემისფეროდ იყოფა. ტვინის მარცხენა ჰემისფერო დაკავშირებულია ლინგვისტურ და ანალიტიკურ პროცესებთან, მაშინ როცა მარჯვენა ჰემისფერო უკავშირდება შემეცნებით და სივრცით პროცესებს (Donald, 1991: 342). ტვინის ორივე ნაწილში მოცემულია სასწავლო ამოცანები: ვერბალური, ვიზუალური, ანალიტიკური, გლობალური, ლოგიკური და კრეატიული. მასწავლებელმა უნდა შეძლოს ჩართოს მოსწავლეები ისეთ სამუშაოებში, რომლებიც მოითხოვს ტვინის ორივე მხარის ჩართულობას. ე. კოპენსი თავის ნაშრომში 'A mind at a Time', გვიჩვენებს ვერბალური ამოცანის ვიზუალურ ამოცანად, ხოლო ვიზუალური ამოცანის კინესთეტიკურ ამოცანად გარდაქმნას. იგი თვლის, რომ მასწავლებელმა არ

სწავლების მეთოდოლოგია/METHODOLOGY OF TEACHING

უნდა მოადუნოს მოსწავლეთა გონება, თუმცა არც მოსწავლეთა გონების გადატვირთვას გვირჩევს; უბრალოდ საჭიროა გაკვეთილი გააქტიურდეს სახალისო აქტივობებით. აქტივობების მუდმივი შეცვლა და სწავლების სხვადასხვა სტილის გამოყენება ზრდის სტიმულს და მოტივაციას, ხელს უწყობს აზროვნებას და აქტიურობას უცხო ენის შესწავლის დროს. სწორედ ამიტომაც უნდა გამოვიყენოთ ისეთი აქტივობები, რომლებიც ხელს უწყობს ინფორმაციის მოკლევადიანი მეხსიერებიდან ხანგრძლივ მეხსიერებაში გადატანას. მ. ფლეთჩერი ამ აქტივობებში მოიაზრებს: გამეორებას, სურათებისა და ფერების გამოყენებას, იმიტაციას, დრამატიზაციის და მუსიკის გამოყენებას, კონცენტრაციას, იუმორს, ძილის წინ მასალის გადახედვას და გადამეორებას (Kose, 2011: 120).

კვლევებმა აჩვენა, რომ „მოსწავლეთა უმრავლესობა მასალის სირთულის მიუხედავად, ძირითადად სწავლების პრიმიტიულ სტრატეგიებს, მაგალითად, გამეორებას იყენებს. მაგრამ გამეორება არ არის ახალი ინფორმაციის დამახსოვრების საუკეთესო სტრატეგია. ეფექტური სწავლა და მეცადინეობა საკლასო მასალის აქტიურად გააზრებას და გადამუშავებას მოითხოვს. ამიტომ ძალიან მნიშვნელოვანია, მოსწავლეებს გავაცნოთ სწავლის ეფექტური სტრატეგიები და ვასწავლოთ მათი გამოყენება“ (ჯანაშია, 2011:125).

ნ. ჯანაშიას ავტორობით გამოცემულ სახელმძღვანელოში მოცემულია შემდეგი აქტივობები: გავაცნოთ ბავშვებს გაკვეთილის მიზნები. ეს ინფორმაცია შეიძლება გაკვეთილის დაწყებამდე დაფაზე ჩამოვწეროთ; დაფაზე დავწეროთ მთავარი ცნებები და მივუთითოთ, როგორ არიან ისინი ერთმანეთთან დაკავშირებული; დავუსვათ მოსწავლეებს ისეთი კითხვები, რაც მათ ყურადღებას გაამახვილებს მნიშვნელოვან ცნებებსა და იდეებზე; იქვე მოცემულია რეკომენდაციები: მოსწავლეებს ასწავლეთ ჩანაწერების გაკეთება; ცნებათა რუკების გაკეთება; ცნებებისა და იდეების ერთმანეთთან დაკავშირება; გამოიყენეთ ანალოგიები იმისათვის, რომ მოსწავლეებს დაეხმაროთ ახალი ცნებების, იდეების და მოვლენების უკვე არსებულ ცოდნასთან დაკავშირებაში; გამოიყენეთ გონებრივი იერიში, სიუჟეტურ-როლური თამაშები, პროექტი და სხვა; სთხოვეთ მოსწავლეებს, იმუშაონ წყვილ-წყვილად ან პატარა ჯგუფებში იმაზე, რომ მოიფიქრონ და პასუხი გასცენ საკუთარ კითხვებს“ (ჯანაშია, 2011:130).

ტვინი სოციალური ფენომენია, როგორც ჯონ დონი აღნიშნავს: „ადამიანი არ არის უკაცრიელი კუნძული“. ტვინს უყვარს სოციალური ჩართულობა და ის საკმაოდ კარგად რეაგირებს მასზე (Lombardi, 2004:2). თანამშრომლობითი სწავლება ერთ-ერთი ეფექტური საგანმანათლებლო სტრატეგიაა, რომელსაც არსებითი მნიშვნელობა აქვს სასწავლო პროცესში, განსაკუთრებით ინგლისური ენის სწავლების დროს.

შევეცდები მოკლედ წარმოვადგინო თუ როგორ ვმუშაობ ახალ ტექსტზე და ახალ სიტყვებზე. თემის “Work hours“ წარდგენის დროს, თავდაპირველად მოსწავლეებს ვაცნობ საკვანძო სიტყვებს: employer, employee, earn money, overtime, extra pay, vacations. შესაბამისად ვწერ ამ სიტყვებს დაფაზე. ვთხოვ სტუდენტებს დაასახელონ აღნიშნული სიტყვების სინონიმები, ანტონიმები, განმარტებები, დააკავშირონ ისინი ერთმანეთთან. შემდეგ კი ვთხოვ მათ ახალი სიტყვების თავიანთ წინადადებებში გამოყენებას, ან მოცემული სიტყვების გამოყენებით ერთმანეთისთვის კითხვების დასმას. მხოლოდ ამის შემდეგ ვაცნობ მოსწავლეებს სახელმძღვანელოში წარმოდგენილ ტექსტს. გამოცდილებამ გვაჩვენა, რომ როცა ხდება ტექსტში წარმოდგენილი სიტყვების ამ ფორმით წინასწარი განხილვა, ეს უადვილებს მოსწავლეებს ტექსტის შინაარსის გაგებას. ტექსტის წაკითხვის შემდეგ მოსწავლეებს კვლავ ვუსვამ ტექსტთან დაკავშირებულ კითხვებს და ვაძლევ მათ შესაძლებლობას ისაუბრონ ტექსტის ირვლივ.

მეთოდები და აქტივობები, რომლებსაც სასწავლო პროცესში გამოვიყენებთ, ზეგავლენას ახდენს დამახსოვრების სიძლიერესა და ხანგრძლივობაზე. არსებობს მეხსიერების ხუთი ტიპი: სემანტიკური, ეპიზოდური, პროცედურული, ავტომატური და ემოციური. მასწავლებელმა უნდა შექმნას გარემო, რომელიც ხელს შეუწყობს ხუთივე ტიპის მეხსიერების აქტივაციას და მობილიზებას. თუმცა უცხო ენის შესწავლის დროს ამათგან ყველაზე ეფექტური სემანტიკური და პროცედურული მეხსიერების ტიპებია. **სემანტიკური მეხსიერება** ყველაზე ხშირად გამოიყენება

სწავლების მეთოდოლოგია/METHODOLOGY OF TEACHING

საკლასო ოთახში ახალი სიტყვების, გრამატიკული წესების ან ტექსტის დეტალების დამახსოვრების დროს. პროცედურული მემსიერება ვითარდება განმეორებული აქტივობების საშუალებით. ის გვეხმარება დავიმახსოვროთ ფაქტები მექანიკურად. ის არ მოითხოვს ყურადღების მობილიზებას და გარემოსთან ადაპტაციას. საჭიროა მხოლოდ გარკვეული ინფორმაციის სისტემატური გადამუშავება და სახალისო აქტივობების გამოყენება.

უკეთესი შედეგის მისაღებად სასურველია სასწავლო პროცესში მუსიკის და ხელოვნების სხვადასხვა დარგების ჩართვა. მუსიკა დადებით ზეგავლენას ახდენს მოსწავლეებზე. ხელოვნების გამოყენება კი მათ საშუალებას აძლევს დაინახონ დეტალები, დაამყარონ ურთიერთკავშირი საგნებსა და მოვლენებს შორის და ისწავლონ შემოქმედებითი აზროვნება.

ფიზიკური აქტივობების გამოყენება სასწავლო პროცესში ზრდის მოტივაციას. მკვლევარებმა დაადგინეს, რომ სხეულში მიმდინარე პროცესები ახდენს ზეგავლენას ტვინზე, და ის რაც ხდება ტვინში ზეგავლენას ახდენს სხეულზე. ფაქტია, რომ ფიზიკური აქტივობების გამოყენება გაკვეთილებზე ხელს უწყობს ტვინის უკეთ ფუნქციონირებას და ააქტიურებს მემსიერებას. ის ასევე ხელს უწყობს საკითხის ხანგრძლივი პერიოდით დამახსოვრებას. ამიტომ აუცილებელია საგაკვეთილო პროცესში გამოვიყენოთ ისეთი აქტივობები, როგორცაა როლური თამაშები, ხატვა, მერწყვა, ხელით შეხება .

სასწავლო პროცესში გამოყენებული ალტერნატიული აქტივობები და მეთოდები რომელშიც ჩართული იქნება ყველა სახის ინტელექტი ამარტივებს სწავლების პროცესს და ხდის მას უფრო სასიამოვნოს. ამ ტიპის სასწავლო გარემო ზრდის სწავლების მოტივაციას, იძლევა სასწავლო პროცესის წარმატებულად განხორციელების საშუალებას და ქმნის მოსწავლეთა კოგნიტური განვითარების შესაბამის გარემოს.

გამოყენებული ლიტერატურა

1. ნ. ჯანაშია, ნ. იმედაძე, ს. გორგაძე, *განვითარებისა და სწავლების თეორიები*, მასწავლებელთა პროფესიული განვითარების ეროვნული ცენტრი, 2011.
2. Ackert, P. Lee, L. *Facts and figures*, Thomson, 2005
3. Donald, M. *Origins of Modern Mind: Three Stages in Evolution of Culture and Cognition*. USA, Harvard University Press, 1991.
4. Lombardi, J. *Practical Ways Brain-based Research Applies to ESL Learners*, The Internet TESL Journal, Vol. X, No. 8, August 2014, <http://iteslj.org/Articles/Lombardi-BrainResearch.html>
5. Kose, S. *Teaching English as a foreign language to university students in a more brain compatible classroom*, Temmuz 2011.

რეზიუმე

როგორ შევქმნათ მოსწავლეებს კოგნიტური განვითარებისთვის შესაბამისი გარემო

ნაშრომის მიზანია განიხილოს ინგლისური ენის სწავლების ეფექტური მეთოდები, სტრატეგიები, რომლებიც ხელს უწყობს მოსწავლეთა კოგნიტურ განვითარებას და უქმნის მათ ენის შესწავლის კეთილგანწყობილ გარემოს.

აღნიშნულ ნაშრომში წარმოდგენილია სხვადასხვა მეცნიერის მოსაზრება, რეკომენდაცია, როგორ შევქმნათ მოსწავლეთა გონებრივი შესაძლებლობის შესაბამისი საინტერესო აქტიური სასწავლო პროცესი; როგორ შევუწყოთ ხელი მოსწავლეთა დაინტერესებასა და ჩართულობას საგაკვეთილო პროცესში.

ამისათვის კი აუცილებელია მასწავლებელმა შექმნას კონკურენტუნარიანი, რესურსით გამდიდრებული გარემო, სადაც გამოყენებული იქნება ისეთი ეფექტური სტრატეგიები, როგორცაა თანამშრომლობითი სწავლა, მულტიკულტურული მიდგომა, საინფორმაციო-საკომუნიკაციო ტექნოლოგიები, აქტივობები, რომლებიც ხელს შეუწყობს ყველა სახის ინტელექტის ჩართვას, რაც შეუწყობს სასწავლო პროცესი იყოს უფრო საინტერესო და მრავალფეროვანი.

Iamze Khasaia

How can we create students' cognitive development environment

Abstract

The aim of the work is to discuss English teaching effective methods, strategies, which provide students cognitive development and create appropriate and favorable language learning environment.

The work presents different scientists' views, recommendations how to create students brain compatible, interesting, active teaching process; how to make the lesson more interesting and increase students involvement in the lesson.

To achieve this, teacher must create competitive environment, full of resources, where teacher will use effective strategies, such as cooperative learning, multicultural approach, informative-communicative technologies, which help to involve all kinds of intellects, that create more interesting and diverse learning process.

სწავლების მეთოდოლოგია/METHODOLOGY OF TEACHING

საბუნებისმეტყველო დისციპლინების სწავლების მეთოდოლოგია METHODOLOGY OF TEACHING NATURAL SCIENCES

ციცინო დავითულიანი - აკაკი წერეთლის სახელმწიფო უნივერსიტეტი, გეოგრაფიის აკადემიური დოქტორი, ასოცირებული პროფესორი

კვლევის მეთოდები გეოგრაფიის სწავლებაში

კვლევა ახალი ცოდნის ძიება, მისი სისტემატური დოკუმენტირება და გამოქვეყნებაა ამ პროცესის ცალკეული ნაბიჯები, ისევე როგორც მათი თანამიმდევრობა, კვლევის სფეროსა და ტიპის კვალობაზე, სხვადასხვანაირია. სწავლების პირველ საფეხურზე გეოგრაფიული კვლევის კურსის გავლის შემდეგ ბაკალავრს შეეძლება, გარემოში მიმდინარე მოვლენებზე დაკვირვებით განსაზღვროს მოსახლეობის ძირითადი მოთხოვნები და პრობლემები, შეისწავლოს და დაგეგმოს მათი გადაჭრის გზები, დაგეგმოს და ჩაატაროს გეოგრაფიული კვლევა და წერილობით თუ ზეპირად წარუდგინოს აუდიტორიას მისი შედეგი. ამასთანავე, შეეძლება კვლევის პროცესში ვიზუალური მასალის, მარტივი თემატური რუკების შედგენა, გეოგრაფიული ნაშრომის დაწერა, გეოგრაფიული საკითხის დამოუკიდებლად გამოკვლევა და ნამუშევრის აუდიტორიისთვის წარდგენა, მომავალში გეოგრაფიული ცოდნისა და უნარ-ჩვევების გამოყენება, მათი გადატანა სხვა ცხოვრებისეულ სიტუაციებში. გაიზრდება სტუდენტთა ინტერესი არა მხოლოდ საგნისადმი, არამედ სოციალური თუ ბუნებრივი გარემოსადმი, საზოგადოდ, კვლევისადმი; ისინი უკეთ ითანამშრომლებენ თანატოლებთან და ჩამოყალიბდებიან სოციალურად აქტიურ მოქალაქეებად, პასუხისმგებლობის გრძნობით მოეკიდებიან თავიანთ საცხოვრებელ გარემოს.

საველე კვლევა გეოგრაფიული კვლევის უძველესი მეთოდია და ის ძირითადად გამოიყენება ნაკლებად გამოკვლეული ტერიტორიების შესასწავლად. აღნიშნული მეთოდი კარგადაა გამოყენებული აკაკი წერეთლის სახელმწიფო უნივერსიტეტის გეოგრაფიის დეპარტამენტში სასწავლო პროგრამების სამივე საფეხურზე (ბაკალავრიატი, მაგისტრატურა, დოქტორანტურა). ბაკალავრიატის სასწავლო გეგმა ითვალისწინებს სასწავლო-საველე პრაქტიკებს II, IV და VI სემესტრებში, რაც საშუალებას აძლევს სტუდენტებს პრაქტიკულად განამტკიცონ ლექციებზე მიღებული თეორიული მასალა და შეიძინონ საველე კვლევის უნარ-ჩვევები, რომელსაც შემდგომ გამოიყენებენ სწავლების მეორე და მესამე საფეხურზე.

კვლევისას სტუდენტმა მხოლოდ სხვადასხვა წყაროდან მოპოვებული ინფორმაცია კი არ უნდა დაამუშაოს, არამედ თვითონვე უნდა მოიპოვოს იგი უშუალო გარემოში. თემა შეიძლება იყოს როგორც ფიზიკურ-გეოგრაფიული, ისე საზოგადოებრივ-გეოგრაფიული თუ გარემოსდაცვითი.

გეოგრაფიული კვლევის მეთოდები - ეხმარება სტუდენტს ლოკალური გარემოს აღქმაში, კვლევის საგნის იდენტიფიცირებაში, პრობლემის გააზრებასა და სხვადასხვა საკითხს შორის კავშირის დადგენაში; უღრმავებს საგნის ცოდნას. უვითარებს ინფორმაციის მოპოვებისა და ორგანიზების უნარს; ფაქტების, პროცესებისა და მოვლენების ინტერპრეტაციის უნარს; შემოქმედებით უნარებს; მასალის ანალიზისა და დამუშავების უნარს; პრობლემის გადაჭრისა და კომუნიკაციის უნარს.

II სემესტრის ბოლოს ერთკვირიანი საველე კვლევა ტარდება 4 სასწავლო საგანში: ნიადაგების გეოგრაფიაში, გეოდებია-კარტოგრაფიაში, მეტეოროლოგია-კლიმატოლოგიასა და ზოგად გეოლოგიაში. ტარდება იმერეთის რეგიონის ფარგლებში, რომლის დროსაც სტუდენტები ეცნობიან მშობლიური მხარის ნადაგური საფარის მრავალფეროვნებას, კერძოდ:

- იღებენ საკვლევ ობიექტებზე განსხვავებული ტიპის ნიადაგის ნიმუშებს;
- აკეთებენ ნიადაგის ჭრილებს;
- შეისწავლიან ნიადაგის ჰორიზონტებს;
- ადგენენ ნიადაგების სქემატურ რუკას.

ზოგადი გეოლოგიის საველე კვლევა ითვალისწინებს:

სწავლების მეთოდიკა/METHODOLOGY OF TEACHING

- იმერეთის რეგიონის გეოლოგიურ აგებულების გაცნობას;
- იმერეთში გავრცელებული ქანებისა და მინერალების გარჩევა- შესწავლას;
- მინერალებისა და ქანების ნიმუშების შეგროვებას;

საველე კვლევა მეტეოროლოგია-კლიმატოლოგიაში ტარდება ქალაქ ქუთაისსა და მის მიდამოებში. პრაქტიკის განმავლობაში სტუდენტები ეცნობიან დასავლეთ საქართველოს ჰიდრომეტეოროლოგიური ცენტრის მუშაობას და თვითონ ახდენენ:

- ატმოსფერული ტემპერატურის გაზომვებს ზღვის დონიდან სხვადასხვა სიმაღლეზე;
- სხვადასხვა ჰიფსომეტრიულ ნიშნულზე (ქუთაისის აეროპორტის მიდამოებიდან - გოდორას მთამდე) ატმოსფერული წნევის ცვლილებების დადგენას;
- შედარებითი ანალიზის საფუძველზე ამინდის მრავალწლიური რეჟიმის შესწავლას. კარტოგრაფიის საველე პრაქტიკის მიზანია:
- შეასწავლოს სტუდენტებს ორიენტირება ადგილზე (ბუნებაში), რუკებისა და ატლასების საშუალებით;
- სხვადასხვა სახის გაზომვების წარმოება ადგილზე (ბუნებაში) და რუკებზე (სიგრძეების, ფართობების და სიმაღლეების გამოთვლა);
- ადგილის აგეგმვითი სამუშაოების წარმოებისა და რუკების შედგენის ელემენტების შესწავლა.

I კურსის საველე- კვლევითი პრაქტიკები ყველა საგანში საერთო ჯამში გრძელდება 4 კვირა და მისი დასრულების შემდეგ სტუდენტებს გარკვეული წარმოდგენა ექმნებათ იმერეთის რეგიონის ბუნებრივი ლანდშაფტების ისეთ გეოგრაფიულ კომპონენტებზე, როგორიცაა: გეოლოგიური აგებულება, რელიეფი, კლიმატი, შიგა წყლები და ნიადაგ-მცენარეული საფარი.

II კურსის სასწავლო-საველე პრაქტიკის კვლევის მიზანია – ადგილზე გააცნოს სტუდენტებს ბუნებრივი ზონების ვერტიკალური ცვალებადობა საქართველოს ცალკეული მხარეების – იმერეთის, შიდა ქართლის, სამცხე-ჯავახეთის, აჭარისა და გურიის, სამეგრელოსა და ზემო სვანეთის მაგალითზე. პრაქტიკის განმავლობაში სტუდენტები ეცნობიან ბუნებრივ ლანდშაფტებს კოლხეთის ნოტიო სუბტროპიკული ტყეების ლანდშაფტებით დაწყებული და მთის ნივალური ზონით დამთავრებული.

III კურსის საველე კვლევა კომპლექსური ხასიათისაა და ტარდება მცხეთა-მთიანეთისა და კახეთის რეგიონებში (იხ.რუკა №1). პრაქტიკის განმავლობაში ხდება:

- ბუნებრივი და ანთროპოგენული ლანდშაფტების ადგილზე გაცნობა;
- სამრეწველო და სასოფლო-სამეურნეო ობიექტების შესწავლა;
- ბუნებრივი და ისტორიული ძეგლების შესწავლა-შეფასება, ზოგად სამეურნეო და ტურისტულ-რეკრეაციული თვალსაზრისით.

რუკა №1



სწავლების მეთოდოლოგია/METHODOLOGY OF TEACHING

სტუდენტები სავსე პირობებში ახდენენ საქართველოს მხარეების სამეურნეო და ტურისტული სპეციალიზაციის ძირითადი მიმართულების სწორად განსაზღვრას და შესაბამისი ტურისტულ-რეკრეაციული მარშრუტების შედგენა, ვიდეო და ფოტომასალების მოგროვებას, კარების გაშლა-აშლის მეთოდის შესწავლას.

სასწავლო-სავსე კვლევა სტუდენტებს აძლევს წარმოდგენას, საქართველოს მხარეების პოპულარიზაციაზე ადგილობრივ და უცხელ ტურისტებში; ისინი დამოუკიდებლად მოიძიებენ მასალებს ბუნებრივ და ტურისტულ რესურსებზე, კვლევის შედეგად მიღებულ მასალებს განაზოგადებენ, ამუშავებენ, ანალიზებენ, აფასებენ, ახდენს მის დოკუმენტირებას და მიღებულ შედეგებს წარმოადგენენ ყოველწლიურ სასწავლო-სავსე პრაქტიკების შემაჯამებელ კონფერენციაზე მოხსენების სახით.

სასწავლო-სავსე პრაქტიკა უყალიბებს სტუდენტს ურთიერთობას თანატოლებთან, თითოეულს ეძლევა საშუალება საკუთარი წვლილი შეიტანოს ჯგუფის წარმატებაში და პასუხისმგებლობის გრძნობა გამოუმუშავდეს სხვების მიმართ.

ტექნოლოგიები ისე სწრაფად ვითარდება, შეუძლებელია, მომავლის შესაბამისი ცოდნა დღეს მივცეთ სტუდენტებს, თუ აქცენტი კვლევითი უნარის - გამომუშავებაზე არ გავაკეთებთ. კვლევის დროს ადამიანი მხოლოდ კი არ მოიპოვებს ინფორმაციას, არამედ ორგანიზებას უწევს მას, გარე ფაქტორებს უკავშირებს და ანალიზებს. ინფორმაციის მართვა და ანალიზი კი ის უნარებია, რომლებიც, როგორც არ უნდა შეიცვალოს კონტექსტი, ყოველთვის საჭირო და დროის მოთხოვნათა ადეკვატური იქნება. განათლების მთავარი გამოწვევა სწორედ ის არის, სტუდენტი, განურჩევლად გარემოსი, იყოს კომპეტენტური, კონკურენტუნარიანი და მოთხოვნადი.

გეოგრაფიული მეცნიერება სავსე კვლევის გარეშე წარმოდგენილია. თუმცა წლების განმავლობაში ამ სასკოლო დისციპლინის ძირითადი სამოქმედო არეალი აუდიტორია, ხოლო სასწავლო რესურსი - მხოლოდ სახელმძღვანელო და რუკა იყო. დღეს კი საკვლევად ბუნებრივი, სოციალური, ეკონომიკური გარემო შეიძლება გამოვიყენოთ. სავსე კვლევის ძლიერი მხარეა ისიც, რომ პრაქტიკული საკითხების გადაჭრისას ვითარდება სოციალური უნარ-ჩვევები, შესასწავლი საკითხი რეალურია და ხელშესახები. გეოგრაფია როგორც გარემოს შემსწავლელი მეცნიერება სტუდენტებს აძლევს ვრცელ ინფორმაციას, რომლის ინტერპრეტაციასაც ისინი თავიანთ კვლევაში ასახავენ.

საბოლოოთ შეიძლება დავასკვნათ, რომ შეუძლებელია გეოგრაფიის სრულყოფილი შესწავლა, ისეთი კვლევითი მეთოდების გამოყენების გარეშე, როგორცაა: სავსე, კარტოგრაფიული და მათემატიკური კვლევა.

გამოყენებული ლიტერატურა

1. რატიანი მ. - კვლევების საჭიროება გეოგრაფიის სწავლებაში. ინტერნეტგაზეთი.
2. Maswavlebeli.ge. 2014
3. Basil Gomez and John Paul Jones - Research Methods in Geography. A Critical Introduction. 1. A John Wiley & Sons, Ltd., Publication, 2014
4. Попова Т.В. – Учебные полевые практики. Учебно-методический комплекс для студентов 2 курса специальности «География». Тюменский государственный университет. 2009
5. Жучкова В.К., Раковская Э.М.- Методы комплексных физико-географических
6. исследований. М.: Академия, 2004

რეზიუმე

გეოგრაფიის კვლევის მეთოდები მიზნად ისახავს დაეხმაროს სტუდენტებს წარმატებით დაასრულონ ბაკალავრიატის საფეხური. კვლევის ძირითადი მიზანია სტუდენტებმა კვლევის შედეგად მიღებული ცოდნით მონაწილეობა მიიღონ მაღალი ხარისხის კვლევით პროექტებში უმაღლესი განათლების გეოგრაფიის სწავლების სამივე საფეხურზე. საველე კვლევა გეოგრაფიული კვლევის უძველესი მეთოდია და ის ძირითადად გამოიყენება ნაკლებად გამოკვლეული ტერიტორიების შესასწავლად. აღნიშნული მეთოდი კარგადაა გამოყენებული აწსუ გეოგრაფიის დეპარტამენტში, სასწავლო პროგრამების სამივე საფეხურზე (ბაკალავრიატი, მაგისტრატურა, დოქტორანტურა). ბაკალავრიატის სასწავლო გეგმა ითვალისწინებს სასწავლო-საველე პრაქტიკებს II, IV და VI სემესტრებში, რაც საშუალებას აძლევს სტუდენტებს პრაქტიკულად განამტკიცონ ლექციებზე მიღებული თეორიული მასალა და შეიძინონ საველე კვლევის უნარ-ჩვევები, რომელსაც შემდგომ გამოიყენებენ სწავლების მეორე და მესამე საფეხურებზე.

Tsitsino Davituliani – Akaki Tsereteli State University, Academic Doctor of Geography, Associated Professor

Research Methods in Geography Teaching

Abstract

Research Methods in Geography is intended to assist students as they move forward in geography towards completion of their undergraduate degree. Its overarching objectives are to help them to understand and to begin to assess the research of others, and to assist them in the development and conduct of their own high quality research projects. If students find that research turns them on, then perhaps they will seek out more advanced training at the masters or doctoral level in geography. The field research is an ancient method of geographical research and it is mainly used to study the less researched areas. Above mentioned method is well used in geography department of ATSU, on all three levels of training programs (BA, MA and PhD). Baccalaureate curriculum provides educational-field practices in II, IV and VI semesters, which allows students practically enhance obtained theoretical material at the lectures and acquire skills of the field research, which later will be used on the second and third stages.

თათია დოლონაძე - აკაკი წერეთლის სახელმწიფო უნივერსიტეტი, დოქტორანტი, გეოგრაფიის დეპარტამენტის სპეციალისტი, გეოგრაფიის პედაგოგი

კონტინენტების ფიზიკური გეოგრაფიის სწავლების და ბუნებათსარგებლობის ზოგიერთი საკითხი აფრიკის მაგალითზე

პედაგოგიური კადრების მომზადების დონის ასამაღლებლად აუცილებელია გეოგრაფიის საგანმანათლებლო პროგრამით გათვალისწინებული გეოგრაფიული დისციპლინების სწავლების გაუმჯობესება, რაც თავისთავად ხელს შეუწყობს გეოგრაფიის მასწავლებლის მომზადების დონის ამაღლებას საშუალო სკოლაში.

აღნიშნული პროგრამის მიხედვით ძირითადი ფიზიკურ-გეოგრაფიული დისციპლინებია: ზოგადი დედამიწისმცოდნეობა, კონტინენტების ფიზიკური გეოგრაფია და საქართველოს ფიზიკური გეოგრაფია. თითოეული ამ დისციპლინათაგანი ერთნაირად მნიშვნელოვანია და გააჩნია საკუთარი თავისებურებები.

ზოგადი დედამიწისმცოდნეობა პირველი სასწავლო გეოგრაფიული კურსია და წარმოადგენს ერთგვარ დასაყრდენს რეგიონული ფიზიკურ გეოგრაფიული კურსებისათვის. ზოგადი დედამიწისმცოდნეობის კურსში სტუდენტები სწავლობენ მთელი დედამიწის ანუ, პლანეტარული ბუნებრივი კომპლექსის – გეოგრაფიული გარსის კომპონენტებს მთლიანობაში და ურთიერთკავშირში.

კონტინენტების ფიზიკური გეოგრაფიის კურსში, რომელსაც სტუდენტები გადიან სწავლების მე-2 და მე-3 წელს სწავლება დედამიწის ზედაპირის ბუნების კომპლექსურ ხასიათზე გრძელდება. სწორედ აქ შეისწავლება დედამიწის ზედაპირის უდიდესი მონაკვეთები – კონტინენტები და მათი ცალკეული ნაწილები (გეოკომპლექსები). კონტინენტების ფიზიკური გეოგრაფიის კურსი განიხილავს დედამიწის ზოგადი კანონზომიერებების გამოვლინებას კონკრეტულ ტერიტორიაზე ანუ რეგიონებზე და, ამგვარად, იგი, ერთის მხრივ, ხელს უწყობს დედამიწის გეოგრაფიული გარსის კანონზომიერებათა უფრო ღრმად შესწავლას და, მეორეს მხრივ, ავლენს დედამიწის ცალკეულ მონაკვეთების, კერძოდ სხვადასხვა რანგის გეოკომპლექსების (კონტინენტების ან მისი რეგიონების) სპეციფიკას.

ზემოაღნიშნულ ფიზიკურ-გეოგრაფიულ კურსებში შესასწავლი ობიექტის ტერიტორიის სიდიდე და მათი განხილვის დატელურობა სხვადასხვაგვარია, მაგრამ მომავალმა მასწავლებლებმა, უნდა მიიღონ წარმოდგენა ფიზიკური გეოგრაფიის, როგორც მეცნიერების მთლიანობაზე და როგორც სასწავლო საგანზე, რომელსაც ერთიანი კვლევის ობიექტი გააჩნია. ამიტომ ზოგად დედამიწისმცოდნეობას და კონტინენტების ფიზიკურ გეოგრაფიას განიხილავენ როგორც ერთიან კურსს, რომელიც შედგება ორი ნაწილისაგან და ეს ნაწილები ერთმანეთს მკვეთრად არ უპირისპირდებიან. ფიზიკური გეოგრაფიისადმი ასეთი მიდგომა უზრუნველყოფს სტუდენტების მიერ ზოგადი გეოგრაფიული კანონზომიერებების ათვისებას, მაღლა სწევს მის თეორიულ მნიშვნელობას. თითოეული გეოკომპლექსი განიხილება არა იზოლირებულად, არამედ როგორც გეოგრაფიული გარემოს ნაწილი, რომელიც ემორჩილება მისი განვითარების ზოგად კანონზომიერებებს და ამავე დროს ფლობს განუმეორებელ ინდივიდუალურ ნიშნებს.

ამგვარად, კონტინენტების ფიზიკური გეოგრაფიის კურსის მთავარი ამოცანაა გეოგრაფიული გარსის სივრცობრივი დიფერენციაციის ანალიზი, მისი ცალკეული ნაწილების სპეციფიკის გამოვლინება და კონკრეტულ ტერიტორიებზე ზოგად გეოგრაფიულ კანონზომიერებათა გამოვლინების თავისებურებათა გარკვევა.

აღნიშნული ამოცანის წარმატებით გადაწყვეტისათვის ყურადღება უნდა გავამახვილოთ, როგორც თეორიული სალექციო კურსზე (1), ასევე მეთოდური ხერხების მთელ სისტემაზე, რომლებსაც გამოვიყენებთ ლაბორატორიულ მეცადინეობებზე. განსაკუთრებულად მიგვაჩნია შედარებითი მეთოდის გამოყენება რადგან იგი ხელს უწყობს ფაქტობრივი მასალის, (რომლითაც მდიდარია კონტინენტების ფიზიკური გეოგრაფიის კურსი) არა მარტო უზრალოდ დამახსოვრებას,

სწავლების მეთოდოლოგია/METHODOLOGY OF TEACHING

არამედ სტუდენტის ცოდნის მეცნიერული დონის ამაღლებას და სტუდენტის შემოქმედების აზროვნების განვითარებასაც. სწორედ შედარებით მეთოდის გამოყენებით შეგვიძლია გამოვავლინოთ გეოგრაფიული გარსის ცალკეული მონაკვეთების – რეგიონების არა მარტო სპეციფიკური მხარეები, არამედ მათი დამოკიდებულებაც დედამიწის ზოგად კანონზომიერებებთან. ამავე მეთოდით აგრეთვე, შეგვიძლია დავადგინოთ რეგიონების განლაგების ტიპოლოგიური კანონზომიერებანი.

კონტინენტების ფიზიკური გეოგრაფიის სწავლებისას მოქმედ სასწავლო პროგრამებში დიდი ყურადღება ეთმობა ადამიანს, როგორც ბუნების ნაწილს, რომელიც უდუდეს გავლენას ახდენს ბუნებრივი გარემოს ჩამოყალიბებაზე, დედამიწის გეოგრაფიულ გარსში მიმდინარე ბუნებრივი პროცესების ინტენსივობასა და მიმართულებას, როგორც არარაციონალური, ისე რაციონალური ბუნებათსარგებლობის პროცესში(3).

თანამედროვე სამეცნიერო-ტექნოლოგიების პროგრესის აღმავლობის ეპოქაში ადამიანთა საზოგადოების შესაძლებლობა უახლესი ტექნიკისა და ტექნოლოგიის საშუალებით საოცარ მასშტაბებს აღწევს და ვლინდება, როგორც ლოკალური ისე გლობალური ფორმით. ამიტომ ზუსტი და საბუნებისმეტყველო მეცნიერებათა ფაკულტეტზე, სადაც გეოგრაფიის მასწავლებლებს ამზადებენ, ვფიქრობთ სერიოზული ყურადღება უნდა დაეთმოს ადამიანის მიერ ბუნებრივი რესურსების გამოყენების და მათი დაცვის თანამედროვე მდგომარეობის საკითხების სწავლებას.

აღნიშნული ბუნებათსარგებლობის ზოგიერთი საკითხი განვიხილოთ აფრიკის მაგალითზე.

გარემოს კომპონენტების და ზოგჯერ მთელი ბუნებრივი კომპლექსების საზიანოდ გარდაქმნის ან მათი არსებობის საკითხი განსაკუთრებით სერიოზულია დედამიწის ზოგიერთ უბანზე (4). ბუნებრივი ლანდშაფტები აფრიკის კონტინენტზე უფრო უკეთაა შემონახული, ვიდრე სხვა კონტინენტებზე. მაგრამ ბუნებრივი კომპონენტების დეგრადაცია, ტროპიკული აფრიკის დიდი ნაწილის მნიშვნელოვან პრობლემას წარმოადგენს. ტყის ექსპორტის, არარაციონალური მიწათმოქმედების და სხვათა გამო ტროპიკული ტყის ფართობი შემცირდა 2/3-ით, კატასტროფულად დეგრადირდება საძოვრები, იფიტება და ეროზიას განიცდის ნიადაგები. ხანძარი ეკიდება სავანების ვრცელ უბნებს და ე.წ. „ანთროპოგენული სავანა“ წარმოადგენს აფრიკული სავანის საერთო ტერიტორიის ძირითად ნაწილს. ამასთან, სავანებში ანთროპოგენულმა ზემოქმედების მასშტაბმა მიაღწია ისეთივე დონეს, როგორც მაგალითად, ზომიერი სარტყლის სტეპის ზონაში.

ადამიანის გავლენით მნიშვნელოვნად შეიცვალა სახე ტროპიკული აფრიკის ცხოველთა სამყაროც. ბუნებრივი კომპონენტების დეგრადაცია ანთროპოგენულ ზემოქმედების შედეგად დამლუპველად მოქმედებს გარეული ფაუნის მდგომარეობაზე, იმ შემთხვევაშიც კი, როდესაც საქმე გვაქვს კეთილმოწყობილ ნაკრძალებთან და ეროვნულ პარკებთან.

არარაციონალური ბუნებათსარგებლობის მაგალითები მრავლად გვხვდება თვით საჰარის უდაბნოშიც. როგორც ცნობილია, ძირითად სარწყავ საშუალებად საჰარაში გამოყენებულია მიწისქვეშა წყლები, რომლებიც ჩვეულებრივ, დიდი მარილიანობით ხასიათდებიან. იმის გამო, რომ ადამიანი ზოგჯერ მიმართავს არარეგულარულ რწყვას, გრუნტის წყლები ზედაპირზე ამოდიან და იწვევენ ნიადაგის დამლაშებას. ამგვარად, ადამიანი გვევლინება უდაბნოში ნიადაგის ძლიერი დამლაშების ერთგვარი, როგორც ხელშემწყობი ფაქტორი.

გაუდაბნოების პრობლემა დღეს განიხილება, როგორც აქტუალური გლობალური პრობლემა და გარემოს დაცვის პრობლემის შემადგენელი ნაწილი. ამასთან, ეს პრობლემა განსაკუთრებით საშიშია აფრიკის განვითარებადი ქვეყნებისათვის, რომელთა წილად მოდის გაუდაბნოებისათვის განწირული ტერიტორიები. მკვეთრად შეიცვალა მდინარეების რეჟიმი, მასობრივად დაშრა სასმელი ჭები, ჩადის ტბის წყლის სარკის ფართობი 1/3-ით შემცირდა, გაცამტვერდა ბუნებრივი საძოვრები, დაიღუპა მცენარეები, შინაური ცხოველები, კატასტროფულად შემცირდა საკვები კულტურების მოსავალი, შიმშილისაგან დაიღუპა 250 000 კაცი, ბევრმა ქალაქებს მიაშურა (2).

მართალია აფრიკის მთელ რიგ ქვეყნებში ვხვდებით ბიოსფეროს ბუნებრივი რესურსების რაციონალური გამოყენების ცალკეულ მაგალითებს (კენიაში ჩაის პლანტაციების შექმნამ ეროზიის

სწავლების მეთოდოლოგია/METHODOLOGY OF TEACHING

საწინააღმდეგო მეთოდების გამოყენებით მნიშვნელოვნად გაზარდა ჩამონადენი და სხვა), მაგრამ ასეთი მაგალითები სამწუხაროდ, ძალზედ ცოტაა.

თანამედროვე მეცნიერულ-ტექნიკური პროგრესი ქმნის სრულიად ახალ პირობებს დედამიწის შემსწავლელი მეცნიერების განვითარებისათვის. მნიშვნელოვნად იზრდება ინტერესი გარემოს დაცვისა და მისი რაციონალური გარდაქმნის საკითხებისადმი. ახლი ამოცანები, მიმართულებები, კვლევის მეთოდები, სრულიადაც არ ზღუდავენ ტრადიციული გეოგრაფიული კვლევის მეთოდების გამოყენებას, არამედ ისინი მოითხოვენ ახალი ხერხების მიდგომებისა და მეთოდოლოგიის ძირულ მოდერნიზაციას.

ბუნებრივი რესურსების შემდგომი გამოვლინებისა და შეფასების სფეროში თანამედროვე ხანაში იზრდება ჩართულობა გეოგრაფების ე.წ. „ექსტრემალური რაიონების“ (უდაბნოების, პოლარული მხარეების) ბუნების ათვისებასა და კატასტროფული ხასიათის სტიქიურ მოვლენათა შესწავლაში. ამ მოვლენათა მეცნიერული ანალიზისათვის ფართოდ იყენებენ გეოფიზიკურ, გეოდეზიურ, აეროფოტო და აერო კოსმოსური დაკვირვებების, გეოინფორმაციული სისტემების და სხვათა მეთოდებს.

ამგვარად, თანამედროვე განახლებული მეთოდებით წარმოებულ გამოკვლევათ შედეგად მიღებული განუხრელად მზარდი გეოინფორმაციის ნაკადის ანალიზის მასალები, ვფიქრობთ დიდ დახმარებას გაუწევს აფრიკის კონტინენტით დაინტერესებულ გეოგრაფებს, ბუნების ზოგად კანონზომიერებათა და ბუნებრივ-ტერიტორიული კომპლექსების კიდევ უფრო ღრმად შესწავლისა და მათი პრაქტიკულად ათვისები საქმეში.

თუ გავითვალისწინებთ იმ გარემოებას, რომ ფიზიკური გეოგრაფიის სწავლება უმაღლეს სასწავლებელში უნდა ემყარებოდეს სრულიად თანამედროვე მასალებს, საბუნებისმეტყველო მეცნიერებათა დარგში მომუშავე ლექტორ-მასწავლებელთა ვალია პასუხისმგებლობის გრძნობით მოეკიდონ საშუალო სკოლის მასწავლებლის მომზადების საქმეს, რათა გეოგრაფიის მომავალმა მასწავლებლებმა სწორად, მიზანმიმართულად შესძლონ მასალის შერჩევა და განზოგადება სწრაფად მზარდი ინფორმაციისაგან.

სასურველად მიგვაჩნია გეოგრაფიის საგანმანათლებლო პროგრამის სტუდენტები კარგად დაეუფლონ ბუნებათსარგებლობის ფიზიკურ-გეოგრაფიულ საფუძვლებს, რომელებიც შეიძლება ჩამოყალიბებულ იქნას შემდეგი ფორმულებით:

1. ბუნებრივი კომპონენტების ურთიერთკავშირის და ამ ურთიერთკავშირის ანთროპოგენულ ზემოქმედებათა შედეგად მომხდარი ცვლილებების გათვალისწინება;
2. სივრცობრივი დიფერენციაციის კანონზომიერებათა და ბუნებრივ კომპლექსებს შორის კავშირის აუცილებლად გათვალისწინება;
3. უწყვეტი ინფორმაციის მიღების აუცილებლობა ადამიანის ზემოქმედების შედეგად ბუნებრივ-ტერიტორიული კომპლექსების ცვალებადობის შესახებ.

გამოყენებული ლიტერატურა

1. კერესელიძე დ. და სხვ., „საქართველოსა და მსოფლიოს გეოგრაფია 8“ (მასწავლებლის წიგნი), შპს „ბაკურ სულაკაურის გამომცემლობა, 2010 წ.
2. მარგველანი გ., „აფრიკის ფიზიკური გეოგრაფია“, თსუ, თბილისი 1999 წ.
3. ფავლენიშვილი თ., „კონტინენტების ფიზიკური გეოგრაფიის სწავლების და ბუნებათსარგებლობის ზოგიერთი საკითხი“, ჟურნალში „საქართველოს ბუნება და მეურნეობა“, გამომცემლობა „მეცნიერება“ 1982 წ. გვ. 122-134.
4. Дмитриевский Ю.Д. - Природные ресурсы Африки, их размещение и оценка. Страни и народы Востока. Вып. 15, М. 1993

რეზიუმე

კონტინენტების ფიზიკური გეოგრაფიის კურსის მთავარი ამოცანაა გეოგრაფიული გარსის სივრცობრივი დიფერენციაციის ანალიზი, მისი ცალკეული ნაწილების სპეციფიკის გამოვლინება და კონკრეტულ ტერიტორიებზე ზოგად გეოგრაფიულ კანონზომიერებათა გამოვლინების თავისებურებათა გარკვევა. აღნიშნული ამოცანის წარმატებით გადაწყვეტისათვის ყურადღება უნდა გავამახვილოთ, როგორც თეორიული სალექციო კურსზე, ასევე მეთოდური ხერხების მთელ სისტემაზე, რომლებსაც გამოვიყენებთ ლაბორატორიულ მეცადინეობებზე.

ბუნებრივი რესურსების შემდგომი გამოვლინებისა და შეფასების სფეროში თანამედროვე ხანაში იზრდება ჩართულობა გეოგრაფების ე.წ. „ექსტრემალური რაიონების“ (უდაბნოების, პოლარული მხარეების) ბუნების ათვისებასა და კატასტროფული ხასიათის სტიქიურ მოვლენათა შესწავლაში. ამ მოვლენათა მეცნიერული ანალიზისათვის ფართოდ იყენებენ გეოფიზიკურ, გეოდეზიურ, აეროფოტო და აერო კოსმოსური დაკვირვებების, გეოინფორმაციული სისტემებს და სხვა დისტანციურ მეთოდებს.

Tatia Doghonadze -Akaki Tsereteli State University, doctoral student, the specialist of geography department

Teaching Physical Geography of Continents and Some Aspects of Natural World on the Example of Africa

Resume

The course of continental physical geography is aimed at analyzing spacious differentiation of geographical cover, showing specification of its components and finding out of occurrence of general geographical regularities on certain locations. To solve the task successfully attention should be paid not only to the theoretical course but to the whole system of methodology that later will be used in the process of laboratory work.

Nowadays, in the sphere of evaluation of natural resources the increase interest of geographers is addressed to studying utilization of nature of so called "extreme regions" (e.g. deserts, polar lands) and the character of catastrophic natural disasters. Geophysical, geodesic, aero photo and aero cosmic observation, geo-informative systems and other distant methods are widely used for scientific analysis of the given phenomena.

სწავლების მეთოდოლოგია/METHODOLOGY OF TEACHING

ხათუნა კაპანაძე - სსიპ ტყიბულის მუნიციპალიტეტის სოფელ გელათის საჯარო სკოლა, ბიოლოგიის სერტიფიცირებული, სქემაში ჩართული მასწავლებელი

პროექტებით სწავლების პრობლემები მცირეკონტიგენტის კლასებში

პროექტებით სწავლება სასწავლო პროცესში მოსწავლეთა ჩართულობისა და მათი მოტივაციის გაზრდის ერთ-ერთი აპრობირებული მეთოდია, რაც ხშირად და წარმატებულად გამოიყენება სხვადასხვა საგნის სწავლებისას. მაგრამ რეგიონებში, სოფლის სკოლებში ხშირად მოსწავლეთა რაოდენობა კლასებში მცირეა, რაც მასწავლებლის წინაშე ახალ პრობლემებს წარმოშობს და მისი გადაჭრისათვის ოპტიმალური გზების ძიებაა საჭირო. აღნიშნული ნაშრომი გვიზიარებს პროექტის „თამბაქო - მტერი თუ მეგობარი“ დაგეგმვისა და განხორციელების შესახებ გამოცდილებას გელათის საჯარო სკოლის VIII და IX კლასებში, რომელშიც 3 - 3 მოსწავლე სწავლობს.

ჩემი გადაწყვეტილება, პროექტზე მუშაობა შემეთავაზებინა აღნიშნული კლასის მოსწავლეებისათვის, მათი ასაკობრივი თავისებურებებისა და არსებული რეალობის გათვალისწინების გარდა ერთგვარი პროფესიული პროტესტიც იყო - არ შევარჩიო მრავალრიცხოვანი, ძლიერი აკადემიური მონაცემებით განებივრებული შედარებით მრავალრიცხოვანი კლასები, სადაც ჩვენი სკოლის რეალობაში სწავლობს 8 - 9 - 10 მოსწავლე.

ბუნებრივია, მოსწავლეთა რაოდენობის სიმცირე შემზღვეველი ფაქტორია ბევრი საკითხის მოგვარების მცდელობაში, მაგრამ ჩემს პრაქტიკაში მსგავსი გამოცდილების არსებობამ საშუალება მომცა გავითვალისწინო მცირეკონტიგენტის კლასის შესაძლებლობები და უნარები, დავგეგმო და განვახორციელო პროექტისათვის მნიშვნელოვანი ყველა ეტაპი და აქტივობა ისე, რომ მოსწავლეებთან თანამშრომლობით შევძლო პროექტის წარმატებით დასრულება.

მოსწავლეთა საჭიროებების დადგენისათვის გამოვიყენე მოსწავლეთა სწავლის პროცესზე დაკვირვება, კლასის ხელმძღვანელისა და მშობლებისგან მიღებული ინფორმაცია. პროექტში ჩართული 6 მოსწავლიდან ყველა ვაჟია, საბედნიეროდ არამწვეველი...პროექტზე მუშაობის დაწყებამდე შევისწავლე ამ ასაკის მოზარდებისათვის აქტუალური საკითხები, მათი პრობლემურობა, პროექტის თემატიკის შესაბამისობა ბიოლოგიის კურსში უკვე შესწავლილ საკითხებთან და პრობლემის ღრმად შესწავლის პერსპექტივა. ჩატარებული გამოკითხვით გამოიკვეთა თამბაქოს წვევის მავნე ჩვევის მიმართ მათი უარყოფითი პოზიცია და და დაზუსტების შემთხვევაში - რატომ უნდა თქვან უარი თამბაქოს მოხმარებაზე, აღმოჩნდა, რომ მწვევლთა ორგანიზმში განვითარებული პათოლოგიებსა და დაავადებებს, ლეტალური შედეგების სტატისტიკას არ იცნობდნენ, ან იცოდნენ ძალიან ცოტა.

პრობლემები, რომელიც მოსწავლეთა მცირე რაოდენობას უკავშირდებოდა

- პროექტისათვის საჭირო სამეცნიერო ლიტერატურის დამუშავება
- კომპეტენტურ სამედიცინო პერსონალთან ვიზიტების ორგანიზება - გელათის საექიმო ამბულატორიის ოჯახის ექიმთან თინათინ ჩაკვეტაძესთან, ქუთაისის რეგიონალური ონკოლოგიის ცენტრისა გენერალურ დირექტორთან მამუკა იოსელიანთან და დასავლეთ საქართველოს ტუბერკულოზის ცენტრის დირექტორის მოადგილე სამკურნალო დარგში დარეჯან ასათიანთან.
- ჩასატარებელი სამუშაოების დელეგირება და ხარისხზე ზრუნვა: პროექტზე მუშაობის ამსახველი ფოტომასალის დაფიქსირება საინფორმაციო პოსტერების მომზადება და დარიგება კვლევისთვის კითხვარების მომზადება და კვლევის ჩატარება კვლევის შედეგების შესწავლა და ასახვა ცხრილებსა და დიაგრამებში ქუთაისში არამწვევლთა კაფეების არსებობის შესწავლა
- კვლევებისათვის რესპოდენტთა რაოდენობის გაზრდა
- პროექტის პრეზენტაციისთვის მზადება

სწავლების მეთოდოლოგია/METHODOLOGY OF TEACHING

- დროის ფაქტორი – თუ დიდკონტიგენტთან კლასებში სასწავლო პროექტისთვის 3–4 კვირაა საკმარისი, ამ შემთხვევაში დაგჭირდა თვენახევარი, რომ გეგმით გათვალისწინებული საკითხები მოგვეგვარებინა.

საგნობრივი სტანდარტი, რომელზეც უნდა გავიდეს გაკვეთილის შედეგები ბიოლოგია ესგ

კვლ.VIII.2. მოსწავლეს შეუძლია კვლევითი პროცედურის განხორციელება, მონაცემთა წარმოდგენა სხვადასხვა საკომუნიკაციო საშუალებების გამოყენებით.

კვლ.VIII.4. მოსწავლეს შეუძლია მონაცემთა ანალიზი და შეფასება.

ბიოლ.VIII.5. მოსწავლეს შეუძლია დაახასიათოს ადამიანის ორგანიზმის ანატომიური და ფიზიოლოგიური თავისებურებები.

ბიოლ.VIII.9. მოსწავლეს შეუძლია გააანალიზოს ჯანსაღი ცხოვრების წესის მნიშვნელობა ადამიანისათვის

ბიოლოგია ესგ 9 კლასი

კვლ.IX.2. მოსწავლეს შეუძლია კვლევითი პროცედურის განხორციელება/მონაცემების აღრიცხვა.

ბიოლ.IX.9. მოსწავლეს შეუძლია გააანალიზოს გარემო ფაქტორების მნიშვნელობა ადამიანის ჯანმრთელობისათვის.

წინარე ცოდნა / მოსწავლეებმა იციან:

- სუნთქვის სისტემის სასიცოცხლო მნიშვნელობა
- ჰომეოსტაზის შენარჩუნების მნიშვნელობა ორგანიზმის ჯანმრთელობისათვის
- თამბაქოს წვევა მავნე ჩვევაა, რადგან სუნთქვის, სისხლის მიმოქცევისა და სხვა ფუნქციური სისტემებისათვის პათოლოგიურ პროცესების განვითარებას იწვევს.
- სუნთქვისა და სისხლის მიმოქცევის სისტემებს შორის კავშირი

გაკვეთილის ბოლოს მოსწავლეებს ეცოდინებათ:

- მცენარე თამბაქოს ბიოლოგიური მიმოხილვა
- თამბაქოს აღმოჩენის, ამერიკაში გამოყენების და ევროპაში შემოტანის ისტორია
- თამბაქოს წვევის მრავალსაუკუნოვანი ისტორიის მიმოხილვა.
- რატომ არის თამბაქოს წვევა მავნე ჩვევა
- თამბაქოს ბოლის შედგენილობა და მისი ტოქსინების გავლენა ორგანიზმზე
- რა არის კანცეროგენი, რა სახის კანცეროგენებს შეიცავს თამბაქოს ბოლი
- თამბაქოს მწვევლთა შორის სხვადასხვა დაავადებების გავრცელების სტატისტიკა.
- თამბაქოს აქტიური და პასიური მოწევის სახეები
- თამბაქოსთან დაკავშირებული კანონმდებლობის ზოგიერთი მუხლი;

მოსწავლეები იმსჯელებენ:

- რა სოციალური, მატერიალური, ფსიქოლოგიური და სამედიცინო პრობლემები შეიძლება შეექმნეს ახალგაზრდას თამბაქოს წვევით;
- რა სამედიცინო პრობლემები შეიძლება შეექმნას მოზარდს ამ მავნე ჩვევის გამო;
- სკოლის, საინფორმაციო საშუალებებისა და საზოგადოების როლი ამ მავნე ჩვევის საწინააღმდეგოდ.

გაიაზრებენ:

- უსაფრთხო ცხოვრების წესის დაცვის მნიშვნელობას;
- საზოგადოების, განათლებისა და ინფორმირებულობის როლს თამბაქოს წვევის მავნე ჩვევასთან ბრძოლის თვალსაზრისით;
- მოსწავლეები შეძლებენ საკუთარი მოსაზრების საჯაროდ გამოთქმას და არგუმენტებით მის დასაბუთებას;

სწავლების მეთოდოლოგია/METHODOLOGY OF TEACHING

- განიმტკიცებენ სხვისი აზრის მოსმენისა და პატივისცემის უნარ-ჩვევას;

პროექტის პრეზენტაციის გეგმა

1. კლასის ორგანიზება და გაკვეთილის მიზნის გაცნობა : 2 წთ
2. კლასის პროვოცირება - თამბაქოს წვეისთვის განკუთვნილი ნივთების საშუალებით : 3 წთ. ყუთში ჩადებულია სხვადასხვა ნივთები. მოსწავლეები სათითაოდ იღებენ მათ ყუთიდან (ასანთი, სხვადასხვა სიგარეტი, საფერფლე, გაზის სანთებელა, ყალიონი) და იტყვიან რა კავშირი აქვს მათ დღევანდელი გაკვეთილის თემასთან.
3. კითხვა-პასუხი -10-15 წთ
4. პრეზენტაცია - „მცენარე, რომელმაც განსაკუთრებული კვალი დატოვა კაცობრიობის ისტორიაში“
5. ექიმის საუბარი : თამბაქოს წვეა და მოზარდის ჯანმრთელობა; 3-4 წთ
6. მინილექცია : ვიდეო ფილმის ჩვენება „ მოწვევა - სიამოვნება რომელიც კლავს“მასწავლებლის კომენტარებით; 15 წთ
7. პრეზენტაცია : „თამბაქოს მიმართ დამოკიდებულების კვლევა“ - IX კლასი
8. კითხვა-პასუხი : რა იცით თამბაქოს მავნებლობის შესახებ? 10 წთ
9. აქტიური მინი-ლექცია : რა იცით თამბაქოს წვეის პრევენციასთან საკანონმდებლო დამოკიდებულების შესახებ - 5 წთ
10. დისკუსია : „ თამბაქოს წვეა - უფლება თუ დანაშაული“- 15 წთ
11. პრეზენტაცია - „კვლევა პასიური წვეის შესახებ“ - VIII კლასი - 5 წთ
12. ვიდეორგოლი : „ჩააქრე და გამოძევე“ - 5 წთ
13. კროსგორდის შევსება : 3 წთ.
14. ვენის დიაგრამაზე მუშაობა : თემაზე აქტიური და პასიური მოწვევა - 5 წთ.
15. გაკვეთილის შეფასება მოსწავლეებისა და პედაგოგების მიერ: 5 წთ

განალიზებული მოსწავლეთა და მასწავლებლის საჭიროებები, მოსწავლეთა საჭიროებებზე ორიენტირებული მუშაობა, დამეხმარა მოსწავლეებში შემდეგი უნარების განვითარებაში:

- ცოდნისა და დამოკიდებულებების
- ქცევების სათანადოდ ჩამოყალიბების
- დაბალი თვითშეფასების დაძლევის
- უცხო ადამიანებთან კომუნიკაციის
- საკუთარი აზრის არგუმენტირებული გამოხატვის
- კვლევითი უნარ-ჩვევების
- პრეზენტაციის მომზადების განვითარებაში

ვფიქრობ, რეგიონებში ბევრ ჩემს კოლეგას აქვს მცირეკონტიგენტთან კლასებში მუშაობის პრობლემები. თუ მათთვის ჩემი გამოცდილება საინტერესო აღმოჩნდება, ძალიან გამახარებს.

გამოყენებული ლიტერატურა :

1. სოფიკო ლობჯანიძე http://mastsavlebeli.ge/?action=page&p_id=10
2. როგორ მოვემზადოთ კარგი პრეზენტაციისთვის
3. როგორ წარვმართოთ პედაგოგიური კვლევები
4. როგორ დავგეგმოთ და განვახორციელოთ პროექტ-გაკვეთილი
5. როგორ დავგეგმოთ მოქნილი და შემოქმედებითი გაკვეთილი
6. http://maritagogiberishvili35-1.blogspot.com/2014/01/blog-post_27.html
7. http://clubyoungleaders.blogspot.com/2013/01/blog-post_17.html თამბაქო, მისი ისტორია და მავნებლობა
8. <http://www.radiotavisupleba.ge/content/algorithmi/25157985.html>
9. http://www.oldorthodox.ge/wrl_sigaretis_shesaxeb.htmlhttp://www.orthodoxy.ge/metsniereba/beliaevi_tambako.htm

რეზიუმე

ნაშრომში განხილულია პროექტებით სწავლების პრობლემების შესახებ მცირეკონტიგენტის კლასებში. ავტორი გვიზიარებს პროექტის „თამბაქო მტერი თუ მეგობარი“ განხორციელების გამოცდილებას, რომელიც ჩატარდა 3-3 მოსწავლით წარმოდგენილ VIII და IX კლასებში.

Khatuna Kapanadze - Tkibuli Region Gelati Public School - the certified teacher of biology. Involved in the scheme.

The problems of project learning in small groups

Abstract

The present paper the problems of project learning in small groups. It shows the authors experience gained while leading a project "Tobacco – enemy or friend" that was held in two classes. Each class contains just 3 students.

სწავლების მეთოდიკა/METHODOLOGY OF TEACHING

შზია კუბეცია - აკაკი წერეთლის სახელმწიფო უნივერსიტეტი, გეოგრაფიულ მეცნიერებათა დოქტორი, ასოცირებული პროფესორი.

შორენა ტყემალაძე - ქ. ქუთაისის 23-ე საჯარო სკოლის ბუნებისმეტყველების სერტიფიცირებული პედაგოგი.

სკოლებისა და უნივერსიტეტების ინტეგრაცია ბუნებისმეტყველების სწავლების მეთოდიკაში

ბუნებისმეტყველების სწავლების მეთოდიკა პედაგოგიურ მეცნიერებათა ციკლს განეკუთვნება. ბუნებისმეტყველების ნებისმიერი საკითხის ადაპტირება გაკვეთილზე კვლევითი და კონსტრუქტივისტული მიდგომების კომბინირებით მიმდინარეობს.

კურსის შინაარსის გადასაცემად საჭიროა საუკეთესო და ეფექტური ფორმის მეთოდებისა და ხერხების შერჩევა.

ეს მოითხოვს სასწავლო-მუშაობის ორგანიზაციის განსაკუთრებულ ფორმებს: ექსკურსიები ბუნებაში; დაკვირვება; აღწერა; აღრიცხვა; კლასიფიკაცია; გაზომვა; კომუნიკაცია; მონაცემების ინტერპრეტაცია; ცდის დაგეგმვა-ჩატარება; მოდელის შექმნა და ა. შ.

ზემოთ ნახსენები კვლევითი უნარ-ჩვევები, დამოკიდებულებები, თეორიული და პრაქტიკული სამუშაოების ფონზე გამოყენებით ხასიათს ღებულობს.

თანამედროვე სამყაროში ბავშვები ადრეული ასაკიდან სწავლობენ ქცევებზე შესაძლებლობიდან გამომდინარე პასუხისმგებლობის აღებას. იმისათვის რომ გადაეჭრათ არაერთი პრობლემა ჩვენს გარემომცველ სამყაროში სკოლა წარმოადგენს საშუალებას განვაავითაროთ ცოდნა, ღირებულებები და უნარები დროის ადექვატურად, რომლის პრიორიტეტებს სოციალურ სამართლიანობისა და ბუნებრივი გარემოს დაცვა წარმოადგენს.

12 სკოლისა და უნივერსიტეტის ინტეგრირებით შესრულებულმა სასკოლო პროექტმა: „ჩვენი პლანეტა, ჩვენი გარემო, ჩვენი პასუხისმგებლობა“ საშუალება მოგვცა:

- ეროვნული სასწავლო გეგმით განსაზღვრული შედეგების მიღწევაში:

- ა) ცოცხალი სამყაროს სასიცოცხლო პროცესების შესახებ ცოდნა;

- ბ) სამყაროში მიმდინარე ფიზიკური და ქიმიური მოვლენებით.

- გ) გარემოს მდგრადი განვითარების პრინციპები.

- საკუთარი საქმიანობით ხელი შეუწყონ ზოგადი განათლების ეროვნული მიზნების განვითარებას:

- ა) ბუნებრივი გარემოს დაცვა და შენარჩუნება;

- ბ) კომუნიკაცია;

- გ) კანონმორჩილება.

- სკოლაში ყოველდღიური საქმიანობა მიუსადაგონ მასწავლებლის პროფესიულ სტანდარტს:

თავი IV. მუხლი 13. სასწავლო პროცესის დაგეგმვა.

4. მოსწავლეთა ინტერესებისა და შესაძლებლობების გათვალისწინებით გეგმავს კლასგარეშე აქტივობებს; (ექსკურსია)

თავი IV. მუხლი 131. სწავლება.

2. თითოეულ მოსწავლეზე დაკვირვების საფუძველზე ეხმარება მათ დამოუკიდებელ შემსწავლელად ჩამოყალიბებაში. (ესე-მდინარეზე);

3. მოიძიებს და პრაქტიკაში ნერგავს სწავლების ინოვაციურ სტრატეგიებსა და კონკრეტულ მეთოდებს; (12 სკოლისა და უნივერსიტეტის ინტეგრაცია; კვლევითი უნარ-ჩვევები და დამოკიდებულებები)

მოსწავლეებმა გამოკვეთეს ლოკალური გარემოდან გლობალურამდე 21 საუკუნის ორი მწვავე პრობლემა: მშვიდობა და გარემოს დაცვა.

პრობლემის მოგვარებასთან დაკავშირებით გაჩნდა საინტერესო მოსაზრებები, რასაც ინდივიდუალურად ვერ შეძლებდნენ, „ძალა ერთობაშია“ პრინციპიდან გამომდინარე

სწავლების მეთოდოლოგია/METHODOLOGY OF TEACHING

მასწავლებლისა და აკაკი წერეთლის სახელმწიფო უნივერსიტეტის ლექტორ-მასწავლებელთა დახმარებით შეადგინეს სხვადასხვა სკოლების მოსწავლეებთან თანამშრომლობით სამოქმედო გეგმა, რომელიც გახდა წინაპირობა სკოლათაშორისი (12 სკოლა: ქ. ქუთაისის N2, N7, N9, N10, N11, N15, N23, N35, N41, ტყიბულის მუნიციპალიტეტის სოფ. გელათის საჯარო სკოლა, მარტვილის მუნიციპალიტეტის სოფ. ლეციცხვიის გელა ჭედიას სახელობის სკოლა და კერძო სკოლა „გონი“) პროექტისა „ჩვენი პლანეტა, ჩვენი გარემო, ჩვენი პასუხისმგებლობა“. ინტეგრირებულმა პროექტმა ხელი შეუწყო მოდელირებით (ალბერტ ბანდურას სოციალური კოგნიტიური თეორია) სწავლებას, რაც საფუძველს აძლევს--თანატოლთა განათლებას.

პროექტის მიზანი:

1. სკოლებისა და უნივერსიტეტების ინტეგრაციით მიდგომების გამოყენება ბუნებისმეტყველების სწავლების მეთოდოლოგიაში;
2. მოსწავლეთა საჭიროებებიდან გამომდინარე გარემოში მიმდინარე პროცესების შესწავლა და ანალიზი.
3. გარემოს მდგრადი განვითარების პრინციპებზე ორიენტირება და მოსალოდნელი რისკ-ფაქტორების თავიდან აცილება.
4. სკოლა-ოჯახი-საზოგადოების ჩართულობა თემატურ აქტივობებში;
5. კომუნიკაცია, გუნდურობა, საერთო უფლება-მოვალეობებისა და პასუხისმგებლობის გაცნობიერება.

მოსალოდნელი შედეგები:

სასწავლო საგანმანათლებლო პროექტის პერსპექტივაა მოზარდს ეტაპობრივად განუვითაროს პრაქტიკული უნარი გუნდური თანამშრომლობისა ლოკალურ და გლობალურ სივრცეში აღმოჩენილ პრობლემებზე, რათა სწორად განსაზღვროს საკუთარი ქვეყნის გარემოს განვითარების პრიორიტეტები და აქტიურად ხელი შეუწყოს ცხოვრების ჯანსაღი წესის დამკვიდრებას.

- მოსწავლეები უნივერსიტეტის ლექტორ-მასწავლებლებთან და სტუდენტებთან კონსულტაციით სწორად მოახდენენ მომავალი პროფესიის არჩევას;
- ბუნებისმეტყველების სწავლება ხელს შეუწყობს მეთოდური მიმართულებით აქტუალური თემების შესახებ ცოდნის შეძენას, გაღრმავებას და გამოვლენას;
- მოსწავლეებს შეუძლიათ ბუნებისმეტყველების პრობლემურ საკითხებში პრევენციული ზომების გატარება და რეკომენდაციების შემუშავება, როგორც თანატოლებთან, ასევე საზოგადოებასთან;

პროექტის მნიშვნელობა

სკოლებისა და უნივერსიტეტების ინტეგრაციით შესრულებული ბუნებისმეტყველების პროექტი ხელს შეუწყობს მოსწავლე და სტუდენტ ახალგაზრდობას თანამედროვე ეპოქალური მოვლენების ადექვატურად აღქმაში, გლობალიზაციის ეპოქაში ბუნებისმეტყველების მოვლენებსა და პროცესების გათვითცნობიერებაში. იმ თაობებისა, რომელიც იზრუნებს ლოკალურ გარემოში დროული და მიზნობრივი პრაქტიკული ღონისძიებების გატარებაზე.

პროექტის განხორციელება ხელს შეუწყობს განათლების ეროვნული მიზნების განხორციელებას, გამჭოლი კომპეტენციების და ევროპულ საგანმანათლებლო სტანდარტებთან დაახლოვებას, კერძოდ განათლება მდგრადი განვითარებისათვის, რადგან ეს არის ახლებური ხედვა, რომელიც ეხმარება ნებისმიერი ასაკის ადამიანს უკეთ შეიცნოს სწრაფად ცვალებადი სამყარო, რომელშიც ჩვენ ვცხოვრობთ. გარემოს დეგრადაციის, ურბანული დაგეგმარების, კონფლიქტების, უფლებების შელახვის თუ სხვა პრობლემების აღსაქმელად და გასააზრებლად საჭიროა ჰოლისტიური, ინტერდისციპლინარული მიდგომა:

- მომავლის მოქალაქეს სკოლათაშორისი ინტეგრაციით და ფორმალური და არაფორმალური განათლების მრავალფეროვანი აქტივობებით შეუძლია გარემომცველ სამყაროში მიმდინარე მოვლენებისა და პროცესების შეცნობა, კვლევა და ადექვატური შეფასება.

სწავლების მეთოდიკა/METHODOLOGY OF TEACHING

- მოსწავლეებს უჩნდებათ ხედვა, რომ თითოეულ ადამიანს აქვს შესაძლებლობა და პასუხისმგებლობა გლობალური მასშტაბით პოზიტიური ცვლილებების გამოსაწვევად და თავისი იდეების განსახორციელებლად
- პროექტის ფარგლებში ჩნდება დარწმუნების სტრატეგია, რომ ჩვენზეა დამოკიდებული, როგორი იქნება გარემომცველი სამყარო.

1. პროექტის აღწერა და განხორციელება -

ეტაპი	საქმიანობა	აქტივობა	რესურსები	პასუხისმგებელი პირი	ვადები
I	შეხვედრები	მრგვალი მაგიდა 12 სკოლის პედაგოგებსა და მოსწავლეებთან და პროექტის მიზნის ფორმულირება	ტექნიკური აღჭურვილობა.საკ ანცელარიო მასალა. ადამიანური რესურსი	პროექტის ხელმძღვანელი პედაგოგი შორენა ტყემალაძე. ასოც.პროფესორი მზია კუბეცია	16-17. 09.2014
II	მემორანდუმების გაფორმება	მემორანდუმის გაფორმება-სკოლებთან,აწსუ უნივერსიტეტთან, ტელევიზიასთან, სამთავრობო და არასამთავრობო ორგანიზაციებთან	დაწესებულების ხელმძღვანელები და საორგანიზაციო ჯგუფი	ნ.ხუციძე, დ.ჩხიროძე, გ.მარგველაშვილი, ე. ნემსწვერიძე, უ. ფხაკაძე, ს.სარალიძე, თ. თოფურია, დ.გაგუა,ლ.კუხიანიძე, რ.თვალაბაიშვილი, ე.სულავა,გ.ავალიანი რ.გოლეტიანი,ნ.გოლეტიანი ი.ხასაია,ა.გამახარია,ქ.ცხაკაია და სხვა.	20-27.09 2014
III	სამოქმედო გეგმის შედგენა	პროექტის მონაწილეთა მიერ დეტალურად განსახორციელებულ აქტივობათა გაწერა	ფლიფარტები,მარკერი, პროექტორი,ლექტონი, ფოტოაპარატი,საკ ანცელარიო მასალა	საორგანიზაციო კომიტეტი	28-29.09. 2014
IV	სამოქმედო გეგმის განხორციელება	სხვადასხვა ტიპისა და ფორმატის აქტივობათა შესრულება.(დანართი 1)	მატერიალური და ადამიანური რესურსი	საორგანიზაციო ჯგუფი,შშობელთა კომიტეტები(ბ.დისაძე, ლ.ნუცუბიძე,თ.ჩიკვაძე, ლ.კაშია და სხვა)	16.09 -დან დღემდე
V	შეჯამება,შეფასება, სამომავლო რეკომენდაციები.პროექტის მდგრადობა	ეტაპობრივიშეჯამება წერილობითი ანგარიშებისა და ანკეტების წარმოება.	მატერიალური და ადამიანური რესურსი	საორგანიზაციო კომიტეტი	20 დეკემბერი

სამოქმედო გეგმის განხორციელება

- პროექტის მონაწილე 12 სკოლის მოსწავლეთა სამიზნე ჯგუფის საინფორმაციო შეხვედრა აწსუ უნივერსიტეტში გეოგრაფიის კათედრაზე „21-ე საუკუნე და ეკოლოგიური პრობლემები“(მ.კუბეცია)
- ა) გარემოს მდგრადი განვითარება და ეკოკალენდარის დამკვიდრება სკოლებში
- ბ) სამოქმედო გეგმის შედგენა
- გარემოს დაცვის დღეები-- ქალაქის დასუფთავება და საინფორმაციო კამპანია. 19-20-21 სექტემბერი
- ვიზიტი პარლამენტში--გარემოსდაცვით დეპარტამენტთან და განათლების კომიტეტთან. ზ.ზვიადაური,ე.ჩაფიძე
- ა/ო „მშვიდობიანი და საქმიანი კავკასია“-მოსწავლეთა ტრენინგ-სემინარი

სწავლების მეთოდოლოგია/METHODOLOGY OF TEACHING

თემა-

- ა) ომი, ადამიანი და ბუნება
 - ბ) კონფლიქტების ეფექტური მართვა
 - გ) ბავშვთა უფლებები და მოვალეობები
- პერევი ნაციონალური სამზარეულოს ფესტივალი- „ნდობის ფაქტორის აღდგენა“ მოსწავლეთა მიერ ორგანიზებული საინფორმაციო შეხვედრები სხვადასხვა სკოლის ჯგუფებთან (გაცნობითი ინფორმაციის მიწოდება-დებატები, თანატოლთა ურთიერთსწავლება. (6-15 ოქტომბერი)
 - მასტერკლასი-აწსუ- პროფესორი რ.კილაძე -- „მცენარეთა სისტემური ცვლილებები დარგვასა და დათესვაში გლობალური დათბობის ფონზე“, მერიის ნებართვით ეკოზონის გამოყოფა, მშვიდობისა და მეგობრობის ხეივანის გაშენება. (15 ნოემბერი)
 - საექსკურსიო ვიზიტი შპს „ფარკონი“-ხელმძღვანელი მამუკა ალფაიძე.სამკურნალო მცენარეების გახმობა და რეალიზაცია.პრაქტიკული რეკომენდაციები კომპეტენტური პირებისაგან.
 - სასკოლო შიდა საგამოფენო კონკურსი „მე და ბუნება“(ესეები,ნახატები და ა.შ)
 - ვიზიტი N23-ე საჯარო სკოლაში--ნატოსა და ევროკავშირის სამთავრობო ორგანიზაციის დირექტორი ელენე გოცაძე. პარტნიორ სკოლათა შორის ქ.ქუთაისის განათლების განვითარებისა და დასაქმების ცენტრის მიერ ორგანიზებული დებატები რეზოლუცია: „იმისათვის,რომ საქართველო გახდეს ევროკავშირის წევრი, საქართველომ უნდა დააკმაყოფილოს ევროკავშირის მოთხოვნები გარემოსდაცვითი მიმართულებით...“ (28 ნოემბერი)
 - მსოფლიო შიდა დღე ტრენინგ-სემინარი. დემოკრატიული ჩართულობის ცენტრი. თანამშრომლობითი აქტივობა ქ. ქუთაისის განათლების განვითარებისა და დასაქმების ცენტრთან ნ.ნამიჭიშვილი. საინფორმაციო კამპანია-ბროშურების დარიგება. (1 დეკემბერი)
 - აწსუ-პროფესორი მ.კუბეცია ლექცია თემაზე: „გარემოს მდგრადი განვითარება და ევროკავშირი“ (12 დეკემბერი)
 - ჟურნალი „განზომილება“ რედ. მ. ჩოგოვაძე-სტატია „ჩვენი პლანეტა, ჩვენი გარემო,ჩვენი პასიხსიმგებლობა“
 - საქველმოქმედო აქცია „ქველმოქმედება ჩვენი პასუხისმგებლობა“, ბიბლიოთეკის გახსნა და აქტუალურ საკითხებზე ინფორმირება პროექტის პარტნიორ ლეციცხვაიეს სკოლაში (18 დეკემბერი)
- აქტივობა-**შემეცნებითი საინფორმაციო ექსკურსია ლეციცხვაიეში საქველმოქმედო ღონისძიებაში მონაწილეობს მოსწავლეების და სტუდენტების სამიზნე ჯგუფი.
- სამარშრუტო მონაკვეთზე მდინარის სისტემის აღწერა მოსწავლეების, სტუდენტების, მასწავლებლის, ლექტორის და სტუდენტის ჩართულობა
- დაკვირვება ოდსკურას კალაპოტზე-მყარი ქანებით აგებული კალაპოტი, სტრუქტურირებული, აღმოჩენა-ავტოქარხანასთან დაბინძურების კერა-ანტროპოგენული ფაქტორის გავლენა,
- გუბისწყალი-ადვილად შლადი ქანები ალუვიური ნაფენების კალაპოტით გამოხატული მეანდრირებით,შემდეგი დაკვირვება ხდება ხონისა და მარტვილის საზღვარზე ცხენისწყლის ხეობას-წყალშემკავებელი დამბა-მისი მნიშვნელობა,გახსენება-ტრანსფერული ცოდნის გააქტიურება-ორგანოლევტიკური სინჯის ჩატარება მდინარის წყალზე-სუნი,გემო,ფერი.
- კონკურსი მდინარეების ესე თემა„საქართველოს მდინარეების ეკოლოგიური პრობლემები“ჯავახიშვილის უნივერსიტეტი თსუ ეკოკლუბი-ენგური,რიონი და ოდასკურა.გამოყენებული მეთოდები ბუნებისმეტყველებიდან-დაკვირვება,აღწერა,აღრიცხვა პრაქტიკული ანგარიშებიდან ესეებამდე.
 - ეკოკალენდარი მდინარეების საერთაშორისო დღე 14 მარტი.მრგვალი მაგიდა 12 სკოლის მონაწილეთა შორის სადისკუსიო საკითხია „საქართველოს მდინარეების გამოყენების პერსპექტივები და მოსალოდნელი რისკ-ფაქტორები“

სწავლების მეთოდოლოგია/METHODOLOGY OF TEACHING

- ეროვნულ კონფერენციაზე გამარჯვებული პროექტი „ენერგოეფექტურობა –საუკუნის მოთხოვნა“

ეს ყველაფერი კი ასახავს გარემოს მდგრადი განვითარების პრინციპებს, მდინარეების დაცვას, ენერგოეფექტურობასა და ბუნებრივი კატასტროფების რისკის შემცირებას.

2. პროექტის რესურსები -

ინფორმაციის მოძიება ინტერნეტში. არასამთავრობო ორგანიზაციები ქ. ქუთაისის განათლების განვითარებისა და დასაქმების ცენტრი. ა/ო მეწარმე ქალთა ფონდი, ტურიზმი მშვიდობისა და განვითარებისათვის, მშვიდობიანი და საქმიანი კავკასია, სოციოლოგიური და კვლევითი ცენტრი მერმისი, ფონდი სოხუმი, ახალგაზრდა იურისტთა ასოციაცია(საია), აწსუ უნივერსიტეტი, და მონიტორინგი

- პროექტი განხორციელდა დადგენილ ვადებში სამოქმედო გეგმის მიხედვით;
- ფიქსირდებოდა ეტაპობრივი წერილობითი ანგარიშები, ვიდეომასალისა და სურათების დასტურით;
- დაგეგმილი ღონისძიებების წინ და შემდეგ ხდებოდა შევსება მოლოდინებისა და შედეგების, შთაბეჭდილებების ფურცლებისა;
- ყოველი აქტივობის ბოლოს მოსწავლეები ღებულობდნენ მონაწილეობის სერტიფიკატს(წამახალისებელი);
- ძირითად მონიტორინგს ახორციელებდა პროექტის ხელმძღვანელი საორგანიზაციო კომიტეტთან ერთად;

შეფასება:

რაოდენობრივი: 12 სკოლის პედაგოგის, მოსწავლეების და აწსუს სტუდენტების ურთიერთთანამშრომლობით საფუძველი ჩაეყარა ეკოკალენდარის ინტეგრირებულად მართვაში ტრადიციას.

თვისობრივი: სკოლათა კავშირებით შექმნილ ეკოქსელ „ეკოჰარმონიის“ მოსწავლეების მიერ აქტიურად მოხდა დანარჩენ მოსწავლეთა ინფორმირება. გაიზარდა ინტერესი გარემოს მდგრადი განვითარების პრინციპებისადმი. ერთობლივი თანამშრომლობამ ხელი შეუწყო ინტერესისა და მოტივაციის გაზრდას ბუნებისმეტყველების სწავლებაში.

ლიტერატურა:

1. საქართველოს მთავრობის განკარგულება N84 2004 წლის 18 ოქტომბერი „ზოგადი განათლების ეროვნული მიზნები“ს დამტკიცების შესახებ.
2. ეროვნული სასწავლო გეგმა 2011-2016 წწ.
3. მ. ბლიაძე- ექსპურსიები ბუნებისმეტყველებაში-სატრენინგო მასალები-თბილისი 2013 წელი.
4. მ. კუბეცია; შ. ტყემალაძე- არაფორმალური განათლება დაწყებით საფეხურზე ბუნებისმეტყველების საგნის სწავლებაში. 2014 წ. აკაკი წერეთლის უნივერსიტეტის გამოცემა.
5. პატრიცია ბრანდერი, რუი გომესი, ელლი კინი და სხვ.; -- „მთელი სიცოცხლის მანძილზე სწავლება - [თბ.], 2004/წელი
6. Б.В. Емельянов, Экскурсоведение. М., 2007

რეზიუმე

ბუნებისმეტყველების სწავლების მეთოდოლოგია პედაგოგიურ მეცნიერებათა ციკლს განეკუთვნება. ბუნებისმეტყველების ნებისმიერი საკითხის ადაპტირება გაკვეთილზე კვლევითი და კონსტრუქტივისტული მიდგომების კომბინირებით მიმდინარეობს.

კურსის შინაარსის გადასაცემად საჭიროა საუკეთესო და ეფექტური ფორმის მეთოდებისა და ხერხების შერჩევა. თანამედროვე სამყაროში ბავშვები ადრეული ასაკიდან სწავლობენ ქცევებზე შესაძლებლობიდან გამომდინარე პასუხისმგებლობის აღებას. იმისათვის რომ გადავჭრათ არაერთი პრობლემა ჩვენს გარემომცველ სამყაროში სკოლა წარმოადგენს საშუალებას განვაავითაროთ ცოდნა, ღირებულებები და უნარები დროის ადექვატურად, რომლის პრიორიტეტებს სოციალურ სამართლიანობისა და ბუნებრივი გარემოს დაცვა წარმოადგენს.

12 სკოლისა და უნივერსიტეტის ინტეგრირებით შესრულებულმა სასკოლო პროექტმა: „ჩვენი პლანეტა, ჩვენი გარემო, ჩვენი პასუხისმგებლობა“ მიდგომის გამოყენებით საშუალება მოგვცა ეროვნული სასწავლო გეგმით განსაზღვრული შედეგების მიღწევაში, ზოგადი განათლების ეროვნული მიზნების განვითარებასა და მასწავლებლის პროფესიულ სტანდარტის განხორციელების.

Mzia kubetsia - Akaki Tsereteli State University, Department of Geographical Sciences Ph.D., Associate Professor .

Ms. Tkhemaladze - Street. The 23 public school science Certified teachers

Schools and universities to integrate science teaching methods

Summary

Teaching methods are natural cycles of Pedagogical Sciences. Research and constructivist approaches to adapt to any science lesson being combined. Course content is needed in order to transfer the most efficient form of selection methods and techniques. In the modern world from an early age children learn behaviors can to take responsibility. To solve a number of problems in the school In the world to develop the knowledge, values and skills to adequately time, the priorities of social justice and the protection of the natural environment.

12 secondary school and university integration project executed:., our planet, our environment, our responsibility "approach has enabled us to achieve the results of the national curriculum, teacher professional development and the standard of the national goals of general education.

ნინო მანგალაძე - აკაკი წერეთლის სახელმწიფო უნივერსიტეტის ასოცირებული პროფესორი
ნანა კილაძე - აკაკი წერეთლის სახელმწიფო უნივერსიტეტის ასოცირებული პროფესორი

**თემის „ფოტოსინთეზი და ტრანსპორტი მცენარეებში“ სწავლება
თანამედროვე მეთოდების გამოყენებით X კლასში**

თანამედროვე მოთხოვნების შესაბამისად განათლების სისტემის წინაშე დადგა ამოცანა, რომ თითოეული მოქალაქე უზრუნველყოს ისეთი ცოდნით და უნარ-ჩვევებით, რომელიც დაეხმარება მას სწორი არჩევანის გაკეთებაში, მართებული გადაწყვეტილების მიღებაში, პრობლემის გადაჭრაში და მუდმივად ცვალებად კონკურენტულ გარემოსთან შეგუებულობაში (1).

სწავლების ახალი მეთოდები ორგანულად შეერწყა ქვეყნის ტრადიციებს, ახალი მეთოდები დასავლეთ ევროპის ქვეყნების ბევრ სკოლაში დაინერგა, რომლის მიხედვით მოსწავლე გაკვეთილის მსვლელობის პროცესში აქტიურად უნდა მონაწილეობდეს, ნათლად ხედავდეს საკუთარი კვლევების და ექსპერიმენტის დანიშნულებას. სწავლების პროცესში მოსწავლე მკვლევარის მდგომარეობაში უნდა ჩავაყენოთ (1).

აქტიური სწავლების მეთოდები უნდა ეთანხმებოდეს მოსაზრებას:

მოვისმინე - დამავიწყდა,

დავინახე - დამამახსოვრდა,

ცდა ჩავატარე - გავერკვიე.

პედაგოგმა უნდა განსაზღვროს გაკვეთილის ფორმა, დაგეგმოს აქტივობები და განსაზღვროს მის შესასრულებლად საჭირო დრო, მოიძიოს საჭირო რესურსები, შეარჩიოს მოსწავლეთა ორგანიზების მოსახერხებელი ფორმები და შეფასების კრიტერიუმები. დაგეგმოს გაკვეთილის შინაარსობრივი სტრუქტურა (2). მეათე კლასის სახელმძღვანელოში „ბიოლოგია“ არის თემა: „ფოტოსინთეზი და ტრანსპირაცია მცენარეებში“, რომელსაც ეთმობა რამდენიმე საათი. თემაში განხილულია: ფოტოსინთეზის აგებულება, მცენარის სუნთქვა, მცენარე და მინერალები, მინერალური მარილების მნიშვნელობა მცენარისათვის, მინერალური მარილების შეღწევის გზები, სასუქები, მცენარის სატრანსპორტო სისტემა ფესვური წნევა, ტრანსპირაცია (3).

თემაში მოცემულია რამდენიმე ცდა, რაც გაუღრმავებს მოსწავლეებს თეორიულად მიღებულ ცოდნას, გარდა სახელმძღვანელოში მოყვანილი მაგალითებისა ჩვენ გთავაზობთ რამდენიმე მარტივად შესასრულებელ ექსპერიმენტს, რაც ხელს შეუწყობს მოსწავლეების პრაქტიკული უნარ-ჩვევების განმტკიცებას, კერძოდ გააუმჯობესებს მიკროსკოპთან დამოუკიდებელი მუშაობის უნარს, ექსპერიმენტული მონაცემების ანალიზს და სხვა. მიზანშეწონილად მიგვაჩნია მასწავლებელმა ჩაატაროს ექსპერიმენტული გაკვეთილი თემის „ფოტოსინთეზი და ტრანსპორტი მცენარეებში“ ბოლოს, რაც იქნება ერთგვარი შეჯამება შესწავლილი მასალის.

ფოტოსინთეზის შესწავლა მიკროსკოპის საშუალებით. მასწავლებელი წინასწარ ემზადება გაკვეთილისათვის, მოსწავლეებს საშინაო დავალებად აძლევს გაიმეორონ მიკროსკოპთან მუშაობის და მოკროპრეპარატების დამზადების წესები, იმარაგებს საჭირო მასალებს, ქიმიურ ჭურჭლებს და რეაქტივებს.

უმჯობესია მასწავლებელმა აირჩიოს ჯგუფური მუშაობის მეთოდი, სხვადასხვა ჯგუფს მისი მეთვალყურეობით დაავალოს სხვადასხვა მცენარის ფოტოსინთეზის სიბრტყიდან ანათალის დროებითი პრეპარატების დამზადება, გამოიყენოს ერთლებნიანი და ორლებნიანი მცენარეთა ფოთლები. მოსწავლეებმა (სხვადასხვა ჯგუფებმა) უნდა დაათვალიერონ ერთმანეთის მიერ დამზადებული პრეპარატები. **საჭირო მასალები:** მიკროსკოპები, სასაგნე და საფარი მინები, საპრეპარაციო ნემსები, წყლის აბაზანები, მინის წკირები, ჭორბანას, ქლოროფიტუმის ან სხვა ერთლებნიანი და ორლებნიანი მცენარეთა ფოთლები.

მასწავლებელი მოსწავლეებს აძლევს დავალებას, მიკროსკოპში დააკვირდნენ: ფოტოსინთეზის ეპიდერმისის უფერულ, ნაოჭებიან უჯრედებს და ბაგეებს, ბაგის მკეტავ უჯრედებს ბაგის ხერხელს, ქლოროპლასტებს მკეტავ უჯრედებში, მიაქციონ ყურადღება ერთლებნიან და ორლებნიან

სწავლების მეთოდოლოგია/METHODOLOGY OF TEACHING

მცენარეთა ფოთლებში ბაგეების განლაგებას. დაკვირვების შემდეგ მოსწავლეებს თვითონ გამოაქვთ დასკვნა, რომ

ორლებნიანთა ფოთლებში ბაგეები გაფანტულია, ხოლო ერთლებნიანებში – განლაგებულია ერთმანეთის პარალელურ მწკრივებად, მასწავლებელმა უნდა აუხსნას მოსწავლეებს რომ ბაგეების განლაგება ფოთლებში სისტემატიკური ნიშან-თვისებაა, რითაც განსხვავდებიან ერთლებნიანი და ორლებნიანი მცენარეები. მასწავლებელი შეახსენებს მოსწავლეებს, რომ ბაგეების საშუალებით ხდება გაზთა ცვლა და ტრანსპირაცია მცენარეებში. **ტრანსპირაცია** მცენარის მიწისზედა ნაწილებიდან (განსაკუთრებით ფოთლებიდან) წყლის აორთქლების პროცესს ეწოდება. იგი არის მნისვენელოვანი ფიზიოლოგიური მოვლენა, ხელს უწყობს მცენარეში წყლის დენის განუწყვეტელ შენარჩუნებას, ნივთიერებათა გადამომრავებას და ა.შ. ტრანსპირაცია ამცვირებს ტემპერატურას და იცავს მცენარეს გადახურებისაგან: ხელს უწყობს ფოტოსინთეზს და სხვა ფიზიოლოგიურ პროცესებს. ტრანსპირაციის დროს წყალი უჯრედიდან ჯერ უჯრედშორისებში გადადის გაზისებურ მდგომარეობაში (პირველი ფაზა), ხოლო შემდეგ უჯრედშორისი სივრციდან ბაგის ხვრელით დიფუნდირდება ატმოსფეროში (მეორე ფაზა). ტრანსპირაციის შესასწავლად მრავალი მეთოდი არსებობს თუმცა არც ერთი მათგანი არის უნივერსალური ხასიათის, რომელიც ყოველგვარ პირობებში მოგვცემდა ნამდვილად საიმედო შედეგებს. ამ პრინციპის მიხედვით ეს მეთოდები შეიძლება დაგვით სამ ჯგუფად: 1) მცენარის მიერ გამოყოფილი წყლის ორთქლის შეგროვება და აღრიცხვა; 2) წყლის დაკარგვასთან დაკავშირებული მცენარის წონის ცვალებადობის აღრიცხვა; 3) იმ წყლის აღრიცხვა, რომელსაც მცენარე შეიწოვს ტრანსპირაციის პროცესში დანაკარგი წყლის ასანახაურობისაგან. ტრანსპირაციის პროცესზე დასაკვირვებლად მიზანშეწონილად მიგვაჩნია მასწავლებელმა მოსწავლეების დახმარებით ჩაატაროს ცდა: **ფოთლის ზედა და ქვედა მხარის ტრანსპირაციის შედარება ქლოროპალტიანი ქაღალდის გამოყენებით.**

საჭირო მასალები: ფოთლებიანი ოთახის მცენარე, პინცეტი, სარჩები, ქლოროპალტიანი ქაღალდი, მიკროსკოპი, სასაგნე და საფარი მინები, კოლბა, მინის წკირი.

მუშაობის მსვლელობა: $CoCl_2$ - ით გაჟღენთილი ფილტრის ქაღალდი გამოშრობის შემდეგ ცისფერს ღებულობს წყლის ორთქლის შთანთქმის შედეგად კი ცისფერი ქაღალდი ვარდისფერდება, ქლოროპალტიანი ქაღალდის ეს თვისება გამოიყენება ბაგეთა გახსნილობის ხარისხის დასადგენად და ტრანსპირაციის ინტენსივობის გამოსარკვევად. ოთახის მცენარის ერთ-ერთ ფოთოლს ზედა და ქვედა მხარეზე ადებენ ქლოროპალტიან გამსრალ ქაღალდს. (ქლოროპალტში გავლებული და გამომშრალი ქაღალდი ინახება მინის დახურულ ჭურჭელში ან ექსიკატორსი და იღებენ პინცეტით). ამავრებენ სარჩებით, ფოთოლს ათავსებენ ორ სასაგნე მინას შორის, რომ დაიცვან ჰაერში არსებული წყლის ორთქლისაგან და აკვირდებიან. რამდენიმე წუთის შემდეგ ქაღალდი გავარდისფერდება. ცისფერი ქაღალდის ფერის შეცვლის სისწრაფის მიხედვით ადგენენ ფოთლის რომელ მხარეზე უფრო ძლიერია ტრანსპირაცია. (მცენარეთა უმრავლესობას ბაგეები მოთავსებული აქვთ ფოთლის ქვედა ეპიდერმისზე).

ცდის დასრულების შემდეგ შეიძლება ფოთლის ზედა და ქვედა ეპიდერმისების შესწავლა მიკროსკოპით, მხედველობის არეში გამოითვლიან ბაგეთა რაოდენობას და ახდენენ ბაგეთა რაოდენობის და მათგან აორთქლებული წყლის სისწრაფის შედარებას.

მოსწავლეები რვეულში ჩაიხატავენ და შეადარებენ ერთმანეს პრეპარატში დანახულ ბაგეებს და წიგნის ილუსტრაციას. მუშაობის დასრულების შემდეგ მოსწავლეებმა უნდა გაასუფთაონ სამუშაო მაგიდები და მოუარონ მიკროსკოპებს.

მიკროსკოპთან მუშაობის დასრულების შემდეგ მასწავლებელი მოსწავლეებს აძლევს დავალებას მოამზადონ პიგმენტების სპირტული გამონაწერი. **პიგმენტთა სპირტული გამონაწერის მომზადება და პიგმენტების დაცილება კრაუსის მეთოდით.** **საჭირო მასალები:** ჭინჭრის დედას ან სხვა მცენარის ნედლი ფოთლები, მაკრატელი ფაიფურის სანაყი, სინჯარები, კონუსისებური კოლბა, ძაბრი, 95%-იანი სპირტი, ფილტრის ქაღალდი. საავიაციო ბენზინი.

მუშაობის მსვლელობა: ცდა შეიძლება ჩაატაროს რამდენიმე მოსწავლემ (მასწავლებლის გადაწყვეტილების მიხედვით). ფაიფურის სანაყში თავსდება წვრილად დაჭრილი მცენარის

სწავლების მეთოდოლოგია/METHODOLOGY OF TEACHING

ფოთლები და კარგად ისრისება ერთგვაროვანი მასის მიღებამდე. დანაყვისას მასალას ემატება სპირტის მცირე ულუფები, მასა იფილტრება მიიღება ზურმუხტისფერი ფილტრატი - პიგმენტების სპირტული გამონაწერი. გამონაწერს მწვანე ფერს აძლევს პიგმენტი ქლოროფილი, მაგრამ გამონაწერში ქლოროფილის გარდა არის ყვითელი პიგმენტები - კაროტინოიდები რომლებიც ქლოროფილის სიჭარბის გამო (3:1) მწვანე ფოთოლში არ სჩანს პიგმენტების დაცილება შეიძლება **კრაუსის მეთოდით**. 5- მლ სპირტული გამონაწერი თავსდება სინჯარაში, ემატება 1-2 მლ წყალი და 2-3 მლ ბენზინი, შემდეგ სინჯარას ეჭირება დიდი თითი და რამდენჯარამე ძლიერად ინჯღრევა მცირეოდენი დაყოვნების შემდეგ სინჯარაში ხსნარი გაიყოფა ორ შრედ, ბენზინი, რომელიც უფრო მსუბუქია მოექცევა ზევით ხოლო სპირტული ქვევით, სპირტული შრე შეიღებება ყვითლად, რადგან მასში არის ყვითელი პიგმენტი ქსანტოფილი, ხოლო ბენზინის შრე მწვანედ ქლოროფილის არსებობის გამო. მეორე ყვითელი პიგმენტი კაროტინი-ბენზინის შრეში გადავა. თუ სპირტული გამონაწერის შენახვა საჭიროა რამდენიმე დღე ჭურჭელი უნდა იყოს მჭიდროდ თავდახურული და მოთავსდეს ბნელ ადგილას, რადგან სინათლისა და ჟანგბადის მოქმედებით ქლოროფილი იშლება. ამის დემოსტრირება მარტივად შეიძლება. მასწავლებელი იღებს სამ სინჯარას, რომლებშიც ჩასხმულია ქლოროფილის სტირტული გამონაწერი. ერთ სინჯარას მჭიდროდ ახურავს თავს და დგამს ბნელ ადგილას ან შემოახვევს შავ ქაღალდს, მეორე თავდახურულ სინჯარას ათავსებს სინათლეზე, მესამე თავდაუხურავ სინჯარას კი ინახავს სიბნელებში. მოსწავლეები რამდენიმე დღის შემდეგ აღნიშნავენ განსხვავებას: სინათლეზე მოთავსებულ თავდახურულ და სიბნელებში მოთავსებულ თავდაუხურავ სინჯარაში ქლოროფილი მურა ფერს მიიღებს, მჭიდროდ თავდახურულ, სიბნელებში შენახულ სინჯარაში კი მწვანე ფერს შეინარჩუნებს. მოსწავლეებს გამოაქვთ დასკვნა, რომ ქლოროფილი იშლება ჟანგბადის და სინათლის სხივების მოქმედებით (4).

გამოყენებული ლიტერატურა

1. WWW. nace. ge განათლების რეფორმის მასალები.
2. რ. ახვლედიანი. ი.რევიშვილი -ბიოლოგიის მასწავლებლის წიგნი - 2009 თბ.
3. ნ.ზაალიშვილი ნ. იოსებაშვილი - ბიოლოგია X კლასი მოსწავლის წიგნი 2013წ გამ. ტრიასი.
4. კობახიძე - „მცენარეთა ფიზიოლოგიის პრაქტიკუმი“- 1980 თბ.

რეზიუმე

სწავლების თანამედროვე მეთოდები დასავლეთ ევროპის ბევრ სკოლაში დაინერგა, რომლის მიხედვით მოსწავლე გაკვეთილის მსვლელობის პროცესში აქტიურად უნდა მონაწილეობდეს. ნათლად ხედავდეს საკუთარი კვლევისა და ექსპერიმენტის დანიშნულებას, სწავლების პროცესში მოსწავლე მკვლევრის მდგომარეობაში უნდა ჩავაყენოთ.

აქტიური სწავლების მეთოდები უნდა ეთანხმებოდეს მოსაზრებას: მოვისმინე - დამავიწყდა, დავინახე - დამამახსოვრდა, ცდა ჩავატარე - გავერკვიე.

პედაგოგმა უნდა განსაზღვროს გაკვეთილის ფორმა, დაგეგმოს აქტივობები და განსაზღვროს მის შესასრულებლად საჭირო დრო, მოიძიოს რესურსები, შეარჩიოს მოსწავლეთა ორგანიზების მოსახერხებელი ფორმები და შეფასების კრიტერიუმები. დაგეგმოს გაკვეთილის შინაარსობრივი სტრუქტურა.

ნაშრომში ყურადღება გამახვილებულია იმ ექსპერიმენტებზე, რაც დაეხმარება მოსწავლეებს თეორიული ცოდნის გაღრმავებაში.

Nino Mangaladze - Akaki Tsereteli State University, Doctor of biology Associated Professor

Nana Kiladze - Akaki Tsereteli State University, Doctor of biology Associated Professor

The study of Photosynthesis and transport in plant with the rep of modern in the X th grade

Abstract

The new methods of active teaching were introduced in many school of west European countries, according to which a pupil must be active involved in the process of the lesson, teaching agree to the following: I attended the lessons – I forget (I don t remember anything about it), I saw – I remember, I mode on experiment – I learned.

A teacher must define the aims of the lesson, plan the activities and determine time, set resources, get students organize by choosing appropriate forms an assessment criteria, plan the structure of the lesson in order to reach the goal.

The methods of active teaching used in the topic “Photosynthesis and transport in plant “ X th grade. The role of experiment that helps pupils to study the topic.

ბაკურ ონიანი - აკაკი წერეთლის სახელმწიფო უნივერსიტეტი, ბიოლოგიის დოქტორი, ასოცირებული პროფესორი

ექსკურსია, როგორც ნატურალისტური ინტელექტის განვითარების ხელშეწყობი სტრატეგია და მისი დაგეგმვის დროს გასათვალისწინებელი ზოგიერთი საკითხი

დიდი ხანია გლობალურ პრობლემათა რიგში ერთ-ერთი უმწვავესია გარემოს დაცვის პრობლემა. ამ სფეროში არსებული რთული გამოწვევების გადასაჭრელად საჭიროა საზოგადოების მაღალი ჩართულობა, მაღალი გარემოსდაცვითი კულტურა. ბუნებისა და მისი ცოცხალი ობიექტებისადმი სიყვარულისა და ემპათიური გრძნობების განვითარებისათვის ყველაზე ხელსაყრელია ბავშვობის და მოზარდობის ასაკი. საქართველოს ზოგადი განათლების ეროვნული მიზნების მიხედვით: "საქართველოს ზოგადი განათლების სისტემაში მიღებული გამოცდილების საფუძველზე მოზარდმა უნდა შეძლოს ბუნებრივი გარემო პირობების დაცვა და შენარჩუნება". დეკლარირებული მიზნის მისაღწევად ე.ს.გ. –ით გათვალისწინებული საათები და აქტივობები საკმარისი არ არის. ბოტანიკა და ზოოლოგია ჩვენი სკოლის სასწავლო პროგრამებში ცალკე დისციპლინებად არაა. ამ საგნებიდან მცირე მოცულობის ინფორმაცია ინტეგრირებულია სხვა ბიოლოგიურ დისციპლინებთან. ბავშვებში ბუნებისადმი მზრუნველი დამოკიდებულების და სიყვარულის განვითარებისათვის აუცილებელია მათი მჭიდრო ურთიერთობა ბუნებასთან, ბუნებაში ლაშქრობები და ექსკურსიები. ამ მიზნით მაქსიმალურად უნდა იქნას გამოყენებული ზოოლოგიური, ბოტანიკური და აკვა პარკების შესაძლებლობები. სკოლაში კი სასწავლო აქტივობების მეტი ნაწილი ეთმობა საკლასო და თეორიულ მუშაობას და ცოცხალ ბუნებასთან ურთიერთობა პრაქტიკულად არ არის. [1]

ბოტანიკის, ზოოლოგიისა და ეკოლოგიის სფეროში ცოდნის გაღრმავება გულისხმობს მათი ნატურალისტური ინტელექტის განვითარებას. გარდნერის მრავალმხრივი ინტელექტის თეორიის მიხედვით ნატურალისტური ინტელექტი განმარტებულია როგორც, ბუნებაში არსებული სიცოცხლის ფორმების და ობიექტების ამოცნობის და განსხვავების, აგრეთვე ბუნების ობიექტების კლასიფიკაციის და ბუნების შესახებ ცოდნის ახალ სიტუაციებში გამოყენების უნარი. მოსწავლეთა უმრავლესობას მაღალი გონებრივი შესაძლებლობები გააჩნია ინტელექტის რამდენიმე სფეროში მაინც, ამიტომ ბავშვის მრავალმხრივი განვითარების ხელშეწყობისათვის მასწავლებელს მოეთხოვება ისეთი სასწავლო აქტივობების გამოყენება, რაც მას დაეხმარება განვითარდეს ინტელექტის სხვადასხვა სფეროში. მაღალი ნატურალისტური ინტელექტის მქონე ბავშვებს გააჩნიათ ბუნებასთან ურთიერთობის კარგი უნარი, უყვართ ცხოველებსა და მცენარეებზე ზრუნვა, ბუნების გამოკვლევა. მათ სჭირდებათ ბუნებასთან და ცხოველებთან ურთიერთობის შესაძლებლობა და მათზე ზრუნვა, რაც ბუნებისმცოდნეობის ჯგუფის საგნების გაკვეთილებზე ხდება, მაგრამ ამ მიზნის მიღწევის საუკეთესო შესაძლებლობას ექსკურსიები იძლევა. [2]

ექსკურსია შეიძლება იყოს ბოტანიკური, ზოოლოგიური, გეოგრაფიული, მხარეთმცოდნეობითი, კომპლექსური და სხვა. მისი შედეგები მნიშვნელოვნადაა დამოკიდებული მის სწორად დაგეგმვაზე. ჯერ კიდევ სასწავლო წლის დასაწყისში მასწავლებელი ადგენს ექსკურსიების თემატიკას, დროს, ადგილს. მნიშვნელოვანია არ მოხდეს მისი გადატვირთვა აკადემიური მიზნებით. სწორად დაგეგმილი ექსკურსია ხელს უწყობს თეორიული სწავლების პროცესში შექმნილ ცნებათა პროტოტიპის დახვეწას, ცნებათა მნიშვნელობის უკეთ გააზრებას. ისინი ფლორის და ფაუნის წარმომადგენლებს ეცნობიან გარემოში, ეცნობიან მათ რთულ ურთიერთკავშირებს და მოწყვლადობას, უძლიერდებათ სიყვარული და ემპათიური ემოციები მათ მიმართ, ექსკურსია მოიცავს დამოუკიდებელ მუშაობას, ხელს უწყობს ესთეტიკურ აღზრდას და ჯანმრთელობას. ბუნებაში ექსკურსიების დადებით მნიშვნელობას ბავშვის განვითარებაში ხაზს უსვამს ბევრი პედაგოგი, მაგ: კ.დ. უშინსკი აღნიშნავს "მიწოდეთ მე ბარბაროსი პედაგოგი, მაგრამ ჩემი ცხოვრების შთაბეჭდილებათაგან მე გამოვიტანე ღრმა რწმენა, რომ მშვენიერ ლანდშაფტს ისე დიდი

სწავლების მეთოდოლოგია/METHODOLOGY OF TEACHING

აღმზრდელობითი გავლენა აქვს ჭაბუკის სულის განვითარებაზე, რომ ძნელია მეტოქეობა გაუწიოს პედაგოგის გავლენამ". [3]

ექსკურსია წარმოადგენს რთულ და მრავალფეროვან სასწავლო აქტივობათა ჯამს. ექსკურსიის წინა, მოსამზადებელ პერიოდში ხდება მისი დაწვრილებითი გეგმის შედგენა, რესურსების მომარაგება, ბავშვების და მშობლების ინფორმირება. ბავშვები ეცნობიან უსაფრთხოების წესებს, ბუნების ობიექტების შემოფოთების და დაზიანების შესაძლებლობა უნდა იქნას მინიმუმადე დაყვანილი. ექსკურსიაზე ბავშვის ყურადღება შეიძლება მიიქციოს მცენარემ, ცხოველმა, მწერმა ან სხვა ობიექტმა. მასწავლებელი პასუხობს ბავშვების შეკითხვებს ან ინიშნავს მათ (რათა თავიდან აიცილოს მთავარი თემებიდან ხანგრძლივი გადახვევა). ამ დროს მასწავლებელი იყენებს ბევრ ისეთ აქტივობას, რასაც ჩვეულებრივი გაკვეთილის ჩატარებისას, მაგრამ ძირითადი მაინც დამოუკიდებელი, ჯგუფური მუშაობა და დაკვირვებაა. მასწავლებელი შეძლებისდაგვარად მეთვალყურეობს პროცესს, სასურველია ბავშვებმა ნახული და გაგონილი თან ჩაინიშნონ. დაცული უნდა იყოს ობიექტების აღების წესები. მნიშვნელოვანია მოხდეს აღებული ექსპონატების დამუშავება, ეტიკეტირება (თუ ვის მიერ, როდის და სად მოხდა აღება) მათი დაბინავება ხდება ბიოლოგიის კაბინეტში ან ბუნების კუთხეში. აღებული ცოცხალი მცენარე შეიძლება გადაირგოს სკოლის ეზოში ან ნაკვეთში. ბოლოს ხდება მიღებული ცოდნის შეჯამება. ექსკურსიის დადებითი და უარყოფითი მხარეების შეფასება.

ცოცხალ ობიექტზე დაკვირვებისათვის განსხვავებული შესაძლებლობებია სოფლად და ქალაქში. მჭიდროდ დასახლებულ ქალაქებშიც კი არის გარკვეული ადგილები დაკვირვებისათვის (ზოო და ბოტანიკური პასკების გარდა). მაგ: ქალაქის შემოგარენში ან ქალაქის პარკებში, სადაც სიცოცხლის ბევრ ფორმას ჯერ კიდევ შევხვდებით იმის მიუხედავად, რომ ქალაქის ინსფრასტრუქტურამ მათი საბინადრო არეალი ძალიან შეცვალა. ექსკურსიების მიზანი მცენარეთა და ცხოველთა სამყაროს წარმომადგენლების გაცნობასთან ერთად არის ბუნების ცოცხალ და არაცოცხალ ნაწილებს შორის კავშირების შესწავლა-დანახვა, ბავშვების ჩართულობის გაზრდა ადამიანის გამანადგურებელი ზემოქმედებისაგან მათი დაცვის საქმეში. აუცილებელია ბავშვებს თავი ვაგრძნობინოთ ამ პროცესის მნიშვნელოვან ნაწილად.

ექსკურსიების მოწყობა შეიძლება წლის ნებისმიერ დროსა და ამინდში, მაგრამ უკეთესი შედეგებისათვის აუცილებლად გასათვალისწინებელია წელიწადის დრო, დღის ნაწილი, ამინდი, ექსკურსიის ადგილი, ლანდშაფტის ტიპი და სხვა ფაქტორები მაგალითად გვიანი გაზაფხულის მზიან დღეებში ჩიტების გაცილებით მეტი სახეობის დანახვა არის შესაძლებელი, ვიდრე წელიწადის სხვა დროსა და ამინდში. წელიწადის ეს დრო უფრო ხელსაყრელია მცენარეთა ყვავილებზე დაკვირვებისათვის. ლოკოკინებსა და სხვა რბილტანიანებს უკეთ დავაკვირდებით ახალ ნაწვიმარზე. ცხოველთა და ფრინველთა ნაკვალევზე დაკვირვება გაგვიოლდება ახალი დაბალი თოვლის პირობებში. ობობების მიერ ქსელის გამბმას უკეთ დავინახავთ დილის საათებში, რადგან მოგვიანებით, დილის ნამის აორთქლების შემდეგ, ობობები ქსელს არ აბამენ. ამფიბიებზე და მათი განვითარების სტადიებზე (ქვირითსა და თავკომბალაზე) დაკვირვება შეიძლება გაზაფხულ-ზაფხულში სოფლის შარაგზებსა და ქალაქის შემოგარენში არსებულ მცირე გუბურებში. სხვადასხვა კლასის წარმომადგენელს ვნახავთ, როგორც ნიადაგში, ასევე ფოთლების ფენის თუ წაქცეული ხეების ქვეშ, აგრეთვე გამხმარი თუ დამპალი ხეების მერქანზე. თუ მწერების შეგროვება გვინდა, ამისათვის უნდა შევარჩიოთ თბილი მზიანი დღე გაზაფხულ-ზაფხულში. ცხოველთა და მცენარეთა ყველა სახეობის ამოცნობა პროფესიონალი ზოოლოგებისა და ბოტანიკოსებისთვისაც შეუძლებელია, ამიტომ დაგვჭირდება სარკვევების გამოყენება, ბავშვებს უნდა გავაცნოთ რკვევის პრინციპები. ბავშვებს აუცილებლად უნდა მივაწოდოთ ინფორმაცია თანასაზოგადოებაში მათ როლზე და ბიოლოგიაზე. [4]

ექსკურსიის მიზნებიდან გამომდინარე დაგეგმვისას უნდა შეირჩეს მისი განხორციელების ადგილიც. ბუნებრივია რამდენიმე საათიანი ან ერთდღიანი ექსკურსიების დროს ვერ მოვიცავთ დიდ არეალებს, ამიტომ უნდა ვიცოდეთ, რომ შედარებით მცირე ტერიტორიაზე შეიძლება შევხვდეთ ცოცხალი სამყაროს ბევრ წარმომადგენელს, თუ სწორად განვსაზღვრავთ ექსკურსიის

სწავლების მეთოდოლოგია/METHODOLOGY OF TEACHING

ადგილს და დროს. ბევრ სახეობასთან შეხვედრის საშუალებას გვაძლევს პატარა ტბორის, გუბურას ან უბრალოდ პატარა ღრმულის დათვალიერება შესწავლა. აქ შევხვდეთ როგორც წყალხმელეთა (ამფიბიები) ასევე ხმელეთის, წყლის ან ჰაერში ბინადარ ორგანიზმებს, მათი განვითარების სტადიებს, აქვე არიან წყლის ლოკოკინები, ნემსიყლაპიები, წყალმცენარეები. წყალში ბინადარი მწერების მატლები ხმელეთზეც არიან ან ხმელეთის გომბეშოს ქვირითი და თავკომბალები წყალშიც გხვდება, ამიტომ გუბურის დათვალიერებისას ყურადღებით უნდა დავათვალიეროთ მიმდებარე ადგილებიც. ასეთ ადგილებს ყველაზე ხშირად ანაგვიანებენ ადამიანები სოფლებისა და ქალაქების შემოგარენში. აქ მოსწავლეებთან ერთად უნდა შევავსოთ საფრთხეები, რასაც ადამიანები თავისი საქმიანობით უქმნიან თუნდაც ამ მცირე თანასაზოგადოებებს. ძალიან საინტერესოა გუბურის მიკროსამყარო, რომელსაც შეუიარაღებელი თვალით ვერ ვაკვირდებით, ამიტომ ლაბორატორიაში მისი შემდგომი შესწავლა-დაკვირვებისათვის გუბურის წყალი, მისი ფსკერის შლამთან ერთად გადააქვთ წინასწარ მომზადებულ ქილებში და ათავსებენ სასურველ ტემპერატურულ პირობებში. წყლის ორგანიზმებზე დაკვირვებისათვის შეიძლება გამოვიყენოთ აკვარიუმი.

წყლის ცხოველებზე დაკვირვების კარგი საშუალებაა ზღვა და ზღვისპირა პლაჟები, აგრეთვე ოკეანარიუმი. პლაჟებზე შეიძლება ზღვის მოლუსკების ბევრი სახეობის ნახვა. განხვავებულ ორგანიზმებს ვნახავთ სილიან და ქვიშიან პლაჟებზე, ზღვის თავთხელ და და შედარებით ღრმა ადგილებში. ზღვის ბიომრავალფეროვნება უფრო მდიდარია ზღვის სანაპიროსთან. თევზებისა და ზღვის ორგანიზმების დათვალიერება შეგვიძლია ზღვისპირა ბაზრებში.

არსებითი გარემოებებია გასათვალისწინებელი ფრინველებზე დაკვირვებისათვის. თეორიულად გაზაფხულ-ზაფხულში ჩატარებული ექსკურსია მეტ სახეობასთან შეხვედრის საშუალებას იძლევა. (რადგან ამ დროს ადგილზეა, როგორც გადამფრენი, ასევე არაგადამფრენი ფრინველი). ქალაქების სკვერებსა და პარკებში დაკვირვებისათვის უფრო ხელსაყრელი ადგილებია საკვებურები. გაზაფხულ-ზაფხული ფრინველთა კრუხობის და შთამომავლობის ზრდის პერიოდია ამიტომ ხშირად გადავაწყდებით მათ ბუდეებს და ბარტყებს. ამ დროს მნიშვნელოვანია არ შევაწუხოთ ფრინველები ახლოს მოსვლით, ხმაურით თუ ფოტოგადაღებებით. ფრინველთა დიდი დაჯგუფებების ხილვა შესაძლებელია გადამფრენი ფრინველების კონცენტრირების და საერთაშორისო მნიშვნელობის ჭარბტენიან ტერიტორიებზე, როგორც დასავლეთ, ისე აღმოსავლეთ საქართველოში. ასეთ ადგილებში ექსკურსიის დაგეგმვისას სწორად უნდა შეირჩეს დრო. შესაძლებელია მგალობელი ფრინველების ხმების ჩაწერა და რკვევა.

ეკონომიკური, ტექნიკური, აგრეთვე ექსკურსიის თანმდევი სხვა პრობლემების გათვალისწინებით, უფრო მოსახერხებელია ამ ტიპის ექსკურსიები ქალაქის თუ სოფლის შემოგარენში. ადგილის და დროის სწორად შერჩევის შემთხვევაში მცირე ტერიტორიის დათვალიერებაც შედეგანია.

ლიტერატურა:

1. ონიანი ბ. მაღალი გარემოსდაცვითი ცნობიერება თანამედროვე ზოგადი განათლების ერთ-ერთი მიზანი. საერთაშორისო სამეცნიერო ჟურნალი "ინტელექტი" 2(46). თბ. 2013
2. ჯანაშია ნ. მრავალმხრივი ინტელექტის თეორია. მასწავლებელთა პროფესიული განვითარების ცენტრი თბილისი. 2009 წ.
3. მდინარაძე ლ. ღარიბაშვილი მ. ბიოლოგიის სწავლების მეთოდოლოგია თბ. 1974
4. ონიანი ჯ. ცოცხალი ბუნების დაცვა. თბილისის უნივერსიტეტის გამომცემლობა 2003

რეზიუმე

ბავშვებში ბუნებისადმი მზრუნველი დამოკიდებულების განვითარების ხელშეწყობისათვის საჭიროა მათი მჭიდრო ურთიერთობა ბუნებასთან. ეროვნული სასწავლო გეგმით ბოტანიკასა და ზოოლოგიაში არასაკმარისი საათების პირობებში ნატურალისტური ინტელექტის განვითარების ხელშეწყობ უმნიშვნელოვანეს სტრატეგიად რჩება ბუნებაში ექსკურსიები. ექსკურსია ხელს უწყობს სწავლების პროცესში ჩამოყალიბებულ ბიოლოგიურ ცნებათა უკეთ შესწავლას, ცნებათა პროტოტიპის დახვეწას, მათი ურთიერთკავშირების გააზრებას. უკეთესი შედეგების მისაღებად სწორად უნდა შეირჩეს სასწავლო აქტივობები, ექსკურსიის მიზნებიდან გამომდინარე გათვალისწინებული უნდა იყოს წელიწადის დრო, ამინდი, დღის ნაწილი, ექსკურსიის ადგილი და სხვა ფაქტორები.

Bakur Oniani - Akaki Tsereteli State University, Doctor of Biology, associate professor

Excursion, as a Naturalist Intelligence Development Strategy and Some of the Issues to be Considered During its Planning

Resume

In order to promote caring attitude towards nature in children, it is necessary for them to have a close relationship with nature. According to the national curriculum, with insufficient hours in Botany and Zoology, excursions in nature remain as the most important strategy for the development of naturalist intelligence. Excursions contribute to a better understanding of the biological concepts learnt in the process of teaching, to the refinement of concepts prototype and understanding their interrelationships. For better results, training activities need to be properly selected;also,the season, the weather, the time of the day, the excursion place and other factors should be considered according to the purpose of a trip.

ბაკურ ონიანი - აკაკი წერეთლის სახელმწიფო უნივერსიტეტი, ბიოლოგიის დოქტორი, ასოცირებული პროფესორი

ლაბორატორიული მუშაობა და მისი მნიშვნელობა ბუნებისმცოდნეობის სწავლებაში

ბუნებისმცოდნეობის ციკლის საგნების სწავლებისას სკოლის დაწყებით საფეხურზე მნიშვნელოვანი პრობლემაა შესაბამისი მეცნიერული ცნებების სწორი გაგება, განვითარება, ცნებათა შორის ურთიერთმიმართებების (კავშირების) დანახვა. სასწავლო პროცესის ორგანიზების ძირითადი ფორმაა გაკვეთილი, თუმცა საბუნებისმეტყველო დისციპლინების სპეციფიკიდან გამომდინარე ამ საგნების სწავლების პროცესში შეუცვლელია ლაბორატორიული მუშაობა, როგორც ჩვეულებრივ გაკვეთილზე მიღებული ცოდნის გაღრმავება-განმტკიცების საშუალება. ლაბორატორიულმა მუშაობამ, როგორც სწავლების ორგანიზების ფორმამ, განვითარების გრძელი გზა განვლო. მის სახესხვაობებს ადრიდან იყენებდნენ წარმატებული სასწავლო ცენტრები და თანამედროვე ეტაპზე განსაკუთრებულ როლს თამაშობს საბუნებისმეტყველო დისციპლინების სწავლებაში.

სკოლის დაწყებით საფეხურზე ბუნებისმცოდნეობის კურსი მოიცავს 4 საბუნებისმეტყველო დისციპლინის საფუძვლების სწავლებას. პროგრამა დატვირთულია ახალი, ბავშვებისათვის უცნობი ცნებებით და მოვლენებით, რაც გარკვეულ სირთულეებს ქმნის სწავლებაში. ბავშვები ზოგიერთ ცნებას ადვილად ითვისებენ, ზოგიერთზე კი არასრული ან არასწორი წარმოდგენა ექნებათ. ზედმეტად განაზოგადებენ ან აკონკრეტებენ მას. მათი სწავლება მიდის ცნების გართულების და გაღრმავების მიმართულებით და ამ მიზნის მისაღწევად შეუცვლელი სტრატეგიაა სწორად ორგანიზებული ლაბორატორიული მუშაობა, რომლის შედეგად: უფრო კონკრეტდება თეორიული, აბსტრაქტული ცოდნა. უფრო იხვეწება ბავშვის გონებაში წინარე ცოდნა-გამოცდილებით შექმნილი ცნების პროტოტიპი, ბავშვი უფრო სრულყოფილად ეცნობა მასალას, იოლდება ბიოლოგიური ცნებების და ბუნების მოვლენების ერთმანეთთან დაკავშირება, ხელი ეწყობა შესასწავლ თემაზე სქემების და სცენარების, როგორც ცოდნის ორგანიზების გზების შექმნას. [1].

ლაბორატორიული მუშაობის მნიშვნელობაზე დღეს არავინ დაობს, მაგრამ მისი ეფექტურობა დამოკიდებულია მრავალ ფაქტორზე, მათ შორის სასწავლო რესურსებზე, ლაბორატორიული მუშაობის დროს გამოყენებულ აქტივობებზე, მეთოდებზე, კონკრეტულ თემასთან დაკავშირებულ ცოდნაზე. ასეთი მუშაობის შედეგები უკეთესია, როცა მოსწავლეებს უკვე გააჩნიათ წინარე ცოდნა ლაბორატორიული სამუშაოს თემაზე, რომელთანაც შეიძლება ახალი ცოდნა დააკავშირონ. უკეთეს შემთხვევაში მოსწავლეები თვითონ ახერხებენ ახალი აღმოჩენები დააკავშირონ არსებულ ცოდნასთან, ან მასწავლებელი ეხმარება მათ. ლაბორატორიულ მეცადინეობებზე ძირითადად მუშაობენ ცოცხალ და არაცოცხალ ბუნებასთან დაკავშირებულ მოვლენებზე. აქ მათ საშუალება ეძლევათ შესასწავლი მასალა განიხილონ სხვა ადამიანებთან ერთად, მნიშვნელოვანია მომუშავე ჯგუფებში მოსწავლეები განაწილდნენ პრინციპით: თითოეულ ჯგუფში განსხვავებული კოგნიტური შესაძლებლობის ბავშვები (განსხვავებული კომპეტენციების მქონე ბავშვები). მოსწავლეები უფრო ეფექტურად იმახსოვრებენ ცნებებს, მათ ურთიერთმიმართებებს, როცა მათ შესასწავლი მასალის განხილვის შესაძლებლობა ეძლევათ სხვა ადამიანებთან. ბავშვებს უნდა მიეცეთ დისკუსიის შესაძლებლობა. ლაბორატორიაში ჩატარებული ექსპერიმენტი ეხმარება მოსწავლეს ცნების თვისებების აღმოჩენა-შესწავლაში. [1]. უკეთ ხერხდება ცოდნის ორგანიზება, ცნებებს შორის ლოგიკური კავშირების დანახვა და დამახსოვრება. ძალიან ხშირად ლაბორატორიული მუშაობა მიზნად ისახავს გაკვეთილზე მიღებული თეორიული ცოდნის გამტკიცებას ან წარმოადგენს მის დანამატს. სასურველია ამ დროს რეალიზდებოდეს სწავლის ერთ-ერთი ეფექტური პრინციპი — სწავლა კეთებით.

თემები ლაბორატორიული მუშაობისათვის სასწავლო პროგრამებითაა გათვალისწინებული. სხვადასხვა მიზეზით ხშირად მასწავლებელი თავს არიდებს ლაბორატორიული მუშაობის ჩატარებას. უკეთეს შემთხვევაში მას ეთმობა გაკვეთილის ნაწილი. თუ ლაბორატორიულ მუშაობას

სწავლების მეთოდოლოგია/METHODOLOGY OF TEACHING

ჩავთვლით გაკვეთილის უფრო სახალისო და მოსწავლეებისთვის უფრო სასურველ ნაწილად, მაშინ სასურველია ის გაკვეთილის მეორე ნაწილში ჩატარდეს (პრემაკის პრინციპის შესაბამისად) მისი ორგანიზებისას ძნელია ხმაურის და დროის დაკარგვის თავიდან აცილება, ამიტომ ეროვნული სასწავლო გეგმით საბუნებისმეტყველო საგნებში ლაბორატორიული მუშაობისათვის გათვალისწინებული უნდა იყოს ცალკე მთლიანი გაკვეთილები.

სკოლის ლაბორატორიაში თვალსაჩინო ადგილზე უნდა იყოს გამოკრული ლაბორატორიაში მუშაობის წესები და მას კარგად უნდა იცნობდნენ მოსწავლეები. ლაბორატორიაში მუშაობის დროს მასწავლებელი იყენებს სწავლებისა და აქტივობის სხვადასხვა ფორმას. ამ დროს ჩვეულებრივია ტაბულების, ცხრილების, თუ სხვა საშუალებათა დემონსტრირება, დაკვირვება, დამოუკიდებელი და ჯგუფური მუშაობა. ვიზუალური მასალა სასურველია გამოიყენოს უშუალოდ გამოყენების წინ, რაც ხელს უწყობს მოსწავლეთა ყურადღების კონცენტრირებას ასახსნელ მასალაზე, თუ ტაბულა რთული ან დიდი, მასწავლებელმა უნდა გამოყოს მისი ის ნაწილი, რომელიც შესასწავლ თემას ეხება [2]. სასურველია მოსწავლეთა რიგებიდან მასწავლებელმა გამოყოს 2–3 ასისტენტი. ლაბორატორიული მუშაობისათვის გეგმას მასწავლებელი წინასწარ ადგენს. დგება პასუხგასაცემი კითხვები, ხდება საჭირო ხელსაწყოების, რეაქტივების თუ სადემონსტრაციო საშუალებების მომარაგება. ჯობია ამ მასალების და ხელსაწყოების ჩამორიგება უშუალოდ გამოყენების წინ ასისტენტების დახმარებით. მასწავლებელი უშვებს სავარაუდო შეფერხებებს და გართულებებს და სახავს მათი პრევენციის გზებს. არცთუ იშვიათად ლაბორატორიული მუშაობა მიზანს ვერ აღწევს (მაგ. ცდის გაცუდება ან ჩაშლა). ასეთ შემთხვევაში მოსწავლეებთან ერთად ხდება მიზეზების დადგენა. უკეთეს შემთხვევაში მასწავლებელმა წინასწარ იცის თუ სად შეიძლება მოხდეს გართულება და დროული ჩარევით ახერხებს არასასურველი შედეგების თავიდან აცილებას. ზოგჯერ მასწავლებელი საშინაო დავალებად აძლევს მარტივი ცდის ან ექსპერიმენტის ჩატარებას, რომელიც სახელმძღვანელოში არაა აღწერილი. ამ შემთხვევაში მასწავლებელი ბავშვებს აწერინებს ცდის მეთოდოლოგიას. ასევე უთმობს დროს მოსწავლეს შედეგების პრეზენტაციისათვის. ზოგჯერ სახელმძღვანელოში მოცემული დავალება მოსწავლისაგან მოითხოვს რაიმე დებულების ან დაშვების დამამტკიცებელი ცდის მოფიქრებას, რაც მოსწავლისაგან მოითხოვს კვლევის უნარ-ჩვევებს, ხშირ შემთხვევაში ასეთ დავალებას ბავშვები დამოუკიდებლად თავს ვერ ართმევენ. ასეთი დავალებებისათვის მასწავლებელს უნდა გააჩნდეს წინასწარ მომზადებული, მეთოდურად გამართული ცდები.

პედაგოგმა პასუხი უნდა გასცეს მუშაობის დროს მოსწავლეების მიერ დასმულ შეკითხვებს, უნდა ფლობდეს თემატიკის შესახებ დამატებით მეცნიერულ ინფორმაციას.

როგორც ავლნიშნეთ მასწავლებელი მიმართავს სწავლების სხვადასხვა მეთოდს, იყენებს ცხრილებს, ტაბულებს, ატლასებს, მიკროსკოპს, დემონსტრირების სხვა საშუალებებს, ატარებს ცდებს და სხვ. ლაბორატორიაში მეცადინეობის დროს სწავლების პროცესში ჩართულია სმენის, მხედველობის, შეხების და გრძნობის სხვა ორგანოთა სისტემები. რაც ხელს უწყობს ცენტრალურ ნერვულ სისტემაში ინფორმაციის მიღების და დამახსოვრების პროცესს. ცნობილია, რომ საგნების ან მოვლენების დამახსოვრებისას თავის ტვინის შესაბამის ცენტრებში გრძნობათა ორგანოების სხვადასხვა სისტემის, მაგ: მხედველობის, სმენის, ყნოსვის, შეხების მეშვეობით თავის ტვინის შესაბამის ცენტრებში ერთდროულად შედის ინფორმაცია მათი ფორმის, ფერის, გემოს, სმენის, ჟღერადობის და სხვა თვისებების შესახებ. ლაბორატორიული მუშაობა სწორედ ცნების შესახებ მრავალფეროვანი ინფორმაციის მიწოდებას უწყობს ხელს ცენტრალურ ნერვულ სისტემაში. ეს ინფორმაცია თავის ტვინის მხედველობის, ყნოსვის, სმენის, შეხების ცენტრებში გარკვეული ნეირონების ერთდროულ აგზნებას იწვევს. ცენტრებს შორის იკვრება ერთგვარი წრედი. ასეთი სახით დაწერილ ინფორმაციას ტვინი ინარჩუნებს მცირე ხნით. მაგრამ დავიწყებული ცნების (საგნის ან მოვლენის) შესახებ სულ მცირე ინფორმაცია კი (მაგ. მხოლოდ სუნის, მხოლოდ ფერის შესახებ) იწვევს წრედის ერთ-ერთი ნაწილის აგზნებას, რომელიც თავის მხრივ ააგზნებს (ჩართავს) მთელ წრედს და გაცოცხლდება მთელი ინფორმაცია ცნების საგნის ან მოვლენის შესახებ. ამრიგად ლაბორატორიული მეცადინეობა უფრო მრავალფეროვანს ხდის შესასწავლი ცნების შესახებ თავის ტვინში მიმავალ ინფორმაციას და ხელს უწყობს უკეთ დამახსოვრებას.

სწავლების მეთოდოლოგია/METHODOLOGY OF TEACHING

აღნიშნულიდან გამომდინარე სწორად ორგანიზებული ლაბორატორიული მუშაობა სწავლების პროცესს ხელს უწყობს სხვადასხვა თვალსაზრისით:

- მოსწავლეებს უვითარებს კრიტიკული აზროვნების და პრობლემის გადაჭრის უნარებს.
- ხელს უწყობს აღმოჩენით სწავლას და სწავლას კეთებით.
- ავითარებს ცნებას და ხელს უწყობს დამახსოვრებას.

გამოყენებული ლიტერატურა:

1. ჯანაშია ნ., კონსტრუქტივიზმი. მასწავლებელთა პროფესიული განვითარების ცენტრი, თბ. 2009 წ.
2. მდინარაძე ლ., ღარიბაშვილი მ., ბიოლოგიის სწავლების მეთოდოლოგია, თბ. 1974

რეზიუმე

ლაბორატორიული მუშაობის დიდი შესაძლებლობები ჯერ კიდევ სრულად არ არის გამოყენებული ბუნებისმცოდნეობის კურსის სწავლებაში. ლაბორატორიული მუშაობა ხელს უწყობს აღმოჩენით სწავლას და სწავლას კეთებით, ავითარებს ცნებებს და პრობლემის გადაჭრის უნარებს, აგრეთვე ხელს უწყობს დამახსოვრებას. ჩამოთვლილი და სხვა ეფექტების გათვალისწინებით მას უფრო მეტად უნდა ეყრდნობოდეს ბუნებისმცოდნეობის სწავლება. ლაბორატორიული მუშაობის სპეციფიკის გათვალისწინებით სასურველია მას ე.ს.გ.–ით ცალკე საათები ეთმობოდეს.

Bakur Oniani - Akaki Tsereteli State University, Doctor of Biology, associate professor

Laboratory Work and its Significance for Teaching Natural Science

Resume

Great opportunities of laboratory work are not still fully utilized in teaching a natural science course. Laboratory work promotes discovery learning and learning by doing, develops concepts and problem solving skills and promotes memorization. Considering the listed and other effects, laboratory work should be the basis especially for teaching natural science. Considering laboratory work specifics, it's desirable for it to be given separate hours in the National Curriculum.

სწავლების მეთოდოლოგია/METHODOLOGY OF TEACHING

ფიქრია ჯინჯიხაძე - აკაკი წერეთლის სახელმწიფო უნივერსიტეტი, დოქტორანტი, გეოგრაფიის დეპარტამენტის სპეციალისტი, მენტორ-მასწავლებელი

სასწავლო ექსკურსიების როლი რელიეფის ტიპების შესწავლაში

გასვლითი ღონისძიებები მოსწავლეებს დიდ საგანმანათლებლო გამოცდილებას სძენს. რაოდენ აქტიური, მოსწავლეზე ორიენტირებული, მრავალფეროვანი გარემოც უნდა იყოს საკლასო ოთახში, ფორმალურ გარემოში შექმნილი ცოდნა და აქ განვითარებული უნარები მაინც არ არის საკმარისი, მაინც ლიმიტირებულია. გეოგრაფიული ობიექტების, ბუნებრივი ძეგლისა თუ მუზეუმის მონახულებამ მოსწავლეს შეიძლება უფრო მეტი ცოდნა შესძინოს, ვიდრე მთელი წლის განმავლობაში გავლილმა სახელმძღვანელომ.

კლასგარეშე განათლება, რომელსაც მოსწავლე არაფორმალურ გარემოში იღებს, ისევე მნიშვნელოვანია მისი სოციალური და კვლევითი უნარების განვითარებისთვის, როგორც კლასში გამოყენებული სპეციალური მეთოდები. უფრო მეტიც - ამ დროს მოსწავლეები გართობისა და დასვენების დროს გაუცნობიერებლად იძენენ ახალ ცოდნას, განვითარებენ უნარ-ჩვევებს, გამოიმუშავენ გარემოსადმი სწორ დამოკიდებულებას. თუმცა ყოველივე ეს ვერ მოხერხდება, თუ მასწავლებელმა სწორად არ ჩამოაყალიბა ამ მნიშვნელოვანი ღონისძიების მიზანი.

სასწავლო ექსკურსიები წინასწარ უნდა დაიგეგმოს. მხოლოდ ამ შემთხვევაში იქნება ის საინტერესო და საგანმანათლებლო ღირებულების მატარებელი. სკოლის გარეთ სწავლებას შესაძლოა გარკვეული პრობლემები ახლდეს თან, ამიტომ აუცილებელია სასწავლო-შემეცნებითი ვიზიტის დეტალური დაგეგმვა, რათა გაუგებრობები თავიდან ავიცილოთ. მასწავლებელმა უნდა გაითვალისწინოს და დაგეგმოს: სასწავლო-შემეცნებითი ვიზიტის მიზანი, სასწავლო-შემეცნებითი ვიზიტის ზუსტი დრო, მოსწავლეების რაოდენობა და ასაკობრივი ჯგუფი.

მასწავლებელმა წინასწარ უნდა მიაწოდოს მოსწავლეებს ინფორმაცია სასწავლო-შემეცნებითი ვიზიტის გეგმის შესახებ - რა უნდა ნახონ, რას უნდა მიაქციონ განსაკუთრებული ყურადღება და ა.შ. მასწავლებელმა წინასწარ უნდა განსაზღვროს ვიზიტის დროს ჩასატარებელი აქტივობები.

მასწავლებელი უნდა ეცადოს, აქტივობები მრავალფეროვანი და სახალისო იყოს, რათა ადვილად შეძლოს კლასის მართვა. უმჯობესია, აქტივობებს ჯგუფური ხასიათი ჰქონდეს, თუმცა შეჯიბრების ელემენტიც იყოს გათვალისწინებული.

ვიზიტის დროს მან უნდა წააქეზოს მოსწავლეები კითხვების დასასმელად. შესაძლოა, საჭირო იყოს ჩანიშვნების, სქემების გაკეთებაც, რუკაზე მარშრუტის გატარება, ფოტოების გადაღება.

წინამდებარე შრომა ემსახურება ფიზიკური გეოგრაფიის სწავლების ისეთ საკითხს, როგორცაა სასწავლო ექსკურსიებით რელიეფის გენეტიური ტიპების შესწავლა.

ზემოთ ხსენებული საკითხი განიხილება მე-7 კლასის „ფიზიკური გეოგრაფიისა“ და მე-9 კლასის „საქართველოს გეოგრაფიის“ სასწავლო კურსში. სკოლაში ათწლიანმა მუშაობის გამოცდილებამ მაჩვენა, რომ ამ საკითხის შესწავლისას უკეთეს შედეგს ვაღწევდი, როდესაც სასწავლო ექსკურსიებს ვატარებდი ქუთაისის მიდამოებში. მოსწავლეები უკეთ აღიქვამდნენ და სწორად არჩევდნენ რელიეფის გენეტიურ ტიპებს.

იმერეთი და მის ფონზე ქუთაისის მიდამოები რელიეფის გენეტიური ტიპების მრავალფეროვნებით გამოირჩევა.

ტექტოგენური რელიეფის ფორმები იმერეთში წარმოდგენილია იმერეთის დაბლობის შემომსაზღვრელი მთიანი რელიეფით, რომელიც ჩრდილოეთის, აღმოსავლეთის და სამხრეთის მიმართულებით ამფითიატრისებურად მალდება. იმერეთის შემადგენლობაშია რაჭის ქედის სამხრული, ლიხის ქედის დასავლური და მესხეთის (აჭარა-იმერეთის) ქედის ჩრდილო კალთები. ტექტოგენურ ფორმას მიეკუთვნება აგრეთვე: ასხისა და ხვამლის აზიდული მასივები, შეფარდებით დამირული წყალტუბოს, ცხუნკურის, გელათ-კურსების, ცუცხვათ-ახალსოფლის, წყნორის ტაფობები და მუხურა-ხრეთის ქვაბულები.

სწავლების მეთოდოლოგია/METHODOLOGY OF TEACHING

ვულკანოგენური რელიეფის ფორმები იმერეთში და ქუთაისის მიდამოებში წარმოდგენილია ლავური ნაკადებისა და განფენების, მარღვების, უკრატერო კონუსების, გუმბათების და შრეპარღვების სახით. რელიეფის ასეთი წარმონაქმნებია სამგურალის სერზე უმაღლესი მწვერვალი კარიობი, სოფელ გოდოგანში მთა მთავარანგელოზი, კოხისგორა, მაცხოვარი, ქვაშავა; რიონ-წყალწითელას წყალგამყოფზე მთები სამება, სამამლია და სხვა.

ინრუზიული სხეულები წარმოდგენილია ტემენიტებით სოფელ კურსებსა და ოხომირაში, ოფურჩხეთ-ჟონეთ-წყალტუბო-ქუთაისის მიდამოებში. დიორიტებით კი ინტრუზიული სხეულები ქუთაისის ორ უბანშია წარმოდგენილი: მწვანეყვავილასა და ჭომაში (ქვატაფა).

მდინარეულ-ეროზიული რელიეფის ძველი (პალეო) და ახალი (კაინოტიპური) ფორმები ფართოდაა გავრცელებული იმერეთში. ძველი ფორმებიდან აღსანიშნავია ჭიათურისა და კორბოულის პლატოები.

ახალი-კაინოტიპური რელიეფის ფორმები გამოსახულია მდინარეთა თანამედროვე და რელიქტური ხეობებით, ხევებით, ხრამებით, კალაპოტის ეროზიული კუნძულებითა და ტერასებით.

მდინარეული და ღვარანალექებით წარმოქმნილი აკუმულაციური ფორმებიდან იმერეთში წარმოდგენილია პირველყოვლისა ყვირილა-რიონ-ცხენისწყლის ანუ იმერეთის დაბლობი, მდინარეთა ჭალები, აკუმულაციური ტერასები, სხვადასხვა სახის გამოზიდვის კონუსები და მათი ფუძეებით გაერთიანებული ფორმები-შლიეფები, მდინარეთა ალუვიური კალაპოტები, ალუვიური ზვინულები და ა.შ.

პეტროგენული რელიეფის ფორმების კლასიკური მაგალითია იმერეთში: კაცხის სვეტი, საირმის ეროზიული მოწმე, გელავერის კირქვის დენუდაციური მოწმე, ქვამარტო ლეხიდრის ხეობაში, წყალწითელას, ოკაცეს და ლეხიდრის კანიონები.

მიწნარეული-გლაციალური რელიეფის ფორმები იმერეთში ძველმიწნარეული ფორმით შეზღუდულად, იზოლირებული კერების სახითაა წარმოდგენილი რაჭისა და მესხეთის ქედების მაღალმთიან თხემურ ზოლში. გლაციალური ფორმებიდან აღსანიშნავია: კარები, ცირკები, ტროგის ფრაგმენტები, მორენული ნაფენები.

კარსტულ რელიეფს ფართო გავრცელება აქვს იმერეთში. კარსტის დამახასიათებელ ფორმებს წარმოადგენენ: მღვიმეები, შახტები, ჭები, უფსკრულები, წკვარამები (დოლინები), უვალეები, პოლიები. კარსტული რელიეფის კლასიკური მაგალითებია: სათაფლიასა და ნავენახევის საექსკურსიოდ მოწყობილი მღვიმეები, ცუცხვათის 12-13 სართულიანი გამჭოლი კარსტული გვირაბი (მღვიმოვანი), ახალსოფლის პოლიე, ხვამლის ყინვარული შახტი „ბოგა“. ზედაპირული კარსტული ფორმები.

ანთროპოგენური რელიეფის ფორმებიდან იმერეთის რეგიონში აღსანიშნავია კარიერები, წყალსაცავები, არხები, სატრანსპორტო მაგისტრალები, მათი ფორმირებით იცვლება ბუნებრივი რელიეფის ფორმები ადამიანის ზემოქმედებით.

იმერეთის და მის ფონზე ქუთაისის მიდამოების რელიეფის მრავალფეროვნება საშუალებას იძლევა, რომ სასწავლო ექსკურსიები დაიგეგმოს რამოდენიმე მარშუტით, როგორც ლაშქრობით აგრეთვე სატრანსპორტო საშუალებითაც. მარშუტის სიგრძეს და დატვირთვას განსაზღვრავს სამიზნე ასაკობრივი ჯგუფი და მასში მოსწავლეთა რაოდენობა. სასწავლო ექსკურსია შეიძლება დაიგეგმოს ინტეგრირებულად რამოდენიმე საგანთან (მაგ. ისტორიის, ბიოლოგიის, ქართულის, ხელოვნების). ამდენად, ასეთ აქტივობათა დაგეგმვისას სხვადასხვა საგნის მასწავლებელთა ერთობლივი და შეთანხმებული მუშაობა შესაძლოა უფრო მეტად ეფექტიანი იყოს.

სწორად დაგეგმილი სასწავლო ექსკურსიის შედეგი იქნება: ცოდნის გაღრმავება, დამოუკიდებელი კვლევის უნარ-ჩვევების გამომუშავება, სხვადასხვა წყაროების გამოყენების სწავლა, შემოქმედებითობის განვითარება პრეზენტაციის დროს, თანამშრომლური მუშაობის უნარ-ჩვევის გამომუშავება. გარდა ამისა, მოსწავლეები მიეჩვენებიან ორგანიზაციული საკითხების გადაწყვეტასაც და ყოველივე ზემოთჩამოთვლილი მაქსიმალურად დააკმაყოფილებს ეროვნული სასწავლო გეგმით გათვალისწინებულ ყველა კრიტერიუმს.

ლიტერატურა

1. საღინაძე ი. სასწავლო გეოლოგიური ექსკურსიები ქუთაისის მიდამოებში. „ცოდნა“, თბილისი. 1961
2. ჩხეიძე ო. იმერეთის გეომორფოლოგია. ნაწილი პირველი. „მეცნიერება“ თბილისი 2003
3. ჩხეიძე ო. იმერეთის ფიზიკური გეოგრაფია. ნაწილი პირველი. ქუთაისი 2008
4. www.tpdg.ge
5. www.mastsavlebeli.ge

რეზიუმე

დაწყებითა და საბაზო კლასებში ბუნებისმეტყველებისა და გეოგრაფიის შესწავლისას დიდი მნიშვნელობა აქვს ექსკურსიებსა და თემატურ ექსპედიციებს, რომლებიც მოსწავლეებს ეხმარება გაცილებით ღრმად და საფუძვლიანად შეისწავლონ ბუნების ობიექტებისა და მოვლენების მრავალფეროვნება. სწორედ ექსკურსიებისა და ექსპედიციების დროს უვითარდებათ მოსწავლეებს ემოციურად პოზიტიური დამოკიდებულება გარემოს მიმართ და შესაძლებლობა ეძლევათ გაკვეთილზე ნასწავლი უშუალოდ დააკავშირონ რეალობასთან. აღიქვან გარემომცველი სამყარო, როგორც ერთი მთლიანობა, რომელშიც ყველა კომპონენტი მჭიდრო კავშირშია ერთმანეთთან.

იმერეთი და ქუთაისის მიდამოები გამოირჩევა რელიეფის ფორმებისა და გენეტური ტიპების მრავალფეროვნებით, მოცემულ სივრცეში სასწავლო ექსკურსიების მოწყობით მოსწავლეები შეიძლება შეისწავლონ და გაარჩიონ რელიეფის თითქმის ყველა გენეტური ტიპის თავისებურება.

Pikria Jinjikhadze – Akaki Tsereteli State University, doctoral student, the specialist of geography department, mentor-teacher

Learning excursions role in relief types study

Summary

In primary and basic classes during studying of natural science and geography have a great importance excursions and thematic expeditions, which helps the students more deeply and thoroughly study diversity of natural objects and events. Precisely during the period of excursions and expeditions time the students' emotionally positive attitude towards the environment is developing and given the opportunity to connect with reality material which they have learned at the lesson. To perceive the surrounding world, as a whole, in which all components are closely related to each other.

Areas of Imereti and Kutaisi is distinguished by the types of terrain and genetic diversity, in given space by training organizing excursions the students will be able to learn and discuss almost all of the genetic type of relief features.

მანანა ზანძელაძე - აკაკი წერეთლის სახელმწიფო უნივერსიტეტი, ფსიქოლოგიის აკადემიური დოქტორი, ასოცირებული პროფესორი,

გვანცა მიქაუტაძე - საქართველოს საზოგადოებრივ საქმეთა უნივერსიტეტის მაგისტრანტი

ეკონომიკური და ეთიკური განათლების როლი აღზრდაში

ადამიანის მიერ გარე სამყაროს შემეცნება კონკრეტული ისტორიული პროცესია. ადამიანს სინამდვილის მცირე ნაწილთან აქვს შეხება შემეცნების პროცესში. განვითარების და შესაბამისად შემეცნების საზღვრები თანდათან ფართოვდება. შესაბამისად იზრდება პიროვნების ეკოლოგიური და ეთიკური განათლების როლი და მნიშვნელობა. ეს ცოდნა განსაკუთრებით მნიშვნელოვანია დღეს ტურიზმის განვითარების პირობებში.

ეკოლოგიური განათლება და ბუნების შემეცნება მუდამ იდგა დღის წესრიგში. ადრეულ საუკუნეებში ეკოლოგიურ განათლებას სტიქიური ხასიათი ჰქონდა. განვითარების დღევანდელმა ეტაპმა ცალსახად გვიჩვენა, რომ ეკოლოგიურ სფეროში საჭიროა სისტემური შემეცნება. ეს იძლევა იმის შესაძლებლობას, რომ ბუნება განხილული იქნას არა იზოლირებულად, არამედ როგორც სამყაროს გარკვეული ნაწილი.

ეკოსისტემასა და გარემოს შორის ირღვევა ზოგჯერ ენერჯისა და ინფორმაციის ცვლის პროცესი. თუ ეკოსისტემა შესაბამისობაში გარემოსთან, საუბრობს ეკოსისტემის მდგრადობაზე. საზოგადოებას მუდმივად მიეწოდება ინფორმაცია ეკოსისტემათა მდგრადობის შესახებ. სწორედ ამას აკეთებს ეკოგანათლება. ამ ამოცანას ემსახურება ეკოგანათლების პროპაგანდა და თითოეული მოქალაქის მონიტორინგი გარემოსთან დამოკიდებულებაში.

ეკოგანათლება შემეცნების აუცილებელი ნაწილია. სწორედ ეს აყალიბებს ეკოკულტურას, ეკოცნობიერებას, რაც საბოლოოდ საზოგადოების განვითარების წინა პირობაა.

ეკოგანათლებას ხელს უწყობს სხვადასხვა საზოგადოებრივი ჯგუფების, ორგანიზაციების შექმნა. მათი ვალია საინფორმაციო ტექნოლოგიების გზით ეკოდიპლომების მართვა, საერთაშორისო კავშირები, აქციების გამართვა გარემოს მდგომარეობის გაუმჯობესების მიმართულებით.

ეკოგანათლება უწყვეტი პროცესია. იგი იწყება ადამიანის მიერ ბუნების ცალკეული კომპონენტის შემეცნებით. თანდათან ხდება ადამიანისა და ბუნების ურთიერთობის გაცნობიერება, ამ ურთიერთობის მიზეზ-შედეგობრივი კავშირების დადგენა და ეკოლოგიური პრობლემების გაცნობიერება. ეკოგანათლება კიდევ უფრო იზრდება უმაღლესი საგანმანათლებლო დაწესებულებებში სწავლების გზით. აქ ხდება სხვადასხვა მეცნიერებათა გზით მიღებული ცოდნის გამოყენება და სწორი ორიენტაცია საქმიანობის ყველა სფეროში, მათ შორის ეკოლოგიური კუთხითაც. ეკოლოგიური განათლება უწყვეტი და დინამიური პროცესია. იგი აუცილებელია ნებისმიერი ასაკის, ნებისმიერი პროფესიის ადამიანისათვის და მისი საბოლოო მიზანია სამყაროს, როგორც ერთი მთლიანობის აღქმა. ეკოლოგიური განათლება უწყვეტ კავშირშია ეთიკურ განათლებასთან, რადგან ეთიკური განათლების შესასწავლი სფერო მორალია, მორალი კი სპეციფიკური ადამიანური თვისებაა. ეს ურთიერთკავშირი ავალდებულებს ადამიანს არა მარტო ისარგებლოს ბუნებისაგან, არამედ კიდევ უნდა გასცეს ბუნებისთვის ბევრი რამ. ასეთი დამოკიდებულება ბუნებისადმი მხოლოდ ეკოგანათლებით მიიღება და იგი მდგრადი გარემოს უზრუნველყოფის აუცილებელი წინაპირობაა.

ამ კუთხით მნიშვნელოვანია ეკოლოგიის, როგორც მეცნიერების სრულყოფა. სწორედ ეკოლოგიის ამოცანაა განსაზღვროს ადამიანის სიცოცხლისა და განვითარებისათვის საჭირო ოპტიმალური პირობებში და ეკოსისტემაზე ადამიანის ზეგავლენის შესაძლებლობა, მისი ფუნქციონირება და შენახვა.

მეცნიერების განვითარების ადრეულ ეტაპზე ეკოლოგია განიხილებოდა როგორც ბიოლოგიური მეცნიერება. დღესდღეობით შეიცვალა ეკოლოგიის მნიშვნელობა და წინა პლანზე წამოიწია სოციალურმა საკითხებმა. ეს იმან განაპირობა, რომ საზოგადოების განვითარებას ამომრავებს არამარტო ეკოლოგიური, არამედ სოციალური ძალები. ადამიანს თავისი არსებობით უდიდესი

ცვლილებები შეაქვს ბიოსფეროში, რაც აისახება კიდევ საზოგადოების განვითარების შედეგებზე. საჭირო ხდება ამ მექანიზმის შესწავლა, რომელთა საშუალებითაც ადამიანი ზემოქმედებს გარემოზე, რომლებიც შემდგომში პირდაპირ ან არაპირდაპირ შედეგებს იწვევს ადამიანთა საზოგადოებრივ საქმიანობაში. სწორედ ამიტომ გახდა აუცილებელი ეკოლოგიის ისეთი დარგის შექმნა, რომელსაც ადამიანის ეკოლოგია ჰქვია. საინტერესოა ეკოლოგიის ეთიკურ საკითხთა კვლევა. ასევე საინტერესოა ეკოგანათლების სფეროში ეთიკის, მისი ძირითადი კანონებისა და კანონზომიერების გამოყენება. ეთიკა და ეკოლოგია წარმოუდგენელია ერთმანეთის გარეშე, თუ ზნეობა ადამიანის სპეციფიკური ნიშანია და მას ეთიკა შეისწავლის, ზნეობის გარეშე წარომადგენელია ბუნებისა და ადამიანის დამოკიდებულების საკითხის გარკვევაც.

სამყაროში ყველაფრის საზომი და შემფასებელი ადამიანია. ამიტომაც, რომ ჩვენი მსოფლმხედველობრივი ზნეობის არსებითი ნიშანი ჰუმანიზმია, ესაა ადამიანისა და ბუნების ურთიერთობის განმსაზღვრელი ნიშანი. ეს ნიშანი აახლოებს ეთიკას და ეკოლოგიას, როგორც ორ ურთიერთდამოკიდებულ მეცნიერებას.

ადამიანი თავისი მოთხოვნებით იბრძვის სასიცოცხლო ფიზიკური მოთხოვნების დასაკმაყოფილებლად, რაშიც მას ბუნება და მის ირგვლივ არსებული ფიზიკური სამყარო ეხმარება. თუმცა ადამიანს სხვა ღირებულებებიც გააჩნია - სულიერი სამყარო, რომელიც ასევე მისთვის კეთილდღეობის და ბედნიერების გარანტია. ამ რეალური სამყაროს და მასში შემავალი ღირებულების საფუძველი ზნეობრიობაა, რომელიც ეხმარება ადამიანებს ერთის მხრივ სხვა ადამიანებთან, მეორეს მხრივ, ფიზიკურ სამყაროსთან ურთიერთობაში.

საქმე ისაა, რომ ადამიანის სულიერი და მატერიალური მოთხოვნები არ არსებობენ ერთმანეთის გარეშე. ისინი სინთეზირებულნი არიან და ერთმანეთს განაპირობებენ. ადამიანს სრულყოფისათვის ესაჭიროება არამხოლოდ ჰაერი, წყალი და საკვები, არამედ ჭეშმარიტების, სიკეთის, მშვენიერების ძიება. ბუნებას ადამიანი გარდაქმნის და გამოიყენებს თავის სასარგებლოდ, შრომის საშუალებით, ამაში მას ეხმარება მეცნიერულ-ტექნიკური პროგრესი და მეცნიერების მიღწევები. ამავე დროს მას უყალიბდება ახალი ცივილიზაციის შესატყვისი მორალური სტერეოტიპები. ჩნდება ეკოლოგიის ახალი დარგები: ადამიანის ეკოლოგია, საინჟინრო ეკოლოგია, ბიზნესის ეთიკა, საინჟინრო ეთიკა, ბიოეთიკა. ახალი დისციპლინების ერთადერთი მიზანია მეცნიერულ-ტექნიკური პროგრესის მართვა. ამ დისციპლინებში მოცემულია ახალი პოლიტიკური თეორიები, სოციალური მორალური პროგრამები, რომლებიც ითვალისწინებენ გარემოს დაცვისადმი ახლებურ დამოკიდებულებას. თუ ბუნებისა და ადამიანის დამოკიდებულების საკითხს სწორი მიმართულება არ მიეცემა და ამას ხელს არ შეუწყობს საინჟინრო ეთიკა და ფსიქოლოგია, შედეგად იმას მივიღებთ, რომ მეცნიერულ-ტექნიკური პროგრესი უმართავი გახდება ან მხოლოდ მოგებაზე იქნება ორიენტირებული და საბოლოო შედეგი იქნება ეკოლოგიური კატასტროფები, კულტურის დეგრადაცია, პრაქტიკულ ცხოვრებაში არაზნეობრივი მოტივების დანერგვა, მეცნიერებისა და ტექნიკის განვითარებისადმი ადამიანის ფობიები, საბოლოოდ კი, არა მხოლოდ სამყაროს, არამედ ადამიანის განადგურება.

ადამიანს მუდმივად ესაჭიროება იმის გაცნობიერება, რომ ჩვენს ირგვლივ არსებული ბუნებრივი რესურსები არაამოუწურავი და უსასრულოა, განსაზღვრულია პლანეტის სივრცე, ატმოსფერო, ჰიდროსფერო, ფლორა და ფაუნა, მათი აგროტექნოლოგია, განვითარების საზღვრები, ამის გაცნობიერებაში ადამიანს ეხმარება ეკოლოგია და მისი ცალკეული დარგები.

მეცნიერულ-ტექნიკური პროგრესი აუმჯობესებს ადამიანის ცხოვრებას. ეს იმ შემთხვევაში ხდება, თუ პროცესი გონიერია და ინტუიციით იმართება, მაგრამ თუ ის სტიქიურია, მაშინ ჩვენს ირგვლივ არსებულ გარემოში ხდება მთელი რიგი რეგრესიული მოვლენები, მცირდება ატმოსფეროში ჟანგბადი, იზრდება ჰაერში მომწამლავი აირების რაოდენობა, ურბანიზაცია, მიგრაცია, ბუნების გაჩანაგება, გარემოს გაჭუჭყიანება, წარმოქმნილი პრობლემები აიძულებს ადამიანს მეტი იფიქროს ამ პროცესების ჰუმანიზაციაზე, პროცესის მართვის ეთიკურ ნორმებზე, რაც აუცილებლობით მოითხოვს მეცნიერულ-ტექნიკური პროგრესის ტემპის შეთანხმებას ეკოლოგიური პოლიტიკის მოთხოვნებთან, ბუნების დაცვის ამოცანებთან.

ზემოთ დასახელებული გლობალური პრობლემები საზოგადოებისაგან ითხოვს ეთიკური ღონისძიებების გატარებას, გადასვლა სუფთა საწვავზე, მრეწველობის ნარჩენების მეორადი დამუშავება, მსოფლიო მასშტაბით იქმნება ბუნების დაცვის როგორც რეგიონალური, ისე გლობალური პროექტები და მის რეალიზაციის საჭირო ორგანიზაციული მექანიზმები.

მეცნიერულ-ტექნიკური პროგრესის პირობებში ადამიანს უნდა შევუნარჩუნოთ სასიცოცხლო პირობები. იგი ხელს უწყობს, ერთის მხრივ, ადამიანის ცხოვრებისეული პირობების გაუმჯობესებას და მეორეს მხრივ, მისი ინტელექტუალური, ზნეობრივი, ესთეტიკური პოტენციალის სრულყოფას. სწორედ ამიტომაც საჭირო იმაზე ხაზგასმაც, რომ ეკოლოგიური ფაქტორის გადაწყვეტაში მთავარია ადამიანური ფაქტორი, თვითონ მეცნიერულ-ტექნიკური პროგრესის მთავარი მამოძრავებელი - ადამიანია, მისი ინტელექტუალური პოტენციალია, რაც უფრო რთულია ტექნიკა და მისი უარყოფითი შედეგები, მით უფრო მეტია ადამიანის პროფესიული განათლების როლი.

მეცნიერულ-ტექნიკური პროგრესი ვერ განვითარდება ეკოლოგიური და ეთიკური განათლების გარეშე. რაც უფრო განათლებულია ადამიანი, მით უფრო ჰუმანურია იგი.

მეცნიერულ-ტექნიკური პროგრესი წარმოდგენილია შრომის ნაყოფიერების გარეშე. ეს კი შესაბამის განათლებას მოითხოვს. ეკოლოგიური განვითარება ზნეობრივ მიზანს უნდა ემსახურებოდეს. კონკრეტული საზოგადოებაში მცხოვრებ კონკრეტულ ადამიანს აქვს საკუთარი კულტურა, ზნეობრივი ღირებულებანი, ეკოლოგიური შეხედულებანი, რაც თავისებურად აისახება მის განვითარებაზე.

საზოგადოების განვითარება ბევრადაა დამოკიდებული ქვეყნის ეკოლოგიურ მდგომარეობაზე. თანამედროვე ტექნოლოგიებში მათი ცოდნა იძლევა იმის საშუალებას, რომ ვარეგულიროთ მთლიანად ტურიზმის განვითარება ცალკეული რეგიონისათვის. ეკოლოგიური ტურიზმის ცნება იძლევა იმის საშუალებას, რომ პროგნოზირებადი გახდეს ტურიზმის განვითარების რეგიონალური პერსპექტივები.

ტურიზმი ყოველთვის განვითარებულია ისეთ რეგიონებში, სადაც სუფთა, ეკოლოგიური გარემოა, მეორეს მხრივ, იგი გასაყიდი ტურისტული პროდუქციაა. ორივე შემთხვევაში საქმე ეხება გარკვეულ ტერიტორიას, თავისი შესაბამისი ბუნებით, ისტორიული და კულტურული ძეგლებით. თუ კონკრეტულ ტერიტორიაზე საქმე გვაქვს მდინარეების დაბინძურებასთან, ტყის მასივების ჭრასთან, მიწის ეროზიასთან და ა.შ. ტურიზმისათვის არახელსაყრელი პირობები იქმნება. ამ კუთხით ცოდნას იძლევა გარკვეული ეკოლოგიური დარგები, მათი გათვალისწინება აუცილებელია ეკოლოგიური ტურიზმის დაგეგმვასთან დაკავშირებით. დღევანდელი მეცნიერულ-ტექნიკური პროგრესის პირობებში, როცა ტურიზმისადმი განვითარება უმაღლეს ზღვარს აღწევს, რაც გარესამყაროს პირობების გაუარესებას კიდევ უფრო თვალსაჩინოს ხდის, ეკოლოგიური განათლების როლი კიდევ უფრო იზრდება. ეკოგანათლების მიზანია შეუწელებელი ბრძოლა გარესამყაროს დაბინძურების აღსაკვეთად. ეს გამოიწვევს ტურისტული მომსახურების ინფრასტრუქტურის ფართო ქსელის, ახალი სამუშაო ადგილების შექმნას, მოსახლეობის ჩართვას ტურისტული მომსახურების სფეროში. ეს პროცესები კიდევ უფრო გაზრდის ეკოგანათლების როლს. ამ პროცესს ხელს შეუწყობს საქმიანი შეხვედრები, თათბირები, კონფერენციები, გამოფენები. ამ კუთხით ბევრი რამის გაკეთება შეუძლია სახელმწიფოს, სხვადასხვა პოლიტიკურ პარტიებს, ასოციაციებს, ახალგაზრდებს. მათ მიერ განხორციელებული ყოველი ღონისძიება ეთიკურ, ზნეობრივ მოტივებზე უნდა იყოს დაფუძნებული. სწორედ ეკოლოგიური და ეთიკური განათლების ერთიანობა გადაარჩენს გარემოს - აღმოფხვრას ბოროტება, ხელი შეუწყოს ადამიანის ზნეობრივ ამაღლებას და ტურიზმის განვითარებას.

გამოყენებული ლიტერატურა

1. არისტოტელე, დიდი ეთიკა, თბ., 1994
2. ბერდიაევი ნ., ადამიანის ბედის თანამედროვე სამყაროში. თბ., 2003
3. კაკაბაძე ზ., ფილოსოფიური საუბრები. თბ., 1988
4. კუკავა თ., ეთიკა, თბ., 2001
5. მეტრეველი მ., ტურიზმი. თბ., 2003
6. სობაძე ა., ლომთაძე მ., ტურიზმი. ქუთ., 1997
7. Квартальников В.А. Туризм. М., 2000

Manana Bandzeladze - Akaki Tsereteli State University, Academic Doctor of Psychology, Associate Professor

Gvanca Mikautadze - Master of GIPA

The importance of ecological and ethical education

Summary

The outside world is studied by humans. The more developed the society is, the wider this process gets. Thus, the role of ecological and ethical education is rising. This knowledge is of great importance for tourism to be successful in the present conditions of the scientific – technical progress.

Ecological education determines the relationship between a person and the outside world. It helps to form a person's eco-culture, eco-consciousness that eventually leads to the development of the society and its particular aspect – tourism.

A person and the nature are unfeasible to be considered separately. Ethics and ecology are also unimaginable without each other. If morals are a person's characteristic feature and is studied by ethics, moral consciousness learns about the relationship between a person and the nature,

The essential moral feature is ideological humanism. This is what relates together ethical and ecological knowledge which finally helps the nature to survive eradicates evil and increases our morality.

ნინო გელენიძე - აკაკი წერეთლის სახელმწიფო უნივერსიტეტი, ასოცირებული პროფესორი

აკაკი წერეთელი – ერის მოძღვარი
(დაბადებიდან 175-ე და გარდაცვალებიდან მე-100 წელი)

აკაკი წერეთელი ჩვენი ქვეყნის ისტორიაში ის ბედნიერი გამონაკლისია, ვინც გამორჩეული სიყვარულითა და პოპულარობით სარგებლობდა სიცოცხლეშივე. ხალხმა მას „უგვირგვინო მეფე“ უწოდა, ნახევარი საუკუნის განმავლობაში ცოცხალი მასწავლებელი, ცოცხალი მოძღვარი იყო და არნახული პატივით იმოგზაურა უკანასკნელ გზაზე მშობლიური სხვიტორიდან მთაწმინდამდე.

მიუხედავად იმისა, რომ აკაკის გარდაცვალებიდან მთელი საუკუნე გავიდა, მისი ბევრი მოსაზრება დღესაც აქტუალური და სამოქმედოდ გასათვალისწინებელია.

აკაკი ილია ჭავჭავაძესთან ერთად სამოღვაწეო ასპარეზზე გამოსვლისთანავე აღიარებული იყო ეროვნულ-განმათავისუფლებელი მოძრაობის ბელადად საქართველოში. ამ ორი ჭეშმარიტად დიდი ადამიანის უხინჯო მეგობრობის, სამშობლოსა და ხალხის წინაშე დამსახურების ნათელი სიმბოლოა ილიასა და აკაკის ძველი ქვეყნის მთავარ გამზირზე.

აკაკი წერეთელი, როგორც ყველა სამოციანელი, სახალხო განათლების საქმეს განსაკუთრებულ ყურადღებას აქცევდა. „იგი გულმოდგინედ სწავლობდა აღზრდის პრობლემებს, ორგანულად იყო დაინტერესებული ამ საქმით, რადგან მის ქვეყანას, ქართველ ხალხს ეს სჭირდებოდა. სამოციანი წლებიდან სიკვდილის უკანასკნელ დღემდე აკაკი ჩვენი ქვეყნის პედაგოგიური მოძრაობის ცენტრში იდგა“. (1:112).

სწავლებისა და აღზრდის დაფუძნება ხალხურობის პრინციპზე, სწავლებისა და განათლების შინაარსი ხალხის ყოფა-ცხოვრებასთან კავშირში და რაც მთავარია, სწავლება მშობლიურ ენაზე უნდა წარიმართოს, – ასეთია აკაკის პედაგოგიური მრწამსი და სახალხო განათლებისადმი წაყენებული მოთხოვნა.

აკაკი წერეთელი ილია ჭავჭავაძესა და იაკობ გოგებაშვილთან ერთად გაბედულად ეწინააღმდეგებოდა ცარიზმის გამარჯვებულ პოლიტიკას, ებრძოდა ქართული ენის დევნის ყოველ გამოვლინებას. მგოსანი ხალხის ტრადიციებსა და მშობლიურ ენას მოწყვეტილ სკოლას ჯოჯოხეთს ადარებდა. მან მკაცრად გაილაშქრა კავკასიაში ცნობილი მოხელეების იანოვსკის, ვოსტორგოვის, ლევიტსკის, ორლოვისა და სხვა „ბნელეთის მოციქულთა“ წინააღმდეგ, წერდა მათზე ფელეტონებსა და პამფლეტებს.

არ დარჩენილა საზოგადოებრივი ცხოვრების სფერო, სადაც აკაკის თავისი სიტყვა არ ეთქვას, კვალი არ დაეჩნიოს. ცნობილია მისი მოღვაწეობა თეატრში არა მარტო პიესების შექმნით, არამედ სარეჟისორო საქმიანობითაც.

აკაკის ნიჭი, უნარი და სახალხო განათლების საქმისადმი დიდი ინტერესი კარგად გამოიყენა დიდმა პედაგოგმა იაკობ გოგებაშვილმა და მგოსნისათვის „უთხოვნია „დედა ენის“ მასალაზე ახალი ლექსების წერა. ამ მიზნით 90-იან წლებში პოეტს გაუგზავნა „დედა ენის“ წინა გამოცემებში მოთავსებული საკუთარი ლექსები, აგრეთვე ნაწილი თარგმნილი ლექსებისა, რომლებიც აკაკიმ ხელახლა გალექსა" (6:18) და ქართული საბავშვო პოეზიის უჭკნობ ქმნილებებად აქცია. მათ შორისაა: „გაზაფხული“, „მახეში გაბმული ჩიტი“, „თხა“, „ვანო და ფრინველები“. „ღამე მლოცველი“, „ეფერებოდეთ ობლებსა“ და სხვა.

აკაკის შეხედულებანი მოზარდი თაობის აღზრდის, განათლებისა და ვითარების სწავლების შესახებ ჩართულია ლირიკულსა და პოლიტიკურ-სპუბლიცისტური ჟანრის ლექსებში, პოემებში, მოთხრობებში ზღაპრებში, მემუარულ ნაწარმოებებში, პუბლიცისტურ წერილებში, სიტყვებში, აკაკის შესახებ არსებულ სანდო მოგონებებში. ამასთან იგი ავტორია რამდენიმე ისეთი ნაწარმოებისა, რომლებშიც აღზრდის ამა თუ იმ მნიშვნელოვანი პრობლემის გადაწყვეტის თემამ და მთავარი ამოცანა. ასეთებია: პოემა „გამზრდელი“, მოთხრობა "პატარა ტარიელი", მრავალი ლექსი, გაზეთ „დროებაში" „ცხელ-ცხელი" და „შავ-შავი" ამბების სათაურით მოთავსებული ფელეტონები. უაღრესად საინტერესო პედაგოგიურ-ფსიქოლოგიური წვდომითაა გაანალიზებული მისი

თანამედროვე სასკოლო ცხოვრება, განათლების შინაარსი, სწავლებისა და აღზრდის მეთოდები, მასწავლებელთა ტიპები და რაც მნიშვნელოვანია, ბავშვისა და მოზარდის ბუნება, მასზე სასკოლო და საოჯახო გარემოს ზემოქმედება და დანიშნულება მემუარული ჟანრის ნაწარმოებში „ჩემი თავგადასავალი“.

კონკრეტული ფაქტების აღწერა-ანალიზით აკაკი მკაცრად ილაშქრებს მოსწავლეთა ფიზიკური დასჯის წინააღმდეგ და მასწავლებლებსა და მშობლებს აფრთხილებს, „თუ რა ძნელია სათუთ ბავშვებთან სასტიკად მოპყრობა და რა შედეგი მოჰყვება ხოლმე“ (4:755). ასევე საინტერესოა მისი მოსაზრებები ზეპირობის მეთოდის მავნებლობის შესახებ: „ბავშვებს კაჭკაჭებსავით სწვრთნიდნენ და არა ადამიანის შვილებად“ (4:760) და ასკვნის: „ახალგაზრდა ნორჩ გრძნობა-გონებას ეჭირვება ვარჯიშობა, მისთანა საგნებზე, რომელიც მის ახლოს, მის გარშემო არის, რომელსაც ის კარგად იცნობს და რომელზედაც თვითონ შეძლია სჯა“ (8:281).

აკაკის დაინტერესებას ბავშვის შესწავლით, ბავშვის ბუნების ღრმა ანალიზს, რაც ძველი სკოლის კრიტიკის ფონზეა გაშლილი, გარკვეული პრაქტიკული დანიშნულებაც ჰქონდა. იგი მიზნად ისახავდა მასწავლებლებისა და მშობლების ყურადღების მიქცევას ამ საკითხებზე, მათი პედაგოგიური ცოდნის ამაღლებას: „აკაკი მათ დამაჯერებლად უმტკიცებდა, რომ სწავლა-აღზრდის პროცესი ბავშვის ბუნების ცოდნას უნდა დაეფუძნოს, საღმზრდელო საშუალებნი ზუსტად უნდა იყოს შეხამებული ბავშვის ფსიქიკურ თავისებურებებთან“ (1:136).

„ჩემ თავგადასავალში“ აკაკი გვიხატავს მასწავლებელთა მთელ გალერეას, რომლებიც რუსიფიკატორული პოლიტიკის სამსახურში იდგნენ, არც პედაგოგიური მეცნიერება იცოდნენ და არც პედაგოგიური მოვლენები ესმოდათ. მათგან გამონაკლისია ტროე, რომელიც გულმოდგინედ ემსახურებოდა მოსწავლეთა განათლებისა და აღზრდის საქმეს და მათი სიყვარულიც დამსახურებული ჰქონდა.

აღმზრდელის განსაკუთრებული პასუხიმგებლობის მაგალითი წარმოგვიდგინა აკაკიმ პოემაში „გამზრდელი“. „ისტორიამ არ იცის აღმზრდელის ასე მკვეთრად განცდის ფაქტი... მეტად ულმოებელია ეს განაჩენი საკუთარი თავის მიმართ, მაგრამ, სამაგიეროდ, ეს არის აღმზრდელის სიბრძნე, მისი პასუხიმგებლობის დიდი მწვერვალი“ (8:270).

როგორც მისი თანამებრძოლები, აკაკი განათლების გარდამქმნელ ძალას აღიარებდა და ახალგაზრდობას მოძღვრავდა: „დღეს სწავლა-მეცნიერებაზეა ყველაფერი დამოკიდებული. მკლავის ძალა გრძნობა-გონების ძლიერებით შეიცვალა, ფარ-ხმლის ადგილი ენამ დაიჭირა და შვილდისრისა საწერ-კალამმა“ (1:114).

სწავლა მთავარია ბავშვისა და მოზარდისათვის. აკაკის მოთხოვნა და გაფრთხილება თანადროულად ჟღერს ჩვენი ახალგაზრდობისათვის, რადგან ქვეყნისა და ხალხის წინაშე მათი მთავარი ვალი სწორედ მეცნიერებათა საფუძვლების ღრმად დაუფლებასა და წარჩინებულ სწავლაშია.

„გახსოვდეთ, რომ სწავლა არის / წყარო, სიბრძნე, ნაკადული, / და ნაყოფი მისი ტკბილი / შვება, ღებნა, სიხარული“ (4:457).

მხოლოდ ასე შეძლებდა და შეძლებს დღესაც ახალგაზრდობა, კარგად გამოარკვეოს სამომავლო ამოცანები, გაიგოს თავისი დანიშნულება და ღირსეულად გაუძღვეს საზოგადოებრივ-სახელმწიფოებრივ საქმიანობას.

მსოფლიო პედაგოგიკის კლასიკოსების - კომენსკის, რუსოს, პესტალოცის, უმინსკის მსგავსად ილია, აკაკი და მათთან ერთად აკაკი თვლიდა, რომ ყოველი საზოგადოების მომავალი მისი ახალთაობის გონივრულ აღზრდაზეა დამოკიდებული. „ერთხელ კიდევ ვიმეორებ, - წერს იგი, რომ დღევანდელი ჩვენი უვარგისობა დამახინჯებული აღზრდის ბრალია, რომელსაც მომავალში ბოლო უნდა მოეღოს“. და მართლაც, ძველი ბერძნებიდან მოყოლებული უცვლელია შეგონება: „ვისკენაც ახალგაზრდობაა, მომავალიც მისია“. როგორია ჩვენი დღევანდელიობა ამ მხრივ? არც თუ იშვიათ შემთხვევაში ახალგაზრდობის ორიენტირები გზას აცდენილია, ღირებულებები გადაფასებულია და ამის მაგალითად დედა ენისადმი დამოკიდებულებაც საკმარისია. თუ სამოციანელებმა და მათ შორის აკაკიმ ერთმა პირველთაგანმა, ყურადღება მიაქციეს დედა ენის ფსიქოლოგიურ ბუნებას და

ხმალამოღებული სიცოცხლის ბოლომდე იბრძოდა დედა ენაზე სწავლების გამართვის, დედა ენის უფლების დასაცავად, დღეს შეცვლილი სურათია. ყოველ ფეხის ნაბიჯზე ირღვევა დედა ენის უფლება სწავლებასა თუ აღზრდაში, ქუჩასა თუ საზოგადოებრივი თავშეყრის ადგილებში, პრესასა და ტელევიზიაში, ხელოვნებაში. ინგლისურ ენაზე სიმღერა ხომ პრესტიჟულია და აღიარებას ნიშნავს. მოსკოვში მყოფ ქართველ სტუდენტებს სიკვდილამდე ორი; წლით ადრე აკაკიმ ასე უანდერძა: „ვისაც თავისი მშობელი არ უყვარს, ის სხვებსაც ვერ შეიყვარებს, ვინც თავის პატარა ერს არ ემსახურება, ის ვეღარც კაცობრიობას გამოადგება. თავისი ქვეყნის სამსახურში მსოფლიოც გამოიხატება" (7:3).

აკაკი წერეთელს მთელ რიგ თხზულებებში გაშუქებული აქვს ოჯახის, მშობლის მოვალეობა მომავალი თაობის აღზრდის საქმეში. ბავშვის აღზრდის პირველ კერად ოჯახი მიაჩნდა, ხოლო პირველ აღმზრდელად - მშობელი. „სწორი გზიდან გადახვეული ყმაწვილის" გამოსწორება ძნელია. ამიტომ მშობელს მკაფიოდ უნდა ესმოდეს თავისი მოვალეობა „ადამიანის სათავის", ანუ ბავშვობის რთული პერიოდის ორგანიზებულად და გეგმიანად წარმართვაში. ამიტომ იგი მკაცრად განსჯის იმ მშობლებს, რომლებიც არ ზრუნავენ შვილების აღზრდაზე: „პასუხისგებაში იქნება ის მამა, რომელსაც შვილი ეყოლოს და მისი სწავლა-განათლება არ ეძიოს" (8:272). მშობლობა დიდ პასუხისმგებლობად მიაჩნდა და წერდა: „მამობა განა მარტო სისხლისა და ხორცის გადაცემაა? - ამას ხომ პირუტყვებიც ახერხებენ?" მამაშვილობას აკაკი მომავალი თაობისათვის გრძნობა-გონების, სურვილების, იმედების, საუკეთესო ზრახვების გადაცემისა და განმტკიცების წყაროდ თვლიდა. იგი ბავშვებს, მოზარდებს, „სიკვდილ-სიცოცხლის" კავშირად სახავდა, ახალგაზრდობა მისთვის მომავლის სარკე, მომავალის იმედი იყო.

განსაკუთრებულია დედის როლი. აკაკის აზრით, ბავშვის პირველი აღმზრდელი დედაა. იგი მკაცრად აკრიტიკებდა მის თანამედროვე მაღალი წრის ქალებს, ცუდ ტონად რომ მიაჩნდათ შვილების აღზრდა და მეტ დროს „ვიზიტებსა" და „ბალ-ვეჩერებს" უთმობდნენ. მაგრამ მათ გვერდით იყვნენ ჭეშმარიტი დედები და აღმზრდელები, რომლებიც „ჩემს თავგადასავალში" აღმზრდელი ძიძისა და მშობელი დედის სახით წარმოგვედგინა.

თბილი, მოსიყვარულე, მზრუნველი, მშრომელი, ტკბილმოუბარი, სუფთა, მოწესრიგებული - ასეთია აკაკის ძიძა „ჩემ თავგადასავალში". ხოლო დედა განათლებული და ხალხური პედაგოგიური ცოდნით აღჭურვილი ქალი, აკაკისავე თქმით „იყო კარგი მწიგნობარი, მეოჯახე, მოხელსაქნარე და მასთანაც კარგი აღმზრდელი; ცნობისმოყვარეობასთან შრომისმოყვარეობაც შეთვისებული ჰქონდა: დილას მამლის ყივილზე რომ წამოდებოდა, - დაღამებამდე ფეხზე იდგა და უსაქმურად კაცი ვერ ნახავდა" (4:710). პირველი ინტერესი წიგნისადმი აკაკის დედამ გაუღვიძა, მანვე მისცა მას პირველი სტიმული სწავლა-განათლების შეძენისა და შეაყვარა ცოდნის მოსაპოვებელი გზა.

საერთოდ სამოციანელები და მათ შორის აკაკიც ერის ცხოვრებაში განსაკუთრებულ როლს ანიჭებდნენ დედას, ქალს: „ერთა ცხოვრებაში, საზოგადოდ, ქალებს იგივე მნიშვნელობა აქვთ, რაც ბარომეტრს ჰაერის ცვლილებაში. თუ ქალები მაღალ საფეხურზე დგანან ამა თუ იმ ერის ცხოვრებაში, მაშინ იმ ხალხსაც დარი უდგას და, თუ დაბალ საფეხურზე არიან, ხალხის ცხოვრებაც იცვლება, და ეს უეჭველად ასე უნდა იყოს, რადგანაც ქალია ბურჯი და ქვაკუთხედი, როგორც მისი ქვეყნის, მისი სამშობლოსი. ნეტავი იმ ერს, რომელსაც კარგი ქალები ჰყავს" (5:12). და აქედან გამომდინარე აკაკის საშურ საქმედ მიაჩნდა „დედათა სქესის აღზრდა-განათლება", მათთვის სასწავლებლების გახსნა და მომზადება არა მარტო დედობისათვის, არამედ საზოგადოებრივი მოღვაწეობისათვის.

აკაკისათვის სრულყოფილი პიროვნების მახასიათებელი თვისებები უნდა ყოფილიყო სამშობლოს თავდადებული სიყვარული და ბრძოლა ქართველი ხალხის ეროვნული დამოუკიდებლობისათვის, სოლიდარობა და კოლეგიალურობა, ჰუმანიზმი და პიროვნების ღირსებათა პატივისცემა, სიმართლე, ბრძოლა ფლიდობისა და ორგულობის წინააღმდეგ, პატიოსნება, თავაზიანობა, ერთგულება და სხვა.

ღირსიკული ლექსითა და პროზით, წერილებითა და ხალხის წინაშე უშუალო გამოსვლებით აკაკი ქართველ ერსა და მის ახალგაზრდობაში მგზნებარე პატრიოტიზმს აღვივებდა, დაულალავი

ქმედებისა და შეუპოვარი ბრძოლისაკენ მოუწოდებდა, რადგან მიაჩნდა, რომ „სჯობს მონობაში გადიდგაცემულს, თავისუფლების ძებნაში მკვდარი“. (4:431).

აკაკის პატრიოტიზმი გაჟღერებულია დიდი ოპტიმიზმით, მას ეჭვიც არ შეპარვია, რომ „იმ ჯაჭვს გასწყვეტს გმირთა-გმირი, სიხარულით შეეცვლება ამდენი ხნის გასაჭირი“. ერთ კერძო საუბარში ს. მაგლობლიშვილთან დამაჯერებლად უთქვამს: „მე ღრმად მწამს, რომ რუსთაველის სამშობლო კვლავ აღსდგება, ჩვენ საქართველოს ბევრი რამ გადახვედრია, მაგრამ ჩვენში იმყოფება ნიჭბულები, ჩვენს ერში ისეთი დაფარული სულის ძალაა, რომ ჩვენი სიკვდილი შესაძლებელი არ არის“ (2:177).

აკაკის პატრიოტიზმი, ისევე როგორც სხვა სამოციანელებისა, შეხამებულია სხვა ერების პატივისცემასთან. „თქვენ, ქართველებს, რუსებთან და სხვა ეროვნებასთან სიყვარულის, ძმობისა და თანასწორობის გრძნობა უნდა გაერთებდეთ“. (3:130) მოუწოდებდა იგი ახალგაზრდებს.

დღევანდელობას ეხმაურება ბრძენი მოძღვრის მოსაზრება გამოცდილებისა და ძალის, გონიერებისა და სიფრთხილის ერთიანობის აუცილებლობის შესახებ ქვეყნის სამსახურში მიზნის მისაღწევად. „ბებერი ხარის რქაც ხნავსო. ამიტომაც მოზვერს ბებერი ხარი უნდა ედგეს გვერდში. ახალგაზრდა ხნიერს ააჩქარებს, ხნიერი ახალგაზრდას თავს შეაკავებინებს. ორივე ერთად მწყობრად გასწევენ უღელს და მათი შრომა უქმად აღარ ჩაივლის“.

უაღრესად თანამედროვედ ჟღერს აკაკის სიტყვები: „უბედურია ის ხალხი, რომელსაც შეგნებული და გამოკვლეული წარსული არა ჰქონია და უცხოვრია ველურად, მაგრამ კიდევ უფრო უბედური და სატირალია ის, რომელსაც ჰქონია წარსული და ივიწყებს. სჩანს, რომ დამდგარა გადარჯულების გზაზე, სიკვდილი უახლოვდება... ვისაც კი... ჰსურს განაგრძოს სიცოცხლე, იმან არ უნდა გასწყვიტოს კავშირი წარსულთან. ყოველგვარი ნაშთი ძველთაგანი, რომელიც კი გვიმტკიცებს ჩვენი წინაპრების გონიერებას და მათ შემოქმედებითს ძალას, დღესაც კვლავ საჭიროა, შესაწყნარებელი და არა უარსაყოფელი“.

ალ. ყაზბეგისადმი მიმართულ გამოსათხოვარ სიტყვაში აკაკი ასეთ დასკვნას აკეთებს: „დიად, ნუ დავაკლებთ მიცვალებულებს შესაფერ პატივს, მაგრამ გვახსოვდეს ცოცხლებიც!...“ და მიაჩნია, რომ შეიქმნას საგანგებო ფონდი, თუნდაც იმ გვირგვინების საფასურის შეგროვებით, უხვად რომ მოაქვთ განსვენებულთან. მოღვაწეს კუთვნილი პატივი სიცოცხლეში მივაგოთ, დავეხმაროთ გაჭირვების დროს.

სამშობლოს ბედუკუდმართობით შეწუხებული აკაკი უკეთესი მომავალის შექმნის საშუალებებს ეძებდა და იმედის თვალთი ინტელიგენციას შეჰყუდებდა: „... ისტორიულმა გარემომამ ცუდ გზაზე დაგვყენა, მაგრამ ვინ უნდა გამოგვიყვანოს სწორ გზაზე? სხვისი იმედით თუ ვიქნებით, ვერას გავხდებით. ჩვენს თავს ჩვენვე უნდა ვუპატრონოთ. და ეს პატრონობაც უნდა გაგვიწიოს მოწინავე დასმა, იმ ინტელიგენციამ, რომელიც დღეს სათავეში უდგას ჩვენს ხალხს და სადავეც ხელში უჭირავს. ქვეყანა მათი შემყურეა და იმათი მიმყოლი. საითაც წინამძღოლი გაიწევს, ისიც იქეთკენ მიემართება“.

აკაკის გული შეტკიოდა ქართველთა შორის დამახასიათებელ „გვართა ბრძოლისა“ და „დღევანდელი მეთაურების წეწა-გლეჯაზე“, ცდილობდა ყველა დაეჯერებინა ამგვარი ბრძოლის უაზრობაში და ერს შეაგონებდა: „ყველაზე დიდი ეკალი უთანხმოება არის, ის უთანხმოება, რომელიც ასუსტებს ხალხის ძალას“. ამასთან დიდ სიფრთხილისა და გონიერებისაკენ მოუწოდებდა: „როცა არჩევანზე მიდგება ხოლმე საქმე, დაუფიქრებლად ვასახელებთ კანდიდატებს... აი, სწორედ ამიტომ ჩვენებური არჩევან-არადანი მტრის სასიხარულო და ჩვენი კისრისატეხი მალაყობია“.

აკაკი ზოგადად მოყვარული და კეთილგანწყობილი პიროვნება იყო, მაგრამ განსაკუთრებით უყვარდა ახალგაზრდობა. „მიყვარს საზოგადოდ ბავშვი, - წერს ის, - უგულითადესად პატივს ვცემ მოხუცებულობას, ღირსეულად ვაფასებ ვაჟკაცობას, მაგრამ გული კი ჭაბუკობისაკენ მიმიწევს და ყველაზე უფრო იმას შეფრქვევით ვეტრფიალები“ (4:765). მისი ნატვრაც ის იყო, რომ:

„ის მირჩევნია ძვირფას ძეგლს / ყოველგვარ სანახაობას, / რომ იქ უქმე დღე ვხედავდე / მოზარდულ ქართველ თაობას... / იქ თამაშობდეს, ცელქობდეს, / ეხორცებოდეს ქართველ ერს... / თავისებურად დამღერდეს / ძველებურ მრავალჟამიერს.“ (1:115).

„ჩემი ხატია სამშობლო“ - მღერის აკაკის სიტყვებს თანამედროვე ახალგაზრდობა, უახლეს ისტორიაში შექმნილ თავისუფალი საქართველოს ჰიმნში და სიმტკიცე ემატება რწმენას, რომ აწმყო შობილი წარსულისაგან შობს ისეთ მომავალს, როგორზეც დიდი მგოსანი, ერის მოძღვარი და მასწავლებელი აკაკი წერეთელი ოცნებობდა.

ლიტერატურა

1. უ. ოზოლაძე, აკაკი წერეთელი, კრებული, თბ., სახალხო განათლების ქართველი მოღვაწეები და სახალხო მასწავლებლები, 1953 წ.
2. ს. მგალობლიძევილი, მოგონებანი, ლევ. ასათიანის რედაქციით, 1938 წ.
3. ა. წერეთელი, თხზულებანი, საბჭოთა საქართველო, თბ., 1980 წ.
4. გაზეთი „ივერია“, 1902, №92.
5. გ. აბზიანიძე - აკაკი წერეთლის თანამშრომლობა ი. გოგებაშვილის „დედა ენაში“, ჟურნალი „კომუნისტური აღზრდისათვის“, 1955 წ., №6.
6. გ. თავზიშვილი, რჩეული პედაგოგიური თხზულებანი, ტ. II. განათლება, თბ., 1977 წ.

რეზიუმე

აკაკი წერეთელი - საქართველოს „უგვირგვინო მეფე“ გამორჩეული პოპულარობითა და სიყვარულით სარგებლობდა სიცოცხლეშივე... დამსახურებულადაც და ჩვენდა საბედნიეროდაც.

აკაკიმ შეუფასებელი ამაგი დასდო ახალგაზრდობის აღზრდა-განათლების საქმეს არა მარტო როგორც პოეტმა და ბელეტრისტმა, არამედ როგორც აღმზრდელმაც, რადგან იგი ილიასთან ერთად უშუალოდ სწავლობდა აღზრდის პრობლემებს, იკვლევდა და გადმოსცემდა პუბლიცისტურ წერილებში, სიტყვებში, ლექსებში, პოემებში, მოთხრობებსა და მემუარულ ნაწარმოებებში.

მიუხედავად იმისა, რომ აკაკის გარდაცვალებიდან მთელი საუკუნე გავიდა, მისი ბევრი მოსაზრება დღესაც აქტუალური და სამოქმედოდ გასათვალისწინებელია.

Nino Gelenidze - Akaki Tsereteli State University - Associate Professor

Akaki Tsereteli – The Teacher of the Nation and the Man of Public Education (After 175 years of his birth and 100 years since his death)

Abstract

Akaki Tsereteli – Georgia’s “King without the Crown” was popular and loved by everyone yet in his life and it was not only his merit but good for us.

Akaki did his best to support the youth’s education not only as a poet and an accountant, but as an educator, because he himself studied the problems of upbringing that he researched and then published in public letters, speeches, verses, poems, stories and memoirs.

Despite the fact that the whole century has passed since his death, many of his thoughts are still actual and to be taken into account.

რობერტ გოლეთიანი - აკაკი წერეთლის სახელმწიფო უნივერსიტეტი, პროფესორი

კონფლიქტები, არსი და რეალობა

რეალობა, რომელშიდაც ცხოვრება გვიწევს მრავალმხრივ საინტერესო, თავისებური და გარკვეულად წინააღმდეგობრივია, შესაბამისად კონფლიქტურია და საპირისპირო ძალთა არეალად არის წარმოდგენილი თუ საზოგადოებრივ ფორმაციათა არსებობის ისტორიას გადავავლებთ თვალს ლამის დაკანონებულია, რომ საზოგადოება (ადამიანთა ორგანიზებული ერთობა) თითქმის არასდროს არის დუნედ, უმოქმედოდ წინააღმდეგობის გარეშე. ბუნებრივად გვახსენდება დიდი ქართველი მოაზროვნის სიტყვები: “ვინ არის იგი ვისთვის გული ერთხელ აღევსოს და რაც მიეღოს ერთხელ ნატვრითა ისი ეკმაროს”.

ნებისმიერ კონფლიქტს გამომწვევი ობიექტური თუ სუბიექტური გარემოება აქვს, ასევე მიზანი გააჩნია და იმ წერტილამდე მისვლას ცდილობს რისთვისაც იგი დაიწყო, ეს იქნება ტერიტორიის დაპყრობა გარკვეული ძალების დაოკება-დამონება თუ დომინანტობის მოპოვება. ეს ნიუანსები განსაკუთრებით მომრავლდა მე-20 საუკუნის 80-იანი წლებიდან და გრძელდება დღესაც. ამ ეტაპის მახასიათებელი თითქოსდა სიმშვიდე-დაზავების პოლიგონიმე-20 საუკუნის 80-იან წლებში აფეთქებებმა მოიცვა, როდესაც რეალობად იქცა კომუნისტური რეჟიმის მსხვრევა და თავისუფალ ხალხთა დამოუკიდებელ სახელმწიფოებად თანაცხოვრება.

კონფლიქტები საზოგადოებაში მიმდინარე პროცესია, რომლებიც გარკვეული ძალებით იმართება. მათი გადაჭრის მრავალი გზა, საშუალება და მეთოდი არსებობს, თუნდაც ისეთი როგორცაა ინტრაპერსონალური-ინდივიდის ზეგავლენა, სტრუქტურალური მეთოდი – პრევენცია და აღმოფხვრა ორგანიზაციული კონფლიქტის, ინტერპერსონალური მეთოდი და სტილის ქცევა კონფლიქტში. პერსონალური მეთოდები, მოლაპარაკებები, ქცევის ინდივიდუალური და ორგანიზაციული ქცევის კონტროლი, პერსონალის როლი და ფუნქციები. თითოეულ მათგანს გააჩნია, როგორც გამორჩეულობა, ასევე ინდივიდუალური მახასიათებელი, რითაც ისინი გამოირჩევიან ურთიერთისაგან, თუმცა ნებისმიერი საჭირო და აუცილებელია, რითაც სრულყოფილად და სრულფასოვნად ჩაეწვდეთ კონფლიქტთა არსსა და რეალობაში და გავერკვეთ მათი გამოწვევის ობიექტურ თუ სუბიექტურ გამომწვევ ფაქტორებში, რომელ პრინციპებზე დაყრდნობით კეთდება დასკვნა არსებული კონფლიქტების ობიექტურ აუცილებლობაზე.

კონფლიქტთა არსში წვდომისათვის მრავალი მეთოდი და პრინციპი არსებობს, რომელთაგან ერთ-ერთი “ინტრაპერსონალური” მეთოდია, რაც ეფუძნება საკუთარი ქცევის მართებულ ორგანიზებას, რომ გამოხატოს საკუთარი შეხედულებები, ფსიქოლოგიური თავდაცვის მეთოდები. ამ ტენდენციის ავტორები მიუთითებენ “მე-ვაცხადებ” მეთოდს სხვა პირზე საკუთარი შეხედულებების გადაცემის საშუალებად. ყოველგვარი მოთხოვნებისა და ბრალდებების გარეშე, ადამიანმა უნდა შეიცვალოს თავისი დამოკიდებულება და არ გამოიწვიოს კონფლიქტის პროვიცირება. განაცხადი რომელსაც ინდივიდი აკეთებს შედგება: ინდივიდის რეაქციით, სასურველი გამოსავალით და შემთხვევით.

რაც შეეხება სტრუქტურალურ მეთოდს იგი არჩევს კონფლიქტის გადაწყვეტის უკეთ წარმართვისათვის ეფექტურ მეთოდს. მისი გამოყენება მსურველს კარგად უნდა ესმოდეს და იაზრებდეს რა მოეთხოვება, რაშია მისი პასუხისმგებლობა, ფაქტიურად სტრუქტურალური მეთოდი ასევე ინდივიდის საშუალებაა.

დიდ ინტერესს იწვევს პერსონალური მეთოდი და მის არსში წვდომა აუცილებელი რეალობაა, რომელიც მოიცავს ძალაუფლების გამოყენებას, “პოზიტიური და ნეგატიური სანქციების, კონფლიქტში მონაწილე მხარეთა წახალისებას და დასჯას.

აუცილებლობას წარმოადგენს კონფლიქტზე მუშაობისას მოვახდინოთ ანალიზი, პრობლემათა კვლევა, ამ პროცესის მიმდინარეობისას ერთნაირ, საერთო დასკვნასთან ერთად არსებობს განსხვავებული თვალსაზრისი, რაც განპირობებულია სოციალური სტატუსით, მდგომარეობით, გარემო ფაქტორებით, სქესით, აღმსარებლობით, ტრადიციებით, ასაკით, ძალაუფლების ხარისხით. ყოველივეს შედეგად არის განსხვავებული თვალსაზრისი, რაც ხშირად სასურველიც შეიძლება იყოს, რომ სწორად ჩამოვყალიბდეთ.

კონფლიქტის წარმოშობა იწვევს ინტერესთა შეჯახებას. საჭიროა ერთმანეთისაგან გაიმიჯნოს უთანხმოება და კონფლიქტი. უთანხმოება, რომელიც არ ღებულობს მწვავე კონფლიქტის სახეს შეიძლება ძალადობის გარეშე გადაწყდეს და თანაც შესაძლებელია მასში მონაწილე მხარეების პირობების გაუმჯობესებაც კი მოხდეს. საჭიროა ვეძებოთ კონფლიქტის აღმოფხვრისას გზები და საშუალებები. ამასთან არ არის აუცილებელი იგი ვეძებოთ ზედა საფეხურიდან, რეგიონალური და გლობალური დონიდან. უპირველესად გათვალისწინებული უნდა იქნას პიროვნებათაშორისი, ოჯახური და ეროვნული საკითხის დონეები. კონფლიქტის დროს ადამიანი უნდა აცნობიერებდეს არსებულ პრობლემებს. რითაც შეიძლება მან ხელი შეუწყოს უკეთესი გადაწყვეტილების მიღებას, პიროვნების განვითარებას და მორალის ამაღლებას, შესაძლებელია მოხდეს კონფლიქტთა ისეთ სახეებში წვდომა როგორებიცაა: ფარული, ზედაპირული და ღია, ანდა სულაც შეიძლება იყოს ურთიერთობის დამაბზა და არ იყოს კონფლიქტი.

კონფლიქტის ჩვენს მიერ ჩამოთვლილ სახეებს განმაპირობებლად სხვადასხვა რეალობები აქვს. ფარულ კონფლიქტს შეიძლება ღრმა და ისტორიული ფესვები ჰქონდეს, ამიტომ ერთიდაიგივეა მისი გამოძწვევი მიზეზების ძებნის მეთოდი, ვერც მის აცილებას შევძლებთ. ზედაპირულ კონფლიქტს არ აქვს დამანგრეველი ეფექტი, იგი გაუგებრობით შეიძლება იქნეს გამოწვეული. მათი მოგვარების ცდისას და პარალელი უნდა გაივლოს ორ მიმართულებას შორის. ესენია – კონფლიქტის რეგულირება – რაც მშვიდობიან მოლაპარაკებას გულისხმობს, მეორე გზა ძალადობრივია, რაც ბუნებრივად იწვევს ურთიერთობის გამწვავებას კონფლიქტის მხარეებს შორის, თუმცა ეს მეთოდი გამოიყენება სხვადასხვა ჯურის პოლიტიკოსებისა და ავანტიურისტების მიმართ, თუმცა ძალის გამოყენება ისე უნდა მოხდეს, რომ მოსახლეობას არაფერი დაუშავდეს, როგორც ეს ხორციელდება ატორიტარული და რეპრესიული მეთოდიდან მოსახლეობის გამოსახსნელად. ისიც საყურადღებოა აღინიშნოს, რომ გარკვეული ჯგუფი არანაირად არ უჭერს მხარს კონფლიქტის მოგვარების ძალისმიერ პრინციპს, როგორც ეს ხდება დალაი ლამას მიმდევარი ტიბეტელი ლტოლვილების მიერ, როცა ისინი გამომდინარე ძალადობრივი მეთოდის უარყოფიდან ეგუებიან ჩინეთის მიერ ტიბეტის ოკუპაციას.

პრობლემის არსში წვდომისათვის მიზანშეწონილად ვთვლით ყურადღება მივაქციოთ კონფლიქტთა მოსაგვარებლად ძალის გამოყენების შესაძლებლობას, მაგრამ არა კონფლიქტურ მხარეთა მიერ, არა გადაჭარბებულად, არამედ ძალის გამოყენება გარკვეული დოზით იმ ორგანიზაციის მხრიდან, რომელიც ჩართულია ამ პროცესში კონფლიქტური მხარეების გარდა.

მე-20 საუკუნის დასასრულისათვის ფართო არიალი მიეცა და დღესაც გრძელდება კონფლიქტური სიტუაციები ქვეყნის სხვადასხვა ტერიტორიებზე, სხვადასხვა დანიშნულებით, საბოლოო ჯამში კი სხვის მიწისა და წიაღისეულის წვდომისათვის, მათი მოწესრიგებისა და

გადაჭრისათვის შესაძლებელია გამოიკვეთოს მიდგომის ოთხი სახე, ესენია: კონფლიქტების მართვა, გადაჭრა, ტრანსფორმაცია და სრული მოწესრიგება.

კონფლიქტის გადაჭრა, კონფლიქტის ძირეული მიზეზების აღმოჩენას და მის შესაძლო აღმოფხვრას, საპირისპირო მხარეთათვის თითოეული მიზეზის ჩვენებას და გაცნობიერებას ითვალისწინებს. ტრანსფორმაცია კი გულისხმობს უარყოფით დამოკიდებულებას და ვუპირისპიროთ პოზიტიური, რისთვისაც საჭიროა ხანგრძლივი დიპლომატიური ძალისხმევა.

სრულად კონფლიქტის მოგვარება რთული პრობლემაა. მასში გასათვალისწინებელია კონკრეტული კონფლიქტის სიტუაცია და გარემო. პოზიციათა შეჯამება და სიმართლის გარკვევა, რომლის შემდგომ შეიძლება კონფლიქტი მოწესრიგდეს. ანალიზის დროს აუცილებელია გამოიკვეთოს ობიექტური და სუბიექტური დამოკიდებულება, ასევე დიდია პირადი გამოცდილების როლი, რომელიც სასურველია გამოვიყენოთ კონფლიქტის ანალიზთა მეთოდის შემუშავების დროს.

კონფლიქტის ანალიზის მეთოდოლოგიის კვლევისას მნიშვნელოვანად გვევლინება კონფლიქტის სისტემური და სიტუაციური ანალიზის განხილვა. სისტემური ანალიზის სპეციფიკა კონფლიქტური პრობლემის მთლიანობაში მდგომარეობს, რომლის რეგულირების მექანიზმები უზრუნველყოფილია შესაბამისი ფაქტორებით. სიტუაციური ანალიზის დროს პერმანენტულად ირკვევა მოცემული ვითარების მართვის ოპტიმალური ვარიანტები, ყოველივე მნიშვნელოვანი ფაქტორია ლოკალური კონფლიქტების ლიკვიდაციისათვის, რათა ისინი არ გადაიზარდოს ფართომასშტაბიან კონფლიქტში.

საყურადღებო მომენტია კონფლიქტის ფუნქციური სისტემა როდესაც კონფლიქტის ნებისმიერი მხარისათვის სასურველი პოზიციები დამკვიდრდეს. მაშინ ადამიანები პრობლემათა გადაწყვეტაში ჩართულობას გრძნობენ, რაც მომავალში მათი აქტიური ჩართულობის მოტივაციას განაპირობებს. კონფლიქტთა მართვაში მნიშვნელოვან ადგილს იჭერს ნებართვა, თანხმობა და კონსესუსი, რის შედეგადაც ადვილად ხორციელდება კონფლიქტთა თავიდან აცილება. კონფლიქტთა მოგვარება-ესაა მონაწილეთა ერთობლივი საქმიანობა, რომელიც მიზნად ისახავს პრობლემებზე რეაგირებას და მწვავედაპირისპირების თავიდან აცილებას.

კონფლიქტების რეგულირებას და ამ მიმართულებით ქმედების საქმეში მნიშვნელოვანია სტრატეგიის შემუშავება, რაც მთლიანობაში განიხილება და სასიკეთო გარდაქმნების მომტანი უნდა იყოს. ის უნდა ემსახუროდეს საერთო საქმეს და არა ცალკეული ინდივიდის კეთილდღეობას. ამ პროცესის მიმდინარეობისას ყურადღება უნდა გამახვილდეს მიზანზე, კარგად უნდა გაანალიზდეს დასახული მიზნის მიღწევის შედეგიანობა. უნდა შევძლოთ კონფლიქტის მონაწილეთა სურვილის რეალობის აღქმა, გამოიყოს საკვანძო საკითხები და მოხდეს მათ ინტერესთა გათვალისწინება. მხედველობიდან არ უნდა გამოგვრჩეს გარემოება, რომ ერთსა და იმავე პრობლემას სხვადასხვაგვარად აღიქვამენ კონფლიქტის მონაწილე მხარეები. ისიც არ უნდა დარჩეს ყურადღების გარეთ, რომ გასათვალისწინებელია საფრთხეები, ისიც ყურადსაღებია, რომ კონფლიქტი სოციალური ცვლილებების ნაყოფიერი ნიადაგია.

კონფლიქტების არსისა და რეალობის გაცნობიერებაში მნიშვნელოვანია სტრატეგიის შემუშავება და მასში კონტრაქტის მხარეების აქტიური ჩართულობა, როდესაც ამოსავალია სტრატეგიის სისწორეში დარწმუნება, რის შედეგადაც წინ წაიწეოს სამშვიდობო საქმიანობა.

კონფლიქტებზე მუშაობისათვის საჭირო რეალობაა მრავალ გარემოებათა დამკვიდრება, თუნდაც ისეთებისა, როგორცაა: ნდობის შექმნა, დიალოგის დაწყება, მოლაპარაკებები, მედიაცია, არბიტრაჟი. მეტად საჭირო რეალობა არის ნდობის ატმოსფეროს შექმნა დაპირისპირებულ მხარეებს

შორის, რითაც იწყება წინსვლა, რომლის შემდგომ ხდება გაცნობიერება ქმედებისა და კიდევ იდგმება ნაბიჯი წინ.

ბუნებრივად აღნიშნულ ქმედებას მოჰყვება წინსვლა და იწყება ნდობის ატმოსფეროს შექმნა, როდესაც აუცილებელია დაპირისპირებულ მხარეთა ურთიერთ დაკავშირება ერთმანეთთან და იწყება მოლაპარაკებები, რამაც უნდა შექმნას შექმნილი სიტუაციიდან გამოსავალი, რასაც ერთობლივად ეძიებენ მხარეები. სასურველი პროცესია მოლაპარაკებებში მედიატორის ჩართვა რომელიც მესამე პირია და ეცდება ურთიერთმისაღები გადაწყვეტილება გამოიხსოს და კონსტრუქციული დიალოგი წარიმართოს.

კონფლიქტთა გადაჭრისადმი სხვადასხვაგვარი მიდგომა არსებობს, რომელთაგან ყურადსაღებია ფიშერის მიერ შემოთავაზებული "მიდგომა სტრატეგია", "კონტროლის" სტრატეგია-შეჯიბრება, იძულება, ძალდატანება, ამ პროცესში ერთ-ერთი საყურადღებოა "სტრატეგია – ვაჭრობის" პრინციპი, რომელიც არ გულისხმობს წინასწარ დაპირისპირებას, კმათს საკითხის გარშემო, დათმობაზე წასვლას. რინციპი "სტრატეგია – შეგუება" ამკვიდრებს უთანხმოების შერბილებას ან ახდენს მის იგნორირებას, როდესაც სუსტი მხარე თანახმაა ძლიერმა "აკონტროლოს" ე.წ. შუამავლის როლი ძალზე მნიშვნელოვანია და იგი შეიძლება მიესადაგოს თითოეულ სტრატეგიას.

კონფლიქტის დროს აქტიურდება მასში მონაწილეთა ერთმანეთისადმი უარყოფითი განწყობა და არასასურველ სტერეოტიპთა ჩამოყალიბება, ასევე ყურადსაღებია ცრურწმენათა ასპექტების არსებობა, ასევე შეიძლება დისკრიმინაციული პრინციპების, რომელიც პირდაპირი ან ირიბი ფორმით წარმოადგება.

კონფლიქტთა სტრატეგიის შემუშავებისას საყურადღებოს მივიჩნევთ ეთნიკური და პოლიტიკური ფაქტორის გათვალისწინებას, რითაც უნდა შევძლოთ გვაგაცნობიეროთ კონფლიქტური სიტუაცია და მიზნად დავისახოთ მისი შეცვლა უკეთესობისაკენ. აარც იმ რეალობის გვერდის ავლა შეიძლება, რასაც კონფლიქტში მონაწილე ადამიანების გამოცდილება წარმოადგენს და დაკარგულია ნდობის ფაქტორი, რის გამოც საჭიროა გარკვეული ტესტების ჩატარება, დაპირისპირებულთა შორის მცირე ნაბიჯების გადადგმა.

როგორც პროცესზე დაკვირვებამ ცხადყო, საგანგებო ყურადღებას საჭიროებს დიპლომატია, რომელიც პოლიტიკური თამაშისათვის მოქნილი საშუალებაა, თუმცა ზოგჯერ თვით დიპლომატიურ ურთიერთობებშიდაც მოსალოდნელია კომფლიქტი, რაც სერიოზულად აფერხებს მოლაპარაკებებს, იწვევს მონაწილეთა პერიმისტურ განწყობას. ამიტომაც მიზანშეწონილები და აუცილებელია დიპლომატიამ ყველაფერი გააკეთოს რათა საშუალება არ მიეცეს კონფლიქტის განვითარებას.

კონფლიქტი მუდმივი რეალობაა რაზედაც გავლენას ახდენს პიროვნება, სოციუმი და მასში გაბატონებული სისტემა. ამ პრობლემაზე მუშაობისას მნიშვნელოვანია შეფასდეს შესრულებული სამუშაო, რაც არ არის ერთჯერადი აქტი, არამედ უწყვეტი პროცესია, რაც უნდა იყოს ყოვლისმომცველი, ერთობლივი, გაწონასწორებული და გამჭირვალე.

კონფლიქტი არა მარტო მასშტაბურად წარმოიქმნება და მიმდინარეობს, ასევე შესაძლებელია მათი წარმოშობა ორგანიზაციაში რაც საწყის ეტაპზე ლოკალურ ხასიათს ატარებს, თუმცა დროთა განმავლობაში შესაძლოა მისი მასშტაბების ზრდა, რითაც შეიძლება მოცული იქნას ორგანიზაციის ყველა წევრი. გამომდინარე რეალობიდან ორგანიზაციაში კონფლიქტების გამწვანება რესურსების ოპტიმალურ გამოყენებას გულისხმობს, რაც უწყვეტ პროცესად უნდა მიმდინარეობდეს, რაშიდაც მოლაპარაკებები უცილობელი გარემოებაა.

რეზიუმე

ნებისმიერ კონფლიქტს გამომწვევი ობიექტური თუ სუბიექტური გარემოება აქვს. ასევე მიზანი გააჩნია და იმ წერტილამდე მისვლას ცდილობს, რისთვისაც იგი დაიწყო. „ეს იქნება ტერიტორიის დაპყრობა თუ დომინანტობის მოპოვება“.

კონფლიქტების არსში წვდომისათვის მრავალი მეთოდი და პრინციპი არსებობს, რომელთაგან ერთ-ერთი „ინტერპერსონალური“ მეთოდია, რაც ეფუძნება საკუთარი ქცევის მართებულ ორგანიზებას, რომ გამოხატოს საკუთარი შეხედულებები, ფსიქოლოგიური თავდაცვის მეთოდები.

კონფლიქტის არსში წვდომისათვის მიზანშეწონილად ვთვლით ყურადღება მივაქციოთ კონფლიქტთა მოსაგვარებლად ძალის გამოყენების შესაძლებლობას, მაგრამ არა კონფლიქტურ მხარეთა მიერ, არა გადაჭარბებულად, არამედ ძალის გამოყენებას გარკვეული დოზით იმ ორგანიზაციის მიერ, რომელიც ჩართულია ამ პროცესში კონფლიქტური მხაეების გარდა.

კონფლიქტთა გადაჭრისადმი სხვადასხვაგვარი მიდგომა არსებობს, რომელთაგან ყურადსაღებია ფიშერის მიერ შემოთავაზებული „მიდგომა სტრატეგია“, „კონტროლის“ სტრატეგია-შეჯიბრება, იძულება, ძალდატანება, ამ პროცესში ერთ-ერთი საყურადღებოა „სტრატეგია – ვაჭრობის“ პრინციპი, რომელიც არ გულისხმობს წინასწარ დაპირისპირებას, კამათს საკითხის გარშემო, დათმობაზე წასვლას. პრინციპი „სტრატეგია – შეგუება“ ამკვიდრებს უთანხმოების შერბილებას ან ახდენს მის იგნორირებას, როდესაც სუსტი მხარე თანახმაა ძლიერმა „აკონტროლოს“ ე.წ. შუამავლის როლი ძალზე მნიშვნელოვანია და იგი შეიძლება მიესადაგოს თითოეულ სტრატეგიას.

Резюме

Любой конфликт имеет свое объективное или субъективное обстоятельство, а также имеет цель и старается дойти до той точки на основе которой он начался. „Это будет покорение территории или достижение доминантства“.

В достижении сути конфликтов существует немало методов и принципов, одним из которых является „интерперсональный“ метод, что основывается на правильную организацию, чтоб выразить собственные взгляды, методы психологической самозащиты.

Для вникания сути конфликта считаем обратить внимание для урегулирования конфликта возможностям использования сил, но не чрезмерно, а применением силы теми организациями, которые включены в этот процесс кроме конфликтных сторон.

Существуют различные подходы к разрушению конфликтов, среди которых заслуживают внимания предложенные Фишером „подход-стратегия“, стратегия-соревнование „контроля, принуждение, насилие“.

В этом процессе одним из важных является принцип „торговли-стратегии“, который не подразумевает раннее противостояние спор вокруг вопроса, идти на согласие. Принцип „стратегия-соответствие“ основывает смягчение несогласия или его игнорирование, когда слабая сторона согласна чтоб сильная „контролировала“.

Так называемая роль посредника довольно важное и она может подходить каждой стратегии.

სალომე ლომთაძე - განათლების და მეცნიერების სამინისტროს ფსიქოლოგიური ცენტრის ფსიქოლოგი, დოქტორანტი

სოციალურად დაუცველი და მშობლის მზურნველობას მოკლებული მოზარდების ქცევით და ემოციურ პრობლემებზე მუშაობის სირთულეები

ბოლო ათწლეულების პერიოდში საქართველოში განვითარებულმა რთულმა სოციალურმა და ეკონომიკურმა პირობებმა მძიმე ვითარება შექმნა საზოგადოების თითქმის ყველა ფენაში. დაიწყო "ბრძოლა გადარჩენისათვის". აღნიშნული მდგომარეობა განსაკუთრებით რთული აღმოჩნდა იმ თაობისათვის რომელიც გაიზარდა სოციალისტურ ეპოქაში, შეიქმნა ამ ეპოქისათვის დამახასიათებელი აზროვნების სტერეოტიპები, და მოგვიანებით კაპიტალიზმის პრინციპებზე მოუხდა ადაპტირება, იმისათვის რომ გამკლავებოდა იმ ძირითად ფაქტორებს, რომელიც ადამიანის მოთხოვნილებათა იერარქიას წარმოადგენს (მასლოუს მოთხოვნილებათა პირამიდა). ეს გარდამავალი პერიოდი რთული იყო პირველ რიგში მენტალური თვალსაზრისით. სოციალისტურიდან კაპიტალისტურ წყობაზე გადასვლისთვის საზოგადოება არ აღმოჩნდა მზად, ამან გამოიწვია გადარჩენისათვის ბრძოლის ბევრი წარუმატებელი მცდელობა, ადამიანების ემოციური დათრგუნვა და ზოგადი ნიჰილიზმი. შექმნილი სურათის ფონზე ბევრმა ოჯახმა მიიღო ქვეყნის დატოვების და საზღვარგარეთ არალეგალური გზით წასვლის გადაწყვეტილება. დედები იძულებულნი გახდნენ დაეტოვებინათ შვილები და საზღვარგარეთ ეძებნათ საარსებო მინიმუმი.

2015 წლის სტატისტიკური მონაცემების მიხედვით სოციალურად დაუცველი ოჯახების რიცხვმა შეადგინა მოსახლეობის 9,1 პროცენტი.

2014 წელს გაერო-ს მიერ მომზადებული კვლევის მიხედვით საქართველოში 50 ათასი ბავშვი უკიდურეს სიღარიბეში ცხოვრობს. სიღარიბე როგორც რისკფაქტორი ქმნის საფრთხეს, რომ დაწყებული ადრეულ ასაკიდან უკვე მოზარდობაში გამოიწვიოს ხანგრძლივი გონებრივი და ფიზიკური დარღვევები, რაც თავის მხრივ იწვევს აღნიშნული დარღვევების მომდევნო თაობებზე გადაცემის რისკს.

ჩვენ შევხებით სიღარიბესა და მშობელთან მიჯაჭვულობის დარღვევების ფაქტორებს, რადგანაც ისინი განსაკუთრებით მაღალი მაჩვენებლით ვლინდება ქართულ რეალობაში. აქვე ხაზი უნდა გავუსვათ იმას, რომ ფსიქოლოგია როგორც მეცნიერება მიჯაჭვულობის დარღვევას (მიჯაჭვულობის თეორია ჯ. ბოულბი) თვლის ქცევის გამომწვევ მიზეზად, ხოლო სიღარიბე განიხილება როგორც მხოლოდ რისკფაქტორი. ღარიბ თემში ბავშვების განვითარების ღარიბი გარემოა. უკიდურესი სიღარიბე მოზარდებს ამ გარემოდან დაღწევის გზების ძიებისკენ უბიძგებს და რიგ შემთხვევაში ისინი ასოციალურობის გზას ირჩევენ. ეს ერთ-ერთი იმ რისკთაგანია, რომელიც ღარიბ გარემოს ახასიათებს. რა თქმა უნდა ეს არ ნიშნავს, რომ ადამიანის ცხოვრება მაინცდამაინც ამ სცენარით განვითარდება, თუმცა ამ რისკის გაცნობიერება აუცილებელია.

რა არის მიჯაჭვულობა? როგორ ხსნიან ფსიქოლოგები?!-ბავშვებს რომლებიც სიცოცხლის პირველ თვეებში გარკვეული პერიოდით შორდებიან მშობლებს შემდგომში ნაკლებად უვითარდებათ უსაფრთხო მიჯაჭვულობა. მოგვიანებით პერიოდში მათ არ გააჩნიათ ცხოვრებისეული შინაგანი ზნეობრივი მოდელები სოციალური ურთიერთობების წარსამართად (ჯ. ბოულბი)

ერიკსონის მიერ აღწერილი ცხოვრებისეული ციკლის პირველ სტადიაზე ჩვილს, მზრუნველ მოზარდებთან ურთიერთობაში უნდა ჩამოუყალიბდეს გარემოსადმი ნდობის ბაზისური გრძნობა. ნდობა ბუნებრივი მახასიათებელია ძლიერი მიჯაჭვულობისა მშობელთან, რომელიც ბავშვს საკვებით, სითბოთი და ფიზიკური სიახლოვით უზრუნველყოფს. თუმცა, თუ არ არის დაკმაყოფილებული ბავშვის ბაზისური მოთხოვნილებები, თუ მას აკლია მოვლა, ფიზიკური სიახლოვე, სითბო და ასევე, თუ ის ხშირად რჩება მასზე მზრუნველის გარეშე, შესაძლოა, განუვითარდეს უნდობლობის, დაუცველობისა და შფოთვის ყოვლისმომცველი განცდა. თბილი,

ყურადღებიანი ზრუნვა ჩვილს სამყაროს მიმართ ნდობასა და რწმენას უყალიბებს. უნდობლობა იმ შემთხვევაში ჩნდება, როდესაც ის თავს არაკომფორტულად გრძნობს ან ცუდად ეპყრობიან.

ერიკსონს მიაჩნდა, რომ მოზარდობის ძირითადი კრიზისია საკუთარი ინდივიდუალობის ანუ იდენტობის აღმოჩენა, რასაც აბრკოლებს სხვადასხვა წრეში განსხვავებული როლების შესრულების აუცილებლობით გამოწვეული გაურკვეველობა. ამ კრიზისის გადაწყვეტა ინდივიდს საკუთარი პიროვნების მთლიანობის განცდის ჩამოყალიბებაში ეხმარება; წარუმატებლობა კი, შესაბამისად, საკუთარ თავზე, როგორც არამყარი ბირთვის მქონე პიროვნების შესახებ, წარმოდგენის მიზეზი ხდება. მოზარდი ცდილობს პასუხი გასცეს კითხვებს: ვინ ვარ და რა ადგილი მაქვს საზოგადოებაში? არჩეულ ფასეულობებსა და პროფესიულ მიზნებს შედეგად მყარი პიროვნული იდენტიფიცირება მიაქვს. უარყოფითი შედეგი შეიძლება გამოვლინდეს მომავალი როლების აღრევაში.

განსაკუთრებით ყურადღება შევაჩერეთ მოზარდობის სტადიაზე, როგორც ყველაზე რთულ და გარდამტეხ პერიოდზე, რომელშიც უმნიშვნელოვანესია მშობლის მხარდაჭერა და მზრუნველობა. ასევე ხაზი გაუსვით პერიოდს როცა იწყება მიჯაჭვულობა მშობელთან.

ფსიქოლოგები ქცევითი აშლილობის სხვადასხვა თეორიებს ასახელებენ: ბიოლოგიური (გენეტიკური, ჰორმონალური, აგზნების, ნეიროფსიქოლოგიური დეფიციტი); ფსიქოდინამიკური (სუპერ-ეგოს დეფიციტი მიჯაჭვულობა); კოგნიტური (სოციალური ინფორმაციის გადამუშავება, სოციალური ჩვევების დეფიციტი) და სოციალური დასწავლის თეორია (მოდელირების თეორია, ძალადობრივი ოჯახური ურთიერთობების თეორია)

განათლების და მეცნიერების სამინისტროს მანდატურის სამსახურის ფსიქოლოგიური ცენტრის შემთხვევების ანალიზის შედეგად დგინდება რომ ასი შემთხვევიდან ოცი ეხება საზღვარგარეთ წასული მშობლის შვილების ქცევით პრობლემებს, იმ შემთხვევაში როცა გამომწვევი მიზეზებიდან გამორიცხება ზემოთ ჩამოთვლილთაგან ყველა თეორია, და მიზეზი ხდება მხოლოდ მშობლის წასვლა, ე. ი. მიჯაჭვულობის დაღვევა დამეთანხმებით, რომ მონაცემთა ასეთი გადანაწილებით საზღვარგარეთ წასული მშობლების შვილთა ქცევითი და ემოციური დარღვევები საკმაოდ მაღალ მაჩვენებლს გვამღვეს.

ფსიქოკორექციული მუშაობის შედეგად დგინდება, რომ ქცევის შეცვლა სოციალურად დაუცველ მოზარდებთან შედარებით მნიშვნელოვნად რთლად მიიღწევა პრობლემური მიჯაჭვულობის მქონე მოზარდებთან. მიძიმა განცდა მოზარდებისთვის, ვერაფრით ხსნიან „რატომ წავიდა დედა“ „მე მინდოდა ჩემთვისაც მოეკითხა დედას სკოლაში“ „მე არ მინდოდა ტანსაცმელები და მარტოობა“. ამ ასაკობრივი კრიზისის პერიოდში მრავალხრივი აზროვნება ჯერ კიდევ არ არის განვითარებული იმისათვის რომ სრულფასოვნად შეძლონ ბავშვობისეული ტრამვების გადაფასება და ასევე გაუმკლავდნენ აწმყოს რომელშიც თავს მარტო სულად გრძნობენ. მზრუნველობა ბებია-ბაბუის მიერ არასაკმარისია სხვადასხვა ფაქტორის გამო, ასაკობრივი, მენტალური, ემოციური, ფიზიკური და სხვა. მოზარდს აქვს განცდა რომ ის მიატოვეს, უარყვეს, აქვს უნდობლობა სამყაროს მიმართ და ცნობიერად თუ არაცნობიერად უპირისპირდება სამყაროს, რაც გამოიხატება მის ყოველდღიურ ურთიერთობებში გამოვლენილ აგრესიაში, ან განრიდებაში. ყოველივე აღნიშნული იმდენად რთულ განცდებს წარმოადგენს, რომ ძნელი ხდება მასთან შეჭიდება, მაშინ როცა ოჯახური რისკ ფაქტორი ისევ რისკად რჩება და მოზარდის ინტერესებიდან გამომდინარე არაფერი იცვლება.

სოციალურად დაუცველი მოზარდებში, რომელთაც დამცავ ფაქტორად აქვთ სტაბილური ოჯახური გარემო, ბენეფიციარისა და ასევე მშობლების რესურსების გამოყენებით ეფექტური შედეგი შედარებით მარტივად მიიღწევა.

ყოველივე ზემოთქმულიდან საინტერესოა დავფიქრდეთ -რა საფრთხის წინაშე დგებიან ჩვენი შილები? რამდენად ადეკვატურად აღვიქვამთ მათ სულერ განცდებს? და რამდენად სწორ არჩევანს ვაკეთებთ როდესაც სიღარიბის დასაძლევად ვტოვებთ მათ?!

აღსანიშნავია რომ სახელმწიფომ დაიწყო ოჯახის გაძლიერების პროგრამების განხორციელება. მისი მიზანია, დაეხმაროს სოციალურად დაუცველ ოჯახებს, რათა ბავშვების აღზრდა-განვითარება

უსაფრთხო და მზრუნველ ოჯახურ გარემოში მოხდეს. მიზნობრივ ჯგუფში შედიან 0-18 წლამდე ასაკის ბავშვები და მათი მშობლები, რომლებიც სხვადასხვა სოციალური ფაქტორების გამო მხარდაჭერასა და დახმარებას საჭიროებენ.

პროგრამის ერთ-ერთი ძირითადი მიმართულება, პროგრამაში ჩართული ბენეფიციარების დასაქმებაა. ინდივიდუალური მიდგომის საფუძველზე, ხდება მშობელთა კვალიფიკაციის ამაღლება. 2011 წლის განმავლობაში პროექტის დახმარებით 45-მა სოციალურად დაუცველმა პირმა შეძლო საკუთარი რესურსის რეალიზება დასაქმებისა თუ თვითდასაქმების გზით.

ოჯახის გაძლიერების პროგრამა, სამიზნე ჯგუფის ბენეფიციარებს სთავაზობს სხვადასხვა სახის მომსახურებებს, როგორცაა ფსიქო-სოციალური მხარდაჭერა, დასაქმებასა და თვითდასაქმებაში ხელშეწყობა და დედათა და ბავშვთა თავშესაფრის 24 საათიანი/სადღელამისო მომსახურება.

ამ მიმართულებით საჭიროა ალბათ სახელმწიფოს დაიგეგმოს მხრიდან კიდევ უფრო მამუტაბური ღონისძიებები, იმისათვის რომ მეტი მხარდაჭერა მიიღონ მშობლებმა, აღმოაჩინონ მათი ყველა რესურსი საკუთარ თავში, მიიღონ სპეციალობა, აიმაღლონ კვალიფიკაცია იმ მოთხოვნების შესაბამისად რასაც ითვალისწინებს სამომხმარებლო ბაზარი და დასაქმდნენ. ყოველივე ამას კი ალბათ ინდივიდის მხრიდანაც ჭირდება მობილიზება, ნიჰილიზმის უარყოფა და მომავლის ოპტიმისტური ხედვა.

გამოყენებული ლიტერატურა:

1. თამარ გაგომიძე, ბავშვის ფსიქიკური განვითარების დარღვევები. თბილისი 2007 წ
2. http://psyjournals.ru/education21/issue/54413_full.shtml
3. http://ssa.gov.ge/index.php?sec_id=610&lang_id=GEO
4. А.И.Захаров, ПСИХОТЕРАПИЯ НЕВРОЗОВ У ДЕТЕЙ И ПОДРОСТКОВ

რეზიუმე

სახელმწიფოებრივი მოწყობის პერიოდული და ისტორიული ცვლილებების შედეგად შექმნილმა მძიმე სოციალურ-ეკონომიკურმა პირობებმა გამოიწვია საზოგადოების დაბნეულობა, და საარსებო მინიმუმის მოპოვების შიში, რის გამოც ბევრმა მშობელმა მიიღო გადაწყვეტილება შვილების დატოვების და საზღვარგარეთ სამუშაოს მოპოვების მიზნით წასვლა. ეს ფაქტი კი ნეგატიურად აისახა ჩვენი მოზარდებისა და ბავშვების ფსიქიკაზე. საჭიროა დავფიქრდეთ რამდენად ზუსტად აღვიქვამთ მოზარდების ტკივილს და ამის შემდეგ გავიაზროთ რამდენად სწორ არჩევანს ვაკეთებთ. საჭიროა ოჯახის გაძლიერების პროგრამების მამუტაბურობის გაზრდა, და მშობლების რესურსების გაძლიერება და მოტივირება .

Salome lomtadze - Psychologist of Ministry of Education and Science Center

Behavioral and emotional problems and working difficulty adolescents social vulnerability and Deprived of parental care

Abstract

The Result of political system and history create a difficult economic and social environment. low wage had become unavailable Parents to leave children and go abroad. this fact reverberates negative affect on the psyche of our children. We need to think exactly how we feel the pain of teens and then how to solve the problem. There must be reinforced programs for helping families and resources for parents and their motivation.

მერაბ მაღრაძე - აწსუ ფილოსოფია-ფსიქოლოგიის დეპარტამენტი, ფსიქოლოგიურ მეცნიერებათა კანდიდატი (ფსიქოლოგიის აკადემიური დოქტორი), ასოცირებული პროფესორი

პროდუქტიული აზროვნება და სწავლა

პროდუქტიული აზროვნების ცნება ფსიქოლოგიაში გემტალტფსიქოლოგიის ფუძემდებელმა მაქს ვერტჰაიმერმა შემოიტანა (დაწვრილებით იხ. [1, 46-54]). ამ ცნებით იგი დაუპირისპირდა აზროვნების ასოციაციონისტურ გაგებას, სადაც აზროვნება მხოლოდ რეპროდუქტიულ პროცესადაა წარმოდგენილი. სწავლაში ორივე სახის აზროვნება (პროდუქტიულიც და რეპროდუქტიულიც) მონაწილეობს, მაგრამ სწავლება-სწავლის განსხვავებულ ორგანიზაციულ ფორმებში მათი კუთრი წილი სხვადასხვაა. იქ სადაც სწავლება ფორმალურ ეფექტზეა ორიენტირებული, სწავლის კოგნიტურ სტრუქტურაში ჩართული აზროვნება, როგორც ამ სტრუქტურის ცენტრალური რგოლი, ძირითადად რეპროდუქტიული ხასიათისაა, ხოლო ევრისტიკულ-პრობლემური სწავლება-სწავლა, სადაც კოგნიტურ განვითარებას ენიჭება პრიორიტეტული მნიშვნელობა, უფრო მეტად პროდუქტიულ აზროვნებაზეა აგებული. პირველ რიგში შევჩერდეთ აზროვნების ამ ფორმებს შორის არსებულ განსხვავებაზე.

რეპროდუქტიული აზროვნების დროს სუბიექტი არ ქმნის მისთვის ახალ ცოდნას. ამ შემთხვევაში მხოლოდ იმის გააზრება ხდება, რაც სუბიექტისთვის მანამდეც იყო ცნობილი, ან, რაც მას მზა სახით (უკვე გააზრებული ფორმით) მიეწოდება. კერძოდ, როდესაც მოსწავლე დასწავლილ მასალას ყვება, სწავლება-სწავლის ამ კონკრეტული მომენტის მიმდინარეობაში წამყვან როლს დასწავლილის გახსენება ასრულებს, მაგრამ ეს გახსენება არაა მხოლოდ მეხსიერების ფუნქცია, როგორც ზოგჯერ არასწორად მიაჩნიათ. ცხადია, დასწავლილის რეპროდუქციაში მეხსიერება უდიდეს როლს ასრულებს, მაგრამ რეპროდუცირებული ცოდნა ცნობიერების შინაარსად მხოლოდ მისი გააზრების პირობით წარმოსდგება. ამას, განსაკუთრებით ნათლად, ისეთი შემთხვევები აჩვენებს, როდესაც მასალა მხოლოდ მექანიკურადაა დასწავლილი და სუბიექტის ცნობიერების შინაარსს არ წარმოადგენს. ასეთი „სწავლა“ მართლაც მხოლოდ მეხსიერების პროცესზე (თანაც მის ყველაზე დაბალ ფორმაზე, – მექანიკურ მეხსიერებაზე) არის დამყარებული. ასე რომ, მაშინაც კი, როდესაც სწავლა მხოლოდ დასწავლასა და დასწავლილის რეპროდუქციას ისახავს მიზნად, მისი, როგორც კომლექსური კოგნიტური პროცესის ღერძს მაინც აზროვნება წარმოადგენს. მაგრამ ეს აზროვნება არის არა პროდუქტიული, არამედ მხოლოდ რეპროდუქტიული.

ასეთივე ვითარება გვაქვს მაშინაც, როდესაც მოსწავლეს დეტალურად განუმარტავენ შესასწავლ მასალას. მასწავლებელი დაწვრილებით ხსნის მასალას, თვითონ განახორციელებს მისი გაგებისთვის საჭირო ინტელექტუალურ ოპერაციებს და ასე მზა სახით „დებს“ მას მოსწავლის გონებაში. თუ მოსწავლე აქტიურადაა ჩართული გაკვეთილის მსვლელობაში და მინიმალურ გონიერებასაც ამჟღავნებს, მასალის გასააზრებლად მას განსაკუთრებული ინტელექტუალური ძალისხმევის გამოჩენა არ ესაჭიროება. მოსწავლის აზროვნება, ცხადია, ასეთ სწავლება-სწავლაში, აქტიურადაა ჩართული, მაგრამ აქაც მხოლოდ რეპროდუქტიულ აზროვნებასთან გვაქვს საქმე და არა პროდუქტიულთან.

რეპროდუქტიულსგან განსხვავებით, „პროდუქტიულია აზროვნება, რომელიც გამოარკვევს, გამოავლენს და გამოამჟღავნებს იმას, რაც მანამდე უცნობი და გაურკვეველი იყო სუბიექტისათვის“ [2, 119]. ვიმეორებთ, რომ ისეთ პირობებში, როდესაც აქამდე მისთვის უცნობი რამ მოსწავლეს მზა ფორმით მიეწოდება და დეტალურად განემარტება, მისი პროდუქტიული აზროვნების აქტივაცია არ ხდება. აქვე უნდა გავითვალისწინოთ, რომ პროდუქტიული აზროვნება არ ნიშნავს აუცილებლად ისეთი რაიმეს აღმოჩენას, ან შექმნა-კონსტრუირებას, რაც აქამდე სრულიად უცნობი იყო საკაცობრიო შემეცნებისთვის, ან საერთოდ არ არსებობდა. რა თქმა უნდა, პროდუქტიული აზროვნება უმაღლეს მწვერვალს სწორედ მეცნიერთა და ხელოვანთა შემოქმედებაში აღწევს, მაგრამ როდესაც სწავლაში ჩართული აზროვნების პროდუქტიულობაზეა საუბარი, აუცილებლად მისი ეს უმაღლესი დონე არ იგულისხმება. პროდუქტიული აზროვნება ისეთი რაიმეს აღმოჩენაც, რაც აქამდე სხვებისთვის

(ზოგადად საკაცობრიო გონისთვის) შესაძლოა ცნობილი იყო, მაგრამ სრული სიახლეა თვითონ სუბიექტისთვის.

ცოდნის შეძენის მიზანს ორივე სახის აზროვნებაზე დამყარებული სწავლება-სწავლა პასუხობს, მაგრამ რეპროდუქტიული აზროვნების შემთხვევაში, ერთის მხრივ, ნაკლები ეფექტი გვაქვს თვითონ აზროვნების, როგორც უმაღლესი კოგნიტური ფუნქციის, განვითარება-გვარჯიშების მიმართულებით, მეორეს მხრივ, ასეთ პირობებში ვერ ყალიბდება არა მარტო სასწავლო მასალისადმი, არამედ ზოგადად ადამიანური საქმიანობის ვერცერთი სფეროსადმი, შემოქმედებითი მიდგომა. ფორმალურ ეფექტზე ორიენტირებული სწავლება-სწავლა, როდესაც მასწავლებლის და მოსწავლის ერთობლივი საქმიანობა მასწავლებლისგან მიცემული ახსანა-განმარტებების გაგებასა და დამახსოვრებაზეა დაყვანილი, გვაძლევს მხოლოდ ბევრისმცოდნე ერუდიტს, რომელიც ნაკლებადაა მომზადებული ისეთი მოღვაწეობისთვის, რომელიც რაიმე სიახლის შექმნაზე იქნება ორიენტირებული.

ამით აიხსნება ის უცნაური ვითარება, რომ ხშირია შემთხვევები, როდესაც ბეჯითი მოსწავლე საუკეთესოდ სწავლობს ყველაფერს, რასაც სკოლაში და შემდეგ უმაღლეს სასწავლებელში ასწავლიან, მაგრამ ყალიბდება რომელიმე დარგის საშუალო დონის სპეციალისტად და ვერ აღწევს ისეთ თვალსაჩინო შედეგებს, როგორც მისგან თითქოს მოსალოდნელი იყო. საქმე ისაა, რომ პრობლემურ სიტუაციებში ადამიანები ან დამოუკიდებელ ძიებას მიმართავენ, ან სხვების მიერ გაკვალილი გზით მიდიან. ამ უკანასკნელ შემთხვევაში, ადამიანები კარგად კი აკეთებენ იმას, რაც ასწავლეს, მაგრამ ვერ ხვდებიან, რომ ეს საქმე სხვა გზით შეიძლება უფრო კარგად, ადვილად და ეფექტურად გაკეთდეს, ვიდრე ამ დასწავლილი გზით. ამის მთავარი განმსაზღვრელი ფაქტორი სწორედ სწავლება-სწავლის ორგანიზაციის ფორმაა: პირველი მიდგომა (დამოუკიდებელი ძიება) პროდუქტიულ აზროვნებაზე ორიენტირებული სწავლება-სწავლის პირობებში უფრო ვითარდება, მეორე (დასწავლილი პასუხების გახსენება-გამოყენება) კი რეპროდუქტიულ აზროვნებაზე ორიენტირებული სწავლება-სწავლის პირობებში.

იმის ნათელ მაგალითს, თუ რაოდენ აფერხებს ფორმალურ ეფექტზე ორიენტირებული სწავლება-სწავლა პროდუქტიული მიდგომის ჩამოყალიბებას, წარმოადგენს თვითონ პროდუქტიული აზროვნების ცნების ავტორის, მაქს ვერთჰაიმერის მიერ ჩატარებული ექსპერიმენტული კვლევა: მოსწავლეებს ეძლეოდათ გეომეტრიული ამოცანები, რომელთა გადაჭრაც დამოკიდებული იყო მხოლოდ აზროვნების მოქნილობაზე და დაკავშირებული არ იყო აქამდე მიღებულ ცოდნასთან. ექსპერიმენტში ერთნაირი ასაკის მოსწავლეთა ორი ჯგუფი მონაწილეობდა. მათ შორის მხოლოდ ის განსხვავება იყო, რომ ერთ ჯგუფს უკვე ნასწავლი ჰქონდა გეომეტრია, იმ მეთოდებით, რომლებიც მაშინ იყო დანერგული გერმანიის სკოლებში (კვლევა გასული საუკუნის 20-ან წლებში ჩატარდა), მეორე ჯგუფს კი გეომეტრია ჯერ ნასწავლი არ ჰქონდა. აღმოჩნდა, რომ ამოცანების გადაჭრა იმ მოსწავლეებს გაცილებით მეტად გაუჭირდათ, ვისაც გეომეტრია უკვე ნასწავლი ჰქონდა, ვიდრე გეომეტრიის არმცოდნე მოსწავლეებს. იმ ჯგუფშიც, რომელსაც გეომეტრია ნასწავლი ჰქონდა, ზარმაცმა მოსწავლეებმა, რომლებსაც ცუდად ჰქონდათ ნასწავლი გეომეტრიულ ამოცანათა გადაჭრის სტანდარტული ხერხები, უკეთ გადაჭრეს ექსპერიმენტში გამოყენებული ახალი ამოცანები, ვიდრე ბეჯითმა მოსწავლეებმა, რომლებმაც ვერ შეცვალეს დასწავლილი გზები და ვერ შეძლეს ახლებურად შეეხედათ მიცემული ამოცანებისთვის.

როგორც ვხედავთ, პრობლემათა გადაჭრისადმი სუბიექტის პროდუქტიულ ან რეპროდუქტიულ მიდგომას ძირითადად სწავლება-სწავლის სტილი განსაზღვრავს. ცხადია, საუბარია ზოგად კანონზომიერებაზე, რაც არ გამორიცხავს ისეთი შემთხვევების არსებობას, როდესაც კრეატიული აზროვნების განსაკუთრებული ნიჭით დაჯილდოებულ მოსწავლეს, ფორმალურ ეფექტზე გათვლილი სწავლება-სწავლის პირობებშიც აქვს პროდუქტიული შედეგები, ხოლო მოსწავლეთა ის ნაწილი, რომლებიც კრეატიული უნარებით არ გამოირჩევიან, ვერც ევრისტიკულ-პრობლემური სწავლების პირობებში ცვლიან ახალი ამოცანების გადაჭრის ჩვეულ გზებს და ყოველთვის მხოლოდ დასწავლილ პასუხებს ეძებენ. საუბარია იმაზე, რომ, როგორც ვეთჰაიმერის ზემოთ მოყვანილი ექსპერიმენტიც აჩვენებს, სხვა პირობათა ერთგვარობის შემთხვევაში, პროდუქტიული მიდგომა

უფრო იმ მოსწავლეებს ახასიათებთ, რომლებიც ნაკლებად დაიტვირთნენ (შეიძლება ითქვას: „დაპროგრამდნენ“) ფორმალური ცოდნით. საჭიროა ამ ვითარების თეორიული ინტერპრეტაცია, კერძოდ იმის გარკვევა, თუ რატომ ახდენს სწავლება-სწავლის სტილი ასეთ ძლიერ გავლენას აზროვნების სტილის (პროდუქტიული - რეპროდუქტიული) ჩამოყალიბებაზე.

არსებობს პროდუქტიული აზროვნების მექანიზმების მრავალგვარი გაგება, რაც ცალკეულ მკვლევართა ზოგადთეორიულ პოზიციებთანაა დაკავშირებული. ვერტჰაიმერი (ზოგადად გემტალტფსიქოლოგია) ყურადღებას ამახვილებს ფსიქიკურ განცდათა მთლიანობით ბუნებაზე, რაც გემტალტისტიკებს ამ განცდათა იმანენტურ თვისებად მიაჩნიათ. მათი აზრით, პროდუქტიული აზროვნების დროს ხდება პრობლემის ერთიანი წვდომა ინსაიტის (გონების სპონტანური განათების) გზით, ხოლო სწავლების ფორალიზმი მას იმიტომ აფერხებს, რომ იგი მიმართულია ანალიზურ დასაბუთებებზე. ინსაიტის აქტით სუბიექტი ხვდება იმას (აგნებს პრობლემის გადაჭრის ისეთ ვარიანტს), რისი ლოგიკური დასაბუთება და ალგორითმული გამოკვლევა არ ხელეწიფება. ამიტომ, როდესაც სუბიექტი პრობლემის გადაჭრის ალგორითმულ სტრატეგიაზეა ორიენტირებული, მაგრამ საამისო ინტელექტუალური ძალები არ აქვს, იგი იძულებულია ეძიოს პრობლემის გადაჭრის უკვე არებული ვარიანტები (სხვების მიერ უკვე მიგნებული პასუხები).

მოსწავლე ძირითადად სწორედ ასეთ მდგომარეობაშია: მას უჭირს პრობლემათა გადაჭრის ალგორითმული გზების დამოუკიდებლად მონახვა და მთლიანად დამოკიდებული ხდება მასწავლებლის ახსნა-განმარტებებზე. ამის გამო, მისი საწავლო აქტივობა მთლიანად რეპროდუქტიულ აზროვნებას ემყარება. მაგრამ თუ სწავლება გათვლილი იქნება არა ფორმალურ ეფექტზე (პროგრამით გათვალისწინებული მასალის დასწავლაზე, რაც ასოციაციონისტურ და ბიჰევიორისტულ მეთოდოლოგიაზე დამყარებული განათლების სისტემის ძირითადი ვექტორია), არამედ მოსწავლის შემოქმედებითი უნარების განვითარებაზე, მაშინ იგი ვალდებულია წინ წამოსწიოს პრობლემის პირობებისა და გადაჭრის ერთიანობაში წვდომის პრინციპი, რაც ამახვილებს ინტუიტური მიხვედრის (ინსაიტის) უნარს. როგორც ვხედავთ, ფაქტობრივი მასალა, რასაც გემტალტური მიდგომა ემყარება, სწორადაა წარმოდგენილი, რასაც ვერ ვიტყვით ინტერპრეტაციაზე, სადაც ყველაფერი გემტალტობის პრინციპის იმანენტურ მოცემულობაზე დაიყვანება და იგნორირებულია სუბიექტის, როგორც აქტივობის წარმმართველი ინსტანციის როლი.

ამერიკელი ფსიქოლოგი ჯერომ ბრუნერი იზიარებს პროდუქტიულ აზროვნებაზე ორიენტირებული სწავლება-სწავლის პრინციპს [3, 7-11], მაგრამ გემტალტისტიკებისგან განსხვავებით, მიიჩნევს, რომ პრობლემის გადაჭრის (ან შესასწავლი მასალის არსის წვდომის, რაც მოსწავლისთვის ასევე პრობლემაა), ინტუიტური და ანალიზურ-სინთეზური გზები (ან სტრატეგიები) ერთმანეთის შემავსებელია. მათი დაპირისპირება, როდესაც ერთი აფერხებს მეორეს, ხდება მხოლოდ მაშინ, როდესაც სწავლება-სწავლის პროცესი თავიდანვე გათვლილია ანალიზურ დასაბუთებებზე და არ ითვალისწინებს ინტუიტური მიხვედრის, როგორც გარემოს შემეცნების პირველადი ეტაპის როლს. ბრუნერის თანახმად, ბავშვი გარემოში ორიენტაციას, დასაწყისში ინტუიტური მიხვედრის მეშვეობით ახერხებს, ხოლო მიზეზ-შედეგობრივ კავშირთა არსში მოგვიანებით ერკვევა, რაშიც გადამწყვეტ როლს მიზანდასახული სწავლა ასრულებს. ბრუნერის თანახმად, მოსწავლის ინტელექტუალური განვითარების იმ დონეზე, როდესაც მას ანალიზურ-სინთეზური ოპერაციების განხორციელება ჯერ არ ხელეწიფება, სწავლება-სწავლა ინტუიციას უნდა დაეყრდნოს, ხოლო როდესაც იგი ინტელექტუალური ოპერაციებისთვის მომზადდება, ანალიზურ დასაბუთებათა არსსაც ჩაწვდება. უმჯობესია, თუ ეს მოხდება პროდუქტიულ აზროვნებაზე დაყრდნობით, როდესაც მოსწავლე თვითონ ახდენს ცოდნის შესაბამისი სტრუქტურის კონსტრუირებას, ხოლო მასწავლებელი ამ საქმეში მხოლოდ ხარაჩოს ფუნქციას ასრულებს. ასეთ პირობებში, გარდა იმისა, რომ ხელი ეწყობა კრიტიკული და კრეატიული აზროვნების განვითარებას (ამაზე, როგორც ვნახეთ, გემტალტისტიკებიც მიუთითებენ), ძლიერდება მოსწავლის მოტივაცია და უმჯობესდება ათვისებული ცოდნის დამახსოვრების ხარისხი.

ამის მისაღწევად, ავტორის თანხმად, საჭიროა სწავლება-სწავლა სპირალის პრინციპით მიმდინარეობდეს: მოსწავლეს ყველა ასაკში ვასწავლით მეცნიერების შესასწავლი დარგის ძირითად პრინციპებს, მაგრამ ამისთვის, ჯერ ინტუიციას ვეყრდნობით, ხოლო შემდეგ შესასწავლ საკითხებს ვაწვდით მისი ინტელექტუალური განვითარების დონისთვის შესატყვისი ფორმით¹. ე.ი. ასაკობრივად იცვლება მიწოდების ფორმა (უფრო სწორად, პრობლემათა დაყენების ფორმა), მაგრამ არავითარ შემხვევაში არ იცვლება შესასწავლი შინაარსი. თავის მხრივ, რაც მეტად გაიწაფება მოსწავლე ანალიზისა და სინთეზის ოპერაციათა დამოუკიდებლად განხორციელებაში, მით მეტად გამახვილდება მასთან პრობლემათა ინტუიტიური წვდომის (ინსაიტის) უნარიც. ბრუნერის კრიტიკოსები აღნიშნავენ, რომ სპირალის პრინციპი (ე.წ. „სპირალური კურიკულუმი“) ნამდვილად მნიშვნელოვანი პედაგოგიურ-ფსიქოლოგიური მიგნებაა, მაგრამ მისი პრაქტიკული რეალიზაცია უადესად რთულია, თუ საერთოდ შეუძლებელი არაა.

ამრიგად, როგორც გემპალტისტურ, ასევე კონიტურ ინტერპრეტაციებში, საქმე გვაქვს მხოლოდ ფაქტობრივი ვითარების აღწერასთან, რაც ცალსახად აჩვენებს, რომ აზროვნების სტილის ჩამოყალიბებაზე სწავლება-სწავლის სტილი დიდ გავლენას ახდენს. მაგრამ გასარკვევი სწორედ ისაა თუ რატომ ხდება ასე. ასახელი მოვლენა ორივე შემთხვევაში მისივე მოცემულობითაა ახსნილი, რაც უტრირებული ფორმით ასე შეიძლება გამოითქვას: სწავლების სტილი გავლენას ახდენს აზროვნების სტილზე იმიტომ, რომ სხვადასხვაგვარი სწავლების პირობებში სხვადასხვაგვარი აზროვნება ვითარდება. პედაგოგიური პრაქტიკისთვის ეს შესაძლოა საკმარისი იყოს, რასაც ისიც გვიჩვენებს, რომ პროდუქტიულ აზროვნებაზე გათვლილი სწავლების ინოვაციური მეთოდები ნამდვილად მაღალეფექტურია, მაგრამ მეცნიერული კვლევა მხოლოდ გარეგანი ეფექტის აღწერით ვერ შემოიფარგლება.

ჩვენი აზრით, აქ მოყვანილი ინტერპრეტაციების მთავარი ნაკლი ისაა, რომ არცერთი მათგანი არ ითვალისწინებს აზროვნების სტილის დამოკიდებულებას მოაზროვნე სუბიექტზე, როგორც ქცევის წარმმართველ ინსტანციაზე. თუ საკითხს დ. უზნამის განწყობის თეორიის პოზიციებიდან მივუდგებით, ადვილად დავინახავთ, რომ რეპროდუქტიულ აზროვნებაზე დამყარებული სწავლება-სწავლა იწვევს სუბიექტის ისეთ მთლიანობით ცვლილებას (განწყობას), რომელიც პრობლემათა გადაჭრის დროს, რეალიზდება გადაჭრის უკვე დასწავლილი გზების მიებაში. პროდუქტიულ აზროვნებაზე დამყარებული სწავლება-სწავლის პირობებში კი ისეთი განწყობა (სუბიექტის მთლიანობითი ცვლილება) ყალიბდება, რომელიც ახლის მიებაზე ორიენტირებულ აქტივობაში რეალიზდება. პროდუქტიული აზროვნების და სწავლის ურთიერთმიმართების საკითხის განწყობის თეორიის ძირითადი დებულებების პოზიციიდან განხილვა საშუალებას იძლევა ნათლად გავაცნობიეროთ იმ ინოვაციათა ეფექტურობის განმსაზღვრელი ფსიქოლოგიური ფაქტორები და მექანიზმები, რომლებიც დღეს ჩვენი განათლების სისტემაში ინერგება. ამ მიმართულებით, ქართულ განათლების ფსიქოლოგიაში საგანგებო კვლევებია შესასრულებელი. აუცილებლად უნდა შეიცვალოს დღეს დამკვიდრებული პრაქტიკა, როდესაც უცხოეთში დანერგილი ყოველგვარი ინოვაცია უცვლელად გადმოგვაქვს ჩვენი განათლების სისტემაში და, რაც მთავარია, სრულიად უკრიტიკოდ ვიღებთ იმ თეორიულ-მეთოდოლოგიურ ბაზას, რაზედაც ეს ინოვაციებია დაფუძნებული.

¹ ამ საკითხთან დაკავშირებით, ბრუნერი ეყრდნობა ჟან პიაჟეს თვალსაზრისს ბავშვის ინტელექტუალური განვითარების სტადიების შესახებ, მაგრამ პიაჟესგან განსხვავებით მიაჩნია, რომ სტადიების მონაცვლეობა დაკავშირებულია არა მხოლოდ ტვინის მომწიფებასთან, არამედ სოციალური გამოცდილების (განსაკუთრებით სწავლების გზით მიღებული გამოცდილების) ათვისებასთან. ამით ბრუნერი პიაჟესა და ლევ ვიგოტსკის შეხედულებათა თავისებურ სინთეზირებას ახდენს, რასაც აქ, ცხადია, ვრცლად ვერ განვიხილავთ.

გამოყენებული ლიტერატურა

1. მადრაძე მ., ინტერაქტიური მეთოდებით სწავლების ფსიქოლოგიური საფუძვლები, ქუთ., 2005
2. ფრანგიშვილი ალ., სწავლის ფსიქოლოგიის საკითხები, თბ., 1969
3. Брунер Дж., Процесс обучения, М. 1962

რეზიუმე

არსებობს პრობლემათა გადაჭრისადმი ორგვარი მიდგომა, რეპროდუქტიული და პროდუქტიული. პირველ შემთხვევაში სუბიექტი გადაჭრის უკვე არსებული გზების ძიებაზეა მიმართული, მეორე შემთხვევაში კი გადაჭრის ორიგინალური გზების მონახვაზე. კვლევები აჩვენებს, რომ ამ საქმეში გადამწყვეტ როლს სწავლების სტილი ასრულებს. სტატიაში კრიტიკულადაა განხილული ამ ფაქტობრივი ვითარების ასახნელად წამოყენებული მოსაზრებები და ნაცადია მისი ინტერპრეტაცია დ. უზნაძის განწყობის თეორიის მიხედვით.

Merab Maghradze - Akaki Tsereteli State University, Associate Professor

Productive Thinking and Learning

Resume

There are two approaches towards solving the problems, re-productive and productive. In first case the subject is oriented towards finding already existing ways for the solution, while in second case it is oriented towards finding original ways of solution. Researches show that in this process most important role plays the style of learning. The article provides critical analysis of views offered for the explanation of this fact and attempts to interpret this situation in the light of psychology of set of D. Uznadze.

მარინე სირბილაძე - აკაკი წერეთლის სახელმწიფო უნივერსიტეტი, ფსიქოლოგიის აკადემიური დოქტორი, ასოცირებული პროფესორი

ინდივიდუალური განსხვავების კვლევა მეორე ენის დაუფლების მოდელებში

მეორე ენის დაუფლების მოდელებში (ხომსკი, ტორნი, ქუქი, კრემენი და სხვ.), რომლებიც ცნობილია ენის დაუფლების ფსიქოლოგიაში, მნიშვნელოვანი ადგილი უჭირავს ინდივიდუალური კვლევის ასპექტს და მათი გავლენის შესწავლას ენის დაუფლების წარმატებულობაში. ინდივიდუალური განსხვავებები სხვადასხვა მიმართულებით ვლინდება, მათ შორის თვითონ ლინგვისტური უნარის, დაუფლების სტრატეგიების, განწყობის შემუშავებისა და ცვლილების, მოტივაციის და სხვ. მიხედვით.

ბოლო პერიოდში ხაზი ესმება იმ გარემოებას, რომ ლინგვისტური ნიჭის ტესტები, რომლებიც ბოლო სამი ათეული წელია გამოყენებაშია, არ ითვალისწინებს ფსიქოლოგების მიერ გამოთქმულ საერთოდ ადამიანის სწავლების პროცესთან დაკავშირებულ თვალსაზრისს. ეს ტესტები, როგორც მიუთითებენ, მხედველობაში არ ღებულობს სოციალური ფსიქოლოგიის გამოკვლევებსაც, რომლებიც სწავლობენ დამოკიდებულებათა ურთიერთმიმართებას, მოტივაციას, პიროვნებას, სხვადასხვა ემოციონალურ მახასიათებლებს და პრედისპოზიციებს. ასევე განათლების ფსიქოლოგთან შრომებს, სადაც იდენტიფიცირებულია ცვლილებები, როგორცაა ინდივიდუალური შემეცნებითი სტილი, პერსონალური სასწავლო სტრატეგიები და ტვინის ჰემისფეროებთან დაკავშირებული საკითხები, რაც, როგორც ჩანს, კავშირ-ურთიერთობაშია ენის წარმატებით შესწავლასთან. თუმცა შესწავლის განსხვავებებზე ასევე შეიძლება იმოქმედოს სხვა ფაქტორებმაც, მაგალითად, მასწავლებლის პერსონალურმა თავისებურებებმა, გამოყენებულმა ინსტრუქციულმა მეთოდებმა, დავალებამ ან ენობრივმა მასალამ, საკლასო სიტუაციამ, შფოთიანობამ და ბევრმა სხვამ.

ენის დაუფლების უნარის და შესწავლის განმსაზღვრელი ფაქტორების კვლევა კარგახანია მიმდინარეობს. ენის ათვისების განმსაზღვრელ ფაქტორთა შორის ინდივიდუალურ-ტიპოლოგიურ განსხვავებებსაც მოიაზრებენ. ამიტომ განათლების კონტექსტში მნიშვნელოვანია, გაცნობიერებული გვექონდეს, რომ ზოგადი მოდელების გარდა არსებობს თითოეული ინდივიდის უნიკალურობა, ინტერესები, ცოდნა და რასაკვირველია, შესაძლებლობები. არ შეიძლება არ დავეთანხმოთ სელინკერს (1972), რომელიც აღნიშნავს, რომ მეორე ენის შესწავლის თეორია, თუ ის არ ითვალისწინებს და ცენტრალურ ადგილს არ უთმობს ინდივიდუალურ განსხვავებებს შემსწავლელთა შორის, არ ჩაითვლება მისაღებად. მაგრამ საქმე იმაშია, რომ როგორც ვ. ქუქი (1991) წერს, ამ განსხვავებათა ზუსტი, ნამდვილი ბუნება სრულყოფილად არ არის დამუშავებული. განსაკუთრებით არ არის ნათელი თუ რას მოიცავს; ა) არსებობს მხოლოდ განვითარების ერთი მიმართულება, რომელსაც ყველა შემსწავლელი მიჰყვება, ინდივიდუალური განსხვავებები კი უბრალოდ ასახვენ, რამდენად სწრაფად ან რამდენად ღრმად აღწევენ წარმატებას სპეციალური შემსწავლელები ამ გზაზე; ბ) ინდივიდუალური განსხვავებები აიძულებენ შემსწავლელებს, წინ წავიდნენ განვითარების სხვადასხვა გზით, როცა ეცნობიან ენას. ვ. ქუქის აზრით, გამოკვლევების უმრავლესობა, რომლებიც ეხება ინდივიდუალურ განსხვავებებს, არ ეხება განსხვავებების ნამდვილ ბუნებას. ნაცადია მოინახოს კავშირი დახელოვნებულობასა და არალინგვისტურ ფაქტორებს შორის, როგორცაა მოტივაცია, ინდივიდუალობა, გონიერება. თუ ჩაითვლება, რომ მოტივაციისა და გონიერების მაღლი დონე უზრუნველყოფს ან კორელაციაშია ენის შესწავლის წარმატებასთან, როგორც ვ. ქუქი ფიქრობს, არ ნიშნავს იმას, რომ უკეთესად მოტივირებული ან მეტად გონიერი ადამიანი აუცილებლად უფრო მეტად წარმატებული იქნება, ვიდრე საშუალოდ ის, ვისაც უფრო მეტი უნარი აქვს, იყოს ასეთი. ვ. ქუქი აჯგუფებს მეორე ენის შესწავლის წარმატებაზე მოქმედ ფაქტორებს ძირითადად შემდეგნაირად: სწავლის მოტივაცია, სწავლის შესაძლებლობები, სწავლის უნარი. რეალურად - მიუთითებს ავტორი - ეს ფაქტორები აშკარად იზოლირებულნი შეიძლება იყონ. მაგალითად, თუ შემსწავლელს აქვს ადეკვატური შესაძლებლობა და უნარი, შეუძლია უზრუნველყოს მოტივაცია.

როგორც აღვნიშნეთ ზემოთ, ვ. ქუქი ენობრივ ნიჭს ფაქტორთა ფართო ერთობლიობაში განიხილავს - როცა გააჩნიათ შემსწავლელთ თანაბარი მოტივაცია და შესაძლებლობები (opportunities) - უნარი აძლევს საშუალებას, უკეთესად ისწავლონ ენა ზოგიერთებმა, ვიდრე სხვებმა. იგი იღებს კოგნიტურ ფაქტორებს, პიროვნულ ეფექტებს, ახალ და აქტიურ სტრატეგიებს, რომლებსაც შემსწავლელი ირჩევს. კოგნიტურ ფაქტორებს შორის ერთად აღებული ენობრივი ნიჭი და მოტივაცია, რომელიც ეყრდნობა შესაბამის დამოკიდებულებას, არიან ფაქტორები, რომლებიც უზრუნველყოფენ წარმატებას. ვ. ქუქის მიხედვით, ეს არის აზრი, რომელიც რეგულარულად მოცემულია სხვადასხვა გამოკვლევებში, მიუხედავად იმისა, რომ ეს ფაქტორები ჯერ კიდევ ვერ ხსნიან ბევრ ცვლილებას შემსწავლელთა შორის.

ვ. ქუქი (1991) ენის დაუფლების პროცესს განიხილავს, როგორც „შემოქმედებითი კონსტრუქციის“ პროცესს, მისი მოდელის მიხედვით, შემსწავლელი „აშენებს“ მეორე ენის სისტემის შინაგან წარმოდგენათა სერიებს. ამავე სახის ზოგადი მოდელია შემოთავაზებული დულაისა და ბერტის (1975) მიერ.

ემპირიული გამოკვლევებიდან ნათელი ხდება, რომ პიროვნულ ფაქტორებსა და მეორე ენის შესწავლის უნარს შორის კავშირი უფრო სუსტია, ვიდრე ეს ეგონათ. ხშირად ფიქრობენ, რომ ექსტრავერტი განსაკუთრებით კარგად ეუფლება მეორე ენას. თუმცა, რეალურად, მკვლევარებმა ამასთან დაკავშირებით უარყოფითი შედეგები მიიღეს, შედარებით დადებითი რეზულტატები მიიღო ტუკერმა (1976), რომელიც ფიქრობს, რომ ექსტრავერტს დიდი უპირატესობა აქვს ბუნებრივ სასწავლო სიტუაციაში, ვიდრე ფორმალური სწავლების შემთხვევაში.

როგორც ჰამერსი და ბლენკი (1994) აღნიშნავენ, კორელაციური გამოკვლევები აჩვენებენ, რომ ინდივიდუალური ცვლადების დიდი რაოდენობა ახდენს გავლენას მეორე ენის დაუფლებაზე. შუმანი (1978) გვთავაზობს 49 ფაქტორის ტიპოლოგიას, რომლებიც ზემოქმედებას ახდენენ მეორე ენის დაუფლებაზე. ის განასხვავებს სოციალური, აფექტურ, პიროვნულ, კოგნიტურ, ბიოლოგიურ, ნიჭთან დაკავშირებულ შეთვისებას და ინსტრუქციონალურ ფაქტორებს.

ს. ტორნის აზრით, ენის დაუფლების პროცესი ემყარება გარკვეულ პრინციპებს, საიდანაც ჩანს, რომ ხაზი ესმება ბავშვის ფიზიკურ განვითარებას და მათ შორის ენის შემადგენელ ფონემათა საარტიკულაციო უნარის განვითარებას, ბავშვის მიერ ლინგვისტური სტრუქტურების გამოსაყენებლად მათ მიერ სამყაროს ინტელექტუალურად გაგებას, იმიტაციის უნარს, დაეუფლონ ახალ ლექსიკას და გრამატიკულ სტრუქტურებს, სოციალურ განმტკიცებას კორექტულ ვერსიებზე და სხვა.

ს. კრემენი (1988) განასხვავებს ენის კარგ და ცუდ შემსწავლელებს. კარგი შემსწავლელი მისთვის პირველ რიგში არის მომპოვებელი, რომელსაც, უპირველეს ყოვლისა, შეუძლია მოიპოვოს საკმარისი ცოდნა (intake) მეორე ენაში, და, მეორე, აქვს დაბალი აფექტური ფილტრი, რამაც უნდა მისცეს შესაძლებლობა, გამოიყენოს ეს ცოდნა (input) ენის დაუფლებისათვის. ენის კარგი შემსწავლელი, კრემენის გაგებით, შეიძლება იყოს ან არ იყოს ცნობიერი შემსწავლელი, თუკი არის, ის არის „მონიტორის ოპტიმალური გამოყენებელი“. ამიტომ, ამბობს ის, არ გავვიკვირდებოდა, აღმოგვეჩინა საშუალოზე მაღალი ან ზედმიწევნით მაღალი ენობრივი ნიჭი ასეთ შემსრულებელში. რაც შეეხება ენის ცუდ შემსწავლელებს, კრემენის მიხედვით, ისინი იყოფიან სამ კატეგორიად: ყველაზე ცუდს არ შეუძლია არც დაუფლება (acquisition) და არც სწავლა (learning), მონიტორის ცუდად მომხმარებელი დამოკიდებულია მის ატიტუტებზე, ხოლო მონიტორის კარგად მომხმარებელი იზღუდება ცნობიერი ცოდნით და განიცდის სპონტანურობის ნაკლებობას.

ენის დაუფლების და შექმნილი ენობრივი ცოდნის პრაქტიკულად გამოყენების მეტ-ნაკლები სიადვილე სხვა ავტორებთანაც არის აღწერილი. ბ. ბელიაევი თავის ცნობილ ნარკვევში უცხოური ენის შესწავლის ორ ტიპს განასხვავებს: ინტუიტურ-გრძნობადს და რაციონალურ-ლოგიკურს. პირველი ენას ეუფლება უპირატესად პრაქტიკულად, არ საჭიროებს გრამატიკულ ანალიზს და სწრაფად სრულყოფს ცოდნას, რაწამს დაიწყებს მის გამოყენებას. ენის შეთვისების მეორე ტიპი საჭიროებს თეორიული ენობრივი ცოდნის შექმნას, გრამატიკულ ანალიზს. ამერიკულ ფსიქოლოგიურ მეთოდოლოგიურ ლიტერატურაში ამ ორ ტიპს პირობითად აღნიშნავენ „Jones“ და

„Smith“ სახელებით. ამ ტიპის დასადგენად მიმართავენ ბიოგრაფიულ მეთოდებს, ანკეტებს, რომლთა საშუალებით შეიძლება აღწერილ იქნას ამა თუ იმ ადამიანის მიერ ენის დაუფლების ისტორია.

ქართულ ფსიქოლოგიაში ენის შეთვისებაში წარმატებების ინდივიდუალური თავისებურებები განხილულია განწყობის შემუშავებისა და გამოვლენის ინდივიდუალურ თავისებურებებთან კავშირში.

ნ. იმედაძე განიხილავს განწყობის ტიპოლოგიურ ასპექტს მეორე ენის დაუფლების წარმატებულობის ხარისხთან და დაუფლების ნიჟთან კავშირში, რამდენადაც განწყობის ფიქსაციისა და გაქრობის თავისებურებები ვლინდებიან ინდივიდებს შორის ტიპოლოგიურ განსხვავებებში (ნ. იმედაძე, 1979). ნ. იმედაძის აზრით, ის, რომ ადამიანები განსხვავდებიან ერთმანეთისაგან ენობრივი ფორმების საკომუნიკაციოდ გამოყენების უნარით, დაკავშირებულია განწყობის შექმნის სიმძელე-სიადვილესთან. მისი ექსპერიმენტებით დადასტურდა, რომ მოსწავლეები, რომლებსაც არ უჭირთ სწრაფი გადანაცვლება ერთი ენიდან მეორეზე, უპირატეს მდგომარეობაში აღმოჩნდნენ მეორე ენის გაკვეთილზე. განწყობის შეცვლის ეს განსხვავებული უნარი შეპირისპირებულ იქნა იმავე მოსწავლეების წარმატებასთან მეორე ენის შესწავლაში. ცხადი გახდა, რომ განწყობის ტიპოლოგიური თავისებურებები, კერძოდ ის, რომ ზოგიერთ ადამიანში განწყობა ადვილად იცვლება, მეტი დინამიურობით ხასიათდება, ზოგში კი - ნაკლებადიოლად. ე.ი. ნაკლებ დინამიურობით ხასიათდება, მნიშვნელოვან დამოკიდებულებაშია მეორე ენაში წარმატებებთან. სწავლაში ძლიერი მოსწავლეები უფრო ადვილად გადადიან ერთი განწყობიდან მეორეზე, ავლენენ უკეთეს წარმატებას ენაში. განწყობის ტიპოლოგიური დახასიათება ასახავს ინდივიდის დიფერენცირებულ უნარს ახალი განწყობის შექმნისადმი მინიმალური ინსტრუმენტალური შესაძლებლობებით.

როგორც მოცემული კონტექსტიდან ჩანს, ადამიანები განსხვავდებიან ერთმანეთისაგან ენობრივ ფორმების საკომუნიკაციოდ გამოყენების უნარით - ზოგს ნაკლები ცოდნით შეუძლია მეტყველება, ზოგს - მეტი. ეს უნარი ს. სოდხის და ნ. იმედაძის გამოკვლევებით, მეორე ენაზე მეტყველების განწყობის შექმნის სიმძელე-სიადვილეს უკავშირდება.

როგორც მიუთითებენ, უცხო ენის ათვისების ინდივიდუალური თავისებურები ვლინდება შემდეგი ძირითადი კომპონენტების სახით: უნარში, განწყობაში, მოტივაციაში, სწავლის სტილში და სწავლის სტრატეგიებში. რ. გოგოხიას შრომაში (2012) ნაკვლევი საში სფერო: სტუდენტთა ენის შეთვისების მოტივაცია, სწავლის სტილი და სტრატეგიები. კვლევაში აღნიშნულია, რომ გაიზარდა მოტივაციის ძალა, რომელიც სტატისტიკურად მნიშვნელოვანია; წარმატებულ სტუდენტებთან გაზრდის დინამიკა აღინიშნა ინტეგრალურ მოტივაციაში; ნაკლებად წარმატებულ სტუდენტებთან გაიზარდა ინსტრუმენტული მოტივაცია; სტილთან დაკავშირებით დადგინდა, რომ ცდისპირთა უმრავლესობა უპირატესობას ანიჭებს ანალიტიკურ და ღია დასრულებულ სტილებს; არ არსებობს სტატისტიკურად სანდო განსხვავება მეტად თუ ნაკლებად წარმატებულ სტუდენტებს შორის კონკრეტული სტილის შეფასებაში; კორელაციურმა ანალიზმა უჩვენა, რომ წარმატებული სტუდენტები მეტ განსხვავებულ სტილებს იყენებენ, ნაკლებად წარმატებული კი მიჯაჭვულნი არიან ერთ სტილს. ავტორი ფიქრობს, რომ ყველაზე უფრო სასურველია საკუთარი ინდივიდუალური სტილის გაცნობიერება, ერთის მხრივ, და სტილთა გამდიდრება-გამრავალფეროვნება, მეორეს მხრივ (რ. გოგოხია, 2012).

არის თუ არა მოტივაცია, სწავლის სტილი სტრატეგია ან სხვა ფაქტორები უფრო მეტად ან ნაკლებად მნიშვნელოვანი, ვიდრე უნარი? ეს კითხვა საბოლოოდ ჯერ კიდევ პასუხგაუცემელია. მთავარი ის არის, რომ ყველაფერი გაკეთდეს, ყველა საკითხი და ყველა ასპექტი, რაც ენის ათვისების წარმატებას განსაზღვრავს, განიხილებოდეს და შეისწავლებოდეს.

როგორც აღვნიშნეთ, ენის ათვისების ეფექტურ განმსაზღვრელად ლინგვისტურ უნარს მოიაზრებენ (კრემენი, ქუქი). ამ უნარის კვლევა დიდ და დამოუკიდებელ სფეროს წარმოადგენს - ეს სადავო არ არის, ხოლო რამდენად ექვემდებარება უნარი პედაგოგიურ ზემოქმედებას, ეს კიდევ დასაზუსტებელია.

ჩვენ ვიკვლევთ სიტყვის გრძნობის, როგორც ლინგვისტური უნარის სპეციფიკური კომპონენტის, გამოვლინების თავისებურებები ორ ასაკობრივ პერიოდში: უფროს სკოლამდელ და უმცროს სასკოლო ასაკში. კვლევის შედეგებმა დაგვანახა, რომ ეს უნარი (სიტყვის ბგერითი მხარისა და მნიშვნელობის ურთიერთმესატყვისობის განცდის უნარი), რომელიც განსაზღვრავს ფონეტიკურ კოდირებას და ვერბალურ მეხსიერებას, ვითარდება; გააჩნია პროგნოსტიკული ღირებულება, რადგან დადასტურდა პირდაპირი კავშირი აღნიშნული უნარის გამოვლინებასა და მომავალ წარმატებებს შორის ენის ათვისებაში; ასევე დადასტურდა პირდაპირი კორელაცია მომავალ წარმატებებთან ზოგად ინტელექტუალურ განვითარებაში და მშობლიური ენის ფლობაში. კვლევამ აჩვენა, რომ სიტყვის გრძნობის უნარის, ისევე როგორც მნემური ეფექტის მაჩვენებლები განსხვავებული ზომით არის მოცემული, როგორც ინდივიდუალურად ცდისპირებში, ასევე ასაკობრივი განვითარების და გენდერული განსხვავების თვალსაზრისით. გენდერული განსხვავება კი განსაკუთრებით გამოკვეთილია მესამე კლასის მონაცემებში, სადაც გოგონების მაჩვენებელი უკეთესია, ვიდრე ვაჟების. აქედან გამომდინარე, უნდა ვიფიქროთ, რომ აღნიშნული ინდივიდუალური განსხვავებები იძლევა საშუალებას, ეს მაჩვენებლები გამოყენებული იქნას ლინგვისტური უნარის განმასხვავებელ მაჩვენებლად, ხოლო, რადგან დადასტურებულია მისი პროგნოსტიკული მნიშვნელობა ენის ათვისებაში, მომავალ წარმატებებთან დაკავშირებით, უპრიანია, რომ სპეციფიკური კომპონენტის და, შესაბამისად ლინგვისტური უნარის მიმართ განმავითარებელი ზემოქმედების მიზანშეწონილობა აუცილებლად იქნას გათვალისწინებული.

გამოყენებული ლიტერატურა

1. გოგობია რ. უცხო ენის ათვისების ინდივიდუალურ-ტიპოლოგიური თავისებურებების კვლევა, სადოქტორო დისერტაცია, თბ., 2012
2. სირბილაძე მ. სიტყვის გრძნობის, როგორც ლინგვისტური უნარის, განვითარება უმცროს სასკოლო ასაკში. ქუთ., 2008
3. სირბილაძე მ. ბილინგვიზმი და ლინგვისტური უნარის განვითარების ტენდენციები უფროს სკოლამდელ ასაკში. V საერთაშორისო სამეცნიერო-მეთოდური კონფერენციის მასალები. ქუთ., 2014
4. Беляев Б. Очерки по психологии обучения иностранным языком. М., 1965
5. Имедадзе Н. Экспериментально-психологические исследования овладения и владения вторым языком. Тб., 1979
6. Cook V. Second language learning and language teaching, London-New-Melbourne-Auckland, 1991
7. Krashen S. Second language acquisition and SL learning, London-Toronto-Sydney, 1988

რეზიუმე

მეორე ენის დაუფლების მოდელებში (ხომსკი, ტორნი, ქუქი, კრემენი და სხვ.), რომლებიც ცნობილია ენის დაუფლების ფსიქოლოგიაში, მნიშვნელოვანი ადგილი უჭირავს ინდივიდუალური კვლევის ასპექტს და მათი გავლენის შესწავლას ენის დაუფლების წარმატებულობაში. ინდივიდუალური განსხვავებები სხვადასხვა მიმართულებით ვლინდება, მათ შორის თვითონ ლინგვისტური უნარის, დაუფლების სტრატეგიების, განწყობის შემუშავებისა და ცვლილების, მოტივაციის და სხვ. მიხედვით.

Marine Sirbiladze - Akaki Tsereteli State University, Academic Doctor of Psychology, Associate Professor

Investigation of individual differences in SLA models

Abstract

In the SLA models well – known in psychology of second language (Cook, Torn, Krashen and etc.). It's important the investigation and studying of individual differences and their influence on the successful SLA acquisition.

These individual deference are revealed to many directions, among them there are linguistic aptitude itself, acquisition strategies, promote and changing of set, motivation and others.

თეა ფანჩულიძე - ილიას სახელმწიფო უნივერსიტეტი, დოქტორანტი

კანონთან კონფლიქტში მყოფი მოზარდების საჭიროებები და კონტექსტუალური მიდგომა

შესავალი

წინამდებარე ნაშრომში ვისუბრებთ კანონთან კონფლიქტში მყოფი მოზარდების საჭიროებებზე, მოზარდებში დანაშაულის სავარაუდო გამომწვევ მიზეზებზე და რა ფორმით პასუხობს დღეს სახელმწიფო მოზარდის მიერ ჩადენილ დანაშაულს.

მოზარდობა ადამიანობის ცხოვრების ყველაზე „მხურვალე“ და დინამიკური პერიოდია, ამ პერიოდში ყველაზე აქტუალურია პრესტიჟის მოთხოვნილება, რომელიც თავის მხრივ, მაღალი ღირებულებების პიროვნული თვისებების კატეგორიაა. მოზარდებს სურთ საპატიო ადგილის დამკვიდრება საზოგადოებაში. [5] ძალიან ხშირად სწორედ ამ მიზნისთვის განხორციელებული ქმედებები, ანტისოციალური და დელიქვენური ხასიათისაა, რაც ზოგჯერ ხდება დანაშაულებრივი ქცევის და კანონთან კონფლიქტის მიზეზი, რომელიც ხშირად სისხლის სამართლებრივ პასუხისგებაში მიცემით სრულდება და 14-18 წლის მოზარდები ხვდებიან პენიტენციური სისტემის დაწესებულებებში. [6]

2005 წლისათვის საქართველოს არასრულწლოვანთა სპეციალურ დაწესებულებაში 26 მოზარდი იხდიდა სასჯელს, 2006 წლიდან მათი რიცხვი კატასტროფულად გაიზარდა და 200 პატიმარსაც კი გადააჭარბა, 2009-2011 წ.წ. დაწესებულებაში სასჯელს იხდიდა 150-200 არასრულწლოვანი [1] ხოლო 2013-2015 წლებში სასჯელს იხდის დაახლოებით 40-50 არასრულწლოვანი.

მოზარდის განვითარების უფლების დაცვა მოზარდთა სამართლის ძირითადი პრინციპია რაც მათი ფსიქოლოგიური რეალიების გათვალისწინებას ეყრდნობა. ბევრი წყარო მიუთითებს, არასრულწლოვანთა დაკავების ცენტრებში მოხვედრილი მოზარდების ტრავმული გამოცდილების შესახებ. [2][3][4] პრაქტიკული გამოცდილება ცხადყოფს, რომ მოზარდის ციხეში ჩასმა არ არის გამოსავალი, პირიქით ის ზრდის მის კრიმინალად ჩამოყალიბების და რეციდივის რისკს.

სახელმწიფოს მიდგომა

2010 წლის 15 ნოემბრიდან ამოქმედდა განრიდებისა და მედიაციის პროგრამა, რომელიც არასრულწლოვანის სისხლისსამართლებრივი პასუხისმგებლობისაგან გათავისუფლების მექანიზმია. პროგრამის მიზანია, იმ არასრულწლოვანის გათავისუფლება სისხლისსამართლებრივი პასუხისმგებლობისაგან, რომელმაც პირველად ჩაიდინა ნაკლებად მძიმე დანაშაული. პროგრამა ერთი მხრივ, განარიდებს არასრულწლოვანს სისხლის სამართლის სისტემისა და ნასამართლეობისგან, მეორე მხრივ, ხელს უწყობს სამართლიანობის აღდგენას, განმეორებითი დანაშაულის (რეციდივის) თავიდან აცილებას, არასრულწლოვანის გამოსწორებასა და მის კანონმორჩილ პიროვნებად ჩამოყალიბებას. [8]

პროგრამის ერთ-ერთ საყრდენ და უმნიშვნელოვანეს კომპონენტს წარმოადგენს მედიაცია. მედიაციის მიზანია არასრულწლოვანისა და დაზარალებულის შერიგება, დანაშაულით გამოწვეული ემოციური, თუ მატერიალური შედეგების გამოსწორება და სამართლიანობის აღდგენა. [8]

როგორც ზემოთ ავღნიშნეთ დღესდღეობით უმნიშვნელოვანესი როლი ენიჭება აღდგენითი მართლმსაჯულების და მედიაციის, აგრეთვე, განრიდების ინსტიტუტებს. პატიმრობის, როგორც სასჯელის ფორმის, გამოყენება არასრულწლოვანთან მიმართებაში მხოლოდ უკიდურესი აუცილებლობის შემთხვევაში, მძიმე და განსაკუთრებით მძიმე დანაშაულებზე იქნება შესაძლებელი და მისი მაქსიმალური ზომა 10-15 წლით განისაზღვრება. იკრძალება არასრულწლოვანისათვის უფრო მაღალი სასჯელის და უვადო თავისუფლების აღკვეთის შეფარდება. ეს მიდგომები არასრულწლოვანებისადმი აღარ იქნება დამოკიდებული ბრალდების მხარის კეთილ ნებაზე, პრაქტიკაზე, არამედ წარმოგვიდგება როგორც ინსტიტუციურად გარანტირებული აუცილებლობა.

2010 წლის ნოემბრიდან 2014 წლის ოქტომბრის თვის ჩათვლით განრიდებულ იქნა 731 არასრულწლოვანი. 731 განრიდებულიდან განმეორებითი დანაშაული ჩაიდინა 61-მა, რაც 8%-ზე ნაკლებია; (საერთაშორისო სტანდარტის მიხედვით, 20 %-ზე ნაკლები რეციდივი კარგ მაჩვენებლად ითვლება)[ინტ.რეს. 3]

კანონთან კონფლიქტში მყოფ მოზარდებთან მუშაობის გამოცდილება

არასრულწლოვანთა მართლმსაჯულების რეფორმის ხელშეწყობის, ეფექტური მუშაობისათვის მნიშვნელოვანი კომპონენტს წარმოადგენს ფსიქო-სოციალური სერვისის დანერგვა, ამ მიზნით 2012 წელს განხორციელდა პილოტური პროგრამა „კანონთან კონფლიქტში მყოფი მოზარდების ფსიქოლოგიური რეაბილიტაცია“, რომლის მიზანია დანაშაულის გენეზისისა და საზოგადოებისათვის მიყენებული ზიანის გაცნობიერება, არასრულწლოვანის მორალური ზრდის ხელშეწყობა, სოციალური უნარებით აღჭურვა და დანაშაულის პრევენცია.

პროექტში ჩართული იყო 35 მოზარდი, ხოლო აქედან ჯგუფურ შეხვედრებში მონაწილეობას იღებდა 16 მოზარდი.

ჯგუფური შეხვედრები იყო დახურული, ჰომოგენური. მოიცავდა ათ სესიას, მონაწილეთა რაოდენობა შეადგენდა 8-10 მოზარდს.

ჯგუფური მუშაობის მიზანი იყო :

- სოციალური უნარებით აღჭურვა;
- კრიტიკულ სიტუაციაში პასუხისმგებლიანი გადაწყვეტილების მიღება;
- მიზეზ-შედეგობრივი აზროვნების განვითარება;
- ბრაზისა და აგრესიის მართვა;
- მორალური განვითარების ხელშეწყობა .

ჯგუფური მუშაობის დასაწყისში და მუშაობის დასრულების შემდეგ მოზარდებთან განხორციელდა შეფასება ქართულ პოპულაციაზე ადაპტირებული კითხვარით, (როგორ ვფიქრობ მე HIT.) მუშაობის ეფექტურობის გაზომვის მიზნით.

ინსტრუმენტების საშუალებით გავზომეთ ქცევითი პრობლემები სადაც ერთიანდება: ოპოზიციურ-დევიაციური ქცევა, ფიზიკური აგრესია, ტყუილი, ქურდობა. ასევე გავზომეთ კოგნიტური შეცდომები სადაც ერთიანდება: თვითცენტრირებულობა, სხვების დადანაშაულება, მინიმუმირება, უარესის მოლოდინი.

მუშაობის დასაწყისი

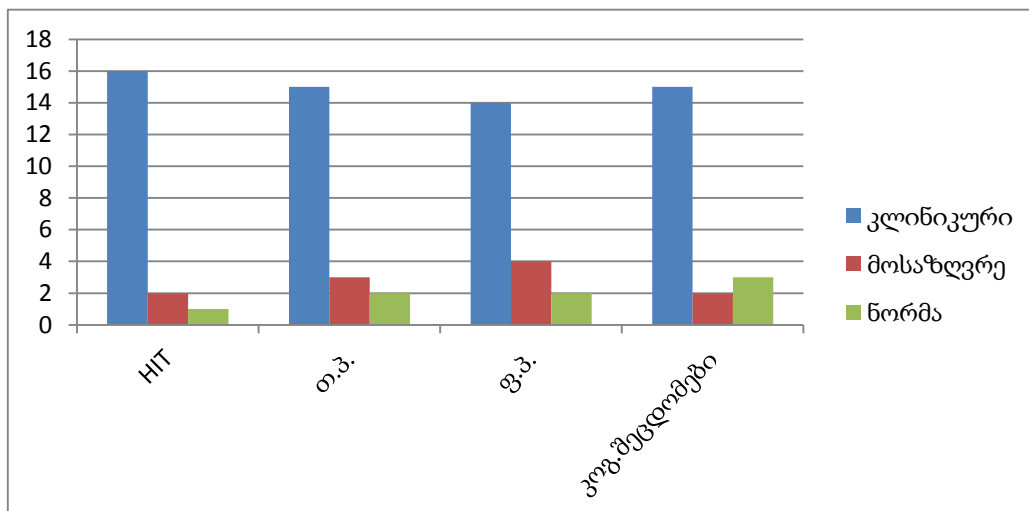

მუშაობის დასრულების შემდეგ

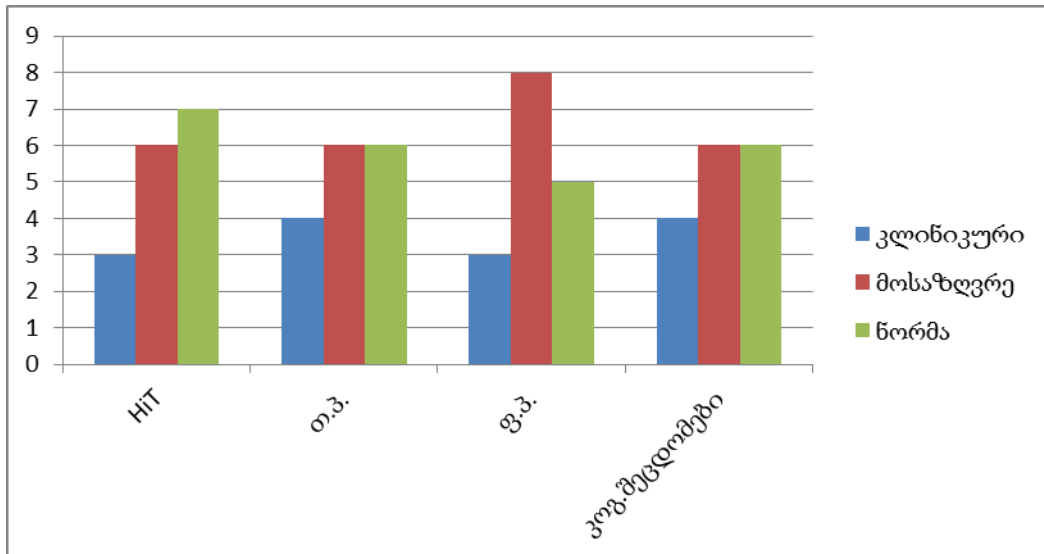

ჯგუფურმა მუშაობამ აჩვენა შეფასებული კოგნიტური შეცდომებისა და ქცევითი პრობლემების მკვეთრი გაუმჯობესება. ასევე სამომავლოდ კანონთან კონფლიქტში და მაღალი რისკის ქვეშ მყოფ მოზარდებთან მსგავსი ფსიქოლოგიური ჯგუფური მუშაობის გაგრძელების საჭიროება.

ზემოთ აღნიშნული 35 მოზარდიდან დღემდე განმეორებითი დანაშაული ჩაიდინა, მხოლოდ 1-მა მოზარდმა.

ზემოთ განხილული მონაცემებიდან გამომდინარე დღეისათვის აღდგენითი მართლმსაჯულება ითვლება იმედისმომცემად და განვითარებისკენ გადადგმულ ნაბიჯად. [7]

დასკვნა/რეკომენდაციები

- პრაქტიკული გამოცდილება ცხადყოფს, რომ მოზარდებში დანაშაულის პრევენცია ვერ მოხდება მოზარდისათვის სისხლის სამართლებრივი პასუხისმგებლობის დაკისრებით, პრიქით ამგვარი მიდგომა კიდევ უფრო ზრდის რისკს მოზარდებში დანაშაულებრივი ქცევის.
- პატიმრობის, როგორც სასჯელის ფორმის, გამოყენება არასრულწლოვანთან მიმართებაში მხოლოდ უკიდურესი აუცილებლობის შემთხვევაში უნდა მოხდეს.
- 731 განრიდებული მოზარდებიდან განმეორებითი დანაშაული ჩაიდინა 61-მა, რაც 8%-ზე ნაკლებია; (საერთაშორისო სტანდარტის მიხედვით, 20 %-ზე ნაკლები რეციდივი კარგ მაჩვენებლად ითვლება)
- აღდგენითი მართლმსაჯულება ითვლება იმედისმომცემად და განვითარებისკენ გადადგმულ ნაბიჯად, სტატისტიკური მონაცემები კი ადასტურებს მსგავსი პროგრამების აუცილებლობას.
- კანონთან კონფლიქტში და მაღალი რისკის ქვეშ მყოფ მოზარდებთან მნიშვნელოვანია ფსიქოლოგების მუშაობა, დანაშაულის გენეზისის, საზოგადოებისათვის მიყენებული ზიანის გაცნობიერების, მორალური ზრდის ხელშეწყობის, სოციალური უნარებით აღჭურვის მიზნით. (ფსიქოლოგიურ რეაბილიტაციაში ჩართული 35 მოზარდიდან განმეორებითი დანაშაული ჩაიდინა მხოლოდ 1-მა მოზარდმა).

ბიბლიოგრაფია

1. Stress and Forceful Displacement: Psychological problems and The Ways to Solve Them” Tbilisi, 2011;
2. **Trauma Among Youth in the Juvenile Justice System: Critical Issues and New Directions.**(2007) Julian D. Ford, John F. Chapman, Josephine Hawke, and David Albert;
3. Trauma histories among justice-involved youth: findings from the National Child Traumatic Stress Network. Carly B. Dierkhising, Susan J. Ko, Briana Woods-Jaeger, Ernestine C. Briggs, Robert Lee and Robert S. Pynoos. National Center for Child Traumatic Stress, University of California, Los Angeles, CA, USA; National Center for Child Traumatic Stress, Duke University School of Medicine, Durham, NC, USA;
4. Makhashvili, N & Kvavilashvili, N. (2010) Mental Health Needs of Juvenile Convicts. in Study of Healthcare Needs of Juvenile Convicts in Georgia. GCRT. Tbilisi;
5. თეა ფანჭულიძე, იაგორ ბალანჩივაძე აკაკი წერეთლის საერთაშორისონ ჟურნალი 2014წ. მოზარდთა აგრესია და უახლოესი პერიოდის საგანმანათლებლო პოლიტიკა;
6. არასრულწლოვან მსჯავრდებულთა საგანმანათლებლო საჭიროებების კვლევის პროექტი, პროექტის ექსპერტი და კვლევის შედეგების ანალიზის ავტორი: მაია ცირამუა. (2009წ.);
7. აღდგენითი მართლმსაჯულების პატარა წიგნი;
8. არასრულწლოვანთა განრიდებისა და მედიაციის პროგრამაში ჩართული მედიატორების საქმიანობის წესი და სამუშაო დოკუმენტაცია.

ინტერნეტ რესურსები

1. <http://www.justice.gov.ge/News/Detail?newsId=4774>
2. <http://www.justice.gov.ge/>
3. <http://prevention.gov.ge/uploads/files/sajaro/angarishi2014a.pdf>

რეზიუმე

მოზარდობის პერიოდში განხორციელებული ანტისოციალური და დელიქვენტური ხასიათის ქცევები, ხდება დანაშაულებრივი ქცევის და კანონთან კონფლიქტის მიზეზი, რომელიც ხშირად სისხლის სამართლებრივ პასუხისგებაში მიცემით სრულდება. მოზარდის ციხეში ჩასმა კი ხშირ შემთხვევაში ზრდის მოზარდის კრიმინალად ჩამოყალიბების რისკს. დღესდღეობით უმნიშვნელოვანესი როლი ენიჭება აღდგენითი მართლმსაჯულების ინსტიტუტებს. პატიმრობის, როგორც სასჯელის ფორმის, გამოყენება არასრულწლოვანთან მიმართებაში მხოლოდ შესაძლებელია უკიდურესი აუცილებლობის შემთხვევაში. აღდგენითი მართლმსაჯულება ითვლება იმედის მომცემად და განვითარებისკენ გადადგმულ ნაბიჯად. 731 განრიდებული მოზარდიდან განმეორებითი დანაშაული ჩაიდინა 61-მა, რაც 8%-ზე ნაკლებია, კანონთან კონფლიქტში და მაღალი რისკის ქვეშ მყოფ მოზარდებთან მნიშვნელოვანია ფსიქოლოგების მუშაობა, რათა მოხდეს მოზარდის მიერ საზოგადოებისათვის მიყენებული ზიანის გაცნობიერება, მორალური ზრდის ხელშეწყობა, სოციალური უნარებით აღჭურვა.

Tea Panchulidze –Ilia State University, Doctoral student

Needs of adolescents in conflict with law and contextual approach

Summary

Antisocial and delinquent conducts in the period of adolescence becomes the reason of criminal misconduct and conflict with the law which sometimes finishes with institution of criminal proceedings. Imprisonment of the adolescent very often increases risk of development of adolescent as a criminal. Today, Restorative Justice Institutes has a great role in the above-mentioned case. Application of imprisonment against juveniles as a punishment is possible only in case of extreme necessity. Restorative justice is considered as a perspective and the step made to the development.

From 731 diverted adolescents 61 committed repeated crime which is less than 8%. Working of psychologist with adolescents in conflict with law is very important in order the adolescent to realize damage done to the society, to support moral growing and equip them with social skills.

გული შერვაშიძე - ბათუმის შოთა რუსთაველის სახელმწიფო უნივერსიტეტი, ფილოსოფიის მეცნიერებათა დოქტორი, პროფესორი

ნანი მამულაძე - ბათუმის შოთა რუსთაველის სახელმწიფო უნივერსიტეტი, განათლების აკადემიური დოქტორი, ასისტენტ პროფესორი

მარინე გურგენიძე - ბათუმის შოთა რუსთაველის სახელმწიფო უნივერსიტეტი, განათლების აკადემიური დოქტორი, ასისტენტ პროფესორი

ქართული ოჯახის პედაგოგიური კულტურა და ტრადიციები

ქართული ოჯახის პედაგოგიური კულტურა და ტრადიციები ერის სოციალური, ეკონომიკური, კულტურული, ზნეობრივი განვითარების მარჯვენა ხელია და შესაბამისად აღზრდისა და სწავლების მთავარ მიმართულებას აყალიბებს.

ოჯახში აღზრდის სისტემა თვითმყოფადი რეალობაა. იგი სასკოლო განათლების სისტემისაგან განსხვავდება იმით, რომ სკოლა ემყარება სწავლებისა და აღზრდის ორგანიზებულ ფორმებს. ოჯახში კი აღზრდა სტიქიურად მიმდინარე ბუნებრივი პროცესია, სადაც სწავლება და აღზრდა ეფუძნება მაგალითსა და მიზანძვას.

ჰეგელის აზრით, „ბავშვობის ასაკი არის ბუნებრივი ჰარმონიის, სუბიექტის თავისთავთან და სამყაროსთან მშვიდობიანი ურთიერთობის დრო - იგი უდაპირისპირებო დასაწყისია ბავშვი ცხოვრობს უემპატიოდ, გულაუმიღვრევლად, ხანგრძლივი ტკივილის გარეშე, მშობლების სიყვარულითა და იმ გრძნობით, რომ იგი უყვართ თამაშიდან რომ სერიოზულ საქმიანობაზე - სწავლაზე გადადის ბავშვებს ცნობისმოყვარეობა უჩნდებათ რომ გახდნენ ისეთნი, როგორც მოზრდილები არიან, ვის გარემოცვაშიც ისინი იზრდებიან. აქედან ჩნდება ბავშვებისათვის დამახასიათებელი სურვილი მიზანძვისა ბავშვების ეს საკუთარი სწრაფვა აღზრდისაკენ ყოველივე აღზრდის იმანენტური მომენტია მისაბამ იდეალს ესა თუ ის კაცი წარმოსდგენს“ (1. გვ. 73).

საოჯახო პედაგოგიკა უფრო მასობრივი და რეალური ზეგავლენის თვისებებით ხასიათდება, ვიდრე თეორიული პედაგოგიკა. ხალხური პედაგოგიკის ეს თვისებებურებები ადამიანის მთელი სიცოცხლის მანძილზე განაგრძობს ცხოველქმედებას. ხალხური ტრადიციებით ვიზრდებით დღესაც ყველა ასაკის ადამიანი. სამართლიანად წერს პროფესორი ნათელა კაპანაძე: „აღზრდის მეცნიერული სისტემის შექმნას წინ უსწრებდა აღზრდის მრავალსაუკუნოვანი ხალხური სისტემა, რომელიც ახლაც დიდ როლს ასრულებს საოჯახო აღზრდის სახით“. (2. გვ.4).

ქართულ ხალხურ პედაგოგიკურ სისტემაში დიდი ადგილი უჭირავს ბავშვის **ფიზიკური აღზრდის** ხალხურ ტრადიციებს. ფიზიკური აღზრდის ხალხური ტრადიციები მცირე ასაკიდან ვარაუდობს მოზარდისათვის ერთდროულად ფიზიკური, გონებრივი და შრომითი აღზრდის ჩვევების გამომუშავებას, რომელიც თაობებში გრძელდება ტრადიციით, მაგალითის ძალითა და ოჯახისადმი პატრიოტული დამოკიდებულებით.

ქართულ ოჯახში ბავშვის დაზრდა მნიშვნელოვანი მოვლენაა, მასთან არის დაკავშირებული მემკვიდრეობის გაგრძელება, თაობათა ცვლის პროცესი, ხალხში შემონახულია ასეთი გამოთქმა: „ბავშვი ღმერთის საჩუქარია“, ან კიდევ „უშვილობა ღმერთის სასჯელია“. საქორწინო რიტუალთან დაკავშირებული რწმენა-წარმოდგენებიც საქართველოში ნაყოფიერებასა და სიუხვეს უკავშირდება, ამის მაგალითია თუნდაც საქორწინო დღეების შერჩევა, ქორწილს იხდიან სავსე მთვარეზე, ხალხის რწმენით, ეს ფაქტი ნაყოფიერებას, ჯანსაღი შთამომავლობის გაგრძელებას უწყობს ხელს.

ბავშვის ფიზიკური ჯანმრთელობისათვის ზრუნვა, ხალხური პედაგოგიკის მიხედვით, მომავალი მშობლების შეუღლებამდე იწყება. ხალხური პედაგოგიკა მოითხოვს იმის მოკითხვას, როგორია მომავალი მეუღლის „გვარ-ჯილაგი“, რასაც ახლა გენეტიკას უწოდებენ, ხომ არ არის მომავალი მეუღლის გვარში თანდაყოლილი სნეულების გამოვლინებები და ა.შ. ეს მოთხოვნა ქართულ ხალხურ პედაგოგიკაში გამოხატულია ფორმულით „დედა ნახე, მამა ნახე, შვილი ისე გამოიხე“. ოჯახის წინსვლისათვის შვილების ყოლას იმდენად დიდი მნიშვნელობა აქვს, რომ

ხალხმა უშვილობის საწინააღმდეგო ხალხური მკურნალობის სხვადასხვა ხერხი შეიმუშავა. თითქმის ყველა სოფელში არის ამ საქმის მცოდნე თითო-ოროლა მკურნალი ქალი, რომლებიც ხალხური წამლებით მკურნალობენ ქალებს. ამ დროს, პირველ რიგში, მიმართავენ მცენარეული წამლის დამზადებას. წამლის მიღების შემდეგ ხდება წელის „შეკონვა“- შეკვრა. წელის შეკვრის შემდეგ ქალი სიმძიმის აწევას ერიდება (3. გვ.18). ბავშვის ფიზიკური ჯანმრთელობისათვის ზრუნვის საოჯახო ტრადიციის მიხედვით, დიდი ყურადღება ექცევა აგრეთვე ზრუნვას ფეხმძიმე ქალის ჯანმრთელობისათვის. ორსულობის პერიოდში ქალი იცავს ზოგიერთ შეზღუდვას და აკრძალვას, რაც ძირითადად საკვების მიღებასთან არის დაკავშირებული. ხალხის რწმენით, ყველაფერი, რაც ქალს ამ დროს ემართება, აისახება ბავშვზე, პირველ რიგში, მის ნერვიულ სისტემასა და ფიზიკურ მდგომარეობაზე. ამიტომ ბავშვი რომ ჯანმრთელი, ფიზიკურად უნაკლო რომ გაიზარდოს ყველა ქალი ცდილობს, შეასრულოს გარკვეული შეზღუდვები: არ შეიძლება ორსული ქალი დაესწროს ფრინველის ან ცხოველის დაკვლას, ხელი არ უნდა შეახოს დაკლული ცხოველის ღვიძლს, ფრინველის ნაღვლის ბუშტს. ფსიქოლოგიური ტრამვის ასაცილებლად არ უნდა დაესწროს მიცვალებულის დაკრძალვას და საერთოდ ხალხმრავლობაში ყოფნას უნდა მოერიდოს. ხალხური ტრადიციების მიხედვით მზრუნველობით ეკიდებიან აგრეთვე მშობიარობის შემდეგ ქალის კვების რეჟიმს (3. გვ.13).

ბავშვის ჯანმრთელობისათვის ზრუნვის ახალი ეტაპი იწყება ბავშვის დაბადების პირველი დღიდანვე ხალხში შემუშავებულია ბავშვის ფიზიკური სრულყოფის გარკვეული წესები ჩვილი ბავშვის საწოლში პირველად ჩაწვენა ხალხის რწმენით, მიღებულია სავსე მთვარეზე - „ბავშვი შეივსებაო“, „წინ წავაო“, ახალ მთვარეზე კი საწოლში პირველად ბავშვის ჩაწვენას ერიდებიან - „სუსტი იქნებაო“. საწოლში ჩაწვენის წინ ლეიბის ქვეშ, თავთან ასანთს, დანასა და მაკრატელს შემოუდებენ. მანამდე კი, ბებიამ ჩვილი ბავშვი უნდა დაბანოს შელოცვილი თბილი წყლით, რომელშიც კანის სიმაგრისათვის შეურევენ მარილს, კვერცხის გულს, ბავშვს თავი რომ არ გაუბრტყელდეს, დედა ბალიშის მაგივრად თავქვეშ უდებს ბამბისაგან შეკერილ რგოლს, რომელზედაც ბავშვის კეფა ედება და თავი მრგვალდება და ა. შ.

უძველესი დროიდან მომდინარეობს მრავალი რწმენა-წარმოდგენა და წეს-ჩვეულება, რომლებიც ჩვილობის ასაკის ბავშვის სწორ ფიზიკურ განვითარებას უზრუნველყოფს. ხალხური აღზრდის ამ წესებში ბავშვის აწმყოსა და მომავლისადმი მკაფიო, მაგრამ სიმკაცრის შემცველი ზრუნვა მოჩანს, რაც ფუფუნებით აღზრდის საწინააღმდეგოდ არის მიმართული.

ხშირად, ბავშვის მოვლა-აღზრდის წესებში შეინიშნება რელიგიური რწმენები, რაც დაკავშირებულია ხალხში შემონახულ მაგიურ რწმენა-წარმოდგენებთან. საქართველოს სხვადასხვა კუთხეში გავრცელებულია ბავშვის ავადმყოფობისა და გათვალვის საწინააღმდეგო შელოცვები, რასაც ხალხი მიმართავს მრავალსაუკუნოვანი ემპირიული ცოდნა-გამოცდილების საფუძველზე. საქართველოში ტრადიციულად მაღალ დონეზე იდგა ბავშვის მკურნალობა, რისთვისაც სხვადასხვა ხალხური საშუალებები გამოიყენებოდა. ბავშვის ჰიგიენური პირობების დაცვა, მასში ჯანმრთელი ფიზიკური თვისებების ჩამოყალიბება საოჯახო აღზრდის მთავარ შემადგენელ ნაწილად განიხილება.

ბავშვის სხვადასხვა დაავადებათა სამკურნალოდ ძველთაგანვე იყენებდნენ მცენარეული, ცხოველური და სხვა ნედლეულის ბაზაზე შემზადებულ შინაურ წამლებს (3. გვ.50-65). სამკურნალო მიზნით იყენებდნენ დათვის, საქონლის, თხის ქონს, თევზს, დინდგილას, ცხვრის ტყავს. ხალხში შემონახულია მკურნალობასთან დაკავშირებული მაგიური წეს-ჩვეულებანი. წითელა ბატონების დროს ბავშვის ოთახს წითელი ფერის ქსოვილებითა და წითლად შეღებილი ნივთებით რთავენ, რაც დამამშვიდებლად მოქმედებს მასზე. უებარ საშუალებად ითვლება რძეში ბავშვის განბანვა. ბავშვის მშობლები და ოჯახის წევრები იცავენ ზოგიერთ შეზღუდვებს: ერიდებიან მჟავე და ცხარე საჭმელს, სპირტიან სასმელს, ეკრძალებათ ქათმის დაკვლა ან დაკლული ქათმის გასუფთავება, ყოვლად მიუღებელია ამ დროს ოჯახის წევრებს შორის ჩხუბი და აყალ-მაყალი. ამ დაუწერელი წესის დარღვევა, ხალხის აზრით, გამოიწვევს ბატონების „გაბრაზებას“, რაც თავის მხვრივ უარყოფით გავლენას ახდენს ბავშვის ჯანმრთელობაზე. მსგავსი შეხედულებები და შეზღუდვები

დამახასიათებელია საქართველოს სხვადასხვა კუთხეებისათვის (1. გვ.54). მწვავე ხველით დაავადების შემთხვევაში, ბავშვს ნიგვზის ფესვებში გაატარებენ, ხველის საწინააღმდეგოდ კი ასმევენ კამისა და პიტნის ნახარშს, აგრეთვე კომშის წვენს. ყურის ანთების დროს სითბოს დაცვის მიზნით, ბავშვს ყურზე ცხელ მატყლს შემოახვევენ, უკეთებენ სპირტიანი საფენის კომპრესსაც. კუჭ-ნაწლავის დაავადებისას იყენებენ თაფლში არეულ ყავას, ვაშლის წვენს, ნიგვზის ლეხნების ტიხარის ნახარშს და ა. შ. თავის ტკივილისა და თავბრუსხვევის დროს ბავშვს საფეთქლებთან ნიორს წასცხებენ. ამავე დანიშნულებით გამოიყენება ველური მცენარეები. მკურნალობის ხალხურ საშუალებებში მცენარეულ პრეპარატებთან ერთად მიმართავენ აგრეთვე სხვადასხვა მაგიური წეს-ჩვეულებებსაც. ისინი დღეს გადმონათობის სახით შემორჩა. ბევრმა მათგანმა დაკარგა თავისი პირველადი ფუნქცია, მაგრამ, ჩვეულების ძალით, მექანიკურად მაინც სრულდება. ხალხს დღესაც სწამს, რომ: თუ ბავშვმა წლამდე სარკეში ჩაიხედა, წყლის მოშიშარი იქნება“ ბავშვის ტანსაცმელი წლამდე გარეთ არ უნდა დატოვო, ბავშვი „გაუზნეურდება“, ჩვილი ბავშვი ერთი კვირის განმავლობაში თბილ წყალში გახსნილ კვერცხის გულში უნდა აბანაო, კანი თეთრი და ნაზი ექნება; ბავშვის ნაბანი წყალი მალე გადაასხი, ბავშვი ვერ დაიძინებს; როცა ბავშვს სძინავს, ზემოდან რამე არ უნდა გადაატარო, ბავშვი დღემოკლე იქნება; ბავშვს წლამდე მეჩხერკბილიანი სავარცხლით არ უნდა დავარცხნო, მეჩხერი კბილები ამოუვა; თუ ბავშვმა ვერ დაილაპარაკა, პირში მერცხლის ბარტყი უნდა გამოუსვა, მერცხალივით აჭიკჭიკდება; თუ ბავშვი უზნეოა, იატაკის დახვეტის დროს ფეხებში ნაგავი შეაყარე, მისი უზნეობა ნაგავს გაჰყვება; თუ ბავშვის დაძინების დროს ოჯახში სტუმარია და წასვლა დააპირა, შეაყოვნეთ, ტანსაცმელზე ძაფი მოწყვიტეთ და საწოლს მიამაგრეთ, თორემ ბავშვის ძილი მას გაჰყვება; თუ მეზობლობაში მიცვალებულია, გასვენების დროს ბავშვი ხელში უნდა დაიჭირო, თორემ ფეხზე ვერ გაივლის და ა. შ.

ზემოთხამოთვლილ ხალხურ წეს-ჩვეულებათა დიდი ნაწილი ბავშვის ფიზიკური განვითარების პირველ პერიოდს უკავშირდება და უმრავლესობა ზოგადქართული ხასიათისაა, თუმცა ზოგიერთი მათგანი ლოკალურ ხასიათსაც ატარებს, დანიშნულება კი ერთია, აღნიშნული ყველა წეს-ჩვეულება მომავალი თაობის ფიზიკური სრულყოფისა და აღზრდის საერთო საქმეს ემსახურება.

გართობა-თამაშობანი, როგორც ბავშვთა ფიზიკური აღზრდის ერთ-ერთი უძველესი სახეობა, საქართველოში მრავალფეროვნადაა წარმოდგენილი და მას ქართულ ოჯახში დიდი ადგილი ეთმობა. საქართველოში გავრცელებულ ხალხურ თამაშობებში ბევრი ისეთი ელემენტია შემონახული, რაც ქართველთა ძირითად სამეურნეო საქმიანობას, მიწათმოქმედებასა და მესაქონლეობას უკავშირდება. ბავშვი კარგ მეურნედ რომ ჩამოყალიბებულიყო, შესაბამისი წესით უნდა გაწვრთნილიყო. პატარა ბავშვები ეხმარებიან უფროსებს მიწის დამუშავებაში, მოსავლის აღებაში, მწყემსავენ საქონელს. არსებობს განსხვავება ვაჟებისა და გოგონების აღზრდაში, რაც, შესაბამისად, თამაშობებშიც აისახა. ვაჟები თამაშობენ „ცხენობანას“, „ნადირობას“, „ტყვედ ჩავარდნას“, გოგონებში კი ისეთი თამაშობებია დამახასიათებელი, რომლებიც ასახავენ დედის ყოფასა და შრომას: ართავენ ძაფს, ქსოვენ, უვლიან უმცროს და-ძმებს. ამდენად ბავშვის ცხოვრება ადრეული ასაკიდან, პირველ რიგში თამაშით იწყება (2. გვ.364).

საყურადღებოა, რომ საქართველოს მთიანეთში მშობელი ძირითადად მზამზარეულ სათამაშოებს კი არ აწვდის ბავშვებს, არამედ თვითონ ბავშვები ამზადებენ მათ. ამას კი, გარდა იმისა, რომ აქტიურობა შეაქვს მათ ცხოვრებაში, ის მნიშვნელობაც აქვს, რომ ეს პროცესი ბავშვის გარკვეულ ვარჯიშს წარმოადგენს ხელსაწყოების, საგნების დამზადებაში. ეს გარემოება იმ მხვრივაც არის მნიშვნელოვანი, რომ ბავშვები თამაშის წესებს ორგანულად აკავშირებენ თამაშისათვის საჭირო პრაქტიკულ საქმიანობასთან, რასაც დიდი მნიშვნელობა აქვს პრაქტიკასთან ცოდნის დაკავშირების თვალსაზრისით. ეთნოგრაფიული მასალის მიხედვით საქართველოში გართობა-თამაშობათა სამი ჯგუფი გამოიკვეთა: შეჯიბრებაზე აგებული, გონების სავარჯიშო და საყოფაცხოვრებო. თამაშების დანიშნულებაა ბავშვის გონებრივი და ფიზიკური განვითარება. ხალხურ თამაშობათა დიდი ნაწილი აგებულია მოზრდილთა შრომითი საქმიანობის მიბადვის პრინციპზე, რასაც ფასდაუდებელი დიდაქტიკური მნიშვნელობა ენიჭება. იგი ავითარებს შრომის სიყვარულს და ბავშვებს განუზომელ

მორალურ კმაყოფილებას ანიჭებს, უნერგავს საკუთარი ძალების რწმენას და ადამიანური ღირსების შეგნებას.

შრომითი აღზრდა, პირველ რიგში, გულისხმობს პიროვნებაში შრომის სიყვარულის აღზრდას, შრომისადმი ჯანსაღი დამოკიდებულების, შრომითი ჩვევების გამომუშავებას, რაც ბავშვობიდან უნდა იწყებოდეს და მთელი ცხოვრების მანძილზე ხორციელდებოდეს. ამდენად ქართული ხალხური პედაგოგიკის ერთ-ერთი უმთავრესი ამოცანა ყოველთვის იყო შრომითი აღზრდის მიზანმიმართული წარმართვა, შრომისადმი სიყვარულის, გარჯის აუცილებლობისა და მისი მნიშვნელოვანი როლის ქადაგება. ქართულ ოჯახში დიდი მნიშვნელობა ექცევა ქალთა შრომით აღზრდას, განსაკუთრებით მნიშვნელოვანია რთვა-ქსოვაში გოგონების გაწაფვა. ქალის შრომითი აღზრდის წარმატებით განხორციელების მიზნით საქართველოს მთიანეთში გავრცელებული ტრადიციის მიხედვით სარძლომ თავის ხელით მოქსოვილი წინდები უნდა მიართვას ქორწილში მოწვეულ ნათესავ მამაკაცებს. შრომითი აღზრდა ხალხური პედაგოგიკის მიხედვით დიფერენცირებულ ხასიათს ატარებს. ქართულ ოჯახში, ერთმანეთისაგან განარჩევენ „საკაცო“ და „სადიაცო“ საქმეს. შესაბამისად, მოზარდთა შრომითი აღზრდა იმთავითვე დიფერენცირებული ხასიათისაა. ვაჟებს ადრეული ასაკიდან აჩვენებენ „საკაცო“ საქმეს, გოგონებს კი - „სადიაცო“ ხელსაქმეს.

ხალხური პედაგოგიკა უდიდეს ყურადღებას ანიჭებს ბავშვთა გონებრივ აღზრდას. გონებრივი შრომისათვის მოზარდის მომზადების მიზნის მისაღწევად აღზრდამ სამი მთავარი ამოცანა უნდა გადაწყვიტოს: 1. ცოდნისადმი პატივისცემის შეგნების აღზრდა მოზარდში; 2. მოზარდისათვის ბუნებით თანდაყოლილი ინტელექტუალური უნარების განვითარება; 3. ფიქრის ჩვევების ჩამოყალიბება.

ფოლკლორული და ეთნოგრაფიული მასალები მდიდარია ხალხური ტრადიციებით, რომლებში ხასგასმით იკითხება ხალხის ზრუნვა მოზარდი თაობის გონებრივი აღზრდის მიზნის მიღწევისა და ამოცანების გადაწვეტისათვის. ამ მხვრივ მეტად მნიშვნელოვანია ხალხური ლექსები, გამოცანები და თამაშობები. გონებრივ აღზრდაში უდიდეს დახმარებას უწევს ხალხური ანდაზები. ხალხური ანდაზების შესწავლით შესაძლებელი ხდება ბავშვებმა ერთმანეთს შეადარონ საგნები და მოვლენები და ამით მათი მსგავსება-განსხვავება დაადგინონ, რაც ხელს შეუწყობს კერძოს და ზოგადს შორის არსებული კავშირის გაგებას.

ქართველთა ყოფაში არც ერთ დაწერილ და დაუწერილ წეს-კანონს ისე მძლავრი გავლენა არა აქვს, როგორც უფროს-უმცროსობის მომწესრიგებელ მორალს. ქართულ ოჯახში უმცროსისაგან უფროსის გამორჩევა და დაფასება ყოველგვარ ღირებულებაზე მაღლა დგას, ხოლო თუ სიტყვა დედამამის დაფასებაზე მიდგება, შეიძლება განვაცხადოთ: ქართველი მიუხედავად მისი ასაკისა და სოციალური მდგომარეობისა, დედისა და მამის ავტორიტეტს დღესაც მორჩილებით, პატივისცემითა და კრძალვით ეპყრობა. დღეს, განვითარების თანამედროვე დონისათვის, იქნებ ეს გადაჭარბებულიც ჩანდეს, ან იქნებ დედაშვილური თუ მამაშვილური დამოკიდებულებისა და ურთიერთობის ჩამორჩენილ ფორმადაც კი მიიჩნეოდეს, მაგრამ იგი საქართველოში და განსაკუთრებით მთიანეთში მაინც მოსწონთ და არც აპირებენ ოჯახური ურთიერთობის ამ ეთიკური ნორმის გადასინჯვას. სოფელში შემორჩენილია ოჯახის უფროსის ოთახში შემოსვლისას უმცროსების ფეხზე წამოდგომის ჩვეულება. ამას ყოველდღიურად ხედავს მოზარდი და მის შეგნებაში მყარად იკიდებს ფეხს უფროსი ადამიანისადმი პატივისცემის გრძნობა. მაგრამ ეს ტრადიცია არ არის ცალმხრივი, ქართულ ოჯახში, როგორც უმცროსი ადამიანები ეკიდებიან დიდი პატივისცემით უფროსებს, ისე უფროსი თაობის ადამიანები ოჯახებში თავაზიანად ეპყრობიან უმცროსებს. ეს ტრადიცია ზოგადქართული ზნეობიდან მომდინარეობს და საქართველოს ყველა კუთხეში ასე თუ ისე არის დაცული. აღზრდის ამგვარი ხასიათი, რაც ოჯახის საერთო ინტერესებიდან გამომდინარეობს და ოჯახის წევრთა ურთიერთპატივისცემასა და უფროს-უმცროსობის ტრადიციებს ეფუძნება, მტკიცე გარანტიას ქმნის ახალგაზრდა თაობის მიზანსწრაფული ზნეობრივი აღზრდისათვის. მოზარდის ზნეობრივი ფორმირების საქმეში ოჯახისა და მშობლების როლზე მიანიშნებს ანდაზათა სიბრძნე: „დედა იკითხეო, კვიცი იყიდეო“, „კარგ ლეკვებს კარგი მგელი ზრდისო“, „დედაკაცი შვილების დაზრდით ფასდებაო“, „შვილი ჯერ თავის დედას უნდა მოსწონდესო“, „კარგი შვილი ყველასია, გლახა შვილი დედასიაო“ და სხვა.

საყოველთაოდ ცნობილია კულტურის, ლიტერატურის და ხელოვნების როლი საზოგადოების სულიერ ცხოვრებაში. ყოველივე გვიჩვენებს, თუ რა უდიდესი მნიშვნელობა ენიჭება საზოგადოებისათვის სულიერი კულტურის განვითარებას, განსაკუთრებით მოზარდი თაობის ესთეტიკურ აღზრდას. ესთეტიკური აღზრდის თვალსაზრისით უდიდესი მნიშვნელობა ენიჭება ხალხურ „საკვანო სიმღერებს“. სიმღერითვე ცდილობს დედა ბავშვი მოამზადოს მომავალი ცხოვრებისათვის, უწერგავს შვილს თავისი კუთხის, თავისი სამშობლოს სიყვარულს. ამ სიმღერებით ორმაგი სარგებლობა მოაქვს შვილისთვის: 1) თანდათანობით ასწავლის ცხოვრებას; 2) თვით სიმღერის ფენომენი ხელს უწყობს მოზარდის ესთეტიკური გემოვნების აღზრდას.

მუსიკის, სიმღერის უდიდეს ძალაზე მოუთხრობს ბავშვებს ხალხური ჯადოსნური ზღაპრები, რომლებშიც ხაზგასმულია ხელოვნების გამაკეთილშობილებელი როლი, მისი ყოვლისშემძლე ძალა, რომელიც ბოროტებას ათვინიერებს.

ესთეტიკური აღზრდის ერთ-ერთი ყველზე დახვეწილი ფორმაა საქართველოს სხვადასხვა კუთხეში გავრცელებული შესანიშნავი ხალხური ტრადიცია - „ნადი“. გარდა იმისა, რომ ეს არის კოლექტიური შრომის მაღალხეობრივი სახე, იგი აგრეთვე არის ახალგაზრდობის ესთეტიკური აღზრდის საუკეთესო ფორმაც. „ნადში“ ყოველთვის იწვევენ ისეთ ადამიანებს, რომლებსაც შრომაც ემარჯვებათ და ნადური ლექს-სიმღერების საუკეთესო მცოდნენიც არიან. ზოგჯერ კი გართობის მიზნით პატიჟებენ მოზარდებს, რომლებსაც ეხერხებათ სიმღერა, ცეკვა, ფანდურზე დაკვრა, გაში-ირება, ოხუნჯობა და ა. შ. ნადში შესრულებული ზეპირსიტყვიერების ნიმუშები თემატურად ნაირგვარია. წარმმართველი მაინც შრომისადმი დამოკიდებულებაა, თუმცა მას უდიდესი მნიშვნელობა აქვს მომავალი თაობის ესთეტიკური აღზრდის თვალსაზრისით, „ნადთან“ დაკავშირებული წეს-ჩვეულებები ხალხში, და რაც ჩენტვის მეტად საყურადღებოა, მოზარდებში რომლებიც ხშირ შემთხვევაში უფროსებისადმი მიბაძვით იკვლევენ ცხოვრების გზას, ნერგავს შრომისადმი პატივისცემას, ნაშრომით ტკობისა და კანონიერი სიამაყის გრძობას. განსაკუთრებით დიდია ტრადიციის ის მხარე, რომელიც მორალურ-ფსიქოლოგიური და ესთეტიკური კლიმატის ჩამოყალიბებასთან არის დაკავშირებული. შრომითი სიტუაცია თავისებური დემონსტრაციაა კოლექტიური და პირადი ინტერესების ჰარმონიული ურთიერთშეხამებისა, ამდენად, ესთეტიკური აღზრდის ხალხური ტრადიციები მდიდარია შინაარსითა და ძლიერია იმით, რომ მასში მასიურ ხასიათს ატარებს ახალგაზრდობის მონაწილეობა. სკოლის, ოჯახისა და საზოგადოების ამოცანაა მომავალი თაობის ესთეტიკურ-მხატვრული გემოვნების აღზრდისათვის გამოვიყენოთ ხალხური ხელოვნება თავისი მრავალფეროვნებით.

ამრიგად, გვაქვს საფუძველი დავასკვნათ, რომ აღზრდის ხალხურმა ტრადიციებმა დღემდე შეინარჩუნა თავისი მნიშვნელობა, რომ ხალხურ ტრადიციებში ჩაქსოვილია უდიდესი მოცულობის ცხოვრებისეული ინფორმაცია აღზრდის საკითხებთან დაკავშირებით. ხალხური აღზრდა არა მარტო მჭიდროდაა დაკავშირებული ხალხის ცხოვრებასთან, არამედ თვითონ არის ხალხის ცხოვრების ერთ-ერთი განუყოფელი მხარე. საოჯახო ცხოვრების ამ პროგრესული მხარის დაცვა და განვითარება, კიდევ უფრო ზრდის და განამტკიცებს ოჯახის აღზრდელობით ფუნქციას და უფრო მეტი სიმწვავით აყენებს მშობელთა პედაგოგიური კულტურის ამაღლების აუცილებლობას.

გამოყენებული ლიტერატურა:

1. ჰეგელი, გონის ფილოსოფია, „მეცნიერება“, თბ. 1984 წ.
2. კაპანაძე ნ. ბავშვის აღზრდის ქართული ხალხური ტრადიციები, თბ. 1994 .
3. სამსონია ი. ბავშვის მკურნალობასთან დაკავშირებული ხალხური წეს-ჩვეულებანი აჭარაში, ბათუმი 1988
4. Покровский Е. А. Физическое воспитание детей у разных народов, преимущественно России. М. 1884.

რ ე ზ ი უ მ ე

ქართული ოჯახის პედაგოგიური კულტურა და ტრადიციები ერის სოციალური, ეკონომიკური, კულტურული, ზნეობრივი განვითარების მაჩვენებელია და შესაბამისად აღზრდისა და სწავლების მთავარ მიმართულებას აყალიბებს.

ოჯახი უაღრესად ზოგადსაკაცობრიო ღირებულება და სოციალური ფენომენია. იგი დღემდე ინარჩუნებს აღზრდა-სწავლებაში უმნიშვნელოვანეს ადგილს, რადგანაც „მშობლებთან ერთიანობის გრძნობა ეს გონითი ძეგლია, რომლის შეწოვითაც პატარა ბავშვები იზრდებიან. ბავშვების საკუთარი მოთხოვნილება, რომ დიდები გახდნენ მათ დიდებად ზრდის..... (ჰეგელი).“

ოჯახში აღზრდის სისტემა თვითმყოფადი რეალობაა. იგი სასკოლო განათლების სისტემისაგან განსხვავდება იმით, რომ სკოლა ემყარება სწავლებისა და აღზრდის ორგანიზებულ ფორმებს, ოჯახი კი პიროვნების ჩამოყალიბების უწყვეტ ბუნებრივ პროცესს, ოჯახში სწავლებისა და აღზრდის მთავარ საშუალებად მიჩნეულია მაგალითი და მიბაძვა. შესაბამისად ეროვნულ ღირებულებები მტკიცედ შემონახულ ტრადიციულ ქართულ ოჯახს კიდევ უფრო ამტკიცებს და ხელს უწყობს მომავალი თაობის მომზადებას ქართველი ერის ღირსეულ მემკვიდრედ ჩამოყალიბებაში. ოჯახი საუკეთესო სკოლაა კაცობრიობის ერთიანი მორალური და სულიერი ევოლუციისათვის. იგი თავისუფლად შეიძლება გადაიქცეს საზოგადოების გარდამქმნელ ძალად.

Guli Shervashidze- Ph.D., monographs and articles, Professor, Member of the National Academy, many international conferences, Shota Rustaveli State University, Department of Educational Science, University Academic Council.

Nani Mamuladze - Education PhD, assistant professor. Interests - Folk pedagogy, inclusive education, teaching methods. Scientific works, international conferences and school practicing teachers.

Marine Gurgenidze - Shota Rustaveli State University, Assistant Professor of Department of Pedagogical Sciences, Doctor of Education. Interests - medicine, pedagogy, psychology

Georgian family pedagogical culture and traditions

Summary

Georgian family pedagogical culture and traditions are the indicators of the social, economic, cultural and moral development of the nation and is forming the main directions of upbringing and teaching.

The family is highly universal value and the social phenomenon. It is still keeping the one of the important roles in upbringing and teaching, because "The family, as the immediate substantiality of spirit, is specifically characterized by love, which is spirit's feeling of its own unity.

Hence in a family, one's disposition is to have self-consciousness of one's individuality within this unity as the essentiality that being in and for itself' (Hegel)

The system of upbringing is the original reality in the family. It differs from the educational system of the school with the fact that it is based on the organized forms of teaching and upbringing, End the family is based on the natural processes of the personal formation, and the example and imitation are the main means of upbringing and teaching in the family. Accordingly, the national values are strengthening the well-kept Georgian traditional family and assists the future generation in forming as the worthy successor of the Georgian nation. The family is the best school for the moral and spiritual evolution of mankind, it can be changed into the transforming power of humanity.

რამაზი ხაჭაპურიძე - აკაკი წერეთლის სახელმწიფო უნივერსიტეტი, ასისტენტ-პროფესორი

სამკურნალო შელოცვებისა და „ბატონების“ შელოცვა-გამოლოცვის ტრადიციები, რიტუალები და „ბავშვთა აზროვნებითი სამყარო“

(აკაკი წერეთლის სახელმწიფო უნივერსიტეტის სამეცნიერო-კვლევითი ცენტრის ქართველური მიმართულების ეთნოგრაფიული მასალების მიხედვით)

ხალხური მედიცინა მოიცავს, როგორც ნატუროპათიულ, ისე მაგიურ-რელიგიურ თეორიას და სამკურნალო პრაქტიკას, საბუნებისმეტყველო შეხედულებებსა და რელიგიურ რწმენა-წარმოდგენებს დაავადებათა ეტიმოლოგიის, ბუნებისა და ხასიათის შესახებ, დაავადებათა პროფილაქტიკის, ავადმყოფის მკურნალობისა და მასზე ზრუნვის ტრადიციებს.

მაგიურ-რელიგიური მედიცინა გულისხმობს სამკურნალო პრაქტიკას, რომელსაც ზებუნებრივი, მისტიკური გააზრება უდევს საფუძვლად და რწმენა-წარმოდგენათა სისტემას დაავადებათა და მათი გამომწვევი მიზეზების შესახებ.

მაგიურ-რელიგიური მკურნალობის პროცესი სამი ეტაპისაგან შედგება. პირველი - დიაგნოსტიკა, რაც ფაქტობრივად დაავადების მიზეზის დადგენას გულისხმობს, შემდეგ - სამკურნალო საშუალებების შერჩევა და მკურნალობა" (ნ. მინდაძე, 2005, გვ.24. მაგიურ-რელიგიური მედიცინის ერთ-ერთი ყველაზე მეტად გავრცელებული საშუალება შელოცვაა. შელოცვა ვერბალური - სიტყვიერი მაგიის სახეა. იგი გვხვდება ყველა ხალხისა და ყველა დროის ტრადიციულ მედიცინაში, განსაკუთრებით კი ბავშვებში მას ძალიან დიდი ყურადღება ენიჭება და „**ბავშვთა აზროვნებითი სამყაროც**“ მოიქცევა შელოცვას, ლოცვას, თუ გამოლოცვას მისი აზროვნების არეალში, როგორც მისთვის სამკურნალო საშუალება.

განვიხილოთ, თუ როგორ იყო და როგორაა დღეს სამკურნალო შელოცვებისა და „ბატონების“ შელოცვა-გამოლოცვის ტრადიციები, რიტუალები და ერგება თუ არა ეს ყველაფერი თანამედროვე „ბავშვთა აზროვნებითი სამყაროს“?!

ამისათვის სტატიაში მოგვყავს ქ. ქუთაისის აკაკი წერეთლის სახელმწიფო უნივერსიტეტის სამეცნიერო-კვლევითი ცენტრის, ქართველური დიალექტოლოგიის მიმართულებაში მოპოვებული და დამუშავებული შელოცვები, შელოცვა-გამოლოცვები და „ბატონებთან“ დაკავშირებული შელოცვა-გამოლოცვის მაგალითები:

მოფურჩხულის ლოცვა: „სახელი-სახელითა ღვთითა, მამითა ძითა, სულითა წმიდითა, ამინ! მოფურჩხულო დედიანო, მოფურჩხულო შვილიანო, თქვენი დედანი ტირის, თქვენი მამანი ტირის, სად არის ჩვენი შვილიო, სადაა ჩვენი ძირიო. იქ არი ლხინი, თამაში. შავგულაი დაუკლავთ, თავფეხი შეუნახავთ. ადრე მიხვალთ, დაგიხვდებათ, გვიან მიხვალთ წაგიხდებათ; გამობრძანდით, უქმურო, უგულო! ძვალში თუ ხართ, რბილში გამოდით, ტანში თუ ხართ, კარში გამოდით! გამოით, გამოეყარეთ! წაბრძანდით, საიდანაც მობრძანებულხართ, იქეთ. ეს ადგილი ქრისტესია, ქრისტეს ნაწოლ-ნადგომია, შიგნი ხატი, გარეთ ჯაჭვი ეშმაკების შემკრებია. ეს ადამიანი მიდის ეკლესიაზე, ამბობდა აღსარებასა, ეშმაკო, ჩამოეთხოვე, არა ვარ შენსა ნებასა; დაწობა, დაემინება, პირჯვარი დაეწერება, ცხრა ხატი, ცხრა ანგელოზი თავი თავს დაესვენება. ივანეს ნათლულია, ნათლილებას დამხვთურია, ქრისტეს ზეთით დაბეჭდილი. ჯვარი სწყალობდეს ჯვარცმული, ამ ბავშვს ვერაფერს აკლებდეს მაცდური. სახელი, სახელითა ღვთითა, მამითა, სულითა და წმინდითა. უქმურო ცისაო, გაჩენილო ღვთისაო, გამოშორდი ამ ადამიანს, ბძანებაა ღვთისაო!“

მორწმუნეთა თქმით, მოფურჩხულ ბავშვს გამოლოცვასთან ერთად უნდა „**ზერანის გაკეთება**“. ამისათვის კი საჭიროა ცხრა ღობის ჩხირი, ცხრა წყაროს წყალი, ცხრა გვარის ქალი, ცხრა გლეხის კაკლოულობა. ამ ცხრა გვარის ქალმა ყველამ ლოცვა უნდა იცოდეს. უნდა გაიტანო ეს ყველაფერი და დაყარო გზაჯვარედინზე. შემობრუნდები წალმა და იტყვი: „საიდანაც მოსული იყო, იქით წაბრძანდი!“ პურის ცომისაგან გააკეთებ სხვადასხვა ფიგურებს და წაიღებ იქ, სადაც ეს ყველაფერი უნდა დატოვო. დატოვებ აგრეთვე ამ მლოცველთა მიერ გაბმულ ძაფებს და ნიგვზის ნაჭუჭში ჩასხმულ ღვინოს. უნდა დალოცო, შესთხოვო „**წმინდა ნიანის - მოფურჩხვის ღვთაებას**“ ავადმყოფის,

ბავშვის განკურნება, დატოვო ეს ყველაფერი, შემობრუნდე წაღმა და წამოხვიდე (მთხრობელი ნინა ლომთაძე, 1993 წ.).

შიშის ლოცვა: „გულო შინა-შინა, გულო, რამა შეგაშინა. ორფეხის შეგეშინდა? მაინც ნუ გეშინია! ოთხფეხის შეგეშინდა? მაინც ნუ გეშინია! შინაურის შეგეშინდა, გარეგანის შეგეშინდა? მაინც ნუ გეშინია! გულო, დაშოშინდი! გულო, დათონთქილდი! გულო, დაწყნარდი! ორშაბათს შეგეშინდა, მაინც ნუ გეშინია, სამშაბათს შეგეშინდა, მაინც ნუ გეშინია! ოთხშაბათს შეგეშინდა, მაინც ნუ გეშინია! ხუთშაბათს შეგეშინდა, მაინც ნუ გეშინია! პარასკევს შეგეშინდა, მაინც ნუ გეშინია! შაბათს შეგეშინდა, მაინც ნუ გეშინია! კვირა აღდგომაა. გულო, დაწყნარდი და დაშოშინდი, გულო! სული სულთან დოუდექი, გული გულთან დოუდექი, ფერი ფერთან დოუდექი, თვალი თვალთან დოუდექი, ყოველივე სხეულები თავ-თავის ადგილზე ჩაშოშინდით და ჩათონთქილდით, ჩაწყნარდით! გულო, მოდექი, ჩადექი საგულეს, ისე, როგორც შავი ქორი ქანდარას! ამ ავადმყოფის გული საგულეს! გულო, ისე მოშოშინდი შენსა საგულეს, როგორც დედალი საბუდარასა, მამალი საქათმეს. ისე მოდექი, გულო, შენსა საგულეს, როგორც დედალი საბუდარს! გულო, მეიბრუნე გული, ჩადექი საბუდეს და მე შეგიკერავ პერანგს და ამოგიჭრი საგულეს!“

შიშის ლოცვა: უნდა ტყვიის გადადნობა, რისთვისაც უნდა იყოს ცხრა წყაროს წყალი, ცხრა გვარის ქალი და გასროლილი ტყვია. ტყვია უნდა იყოს თოფის ლულაში გავლილი. დააწვენენ ავადმყოფს, დაადებენ მაგრატელს, კვირისტავს თეფშზე. დაასხამ ცხრა წყაროს წყალს და ჩაასხამ შიგნით აღუღებულ ტყვიას და ეს ტყვია მიიღებს იმის ფორმას, ვისი, ან რისი შეშინებულობა ეს ავადმყოფი და შემდეგ ულოცავ იმაზე. ეს „განასროლო“ და ცხრა გვარის ქალის ნალოცი ტყვია უნდა შეიბას ავადმყოფმა, შეშინებულმა ბავშვმა წელზე ცხრა დღეს მაინც (მთხრობელი ელისაბედ ჩიტძე, 1993 წ.).

ნათვალევის ლოცვა: „ანსალა-მანსალა, შავი ჭირი, სანსალა, ასკილი, ბამგარა მის სულს, მის გულს, მისი სვას, მისი ჭამოს, ჩვენ ჯვარი დაგვწეროს! რას მოცეცეზიხართ, რას მოჩვენეზიხართ, თქვენთვის იქეიფეთ, ამას ჯვარი დასწერეთ! დასწერე, ღმერთო, ჯვარი შენი და არგე ლოცვა ჩემი! ბრძანება შენი!“ (მთხრობელი თამარა მერკვილაძე-კუბლაშვილი, 1993 წ.).

თვალის ლოცვა: „თვალო, თვალო ბედნიერო, სახელო და მშვენიერო, რა არის შენი წამალი? შაქარი, შაქარყინული, ზეთი, ვარდი, ვარდის კუკური. დაშტი! დასიამდი!“

ამ ლოცვას „ეტყვიან“ მაშინ, როცა რაიმე გაგიჩნდება ან თითზე ან სხეულის რომელიმე ადგილზე.

შაკიკის ლოცვა: „შაკიკი შემომეჩვია, სათიბისა ბოლოსა, ისე სჭამდა ქვიშასა, როგორც ხარი თივასა, გაუწყრა წმინდა გიორგი, გაიპარა დილასა!“

ამ ლოცვის შემდეგ ადამიანს, ბავშვს, რომელსაც აქვს შაკიკი, მტკივან ადგილზე უნდა დაადო გატარებული ტყემლის ტყლაპი და დაჩეჩქვილი ქინძის კაკალი. შემდეგ, დილით ავადმყოფი ისე, რომ არავისთან იყოს დანალაპარაკევი, უნდა დადგეს ნიგვზის ხესთან ზურგით, უნდა მიარტყას მას სამჯერ თავი და უთხრას: “ქონება მამაჩემს და მამაშენს გოუყოფელი დარჩენიათ და ჩემი თავის ტკივილი შენო!” (მთხრობელები: შუშანა ჩიტძე-დოდონაძე, ქეთო გორგიძე, 1993 წ.).

უქმურის ლოცვა: „მოხდომილო მამიანო, მოხდომილო დედიანო, დილით მოხდენილი იყო, საღამოთ მოხდენილი იყო, შუადღით მოხდენილი იყო, მაინც მონახლომი ბძანდებით. გამოდით, გამოეყარეთ, ხელის ფრჩხილი გამოიარეთ, ფეხის ფრჩხილი გამოიარეთ! ოფლად გამოდით, ჟინჟლათ გამოდით! ხორცში იყოთ, კანში გამოდით, კანში იყოთ, კარში გამოდით! ამ ამკოულობას წაყევით, ამაშია თქვენი თესლოულობა, თქვენი ბალოულობა. თქვენ რა გინდათ ამასთან? თქვენ ვინ დაგაყენებთ ამასთან? ასი დედა ყავს, ასი მამა ყავს, ასი მონათესავე ყავს. მოვლიან აიარაღებული, ჩაიარაღებული, აგჩეხვენ, დაგჩეხვენ, ჩაგადგამენ ქვაბსა რვალისასა. აგრავენ ბარსა და ნიჩაბსა, გაგატანენ ქარსა და ნიავსა. თქვენი დედანი, თქვენი მამანი დატირიან, დაჟივიან, კარზე არიან მომდგარი. სადაა ჩვენი შვილი? სადაა ჩვენი მონათესავე? სესია ყიფიანს ხარი და ძროხა დაუკლავს. ადრე მიხვალ, დაგიხვდებით, გვიან მიხვალ, შეგიჭამენ. ადე, გამოდით, გარეთ გამოდით! ამ ადამიანს გამოეყარე, სხვა ადამიანს შეეყარე! ღმერთო, არგე ლოცვა ჩემი, კურთხევა შენი! უქმურო უქმურისაო,

გადმოვარდნილო ციდანო, გამოდი, გამოეყარე, ბრძანება არი ღვთისაო!“ (მთხრობელი ვლადიმერ ჩუბინიძე, 1992 წ.).

მუცლის ტკივილის ლოცვა: „გავიხედე ხიდზედა, შავი ძალი გარბოდა, შავო მუცლის ტკივილო, გადაუარე წამზედა. გავიხედე ხიდზედა, შავი ძალი ზედ იდგა, შავო მუცლის ტკივილო, გადაიარე წამზედა,

ამ ლოცვას ეტყოდნენ ადამიანს, რომელსაც მუცელი ეტკინებოდა. ლოცვის ძალით ავადმყოფის გამოჯანმრთელებაში დარწმუნებული „სხვა ძალის არმქონე“ ოკრიბლები ავადმყოფს ალევინებდნენ „შაქარზე დაყენებულ არაყვარულ ანწლის წვენს“ (მთხრობელი ვერიჩკა უკლება, ჯვარისა, 1992 წ.).

ნაღრძობის და მოტეხილის ლოცვა: „უცხო მინდორსა უცხო ხე იდგა, უცხო ფრინველსა ბუდე დაედგა. შევიდა ჩემი ავადმყოფის ავი თვალთ შემხედველები ხეზე _ უხელოა, ჩამოვიდა _ უფეხოა. ნაღრძუები, ნაძეძეები მშველდებოდეს, გორიალი გორდებოდეს. უცხო მინდორსა, უცხო ხე იდგა, უცხო ფრინველსა ბუდე დაედგა. შევიდა ჩემი ავადმყოფის ავი თვალთ შემხედველებთან ჩემი ავადმყოფის ზნე და სნეულია, ნაღრძუები, ნაძეძეები მშველდებოდეს, გორიალი გორდებოდეს! ნაძეძეები მშველდებოდეს, გორიალი გორდებოდეს! ნაძეძეები, ნაღრძუები მშველდებოდეს, გორიალი გორდებოდეს! ღმერთო, ლოცვა არგე ჩემი, ბძანებაა ღვთისა“ (მთხრობელი მაყვალა გაბელაშვილი, ორპირი, 1993 წ.).

როგორც შელოცვის ტექსტიდან ჩანს, ოკრიბლები რაიმეს მოტეხას აბრალებდნენ შემთხვევას. შემთხვევა კი ძირითადად გამოწვეული იყო ავი თვალისგან, ავი ფეხისგან, „გათვალვისგან“.

დიდი ბატონები: ხალხურ „იავნანაში“ აშკარად იკვეთება ბოროტი სულების გულის მოგების ცდა. **სახადის** გამავრცელებელთა „**ბატონების**“ სახელით მოხსენიება, ბუნებრივია, ავადმყოფობისადმი იძლებითი ქედისმოხრის გამოხატულებას, რაც ყოველთვის ახასიათებდა პროფილაქტიკურ მაგიას. ვედრებაში მოჩანს სასურველი მდგომარეობის შესაძლებლობად წარმოდგენის სურვილი.

ცნობილია, რომ ქრისტიანობა აქტიურად ჩაენაცვლა წარმართობაში ცნობილ კულტებს, ქართულ კულტურულ ტრადიციაში ჩამოყალიბდა ახალი წარმოდგენა, რომლის თანახმად, ბავშვთა ინფექციური დაავადებები ჩნდება „ღვთის კარზე“, „ღმერთის სამყოფში“, „ზეცაში“: „დილით მზე ამოსულიყო, და სხვ. ქრისტიანულ საზოგადოებაში ძველი წარმოდგენის გადააზრებამ შეარბილა ავადმყოფობის გამოწვევი სულისადმი დამოკიდებულება, დაამკვიდრა მოჩვენებითი პატივისცემა და მისი გამოჩენისას სიხარულის გამოხატვის სავალდებულობა. ინფექციური დაავადებები ღვთიურ სნეულებებად იქნა მიჩნეული, „უფლის გამოგზავნილებად“ შერაცხეს და ხევსურეთში შესაბამისი ტერმინიც მოუძებნეს - „ღვთის ვალი“.

სახადის რიტუალისა და ლექსების ყველაზე დამახასიათებელი ნიშანი ის არის, რომ „იავნანას“ თითქმის ყველა ლექსი „საბოდიშოა“. იწყება პატივისცემისა და მოწიწების, ბატონების მოსვლით გახარების გამოხატვით. ბატონების მამიდას იასა და ვარდს უშლიან, აქებ-ადიდებენ, შესთხოვენ შებრალებასა და სახადის მსუბუქად გადატანას:

**„დატკბით, დატკბით, ბატონებო
დატკბით, დატკბით, დაამდიო...
ჩვენ მშვიდობით დაგვტოვეთ...“**

სული-ბატონების გულის მოღობვა პრიმიტიულად მოაზროვნე საზოგადოებაში მხოლოდ მატერიალურის გაღებით იყო შესაძლებელი („მე გაგიწყვე ოქროს ტახტი, შენ ავანტყოფს მოუშუშე“).

ძველ საქართველოში გავრცელებული იყო სახადით დაავადებულთა **შელოცვის** ტრადიცია. შენიშნულია, რომ შელოცვებში დაფიქსირებული ფერები (თეთრი, წითელი, შავი) თანხვედბა „**ბატონების**“ ტექსტის ფერებს. ეს დამთხვევა ფერთა სიმბოლიკისადმი საზოგადოდ ქართული ზეპირსიტყვიერების (ასევე ზღაპარშიც) დამოკიდებულებით აიხსნება. უნდა შევნიშნოთ რომ „**იავნანასა**“ და „**შელოცვის**“ რიტუალები ერთმანეთისაგან განსხვავდება ობიექტისადმი მიმართებით. „**იავნანა**“ დაფუძნებულია ვედრებაზე, „**შელოცვა**“ კი თავის თავში ატარებს ავადმყოფობაზე გარკვეული ძალადობის ნიშნებს.

ოკრიბაში განსაკუთრებული ყურადღებით და პატივისცემით ეპყრობოდნენ „დიდ ბატონს“. ეფერებოდნენ, უმღეროდნენ, სხვადასხვა ფერის ნაჭრებს დაუკიდებდნენ საწოლთან, მხიარულ ამბებს ეტყოდნენ, მოსაკითხ ძღვენს მიართმევდნენ, „არ აწყენინებენ, არ გააჯავრებენ“, რადგან, ოკრიბელთა რწმენით, გაბრაზებულმა ბატონებმა შეიძლება ის პიროვნება, ვისთანაც ის ბრძანდება, კიდევ მიირთვასო (ბატონებთან მიმართებაში არასოდეს არ გამოიყენებდნენ სიტყვას _ სიკვდილი) ბატონების პატრონს არ ურჩევდნენ წამლის დაღვევინებასაც კი. ბატონების დროს ოჯახში ხმამაღლა არ დაილაპარაკებდნენ, არ კერავდნენ, არ რეცხავდნენ, ბავშვს არ გაუწყებოდნენ, ჯოხს ხელს არ ახლებდნენ, არ იმუშავებდნენ, ქათამს არ დაკლავდნენ, სანერვიულო და ძნელად თავგასართმევ საქმეს არ შეებმებოდნენ, საქონელს წვენელს ვერ დაარტყამდნენ, ვინმეზე ცუდს არ იტყოდნენ, მამაკაცი ვერ დათვრებოდა. ბატონების დედა მჭადს ვერ გამოაცხობდა, ჩაისათვის წყლის ადუღების დროსაც კი წყალში შაქარს ჩაყრიდნენ. ღამის სიბნელეს, ან ზედმეტ სინათლეს, რომ არ შეეწუხებინა „დიდი ბატონი“, ნიგვზის გულს მაგრათ ასრევდნენ, „გულს გაუკეთებდნენ“, ბატონებისათვის მირთმეულ ძღვენზე დადებდნენ და აანთებდნენ. ამას ეძახდნენ ბაზმას. თანაც ამას იმიტომ აკეთებდნენ, რომ წვისას სასიამოვნო სუნის ჰქონდა.

ბატონებისათვის სასიმღერო ტექსტი ასეთია:

„ამ ბატონების დედასა
უდგია ოქროს აკვანი,
შიგ უწევს ანგელოზები,
ბატონიშვილის დედანი.“

ბატონებს აგრეთვე უმღეროდნენ იაგნანას და ლოცავდნენ.

„დიდი ბატონი ბატონებს მოიხდიდა“ ცხრა დღეში და „შემდეგ გზას დაულოცავდნენ, გადაულოცავდნენ მას“. მაგრამ გადალოცვას არ იჩქაროდნენ. გადაულოცავდნენ „ორი ცხრა დღის შედეგ“. გადასალოცად თავიდან გაამზადებდნენ „ძღვენს“ (გააკეთებდნენ „კოკრებს“, „პატარა ჩიტებს“, ადამიანის ფორმის ფიგურებს და შელებავდნენ წითლად). ფერად ნაჭრებს წაიღებდნენ. ფანდურზე ან გიტარაზე დაუკრავდნენ და ბატონებმონახდელი და ბატონების პატრონი იცეკვებდნენ, ამ ძღვენს შემალღებულ ადგილზე, რომ რაიმეს არ გაეფუჭებინა, დადებდნენ და მას შემდეგ, რაც „კეთილ გზაზე“, ნასიამოვნები გაცილებდნენ ბატონებს, ხალისიანი განწყობით, რომ „დიდმა ბატონებმა კარგათ დაგვტოვაო“, შინ ბრუნდებოდნენ (მთხრობელები: ნინა ლომთაძე, ელისაბედ ლომთაძე, მამო ქათამაძე, მარგალიტა ბოჭორიშვილი).

შელოცვა, მით უფრო სამკურნალო შელოცვები და „ბატონებთან“ დაკავშირებული შელოცვა-გამოლოცვები, ტრადიციები და რიტუალები, ვერბალური _ სიტყვიერი მაგიის სახეა. იგი გვხვდება ყველა ხალხისა და ყველა დროის ტრადიციულ მედიცინაში, განსაკუთრებით კი ბავშვებში მას ძალიან დიდი ყურადღება ენიჭება და «**ბავშვთა აზროვნებითი სამყარო**» მოიქცევს შელოცვას, ლოცვას, თუ გამოლოცვას მისი აზროვნების არეალში, როგორც მისთვის სამკურნალო საშუალება.

დამოწმებული ლიტერატურა:

1. აკაკი წერეთლის სახელმწიფო უნივერსიტეტის სამეცნიერო-კვლევითი ცენტრის ქართველური მიმართულების ეთნოგრაფიული მასალები
2. ი. გაგულაშვილი, 1986 – ი. გაგულაშვილი, ქართული მაგიური პოეზია, თბილისი; 1986
3. დ. შავიანიძე, 2005 – დ. შავიანიძე, ოკრიბა, ქუთაისი, 2005
4. თ. შიოშვილი, 1994 – თ. შიოშვილი, ქართული ხალხური შელოცვები; თბილისი; 1994
5. მ. ჩიქოვანი, 1952 – მ. ჩიქოვანი, ქართული ხალხური სიტყვიერების ისტორია; თბილისი; 1952

რეზიუმე

ხალხური მედიცინა მოიცავს, როგორც ნატუროპათიულ, ისე მაგიურ-რელიგიურ თეორიას და სამკურნალო პრაქტიკას, საბუნებისმეტყველო შეხედულებებსა და რელიგიურ რწმენა-წარმოდგენებს დაავადებათა ეტიმოლოგიის, ბუნებისა და ხასიათის შესახებ, დაავადებათა პროფილაქტიკის, ავადმყოფის მკურნალობისა და მასზე ზრუნვის ტრადიციებს.

მაგიურ-რელიგიური მედიცინა გულისხმობს სამკურნალო პრაქტიკას, რომელსაც ზებუნებრივი, მისტიკური გააზრება უდევს საფუძვლად და რწმენა-წარმოდგენათა სისტემას დაავადებათა და მათი გამომწვევი მიზეზების შესახებ.

„...მაგიურ-რელიგიური მკურნალობის პროცესი სამი ეტაპისაგან შედგება. პირველი დიაგნოსტიკა, რაც ფაქტობრივად დაავადების მიზეზის დადგენას გულისხმობს, შემდეგ - სამკურნალო საშუალებების შერჩევა და მკურნალობა“ (ნ. მინდაძე, 2005, გვ.24). მაგიურ-რელიგიური მედიცინის ერთ-ერთი ყველაზე მეტად გავრცელებული საშუალება შელოცვაა. შელოცვა ვერბალური - სიტყვიერი მაგიის სახეა. იგი გვხვდება ყველა ხალხისა და ყველა დროის ტრადიციულ მედიცინაში, განსაკუთრებით კი ბავშვებში მას ძალიან დიდი ყურადღება ენიჭება და „**ბავშვთა აზროვნებითი სამყარო**“ მოიქცევა შელოცვას, ლოცვას, თუ გამოლოცვას მისი აზროვნების არეალში, როგორც მისთვის სამკურნალო საშუალება.

Ramazi Khachapuridze – Akaki Tsereteli State University; Asistent-profesor

Healing spells, for “Batonebi” prayer- ritual traditions and "children's thinking world" (According to the Georgian ethnographic materials of Research Center of Akaki Tsereteli State University)

Resume

Folk medicine includes, as naturopathic, magical-religious theory and practice of healing, natural convictions and religious beliefs about disease etiology, nature and character, about disease prevention, treatment and patient care traditions.

Magic-religious healing implies the practice of medicine, which is based on supernatural, mystical understanding and belief-imagination system about diseases and their causes.

"... The magic-religious treatment process consists of three phases. The first diagnostics, which in fact implies reason for the disease, _ after the selection of medicines and treatments." (N. Mindadze, 2005, p 24).

One of the most common means of magical-religious medicine is to charm away. Charm is a face of through verbal word magic. It can be found in traditional medicine of all the time and people, especially with children are given too much attention and "Children's thinking world" includes in its areal prayer or charm as the way of treatment.

გიორგი ღავთაძე - ე.მ.კ., აკადემიური დოქტორი, აკაკი წერეთლის სახელმწიფო უნივერსიტეტის პროფესორი

აზა იფშირაძე - ქუთაისის უნივერსიტეტის ასისტენტ-პროფესორი

თანამედროვე უნივერსიტეტის მართვის პრინციპები: გამოწვევები და ნოვაციები

თანამედროვე სახელმწიფოები, სამომავლო სტრატეგიების ფორმირების დროს, ძალიან დიდ აქცენტს აკეთებენ განათლებაზე, რომელზეც მნიშვნელოვნად არის დამოკიდებული როგორც მიმდინარე რეფორმების წარმატებით განხორციელება, ისე მიღწეული დადებითი შედეგების შენარჩუნება და ქვეყნის მდგრადი განვითარება. არანაკლებ მნიშვნელოვანია განათლების როლი „სოლიდარული სამოქალაქო საზოგადოების“ ფორმირებაში, რისთვისაც თითოეულ ჩვენთაგანს უნდა ჩამოუყალიბდეს აზროვნებისა თუ ცხოვრების წესი, დაფუძნებული საერთო ღირებულებებსა და პრინციპებზე. აღნიშნულში განათლების როლი სულ უფრო მნიშვნელოვანი ხდება, რადგან „საზოგადოების თითოეული წევრისათვის სრულყოფილი განათლების მისაღებად და საკუთარი ინტელექტუალური პოტენციალის სრულად გამოსავლენად გარემოს შექმნა არის როგორც ცალკეული პიროვნების წარმატების, ისე მთლიანად ქვეყნის განვითარების განმსაზღვრელი აუცილებელი პირობა.“ [ღავთაძე 2013: 112]

თანამედროვე უმაღლესი სასწავლო დაწესებულება, როგორც საზოგადოების ინტელექტუალური პოტენციალის ფორმირების უპირველესი არეალი და მისი განვითარების მასტიმულირებელი მექანიზმი, უნდა მოგვევლინოს, ერთი მხრივ, ათწლეულების განმავლობაში ფორმირებული საუკეთესო ტრადიციების, ურთიერთობათა წესებისა თუ ხედვების ერთგული „დამცველი“ და მეორე მხრივ, ახალი ცოდნის შექმნისა და დაგროვების, დამოკიდებულებების ჩამოყალიბების, სიახლეების შემოღებისა და დანერგვის ხელშემწყობი, ინიციატორი და გამავრცელებელი. ნებისმიერი თანამედროვე უმაღლესი აკადემიური დაწესებულება საგანმანათლებლო, კვლევითი და ბიზნეს პროცესების განუყოფელი ერთიანობისა და ხარისხის უზრუნველყოფით უნდა ისწრაფოდეს აღზარდოს პროფესიონალები და ლიდერები, რომლებიც ზოგადსაკაცობრიო ღირებულებებზე დაყრდნობით, ცოდნის შექმნის, შენახვისა და გავრცელების გზით საკუთარ წვლილს შეიტანენ ქვეყნისა და მსოფლიოს განვითარებაში.

უნივერსიტეტების მიერ ზემოაღნიშნული ფუნქციების შესრულება ბევრად არის დამოკიდებული სასწავლო დაწესებულების მართველობით საქმიანობაში ინოვაციური მიდგომებისა და ახლებური ხედვების დანერგვაზე. თანამედროვე მენეჯმენტში ხშირად საუბარი იმაზე, რომ სასურველია ორგანიზაციის (მ.შ. უნივერსიტეტის) ხელმძღვანელობა სტრატეგიულ გადაწყვეტილებებს ღებულობდეს ორგანიზაციის წევრთა მაქსიმალური ჩართულობით, რაც მნიშვნელოვნად განაპირობებს სამომავლო წარმატებებს. ჩვენს ქვეყანაში, რომელიც ახლა იწყებს მსოფლიოში აღიარებული თანამედროვე პრინციპების დანერგვას მმართველობით საქმიანობაში, სწორედ საუნივერსიტეტო სივრცე შეიძლება გახდეს აღნიშნული პროცესისათვის მყარი საფუძვლის შემქმნელი, როგორც ახალი ცოდნის გავრცელების მექანიზმი და ინოვაციური მიდგომების გამოყენების კარგი მაგალითი.

თანამედროვე თეორიულ კვლევებში, სულ უფრო ხშირია საუბარი „ახალ ერთობლივ პასუხისმგებლობაზე“, როგორც სახელმწიფო, ისე ცალკეული კომპანიისა თუ ორგანიზაციის დონეზე, რომელიც ე.წ. „მდგრად თანამონაწილეობით კოოპერაციას“ დაეფუძნება [Holger Magel: 2013]. იგულისხმება, რომ მიუხედავად განსხვავებებისა მასშტაბებში, პრობლემებსა თუ პრიორიტეტებში, აუცილებელია მმართველობის ნებისმიერ დონეზე მიღებული გადაწყვეტილება ეყრდნობოდეს საყოველთად აღიარებულ მიდგომებსა და პრინციპებს. აღნიშნული შესაძლებლობას მოგვცემს, რომ სახელმწიფო ორგანოებს, სხვადასხვა ინსტიტუციებს თუ საზოგადოების ცალკეულ წევრს „ესმოდეთ ერთმანეთის“, რაც სასიცოცხლოდ აუცილებელია, რათა მათ შორის რეალური თანამშრომლობა შედგეს.

ჩვენი კვლევის ინტერესიდან გამომდინარე, ვეცადეთ პრობლემა გაგვეხილა უნივერსიტეტის, როგორც ორგანიზაციის, დონეზე, შეგვესწავლა მმართველობითი საქმიანობის უახლესი მიდგომების ჩვენთან გამოყენების შესაძლებლობები და გაგვერკვია, თუ რამდენად დადებითად შეიძლება იმოქმედოს აღნიშნულმა მის განვითარებაზე. აქვე დავძენთ, რომ ანალოგიური მცდელობა ჩვენს მიერ განხორციელებულ იქნა სახელმწიფოებრივი მართვის რგოლების მიმართაც, რამაც ძალიან საინტერესო დაკვენების გაკეთების საშუალება მოგვცა როგორც საჯარო მმართველობის სრულყოფის, ისე სამოქალაქო საზოგადოების ფორმირებისა და მათი თანამშრომლობის გაღრმავების შესაძლებლობების განვითარების თვალთახედვით.

ვფიქრობთ, რომ თანამედროვე უნივერსიტეტში მმართველობა უნდა ეყრდნობოდეს მენეჯმენტისა და ლიდერობის თანამედროვე პრინციპებს, მეთოდებს, რათა ადმინისტრირება უფრო გასაგები და აღქმადი გახდეს მისი თითოეული წევრისათვის. აღნიშნული დადებითად იმოქმედებს გრძელვადიანი პროგრამების შემუშავების ინტენსივობასა და ხარისხზე ცალკეული სტრუქტურული ერთეულის, თუნდაც პიროვნების დონეზე, მათ დადებით ჩართულობასა და აქტიურობაზე. როდესაც ვსაუბრობთ მმართველობის თანამედროვე სტილის დამკვიდრებაზე, უპირველეს ყოვლისა, ვგულისხმობთ მისი გამოყენების აუცილებლობას სტრატეგიულ მართვაში. ცხადია, ამით სულაც არ გვინდა დავაკნინოთ მიმდინარე, ოპერატიული მართვის მნიშვნელობა. მაგრამ გრძელვადიანი პერსპექტივების გათვალისწინება ორგანიზაციის მართვაში და მათზე აქცენტირებული ქმედებების განხორციელება შედარებით ახალია საქართველოს რეალობაში და თავისუფლად შეიძლება ჩაითვალოს გამოწვევად.

ევროპული თვალთახედვით, სტრატეგიული მართვის უპირატესობა ზოგადად მართველობით საქმიანობაში, მოითხოვს არაერთი ახალი პრინციპების დამკვიდრებას. ქვემოთ მოყვანილი ჩამონათვალის ფორმირების დროს, გავითვალისწინეთ როგორც საკუთარი გამოცდილება, ისე ის ძირითადი სიახლეები, რომლებსაც ადგილი აქვს დასავლეთში. ამასთან შევისწავლეთ, როგორც საჯარო, ისე არასამთავრობო თუ კერძო სექტორებში არსებული გამოცდილება და ვეცადეთ გადაგვეტანა ისინი საუნივერსიტეტო სივრცეში. შედეგად, გთავაზობთ პრინციპებს, რომლებზე დაყრდნობით მიგვაჩნია შესაძლებლად საუნივერსიტეტო მართვის სრულყოფა თანამედროვე გამოწვევების გათვალისწინებით. კერძოდ:

1. თანმიმდევრულობა გადაწყვეტილებათა მიღებასა და პროცესების მართვაში.

მიღებულ გადაწყვეტილებათა შესაბამისი ქმედებების შედეგების ხარისხი ბევრადაა დამოკიდებული როგორც გადაწყვეტილების შინაარსზე, ისე სათანადო პროცესების სწორად დაგეგმვასა და დროში განაწილებაზე. ზოგადად, მართვაში თანმიმდევრულობა ერთ-ერთი გადამწყვეტია მაღალი ხარისხის შედეგების მისაღებად. მართალია, აღნიშნული სრულად არ გამოირიყვას იმპულსური ქმედებების განხორციელების შესაძლებლობებს, მაგრამ ძირითადად მაინც დინამიზმი უზრუნველყოფს შედეგზე ორიენტირებულობას.

აღსანიშნავია, რომ მხოლოდ უნივერსიტეტის დონეზე სტრატეგიული დოკუმენტების შექმნა არ იქნება მაღალი შედეგების მიღების წინაპირობა. ცალკეული ადმინისტრაციულ-ტერიტორიული ერთეულისა თუ რეგიონის მასშტაბით შესაბამისი სტრატეგიული მონახაზების არსებობა, უნივერსიტეტებისათვის შეასრულებს მათორენტირებელ ფუნქციას და ზეგავლენას იქონიებს ამ უკანასკნელის მიერ გრძელვადიან პერსპექტივაზე გათვლილი გადაწყვეტილებების მიღებაზე. თავის მხრივ, აუცილებელია, რომ უნივერსიტეტის შესაძლებლობები და პოტენციალი სწორად და სრულად იყოს ასახული რეგიონულ პროგრამებში.

2. პიროვნული, აკადემიური თავისუფლების მაქსიმალური მხარდაჭერა და ადმინისტრაციული დერეგულირება.

უნივერსიტეტის მართვის სრულყოფის სურვილმა არ უნდა დაგვავიწყოს უნივერსიტეტის წევრები, მათი უფლებები, თანასწორობა, დემოკრატიული ღირებულებების გარანტირება და საუნივერსიტეტო ცხოვრებაში ფართო და ღია ჩართულობა. განსაკუთრებით, ეს ითქმის გადაწყვეტილების მიღების პროცესზე. თანამედროვე გამოცდილება აშკარად გვიჩვენებს, თუ რამდენად მნიშვნელოვანია ძირითადი საგანმანათლებლო ერთეულებისათვის, სხვადასხვა

სტრუქტურული რგოლებისათვის (ზოგადად მმართველობის ქვედა რგოლებისათვის) ინიციატივების დელეგირებაზე დაფუძნებული თავისუფალი ურთიერთობებისა და დეცენტრალიზაციის პრინციპების გამოყენება მმართველობით საქმიანობაში.

აკადემიურ საქმიანობაში, თანამედროვე ეტაპზე, ერთ-ერთ ყველაზე ფართოდ განხილვად პრობლემად კვლავაც რჩება აკადემიური თავისუფლებისა და ადმინისტრაციული რეგულირების ურთიერთშეხამების თემა. ვფიქრობთ, უმჯობესია ეს საკითხიც განხილულ იქნას სტრატეგიული პერსპექტივების ჭრილში და შესაბამისი აზროვნების საფუძველზე. ამ შემთხვევაში, წინა პლანზე გამოდის საკითხი - დერეგულირება ნიშნავს რეგულირების უფრო მისაღებ დონეს, თუ რეგულირების საერთოდ არარსებობას? დაგროვილი გამოცდილების ანალიზი გვიჩვენებს, რომ ცალკეულ სფეროებში რეგულირების სიმწირე მთელი რიგი პრობლემების გამომწვევი შეიძლება გახდეს (მაგალითად, ცალკეული საუნივერსიტეტო სტრუქტურული ერთეულის მიერ საკუთარი ბიუჯეტის დაგეგმვისა და გამოყენების კუთხით).

გასათვალისწინებელია საპირისპირო ვითარებასთან დაკავშირებული სირთულეებიც - გულისხმობს თუ არა რეგულირება ახალი კანონებისა და დამატებითი რეგულაციების შემუშავებას თუ უბრალოდ, საუბარია ბალანსის უზრუნველყოფასა და შენარჩუნებაზე. ეს უკანასკნელი, ვფიქრობთ, სასიცოცხლოდ აუცილებელია, განსაკუთრებით განვითარების თანამედროვე ეტაპზე, როდესაც ცალკეული სტრუქტურული რგოლები თუ პიროვნებები ნაკლებად არიან მზად სრულად მიიღონ „თავისუფლება“ და შესაბამისი პასუხისმგებლობა. თუმცა, ზედმეტმა რეგულირებამ და დიქტატმა შეიძლება მნიშვნელოვნად შეამციროს ინიციატივები და უნივერსიტეტის წევრები პასიურები, დავალებების ავტომატურად შემსრულებლები გახადოს. არ არის გამორიცხული, რომ ასეთი ვითარება, ხელს აძლევდეს რომელიმე ხელმძღვანელს, მაგრამ იგი არავითარ შემთხვევაში არ იქნება ორგანიზაციის განვითარების ხელშემწყობი და მასტიმულირებელი.

3. თანამშრომლობითი მმართველობის უპირატესობა ადმინისტრაციულ-მბრძანებლობით მართვასთან შედარებით.

აღნიშნულში ვგულისხმობთ უნივერსიტეტის წევრებს შორის ურთიერთობის ფილოსოფიის ცვლილების აუცილებლობაზე. თანამედროვე თვალთახედვით, აუცილებელია მიმდინარეობდეს ჩანაცვლება პარადიგმისა - „ადმინისტრაცია-ზემდგომი“, მოდელით „ადმინისტრაცია-თანამშრომელი“, რათა მმართველობით საქმიანობაში და გადაწყვეტილებების მიღებაში უზრუნველყოფილ იქნას თანამშრომელთა ჩართულობის მაღალი ხარისხი და მიღწეული ახალი ერთობლივი პასუხისმგებლობა, რომელიც მომავალში დაეფუძნება ურთიერთობათა მოდელს: „მოტივაციის მიმცემი ადმინისტრაცია“ და „მდგრადი თანამონაწილეობითი მმართველობა“. [Holger Magel 2013]

აქვე განვმარტავთ, რომ ტერმინი „თანამონაწილეობითი“ აღწერს და ახასიათებს პროცესსა თუ სისტემას, რომლებშიც, ყველა მონაწილეს შესწევს უნარი ზემოქმედება მოახდინოს მიმდინარე პროცესებზე და რომლებშიც არ არის პასიური მაცურებლები, განაწილებულია ფუნქციები და პასუხისმგებლობები. „თანამშრომლობითი მმართველობა“ გულისხმობს უნივერსიტეტის წევრების განცდას და აღქმას იმისა, რომ ისინი არიან თანაბარუფლებიანი პარტნიორები და უკეთესი სასწავლებლის სრულფასოვანი „თანამემქნელები“.

აღნიშნულ მოდელში პროცესი ვითარდება თანმიმდევრობით, როდესაც თანამშრომელი დირექტიული ზემოქმედების ობიექტიდან გადაიქცევა და აღიქმება პროცესის თანაბარ მონაწილედ ან კლიენტად, ხოლო ადმინისტრაცია პიროვნული პოტენციალის რეალიზებისათვის გარემოს შემქმნელად, სერვისების მიმწოდებლად, რომელიც თანამშრომლებისათვის ასრულებს მოტივაციის ამალგებისა და ინიციატივების მხარდაჭერის ფუნქციას. აღნიშნული მიდგომები და დამოკიდებულებები ევროპაში სულ უფრო მეტად გამოიყენება ადგილობრივი თვითმმართველობების მიმართ, მაგრამ ვფიქრობთ, რომ პრინციპი მისაღებია მმართველობის ყველა დონეზე და უზრუნველყოფს პროცესის მონაწილეთა მსოფლმხედველობის ცვლილებას, დამოკიდებულების გაუმჯობესებას მმართველობითი პროცესის, მისი სწორად აღქმის მიმართ.

შედეგად, ვლენობით მდგრად, განვითარებაზე ორიენტირებულ საუნივერსიტეტო ადმინისტრაციას, მათ საქმიანობაში თანამშრომლობაზე დაფუძნებულ აქტიურ ჩართულობას პროფესორების, ადმინისტრაციული და დამხმარე პერსონალისა და, რა თქმა უნდა, სტუდენტთა მხრიდან. ყოველივე ზემოაღნიშნული გულისხმობს უნივერსიტეტის წევრთა კონსტრუქციულ, აქტიურ კონტრიბუციას ინსტიტუციური განვითარების მიმართ და ღია საუნივერსიტეტო საზოგადოების ფორმირების მხარდაჭერას.

4. მომავალზე ორიენტირება.

ნებისმიერი ორგანიზაციის (მ.შ. უნივერსიტეტის) მიერ ხანგრძლივადიან პერსპექტივაზე გათვლილი ხედვების ფორმირების პროცესში, ჩვენ ვაწყდებით მიმდინარე პრობლემებს და ხშირად ვივიწყებთ მჭიდრო ურთიერთკავშირის შესახებ თანამედროვე გადაწყვეტილებებსა და იმ სტრატეგიულ გამოწვევებს შორის, რომელთა გადაჭრასაც მომავალში ძალიან ბევრი დრო და ძალისხმევა უნდა მოვხმაროთ. მართალია, მსგავსი კავშირების უგულვებელყოფა, შეიძლება უზრუნველყოფდეს წარმატებებს მიმდინარე ეტაპზე, მაგრამ აუცილებლად გამოიწვევს სერიოზულ სირთულეებს მომავალში და მათი ოდენობა თუ სიმწვავე გამუდმებით გაიზრდება.

აწმყოზე მომავლის უპირატესობაში უნდა ვიგულისხმოთ, რომ ჩვენ ვლენობით გადაწყვეტილებებს, სულ მცირე, პლიუს ერთი თაობის პერსპექტივის გათვალისწინებით. ამ შემთხვევაში, ცხადია, ჩვენ უზრუნველყოფთ სტრატეგიული პერსპექტივების გათვალისწინებას. თუ ეს პრინციპი მმართველობის საფუძველი გახდება, მან უნდა დაიწყოს დომინირება მიმდინარე პროგრამებსა და პოლიტიკაში. თუმცა, უნდა აღვნიშნოთ, რომ ამ პრინციპის დანერგვას გაკვეთილი პრობლემები შეიძლება შეექმნას, რადგან: ა) ცალკეულმა მმართველებმა შეიძლება არაფერი აკეთონ მომავალი გამოწვევების შესაბამისი, ძირითადად აქცენტი გააკეთონ მიმდინარე მოთხოვნების დაკმაყოფილებაზე (თუნდაც სუბიექტური მოსაზრებებიდან გამომდინარე) და მაინც მოიგონ არჩევნები; ბ) ზოგიერთმა მმართველმა შეიძლება რეფორმებზე ბევრი იმუშაოს, მაგრამ არჩევნები წააგოს, ვინაიდან, არჩევნებს პოპულისტები უფრო ხშირად იგებენ ხოლმე; [Boni Michal: 2008]

მსგავსმა შემთხვევებმა შეიძლება ამ პრინციპის დისკრედიტაცია მოახდინოს და დაუკარგოს მხარდამჭერები. ეს მაშინ, როდესაც კარგ ხელმძღვანელს, რომელიც ჭკვიანურად მართავს, რომლის ქმედებები ეყრდნობა წარსული გამოცდილების მაგალითებს, კარგად ხვდება თანამედროვე პრობლემებსა და ითვალისწინებს მომავლის პერსპექტივებს, წარმატების მისაღწევად ძალიან სჭირდება თანამოაზრეები და ნდობა. მართალია, მას მოუწევს ძალიან ბევრი წინააღმდეგობის გადალახვა, მაგრამ მიღწეულ იქნება მჭიდრო კავშირი წარსულს, აწმყოსა და მომავალს შორის, ხოლო სტრატეგიული მიზნები აღმოჩნდება ინტეგრირებული როგორც ოპერატიულ, ისე გრძელვადიან მმართველობით საქმიანობაში. ბიზნესის ენაზე, ამას მიზნების მიხედვით მართვის სისტემა ეწოდება.

5. ორგანიზაციის წევრების მიზანსწრაფულობისა და მათი გუნდური მუშაობის მხარდაჭერა.

აღნიშნული პრინციპი გამოხატავს კონფრონტაციას დამოკიდებულების ორ ტიპს შორის: ა) პირველი ასახავს პოზიციას თანამშრომლისა, რომელსაც უნდა, რომ ყველა ყველაფერს მხოლოდ მისთვის აკეთებდეს და ამას მათ ვალდებულებად თვლის. ფიქრობს, რომ ორგანიზაცია ვალშია მის წინაშე და ა.შ.; ბ) მეორე ტიპის თანამშრომელი გამოხატავს მზადყოფნას მიაღწიოს წარმატებას საკუთარი თავისთვისაც და სხვებისათვისაც და, რაც მთავარია, სხვებთან ერთად. აღნიშნული დამოკიდებულებები ნათლად მიუთითებენ განსხვავებაზე პრეტენზიულ და მიზანსწრაფულ საზოგადოებებსა თუ ცალკეულ კოლექტივებს შორის. ამ უკანასკნელის წინაშე არსებული გამოწვევების გათვალისწინებით, უნდა ვეცადოთ ავაშენოთ კეთილდღეობისაკენ მისწრაფებული მშრომელი საზოგადოება, რომელიც მიგვიყვანს კოლექტივის ორგანიზების ისეთ მოდელამდე, სადაც შრომითი რესურსის სწორი განაწილებისა და შესაბამისი შესასრულებელი სამუშაოს დაკისრების შედეგად, შრომისნაყოფიერების თანმიმდევრული ზრდის კვალობაზე, დასაქმებულის შემოსავალი ოპტიმალურ ნიშნულს მიუახლოვდება.

ამ შემთხვევაში, იქმნება ერთობლივ შრომაზე (გუნდურ ქმედებებზე) ორიენტირებული ორგანიზაცია, კეთილდღეობისაკენ მისწრაფებული კოლექტივი, რომელიც პრეტენზიულობასა და

მიზანსწრაფულობას შორის არსებული წინააღმდეგობის დაძლევის საშუალებას იძლევა. ამასთან, მნიშვნელოვანია, რომ გუნდის თითოეულ წევრს ნათლად ჰქონდეს წარმოდგენილი მისი როლი, პასუხისმგებლობა და ხელმძღვანელმა მოახერხოს გუნდის სწორად ფორმირება და ფუნქციონირება. აღნიშნული მიზნის მიღწევა, ასევე, ბევრად არის დამოკიდებული თაობათა სოლიდარობაზე დაფუძნებული პოლიტიკის კონცეფციაზე, რომლის დანერგვა აუცილებელია ორგანიზაციის (მ.შ. უნივერსიტეტის) დონეზე, მისი სტრატეგიული განვითარების პროგრამის ფორმირების ფარგლებში.

6. სოციალური კაპიტალის ფორმირებისა და განვითარების მხარდაჭერა.

ნებისმიერი ორგანიზაციის განვითარება, წინსვლა მნიშვნელოვნად არის დამოკიდებული გარემო პირობებზე, რომელშიც მას უწევს ფუნქციონირება. საქართველოს უახლესი ისტორიის განმავლობაში განვითარებული მოვლენების გათვალისწინებით, შეიძლება ვთქვათ, რომ XX საუკუნის ბოლო ათწლეულების შემდეგ, ჩვენ ვქმნიდით გადარჩენაზე ორიენტირებულ სოციალურ კაპიტალს, რაც დამახასიათებელია როგორც მთლიანად სახელმწიფოს, ისე ადმინისტრაციულ-ტერიტორიული ერთეულისა თუ ცალკეული ორგანიზაციის მიმართაც კი. აღნიშნულის მთავარი ნაკლი არის ის, რომ იგი გულისხმობს გარშემო მყოფებთან შეზღუდულ ურთიერთობებს, სიღიავისა და თანამშრომლობის დაბალ ხარისხს, რაც სერიოზულ პრობლემებს უქმნის განვითარებას. თუმცა, უკანასკნელი წლების განმავლობაში განვითარებული მოვლენების საფუძველზე, გარკვეულ მიზეზთა გამო, სხვადასხვა პირობებში და განსხვავებულ სოციალურ ჯგუფებში ჩამოყალიბდა ადაპტირებული სოციალური კაპიტალი.

ზემოთქმულიდან გამომდინარე, თანამედროვეობის ერთ-ერთ ყველაზე მნიშვნელოვან გამოწვევას წარმოადგენს საკითხი: როგორ უნდა გადავაქციოთ გადარჩენისა და ადაპტირების სოციალური კაპიტალი განვითარების სოციალურ კაპიტალად, რომელიც ერთმანეთის ნდობაზე იქნება დაფუძნებული? სამწუხაროდ, ქართული საზოგადოება ჯერ კიდევ განიცდის ნდობის სიმწირეს ერთმანეთის, სოციალური ჯგუფების, ინსტიტუციების მიმართ, ინსტიტუციებს შორის და ჩვენთვის ჯერ კიდევ გამოწვევაა შეთანხმებათა სიმცირე ხედვის, მისიის, მიზნებისა და ამოცანების, პრიორიტეტებისა და განვითარების მექანიზმების ფორმირების დროს, როგორც სახელმწიფო, რეგიონულ თუ ადგილობრივ მმართველობაში, ისე ორგანიზაციებს შიგნითაც.

ამრიგად, ჩვენი წარმოგიდგინეთ პრინციპები, რომელსაც, ჩვენი აზრით, უნდა დაეფუძნოს ორგანიზაციული განვითარების მართვა. აღნიშნული უზრუნველყოფს უნივერსიტეტის წევრთა გაცნობიერებულ გაერთიანებას, დაფუძნებულს მათ სურვილსა და მზადყოფნაზე თანასწორი ჩართულობით მართონ პროცესები და გაინაწილონ პასუხისმგებლობები მათი კომპეტენციიდან გამომდინარე. ეს კი, დადებითად იმოქმედებს დაინტერესებული მხარეების (როგორც უნივერსიტეტს შიგნის, ისე მის გარეთ) მიერ ერთმანეთის ქმედებებისა და მიღებული გადაწყვეტილებების სწორად აღქმასა და ადექვატური ნაბიჯების გადადგმაზე.

გამოყენებული ლიტერატურა

1. **ღავთაძე გ.**, განათლების სისტემა: თანამედროვე ფუნქციები და გამოწვევები, აკაკი წერეთლის სახელმწიფო უნივერსიტეტის მოამბე, ტ. I, 2013, გვ. 112-122;
2. **Holger Magel**, Towards a participative municipal development, Keynote to International Summer School 2013 TSU, TUM, GIZ, Tbilisi, 9 September, 2013;
3. **Boni Michal**, How to build the strategic orientation in governance? The Future of Regions in the Perspective of Global Changes, Regional Development Forum, Ministry of regional development, Warsaw 2008, vol. 3, Part one, p. 15.

რეზიუმე

თანამედროვე სახელმწიფოები, სამომავლო სტრატეგიების ფორმირების დროს, ძალიან დიდ აქცენტს აკეთებენ განათლებაზე, რომელზეც მნიშვნელოვნად არის დამოკიდებული მიმდინარე რეფორმების წარმატებით განხორციელება, მიღწეული დადებითი შედეგების შენარჩუნება და ქვეყნის მდგრადი განვითარება. არანაკლებ მნიშვნელოვანია განათლების როლი „სოლიდარული სამოქალაქო საზოგადოების“ ფორმირებაშიც, რისთვისაც თითოეულ ჩვენთაგანს უნდა ჩამოუყალიბდეს აზროვნებისა თუ ცხოვრების წესი, დაფუძნებული საერთო ღირებულებებსა და პრინციპებზე.

უნივერსიტეტი, როგორც საზოგადოების ინტელექტუალური პოტენციალის ფორმირების უპირველესი არეალი და მისი განვითარების მასტიმულირებელი მექანიზმი, გვევლინება როგორც ათწლეულების განმავლობაში ფორმირებული საუკეთესო ტრადიციების ერთგული დამცველი, ისე ახალი დამოკიდებულებების ჩამოყალიბების, სიახლეების შემოღებისა და დანერგვის ხელშემწყობი, ინიციატორი და გამავრცელებელი. უნივერსიტეტების მიერ ამ ფუნქციების შესრულება დამოკიდებულია მართველობით საქმიანობაში ინოვაციური მიდგომებისა და ახლებური ხედვების დანერგვაზე, რაც უზრუნველყოფს უნივერსიტეტის წევრთა გაცნობიერებულ გაერთიანებას, დაფუძნებულს მათ სურვილსა და მზადყოფნაზე თანასწორი ჩართულობით მართონ პროცესები და გაინაწილონ პასუხისმგებლობები მათი კომპეტენციიდან გამომდინარე.

George Gvartadze – Professor of Akaki Tsereteli State University

Aza Ipshiradze – Assistant-professor of Kutaisi University

The Principles of Modern University Management: Challenges and Innovations

Summary

Modern states, while forming the future strategies, make a broad accent on education, which condition successful realization of current reforms, maintaining achieved positive outcome and stable development of a country. The role of education in forming “Civil Solidary Society” is also very important, that is why thought and lifestyle, based on common values and principles, should be developed in each of us.

University as a primary scope in forming intellectual potential of society and its stimulating mechanism of development stands as a devoted defender of the best traditions, formed through decades, as well as a supporter, initiator and provider of stating new attitudes, establishing and implementing novelties. Completing these functions by universities, depend on implementing innovative attitudes and new visions in management, which provide conscious unity of the university members, based on their desire and readiness to manage processes and share responsibilities according to their competency with equal involvement.

ნუნუ ქიქოძე - აკაკი წერეთლის სახელმწიფო უნივერსიტეტი, ასოცირებული პროფესორი

ხელმძღვანელის სტილისა და კულტურის როლი განათლების სისტემაში

ერთნი ამბობენ რომ მართვა ხელოვნებაა, მეორენი ამბობენ, რომ - მეცნიერება. ზოგი კი ორივე მოსაზრების შეზავებას ცდილობს. თავად მენეჯრებისთვის იგი ხელოვნებაც არის, თვითდამკვიდრების საშუალებაც და მისი საქმიანობის სტილიც.

ხელმძღვანელობის სტილი გულისხმობს ხელმძღვანელის ქცევის მანერას ხელქვეითებთან ურთიერთობაში ორგანიზაციის მიზნის მისაღწევად მათზე გავლენის მოხდენისა და მათი მოტივაციის გზით. ხელმძღვანელობის სტილს ახასიათებს უფლებამოსილებათა დელეგირების ხარისხი, ხელმძღვანელების მიერ გამოყენებული ძალაუფლების ფორმები, ზრუნვა ადამიანურ ურთიერთობებზე, დასახული ამოცანების შესრულებაზე.

ქცევითი მიდგომის თანახმად არჩევენ: **ავტოკრატიულს, დემოკრატიულს და ლიბერალურ ხელმძღვანელობას.**

ავტოკრატიული ხელმძღვანელი ფლობს საკმაო ძალაუფლებას იმისათვის, რომ თავისი ნება მოახვიოს თავს შემსრულებლებს და აუცილებლობის შემთხვევაში ყოველგვარი მერყეობის გარეშე მიმართავს მას.

დემოკრატიული სტილის ხელმძღვანელი ეყრდნობა უფრო მაღალი დონის მოთხოვნებს, კერძოდ, საკუთრების, მაღალი მიზნების მიღწევას, ავტონომიასა და თვითგამოხატვას. ასეთ ორგანიზაციაში ხელქვეითები დამოუკიდებლად იღებენ გადაწყვეტილებებს და თავისუფალნი არიან ამოცანათა შესრულებაში. დემოკრატი ხელმძღვანელი ახორციელებს მკაცრ კონტროლს და გამოდის რჩევის მიმცემის როლში.

ხელმძღვანელობის ლიბერალური სტილი, შეიძლება ითქვას, ყველა შემთხვევაში წამგებიანია ორგანიზაციისათვის. ლიბერალი ხელმძღვანელი ურიგდება უარყოფით მოვლენებს, რაც მავნე შემწყნარებლობად უნდა ჩაითვალოს, რადგან ასეთ პირობებში ძირითადად იზრდება მუშაკთა მიერ დისციპლინის დარღვევის შემთხვევათა რაოდენობა და მცირდება ორგანიზაციის ეფექტიანად ფუნქციონირების შესაძლებლობები.

მოქმედებაზე ორიენტირებული ხელმძღვანელობის მნიშვნელობა თანამედროვე მენეჯმენტისათვის მდგომარეობს იმაში, რომ ის მენეჯრებს საშუალებას აძლევს დაინახონ, თუ როგორ უნდა წარმართონ თავიანთი საქმიანობა ორგანიზაციებში და როგორ უნდა აქციონ ადამიანთა ჯგუფები ერთ შეკრულ გუნდად.

სკოლა საზოგადოების განუყოფელ და მნიშვნელოვან ნაწილს წარმოადგენს. იგი ერთგვარი სარკეა ამ უკანასკნელის, რადგან სწორედ საგანმანათლებლო დაწესებულება ასახავს იმ ღირებულებებსა და მისწრაფებებს, რაც საზოგადოებაში არსებობს. იგი ცოცხალი ორგანიზაცია, რომელსაც გააჩნია განვითარებისა და თვითგანახლების უნარი და პირდაპირ განიცდის ყველა იმ ცვლილებას, რაც საზოგადოებაში ხდება. ხოლო ამ უკანასკნელმა კი მკაფიოდ უნდა განსაზღვროს რას ითხოვს სკოლისაგან და მოვალეობებს აკისრებს მას? სკოლის ძირითადი და უმნიშვნელოვანესი ნაწილი სწავლა-სწავლების პროცესია. სწორედ ესაა ის მთავარი ელემენტი, რაც შემდგომ განვითარებას, განახლებასა და გაუმჯობესებას ექვემდებარება საგანმანათლებლო დაწესებულება, მთელი თავისი შემადგენელი ნაწილებით (მოსწავლეები, პედაგოგები, ადმინისტრაცია) ორიენტირებულნი უნდა იყვნენ მისი სრულყოფისაკენ, გაუმჯობესებისაკენ, რომელსაც ადგილი აქვს მაშინ, როდესაც ორგანიზაციას შეუძლია აჩვენოს, რომ გარკვეული ნაბიჯების გადადგმის გზით იგი თავის მიზანს მიუახლოვდა. აქედან გამომდინარე, ამ პროცესის მართვისას მთავარი პასუხისმგებლობა სკოლის ხელმძღვანელობას ეკისრება, სადაც უაღრესად მნიშვნელოვანია ხელმძღვანელობის **სტილისა და კულტურის სრულყოფა, დახვეწა და გამდიდრება.** vinaidan სკოლის დირექტორის მუშაობის სტილით მსჯელობენ მის ხასიათზე, უნარებზე, ჩვევებზე, კოლექტივთან მუშაობის ფორმებსა და შინაარსზე და ბოლოს მომავლის მოლოდინებზეც. ამიტომ მას განმარტავენ, როგორც ხელმძღვანელის საქმიანობის ხერხებს, მეთოდებსა და დამოკიდებულებებს. აქედან

გამომდინარე დიდი მნიშვნელობა ენიჭება თუ, რომელი სტილის ხელმძღვანელი ეყოლება სკოლას. ავტორიტარული სტილის შემთხვევაში გადაწყვეტილების მიღებამდე ხელმძღვანელი არ წარმოებს და მიზანშეწონილად არ მაიჩნია მოსწავლეებთან ან სკოლის კოლექტივთან კონსულტაციები, განსაკუთრებით იმ შემთხვევაში, თუ წესები, რომელსაც ხელმძღვანელი ადგენს, მარტივი გასაგებია და არ საჭიროებს განმარტებებს. იმ შემთხვევაშიც კი, თუ სკოლის ხელმძღვანელი იყენებს მის დაქვემდებარებაში მყოფი თანამშრომლების შემოთავაზებებს ან წინადადებებს, მათი წარმოჩინება ხდება, როგორც მისი ერთპიროვნული გადაწყვეტილებებისა.

პასუხისმგებლობისა და ხელმძღვანელობის გადანაწილება გამორიცხულია. სკოლის ხელმძღვანელი სრულად იღებს პასუხისმგებლობას სკოლაში განხორციელებულ აბსოლუტურად ყველა ქმედებასა და გადაწყვეტილებაზე. ასევე, მზად არის საკუთარ თავზე სრულად აიღოს ბრალეულობა სკოლის წარუმატებლობის შემთხვევაში. სკოლას განუხრელად მხოლოდ მისი ხელმძღვანელი წარმოადგენს.

დამახასიათებელი კომენტარები:

„აქ მე ვარ მთავარი პირი!“

„მე უკეთ ვიცი.“

„შესაძლებელია თქვენ მიერ შემოთავაზებული გზა იოლი გამოსავალი იყოს, მაგრამ ეს კანონში არ წერია და წესები ამას არ ითვალისწინებს.“

ავტორიტატული ხელმძღვანელობის მაგალითებს სულ უფრო და უფრო იშვიათად ვხვდებით თანამედროვე ევროპაში.

დემოკრატიული სტილის შემთხვევაში ხელმძღვანელობის ყურადღება გადატანილია მიზნებზე, და არა უმთავრესად წესებზე და დადგენილებებზე. ასეთ შემთხვევაში მნიშვნელოვან გადაწყვეტილებებს ხელმძღვანელები მხოლოდ მათთან კონსულტაციების შემდეგ იღებენ, ვისაც უშუალოდ ეხება ეს გადაწყვეტილებები. შესაძლებლობების ფარგლებში, გადაწყვეტილებების საფუძველს შეთანხმებები წარმოადგენს. სკოლის ხელმძღვანელობა და კოლექტივი, როგორც სიტყვით, ასევე საქმით ადასტურებს, რომ მოსწავლეების მოსაზრებები გათვალისწინებულია. ძირეულ საკითხებზე გადაწყვეტილებების დაინტერესებულ მხარეებზე გავლენის მნიშვნელობა ასახულია ყველა პოლიტიკურ დოკუმენტში.

ნდობა მნიშვნელობის მატარებელ სიტყვას წარმოადგენს. წესები და დადგენილებები შეიცავს უფრო მეტ პასუხისმგებლობებს, ვიდრე აკრძალვებს. ყველაზე მნიშვნელოვანი ელემენტი, რომელიც სკოლისათვის აუცილებელ პირობას წარმოადგენს, არის ნდობა, რომლის ასამაღლებლად ხელმძღვანელმა ყველა საშუალება უნდა გამოიყენოს. გავლენითი ქცევების გამოყენება დიდად აამაღლებს ხელმძღვანელის პირად სანდომიანობას. ამასთანავე, ეფექტიანი ურთიერთობის სტილი და უკუკავშირის უზრუნველყოფის მეთოდი ხელმძღვანელს ეხმარება გახდეს უფრო ტოლერანტული პედაგოგებთან ურთიერთობისას საკვანძო საკითხების დათმობის გარეშე.

შვედეთის დადგენილება განათლების შესახებ ამის ტიპიური მაგალითია: სკოლის ეროვნული სისტემა უნდა „უზრუნველყოფდეს მოსწავლეებისათვის ცოდნის გადაცემასა და, მოსწავლეთა ოჯახებთან თანამშრომლობის საშუალებით, მათ ჰარმონიულ განვითარებასა და ჩამოყალიბებას საზოგადოებისათვის მისაღებ, პასუხისმგებელ პირებად.“ აქედან გამომდინარე, ჩნდება კითხვა იმის თაობაზე, თუ რამდენად ემყარება სკოლაში მიმდინარე ყოველდღიური საქმიანობა ადამიანის უფლებათა ღირებულებებს? ღირებულებები, რომლითაც სკოლა ხელმძღვანელობს, მარეგულირებელ დოკუმენტებზე უფრო მეტად სკოლის ხელმძღვანელობისა და სხვა თანამშრომლების ქცევაში ვლინდება.

დირექტორის მუშაობის სტილი სტიმულს აძლევს პედაგოგების შრომის ეფექტურობის ამაღლებას, მაგრამ ასევე შეუძლია შეზღუდოს მასწავლებელთა ინიციატივები, წარმოშვას ფორმალიზმი და კონფლიქტები, რაც უარყოფითად აისახება პედაგოგთა პროფესიულ საქმიანობასა და საბოლოო შედეგებზე.

სკოლის ხელმძღვანელის მმართველობის სტილი და კულტურა პედაგოგიურ კოლექტივთან ურთიერთობაში ვლინდება. პედაგოგიური კოლექტივი კი არასოდეს ყოფილა ერთფეროვანი,

განსაკუთრებით მრავალფეროვანია იგი დღეს. ამიტომ დღეისათვის განსაკუთრებული მნიშვნელობა ენიჭება პედაგოგების სოციალურ-ფსიქოლოგიური განვითარების დონეს, რაც ნიშნავს იმას, რომ ხელმძღვანელმა უნდა გამოავლინოს თითოეული პედაგოგის შრომითი განწყობა და მოტივაცია და შეეცადოს დააკმაყოფილოს გიგი. ხელმძღვანელმა უნდა იცოდეს, რომ ადამიანები განსხვავებულად რეაგირებენ, არა თუ განსხვავებულ, არამედ ერთნაირ სტიმულებზეც კი. რადგან ადამიანი ეჩვევა სტიმულებს და საჭიროა მათი ხშირი განახლება.

მმართველობითი საქმიანობის ეფექტურად წარმართვის მიზნით სკოლის ხელმძღვანელობას სჭირდება ნებისმიერი გადაწყვეტილების შესრულებაზე დააწესოს კონტროლი. მონიტორინგის დროს აუცილებელია გამოვლენილი იქნას სკოლის გამორჩეული პედაგოგები, მათი შრომითი მიღწევები, რადგან როცა პედაგოგი დაინახავს, რომ მისი წარმატება შემჩნეული და დაფასებულია. ეს აღიარება უტყუარი პირობა იმისა, რომ მოცემული მუშაკი უფრო მეტი წარმატებით იმუშავებს.

სკოლის დირექტორების პრაქტიკული გამოცდილება არაერთ გასათვალისწინებელ მაგალითს იძლევა ხელმძღვანელობის სტილისა და კულტურის სრულყოფისათვის.

ხელმძღვანელობის სტილს ხშირ შემთხვევაში განსაზღვრავს პიროვნების ხელმძღვანელობის კულტურა, ხელმძღვანელობის ტექნოლოგიების ცოდნა, გადაწყვეტილების მიღების უნარი, კოლექტივის განწყობის შეცნობისა და მისი მართვის ხელოვნება. ხელმძღვანელობის სტილის ჩამოყალიბება კოლექტივის შემადგენლობის, მისი შესაძლებლობების, დასახული მიზნის განხორციელების გზების

არჩევანიდან გამომდინარეობს და თუ იგი სწორად მოხდა, ხერხდება თანამშრომელთა ძალების მობილიზება და მოტივაცია წარმატებული საქმიანობისათვის. ადამიანები, რომლებიც მიზნის მისაღწევად მაღალი მოტივაციით გამოირჩევიან, უმეტესწილად შეუპოვრები და შრომისმოყვარენი არიან. მათ დიდი ძალისხმევის გარეშე შეუძლიათ უარი თქვან წამიერ სიამოვნებაზე, რათა საბოლოო დანიშნულებამდე სვლაში არ შეყოვნდნენ. ამას გარდა, ისინი ხშირად ამჯობინებენ კონკურენტუნარიან გარემოში მუშაობას. მრავალი კვლევით დადასტურებულია, რომ მხოლოდ მაღალი მოტივაციის პირობებშია შესაძლებელი მოსწავლის მიერ მაღალი აკადემიური მოსწრების მიღწევა. შესაბამისად, კიდევ ერთხელ უნდა დავფიქრდეთ იმაზე, თუ რა შეიძლება იყოს ის, რაც მოსწავლეს სწავლის მოტივაციას გაუჩენს. უამრავი დისციპლინათმორისი თეორია ცდილობს, ახსნას ის ფაქტორები, რომლებიც მოტივაციის ზრდას იწვევს. ამ ქვეყნად თუკი რამ კარგი (თუ ცუდი) მომხდარა ყველაფერი მოტივირებული ადამიანების შრომისა და ღვაწლის შედეგია. აქედან გამომდინარე, ხელმძღვანელი თვითონ ქმნის გარემოს. ხელმძღვანელის უშუალოება, გახსნილობა, ახალი კოლექტივის წინაშე თავის წარდგენა პროფესიული მიზნებითა და ამოცანებით და იმის ჩვენება, რომ ყველაფერ ამას გააკეთებს მათთან ერთად, მათი ხელშეწყობით და მათთვის, ურწმუნოებსაც კი კეთილად განაწყობს ხელმძღვანელის მიმართ. საბოლოო ჯამში კი მიიღწევა :

1. უმჯობესდება დისციპლინა;

კვლევა გვიჩვენებს, რომ მოსწავლეები, რომელთაც ნდობას უცხადებენ, უფრო მეტი პასუხისმგებლობით ეკიდებიან თავიანთ ქცევებსა და მოქმედებებს. წესები აუცილებელია, მაგრამ ნდობაზე დაფუძნებული წესები გაცილებით ეფექტური და მდგრადია, ვიდრე მუქარასა და შიშზე დაფუძნებული წესები და, რაც მთავარია, ამგვარი წესები მაშინაც კი დაცულია, როდესაც სუბიექტს არავინ აკონტროლებს.

2. უმჯობესდება სწავლის პროცესი;

დემოკრატიულ გარემოში მოსწავლეებს მეტი თავისუფლება ეძლევათ, აირჩიონ, თუ როგორ სურთ, რომ ისწავლონ და, აგრეთვე, გარკვეულწილად, იმის თავისუფლებაც, რომ აირჩიონ, თუ რა ისწავლონ. დაბალ მოსწრებასა და მოტივაციის ნაკლებობასთან დაკავშირებული პრობლემები მნიშვნელოვნად მცირდება, როდესაც მოსწავლეს მეტი თავისუფლება აქვს მინიჭებული, თავად აირჩიოს, თუ რა სურს, რომ ისწავლოს, როგორ სურს, რომ ისწავლოს და, იმ შემთხვევაში, თუ ამის საშუალება არსებობს, როგორ სურს რომ შეფასდეს მისი მიღწევები სწავლაში.

3. მცირდება კონფლიქტების წარმოქმნის ალბათობა;

განათლების მენეჯმენტი/Education management

როდესაც ადამიანთა ჯგუფი ერთმანეთთან ხშირად ურთიერთობს, შედარებით ხანგრძლივი დროის განმავლობაში, ყოველთვის არსებობს კონფლიქტის წარმოქმნის რისკი. სკოლის საზოგადოების შიგნით არსებული განსხვავებები და ურთიერთგაგების ნაკლებობა, შეუწყნარებლობის, დისკრიმინაციის, დაშინებისა და ძალადობის საფუძვლად კი შეიძლება იქცეს, მაგრამ თუ სკოლის ხელმძღვანელობა პედაგოგებთან ერთად შეთანხმებულად შეძლებს მოსწავლეებში ურთიერთპატივისცემის გრძნობის ჩანერგვას, სკოლის ეზო გაცილებით უფრო უსაფრთხო და სასიამოვნო გარემოდ გადაიქცევა.

4. სკოლა კონკურენტუნარიანი ხდება

გამოყენებული ლიტერატურა:

1. ხარხელი მ., ქეშელაშვილი გ. მენეჯმენტის საფუძვლები. თბ. 2013
2. თანამედროვე ორგანიზაციების მართვა, თბ. სინერჯი ჯგუფი, 2012
3. შუდრა ო., მართვის კულტურა სამეცნიერო-პოპულარული სტატიები თბ. 2009
4. ბეკმანი ე. ტრაფორდი ბ. სკოლების დემოკრატიული მმართველობა თბ. 2013

რეზიუმე

ხელმძღვანელობის სტილი გულისხმობს ხელმძღვანელის ქცევის მანერას ხელქვეითებთან ურთიერთობაში ორგანიზაციის მიზნის მისაღწევად მათზე გავლენის მოხდენისა და მათი მოტივაციის გზით. ხელმძღვანელობის სტილს ახასიათებს უფლებამოსილებათა დელეგირების ხარისხი, ხელმძღვანელების მიერ გამოყენებული ძალაუფლების ფორმები, ზრუნვა ადამიანურ ურთიერთობებზე, დასახული ამოცანების შესრულებაზე. მმართველობითი საქმიანობის უკეთ წარმართვის მიზნით მთავარი პასუხისმგებლობა სკოლის ხელმძღვანელობას ეკისრება, სადაც უაღრესად მნიშვნელოვანია ხელმძღვანელობის **სტილისა და კულტურის სრულყოფა, დახვეწა და გამდიდრება**. ვინაიდან სკოლის დირექტორის მუშაობის სტილით მსჯელობენ მის ხასიათზე, უნარებზე, ჩვევებზე, კოლექტივთან მუშაობის ფორმებსა და შინაარსზე და ბოლოს მომავლის მოლოდინებზეც.

აქედან გამომდინარე მოცემულ სტატიაში შევეცადე გადმომეცა თანამედროვე ქართულ საგანმანათლებლო სივრცეში მოქმედებაზე ორიენტირებული ხელმძღვანელობის მნიშვნელობა, რომელიც ხელმძღვანელს საშუალებას აძლევს დაინახოს, თუ როგორ უნდა წარმართოს თავისი საქმიანობა და როგორ უნდა აქციოს ადამიანთა ჯგუფები ერთ შეკრულ გუნდად.

Nunu Kikodze - Akaki Tsereteli State University, associate professor

Head of the style and culture in the education system

Summary

Head of the leadership style of conduct in relations with subordinates in order to achieve the effect of the organization and motivate their way. Leadership style is characterized by a degree of delegation of authority, government leaders used the form, taking care of human relations, the implementation of tasks. Better management of the purpose of the primary responsibility rests with the school administration, which is extremely important for improving the management style and culture, refinement and enrichment. As the director of the school to discuss the nature of the style of work, skills, habits, forms and content of work with the staff and the expectations for the future.

Therefore, this article is trying to convey the modern educational space action-oriented guide that allows you to head to see how to run their operations and how to turn a group of people on the same team.

ნანა შონია - აკაკი წერეთლის სახელმწიფო უნივერსიტეტის ბიზნესის, სამართლისა და სოციალურ მეცნიერებათა ფაკულტეტის ხარისხის უზრუნველყოფის სამსახურის ხელმძღვანელი, ფინანსების მიმართულების პროფესორი

ნანა შარაბიძე - აკაკი წერეთლის სახელმწიფო უნივერსიტეტის ბიზნესის, სამართლისა და სოციალურ მეცნიერებათა ფაკულტეტის ხარისხის უზრუნველყოფის სამსახურის კურიკულუმის სპეციალისტი, ტურიზმის მიმართულების ასოცირებული პროფესორი

ტუტორიალი – შედეგზე ორიენტირებული სწავლების აუცილებელი პირობა

საქართველოს სინამდვილეში ტუტორიალი განათლების ახალ სტრატეგიას წარმოადგენს, რომლის დანერგვაზეც ამ უკანასკნელ პერიოდში დაიწყო ხმამაღლა საუბარი. ტუტორიალის მიზანია სტუდენტის აქტიური ჩაბმა უნივერსიტეტისა და ფაკულტეტის სასწავლო, სამეცნიერო და შემოქმედებით მუშაობაში. ტუტორიალში მონაწილე პირი შეიძლება იყოს როგორც აკადემიური ხარისხის მქონე, ისე პრაქტიკოსი, ან დოქტორანტი, ან მაგისტრი, ან მეოთხე კურსის წარჩინებული სტუდენტი, რომელიც კომპეტენტურია სასწავლო პროცესის მართვის საკითხებში, არის კომუნიკაბელური და სხარტი აზროვნების მქონე.

სიტყვა „ტუტორი“ არის ინგლისური ტერმინი და ნიშნავს აღმზრდელს, კონსულტანტს. ტუტორები შეიძლება დავაჯგუფოთ შემდეგნაირად:

I. სტუდენტის კონსულტანტი ტუტორი, რომელიც სტუდენტებს დაეხმარება სასწავლო პროცესის სწორად დაგეგმვასა და წარმართვაში;

II. ლექტორის ასისტენტი ტუტორი, რომელიც ლექტორს დაეხმარება ქეისების შედგენაში და სტუდენტებთან წარმართავს მუშაობას (კონსულტაციების გაწევას და შეფასებას) წინასწარ შედგენილი ქეისებით.

სტუდენტის კონსულტანტი ტუტორების ამოცანაა სტუდენტის სასწავლო პროცესზე, საგანმანათლებლო პროგრამაზე სწორად ორიენტირება და სტუდენტის ინტელექტუალური განვითარებისათვის ხელშეწყობა, ხოლო ფუნქციებია:

1. სტუდენტის მიზანმიმართული ჩართვა სასწავლო პროცესში;
2. სასწავლო პროცესთან დაკავშირებული ინფორმაციის მოძიება და დამუშავება;
3. საინფორმაციო ხასიათის შეხვედრებისა და პრეზენტაციების მოწყობა სტუდენტებთან ყოველი სემესტრის დასაწყისში;
4. სტუდენტებისათვის დახმარების აღმოჩენა ინდივიდუალური ცხრილის ფორმირებისას;
5. კონსულტაცია შეთავაზებული სასწავლო კურსების სტატუსთან და მათი არჩევის რიგითობასთან დაკავშირებით;
6. სასწავლო კურსების შერჩევა მათი პროგრამული და შინაარსობრივი თავსებადობისა და სტუდენტის ინტერესების გათვალისწინებით;
7. პირველკურსელი სტუდენტებისათვის სასწავლო პროცესთან დაკავშირებული ინფორმაციის მიწოდება, კერძოდ:
 - ადმინისტრაციული და აკადემიური რეგისტრაციის პროცედურის შესახებ;
 - საბაკალავრო საგანმანათლებლო პროგრამების შესახებ;
 - ძირითადი (*major*) და დამატებითი (*minor*) პროგრამების შესახებ;
 - კრედიტების დაგროვებისა და ტრანსფერის სისტემის – სავალდებულო და თავისუფალი კრედიტების, სემესტრის განმავლობაში შესასრულებელი კრედიტების ზღვრული ოდენობის, კონკრეტული სასწავლო დისციპლინისათვის მინიჭებული კრედიტის შესახებ;
 - შეფასების სისტემის შესახებ;
 - სტუდენტის უფლება-მოვალეობების შესახებ;
 - საფაკულტეტო და საუნივერსიტეტო სტუდენტური ცხოვრების შესახებ;
8. აკადემიური რეგისტრაციის პერიოდში წარმოქმნილი ხარვეზების დაფიქსირება და ზომების მიღება მათ აღმოსაფხვრელად.
9. მონაწილეობა ფაკულტეტის ღია კარის დღის ორგანიზებაში.
10. შეზღუდული შესაძლებლობის მქონე სტუდენტების სასწავლო პროცესში ადაპტირებისათვის ხელშეწყობა.
11. უცხოელი სტუდენტების სასწავლო პროცესში ინტეგრირების უზრუნველყოფა.

12. ფაკულტეტზე მობილობის წესით გადმოსულ სტუდენტთა სასწავლო პროცესში ინტეგრირების ხელშერწყობა;

13. დისციპლინების სწავლების შესახებ სტუდენტებისათვის კითხვარების შემუშავებაში მონაწილეობა ხარისხის უზრუნველყოფის სამსახურთან თანამშრომლობით.

სტუდენტის კონსულტანტი ტუტორი შეიძლება იყოს დოქტორანტი, მაგისტრანტი ან IV კურსის წარჩინებული სტუდენტი, რომელიც ფინანსურ ანაზრაულებას ვერ მიიღებს, მაგრამ მიეცემა ცნობა და დახასიათება–რეკომენდაცია წარმატებული კარიერის შესაქმნელად. გარდა ამისა, პერიოდულად უნდა მოხდეს მათი წახალისება სხვადასხვა აქტივობებით. დოქტორანტს ტუტორობა უნდა ჩაეთვალოს პროფესორის ასისტენტობაში და მიენიჭოს შესაბამისი კრედიტები.

სტუდენტის კონსულტანტ ტუტორს ირჩევს ფაკულტეტის ხარისხის უზრუნველყოფის სამსახური, ახდენს ფუნქციების დელეგირებას და, შესაბამისად, პასუხისმგებელია მათ საქმიანობაზე.

ლექტორის ასისტენტი ტუტორის ამოცანაა დაეხმაროს ლექტორს იმ სასწავლო კურსის შესაბამისი ქეისების შედგენაში და "სტუდენტამდე მიტანაში", რომელსაც ის ასწავლის. "სტუდენტამდე მიტანაში" იგულისხმება ქეისის გაცნობა სტუდენტთა ჯგუფისათვის, რომელიც უნდა შედგებოდეს 6–10 სტუდენტისაგან. ჯგუფმა უნდა იმსჯელოს პრობლემის წარმოჩენაზე და შემდეგ ამ პრობლემის გადაჭრის გზებზე, ან შეიძლება ქეისში ნათლად იყოს წარმოჩენილი პრობლემა და ჯგუფმა უნდა იმსჯელოს და შესაბამისი არგუმენტირებული გადაწყვეტილება მიიღოს ამ პრობლემის გადასაჭრელად. გამომდინარე აქედან ამ ჯგუფის ტუტორის ფუნქციაა ქეისების შედგენა ლექტორთან ერთად და ტუტორიალის ჩატარება, რომელიც მოიცავს შემდეგ ეტაპებს:

- ქეისზე მუშაობის დროს მიმდინარე პროცესზე მუდმივი დაკვირვება;
- საჭიროების შემთხვევაში სტუდენტისთვის სწორი მიმართულების მიცემა;
- სტუდენტების შეფასება

უნდა აღვნიშნოთ, რომ ლექტორის ასისტენტი ტუტორის სტატუსის მქონე პირის ფუნქციები უფრო მნიშვნელოვანია, ვიდრე სტუდენტის კონსულტანტის ფუნქციის მქონე ტუტორის, რადგანაც ამ შემთხვევაში ტუტორი ვალდებულია შექმნას ქეისები, წარუდგინოს სტუდენტებს, დააკვირდეს მათ გუნდურ მუშაობას და შეაფასოს თითოეული შესაბამისად, ამიტომ აუცილებელია ამ ჯგუფის ტუტორები ღებულობდნენ უნივერსიტეტიდან შესაბამის ანაზღაურებას (ან აკადემიური პერსონალის, ან მოწვეული სპეციალისტის საათობრივ ანაზღაურებას).

ლექტორის ასისტენტი ტუტორები უნდა აირჩიოს თვით ლექტორმა და დამტკიცდეს შესაბამისი დეპარტამენტის წარდგინებით ფაკულტეტის საბჭოზე. აკაკი წერეთლის სახელმწიფო უნივერსიტეტში არსებულ სტუქტურას თუ შევადარებთ, ლექტორის ასისტენტი ტუტორის საქმიანობის ხასიათი და ფუნქციები თითქმის იდენტურია დღევანდელი პრაქტიკული ან სემინარული მეცადინეობის ლექტორის (მასწავლებელი ან მოწვეული სპეციალისტი) საქმიანობასთან, თუმცა უნდა აღინიშნოს, რომ ლექტორის ასისტენტი ტუტორისგან განსხვავებით, პრაქტიკული ან სემინარული მეცადინეობის ლექტორები ძირითადად ახსნილი მასალის მოსმენაზე არიან ორიენტირებული. ეს უკანასკნელი კი მხოლოდ და მხოლოდ ცოდნის მოკლევადიანი მეხსიერების მეთოდს წარმოადგენს.

პირადი გამოცდილება: ტუტორიალის ფუნქციონირების პრეცედენტი იყო ბიზნესის, სამართლისა და სოციალურ მეცნიერებათა ფაკულტეტზე 2012–2013 სასწავლო წელს, როცა ჩვენი, როგორც ფაკულტეტის ხარისხის უზრუნველყოფის სამსახურის ხელმძღვანელისა და კურიკულუმის სპეციალისტის, ინიციატივით მოხდა ტუტორების შერჩევა დამამთავრებელი კურსის სტუდენტებიდან და შესაბამისი ფუნქციების დელეგირება, კერძოდ:

- პირველ კურსელების თითოეულ ჯგუფს მიემაგრა 2 სტუდენტი, რომლებიც კარგად იყვნენ გათვითცნობიერებული უნივერსიტეტში მიმდინარე სასწავლო პროცესსა და საგანმანათლებლო პროგრამაში;
- დანიშნული ქონდათ კვირაში 2 დღე, რომელსაც "ტუტორის დღე" ერქვა. ტუტორის დღეს მიმდინარეობდა ჯგუფში არსებული პრობლემების შესახებ ინფორმაციის მოწოდება, მსჯელობა აღნიშნულ პრობლემებზე, სხვადასხვა კულტურული თუ სპორტული ღონისძიებების დაგეგმვა;
- თავისუფალი კრედიტებისა და დამატებითი პროგრამების არჩევის შესახებ დაწვრილებითი ინფორმაციის მიწოდება სტუდენტებისთვის;

- შესაბამისი ჯგუფის სტუდენტების აკადემიური მოსწრების ანალიზის გაკეთება როგორც შუალედური, ისე დასკვნითი გამოცდების შემდეგ და უარყოფითი შეფასების მქონე სტუდენტებთან დამატებითი შეხვედრების მოწყობა მიზნების გამოსავლენად;
- და სხვა

აღნიშნულთან დაკავშირებით გადაწყვეტილება მივიღე თავისუფალი უნივერსიტეტში ესპერტად ყოფნის დროს, როცა სტუდენტებს და კურსდამთავრებულებს გავესაუბრე და შედეგებით აღფრთოვანებული დავრჩი.

ბიზნესის, სამართლის ადა სოციალურ მეცნიერებათა ფაკულტეტზეც შედეგი საკმაოდ ეფექტური აღმოჩნდა, მაგრამ ეს იყო სტუდენტის კონსულტანტი ტუტორების პრეცედენტი და არა ლექტორის ასისტენტი ტუტორების. მიუხედავად ამისა 2012 წელს ჩარიცხული სტუდენტების გამოკითხვამ აჩვენა, რომ მათ საკმაოდ გაუმარტივდათ საუნივერსიტეტო საქმიანობისთვის შეგუება და იმ წელიწადს 89%-იანი აკადემიური მოსწრება იყო, როცა ბოლო ორ წლის განმავლობაში საკმაოდ იკლო აკადემიური მოსწრების მაჩვენებელი.

მაშასადამე, ტუტორიალი იძლევა საშუალებას სასწავლო პროცესი ტრადიციული მეთოდებიდან გადავიდეს ინტერაქტიულ, პრობლემაზე დაფუძნებული სწავლების მეთოდებზე, რომელიც უზრუნველყოფს სტუდენტის პასიური მეხსიერების გააქტიურებასა და ცოდნის გრძელვადიანი მეხსიერების ორგანიზებას, თეორიული ცოდნის პრაქტიკაში დანერგვის ხელშეწყობას, კვლევის შედეგებზე არგუმენტირებულად მსჯელობისა და შესაბამის დასკვნების გაკეთების უნარების განვითარებას, მაგრამ აკაკი წერეთლის სახელმწიფო უნივერსიტეტის რეალობიდან გამომდინარე არსებობს ერთი ძირითადი საფრთხე - მრავალრიცხოვანი აკადემიური ჯგუფების არსებობა, რომლის დაყოფაც საათების მოცულობის ზრდასთან არის დაკავშირებული და აუდიტორიების სიმცირესთან, განსაკუთრებით ბიზნესის, სამართლისა და სოციალურ მეცნიერებათა ფაკულტეტის საგანმანათლებლო პროგრამების სტუდენტებისათვის.

და ბოლოს, ტუტორალის ინსტიტუტის აკაკი წერეთლის სახელმწიფო უნივერსიტეტში თუნდაც საპილოტედ, რომელიმე საგანმანათლებლო პროგრამის ფარგლებში დანერგვისათვის აუცილებელია ტუტორების გადამზადება შესაბამისი ფუნქციების ეფექტურად შესრულების მიზნით, კერძოდ: ქეისების შექმნის პრინციპებში, ეფექტური კომუნიკაციის, დისკუსიის მოწყობისა და პრეზენტაციის ტექნიკებში, და რაც მთავარია, სტუდენტის შეფასების თანამედროვე მეთოდებში.

რეზიუმე

ტუტორიალის მიზანია სტუდენტის აქტიური ჩაბმა უნივერსიტეტისა და ფაკულტეტის სასწავლო, სამეცნიერო და შემოქმედებით მუშაობაში. ტუტორიალში მონაწილე პირი შეიძლება იყოს როგორც აკადემიური ხარისხის მქონე, ისე პრაქტიკოსი, ან დოქტორანტი, ან მაგისტრი, ან მეოთხე კურსის წარჩინებული სტუდენტი, რომელიც კომპეტენტურია სასწავლო პროცესის მართვის საკითხებში, არის კომუნიკაბელური და სხარტი აზროვნების მქონე. ტუტორები შეიძლება დავაჯგუფოდ შემდეგნაირად:

სტუდენტის კონსულტანტი ტუტორი, რომელიც სტუდენტებს დაეხმარება სასწავლო პროცესის სწორად დაგეგმვასა და წარმართვაში;

ლექტორის ასისტენტი ტუტორი, რომელიც ლექტორს დაეხმარება ქეისების შედგენაში და სტუდენტებთან წარმართავს მუშაობას (კონსულტაციების გაწევას და შეფასებას) წინასწარ შედგენილი ქეისებით.

ტუტორიალი იძლევა საშუალებას სასწავლო პროცესი ტრადიციული მეთოდებიდან გადავიდეს ინტერაქტიულ, პრობლემაზე დაფუძნებული სწავლების მეთოდებზე, რომელიც უზრუნველყოფს სტუდენტის პასიური მეხსიერების გააქტიურებასა და ცოდნის გრძელვადიანი მეხსიერების ორგანიზებას, თეორიული ცოდნის პრაქტიკაში დანერგვის ხელშეწყობას, კვლევის შედეგებზე არგუმენტირებულად მსჯელობისა და შესაბამის დასკვნების გაკეთების უნარების განვითარებას, ამიტომ აუცილებელია აკაკი წერეთლის სახელმწიფო უნივერსიტეტში დაინერგოს ტუტორიალის ინსტიტუტი, განსაკუთრებით ბიზნესის, სამართლისა და სოციალურ მეცნიერებათა ფაკულტეტზე, სადაც ფუნქციონირებს ბიზნესის ადმინისტრირების, სამართლის, ეკონომიკის, ტურიზმისა და სოციალური მეცნიერებების საგანმანათლებლო პროგრამები, რომელთა სტუდენტებსაც პრობლემაზე დაფუძნებული სწავლების თანამედროვე მეთოდები თეორიული ცოდნის პრაქტიკული უნარ-ჩვევებით გაულრმავეს.

Nana Shonia - Akaki Tsereteli State University, Faculty of Law and Social Sciences, Head of Quality Assurance and Enhancement, Professor of Finance

Nana Sharabidze - Akaki Tsereteli State University, Faculty of Law and Social Sciences Curriculum Quality Assurance and Enhancement Specialist, Associate Professor of Tourism

The Tutorial - An Essential Part of Outcome-Based Education

Summary

The aim of the tutorial is to actively engage and involve students in the teaching, research and creative work of the faculty and university. The tutorial can be a person who has academic degree, doctorate or masters degree or is, furthermore, a fourth year honors student who is competent in the management of the learning process and is a sociable and smart thinker. The tutor can group as follows:

I. *Consultant student tutors* - who will help students with the planning and management of the education process;

II. *Assistant lecturer tutor* - who will help lecturers and students of the case studies will guide the drafting of the work (consultation and evaluation) pre-selected cases.

The tutorial allows the study of traditional methods to move an interactive, problem-based learning methods which ensures the student's passive memory for activating and knowledge of the long-term memory is organized, supporting of instilling theoretical knowledge in practice, also the introduction of the research results of the arguments reasoning and the conclusions skills, thus it is important to instill tutorial institute in Akaki Tsereteli State University, especially in Business, Law and Social Sciences faculty, which provides business administration, law, economy, tourism and social science educational programs, that are based on modern methods of teaching students the problem of theoretical knowledge with practical skills deepen.