



აკაკი წერეთლის სახელმწიფო
უნივერსიტეტის

მოამბე



BULLETIN

OF AKAKI
TSERETELI
STATE
UNIVERSITY

№1(3)

ქუთაისი
KUTAISI

2014

ISSN 2233-3711

მთავარი რედაქტორი: **ნესტან კუტივაძე**
პასუხისმგებელი მდივანი: **ოთარ ნიკოლეიშვილი**
ელექტრონული
გამოცემის რედაქტორი: **გიორგი ჭიჭინაძე**

სარედაქციო კოლეგია:

იმერ ბასილაძე, ომარ კიკვიძე, შოთა ლომინაშვილი, ავთანდილ ნიკოლე-
იშვილი, გიორგი ონიანი, ივანე სალინაძე, ვახტანგ ქობალაია, გიორგი ლავთაძე,
თემურ ლვინიანიძე, გულნარა შელია, გიორგი ჩირაძე, ნინო ჩინლაძე.

სარედაქციო კოლეგიის საპატიო უცხოელი წევრები:

რუბენ ენონი (ისრაელი), **ვლადიმერ მენშიკოვი** (ლატვია), **საიდ მულიანი** (ირანის
ისლამური რესპუბლიკა), **ფოლკმან ჰანზენი** (გერმანია).

ინგლისურენოვან ტექსტზე პასუხისმგებელი: **თამარ გრიგალაშვილი**

კომპიუტერული უზრუნველყოფა: **შორენა ხუნდაძე**



© აკაკი წერეთლის სახელმწიფო უნივერსიტეტის გამომცემლობა

ქუთაისი, 4600, თამარ მეფის 59. ტელ.: 24 00 21
E-mail: atsugamomcemloba@gmail.com

Editor: **Nestan Kutivadze**

Executive Secretary: **Otar Nikoleishvili**

Electronic Journal Editor: **Giorgi Chichinadze**

Editorial Board:

Imer Basiladze, Omar Kikvidze, Shota Lominashvili, Avtandil Nikoleishvili, Giorgi Oniani, Ivane Saghinadze, Vakhtang Kobalia, Giorgi Ghavtadze, Temur Ghvinianidze, Gulnara Shelia, Giorgi Chiradze, Nino Chikhladze.

Honourable Foreign Members of the Editorial Board

Ruben Enokh (Israel), **Vladimer Menshikov** (Latvia), **Sayd Mulian** (Islamic Republic of Iran), **Folkman Hanzen** (Germany).

Responsible for English Text: **Tamar Grigalashvili**

Computing: **Shorena Khundadze**



© Printed by Akaki Tsereteli State University

59 Tamar Mepe Str. Kutaisi 4600, Tel: 24 00 21
E-mail: atsugamomcemloba@gmail.com

შინაარსი
CONTENTS

აგრარული მეცნიერებანი
Agrarian Sciences

როზა ლორთქიფანიძე
აგრარული მიმართულების განვითარების პერსპექტივები.....10
Roza Lortkipanidze
Perspectives Of Agrarian Branch Development.....15

ნინო ყიფიანი, ვახტანგ ქობალია
ნუცელარული ნათესარების ცვალებადობის სიხშირე და სპექტრი
ციტრუსოვანთა ზონიერთ კულტივენში.....18
Nino Kipiani, Vakhtang Kobalia
The Frequency and Range of Variability of Nucellar Seedlings in
Some Citrus Cultigens.....22

ნუნუ ჩაჩხიანი-ანასაშვილი, მაკა ყუბანიშვილი
ახალი ფუნგიციდების გამოყენება
ვაზის ჭრაქის (Plasmopara viticola) წინააღმდეგ.....24
Nunu Chachkhiani-Anasashvili, Maka Kubaneishvili
Use of New Fungicides against Plasmopara Viticola.....28

რამაზ კილაძე, ეთერ ბენიძე
ქუთაისის საგარეუბნო ლანდშაფტურ-რეკრეაციული რესურსების პოტენციალი.....30
Ramaz Kiladze, Eter Benidze
The potential of the suburban landscape-recreational resources of Kutaisi.....34

ბიზნესის ადმინისტრირება
Business Administration

ნანა ლუხუტაშვილი
ქართული სტუმარმასპინძლობა თანამედროვე მასპინძლობის
ინდუსტრიის ურყევი გარანტი.....37
Nana Lukhutashvili
Georgian Hospitality –Guarantee of Modern Hospitality Industry.....41

ზურაბ მიქაბერიძე, ვახტანგ გოგისვანიძე, ნინო მუშკუდიანი
შრომის საშუალებების სამსახურის ოპტიმალური და ფაქტური ვადები.....43
Zurab Mikaberidze, Vakhtang Gogisvanidze, Nino Mushkudiani
The Optimal and Factual Terms of the Labour Means Service.....47

განათლება
Education

გიორგი ბერძულიშვილი, ბაკურ ბაკურაძე
წრფის მიმართ ფიგურის სიმეტრიის სწავლება
მათემატიკის სასკოლო კურსში.....50
Giorgi Berdzulishvili, Bakur Bakuradze
Teaching Figure Symmetry to the Line in the Course of Mathematics at School57

მანანა დეისაძე, შალვა კირთაძე გაყოფადობის ზოგიერთი ნიშნის გამოყენება დაწყებით კლასებში.....	61
Manana Deisadze, Shalva Kirtadze Using Some Criteria of Divisibility at Primary School Levels	65

ინჟინერია
Engineering

ვლადიმერ ნაკაშიძე, კარლო მგალობლიშვილი ოზონის კონცენტრაციის გაზომვა ბარომეტრული მეთოდით.....	69
Vladimer Nakashidze, Karlo Mgaloblishvili Ozone concentration measurement by barometrical method.....	73

ომარ კიკვიძე მასალის მყიფე-ბლანტი რღვევა-ცოცვადობის პირობებში.....	76
Omar Kikvidze Viscous –brittle rupture of the material at creep.....	80

აკაკი კაკაურიძე, ლალი ზივზივაძე, თემურ ცქიფურიშვილი, მარლენ შალამბერიძე ლითონების ელექტროწიდური გადადნობისას კრისტალიზატორში გამავალი დენების განსაზღვრა და მათ სიდიდეზე მოქმედი ფაქტორების კვლევა.....	82
Akaki Kakauridze, Lali Zivzivadze, Tea Tskipurishvili, Marlen Shalamberidze Determination of Currents Passing through the Crystallizer during Electro-Slag Remelting of Metals and Studies of Factors Influencing their Values.....	86

ალბერტი სამადალაშვილი პაკეტურ-კომბინირებული მანქანა ნიადაგის მინიმალური დამუშავებისათვის.....	89
Albert Samadalashvili Batch-Combined Machine for Minimum Cultivation of Soil.....	93

საბუნებისმეტყველო მეცნიერებები
Natural Sciences

კოსტა სვანაძე დრეკადნარევთა სტატიკის მეორე სასაზღვრო ამოცანის, წრეში და უსასრულო არეში წრიული ხვრელით, ეფექტურად ამოხსნის ერთი ხერხის შესახებ.....	99
Kosta Svanadze On one way of effective solution of the second boundary value problem of statics of the theory of elastic mixture in a circular domain and in an infinite domain with a circular hole.....	104

ერეკლე ჯაფარიძე, ლელა ზივზივაძე კოშის ტიპის გაწარმოებული ინტეგრალები ნახევარსიბრტყეში.....	108
Erekle Japaridze, Leila Zivzivadze Differentiated Cauchy Type Integrals in the Half-Plane.....	112

სამართალი

Law

ნინო კაშია

ეკოლოგიური კონტროლის თანამედროვე ტენდენციები
საქართველოს გარემოსდაცვით კანონმდებლობაში.....116

Nino Kashia

**Modern Tendencies of Ecological Control In Environmental
Legislation of Georgia.....122**

ეკატერინე ნინუა

საკუთრების უფლების წარმოშობის სამართლებრივი საფუძვლები.....124

Ekaterine Ninua

The law on Legal Basis of Ownership.....129

კობა ჩიხლაძე

საპროცესო შეთანხმების ინსტიტუტი საქართველოში
და მასთან დაკავშირებული საკანონმდებლო ხარვეზების შესახებ.....131

Koba Chikhladze

**Process Agreement Institute in Georgia and Review
of the Related Legislative Defects.....134**

სოციალური მეცნიერება

Social Sciences

ციცინო ძოჭენიძე

გლობალიზაცია და დეგლობალიზაცია თანამედროვე მსოფლიოში:
საქართველო-ევროპის ურთიერთობის კონტექსტი.....137

Tsitsino Dzotsenidze

**Globalization and De-globalization in the Modern World:
Georgia - European Relations Context.....142**

ჯანდაცვა

Health Care

გუგული ჩხოვაძე

მუცლის ღრუს ორსულობის იშვიათი შემთხვევა.....146

Guguli Chkhobadze

The Rare Case of an Abdominal Pregnancy.....149

ჰუმანიტარული მეცნიერებები

Humanities

ოთარ ნიკოლეიშვილი

„საქართველოს დამოუკიდებლობის აღდგენის ამერიკული საბჭო“ –
ქართველ ემიგრანტთა ეროვნულ-განმათავისუფლებელი ორგანიზაცია.....153

Otar Nikoleishvili

**"Us Council for restoring independence for Georgia" -
National-liberation organization of Georgian Emigrants.....160**

ნათელა დანგაძე ეთნიკურ უმცირესობათა საკითხი თურქეთის რესპუბლიკაში.....	162
Natela Dangadze Problem of Ethnic Minorities in the Republic of Turkey.....	167
ავთანდილ ნიკოლეიშვილი ნიკოლო მიწიშვილის შემოქმედების სტამბოლური პერიოდი.....	170
Avtandil Nikoleishvili Istanbul Period in Nikolo Mitsishvili's Creativity.....	177
შორენა ბარბაქაძე სინდისის ფენომენის ინტერპრეტაციები ძველბერძნულ მწერლობაში.....	179
Shorena Barbakadze Interpretations of the Phenomenon of Conscience in Ancient Greek Literature.....	184
ნინო დევიძე სიზმრის ინტერპრეტაცია ანტიკური ლიტერატურული ჟანრების კონტექსტში.....	188
Nino Devidze Dream Interpretation in the Context of Ancient Literary Genres.....	194
ნათია პერტაია აქილევს ტატიოსის ნარატივის კომპოზიციური ორგანიზაციის რამდენიმე ასპექტის შესახებ.....	196
Natia Pertaia On some aspects of the compositional organization of the Achilles Tatius' narrative.....	200
ნინო ჩიხლაძე „დრო გარბის. ახლაც კი, როცა მე თქვენ გესაუბრებით“ (პერსიუსი Persius).....	202
Nino Chikhladze “Time Is Running, Even Just Now, I’m Speaking to You” (Persius).....	207
ვერა წერეთელი განათლება ანტიკურ საბერძნეთსა და რომში.....	210
Vera Tsereteli Education in Ancient Greece and Rome.....	215
მამუკა ბერიაშვილი ადიარების ინტერსუბიექტივისტური ცნება.....	218
Mamuka Beriashvili The concept of Intersubjective Recognition in German Idealism.....	225
მიმართულებათშორისი დარგები Interdisciplinary Fields	
სერგო სვანაძე თვითმმართველობა: დეცენტრალიზაციისა და ფინანსური უზრუნველყოფის აქტუალური საკითხები.....	227
Sergo Svanadze Self-governance: Decentralization of Over-centralization and Actual Issues of Financial Assurance.....	232

აგრარული მეცნიერებანი

Agrarian Sciences

დარგი: აგრონომია

როზა ლორთქიფანიძე

აგარული მიმართულების განვითარების პერსპექტივები

სოციალურ-ეკონომიკური განვითარების ერთ-ერთ რეალურ საფუძველს აგარული სექტორი წარმოადგენს. რეგიონებში დარგობრივი განვითარების მიმართულებები ნიადაგურ და ბიოკლიმატურ პირობებზე ორიენტირებული დღემდე არ არის. შემოტანილი სასოფლო-სამეურნეო კულტურები და ჰიბრიდული თესვები მხოლოდ ზარალის მომტანია. ბაზრების დაკარგვის გამო ქვეყანა აგარული პროდუქციის ექსპორტიორიდან იმპორტიორად გადაიქცა. იგი ადგილობრივი წარმოების პროდუქციის მიხედვით სასურსათო დეფიციტის საშიშროების წინაშე დადგა. მიუხედავად ამისა, სოფლის მეურნეობა უნდა გაძლიერდეს და დარჩეს ეკონომიკის ერთ-ერთ ყველაზე მნიშვნელოვან დარგად. ამისათვის საჭიროა სტრუქტურული ცვლილებების განხორციელება, უმაღლესი, და პროფესიული განათლების კადრების მომზადება დარგობრივი მიმართულების შესაბამისად, რაც ხელს შეუწყობს გრძელვადიან პერიოდში სექტორის მდგრად განვითარებას. აგარული მიწის ფონდის გამოყენების ძირითადი მაჩვენებლების საფუძველზე მიმართულების განვითარების ხელშეწყობი ფაქტორებისა და განვითარების პრიორიტეტების დადგენა კვლევის სიახლეა.

აგარულ მიმართულებაში მიწის ფონდის გამოყენების ძირითადი მაჩვენებლები. მიწის საერთო ფონდი შეადგენს – 7628,4 ათას ჰა-ს. აქედან კერძო საკუთრებაში გადაცემული მიწის ფონდი 948,9 ათასი ჰა. მთლიანი მიწის ფონდის 12,4%, სახელმწიფო საკუთრებაში 6688,9 ათასი ჰა., ანუ 87,61 ჰა-ს. სასოფლო-სამეურნეო სავარგულები შეადგენს – 2822,3 ათას ჰა-ს. სახნავი – 785,0 ათას ჰა-ს.

2005 წლის მონაცემებით სათიბებისა და სამოვრების ფართობი იყო - 1939,7 ათას ჰა, ამ ფართობის მხოლოდ 10 %-ია სათიბები. მთაში ეროზირებული ნიადაგების საერთო ფართობიდან ძირითადი ნაწილი მოდის სწორედ სამოვრებზე: სათიბი – 140,6 ათას ჰა-ს; მრავალწლოვანი ნარგავები – 277,5 ათას ჰა-ს; ტყეები – 2475,6 ათას ჰა-ს; ბუჩქნარი – 164,8 ათას ჰა-ს (ყამარაული ... 2011: 155).

აღსანიშნავია, რომ საქართველოში ადგილი აქვს სახნავი ფართობების შემცირების ტენდენციას, რაც აიხსნება მხოლოდ მრავალწლოვანი ნარგავებით დაკავებული ფართობების ზრდით და ეროზიული თუ სხვა პროცესების შედეგად დეგრადირებული სახნავი ფართობების ჩამოწერით.

უკანასკნელ წლებში მნიშვნელოვანი ცვლილებები მოხდა საქართველოს მიწათსარგებლობაში. მოსახლეობას კერძო საკუთრებაში უსასყიდლოდ გადაეცა: 789,7 ათასი ჰა სასოფლო-სამეურნეო სავარგული, 431,9 ათასი ჰა სახნავი, 185,7 ათასი ჰა მრავალწლოვანი ნარგავით დაკავებული, 47,6 ათასი ჰა მრავალწლოვანი ნარგავით დაკავებული, 47,6 ათასი ჰა სათიბი და 124,5 ათასი ჰა სამოვარი, რამაც კარგი საფუძველი შექმნა მიწის ეფექტური გამოყენების-სათვის, მაგრამ წარმოქმნა გარკვეული პრობლემები მიწის დაცვის მიმართულებით, რაც საკანონმდებლო გადაწყვეტას მოითხოვს.

რ. ლორთქიფანიძე

საქართველო ამავე დროს არის სარისკო მიწათმოქმედების ქვეყანა და სიტუაცია კლიმატის დათბობასთან ერთად სულ უფრო მწვავედება. სასოფლო-სამეურნეო კულტურების პროგნოზირებული მოსავლის მისაღებად რწყვასთან ერთად (აღმოსავლეთ საქართველო) აუცილებლად უნდა გატარდეს ჭარბტენიანი (დასავლეთ საქართველო) და ნიადაგის დაცვის (ეროზიის, დამლაშების საწინააღმდეგო) ღონისძიებები.

სტატისტიკის მონაცემებით სოფლის მეურნეობის სექტორში დასაქმებულია სრულწლოვანი მოსახლეობის 60%-ზე მეტი, მათ შორის უმრავლესობისათვის სოფლის მეურნეობა შიმშილისაგან თავის დაღწევის საშუალებას წარმოადგენს. ერთ შინამეურნეობაზე ნათესებისა და ნარგავების ფართობების, პირუტყვის სულადობის, წარმოების ინტენსიობის გათვალისწინებით დიდია დროებით დასაქმებულთა ხვედრითი წილი, დასაქმებულთა შორის აღრიცხულია ე.წ. ფარული უმუშევრებიც.

მიწის რეფორმის შედეგად იჯარით გაცემულია და აუქციონზე გაიყიდა მათ შორის უცხოელ მოქალაქეებზე სახელმწიფო საკუთრებაში დარჩენილი სასოფლო-სამეურნეო სავარგულების 29.9%. ყველა სახის პირუტყვი, ფრინველი და ფუტკრის ოჯახი ძირითადად შინამეურნეობებშია თავმოყრილი. კერძო სექტორზე მოდის ქვეყანაში წარმოებული სასოფლო-სამეურნეო პროდუქციის 98%-მდე (სასოფლო-სამეურნეო აღწერა 2004: 3-119).

ქვეყნისათვის დამახასიათებელია აგრობიომრავალფეროვნება, რის გამოც სასოფლო-სამეურნეო კულტურებს წარმოების შეზღუდული არეალი აქვს მაგრამ შესაძლებელია თითქმის ყველა სახის სასოფლო-სამეურნეო პროდუქციის წარმოება, მათ შორის მარცვლეულის, საადრეო და საგვიანო ბოსტნეულის, კარტოფილის, ეთერზეთოვანი კულტურების, ყვავილების, სამკურნალო მცენარეების, ყურძნის, ხილის (თესლოვანი, კურკოვანი, კენკროვანი), ჩაის, ციტრუსის, ღვინის, ბრენდის, ლიქიორ-არაყის, კონსერვების, სანელებლების, წველების, მინერალური და მტკნარი წყლების, კონცენტრატების და ა.შ. ადგილობრივ ბაზრებზე რეალიზაციის შესაძლებლობათა გარდა ამ პროდუქციას რეალური საექსპორტო პოტენციალი გააჩნია.

საქართველო მდიდარია ტყის სასურსათო რესურსებით, რასაც უდიდესი როლი ექნება მომავალში დარგის განვითარებისათვის. ასეთი მრავალფეროვნების გამო საჭიროა შემუშავდეს სოფლის განვითარების პროგრამები გამომდინარე რეგიონალური თავისებურებიდან.

სოფლის მეურნეობა ექსტენსიური გზით ვითარდება. მიუხედავად ამისა ბოლო წლების მონაცემებით აგრარული პროდუქციის ხვედრითი წილი მთლიანი შიდა პროდუქტის (მშპ) საშუალოდ 20-30%-ს შეადგენს. წლების მიხედვით გადამამუშავებელი და კვების მრეწველობის პროდუქციასთან ერთად იგი 35-37%-ს უდრის.

სასურსათო პროდუქტების წარმოება მოსახლეობის ერთ სულზე გაანგარიშებით მცირეა, სასურსათო ქსელი გადატვირთულია უცხოური პროდუქტით, რის გამოც ქვეყნის სასურსათო უსაფრთხოების უზრუნველყოფაში დიდია იმპორტის როლი. სტატისტიკის სახელმწიფო დეპარტამენტის 2001-2003 წლების მონაცემებით მარცვლეულით თვითუზრუნველყოფის კოეფიციენტი შეადგენს 51%, მ.შ. ხორბლით - 31%, კარტოფილით - 97%, ბოსტნეულით - 93,8%, მცენარეული ცხიმებით - 23.6%, შაქრით - 20.0%, ხორციით - 69,5%,

რძით - 70,7%, კვერცხით - 66.0%. ადგილობრივ ბაზარზე შეუვსებელია სამამულლო წარმოების სასურსათო პროდუქტების გასაყიდი დიდი მოცულობის ნიშა.

სოფლად საშუალოდ ერთ შინამეურნეობაზე მოდის 0.87 ჰა პირად საკუთრებაში არსებული სასოფლო-სამეურნეო სავარგული. საშუალო თვიური შემოსავალი სოფლად ერთ შინამეურნეობაზე შეადგენს 184.9 ლარს, საიდანაც ყველა სახის ფულადი შემოსავალი 115.1 ლარია, მათ შორის სოფლის მეურნეობის პროდუქტების გაყიდვიდან მიღებული - 55.0 ლარი. არაფულადი შემოსავლები თითქმის 70.0 ლარის ტოლია (სასოფლო-სამეურნეო აღწერა 2004: 207).

განუვითარებელია მიწის ბაზარი, რაც ამუხრუჭებს იპოთეკური კრედიტის ინსტიტუტის ჩამოყალიბებას. კომერციული ბანკები მაღალი სამეურნეო რისკისა და არალიკვიდური გირაოს გამო ძნელად გასცემენ სესხებს სასოფლო-სამეურნეო და გადამამუშავებელ საწარმოებზე, რაც აუცილებელს ხდის სახელმწიფოს მიერ აგროსასურსათო სფეროში ფინანსური ინფრასტრუქტურების მხარდაჭერას.

მიწის რეფორმამ და ფიზიკური შრომის ინტენსიფიკაციამ მოსალოდნელი შედეგი ვერ გამოიღო შესაბამისი ინსტიტუციური ცვლილებების განუხორციელებლობის გამო, რაც თავის მხრივ საბაზრო ინფრასტრუქტურის ფორმირებას დააჩქარებდა.

გამლიერდა სოფლიდან ეკონომიკური სიძნელების გამო იძულებით მიგრაციის პროცესები როგორც საზღვარგარეთ, ისე ურბანულ ტერიტორიებზე, განსაკუთრებით თბილისში. ჩამოყალიბდა სოფლის მოსახლეობის ასაკობრივი დაბერების ტენდენცია, პირველ რიგში მთიან რეგიონებში.

აგრარული მიმართულების განვითარების ხელშემწყობი ფაქტორები. აგროსასურსათო სექტორში სასოფლო-სამეურნეო საწარმოთა ტრანსფორმირება თვითმართვად სტრუქტურებად მრავალმა მეწარმემ შეძლო, მაგრამ საბაზრო ეკონომიკის გარემოში მათი ადაპტირება გაძნელდა. სექტორის განვითარებისათვის უმთავრესი პირობებია: 1. სოფლად კერძო საკუთრების განმტკიცება და საბაზრო ურთიერთობების განვითარება. 2. სოფლის მეურნეობაში, კვებისა და გადამამუშავებელ მრეწველობაში სახელმწიფო და უცხოური ინვესტიციების მოზიდვა. 3. საქართველოს პროდუქციის (ღვინო, მინერალური წყლები, ბოსტნეული, ხილი და სხვა) კარგი ავტორიტეტის შენარჩუნება გასაღების ბაზრებზე გასვლის პერსპექტივები. 4. პროდუქციის გასაღების ტევადი ბაზრების სიახლოვე (რუსეთის ფედერაცია, ცენტრალური აზია, ახლო აღმოსავლეთი). 5. ეკოლოგიურად სუფთა პროდუქციის წარმოების ზრდა. (ბიომეურნეობების გაფართოება). 6. დარგობრივი მიმართულებების თანამედროვე განვითარებისათვის საკანონმდებლო ბაზის ფორმირება. 7. განვითარებული აგრარული მეცნიერების, განათლების ბაზებისა და კადრების დიდი ნაწილის შენარჩუნება და განახლება.

აგრარული მიმართულების განვითარების პრობლემები. ძირითადი პრობლემები, რომლებიც სერიოზულად ამუხრუჭებენ აგროსასურსათო სექტორში ახალი ეკონომიკური ურთიერთობების დამკვიდრებას, შემდეგია: ნატურალური მეურნეობებისა და აგრარულ სექტორში დასაქმებულთა სიჭარბე,

რ. ლორთქიფანიძე

რადგან სოფლად არ არსებობს ალტერნატიული სამუშაო ადგილები, კვალიფიციური კადრების გადინება. ფინანსების დეფიციტი, სოფლის მეწარმისათვის ხელსაყრელი კრედიტების არარსებობა, ინვესტიციების სიმცირე, სადაზღვეო ინსტიტუტების სრულად ჩამოუყალიბებობა, სამეწარმეო საგრანტო ფონდების უქონლობა. შემაფერხებელი საგადასახადო სისტემა. მწირი ფინანსური უზრუნველყოფის გამო მეცნიერული უზრუნველყოფის და საინფორმაციო-საკონსულტაციო მომსახურების (ექსტენციის) დაბალი დონე, წარმოების მოძველებული ტექნოლოგიები. თითქმის გაჩერებული კვებისა და გადაამამუშავებელი მრეწველობა. გლობალიზაციის პროცესების, ვაჭრობის მსოფლიო ორგანიზაციაში (ვმო) წევრობის არასრულად გამოყენება, საექსპორტო პროდუქციის წარმოების შემცირება, განუვითარებელი სამარკეტინგო კვლევები, პროდუქციის ტრანსპორტირების პრობლემები. მდგრადი განვითარების და ბიომრავალფეროვნების პრინციპების, აგრეთვე, სასოფლო-სამეურნეო კულტურათა დივერსიფიკაციის მოთხოვნათა უგულველყოფა; ნიადაგის ნაყოფიერების დაცემის პროცესების ინტენსიფიკაცია, სარწყავი და დაშრობილი მიწების გამოყენების დაბალი კოეფიციენტი. სოფლად მოშლილი საწარმოო და სოციალური ინფრასტრუქტურა. სექტორის არადამაკმაყოფილებელი მენეჯმენტი, გადაწყვეტილებების მიღებაში სოფლის მოსახლეობის მონაწილეობის დაბალი დონე. განუვითარებელი მიწის ბაზარი, მიწების პარცელაცია, სპეციალიზებული სახელმწიფო საადგილმამულო ბანკის და მისი ქსელის უქონლობა. აგროსასურსათო სექტორში კოოპერირების პროცესების განუვითარებლობა, ასოციაციების, კოოპერატივების და სხვა ფორმის დარგობრივი გაერთიანებების სიმცირე, მათი საწარმოო აქტივობის დაბალი დონე. მსოფლიოს მრავალი ქვეყნისაგან განსხვავებით სოფლის მეურნეობის სუბსიდირების სისტემის უქონლობა.

აგრარული განვითარების ძირითადი პრიორიტეტები. აგრარული განვითარების სტრატეგია ქვემოთ ჩამოთვლილი პრიორიტეტების მემშვეობით, მიზნად ისახავს ქვეყნის სასურსათო უსაფრთხოების უზრუნველყოფას და საექსპორტო შესაძლებლობების გაზრდას ადგილობრივი საწარმოო პოტენციალის მაქსიმალურად გამოყენებისა და მდგრადი განვითარების პრინციპებზე დაყრდნობით.

სასურსათო უსაფრთხოება – ხარისხიანი და მრავალფეროვანი სურსათის სტაბილური წარმოება და ხელმისაწვდომობა სოფლის მოსახლეობისათვის. მდგრადი განვითარება – მეურნეობის გაძლიერების ისეთი წესი, რომელიც მომავალ თაობებს არ წაართმევს პროდუქციის წარმოების შესაძლებლობას დაიკმაყოფილოს სურსათზე მოთხოვნილებები:

სოფლად კრედიტებისადმი ხელმისაწვდომობის გაზრდა. საგადასახადო სისტემის სრულყოფა. აგროსასურსათო სექტორის ექსპორტზე ორიენტირებული პროდუქციის წარმოების ხელშეწყობა ვმო-ს მიერ დაშვებულ ფარგლებში; პროდუქციის რეალიზაციის ბაზრების აგრარული მარკეტინგული გამოკვლევების ჩატარება; ადგილობრივი მოხმარების პროდუქტების წარმოების გაფართოება მდგრადი განვითარების პრინციპებზე დაყრდნობით. გლეხთა (ფერმერთა) სწავლების, სამეცნიერო და საინფორმაციო-საკონსულტაციო მომსახურების სისტემის ფორმირება (რაიონულ ცენტრებში). ინფრასტრუქტურის ფორმირებაში თანამონაწილეობა და სოფლად წარმოების საშუალებების

ბებით უზრუნველყოფის მხარდაჭერა (სასოფლო-სამეურნეო ტექნიკით მომსახურების პარკები სარემონტო რესურსსერვისით). სასოფლო-სამეურნეო კულტურების ჯიშთა განახლების, მეთესლეობის განვითარების, აგრეთვე, სასოფლო-სამეურნეო ცხოველების ჯიშური შედგენილობის გაუმჯობესებისა და ცხოველების ჯიშური შედგენილობის გაუმჯობესების და სრულყოფის მხარდაჭერა, სანაშენე საქმის აღორძინება. მცენარეული და ცხოველური გენეტიკური რესურსების სრულყოფილად შესწავლის, დაცვის, შენახვისა და ეფექტიანად გამოყენების ყოველმხრივი მხარდაჭერა. გადამამუშავებელი და კვების მრეწველობის მოდერნიზებისა და ამოქმედებისათვის ხელშემწყობი პირობების შექმნა. აგრობიომრავალფეროვნების შენარჩუნება, ბიომეურნეობების, აგრო და ოჯახური ტურიზმის განვითარების მხარდაჭერა. აგროსასურსათო პროდუქციის მომხმარებელთა და მწარმოებელთა ინტერესების დაცვა. შიდა ბაზრის დაცვის გაძლიერება ვმო-სთან შეთანხმებული ფორმების გამოყენებით. ნიადაგის ნაყოფიერების ზრდის სამუშაოების ჩატარებაში ხელშეწყობა; ნიადაგების ნაყოფიერების ხარისხობრივი მაჩვენებლების მიხედვით აღრიცხვა და შეფასება მათი სამეურნეო ბრუნვაში ჩართვა ეროზიისგან დაცვის სამსახურის დასკვნის საფუძველზე. ინსტიტუციური რეფორმების გატარება, სამართლებრივი ბაზის დახვეწა, მიწის კოდექსის მიღება. აგროსასურსათო სექტორში ინვესტიციების მოზიდვისათვის ხელშეწყობა. სახელმწიფო საკუთრებაში დარჩენილი მიწების განსახელმწიფოებრიობის პროცესის ინტენსიფიცირებაში, ეროვნული საკადასტრო საინფორმაციო სისტემის შექმნა და მიწის ბაზრის განვითარებაში ხელშეწყობა. საერთაშორისო ორგანიზაციებთან ინტენსიური თანამშრომლობა. სახელმწიფოს მარეგულირებელი როლის გაძლიერება აგროსასურსათო სექტორის სუბსიდირებაში. ფუნდამენტური და პრიორიტეტული გამოყენებითი სასოფლო-სამეურნეო კვლევების გაფართოება-გაღრმავება აგროსასურსათო სექტორში მეცნიერული უზრუნველყოფის დონის ამაღლება. რეგიონული აგრარული მოწყობის განხორციელება აგროეკოლოგიური და ეკონომიკური პირობების რაციონალურად გამოყენების მიზნით.

აგრარული დარგობრივი მიმართულების ძირითადი პრიორიტეტების გამოვლენა სოფლის მდგრადი განვითარების საფუძველია.

ლიტერატურა:

ყამარაული 2011: ყამარაული ს., დუჩიძე გ. ყამარაული ი. სოფლის მეურნეობის ეკონომიკა და აგრობიზნესი, თბილისი: გამომცემლობა “მერიდიანი”, 2011.

სასოფლო-სამეურნეო აღწერა 2004: საქართველოს 2004 წლის სასოფლო-სამეურნეო აღწერა, საქართველოს ეკონომიკური განვითარების სამინისტრო, სტატისტიკის დეპარტამენტი. თბილისი: 2005.

Field: Agronomy

Roza Lortkipanidze

Perspectives Of Agrarian Branch Development

Basic indices of using land fund in agrarian branch. Total fund of the land is 7628,4 hectare. 948, 9 ha. from this fund is of private property; 6688 ,9 hectare is of government property, i.e.87,61hectare is an agricultural field land and 785,0 hectare is an arable land.

According to the 2005 data the total amount of the pasture and mowing area was 1939,7ha. Only 10% of this area is a mowing land. In the mountines, the greater part of pasture land is erosive: Mowing land 140,6 hectare; Perennial plantation – 277,5 hectare; forests – 2475,6 hectare; Shrubbery – 164,8 hectare (S. kamarauli, G. Duchidze, I. Kamarauli).

It is worth to note that there is a huge tendency of reducing arable areas in Georgia. It is explained by increasing perennial plantation land and writing off the arable areas that are degraded by erosion or any other processes.

Lately in Georgia, there have been important changes in land tenure. Country inhabitants were given free of charge 789, 7 ha. of agricultural field land; 431, 9ha. of arable land; 185, 7 ha. of perennial plantation area; 47, 6 ha. of mowing land; 124, 5 ha. pasture land, which created an excellent basis for effective using of land, but at the same time it produced some problems in land defense , that requires legislative resolution.

At the same time Georgia is a risky agricultural country and the situation along with global warming is more and more aggravating. In order to get predictive harvest of agricultural culture, together with irrigation (East Georgia), anti- multi moisture (West Georgia) and land defense (anti erosion and salted) measures should be taken.

In rural areas, on average, per one home agriculture there is about 0.87 ha. agricultural arable land of private property. Average monthly income per each home agriculture is 184, 9, where all the monetary income is 115, 1 Gel. Among them, 55.0 Gel is the money obtained by selling agricultural products. Nonmonetary income is nearly 70.0 Gel.

Aiding Factors of Agrarian Branch Development. Quite many employers have managed to transform agricultural industries into self governed structures in agro food-staffs sector, but their adaptation in market economics sphere was very difficult. Main factors in developing the sector are the following: 1. Strengthening private property in rural areas and developing market relation. 2. State and Foreign investment in agricultural, food and manufacturing industry. 3. Maintaining high prestige of Georgian production (wine, mineral waters, vegetable, fruit etc.) and perspectives of exporting the product. 4. Selling production at nearby markets (Russia, Central Asia, Near East). 5. Increasing manufacturing of ecologically pure

production(widening bio agriculture). 6. Forming legislative base for developing modern branches. 7. Maintaining and renewing developed agrarian sciences, educational bases and personnel.

Problems, that are main obstacles in agro food-staffs sector for creating new economical relations are the following:

- * Surplus of natural economy and agrarian sector, as there do not exist alternative working places; migration of qualified personnel.

- * Lack of finances, absence of suitable credit for rural manufacturer, lack of investment, insurance institutions and manufacture grants

- * Faulty tax system.

- * Low level of scientific and information –consultation service due to the lack of financial provision;. Obsolete manufacturing technologies

- * Hardly existing food and manufacturing industry.

- * Globalization processes, imperfect using of membership in the world trading organization, reducing production of export products, undeveloped marketing researches, production transformation problems.

- * Principles of sustainable development and biodiversity; besides, ignoring farming culture diversification requests, decreasing soil fertility process intensification, low coefficients of irrigative and drained land using.

- * Poor manufacture and social infrastructure.

- * Unsatisfactory management of the sector, low level of making a decision among rural communities.

- * Undeveloped land market, land parcelation , not having specialized state estate banks.

- * Undeveloped cooperation processes in agro food-staffs sector; lack of associations, cooperatives and other forms, low level of their industrial assets.

- * Lack of agricultural subsidy system, unlike many contries of the world.

Main Priorities of Agrarian Development

Agrarian development strategy, with the help of the below mentioned priorities is aimed at ensuring the country's food security and export opportunities to increase local production capacity and to maximize the use of the principles of sustainable development. Another priority is food safety, high quality and variety food stable production, and its availability for rural communities. Sustainable development – the rule of farm running that will not deprive young generation of the opportunity of food production to satisfy their demands for food.

- * Increasing rural credit availability.

- * Improving tax system.

- * Promoting the production of export-oriented agro-food sector in the vmo - within the limits permitted . Making an agrarian marketing research of product realization. Expansion of local production and consumption based on the principles of sustainable development.

- * Formation of peasant(farmers) teaching, scientific and information-consultation

რ. ლორთქიფანიძე

service system(inregional centers).

* Participation in infrastructure development and support of agricultural production provision(providing with agricultural machinery service, maintenance recourse service).

* Agricultural culture species renewal, seed breeding, as well as, agricultural animal breeding and specific species composition improvement and imperfection support; pedigree business development.

* Studing of plant and animal genetic resources; support of defence, protection and effective usage.

* Creating conditions for modernizing and functioning of food processing and food production .

* Maintaining agro-biovariety, organic farming, agro and family tourism development support.

* Protection of agricultural food consumers and manufacturers' interests.

* Strengthening internal market protection by using forms agreed with vmo.

* Supporting works for growing soil fertility. Registration of soil fertility quality and including them into agricultural circuit on the bases of the service of erosion protection conclusion.

* .Carrying out institutional reforms, improving juridical base, receiving land code.

* Investment promoting in agricultural sector.

* Intensifying the process of state owned lands maintaining ; creating national cadastral information system and promoting the development of the land market.

* Intensive cooperation with international organizations.

* Strengthening the regulatory role of the government in subsidizing agricultural food sector.

* Extending and deepening of applied fundamental and priority agricultural research. Intensifying scientific support in agricultural sector.

* Improving regional agro-ecological and economic conditions for the rational use of agricultural structure.

Figuring out main priorities of the agricultural sector is the bases of rural sustainable development.

დარგი: აგრონომია

ნინო ყიფიანი, ვახტანგ ქობალია

ნუცელარული ნათესარების ცვალებადობის სიხშირე და სპექტრი ციტრუსოვანთა ზონიერთ კულტივენში

ციტრუსოვნებში შორეული ჰიბრიდიზაცია განსაკუთრებით საინტერესოა მცენარეთა მრავალჩანასახიანობის გამო, რადგანაც ამ შემთხვევაში იგი იძლევა ახალი პერსპექტიული ფორმების მიღების შესაძლებლობას არა მარტო კვერცხუჯრედიდან, არამედ ნუცელუსის უჯრედებიდანაც. სტატიაში განხილულია ციტრუსოვანთა ზოგიერთი კულტივენის ნუცელარული ნათესარების ცვალებადობის სიხშირე და სპექტრი. კერძოდ, შეჯვარებაში ახალი კომბინაციების (მანდარინი ფართოფოთლიანი უნშიუს კლონი №2, ქართული ლიმონის კლონი №2, ტრიფოლიატა ადრემსხმოიარე, ციტრუს იჩანგენზისი) გამოყენების შემთხვევაში ჰიბრიდული ბუნების ნუცელარული ნათესარების მიღების შესაძლებლობა ბევრად დიდია და დამოკიდებულია მათი წარმოქმნის ბუნებაზე.

როგორც ცნობილია, ნარინჯოვნებს ახასიათებს მრავალჩანასახიანობის მოვლენა, რის გამოც ერთი თესლიდან ხშირად მიიღება ორი ან მეტი აღმონაცენი. აქედან ზოგიერთი მათგანი ნუცელუსის უჯრედებიდან ვითარდებიან.

ნუცელარული მრავალჩანასახიანობის შესწავლას აქვს როგორც თეორიული, ისე უდიდესი პრაქტიკული მნიშვნელობა. ზოგიერთი მეცნიერის აზრით ნუცელარული მრავალჩანასახიანობა წარმოადგენს დადებით ფაქტორს ციტრუსოვანთა ევოლუციაში, ვინაიდან, მათ უწყლოობის გამო არ შეეძლოთ სქესობრივი თაობის მოცემა და გადავიდნენ უსქესო გამრავლებაზე, სომატური უჯრედების დამატებით (ნუცელარულ) ჩანასახებად გარდაქმნის გზით.

ნუცელარულ ნათესართა წარმოქმნისა და ბუნების შესახებ ძალზე თავისებური ახსნაა მოცემული ფ. დ. მამფორიას შრომებში. ქსენიის მოვლენის ღრმად შესწავლისას, იგი ზოგიერთი მკვლევარის მსგავსად ციტრუსოვნებში ნუცელუსის უჯრედებიდან დამატებითი ჩანასახების წარმოქმნას უკავშირებს განაყოფიერების პროცესს, მაგრამ ყველასაგან განსხვავებით აღნიშნავს გამანაყოფიერებელი საწყისის (სპერმაუჯრედი) და განაყოფიერებული კვერცხუჯრედის (ზიგოტა) გავლენას ნუცელუსის უჯრედებზე (Мампория, 1956: 27-28; Ломяя, 1961: 47).

ფ. დ. მამფორიას აზრით, ყველა ნუცელარული ნათესარი არ არის ჰიბრიდული ბუნების მატარებელი. იმისდა მიხედვით თუ რა სიძლიერით და რამდენად ხანგრძლივად მოქმედებს ნუცელუსის უჯრედებზე გამანაყოფიერებელი სპერმაუჯრედი და განაყოფიერებული კვერცხუჯრედი, მიიღებიან განსხვავებული ბუნების ნუცელარული ნათესარები. ამათგან ერთი ჯგუფის ნუცელარული ნათესარები, რომლებიც იძენენ დამატვერიანებელი მამა-მცენარის ნიშან-თვისებებს წარმოადგენენ - ჰიბრიდული ბუნების ნუცელარულ ნათესარებს, ზოგიერთი ნათესარი კი არ ატარებს დამატვერიანებელი მამა მცენარის ოდნავ შესამჩნევ არც ერთ ნიშან-თვისებას და წარმოადგენენ დედა

6. ყიფიანი, ვ. ქობალია

მცენარის ტიპის ნუცელარულ ნათესარებს (თუთბერიძე, 1972:38; Мампория, 1956: 25; Саникидзе, Кипиანი . 2005: 65).

მიუხედავად მეცნიერებს შორის აზრთა დიდი სხვადასხვაობისაა ნუცელარული ჩანასახების ბუნების, განვითარების, წარმოშობის ადგილისა და მიზეზის შესახებ, თითქმის ყველა ისინი თანხმდება, იმაში, რომ ნუცელარული მრავალჩანასახიანობა წარმოადგენს ახალი ჯიშებისა და ფორმების მიღებისა და არსებულის გაუმჯობესების სრულიად ორიგინალური მეთოდის საფუძველს. ამიტომ ნუცელარულ მრავალჩანასახიანობასთან დაკავშირებული საკითხების შესწავლა დღესაც წარმოადგენს მეტად აქტუალურს.

კვლევის მიზანი, მეთოდიკა და ობიექტი. ციტრუსოვანთა ნუცელარული ნათესარების ცვალებადობის სიხშირისა და სპექტრის შესწავლის მიზნით ჩატარებული იქნა ექსპერიმენტი აკაკი წერეთლის სახელმწიფო უნივერსიტეტის მცენარეთა სელექცია გენეტიკის სამეცნიერო-კვლევით ლაბორატორიაში.

კვლევის ობიექტებად გამოყენებული იქნა შემდეგი კომპონენტები:

როგორც დედა კომპონენტები: ა) ლიმონ ქართულის კლონი №2 (იმერეთის რეგიონში გავრცელებულ პოპულაციებს შორის ბიო-მორფოლოგიური თავისებურებების შესწავლის შედეგად გამორჩეული); ბ) მანდარინ ფართოფოთლიან უნშიუს კლონი №2.

როგორც მამა კომპონენტები: ა) ტრიფოლიატა ადრემსხმოიარე; ბ) ციტრუს იჩანგენზისი.

აღნიშნულ კომპონენტებს შორის კომბინაციების მიხედვით 2009-2012წ-ში ჩატარებული შეჯვარებების შედეგად მიღებული ჰიბრიდული ნაყოფებიდან გამორჩეული იქნა ჰიბრიდული თესლები, რომელებიც დაითესა სპეციალურ სათეს ყუთებში. დათესვის მომენტიდან ჰიბრიდული ნათესარების აღმოცენებაზე და შემდგომში მათი ბიო-მორფოლოგიური თავისებურებების შესწავლის მიზნით ვაწარმოებდით რეგულარულ დაკვირვებას და აღრიცხვას (სურ.1).



სურ.1. შორეული ჰიბრიდიზაციისას მიღებული ჰიბრიდები

კვლევის ობიექტად აღებული შორეული ჰიბრიდიზაციის გზით მიღებული ჰიბრიდული ბუნების მქონე ნუცელარული ნათესარები არსებითად განსხვავდებიან ერთმანეთისგან, კერძოდ, როგორც ცხრილი #1-დან ჩანს, ყველა ყინვაგამძლე გამანაყოფიერებელი საწყისის მტვერი ერთნაირი ხა-

რისხით არ ახდენს გავლენას ნუცელარულ უჯრედებსა და ნუცელარულ ჩანასახებზე. მანდარინი ფართოფოთლიანი უნშიუს კლონი #2-ის ციტრუს იჩანგენზისთან შეჯვარებისას ჰიბრიდული ბუნების ნუცელარული ნათესარების მიღების შესაძლებლობა ბევრად მეტია – (59,5%), ვიდრე იგივე მანდარინ უნშიუსთან ტრიფოლიატა ადრემსხმოიარეს შეჯვარებისას (21,1%) ასეთი კანონზომიერებაა დაცული მაშინ, როდესაც დედა კომპონენტად გამოყენებულია ქართული ლიმონის კლონი #2. ამ შემთხვევაში მეტია ციტრუს იჩანგენზისთან კომბინაციაში (61,1%) – ნაკლები – ტრიფოლიატა ადრემსხმოიარესთან კომბინაციაში (37,9).

ამრიგად, მიღებული მასალის ანალიზი გარკვეულ პასუხს გვამღებს ნარინჯოვნებში ნუცელარული ნათესარების წარმოქმნასა და მათი ბუნების არსზე. მაგრამ საკითხის ასეთი გადაწყვეტა ამ მოვლენის ყოველმხრივ შესწავლას არ ნიშნავს, რადგანაც ჩვენ მიერ, მხოლოდ საწყისი მასალაა მიღებული და არ გვაქვს პრეტენზია საბოლოოდ დავასაბუთოდ დამამტვერიანებელი მამა-მცენარის როლი ჰიბრიდული ბუნების ნუცელარული ნათესარების მიღების საქმეში. თუმცა თეორიულად სრულიად შესაძლებელია და ადვილად ასახსნელია ჰიბრიდული ბუნების ნუცელარული ნათესარების მიღება. ამ შემთხვევაში დიდი მნიშვნელობა ენიჭება მიტოქონდრიებში აღმოაჩენილ დეზოქსირიბონუკლეინის მჟავას, რომელშიც კოდირებულია უჯრედის მემკვიდრული ინფორმაცია.

შორეული ჰიბრიდიზაციის გზით მიღებული ნუცელარული ნათესარების გენეტიკური შესწავლის შედეგები

ცხრილი 1

№	კომბინაცია	ნუცელარული ნათესარების რაოდენობა	მათ შორის			
			დედა მცენარის ტიპის		ჰიბრიდული ბუნების	
		ცალი	ცალი	%	ცალი	%
1.	მანდარინი ფართოფოთლიანი უნშიუს კლონი #2 × ტრიფოლიატა ადრემსხმ.	19	15	78	4	21,1
2.	მანდარინი ფართოფოთლიანი უნშიუს კლონი #2 × ციტრუს იჩანგენზისი	21	9	40,5	12	59,5
3.	ქართული ლიმონის კლონი #2 × ტრიფოლიატა ადრემსხმ.	29	18	42,1	11	37,9
4.	ქართული ლიმონის კლონი #2 × ციტრუს იჩანგენზისი	36	14	38,9	22	61,1

6. ყიფიანი, ვ. ქობალია

როგორც ცნობილია, დნმ-ის არსებობა ქრომოსომებისათვის ტიპიურია და ქრომოსომური დნმ-ის მეშვეობით ხდება მემკვიდრული ინფორმაციის გადატანა თაობიდან თაობაში. მაგრამ მიტოქონდრიუმში დნმ-ს არსებობამ მეცნიერები მიიყვანა იმ დასკვნამდე, რომ ქრომოსომური მემკვიდრეობის გარდა, უჯრედს ციტოპლაზმური მემკვიდრეობაც აქვს. თუ ეს ასეა, მაშინ რატომ არ უნდა დავუშვათ შესაძლებლობა ჰიბრიდული ბუნების ნუცელარული ნათესარების წარმოქმნისა მეტაბოლიზმის გზით ნუცელუსის უჯრედებსა და მამრობით გამეტას შორის თესლკვირტში, სადაც ისინი ძალიან მჭიდროდ, ზოგჯერ დიდხანს არიან დაკავშირებული ერთმანეთთან. აქ როგორც მეცნიერები აღნიშნავენ ადგილი აქვს ციტოპლაზმურ ჰიბრიდიზაციას მამა გამეტის ნივთიერებასთან ქრომოსომული აპარატის მონაწილეობის გარეშე (ყიფიანი 2009: 69-70).

ჰიბრიდული ბუნების ნუცელარული ნათესარები პრაქტიკულად უახლოვდებიან სქესობრივი წარმოშობის შორეულ ჰიბრიდებს, რომლებიც მკვეთრადაა გადახრილი დედა კომპონენტის მხარეზე და იძლევიან კარგი ხარისხის ნაყოფს. მაგრამ სამწუხაროდ ასეთი ჰიბრიდები იშვიათად, ან სრულეებით არ მიიღებიან. მაშინ, როდესაც ჩვენს მიერ შეჯვარებისას, ახალი კომბინაციების გამოყენების შემთხვევაში, ჰიბრიდული ბუნების ნუცელარული ნათესარების მიღების შესაძლებლობა ბევრად დიდია. აქვე ისიც უნდა აღინიშნოს, რომ ასეთი ნუცელარული ნათესარები ყოველთვის გამოირჩევიან შედარებით მაღალი ყინვაგამძლეობით.

ლიტერატურა:

თუთბერიძე 1972: თუთბერიძე Poncirus ttifoliata-ს ახალი „ადრემსხმოიარე ფორმა“. ჟურნალი „სუბტროპიკული კულტურები“. №4, 1972.

ყიფიანი 2009: ყიფიანი ნ. ციტრუსოვანთა ზოგიერთი კულტივენის მანდარინი უნშიუს და ლიმონი ქართულის ბიომორფოლოგიური და სამეურნეო მაჩვენებლების შესწავლის შედეგები. ქუთაისი, 2009.

Ломия, 1961: Ломия Половое и нуцеллярное потомства лимона в зависимости от отцовского растения. Ж. Агробиология. №6, 1961.

Мампория, 1956: Мампория Нуцеллярная многозародышевость (полиэмбриония) и вегетативная гибридизация померанцевых. Труды Кутаисского СХИ. №1, 1956.

Саникидзе, Кипиани 2005: Саникидзе Д., Кипиани Р., Результаты генетического анализа некоторых отдаленных гибридов у цитрусовых. Ж. Аграрная наука, №5, 2005 .

Field: Agronomy

Nino Kipiani, Vakhtang Kobalia

The Frequency and Range of Variability of Nucellar Seedlings in Some Citrus Cultigens

Nucellar multi-embryos studying has as theoretical as well practical importance. According to some scientists nucellar multi-embryology is the positive factor in evolution of citrus. As due to lack of water they cannot give sexual generation, so they started unisexual propagation by way of transformation of somatic cells into additional (nucellar) embryos.

Original explanations concerning nucellar plants and nature are given in F. D. Mamporia works. Whilst thorough studying of xenia, like other researchers, he connects formation of additional embryos from nucellar cells in citrus to fertilization process, but differing from all others it underlines influence of sperm cells and fertilized cells (zygote) on nucellar cells (Mamporia, 1956; 27-28; Lomia, 1961:47).

Despite great disagreement between scientists on nature, development, place of origin and reason of nucellar embryos, they all agree that nucellar multi-embryos are the basis of original method of formation of new species and improving of existed ones. That's why studying of nucellar multi embryos is the actual problem today.

For the purpose of studying changeability of frequency and spectrum of citrus nucellar crops there has been made an experiment at Plants Selection and Genetics Scientific Laboratory of Akaki Tsereteli State University.

The following components were taken as objects of research:

As female components: a) Georgian lemon clone N2 (selected for its bio-morphological characteristics between spread populations in Imereti region); b) Mandarin broadleaf Unshiu clone N2, male component: a) Early fruiting trifoliolate, b) Citrus ichangensis.

The nucellar crops, received by way of further hybridization, which are taken as objects of research, distinctly differ from each other. Namely, the dust of frost resistant sperm cells doesn't have equal influence on nucellar cells and nucellar embryos. By hybridization of mandarin broadleaf Unshiu clone N2 with citrus ichangensis receiving of nucellar crops is much higher (59.5%) than hybridization of mandarin Unshiu with early-fruiting trifoliolate (21.1%). This conformity is followed when the Georgian lemon clone N2 is used as a mother component. In this case it's more in combination with citrus ichangensis (61.1%) – and less in combination with early-fruiting trifoliolate (37.9%).

The analysis of the material gives a specified respond in orange species on essence of formation of nucellar crops and their nature. But solving of the problem doesn't mean studying of the appearance in all aspects as we have obtained only initial materials and don't have any claim to finally substantiate the role of male plant in receiving of nucellar crops with hybrid nature.

6. ყიფიანი, ვ. ქობალაია

Conclusion. Nucellar crops with hybrid nature practically come close to further hybrids which are distinctly deviated to the side of mother component and give good fruit. But unfortunately these hybrids are received not very frequently. But in case of new combination made by us ability of receiving nucellar crops with hybrid nature is very great. Here should be also specified that nucellar crops are always distinguished with high froze-resistance.

დარგი: აგრონომია

ნუნუ ჩაჩხიანი-ანასაშვილი, მაკა ყუბანიშვილი

ახალი ფუნგიციდების გამოყენება ვაზის ჭრაქის (*Plasmopara viticola*) წინააღმდეგ

სტატიაში მოცემული მასალები ასახავს ვაზის ჭრაქის გამომწვევი სოკოს (*Plasmopara viticola*)-ის მავნეობას, იგი ავადებს ვაზის ყველა ორგანოს: ფოთლებს, ყლორტებს, ყვავილეებს და ნაყოფებს. უფრო სახიფათოა ჭრაქი, როდესაც, ყვავილეებზე ჩნდება. ყვავილედის ნაზი ქსოვილისაგან შედგება და ადვილად ავადდება, ჯერ მთელი ყვავილედის იფარება თეთრი ფიფქით, შემდგომ კი ყვავილები ხმება და ცვივა. ვაზის ჭრაქის წინააღმდეგ გამოყენებული გვექონდა, ზორდოს სითხის შემცველი ახალი პრეპარატები (მელოდი დუო 0.25%, მიკალ-ფლეში 0.3%, პროფაილერი 0.3%, რიდონეტი მც-72 0.4%, უნივერსალი 0.3%, ლიდერი 0.2%, ანტრაკოლი 0.3%) გამოცდილი პრეპარატებიდან მაღალი ეფექტურობით გამოირჩეოდა მიკალ-ფლეში, პროფაილერი, მელოდი-დუო, უნივერსალი და რიდონეტი მც-72. ამ პრეპარატების გამოცდისას ეტალონ ზორდოს ნარევეთან შედარებით დაავადების გავრცელება მესამე აღრიცხვისას მცირდება 33 %-ით, ხოლო განვითარების სიძლიერე 24%-ით.

ვაზის ჭრაქი ძალზე საშიში დაავადებაა. მისი გამომწვევი სოკოა *Plasmopara viticola*. ჭრაქით ვაზის ყველა ორგანო ავადდება: უმთავრესად ფოთლები, ყლორტები, ყვავილეები და ნაყოფები. ვაზის ფოთლებზე პირველად მოყვითალო, ოდნავ კრიალა ლაქები ჩნდება. 2-3 დღის შემდეგ კი ლაქის არე მთლიანად ხმება, ყავისფერი ხდება და მისი ქვედა მხარე იფარება კარგად განვითარებული თეთრი ფიფქით. თუ ოპტიმალური პირობები შეექმნა, ლაქები იმდენად განვითარდება, რომ შესაძლებელია მთელი ფოთლის ფირფიტა დაიფაროს. შემდგომ ფოთლები მთლიანად ხმება და ბოლოს ცვივა.

უფრო სახიფათოა ჭრაქი, როდესაც ის, ყვავილობის დროს ყვავილეებზე ჩნდება. ყვავილედის ნაზი ქსოვილისაგან შედგება და ადვილად ავადდება. დამახასიათებელი ის არის რომ, ჯერ მთელი ყვავილედის იფარება თეთრი ფიფქით, შემდგომ კი ყვავილები ხმება და ცვივა. მხოლოდ მთავარი ყუნწი რჩება, რომელიც, უმეტეს შემთხვევაში, დაგრეხილია და შავადაა გამხმარი.

განვითარებულ ნაყოფებზე დაავადება ორი სახით მიმდინარეობს. მათი დაავადება როგორც ისრიმობის, ისე სიმწიფის დროს ყუნწიდან იწყება.

ისრიმობის დროს ყუნწზე ჩნდება ნაცრისფერი ლაქები, რომელიც თანდათან მარცვალზე გადადის. მარცვალის ნაცრისფერი ხდება და ცვივა. ამ დაავადებას ნაცრისფერ სიდამპლეს უწოდებენ. მწიფე მარცვალის ყუნწიდან ავადდება, მხოლოდ შეფერვით განსხვავდება დაავადებული ისრიმისაგან. ყუნწთან, მიმაგრების ადგილას, უჩნდება მოლურჯო ზოლი, რომელიც შემდეგ მურა ან ყავისფერს იღებს. ამ დაავადებას მურა ან ყავისფერი სიდამპლეს უწოდებენ.

6. ჩაჩხიანი-ანასაშვილი, მ. ყუბანიშვილი

დაავადებული რქაც – ყლორტი იფარება პატარა მურა ლაქებით, დუნდება, სუსტდება და ადვილად იმტვრევა, რქაც არ იზრდება და მისი დაკუთება ხდება. ფოთლების დაზიანებით ირღვევა ვაზის ნორმალური ზრდა-ვეგეტაცია. ფოთლების დაზიანების გამო ლერწი ვერ სრულდება, ვერ მწიფდება. თუ რამედენჯერმე განმეორდა დაავადება შეიძლება ვაზი მთლიანად გახმეს. ყვავილების და მტევნების დაავადება იწვევს, მოსავლის შეცირებას (ყანჩაველი 1987: 3-10; ორჯონიკიძე ...2003: 280-286).

ჩვენი კვლევის მიზანს შეადგენდა ცაგერის რაიონში შეგვესწავლა ვაზის კულტურაზე გავრცელებული დაავადება-ჭრაქი და მის წინააღმდეგ გამოყენებული ბორდოს სითხე შეგვეცვალა სხვადასხვა ფუნგიციდებით: ანტრაკოლი 0.3%, მელოდი დუო 0.25%; მიკალ-ფლეში 0.3%; პროფაილერი 0.3%; რიდონეტი მც-72 0.4%; უნივერსალი 0.3%; ლიდერი 0.2%. ბორდოს სითხე ეტალონი, რადგანაც ვაზის ჭრაქის მიმართ ფართოდ გამოყენებული ბორდოს სითხე დადებით თვისებებთან (მოქმედების ფართო სპექტრი, ტოქსიკურობის შენარჩუნების უნარი, მაღალი შემკავებლობა და სხვა), ერთად ხასიათდება რიგი უარყოფითი მხარეებით. იგი გამოიყენება მაღალი კონცენტრაციებით, რითაც პრეპარატის გამძლეობის მხრივ, თითქმის გაუტოლდა სოკო და მცენარე. შეიცავს დეფიციტურ სპილენძს, ყვავილების მიმართ იჩენს ფიტონციდურობას, არ კომბინირდება სხვა პრეპარატებთან, სამუშაო ხსნარი მეორე დღისთვის არ ინახება და მისი დაამზადებაც შრომატევადია და სხვა (ჩაჩხიანი ... 2009: 212–217).

ამრიგად კვლევის მიზანი ბორდოს სითხის შემცვლელი პრეპარატების გამოცდა იყო. აღნიშნული პრეპარატებით სავსე ცდები ტარდებოდა ცაგერის რაიონში. პირველი წამლობა ჩატარდა 20/V, ხოლო დანარჩენი 10 დღის ინტერვალით. სულ ოთხჯერადი წამლობა. ცდის შედეგები მოცემულია ცხრილ #1-ში.

ცხრილი #1

#	პრეპარატების დასახელება	ვაზის ჭრაქი					
		1 აღრიცხვა		2 აღრიცხვა		3 აღრიცხვა	
		დაავადების გავრ-%	განვითარების %	დაავადების გავრ-%	განვითარების-%	დაავადების გავრ-%	განვითარების-%
1	ანტრაკოლი 0.3%	5.3	2.3	8.0	5.4	11.3	5.2
2	მელოდი დუო 0.25%	4.0	1.5	6.3	2.0	9.2	4.5

აპაკი წერილის სახელმწიფო უნივერსიტეტის მოაზი, 2014, №1(3)

3	მიკალ- ფლეში 0.3%	3.2	1.2	6.6	2.2	8.2	3.0
4	პროფა- ილერი 0.3%	4.0	1.5	6.4	2.3	9.1	3.5
5	რიდონე- ტი მც-72 0.4%	4.5	1.5	7.2	3.5	9.2	4.7
6	უნივერ- სალი 0.3%	4.2	1.4	7.1	3.3	9.2	4.5
7	ლიდერი 0.2%	7.5	2.0	10.3	2.9	13.6	6.1
8	ბორდოს სითხე (ეტალონი) 1.5%	10.0	2.1	14.2	2.1	20.1	7.2
9	კონ- ტროლი შეუწამლა- ვი	14.1	8.9	19.2	12.2	42.2	28.0

როგორც ცხრილიდან ჩანს, ჭრაქის წინააღმდეგ გამოცდილი პრეპარატებიდან მაღალი ეფექტურობით გამოირჩეოდა მიკალ-ფლეშის 0.3%-იანი სამუშაო ხსნარი, სადაც დაავადების გავრცელება მესამე აღრიცხვისას იყო 8.2%, ხოლო დაავადების განვითარების სიძლიერე 3%.

პროფაილერის 0.3%-იანი, სამუშაო ხსნარის გამოყენებისას დაავადების გავრცელება 9.1%-ს შეადგენდა, ხოლო განვითარების სიძლიერე 3.5%.

შესაბამისად, დანარჩენი პრეპარატების შედეგი ასეთია: მელიოდი-დუო 0.25% სამუშაო ხსნარის გამოყენებისას დაავადების გავრცელება 9.2%-ს შეადგენდა, ხოლო განვითარების სიძლიერე 4.5%. უნივერსალი 0.3%-იანი სამუშაო ხსნარის გამოყენებისას დაავადების გავრცელება 9.2%-ს შეადგენდა, ხოლო განვითარების სიძლიერე 4.5%. რიდონეტი მც-72 0.4% სამუშაო ხსნარის გამოყენებისას დაავადების გავრცელება 9.2%-ს შეადგენდა, ხოლო განვითარების სიძლიერე 4.7%. ანტრაკოლი 0.3% სამუშაო ხსნარის გამოყენებისას დაავადების გავრცელება 11.3%-ს შეადგენდა, ხოლო განვითარების სიძლიერე 6.1%. ლიდერი 0.2% სამუშაო ხსნარის გამოყენებისას დაავადების გავრცელება 13.6%-ს შეადგენდა, ხოლო განვითარების სიძლიერე 5.2%. ბორდოს სითხის (ეტალონი) 1.5% გამოყენებისას დაავადების გავრცელება 20.1%-ს შეადგენდა, ხოლო განვითარების სიძლიერე 6.2%. საკონტროლო (შეუწამლავ) ვარიანტში ჭრაქის გავრცელება 42.2%-ს შეადგენდა, ხოლო განვითარების სიძლიერე 28.0%.

6. ჩაჩხიანი-ანასაშვილი, მ. ყუბანიშვილი

როგორც ცხრილიდან ჩანს, ცდაში მყოფი პრეპარატები თავიანთი ეფექტურობით ჭრაქის მიმართ შეიძლება ასეთი თანმიმდევრობით დალაგდეს: მიკალ-ფლეშის > პროფაილერი > მელოდი დუო > უნივერსალი > რიდონეტი მც 72 > ანტრაკოლი > ლიდერი > Bზორდოს სითხე (ეტალონი).

ჩატარებული ცდების შედეგად მიგვაჩნია, რომ 0.3%-იანი მიკალ-ფლეში, რომელიც ვეგეტაციის პერიოდში გამოყენებული იქნა ვაზის ჭრაქის წინააღმდეგ, წამლობის ჩატარებიდან 30 წუთის განმავლობაში იგი აღწევს მცენარეში და გადაადგილდება წვეთთან ერთად. სხვა სისტემური პრეპარატებისაგან გამოირჩევა მცენარეში "ზევიდან ქვევით" და "ქვევიდან ზევით" გადაადგილების უნარით, იგი წამლობებს შორის პერიოდში განვითარებულ ახალ წანაზარდებშიც გადაადგილდება და უზრუნველყოფს ჭრაქისაგან ვაზის საიმედო დაცვას.

პროფაილერის ხსნარს ახასიათებს ძლიერი პროფილაქტიკური მოქმედება, მას ასევე გააჩნია ტრანსლამინარული მოქმედების უნარი, რაც განაპირობებს სამკურნალო ეფექტურობას. პრეპარატს ახასიათებს მდგრადობა წვიმით ჩამორეცხვისადმი და გახანგრძლივებული მოქმედების უნარი. კარგი სელექციურობა.

მელოდი-დუო წარმოადგენს სისტემური-კონტაქტური მოქმედების ეფექტურ პრეპარატს. მას აქვს სამი სახის მოქმედების უნარი. სამკურნალო მოქმედება, დაცვითი მოქმედება. პრეპარატი სწრაფად შედის ქსოვილში და მაშინვე გადაადგილდება მცენარეში. მისი მოქმედი ნივთიერება იპროვალიკარბი ხელს უწყობს მიცელიუმის არასწორ განვითარებას-უჯრედის კედლები სქელდება და დეფორმირდება, აგრეთვე აფერხებს უჯრედისათვის საჭირო საკვები ნივთიერებების მიწოდებას.

უნივერსალი თანამედროვე სისტემურ-კონტაქტური მოქმედების ფუნგიციდია ვაზის კულტურის სოკოვანი დაავადებისაგან დასაცავად. ორმაგი მოქმედების უნარი. მეტალაქსილი შეიჭრება რა ფოთლებში ბაგეების გზით, გადაადგილდება წვეთთან ერთად სისტემაში და ლოკალიზებას უკეთებს სოკოს მიცელიუმის განვითარებას, ხოლო მანკოცები გარედან კონტაქტური გზით ანადგურებს სპორებსა და მის წანაზარდებს.

რიდონეტი მც-72 უმაღლესი ხარისხის კომბინირებული მაღალ ეფექტური პრეპარატია. ორმაგი მოქმედების უნარი. მეტალაქსილი შეიჭრება რა ფოთლებში ბაგეების გზით, გადაადგილდება წვეთთან ერთად სისტემაში და ლოკალიზებას უკეთებს სოკოს მიცელიუმის განვითარებას, ხოლო მანკოცები გარედან კონტაქტური გზით ანადგურებს სპორებსა და მის წანაზარდებს.

ანტრაკოლი წარმოადგენს მაღალეფექტურ, კონტაქტური მოქმედების საბაზისო ფუნგიციდს. მასში გაერთიანებულია დაავადებაზე როგორც სწრაფად დამწყები, ისე შემდგომი ხანგრძლივი მოქმედების უნარი. პრეპარატის მოქმედი ნივთიერება პროპინები მაღალეფექტურია ვაზის ჭრაქის წინააღმდეგ.

ლიდერი უმაღლესი კლასის სისტემურ-კონტაქტური მოქმედების ფუნგიციდია ვაზის სოკოვანი დაავადების წინააღმდეგ. პრეპარატს ახასიათებს განსაკუთრებული ფუნგიციდური თვისებები. აქვს მკვეთრად გამოხატუ-

ლი, როგორც სისტემური, ისე კონტაქტური დაცვითი მოქმედება. იგი ძალზე სწრაფად იჭრება მცენარეში და თანაბრად ნაწილდება მასში, მათ შორის ახალგაზრდა ყლორტებში და წანაზარდებში, რომელითაც ვერ მოხდა პრეპარატი შესხურების მომენტში.

ბორდოს სითხე – შაბიამანი+განეიტრალებული კირი, კონტაქტური მოქმედების ფუნგიციდია, გამოიყენება ვაზის ჭრაქის წინააღმდეგ, ადრე გაზაფხულზე კვირტების მაქსიმალური დაბერვის ფაზაში, მოზამთრე სოკობის წინააღმდეგ.

ჩვენ მიერ გამოცდილი ფუნგიციდები მაღალ ეფექტური აღმოჩნდნენ ვაზის ჭრაქის წინააღმდეგ. მესამე აღრიცხვის შემთხვევაში ამ ფუნგიციდების გამოცდისას ბორდოს სამუშაო ხსნართან (ეტალონ) შედარებით დაავადების გავრცელება მცირდება 6.5-11.9 %-ით, ხოლო განვითარების სიძლიერე 1.1-4.2%-ით. მაშინ როდესაც საკონტროლო ვარიანტთან (შეუწამლავი) შედარებით, დაავადების გავრცელება მცირდება 28.6-34%-ით, ხოლო განვითარების სიძლიერე 21.9-25%-ით.

ლიტერატურა:

ჩაჩხიანი 2009: ჩაჩხიანი ნ., ყუბანეიშვილი მ., სანთელაძე ნ. ვაზის დაავადებებისა და მავნებლების წინააღმდეგ ქიმიური ბრძოლის პროგრამა იმერეთის რეგიონში. ქუთაისის სამეცნიერო ცენტრი, პერიოდული სამეცნიერო ჟურნალი „ნოვაცია“. #4, 2009.

ყანჩაველი 1987: ყანჩაველი ლ. სასოფლო-სამეურნეო ფიტოპათოლოგია. თბილისი: გამომცემლობა „განათლება“, 1987.

ორჯონიკიძე ... 2003: ორჯონიკიძე ე., ჩხეიძე ჯ., გეგენავა ნ. ვაზის მავნებლებელ-დაავადებების წინააღმდეგ ქიმიური ბრძოლის ღონისძიებათა სისტემა თანამედროვე პესტიციდების გამოყენებით. სამეცნიერო შრომათა კრებული. XXXVI. თბილისი, 2003.

Field: Agronomy

Nunu Chachkhiani-Anasashvili, Maka Kubaneishvili

Use of New Fungicides against Plasmopara Viticola

The materials given in the article describe harmfulness of Plasmopara Viticola, it diseases every organs of vine: leaves, twigs, [inflorescences](#) and fruits. Plasmopara Viticola is more dangerous, when it appears on the [inflorescence](#). On the leaves of the vine firstly appear slightly clear yellowish spots. After two or three days the area of the spot droops completely, it becomes brown and its underside is covered by a well-developed white snowflakes. If it is in optimal conditions, spots will cover the whole plate of the leaf. After that the leaves dry totally and as a result fall down.

6. ჩაჩხიანი-ანასაშვილი, მ. ყუბანეიშვილი

Plasmopara Viticola is more dangerous, when it appears on the [inflorescence](#) in the period of flowering. The [inflorescence](#) consists of soft tissue and it becomes ill easily. Characteristic all of this is that, the whole [inflorescence](#) is covered with white snow-flakes, after that the flowers dry and fall down.

On the developed fruits the disease progresses in two ways. Their disease begins from the grape stem as during the period of flowering so in the period of ripeness.

In the period of flowering on the grape stem appear grey spots, which little by little appear on the grapes as well. The grapes become grey and fall down.

Diseased horn – the twig is covered with small brown spots, it relaxes, becomes weak and it breaks easily, and the horn does not grow and becomes degraded. Due to the damaged leaves the branch cannot grow and ripe. If the disease repeats several times, vine may become dry. Disease of flowers and grapes causes reduction of the harvest.

The aim of our research was to study in Tsageri region, Plasmopara Viticola – disease of vine culture and change bordeaux liquid which was used against it, with various fungicides: (Antracol 0.3%; Melody Duo 0.25%; Mical-flash 0,3%; Profiler 0.3%; Ridonet 72 0.4%; Universal 0.3%; Leader 0.2%. Bordeaux liquid Etalon) because bordeaux liquid - widely used against Plasmopara Viticola, with positive qualities is also characterized with a number of disadvantages (broad spectrum of the action, maintaining toxicity, high restraining and other). It is used with high concentrations, thus the resistance of the drug, almost is equal to the fungus and plant.. The working liquid is not stored for the next day and its preparation is very laborious.

As the table shows from the drugs tested against Plasmopara Viticola - working solution Mical-flash 0.3% is characterized with high efficiency , where the disease spread by the third time of recoding was 8.2%, the strength of the development disease was 3%. Profiler 0.3% spread of using the working liquid was 9.1%, and the strength of the development 3.5%.

Accordingly the results of other preparations are the following: By the time Melody Duo 0.25% working liquid using spread of disease was 9.2% and the strength of the development 4.5%. By the time Universal 0.3% working liquid using spread of disease was 9.2% and the strength of the development 4.5%. By the time Ridonet 72 0.4%, working liquid using spread of disease was 9.2% and the strength of the development 4.7%. By the time Antracol 0.3% working liquid using spread of disease was 11.3% and the strength of the development 6.1%. By the time Leader 0.2% working liquid using spread of disease was 13.6% and the strength of the development 5.2%. By the time Bordeaux liquid (Etalon) 1.5% working liquid using spread of disease was 20.1% and the strength of the development 6.2%. In the control (without poisoning) variant, spreading of the Plasmopara Viticola was 42.2% and the strength of the development 28.0%.

As the table shows the preparations being in experiment by their effectiveness against Plasmopara Viticola can be arranged in the following order: Mical-flash > Profiler > Melody Duo > Universal > Ridonet 72 > Antracol > Leader > Bordeaux liquid (Etalon).

Fungicides, we have tested were highly effective against Plasmopara Viticola. In case of the third record while testing of fungicides, in comparison with bordeaux working liquid, spread of disease decreases by 6.5 – 11.9% and the strength of the development - by 1.1 – 4.2%. While, in comparison with control (without poisonous) variant, spread of disease decreases by 28.6 – 34% and the strength of the development - by 21.9 -25%.

დარგი: სატყეო საქმე

რამაზ კილაძე, ეთერ ბენიძე

ქუთაისის საგარეუბნო ლანდშაფტურ-რეკრეაციული რესურსების პოტენციალი

დიდი ქალაქები, რომელთა მოსახლეობა აღემატება 200 ათას მაცხოვრებელს, აუცილებელია ჰქონდეს საგარეუბნო ლანდშაფტურ-რეკრეაციული დასვენების ადგილები ტყე-პარკების სახით. ქ. ქუთაისის შემოგარენი ამ მხრივ განსაკუთრებულად მდიდარია, თუმცა აუთვისებელ პოტენციალად რჩება. აღსანიშნავია, რომ აქ არის შესანიშნავი ტყეები, მდინარეები, ტბები და განსაკუთრებით მონასტერთა კომპლექსები და ეკლესიები, საითკენაც აქტიურად მიემართება ქალაქის მოსახლეობა, რომ კიდევ ერთხელ მიიღონ ღვთის მადლი. ამიტომ ასეთი ადგილების გადაქცევა ბუნებაში დასვენების ობიექტად, ნიშანდობლივია.

სამრეწველო ქალაქებში ცხოვრების პირობების გაჯანსაღების და ძირფესვიანად გაუმჯობესების პრობლემა შეუძლებელია გადაწყვეტილი იქნას მხოლოდ სელიტურული ტერიტორიების გამწვანების გზით. ამისათვის აუცილებელია ასევე შეიქმნას ქალაქების ირგვლივ საგარეუბნო ტყეპარკები.

ცნობილია, რომ მწვანე ნარგაობის გამაჯანსაღებელი გავლენის ეფექტურობა ქალაქის განაშენიანებაზე განსაკუთრებით მნიშვნელოვანი ხდება ქალაქის და საგარეუბნო ნარგაობის თანაფარდობის უწყვეტობის შემთხვევაში. მხოლოდ ამ დროს შეასრულებენ რეალურად მწვანე ნარგაობა „ქალაქის ფილტრების“ ფუნქციას, რომლის დახმარებითაც ტყეების, მინდვრების და მდელოების ჯანსაღი და სუფთა ჰაერი აღწევს ქალაქის განაშენიანების სიღრმეში. ამიტომაც, საგარეუბნო ტყეპარკები, განსაკუთრებით დიდი ქალაქების სიახლოვეს, განიხილება როგორც საერთო საქალაქო გამწვანების სისტემის მნიშვნელოვანი რგოლი.

არსებული ტყის მასივები ტყეპარკების და კორომების ნარგაობის სახით, რომლებიც განთავსებულია ქალაქიდან 30 კმ-მდე მანძილზე, შედის ქალაქების მწვანე ზონების შემადგენლობაში. საქართველოს ქალაქების მწვანე ზონების ტყეებით უზრუნველყოფა კი მეტად არათანაბარია, და შესაბამისად, ერთ მცხოვრებზე გამწვანებული ფართობის რაოდენობაც განსხვავებულია.

მოსახლეობის ქალაქგარე დასვენების უზრუნველყოფის საკითხების გადაწყვეტისას აუცილებელია გათვალისწინებული იქნას ქალაქის მოსახლეობის გაზრდილი ლტოლვა „ბუნებისაკენ“. ამასთან, აღსანიშნავია რომ ძირითადი ფოკუსები მიმართულია საეკლესიო დაწესებულებებისაკენ, რომლებიც უშუალოდ ტყეშია განთავსებული, რაც უზრუნველყოფს შედარებით თანაბარ გადანაწილებას რეგიონის მთელ ტერიტორიაზე. ეს კი უზრუნველყოფს დასვენების ეფექტურობის ამაღლებას და ბუნებრივი და კულტურული სიმდიდრეების სრულ გამოყენებას.

ქალაქების ირგვლივ მწვანე ზონების შექმნა დიდი ხანია საზღვარგარეთ ჩვეულებრივ მოვლენად იქცა ჯერ კიდევ მეცხრამეტე საუკუნის ბოლოს. პი-

რ. კლაძე, ე. ბენიძე

ონერი ამ საქმეში გახდა ინგლისი, სადაც ამ მიზნით შეიქმნა 10 ეროვნული პარკი მილიონ ჰექტარს გადაცილებული საერთო ფართობით და უამრავი ტურისტული მარშრუტით, რომლებიც ფეხით ან ცხენით გადიოდნენ ადგილებს, რომლებიც მიუვალი იყო ტრანსპორტისათვის. გზა გადიოდა ზღვის სანაპიროს გასწვრივ განთავსებულ ეროვნულ პარკებში. მარშრუტის მთელ სიგრძეზე აშენებული იყო ტურისტული ბაზები, სადგომები და მცირე ზომის ოტელები, რომლებიც განკუთვნილი იყო ტურისტების სეზონური მომსახურებისათვის. ინგლისში თითქმის 80 წლის წინ იქნა მიღებული კანონი დიდი ქალაქების ირგვლივ მწვანე სარტყელების შექმნის შესახებ. ლონდონის ირგვლივ შექმნილია 10-12 კმ-იანი მწვანე ზოლი. არის გეგმა რომ ლონდონის ირგვლივ მწვანე ზოლმა უნდა შეადგინოს 45-50 კმ.

აშშ-ში ავტომობილების ზრდამ წარმოქმნა საგარეუბნო დასვენების განშტოებული სისტემა, რომლებმაც საკმაოდ დიდი ფართობები დაიკავეს. ამ ფართობებში შედის: ეროვნული პარკები, ნაკრძალები, ადგილები რომლებიც დაკავშირებული იყო ისტორიულ მოვლენებთან, და ტერიტორიები, რომლებიც გამოყოფილი იყო საკურორტო ოტელების, პანსიონატების, მოტელების, ტრეილერული პარკების, პლაჟების, პიკნიკისა და ა. შ.

აშშ-ში მასიური დასვენებისა და ტურიზმისათვის გათვალისწინებული ადგილები ჩვეულებრივ იყოფა 5 ძირითად ტიპად: ადგილი არაჩვეულებრივი განსაკუთრებული სილამაზის ბუნებით; თვითმყოფადი ხელუხლებელი ტყეების სივრცე; ველური სივრცე-ნაკლებად დასახლებული; უდაბნოსებრი რაიონები; ბუნებრივი ტყეები, რომლებიც ესაზღვრებიან საავტომობილო გზებს; ადგილები ბანაკებისათვის.

სამთავრობო ბანაკები ტურისტებისათვის განთავსებულია მთავარი და მეორეხარისხოვანი გზების გასწვრივ, მორგებულია ტურისტების მოთხოვნებს (რომელთაც აქვთ ავტომობილები და ბანაკური მოწყობილობა), აღჭურვილია სკამებით და მაგიდებით, კერებით, ნავის ყუთებით, წყლით, რისი ხარისხიც რეგულარულად მოწმდება ჯანდაცვის დეპარტამენტის აგენტის მიერ. ბანაკის ახლოს განთავსებულ მცენარეებზე არის ეტიკეტი სახელწოდებებით, ბილიკებზე განთავსებულია მიმართულების ნიშნები, რომ მოსეირნეები არ დაიბნენ.

იაპონიაში ყველა ქალაქის ირგვლივ, რომელშიც 200 ათასზე მეტი მოსახლეა განთავსებული, მიღებულია გადაწყვეტილება შეიქმნას მწვანე სარტყლები.

გერმანიაში დიდი ქალაქების ირგვლივ, სადაც არის ტყეები ლამაზი ლანდშაფტებით, შექმნილია ფართო დასვენების ზონები, რომლებიც ტრანსპორტით დაკავშირებულია ქალაქის შიგა კვარტალებთან (რაიონებთან). ქვეყანაში აღებულია გეზი - რაც შეიძლება მეტი პარკი-ნაკრძალი შეიქმნას. ასეთივე სამუშაოები მიმდინარეობს შვეციაში, დანიაში და ა. შ.

რუმინეთში მთელი რიგი ქალაქების ირგვლივ ხდება ტყეების და ტყეპარკების შექმნა.

ბულგარეთში, გარდა სოფლის გენერალური გეგმის დამუშავებისა, ითვალისწინებენ 40 კმ-იანი რადიუსის დასასვენებელი საგარეუბნო ზონის ჩამოყალიბებას. ასეთივე ქმედებებია გათვალისწინებული ჩეხეთის და სლოვაკეთის დიდი ქალაქების ირგვლივ.

პოლონეთში ვარშავის ახლოს არის ტყეპარკი დაახლოებით 10 ათას ჰექტარზე. აქვე ბელოვეჟის ტევრის ბაზაზე შექმნილია ეროვნული პარკი ნაკრძალით, სადაც როგორც წესი, აკრძალულია ფიჩხის შეგროვება, კენკრის და სოკოების მოკრეფა (Машинский 1973: 209).

საქართველოში გარდა არსებული უმდიდრესი ბუნებრივ-კლიმატური ადგილებისა, რომლებიც ფართოდ არის გამოყენებული დასვენებისა და მკურნალობისათვის, იზრდება ქალაქების ტყის მწვანე ზონის როლი ქალაქგარე დასვენებისათვის. თუმცა ამ მხრივ ქ. ქუთაისის შემოგარენში თითქმის არაფერი კეთდება. მაშინ, როცა ქალაქს ამ მხრივ აქვს შესანიშნავი შესაძლებლობები რამდენიმე მიმართულებით. ეს იქნება, პირველ რიგში, ჩრდილოეთით სათაფლიის ნაკრძალისკენ არსებული ტყეები, შემდეგ, ასევე, ჩრდილო-აღმოსავლეთისაკენ ქ. ტყიბულის მიმდებარე ტერიტორიები (მათ შორის შაორის ტბა), მდინარე რიონის ხეობა და ბოლოს მუხნარის კორომი (საღორის ტყე) აჯამეთის ნაკრძალთან ერთად.

სწორედ ამ ობიექტების ბაზაზე უნდა მოხდეს ტყეპარკების შექმნა, სადაც ჩამოყალიბდება შესაბამისი ინფრასტრუქტურა. განსაკუთრებით მნიშვნელოვანია ტყეპარკების ფუნქციონირებისას მასში წყლის რესურსების არსებობა. ამ მხრივაც დასახელებული ობიექტები მეტად მდიდარია, რადგანაც მრავლადაა როგორც ტბები (შაორის და ტყიბულის ბუნებრივი წყალსაცავები, გუმათის და მუხნარის ხელოვნური წყალსაცავები), ასევე მდინარეები (რიონი, გუბის-წყალი, ჭიშურა, წყალწითელა).

ქუთაისის შემოგარენში მრავლადაა საეკლესიო დაწესებულებები, რომლებიც ასევე პრიორიტეტულად შეიძლება ჩაითვალოს როგორც საგარეუბნო რეკრეაციული ობიექტები. მათ რიცხვში უნდა დასახელდეს გელათის სამონასტრო კომპლექსი, ბაგრატის, მოწამეთას მონასტერი, გეგუთის ციხე-სიმაგრე, გოგნი და ა. შ. ეკლესიები მრავლადაა ქუთაისის მიმდებარე სოფლებში, ზოგში ორი-სამი კი არის. მათ შორის განსაკუთრებით აღნიშვნის ღირსია წმ. კვირიკეს და ივლიტას ეკლესია სოფ. ზარათში, წმ. გიორგის ეკლესიები სოფ. ტაბაკონსა და ქალაქ ხონში, ქ. ვანში და სოფ. ვარციხეში ნაქალაქარის ეკლესიები, კაცხის ტაძარი, სოფ. მღვიმევის ეკლესია, სკანდეს და მოდინახეს ციხეები და ა. შ. რა თქმა უნდა, რეკრეაციულ რესურსებში მოიაზრება მათი ლანდშაფტური იერსახე და მიმდებარე ტერიტორიები.

მრავლადაა იმერეთის რეგიონში დაცული ტერიტორიები, რომლებიც ასევე მშვენივრად მოემსახურებიან ქ. ქუთაისის მოსახლეობის საგარეუბნო დასვენების საკითხს. მათ შორის განსაკუთრებული პერსპექტივებით სარგებლობენ აჯამეთის, სათაფლიას, შაორი-ხიხათის აღკვეთილები, ხვამლის გეგმარებითი აღკვეთილი; საგარეუბნო და სარეკრეაციო ობიექტებად შეიძლება დასახელდეს სოფ. გოდოგნის და ცხენთაროს მიმდებარე ტერიტორიები. მდ. რიონის მთელი ხეობა ჩრდილოეთიდან სამხრეთისაკენ იმერეთის ტერიტორიებზე.

ზემოთ ნათქვამი არ ნიშნავს, რომ ჩამოთვლილი ობიექტები მზად არის დამთავალიერებელთა მისაღებად. სწორედ ეს არის მთავარი, რომ მითითებული ზონები მეტად მდიდარია წანამძღვრებით და შესაძლებლობებით, საჭიროა მხოლოდ ჩატარდეს ორგანიზაციული და ტერიტორიების კეთილმოწყობითი სამუშაოები, რომ დასახელებულ ბაზებზე ბუნებრივი ნარგაობის და შესაბამისი ინფრასტრუქტურის საფუძველზე შეიქმნას მხატვრული ტყე-

პარკების ლანდშაფტები და ქალაქგარე დასვენების კომფორტული პირობები. სწორედ ტყეპარკები შეესაბამება ყველაზე მეტად დამსვენებელთა სურვილებს და მოთხოვნებს (კილაძე, კუბეცია 2009: 38). ამ მიზნით აუცილებელია ზოგ ობიექტზე ჩატარდეს მელიორაციული სამუშაოები, გაკეთდეს დაშრობითი არხები, ზოგ ადგილზე მცირე ზომის წყალსაცავები თევზჭერის ორგანიზებისათვის, გზები, ბილიკები, დასასვენებელი მოედნები, საპიკნიკე ადგილები, ავტოსადგომები და სხვა. მით უმეტეს, მდინარე რიონზე შესაძლებელია საერთაშორისო დონის წყალჯომარდობის შეჯიბრებების ჩატარება, ხოლო მცირე ზომის მდინარეების (წყალწითელა, ჭიშურა) მიმდებარე ტერიტორიებზე პლიაჟების მოწყობა.

საგარეუბნო ლანდშაფტურ-რეკრეაციული რესურსის საუკეთესო პოტენციალად შეიძლება ჩაითვალოს ნიკეას ქუჩის ბოლოში არსებული ე.წ “სანაგაო”, რომლის ბაზაზე შეიძლება შეიქმნას საუკეთესო ნყებარკი.

ქალაქის მოსახლეობის უდიდესი მიდრეკილება ბუნებისადმი ახლებურად მოიაზრებს ტყეპარკებზე და ტყის მწვანე ზონისადმი დამოკიდებულებას. უკვე ნათლად ჩანს, რომ ძველ დონეზე ამ პრობლემის არსებობას აზრი არა აქვს, როცა ტყეპარკების ნარგაობის შექმნაში ხშირად მოიაზრებოდა ქალაქის საგარეუბნო ტყის ნარგაობის დატოვება არსებულ დონეზე, ისე რომ არ ჩატარებულყო მასში ჭრები და გამოყენებულიყო მერქანი სამეურნეო თვალსაზრისით. მწვავედ დგება საკითხი საგარეუბნო მწვანე მასივები გარდაიქმნეს ტყეპარკად, უზრუნველყოს იმავდროულად ტყეპარკის ნარგაობის რაციონალური განთავსება; მოსახლეობის ტყეპარკების ნარგაობით ოპტიმალური უზრუნველყოფის დადგენა; მოსახლეობის ქალაქგარე დასვენებისათვის კომფორტული პირობების შექმნა; ლანდშაფტურ-ესთეტიკური ღირებულების ამაღლება ტყის ნარგაობის დაცვა და სიცოცხლის გახანგრძლივება.

ყველა ზემოთ ნათქვამი აჩვენებს, რომ ტყეპარკების ორგანიზების საკითხები ქ. ქუთაისის მიმდებარე ტერიტორიებზე როგორც საგარეუბნო დასვენების ძირითადი ადგილების, არის მეტად აქტუალური და დროულად შესაქმნელი. შექმნის პროცესში განსაკუთრებული ყურადღება უნდა დაეთმოს ტერიტორიის ლანდშაფტურ არქიტექტურულ-დაგეგმარებით ორგანიზაციას, ხეებისა და ბუჩქების მოცულობით-სივრცობრივ განთავსებას, გზა-ბილიკების ქსელის მშენებლობას, სხვადასხვა დანიშნულების მოედნებს, სპორტულ კომპლექსებს, მცირე არქიტექტურულ ფორმებს და მოსახლეობის დასვენებისათვის ტერიტორიებზე სათანადო ინფრასტრუქტურის შექმნას.

ლიტერატურა:

კილაძე, კუბეცია 2009: კილაძე რ., კუბეცია მ. ტურისტულ-რეკრეაციული რესურსები. ქუთაისი, 2009.

Машинский 1973: Машинский Л. О. - Город и природа. Стройиздат. Москва: 1973.

Field: Forestry

Ramaz Kiladze, Eter Benidze

The Potential of the Suburban Landscape-Recreational Resources of Kutaisi

In industrial cities the problem of the recovery and radical improvement of life conditions can't be solved only by planting of greenery in residential areas. For this purpose some suburban forest parks need to be created around cities.

Obviously, the efficiency of the contribution of green plants to the city is becoming of increase importance in case of the continuity of the ratio of suburban greenery. That's when green plants will really function as "the city's lungs" with the help of which the fresh air from forests and fields penetrate into the depth of the city's development. This is the reason why suburban forest parks, especially the ones around big cities, are considered as the vital elements for the city's urban greenery system.

Apart from the richest natural-climatic areas in Georgia which are widely used for relaxation and treatment there is an increase in the role of the city's green zone for the countryside recreation. However, almost nothing is done in the surroundings of Kutaisi in this regard, whereas the city has amazing opportunities in several directions, first of all ,the woods to the north near Sataplia Cave or the surroundings of Tkibuli to the north-east (including Lake Shaori), the valley of the River Rioni and finally Mukhrani forest park together with Ajameti Reserve.

These very locations should be the base for forest parks with appropriate infrastructure. The importance of water resources for the forest parks is particularly great. In this respect too, the mentioned areas are very rich because of the great number of lakes (Shaori and Tkibuli natural reservoirs, Gumati and Mukhrani artificial reservoirs) and rivers (the Rioni, the Gubistskali, the Chishura, The Tskaltsitela, the Rua, the Oghaskura).

There are quite a few religious institutions near Kutaisi which may be considered as a priority as suburban recreational facilities. Gelati Monastery should be nominated among them. Bagrati Cathedral, Motsameta Monastery, Geguti Castle, Gogni and other churches are abundant in the surrounding villages with two or three churches in some of them. Among them we should particularly mention St. Kvirike and Ivliita Church in Village Zarati. St George's churches in Village Tabakoni and Khoni and ancient churches in Village Vartsikhe, Katskhi Cathedral, the church in Village Mghvimevi, Skalde and Modinakhe castles, etc. Of course, recreational resources include the view of the landscape and the surrounding areas.

There are many protected areas in the region, which can also perfectly provide the issue of the suburban rest. Among them Ajameti, Sataplia, Shaori-Khikhati Reserves are most perspective; the surroundings of Village Godogani and Tskhentaro and the whole Rioni valley from the north to the south in the Imereti region can be named as suburban and recreational facilities.

The above does not mean that the listed facilities are ready to receive visitors. The main thing is that the zones are rich in opportunities. We need only to conduct organizational and road works so that on the basis of the natural greenery and appropriate infrastructure we can create artistic forest park landscapes and comfortable conditions for countryside leisure. For this purpose it is necessary to conduct some object reclamation works, make drying channels and some of the smaller reservoirs for fishing; roads, paths, recreation fields, picnic and parking areas, etc. Furthermore, whitewater rafting competitions can be held on the river Rioni, and the banks of the smaller rivers (the Tskaltsitela, the Chishura) can serve as beaches.

What's more, the passion of the city's population for nature regards the issue of forest parks and the green zone from a modern point of view. There is a pressing issue to turn the suburban green areas into forest parks and provide the rational placing of forest park plants; to guarantee the optimal provision of citizens with forest park plants; create comfortable conditions for countryside recreation; expand the landscape-aesthetic value; protect the greenery and prolong their life.

All that has been said above shows, that the organizational issues of forest parks in Kutaisi surroundings, as the major suburban recreational locations, are extremely actual and urgent. Special care should be taken of the organization of landscape architectural planning, volume-spacious placing of trees and bushes, building roads and paths, various fields, sports complexes, small architectural forms and common amenities of public recreation areas.

ბიზნესის ადმინისტრირება

Business Administration

დარგი: მენეჯმენტი

ნანა ლუხუტაშვილი

ქართული სტუმარმასპინძლობა თანამედროვე მასპინძლობის ინდუსტრიის ურყევი გარანტი

ნაშრომში ისტორიულ რაკურსშია მიმოხილული ქართული სტუმარ-მასპინძლობის ტრადიციები, ნათქვამია, რომ სტუმართმოყვარეობის გარეგნული კულტურა ქართველთა შინაგანი ბუნების დიდსულოვნების გამოხატულებაა. ქართველი კაცის, როგორც მასპინძლის თვისებები (საოცარი თავაზიანობა; კეთილგანწყობა; სითბო; მოკრძალება; პატივისცემა; მზადყოფნა, ყველაზე საუკეთესო, რაც კი რამ გააჩნია სტუმარს შესთავაზოს) ამდღერებს, ამრავალფეროვნებს სტუმართმოყვარეობას და თავისი წვლილი შეაქვს საკაცობრიო კულტურის საგანბურში. ნაშრომში შემოთავაზებული სამეცნიერო სიახლე იმაში მდგომარეობს, რომ თანამედროვე ქართული მასპინძლობის ინდუსტრიაში-სფერო, რომელიც აერთიანებს აღიარებულ საერთო მემკვიდრეობასა და "მასპინძლობისა და კეთილი სურვილის" ვალდებულებას, უდიდესი წვლილი მიუძღვის ქართული სტუმარ-მასპინძლობის ტრადიციებს.

მასპინძლობის ინდუსტრია, ხალხის უმრავლესობის აზრით, ძირითადად ასოცირდება სასტუმროებთან და რესტორნებთან. ამ თვალსაზრისით კი მასპინძლობის ჭეშმარიტი მნიშვნელობა ბევრად უფრო ფართოა.

ქართული ენის განმარტებით ლექსიკონში მასპინძლობა პურმარლით სტუმრის პატივისცემას; მასპინძლად ყოფნას ნიშნავს. მასპინძელი (მასპინძლისა) კი, ოჯახში სტუმრის დამხვედრი, სტუმრის მიმღები, პატივისცემელია (ლექსიკონი 1958: 83-84).

ოქსფორდის ინგლისური ლექსიკონის მიხედვით, მასპინძლობა ნიშნავს "სტუმრების, ვიზიტორების ან ხელგაშლილი და კეთილისმსურველი უცნობების მიღებას და გართობას". სიტყვა მასპინძლობა hospitality წარმოდგება სიტყვისაგან "hospice", რაც შუა საუკუნეების მგზავრებისა და მომლოცველთა დასასვენებელ სახლს ნიშნავს. "hospice" ეს სიტყვა დაკავშირებულია საავადმყოფოსთან და იგი ასევე მოიხსენიება, როგორც მოხუცთა თავშესაფრის ძველ ფორმად (ბეროვსკი... 2012: 20).

მასპინძლობა არა მხოლოდ სასტუმროებსა და რესტორნებს მოიცავს, არამედ სხვა სახის დაწესებულებებს, რომლებიც თავაზობენ თავშესაფარს, საჭმელს ან ორივეს ერთად იმ ადამიანებს, რომლებიც თავიანთი სახლისაგან მოშორებით არიან.

ჩვენ, აგრეთვე, შეგვიძლია გავაფართოვოდ ეს მნიშვნელობა, რადგან მრავალ ადამიანს სჭირდება ისეთი დაწესებულებები, რომლებიც თავაზობენ სხვა სახის მომსახურებასაც მათ, ვინც საკუთარი სახლისაგან მოშორებით იმყოფებიან. ეს მომსახურება შეიძლება მოიცავდეს თავშესაფარს, ღამის კლუბებს, კაზინოებს, ატრაქციონებსა და ა.შ.

საქართველოში მასპინძლობის ინდუსტრიის განვითარებას ზოგადად განაპირობებს ქართული ტრადიციები, ეროვნული და ხალხური ადათ-წესები, სტუმარ-მასპინძლობის დიდი გამოცდილება, რელიგიური და ისტორიული

მეგლების მრავალფეროვნება.

დღეს საქვეყნოდ ცნობილია ქართული სტუმართმოყვარეობა. სტუმართმოყვარეობა ადამიანთა ურთიერთობის ერთ-ერთი აუცილებელი მხარეა. მასში მკაფიოდ ვლინდება ადამიანის, როგორც საზოგადოებრივი არსების სახე. სტუმართმოყვარეობა ქართველი ერის ყოფაცხოვრების შემადგენელი ნაწილია.

თვითშემეცნებისა და თვითგანსჯის ჯეროვანი მიღწევა ადამიანისათვის შეუძლებელია სხვა ადამიანებთან ურთიერთობის გარეშე. ადამიანთა სულიერი დაახლოების ერთ-ერთი აუცილებელი ფუნქცია ენიჭება სტუმართმოყვარეობას.

ქართული სიტყვა “სტუმარ-მასპინძლობა” გამოხატავს ამ ფენომენის ზნეობრივ, ჰუმანურ ღირებულებას. სტუმრობა-არა მხოლოდ დადებითი, სასიამოვნო მოვლენაა, ასევე დიდი გრძნობის მომცველი ფაქტორია. ქართულ ენაში ასეთი გამოთქმაც კი არსებობს: “სტუმარი ღვთისაა”.

სტუმარ-მასპინძლობას ისე ღრმად აქვს გადგმული ფესვები ქართველის ყოფაცხოვრებაში, რომ სახლში ყველაზე კარგ ოთახს სასტუმრო ოთახი ეწოდება. ოჯახში რაც კი რაიმე რიგიანი იყო, ყველაფერი სტუმრისთვის იყო და არის გამკუთვნილი. მაგალითად, სვანეთსა და ხევში ოჯახის უფროსი თავის საპატო სავარძელში ჩაჯდომას მხოლოდ სტუმარს სთავაზობდა. საქართველოს სხვადასხვა კუთხეში, მაგალითად აჭარაში, სამეგრელოში, აფხაზეთში გზის პირად სპეციალური სახლებიც კი იგებოდა, სადაც გამვლელ უცხო ადამიანს ყოველთვის შეემლო უსასყიდლოდ ღამის გათევა, მოსვენება და დანაყრება.

სტუმარმასპინძლობა საქართველოში წმინდათაწმინდა წესი იყო. ვინც ამ წესს არღვევდა, ის საზოგადოების გაკიცხვას იმსახურებდა. ქართველი სტუმარს ყოველთვის სიხარულით იღებდა - დღისით მოვიდოდა იგი თუ ღამით, უცხო იქნებოდა თუ ახლობელი, ღარიბი თუ მდიდარი. ოჯახი ვალდებული იყო ღირსეულად დახვედროდა სტუმრად მოსულ როგორც დაფასებულ, პატივსაცემ ადამიანს, ისე უქონელსა და უსახლკაროს.

სასტუმრო სახლის წინ, მიწაში ხის მსხვილ ჯოხს ასობდნენ სტუმრის ცხენის დასაბმელად. სტუმარს ჭიშკართან ეგებებოდნენ. მას ეზოში ოჯახის უფროსი- უხუცესი მამაკაცი- შეუძღვებოდა სიტყვებით: „კეთილი იყოს თქვენი მობრძანება!”

სტუმარს საპატო ადგილას დასვამდნენ. მის შემდეგ პირველი ოჯახის უფროსი- უხუცესი მამაკაცი- დაჯდებოდა. მოსულს ზედმეტად არ შეაწუხებდნენ- არ შეეკითხებოდნენ, საიდან მოდიოდა და სად მიდიოდა, რადგან მიიჩნევდნენ, რომ საჭირო სათქმელს სტუმარი თავად იტყოდა.

ოჯახს სტუმრისთვის ყოველთვის ჰქონდა გადანახული საუკეთესო საქმელი, ხილი, და ღვინო. მაგალითად, სტუმრისათვის განკუთვნილ ქათამს, ძალიანაც რომ გასჭირვებოდათ, არ დაკლავდნენ. ყოველდღიური ოჯახური სადილის ან ვახშმის დროს კი სტუმრის წილი ყოველთვის იყო გათვალისწინებული. სტუმრისთვის უხვი სუფრის გაშლა სავალდებულო იყო. თუ ოჯახს ამის საშუალება არ ჰქონდა, მას მეზობლები ეხმარებოდნენ. სუფრასთან საპატო ადგილას ისევ სტუმარი და ოჯახის უფროსი სხდებოდნენ, დანარჩენები უფროს-უმცროსობით მიხედვით განლაგდებოდნენ. სუფრას ახალგაზრდები და ქალები ემსახურებოდნენ.

6. ლუნუტაშვილი

სტუმარს ოჯახიდან უსაჩუქროდ არ გაუშვებდნენ, თანაც მისთვის საუკეთესო საჩუქარი უნდა მიერთმიათ. ხშირად მას ცხენს ან იარაღს ჩუქნიდნენ. ხანდახან მასპინძელი სტუმარს მანამდე შეაყოვნებდა, ვიდრე მისთვის მოსაწონ საჩუქარს არ შეარჩევდა. ასევე ხდება ახლაც. ქართველი, როგორც იტყვიან, სტუმრისათვის ჩიტის რძეს იშოვის, გაუჩინარს გააჩენს. ქართული ოჯახისათვის სტუმარი წმინდათაწმინდაა.

ის მცირედი, რითაც ქართველი ხვდებოდა და ხვდება სტუმარს, სულითა და გულით არის გაღებულნი, ხოლო რაც მასპინძელზეა დამოკიდებული, მთელი სიმდიდრით წარმოსდგება: საოცარი თავაზიანობა; კეთილგანწყობა; სიტბო; მოკრძალება; პატივისცემა; მზადყოფნა, ყველაზე საუკეთესო, რაც კი რამ გააჩნია სტუმარს შესთავაზოს. სტუმართმოყვარეობის გარეგნული კულტურა ქართველთა შინაგანი ბუნების დიდსულოვნებას გამოხატავს.

არ არსებობს ერი, რომელსაც თავისთავადი, ლამაზი და ამაღელვებელი სიახლე არ შეეძინოს სტუმარმასპინძლობაში. ეს თვისებები ამდიდრებს, ამრავალფეროვნებს სტუმართმოყვარეობას და თავისი წვლილი შეაქვს საკაცობრიო კულტურის საგანძურში.

შრომასა და მომხდურ მტრებთან ბრძოლაში გამოიბრძმედა ქართველი ხალხის მაღალი ზნეობრივი თვისებები. ქართველი ხალხი, რომელიც საუკუნეების მანძილზე ერთი ხელით შემოქმედებით შრომას ეწეოდა, ხოლო მეორეთი თავის მიწა-წყალს იცავდა შინაური თუ გარეშე მტრებისაგან, უძველესი დროიდან იქცევდა ყურადღებას მაღალი შრომითი და სულიერი კულტურით. სამშობლოს სიყვარული, ვაჟკაცობა, კაცთმოყვარეობა, სულიერი სიმხნევე, პირდაპირობა, გულუხვობა, ხელგაშლილობა, შინაგანი ტაქტი, სიდარბაისლე და სხვ. ძველთაგანვე მიაჩნდათ ქართველი ხალხის თანდაყოლილ თვისებად.

სტუმარი ქართველისათვის ისეთივე აუცილებლობაა, როგორც მეგობარი, სიყვარული, სილამაზე, იუმორი და თბილი ალერსი. ქართული სუფრით, ლხინით, სიმღერებით, გულუხვობითა და ქეიფის მაღალი კულტურით მოხიბლული რუმინელი პოეტი ვიქტორ კერნზახი წერდა: “საქართველოში ყოფნისას მე ყოველდღიურად ვხვდებოდი ჩემს ქართველ მეგობრებს, როდესაც სადღეგრძელოებს ვისმენდი, მეზადებოდა გრძნობა: სუფრას კი არ ვუჯექი, არამედ პოეზიის საღამოს ვესწრებოდი, თითქოს მიწიერიც ვიყავი და ზეციერიც...” (მუჩიაშვილი-რევიშვილი 1991: 94).

ქართული სუფრის ბარაქიანობა, ოსტატობით შემზადებული მრავალნაირი კერძი ოდითგან იყო ცნობილი. სუფრას გასტრონომიულობის გარდა, ესთეტიკური ღირებულებაც გააჩნდა. სუფრაზე დიდად ფასობს სიტყვამჭევრობა, სიტყვა-კეთილი, სიტყვა წყლიანი, ლამაზ-ენიანობა, სიტყვა-მარჯვობა. საყოველთაო ბოროტებად იყო მიღებული და საზოგადოების მკაცრი გაკიცხვის საგანი ხდებოდა ცუდსიტყვაობა, უქმსიტყვაობა და სხვა. ისე, როგორც საზოგადოებაში, ასევე სუფრაზეც ზრდილობიან მოქცევას, ლამაზ, მოხდენილ მანერას დიდად აფასებს ხალხი, რადგან სუფრის კულტურას, ზნეობრივი და ესთეტიკური მნიშვნელობა ენიჭებოდა. თუ მასპინძელი სტუმარს მიაწოდებდა კერძს ან რაიმე საგანს, ორივე ხელით უნდა გადაეცა და ასევე ორივე ხელით უნდა ჩამოერთმია სტუმარსაც. უწესოდ ჯდომა სუფრაზე საზოგადოების შეურაცხყოფად ითვლებოდა. მიუღებელი იყო სუფრასთან სარკეში ჩახედვა, თმის

შესწორება, უღვაშის გრება და სხვა. მიზანშეუწონელი იყო ვინმეზე დიდხანს ყურადღების შეჩერება, ყურება თუნდაც საყვარელ და ახლობელ არსებაზე.

სუფრაზე მიუღებელი იყო კერძო, განცალკევებული საუბარი ან ხმაური, როდესაც სადღეგრძელოებს ამბობდნენ. ფასდებოდა არა მარტო კეთილმოუბრობა, არამედ მოსმენაც. როგორც ვხედავთ, სტუმართმოყვარეობის ყოველი დეტალი ძველთაგან იყო გააზრებული, შემუშავებული და დაკანონებული.

სტუმართმოყვარეობის ზნეობრივი მხარე ბევრის მომცველია. იგი ადამიანში ამკვიდრებს: საკუთარი ღირსების გრძნობას, კაცთმოყვარეობას, თავისუფლებას, კოლექტივიზმს, ამალღებულ გააზრებულ ემოციებს და ა.შ.ამას განაპირობებს თვით სტუმართმოყვარეობის შინაარსი.

ქართველმა ტომებმა საუკუნეთა განმავლობაში მტკიცე ნორმები შექმნეს სტუმარმასპინძლობაზე, სტუმრის ხელშეუხებლობაზე. სტუმრის პატივისცემის ადათის მნიშვნელობა იმდენად დიდი იყო, რომ სტუმრად მოსული მტრის დაცვაც კი სავალდებულოდ იყო მიჩნეული. ეს საერთო წესი იყო მთელ საქართველოში. ყველა სტუმარი თანასწორუფლებიანი იყო და მასპინძელს ყველასთვის უნდა ეგრძნობინებინა თავისი ყურადღება.

ქართული სტუმართმოყვარეობის ზნეობრივმა შინაარსმა შესატყვისი ფორმა მონახა-მისი ყოველი წეს-ჩვეულება ადამიანისადმი პატივისცემასა და მოწონებას ემსახურება. ის გამოხატავს ხალხის მაღალ სულისკვეთებას, ზნეობრივ სისპეტაკეს, დიდ ინტელექტსა და მხურვალე გულს, სილამაზეს. ქართველი ხალხი გულდიად, სიხარულით იღებს ყველას, როგორც სასურველ სტუმარს.

სწორედ ამის დასტურია ის, რომ 2008 წლიდან საქართველოში ერთდროულად რამდენიმე ცნობილმა სასტუმროების ქსელმა დაიწყო ოპერირება. დღეს ჩვენს ქვეყანაში ყველა ხუთ ვარსკვლავიანი ქსელია წარმოდგენილი - "მერიოტი", "რედისონი", "ჰილტონი" და ა.შ. ნიშანდობლივია, რომ მათ იმიტომ გადაწყვიტეს საქართველოში ოპერირება, რომ სასტუმროების უმრავლესობა, მაგალითად თბილისში, 95% შევსებაზე მუშაობს, რაც ქართული სტუმარმასპინძლობის დამსახურებაა.

ლიტერატურა:

ლექსიკონი 1958: ქართული ენის განმარტებითი ლექსიკონი მე-5 ტომი. თბილისი: საქართველოს სსრ მეცნიერებათა აკადემიის გამომცემლობა, 1958.

ბეროვსკი... 2012: კლეიტონ ვ. ბეროვსკი, პავერსი ტ., რეინოლდსი დ. შესავალი მასპინძლობის მენეჯმენტში. თბილისი: საქართველოს საპატრიარქოს გამომცემლობა, 2012.

მუჩიაშვილი-რევიშვილი 1991: მუჩიაშვილი-რევიშვილი ბ. ქართული კერძები, ქუთაისი, 1991.

6. ლუხუტაშვილი

Field: Management

Nana Lukhutashvili

Georgian Hospitality –Guarantee of Modern Hospitality Industry

Most people think that hospitality industry is mainly associated with hotels and restaurants. In this sense, the true meaning of hospitality is much more extensive.

According to the Georgian language dictionary, hospitality is defined as- to respect people by eating food, being the host. The host is a person who invites guests to a meal, who respects the visitor.

According to the Oxford English Dictionary, a host is a person who invites guests to a meal, a party, etc. or who has people staying at their house, hosting kind and generous visitors. The word hospitality derives from the word "hospice", which means a rest house of medieval passengers and pilgrims. The word "Hospice" is related to the hospital and it is also mentioned as a shelter for the elderly in the old form.

Georgia leads the hosting industry by development the Georgian traditions, ethnic and folk traditions, a lot of experience of guest-hosting, diversity of religious and historical monuments.

Today, Georgian hospitality is well-known. Hospitality is a necessary side of human relations. Hospitality is the part of the nation's life. One of the essential functions assigned to hospitality is spiritual convergence.

Guest –hosting has such deep roots in Georgia that the best room in the house is called guest-room. Everything that is decent in the family, is intended for guest. For example, In Svaneti , it is great honour for a guest to sit in a host's armchair. In different parts of Georgia, such as Adjara, Samegrelo, Abkhazia houses were built near the roads, where a passing stranger could stay and rest.

Hospitality in Georgia was a holy rule. Those violating this rule, deserved judgment from the society. Visitors were always welcomed whether it was daytime or night, stranger or friend, rich or poor. The family was obliged to meet the guest as the valued, respected person.

In front of the guesthouse, a large, wooden stick was put in the ground in order to stitch a horse. The guests were welcomed at the gate by the elder of the family with words:"You are welcome!"

The guests were sat in an honorable place. Then the old man of the family took his place. The guest was not bothered , because it was considered that he would say what he wanted. The family had always kept the best food, fruit and wine for the guest. Laying the generous table for a guest was obligatory. If the family could not afford it, they were helped by the neighbours. The guest was given the best present, often it was a horse or a gun. Sometimes the guest had a choice of presents. Georgians, as the saying goes, will obtain a bird's milk for their guest.

For Georgians, the guest is so necessary, as a friend, love, beauty, humor and warm tender words. Romanian poet Victor Kernbakhi, fascinated by Georgians feast, singing,

generosity and culture wrote: “ While visiting Georgia, every day I met my friends, when I was listening to the toasts, I had a sense that I was attending the poetry event, as if I were the earth and heaven...”

Georgian cuisine, skillfully prepared dish is well-known. Besides, the table possessed aesthetic value. The Georgian tribes have formed the strong norms of guest hosting for centuries. The importance of respect for the traditions of a guest was so great that it was necessary to protect even the enemy staying as a guest. It was a common rule in the whole Georgia. The Georgian people are welcome, happy to take everyone as a welcomed guest.

That proves the fact that in 2008-2009 years several hotel chains began to operate in Georgia. Today in our country there is a five-star chain - "Marriott", "Radisson", "Hilton", etc. It is remarkable that they have decided to operate in Georgia, because the majority of hotels in Tbilisi, (95%) are mostly full of visitors, thanks to the Georgian hospitality.

დარგი: მენეჟმენტი

ზურაბ მიქაბერიძე, ვახტანგ გოგისვანიძე,
ნინო მუშკუდიანი

შრომის საშუალებების სამსახურის ოპტიმალური და ფაქტიური ვადები

სტატიაში განხილულია შრომის საშუალებების ეფექტურად გამოყენების საკითები. მოცემულია ეკონომიკის ყველა სფეროში გამოყენებული შრომის საშუალებების ფუნქციონირების ფაქტიური და რესურსების ეფექტურობის ნორმატივების ოპტიმალური გეგმით გამოთვლილი ეკონომიკურად ოპტიმალურ დროს შორის თანაფარდობის საკითები. ჩამოყალიბებულია ტექნიკის წარმოების მოცულობის ცვლილებით ფაქტიური და ოპტიმალური სამსახურის ვადების დაახლოების დარეგულირების გზები. ჩატარებული ანალიზის საფუძველზე გაკეთებულია დასკვნა, რომ როგორც არ უნდა იყოს შრომის საშუალებების სამსახურის ფაქტიური ვადების გადახრა ოპტიმალურიდან, აუცილებელია წარმოების ეფექტურობის ამაღლების ინტერესებიდან გამომდინარე ყოველთვის მივისწრაფოდეთ მათი დამთხვევისაკენ.

შრომის საშუალებების და ტექნოლოგიის განვითარება საზოგადოებაში მიმდინარე ცვლილებების მნიშვნელოვანი სტიმულია. მეტიც, შეიძლება ითქვას, რომ უკანასკნელ ორ საუკუნეში, შრომის საშუალებების და ტექნოლოგიის განვითარების შედეგების გამოყენებამ მრეწველობაში, ადამიანების ცხოვრების ხარისხი (მატერიალური განზომილებით) უპრეცედენტო სიმაღლეებამდე აიყვანა. თუმცა, გვერდს ვერ არ ავუვლით იმ ფაქტს, რომ პრიმიტიული იარაღების გამოგონებას, ცეცხლისა და ბორბლის გამოყენების ათვისებას კაცობრიობისთვის მეტი მნიშვნელობა ჰქონდა, ვიდრე ნებისმიერ დღევანდელ ტექნიკურ, თუ ტექნოლოგიურ მიღწევას. დღეს ჩვენში, ისევე როგორც მსოფლიოს მრავალ სხვა ქვეყანაში, სრულდება ე.წ. ინდუსტრიული საზოგადოების ჩამოყალიბება. მას საფუძველი დაუდო სამრეწველო რევოლუციამ, რომლის მსვლელობაში ადამიანებმა ისწავლეს საწარმოო პროცესებში ბუნების ენერჯის გამოყენება. ამასთან, პირველი ნაბიჯები სამრეწველო რევოლუციის მსვლელობაში საწარმოო პროცესების სრულყოფას უკავშირდებოდა, თავად ნაწარმი კი ამ პერიოდში ნაკლებად იცვლებოდა. მხოლოდ წინა ასწლეულში დაიწყო თვისებრივად განსხვავებული ახალი სამრეწველო პროდუქტების გამოჩენა. სწორედ ასეთმა ნაწარმმა, მიკროელექტრონიკის და ინფორმატიკის განვითარებასთან ერთად, განაპირობა ჩვენს დროში საზოგადოების თვისებრივად განსხვავებულ, ე.წ. პოსტინდუსტრიულ მდგომარეობაში გადასვლა. რასაკვირველია, ცოდნის წარმატებული გამოყენების ყველა ამ და მრავალრიცხოვან სხვა შემთხვევას, ყოველთვის წინ უსწრებდა სათანადო ინოვაციური პროცესები, რაც საფუძველს გვაძლევს ვილაპარაკოთ მათ კავშირზე ეკონომიკის განვითარებასთან. განვითარების შესაძლო ვარიანტების შეპირისპირებით იმ მოსალოდნელ წინააღმდეგობებთან, რომლებიც პროგნოზების თანახმად ზეგავლენას მოახდენს მომავალი ტექნოლოგიური სისტემების სტრუქტურებსა და თვისებებზე, შესაძლებელია სამეწარმეო საქმიანობის

მართვის სტრატეგიის მთავარი მიმართულებების დადგენა. აღნიშნულ წინააღმდეგობებს მიეკუთვნება: საწარმოო სიმძლავრეების შეუსაბამობა მოთხოვნილთან; განსხვავება მოთხოვნილებასა და მიწოდებას, მოთხოვნილებასა და წარმოების ტექნოლოგიურ დონეს შორის; დანახარჯებსა და პროდუქციის ფასს შორის; ნაწარმის ექსპლუატაციის ხანგრძლივობასა და მომხმარებლების მოლოდინებს შორის; მსოფლიოს და საკუთარი სამეცნიერო-ტექნიკურ განვითარების დონეებს შორის და ა.შ. (სამადაშვილი 2009:110).

თანამედროვე შერეული ეკონომიკის ერთ-ერთ მნიშვნელოვან ელემენტს წარმოადგენს შრომის საშუალებების ეკონომიკური ეფექტიანობის შეფასება. კ. სამუელსონი აღნიშნავდა, რომ „ეფექტიანობა“ წარმოადგენს ეროვნულ ეკონომიკაში სახელმწიფოს ჩარევის აუცილებელი სამი ფუნქციიდან ერთ-ერთ უმნიშვნელოვანეს ფუნქციას. მოგების მოსალოდნელი ზრდის განსაზღვრის დროს, მეწარმე, შეისწავლის ორ ძირითად ფაქტორს შორის დამოკიდებულებას. ასეთ ფაქტორებს წარმოადგენს, პირველი, განსაზღვრული შრომის საშუალებების მოსალოდნელი წმინდა შემოსავლების ნაკადები (ამონაგები), მეორე - შრომის საშუალებების გამოყენების დანახარჯები. მნიშვნელოვან როლს ამ გადაწყვეტილების მიღების პროცესში ასრულებს მოლოდინი, რამდენადაც წარმოების საშუალებებს აქვს განსაზღვრული „სიცოცხლის ხანგრძლივობა“, ეს კი ნიშნავს, რომ მას შეუძლია მოგვცეს მოგება დროის საკმაოდ დიდი პერიოდის განმავლობაში. ამიტომ, როგორც წესი, მეწარმე ცდილობს ძირითადი კაპიტალის გამოყენებას ხანგრძლივადიან პერიოდში. ამასთან, მისი კომბინირებით სამუშაო ძალის, ნედლეულის და ა.შ. ზრდით, აწარმოებს დამატებითი რაოდენობის პროდუქციას, რომელიც უნდა გაიყიდოს ბაზარზე. მოსალოდნელი დამატებით პროდუქციის რაოდენობის, საბითუმო ფასზე გამრავლების შედეგად, შეიძლება განვსაზღვროთ საერთო შემოსავლის მოსალოდნელი ზრდა, რომლის მიღებასაც ელოდება მეწარმე ახალი წარმოების საშუალებების გამოყენებით. წარმოების საშუალებების გამოყენების დანახარჯები წარმოადგენს მეორე ფაქტორს, რომელიც მეწარმემ უნდა შეაფასოს. ეს დანახარჯები კი მოიცავს: ძირითადი საშუალებების შესყიდვის ფასს; ფინანსურ დანახარჯებს; ძირითადი კაპიტალის ამორტიზაციას და დაბეგვრას (ბარათაშვილი, მაგრაქველიძე 2009: 72).

ეკონომიკურ ლიტერატურაში ეფექტიანობის გაანგარიშების სხვადასხვა კრიტერიუმი არსებობს. კერძოდ: ეფექტიანობის გამოთვლა გამოსყიდვის ვადით, რენტაბელობის ნორმით და ა.შ. ამასთან ძირითადი კრიტერიუმის სახით უნდა გამოვყოთ წმინდა დისკონტური შემოსავალი (NPV), რომელიც წარმოადგენს მომავალი პერიოდის დაყვანილ შემოსავლებსა და დანახარჯებს შორის სხვაობას. ის ვარიანტი, რომელშიც ეს მაჩვენებელი აღმოჩნდება ყველაზე მეტი, ითვლება საუკეთესო ვარიანტად. კიდევ ერთი კრიტერიუმი, რომლის მიხედვითაც ხდება ინვესტიციების ეფექტიანობის გაანგარიშება, არის შემოსავლების შიდა ნორმა (მომგებიანობა). მისი ეკონომიკური აზრი განისაზღვრება იმ მდგომარეობით, რომ იგი უტოლდება კრედიტზე მაქსიმალურ პროცენტს, რომლის დაფარვაც (პროცენტთან ერთად) ხორციელდება გამოთვლის ჰორიზონტის ტოლ პერიოდში, ამასთან იმ პირობით, რომ მთლიანი პროექტის განხორციელება მხოლოდ ამ კრედიტის მეშვეობით (საკუთარი სახსრების გარეშე) ხდება.

ზ. მიქაბერიძე, ვ. გოგისვანიძე, ნ. მუშკუდიანი

ეკონომიკის ყველა სფეროში გამოყენებული შრომის საშუალებების ფუნქციონირების ოპტიმალური დრო სრულად უნდა დაემთხვეს რესურსების ეფექტურობის ნორმატივების ოპტიმალური გეგმით გამოთვლილ ეკონომიკურად ოპტიმალურ დროს. სინამდვილეში შრომის საშუალებების სამსახურის დრო, სამწუხაროდ ძლიერაა ოპტიმალურისაგან გადახრილი. თუმცა, კაპიტალის სამსახურის ოპტიმალური ვადა ყოველთვის განისაზღვრება მიახლოებით, მაგრამ მიუხედავად ამისა კაპიტალის ფაქტიური სამსახურის ვადის გადახრა ოპტიმალურისაგან უნდა შეფასდეს, როგორც ფაქტი, რომელიც ამუხრუჭებს საზოგადოებრივი წარმოების ეფექტურობის ზრდას. აქედან არ შეიძლება გაკეთდეს დასკვნა, რომ მოცემული შრომის საშუალებების ნებისმიერმა კონკრეტულმა ეგზემპლარმა უნდა იმუშაოს მხოლოდ ოპტიმალური დროის მონაკვეთში. შრომის საშუალებების ფაქტიური და ოპტიმალური სამსახურის ვადებისაგან გადახრა შეიძლება გამოწვეული იყოს სხვადასხვა მიზეზებით: მაგალითად, ადრე ჩამოწერილი ტექნიკის გამოყენებას შეიძლება ადგილი ქონდეს მომსახურების და რემონტის დაბალი კულტურის პირობებში. ეკონომიკურად ოპტიმალური სამსახურის ვადების ზევით ტექნიკის ექსპლუატაცია შეიძლება მოხდეს საწარმოს საქმიანობის შეფასების არასრულყოფილი კრიტერიუმების, მოცემულ ტექნიკაზე დეფიციტის და ა.შ. გამო. როგორც არ უნდა იყოს შრომის საშუალებების სამსახურის ფაქტიური ვადების გადახრა ოპტიმალურიდან, აუცილებელია წარმოების ეფექტურობის ამაღლების ინტერესებიდან გამომდინარე ყოველთვის მივისწრაფოდეთ მათი დამთხვევისაკენ. სწორედ ამიტომ აქვს დიდი პრაქტიკული და თეორიული ინტერესი ტექნიკის წარმოების და მასზე მოთხოვნის მასშტაბში შრომის საშუალებების სამსახურის ფაქტიური ვადების ცვლილების საკითხის განხილვას და რაოდენობრივი შეფასების გავლენას. რამეთუ ტექნიკაზე წარმოების მოცულობის და მოთხოვნის დინამიკა წარმოადგენს მისი ფაქტიური სამსახურის ვადების მნიშვნელოვან რეგულატორს. მისი ზემოქმედებით შესაძლებელია დავახლოვოთ ფაქტიური და ოპტიმალური სამსახურის ვადები. მაგალითად, ტექნიკის წარმოების მოცულობის ხანგრძლივ ზრდას, მოცემულ ტექნიკაზე მოთხოვნის უცვლელობის პირობებში, მივყავართ ფაქტიური სამსახურის ვადის შემცირებისკენ, მაშინ როცა ტექნიკაზე მოთხოვნის ზრდას, მისი მუდმივი წარმოების პირობებში, ტექნიკის ფაქტიური ექსპლუატაციის პერიოდის გაზრდისაკენ (Богачев 1995: 158).

ტექნიკაზე მოთხოვნა დამოკიდებულია საგეგმო პერიოდში ტექნიკის მიერ წარმოებული პროდუქციის ზრდაზე ან მუშაობაზე და თანამედროვე ტექნიკის შეცვლის აუცილებლობაზე, რომლებმაც მიაღწიეს სამსახურის ოპტიმალურ ვადას.

ამრიგად, ეკონომიკურად ოპტიმალური სამსახურის ვადებისაგან გამომდინარე, მოთხოვნა დამოკიდებულია წარმოების გაფართოების და შეცვლის მიზნით საჭირო ტექნიკაზე. ამასთან გათვალისწინებული უნდა იყოს ტექნიკაზე ექსპორტისა და იმპორტის მოთხოვნები.

აღსანიშნავია, რომ ტექნიკის წარმოების ზრდის ტემპები საგეგმო პერიოდში უნდა ემთხვეოდეს მასზე მოთხოვნის ზრდის ტემპს. ამ ტემპების შეუსაბამობა იწვევს ტექნიკის ფაქტიურ და ოპტიმალურ სამსახურის ვადებს შორის აცდენას. მაგალითად, თუ ტექნიკის წარმოების მოცულობა მოთხოვნაზე ნაკ-

ლებია, მაშინ იგი დააკმაყოფილებს მხოლოდ ტექნიკის შეცვლის მოთხოვნებს და ვერ დააკმაყოფილებს წარმოების გაფართოების საჭიროებას, რაც გამოიწვევს შემოსავლების შემცირებას. წარმოების გაფართოებისათვის ტექნიკის ნაკლებობა ვერ უზრუნველყოფს ექსპლუატირებული ტექნიკის პარკის საჭირო ზრდას და ქმნის სირთულეებს აუცილებელი მოცულობის პროდუქციის ან სამუშაოს წარმოებისათვის. წარმოების გაფართოებისათვის ტექნიკის ნაკლებობა არ ახდენს გავლენას ტექნიკის პარკზე და მისი უარყოფითი გავლენა გამოიხატება იმაში, რომ მისი ფაქტიური სამსახურის ვადა აღემატება ოპტიმალურს. ამრიგად, ტექნიკის წარმოების მოცულობის ცვლილებას (ზრდა ან შემცირება), შეუძლია დაარეგულიროს ფაქტიური და ოპტიმალური სამსახურის ვადების დაახლოების პროცესი (Эйдельман 2009: 97).

ფაქტიური (T_{ef}) და ოპტიმალური (T_{co}) სამსახურის ვადების დამთხვევისას ყოველთვის დაცულია ტოლობა:

$$N_{t0} = \sum_{i=t}^{t+T_{co}} N_{ir}$$

სადაც: N_{t0} არის t წელიწადში წარმოებული ტექნიკის რაოდენობა.

N_{ir} წელიწადში შესაცვლელი ტექნიკის რაოდენობა, რომელსაც გასული აქვს სამსახურის ოპტიმალური ვადა.

სხვაგვარად ტოლობა შეიძლება ჩამოვყალიბოთ შემდეგნაირად: T_{ef} და T_{co} დამთხვევისას შეცვლილი ტექნიკის რაოდენობა იმ დროში, რომელიც ტოლია ოპტიმალური სამსახურის ვადის, ყოველთვის ტოლია ტექნიკის, რომელიც შესულია ექსპლუატაციაში იმ წელს, რომელიც წინ უსწრებდა მოცემულ პერიოდს. ტოლობის დახმარებით შეიძლება ვიპოვოთ ფაქტიური სამსახურის ვადები მათი ოპტიმალურთან შეპირისპირების მიზნით.

ტოლობას მივყავართ ტექნიკის სამსახურის ოპტიმიზაციის ვადის ერთ მნიშვნელოვან დასკვნამდე. ტოლობიდან ჩანს, რომ T_{co} -ს მუდმივად შესაანარჩუნებლად მომავალში ტექნიკაზე მოთხოვნები არ უნდა იყოს შრომის საშუალებების ეკონომიკურად ოპტიმალური სამსახურის ვადაზე ნაკლები.

ლიტერატურა:

ბარათაშვილი, მაგრაქველიძე 2009: ბარათაშვილი ე., მაგრაქველიძე დ. საინვესტიციო გარემოს სრულყოფის პრინციპები. თბილისი: გამომცემლობა „საქართველოს ტექნიკური უნივერსიტეტი“, 2009.

სამადაშვილი 2009: სამადაშვილი ა. სამეწარმეო და ტექნოლოგიურ ინოვაციათა მენეჯმენტი. თბილისი: გამომცემლობა „საქართველოს ტექნიკური უნივერსიტეტი“, 2009.

Богачев 1995: Богачев В.Н. Срок окупаемости. Москва: Издательство «Интер-Эксперт», 1995.

Эйдельман 2009: Эйдельман В.И. Надежность техники. Москва: Издательство «Экономика», 2009.

Field: Management

Zurab Mikaberidze, Vakhtang Gogisvanidze, Nino Mushkudiani

**The Optimal and Factual Terms
of the Labour Means Service**

The optimal time of the function of the labour means applied in all the fields of economy is to fully coincide with the economically optimal time calculated on the basis of the optimal plan of the resource effectiveness standards.

In fact, the time of the labour means service deviates from the optimal time. The optimal term of the capital service is usually determined approximately. However, the deviation of the term of the factual service of capital from the optimal time is to be considered as a deterrent to the growth of the effectiveness of the social production. It does not imply that any specific copy of the given labour means is to work only during the optimal time period. The deviation from the terms of the factual and optimal service of labour means may be caused by various factors: for example, written-off equipment can be applied in case of low-quality service and repairs.

Beyond the terms of the economically optimal service, equipment may be applied in case of imperfect criteria of the assessment of the company's activities, the lack of equipment, etc. Whatever the degree of deviation of factual terms of the labour means service from the optimal ones may be, their coincidence is to be the major goal in order to ensure the increasing effectiveness of production. Consequently, great practical and theoretical emphasis is put on the discussion of the equipment production and the issue of the change of the factual terms of the labour means service with respect to the demand for it, and on the effects of the quantitative assessment. The dynamics of the production amount and demand for equipment constitutes an important regulator of the terms of its factual service. The regulator helps to bring the factual and optimal service terms close to each other. For example, the long-lasting growth of the amount of equipment production leads to the decrease of the term of factual service in case the demand for the equipment remains unchanged. On the other hand, the increase of the demand for equipment in case of continuous production is followed by the growth of the period of the factual exploitation of the equipment.

The demand for equipment depends on the increase of the production produced by the equipment or its activity during the planned period and the necessity to change the modern equipment that has reached the optimal term of service.

Thus, proceeding from the terms of economically optimal service, the demand is dependent on the equipment needed for expanding or changing the production. Besides, the export and import demands for equipment are to be taken into consideration.

It is worthy of note that the increase speed of equipment production during the planned period is to coincide with the increase speed of the demand. The irrelevance between these speeds leads to the irrelevance between the factual and optimal service terms of equipment. For example, if the amount of equipment production is less than the demand, it meets only the demands for equipment change and does not meet the demands for production growth, which leads to the decrease in revenue. The lack of equipment needed

for the increase of production does not ensure the necessary growth of the park of the exploited equipment and causes difficulties in terms of providing sufficient production or activity. The lack of equipment for increasing the amount of production does not affect the equipment park. Its negative influence implies that its factual service term exceeds the optimal term. Thus, the change in the amount of equipment production (increase or decrease) can regulate the process of making the factual and optimal service terms close to each other.

When factual (T_{cf}) and optimal (T_{co}) service terms coincide with each other, there is an equation:

$$N_{t0} = \sum_{i=t}^{t+T_{co}} N_{ir}$$

N_{t0} stands for the amount of equipment produced throughout the year t .

N_{ir} stands for the amount of equipment that is no longer relevant to the optimal term of service and needs changing throughout the year.

The equation can be formulated in a different way as well: during the coincidence of T_{cf} and T_{co} , the amount of the changed equipment throughout the time, which equals the optimal service term, always equals the equipment exploited throughout the previous year. The equation helps to determine the terms of factual service in order to juxtapose them with the optimal ones.

The equation leads to the important conclusion related to the term of optimization of the equipment service. The equation shows that in the future the demands for equipment must not be less than the term of the economically optimal service of the labour means in order to keep T_{co} unchanged.

განათლება

Education

დარგი: მასწავლებლის განათლება

გიორგი ბერძულიშვილი, ბაკურ ბაკურაძე

წრფის მიმართ ფიგურის სიმეტრიის სწავლება მათემატიკის სასკოლო კურსში

განხილულია ფიგურის სიმეტრია წრფის მიმართ. მეთოდურად გამართლებულია მან გამოიყენოს შესასწავლი თემისათვის შესაბამისი თვალსაჩინოება. გეომეტრიული გარდაქმნების მკაცრი განსაზღვრება რთულია. ამის გამო სასკოლო სახელმძღვანელოებში მიღებულია გეომეტრიული გარდაქმნების შემოღების ინდუქციური გზა, რომლის დროსაც მოსწავლეები თავდაპირველად ეცნობიან გარდაქმნებს კონკრეტულ მაგალითებზე და ამის შემდეგ ხდება მათთვის გეომეტრიული გარდაქმნების ზოგადი იდეის გაცნობა. წრფის მიმართ სიმეტრიის განხილვა ჩვენ დავაკავშირებთ $A = \sigma(A)$ ფუნქციასთან, რაც ადასტურებს, რომ მას კავშირი აქვს ფუნქციის ცნებასთან. ეს ფუნქცია განსხვავდება მოსწავლეების მიერ ამ პერიოდისათვის განხილული ფუნქციებისაგან. თემისათვის საჭირო თეორიული მასალის გადმოცემის შემდეგ განხილულია პრაქტიკული მაგალითები. გაკეთებულია მეთოდური დასკვნები.

გეომეტრიული გარდაქმნების შესწავლა მერვე კლასში იწყება. ჩვენი აზრით სასურველი არ არის საკითხის შესწავლა მასწავლებელმა დაიწყოს ფორმალური განსაზღვრებით. უმჯობესია მან გამოიყენოს ილუსტრაციები, რომლებიც მოსწავლეთა დაინტერესებას გამოიწვევს და ხელს შეუწყობს თემის უკეთ ათვისებას. შესაძლებელია გაკვეთილებზე გამოყენებულ იქნას თემისათვის სპეციალურად მოსწავლეებისაგან შექმნილი თვალსაჩინოებები (Шедалин 2008; Юдиной 1971).

ღერძული სიმეტრია შედარებით მარტივად შესასწავლი გეომეტრიული გარდაქმნაა. ამიტომ ამ თემის განხილვით იწყება სასკოლო სახელმძღვანელოში გეომეტრიული გარდაქმნების სწავლება. მოსწავლეებმა უნდა აღიქვან, რომ ღერძული სიმეტრია წარმოადგენს სიბრტყის წერტილოვან გარდაქმნას. ეს ნიშნავს შემდეგს: ავიღოთ სიბრტყეზე რაიმე l წრფე და ამ წრფის მიმართ სიმეტრია აღვნიშნოთ σ ასოთი. σ სიმეტრიას ყოველ A წერტილს გადაიყვანს $A = \sigma(A)$ წერტილში. (ნახ.1). ჩანაწერი $A = \sigma(A)$ გამოსახავს, რომ გეომეტრიულ გარდაქმნას, ჩვენს კონკრეტულ შემთხვევაში ღერძულ სიმეტრიას კავშირი აქვს ფუნქციის ცნებასთან. კერძოდ, σ სიმეტრია წარმოადგენს ფუნქციას, რომელსაც ყოველი A წერტილი (არგუმენტი) გადაყავს შესაბამის რაიმე $\sigma(A)$ წერტილში (კერძოდ წერტილში, რომელიც A წერტილის სიმეტრიულია l წრფის მიმართ). ეს ფუნქცია განსხვავდება მათემატიკის კურსში განხილული ფუნქციებისაგან (Якуша 2006).

გეომეტრიული გარდაქმნების მკაცრი მათემატიკური განსაზღვრება საკმაოდ რთულია. ამის გამო სასკოლო სახელმძღვანელოებში მიღებულია გეომეტრიული გარდაქმნების შემოღების ინდუქციური გზა, რომლის დროსაც მოსწავლეები თავდაპირველად ეცნობიან გარდაქმნებს კონკრეტულ მაგალითებზე და ამის შემდეგ ხდება მათთვის გეომეტრიული გარდაქმნების ზოგადი იდეის გაცნობა. ამიტომ ტერმინიც „გეომეტრიული გარდაქმნები“ სასკოლო

გ. ბერძულიშვილი, ბ. ბაკურაძე

სახელმძღვანელოში მოგვიანებით შემოაქვთ გეომეტრიული გარდაქმნების ცნების და ფუნქციის ცნების კავშირის გახსნაც სცილდება საშუალო სკოლის მათემატიკის კურსს. მასწავლებელმა უნდა მიაღწიოს იმას, რომ თემის გავლის შემდეგ მოსწავლეებმა იცოდნენ, რომ ღერძული სიმეტრია სიბრტყის ყოველ A წერტილს გადაიყვანს სიბრტყის რაიმე A წერტილში, ამასთან თუ A წერტილი l წრფეზე არ ძევს, მაშინ ის გადავა l წრფეზე არამდებარე რაიმე A წერტილში, ხოლო თუ წერტილი l წრფეზე ძევს, მაშინ ის გადავა იმავე წერტილში ანუ თავის თავში. სხვა სიტყვებით რომ ვთქვათ, მხოლოდ ის წერტილები, რომლებიც l წრფეზე ძევს წარმოადგენენ განხილული გეომეტრიული გარდაქმნის-ღერძული სიმეტრიისათვის უძრავ წერტილებს. ანალოგიურად, l წრფის მიმართ ღერძული სიმეტრიისათვის უძრავ წრფეებს წარმოადგენენ თვით l წრფე და ყველა ის წრფე, რომელიც l წრფის მართობულია. ამასთან l წრფე წარმოადგენს წერტილოვნად უძრავ წრფეს, ე.ი. ამ წრფის ყველა წერტილი ღერძული სიმეტრიის დროს გადადის თავის თავში, ხოლო l წრფის მართობული წრფეები წარმოადგენენ უძრავ წრფეებს, მაგრამ არა წერტილოვნად უძრავს.

მასწავლებელმა ხაზი უნდა გაუსვას იმ გარემოებას, რომ თუ B წერტილი სიმეტრიულია A წერტილისა l წრფის მიართ, მაშინ სამართლიანია მისი საპირისპიროც: A წერტილი სიმეტრიულია B წერტილის l წრფის მიმართ. სხვა სიტყვებით რომ ვთქვათ l წრფის მიმართ σ სიმეტრიისათვის სამართლიანია შემდეგი დებულება: თუ $\sigma(A) = B$, მაშინ $\sigma(B) = A$. იგივე დამოკიდებულებას აქვს ადგილი ფიგურების მიართაც: თუ G ფიგურა F ფიგურის სიმეტრიულია l წრფის მიართ, მაშინ F ფიგურაც G ფიგურის სიმეტრიულია l წრფის მიართ. ეს თვისება დამახასიათებელია მხოლოდ წრფის მიმართ სიმეტრიისა და წერტილის მიმართ სიმეტრიისათვის. ნებისმიერი გეომეტრიული გარდაქმნა ამ თვისების მატარებელი არ არის. მაგალითად, თუ τ პარალელური გადატანაა და $\tau(F) = G$, მაშინ საზოგადოდ $\tau(G) \neq F$. (ნახ.2).

ვთქვათ F რაიმე ფიგურაა, რომლის A წერტილი გაირბენს F სიმრავლეს, $\sigma(A)$ წერტილი გაირბენს რაიმე F' სიმრავლეს. (ნახ.3). ამ F' სიმრავლეს ეწოდება ფიგურა, რომელშიც σ გეომეტრიული გარდაქმნის დროს გადადის F

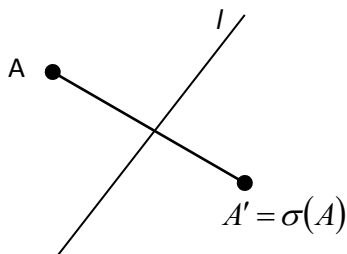

ნახ.1.

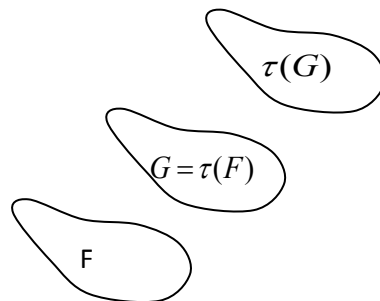

ნახ.2.

ფიგურა. ამრიგად „ σ გეომეტრიული გარდაქმნის დროს F' ფიგურა გადადის F' ფიგურაში“, ნიშნავს, რომ შესრულებულია შემდეგი ორი პირობა:

1. თუ A წერტილი F ფიგურის წერტილია, მაშინ $\sigma(A)$ წერტილი ეკუთვნის F' ფიგურას;

2. თუ A' წერტილი F' ფიგურის წერტილია, მაშინ არსებობს F ფიგურის ისეთი A წერტილი წერტილი, რომ $A = \sigma(A)$

სხვაგვარად რომ ვთქვათ, F' ფიგურა შედგება იმ და მხოლოდ იმ წერტილებისაგან, რომლებშიც σ გარდაქმნის დროს გადადიან F ფიგურის წერტილები.

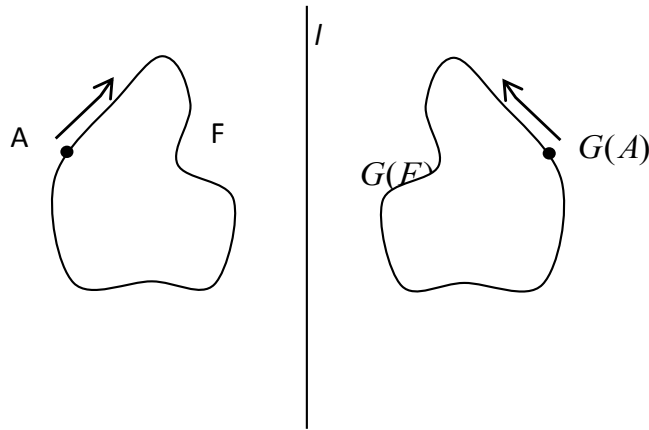

ნახ. 3.

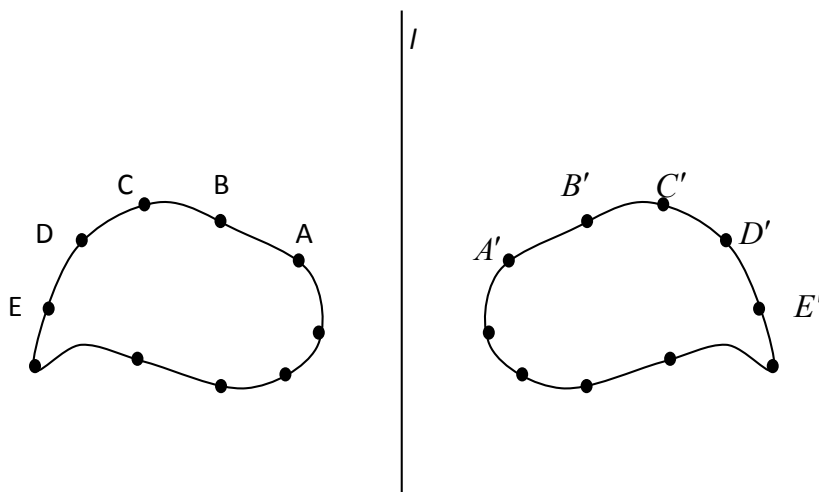

ნახ. 4.

გ. ბერძულიშვილი, ბ. ბაკურაძე

მასწავლებლის ახსნის შემდეგ მოსწავლეებისათვის ნათელი ხდება, თუ რას ნიშნავს σ გეომეტრიული გარდაქმნის დროს F ფიგურა გადადის F' ფიგურაში. თუმცა უნდა შევნიშნოთ, რომ ამ დებულებების მკაცრი ფორმულირება სავალდებულოდ არ მიგვაჩნია, რადგან ის სცილდება მერვე კლასის მოსწავლის შესაძლებლობებს.

მიზანშეწონილია მასწავლებელმა წრფის მიმართ სიმეტრიის გავლის დროს მოსწავლეებს შესთავაზოს დამოუკიდებელი სამუშაოების შესრულება, რომლებსაც მოსწავლეები შეასრულებენ მასწავლებლის მეთვალყურეობის გარეშე-სახლში. დამოუკიდებელი სამუშაოების მიზანი იმაში მდგომარეობს, რომ დაეხმაროს მოსწავლეებს გეომეტრიული გარდაქმნების შესახებ სკოლაში მიღებული ცოდნის განმტკიცებაში. მაგალითად, მოსწავლეებს შეიძლება შეეთავაზოთ: ააგონ მოცემული F ფიგურის სიმეტრიული F' ფიგურა l წრფის მიმართ (ნახ.4).

ამასთან F' ფიგურის A', B', C', \dots წერტილები, რომლებიც F ფიგურის A, B, C, \dots წერტილების სიმეტრიულია, უნდა შევაერთოთ იმ თანმიმდევრობით, ე.ი. რა თანმიმდევრობითაც F ფიგურის A, B, C, \dots წერტილები არიან შეერთებული. ანუ, თუ A, B, C, \dots წერტილები F ფიგურაზე შეერთებული არიან მოცემული თანმიმდევრობით, მაშინ F' ფიგურის მისაღებად უნდა ავაგოთ ჯერ A', B' რკალი, შემდეგ B', C' რკალი და ა.შ. (ნახ.4). შევნიშნოთ, რომ თუ F ფიგურა არ არის ნებისმიერი მრუდი, არამედ წარმოადგენს მონაკვეთს, მრავალკუთხედს, წრეწირს, ან ზოგადად შედგება მონაკვეთებისა და წრეწირის რკალებისაგან, მაშინ l წრფის მიმართ მისი სიმეტრიული F' ფიგურის აგება შედარებით მარტივია და შესაძლებელია ფარგლისა და სახაზავის გამოყენებით.

როცა შეისწავლება ფიგურის სიმეტრიულობა წრფის მიმართ, მასწავლებელს ყურადღების გარეშე არ უნდა დარჩეს ღერძის მიმართ სიმეტრიული გეომეტრიული ფიგურების განხილვა.

ვთქვათ, l -რამე წრფეა. σ -თი აღვნიშნოთ ამ წრფის მიმართ სიმეტრია. l წრფეს ეწოდება F ფიგურის სიმეტრიის ღერძი, თუ $\sigma(F)$ ფიგურა ემთხვევა F -ს: $\sigma(F) = F$.

თვითონ F ფიგურას ეწოდება სიმეტრიული l წრფის მიმართ.

სამართლიანია შემდეგი თეორემა: თუ F და F' ფიგურები სიმეტრიული არიან l წრფის მიმართ, მაშინ მათი $F \cup F'$ გაერთიანებისათვის l წრფე წარმოადგენს სიმეტრიის ღერძს მართლაც, σ -თი აღვნიშნოთ l წრფის მიმართ სიმეტრია. მაშინ $\sigma(F) = F'$ და $\sigma(F') = F$. ამიტომ $F \cup F'$ ფიგურა σ სიმეტრიის დროს გადადის ფიგურაში $\sigma(F) \cup \sigma(F') = F \cup F'$. ე.ი. გადადის თავის თავში.

ამ თეორემის ილუსტრირება შესაძლებელია შემდეგ მარტივ მაგალითზე: თუ F არის O სათავის მქონე სხივი და l არის O წერტილზე გამავალი F -საგან განსხვავებული წრფე, ხოლო $F' = \sigma(F)$ - F -ის სიმეტრიული სხივია l წრფის მიმართ, მაშინ $F \cup F'$ ფიგურა სიმეტრიულია l წრფის მიმართ. ე.ი. კუთხის ბისექტრისა მისი სიმეტრიის ღერძია. ღერძული სიმეტრიის გაცნობის

დროს ძალზედ საინტერესოა მოცემული ფიგურების გაერთიანების ან თანაკვეთის შედეგად მიღებული ფიგურის სიმეტრიული ფიგურის განხილვა, რომელიც ჩვეულებრივი სასკოლო კურსის ფარგლებს სცილდება, მაგრამ ამ საკითხის განხილვა მიზანშეწონილია ფაკულტატიურ ან მათემატიკის საგნობრივი წრის მეცადინეობაზე.

სამართლიანია ასეთი თეორემები: ვთქვათ, F და G ორი ფიგურაა, ხოლო $F' = \sigma(F)$ და $G' = \sigma(G)$ -მათი სიმეტრიული ფიგურებია შესაბამისად I წრფის მიმართ. მაშინ $F \cup G (F \cap G)$ და $F' \cup G' (F' \cap G')$ ფიგურები ერთმანეთის სიმეტრიულია I წრფის მიმართ. თუ ვისარგებლებთ ფუნქციონალური აღნიშვნებით, ჩამოყალიბებული თეორემა შეიძლება ასეთნაირად ჩავწეროთ: $\sigma(F \cup G) = \sigma(F) \cup \sigma(G)$ ($\sigma(F \cap G) = \sigma(F) \cap \sigma(G)$).

შედეგი: თუ წერტილები A, B, C, \dots, K' წერტილები სიმეტრიულია A, B, C, \dots, K წერტილებისა I წრფის მიმართ, მაშინ A', B', C', \dots, K' მრავალკუთხედი სიმეტრიულია $ABC \dots K$ მრავალკუთხედისა I წრფის მიმართ.

მიზანშეწონილად მივიჩნევთ, რომ ღერძული სიმეტრიის გავლის დროს ამოცანები ისეთნაირად იყოს შერჩეული, რომ მათი ამოხსნის დროს სიმეტრია ღერძის მიმართ გამოვიყენოთ არა მარტო ფიგურების მიმართ, არამედ მათი რაიმე ნაწილის, ან თუნდაც კონკრეტული წერტილის მიმართ. ეს გადასვლა უნდა განხორციელდეს თანდათანობით, მოსწავლეთათვის მასალის მისაწვდომობის გათვალისწინებით. განვიხილოთ პრაქტიკული ამოცანები.

ამოცანა 1. მოცემულია I წრფე და ორი A და B წერტილი, რომლებიც ამ წრფის ერთ მხარეს მდებარეობენ. იპოვეთ I წრფეზე ისეთი M წერტილი, რომ ჯამი $AM + MB$ იყოს უმცირესი (ნახ.5).

ეს ამოცანა შეიძლება დავუკავშიროთ ცხოვრებისეულ ან სათამაშო სიტუაციას. ასე მაგალითად, ან სკაუტთა A და B ბანაკები განთავსებულია მდინარის ერთ ნაპირზე. A ბანაკის სკაუტებს აძლევენ დავალებას, რომ მივიდნენ B ბანაკში უმოკლესი მანძილით ისე, რომ ჯერ მივიდნენ მდინარის ნაპირზე და შემდეგ B ბანაკში. ამასთან მდინარის ბანაკი ჩათვლილია სწორხაზოვნად და მის ნებისმიერ წერტილთან მისვლა სკაუტებს თავისუფლად შეუძლიათ. იპოვეთ მდინარის ნაპირზე ასეთი წერტილი, ან A და B წერტილები ჩავთვალოთ ბილიარდის ბურთულებად, ხოლო I წრფე ბილიარდის მაგიდის კიდედ. საჭიროა A ბურთულა მოვარტყათ B ბურთულას ისე რომ, A ბურთულა ჯერ უნდა მოხვდეს მაგიდის კიდე და შემდეგ B ბურთულას. იპოვეთ მაგიდის კიდეზე ასეთი წერტილი.

ამოხსნა. განვიხილოთ B წერტილის სიმეტრიული B' წერტილი I წრფის მიმართ. (ნახ.6). მაშინ I წრფის ნებისმიერი N წერტილისათვის

გ. ბერძულიშვილი, ბ. ბაკურაძე

$NB = NB'$, ამიტომ $AN + NB = AN + NB'$.

ამრიგად, $AN + NB$ ჯამი ტოლია ANB' ტეხილის ჯამის ტოლი. ცხადია, რომ $AN + NB$ ჯამი უმცირესი იქნება, როცა უმცირესი იქნება ANB' ტეხილის სიგრძე. ANB' ტეხილის სიგრძე უმცირესი იქნება, როცა ის გადაიქცევა მონაკვეთად, ე.ი. როცა N წერტილი დაემთხვევა M წერტილს, სადაც M არის AB' და l წრფეთა გადაკვეთის წერტილი. M წერტილი საძიებელია.

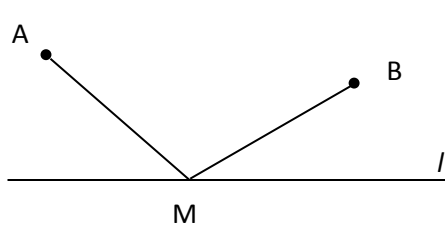

ნახ.5.

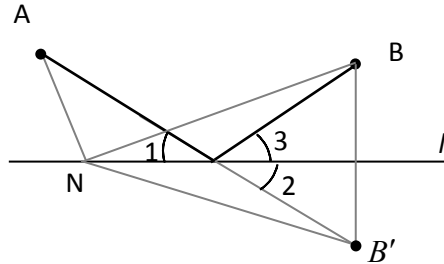

ნახ.6.

ამოცანის ამოხსნიდან გამომდინარეობს, რომ A, B' და საძიებელი M წერტილები ერთ წრფეზე ძევს. ამიტომ $\angle 1 = \angle 2 = \angle 3$ (ნახ.6). სხვანაირად, რომ ვთქვათ უმცირესი AMB მანძილი ხასიათდება იმით, რომ მისთვის „დაცემის კუთხე“ ტოლია „არეკვლის კუთხისა“. ზუსტად ასეთი თვისებით ხასიათდება სინათლის სხივის თვისება, რომელიც აირეკლება სარკიდან, ამიტომ სინათლის სხივი, რომელიც გამოდის A წერტილიდან და უნდა მოხვდეს B წერტილში l „სარკიდან“ არეკვლის შემდეგ „ირჩევს“ უმოკლეს მანძილს. ეს ფაქტი არის ფიზიკაში კარგად ცნობილი ფერმას პრინციპის კერძო შემთხვევა, რომლის თანახმადაც სინათლის სხივი ყოველთვის „ირჩევს“ ყველა შესაძლო გზებიდან ისეთს, რომლის გავლაზეც ის ხარჯავს უმცირეს დროს.

ამოცანა 2. ააგეთ კვადრატის, რომლის მოპირდაპირე წვეროები მოცემულ l წრფე მდებარეობს, ხოლო დანარჩენი ორი-მოცემულ ორ წრეწირზე (ნახ.7).

ამოხსნა. აგების ამოცანების ამოხსნა შედგება ოთხი ეტაპისაგან: ანალიზი, აგება, დამტკიცება და გამოკვლევა. ამოცანის ამოხსნის დროს დავიცვათ ამ ეტაპების თანმიმდევრობა.

ანალიზი. ვთქვათ, რომ ამოცანა ამოხსნილია და $ABCD$ საძიებელი კვადრატია. A და C წერტილები l წრფეზე ძევს, B წერტილი - მოცემულ R წრეწირზე, ხოლო D წერტილი კი - მეორე მოცემულ S წრეწირზე (ნახ.8).

რადგან კვადრატის დიაგონალები ურთიერპერპენდიკულარულია და გადაკვეთის წერტილით შუაზე იყოფა, ამიტომ B და D წერტილები A, C წრფის მიმართ სიმეტრიულია. რადგან A და C წერტილები l წრფის წერტილებია, ამიტომ B და D - l წრფის მიმართ სიმეტრიული წერტილებია, მაგრამ B წერტილი მოცემული R წრეწირის წერტილია, ამიტომ მისი სიმეტრიული D წერტილი უნდა ეკუთვნოდეს R წრეწირს, რომელიც R წრეწირის სიმეტრი-

ულია l წრფის მიმართ. გარდა ამისა D წერტილი ეკუთვნის S წრეწირს. ე.ი. D არის S და R წრეწირების გადაკვეთის წერტილი.

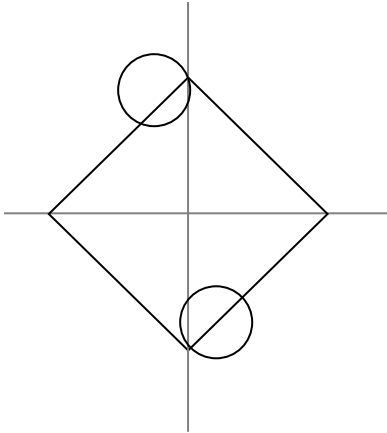

ნახ.7.

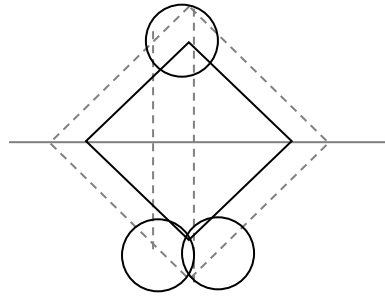

ნახ.8.

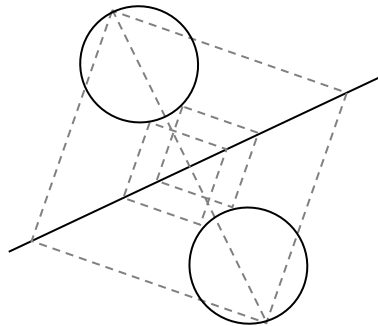

ნახ. 9.

ავაგოთ R' წრეწირი, რომელიც R წრეწირის სიმეტრიულია l წრფის მიმართ. ვთქვათ D არის S და R' წრეწირების გადაკვეთის წერტილი (ვთვლით, რომ D . წერტილი არ ეკუთვნის l წრფეს). ავაგოთ l წრფის მიმართ D წერტილის სიმეტრიული B წერტილი. Q -თი აღვნიშნოთ BD მონაკვეთისა და l წრფის გადაკვეთის წერტილი. ბოლოს l წრფის ორთავე მხარეს Q

წერტილიდან ავაგოთ QD მონაკვეთის ტოლი QA და QC მონაკვეთები. $ABCD$ სამიუბელი კვადრატია.

დამტკიცება. $ABCD$ ოთხკუთხედი კვადრატია, რადგან მისი დიაგონალები ტოლია, ურთიერთმართობულია და გადაკვეთის Q წერტილით შუაზე იყოფა. A და C წერტილები აგების თანახმად l წრფის წერტილებია, ხოლო $D-S$ წრეწირის წერტილია. რადგან D წერტილი R წრეწირის წერტილია, ამიტომ მისი სიმეტრიული B წერტილი R წრეწირის წერტილია.

გამოკვლევა. S და R წრეწირების განლაგების შესაბამისად მათი გადაკვეთის წერტილების რაოდენობა, რომლებიც l წრფეს არ ეკუთვნის შეიძლება იყოს 2, 1 ან 0. შესაბამისად ამოცანის ამონახსნების რაოდენობა იქნება ორი, ერთი ან არ ექნება ამონახსნი. შესაძლებელია მოხდეს, რომ S და R წრეწირები ერთმანეთს დაემთხვეს, ე.ი. მათ აქვთ უამრავი საერთო წერტილი (ეს მაშინ მოხდება, როცა R და S წრეწირები სიმეტრიულია l წრფის მიართ). ამ შემთხვევაში ამოცანას ექნება უსასრულოდ ბევრი ამონახსნი (ნახ.9).

ლიტერატურა:

Шебалин 2008: Шебалин О. Д. Подготовка учителей и реализаций мирозренческой функции школьного предмета. Москва: Изд-во Московского гос. пед. института. 2008.

Юдиной 1971: Юдиной И. В.-О факультативных занятиях в восьмилетней школе. "Математика в школе". №1, 1971.

Якуба 2006: Якуба Э. Г. Из опыта преподавания математики в VII-VIII классах. Москва: "Педагогика", 2006.

Field: Teacher's Education

Giorgi Berdzulishvili, Bakur Bakuradze

Teaching Figure Symmetry to the Line in the Course of Mathematics at School

Teaching geometric transformations begins in the 8th grade. It is not advisable for the teacher to start teaching with a formal definition. It would be preferable to use interesting illustrations to ensure better understanding of the material. Special visual aids made by students may be applied in the classroom.

Axis symmetry is a relatively simple geometric transformation. Consequently, this is the first subject discussed in the coursebook of geometric transformations. Students

are supposed to understand that axis symmetry is a point transformation of the plane: consider line l on the plane and mark the symmetry to it with the letter σ . The σ symmetry transforms each A point into $A = \sigma(A)$ point. The $A = \sigma(A)$ formula shows that geometric transformation, more specifically axis symmetry is related to the concept of function: the σ symmetry is a function which transforms each point A (argument) into a relevant point $\sigma(A)$ (specifically, into the point symmetrical to the point A in relation to line l). This function is different from the ones discussed in the coursebook of Mathematics.

It is fairly difficult to give geometric transformations a strict mathematical definition. That is why there is an inductive method of introducing geometric transformations in the textbooks, during which students get acquainted with transformations on the basis of specific examples at first. Afterwards, they are exposed to the general idea of geometric transformations. As a result, the term “geometric transformations” is found in the textbook later. The disclosure of the relation between the concept of geometric transformations and the concept of function is also beyond the scope of the math course of a secondary school. Students are expected to know that the axis symmetry transforms each of the A points of the plane into a certain point A . Besides, if point A is not located on line l , it moves to a certain point A which is not located on line l . If the point is located on line l , it moves to the same point, that is to say, to itself. In other words, the points located on line l constitute motionless ones for the aforementioned axis symmetry of the geometric transformation. Similarly, the motionless lines for the axis symmetry in relation to line l are line l itself and all the lines perpendicular to line l . In addition, line l constitutes a motionless line in a point-based manner, i.e. all the points of this line move to themselves during the axis symmetry. Perpendicular lines of line l , on the other hand, constitute motionless ones, though they are not motionless in a point-based manner.

The teacher is supposed to emphasize the fact that if point B is symmetrical to point A in relation to line l , opposite is also true: point A is symmetrical to point B in relation to line l . In other words, for the σ symmetry in relation to line l it is true that if $\sigma(A) = B$, $\sigma(B) = A$. The same relation occurs in terms of figures: if figure G is symmetrical to figure F in relation to line l , figure F is symmetrical to figure G in relation to line l . This is only typical of the symmetry in relation to the line and point. Every geometric transformation is not characterized by this quality. For example, if τ is a parallel transformation and $\tau(F) = G$, $\tau(G) \neq F$.

Suppose F is a certain figure with its point A going through the multitude F , point $\sigma(A)$ going through the multitude F . The multitude F is called the figure which figure F moves to during the geometric transformation σ . Thus, the movement of figure F to figure F during the σ geometric transformation implies two conditions: 1. If point A belongs to figure F , point $\sigma(A)$ belongs to figure F

; 2. If point A belongs to figure F , there is point A belonging to figure F and $A = \sigma(A)$.

In other words, figure F consists of the points which the points of figure F move to during the σ transformation.

After the teacher's explanation students understand the movement of figure F to figure F during the σ geometric transformation. It should also be noted that there is no necessity of the strict formulation of these principles as they are beyond the abilities of the 8th graders.

While teaching the symmetry to line, the teacher should offer the students to do activities independently at home, without the teacher's control. These activities help students to improve their knowledge of geometric transformations acquired at school. For instance, the students may be asked to construct figure F symmetrical to figure F , in relation to line l .

In addition, the A, B, C, \dots points of figure F , which are symmetrical to the A, B, C, \dots points of figure F , are to be combined on the basis of the sequence of the A, B, C, \dots points of figure F , i.e. if the A, B, C, \dots points on figure F are combined on the basis of specific sequence, the construction of figure F requires constructing encirclement AB at first, encirclement BC next, etc. It should be noted that if figure F is not any of the curves and constitutes a sector, multi-angle, circle or consists of sectors and circle encirclements, it is fairly simple to construct figure F symmetrical to line l , using compasses and a ruler.

While teaching figure symmetry to the line, the teacher is supposed to consider discussing geometric figures symmetrical to the axis.

Suppose l is a line. Let's mark the symmetry to this line with σ . Line l is called the axis of symmetry of figure F if $\sigma(F)$ figure coincides with F : $\sigma(F) = F$. Figure F is called symmetric to line l .

The following theory is true: If F and F figures are symmetrical to line l , the latter is the axis of symmetry for their $F \cup F$ combination.

Let's mark the symmetry to line l with σ . In this case $\sigma(F) = F$ and $\sigma(F) = F$. Consequently, $F \cup F$ figure moves to figure $\sigma(F) \cup \sigma(F) = F \cup F$ during σ symmetry, i.e. moves to itself.

The theory can be illustrated on the basis of the following simple example: if F is a ray with the O beginning, l is a line different from F , located on point O , and $F = \sigma(F)$ - F is a ray symmetrical to line l , $F \cup F$ figure is symmetrical to line l , i.e. the angle bisector is the axis of its symmetry. While getting acquainted with the axis symmetry, it is immensely interesting to discuss the symmetrical figure of the figure built up as a result of the combination or convergence of the aforementioned figures. This subject goes beyond the scope of the secondary school course. It is preferable for the subject to be discussed during extra-curricular activities.

The following theories are true: if F and G are two figures, and $F = \sigma(F)$ and $G = \sigma(G)$ are the figures symmetrical to them in relation to line l , $F \cup G$ ($F \cap G$) and $F \cup G$ ($F \cap G$) figures are symmetrical to each another in relation to line l . Using the functional markers, the theory may be put down in the following way: $\sigma(F \cup G) = \sigma(F) \cup \sigma(G)$ ($\sigma(F \cap G) = \sigma(F) \cap \sigma(G)$).

Outcome: If points A, B, C, \dots, K are symmetrical to points A, B, C, \dots, K in relation to line l , the $A B C \dots K$ multi-angle is symmetrical to the $A B C \dots K$ multi-angle in relation to line l . While teaching the axis symmetry it is advisable to select problems so that during their solution the axis symmetry is applied not only in relation to figures, but also with regard to their particular constituents or points. The aforementioned move ought to be made gradually, considering the relevance of the material.

დარგი: მასწავლებლის განათლება

მანანა დეისაძე, შალვა კირთაძე

გაყოფადობის ზოგიერთი ნიშნის გამოყენება დაწყებით კლასებში

ნაშრომში განხილულია 9-ზე გაყოფადობის ნიშნის სამართლიანობის თვალსაჩინოდ წარმოდგენა, რომელიც გაუადვილებს დაწყებით საფეხურზე მოსწავლეს მისი შინაარსში გარკვევას, უფრო ღრმად და საფუძვლიანად გაიაზროს იგი. ნაშრომში ჩანს, რომ ძალიან მოსახერხებელია ამ ნიშნების გამოყენება, როცა საქმე გვაქვს ძალიან დიდ რიცხვებთან და რომლებზეც გაყოფის შესრულება პრაქტიკულად შეუძლებელია. განხილულია მაგალითი, სადაც საკმაოდ დიდ რიცხვებზე არითმეტიკული მოქმედებების შესრულების გარეშე, ნაჩვენებია, თუ როგორ შეიძლება გავიგოთ იყოფა თუ არა იგი 1991-ზე. გაყოფადობის ნიშნების გამოყენებით ამოცანების ამოხსნა მოსწავლეს აჩვენებს დასაბუთებულ, თანმიმდევრულ, არგუმენტირებულ მსჯელობის ჩატარებას. ცხადია, ასეთი სახის მსჯელობები უვითარებს მოსწავლეს შემოქმედებით აზროვნებას. უვითარებს სწორი დასკვნების გამოტანის უნარს, რაც უმნიშვნელოვანესია მათემატიკური აზროვნების განვითარებისათვის.

ეროვნული სასწავლო გეგმის მთავარი მიზანია დაწყებითი საფეხურის მოსწავლეებს ჩამოუყალიბდეთ სააზროვნო უნარ-ჩვევები, რომლითაც მოსწავლე კი არ იხეპირებს მასალას, არამედ კარგად იაზრებს, რის გამოც იზრდება მისი აქტიურობა სასწავლო პროცესში. დაწყებითი განათლების საფეხურზე მათემატიკის სწავლებისას მზა ცოდნის გადაცემა არ მოგვცემს ხარისხიან, გააზრებულ სწავლებას. მოსწავლეებს უნდა შეეძლოთ დამოუკიდებლად დაფიქრების, საკუთარ ცოდნასა და გამოცდილებაზე დაყრდნობით ახალი საკითხების აღმოჩენა და დამუშავება.

ამ მხრივ მნიშვნელოვანია, ყურადღება დაეთმოს გაყოფადობის ნიშნების სწავლების ხერხებს. იგი მოსწავლეს მექანიკურად არ უნდა ჰქონდეს დაზეპირებული, ღრმად და საფუძვლიანად უნდა ერკვეოდეს მის არსში. ამის საილუსტრაციოდ მოვიყვანოთ, თუ როგორ შეიძლება ავხსნათ 9-ზე გაყოფადობის ნიშანი.

a რიცხვის b რიცხვზე გაყოფადობის ნიშანი ეწოდება იმ აუცილებელ და საკმარის პირობას, რომლის არსებობის შემთხვევაში a რიცხვი უნაშთოდ იყოფა b რიცხვზე (დეისაძე ... 2013).

გაყოფადობის ნიშანი საშუალებას გვაძლევს გაყოფის შესრულების გარეშე გავიგოთ იყოფა თუ არა რომელიმე a რიცხვი რაიმე b რიცხვზე. ასე მაგალითად, რიცხვი 185724 იყოფა თუ არა 4-ზე, გაყოფის მოქმედების შეუსრულებლად გავცემთ პასუხს. ამაში სწორედ 4-ზე გაყოფადობის ნიშანი მოგვეხმარება. ძალიან მოსახერხებელია ამ წესის გამოყენება, როცა საქმე გვაქვს ძალიან დიდ რიცხვებთან და რომლებზეც გაყოფის შესრულება პრაქტიკულად შეუძლებელია (ქურჩიშვილი 2004).

ჩვენთვის კარგად ცნობილია ნატურალური რიცხვების 9-ზე გაყოფადობის ნიშანი: თუ ნატურალურ რიცხვის ციფრთა ჯამი იყოფა 9-ზე, მაშინ ეს რიცხვიც იყოფა 9-ზე და პირიქით, თუ რიცხვი იყოფა 9-ზე, მაშინ მისი ციფრთა

ჯამიც გაიყოფა 9-ზე . ეს განსაზღვრება რომ ცხადი გავხადოტ განათლების დაწყებითი საფეხურისათვის განვიხილოტ

ამოცანა 1: 738 ვაშლი ჩავდოტ 9 კალათაში ისე, რომ კალათებში ვაშლების რაოდენობა თანაბარი იყოს.



ე.ი ფაქტიურად 738 უნდა გავყოტ 9-ზე. დავშალოტ 738 თანრიგების ჯამის სახით:

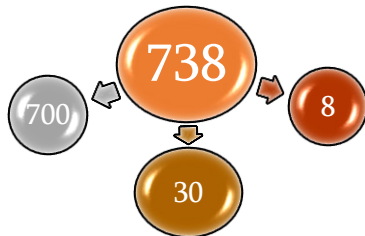

ავილოტ 1 ასეული ვაშლი და გავანაწილოტ ეს 1 ასეული ვაშლი, ანუ 100 ვაშლი თანაბრად 9 კალათაში. ცხადია, თითოეულ კალათაში მოთავსდება 11-11 ვაშლი და 1 ვაშლი მოგვრჩება. პირობითად შემოვილოტ „ნაშთების კალათა“ და მოვათავსოტ მორჩენილი 1 ვაშლი „ნაშთების კალათაში“.



მაგრამ ჩვენ გვაქვს არა მხოლოდ 1 ასეული ვაშლი, არამედ 7 ასეული ვაშლი. ე.ი. კიდევ 6 ასეულს ვაშლს- 600 ვაშლს თუ გადავანაწილებოტ თანაბრად 9 კალათაში, თითოეულ კალათას დაემატება 6-ჯერ 11-11 ვაშლი და მაშასადამე, სულ თითოეულ კალათაში აღმოჩნდება 77-77 ვაშლი და მოგვრჩება კიდევ 6 ვაშლი, ე.ი.სულ „ნაშთების კალათაში“ აღმოჩნდება 7 ვაშლი.



დავუკვირდეთ, „ნაშთების კალათაში“ მოთავსებული ციფრი 7 არის მოცემული რიცხვის 738-ის ასეულების გამომსახველი რიცხვი.

ახლა ათეულები გადავანაწილოტ თანაბრად 9 კალათაში. ავილოტ მხოლოდ 1 ათეული ვაშლი და ჩავდოტ 9 ყუტში თანაბრად. ცხადია, თითოეულ კალათას დაემატება 1-1 ვაშლი და მოგვრჩება 1 ვაშლი. მაგრამ ჩვენ გვაქვს არა მხოლოდ 1 ათეული ვაშლი, არამედ 3 ათეული ვაშლი. 30 ვაშლს თუ ჩავდებოტ 9 ყუტში თანაბრად, ყუტებს დაემატება 3-3 ვაშლი და თითოეულში აღმოჩნდება 80-80 ვაშლი და „ნაშთების კალათაში“ კი აღმოჩნდება 7+3 ვაშლი.

მ. დეისაძე, შ. კირთაძე



ახლა ჩასადები დაგვრჩა ერთეულები ანუ, 8 ვაშლი. 8 ვაშლი ცხადია არაა საკმარისი 9 ყუთში გადასანაწილებლად (1-1 -იც რომ ჩავდოთ მაინც არ გვკმარა, აკლდება 1 ვაშლი). ამიტომ ეს ვაშლები ჩავდოთ „ნაშთების კალათაში“ და იქ აღმოჩნდება (7+3+8) ვაშლი.



დავუკვირდეთ, რამდენი ვაშლი აღმოჩნდა ნაშთების კალათაში? $-7+3+8=18$. თითოეული ეს ციფრი 7,3,8 ხომ მოცემული რიცხვის ციფრებია.

18 ვაშლიც ჩვენ შეგვიძლია თანაბრად ჩავდოთ 9 კალათაში, თითოეულში 2-2 ვაშლი, ე.ი. „ნაშთების კალათა“ ცარიელია და თითოეულ კალათაში 82-82 ვაშლია.



ე.ი. შევძელით მოცემული 738 ვაშლი თანაბრად გადავანაწილეთ 9 კალათაში.

მნიშვნელოვანია ნაშთების ჯამი (7+3+8) წარმოადგენს მოცემული რიცხვის -738 ციფრთა ჯამს. მოცემული რიცხვის ციფრთა ჯამი $7+3+8=18$ -ს და იგი უნაშთოდ იყოფა 9-ზე, ამიტომაც შევძელით მოცემული რიცხვის 9-ზე გაყოფა უნაშთოდ.

დიდ სირთულეს არ წარმოადგენს 9-ზე გაყოფადობის ნიშნის სამართლიანობა ვაჩვენოთ ზოგადად, ვთქვათ სამნიშნა, ოთხნიშნა და ა. შ. რიცხვებისათვის abc , $abcd$ და ა.შ. რიცხვებისათვის. შესაბამისად, ნაშთების ყუთში აღმოჩნდება a,b,c და a,b, c,d და ა. შ. რიცხვები. მათი გადანაწილება რომ შევძლოთ 9 კალათაში თანაბრად, ამისათვის მათი ჯამი უნდა იყოფოდეს 9-ზე, ე.ი. მოცემული რიცხვის ციფრთა ჯამი უნდა იყოფოდეს 9-ზე.

გაყოფადობის ნიშნები საშუალებას გვაძლევს გაყოფის შესრულების გარეშე გავიგოთ იყოფა თუ არა მოცემული რიცხვი რაიმე რიცხვზე.

მოვიყვანოთ მაგალითი, თითქოს ერთი შეხედვით ძალიან რთული მაგალითი, ადვილად გადაწყდება გაყოფადობის ნიშნების გამოყენებით:

ამოცანა 2. ვაჩვენოთ, $1 \cdot 3 \cdot 5 \cdot 7 \cdot \dots \cdot 1987 \cdot 1989 + 2 \cdot 4 \cdot 6 \cdot \dots \cdot 1988 \cdot 1990$
იყოფა 1991-ზე (www.problems.ru).

ადვილი შესამოწმებელია, რომ 1991 იყოფა 11-ზე. 11-ზე გაყოფადობის ნიშნის თანახმად, $1-9+9-1=0$, ე.ი. $0:11=0$, ამიტომ 1991-იც იყოფა 11-ზე.

მაშ, რიცხვი 1991 წარმოვადგინოთ შემდეგი ნამრავლის სახით:
 $1991 = 11 \cdot 181$

მოცემული რიცხვითი გამოსახულება იყოფა თუ არა 1991-ზე ნიშნავს, გავიგოთ იყოფა თუ არა ეს გამოსახულება $11 \cdot 181$ ნამრავლზე. თავის მხრივ, $11 \cdot 181$ ნამრავლზე რომ გაიყოს, ნიშნავს, იგი უნდა იყოფოდეს 11-ზეც და 181-ზეც. ცხადია, თუ დავუკვირდებით, მოცემული რიცხვითი გამოსახულება ორი ნამრავლის ჯამია. თავის მხრივ ჯამი გაიყოფა რაიმე რიცხვზე, თუ მისი თითოეული შესაკრები გაიყოფა ამ რიცხვზე.

I შესაკრები რადგანაც კენტ რიცხვთა ნამრავლია 1-დან 1989-მდე:

$1 \cdot 3 \cdot 5 \cdot 7 \cdot \dots \cdot 1987 \cdot 1989$, რატომ უნდა იგი შეიცავს თანამამრავლებს 11-საც და 181-საც (ორივე ეს კენტი რიცხვებია), ე.ი. ეს ნამრავლი იყოფა 11-ზეც და 181-ზეც და მაშასადამე, 1991-ზეც.

ახლა ვნახოთ II შესაკრებიც, რომელიც ლუწ რიცხვთა ნამრავლია 2-დან 1990-მდე $2 \cdot 4 \cdot 6 \cdot \dots \cdot 1988 \cdot 1990$, იყოფა თუ არა იგი 1991-ზე, ანუ $11 \cdot 181$ ნამრავლზე?

განვიხილოთ ტოლობა: $1991 = 11 \cdot 181$, გავამრავლოთ ორივე მხარე $2 \cdot 2$ -ზე, გვექნება: $2 \cdot 2 \cdot 1991 = 2 \cdot 2 \cdot 11 \cdot 181 = 2 \cdot 2 \cdot 362$, ცხადია, 22-ც და 362-იც შედის თანამამრავლად მოცემულ ნამრავლში $2 \cdot 4 \cdot 6 \cdot \dots \cdot 1988 \cdot 1990$ (ლუწი რიცხვებია 2-დან 1990-მდე).

მაშასადამე, მოცემულ გამოსახულებაში $1 \cdot 3 \cdot 5 \cdot 7 \cdot \dots \cdot 1987 \cdot 1989 + 2 \cdot 4 \cdot 6 \cdot \dots \cdot 1988 \cdot 1990$ თითოეული შესაკრები უნაშთოდ იყოფა 1991-ზე, მაშინ ჯამიც უნაშთოდ გაიყოფა უნაშთოდ 1991-ზე.

გაყოფადობის ნიშნების გამოყენებით ამოცანების ამოხსნა მოსწავლეს აჩვენებს დასაბუთებულ, თანმიმდევრულ, არგუმენტირებული მსჯელობის ფაქტარებას. ცხადია, ასეთი სახის მსჯელობები უნვითარებს მოსწავლეს შემოქმედებით აზროვნებას. უნვითარებს სწორი დასკვნების გამოტანის უნარს, რაც უმნიშვნელოვანესია მათემატიკური აზროვნების განვითარებისათვის.

ლიტერატურა:

დეისაძე ... 2013: დეისაძე მ., ადეიშვილი ვ., კირთაძე შ. მათემატიკის დაწყებითი კურსის მეცნიერული საფუძვლები. ქუთაისი: აწსუ გამომცემლობა, 2013.

ქურჩიშვილი ... 2004: ქურჩიშვილი ა., ქურჩიშვილი ლ., ჭელიძე ი. მათემატიკური კალეიდოსკოპი, თბილისი: გამ. „ინტელექტი“, 2004.

Field: Teacher's Education

Manana Deisadze, Shalva Kirtadze

Using Some Criteria of Divisibility at Primary School Levels

The main goal of National Education Plan is to enable grade school students to develop their thinking skills, with which they will be able not to memorize the study material, but to comprehend well it, that should increase their activity in teaching situation. During studies of mathematics at primary education level, just transferring of ready knowledge won't result in quality and sense bearing teaching. The learners should be expected to be able to independently think, and being based on their own knowledge and experience, to identify and develop new problems.

In this respect, it is important to give consideration to methods of teaching criteria of divisibility. They should not be memorized mechanically by learners, but they must deeply and thoroughly understand their essence. Let us illustrate how we can explain criterion of divisibility of a number by 9.

Criterion of divisibility of the number a by the number b is that necessary and sufficient condition, in case of existence of which the number a is exactly divisible by the number b

Criterion of divisibility enables us to know whether some number a is exactly divisible by the number b without execution of division. For example, is the number 185724 divisible by 4? We will answer it without execution of division, and just criterion of divisibility by 4 will help us in this matter. Using of this rule is very convenient when we use very large numbers, and by which it is practically impossible to execute division.

We are well aware of criterion of natural numbers divisibility by 9. If the sum of digits of natural number is divisible by 9, then this number is also divisible by 9, and vice versa, if the number is divisible by 9, then the sum of its digits is also divisible by 9. In order to make this definition clear for the primary education level, let us consider the problem 1: Let us put 738 apples into the basket so that number of apples in each basket must be the same.

In other words, 738 must be divisible by 9.

Now, let us factorize 738 by orders:

Let us take a 1 hundred apples and distribute this 1 hundred apples, in other words distribute 100 apples uniformly in 9 baskets. It is obvious that 11 apples will be placed in each basket and 1 apple will be left. Let us introduce conditionally the "balance basket" and place this 1 apple into the "balance basket".

However, we have not only 1 hundred apples, but 7 hundred ones, in other words 6 hundred apples. If we redistribute 600 apples uniformly into 9 baskets, 11 apples by 6 times will be added into each basket, and therefore, 77 apples in each, and 6 more apples will be left, so the "balance basket" will contain 7 apples.

Let us turn attention to the fact that digit 7 of placed into the “balance basket” displays the number of hundred’s unit of a given number 738.

Now, let us distribute tens uniformly into 9 baskets. We take only 1 ten of apples and put them into 9 baskets uniformly. It is obvious that 1 apple will be added into each basket, and 1 apple will be left. However, we have not only 1 ten of apples, but 3 tens of them. If we put 30 apples into 9 baskets uniformly, 3 apples will be added into each basket, and 80 apples will be in each basket finally, and 7+3 apples will be in the “balance basket”.

Now all we have to do is to put in just units, i.e. 8 apples. It is obvious that 8 apples are not enough for redistribution them into 9 baskets (even if we put 1 apple into each basket we are missing 1 apple, anyway). So, let us put these apples into the “balance basket”, and there will be (7+3+8) apples.

Let us draw attention to how many apples are in the “balance basket”? – 7+3+8=18. Each of these digits 7,3 and 8 are digits of given number, aren’t they?

We can also put 18 apples into 9 baskets uniformly, 2 apples into each, in other words, the “balance basket” is empty and 82 apples are in each basket.

So, we have succeeded to redistribute 738 apples uniformly into 9 baskets.

It is important that the sum of the balances (7+3+8) is a sum of digits of the given number 738. The sum of of the given number is 7+3+8=18 and it is exactly divisible by 9. So, that is why we succeeded to divide the given number by 9 exactly.

It is not difficult to show in general the validity of criterion of divisibility by 9. Assume that for three, four and more figures there are abc , $abcd$ and more numbers, accordingly. Therefore, there will be in the “balance basket” the numbers a,b,c and a,b,c,d and so on. In order to redistribute them into 9 baskets uniformly, it is necessary that their sum must be divisible by 9, in other words, the sum of digits of the given number must be divisible by 9.

Criteria of divisibility enable us to know whether the given number is divisible by some number.

Let us give an example that appears to be complex. It will be easily solved by using criteria of divisibility:

Problem 2. We shall show that $1 \cdot 3 \cdot 5 \cdot 7 \cdot \dots \cdot 1987 \cdot 1989 + 2 \cdot 4 \cdot 6 \cdot \dots \cdot 1988 \cdot 1990$ are divisible by 1991.

It is easy to verify that according to criteria of divisibility 1991 is divisible by 11, $1-9+9-1=0$, i.e. $0:11=0$, so 1991 is also divisible by 11.

Therefore, let us to present the number 1991 in the form of product as follows:
 $1991 = 11 \cdot 181$

The fact that whether the given numerical expression is or not divisible by 1991 means that we try to know whether this expression is divisible by $11 \cdot 181$ product. Divisibility by $11 \cdot 181$ in turn means that it must be divisible by both 11 and 181. It is obvious that if we draw attention, the given numerical expression is a sum of two products. In order to make the sum in turn divisible by any number, it is necessary that each summand must be divisible by this number.

Since I summand is a product of odd numbers from 1 to 1989:

$1 \cdot 3 \cdot 5 \cdot 7 \cdot \dots \cdot 1987 \cdot 1989$, of course it contains co-multipliers both 11 and 181

მ. დებისადე, შ. კირთაძე

(both are odd numbers), i.e. this product is divisible by both 11 and 181, and therefore by 1991 as well.

Now let us see II summand as well, which is a products of even numbers from 2 to 1990: $2 \cdot 4 \cdot 6 \cdot \dots \cdot 1988 \cdot 1990$, is it divisible by 1991, i.e. by $11 \cdot 181$ product?

Let us consider equality: $1991 = 11 \cdot 181$, we shall multiply both sides 2 by 2. We obtain: $2 \cdot 2 \cdot 1991 = 2 \cdot 2 \cdot 11 \cdot 181 = 22 \cdot 362$, it is obvious that both 22 and 362 are co-multipliers in a given product $2 \cdot 4 \cdot 6 \cdot \dots \cdot 1988 \cdot 1990$ (are the even numbers from 2 to 1990)

Therefore, in a given expression $1 \cdot 3 \cdot 5 \cdot 7 \cdot \dots \cdot 1987 \cdot 1989 + 2 \cdot 4 \cdot 6 \cdot \dots \cdot 1988 \cdot 1990$ each summand is exactly divisible by 1991, so the sum will be also exactly divisible by 1991.

Solution of problems by using criteria of divisibility enables learners to conduct sound, consecutive and well-reasoned discussions. It is obvious that such kind of discussions develop creative thinking of learners, and skills for making sound conclusions that is of great importance for developing the mathematical thinking.

ინჟინერია
Engineering

დარგი: ხელსაწყოთმშენებლობა, ავტომატიზაცია
და მართვის სისტემები

ვლადიმერ ნაკაშიძე, კარლო მგალობლიშვილი

ოზონის კონცენტრაციის გაზომვა ბარომეტრული მეთოდით

ოზონომეტრია გაზონალიტიკური გაზომვების ერთ-ერთი დარგია და მოიცავს როგორც ოზონის კონცენტრაციის გაზომვის მეთოდების და საშუალებების ერთობლიობას თავისი ცდომილებით და მათი გაანგარიშების მეთოდებით, ასევე მისი ფიზიკო-ქიმიური მახასიათებლების ზომის ერთეულების დადგენასა და დაზუსტებას.

ოზონის კონცენტრაციის გაზომვა შეიძლება განხორციელდეს სხვადასხვა პრინციპით. შესაბამისად განსხვავებული იქნება გაზომვის განტოლებები, მათი მიღების საშუალებები, მეთოდური ცდომილებები. ქვემოთ ჩვენ განვიხილავთ ოზონის კონცენტრაციის გაზომვის ბარომეტრულ პრინციპს.

ოზონი, როგორც ზემოთ აღინიშნა, წარმოიქმნება ჟანგბადის დისოციაციის შედეგად ამ უკანასკნელის მიერ მზის მოკლეტალღოვანი რადიაციის შთანთქმისას შუმანისა და ხერცბერგის არეებში, ხოლო იშლება იგი გარტლესა და შაპუსის ზოლებში შთანთქმისას.

თეორიის თანახმად, 2420\AA -ზე ნაკლები ტალღის სიგრძის მქონე ულტრაიისფერი რადიაციის მოქმედებისას ხდება ჟანგბადის დისოციაცია



წარმოქმნილი ჟანგბადის აქტიური ატომი უერთდება ჟანგბადის მოლეკულას მესამე M ნაწილაკის არსებობისას, რომელიც ითვისებს შეჯახების ენერჯის ნაწილს:



1. თუ კი არ იარსებებდა მესამე პარტნიორი (M), ოზონის მოლეკულა დაიშლებოდა. ამ პარტნიორის მონაწილეობა აუცილებელია ენერჯისა და იმპულსის მუდმივოდენობის კანონებიდან გამომდინარე. სამმაგი შეჯახების რეაქცია წნევის კვადრატის პროპორციულია. ამიტომ, მაგალითად, ატმოსფეროში დიდ სიმაღლეებზე ოზონი არ წარმოიქმნება, თუმცა იქ ბევრი ჟანგბადის ატომი და მზის ულტრაიისფერი რადიაციაა (Chapman 1980: 103-125; Leovy 1989: 417-426).

წარმოქმნილი ოზონი იშლება ჟანგბადის ატომთან რეაქციის გამო



ოზონის დაშლა მიმდინარეობს აგრეთვე მათ მიერ ულტრაიისფერი რადიაციის შთანთქმისას გრატლეს (2300-3200 Å) ზოლში შემდეგი რეაქციის მიხედვით:



ოზონის გაქრობა შესაძლებელია შემდეგი რეაქციის შედეგადაც:



ამ რეაქციის სიჩქარე სწრაფად იზრდება ტემპერატურის ზრდასთან ერთად. ამ შემთხვევაში ოზონის ორი გრამმოლეკულა გარდაიქმნება ჟანგბადის სამ მოლეკულად შემდეგი სქემით: $2O_3 \rightarrow 3O_2$ (Прокофьева 1981: 9-30).

ზემოთ თქმულიდან გამომდინარეობს, რომ ოზონის დაშლისას მოცულობის ნაზრდი შეადგენს ოზონის მიერ დაკავებული მოცულობის ნახევარს. თუ, ვთქვათ, გვაქვს ოზონის ნარევი რომელიმე სხვა აირთან C % მოცულობითი კონცენტრაციით, ეს ნიშნავს, რომ ოზონის მთელი V მო-

ცულობა იკავებს $\frac{C}{100} V$ -ს ტოლ მოცულობას, რაც ოზონის ჟანგბადად

გარდაქმნისას მოგვცემს ნაზრდს:

$$\Delta V = \frac{1}{2} \cdot \frac{C}{100} V = \frac{C}{200} V,$$

ე.ი.

$$\Delta V = \frac{C}{200} V, \quad (6)$$

საიდანაც

$$C = 200 \frac{\Delta V}{V}, \quad (7)$$

მიღებული გამოსახულება იძლევა კონცენტრაციის გამოთვლის შესაძლებლობას მოცულობის ნამატის გაზომვის საშუალებით. (Мгалобლიშვილი 1998: 241-244; Мгалобლიშვილი 2002: с. 85-88).

აღწერილი მეთოდი მეტად მგრძობიარეა. კომპენსაციური სქემის გამოყენება ტემპერატურის რყევის გავლენის ასაცილებლად და მოცულობის ნამატის გაზომვა ჰორიზონტალურ კაპილარში წვეთის გადაადგილების მეშვეობით, საშუალებას იძლევა გაზომვები ჩატარდეს მოცულობითი კონცენტრაციის 0,01-დან 1%-მდე ზღვრებში დაყვანილი ცდომილებით არა უმეტეს $\pm 0,5$ %.

გაზომვის საზღვრების გასაფართოებლად 5% მოცულობით კონცენტრაციამდე, მიზანშეწონილია კონცენტრაციის გაზომვა წნევის ნამატის გაზომვის საშუალებით, თუმცა ეს რამდენადმე აქვეითებს მეთოდის მგრძობიარობას და ზრდის ცდომილებას. კონცენტრაციის საანგარიშო ფორმულა შეიძლება მივიღოთ (6)-ში $\frac{\Delta V}{V}$ ფარდობის $\frac{\Delta P}{P}$ -ით შეცვლით.

ვ. ნაკაშიძე, კ. მგალობლიშვილი

ასეთი შეცვლის სამართლიანობა თვალნათლად ჩანს აირის იზოთერმული გაფართოების განტოლებიდან:

$$(V+\Delta V)P=V(P+\Delta P), \quad (8)$$

საიდანაც

$$\frac{\Delta V}{V} = \frac{\Delta P}{P}. \quad (9)$$

ასე რომ, კონცენტრაციისთვის ვლებულობით გამოსახულებას

$$C = 200 \frac{\Delta P}{P}. \quad (10)$$

ამ დამოკიდებულების გამოყენებისას არ ვითვალისწინებთ აირის მიერ დაკავებული მოცულობის გაზრდას, რომელიც გამოწვეულია U -ს მაგვარ მანომეტრის მუხლში სითხის დონის დაწევით. ამ ეფექტის გათვალისწინებით (7) განტოლებას აქვს უფრო რთული სახე, რომლის გამოყენაც მოცემულია ქვემოთ.

ოზონის კონცენტრაციის გაზომვისას, აირი იკავებს მანომეტრის მილების და შემაერთებელი მილების მოცულობას. ამგვარად:

$$V' = V + V_1 + \frac{h \cdot S}{2}. \quad (11)$$

სადაც V_1 – მინიცი მილების მოცულობაა m^3 , S – მანომეტრის მილების განიკვეთის ფართობი, m^2 .

იზოთერმული გაფართოების განტოლებას მოცემულ შემთხვევაში ექნება სახე:

$$(V + V_1 + \Delta V)P = \left(V + V_1 + \frac{1}{2} hS \right) (P + \Delta P). \quad (12)$$

საიდანაც

$$\Delta V = \frac{1}{P} \left[V \cdot \Delta P + V_1 \cdot \Delta P + \frac{1}{2} hS(P + \Delta P) \right]. \quad (13)$$

(6) განტოლების გათვალისწინებით

$$C = 200 \left(\frac{\Delta P}{P} + \frac{V_1 \cdot \Delta P}{PV} + \frac{1}{2} \frac{hS}{V} + \frac{1}{2} \frac{hS \cdot \Delta P}{PV} \right) \quad (14)$$

რადგანაც მიღებულ გამოსახულებაში უკანასკნელი წევრი ძალიან პატარაა (აბსოლუტურ ცდომილებაზე 10-ჯერ მეტად ნაკლები), შეიძლება მისი უგულვებელყოფა. მარტივი გარდაქმნების შემდეგ (14) განტოლება მიიღებს სახეს:

$$C = 200 \left(\frac{d}{P} + \frac{dV_1}{PV} + \frac{S}{2V} \right) h, \quad (15)$$

სადაც d – მანომეტრის სითხის კუთრი წონაა, ნ/მ³.

გაზომვებისას, რომელთა დროს არ მოითხოვება მაღალი სიზუსტე, შეიძლება აგრეთვე უგულებელვყოთ მიღებული გამოსახულების მეორე

წევრი, ანუ $200 \frac{dV_1}{PV} h$ მხოლოწევრი, რადგანაც 5%-ის რიგის კონცენტრაციების

გაზომვისას, ის იძლევა დაახლოებით 0,005% შესწორებას, ანუ გასაზომი სიდიდის 0,1%-ს. ასეთ შემთხვევებში საანგარიშო ფორმულა მიიღებს სახეს:

$$C = 200 \left(\frac{2d}{P} + \frac{S}{V} \right) h$$

შესაბამისი კონსტრუქციული გადაწყვეტისას, როდესაც h მანომეტრის ერთი მუხლის სიმაღლეა,

$$C = 200 \left(\frac{2d}{P} + \frac{S}{V} \right) h \quad (16)$$

ამგვარად, განხილულია ოზონის კონცენტრაციის გაზომვის ბარომეტრული მეთოდი და გამოყვანილია მისი კონცენტრაციის გაზომვის განტოლება. გადმოცემული მასალა მოწმობს იმას, რომ ოზონის კონცენტრაციის გაზომვის საშუალებების და მეთოდების განვითარების ტენდენცია მიისწრაფის გაზოანალიტიკური გაზომვების დამოუკიდებელი დარგის-ოზონომეტრიის ფორმირებისაკენ, რაც ნიშნავს გასვლას ახალ, განვითარების უფრო მაღალ საფეხურზე, ყველა აქედან გამომდინარე შედეგებით (გაზომვის სიზუსტის ამაღლება, ოზონთან დაკავშირებული მრავალი პრობლემის გადაწყვეტა, ჟანგბადის ახალი იზოტოპების შესაძლო აღმოჩენა და ა.შ.).

ლიტერატურა:

Chapman 1980: Chapman S., The Theory of upper-atmospheric ozone, Mem. Roy. Met. Soc. 3. 1980.

Leovy 1989: Leovy C.B. Atmospheric ozone: an analytic model for photochemistry in the persona of water vapors “J. Geophys”, Res. 74, 1989.

Прокофьева 1981: Прокофьева И.А. Атмосферный озон. Москва., АН СССР, 1981.

Мгалоблишвили ... 1998: Мгалоблишвили Д., Угулава А., Накашидзе В. Метрологические параметры озонметрии. Доклады II Международной научной конференции “Современные проблемы текстильной и легкой промышленности”. Кутаиси. 1998.

Мгалоблишвили 2002: Мгалоблишвили К.Д. Теоретические основы метрологий измерения малых и микроконцентраций парогазовых газовых смесей. Кутаиси., Кут.гос.университет, 2002.

Vladimer Nakashidze, Karlo Mgaloblishvili

Ozone Concentration Measurement by Barometrical Method

Ozone concentration measurement can be carried out in accordance with various principles. Correspondingly, the measurement equations, methods for the production, systematic errors and so on will be different. Below we will look at the barometrical principle of ozone concentration measurement.

As the theory would suggest, oxygen is dissociated under the influence of ultraviolet radiation with a wavelength less than 2420 \AA :



The formed active atom of oxygen is connected with oxygen molecule in the presence of third particle M, which absorbs impact energy:



If there were no third partner (M), molecule of ozone would dissipate; participation of this partner is necessary from considerations of laws of conservation of energy and momentum. The reaction of three-body collision is proportional to the square of pressure. That is why, for example at high altitudes in the atmosphere, ozone is not formed. Though, there are a lot of oxygen atoms and ultraviolet solar radiation.

The formed ozone is destructed due to the reaction with oxygen atom



The ozone decomposition also occurs during absorption of ultraviolet radiation in the Hartley band ($2300\text{-}3200 \text{ \AA}$) according to the reaction:



It is followed from the above that during the ozone decomposition, the volumetric gain accounts for half volume occupied by ozone. For instance, if we have mixture of ozone with any other gas with concentration of C % rev., it means that ozone occupies just V volume from total volume, which is equal to $\frac{C}{100}V$, that during conversion of ozone into oxygen produces volumetric gain:

$$\Delta V = \frac{1}{2} \cdot \frac{C}{100} V = \frac{C}{200} V,$$

i.e.

$$\Delta V = \frac{C}{200} V, \quad (6)$$

from which

$$C = 200 \frac{\Delta V}{V}, \quad (7)$$

The obtained expression enables to calculate concentration by volumetric gain measuring.

To expand the measurement limits until 5% of volumetric ones, it is preferable to measure concentration by measuring the pressure increment, although this somehow reduces sensitivity of the method and increases inaccuracy. A formula for calculation of concentration can be obtained by replacing $\frac{\Delta V}{V}$ in (6) by $\frac{\Delta P}{P}$.

Correctness of this replacement is evident from the equation of isothermal dilatation of gas:

$$(V+\Delta V)P=V(P+\Delta P) \quad (8)$$

from which

$$\frac{\Delta V}{V} = \frac{\Delta P}{P}. \quad (9)$$

So, for concentration we obtain the following expression:

$$C = 200 \frac{\Delta P}{P}. \quad (10)$$

Derivation of this dependence does not involve the increase of the volume occupied by gas caused by lowering level of liquid in the leg pipe of U-tube gage. With account for this effect, the equation (7) has a more complex expression, derivation of which is given below.

When measuring the ozone concentration, gas occupies the volume of gauge tubes and connecting hoses. In such a way:

$$V' = V + V_1 + \frac{h \cdot S}{2}. \quad (11)$$

In this case the equation of isothermal dilatation has the following form:

$$(V + V_1 + \Delta V)P = \left(V + V_1 + \frac{1}{2} hS \right) (P + \Delta P). \quad (12)$$

from which

$$\Delta V = \frac{1}{P} \left[V \cdot \Delta P + V_1 \cdot \Delta P + \frac{1}{2} hS(P + \Delta P) \right]. \quad (13)$$

With account for the equation (6)

$$C = 200 \left(\frac{\Delta P}{P} + \frac{V_1 \cdot \Delta P}{PV} + \frac{1}{2} \frac{hS}{V} + \frac{1}{2} \frac{hS \cdot \Delta P}{PV} \right) \quad (14)$$

ვ. ნაკაშიძე, კ. მგალობლიშვილი

Since the latter member in the obtained expression is too small (less than absolute error by more than ten times) it should be possible to ignore it. After the simple transformations (14) the equation has the following form:

$$C = 200 \left(\frac{d}{P} + \frac{dV_1}{PV} + \frac{S}{2V} \right) h \quad (15)$$

During measurements not requiring high accuracy, it is possible also to ignore the second member of the obtained expression, i.e. the monomial $200 \frac{dV_1}{PV} h$, since when measuring the concentrations of order 5%, it gives correction approximately at 0,005%, i.e. 0,1% of measured quantity. In these cases the design formula will have the following form:

$$C = 200 \left(\frac{2d}{P} + \frac{S}{V} \right) h$$

With the respective engineering solution, when h is a height of one leg pipe,

$$C = 200 \left(\frac{2d}{P} + \frac{S}{V} \right) h \quad (16)$$

Thus and so, there is examined the barometrical method for ozone concentration measuring and derived the measurement equation of its concentration. The provided material shows that the main tendency of development of ozone concentration measurement methods and instruments is oriented to the formation of the independent branch of gas analytical measurements – ozonometry, that is a new higher development stage, with all the consequences that entail.

დარგი: მექანიკის ინჟინერია და ტექნოლოგია

ომარ კიკვიძე

მასალის მყიფე-ბლანტი რღვევა-ცოცვალობის პირობებში

ლითონების მაღალტემპერატურული ფორმაცვლილების ტექნოლოგიური პროცესებში ნამზადების დაზიანების შესაფასებლად, ტექნოლოგიურ დანადგარებში კონსტრუქციის ელემენტების ექსპლუატაციისას მაღალ ტემპერატურებზე და პოლიმერული მასალებისაგან დამზადებული მანქანათა ნაწილების სიმტკიცის შესასწავლად საჭიროა რღვევის მექანიკის მეთოდების გამოყენება ცოცვალობის პირობებში. ნაშრომში განხილულია რღვევის კინეტიკური განტოლებები დიდი დეფორმაციებისას ცოცვალობის ტექნიკური თეორიის საფუძველზე დაზიანებისა და უწყვეტობის პარამეტრებისათვის. მოცემულია განტოლებებში შემავალი მასალის მუდმივების განსაზღვრის მეთოდები, ნიმუშების გამოცდის ექსპერიმენტალური მონაცემებით ერთდერმა გაჭიმვაზე. მასალის მუდმივების ცოდნა აუცილებელია კონსტრუქციების დამაბულ-დეფორმირებული მდგომარეობის რიცხვითი გაანგარიშებისათვის და საიმედობის დასადგენად.

კონსტრუქციის ელემენტების, მანქანათა ნაწილების სიმტკიცის შესასწავლად საჭიროა: განისაზღვროს რომელი მასალა, რომელ სტრუქტურულ მდგომარეობაშია ოპტიმალური დატვირთვის მოცემული პირობებისათვის, განისაზღვროს მოთხოვნები ნაკეთობის დამზადების ტექნოლოგიაზე, რომლის დროსაც მინიმალურია მასალის დაზიანება, მიუთითოთ, როგორ დავაგეგმაროთ კონსტრუქცია იმისათვის, რომ ძაბვები ხელსაყრელად იყოს განაწილებული სავარაუდო დეფექტების და ძაბვების კონცენტრატორების მიმართ, ავლწეროთ რღვევის ისტორია, დავადგინოთ ყველაზე უფრო ინფორმაციული მეთოდები და კრიტერიუმები შესარჩევი მასალის სიმტკიცის დასახასიათებლად. ეს საკმაოდ რთული, ხშირად გეომეტრიულად და ფიზიკურად არაწრფივი ამოცანებია, რომელთა გადაწყვეტა შესაძლებელია რიცხვითი გაანგარიშებებით სხვადასხვა მოდელების და კრიტერიუმების საფუძველზე (Работнов 1987; Кравчук ... 1985).

მიღებულია ახალი საკონსტრუქციო მასალები, რომელთა მექანიკური თვისებების, რღვევის აღწერა კლასიკური თეორიების ფარგლებში შეუძლებელია. შეზღუდული ექსპერიმენტალური მონაცემებიდან გამომდინარე მექანიკაში ვკმაყოფილდებით ფენომენოლოგიური კონცეფციებით და ვაგებთ მასალის მდგომარეობის განტოლებებს, რღვევის კინეტიკურ განტოლებებს ისე, რომ შესაძლებელი იყოს მათში შემავალი მუდმივების განსაზღვრა ექსპერიმენტის საფუძველზე. გასათვალისწინებელია ის გარემოებაც, რომ განსახორციელებელი ექსპერიმენტალური პროგრამები ყოველთვის შეზღუდულია. უმეტეს შემთხვევებში გამოიყენება ნიმუშების გამოცდა გაჭიმვაზე.

გასული საუკუნის ორმოცდაათიანი წლებიდან ინტენსიურად ვითარდება რღვევის მექანიკა, რომელშიც გამოიკვეთა ორი ძირითადი მი-

ო. კიკვიძე

მართულება: ბზარის გავრცელების მექანიკა (რღვევის წრფივი მექანიკა) და გაბნეული რღვევის მექანიკა. ჩვენ განვიხილავთ გაბნეული რღვევის მექანიკის ცალკეულ საკითხებს ცოცვადობის პირობებში.

მყიფე-ბლანტ რღვევას ადგილი აქვს დიდი დეფორმაციებისას. ცოცვადობისას მასალის რღვევა აღიწერება უწყვეტობის პარამეტრით (ψ) ან დაზიანების პარამეტრით (ω). ამ პარამეტრებს შორის არსებობს მარტივი დამოკიდებულება: $\psi = 1 - \omega$. ცოცვადობის დეფორმაციის ზომად აიღება ლოგარითმული დეფორმაცია.

ცოცვადობის თეორიაში ლითონური მასალების რღვევის აღწერისათვის დამუშავებულია ორი მიდგომა. პირველი დაკავშირებულია უწყვეტობის პარამეტრთან ψ -თან. მდგომარეობის განტოლება და რღვევის კინეტიკური განტოლება ჩაიწერება, როგორც ურთიერთ დამოუკიდებელი განტოლებები. შესაბამისად ჩათვლილია, რომ მასალის რღვევა განისაზღვრება ძაბვის სიდიდით და ცოცვადობის დეფორმაცია გავლენას არ ახდენს. მცირე დეფორმაციებისას (მყიფე რღვევა) ეს დაშვება გამართლებულია, ხოლო დიდი დეფორმაციებისას, მყიფე-ბლანტი რღვევისას, ცოცვადობის დეფორმაციები მნიშვნელოვან გავლენას ახდენენ რღვევის პროცესზე.

მივიღოთ უწყვეტობის დამოკიდებულება ძაბვაზე შემდეგი სახით:

$$\frac{d\psi}{dt} = -b \left(\frac{\sigma}{\psi} \right)^m \quad (1)$$

სადაც b, m - მასალის მუდმივებია განსაზღვრულ ტემპერატურაზე.

ფარდობა σ / ψ შეიძლება განვიხილოთ როგორც რომელიღაც ნამდვილი (ეფექტური) ძაბვა. ვაინტეგრირებთ (1) განტოლებას. გავითვალისწინოთ, რომ უწყვეტობისათვის გვაქვს სასაზღვრო პირობები (t_* - რღვევის დრო): $t = 0, \psi = 1; t = t_*, \psi = 0$; ხოლო ნამდვილი ძაბვა ტოლია (σ_0 - საწყისი ძაბვა, ε^c - ცოცვადობის დეფორმაცია): $\sigma = \sigma_0 (1 + \varepsilon^c)$. მარტივი გარდაქმნებით მივიღებთ:

$$\int_0^{t_*} (1 + \varepsilon^c)^m dt = [(m + 1)b \sigma_0^m]^{-1}$$

ფორმულის მარცხენა მხარეში ინტეგრალის გამოთვლისათვის ვცვლით ინტეგრების ცვლადს გამტკიცების თეორიის საშუალებით (ო. კიკვიძე, ლ. კიკვიძე 2001):

$$dt = [\ln(1 + \varepsilon^c)]^\beta d\varepsilon^c / [(1 + \varepsilon^c)^{\nu+1} \alpha \sigma_0^\nu]$$

გარდაქმნის შემდეგ გვაქვს:

$$\int_0^{\varepsilon_*^c} [\ln(1 + \varepsilon^c)]^\beta (1 + \varepsilon^c)^{m-\nu-1} d\varepsilon^c = \frac{\alpha \sigma_0^{\nu-m}}{(m + 1)b} \quad (2)$$

ავლნიშნოთ საწყისი (პირობითი) ძაბვა და რღვევის დეფორმაცია i – ურ ცდაში σ_{0i} და ε_{*i}^c შესაბამისად. i – ური და j – ური ცდების შედეგების შედარებით შეიძლება განვსაზღვროთ მუდმივის მნიშვნელობები m_{ij} მარტივი იტერაციით:

$$m_{ij}^{(k)} = \nu + \ln \left| \frac{\int_0^{\varepsilon_{*i}^c} [\ln(1 + \varepsilon^c)]^\beta (1 + \varepsilon^c)^{m_{ij}^{(k-1)} - \nu - 1} d\varepsilon^c}{\int_0^{\varepsilon_{*j}^c} [\ln(1 + \varepsilon^c)]^\beta (1 + \varepsilon^c)^{m_{ij}^{(k-1)} - \nu - 1} d\varepsilon^c} \right| / \ln \left| \frac{\sigma_{0j}}{\sigma_{0i}} \right| \quad (3)$$

სადაც k – იტერაციის ნომერია.

(3) ფორმულიდან მიიღება სხვადასხვა სიდიდე m_{ij} . m – ის მიახლოებით მნიშვნელობად აიღება m_{ij} სიდიდეების საშუალო არითმეტიკული. თუ ცნობილია m – ის მნიშვნელობა, (2) გამოსახულებიდან შეიძლება განვსაზღვროთ i – ური ცდის შესაბამისი b_i მნიშვნელობები. b_i სიდიდეების საშუალო არითმეტიკული წარმოადგენს b პარამეტრის მიახლოებით მნიშვნელობას.

ცხადია, რომ ზემოთ განხილული დაზიანების შეფასებისას არ არის გათვალისწინებული მისი გავლენა ცოცვადობის პროცესზე. ი.რაბოტნოვმა შემოგვთავაზა ამ გავლენის გათვალისწინება. მან შემოიღო დაზიანების ცნება ω , $\omega = 1 - \psi$. ჩათვალა, რომ ცოცვადობის დეფორმაციის და დაზიანების სიჩქარეები წარმოადგენენ ძაბვის და დაზიანების ფუნქციებს:

$$\dot{\xi}^c = \xi^c(\sigma, \omega); \dot{\omega} = \dot{\omega}(\sigma, \omega) \quad (4)$$

იმ შემთხვევაში, როცა ცოცვადობის მრუდზე არსებობს პირველი უბანი, რომელზეც ცოცვადობის დეფორმაციის დამოკიდებულება დროზე არაწრფივია, ხოლო დეფორმაცია რღვევისას მიახლოებით არ არის საწყის ძაბვაზე დამოკიდებული, დეფორმირება შესაძლებელია აღიწეროს შემდეგი განტოლებებით:

$$\begin{aligned} \xi^c &= a[\sigma/(1 - \omega)]^{m_1} \bar{\varepsilon}^{c - m_2} \\ \dot{\omega} &= b_1[\sigma/(1 - \omega)]^{m_1} \end{aligned} \quad (5)$$

სადაც a, b_1, m_1, m_2 – მასალის მუდმივებია განსაზღვრულ ტემპერატურაზე.

ნაშრომში (კიკვიძე ... 2010: 47-51) მიღებულია m_1, b_1, a და m_2 მუდმივების გასაანგარიშებელი ფორმულები i – ური და j – ური ექსპერიმენტული მონაცემებისათვის:

ო. კიკვიძე

$$m_{1i,j} = \ln \left| \frac{\int_0^{t_{*j}} (1 + \varepsilon^c_j)^{m_1} dt}{\int_0^{t_{*i}} (1 + \varepsilon^c_i)^{m_1} dt} \right| / \ln \left| \frac{\sigma_{0i}}{\sigma_{0i+1}} \right| \quad (6)$$

$$b_{1i} = 1 / [\sigma_{0i}^{m_1} (m_1 + 1) \int_0^{t_{*i}} (1 + \varepsilon^c_i)^{m_1} dt] \quad (7)$$

$$m_{2i} = \ln \left| 1 - [1 - (m_1 + 1)b_1 \sigma_{0i}^{m_1} \int_0^t (1 + \varepsilon^c_i)^{m_1} dt]^{1/(m_1+1)} \right| / \ln \left| \bar{\varepsilon}^c_i / \bar{\varepsilon}^c_{*i} \right| - 1, \quad (8)$$

$$a_i = b_1 \bar{\varepsilon}^c_{*i}{}^{m_2+1} / (m_2 + 1) \quad (9)$$

m_{1ij} სიდიდეები თითოეული წყვილი ექსპერიმენტული მრუდისათვის გაიანგარიშება რიცხობრივად (6) ფორმულით იტერაციული მეთოდის გამოყენებით, ხოლო m_1 -ის მნიშვნელობა - როგორც მათი საშუალო არითმეტიკული. m_2 -ის პოვნის შემდეგ ადვილად განისაზღვრება a მუდმივას მნიშვნელობაც.

ცოცვადობისა და დაზიანების მახასიათებელი პარამეტრების პოვნის ცნობილი მეთოდისაგან განსხვავებით, (6), (7), (8) და (9) ფორმულებში შედის ინტეგრალური სიდიდეები, რომელთა რიცხვითი გაანგარიშებისას და გაზომვისას ცდომილებები უფრო ნაკლებია, ვიდრე დიფერენციალური პარამეტრების გაანგარიშებისას.

პოლიმერული მასალების დაზიანების და რღვევის შესწავლა წარმოებს ხანგრძლივი სიმტკიცის თეორიის საფუძველზე. არსებულ თეორიებს შორის ზოგადია ა.ილიუშინის თეორია, რომელიც აგებულია პოსტულატზე: დაზიანებული მიკრო-ნაწილაკის მდგომარეობა ხასიათდება მეორე რანგის დაზიანების ტენზორით p_{ij} , შესაძლებელია ნაწილაკის რღვევის სხვადასხვა ტიპი (ძვრა, მოწყვეტა და.ა.შ) და K ტიპის რღვევის მომენტში ადგილი აქვს თანაფარდობას: $M_K(p_{ij}) = 1$, სადაც M_K -ფუნქცია განისაზღვრება ექსპერიმენტით.

ერთდერმა დამაბული მდგომარეობისათვის დაზიანების პარამეტრი განისაზღვრება ფორმულით:

$$p(t) = \int_0^t \frac{d\sigma(s)}{s_r(t_* - s)} \quad (10)$$

სადაც s_r -ბირთვია, რომლისთვისაც გამოიყენება აპროქსიმაცია: $s_r(t) = \sigma_0(t_0/t)^\beta$, $\sigma_0 = const$, $\beta = const$.

რღვევის მომენტში (10) ტოლობა მიიღებს სახეს:

$$\int_0^{t_*} \frac{d\sigma(s)}{s_r(t_* - s)} = 1 \quad (11)$$

მასალის მახასიათებელი პარამეტრების პოვნა შეიძლება ხანგრძლივ სიმტკიცეზე გამოცდის ექსპრესს მეთოდით.

ლიტერატურა:

კიკვიძე ო., კიკვიძე ლ. 2001: კიკვიძე ო., კიკვიძე ლ. მასალის დაზიანება ერთდერმა ცოცვადობისას//ქსტუ-ს შრომათა კრებული. გამომ. „საქართველო“, №1(9)-2001

კიკვიძე ... 2010: კიკვიძე ო., ყიფიანი პ., ჭუმბაძე ა., კიკვიძე ლ. ცოცვადობის და რღვევის კინეტიკური განტოლებების პარამეტრების განსაზღვრა დიდი დეფორმაციების დროს// საქართველოს მეცნიერებათა ეროვნული აკადემიის სამეცნიერო რეფერირებად ჟურნალი „მეცნიერება და ტექნოლოგიები“ №4-6, 2010.

Кравчук ... 1985: Кравчук А.С., Майборода В.П., Уржумцев Ю.С. Механика полимерных и композиционных материалов: Экспериментальные и численные методы. М.: Наука. Гл. ред. физ.-мат. лит., 1985.

Работнов 1987: Работнов Ю.Н. Введение в механику разрушения.- М.: Наука. Гл. ред. физ.-мат. лит., 1987.

Field: Mechanical Engineering and Technology

Omar Kikvidze

Viscous –Brittle Rupture of the Material at Creep

For studying the durability of elements of constructions, details of machines in the conditions of an eksploatation it is necessary to solve several physically and geometrically nonlinear tasks. The description of mechanical properties and rupture of materials within the classical theory is impossible. Proceeding from limited experimental data we take a phenomenological approach to the problem and build the constitutive equations of material and the kinetic equations of rupture so that it will be possible to define constants on the basis of simple experiments.

Using the technical theories of creep, rupture of metals at big strains is considered. The kinetic equations for a continuity is given:

$$\frac{d\psi}{dt} = -b \left(\frac{\sigma}{\psi} \right)^m \quad (1)$$

where b, m - material constants at a certain temperature, ψ -continuity.

$$\int_0^{\varepsilon^c} [\ln(1 + \varepsilon^c)]^\beta (1 + \varepsilon^c)^{m-\nu-1} d\varepsilon^c = \frac{\alpha \sigma_0^{\nu-m}}{(m+1)b} \quad (2)$$

The technique of definition of constants of a material is given:

$$m_{ij}^{(k)} = \nu + \ln \left| \frac{\int_0^{\varepsilon_j^c} [\ln(1 + \varepsilon^c)]^\beta (1 + \varepsilon^c)^{m_{ij}^{(k-1)}-\nu-1} d\varepsilon^c}{\int_0^{\varepsilon_i^c} [\ln(1 + \varepsilon^c)]^\beta (1 + \varepsilon^c)^{m_{ij}^{(k-1)}-\nu-1} d\varepsilon^c} \right| / \ln \left| \frac{\sigma_{0j}}{\sigma_{0i}} \right| \quad (3)$$

where k – iteration number.

From a formula (3) we receive different values of m_{ij} . We take the arithmetic-mean for approximate value of m . If the m is known, from a formula (2) we define value of b . It is clear, that while evaluating the above mentioned model, the influence of damage on creep isn't considered. I. Rabotnov offered that velocity of deformation of creep and damage are stress and damage functions. Parameters of damage and continuity are connected by a equation $\psi = 1 - \omega$. The kinetic equations connecting strain of creep with damage parameter are written down.

If on curves of creep there is the first site and rupture strain doesn't depend on initial stress, deformation of a material can be described by the equations (5). The constants of materials a, b_1, m_1, m_2 at a certain temperature are defined by formulas (6),(7),(8),(9).

Damage and rupture of polymeric materials are studied on the basis of the theory of long durability. Ilyushin's theory is the most important one. For a one-axial tension the parameter of damage is defined by the formula (10).

If on curves of creep there is the first site and rupture strain doesn't depend on initial stress, deformation of a material can be described by the equations (5). The constants of materials a, b_1, m_1, m_2 at a certain temperature are defined by formulas (6),(7),(8),(9).

Damage and rupture of polymeric materials are studied on the basis of the theory of long durability. Ilyushin's theory is the most important one. For a one-axial tension the parameter of damage is defined by the formula (10).

დარგი: მასალათმცოდნეობა

აკაკი კაკაურიძე, ლალი ზივზივაძე,
თემურ ცქიფურიშვილი, მარლენ შალამბერიძე

ლიტონების ელექტროწიდური გადადნობისას კრისტალიზატორში გამავალი დენების განსაზღვრა და მათ სიდიდეზე მოქმედი ფაქტორების კვლევა

შემოთავაზებულია ლიტონების ელექტროწიდური გადადნობის კრისტალიზატორის კონსტრუქცია და დაშუნტვის დენის გაზომვის სქემა. გამოკვლეულია წიდის შემადგენლობის და ქვედა კრისტალიზატორის ზედა ტორეცული ზედაპირის მიმართ, გამდნარი წიდის სარკისებური ზედაპირის მდებარეობის გავლენა დენის დაშუნტვის პირობებში.

ლიტონების ელექტროწიდური გადადნობისას ენერგის ძირითად წყაროს წარმოადგენს გამდნარ წიდაში გამავალი დენით გამოყოფილი ჯოულის სითბო. ელექტროწიდური გადადნობის მოდელირებამ აჩვენა, რომ ელექტროწიდური გადადნობის პროცესში დნობად ელექტროდში გამავალი დენი I განიცდის განშტოებას (Медовар 1978: 79-173).

მისი მთავარი ნაწილი I_p , გამოყოფს წიდაში გადადნობის პროცესისათვის საჭირო სითბოს. იგი გამდნარი წიდის გავლით გადადის გამდნარი ლიტონის აბაზანაში (ნახ.1).

ამავე დროს, ელექტროწიდური გადადნობის, სრული I დენის მნიშვნელოვანი ნაწილი I_L ელექტროდისა და კრისტალიზატორს შორის წიდის შეზღუდული მოცულობის გავლის შემდეგ გაივლის კრისტალიზატორის კედელში, აქედან კი გადამდნარი ლიტონის სხმულში. კრისტალიზატორის კედელში გავლისას გადადნობის პროცესისათვის სასარგებლო სითბო არ გამოიყოფა, ამიტომ I_L დენის წილი გადადნობის პროცესისათვის სასარგებლო სითბოს გამოყოფაში უმნიშვნელოა. მაშინ, როცა I_L შეიძლება შეადგენდეს I დენის მნიშვნელოვან სიდიდეს. აღნიშნულის გამო სასურველია გადადნობის პროცესში შეზღუდული იქნას დენის I_L მდგენელი. ამ მიზნით აუცილებელია დამუშავებულ იქნას I_L დენის განსაზღვრის მეთოდი, რადგანაც I_L დენის გაზომვა ლიტონების ელექტროწიდური გადადნობის პროცესში საშუალებას მოგვცემს გამოვლენილი იქნას ექსპერიმენტულად I_L დენის სიდიდეზე მოქმედი ფაქტორები.

ჩვენ მიერ შემოთავაზებულია ლიტონების ელექტროწიდური გადადნობის კრისტალიზატორის განსხვავებული კონსტრუქცია და დენების გაზომვის სქემა (ნახ.2).

კრისტალიზატორი შედგება ორი ნაწილისაგან. ზედა და ქვედა კრისტალი-

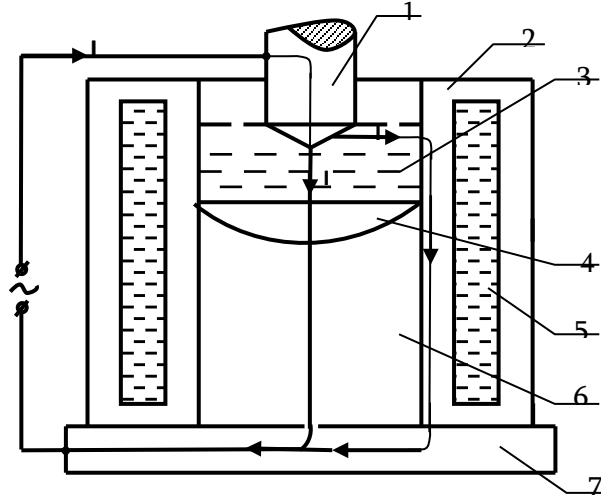

ნახ.1. ლითონების ელექტროქიმიური გადადნობის და დენის გავლის სქემა. 1-გადასადნობი ელექტროდი; 2-კრისტალიზატორის შიგა კედელი; 3-გამდნარი წიდა; 4-გამდნარი ლითონის აბაზანა; 5- წყალი; 6- ლითონის სხმული ; 7-კრისტალიზატორის ძირი. I -გადადნობის სრული დენი; I_w -წიდაში გამავალი ძირითადი დენი; I_L -კრისტალიზატორის კედელში გამავალი დაშუნტვის დენი.

ზატორები ერთმანეთისაგან იზოლირებულია (მაგალითად ბორის ნიტრიდის ფენით).

თითოეულ კრისტალიზატორს გააჩნია გაგრილების დამოუკიდებელი სისტემა.

I_L დენის განსაზღვრის შემოთავაზებული პრინციპი მდგომარეობს იმაში, რომ შემოთავაზებული სქემით აწყობილ კრისტალიზატორში გამდნარი წიდის აბაზანის არსებობის შემთხვევაში, დნობადი ელექტროდისა და კრისტალიზატორის ძირის დენის წყაროსთან მიერთებისას, სრული დენის I_L მდგენელმა, ე. წ. დაშუნტვის დენმა უნდა გაიაროს კრისტალიზატორების კედელთან მიერთებული დენის ტრანსფორმატორის პირველად გრაგნილში. მაშინ მეორად გრაგნილში ჩართული ამპერმეტრი გაზომავს I_L დენის სიდიდეს.

თანაფარდობა სრული I დენის I_w და I_L მდგენელებს შორის დამოკიდებულია მათი გავლის გზის წინააღობათა თანაფარდობაზე. წიდის წინააღობა დამოკიდებულია მის შემადგენლობაზე და წიდის ფენის სიმაღლეზე.

შემოთავაზებული მეთოდით სრული I დენის I_L მდგენელის განსაზღვრის ეფექტურობის დადგენის მიზნით ჩვენს მიერ გამოკვლეულია წიდის შემადგენლობის და აგრეთვე, ქვედა კრისტალიზატორის ზედა ტორეცული ზედაპირიდან წიდის სარკისებურ ზედაპირამდე მანძილის გავლენა I_L დენის მნიშვნელობაზე.

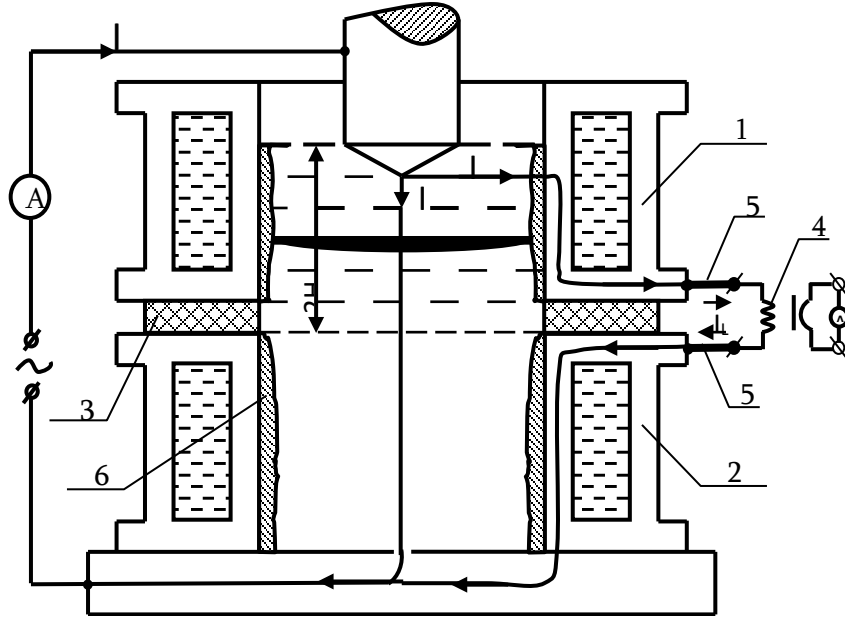

ნახ. 2. დაშუნტვის დენის გაზომვის სქემა. 1-2-ზედა და ქვედა კრისტალიზატორი; 3-საიზოლაციო ფენა; 4-დენის ტრანსფორმატორი; 5-დენმიმყვანი სადენები; 6-წიდის ქერქი.

ექსპერიმენტის დროს წიდის შემადგენლობას ვცვლიდით ცხრილის შესაბამისად.

ცხრილი

წიდის კომპონენტების, ქვედა კრისტალიზატორის ზედა ტორეცული სიბრტყის მიმართ გამდნარი წიდის დონის და დენების ცვლის მნიშვნელობა

№	აბაზანაში წიდის შემადგენლობა	გამდნარი წიდის სარკის მდებარეობა ზედა კრისტალიზატორის მიმართ, H	წიდაში გამავალი ძირითადი დენი $I_{\text{წ}}$, ა	კრისტალიზატორის კედელში გამავალი დენის მნიშვნელობანი I_L , ა	ელექტროდში გამავალი დენი I, ა
1	2	3	4	5	6
1	CaF ₂	0,25 H	1378	122	1500
		0,5 H	1253	247	
		2 H	990	510	
1	2	3	4	5	6
2	CaO-Al ₂ O ₃	0,25 H	1350	0	1350
		0,5 H	1350	0	
		2 H	1350	0	

ა. კაკაურიძე, ლ. ზივზივაძე, თ. ცქიფურიშვილი, მ. შალამბერიძე

3	75(CaO-Al ₂ O ₃)-25CaF ₂	0,25 H	1400	0	1400
		0,5 H	1400	0	
		2 H	1400	0	
4	50(CaO-Al ₂ O ₃)-50CaF ₂	0,25 H	1355	115	1470
		0,5 H	1230	240	
		2 H	1000	470	
5	25(CaO-Al ₂ O ₃)-75CaF ₂	0,25 H	1250	120	1490
		0,5 H	1250	240	
		2 H	1030	460	

ექსპერიმენტის დროს გამოყენებული იყო სპილენძისგან დამზადებული კრისტალიზატორები, რომელთა შიგა დიამეტრი შეადგენდა 70 მმ-ს. დნობად ელექტროდს წარმოადგენდა დაბალნახშირბადიანი ფოლადისაგან დამზადებული 40 მმ დიამეტრის მქონე ცილინდრული ღერო. წიდის წინასწარი გამოდნობა ხდებოდა ელექტრორკალურ ღუმელში, რომლის აყირავებით გამდნარი წიდა ისხმებოდა კრისტალიზატორში.

აბაზანის სიმაღლე რჩებოდა უცვლელი, ხოლო მისი სარკისებური ზედაპირის მდებარეობა იცვლებოდა ელექტროდის დნობის შესაბამისად.

წიდის აბაზანის სიმაღლის უცვლელობას ვაღწევდით კვარცის მილის საშუალებით, გამდნარი წიდის დამატებით ან ამოვლებით. ელექტროწიდური გადადნობის რეჟიმით გათვალისწინებული იყო სრული, I დენის ცვლილება 1300-1500 ამპერის ფარგლებში.

თითოეული შემადგენლობის წიდისათვის დენის I , I_L სიდიდეებს ვსაზღვრავდით შემთხვევებისათვის, როცა წიდის სარკისებური ზედაპირის მდებარეობა ქვედა კრისტალიზატორის ზედა ტორეცული სიბრტყის მიმართ შეადგენდა 0,25H, 0,5H. ექსპერიმენტის დროს ვზომავდით I სრულ და I_L ე. წ. დაშუნტვის დენებს, ხოლო წიდაში გამავალ დენს ვანგარიშობთ $I_{\Sigma} = I - I_L$.

წიდაში CaO-Al₂O₃ და 75(CaO-Al₂O₃)-25CaF₂, წიდის სარკისებური ზედაპირის ნებისმიერი მდებარეობისათვის კრისტალიზატორის კედელში გამავალი დენი $I_L=0$. ე. ი. კრისტალიზატორში დენის დაშუნტვას არ აქვს ადგილი. სუფთა კალციუმის ფტორიდის CaF₂, ასევე წიდების: 50(CaO-Al₂O₃)-50CaF₂; 25(CaO-Al₂O₃)-75CaF₂; ელექტროწიდური გადადნობისათვის გამოყენების შემთხვევაში $I_L \neq 0$, თანაც I_L დენის სიდიდე იზრდება ქვედა კრისტალიზატორის ტორეცული ზედაპირის მიმართ წიდის სარკისებური ზედაპირის მდებარეობის (სიმაღლის 0,25H, 0,5H) ზრდასთან ერთად. ე. ი. დაშუნტვის დენის სიდიდე დამოკიდებულია წიდის შემადგენლობაზე და ქვედა კრისტალიზატორის ტორეცის მიმართ წიდის სიმაღლეზე (H).

50CaO-50Al₂O₃ წიდის ასევე 75(CaO-Al₂O₃)-25CaF₂ შემადგენლობის წიდების გამოყენებით ელექტროწიდური პროცესი მიმდინარეობდა დენის დაშუნტვის გარეშე, ეს აიხსნება იმით, რომ ელექტროდსა და კრისტალიზატორის კედელს

შორის წინაღობა $R_{\text{კ}}$ მეტია, ვიდრე წინაღობა ელექტროდსა და გამდნარი ლითონის აბაზანას შორის ($R_{\text{კ}}$).

სუფთა CaF_2 წიდის ან მისი შემცველობის 75%-მდე გაზრდის შემთხვევაში $\text{CaO-Al}_2\text{O}_3$ წიდის შემადგენლობაში, ელექტროდსა და კრისტალიზატორს შორის არის წინაღობა შედარებით მცირდება და დენის გადანაწილება ხდება კრისტალიზატორის კედლის გავლით. მიღებული ექსპერიმენტული შედეგები თავსებადია (Патона 1979: 100-120). ნაშრომის ავტორების მიერ წიდის შემადგენლობის და მისი ფიზიკურ-ქიმიური და ელექტრული თვისებების კვლევის შედეგებთან. ამიტომ შეიძლება ჩაითვალოს, რომ დაშუნტვის დენის გაზომვის შემოთავაზებული მეთოდი ასახავს ელექტროწიდური გადანაწილებისას დენის გადანაწილების რეალურ სურათს.

ამრიგად, შეგვიძლია გავაკეთოთ შემდეგი დასკვნები: 1. კრისტალიზატორის ორი ერთმანეთისაგან იზოლირებული ნაწილის სახით წარმოდგენის შემთხვევაში შესაძლებელია დაშუნტვის დენის რეალური სიდიდის გაზომვა; 2. წარმოდგენილი კონსტრუქციის კრისტალიზატორში ელექტროწიდური გადანაწილებისას წიდის ნებისმიერი შემადგენლობის გამოყენების შემთხვევაში, დენის დაშუნტვას არ აქვს ადგილი.

ლიტერატურა:

Медовар 1978: Медовар Б.И., Шевцов В.Л., Маринский Г. С., Фемченко В.Ф., Махненко Б.И. Тепловые процессы при электрошлаковом переплаве-Киев:Наук. думка. 1978.

Патона 1979: Проблемы специальной электрометаллургии. Под редакцией Б. Е. Патона. Киев:Наук. думка. 1979.

Field: Materials Studies

**Akaki Kakauridze, Lali Zivzivadze, Tea Tskipurishvili,
Marlen Shalamberidze**

Determination of Currents Passing through the Crystallizer during Electro-Slag Remelting of Metals and Studies of Factors Influencing their Values

A significant part I_L of the electro-slag remelting current I , after passing the limited volume between electrode and crystallizer, passes through the crystallizer's wall, and then through the body of the remelted metal. When passing through the crystallizer's wall, there is no separated useful heat, which is good for remelting process. Thus the share of the current I_1 in separation of a useful heat good for remelting process is insignificant, while the share of I_L may account for significant value. Due to this circumstance, it is desirable to limit the I_1 current component. To this end, it is

necessary to develop the method for the I_L current determination, since the I_L current measuring during the electro-slag remelting process should enable us to experimentally establish the factors influencing the I_L current value.

We propose an original design of the crystallizer for electro-slag remelting of metals and the currents measurement technique.

The crystallizer consists of two parts. The upper and lower crystallizers are insulated from each other (for example, by boron nitride layer).

Each crystallizer has an independent cooling system.

The proposed principle of the I_L current determining consists in fact that by using the proposed technique, in case of presence of the melted slag bath in the assembled crystallizer, when connecting the welding electrode and crystallizer bottom to a current supply source, the net current I_L component, so-called the shunt current, should pass through a primary winding of the current transformer connected to the crystallizer's wall. In this case, the ammeter connected to a secondary winding will measure the I_1 current value.

The relation between the net I and I_L currents' components depends on the relation of the resistances of their distances. The slag resistance depends on its composition and on the bed depth of slag.

To establish efficiency of determining the component I_L of the net current I by using the proposed method, we have studied the influence of slag composition, as well as of the distance between the lower crystallizer's end surface and the mirror surface of slag on the I_L current value.

During the experiment, there were used crystallizers made of copper, the inner diameter of which was 70 mm. The welding electrode was represented by cylindrical rod having the diameter of 40 mm and made of low-carbohydrate metal. Preliminary melting of slag was carried out in the electric arc furnace, and slag melted by turning the furnace over was poured into the crystallizers.

The bath's height remained unchanged, but the location of its mirror surface was changing in accordance with melting of electrode. The electrode melting mode envisaged change of the net current I within the limits of 1300-1500 A.

The current values I , I_L of each composition of slag were determined for the cases, when the location of slag's mirror surface towards the upper end plane of the lower crystallizer was 0,25H, 0,5, 2H. During the experiment, we were measuring I net and I_L , the so-called shunt currents, but the current passing through slag is calculated by formula $I_s = I - I_L$.

In slag $\text{CaO-Al}_2\text{O}_3$ and $75(\text{CaO-Al}_2\text{O}_3)-25 \text{CaF}_2$, for any location of slag's mirror surface, the value of the current passing through the crystallizer's wall I_1 equals to 0, in other words the shunting of current does not take place. In case of using pure calcium fluoride CaF_2 , as well as slags: $50(\text{CaO-Al}_2\text{O}_3)-50 \text{CaF}_2$; $25(\text{CaO-Al}_2\text{O}_3)-75 \text{CaF}_2$ for electro-slag remelting, $I_1=0$, and besides the I_L current value goes up towards the growing location of lower crystallizer's end surface (of height 0,25H, 0,5, 2H). In other words, the current shunting value depends on the composition of slag and the height (H) of the lower crystallizer's end surface.

By using the $50(\text{CaO-Al}_2\text{O}_3)-50$ slag as well as slags of $75(\text{CaO-Al}_2\text{O}_3)-25\text{CaF}_2$ com-

position, the electro-slag remelting process occurs without current shunting. This is explained by fact that the resistance between the electrode and crystallizer's wall R_{ec} is higher than the resistance between the electrode and melted metal bath (R_{eb}).

In case of pure CaF_2 slag or increasing its amount until 75% in the composition of $CaO-Al_2O_3$ slag, there exists the resistance between the electrode and crystallizer, which is relatively reduced and the current is re-distributed through the crystallizer's wall. Thus and so, it possible to suppose that the proposed method for the current shunting measuring reflects a real picture of re-distribution of current during electro-slag remelting process.

Conclusions: 1. In case of representing the crystallizer as the parts isolated from each other, it is possible to measure a real current shunting value; 2. In this proposed crystallizer design, in case of using the slag of any composition during electro-slag remelting, the current shunting won't take place.

დარგი: სოფლის მეურნეობის მექანიზაცია

ალბერტი სამადალაშვილი

პაკეტურ-კომბინირებული მანქანა ნიადაგის მინიმალური დამუშავებისათვის

ნიადაგის ზოლურად სახნავ-სათესი და ნათესების მოვლის პაკეტურ-კომბინირებული მანქანის მუშა ორგანოები გაერთიანებულნი არიან ორ დამოუკიდებელ პაკეტში. პირველი პაკეტით სრულდება ხვნა-თესვის ოპერაციები ერთდროულად, ხოლო მეორე პაკეტით - ნიადაგის ზედაპირული დამუშავება და ნათესების მოვლა. მანქანის მინდორში ერთი გასვლით სრულდება 6...8 სასოფლო-სამეურნეო ოპერაცია, რომლის სახნავ მუშა ორგანოს შეუძლია იმუშაოს სამ რეჟიმზე: 1. ნიადაგის გაფხვიერება (აჩეჩვა), გადაბრუნების გარეშე, როცა მუშაობაში იმყოფება მთავარი სახნისი (სოლი), გვერდით დაწებთან ერთად (ეროზირებული ნიადაგებისათვის); 2. ნიადაგის დაქუცმაცება და არევა, როცა მუშაობაში იმყოფება მთავარი სახნისი (სოლო), გვერდითი დანები და როტაციული ფრეზი (არაეროზირებული ნიადაგებისათვის); 3. ტენიანი ნიადაგების დამუშავება ბელტის ნაწილობრივი გადაბრუნებით, როცა მუშაობაში იმყოფება მთავარი სახნისი, გვერდითი დანები და როტაციული გუთან (ფრეზის მაგივრად). პაკეტურ-კომბინირებული მანქანა ენერგო -, რესურსდამზოგი, ბუნების დაცვისას და პროგრესული მანქანაა (ტექნოლოგია).

სასოფლო-სამეურნეო ოპერაციების შესასრულებლად ნიადაგდამამუშავებელი აგრეგატების მინდორში მრავალჯერადი გასვლა, როგორც ცნობილია, იწვევს ნიადაგის ძლიერ დატკეპუნას და ამტვერიანებას. იზრდება ნიადაგის სიმკვრივე, მცირდება კაპილარობა და ტენშელწევადობა, იზრდება თესვის ვადები, რაც თავის მხრივ იწვევს მოსავლიანობის შემცირებას. ამიტომ საჭიროა შემუშავდეს და ექსპლუატაციაში დაინერგოს ისეთი კომბინირებული ნიადაგდამამუშავებელი მანქანები, რომლებიც საშუალებას მოგვცემს, მინდორში ერთი გასვლით, შევასრულოთ რამდენიმე სასოფლო-სამეურნეო ოპერაცია და პროცესი. ასეთი მანქანების შემუშავებისას გათვალისწინებულ უნდა იქნას ისეთი ღონისძიებების ჩატარება, როგორცაა ახალი ტექნოლოგიების დანერგვა, რომელიც უზრუნველყოფს შრომითი დანახარჯების მკვეთრ შემცირებას, მოსავლიანობის გადიდებას და სამუშაო ძალის რაციონალურ გამოყენებას; აგრეგატის მოდების სიგანეების გაზრდა; აქტიური მუშა ორგანოების ფართოდ დანერგვა; მანქანის უნივერსალიზაცია, შექმნილი პრინციპიალურად ახალი ტექნიკური გადაწყვეტების საფუძველზე და, აგრეთვე, მანქანის კვანძებისა და მოწყობილობების ისეთი ახალი კონსტრუქციების შემუშავება, რომლებიც ნიადაგის დამუშავებისას სახნავ მიწებს დაიცავენ ქარისმიერი და წყლისმიერი ეროზიული პროცესების განვითარებისაგან.

საწვავ-საცხები მასალების მაღალი ღირებულების პირობებში, განსაკუთრებით აქტუალურია საწვავის ეკონომიურობის პრობლემა სასოფლო-სამეურნეო წარმოების ერთ-ერთ ყველაზე უფრო ენერგომემცველი ოპერა-

ციების ჩატარებისას, როგორცაა ნიადაგის ხვნა და გაფხვიერება. ამის შესაბამისად, დღის წესრიგში დგება გამაფხვიერებლების მუშა ზედაპირების ფორმებისა და პარამეტრების გამოკვლევის პრობლემებიც, ხოლო მის საფუძველზე - ეკონომიკური, ენერგო -, რესურსდამზოგი, ბუნების დაცვისა და აგროტექნიკური მოთხოვნების შესაბამისი სახნავი და სხვა ნიადაგდამამუშავებელი მუშა ორგანოებისა და, მთლიანად, სასოფლო-სამეურნეო მანქანის შემუშავება.

ზემოაღნიშნულის გათვალისწინებით, ჩვენს მიერ შემუშავებულ იქნა ნიადაგის მინიმალური დამუშავების ანუ ზოლურად სახნავ-სათესი და ნათესების მოვლის, ე.წ. პაკეტურ-კომბინირებული მანქანა, რომელიც მინდორში ერთი გასვლით ასრულებს 6...8 სასოფლო-სამეურნეო ოპერაციას, როგორცაა: ხვნა (ფრეზვა, აჩეჩვა); მოხნული ზოლების გაფართოება და ჩაღრმავება, მცენარისათვის საკვები არის გაფართოებისა და სარეველა ბალახების მოსპობის მიზნით; მოხნული ზოლების ფარცხვა; თესვა; ფხვიერი მინერალური სასუქების ნიადაგში შეტანა (როგორც მიწისქვეშა, ასევე მიწისზედა); მოუხნავი ნიადაგის ზოლების კულტივაცია; მოუხნავი ზოლების კედლებიდან ქიმების ირიბად ჩამოჭრა და გადაყრა მოხნულ ზოლში (მიწის შემოყრა); სარწყავი მინი არხების გაჭრა; ნიადაგში თხევადი ორგანული და მინერალური სასუქების შეტანა (როგორც მიწისქვეშა, ასევე მიწისზედა); ჰერბიციდების შეტანა ან მცენარეთა შესხურება შხამქიმიკატებით; დათესილი ზოლების ზედაპირზე ბელტების (გოროხების) დამსხვრევა და მოტკეპვნა; ნიადაგის დაღარვა და ტრაქტორის სავალი თვლების გასავლელი კვალის გაჭრა.

ზოლურად სახნავი მუშა ორგანო შედგება პასიური (მთავარი სახნისი-სოლი) და აქტიური (ფრეზი ან როტაციული გუთან) მუშა ორგანოებისაგან, რომელთა ცალ-ცალკე ან ერთდროული მუშაობით სრულდება ზოლური ხვნა. ამ დროს იხვენება არა მთლიანი ფართობი, როგორც ამჟამადაა მიღებული, არამედ მხოლოდ გარკვეული სიგანისა ($b=15...30$ სმ) და სიღრმისა ($a=15...25$ სმ) ნიადაგის ის ზოლი, სადაც უნდა მოხდეს თესვის ჩათესვა ან ჩითილის დარგვა. დანარჩენ მოუხნავ ზოლებში ნიადაგი ისვენებს, მათი დამუშავება მოხდება მომდევნო წლებში.

ცნობილია, რომ ნიადაგდამამუშავებელი მანქანების მუშა ორგანოებს აქვთ სოლის ფორმა, რადგანაც სოლით მასალის დასამსხვრევად, შედარებით ნაკლები ძალით, რომელიც მიმართულია სოლის გასწვრივ, შეიძლება მივიღოთ დიდი ნორმალური ძალა, რომელიც მასალას ამსხვრევს ნაწილებად. ამიტომ სოლი ითვლება ეკონომიკურად მომგებიან სახნავ მუშა ორგანოდ (Бочић, 1978: 568) და ამიტომ წინამდებარე ნაშრომში სოლი გამოყენებული გვაქვს მთავარ სახნისად.

ნახ.1-ზე ნაჩვენებია ნიადაგის ზოლურად სახნავ-სათესი და ნათესების მოვლის პაკეტურ-კომბინირებული სასოფლო-სამეურნეო მანქანის სქემა, რომლის მუშა ორგანოები გაერთიანებულნი არიან ე.წ. ორ პაკეტად. პირველი პაკეტის მუშა ორგანოები (სამადალაშვილი 1997: ბიულ. №3; სამადალაშვილი 1999: ბიულ. №6) ასრულებენ ხვნა-თესვის ოპერაციებს, ხოლო მეორე პაკეტის მუშა ორგანოები – რიგთაშორისების კულტივაციას, სარწყავი მინი არხებისა და ღარების გაჭრას, სასუქებისა და ჰერბიციდების შეტანას,

ა. სამადალაშვილი

მცენარეთა აეროზოლურ გამოკვებას და მოხნული ზოლების მოსწორება-მოტკეპვნას.

პირველი პაკეტის მუშა ორგანოები მუშაობენ შემდეგნაირად: მთავარი სახნისის (სოლის) 11, სარეგულირებელი ჭანჭიკებით 18 და 21, ნიადაგში შეჭრის კუთხის დარეგულირების შემდეგ, აგრეგატის მოძრაობისას, იგი გვერდითი ვერტიკალურ 13 და მოხნული ზოლის გამაფართოვებელ დანებთან 12 ერთად, შეიჭრება ნიადაგში და მოახდენს ნიადაგის ზოლურად ხვნას, კერძოდ, მთავარი სახნისით 11 ხდება ნიადაგის ფენის ჰორიზონტალურად ჭრა, მისი აწევა ვერტიკალურად, გაფხვიერება და მასზე გადაადგილება ფრეზის დანებისაკენ. გვერდითი ვერტიკალური დანებით 13 სრულდება მთავარი სახნისით აწეული ნიადაგის ფენის გაჭრა ვერტიკალურად ორივე გვერდზე, ხოლო გამაფართოვებელი დანებით – მოხნული ზოლის გვერდითი, მოუხნავი ზოლების კედლებიდან, ქიმების ჩამოჭრა ირიბად, გარკვეული კუთხით და მოხნული ზოლის გაფართოვება ნიადაგის ზედაპირის მხარეს. მთავარ სახნისზე მოძრავი ნიადაგის ფენა მიაღწევს რა ფრეზის დანებთან, დაიწყება მისი დაქუცმაცება და გადაყრა უკან გაჭრილ ცარიელ ზოლში და მისი ამოვსება. ბელტის (გოროხების) გატყორცნა იზღუდება კრონშეინზე 20 დამაგრებული ლითონის ბადით 25, რომელზედაც ფრეზის დანების მიერ გატყორცნილი ბელტი დაეჯახება რა ბადეს, კიდევ უფრო დაიმსხვრევა და ჩაიყრება მოხნულ ზოლში, ხოლო ნიადაგის წვრილი ფრაქცია, რომელიც გაივლის ბადეში, მოეფინება მოხნული ზოლის ზედაპირზე დაუზრუნველყოფს ზედაპირის სითანაბრეს და წვრილმარცვლოვანებას. ამოვსებული ზოლი იფარცხება თითებიანი ფარცხით 9 და შემდგომ ხდება თესლის ჩათესვა, სასუქთან ერთად ანკერული 8 ჩამთესით. ნიადაგჩამღრმავებით 10, რომელიც დაყენებულია მთავარი სახნისის 11 ქვედა მხარეს, სრულდება მოხნული ზოლების ძირების (ფსკერის) ჩაღრმავება 5...8 სმ სიღრმეზე.

გვერდით დანებს 13 შორის ჩაყენებულია ამძრავი ლილვი 15, რომელზედაც შლიცებით დაყენებულია საცვლელი, ბელტის (ნიადაგის შრის) გამაფხვიერებელი, აქტიური მუშა ორგანო 14, მაგალითად, ფრეზი ან როტაციული გუთანნი. ამასთან, ამძრავი ლილვი 15, კბილანური რედუქტორით 17 და კარდანული გადაცემით 16, აძვრაში მოდის ტრაქტორის სიმძლავრის ამრთმევი ლილვიდან.

პირველი პაკეტის მუშა ორგანოებისა და სხვა ნაწილების აღნიშვნები მოცემულია ნახ. 1-ზე.

მეორე პაკეტის მუშა ორგანოები მუშაობს შემდეგნაირად: პირველი პაკეტის მუშა ორგანოების მუშაობასთან ერთად, მუშაობაში იმყოფება მეორე პაკეტის მუშა ორგანოებიც, კერძოდ, მოუხნავ ზოლებში ნიადაგის დამუშავება ხდება მცირე სიღრმეზე (1,5...3 სმ) ისრისებური უნივერსალური თათებით 26, ან ჰერბიციდებით 36. ორი ცალი თათი დამაგრებულია ღარმჭრელზე 27, ერთი - მანქანის ჩარჩოს 1 განივაზე.

მოხნული ზოლის გამაფართოვებლის 12 მიერ (ნახ. 1, ნახ. 2) ჩამოჭრილი მოუხნავი ზოლის ქიმები, დანით 27 კიდევ ჩამოიჭრება ირიბად გარკვეული სიგანითა და კუთხით და მასზე დამაგრებული ფრთის 28 საშუალებით გადაიყრება მოხნულ ზოლში, რის შედეგადაც წარმოიქმნება

გაჭრილი სარწყავი მიწის არხი 44 (ნახ.2), რომელიც შეიძლება გამოყენებულ იქნას როგორც კვლებით სარწყავად, ასევე წვეთოვანი რწყვისათვისაც, მასში საწვეთურებიანი რეზინის შლანგების ჩასაწყობად.

ნემსისებურ-კბილანური სამსხვრევ-სატკეპნი საგორავების 33 საშუალებით ხდება ზოლურად მოხნულ ზედაპირზე ბელტების (გორხების) დამსხვრევა და მოტკეპვნა, ხოლო მასზე დამაგრებული გვერდითი სატკეპნი საგორავით ან ცივისებრი ფარით) 34 სრულდება გაჭრილი სარწყავი მიწის არხების ფერდობების მოტკეპვნა (ან მიწის ჩამონანგრევების შეზღუდვა სარწყავ კვალში).

ღარმჭრელი-მიმმართველების 29 საშუალებით, ტრაქტორის თვლების ნაკვალევზე, მოუხნავ ზოლებში ხდება ღარების გაჭრა 25...30 სმ სიღრმეზე (პირველ გავლაზე - 20 სმ-მდე, მეორე და მესამე გავლაზე - 5-5 სმ-მდე), რომელთა დანიშნულებაა მომდევნო ოპერაციებზე, განმეორებითი გავლისას, მოძრაობის უკეთესი ორიენტაციისათვის და სამუშაო სიჩქარეების გასაზრდელად, აგრეთვე ატმოსფერული წვიმების ან მიწის არხებით რწყვისას მცენარეთა ფესვთა სისტემის ახლოს, ნიადაგის უკეთესი გაჟღენთვითი რწყვისათვის.

ტრაქტორის თვლების ნაკვალევზე, იქ, სადაც მოჭრილია ღარები, ნიადაგის ზედაპირზე, ორფრთიანი მიწის შემომყრელის მსგავსი სახნისებრიანი მუშა ორგანოთი 39 (ნახ.2) გაიჭრება 4...6 სმ სიღრმისა და 20...30 სმ-მდე სიგანის კვალი, რომლის დანიშნულებაა მომდევნო ოპერაციებზე, განმეორებითი გავლისას, სატრაქტორო აგრეგატის მოძრაობის მიმართულების სწრაფი მოძებნისა და ორიენტაციისათვის (მუდმივი ნაკვალევი).

ჭერბიციდების 36 შეტანას ან მცენარეთა აეროზოლურ გამოკვებას ვახდენთ შტანგური სასხურებლის 35 საშუალებით.

პაკეტურ-კომბინირებული მანქანის სახნავი მუშა ორგანოს საშუალებით ზოლურად ხვანა შეიძლება ვაწარმოოთ სამ რეჟიმზე: 1. ეროზირებული ნიადაგების აჩქვავა (გაფხვიერება), ბელტის გადაბრუნების გარეშე, როცა ფრეზი 14 განრთულია და მუშაობაში იმყოფება, მთავარი სახნისი 11, გვერდით ვერტიკალურ 13, გამაფართოვებელ ირიბ დანებთან 12 და ნიადაგამღრმავებელთან 10 ერთად; 2. არაეროზირებული ნიადაგების ხვანა, ბელტის დაქუცმაცებით და არევით, როცა მუშაობაში იმყოფება მთავარი სახნისი 11, გვერდითი ვერტიკალური 13 და მოხნული ზოლის გამაფართოვებელი ირიბი დანები 12, ნიადაგამღრმავებელი 10 და აქტიური მუშა ორგანო ფრეზი 14; 3. ტენიანი ნიადაგების დამუშავება ბელტის ნაწილობრივი გადაბრუნებით, როცა მუშაობაში იმყოფება მთავარი სახნისი 11, გვერდითი ვერტიკალური 13 და ირიბი გამაფართოვებელი დანები 12, ნიადაგამღრმავებელი 10 და როტაციული გუთანნი, რომელიც დაყენდება ლილვზე 15 ფრეზის 14 ადგილას.

მაღალია მანქანის უნიფიკაციის დონე, ადვილად გადასაწყობია, რადგანაც მანქანის ჩარჩოდან ზოგიერთი მუშა ორგანოს მოხსნის შემდეგ შესაძლებელია მათ ადგილას დაყენდეს სხვა დანიშნულების მუშა ორგანოები, როგორცაა ნემსისებურ-კბილანური საგორავები, სამარგლი როტორები, ღრმად გამაფხვიერებლები, მიწის შემომყრელები და სხვ.

კომბინირებული მანქანა შეიძლება გამოყენებულ იქნას ნიადაგის ზედაპირ-

ა. სამადალაშვილი

რული დამუშავებისათვის ნიადაგის მთლიანი ხვნის დროს და მცენარეთა მოსავლელად.

პაკეტურ-კომბინირებული მანქანა ოთხმწკრივიანია, მწკრივთაშორისი სიგანე 45...70 სმ; მოდების სიგანე - 2,4 მ; სამუშაო სიჩქარეები 7...9 კმ/სთ-მდე; ხვნის სიღრმე 15...25 სმ; ხვნის სიგანე 15...30 სმ; თეორიული საათური მწარმოებლობა 2,1 ჰა/სთ-მდე; აგრეგატირდება 14...30 კნ წვევის კლასის ტრაქტორებზე.

ლიტერატურა:

სამადალაშვილი 1997: სამადალაშვილი ა., ნიადაგის ზოლურად სახნავი იარაღი (მანქანა). საპატენტო სიგელი №164, A 01 B 13/02, ბიულ. №3. 1997.

სამადალაშვილი 1999: სამადალაშვილი ა., ნიადაგის ზოლურად სახნავი იარაღი (მუშა ორგანო). ბიულ. №6, საპატენტო სიგელი №454, A 01 B 13/02, 1999.

Босой ... 1977: Босой Е.С., Верняев О.В., Смирнов Н.Н., Султан-Шах О.В., Теория, конструкция и расчет сельскохозяйственных машин. Учебник для вузов. М.: Машиностроение, 1977.

ნაშრომი დაფინანსებულია შიგასაუნივერსიტეტო გრანტით (№15).

Field: Agricultural mechanization

Albert Samadalashvili,

Batch-Combined Machine for Minimum Cultivation of Soil

We developed the so-called batch-combined machine for minimum cultivation of soil, i.e. the strip tilling-sowing and crop tending machine, which just during one field day performs 6...8 agricultural operations as follows: tillage (rotary tillage, loosening); expansion and deepening of tilled strip for the purpose of expansion of feeding canals and weeding; tilled soils harrowing; sowing; injection of friable mineral fertilizers into soil (both underground and surface ones); cultivation of border strip; making irrigating channels; injection of organic and mineral fertilizers into soil (both underground and surface ones); cutaway of backs from the walls of border strips and throwing them into the tilled strip); injection of herbicides or sprinkling of plants with pesticides; breaking of clods and packing; soil furrowing and cutting of track for tractors large bogie wheels.

Fig. 1 shows the scheme of strip tilling-sowing and crop tending batch-combined machine, the driving members of which are combined in the so-called two batches. The first batch's driving members 1 perform the tilling-sowing operations, and the driving members of the second batch – the cultivation of soil between the rows, cutting of irrigating mini channels, injection of fertilizers and herbicides, aerosol nutrition of plants and ramming of tilled strips.

The first batch's driving members operate in the following manner: by means of adjuster nuts 18 and 21 of the main plough (wedge), after adjusting the soil entry angle, during the motion of the aggregate, together with lateral vertical 13 and tilled strip expanding knives 12, cut into soil and perform strip tilling of soil. In particular, by means of the main plough 11, there occurs horizontal cutting of soil layer, its vertical lifting, loosening and moving on its surface toward the cutter knives. The cutting of soil layer lifted by the main plough is completed by means of lateral vertical knives 13 vertically on the both sides, but the expanding knives cut – cutaway of backs from the walls of the border strips with a certain angle, and expanding of tilled strip at the side of soil surface. When the soil layer moving on the main plough, reaches the cutter's knives, there begins its breaking and throwing into empty soil, which is cut from behind. Throwing of clods is limited by metal net 25 fixed to bracket 20, on which after colliding of clod thrown by cutter's knives with net, it will be more broken thrown into the tilled strip, but the thin particle of soil, which will pass through the net, will lay on the surface of tilled soil and will provide an even top surface and thinness of particles. The filled out strip is harrowing by harrow 9 and then there occurs seeding. By means of anchoring seeder 8 and subsoil disrupter 10, which is fixed to the top of the main plough 11, the deepening of tilled strips' bottoms at the depths of 5...8 cm is completed.

Between the lateral knives 13, there is inserted the shaft 15, on which by means of splines there is mounted substitute in kind of clod (soil layer) ripper, an active driving member 14, for example cutter or rotary plough. Besides, the driving shaft 15 with reduction gear unit 17 and cardan drive 16 sets in driving from power take-off shaft of tractor.

The designations of the first batch's driving members and other elements are shown in Fig. 1.

The second batch's driving members operate in the following manner: together with operation of the first batch's driving members, there operate the second batch's driving members as well. In particular, the soil cultivation in the border strips is carried out at a small depth (1,5...3 cm) by means of arrow-like universal hoes 26, or by herbicides 36. Two hoes are fixed to cutter 27, and one – to cross member of machine's frame 1.

The backs of border strip cutaway by means of tilled strip expander 12 (Fig.1, fig. 2), are cut again by knife 27 with a certain width and angle, and then by means of blade 28 fixed to it, are throwing into the tilled strip that results in creation of cut irrigating mini channel 44 (Fig. 2), which can be used as an irrigator by tracks as well as for drop irrigation, for placing of drop rubbery hoses in it.

By means of needle-like gear breaking-ramming rollers 33, on the strip tilled surface there could happen breaking of clods and ramming, but with a lateral ramming roller (or sledge-like shield) 34 mounted on it, there is performed ramming of slopes of irrigating channels (or restriction of ground brought down into the irrigating track).

By means of guiding slot cutters 29, on tracks of tractor wheels in the border strips there could happen cutting of slots at a depth 25...30 cm (during the first passage –

ა. სამადალაშვილი

until 20 cm, during the second and third one – until 5,5 cm), which are intended for better orientation during motion and increasing service speeds during execution of following operations, during the repeated passage, as well as for better irrigation of soil near the roots by using the mini channels.

On tracks of tractor wheels, whereupon the soil the slots are cut, by means of plough driving member 39 (Fig. 2), there could be cut the track with a depth of 4...6 cm and width of 20...30 cm, which is intended for quick finding and orienting of the moving direction of tractor aggregate during the repeated passage for execution of following operations (constant track).

Injection of herbicides 36 or aerosol nutrition of plants is carried out by means of sprayer 35.

By means of ploughing driving member of batch-combined machine, it is possible to carry out strip tilling at three modes as follows: 1. Loosening of eroded soil, with no overturning of clod, when the cutter 14 is turned off and is in operation, together with the main plough 11, lateral vertical knives 13, expanding knives 12 and subsoil disrupter 10; 2. Tilling of non-eroded soils, with breaking and mixing of clods, when the main plough 11, lateral vertical knives 13 and tilled strip expanding knives 12, subsoil disrupter 10, and an active driving member – cutter 14 are in operation; 3. Cultivation of humid soils by partial overturning of clod, when in operation are the main plough 11, lateral vertical knives 13 and expanding knives 12, subsoil disrupter 10 and rotary plough, which will be mounted on the shaft 15 at the place of cutter 14.

The combined machine can be used for surface tillage as during the full cultivation of soil as well as for crop tending.

The batch-combined machine is a for-row machine, the width between rows 45...70 cm, width of cut – 2,4 m; working speeds – until 7...9 kmh; tilling depth – 15...25 cm; tilling width – 15...30 cm; theoretical hourly output – up to 2,1 ha; implement coupling – 14...30 at the 14...30 kN class tractors.

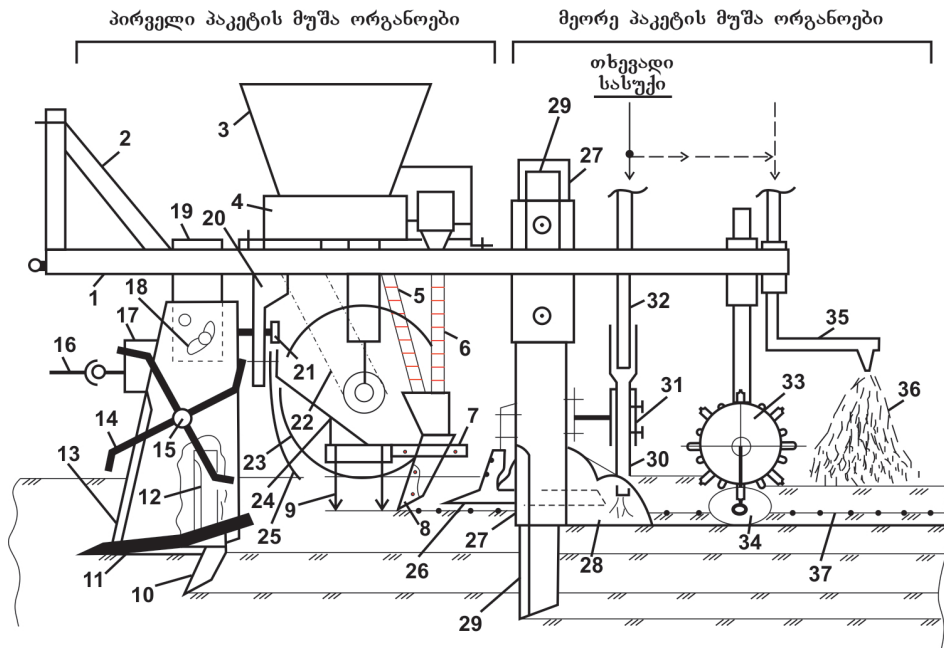

ნახ. 1. ნიადაგის ზოლურად სახნავ-სათესი და მცენარეთა მოვლის პაკეტურ-კომბინირებული მანქანის სქემა. პირველი პაკეტის მუშა ორგანოები: 1-ჩარჩო; 2-საკიდარი; 3-თესლისა და სასუქის სათავსი; 4-თესლისა და სასუქის გამომთესი მოწყობილობა; 5-სასუქის მილგამტარი; 6-თესლის მილგამტარი; 7-ჩამთესის სამაგრი კრონშტეინი; 8-ანკერული ჩამთესი; 9-კბილებიანი ფარცხი; 10-ნიადაგამღრმავებელი; 11-მთავარი სახნისი (სოლი); 12-გვერდითი გამაფართოებელი ირიბი დანები; 13-გვერდითი ვერტიკალური დანები; 14-ფრეზის დანები; 15-ფრეზის ლილევი; 16-კარდანული გადაცემა; 17-ფრეზის ამძრავი რედუქტორი; 18-მთავარი სახნისის ნიადაგში შეჭრის კუთხის სარეგულირებელი ქანჩი ოვალური ღარით; 19-სახნავი ორგანოს ჩარჩოზე სამაგრი კრონშტეინი; 20-კრონშტეინი; 21-საყრდენი ქანჩი; 22-სათესი მოწყობილობის ამძრავი ჯაჭვი; 23-საყრდენ-სარეგულირებელი თვალი; 24-ფარცხისა და ჩამთესის (8) სამაგრი კრონშტეინი; 25-ბელტის (გოროხების) გატყორცვის შემზღვეველი ბადე. მეორე პაკეტის მუშა ორგანოები: 26-კულტივატორის უნივერსალური ისრისებური თათი; 27-მინი სარწყავი არხების გამჭრელი დანა, ფრით (28); 29-დარმჭრელი-მიმართველი დანა; 30-თხევადი სასუქის ლითონის მილგამტარი; 31-სამაგრი კრონშტეინი; 32-თხევადი სასუქის რეზინის მილგამტარი; 33-წემისებურ-კბილანური სამსხვრევ-სატკეპნი საგორავი; 34-სატკეპნი საგორავი (ან ციგისებური შემზღვეველი ფარი); 35-სასხურებლის შტანგა; 36-შხამ-ქიმიკატი; 37-თესლი (სასუქი).

Fig. 1. The Scheme of Batch-Combined Machine for Strip Tilling-Sowing and Crop Tending: The first batch's driving members: 1. Frame; 2 - Suspension; 3 - Receptacle for seeds and fertilizers; 4 - Sowing device for seeds and fertilizers; 5 - Fertilizer pipeline; 6 - Seed pipeline; 7 - Seeder securing bracket; 8 - Anchoring seeder; 9 - Spike-tooth harrow; 10 - Subsoil disrupter; 11 - The main plough (wedge); 12 - Lateral expanding knives; 13 - Lateral vertical knives; 14 - Cutter knives; 15 - Cutter shaft; 16 - Cardan drive; 17 - Cutter reduction gear unit; 18 - Adjusting screw with oval slot for soil entry angle of the main plough; 19 - Securing bracket for plough member on the frame; 20 - Bracket; 21 - Foot screw; 23 - Journal and adjusting wheel; 24 - Harrow and seeder securing bracket; 25 -Clod throwing limiting net. The second batch's driving members: 26 - Cultivator arrow-like universal hoe; 27 - Irrigating mini channel cutting knife with blade (28); 29 - Guiding slot cutter; 30 - Liquid fertilizer metal pipeline; 31 - Securing bracket; 32 - Liquid fertilizer rubbery pipeline; 33 - Needle-like-gear breaking-ramming roller; 34 - Ramming roller (or sledge-like shield); 35 - Sprayer bar; 36 - Pesticide; 37 - Seed (fertilizer).

ა. სამადალაშვილი

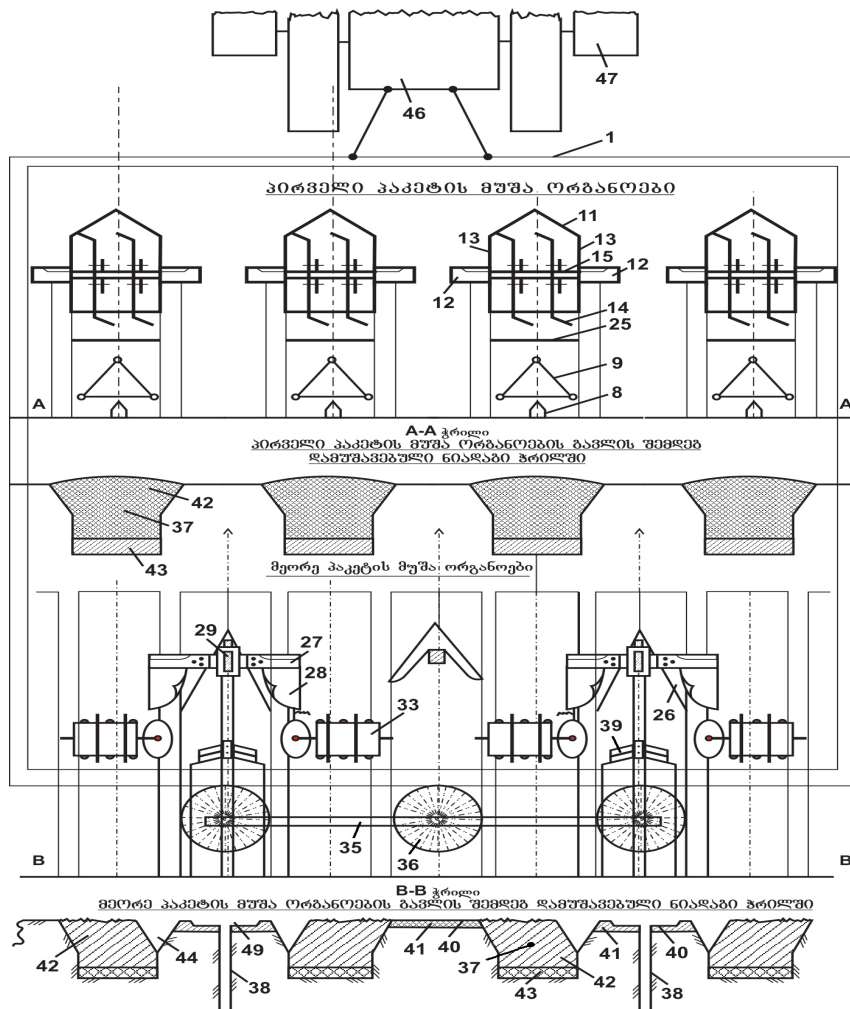

ნახ. 2. პაკეტურ-კომბინირებული მანქანის სახნავი მუშა ორგანოების განლაგების სქემა: 1-ჩარჩო; 8-ანკერული ჩამთესი; 9-კბილებიანი ფარეხი; 11-მთავარი სახნისი (სოლი); 12-მოხნული ზოლის გვერდითი გამაფართოებელი ირიბი დანები; 13-გვერდითი ვერტიკალური დანები; 14-ფრეზის დანები (ფრეზი); 15-ფრეზის ლილვი; 25-ბელტის გატყორცნის შემზღვეველი ლითონის ბადე; 26-კულტივატორის უნივერსალური ისრისებური თათები; 27-მინი სარწყავი არხების გამჭრელი დანა; 28-არხამჭრელი დანის ფრთა; 29-ღარმჭრელი-მიმმართველი დანა; 33-ნემსისებურ-კბილანური სამსხვერვე-სატკეპნი საგორავი; 34-მინი სარწყავი არხების ფერდობის სატკეპნი საგორავი (ან ცივისებური შემზღვეველი ფარი); 35-სასხურებლის შტანგა; 36-გაფრქვეული შხამ-ქიმიკატი; 37-თესლი; 38-მიმმართველი ღარი; 39-სახნისებიანი კვალგამხსნელი (ე.წ. მიწის გამშლელი); 40-ჰერბიციდის ლენტა; 41-კულტივატორის თათებით დამუშავებული ნიადაგი; 42-მოხნული ზოლი; 43-ნიადაგამდრმავებლით აჩეჩილი ნიადაგი; 44-სარწყავი მინი არხი; 45-სახნისებიანი კვალგამხსნელი (39) გაჭრილი ნიადაგი; 46-ტრაქტორი; 47-სასხურებელი აგრეგატი.

Fig. 2. Mounting Arrangement of Driving Members of Batch-Combined Machine: 1 – Frame; 8 – Anchoring seeder; 9 – Spike-tooth harrow; 11 – The main plough (wedge); 12 – Tilled soil lateral expanding knives; 13 – Lateral vertical knives; 14 – Cutter knives (cutter); 15 – Clod throwing limiting net; 26 – Cultivator arrow-like universal hoes; 27 – Irrigating mini channel cutting knife; 28 – Channel cutting knife blade; 29 – Guiding slot cutting knife; 33 – Needle-like-gear breaking-ramming roller; 34 – Ramming roller (or sledge-like shield); 35 – Sprayer bar; 36 – Sprayed pesticide; 37 – Seed; 38 – Guiding slot; 39 – Track cutting device; 40 – Herbicide ribbon; 41 – Soil cultivated by cultivator hoes; 42 – Tilled strip; 43 – Soil broken by subsoil disrupter; 44 – Irrigating mini channel; 45 – Soil cut by track cutting device (39); 46 – Tractor; 47 – Spraying aggregate.

საბუნებისმეტყველო
მეცნიერებები

Natural Sciences

დარგი: მათემატიკა

კოსტა სვანაძე

დრეკადნარევთა სტატიკის მეორე სასაზღვრო ამოცანის, წრეში და უსასრულო არეში წრიული ხვრელით, ეფექტურად ამოხსნის ერთი ხერხის შესახებ

ნაშრომში კოლოსოვ-მუსხელიშვილის ტიპის ფორმულების გამოყენებით, მოცემულია დრეკადნარევთა წრფივი თეორიის სტატიკის მეორე სასაზღვრო ამოცანის, (როცა საზღვარზე მოცემულია ძაბვის ვექტორი), ეფექტური ამოხსნა წრეში და უსასრულო არეში წრიული ხვრელით.

1⁰. დრეკადნარევთა წრფივი თეორიის სტატიკის ერთგვაროვანი განტოლება კომპლექსური ფორმით ასე ჩაიწერება [bacheleishvili ... 2001, 427-446]

$$\frac{\partial^2 U}{\partial z \partial \bar{z}} + K \frac{\partial^2 \bar{U}}{\partial \bar{z}^2} = 0, \quad (1)$$

სადაც $U = (U_1, U_2)^T = (u_1 + iu_2, u_3 + iu_4)^T$, $u' = (u_1, u_2)^T$ და

$u'' = (u_3, u_4)^T$ კერძო გადაადგილებებია,

$$\frac{\partial}{\partial z} = \frac{1}{2} \left[\frac{\partial}{\partial x_1} - i \frac{\partial}{\partial x_2} \right], \quad z = x_1 + ix_2,$$

$$K = -\frac{1}{2} e m^{-1}, \quad e = \begin{bmatrix} e_4 & e_5 \\ e_5 & e_6 \end{bmatrix}, \quad m^{-1} = \frac{1}{\Delta_0} \begin{bmatrix} m_3 & -m_2 \\ -m_2 & m_1 \end{bmatrix}$$

$$\Delta_0 = m_1 m_3 - m_2^2,$$

$$m_k = e_k + \frac{1}{2} e_{3+k}, \quad k = 1, 2, 3, \quad e_1 = a_2 / d_2, \quad e_2 = -c / d_2, \quad e_3 = a_1 / d_2,$$

$$a_1 = \mu_1 - \lambda_5, \quad a_2 = \mu_2 - \lambda_5, \quad c = \mu_3 + \lambda_5, \quad d_2 = a_1 a_2 - c^2, \quad e_1 + e_4 = b / d_1$$

$$e_2 + e_5 = -c_0 / d_1, \quad e_3 + e_6 = a / d_1, \quad a = a_1 + b_1, \quad c_0 = c + d, \quad b = a_2 + b_2,$$

$$d_1 = ab - c_0^2, \quad b_1 = \mu_1 + \lambda_1 + \lambda_5 - \alpha_2 \rho_2 / \rho, \quad b_2 = \mu_2 + \lambda_2 + \lambda_5 + \alpha_2 \rho_1 / \rho,$$

$$d = \mu_3 + \lambda_3 - \lambda_5 - \alpha_2 \rho_1 / \rho \equiv \mu_3 + \lambda_4 - \lambda_5 + \alpha_2 \rho_2 / \rho,$$

$$\alpha_2 = \lambda_3 - \lambda_4, \quad \rho = \rho_1 + \rho_2.$$

$\mu_1, \mu_2, \mu_3, \lambda_p, p = \overline{1,5}$, დრეკადი მუდმივებია, ρ_1 და ρ_2 მუდმივებს აქვთ სიმკვრივის განზომილება. აღნიშნული მუდმივები აკმაყოფილებენ კონკრეტულ პირობებს [Bashelishvili 1995, 59-105].

ვთქვათ, $S \in C^{2,\beta}$, $0 \leq \beta < 1$ შეკრული წირია, ხოლო D^+ და D^- S -ით შემოსაზღვრული სასრული და უსასრულო არეებია. $\overline{D^+} = D^+ \cup S$, $\overline{D^-} = D^- \cup S$.

$U = (u_1 + iu_2, u_3 + iu_4)^T$ ვექტორს ეწოდება რეგულარული D^+ (D^-) არეში, თუ $u_k \in C^2(D^\pm) \cap C^{1,\alpha}(\overline{D^\pm})$, ამასთან D^- არეში

$$u_k = O(1), \quad |x|^2 \frac{\partial u_k}{\partial x_j} = O(1), \quad j = \overline{1,2}; \quad k = \overline{1,4}; \quad |x|^2 = x_1^2 + x_2^2.$$

მ. ბაშელიშვილის მიერ შრომაში [Bashelishvili... 2001] მიღებულია კოლოსოვ-მუსხელიშვილის ტიპის ფორმულები:

$$U = (U_1, U_2)^T = (u_1 + iu_2, u_3 + iu_4)^T = m\varphi(z) + \frac{1}{2}ez\overline{\varphi'(z)} + \overline{\psi(z)}, \quad (2)$$

$$TU = \begin{pmatrix} (TU)_2 - i(TU)_1 \\ (TU)_4 - i(TU)_3 \end{pmatrix} = \frac{\partial}{\partial S(x)} [(A - 2E)\varphi(z) + Bz\overline{\varphi'(z)} + 2\mu\overline{\psi(z)}], \quad (3)$$

სადაც $\varphi(z) = (\varphi_1, \varphi_2)^T$ და $\psi(z) = (\psi_1, \psi_2)^T$ ნებისმიერი ანალიზური ვექტორ-ფუნქციებია, $(TU)_p$, $p = \overline{1,4}$, ძაბვის ვექტორის კომპონენტებია [Bashelishvili, 1995], $\frac{\partial}{\partial S(x)} = n_1 \frac{\partial}{\partial x_2} - n_2 \frac{\partial}{\partial x_1}$, $n = (n_1, n_2)^T$ გარე ნორმალის მგეზავია,

$$A = 2\mu m, \quad B = \mu e, \quad \mu = \begin{bmatrix} \mu_1 & \mu_3 \\ \mu_3 & \mu_2 \end{bmatrix}, \quad E = \begin{bmatrix} 1 & 0 \\ 0 & 1 \end{bmatrix},$$

$$\Delta_0 = \det m > 0, \quad \Delta_1 = \det \mu > 0, \quad \Delta_2 = \det(A - 2E) > 0.$$

კ. სვანაძე

2⁰. ვთქვათ, D^+ არის R რადიუსიანი წრე ცენტრით კორდინატთა სათავეში ($|z| < R$), ხოლო D^- აღვნიშნოთ $|z| > R$ უსასრულო არე. დავუშვათ S არის $|z| = R$ წრეწირი.

შრომაში განიხილება შემდეგი ამოცანები: $D^+(D^-)$ არეში ვიპოვოთ (1) განტოლების ისეთი რეგულარული $U = (u_1 + iu_3, u_3 + iu_4)^T$ ამონახსენი, რომელიც აკმაყოფილებს შემდეგ სასაზღვრო პირობებს:

$$[TU(t)]^\pm = f(t), \quad t \in S, \quad (II)_f^\pm \text{ ამოცანა,}$$

სადაც $f = (f_1, f_2)^T \in C^{0,\alpha}(S)$ მოცემული კომპლექსური ვექტორ-ფუნქციაა, ამასთან (იხ. Basheleishvili, ... 2001, 427-446) ცნობილია, რომ $(II)_f^+$ სასაზღვრო ამოცანის ამონახსნის არსებობას უზრუნველყოფს

$$\int_S f ds = 0, \quad \int_S \operatorname{Re} \bar{t}(f_1 + f_2) ds = 0 \quad (4)$$

პირობების შესრულება და ამონახსენი ერთადერთია შესაკრები

$$U = a^0 + ib^0 \begin{pmatrix} 1 \\ 1 \end{pmatrix} z \text{ ვექტორის სიზუსტით, სადაც } a \text{ ნებისმიერი მუდმივი}$$

კომპლექსური ვექტორია, ხოლო b_0 კი ნამდვილი მუდმივია.

$(II)_f^-$ სასაზღვრო ამოცანის ამონახსნის არსებობისათვის მოითხოვება

$$\int_S f ds = 0 \text{ ტოლობის შესრულება და ამონახსნი ერთადერთი ნებისმიერი}$$

მუდმივი შესაკრები კომპლექსური ვექტორის სიზუსტით.

(4)-ში პირველი და მეორე დამოკიდებულებები შესაბამისად გამოსახვენ მთავარი ვექტორისა და მთავარი მომენტის ნულთან ტოლობის პირობებს.

3⁰. განვიხილოთ $(II)_f^+$ სასაზღვრო ამოცანა. მოცემულ შემთხვევაში $\varphi(z)$ და $\psi(z)$ ანალიზური ვექტორ-ფუნქციები ვეძებთ შემდეგი სახით:

$$\begin{aligned} \varphi(z) &= \frac{(A-2E)^{-1}}{2\pi i} \int_S \ln(z-\zeta)g(y) d_y S, \\ \overline{\psi(z)} &= -\frac{(2\mu)^{-1}}{2\pi i} \int_S \ln(\bar{z}-\bar{\zeta})g(y) d_y S + \frac{e(A-2E)^{-1}}{4\pi i} \int_S \left(\frac{\zeta}{z-\zeta} - \frac{z}{\zeta} \right) \overline{g(y)} d_y S, \end{aligned} \quad (5)$$

სადაც $z = x_1 + ix_2$, $\zeta = y_1 + iy_2$, $g = (g_1, g_2)^T$ და $\bar{g} = (\bar{g}_1, \bar{g}_2)^T$ კომპლექსურად შეუღლებული ვექტორ-ფუნქციებია. თუ (5) ფორმულებს გავითვალისწინებთ (2) და (3)-ში მივიღებთ:

$$\begin{aligned} U(x) &= \frac{m(A-2E)^{-1}}{2\pi i} \int_S \ln(z-\zeta)g(y) d_y S - \frac{\mu^{-1}}{4\pi i} \int_S \ln(\bar{z}-\bar{\zeta})g(y) d_y S - \\ &- \frac{e(A-2E)^{-1}}{4\pi i} \int_S \left(\frac{z-\zeta}{z-\zeta} + \frac{z}{\zeta} \right) \overline{g(y)} d_y S, \end{aligned} \quad (6)$$

$$TU(x) = \frac{1}{\pi} \int_S \frac{\partial \ln |z-\zeta|}{\partial n(x)} g(y) d_y S - \frac{H}{2\pi i} \int_S \frac{\partial}{\partial S(x)} \left(\frac{z-\zeta}{z-\zeta} + \frac{z}{\zeta} \right) \overline{g(y)} d_y S \quad (7)$$

სადაც $H = \mu e(A-2E)^{-1} = B(A-2E)^{-1}$.

(7)-დან $(II)_f^+$ სასაზღვრო პირობის საფუძველზე g -ს განსაზღვრისათვის მივიღებთ ფრედჰოლმის ტიპის შემდეგი სახის ინტეგრალურ განტოლებას

$$\begin{aligned} -g(t) + \frac{1}{\pi} \int_S \frac{\partial \ln |t-\zeta|}{\partial n(t)} g(y) d_y S - \\ - \frac{H}{2\pi i} \int_S \frac{\partial}{\partial S(t)} \left(\frac{t-\zeta}{t-\zeta} + \frac{t}{\zeta} \right) \overline{g(y)} d_y S = f(t), \quad t \in S \end{aligned} \quad (8)$$

რადგან $t \in S$ და $\zeta \in S$, ამიტომ შეგვიძლია დავწეროთ $t = Re^{i\alpha_0}$, $\zeta = Re^{i\beta_0}$, $0 \leq \alpha_0 \leq 2\pi$, $0 \leq \beta_0 \leq 2\pi$ ელემენტალური გამოთვლებით მივიღებთ

$$\frac{\partial \ln |t-\zeta|}{\partial n(t)} = \frac{1}{2R}, \quad \frac{t-\zeta}{t-\zeta} + \frac{t}{\zeta} = \frac{t-\zeta}{t-\zeta} + \frac{\zeta}{t} = 0 \quad (9)$$

(9)-ს საფუძველზე (8)-დან დავწეროთ

$$-g(\alpha_0) + \frac{1}{2\pi} \int_0^{2\pi} g(\beta_0) d\beta_0 = f(\alpha_0),$$

კ. სვანაძე

საიდანაც (4)-ს პირველი ტოლობის ძალით, მივიღებთ $g(\alpha_0) = -f(\alpha_0) + const$ თუ $g = -f$ მნიშვნელობას გავითვალისწინებთ (6)-ში, მივიღებთ მეორე შიგა სასაზღვრო ამოცანის ამონახსენს.

4^o. ახლა, განვიხილოთ $(II)_f^-$ ამოცანა. მოცემულ შემთხვევაში $U(x)$ ვეძებთ შემდეგი სახით

$$U(x) = \frac{m(A - eE)^{-1}}{2\pi i} \int_S \ln(z - \zeta) g(y) d_y S - \frac{\mu^{-1}}{4\pi i} \int_S \ln(\bar{z} - \bar{\zeta}) g(y) d_y S - \frac{e(A - 2E)^{-1}}{4\pi i} \int_S \left(\frac{z - \zeta}{z - \bar{\zeta}} + \frac{\zeta}{z} \right) \overline{g(y)} d_y S, \quad (10)$$

სადაც $g = (g_1, g_2)^T$ უცნობი კომპლექსური ვექტორ-ფუნქციაა. $[TU(t)]^- = f(t)$, $t \in S$ სასაზღვრო პირობის საფუძველზე g -ს განსაზღვრისათვის მივიღებთ ფრედჰოლმის ტიპის შემდეგი სახის ინტეგრალურ განტოლებას

$$g(t) + \frac{1}{\pi} \int_S \frac{\partial \ln |t - \zeta|}{\partial n(t)} g(y) d_y S - \frac{H}{2\pi i} \int_S \frac{\partial}{\partial S(t)} \left(\frac{t - \zeta}{t - \bar{\zeta}} + \frac{\zeta}{t} \right) \overline{g(y)} d_y S = f(t),$$

საიდანაც (9)-ს თანახმად დავწერთ $g(\alpha_0) + \frac{1}{2\pi} \int_0^{2\pi} g(\beta_0) d\beta_0 = f(\alpha_0)$.

აქედან (4)-ს პირველი ტოლობის გათვალისწინებით მივიღებთ $g = f$.

ახლა $g = f$, თუ გავითვალისწინებთ (10)-ში მივიღებთ მეორე გარე სასაზღვრო ამოცანის შემოსაზღვრულ ამონახსენს $|z| > R$ არეში.

შენიშვნა: $(II)_f^+$ ამოცანის ამოხსნა, განსხვავებული მეთოდით მოცემულია მ. ბაშელიშვილის მიერ შრომაში (Basheleishvili 1995, 59-105)

ლიტერატურა:

Basheleishvili 1995: M. Basheleishvili, Two-dimensional boundary value problems of statics of the theory of elastic mixtures. Mem. Differential Equations Math. Phys. 6, 1995.

Basheleishvili, Svanadze 2001: M. Basheleishvili and K. Svanadze, A new method of solving the basic plane boundary value problems of statics of the elastic mixture theory. Georgian Math. J. N3,8, 2001.

Kosta Svanadze

On one Way of Effective Solution of The Second Boundary Value Problem of Statics of the Theory of Elastic Mixture in a Circular Domain and in an Infinite Domain with a Circular Hole

1⁰. A homogeneous equation of statics of the theory of elastic mixtures in a complex form can be given in the following way [basheleishvilim ... 2001, 427-446]

$$\frac{\partial^2 U}{\partial z \partial \bar{z}} + K \frac{\partial^2 \bar{U}}{\partial \bar{z}^2} = 0 \quad (1)$$

where $z = x_1 + ix_2$ $\frac{\partial}{\partial z} = \frac{1}{2} \left[\frac{\partial}{\partial x_1} - i \frac{\partial}{\partial x_2} \right]$,

$U = (U_1, U_2)^T = (u_1 + iu_2, u_3 + iu_4)^T$ $u' = (u_1, u_2)^T$ and $u'' = (u_3, u_4)^T$ are partial displacements,

3. სვანობა

$$K = -\frac{1}{2} e m^{-1}, \quad e = \begin{bmatrix} e_4 & e_5 \\ e_5 & e_6 \end{bmatrix}, \quad m^{-1} = \frac{1}{\Delta_0} \begin{bmatrix} m_3 & -m_2 \\ -m_2 & m_1 \end{bmatrix},$$

$m_k, e_{3+k}, k=1,2,3$ are expressed in the terms of the elastic

[Bashelishvili, 1995, 59-105] $\Delta_0 = m_1 m_3 - m_2^2 > 0, m_1 > 0, m_3 > 0$.

In the case of an infinite domain addition to the condition of regularity it is necessary to impose the requirements at infinity:

$$u_k = O(1), \quad |x^2| \frac{\partial u_k}{\partial x_j} = O(1), \quad j=1,2, \quad k=\overline{1,4}, \quad |x|^2 = x_1^2 + x_2^2.$$

In [Bashelishvili... 2001] M. Bashelishvili obtained the representations:

$$U = (U_1, U_2)^T = (u_1 + iu_2, u_3 + iu_4)^T = m\varphi(z) + \frac{1}{2} e z \overline{\varphi'(z)} + \overline{\psi(z)}, \quad (2)$$

$$TU = \begin{pmatrix} (TU)_2 - i(TU)_1 \\ (TU)_4 - i(TU)_3 \end{pmatrix} = \frac{\partial}{\partial S(x)} [(A - 2E)\varphi(z) + Bz \overline{\varphi'(z)} + 2\mu \overline{\psi(z)}], \quad (3)$$

where $\varphi(z) = (\varphi_1, \varphi_2)^T$ and $\psi(z) = (\psi_1, \psi_2)^T$ are arbitrary analytic vector-functions, $\frac{\partial}{\partial S(x)} = n_1 \frac{\partial}{\partial x_2} - n_2 \frac{\partial}{\partial x_1}$, $n = (n_1, n_2)^T$ is the unit vector of the outer normal, $(TU)_p, p=\overline{1,4}$, are the stress components [Bashelishvili 1995, 59-105].

$$A = 2\mu m, \quad B = \mu e, \quad \mu = \begin{bmatrix} \mu_1 & \mu_3 \\ \mu_3 & \mu_2 \end{bmatrix}, \quad E = \begin{bmatrix} 1 & 0 \\ 0 & 1 \end{bmatrix},$$

$$\Delta_0 = \det m > 0, \quad \Delta_1 = \det \mu > 0, \quad \Delta_2 = \det(A - 2E) > 0$$

Formulas (2) and (3) are analogous to the Kolosov-Muskhelishvili's formulas for the linear theory of elastic mixtures.

2^o. Let D^+ is a circular domain $|z| < R$, and D^- is an infinite domain $|z| > R$. The second boundary value problems is formulated as follows: Find in the domain $D^+(D^-)$ a regular solution of the equation (1) satisfies the boundary conditions

$$[TU(t)]^\pm = f(t), \quad t \in S, \quad \text{Problem } (II)_f^\pm.$$

Here $f = (f_1, f_2)^T$ is the given complex vector-function and having certain smoothness. and S is a circumference $|z|=R$.

3^o. Let us now consider the second internal problem. We look for the vector-functions $\varphi(z)$ and $\overline{\psi(z)}$ in the form

$$\begin{aligned} \varphi(z) &= \frac{(A-2E)^{-1}}{2\pi i} \int_S \ln(z-\zeta)g(y)d_y S, \\ \overline{\psi(z)} &= -\frac{(2\mu)^{-1}}{2\pi i} \int_S \ln(\bar{z}-\bar{\zeta})g(y)d_y S + \frac{e(A-2E)^{-1}}{4\pi i} \int_S \left(\frac{\zeta}{z-\zeta} - \frac{z}{\zeta} \right) \overline{g(y)} d_y S, \end{aligned} \quad (4)$$

where $z = x_1 + ix_2$, $\zeta = y_1 + iy_2$, and $g = (g_1, g_2)^T$ is unknown complex vector-function.

Substitution of (4) into (2) and (3) leads to the equalities

$$\begin{aligned} U(x) &= \frac{m(A-2E)^{-1}}{2\pi i} \int_S \ln(z-\zeta)g(y)d_y S - \frac{\mu^{-1}}{4\pi i} \int_S \ln(\bar{z}-\bar{\zeta})g(y)d_y S - \\ &- \frac{e(A-2E)^{-1}}{4\pi i} \int_S \left(\frac{z-\zeta}{z-\zeta} + \frac{z}{\zeta} \right) \overline{g(y)} d_y S, \end{aligned} \quad (5)$$

$$TU(x) = \frac{1}{\pi} \int_S \frac{\partial \ln |z-\zeta|}{\partial n(x)} g(y) d_y S - \frac{H}{2\pi i} \int_S \frac{\partial}{\partial S(x)} \left(\frac{z-\zeta}{z-\zeta} + \frac{z}{\zeta} \right) \overline{g(y)} d_y S, \quad (6)$$

where $H = \mu e(A-2E)^{-1} = B(A-2E)^{-1}$.

By $[TU(t)]^+ = f(t)$, $t \in S$, to define the vector g we find from (6) that

$$\begin{aligned} -g(t) + \frac{1}{\pi} \int_S \frac{\partial \ln |t-z|}{\partial n(t)} g(y) d_y S - \frac{H}{2\pi i} \int_S \frac{\partial}{\partial S(t)} \left(\frac{t-z}{t-\zeta} + \frac{t}{\zeta} \right) \overline{g(y)} d_y S = \\ = f(t), \quad t \in S \end{aligned} \quad (7)$$

We introduce the notation $t = \text{Re}^{i\alpha_0}$, $\zeta = \text{Re}^{i\beta_0}$, $0 \leq \alpha_0 \leq 2\pi$, $0 \leq \beta_0 \leq 2\pi$.

By simple calculations we get

$$\frac{\partial \ln |t-\zeta|}{\partial n(t)} = \frac{1}{2R}, \quad \frac{t-\zeta}{t-\zeta} + \frac{t}{\zeta} = \frac{t-\zeta}{t-\zeta} + \frac{\zeta}{t} = 0. \quad (8)$$

3. სვანობა

From (7) owing to (8) we obtain $-g(\alpha_0) + \frac{1}{2\pi} \int_0^{2\pi} g(\beta_0) d\beta_0 = f(\alpha_0)$, whence $g(\alpha_0) = -f(\alpha_0) + const.$

Clearly the solution to the integral equation (7) exists if the following conditions hold $\int_S f ds = 0$ and $\int_S \operatorname{Re} \bar{t}(f_1 + f_2) ds = 0$.

Substituting $g = -f$ into (5), we obtain solution of the problem $(II)_f^+$ which is defined uniquely with the exactness of the vector $a^0 + ib^0 \begin{pmatrix} 1 \\ 1 \end{pmatrix} z$ summand,

where a^0 is arbitrary complex constant vector, and b^0 is real constant.

The $[TU(t)]_f^+$ problem for domain $|z| < R$ has been solved in different way by M. Bashaleishvili in [Bashaleishvili 1995, 59-105].

4^o. Next we consider problem $(II)_f^-$. We look for the solution as

$$U(x) = \frac{m(A-2E)^{-1}}{2\pi i} \int_S \ln(z-\zeta) g(y) d_y S - \frac{\mu^{-1}}{4\pi i} \int_S \ln(\bar{z}-\bar{\zeta}) g(y) d_y S - \frac{e(A-2E)^{-1}}{4\pi i} \int_S \left(\frac{z-\zeta}{z-\bar{\zeta}} + \frac{\zeta}{z} \right) \overline{g(y)} d_y S \quad (9)$$

For determining $g = (g_1, g_2)^T$ we have the Fredholm type integral equation

$$g(t) + \frac{1}{\pi} \int_S \frac{\partial \ln |t-\zeta|}{\partial n(t)} g(y) d_y S - \frac{H}{2\pi i} \int_S \frac{\partial}{\partial S(t)} \left(\frac{t-\zeta}{t-\bar{\zeta}} + \frac{\zeta}{t} \right) \overline{g(y)} d_y S = f(t), \quad t \in L.$$

Now according to (8) we have

$$g(\alpha_0) + \frac{1}{2\pi} \int_0^{2\pi} g(\beta_0) d\beta_0 = f(\alpha_0), \text{ whence } g(\alpha_0) = f(\alpha_0) - \frac{1}{4\pi} \int_0^{2\pi} f(\beta_0) d\beta_0.$$

If the displacements are bounded at infinity, then we have

$$\int_0^{2\pi} f(\alpha_0) d\alpha_0 = 0, \text{ and finally } g(\alpha_0) = f(\alpha_0).$$

Having found g we can obtain from (9) bounded solution of the problem $(II)_f^-$ which defined modulo an arbitrary constant vector.

დარგი: მათემატიკა

ერეკლე ჯაფარიბე, ლელა ზივზივამე

კომის ტიპის გაწარმოებული ინტეგრალები ნახევარსიბრტყეში

განიხილბა n -ჯერ გაწარმოებული კომის ტიპის ინტეგრალების კუთხური სასაზღვრო მნიშვნელობები, როცა ინტეგრალის სიმკვრივეს გააჩნია n -ური რიგის განზოგადებული პეანოს წარმოებული.

1. წინასწარი ცნებები. ვთქვავთ $f \in L_p(-\infty; +\infty)$, $p \geq 1$. დაუმვავთ $n \geq 1$ რაიმე ნატურალური რიცხვია. n -ჯერ გაწარმოებული კომის ტიპის ინტეგრალი ეწოდება გამოსახულებას

$$F_n(f; z) = \frac{n!}{2\pi i} \int_{-\infty}^{+\infty} \frac{f(t)}{(t-z)^{n+1}} dt =$$

$$= \lim_{M \rightarrow +\infty} \frac{n!}{2\pi i} \int_{-M}^{+M} \frac{f(t)}{(t-z)^{n+1}} dt; \quad z = x + iy \quad (1)$$

ვიტყვით, რომ $(x_0; 0)$ წერტილი წარმოადგენს $z = (x, y) = x + iy$ წერტილის კუთხურ ზღვარს, თუ

$$\lim y = 0; \quad \lim x = x_0, \quad \frac{|y|}{|x - x_0|} \geq k, \quad (2)$$

სადაც k -რაიმე დადებითი რიცხვია. ეს გარემოება მოკლედ ასე ჩაიწერება

$$z^\wedge \rightarrow (x_0; 0) \quad \text{ან} \quad (x; y)^\wedge \rightarrow (x_0; 0).$$

$\Phi(z)$ ფუნქციის კუთხური სასაზღვრო მნიშვნელობები აღინიშნებია ასეთნაირად

$$\Phi^\pm(x_0) = \lim_{z^\wedge \rightarrow (x_0; 0)} \Phi(z)$$

მასთან ნიშანი პლიუსი აიღება, როცა $y > 0$, ხოლო მინუსი ნიშანი, როცა $y < 0$.

ე. ჯაფარიძე, ლ. ზივზივადე

დაუშვათ f ფუნქცია განსაზღვრულია x_0 წერტილის რაიმე მიდამოში. თუ არსებობენ $\alpha_0; \alpha_1; \dots; \alpha_n$ ნამდვილი რიცხვები ისეთი, რომ x_0 -ის მცირე მიდამოში ადგილი აქვს წარმოდგენას

$$f(t) = \alpha_0 + \frac{\alpha_1}{1!}(t-x_0) + \frac{\alpha_2}{2!}(t-x_0)^2 + \dots + \frac{\alpha_n}{n!}(t-x_0)^n + o((t-x_0)^n) = \\ = P_n(f; x_0; t) + o((t-x_0)^n) \quad (t \rightarrow x_0) \quad (3)$$

მაშინ ვიტყვით, რომ f ფუნქციას x_0 წერტილში გააჩნია α_n -ის ტოლი n -ური რიგის განზოგადოებული წარმოებული, ან კიდევ პეანოს n -ური რიგის წარმოებული, რომელსაც აღნიშნავენ $f_{(n)}(x_0)$ -ით განსაზღვრის თანახმად $f_{(n)}(x_0) = \alpha_n$.

ცხადია, თუ არსებობს $f_{(n)}(x_0)$, მაშინ არსებობენ $f_{(k)}(x_0)$, $k = 0, \dots, n-1$, წარმოებულებიც და x_0 -ის მიდამოში ფუნქცია დებულობს სახეს.

$$f(t) = \sum_{k=0}^n \frac{f_{(k)}(x_0)}{k!} (t-x_0)^k + o((t-x_0)^n) \quad (t \rightarrow x_0; 0! = 1, f_{(0)}(x_0) = f(x_0))$$

ცხადია, რომ ჩვეულებრივი $f^{(n)}(x_0)$ წარმოებულის არსებობიდან გამომდინარეობს პეანოს $f_{(n)}(x_0)$ წარმოებულის არსებობა, მაგრამ როცა $n > 1$, მაშინ შებრუნებული დებულება არ არის სწორი. მართლაც განვიხილოთ ფუნქცია

$$f(x) = \begin{cases} x^{n+1} \sin \frac{1}{x^n}, & \text{თუ } x \neq 0, \\ 0, & \text{თუ } x = 0. \end{cases} \quad (5)$$

ეს ფუნქცია დიფერენცირებადია ყველგან და

$$f'(x) = \begin{cases} (n+1)x^n \sin \frac{1}{x^n} - n \cos \frac{1}{x^n}, & \text{თუ } x \neq 0, \\ 0, & \text{თუ } x = 0. \end{cases}$$

მაგრამ f' არ არის დიფერენცირებადი $x=0$ წერტილში და შესაბამისად ნებისმიერი $k \geq 2$ რიცხვისათვის არ არსებობს $f^{(k)}(0)$.

რაკი $x \sin \frac{1}{x^n} \rightarrow 0$, როცა $x \rightarrow 0$, ამიტომ (5) ტოლობა

$$f(x) = \sum_{k=0}^n \frac{x^k}{k!} \cdot 0 + x^n \left(x \sin \frac{1}{x^n} \right),$$

გვიჩვენებს, რომ $f_{(n)}(0)$ არსებობს, მასთან $f_{(k)}(0) = 0$, როცა $k = 2, 3, \dots, n$.

ვტქვათ x_0 წერტილში არსებობს $f_{(n-1)}(x_0)$ და

$$P_{n-1}(f; x_0; t) = \sum_{k=0}^{n-1} \frac{f_k(x_0)}{k!} (t-x_0)^k, \quad (0! = 1; f_{(0)}(x_0) = f(x_0)).$$

თუ არსებობს სასრული ზღვარი

$$s_n(f; x_0) = \frac{n!}{2\pi i} \lim_{\varepsilon \rightarrow 0} \left(\int_{-\infty}^{x_0-\varepsilon} + \int_{x_0+\varepsilon}^{+\infty} \right) \frac{f(t) - P_{n-1}(f; x_0; t)}{(t-x_0)^{n+1}} dt, \quad (6)$$

მას ეწოდება f ფუნქციის n -ური რიგის სინგულარული (განსაკუთრებული) ინტეგრალი x_0 წერტილში.

2. სოხოცკი-პლემელის თეორემა გაწარმოებული კოშის ტიპის ინტეგრალისათვის. უპირველესად შევნიშნოთ, რომ ნებისმიერი $x_0 \in \mathbb{R}$ წერტილისათვის სამართლიანია ტოლობა

$$\int_{-\infty}^{+\infty} \frac{P_{n-1}(f; x_0; t) dt}{(t-z)^{n+1}} = 0, \quad (n \in \mathbb{N}) \quad (7)$$

დავუშვათ x_0 რაიმე ნამდვილი რიცხვია, $z = x + iy$, და შემოვიღოთ ასეთი აღნიშვნა

$$\Psi_n(f; y; x_0) = \frac{n!}{2\pi i} \int_{-\infty}^{+\infty} \frac{f(t) d(t)}{(t-z)^{n+1}} - \frac{n!}{2\pi i} \left(\int_{-\infty}^{x_0-|y|} + \int_{x_0+|y|}^{+\infty} \right) \frac{f(t) - P_{n-1}(f; x_0; t)}{(t-t_0)^{n+1}} dt \quad (8)$$

სამართლიანია შემდეგი თეორემა

თეორემა 1: ვტქვათ $f \in L_p(-\infty; +\infty)$, $p \geq 1$, და x_0 წერტილში არსებობს პენოს განზოგადოებული $f_n(x_0)$ წარმოებული, მაშინ

$$\lim_{z \rightarrow \hat{x}_0(0)} \Psi_n(f; y; x_0) = \pm \frac{1}{2} f_{(n)}(x_0),$$

სადაც „+“ აიღება მაშინ, როცა $y > 0$, ხოლო ნიშანი „-“, როცა $y < 0$.

3. გაწარმოებული კოშის ტიპის ინტეგრალის სასაზღვრო მნიშვნელობები. ზემოთ აღნიშნული თეორემიდან უშუალოდ გამომდინარეობს, რომ თუ f ფუნქციისათვის $x_0 \in \mathbb{R}$ წერტილში არსებობენ $f_{(n)}(x_0)$ წარმოებული და $s_{(n)}(f; x_0)$ სინგულარული ინტეგრალი, მაშინ n -ჯერ გაწარმოებული კოშის ტიპის ინტეგრალს x_0 წერტილში გააჩნია კუთხური ზღვარი და

$$F_n^\pm(x_0) = \lim_{z \rightarrow \hat{x}_0(0)} F_n(f, z) = \pm \frac{1}{2} f_{(n)}(x_0) + s_{(n)}(f; x_0),$$

სადაც ნიშანი + აიღება როცა $y > 0$ და ნიშანი - როდესაც $y < 0$.

პირველი თეორემიდან გამომდინარეობს ისიც, რომ თუ f ფუნქციას x_0 წერტილში გააჩნია $f_{(n)}(x_0)$ წარმოებული, მაშინ

$$F_n(f; z_1) - F_n(f; z_2) \rightarrow f_{(n)}(x_0)$$

როცა $z_1 \rightarrow (x_0; 0)$ და z_1 რჩება (Ox) ღერძის ზემოთ, ხოლო $z_2 \rightarrow (x_0; 0)$ ისე, რომ z_2 რჩება (Ox) ღერძის ქვემოთ.

ა.გ. ჯვარშიშვილის ერთ-ერთ შრომაში (А.Г. Джваршейшвили. О. функциях аналитических в полуплоскости. Труды Тбилисского Математического института, т. XXXI, 1966, ст. 91-109) მოყვანილი მეთოდების გამოყენებით მტკიცდება შემდეგი თეორემები, სინგულარული ინტეგრალის არსებობისა და დიფერენციალური თვისების შესახებ:

თეორემა 2: თუ $f \in L_p(-\infty; +\infty)$, $p \geq 1$ და f ფუნქციას დადებითი ზომის $E \subset (-\infty; +\infty)$ ქვესიმრავლეზე გააჩნია $f_{(n)}(x)$ წარმოებული, მაშინ თითქმის ყველა $x \in E$ -თვის არსებობს $S_{(n)}(f; x)$ სინგულარული ინტეგრალი.

თეორემა 3: თუ $f \in L_p(-\infty; +\infty)$, $p \geq 1$, და f ფუნქციის დადებითი ზომის $E \subset (-\infty; +\infty)$ ქვესიმრავლეზე გააჩნია პენოს $f_{(n)}(x)$ წარმოებული, მაშინ თითქმის ყოველი $x \in E$ წერტილისათვის არსებობს n -ური რიგის აპროქსიმაციული წარმოებული $K_{ap}^{(n)}(f; x_0)$ და სამართლიანია ტოლობა

$$K_{ap}^{(n)}(f; x_0) = S_{(n)}(f; x_0),$$

სადაც

$$K(f; x_0) = \frac{1}{2\pi i} \int_{-\infty}^{+\infty} \frac{f(t)}{t - x_0} dt.$$

აღნიშნული სამი თეორემიდან გამომდინარეობს

თეორემა 4: ვთქვათ $f \in L_p(-\infty; +\infty)$, $p \geq 1$, და დადებითი ზომის $E \subset (-\infty; +\infty)$ სიმრავლეზე f ფუნქციას გააჩნია $f_{(n)}(x)$ განზოგადოებული n -ური რიგის წარმოებული. მაშინ თითქმის ყველგან E სიმრავლეზე კოშის ტიპის n -ჯერ გაწარმოებულ $F_n(f; z)$ ინტეგრალს გააჩნია კუთხური ზღვარი და სამართლიანია ტოლობა

$$F_n^\pm(f; x) = \pm \frac{1}{2} f_{(n)}(x) + S_{(n)}(f; x_0) = \pm \frac{1}{2} f_{(n)}(x) + K_{ap}^{(n)}(f; x).$$

ლიტერატურა

ჯვარშეიშვილი ა.გ. 1966. А.Г. Джваршейшвили. О. функциях аналитических в полуплоскости. Труды Тбилисского Математического института, т. XXXI, 1966, ст. 91-109.

წარმოადგინეს: აწსუ მათემატიკის დეპარტამენტმა, ანდრია რაზმაძის მათემატიკის ინსტიტუტის უფროსმა მეცნიერ-თანამშრომელმა, ფიზიკა-მათემატიკის მეცნიერებათა დოქტორმა, პროფესორმა ომარ ძაგნიძემ.

Direction: Natural Sciences

Field: Mathematics

EREKLE JAPARIDZE, LELA ZIVZIVADZE

Differentiated Cauchy Type Integrals in the Half-Plane

Assume that $f \in L_p(-\infty; +\infty)$, $p \geq 1$, and $n \geq 1$ is some natural number. The expression

$$\begin{aligned} F_n(f; z) &= \frac{n!}{2\pi i} \int_{-\infty}^{+\infty} \frac{f(t)}{(t-z)^{n+1}} dt = \\ &= \lim_{M \rightarrow +\infty} \frac{n!}{2\pi i} \int_{-M}^{+M} \frac{f(t)}{(t-z)^{n+1}} dt; \quad z = x + iy \end{aligned}$$

is called a Cauchy type n -times differentiated integral.

We say that the point $(x_0; 0)$ is the angular limit of the point $z = x + iy$ if

$$\lim y = 0, \quad \lim x = x_0, \quad \frac{|y|}{|x-x_0|} \geq k,$$

where k is some positive number. This fact is briefly written in the form

$$z \wedge \rightarrow (x_0; 0) \quad \text{or} \quad (x; y) \wedge \rightarrow (x_0; 0).$$

The angular boundary values of the function $\Phi(z)$ will be denoted by

$$\Phi^\pm(x_0) = \lim_{z \wedge \rightarrow (x_0; 0)} \Phi(z)$$

where the $sign +$ is taken when $y > 0$, and the $sign -$ when $y < 0$.

ე. ჯაფარიძე, ლ. ზივზივადე

Let us assume that the function f is defined in some neighborhood of the point x_0 . If there exist real numbers $\alpha_0; \alpha_1; \dots; \alpha_n$ such that the equality

$$\begin{aligned} f(t) &= \alpha_0 + \frac{\alpha_1}{1!}(t-x_0) + \frac{\alpha_2}{2!}(t-x_0)^2 + \dots + \frac{\alpha_n}{n!}(t-x_0)^n + o\left((t-x_0)^n\right) = \\ &= P_n(f; x_0; t) + o\left((t-x_0)^n\right) \quad (t \rightarrow x_0) \end{aligned}$$

holds in some small neighborhood of the point x_0 , then we say that the function f has, at the point x_0 , a generalized derivative of n -th order or a Peano derivative of n -th order and, by definition, it is assumed that $f_{(n)}(x_0) = \alpha_n$.

Naturally, if there exists $f_{(n)}(x_0)$, then there exists $f_{(k)}(x_0)$, $k = 0, \dots, n-1$, where $f_{(0)}(x_0) = f(x_0)$. Then

$$P_n(f; x_0; t) = \sum_{k=0}^n \frac{f_k(x_0)}{k!} (t-x_0)^k \quad (0! = 1)$$

and in the neighborhood of x_0 we have

$$f(t) = \sum_{k=0}^n \frac{f_k(x_0)}{k!} (t-x_0)^k + o\left((t-x_0)^n\right) \quad (t \rightarrow x_0; 0! = 1).$$

Let at the point x_0 there exist $f_{(n-1)}(x_0)$ and

$$P_{n-1}(f; x_0; t) = \sum_{k=0}^{n-1} \frac{f_k(x_0)}{k!} (t-x_0)^k.$$

If there exists the limit

$$s_n(f; x_0) = \frac{n!}{2\pi i} \lim_{\varepsilon \rightarrow 0} \left(\int_{-\infty}^{x_0-\varepsilon} + \int_{x_0+\varepsilon}^{+\infty} \right) \frac{f(t) - P_{n-1}(f; x_0; t)}{(t-x_0)^{n+1}} dt,$$

then this limit is called a singular integral of n -th order at the point x_0 .

The following statement is true.

Theorem 1. Let $f \in L_p(-\infty; +\infty)$, $p \geq 1$, and at the point x_0 there exist $f_n(x_0)$. Then

$$\lim_{z \rightarrow \hat{x}_0; 0} \frac{n!}{2\pi i} \left[\int_{-\infty}^{+\infty} \frac{d(t)}{(t-z)^{n+1}} - \left(\int_{-\infty}^{x_0-y} + \int_{x_0+y}^{+\infty} \right) \frac{f(t) - P_{n-1}(f; x_0; t)}{(t-x_0)^{n+1}} \right] = \frac{1}{2} f_{(n)}(x_0),$$

where $z = x + iy$ and $y > 0$.

If $z = x + iy$ and $y < 0$, then this difference tends to the number $-\frac{1}{2} f_{(n)}(x_0)$ as $z \rightarrow \hat{x}_0; 0$.

This theorem immediately implies that if at the point x_0 there exist $f_{(n)}(x_0)$ and the singular integral $s_{(n)}(f; x_0)$, then a Cauchy type n -times differentiated integral has, at the point x_0 , an angular boundary value and

$$F_n^\pm(f; z) = \pm \frac{1}{2} f_{(n)}(x_0) + s_{(n)}(f; x_0),$$

where the $sign +$ is taken when $y > 0$, and the $sign -$ when $y < 0$.

Theorem 1 also implies that if at the point x_0 there exists $f_{(n)}(x_0)$, then

$$F_n(f; z_1) - F_n(f; z_2) \rightarrow f_{(n)}(x_0)$$

as $z_1 \rightarrow (x_0; 0)$ and remains in the upper half-plane, and $z_2 \rightarrow (x_0; 0)$ remaining in the lower half-plane.

The paper also gives the proofs of the theorems on the existence of a singular integral of n -th order and its differential property.

Theorem 2. *Let $f \in L_p(-\infty; +\infty)$, $p \geq 1$, and there exist derivatives $f_{(n)}(x)$ at the points of the set $E \subset \mathbb{R}$, ($|E| > 0$). Then a singular integral $s_{(n)}(f; x)$ exists almost everywhere on E .*

Theorem 3. *Let $f \in L_p(-\infty; +\infty)$, $p \geq 1$, and there exist derivatives $f_{(n)}(x)$ at the points of the set $E \subset \mathbb{R}$, ($|E| > 0$). Then there exists an approximative derivative of n -th order and the following equality is valid*

$$K_{\alpha p}^{(n)}(f; x_0) = s_{(n)}(f; x_0),$$

where

$$k(f; x_0) = \frac{1}{2\pi i} \int_{-\infty}^{+\infty} \frac{f(t)}{t - x_0} dt.$$

The above three theorems imply

Theorem 4. *Let $f \in L_p(-\infty; +\infty)$, $p \geq 1$, and on the set $E \subset \mathbb{R}$, ($|E| > 0$) there exist a derivative $f_{(n)}(x)$. Then a Cauchy type n -times differentiated integral has angular values almost everywhere on E and*

$$F_n^\pm(f; x) = \pm \frac{1}{2} f_{(n)}(x) + s_{(n)}(f; x_0) = \pm \frac{1}{2} f_{(n)}(x) + K_{\alpha p}^{(n)}(f; x) \quad (x \in E).$$

სამართალი

Law

დარგი: საჯარო სამართალი

ნინო კაშია

ეკოლოგიური კონტროლის თანამედროვე ტენდენციები საქართველოს გარემოსდაცვით კანონმდებლობაში

ერთ-ერთი უმნიშვნელოვანესი ორგანიზაციულ-სამართლებრივი ღონისძიება, რასაც საქართველო ახორციელებს გარემოს დაცვისა და ბუნებრივი რესურსების სარგებლობის სფეროში არის ეკოლოგიური კონტროლი. ამ მიზნით საქართველოს გარემოსა და ბუნებრივი რესურსების დაცვის სამინისტროს სისტემაში შეიქმნა გარემოსდაცვითი ზედამხედველობის დეპარტამენტი, რომელიც უზრუნველყოფს სახელმწიფო-კონტროლის განხორციელებას საქართველოს ტერიტორიაზე. მისი საქმიანობის ძირითადი სფეროა ბუნებოსარგებლობის სფეროში გაცემული ლიცენზიებისა და ნებართვების შესრულების კონტროლი. აღნიშნული ამოცანების განსახორციელებლად უკვე დაწყებულია აღმკვეთი ხასიათის ღონისძიებების გატარება. განსაკუთრებით მნიშვნელოვანია მათ მიერ გამოვლენილი უკანონო თევზჭერისა და უკანონო ტყოსარგებლობის შემთხვევები. გარემოსდაცვითი ზედამხედველობის დეპარტამენტი თავისი საქმიანობის ეფექტურად განხორციელებით არის გარანტი იმისა, რომ ჩვენი ქვეყანა შეასრულებს გარემოს დაცვის სფეროში ნაკისრ საერთაშორისო ვალდებულებებს. დეპარტამენტს თავისი ფუნქციების განხორციელების პროცესში უფლება აქვს შეამოწმოს რეგულირების ობიექტები და მათგან მოითხოვოს ახსნა-განმარტებები, ლაბორატორიული სინჯების აღება, შეადგინოს ადმინისტრაციულ სამართალდარღვევათა ოქმი და ა. შ. ხოლო თუ გამოვლენილი იქნა სისხლის სამართლის დანაშაულის ნიშნები, საქმის მასალები გადაუგზავნოს სამართალდამცავ ორგანოებს.

თანამედროვე მსოფლიოს სწრაფვამ ეკონომიკური განვითარებისკენ წარმოშვა ეკოსისტემისათვის ზიანის მიყენების საფრთხე. ამიტომ გარემოს დაცვითმა მოძრაობამ მსოფლიოში გლობალური ხასიათი მიიღო, ვინაიდან კლიმატური ცვლილებებით გამოწვეული ეკოლოგიური პრობლემების დაძლევა შესაძლებელია მსოფლიო თანამეგობრობის ერთობლივი ძალისხმევით. ამ საქმეში კი საქართველოს შეუძლია თავისი წვლილის შეტანა. ერთ-ერთი უმნიშვნელოვანესი ორგანიზაციულ-სამართლებრივი ღონისძიება, რასაც თანამედროვე ეტაპზე ჩვენი ქვეყანა ახორციელებს, არის ეკოლოგიური კონტროლი, რომლის ამოცანაა დაცული იყოს გარემო მავნე ზემოქმედებისაგან.

ცნობილია, რომ საზოგადოების განვითარების ნებისმიერ სტადიაზე კონტროლის აუცილებლობა იდგა. თანამედროვე ეტაპზე ბუნებრივია, უფრო ეფექტური და ქმედითი გახდა აღნიშნული პროცესი, რაც გამოწვეულია სახელმწიფო კონტროლის ახალი მეთოდების დანერგვით. გარემოს მდგომარეობის უარყოფითი ცვლილებები ზოგჯერ შეუქცევადი ხდება ბუნებრივი კატასტროფებითაც, რასაც ემატება ანთროპოგენური საქმიანობის შედეგად გამოწვეული უარყოფითი ცვლილებები. ამიტომ, ნებისმიერი სახელმწიფოს ეფექტური აქტივობები ეკოლოგიური კონტროლის სფეროში წარმატებული არ არის. ასევე წინსვლა ვერ შეძლო ამ მხრივ ჩვენმა ქვეყანამაც უახლოესი წლების მანძილზე, რაც გამოიხატა იმაში, რომ სხვადასხვა მოსაზრებების

6. კამია

გამო უარი თქვა არსებულ მექანიზმებზე. 2006 წლის შემდეგ ქვეყანას არ გაუკეთებია ყოველწლიური ეროვნული მოხსენება საქართველოს ბუნებრივი გარემოს მდგომარეობის შესახებ. მინიმუმამდე იქნა დაყვანილი ახალი სამრეწველო ობიექტების დაპროექტებისას ეკოლოგიური ექსპერტიზის როლი; შეზღუდული იყო გარემოს დაცვისა და ბუნებრივი რესურსების სამინისტროს ფუნქციები. გარდა ამისა, პარლამენტის მიერ ნორმატიულ აქტებში მიღებულ იქნა ისეთი შესწორებები, რითაც შესუსტდა სახელმწიფოს როლი გარემოდაცვით რეგულირებაში. როცა საქართველო საბჭოთა კავშირის იურისდიქციაში იმყოფებოდა, ეკოლოგიური კონტროლის ღონისძიებები სოციალისტური კანონმდებლობით რეგულირდებოდა. 1958 წელს მიღებული იქნა კანონი „ბუნების დაცვის შესახებ“, რომლითაც გარემოს დაცვის სამინისტროს ენიჭებოდა კონტროლის განხორციელების შესაძლებლობანი, თუმცა შედეგები მაშინაც არასახარბიელო იყო. „სამწუხაროდ, საბჭოთა კავშირში მოხდა იმგვარი ეკოლოგიური კატასტროფები, რომლებმაც საზოგადოებას დაანახა ის საფრთხე, რაც ბუნებრივი რესურსების გადამეტებულ ექსპლუატაციასა და გარემოზე ადამიანის მავნე ზემოქმედებას სდევს თან: ჩერნობილის კატასტროფა, არალის ზღვის ეკოლოგიური კატასტროფა, ლადოჟის ზღვის ეკოლოგიური კატასტროფა და სხვ. ამ კატასტროფებმა ნათლად აჩვენა ის საშიშროება, რაც გარემოზე გადამეტებული ანთროპოგენური ზემოქმედების შედეგად დგება“ (ბითაძე 2008: 111).

გარემოს დაცვის სახელმწიფო კონტროლი ამ სფეროში სახელმწიფო პოლიტიკის განხორციელების შემადგენელი ნაწილია, რომელიც უზრუნველყოფს ნორმატიული აქტების მოთხოვნების დაცვას და მოიცავს გარემოდაცვითი კანონმდებლობის შესრულების მონიტორინგისა და კანონმდებლობის დაცვის კონტროლის ზომების ერთობლიობას. გარემოსდაცვითი კანონმდებლობის შესრულების მონიტორინგი გულისხმობს შესწავლას ინსპექტირებამდე, აგრეთვე კანონმდებლობის მოთხოვნათა შესრულების ან დარღვევის შესახებ ინფორმაციის უწყვეტ შეგროვებასა და სისტემატურ ანალიზს. ხოლო გარემოსდაცვითი კანონმდებლობის დაცვის კონტროლი არის გარემოსდაცვით მოთხოვნებთან შეუსაბამო საქმიანობაში ნაკლოვანებების აღმოფხვრის ან ამ საქმიანობის შეწყვეტის მიზნით შესაბამისი სამართლებრივი მექანიზმების გამოყენება, რაც გამოიხატება კანონმდებლობის მოთხოვნათა შესრულების ხელშეწყობ

ღონისძიებებში, გარემოსდაცვით შემოწმებასა და დარღვევებზე რეაგირების ზომების გატარებაში.

თანამედროვე ეტაპზე საქართველოში გარემოდაცვითი კონტროლის განხორციელების სფეროში მნიშვნელოვანი ძვრები მიმდინარეობს, რაც ბუნებრივია შექმნის იმის წინაპირობებს, რომ სამეურნეო სუბიექტების მიერ განხორციელებული სამეწარმეო საქმიანობის სფეროში თანდათან მიღწეული იქნება ბუნებადაცვითი მოთხოვნების ჩართვა. ეს კი ხელს შეუწყობს ბუნებრივი ობიექტების მდგრადი განვითარების პრინციპის შესაბამისი მდგომარეობის შექმნას. ამ მიზნით გარემოსა და ბუნებრივი რესურსების დაცვის სამინისტროს სისტემაში 2013 წელს შეიქმნა საქვეუწყებო დაწესებულება – გარემოდაცვითი ზედამხედველობის დეპარტამენტი, რომელიც თავის საქმიანობაში ხელმძღვანელობს კონსტიტუციით, საქართველოს საერთაშორისო ხელშეკრულებებითა

და შეთანხმებებით, სხვა ნორმატიული აქტებით. დეპარტამენტი თავის საქმიანობას წარმართავს კანონიერების, დამოუკიდებლობის, ადამიანის უფლებებისა და თავისუფლებებისადმი პატივისცემის, თანასწორობის, საჯაროობის, სამართლიანობისა და მიუკერძოებლობის პრინციპებზე დაყრდნობით.

გარემოდაცვითი ზედამხედველობის დეპარტამენტი უზრუნველყოფს გარემოს დაცვისა და ბუნებრივი რესურსებით სარგებლობის სფეროში სახელმწიფო კონტროლის განხორციელებას საქართველოს მთელ ტერიტორიაზე, მათ შორის მის ტერიტორიულ წყლებში, კონტინენტურ შელფსა და განსაკუთრებულ ეკონომიკურ ზონაში. დეპარტამენტის საქმიანობის ძირითადი სფეროა ატმოსფერული ჰაერის, წყლის, მიწის, წიაღისა და ბიომრავალფეროვნების დაცვის, მათ შორის, საქართველოს ტყის კანონმდებლობის მოთხოვნათა დაცვის, ბუნებრივი რესურსებით სარგებლობის, ნარჩენების მართვისა და ქიმიური უსაფრთხოების, გარემოს დაცვის სფეროში გაცემული ლიცენზიებისა და ნებართვების პირობების შესრულების კონტროლი.

დეპარტამენტის ძირითად ამოცანას წარმოადგენს: სახელმწიფო კონტროლის განხორციელება გარემოს დაცვისა და ბუნებრივი რესურსებით სარგებლობის სფეროში; ბუნებრივი რესურსებით უკანონო სარგებლობის ფაქტების პრევენცია, გამოვლენა და აღკვეთა (დებულება 2014: მუხლი 3).

აღნიშნული ამოცანების განსახორციელებლად უკვე დაწყებულია აღმკვეთი ხასიათის ღონისძიებების გატარება. განსაკუთრებით მნიშვნელოვანია მათ მიერ გამოვლენილი უკანონო თევზჭერისა და უკანონო ტყითსარგებლობის შემთხვევები. არსებობს სტატისტიკური ანალიზიც. კერძოდ: გარემოსა და ბუნებრივი რესურსების დაცვის სამინისტროს მონაცემებით 2014 წლის აპრილის ჩათვლით დეპარტამენტის აღმოსავლეთ ცენტრალური სამსახურის მიერ გამოვლენილია გარემოსდაცვითი კანონმდებლობის დარღვევის 711 ფაქტი. მათ შორის ადმინისტრაციული სამართალდარღვევის 698 ფაქტი, სისხლის სამართლის ნიშნების – 13 ფაქტი. ქვეყნის მასშტაბით კი გამოვლენილია 5546 კანონმდებლობების დარღვევის ფაქტი. მათ შორის ადმინისტრაციული სამართალდარღვევის 5379 და სისხლის სამართლის ნიშნების მქონე – 167 ფაქტი. სამართალდამრღვევებზე დაკისრებულმა ჯარიმებმა და გარემოზე მიყენებულმა ზიანმა სულ 11 682 233 ლარი შეადგინა. მათ შორის – ადმინისტრაციული სამართალდარღვევისათვის დაკისრებულმა ჯარიმამ 2 206 525 ლარი, ხოლო გარემოსდაცვითი კანონმდებლობის დარღვევის შედეგად გარემოსთვის მიყენებულმა ზიანმა 9 475 708 ლარი (ანგარიში 2014).

დეპარტამენტისათვის ძირითად ამოცანას წარმოადგენს გარემოსდაცვის სფეროში გაცემული ლიცენზიებისა და ნებართვების პირობების შესრულების კონტროლი. ცნობილია, რომ თუ სამეურნეო საქმიანობის სუბიექტი არ დაიცავს გარემოზე ზემოქმედების ნორმების ლიმიტს, ლიცენზიის პირობებს, მის მიერ ხდება გარემოზე უარყოფითი ზემოქმედების ნორმების გადამეტება, რასაც მოჰყვება შესაბამისი ბუნებრივი ობიექტების ხარისხობრივი მდგომარეობის გაუარესება, მაგალითად: ატმოსფერული ჰაერის გაჭუჭყიანება, მიწის გაუვარგისება, წყლის დაბინძურება და სხვა. ამ პროცესებზე კი დამოკიდებულია ადამიანის ჯანმრთელობა, მცენარეთა და ცხოველთა სიცოცხლისუნარიანობის სტაბილურობა.

დეპარტამენტი თავისი საქმიანობის ეფექტურად განხორციელებით არის

6. კაშია

გარანტი იმისა, რომ საქართველო განახორციელებს გარემოს დაცვის სფეროში ნაკისრ საერთაშორისო ვალდებულებებს კონტროლის განახორციელებლად. როგორც აღინიშნა, სახელმწიფო კონტროლის ამოცანაა სამართალდარღვევათა პრევენცია და გამოვლენა, რისთვისაც დეპარტამენტს უფლება აქვს ჩაატაროს მონიტორინგის ღონისძიებები. გარემოდაცვითი ზედამხედველობის დეპარტამენტს, ისევე როგორც ყველა მაკონტროლებელ ორგანოს უფლება აქვს შეამოწმოს რეგულირების ობიექტები და მათგან ინსპექტირების პროცესში მოითხოვოს ახსნა-განმარტებები; უფლება აქვს ინსპექტირების პროცესში განახორციელოს ლაბორატორიული სინჯების აღება და ამ მიზნით მოიწვიოს ექსპერტები და სპეციალისტები; კანონით დადგენილი წესით შეადგინოს ადმინისტრაციულ სამართალდარღვევათა ოქმი, გამოიანგარიშოს გარემოსათვის მიყენებული ზიანი და მოითხოვოს მისი ანაზღაურება სასამართლო წესით. თუ აღნიშნული სამსახურის მიერ გამოვლენილი იქნა სისხლის სამართლის დანაშაულის ნიშნების შემცველი ქმედება, საქმის მასალები უნდა გადაეზავნოს სამართალდამცავ ორგანოებს. გარემოდაცვითი ზედამხედველობის დეპარტამენტის სტრუქტურული ერთეულია სწრაფი რეაგირების სამსახური, რომელსაც უფლება აქვს განახორციელოს ადმინისტრაციული დაკავება, ნივთების გასინჯვა, ნივთებისა და დოკუმენტების ჩამორთმევა. აგრეთვე უფლება აქვს დასვას საკითხი გარემოს დაცვის სფეროში გაცემული ლიცენზიის / ნებართვის გაუქმების თაობაზე. დეპარტამენტს უფლება აქვს მონაწილეობა მიიღოს ქვეყანაში მოქმედი გარემოს დაცვის ნორმებისა და წესების საერთაშორისო სტანდარტებთან შესაბამისობაში მოსაყვანად; განახორციელოს დაბინძურების სტაციონარული წყაროებიდან ატმოსფერულ ჰაერში მავნე ნივთიერებათა წლიური გაფრქვევების ფაქტობრივი მაჩვენებლების შესაბამისობა და უზრუნველყოს მათი დადგენილი წესით სამინისტროში წარდგენა.

ეკოლოგიური კონტროლის მიერ განხორციელებული ყოველგვარი ღონისძიება ასახულია გარემოდაცვით კანონმდებლობაში. ამ მიმართულებით, როგორც აღინიშნა განსაკუთრებული წინსვლა შეინიშნება. ბუნებრივი ობიექტების გამოყენების პროცესში გახშირებულმა სამართალდარღვევებმა და შესაბამისად გარემოს მდგომარეობის ხარისხობრივმა გაუარესებამ აუცილებელი გახადა უფრო ქმედითი ღონისძიებების გატარება. მითუმეტეს თუ ცალკეულ საკითხებთან მიმართებაში სახელმწიფოებრივი ნებაც შესაბამისი იქნება. იმ ფართომასშტაბიან ღონისძიებებთან ერთად, რომელიც საქართველოშია დაწყებული, განსაკუთრებული მნიშვნელობა ენიჭება გამაფრთხილებელი კონტროლის ორგანიზაციულ-სამართლებრივ ფორმას – ეკოლოგიურ ექსპერტიზას, რომელიც ხორციელდება სამეურნეო საქმიანობაზე გარემოსდაცვითი ნებართვის შესახებ გადაწყვეტილების მიღების პროცესში. ეს საქმიანობა კი მოიცავს სამეწარმეო ან ყველა სხვა საქმიანობას, განსახლებისა და განვითარების გეგმებისა და პროექტების განხორციელებას, საქართველოს ტერიტორიაზე არსებული წყლის, ტყის, მიწის, წიაღის და სხვა ბუნებრივი რესურსების დაცვის, გამოყენებისა და სარგებლობის პროექტებისა და პროგრამების განხორციელების ჩათვლით. საქმიანობის კატეგორიათა ჩამონათვალს, რომელიც გარემოსდაცვითი ნებართვის გაცემის შესახებ გადაწყვეტილების მიღების პროცესში ექვემდებარება სახელმწიფო ეკოლოგიურ ექსპერტიზას, განსაზღვრავს საქართველოს კანონმდებლობა. აქედან გამომდინარე სახელმწიფო

ეკოლოგიური ექსპერტიზის დასკვნა არის აუცილებელი პირობა საქმიანობის განხორციელებაზე გარემოსდაცვითი ნებართვის გაცემის შესახებ გადაწყვეტილების მისაღებად. უნდა აღინიშნოს, რომ ნებართვის, როგორც გარემოს დაცვის ცენტრალური ინსტიტუტის ვალდებულების დადგენა ემსახურება საფრთხის პრევენციას და ამდენად ადმინისტრაციული ორგანოს მიერ შემოწმების განხორციელებისა და ნებართვის გაცემამდე იკრძალება მთელი რიგი საქმიანობები. კანონმდებლობით სახელმწიფო ეკოლოგიური ექსპერტიზის ჩატარების უფლება აქვს საქართველოს გარემოსა და ბუნებრივი რესურსების დაცვის სამინისტროს. იგი ვალდებულია შექმნას საექსპერტო კომისიები, ხოლო ნებართვის გაცემის შესახებ გადაწყვეტილების მიღების პროცესში უფლება აქვს მოიწვიოს უცხოელი სპეციალისტები. მიზანი ეკოლოგიური ექსპერტიზისა არის ის, რომ კომისიის მიერ იქნეს შეფასებული გარემოზე ზემოქმედების ნორმები, აგრეთვე საქმიანობის ეკოლოგიური, სოციალური და ეკონომიკური შეფასება. დადებითი დასკვნა გაცივმა იმ შემთხვევაში, თუ ეკოლოგიური ექსპერტიზისათვის წარდგენილი დოკუმენტაცია შეესაბამება საქართველოს კანონმდებლობას და საქართველოს ტერიტორიაზე მოქმედ გარემოს დაცვის ნორმებსა და სტანდარტებს; თუ ასაბუთებს, რომ მასში მოყვანილი საქმიანობის განხორციელება განსაზღვრულ ადგილსა და გარემოებაში არ გამოიწვევს გარემოს მდგომარეობისა და ბუნებრივი რესურსების შეუქცევად ხარისხობრივ და თვისობრივ გაუარესებას; ითვალისწინებს გარემოზე ზემოქმედების შემცირების ან თავიდან აცილების ღონისძიებებს (კანონი 2014: მუხლი 5). საქართველოს ადმინისტრაციულ სამართალდარღვევათა კოდექსი ითვალისწინებს პასუხისმგებლობას იმ საქმიანობისათვის, რომელზეც არ არის გარემოზე ზემოქმედების ნებართვა ან ირღვევა ნებართვის პირობები. პირველ შემთხვევაში გათვალისწინებულია ჯარიმა შვიდი ათასიდან ათი ათას ლარამდე, ხოლო მეორე შემთხვევაში ხუთი ათასი ლარის ოდენობით (კოდექსი 2014: მუხლი 79¹, 79²).

ეკოლოგიური კონტროლის განმახორციელებელი ადმინისტრაციული ორგანოების მიერ ამ ფუნქციის შესრულება გამომდინარეობს აგრეთვე ისეთი საკანონმდებლო აქტებიდან, როგორცაა კანონი „სტანდარტიზაციის შესახებ“, „კანონი ლიცენზიებისა და ნებართვების შესახებ“ აგრეთვე დარგობრივი საკანონმდებლო აქტები: კანონი „ატმოსფერული ჰაერის დაცვის შესახებ“, კანონი „წყლის შესახებ“, „ტყის კოდექსი“ და ა. შ.

აღნიშნული სტატიის მიზანია წარმოჩენა იმ ტენდენციებისა, რაც თანამედროვე ეტაპზე არსებობს გარემოს დაცვის კონტროლის სფეროში. როგორც აღინიშნა ამ მხრივ განმტკიცებას იწყებს ინსტიტუციონალური ღონისძიებები, რასაც უპირველეს ყოვლისა აქვს პრევენციული მნიშვნელობა, რომ არ განხორციელდეს უკანონო სამეურნეო საქმიანობა.

გარემოდაცვითი კანონმდებლობის დარღვევის ფაქტების აღმოჩენა მაკონტროლებელი ორგანოების პრეროგატივაა. ისინი ვალდებული არიან შეაჩერონ, აღკვეთონ ასეთი ქმედებები, შეადგინონ ადმინისტრაციულ-სამართალდარღვევათა ოქმები და მასალები გადასცენ შესაბამის ორგანოებს, თუ იკვეთება სისხლის სამართლის დანაშაულის ნიშნები. თუმცა უნდა აღინიშნოს, რომ ქართულ სამართალში არ არსებობს სისტემური მიდგომა, რომელიც

6. კაშია

ნებართვის გაცემის შესაძლებლობას, როგორც კონტროლის განხორციელების ერთ–ერთ ინსტრუმენტს წარმოაჩენდა და დასვამდა შეკითხვას, თუ რომელი ინსტრუმენტი, რომელი, პრობლემის გადასაწყვეტად არის ყველაზე მისაღები საშუალება (ვინტერი ... 2008: 45).

ამრიგად, ეკოლოგიური კონტროლის განხორციელების ნორმატიული საფუძვლები და სახელმწიფოს მიერ დაგეგმილი ორგანიზაციულ–სამართლებრივი საშუალებები, რომლებიც თანმიმდევრულად იქნება შესრულებული, არის საფუძველი იმისა, რომ სამეურნეო საქმიანობის სუბიექტებს, რომელთა საქმიანობაც გარემოზე უარყოფითი ზეგავლენის მომხდენია, ექნებათ საშუალება რომ თავიანთი საქმიანობა განახორციელონ კანონიერად, ხოლო თუ მათ მიერ დარღვეული იქნება ასეთი საქმიანობის ნებართვის პირობები ან უკანონო იქნება მათი ქმედება, შესაბამის მაკონტროლებელ ორგანოებს გააჩნდეთ ქმედითი ბერკეტები სამართალდარღვევების აღსაკვეთად ან მათი თავიდან ასაცილებლად.

ლიტერატურა:

ანგარიში 2014: გარემოსდაცვითი ზედამხედველობის დეპარტამენტის ბრიფინგი და ანგარიშის პრეზენტაცია, მოძიებულია 2014 . 07. 05. ინტ. მის.:

http://moe.gov.ge/index.php?lang_id=GEO&sec_id=40&info_id=2823

ბითაძე 2008: მ. ბითაძე, „ადამიანის ეკოლოგიური უფლებების დაცვის საერთაშორისო სამართლებრივი სტანდარტების გავლენა ქართულ სამართალზე“, თბილისი, 2008.

დებულეა 2014: გარემოსდაცვითი ზედამხედველობის დეპარტამენტის დებულეა 2014 წლის ცვლილებებითა და დამატებებით.

ვინტერი ... 2008: გ. ვინტერი, პ. ტურავა, კ. ყალიჩავა. საქართველოს გარემოს დაცვის სამართლის ზოგადი ნორმების ანალიზი და შეფასება. თბილისი, 2008

კანონი 2014: კანონი ეკოლოგიური ექსპერტიზის შესახებ 2014 წლის ცვლილებებითა და დამატებებით.

კოდექსი 2014: ადმინისტრაციულ სამართალდარღვევათა კოდექსი 2014 წლის ცვლილებებითა და დამატებებით.

Field: Public Law

Nino Kashia

Modern Tendencies of Ecological Control In Environmental Legislation of Georgia

Modern life obsession with striving toward economic growth has made a threat to inflict ever greater damage on ecosystem, but sorting out such problems requires collaboration and joint endeavor of commonwealth of nations. One of the most important organizational –legal procedures in which the whole country continues to be involved is ecological control and it targets at getting rid of negative influence for the purpose of sustaining our environment. It has to avoid legal violations within the use of nature and reveal facts which aren't in accordance with the law. New institutionalised approach caused ecological control in modern life to become more common.

Environmental Protection as an integral part of the implementation of the state policy necessitates provision of requirements of normative acts and accentuates the expediency of implimenting environmental legislation and integration of jointly agreed control measures. Environmental Monitoring implies studying before inspection. What's more, it's of most significance to provide influx of data and systematic analysis and report either violation of environmental laws and regulations or implementation of the rulings and recommendations. But environmental legislation control stipulates to eradicate hampering and frustrating activities by virtue of the legislative mechanism, responses to violation for the purpose of meeting legislative demands and makes it necessary to work out preventive measures.

Normally, procedures within the framework of environmental control focus on predetermined list of prerequisites. Agricultural subjects involved in entrepreneurial activity are to consider environmental protection requirements and this will contribute to the stability and development of natural objects. In this respect, In 2013 Ministry of Environment Protection and Natural Resources established Environmental Monitoring Branch which controls consumption of natural resources throughout the territory, for example, territorial waters, continental shelf i.e. underwater landmass, special economic zones and assesses environmental impact and the risk of harmful effects human activities inflict on the natural environment.

Special areas of interest are protection of ambient air and water, land, mining and biodiversity, as well as controlling licenses issued by the environmental protection and compliance with permit conditions in regard with forest protection legislation, usage of natural resources, hazardous chemical waste management.

The main objective and prerequisite of the department is to take over environmental protection and usage of natural resources, prevention, disclosure and liquidation of the illegal exploitation of natural resources. In this respect preventive measures have been resorted to solve aroused problematic issues. There are common cases of illegal fishing and use of forest resources. According to information provided until April, 2014 by

6. კვალი

Ministry of Environment Protection and Natural Resources, criminal violations of environmental laws and regulations constituted 711 types of environmental criminal violations including 698 cases of administrative offenses and 13 cases of criminal offenses, all in all, 5546 revealed violations of the legislation all over the country both 5379 case of administrative offenses and 167 cases of criminal offences. Fine imposed on law breakers and overall environmental damage amounted to 11 682 233 lari in total including both administrative offences slapped with a 2 206 525 lari fine and environmental damage of 9 475 708 lari.

The aim of Environmental Monitoring Department is to control fulfilment of issued licences and permit conditions within the framework of Environment Protection. This organization and its effectiveness is the guarantee to comply with those requirements and obligations that are imposed on Georgia in favour of environmental protection.

Environmental supervisors are entitled to inspect the regulation of objects and demand sufficient explanations concerning the procedures. They have to carry out laboratory samples so that in assistance with experts and specialists provide administrative protocol, etc. But on condition that criminal offences are revealed the case file and reports must be referred to the appropriate law enforcement agencies. Structural unit of the department encompasses Rapid Response Service responsible for operating and carrying out administrative detention, inviting experts etc. Issuing a protocol on the administrative offence must be laid down by law, calculate environmental damage and demand a full refund approved by the courts. If this service uncovers criminal offences, it must make the case file available for Law enforcement agencies. Rapid response service also stipulates to examine things and hand in documents along with administrative detention. Also, it has right to put forward issues concerning terminating issued licences and permissions. The department can initiate making environmental norms and guidelines meet high standards. It has to assess stationary sources of air pollution to determine emission ratio of air pollutants per year then to ensure their submission to Ministry in the way prescribed by law.

Administrative Offences Code in Georgia stipulates responsibilities for those activities which either have no environmental permit or cause violations of permit conditions. In the former case the fine varies from 7000 to 10000 lari, in the latter case the fine reaches 5000 lari.

Ecological control is carried out by means of either legislative acts, such as the law on "Standardization", "The Law on Licenses and Permits" or relevant acts such as Law "On Protection of Ambient Air", The Law "On Water", "Forest Code" etc.

Thus, ecological control by virtue of the normative fundamentals and organizational legal requirements are hypothesised to be consecutive process steps and those subjects of economic activities, who have a negative impact on the environment will be legally obliged to continue ... their entrepreneurial activities and in case of violation of regulations and permits relevant legislative bodies are responsible for putting in place effective mechanisms in order to prevent violations.

დარგი: კერძო სამართალი

ეკატერინე ნინუა

საკუთრების უფლების წარმოშობის სამართლებრივი საფუძვლები

სამეცნიერო ნაშრომში განხილულია საკუთრების უფლების წარმოშობის პირველადი და წარმოებული საშუალებები. ნაშრომში, პირველადი და წარმოებული საშუალებით, საკუთრების უფლების შესწავლა განხორციელებულია ძველი ქართული და თანამედროვე ცივილური სამართლის წყაროებზე დაყრდნობით. კონკრეტული მაგალითების მიხედვით, გაანალიზებულია პირველადი და წარმოებული საფუძვლებით საკუთრების უფლების შექმნის შემთხვევები. მოცემულია ის მსგავსებები და განსხვავებები, რაც ახასიათებს პირველადი და წარმოებული საფუძვლებით საკუთრების უფლების წარმოშობას. გამოყენებულია სხვა ქვეყნების გამოცდილება აღნიშნული საკითხის კვლევისას. გამოთქმულია ავტორისეული მოსაზრებები საკვლევ საკითხთან დაკავშირებით.

საკუთრების უფლება მიეკუთვნება ისეთ აბსოლუტურ სუბიექტურ უფლებებს რომლის წარმოშობის საფუძველია გარკვეული იურიდიული ფაქტები. საკუთრების უფლების წარმოშობა ჯერ კიდევ დაბადებამდეა შესაძლებელი, თუმცამისი განხორცილება დამოკიდებულია დაბადებაზე (სსკ-ის 11-ე მუხლის მეორე პუნქტი).

რომის სამართლიდან მოყოლებული სანივთო სამართალი როგორც მოძრა, ისე უძრავ ქონებაზე საკუთრების უფლების წარმოშობის სხვადასხვა საშუალებებს იცნობს. არსებობს საკუთრების უფლების წარმოშობის პირველადი და წარმოებული საშუალება. საკუთრების უფლების წარმოშობის პირველადი საშუალება გულისხმობს, რომ მესაკუთრე პირველად ეუფლება იმ ქონებას, რომელსაც არ ჰყოლია მესაკუთრე. ე.ი. პირველადი საშუალებით საკუთრების უფლების შექმნის შემთხვევაში არ მონაწილეობს წინა მესაკუთრე, რომელიც გამოხატავს თავის ნებას ნივთის გასხვისების შესახებ. მოქმედ სამოქალაქო კანონმდებლობაში პირდაპირ არაფერია ნათქვამი საკუთრების უფლების წარმოშობის პირველად და წარმოებულ საშუალებებზე. თუმცა, მისი გამოყოფა შესაძლებელია დოქტრინალური განმარტებით.

იმისათვის, რომ უფრო ნათელი გახდეს საკუთრების უფლების წარმოშობის სხვადასხვა საფუძვლები (პირველადი და წარმოებული), მიზანშეწონილად მიმაჩნია განვიხილოთ ისინი კონკრეტულ მაგალითებზე. პირველადი საფუძვლით საკუთრების უფლება შეიძლება წარმოიშვას ახალ დამზადებულ ნივთზე (კოდექსი 1997: 629-ე მუხლი, 1-ლი პუნქტი); უპატრონო მოძრავ ნივთზე (კოდექსი 1997: 190-ე მუხლი); ნაპოვარზე (კოდექსი 1997: 191-ე მუხლი); განძზე (კოდექსი 1997: 192-ე მუხლი); მოძრავ ნივთზე ხანდაზმულობით (კოდექსი 1997: 165-ე მუხლი, 1-ლი პუნქტი) და სხვ.

პირველადი საფუძვლით საკუთრების უფლება შეიძლება წარმოიშვას ახალი ნივთის დამზადების შედეგად. ახალი ნივთი შესაძლებელია დაამზადოს თავად მესაკუთრემ კანონმდებლობით დადგენილი წესის დაცვით და მოი-

ე. ნინუა

პოვოს მასზე საკუთრების უფლება (Кодекс 2014: 218). ამასთან, შესაძლებელია ახალ ნივთზე საკუთრების უფლება წარმოიშვას შრომითი ურთიერთობებიდან გამომდინარე. კერძოდ, ნარდობის ხელშეკრულებით, რომლის მხარეებს წარმოადგენენ შემკვეთი და მენარდე. სწორედ შემკვეთი, რომელმაც მენარდეს თავისი მასალით შეუკვეთა რამე ნივთის (მოძრავი ან უძრავი) დამზადება ხდება ახალი დამზადებული ნივთის მესაკუთრე. „საკუთრების უფლება ახალ დამზადებულ უძრავ ქონებაზე, რომელიც ექვემდებარება სახელმწიფო რეგისტრაციას, რუსეთის სამოქალაქო კოდექსის 131-ე მუხლის ზოგადი წესების შესაბამისად წარმოიშობა მისი რეგისტრაციის მომენტიდან“ (Кодекс 2014: 219; Сергеева, Толстого 2006:419). უძრავი ქონების მესაკუთრედ არ ჩაითვლება პირი, თუ არ არის რეგისტრირებული ამ ქონების მესაკუთრედ საჯარო რეესტრში. შესაბამისად, უძრავი ქონების რეგისტრაციისა და არქიტექტურის სამსახურის მიერ გაცემული (სახლის პროექტი) ნებართვის საფუძველზე მესაკუთრე ახორციელებს საამშენებლო ღონისძიებებს თავად ან მენარდესთან სახელშეკრულებო ურთიერთობის ფარგლებში, რომელიც ხდება ამ მიწის არსებითი შემადგენელი ნაწილი და მას ცალკე რეგისტრაცია არ ჭირდება. ამიტომ, უსაფუძვლოდ მიმაჩნია ახალ დამზადებულ უძრავ ქონებაზე (ნაგებობაზე) საკუთრების უფლების წარმოშობა რეგისტრაციის გზით.

პირველადი საფუძვლით საკუთრების უფლება წარმოიშობა უპატრონო მოძრავ ნივთზეც. სამოქალაქო ბრუნვაში ნივთები, როგორც სამართლის ობიექტები ეკუთვნით გარკვეულ სუბიექტებს. თუმცა, არის შემთხვევები, როცა გარკვეული იურიდიული ფაქტების გამო ესა თუ ის ნივთი აღმოჩნდება უპატრონოდ. სკ-ის 190-ე მუხლის მეორე პუნქტის თანახმად, „მოძრავი ნივთი უპატრონოდ ითვლება, თუკი უწინდელი მესაკუთრე საკუთრებაზე უარის თქმის მიზნით ნივთის მფლობელობას მიატოვებს“. ე.ი. იმისათვის, რომ მოძრავი ნივთი ჩაითვალოს უპატრონოდ მნიშვნელოვანია მესაკუთრის ნებელობითი უარი ნივთზე, რასაც ვერ ვიტყვით უძრავი ქონების მიმართ. იმისათვის, რომ უძრავი ქონება უპატრონოდ ჩაითვალოს აუცილებელია უფლებამოსილი პირის განცხადება ამ უფლების მიტოვების შესახებ და მისი რეგისტრაცია საჯარო რეესტრში. უპატრონო ნივთის დაუფლების შემთხვევები ცნობილი იყო აგრეთვე რომის სამართლისათვის. ასეთი გზით შესაძლებელი იყო საკუთრების უფლების შექმნა იმ ნივთებზე, რომლებსაც საერთოდ არ ჰყავდათ მესაკუთრე (გარეული ცხოველები, თევზები და სხვ.) და იმ ნივთებზე, რომლებზედაც მესაკუთრემ თქვა უარი, მაგალითად, გადაადგო ნაგავსაყრელთან და ა.შ. (Новицкий 1997: 95). ძველი ქართული სამართლის მიხედვით, ბრძოლის ველზეც შესაძლებელი იყო უპატრონო ნივთზე საკუთრების შექმნა, რასაც „ნაშობი“ ეწოდებოდა. ნადავლ ქონებას წარმოადგენდა სხვადასხვა ნივთები და ტყვედ ჩავარდნილი ადამიანებიც (დოლიძე 1953:152).

პირველადი საკუთრების უფლების წარმოშობის ერთ-ერთ საფუძველს წარმოადგენს აგრეთვე ნაპოვარი. სკ-ის 190-ე მუხლით დადგენილია მპოვნელის მხრიდან შესასრულებელი ვალდებულებები, რათა გამოვლინდეს ნივთის მესაკუთრე. კერძოდ, „დაკარგული ნივთის მპოვნელმა დაუყოვნებლივ უნდა განუცხადოს ამის შესახებ ნივთის დამკარგავს, მესაკუთრეს, უფლებამოსილ პირს, ან, თუ მათი ვინაობა უცნობია - პოლიციას ან სხვა ადგილობრივ ორგანოს და გადასცეს ეს ნივთი“ (კოდექსი 1997: 190-ე მუხლი, 1-ლი პუნქტი).

ამდენად, მპოვნელს უფლება არა აქვს მაშინათვე მიითვისოს ნაპოვარი და განახორციელოს მესაკუთრის მაგვარი ღონისძიებები ნივთზე (სარგებლობა, მფლობელობა და განკარგვა).

მპოვნელი ნაპოვარ ნივთზე საკუთრების უფლებას შეიძენს, თუკი განცხადების გაკეთებიდან ერთი წლის გასვლის შემდეგ ვერ დადგინდა მესაკუთრის ვინაობა, ან მან უარი განაცხადა ნივთის მიღებაზე. ნივთის უფლებამოსილი პირისათვის დაბრუნების შემთხვევაში მპოვნელს უფლება აქვს მოსთხოვოს მას ჯილდოს სახით ნივთის ღირებულების 5%-მდე. საქართველოსაგან განსხვავებით გსკ-ის 965-ე პარაგრაფის მეორე პუნქტის მიხედვით, მპოვნელი არ არის ვალდებული გააკეთოს განაცხადი კომპეტენტურ ადმინისტრაციულ ორგანოში, თუ ნივთის ღირებულება არ აღემატება 10 (ათ) ევროს. მპოვნელისათვის გადასაცემი ჯილდოს ოდენობაც განისაზღვრება აგრეთვე ნაპოვარი ნივთის ღირებულების შესაბამისად. კერძოდ, გსკ-ის 971-ე პარაგრაფის თანახმად, 500 ევრომდე ღირებულების მქონე ნივთის პოვნისათვის -5%, უფრო მეტი ღირებულების ნივთიდან -3 %, ხოლო პირუტყვის პოვნის შემთხვევაში - 3 %.

გსკ-ის 973-ე პარაგრაფის თანახმად, მპოვნელი ნივთზე საკუთრების უფლებას იძენს განცხადების გაკეთებიდან ექვსი თვის გასვლის შემდეგ (იმავეს ითვალისწინებს Кодекс 2014: п.1, 228). ამდენად, როგორც საქართველოს, ისე საზღვარგარეთ ქვეყნების კანონმდებლობით მპოვნელი ვერ გახდება ნაპოვარის ნივთის მესაკუთრე, თუ მან არ დაიცვა კანონით დადგენილი შესაბამისი მოთხოვნები. თუმცა, გერმანიის სამოქალაქო კოდექსისგან განსხვავებით, საქართველოს კანონმდებლობა ნაპოვარზე მესაკუთრედ გახდომის პირობებს, ჯილდოს მოცულობის განსაზღვრის, ვადების დაწესების სხვა კრიტერიუმებს ითვალისწინებს. ნაპოვარი ნივთის თავისებურებებიდან გამომდინარე იგი შეიძლება სხვადასხვა ფორმით იქნეს გასხვისებული (გაიყიდოს აუქციონზე ან თუ დაბალი ღირებულების ნივთია უსასყიდლოდ გასხვისდეს ან განადგურდეს). თუმცა, მიუხედავად იმისა, რომ სხვადასხვა ქვეყნის კანონმდებლობები განსხვავებულად აწესრიგებს ნაპოვარზე საკუთრების უფლების წარმოშობას, ნაპოვარი წარმოადგენს უპატრონო ნივთს და მესაკუთრის ნება არ არის საჭირო მის გასასხვისებლად.

პირველადი საფუძვლით საკუთრების უფლების წარმოშობის საფუძველს წარმოადგენს განძზე საკუთრების უფლების გადასვლა. სკ-ის 192-ე მუხლის თანახმად, განძად შეიძლება ჩაითვალოს აღმოჩენილი საგანი, რომელიც დიდი ხნის განმავლობაში იყო დაფლული და მისი მესაკუთრის ვინაობის დადგენა შეუძლებელია. ნაპოვარისაგან განსხვავებით, რომლის დროსაც მესაკუთრის მფლობელობიდან მისი ნების გარეშე გადის ნივთი, განძად შეიძლება ჩაითვალოს მხოლოდ განზრახ დამალული ფასეულობები. მართალია, კოდექსის მიხედვით, განძი შეიძლება მიწაში იყოს დაფლული, მაგრამ იგი შეიძლება შენობის კედლებში, ხის ფულუროში და სხვა ადგილებშიც იყოს დამალული. განძად შეიძლება ჩაითვალოს არა ყოველი დამალული ნივთი, არამედ ოქროს, ვერცხლისა და ბრილიანტის ნივთები (ძვირფასი ქვები, ანტიკვარიატი და ა.შ.). განძი თანაბრად იყოფა აღმომჩენსა და იმ ნივთის მესაკუთრეზე, რომლის ნივთშიც იქნა აღმოჩენილი განძი. განძზე საკუთრების უფლების წარმოშობის შემთხვევაში მნიშვნელოვანია ის, რომ აღმომჩენზე მესაკუთრის

ე. ნინუა

ნების გარეშე გადადის საკუთრება, რადგან მესაკუთრე უცნობია. თუმცა, შესაძლებელია განვიხილოთ ისეთი შემთხვევა, როცა აღმოჩენილი განძი „გარკვეული პერიოდის უკან იმყოფებოდა ამა თუ იმ პირის საკუთრებაში, ე.ი. მასზედ უკვე არსებობდა საკუთრების უფლება, თუმცა მესაკუთრის ვინაობა დაუდგენელია” (ჩიტომშვილი 2006:12). სწორედ, რომ მესაკუთრის ვინაობის დადგენის შეუძლებლობა ანიჭებს საკუთრების უფლებას განძის აღმოჩენს, რაც ჩემი აზრით წარმოადგენს საკუთრების უფლების წარმოშობის პირველად საფუძველს.

სამოქალაქო კოდექსისათვის ცნობილია, რომ პირველადი საფუძვლით საკუთრების უფლება შეიძლება წარმოიშვას ხანდაზმულობით (მოდრავ და უმრავ ქონებაზე), რაც სრულიად ახალი ინსტიტუტია სამოქალაქო ურთიერთობებისათვის. გარდა ზემოთ აღნიშნული საფუძვლებისა პირველადი საფუძვლით საკუთრების უფლება შეიძლება წარმოიშვას აგრეთვე ნაყოფზე, პროდუქციაზე და შემოსავალზე. აღნიშნულთან დაკავშირებით, არსებობს მოსაზრება, რომ ერთ შემთხვევაში ისინი შეიძლება პირველადი საფუძვლით შეიძინოს პირმა და სხვა შემთხვევაში წარმოებული წესით. მაგალითად, ტყეში მოკრეფილ ხილზე ან ნაყოფზე, თუ არ არის მისი შეძენის სპეციალური წესების დაცვა საჭირო, პირი საკუთრებას იძენს პირველადი საფუძვლით, ხოლო თუ ვინმეს ნაკვეთში მოწეული ხილის ან ნაყოფის შეძენა ხდება, მაშინ რა თქმა უნდა მთავარია მესაკუთრის ნება. შესაბამისად, აქ ადგილი აქვს წარმოებული საფუძვლით საკუთრების შეძენას. თუმცა, სამეზობლო ურთიერთობებიდან გამომდინარე შესაძლებელია პირმა მესაკუთრის ნების გარეშე შეიძინოს საკუთრების უფლება ნაყოფზე. კერძოდ, სკ-ის 178-ე მუხლის პირველი პუნქტის თანახმად, „თუ ხის ან ბუჩქის ნაყოფი მეზობელ მიწის ნაკვეთზე დავარდა, იგი ჩაითვლება ამ ნაკვეთის ნაყოფად”.

ნივთზე საკუთრების უფლების წარმოშობის მეორადი, ანუ წარმოებული საშუალება საკუთრების შეძენის უფრო გავრცელებულ საფუძველს წარმოადგენს. წარმოებული საშუალებით საკუთრების შეძენას მაშინ აქვს ადგილი, როცა ახალი მესაკუთრე ამა თუ იმ ნივთზე საკუთრების უფლებას იძენს წინა მესაკუთრისაგან უფლებამონაცვლეობით (დოლიძე 1953:152). შესაბამისად, საკუთრების უფლების წარმოშობის პირველადი საშუალება წარმოებულისაგან განსხვავდება იმით, რომ პირველ შემთხვევაში საკუთრებას პირი იძენს არა მესაკუთრის ნების საფუძველზე, არამედ მისგან დამოუკიდებლად, ხოლო მეორე შემთხვევაში (წარმოებული საშუალებით) გადამწყვეტი მნიშვნელობა ენიჭება მესაკუთრის ნებას. თუმცა, იურიდიულ ლიტერატურაში საკუთრების უფლების წარმოშობის საფუძვლების განმარტებისას, არსებობს აზრთა სხვადასხვაობა. მაგალითად, ნების კრიტერიუმის მომხრეები საკუთრების უფლების წარმოშობის პირველად საშუალებად მიიჩნევენ ნაციონალიზაციას, რაც გულისხმობს ფიზიკური და იურიდიული პირების საკუთრებაში არსებული ქონების გადაცემას სახელმწიფოს საკუთრებაში, ვინაიდან სახელმწიფო ნაციონალიზაციის შემთხვევაში ახალი მესაკუთრე იძენს საკუთრებას წინა მესაკუთრის ნების მიუხედავად. უფლებამონაცვლეობის კრიტერიუმის მომხრეები კი პირიქით ნაციონალიზაციას განიხილავენ, როგორც საკუთრების უფლების წარმოშობის წარმოებულ საშუალებად, რადგან ნაციონალიზაციის დროს ადგილი აქვს უფლებამონაცვლეობას (Сергеева, Толстого 2006:416).

საკუთრების უფლების წარმოშობის სხვადასხვა საფუძვლებს შორის მთავარ საფუძველს უნდა წარმოადგენდეს უფლებამონაცვლეობის კრიტერიუმი (Черепяхин 1962:416), ხოლო რაც შეეხება ნების კრიტერიუმს, მისი შემოწმება პრაქტიკულად შეუძლებელია. მაგალითად, მემკვიდრეს რომელსაც აქვს სავალდებულო წილის მიღების უფლება, ღებულობს ამ წილს წინა მესაკუთრის ნების მიუხედავად, ანუ მამკვიდრებლის ნების მიუხედავად. უდავოა, რომ მემკვიდრეობა წარმოადგენს საკუთრების უფლების წარმოშობის წარმოებულ საშუალებას, ვინაიდან მემკვიდრის მიერ სავალდებულო წილის მიღება გამომდინარეობს უფლებამონაცვლეობიდან. აქედან გამომდინარე, შეიძლება ითქვას, რომ წარმოებულ საფუძვლით საკუთრების უფლების წარმოშობისათვის ყოველთვის არ არის მთავარი მესაკუთრის ნება, არამედ, მთავარია მისი არსებობის ფაქტი.

რომის სამართლის მიხედვით, წარმოებულ წესით საკუთრების შექმნის საფუძველს წარმოადგენდა ნივთის გადაცემა. თუმცა, ნივთის არა ყოველგვარი გადაცემა გულისხმობდა ერთი პირის საკუთრების გადასვლას სხვა პირის საკუთრებაში. მაგალითად, როდესაც მესაკუთრე გადასცემდა შემნახველს შესანახად ნივთს, დროებით სარგებლობაში, მართალია მესაკუთრე გადასცემდა ნივთს, მაგრამ არა საკუთრების უფლებით (Новицкий 1997: 94). წარმოებულ საფუძვლით საკუთრების შექმნა შესაძლებელია ყიდვა-გაყიდვით, ჩუქებით, მემკვიდრეობით და სხვა კანონიერი გზით. აღნიშნული საფუძვლით მოქმედი კანონმდებლობის დაცვით შესაძლებელია, როგორც მოძრავ, ისე უძრავ ქონებაზე საკუთრების უფლების შექმნა. შესაბამისად, ნებისმიერ ქმედუნარიან პირს აქვს შესაძლებლობა პირველადი თუ წარმოებულ გზით შეიძინოს მისთვის სასურველი საკუთრება, რომლის აბსოლუტური უფლების მატარებელიც ის ხდება.

ამდენად, ნაშრომში მოკლედ არის წარმოჩენილი საკუთრების უფლების წარმოშობის პირველადი და წარმოებულ საფუძვლები, სადაც განსაკუთრებული ყურადღება ეთმობა იმ მნიშვნელოვან მომენტებს, რაც ნივთზე საკუთრების უფლების მოპოვებას უკავშირდება.

ლიტერატურა:

დოლიძე 1953: დოლიძე ი. ძველი ქართული სამართალი. თბილისი: გამომცემლობა „სახელმწიფო უნივერსიტეტი“. 1953.

კოდექსი 1997: საქართველოს სამოქალაქო კოდექსი, 1997.

ჩიტოშვილი 2006: ჩიტოშვილი თ. უძრავ ქონებაზე საკუთრების უფლების წარმოშობის ძირითადი სამართლებრივი ასპექტები. თბილისი: გამომცემლობა „მერიდიანი“, 2006.

Кодекс 2014: Гражданский кодекс РФ, 2014.

Новицкий 1997: Новицкий И.Б. Римское Право. Москва: Издательство „ТЕИС“, 1997.

Сергеева, Толстого 2006: Сергеева А.П., Толстого Ю.К. Гражданское Право. Т. 1. Москва: Издательство „ПРОСПЕКТ“, 2006.

Уложение 2006: Гражданское уложение Германии. Москва: Издательство „Волтерс Клувер“, 2006.

Черепяхин 1962: Черепяхин Б.Б. Правопреемство по советскому праву. Москва. 1962.

Field: Private Law

Ekaterine Ninua

The law on Legal Basis of Ownership

Property rights are absolute subjective rights that are based on certain legal facts. Ownership can be available before the birth, but its implementation depends on the birth (the 11th article of the second paragraph of CPC). We can distinguish between original and derivative acquisitions of ownership. The original acquisition of ownership implies that the owner can acquire the property that has never been acquired before, so in case of the original acquisition of property, the previous owner, who has a desire to give away his/her own thing, is not involved. Nothing is mentioned directly in the civil law about original and derivative acquisitions. However, it's possible to distinguish them by a doctrinal explanation.

One of the bases of the original acquisition is to find an item. According to the 190th article of CC, several obligations should be performed by the finder in order to identify the owner of the item. In particular, "The finder should immediately inform a person who has lost the item, the owner or the authorized person, if their identity is unknown – then the police or other local authority and give them the item" (the 190th article of the first paragraph of CC). Thus, the finder has no rights to behave like the owner of the item (usage, possession and losing). The finder will acquire an ownership of the item if one year has passed since the statement was released and the identity of the owner was not revealed at all, or if he/she refuses to return, the finder has the rights to demand up to 5% of the entire cost of the item from the authorized person as a reward. Unlike Georgia, according to the second item of paragraph 965 of GCC, the finder is not required to make an application to the competent administrative authority, if the value of the item does not exceed 10 (ten) euros. An award for the finder is as well determined by the value of the lost item. In particular, according to paragraph 971 of GCC, 5% in case of finding an item that costs 500 euros, 3% in case of finding an item that costs more than 500 euros and 3% in case of finding the cattle.

According to paragraph 973 of GCC, the finder acquires ownership on the found item, after the expiry of six months (the same is established by п.1.ст.228. ГК РФ). Thus, according to the law of Georgia as well as of foreign countries the finder cannot be the owner of the item if he/she fails to deal with requirements established by the law. However, unlike the German civil code, Georgian law foresees the conditions of becoming the owner, considering the amount of award and other criteria of limits. By means of characteristics of the item, it can be purchased in various forms (being sold at an auction or if it is undervalued, then it can be given away without any cost or destroyed). However, despite the fact that different legislation about the rights of the finder, the found item is an unaccompanied item and nobody needs a permission of the owner in order to give it away. By the original acquisition of ownership the finder gains the right on a treasure. According to the 192nd article of CC, the found

item can be considered as a treasure, if it had not been found for a long time and it's impossible to identify the owner. In contrast to the found item in case of which it goes from the owner without his/her permission, deliberately hidden values can be considered as a treasure. It's true that according to the code, the treasure can be buried in the ground, but it also can be hidden in the walls of the building, in a tree hollow and in other locations too. Not every hidden item can be considered as a treasure, but only gold, silver and diamond items (gems, antiques, etc). The treasure is equally divided between the discoverer and the owner of property in which the treasure was found. It's also important that in case of discovering the treasure, the finder can be considered as the owner without any permission, because the real owner is unknown. However, it's possible to consider the case when the discovered treasure "belonged to the property of someone some time before, so the right of ownership already exists on it, although the identity of the owner is unknown" (Chitoshvili). That is, in case of failure in identifying the real owner, the rights transfer to the discoverer of the treasure, which, in my opinion, is the base of an original acquisition. The latter can be considered as a more distributed basis of the ownership. Derivative acquisition of ownership takes place when a new owner acquires ownership of a certain thing if the rights transfer from the previous owner (Dolidze). Accordingly, the original acquisition of ownership differs from the derivative, as in the first case the rights transfer to the person without the permission of the owner, but it is carried out independently. In the second case (by the derivative acquisition) the owner's will has to be considered definitely. However, there exists a difference in opinion while defining the basis of ownership by the juridical literature. For example, the proponents of the permission criterion consider the nationalization as the original acquisition of ownership, which implies the fact that the property of physical and legal person transfers to the state ownership, as in case of nationalization the new owner becomes the owner of the property despite the will of previous owner. The proponents of transformation rights' criteria, in contrast, consider the nationalization as the derivative acquisition of ownership, because in case of nationalization the rights can transfer from one person to another and vice versa (Сергеева. Толстого 2006:416). This criterion should be considered as the most important basis of ownership among other different ones (Черепакин), as for the criteria of the will, it's impossible to verify it. For example, the legatee, who has a mandatory right to receive a share, receives this share despite the will of the previous owner. There is no doubt that the legacy is the derivative acquisition of ownership, as the mandatory share transfers to the legatee according to the rights transformation. Therefore, we can say that by the derivative acquisition of ownership, it is not always necessary to have a permission from the previous owner, it's also enough to fix the fact of his/her existence. On the basis of derivative acquisition, the property can be purchased by buying, selling, donation, inheritance and other legal means. According to this, with the help of current legislation, it's possible to gain the rights on movable and immovable properties.

Thus, this work briefly presents the basis of original and derivative acquisition of ownership, with the special focus on the important points connected to the fact of gaining rights of ownership on certain item or property.

დარგი: სისხლის სამართალი

კობა ჩიხლაძე

საპროცესო შეთანხმების ინსტიტუტი საქართველოში და მასთან დაკავშირებული საკანონმდებლო ხარვეზების შესახებ

სტატიაში კვლევა ჩატარებულია როგორც საქართველოს, ასევე საზღვარგარეთის პრაქტიკის გამოყენებით საპროცესო შეთანხმების ინსტიტუტთან მიმართებით. აგრეთვე, გათვალისწინებულია ისტორიულ ასპექტები და საპროცესო შეთანხმების განვითარების ეტაპები სხვადასხვა ქვეყნებში. კვლევამ გვიჩვენა, რომ გარკვეული საკითხები საქართველოში საჭიროებს საპროცესო შეთანხმებასთან დაკავშირებით ცვლილებებსა და დახვეწას.

საპროცესო შეთანხმება დიდი ხანია წარმოადგენს როგორც ადგილობრივი, აგრეთვე საერთაშორისო ექსპერტების კრიტიკის ობიექტს. ძალიან დიდი ხნის განმავლობაში ხდებოდა სხვადასხვა ხარვეზების და ნაკლოვანებების იდენტიფიცირება, რომელიც ქმნიდა ადამიანის უფლებების დარღვევის წინაპირობას.

2014 წლის 20-25 იანვარს საქართველოში განხორციელდა ადამიანის უფლებათა კომისიის, ნილს მუჟნიექსის ვიზიტი. მის ანგარიშში არის შემდეგი ჩანაწერი: “გადაიხედოს საპროცესო გარიგების პროცედურა, რათა მოსამართლეებს შესაძლებლობა მიეცეთ, განახორციელონ უფრო ეფექტური ზედამხედველობა”.

ამერიკის შეერთებული შტატების სახელმწიფო დეპარტამენტის 2012 წლის ანგარიშში ადამიანის უფლებათა შესახებ ვკითხულობთ, რომ სანდო წყაროების თანახმად, ბრალდებულების უკმაყოფილებას არასათანადო მოპყრობის გამო, აგრეთვე, პირდაპირ თუ ირიბ მითითებებს საპროცესო გარიგებაზე მათი თანხმობის მისაღებად ზეწოლის შესახებ, არ მოჰყოლია მოსამართლეების მხრიდან არც ამგვარი საქმეების გამოძიება და არც საპროცესო გარიგების გაუქმება (აშშ ანგარიში 2012).

2011 წლის ანგარიშში გაეროს სამუშაო ჯგუფი, უკანონო დაკავების საკითხთან დაკავშირებით აღნიშნავს, რომ დაკავებულები უარს აცხადებენ სამართლიანი სასამართლო პროცესის უფლებაზე, რადგანაც გრძნობდნენ ზეწოლას – დათანხმდნენ საპროცესო შეთანხმების პირობებს და თვლიან, რომ შეუძლებელია სასამართლო იყოს სამართლიანი და მიუკერძოებელი. ანგარიშის თანახმად, დაკავებულები მიიჩნევენ, რომ გამამართლებელი განაჩენის დადგომის შესაძლებლობა ძალიან მცირეა და ისინი დგანან ხანგრძლივი პატიმრობის საფრთხის წინაშე სასჯელადსრულების სისტემაში, რომელიც საყოველთაოდ ცნობილია პატიმართა მიმართ არასათანადო მოპყრობით (გაეროს ანგარიში 2011).

იმავე შინაარს ვკითხულობთ ევროკავშირის კომისრის, თომას ჰამერბერგის 2013 წლის ანგარიშში (Hammarberg 2013) საპროცესო გარიგების სისტემის მუშაობასთან დაკავშირებით. ყოველივე ზემოაღნიშნულიდან გამომდინარე, შევეცადეთ, წარმოგვედგინა ჩვენეული ვერსია სისხლის სამართლის საპროცესო კოდექსის XXI თავთან დაკავშირებით, რომელიც საშუალებას მოგვცემს აღმოვეხვრათ ის საკანონმდებლო ნაკლოვანებები, რაც სადღეისოდ გააჩნია აღნიშნულ ინსტიტუტს.

ჩვენ მიერ განხილულმა კვლევებმა გვიჩვენეს, რომ „საპროცესო შეთანხმების“ ინსტიტუტს აქვს როგორც დადებითი, ისე უარყოფითი მხარეები. ერთი მხრივ, ის წარმოადგენს სასამართლო წარმოების გამარტივებულ ფორმას, რაც დამახასიათებელია დემოკრატიული ინსტიტუტებისათვის, ხოლო მეორე მხრივ, არსებობს გარკვეული სახის ხარვეზები, რომელთა საკანონმდებლო გადაწყვეტა აუცილებლობას წარმოადგენს, რათა სისტემამ უფრო ეფექტურად, და რაც მთავარია, სამართლიანად იმუშაოს.

ვფიქრობთ, რომ სისხლის სამართლის პროცესში აუცილებელია დაზარალებულის უფლებების გაზრდა, რისი დასტურიც სტრასბურგის სასამართლოს გადაწყვეტილებაა. საქმეში "გირგვლიანი და ენუქიძე საქართველოს წინააღმდეგ" (ევროპული სასამართლო 2007). ადამიანის უფლებათა ევროპულმა სასამართლომ პირდაპირ მიუთითა, რომ ქართული კანონმდებლობა დაზარალებულის უფლების დაცვის კუთხით შეუსაბამოა ევროპულ სტანდარტებთან.

ამასთან ვთვლით, რომ საქართველოს სისხლის სამართლის საპროცესო კოდექსით, დაზარალებულს უნდა მიეცეს უფლება, გაასაჩივროს საპროცესო შეთანხმება ერთჯერადად სასამართლოში. ამის გათვალისწინებით, სსსკ 215 მუხლს (საპროცესო კოდექსი 2014) უნდა დაემატოს მე-6 ნაწილი შემდეგი შინაარსით: „ დაზარალებულს უფლება აქვს, გაასაჩივროს ერთი თვის ვადაში საპროცესო შეთანხმება ერთჯერადად სასამართლოში”.

ჩვენი კანონმდებლობა არ აძლევს დაზარალებულს იმ ელემენტარულ უფლებებს, რაც მას უნდა ჰქონდეს. აქ არ არის იმაზე საუბარი, რომ სისხლის სამართლის პროცესში დაზარალებული ბოლომდე იყოს გათანაბრებული პროკურორთან როგორც პროცესის მხარესთან. აქ საუბარია იმაზე, რომ დაზარალებულს სისხლის სამართლის პროცესში საკმარისი ხარისხის ჩართულობა ჰქონდეს, როცა საქმე ეხება სიცოცხლის უფლებას, წამებისა და არაადამიანური მოპყრობის აკრძალვას. დაზარალებული, მშობელი, რომელსაც სახელმწიფოს, ან კერძო პირის ხელით მოუკვდა შვილი, უნდა იყოს ინფორმირებული გამომძიებლის მხრიდან, ანუ იცოდეს, თუ რა ეტაპზეა გამოძიება და ადგილზე გაეცნოს იმ მტკიცებულებებს, რომლის ცოდნაც არ დააზიანებს საგამომძიებო ინტერესს.

მეორე საკითხი, რაც შევისწავლეთ, გახლავთ დადებული საპროცესო შეთანხმების გაუქმების, ან შეცვლის სამართლებრივი პრობლემა. კერძოდ, თუ პირთან გაფორმდა საპროცესო შეთანხმება და მის მიმართ გამოყენებულ იქნა აღმკვეთი ღონისძიება - პატიმრობა ერთ კონკრეტულ დანაშაულზე, ხოლო შემდგომში გახდება ცნობილი, რომ პიროვნებას ჩადენილი აქვს უფრო მძიმე, სხვა დანაშაული და მასთან საპროცესო შეთანხმება დაიდო ნაჩქარევად და

კ. ჩიხლაძე

არც თუ ისე სამართლიანად, გამოდის რომ საშიშმა დამნაშავემ, ფაქტობრივად, არ ითანამშრომლა გამოძიებასთან და საპროცესო შეთანხმებას მიაღწია დაუმსახურებლად.

ჩვენი აზრით, აუცილებელია, შემუშავდეს მექანიზმი, რომელიც საშუალებას მისცემს ბრალდების მხარეს, თუ ის ჩათვლის საჭიროდ, გააუქმოს ძველი საპროცესო შეთანხმება და მოხდეს ახლის შემუშავება.

სსსკ 215 მუხლის მე-4 პუნქტს – თუ მსჯავრდებულმა დაარღვია საპროცესო შეთანხმების პირობა, პროკურორი უფლებამოსილია დარღვევის გამოვლენიდან 1 თვის ვადაში ზემდგომ სასამართლო ინსტანციაში შეიტანოს საჩივარი საპროცესო შეთანხმების დამტკიცების შესახებ სასამართლოს განაჩენის გაუქმების თაობაზე – დაემატოს: ან თუ გამოვლინდა, რომ ჩადენილი აქვს სხვა დანაშაული. აღნიშნული საშუალებას მოგვცემს, ჩვენს მიერ განხილულ შემთხვევაში ბრალდების მხარემ იმოქმედოს სამართლიანად.

შემდეგი მნიშვნელოვანი საკითხი, რომელზეც ჩვენი ყურადღება შევაჩერეთ, არის საპროცესო შეთანხმებების შედეგად სახელმწიფო ბიუჯეტში გადარიცხული თანხების დიდი რაოდენობა. აქედან გამომდინარე, ვფიქრობთ, რომ სისხლის სამართლის პოლიტიკა საპროცესო შეთანხმებასთან მიმართებაში უნდა შეიცვალოს, და აღნიშნული ინსტიტუტი გაემიჯნოს ბიუჯეტის შევსების პოლიტიკას.

ჩვენი აზრით, უნდა მოხდეს სისხლის სამართლის საპროცესო კოდექსში ცვლილება და შეიზღუდოს გარკვეულ დანაშაულებზე საპროცესო შეთანხმების გაფორმება, როგორც ეს მოხდა ბულგარეთში. ცვლილების თანახმად, აიკრძალა საპროცესო შეთანხმების დადება ყველა იმ დანაშაულის შემთხვევაში, რომელიც მსხვერპლის სიკვდილით დასრულდება. ეს ეხება სამუშაოსთან დაკავშირებულ უბედურ შემთხვევებსა და გაუფრთხილებლობით სიცოცხლის მოსპობასაც (http://www.novinite.com/view_news.php?id=141681).

აგრეთვე, საინტერესოა სამართლიანობის აღდგენის პრობლემა უკანონოდ დადებულ საპროცესო შეთანხმებასთან დაკავშირებით. მოქმედი კანონმდებლობით, კერძოდ, სსსკ 215 მუხლის მე-3 ნაწილით გათვალისწინებული 15 დღიანი ვადა დღეისათვის გაშვებული აქვს ყველას.

სისხლის სამართლის საპროცესო კოდექსის 215-ე მუხლი, რომლის თანახმად, თუ მსჯავრდებულ პირს მიაჩნია, რომ მასთან საპროცესო შეთანხმება დაიდო ამ მუხლით გათვალისწინებული დარღვევით, ჰქონდეს გასაჩივრების უფლება.

ვფიქრობთ, აღნიშნული საპროცესო მექანიზმის და შესაბამისი პროცედურის ასამოქმედებლად საჭირო იქნება საკანონმდებლო ცვლილებები, მათ შორის, სსსკ 215-ე მუხლის მე-3 პუნქტით გათვალისწინებული გასაჩივრების 15 დღიანი ვადა უნდა გაუქმდეს, წინააღმდეგ შემთხვევაში, პირს სააპელაციო სასამართლოში გასაჩივრების უფლება არ ექნება.

ჩვენ შევეცადეთ, კვლევა გვეწარმოებინა როგორც საქართველოს, ასევე საზღვარგარეთის პრაქტიკის გამოყენებით საპროცესო შეთანხმების ინსტიტუტთან მიმართებაში, კვლევამ გვიჩვენა, რომ გარკვეული საკითხები საქართველოში საჭიროებს საპროცესო შეთანხმებასთან დაკავშირებით ცვლილებებსა და დახვეწას. სტატიაში წარმოდგენილი საკანონმდებლო ცვლილებების უფ-

რო სიღრმისეული შესწავლა საშუალებას მოგვცემს მივიღოთ უფრო სრულყოფილი და ეფექტური სისხლის სამართლის პროცესი. ვფიქრობთ, აღნიშნულ მასალებზე დაყრდნობით მომავალში შესაძლებელია მომზადდეს საკანონმდებლო ორგანოში წარსადგენი პროექტი.

ლიტერატურა:

ევროპული სასამართლო 2007: ადამიანის უფლებათა ევროპული სასამართლო, მეორე სექცია, საქმე: „ენუქიძე და გვირგვლიანი საქართველოს წინააღმდეგ“ განაცხადი №25091/07.

აშშ ანგარიში 2012: ამერიკის შეერთებული შტატების ანგარიში საქართველოში ადამიანის უფლებების დაცვის შესახებ: სივილ ჯორჯია, თბილისი, 9 აპრილი, 2012.

Hammarberg 2013: Assessment and recommendations by Thomas Hammarberg in his capacity as EU Special Adviser on Constitutional and Legal Reform and Human Rights in Georgia: September 2013.

გაეროს ანგარიში 2011: გაეროს უნივერსალური პერიოდული მიმოხილვის სამუშაო ჯგუფის ანგარიში საქართველოს შესახებ: ადამიანის უფლებათა საბჭო უნივერსალური პერიოდული მიმოხილვის სამუშაო ჯგუფი მეათე სესია: ჟენევა, 24 იანვარი - 4 თებერვალი 2011. საპროცესო კოდექსი 2014: საქართველოს სისხლის სამართლის საპროცესო კოდექსი, თბილისი: გამ.: „ბონა კაუზა,“ 2014.

Field: Criminal law

Koba Chikhladze

Process Agreement Institute in Georgia and Review of the Related Legislative Defects

Process agreement has been the issue of criticism by local as well as foreign experts. Long-term identification of problems used to result in the violation of human rights.

Our researches revealed the possible negative and positive aspects of the process agreement institute. It tends to be the advanced form of criminal proceedings typical of democratic institutions though solutions to some legislative problems are required for establishing the affective and fair court system.

Our legislation does not provide the victim with the fundamental rights. No equalizing the rights of the prosecutor and victim is meant but the necessity of the full involvement of the detainee in the legal proceedings concerning right to life and abolition of torture and harsh treatment of prisoners.

Parents of the victims killed by the government officials or some other person, need to be informed about the proceedings by the investigator and have most update information

კ. ჩიხლაძე

about the issue with the exclusion of interrupting the process of investigation.

We believe in the inevitability of establishing the mechanism enabling the accused person if he wishes to cancel the previous agreement and form the new one.

We also draw our attention to the importance of issue concerning large amount of money sent to the government budget based on the process agreement. We assume that criminal law policy needs to be changed to avoid the legislative process agreement being the part of the policy responsible for the flow of finances into the government budget.

We think that changes need to be made in the criminal law code restricting the process agreement for some person as it occurred in Bulgaria: process agreement is to be abolished in case of the death of the person during the procedure. It also concerns accidents at work and other careless actions with the result of killing the person.

According to the criminal law code, chapter 215 if prisoners claim the violation of the code while passing the process agreement, they should have the right to appeal.

We think that particular changes will be required in legislation to establish the above mentioned process agreement mechanism with the necessity of abolishing the rights to appeal within 15 days based on criminal code of the USSR, chapter 215, article 3. Otherwise the person will be deprived of the rights to appeal.

სოციალური მეცნიერება

Social Sciences

დარგი - ეკონომიკა

ციცინო დოწენიბე

გლობალიზაცია და დეგლობალიზაცია თანამედროვე მსოფლიოში: საქართველო-ევროპის ურთიერთობის კონტექსტი

გლობალიზაციის ფენომენი ფართო, ცვალებადი და მრავალფეროვანია, ამიტომ განსხვავებული მოსაზრებები არსებობს მისი ისტორიული ბუნების, მამომრავებელი ძალების, საზოგადოებრივი ცხოვრების სხვადასხვა სფეროზე მისი ზემოქმედების შედეგების შეფასების თვალსაზრისით. საზოგადოების სოციალურ-პოლიტიკური ორგანიზაციიდან იკვეთება, რომ ინტეგრაცია და დეინტეგრაცია, გლობალიზაცია და დეგლობალიზაცია ნაწილისა და მთელის, ცალკეულისა და მთლიანის დიალექტიკურ ურთიერთობაშია. „საქართველოსა და ევროკავშირის შორის ასოცირების შესახებ შეთანხმება“ ამბიციური და ინოვაციური, ე.წ. „ახალი თაობის“ შეთანხმებაა, რამდენადაც, მანამდე გაფორმებული მსგავსი შეთანხმებებისგან განსხვავებით, მოიცავს ღრმა და ყოვლისმომცველი თავისუფალი ვაჭრობის სივრცის კომპონენტს) და ითვალისწინებს ევროკავშირთან დაახლოვების მნიშვნელოვან კონკრეტულ მექანიზმებს. ასოცირებული ხელშეკრულების ხელისმოწერის შემდეგ, შესაძლებელი იქნება, რომ საქართველო ევროპულ სივრცეში ეკონომიკურად და პოლიტიკურად საბოლოოდ ინტეგრირებულად ჩაითვალოს.

გლობალიზაციის ფენომენი ფართო, ცვალებადი და მრავალფეროვანია, ამიტომ განსხვავებული მოსაზრებები არსებობს მისი ისტორიული ბუნების, მამომრავებელი ძალების, საზოგადოებრივი ცხოვრების სხვადასხვა სფეროზე მისი ზემოქმედების შედეგების შეფასების თვალსაზრისით.

გაერთიანებული ერების ორგანიზაციის განმარტებით, ეკონომიკის გლობალიზაცია გულისხმობს ეროვნულ საზღვრებს მიღმა საქონლისა და მომსახურების მზარდი ნაკადების მოძრაობისა და შესაბამისი ორგანიზაციული სტრუქტურების ფორმირების პროცესს, რათა სათანადოდ იმართებოდეს საერთაშორისო ეკონომიკური გარიგებების სულ უფრო მზარდი ქსელი.

ჯორჯ ვაშინგტონის უნივერსიტეტის მთავარი ეკონომისტის შ. იუ-ზუფისა და ეკონომიკაში ნობელის პრემიის ლაურეატის ჯ. სტიგლიცის განმარტებით, გლობალიზაცია ნიშნავს სულ უფრო მჭიდრო ინტეგრაციას სავაჭრო, კაპიტალისა და იდეების ნაკადების ზრდისა და ტრანსნაციონალური კომპანიების საინვესტიციო საქმიანობის გავლენით საერთაშორისო საწარმოო ქსელების ჩამოყალიბების შედეგად (Stiglitz 2000: 235).

კანადის საიმონ ფრეიზერის უნივერსიტეტის ეკონომიკის დეპარტამენტის პროფესორი რიჩარდ გლენ ჰარისი მიიჩნევს, რომ გლობალი-

ზაცია არის საქონლისა და მომსახურების წარმოების, დისტრიბუციისა და მარკეტინგის მზარდი ინტერნაციონალიზაცია.

თანამედროვე ინტეგრაციისა და გლობალიზაციის პირობებში, რომელიმე რეგიონული თუ საერთაშორისო ეკონომიკური, პოლიტიკური თუ სამხედრო კავშირები არ შეიძლება იყოს მხოლოდ ძლიერი, მდიდარი ქვეყნების კავშირის გაერთიანება. მეორე მხრივ, რეგიონულ ალიანსში, ვთქვათ, ევროკავშირში გასაერთიანებლად აუცილებელია ეკონომიკური და პოლიტიკური (დემოკრატიის თვალსაზრისით) განვითარების გარკვეული დონის მიღწევა, მაგრამ ეს დონე არ უნდა იყოს გაუმართლებლად მაღალი. განვითარებული და განვითარებადი ქვეყნების საშუალო ერთმანეთისაგან არსებითად განსხვავდება, მაგრამ სულ სხვა სიდიდეს განვითარებული და განვითარებადი ქვეყნების, როგორც ერთი მთლიანობის საშუალო მაჩვენებელი. ამ მაჩვენებელმა ძალიან რომ არ დააზარალოს (დაამახინჯოს) განვითარებადი ქვეყნების რეალური დონე და გაუმართლებლად არ შეალამაზოს განვითარებადი (ჩამორჩენილი) ქვეყნების ეკონომიკური მდგომარეობის მაჩვენებელი, განვითარებადი (მითუმეტეს ჩამორჩენილი) ქვეყნებისათვის აუცილებელია გარკვეული დონის მიღწევა. ამ თვალსაზრისით ყურადსაღებია ცნობილი მეცნიერების პ.ჰერსტისა და გ.ტომპსონის მოსაზრება ევროკავშირის შესახებ: “ისეთი პოლიტიკის გარეშე, რომელიც ამ ქვეყნებს არ განავითარებს ისეთ დონემდე, რომ თავისუფლად შევიდნენ კავშირში, ევროკავშირი კვლავ დარჩება, როგორც მდიდარი ერების კლუბი”(ჰერსტი 2005: 279).

ძალიან ბევრი პრობლემაა მოსაგვარებელი ინსტიტუციონალური მოწყობის თვალსაზრისით. ეს პრობლემა ევროკავშირში დღემდე არ არის გადაწყვეტილი, რაც გამოიხატება ერი-სახელმწიფოებისა და ერთიანი ევროპის შექმნის პრობლემის სირთულეებით. აქ ძლიერად და ერთდროულად მოქმედებენ ცენტრისკენული და ცენტრიდანული ძალები. თუ პირველი ძალები ხელსაყრელ პირობებს ჰქმნიან ერთიანი ევროპის შექმნისათვის, მეორე - პირიქით, აპირობებენ ერი-სახელმწიფოების, კავშირში შემავალი სახელმწიფოების ეროვნული ინტერესების დაცვის აუცილებლობას: ცხადია, ეს ორი მისწრაფება ხშირ შემთხვევაში ურთიერთსაწინააღმდეგო ხასიათისაა და ქვეყნებს შორის ურთიერთობის ინტეგრაციისა და გლობალიზაციის საწინააღმდეგო ტენდენციებს წარმოშობს.

ქვეყნებს შორის ეკონომიკური და პოლიტიკური ურთიერთობების აუცილებლობა ინტეგრაციული და გლობალიზაციური პროცესების განვითარებისა და სრულყოფის გარდუვალობას აპირობებს. ქვეყნებს შორის ურთიერთობაში ტრადიციებისა და ათასწლეულებში ჩამოყალიბებული სტერეოტიპების ძალა ჯერ კიდევ ძლიერია და როგორც ყველაფრიდან ჩანს, კიდევ დიდხანს, თუ სამუდამოდ არა, შეინარჩუნებს წამყვან პოზიციებს სახელმწიფოთა ურთიერთობებში.

საზოგადოების სოციალურ-პოლიტიკური ორგანიზაციიდან იკვეთება, რომ ინტეგრაცია და დეინტეგრაცია, გლობალიზაცია და დეგლობალიზაცია ნაწილისა და მთელის, ცალკეულისა და მთლიანის დიალექტიკურ ურთიერთობაშია. ორივე ტენდენციას არსებობის თანაბარი უფლება აქვთ - ერთი ტენდენცია მეორეთი არასოდეს შეივსება, არამედ მუდმივად თა-

ც. დონენიძე

ნაიარსებებენ, ერთმანეთს განაპირობებენ და ერთმანეთს შეავსებენ. შეიძლება, ხან ერთმა ტენდენციამ მოიპოვოს პრიორიტეტული მდგომარეობა, ხან მეორემ, მაგრამ ასეთი თანაფარდობა მონაცვლეობითი იქნება და ამდენად ბუნებრივიც. ასეთი ურთიერთობა, ალბათ, ცალკეულ პერიოდებში, ტენდენციებს შორის ურთიერთობაში რევოლუციურ ნახტომებსაც არ გამოირიცხავს, როგორც ხანგრძლივი პერიოდის განმავლობაში დაგროვილი რაოდენობრივი ცვლილებების თვისებრივში ნახტომისებურად გადასვლის აუცილებლობას. ეს იქნება ხანგრძლივი პერიოდის განმავლობაში დაგროვილი ენერჯის „აფეთქება“. აღნიშნული კი საზოგადოებას, მის განვითარებას გადაიყვანს ახალ, უფრო მაღალ თვისებრიობაში, რომლის ფარგლებში ხანგრძლივი პერიოდის განმავლობაში განვითარდება საზოგადოება, სანამ ნიადაგი (პირობები) მომზადდება ახალი ნახტომისებური ცვლილებებისათვის (მალაშხია 1995: 127).

ვფიქრობთ, საზოგადოების განვითარების, მისი სოციალურ –ეკონომიკური მოწყობის და პოლიტიკური ორგანიზაციის მთელი ისტორია სწორედ ზემოთ აღნიშნულს ადასტურებს. საფიქრებელია, რომ ინტეგრაციისა და გლობალიზაციის პროცესები, როგორც საზოგადოების სოციალურ –ეკონომიკური და პოლიტიკური განვითარების თანამედროვე ეტაპის უმნიშვნელოვანესი მახასიათებლები, საზოგადოების განვითარების ზოგად კანონზომიერებათა კონკრეტული გამოვლინებაა განვითარების თანამედროვე ეტაპზე და უახლოეს პერსპექტივაში. ინტეგრაციისა და გლობალიზაციის პროცესების, როგორც შედარებით ყველაზე სრულყოფილი ფორმის – ევროკავშირის ფუნქციონირების დღევანდელი მდგომარეობა, მისი დადებითი და უარყოფითი მხარეები, ვფიქრობთ, მეტ –ნაკლებად ადასტურებს ყოველივე ზემოთქმულს.

რეალურ ვითარებაში გლობალიზაცია ძირითადად ეკონომიკური ინტერესების დაახლოებით ხასიათდება. ამავე დროს ცალკეულ რეგიონებში ინტეგრაციის განვითარება ვერ მიმდინარეობს ისევე ჰარმონიულად, როგორც ეს ევროპაში ხდება. ჯერჯერობით მწვავედ დგას ცივილიზაციების თანაარსებობის საკითხიც. შეიძლება გავიზიაროთ სამუელ ჰანტინგტონის მოსაზრება, რომლის მიხედვითაც, ევროპული ინტეგრაცია ებრაულ–ქრისტიანული ცივილიზაციების დაახლოების პროცესია (Huntington 2003: 55-57). ასევე საგულისხმოა 1999 წელს ჰელსინკის ევროპული საბჭოს მიერ თურქეთის კანდიდატ ქვეყნად აღიარების საკითხიც. თურქეთის ევროკავშირში გაერთიანებას ეწინააღმდეგებიან ერთი მხრივ ევროპის ქრისტიან–დემოკრატიული ტიპის პარტიები, მეორე მხრივ, თვით თურქეთის შიდა პოლიტიკური პროცესები, ისლამიზმისა და სეკულარიზმის ბრძოლა (Hatmiyyat 2005: 17).

ეკონომიკური ინტეგრაცია ეტაპობრივი პროცესია, რომელიც გარკვეული კანონზომიერებებით ხასიათდება. ეროვნული ეკონომიკების განვითარების წარმატება პირდაპირ არის დამოკიდებული ინტეგრაციულ პროცესებში ქვეყნების მონაწილეობის ხარისხზე. მაკროეკონომიკური ეფექტების მნიშვნელობა, რომელიც დაკავშირებულია ინტეგრაციულ პროცესებთან, განსაზღვრავს მისი შესწავლის ინტერესს. ეროვნულ ეკონომიკებზე ინტეგრაციის ზემოქმედების შეფასება თეორიული და პრაქტიკუ-

ლი მიკროანალიზის აქტუალურ მხარეს წარმოადგენს. საქართველოსთვის უაღრესად დიდი მნიშვნელობა აქვს ეკონომიკურ და გეოპოლიტიკურ პარტნიორებთან ინტეგრაციული კავშირების გაღრმავება- განვითარებას (Winters 1985: 32-41).

საქართველოს ევროპისკენ და ზოგადად, დასავლეთისკენ სვლა XX საუკუნის მიწურულს არ დაწყებულა და ამ გზის გაკვალვა ჩვენმა წინაპრებმა გაცილებით ადრე დაიწყეს.

“დასავლეთი” არის, პირველ რიგში, არა გეოგრაფიული სივრცე, რომელიც მოიცავს ძირითადად ევროპის კონტინენტის დასავლეთ ნაწილს, არამედ ფასეულობათა სისტემა (დემოკრატია, კანონის უზენაესობა, ტოლერანტობა, მყარი ინსტიტუტები, რასაც ეფუძნება სახელმწიფო და სხვ.) და ტექნიკურ-ეკონომიკური განვითარების მაღალი დონე, რომელიც ახასიათებს ევროპას და ჩრდილოეთ ამერიკას. ის, რაც დღეს დასავლეთს წამყვან როლს ანიჭებს პროცესების წარმართვისას, კაცობრიობის განვითარების სხვადასხვა ეტაპზე, სხვადასხვა სახელმწიფოებისა და ხალხების ხელში იყო კონცენტრირებული.

საქართველოს, როგორც ევროპასა და აზიას შორის მდებარე გზაჯვარედინს მუდმივად ჰქონდა მინიმუმ ორი ან რამდენიმე არჩევანი აღმოსავლეთსა და დასავლეთს შორის, რომლის დროსაც იგი ძირითადად ამ უკანასკნელს ირჩევდა. ამ არჩევანს პოლიტიკურ კონიუნქტურასთან ერთად დასავლეთთან ღრმა კულტურული და სულიერი კავშირები განსაზღვრავდა.

დასავლეთის უპირატესობაზე, მხოლოდ ნაკლებად პოლიტიკურ ჭრილში, აქტიურად წერდნენ ილია ჭავჭავაძე, სერგეი მესხი (ეს უკანასკნელი განსაკუთრებით ამერიკული განათლების სისტემით იყო აღფრთოვანებული), ნიკო ნიკოლაძე, არჩილ ჯორჯაძე, და სხვები. ისინი მხარს უზამდნენ ყველა პროგრესულ დასავლურ წამოწყებას, შეეხებოდა ეს პოლიტიკას (თვითმმართველობის სახით), ეკონომიკას, განათლებას, სოფლის მეურნეობას თუ სხვა სფეროს, მხოლოდ ერთი პირობით: უნდა მომხდარიყო ევროპული სიახლეების მორგება ქართულ სინამდვილესთან, რათა ამ სინთეზის შედეგად მიღებული ნაყოფი სიცოცხლისუნარიანი ყოფილიყო.

ნ. ნიკოლაძეს საქართველოსთვის ევროპული განვითარების კურსი მიაჩნდა იდეალურ ვარიანტად, რასაც ასე ხსნიდა: “ორიენტაცია შთაგონებით არ ხერხდება, ხალხი, როგორც ყოველი ცოცხალი არსება, თავისთავად მუდამ იქეთ იქცევს პირს, საიდანაც მზე სხივს ჰფენს და ღვივის. საქართველო წარსულში ორიენტაციას ყოველთვის იქეთ მიმართავდა ხოლმე, საიდანაც სინათლე და მოძრაობა მოდიოდა. შემცდარია, ვინც ფიქრობს, ვითომც რომელიმე მეფეს, წოდებას ან თაობას თავის ნებაზე შეძლებოდეს საქართველოს აქეთ და იქეთ მიბრუნება. სანამ განათლება და ცხოვრება ბიზანტიაში ენთო, საქართველოსაც მზესუმზირასავით თვალი იქეთ ეკავა, როცა სპარსეთი აყვავდა ინდოეთის კულტურაზე დაწაფებით, ჩვენი აღორძინებაც მისკენ მიიმართა, აზრი მისკენ გვქონდა, პეტრე დიდისა და ეკატერინე მეორის ამაგმა რუსეთი რომ გააჩაღა, საქართველოც ძალაუნებურად მან წარიტაცა ფიზიკის კანონით. როცა სხვადასხვა ძალა ერთ და იმავე საგანს თავისკენ უქაჩავებს, ამ საგნის მდებარეობას სწყვეტს მებრძო-

ც. დონნიძე

ლი ძალების უძლიერესობა, საგანს, უნდა თუ არ უნდა, ყოველთვის მომრევი გადითრევს.” ნ. ნიკოლაძე ერთ-ერთი პირველთაგანია, ვინც ვაჭრობა ალებ-მიცემობის განვითარების პროპაგანდას ეწეოდა. ვაჭრობა იმ ბერკეტად მიაჩნდა, რასაც უნდა შემოებრუნებინა მრეწველობა, განვითარებინა ადგილობრივი სოფლის მეურნეობა, წინ წაეწია საზოგადოება და გაეძლიერებინა ეკონომიკა. დიდ ნიკოს ყველაფრისადმი მეცნიერული მიდგომა ჰქონდა და ქვეყნის პრიორიტეტად მეცნიერების გამოცხადება მიაჩნდა. ქართველ მოაზროვნეთაგან იგი ერთ-ერთი პირველია, რომელმაც წინა პლანზე წამოსწია პრაქტიკული საკითხები, ერის განვითარებაში საკუთარი წარმოების აღორძინების აუცილებლობა, ეროვნული ვაჭრობისა და ეროვნული მრეწველობის განვითარება, საბაზრო ეკონომიკაზე გადასვლის აუცილებლობა, მეზობელ ქვეყნებთან კავშირის გაუმჯობესება, საქართველოში დემოკრატიული საზოგადოების ჩამოყალიბებისათვის გადამწყვეტ ფაქტორად ნ. ნიკოლაძე სამამულო მაღალ განვითარებული ეკონომიკის ჩამოყალიბებას ასახელებს. “ამ გასაჭირში, როცა არ გვახდია წარმოება და არც შემოსავალი, ვერ გვიხსნის ვერავითარი გადასახადი, წარმოების გაჩაღება არის ერთადერთი ჩვენი ხსნა, უნდა მოვახერხოთ გარეთ მეტი გავიტანოთ გასაყიდი, ვიდრე უცხოეთს ვთხოვდეთ საყიდ საქონელს” (ნიკოლაძე 1964: 337).

იცვლება რა მისი ზომა, გეოგრაფია, შემადგენლობა და მიმართულება, გაფართოების თითოეული ეტაპი ცვლის ევროკავშირის ურთიერთობებს დანარჩენ მსოფლიოსთან. დღეისათვის ევროკავშირი მისი არსებობის იტორიაში ყველაზე მასშტაბური გაფართოების და ამავდროულად ინტეგრაციის გაღრმავების უმნიშვნელოვანესი ამოცანის წინაშე დგას. ეს პროცესები მნიშვნელოვნად აისახება ევროკავშირის შესაძლებლობებსა და მის ურთიერთობებზე გარე სამყაროსთან. გაფართოება პოტენციურად გააუმჯობესებს ევროკავშირის გავლენას. თუმცა ეს ასევე გამოიწვევს ევროკავშირში ჰეტეროგენულობის ზრდას, გაამძაფრებს ევროკავშირისათვის დამახასიათებელ შიდა უთანხმოებას, გაართულებს გადაწყვეტილების მიღების პროცესს და ერთობლივი პოზიციის მიღწევას. ამან შეიძლება უარყოფითად იმოქმედოს „მესამე მხარეთა“, ჩვენს შემთხვევაში სამხრეთ კავკასიის ქვეყნების, მოლოდინზეც. მეორეს მხრივ, გაფართოების პროცესი სამხრეთ კავკასიის გეოგრაფიულ სიახლოვეს განაპირობებს, რაც ზრდის რეგიონის მნიშვნელობას ევროკავშირისათვის (Harris 2003: 775-776).

„ასოცირების შესახებ შეთანხმება“ ფორმდება ევროკავშირსა და ევროკავშირის არაწევრ ქვეყანას შორის და მიზნად ისახავს მხარეთა შორის თანამშრომლობის ჩარჩოს შექმნას. „ასოცირების შესახებ შეთანხმება“ სამართლებრივად სავალდებულოა.

„საქართველოსა და ევროკავშირის შორის ასოცირების შესახებ შეთანხმება“ ამბიციური და ინოვაციური, ე.წ. „ახალი თაობის“ შეთანხმებაა, რამდენადაც, მანამდე გაფორმებული მსგავსი შეთანხმებებისგან განსხვავებით, მოიცავს ღრმა და ყოვლისმომცველი თავისუფალი ვაჭრობის სივრცის კომპონენტს და ითვალისწინებს ევროკავშირთან დაახლოვების მნიშვნელოვან კონკრეტულ მექანიზმებს (DC FTA: 21).

ასოცირებული ხელშეკრულების ხელისმოწერის შემდეგ შესაძლებელი იქნება, რომ საქართველო ევროპულ სივრცეში ეკონომიკურად და პოლიტიკურად საბოლოოდ ინტეგრირებულად ჩაითვალოს.

ლიტერატურა:

მაღაშხია 1995: მაღაშხია გ. მეტაეკონომიკა - ეკონომიკის ფილოსოფია. თბილისი 1995.

ნიკოლაძე 1964: ნიკოლაძე ნ. თხზულებანი. ტ. IV, თბილისი: თსუ გამომცემლობა, 1964.

ჰერსტი 2005: ჰერსტი პ., ტომპსონი გ. გლობალიზაცია, კრიტიკული ანალიზი. თბილისი: "დიოგენე", 2005.

DC FTA: Deep and Comprehensive Free Trade Area - DC FTA.

Harris 2003: Harris R. G. Globalization, Trade, and Income, Canadian Journal of Economics, V.26-№4, 2003.

Hatmiyyat 2005: Hatmiyyat sira'a Ul-hadharat „The Inevitability of the Clash of Civilisation“. Al-Khilafah Publications website: <http://www.khilafah.com> გადამოწმებულია 21. 05. 2014

Huntington 2003: Huntington Samuel P. „The clash of civilizations?“ http://www.hks.harvard.edu/fs/pnorris/Acrobat/Huntington_Clash.pdf
<https://www.cia.gov/library/publications/the-world-factbook/geos/aj.html> გადამოწმებულია 21. 05. 2014

Winters 1985: Winters A. Separation and the Modeling of International Economic Integration: U.K. 1985.

Stiglitz 2000: Stiglitz, J. Development Issues, Settled and Open, Frontiers of Development Economics, The Future in Perspective, World Bank, 2000.

Field: Economics

Tsitsino Dzotsenidze

**Globalization and De-globalization in the Modern World:
Georgia - European Relations Context**

In the modern world economy development of globalization is slowing down. At the same time, globalization is seen as a major factor in determining the global economic crisis. Accordingly, analysis of aspects of the globalization, de - globalization and global regulation acquires particular topicality. At this point, we consider these issues:

- The idea about globalization without an alternative;
- The relationship between globalization and the nation-states;
- Expanding or reduction of current international economic relations;

3. ძონენიძე

World socio - political organization reveals that the integration and de - integration, globalization and de - globalization exist in dialectical relationship with the parts and whole, individuality and whole. Centripetal and centrifugal forces are acting simultaneously. If the first forces create favorable conditions for the unified region, the second - on the contrary, ensure for its member states on necessity to protect the national interests. The power of stereotypes and traditions in the relationship of the countries are still strong. Tendencies have an equal right to exist - one tendency never will be filled by another, but they always will exist, and complement each other.

Nowadays, incredibly high quality of economic - political interdependence among countries, liberal approaches which are dominating in the developed and developing countries and existing international economic relations do not confirm the de-globalization

J. Atali, the author of the concept of geo-economics, thinks that since the Cold War geopolitics has changed into the geo-economics and it is the main model of the contemporary international system.

Geo-economics is defined as a particular version of Geopolitics, which attaches priority not to the geographic, cultural, ethnic, etc. factors, but to the space-related economic realities.

In our opinion, the geo-economics is not International Political System Model resulting from the transformation of Geopolitics and not only Subfield of Geopolitics. This, on the one hand, would be simplifying of its essence and on the other hand, geopolitics as a science would lose its function. Economics and political science, despite the close connection with each other, have their own area of research. Also geopolitics and geo-economics have their own areas. However, they may have a lot in common, and they form an unified communication space

The historical process of the last decade shows that the EU's interest in the Caucasus region's geopolitical vision is dictated by inertia. In geopolitical terms, The Caucasus is a unique niche in a heartland's closed space to open the shortest trade route to Asia. Caucasus is interesting not only as a market but as an outgoing way to the resource-rich markets of the middle east and south East Asia too. Therefore, the promotion of democratic processes and economic reforms, as well as the establishment of international trade rules in the region is a main task.

The EU pays great attention to ensure smooth transportation of energy resources from the Caspian Sea basin to Europe. On the other hand, it is very important for Georgia Russia's policy. The starting point for Russia is the Geo-strategy, which ensures the protection of its controlled space. As for Georgia's deepening economic ties and development of the transport and communication infrastructure, Russia is opposed to these processes. Recent events have raised the hope and expectation that the strained relations between the two countries will be alleviated, which should find an impact in the economic and cultural relations.

Europe's crisis is the most significant event after the 2008 financial crisis. Significant threat to the idea of European unification encountered after 2008. Almost no doubt that Europe is completely different in 2013 compared to 2007 Europe. Contradictions of the European economy are already obvious.

Georgia's current economic and political reform study showed that reforms did not conform to the requirements of the action plan. Despite the successes, Georgia faces a number of tasks, Solution of which requires time and the necessary condition is rapprochement with the European standards. In addition, the current economic and political processes in the EU have shown that the reality does not yet allow making conclusions in favor of further enlargement.

The movement of Georgia towards Europe did not begin at the end of the XX century. Our ancestors started this much earlier. "West" is, first and foremost, not a geographical space, but also the value system (democracy, rule of law, tolerance, solid institutions, and others) and high level of technical - economic development that characterizes Europe.

It is important Partnership and Cooperation Agreement (PCA), concluded between the EU and the three countries of South Caucasus, which entered into force in 1999.

Political dialogue, democracy, market economy, trade and investment promotion and sustainable development of the restoration of ties between the EU and the countries of the region are the most important parts of this agreement. It is also important for South Caucasus countries "Generalized System of Preferences" (GSP) provided by the European Union.

However, The Partnership and Cooperation Agreement it is not yet Association Agreement, and it does not include countries accession in the EU, which may have been a motivation for the South Caucasus countries and have had a positive impact on their development.

"The Association Agreement between the EU and" is ambitious and innovative, the so-called "New generation" agreement, in contrast to the similar agreements, comprises a deep and comprehensive Free Trade Area component (Deep and Comprehensive Free Trade Area - DC FTA) and provides a specific mechanism for convergence with the EU.

"Eastern Partnership" as the format of cooperation of Eastern European neighboring countries (Azerbaijan, Belarus, Moldova, Georgia, Armenia, and Ukraine) is the initiative of Poland and Sweden. Its main purpose is implementation of the European Neighborhood Policy (ENP) and an amplification of its Eastern Dimension.

"Georgia - EU Association Agreement" will replace "Partnership and Cooperation Agreement" signed in 1996 and will create new legal framework for cooperation between EU and Georgia.

ჯანდაცვა

Health Care

დარგი: მედიცინა

გუგული ჩხოზაძე

მუცლის ღრუს ორსულობის იშვიათი შემთხვევა

ბოლო წლების გლობალური სტატისტიკა გვიჩვენებს, რომ ორსულობათა საერთო რიცხვიდან საშვილოსნოს გარე ორსულობის წილად 1-4% მოდის. საშვილოსნოს გარე, ანუ ექტოპური ორსულობა, მძიმე პათოლოგიური მოვლენაა, რომლის დროსაც განაყოფიერებული კვერცხუდრეჯი საშვილოსნოს ღრუს გარეთ ჩაინერგება და იქვე იწყებს განვითარებას. სტატიაში განხილულია მუცლის ღრუს ორსულობის იშვიათი შემთხვევა, როდესაც ორსულობა მუცლის ღრუში შეესაბამება 15-16 კვირას, ნაყოფი მამრ. სქესის, წონა - 120,0, სიგრძე - 15სმ. საშვილოსნოს გარე ორსულობა, სავარაუდოდ, განვითარდა კვერცხსავალი მილის ამპულურ ნაწილში, საიდანაც გასტყორცნილ იქნა მუცლის ღრუში. მოხდა პლაცენტის იმპლანტაცია საშვილოსნოს კედელში და წვრილი ნაწლავის ჯორჯალში. არასათანადო გარემოსა და არასრულფასოვანი სისხლმომარაგების შედეგად ნაყოფი დაიღუპა. აღსანიშნავია, რომ მუცლის ღრუს 15-16 კვირის ორსულობის შემთხვევა ჩვენს მრავალწლიან პრაქტიკაში დაფიქსირდა პირველად.

ბოლო წლების გლობალური სტატისტიკა გვიჩვენებს, რომ ორსულობათა საერთო რიცხვიდან საშვილოსნოს გარე ორსულობის წილად დაახლოებით 1-4% მოდის.

კვერცხუჯრედი და სპერმატოზოიდები ერთმანეთს საკვერცხესთან ხვდებიან, რის შემდეგაც განაყოფიერებული კვერცხუჯრედი კვერცხსავალი მილის გავლით საშვილოსნოს ღრუში გადაინაცვლებს და მის ლორწოვან გარსში ჩაიზრდება. ასე იწყება ნორმალური ორსულობა (დათეშიძე, შენგელია 2005). საშვილოსნოს გარე ანუ ექტოპური ორსულობა მძიმე პათოლოგიური მოვლენაა, რომლის დროსაც განაყოფიერებული კვერცხუჯრედი საშვილოსნოს ღრუს გარეთ ჩაინერგება და იქვე იწყებს განვითარებას. ლოკალიზაციის მიხედვით განასხვავებენ კვერცხსავალი მილის, საშვილოსნოს ყელის, მუცლის ღრუს ორსულობას.

მუცლის ღრუს ორსულობა (იშვიათი შემთხვევა) შეიძლება იყოს პირველადი და მეორადი. პირველადად მუცლის ღრუს ორსულობა ვითარდება, როდესაც განაყოფიერება და ორსულობის შემდგომი განვითარება ხდება მუცლის ღრუში. მეორადი მუცლის ღრუს ორსულობას მიეკუთვნება ისეთი ორსულობა, რომლის დროსაც განაყოფიერება და ემბრიოგენეზის პირველი ეტაპები განვითარდება კვერცხსავალ მილში, მაგრამ შემდგომ შეწყდება ორსულობის V-VI კვირაზე და გამოიდევენება მილის ამპულური ბოლოთი და სანაყოფე კვერცხის იმპლანტაცია მოხდება მცირე მენჯის ღრუში (დათეშიძე, შენგელია 2006). სანაყოფე კვერცხის მიმაგრება ხდება ბადექონის მიდამოში, საშვილოსნოს, საკვერცხის, ღვიძლის, ელენტის ზედაპირში, ხშირია დუგლასის სივრცეში იმპლანტაცია. თუ მიმაგრების ადგილი არაა კარგად სისხლმომარაგებული, ნაყოფი ადრე დაიღუპება, ხოლო თუ სისხლმომარაგება

გ. ჩხობაძე

საკმარისი აღმოჩნდება, ემბრიონი მეტნაკლებად ნორმალურად ვითარდება, მითუმეტეს, რომ მუცლის ღრუ ხელს არ უშლის ნაყოფის ზომაში ზრდას. თუმცა შესაძლოა დაზიანდეს მსხვილი სისხლძარღვები, რაც შინაგანი სისხლდენის მიზეზი ხდება, ასევე არსებობს შინაგანი ორგანოების დაზიანების რისკიც. ძალიან იშვიათად მუცლის ღრუს ორსულობა აღწევს შედარებით დიდ ვადებს. რადგანაც გარემოცული არაა საშვილოსნოთი, ზავშიც არასაკმარისადაა დაცული.

მუცლის ღრუს ორსულობის შემთხვევაში ცოცხალი და სიცოცხლისუნარიანი ნაყოფი მაინც ვერ დაიბადება, დაილუპება, შესაძლოა კალციუმის მარილების დაგროვების გამო გაქვავდეს კიდევ, ზოგჯერ ქალი ასეთ გაქვავებულ ნაყოფს მრავალი წლის განმავლობაში ატარებს მუცლით (Большая медицинская 1988).

წარმოდგენილი შემთხვევა მუცლის ღრუს ორსულობის იშვიათი შემთხვევაა, როცა ორსულობა მუცლის ღრუში შეესაბამება 15-16 კვირას, ნაყოფი მამრ. სქესის, წონა - 120,0, სიგრძე - 15სმ.

პაციენტი მ. მ. 26 წლის, აკ. ზ. ცხაკაიას სახ. დასავლეთ საქართველოს ინტერვენციული მედიცინის ეროვნული ცენტრის სამედიცინო განყოფილებაში შემოვიდა 2013 წლის 21.12-ს დიაგნოზით: შეწყვეტილი ორსულობა 15კვ. გაორებული საშვილოსნოს ტანი, საშვილოსნოს კვანძოვანი მიომა, აღნიშნავს მოყავისფრო ჩამონაშალს საშოდან. ანამნეზიდან ირკვევა, რომ დაოჯახებულია 2012 წლის ოქტომბრიდან, ბოლო მენზეს 28/VIII-2013, აღრიცხვაზე იმყოფებოდა №2 ქ / კონსულტაციაში, აღნიშნავს მძიმე ფორმის ტოქსიკოზს, ღებინებას, დაახლოებით ერთი კვირის უკან შეუწყდა ღებინება. რამდენიმე ექოსკოპიურ გამოკვლევაზე, ასევე საკონტროლო გამოკვლევაზე დაუდგინდა შეწყვეტილი ორსულობა საშვილოსნოს ღრუში და მოგვმართა მედიკამენტოზური აბორტის ჩასატარებლად.

ობიექტურად _ ზოგადი მდგომარეობა დამაკმაყოფილებელი. პს. 80, TA - 120/80 მმ. ტ - 36,4 გ. მუცელი პალპაციით რბილი, უმტკივნეულო. პასტერნაკის სინდრომი (-) ორივე მხარეს. დეფეკაცია, შარდვა №.

სარკეებში: საშვილოსნოს ყელი სუფთა, ხილული ცვლილებების გარეშე, საშო_ არანამშობიარევი, საშვილოსნოს ტანი გადიდებული 15 კვ. ორსულობის ვადამდე, ისინჯება ფუძეში მიომის კვანძი.

დიაგნოზი: 15 კვ. შეწყვეტილი ორსულობა, დატვირთული სამედიცინო ანამნეზი (გაორებული საშვილოსნოს ტანი, საშვილოსნოს კვანძოვანი მიომა).

პაციენტს ჩაუტარდა 6 დღიანი მედიკამენტოზური მკურნალობა შეწყვეტილი ორსულობის საშვილოსნოს ღრუდან გამოძევებისათვის, შედეგი მიღებული ერთ იქნა, გადაწყდა საშვილოსნოს ღრუს კიურეტაჟი. გამოფხეკა ჩატარდა ექოსკოპის კონტროლის ქვეშ, საშვილოსნოს ღრუში ნაყოფი არ აღმოჩნდა. ნაყოფი ჩანს საშვილოსნოს უკანა კედლის მიღმა.

დიაგნოზი: საშვილოსნოს გარეშე (საკვერცხის) ორსულობა, მუცლის ღრუს ორსულობა? მსუბუქი ფორმის ანემია.

დასკვნა: ეჭვგარეშეა, რომ ორსულობა არის საშვილოსნოს გარეთ, საჭიროა სასწრაფო ოპერაციის წარმოება, რომლის მასშტაბი განისაზღვრება ოპერაციის მსვლელობისას.

აღნიშნული ეცნობა ახლობლებს, მიღებულია თანხმობა.

ოპერაციის მსვლელობისას აღმოჩნდა: საშვილოსნო 7-8 კვირის ორსულობის ოდენობის. მარცხენა დანამატი ანთებადი, მარჯვენა ფალოპის მილი ანთებადი, საკვერცხე არ ვიზუალიზირდება. საშვილოსნოს უკანა კედელზე სფეროსებრი წარმონაქმნი $\approx 15 \times 15$ სმ. ზომის, მას უჭირავს დუგლასის ფოსო, წარმონაქმნის უკანა კედელზე დახორცებულია წვრილ ნაწლავთა ჯორჯალი, მარჯვნივ აპენდიქსი. წარმონაქმნის განთავისუფლებისას საშვილოსნოს უკანა კედლიდან დაიღვარა სანაყოფე სითხე 100 მლ. და მას ამოჰყვა ნაყოფი $\approx 15-16$ კვირის ორსულობის ოდენობის, ამოტანილი იქნა მომყოლი ნაწილები, ამოიკვეთა ნაწლავთა ჯორჯალი და აპენდიქსი, საშვილოსნოს დანამატებთან ერთად (მარჯვენა საკვერცხე ვერ მოინახა).

ამოკვეთილი მიკროპრეპარატი გაიგზავნა პათოლოგანატომიურ განყოფილებაში შემდგომი პათომორფოლოგიური გამოკვლევისათვის. ჰისტოპათომორფოლოგიური დიაგნოზი (დასკვნა): გამოსაკვლევ მასალაში წარმოდგენილია საშვილოსნო ($\approx 8 \times 7 \times 5$ სმ. ზომის), აღინიშნება საშვილოსნოს ტანის ენდომეტრიუმის ჯირკვლოვანი ჰიპერპლაზია სტრომის დეციდუური რეაქციით. საშვილოსნოს მარჯვენა გვერდითი მიდამოდან წარიზიდება ($\approx 16 \times 6$ სმ. ზომის) პლაცენტის ქსოვილი გავრცელებული ნეკროზითა და სისხლჩაქცევებით, რომლის სისქეში აღინიშნება საკვერცხე ($\approx 4 \times 2$ სმ. ზომის). მარჯვენა კვერცხსავალ მილში აღინიშნება დეციდუური ქსოვილი, ფიბროზი, გავრცელებული შემუშება, სისხლჩაქცევები. ცალკე წარმოდგენილია დანაწევრებული პლაცენტა გავრცელებული ნეკროზითა და სისხლჩაქცევებით, ქორიონის ბუსუსები შეესაბამება ≈ 16 კვირის ორსულობას, ნაყოფი - მამრ. სქესის, სიგრძე - 15 სმ. წონა - 120,0 - მაცერირებული.

ასევე წარმოდგენილია მწვავე ფლეგმონური აპენდიციტი, პერიაპენდიციტი, მწვავე ფლეგმონური მეზენტერიოლიტი, ცხიმოვან ქსოვილში აღინიშნება მომყოლის ქორიონის ბუსუსები, სისხლჩაქცევები (წვრილი ნაწლავის ჯორჯალი).

ცალკე წარმოდგენილია მიომა ($\approx 5,5 \times 4 \times 3$ სმ. ზომის) გავრცელებული ფიბროზით, დისტროფიული ცვლილებებით, შემუშებით. მეორე დანამატი წარმოდგენილი არ არის.

საშვილოსნოს გარეშე ორსულობა სავარაუდოდ განვითარდა კვერცხსავალი მილის ამპულურ ნაწილში, საიდანაც გასტყორცნილი იქნა მუცლის ღრუში, მოხდა პლაცენტის იმპლანტაცია საშვილოსნოს კედელში და წვრილი ნაწლავის ჯორჯალში. არასათანადო გარემოსა და არასრულფასოვანი სისხლმომარაგების შედეგად მოხდა ნაყოფის დაღუპვა ორსულობის მე-16 კვირაზე, განვითარდა პლაცენტისა და ნაყოფის დიფუზური ნეკროზი.

ოპერაციის შემდგომი პერიოდი წარიმართა გართულებების გარეშე, პაციენტი გაეწერა ბინაზე დამაკმაყოფილებელ მდგომარეობაში, გაუგრძელდა ანემიის მკურნალობა ამბულატორიულად.

აღსანიშნავია, რომ საშვილოსნო გარე, კერძოდ, მუცლის ღრუს 15-16 კვირის ორსულობის შემთხვევა ჩვენს მრავალწლიან პრაქტიკაში დაფიქსირდა პირველად. საყურადღებოა, რომ მიუხედავად მრავალჯერადი ექოსკოპიური გამოკვლევებისა სწორი დიაგნოზი, მხოლოდ ოპერაციის მსვლელობისას დაისვა.

გ. ჩხობაძე

საშვილოსნოს გარე ორსულობის ხელშემწყობი ფაქტორები: საშვილოსნოსა და კვერცხსავალი მილების ანთებითი პროცესები. სიმსივნური წარმონაქმნები - ენდომეტრიოზი. კვერცხსავალი მილის აგებულების თანდაყოლილი პათოლოგიები. გადატანილი აბორტები. მცირე მენჯის ღრუში სხვადასხვა ქირურგიული ჩარევის შემდგომი მდგომარეობა. ქალის ორგანიზმში სხვადასხვა ვირუსებისა და პათოგენური მიკრობების არსებობა. ნერვულ-ენდოკრინული მოშლილობები. ნერვული სისტემის ძლიერი გადაღლა და ფსიქიური სტრესები.

ზემოთ ჩამოთვლილი რისკ-ფაქტორების დროული დიაგნოსტიკა და ეფექტური მკურნალობა გვაძლევს შესაძლებლობას თავიდან იქნას აცილებული საშვილოსნოს გარე ორსულობა და ორსულობის სწორი მონიტორინგის საშუალებით შესაძლებელია დროული და ჯანმრთელი ახალშობილის დაბადება.

ლიტერატურა:

დათეშიძე, შენგელია 2005: დათეშიძე ლ. შენგელია ა. „ქართული სამედიცინო ენციკლოპედია“, ტექინფორმის დეპონენტი №1247. თბილისი, 2005.

დათეშიძე, შენგელია 2006: დათეშიძე ლ. შენგელია ა. „ქართული სამედიცინო ენციკლოპედია“, მეორე დეპო გამოცემა, ჟურნალი „ექსპერიმენტული და კლინიკური მედიცინა“, №28. 2006.

Большая медицинская 1988: Большая медицинская энциклопедия. Москва, издательство „Советская энциклопедия“ 1988.

Field: Medicine

Guguli Chkhobadze

The Rare Case of an Abdominal Pregnancy

According to the recent global statistics, an ectopic pregnancy constitutes 1-4% of the total number of pregnancies.

The ovum and spermatozoa meet near the ovary. Afterwards the fertilized ovum moves to the uterus through the Fallopian tube and is planted into the mucosa. This is the beginning of a normal pregnancy.

The extra uterine or ectopic pregnancy is a severe pathological phenomenon, during which the fertilized ovum is planted outside the uterus and starts its development. Proceeding from localization, a distinction has been made between the Fallopian tube pregnancy, cervical pregnancy and abdominal pregnancy.

The abdominal pregnancy, which is a rare case, may be primary or secondary. Throughout the primary abdominal pregnancy fertilization and further development occur in the abdomen. During the secondary abdominal pregnancy fertilization and the first stages of embryogenesis take place in the Fallopian tube. After the V-VI weeks of pregnancy

if the process stops, the fetal ovum moves through the ampullary terminal of the tube and is implanted in the lesser pelvis. The fetal ovum is fastened to the area of the greater omentum, in the surface of the uterus, ovary, liver and spleen. It is frequently implanted in the pouch of Douglas. If the area of implantation is not properly supplied with blood, the fetus dies earlier. On the other hand, if the blood supply turns out to be sufficient, the embryo keeps developing in a more or less normal way, especially in case the abdomen does not deter the growth of the fetus. However, there might be damage to the large vessels resulting in internal bleeding. There is also the risk of damage to the internal organs. The abdominal pregnancy rarely lasts for long. The baby is not sufficiently protected during the absence of the uterine environment.

The abdominal pregnancy never leads to the birth of a living and healthy child. The latter is certain to die or to be petrified due to the concentration of calcium salts. Sometimes women carry these stone babies in their bodies for many years.

The case presented by us is a rare example of an abdominal pregnancy. The duration of the abdominal pregnancy was 15-16 weeks. The baby was male. It weighed 120.0 kg. and was 15 cm. long.

The patient – M.M. – aged 26 entered Z. Tskhakaia West Georgian National Centre of Interventional Medicine, the gynecological department, with the diagnosis made on 21.12.2013: terminated pregnancy at 15 weeks, double uterus, the nodular uterine myoma, brownish vaginal discharge. According to the anamnesis, the patient had been married since October, 2012. The last menses 28/VIII-2013, was registered in Woman Consultation №2. She suffered from a severe form of toxicosis and nausea. She stopped vomiting approximately a week ago. After several echoscopy and control tests she was diagnosed with the terminated pregnancy in the uterus and entered the centre for medical abortion.

General condition was satisfactory. ps. 80, TA – 120/80mm. t – 36,4 c

Pasternatsky's Syndrome (-) on both sides.

Defecation, urination №

Mirrors: the cervix was clear without any visible changes; the vagina: no childbirth; the uterus: enlarged 15 weeks before the time of pregnancy. There was a myoma nodule on the basis.

Diagnosis: pregnancy terminated at 15 weeks, gynecological anamnesis (double uterus, nodular uterine myoma).

The patient underwent 6-day medical treatment in order to clear the uterus from the terminated pregnancy. After the failure of this attempt, it was decided to make the uterine curettage. The procedure was carried out under the echoscopy control. The fetus was not found in the uterus. It could be seen beyond the back wall of the uterus.

Diagnosis: ectopic (ovarian) pregnancy, abdominal pregnancy, minor anemia.

Conclusion: The pregnancy undoubtedly occurred outside the uterus, which led to the necessity of an urgent operation. Its specifics were to be determined during the procedure.

The family members were informed of the condition. They gave their consent.

During the operation it turned out that the pregnancy had lasted for 7-8 weeks. The left appendage of the uterus - inflamed, the right Fallopian tube – inflamed. The ovary

გ. ჩნობადე

was invisible. A spherical growth (approx. 15X15cm.) on the back wall of the uterus. It occupied the pouch of Douglas. There was a small intestinal mesentery on the back wall of the growth. The appendix was on the right. On releasing the growth 100 ml. fetus fluid was discharged from the back wall of the uterus and it was followed by the 15-16-week fetus. The placenta was taken out. The mesentery, appendix and uterine appendages (the right ovary was not found) were removed.

The micro preparation was sent to the department of pathological anatomy for further pathomorphological tests.

The Histopathomorphological Diagnosis (Conclusion). The analyzed material involves the uterus (size: approx. 8X7X5cm.). There is glandular endometrial hyperplasia of the uterine body with decidual reaction of the stroma. The placenta tissue (size: approx. 16X6cm.) starts from the right side of the uterus. The tissue is characterized by common necrosis and hemorrhages. An ovary (size: approx. 4X2cm.) is seen inside it. There is decidual tissue, fibrosis, common swelling and hemorrhages in the right Fallopian tube. There is segregated placenta with common necrosis and hemorrhages. The chorionic villi are typical of a 16-week pregnancy, the fetus – male, length – 15cm., weight – 120,0 - mercerized.

There is also severe phlegmonous appendicitis, periappendicitis, severe phlegmonousmesenteritis, the adipose tissue with the chorionic villi of the placenta, hemorrhages (the mesentery of the small intestine).

There is a separate myoma (size: approx. 5,5X4X3cm.) with common fibrosis, dystrophic changes, swelling.

There is not any second appendage. The ectopic pregnancy has supposedly developed in the ampullary part of the Fallopian tube from which it moved to the abdomen. The placenta was implanted in the uterine wall and the mesentery of the small intestine. The inappropriate environment and insufficient blood supply led to the death of the fetus at the 16th week of the pregnancy and the fetal diffusional necrosis.

The post-operation period passed without serious problems. The patient left hospital in a satisfactory condition and kept undergoing anemia treatment on an outpatient basis.

It is worthy of note that this is the first time the case of the ectopic pregnancy, specifically a 15-16-week abdominal pregnancy has been identified during our long practice. Despite many echoscopy tests, the correct diagnosis was made during the operation.

The factors conducive to ectopic pregnancy: Inflammatory processes in the uterus and Fallopian tubes; tumours – endometriosis. Innate pathologies of the structure of the Fallopian tube. Abortions. The condition of the lesser pelvis after various surgical procedures. The existence of various viruses and pathogenic microbes in the female organism. Nervous and endocrine disorders. Strong nervous exhaustion and psychological stress.

The timely diagnostics of the aforementioned risk-factors and effective treatment provides the opportunity of avoiding an ectopic pregnancy. The proper monitoring of pregnancy leads to the timely birth of a healthy baby.

ჰუმანიტარული მეცნიერებები

Humanities

დარგი: ისტორია

ოთარ ნიკოლეიშვილი

„საქართველოს დამოუკიდებლობის აღდგენის ამერიკული საბჭო“ – ქართველ ემიგრანტთა ეროვნულ-განმათავისუფლებელი ორგანიზაცია

ქალაქ ნიუ-იორკში გასული საუკუნის 50-60-იან წლებში გამომავალ ქართულ პერიოდულ ორგანოებზე: საინფორმაციო ბიულეტენ „ცნობის ფურცელზე“ და გაზეთ „ჩვენს გზას“ და სპეციალურ სამეცნიერო ლიტერატურაზე დაყრდნობით, ნაშრომში წარმოჩენილია ამერიკის შეერთებულ შტატებში ქართველ ემიგრანტთა მიერ 1952 წელს დაარსებული და 60-იან წლებამდე მოქმედი ეროვნულ-განმათავისუფლებელი ორგანიზაციის - „საქართველოს დამოუკიდებლობის აღდგენის ამერიკული საბჭოს“ ისტორიის ნაკლებად ცნობილი მხარეები.

საბჭოთა რუსეთის მიერ საქართველოს დემოკრატიული რესპუბლიკის ანექსიის (1921 წლის თებერვალ-მარტი) შემდეგ ემიგრაციაში წასულმა ქართველმა ემიგრანტებმა მსოფლიოს მრავალ ქვეყანაში სხვადასხვა სახის კულტურული და ეროვნულ-პოლიტიკური ორგანიზაციები ჩამოაყალიბეს. მათი უმეტესობის უმთავრეს მიზანს ჩვენი ქვეყნის სახელმწიფოებრივი დამოუკიდებლობის აღდგენაზე ზრუნვა და ამ საკითხით საერთაშორისო თანამეგობრობის დაინტერესება წარმოადგენდა. ერთ-ერთი სწორედ ასეთი ორგანიზაცია იყო ამერიკის შეერთებულ შტატებში 1952 წელს დაარსებული „საქართველოს დამოუკიდებლობის აღდგენის ამერიკული საბჭო“, რომლის სათავეებთანაც ქართული ემიგრაციის ისეთი თვალსაჩინო პიროვნებები იდგნენ, როგორებიც იყვნენ: ივანე ნანუაშვილი, ალექსანდრე სულხანიშვილი, გივი კობახიძე და სხვები.

როგორც ხსენებული ორგანიზაციის საინფორმაციო ბიულეტენ „ცნობის ფურცლიდან“ ირკვევა, აღნიშნული პოლიტიკური ორგანიზაცია 1952 წლის 5 ოქტომბერს დაუარსებია საინიციატივო ჯგუფის მიერ მოწვეულ ქართველთა კრებას ნიუ-იორკში. ორგანიზაციის უმთავრეს მიზანს წარმოადგენდა ბრძოლა საქართველოს სრული დამოუკიდებლობის აღდგენისათვის. ფარული კენჭისყრით არჩეულ იქმნა გამგეობა შვიდი წევრის შემადგენლობით. ესენი იყვნენ: ივანე ნანუაშვილი, ალექსანდრე სულხანიშვილი, გიორგი ლოღობერიძე, ვახტანგ აბაშიძე, გივი კობახიძე, ისიდორე გაჟონია და სანდრო ბარათელი. გამგეობას დაევალა წესდებისა და მოწოდების პროექტთა გადამუშავება, შევსება და შემდეგ მათი დაგზავნა ქართველთა შორის, როგორც ამერიკაში, ისე ყველგან, სადაც ქართული ემიგრაცია იმყოფებოდა....

გამგეობა დაუყოვნებლივ შეუდგა მუშაობას. ერთი თვის განმავლობაში იგი რამდენჯერმე შეიკრიბა, შეიმუშავა წესდების ახალი პროექტი და შეადგინა ვრცელი მოწოდება ქართველი ხალხისადმი. ახალი წესდებით,

ორგანიზაციას ეწოდა “საქართველოს დამოუკიდებლობის აღდგენის ამერიკული საბჭო” (“ცნობის ფურცელი” 1953ა: 2).

წესდების პირველი ვარიანტის მიხედვით, ორგანიზაციის სახელწოდება ყოფილა “ქართველთა დემოკრატიული კავშირი”. 1952 წლის 2 ნოემბერს კი მას სახელი შეეცვალა და “საქართველოს დამოუკიდებლობის აღდგენის ამერიკული საბჭო” ეწოდა. ამ ცვლილების დროს “გამგეობა ემყარებოდა იმ მოსაზრებას, რომ ქართულ პოლიტიკურ მუშაობაში საჭირო იყო ამერიკელთა ჩაბმაც” (შარაძე 1992: 154).

“საბჭოს” გამგეობამ თავისი საქმიანობის ფართოდ და მასშტაბურად წარსამართად “წესდების პროექტი და მოწოდება, თანდართული მიმართვის წერილით, 1952 წლის 10 ნოემბერს დაუგზავნა სხვა და სხვა ქართულ ორგანიზაციებს, პარტიებს და ცალკეულ პირებს ამერიკასა და ევროპაში. ორგანიზაციებიდან დაეგზავნა: – საქართველოს ეროვნულ მთავრობას (ბ. ნოე ჟორდანიას სახელზე), “ქართულ ეროვნულ საბჭოს”, სოც.-დემოკრატიულ პარტიას, ეროვნულ-დემოკრატიულ პარტიას, სოც.-ფედერალ. პარტიას, თეთრი გიორგის მოძრაობას, ეროვნულ ცენტრს, სამხედრო კავშირს, თავისუფალ ქართველთა კავშირს. სათვისტომოებს: ნიუ იორკში, პარიზში, მიუნხენში, ლონდონში, რომში, ბრიუსელში, ბუენოს-აირესში და სხვაგან” (“ცნობის ფურცელი” 1953ა: 2-3).

აღნიშნული ქმედების საპასუხოდ, ორგანიზაციას ბევრი მისალოცი და სამადლობელი წერილი მიუღია. მათი ავტორები არა მარტო იწონებდნენ “ორგანიზაციის” სამოქმედო პროგრამას, არამედ აქტიურ სურვილსაც გამოთქვამდნენ მის საქმიანობაში პრაქტიკული მონაწილეობის მისაღებადაც. მაგალითად, “ორგანიზაციის” გამგეობისთვის 1952 წლის 17 ნოემბერს გაგზავნილ პასუხში საქართველოს დევნილი მთავრობის თავმჯდომარე ნოე ჟორდანიას წერდა: “დიდად გმადლობთ თქვენი წერილის და მოწოდების გამოგზავნისათვის, რაიცა ამ დღეებში მივიღე. დიდად გამახარა თქვენ მიერ გადადგმულ ნაბიჯმა და მუშაობის აგებამ ნაჩვენებ დებულებებზე. ეს არის პირველი დარაზმულობა ქართველი ემიგრაციისა დამოუკიდებელი სამშობლოს აღსადგენად. საჭიროა ამ ნიადაგზე შეერთდეს მთელი ჩვენი ემიგრაცია – საზღვარგარეთ. სამწუხაროდ ევროპაში მყოფი ქართველი ემიგრაცია ჯგუფობრივ დაქსაქსული და დანაწილებულია. შეიძლება თქვენ ითაოთ ამ დაბნეული ხალხის თავის მოყრა და გაერთიანება. მიზანი ერთია, დროშა საერთოა, არ მესმის რა აპირდაპირებს ჩვენ თანამემამულეთ ერთი-მეორის წინააღმდეგ. შეიძლება არ სურთ ჩვენი ნაციონალური მთავრობა, მაგრამ ის გამოგზავნილია ჩვენი დამფუძნებელი კრების მიერ დავალებით – განაგრძოს ბრძოლა დამოუკიდებელი საქართველოს აღსადგენად. იმედია თქვენს სასიქადულო მაგალითს გააგებიებთ ჩვენს ემიგრაციას და მოუწოდებს შემოკრებას მის ირგვლივ” (იქვე).

მსგავსი შინაარსის წერილები “საბჭოს” გამგეობას ასევე გაუგზავნეს გერმანიის ქართველთა სათვისტომოს თავმჯდომარემ გიორგი მაღალაშვილმა, იტალიის ქართველთა სათვისტომოს თავმჯდომარემ გიორგი აფხაზმა და სხვებმა.

ო. ნიკოლეიშვილი

“საქართველოს დამოუკიდებლობის აღდგენის ამერიკული საბჭოს” გამგეობამ 1952 წლის 3 ნოემბერს წერილით მიმართა “ამერიკული კომიტეტის” ხელმძღვანელს, ვიცე-ადმირალ სტივენსს, რითაც გააცნო ხსენებული ორგანიზაციის დაარსების მიზანი და გამოთქვა სურვილი მასთან შეხვედრისა. როგორც ირკვევა, ბატონი სტივენსი არა მარტო დათანხმებულია ამ თხოვნას, არამედ თავადაც გამოსულა ამ შეხვედრის ინიციატორის როლში. ორგანიზაციის ხელმძღვანელობას სტივენსთან შესახვედრად გამოუყვია დელეგატები შემდეგი შემადგენლობით: ივანე ნანუაშვილი, გივი კობახიძე, სანდრო ბარათელი და ისიდორე გაჟონია. აი, რას გამოგვეცემს ამ შეხვედრის შესახებ საბჭოს საინფორმაციო რვეული “ცნობის ფურცელი”: “22 ნოემბერს ქართველი დელეგატები თავის ბინაზე მიიღო ვიცე-ადმირალმა სტივენსმა. საუბარი გაგრძელდა ორ-ნახევარი საათის განმავლობაში. ქართველმა დელეგატებმა “ამერიკული კომიტეტის” თავმჯდომარეს მოკლედ განუმარტეს “საქართველოს დამოუკიდებლობის აღდგენის ამერიკული საბჭოს” მიზანი და მოქმედების გეზი. დელეგატებმა ხაზ-გასმით აღნიშნეს, რომ ამ ახალი ორგანიზაციის მიზანია, როგორც მისი სახელწოდებიდანაც ჩანს, საქართველოს სრული სახელმწიფოებრივ-ეროვნული დამოუკიდებლობის აღდგენა დემოკრატიული რესპუბლიკის სახით, რომელიც მას 1918 წლის 26 მაისიდან 1921 წლის 25 თებერვლამდე ჰქონდა და რომელიც დაჰკარგა საბჭოთა რუსეთის თავდასხმის შედეგად. “საქართველოს დამოუკიდებლობის აღდგენის ამერიკულ საბჭოს” სურს ითანამშრომლოს “ამერიკულ კომიტეტთან”, თუ ეს უკანასკნელი თანამშრომლობის ბაზად მიიღებს საქართველოს სრული დამოუკიდებლობის აღდგენას და სცნობს ქართველი ერის ეროვნულ უფლებებს. გარდა ამისა, ქართველმა დელეგატებმა ვიცე-ადმირალ სტივენსს გააცნეს ორგანიზაციის წესდებისა და მოწოდების მთავარი ადგილები და დასძინეს, რომ ახალი ორგანიზაცია თანამშრომლობს ყველა ქართულ ორგანიზაციებთან, ვინც საქართველოს დამოუკიდებლობის ნიადაგზე დგას და ქართული პოლიტიკური ემიგრაციის გაერთიანებას ხელს უწყობს. დელეგატებმა ამასთანავე დასძინეს, რომ ქართული ემიგრაცია, საბედნიეროდ, ყველა მისი მემარჯვენე და მემარცხენე მიმდინარეობებით ურყევად დგას საქართველოს დამოუკიდებლობის ნიადაგზე და რომ ქართულ ემიგრაციაში არ არსებობს დაჯგუფება, რომელიც რუსეთთან ფედერაციის მომხრე იყოს; და სხვა. “საქართველოს დამოუკიდებლობის აღდგენის ამერიკული საბჭო” თანამშრომლობს აგრეთვე საბჭოთა რუსეთის მიერ დაპყრობილ ერებთან და აბამს მათთან მჭიდრო კავშირს.

ვიცე-ადმირალი სტივენსი ძლიერ კმაყოფილი დარჩა ქართველი დელეგატების განცხადებით და ვრცელი პასუხი გასცა მათ” (იხ. საგანგებო ოქმი № 1, 1952 წ. 22 ნოემბერი).

როგორც “ცნობის ფურცელში” გამოქვეყნებული მასალებით ირკვევა, სტივენსი საკმაოდ კარგად ყოფილა გარკვეული იმ პრობლემათა არსში, რომელთა მოგვარებასაც “საბჭო” თავისი საქმიანობის უმთავრეს მიზნად ისახავდა. ნათქვამის ნათელსაყოფად დავიმოწმებთ ფრაგმენტებს სტივენსის მიერ ქართველ დელეგატებთან შეხვედრის დროს წარმოთქმული სიტყვიდან: “საქართველოს პრობლემა ნათელი, ქართველი ერის პოლიტი-

კური და ზნეობრივი უფლებები უდაოა და ამავე დროს ადვილი გადასაწყვეტიც. ქართველ ერს, არც ეთნიკურად, არც კულტურულად, არც სხვა თავისებურებებით არავითარი საერთო არა აქვს რუსეთთან და საერთოდ სლავიან ერებთან. საქართველო, როგორც არა-რუსი ერი, ავტონომიურად აღადგენს დაკარგულ თავისუფლებასა და დამოუკიდებლობას. ეს მომავლის საქმეა... მაგრამ ამერიკელებმა ყველაფერი კარგად იციან და ერკვევიან, განსაკუთრებით კავკასიის საკითხებში. ჩვენი მიზანია ყველა ერების პოლიტიკური ემიგრაციების გაერთიანება ჯერჯერობით ბოლშევიზმის წინააღმდეგ ბრძოლის საერთო დროშის ქვეშ. ამერიკისათვის სასურველი არაა დაქსაქსულ ძალებთან საქმე იქონიოს, მაგრამ ეს არ ნიშნავს იმას, რომ ეროვნული პრობლემა უყურადღებოდ რჩება! არა, სწორედ ყველაზე დიდი ყურადღება ამ საკითხს ექცევა, მაგრამ როგორც გითხარით, ჯერჯერობით მხოლოდ შიგნით, ჩვენს კულისებში...

“ამერიკული კომიტეტი” მოწადინებულია ძველ ემიგრაციასთან ერთად მიიზიდოს განსაკუთრებით ახალი ემიგრაცია, რომელსაც თავისი თვალთა აქვს ნანახი და საკუთარ ზურგზე განცდილი ბოლშევიკური ტირანის საშინელება... ახალი ემიგრაცია კარგად იცნობს ბოლშევიზმის ბუნებას, რაც განსაკუთრებით მნიშვნელოვანია და ფრიად საინტერესო ჩვენთვის, ამერიკელებისათვის” (“ცნობის ფურცელი” 1953ა: 3-5).

სამწუხაროდ, ამერიკული მხარის მიერ სიტყვიერად გამოთქმულ ამდაგვარ მხარდამჭერ განცხადებებს იმხანად პრაქტიკული ნაბიჯების გადადგმა არ მოჰყოლია.

როგორც ზემოთ უკვე ითქვა, “საქართველოს დამოუკიდებლობის აღდგენის ამერიკულმა საბჭომ” თავისი საქმიანობის უმთავრეს მიზნად დაისახა, “მჭიდრო სულიერი კავშირი დაემყარებინა ქართულ ემიგრაციასთან ყველა ქვეყნებში” და “ყველა დაპყრობილ ერთა მებრძოლ პოლიტიკურ ორგანიზაციებთან.” ამ მიზნით 1952 წელს დაარსებულია დაპყრობილ ერთა ნიუ-იორკის საკოორდინაციო კომიტეტი, რომლის მდივნადაც ქართველი დელეგატი აურჩევიათ. აღნიშნულ კომიტეტს მცისვე გაუბამს მჭიდრო კავშირი “ამერიკულ კომიტეტთან” და მისთვის შემდეგი სამოქმედო პრიორიტეტები დაუსახავს: “დაპყრობილი ერების მჭიდრო თანამშრომლობა თავისუფლების მოპოვებისათვის ბრძოლის ყველა სარბიელზე. თანამშრომლობა შეერთებულ შტატებთან, ვინაიდან დაპყრობილ ერთა მოწინააღმდეგე იმავე დროს წარმოადგენს უდიდეს საფრთხეს თვით შეერთებული შტატებისთვისაც. ბოლშევიზმის წინააღმდეგ ბრძოლაში რუსულ ემიგრაციასთან თანამშრომლობა, თუ ეს თანამშრომლობა მოისურვა რუსულმა ემიგრაციამ და შეუთანხმდება არარუს ერებს ეროვნულ და პოლიტიკურ საკითხებში” (“ცნობის ფურცელი” 1953ბ: 1-2).

ხანგრძლივ მოლაპარაკებათა შედეგად ჩამოყალიბდა ე. წ. “პარიზის ბლოკი”, რომლის შემადგენლობაში შევიდნენ: საქართველო, სომხეთი, აზერბაიჯანი, უკრაინა, ბელორუსია და ჩრდილოეთ კავკასია. ბლოკს სათავეში ჩადგომია საქართველოს ეროვნული მთავრობა.

იმავე წლის მაისში აღნიშნულ “ბლოკს” საგანგებო მემორანდუმში წარუდგენია “ამერიკული კომიტეტისთვის”, რომლის ძირითადი პუნქტები შემდეგი იყო:

ო. ნიკოლეიშვილი

“1. ყველა ეროვნულ ორგანიზაციას, რომელიც შედის მიუნხენის საკოორდინაციო ცენტრში, ევალებათ თანამშრომელი ერების ეროვნული იდეალები მიიღონ პატივისცემით და მიუდგნენ მას სრული ლოიალური განწყობილებით. ცენტრის ყოველმა წევრმა ფაქტად უნდა მიიღოს, რომ საჭიროა საბჭოთა კავშირში მოქცეული ერები მიისწრაფიან აღადგინონ დემოკრატიულ დებულებებზე აგებული საკუთარი დამოუკიდებელი სახელმწიფოები და ამ ფაქტს უნდა შეურიგდნენ სრული ლოიალობით. აღნიშნულ მოვლენასთან შეფარდებით ყველა მონაწილე ერის წარმომადგენლობას უნდა მიეცეს საშუალება გააძლიერონ ბრძოლა კომუნიზმთან თავიანთი ეროვნული ბრძოლის ფარგლებში.

2. თანამშრომლობა ერების წარმომადგენლობათა შორის უნდა მოეწყოს შეთანხმებისა და კოორდინაციის დებულებებზე და არა ზემოდან ხელმძღვანელობის ნიადაგზე. გადაწყვეტილებათა მიღება საკოორდინაციო კრებებზე უნდა ხდებოდეს არა კენჭის ყრით, არამედ შეთანხმებით! მთელი პოლიტიკური მუშაობა უნდა იმყოფებოდეს თითოეული წარმომადგენლობის ხელში, რომელთაც უნდა ჰქონდეთ სრული თავისუფლება და დამოუკიდებლობა საკუთარი განმათავისუფლებელი ბრძოლის ყველა სარბიელოზე!

3. საკოორდინაციო ცენტრში ყველა ეროვნული ორგანიზაციების წარმომადგენელი უნდა იყვნენ შეთანხმებულნი პარტიტულ ნიადაგზედ, თანახმად გაერთიანებული ერების პრინციპებისა!

4. საკოორდინაციო ცენტრში ყოველი ერის წარმომადგენლებად უნდა იქმნენ მიღებულნი ნამდვილი წარმომადგენლები და არა ხელოვნურად შექმნილი ორგანიზაციის წევრები. თუ რაიმე მიზეზით შეუძლებელი შეიქმნა საბჭოთა კავშირში შემავალი ერების ერთს ცენტრში შეერთება, ამ შემთხვევაში ამერიკულმა კომიტეტმა უნდა გამოიხატოს რაიმე საშუალება თავისი მუშაობისა ორ ცენტრთან! ერთი ცენტრი იქნება შეერთებული ცენტრი არა-რუსი დაპყრობილი ერებისა, მეორე ცენტრი მხოლოდ რუსული ორგანიზაციებისა. არარუსი ერების ცენტრი, ზემო აღნიშნულ დებულებათა თანახმად ჩამოყალიბებული იქნება ძლიერ ადვილად და სულ მოკლე ხანში” (“ცნობის ფურცელი” 1953ბ: 1-4).

“საქართველოს დამოუკიდებლობის აღდგენის ამერიკული საბჭოსა” და “პარიზის ბლოკის” ასეთ აქტიურ, ანტისაბჭოთა მოღვაწეობას ძალიან შეუშფოთებია “ერთიანი განუყოფელი რუსეთის” იდეით შეპყრობილი ძალები. ისინი ყველა საშუალებით ცდილობდნენ ხელი შეეშალათ ჩაგრულ ხალხთა ეროვნულ-განმათავისუფლებელი მოძრაობისათვის. მეტი დამაჯერებლობისათვის მოვიყვან შესაბამის ფრაგმენტს “ცნობის ფურცლიდან”:

“რუსული პოლიტიკური წრებიდან დაპყრობილ ერთა მოთხოვნილებანი მიიღო და გაიზიარა მხოლოდ ნიკოლაევსკიმ. დანარჩენი რუსული წრეები გაერთიანდნენ მეღვუნოვისა და კერენსკის ხელმძღვანელობის ქვეშ. ყოველგვარი დამაბრკოლებელი მანევრების შემდეგ მეღვუნოვ-კერენსკის მიმდევრებმა შეჰქმნეს ყალბი პოლიტიკური ორგანიზაციები, რომელნიც თითქოს არიან წარმომადგენელი დაპყრობილი ერებისა. ეს წარმომადგენლობანი დაუპირისპირეს ნამდვილ ეროვნულ ორგანიზაციებს. მაგ: საარუნის სომხური ჯგუფი აამუშავეს დაშნაკელების წინააღმდეგ; გ. ვეფხვაძის

ჯგუფი – ქართული ეროვნული მოძრაობის წინააღმდეგ; და ასევე უკრაინელებისა და სხვა ჯგუფებისა! ამ ორგანიზაციებთან ერთად შეჰკრეს საერთო ცენტრი, რომელიც ე. წ. ნამდვილ საკოორდინაციო ცენტრად გამოაცხადეს! ეს ე. წ. საკოორდინაციო ჯგუფი ოფიციალურად აღიარებს პრინციპს “ედინაია ნედელიმია როსსია”-ს და აცხადებს, რომ არავითარი ეროვნული საკითხი “რუსების ერებისა” არ არსებობს და ეს თითქოს ფანტაზიაა” (“ცნობის ფურცელი” 1953ბ: 4).

ვფიქრობ, ზემოთ აღწერილი სიტუაცია ძალზე წააგავს საქართველოს ძირძველ ისტორიულ რეგიონებში – აფხაზეთსა და ე. წ. “სამხრეთ ოსეთში” ამჟამად არსებულ ვითარებას. კერძოდ, დღეს სეპარატისტთა ჯგუფების ზურგსა და ეროვნულ უმცირესობათა დამცველის ნიღაბს ამოფარებულმა რუსეთის იმპერიულმა ხელისუფლებამ ჩვენი ქვეყნის ამ კუთხეების ფაქტობრივი მიტაცება რომ განახორციელა, ამას მათ დედაქალაქებში არსებული ბანერებიც ადასტურებს, სადაც რუსეთის პრეზიდენტი ამ რეგიონების პრეზიდენტადაცაა გამოცხადებული.

გარდა ზემოთ აღნიშნული საქმიანობისა, “საქართველოს დამოუკიდებლობის აღდგენის ამერიკული საბჭო” იმ ვაკუუმის ამოვსებასაც ცდილობდა, რაც ამერიკის მმართველ წრეებში არსებობდა იმხანად საქართველოსთან დაკავშირებით. კერძოდ, საქართველოს დემოკრატიული რესპუბლიკის ფინანსთა ყოფილ მინისტრს კონსტანტინე კანდელაკს XX საუკუნის 50-იან წლებში ამერიკის შეერთებულ შტატებში გამოუცია 220 გვერდიანი წიგნი სათაურით “საქართველოს საკითხი თავისუფალი მსოფლიოს წინაშე” (The Georgian Question before The Free World). მასზე საგანგებო რეცენზია დაუწერია საქართველოს დემოკრატიული რესპუბლიკის შრომის მინისტრის ყოფილ მოადგილეს ილია გოლდმანს. წიგნის ავტორისაგან “საბჭოს” მიუღია თხოვნა, ნაშრომის სამასი ეგზემპლარი საჩუქრად დაეგზავნათ ამერიკელი კონგრესმენებისთვის, ბიბლიოთეკებისთვის და სხვა დაინტერესებული პირებისთვის. საპასუხოდ, ბევრ მათგანს ორგანიზაციისთვის სამადლობელი პასუხიც გაუგზავნია. მოვიყვან რამდენიმეს, რომელიც დაბეჭდილია “ცნობის ფურცელში”:

“სენატორი ჰომერ ფერგუსონი გვატყობინებს წერილის და წიგნის მიღებას და გვითვლის დიდ მადლობას. “პირველი შესაძლებლობისთანავე დიდი სიამოვნებით წავიკითხავ ამ წიგნსო,” დასძენს სენატორი ფერგუსონი.

სენატორი ჯონ სპარკმენი – “დიდი მადლობელი ვარ წიგნის გადმოგზავნისთვის. დარწმუნებული ბრძანდებოდეთ მას დიდი ინტერესით წავიკითხავ”.

კონგრესმენი კლემენტ ზაბლოცკი: “შეგიძლიათ იყოთ დარწმუნებულნი, რომ ამ წიგნს გულმოდგინედ შევისწავლი და განვიხილავ” (“ცნობის ფურცელი” 1953ბ: 16-18).

არ გადავაჭარბებთ, თუ ვიტყვით, რომ საქართველოს შესახებ ამგვარი ხასიათის წიგნების გამოცემა და ამერიკული საზოგადოების მმართველ წრეებში მათი გავრცელება ზემოთ ხსენებულ საზოგადოებრივ ორგანიზაციათა შექმნაზე არანაკლები მნიშვნელობის მქონე მოვლენას წარმოადგენდა.

ო. ნიკოლეიშვილი

“საქართველოს დამოუკიდებლობის აღდგენის ამერიკული საბჭო” ჩვენი ქვეყნისთვის მნიშვნელოვან თარიღებსაც ეხმაურებოდა და აღნიშნავდა აქტიურად. მაგალითად, “საბჭოს” გამგეობის ინიციატივით, 1953 წლის 13 სექტემბერს “პარკ-საიდ-ჰოტელში” ი. ჭავჭავაძის ხსოვნისა და 1924 წლის აგვისტოს აჯანყებიდან 29-ე წლისთავისადმი მიძღვნილი ღონისძიება გამართულა. აღნიშნულ შეკრებაზე სიტყვებითა და მოხსენებებით გამოსულან: “საბჭოს” გამგეობის იმჟამინდელი თავმჯდომარე ალ. სულხანიშვილი, უშუალოდ სხდომის ხელმძღვანელი და უხუცესი წევრი გრიგოლ დიასამიძე, ივანე ნაწუაშვილი, დიმიტრი სინჯიკაშვილი, იასონ ჯავახიშვილი და სხვ. (“ცნობის ფურცელი” 1953ბ: 10-11).

მიუხედავად “საქართველოს დამოუკიდებლობის აღდგენის ამერიკული საბჭოს” ამგვარი მრავალმხრივი საქმიანობისა, შეერთებულ შტატებში მცხოვრები ქართველი ემიგრანტების ნაწილში მაინც გამოუწვევია ეჭვი ამ ორგანიზაციის ჩამოყალიბებას და იგი ქართული სათვისტომოს შიგნით მომხდარი განხეთქილების შედეგად მიუჩნევიათ. სწორედ ამ საკითხს ეხება “ცნობის ფურცელის” №2-3-ში გ. კ.-ს (გივი კობახიძე) ფსევდონიმით დაბეჭდილი სტატია სათაურით: “რა მოხდა?!”

მოკლედ, ასეთია ის საქმიანობა, რომელიც “საქართველოს დამოუკიდებლობის აღდგენის ამერიკულმა საბჭომ” გასწია თავისი არსებობის განმავლობაში. სამწუხაროდ, ჩვენს ხელთ არსებული მასალების მიხედვით, ზუსტად არ დგინდება, თუ როდის შეწყვიტა ამ ორგანიზაციამ ოფიციალურად არსებობა (როგორც ირკვევა, იგი XX საუკუნის 60-იანი წლების დასაწყისშიც განაგრძობდა ფუნქციონირებას).

მიუხედავად იმისა, რომ “საბჭოს” საქმიანობას პრაქტიკული შედეგი არ მოჰყოლია და ჩვენი ქვეყნის სახელმწიფოებრივი დამოუკიდებლობის აღდგენა კვლავაც რჩებოდა გადაუჭრელ პრობლემად, ამ ორგანიზაციის საქმიანობა მაინც უნდა იქნეს მიჩნეული ქართული ემიგრაციის ისტორიის ერთ-ერთ საგულისხმო ეპიზოდად. ამ დასკვნის გაკეთების დროს მხედველობაში პირველ ყოვლისა ის ფაქტი გვაქვს, რომ “საქართველოს დამოუკიდებლობის აღდგენის ამერიკული საბჭოს” მიერ განხორციელებულ ღონისძიებათა შედეგად ამერიკის შეერთებული შტატების მმართველი წრეები არა მხოლოდ ზოგადად გაეცნენ ჩვენს ქვეყანაში რეალურად არსებულ ვითარებას, არამედ იმ პოლიტიკურ მოთხოვნათა სამართლიანობაშიც დარწმუნდნენ, რასაც ხსენებული ორგანიზაცია ისახავდა თავისი საქმიანობის უმთავრეს მიზნად.

ლიტერატურა:

“ცნობის ფურცელი” 1953 ა: ჟურნალი “ცნობის ფურცელი”, საქართველოს დამოუკიდებლობის აღდგენის ამერიკული საბჭოს საინფორმაციო რვეული, ნიუ-იორკი, № 1, 1953.

“ცნობის ფურცელი” 1953 ბ: ჟურნალი “ცნობის ფურცელი”, იგივე გამოცემა, № 2-3, 1953.

შარაძე 1992: გ. შარაძე, ამერიკელი ქართველები, თბ. ივლისი, 1992.

Field: History

Otar Nikoleishvili

**"US Council for Restoring Independence for Georgia" -
National-Liberation Organization of Georgian Emigrants**

After Soviet Russia occupied (1921) Democratic Republic of Georgia, emigrants from Georgia scattered in many part of the world, where they established different kind of cultural and national political organizations. Main goal of these organizations was to restore independence for Georgia and involve international community in problem solution. One of such organizations was "US Council for Restoring Independence for Georgia" which was established in 1952 by Georgian emigrants.

This political organization was established in October 5, 1952 in New York by Georgian council invited by the initiative group. Main mission of this organization was to fight for the independence of Georgia.

Council immediately started working, during one month they had important meetings and finally worked out the council Statute and made an appeal for Georgian people.

Board of this organization on November 10, 1952 sent the Statute to the different Georgian organizations in the USA and Europe; as a result, to this action council received many congratulation letters from Georgian emigrants from all over the world. Authors of these letters not only showed their admiration to the council's action plan but also expressed their will to be actively involved in the work of the council.

November 3, 1952, Board of the "US Council for Restoring Independence for Georgia" sent a letter to the head of the "US Committee" Vice Admiral Stevens and provided information on Organization's goals to him and expressed wish to meet Mr. Stevens. He immediately agreed to have meeting and this meeting was conducted. As it turned out Mr. Stevens was well aware of the problems and goals of the council. Unfortunately, the US sides support statements were not followed with real practical steps.

As it was mentioned above, "US Council for Restoring Independence for Georgia" main mission was to establish close spiritual contacts with Georgian emigrants from different countries of the world and with organizations whose countries also were occupied and who were fighting for independence.

ო. ნიკოლეიშვილი

In 1952 was established "New York coordination Committee of Conquered Nation's" and as a secretary was elected a Georgian delegate. This committee immediately contacted the "USA Committee" and set the following action priorities to them:

Close cooperation between conquered nations in the struggle for independence

Cooperation with the United States, because the occupant was also great threat for the USA

Cooperation with Russian emigrants in struggle with Bolshevism (If Russian emigrants agreed on the cooperation with non Russian nations on national and political issues)

After lengthy talks was established so called "Paris Block" which involved Georgia, Armenia, Azerbaijan, Ukraine, Belarus and North Caucasus. Head of this block became Georgian government. "US Council for Restoring Independence for Georgia" and "Paris Block" active anti Soviet actions alarmed Russia because their idea of united empire was under threat. They used all their might to stop national liberation movement of the oppressed peoples.

Beside above mentioned activities the US Council for Restoring Independence for Georgia trying to fill informational vacuum which existed in the USA government towards Georgia, Ex-Finance minister (XX Century 50-ies) of the Democratic Republic of Georgia published 220 page book "Georgian issue for Free International Community". The "Council" was asked by the author to give its 300 copies as a present to the US congressmen, libraries and to other interested parties.

In spite of such fruitful work of US Council for Restoring Independence of Georgia some of the Georgian emigrants living in USA had some doubts in this organization and they considered it to be the main cause of internal split in Georgian community.

This is the work, which was conducted by the US Council for Restoring Independence for Georgia during its existence. Unfortunately, it is difficult to say when this organization officially stopped functioning, as it turned out it was working even in XX century in the 60-ties.

In spite of the fact that Council's work had no practical outcomes and our country still was occupied, this organization and its activities towards the independence of Georgia should be considered as a very positive phenomenon in the history of Georgian emigration, because this organization shared information about Georgian occupation with the US government and assured everyone in the world that Georgia was fighting to restore historic justice.

ნათელა დანგაბე

ეტნიკურ უმცირესობათა საკითხი თურქეთის რესპუბლიკაში

ძირითადი საკანონმდებლო ბაზა, რომელიც თურქეთის რესპუბლიკაში არეგულირებს ეთნიკურ უმცირესობათა საკითხებს, არის ლოზანის სამშვიდობო ხელშეკრულება (1923 წ.) და თურქეთის მოქმედი კონსტიტუცია. მასში დაწვრილებით არის ჩამოთვლილი ენობრივი და ეროვნული ჯგუფების უფლებები. ეს შეთანხმება დღესაც ძალაშია და სწორედ ის არის განმსაზღვრელი თურქეთის დამოკიდებულებისა ეროვნულ უმცირესობათა მიმართ. ლოზანის ხელშეკრულების ნაკლები მხარე არის ის, რომ მასში ეთნიკურ უმცირესობათა განსაზღვრა მოხდა რელიგიური ნიშნის მიხედვით. თურქეთის სამართლებრივი ნორმების ევროპულ სტანდარტებთან მიახლოების და ადამიანის უფლებათა დაცვის ინსტიტუტების კიდევ უფრო გამყარების მიზნით უდიდესი მნიშვნელობა ენიჭება 1999 წლის 10 დეკემბერს ჰელსინკიში გამართულ ევროკავშირის სამიტზე თურქეთის ევროკავშირში გაწევრიანებისათვის კანდიდატ ქვეყნად დასახელებას, რაც მას აკისრებს დამატებით ვალდებულებებს.

ძირითადი საკანონმდებლო ბაზა, რომელიც თურქეთის რესპუბლიკაში არეგულირებს ეთნიკურ უმცირესობათა საკითხებს, არის ლოზანის სამშვიდობო ხელშეკრულება (1923 წ.) და თურქეთის მოქმედი კონსტიტუცია.

ოსმალეთის ისლამურ თეოკრატიულ მონარქიაში ადამიანის უფლებათა დაცვის პრაქტიკული უზრუნველყოფა ამ ცნებათა თანამედროვე გაგებით, ცხადია ვერ ხერხდებოდა. მიუხედავად იმპერიის ისლამიზაციისა, სულთნის მთავრობას არ უწარმოებია რაიმე მიზანმიმართული და შეგნებული პოლიტიკა მოსახლეობის გათურქების ან გამუსლიმების განზრახვით. ოსმალთა სახელმწიფოს შექმნიდან არსებობდა ტოლერანტობის ნიშნები (სორდია 2002: 386).

ოსმალეთის სახელმწიფო-ადმინისტრაციულ სისტემაში განსაკუთრებული ადგილი ეკავა არამუსლიმი მოსახლეობის - ქრისტიანებისა და ებრაელების მმართველობის მიღეთურ სისტემას (Millet ნიშნავს “ხალხს”, “ეთნოსს”, “ეროვნებას”). არამუსლიმ მოსახლეობას საშუალებას აძლევდა მოეგვარებინა საქმეები თავისი ერთობის შიგნით (Güler 1990: 14). მიღეთების სისტემა იყო საშუალება იმისათვის, რომ ოსმალეთის იმპერიას მორჩილებაში ჰყოლოდა დაპყრობილი არამუსლიმი ხალხები და მიეღო მათგან ფისკალური გადასახადები. მიღეთებმა ამავე დროს მნიშვნელოვანი როლი შეასრულა მათი რელიგიის, ენის და ადათ-წესების დაცვის საქმეში (სვანიძე 1999:181; Güler 1990: 16-19).

XIX საუკუნის 40-იან წლებში ოსმალეთის იმპერიაში დაიწყო ევროპეიზაციის ანუ “თანზიმათის” რეფორმები. 1839 წლის 3 ნოემბერს გამოქვეყნდა გულხანე ჰათი ჰუმაიუნი, რომელიც უზრუნველყოფდა ოსმალეთის იმპერიის ყველა ქვეშევრდომის თანასწორობას კანონის წინაშე, განურჩევლად რასის, ენის და რელიგიური აღმსარებლობისა. 1856 წელს სულთნის მიერ გამოქ-

6. დანგაძე

ვეყნებული კიდეც ერთი რესკრიპტი ჰათი შერიფი ძირითადად იმეორებდა წინა ბრძანებულების მთავარ დებულებებს.

1876 წელს “ახალგაზრდა ოსმალების” ძალისხმევით მიიღეს პირველი თურქული კონსტიტუცია, რომელმაც კიდეც ერთხელ გაიმეორა 1839 და 1856 წელს სულთნის ბრძანებულებებში გაქდერებული ბურჟუაზიული უფლებები. კონსტიტუცია 119 მუხლისაგან შედგებოდა. რაც შეეხება ძირითად უფლებებსა და თავისუფლებებს, კონსტიტუცია ყველაზე დახვეწილი ამ სფეროში იყო.

1876 წლის კონსტიტუციაზე საუბრისას ყურადღება უნდა შევაჩეროთ ახალგაზრდა ოსმალთა ძირითადი იდეოლოგიის - “ოსმანიზმი” შესახებ, რომელიც შემდეგნაირად იქნა ფორმულირებული. იმპერიის ყველ ქვეშევრდომი, რელიგიური აღმსარებლობის მიუხედავად, იწოდება ოსმალოდ (მე-10 მუხლი). ოფიციალური სახელმწიფო რელიგია არის ისლამი (მე-11 მუხლი). საზოგადოებრივ თანამდებობებზე დაშვება დამოკიდებულია თურქული ენის ცოდნაზე, რომელიც წარმოადგენს სახელმწიფო ენას (მე-18 მუხლი). პარლამენტის მუშაობა მიმდინარეობს თურქულ ენაზე (57-ე მუხლი) (Георгиян 1975: 8-11).

ტრადიციული ისტორიოგრაფია მიიჩნევს, რომ მთელი იმპერიის მოსახლეობის ერთ ერად გამოცხადების კონსტიტუციური დაკანონება და ერთი ენის ლეგალიზება წარმოადგენს არათურქი მოსახლეობის უფლებათა იგნორირებას და ეთნიკურ უმცირესობათა თურქიზაციისათვის გადადგმულ ნაბიჯებს. თუმცა, ამერიკელი თურქოლოგი როდერიკ დევისონი 1876 წლის კონსტიტუციის შეფასებისას ყველაზე სასარგებლო და პროგრესულ პუნქტად აღიარებს სწორედ “ოსმანიზმის პრინციპს” ანუ მთელი მოსახლეობის ერთ ერად გაერთიანებას (სორდია 2002ბ: 385).

როგორც ვნახეთ, ადამიანის უფლებებისა და ძირითად თავისუფლებათა ასახვა დაიწყო ჯერ კიდევ 1876 წლის კონსტიტუციაში, რაც განმეორდა 1921 წლის დროებით და შემდგომში თურქეთის რესპუბლიკის მიერ მიღებულ ყველა კონსტიტუციაში.

თურქეთში დემოკრატიის განვითარების კვლევისას ხშირ შემთხვევაში მიიჩნევენ, რომ თურქული კანონმდებლობა გამოირჩევა ანტიდემოკრატიულობით ეროვნულ უმცირესობათა დაცვის საკითხში. ლოზანის (1923 წ.) საზავო ხელშეკრულებაში, რომელმაც თანამედროვე თურქეთის საზღვრები დაადგინა, დაწვრილებით არის ჩამოთვლილი ენობრივი და ეროვნული ჯგუფების უფლებები (Zürcher 1998: 169). ეს შეთანხმება დღესაც ძალაშია და სწორედ ის არის განმსაზღვრელი თურქეთის დამოკიდებულებისა ეროვნულ უმცირესობათა მიმართ. ხელშეკრულებაში ეთნიკურ უმცირესობათა დაცვასთან დაკავშირებული დებულებები თავმოყრილია 37-45 მუხლებში (სვანიძე 2005: 60-70; Konferansi 1970: 30).

ხელშეკრულების 38-ე მუხლი გამორიცხავს მოსახლეობის დისკრიმინაციისა თუ დევნის ყოველგვარ შესაძლებლობას ეროვნული და რელიგიური ნიშნით. “თურქეთის ყველა მოქალაქეს უფლება ეძლევა ნებისმიერი რწმენის, რელიგიის თუ კულტურის თავისუფალი აღმსარებლობისა, თუ ის არ ეწინააღმდეგება საჯარო წესრიგს და ზნეობრიობას” (Konferansi 1970:35).

ლოზანის ხელშეკრულების მნიშვნელოვნად ნაკლები მხარე არის ის, რომ მასში ეთნიკურ უმცირესობათა განსაზღვრა მოხდა რელიგიური ნიშნის მიხედვით ანუ არამუსლიმები (ბერძნები, სომხები, ებრაელები) აღიარებულ იქნენ ეთნიკურ უმცირესობებად, ხოლო არათურქი მუსლიმები (ქურთები, ქართველები, აზერები, არაბები და სხვ.) მუსლიმ უმრავლესობად (Allen 1968:155;209). რაც შეეხება ეთნიკურ უმცირესობათა უფლებებს, ხელშეკრულების მიხედვით მათ აქვთ უფლება "შექმნან, აწარმოონ და კონტროლი გაუწიონ თავიანთი ხარჯებით ყოველგვარ საქველმოქმედო, რელიგიურ თუ საზოგადოებრივ დაწესებულებას, სკოლას, სხვა აღმზრდელობით დაწესებულებებს. შეუძლიათ გამოიყენონ მშობლიური ენა და რელიგიური აღმსარებლობა" (სორდია 2002ა: 23).

"თურქეთის მთავრობა იმ ქალაქებსა და მხარეებში, სადაც ცხოვრობენ არამუსლიმი მოქალაქეები, მისცემს შესაბამის შეღავათებს იმის უზრუნველსაყოფად, რათა მათ შეძლონ დაწყებით სკოლებში სწავლება თავიანთ მშობლიურ ენაზე. ეს დადგენილება არ ეწინააღმდეგება თურქეთის მთავრობის გადაწყვეტილებას, ამ სკოლებში შემოიღოს თურქული ენის სავალდებულო სწავლება" (სორდია 2002ა: 24).

ლოზანის ხელშეკრულების მიხედვით, თურქეთის დამოკიდებულება სხვადასხვა ეთნიკური ჯგუფების მიმართ წააგავს ევროპული ქვეყნების, კერძოდ საფრანგეთის მაგალითს. მათ შორის მთავარი განსხვავება ის არის, რომ საფრანგეთი ყველა ეთნიკურ ჯგუფს ერთი კრიტერიუმით უდგება, თურქული კანონმდებლობის ხარვეზი კი იმაში მდგომარეობს, რომ ხდება მოსახლეობის რელიგიური ნიშნებით დაყოფა. ამის დამადასტურებელია თურქეთის რესპუბლიკის პირადობის დამადასტურებელ მოწმობაში რელიგიის განმსაზღვრელი გრაფის არსებობაც.

თურქეთის 1924 წლის კონსტიტუცია რესპუბლიკის მოქალაქეობასთან დაკავშირებით აღიარებდა იმ დებულებას, რომელიც ასახული იყო 1921 წლის კონსტიტუციაში (Георгиян 1975: 41). თურქეთის 1961 წლის კონსტიტუცია დემოკრატიულობის თვალსაზრისით შეიცავდა მთელ რიგ პროგრესულ დებულებებს. კონსტიტუციაში მითითებული იყო, რომ ყოველი მოქალაქე ფლობს ძირითად უფლებათა და თავისუფლებათა ხელშეუხებელ და შეუქცევად შესაძლებლობებს.

თურქეთის ახალი 1982 წლის დღემდე მოქმედი კონსტიტუცია, ადამიანის უფლებათა და თავისუფლებათა დებულებებს უფრო ფართოდ წარმოადგენს. რელიგიური აღმსარებლობისა და სინდისის თავისუფლების შესახებ პუნქტში შეტანილია სიახლე, კერძოდ: "რელიგიის სწავლებას განახორციელებს სახელმწიფო თავისი კონტროლისა და ზედამხედველობის ქვეშ" (მაჩიტბე 1996: 399). გაცილებით უფრო კარგად არის დამუშავებული თავები თავისუფალი სიტყვის, აზროვნებისა და მასობრივი ინფორმაციის საშუალებების გამოყენების შესახებ. ჩნდება მუხლი "კანონით აკრძალული ენის" შესახებ, რომელიც ზღუდავს თურქული ენის გარდა სხვა ენის გამოყენებას საინფორმაციო საშუალებებში. გარდა ამისა დაწესდა "საკანონმდებლო რეგულირება" საზღვარგარეთიდან შემოტანილ პუბლიკაციებსა თუ მეცნიერებისა და ხელოვნების დარგებში (Георгиян 1975:60-62; სორდია 2002ბ: 393).

6. დანგაძე

კონსტიტუციის მე-3 მუხლი თურქეთის ქვეყნისა და ერის განუყოფელ ერთიანობას აღიარებს. მე-10 მუხლის მიხედვით თურქეთის ყველა მოქალაქე განურჩევლად ენის, რასის, სქესის, პოლიტიკური და ფილოსოფიური შეხედულებების, რელიგიური აღმსარებლობის, რწმენის და სხვა ნიშნებისა კანონის წინაშე თანასწორია. იქვე 26-ე მუხლში დაფიქსირებულია, რომ „აზრის გამოხატვისა და გამოქვეყნების დროს არ შეიძლება გამოყენებულ იქნეს კანონით აკრძალული რომელიმე ენა“. 28-ე მუხლში კი ვკითხულობთ, რომ საგამომცემლო საქმიანობა არ წარმოებს კანონით აკრძალულ რომელიმე ენაზე. 42-ე აღნიშნულია, რომ სასწავლო-საგანმანათლებლო დაწესებულებებში თურქეთის მოქალაქეებს არ შეუძლიათ ისწავლონ სხვა ენა მშობლიური ენის სტატუსით, გარდა თურქული ენისა(სორდია2005: 43-46 ; Anayasası1982: 21-22).

გარდა აღნიშნულისა თურქეთის რესპუბლიკაში ენების გამოყენებასთან დაკავშირებით არსებობს კიდევ ორი კანონი: კანონი №2820 უცხოური ენების სწავლების შესახებ, რომლის მე-2 მუხლია ა პუნქტში მსგავსად კონსტიტუციისა იმეორებს, რომ „თურქეთის მოქალაქეებს მშობლიური ენის სტატუსით არ შეიძლება ასწავლონ რომელიმე სხვა ენა“. ეს კანონი ვრცელდება აგრეთვე შერეული ქორწინების შედეგად დაბადებულ თურქეთის მოქალაქეებზე. კანონი №2932, რომელიც 1983 წელს იქნა მიღებული, შეეხებოდა თურქული ენის გარდა სხვა ენებზე წარმოებულ გამოცემებს. ეს კანონი იყო ევროსაბჭოს ექსპერტთა მხრიდან ყველაზე უფრო გაკრიტიკებული. იგი მოქმედებიდან იქნა ამოღებული 1991 წლის 12 აპრილს ანტიტერორისტული კანონის 23-ე მუხლის მიხედვით (Tacar 1996:155).

როგორც ვხედავთ, თურქეთში ამჟამად მოქმედი კონსტიტუციის ზოგიერთი დებულება და მისგან გამომდინარე კანონები გამოირჩევა სიმკაცრით, რაც ხშირ შემთხვევაში ვერ პასუხობს საერთაშორისო სამართლის მოთხოვნებს. ამასთან დაკავშირებით 1992 და 1995 წწ. თურქეთის პარლამენტმა მიიღო მთელი რიგი შესწორებებისა კონსტიტუციის ევროპულ კანონებთან ჰარმონიზაციისა და დემოკრატიის თვალსაზრისით (Данилов 1991: 68; Anayasası 2002: 11-12). მიუხედავად ამისა, თურქეთს ამ მიმართულებით დიდი სამუშაო აქვს ჩასატარებელი.

ლოზანის ხელშეკრულებით თურქეთისთვის დაკისრებული ვალდებულებები ძალზე უახლოვდება 1995 წლის 18 აპრილს სტრასბურგში მიღებულ ევროპულ კონვენციას ნაციონალურ უმცირესობათა დაცვის შესახებ. თუმცა ეს ხელშეკრულება ნაკლებია იმ თვალსაზრისით, რომ ნაციონალური უმცირესობებისთვის სტატუსის მინიჭება მოხდა რელიგიური ნიშნის მიხედვით, რაც თურქეთში სამართლებრივი ნორმების არასრულყოფილებაზე მეტყველებს. ეთნიკურად არათურქი მუსლიმებისთვის (ქურთები, ქართველები, აზხაზები, ჩერქეზები, არაბები და სხვ.) ნაციონალურ უმცირესობათა სტატუსის არიდების მიუხედავად, ადამიანის უფლებათა დაცვის ევროპული კონვენციების მიხედვით, ისინი უნდა ჩაითვალოს რეგიონულ ან ენობრივ უმცირესობებად, რათა შენარჩუნებულ იქნას მათი კულტურული და ენობრივი თვითმყოფადობა.

განსაკუთრებით მნიშვნელოვანია და მოწონებას იმსახურებს თურქეთის მთავრობის 1992 წელს გადაწყვეტილება აკრძალული ენისა და საგამომცემლო საქმიანობის შესახებ. თურქეთის მინისტრთა საბჭოსთან არსებული „პო-

ლიტიკური ფსიქოლოგიის“ ცენტრის ინიციატივით ქურთებს ნება დაერთოთ ქურთულ ენაზე განათლების მიღებისა და საგამომცემლო საქმიანობის თაობაზე. გარდა ამისა 2008 წელს ქურთებმა მიიღეს უფლება სატელევიზიო გადაცემების ქურთულ ენაზე წარმართვისა და კულტურული თვითმყოფადობის შენარჩუნებისთვის.

თურქეთის სამართლებრივი ნორმების ევროპულ სტანდარტებთან მიახლოების და ადამიანის უფლებათა დაცვის ინსტიტუტების კიდევ უფრო გამყარების მიზნით უდიდესი მნიშვნელობა ენიჭება 1999 წლის 10 დეკემბერს ჰელსინკში გამართულ ევროკავშირის სამიტზე თურქეთის ევროკავშირში გაწევრიანებისათვის კანდიდატ ქვეყნად დასახელებას, რაც მას აკისრებს დამატებით ვალდებულებებს (European 1992: ნაწ. II, მუხლი 17). ეს გადაწყვეტილება გაპირობებულია არა იმდენად თურქეთის მზადყოფნით გაწევრიანებისათვის, არამედ ქვეყნის სპეციფიკური პირობების გათვალისწინებით (რელიგია, სამხედროების ფაქტორი).

ლიტერატურა:

მაჩიტაძე 1996: მაჩიტაძე ე. ცვლილებები თურქეთის კონსტიტუციაში, ორიენტალისტური ძიებანი, კრებული 5, თბილისი, 1996.

სვანიძე 1999: სვანიძე მ. ოსმალეთის ისტორია, I, თბილისი. 1999.

სვანიძე 2005: სვანიძე მ. თურქეთის ისტორია, III, თბილისი. 2005.

სორდია 2005: სორდია გ. თურქეთის რესპუბლიკის კონსტიტუცია, თბილისი. 2005.

სორდია 2002ა: სორდია გ. დემოკრატიულ ნორმათა პრობლემები თურქულ კანონმდებლობაში, თბილისი. 2002.

სორდია 2002ბ: სორდია გ. კონსტიტუციონალიზმის განვითარება და ადამიანის უფლებები თურქეთში, ქართული დიპლომატია, წელიწდეული, 9, თბილისი, 2002.

European 1992: European charter for regional or minority languages. Strasbourg, S.XI, European Treaty Series, 148.1992.

Allen 1968: Allen H.E. The Turkish Transformation, Greenwood Press Publishers, New York. 1968.

Zürcher 1998: Zürcher E. J. Turkey, A Modern History, I. B. Tauris Publishers, London, New York. 1998.

Георгиян 1975: Георгиян Э. А. Турецкая Республика, Основные институты государственного строя, Москва. 1975.

Данилов 1991: Данилов В. И. Турция 80 -х: от военного режима до ограниченной демократии, Москва. 1991.

Anayasası 1982: Türkiye Cumhuriyeti Anayasası. 1982

Anayasası 2002: Türkiye Cumhuriyeti Anayasası. 2002.

Güler 1990: Güler A. Osmanlıdan Cumhuriyete Azınlıklar, Ankara. 1990.

Konferansi 1970: Lozan Barış Konferansı. Tutanaklar, Belgeler, Ankara. 1970.

Tacar 1996: Tacar P. Kültürel Haklar, Türkiye için bin model önerisi, Ankara. 1996.

Field: History

Natela Dangadze

Problem of Ethnic Minorities in the *Republic of Turkey*

The main legislative base that regulates issues concerning ethnic minorities constitutes Lausanne peace treaty (1923) and the current constitution of Turkey.

Ottoman state administration accentuated the importance of Millet system governing multi-ethnic and multi-religious communities, rights of non-Muslims e.g. Christians, Jews. (Millet is referred to as community, ethnicity and nationality). Non-Muslims were entitled to sort out their problems within their community. (Güler 1990: 14). Ottoman Empire benefited from Millet system by the virtue of which Empire took over all conquered tribes to get fiscal bills. Millets also put a great effort into protecting and sustaining their mother tongue, religion and their customs. (Svanidze 1999: 181; Güler 1990: 16-19). Despite Empire Islamization, no policy of violence was lead against community to force conversion to Islam. Since that time when new Ottoman republic emerged, there have always been signs of tolerance. (Sordia 2002: 386).

In the nineteen forties Ottoman Empire started to keep pace with Europization and “Tanzimat” reforms were undertaken. On 3 November, 1839 “Gülhane Hatt-ihumayun” was released in accordance with which all individuals of the Ottoman Empire had equal rights regardless of race, language and religion. Another rescript “Hati Sheriff” published in 1856 basically repeated previously mentioned provisions.

By means of unsurpassed endeavor of youth ottoman generation, their demands were satisfied and new Turkish constitution was adopted in 1876 that consequently formulated already declared bourgeois rights constituted in the orders of Sultan. Constitution encompassed 119 chapters. As for the fundamental rights and freedoms, the constitution was the most sophisticated in the sector.

According to 1877 Constitution all the citizens of the Empire were regarded as Ottoman despite their religion preferences (Chapter 10) Official state religion is Islam. (Chapter 11) Access to public positions depends on the knowledge of the Turkish language, which is compulsory state language.(chapter 18) Parliament only focuses on Turkish language and work is carried out in Turkish only (chapter 57) (Georgian 1975: 8-11).

Researches done upon developed democracy in Turkey emphasize that Turkish legislation seems to be outstanding in leading anti democracy in relation to ethnic minorities. 1923 Lausanne armistice agreement which identified the boundaries of modern Turkey, specifies the rights of linguistic and ethnic groups (Zürcher 1998: 169). This agreement is still valid and defines attitudes of the republic of Turkey toward minorities. All provisions related to the protection of ethnic minorities are put together in 37-45 chapters. (Svanidze 2005: 60-70; Lozan Barış Konferansı 1970: 30).

The disadvantage of Lausanne agreement is that defining ethnic minorities occurred on the virtue of religion status i.e. non Muslims (Greeks, Armenians, Jews) were recognized as ethnic minorities, but non Turkish Muslims (Kurds, Georgians, Abkhazians, Arabs etc.) as Muslim majority. (Allen 1968: 155;209). As for rights for ethnic minorities they are entitled to establish, manage and control charitable, religious and social institutions, schools and other kinds of educational institutions by their own expense. They can use their native language and are free to adhere to their religious beliefs (Sordia 2002: 23).

This agreement and attitudes toward ethnic minorities in Turkey can be similar to those in European countries, for example France. The only difference lies in the fact that France uses the same mechanism toward any kind of ethnic group but the flaw in case of Turkey is discrimination of religious groups as citizen are divided according to religious status. And one has to fill the religion column on his ID as well.

The 1924 Turkish constitution and its provisions pertaining to the citizenship of the republic reflected repeatedly the same as introduced in constitution of 1921. (Georgiyan1975: 41) Turkish constitution of 1961 involved a wide range of progressive provisions from democratic perspective. According to it, each citizen has inalienable rights, fundamental freedoms and the irreversible capacity.

The Turkish constitution of 1928 is the constitution *still* in use and it broadly represents main provisions regarding human rights and freedoms but recently changes have been made to the paragraph focusing on freedom of conscience and religion. “*Religious Studies* approach is *carried out under control and supervision of the authority of the state.*” (Machitidze 1996: 399). Chapters considering freedom of speech, thought, press and other media of communication, are better processed.

Lately new article “Language forbidden by law” has appeared which accentuates that the limit is set on the use of other languages and no language except Turkish is assumed as the language of media. Alongside this restrain “legislative regulation” was imposed both on overseas publications and on the field of art and science (Georgiyan 1975: 60-62; Sordia 2002: 393; Sordia 2005: 43-46).

It must be more accurate to say that certain issues, provisions and some subsequent laws of current constitution are distinguished by their severity and in most cases they don't meet high demands of International law. In this respect, in 1992-1995 the parliament of Turkey made the series of changes from the joint of harmonization of private law under the European constitution and democracy's perspective. (Danilov1991: 68; Türkiye Cumhuriyeti 1982 Anayasası 21-22;Türkiye Cumhuriyeti Anayasası 2002: 11-12) Notwithstanding these changes , there is much work still to be done.

Obligations imposed by “Lausanne agreement” are hypothesized to be similar to European Convention for the Protection of National Minorities adopted on 18 April, 1995 in Strasbourg. Its minus side can be reckoned that status of national minorities was defined on religious basis, which demonstrates the inadequacy of legal regulations in Turkey. According to European convention of human rights, ethnically non-Turkish Muslims (Kurds, Georgians, Abkhazians, Circassians, Arabs, etc.) in spite of

6. დაზღაპე

avoiding national minorities status, must be regarded as either regional or linguistic minorities, to be entitled to maintain their cultural and linguistic identity.

It's of greatest importance that 1992 agreement accentuates the expediency of implementing cancellation of forbidden language and publication system. Thanks to Ministerial Council, "Political Psychology" center took the initiative to contribute to teaching of Kurdish and publications in this language. Apart from this, it is important to point out that Kurds were allowed to start television broadcasts in the Kurdish language and they were encouraged to maintain their cultural identity.

It's of greatest importance that at the Euro summit which was held in Helsinki on December 10, 1999 Turkey was viewed as a potential candidate for EU membership being imposed additional obligations just to strengthen human rights' institution and have legislative norms complied with European standards. (European charter for regional or minority languages 1992: part II, Article 17). This agreement was made not because Turkey shows readiness for membership but because of specific conditions of the country (Religion, Military factors)

დარგი: ფილოლოგია

ავთანდილ ნიკოლეიშვილი

ნიკოლო მიწიშვილის შემოქმედების სტამბოლური პერიოდი

ნაშრომში შესაბამისი პერიოდის პოლიტიკურ მოვლენათა კონტექსტში გაანალიზებულია მეოცე საუკუნის 20-30-იანი წლების ქართული მწერლობის ერთ-ერთი ცნობილი წარმომადგენლის - ნიკოლო მიწიშვილის სტამბოლური პერიოდის შემოქმედება. მიუხედავად იმისა, რომ მწერალი სტამბოლში ხანმოკლე დროის განმავლობაში (1922 წლის მაის-ნოემბერში) იმყოფებოდა, მისი ცხოვრების ეს პერიოდი შემოქმედებითი თვალსაზრისით უაღრესად ნაყოფიერ ხანას წარმოადგენდა. კერძოდ, სტამბოლის ქართულ კათოლიკურ სავანესთან არსებულ გამომცემლობაში სწორედ იმხანად გამოსცა მან თავისი ლექსების მეორე წიგნი - "შავი ვარსკვლავი" და დაწერა დღემდე მწვავე დისკუსიის საგნად ქვეული წერილი "ფიქრები საქართველოზე," რომელშიც ქართველი ერის მიერ შექმნილი სულიერი მემკვიდრეობა პოლემიკური თვალთახედვითაა განხილული და შეფასებული.

მეოცე საუკუნის პირველი ნახევრის ქართული მწერლობის ცნობილი წარმომადგენელი ნიკოლო მიწიშვილი (სირბილაძე. 1896-1937 წწ.) 1922 წლის მაისში საფრანგეთში ემიგრანტად წასასვლელი ვიზის მისაღებად სტამბოლში გაემგზავრა. იმის გამო, რომ ვიზის მიღება საკმაოდ გაურთულდა, იქ იგი მაშინ შეიძინა თვის განმავლობაში დარჩა. მიუხედავად იმ უმძიმესი ეკონომიკური მდგომარეობისა, რომელშიც მწერალს იმხანად მოუწია ცხოვრება, შემოქმედებითი თვალსაზრისით ეს დრო მისთვის მეტად ნაყოფიერი გამოდგა. კერძოდ, გარდა იმისა, რომ სტამბოლის ქართულ კათოლიკურ სავანესთან არსებულ გამომცემლობაში ნ. მიწიშვილმა მაშინ თავისი მეორე პოეტური კრებულის - "შავი ვარსკვლავის" გამოცემა შეძლო, მწერლის იმდროინდელ ლიტერატურულ წარმატებას იმხანად დაწერილი მისი სხვა ლექსებიცა და მეგობრებისათვის საქართველოში გამოგზავნილი ის წერილიც ("ფიქრები საქართველოზე") ადასტურებს, რომელიც მან მოგვიანებით, 1926 წელს, ჟურნალ "ქართულ მწერლობაში" გამოაქვეყნა და ამ დროიდან მოყოლებული დღემდე რჩება მძაფრი პოლემიკის საგნად.

სტამბოლური შთაბეჭდილებანი ნ. მიწიშვილის ცნობიერებაში იმდენად ღრმად და წარუშლელად აღიბეჭდა, რომ გარდა ხსენებული ნაწარმოებებისა, ისინი მის შემდგომდროინდელ პოეტურ და მხატვრულ-დოკუმენტურ ტექსტებშიც აისახა. ამ შთაბეჭდილებებისადმი ინტერესს არსებითად განსაზღვრავს ის გარემოება, რომ მწერალი მათი მეშვეობით მეტად საინტერესო ინფორმაციებს გვაწვდის როგორც ქართველი ემიგრანტების იმჟამინდელ ყოფასთან დაკავშირებით, ისე საქართველოში იმხანად არსებული მდგომარეობის შესახებაც.

ამ თვალსაზრისით განსაკუთრებული ყურადღება მინდა მივაქციო ნ. მიწიშვილის მხატვრულ-დოკუმენტურ ნარკვევს "ქართული ქრონიკა რევოლუციის

ა. ნიკოლეიშვილი

დროიდან” (იგივე “ეპოპეია”). სამშობლოში დაბრუნებიდან ორი წლის შემდეგ, 1928 წელს, დაწერილი ამ ნაწარმოების შექმნის უმთავრეს მიზანს ქართველი ემიგრანტების, პირველ ყოვლისა კი სტამბოლს თავშეფარებული ჩვენი თანამემამულეების, მიერ საქართველოს სათავეში ბოლშევიკური ხელისუფლების მოქცევის შედეგად შექმნილი რთული პოლიტიკურ-სახელმწიფოებრივი მდგომარეობის განსჯა-შეფასება წარმოადგენდა.

ნ. მიწიშვილის ხაზგასმით, “რევოლუციით აფორიაქებულ ფენათა ყოფა და ფსიქოლოგია” და “უცხოეთიდან თანამედროვე საქართველოს ხედვა” “ქართულ ქრონიკაში” ფაქტოლოგიური სიზუსტით იყო მოცემული. ტექსტის “ლიტერატურულად აგების” ამ პრინციპს მწერალი იმდენად დიდ მნიშვნელობას ანიჭებდა, რომ “ქართული ქრონიკა” მას ჩვენს მწერლობაში დოკუმენტური პროზის რეალურად დამამკვიდრებელ ნაწარმოებადაც კი მიაჩნდა, რაც აშკარად მცდარი თვალსაზრისია (როგორც ცნობილია, ქართულ დოკუმენტურ პროზას ნ. მიწიშვილამდეც დიდი ხნით ადრე ჰქონდა დამკვიდრებული მყარი ტრადიცია, რისი დამადასტურებელი მაგალითები საკმაოდ მრავლად გვხვდება XVIII-XIX საუკუნეების ჩვენი მწერლობის ცნობილი წარმომადგენლების: ს.ს. ორბელიანის, გრ. ორბელიანის, ი. ჭავჭავაძის, ა. წერეთლისა და სხვათა შემოქმედებაში).

მიუხედავად იმისა, რომ “ქართულ ქრონიკაშიცა” და თავის სხვა ნაწარმოებებშიც ნ. მიწიშვილი საბჭოთა ხელისუფლებისადმი საკმაოდ კრიტიკულ დამოკიდებულებასაც გამოხატავს ხოლმე დროდადრო, მისი პოლიტიკურ-იდეოლოგიური თვალთახედვა საზოგადოდ მაინც აშკარად წინააღმდეგობრივია და გაორებული. ამის დამადასტურებელი არგუმენტები საკმაოდ მრავლად გვხვდება მის ბიოგრაფიაშიცა და შემოქმედებაშიც (მათ შორის “ქართულ ქრონიკაშიც”). კერძოდ:

1. თავად მწერლის ინფორმაციით, ემიგრაციაში წასვლის ნებართვა მისთვის საქართველოს მთავრობის მაშინდელ თავმჯდომარეს სერგო ქავთარაძეს მიუცია. ეს ამბავი ევროპაში მცხოვრებ ქართველებში მაშინ იმდენად ფართოდ გახმაურდა, რომ ნ. მიწიშვილი ბევრმა მათგანმა საბჭოთა ხელისუფლების მიერ შეგზავნილ აგენტადაც კი მიიჩნია.

2. “ქართულ ქრონიკაში” იმ გარემოებასაც ესმება ხაზი, რომ იმხანად სტამბოლში მყოფ ქართველ ემიგრანტთა უდიდესი ნაწილი ნ. მიწიშვილს ბოლშევიკად მიიჩნევდა და არა საბჭოთა ხელისუფლებისგან დევნილ პიროვნებად. სწორედ ამის გამო გაურთულა მას საფრანგეთის საკონსულომ ამ ქვეყანაში შესასვლელი ვიზის მიღება.

3. საფრანგეთში ჩასული ნ. მიწიშვილი 1924-25 წლებში აქტიურად თანამშრომლობდა საბჭოთა კავშირის იქაური საელჩოს დაფინანსებითა და გრიგოლ ვეშაპელის (ვეშაპიძის) რედაქტორობით 1924 წელს დაარსებულ პრობოლშევიკურ გაზეთში – “ახალი საქართველო.” აღნიშნულ გარემოებასთან ერთად, აქვე არც ის ფაქტი უნდა დავტოვოთ უყურადღებოდ, რომ ხსენებული გაზეთი მაშინ საქართველოშიც იყიდებოდა შეუზღუდველად.

საბჭოთა ხელისუფლებისადმი ნ. მიწიშვილის აშკარად ლოიალური დამოკიდებულების ნათელსაყოფად აქ ხსენებული გაზეთის პირველ ნომერში გა-

მოქვეყნებული მისი საპროგრამო წერილის ეს ფრაგმენტიც მინდა გავიხსენო: “ოქტომბერმა საბოლოოდ და რადიკალურად გადაჭრა ეროვნული საკითხი და არა მარტო საქართველოს მასშტაბით...”

საბჭოთა ფედერაციაში მყოფი საქართველოს რესპუბლიკა იმ უფლებებით და მოვალეობით, როგორც მას აქვს დღეს, – ჩვენ მიგვაჩნია თანამედროვე ეპოქის უდიდეს პოლიტიკურ მიღწევად და ამ მხრივ – საბჭოთა საქართველოს მთავრობა, რომელიც ზრუნავს ამ უფლებების განმტკიცებისათვის – ქართველი მშრომელი ხალხის ინტერესების დამცველ მთავრობად...”

ნ. მიწიშვილის ამგვარ წერილებსა და ქართველ ემიგრანტებში აქტიურად გაჩაღებულ პროსაბჭოურ პროპაგანდას, რითაც იგი მის თანამემამულეებს საბჭოთა საქართველოში დაბრუნებისაკენ მოუწოდებდა, საბოლოოდ ის შედეგი მოჰყვა, რომ საფრანგეთის სასამართლომ მას ქვეყნიდან გასახლება მიუსაჯა.

4. ქართველ ემიგრანტებში (და არა მარტო მათში) იმ შეხედულების დამკვიდრება, ნ. მიწიშვილი ქართულ ემიგრაციაში საბჭოთა სპეცსამსახურების მიერ შეგზავნილ აგენტს რომ წარმოადგენდა, შემდეგმა გარემოებამაც შეუწყო ხელი: მწერალს 1925 წელს არა მარტო სამშობლოში უკან დაბრუნების უფლება მისცეს, არამედ იგი ჩამოსვლისთანავე ჯერ სახელმწიფო გამომცემლობის მხატვრული ლიტერატურის განყოფილების გამგედ დანიშნეს, 1926 წელს კი ჟურნალ “ქართული მწერლობის” მთავარ რედაქტორად გაამწესეს.

როგორც ნ. მიწიშვილის პრაქტიკული მოღვაწეობაცა და მთელი შემოქმედებითი მემკვიდრეობაც ადასტურებს, საბჭოთა ხელისუფლებისადმი მწერლის ლოიალური დამოკიდებულება პიროვნული კეთილდღეობის მოპოვების სურვილით კი არ იყო განპირობებული, არამედ იმის რწმენით, იმჟამინდელ ვითარებაში სხვა, უკეთესი, გამოსავალი რომ არ არსებობდა.

სამწუხაროდ, ჩვენი ქვეყნის ეროვნულ-სახელმწიფოებრივი ინტერესების სადარაჯოზე ასეთი შემართებით მდგარი მწერლის აქტიური საზოგადოებრივი და შემოქმედებითი მოღვაწეობა საბოლოოდ იმით დამთავრდა, რომ სხვა სახელოვან ქართველ მამულიშვილებთან ერთად, 1937 წლის სისხლიან რეპრესიებს ისიც ემსხვერპლა.

როგორც ზემოთ უკვე ითქვა, სტამბოლში შვიდთვიანი ცხოვრების პერიოდი ნ. მიწიშვილის შემოქმედებითს ბიოგრაფიაში უაღრესად ნაყოფიერ ხანას წარმოადგენდა. ამ თვალსაზრისით განსაკუთრებულ მნიშვნელობას იძენს ის ფაქტი, რომ 1922 წლის შემოდგომაზე სწორედ იქ გამოსცა მან თავისი მეორე პოეტური კრებული “შავი ვარსკვლავის” სახელწოდებით. აი, რას წერს თავად პოეტი ამასთან დაკავშირებით: “დაიბეჭდა “შავი ვარსკვლავი” – ჩემი პოემა, სტამბოლში რომ დავწერე. ისიდორე ქარსელაძემ ამიწყო, დამიბეჭდა მონასტრის სტამბამ, ამიკინძა ვიღაც ებრაელმა და ლელი ჯაფარიძემ მიმოვნა ქალაქი ნისიად ბერძენი ვაჭრისაგან.

ეს გრძელდებოდა მთელი თვე, მაგრამ წიგნი მაინც დაიბეჭდა. ესაა პირველი წიგნი ქართველი პოეტისა, რომელიც დაბეჭდილა სტამბოლში” (მიწიშვილი 2006: 151).

ნ. მიწიშვილის მიერ მოწოდებული ამ ინფორმაციის დასაზუსტებლად აქვე ერთი შენიშვნაც მინდა გავაკეთო: მიუხედავად იმისა, რომ “შავი ვარსკვლა-

ა. ნიკოლეიშვილი

ვის” გამოცემამდე სტამბოლის ქართული სავანის სტამბას მხატვრული თვალსაზრისითაც და საერო თემატიკითაც ესოდენ ღირებული პოეტური კრებული მართლაც არ გამოუცია, მხედველობიდან მაინც არ უნდა გამოგვრჩეს ის ფაქტი, რომ ლექსების პირველი წიგნი ამ სტამბაში 1922 წლამდე დიდი ხნით ადრე, ჯერ კიდევ 1878 წელს, დაიბეჭდა. ეს იყო ცნობილი ღვთისმსახურის, პედაგოგის, მწერლის, მწიგნობრისა და საზოგადო მოღვაწის – ივანე გვარამაძის (ვინმე მესხის) პოეტური კრებული “ყვავილების კონა გინა რჩეული ლექსები სასარგებლოდ ახალგაზრდა ყმაწვილ კაცთა, დალექსილი სხვა და სხვა დროს უფალი მ. ი. მ. გ.” (ნიკოლეიშვილი 2009: 96).

“შავი ვარსკვლავი” ნ. მიწიშვილის ლექსების მეორე წიგნს წარმოადგენს. პირველი კრებული “წმინდანიათა” სახელწოდებით მან 1922 წელს, ემიგრაციაში წასვლამდე, თბილისშიც გამოსცა. პოეტი ამ დროისათვის “ცისფერყანწელთა” ლიტერატურული დაჯგუფების ერთ-ერთ აქტიურ წევრად ითვლებოდა, რის გამოც მისი ორივე წიგნი აშკარად განიცდიდა სიმბოლისტური ტენდენციებისა და მხატვრულ-ესთეტიკური პრინციპების საკმაოდ მძლავრ ზეგავლენას.

წიგნის მხატვრული დონის შეფასების დროს განსაკუთრებული ყურადღება უნდა მიექცეს სათქმელის სიმბოლურ-ალეგორიული ფორმით გამოხატვასა და აზრობრივი ბუნდოვანებით აღბეჭდილი პოეტური სახეების სიმრავლეს. აღნიშნული ტენდენციის გამოვლინებას ავტორმა კრებულის სახელწოდებიდანვე დაუდო სათავე და შავი ვარსკვლავის მხატვრულ-აზრობრივი ალეგორიით მკითხველს იმთავითვე მიანიშნა იმაზე, ეს სიტყვები მისთვის პირველ ყოვლისა მწუხარების, გლოვის, უიმედობისა და ცხოვრებისეული უპერსპექტივობის სიმბოლს რომ წარმოადგენდა.

მართალია, თავად პოეტი “შავ ვარსკვლავს” პოემად მიიჩნევდა, მაგრამ სინამდვილეში იგი ლექსების კრებულაა. მიუხედავად იმისა, რომ თემატურ-მსოფლმხედველობრივი თვალსაზრისით ამ ლექსებს ბევრი რამ აკავშირებთ ერთმანეთთან, პოემისათვის აუცილებლად საჭირო სიუჟეტური მთლიანობა, რაც მათ ამ ჟანრის ნაწარმოებად მიგვაჩნევენება, “შავ ვარსკვლავს” ნამდვილად არ ახასიათებს.

ნ. მიწიშვილის პოეტური კრებულისადმი ინტერესს არსებითად განსაზღვრავს ის გარემოება, რომ მასში შეტანილი ლექსებით ავტორმა საკმაოდ მძაფრად გამოხატა სულიერი სასოწარკვეთა ცხოვრებისეული მიზანსწრაფვის ვერმპოვნელი და მსოფლმხედველობრივად გაორებული ქართველი ემიგრანტისა.

“შავი ვარსკვლავი” უღრმესი ადამიანური ტკივილებით, სასოწარკვეთი სულიერი სიმარტოვითა და უსასოო პესიმიზმით დანისლული წიგნია და ნ. მიწიშვილის მიერ წარმოსახულ პოეტურ სამყაროში, რომელიც თავად მის მიერ შავი ვარსკვლავის ალეგორიულ სახე-სიმბოლოსთანაა ასოცირებული, ერთი ნათელი სხივიც კი არსად ჭიატობს. მიუხედავად იმისა, რომ ლირიკული გმირის სულში ჩამოწოლილი ამ უკუნე წყვილიადის წარმოქმნა ავტორის სულიერი ობლობისა და პიროვნული მარტოსულობის შედეგსაც წარმოადგენს, ამ წყვილიადს მის სულში უწინარეს ყოვლისა მაინც მშობელი ქვეყნისაგან ფიზიკური და სულიერი სიშორე წარმოქმნის.

ყოველივე ზემოთქმულიდან გამომდინარე, არ გადავაჭარბებთ, თუ ვიტყვით, რომ ნ. მიწიშვილის პოეტური კრებული უპირველესად სწორედ ზემოთ აღნიშნულ ტკივილთა გამმაფრებული ფორმით წარმომჩენ წიგნს წარმოადგენს, ცხოვრების უპერსპექტივობით დათრგუნული პიროვნების სულის გოდებას.

ნ. მიწიშვილის “შავი ვარსკვლავის” შეფასების დროს განსაკუთრებული ყურადღება იმ ფაქტსაც უნდა მივაქციოთ, რომ პოეტის ამგვარ სულიერ პესიმიზმსა და სასოწარკვეთას ქართული ფენომენის ნეგატიურად და ნიჰილისტურად განსჯა-შეფასებაც განაპირობებს არსებითად. ამ თვალსაზრისით განსაკუთრებით საინტერესოა ლექსი “საქართველოსკენ ოცნებაში ყველანი მივქრით.” ხსენებული ლექსი ფაქტობრივად იმავე სათქმელისა და სულისკვეთების წარმომჩენი პოეტური ტექსტია, რაც ავტორმა უფრო ვრცლად სტამბოლშივე სწორედ იმხანად დაწერილ და საქართველოში თავისი მეგობრებისთვის გამოგზავნილ თავის პოლემიკურ წერილში – “ფიქრები საქართველოზე” გამოხატა კიდევ უფრო მწვავედ და ნიჰილისტურად.

ერთადერთი პიროვნება, რომელსაც ქართველი ხალხის ისტორიისა და სამომავლო პერსპექტივის ნიკოლო მიწიშვილისეულ ნიჰილისტურ განსჯა-შეფასებაში იმედის მომცემი დისონანსი შეაქვს, შოთა რუსთაველია. მისი აზრით, “საქართველოს ბედს შოთა – ღმერთი მარტო განაგებს, მარადისობა საქართველოს მან დაუტოვა.” სამწუხაროდ, შავნადვლიანი ფიქრებით შეპყრობილი პოეტის ეროვნული ნიჰილიზმი “შავ ვარსკვლავში” ისეთ ფართო მასშტაბებსაც კი იძენს, რომ საქართველოს იგი სამომავლის არმქონე იმ ქვეყნად მიიჩნევდა, რომელსაც წარსულ მოღვაწეთაგან ერთადერთი მხოლოდდა რუსთაველი თუ უჭირისუფლებდა.

გარდა სტამბოლში გამოცემული ხსენებული პოეტური კრებულისა, რომელშიც თავმოყრილი ლექსების უმეტესობა სწორედ ამ ქალაქშია შექმნილი, იმავე პერიოდში ნ. მიწიშვილმა დღემდე მძაფრი განხილვებისა და პოლემიკის საგნად ქცეული წერილიც დაწერა – “ფიქრები საქართველოზე.” ხსენებული წერილი მან 1922 წლის 30 აგვისტოს თავის “ცისფერყანწელ” მეგობრებს გამოუგზავნა სამსჯელოდ და განსახილველად. იმის გამო, რომ საქართველოს ისტორიასთან და სამომავლო პერსპექტივასთან დაკავშირებული ბევრი საკითხი ავტორს ნიჰილისტური თვალთახედვით ჰქონდა განსჯილ-გააზრებული, აღნიშნული სტატია ჯერ კიდევ გამოქვეყნებამდე იქცა ცხოველი ინტერესისა და აზრთა დიდი სხვადასხვაობის საგნად.

ჩვენი ეროვნული პრობლემებისადმი მწერლის ნიჰილისტური დამოკიდებულება შემთხვევითი მოვლენა რომ არ ყოფილა და ამგვარი თვალთახედვა მას არც ემიგრაციიდან სამშობლოში დაბრუნების შემდეგ შეუცვლია, ეს იმიტაც დადასტურდა, რომ ეს წერილი მან 1926 წელს მისივე რედაქტორობით გამომავალ ჟურნალ “ქართული მწერლობის” სექტემბერ-ოქტომბრის ნომერშიც გამოაქვეყნა უცვლელი სახით. იმის გათვალისწინებით, რომ ხსენებული ტექსტი ნ. მიწიშვილის შემოქმედებითი მოღვაწეობის სტამბოლურ პერიოდს უკავშირდება, ქვემოთ მასში დასმულ პრობლემათა შესახებაც მინდა ვთქვა რამდენიმე სიტყვა.

წერილისადმი ინტერესს არსებითად განსაზღვრავს ის ფაქტი, რომ ქართველი ერის მიერ მთელი მისი არსებობის განმავლობაში შექმნილი სულიერ-ინ-

ა. ნიკოლეიშვილი

ტელექტუალური მემკვიდრეობა მწერალს ევროპული კულტურის კონტექსტში აქვს შეფასებული. განსხვავებით იმ ავტორებისაგან, რომლებიც მსგავსი ხასიათის თავიანთ ნაშრომებში ევროპული სულიერი კულტურის საგანძურში ჩვენი ერის დიდ შემოქმედთა მიერ შეტანილ წვლილს საკმაოდ მაღალ შეფასებას აძლევდნენ, ნ. მიწიშვილი ყოველგვარი დაეჭვებისა და ყოყმანის გარეშე აცხადებს, რომ ქართული მემკვიდრეობის ამგვარი შეფასება აშკარა შეცდომა იყო და რეალურად არსებულ სინამდვილეს არ შეესაბამებოდა.

თავად ნ. მიწიშვილისავე სიტყვებით რომ ვთქვათ, ევროპულთან შედარებით, “ჩვენი შემოქმედება შეკვეცილი, ფრთაშეჭრილი, დამცირებული და გაუშლელია” (მიწიშვილი 1926: 13). მისი მტკიცებით, ამ მოვლენის განმაპირობებელ უმთავრეს ფაქტორს უპირველეს ყოვლისა ჩვენი ყოფა წარმოადგენდა, იმ რეალობის არარსებობა, რომელიც “დიდი შემოქმედების” წარმომქმნელ “ენერგიად, სტიქიად, ატმოსფეროდ და ნოყიერებად” უნდა ქცულიყო.

ჩვენი სულიერი მემკვიდრეობისადმი მწერლის ნიჰილისტური დამოკიდებულება წერილის ბოლოს იმდენად დიდ მასშტაბებსაც კი იძენს, რომ იგი არა მარტო ჩვენი ქვეყნის წარსულში ვერ პოულობს რაიმე ფასეულსა და მნიშვნელოვანს, არამედ მის მომავალშიც ვერ ხედავს იმედის მომცემ პერსპექტივას. ჩემის აზრით, ერთადერთი სწორი და მისაღები მოსაზრება, რომელსაც ნ. მიწიშვილი გამოთქვამს ხსენებულ პუბლიკაციაში, მხოლოდ იმის ხაზგასმაა, რომ მის მიერ ესოდენ თალხი ფერებით წარმოსახულ არასასურველ რეალობას ქართველი ხალხი მომავალში მხოლოდ და მხოლოდ მაშინ დააღწევს თავს, “თუ ჩვენც, როგორც ეროვნული მოვლენა, ისე გავშლით ფრთებს” და “გავალთ ევროპაში როგორც ქართველები და მარტო ქართველები, რომელნიც გავიტანთ და გამოვაჩენთ საქართველოს სახეებს” (მიწიშვილი 1926: 20).

თუმცა ჩვენი ერის სამომავლო განვითარებასთან დაკავშირებით ავტორის მიერ მხოლოდ ერთგან და ისიც დაეჭვებით გამოთქმულ ამ სურვილს აშკარად თრგუნავს ქართული ფენომენისადმი მისი დამოკიდებულების არსებითად განმსაზღვრელ საფუძვლად ქცეული ზღვარდაუდებელი ნიჰილიზმი და სრული უიმედობა. მაგალითად, საქართველოს წარსულიც, აწმოცა და მომავალიც მწერალს ისეთი სასოწარმკვეთი სკეპტიციზმით აქვს გააზრებულ-შეფასებული, რომ მას ჩვენი ქვეყნის რეალურად არსებობაშიც კი ეპარება ეჭვი და მას მხოლოდ “გადაგვარებაში გადასულ ეთნოგრაფიულ მოვლენად” მიიჩნევს. ასე რომ, ნ. მიწიშვილის მტკიცებით, “ჩვენი არსებობა დაცინვაა განგებისა ჩვენს თავზე. ჩვენშია ჩამჯდარი ლომი და რწყილი, ეშმაკი და ანგელოზი, ნიჭი და ყიყვი.” უმთავრესი დასკვნა, რომელიც მწერალს უკიდურესი ნიჰილიზმით გაჟღენთილი ამ მსჯელობის შედეგად გამოაქვს, ასეთია: “ხერხემალს ქართულის იდეისა მე ვერ ვპოულობ და ვერც აზრს საქართველოს წარსულში” (მიწიშვილი 1926: 20).

საქართველოს ისტორიისა და ჩვენი სულიერი მემკვიდრეობისადმი ამგვარმა სკეპტიკურმა დამოკიდებულებამ ნ. მიწიშვილი ისეთი კუროზული თვალსაზრისის გამოთქმამდეც კი მიიყვანა, რომ მან მის მიერ კაცობრიობის საგანძურში ქართველი ერისაგან შეტანილ ერთადერთ ფასეულობად მიჩნეული “ვეფხისტყაოსნის” ავტორის ქართველობაშიც შეიტანა ეჭვი და ასეთი კუროზული განცხადება გააკეთა: “თუ ის ჩვენი ცხოვრებისაგანაა _ უსათუოდ

გაუგებრობაა ის; თუ არადა – რუსთაველი არაა ქართველი, ანდა მისი პოემა ადვილად ნაშოვნია სადმე.”

საბოლოოდ, უკიდურესი ეროვნული ნიჰილიზმით სავსე ეს პესიმისტური მსჯელობა ნ. მიწიშვილმა ამგვარი რეზიუმეით შეაჯამა: “საქართველო პასიური მოვლენაა. მისი ენერგია გამოწვეული იყო სხვა, მის გარეშე მყოფი მოვლენისაგან (ენერგია ჭიის, როცა მას ფეხს აჭირებენ).

საკუთარ შინაგან აქტივობას მოკლებული იყო საქართველო და მოკლებული იყო, მაშასადამე, შემოქმედების გენიასაც. მოკლებულია აქედან გამართლებას, მსოფლიო გამართლებას, საკუთარ რელიგიას, მოწოდებას, აზრს, შინაარსს.

ამითაა, რომ მშრალია და ფუყე საქართველო. აქედანაა მისი “უშვილოსნობა,” თუ ბერწობა. ამის შედეგია, ჩემის ფიქრით, სიმჩატე ქართველი არსებისა, ქართული ჭკუისა, განწირვა ქართული ხელოვნებისა, პოეზიის.

მე მგონია ესაა მიზეზი იმისა, რომ ყველაფერი ქართული უდღეოა, რომ ქართული ბედი სწყდება და ტყდება ყოველთვის შუა გზაზე, დაუმთავრებელი, მიუღწეველი” (მიწიშვილი 1926: 22).

როგორც მოსალოდნელი იყო, ნ. მიწიშვილის წერილს გამოქვეყნებისთანავე უაღრესად მწვავე რეაქცია მოჰყვა. კერძოდ, ავტორთან უკომპრომისო პოლემიკაში ჩაერთვნენ და მის მიერ გამოთქმულ ნიჰილისტურ მოსაზრებათა გასაქარწყლებლად მეტად საინტერესო წერილები გამოაქვეყნეს ქართული მწერლობის ისეთმა ცნობილმა წარმომადგენლებმა, როგორებიც იყვნენ: მიხეილ ჯავახიშვილი, გრიგოლ რობაქიძე, სიმონ ჩიქოვანი, ბენო გორდენიანი და სხვები.

იმის გამო, რომ ნ. მიწიშვილის ხსენებული წერილის გამოქვეყნების შედეგად იმხანად დაწყებული და ფაქტობრივად დღემდე მიმდინარე პოლემიკის განხილვა წინამდებარე ნაშრომის დაწერის მიზანს სცილდება, ამ საკითხზე მსჯელობას მეტად აღარ გავაგრძელებ. საბოლოოდ ვიტყვი მხოლოდ იმას, რომ ჰიპერბოლურ შეფასებებსა და რეალურ საფუძველს მოკლებულ ფსევდო-არგუმენტებზე დაფუძნებული თავისი წერილით ნიკოლო მიწიშვილმა არა მარტო საქართველოს ისტორია და ქართველი ერის მიერ საუკუნეთა განმავლობაში შექმნილი უმდიდრესი სულიერი მემკვიდრეობა წარმოაჩინა და შეაფასა არსებითად გაყალბებული სახით, არამედ ვერც ჩვენი ქვეყნის როლი და ადგილი განსაზღვრა მართებულად ევროაზიური კულტურის კონტექსტში და ვერც მისი სამომავლო განვითარების პერსპექტივა გაიაზრა რეალისტურად და ობიექტურად.

ლიტერატურა:

მიწიშვილი 1926: მიწიშვილი ნ. ფიქრები საქართველოზე, ჟურნ. “ქართული მწერლობა,” თბილისი, სექტემბერ-ოქტომბრის ნომერი, 1926.

მიწიშვილი 2006: მიწიშვილი ნ. ქართული ქრონიკა რევოლუციის დროიდან, თბილისი, 2006.

ნიკოლეიშვილი 2009: ნიკოლეიშვილი ა. ქართული კულტურის კერა და ქართველები თურქეთში, ქუთაისი, 2009.

Field: Philology

AVTANDIL NIKOLEISHVILI

Istanbul Period in Nikolo Mitsishvili's Creativity

A well-known representative of the Georgian literature of the first half of the twentieth century Nikolo Mitsishvili (Sirbiladze, 1896-1937) left for Istanbul in May, 1922 to obtain an immigrant visa to France. Because of the complications of getting the visa he stayed in Istanbul for seven months. In spite of the difficult economic situation, in which the writer had to live, from creative point of view this period turned out to be fruitful for him. In particular, N. Mitsishvili managed to publish the second collection of his poems – 'The Black Star' in the publishing house existing under Georgian Catholic Monastery. The writer's contemporary literary success can be confirmed by the poems and a letter sent to his friends to Georgia ('Thoughts on Georgia') that later was published in the journal 'The Georgian Writing' in 1926, and since then remains a subject of bitter polemics.

Impressions of Istanbul were so deeply and indelibly imprinted in the mind of Mitsishvili that apart from the aforementioned works they were reflected in his later poetic and artistic documentary texts as well. The interest to the impressions is essentially conditioned by the fact that through these texts the writer provides very interesting information about the life of the immigrants and the state of Georgia at that time.

In this respect, his literary-documentary essay 'Georgian Chronicle since the Revolution' is particularly interesting. It was written two years later after his return home in 1928. The main purpose of the creation of this work was to judge and assess difficult national and political situation created as a result of the Bolshevik government through the eyes of Georgian emigrants who were sheltered in Istanbul.

Although in 'Georgian Chronicle' and in his other works N. Mitsishvili showed quite critical approach to the Soviet government, his political-ideological outlook was generally still controversial and duplicated. There are enough arguments to be found in his biography and works as well. In particular:

1. The writer reports that the permission to immigrate was granted by the chairman of the government. The story became so widely known among the Georgians living in Europe that many of them considered Mitsishvili to be an agent sent by the Soviet authorities.

2. Back then, in Istanbul, the largest part of the Georgian emigrants believed N. Mitsishvili to be Bolshevik and not a person persecuted by the Soviet authorities. That is why it became difficult for him to get an entry visa from the French Consulate.

3. After arriving in France in 1924-25 N. Mitsishvili actively collaborated with the pro-Bolshevik newspaper 'the New Georgia' that was established in 1924 and funded by the local embassy of the Soviet Union. The newspaper was sold in Georgia without any restrictions.

As a result of the active pro-Soviet propaganda launched by N. Mitsishvili in a foreign country the French court sentenced him to exile from the country.

However, all practical activities and the whole creative legacy of Mitsishvili prove that his loyalty to the Soviet government was prompted by his faith that there was no better way out at that time.

Unfortunately, in 1937 the writer leading an active social and creative life became a victim of bloody political repressions because of protecting national and state interests of our country.

As mentioned, the period when N. Mitsishvili lived in Istanbul became an extremely important part of his biography. It was then when he published his second collection of poems, titled 'The Black Star' and wrote a letter 'Thoughts on Georgia' that still remains to be a subject of a heated debate.

The interest towards N. Mitsishvili's 'The Black Star' is essentially determined by the fact that through the selected poems the author managed to intensively express spiritual despair of the Georgian emigrant with a split worldview who is not able to find goals and aspirations in life.

'The Black Star' is a book full of deep human pain, enormous spiritual loneliness and despairing pessimism. In a poetic imaginary world created by N. Mitsishvili, which itself is associated with an allegorical image-symbol of a black star, a single light beam does not shine. In spite of the fact, that the formation of a total darkness in the soul of the lyrical hero is the result of his spiritual and personal loneliness, the darkness in his soul is mainly caused by the physical and spiritual distance from his motherland.

On August 30, 1922 the writer sent the article 'Thoughts on Georgia' to his friends (The Blue Horns poets) for discussion. It judged and analysed many issues related to the Georgian history and future prospects from the nihilistic point of view. That is the reason why the article became the subject matter of animated discussion and controversy even before its publication.

Nihilistic attitude of the writer to our national problem was not accidental and he did not change his beliefs after his return to his motherland. It can also be confirmed by the fact, that in 1926 in the magazine 'The Georgian Writing' under his own editorship he published the same letter unchanged.

Unfortunately, in the letter nihilistic attitude of the writer to our nation's spiritual heritage reaches such a big scale that he not only fails to find anything valuable and important in the past but is unable to see any promising prospects in the future as well.

As expected, just after its publication N. Mitsishvili's letter caused an immediate reaction and famous representatives of Georgian literature were involved in uncompromising polemics with the author.

Since the ranging discussion of the ongoing controversy around the the publication of N. Mitsishvili's letter goes beyond the purpose of writing this paper the review of this issue will no longer be continued. Finally, I would like to say that through his letter lacking the hyperbolic assessments and real grounds and based on pseudo-arguments Nikolo Mitsishvili not only presented and evaluated Georgian history and the rich spiritual heritage of the ancient nation in a fraudulent manner but failed to correctly determine our country's role and place in Euro-Asian cultural context and to realistically and objectively conceptualise its prospects for the future development as well.

დარგი: ფილოლოგია

შორენა ბარბაქაძე

სინდისის ფენომენის ინტერპრეტაციები ძველბერძნულ მწერლობაში

ნაშრომში განხილულია სინდისის ცნების ანტიკურ ლიტერატურაში დამკვიდრების ერთიანი პროცესი, დაზუსტებულია მისი როლი ანტიკურ საზოგადოებასა და მწერლობაში; საკითხი შესწავლილია მხატვრული ჟანრების კონსტექსტში; ნაჩვენებია, რომ სინდისის შესახებ ინფორმაციის საბოლოოდ „გაფორმება“ ხდება ჟანრობრივი და ქრონოლოგიური პრინციპების ურთიერთქმედებით. ჟანრიდან ჟანრში სინდისზე მსჯელობას თან ახლავს თემის „მორგება“ ჟანრის ჩარჩოებისთვის, რაც ხშირ შემთხვევაში იწვევს გარკვეული ასპექტების ტრანსფორმაციას. აღნიშნულია, რომ ეს ტენდენცია თანაბრად ვრცელდება ყველა ჟანრში და ეპოქაში, რაც კიდევ ერთხელ ცხადყოფს ძველბერძნული ლიტერატურის საერთო კულტურულ პრინციპებს.

უახლესი დროის ტექნოლოგიურმა განვითარებამ ადამიანი მრავალი გამოწვევის წინაშე დააყენა. თანამედროვე გლობალიზაციის ეპოქაში – თავისი საფრთხეებითა და შესაძლებლობებით – მას სულ უფრო მზარდი პასუხისმგებლობა ეკისრება ცივილიზაციის შენარჩუნებასა და მის მომავალზე. პასუხისმგებლობის ზრდა კი სინდისის განვითარებას ეფუძნება. სინდისის ფენომენის შესწავლა მნიშვნელოვანია არა მარტო ისტორიული, არამედ საზოგადოების განვითარების კანონზომიერების დადგენისა და მსოფლიოს მომავალი პროგრესის გზების დასახვის თვალსაზრისითაც, ხოლო თანამედროვე მსოფლიოში, სწრაფად განვითარებადი ტექნოკრატიული საზოგადოების მორალურ ფასეულობათა ასეთივე სისწრაფით ცვლის პირობებში, ინტერესის საგნად იქცა ანტიკური სამყარო, რომელშიც პირველად გამოიკვეთა სინდისის ცნება.

წყაროებზე დაყრდნობით დასაბუთებულია, რომ ადამიანში სინდისის გამოვლინება მოხდა ძველ საბერძნეთში და იქვე გაჩნდა პირველად სინდისის აღმნიშვნელი სიტყვა *xynesis/synesis* და *syneidesis*. მოყვანილია მაგალითები, როგორ იყენებენ სიტყვა სინდისს ახალ აღთქმაში. მაგალითად, პავლე მოციქული სინდისს ქრისტეს ანარეკლად მიიჩნევს ადამიანში. იგი განასხვავებს სინდისის სხვადასხვა ასპექტს, მათ შორის ბოროტ და კეთილ სინდისს. მას ხშირად მოჰყავს თავისი სინდისი საკუთარი სიმართლის საბუთად და მოწმედ. შუა საუკუნეებში, წმინდა იერომის შემდეგ, სინდისის ორ მხარეს განასხვავებდნენ: *synderesis/aynteresis*-ს და *conscientias*-ს. პირველს უფრო მიეწერებოდა ღვთაებრივი კანონების წვდომა, მეორეს კი – მათი კონკრეტულ სიტუაციებში გამოყენება. სინდისის პავლესეული გაგების ერთგვარი აღდგენაა ლუთერის მიერ მისი გამოყენება. თავისი ცხოვრების და მოღვაწეობის კულმინაციურ მომენტში ის საკუთარ სინდისზე აპელირებს, როგორც უმაღლეს ინსტანციაზე. ლუთერს შემოაქვს სინდისის თავისუფლების ცნება, რომელიც მისთვის ჯერ კიდევ რელიგიური მრწამსის თავისუფლებას ნიშნავს. შემდეგ თანდა-

თან ქრება სინდისის პავლესეულ–ლუთერისეული გაგება, როგორც უმაღლესი მოწმისა ადამიანში და განმანათლებლობის ეპოქაში იგი ადგილს უთმობს სინდისის, როგორც მოვალეობის გაგებას. კანტმა სინდისის ასეთ კონცეფციას დაყრდნობით ჩამოაყალიბა თავისი კატეგორიული იმპერატივი (გორდეზიანი 2002: 123-124).

გერმანულ იდეალიზმში სინდისი ხშირად გაგებულია, როგორც ღვთაებრივი ხმა ადამიანში, მაგრამ ამ ეპოქის ყველა მოაზროვნისთვის საერთოა ის, რომ ისინი სინდისს განიხილავენ, როგორც უმაღლეს ინსტანციას, რომელიც, იმავდროულად, ობიექტურიცაა და ინდივიდუალურიც. შოპენჰაუერიდან იწყება სინდისის სუბიექტივისტური აღქმა. მისთვის სინდისი კარგავს უმაღლესი ობიექტური ინსტანციის მნიშვნელობას და გაგებულია, როგორც მხოლოდ უარყოფითი თვისებებისაგან შემდგარი ყოფითი ფენომენი. კიდევ უფრო შორს მიდის ნიცშე და სინდისს აცხადებს ავადმყოფობად, რომელიც ადამიანს შეეყარა ფილოგენეზში ლტოლვებისა და ინსტიტუტების დათრგუნვისას და რომლისგანაც, მისი აზრით, ის უნდა განთავისუფლდეს (Nietzsche 2000: 35–41). ფროიდს სინდისი ესმის ბავშვის მიერ მშობლების ავტორიტეტის და აკრძალვების გათავისების შედეგად ჩამოყალიბებულ ინსტანციად, რომელსაც ის ზე–მეს უწოდებს და მას არაცნობიერად მომდინარე ლტოლვების დათრგუნვის ფუნქციას მიაწერს. თანამედროვე მოაზროვნეებიდან ჰაიდეგერმა დაუბრუნა სინდისს წინამორბედ სუბიექტივისტთა მიერ წართმეული მნიშვნელობა და მასში ადამიანის თვითობის შემოქმედი დაინახა.

სიტყვა სინდისი არ არის ნახსენები ეპოსში. ამ ჟანრში სიტყვა სინდისის იშვიათად, ან თითქმის არ გამოყენება იმაზე მეტყველებს, რომ მორალი არ არის გამიჯნული ემანსიპირებული რეალობისაგან, და არა იმაზე, რომ იგი საერთოდ არ არსებობს. ამ ეპოქის მორალი ჯერ კიდევ ჩაწერილია თვით პრაქტიკული ცხოვრების ენაში. გმირებს აქვთ სინდისი, მაგრამ მათ არ გააჩნიათ წარმოდგენა ამის შესახებ. ეპოსს საერთოდ არ გააჩნია ასეთი ცნება, იგი უცხოა ჰეროიკული ეთოსისათვის; მიუხედავად ზოგადად არსებული ტენდენციისა, რომელიც იკვეთება სინდისიერი საქციელისადმი დამოკდებულებაში და ავტორთა მიერ გამოვლენილ ინტერესში, გარკვეული განსხვავება ავტორთა შორის მაინც არსებობს და ძირითადად ემთხვევა ჟანრის (ეპოსის) მახასიათებლებს, კერძოდ: ეპიკური სულისკვეთებიდან გამომდინარე, რომელიც პერსონაჟებს ყველზე ხშირად საბრძოლო დაპირისპირების მონაწილეებად წარმოადგენს, ეპოსში ყველაზე ხშირად სინდისის შეფასების საშუალება სწორედ საბრძოლო სცენების დროს მათი ჩართულობისას გვეძლევა.

ძველ ბერძენ ლირიკოსთა ნაწარმოებები ჩვენამდე საკმაოდ ფრაგმენტულად არის მოღწეული იმისათვის, რომ ჩემთვის საინტერესო საკითხი საფუძვლიანად შემესწავლა, მაგრამ გავითვალისწინე, რომ ამ ფრაგმენტთა დიდი ნაწილი ზოგადსაკაცობრიო საკითხებს ეხება. ამასთან, ჩვენი სადისერტაციო ნაშრომის თემით დაინტერესება განაპირობა სწორედ ბერძენი ლირიკოსის, თეოგნის მეგარელის „თეოგნიდეას“ ჩვენამდე მოღწეულმა ერთმა ფრაგმენტმა: „ვისაც მართლ–სინდისზე აქვთ დაყრდნობილი აზრი და გრძნობა, მათ, ყველას ერთად, დაიტევდა ერთი ხომალდი“. თუნდაც ეს ერთი ფრაგმენტი საკმარისი იყო იმისათვის, რომ თავდაყირა დაეყენებინა რამდენიმე მკვლევარის მოსაზრების გაცნობით გამოწვეული ჩემი წინასწარი განწყობა იმასთან

შ. ბარბაქაძე

დაკავშირებით, რომ დრამამდე ბერძნულ ლიტერატურაში სინდისის ცნება არ შემოდის, მიუხედავად იმისა, რომ ამ მოსაზრებას ბევრი მეცნიერი იზიარებს (იარხო, კლაუფმანი, ბრაუნი).

მიმოვიხილეთ საპფოს, ალკეოსის, თეოგნისის, სიმონიდესის, ბაკქილიდესის, პრაქსილას, არქილოქოსის, კალინოსის, სოლონის, მიმნერმოსის, თეოკრიტოსის, კალიმაქოსის, ქსენოფანოსის, ასკლეპიადეს სამოსელის, ბიონის, პინდაროსის და სხვათა ჩვენამდე მოღწეული ფრაგმენტები და დავადგინე, რომ არქაიკაში ელინთა ფსიქოლოგიაში არსებითი გარდატეხა მოხდა, შეიცვალა მათი მსოფლალქმის სტანდარტი, გადაფასდა ბევრი რამ, მათ შორის, სინდისისადმი დამოკიდებულებაც. გამოვლენილი მასალა შემდეგი დასკვნების საფუძველს გვიქმნის: 1. არქაიკაში ელინთა ფსიქოლოგიაში არსებითი გარდატეხა მოხდა, რამაც საზოგადოების ინდივიდუალიზაციის ტენდენციების გაძლიერებაში, პოლისის ეთიკის ინტერპრეტაციის მრავალგვარობით მოქალაქის პიროვნული პასუხისმგებლობის პოზიციებიდან, ადამიანის ცხოვრების დანიშნულებისა და აზრის გაგებაში მრავალფეროვნებით პოეტური „მეს“ აქტიურად ჩართვით იჩინა თავი. შეიცვალა ადამიანების ფსიქოლოგიაც. პირველად ლიტერატურულ ჟანრში გაჩნდა სიტყვა სინდისი; 2. ლირიკის სპეციფიკიდან გამომდინარე, ავტორთა ძირითადი ყურადღება მიმართულია ინდივიდებისა და მათი ყოველდღიურობისაკენ. სარბიელზე გამოდიან პიროვნებები, მათი ყოველდღიური ყოფაცხოვრების ამსახველი დეტალები, გარკვეული ვნებებისაკენ ლტოლვა, საბრძოლო და სპორტული თვისებები. სწორედ ამ კონტექსტმა მოგვცა სინდისზე საუბრის საშუალება.

აინტერესებდათ თუ არა ათენელ დრამატურგებს ისეთი ფსიქოლოგიური მოვლენა, როგორცაა სინდისი და თუ აინტერესებდათ, როგორ გამოხატავდნენ ისინი მას? დავიწყეთ კლასიკური პასაჟით ევრიპიდეს „ორესტესიდან“ რომელსაც, ჩვეულებრივ, სინდისთან მიმართებაში მსჯელობისას განიხილავენ ხოლმე. აქ მენელაოსის კითხვაზე, თუ რა დაავადება კლავს ორესტესს, ყმაწვილი პასუხობს: ἥσυσσεῖς, ἔπισσιονδ᾽είριπυατῆρος. ამ წინადადებაში ნაცვალსახელი არ არის და არც არის საჭირო, რადგან პირდაპირი დამატება δεινὰ და მიმღეობა εἰριπυατῆρος გვაძლევენ ქვეწყობილ წინადადებას: „... რადგან მე (კარგად) ვიცი, რომ ჩავიდინე საშინელება“. ზმნა σπυσιῶν აქ განიხილება ასე: [კარგად] ცოდნა. ამ მნიშვნელობით იგი მრავალჯერა დამოწმებული ევრიპიდეს თანამედროვე წყაროებში და თვით ევრიპიდესთანაც. თუმცა, ზმნა σπυσιῶν უკუქცევითი ნაცვალსახელთან მიცემით ბრუნვაში თვითონ ჯერ კიდევ არ განსაზღვრავს სინდისის ფენომენის წარმოქმნას. ძველბერძნული დრამატურგიის გმირებისადმი გამოვიყენეთ თანამედროვე მორალური ფასეულობები, სინდისის შეფასების თანამედროვე კრიტერიუმები. მიმოვიხილე ესქილეს ტრაგედიები: „მიჯაჭვული პრომეთე“, „ორესტეა“; „მავედრებელი ქალები“, „სპარსელები“, „შვიდნი თებეს წინაარმდეგ“; სოფოკლეს „ელექტრა“, ოიდიპოს მეფე“, ოიდიპოსი კოლონოსში“, ევრიპიდეს „მედეა“, იფიგენია ავლისში“, ფედრა“, „ორესტესი“, „ჰერაკლე“, „ჰეკაბე“, „ჰიპოლიტოსი“, „ალკესტისი“; არისტოფანეს კომედიები: „მხედრები“, „თესმოფორიაძუსები“, „ქალები სახალხო კრებაზე“, „ლისისტრატე“.

დავადგინეთ, რომ 1. დრამატურგია სინდისის ფენომენის დამუშავების თვალსაზრისით ყველაზე უფრო პროდუქტიული აღმოჩნდა.

2. ტერმინის დონეზე სინდისი დრამაში დაფიქსირებული არ არის, მაგრამ თვით ამ მორალური გრძნობის გამოვლენის ფორმები დრამატურგებისთვის კარგად იყო ცნობილი; 3. დრამატურგები დიდ მნიშვნელობას ანიჭებდნენ მონანიებას დანაშაულის ჩადენის გამო, რაც სინდისის თავისებური გამოვლენა უნდა იყოს. ისინი, უნდათ თუ არ უნდათ ტრაგედიის გმირებს, არსებობენ ბუნების მოვლენათა მიმდინარეობაში და არ არიან განსაზღვრულნი ტრაგიკული გმირების არჩევანით, მათი თავისუფალი ნებით. მათზე მხოლოდ ის არის დამოკიდებული, თუ როგორ ურთიერთობაში იქნებიან ამ ტიპის მოვლენებთან; 4. ტრაგედიის „თემატური ინტერესი“ სინდისის ფენომენის მიმართ, გამომდინარე ჟანრის სპეციფიკიდან, ძირითადად ვლინდება ღმერთებისა და ადამიანების, ან თავად ადამიანების მძაფრ ურთიერთმიმართებაში; 5. მასალა სინდისის ფენომენის შესახებ არისტოფანესთან მთლიანად შეესაბამება კომედიის სულისკვეთებას (მიმოხილვისთვის იხ.: ჩიხლაძე 2003: 146–165).

რადგანაც ძველბერძნული პროზა რამდენიმე მიმართულებით განვითარდა (იგავ–არაკები, ისტორიოგრაფია, ფილოსოფია, მხატვრული პროზა, ბიოგრაფიული ჟანრი და სხვა), ჩვენთვის საინტერესო საკითხის პროზაში დამუშავების ხარისხი სწორედ ამ მიმართულებების მიხედვით წარმოვადგინეთ.

შეიძლება ითქვას, რომ 1. პროზა პირველი ლიტერატურული ჟანრი აღმოჩნდა, სადაც პირველად ხდება სინდისზე, როგორც ცნებაზე ლაპარაკი, ყოველგვარი შეფარვისა და სტრიქონთა შორის ძებნა–კითხვის გარეშე; 2. პროზა, რომელიც რამდენიმე ჯგუფად წარმოვადგინეთ, აგრეთვე იცავს გარკვეულ თემატურ კანონზომიერებას. ფილოსოფიურ–რიტორიკული პროზა ყურადღებას აპყრობს მსჯელობას სინდისის ცნებაზე (ფილოსოფიური მიმართულებით) და პიროვნებების სინდისიერებაზე (ნწევრმეტყველება); ისტორიული პროზა – რეალური ისტორიული პერსონაჟების სინდისიერ/უსინდისო ქმედებებს; მხატვრული პროზა – სასიყვარულო თავგადასავლებში ქალი და მამაკაცი პერსონაჟების სინდისიერებას და ა.შ.

ამგვარად, ანტიკურობიდან მოყოლებული დღემდე სინდისის ცნება სხვადასხვანაირად იყო აღქმული სხვადასხვა ეპოქებში, სხვადასხვა ავტორების მიერ. რამდენჯერმე შეიცვალა „სინდისისადმი“ დამოკიდებულება ღვთიურიდან – ყოფითამდე, კეთილ საქმეთა დამკვირვებლიდან – ბოროტ საქმეთა დამკვირვებლამდე, აღზრდის პროდუქტიდან – ყვეყნის მოგონილამდე, მფარველი სულიდან – მტანჯველ მეხსიერებამდე, სირცხვილიდან – ღვთის წყალობამდე და ა. შ. ჩვენთვის საინტერესო ფენომენმა განვითარების სხვადასხვა ეტაპები გაიარა – არ ცნობა/არ აღიარებიდან ადამიანის მთავარ ატრიბუტად ქცევამდე.

ძველი ბერძნებისათვის უცხო იყო პიროვნული სინდისის ისე განცდა, როგორც ეს თანამედროვე ადამიანისათვის არის დამახასიათებელი. იგი მხოლოდ საზოგადოებრივი მორალით ხელმძღვანელობდა. ძველბერძნულ აზროვნებას აკლია ჩვენი პიროვნული სინდისის მსგავსი ცნება, რაც ძნელად წარმოსადგენია თანამედროვე ადამიანისათვის.

ინფორმაცია სინდისის შესახებ ძველბერძნულ ლიტერატურაში შეესატყვისება ანტიკურ სამყაროში ჩამოყალიბებულ ძირითად აზრს იმის თაობაზე,

შ. ბარბაქაძე

რომ სინდისი თვითმყოფად მორალურ ფასეულობას წარმოადგენდა, რომელიც, ამავედროულად მონაწილეობდა ანტიკური კულტურის საერთო ღირებულებების, გმირთა მორალის ფორმირების პროცესში.

ძველბერძნულ ლიტერატურაში ასახულია სინდისის გამოვლენის არა ერთი რომელიმე ასპექტი, არამედ მისი გამოვლინების ყველა ტიპი (ღმერთების, ხალხის, ავტორთა, პერსონაჟების სინდისი).

ცნობები სინდისზე ასახულია ძველბერძნული ლიტერატურის ყველა პერიოდში, რაც ადასტურებს მის მუდმივ აქტუალობას.

ძველბერძნულ ლიტერატურაში სინდისის ფენომენი წარმოადგენს არა უბრალოდ ასახვის, არამედ ანალიზის და მხატვრული ინტერპრეტაციის ობიექტს.

ინფორმაცია სინდისის შესახებ წარმოდგენილია ყველა ჟანრში, რაც მეტყველებს სინდისის ფენომენის მნიშვნელობაზე ანტიკურ სამყაროსა და ლიტერატურაში.

სინდისის ფენომენზე მუდმივი აქცენტირება ცხადყოფს ბერძნული ცივილიზაციის მხრიდან სინდისის, როგორც ანტიკური მორალის მყარ შემადგენელ ნაწილად აღქმას.

სინდისის ფენომენი ანტიკურ მხატვრულ ლიტერატურაში სრულყოფილად აისახა და რეალიზაციის მრავალფეროვანი ფორმები გვიჩვენა. მან ანტიკურ ლიტერატურაში ასახვა ჰპოვა როგორც ინდივიდუალური პერსონაჟის, ასევე საზოგადოების დონეზე; როგორც ყველაზე უფრო ექსტრემალურ სიტუაციებში, ისე ყოფითის დონეზე გამოვლინების სახით (Ярхо 1972: 233-236).

სინდისის შესახებ ინფორმაციის საბოლოოდ „გაფორმება“ ხდება ჟანრობრივი და ქრონოლოგიური პრინციპების ურთიერთქმედებით, რაც, ცხადია, არ გამორიცხავს მწერლის ინდივიდუალურ მიდგომას. ავტორები სინდისის ფენომენზე მსჯელობისას მიმართავენ ან მითოლოგიურ ტრადიციას, ან რეალურ ისტორიულ პერსონაჟებს და ხშირად ახდენენ ამ ფენომენისათვის დამახასიათებელი ელემენტების ინტენსიფიკაციას.

ჟანრიდან ჟანრში სინდისზე მსჯელობას თან ახლავს თემის „მორგება“ ჟანრის ჩარჩოებისთვის, რაც ხშირ შემთხვევაში იწვევს გარკვეული ასპექტების ტრანსფორმაციას. ეს ტენდენცია თანაბრად ვრცელდება ყველა ჟანრში და ეპოქაში, რაც კიდევ ერთხელ ცხადყოფს ძველბერძნული ლიტერატურის საერთო კულტურულ პრინციპებს. სინდისი ღრმა ფენომენია და იგი კიდევ დიდხანს მისცემს მიზეზს როგორც რეალურად არსებულ საზოგადოებას, ისე მის ამსახველ ლიტერატურას, ამ ფენომენზე ყურადღების შესაჩერებლად (Heidegger 1986: 45-47).

ექსპერიმენტმა – სინდისის ფენომენი ძველბერძნულ მწერლობაში განგვიხილა არა მხოლოდ ანტიკურობის კონტექსტში, არამედ თანამედროვე საზომების მიხედვითაც, გაამართლა, ხოლო მკვლევართა ერთი ჯგუფის მოსაზრება – ძველი ბერძნული მწერლობის პერსონაჟებში, შესაბამისად, ძველ ბერძნულში სინდისის არსებობა/არარსებობის შესახებ კითხვის ნიშნის ქვეშ დაყენების შესახებ უნდა გადაიხედოს. წინამდებარე ნაშრომი სწორედ ამგვარი რევიზირების მოკრძალებული ცდაა.

ლიტერატურა:

გორდეზიანი 2002: გორდეზიანი რ. ბერძნული ლიტერატურა. თბილისი: გამომცემლობა “ლოგოსი”, 2002.

ჩიხლაძე 2003: ჩიხლაძე ნ. ამადონების მოტოვი ანტიკურ ლიტერატურაში, თბილისი: “ლოგოსი,” 2003.

Heidegger 1986: Heidegger M. Sein und Zeit, Tübingen, 1986.

Nietzsche 2000: Friedrich Nietzsche. The Birth of Tragedy, Trans. Douglas Smith, Oxford, 2000.

Ярхо 1972: В. Н. Ярхо. Античность и современность, Москва, 1972

Field: Philology

Shorena Barbakadze

Interpretations of the Phenomenon of Conscience in Ancient Greek Literature

The latest technological development has posed numerous challenges for mankind. In the epoch of modern globalization – with its dangers and abilities – we are becoming more and more responsible for preserving civilization and its future. And the growth of responsibility is based on the development of conscience. The study of the phenomenon of conscience is important not only from historical point of view, but for defining regularities of the development of the society and for setting ways of future progress of the world, and in the modern world, in the conditions of fast changing moral values of the fast growing technocratic society, ancient world has become the subject of interest, which, for the first time, emphasized the concept of conscience.

Based on the sources, it is proved that conscience first arose in man in ancient Greece and the first word meaning conscience, *xinesis/synesis* and *syneidesis*, first appeared there. There are examples how the word *conscience* was used in New Testament. For example, Apostle Paul considers conscience to be Christ’s reflection in a man. He distinguishes different aspects of conscience, including evil and kind conscience. He often witnesses his conscience to prove his truth. In the Middle Ages, after Saint Ierome, two sides of conscience were distinguished: *synderesis/aynteresis* and *conscientias*. The former was associated with divine laws, the latter – with using them in concrete situations. Luther’s use of conscience was a kind of revival of Paul-like understanding of conscience. At the height of his life and work, he appeals to his own conscience as the supreme court. Luther introduces the concept of free conscience, which, at the same time, means the freedom of religious belief for him. Then, little by little, Paul and Luther’s understanding of conscience as the highest witness in a man vanishes and in the period of Enlightenment, it gives place to conscience understood as duty. Based on such conception of conscience, Kant formed his categorical imperative.

In German idealism, conscience was frequently understood as *a divine voice in a*

Յ. Ծանոթագրություն

man, but the common thing for all great thinkers of the period is that they considered conscience as supreme court, which, at the same time, is both objective and individual. Subjective perception of conscience starts from Schopenhauer. For him, conscience loses its high objective importance and is understood as a common phenomenon consisting of only negative features. Nietzsche goes even further and declares conscience a disease which struck a man during his striving for phylogenesis and inhibition of his instincts and from which he should free himself. Freud understands conscience as the feeling formed as a result of understanding parents' authority and prohibitions by children, which he calls *super-self* and gives it the function of inhibition of subconscious longings. Among modern thinkers, Heidegger returned conscience its deprived meaning.

There is no concept "conscience" mentioned in the Ancient Greek Epos, as it was defined as judgment of a person's moral law (ideal idea about a perfect – dignified, full of kindness – life, to which a man should lead his conscious efforts and which represents the highest criteria of the evaluation of his behaviour); which gave rise to ancient ethics (which later turned into its conceptual end).

The works of ancient Greek lyricists have come to us in fragments, so we couldn't study the issue in question in detail, but I took into consideration that a great part of these fragments are dedicated to universal issues. At the same time, the interest in the topic of our thesis was aroused by a fragment of the Greek lyricist Theognis of Megara "Theognidea": "Those who depend their mind and feelings on truth and conscience, can be placed on one ship". Even this single fragment would be enough to turn upside down my preliminary attitude (a priori), which I had after reading the opinions of several researchers on the topic, to the fact that the concept of conscience doesn't enter Greek literature before drama, despite the fact that many scientists share this opinion (Iarkho, Kauffman, Brown). I started looking for "conscience" between the lines again.

I reviewed the survived fragments by Sappho, Alcaeus, Theognis, Simonidesis, Bacchilidesis, Praxilas, Archilokos, Kalinos, Solonis, Mimnermoses, Theokritos, Kalimachos, Xenophanos, Asklepiades Samoseli, Bionises, Pindarosi and others, and found out that in archaic, there was an essential breakthrough in Hellenes' psychology, their world perception standards changed, many things were reevaluated, including attitude to conscience, and while discussing this phenomenon, the fragments give quite a lot of materials to judge and think about conscience. For example, Sappho, who changed the world from different points of view, considered Helen's betrayal as "wonderful" unlike male poets, as "he who is kind in heart, lives properly, and seems wonderful", and for her, sacrifice for love is equal to living with "conscience".

For Alcaeus, "money is man, not conscience is man". For Simonidesis, "it is difficult to be a worthy man", only "Gods are faultless"; Bacchilides is unforgiving to unfaithful and dishonest people and so on.

Were the playwrights from Athens interested in such psychological phenomenon as conscience, and if they were, how did they express it?

We must start with a classic passage from Euripides' "Orestes", which is usually discussed in connection with conscience. Here, to the Menelaos' question which disease kills Orestes, the young man answers: "ή σύννεσις, ότι σύννοϊδα δείν είργασζένος". In this sentence we have no pronoun and it is not necessary, as the direct object δεινά and

participle εἰργασθένος give us dependent clause: "... as I know (well) that I committed a dreadful thing". The verb στυοῖδα is discussed here as follows: to know (well). This with meaning it is more than once confirmed in Euripides' modern sources and with Euripides himself. Though, the verb συνειδέναι with reflexive pronoun in dative case doesn't define the emergence of the phenomenon of conscience. Aristophanes' Mnesilochos disguised as a woman, confesses a lot of sins, but he still very far from conscience. The use of these constructions with direct objects doesn't differ from similar prosaic examples we find with Xenophon, Appolodoro, Platon, where no one tries to find any expressions of conscience. As for the noun σύνεσις, with Pindaro, it means "common sense", but with Euripides, one and the same word is used seven times with the meaning "sensible", "the ability to understand", "understanding". Then why do we have to think that in "Orestes" the noun σύνεσις is used with a different and unusual meaning? Wouldn't it be more correct to follow Zucker, Polentz and Bill, who translate σύνεσις as "understanding" (die Einsicht – "understanding" of his situation by Orestes)?

And still, did the characters of ancient Greek drama have conscience? This kind of question may seem not only paradoxical but unnatural: attributing modern standards of moral values to the characters of ancient Greek literature, we cannot help being suspicious about conscience in mother's killer Orestes, or in Neophtholemos, who gained Philoctete's trust by cheating him. Some researchers don't consider conscience to be an inseparable part of ancient Greek tragedy; but they want to see the prerequisites of religious moral in it, which later established in Christianity. They define conscience as "the divine voice", with which God addresses people, encourages them to act or warns and protects them, and after the action He either praises or reprimands them. But there is a question – can we trust these numerous Gods, who were not perfect themselves, but demanded a lot from ordinary people?

"The divine voice", which was heard in people's souls, is different from interference of a concrete God or a prophet in the fate of ancient Greek literary characters. This single reason is enough to doubt the efforts of some scientists to identify Mermises' warning to Aegisthus (Aeschylus' "Oresteia"), Hermes's threat in Aeschylus's "Prometheus Bound" or Sophocles' "Antigone" with the phenomenon of conscience. There is no effort in any of these passages to express the phenomenon of conscience. With the same reason we reject the identification of erinyes with conscience in Aeschylus' "Oresteia", or, to be more precise, in the finale of "Choephores".

I reviewed Aeschylus' tragedies: "Prometheus Bound", "Oresteia", "The Suppliants", "The Persians", "Seven against Thebes"; Sophocles' "Electra", "Philoctetes", "Oedipus the King", "Oedipus in Colonus", "Ajax", "The Trachiniae"; Euripides' "Medea", "Iphigenia in Aulis", "Fedra", "Hecuba", "Hippolytus", "Alcestis"; Aristophanes' comedies: "The Acharnians", "Peace", "The Clouds", "The Wasps", "The Knights", "The Birds", "Thesmophoriazuae", "The Assemblywomen", "Lysistrata" and verified that drama turned out to be the most productive in term of the phenomenon of conscience.

As for the Ancient Greek Prose, it can be said that prose turned out to be the first literary genre which talks about conscience as a concept, without concealing anything and the need to read between the lines; here they mention the word conscience, show a conscientious man and here we find a lot of materials according to modern standards concerning our problem.

შ. ბარბაქაძე

For ancient Greeks, personal conscience as we understand it today was not familiar. They were only directed by social morality. We can imagine it in the following way: when Greeks died, it was not considered as either heroism, or sacrifice. It was their duty, as usual as their everyday hygiene. There is absolute publicity of conscience among Greeks. Ancient Greek thinking lacks in the concept close to our personal conscience, which is difficult to imagine for a modern man.

But the analysis of the survived literary works showed that despite the fact that the concept of conscience appears quite late in Greek society and literature, it must have existed before in a different form. Every genre gives the opportunity to discuss the phenomenon of conscience according to modern standards, acceptable for a modern man; every genre solves this problem in its way. In every case, the phenomenon of conscience was processed in ancient Greek writing according to specifics of this or that genre.

We think that the experiment – to analyze the phenomenon of conscience in ancient Greek writing according to modern criteria, was a success and the idea of one part of researchers who question the existence of conscience in ancient Greek characters and in Greeks generally, should be revised. The present work is a modest effort of such revision.

დარგი: ფილოლოგია

ნინო დევიძე

სიზმრის ინტერპრეტაცია ანტიკური ლიტერატურული ჟანრების კონტექსტში

სტატიაში ნაჩვენებია, თუ რა ფუნქცია ეკისრება სიზმარს, როგორც ლიტერატურულ ხერხს ანტიკური ლიტერატურული ჟანრების კონტექსტში. ანტიკურ მხატვრულ ნაწარმოებებში სიზმარი გვხვდება ყველა ძირითად ლიტერატურულ ჟანრში და ყველა შემთხვევაში იგი დამუშავდა ჟანრის სპეციფიკიდან გამომდინარე. ეპოსში სიზმარი ძალზედ ტევადი, მრავალი მნიშვნელობის მატარებელი და მრავალფეროვანია. თითქმის ყველა ეპიკოს მწერალი იყენებს სიზმარს თავის ნაწარმოებებში; სიზმარი შეესაბამება ავტორის, მისი ეპოქის სტილსა და განწყობას. ლირიკულ პოეზიაში ჩვენამდე მოღწეული ნაწარმოებების გათვალისწინებით სიზმარი არ უნდა ყოფილიყო პოპულარული. დრამაში გამოიკვეთა სიზმრის ორგვარი—ტრაგიკული და კომიკური აღქმა. პირველ შემთხვევაში იგი დაკავშირებულია ტრაგედიისათვის დამახასიათებელ ვნებათა ღელვასა და პერსონაჟის ტანჯვის თანაზირებასთან, ხოლო მეორე შემთხვევაში, კომიკური კოლიზიების მასტიმულირებელ ელემენტებთან. ანტიკურმა პროზამ კი ლიტერატურული სიზმრის მეტამორფოზების სხვადასხვა დონე შემოგვთავაზა. აქ შეიმჩნევა სიზმრის, როგორც საზოგადოებრივ ცხოვრებაში, ისე მხატვრულ ლიტერატურაში გაზრდილი როლის მინიჭება.

სიზმრების სამყაროსადმი, როგორც კონკრეტული შეგრძნებებისადმი დამოკიდებულებამ დიდი გავლენა იქონია ჯერ კიდევ ძველი მსოფლიოს ხალხთა მსოფლმხედველობის ჩამოყალიბებაზე. ადამიანები ცდილობდნენ შეეცნოთ ღმერთებისა და სულების სურვილები, ეწინასწარმეტყველებინათ მომავალი. სიზმრებს, როგორც ღვთაებებთან ურთიერთობის საშუალებებს განსაკუთრებულ მნიშვნელობას ანიჭებდნენ. ფართოდ იყო გავრცელებული შეხედულება, რომ ჭეშმარიტება ხანდახან სიზმარში ცხადდება. შესაბამისად, სიზმართან დაკავშირებული ყველა ასპექტი ყოველთვის იყო და იქნება შესწავლის საგანი. დღემდე იწერება წიგნები სიზმრის ახსნაზე, მნიშვნელობებზე, არსზე, ფენომენზე. მათ შორის, რა თქმა უნდა, აქტუალურია ე.წ. ლიტერატურული სიზმრის შესწავლა (Kragelund 2001: 344-350), მას ერთი მხრივ, ზოგადკულტუროლოგიური ფუნქცია ეკისრება, მეორე მხრივ, საშუალება გვეძლევა თვალი გავადევნოთ, როგორ „მუშაობენ“ ისინი კონკრეტული მწერლების შემოქმედებაში.

საგულისხმოა, როგორია სიზმრის ინტერპრეტაციის კანონზომიორებანი ანტიკური ლიტერატურის სხვადასხვა ჟანრებში: ჩვენამდე მოღწეული ლიტერატურული ძეგლების გათვალისწინებით, რაც, როგორც ჩანს, წერილობით ფიქსირებული ეპოსის შექმნის რეალურ თარიღს (ძვ. წ. ა. მე-8 საუკუნე) ასახავს, შეგვიძლია ვთქვათ, რომ ეპოსის განვითარების ისტორიაში შემობრუნება ჰომეროსიდან იწყება, შესაბამისად პირველი ლიტერატურული სიზმარი ჰომეროსის „ილიადასა“ და „ოდისეაში“ გვხვდება” (სულ შვიდი სიზმარი

6. დევიძე

- აგამემნონის, მეფე რესოსის, აქილევსის, პენელოპეს, ნავსიკაას). სიზმარი ესიზმრებათ მთავარ გმირებსაც და მეორეხარისხოვან პერსონაჟებსაც; ქალებსაც და კაცებსაც. ჩვეულებრივ, ავტორი სიზმარს იყენებს ყველაზე კრიტიკულ სიტუაციაში. ჰომეროსის თხრობა ლიტერატურულ სიზმარში ისეთივე მწყობრია და ერთიანი, როგორც მისი პოემები. აქ არის შესავალი, ლოგიკური გაგრძელება და დასასრული. როგორც ორსავე მის პოემაში, ყველა სიზმარშიც შემთხვევით არაფერი ხდება. როგორც მეტყველება, ხასიათი, ქცევები არის განსხვავებული და ინდივიდუალური ჰომეროსთან, ისეთივე ინდივიდუალური და განსხვავებულია მისი პერსონაჟების სიზმრები; როგორც ჰომეროსის პოემების სტრუქტურაა განსაზღვრული, როგორც ხდება ხოლმე გეომეტრიული ხელოვნების ნიმუშებში, ასევე მის სიზმარშიც წინასწარ გათვლილია ყველა ნიუანსი: ვის ეგზავნება სიზმარი, როგორი პიროვნება ნახულობს მას, როგორია სიზმარი და რამდენად ახდენს იგი ზეგავლენას სიზმრის მნახველზე. ჰომეროსთან სიზმარი არის საკონტაქტო საშუალება ღვთაებასა და მოკვდავს შორის (შდრ. Oppenheim 1996: 177–198).

საინტერესოა აქილევსის სიზმარი (ჰომ. ილ. 23, 65–92), რომელშიც რამდენიმე პლასტი გამოიკვეთება: მომავლის წინასწარმეტყველება (რა ბედი ელის აქილევსს); სიზმარი ერთადერთი ადგილია პოემაში, სადაც პოემის მთავარი გმირის გარდაცვალებაზეა მინიშნება გაკეთებული. წარსულის გახსენება (სიზმარი გვაწვდის ინფორმაციას გმირების ბავშვობის შესახებ და შესაბამისად, გვიხსნის, როგორ დაიწყო ეს მეგობრობა). ამის მერე უფრო ადვილი გასაგებია, საიდან მოდის სიზმარში გაცხადებული პატროკლოსის თხოვნა აქილევსისადმი: „დე, ჩვენი ძვლები დაიმარხოს ერთ აკლდამაში“. სიზმარში კარგად ჩანს რეალობაში დალექილი განცდების პრეზენტაცია - აქილევსი განიცდის მეგობრის სიკვდილს და ხშირად მას პატროკლოსი ესიზმრება. სიზმარში ვგებულობთ პატროკლოსის სურვილისა და ანდერძის შესახებ.

პენელოპეს სიზმარში (ჰომ. ოდ. 4, 779–787) სიზმარს აგზავნის ათენა, რომელიც არა მარტო მისი მეუღლის, ოდისევსის, გულშემატკივარია, არამედ თავად პენელოპესი და მთელი მათი ოჯახის. იგი სიზმრით ამშვიდებს ქალს, რომ ტელემაქოსი შინ მშვიდობით დაბრუნდება. სიზმარში არ არის მინიშნება ოდისევსის დაბრუნებაზე. შესაძლოა, ჰომეროსმა ამით მკითხველის თუ მსმენელის დაინტერესება, ინტრიგის შენარჩუნება სცადა; ან, კიდევ ერთი გამოსაცდელი ვადა მისცა პენელოპეს, რამდენად შეეძლო მას აბეზარი სასიძოვბისაგან თავის დაღწევა და შანსი მისცა, რომ მისი ერთგულება ყველასათვის უფრო თვალსაჩინო ყოფილიყო (მთავარი ისაა, რომ ოდისევსი როდის დაბრუნდება, არ ჩანს, შესაბამისად, დინამიკა არ ნელდება). რატომ მაინცდამაინც 20 ბატი ესიზმრება პენელოპეს? ტელემაქოსი იყო მისი ერთადერთი იმედი 20 წლის მანძილზე. ერთდროულად ორი ადამიანისთვის სანერვიულოდ ვედარ გაიმეტა. ამ სიზმარში კარგად ჩანს ჰომეროსის დამოკიდებულება ქალის მიმართ (ჰომეროსისადმი ქალის დამოკიდებულების შესახებ იხ. ჩიხლაძე 2003:167–19). ქალისადმი დამოკიდებულება ჩანს ნავსიკაას სიზმარშიც (ჰომ. ოდ. 6, 800–810).

პენელოპეს კიდევ ერთ სიზმარში (ჰომ. ოდ. 19, 816–823) კეთდება მინიშნება სასიძოვბის დალუპვის შესახებ ალეგორიულად (არწივი და ბატები). ეპიკოსმა პირველად შემოიტანა ლიტერატურაში ალეგორიული სიზმარი (50 სასი-

მო/20 ბატი; წყალში დამბალი მარცვალი/ოდისევისა და პენელოპეს ქონება), რომელიც ტრაგედიაში კიდევ უფრო ხშირად გამოიყენება. აქ მინიშნებაა პენელოპეს ჭეშმარიტად ქალურ ბუნებაზე: „გულს უხაროდა მათი ყურება“. საინტერესოა, რომ მიუხედავად ამისა, ერთგულების გრძნობა სიზმარშიც კი არ ტოვებს მას: ნატვრა აქვს სიზმარში, რომ ოდისევის დაბრუნდეს. კესელის აზრით, ამ სიზმარმა დასაბამი მისცა ალეგორიულ სიზმარს, რომელიც ტრაგედიაში გვევლინება სრულყოფილი სახით.

ჰესიოდე, უამრავი რჩევა-დარიგების მომცემი ავტორი, არც ლიტერატურულ სიზმარს იყენებს და არც რჩევა-დარიგებას გვაძლევს სიზმრის ახსნის შესახებ, მაგრამ მასთან ვპოულობთ ინფორმაციას სიზმრების ადგილმდებარეობისა და წარმომავლობის შესახებ.

წინასწარმეტყველური და სიმბოლური სიზმრები გადმოცემულია აპოლონიოს როდოსელის პოემაში „არგონავტიკა“, სადაც სიზმარს ნახულობენ ქალიპერსონაჟები (მედეა, კირკე (აპ. როდ. არგ. 3, 618–633; 4, 664–670). შესაბამისად, მასთან სიზმარი ქალის ფსიქოლოგიის გადმოცემასაც ემსახურება.

ვერგილიუსთან სიზმარი ორგანულად და ეფექტურად არის ჩართული პოემაში „ენეიდა“. გამოყენებულ ხუთ სიზმართაგან ოთხი ესიზმრება ენეასს განსაკუთრებით კრიტიკულ სიტუაციებში და საკმაო როლს თამაშობს გმირის მიერ მასზე დაკისრებული დიადი მისიის შესრულებაში; მეხუთე სიზმარი კი ესიზმრება ენეასის მოსისხლე მტერს, ტურნუსს. სიზმრები მთელს პოემაშია განფენილი და თითქმის მთელი მოქმედების მანძილზე გვხვდება: დასაწყისში, შუაში და დასასრულს (მე-2, მე-4, მე-6, მე-7, მე-8 სიმღერები). ყველა სიზმარი ერთად კინძავს მთელ მოქმედებას და გეჩვენება, რომ ამ საკმაოდ ვრცელ პოემაში სწორედ სიზმრიდან სიზმრამდე არის განსაზღვრული გმირის სამოქმედო გეგმები. სამოქმედო გეგმა ნაწილ-ნაწილ, სიზმრიდან სიზმარში არის გამოტანილი და სიუჟეტიც რომ არ ვიცოდეთ, მხოლოდ სიზმრებითაც კი შეიძლება მთელს ფაბულაზე წარმოდგენის შექმნა. როგორც კი ერთ სიზმარში კოდირებული სამოქმედო გეგმა შესრულდება, მომდევნო სიზმარში ახალი სამოქმედო გეგმა ისახება. ხოლო სიზმრიდან სიზმრამდე მონაკვეთი სწორედ ამ სამოქმედო გეგმების რეალიზებას ემსახურება. კიდევ ერთი ავტორი, რომელიც იყენებს სიზმარს, როგორც ლიტერატურულ ხერხს თავის ნაწარმოებში „მეტამორფოზები“ არის ოვიდიუსი. ისინი განსხვავდებიან ერთმანეთისაგან თემატიკით, მაგრამ ყველა მათგანს აერთიანებს ის, რომ, როგორც წესი, გარდასახვით სრულდებიან. ამ აპექტშიც სიზმარი ეპოსში ქმედითუნარიანი და საჭირო აღმოჩნდა. სიზმარი გვხვდება მეცხრე წიგნში, სადაც ჰერკულესის ხანის სიზმრებია დამუშავებული; მე-11-ში (ვერ ვაკავშირებთ ორგანულად – აქ არის ორფევის, მიდასის, ტროას კედლის და ა.შ. ამბები); მე-15-ში, რომელშიც რომის პირველ მეფეთაგანის ნუმა პომპილიუსის ისტორიაა ძირითადად მოთხრობილი. მეცხრე სიმღერაში სიზმარი უკავშირდება ისეთ არაორდინალურ თემებს, როგორცაა ინტიმი, ინცესტი და ტრანსვესიზმი.

ლირიკული მუზა მაინცდამაინც არ ანებივრებდა ლიტერატურულ სიზმარს თავისი ყურადღებით. ფაქტობრივად, სიზმრის ხსენება არ არის ბერძნული ელემენტისა და იამბის ჩვენამდე მოღწეულ ფრაგმენტებში. მათ ვერც მონოდირ ლირიკაში ვხვდებით. სიზმრის შესახებ მხოლოდ მწირ ინფორმაციას გვაწვდის საგუნდო ლირიკა, რომლის ძირები მიკენურ ეპოქამდე ადის და

6. დევიძე

რომელშიც ავტორები რომელიმე მითის ან თხრობის ფონზე რაღაც მორალს წარმოაჩენენ. შესაძლოა, რომ ლირიკაში სიზმრის იგნორირების მიზეზი იყო ის, რომ იგი არ იძლეოდა დიდ საზრდოს ლირიკოს პოეტთა ფანტაზიისათვის, მასში არ იყო გრძნობათა სინაზე ლირიკული განწყობილებისათვის, თუ არ ჩავთვლით მცირეოდენ გამონაკლისს. ამიტომ არც არის გასაკვირი, რომ სიზმრის მოხსენიებას ვხვდებით სწორედ საგუნდო ლირიკაში, რომელიც ხშირ შემთხვევაში თავისი ინფორმაციით უფრო ეპიკური თხრობისაკენ იხრება, ვიდრე ამზის საკუთრივ ლირიკული გადმოცემისაკენ. იგივე კანონზომიერება შეიმჩნევა სიზმართან მიმართებაში რომაულ ლირიკაშიც. ამგვარად, ლირიკამ სიზმარი ნაკლებ, ან თითქმის არ გამოიყენა.

სამაგიეროდ, ძალზე პროდუქტიული აღმოჩნდა ანტიკური ტრაგედია სიზმართან მიმართებაში. სამი ბერძენი ტრაგიკოსის ჩვენამდე სრულად მოღწეული 32 ტრაგედიიდან სიზმარი გამოყენებულია ექვსში. ესენია: ესქილეს „ორესტეა“ „სპარსელები“ და „მიჯაჭვული პრომეთე“; სოფოკლეს „ელექტრა“, ევრიპიდეს „ჰეკაბე“ და „იფიგენია ტავროსელებში“.

ეპოსისაგან განსხვავებით აქ სიზმარმა სხვადასხვა მახასიათებლები შეიძინა: ესქილეს „სპარსელებში“ (ატოსას სიზმარი. სპარს. 176–199) სიზმარი არის კატასტროფის ორდინალური, ვიზიონალური განჭვრეტა. იგი კრავს რეალობას, მითს, ისტორიას და დატვირთვის თვალსაზრისით, ნაწარმოებში ერთ-ერთი საკვანძო ადგილი უჭირავს, რასაც ვერ ვიტყვით სიზმარზე (ესქ. მიჯ. პრომ. 640–645) ესქილეს „მიჯაჭვულ პრომეთეში“, რომელიც თავისთავად, ძალიან საინტერესოა, მაგრამ ტრაგედიაში იგი არ ასრულებს რაიმე მნიშვნელოვან როლს არც სიუჟეტის განვითარებაში, არც მთვარი მოქმედი გმირის სახის გახსნაში. აქ სიზმარი ავტორმა გამოიყენა: ა) ზევსის ტირანული ბუნების კიდევ ერთხელ ხაზგასასმელად; ბ) პრომეთეს წინასწარმეტყველური ნიჭის (თავისი და იოს ბედი) და სხვათა თანადგომის უნარის საჩვენებლად. ტრაგედიაში „ორესტეა“ სიზმრები ხდებიან ფაბულის მამოძრავებელი ძალა და მათი მეშვეობით ავტორი წარსულს, აწმყოსა და მომავალს ჰფენს ნათელს.

სოფოკლესთან, სიზმარი ღვთის სამართლის ასრულებასთან ერთად არის იმ ადამიანისაგან გათავისუფლება, რომელთაც მოქმედ გმირებს ბავშვობა და ბედნიერება წაართვა. ევრიპიდესთან კი სიზმარი წარმოდგენილია პროლოგში. იგი ერთგვარ სიახლეს წარმოადგენს, რომელიც პირველად დრამაში გამოვლინდა. პროლოგში გამოყენებული სიზმარი ეხმარება ავტორს მკითხველმა ყურადღება გაამახვილოს ნაწარმოების გმირის ფსიქოლოგიასა და მისი საქციელის გრადაციაზე - როცა ერთ დროს ბედნიერი, ყველას მოყვარული ადამიანი სასტიკ შურისმაძიებლად გადაიქცევა. ეს სწორედ ის შემთხვევაა, როცა სიზმარი გვევლინება გმირში იმ კაცთმოდულე განცდების გამომწვევად, რასაც გმირები მოგვიანებით ახორციელებენ. აქ სიზმარი ფსიქიკის ინდივიდუალიზირებული პროდუქტია;

განსხვავებით კომედიაში სიზმარი ისეთივე ლაღი და უზრუნველი ხასიათისაა, როგორც თავად კომედია არის. კომედიაში განვითარებული მოქმედება სიზმარს სასაცილოდ ხდის, ან პირიქით, სიზმარი არის კომედიაში, კომიკური მოქმედებების განვითარების საფუძველი. კომედიაშივე მიენიჭა სიზმარს კათარსის ფუნქცია.

კომედიოგრაფოსთაგან სიზმარი გამოიყენეს არისტოფანემ და პლავტუსმა. „დრუბლებში“ სიზმარი ხაზს უსვამს მთავარი გმირის ფუქსავატობასა და უდარდებლობას, ხოლო „კრაზანებში“ სიზმარი უკავშირდება პოლიტიკურ თემას კომიკური შეფერილობით. კომედია იყო პირველი პოლიტიკური ჟანრი – კომედიის სიზმარი კი იყო პირველი პოლიტიკური სიზმარი.

სიზმარს ვხვდებით პლავტუსთანაც, რომელმაც, როგორც ცნობილია, ბევრი რამ ისესხა ბერძნული კომედიებისაგან, მაგრამ როცა საკითხი ასე დაისმება – რა არის პლავტუსისეული პლავტუსთან, ბევრ სავარაუდო პასუხთან ერთად შეიძლება იყოს ასეთიც – სიზმარი. პლავტუსისეულ სიზმარში პირველად ჩაიხლართა კომედიაში ინტრიგის ქსელი და კომედია დაუკავშირდა ტყუილს.

მრავალფეროვნად გამოვლინდა სიზმარი ანტიკური პროზაში. იმ საკმაოდ დიდი მოცულობის ინფორმაციის განხილვისას, რომელსაც ლიტერატურული სიზმრის ფუნქციის განსაზღვრისას ანტიკური პროზა გვთავაზობს, სამი ასპექტი გაოიყოფა: ა) როგორ ინტერპრეტაციას აძლევს იგი ამ საკითხს თეორიულ პლანში, ფილოსოფიაში; ბ) როგორ აღიქვამს ბერძნული პროზა სიზმარს ისტორიულ-ბიოგრაფიულ ჭრილში; გ) რამდენად ახერხებს პროზა მხატვრული თვალსაზრისით ისეთი ჟანრის შექმნას, რომელსაც, არსებითად, ჩემთვის საინტერესო საკითხის სრულ აღზევებამდე მივყავართ.

სოკრატეს მიხედვით სიზმრები ღვთაებრივი წარმომავლობისაა და ისინი მომავალს წინასწარმეტყველებენ (სოკ. სქოლ. ტ.2. 11–19); პლატონი თვლიდა, რომ სიზმრებში ვლინდება, როგორც წინასწარმეტყველება, ასევე ადამიანის ფარული სურვილები (პლატ. სახ. 9, 192–225). არისტოტელე სიზმრის მიმდინარეობას ისე აღწერს, როგორც პატარა მორევს მდინარეში. არისტოტელეს მიხედვით სიზმრები წარმოადგენენ რეალობაში დალექილი განცდების პრეზენტაციას ძილის დროს (არისტ. სიზმ. შეს. 557A–557B).

ჰეროდოტოსი თავის ნაწარმოებში „ისტორია“ ჩაურთავს ისტორიის უამრავ ექსკურსსა და ამბავს, რომელთაც თავად ავტორი დამატებებს (παραθήκαι) უწოდებს. მათში რეალურისა და წარმოსახვითის ნაზავია და სიზმარს აქ განსაკუთრებული ადგილი უჭირავს. სიზმრები ესიზმრებათ ისტორიულ პირებს: კროისოსს, ასტიაგესს, კამბისესს და ქსერქსეს. რჩება შთაბეჭდილება, რომ ჰეროდოტოსი ცდილობს, სიზმარი მიუსადაგოს ისტორიულად ცნობილ პიროვნებებს და მოვლენებს. ამდენად, სიზმარში მასთან არ უნდა ველოდოთ რაღაც მოულოდნელობებს. პლუტარქოსთან, რომლის შემოქმედებაში სიზმარი ავტორს ცნობილ ისტორიულ თუ მითოლოგიურ პირთა პორტრეტების ხატვაში ეხმარება.

ლიტერატურული სიზმარი ყველაზე ხშირად გამოიყენა მხატვრულმა რომანმა. აქ არის სატრფიალო ელემენტებით დატვირთული სათავგადასავლო სიუჟეტები, რომლებშიც ავტორები საკმაოდ ვრცლად წარმოგვიდგენენ გმირების მოულოდნელობებით სავსე თავგადასავალს – რამდენჯერმე მოჩვენებითი სიკვდილით და გაცოცხლებით, ერთმანეთის დაკარგვით და კვლავ პოვნით, შეყვარებით და გადაყვარებით. ამ წიაღსვლებში განსაკუთრებული ადგილი უჭირავს პერიოდულად გმირების მიერ ერთმანეთის დასიზმრებას და ყველაზე მეტად თავისუფალნი გმირები თავიანთ ფიქრებში, სურვილებსა და განცდებში სწორედ სიზმრებში არიან (შდრ. Aslami 2012: 222–225).

6. დევიძე

ამგვარად, სიზმარს მიმართა ყველა ძირითადმა ლიტერატურულმა ჟანრმა და ყველა შემთხვევაში იგი დამუშავდა ამა თუ იმ ჟანრის სპეციფიკიდან გამომდინარე. ეპოსში, რომელიც, არსებითად წარმოადგენს სამყაროს, მისი მრავალმხრივი ურთიერთმიმართების პოეტური მოდელირების ცდას, ლიტერატურული სიზმარი, როგორც წესი, წარმოგვიდგება, როგორც ეპიკური სისტემის ერთ-ერთი და არა განმსაზღვრელი ელემენტი. იგი საკმაოდ ტევადი და ჟანრის ადექვატურია. სიზმარი შეესაბამება ავტორის, მისი ეპოქის სტილსა და განწყობას; ყველაზე უფრო რელიეფურად სიზმარი გამოიკვეთა ბერძნულ დრამაში, სადაც, ამკარად განსხვავდება ერთმანეთისაგან სიზმრის ორგვარი – ტრაგიკული და კომიკური აღქმა. პირველ შემთხვევაში იგი დაკავშირებულია ტრაგედიისათვის დამახასიათებელ ვნებათა ღელვას, ძრწოლასა და პერსონაჟის ტანჯვის თანაზიარებასთან, ხოლო მეორე შემთხვევაში, კომიკური კოლიზიების მასტიმულირებელ ელემენტებთან. რომაულმა ტრაგედიამ და კომედია, არსებითად, განაგრძეს ბერძნული დრამის ტრადიციები.

მასალის მრავალფეროვნებიდან გამომდინარე ძალიან მრავალფეროვანია სიზმრის პროზაული ინტერპრეტაცია. ანალიზი იძლევა საინტერესო დასკვნის გაკეთების საფუძველს. თუკი მას განვიხილავთ ანტიკური ცივილიზაციის განვითარების გათვალისწინებით, შეიძლება ვთქვათ, რომ პროზამ ასახა სიზმრის ინტერპრეტაციის სამი დონე, რომელიც შეესაბამებოდა ამა თუ იმ ეპოქის სოციალურ კონტექსტს.

შეიძლება ითქვას, სიზმრის ფენომენის ანტიკურ ლიტერატურაში რეალიზაციის შესწავლამ და მისი აქტუალობის ხარისხის გათვალისწინებამ სავსებით ამკარად წარმოაჩინა, რომ სიზმრის გამოვლენის მრავალმხრივი შესაძლებლობა არსებობს ლიტერატურაში და ალბათ იგი კიდევ დიდხანს იქნება ინტერესის საგანი.

ლიტერატურა:

ჩიხლაძე 2003: ჩიხლაძე ნ. ამამონობის მოტივი ანტიკურ ლიტერატურაში. თბილისი: „ლოგოსი“. 2003.

Aslami 2012: Aslami Z., *The Dream Life of Citizens: Late Victorian Novels and the Fantasy of the State*. Fordham University Press. New York . 2012.

Kragelund 2001: Kragelund P., *Dreams Religion and Politics in the Republican Rome*. *Historia* 50.1, 2001.

Oppenheim 1986: Oppenheim L. *The Interpretation of Dream in the Ancient Near East*. With a translation of an Assyrian dream – book. *Transaction of the American Philosophical Society*. New Ser. TARA 46/3, 1986.

Field: Philology

Nino Devidze

Dream Interpretation in the Context of Ancient Literary Genres

Dream is an unusual combination of common experiences. There is something mysterious in a dream, which from time immemorial bears a great impression on the people and awakes curiosity. Dream is a phenomenon, which somehow unites the whole humanity.

Dreams are often considered as transitional stages between present and future world. It was believed that contemplation of the world and guessing the will of the God might be observed in the dream. Accordingly, with the regard to all aspects of the dream it was and will be the subject of study. Books are still being written about the explanation of the dream, their meaning, concept and phenomenon. Among them, of course, the most actual is the study of literary dream.

The first literary dream is represented in Homer's "Illiad" (seven dreams of Agamemnon, King Rhesos, Achileus, Penelope and of Nausicaa). The dream is dreamt by everyone, women and men, main and minor characters of the poems. Mostly dream is used by Homer in critical situations. In the literary dream of Homer the narration of the dream is as united and formed as the poem itself. It has an introduction, logical continuation and an end. Nothing in the dream, as both in the poems, happens by chance. The structure of the Poems in Homer is defined, which is characteristic feature of geometrical works of art; the same happens to the dream too, here everything is already defined: the person, to whom the dream is sent, what kind of person he is, what kind of dream it is and how it makes influence over the dreamer.

Hesiod, an author giving advice, does not speak about dream as a literary form, nor gives any advice about its interpretation. But we find some information about dream location. There is no form how dreams are sent to the dreamer. In the works of Hesiod dreams are mostly connected to the underworld.

Prophecy and symbolic dreams are represented in "argonautic" by Apollonius Rhodius. The dreams are sent to the women characters (Medea and Circe). Correspondingly dreams represent their psychology.

Dream was quite productive as a literary device in the poetry of Principat era. Vergil effectively uses dream in the poem "Eneida". From the five dreams of the poem, four is sent to Eneas, mostly in critical situations and plays rather an important role in fulfilling Eneas' mission. The fifth dream is of Turnus, the enemy of Eneas. The dreams are spread all over the poem and we meet them in 2nd, 4th, 6th, 7th and 8th songs. Every dream unites the whole action and in such a long poem it seems that future actions of the main character are represented in the dreams. The action plan is so divided part by part in the dream, that we can have some kind of impression without the plot. One dream finishes the action, while in the second dream the new

6. დევნიძე

one begins and the time between the dreams realizes the plan of the dream in the action.

One more writer, who uses dream as literary device is Publius Ovidius Nazo. In his work "Metamorphoses" the vast quantities of verse in both Greek and Latin that the author read and assimilated are transformed. By his genius for narrative and vivid description, Ovid gave to scores of Greek legends, where the dream as a literary form plays an important part. Dream is represented in the books: IX (where stories of Hercules era are represented); XI (where it is difficult to connect the represented stories - it includes stories about Orpheus, Midas, about the wall of Troy and so on); and XV (where there is given a story of the Roman king Numa Pompilius). We cannot say that dream is connected to the fundamental stories of the poem, but included in specific rings for connecting those ones.

The research has shown that we do not meet dream in the works of writers of elegies and iambic verses, as well as in monody lyrics. As for the antique tragedy, it appeared to be very productive in using the dream as a literary device. Here, the realization of dream shows some kind of conformity. From the 32 tragedies of Aeschylus, Sophokles and Euripides, which came to our era, dream is used only in six. Comedians also effectively used dreams in their works., such as Plautus and Aristophanes. As it is known comedy was the first political genre and the dream in comedy was the first political dream. In the works of Plautus dreams represent intrigue that makes the action of the play quite impressive.

In antique prose literature dreams are represented according to the following aspects: a) How dreams are interpreted in the theoretical field, mainly in philosophy; b) How dreams were represented in historical and biographical literature; c) how could prose create the artistic genre (novel), where dreams were effectively expressed.

დარგი: ფილოლოგია

ნათია პერტია

აქილევს ტატოსის ნარატივის კომპოზიციური ორგანიზაციის რამდენიმე ასპექტის შესახებ

სტატია ეხება აქილევს ტატოსის რომანის „ამბავი ლევკიპესა და კლიტოფონზე“ კომპოზიციურ ორგანიზაციას. რომანი გამორჩეულია კონცეფციებით, რომლებიც ფუნდამენტურად არაზუსტია, შორს დგას ჭეშმარიტებისგან. აქილევს ტატოსის პროზის კომპოზიციურ არქიტექტონიკაზე და სიუჟეტურ კოლიზიაზე რამდენიმე ფაქტორი ახდენს გავლენას. ერთ-ერთი მისი ჟანრობრივი სპეციფიკაა. რომანი იმ პერიოდში დაიწერა, რომელიც „მეორე სოფისტიკის“ სახელით არის ცნობილი. მოცემული რომანის სტრუქტურაზე მნიშვნელოვანი გავლენა მოახდინა პლატონის შრომებმა „ფედროსი“ და „სიმპოსიონი“, თუმცა, ეს რომანი არ წარმოადგენს პლატონის შეხედულებების ანალოგს. რომანი არის პლატონისეული წარმოდგენების იმიტაცია და ამ იმიტაციას პაროდიული კონოტაცია გააჩნია. ავტორი ცვლის კონვენციური პროზის დეტალებს და განსხვავებულ ინტერპრეტაციას აძლევს სიმბოლოებს, პერსონაჟებს. კომპლექსური სტრუქტურა, უამრავი მეცნიერული დიგრესია, შეუსაბამობა, გამიზნული ეკლექტიზმი, კომპოზიციის ორგანიზაციის სპეციფიკურობა რამდენადმე განსაზღვრავდა მის მნიშვნელობას ძველბერძნულ მხატვრულ პროზაში.

აქილევს ტატოსის რომანი „ამბავი ლევკიპესა და კლიტოფონზე“ გამორჩეულია კონცეფციებით, რომლებიც ფუნდამენტურად არაზუსტია, შორს დგას ჭეშმარიტებისგან: იდენტობის პრობლემა, ცრუ განცხადებები, ინსცენირებული მკვლევლობები. მთხრობელი გვიყვება ამბავს ახალგაზრდა ქალსა და კაცზე, რომელთაც ერთი ნახვით შეუყვარდებათ ერთმანეთი, სახლიდან გარბიან, შემდეგ განსაცდელი დააშორებს ერთმანეთს და აიძულებს იხეტიან-ლონ ხმელთაშუა ზღვისპირეთში, სანამ ისევ არ შეხვდებიან და არ დაქორწინდებიან. ნაწარმოები რომაული ხანის მხატვრული პროზის ერთ-ერთ ნიმუშს წარმოადგენს და ახ. წ. II ს-ით თარიღდება. რომანი საინტერესოა ნიშანდობლივი კომპოზიციური, კონვენციური, გენდერულ-კულტურული იდენტობის თვალსაზრისით, თანამედროვე დროის რომანთან მიმართებით, რომელიც თავისთავად ძალიან კომპლექსური ხასიათისაა.

აქილევს ტატოსის პროზის კომპოზიციურ არქიტექტონიკაზე და სიუჟეტურ კოლიზიაზე რამდენიმე ფაქტორი ახდენს გავლენას. ერთ-ერთი მისი ჟანრობრივი სპეციფიკაა. რომანი „ამბავი ლევკიპესა და კლიტოფონზე“ იმ პერიოდში დაიწერა, რომელიც „მეორე სოფისტიკის“ სახელით არის ცნობილი. ტერმინის ეტიმოლოგია ფილოსტრატოსს უკავშირდება, რომელიც ამ ტერმინს იყენებდა in persona ტიპის ორატორული გამოსვლების აღსანიშნავად, ეს ერთგვარი იმპროვიზაცია იყო. ადრესატები კი ისტორიული ფიგურები იყვნენ. შემდეგ ეს ტერმინი რომაული ხანის ბერძნული განათლების და ღირებულებების მიმართ ინტერესის აღსანიშნავად გამოიყენებოდა. ძნელი სათქმელია, რამ გამოიწვია რომში ბერძნულის მიმართ ასეთი ინტერესი. ერთ-ერთი

6. პერტაია

მიზეზი შესაძლოა ყოფილოყო ე. წ. Pax Augusta. ასევე ნერონის და ადრიანეს განსაკუთრებული დამოკიდებულება საბერძნეთის მიმართ. წარმოდგენილ ტერმინში სიტყვას „მეორე“ ერთი შეხედვით უარყოფითი კონოტაცია გააჩნია, რადგან ზოგიერთი მოსაზრების თანახმად, ამ ჟანრის, რომანის წარმოშობა პირდაპირ კავშირშია იმ დროის იდეოლოგიურ დეგრადაციასთან და სხვა ლიტერატურული ჟანრების დაკნინებულ ვერსიად მიიჩნევა. ასევე, ძალიან საინტერესო ვერსიებს გვთავაზობს ს. სტეფენსი და ჯ. უინკლერი (Stephens, Winkler 1995: 11-18). ლონგოსის და ჰელიოდოროსის რომანების მსგავსად აქილევს ტატიოსის რომანს შეიძლება ვუწოდოთ კონვენციურად „სოფისტური“ რომანი საკუთრივ რიტორიკაზე დაყრდნობით და ე. წ. paiadeia პრიციპის გათვალისწინებით. აქილევსთან ეროსიკ სოფისტია: თვითნასწავლი (Achilles Tatius 1969: 1. 10) და საზრიანი, იმპროვიზაციის ნიჭით დაჯილდოვებული სოფისტი (5. 27).

მოცემული რომანის სტრუქტურაზე მნიშვნელოვანი გავლენა მოახდინა პლატონის შრომებმა „ფედროსი“ და „სიმპოსიონი“, ანტიკური ლიტერატურის ყველაზე გავლენიანმა დიალოგებმა ეროსზე. აქილევსის რომანის ნარატივის სტრუქტურა მნიშვნელოვანწილად განაპირობა „სიმპოსიონმა“, კერძოდ კი, მისი ერთი პერსონაჟის, არისტოფანეს იგავმა ეროსზე. მკითხველი ადვილად გაავლენს პარალელს ისეთ ასპექტებთან, როგორცაა ზოგადი თემატიკა, პროტაგონისტების აუცილებელი დაშორება, ხანგრძლივი ძებნა და ფინალური შეხვედრა. ნარატივის დაწყებას წინ უძღვის იმ გარემოს დესკრიფცია, სადაც მოვლენების განვითარებას უნდა ველოდოთ (1. 2). ხშირი და დაბურული ჭადრის ხეები და ახლად დამდნარი თოვლივით ცივი ნაკადული აშკარად გაგვახსენებს პლატონის „ფედროსს“, ცნობილ ტოპოგრაფიას, სადაც სოკრატე და ფედროსი ეროსზე სასაუბროდ დამსხდარან ადგილას, სადაც უხვად არის ჭადრები და ახლად დამდნარი თოვლივით გრილი ნაკადული მორაკრაკებს. რომანი დრამატულობას ანიჭებს მოცემული ნაშრომის ძირითად ასპექტებს - რიტორიკას, ეროსის თემას და წერილობითი კომუნიკაციის ფორმას, მთლიანობას, სტატუსს.

მოგვიანებით, კლიტოფონი იხსენებს სიზმარს, რომელიც 19 წლისას დაესიზმრა, როცა მის მშობლებს სურდათ, რომ მის ნახევარდაზე, კალიგონეზე დაექორწინებინათ (1. 3), თუ როგორ არის სიზმარში ჭიპლარით არის შეერთებული ქალთან და თუ როგორ ცდილობს ერთი ძალიან დიდი ძალის მქონე ქალი მათ განცალკავებას. ეს არის პლატონის „სიმპოსიონის“ პერსონაჟის, არისტოფანეს მიერ მოთხრობილი ანდროგენული ტიპის არსებაზე იგავის რემინისცენცია. კლიტოფონი ამ იგავს წინასწარმეტყველურ ინტერპრეტაციას აძლევს. შესაბამისად, აკავშირებს რა ფაბულას არისტოფანეს მითთან, ნარატივის სტრუქტურის შესახებ გარკვეულ ინფორმაციას მკითხველი წინასწარ იღებს.

თუმცა, ისიც უნდა აღინიშნოს, რომ ეს რომანი არ წარმოადგენს პლატონისეული შეხედულებების ანალოგს. რომანი წარმოადგენს პლატონისეული წარმოდგენების იმიტაციას და კლიტოფონი, როგორც ნარატორი და რომლის სახელი წარმოადგენს პლატონის ერთ-ერთი ტექსტის სათაურს, შეიძლება ითქვას, წინასწარ მოტივირებულად თვლის თავს, გადალახოს ყველაზე რთული დაბრკოლებებიც კი; ამ იმიტაციას პაროდიული კონოტაცია გააჩნია. რომანის

პერსონაჟები ზოგიერთ ეპიზოდებში ფილოსოფიურ აზრებსაც გამოთქვამენ. ერთგან კლიტოფონი ფლირტის ტექნიკას განიხილავს, როგორც ეროსის ფილოსოფიას (1. 12). მაგრამ ეს „ფილოსოფია“ მოკლებულია ყოველვარ ამალ-ლებულ სასიყვარულო გრძნობებს. მსგავსი ეპიზოდები (5. 16; 5. 23; 6.21; 8. 5) ფილოსოფოსების თავშეკავებულობის პაროდიად შეიძლება ჩაითვალოს. ფილოსოფიის კომიკური რეპრეზენტაცია მკითხველს აიძულებს, ნაკლებად ეძებოს ტექსტში მსგავსი ტიპის ალეგორიები.

რომანის სტილი ვარირებს მშრალი წინადადებებიდან, სადაც ზმნა იგნორირებულია, არქიტექტონიკის თვალსაზრისით კომპლექსურ, კონცეპტუალურად დატვირთულ წინადადებამდე. ავტორი უმეტესწილად ატიკურ დიალექტს იყენებს. ეს არის სტილისტურად და ლექსიკოგრაფიულად გამართული ფორმა და იდეალურად შეესაბამება მეხუთე საუკუნის ათენის სტანდარტებს. მიუხედავად ატიკური დიალექტის დიდი პოპულარობისა, აქილევს ტატიოსი მაინც არ არის ბოლომდე თანმიმდევრული მის არჩევანში თავისი ტექსტისთვის. ბიზანტიელი ინტელექტუალი მიქაელ პსელოსი აკრიტიკებს ამის გამო ტატიოსს: „კონკრეტულ ეპიზოდებში ის თავის მოწოდების სიმალეზეა, მაგრამ ავტორი ნეკრესის ქართ შეწუხებულ ადამიანს მაგონებს, მას ზოგჯერ ავიწყდება ე. წ. orthios nomos (ჭეშმარიტი მეთოდი) და ჩვეულ მანერას უბრუნდება. ამ მიზეზთა გამო ის არაკვალიფიციური ავტორის შთაბეჭდილებას ტოვებს, რომელიც სათანადოდ ვერ იყენებს ენობრივ ნორმებს და შორს დგას ატიკური კორექტულობისგან” (Dyck 1986: 74-77). მწერალი თითქოს ხანგრძლივ ხანგრძლივ „ომს აწარმოებს საკუთარი ლიტერატურული ჟანრის წინააღმდეგ” (Morgan 1995: 142).

აქილევს ტატიოსს წინასწარ განზრახულ ეკლექტიზმშიც სდებენ ბრალს. ის ხშირად იყენებს მოკლე წინადადებებს (apheleia), იდენტური სიგრძის დამოკიდებულ წინადადებებს ერთმანეთის თანმიმდევრობით (isokola), წინადადებებს ზმნის გარეშე (asyndeton). ამ თვალსაზრისით ის სოფისტ გორგიასს მოგვაგონებს. მაგალითად, რომანის დასაწყისში, სიდონის დესკრიფციისთვის ავტორი იყენებს ექვს წინადადებას, რომელთაც ზმნა არ გაჩნიათ. სოფისტური რიტორიკის პრინციპებით არის აგებული კლიტოფონის „ტრაგიკული დეკლამაცია” (8. 5). აქილევსი იყენებს ისეთ სტილისტურ ხერხებს, როგორცაა მსგავსი დაბოლოვებები (2. 7), ალიტერაციები (5. 27), მიმართავს კალამბურებს (5. 14).

რომანში მრავლადაა გამოყენებული ანტითეზა, ჰიპერბოლა და მეტაფორა, რომლებიც გარკვეული კანონზომიერებით მეორდებიან, ქმნიან რა პერსონაჟთა და მოვლენათა დახასიათებისასე. წ. „განმეორებად ადგილებს” (ანტიკური ლიტერატურა 2005: 253).

სხვა ძველბერძნული რომანებისგან განსხვავებით, სადაც თხრობა მესამე პირში მიმდინარეობს, ტატიოსის რომანი წარმოადგენს პროტაგონისტ კლიტოფონის ავტობიოგრაფიულ ნარატივს, ამბავს, რომელსაც უცნობს უყვება. ადრესატი ბოლომდე ანონიმად რჩება. ავტორი თხრობის კონსტრუირებისას დიდ სიფრთხილეს იჩენს, რადგან ის შესაბამისობაში უნდა მოდიოდეს კლიტოფონის ფონურ ცოდნასთან დანარჩენი პერსონაჟების თავგადასავალების შესახებ. მაგრამ ის ყოველთვის არ არის სანდო მთხრობელი. ის არასრულყოფილია.

6. პერტაია

ფილ ინფორმაციას აწვდის წყვილის თავს დამტყდარი უბედური შემთხვევის შესახებ ლევკიპეს მამას (8. 5).

ავტორი ცვლის მითოლოგიური კონვენციის ჩარჩოებს და განსხვავებულ ინტერპრეტაციას აძლევს სიმბოლოებს. ადამიანური ემოციების წინააღმდეგობრივი მხარეების წარმოდგენით თხრობა შთამბეჭდავი ხდება. რომანის პერსონაჟებზე ფუნდამენტურ შთაბეჭდილებებს გვიქმნის მონოლოგები და დიალოგები და ნაკლებად მათი ქმედებები, ასე რომ მათი დახასიათება ერთ სიბრტყეზე არ არის გაშლილი. ავტორი არ კიცხავს თავის პერსონაჟებს, აღწერს ისე, როგორც ისინი რეალურად არიან. მაღალი მორალური ღირებულებები პაროდულ კონოტაციას იძენს. ტექსტი ძალიან რეალისტურია კონფლიქტის საინტერესო და მოულოდნელი განვითარებით, სტრუქტურა კომპლექსურია და შაბლონებისგან თავისუფალი. მკითხველისთვის ძალიან საინტერესოა პოპულარული რიტორიკის ხელოვნური ინტერპრეტაცია, უამრავი მეცნიერული დიგრესია და წინადადებები, დესკრიფციის განსაკუთრებულად გამორჩეული სტილი, საოცარი შემთხვევითობებით გაჯერებული თავგადასავალი, საინტერესო ტიპაჟები... ყველა ეს ნიუანსი განაპირობებდა აქილევს ტატიოსის რომანის დიდ პოპულარობას საბერძნეთის აკადემიურ საზოგადოებაში.

ლიტერატურა:

ანტიკური ლიტერატურა 2005: ანტიკური ლიტერატურა. ავტორთა ჯგუფი. თბილისი: გამომცემლობა „ლოგოსი“, 2005.

Doody 1996: Doody M., A. The True Story if the Novel. London, 1996.

Dyck 1986: Dyck A., R. (ed). Michael Psellus: The Essays on Euripides George of Pisidia and on Heliodorus and Achilles Tatius. Vienna, 1986.

Eco 1995: Eco U. The Island of the Day Before. trans. William Weaver. London, 1995.

Morales 2000: Morales H. ‘Sense and Sententiousness in the Ancient Greek Novels’. In: Sharrock A. & Morales H. eds. Intertextuality: Greek and Roman Textual Relations. Oxford, 2000.

Morgan 1995: Morgan J. R. ‘The Greek novel: towards a sociology of production and reception’. In: Powell A. Ed. The Greek World. London, 1995.

Most 1989: Most G. ‘The Stranger’s Stratagem: Self-Disclosure and Self-Sufficiency In Greek Culture’. JHS 109. 1989.

Nimis 1994: Nimis S. ‘The Prosaics of the ancient Novel’. Arethusa 27. 1994.

Perkins 1995: Perkins J. Suffering Self: Pain and Narrative Representation in the Early Christian Era. London, 1995.

Stephens ... 1995: Stephens S. A., Winkler J. J. Ancient Greek novels. Princeton University Press, 1995.

Achilles Tatius 1969: Achilles Tatius. edited by S. Gaselee. Rev. ed. Loeb Classical Library, London, 1969.

Field: Philology

Natia Pertaia

**On Some Aspects of the Compositional Organization
of the Achilles Tatius' Narrative**

The article deals with the compositional organization of the novel "The Adventures of Leucippe and Clitophon" by Achilles Tatius. The novel is distinguished with its conceptions, which are fundamentally inexact, very far from the truth: mistaken identities, false reports, staged events. The Narrator tells of the adventures of a young man and woman, who fall in love at first sight, elope and are separated by obstacles, which propel them around the Mediterranean until they are reunited and get married. The novel belongs to the Alexandrian period and dates back to II century A. D. It is interesting in terms of specific composition, convention, gender-cultural identity having relevant characteristics with the modern novel which itself is particularly complex.

Compositional architectonics and plot collision of Achilles Tatius' prose are influenced by several factors. One of them is his genre specifics. "The Adventures of Leucippe and Clitophon" was written in the period which is known as "the second sophistic". Stephens and Winkler give interesting interpretation of the very topic (Stephens, Winkler 1995: 11-18). Like the novels by Longus and Heliodorus Achilles Tatius' novel can be considered as conventionally sophistic novel the opinion based on the rhetoric peculiarities and and *paidaia*. Eros is sophistic as well: self-taught (1. 10), clever sophist having a sense of improvisation (5. 27).

The structure of the given novel was greatly influenced by Plato's works "Phaedrus" and "Symposium", the most influential dialogues about Eros in the ancient literature. Narrative structure of the novel is clearly determined by "Symposium", particularly by the character Arispophane's tale about Eros. Reader will draw parallel lines with aspects like general thesis, inevitable separation of protagonists, long quest and final reunion. The narrative is preceded by the description of the place the action is going to take place (1. 2),

Though, it should be mentioned that this novel is not the analogue of Plato's opinions. The novel is the imitation of Plato's ideas and Clitophon, as the narrator (whose name is the title of one of Plato's texts) is motivated to overcome even the most difficult obstacles; this imitation has parody connotation.

The style of the novel varies from simple sentences to complex, conceptually loaded sentences in terms of architectonics. The author seems to be at a „long-lasting war against his own literary genre“.

Unlike other ancient Greek novels, which are written in the third person narration, Achilles Tatius' novel represents protagonist Clitophon's autobiographical narration, the story which he tells to a stranger. The addressee remains anonymous to the end. The author is very cautious in constructing his narration, as it must comply with Clitophon's background assumption about the adventures of the rest of the characters. But he is not always a reliable narrator.

6. პერტაია

The author changes the frames of mythological convention and gives symbols different interpretation. The text is very realistic with the interesting and unexpected development of the conflict; the structure is complex and free from pattern.

Complex structure, lots of scientific digressions, inconsistency, deliberate eclecticism, specific arrangement of composition determined its important role in ancient Greek prose.

დარგი: ფილოლოგია

ნინო ჩიხლაძე

„დრო გარბის. ახლაც კი, როცა მე თქვენ გესაუბრებით“ (პერსიუსი Persius)

სტატიაში აღნიშნულია, რომ გარდა ძალიან ცნობილი რომაელი ავტორებისა, იყვნენ შედარებით ნაკლებად ცნობილები, რომლებზეც დღემდე ცოტა, ან საერთოდ არ დაწერილა, არადა მათ გარეშე შეუძლებელია სრული წარმოდგენა შევიქმნათ რომაულ ლიტერატურაზე. ერთ-ერთი მათგანია პერსიუსი. განხილულია დღემდე ნაკლებად ცნობილი და შესწავლილი რომაელი სატირიკოსის, პერსიუსის ბიოგრაფიის დეტალები, შემოქმედება, საუბარია მის წინაპრებსა და მემკვიდრეებზე, ავტორებზე, რომელთაც პერსიუსი ბაძავდა და რომლებიც მას ბაძავდნენ; გაკეთებულია პერსიუსის სატირების მხატვრული ანალიზი, მოტანილია ყველაზე საინტერესო, ჯერ კიდევ უთარგმნელი ციტატები მისი სატირებიდან.

რომაელებმა შექმნეს უდიდესი მწერლობა. ჩვენ მათზე გაცილებით მეტი ვიცით, ვიდრე ნებისმიერ სხვა ცივილიზაციაზე, რადგან მათ დატოვეს ძალიან საინტერესო ლიტერატურული და ისტორიული ხასიათის შრომები. რომაელებმა ააგეს უზარმაზარი ბიბლიოთეკები დაპყრობილ ტერიტორიებზე და ახალი შედეგები თავადვე დაამატეს. ძვ.წ. 350 წელს რომში 29 ბიბლიოთეკა იყო; გავრცელდა წიგნიერება. მაგალითად, ინგლისს რომის მმართველობის ქვეშ გაცილებით მაღალი დონის განათლება ჰქონდა, ვიდრე ნებისმიერ სხვა პერიოდში, მე-19 საუკუნემდე.

წიგნები, რომელთაც ბერძნები და რომაელები კითხულობდნენ, არ იყო წიგნები თანამედროვე გაგებით, ყოველ შემთხვევაში, მეორე საუკუნემდე. წიგნების გრაგნილები დაახლოებით ორი კმ გზის სიგრძის, ორივე მხრიდან დახვეული პაპირუსი იყო და წასაკითხად საკმაოდ უხერხული. წიგნი, შესაძლოა, ღირდა ჯარისკაცის ორი თვის ხელფასი. მონებისაგან შემდგარი სტამბის ექვივალენტი ვერგილიუსის მთელი ჯარი შეიძლებოდა ყოფილიყო. პირველი წიგნის მაღაზიებიც რომში გაიხსნა. წიგნი იმდენი ღირდა, რამდენიც მთელი წლის განმავლობაში ერთი ოთხსულიანი ოჯახის შენახვას ჭირდებოდა. მიუხედავად ამ ყველაფრისა, რომაელები კითხულობდნენ და გამალებით ეძებდნენ ისეთი ცნობილი ავტორების გამართულ, დაზუსტებულ ლიტერატურულ ტექსტებს, როგორებიც იყვნენ: პლავტუსი, ტერენციუსი, ვერგილიუსი, ჰორაციუსი, ოვიდიუსი, ციცერონი, იულიუს კეისარი, სენეკა, ტაციტუსი და სხვები.

გარდა ამ ძალიან ცნობილი ავტორებისა, იყვნენ შედარებით ნაკლებად ცნობილები, რომლებზეც დღემდე ძალიან ცოტა, ან საერთოდ არ დაწერილა, არადა მათ გარეშე შეუძლებელია სრული წარმოდგენა შევიქმნათ რომაულ ლიტერატურაზე (რუსთაველი, ილია, აკაკი, ვაჟა, გალაკტიონი ქართული ლიტერატურის ბუმბერაზები არიან, მაგრამ შიო მღვიმელი, ეკატერინე გაბაშვილი, ნიკო ლორთქიფანიძე და სხვა კიდევ მრავალი შემოქმედიც ხომ ქართული მწერლობის საინტერესო და მნიშვნელოვანი ნაწილია).

6. ჩიხლაძე

ერთ–ერთია პოეტი–სატირიკოსი აპულეუს პერსიუს ფლაკუსი (Persius) (ძვ. წ. 34–62 წწ.)¹. კორნუტუსმა და კესიუს ბასუმმა იზრუნეს მის ნაშრომთა გამოცემაზე. იგი წერდა სატირებს. პერსიუსის სატირა გამართულია ჰექსამეტრით და ასეთი სტრუქტურა აქვს (პატარა პროემი, როგორც ჩანს, გარკვეული შესავლის ფუნქციას ასრულებს):

პროემი: პერსიუსი საკუთარ თავს ნახევრად პოეტს უწოდებს. მკითხველთა სამსჯავროზე მას გამოაქვს საკუთარი, როგორც თავად ამბობს, „სახლში დამზადებული“ პროდუქცია (Carmen... nostrum). პირველი სატირა: პერსიუსი საკუთარ თავს აცხადებს დიდი რომაული სატირისა და ძველი კომედიის მიმდევრად; მეორე სატირა: პერსიუსი აღნიშნავს, რომ ღმერთებს ვერ მოქრთამავ საჩუქრებით. ისინი თხოულობენ თავყანისმცემელთა გულეებს; მესამე სატირა: სატირიკოსი გვმოდღვრავს: გადალახე შენი შიდა ინერცია და მიუძღვენი საკუთარი თავი ფილოსოფიას. ეს არის ყველაზე სწორი გზა რკინისებური ჯანმრთელობისაკენ; მეოთხე სატირა: პოლიტიკოსები რომ არ იყვნენ გაცნობიერებული პოლიტიკაში და არ ეწეოდნენ თავაშვებულ ცხოვრებას, შეიცნობდნენ საკუთარ თავს; მეხუთე სატირა: პერსიუსი მადლობას უხდის კორნუტუსს, თავის მასწავლებელს. მისი აზრით, მხოლოდ ბრძენია თავისუფალი; მეექვსე სატირა: პერსიუსი გვიჩვენებს – გამოიყენე შენი სიმდიდრე, იმის ნაცვლად, რომ იგი შენი მემკვიდრეებისათვის დააგროვო; პირველი და მეხუთე სატირა ყველაზე ვრცელია, მეექვსე – დაუმთავრებელი (დაწვრ. იხ. Albrecht 1994).

პერსიუსის მთავარი ფილოსოფიური წყარო მისი მასწავლებლის – კორნუტუსის შემოქმედებაა, რომელმაც გაუზიარა მას ის ცოდნა, რომელიც მომავალ პოეტს ესაჭიროებოდა; რაც მთავარია, საკუთარ მაგალითზე აღზარდა და გაანათლა იგი. გარდა იმისა, რომ კორნუტუსმა კარგად იცოდა სტოელთა ფილოსოფია (5. 64), თავად იყო მათი დოქტრინების ცხოვრებაში გატარების საუკეთესო მაგალითი (Barthes 1975: 22–29).

პერსიუსის სატირებში აშკარად იგრძნობა სოკრატესის ზეგავლენა. იგრძნობა მიმების, ძველი ათენური კომედიის (123–124) და რა თქმა უნდა, სტოიციზმის ზეგავლენა. ძველი კომედიოგრაფოსებისაგან განსხვავებით, პერსიუსი არ ეხება თავის თანამედროვე პოლიტიკას, იგი უფრო აკეთებს უნივერსალურ განცხადებებს, რომლებიც ყველა დროისა და სივრცისთვისაა მისაღები (Hartman 1981: 187–191).

რომაული სატირა, რა თქმა უნდა, ძლიერ ბექგრაუნდს იღებს ლუკილიუსის (პერს. 1. 114–15), როგორც მისი დამაარსებლისაგან და ჰორაციუ-

¹ პერსიუსი დაიბადა ეტრურიაში, ვოლატერასთან ახლოს. 6 წლის ასაკში დაკარგა მამა, კეთილშობილი წარმოშობის რაინდი. მალე მამინაცვალზე გარდაიცვალა. პერსიუსი იზრდებოდა თავის დედასთან, დეიდასთან და დასთან ერთად. ყველა მათგანის მიმართ პერსიუსმა სათუთი გრძნობები სიცოცხლის ბოლომდე შეინარჩუნა. როცა 12 წლის იყო, რომში წავიდა, რათა ესწავლა ცნობილ გრამატიკოს რემიუს პალემონთან და ორატორ ვერგინიუს ფლავუსთან. 16 წლისა გახდა მოსწავლე სტოიკოსი ფილოსოფოსის, ანეუს კორნუტუსისა, რომელმაც დიდი ზეგავლენა მოახდინა მის ინტელექტუალურ განვითარებაზე. პეტუს თრასეა იყო მისი მეგობარი, რომელიც მასთან ერთად იზრდებოდა და იღებდა განათლებას. მის მეგობართა და მკითხველთა შორის იყვნენ აგრეთვე პოეტი კესიუს ბასუსი, კალპურნიუს სტატურა, ორატორი სერვილიუს ნონიანუსი, სწავლელები კლავდიუს აგათინუსი და პატრონიუს არისტოკრატესი. იგი იცნობდა ფილოსოფოს სენეკას, მაგრამ მასთან არ ჰქონდა განსაკუთრებული ურთიერთობები. სამაგიეროდ, სენეკას დისშვილთან, ახალგაზრდა პოეტ ლუკანუსთან მეგობრობდა. იგი სრულიად ახალგაზრდა, 28 წლისა გასტრიტით გარდაიცვალა.

სის, როგორც ჩვენი პოეტის კლასიკოსი წინაპრისაგან. მიუხედავად იმისა, რომ ლუკილიუსი პერსიუსის წყაროდ დავასახელებთ, ეს უკანასკნელი მასავით არ ესხმის თავს ცოცხალ პერსონაჟებს. როგორც ოსტატი, მისთვის ჰორაციუსი უფრო მისაბამია. თავის თეორიაში ჰორაციუსმა არ განსაზღვრა სატირა, როგორც პოეზია, მაგრამ პრაქტიკული რჩევებისას მან ლიტერატურის ეს ჟანრი დაასახელა პოეზიის განსაკუთრებულ ტიპად, რომელშიც „სიტყვები უნდა შეხვედროდა სიმართლის უფრო მაღალ მოთხოვნებს“. იგივე შეიძლება ითქვას პერსიუსის შესახებ, რომელმაც დახატა სიცოცხლით სავსე სურათები მოდური მითოლოგიური პოეზიის საწინააღმდეგოდ, რომელშიც, მისი აზრით, სიმართლის მარცვალ ნაკლები იყო. იმის მაგივრად, რომ შეექოფულის დონორები, პერსიუსი აქებდა მათ, ვინც მას მისცა საზრდო ფიქრისათვის.

დეტალებში კარგად ჩანს ჰორაციუსის ზეგავლენის კვალი. უფრო ახლოს გაცნობისას აღმოვაჩინეთ, რომ დეტალები ჯგუფდება მთავარი თემის ირგვლივ და უხვად შეიცავს მეტაფორებს. პერსიუსი ფიქრობს, რომ მკითხველი თავად მოახდენს მთავარი თემის სინთეზირებას აკუმულირებული დეტალებიდან. აქ არც აზრის სისტემური განვითარება ხდება. პერსიუსი განამტკიცებს თავის შეხედულებებს მაგალითებით, დასკვნების გაკეთების გარეშე (შდრ. Seel 1974:213–214).

რიტორიკული დევიზები ეხმარებიან ავტორს, სათქმელი უკეთ წარმოაჩინოს. მაგალითად: დრო გარბის, ახლაც კი, როცა მე თქვენ გესაუბრებით“ (5. 153). მოსაუბრეთა და სცენების ხშირი ცვლა და უკიდურესად ხატოვანი სტილი მსმენელს ინტელექტუალურ სტიმულს აძლევს. იგივე შეიძლება ითქვას ციტირების მისეულ ტექნიკაზე: პერსიუსი მსუბუქად ცვლის წინამორბედის სიტყვებს, რათა მკითხველს არ გაუჭირდეს ორიგინალური ტექსტის ამოცნობა (1. 116). ეს ყველაფერი იმაზე მიანიშნებს, რომ იგი მიმართავს განათლებულ საზოგადოებას, რომელსაც აქვს ჯანსაღი აზრი და ინტელექტი (დაწვრილებით იხ. Schanz 1998:87–92).

პერსიუსის ლიტერატურული ტექნიკა ემყარება მკითხველთან ურთიერთობას. ის წააქეზებს მათი ინტელექტუალური აქტივობის ყველა შესაძლებლობას.

პერსიუსი სათუთად ეპყრობა *genus tenue*-ს: „დაე, ნება მიეცით მას, ვისაც სურს ბევრი ლაპარაკი, წავიდეს და შეკრიბოს ნისლი ჰელიკონის მთაზე“ (5.7). იგი იბრძვის აბსოლუტური პატიოსნებისათვის და ცდილობს, შეუსაბამოს თავისი სიტყვები მისივე საქმის არსს. ლუკანუსის აზრით, პერსიუსის შრომებს პოეტური თვისება აქვთ. ამ თვალსაზრისით პოემები შეიძლება გამოიცადოს კედლების მსგავსად: დააკაკუნეთ მათზე და თქვენ გაიგონებთ, ჟღერენ თუ არა ისინი სიცარიელით (5. 24–25). პერსიუსთან სიტყვები ან ინარჩუნებენ თავიანთ მნიშვნელობას, ან ახალ დატვირთვას იძენენ (მიმოხილვისათვის იხ. Hofmann 1999: 207–216). ხშირად ჩვენთვის უცნობი სიტყვები ყოველდღიური სამეტყველო ფრაზებიდან მოდის (*verbae togae* 5. 14). ჩვენი ავტორის ლექსიკა დღევანდელი მკითხველისათვის საკმაოდ რთულია, მისი თანამედროვეებისათვის – ნაკლებად, მაგრამ ზოგჯერ რომაელთა ყურსაც უცნაურად ხვდებოდა ზოგიერთი სიტყვა. ფაქტობრივად, პერსიუსი თავის სიტყვებთან ერთად

6. ჩიხლაძე

ხუმრობს, რათა მოულოდნელი ფორმები შექმნას: *verbae togae sequeris, iunctura callidus acri, ore teres modico*” შენ მისდევ ჩვეულებრივ, ცხოვრებისეულ ენას, მარჯვე სიმშვენიერით შენს კომბინაციაში და ლოყების ზომიერი დამრგვალებით (5. 14–15); ასეთი „ მასტიმულირებელი თანხმობა ნიშნავს იმას, რომ მკითხველი გამოიწვიო და აიძულო, იფიქროს” (5. 34–35).

პერსიუსის სტილისათვის დამახასიათებელი სიცხოველეცა და სიძნელეც კარგად ჩანს შემდეგ პასაჟში: *Disce, sed ira cadat naso rugosaque sanna, dum veterere avias ribi de pulmone revello* “ ყურადღება მიაქციე, მაგრამ გადაავადე ეგ სიბრაზისაგან დანაოჭებული სახე შენი ნესტოებიდან, სანამ მე გადავავადებ შენს მოხუც ბებიებს შენი ფილტვებიდან“. მას, როგორც ჭეშმარიტ პოეტს, შეუძლია აიღოს ლიტერატურული მეტაფორები და ასე შთაბეროს ახალი სიცოცხლე ლათინურ ენას (5.91–92). პერსიუსს ეკუთვნის აფორიზმები: *o curas hominum, o quantum est in rebus inane!* ო, ადამიანთა ზრუნვის ამოებავ (არარაობავ), ო, რამოდენა სიცარიელეს უშვებს ადამიანთა ბუნება! (1. 1); *o curvae in terries animae, o caelestium inanes!* ო, სულელობო, რომლებიც იხრებით დედამიწისაკენ, არაფერია თქვენში ზეციური (2. 61).

პერსიუსი აღიარებს სტოიციზმის იდეებს, როგორცაა, მაგალითად: *tecum habita*, იცხოვრე სახლში, ანუ დარჩი შენს საკუთრ თავთან (4. 52); *quis leget haec? vixit* წაიკითხავს ამას? (1. 2); *vel duo, vel nemo* ერთი თუ ორი, რომელია არაფერსავით კარგი?; *vive memor leti: fugit hora: hoc, quod loquor, inde est* “ ყოველთვის გახსოვდეს სიკვდილი (5. 153). პერსიუსის აზრით, პოეტი საზოგადოების მასწავლებელია. მისი დამოკიდებულება ენისა და ლიტერატურის მიმართ არ შეიძლება გამოვყოთ მისივე მორალური შეხედულებებისაგან. პერსიუსი თავისი დროის შვილი იყო, განათლებულ ადამიანთა წრეში ტრიალებდა. მათ შორის იყვნენ ოპოზიციონერი სენატორებიც. როცა იგი გადაჰკრავს სიტყვას მიდასზე, რომლის წვერი ინახავს მის საიდუმლოს ვირის მსგავს ყურებზე (1. 121), პერსიუსი უნდა გულისხმობდეს ნერონს, რომელსაც აქებდნენ, როგორც ახალ მიდასს. უფრო მეტიც, შესაძლოა, ალკიბიადესისაკენ მიმართული სიმღერის ნამდვილი ადრესატი სწორედ ნერონი იყო (4).

ჩვენი პოეტის ფილოსოფია საკმაოდ რელიგიურია (Elsner 1998: 45–56). ამ თვალსაზრისით იგი მოგვაგონებს მარკუს ავრელიუსს და ეპიქტეტუსს. მისი ადამიანური სიტბო ხშირად ძალიან ღრმად დევს: *quod latet arcane, non enarrabile fibra*, უთქმელი გრძნობები ღრმად დევს ჩემი გულის სიმებს შორის (5. 29). პერსიუსი დიდ პატივს სცემს თავის მასწავლებელ კორნუტუსს. მოგვეპოვება პერსიუსის შრომის ბევრი და კარგი ხელნაწერი. ტექსტები დაცულია გვიანდელი ჩარევებისაგან. ერთ–ერთი ფრაგმენტი განსაკუთრებული აღნიშვნის ღირსია მისი სიძველის გამო: *Vaticanus Latinus 5750* (მე–7 ს.). სწავლულები ეყრდნობიან სამ მშვენიერ ხელნაწერს: *Montepessulanus A*; *bibl. Med. 212* (მე–10 ს.); *Montepessulanus Pithoeanus*, *bibl. Med. 125(P)*; მე–9 ს.); *Vaticanus tabularii basilicae H36* (B; მე–10ს.) (Hunter 1985: 123–134).

პერსიუსის შრომას მისსავე ეპოქაში ჰქონდა რეზონანსი (Easterlinge 2007: 232–245). ლუკანუსი, მარციალისი (4.29. 7–8), კვინტილიანუსი (10. 1. 94) იზიარებდნენ მის აზრებს. როგორც ანტიკურობაში, ისე შუა საუკუნეებში, მასწავლებლები დიდი მონდომებით სწავლობდნენ მის პედაგოგიურ პოტენციალს

(მაგალითად, იერომე). ეკლესიის მამები უპირატესობას მის შემოქმედებას ანიჭებდნენ. პერსიუსმა ადრევე მიიქცია გამომცემელთა (პრობუსი, საბინუსი, 402 წ) და კომენტატორების (ლიდუსი 1.41) ყურადღება. ხელნაწერებზე თანდართული კომენტარები ანტიკურობას განეკუთვნება. უფრო მეტიც, კომენტარების წერა გაგრძელდა შემდგომშიც [ჰიერიკი, რემიგნუსი (მე-10 ს.); პაოლო და პერუგია (მე-14 ს.)]. პერსიუსის გამონათქვამები ნაპოვნია ჰრაბანუს მაურუსთან, რათასთან, გენზოსთან, ჯონთან. პერსიუსის აფორიზმებს ზეპირად ასწავლიდნენ სკოლაში და იგი ითვლებოდა aureus auctor-ად. როცა ბერნარდ კლირაუქსს სურდა კაცობრიობის ყურადღება მორალური საკითხებისათვის მიექცია, პერსიუსს მიმართავდა (2.69): *Dicite, pontifices: in sancto quid facit? (de mor. Etoff. 2.7=PL182,col. 815 D)*. ჯონ აუვილე (მე-12ს.) ეყრდნობოდა პერსიუსს, როგორც ჰორაციუსის საუკეთესო იმიტატორს (Fowler 1982: 17–21); ლუთერი, რომელსაც სურდა სატირიკოსები სკოლიდან განედევნა, აკეთებს პერსიუსის ციტირებას სულის შესახებ, რომელიც დედამიწისაკენ არის დახრილი (2. 61; კალვინი ხშირად ახდენს მისი სტრიქონების ციტირებას (2. 69–70) (Fowler 1982: 23–25).

პერსიუსს იცნობდნენ პეტრარკა, სველტონი, შესაძლოა, სპენსერიც. პოლიტიანემ აღიარა იგი, როგორც ფილოსოფოსი. თომას ვიატი (1542) თავისი სატირების წერისას ეცნობოდა პერსიუსის სატირებს. შექსპირის „ჰამლეტში“ ოფელიას გარდაცვალებისას წარმოთქმული სიტყვები: *Lay her I the earth./And from her fair and unpolluted flesh May violets spring* შეიცავს პერსიუსის რემინისცენციას (1. 38–39). მიშელ მონტენმა პერსიუსის ციტირება 23-ჯერ მოახდინა. რადგან პერსიუსის სატირის თარგმნა არც ისე ადვილი იყო, სულ რამდენიმე მთარგმნელი ჰკიდებს ხელს ამ საქმეს: ფრანგები აბელ ფულონი (1544), გუილაუმე დურანდი (1575) და იტალიელი ჯოვანი ანტონიო ვალონე (1576). მათ მოგვიანებით მიზამა ინგლისელმა ბარტენ ჰოლიდიმ (1616). გერმანელები შედარებით გვიან დაინტერესდნენ ამ ავტორით. პერსიუსის შრომის შესავალი თარგმნა ცნობილმა მარტინ ოპიცმა (1639) და ამით ახალი სიცოცხლე შთაბერა მას. ჯოან სამუელ ადამმა (1674) გამოაქვეყნა პირველად გერმანულად პერსიუსის სატირების სრული თარგმანი, რასაც მოჰყვა 1738 წელს ჯოან დანიელ ჰეიდესელის თარგმანი. ჯ.ს. სკალიგერმა გააფრთხილა მომავალი პოეტები, რომ პერსიუსის ძნელად გასაგები ერუდიციის იმიტაციით კი არ ეტრაბახათ, არამედ საკუთარი თავი შეეცნოთ. მას დაუპირისპირდა ისააკ კასაუბონუსი, რომელიც სადისერტაციო ნაშრომში შეეხო პერსიუსის სატირების ეპოქალურ გამოცემას (1605) და შესაძლებელად ჩათვალა პერსიუსისა და საერთოდ, სატირის ინტერპრეტაცია. პერსიუსმა ახალი სიცოცხლე ჰპოვა ახალგაზრდა პოეტთა ტრიადაში: ჯონ დონე (1613), იოსიფ ჰოლი (1656) და ჯონ მარსტონი (1634). მისი ხატოვანი ენა აღიარეს და ბაროკოს სატირის მიზამვის ენად იქცა (ბოილეაუ, პოპე).

6. ჩიხლაძე

ლიტერატურა:

- Albrecht 1994:** Albrecht M. *Geschichte der römischen Literatur*, 2 Bde., München, 1994.
- Barthes 1975:** Barthes R. *The Pleasure of the Text* (trans. Moiller R.). New York 1975.
- Easterlinge 2007:** Easterlinge E., Knox B. M. W. (ed), *History of Rome Literature, Greek&Rome*, Oxford University Press 2007.
- Elsner 1998:** Elsner J. *Imperial Rome and Christian Triumph*. Oxford. 1998.
- Fowler 1982: Fowler A. *Kinds of Literature: an introduction to the theory of genres and modes*. Oxford 1982.
- Hartman 1981:** Hartman G., *Saving the Text*, Baltimore: Johns Hopkins UP.
- Hofmann 1999: Hofmann H. (ed.). *Latin Fiction: The Latin Novel in Context*. London: Routledge, 1999.
- Hunter 1985:** Hunter R. *The New Comedy of Greece and Rome*. Cambridge: Cambridge University Press, 1985.
- Schanz 1998:** Schanz M., *Geschichte der römischen Literatur* Köln 1998.
- Seel 1974: Seel O.: *Persius*, Oxford University Press, Oxford, 2000.

Field: Philology

Nino Chikhladze

“Time Is Running, Even Just Now, I’m Speaking to You” (Persius)

Persius, in full Aulus Persius Flaccus [born AD 34, Volaterrae (now [Volterra](#), Italy)—died 62, [Campania](#)], Stoic poet whose Latin satires reached a higher moral tone than those of other classical Latin poets (excepting Juvenal). A pupil and friend of the Stoic philosopher [Lucius Annaeus Cornutus](#) and a fellow student of the poet Lucan, who admired all he wrote, Persius discovered his vocation as a satirist through reading the 10th book of Lucilius. He wrote painstakingly, and his book of satires was still incomplete at his premature death. The book, edited by his friends Cornutus and Caesius Bassus, was an immediate success. The six satires, amounting to 650 lines, are in hexameters; but what appears as a prologue, in which Persius (an extremely wealthy man) ironically asserts that he writes to earn his bread, not because he is inspired, is in choliambics. The first [satire](#) censures literary tastes of the day, reflecting the decadence of national morals. The remaining books are philosophical discussions on themes often treated by [Seneca](#), such as what may rightly be asked of the gods, the necessity of self-knowledge for public men, and the Stoic doctrine of freedom.

According to the Life contained in the manuscripts, Persius was born into an equestrian family at Volterra (Volaterrae, in Latin), a small Etruscan city in the province of Pisa, of good stock on both parents' side. When six years old he lost his father; his stepfather died a few years later. At the age of twelve Persius came to Rome, where he was taught by Remmius Palaemon and the rhetor Verginius Flavius. During the next four years he developed friendships with the Stoic Lucius Annaeus Cornutus, the lyric poet Caesius Bassus, and the poet Lucan. Lucan would become a generous admirer of all Persius wrote. He also became close friends with Thrasea Paetus, the husband of Arria, a relative of Persius's; over the next ten years Persius and Thrasea Paetus shared many travels together. Later, he met Seneca, but was not impressed by his genius. In his boyhood, Persius wrote a tragedy dealing with an episode in Roman history, and another work, probably on travel (although this would have been before the travels with Thrasea Paetus). Reading the satires of Lucilius made Persius want to write like him, and he set to work on a book of his own satires. But he wrote seldom and slowly; a premature death (*uitio stomachi*) prevented him from completing the book. He has been described as having "a gentle disposition, girlish modesty and personal beauty", and is said to have lived a life of exemplary devotion towards his mother Fulvia Sisenna, his sister and his aunt. To his mother and sister he left his considerable fortune. Cornutus suppressed all his work except the satires, to which he made some slight alterations before handing it over to Bassus for editing. It proved an immediate success.

The chief interest of Persius's work lies in its relation to Roman satire, in its interpretation of Roman Stoicism, and in its use of the Latin tongue. The influence of Horace on Persius can, in spite of the silence of the Life, hardly have been less than that of Lucilius.

Not only characters, as noted above, but whole phrases, thoughts and situations come direct from him. The resemblance only emphasizes the difference between the caricaturist of Stoicism and its preacher. Persius strikes the highest note that Roman satire reached; in earnestness and moral purpose he rises far superior to the political rancour or good natured persiflage of his predecessors and the rhetorical indignation of Juvenal. From him we learn how that philosophy could work on minds that still preserved the depth and purity of the old Roman gravitas. Some of the parallel passages in the works of Persius and Seneca are very close, and cannot be explained by assuming the use of a common source. Persius's satires are composed in hexameters, except for the scazons of the short prologue above referred to. The first satire censures the literary tastes of the day as a reflection of the decadence of the national morals. The theme of Seneca's 114th letter is similar. The description of the recitator and the literary twaddlers after dinner is vividly natural, but an interesting passage which cites specimens of smooth versification and the languishing style is greatly spoiled by the difficulty of appreciating the points involved and indeed of distributing the dialogue (a not uncommon crux in Persius). The remaining satires handle in order the question as to what we may justly ask of the gods (cf. Plato's second Alcibiades), the importance of having a definite aim in life, the necessity of self-knowledge for public men (cf. Plato's first Alcibiades), the Stoic doctrine of liberty (introduced by generous allusions to Cornutus' teaching), and the proper use of money.

6. ჩიხლაძე

The manuscripts of Persius fall into two groups, one represented by two of the best of them, the other by that of Petrus Pithoeus, so important for the text of Juvenal. The first important editions were: with explanatory notes: Isaac Casaubon (Paris, 1605, enlarged edition by Johann Friedrich Dübner, Leipzig, 1833); Otto Jahn (with the scholia and valuable prolegomena, Leipzig, 1843); John Conington (with translation; 3rd ed., Oxford, 1893), etc.; but there are several modern editions.

The Knotted Thong fills a long-standing gap in studies of Persius, the famous and famously difficult Roman satirist. The body of work on Persius has for years depended on a few traditional and highly specialized lines of approach, and therefore modern readers have found it difficult to come to close grips with this poet, whose works not only have substantial intrinsic value but also long-standing influence on the community of letters. D. M. Hooley has now reexamined Persius in the light of developments in contemporary critical thinking, particularly that which builds upon imitation theories in classical studies. Addressing each of the six Satires as well as the introductory "Choliambics," Hooley contends that one of the most conspicuous features of Persius's verse, its allusiveness, is a key to this view. The long-recognized, exceptionally high frequency of imitations of and allusions to the works of Horace and others can be seen not as a mark of artistic immaturity, but as a technique intended to engage other voices in the expression of a poem's meaning. Seen as an aspect of structural and thematic strategy, the pattern of Persius's engagement with the words of other poets reveals a remarkable and hitherto unregarded coherence in the Satires. Within this frame of allusive indirection, Persius's relationship with Horace is seen to be particularly crucial. Horace, as is generally acknowledged, is Persius's "major model." Hooley shows Persius recasting the words of his predecessor, readdressing his own relationship to the inherited voice of Horatian poetry, and so reformulating the terms of satire itself. Persius constructs a radical revision of satiric thought through a pervasive and, paradoxically, destructive "imitation" that operates within the tension of Horatian mastery of the form and the inadequacy of Horace's satiric vocabulary in the social climate of Neronian Rome. Structures of Mimesis in Persius will be of interest to scholars and students in classical studies, modern literature (especially satire and its history), and comparative.

დარგი: ფილოლოგია

ვერა წერეთელი

განათლება ანტიკურ საბერძნეთსა და რომში

ევროპულ კულტურას ფესვები ბერძნულ–რომაულ ცივილიზაციაში აქვს გადგმული. ანტიკური ცივილიზაცია ასაზრდოებს ევროპული კულტურის თითქმის ყველა სფეროს. აღსანიშნავია, რომ 21–ე საუკუნის ევროპულ საგანმანათლებლო სივრცეში არსებობს არა მხოლოდ ცალკეულ ელემენტთა თანხვედრა განათლების ანტიკური სისტემიდან, არამედ შეინიშნება მთელი სისტემის მსგავსება. უკვე კარგა ხანია თანამედროვე პროცესების პრიზმაში არ შესწავლილა განათლების ანტიკური სისტემა. განათლება მუდმივად განახლებადი პროცესია – ყველა თაობას თავისი სურვილები, მოთხოვნები და მიზნები მოაქვს. ნაშრომში ახალი კუთხითაა ეს საკითხი დასმული და ახალი სტანდარტების და მოთხოვნების გათვალისწინებითაა შემესწავლილი. ანტიკურ ლიტერატურულ წყაროებზე დაყრდნობით განხილულია ანტიკური განათლების ძირითადი კონცეფცია, პრინციპები და ყველა ცალკეულ შემთხვევაში დადგენილია ამ პრინციპების თანამედროვეობასთან მიმართება.

განათლების საკითხი ყოველთვის, ყველა ეპოქაში, ყველა ტიპის საზოგადოებაში აქტუალურია და დიდ ინტერესს იწვევს. განათლების საკითხი განსაკუთრებით მნიშვნელოვანია დღეს, როდესაც ევროპულ საგანმანათლებლო სივრცეში მიმდინარეობს განათლების მაღალი ხარისხის ძიების და ინოვაციების სტრატეგიების შემუშავების პროცესები. საქართველო აქტიურად ცდილობს, თავისი წვლილი შეიტანოს ამ პროცესებში, მზად იყოს ევროპული ინტეგრაციისა და უმაღლესი განათლების ევროპული სივრცის შექმნით წარმოქმნილი ახალი გამოწვევებისათვის და ახალ შესაძლებლობებს ეფექტური, სისტემური და კოორდინირებული თანამშრომლობით უპასუხოს, სწავლის ხარისხის გაუმჯობესებისა და კარგი ცვლილებების შეტანის დიდი სურვილით. ამ პროცესში აქტიურად არის ჩართული აკაკი წერეთლის სახელმწიფო უნივერსიტეტი, რომელიც უძველესი, მაგრამ მუდმივად განახლებადი უმაღლესი სასწავლებელია.

ევროპულ კულტურას ფესვები ბერძნულ–რომაულ ცივილიზაციაში აქვს გადგმული. ანტიკური ცივილიზაცია ასაზრდოებს ევროპული კულტურის თითქმის ყველა სფეროს (Bragie 1992: 15-16). აღსანიშნავია, რომ 21–ე საუკუნის ევროპულ საგანმანათლებლო სივრცეში არსებობს არა მხოლოდ ცალკეულ ელემენტთა თანხვედრა განათლების ანტიკური სისტემიდან, არამედ შეინიშნება მთელი სისტემის მსგავსება. უკვე კარგა ხანია თანამედროვე პროცესების პრიზმაში არ შესწავლილა განათლების ანტიკური სისტემა. რადგან განათლება მუდმივად განახლებადი პროცესია – ყველა თაობას თავისი სურვილები, მოთხოვნები და მიზნები მოაქვს, კიდევ ერთხელ საჭიროდ ჩავთვალე საკითხი დაგვეყენებინა და ახალი სტანდარტების და მოთხოვნების გათვალისწინებით შემესწავლა. შევეცადე, ანტიკურ ლიტერატურულ წყაროებზე დაყრდნობით განმეხილა ანტიკური განათლების ძირითადი კონცეფ-

ვ. ნერთელი

ცია, პრინციპები და ყველა ცალკეულ შემთხვევაში დამედგინა ამ პრინციპების თანამედროვეობასთან მიმართება.

საქართველოს განათლების სისტემა დღეს რეფორმების წინაშე დგას. აღსანიშნავია, რომ 21-ე საუკუნის ევროპულ საგანმანათლებლო სივრცეში არსებობს არა მხოლოდ ცალკეულ ელემენტთა თანხვედრა განათლების ანტიკური სისტემასთან, არამედ შეინიშნება მთელი სისტემის მსგავსება. სტატიაში შევეცდები ვაჩვენო, განათლების რა სისტემა მოქმედებდა ანტიკურ საბერძნეთსა და რომში და გამოვკვეთო ის პრიორიტეტები, რომლებიც თანამედროვე განათლების სისტემის საფუძველი გახდა; ხაზი გავუსვა, რა იმეკვიდრა მისგან განათლების ევროპულმა სისტემამ, რომლის ზოგად ტენდენციებსა და სტანდარტებს ეყრდნობა თანამედროვე საქართველოს განათლების სისტემაც.

აღმოჩნდა, რომ მსგავსია ძალიან ბევრი რამ. რადგან ჩემთვის ყველაზე ცნობილი განათლების სისტემა ქართულ სივრცეში მოქმედი იყო, შევეცადე, ანტიკური ელემენტების თანამედროვეობაში არსებობა უპირატესად სწორედ მის მაგალითზე დამედგინა. რა თქმა უნდა, შეიძლება შემთხვევით თანხვედომასთანაც გვქონდეს საქმე, მაგრამ კვლევისას აღმოვაჩინე არა უბრალოდ ცალკეულ ელემენტთა თანხვედრა, არამედ მსგავს ელემენტთა ისეთი რაოდენობა, რომელიც საშუალებას გვაძლევს ვილაპარაკოთ მსგავსებათა მთელ სისტემაზე.

მსოფლიო ლიტერატურის ერთ-ერთი პოპულარული, განათლების თემა ანტიკურ მხატვრულ ლიტერატურაში ჩამოყალიბდა სრულყოფილად და მას რეალიზაციის საკმაოდ მრავალფეროვანი ფორმები აქვს. განათლების თემამ ანტიკურ ლიტერატურაში ასახვა ჰპოვა როგორც ინდივიდუალური პერსონაჟების, ასევე საერთოდ საზოგადოების დონეზე, როგორც თეორიული მსჯელობის, ისე კონკრეტული უნარ-ჩვევების გამოვლენის სახით.

განათლების თემის სიუჟეტურად ხორცშესხმის პროცესში ავტორები მიმართავდნენ ან თემაზე ზოგად მსჯელობას, ან ამ თემისათვის დამახასიათებელი ელემენტების ინტენსიფიკაციას.

ანტიკურ საბერძნეთსა და რომში განათლების შესახებ ზრუნვა ერთი ხანგრძლივი უწყვეტი პროცესი იყო, რომელიც მუდმივად იცვლებოდა, ახლდებოდა და დროისა თუ საზოგადოების ადეკვატური ხდებოდა. განათლების კონცეფცია აქ გულისხმობდა ფიზიკურად და სულიერად სრულყოფილი ადამიანის აღზრდას. განათლების საკითხებში სახელმწიფოს ჩართულობა ძალიან დიდი იყო –ინვენტარის შექმნიდან ფინანსების ადმინისტრირებამდე, მრავალფეროვანი სასწავლო პროგრამების დადგენამდე და მასწავლებელთა ხელფასების განსაზღვრამდე.

ანტიკურ საბერძნეთსა და რომში შექმნილი განათლების მრავალგვარი კონცეფციების შესწავლა ნათელს ხდის, თუ რაოდენ დიდ მნიშვნელობას ანიჭებდნენ საზოგადოებრივი ცხოვრების ამ სფეროს ანტიკურ საზოგადოებაში. საბერძნეთმა უდიდესი გავლენა იქონია რომში განათლების სისტემის ჩამოყალიბებაზე, მოგვიანებით კი ორივემ ერთად განსაზღვრეს მთელი ევროპული განათლების ძირითადი კონცეფციები (მიმოხ. იხ. Tox 2001).

ანტიკურ ლიტერატურაში განათლების საკითხების დამუშავებას ყველა ძირითადმა ჟანრმა მიმართა და ყველა შემთხვევაში იგი დამუშავდა ამა თუ იმ ჟანრის სპეციფიკიდან გამომდინარე. ეპოსში მართალია, ეს თემა ტრადი-

ცული ფორმით არ მუშავდება, არც სიტყვა „განათლება“ სადმე ნახსენები, მაგრამ იმ ეპოქების გათვალისწინებამ, რომლებშიც ეპიკოსები ცხოვრობდნენ და თავად იღებდნენ განათლებას, დიდად განსაზღვრა მათი პერსონაჟების განსწავლულობა, რომელიც ჩნდება სხვადასხვა ინტელექტუალურ დონეზე. ესენია: ლინგვისტურ- ჰუმანიტარული, ლოგიკურ- მათემატიკური, მხედველობით- გრაფიკული, ფიზიკურ- კინესთეტიკური, სმენით-მუსიკალური, ინტერპერსონალური და ინტრაპერსონალური ინტელექტი.

ლირიკულ პოეზიაში, ჩვენამდე მოღწეული ნაწარმოებების გათვალისწინებით, ძალზე აქტიურად შემოვიდა ლიტერატურაში განათლების პრობლემები. საფო იყო პირველი ქალი მასწავლებელი, რომელმაც შექმნა იმ დროისათვის ერთ-ერთი ძლიერი საგანმანათლებლო კერა; ხოლო ლირიკული გუნდები, თავისი მრავალმხრივი პროგრამებით, გარკვეულწილად, სასკოლო დაწესებულების ადეკვატური იყო (Calame 1997: 222–224).

ყველაზე უფრო რელიეფურად განათლების თემა გამოიკვეთა „განათლების იარაღად“ წოდებულ ანტიკურ დრამაში, რომელსაც შეუძლია ადამიანს მრავალმხრივი განათლება შესძინოს. ჩვეულებრივ, ანტიკურ ტრაგედიაში თემები და მოტივები დაკავშირებულია ტრაგედიისათვის დამახასიათებელ ვნებათაღელვასთან, რასაც ვერ ვიტყვით განათლების თემასთან დაკავშირებით, თუ მხედველობაში არ მივიღებთ ზოგადად ტანჯვის გზით ცოდნის შეძენის ესქილესეულ განმარტებას („პათემატა მათემატა“). დრამის პერსონაჟებს აქვთ მრავალმხრივი ცოდნა და ფართო სპექტრი (არა ყოველთვის ტანჯვის გზით მიღებული), სამედიცინო განათლებიდან დაწყებული მჭევრმეტყველებით დამთავრებული.

ანტიკურმა ტრაგედიამ სცენაზე ასახა ქალთა არარეალური ცოდნა, რაც მოგვიანებით გააშარჟა ძველმა ატიკურმა კომედიამ (არისტოფანემ). აქვე კომიკურ ფერებში წარმოდგა ე.წ. სოფისტური განათლების „გაღმა შედავებისა“ და „შავის თეთრად წარმოჩენის“ მანკიერი მხარეები.

ელინისტური ეპოქიდან მოყოლებული რომაულმა ტრაგედიამ და კომედიამ, არსებითად, განაგრძეს ბერძნული დრამის ტრადიციები. თუმცა, პლატუსთან უფრო მეტად განათლების თემის პრევალირების, ხოლო ტერენციუსთან – მელიოდრამატული ინტერპრეტაციების ცდები გვაქვს.

ანტიკურმა პროზამ შემოგვთავაზა განათლების თემის მეტამორფოზების სხვადასხვა დონე, რომელიც შეესაბამებოდა ამა თუ იმ ეპოქის სოციალურ კონტექსტს. ფილოსოფოსებმა შექმნეს განათლების სისტემა იდეალური სახელმწიფოსათვის. განათლების ამ სისტემის მთავარი მიზანია პიროვნების ჩამოყალიბება თავისუფალ, დამოუკიდებელ ინდივიდად, რომელიც შემდგომ გახდება ორგანიზებული, ყოველმხრივ სრულყოფილი მმართველი. ფილოსოფოსები გვთავაზობენ განათლების სისტემის მათ მიერ გამოგონილ, იდეალურ მოდელს და არცერთი მათგანი არ უთმობს ყურადღებას რეალურად არსებული განათლების სისტემის აღწერას. უფრო მეტიც, ისინი არ საუბრობენ სწავლების იმ მეთოდებზე, რომლებსაც იყენებდნენ თავიანთ სკოლებში. აღსანიშნავია, რომ ჯერ კიდევ ძვ.წ.ა. V საუკუნეში ათენელი მოაზროვნენი მსჯელობდნენ ლიბერალურ განათლებაზე, თუმცა პლატონმა და არისტოტელემ ერთი საუკუნის შემდგომ შემოგვთავაზეს ამ ტიპის განათლების კონცეპტუალური გააზრება. მათი აზრით, მხოლოდ ლიბერალურ განათლებას შეუძლია

ვ. ნერეთელი

შექმნას თავისუფალი პიროვნება. პლატონისა და არისტოტელეს ყველაზე ძირითადი პრინციპები უდევს საფუძვლად თანამედროვე „ლიბერალური განათლების“ ცნებას. განათლებაზე მათი შეხედულებების საფუძვლიანი შესწავლა დაგვეხმარება უკეთ აღვიქვათ XXI საუკუნის „ლიბერალური“ ანუ ჰუმანისტური განათლების სფერო (Mayer 1960: 86).

რომაულ პროზაში ე.წ. ტექნიკური ლიტერატურის ავტორებმა და გრამატიკოსებმა გაამდიდრეს სკოლები სახელმძღვანელოებით სხვადასხვა სფეროებში (მიმოხ.იხ. ჩიხლაძე 2014).

ანტიკური ეპოქის განათლების სისტემიდან განათლების თანამედროვე სისტემამ იმდენი რამ იმეკვიდრა და შეინარჩუნა, რომ შეიძლება თამამად ვამტკიცოთ: განათლება ანტიკურობიდან მოყოლებული დღემდე ერთი უწყვეტი პროცესია. ჩვენამდე მოღწეული ლიტერატურის ანალიზმა დაგვანახა: ანტიკური ეპოქის სხვადასხვა პერიოდისა თუ ჟანრის მწერლები სახიერად აჩვენებენ, რა პრიორიტეტები იკვეთება და ქრება დროდადრო განათლების სისტემაში, მაგრამ, როგორც ჩანს, ყოველთვის დაგვჭირდება დიდი ჰუმანისტების ნააზრევთან მიბრუნება; და მანამ იქნებიან მათი თხზულებები ჩვენ სამაგიდო წიგნად, სანამ კაცობრიობა საბოლოოდ არ აირჩევს განვითარების სწორ გზას.

ანტიკური განათლება არის პროექტი უნივერსიტეტებისა და უნივერსიტეტებისათვის. ეს არის პასუხი ყველა გამოწვევაზე, ეს არის დევიზი: საგანმანათლებლო სტრუქტურებისა და პროგრამების შემუშავება მრავალფეროვნებისა და ავტონომიის საფუძველზე; ზოგადი და დარგის სპეციფიკური კომპეტენციების გამოყენება; ფოკუსირება კომპეტენციებზე. ფაქტია, რომ ანტიკური მწერლობის პერსონაჟებს აქვთ მრავალმხრივი უნარ-ჩვევები, უნარები და შესაძლებლობები მთელ სისტემასთან მიმართებაში; არიან კრიტიკულნი და თვითკრიტიკულნი, აქვთ ეთიკური პასუხისმგებლობის გამოხატვის, ცოდნის პრაქტიკაში გამოყენების, ახალ სიტუაციასთან შეგუების, სწავლის, პრობლემის გადაჭრის, ხარისხზე ზრუნვის, გუნდთან მუშაობის, ანალიზისა და სინთეზის უნარები; მათ შეუძლიათ მრავალფეროვნებისა და მულტიკულტურალიზმის პატივისცემა; არიან წარმატებულები, ინიციატიურები და შეუძლიათ წარმატების გაზიარება. ეს ყველაფერი ის არის, რასაც განათლების თანამედროვე სისტემა, მაგალითად თუნინგი ჰქვია.

დღეს უნივერსიტეტი გვაწვდის არა განათლებულ, არამედ უნარ-ჩვევების მქონე ინდივიდს, რომელსაც შეუძლია საბაზრო კონიუნქტურის გამოცნობა. „ცოდნა“ წარმოადგენს პროდუქტს, რომელიც კარგად უნდა გაიყიდოს (Gonzales... 2008: 8). ადამიანი მაინც მთავარია. ის უნდა გაიყიდოს კარგად და ამა თუ იმ უნივერსიტეტის ბრენდად იქცეს. განათლებული ადამიანი აღიზრდება ნაციონალურ უნივერსიტეტში. მან უნდა იცოდეს ნაციონალური კულტურა, მაგრამ ასევე აუცილებლად კარგად უნდა იცოდეს კულტურის ანტიკური და ქრისტიანული სათავეები.

მნიშვნელოვანია იმ უწყვეტობის ჩვენება, რომელიც ანტიკურობიდან იღებს სათავეს. შევეცადე, იერერქიულად შემექმნა შედარებითი ლიტერატურათმცოდნეობის კვლევათა ველი, სადაც ცენტრალური პოზიცია ანტიკურ სამყაროს უკავია.

არ არსებობს ნეიტრალური ცოდნა. ნებისმიერი ცოდნა ტენდენციურია, ხოლო ნებისმიერი დისკურსი სხვადასხვა ძალთა ურთიერთმიმართების შედეგია. ფაქტობრივი სიზუსტე არაა მნიშვნელოვანი. მთავარია მიმართება, ანუ მკვლევარის მოტივები და მიზნები – თუ რა მიმართება აქვს ცოდნასთან მას, ვინც ცოდნას იყენებს. თანამედროვე უნივერსიტეტი ამის განხორციელების ადგილია.

როცა განათლებაზე ვლაპარაკობთ, უნდა ვიცოდეთ, რომ თითოეული ჩვენგანი ადეკვატური უნდა იყოს იმ სამყაროს, რომელშიც ვართ. ამ რაკურსში განათლება ნაციონალიზმის ინსტრუმენტად იქცევა. ეს ნიშნავს, რომ ჩვენ განაცხადი გავაკეთოთ, რომ ჩვენ აქ და ახლა ვარსებობთ, რომ ჩვენს არსებობას ღირსება აქვს და რომ ჩვენი კულტურის სხეულში შეიძლება რაღაც მნიშვნელოვანი დაიხადოს. ეს არ უნდა იყოს სულიერების დაკონსერვების სურვილი და მუდმივად წარსულზე გლოვა. ამგვარი საზოგადოება ვერ გაუძლებს ისტორიულ გამოცდებს. როგორც მ. მამარდაშვილი იტყოდა „იქ არ არიან, სადაც არიან“. ჩვენ უნდა გავხდეთ ერთიანი საკომუნიკაციო სივრცის თანამომადონი, და არ უნდა ვქმნიდეთ ერთგვარ უტოპიურ ინტელექტუალურ გარემოს, რომელსაც თავისი დრო და სივრცე აქვს, სადაც უფლებებელყოფილია პერსონისა და საზოგადოების ადეკვატურობა. პათეტიკური ნაციონალიზმის სუბსტანციით მოქსოვილი განათლება იმ ინტელექტუალურ საცობად შეიძლება იქცეს, რომელმაც ბევრი არგუმენტი მისცა ულტრალიბერალური და პრაგმატული განათლების მომხრეებს. განათლების რეფორმა სწორედ ამ დისბალანსის წინააღმდეგ უნდა იყოს მიმართული. პერსონას უნდა შევუქმნათ ერთგვარი ფორმალიზებული ინტელექტუალური გარემო, რომელშიც სხვებთან ერთად შეიძლება მოძრაობას და არ იქნება მხოლოდ ჰერმეტიკულ მთლიანობად გაგებული ნაციონალური კულტურის ნაყოფი. იგი უნდა ეზიაროს იმ პარადიგმებს, რომლებიც მას ფუნქციონალურსა და კომუნიკაბელურს გახდის. ამ ყველაფერში ანტიკურ განათლებაზე ორიენტირებულობას თავისი დიდი წილი აუცილებლად ექნება. ამ ყველაფერთან შეიძლება ანტიკური ეპოქის გამოცდილების გაზიარებამ მიგვიყვანოს.

ლიტერატურა:

ჩიხლაძე 2014 : ჩიხლაძე ნ. უცნობი რომაელი ავტორები. ქუთაისი: აწსუ გამომცემლობა, 2014.

Bragie 1992: Bragie R. Europe, la voie romaine . Criterion, Paris, 1992.

Calame 1997: Calame C. Les choeurs de jeunes filles. Rome, 1997.

Gonzales ...2008: Gonzales J., Wagenaar R.,(editors). Tuning Educational Structures in Europe. An introduction, 2008.

Mayer 1960: Mayer F. A History of Educational Thought. Columbus, OH: Charles E. Merrill Books, 1960.

Too 2001: Too Y. L., Education in Greek and Roman Antiquity. Boston: Brill, 1997.

Field: Philology

Vera Tsereteli

Education in Ancient Greece and Rome

The topic of education has always, in every age, in any type of society been actual and interesting. Educational issues are especially important nowadays as in European educational area there take place some processes of searching for high quality education and working out the strategies of innovations. Georgia has been trying to take part in these processes, be ready for the European integration and new challenges made by European area of higher education. Georgia has also been trying to response to new opportunities with effective, systemic and coordinate cooperation in order to improve the quality of studies and make changes for the better. Akaki Tsereteli State University which is an old but always renewable educational institution is joined in these processes.

European culture originates from Greek- Roman civilization. That is why the ancient civilization provides almost every branch of European culture. It is noteworthy that in 21st century European educational area there is coincidence not only of some elements from ancient educational system, but we can see the similarity of the whole systems. Ancient system of education has not been studied from a modern point of view. As education is continuously renewable process – any generation brings own wishes, requests and purposes, we decided to pose the issue and study according to new standards and requests.

Education as one of the most popular topics of the world literature was created perfectly in ancient literature and it shows us its variable forms. Education was represented in ancient literature in individual characters as well as in the society, in theoretical works as well as in displaying concrete skills.

In presenting the topic of education the authors applied to the general talking or the intensification of the elements typical for this topic.

In ancient Greece and Rome the process of caring for education was one continuing process that was often changing, renewing and becoming adequate to the period and the society. The conception of education there meant to grow up a person perfect physically as well as morally. Involving of the government in education was great, beginning with finance administration ending with ascertaining the varied programs and defining the salary of the teachers.

The different kinds of conceptions created in ancient Greece and Rome highlight how important was this sphere of social life in antiquity. Greece influenced forming the system of education Rome and later both of them influenced the conceptions of education in Europe.

In ancient literature every genre worked out the topic of education and in each case the theme was treated according to certain genres. In spite of the fact that in epos this topic is not treated traditionally, the word ‘education’ is not mentioned anywhere, but taking into consideration the epochs when epic authors lived and got educated, can be defined

the level of education of their personages which appears on different intellectual levels. They are: linguistic-humanitarian, logic-mathematic, visual-graphic, physical-kinesthetic, audio-musical, interpersonal and intrapersonal forms of intellect.

In lyric poetry, taking into consideration the works that reached our era, the problems of education were active. Sappho was the first teacher who created the first educational institution for women. Lyric choruses with their different kinds of programs were adequate with school organizations.

The topic of education was most in relief presented in ancient drama called 'the weapon of education'. It can give a person different kind of education. Generally in ancient literature the themes and motifs are connected with irritation that cannot be said on education, if we do not take into consideration generally on gaining knowledge through suffering (*pathemata mathemata*). The characters of drama have different kinds of knowledge and wide spectrum (not always gained through suffering), beginning with medical education ended with oratory.

Ancient tragedy presented unreal education of women on the scene that was later mocked by old attic comedy (Aristophanes). We see here in comic colors the drawbacks of sophistic education.

Since Hellenistic period Roman tragedy and Comedy continued the traditions of Greek drama. However with Plautus we see the efforts of prevailing the theme of education and with Terence we see the efforts of melodramatic interpretations.

Ancient prose presented different levels of education metamorphosis which fit with social context of each epoch. Philosophers created the system of education for the ideal state. The main goal for this system is forming the person as independent person who will become organized, perfect ruler. The philosophers offer the ideal model of the educational system created by them and they do not pay attention to the real system of education. Moreover, they do not mention the methods they used in their schools. It is noteworthy that in the fifth century B.C. Athenian thinkers discussed liberal education. However Plato and Aristotle gave us the conceptual realization of the education of this type. According to them, only liberal education can form an independent person. Plato's and Aristotle's general principles are based on modern 'liberal education'. Studying their point of view on education will help us to perceive the sphere of 'liberal' or 'humanistic' education of the 21st century.

In the Roman prose the authors of technical literature and grammaticists enriched the schools with textbooks in different spheres.

The modern system of education inherited so much from ancient education that we can prove the following: education since antiquity has been a continuous process. After analyzing the literature that reached our era, we can conclude that: authors of ancient period and show us what priorities appear and disappear now and then, but as it is clear, we will always need to take into consideration the point of view of great humanists; and they will be popular till the mankind find the right way of civilization.

Ancient education is a project of universities and for universities. This is the answer to all challenges, this is a motto: to work out educational structures and programs on the basis of variety and autonomy; using general and specific competences; focusing on competences. It is a fact the personages of ancient literature have different kinds

ვ. წერეთელი

of skills, opportunities in accordance with the whole system; they are critical and self-critical, have skills of expressing ethic responsibility, using of knowledge in practice, adapting with new situation, studying, problem solving, caring for the quality, working in groups, analyzing and synthesis; they can to respect variety and multiculturalism; they are initiative and can share the success. All these is what is called modern education, for instance Tuning.

Nowadays the university gives us not an educated person but an individual who owns skills, who can guess the market request. 'Knowledge' is a product which has to be sold. The person is the most important. He has to be sold well and become the brand of the university. An educated person will grow up in a national university. He has to know national culture, but he also has to know ancient and Christian origin of culture.

It is important to show the continuous process of education which originates from the antiquity. I tried to create relatively literature studying sphere, where ancient world has the central position.

There exists no neutral knowledge. Any kind of knowledge is tendentious, but any kind of discourse is the result of relation of different forces. Factual accuracy is not important. The relation is important or the motifs and results of the researcher – how is related to the knowledge the person who uses the knowledge. Modern university is the place for realization.

When we talk about education, we must know that each of us must be adequate with the world, where we live. In this case education becomes the instrument of nationalism. This means that we have to make a statement that we exist, that our existence has honor and in our culture a very important thing may be born. This must not be a will to preserve the soul of a person and always mourning for the past. We should become the participants of the whole communication world, and we do not have to create utopian intellectual environment, which has its time and space, where the adequacy of the person and society is neglected. We have to create an intellectual environment for a person, in which he can move and will not be considered a fruit of national culture as a hermetic integrity. He has to learn the paradigms which will make him functional and communicable. In all these being oriented to the antiquity would have its great merit. Sharing ancient experience can lead us towards all these.

დარგი: ფილოსოფია

მამუკა ბერიაშვილი

აღიარების ინტერსუბიექტივისტური ცნება

ინტერსუბიექტივისტური აღიარება ძალზედ მნიშვნელოვან როლს ასრულებს თანამედროვე სოციალურ გარემოში. კონფლიქტების გადაჭრის, სამართლიანობის, თანაზიარობის, სოლიდარობის, პერსონალური თუ კულტურული იდენტობისა და ინტერკულტურული ურთიერთგაგების საკითხებთან დაკავშირებით, აღიარების ინტერსუბიექტივისტური ცნება, რომელზეც დაფუძნებულია თანამედროვე სოციალური თეორიები, მომდინარეობს გერმანული იდეალიზმის ორი თვალსაჩინო წარმომადგენლის ფილოსოფიიდან, ესენი არიან ფიხტე და ჰეგელი. ფიხტეს მიხედვით, აღიარება არის ორმხრივი თვითშეზღუდვის აქტი. ერთი მხრივ, იგი გულისხმობს სხვის განთავისუფლებას; მეორე მხრივ კი, სხვისთვის მოწოდებას, რომ ჩამოყალიბებულ იქნეს თავისუფლებაზე დამყარებული და კოგნიტურად აგებული ურთიერთობა თვითცნობიერების მეორე ორ პერსონას შორის. ჰეგელმა აღიარების თავისი კონცეპტი ფიხტესთან შედარებით კიდევ უფრო დააკონკრეტა და შინაარსობრივად გაამდიდრა. მან ყურადღება გაამახვილა აღიარებაზე დამყარებული ურთიერთობის გენეტიკურ-ისტორიულ მომენტებზე და ამ კუთხით მოახდინა სიმეტრიული აღიარების ჩამოყალიბებისა და მისი მოპოვებისათვის ბრძოლის თემატიკა. როგორც ფიხტეს, ისე ჰეგელის მიხედვით, აღიარების კონცეპტუალური სტრუქტურის გასაგებად, პერსონის საკუთარ თავთან მიმართებიდან უნდა ამოვიდეთ. რაც იმავდროულად სხვასთან, გარეშესთან მიმართებასაც წარმოადგენს. თანამედროვე განვითარებული დემოკრატიული საზოგადოებებისთვის აღიარების პრინციპი მნიშვნელოვანი ინსტრუმენტია სამართლიანი საზოგადოების ჩამოყალიბებისა და არსებობისათვის. სამართლიანი და კარგი ცხოვრების ინტერესებიდან გამომდინარე პიროვნებებს მოეთხოვებათ, მათ თავიანთი ურთიერთობები სიმეტრიულ-რეციპროკულ ურთიერთაღიარების იდეალის მიხედვით დააღაგონ. სწორედ ამიტომ ურთიერთაღიარების პრინციპი დემოკრატიულ საზოგადოებებში მიჩნეულია ქმედების ნორმებისა და მოვალეობების ჩამოყალიბების ყველაზე ეფექტურ საშუალებად.

დიდი ხნის განმავლობაში ფილოსოფიურ დისკურსში „აღიარება“ უპირატესად გაგებული და თემატიზებული იყო როგორც თანხმობის აქტი საგნის წარმოდგენის პროცესში. X პერსონა წარმოიდგენს Y საგანს და ამით Y-ის შესახებ მის წარმოდგენას ვარგის თუ ჭეშმარიტ აზრად აღიარებს. ეს არის ამ ტერმინის შემეცნებისთეორიული და ჭეშმარიტებისთეორიული მნიშვნელობა, რა სახითაც მას ფრეგე და ჰუსერლიც იყენებენ. ფიხტეს სუბიექტის ფილოსოფიაში ხელშეკრულების სამართლებრივი იდეები ინტერპერსონულობისა თუ ინტერსუბიექტურობის შესახებ შეხედულებებს დაუკავშირდა, რამაც ახალ დროში ამ ტერმინის სოციალფილოსოფიური მნიშვნელობის წინწამოწევა განაპირობა. ამ დროიდან მოკიდებული „აღიარება“-ს ფილოსოფიაში უპირატესად იყენებენ როგორც ტერმინს, რომელიც ადამიანებს, ჯგუფებსა თუ სახელმწიფოებს შორის სასურველ ურთიერთობებს გამოხატავს. ამბობენ, რომ X-მა Y-მა ერთმანეთი უნდა აღიარონო (პატივი სცენ, დააფასონ, გაუგონ); - გარკვეული ტერიტორია თუ ხალხი სახელმწიფოდ უნდა იქნეს-

მ. ბერიაშვილი

(სამართლებრივი სტატუსი უნდა შეიძინოს) აღიარებულიო. ამ ტერმინს მსგავსი მნიშვნელობით იყენებენ მაშინაც, როცა უნდათ, რომ საზოგადოებაში პიროვნების ემოციურად დამაკმაყოფილებელი მდგომარეობა გამოხატონ; როცა პიროვნებას დაუოკებელი სურვილი ამოდრავებს, რომ ოჯახში, საზოგადოებასა თუ სახელმწიფოში აღიარებდნენ (მიღებული, დაფასებული და საყვარელი იყოს).

დღესდღეობით სოციალურ ფილოსოფიაში მეტადრე ლაპარაკია აღიარების შესახებ კონფლიქტების გადაჭრის, სამართლიანობის, თანაზიარობის, სოლიდარობის, პერსონული თუ კულტურული იდენტობისა და ინტერკულტურული ურთიერთგაგების საკითხებთან დაკავშირებით. აღიარების ცნებას განსაკუთრებული გულისხმიერებით ეკიდებოდნენ ავტორები, რომლებიც გერმანულ იდეალიზმთან ნათესაობას ამჟღავნებდნენ ანდა კრიტიკული თეორიის წრეში შედიოდნენ. ამასთანავე, ინტერსუბიექტურობის, სოლიდარობისა და აღიარების კომპლექსური თემატიკა ყოველთვის აღძრავდა ფენომენოლოგიის, ენისფილოსოფიური პრაგმატიზმისა და ფსიქოლოგიური ინტერაქციონიზმის წარმომადგენელთა ცხოველ ინტერესს. ცოდნის სვადასხვა დარგის წარმომადგენლები თავიანთი ინტერესებიდან გამომდინარე სხვადასხვანაირად განიხილავდნენ აღიარების ფენომენს და სხვადასხვა პრიორიტეტებს გამოჰყოფდნენ. პოლიტოლოგიური და იურიდიული თვალსაზრისით ყურადღების ცენტრში ყოველთვის ექცეოდა სოციალური და კულტურული ინტეგრაციის საკითხები; სოციალურ ფსიქოლოგიასა და ფსიქოანალიზს უფრო პიროვნული იდენტობის ჩამოყალიბების სხეულებრივი და ფსიქიკური ასპექტები აინტერესებდა. ფილოსოფიური (ამ სიტყვის ვიწრო გაგებით) თვალსაზრისით, ერთის მხრივ, არსებითად საქმე ეხება თვითცნობიერების მქონე პიროვნებებს შორის წარმატებული ინტერსუბიექტური ურთიერთგაგების საკითხს; მეორეს მხრივ კი - იმას თუ როგორ უნდა განხორციელდეს მსგავსი ურთიერთგაგება საზოგადოებასა და სახელმწიფოში. ამ პოზიციას გარდა ა) განვითარების ისტორიული ასპექტებისა სხვა მნიშვნელოვანი ასპექტებიც აქვს; კერძოდ საქმე ეხება აღიარების ინტერსუბიექტივისტურ ხედვას, რომელიც გერმანულ იდეალიზმში ფიხტესა და ჰეგელის მიერ პარადიგმის სახით იქნა ჩამოყალიბებული; ლაპარაკია მათ მცდელობებზე, რომ დაემუშავებინათ აღიარების ბ) კონცეპტუალურ-კულტურული შინაარსი და მასთან დაკავშირებული შესაძლო გ) ეთიკური გულისხმობები.

აღიარების ინტერსუბიექტივისტური ცნების ძველი პრიორიტეტები და მისი შედეგები. ა) რაც შეეხება აღიარების ინტერსუბიექტივისტური ცნების არსებით შედეგებს, მისი განვითარების ისტორიული ასპექტით, ამ საკითხში შემობრუნების წერტილს წარმოადგენს ფიხტეს პოზიცია. ეს უკანასკნელი მნიშვნელოვანია არა მარტო აღიარების სოციალურ-ფილოსოფიური ასპექტით, არამედ დღესდღეობით იგი ამ ცნების ინტერსუბიექტივისტური გაგების საფუძველიცაა. ფიხტეს მიხედვით აღიარება არის ორმხრივი თვითმეზღვევის აქტი. ერთის მხრივ, იგი გულისხმობს სხვის განთავისუფლებას; მეორეს მხრივ კი - სხვისთვის მოწოდებას, რომ ჩამოყალიბებული იქნეს თავისუფლებათა დამყარებული და კოგნიტურად აგებული ურთიერთობა თვითცნობიერების მქონე ორ პერსონას შორის. ფიხტემ ურთიერთობის ეს კონცეპტი

მე-ს შესახებ თავისი სწავლების ინტერპერსონული მოდიფიკაციის შედეგად მოიპოვა, რაც მე-ს საკუთარ თავთან მიმართების საფუძველზე ხორციელდება. ამის შედეგად ფიქტემ კანტის მორალური კანონის ანალოგიით ჩამოაყალიბა სამართლიანობის კანონი, რომლის თანახმადაც პიროვნებებს შორის ურთიერთობა უნდა გავიგოთ როგორც ლეგიტიმური ანდა მართალი სამართალი. ამ დროს პიროვნებები იმგვარად ზღუდავენ თავიანთს გარეგან თავისუფლებას ანდა მოქმედების თავისუფლებას, რომ ამგვარი თვითშეზღუდვა ჭეშმარიტ თავისუფლებად ანდა საყოველთაო კანონად გვევლინება. აღიარების ცნების ამ პროექტის განხორციელებისას ფიქტე ბუნებითი სამართლის პრინციპებს ითვალისწინებდა. მისთვის აღიარება სხვა არაფერია თუ არა ნდობასა და რწმენაზე დაფუძნებული ანდა ორმხრივი სამართლებრივი იძულებისგან თავისუფალი სამართლიანი ურთიერთობა. წარმართებულ აღიარებაში გამჟღავნებული სამართლებრივი ურთიერთობა სხვა არაფერია თუ არა პირველსამართლის სფერო, რომელიც უნდა გავმიჯნოთ იძულებითი სამართლიდან. პირველსამართალი თანაზიარობის მორალს ენათესავება, მაგრამ ფიქტე არ ამტკიცებს, რომ სამართლის ეს სფერო ეთიკურ-რელიგიური სახელმწიფოს იდენტურიაო. საქმე უფრო ეხება გასაზოგადოების მორალურ-სამართლებრივ ფორმას, რომელიც უზრუნველყოფს იმას, რომ პიროვნებების ეგოისტური ინტერესები მიზნულია ერთი მხრივ, მათი სხეულებრივი და სულიერი უნარების განხორციელებასთან; მეორეს მხრივ კი საამისოდ აუცილებელ ისეთ საშუალებებთან როგორცაა შრომა, საკუთრება და კოოპერაცია.

ჰეგელმა აღიარების თავისი კონცეპტი ფიქტედან გადმოიღო, მაგრამ მან იგი დააკონკრეტა და შინაარსობრივად გაამდიდრა. „სულის“ ჰეგელისეული კონცეპტი ემყარება ფიქტეანურად გაგებულ აღიარებას როგორც თვითცნობიერების მქონე ორ პერსონას შორის მიმართებას; იგი ასე ვთქვათ იზიარებს ფიქტეს შეხედულებას იმის თაობაზე, რომ მსგავსი მიმართებისას საქმე გვაქვს კოგნიტური სტრუქტურის მქონე ინტერსუბიექტურ აქტთან. თუმცა ჰეგელმა გააფართოვა და დიფერენცირება უყო ფიქტესთან საერთო შეხედულებებს. მან ყურადღება გაამახვილა აღიარებაზე დამყარებული ურთიერთობის გენეტიკურ მომენტებზე და ამ კუთხით მოახდინა აღიარების ჩამოყალიბებისა და აღიარების მოპოვებისთვის ბრძოლის თემატიკა. მან აჩვენა, რომ არსებობს აღიარების ასიმეტრიული ფორმები როგორცაა ბატონსა და მონას შორის მიმართება, რომელიც შემეცნების პროცესში მოიხსნება და ახალ, სიმეტრიულ ფორმაში გადადის. ჰეგელმა ყურადღება გაამახვილა იმაზე, რომ აღიარება ნამდვილი ხდება ბრძოლის, დამორჩილების, ჩვეულებისა თუ ნებაყოფლობითი ხელშეწყობის ფორმით. მან გამოავლინა აღიარების სხვადასხვა საფეხურები და მნიშვნელობები. ფიქტესგან განსხვავებით ჰეგელი ამტკიცებს, რომ აღიარება არ არსებობს სამართლის სიბრტყეზე; შეუძლებელია მისი შემოფარგვლა თავისუფლების ურთიერთ გარანტიებითა და რეალიზებით. აღიარება მოიცავს ოჯახს, პროფესიულ ამქრებს, ზნეობრივ სახელმწიფოსა და რელიგიურ საზოგადოებებს. ამ მხრივ უფრო ზუსტი იქნება თუ აღიარებას გავიგებთ როგორც სიყვარულს, პატივისცემას, დაფასებას, ერთობასა თუ შერიგებას. საფეხურებისდამიხედვით ადამიანები ერთმანეთს აღიარებენ როგორც ოჯახის წევრები, როგორც სამართლის სუბიექტები, როგორც არისტოკრატები, რო-

მ. ბერიაშვილი

გორც სახელმწიფოს მოქალაქენი ანდა როგორც ადამიანები.

ადიარების ჰეგელისეულ გაგებას ემყარება მარქსი, რომელმაც საფუძველი ჩაუყარა ამ კონცეპტის წარმმართველ ინტერპრეტაციას. მან ბატონსა და მონას შორის ურთიერთობა, რომელიც ჰეგელის მიხედვით ასიმეტრიულობით ხასიათდება ბურჟუაზიულ საზოგადოებაში გაბატონებულ სოციალურ მექანიზმებზე დაიყვანა. ბურჟუაზიული ეკონომიის საბაზრო და შრომითი ურთიერთობები მარქსმა დაახასიათა როგორც ისეთი ურთიერთობები, რომლებშიც აქტორები არათანასწორ როლებში გვევლინებიან და ერთმანეთის წინააღმდეგ იბრძვიან. ფიხტესა და ჰეგელის მიერ ჩამოყალიბებული ადიარების სიმეტრიული ფორმა, რომელსაც კოგნიტური სტრუქტურა აქვს მარქსისთვის თავისი იდეალის მასშტაბს წარმოადგენს. ეს იდეალი კი სხვა არაფერია თუ არა ჩაგვრის, ექსპლუატაციისა და სილატაკისგან თავისუფალი საზოგადოება. ამგვარ საზოგადოებაში კი ხორცს შეისხამს ურთიერთ პატივისცემისა და თავისუფლების, ერთმანეთზე ზრუნვისა და ურთიერთგაგების, ეკონომიკური წარმოებისა და განაწილების მოთხოვნილებები. იმავდროულად მარქსი ადიარების ნაყოფიერ კრტიკოსადაც მოგვევლინა. მან გამოააშკარვა, რომ საზოგადოებრივი განვითარების მამოძრავებელი ძალა ეკონომიკური ბაზისი და კლასთა შორის ბრძოლაა. ისე რომ, სოციალური ემანსიპაციის აუცილებელი პირობა ეკონომიკური წინააღმდეგობების მოხსნაა. ამით კი ადიარების იდეას ზღვარი დაუწესდა. ამასთანავე მარქსის მიხედვით მარცხისთვის არის განწირული ყოველი მცდელობა იმისა, რომ ადიარების ურთიერთობები სამართალზე, მორალსა თუ რელიგიაზე იქნეს დაფუძნებული. ეს იმას ნიშნავს, რომ დამახინჯებულად არის გაგებული ეკონომიკური წინააღმდეგობებისა და განაწილების მნიშვნელობა. ამიტომ ადიარება ამ შემთხვევაში ცარიელა ილუზიად თუ იდეოლოგიად გვევლინება.

მიუხედავად იმისა, რომ ადიარების მარქსისეული კრიტიკა ნაწილობრივ სამართლიანია, ტენდენციაში მისი რადიკალიზება ადიარების თეორიულ დეფიციტს აჩენს. ამაზე ნათლად მიუთითა კრიტიკულმა თეორიამ, განსაკუთრებით კი - ჰაბერმასმა. ჰაბერმასის მტკიცებით მარქსმა სოციალური დინამიკა ცალმხრივად გაიგო დაიყვანა რა იგი ინსტრუმენტულ ეკონომიკურ ურთიერთობებზე (საქონლის გაცვლა, ბაზარი, დაქირავებული შრომა). ეს იმას ნიშნავს, რომ მარქსი ვერ ჩასწვდა ინტერაქციურ ურთიერთობათა კომუნიკაციურ, სასიცოცხლო გარემოში განივთებულ სფეროსა და იმ ფაქტს, რომ ადიარების ურთიერთობები სამართლისა და მორალის სფეროს ეფუძნება. ჰაბერმასის ამოსავალი წერტილი არის ადიარების ჰეგელისეული ცნება როგორც მთლიანობითი და მრავალსაფეხურიანი ფენომენი. იგი ჰეგელზე დამყარებით და მარქსის საწინააღმდეგოდ მიიჩნევს, რომ ერთმანეთისგან უნდა გაიმიჯნოს შრომის(სისტემა) და ინტერაქციის(სიცოცხლის სამყარო) სფეროები. შრომის სფეროში - როგორც მარქსმა აჩვენა - გაბატონებულია ინსტრუმენტული გონება და აქ არცა დგას ადიარების პრობლემა. სამაგიეროდ იგი ცენტრალური თემაა ინტერაქციის სფეროში. ჰაბერმასი ერთმანეთს უპირისპირებს შრომისა და ინტერაქციის სფეროებს და შესაბამისად ადიარება მისთვის უფრო წარმატებული კომუნიკაცია თუ ურთიერთგაგებაა. იგი თვლის, რომ ადიარება არ არის ერთმანეთისთვის ავტონომიურობის მინიჭება ანდა სოლიდარობა თუ სიყვარული, არამედ ესაა ურთიერთგაგებაზე ორიენტირებული მოქმედება

და მოღვაწეობა, რომლის მიზანია საერთო ინტერესებისა და კონსენსუსის უზრუნველყოფა.

ბოლო დროს ხაზგასმით აღნიშნავენ, რომ აღიარების ჰაბერმასისეული დისკუსიაც ცალმხრივობით ხასიათდება. ზოგიერთი კრიტიკოსის მტკიცებით დაუშვებელია აღიარების დაყვანა ურთიერთგაგებაზე ორიენტირებულ წარმოდგენასა და კონსენსუსზე ფოკუსირებულ მოქმედებაზე. ამასთანავე, პრობლემურია შრომისა და ინტერაქციის ერთმანეთისგან მოწყვეტა. მაგ. ფრაზერის მიხედვით ეს პოზიცია სტიმულს აძლევს სოციალური ემანსიპაციის ნაჩქარევად გააზრებას, რა დროსაც მნიშვნელოვანი ეკონომიკური პრობლემები უფერულდება. ამ გზით აღიარება ისევე ცარიელია იდეოლოგიურ რუბრიკად იქცევა. ჰონეტი ფიქრობს, რომ როგორც ამგვარი ფატალური განვითარების თავიდან ასაცილებლად ისე იმისთვის, რომ აღარ მოხდეს ეკონომიკური განვითარების უფლების ძველ აზროვნებასთან მიბრუნება აუცილებელია, შრომა და ინტერაქცია ერთმანეთისგან მეტისმეტად მკაცრად აღარ გავმიჯნოთ. შრომის სფეროშიც არსებობს იურიდიული, მორალური და ემოციური აღიარებითი ურთიერთობები. აუცილებელია მათი გაცნობიერება და იმ რესურსებად გადაქცევა, რომლებიც სისტემური ეკონომიკური ძალმომრეობისგან განთავისუფლების საშუალებას მოგვცემს. მეორეს მხრივ, ამგვარი შეხედულებების ახლებურად გააზრების მოდელად კვლავაც რჩება აღიარების ის კონცეპტები, რომლებიც ფიხტემ და ჰეგელმა ჩამოაყალიბეს.

ბ) როგორც ფიხტეს ისე ჰეგელის მიხედვით აღიარების კონცეპტუალური სტრუქტურის გასაგებად პერსონის საკუთარ თავთან მიმართებიდან (ამიტომაც არის ლაპარაკი „მე“-სა თუ „თვითცნობიერების“ შესახებ) უნდა ამოვიდეთ, რაც იმავდროულად სხვას-თან, გარემოს-თან მიმართებსაც წარმოადგენს. სხვა-ში სხვა პერსონა იგულისხმება. სხვა რომ ბუნების საგანი იყოს, მაშინ აღიარების შესახებ მხოლოდ გადატანითი მნიშვნელობით ლაპარაკი იქნებოდა შესაძლებელი. პრობლემური ის არის, თვითცნობიერება უსწრებს წინ აღიარებას თუ პირიქით, მისი კონსტიტუირება პირველად აღიარების პროცესში ხდება. ჰეგელს მიაჩნია, რომ თვითცნობიერებამ თვითცნობიერებასთან უნდა დაამყაროს ურთიერთობა, ვიდრე იგი ბუნების საგანს მიემართებოდეს. ამ აზრით თვითცნობიერება აღიარებას ემთხვევა ანდა სხვა სიტყვებით რომ ვთქვათ თვითცნობიერების მქონე ცალკე არსება, რომელიც მიმართებაშია ბუნების საგანთან საერთოდ არ გვეძლევა ან გვეძლევა მხოლოდ როგორც მეორეული ფენომენი.

უფრო მეტი, ფიხტესა და ჰეგელის მიხედვით აღიარება მხოლოდ მაშინ არის შესაძლებელი, როცა თავისთავთან მიმართება როგორც სხვასთან ანდა სხვა პერსონასთან ურთიერთობა ორმხრივ მიმართებას ეფუძნება. როგორც ერთი ისე მეორე პერსონა ყოველთვის სხვასთან მიმართებაში უნდა იმყოფებოდეს. ამიტომაც მკაცრი აზრით აღიარება არასოდეს არის ცალმხრივი, არამედ იგი ყოველთვის ორი პერსონის ურთიერთ აღიარებაა. ამასთანავე თუ რას აღიარებს ესთუის პერსონა, დამოკიდებულია იმ როლზე, რომელსაც ის ასრულებს. X-პერსონამ და Y-პერსონამ შეიძლება ერთმანეთი აღიარონ Z როლში ან როგორც ოჯახის წევრები ან როგორც სამართალსუბიექტები ანდა როგორც მაღალი საზოგადოების წევრები. მეორეს მხრივ, ასიმეტრიული აღიარების შემთხვევაში X და Y ერთმანეთს აღიარებენ არა როგორც თანასწორნი, არა-

მ. ბერიაშვილი

მედ X აღიარებს Y - როგორც A-ს (ბატნი, კაპიტალისტი), ხოლო Y აღიარებს X-ს როგორც მონას, დაქირავებულს. ურთიერთობის ორმხრივობა ყოველთვის არ ნიშნავს აღიარებას. შესაძლებელია ორმხრივობა როგორც ურთერთგანადგურება, ურთიერთ უპატივცემულობა, ერთმანეთის მიმართ გულგრილობა. აქედან გამომდინარე, ორმხრივობა როგორც აღიარება გულისხმობს იმას, რომ პერსონები სცნობენ და აღიქვამენ ერთმანეთს როგორც თვითცნობიერების მქონე არსებები, რაც ურთიერთმისაღებობის საფუძველს წარმოადგენს.

აღიარებას შეიძლება თანაზიარობის სხვადასხვა ხარისხი ახასიათებდეს. იგი შეიძლება განაპირობებდეს ერთმანეთის მაღიარებელი პერსონების ავტონომიურობის ანდა მათი ლეგიტიმური ეგოისტური ინტერესის ზრდას. მათ შეიძლება გამოხატონ ორმხრივი ინტერესი სხვა ადამიანების ბედნიერებისა თუ ხვედრის გაზიარებისა. მათ შეიძლება ჰქონდეთ საერთო ინტერესები ანდა საერთო მიზნები.

ფიხტესა და ჰეგელის მიხედვით აღიარებას აქვს არსებითად ცოდნითი ასპექტი, ეს იმას ნიშნავს, რომ ორივე პერსონამ იცის იმ ურთიერთობის შესახებ, რომელსაც ერთმანეთთან ამყარებენ. აღიარება პერსონებს შორის ცოდნითი მიმართებაა. მაგრამ არ არის გამორიცხული, რომ მათ მცდარი წარმოდგენა ჰქონდეთ იმ როლების შესახებ, რომლებსაც ასრულებენ. მეორეს მხრივ, ცოდნაზე აქცენტირება არ ნიშნავს იმას, რომ აღიარების დროს არ უნდა ვითვალისწინებდეთ სიყვარულის, სიმპათიისა თუ სოლიდარობის გრძნობას. ემოციური თანაზიარობის განცდა აღიარების ცნებაში ისევე არსებითად შედის როგორც მისი ცოდნითი ასპექტი. ეს უკანასკნელი წანამძღვრად გულისხმობს ენობრივ(ნიშნებით გაშუალებულ) ინტერაქციას. ასეთი ინტერაქცია იმას ნიშნავს, რომ პერსონები გაზრახ ახდენენ ერთმანეთზე ზემოქმედებას და აკონტროლებენ ერთმანეთის მოქმედებებს; მოკლედ რომ ვთქვათ: ისინი ერთმანეთს უგებენ. ამრიგად, აღიარება დამოკიდებულია ეფექტურ გაგებაზე და არა ურთიერთთანხმობაზე.

იტერპერსონულობის იმ კონცეპტის მიხედვით, რომელიც ფიხტეს ხელშეკრულებითი სამართლითაა განსაზღვრული პრობლემურია ჩვენი როგორც აღიარების აქტორების მიმართება სხვა პერსონებთან, პერსონათა ჯგუფებთან თუ საელმწიფოებთან. პრობლემურია ისიც თუ რამდენად არის აღიარებითი მიმართება ის უშუალო კავშირი, რომელსაც ადამიანი ამყარებს ბუნებასთან და ღმერთთან. მეორეს მხრივ, აღიარება, როცა ის არის სიყვარული, პატივისცემა თუ დაფასება დამოკიდებულია ადამიანის სულიერ, ფსიქიკურსა თუ სხეულებრივ თვისებებზე. ჯერ კიდევ ფიხტე აღნიშნავდა, რომ აღიარებითი მიმართება თვითცნობიერების მქონე ორ პერსონას შორის ხანდახან ადამიანური სხეულის აღქმას ემყარება. ფენომენოლოგიამ (ჰუსერლი, სარტრი) მოგვიანებით წამოაყენა თეზისი, რომ ინტერსუბიექტური აღიარება არ მიმდინარეობს მარტო ცოდნითი ფორმით, არამედ იგი საკუთარი და სხვისი სხეულის გამოცდილებასაც ეფუძნება.

დ) არც ფიხტე და არც ჰეგელი არ ლაპარაკობს აღიარებითი მიმართების ეთიკურ იმპლიკაციებსა თუ შედეგებზე. მაგრამ თავისთავად ცხადია, რომ ნორმატიულად შინაარსიანია, რასაც ისინი წარმატებული აღიარებად განმარტავენ. საქმე ის არის, რომ იგი ყოველთვის გამოხატავს რაღაცას, რაც არის სასარგებლო, კეთილი თუ სამართლიანი. ამიტომაც წარმატებული აღიარება

- ამ აზრით - გაგებულია ან როგორც საშუალება ანდა როგორც მიზანი. აღიარებითი მიმართება იურიდიულ სიბრტყეზე შეგვიძლია გავიგოთ როგორც თავისუფალი და კარგი ცხოვრების ინსტრუმენტი, რა დროსაც ადამიანი დაფასებულია როგორც მისივე მოტივაციისა და სიცოცხლიუნარიანობის განმტკიცების საშუალება. თუკი აღიარება თანაზიარობის ემოციურად დამაკმაყოფილებელი განცდა ანდა ორმხრივი თანამონაწილეობაა, მაშინ იგი უფრო მიზანია და არა საშუალება.

აქედან გამომდინარე ცხადია, რომ აღიარების საფუძველზე ჩამოყალიბებული ეთიკური იდეები ტელეოლოგიური ეთიკის შინაარსში შედის. სამართლიანი და კარგი ცხოვრების ინტერესებიდან გამომდინარე, პიროვნებებს მოეთხოვებათ, რომ მათ თავიანთი ურთიერთობები სიმეტრიული ურთიერთაღიარების იდეალის მიხედვით დაალაგონ. რაც შეეხება კანტიანური ტიპის კატეგორიულ იმპერატივზე დაფუძნებულ მოვალეობის ეთიკას, იგი მხოლოდ ნაწილობრივ შეესაბამება აღიარების იდეას. დისკურსული ეთიკაც - რომელიც ეთიკურ ნორმებს სოციალურ პროცედურებზე აფუძნებს - მხოლოდ ნაწილობრივ უწყევს ანგარიშს აღიარების იდეას. მართალია, დისკურსის ჩარჩოები გაგებულია როგორც აღიარებითი ურთიერთობა, რომელშიც გარკვეული ნორმატიულ საფუძველზე ჩართულნი არიან დისკურსის მონაწილეები, მაგრამ ყოველივე ეს დისკურსის წანამდღერებს ეხება და არა ნორმების დაფუძნების პროცედურებსა და შედეგს. ამ შემთხვევაში მორალური ნორმა როგორც დისკურსის შედეგი სამართლიანი და სავალდებულოა, მაგრამ მისი მიზანი არ არის ინტერსუბიექტური აღიარებითი მიმართება და იგი არაფერს არ ნიშნავს ამგვარი ურთიერთობის რეალიზაციის კუთხით. აღიარების ეთიკის თავისებურება სწორედისაა, რომ იგი არ ადგენს მორალურ ნორმასა თუ მორალურ მოვალეობას, არამედ ამ შემთხვევაში ადამიანები ახორციელებენ მორალურ ნორმას და ასრულებენ მორალურ მოვალეობას. და ეს ხდება არა ინდივიდუალური, არამედ ინტერსუბიექტური ფორმით. ამრიგად, აღიარების ეთიკის ცენტრალური პრობლემა ისაა, რომ იგი სხვა ტიპის ეთიკაში დაფუძნებულ ნორმებს იყენებს. ამ სპექტით ძალზე ადვილია იმის იდენტიფიცირება თუ სად ირღვევა აღიარების მორალურად სასურველი ურთიერთობა ანდა რა შემთხვევაში მოაქვს ამას მორალური ზიანი. ეს განსაკუთრებით იმ შემთხვევაზე ითქმის, სადაც აღიარების ურთიერთობები გაგებულია როგორც სიყვარული და დაფასება. მაგრამ ეს პრობლემა ვერაფერს ცვლის იმ ფაქტობრივი გარემოების კუთხით, რომ აღიარება ეთიკის ერთობ ღირებული წყაროა. სწორედ ამიტომ კონფლიქტების გადაჭრის სფეროში მას ხშირად ნორმებისა და მოვალეობების ჩამყალიბების ყველაზე ეფექტურ საშუალებად მიიჩნევენ.

Field: Philosophy

Mamuka Beriashvili

The concept of Intersubjective Recognition in German Idealism

Until recently in the philosophical discourse the concept of recognition has been understood primarily as *Zustimmungsakt* in the process of representing an object. Person X refers to imagining the object Y and recognizes the idea of Y as a valid or true thought. Even in Frege and Husserl we encounter the term in this context as referring to epistemological truth as defining its theoretical importance. With Fichte's philosophy of the subject, however, the emphasis has shifted toward the contract law with the idea of inter-personality or inter-subjectivity. In recent times, thanks to this shift of emphasis the idea of recognition has acquired a sociol-philosophical meaning as well. "Recognition" now would refer mainly to desiring values that govern the relationships between individuals, groups or states. We speak about the fact that person X and person Y regard, respect, understand and therewith accept each other (that would extend to a particular territory or people to be recognized as a state --as a legal status). Even the emotional satisfactions of a person's existence in a social structure can be discussed as an important aspect of this particular topic. A person wants or desires to be recognized in the family, society or state (accepted, appreciated, loved).

In social philosophy today recognition is discussed in the context of issues that define conflict resolution, justice, public spirit, solidarity, personal and cultural identity and intercultural understanding. Increasing attention is given to recognition by the authors that study German Idealism, and Critical theory. But also the complex issues of inter-subjectivity, community, and recognition are the topics often dealt with by the representatives of traditional phenomenology, philosophy of language -- pragmatism and psychological Interactionism. Obviously, the topic is tackled from different angles depending on the disciplines concerned. There are many different approaches and priorities. Political science and legal perspective concentrate on issues of common social and cultural integration, social, psychological or psychoanalytical points of view question personal identity in their physical and mental aspects. From a strict philosophical perspective what has to be defined essentially is the question of what is meant by a successful inter-subjective relationship among self-conscious persons and as such the issues are brought to bear appropriately on society and the state. In addition to developmental considerations (a) intersubjective approach, has to be worked out in a paradigmatic way with the German idealists Fichte and Hegel, mainly to attempt to define the conceptual and structural content (b) and the possible ethical implications (c) of recognition.

მიმართულებათშორისი
დარგები

Interdisciplinary Fields

დარგი: საჯარო მმართველობა

სერგო სვანაძე

თვითმმართველობა: დეცენტრალიზაციისა და ფინანსური უზრუნველყოფის აქტუალური საკითხები

საქართველოში რეალური თვითმმართველობის განსახორციელებლად აუცილებელია ფისკალური დეცენტრალიზაცია, რომელიც საფუძველია კანონმდებლობით მინიჭებული უფლებამოსილებათა რეალურად დამოუკიდებლად განხორციელებისათვის ანუ ზოგადად საკუთარი შემოსავლებით უზრუნველყოფილ უნდა იქნას მინიმუმ მათი ექსკლუზიური უფლებამოსილების ფარგლებში გასაწევი ხარჯების დაფინანსება. თვითმმართველობათა დღევანდელი სისტემა არ უზრუნველყოფს მოსახლეობის ფართო მასების ჩართულობას, რაც უარყოფითად მოქმედებს მათ დამოუკიდებულებაზე თვითმმართველობების ინსტიტუციების მიმართ. საქართველოს მუნიციპალური მოწყობის მოდელი არსებით ცვლილებებს და დახვეწას საჭიროებს. რეფორმის ფარგლებში ბევრად მეტად უნდა გაზრდილიყო თვითმმართველი ქალაქების რიცხვი, ვიდრე ეს მოხდა მხოლოდ ე.წ. რეგიონალური ცენტრების მიხედვით. საქართველოში რეალური თვითმმართველობა და დეცენტრალიზაცია შესაძლებელია სწორად განსაზღვრული ფისკალური დეცენტრალიზაციით და უფლებამოსილებებით. ყოველივეს გათვალისწინებით თვითმმართველობის რეფორმის გატარებისას სახელმწიფოს პოლიტიკა უნდა გამომდინარეობდეს სტრატეგიული ამოცანებიდან. ამდენად საქართველოში რეალური თვითმმართველობა და დეცენტრალიზაცია ჯერჯერობით კიდევ წინ არის, ჩამოსაყალიბებელია.

საქართველოში უკანასკნელი წლების განმავლობაში მნიშვნელოვანი რეფორმები განხორციელდა, რომელმაც სახელმწიფო ხელისუფლების ყველა დონე და საზოგადოებრივი ცხოვრების თითქმის ყველა სფერო მოიცვა. საქართველოს სახელმწიფოებრივი აღმშენებლობა მნიშვნელოვნად არის დამოუკიდებელი მმართველობითი სისტემის ცენტრალური და ადგილობრივი რგოლების ურთიერთშეთანხმებულ და კოორდინირებულ ქმედებაზე. ამ კონტექსტში კიდევ უფრო აქტუალური ხდება თვითმმართველობის სრულყოფილი ადგილობრივი რგოლის ინსტიტუციონალიზაცია და შესაბამისად ადმინისტრაციულ-ტერიტორიული ერთეულების ინტერესების ოპტიმალური შეხამება.

თვითმმართველობის რეალური განვითარებისათვის აუცილებელია ისეთი საკითხების გადაწყვეტა, როგორცაა საბიუჯეტო მოწყობის სრულყოფა და ადგილობრივი თვითმმართველობების საშემოსავლო და ხარჯვითი უფლებამოსილებების განსაზღვრა და შესაბამისობაში მოყვანა ანუ ტერიტორიულ ბიუჯეტებში საკუთარი შემოსავლების მოცულობა ზოგადად უნდა შეეესაბამებოდეს მინიმუმ მათი ექსკლუზიური უფლებამოსილების ფარგლებში გასაწევი ხარჯების მოცულობას.

უახლოეს წარსულში საბიუჯეტო ურთიერთობების კუთხით განხორციელებულმა ცვლილებებმა ასახვა ჰპოვეს თვითმმართველი ერთეულების ბი-

უჯეტზე. ყოველივემ გამოიწვია ის, რომ ადგილობრივ ბიუჯეტებს საკუთარი შემოსავლები მნიშვნელოვნად შეუმცირდა, რაც გარკვეულწილად გამოიწვია საკუთარი შემოსავლების წყაროების შეზღუდვამ-მოგებისა (2006 წლის მეოთხე კვარტლიდან) და საშემოსავლო გადასახადებიდან (2008 წლიდან) მიღებული შემოსავლების ცენტრალურ ბიუჯეტში გადატანამ. სამაგიეროდ ბიუჯეტების საერთო ოდენობებში მნიშვნელოვნად გაიზარდა ცენტრალური ბიუჯეტიდან მიღებული თანხების ოდენობა ტრანსფერების სახით. დღეისათვის რეალურ ასპექტში ადგილობრივ შემოსავლებს ადგილობრივი ბიუჯეტების აბსოლუტურ უმეტესობაში უმნიშვნელო წილი უკავია, მაგალითად ქ. ქუთაისის 2013 წლის ბიუჯეტში (34378.0 ათ. ლარი) გადასახადების წილი მხოლოდ 9.1 %-ია (3131.0 ათ. ლარი), ხოლო გრანტები, კერძოდ ცენტრალური ბიუჯეტიდან ტრანსფერები და რეგიონებში განსახორციელებელი პროექტების ფონდიდან გამოყოფილი თანხები შეადგინეს ბიუჯეტის 80.3 %-ს (27603.0 ათ. ლარი). 2014 წლის მდგომარეობით იგივე ტენდენცია ნარჩუნდება. მეტ-ნაკლებად ანალოგიური მდგომარეობაა ადგილობრივი ბიუჯეტების აბსოლუტურ უმეტესობასთან მიმართებაში. ანუ შედეგად მივიღეთ უკიდურესობა-მივედით შეიძლება ითქვას სრულ ცენტრალიზაციამდე, როდესაც ფისკალური რესურსების აბსოლუტური უმეტესობა თავს იყრის ცენტრში (2007 წლის საქართველოს ნაერთმა ბიუჯეტმა შეადგინა 6032.5 მლნ. ლარი, ხოლო ცენტრალურმა ბიუჯეტმა 5158.6 მლნ. ლარი ანუ ნაერთი ბიუჯეტის 85.5 %) (სვანაძე 2010: 2).

აღნიშნულმა ცვლილებებმა შეამცირა თვითმმართველობების ფისკალური დამოუკიდებლობა. ავტონომია და დამოუკიდებლობა, დეკლარირებული კანონმდებლობით, დარჩა დეკლარირებული, ხოლო თვითმმართველობების რეალური დამოუკიდებლობა, ფინანსური რესურსით უზრუნველყოფილი გადაწყვეტილებათა მიღების უნარი და მანევრირება, მნიშვნელოვნად შემცირდა.

რეალური დეცენტრალიზაცია, თვითმმართველობა ფისკალური დეცენტრალიზაციის გარეშე შეუძლებელია, რომელიც საფუძველია კანონმდებლობით მინიჭებული უფლებამოსილებათა რეალურად დამოუკიდებლად განხორციელებისათვის.

თვითმმართველობათა ორგანიზების დღევანდელი სისტემა არ უზრუნველყოფს მოსახლეობის ფართო მასების ჩართულობას თვითმმართველობების მართვაში, საჭირობოროტო საკითხების განხილვა-გადაწყვეტაში და მონაწილეობის მიღებას რეალურ მართვაში, რაც ზოგადად უარყოფითად მოქმედებს მოსახლეობის ფართო ფენების დამოუკიდებულებაზე თვითმმართველობების ინსტიტუციების მიმართ.

საქართველოს მთავრობის „დეცენტრალიზაციისა და თვითმმართველობის რეფორმის სტრატეგიამ“ დღის წესრიგში წამოსწია საქართველოში თვითმმართველობის არსებითი რეფორმირების საკითხი. გარდა უფლებამოსილებების, ფინანსების, არჩევის წესის და სხვა საკითხებისა - წარმოდგენილი სტრატეგია ადმინისტრაციულ-ტერიტორიული მოწყობაში ცვლილებებსაც ითვალისწინებდა. მათ შორის მნიშვნელოვანია თვითმმართველი ქალაქების საკითხი.

საქართველოში 50-მდე ქალაქია. მათ შორის ყველაზე მცირეთა მოსახლეობა 2000-ს არ აღემატება (წალკა, ცაგერი), ყველაზე დიდების (თბილისის შემ-

ს. სვანაძე

დეგ) მოსახლეობა კი 100000-ზე მეტია (ქუთაისი, ბათუმი, რუსთავი). თუმცა მათ მნიშვნელოვან რაოდენობას (25-ზე მეტი) 10000-ზე მეტი მაცხოვრებელი ჰყავს. საქართველოში თვითმმართველი ქალაქის სტატუსი ანუ საკუთარი თვითმმართველობა მხოლოდ ხუთ ქალაქს—თბილისი, რუსთავი, ბათუმი, ფოთი და ქუთაისი—გააჩნდა. დანარჩენი, 60-ზე მეტი სხვადასხვა მუნიციპალიტეტის ფარგლებში იყო ინკორპორირებული.

საქალაქო თვითმმართველობა თანამედროვე ევროპული დემოკრატიის ერთ-ერთი საფუძველია. თანამედროვე ევროპის ქვეყნებში თვითმმართველობა უმეტესად მცირე, ბუნებრივად ჩამოყალიბებულ ერთეულებში ხორციელდება. სხვადასხვა ქვეყანაში თვითმმართველ ერთეულში მოსახლეობის რაოდენობა განსხვავდება (2-დან 80 ათასამდე), თუმცა სახელმწიფოების უმრავლესობაში ის საშუალოდ 7-დან 18 ათასამდე მერყეობს (მახარაძე 2014: 3-4).

ევროპის ქვეყნებში ქალაქები ადმინისტრაციულ-ტერიტორიული დაყოფის ცალკე ერთეულებია. ესტონეთში, ავსტრიაში, გერმანიაში მსხვილი და საშუალო ქალაქების თვითმმართველობები გამოყოფილი ტერიტორიებია. ბულგარეთში, სერბეთში მსხვილ ქალაქებს აქვთ თვითმმართველი სტატუსი. შერეული მდგომარეობაა პოლონეთში სადაც არსებობს როგორც საქალაქო, ისე სასოფლო და შერეული პირველი დონის თვითმმართველი ერთეულები (გმინები) – სულ 307 საქალაქო გმინა.

ავსტრიაში არსებული 2354 თვითმმართველი ერთეულიდან საქალაქო თვითმმართველობა 201 ქალაქს გააჩნია. 186 ქალაქი პირველი დონის დამოუკიდებელი თვითმმართველი ერთეულია, მათ შორის ძალიან მცირე ქალაქები რატენბერგი (405 მცხ. 2012 წ.), შრატენჰალი (854 მცხ. 2012 წ.), დურნშტაინი (872 მცხ. 2012 წ.) და ობერვოლცი (995 მცხ. 2012 წ.). ესტონეთის 47 ქალაქიდან 34-ს მუნიციპალიტეტის სტატუსი აქვს ანუ საკუთარი თვითმმართველობა გააჩნია. მათ შორის ისეთ ქალაქებს, რომელთა მოსახლეობა 1000 კაცზე ნაკლებია (Mõisaküla 839 მცხ., Kallaste 920 მცხ.). საქალაქო თვითმმართველობა განცალკევებულია სასოფლოსგან უნგრეთშიც, სადაც 328 ქალაქია. ბევრ მათგანს ქალაქის სტატუსი მიენიჭა 2000 წელს პრეზიდენტის ბრძანებით (მახარაძე 2014: 5).

საქართველოში არსებული მუნიციპალიტეტები საბჭოთა პერიოდში შექნილი ტერიტორიული ერთეულების (ყოფილი რაიონები) მემკვიდრეობაა და წარმოადგენენ ურბანული ტიპის დასახლებისა (ქალაქი ან დაბა) და სოფლების გაერთიანებას. დარაიონებისას არ იყო გათვალისწინებული ურბანული და სასოფლო დასახლებების გამიჯვნა. მხოლოდ რამდენიმე მსხვილი სამრეწველო ქალაქი დარჩა მეტი კონტროლისთვის რაიონული სისტემის გარეთ—ე.წ. რესპუბლიკური დაქვემდებარების ქვეშ. ზოგადად თუ გავაკეთებთ ანალიზს, დარაიონება ისეა მოწყობილი რომ საშუალოდ თითოეულ რაიონში ძირითადად 40-დან 60 ათასამდე მცხოვრებია, ამასთან რაიონულ ცენტრებს შორის მანძილი ძირითადად 20-დან 40 კმ-ის ფარგლებშია.

თანამედროვე საქართველოში მომხდარი კარდინალური ცვლილებების პირობებში ცენტრალიზებული გეგმიური ეკონომიკის დანგრევის, მიგრაციული ნაკადების გაძლიერების, დასაქმების სტრუქტურის მკვეთრი ცვლილების მიუხედავად, ტერიტორიული მოწყობა წარსულის რუდიმენტად არის შე-

მორჩენილი. თვითმმართველობის რეფორმირების ყველა მცდელობამ – 1998, 2002 და 2006 წლებში, ასევე, 2014 წლის–არსებითად შეინარჩუნა რაიონული მოწყობა.

2006 წლის რეფორმის შემდეგ დეკლარირებული მიზანი: - თვითმმართველობის გამსხვილების პარალელურად ფინანსური მდგრადობისა და შესაბამისი მომსახურების ხარისხის ზრდის ნაცვლად, თვითმმართველობები მთლიანად იქცნენ ცენტრალური ხელისუფლების ადგილობრივ წარმომადგენლობებად, მთავრობაზე ადმინისტრაციულად, პოლიტიკურად და ფინანსურად დამოკიდებულ ორგანოებად.

ქალაქსა და სოფელს სხვადასხვა ამოცანები უდგათ წინ. სოფლისთვის სოფლის მეურნეობა და მასთან დაკავშირებული მომსახურება (გზა, დაზღვევა, სესხები, შხამქიმიკატები და ა.შ.) არის პრიორიტეტული. ქალაქებს სხვა დასახლებებისგან, დაბებისა და სოფლებისგან გამოარჩევს საქალაქო მეურნეობის (გარე განათება, კანალიზაცია, ღვარსადენი) არსებობა, ურბანული გარემო (ქუჩები, ტროტუარები, სკვერები, პარკები), კულტურული-სპორტული დაწესებულებების (თეატრი, მუზეუმი, ბიბლიოთეკა), მომსახურების და ვაჭრობის ობიექტების (ბანკები, სადაზღვევო, ჯანდაცვის, იურიდიული პირები და სხვ.) კონცენტრაცია და მისთვის მნიშვნელოვანი საკითხებია შიდასაქალაქო ინფრასტრუქტურა, განაშენიანების, მიწათსარგებლობის, ტრანსპორტის რეგულირება, გამწვანება, მყარი ნარჩენების მართვა და სხვა ურბანული საკითხები.

მნიშვნელოვანია ის დისპროპორციაც, რასაც არსებული სისტემა ქმნის არა მხოლოდ მცირე, არამედ შედარებით დიდი მოცულობის ქალაქების მიმართაც, აერთიანებს რა მათ მუნიციპალიტეტებში. მაგალითად თუ შესაძლებელია მცირე დაბების, როგორებიცაა ჩოხატაური ან სტეფანწმინდა, ახლომდებარე სასოფლო დასახლებებთან ერთად ერთ მუნიციპალიტეტში გაერთიანების დასაბუთება, მიზანშეუწონელია იმავე საშუალოზე დიდი ქალაქების: ზუგდიდის (67.0 ათ. მცხ.) ან გორის (46.0 ათ. მცხ.) ან ზესტაფონის (38.0 ათ. მცხ.) ან სამტრედიის (32.2 ათ. მცხ.) მიმართ, მაშინ, როდესაც ეს სტატუსი მინიჭებული აქვს (ზუგდიდზე მოსახლეობის რაოდენობით უფრო მცირე ქალაქს) ფოთს (47.0 ათ. მცხ.). (WWW.GEOSTAT.GE/ მოსახლეობა) მოქმედი სისტემა უსამართლოა, რამდენადაც მას არსებითად ერთი ტიპისა და ზომის ქალაქებში შემოაქვს დაუსაბუთებელი განსხვავება და უთანასწორო პირობებს უქმნის ამ ქალაქების მოსახლეობას საჯარო სერვისების მიღებისა და თვითმმართველობის უფლების განხორციელებისთვის.

ამდენად, საქართველოს მუნიციპალური მოწყობის მოდელი არსებით ცვლილებებს და დახვეწას საჭიროებს. თვითმმართველობის რეფორმის ფარგლებში ბევრად მეტად უნდა გაზრდილიყო თვითმმართველი ქალაქების რიცხვი, ვიდრე ეს მოხდა მხოლოდ ე.წ. რეგიონალური ცენტრების მიხედვით, რომლის დასაბუთებაზე სხვა არგუმენტები, გარდა რეგიონალური ცენტრობისა, არ არის. ქალაქებისთვის თვითმმართველობის უფლების მინიჭება აუცილებელია, როგორც ურბანული განვითარების წახალისების, ასევე მოსახლეობისთვის ხარისხიანი საჯარო სერვისების მიწოდების და თვითმმართველობის რეალური ინსტიტუციონალიზაციისა და მოსახლეობის მენტალური გაძლიერების მიზნით.

ს. სვანაძე

დემოკრატიული ქვეყნების სტანდარტებთან დაახლოების თვალსაზრისით, სადაც თვითმმართველ ერთეულში საშუალოდ 7-დან 18 ათასამდე მოქალაქეა, საქართველოს იმ ქალაქების ოდენობა, რომელთა მოსახლეობის რაოდენობა ასევე 7000-ზე მეტია - ასეთია 31. თუმცა, აგრეთვე, ევროპული გამოცდილების გათვალისწინებით, თვითმმართველი ქალაქის სტატუსი უნდა მიენიჭოს ქალაქებს, რომელთა მოსახლეობის რაოდენობა შესაძლოა 7000-ზე ნაკლებია, მაგრამ არიან რეგიონული ცენტრები და/ან წარმოადგენენ ისტორიულ ქალაქებს და/ან მაღალმთიანი რეგიონების ისტორიულ-კულტურული - ადმინისტრაციული ცენტრია.

ქალაქებს, რომლებიც იქნებიან დამოუკიდებელი სუბიექტები, ექნებათ საკუთარი წარმომადგენლობითი და აღმასრულებელი სტრუქტურები, თავისი ბიუჯეტი და კონცენტრირებული იქნებიან საკუთარი პრობლემების მოგვარებაზე-გაიზრდება ადგილობრივი მოსახლეობის ჩართულობა და კონტროლი ადგილობრივ თვითმმართველობაზე და საქართველოს ქალაქებს მიეცემათ შანსი დაგვიანებით დაადგინონ განვითარების ევროპულ გზას და რეალური თვითმმართველობის განხორციელებას, თუმცა კვლავ და კვლავ ნახევარეფორმა რომ არ გამოვიდეს, აუცილებელია ფისკალური უზრუნველყოფისა და მეტ-ნაკლებად დამოუკიდებლობის უზრუნველყოფა. რა ხარვეზებიც მიმდინარე რეფორმასაც გააჩნია, ვინაიდან ნათლად არ არის გამოკვეთილი რეფორმის კონტურები, დროში გაწელილია (დროში განვრცობა მაშინ არის მიზანშეწონილი, როცა თავად პროცესი ობიექტური პირობებიდან გამომდინარე მოითხოვს გარკვეულ პერიოდს-ჩვენს შემთხვევაში აღნიშნულის მყარი დასაბუთება არა არის, ფისკალური უზრუნველყოფის და დამოუკიდებლობის საკითხები საერთოდ გადატანილია პერსპექტივაში მოსაგვარებელ საკითხად და სხვა) (კანონი 2014: 25).

საქართველოში რეალური თვითმმართველობის განსახორციელებლად აუცილებელია ფისკალური დეცენტრალიზაციის განვითარება, რომელიც საფუძველია კანონმდებლობით მინიჭებული უფლებამოსილებათა რეალურად დამოუკიდებლად განხორციელებისათვის ანუ ტერიტორიულ ბიუჯეტები საკუთარი შემოსავლებით უნდა უზრუნველყოფდნენ ზოგადად მინიმუმ მათი ექსკლუზიური უფლებამოსილების ფარგლებში გასაწევი ხარჯების დაფინანსებას.

ამრიგად, საქართველოში რეალური თვითმმართველობა და დეცენტრალიზაცია შეუძლებელია სწორად განსაზღვრული ფისკალური დეცენტრალიზაციის და უფლებამოსილებების გარეშე. საბიუჯეტო სისტემის ოპტიმიზაციის გარეშე ხელს ვერ შეუწყობთ აღნიშნულის განხორციელებას. ამასთან, ბიუჯეტი არ შეიძლება განვიხილოთ როგორც პანაცეა საზოგადოების პოლიტიკური-სოციალური-ეკონომიკური პრობლემების გადასაწყვეტად, მაგრამ გამართულ საბიუჯეტო სისტემას შეუძლია და უნდა კიდევ იყოს ერთ-ერთი მთავარი ღერძი სოციალურ-ეკონომიკური გარდაქმნებისა და რეალური თვითმმართველობების განხორციელების საქმეში.

ყოველივეს გათვალისწინებით შეიძლება გავაკეთოთ დასკვნა, რომ თვითმმართველობის რეფორმის გატარებისას არაა რეცეპტი ყველა შემთხვევაზე. სახელმწიფოს პოლიტიკა უნდა გამომდინარეობდეს კონკრეტული სიტუაციიდან და დაყენებული პერსპექტიული, სტრატეგიული ამოცანებიდან.

ამდენად რეალური, შინაარსობრივად ფაქტიური თვითმმართველობა და დეცენტრალიზაცია საქართველოში ჯერჯერობით კიდევ წინ არის, ჩამოსაყალიბებელია.

ლიტერატურა:

კანონი 2014: საქართველოს კანონი ადგილობრივი თვითმმართველობის შესახებ; თბილისი, 2014.

სვანაძე 2010: სვანაძე ს. რეგიონული განვითარების საკითხები საქართველოში დეცენტრალიზაციის ფორმალური და ფაქტობრივი მომენტების გათვალისწინებით; ქუთაისი, 2010.

მახარაძე 2014: მახარაძე გ. „საქალაქო თვითმმართველობა: საქართველოს მუნიციპალური სისტემის დანაკლისი და საჭიროება“. EMC-ადამიანის უფლებების სწავლებისა და მონიტორინგის ცენტრი, თბილისი, 2014.

Field: Public Management

Sergo Svanadze

Self-governance: Topical Issues of Decentralization and Financial Assurance

In Georgia have been implemented significant reforms in recent years which covered all levels of state (legislative and executive) authorities and almost all spheres of Georgian public life. However, after 2008, due to number of external and internal conditions the rate of growth of reforms has weakened, including the development of self-government too.

In Georgia differences, which can be observed in certain regions, and therefore among self-governing entities, are largely due to economic, territorial - geographic, natural, human factors, and investment resources.

In general, budgetary - tax system should ensure the regulation of economic processes and provide the necessary volume of fiscal resources to mobilize, stimulate investment activity and social stability.

The budget is economic ground of State functioning. Budgets are instruments for the redistribution of national income and provide State's socio - economic functions. Accordingly, the government can through the budget distribute the revenue collected by the national economy, thus State policy will be implemented with separate administrative - territorial units and social layers.

The basis of the state building is the optimal combination of interests of the country and therefore of administrative - territorial units.

According to administrative - territorial units' economic development and production potential level, diversity of traditions, environmental and demographic characteristics, as well as a number of other differentiations, on mutual cooperation and coordinated action

ს. სვანაძე

by central and local units greatly depends the country's economic development, political system, the formation of socially oriented economy and social stability.

In addition, comprehensive institutionalization of local-level governance becomes a bigger question.

The basics of communication among authorities, distribution of powers of budget authority in different countries are determined by administrative - territorial arrangements.

In addition, for the real development of self-governance it is necessary to address issues, such as the improvement of the budgetary structure and determination of local self-government's revenue and spending powers. In general, in the territorial budgets the volume of their own revenue must comply with the spending levels for minimum of their exclusive powers. Implemented changes of budgetary relations in the recent past are reflected in self-government budget. Due to all that local budget revenues decreased significantly. This was somewhat due to the limited sources of revenues - the transfer of revenues to the central budget (profit taxes from the fourth quarter of 2006 and income taxes since 2008). However, significantly increased the amounts of transfers from the central budget. At present, local revenues have minor share in absolute majority of local budgets.

Such centralization, as a result of changes, reduced the fiscal independence of local governments.

Real decentralization, self-governance is impossible without fiscal decentralization which is the basis for independent performance of powers in reality.

The current system of organizing self governments does not ensure the involvement of the wider population in the management of self-governance; their participation in the discussion and solution of the sensitive issues. The processes for determining priorities, planning and implementing measures are not transparent. It generally has a negative impact on the wider population's attitude toward self-government institutions.

The Georgian government's "strategy of decentralization and local government reform" put forward substantial reform of local government in Georgia. In addition to the powers, finance, election rules and other issues, the strategy included Administrative - territorial arrangement changes. Among them most important ones is to increase self-governing towns amount.

There are nearly 50 towns in Georgia. Among them in the smallest towns population does not exceed 2000 (Calka, Cageri). The biggest cities (after Tbilisi) have population more than 100,000 - (Kutaisi, Batumi, and Rustavi). Significant numbers of these towns (over 25) have more than 10,000 residents there.

Regions of Georgia are direct inheritance of the Soviet system. The boundaries of the districts were established during the Soviet period, when territorial arrangement (province, district, city or rural society) created by Czarist Russia changed - in 1930.

Regional System created Small administrative - territorial units and it was intended for more control over the people during the collectivization period.

In certain cases, creation of new districts or existing zoning changes was caused by the local ruling elites struggle for power and influence. Accordingly, since 1930 several small changes were introduced: In 1939 in the regional areas of Khashuri and Gori

was created Kareli District, in 1963-64 was abolished and in 1965 was re-established Chokhatauris region, and etc.

During the zoning process were not considered separation of urban and rural settlements. Mazra towns which in the XIX century were distinguished with urban life entered into different parts of regions. Only a few large industrial cities remained outside the district system. They were under republican subordination.

For Soviet reality the urban environment was not in itself an important value. On the contrary, the urban environment and urban life in general, directly related to citizenship and civic ideas were even dangerous for hyper-centralized state, which was based on fear and obedience. On the other hand, the formation of the district was then in full harmony with economic, demographic and employment agencies, centralized - planned economy.

In general, if you conduct the analysis, zoning was arranged in the way that on average in each district were, mainly 40 - to 60 thousand inhabitants, while the distance between the regional centers was within the limits of 20 - 40 km.

In Modern Georgia in the conditions of drastic changes, despite the collapse of centrally planned economy, strong migration flows, and the abrupt change in the employment structure, territorial arrangement is still visible as rudiment of the past.

All attempts to reform local government - in 1998, 2002 and especially in 2006 - essentially maintained the regional arrangement.

After the 2006 reform and declared goal: Instead of growth of the quality of financial sustainability and related services, self- governments have become completely local representatives of the central government, government dependent organs administratively, politically and financially. It was confirmed by personnel changes in the municipal structures after the 2012 parliamentary elections against the background of the change in Georgia.

Consequently the territorial arrangement is maintained, which is not based on the understanding of the concept of administrative - political arrangement.

Thus, the budgetary system and policy without additional measures to enhance the effectiveness, without economic conditions for legalization of economic activities, without increasing share of tax revenue in GDP, optimization of budget, without budgetary justice will not be able to contribute to the high rate of development of the national economy, creation of new jobs and by creating and strengthening the middle class in society provides social stability inculcation.

In addition, the budget cannot be viewed as a panacea for society's socio - economic problems. It is characterized by the socio - economic system faults as well as positive aspects. But the budgetary system can be one of the main axes of the socio - economic transformations and the anti-crisis measures. That is why it is important to have real, actual self-governance with properly defined fiscal decentralization of powers.

Taking into account these facts we can make a conclusion that fiscal policy has not a recipe for every occasion. State budgetary policy should be derived from the specific economic situation and perspective tasks. Thus, the real self governance in Georgia is still ahead.

ავტორთა საყურადღებოდ!

„აკაკი წერეთლის სახელმწიფო უნივერსიტეტის
მოამბეში“ დასაბეჭდად ნაშრომთა წარმოდგენის წესი
ინილეთ უნივერსიტეტის ვებ-გვერდზე.

მის.: www.atsu.edu.ge
ელ.ფოსტა: atsumoambe@gmail.com

For the Attention of Authors!

**See rules of submitting the works to be published in
Akaki Tsereteli State University
Journal Bulletin on websaite**

**www.atsu.edu.ge
E-mail: atsumoambe@gmail.com**

ობუყბ ლფბ,ტზლოფ ფრფრბ ოტჰტსკბც
ცფსტკეობაჟ ეყბდტჰცბნტნბც ცნფ.ფფიბ

ყფ.ტზლობ აჟჰფფ ©-7%

