

MAGAZINE FOR PEOPLE, WHO DRIVE & LEAD

# TM Autograph

თბ-ავტომობილები

#3 | ISSUE | WINTER • 2013 / 14

**HOW DO  
WE PREPARE**  
our automobiles for WINTER?



**ALL NEW COMPACT  
MACAN SUV –**  
the new PORSCHE  
model launch

**TOYOTA  
CENTER  
TEGETA**  
COMING SOON

**MY CAR  
HISTORY**  
A new innovative  
service

NOT FOR SALE

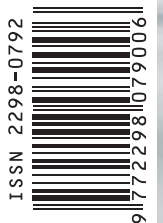



Developed with



☎ 226 44 44  
info@tegetamotors.ge  
www.tegetamotors.ge





# DOES YOUR CAR FEEL LIKE A SUPERCAR?



PROUD DRIVERS CHOOSE SHELL HELIX

Shell  
**HELIX**  
Motor oils



Shell Helix



ՊՆՏՆՆԱԾ ԳՈՒՄԱՐՆԻ  
**TEGETA MOTORS**  
HOLDING COMPANY

It's Time To Choose Quality...





**Hankook**  
driving emotion

☎ 226 44 44  
info@tegetamotors.ge  
www.tegetamotors.ge







***BE ONE WITH IT***

**ՊՇԵՅՆԱԾ ԲՈՒՄԻՆԻ**  
**TEGETA MOTORS**  
HOLDING COMPANY

It's Time To Choose Quality...





☎ 226 44 44

info@tegetamotors.ge  
www.tegetamotors.ge





# 300V

*The Perpetual Revolution*



ՏԵԳԵՏԱ ՓՈՒՍՏԱՆԻ  
**TEGETA MOTORS**  
HOLDING COMPANY

It's Time To Choose Quality...



otors.ge



☎ 226 44 44

info@tegetamotors.ge  
www.tegetamotors.ge





# გიყვარს შენი ავტომობილი?

## აიღე ახალი თეგეტა ქარდი

- ქულების დაგროვება
- ფასდაკლებები\*
- სპეციალური აქციები



[www.mycarhistory.ge](http://www.mycarhistory.ge)

\* ვრცელდება თეგეტა ქარდ გოლდისა და სილვერის მფლობელებისთვის

თეგეტა მოტორსი  
**TEGETA MOTORS**  
HOLDING COMPANY

☎ 226 44 44  
[www.tegetamotors.ge](http://www.tegetamotors.ge)  
[www.fb.com/TEGETAMOTORS](http://www.fb.com/TEGETAMOTORS)

თეგეტა მოტორსი  
**TEGETA MOTORS**  
HOLDING COMPANY

It's Time To Choose Quality...



პროექტის ხელმძღვანელი/HEAD OF THE PROJECT  
დიანა ველენგურსკაია/Diana Velengurskaia

ბამომცემელი/PUBLISHER  
ანუკი ნაცვლიშვილი/Anuki Natsvlishvili

არტ დირექტორი/ART DIRECTOR  
სერგო კულიჯანოვი/Sergo Kulijanov

ლიტერატურული რედაქტორი/LITERARY EDITOR  
ნატუკა ნაცვლიშვილი/Natuka Natsvlishvili

დიზაინერები/DESIGNERS  
დავით სამსონიძე/David Samsonidze  
სერგო ტიტენკოვი/Sergo Titenkov

ფოტომგრაფი/PHOTOGRAPHER  
ზურა ქართველიშვილი/Zura Kartvelishvili

ჟურნალისტები/JOURNALISTS  
თაკო ფოლადაშვილი/Tako Poladashvili  
ნინო ლომიძე/Nino Lomidze  
ნიკა გომარტელი/Nika Gomarteli

მთარგმნელი/TRANSLATOR  
ელენე გრძელიძე/Elene Grzelidze

რედაქცია: საქართველო, თბილისი, 0102, დ. უნაძის ქ. 11,  
საფოსტო ინდექსი 0108; ტელ.: +995 322 946 446;  
მარკეტინგის სამსახური info@ego.com.ge  
გამოცემის თარიღი: 28.12.2013. გამოცემლობა  
„ფლიტ მედია“ – საქართველო, თბილისი, დ. უნაძის ქ. 11,  
ელ. ფოსტა: flitmail@flit.ge. პერიოდული გამოცემა,  
გამოცემის 2013 წლის ივნისის თვიდან.

Editorial office: 11, D. Uznadze str., 0102, Tbilisi, Georgia  
Tel.: +995 322 946 446, Fax: +995 322 922 898  
Marketing department: info@ego.com.ge  
Date of edition: 28.12.2013  
Publishing house FLIT MEDIA.

პოლიგრაფიული წუნის აღმოჩენის შემთხვევაში  
დაგვიკავშირდით ტელეფონის ან ელ. ფოსტის საშუალებით  
და 5 დღის განმავლობაში მიიღებთ ახალ ეგზემპლარს.  
კატეგორიულად იკრძალება „თმ ავტოგრაფი“ გამოყენებულ  
ტექსტური და ფოტო მასალის სრულად ან ნაწილობრივ  
გამოყენება რედაქციის წერილობითი თანხმობის გარეშე.  
გამომცემლობა პასუხისმგებლობას იხსნის რეკლამაში  
განთავსებულ მინარსზე.

In case of any polygraphic defects please address to our  
office or contact us by e-mail and new copy will be delivered  
within 5 days. Full or partial usage of texts or photo  
materials from TM AUTOGRAPH is forbidden without written  
confirmation of the editorial office. Publishing house is not  
responsible for the content of advertised material.

გამოცემაში გამოყენებულია ბესარიონ გეგუშვილის  
BPG DejaVu Sans Light ExtraLight და FLIT Group-ს  
Fit Os Test3 ფონტები

დაბეჭდილია სტამბა „დიოსში“ **DIOS** PRINTING HOUSE

# CONTENT

- 12 All new Compact MACAN SUV – the new Porsche model launch  
უახლესი კომპაქტური Macan SUV – Porsche-ს ახალი მოდელი
- 20 Toyota Center Tegeta – the fifth Tegeta Motors affiliate company in Georgia  
ტოიოტა ცენტრი თეგეტა – თეგეტა მოტორსის მეხუთე შვილობილი კომპანია საქართველოში
- 24 My Car History  
ჩემი ავტომობილის ისტორია
- 30 Art-therapy for automobile enthusiasts Andy Warhol's "Cars"  
არტ-თერაპია ავტომოყვარულთათვის ენდი ვორჰოლის „ავტომობილები“
- 36 How do we prepare our automobiles for winter?  
როგორ მოვაგმადლოთ ავტომობილი ზამთრისთვის?
- 44 Diesel Service Center at Tegeta Motors  
დიზელის სერვისცენტრი თეგეტა მოტორსში
- 50 Interesting automobile facts  
საინტერესო ფაქტები ავტომობილის შესახებ
- 54 Accessories for a car driven by a woman  
აქსესუარები ავტომობილისთვის, რომელსაც ქალბატონი მართავს
- 56 Why spend our holiday at Resort Sairme?  
რატომ უნდა დავისვენოთ კურორტ „საირმეში“?
- 64 The practical purpose of the oilproducts research laboratory  
ნავთობპროდუქტების კვლევის ლაბორატორიის პრაქტიკული დანიშნულება
- 71 "Item" Principles  
„საგნობრივი“ პრინციპები
- 74 A transport on water  
ტრანსპორტი წყალზე
- 79 Utopia on a boat, otherwise – a recipe for a mini-model of an ideal world from Thor Heyerdahl  
უტოპია ნავზე, ანუ იდეალური სამყაროს მინი-მოდელის რეცეპტი ტურ ჰეიერდალისგან
- 82 4 things not worth wasting your time on  
4 რამე, რაზეც არ ღირს დროის დაკარგვა
- 86 The first – automobile, motor show, car race and racer  
პირველი – ავტომობილი, ავტოშოუ, ავტორბოლა, ავტომრბოლედი
- 90 The most expensive automobiles of the year 2013  
2013 წლის ყველაზე ძვირადღირებული ავტომობილები

20

44

74







30



86



36



56

24



64

90



12





## DEAR READER,

I am glad to welcome you from the pages of the third issue of TM Autograph, the publication of which is associated with the end of the year 2013 and the beginning of 2014...

The approach of the New Year is probably associated with new wishes, dreams and future plans for everyone... and taking care of safety of the future is our mission.

We tried to make the third issue of TM Autograph interesting with different opinions, facts, articles and useful advice. Automobiles are pieces of art for most of car enthusiasts, thus it's important to them that they know the history and all issues regarding its maintenance. From the pages of the magazine you will also learn about the innovative projects executed at the company.

Strong traditions create a safe future – the company turned 18 by the end of the year 2013! We directed the experience and future technologies towards our future and promise many novelties to our customers for the upcoming 2014.

I wish you a Happy New Year! Good health, happiness and a safe and a bright future! Progress is inevitable, thus the motion vector must be aimed towards the future from now on. Be in charge of your success, in charge of your life and drive the automobile you love!

All the best is still ahead!

Temur Kokhodze  
President of Tegeta Motors

## ძვირფასო აკითხველ,

მოხარული ვარ, მოგესალმოდეთ **TM Autograph**-ის ახალი, უკვე მესამე, ნომრის ფურცლებიდან, რომლის გამოსვლაც **2013** წლის დასასრულსა და **2014** წლის დასაწყისს უკავშირდება...

ახალი წლის დადგომა, ალბათ, ყველასთვის დაკავშირებულია ახალ სურვილებთან, ოცნებებთან და სამომავლო გეგმებთან... მომავლის უსაფრთხოებაზე ზრუნვა კი ჩვენი ამოცანაა.

ვეცადეთ, **TM Autograph**-ის მესამე გამოცემა საინტერესო ყოფილიყო, მდიდარი სხვადასხვა მოსაზრებებით, ფაქტებით, სტატიებითა და სასარგებლო რჩევებით. ავტომოყვარულების უმრავლესობისთვის ხომ ავტომობილი ხელოვნების ნიმუშია, შესაბამისად, მათთვის მნიშვნელოვანია, იცოდნენ ავტომობილის ისტორია და მიიღონ ინფორმაცია მის მოვლასთან დაკავშირებულ ყველა საკითხის შესახებ. ჟურნალის ფურცლებიდან ასევე შეიტყობთ კომპანიაში განხორციელებული ახალი ინოვაციური პროექტების შესახებ.

ძლიერი ტრადიციები ქმნის უსაფრთხო მომავალს – **2013** წლის მიწურულს კომპანიას **18** წელი შეუსრულდა! დაგროვილი გამოცდილება და მომავალზე ორიენტირებული ტექნოლოგიები ჩვენ მომავლისკენ მივმართეთ და **2014** წლისთვის მომხმარებელს უამრავ სიახლეს ვპირდებით.

მოგილოცავთ ახალ წელს! გისურვებთ ჯანმრთელობას, ბედნიერებას და უსაფრთხო, ნათელ მომავალს! წინსვლა გარდაუვალია, ამიტომ მოძრაობის ვექტორი, ამ წამიდან წინ, მომავლისკენ უნდა იყოს მიმართული. მართეთ წარმატება, მართეთ საკუთარი ცხოვრება და მართეთ ავტომობილი, რომელიც გიცვართ!

ყველაფერი საუკეთესო ჯერ კიდევ წინ არის!



თემურ კოხოძე  
თეგეტა მოტორსის პრეზიდენტი



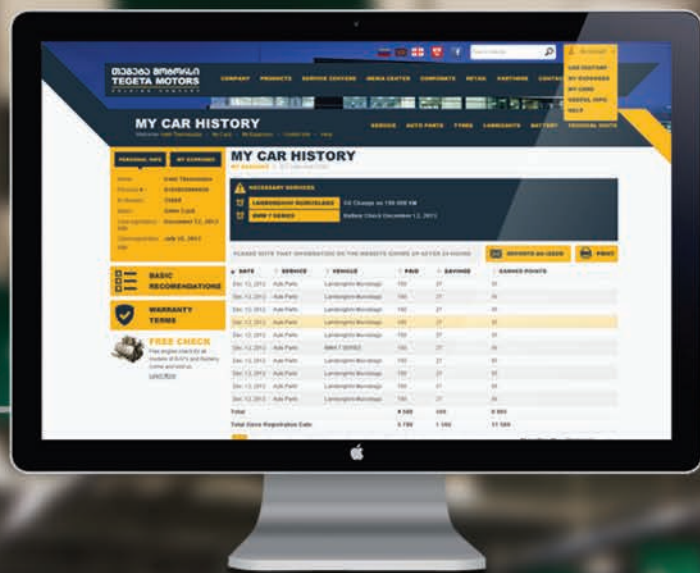

# გიყვარს შენი ავტომობილი?

შეინახე ისტორია თეგეტა მოტორსში

## ჩემი ავტომობილის ისტორია

- განული ხარჯების ანალიზი
- აუცილებელი რეკომენდაციები და შეხსენებები

[www.mycarhistory.ge](http://www.mycarhistory.ge)



# ALL NEW C MACAN SUV -

the new  
PORSCHE  
model  
launch

November 21  
of the current  
year appeared  
to be particularly  
important for PORSCHE  
enthusiasts - it was  
on this day Porsche  
demonstrated its new model -  
MACAN compact SUV at the  
LOS ANGELES AUTO SHOW.

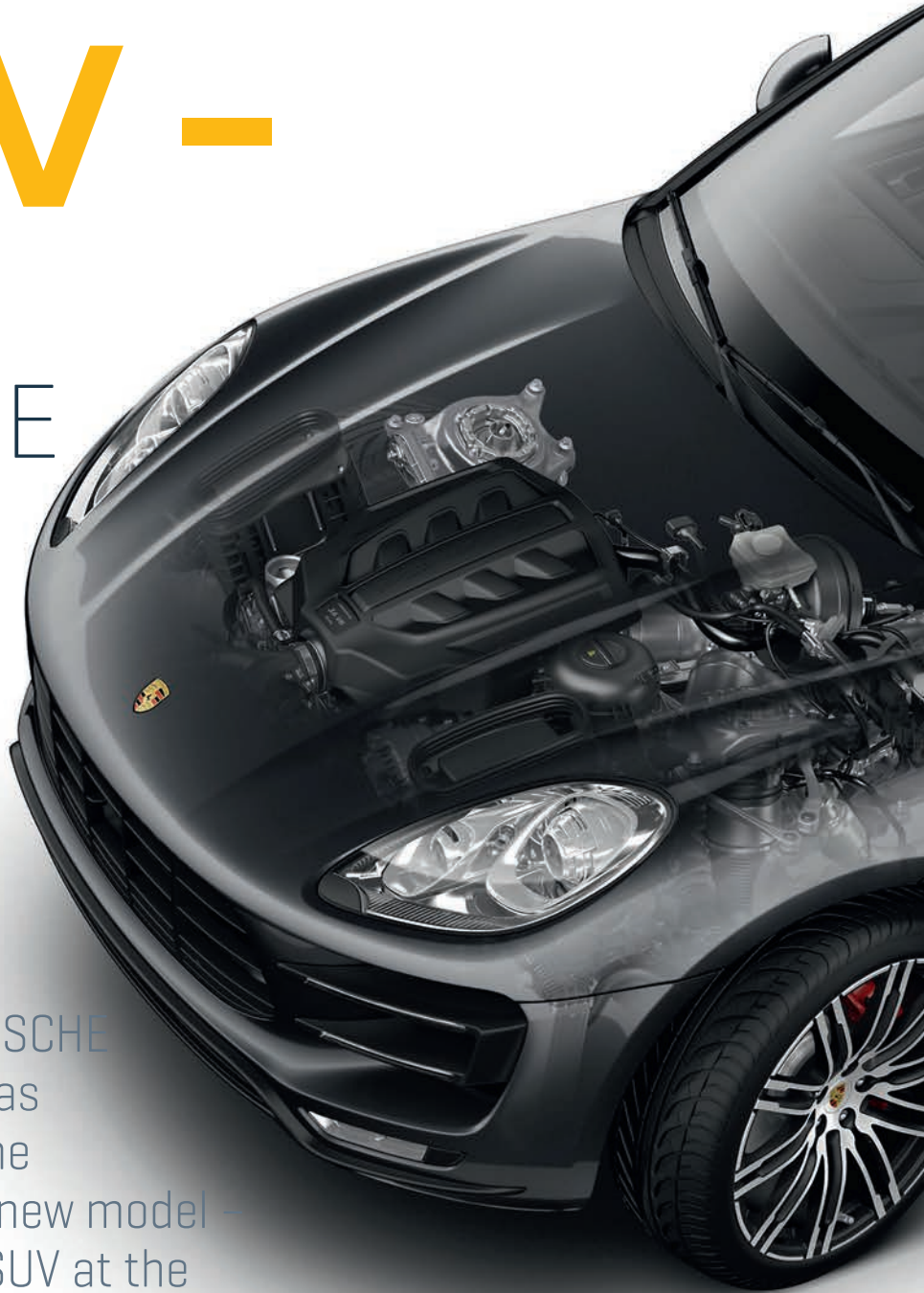



# IMPACT



უახლესი კომპაქტური  
**MACAN SUV –**  
PORSCHE-ს ახალი მოდელი





**PORSCHE-ს** მოყვარულთათვის მიმდინარე წლის 21 ნომბერი განსაკუთრებულად მნიშვნელოვანი თარიღი აღმოჩნდა, რადგან ზუსტად ამ დღეს, ლოს ანჯელესის ავტომობილებზე Porsche-მ თავისი ახალი მოდელი – **Macan compact SUV** წარადგინა.

**Macan-ი Porsche-ს** პირველი მოდელია, რომელიც **Compact SUV** სეგმენტში ჩაერთვება და სრულიად ახალ სტანდარტს დააწესებს ავტომობილის დინამიკურ მართვაში;

დიზაინერებმა  
ყველაფერი გააკეთეს  
იმისათვის, რომ Macan  
Porsche-ს პროპორციები  
ფუნქციის შესაბამისი  
ყოფილიყო. ექსტერიერი  
დაბალი და განიერია,  
როგორც ეს სპორტული  
ავტომობილებისთვისაა  
დამახასიათებელი

**M**acan is the first Porsche model to engage the compact SUV segment and set completely new standards in dynamic control of the automobile, on flat roads as well as uneven surfaces. Macan unites the main driving characteristics Porsche revealed from the very beginning: maximal acceleration and trustworthy brakes, a powerful engine, flexibility and optimum

როგორც სწორ გზაზე, ისე – უსწორმასწორო ზედაპირზე. **Macan** აერთიანებს მართვის იმ ძირითად მახასიათებლებს, რომლებიც **Porsche-მ** დასაწყისშივე გამოავლინა: მაქსიმალური აჩქარება და სანდო მუხრუჭები, მძლავრი ძრავა, მოქნილობა და ოპტიმალური მართვის სიზუსტე. რაც მთავარია, ავტომობილი საოცრად კომფორტულია და ამავდროულად, ყოველდღიური მოხმარებისთვისაც არის გათვლილი.

ავტომობილის მრავალ დეტალში იკვეთება მისი სპორტულობა. დიზაინერებმა ყველაფერი გააკეთეს





control accuracy. Most importantly, the automobile is very comfortable and is meant for everyday drives at the same time.

The sportiness of this automobile is revealed in many details. Designers did their best for the proportions to be function appropriate. To sum up the exterior, the car is low and wide, as it is typical for sports cars. The sports

იმისათვის, რომ მისი პროპორციები ფუნქციის შესაბამისი ყოფილიყო. ექსტერიერი დაბალი და განიერია, როგორც ეს სპორტული ავტომობილებისთვისაა დამახასიათებელი. დიზაინში ერთი შეხედვითაც შეიმჩნევა **Macan**-ის სპორტული გენეტიკა. მისი ბრტყელი და განიერი პროფილი გზაზე საუცხოოდ გამოიყურება. დიზაინის მრავალი ელემენტი აღებულია **Porsche**-ს სხვა სპორტული ავტომობილებისგან, რაც კიდევ უფრო თვალშისაცემს ხდის იმას, რომ **Compact SUV** სეგმენტში **Porsche**-ს პირველი სპორტული ავტომობილი შემოჰყავს.





genetics of the Macan can be noticed in the design at the very first sight. It's flat and wide profile looks outstanding on the road. Many design elements have been borrowed from other Porsche automobiles, which makes the fact that Porsche introduces its first automobile into the compact SUV even more obvious.

Driver and passenger seats are at a low level as it is typical for sports

მძღოლისა და მგზავრების სავარძლები დაბალ სიმაღლეზეა განთავსებული. მისი ინტერიერიც სპორტული და, რა თქმა უნდა, მაღალი ხარისხისაა. ხარისხი, სპორტულობა და ელეგანტურობა მასში თანაბრად იგრძნობა. სალონში შევხვდებით, როგორც უკვე ნაცნობ დეტალებს, ისე სიახლეებს; ერთ-ერთი მათგანია განახლებული, მულტიფუნქციური სპორტული საჭე.

**Macan**-ი გერმანიაშია დამზადებული, ლაიფციგის ქარხანაში. **Porsche**-მ ამ ქარხანაში **500** მილიონი ევროს ინვესტიცია დააბანდა და შექმნა მთელი საწარმოო ხაზი, რომელიც წელიწადში **50 000** ავტომობილს გამოუშვებს.



cars. The interior is also sporty and of course, of top notch quality. Quality, sportiveness and elegance are equally noticeable in it. There are new as well as well-known details in the salon; one of the novelties is the renewed, multifunctional sports steering-wheel.

Driver and passenger seats are at a low level as it is typical for sports cars

Macan is manufactured in Germany, at the Leipzig factory. Porsche has invested 500 million EUROs into this factory and created an entire production line with the capacity to manufacture 50 000 automobiles annually.

At the initial stage, Macan unites three models:

**1.** Macan S – equipped with a 3.0-litre V6 biturbo engine, generating 340 horsepower (250kW), an all-wheel drive (AWD) system, instilled in all Macan models. The automobile accelerates from 0 to 100 km/h in 5.4 seconds, in 5.2 if you use the sport chrono package. Maximum speed is 254 km/h and it consumes 9.0-8.7 liters of fuel per 100km with the New European driving cycle (NEDC).







**2.** Macan S Diesel, is the most economic among the three Macan models. Its 3.0-litre V6 turbo Diesel engine consumes 6.3 – 6.1 liters of fuel per 100 km with the NEDC; thanks to its 258 horsepower engine it accelerates from 0 to 100 km/h in 6.3 seconds; if sport chrono package is applied, the time limit comes down to 6.1 seconds. Its maximum speed is 230 km/h.

**3.** Macan Turbo is the most powerful automobile in the compact SUV segment. It has a 3.6-litre V6 biturbo engine used in a Porsche model for the first time. With its 400 horsepower (294 kW) engine it reaches the speed of 100 km/h in 4.8 seconds; 4.6 seconds if the sport chrono package is activated. The maximum speed is 266 km/h and this automobile consumes 9.2-8.9 liters of fuel per 100 km.

The Porsche All-wheel drive system – Porsche Traction Management (PTM) is at the peak of evolution and is one of the most powerful systems in the world.

The name of the automobile – Macan is of Indonesian origins and means “tiger”.

საწყის ეტაპზე, **Macan**-ი სამ მოდელს აერთიანებს:

**1.** Macan S აღჭურვილია 3.0-litre V6 biturbo ძრავით, რომელიც 340 ცხენის ძალის სიმძლავრეს წარმოშობს (250 kW), ასევე AWD (All-wheel drive) სისტემით, რომელიც Macan-ის ყველა მოდელშია დანერგული. ავტომობილი 0-დან 100კმ/სთ-მდე სიჩქარეს 5,4 წამში ავითარებს, ხოლო სურვილისამებრ, Sport chrono package-ის გამოყენების შემთხვევაში – 5,2 წამში. მაქსიმალური სიჩქარე 254 კმ/სთ-ია და NEDC (New European driving cycle) ციკლით 100კმ-ზე 9,0-8,7 ლიტრ საწვავს მოიხმარს.

**2.** Macan S Diesel, Macan-ის სამ მოდელს შორის ყველაზე ეკონომიური ავტომობილია. მისი სამლიტრიანი V6 turbo Diesel ძრავის მეშვეობით, NEDC მართვის ციკლით, 100 კმ-ზე 6,3-6,1 ლიტრ საწვავს მოიხმარს; 0-დან 100 კმ-მდე სიჩქარეს თავისი 258 ცხენის ძალის სიმძლავრის მქონე ძრავის მეშვეობით 6,3 წამში, ხოლო Sport chrono package-ის დაყენების შემთხვევაში, 6,1 წამში ავითარებს. მისი მაქსიმალური სიჩქარეა 230 კმ/სთ.

**3.** Macan Turbo ყველაზე მძლავრი ავტომობილია compact SUV სეგმენტში. მას აქვს 3,6 ლიტრიანი V6 biturbo ძრავა, რომელიც Porsche-ს მოდელში პირველად არის გამოყენებული. 400 ცხენის ძალის სიმძლავრის მქონე ძრავის (294 kW) მეშვეობით 0-დან 100 კმ სიჩქარეს 4,8 წამში აღწევს; Sport Chrono package-ის გამოყენების შემთხვევაში კი – 4,6 წამში. ავტომობილის მაქსიმალური სიჩქარეა 266 კმ/სთ და 100 კმ-ზე 9,2 - 8,9 ლიტრ საწვავს მოიხმარს.

Porsche-ს All-wheel drive სისტემა Porsche Traction Management (PTM) ევოლუციის მწვერვალზეა და წარმოადგენს მსოფლიოში ერთ-ერთ ყველაზე მძლავრ სისტემას.

ავტომობილის სახელი – Macan – ინდონეზიური წარმოშობისაა და ვეფხვს ნიშნავს.



აქცია



6 თვის დაზღვევა საჩუქრად  
ზამთრის საბურავები საჩუქრად



- მხოლოდ პირადობის მოწმობით
- სესხი 20 წუთში

სწრაფი  
ავტოსესხი

+(995) 32 224-24-24  
[www.vtb.ge](http://www.vtb.ge)



# TOYOTA CEN

## the fifth Tegeta Motors

**ტოიოტა ცენტრი თეგეტა** – თეგეტა მოტორსის

Tegeta Motors signed a memorandum of cooperation with Toyota Caucasus in August of the current year. The memorandum foresees the implementation of authorized service and receiving a dealer's status for one of the world's most popular brands – TOYOTA.

### **A NEW TOYOTA CENTER TEGETA**

Ltd. was founded to be located next to the Tegeta Motors Vake office. This is a monobrand company and its services are entirely focused on TOYOTA automobiles.

From December 2013 express and regular services will be available at the Toyota Center Tegeta and from May 2014 it will offer full maintenance services (including painting and body-works) as well as the opportunity to purchase a new automobile. At this stage automobile owners will be able to use a guarantee and scheduled services such as changing lubricants and filter, brake pads and suspension parts.

Toyota Center Tegeta is the fifth subsidiary company by Tegeta Motors planning to start automobile sales from May; at this point it is already taking orders on importing spare parts and accessories.

Toyota Caucasus is the official TOYOTA representative not only in Georgia, but also in Armenia, Azerbaijan, Turkmenistan and Tajikistan. The

### **მიზიანარა წლის** აგვისტოში, „თეგეტა მოტორსმა“

გააფორმა ურთიერთგაგების მემორანდუმი „ტოიოტა კავკასიასთან.“ მემორანდუმი ითვალისწინებს მსოფლიოში ერთ ერთი ყველაზე პოპულარული ბრენდის – TOYOTA-ს ავტორიზებული სერვისის დანერგვასა და დილერის სტატუსის მინიჭებას.





# TER TEGETA-

## affiliate company in Georgia

მეხუთე შვილობილი კომპანია საქართველოში

company has specialist in the region providing help for local staff through training, communication with TOYOTA global technician and other kinds of preparation. Several best specialists were selected among Tegeta Motors craftsmen to undergo trainings at Toyota Caucasus.

From May 2014 it will offer full maintenance services (including painting and body-works) as well as the opportunity to purchase a new automobile

Aiming to concentrate on the brand, Toyota Center Tegeta was established as an independent company. Since Tegeta Motors unites many brands, the decision was made to found this center as an separate company focused on serving TOYOTA brand automobiles in



დაფუძნდა ახალი შპს – „ტოიოტა ცენტრი თეგეტა,“ რომელიც განთავსდება „თეგეტა მოტორსის“ ვაკის ფილიალის გვერდით. კომპანია მონობრენდულია და მისი მომსახურება სრულიად TOYOTA-ს ბრენდის ავტომობილებზეა ფოკუსირებული.

2013 წლის დეკემბრიდან „ტოიოტა ცენტრი თეგეტაში“ ხელმისაწვდომი იქნება ექსპრეს სერვისი და რეგულარული სერვისები, ხოლო უკვე 2014 წლის მაისიდან, შესაძლებელი გახდება როგორც სრული სერვისის (სათუნუქე-სამღებრო სამუშაოების ჩათვლით) მიღება, ასევე ახალი ავტომობილის შეძენა ან შეკეთება. ამ ეტაპზე, ავტომფლობელებს საშუალება მიეცემათ, ისარგებლონ საგარანტიო მომსახურებითა და ისეთი გეგმიური სერვისებით, როგორებიცაა ზეთისა და ფილტრების, სამუხრუჭე ხუნდების, სავალი ნაწილის დეტალების შეცვლა და სხვა სერვისები.

„ტოიოტა ცენტრი თეგეტა“ „თეგეტა მოტორსის“ მეხუთე შვილობილი კომპანიაა, რომელიც ავტომობილების რეალიზაციის დაწყებას მაისიდან გეგმავს; ამ ეტაპზე კი უკვე იღებს შეკვეთებს ნაწილებისა და აქსესუარების ჩამოტანაზე.

„ტოიოტა კავკასია“ არის TOYOTA-ს ოფიციალური წარმომადგენელი არა მხოლოდ საქართველოში, არამედ სომხეთში, აზერბაიჯანში, თურქმენეთსა და ტაჯიკეთში.





# TOYOTA CENTER TEGETA ტოიოტა ცენტრი თეგეტა

*Coming Soon...*

The three ovals in the logo combine to form the letter "T", which stands for Toyota

particular, ensuring the automobile sales and guarantee services, as well as after-guarantee services, accessory sails, installation etc.

"We hope to offer our customers a service of particularly high quality and a flexible system of ordering spare

Several best specialists were selected among Tegeta Motors craftsmen to undergo trainings at Toyota Caucasus

parts" – says Gega Metepshishvili – Director of Toyota Center Tegeta. According to him TOYOTA Caucasus might authorize Tegeta Motors regional branches as a future perspective, enabling the guarantee service of TOYOTA automobiles to be provided in different branches and regions.

Toyota Center Tegeta office will be located in Tbilisi, #6 University Street.



კომპანიას ამ რეგიონში ჰყავს სპეციალისტები, რომლებიც ტრენინგებით, TOYOTA-ს გლობალურ ტექნიკოსებთან კომუნიკაციითა და სხვა სახის მომზადებით, ადგილობრივ კადრებს უწევენ დახმარებას. „თეგეტა მორტორსის“ ხელოსნებიდან შეირჩა რამდენიმე საუკეთესო სპეციალისტი, რომელთაც მომზადება „ტოიოტა კავკასიაში“ გაიარეს.

ბრენდზე კონცენტრირების მიზნით, „ტოიოტა ცენტრი თეგეტა“ დამოუკიდებელ კომპანიად ჩამოყალიბდა. რადგან „თეგეტა მორტორსში“ მრავალი ბრენდია გაერთიანებული, გადაწყდა, რომ ცენტრი დამოუკიდებელ, ცალკე კომპანიად ჩამოყალიბებულიყო, რომელიც კონკრეტულად TOYOTA-ს ბრენდის ავტომობილების მომსახურებაზე იქნებოდა ორიენტირებული; უზრუნველყოფდა ამ ბრენდის ავტომობილების რეალიზებას, საგარანტიო მომსახურებას, გარანტიის შემდგომ მომსახურება, აქსესუარების გაყიდვას, მონტაჟსა და ა.შ.

„ჩვენ იმედი გვაქვს, რომ მომხმარებელს შევთავაზებთ გამორჩეულად მაღალი ხარისხის მომსახურებას და ნაწილების შეკვეთის მოქნილ სისტემას,“ – ამბობს „ტოიოტა ცენტრი თეგეტას“ დირექტორი, გეგა მეთეფიშვილი. მისი თქმით, სამომავლო პერსპექტივაში შესაძლებელია, „ტოიოტა კავკასიის“ მიერ მოხდეს „თეგეტა მორტორსის“ რეგიონალური ფილიალებისათვის ავტორიზაციის მინიჭება, რაც შესაძლებელს გახდის TOYOTA-ს ბრენდის ავტომობილების საგარანტიო მომსახურებას სხვადასხვა ფილიალებსა და რეგიონებში.

„ტოიოტა ცენტრი თეგეტას“ ფილიალი თბილისში, უნივერსიტეტის ქუჩის #6 ნომერში განთავსდება.





[www.expertiza.gov.ge](http://www.expertiza.gov.ge)

# My Car History



Tegeta Motors offers its customers a new innovative service. A new project – My Car History – has been created. This is an online service for Tegeta Motors users, enabling them to see their expenses and savings on a computer screen. They have the chance to control their automobile history and receive necessary reminders and recommendations regarding the proper care of their cars – online.

**A** special website – [mycarhistory.ge](http://mycarhistory.ge) has been set up where all operations performed at Tegeta Motors are automatically stored on a web platform. This information is confidential and users can only access it after authorization based on entering personal information. Data regarding operations such as changing the lubricant, the batteries etc. are all stored on the website. Other than generating information, the website is also rather beneficial in a sense that it provides users with automatic messages, reminders and recommendations.

## ჩემი ავტომობილის ისტორია

**კომპანია „თეგეტა მოტორსი“** მომხმარებლებს ახალ, ინოვაციურ სერვისს სთავაზობს. შეიქმნა ახალი პროექტი – „ჩემი ავტომობილის ისტორია“ – ონლაინ მომსახურება „თეგეტა მოტორსის“ მომხმარებლებისთვის, რომელთაც მიეცათ საშუალება, იხილონ საკუთარი დანახარჯები და დანაზოგები კომპიუტერის ეკრანზე. მათ აქვთ საშუალება, ონლაინ რეჟიმში აკონტროლონ საკუთარი ავტომობილის ისტორია, მიიღონ აუცილებელი შეხსენებები და რეკომენდაციები, ავტომობილის მოვლასთან დაკავშირებით.

შეიქმნა სპეციალური საიტი – [mycarhistory.ge](http://mycarhistory.ge) – სადაც „თეგეტა მოტორსში“ განხორციელებული ყოველი ოპერაცია ავტომატურად ვებპლატფორმაზე ინახება. ეს ინფორმაცია კონფიდენციალურია და მომხმარებელს მასზე წვდომა აქვს ავტორიზაციის გავლის შემდეგ, პირადი მონაცემების შეყვანის საფუძველზე. საიტზე ინახება ისეთი ოპერაციები, როგორებიცაა, მაგალითად,



# ISTORY



Throughout many years Tegeta Motors has had the so-called loyalty cards, Silver and Gold discount cards that all customers used. New Tegeta Cards were created simultaneously with the My Car History project - these are: Tegeta Classic, Tegeta Silver and Tegeta Gold. Only the clients holding one of these cards can access My Car History service.

There are special discounts and offers for Tegeta Card holders. Tegeta Classic will be given to any Tegeta Motors customer. Points can be accumulated on these cards, enabling

როდის გამოცვალა მომხმარებელმა ზეთი, აკუმულატორი და ა.შ. ინფორმაციის გენერირების გარდა, საიტი იმიტაც არის სასარგებლო, რომ იგი მომხმარებელს ავტომატურად უგზავნის შეტყობინებებს, შეხსენებებსა თუ რეკომენდაციებს.

მრავალი წლის განმავლობაში „თეგეტა მოტორსს“ ჰქონდა ე.წ. ლოიალურობის ბარათები, ვერცხლისა და ოქროს ფასდაკლების ბარათები, რომლებითაც ყველა მომხმარებელი სარგებლობდა. „ჩემი ავტომობილის ისტორიის“ პროექტის პარალელურად შეიქმნა ახალი თეგეტა ქარდ ბარათები: **Tegeta Classic**, **Tegeta Silver** და **Tegeta Gold**. „ჩემი ავტომობილის ისტორიის“ სერვისით სარგებლობა მხოლოდ ამ ბარათების მფლობელებს შეუძლიათ.

თეგეტა ქარდის მფლობელები გარკვეული აქციებითა და შეთავაზებებით სარგებლობენ. **Tegeta Classic** გადაეცემა „თეგეტა მოტორსის“ ნებისმიერ მომხმარებელს. ბარათებზე





further purchase of products or services at Tegeta Motors. Once expenses from the day of registration sum up to, or exceed 1000 GEL, the customer will receive a Tegeta Silver Card, which provides discounts of up to 5%. A customer will be awarded a Tegeta Gold card once their expenses since the day of registration sum up to, or exceed 3500 GEL. Beneficiaries of this particular card have a discount of up to 10% on all available products. It should be noted that customers holding old Silver and Gold Cards will receive Tegeta Cards of the same category.

The site was launched in trial mode in September. Today it is multi-platform already and provides much interesting information for its users. "Those who love their automobiles make constant notes about the last time they changed lubricants, which brand lubricant they purchased etc... this information is important for them to define the next time they have to change oil. We have tried to simplify this procedure and by placing this information online, we remind the customer that they have to change lubricant on their personal My Car History page. This information will also be sent to them as a text message on their mobile number," - says Nutsa Monavardisashvili, Deputy

New Tegeta Cards were created simultaneously with the My Car History project - these are: Tegeta Classic, Tegeta Silver and Tegeta Gold

## თეგეტა ქარდის მფლობელები გარკვეული აქციებითა და შეთავაზებებით სარგებლობენ

შესაძლებელია ქულების დაგროვება, რომელთა მეშვეობითაც მომხმარებელს შეუძლია შეიძინოს პროდუქტი ან მიიღოს მომსახურება „თეგეტა მოტორსში.“ როდესაც დარეგისტრირების დღიდან დაგროვილი დანახარჯები **1 000** ლარს შეადგენს, ან აღემატება, მომხმარებელს გადაეცემა **Tegeta Silver**, რომლის უპირატესობაც ნებისმიერი პროდუქციის შეძენისას **5%**-მდე ფასდაკლებაში მდგომარეობს. მომხმარებელს **Tegeta Gold** ბარათი გადაეცემა მაშინ, როდესაც დარეგისტრირების დღიდან დაგროვილი დანახარჯები **3500** ლარს შეადგენს ან აღემატება. ამ ბარათის ბენეფიციარები **10%**-მდე ფასდაკლებით სარგებლობენ ნებისმიერ პროდუქტზე. აღსანიშნავია, რომ ძველი ოქროს და ვერცხლის ბარათების მფლობელები მიიღებენ იგივე კატეგორიის თეგეტა ქარდს.

საიტი საცდელ რეჟიმში სექტემბერში ჩაირთო. დღეს უკვე მულტიპლათფორმულია და მომხმარებელს მრავალ საინტერესო ინფორმაციას აწვდის. „ვისაც უყვარს საკუთარი ავტომობილები, მუდმივად აკეთებენ ჩანაწერებს იმის შესახებ, თუ როდის გამოცვალეს ბეთი, რომელი ბრენდის ბეთი შეიძინეს... ეს ინფორმაცია მნიშვნელოვანია, რათა განსაზღვრონ, როდის მოუწევთ ბეთის კვლავ გამოცვლა. ჩვენ შევეცადეთ, პროცედურა გაგვემარტივებინა და ამ ინფორმაციის ონლაინ რეჟიმში გადატანით, „ჩემი ავტომობილის ისტორიის“ პერსონალურ გვერდზე მომხმარებელს ვახსენებთ, რომ ბეთი აქვს შესაცვლელი. აღნიშნული ინფორმაცია მომხმარებლებს მესიჯის სახით ეგზავნებათ მობილური ტელეფონის ნომერზეც,“ - ამბობს „თეგეტა მოტორსის“ მარკეტინგული კომუნიკაციების დეპარტამენტის უფროსის მოადგილე, ნუცა მონავარდისაშვილი.

საიტზე ხდება „თეგეტა მოტორსში“ განხორციელებული მომსახურებებისა თუ შენაძენების ხარჯთაღრიცხვა და მათი ანალიზი სხვადასხვა ჭრილში. „ჩემი



Head of Tegeta Motors Marketing Communications Department.

All services and purchases carried out at Tegeta Motors are accounted and analyzed from different perspectives on the website. My Card History personal page stores information about all automobiles the owner has had and made any purchases for at

Tegeta Motors has renewed the corporate website – tegetamotors.ge which, in the future will host all online catalogues of the products existing within the company

Tegeta Motors. Users can also select the particular automobile data they want to see. It should be noted that the website does not have data editing function, which means that if one loses authorization information or if it ends up in someone else's hands, the information stored on the webpage will be in no danger and no operation carrying potential harm to the owner can be carried out with these data.

Since the website provides confidentiality, in case of automobile sale or purchase, new owners cannot access the information about the operations carried out by the previous owners.

Tegeta Motors has renewed the corporate website – tegetamotors.ge which, in the future will host all online catalogues of the products existing within the company and enable their online purchase.

„ჩემი ავტომობილის ისტორიის“ პროექტის პარალელურად შეიქმნა ახალი თეგეტა ქარდ ბარათები: Tegeta Classic, Tegeta Silver და Tegeta Gold

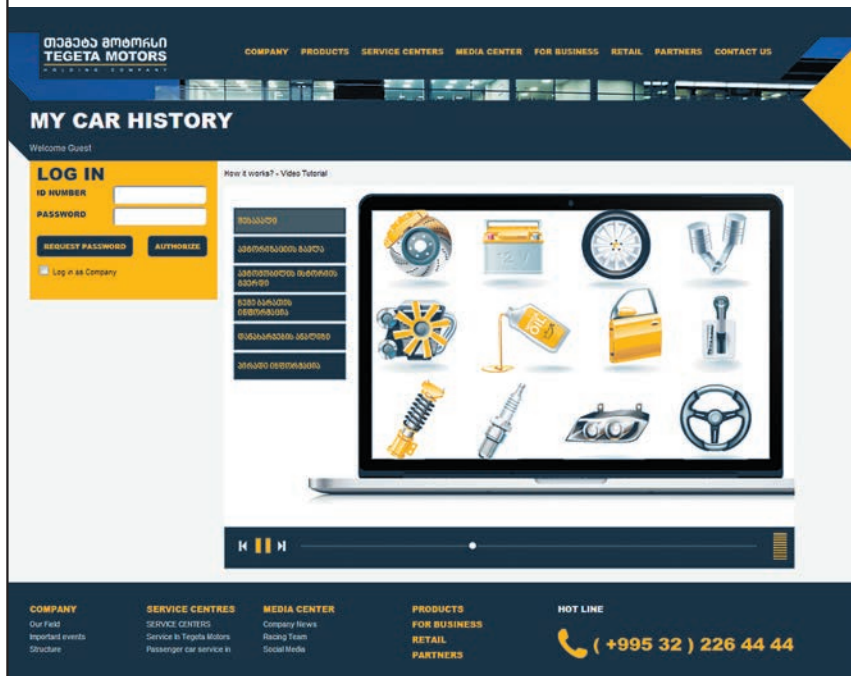

ავტომობილის ისტორიის“ პერსონალურ გვერდზე ინახება ინფორმაცია ყველა იმ ავტომობილის შესახებ, რომელიც პქონია მფლობელს და რომელზეც განუხორციელებია გარკვეული შენაძენი „თეგეტა მოტორსში“. მომხმარებელს ასევე აქვს შესაძლებლობა, რომ გვერდზე მონიშნოს და გამოაჩინოს მხოლოდ იმ ავტომობილების მონაცემები, რომელთა ხილვაც სურს. აღსანიშნავია, რომ საიტს არ აქვს რედაქტირების ფუნქცია, რაც იმას ნიშნავს, რომ ინდივიდის მიერ საავტორიზაციო მონაცემების დაკარგვის ან მათი სხვა პიროვნების ხელში აღმოჩენის შემთხვევაში, ვებგვერდზე არსებულ ინფორმაციას საფრთხე არ ემუქრება და ამ მონაცემებით ვერ განხორციელდება ოპერაცია, რომელმაც შეიძლება მფლობელს ავნოს.

რადგან ვებსაიტი კონფიდენციალურობას იცავს, ავტომობილის გაყიდვის ან გამოცვლის შემთხვევაში, წინა მფლობელის მიერ განხორციელებული ოპერაციების შესახებ ინფორმაცია ახალი მფლობელისთვის არ არის ხელმისაწვდომი.

„თეგეტა მოტორსმა“ განაახლა კორპორატიული საიტი – tegetamotors.ge, რომელზეც სამომავლოდ განთავსდება ამ კომპანიაში არსებული ყველა პროდუქტის ონლაინ კატალოგი და მათი ონლაინ რეჟიმში შეძენაც გახდება შესაძლებელი.



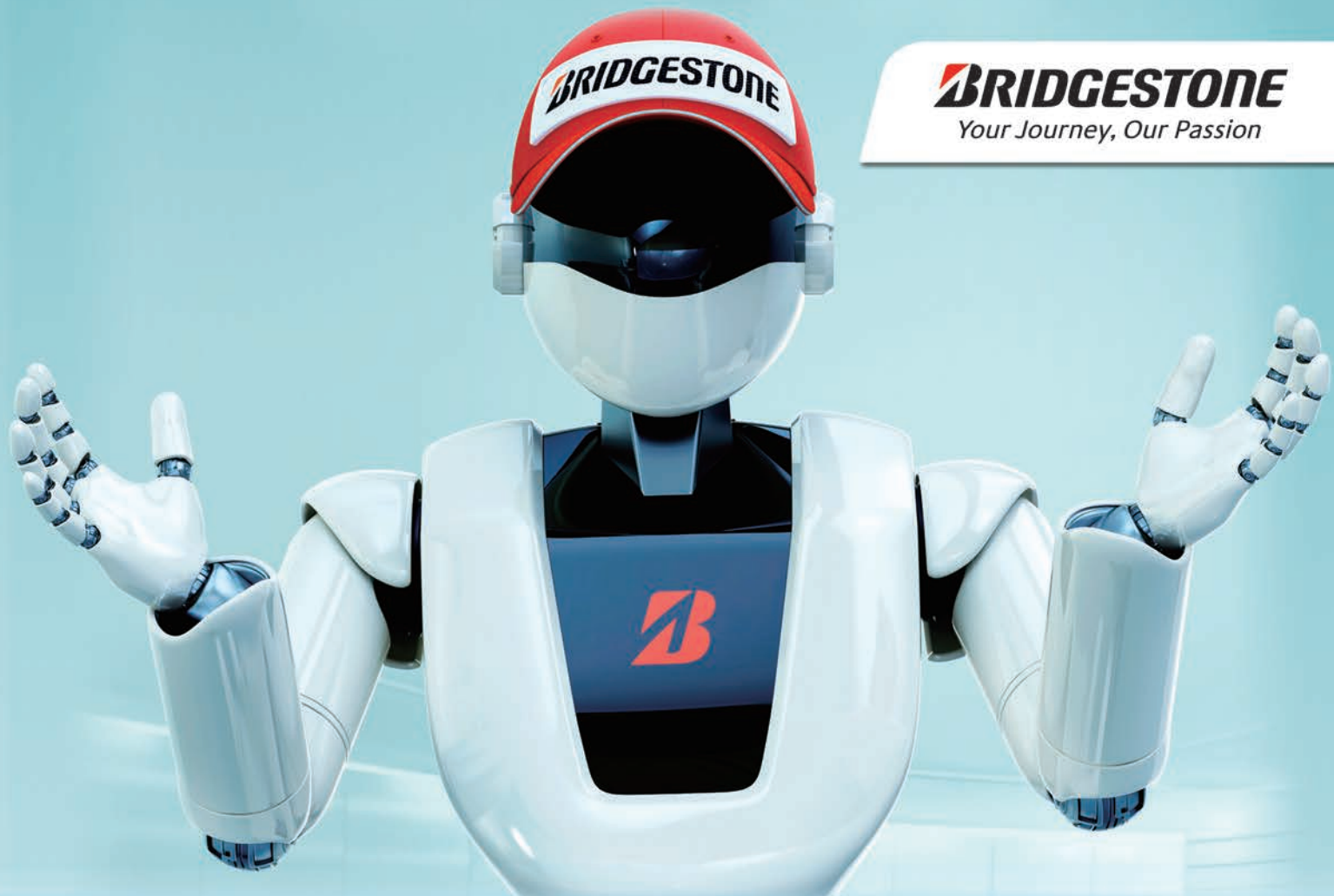

**BRIDGESTONE**

Your Journey, Our Passion

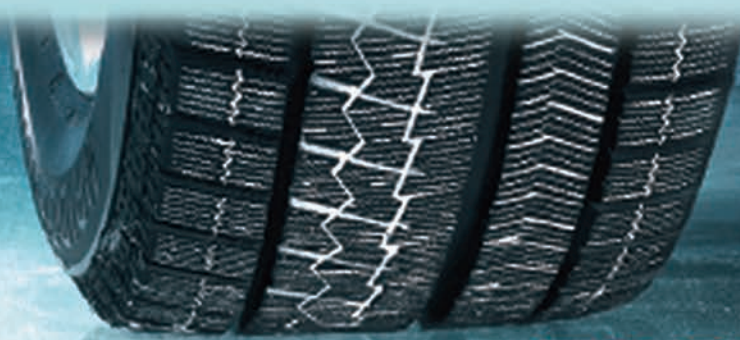

**BLIZZAK  
VRX**

**JAPANESE TECHNOLOGY FOR YOUR WINTER**

☎ 226 44 44

info@tegetamotors.ge

www.tegetamotors.ge



თავისუფალი  
**TEGETA MOTORS**  
HOLDING COMPANY

It's Time To Choose Quality...

# ART-THERAPY for

არტ-თერაპია ავტომოცვარულთათვის

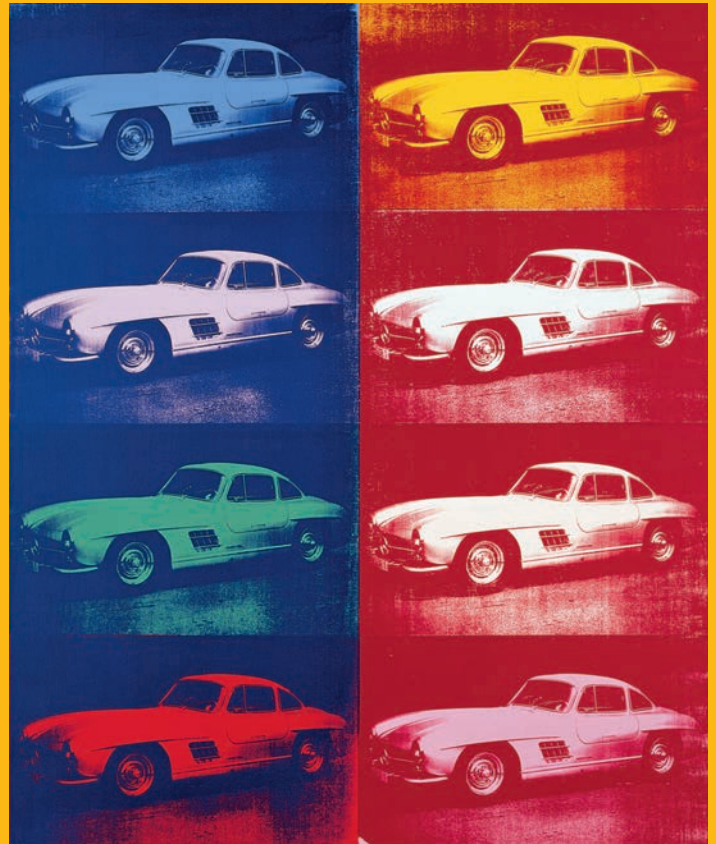
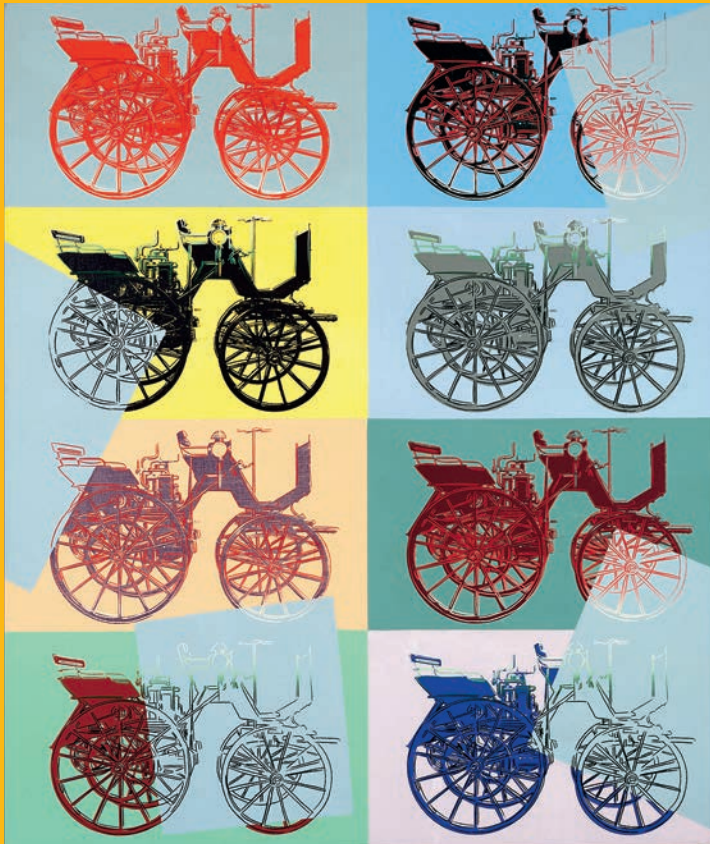

## ANDY WARHOL'S “Cars”

**THERE ARE** over a billion cars in the contemporary world. This fact is a clear representation of how humanity took up and developed the invention of the year 1769 operating on steam and turned it into a part of everyday life. An automobile could be only means of transportation to some, although we cannot say the same for automobile enthusiasts. Since an automobile provides a lot of information about its

**თანამედროვე მსოფლიოში** ერთ მილიარდზე მეტი ავტომობილია. ეს ფაქტი ნათლად გამოხატავს, თუ როგორ აიტაცა და განავითარა **1769** წლის ორთქლის ძრავზე მომუშავე გამოგონება ადამიანმა და დროთა განმავლობაში ყოველდღიურობის ნაწილად აქცია. შესაძლოა, ბევრისათვის ავტომობილი მხოლოდ ტრანსპორტირების საშუალებაა, თუმცა, რა თქმა უნდა, იგივეს ვერ ვიტყვით ავტომოცვარულებზე. ავტომობილი ხომ უამრავ ინფორმაციას გვაწვდის მფლობელზე, მის პიროვნებაზე, გემოვნებაზე, სტილზე, ხასიათზე კი?!

მაშასადამე, ავტომოცვარულები ავტომობილებს სრულიად გამორჩეული კრიტერიუმებით აფასებენ. სიმძლავრესთან და სხვა მახასიათებლებთან ერთად, არანაკლები მნიშვნელობა ენიჭება ვიზუალურ მხარეს – ფორმას, ფერებს... ალბათ, არცთუ მცდარი გამონათქვამი იქნება, თუ ვიტყვით, რომ ავტომოცვარულებისთვის ავტომობილი ხელოვნების ნიმუშია;



# automobile enthusiasts

ახალი პორპორის „ავტომობილები“



Warhol used serigraphy to receive image. One of the most expensive of his works – Green Car Crash sold for 71.1 million dollars is from this particular series

owner, their personality, taste, style and even character!

Thus car enthusiasts assess automobiles with different criteria. With power and other characteristics, visuals –

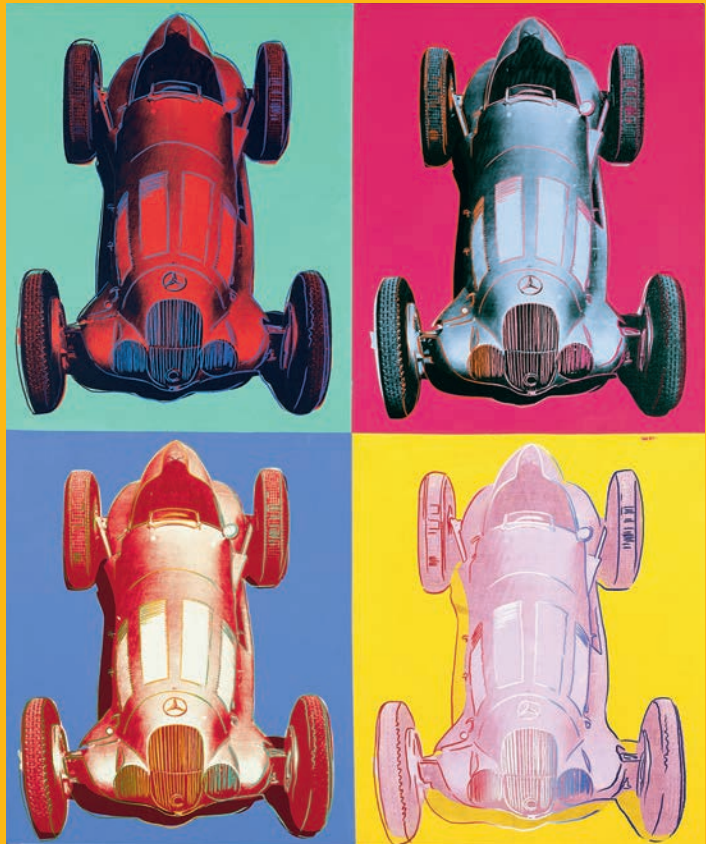

რადგან, ხელოვნება უდავოდ ინდივიდუალური აღქმის საგანია, რომელიც ყველგან და ყველაფერშია და ძვირად ფასობს. თუმცა, ხელოვნების ნიმუშები, რომელთა შექმნის იდეაც ერთ ფრანგ ავტომობილელსა და აუქციონერს გაუჩნდა, ბევრად მეტია, ვიდრე ავტომობილი, რადგან ხელოვნება, ამ სიტყვის პირდაპირი მნიშვნელობით, მათ ზედაპირზეა დატანილი.

1975 წელს ერვაი პოლოინმა თავის მეგობარ ამერიკელ მხატვარს, ალექსანდრ კალდერს დაავალა, მოეხატა BMW-ს მარკის ავტომობილი, რომლითაც, პოლოინი გეგმავდა, Le Mans-ის ავტორბოლაში მიეღო მონაწილეობა. მის იდეას BMW Art Cars ეწოდა და მას შემდეგ, მთელი მსოფლიოს მასშტაბით სხვადასხვა ცნობილმა მხატვრებმა მიიღეს ამ პროექტში მონაწილეობა, მათ შორის იყო პოპ-არტად წოდებული ვიზუალური ხელოვნების მიმდევართა შორის ერთ-ერთი ყველაზე მნიშვნელოვანი ფიგურა – ენდი ვორჰოლი. მის



1



5

1. Alexander Calder / BMW 3.0 CSL / 1975
2. Frank Stella / BMW 3.0 CSL / 1976
3. Roy Lichtenstein / BMW 320i Turbo / 1977
4. Andy Warhol / BMW M1 Group 4 / 1979
5. Ernst Fuchs / BMW 635 CSi / 1982
6. Robert Rauschenberg / BMW 635 CSi / 1986
7. Michael Nelson Jagamarra / BMW M3 / 1989
8. Ken Done / BMW M3 Group A / 1989
9. Matazo Kayama / BMW 535i / 1990
10. Cesar Manrique / BMW 730i / 1990
11. A. R. Penck / BMW Z1 / 1991
12. Esther Mahlangu / BMW 525i / 1991
13. Sandro Chia / BMW M3 GTR / 1992
14. David Hockney / BMW 850 CSi / 1995
15. Jenny Holzer / BMW V12 LMR / 1999
16. Olafur Eliasson / BMW H2R / 2007
- \*. Robin Rhode / BMW Z4 / 2009
17. Jeff Koons / BMW M3 GT2  
2010

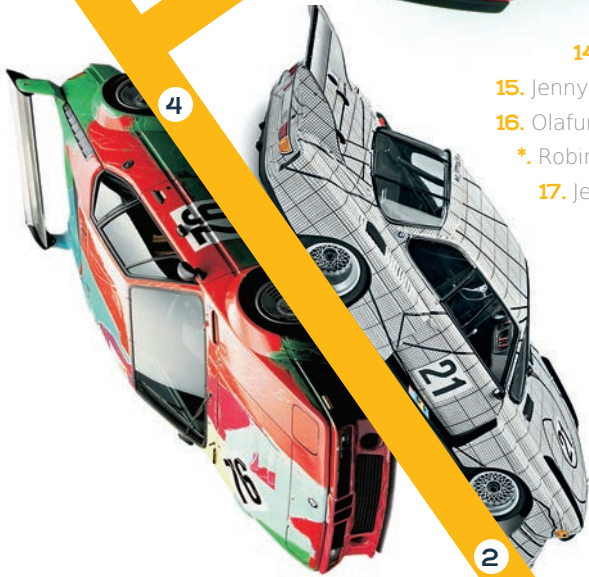

4

2



14



17



15

shape, colors... are of no less importance. It probably won't be a mistake to say that an automobile is like a work of art to those who favor cars particularly; since art is definitely a subject of individual perception that is everywhere and in everything and is valued greatly. Although works of art created by a particular French motor racer and auctioneer,

მეორე მოხატულმა ავტომობილმა რბოლაში მონაწილეობა მხოლოდ ერთხელ, 1979 წელს მიიღო. მან თავის ნამუშევარს შემდეგნაირი ასსნა მოუძებნა: „შევეცადე, სისწრაფის შეგრძნება გადმომეცა. როდესაც ავტომობილი ძალიან სწრაფად მოძრაობს, ყველა ხაზი და ფერი ბუნდოვანი ხდება.“

ვორჰოლი მეოთხე მხატვარი იყო, რომელმაც BMW Art Cars-ის პროექტში მიიღო მონაწილეობა, თუმცა მას ავტომობილების თემა ამით არ ამოუწურავს. მეტიც, ცნობილია მისი უფრო ადრინდელი, 1962-1963 წლების ნამუშევრებიც, სერიიდან **The Death and Disaster**, სადაც იგი სრულიად სხვა ფორმით წარმოგვიდგენს ავტომობილებს და არა მხოლოდ გადმოცემის ფორმა, მისი სათქმელიც განსხვავებულია. ვორჰოლმა გამოსახულების მისაღებად შოლკოგრაფიას მიმართა. სწორედ ამ სერიიდან არის მისი ერთ-ერთი ყველაზე ძვირადღირებული ნამუშევარი **Green Car Crash**, რომელიც 71.7 მილიონ დოლარად გაიყიდა. შოლკოგრაფში, რომელზეც ავტოკატასტროფაა გამოსახული, ვორჰოლი გამოსახულებას რამდენჯერმე ამეორებს, ფონს კი ნათელი, მთლიანი ფერით ავსებს. ავტოკატასტროფების თემას ეძღვნება მისი სხვა ნამუშევრებიც, როგორებიცაა **Silver Car Crash**, ან **Red Car Crash**.



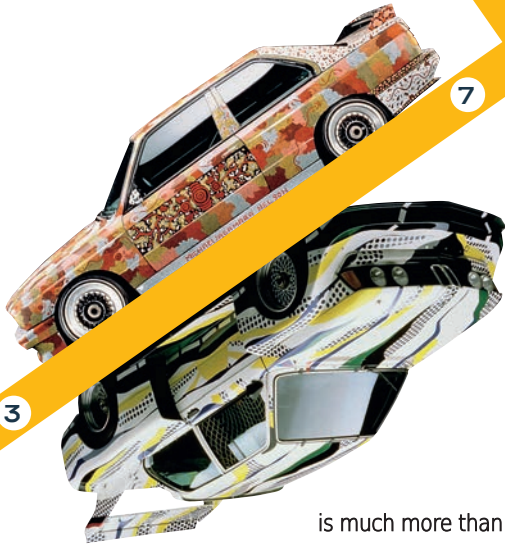

is much more than just automobiles, since art is on their surface, literally.

In 1975 Hervé Poulin asked his friend, an American painter Alexander Calder to paint the BMW Poulin was planning to participate in the Le Mans race with. This idea was called BMW Art Cars and since then many famous painters have participated in this project worldwide. Among them was one of the most important figures among the followers of the artistic form called pop-art – Andy Warhol. The automobiles he

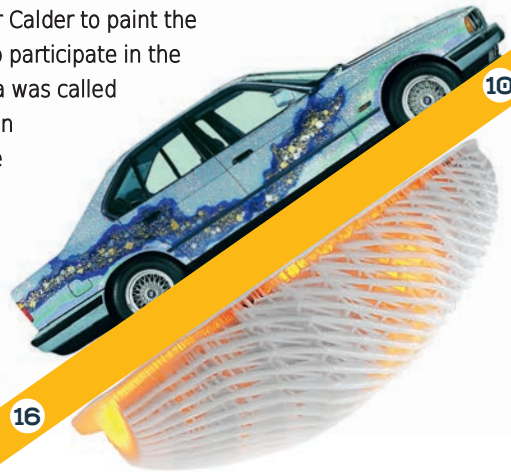

In 1975 Hervé Poulin asked his friend, an American painter Alexander Calder to paint the BMW Poulin was planning to participate in the Le Mans race with. This idea was called BMW Art Cars and since then many famous painters have participated in this project worldwide. Among them was one of the most important figures among the followers of the artistic form called pop-art – Andy Warhol



painted participated in the race only once, in 1979. This is how he explained his work: "I tried to express the feeling of speed. When a car moves very fast, all lines and colors become vague."

Warhol was the fourth painter to participate in the BMW Art Cars project, although he didn't exhaust the subject of cars with this. Moreover, his earlier works of 1962-1963 are also known - The Death and Disaster, where we presented cars in a completely new manner and not only the form of expression, but also what he has to say are different. Warhol used serigraphy to receive image. One of the most expensive of his works - Green Car Crash sold for 71.1 million dollars is from this particular series. On the serigraph with the car crash, Warhol repeats the image several times, filling the background with a full light color. There are his other works also dedicated to car crashes, such as Silver Car Crash, or Red Car Crash. It should be noted that it were the photos published in the media that inspired the author and he used those particular photographs that he used for the serigraph. "Seeing a terrible sight the second time, it cannot affect you anymore" - Warhol said.

Human psyche is arranged in a way that it quickly accustoms to a terrifying sight and it takes a more intense experience to cause the same emotion the second time. It is clearly just an assumption, but maybe this was Warhol's idea as he was creating The Death and Disaster?!

Warhol created a serigraph of a Mercedes Benz in 1986. It was initiated by a German art-dealer, Hans Meyer to celebrate the invention of a motor automobile. Amazed with results Mercedes-Benz decided to depict the evolution of its car in this particular manner - starting from Mercedes-Benz W125 and Mercedes-Benz C111; however, the series could not be completed due to Warhol's death in 1987. There are 36 serigraphs in the collection and 13 paintings of Mercedes models.

This collection was only brought to public display twice.

## ვორჰოლი მეოთხე მხატვარი იყო, რომელმაც BMW Art Cars-ის პროექტში მიიღო მონაწილეობა, თუმცა მას ავტომობილების თემა ამით არ ამოუწურავს

აღსანიშნავია, რომ ავტორის ინსპირაციად მედიაში გამოქვეყნებული ფოტოები იქცა, რომელთაც იყენებდა კიდევ შოლკოგრაფის დროს. „როდესაც საბარელო სურათს განმეორებით ხედავ, იგი ზემოქმედებას ვეღარ ახდენს,“ - ამბობდა ვორჰოლი.

ადამიანის ფსიქიკა ისეა მოწყობილი, რომ მისი თვალი საბარელო სანახაობას ეჩვევა და იმისათვის, რომ ძლიერი ემოცია განმეორებით გამოიწვიოს, საჭიროა, წინანდელთან შედარებით უფრო მძაფრი სურათი ნახოს. რა თქმა უნდა, მხოლოდ ვარაუდია, თუმცა, იქნებ სწორედ ეს იყო ვორჰოლის ჩანაფიქრი, როდესაც **The Death and Disaster** სერიას ქმნიდა?! 1986 წლისთვის ვორჰოლმა შექმნა Mercedes-Benz-ის მარკის ავტომობილის შოლკოგრაფი. ინიციატივა გერმანულ არტ-დილერს, ჰანს მეიერმს ეკუთვნოდა და იგი მოტორიანი ავტომობილის გამოგონების აღსანიშნავად დაუკვეთა. შედეგით აღფრთოვანებულმა Mercedes-Benz-მა გადაწყვიტა, თავისი ავტომობილების ევოლუცია სწორედ ამ გზით აესახა, დაწყებული 1985 წლის Benz Patent-Motorwagen-იდან, დამთავრებული Mercedes-Benz W125-ითა და Mercedes-Benz C 111-ით; თუმცა 1987 წელს, ვორჰოლის გარდაცვალების გამო, სერია Cars-ის დასრულება ვერ მოხერხდა.

ამ კოლექციაში შესულია 36 შოლკოგრაფი და „მერსედესის“ ექვსი მოდელის 13 ნახატი. აღსანიშნავია, რომ ამ კოლექციის საჯარო გამოფენა მხოლოდ ორჯერ მოეწყო.





The technology in the world's most advanced cars. Who started it?



VARTA Star-Stop batteries are built to power next-generation automotive systems. No wonder the majority of leading car manufacturers trust us. And with a specifically designed product range, plus unrivalled service and support from the VARTA Start-Stop Service Program, so can you.

To profit from the future, get in touch now: [www.varta-automotive.com](http://www.varta-automotive.com)

It all starts with



☎ 226 44 44

info@tegetamotors.ge  
www.tegetamotors.ge



თეგეტა მოტორსი  
**TEGETA MOTORS**  
HOLDING COMPANY

It's Time To Choose Quality...



How do we prepare our automobiles

# for **WINTER**

The fact that the number of private automobiles in the world increases daily, reminds us once again of how comfortable it is to get around driving our own cars. All car owners are familiar with this feeling and it's probably particularly noticeable in winter, when, despite rain and bad weather, people sitting at the wheel of their cars travel around the city in a calm and comfortable manner. However, comfort is not a firm category and can easily be replaced by an unexpected discomfort if automobile owners don't prepare ahead for the approaching winter season.







# R?

## როგორ მოვამზადოთ ავტომობილი ზამთრისთვის?

**ის ფაქტი,** რომ მთელ მსოფლიოში დღითიდღე მატულობს კერძო ავტომობილების რაოდენობა, კიდევ ერთხელ გვახსენებს, თუ რამდენად კომფორტულია საკუთარი ავტომობილით გადაადგილება. ამ შეგრძნებას ყველა ავტომფლობელი კარგად იცნობს და ეს განსაკუთრებით, ალბათ, მაინც ზამთარში შეიგრძნობა, როდესაც, წვიმისა და უამინდობის მიუხედავად საჭესთან მსხდომი ადამიანები მშვიდად და კომფორტულად გადაადგილდებიან ქალაქში. თუმცა კომფორტი არ არის მყარი კატეგორია და შესაძლოა, ის მოულოდნელმა დისკომფორტმა შეცვალოს თუ ავტომფლობელები, ზამთრის მოახლოებასთან ერთად, ავტომობილის სათანადო მომზადებისათვის თადარიგს არ დაიჭერენ.

### ავტომობილისთვის ზამთარი მაშინ მოდის, როდესაც ტემპერატურა +7 გრადუს ცელსიუსამდე ჩამოვა

ავტომობილს მართლაც სჭირდება სათანადო მომზადება, რადგან, საპირისპირო შემთხვევაში, საფრთხე არა მარტო კომფორტს, არამედ მძღოლისა და მგზავრების უსაფრთხოებასაც ემუქრება. იმის გათვალისწინებით, რომ ავტომობილის ერთადერთი დეტალი, რომლითაც ასფალტის ზედაპირს ეხება, საბურავია, ამ უკანასკნელზე ბევრი რამ არის დამოკიდებული და სეზონის შესაბამისად, ძალიან მნიშვნელოვანია მისი სწორად შერჩევა.

მძღოლისთვის საიდუმლოს არ წარმოადგენს, რომ საბურავები სეზონურად არის დიფერენცირებული; თუმცა ბევრი ავტომფლობელი ამ ფაქტს ან უგულებელყოფს, ან მხოლოდ კრიტიკულ სიტუაციაში ახსენდება. არსებობს ზაფხულისა და ზამთრის საბურავები და მათ შორის განსხვავება დიდია, რადგან თითოეული მათგანი შესაბამის სეზონზეა ვარგისი. ამ ფაქტის უგულებელყოფა კი მრავალ გართულებას იწვევს, რაც რიგ შემთხვევებში შესაძლოა ადამიანის სიცოცხლისათვის სახიფათოც კი აღმოჩნდეს.

**A**utomobiles really do need appropriate preparations, since otherwise it is not only comfort but also the safety of the driver and passengers that are in danger. Considering the fact that tires are the only automobile part in touch with the surface, many things depend on them and matching their selection with the season is rather important.

It is no secret to drivers that tires are differentiated by the season. However, many automobile owners disregard this fact, or remember it only in critical situations. There are winter and summer tires and there's a big difference between them, since both are useful only throughout a particular season. Ignoring this can cause many complications, which, in many cases can turn out to be of danger to human life.

"During bad weather conditions, in rain and snow, when an automobile moves slowly, it works on a high capacity. Threat increases since the automobile can skid all of a sudden," – says Diana Velengurskaya, the Public Relations Manager for Tegeta Motors and notes that drivers often wait for snow to fall and install winter tires only after it, which is a wrong approach to the matter.

The fact is that winter for an automobile is here once temperature falls to +7 degrees Celsius. The chemical composition of tires changes and summer tires become unfit for winter. The benefit of winter tires in this case, is that it has a large adhesion capacity, which is directly proportional to the breaking distance. When summer tires are used in winter, breaking distance increases 3-4 times; this is dangerous for passenger safety. Considering the chemical composition of summer tires, they become rigid in winter, decreasing the adhesion capacity. With

„უამინდობის დროს, წვიმასა და თოვლში, როდესაც ავტომობილი ნელა გადაადგილდება, დიდი დატვირთვით მუშაობს. საფრთხე იზრდება, რადგან შესაძლოა, ავტომობილი მოსრიალდეს,“ – ამბობს დიანა ველენგურსკაია, „თეგეტა მოტორსის“ საზოგადოებასთან ურთიერთობის მენეჯერი და აღნიშნავს, რომ მძღოლები, ხშირად, თოვლის მოსვლას ელოდებიან და მხოლოდ ამის შემდეგ იწყებენ ზამთრის საბურავების დაყენებას, რაც არასწორი მიდგომაა.

საქმე ის არის, რომ პირობითად, ავტომობილისთვის ზამთარი მაშინ მოდის, როდესაც ტემპერატურა +7 გრადუს ცელსიუსამდე ჩამოვა. ამ დროს საბურავის ქიმიური შემადგენლობა იცვლება და ზაფხულის საბურავი ზამთარში გამოუსადეგარი ხდება. ზამთრის საბურავის უპირატესობა, ამ შემთხვევაში, ის არის, რომ მისი მოჭიდების მაჩვენებელი დიდია, რაც სამუხრუჭე მანძილის შემცირების პირდაპირპროპორციულია. ზამთარში, ზაფხულის საბურავების გამოყენების შემთხვევაში, სამუხრუჭე მანძილი 3-4-ჯერ იზრდება, რაც მგზავრის უსაფრთხოებისთვის სახიფათოა. ზაფხულის საბურავის ქიმიური შემადგენლობიდან გამომდინარე, ზამთარში ის უფრო ხისტი ხდება, რაც ამცირებს მოჭიდების მაჩვენებელს. მოყინულ საფარზე კი შესაძლოა, სამუხრუჭე მანძილი გასამმაგდეს კიდევ.

არც ზამთრის საბურავის გამოყენებაა რეკომენდებული ზაფხულში, რადგან იგი ადვილად ცვდება. გარდა ამისა, ანალოგიურად იზრდება სამუხრუჭე მანძილი და ავტომობილის მართვა უფრო არამდგრადი ხდება. ზამთრისა და ზაფხულის საბურავების ერთმანეთისაგან გარჩევა ფიზიკური მახასიათებლებით არის შესაძლებელი: ზამთრის საბურავებს

## ზაფხულის საბურავის ქიმიური შემადგენლობიდან გამომდინარე, ზამთარში ის უფრო ხისტი ხდება, რაც ამცირებს მოჭიდების მაჩვენებელს

გვერდით ფიფქის ნიშანი აქვთ დატანილი და, ამავდროულად, ყოველ მათგანს აქვს წარწერა – M+S, ანუ Mud+Snow (ტალახი+თოვლი). აღსანიშნავია, რომ ეს წარწერა დატანილია გარკვეული ტიპის ყველა სეზონზე გათვლილ საბურავებზეც, თუმცა ზამთრის საბურავზე იგი აუცილებლად არის გამოსახული.

იმისათვის, რომ ავტომობილზე გადაადგილებისას თავი დაცულად იგრძნოს, საჭიროა, შეამოწმოს და საჭიროების შემთხვევაში, შეცვალოს საბურავები. „თეგეტა



these gives breaking distance might triple on a frozen ground.

Winter tires are not recommended for use in summer either, since they wear out easily. Winter and summer tires can be distinguished based on physical characteristics: winter tires have a snowflake on the side and at the same time, all of them have an inscription M+S which stands for Mud + Snow. It must be noted that this inscription is also made on some tires intended for all seasons, yet it is definitely there on winter tires. In order for the owner of a car to feel safe during transportation, they should check and change tires if necessary. Customers have the chance to test the level to which their automobile spare parts are intact at Tegeta Motors and receive recommendations from competent individuals through diagnostics. Diana Velengurskaya notes that Tegeta Motors has eighteen years of experience in this field and customers can use these services in 16 branch offices across Georgia. "Our experience will help customers select each product with the advice from professionals. Aiming to take care of our customers, we often arrange information actions and call upon them to start their preparations for winter in autumn. This year Tegeta Motors offers the lowest price on winter tires," – Diana says.



მოტორსის“ სერვისცენტრებში მომხმარებელს ეძლევა საშუალება, შეამოწმოს, მწყობრშია თუ არა ავტომობილის სათადარიგო ნაწილები და დიაგნოსტიკის საშუალებით მიიღოს რეკომენდაციები კომპეტენტური პირებისაგან. დიანა ველენგურსკაია აღნიშნავს, რომ „თეგეტა მოტორსს“ ამ სფეროში მუშაობის თვრამეტწლიანი გამოცდილება აქვს და მომხმარებლისთვის ამ სერვისებით სარგებლობა საქართველოს მასშტაბით არსებულ 16 ფილიალში შესაძლებელია. „ჩვენი გამოცდილება მომხმარებელს დაეხმარება, პროფესიონალების რჩევით შეარჩიოს თითოეული პროდუქტი. მომხმარებელზე ზრუნვის მიზნით, ხშირად



ვანწყობთ საინფორმაციო აქციებს და მოვუწოდებთ მათ, შემოდგომიდანვე დაიწყონ ზამთრისათვის მზადება. წელს „თეგეტა მოტორსი“ საბურავებზე ყველაზე დაბალ ფასებს სთავაზობს მომხმარებელს,“ – ამბობს დიანა.

„თეგეტა მოტორსის“ ავტოექსპერტი, ზურა ბეჟაშვილი, ავტომობილის ზამთრისათვის მომზადებისას გასათვალისწინებელ სხვა ფაქტორებზეც საუბრობს. უკვე ორი წელია, რაც ის „თეგეტა მოტორსის“ სახელით გამოდის საავტომობილო რბოლებში და ყველაზე ტიტულოვანი სპორტსმენის სახელს ატარებს. „მომხმარებელმა უნდა გაზომოს საბურავის პროტექტორის სიმაღლე. თუ მისი მაჩვენებელი 1,6 მმ-ზე ნაკლებია, მაშინ აუცილებლად უნდა შეიცვალოს, თუმცა სხვადასხვა ქვეყნებში სხვადასხვა ზომებია მიღებული, კლიმატური პირობებიდან გამომდინარე,“ – ამბობს ზურა.

ეს პროცედურა განსაკუთრებით მაშინ არის აუცილებელი, როდესაც ავტომფლობელი გასული წლის საბურავებს იყენებს. ახალი საბურავის გამოყენება რეკომენდებულია იმდენად, რამდენადაც სველ ამინდში დიდია აკვაპლანირების საფრთხე; კერძოდ, როდესაც ავტომობილი გუბეში სწრაფად გაივლის, ავტომობილი უმართავი ხდება, რაც შესაძლოა ავტოსაგზაო

Tegeta Motors automobile expert, ZuraBezhashvili spoke of other factors to be taken into account during your preparations for the winter. It's been two years that he has been participating in automobile races on behalf of Tegeta Motors, carrying the name of the most

შემთხვევის მიზეზიც გახდეს. ახალი საბურავი კი წყლის მერ გამტარიანობას უზრუნველყოფს და ამცირებს აკვაპლანირების რისკებს. რომ შევჯამოთ, საბურავის გამოცვლისა და ახლით ჩანაცვლებისათვის ორი მიზეზი არსებობს: პროტექტორის სიმაღლე და საბურავის სიძველე.

ბაზარზე საბურავების ფასების ინდიკატორი მათი ზომა და ბრენდია. „თეგეტა მოტორსში“ საბურავების ფასი 85 ლარიდან



## Tegeta Motors offers a tire storage service

titled sportsman. "Our customers should measure the height of the tire protector. If it is less than 1.6 mm then the tires must be replaced, although different countries have different standards for that depending on climate conditions," – Zura says. This procedure is particularly necessary when an automobile owner uses tires from the previous year. Using new tires is recommended since there's high risk of aquaplaning in wet weather conditions; particularly, when a car rides through a puddle on a high speed, the car becomes uncontrollable, which could become reason for a car accident. While new tires ensure better water permeability and reduce risks

ინცება. როგორც დიანა ველენგურსკაია აღნიშნავს, „თეგეტა მოტორსში“ ყველაზე დაბალი ფასებია, რადგან მომხმარებელს უნდა მიეცეს საშუალება, უსაფრთხოდ იმგზავროს. კომპანიაში შესაძლებელია, როგორც პრემიუმ ბრენდების პროდუქციის (Bridgestone, Michelin), ისე საშუალო სეგმენტზე გათვლილი პროდუქტის შექმნა.

„თეგეტა მოტორსს“ აქვს საბურავების შენახვის სერვისი. „აღდამიანები საბურავებს ზოგჯერ საძინებელში ინახავენ, რაც ჯანმრთელობისთვის არ არის სასარგებლო; ზოგჯერ არ აქვთ პირობები, რომ ავტოფარეხში შეინახონ. საბურავს, შესანახად სჭირდება სპეციალური პირობები და ტემპერატურული რეჟიმის დაცვა. ამიტომაც, მომხმარებლებს ამ სერვისს ვთავაზობთ,“ – ამბობს დიანა.

საბურავების გარდა, ზამთრის მოახლოებასთან ერთად, ავტომობილებზეა ყურადღება უნდა მიაქციონ გამაგრებულ სითხეს, ე.წ. „ანტიფრიზს.“ ეს არის გაყინვის საწინააღმდეგო სპეციალური სითხე, რომელსაც შეგუების და ანტიკოროზიული ფუნქციები აკისრია. თავის მხრივ „ანტიფრიზიც“ დიფერენცირებულია ფერების მიხედვით და ქარხანა-მწარმოებლები მიგვითითებენ, თუ რომელი მათგანი უნდა გამოვიყენოთ. როგორც ზურა ბეჟაშვილი აღნიშნავს, წითელი „ანტიფრიზი“ საუკეთესოა, თუმცა ის ყველა ავტომობილში არ გამოიყენება.

პერიოდულად, აუცილებელია „ანტიფრიზის“ შეცვლა და ზამთრის მოახლოებასთან ერთად, საჭიროა გამოვაც. თუ



of aquaplaning. To sum up, there are two reasons to change tires: protector height and how old the tires are.

Tire size and brand are the price indicators on the market. Tire prices start at 85 GEL at Tegeta Motors. According to Diana, Tegeta Motors offers the lowest prices, because customers should have the chance to drive safely. Premium brand products (Bridgestone, Michelin) as well as products targeted at the middle segment are available at the company.

Tegeta Motors offers a tire storage service. "People sometimes keep car tires in their bedroom, which is not very healthy; sometimes they cannot store them in a garage. Tires require particular storage conditions and a temperature regime. So we provided this service for our customers," – Diana says.

With the approach of winter, automobile owners should also pay attention to the cooling liquid, the so-called antifreeze. "This is a special liquid against freezing, with lubrication and anticorrosion functions. Antifreeze is also differentiated. Manufacturers indicate which one is appropriate to our case through colors. As Zura Bezhashvili notes, red is the best antifreeze, although it is not suited for all automobiles.

Antifreeze should also be changed periodically and measured as winter approaches. If it's on a low percentage, we should add some more antifreeze of the same color and brand, varied between 35% and 50%. "35% indicates that it is mixed 2:1, thus one part is antifreeze (a special concentrate) and the other is – distilled (or regular) water; when we mix with the proportion 1:1 we end up with a 50% mix," – Zura noted. It should be kept in mind that percentage does not indicate the durability degree. If antifreeze is on a low degree, it could cause series of problems such as engine malfunctioning, water pump damage etc. It is to be noted that antifreeze is necessary winter through summer, because it's an anticorrosion fluid lubricating the water pump.

აღმოჩნდება, რომ მისი პროცენტულობა დაბალია, სასურველია, დავემბოროტოთ იგივე ფერისა და ბრენდის „ანტიფრიზი,“ რომელიც 35%-დან 50%-მდე უნდა მერყეობდეს. „35% ნიშნავს, რომ შეზავება ხდება 2:1, ანუ ერთი წილი „ანტიფრიზია“ (სპეციალური კონცენტრატი), მეორე კი – გამოხდილი (ან ჩვეულებრივი) წყალი. როდესაც ვაზავებთ 1:1, მიიღება 50%-იანი ნაზავი,“ – აღნიშნავს ზურა. საგულისხმოა, რომ, ამ შემთხვევაში, პროცენტი გრადუსის გამძლეობის მაჩვენებელი არ არის. თუ „ანტიფრიზი“ დაბალ გრადუსზეა, ამან შესაძლოა მთელი რიგი პრობლემები გამოიწვიოს, როგორცაცაა ძრავის არ ამუშავება, წყლის ტუმბოს დაზიანება და ა.შ. აღსანიშნავია, რომ ანტიფრიზი ზამთარ-ზაფხულ არის საჭირო, რადგან ეს არის ანტიკოროზიული სითხე, რომელიც წყლის ტუმბოს ზეთავს.

თუ ზაფხულის პერიოდში საქარე მინის სანმენდად რეგულარული შამპუნის გამოიყენება, ზამთრის შემთხვევაში კიდეც უფრო სპეციალიზებული სითხეა საჭირო



კიდეც ერთი, ზამთრის მოსვლამდე გასათვალისწინებელი პროცედურაა ყუმბარის მტვერდამცავების შემოწმება. თუ ისინი დაზიანებულია, წვიმის დროს გამოირეცხება საპოხი მასალა და პრობლემა მაშინვე იჩენს თავს. მათი შემოწმება ყოველთვიურადაა რეკომენდებული, თუმცა, განსაკუთრებით ზამთრის დადგომამდე.

Another procedure to keep in mind before winter comes is the testing of the drive shaft boot. If damaged, the lubricant will be washed down during rain and problems will occur instantly. It is recommended that you check it monthly, but particularly before winter.

If regular shampoo is appropriate for cleaning the windshield in summer, it takes a more specialized liquid in winter – antifreeze mixed with shampoo, so that the liquid does not freeze.

Another recommendation Zura Bezhashvili has for automobile owners is to fill up the fuel tank to the maximum,

## Winter for an automobile is here once temperature falls to +7 degrees Celsius

although he himself noted that there's a big difference between filling it and overfilling it, since the latter is quite dangerous. "If someone ends up in a car crash in winter as they are heading out of the city, without any chance to contact anyone for help, it is important that the tank is full, for it to be enough to operate the heater. The tank must not be overfilled, since petrol might flow out of the air tube intended to release gas – and that is very dangerous." – Zura says.

The proper functioning of the heater is also closely linked to passenger safety, since the windows sweat if it malfunctions. There is special powder and liquid for the repairs of damaged radiators, but it is important that they are used in appropriate quantities, since overusing will cause damaging of the heater radiator.

Receiving consults on these and other subject and automobile diagnostics are possible at any Tegeta Motors branch.

თუ ბაფხულის პერიოდში საქარე მინის სანმენდად რეგულარული შამპუნი გამოიყენება, მამთრის შემთხვევაში კიდევ უფრო სპეციალიზებული სითხეა საჭირო, კერძოდ, „ანტიფრიზი“ შამპუნთან ერთად, რათა სითხე არ გაიყინოს.

კიდევ ერთი რეკომენდაცია, რომელსაც ზურა ბეჯაშვილი აძლევს ავტომობილებს, სანვრის ავზის მაქსიმალურად გავსებაა, თუმცა, როგორც თვითონ აღნიშნავს, განსხვავება გავსებასა და გადავსებას შორის დიდია, რადგან ეს უკანასკნელი სახიფათოა. „თუ მამთარში, ღამით ქალაქგარეთ მიმავალი ადამიანი ავტოკატასტროფაში მოყვა და მას არ აქვს საშუალება, ვინმეს დაუკავშირდეს ან დახმარება სთხოვოს, მნიშვნელოვანია, რომ სანვრის ავზი სავსე ჰქონდეს, რათა



ლუმელი აამუშავოს და გათბეს. ავზის გადავსება არ შეიძლება, რადგან საჭაეროდან, რომელიც გაზის გამოსაშვებადაა განკუთვნილი, შესაძლოა სანვარი გადმოედინოს, რაც ძალიან სახიფათოა“ – ამბობს ზურა.

მგზავრების უსაფრთხოებასთან კავშირშია ლუმელის გამართულად მუშაობაც, რადგან გაუმართაობის შემთხვევაში, მინები იორთქლება. დაზიანებული რადიატორის შესაკეთებლად იყიდება სპეციალური ფხვნილი და სითხე, თუმცა მნიშვნელოვანია, რომ ისინი საჭირო რაოდენობით გამოიყენოს

მომხმარებელმა, რადგან ჭარბი რაოდენობის გამოყენების შემთხვევაში, ლუმელის რადიატორი ზიანდება.

ამ და სხვა საკითხების შესახებ კონსულტაციის მიღება და ავტომობილის დიაგნოსტიკა „თეგეტა მოტორსის“ ნებისმიერ ფილიალშია შესაძლებელი.





# WE CAN DO IT TOGETHER



OPTIMA REDTOP batteries bring together everything you need to get your off-roader back on track. Their unique AGM SPIRALCELL TECHNOLOGY ensures not only power you can rely on, but also a service life that's twice that of conventional batteries, minimal self-discharge and exceptional starting power. They're also extremely vibration-resistant and 180° spill-proof, making them perfect for rough terrain. And best of all, OPTIMA REDTOP batteries not only boast impressive performance, but also reliably provide exceptional value for money.

**OPTIMA**<sup>®</sup>  
**BATTERIES**  
THE ULTIMATE POWER SOURCE™

The OPTIMA logo, OPTIMA batteries, THE ULTIMATE POWER SOURCE, SPIRALCELL TECHNOLOGY and REDTOP are trademarks of Johnson Controls, Inc.

Johnson  
Controls 

☎ 226 44 44

info@tegetamotors.ge  
www.tegetamotors.ge



**თეგეტა მოტორსი**  
**TEGETA MOTORS**  
HOLDING COMPANY

It's Time To Choose Quality...

# DIES

## SERVICE C

for passenger car and trucks,  
special equipment at Tegeta





# EL

# ENTER

as well as  
Motors



In the beginning of October, a new Tegeta Motors multi-brand diesel service center launched. It is mainly focused on light automobiles and trucks, as well as special equipment operating on diesel.

**THE SERVICE CENTER** is equipped with high level expensive apparatus and serves the repairs of the world's famous diesel apparatus manufacturers. At this point BOSCH is the most developed direction at the center; according to the Head of the Department of Service Development, Lasha Narusashvili, this is first of all caused by the fact that 60-70% of automobiles on the market are equipped with BOSCH diesel apparatus. Other than BOSCH, the service center also serves leading diesel apparatus manufacturers such as Denso, Delphi and VDO Diesel, although these latter are still in the execution phase and will be developed on an even higher level in the nearest future. The diesel service center is planning to live up to all existing standards to receive authorization from all noted official brands.

The main goal of the center is to make high quality repairs of fuel systems apparatus accessible for users. Purchasing expensive specialized diagnostics-repairs stands

and tools was a necessary factor for that. Customers are served by highly qualified specialists. In order for the service to fit high standards, the center is actively engaged in improving employee qualifications, which is why they attend trainings in Germany, Russia, the Ukraine etc.

The diesel service center is focused on importing the particular technical details and spare parts that are of highest demand on the local market. Since the center has been authorized,



it also provides guaranteed service for the customers, which implies a high quality service as it is.

If an automobile enters the diesel service center for diagnostics and it appears that the high pressure diesel pump is not functioning properly, following a set of technological processes is very important during repairs.

This service center fits all international standards. The so-called "clean rooms" have been set up, equipped with test stands, where the diesel system aggregates are repaired. Cleanness is so important during

# დიზელის სერვის ცენტრი

თეგეტა მოტორსში, რომელიც ემსახურება დიზელის აპარატურით აღჭურვილ მსუბუქ ავტომობილებს, მიკროავტობუსებს, სატვირთო და მძიმე ტექნიკას

**ოქტომბრის დასაწყისში**, „თეგეტა მოტორსის“ ახალმა, მულტიბრენდულმა დიზელის სერვისცენტრმა დაიწყო ფუნქციონირება. მისი მთავარი ორიენტირია დიზელზე მომუშავე მსუბუქი და სატვირთო ავტომობილებისა და სპეც-ტექნიკის მომსახურება.

ცენტრი მაღალი დონის, ძვირადღირებული აპარატურითაა აღჭურვილი და მსოფლიოში ცნობილი დიზელის აპარატურის მწარმოებლების სისტემების შეკეთებას ემსახურება. ამ ეტაპზე, ცენტრში ყველაზე მეტად **BOSCH**-ის მიმართულებაა განვითარებული. როგორც კომპანიის სერვისების განვითარების დეპარტამენტის უფროსი, ლაშა ნარუსაშვილი ამბობს, ეს ფაქტი უპირველესად იმით არის განპირობებული, რომ ბაზარზე ავტომობილების **60-70%** **BOSCH**-ის დიზელის აპარატურითაა აღჭურვილი. **BOSCH**-ის გარდა, ცენტრი ემსახურება დიზელის აპარატურის ისეთ წამყვან მწარმოებელ ბრენდებს, როგორებიცაა: **Denso, Delphi, VDO Diesel**, თუმცა ეს ბრენდები ჯერაც დანერგვის ფაზაშია. უახლოეს მომავალში იგეგმება მათი უფრო მაღალ დონეზე განვითარება. დიზელის სერვისცენტრი გეგმავს, დაიცვას ყველა სტანდარტი, რათა მიიღოს ავტორიზაცია ყველა აღნიშნული ოფიციალური ბრენდისგან.

ცენტრის მთავარი მიზანია, მომხმარებლებისთვის ხელ-მისაწვდომი გახადოს საწვავი სისტემების აპარატურის მაღალი ხარისხის რემონტი. ამისათვის საჭირო გახდა ძვირადღირებული სპეციალიზებული სადიაგნოსტიკო-სარემონტო სტენდებისა და დანადგარების შექმნა. სერვისის მომხმარებლებს ემსახურებიან მაღალკვალიფიციური სპეციალისტები. იმისათვის, რომ მომსახურება მაღალ სტანდარტებს შეესაბამებოდეს, ცენტრი აქტიურად ბრუნავს მექანიკოსების კვალიფიკაციის ამაღლებაზე. ისინი ტრენინგებს გადიან: გერმანიაში, რუსეთში, უკრაინაში და ა.შ.

დიზელის სერვისცენტრი ორიენტირებულია სწორედ იმ ტექნიკური დეტალებისა და სათადარიგო ნაწილების იმპორტზე, რომლებზეც ყველაზე დიდია მოთხოვნა ადგილობრივ ბაზარზე. ცენტრს აქვს მიღებული ავტორიზაცია, ამიტომ ის მომხმარებლებს საგარანტიო მომსახურებას სთავაზობს, რაც თავისთავად, მეტყველებს მომსახურების მაღალ ხარისხზე.

თუ ავტომობილი დიზელის სერვისცენტრში შემოვიდა დიაგნოსტიკის ჩასატარებლად, რომლის შედეგადაც გამოვლინდა, მაგალითად, დიზელის საწვავის მაღალი წნევის ტუმბოს გაუმართაობა, მისი შეკეთებისთვის მნიშვნელოვანია მთელი რიგი ტექნოლოგიური პროცესების დაცვა.



this complicated process that every element of the equipment requires particular selection: special napkins, clean shoes, inner components washed in a chemical solution, components of diesel aggregates protected, disintegrated for the purpose of repairs with a special ventilation system etc...

Technological and business processes are intact at the service center, implying the washing, disintegration, indication of defects, devaluation, agreeing with the client

სერვისცენტრი აკმაყოფილებს ყველა საერთაშორისო სტანდარტს. მოწყობილია სატესტო სტენდებით აღჭურვილი ე.წ. „სუფთა ოთახები“, რომლებშიც ავტომობილის დიზელის სანვავის სისტემის აგრეგატების შეკეთება ხდება. ამ რთული პროცესის დროს სისუფთავე იმდენად მნიშვნელოვანია, რომ აღჭურვილობის თითოეული ელემენტი საჭიროებს განსაკუთრებულ შერჩევას: სპეციალური ხელსახოცი, სუფთა ფეხსაცმელი, აგრეგატის შიდა კომპონენტების ქიმიურ ხსნარში გარეცხვა, სპეციალური სავენტილაციო სისტემის მეშვეობით სარემონტოდ დაშლილი დიზელის აგრეგატების კომპონენტების მტვრის ნაწილაკებისგან დაცვა და სხვა...

სერვისცენტრში დაცულია ტექნოლოგიური და ბიზნეს პროცესები, რაც გულისხმობს მოხსნილი აგრეგატის გარეცხვას,



on the price, integration, testing at the stand and installing the repaired aggregate back into the automobile.

The center has access to premium quality spare parts and technical bases. Before the establishment of the center, customers had to address unofficial services. The diesel service center is responsible for quality and satisfies customer demand for affordable prices.

The service center is intended for light automobiles, minibuses, trucks and heavy machinery such as bulldozers, dumper trucks, excavator-loaders etc. operating on diesel equipment.

დაშლას, დეფექტაციას, განფასებას, კლიენტთან ფასის შეთანხმებას, აწყობას, სტენდზე ტესტირებას და გარემონტებულ აგრეგატის ავტომობილზე მონტაჟს.

ცენტრს წვდომა აქვს პრემიუმ ხარისხის ნაწილებზე და ტექნიკურ ბაზებზე. მის ჩამოყალიბებამდე, მომხმარებელი იძულებული იყო, არაოფიციალური სერვისებისთვის მიემართა. დიზელის სერვისცენტრი პასუხისმგებელია ხარისხზე და მომხმარებელთა მოთხოვნებს მისაღებ ფასებში აკმაყოფილებს.

სერვისი ემსახურება დიზელის აპარატურით აღჭურვილ მსუბუქ ავტომობილებს, მიკროავტობუსებს, სატვირთო და მძიმე ტექნიკას, როგორებიცაა: თვითმცლელეები, ბუღდოზერები, ექსკავატორ დამტვირთველები და ა.შ.

იქიდან გამომდინარე, რომ დიზელის სერვისცენტრი ასეთი მასშტაბურია და მეზობელ ქვეყნებში მისი ანალოგი არ არსებობს, მისი სერვისები ამიერკავკასიაში არსებული სხვა ქვეყნების მომსახურებაზეც ვრცელდება.

Since this is such a large-scale service center and there are no analogies to it in neighboring countries, it will be providing service for other countries of the Caucasus. "Clients come to us from Armenia, Russia and Azerbaijan. Georgia is a priority of course, but we try to satisfy the demands of bordering countries as well" – Lasha Narusashvili noted. "For your information, there has been a new service added to the Tegeta Motors light services portfolio – automatic gearbox repairs. There was no official representative available on the market and the repairs were done at unofficial service centers. We have a new project – the ZF service which has

„სერვისებით სარგებლობისთვის ხშირად მოგვმართავენ სომხეთიდან, რუსეთიდან და აზერბაიჯანიდან. პრიორიტეტული, რა თქმა უნდა, საქართველოა, თუმცა, ჩვენ ვცდილობთ, მეზობელი ქვეყნების მოთხოვნებიც დავაკმაყოფილოთ,“ – აღნიშნავს ლაშა ნარუსაშვილი.

„ინფორმაციისთვის, „თეგეტა მოტორსის“ მსუბუქი სერვისების მომსახურებების პორტფელს დაემატა ახალი სახის მომსახურება, კერძოდ, ავტომატური გადაცემათა კოლოფების რემონტი. აქამდე

## BOSCH-ის გარდა, ცენტრი ემსახურება დიზელის აპარატურის ისეთ წამყვან მწარმოებელ ბრენდებს, როგორებიცაა: Denso, Delphi, VDO Diesel



already been implemented with trucks and is currently executed for light automobiles” – Lasha says.

Some of automatic gearbox spare parts are imported directly from ZF. Customers have the chance to repair the old gearbox, or purchase a new one if they so desire. It should be noted that Tegeta Loyalty Cards and the online project My Car History also cover diesel services.

The diesel service center is located in the central Tegeta Motors branch. It will launch at full load in the nearest future, offering all leading brands equipped with diesel apparatus services of equally high quality.

ბაზარზე არ არსებობდა ოფიციალური წარმომადგენელი და მათი რემონტი არაოფიციალურ სერვისცენტრებში ხდებოდა. ჩვენ გვაქვს ახალი პროექტი – ZF სერვისი, რომელიც უკვე დანერგულია სატვირთო ტიპის ავტომობილებში და ახლა მსუბუქ ავტომობილებში ინერგება,“ – ამბობს ლაშა.

ავტომატური გადაცემათა კოლოფების ნაწილების იმპორტირება პირდაპირ ZF-დან ხდება. მომხმარებელს აქვს საშუალება, გაარემონტოს ძველი გადაცემათა კოლოფი, ან, სურვილის შემთხვევაში, შეიძინოს ახალი. აღსანიშნავია, რომ თეგეტა ქარდის ლოიალურობის ბარათები და ონლაინ პროექტი „ჩემი ავტომობილის ისტორია“ დიზელის ცენტრის მომსახურებაზეც ვრცელდება.

დიზელის სერვისცენტრი „თეგეტა მოტორსის“ ცენტრალურ ფილიალშია განთავსებული. უახლოეს მომავალში იგი სრული დატვირთვით ამუშავდება და დიზელის აპარატურით აღჭურვილ ყველა წამყვან ბრენდს თანაბრად მაღალი ხარისხის მომსახურებას შესთავაზებს.





Rely on ZF.

Because Trust has a Name.

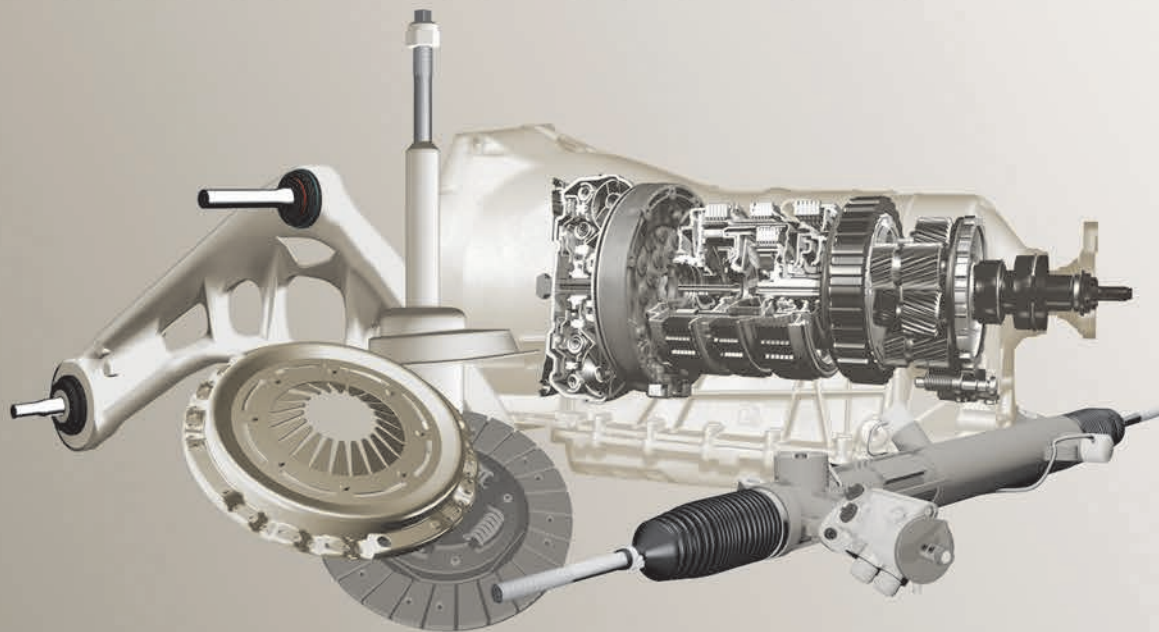

ZF Parts

[www.zf.com](http://www.zf.com)

ZF Services. If you're looking for a reliable source for spare parts, there's no substitute for brand-name products. You get quality with a guarantee. Original equipment by SACHS, LEMFÖRDER, BOGE and ZF Parts gives you the leading edge. You know you'll be providing your customers with quality original equipment. For cars as well as trucks.

Driveline and Chassis Technology



# Interesting automobile **FACTS**

## სანიტარსო ფაქტები ავტომობილის შესახებ

### MUSIC IN THE CAR

In 1929 the Galvin brothers, the founders of Motorola Company who at that time were the owners of Galvin Manufacturing Corporation, manufactured a special radio. This commercial product was designed for automobiles. Very soon automobile radio became so popular that the brothers had to triple the production. In 1947 they renamed the Galvin Manufacturing Corporation and called it Motorola. In this name, the automobile part was expressed through the word Motor, while Ola indicated a sound.

The founders of Motorola Company  
Paul V. Galvin and Joseph Galvin

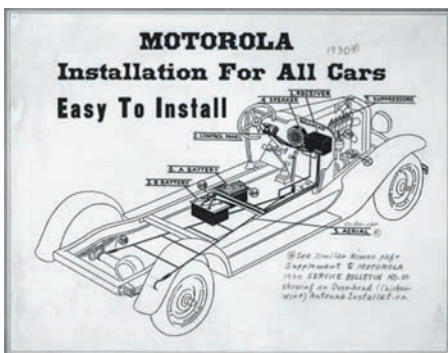

### მუსიკა მანქანაში

1929 წელს კომპანია Motorola-ს დამაარსებელმა ძმებმა გალვინებმა, რომლებიც იმ დროისთვის Galvin Manufacturing Corporation-ის მფლობელები იყვნენ, სპეციალურად კონსტრუირებული რადიო გამოუშვეს. ეს კომერციული პროდუქტი ავტომობილებისთვის იყო განკუთვნილი. სულ მცირე დროში ავტომობილის რადიოს ისეთი წარმატება ხვდა წილად, რომ ძმებს წარმოების გასამზაგება მოუხდათ. 1947 წელს ძმებმა კომპანია Galvin Manufacturing Corporation-ს სახელი შეუცვალეს და „მოდოროლა“ დაარქვეს. სიტყვა Motor საავტომობილო თემატიკას გამოხატავდა, Ola კი ხმას, ხმოვანებას აღნიშნავდა.

Very soon automobile radio became so popular that the brothers had to triple the production





## THE FORD CASE

It took a while for the genius Henry Ford to bring the first automobile he had built with his own hands and mind out into the light. The so-called quadricycle didn't have flaws and there were no mistakes made in calculating and manufacturing processes. The issue was that Ford had forgotten to measure the width of the garage he



Henry Ford and his first car, built in 1896

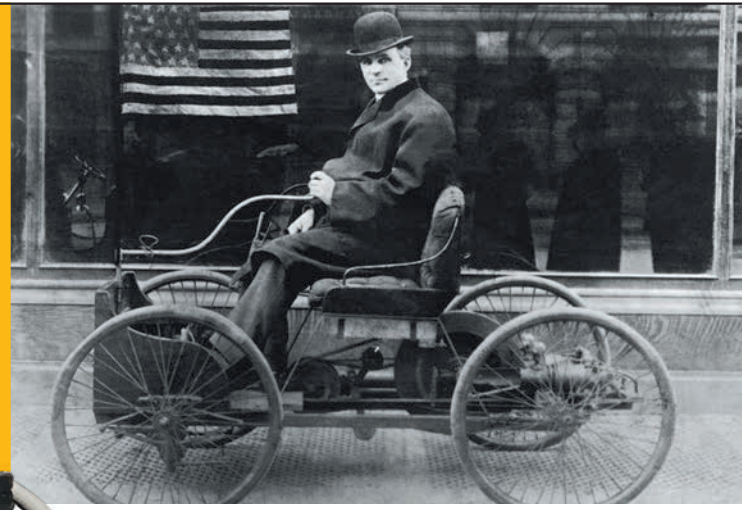

built the automobile in. Thus, the completed automobile remained unmoved in the same place for quite a while. Finally, Ford removed the walls and made the door of the garage wider to present his creation to the wide audience.

## ფორდის კაზუსი

გენიალურმა პენრი ფორდმა თავისი ხელითა და გონებით აგებული პირველი ავტომობილი კარგა ხანს ვერ გამოიყვანა დღის სინათლეზე. ე.წ. კვადროციკლს არც ტექნიკური წუნი ჰქონდა, არც გათვლებისა და წარმოების პროცესში დაშვებულა შეცდომა. საქმე ისაა, რომ ფორდმა წინასწარ არ გაზომა იმ ფარეხის კარის სიგანე, რომელშიც თვითმავალი ააწყო. ამიტომ, უკვე დასრულებული ავტომობილი კარგა ხანს დარჩა უძრავად ერთ ადგილზე. საბოლოოდ, ფართო ასპარეზზე მოსახვედრად და თავისი ქმნილების წარსადგენად ფორდმა კედლები მოანგრია და კარი გააფართოვა.

## SEATBELTS

The great aviation used seatbelts before automobiles. Back in 1913 the pioneer of the French aviation, Adolph Pegues tied belts around his waist for the first time, however, seatbelts were not widely used until the 30's. In 1958 the Swedish automobile company produced the first ever automobile equipped with safety belts – Volvo. The idea belonged to the engineer of the company, Neil Bolin. He had worked at an aviation company before and it seems it was from there he had brought the experience of safety and high class service into automobile industry. It was his idea to construct a seatbelt that would wrap around the passenger twice and be fixed into a special holder with a single simple hand movement.

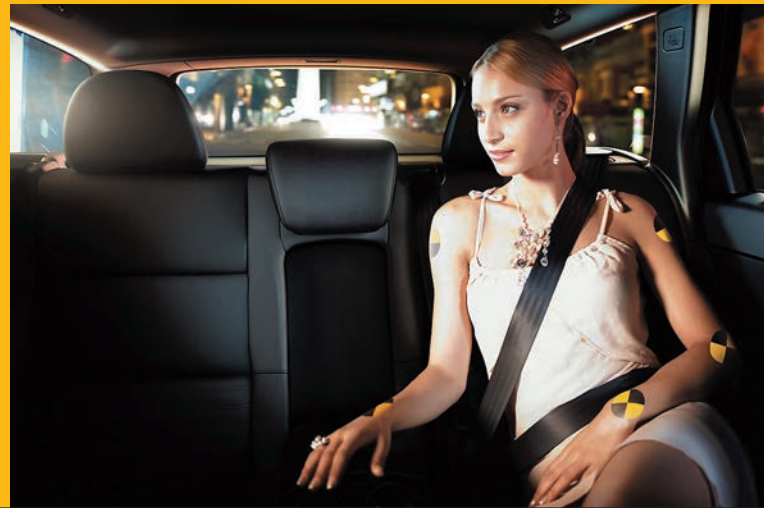

## უსაფრთხოების ღვედი

ავტომობილებამდე უსაფრთხოების ღვედები დიდმა ავიაციამ გამოიყენა. ჯერ კიდევ 1913 წელს ფრანგული ავიაციის პიონერმა, ადოლფ პეგუმ პირველად შემოიჭირა საღვრები, თუმცა 30-ან წლებამდე ღვედები ფართო მოხმარებაში არ ჩაშვებულა. პირველი ავტომობილი, რომელიც ალტურვილი იყო უსაფრთხოების ღვედებით, 1958 წელს გამოუშვა შვედურმა საავტომობილო კომპანიამ – Volvo. იდეა კომპანიის ინჟინერს, ნილს ბოლინს ეკუთვნოდა. ის ადრე ავიაკომპანიაში მუშაობდა და როგორც ჩანს, უსაფრთხოებასა და მაღალი კლასის მომსახურების გამოცდილება იქიდან გამოიყოლა. სწორედ მისი იდეაა ისეთი ღვედის კონსტრუირება, რომელიც ორ ადგილას შემოეჭიდება მგზავრს და რომლის ჩამაგრებაც სპეციალურ სამაგრში ხელის ერთი მარტივი მოძრაობითაც არის შესაძლებელი.

## A SAFE COLOR

An Australian research institute based at the Monasha University has published results of its 20 years' research. They have been studying 850.000 road accidents, researched their results and made a list of car colors that were most frequent in car crashes. According to scientists' observations, people driving black color cars get into accidents most. The share of black motor vehicle accidents during the day is 12%, while this rate increases up to 47% at night. This means that there's a black car involved in 1/2 of the accidents happening at night! By these statistics, the lighter and the brighter color your car is, lesser chances there are of it being unnoticed in bad weather conditions or lack of daylight.

## უსაფრთხო ფერი

ავსტრალიურმა კვლევითმა ინსტიტუტმა, რომელიც მონაშას (MONASHA) უნივერსიტეტის ბაზაზეა დაფუძნებული, გამოაქვეყნა თავისი 20 წლიანი კვლევის შედეგები. მათ შეისწავლეს ავსტრალიაში მომხდარი 850 000 ავტოსაგზაო შემთხვევა, გამოიკვლიეს შედეგები და შეადგინეს იმ ფერების მქონე ავტომობილების სია, რომლებიც ყველაზე ხშირად ფიგურირებდა ავტოკატასტროფებისას. მეცნიერების დაკვირვებით, ყველაზე ხშირად შავი ფერის ავტომობილების მძღოლებს მოსდით უბედური შემთხვევები. დღის განმავლობაში შავი ფერის ავტომობილების ავარიების ხვედრითი წილი 12%-ა, ღამით კი მაჩვენებელი 47%-მდე იზრდება. ეს ნიშნავს, რომ ერთი ღამის განმავლობაში ყველა ავარიის 1/2-ში შავი ავტომობილი მონაწილეობს! ამ კვლევების თანახმად, რაც უფრო ღია ან მჭახე ფერისაა ავტომობილი, მით ნაკლებია შანსი, რომ ის შეუმჩნეველი დარჩება უამინდობის ან დღის სინათლის არარსებობის შემთხვევაში.

The Sculpture "Car Crash"  
by Dirk Skreber, Saatchi Gallery





## THE WINDSHIELD

There were much news about road accidents and their victims in the beginning of the century. These were important and rather interesting news at the time. Automobiles had recently been invented, seeing them people would be shocked and freeze, or run around incoherently, complicating the state of rare amount of drivers who were stressed as it was. You would often come across stories about people damaged from pieces of the windshield in the press of the time. Some would go blind, others would be scarred for life, since windshields were not firm enough and would break into tiny pieces even at the smallest of crashes,

According to scientists' observations, people driving black color cars get into accidents most

scattering around like a firework. A French chemist, Edward Benedict brought this unpleasant matter to an end. He accidentally dropped a flask in his laboratory once; it hit the ground and cracked, but didn't break. It turned out there used to be nitrocellulose in the flask, the solution had dried out, but a thin, transparent layer remained on the inside of the vessel, creating protection, holding fragments of glass like glue. Benedict combined two layers of glass with nitrocellulose and the world's first triplex was created spontaneously – glass made of two layers, glued together with transparent plastic; when damaged, there are no splinters to fall and scatter.

## საქარა მინა

საუკუნის დასაწყისში გაზეთები ხშირად იუწყებოდნენ ავტოსაგზაო შემთხვევებისა და მათ გამო დაზარალებული მოქალაქეების შესახებ. იმ პერიოდისთვის ეს აქტუალური და მეტისმეტად საინტერესო ცნობები იყო. ავტომობილები სულ ახალი გამოგონებულია, ადამიანები მათი დანახვისას ან შტერდებოდნენ და ფეხსაც ვეღარ იცვლიდნენ ადგილიდან, ან უთავბოლოდ სირბილს მოჰყვებოდნენ ხოლმე, რითიც ართულებდნენ ისედაც დაძაბული იშვიათი მძღოლების მდგომარეობას. იმდროინდელ პრესაში ხშირად შეხვდებოდით ცნობებს საქარე მინის ნამსხვრევებისგან დაშავებული ადამიანების შესახებაც. ზოგი მხედველობას კარგავდა, ზოგიც სამუდამოდ სახიჩრდებოდა, რადგან ავარიები ხშირი



იყო, საქარე მინდა კი არაგამძლე და მცირე შეტაკების შემთხვევაშიც კი უმცირეს ნაწილებად იშლებოდა და ირგვლივ ფეირვერკივით იფანტებოდა. ამ უსიამოვნებას ბოლო ფრანგმა ქიმიკოსმა, ედუარდ ბენედიქტმა მოუღო. ერთხელ ქიმიკოსს საკუთარ ლაბორატორიაში მუშაობისას კოლბა დაუვარდა, იატაკს დაენარცხა და დაიბზარა, მაგრამ არ დამსხვრეულა. აღმოჩნდა, რომ ჭურჭელში ნიტროცელულოზის ხსნარი ინახებოდა; მთელი ნივთიერება ამოშრა, თუმცა კოლბის შიდა ზედაპირზე თხელი, გამჭვირვალე დამცავი ფენა დარჩა, რომელმაც წებოსავით დაიჭირა მინის ფრაგმენტები. საზრიანმა ბენედიქტმა შეაერთა მინის 2 ფენა ნიტროცელულოზით და ასე სპონტანურად შექმნა მსოფლიოში პირველი ტრიპლესი = მინა, რომელიც შედგება გამჭვირვალე პლასტმასით დაწებებული ორი ფენისაგან; დაზიანებისას ნამსხვრევები არ ცვივა და არ იფანტება.

# ACCESSORIES

## for a car driven by a woman

A personal automobile is like a personal room. You want it to reflect that it's yours. It only takes a couple of details to ensure that. Colorful accessories are a good solution.

**Y**ou cannot create an automobile of a new design in order to be distinguished from everyone else, but you can definitely change its interior. When do you become the owner of a car? - The second you receive your license, of course. A beautiful and colorful cover will definitely make the ownership more pleasant; even if you look funny or extremely bad on the license photo.

Changing the interior is quite a challenge. Adding several details - is much simple and fun. Decorate your seat. Change the cover, use your favorite color.

Fastening the ordinary black or grey seatbelt might not put you on a good mood. And yet it's obligatory and absolutely necessary! Many online shops offer colorful accessories for the seatbelt. If you don't wish to own something someone else might also have, you can just add your favorite flower brooch to the seatbelt.

There are many jokes about women not using the rear-view mirror accordingly. Yet all women know what it's for! In order not to decrease visibility, you can attach beautiful, colorful paper with ornaments to the sides of the mirror, so that it's pleasant to look into it as you try to see the car behind you.

Men would not mind to decorate and make the steering wheel fit either! All steering wheels are the same, round and dark while every driver is different.



## აქსესუარები

### ავტომობილისთვის, რომელსაც ქალბატონი მართავს

**საკუთარი ავტომობილი** საკუთარი ოთახივითაა - გინდა, ემჩნეოდეს, რომ შენია. ამისთვის კი სულ რამდენიმე დეტალის დამატება საჭირო. კარგი გამოსავალი ფერადი აქსესუარებია.

იმისთვის, რომ ყველასგან გამორჩეული იყო, ახალი დიზაინის ავტომობილს ვერ შექმნით, მაგრამ მისი ინტერიერის შეცვლა, ნამდვილად შეგიძლიათ. როდის ხდებით ავტომობილის მფლობელი? რა თქმა უნდა, მართვის მოწმობის აღებიდან. ლამაზი და ფერადი ჩასადები კი მართვის მოწმობის ქონას უფრო სასიამოვნოს ხდის. მაშინაც კი როცა მასზე გამოსახულ ფოტოზე სასაცილოდ, ან დაუჯერებლად ცუდად გამოიყურებით!



So steering wheel accessories are so important. Round, sometimes colorful and other times with writings and ornaments, a steering wheel accessory will add individuality to your automobile and make it more fun.

Some like it when their automobile looks like a princess. So they add long lashes to the front lights. That way everyone knows that there's a woman driving.

It is simple – hang an item expressing your character where you usually have the scented accessories. You can do the same with your keychain...

ინტერიერის შეცვლა რთული საქმეა. რამდენიმე დეტალის დამატება – უფრო მარტივი და სახალისოა. გაალამაზეთ თქვენი სავარძელი. შეუცვალეთ შალითა, გამოიყენეთ თქვენი საყვარელი ფერი.

ჩვეულებრივი შავი ან ნაცრისფერი ღვედის გაკეთება შეიძლება კარგ ხასიათზე არ გაყენებდეთ. არადა, აუცილებელი და საჭიროა! ბევრი ინტერნეტ მაღაზია გთავაზობთ ღვედის ფერად აქსესუარს. თუ არ გსურთ, რომ ისეთ ნივთს ფლობდეთ, როგორც სხვას აქვს, შეგიძლიათ, ღვედს თქვენი საყვარელი ყვავილის ბროში დააბნოთ.

ბევრს ხუმრობენ, რომ ქალბატონები ავტომობილის საქარე მინაზე მოთავსებულ სარკეს დანიშნულებისამებრ არ იყენებენ. არადა, ყველა ქალბატონმა იცის, რისთვის არის განკუთვნილი ის! იმისთვის, რომ ხილვადობა არ შეზღუდოთ, სარკის კიდეებზე



Fiat 500  
Barbie Concept interior

Some like it when their automobile looks like a princess. So they add long lashes to the front lights

There are many kinds of accessories and one can change anything according to their taste. What matters is that your automobile remains comfortable for you.

ღამაში, ფერადი ორნამენტებიანი წებოვანი ქალღმადის დაკრობა შეიძლება. სარკეში ჩახედვა, უკან მომავალი ავტომობილის დასანახად, უფრო სასიამოვნო რომ გახდეს.

ამის გაალამაზებაზე და თავის გემოზე მორგებაზე უარს არც მამაკაცები იტყოდნენ! ყველა საჭე ერთნაირია, მრგვალი და მუქი ფერის. ყოველი მძღოლი კი – განსხვავებული. ამიტომ, საჭის აქსესუარი მთავარია. წრიული ფორმის, ხან ფერადი, ხანაც კონკრეტული წარწერითა და ორნამენტით – გაახალისებს და ინდივიდუალურობას შესძენს თქვენს ავტომობილს.

ზოგს მოსწონს, მისი ავტომობილი „პრინცესას“ რომ გავს. ამიტომ, წინა მამუქებზე გრძელ, აპრეხილ წამწამებს ამაგრებენ. ყველამ იცის, რომ ავტომობილს ქალბატონი მართავს.

ძალიან ადვილია – იქ, სადაც სურნელოვან აქსესუარს კიდებთ, თქვენი ხასიათის გამოხატველი ნივთი დაკიდოთ. გასალების რკალზეც შეგიძლიათ იგივე გაიმეოროთ...

აქსესუარები მრავალგვარია, გემოვნების მიხედვით ყველაფრის შეცვლა შეიძლება. მთავარია, თქვენი ავტომობილი მუდამ კომფორტული იყო თქვენთვის.



Why spend  
our holiday  
at Resort

# SAIRME?

რატომ უნდა დავისვენოთ კურორტ  
„საირმეში“?

Going on a holiday is a joyful event for many reasons. People have been working since the ancient times, which is why they require restoring the energy they have exhausted, recreating it and thus they begin to think where to spend their free time. However, resting has been a complex activity for a long while now. From the 50's with the vast development of tourism people have had the possibility to have a rest according to their demands and wishes.





**დასასვენებლად დასვდა**, მრავალი მიზეზის გამო, სასიხარულო მოვლენაა. ადამიანი, ხომ უხსოვარი დროიდან შრომობს? ამიტომ დახარჯული ენერჯის აღდგენას, რეკრეაციას საჭიროებს და შესაბამისად, იწყებს იმაზე ფიქრს, თუ სად წავიდეს დასასვენებლად. თუმცა, დასვენება ხომ უკვე დიდი ხანია, კომპლექსური ხასიათის გახდა? 1950-ანი წლებიდან მოყოლებული, ტურიზმის მზარდ განვითარებასთან ერთად, ადამიანებს აქვთ შესაძლებლობა საკუთარი მოთხოვნილებებისა და სურვილების შესაბამისად დაისვენონ. დასასვენებელ ადგილს იმის მიხედვით ვირჩევთ, თუ სად ვიგრძნობთ თავს ყველაზე კარგად კონკრეტულ სეზონზე, თუმცა არსებობს ადგილები, სადაც წელიწადის ოთხივე სეზონი თანაბრად სასიამოვნოდ შეიძლება





კურორტზე 24 საათის განმავლობაში  
ფუნქციონირებს პოლიკლინიკა, რომელიც  
აღჭურვილია გერმანული წარმოების  
მაღალტექნოლოგიური ლაბორატორიულ-  
ინსტრუმენტალური დიაგნოსტიკის  
უახლესი აპარატურით

**WE CHOOSE** where to spend our holiday based on where we feel best during a particular season, although there are places where we can spend all seasons in an equally pleasant manner; the balneotherapeutic resort "Sairme" is the place managing to satisfy the guest's demands throughout the year. The head of the medical department Jaba Tsuladze will tell us how that is possible.

The finding of resort "Sairme" is linked to a historical legend, according to which, hunters followed a wounded deer in the woods and it brought them to a spring. This was how they discovered a spring with healing properties.

Laboratory researches at "Sairme" resort were conducted in the 20th century. As of today there are up to 6-7 thousand guests visiting "Sairme" annually, because the resort provides them with a variety of services that are interesting for enthusiasts of both, active

გავატაროთ; ბალნეოლოგიური კურორტი საირმე კი სწორედ ის კურორტია, რომელიც მთელი წლის განმავლობაში ახერხებს, თანაბრად დააკმაყოფილოს დამსვენებლების მოთხოვნილებები. თუ როგორ, ამის შესახებ საირმის სამედიცინო დეპარტამენტის ხელმძღვანელი, ჯაბა წულაძე მოგვითხრობს.

კურორტ საირმის აღმოჩენა ერთ ისტორიულ ლეგენდასთანაა დაკავშირებული, რომლის თანახმადაც, ტყეში ნადირობისას, მონადირეები დაჭრილ ირემს დაედევნენ, რომელმაც ისინი წყაროსთან მიიყვანა. ასე აღმოაჩინეს წყარო, რომელსაც სამკურნალო მინერალური თვისებები აღმოაჩნდა.

კურორტ საირმის წყაროების ლაბორატორიული შესწავლა კი მე-20 საუკუნეში მოხდა. დღესდღეობით, საირმეს ყოველწლიურად 6-7 ათასამდე დამსვენებელი სტუმრობს, რადგან მომსახურებები, რომელთაც კურორტი დამსვენებლებს სთავაზობს, მრავალფეროვანია და თანაბრად საინტერესო აქტიური, თუ პასიური დასვენების მოყვარულთათვის. უპირველეს ყოვლისა, როგორც ჯაბა წულაძე აღნიშნავს, ეს ადგილი მაინც თავისი სამკურნალო თვისებებით არის უნიკალური და სხვა კურორტებისაგან იმით გამოირჩევა, რომ აქ კომპლექსურად შეიძლება სხვადასხვა სამკურნალო-პროფილაქტიკური სერვისებით



and passive leisure. Yet according to Jaba Tsuladze, it is unique, first of all, for its healing properties and is distinctive from other resorts with the fact that one can use a complex of different treatment and preventive services here; besides, it is no less attractive for guests who don't need treatment, but would rather enjoy their time outdoors.

The resort is located at the altitude of 950 meters and is surrounded by a mixed forest of coniferous and broad-leaf trees, which is an attractive element for those who wish to spend time on fresh air. The first associations we get when hearing about "Sairme" are the mineral resources and that is not quite by accident. There are 5 types of therapeutic springs at the resort, four out of which are drinkable and the fifth – thermal. Each one of them has unique healing properties. As Jaba Tsuladze noted the first spring is particularly beneficial for people suffering from gastroenterological

## Laboratory researches at "Sairme" resort were conducted in the 20th century

and gastrointestinal diseases; the second spring treats bile issues and gallstone diseases; the third is useful for those with digestive problems or diabetes, while the fourth is for those who have urolithiasis and kidney-related diseases.

The fifth type of mineral thermal spring emerges from the depth of 2000 meters and is 43-45 degrees. "When we were thinking how we should equip the resort, we used the example of the German company Craft which has great experience of equipping balneological resorts across Europe. They planned and equipped the thermal baths for us." – Jaba told us. From a medical point

სარგებლობა; ამასთანავე არანაკლებ მიმზიდველი ადგილია იმ დამსვენებელთათვისაც, რომელთაც არა მკურნალობა, არამედ ბუნების წიაღში დროის სასიამოვნოდ გატარება სურთ.

კურორტი ზღვის დონიდან 950 მეტრის სიმაღლეზე მდებარეობს და წინვოვან-ფართოფოთლოვანი შერეული ტყით არის გარშემორტყმული, რაც, თავისთავად, მიმზიდველი ელემენტია მათთვის, ვისაც სუფთა ჰაერზე

The head of the medical department  
Jaba Tsuladze





of view, thermal baths are particularly useful for post-surgical rehabilitation and prophylaxis. Guests can use services such as underwater massages, calm baths with different extracts, colonic hydrotherapy, anti-cellulite massages, therapeutic and fitness massages, honey, chocolate and other massages. Thermal springs are 3-4 kilometers away from "Sairme", and there is free transport available for guests.

There is a polyclinic at the resort functioning 24 hours a day, equipped with the newest laboratory-instrumental diagnostic apparatus; there's also an ultrasonography cabinet. Highly qualified doctors – cardiologists, urologists, endocrinologist-dieticians and therapists will provide patients with individual treatment.

## The resort is equally comfortable for grownups as well as children

The development of the resort infrastructure is associated with the post World War II period. There are currently 4 hotels in "Sairme". Hotel "Sairme" living up to three star hotel standards, has 150 rooms and can host 390 guests at the same time. It is equipped with all the necessary accessories, plasma TVs, wireless internet, isolated bathrooms, shower cabins, mini bars, a conference hall etc. Along Hotel "Sairme" there are also hotels – "Imereti", "Udabno" and "Iberia" with the total capacity to host 800 visitors.

Resort infrastructure improved significantly from 2011 turning "Sairme" into an attractive destination throughout the entire year. Another factor worth mentioning is that this place is equally interesting for all age groups and doesn't only attract those who have a holiday to treat or prevent themselves from diseases.

დასვენება უყვარს. პირველი ასოციაცია, რომელიც კურორტ საირმის გაგონებისას გვიჩნდება, სამკურნალო მინერალური წყაროებია და ეს არცთუ შემთხვევითია. კურორტზე 5 ტიპის სამკურნალო წყარო გვხვდება, რომელთაგან ოთხი სასმელი, მეხუთე კი – თერმული წყაროა. თითოეულ მათგანს უნიკალური სამკურნალო თვისებები გააჩნია. როგორც ჯაბა წულაძე აღნიშნავს, პირველი წყარო იმ ადამიანებისთვის არის განსაკუთრებით სასარგებლო, რომელთაც გასტროენტეროლოგიური, კუჭ-ნაწლავთან დაკავშირებული დაავადებები აწუხებთ; მეორე წყარო ნაღვლისა და ნაღველკენჭოვან დაავადებებს კურნავს; მესამე სასარგებლოა ნივთიერებათა ცვლის მოშლის თუ შაქრიანი დიაბეტით დაავადებულთათვის, ხოლო მეოთხე – მათთვის, ვისაც შარდკენჭოვანი და თირკმელთან დაკავშირებული დაავადებები აწუხებს.

მეხუთე ტიპის მინერალური თერმული წყარო 2000 მეტრის სიღრმიდან ამოედინება და მისი ტემპერატურა 43-45 გრადუსია. „როდესაც ვფიქრობდით, თუ როგორ აღგვეჭურვა კურორტზე არსებული თერმული აბაზანები, გავითვალისწინეთ გერმანული კომპანია „კრაფტის“ რეკომენდაციები, რომელსაც ბალნეოლოგიური კურორტების აღჭურვის დიდი გამოცდილება აქვს ევროპაში. მათ მიერ მოხდა თერმული აბაზანების დაგეგმარება და აღჭურვა,“ – გვიამბობს ჯაბა. თერმული აბაზანები, სამედიცინო თვალსაზრისით, სასარგებლოა ოპერაციის შემდგომი რეაბილიტაციისთვის და პროფილაქტიკისათვის. დამსვენებლებს შეუძლია ისარგებლონ ისეთი მომსახურებებით, როგორებიცაა წყალქვეშა მასაჟები, წყნარი აბაზანები სხვადასხვა ექსტრაქტებით, ჰიდროკოლონოთერაპია, ანტიციკლეულიტური მასაჟი, სამკურნალო გამაჯანსაღებელი მასაჟი, თაფლის, შოკოლადისა თუ ა.შ. მასაჟები. თერმული აბაზანები სასტუმრო საირმიდან 3-4 კმ-ის დაშორებით მდებარეობს, თუმცა დამსვენებელს ტრანსპორტი უფასოდ ემსახურება.

კურორტზე 24 საათის განმავლობაში ფუნქციონირებს პოლიკლინიკა, რომელიც აღჭურვილია გერმანული წარმოების მაღალტექნოლოგიური ლაბორატორიულ-ინსტრუმენტალური დიაგნოსტიკის უახლესი აპარატურით; ფუნქციონირებს ულტრასონოგრაფიის კაბინეტი. პაციენტების ჯანმრთელობაზე ზრუნავენ მაღალკვალიფიციური ექიმ-სპეციალისტები – კარდიოლოგი, უროლოგი, ენდოკრინოლოგ-დიაბეტოლოგი, თერაპევტები – რომლებიც მათ ინდივიდუალურ მკურნალობას უნიშნავენ.

კურორტის ინფრასტრუქტურის განვითარება მეორე მსოფლიო ომის შემდგომ პერიოდს უკავშირდება. საირმის ტერიტორიაზე, დღესდღეობით, მდებარეობს 4 სასტუმრო. სასტუმრო „საირმე“, რომელიც სამვარსკვლავიანი ტიპის სასტუმროს სტანდარტებს შეესაბამება, 150 ნომრით არის დაკომპლექტებული და ერთდროულად 390 დამსვენებლის მიღება შეუძლია. აღჭურვილია ყველა საჭირო აქსესუარით, პლაზმური ტელევიზორებით, უკაბელო ინტერნეტით, იზოლირებული სველი წერტილებით, დუშ-კაბინებით, მინიბარებით, საკონფერენციო დარბაზითა და ა.შ. აქვეა



კურორტ საირმის აღმოჩენა ერთ ისტორიულ ლეგენდასთანაა დაკავშირებული, რომლის თანახმადაც, ტყეში ნადირობისას, მონადირეები დაჭრილ ირემს დაედევნენ, რომელმაც ისინი წყაროსთან მიიყვანა. ასე აღმოაჩინეს წყარო, რომელსაც სამკურნალო მინერალური თვისებები აღმოაჩნდა





The resort is equally comfortable for grownups as well as children. There's an entertainment center with tennis tables, billiards, a trampoline and computer games. For those who enjoy nightlife, Jaba noted that there's a restaurant called Opera with a terrace where there are parties, karaoke, movie nights and other entertainment events at night.

For the guests looking for active leisure, there are horse-riding tours close to the resort. Since "Sairme" is at 950 meters altitude, you can even



სასტუმროები – „იმერეთი“, „უდაბნო“ და „იბერია“. ყველა ერთად, ჯამში, 800 დამსვენებელს იტევს.

2011 წლიდან კურორტის ინფრასტრუქტურა მკვეთრად გაუმჯობესდა, რის შედეგადაც, საირმე წლის ნებისმიერ მონაკვეთში მიმზიდველია დამსვენებლისთვის. კიდევ ერთი აღსანიშნავი ფაქტორი გახლავთ ის, რომ იგი თანაბრად საინტერესოა ყველა ასაკობრივი ჯგუფისათვის და არ იზიდავს მათ, ვისაც დასვენება მხოლოდ მკურნალობისა თუ პროფილაქტიკის მიზნით აქვს განზრახული.

კურორტი თანაბრად კომფორტულია როგორც დიდებისთვის, ისე ბავშვებისთვის. მოწყობილია გასართობი ცენტრი, ალტურვილი ჩოგბურთის მაგიდებით, საბილიარდეთი, ბატუტითა თუ კომპიუტერული



## There are 5 types of therapeutic springs at the resort

get to the Alpine zone at the altitude of 2300 meters riding a horse.

And if you're still thinking about what's so unique about "Sairme", we shall tell you that this is a place you can enjoy your holiday at any of the four seasons; you will have sun and air therapy, get complex treatment with mineral springs and thermal water baths, have a rest and become healthier. If you think about the places you could go for a holiday, there are many reasons why "Sairme" should be distinctive on your list of possible destinations.

თამაშებით. მათთვის, ვისაც ღამის ცხოვრება უყვარს, როგორც ჯაბა აღნიშნავს, კურორტის ტერიტორიაზე არის რესტორანი „ოპერა“, რომელსაც გააჩნია ულამაზესი ტერასა, სადაც იმართება დისკოთეკები, კარაოკე, კინოსეანსები და სხვა გასართობი ღონისძიებები.

აქტიური დასვენების მოყვარულთათვის, კურორტისგან მოშორებით ეწყობა საცხენოსნო ტურები. რადგან საირმე ზღვის დონიდან 950 მეტრის სიმაღლეზე მდებარეობს, ცხენზე ამხედრებულმა შეგიძლიათ 2300 მეტრზე ალპურ ზონამდეც მიაღწიოთ.

და თუ თქვენ მაინც ფიქრობთ, რით არის კურორტი საირმე უნიკალური, გეტყვით, რომ ეს არის ადგილი, სადაც შეძლებთ დასვენებას წლის ოთხივე სეზონზე; მიიღებთ მზისა და ჰაერის თერაპიას, ჩაიტარებთ კომპლექსურ მკურნალობას საირმის სამკურნალო მინერალური წყაროებით, მიიღებთ თერმული წყაროს აბაზანებს, დაისვენებთ და გაჯანსაღდებით. თუ სამომავლოდ დაფიქრდებით, სად წახვიდეთ დასასვენებლად, კურორტი საირმე მრავალი მიზეზის გამო, აუცილებლად უნდა მოხვდეს თქვენს სიაში.





SACHS is a  
brand of ZF



*On the road with full power:*  
**SACHS offers safety.**



SACHS products are used in millions of vehicles all over the world. They stand for a maximum of safety, high driving comfort and outstanding reliability. SACHS is the first choice when it comes to clutches and shock absorbers. Because we combine the expertise of the OEM business with the innovative power of Formula One racing. Take advantage of our experience. We are happy to be of your assistance.

**ՏԵՅԵՏԱ ՁՄՈՒՐՆԻ**  
**TEGETA MOTORS**  
HOLDING COMPANY

It's Time To Choose Quality...

# The practical purpose of **THE OIL PRODUCTS RESEARCH LABORATORY**

**საპროფორმული კვლევის  
ლაბორატორიის** პრაქტიკული დანიშნულება

It has been a long time that oil research can be performed at LEPL Levan Samkharauli National Forensic Bureau. The laboratory however, was renewed a year ago. With upgraded equipment and qualified staff the laboratory was ranked third in the world in the UN Professional Testing. The head of the bureau, Giorgi Khizanishvili will tell you about the company and the practical purpose of the oilproducts research laboratory.





**HOW LONG HAS IT BEEN SINCE THE OIL PRODUCTS FORENSICS LABORATORY WAS ESTABLISHED?**

The oil products forensics laboratory has existed for a while now, from 2004-05. However, until 2012 it was equipped with relatively old appliances. In 2012 we purchased equipment worth two million dollars and completely renewed the laboratory. As of today our laboratory can perform research and forensics on all oil products. We can practically do anything.

**WHAT DOES OIL PRODUCTS FORENSIC SERVE?**

The oil products forensic laboratory is for oil quality control. However this does not mean that the National Forensics Bureau will one day approach one of the gas stations, an oil procuring or trading company and start a testing. We're more open in this sense, any Georgian citizen or company can bring any oil product to the National Forensics Bureau, have it checked and receive answers to any questions they have.

**WHY IS OIL PRODUCTS FORENSICS USED IN GEORGIA?**

The Bureau has many corporate clients. Who have many, highly expensive automobiles. They can only operate on fuel leveled with European standards. Before purchasing particular oil they come to us and check whether diesel fits their demands. We cooperate closely in this direction. Besides, we

also cooperate with the Ministry of Defense and the Railway Department and they too, hire us for oil and lubricant forensics.



**სსიპ** ლევან სამხარაულის სახელობის სასამართლო ექსპერტიზის ეროვნულ ბიუროში დიდი ხანია, შესაძლებელია ნავთობპროდუქტების ექსპერტიზის ჩატარება. თუმცა, ერთი წლის წინ ლაბორატორია განახლდა. განახლებული ტექნიკითა და კვალიფიციური კადრებით გაეროს პროფესიულ ტესტირებაში ლაბორატორიამ მესამე ადგილი მოიპოვა მსოფლიოს მასშტაბით. ბიუროს უფროსი, გიორგი ხიზანიშვილი თავად გაიმბობთ ბიუროს შესახებ და ნავთობპროდუქტების ექსპერტიზის ლაბორატორიის პრაქტიკულ გამოყენებაზეც გესაუბრებათ.

საერთაშორისო აკრედიტაციის მისაღებად ჩვენ გავხდით სასამართლო ექსპერტიზის დაწესებულებათა ევროპული ქსელის, ENFSI-ის სრულუფლებიანი წევრი

**ჩაშენი ხანია, რას ნავთობპროდუქტების ექსპერტიზის ლაბორატორია უკვე დიდი ხანია, არსებობს, 2004-2005 წლიდან, თუმცა, 2012 წლამდე ის ძველი ტექნიკით იყო აღჭურვილი. 2012 წელს ორი მილიონი დოლარის ღირებულების აპარატურა შევიძინეთ და სრულად განვაახლეთ ლაბორატორია. დღესდღეობით, ჩვენს ლაბორატორიაში შესაძლებელია ყველა ნავთობპროდუქტზე ექსპერტიზისა და კვლევის ჩატარება; პრაქტიკულად, ყველაფრის გაკეთებაა შესაძლებელი.**

**რას ემსახურება ნავთობპროდუქტების ექსპერტიზა?** ნავთობის ექსპერტიზის ლაბორატორია ემსახურება ნავთობის ხარისხის კონტროლს. თუმცა, ეს არ ნიშნავს, რომ ექსპერტიზის ეროვნული ბიურო თავისი ინიციატივით მივა რომელიმე გაზგასამართ სადგურზე ან ნავთობმომწოდებელი და ნავთობპროდუქტებით მოვაჭრე კომპანიაში და დაინყებთ შემოწმებას. ამ მიმართულებით ჩვენ უფრო ღია ვართ. საქართველოს ნებისმიერ მოქალაქეს თუ კომპანიას შეუძლია ექსპერტიზის ეროვნულ ბიუროში მოიტანოს ნებისმიერი ნავთობპროდუქტი, შეამოწმოს და მისთვის საჭირო ყველა შეკითხვაზე მიიღოს პასუხი.

**რას ემსახურება ნავთობპროდუქტების ექსპერტიზა?**

ნავთობის ექსპერტიზის ლაბორატორია ემსახურება ნავთობის ხარისხის კონტროლს. თუმცა, ეს არ ნიშნავს, რომ ექსპერტიზის ეროვნული ბიურო თავისი ინიციატივით მივა რომელიმე გაზგასამართ სადგურზე ან ნავთობმომწოდებელი და ნავთობპროდუქტებით მოვაჭრე კომპანიაში და დაინყებთ შემოწმებას. ამ მიმართულებით ჩვენ უფრო ღია ვართ. საქართველოს ნებისმიერ მოქალაქეს თუ კომპანიას შეუძლია ექსპერტიზის ეროვნულ ბიუროში მოიტანოს ნებისმიერი ნავთობპროდუქტი, შეამოწმოს და მისთვის საჭირო ყველა შეკითხვაზე მიიღოს პასუხი.

**რატომ იყენებენ ნავთობპროდუქტების ექსპერტიზას საქართველოში?**

ბიუროს ბევრი კორპორატიული კლიენტი ჰყავს, რომლებიც ფლობენ ძვირადღირებულ ავტომობილებს. ისინი მხოლოდ





The oil products forensic laboratory is for oil quality control. However this does not mean that the National Forensics Bureau will one day approach one of the gas stations, an oil procuring or trading company and start a testing

**WHAT OPPORTUNITIES AND BENEFITS DOES THE NEW MATERIAL-TECHNICAL BASE HAVE?**

It's hard to say. It is better you see it once, rather than hearing it a thousand times. It's impossible to compare. So I will bring a simple example for the readers: the difference between old and new equipment is the same as the difference between a Zaporozhets and a Mercedes. The new laboratory is equipped with apparatus produced in 2012-2013 we have purchased from ISO certified companies. All research carried out with these apparatus can be evaluated with ISO standards.

**IS THE LABORATORY STAFF READY TO CARRY OUT ISO – INTERNATIONAL STANDARD RESEARCH?**

We have spent a lot of time and effort in retraining them. They constantly undergo different trainings. We take care of qualifying the staff of the entire Bureau. We bring international trainers from the US and West Europe, we have multiple memorandums signed with different forensics institutions and we regularly send our employees abroad for them to gain experience.

**HOW IMPORTANT IS THE INTERNATIONAL CERTIFICATE FOR THE BUREAU?**

Receiving the international certificate is the peak of



ევროსტანდარტის დონის საწვავზე მუშაობენ. სანამ კონკრეტულ საწვავს შეიძენენ, მოდიან ჩვენთან და ამონებენ, აკმაყოფილებს თუ არა მათ მოთხოვნებს დიზელი. გარდა ამისა, ვთანამშრომლობთ თავდაცვის სამინისტროსთან და რკინიგზის დეპარტამენტთან და ისინიც, ზეთებისა და საცხების ექსპერტიზას გვიკვეთავენ.

**ჩა შესაძლებლობები და უზირაბესობები აქვს ახალ მატერიალურ-ტექნიკურ ბაზას?**

სათქმელად ძალიან რთულია. ჯობს, ერთხელ ნახოთ, ვიდრე ათასჯერ მოისმინოთ. შედარება შეუძლებელია. ამიტომ, მკითხველისათვის მარტივ მაგალითს მოვიყვან: ძველ და ახალ ტექნიკას შორის ისეთივე განსხვავებაა, როგორიც „ზაპოროჟეცსა“ და „მერსედესს“ შორის. ახალ ლაბორატორიაში 2012-2013 წელს გამოშვებული აპარატურაა, რომლებიც შევიძინეთ ISO სერთიფიკატის მქონე კომპანიებისგან. ამ აპარატურაზე გაკეთებული კვლევები შესაძლებელია, ISO სტანდარტით შეფასდეს.

**ზრად არიან თუ არა ლაბორატორიის თანამშრომლები, ჩაატარონ ISO ანუ საერთაშორისო სტანდარტის კვლევები?**

ჩვენ დიდი დრო და ძალისხმევა დავხარჯეთ მათ გადამზადებაზე. მუდმივად უტარდებათ სხვადასხვა ტრენინგი. ვზრუნავთ მთელი ბიუროს თანამშრომლების კვალიფიკაციის ამაღლებაზე. ამერიკიდან და დასავლეთ ევროპიდან საერთაშორისო ტრენინგები ჩამოგვყავს. გაფორმებული გვაქვს არაერთი მემორანდუმი სხვადასხვა საექსპერტო დაწესებულებებთან. გამოცდილების მისაღებად თანამშრომლებს სისტემატურად ვაგზავნით საზღვარგარეთ.

**ჩამდინად მნიშვნელოვანი საერთაშორისო სერთიფიკატი ბიუროსთვის?**

საერთაშორისო სერთიფიკატის მოპოვება ლაბორატორიის მიღწევების უმაღლესი მწვერვალია. მისი მოპოვება არცთუ ისე მარტივი იყო. ორი წლის განმავლობაში 24 საათიან რეჟიმში ვმუშაობდით. საერთაშორისო აკრედიტაციის მისაღებად ჩვენ გავხდით სასამართლო ექსპერტიზის დაწესებულებათა ევროპული ქსელის, ENFSI-ის სრულუფლებიანი წევრი, გავიარეთ არაერთი პროფესიული ტესტირება. უნდა აღვნიშნო, რომ ბოლო ტესტირებაში, რომელიც 2012 წელს გაეროს ეგიდით ჩატარდა მსოფლიოს 87 ლაბორატორიას შორის, ექსპერტიზის ეროვნული ბიურო მესამე ადგილზე გავიდა. ეს კი ნიშნავს, რომ საქართველოში მსოფლიოში ერთ-ერთი საუკეთესო ლაბორატორია გვაქვს. ეს საამაყოა მთელი ქვეყნისთვის. ლიდერები ვართ აღმოსავლეთ ევროპასა და ჩვენს რეგიონში. საექსპერტო დაწესებულებებისთვის საერთაშორისო აკრედიტაცია ნიშნავს ყველაფერს.



laboratory's achievements. It was not very easy to get there though - we worked 24 hours a day for two years. We became full members of the European Network of Forensic Science Institutions (ENFSI) to receive international accreditation and went through multiple professional testing. The last testing held in 2012 under the auspices of the UN is to be particularly noted. The National Forensics Bureau held the third place among 87 laboratories of the world; which means that we have one of the world's best laboratories here in Georgia. This is something the entire country should be proud of. We are leaders in Eastern Europe and our region. International accreditation is everything for a forensics institute.

**HAS DEMAND FOR YOUR SERVICES INCREASED LATELY?**

Demand increases from year to year by an average of 30% annually. The number of forensics carried out has increased compared to 2012.

**WHAT DOES THE NATIONAL FORENSICS BUREAU OFFER AUTOMOBILE ENTHUSIASTS?**

We have different services for car enthusiasts. The increase in number of automobiles has led to an increasing amount of road accidents recently. The Forensics Bureau has a unique possibility to establish the guilty among parties. Anyone can come and appeal the police decision. A unique chance to see the accident in 3D provides the opportunity to determine vehicle movement before and after the crash. The animated video describes the crash in great detail.

It's important to determine a car's technical condition at purchase. We can check whether mechanical force was used on the car or not, or whether or not it has been repainted. Stolen cars were largely imported in Georgia for a period of time. Vin code was often removed, after the renewal of which, new owners would lose the automobile.



საქართველოს ნებისმიერ მოქალაქეს თუ კომპანიას შეუძლია ექსპერტიზის ეროვნულ ბიუროში მოიტანოს ნებისმიერი ნავთობპროდუქტი და შეამოწმოს

The oil products forensics laboratory provides the opportunity to determine fuel consumption. It's not as important to physical entities, as it is for companies that have to present the special equipment costs for revenue and tax services.

Drivers often come to us appealing for the police's decision and take tests for sobriety. Within 2 hours they have the right to come to us and prove themselves right at the National Forensics Bureau. The service is provided 24 hours a day and is available in three

We became full members of the European Network of Forensic Science Institutions (ENFSI) to receive international accreditation

cities across Georgia: Batumi, Kutaisi and Tbilisi. Considering the size of the country 2 hours is enough time for drivers to make it to one of the cities.

**WOULD YOU LIKE TO COOPERATE WITH THE TEGETA MOTORS DIESEL SERVICE CENTER?**

Why not. I think cooperation would be interesting for them as well. The diesel service center they opened implies checking and serving diesel engine automobiles and not the quality level and validity of the diesel or lubricants the owner of the automobile used. These are the questions we have competent and professional answers to.

**გაიზარდა თუ არა მომართვიანობა**

**ბოლო პერიოდში?**

მომართვიანობა წლიდან-წლამდე მატულობს; საშუალოდ, 30%-ით. წელს ჩატარებული ექსპერტიზების რაოდენობა 2012 წელთან შედარებით გაზრდილია.

**რას სთავაზობს ექსპერტიზის ეროვნული ბიურო ავტომოწყვარულებს?**

ავტომოწყვარულებს სხვადასხვა მომსახურებას ვთავაზობთ. ბოლო დროს ავტომობილების მატებას ავტოსაგზაო შემთხვევების მატებაც ერთვის თან. ექსპერტიზის ეროვნულ ბიუროს გააჩნია უნიკალური შესაძლებლობა, ავტოსაგზაო შემთხვევისას დაადგინოს მხარეების ბრალეულობა. ნებისმიერ მსურველს შეუძლია მოვიდეს და გაასაჩივროს პატრულის გადაწყვეტილება. მათ ეძლევათ უნიკალური შანსი - ნახონ ავტოსაგზაო შემთხვევა 3დ-ში, რაც ავტომობილების მოძრაობის დადგენის საშუალებას იძლევა, შეჯახებამდე და შეჯახების შემდეგ. მულტიპლიკაციური ვიდეორგოლი დიდი სიზუსტით აღწერს შეჯახებას.

მნიშვნელოვანია ავტომობილის ტექნიკური მდგომარეობის დადგენა მისი შექმნისას. შეგვიძლია დავადგინოთ, იყო თუ არა ავტომობილზე მექანიკური ძალა გამოყენებული, გადაღებლია თუ არა ის. ერთი პერიოდი საქართველოში მოპარული ავტომობილების შემოყვანა გახშირდა. Vin კოდი ხშირად ნაშლილი იყო. მისი აღდგენის შემდეგ კი ახალი მფლობელები კარგავდნენ ავტომობილებს.

ნავთობპროდუქტების ექსპერტიზის ლაბორატორიაში შესაძლებელია საწვავის ხარჯის დადგენა. ფიზიკური პირებისთვის ეს იმდენად მნიშვნელოვანი არ არის, რამდენადაც კომპანიებისთვის, რომლებსაც შემოსავლებისა და საგადასახადო სამსახურებთან სპეციალური ტექნიკის ხარჯის წარდგენა უწევთ.

ხშირად მოგვმართავენ მძღოლები, რომლებიც ასაჩივრებენ საპატრულო პოლიციის გადაწყვეტილებას და სიმთვრალე-სიფხიზლეზე მოწმდებიან. 2 საათის განმავლობაში, მათ აქვთ უფლება, მოვიდნენ და ექსპერტიზის ეროვნულ ბიუროში დაამტკიცონ სიმართლე. სერვისი 24საათიანია და საქართველოს სამ ქალაქში მოქმედებს: ბათუმში, ქუთაისსა და თბილისში. ქვეყნის მასშტაბებიდან გამომდინარე, 2 საათი საკმარისი დროა, იმისთვის, რომ მძღოლები რომელიმე ქალაქში ჩავიდნენ.

**იხარჯებით თუ არა „თავება მოძონის“ დიზელის სარკისსახეობის თანამშრომლობას?**

რატომაც არა. ვფიქრობ, თანამშრომლობა მათთვისაც საინტერესო უნდა იყოს. დიზელის სერვისცენტრი, რომელიც მათ გახსნეს, დიზელის ძრავიანი ავტომობილების შემოწმებას და მომსახურებას გულისხმობს და არა იმას, რამდენად ვარგისიანი და ხარისხიანი დიზელი ან ზეთი გამოიყენა ავტომობილის მფლობელმა. სწორედ ასეთ საინტერესო შეკითხვებზე, ჩვენ გვექნება კომპეტენტური და პროფესიონალური პასუხები.



# “ITEM” Principles

What is a principle? It's a simple and a rather primitive question. There can be as many answers to it, as there are attempts to explain the concept. Everyone has their own definition. In short – a principle is the ground and the base that defines our future and justifies our actions in the past. Something we never break and what becomes a point of orientation for everyday life, and triggers behavior at a particular time and circumstance. Principles are our attitudes towards life, our ideologies, the beginning of perception, acknowledged truth. Certain notions that are not mandatory and must-obey like the laws, but rather desirable and certain means of improving the quality of life. We have gathered 9 everyday, practical and interesting principles in this article and linked them to items of everyday practical use. We think it's an interesting experiment. It's impossible to determine ahead whether you will be guided by these principles or not. But they are definitely interesting to learn about.

## THE MIRROR PRINCIPLE

Before you judge someone else's actions, looks, past or life overall, look into the mirror and ask yourself a simple question – is all in order in your life?

## THE STEP PRINCIPLE

We go to the next step in our life when we treat someone the way we want to be treated, not when we look down

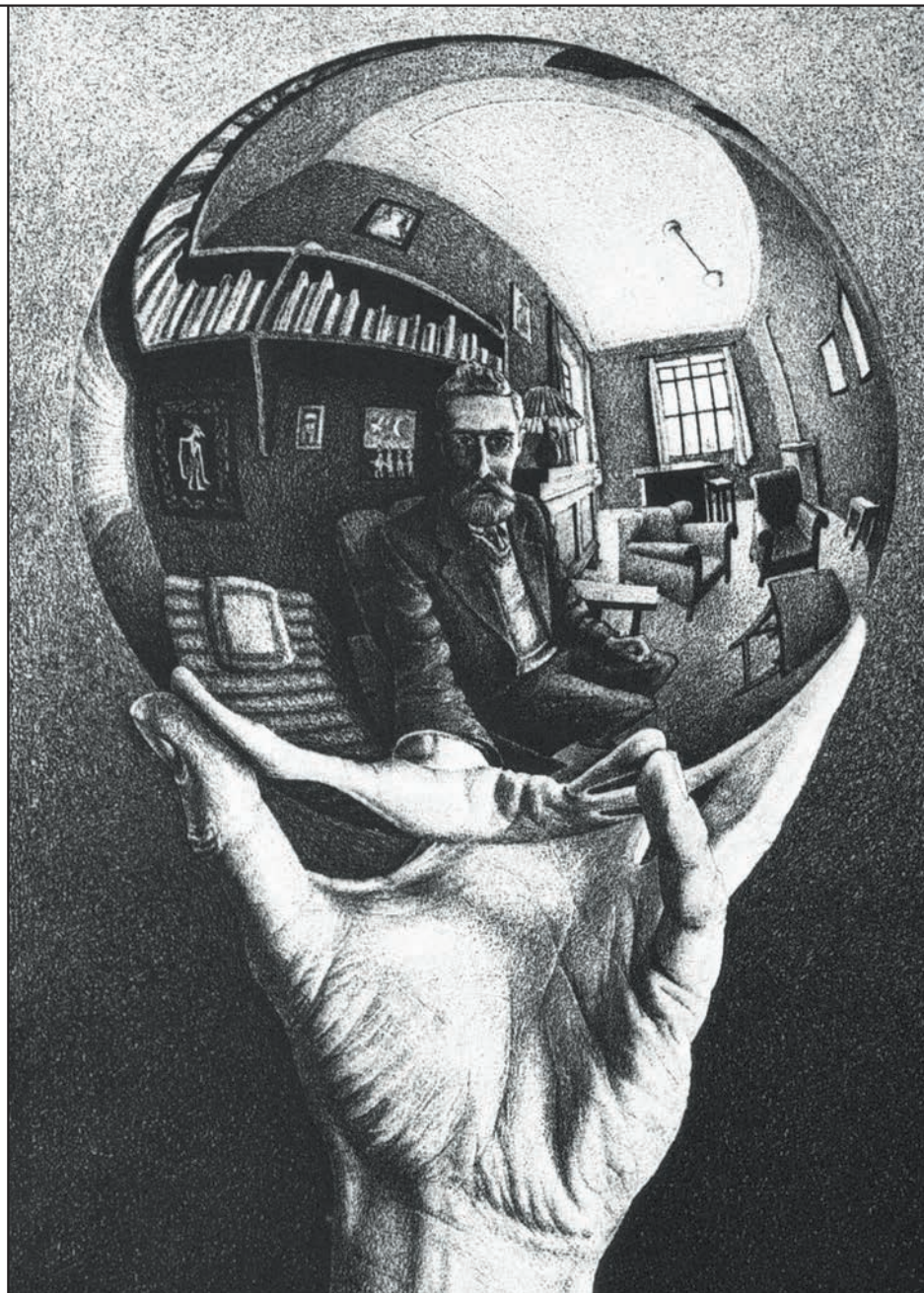

## „საბნობრივი“ პრინციპები

**რა არის პრინციპი?** მარტივი კითხვაა. პრიმიტიული. პასუხი იმდენნაირი შეიძლება იყოს, რამდენიც ახსნის მცდელობა. ყველას საკუთარი განმარტება აქვს. მოკლედ და მარტივად – პრინციპი ის საფუძველია, ის ბაზაა, რომელიც განსაზღვრავს ჩვენს მომავალს და ამართლებს წარსულში ნამოქმედარს. ის, რასაც არასდროს ვღალატობთ და რაც ცხოვრებისეულ ორიენტირად, ქცევის აღმძვრელად იქცევა, შესაბამის დროსა და მოცემულობაში. პრინციპები ჩვენი ცხოვრებისადმი დამოკიდებულებებია, მსოფლმხედველობა, მსოფლმეგრძნების არსებობის სათავე, აღიარებული ჭეშმარიტება. ერთგვარი მცნებები, რომლებიც სავალდებულო და კანონივით აუცილებლად შესასრულებელი კი არა, სასურველი და ცხოვრების ხარისხის გასაუმჯობესებელი



on other people. Don't hope to receive the same from everyone. The goal is to work on your personality; not attempt to improve and ennoble the world.

### THE HAMMER PRINCIPLE

I will never use a hammer to kill a mosquito sitting on the forehead of a person facing of me.

### THE ELEVATOR PRINCIPLE

Throughout life we sometimes go up and other times, we come down. Just like an elevator. It is a regularity; it is normal and

According to the universal principle of regularity, if I give – I shall receive

everything would have been much worse if this elevator had only one way to go.

### THE HUMAN-BOOK RINCIPLE

Books are a source of education, receiving new information, improving analytical skills and getting pleasure. We could generalize the same about people. Each new acquaintance brings something new along. It doesn't matter whether it's

a positive or a negative experience. The key word in this case is experience.

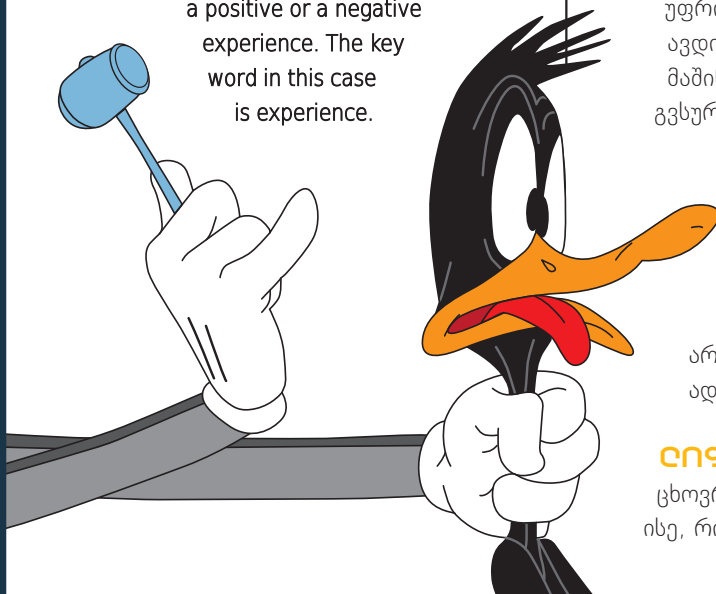

საშუალებებია. სტატიაში 9 ასეთ აღიარებულ, ყოველდღიურ, პრაქტიკულ და საინტერესო პრინციპს მოვუყარეთ თავი. ეს პრინციპები ყველასთვის კარგად ნაცნობ, ასევე ყოველდღიური, პრაქტიკული დანიშნულების მქონე საგნებს დავუკავშირეთ. ვფიქრობთ, საინტერესო ექსპერიმენტი მივიღეთ. იხელმძღვანელებთ თუ არა ამ პრინციპებით – ამის პროგნოზირება, ცხადია, შეუძლებელია. გასაცნობად კი ერთმნიშვნელოვნად საინტერესოა.



Steps to the Lincoln Memorial, Washington  
Margaret Bourke-White

### სარკის პრინციპი

მანამ, სანამ სხვის ქმედებებს, გარეგნობას, წარსულს ან ცხოვრებას შეაფასებდეთ, სარკეში ჩაიხედეთ და დასვით მარტივი კითხვა – შენ ყოველთვის ყველაფერი სრულ წესრიგში გაქვს?

### საფეხურის პრინციპი

უფრო მაღალ ცხოვრებისეულ საფეხურზე მაშინ კი არ ავდივართ, როცა ვინმეს ზემოდან დავყურებთ, არამედ მაშინ, როცა სხვას ისე ვექცევით, როგორც თავად გვსურს, მოგვექცნენ. იმავეს მიღების იმედი ყველასგან ნუ გექნებათ. ამ შემთხვევაში მიზანი საკუთარ თავზე მუშაობაა მხოლოდ, და არა სამყაროს გაკეთილშობილების ან გაუმჯობესების მცდელობა.

### ჩაქურის პრინციპი

არასდროს გამოვიყენებ ჩაქურს პირისპირ მდგომი ადამიანის შუბლზე სისხლისმსმელი კოლოს მოსაკლავად.

### ლიფტის პრინციპი

ცხოვრების განმავლობაში ხან ზევით ავდივართ, ხან ქვევით. ისე, როგორც ლიფტი. ეს კანონზომიერებაა, ნორმალურია



### THE PLANK PRINCIPLE

When we notice the slightest of flaws in everyone and criticize, when we're constantly unsatisfied with everything, when we oppose everyone, without exceptions, it's time to search for the plank in our own eye.

### THE BACKPACK PRINCIPLE

An experienced traveler will pack their bag slowly, consciously, and with all necessities in mind. They will know exactly what is where and find the necessary items quickly. Striving for a

Each new acquaintance brings something new along

certain goal, fill your imaginary bag with the appropriate ideas, technologies and skills, and use them accordingly at the right time.

### THE TRENCH PRINCIPLE

Build a trench before you start a battle, make sure two people can fit there and reserve space to retreat!

### THE BOOMERANG PRINCIPLE

I help myself by helping others. According to the universal principle of regularity, if I give – I shall receive. If I do you good – I shall get the same. If I do bad – I am ready to take responsibility for it. That's it.

და ყველაფერი გაცილებით უფრო ცუდად იქნებოდა, ამ ლიდერს რომ მხოლოდ ერთი მიმართულება ჰქონდეს.

### აღაზიანი = ნიშნის პრინციპი

ნიგნები განათლების, ახალი ინფორმაციის შეძენის, ანალიზის უნარის გაუმჯობესების და სიამოვნების მიღების წყაროა. იგივე შეგვიძლია განვაზოგადოთ ადამიანებზეც. თითოეულ ახალ ნაცნობობას რალაც ახალი მოჰყვება. არ აქვს მნიშვნელობა, დადებითა ეს გამოცდილება თუ უარყოფითი. საკვანძო სიტყვა, ამ შემთხვევაში, გამოცდილებაა.

### ღიჯს (საძირკვლის ძელი) პრინციპი

როდესაც ყველა დანარჩენის თვალში უმცირეს ბენჯს (ნაკლს) ვამჩნევთ და ვაკრიტიკებთ, როდესაც ყველაფრით უკმაყოფილოები ვართ და არაფერი მოგვწონს, როდესაც, გამონაკლისის გარეშე, ყველას ვუპირისპირდებით, დროა საკუთარ თვალში დირეს ძიებას მივყოთ ხელი.

### ზურგანთის პრინციპი

გამოცდილი მოგზაური შორეულ მოგზაურობაში წასვლამდე ზურგანთას აუქარებლად, გააზრებულად, ყველა საჭიროების გათვალისწინებით ჩაალაგებს. მომავალში მას ზუსტად ეცოდინება, სად რა დევს, ადვილად და სწრაფად მიაგნებს საჭირო ნივთებს. რაიმე მიზნისკენ სწრაფვისას აავსეთ თქვენი წარმოსახვითი ზურგანთა შესაბამისი იდეებით, ტექნოლოგიებით, უნარებით და შესაფერის დროსა და სიტუაციაში დანიშნულებისამებრ გამოიყენეთ.

### სანგარის პრინციპი

სანამ ორთაბრძოლას წამოიწყებ, „სანგარი“ გათხარე, თან ისე, რომ ორნი დაეთიოთ და უკან დასახევი გზა დაიტოვე!

### ბუმერანგის პრინციპი

როდესაც სხვას ვეხმარები, საკუთარ თავს ვეხმარები. თუ გავცემ – ვიღებ კიდევ. თუ კარგს ვაკეთებ – იმავეს მივიღებ

კანონზომიერების ყოვლისმომცველი პრინციპის თანახმად. თუ ცუდად ვიქცევი – მზად ვარ, ამაზეც ვაგო პასუხი. ესაა და ეს.



Homage a Pessoa  
Jean-Michel Folon  
Lisbon

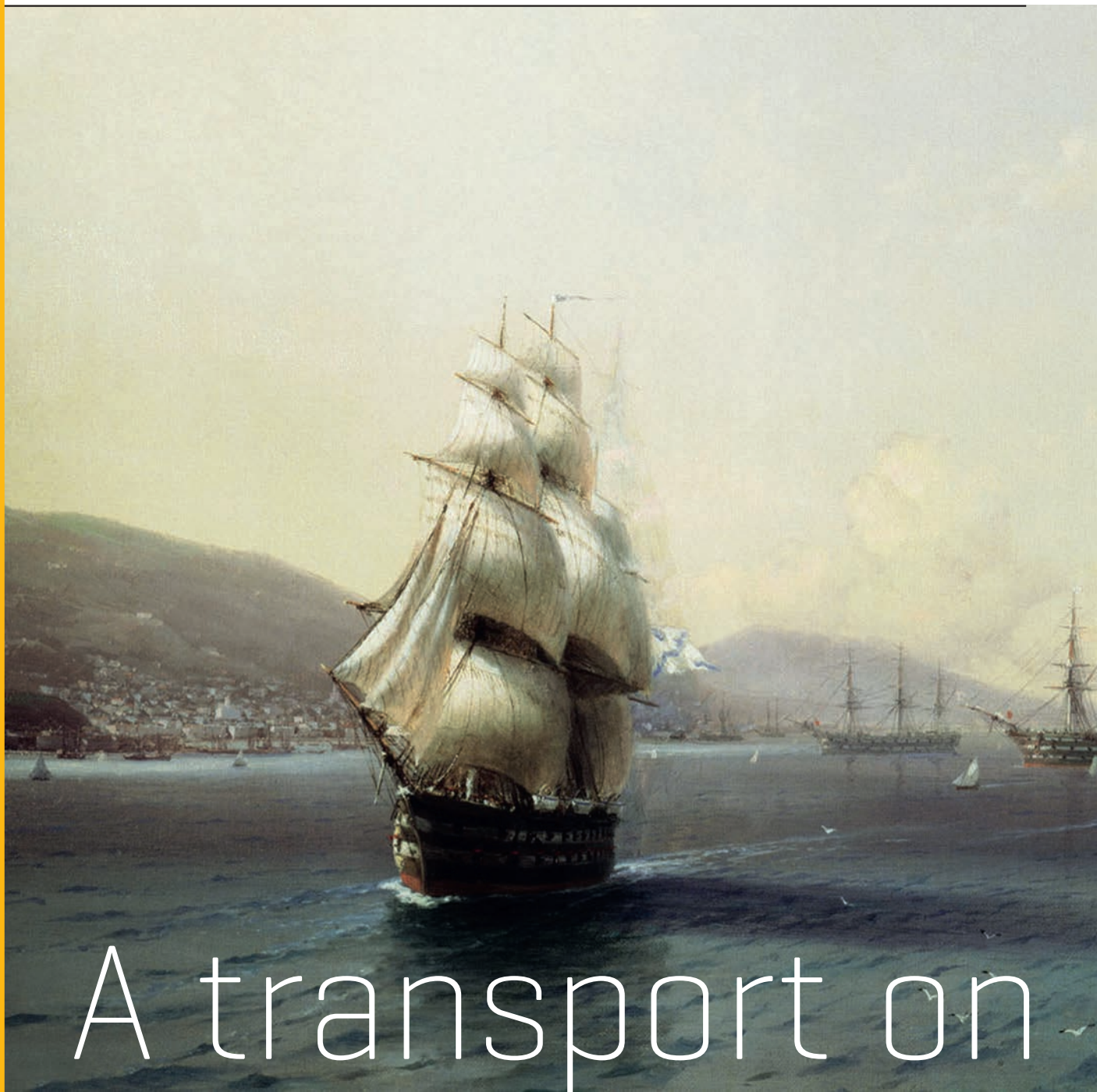

# A transport on

Traveling large distances on a ship used to be just as normal as a three hour flight is, these days. People fascinated by exotics and cruises don't mind sailing now either. Ships are mostly used for freight transportation in the 21st century. Pirates have also become more modern and rarely float around with a Jolly Roger sail. A yacht is a good means of entertainment and relaxation. A boat fascinates fishermen and those who enjoy short distant sailing. All of them have their stories of origin and it all started a long time ago.





# WATER

## BOATS

Canoe is the oldest form of a boat archaeologists have managed to find. The discovered boat is dated 8200-7600 years BC. The canoe was carved from a pine-tree. The second oldest canoe is currently stored in one of the museums in Holland.

Sumerians, Ancient Egyptians and other inhabitants of the Indian Ocean all used canoe-type boats.

There were up to 150 different types of boats created from the first, primitive boat; in different times, different places

## ტრანსპორტი ნყადზა

**ჯანთ ერას** დიდ მანძილზე გემით მოგზაურობა ისეთივე ჩვეულებრივი რამ იყო, როგორც სამსაათიანი ფრენა თვითმფრინავით. ვისაც ეგზოტიკა და კრუიზი ხიბლავს, გემით მოგზაურობაზე უარს არც ახლა ამბობს. 21-ე საუკუნეში გემი, ძირითადად, ტვირთის გადასაზიდად გამოიყენება. მეკობრეების გათანამედროვდნენ და „მხიარული როჯერის“ დროში იშვიათად დაცურავენ. იახტა გართობისა და დასვენების კარგი საშუალებაა. ნავი მეთევზეებს და ტბაში, მცირე მანძილზე მოცურავეებს ხიბლავთ. ყოველი მათგანის წარმოშობას თავისი ისტორია აქვს. ყველაფერი კი დიდი ხნის წინ დაიწყო.

and for different purposes. Boats are divided into three main categories: boats that go with the flow, or are sailed using oars, specially equipped boats for long-time sailings and finally – motor boats.



Boats are divided into three main categories



You will come across boats in many cities across the world – tourists are taken sightseeing in several strokes of an oar. In Venice, gondolas are still a part of public transportation

## ნავები

კანოე ნავის უძველესი სახეობაა, რომლის აღმოჩენაც არქეოლოგებმა შეძლეს. აღმოჩენილი ნავი ქრისტეს შობამდე **8200-7600** წლით თარიღდება. ის ფიჭვის ხისგან იყო გამოთლილი. მეორე, უძველესი კანოე კი ჰოლანდიის ერთ-ერთ მუზეუმში ინახება.

ასეთი ტიპის ნავებს იყენებდნენ შუმერები, ძველი ეგვიპტელები და ინდოეთის ოკეანეს ქვეყნების წარმომადგენლები.

The oldest canoe carved from a pine-tree



პირველი, პრიმიტიული ნავიდან **150**-მდე განსხვავებული სახეობის ნავი შეიქმნა სხვადასხვა დროს, სხვადასხვა ადგილას, სხვადასხვა დანიშნულებით. ნავებს, ძირითადად, სამ კატეგორიად ყოფენ: ნავები, რომლებიც ან დინებას მიყვებიან, ან ადამიანი ნიჩბის საშუალებით მართავს; სპეციალურად აღჭურვილი ნავები, დიდხნიანი



Chaparral 244 Xtreme

ცურვისთვის და ბოლოს, მტორიანი ნავები, ე.წ. „კატერები“. მსოფლიოს ბევრ ქალაქში შეხვდებით ნავებს, რომლებითაც ტურისტებს ქალაქის ღირსშესანიშნაობებს ათვალიერებენ. ვენეციაში კი გონდოლას კვლავ აქვს საზოგადოებრივი ტრანსპორტის დანიშნულება. ქალაქის ლაგუნიდან გამომდინარე, გონდოლით გადაადგილება უფრო მარტივია. ძირითადი განსხვავება ნავებსა და გემებს შორის მათი გამოყენების მიზანია. ნავი, მდინარეებისა და გაუმდინარე წყლებისთვისაა განკუთვნილი, გემი კი ზღვებისა და ოკეანეებისთვის. ზომა და დანიშნულებაც ძირითადი განმასხვავებელი ნიშნებია. მსოფლიოში ყველაზე დიდი გადაზიდვილი გემი **The Maersk Triple-E**-ა. მის სრულად გადმოტვირთვისას **30** საათი სჭირდება, **18 000** ერთი ზომის კონტეინერის გადატანა შეუძლია. შედარებისთვის, ამ ადგილზე დაეტევა **18** მილიონი ტელევიზორი, **182** მილიონი „აიპადი“, ან **863** მილიონი ლობიოს თუნუქის ქილა.



## Boats are divided into three main categories

- considering the lagoon of the city transportation is easier on a gondola.

The main difference between boats and ships are the purpose of their use; a boat - is for rivers and still waters, while a ship is for seas and oceans. The size and purpose are also main points of difference. The Maersk 'Triple-E' is largest carrier ship in the world. It takes 30 hours to fully unload it, it can transport 18 000 containers of the same size, for comparison, 18 million TVs, 182 million iPads, or 863 million cans of bean can fit in the same space.

Ships have had different purposes from the ancient times to now; they were used as weapon, most intensively. A strong fleet was a guarantee for victory. Ships of different designs were being made in different parts of the world.

Cruise - has become an integral part of tourism. Going to the sea for one or sometimes several days is a fashionable



In Venice, gondolas are still a part of public transportation

means of leaning more about the ocean. Cruise boats are very well equipped. At night some of them can be compared to floating cities, due to their size and design.

უძველესი დროიდან - დღემდე გემებს სხვადასხვა დანიშნულება ჰქონდათ, განსაკუთრებით აქტიურად გამოიყენებოდა გემი, როგორც საბრძოლო იარაღი. ძლიერი ფლოტი გამარჯვების საწინდარი იყო. მსოფლიოს სხვადასხვა წერტილში განსხვავებული დიზაინის გემებს აგებდნენ. კრუიზი, ტურიზმის განუყოფელი ნაწილი გახდა. მღვაზე



USS George Washington (CVN-73) is one such, US Navy aircraft carrier in the Nimitz class of nuclear powered super carriers

პირველი, პრიმიტიული ნავიდან 150-მდე განსხვავებული სახეობის ნავი შეიქმნა სხვადასხვა დროს და სხვადასხვა ადგილას

The Maersk Triple-E is largest carrier ship in the world



ხეტიალი ერთი და ხანდახან, რამდენიმე დღის განმავლობაში ოკეანის უკეთ გაცნობის მოდური ხერხია. გემები, სპეციალურად კრუიზისტვის, საკმაოდ კარგად არის აღჭურვილი. ღამით ბოგიერთი მათგანი, ბომისა და დიზაინის გამო, შეიძლება წყალზე მოტივტივე ქალაქსაც შეადაროთ.





The longest cruise ships  
MS Oasis of the Seas

### FACTS ABOUT SHIPS AND BOATS

- Cruise ships are often attacked by pirates;
- The longest cruise ships in the world belong to the Caribbean Sea basin. They're called MS Oasis of the Seas and MS Allure of the Seas.
- The number of people disappearing during cruises has increased



Sunseek  
Predator 115



- significantly since the year 2 000. People would only ask for them when it came to baggage claim and thus finding and saving them was practically impossible.
- Sunseek Predator 115 was announced the most expensive yacht at this year's boat exhibition, it is valued at 9 203 000 EUROS.
  - The period between 1650 and 1720 was the golden age for the pirates.
  - The Vikings had ships of unique design; they could change the course and direction easily, despite the length of the deck.
  - The Caribbean Sea is the most attractive destination among tourists and cruise enthusiasts.

### ფაქტები გემებისა და ნავების შესახებ

- კრუიზის გემებს ხშირად ესმინან თავს მეკობრეები
- მსოფლიოში ყველაზე გრძელი კრუიზის გემები კარიბის ზღვის აუზს ეკუთვნის. მათი სახელებია: MS Oasis of the Seas და MS Allure of the Seas
- 2000 წლის შემდეგ საგრძნობლად გაიზარდა იმ ადამიანების რიცხვი, რომლებიც კრუიზის დროს ქრებოდნენ. მოკითხვა მხოლოდ ბარგის აღებისას ხდება, ამიტომ, პრაქტიკულად შეუძლებელია მათი პოვნა და გადარჩენა



The ship  
of Vikings

- 2013 წლის სანაოსნო გამოფენაზე ყველაზე ძვირი იახტად Sunseek Predator 115 დასახელდა; მისი ფასი 9 203 000 ევროა
- მეკობრეების „ოქროს ხანა“ 1650-1720 წლებში იყო
- ვიკინგების გემებს უნიკალური დიზაინი ჰქონდათ – სიგრძის მიუხედავად, მათ კურსის შეცვლა ადვილად შეეძლოთ
- კარიბის ზღვა ყველაზე მიმზიდველია ტურისტებისა და კრუიზის მოყვარულთათვის



The beach of  
Caribbean Sea



Utopia on a boat, otherwise –  
a recipe for a mini-model of an ideal world

# from THOR HEYERDAHL

Thor Heyerdahl  
aboard the Kon-Tiki

In this article you will learn about a strange and unusual man, Thor Heyerdahl.

A person who never recognized limits, in anything, who had his mind fixed on proving that the ocean and the sea were not barriers, but rather the most comfortable means of transporting anything that can maintain on surface, who persisted and built a sail float and decided to prove, against all scientific opinion, that transatlantic communication was possible even in the ancient times and the borders back then were much more conditional than they are now.

The first try,  
the float built  
in Egypt sank  
because of a  
construction  
defect

And he did.

Not on the first try (the float built in Egypt sank because of a construction defect),



But on the second one!

He gathered seven crazy adventurers just like him, all of different skin color, nationality, religious and political views – to show everyone that such a “cocktail” would work perfectly in a tiny piece of space.

The only condition he had for the Norwegian, American, Italian, Japanese, Russian, Egyptian, Mexican and the Moroccan was – sense of humor! He said it was the best medicine and protection valve for a human being.

The goal was to cross the Atlantic Ocean on a sail-float made of straws.

Theorists laughed and laughed and called him an upstart and a pointless adventurer.

As if none of that happened!

The first failure taught him more than those people altogether.

After the unsuccessful attempt in Egypt he entrusted the construction of the boat to workers with genetic knowledge of how to do it and “Ra II” was built by two Indians from the Aymara Tribe, living close to Lake Titicaca with the help from their

The story of “Ra II” is not an exception, or a particular adventure in the life of this unusual man

Moroccan assistants.

This was a single complete body, without knots and crossing lines.

Length – 12 meters, width – 5 meters, thickness – 2 meters; a cabin 4 meters long and 2.8 meters wide.

The sail – The Red Sun (the symbol of Ra, the God of sun).

Kon-Tiki is the true story of Thor Heyerdahl's legendary voyage from Peru to Polynesia in 1947



## უტოპია ნავზე, ანუ იდეალური სამყაროს მინი-მოდელის რეცეპტი ტურ ჰეიერდალისგან

**საბატიანი** უჩვეულო და უცნაური კაცს, ტურ ჰეიერდალს გაეცნობით.

ადამიანს, რომელიც საზღვრებს არ ცნობდა არასდროს და არაფერში, რომელმაც აიკვირებდა, უნდა დავამტკიცო, რომ ოკეანე და ზღვა ბარიერი კი არა, ტრანსპორტირების ყველაზე მოსახერხებელი საშუალებაა, ყველაფრისთვის, რასაც ზედაპირზე გაჩერება შეუძლიაო, რომელმაც დაიწინა და ააგო იალქნიანი ტივი და გადაწყვიტა სამეცნიერო მოსაზრების საწინააღმდეგოდ დაემტკიცებინა – ტრანსატლანტიკური კონტაქტები უძველეს დროშიც შესაძლებელი უნდა ყოფილიყო და საზღვრები მაშინ უფრო პირობითი იყო, ვიდრე დღესააო. დაამტკიცა კიდევ.

პირველ მცდელობაზე ვერა (ეგვიპტეში აგებული ტივი კონსტრუქციის დეფექტის გამო ჩაიძირა),

მეორე მცდელობაზე – კი!

ადგა და შვიდი თავისნაირი ავანტურისტი და გადარეული შემოიკრიბა. თან სულ განსხვავებული კანის ფერის, რელიგიური თუ პოლიტიკური შეხედულების და ეროვნების – აგერ ნახავთ, ასეთ „კოქტეილს“ თანამშრომლობა და კარგად ყოფნა თუ არ გამოგვივა სულ ციციქნა სივრცეშიო.

ერთადერთი პირობა, რაც ნორვეგიელს, ამერიკელს, იტალიელს, იაპონელს, რუსს, ევიპტელს, მექსიკელს და მაროკოელს წაუყენა, იყო – იუმორის გრძნობა! სიცილი საუკეთესო მედიკამენტი და დამცავი სარქველია ადამიანისთვისო, ამბობდა.

მიზანი ჰქონდათ – ატლანტიკის ოკეანის გადაკვეთა ჩალის იალქნიანი ტივით.

გეგურმა მეცნიერებმა იცინეს, იცინეს, სულ „ვიკსაჩკა“ და თავგადასავლების მაძიებელი ეძახეს.

ვითომც არაფერი!

პირველმა წარუმატებლობამ მეტი ასწავლა, ვიდრე იმათ, ყველამ ერთად.

ეგვიპტის წარუმატებელი მცდელობის შემდეგ ხომალდის აგება



Place of departure – Saf, a city in Morocco.

Date of departure – May 17, 1970

The date when a Norwegian obsessed with the idea of “limitlessness” and his international team decided that: a conditional – skin color; a conditional – different religion; a conditional – politics; a conditional – boarder mean nothing, where there's a common goal.

After 57 days the crew heard the American bellow: The Earth! The Earth on the right board!

Thor Heyerdahl's unusual expedition reached its goal and against all established scientific opinions, proved that even in the ancient times, people had the opportunity to overcome great distances; that they could use the sea for all borders to lose their meaning.

The story of “Ra II” is not an exception, or a particular adventure in the life of this unusual man. Just read though his books - “FatuHiva” - Back to Nature, “The Kon-Tiki Expeditio”, “Aku-Aku”, “Ra”, “Theories about Odin”, “In Search of Our Beginnings” and you will understand how it's possible to break all existing dogmas and limits without even feeling steady ground under your feet.

How you can burn your child of 5 years, called “Tigris”, as a form of protest.

How you should break the watch, or better yet, time, so that you can join the wilderness and finally, the Nobel Prize committee to set an after death Prize, in overcoming borders and limits and award Thor Heyerdahl with it.

Just for having said: “Borders? I have never seen one. But I have heard they exist, in the minds of some people”.



The papyrus boat RA II

საქმის გენეტიკურად განპირობებულ მცოდნეებს მიანდო და „რა II“ ტა ტიტკაკას სიახლოვეს მცხოვრებმა აიმარას ტომის ოთხმა ინდიელმა თავისი მაროკოელი თანაშემწეების დახმარებით ააგო.

ეს იყო ერთიანი, მთლიანი კორპუსი, კვანძების და გადამკვეთი ხაზების გარეშე.

12 მეტრი – სიგრძე, 5 მეტრი – სიგანე, 2 მეტრი სისქე;

4 მეტრი სიგრძის და 2.8 მეტრი სიგანის კაიუტა.

იალქანი – „წითელი მზე“ (მზის ღმერთის, რას სიმბოლო).

გასვლის ადგილი – მაროკოს ქალაქი საფი.

გასვლის თარიღი – 1970 წლის 17 მაისი.

თარიღი, როცა ერთმა „უსაზვრობის“ იდეით შეპყრობილმა ნორვეგიელმა და მისმა ინტერნაციონალურმა ნაკრებმა გადაწყვიტა დაემტკიცებინა, რომ: პირობითობა – კანის ფერი; პირობითობა – განსხვავებული რელიგია; პირობითობა – პოლიტიკა; პირობითობა – საზღვარი არაფერს ნიშნავს, თუ მიზანი ერთია.

57 დღის შემდეგ ეკიპაჟი ამერიკელის ღრიალმა გამოაყრუა The Earth! The Earth on the right board!

## ტურ ჰეიერდალის უჩვეულო ექსპედიციამ დაამტკიცა, რომ უძველეს დროშივე ადამიანებს ჰქონდათ შესაძლებლობა, დაედლიათ უზარმზარი მანძილები

ტურ ჰეიერდალის უჩვეულო ექსპედიციამ მიზანს მიანდო და, დამკვიდრებული სამეცნიერო შეხედულების სანინააღმდეგოდ, დამტკიცდა, რომ უძველეს დროშივე ადამიანებს ჰქონდათ შესაძლებლობა, დაედლიათ უზარმზარი მანძილები. გამოიყენებინათ ზღვა იმისთვის, რომ საზღვარს (ქართულში ეს სიტყვა როგორი კონოტაციურია) დაეკარგა თავისი ასეთი მნიშვნელობა.

„რა II“-ს ამბავი არ არის ამ უჩვეულო კაცის ცხოვრებაში გამონაკლისი და განსაკუთრებული თავგადასავალი.

გაეცანით მის წიგნებს – „ფატუ ხივა – ვუბრუნდები დედაბუნებას“, „მოგზაურობა კონტიკიზე“, „აკუ-აკუ“, „რა“, „ოლინის ძიებაში“, „წარსულის კვალდაკვალ“ და გაიგებთ, როგორ შეიძლება, ყველა არსებული დოგმა და საზღვარი გაარღვიო ისე, რომ ფეხქვეშ მყარ მიწასაც კი არ გრძნობდე, როგორ უნდა დანვა საკუთარი 5 წლის პირმშო, სახელად ტიგრისი, პროტესტის ნიშნად, როგორ უნდა დაამტკიცო საათი და უფრო კი, დრო, მხოლოდ იმიტომ, რომ შეუერთე ველურ ბუნებას.

და ბოლოს, ნობელის მესვეურებმა დაანესონ სიკვდილის შემდგომი ჯილდო, საზღვრების და შემლუღულობის დაძლევის დარგში და მინიჭონ ეს ჯილდო ტურ ჰეიერდალს.

თუნდაც მართო იმიტომ, რომ მან თქვა: „საზღვრები? არასდროს მინახავს ასეთი რამ“.

მხოლოდ მსმენია, რომ ისინი არსებობენ ზოგიერთი ადამიანის ტვინში“.

# 4

## COMPUTER AND SOCIAL NETWORKS

The 21st century is the century of comfort. We are all equipped with the latest technological achievements and smart machines. We are practically surrounded by them. On the one hand, all of it saves time and eases our everyday troubles; on the other... it's the reason for complicating and even worsening our lives. Statistical data, sociological research, psychological conclusions and many other official documents of this sort illustrate how much time an average earthling spends and wastes surfing the internet, social networks and entertainment websites. Although observing our own selves (or those surrounding us) might as well be enough for the abstract statistics to become reality. People smile, talk, fight with, curse and even cuddle their monitors; a computer, which was supposed to be a tool for borderless, unlimited interactions and information sharing, has become the main reason for complete human isolation. It's a paradox – complete isolation within limitless communication. Existence in the textual, virtual world has become an alternative to reality. So far, it's only an alternative...

## FLOW OF USELESS INFORMATION

Informational era, age of information – such formulation will probably be

# things not worth wasting your time on

## 4 რამ,

რაზეც არ ღირს დროის დაკარგვა

### კომპიუტერი და სოციალური ქსელი

21-ე საუკუნე კომფორტის საუკუნეა. ჩვენ ჭკვიანი მანქანებითა და ტექნოლოგიების უახლესი მიღწევებით ვართ შეიარაღებულნი. ფაქტობრივად, მათ გარემოცვაში ვარსებობთ. ერთი მხრივ, ეს დროის ეკონომიაა და ცხოვრების გამართივების საშუალება, მეორე მხრივ კი – ცხოვრების გართულების და ხარისხის გაუარესების მიზეზიც. სტატისტიკური

მონაცემების, სოციოლოგიური

გამოკვლევების, ფსიქოლოგიების

დასკვნების და უამრავი

სხვა ასეთი ოფიციალური

საბუთის მოყვანა

შეიძლება აქ და ახლა,

იმის საილუსტრაციოდ,

თუ რამდენ დროს ატარებს,

კარგავს, ფლანგავს, აფუტებს

და ანიავეს საშუალოსტატისტიკური

დედამიწელი ინტერნეტში,

სოციალურ ქსელებსა და გასართობ

საიტებზე. თუმცა, საკმარისი

იქნება, საკუთარ თავს

დავაკვირდეთ (ან ჩვენ

ირგვლივ მყოფებს)

და აბსტრაქტული

სტატისტიკური მონაცემები

ხორცს ჩვენსავე თვალწინ

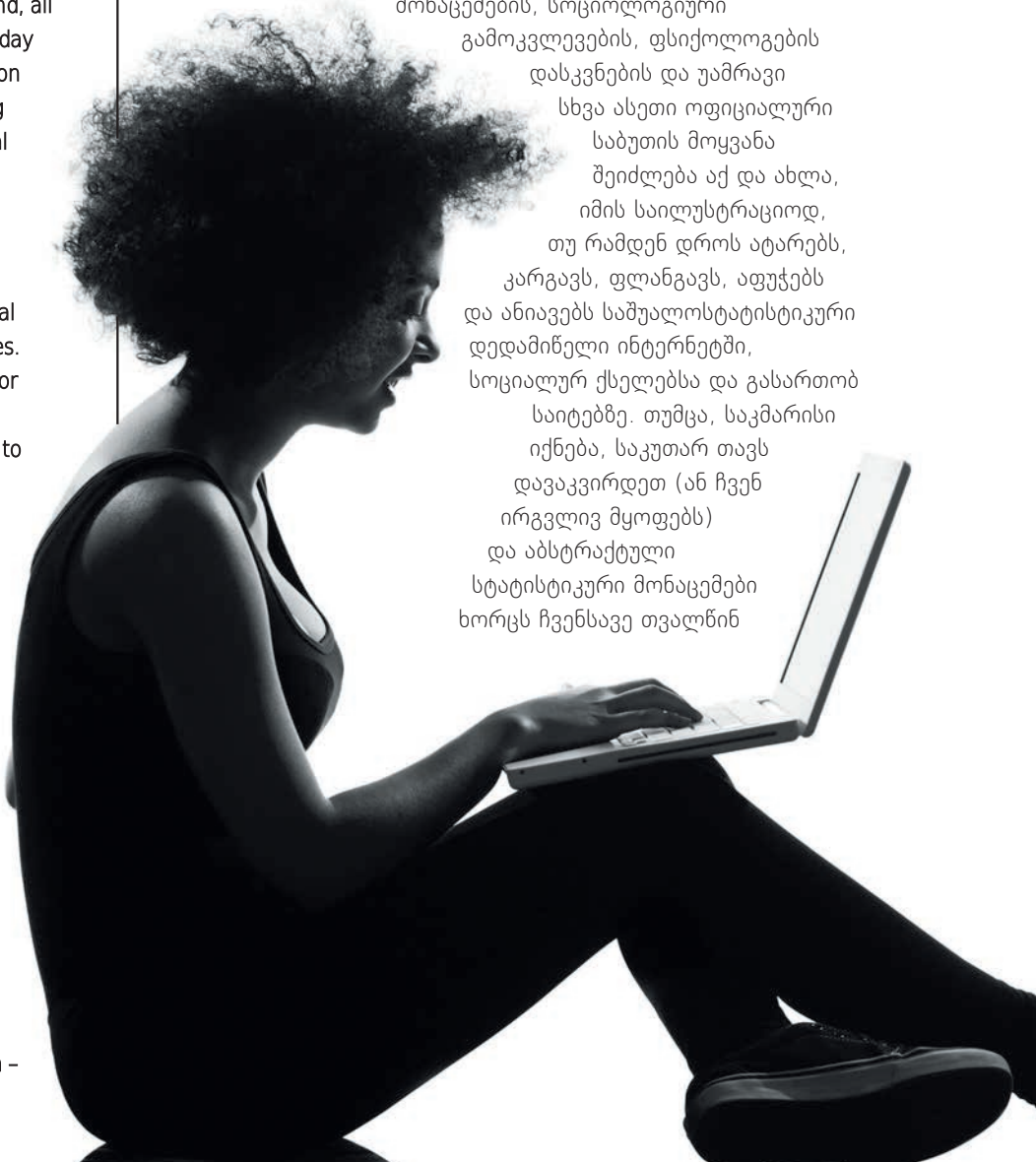



most appropriate to describe the nearest future, just like the stone, copper and iron age. We live in a world that constantly offers and tells us things, informs us, tries to attract our attention by all possible means, from TVs, radios, magazines and newspapers, advertisements and many other channels of spreading information. Imagine the amounts of useless information our mind has to process and filter. The logical solution – stop this useless flow, don't waste time on learning bad, pointless information, save your energy and educational resources for other, more useful activities.

### TRAFFIC JAMS, ELEVATORS, QUEUES

If you were to make up a list of top 3 best quality time wasters and make a small survey – what do you lose most time in, the named factors would definitely be there. Traffic jams are a usual, everyday happening in large cities and settlements. At least an hour on the road has become



a norm during rush hour – roads and highways cannot handle increasing amounts of automobiles. If we imagine the result of all this metaphorically, we will end up with a gigantic fumigating, droning and puffing dragon laying over kilometers – not a very pleasant sight.

There are two options – you either avoid engaging in the craziness of the rush hour by using the underground, or your own two feet to move around, or do something pleasant and



შეისხამს. ადამიანები უღიმიან, ელაპარაკებიან, ეჩხუბებიან, უშვერი სიტყვებით ლანძღავენ ან ეფერებიან მონიტორს; კომპიუტერი, რომელიც რეალურად, საზღვრების გარეშე, შეუზღუდავი ურთიერთობის და ინფორმაციის გაცვლა-გამოცვლის საშუალება უნდა ყოფილიყო, მათი სრული იზოლორების მთავარ საშუალებად იქცა. პარადოქსია – უსაზღვრო კონტაქტის პირობებში სრული იზოლაცია. ტექსტურ, ვირტუალურ სამყაროში არსებობა რეალურში ცხოვრების ალტერნატივად იქცა. ჯერ მხოლოდ ალტერნატივად...

## დაიწყეთ რომელიმე უცხო ენის შესწავლა საცობების ხარჯზე – შეიძინეთ აუდიო თვითმასწავლებელი

### უსარგებლო ინფორმაციის ნაკადი

ინფორმაციული ხანა, საინფორმაციო ეპოქა, ინფორმაციის ერა – უახლოესი მომავლის აღმნიშვნელად, ქვის, სპილენძის და რკინის ხანების ანალოგიით სწორედ ამგვარი ფორმულირება ივარგებს, ალბათ. ჩვენ ვცხოვრობთ სამყაროში, რომელიც მუდმივად რალაცას გვთავაზობს, რალაცას გვიყვება, გვამცნობს, ცდილობს მიიპყროს ჩვენი ყურადღება, ყველა შესაძლო ხერხითა და საშუალებით, ტელევიზორებიდან, რადიოდან, ჟურნალ-გაზეთებიდან, სარეკლამო ბუკლეტებიდან და ინფორმაციის გავრცელების სხვა უამრავი არხიდან. წარმოიდგინეთ, რა რაოდენობის უსარგებლო ინფორმაციის გადამუშავება და გაფილტვრა უხდება ჩვენს გონებას. ლოგიკური დასკვნა – შეწყვიტეთ ეს უსარგებლო ნაკადი, ნუ დაკარგავთ დროს ფუჭი, არაფრისმომცემი ინფორმაციის მისაღებად, დაბოგეთ ენერჯია და შემეცნებითი რესურსები სხვა, უფრო საჭირო აქტივობებისთვის.

useful instead. Start learning a foreign language on the cost of traffic jams for example – buy an audio book and follow the doctor's instructions out loud, enthusiastically. If we mind the increasing amount of automobiles and the speed at which infrastructure keeps developing, you will know a language more in around half a year – guaranteed. As of elevators and queues and useless expectations... the recipe is the same here – plug the earphones and... study, study and study!

### ILLUSIONS AND EXPECTATIONS, CRYING OVER THE PAST AND AN INDEFINITE FUTURE

If you are one of those people who constantly cry over their past, covered in the memories of the old days, thinking that all good has already happened and gone, you're definitely losing the valuable and unique moments of the present. Imagine a person rushing ahead, but looking back all the time. You will have heard a proverb – live in the now, since yesterday is gone and tomorrow might never be. It's slightly pessimistic, though. It is better formulated this way – advance is inevitable, thus the vector of movement from this second on should be aimed towards the future, not the past. Useless illusions, fantasies and dreams are also not worth wasting time. Reality

The 21st century  
is the century  
of comfort

is created by accidents, coincidences, real deeds and activities, successes and failures, goals and particular means of achieving them. If you don't want to spend the life waiting, you must let go of illusions and fantasies and expectations of a better tomorrow. Life is too short to be waiting for better days. Cease the better days here and now and enjoy the complete, diverse, interesting and wonderful present.

### სასობაბი, ღიჯი, რიჯი

„დროის საუკეთესო ხარისხის მკარგველების“ სამეული რომ შეადგინოთ და მცირე გამოკითხვა ჩაატაროთ – რაში კარგავთ ყველაზე მეტ დროს, დასახელებული ფაქტორები, უდავოდ, მოხვდებოდა ჩამონათვალში. დიდ ქალაქებსა და დასახლებებში საცობები ყოველდღიური, ჩვეული მოვლენაა. მინიმუმ ერთი საათი გზაში, პიკის საათის დროს – ნორმად იქცა, სამანქანო გზები და ტრასები ვერ უძლებს ავტომობილების მომატებულ რაოდენობას. ამ ყველაფრის შედეგი მეტაფორულად რომ წარმოვიდგინოთ, მივიღებთ – უშველებელ, კილომეტრებზე განოლილ მზრჩოლავ, მოგუგუნე, მქშინავ გველეშაპს – არცთუ საამო სანახაობაა. ორი ვარიანტი – პიკის საათებში ამ გიჟურ ორომეტრიალში ჩაბმას უნდა მოერიდოთ და მეტრო ან საკუთარი ორი ფეხი გამოიყენოთ გადასადგილებლად ან რაიმე სასიამოვნო და სასარგებლო საქმიანობით დაკავდეთ. მაგალითად, დაიწყეთ რომელიმე უცხო ენის შესწავლა საცობების ხარჯზე – შეიძინეთ აუდიო თვითმასწავლებელი და ხმამალა, ომახიანად, ხალისით შეასრულეთ დიქტორის მითითებები. მანქანების მზარდ რაოდენობას და ინფრასტრუქტურის განვითარების ტემპებს თუ გავითვალისწინებთ, ნახევარ წელიწადში ერთი უცხო ენით მეტი გეცოდინებათ – გარანტირებულად. რაც შეეხება ლიტერებს, რიგებს და უსარგებლო მოლოდინს... რეცეპტი აქაც იგივეა – ყურსასმენები და... სწავლა, სწავლა და სწავლა!

### ილუზიები და მოლოდინები, ნაჩხულის გამოთქრა და განუსაზღვრელი მომავალი

თუ ერთ-ერთი მათგანი ხართ, ვინც გამუდმებით წარსულს მისტირის, გარდასულ დღეთა მოგონებებშია ჩაფლული ან ყველაფერი კარგი უკვე ჩავლილი და თავს გადახედნილი ამბავი ჰგონია, მაშინ, ერთმნიშვნელოვნად, უაზროდ ხარჯავთ აწმყოს ძვირფას და განუმეორებელ წუთებს. წარმოიდგინეთ ადამიანი, რომელიც წინ მიიჩქარის, მაგრამ უკან-უკან იხედება. გაგონილი გეგნებათ სენტენცია – იცხოვრე დღევანდელი დღით, რადგან გუშინდელი აღარ არის, ხვალინდელი კი შეიძლება საერთოდაც არ იყოს. ცოტა პესიმისტური ფრაზაა. ასე ჯობია – წინსვლა გარდაუვალია, ამიტომ მოძრაობის ვექტორი ამ წამიდან წინ, მომავლისკენ უნდა იყოს მიმართული და არა უკან. არც ფუჭ ილუზიებზე, ფანტაზიებსა და ოცნებებზე ღირს მაინდამაინც ბევრი დროის დაკარგვა. რეალობას შემთხვევითობები, დამთხვევები, რეალური საქმეები და აქტივობები, წარმატებები და წარუმატებლობები, მიზნები და ამ მიზნის მისაღწევი კონკრეტული საშუალებები ქმნის. თუ არ გინდათ ცხოვრების გახარჯვა ლოდინში, უნდა შეეშვათ ილუზიებისა და ფანტაზიებს, უკეთესი ხვალინდელი დღის ლოდინს. ცხოვრება მეტისმეტად ხანმოკლეა იმისთვის, რომ ველოდოთ უკეთეს დღეებს. მოინყვეთ ეს უკეთესი დღეები აქ და ახლა და ისიამოვნეთ სრულფასოვანი, მრავალფეროვანი, საინტერესო და არაჩვეულებრივი აწმყოთი.



# LEMFÖRDER



## Replacement Parts in Original Equipment Quality

LEMFÖRDER sets standards in safety and quality. The automotive industry has confidence in this and shows its appreciation to the brand by way of a partnership in original equipment which has already lasted for decades. You too can put trust in LEMFÖRDER.

LEMFÖRDER – Safety in Steering and Suspension



[www.zf.com](http://www.zf.com)



☎ 226 44 44  
[info@tegetamotors.ge](mailto:info@tegetamotors.ge)  
[www.tegetamotors.ge](http://www.tegetamotors.ge)



**თეგეტა მოტორსი**  
**TEGETA MOTORS**  
HOLDING COMPANY

It's Time To Choose Quality...



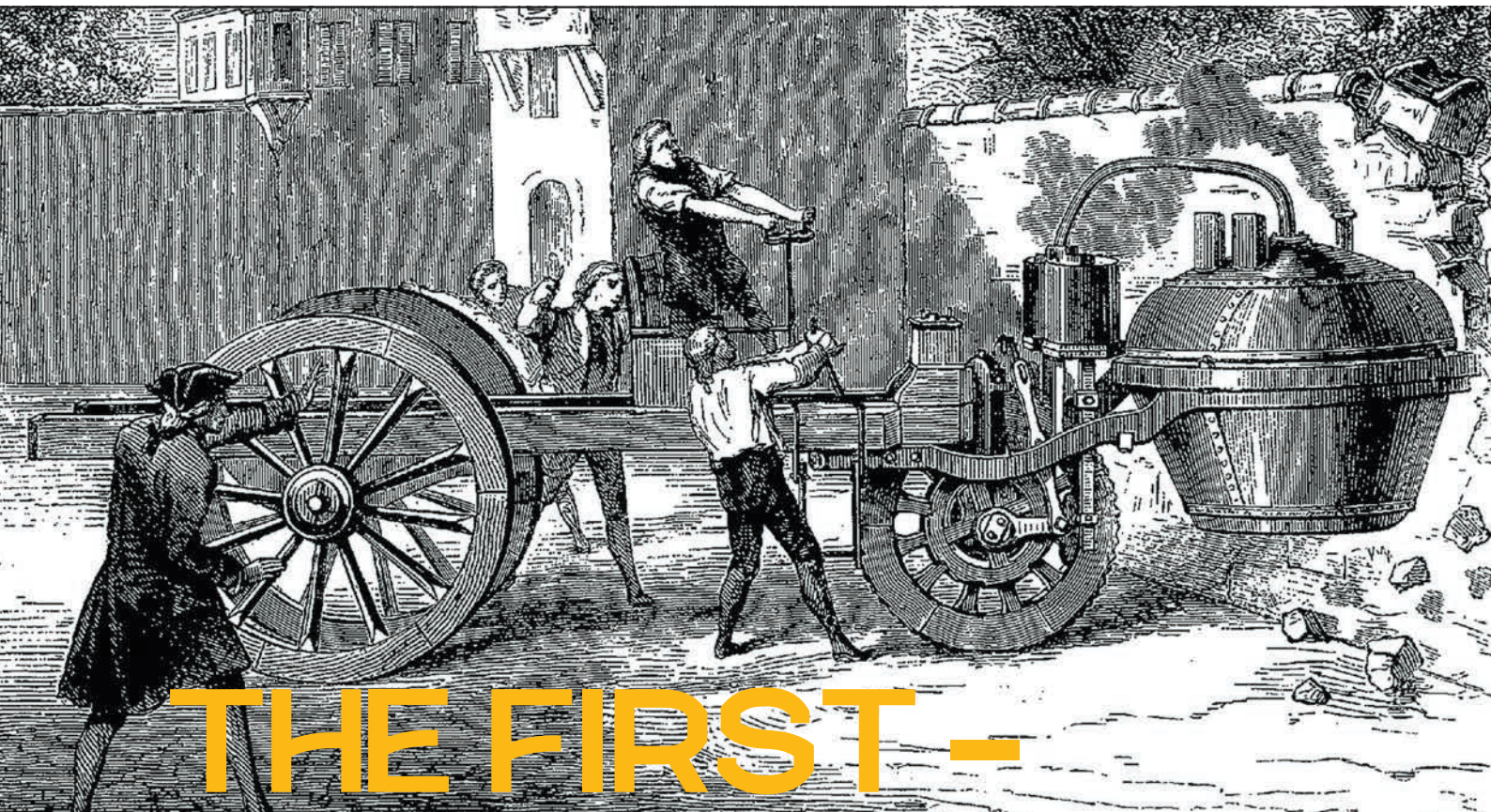

# THE FIRST -

automobile, motor show, car race and racer

**P** **პირველი** - ავტომობილი, ავტომოუ, ავტორბოლა, ავტომობილი  
People sat down at the steering wheel for the first time centuries ago. We were too late and will never experience the happiness from seeing the first automobile. Or on the contrary, we were born at such a good time that we can easily recall the decisive facts in the history of automobiles.

## THE FIRST AUTOMOBILE

When was the first automobile created? There are many debates on the subject. It's hard to name a particular date. It's even harder to agree whether we consider a steam-powered transport an automobile... The history of automobiles starts with Leonardo da Vinci. Several centuries later, an automobile starts to operate on a steam engine. There were many changes in the automobile industry from the eighteenth to the nineteenth century, all for the better, of course. According to history, the first ever automobile operating on the kind of engine we use today was patented on December 29, 1886 by two people in different cities of Germany. The automobile patented by Karl Benz had three wheels and the one by Gottlieb Daimler had four.

საუკუნეების წინ ადამიანები პირველად სხდებოდნენ საჭესთან. ჩვენ დავაგვიანეთ და ვერასდროს განვიცდით იმ სიხარულს, რაც პირველი ავტომობილის ხილვას მოჰყვება; ან პირიქით, იმდენად კარგ დროს დავიბადეთ, რომ ადვილად შეგვიძლია ავტომობილის ისტორიაში გადამწყვეტი ფაქტების გახსენება.

## პირველი ავტომობილი

როდის შეიქმნა პირველი ავტომობილი? ამაზე ბევრს ბჭობენ. ძნელია, ზუსტი თარიღი დაასახელო. უფრო ძნელი კი იმაზე შეთანხმებაა, მიგვაჩინა თუ არა ორთქლზე მომუშავე ტრანსპორტი ავტომობილად... ავტომობილის ისტორია, ლეონარდო და ვინჩისთან ერთად იწყება. რამდენიმე საუკუნის შემდეგ ავტომობილი ორთქლის ძრავაზე იწყებს მუშაობას. მეტერამეტე საუკუნიდან მეცხრამეტე საუკუნემდე ავტოინდუსტრიაში ბევრი ცვლილება მოხდა, რა თქმა უნდა – სასიკეთო. ისტორიის მიხედვით, პირველი ავტომობილი, სწორედ ისეთ ძრავაზე მომუშავე, როგორსაც დღეს ვიყენებთ, **1886 წლის 29 დეკემბერს** დააპატენტა ერთდროულად ორმა ადამიანმა, გერმანიის სხვადასხვა ქალაქში. კარლ ბენცის დაპატენტებული ავტომობილი სამთვლიანი იყო, გოთლიბ დაიმლერის ავტომობილი კი – ოთხთვლიანი.



The automobile  
by Gottlieb Daimler



The first ever automobile operating on the kind of engine we use today was patented on December 29, 1886 by two people in different cities of Germany



The automobile  
by Karl Benz

### THE FIRST EVER MOTOR SHOW

The first motor show was held in Paris in 1898. At first the show took place in October, annually, however, since 1976 its founders decided to arrange it once every 2 years. Albert de Dion is the founder of the most important day for automobile enthusiasts. He was the pioneer of automobile industry in France. The event used to be called Salon de l'Automobile and is now referred to as Mondial de l'Automobile. As a rule, the show is held at Paris Expo.



### პირველი ავტომობილური მსოფლიო გამოფენა

1898 წელს პარიზში პირველი ავტომობილური გამოფენა. თავიდან ღონისძიება ოქტომბრის თვეში, ყოველ წელს იმართებოდა. თუმცა, 1976 წლის შემდეგ, მისმა დამფუძნებლებმა შოუს გამართვა 2 წელში ერთხელ გადაწყვიტეს. ავტომობილური მსოფლიო გამოფენის ყველაზე მნიშვნელოვანი დღე ალბერტ დე დიონმა დააარსა. საფრანგეთში ის ავტომობილური მსოფლიო გამოფენის პიონერი გახლდათ. თავიდან Salon de l'Automobile ახლა Mondial de l'Automobile-დ იწოდება. შოუ, წესისამებრ, „პარიზ ექსპოში“ იმართება.





Émile Levasseur - a French engineer and a pioneer of the automobile industry and car racing in France

### THE FIRST AUTOMOBILE RACE

The first race was arranged on June 13, 1895. Émile Levasseur was the first racer. He drove a Panhardet Levassor - with a two cylinder engine and 4 horsepower - this automobile managed to cover 732 miles in 49 hours. It could accelerate up to a wonderful speed for the time - 15 miles per hour.

The Paris-Bordeaux-Paris race inspired the French automobile enthusiasts to establish the club first and then the Formula 1 Grand Prix.

### პირველი ავტომობილა

1895 წლის 13 ივნისს პირველი ავტომობილა გაიმართა. ემილ ლევასო პირველი მრბოლელი იყო. ის Panhard et Levassor-ის ავტომობილს იყენებდა. ორცილინდრიანი, ოთხი ცხენის ძალით - ამ ავტომობილმა 732 მილის დაფარვა 49 საათში მოახერხა. იმ დროისთვის შესანიშნავ სიჩქარეს, 15 მილს საათში ავითარებდა. Paris-Bordeaux-Paris-ის რბოლაში შთაგონება მისცა ფრანგ ავტომოყვარულებს, რომ ჯერ კლუბი, შემდეგ კი ფორმულა 1-ს „გრანდ პრიქსის“ თასი დაეარსებინათ.

Émile Levassor (Detail of monument), Paris

### WORLD'S FIRST RACER

Émile Levasseur was a French engineer. He was a pioneer in the automobile industry and also, the first ever racer. He engaged in mechanical engineering at an early age. He revealed his love towards automobiles in racing. He participated in the world's first automobile race and, according to historical resources, he is the first racer. He always participated in the race with his automobile. In 1896 he got in an accident during the Paris-Marseille-Paris race. A dog ran across the street in front of the car, Levasseur wanted to avoid it. The dog survived, but he got seriously hurt. He never fully recovered from the accident and died the same year.

### მსოფლიოს პირველი ავტომობილელი

ემილ ლევასო ფრანგი ინჟინერი იყო. პიონერი - მანქანათმშენებლობის ინსტრუქტორში და ასევე, პირველი მრბოლელი. მანქანათმშენებლობაში ადრეული ასაკიდანვე ჩაერთო. მსოფლიოში პირველ რბოლაში მონაწილეობაც მიიღო და როგორც ისტორიული წყაროები იუწყებიან, სწორედ ის არის პირველი მრბოლელიც. რბოლაში ყოველთვის საკუთარი კომპანიის ავტომობილით მონაწილეობდა. 1896 წელს კი „პარიზი-მარსელი-პარიზის“ რბოლაში ავარიში მოყვა. ავტომობილს ძაღლმა გადაურბინა, ლევასოს უნდოდა გვერდი აექცია; ძაღლი გადარჩა, მაგრამ თავად სერიოზულად დაშავდა. ავტოკატასტროფის შემდეგ ვერ გამოჯანმრთელდა და იმავე წელს გარდაიცვალა.





EGO

*Elit Club*  
GEORGIA



# 10

## PORSCHE 918 Spyder – 845,000 \$



They even say Porsche 918 Spyder is faster than a banknote counter. This car of a modest price for a Porsche has 887 horsepower and a hybrid engine is what makes it so special. Porsche presented this model at the Geneva Motor Show for the first time.

ხუმრობით იმასაც ამბობენ, რომ Porsche 918 Spyder ბანკის ფულის სათვლელ ავტომობილზე სწრაფია. „პორშესთვის“ მოკრძალებული ფასის ავტომობილს 887 ცხენის ძალა აქვს. გამორჩეულს კი მას ჰიბრიდული ძრავა ხდის. პირველად ეს მოდელი „პორშემ“ ჟენევაში, ავტომოზეზე წარადგინა.

## MCLAREN P1 – 1,100,000 \$

217 miles per hour – this is the maximum speed of the McLaren P1. This sports car has many details from its predecessor – F1, which is easy to notice visually. The society saw McLaren P1 at the Goodwood Festival of Speed in 2013 with Jenson Button at the wheel.

# 9



217 მილი საათში – ეს McLaren P1-ის მაქსიმალური სიჩქარეა. სპორტულ ავტომობილს წინამორბედის, F1-ის ბევრი დეტალი აქვს, ეს ვიზუალურადაც კარგად ჩანს. საზოგადოებამ McLaren P1-ი 2013 წელს Goodwood Festival Of Speed-ზე ნახა, მას ჯენსონ ბუტონი მართავდა.



---

Before those who are obliged to do so, make up the list of the most expensive automobiles of the year 2013, we can look through and see ten most expensive automobiles of 2013

# The most expensive automobiles of the year 2013



წლის ყველაზე ძვირადღირებული ავტომანქანები

სანამ ისინი, ვისაც ეს ევალება 2013 წლის ყველაზე ძვირადღირებული ავტომობილების სიას შეადგენდნენ, თვალი გადავავლოთ და ვნახოთ, რომელი ათი ავტომობილი ითვლება 2013 წელს ყველაზე ძვირადღირებულად

9

**HENNESSEY** Venom GT – 1,100,000 \$

Along with McLaren P1 there's also Hennessey Venom GT on the ninth position of this list. It too is of course valued at 1.1 million dollars. If the accelerator at CERN has issues all of a sudden, Hennessey Venom GT can replace it easily. This is an automobile of unbelievable possibilities.

სიის მეცხრე ადგილს **McLaren P1**-თან ერთად **Hennessey Venom GT** იკავებს. რა თქმა უნდა, ისიც 1.1 მილიონადაა შეფასებული. თუ „ცერნში“ აქსელერატორს პრობლემა შეექმნებათ, **HennesseyVenom GT**-ს შეუძლია მისი მაგივრობა გასწიოს. ეს არის ავტომობილი, დაუჯერებელი შესაძლებლობებით.

**ZENVO** ST 1  
1,200,000 \$

You probably think that Denmark is only famous for Prince Hamlet. When it comes to the subject of being or not being, Zenvo ST 1 must definitely be! The aggressive visuals comprehend with the possibilities of this automobile completely. They say it's a real "monster".

8



აღბათ გგონიათ, რომ დანია მხოლოდ პრინცი ჰამლეტით არის ცნობილი. არადა, ყოფნა არ ყოფნის საკითხში, **Zenvo ST 1** ულაპარაკოდ უნდა იყოს! აგრესიული ვიზუალი ავტომობილის შესაძლებლობებს ამართლებს. როგორც ამბობენ, ნამდვილი „მხეცია“.

**MAYBACH** Landaulet – 1,300,000 \$

Maybach Landaulet – is the kind of a car, monarchs and rappers should have. It resembles a limousine, it's a cabriolet and has a salon separated from the driver's seat. It's not as fast as the other two automobiles occupying the 7th place, but it's worth paying the price, if, of course, you're either a monarch or a rapper.

7



**Maybach Landaulet** – სწორედ ისეთია, მონარქებს და რეპერებს რომ შეუვნით. თითქოს ლიმუზინს ჰგავს, კაბრიოლეტის ტიპისაა და მძღოლისგან გამოყოფილი სალონი აქვს. არც ისე სწრაფია, როგორც დანარჩენი ორი, მეშვიდე ადგილოსანი, მაგრამ ამ ავტომობილში ფასის გადახდა ღირს, თუ, რა თქმა უნდა, ან მონარქი ხარო, ან რეპერი.



## FERRARI La Ferrari – 1,300,000 \$

Ferrari La Ferrari – 789 horsepower! This limited edition sports car was presented at the Geneva Motor Show in 2013. They say Ferrari will only offer 499 models of Ferrari La Ferrari... for 499 lucky

Ferrari La Ferrari – 789 ცხენის ძალით! ლიმიტირებული რაოდენობის სპორტული ავტომობილი ჟენევის ავტოშოზე 2013 წელს წარადგინეს. გავრცელებული ინფორმაციის მიხედვით, „ფერარი“ Ferrari La Ferrari-ს მხოლოდ 499 მოდელს შემოგვთავაზებს... მხოლოდ იღბლიანი ადამიანებისთვის.



## PAGANI Huayra – 1,300,000 \$

Pagani Huayra – Yes, pronouncing the name of this automobile is a bit hard a duty. What catches the eye is the design, wing-like doors and mirrors like antennas. Clearly this sports car has many honorable features.

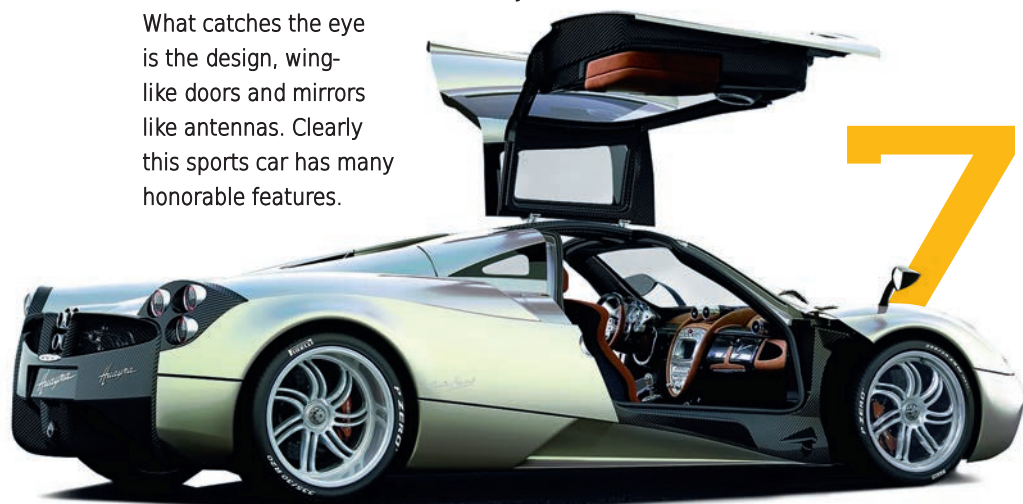

Pagani Huayra – დიახ, რთულია ამ ავტომობილის სახელის წარმოთქმა. ის, რაც ერთი შეხედვით, თვალში გხვდება – მისი დიზაინია, ფრთებივით კარები და ანტენებივით სარკეები. რა თქმა უნდა, ამ სპორტულ ავტომობილს ბევრი ღირსება აქვს.

## KOENIGSEGG Agera R – 1,600,000 \$

It's up to you to test whether its rumor or truth, but they say that when Koenigsegg Agera R goes out to the Volvo test race track the staff drinks coffee thinking how dangerous it is to be driving such an automobile. Little do they know that that's the most appealing part for automobile enthusiasts.



ჭორია, თუ მართალი, თავად უნდა გამოსცადოთ. ამბობენ, როცა Koenigsegg Agera R „ვოლვოს“ საცდელ ავტოდრომზე გადის, თანამშრომლები ყავას სვამენ და იმაზე ფიქრობენ, როგორი სახიფათოა, მართავდე ასეთ ავტომობილს. მაგრამ მათ ხომ არ იციან, რომ ავტომოყვარულებისთვის სწორედ ეს არის მიმზიდველი.



5

## LAMBORGHINI Reventon – 1,610,000 \$

This automobile is a true fighter, if we judge by its name. Interior – is what is mentioned right after its capabilities. This super-automobile can accelerate up to 220 miles per hour.

სახელიდან გამომდინარე ეს ავტომობილი ნამდვილი მებრძოლია. ინტერიერი – სწორედ ესაა, რასაც მისი შესაძლებლობების შემდეგ აღნიშნავენ. სუპერავტომობილი 220 მილს საათში ავითარებს.

## ASTON MARTIN One-77 – 1,800,000 \$

The creators of Aston Martin One-77 happened to be more generous and released 77 units of this car. If you're lucky or if you're James Bond, this is the automobile for you.

4

Aston Martin One-77-ის შემქმნელები უფრო გულუხვი აღმოჩნდნენ და მანქანის 77 ეგზემპლარი შექმნეს. თუ ილბლიანი ადამიანი ხართ, ან ჯეიმს ბონდი, ეს ავტომობილი თქვენთვისაა.



## PAGANI Zonda Cinque Roadster – 1,800,000 \$

There's another Pagani automobile of an unusual design on this list. Automobile enthusiasts might be more interested in the features of Aston Martin, but undoubtedly the unusual design and the limited amount of Pagani Zonda Cinque Roadster will reflect on its price: there are only five automobiles available for Pagani fans.

სიაში Pagani-ს უცნაური დიზაინის კიდევ ერთი ავტომობილი მოხვდა. ავტომოყვარულთათვის, შეიძლება Aston Martin-ის ღირსებები უფრო საინტერესო იყოს, მაგრამ უდავოა: უცნაური დიზაინი და Pagani Zonda Cinque Roadster-ის ლიმიტირებული რაოდენობა ფასზეც აისახება: მხოლოდ ხუთი ცალი ავტომობილი Pagani-ს თაყვანისმცემლებისთვის.

4





## BUGATTI Veyron Grand Sport Vitesse – 2,600,000 \$

Bugatti holds the third place on this list. We are all aware of the features of this sports car... the only flaw it has, is the top, or lack thereof. Speed+no roof and you will understand what it's like to have your scalp removed in aerodynamics.

სიის მესამე ადგილს ისეთი ავტომობილი იკავებს, როგორც Bugatti-ა. ამ სპორტული ავტომობილის ღირსებები ყველამ კარგად ვიცით...

ერთი ნაკლი კი, მისი სახურავია, უფრო ზუსტად, უსახურავობა. სიჩქარეს + უსახურავობა და თქვენ ნამდვილად მიხვდებით, როგორია აეროდინამიკულად სკალპის ახდა.



## W MOTORS Lykan Hyper sport – 3,400,000 \$

One can barely say anything about this automobile, other than it represents the Lebanese automobile industry. It's maximum speed, engine size and... front lights covered in diamonds (!) are to be noted.



ამ ავტომობილზე თითქმის ვერაფერს იტყვი, გარდა იმისა, რომ ლებანონის ავტოინდუსტრიის წარმომადგენელია. შეიძლება თქვა – მისი მაქსიმალური სიჩქარე, ძრავის ზომა და... კიდევ უნდა აღნიშნო წინა სანათები. აღმასებით დაფარული!





## LAMBORGHINI Veneno

4,000,000 \$

And finally, Lamborghini Veneno holds the first place. It is valued at 4 million dollars. It might not be the most beautiful automobile by this brand, but it is amazingly sophisticated... It has unimaginable forms. You think you're looking at computer graphics, when actually, it's real! And before you wish to drive it, I must disappoint you by saying that there are only three Lamborghini Veneno's and all of them have already been sold.

1

და ბოლოს, პირველ ადგილს **Lamborghini Veneno** იკავებს. მისი ღირებულება **4** მილიონი დოლარია. შეიძლება ეს არ არის ამ ბრენდის ყველაზე ლამაზი ავტომობილი, მაგრამ ის საოცრად დახვეწილია, საოცრად... წარმოუდგენელი ფორმები აქვს. გგონია, რომ კომპიუტერულ გრაფიკას უყურებ, არადა, ნამდვილია! და სანამ, თქვენც ისურვებდით მის მართვას, გულს დაგწყვეტთ და გეტყვით, რომ **Lamborghini Veneno** მხოლოდ სამი ცალი არსებობს. სამივე გაყიდულია.



## FERRARI 250 GTO - 52,000,000 \$

The most expensive automobile in the world is the Ferrari 250 GTO released in 1963. It didn't end up on this list for one simple reason - you wouldn't have been able to buy one even if you could afford it. Ferrari no longer manufactures it. They say there are 39 of them, all built manually. It is valued at 52 million dollars.

მსოფლიოს ყველაზე ძვირი ავტომობილი კი, **1963** წელს გამოშვებული **Ferrari 250 GTO**-ა. სიაში ის ერთი მარტივი მიზეზის გამო ვერ მოხვდა, რომც გინდოდეთ, ვერ შეიძენთ. „ფერარი“ მას აღარ აწარმოებს. როგორც ამბობენ, **39** ცალი ხელით არის აწყობილი. მისი ღირებულება **52** მილიონს შეადგენს.





# EGO MEN

38M 826

03 2013

PRICE 9.00 GEL

GEORGIAN-ENGLISH  
MAGAZINE



MAGAZINE FOR SMART, STRONG AND TASTEFUL MEN



## ROLLS-ROYCE

როლს როისი

The most expensive and non-economic  
ყველაზე ძვირფასი და  
არაეკონომიური

## EREKLE II

ერეკლე მეორე

A wonder amongst the brave  
შამაჩთა შობის საკვირველება

## >> ALEXANDER III OF MACEDON

ალექსანდრე

მაკედონელი

The  
rational empire

რაციონალური

იმპერია



> Lekso Gugava

> Nono Andguladze

> Mamuka Tavkhelidze

> Sasha Ternes

> Rezo Magalashvili

> David Goginashvili

## >> GIGA CHIKADZE <<

გიგა ჭიკაძე

**Violence against women is  
unacceptable and there is no justification  
for such facts**

ქალზე ძალადობა მიუღებელია და ასეთ ფაქტებს  
გამართლება არ აქვს

• MAGAZINE FOR SMART, STRONG AND TASTEFUL MEN •

+995.32.2.946446 • info@ego.com.ge • facebook.com/EGO.mag

Flit Media  
publishing house



# ჭიჭიანი



პენის სადაზღვევო ჯგუფი

დაავლვით ავტომობილი  
და მიიღეთ

100, 200 ან

**300 ლარი**

სასაჩუქრე გარანტია.



2 505 111

