

MAGAZINE FOR PEOPLE, WHO DRIVE & LEAD

TM *Autograph*

თბ-სპობმბრნაჟი

#2 | ISSUE | AUTUMN • 2013

PORSCHE
a dream car
that is real

**BRIDGESTONE
BLACK SEA CUP**
The ninth traditional
auto race

**A NEW
SERVICE CENTER**
particularly for automobiles
with diesel engines

NOT FOR SALE



BRIDGESTONE

Your Journey, Our Passion

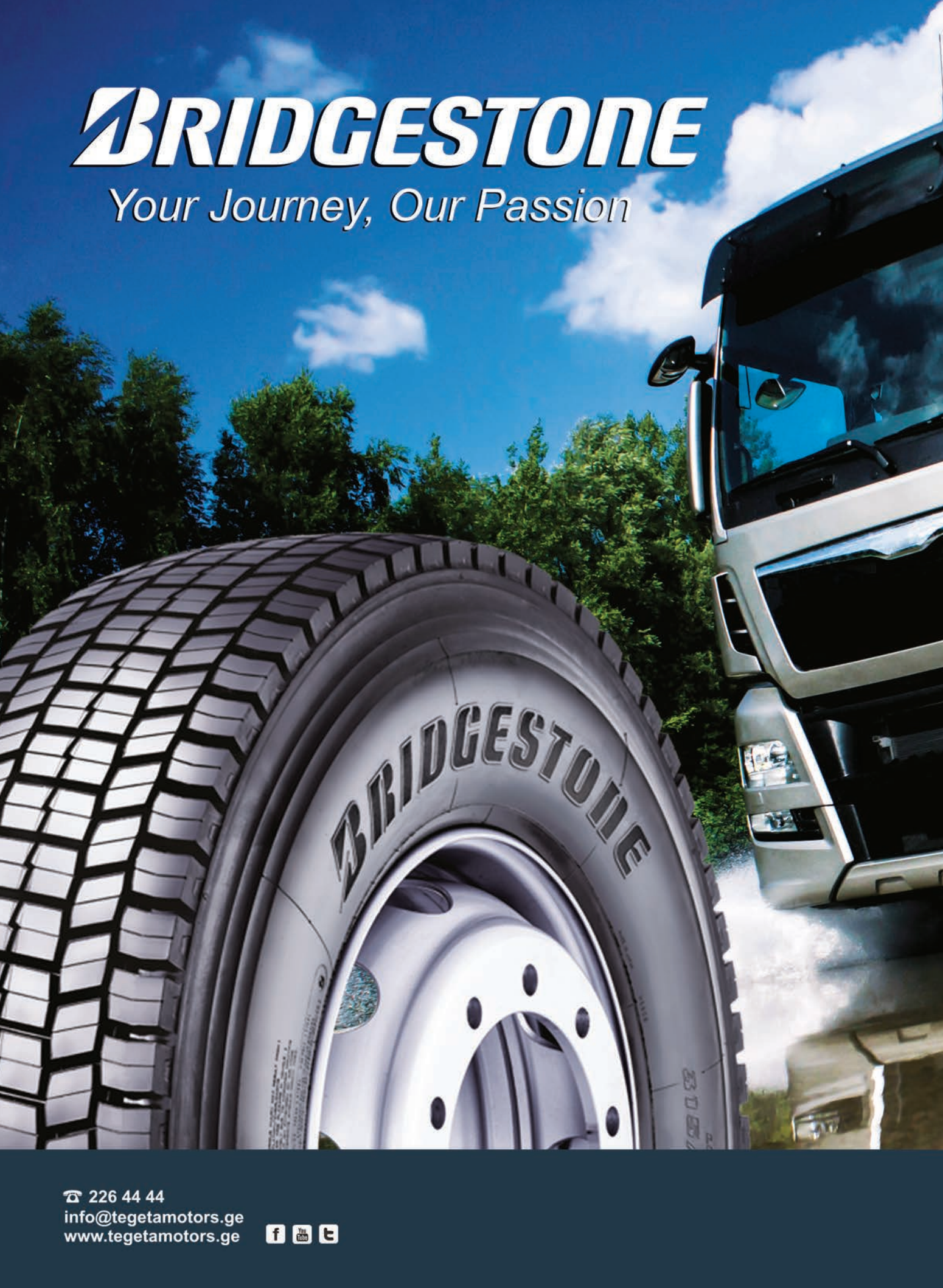

☎ 226 44 44

info@tegetamotors.ge

www.tegetamotors.ge





ՏԵԳԵՏԱ ՁՄԹՄԻՆԿ
TEGETA MOTORS
HOLDING COMPANY

It's Time To Choose Quality...

Developed with



☎ 226 44 44

info@tegetamotors.ge

www.tegetamotors.ge



WANT YOUR CAR TO FEEL LIKE A SUPERCAR?

When you're proud of your vehicle, it feels like you're driving the best car on the road. So it's only natural that you'll want to look after it. Shell Helix motor oil with Active Cleansing Technology cleans your engine as you drive.

So by choosing Shell Helix, you're choosing an oil developed through our technical partnership with Ferrari. That's why every Ferrari leaves the production line full of Shell Helix.



PROUD DRIVERS CHOOSE SHELL HELIX

Shell
HELIX
Motor oils



Shell Helix



ՏԵԳԵՏԻ ԱՌՄՈՒՂՆԻ
TEGETA MOTORS
HOLDING COMPANY

It's Time To Choose Quality...

TEGETA

TRUCK & BUS



www.hyundai-ce.ge



HYUNDAI
HEAVY INDUSTRIES CO.,LTD.

We build a better future



TEGETA

CONSTRUCTION EQUIPMENT



www.jcb.ge



JCB

**LEADING BY
INNOVATION**

2013

CONSISTENTLY EFFICIENT



Official Importer of MAN TRUCK & BUS in Georgia
5, 12km, D.Agmashenebeli Alley, 0131, Tbilisi, Georgia.

+ (995 32) 224 47 44, + (995 32) 224 47 44 (1219)
E-mail: info@ge.man-mn.com; www.man.com.ge



GWnow



Gebrüder Weiss
Transport and Logistics

es



T 271.00.11
www.gw-world.ge

პროექტის ხელმძღვანელი/HEAD OF THE PROJECT
დიანა ველენგურსკაია/Diana Velengurskaia

ბამომცემელი/PUBLISHER
ანუკი ნაცვლიშვილი/Anuki Natsvlishvili

არტ დირექტორი/ART DIRECTOR
სერგო კულიჯანოვი/Sergo Kulijanov

ლიტერატურული რედაქტორი/LITERARY EDITOR
ნატუკა ნაცვლიშვილი/Natuka Natsvlishvili

დიზაინერები/DESIGNERS
დავით სამსონიძე/David Samsonidze
სერგო ტიტენკოვი/Sergo Titenkov

ფოტოგრაფი/PHOTOGRAPHER
ზურა ქართველიშვილი/Zura Kartvelishvili

ჟურნალისტები/JOURNALISTS
თაკო ფოლადაშვილი/Tako Poladashvili
ნინო ლომიძე/Nino Lomidze
ნიკა გომართელი/Nika Gomarteli

მთარგმნელი/TRANSLATOR
ელენე გრძელიძე/Elene Grdzeliidze

რედაქცია: საქართველო, თბილისი, 0102, დ. უნაძის ქ. 11,
საფოსტო ინდექსი 0108; ტელ.: +995 322 946 446;
მარკეტინგის სამსახური info@ego.com.ge
გამოცემის თარიღი: 15.09.2013. გამოცემლობა
„ფლიტ მედია“ – საქართველო, თბილისი, დ. უნაძის ქ. 11,
ელ. ფოსტა: flit@mail@flit.ge. პერიოდული გამოცემა/
გამოდის 2013 წლის ივნისის თვიდან.

Editorial office: 11, D. Uznadze str., 0102, Tbilisi, Georgia
Tel.: +995 322 946 446, Fax: +995 322 922 898
Marketing department: info@ego.com.ge
Date of edition: 15.09.2013
Publishing house FLIT MEDIA.

პოლიგრაფიული ნუნის აღმოჩენის შემთხვევაში
დაგვიკავშირდით ტელეფონის ან ელ. ფოსტის საშუალებით
და 5 დღის განმავლობაში მიიღებთ ახალ ეგზემპლარს.
კატეგორიულად იკრძალება „თმ ავტოგრაფში“ გამოყენებულ
ტექსტური და ფოტო მასალის სრულად ან ნაწილობრივ
გამოყენება რედაქციის წერილობითი თანხმობის გარეშე.
გამომცემლობა პასუხისმგებლობას იხსნის რეკლამაში
განთავსებულ შინაარსზე.

In case of any polygraphic defects please address to our
office or contact us by e-mail and new copy will be delivered
within 5 days. Full or partial usage of texts or photo
materials from TM AUTOGRAPH is forbidden without written
confirmation of the editorial office. Publishing house is not
responsible for the content of advertised material.

გამოცემაში გამოყენებულია ბესარიონ გეგუშვილის
BPG DejaVu Sans Light ExtraLight და FLIT Group-ს
Fit Os Test3 ფონტები

დაბეჭდილია სტამბა „დიოსში“ **DIOS** PRINTING HOUSE

CONTENT

16	Porsche – a dream car that is real პორშე – ოცნების ავტომობილი, რომელიც არსებობს
26	Tegeta Motors supports Off Road თეგეტა მოტორსი Off Road Trial-ის მხარდაჭერა
30	The important event of the year for motorcycle enthusiasts წლის მნიშვნელოვანი მოვლენა მოტომოყვარულებისთვის
36	ARB 4x4 accessories already available at Tegeta Motors network ARB 4x4-ის აქსესუარები უკვე თეგეტა მოტორსის ქსელშია
38	A different lifestyle – Harley-Devidson ცხოვრების განსხვავებული სტილი – ჰარლი-დევიდსონი
46	A new service by Tegeta Motors – have your car fixed without arriving to the service center თეგეტა მოტორსის ახალი სერვისი შეაკეთეთ ავტომობილი სერვისცენტრში მისვლის გარეშე
48	Bridgestone Black Sea Cup ბრიჯსტონის შავი ზღვის თასი
62	Don't let your car become hazardous to health ნუ გახდება თქვენი ავტომობილი ჯანმრთელობისთვის სახიფათო
64	A new service center particularly for automobiles with diesel engines ახალი სერვის ცენტრი სპეციალურად დიზელის ძრავის მქონე ავტომობილებისთვის
66	A grand project by Tegeta Motors – the first ever diesel service center in Georgia თეგეტა მოტორსის გრანდიოზული პროექტი – დიზელის პირველი სერვის ცენტრი საქართველოში
70	To own a Cadillac გყავდეს კადილაკი
78	Tegeta Motors and Motul present... თეგეტა მოტორსი და მოტული წარმოგიდგენთ...
80	Why should you trust VARTA batteries? რატომ უნდა ენდოთ ვარტას აკუმულატორებს?
84	The first ZF Friedrichshafen AG workshop in Georgia ZF Friedrichshafen AG-ს პირველი სამუშაო შეხვედრა საქართველოში
88	Forgotten hero – Fazisi მივიწყებული გმირი – ფაზისი
94	Auto film library ავტო – კინოთეკა
102	World's famous horses მსოფლიოში სახელგანთქმული ცხენები
110	Presentation of the new Porsche Panamera in the Rustaveli theater ახალი პორშე პანამერას პრეზენტაცია რუსთაველის თეატრში

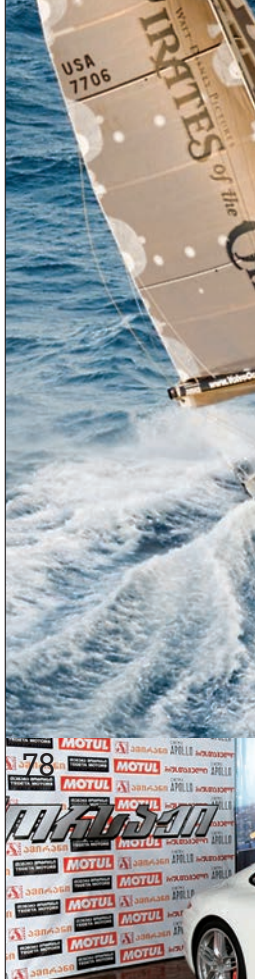

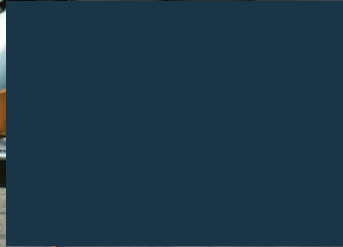
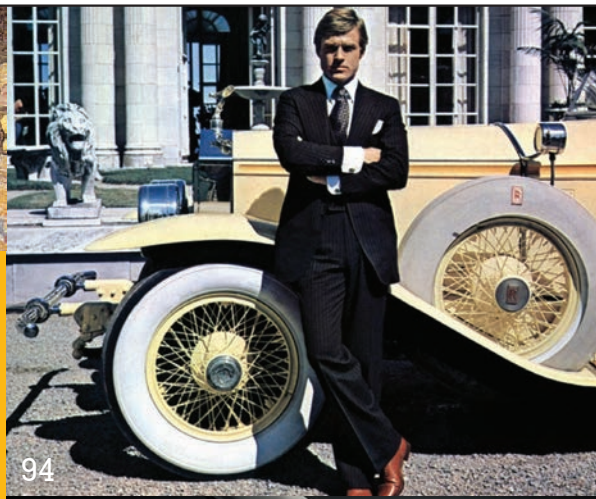

DEAR READER,

I am happy to present you the new, second issue of TM Autograph – with interesting news and some very distinctive topics...

The first publication was dedicated to the important happenings of the past year – we have shared the feelings we experience loving cars...told you about the road we have been going through making devoted friends proud... The second issue offers articles slightly different and more interesting: about automobiles, sport, superiority and distinctiveness.

Intensive adrenaline flow, extreme and the fight for championship – pages of the second TM Autograph issue will unite automobile enthusiasts.

There are automobiles from films, from reality, reviews of the outstanding models and the unexpected appearance of the new Porsche Panamera on stage of the Shota Rustaveli Drama Theatre. We hope that after reading the magazine, you will approach the steering wheel of your automobile with more pleasure and renewed emotions...

The traditional race, the largest prize fund, the whim to be the first off road, impressive sights, professional and amateur racers and different battle locations... high quality products and appropriate automobile preparations are vital in extreme sports – Tegeta Motors supports the development of auto sports in Georgia.

The model, color and power of the automobile – each one of us mostly picks the automobile adjusted to personal taste. An automobile often emphasizes our status, character, individuality. On different stages of our lives our memories are often linked to our cars. The history of the automobile we drive becomes important to us, as well as the processes necessary to its proper functioning and the timely advice from specialists. This is why all automobile models are served with equal enthusiasm at Tegeta Motors; this place is always ready to implement new, innovative projects for those, who love their automobile.

TM AUTOGRAPH – This is our signature...

Temur Kokhodze
President of Tegeta Motors

ძვირფასო აკითხველო,

მობარული ვარ, წარმოგიდგინოთ TM Autograph- ის უკვე მეორე, ახალი გამოცემა – საინტერესო სიახლეებითა და გამორჩეული თემებით...

ჟურნალის პირველი ნომერი გასული წლის მნიშვნელოვან მოვლენებს მიეძღვნა – გაგიზიარეთ შეგრძნებები, რაც ავტომობილების სიყვარულთან გვაერთიანებს... გაამბეთ იმ გზის შესახებ, რომელსაც ერთგული მეგობრების საამაყოდ გავდივართ... მეორე ნომერში კი უფრო მეტ საინტერესო სტატიას გთავაზობთ: ავტომობილების, სპორტის, პირველობისა და გამორჩეულობის შესახებ.

ადრენალინის მოზღვავება, ექსტრიმი და ბრძოლა პირველობისათვის – TM Autograph-ის მეორე ნომრის ფურცლები ავტომოყვარულებს გააერთიანებს.

ავტომობილები ფილმებიდან, ავტომობილები რეალობიდან, გამორჩეული ავტომობილების მიმოხილვა და ახალი Porsche Panamera-ს მოულოდნელი გამოჩენა შოთა რუსთაველის დრამატული თეატრის სცენაზე. ვიმედოვნებთ ჟურნალის წაკითხვის შემდეგ, მეტი სიამოვნებით, სიყვარულითა და ახალი შეგრძნებებით მიუსხდებით ავტომობილის საჭეს...

ტრადიციული ავტოსპორტი, ყველაზე მაღალი საპრიზო ფონდი, უგზობის პირობებში პირველობის მოპოვების ჟინი, შთამბეჭდავი სანახაობები, პროფესიონალი თუ მოყვარული მრბოლელები და შერკინების სხვადასხვა ადგილები... ექსტრემალური სპორტის დროს სასიცოცხლოდ მნიშვნელოვანია პროდუქციის მაღალი ხარისხი და ავტომობილების სათანადო მომზადება – „თეგეტა მოტორსი“ ხელს უწყობს ავტოსპორტის განვითარებას საქართველოში.

ავტომობილის მოდელი, ფერი, სიმძლავრე – ხშირ შემთხვევაში, თითოეული ჩვენგანი, საკუთარ გემოვნებაზე მორგებულ ავტომობილს ირჩევს. ავტომობილი ხშირად ხაზს უსვამს ჩვენს სტატუსს, ხასიათს, ინდივიდუალობას. ცხოვრების სხვადასხვა ეტაპზე ჩვენი მოგონებები ხშირად კუთვნილ ავტომობილებს უკავშირდება. ჩვენთვის მნიშვნელოვანი ხდება იმ ავტომობილის ისტორია, რომელსაც ვმართავთ, მისი გამართული მუშაობისთვის აუცილებელი პროცესები და დროული რჩევები სპეციალისტებისგან. სწორედ ამიტომ, „თეგეტა მოტორსში“ თანაბარი ენთუზიაზმით ემსახურებიან ყველა მოდელის ავტომობილს; აქ მუდმივად მზად არიან, დაწერგონ ახალი, ინოვაციური პროექტები მათთვის, ვისაც საკუთარი ავტომობილი უყვარს.

TM AUTOGRAPH – ეს ჩვენი ხელწერაა...

თემურ კოხოძე
„თეგეტა მოტორსის“ პრეზიდენტი



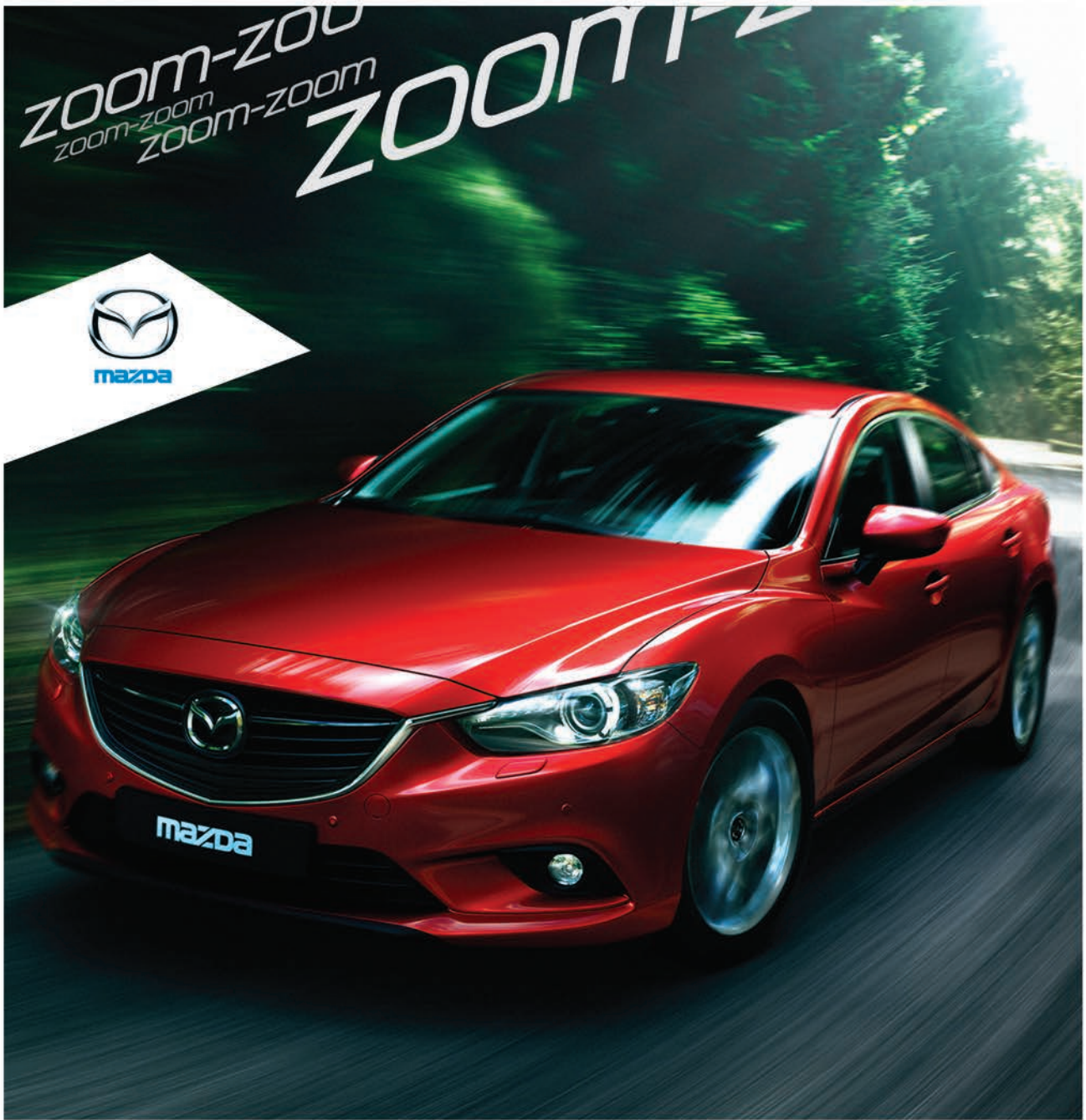

MAZDA CENTER TBILISI

Tegeta Premium Vehicles Ltd

თბილისი 0131, ღ. აღმაშენებლის ხეივანი, 80 - 1236. № 5
ტელ.: 2244 - 911
ფაქსი: 2244 - 744
info@zoom-zoom.ge
www.mazda-tbilisi.ge
www.zoom-zoom.ge



☎ 226 44 44
info@tegetamotors.ge
www.tegetamotors.ge



თეგეტა მოტორს
TEGETA MOTORS
HOLDING COMPANY

It's Time To Choose Quality...

PORSCHE

a dream car

„I couldn't find the sport car of my dream, so, I built it myself”.

FERDINAND PORSCHE



ЗМКАВ

SCHE that is real



– ოცნების ავტომობილი, რომელიც არსებობს

„მე ვერ ვიპოვე ჩემი ოცნების სპორტული ავტომობილი, ამიტომ, თავად შევქმენი ის“.

ფაჩინანდი ჰორვა



Germany, 1931. Ferdinand Porsche founded the company "Dr. Ing. h. c. F. Porsche GmbH". One of its offices is still there in Stuttgart. The company belongs to Piëch and Porsche families. Ferdinand Porsche was an Austrian engineer. His company was only constructing motor transport at first. It produced the first automobile for German people under a completely different name. It was "Volkswagen" – a brand familiar to all of us. We know the first Porsche model under the name of 356. This two-door sports car was being manufactured from 1948 to 1965. It's been half a century since then and Porsche has never broken the tradition and Ferdinand Porsche's will to create the best sports car.

The world premiere of PORSCHE Panamera 4S Executive was held on July 27, 2013. Georgia wasn't left behind the event – it was a premiere because the presentation of the new automobile took place at no other than Shota Rustaveli State Drama Theatre. Lukoil, Chronograph, "Khareba" Winery and "Sarajishvili" were the even partners. The closed presentation for special guests went through with a strict dress code and an amazing performance. Porsche Panamera appearing onstage was the culmination of the evening.

KRISTI KIPSHIDZE, Model:

"I am absolutely amazed by the automobile and the presentation scenario, Rustaveli Theatre stage was very appropriate for such a beautiful automobile."

LANA TSAGAREISHVILI, Head of Mindstream Georgia Agency:

"I would love to drive such a sports car. The video from the presentation was very impressive and memorable. What can I say about the car, it's a Porsche!"

1931 წლი, გერმანია. ფერდინანდ პორშემ კომპანია **Dr. Ing. h. c. F. Porsche GmbH** დაარსა. ქალაქ შტუტგარტში დღესაც არის მისი ერთ-ერთი სათაო ოფისი. კომპანია ოჯახებს, **Piëch** და **Porsche**-ს ეკუთვნით. ფერდინანდ პორშე ავსტრიელი ინჟინერი იყო. თავდაპირველად, კომპანია მხოლოდ მოტორიანი ტრანსპორტის კონსტრუქტაჟით იყო დაკავებული. პირველი ავტომობილი კი სულ სხვა სახელით გამოუშვა, გერმანელი ხალხისთვის. ავტომობილის ეს ბრენდი ჩვენთვის კარგად ნაცნობი **Volkswagen**-ია. პირველ „პორშეს“



მოდელს 356 სახელით ვიცნობთ. ორკარიანი, სპორტული ავტომობილი 1948 და 1965 წლამდე იწარმოებოდა. მას მერე, ნახევარი საუკუნე გავიდა. „პორშემ“ კი, არ უღალატა ტრადიციას და ფერდინანდ პორშეს სურვილს, შეექმნა საუკეთესო სპორტული ავტომობილი.

2013 წლის 27 ივლისს PORSCHE Panamera 4S Executive-ის მსოფლიო პრეზენტაცია გაიმართა. მსოფლიო პრემიერას არც საქართველოში ჩამოვრჩით, პრემიერას კი იმიტომ, რომ ახალი ავტომობილის წარდგენა არც მეტი, არც ნაკლები შოთა რუსთაველის სახელობის სახელმწიფო დრამატულ თეატრში შედგა. ღონისძიების პარტნიორები იყვნენ: „ლუკოილი“, „ქრონოგრაფი“, „მელვინეობა ხარება“

DAVIT KARTVELISHVILI,

Marketing and Sales Manager for "Goletiani" Trade House:

"I am very fascinated by the new Panamera engine and the light system, it was very impressive. Magazines presented in a very interesting manner in the theatre hall were also memorable, the previous Panamera presentation was held at the

და „სარაჯიშვილი“. დახურულმა პრეზენტაციამ სპეციალურად მოწვეული სტუმრებისთვის მკაცრი დრეს კოდითა და გასაოცარი წარმოდგენით ჩაიარა. საღამოს კულმინაცია Porsche Panamera-ს სცენაზე მოულოდნელი გამოჩენა იყო.

კრისტი ყიფშიძე, მოდელი:

„აღფრთოვანებული ვარ ავტომობილითა და პრეზენტაციის სცენარით, ასეთ ლამაზ ავტომობილს, მართლაც, რომ უხდებოდა რუსთაველის თეატრის სცენა.“



Porsche center and it was more diverse. Other models were also presented and the customers had the chance to take a closer look at each one of them."

Porsche has been amazing everyone for over half a century now. Its creators work to unite speed, maneuvering and elegance in a single premium class automobile. The new model under the name of Porsche Panamera 4S Executive is much more dynamic and economical

ლანა საგარეიშვილი,

Mindstream Georgia სააგენტოს ხელმძღვანელი:

„სიამოვნებით ვმართავდი ასეთ სპორტულ ავტომობილს. პრეზენტაციიდან ვიდუო რგოლი დამამახსოვრდა, შთაბეჭდავი იყო. თავად ავტომობილზე კი რა შემიძლია გითხრათ, „პორშეა!““

ლავით ქართვილი,

სავაჭრო სახლ „გოლეტიანის“

მარკეტინგისა და გაყიდვების მენეჯერი:

„ძალიან მომეწონა პანამერას ახალი ძრავა და განათების სისტემა, დიდი შთაბეჭდილება მოახდინა. დამამახსოვრდა საინტერესოდ განლაგებული ჟურნალები თეატრის დარბაზში,

than the previous Porsche Panamera. Thanks to a sharp and delicate design, it has become much more comfortable. This is exactly what an ideal automobile should be like. And an ideal automobile can only be called Porsche.

Porsche Center Tbilisi appeared on the Georgian market in 2010. It is represented by Tegeta Premium Vehicles which is a Tegeta Motors affiliate company. The foyer of the center is like a museum. Porsche

models await potential buyers. The new Panamera was sold on the presentation day. Now you can only see it on photographs and in the streets of Tbilisi.

IRAKLI PAPIASHVILI, General Director of Porsche Center Tbilisi: "The year 2013 is the year for novelties for Porsche: A diesel engine, a new "911" model and PORSCHE Panamera 4S Executive with a renewed exterior, interior and technical characteristics. Model "991" will be celebrating its 50th anniversary. There are events planned around the world for this occasion."

წინა „პანამერას“ პრეზენტაცია „პორშეს“ ცენტრში გაიმართა და უფრო მრავალფეროვანი იყო. წარმოდგენილი იყო სხვა მოდელებიც და მომხმარებელს საშუალება ჰქონდა, რომ კარგად დაეთვალიერებინა ყველა მათგანი."

Porsche ნახევარ საუკუნეზე მეტია, ყველას აოცებს. მისი შემქმნელები მუშაობენ იმისთვის, რომ სისწრაფე, მანევრულობა და ელეგანტურობა გაერთიანდეს პრემიუმ კლასის ავტომობილში. ახალი მოდელი კი, რომელსაც Porsche Panamera 4S Executive უწოდეს, წინა მოდელთან შედარებით უფრო Porsche Panamera დინამიური და ეკონომიურია. მკვეთრი და დახვეწილი დიზაინის გამო, ის გახდა უფრო მეტად კომფორტული. სწორედ ასეთი შეიძლება იყოს სრულყოფილი ავტომობილი. სრულყოფილ ავტომობილს კი მხოლოდ Porsche შეიძლება ერქვას.

„პორშე ცენტრი თბილისი“ ქართულ ბაზარზე 2010 წელს გაჩნდა. მას წარმოადგენს „თეგეტა პრემიუმ ვიიქელს“, რომელიც „თეგეტა მოტორსის“ შვილობილი კომპანიაა. ცენტრის ფოიე ნამდვილ მუზეუმს ჰგავს. „პორშეს“ მოდელები პოტენციურ მყიდველებს ელოდებიან. ახალი პანამერა კი პრეზენტაციის დღესვე გაიყიდა. მისი ხილვა უკვე მხოლოდ ფოტოებსა და თბილისის ქუჩებშია შესაძლებელი.

ირაკლი პაპიაშვილი.

„პორშე ცენტრი თბილისის“ გენერალური დირექტორი: „2013 წელი „პორშესთვის“ სიახლეების წელია. დიზელის ძრავა, „911“-ის ახალი მოდელი და PORSCHE Panamera 4S Executive განახლებული ექსტერიერით, ინტერიერითა და ტექნიკური მახასიათებლით. მოდელ 991-ს კი საიუბილეო, 50 წელი უსრულდება. ამასთან დაკავშირებით, მსოფლიოს მასშტაბით ღონისძიებები იგეგმება“.

„პორშე“ ნახევარ საუკუნეზე მეტია, რაც მსოფლიო ბაზარზე უმაღლეს ხარისხთან და სტანდარტთან ასოცირდება. სწრაფი, ელეგანტური და დახვეწილი სპორტული ავტომობილების მწარმოებელმა ბრუნდმა, ახალი „პანამერათი“ ყველა გააოცა. პრემიუმ კლასის ავტომობილი „პორშეს“ მთავარ სპორტულ ხაზთან ერთად, ბიზნეს კლასს აერთიანებს. ამიტომ, თუ დამლული სამსახურეობრივი დღის შემდეგ თქვენი „პანამერათი“ სახლში ბრუნდებით, შეგიძლიათ ჰალსტუხი მოიხსნათ და გზა უფრო მეტად ექსტრემალური და სახალისო გახადოთ. უბრალოდ, დატკბეთ იმით, რომ თქვენი ავტომობილი სპორტულია.

ახალი „პანამერას“ ხილვისას პირველი, რაც თვალებში მოგხვდებათ ოდნავ აგრესიული ექსტერიერია. სპორტული ავტომობილი ოთხი კარით, უფრო მეტი სივრცითა და კომფორტით. ახალი „პანამერა“ წინა მოდელთან შედარებით 15 სანტიმეტრით გრძელია. სივრცე და კომფორტი უკვე უფრო მეტად იგრძნობა. ეს არის ბიზნეს კლასის ავტომობილი, რომელშიც „პორშეს“ მთავარი, სპორტული ხაზი შენარჩუნებულია.

ირაკლი პაპიაშვილი: „აქამდე გამოშვებული პანამერას ფილოსოფია ასეთი იყო: გადმოსვი მძლოლი და თავად მართე. Executive სერიამი პირიქითაა. ავტომობილი იმდენად



Porsche has been associated with top notch quality and standards around the world for over half a century now. The brand manufacturing fast, elegant and sophisticated sports cars surprised everyone with its new Panamera. This premium class automobile combines business class with the main Porsche sports line. So if after an exhausting work day you return home on your Panamera, you can take off your tie and make the road back more extreme and fun. Just enjoy the fact that you own a sports car.

The first thing to notice seeing the new Panamera is a slightly aggressive exterior. This is a sports car with four doors, more space and comfort. The new Panamera is 15cm longer than the previous model. Space and comfort are to be felt much better. This is a business class automobile maintaining the Porsche main sports line.

IRAKLI PAPIASHVILI: "The philosophy of Panamera produced before was: get the driver off and drive it yourself. It's vice versa in the Executive series. The automobile is so comfortable that you enjoy not only driving, but also sitting on the back seat."

Compared to other models the Executive has two less cylinders – 6 instead of 8, engine volume of 3.0 with 2 turbines. Horsepower has increased to 420 instead of 400. The automobile is much lighter and 15 cm longer. Fuel expenditure has decreased significantly. Everything is interlinked and Porsche engineers are well aware of that.

After Panamera was released the critics complained about the large amount of buttons (up to 80) on the instrument panel. Although they themselves noted that Porsche has managed to save the driver from long and complicated searches on the board computer. Every button has its function. They are distributed in a manner that is easy to remember and use just like a pianist remembers the keys.

And as the business man Davit Begiashvili noted, "The new Panamera is quite respectable."

It's hard not to agree!

კომფორტულია, რომ არა თუ მართვა, უკანა სავარძელზე ჯდომაც კი სასიამოვნოა.

სხვა მოდელთან შედარებით, Executive-ს ორით ნაკლები, 6 ცილინდრი აქვს. 3.0 ძრავის მოცულობა, 2 ტურბინით. ცხენის ძალები კი გაიზარდა, 400-ს ნაცვლად 420 გახდა. ავტომობილი ბევრად უფრო მსუბუქია, სიგრძეში 15 სანტიმეტრით დიდი. საწვავის ხარჯი მნიშვნელოვნად შემცირებულია. ყველაფერი ერთმანეთზეა დამოკიდებული და ეს „პორშეს“ ინჟინრებმა კარგად იციან.

„პანამერას“ გამოსვლის შემდეგ, კრიტიკოსები ინსტრუმენტთა პანელზე ბევრ, 80-მდე ლილაკს აკრიტიკებდნენ.



თუმცა, თავადაც აღნიშნავდნენ, რომ პორშემ შეძლო და მძღოლს თავიდან აარიდა ბორტ კომპიუტერში ხანგრძლივი ძებნა. თითოეულ ლილაკს თავისი ფუნქცია აქვს. ლილაკები კი, ისე კარგად არის განლაგებული, რომ ადვილად გამახსოვრდება და როგორც პიანისტი კლავიშებს, ისე იყენებ.

და როგორც ბიზნესმენმა, დავით ბეგიაშვილმა აღნიშნა, „ახალი „პანამერა“ საკმაოდ რესპექტაბელურია.“
ძნელია, არ დაეთანხმო!

ამბობენ, რომ „პანამერა“ ძალიან ჰგავს ცნობილ და ერთ-ერთ ყველაზე პოპულარულ მოდელ 911-ს. მოყვანილობა, სილუეტი, ერთნაირი ინსტრუმენტთა პანელი, ხმა – რომელიც მართვის დროს გესმით და დღის მაშუქები – თუ ორივე მოდელი გინახავთ, მსგავსებას ნამდვილად იპოვით. თუმცა, ინტერიერით 911-ი დაემსგავსა ახალ პანამერას.

They say Panamera looks a lot like the famous and one of the most popular models – 911. The silhouette, similar instrument panel, the sound you hear while driving and lights – if you've seen both models, you'll notice the resemblance. However, when it comes to interior, it's the 911 that looks like the new Panamera.



ირაკლი პაპიაშვილი: „პარადოქსი ნამდვილად არ არის, რომ „პორშეს“ ყველა მოდელის სპორტულობა იზრდება და ამასთან, მცირდება წვა. იზრდება უსაფრთხოებაც. ინჟინრები კონსტრუქციის შემსუბუქებაზე მუშაობენ. ახალ „პანამერაში“ კი ადამიანთა სიცოცხლე უფრო მეტად დაცულია. უსაფრთხოების ბალიშების რაოდენობა 6-დან იწყება. გააჩნია მოდელს და მისი მძღოლისა და გზაზე, წინ შემხვედრისთვისაც. კარგი სამუხრუჭე სისტემა, საჭის ადაპტირებული გამაძლიერებელი და სხვა...“

„პორშე“ არ აღიარებს სტანდარტებს. იმიტომ, რომ ამ ავტომობილის არც ერთი მფლობელი სტანდარტული არ არის. ის უფრო მეტად ერგება მომხმარებელს, ვიდრე მომხმარებელი მას.

ამიტომ, „პორშეს“ ყველა მოდელის მოდიფიკაციაა შესაძლებელი. რაც იმას ნიშნავს, რომ ფერი, ინტერიერი, ტექნიკური მახასიათებელი თქვენს სურვილსა და საჭიროებას შეგიძლიათ მოარგოთ. გადაცემათა კოლოფი და ძრავის ტიპი, გარკვეულ მოდელებს, „სპორტკიტებიც“ ემატება. შესაძლებელია ცხენის ძალებისა და აეროდინამიკის გასაუმჯობესებლად საჭირო დამატებითი დეტალების დამატება, ეს კი მანქანის მანევრირებას უსაფრთხოსა და სასიამოვნოს ხდის. პორშე მომხმარებელს სალონის მოდიფიკაციის 1 000 ვარიანტს სთავაზობს, ექსტერიერისას კი – 12-ს. შესაძლებელია, სპეც.ფერების დამატება. იცვლება ყველაფერი, თქვენი სურვილის მიხედვით.

„პორშე ცენტრი თბილისის“ ოფისში არსებული მოდელებიც სწორედ ამ პრინციპითაა შერჩეული. ცენტრის წარმომადგენლები თავად არჩევენ ყველა დეტალს. მომხმარებელს კი, ავტომობილის საკუთარ სურვილზე მორგებისთვის ლოდინი მხოლოდ 2-3 თვეს უწევს.

სერვისცენტრში სავალი ნაწილიდან დანყებული, ძრავაში მექანიკური ჩარევით – ყველაფრის შეკეთება ხდება. პერსონალი საუკეთესოა.

IRAKLI PAPIASHVILI: “It’s definitely no paradox that the sportiness of all Porsche models increases while combustion decreases. Safety is also improving. Engineers are working on making the construction lighter. Human lives are better protected in the new Panamera. Number of airbags starts from 6 and goes up depending on the model and the owner’s will. Adapted lights are comfortable for the driver as well as the counter-drivers. There’s a good break system, adapted steering wheel amplifier and other...”

Porsche does not recognize standards, because none of the Porsche owners



Ferry and Ferdinand Alexander Porsche in Porsche Design-Studio (1959)

are standard; It's an automobile that adjusts to the owner better than the owner fits it.

This is why all Porsche models are available for modification which means that you can fix the color, interior and technical characteristics according to your desire and needs. The gear box and engine type can be added to certain sportkit models. Additional details responsible for increasing horsepower and aerodynamics can be installed, making maneuvering safe and rather enjoyable. Porsche offers its customers 1000 versions of salon modification and 12 options for the exterior. You can also add special colors. Everything can be altered according to your desires.

Models at the Porsche Center Tbilisi have been selected by the principle – representatives of the Center pick all details themselves. It only takes 2-3 months of expectation for customers to receive the automobile adjusted to their wants.

Anything from running gear to engine mechanics can be fixed at the service center by the best of staff.

PAATATSAKADZE,

Porsche Service Center Manager:

"We picked the best of Tegeta Motors Service Center employees and arranged training for them in the beginning. Since then, we have been sending them for requalification to the Ukraine three times a year and representatives from the Porsche factory arrive twice a year. Engineers have monthly online trainings. We can fix anything on any model."

Service Center hosts customers region-wide: from Azerbaijan, Armenia and even Russia. The Center offers fast service, reasonable prices and a Tax Free service. Visits are scheduled ahead thanks to good management. Time-table is made up a week earlier so the customers don't have to wait in uncertainty. Information about all automobiles that have attended the

პაატა ნაქაძე,

„პორშეს“ სერვისცენტრის მენეჯერი:

„თავდაპირველად „თეგეტა მორტოსის“ სერვისცენტრის საუკეთესო თანამშრომლები ავარჩიეთ და ტრენინგი ჩავუტარეთ. მას მერე კი, წელიწადში სამჯერ კვალიფიკაციის ასამაღლებლად უკრაინაში ვაგზავნით. 2-ჯერ პორშეს ქარხნიდან ჩამოდიან წარმომადგენლები. ინჟინრებს ყოვეთვიურად აქვთ ონლაინ ტრენინგები. ჩვენ შეგვიძლია შევაკეთოთ ყველაფერი, ყველა მოდელზე“.



სერვისცენტრში რეგიონის მასშტაბითაც ჩამოდიან: აზერბაიჯანიდან, სომხეთიდან და რუსეთიდანაც კი. სწრაფი სერვისი, მისაღები ფასები და Tax Free service. კარგი მენეჯმენტის გამო, ჩაწერა წინასწარ ხდება. გრაფიკი 1 კვირით ადრე დგება, ამიტომ, მომხმარებელს ლოდინი და გაურკვევლობაში ყოფნა არ უწევს. ბაზაში კი, ყველა იმ ავტომობილის შესახებ არის ინფორმაცია, რომელიც ერთხელ მაინც არის აქ ნამყოფი.

„პანამერაზე“ საუბარი დაუსრულებლად შეიძლება. ასეთი ბიზნეს და პრემიუმ კლასის ავტომობილის მართვა უკვე სტატუსია, გიყვარდეს ცხოვრება და იყო დიდი ოჯახის წევრი, სწორედ ისეთი ოჯახის, როგორც „პორშეა“.

და ბოლოს, თუ თქვენ გგონიათ, რომ თქვენი ოცნების სპორტული ავტომობილი არ არსებობს, ძალიან ცდებით. ნუ მიბაძავთ ფერდინანდ პორშეს. ნუ დაიწყებთ ახალი ავტომობილის გამოგონებას. ის არსებობს და მას ჰქვია „პორშე“.

Service Center at least once is stored in the database.

We can talk about Panamera endlessly. Driving such a business and premium class automobile is a status, implying that you love life and are a member of a big family that is Porsche.

And finally, if you think your dream sports car does not exist, you are very wrong. Don't repeat after Ferdinand Porsche. Don't start inventing a new car. It exists, and it's called Porsche.

TEN FACTS ABOUT PORSCHE:

1. „Lohner-Porsche Elektromobil“ was the first automobile to have breaks on all four wheels. It debuted in 1898.
2. Archduke Franz Ferdinand was the personal driver for Ferdinand Porsche in 1902.
3. Max Hoffman, an American importer exhibited the first Porsche model in New York at his exhibition hall in the late 1950's.
4. Hoffman tested the Porsche 356 in Park Avenue.
5. A Hollywood dealer John von Neumann wanted to drive a Porsche so much that he ordered the first Porsche 356 in 1952. What comes as a surprise in this story is that the 356 exterior had not been painted. Neumann took care of automobile modification on his own.
6. In 1952 Ferdinand Porsche created the Porsche logo in a very unusual circumstance. He was having dinner with Max Hoffman at one of New York restaurants. Ferdinand drew the logo on a napkin.
7. The standard 356 model was not equipped with soft chairs, tachometer or a heater.
8. Porsche Roadster was the first racing car manufactured under the Porsche-brand to appear at the New York auto show in 1954.
9. Washington D.C was where Porsche automobile parade was held on August 29, 1956.
10. Jean Behra was the first person to drive the single-seat Porsche racecar. This happened in 1958 in Reims, France, at the Formula 2 race.



4



6



3

ათი ფაქტი „პორშეს“ შესახებ:

1. Lohner-Porsche Elektromobil იყო პირველი ავტომობილი, რომელსაც მუხრუჭი ოთხივე საბურავზე ქონდა. მისი დებიუტი 1898 წელს შედგა.
2. ერც ჰერცოგი ფრანც ფერდინანდი 1902 წელს ფერდინანდ პორშეს პირადი მძღოლი იყო.
3. გვიან 1950-ანებში, მაქს ჰოფმანმა, ამერიკელმა იმპორტიორმა ნიუიორკში პირველი პორშეს მოდელი გამოფინა, თავის საგამოფენო დარბაზში.
4. „პორშე 356“ ჰოფმანმა გამოსცადა, პარკ ავენიუში.
5. ჰოლივუდურ დილერ, ჯონ ფონ ნოიმანს იმდენად უნდოდა „პორშეს“ მართვა, რომ მან 1952 წელს „პორშეს“ პირველი მოდელი, 356 შეუკვეთა. გასაკვირი კი ამაში ის არის, რომ 356 ექსტერიერი შეუღებავი იყო. ნოიმანმა თავად იზრუნა ავტომობილის მოდიფიკაციაზე.
6. 1952 წელს „პორშეს“ ლოგო ფერდინანდ პორშემ უცნაურ გარემოში შექმნა. ის მაქს ჰოფმანთან ერთად, ნიუ იორკის ერთ-ერთ რესტორანში ვახშმობდა. ფერდინანდმა ლოგო რესტორნის ხელსახოცზე დახატა.
7. სტანდარტული 356 მოდელი არ იყო აღჭურვილი რბილი სავარძლებით, ტახომეტრითა და გამათბობლით.
8. Porsche Roadster პირველი სარბოლო ავტომობილი იყო, „პორშეს“ ბრენდით, რომელიც 1954 წელს ნიუ იორკის ავტო-შოუზე გამოჩნდა.
9. Washington D.C ასე ერქვა ადგილს, სადაც 1956 წლის 29 აგვისტოს „პორშეს“ ავტომობილების აღლუმში გაიმართა.
10. პირველი ერთადგილიანი „პორშეს“ სარბოლო ავტომობილი Jean Behra-მ მართა. ეს მოხდა საფრანგეთში, რეიმში, 1958 წელს, „ფორმულა 2“-ს რბოლაზე.



10



RACING IN STYLE. MILLE MIGLIA

MILLE MIGLIA
GRAN TURISMO XL



Chronograph
watches & jewellery

თავისუფლების მოედანი 2, 0105, თბილისი, საქართველო
ტელ: (+995 32) 250 50 00, www.chronograph.ge

Chopard

Tegeta Motors OFF ROAD

Extreme and adrenaline has brought Georgian OFF ROADERS together. Fighting for the first place off the road is an integral part of the competition. The open championship of Georgia in OFF ROAD Trial has been ongoing with Tegeta Motors' support. The fourth final stage of the competition will be held in September. It is then the champions of Georgia will be revealed.

The competition is held in five categories: standard, original, modified, pro modified and proto. The championship is held in Georgia, on the territory of Didi Dighomi, where the relief is suitable for extreme sports. There are representatives from Georgia, Armenia, Azerbaijan and Turkey participating in the championship. Tegeta Motors has a personal racing crew for the tournaments.

Tegeta Motors supports the development of OFF ROAD in Georgia and sets prizes for the racers in collaboration with exclusive partnering brands for every stage of the competition. On different stages of the competition Tegeta Motors was represented by: Optima - the brand manufacturing batteries particularly for

თეგეტა მოტორსი OFF ROAD TRIAL-ის მხარდამჭერია

უკრაინისა და აზერბაიჯანის ქართველი OFF ROAD-ერები გააერთიანა. უგზობის პირობებში ბრძოლა პირველობისთვის შეჯიბრის განუყოფელი ნაწილია. საქართველოს ღია ჩემპიონატი OFF ROAD Trial-ში მთელი წლის მანძილზე „თეგეტა მოტორსის“ მხარდაჭერით მიმდინარეობს. შეჯიბრის საბოლოო, მეოთხე ეტაპი უკვე სექტემბერში გაიმართება. სწორედ ამ დროს გამოვლინდებიან საქართველოს ჩემპიონები.

შეჯიბრი ხუთ კატეგორიაში ტარდება: სტანდარტი, ორიგინალი, მოდიფიცირებული, პრომოდიფიცირებული და პროტო. ჩემპიონატი საქართველოში, დიდი დიღმის ტერიტორიაზე იმართება. იქ, სადაც რელიეფი ექსტრემალური სპორტისთვის შესაფერისია, ჩემპიონატში მონაწილეობას იღებენ საქართველოს, სომხეთის, აზერბაიჯანისა და თურქეთის წარმომადგენლები. „თეგეტა მოტორსი“ ტურნირებზე საკუთარი ეკიპაჟითაა წარმოდგენილი.

supports



off road, premium quality automobile lubricant Shell Helix, the brand manufacturing off road accessories - ARB 4x4 Accessories, Motul automobile oil - created especially for cars operating on high and extreme workload. In this extreme sport product quality and proper preparation of vehicles is vital for overcoming difficult road conditions.





თეგეტა მოტორსი
 წარმოდგენილი იყო:
 სპეციალურად ოფროუდისთვის
 განკუთვნილი აკუმულატორების
 ბრენდით - Optima,
 პრემიუმ ხარისხის
 საავტომობილო ზეთით,
 Shell helix,
 სპეციალურად ოფროუდისთვის
 განკუთვნილი აქსესუარების
 მწარმოებელი ბრენდით -
 ARB 4x4 Accessories,
 Motul- ის საავტომობილო ზეთით,
 რომელიც სპეციალურად
 მაღალი და ექსტრემალური
 დატვირთვებით მომუშავე
 ავტომობილებისთვისაა შექმნილი.

„თეგეტა მოტორსი“ ხელს უწყობს „ოფროუდის“
 განვითარებას საქართველოში და ჩემპიონატის ყოველ ეტაპზე
 ექსკლუზიურ პარტნიორ ბრენდებთან თანამშრომლობით,
 მრბოლელებისთვის სათანადო პრიზებს აწესებს. შეჯიბრის
 სხვადასხვა ეტაპებზე „თეგეტა მოტორსი“ წარმოდგენილი
 იყო: სპეციალურად ოფროუდისთვის განკუთვნილი
 აკუმულატორების ბრენდით - Optima, პრემიუმ ხარისხის
 საავტომობილო ზეთით, Shell helix, სპეციალურად
 ოფროუდისთვის განკუთვნილი აქსესუარების მწარმოებელი
 ბრენდით - ARB 4x4 Accessories, Motul-ის საავტომობილო
 ზეთით, რომელიც სპეციალურად მაღალი და ექსტრემალური
 დატვირთვებით მომუშავე ავტომობილებისთვისაა შექმნილი.
 აღნიშნული ექსტრემალური სპორტის დროს სასიცოცხლოდ
 მნიშვნელოვანია პროდუქციის მაღალი ხარისხი და
 ავტომობილების სათანადო მომზადება რთული პირობებისა
 და უგზოობის გადალახვისთვის.

PHOTOS Tegeta Motors archive



The impor
for **MOTO**

წლის მნიშვნელოვანი მოვლენა
მოსამოყვარებლისთვის



tant event of the year

RCYCLE ENTHUSIASTS



MotoGrandPrix is the important world championship motorcycle enthusiasts and not only, wait for with great excitement from year to year; 2 dangerous, tense and extreme days go through in Germany. The racers participate in qualifying tournaments on the first day, while the main, decisive battle takes place on the second day.

The Sachsenring racetrack is the permanent location for the battle. From April to November the MotoGP calendar will tour famous racetracks of various countries: United States, Czech Republic, Great Britain, Malaysia, Australia...the point of destination being Valencia.

It will happen on a relatively hot day in July when the organizers promise the audience an amazing sight and the viewers expect their favorites to win. Tegeta Motors is the exclusive Motul partner in Georgia and in order to further the cooperation Tegeta Motors representatives were on the special guest list for the MotoGP this year.

MotoGrandPrix has been held since 1949. Motorcycles are divided into three types based on engine capacity: Moto 2, Moto 3 and Moto GP. Moto GP has engine capacity of 1.0, competing in this category is rather difficult and very prestigious.

The Sachsenring racetrack is in Germany, near Chemnitz. This racetrack of great history was built in 1927. It is 8.7 kilometers long. Up to 210 000 viewers attended the Moto Grand Prix this year. There was a city of tents set up nearby the racetrack where extreme enthusiasts gather annually to share their impressions.

And there's a lot to share. The sound is the first impression - The sound that scares and takes you up completely. The Motul representatives, being sponsors for Monster Yamaha Tech 3



მოტოგრანდპრიქსი ის მნიშვნელოვანი მსოფლიო ჩემპიონატი, რომელსაც მოტო და არა მხოლოდ მოტო მოყვარულები წლიდან-წლამდე ელოდებიან. ორი საშუაში, დაძაბული და ექსტრემალური დღე გერმანიაში იმართება. პირველ დღეს მრბოლელები მხოლოდ საკვალიფიკაციო შეჯიბრში მონაწილეობენ, მეორე დღეს კი ძირითადი, გადამწყვეტი ბრძოლა იმართება.

ზაქსერინგის ავტოდრომი შერკინების უცვლელი ადგილია. აპრილიდან, ნოემბრის ჩათვლით „მოტოგრანდპრიქსის“ კალენდარი მსოფლიოს სხვადასხვა ქვეყნის ცნობილ ავტოდრომებს მოივლის: ამერიკა, ჩეხეთი, დიდი ბრიტანეთი, მალაიზია, ავსტრალია... საბოლოო დანიშნულების წერტილი კი ვალენსიაში მდებარეობს.

ივლისის არცთუ ისე ცხელ დღეს, როცა ორგანიზატორები მაყურებელს საოცარ სანახაობას პირდებიან, მაყურებლები კი - ფავორიტების გამარჯვებას. „თეგეტა მოტორსი“ „მოტელის“ ექსკლუზიური პარტნიორია საქართველოში, თანამშრომლობის გასაღრმავებლად განსაკუთრებული სტუმრების სიაში „თეგეტა მოტორსის“ წარმომადგენლები მოხვდნენ.

„მოტოგრანდპრიქსი“ 1949 წლიდან იმართება. მოტოციკლეტები ძრავის სიმძლავრის მიხედვით სამ ტიპად იყოფა: მოტო 2, მოტო 3 და მოტო ჯიპი. მოტო ჯიპის ძრავი 1.0-ა. ამ კატეგორიაში ასპარეზობა საკმაოდ რთული და საკმაოდ პრესტიჟულია.



provided Tegeta Motors employees with the chance to go backstage of the MotoGrandPrix. The closed zone, which is a mysterious place for the viewers, storing the technically organized and interesting process of racer and motorcycle preparations.

MotoGrandPrix is a single huge "carousel" with the speed forcing the motorcycles to maneuver on turns as if they are lying down on the ground. There's a feeling their life is on the edge and you, the viewer, are

გაქსერინგის ავტოდრომი გერმანიაში, ქალაქ ხემნიცთან მდებარეობს. დიდი ისტორიის მქონე ავტოდრომი 1927 წელს აშენდა. მისი სიგრძე 8,7 კილომეტრია. წელს „მოტოგრანდპრიქსს“ 210 000-მდე მაყურებელი ესწრებოდა. ავტოდრომთან ახლოს კი, სპეციალურ ადგილას, კარვების ქალაქი იყო გაშენებული. სადაც ექსტრიმის მოყვარულები ყოველ წელს იკრიბებიან და შთაბეჭდილებებს ერთმანეთს უზიარებენ.

გასაზიარებელი ნამდვილად ბევრია. პირველი შთაბეჭდილება ხმაა. ხმა, რომელიც გამინებს და ბოლომდე გიპყრობს. „მოტულის“ წარმომადგენლებმა, რომელიც ერთ-ერთი გუნდის, „Monster Yamaha Tech 3-ს“ სპონსორი იყო, „თეგეტა მოტორსის“

The Sachsenring racetrack of great history was built in 1927. It is 8,7 kilometers long

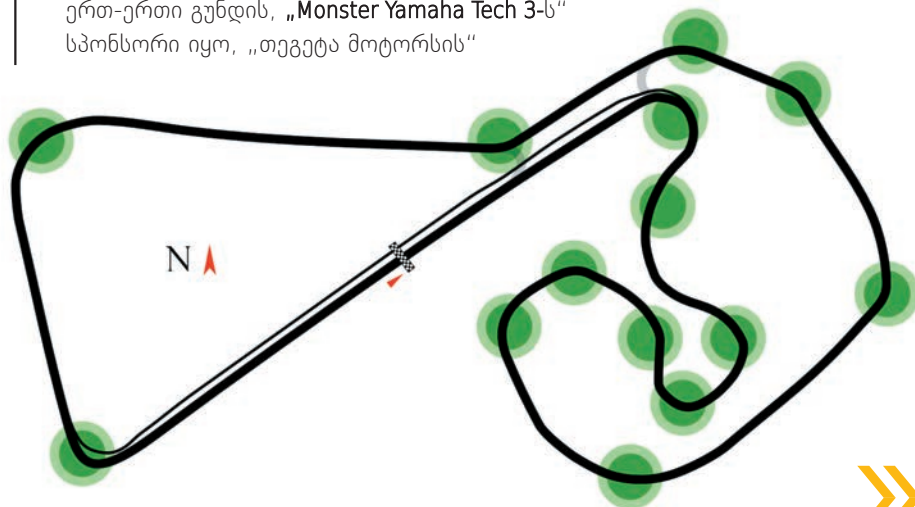

witnessing this battle of life and death. 2 days of the championship full of impressions enough to last a lifetime... The organizers make sure that there are Moto-shows during the breaks. Motorcycles on the ground and remote control airplanes in the air - a show to become memorable to the viewers. There's much more tension when you watch the show from the tribune.

თანამშრომლებს „მოტოგრანდპრიქსის“ „კულისებში“ შესვლის უნიკალური საშუალება მისცეს. დახურული ბონა, რომელიც მაყურებლისთვის მისტიკური ადგილია, მრბოლელისა და მისი მოტოციკლეტის მომზადების მოკლე, ტექნიკურად გამართულ და საინტერესო პროცესს ინახავს. „მოტოგრანდპრიქსი“ ერთი დიდი „კარუსელია“. სისწრაფე, რომლის გამოც მოსახვევში მოტოციკლეტები ისეთ მანევრს აკეთებენ, თითქოს ძირს წვებიან. შეგრძნება, რომ მათი სიცოცხლე ბეწვზე კიდია და შენ, მაყურებელი ამ სამკვდრო-სასიცოცხლო შერკინებას უყურებ. ჩემპიონატის 2 დღე -



You see how motor riders appear and disappear right in front of your eyes. The only thing you manage to do is keep an eye on your favorite. It's impossible to tell the details of the road racers have to cover at the speed of light. It all ends at the finish line. It might end well, or not, but the point is that MotoGrandPrix is the championship putting sense to the lives of racers and viewers from year to year. The Spanish Marc Marquez won the first prize this year, Cal Crutchlow from Monster Yamaha Tech 3 - the team financed by Motul arrived second, Valentino Rossi - third. The podium award ceremony is also a part of the championship. Motul guests gather every evening to talk, share impressions and extend partnership. The championship will be held again a year later, at the Sachsenring racetrack. And once again motorcycles will align like an army ready for the war.

საცხე მთელი ცხოვრების სამყოფი შთაბეჭდილებებით... ორგანიზატორები იმაზეც ზრუნავენ, რომ შესვენებების დროს მოტოშოუები გაიმართოს. მიწაზე მოტოები, ცაში კი - თვითმფრინავი, სამართავი პულტით სანახაობრივი შოუთი ამასხოვრებენ მაყურებლებს თავს. როცა ტრიბუნიდან ადევნებ თვალს, უფრო მეტი დაძაბულობაა. უყურებ, როგორ ჩნდებიან და ქრებიან შენ თვალწინ მოტომხედრები. ერთადერთი, რისი მოსწრებაც შეგიძლია, თვალი ადევნო შენს ფავორიტს. მაღალ სიჩქარეზე შეუძლებელია, გაარჩიო გზა, რომლის დაფარვაც უსწრაფესად გინევს. ფინიშის ხაზთან კი ყველაფერი სრულდება. ან კარგად, ან ცუდად. რაც მთავარია, „მოტოგრანდპრიქსი“ ის ჩემპიონატია, რომელიც წლიდან წლამდე მრბოლელებისა თუ მაყურებლის ცხოვრებას აზრს სძენს. წელს პირველი ადგილი ესპანელ მარკ მარკესს ერგო, მეორეზე „მოტულის“ დაფინანსებული გუნდის, „Monster Yamaha Tech 3“-ის წევრი მიქაილ კრაჩკოუ გავიდა, ვალენტინო როსი მხოლოდ მესამე ადგილს დასჯერდა. პოდიუმი, დაჯილდოების ცერემონიალი ჩემპიონატის შემადგენელი ნაწილია. ყოველ საღამოს კი „მოტულის“ სტუმრები ერთად იკრიბებიან. საუბრობენ, შთაბეჭდილებებს უზიარებენ და აღრმავებენ თანამშრომლობას. ჩემპიონატი ისევ ერთ წელში, ისევ ბაქსერინგის ავტოდრომზე გაიმართება. მოტოციკლეტები ისევ ისე დაეწყობიან მწკრივში, როგორც საბრძოლველად გამზადებული ჯარი.



For all who like all kind of curves.



MOTUL

fluid force

www.motul.com

☎ 226 44 44

info@tegetamotors.ge
www.tegetamotors.ge



თავისთვის ამოტარე
TEGETA MOTORS
HOLDING COMPANY

It's Time To Choose Quality...



ARB 4x4 ACCESSORIES

already available at Tegeta Motors

The founder of the company Tony Brown was inspired by a trip he took with his car across endless corrugated roads of Australia, in extreme temperatures and with heavy workloads. Returning to Melbourne he brought all the ideas born through the trip to life. This was how the brand ARB was created, with the initials: Anthony Ronald Brown.

Quality, reliability and practicability are a part of the ARB philosophy. Ever since the company was founded in 1975 professionals and amateurs in Australia and later, in the world, have been using and trusting ARB accessories.

ARB 4x4-ის აქსესუარები უკვე თეგეტა მოტორსის ქსელშია

კომპანიის დაფუძნებელი, ტონი ბრაუნი ავსტრალიის გოფირებულ გზებზე, ექსტრემალური და მძიმე დატვირთვის პირობებში, საკუთარი ავტომობილით მოგზაურობამ შთააგონა. მელბურნში დაბრუნების შემდეგ, მოგზაურობის დროს გაჩენილი იდეები მან პრაქტიკულად განახორციელა. ასე შეიქმნა ბრენდი – ARB, ინიციალებით: ენტონი რონალდ ბრაუნი.

ხარისხი, საიმედოობა და პრაქტიკულობა ARB-ს „ფილოსოფიის“ ნაწილია. მას შემდეგ, რაც 1975 წელს კომპანია დაარსდა, ARB-ს აქსესუარებს პროფესიონალები და მოყვარულები ჯერ ავსტრალიაში, შემდეგ კი მთელ მსოფლიოში ერთნაირად იყენებენ და ენდობიან.



network

As of today ARB is the largest manufacturer and distributor of 4x4 automobile accessories (4WD accessories). Tegeta Motors is the official distributor of ARB in Georgia. Thus absorbers, springs, bumpers, winches, blocks, towing slings, car raising sets and accessories: tents, bags and other are already available at the company network.

The company aims to prepare automobiles for long distance travels in complex conditions – especially off road situations, for amateurs as well as professionals. The export network of the number one brand in the world covers over 100 countries.

All ARB manufactured products have a guarantee of minimum two years. Tegeta Motors is the only official distributor of these products in Georgia.

დღესდღეობით, ARB 4x4 ავტომობილებისთვის განკუთვნილი აქსესუარების (4WD აქსესუარები) ყველაზე დიდი მწარმოებელი და დისტრიბუტორი ბრენდია. საქართველოში ARB-ს ოფიციალური დისტრიბუტორი „თეგეტა მოტორსია“. სწორედ ამიტომ, კომპანიის ქსელში უკვე შეხვდებით ამორტიზატორებს, ზამბარებს, ბამპერებს, ჯალამბარებს, ბლოკირებებს, საბუქსირე სტროპებს, მანქანის ასამაღლებელ კომპლექტებსა და აქსესუარებს: კარვები, ჩანთები და სხვა...

კომპანიის მთავარი მიზანი ავტომობილების შორეული და რთულ პირობებში მოგზაურობისთვის მომზადებაა. განსაკუთრებით, უგზობის გადალახვის დროს, როგორც მოყვარულთათვის, ისე პროფესიონალურ დონეზე. მსოფლიოში ნომერ პირველი ბრენდის საექსპორტო ქსელი 100-ზე მეტ ქვეყანას მოიცავს.

ARB-ს მიერ წარმოებულ და მსოფლიოში გავრცელებულ ყველა პროდუქტს აქვს მინიმუმ ორწლიანი გარანტია. აღნიშნული პროდუქციის ერთადერთი ოფიციალური დისტრიბუტორი საქართველოში „თეგეტა მოტორსია“.



A different lifestyle





At the mention of Harley-Davidson you are bound to imagine a grey-bearded wide-shouldered man with a bandana, a leather jacket furnished with metals and thick buckled boots, riding a high-wheel thick-tire motorcycle. That's what a stereotypical Harley-Davidson owner looks like. In constant search of adventures, he travels from city to city and he always drinks the best beer, at the best of pubs. He's reckless, but fair, he would never start a fight for no reason. The sound of a chopper is always in the background reminding him that there's life rushing through his veins.

According to the latest research, half of the Harley owners were under 35 in the 80's. Now, only 15% belong to that age group while the median age of Harley drivers went up to 46-7 years in 2005. The young protest matured in time and turned into a firm decision. Today, with the purchase of a Harley-Davidson motorcycle, comes a status - a Harley

ცხოვრების განსხვავებული სტილი ჰარლი-დავიდსონი

ჰარლი დავიდსონის ხსენებაზე თვალწინ აუცილებლად დაგიდგებათ მაღალსაჭიან და მსხვილობორბლიან მოტოციკლეტზე ამხედრებული ჭალარანვერიანი და განიერმხრებიანი, ბენდენაწაკრული მამაკაცი, მეტალის დეტალებით განწყობილი ტყავის ქურთუკით და მსხვილი, გადასაბნევიანი ჩექმებით. სწორედ ასეთია „ჰარლი-დევიდსონის“ სტერეოტიპული მფლობელი. მუდამ თავგადასავლების ძიებაში, ერთი ქალაქიდან მეორეში ინაცვლებს და ყოველთვის საუკეთესო ლუდს სვამს, საუკეთესო ბარში. თავზეხელაღებულია, მაგრამ სამართლიანი, ჩხუბს უმიზნობდ არ წამოიწყებს. „ჩოპერის“ ძრავის ხმა ფონად გასდევს მის ცხოვრებას და ახსენებს, რომ მის ძარღვებში სიცოცხლე დუღს.

ბოლოდროინდელი კვლევის თანახმად, 80-ან წლებში „ჰარლის“ მოტოციკლისტთა ნახევარი 35 წელს ქვემოთ იყო. ახლა, მყიდველთა მხოლოდ 15% მიეკუთვნება ამ ასაკობრივ ჯგუფს ხოლო 2005 წლისთვის მფლობელთა საშუალო ასაკმა 46-7 წლამდე მოიმატა. ახალგაზრდული პროტესტი წლების განმავლობაში დაღვინდა და მტკიცე გადაწყვეტილებად იქცა. დღეს, „ჰარლის“ შექმნას სხვა სტატუსი მოჰყვება - „ჰარლის“ მფლობელი სიახლეების მოყვარულია და ამ სიახლეს ეძებს მაშინ, როდესაც ყოველდღიურობა რუტინული ხდება, როდესაც შემოსავალი დიდი ხანია სტაბილურია და ჩნდება მოთხოვნილება გზატკეცილის მტვრიანმა შემხვედრმა ქარმა მოიტანოს თავისუფლების შეგრძნება.



owner loves novelties and searches for them when everyday life becomes a routine, when income is long stabilized and there's a need to feel free from the dusty wind on the highway.

Becoming a member of the Harley Owners Group is like beginning a new stage in life. A one-year full membership

„ჰარლის“ მფლობელთა კლუბში გაწევრიანება ცხოვრების ახალი ეტაპის დაწყებასავითაა. წევრობის ერთწლიანი სრული პაკეტი ავტომატურად გადაეცემა ნებისმიერს, ვინც „ჰარლი-დევიდსონის“ ახალ მოტოციკლეს შეიძენს. სრული პაკეტი მოიცავს: გზისპირა დახმარებას, მფლობელთა კლუბის ღონისძიებებზე დასწრებას, ჟურნალი HOG®-ის გამოწერას, სამგზავრო სახელმძღვანელოს – რომელიც შეიცავს აშშ-ს, კანადის და ლათინური ამერიკის რუკებს, მონიშნული საინტერესო გზებით და ადგილობრივი დილერების ინფორმაციით და 2013 წლიდან – სამოგზაურო შეჯიბრში მონაწილეობას, რომელიც კონკრეტული მარშრუტის დაფარვას და საპრიზო ქულების შეგროვებას გულისხმობს; მოკლედ, ეს კიდევ ერთი თავგადასავალია თქვენი და თქვენი „ჰარლი-დევიდსონისთვის“. ისიც უნდა იცოდეთ, რომ კლუბს თქვენი პარტნიორის დაბადების დღე ყოველთვის ახსოვს და თქვენთან ერთად თუ არა, თქვენს მაგივრად მაინც მიულოცავს სიმბოლური საჩუქრით. თქვენც ყოველ წელს შეგახსენებთ გაბედნიერების – ანუ „ჰარლის“ შეძენის თარიღს.

ისტორია

1901 წელს, 22 წლის ვილიამ ს. ჰარლიმ პატარა ძრავის ნახაბი შეიმუშავა. ეს ძრავა ჩვეულებრივი ველოსიპედის კარკასზე დასამაგრებლად იყო განკუთვნილი. ჰარლი და მისი ბავშვობის მეგობარი, არტურ დევიდსონი ძრავიანი



package is automatically presented to anyone who purchases a new, unregistered Harley-Davidson. The full package includes: roadside assistance, attendance for the H.O.G. events, HOG® magazine, the touring handbook - featuring H-D road maps for the U.S., Canada and Latin America with a quick reference to dealer information and, from 2013 - H.O.G.® ABC's of Touring Contest - An alphabetical "Scavenger Hunt" for you and your Harley-Davidson® motorcycle! Earn points and win prizes! Keep in mind that the club will always remember your partner's birthday and will congratulate her with a symbolic gesture, be it along your present, or without it. You will be reminded of your favorite anniversary as well - meaning the day you got your Harley.

HISTORY

In 1901, William S. Harley, age 22 drew up plans for a small engine. This engine was supposed to be attached to an ordinary bicycle frame. Harley and his childhood friend Arthur Davidson spent two years on creating their motor-bicycle. In 1903 the project was finally completed with the help of Arthur's brother, Walter Davidson. Testing their work Harley and the Davidson brothers found that overcoming Milwaukee hills without pedal assistance was a big challenge for their invention. Turning that motor vehicle into experience, they immediately started to work on the

The first Harley-Davidson (1903-4)

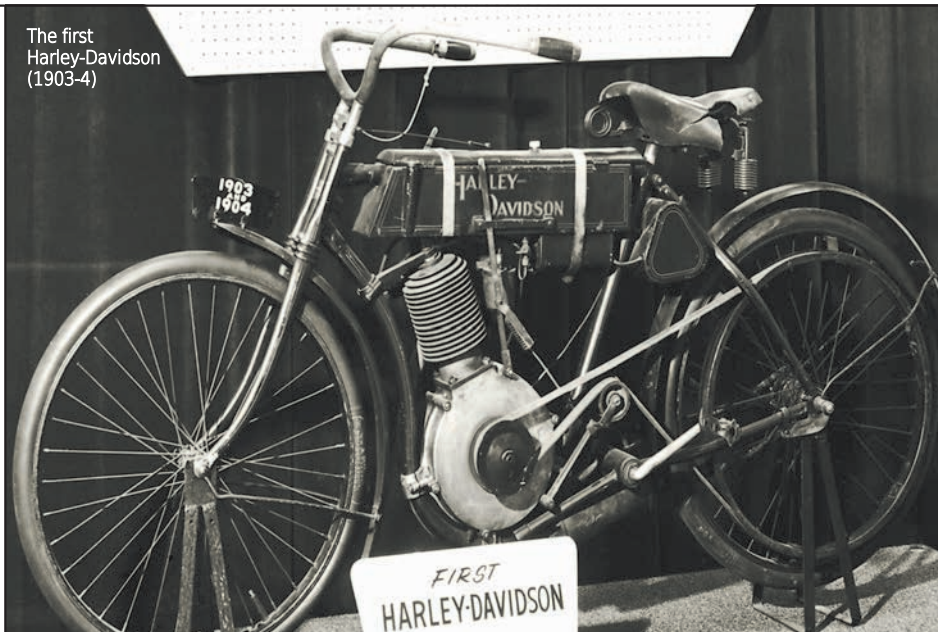

ველოსიპედის შექმნაზე ორი წლის განმავლობაში მუშაობდნენ. 1903 წელს პროექტი არტურის ძმის, უოლტერ დევიდსონის დახმარებით დასრულდა. ნამუშევრის შემომწმებისას ჰარლი და ძმები დევიდსონები მიხვდნენ, რომ პედლების გარეშე მილუოკის გორაკებს თავიანთი გამოგონებით ვერ შეწვდებოდნენ. არსებული ველოსიპედი გამოცდილებად აქციეს და სასწრაფოდ დაიწყეს მუშაობა მეორე თაობის გაუმჯობესებულ ვერსიაზე. პირველ ნამდვილ „ჰარლი-დევიდსონს“ 405 კუბური სანტიმეტრის ძრავის მოცულობა და 25 ამძრავი ჰქონდა და 13 კილოგრამს იწონიდა. აღმართებთან გასამკლავებლად ველოსიპედის ჩარჩო უფრო დააგრძელეს, რამაც მოტოციკლეტების სამომავლო დიზაინს შეუქმნა საწყისი. ახალი პროტოტიპი 1904 წლის 8 სექტემბერს პირველად გამოჩნდა მილუოკის რბოლაზე. მოტოციკლეტის საჭესთან ედვარდ ჰილდებრანდი იჯდა, რომელმაც მეოთხე ადგილი დაიკავა ამ შეჯიბრში.

1905 წლის იანვარს Automobile and Cycle Trade Journal-ში განთავსდა პატარა რეკლამა, რომელიც „ჰარლი-დევიდსონის“ ძრავებს სთავაზობდა ბაზარს, რომლის მომხმარებლები ცალკეულ ნაწილებს ყიდულობდნენ, რომ



Harley-Davidson Founders, 1907 (From left): Arthur Davidson, Walter Davidson, William Davidson and William Harley

Over 90,000 were produced and shipped world wide during WWII



improved second generation model. The first ever real Harley-Davidson had a 405 cc engine with 25 cm flywheels and weighed 13 kilograms. They looped the frame for better slope coverage, which marked the path to future motorcycle designs. The new prototype was first presented at the Milwaukee motorcycle race on September 8, 1904. With Edward Hildebrand at the wheel, it was placed fourth.

In January 1905 a small advertisement was placed in the Automobile and Cycle Trade Journal offering Harley Davidson engines to the do-it-yourself market. Around April, motorcycles were in production on a very limited basis. Only three were sold of the twelve motorcycles manufactured



Harley-Davidson WLA for Army USA (1942)



Harley-Davidson Sportster seventy two



Harley-Davidson Sportster Forty Eight

თავად აენყოთ მოტოციკლეტები. აპრილის თვისთვის, წამოწყებული იყო მოტოციკლეტების წარმოება ძალიან შეზღუდული რაოდენობით. იმ წელიწადს წარმოებული თორმეტამდე მოტოციკლეტიდან გაიყიდა მხოლოდ სამი. 1906 წლისთვის კომპანიამ უკვე 50 ერთეული გამოუშვა. ერთი წლის შემდეგ, „ჰარლი-დევიდსონმა“ თავისი პროდუქტი პოლიციის დეპარტამენტებს მიჰყიდა და ამით ერთ-ერთი უმნიშვნელოვანესი ნიშა დაიკავა.

1917 წელს აშშ შეუერთდა პირველ მსოფლიო ომს და ჯარმა საომარი მოქმედებებისთვის მოტოციკლეტები მოითხოვა. ეს პირველი შემთხვევა იყო, როდესაც მოტოციკლეტი საომარ მოქმედებაში გამოიყენეს. „ჰარლი-დევიდსონმა“ ომის მიმდინარეობისას ჯარი 15 000 ცალი მოტოციკლეტით უზრუნველყო.

დიდი დეპრესიის პერიოდში, 1929 წლიდან 1933 წლამდე „ჰარლი-დევიდსონის“ გაყიდვები 21 000-დან 3 703 ერთეულამდე დაეცა. მიუხედავად ამისა, 1934 წლისთვის კომპანიამ ახალი სერია გამოუშვა, რომლის რიგებშიც იყო არტ-დეკოს სტილში შესრულებული Flathead. „ჰარლი-დევიდსონი“ ერთ-ერთი იყო ორი ამერიკული მწარმოებლისგან, რომელმაც დიდი დეპრესია გადაიტანა და გადარჩა. მეორე მსოფლიო ომის დროს მან ისევ გამოუშვა მოტოციკლეტების დიდი რაოდენობა

აშშ-ს შეიარაღებული ძალებისთვის და მხოლოდ შემდეგ განაგრძო სამოქალაქო გამოყენების მოდელების წარმოება, დიდი ზომის V-twin მოტოციკლეტების სახით, რომლებმაც დიდ წარმატებას მიაღწია როგორც კერძო მოხმარებაში, ისე რბოლებში.



Harley-Davidson FLD Dyna Switchback



Harley-Davidson VRSCA-V-Rod

Harley-Davidson is more than just transport or just a motorcycle

that year. By 1906 company had already produced 50 units. A year later Harley-Davidson offered its product to the police departments, occupying one of the most important niches.

In 1917 the US entered World War I and the military demanded motorcycles for military operations. This was the first ever case when motorcycles were used in war efforts. Harley-Davidson provided 15 000 motorcycles for the US army throughout the war.

Harley-Davidson's sales fell from 21 000 to 3 703 from year 1929 to 1933 during the Great Depression. Despite this the company introduced a new line of motorcycles in 1934 including a Flathead with Art-Deco styling. Harley-Davidson was one of the two American manufacturers to survive the Great Depression. When it came to World War II Harley produced another large amount of motorcycles for the US military forces and resumed civilian production afterwards, creating the large V-twin motorcycles that were successful with private buyers as well as races.

ომედაბი

თანამედროვე „ჰარლი-დევიდსონის“ მოტოციკლები ხუთ ოჯახად იყოფა, ესენია: Touring, Softail, Dyna, Sportster და Vrod. ეს ოჯახები განსხვავდება ჩარჩოთი, ძრავით და რამდენიმე სხვა მახასიათებლით.

Custom Vehicle Operations – ინდივიდუალური სატრანსპორტო ოპერაციები – „ჰარლი-დევიდსონის“ წარმოების ერთ-ერთი გუნდია, რომელიც მასობრივი წარმოების მოტოციკლებს კლიენტების ექსკლუზიური მოთხოვნების შესაბამისად აუმჯობესებს. 1999 წლიდან, ყოველწლიურად ეს გუნდი კომპანიის ორიდან ხუთამდე ძირითად მოდელს ირჩევს და უმატებს უფრო მაღალი მახასიათებლების ძრავებს და ელექტრონულ აქსესუარებს, რომ შექმნან პრემიუმ კლასის პროდუქტი განსხვავებული ბაზრისთვის.

ნებისმიერს შეუძლია საკუთარი მოტოციკლეთი ააწყოს, როგორც ეს ვიდეოთამაშებში ხდება ხოლმე – აარჩევთ კარკასს, ბორბლებს, საჭეს, ნახატებს, წარწერებს, ძრავის მახასიათებლებს, შეინახავთ თქვენს საოცნებო მოდელს და ღილაკზე თითის რამდენიმე დაჭერით გააკეთებთ შეკვეთას. გასათვალისწინებელია მხოლოდ ერთი რამ, საშუალო სტატისტიკური „ჰარლი-დევიდსონი“ 15 000 აშშ დოლარი ღირს.



Harley-Davidson Rocker C

Harley-Davidson Touring Ultra Classic Electra Glide



Harley-Davidson Softail Fat Boy

Harley-Davidson Touring Road King Classic



Harley-Davidson Heritage Softail Classic

MODEL FAMILIES

Contemporary Harley-Davidson motorcycles are divided into five families: Touring, Softail, Dyna, Sportster and Vrod. They are distinguished by the frame, engine and several other characteristics.

Custom Vehicle Operations is a special team within the Harley Davidson producing exclusive customization for mass manufactured motorcycles. Since 1999 this team has been choosing two to five basic models and adding higher-displacement engines and electronic accessories to create a premium class product for a different market.

Anyone can build their own bike, just like it happens in videogames – you pick a frame, wheels, handles, encryptions, a paintjob and engine characteristics; save your dream model and with several additional clicks you place an order for that particular motorcycle to be manufactured. You should take one thing into account though, an average Harley-Davidson motorcycle costs around 15 000 USD.

TRADITION

From year 1993 when Harley-Davidson celebrated its 90th anniversary, the company has been organizing the "Ride Home" once every five years. This is a Harley owner's gathering and parading in the streets of Milwaukee. In 2013 the world's best motorcycles will be 110 years old. The best ever owner's club – will turn 30. These two anniversaries will be celebrated together from August 29 to September 1, in Milwaukee where Harley enthusiasts will arrive from all around the world to share the unforgettable memories they've gathered through the past five years.

Harley-Davidson enthusiasts are a separate subculture. Harley has managed to unite engineers, managers, accountants, doctors, professors... who once decided they needed a little bit more extreme, more interesting days and impressive experiences. Harley is more than just transport or just a motorcycle. Harley-Davidson is a lifestyle.



Thousands more of these motorcyclists from around the country rode home to Milwaukee for the Harley-Davidson World Dealers Annual Conference

ბრანდისა

1993 წლიდან მოყოლებული, როდესაც „ჰარლი-დევიდსონმა“ 90 წლის იუბილე აღნიშნა, ხუთ წელიწადში ერთხელ კომპანია ორგანიზებას უწევს „სახლში დაბრუნებას“. ეს არის „ჰარლის“ მფლობელების შეკრება და ერთიანი ალღუმი მილუოკის ქუჩებში. 2013 წელს მსოფლიოს საუკეთესო მოტოციკლეტებს 110 წელი უსრულდება. მოტოციკლეტების მსოფლიოს ყველაზე მაგარ მფლობელთა კლუბს – 30 წელი. ეს ორი იუბილე ერთად აღინიშნება – 29 აგვისტოდან 1 სექტემბრის ჩათვლით, მილუოკიში, სადაც „ჰარლის“ მოყვარულები მთელი მსოფლიოდან ჩამოვლენ განვლილ ხუთ წელიწადში დაგროვილი დაუნიწყარი მოგონებების ერთმანეთისთვის გასაზიარებლად.

„ჰარლი-დევიდსონის“ მოყვარულები ცალკე სუბკულტურაა. „ჰარლიმ“ გააერთიანა ინჟინერები, მენეჯერები, ბუღალტრები, ექიმები, პროფესორები... რომლებმაც ერთ დღეს გადაწყვიტეს, ცოტა მეტი ექსტრიმი, უფრო მეტი საინტერესო დღე და შთამბეჭდავი გამოცდილება მიეღოთ. „ჰარლი“ უფრო მეტია, ვიდრე უბრალოდ ტრანსპორტი, ვიდრე მოტოციკლეტი. „ჰარლი-დევიდსონი“ – ცხოვრების სტილია.



YEARS OF FREEDOM

ecto
PLUS

სისწრაფის ფორმულა



ლუკოილი
ნავთობკომპანია

A NEW SERVICE

by Tegeta Motors – have your car fixed without arriving to the service center

Customers of the Tegeta Motors service center are well aware of the personal manager service. This is a person taking responsibility for your automobile once you get to the service center and writing down its entire “history” in detail. He discusses the ongoing service processes, interacts with the customer and then provides the appropriate mechanic with the necessary information.

Starting from July Tegeta Motors introduced a unique service to the customers. Now you can have your car fixed without arriving to the service center. Using this new service is simple – all you have to do is call the Tegeta Motors service center number: 226-44-44.

After the phone call the personal manager will take you automobile driving it, or with the help of the evacuator. After the diagnostics the manager will contact you providing information about the necessary future works to be carried out. You are aware of what's going on without going to the service center and you know what stage of repairs your car is on, what amount of time and finances it will require. The automobile will be fixed after your consent, of course.

The service fee is only 10 GEL. 35 GEL if you require the evacuator.

The service is designed for everyone who does not enjoy the tiring process of having their car fixed, for those, to whom time and quality matter equally. Tegeta Motors is focused on providing quality, comfort and satisfying customer priorities: to save time and receive high level service.

თეგეტა მოტორსის **ახალი სერვისი** შეაკეთეთ ავტომობილი სერვისცენტრში მისვლის გარეშე

პერსონალური მენეჯერი „თეგეტა მოტორსის“ სერვისცენტრის მომხმარებლისთვის უკვე კარგად ნაცნობი მომსახურებაა. ადამიანი, რომელიც თქვენს ავტომობილს სერვისცენტრში მიყვანისას იბარებს და მის „ისტორიას“ დეტალურად იწერს. ასევე უთანხმებს სერვისში მიმდინარე პროცესებს. მას აქვს ურთიერთობა მომხმარებელთან და შემდეგ უზრუნველყოფს შესაბამისი ხელოსნის ინფორმირებას.

ივლისიდან „თეგეტა მოტორსმა“ მომხმარებლებს შესთავაზა მომსახურება, რომელსაც ანალოგი არ აქვს საქართველოში. თქვენ უკვე შეგიძლიათ ავტომობილის შეკეთება სერვისცენტრში მისვლის გარეშე. „თეგეტა მოტორსის“ ახალი სერვისით სარგებლობა მარტივია. ამისთვის საჭიროა, დაუკავშირდეთ „თეგეტა მოტორსის“ სერვისცენტრს ნომერზე: **226-44-44**.

სატელეფონო გამოძახების შემდეგ პერსონალურ მენეჯერს თავად ან ევაკუატორის მეშვეობით მიჰყავს თქვენი ავტომობილი. დიაგნოსტიკის გავლის შემდეგ, ის თავად გიკავშირდებათ, განვლით ინფორმაციას სამომავლო საჭირო და აუცილებელი სამუშაოების შესახებ. თქვენ, სერვისცენტრში მისვლის გარეშე, მუდმივად ხართ საქმის კურსში და იცით, რა ეტაპზეა თქვენი ავტომობილის შეკეთება, რა დრო და თანხა დასჭირდება მას. ავტომობილის შეკეთება, რა თქმა უნდა, თქვენი დასტურის შემდეგ იწყება.

მომსახურების ღირებულება მხოლოდ **10** ლარია. ევაკუატორით სარგებლობის შემთხვევაში – **35** ლარი.

სერვისი განკუთვნილია ყველასთვის, ვისაც ავტომობილის შეკეთების დამატებითი პროცესი არ უყვარს; ვისთვისაც დრო და ხარისხი ერთნაირად მნიშვნელოვანია. „თეგეტა მოტორსი“ ორიენტირებულია ხარისხზე, კომფორტსა და მომხმარებლის პრიორიტეტზე: დაზოგოს დრო და მიიღოს მაღალი დონის მომსახურება.



The technology in the world's most advanced cars. Who started it?



VARTA Star-Stop batteries are built to power next-generation automotive systems. No wonder the majority of leading car manufacturers trust us. And with a specifically designed product range, plus unrivalled service and support from the VARTA Start-Stop Service Program, so can you.

To profit from the future, get in touch now: www.varta-automotive.com

It all starts with



☎ 226 44 44

info@tegetamotors.ge
www.tegetamotors.ge



თეგეტა მოტორსი
TEGETA MOTORS
HOLDING COMPANY

It's Time To Choose Quality...

BRIDG



BRIDGESTONE



BLACK SEA CUP

The nineth traditional
auto race

On June 2, a traditional auto race – Bridgestone Black Sea Cup was held at the Rustavi race track covering the second stage of Championship of Georgia. The first joint event by Tegeta Motors and Bridgestone took place in 2005 and has been held annually since then. The ninth race was held at the Rustavi racetrack for the first time under the patronage of the Georgian Auto Sport Association and the Ministry of Sport and Youth Affairs of Georgia. The prize fund of the most prestigious race reached the highest mark of 10 000 GEL and became an event of international scale: representatives of other countries participated in the competition along Georgian professional racers.

Bridgestone Black Sea Cup, with informational support from EGO MEN magazine, was held in five categories. The audience had the chance to watch the race, as well as the show taking place simultaneously with it, on screen located in front of the main tribune. As a result of a rather interesting and intense fight 4 winners were revealed at the event.



On a hot Tbilisi day, during an ordinary, calm Tbilisi midday on Aghmashenebeli Avenue, Tegeta Motors arranged a memorable, dangerous and a spectacular performance. You've probably only seen drift and parkour together in movies. It's unimaginable that something like that could have happened on a street where life flows in such a calm manner. It began like this: the cars driven by racers equipped with horns and Bridgestone flags blocked Aghmashenebeli Avenue. All of a sudden, parkour boys approached the procession exercising some very dangerous moves. The performance lasted 15 minutes. Then the "battle" moved to Rustavi. There was another show held at the racetrack – Impromptu and even more dangerous. What was all that for, you might ask? It was arranged so that everybody would know that Black Sea Cup was happening. This race keeping the car enthusiasts and racers alive is a joint project by Tegeta Motors and Bridgestone. The flashmob video went viral on the social media very fast. The witnesses and extreme fans shared the video with each other eagerly.

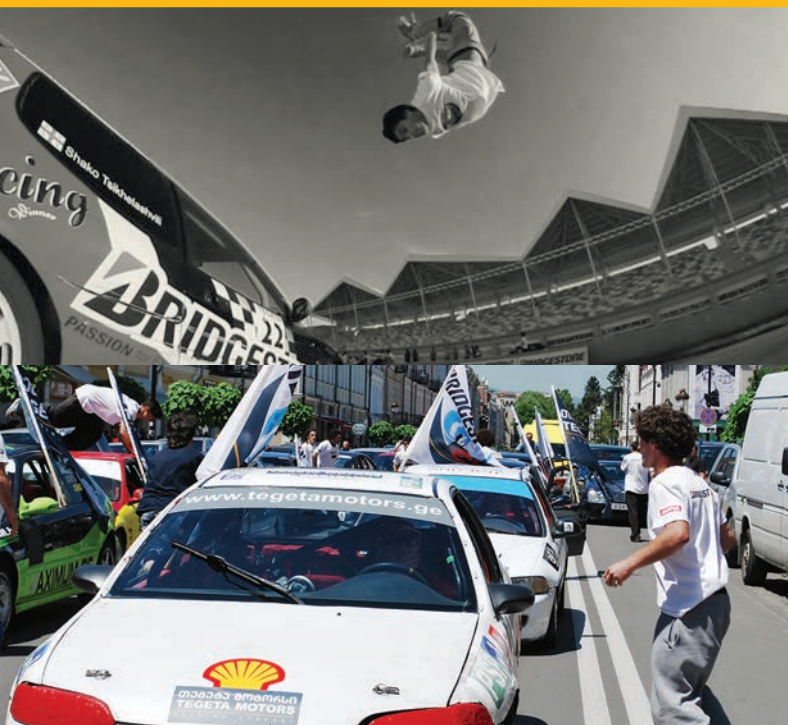



ერთ ცხელ დღეს, როცა აღმაშენებლის გამზირზე ჩვეულებრივი, თბილისური წყნარი შუადღე იდგა, „თეგეტა მორტორსმა“ ყველას დაამახსოვრა თავი სახიფათო და სანახაობრივი წარმოდგენით. დრიფტი და პარკური ერთად ალბათ მხოლოდ ფილმებში თუ გინახავთ. წარმოდგენელია, რომ მსგავსი რამ იმ ქუჩაზე მომხდარიყო, სადაც ცხოვრება წყნარად მიედინება. ყველაფერი კი ასე დაიწყო: „ბრიჯსტონის“ დროშებითა და საყვირებით შეიარაღებულმა მრბოლელების ავტომობილებმა აღმაშენებლის გამზირი გადაკეტეს. საიდანაც კი მათ მსვლელობას სახიფათო მოძრაობებით პარკურის ბიჭები შეუერთდნენ. სანახაობა 15 წუთის განმავლობაში გაგრძელდა. ამის შემდეგ „ორთაბრძოლამ“ რუსთაველში გადაინაცვლა. ავტოდრომზე ისევ შედგა მათი ერთობლივი შოუ. დაუგეგმავი და უფრო საშიშიც. შეიძლება იკითხოთ, რა საჭირო იყო ეს ყველაფერი. ყველამ გაიგო, რომ Black sea cup-ი იმართებოდა. როგორა კი, რომელიც ასე აცოცხლებს ავტომოყვარულებისა და მრბოლელების ცხოვრებას, „თეგეტა მორტორსისა“ და „ბრიჯსტონის“ ერთობლივი პროექტია. ფლემშობის ვიდეო სწრაფად გავრცელდა სოციალურ ქსელებში. თვითმხილველები და ექსტრიმის მოყვარულები კლიპს ერთმანეთს უზიარებდნენ.





ბრიჯსტონის შავი ზღვის თასი

უკვე მეცხრე ტრადიციული ავტობოლა

FORMULA ALFA

LASHA NADIRASHVILI:

"I've been in the auto-sport since I was 15 and I love this sport very much. At 16 I was already racing in mono class. I am the nine-time prize-winner of Georgia. I am currently a member of the MIA FORCE – the sports club of the Georgian Ministry of International Affairs and I compete at the Formula Alfa. Today's victory was very emotional to me. One of my teammates had a technical problem at the beginning, which was the reason for him to drop out of the race. It was hard for me to fight on my own, especially since I too, had technical issues, but my car made it. It was a rather heated competition; it was distinctive from the ones before, there were much more cars and a

2 ივლისს, რუსთავის საერთაშორისო ავტოდრომზე ტრადიციული ავტობოლა – „ბრიჯსტონის შავი ზღვის თასი“ გაიმართა, რომელიც საქართველოს ჩემპიონატის მეორე ეტაპსაც მოიცავდა. „თეგეტა მორტორისა“ და „ბრიჯსტონის“ ერთობლივი ღონისძიება პირველად 2005 წელს შედგა და მას შემდეგ, ტრადიციულად, ყოველ წელს ტარდება. რიგით მეცხრე ავტობოლა პირველად შედგა რუსთავის საერთაშორისო ავტოდრომზე, საქართველოს საავტომობილო სპორტის ასოციაციისა და სპორტისა და ახალგაზრდობის სამინისტროს პატრონაჟით. ყველაზე პრესტიჟული ავტობოლის საპრიზო ფონდმა წელს ყველაზე მაღალ მაჩვენებელს, 10 000 ლარს მიაღწია და საერთაშორისო მასშტაბები შეიძინა: შეჯიბრში მონაწილეობა ქართველი პროფესიონალი ავტომრბოლელების გარდა, სხვა ქვეყნების წარმომადგენლებმაც მიიღეს.

„ბრიჯსტონის შავი ზღვის თასის“ შეჯიბრი, რომლის საინფორმაციო მხარდაჭერაც იყო ჟურნალი EGO MEN, ხუთ კატეგორიაში გაიმართა. მაყურებლებს საშუალება ჰქონდათ, მთავარი ტრიბუნის წინ განთავსებული ეკრანიდან ედევნებინათ თვალი რბოლის მსვლელობისათვის, ასევე იმ



სანახაობრივი ელემენტებისათვის, რაც შეუიბრის პარალელურად მიმდინარეობდა. საკმაოდ საინტერესო და დაძაბული ბრძოლის შედეგად, ღონისძიებაზე 4 გამარჯვებული გამოვლინდა.

„შეიძლება ითქვას, გამარჯვების წუთები ჩემს ცხოვრებაში ყველაზე სასიამოვნო და მნიშვნელოვანი წუთებია.“

FORMULA ALFA

ღამა ნაღირაპიცი:

„ავტოსპორტში 15 წლიდან ვარ და ეს სპორტი ძალიან მიყვარს. 16 წლის ასაკში, უკვე გამოვდიოდი მონო კლასში სასპარეზოდ. ვარ საქართველოს ცხრა გზის პრიზიორი. ამჟამად, საქართველოს შინაგან საქმეთა სამინისტროს სპორტულ კლუბში, MIA FORCE-ში ვარ განვრიანებული და Formula Alfa-ში ვასპარეზობ. დღევანდელი გამარჯვება ჩემთვის ძალიან ემოციური

Winning is the most important and I enjoy every second of it, although it would be better to say that I like everything about this sport.

larger audience. We were all nervous, although I did win in the end. There is probably nothing that could compare to this feeling when you've been "tormented" for months and then finally, you receive the right results. The moments of victory are the most enjoyable and important moments of my life.

Other than competing in auto sports and loving everything about extreme sports, I am a second year student at GIPA."

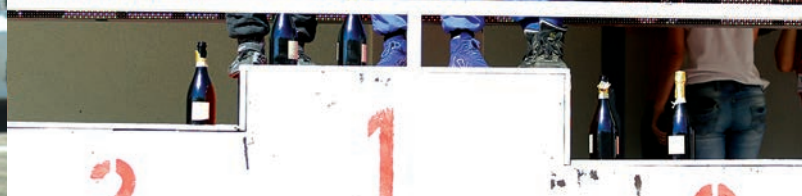

GT UNLIMITED

SANDRO TSKHADADZE:

"It's only been a short while since I engaged in this sport. Although I had been interested in the field before – Offroad, mainly. I have enjoyed automobiles since I was little – racing is the best means to spare energy in a healthy manner without acting out on city roads. I do nothing other than sports; I am completely indulged in it. I try to stand firmly in this field and use all means available – for future victories. The racers today were very strong and it was rather hard to compete with them, although I still managed to win, for the first time in this particular style and it really was an amazing feeling. There were some intense moments throughout the race as well.

Winning is the most important and I enjoy every second of it, although it would be better to say that I like everything about this sport."

იყო. თავიდან, ჩემს ერთ გუნდელს ჰქონდა ტექნიკური პრობლემა, რის გამოც იგი შეჯიბრს გამოეთიშა. მართო ბრძოლა გამოიჭირდა, თან მეც მქონდა ტექნიკური პრობლემა, მაგრამ ჩემი მანქანა გადარჩა. შეჯიბრი საკმაოდ დაძაბული იყო, სხვა შეჯიბრებისგანაც გამოირჩეოდა, იყო გაცილებით მეტი მანქანა, მეტი მაყურებელი. ყველა ვნერვოულობდით, თუმცა, საბოლოოდ, გავიმარჯვე. ამ ემოციას, ალბათ, ვერაფერი შეედრება, როცა თვეობით „წვალთ“ და შემდეგ, სათანადო შედეგს იღებ. შეიძლება ითქვას, გამარჯვების წუთები ჩემს ცხოვრებაში ყველაზე სასიამოვნო და მნიშვნელოვანი წუთებია.

გარდა იმისა, რომ ვასპარეზობ ავტოსპორტში და მიყვარს ყველაფერი, რაც ექსტრემალურ სპორტთან არის დაკავშირებული, ვარ GIPA-ს მეორე კურსის სტუდენტი."

GT UNLIMITED

სანდრო ტსხადაძე:

„შეიძლება ითქვას, ცოტა ხანია, რაც ამ სპორტში ვარ. თუმცა საავტომობილო სფეროთი მანამდეც ვიყავი გატაცებული – ძირითადად, Offroad-ით. მანქანები ბავშვობიდან მიზიდავს – ავტოსპორტი საუკეთესო საშუალებაა, ქალაქში მანქანით სისულელეები რომ არ აკეთოს ადამიანმა და ეს ენერჯია უფრო ჯანსაღად და სასარგებლოდ დახარჯოს. სპორტის





Today's race was rather interesting, although I didn't have to fight much – I won two categories, it was definitely a good day.

LEGEND CARS

GT up to 2000 cc

ARCHIL BIDZINASHVILI:

"I used to be fond of wrestling, now, I practically wrestle with cars. I started participating in motor sports with amateur





competitions and slowly switched to the professional level. It all began in the year 2000 - 13 years ago and I have been seriously engaged in racing since then. I am proud to be the winner of one of the stages of the competition at the Championship of Europe in Yalta as well as the many-time winner of the Championship of Georgia in circular racing and the rise challenge etc. What I enjoy the most about this sport is winning, of course. You win and you lose, but I've always been in the top three and it makes me very happy. This sport carried me away from the very beginning and I'm constantly thinking what more to do, for myself or - for my car. To me it's a regular thing, that's how I work, it's like a job, probably. Today's race was rather interesting, although I didn't have to fight much - I won two categories, it was definitely a good day.

Whenever I'm not doing auto sports, I spend time with my family - I have 3 children and 2 grandchildren."

PHOTOS Tegeta Motors archive

გარდა არაფერს ვაკეთებ, მთლიანად ამით ვარ მოცული და დაკავებული. ვცდილობ, ამ სფეროში ვიდგე მყარად და ყველა საშუალება გამოვიყენო - მომავალი გამარჯვებებისათვის. დღევანდელ შეჯიბრზე საკმაოდ ძლიერი კონკრეტები იყვნენ, საკმაოდ რთული იყო ასპარეზობა, თუმცა კონკრეტულად ამ მიმართულებაში პირველად გავიმარჯვე და ნამდვილად კარგი შეგრძნებაა. იყო დაძაბული მომენტებიც.

გამარჯვება ყველაზე მნიშვნელოვანია და ეს ძალიან მომწონს, თუმცა, უკეთესი იქნება, თუ ვიტყვი, რომ ყველაფერი მომწონს ამ სპორტში."

„ავტოსპორტი საუკეთესო საშუალებაა, ქალაქში მანქანით სისულელეები რომ არ აკეთოს ადამიანმა და ეს ენერჯია უფრო ჯანსაღად და სასარგებლოდ დახარჯოს.“

LEGEND CARS

GT up to 2000 cc

აჩივნი ბიძინაშვილი:

„ადრე ჭიდაობით ვიყავი გატაცებული, ახლა, შეიძლება ითქვას, მანქანებით ვჭიდაობ. ავტოსპორტში მოღვაწეობა სამოყვარულო შეჯიბრებებით დავიწყე და ნელ-ნელა, პროფესიონალურ დონეზე გადავედი. ეს 2000 წელს დაიწყო, დაახლოებით 13 წლის წინ და მას შემდეგ, ავტორბოლით სერიოზულად ვარ დაკავებული. მეამაყება, რომ ვარ ევროპის ჩემპიონატის ერთ-ერთი ეტაპის გამარჯვებული, იალტაში, ასევე საქართველოს ჩემპიონატის მრავალგზის გამარჯვებული, როგორც წრიულ რბოლებში, ისე აღმართის დაძლევაში და ა.შ. ყველაზე მეტად ამ სპორტში, რა თქმა უნდა, გამარჯვება მომწონს. ხან წააგებ, ხან მოიგებ, ასეა, თუმცა, სამეულში მაინც ვხვდები ხოლმე და ეს ძალიან მიხარია. ამ სპორტმა თავიდანვე გამიტაცა და სულ ვფიქრობ, ხან ჩემ თავზე, ხან - მანქანას რა გავუკეთო. ჩემთვის ეს ჩვეულებრივი მოვლენაა, ისე მაქვს გამგძარი... სამსახურივითაა. დღევანდელი შეჯიბრი საკმაოდ საინტერესო იყო, თუმცა ბრძოლა დიდად არ მომიწია - ორ კატეგორიაში გავიმარჯვე, ნამდვილად კარგი დღე იყო.“

როცა ავტოსპორტით არ ვარ დაკავებული, თავისუფალ დროს ოჯახში ვატარებ ხოლმე - მყავს 3 შვილი და 2 შვილიშვილი.“



MACALLAN 50 years old 20 000 \$

The most expensive whisky – Macallan, 50 years old. The drink was stored in three different barrels in the years 1926-1928.

ყველაზე ძვირადღირებული ვისკი – Macallan, 50-წლიანი დაძველებით. სასმელი ინახებოდა სამ სხვადასხვა კასრში, 1926-1928 წლებში.

YAMAHA T max 11 000 \$

Yamaha presented a new scooter T-MAX with a sophisticated design and powerful characteristics. The engine volume is 503 cubic cm. The new T-MAX is lighter than its predecessor by 4 kilograms.

კომპანია Yamaha-მ წარმოადგინა ახალი სკუტერი T-MAX – დახვეწილი დიზაინით და მძლავრი მონაცემებით. ძრავის მოცულობა 503 კუბური სანტიმეტრია. ახალი T-MAX წინამორბედზე 4 კილოგრამით მსუბუქია.



PARTAGÁS Culebras 50.00 \$

Culebra means „snake” in Spanish. It's definitely and exotic sight – three intertwined cigars. The name originates from the concept of a snake pit. The manufacturer suggests you try each of the cigars separately, although there are no prohibitions on trying the entire pack altogether.

Culebra ესპანურად გველს ნიშნავს. ნამდვილად ეგზოტიკური სანახაობაა სამი „გადაგრებილი“ სიგარა. სახელწოდებაც სწორედ აქედან მოდის. მწარმოებელი გირჩევთ სამივე სიგარის სათითაოდ დაგემოვნებას, თუმცა არავინ გიკრძალავთ მთელი შეკვრის ერთდროულად მოწევას.



MICHELIN Primacy 3

TRIPLE SAFETY



Tires **MICHELIN Primacy 3** opened a new era of road safety for all those, who consider important a sense of confidence for themselves and their passengers, when driving in any weather.

Thanks to innovative technological solutions the tire **MICHELIN Primacy 3** provides 3 key safety factors:

- braking distance on wet roads is reduced by 1,5 meters
- braking distance on dry roads is reduced by 2 meters
- clutch is improved in corners on wet roads by 4% as well as better TIRE LIFE and fuel EFFICIENCY

*Compared to the previous generation of tires. Test was conducted on tires 205/55 R 16 V and 225/45 R 17 W. Source: TÜV SÜD and IDIADA, 2011.



☎ 226 44 44
info@tegetamotors.ge
www.tegetamotors.ge



თავისუფალი
TEGETA MOTORS
HOLDING COMPANY

It's Time To Choose Quality...



FISCHER Tradition
5.00 \$

Brasserie Fischer is one of the most famous and valued beer breweries in Europe and the symbol for the Alsace region. This region has become the synonym for high quality beer. Fischer is the leading brand of the brewery, distinctive with its unique fruit aroma.

Brasserie Fischer ერთ-ერთი ყველაზე ცნობილი და დაფასებული ლუდსახარშია ევროპაში, ასევე ელზასის სიმბოლო მსოფლიოში. ეს რეგიონი გახდა მაღალხარისხიანი ლუდის სინონიმი. ლუდი Fischer-ი ლუდსახარშის წამყვანი ბრენდია, რომელიც გამოირჩეულია განუმეორებელი ხილის არომატით.

HOMMAGE Damascene Razor – 30 000 \$

The French company Hommage has produced a limited edition of razors - Damascene Razor - with a price of 30 000\$. The razor is made of 128 layers of damascene steel and is sold in a box of rare wood that grows only in Tanzania.

ფრანგულმა კომპანია Hommage-მა დაამზადა ლიმიტირებული რაოდენობის სამართებელი – Damascene Razor, რომლის ფასიც 30 000 \$ შეადგენს. სამართებელი დამზადებულია 128 ფენიანი დამასკური ფოლადით და იყიდება იმ იშვიათი ხის ყუთით, რომელიც მხოლოდ ტანზანიაში იზრდება.



CHAPARRAL 244 Xtreme
80 000 \$

The unique boat from the XTREME series with an ideal sports engine.

უნიკალური ნავი, სერიიდან XTREME, იდეალური სპორტული ძრავით.



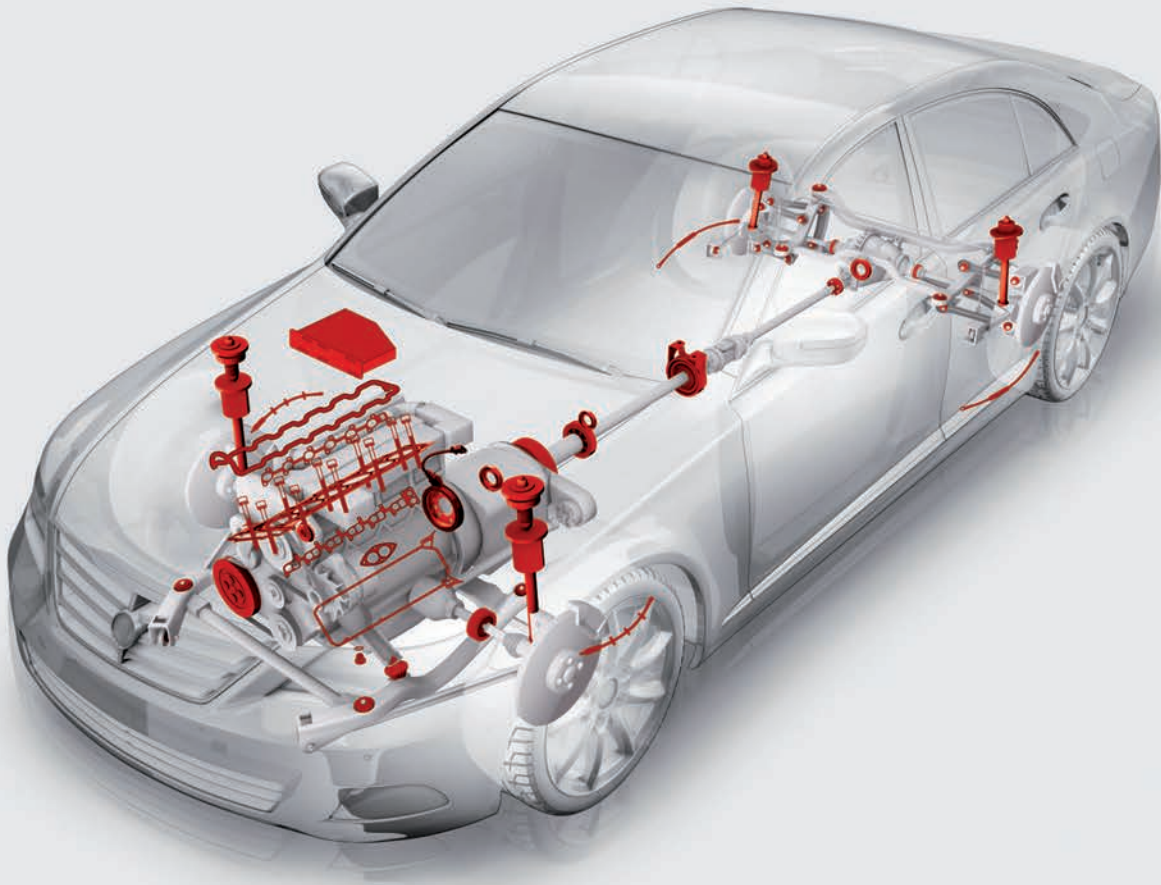

SEALING

VIBRATION CONTROL

CABIN AIR FILTER

CORTECO Original Quality Spare Parts

THE PERFECT CHANGE

The CORTECO high quality standard characterizes our comprehensive spare parts range.

CORTECO offers more than 19,000 products and service kits to the customers.

Our extensive product programme comprises Simmerrings, valve stem seals, flat gaskets and engine kits, vibration control technology such as engine mounts, pulleys and suspension mounts as well as cabin air filters and brake hoses.

Freudenberg
Sealing Technologies



Don't let your car become

At first sight it might seem that the more Freon you add to the automobile air conditioning, the better results you will receive and that is why the level of Freon is the first thing most drivers check with the arrival of summer. If the air conditioning is cooling the cabin sufficiently, it means everything's okay and with this logic the air conditioning system collects health-damaging microbes for many years.

Unfortunately, most of us start thinking about the fact that the air conditioning system requires antibacterial treatment when there's an unpleasant odor in the cabin at the activation of the conditioner; and most of the drivers are not even aware that the reason for the smell is dirt accumulating in the air conditioning system for years.

There are plenty of substances in our atmosphere that precipitate on the surface of the automobile filter and the air conditioning system, accumulate and react with one another after a certain period of time... Such greenhouse-like environment provides the perfect conditions for the development of different bacteria and microorganisms; in summer as well as in winter there are hedgehog-like small beads forming and multiplying in time. This results in a unit hazardous for health that could be the cause of many diseases in the future. Activating the conditioner or the heater their particles enter the cabin and end up in passenger's lungs.

Therefore, during air conditioning maintenance the first thing to be done is anti-bacterial treatment for the air-handling system with special antiseptic solutions, which unfortunately is hard and sometimes impossible to be done without removing the toolbar and its complete disintegration. At the

ნუ გახდება თქვენი ავტომობილი ჯანმრთელობისთვის სახიფათო



ერთი პუნქტით. შეიძლება მოგეჩვენოთ, რომ რაც უფრო მეტ ფრეონს ჩაასხამთ ავტომობილის კონდიციონერში, მით უკეთეს შედეგს მიიღებთ და ზაფხულის დადგომისთანავე, მძღოლების უმრავლესობა ფრეონის დონეს ამოწმებს საკუთარ ავტომობილში. თუ კონდიციონერი საკმარისად აგრილებს სალონს, ე.ი. ყველაფერი რიგზეა და, ამ ლოგიკით, კონდიციონერის ჰაერის სისტემა წლობით აგროვებს ჯანმრთელობისთვის საშიშრო მიკრობებს.

სამწუხაროდ, ფიქრს იმის შესახებ, რომ კონდიციონერის ჰაერის სისტემის ანტიბაქტერიული დამუშავების დრო დადგა, ბევრი ჩვენგანი მხოლოდ მაშინ იწყებს, როდესაც სალონში კონდიციონერის ჩართვისას უსიამოვნო სუნს იგრძნობს. უმრავლესობა კი საერთოდ არაა ინფორმირებული, რომ ამ სუნის მიზეზი ის ჭუჭყია, რომელიც ჰაერის სისტემაში წლობით გროვდება.

უამრავი ნივთიერება, რითიც ჩვენი ატმოსფეროა გაჯერებული, სწორედ ჩვენი ავტომობილების სალონის ფილტრის ზედაპირზე და კონდიციონერის სისტემაში ილექება, გროვდება და გარკვეული დროის შემდეგ, შედის რეაქციაში ერთმანეთთან... მსგავსი სათბურის ეფექტის მქონე გარემო სხვადასხვა ბაქტერიების და მიკროორგანიზმების განვითარებისათვის საუკეთესო პირობებს ქმნის, როგორც ზაფხულის, ისე ზამთრის პირობებში,

HAZARDOUS to HEALTH

same time, air pollution in the system reduces the efficiency of the heater sometimes, in the cold period of the year, since the air first goes through the air system and only then gets to the heater in many automobiles. It seems that the air conditioning often stops working because it has been repaired improperly. In order to avoid these results, the air conditioning system has to be treated with antibacterial solutions and the appropriate apparatus, following the safety precautions and technical requirements.

Without periodic cleaning of the air conditioning system, your car and the unpleasant smell, fungus and microbes will endanger your and your family's health. It is particularly important to clean the air system in cars with little children often on board.

This is why Tegeta Motors was the first to introduce a special apparatus in Georgia for cleaning the air conditioning system from hazardous microbes. You can already use the ionizing system at the Tegeta Motors Vake branch. The maintenance process lasts up to 20-25 minutes and costs around 30-40 GEL. The ionizing service available only at the Tegeta Motors Vake branch diminishes the allergic microbes and fungal bacteria in the air conditioning system canals and clears the air; extinguishes the unpleasant smell in the cabin, including the smell of tobacco and you will immediately feel the fresh and fragrant air flow.

Is the antibacterial treatment of the air conditioning system with ionizing service and changing the cabin filter worth it? – it is of course your sole decision, although if you do care of your health and the health condition of your family, we advise you to apply to this procedure once every 6 months, or at least once a year.

წარმოიქმნება ზღარბისმაგვარი მცირე ბურთულები, რომლებიც დროთა განმავლობაში მრავლდება. შედეგად კი ადამიანის ჯანმრთელობისთვის მავნე შენაერთი წარმოიქმნება, რაც მომავალში მრავალი დაავადების მიზეზი შეიძლება გახდეს. კონდიციონერის თუ გამათბობლის ჩართვისას მათი ნაწილაკები შედის ავტომობილის სალონში და ხვდება ადამიანების ფილტვებში.

ამიტომ, კონდიციონერის მომსახურებისას, პირველ რიგში, საჭიროა მისი ჰაერის სისტემის ანტიბაქტერიული დამუშავება სპეციალური ანტისეპტიკური ხსნარებით, რაც სამწუხაროდ, ხელსაწყოთა პანელის მოხსნის და სრული დაშლის გარეშე რთულია, ზოგჯერ კი საერთოდ შეუძლებელი. ამავდროულად, წელიწადის ცივ პერიოდში, ჰაერის სისტემის დაბინძურების დროს, ზოგჯერ მცირდება გამათბობლის მუშაობის ეფექტურობა, ვინაიდან ბევრ ავტომობილში ჰაერი, სალონში მოხვედრისას, ჯერ ჰაერის სისტემას გადის, შემდეგ კი გამათბობელს. თურმე, კონდიციონერი ხშირად წყვეტს მუშაობას იმის გამო, რომ არასწორად შეაკეთეს. ამ შედეგების თავიდან აცილების მიზნით, საჭიროა კონდიციონერის სისტემის ანტიბაქტერიული დამუშავება, სპეციალური ანტისეპტიკური ხსნარებით და შესაბამისი აპარატით, უსაფრთხოების წესების და ტექნიკური მოთხოვნების დაცვით.

კონდიციონერის ჰაერის სისტემის პერიოდულად განმუშავების გარეშე თქვენი ავტომობილი და მასში დაგროვილი უსიამოვნო სუნი, სოკო და მიკრობები, საფრთხეს შეუქმნის თქვენს და თქვენი ოჯახის ჯანმრთელობას. განსაკუთრებით მნიშვნელოვანია, კონდიციონერის ჰაერის სისტემის განმუშავება იმ ავტომობილებში, რომლებითაც ხშირად მგზავრობენ პატარები.

სწორედ ამიტომ, „თეგეტა მოტორსმა“ პირველმა შემოიტანა საქართველოში სპეციალური აპარატურა, რომლის მეშვეობითაც ხდება კონდიციონერის სისტემის განმუშავება მავნე მიკრობებისგან. შესაბამისად, იონიზაციის სერვისით სარგებლობა უკვე შესაძლებელია „თეგეტა მოტორსის“ ვაკის ფილიალში. მომსახურება დაახლოებით 20-25 წუთს გრძელდება და 30-დან 40 ლარამდე ჯდება. იონიზაციის სერვისი, რომელიც მხოლოდ „თეგეტა მოტორსის“ ვაკის ფილიალშია ხელმისაწვდომი, სპობს კონდიციონერის ჰაერის სისტემის არხებში ალერგიულ მიკრობებს, სოკოს ბაქტერიებს და ასუფთავებს ჰაერს; აქრობს ავტომობილის სალონში უსიამოვნო სუნს, მათ შორის თამბაქოს სუნსაც და თქვენ მაშინვე იგრძნობთ სუფთა და არომატული ჰაერის ნაკადს.

ღირს თუ არა კონდიციონერის სისტემის ანტიბაქტერიული დამუშავება იონიზაციის სერვისით და სალონის ფილტრის გამოცვლა, რა თქმა უნდა, თქვენი გადასაწყვეტია, თუმცა, თუ თქვენ ბრუნავთ საკუთარი და ოჯახის წევრების ჯანმრთელობაზე, ამ პროცედურის ჩატარებას 6 თვეში ერთხელ, სულ მცირე, წელიწადში ერთხელ მაინც გირჩევთ.

A NEW SERVICE CENTER particularly for automobiles with diesel engines

Tegeta Motors started the constructions of a new service center several months ago. It is intended particularly for automobiles operating on diesel engines. This is the first service center of its kind in all of South Caucasus and it will be providing service from September.

Until then Tegeta Motors has to go through some of the very complex critical stages of the construction process. The service center will be multi-brand and unite the following companies: Bosch, Denso, DELPHI and VDO Diesel. These are the four leading companies on the world market and thus, in Georgia as well. The center is intended for passenger cars and trucks, as well as special equipment.

Once the service center is complete it will have to pass authorization with the brand representatives. Design, decorations, colors, equipment, original stands, building and quality – these are the few examples on the checklist to receive authorization. The so-called "cleanroom" where the diesel fuel system aggregates are protected from dust particles during the repairs is also very important. Cleanliness is such a priority here that each of the equipment elements require particular selection: napkins, special clean shoes, ventilation system...

The service center will comply all international standards. The technical personnel will undergo relevant qualifications in Georgia as well as abroad.

Tegeta Motors takes care of its customers and is always ready to provide them world-class service.

ახალი სერვისცენტრი სპეციალურად დიზელის ძრავის მქონე ავტომობილებისთვის

რამდენიმე თვის წინ „თეგეტა მოტორსმა“

ახალი სერვისცენტრის მშენებლობა დაიწყო, რომელიც სპეციალურად დიზელზე მომუშავე ავტომობილებისთვისაა განკუთვნილი. მსგავსი სერვისცენტრი მთელ ამიერკავკასიაში პირველია და სექტემბრიდან უკვე შეძლებს მომსახურების გაწევას.

მანამდე კი, „თეგეტა მოტორსს“ მშენებლობის რთული და საპასუხისმგებლო ეტაპების გავლა უწევს. სერვისცენტრი მულტიბრენდული იქნება და შემდეგ ბრენდებს გააერთიანებს: Bosch, Denso, DELPHI და VDO Diesel. სწორედ ეს ოთხი კომპანია ლიდერობს მსოფლიო ბაზარზე და, შესაბამისად, საქართველოშიც. ცენტრი განკუთვნილია მსუბუქი და სატვირთო ავტომობილებისთვის, ასევე, სპეც-ტექნიკისთვის.

მას შემდეგ, რაც სერვისცენტრი აშენდება, მას ავტორიზაციის გავლა უშუალოდ ბრენდების წარმომადგენლებისგან მოუწევს. დიზაინი, გაფორმება, ფერები, აღჭურვილობა, ორიგინალი სტენდები, შენობა და ხარისხი ეს ყველაფერი იმ პუნქტების მინიმალური ჩამონათვალია, რომელიც ავტორიზაციის მიღებისთვისაა საჭირო. ასევე, მნიშვნელოვანია ე.წ. „სუფთა ოთახი“, სადაც ხდება ავტომობილის დიზელის საწვავის სისტემის აგრეგატების შეკეთების დროს მტვრის ნაწილაკებისგან დაცვა. აქ სისუფთავე იმდენად მნიშვნელოვანია, რომ აღჭურვილობის თითოეული ელემენტი საჭიროებს განსაკუთრებულ შერჩევას: ხელსახოცი, სპეციალური სუფთა ფეხსაცმელი, სავენტილაციო სისტემა...

სერვისცენტრი დააკმაყოფილებს ყველა საერთაშორისო სტანდარტს. ტექნიკური პერსონალი შესაბამის კვალიფიკაციას საქართველოში და საზღვარგარეთ გაივლის.

„თეგეტა მოტორსი“ ზრუნავს საკუთარ მომხმარებელზე და მუდამ მზადაა, მას მსოფლიო დონის მომსახურება შესთავაზოს.



Dayco.

The original **power** in motion

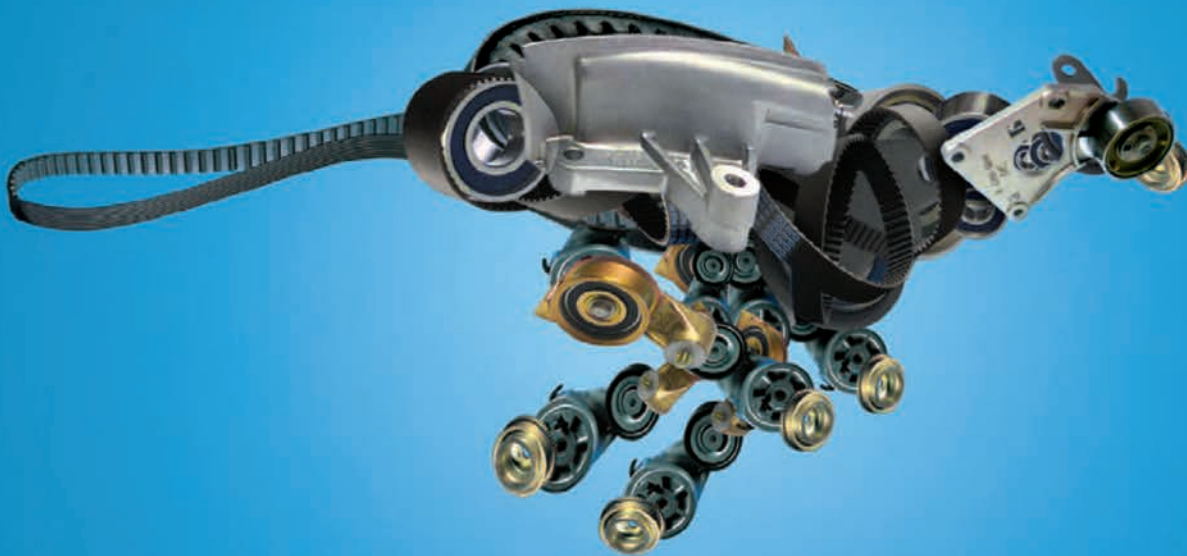

www.dayco.com

DAYCO[®]
MARKIV
Automotive

☎ 226 44 44
info@tegetamotors.ge
www.tegetamotors.ge



თავისუფალი
TEGETA MOTORS
HOLDING COMPANY

It's Time To Choose Quality...

EUROPEAN BANK for RECONSTRUCTION a **22 MILLION USD** credit

22 million US dollars and a contract reflecting a successful period in Tegeta Motors' performance and kicking off the countdown for a new project. The director of the Europe Bank for Reconstruction and Development (EBRD) Paul-Henri Forestier visited Tegeta Motors head office. This visit turned out to be rather fruitful. In partnership with TBC Bank, Tegeta Motors, the leading universal company in the field of automobiles signed a contract with the world's largest bank – EBRD. This contract implies a credit of 22 million US dollars.

Tegeta Motors has been monitoring and following the development of modern technologies step-by-step in cooperation with TBC Bank for many years now. Automobiles on the Georgian market are equipped with modern technological systems and keeping them in tact requires a particular service. The company has already started working on a new project – building a diesel service center.

The new service center will be built in compliance with Western standards

ევროპის განვითარებისა და რეკონსტრუქციის ბანკმა თეგეტა მოტორსს **22 მილიონ აშშ დოლარის** კრედიტი გამოუყო

22 მილიონი აშშ დოლარი და ხელშეკრულება, რომელმაც „თეგეტა მოტორსის“ საქმიანობაში წარმატებული დრო დააფიქსირა და მომავლის პროექტისთვის ათვლაც დაიწყო. კომპანია „თეგეტა მოტორსის“ სათაო ოფისს, ევროპის განვითარებისა და რეკონსტრუქციის ბანკის დირექტორი, პოლ ჰენრი ფორესტიერი სტუმრობდა. მისი ვიზიტი მეტად ნაყოფიერი აღმოჩნდა. 27 მაისს „თიბისი ბანკთან“ პარტნიორობით, „თეგეტა მოტორსმა“, საქართველოში წამყვანმა უნივერსალურმა კომპანიამ საავტომობილო დარგში, ხელშეკრულება მსოფლიოში უმსხვილეს ბანკთან, EBRD-თან გააფორმა. აღნიშნული ხელშეკრულება 22 მილიონ აშშ დოლარის საკრედიტო რესურსს გულისხმობს.

„თეგეტა მოტორსი“ უკვე მრავალი წელია, „თიბისი ბანკთან“ თანამშრომლობით თანამედროვე ტექნოლოგიების განვითარებას თვალყურს ადევნებს და ფეხდაფეხ მიჰყვება. ავტომობილები, რომლებიც ქართულ ბაზარზე შემოდის, თანამედროვე ტექნოლოგიური სისტემებითაა აღჭურვილი, შესაბამისად, მათი გამართულობისთვის აუცილებელია სერვისი, რომელიც ამ პრობლემას გადაჭრის. კომპანია უკვე დაიწყო ახალ პროექტზე, კონკრეტულად კი დიზელის სერვისცენტრის მშენებლობაზე მუშაობა.

ახალი სერვისცენტრი დასავლური სტანდარტების გათვალისწინებით აშენდება და მთლიანად თანამედროვე,



and DEVELOPMENT has allocated for TEGETA MOTORS

and equipped entirely with modern high-tech devices. The staff will undergo qualifications abroad before they start working at Tegeta Motors service center.

For the first time in all of South Caucasus, there will be a licensed service center in Georgia with the capacity to fix all diesel operated engines. The construction works have already begun and the center will be opened by Autumn.

GIORGI MSHVILDADZE: "We had the idea of opening a new diesel service center based on demand on the Georgian market. We had been working on this issue for years and I am very happy that this will be a unique service center within the region. We are planning to cooperate with the Europe Bank for Reconstruction and Development in the future as well. We have many plans and future projects to implement."

PAUL-HENRI FORESTIER: "I think this was a very important day for Tegeta Motors, TBC Bank and EBRD. We see that this successful company, Tegeta keeps growing and increasing finances. Georgia is a developing region and Tegeta Motors

მაღალტექნოლოგიური აპარატურით აღიჭურვება. მასში დასაქმებული კადრები კვალიფიკაციას უცხოეთში აიმაღლებენ და მხოლოდ ამის შემდეგ დაიწყებენ მუშაობას „თეგეტა მოტორსის“ დიზელის სერვისცენტრში.



პირველად, მთელ ამიერკავკასიაში, მხოლოდ საქართველოში იქნება ლიცენზირებული სერვისცენტრი, რომელიც შეაკეთებს დიზელზე მომუშავე ყველა ტიპის ძრავას. მშენებლობა უკვე დაწყებულია და სერვისცენტრი შემოდგომაზე გაიხსნება.

გიორგი მშვილდაძე: „ახალი დიზელის სერვისცენტრის გახსნის იდეა ქართულ ბაზარზე მოთხოვნიდან გამომდინარე გაგვიჩნდა. წლების განმავლობაში ვმუშაობდით ამ საკითხზე და მიხარია, რომ ახალი სერვისცენტრი რეგიონის მასშტაბით ერთადერთი იქნება. ევროპის განვითარებისა და რეკონსტრუქციის ბანკთან თანამშრომლობას სამომავლოდაც ვაპირებთ. ჩვენ უამრავი პროექტი და სამომავლო გეგმა გვაქვს, რომელიც უახლოეს წლებში გვინდა რომ განვახორციელოთ“.

პოლ ჰენრი ფორესტიერი: „მე ვფიქრობ, რომ ძალიან მნიშვნელოვანი დღე იყო, როგორც „თეგეტა მოტორსისთვის“, ისე „იბარდისთვის“, „თიბისისთვისაც“. ვხედავთ, რომ ძალიან წარმატებული კომპანია, „თეგეტა“ იზრდება და ზრდის ფინანსებს. საქართველო მზარდი რეგიონია, „თეგეტა მოტორსი“ გაზრდაზე ორიენტირებული წარმატებული კომპანიის შესანიშნავი მაგალითია. მათთან თანამშრომლობას მომავალშიც გავაგრძელებთ და ვუსურვებ წარმატებებს“.

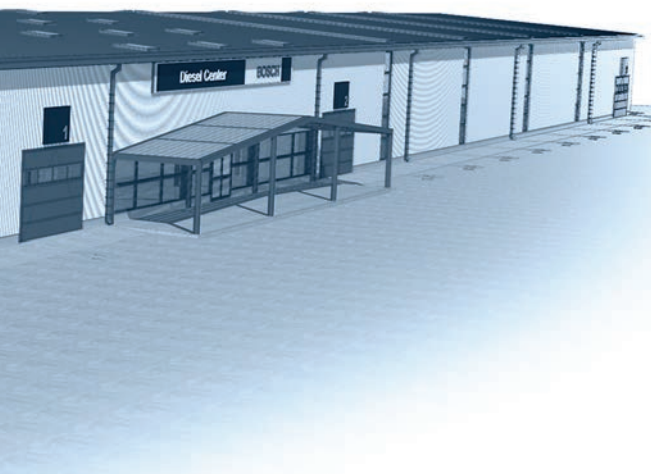

is a wonderful example of a company focused on development and growth. We will be cooperating in the future and I would like to wish them success."

The first ever licensed diesel service center will be equipped with devices from Bosch, Denso, Siemens and other leading companies. Manufacturers will install the devices themselves and arrange testings.

Europe Bank for Reconstruction and Development provided 22 million US dollars. Other than the construction of the service center, the credit will be used to refinance existing Tegeta Motors liabilities. Based on the EBRD credit Tegeta Motors also proved its high credit quality. Receiving credit resources and refinancing for new projects under better conditions.

ZVIAD CHACHANIDZE: "Our new project is unique. This will be the first certified diesel service center in Georgia. TBC Bank has been our reliable partner since 2008 and I think the service center will turn out to be a rather successful project once it is completed and launched."

VAKHTANG BUTSKHRIKIDZE: "We have been cooperating with Tegeta Motors for a long time now. This makes a great example of how a company and a bank can cooperate. I remember when we started off there was just one Tegeta Motors store operating... Today Tegeta is one of the leading companies on the Georgian market. It develops rather dynamically; the management is always in search for novelties to provide the Georgian customers with."

Tegeta Motors has many future plans. Once the diesel service center is completed, the company will start working on growth. There will be service centers in Georgia, as well as beyond the country. We would like to remind you that the company has already gone beyond the borders opening a service center in Armenia. Construction works for the diesel service center will be completed in 3 months.

პირველი ლიცენზირებული დიზელის სერვისცენტრის ობიექტი „ბოშის“, „დენსოს“, „სიმენსის“ და სხვა წამყვანი კომპანიების აპარატურით აღიჭურვება. მწარმოებლები თავად დაამონტაჟებენ დანადგარებს, რის შემდეგაც მათი ტესტირება მოხდება.

22 მილიონი აშშ დოლარი, ევროპის განვითარებისა და რეკონსტრუქციის ბანკმა გამოყო. ეს თანხა სერვისცენტრის მშენებლობის გარდა კომპანია „თეგეტა მოტორსის“ არსებული ვალდებულებების რეფინანსირებას მოხმარდება. EBRD ისგან გაცემული კრედიტის საფუძველზე „თეგეტა მოტორსმა“ დაამტკიცა მისი მაღალი საკრედიტო ხარისხიც. უკეთესი პირობებით მიიღო საკრედიტო რესურსი და რეფინანსირება ახალი პროექტისათვის.



ზვიად ჩაჩანიძე: „უნიკალური გახლავთ ჩვენი ახალი პროექტი. ეს იქნება პირველი სერტიფიცირებული დიზელის სერვისცენტრი საქართველოში. 2008 წლიდან ჩვენი საიმედო პარტნიორია „თბისი ბანკი“ და ვფიქრობ, რომ კომერციულად საკმაოდ წარმატებული პროექტი გამოვა როდესაც დასრულდება და ამუშავდება ახალი სერვისცენტრი.“

ვახტანგ ბუცხრიკიძე: „თეგეტა მოტორსთან“ ჩვენ უკვე დიდი ხანია, ვთანამშრომლობთ. შეიძლება ითქვას, რომ ეს კარგი მაგალითია, თუ როგორ შეიძლება, კომპანიამ და ბანკმა ითანამშრომლონ. მახსოვს, როდესაც კომპანიამ საქმიანობა დაიწყო, „თეგეტა მოტორსის“ მხოლოდ ერთი მაღაზია არსებობდა... დღეს კი ის ქართული ბიზნესის ერთ-ერთი ლიდერი კომპანიაა საქართველოში, რომელიც რეგიონში საკმაოდ დინამიკურად ვითარდება. ისინი ყოველთვის სიახლეებს ეძებენ და სთავაზობენ ქართველ მომხმარებელს.“

„თეგეტა მოტორსს“ სამომავლო გეგმები მრავლად აქვს. დიზელის სერვისცენტრის მშენებლობის დასრულების შემდეგ კომპანია გაფართოებაზე ფიქრს დაიწყებს. სერვისცენტრები იქნება როგორც საქართველოში, ისე მის ფარგლებს გარეთაც. შეგახსენებთ, რომ კომპანია უკვე გასცდა საქართველოს საზღვრებს და თანამედროვე სერვისცენტრი სომხეთშიც გახსნა. დიზელის სერვისცენტრზე მუშაობა 3 თვეში დასრულდება.



BE ONE WITH IT

 **Hankook**
driving emotion

☎ 226 44 44

info@tegetamotors.ge
www.tegetamotors.ge



თეგეტა მოტორსი
TEGETA MOTORS
HOLDING COMPANY

It's Time To Choose Quality...

To own a Cadillac

Cadillac is one of the most distinguished automobiles. It is a car with a great history and past. It stands an honorable place among the oldest automobiles in the world: second oldest in America; Buick is three years older than Cadillac.

გყავდეს
კანონი



Cadillac SRX
Crossover

dillac





Cadillac supplies 37 countries across the world with China being the second best destination of sales after North America. SRX Crossover has been the most highly demanded Cadillac model since 2010.

This is an automobile for those to whom comfort and speed is as important as the design – always modern and distinctive.

HISTORY

In 1902 Henry Ford and his partners separated from the company. The remaining board members asked Henry Leland for help. This is how the company manufacturing the world-famous automobile was founded. Henry Leland called the company Cadillac to honor Antoine Laumet



ავტომობილას შორის ერთ-ერთი გამორჩეული „კადილაკი“ – მანქანა დიდი ისტორიითა და წარსულით. მას საპატიო ადგილი უჭირავს მსოფლიოში უძველეს ავტომობილების ბრენდებს შორის. ამერიკაში კი რიგით მეორეა. Buick-ი სამი წლით მასზე უფროსია. „კადილაკი“ მსოფლიოს გარშემო 37 ქვეყანას ამარაგებს ავტომობილებით. ჩრდილოეთ ამერიკის შემდეგ, ყველაზე მეტი გაყიდვა მას ჩინეთში აქვს. 2010 წლიდან კი „კადილაკის“ ყველაზე მოთხოვნილი მოდელი „SRX crossover“-ია. ეს არის ავტომობილი მათთვის, ვისთვისაც კომფორტი და სისწრაფე ისეთივე მნიშვნელოვანია, როგორც ავტომობილის დიზაინი - მუდმივად თანამედროვე და გამორჩეული.

დაარსების ისტორია

1902 ჰენრი ფორდი და მისი პარტნიორები კომპანიას გამოეყვნენ. საბჭოს დარჩენილმა წევრებმა კი ინჟინერ ჰენრი ლელანდს სთხოვეს დახმარება. ასე დაარსდა კომპანია, რომელმაც მსოფლიოში ცნობილი ავტომობილის წარმოება დაიწყო. ჰენრი ლელანდმა სახელი „კადილაკი“ Antoine Laumet de La Mothe, sieur de Cadillac-ის პატივსაცემად



de La Mothe, sieur de Cadillac who founded the city of Detroit in 1701. In several years, when Cadillac had become popular, General Motors bought took over it. It took Henry Leland, a smart and experienced mechanic 6 years to conquer the US market and the heart of General Motors along with it. As of General Motors, the company leaders aimed to make this wonderful automobile their main representation among high class automobiles.

Cadillac is the first American automobile to win the Dewar Trophy donated by the Royal Automobile Club of England in 1908 and for the second time in 1912.

THE FIRST CADILLAC

Runabout and Tonneau was the first automobile dated back to 1902. The first model was referred to as the

დაარქვა. ეს იყო პიროვნება, რომელმაც 1701 წელს ქალაქი დეტროიდი დააარსა. რამდენიმე წელში, როცა „კადილაკი“ უკვე პოპულარული ავტომობილი იყო, ის General Motors-მა შეიძინა. ჰენრი ლელანდს, გამჭრიახ და გამოცდილ მექანიკოსს სულ რაღაც 6 წელი დასჭირდა იმისთვის, რომ ახლადდაარსებული კომპანიით ამერიკული ბაზარი დაეპყრო, ბაზართან ერთად კი General Motors-ის გულიც. რაც შეეხება General Motors-ს, კომპანიის მესვეურებმა თავიდანვე დასახეს მიზნად, რომ ეს საოცარი ავტომობილი გამხდარიყო მათი სავიზიტო ბარათი, მაღალი კლასის ავტომობილებს შორის.

„კადილაკი“ პირველი ამერიკული ავტომობილია, რომელმაც 1908 წელს ინგლისის სამეფო ავტომობილების კლუბის მიერ დაწესებული Dewar Trophy მოიპოვა. პრიზი განმეორებით 1912 წელსაც მიიღო.

ჰენრი ლელანდმა სახელი „კადილაკი“ Antoine Laumet de La Mothe, sieur de Cadillac-ის პატივსაცემად დაარქვა. ეს იყო პიროვნება, რომელმაც 1701 წელს ქალაქი დეტროიდი დააარსა.





Cadillac Model A
Runabout
1902-03



Cadillac Model 30
Demi-Tonneau
1910



Cadillac Series 75
Convertible Coupe
1940



Cadillac Series 62
Convertible Coupe
1950



Cadillac Seville
1980



Cadillac
Fleetwood
1990

On February 27, 1911 Cadillac introduces the self-starter, invented by Clyde Coleman in 1899 but perfected by Charles Kettering

1911 წლის 27 თებერვალს „კადილაკმა“ წარმოადგინა ამძრავი, რომელიც 1899 წელს კლაიდ კოლმანმა გამოიგონა და შემდეგ გააუმჯობესა ჩარლზ კეტერიმ



Cadillac Model 59
Victoria
1920



Cadillac Series 452a
V16
1930



Cadillac
Convertible
1960



Cadillac
Deville Convertible
1970



Cadillac
Escalade
2000



Cadillac XTS
2013

“horseless carriage” and it really did resemble one. It had a single-cylinder engine. There were several models of Runabout and Tonneau and their visual side was the main difference between them.

A TWENTY FIRST CENTURY CADILLAC

In the twenty first century the slogan of the automobile is: “Art and Science” and the latest models are

პირველი კაბილაკი

Runabout and Tonneau – ასე ერქვა ორადგილიან ავტომობილს, რომელიც 1902 წლით თარიღდება. „უცხენო ეტლი“ ასე ეძახდნენ მის პირველ მოდელს; მსგავსება ეტლსა და მას შორის მართლაც რომ დიდი იყო. ავტომობილის ძრავა ერთცილინდრიანი იყო. Runabout and Tonneau-ს რამდენიმე მოდელი არსებობდა. ძირითადი განსხვავება, მხოლოდ ვიზუალში გახლდათ.

ოცდამეერთე საუკუნის კაბილაკი

ოცდამეერთე საუკუნეში ავტომობილის დევიზი ასე ჟღერს: „ხელოვნება და მეცნიერება“. ბოლო მოდელელებიც ამ



Pink Cadillac – the gift for his mother from Elvis Presley. 1955
ვარდისფერი კადილაკი – ელვის პრესლის სამუქარი დედისთვის

დევიზის ვიზუალიზაციას წარმოადგენს. მკვეთრი და წმინდად გამოსატული ფორმები... ავტომობილი ერთ დიდ ფორმატა ლექსიკონს წარმოადგენს. მის შესაქმნელად საჭიროა მალალტექნოლოგიური დიზაინი და დიზაინში ჩართული ტექნოლოგია.

და ბოლოს

„კადილაკის“ ისტორია არ არის ავტომობილისა და ადამიანის წინსვლისა და ერთობლივი „ცხოვრების“ ამბავი. ეს უფრო ფილოსოფიაა. გყავდეს „კადილაკი“ ბევრს ნიშნავს, იმაზე ბევრს, ვიდრე უბრალოდ ავტომობილის ყოლაა.



Cadillac Ciel Concept 2011

a complete visualization of these words. With sharp and clear forms this automobile is a one big vocabulary of forms. It takes a high-tech design and technology involved in design to create it.

AND FINALLY,

The history of Cadillac is a story of how automobile and human develop and “live” together. It’s more of a philosophy; it means a lot to own a Cadillac, much more than to just own a car.

The Cadillac World Thorium Fuel concept is a design study for a futuristic vehicle powered by a nuclear powetrain and built to last 100 years without any maintenance. The author is designer Loren Kulesus.



Cadillac WTF მომავლის ავტომობილია, რომელიც ბირთვულ სანავაზებე მუშაობს და 100 წლის განმავლობაში ტექნიკურ მომსახურებას არ საჭიროებს. ავტომობილის ავტორია დიზაინერი ლორენ კულესუსი.

THERE'S AN EASIER WAY TO PROTECT YOURSELF!



...WITH FERODO OE-QUALITY BRAKE PADS !

Some people go to great lengths to protect their cars and those in it. But very few things can give you the same level of protection and control as Ferodo's OE-quality braking solutions. Ferodo gives you improved stopping distances, strong and consistent brake power and really low noise.

With Ferodo, you're in control.



www.ferodo.com



YOU'RE IN CONTROL

☎ 226 44 44
info@tegetamotors.ge
www.tegetamotors.ge



თეგეტა მოტორს
TEGETA MOTORS
HOLDING COMPANY

It's Time To Choose Quality...

TEGETA MOTORS and MOTUL present...

What Tegeta Motors and Motul present together is neither a new service nor a lubricant to protect your automobile engine better, although it definitely has to do with automobiles and their owners. This is a movie that has become a cult film for all car owners and enthusiasts since year 2001. It is the film people expect from year to year.

You probably already figured that the greatest cinema event of 2013 was Fast and Furious 6 coming on big screen. The movie tells the story of Dominic Toretto and his friends to whom automobiles and races are the meaning of life.

The premiere of this movie was held at "Amirani" cinema with the support of Tegeta Motors and Motul. Invited guests, racers and representatives of different automobile clubs attended the screening.

Motul - car oil created particularly for cars operating in extreme conditions and with high workloads is the exclusive presenter of the movie screening in Georgia.

თავაზა მოტორსი და მოტული წარმოგიდგენთ...

ის, ჩასახ „თეგეტა მოტორსი“ და „მოტული“ ერთობლივად წარმოგიდგენთ, სულაც არ არის ახალი სერვისი ან ზეთი, რომელიც თქვენი ავტომობილის ძრავს უკეთესად და დიცავს. თუმცა, რა თქმა უნდა, ის აუცილებლად უკავშირდება ავტომობილებს და მის მფლობელებს. ეს არის ფილმი, რომელიც 2001 წლიდან ავტომობილის ყველა მფლობელისა და ავტომოყვარულისთვის საკულტო ფილმად იქცა; რომელსაც წლიდან წლამდე ელოდებიან.

აღბათ, უკვე მიხვდით, 2013 წლის ერთ-ერთი მთავარი კინო მოვლენა „ფორსაჟი 6“-ს დიდ ეკრანებზე გამოსვლა იყო. ფილმი მოგვითხრობს დომინიკ ტორეტოსა და მის მეგობრებზე, რომელთა ცხოვრების ამრსაც ავტომობილი და რბოლა წარმოადგენს.

სწორედ ამ ფილმის პრემიერა შედგა კინოთეატრ „ამირანში“ „თეგეტა მოტორსისა“ და „მოტულის“ მხარდაჭერით. ჩვენებს ნინასნარ მოწვეული სტუმრები, ასევე ავტომობილელები და სხვადასხვა საავტომობილო კლუბების წარმომადგენლები დაესწრნენ.

კინოჩვენების ექსკლუზიური წარმომდგენი საქართველოში „მოტულია“ - საავტომობილო ზეთი, რომელიც სპეციალურად შექმნილია ექსტრემალურ პირობებში და მაღალ დატვირთვებზე მუშაობისთვის.

PHOTOS Tegeta Motors archive



The greatest cinema event of 2013 was Fast and Furious 6 coming on big screen



2013 წლის
ერთ-ერთი მთავარი
კინო მოვლენა
„ფორსაჟი 6“-ს
დიდ ეკრანებზე
გამოსვლა იყო



Why should you trust **VARTA** batteries?

We had just returned from the VARTA press-tour when we started working on the first issue of TM Autograph. Johnson Controls' decision about rebranding was timely and essential, we already told you about the company history, a distinctively organized press-tour which was incredibly interesting and we hope you weren't too bored while we traveled through factories and cities of Germany.

Johnson Controls is the company manufacturing batteries. VARTA is its most famous flagship brand. VARTA, the battery which is familiar for you and your automobile for a long time now.

Automobile technologies evolve constantly. VARTA is always on the front line in the process of evolution by offering innovative services, as well as producing world-class batteries. Thanks to its history and experience VARTA is trusted around the world. You can find VARTA production used in different automobile brands. Passenger cars and trucks, motor boats, residential trailers – VARTA is a preference for all of them. Cooperating with leading brands in the automobile-industry is the success formula for VARTA. This company has been collaborating with brands such as: Audi, BMW, Ford, Mercedes-Benz, also Honda, GM ecoflex, HYUNDAI Blue Drive, KIA EcoDynamics, Land Rover, MINI MINIMALISM, SEAT Ecomotive, SMART micro hybrid drive, Volvo DRIVE and others...

VARTA's new slogan reads: "It all starts with VARTA". This means that the brand with almost a century-long history differs from others in battery manufacturing industry.

The issues of climate change and the necessity of reducing the amount of fuel have been challenging the automobile industry greatly. By 2015 most of the

რატომ უნდა ენდოთ

ვარტას აკუმულატორებს?

TM AUTOGRAPH-ის პირველ ნომერში **VARTA**-ს პრესტურიდან ახალი დაბრუნებულები ვიყავით. რებრენდინგი კომპანია **Johnson Controls**-ის გადაწყვეტილებით დროული და აუცილებელი იყო, მოგიყვით კომპანიის ისტორიაზე, გამორჩეულად ორგანიზებულ პრესტურზე, რომელიც საოცრად საინტერესო იყო და იმედია, არც თქვენ მოგიწყენიათ, სანამ ერთად ვმოგზაურობდით ქარხნებსა და გერმანიის ქალაქებში.

Johnson Controls-ი ის კომპანიაა, რომელიც ბატარეებსა და აკუმულატორებს აწარმოებს. მისი ყველაზე ცნობილი ბრენდია **VARTA**. **VARTA**, რომელსაც თქვენ და თქვენი ავტომობილი დიდი ხანია, კარგად იცნობთ.

ავტო ტექნოლოგიები მუდმივად ევოლუციას განიცდის. **VARTA** კი, ევოლუციის პროცესში ყოველთვის წინა პლანზეა, როგორც ინოვაციური სერვისების შეთავაზების თვალსაზრისით, ისე მსოფლიო დონის აკუმულატორების შექმნის მხრივ. სწორედ ისტორიისა და გამოცდილების დამსახურებაა, რომ **VARTA**-ს მსოფლიოში ენდობიან. დღესდღეობით, **VARTA**-ს პროდუქციის ნახვას სხვადასხვა ტიპისა და მარკის ავტომობილებში შეძლებთ. მსუბუქი და სატვირთო ავტომობილები, მტორული კატერები, ავტომობილები საცხოვრებელი სათავსოებით – თითოეული მათგანი, სწორედ რომ, **VARTA**-ს ანიჭებს უპირატესობას. ავტოინდუსტრიაში წამყვან ბრენდებთან თანამშრომლობა ვარტას წარმატების ფორმულაა. **VARTA** თანამშრომლობს ისეთ ბრენდებთან, როგორებიცაა: **Audi, BMW, Ford, Mercedes-Benz, ასევე, Honda, GM ecoFLEX, HYUNDAI Blue Drive, KIA EcoDynamics, Land Rover, MINI MINIMALISM, SEAT Ecomotive, SMART micro hybrid drive, Volvo DRIVE** და სხვა...

VARTA-ს ახალი სლოგანი ასე ჟღერს: „ყველაფერი იწყება **VARTA**-დან“. ეს კი, ნიშნავს იმას, რომ ბრენდი, რომელსაც აკუმულატორების წარმოებაში თითქმის საუკუნოვანი ისტორია აქვს, გამოირჩევა სხვა ბრენდებისგან.

კლიმატის ცვლილების საკითხი და საწვავის მოხმარების შემცირების საჭიროება საავტომობილო ინდუსტრიას დიდი გამოწვევის წინაშე აყენებს. **2015** წლისთვის ევროპაში გაყიდული და წარმოებული ტრანსპორტის უმეტესონა **Start-Stop** სისტემით იქნება აღჭურვილი. ყოველთვის, როცა მძღოლი ჩერდება საცობსა თუ წითელ შუენიშანზე, კონუსის სატერფულიდან ფეხს იღებს და სიჩქარის გადამრთველს ნეიტრალურ პოზიციაში აგდებს, სისტემა გამორთავს ძრავას. აკუმულატორი თავად უზრუნველყოფს მანქანის სრულ მოთხოვნას ელექტრობაზე.

transport manufactured and sold in Europe will be equipped with the Start-Stop system – each time the driver stops in a traffic jam or at the traffic light, takes his foot off the clutch pedal and positions the gear shift in a neutral position, the system will shut off the engine. The battery will be supplying the entire demand on electricity, the air conditioning system and the radio for example. Once the light turns green, the driver presses the clutch pedal and switches into first gear, the system restarts the engine. This reduces CO2 emissions and ensures fuel efficiency. Ordinary vehicles are equipped with standard batteries which work with relatively small load after the car has been started. Batteries in automobiles with the Start-Stop function are discharged permanently and then recharged. An automobile with the

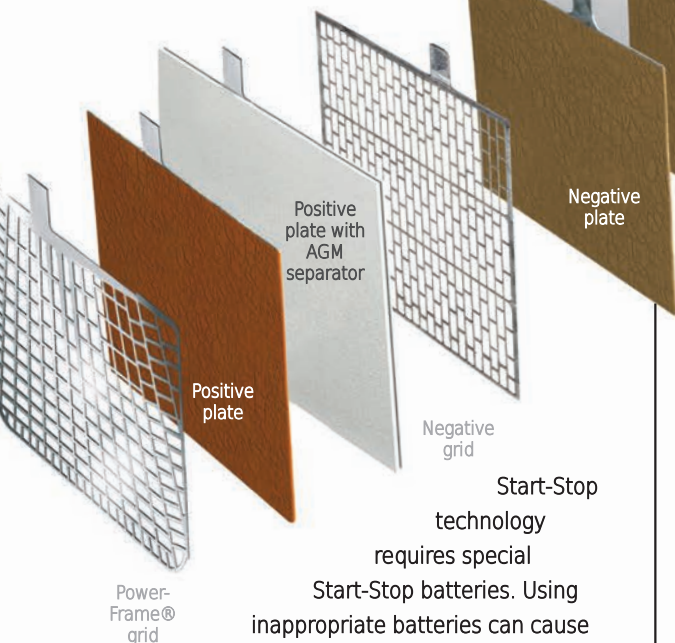

Start-Stop technology requires special Start-Stop batteries. Using inappropriate batteries can cause extra fuel expenditure and increase of CO2 emissions, which nullifies ecological benefits.

Because of the existing market demand, the company has introduced a new product line: Start-Stop Plus which are manufactured with the innovative AGM technology. The auto industry has been giving its preferences to the AGM technology VARTA batteries when

მაგალითად, ჰაერის კონდიციონერების სისტემას და რადიოს. როგორც კი ინთება მწვანე შუქი, მძღოლი კონუსის სატერფულს აწვება და მანქანას პირველ სიჩქარეში აგდებს, სისტემა ხელახლა რთავს ძრავას. ეს უზრუნველყოფს CO2 გამომბოლქვის შემცირებასა და საწვავის დაზოგვას. ჩვეულებრივი ავტომობილები აღჭურვილია სტანდარტული აკუმულატორებით, რომელთა დაბვა მანქანის ამუშავების შემდეგ შედარებით მუდმივი რჩება. სტარტ-სტოპის ფუნქციის მქონე ავტომობილებში აკუმულატორი ჯდება და კვლავ იმუხტება. სტარტ-სტოპ ტექნოლოგიის მქონე ავტომობილს ესაჭიროება სპეციალური სტარტ-სტოპის აკუმულატორები. შეუსაბამო აკუმულატორის გამოყენებამ შეიძლება გამოიწვიოს უფრო მეტი საწვავის გახარჯვა და CO2 გამომბოლქვის გაზრდა, რაც ანულებს ეკოლოგიურ მოგებას.

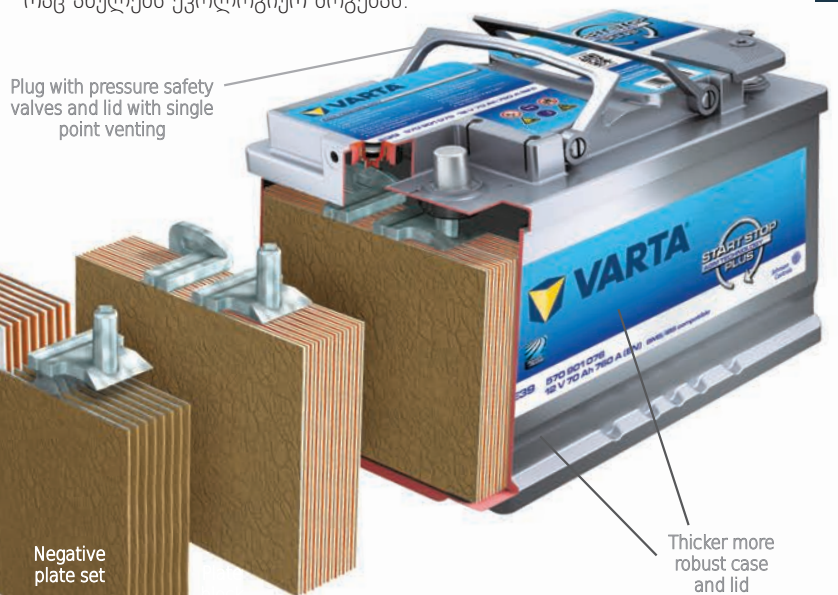

ბაზრის მოთხოვნის გამო, კომპანიამ პროდუქტის ახალი ხაზი შესთავაზა მომხმარებელს: **Start-Stop Plus**. Start-Stop Plus-ის აკუმულატორები ინოვაციური AGM ტექნოლოგიებით არის დამზადებული. კლიმატის დაცვის მომავალი სტანდარტების დაკმაყოფილების საკითხში ავტო ინდუსტრია უპირატესობას AGM ტექნოლოგიით დამზადებულ VARTA-ს აკუმულატორებს ანიჭებს. სტარტ-სტოპ ავტომობილების 80% აღჭურვილია VARTA-ს აკუმულატორით.

AGM ანუ Absorbent Glass Mat შემწოვი შუშის ჭილოვია. ამ ტექნოლოგიის საშუალებით აკუმულატორში არსებული მჟავა მთლიანად არის შეწოვილი შუშის ჭილოფისმაგვარი მატერიის მიერ. აკუმულატორში კი, აღარაფერია თხევად მდგომარეობაში. ამ ტექნოლოგიით დამზადებული აკუმულატორები 100%-ით ჰერმეტიკულია. მისი შემქმნელები გვარწმუნებენ, რომ ნივთიერების გამოჟონვა შეუძლებელია. გამოირიცხულია მჟავის სტრატეფიკაცია, აკუმულატორების ყველაზე გავრცელებული პრობლემა. ასევე, მინიმუმამდე დაყვანილი აქტიური მასის დაკარგვის საშიშროება. AGM უზრუნველყოფს მდგრადობას ციკლებისადმი (დამუხტვა-განმუხტვა), ჩვეულებრივ აკუმულატორთან შედარებით AGM ტექნოლოგიით დამზადებულ აკუმულატორს 3-ჯერ უფრო მეტი რესურსი აქვს.

it comes to future standards of climate protection. 80% of Start-Stop vehicles are equipped with VARTA batteries.

AGM stands for Absorbent Glass Mat. This technology enables full absorption of the battery acid in the glass mat separator and there's no liquid left in the battery. Batteries manufactured with this technology are 100% sealed. Its creators claim that it's impossible for liquid to leak. There is no chance of acid stratification either, it being the most widespread of automobile issues. The danger active mass loss because of deep cycles has also been reduced to minimum. AGM ensures sustainability towards cycles (charge-discharge), AGM technology batteries have 3 times as much resources compared to ordinary batteries.

This is why VARTA batteries are much more resistant and powerful. This is what distinguishes it and makes it unique.

Start-Stop Plus are the best for police, emergency, hybrid, high performance and premium class automobiles.

START-STOP PLUS KEY BENEFITS:

- Specifically designed for cars with advanced Start-Stop functionality
- Unrivalled cold cranking power up to 135%
- 3 x higher levels of cyclic endurance than conventional batteries
- State-of-the-art AGM technology developed to meet OE requirements
- Very high deep discharge capability
- PowerFrame® technology for exceptional performance

The Power Frame manufacturing technology that reduces to minimum the danger of corrosion and increases service life of battery should also be noted. It takes 20% less energy to produce plates using this technology. PowerFrame® happens to be the "greenest" method of manufacturing plates.

It's not an accident that VARTA has a century-long history. Neither is the fact that VARTA possesses leading positions throughout the automobile industry evolution process. It is trusted and valued and it always creates new, necessary and useful products. Not a surprise, this is VARTA.

სწორედ ამიტომ, ვართას აკუმულატორები უფრო მეტად გამძლე და მძლავრია. სწორედ ეს გამოარჩევს და უნიკალურს ხდის მას.

Start-Stop Plus-ის აკუმულატორები საუკეთესოა პოლიციის, სასწრაფო, ჰიბრიდული, მაღალი გამავლობისა და პრემიუმ კლასის ავტომობილებისთვის.



START-STOP PLUS-ის ძირითადი უპირატესობები:

- სპეციალურად არის შექმნილი იმ ავტომობილებისთვის, რომლებსაც საბაზისო Start-Stop სისტემა გააჩნიათ
- შეუდარებელი ცივი სასტარტერო დენი
- ჩვეულებრივ აკუმულატორზე 3-ჯერ უფრო ხანგრძლივი სიცოცხლისუნარიანობა
- ტექნოლოგია PowerFrame® - გამორჩეული მუშაობისთვის
- ექსტრემალურად ღრმა განმუხტვებისადმი მდგრადობა
- უახლესი AGM ტექნოლოგია, რომელიც აკმაყოფილებს ავტომწარმოებლების მოთხოვნებს

აღსანიშნავია, ასევე Power Frame-ის ფირფიტების დამზადების ტექნოლოგია, რომელიც გამოირჩევა კოროზიის საფრთხეს და უზრუნველყოფს 70%-ით უკეთეს გამტარიანობას. ამ ტექნოლოგიით ფირფიტების წარმოებას 20%-ით ნაკლები ენერჯია სჭირდება. გამოდის რომ, PowerFrame® ფირფიტების წარმოების ყველაზე „მწვანე“ მეთოდია.

შემთხვევითი არაა, რომ VARTA-ს საუკუნოვანი ისტორია აქვს. არც ის არის შემთხვევითი, რომ ავტო ინდუსტრიის ევოლუციის პროცესში VARTA

მონიწივე პოზიციაზეა.

მას ენდობიან, აფასებენ და ისიც ქმნის ახალ, საჭირო და აუცილებელ პროდუქტს. გასაკვირი არცაა, ეს ხომ VARTA-ა.





BOSCH



☎ 226 44 44

info@tegetamotors.ge
www.tegetamotors.ge



თეგეტას ამომარსო
TEGETA MOTORS
HOLDING COMPANY

It's Time To Choose Quality...



The first
ZF Friedrich
 workshop in GEORGIA

ZF Friedrichshafen AG, in short, ZF Group is a German company manufacturing spare parts for land, railway and air transport. ZF Group and its product are known worldwide, ZF Group is supplying over 20 countries.

Ferdinand
 Graf von Zeppelin

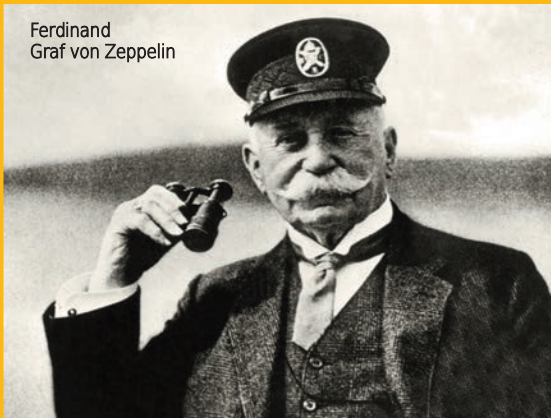

According to 2012 data the Group has accumulated 17.4 billion Euros from sales. ZF Group is currently employing 75 000 people around the world. It is among ten largest companies of the field.

The company was founded in 1915 by Ferdinand von Zeppelin to produce mechanisms for Zeppelins and other airships. The company altered its profile in several years and focused on automobiles. Although the story you come across on the ZF informational webpage starts much earlier, in 1900, when famous German constructors gathered to work with Graf von Zeppelin. The city of Friedrichshafen became Germany's technological center. In July 15 years before the foundation of the company, the first ever airship was tested. Zeppelin soon managed to improve his invention,

ZF Friedrichshafen AG-ს

პირველი სამუშაო შეხვედრა საქართველოში



Main Engineering Center
 Schweinfurt

ZF FRIEDRICHSHAFEN AG, უფრო მოკლედ კი ZF ჯგუფი გერმანული კომპანიაა. კომპანია სათადარიგო ნაწილებს როგორც სახმელეთო, ისე სარკინიგზო და საჰაერო სატრანსპორტო საშუალებებისთვის ამზადებს. ZF ჯგუფს და მის პროდუქციას იცნობენ მთელ მსოფლიოში. 20-ზე მეტ ქვეყანას კომპანია ასზე მეტი სახეობის პროდუქტით ამარაგებს.

2012 წლის მონაცემებით, ჯგუფის მიერ გაყიდვებით მიღებულმა თანხამ 17,4 მილიარდი ევრო შეადგინა. ZF ჯგუფი მსოფლიოს გარშემო 75 000 ადამიანს ასაქმებს და ამ სფეროში მომუშავე ათ ყველაზე მსხვილ კომპანიას შორის არის.

ჯგუფი 1915 წელს, გერმანელმა ფერდინანდ ფონ ზეპელინმა დაარსა. მისი მიზანი დირიჟაბლისა და სხვა სახის საჰაერო ხომალდისთვის მექანიზმის შექმნა იყო. რამდენიმე წელში კომპანიამ პროფილი შეიცვალა და მთავარი ყურადღება ავტომობილებისკენ მიმართა. თუმცა, ისტორია, რომელსაც ZF-ის საინჟინერო გვერდზე შეხვდებით, ბევრად უფრო ადრე, 1900 წელს დაიწყო, როცა გერმანიის ცნობილი კონსტრუქტორები გრაფ ფონ ზეპელინთან სამუშაოდ შეიკრიბნენ. ქალაქი Friedrichshafen-ი გახდა გერმანიის ტექნოლოგიური ცენტრი. ივლისის თვეში, კომპანიის დაარსებამდე 15 წლით ადრე, პირველი დირიჟაბლის გამოცდა შედგა. ზეპელინმა მალე მოახერხა გამოგონების დახვეწა, თუმცა მეორე მცდელობა წარუმატებელი აღმოჩნდა. „ჰაერის გიგანტები“ – ასე ეძახდნენ იმ დროს დირიჟაბლებს გერმანიაში. ფონდებმა კი ზეპელინის ფინანსური მხარდაჭერა დაიწყეს. თავად გრაფ ზეპელინს, ისევე როგორც მის გარშემო გაერთიანებულ კონსტრუქტორებსა თუ ფონდებს, დირიჟაბლთან დაკავშირებით შორს მიმავალი გეგმები ჰქონდათ.

shafen AG



although the second attempt was unsuccessful. Airships were called Air Giants in Germany at the time. Different foundations started to support Zeppelin financially. Graf Zeppelin, constructors and foundations all had great plans for airships.

The great LZ 127 Graf Zeppelin
Los Angeles, California, 1929



Dr. Stefan Sommer is currently at head of ZF Group. There are seven other members in the company board. They all have different responsibilities.

You will find ZF Group in 27 countries worldwide: Albania, Austria, Bosnia, Belgium, France, Germany, Ireland, Italy, UK, Macedonia, Luxemburg, Kosovo, Ukraine, Turkey etc. It's represented all over the world with automobiles, land and maritime transport making ZF Group products global and "boundless".

Tegeta Motors is the strategic partner of the ZF Group in Georgia. In 2012 the traditional ZF workshop was held in Georgia for the first time.

MALKHAZ JIMSHIASHVILI

Representative for Tegeta Motors:

"The ZF concern is one of the giants of the world automobile industry. The company manufactures spare parts not only



Assembly of 8-speed automatic transmission
produced at the ZF Saarbrücken plant

ამჟამად ZF ჯგუფს Dr. Stefan Sommer-ი ხელმძღვანელობს. კომპანიის კოლეგიაში მის გარდა შვიდი წევრი შედის. მათ სხვადასხვა პასუხისმგებლობები აკისრიათ.

ZF ჯგუფს მსოფლიოს 27 ქვეყანაში შევხვდებით: ალბანეთში, ავსტრიაში, ბოსნიაში, ბელგიაში, საფრანგეთში, გერმანიაში, ირლანდიაში, იტალიაში, გაერთიანებულ სამეფოში, მაკედონიაში, ლუქსემბურგში, კოსოვოში, უკრაინაში, თურქეთში და ა.შ. ის არის თითქმის მთელ დედამიწაზე. ხოლო ავტომობილები, სახმელეთო და საზღვაო ტრანსპორტი ZF ჯგუფის პროდუქციას გლობალურსა და „უსაზღვროს“ ხდის.

საქართველოში ZF-ის სტრატეგიული პარტნიორი კომპანია „თეგეტა მოტორსია“. 2012 წელს ZF-ის ტრადიციული სამუშაო შეხვედრა საქართველოში პირველად გაიმართა.

მალხაზ ჯიმშიაშვილი

„თეგეტა მოტორსის“ წარმომადგენელი:

„კონცერნი ZF-ი მსოფლიოს ავტოინდუსტრიის ერთ-ერთი გიგანტია. კომპანია აწარმოებს ავტომობილის ნაწილებს, არა მარტო მსუბუქი ავტომობილებისათვის, არამედ სატვირთო და კომერციული ავტოტრანსპორტისთვის. ჩვენ რამდენიმე წელია, ვთანამშრომლობთ აღნიშნულ კონცერნთან და გასულ წელს ჩვენმა ბრუნვებმა სერიოზულ თანხებს მიაღწია, რითიც ძალიან დაინტერესდნენ ZF-ის წარმომადგენლები. აღნიშნული ღონისძიება ყოველ წელს, კიევში იმართებოდა. ეს პირველი ინციდენცია, როდესაც საქართველოში ZF-ის შემაჯამებელი შეხვედრა იმართება. იმედი გვაქვს, რომ ანალოგიური შეხვედრების ჩატარება საქართველოში ტრადიციად იქცევა“.





for passenger cars, but also trucks and commercial vehicles. We have been cooperating with this company for several years and the increase in our revenue in the past year has caused great interest among ZF representatives. This event was held annually in Kiev and this is the first case when the ZF summary meeting takes place in Georgia. We hope arranging such meetings in Georgia will become a tradition."

Representatives of all partnering companies attended the traditional ZF workshop. The achievements of the year 2012 and future plans were main subjects of discussion.

CHRISTOPH HALL

ZF Service Regional Manager:

"This is a traditional meeting that has been taking place in different countries for 9 years, although it's the first time Tbilisi is hosting. Representatives of all ZF partnering companies are here today. We have discussed the achievements from 2012 and future plans together with the participants of the meeting."

Top management representatives of world's leading automobile companies arrived from Germany, Austria, Kazakhstan, Ukraine, Russia, Azerbaijan and other countries particularly for this meeting.



ZF-ის ტრადიციულ სამუშაო შეხვედრას მისი ყველა პარტნიორი ორგანიზაციის წარმომადგენელი ესწრებოდა. მთავარი თემა 2012 წლის მიღწევები და სამომავლო გეგმების განხილვა იყო.

კრისტოფ ჰალი

ZF service-ის რეგიონალური მენეჯერი:

„ეს არის ტრადიციული შეხვედრა, რომელიც 9 წელია, სხვადასხვა ქვეყნებში იმართება. თბილისი ჩვენი მასპინძელი პირველად არის. დღევანდელ შეხვედრას ZF-ის ყველა პარტნიორი ორგანიზაციის წარმომადგენელი ესწრება. შეხვედრის მონაწილეებთან ერთად განვიხილეთ 2012 წლის მიღწევები და სამომავლო გეგმებზეც ვიმსჯელეთ“.

საქართველოში სპეციალურად ამ შეხვედრისთვის ჩამოვიდნენ საავტომობილო სფეროში მოღვაწე მსოფლიოს წამყვანი კომპანიების ტოპ მენეჯმენტის წარმომადგენლები გერმანიიდან, ავსტრიიდან, ყაზახეთიდან, უკრაინიდან, რუსეთიდან, აზერბაიჯანიდან და სხვა...

Turn night into day



up to
100% more light on the road

Maximum Performance for
Maximum visibility

X-tremeVision +100%

Simply the most powerful
Lamp ever!

PHILIPS

☎ 226 44 44
info@tegetamotors.ge
www.tegetamotors.ge



თავისუფალი
TEGETA MOTORS
HOLDING COMPANY

It's Time To Choose Quality...

The forgotten hero

What is the word yacht associated with? I addressed several of my friends with this question. My expectations were met. The associations were – luxury, multimillionaire, Abramovic, a lot of money, carelessness... I decided to swim against the stream. I looked into history first, then I tried to find some of the interesting facts (bypassing the issues of price and interior design...). The results are here, in the following article.

Have you ever thought what human would be like, or would human be an intelligent creature, homo-sapiens at all, had it not been for one habit – curiosity? Imagine a human from many thousand years ago – helpless like a child from today's point of view, incapable and intimidated by larger creatures and

მივიწყებული გმირი – ფაზისი

რა ასოციაციას იწვევს სიტყვა - იახტა?

ამ კითხვით რამდენიმე მეგობარს მივმართე. მოლოდინი გამართლდა. ასოციაციები ასეთი იყო - ფუფუნება, მულტიმილიონერი, აბრამოვიჩი, ბევრი ფული, უზრუნველობა... გადავწყვიტე, დინების საწინააღმდეგოდ „გამეცურა“. ჯერ ისტორიას ჩავუღრმავდი, მერე საინტერესო ფაქტების მოძიება



Yacht of
Sheikh Khalifa bin Zayed al-Nahyan –
AZZAM

FAZIS

inexplicable natural occurrences. And think: would they have developed if it hadn't been for curiosity? Would they have wanted – to look beyond that hill, beyond that endless field, on the other side of that enormous water...?

The courage and bravery of the person who first placed himself in an oval "vessel" and went against the rough, strange "great waters" resembles that of the one who first sat into a capsule-like device and went to look through and around the endless space.

ვცადე. (ფასების და ინტერიერის დიზაინის გვერდის ავლით). შედეგებს ამ სტატიის გთავაზობთ.

გიფიქრიათ იმაზე, რა იქნებოდა ადამიანი, იქნებოდა თუ არა ის საერთოდაც მოაზროვნე არსება, ჰომო-საპიენსი, რომ არა ერთი თვისება – ცნობისმოყვარეობა? მრავალი ათასი წლის წინანდელი ადამიანი წარმოიდგინეთ. 21-ე საუკუნის გადასახედიდან ჩვილი ბავშვივით უმწეო, უუნარო, დამფრთხალი მასზე დიდი ცოცხალი არსებებისა და ამოუხსნელი ბუნებრივი მოვლენების გამო. ისიც წარმოიდგინეთ, რომ არა ცნობისმოყვარეობა – განვითარდებოდა თუ არა ის. გაუმწიფებოდა თუ არა სურვილი, გადაეხედა იმ მთის მიღმა, იმ თვალუწვდენელი მინდვრის იქით, იმ უზარმაზარი წყლის გაღმა...



The Monaco Yacht Show is also renowned as the place where the world's leading designers exhibit yacht.



Yacht of Roman Abramovich – ECLIPSE



Yacht of Aristotle Onassis – CHRISTINA





Historians claim that the residents of the coasts of the Aegean Sea were the first to enter the water. Approximately 10 thousand years ago. Strolling down the Nile in a boat was the favorite entertainment for the Egyptian pharaohs. Later, humans started to cross the sea for other reasons - to take up new territories, escape from the enemy, trade and interact with other peoples. That's when shipbuilding originated. It started off with small boats, with time the scale and forms increased. The predecessor of the contemporary yacht was first depicted in documents of the 16th century. Jacht is a hunter's boat in Dutch. It were Dutch sailors who constructed the light, easily

იმ ადამიანის გამბედაობა და სიმამაცე, რომელიც პირველად მოთავსდა ოვალური ფორმის „ჭურჭელში“ და აზვირთებულ, უცნაურ „დიდ წყალს“ შეერკინა, იმისას ჰგავს, პირველად რომ ჩაჯდა კაფსულისმაგვარ მონყობილობაში და თვალუწვედნელი კოსმოსის დასათვალიერებლად გაემგზავრა.

ისტორიკოსები ირწმუნებიან, რომ პირველები ზღვაში ეგეოსის ზღვის სანაპიროების მკვიდრები შევიდნენ. დაახლოებით ათი ათასი წლის წინ. ნილოსის დაღმა ნავით სეირნობა ეგვიპტელი ფარაონების ერთ-ერთი საყვარელი გასართობი იყო. მოგვიანებით, ადამიანებმა სხვა მიზნებითაც დაიწყეს ზღვის გადაკვეთა - ახალი ტერიტორიების ასათვისებლად, მტრისგან თავდასაღწევად, ვაჭრობისა და სხვა ხალხებთან ურთიერთობისთვის. სწორედ ამ დროიდან იღებს სათავეს გემთმშენებლობა. თავიდან პატარა, იალქნაანი ნავებით დაიწყო, მერე და მერე გაბარიტების გაიზარდა და ფორმებიც. თანამედროვე იახტების წინაპარი კი პირველად ფიქსირდება მეთექვსმეტე საუკუნის დოკუმენტებში.

maneuvering boat. The Dutch presented this boat to the King of Britain, Charles II for some merits. The British monarch honored the present duty and the yacht has had a different purpose, combining the functions of entertainment and relaxation on the sea with the hunting and military purposes since then. Yachts have maintained that function to this day. Owning a personal yacht is one of the main accessories and evidence of material wellbeing these days. You have a yacht? It means you have more than enough finances. It means you're a successful, secured individual. Clearly values are a conditional notion and I want to believe that for most people it is something non-material and impossible to measure, although facts remain facts. I will recall a story of a yacht in this article. Contrary to the expectations I will not be describing and telling of expensive units. I repeat – I want to believe that it's the characters that make history, not the finances.

Fazisi stands
the storm as if it
was nothing and
keeps fighting
for the first place
without any
damages

THE YACHT FAZISI

The history of this yacht closely resembles a Cinderella story. The legendary maxi-yacht built in Poti in 1989 was the first one to ever participate in the so-called "Ocean Formula 1" competition as a representative of the Soviet Union. Whitbread was the most prestigious worldwide yacht contest at the time. Covering 33 000 sea miles in 9 months

ჰოლანდიურად Jacht მონადირის ნავს ნიშნავს. სწორედ ჰოლანდიელი მეზღვაურების დამსახურებაა მსუბუქი, ადვილად მანევრირებადი ნავის კონსტრუქცია. ჰოლანდიელებმა რაღაც დამსახურებისთვის ასეთი იახტა ბრიტანეთის მეფეს, ჩარლზ მეორეს აჩუქეს. ბრიტანელმა მონარქმა ჯეროვნად დააფასა ჰოლანდიელების საჩუქარი. იმ დროიდან იახტამ დანიშნულება შეიცვალა და სამონადირეო და საბრძოლო ფუნქციებთან ერთად ზღვაზე დროსტარებისა და ნებივრობის ფუნქციაც შეიტავსა. ეს ფუნქცია იახტას დღემდე არ დაუკარგავს. მატერიალური კეთილდღეობის ერთ-ერთ მთავარ აქსესუარად და დადასტურებად დღეს სწორედ საკუთარი იახტის ფლობა მიიჩნევა. გაქვს საკუთარი იახტა? ესე იგი, გაქვს საკმარისზე მეტი ფინანსები, ხარ შემდგარი, უზრუნველყოფილი ადამიანი. ცხადია, ფასეულობები პირობითი ცნებაა და მინდა მჯეროდეს, რომ ადამიანთა უმრავლესობისთვის ის არამატერიალური და არა „გაზომვადი“ ცნებაა, თუმცა ფაქტი ფაქტად რჩება. სტატიაში ერთი იახტის ისტორიას გავიხსენებ. მოლოდინის საწინააღდეგოდ, ძვირადღირებული იახტების აღწერითა და შეფასებებს არ მოვყვები. გავემორდები – მინდა მჯეროდეს, რომ ისტორიას გმირები ქმნიან და არა ფინანსები.

იახტა ფაზისი

ამ იახტის ისტორია ძალიან ჰგავს კონკიას ამბავს. ფოთში 1989 წელს აგებული ლეგენდარული მაქსი-იახტა პირველი იყო, რომელმაც მაშინდელი საბჭოთა კავშირის სახელით მიიღო მონაწილეობა „ოკეანის ფორმულა1-ად“ წოდებულ შეჯიბრში. „უიტბრედი“ მსოფლიოს ირგვლივ იახტებით მოგზაურობის ყველაზე პრესტიჟული შეჯიბრი გახლდათ. 9 თვის განმავლობაში 33000 საზღვაო მილის დაძლევა დღესაც ლამის საგმირო საქმეა. უიტბრედი აღმაფრთოვანებელი, შეუდარებელი სანახაობაა: „ქარების მომთვინიერებელი“ მამაცი მეზღვაურები, უკან ჩამოტოვებული მეთოქეები, ქარიშხლები და აისბერგები, დაგლეჯილი იალქნების და სიცოცხლის რისკის ფასად გაგრძელებული გზა. წარმოუდგენელი, ყველასთვის მოულოდნელი შედეგები – „ფაზისმა“ მაშინ მსოფლიო გააოცა. უიტბრედმა სტარტი ბრიტანეთში, პორტ საუტგემპტონში აიღო. 23 იახტა ერთდროულად ტოვებს ნაპირს და სამი ოკეანის გადასალახად მიემართება. ატლანტიკის ოკეანე უშიშარ იახტსმენებს მძიმე გამოცდას უწყობს უძლიერესი შტორმი, რომელიც ორი დღე-ღამის განმავლობაში მძვინვარებდა, მიმართულებას უცვლის და მიმოფანტავს მონაწილეებს... შვეიცარიელების „მერიტი“ დაუნდობელი ტალღის ქვეშ მოექცა და ეკიპაჟის ერთადერთი საზრუნავი არა გასწრება, არამედ ზღვის ზედაპირზე პოზიციის შენარჩუნებაა, ინგლისელების „როტმანსი“ კორპუსზე ბზარის და განადგურებული გემბანის ამარა რჩება, ახალი ზელანდიელების იახტა უკანა ანძის გარეშე აგრძელებს ცურვას, ფინელების „იუბიფი“ სერიოზული დაზიანებების გამო შესაძლოა, სულაც გამოეთიშოს რბოლას, „ფაზისი“ კი... „ფაზისი“, ვითომც აქ არაფერიო, შტორმს უძლებს და ყოველგვარი დაზიანების გარეშე აგრძელებს პირველობისთვის ბრძოლას. ურუგვაის პორტ პუნტა დელ ესტემი, პირველ შუალედურ ფინიშზე, 38 წამის დაგვიანებით უშვებს ლუბას – მათ წინ შვედების გამოცდილი გუნდია მხოლოდ.

is still a heroic deed to this day. Whitbread is an inspiring, incomparable sight: brave sailors "taming the wind", competitors left behind, storms and icebergs, remaining en route on the cost of torn sails and risk to life and unimaginable, completely unexpected results – Fazisi surprised the world then. Whitbread started off in Britain, Port Southampton. 23 yachts left the shore simultaneously and headed to overcome three oceans. The Atlantic Ocean was very severe against the fearless yachtsmen – an extremely strong storm carrying on for two days, scattering the participants around... the Merit of the Swiss came under a ruthless wave, making maintaining on the surface the only worry of the crew. The Rothmans of the British has a cracked body and its deck is devastated, the yacht of the New Zealanders keeps floating without a mast, the Jubif of the Fins might as well give up the race because of the serious damages, while Fazisi... Fazisi stands the storm as if it was nothing and keeps fighting for the first place without any damages and anchors at the first interim finish at the port Punta del Este in Uruguay, 38 seconds late – there's only the experienced Swedish team ahead of it. Fazisi came eleventh to the final finish, but if we take into account the tragedy the crew had to go through at the Uruguay coast, even this result is astonishing. One of the Ukrainian members of the crew, Alexi Grischenko disappeared all of a sudden. After several days of unsuccessful searches he was found dead hanging on a eucalyptus tree. The rest of the crew gathered all of their powers to honor him and carry on with the route... It should be noted that the legendary yacht has been inspiring specialist and yacht enthusiasts to this day. "I don't know what the guys were smoking when they drafted this, but I want to try some" – one of the famous yachtsmen said about Fazisi once. As of today, there's an international yacht club operating to commemorate Fazisi – Fazisi Tribe Club. Fazisi has become a legend.



Alexi Grischenko



მართალია, საბოლოო ფინიშზე „ფაზისი“ მეთერთმეტე ნომრად დაფიქსირდა, მაგრამ იმ ტრაგედიას თუ გავითვალისწინებთ, რაც ეკიპაჟს თავს ურუგვასის სანაპიროზე დაატყდა, ეს შედეგიც გამოგონებელია. მოულოდნელად, ეკიპაჟის ერთ-ერი წევრი, უკრაინელი შკიპერი, ალექსეი გრიშენკო გაუჩინარდება. რამდენიმე დღიანი უშედეგო ძებნის შემდეგ მას ევკალიპტის მაღალ ტოტზე ჩამომხრჩვალს წაანყდებიან. მისი ხსოვნის პატივსაცემად ეკიპაჟის დანარჩენი წევრები შეჯიბრში მონაწილეობის გაგრძელებისთვის ძალებს მოიკრებენ და გზას (უფრო სწორად, ზღვას) ადგებიან... აღსანიშნავია, რომ ეს ლეგენდარული იახტა დღემდე ალაფრთოვანებს სპეციალისტებს და იახტების მოყვარულებს. „არ ვიცი, რას ეწეოდნენ ბიჭები, როცა ამ საოცრებას ხატავდნენ, მაგრამ მეც მინდა გავსინჯო.“ – ასე შეაფასა თავის დროზე „ფაზისის“ უჩვეულო დიზაინი ერთ-ერთმა ცნობილმა იახტსმენმა. დღესდღეობით „ფაზისის“ სახელის უკვდავსაყოფად ფუნქციონირებს საერთაშორისო იახტ-კლუბი „ფაზისის ტომის კლუბი“. „ფაზისი“ ლეგენდად იქცა.

telwin.com



TELWIN®



More than 250 products among welding machines, battery chargers and starters, plasma cutting systems and spot welding machines: in the widest range of the market you will always find the best solution for any need.

Welding & Automotive Hi-Tech Specialists!

☎ 226 44 44

info@tegetamotors.ge
www.tegetamotors.ge



თავისუფალი
TEGETA MOTORS
HOLDING COMPANY

It's Time To Choose Quality...

AUTO

film library

ავტომობილები – კინოთეკა

Automobiles created for films and films, shot particularly for the sake of automobiles. Both are familiar to film and automobile enthusiasts. What brand does the main character drive? This is the detail we always want to know when we watch a movie. Sometimes we remember the color, capacity and the unusual “abilities” of cars better than the main character. Thus, I present you automobiles from several memorable movies. The ones like we might own, the ones we’ve dreamed of and the ones being solely the result of excessive fantasies of the scriptwriter and the movie genre.

ფილმებისთვის შექმნილი ავტომობილები და ფილმები – სპეციალურად ავტომობილებისთვის გადაღებული. ავტომობილები ფილმების არცერთი არაა უცხო. რა მარკის ავტომობილი ჰყავს მთავარ გმირს? ეს ის დეტალია, რომელიც ფილმის ყურებისას მუდმივად გვაინტერესებს. ხანდახან მთავარ გმირზე მეტად, სწორედ რომ ავტომობილის ფერი, სიმძლავრე, მისი უცნაური „თვისებები“ გვამახსოვრდება. მაშ ასე, წარმოგიდგინებ რამდენიმე ფილმის დასამახსოვრებელ ავტომობილს. ისეთს, როგორც შეიძლება გვყავდეს, როგორც გვიოცნებია და როგორც უბრალოდ სცენარისტის გადამეტებული ფანტაზიისა და ფილმის ჟანრის ნაყოფია.

Gone in 60 Seconds

This movie was practically created because of the amazing car with quite a contribution to the entire film. The directors, cameramen and even the actors had no idea what was supposed to happen in the movie. Nobody knew how events would develop. The film was shot in 1973 and there a Ford Mustang Mach 1 of the same year in it. This car is very well known to the audience from series of James Bond movies; although the makers of the Mustang ensured that Eleanor was different and renewed. The final scene in the movie, the chase with Ford Mustang Mach 1 is the best and it's all because of the one true star of the film – Eleanor.

Ford Mustang Mach 1
Eleanor



ას ფილმი. შეიძლება ითქვას, რომ იმ საოცარი მანქანის გამო შეიქმნა, რომლის წვლილიც ფილმში საკმაოდ დიდია. რეჟისორებს, ოპერატორს, მსახიობებსაც კი წარმოდგენა არ ჰქონდათ, რა უნდა მომხდარიყო ფილმში. არავინ იცოდა, როგორ განვითარდებოდა მოვლენები. ფილმი 1974 წელს არის

გადაღებული და მასში გამოყენებული იმავე წლის Ford Mustang Mach 1. ავტომობილი მაყურებლისთვის კარგად არის ცნობილი „ჯეიმს ბონდის“ ფილმების სერიიდან; თუმცა, „მუსტანგის“ შემქმნელებმა იზრუნეს იმაზე, რომ Eleanor-ი განსხვავებული და განახლებული ყოფილიყო. Ford Mustang Mach 1-ს მონაწილეობით ფილმში ბოლო, დევნის სცენა, საუკეთესოა. ამაში კი დიდი წვლილი ავტომობილს, ფილმის ერთადერთ ვარსკვლავს, Eleanor-ს მიუძღვის.

The Italian Job

MINI Cooper S is one of the distinctive pieces among automobiles of the year 2003. This is the car used in the movie The Italian Job. Ever since BMW reintroduced MINI to the society, there was an idea and expectation that someone would definitely shoot a remake of The Italian Job with MINI coopers again. The plot is made up so that the audience gets to know this tiny wonder-car closely. The creators of the movie thought of an original mission for MINI Cooper S – a long and exhausting distance to overcome: from Rome to Los Angeles.



2003 წლის ავტომობილებს შორის ერთ-ერთი გამორჩეული MINI Cooper S-ია. ფილმში – The Italian Job – სწორედ ეს ავტომობილია გამოყენებული. მას მერე, რაც BMW-მ MINI ხელახლა წარუდგინა საზოგადოებას, გაჩნდა იდეა და მოლოდინი, რომ ვიღაც აუცილებლად გადაიღებდა The Italian Job-ის „რიმეიქს“, ისევე „მინი კუპერის“ მონაწილეობით. სიუჟეტი ისეა აგებული, რომ მაყურებელმა კარგად გაიცნოს ეს პატარა, სასწაულმოქმედი მანქანა. ფილმის შემქმნელებმა კი ორიგინალურ ხერხს მიმართეს და MINI Cooper S-ს გრძელი და დამღლელი გზის გავლა დაუსახეს მიზნად: რომიდან ლოს ანჯელესამდე.



MINI Cooper S

The Dark Knight

Batman, I mean, Bruce Wayne was lucky to live in an imaginary city of Gotham. Moving around with his Batmobile would've been unimaginable in New York. Batman fans know this rather distinctive automobile Batman asked to paint in black, very well. The director of the film Christopher Nolan also contributed to creating the design of The Tumbler. Other than the Tumbler there are Batwing and The Batpod among the means of transportation under Bruce Wayne's ownership. Speed is characteristic to all three but Tumbler has exclusive possibilities. So if you were fascinated by what you saw on screen, don't attempt to repeat the same driving your car...

ბატმენს, უფრო ზუსტად კი ბრიუს უეინს გაუმართლა, რომ ის გამოგონილ ქალაქში, გოთემში ცხოვრობდა. წარმოუდგენელი იქნებოდა, მისი Batmobile-ით ნიუ იორკში გადაადგილება. ბეტმენის ფანები კარგად იცნობენ საკმაოდ გამორჩეულ ავტომობილს, რომელის შავად შეღებვაც ფილმში თავად ბეტმენმა მოითხოვა. The Tumbler-ის დიზაინის

შექმნაში ფილმის რეჟისორს, კრისტოფერ ნოლანსაც მიუძღვის წვლილი. Batman Tumbler-ის გარდა იდუმალი ბრიუს უეინის ტრასპორტის ჩამონათვალში Batwing და The Batpod-იც შედის.



Batmobile



სისწრაფე სამივე მათგანის დამახასიათებელი თვისებაა. ის, რაც The Tumbler-ს შეუძლია, არ შეუძლია არცერთ სხვა ავტომობილს. ამიტომ, თუ ფილმში ნანახმა ძალიან გაგიტაცათ, ნუ შეეცდებით გაიმეოროთ ეს თქვენი ავტომობილი...



Batpod



The Great Gatsby

The Great Gatsby was written when the American Dream had made everyone lose their minds and colorful cars were riding around in the era of jazz. Six different directors have put it on screen at different times since then. The car, being a typical sign of wealth and prestige back then, matters a lot in the movie, just like in the book. The cream yellow Duesenberg, the most popular at the time was property of Jay Gatsby; Built manually, particularly for him. In the screening of 1974 Robert Redford drives a 1928 Rolls Royce Phantom I. The same color, of course. Critics had heated discussions on the fact that directors had gone ahead of their time and picked wrong car models...Although one thing is for sure, both automobiles fit Jay Gatsby.

როსა ამერიკულმა ოცნებამ ყველას აურია გონება და გარშემო, ჯაზის ხანასთან ერთად ფერადი ავტომობილები დაქროდნენ, დაინერა ნაწარმოები – „დიდი გეტსბი“. მას მერე კი ექვსმა სხვადასხვა რეჟისორმა, სხვადასხვა დროს სცადა მისი ეკრანიზაცია. ფილმში, ისევე როგორც ნაწარმოებში, დიდი ადგილი უჭირავს ავტომობილს, იმდროინდელი ელიტის სიმდიდრისა და პრესტიჟის დამახასიათებელ ნიშანს. კრემისფერ-ყვითელი ფერის Duesenberg-ი, იმ დროისთვის ყველაზე პოპულარული ჯეი გეტსბის

ის, რაც
The Tumbler-ს
შეუძლია, არ შეუძლია
არცერთ სხვა
ავტომობილს

საკუთრება იყო. ხელით ანაბილი და სპეციალურად მისთვის დამზადებული. 1974 წლის ეკრანიზაციაში კი რობერტ რედფორდი, 1928 წელს გამოშვებულ Rolls-Royce Phantom I-ს მართავს. ფერი, რა თქმა უნდა, უცვლელია. კრიტიკოსები ბევრს მსჯელობდნენ, რომ რეჟისორებმა მოვლენებს გაუსწრეს და მანქანების მოდელები არასწორად იყო შერჩეული... თუმცა, ერთი რამ უდაოა, ჯეი გეტსბის ორივე მარკის ავტომობილი შეეფერება.

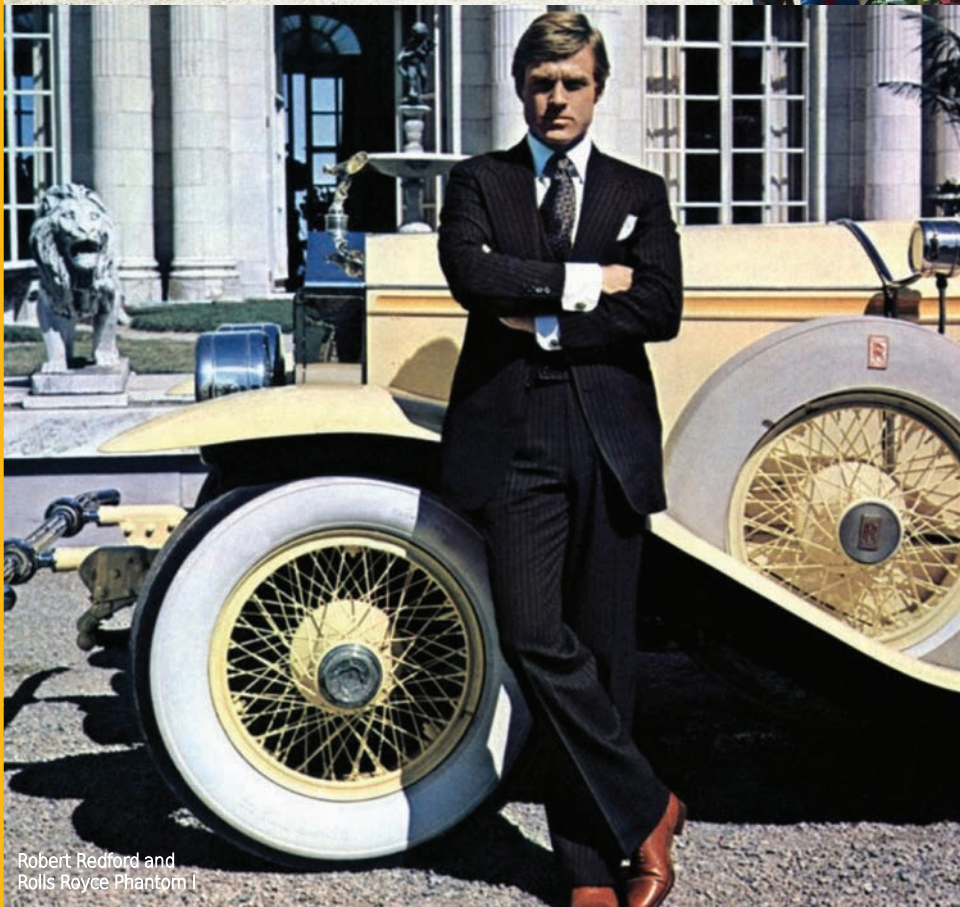

Robert Redford and
Rolls Royce Phantom I

Solutions Made in Germany.™

Car Division 

Truck Division 

- More than 22,000 original febi bilstein parts
- Manufacturing competence since 1844
- Fast and reliable

Vehicle Electrics



Steering Technology



Braking Technology

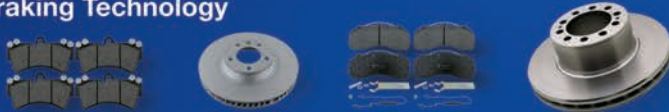

Suspension Technology



Wheel Fixing Technology



Engine Technology



Pneumatics



febiplus



Fluids



febi is a bilstein group brand

www.febi.com



☎ 226 44 44

info@tegetamotors.ge
www.tegetamotors.ge



თეგეტა მოტორსი
TEGETA MOTORS
HOLDING COMPANY

It's Time To Choose Quality...

The show that really hits the road.



JOHN BELUSHI DAN AYKROYD



The Blues Brothers

The most devastating team since nitro and glue

JAMES BROWN - CAR CALLOWAY, BOB DYLAN
HENRY GIBSON - THE BLUES BROTHERS

Executive Producer BERNIE BRILLSTEIN



Dodge Monaco

The Blues Brothers

The famous brothers had a famous automobile. Now, if you trade a car for a microphone you might or might not end up at a loss. The blues brothers were very lucky. The typical black and white police car became their new transport. The Dodge Monaco of 1974 happened to have many details that surprised the blues brothers and the audience as well. In reality the main advantage of the Dodge Monaco was that it was intended particularly for police -with a fast engine and other accessories...

სწრაფი ძაბვა ცნობილი ავტომობილი ჰყავდათ. მაგრამ თუ ავტომობილს მიკროფონში გადაცვლით, წაგებული ან დარჩებით, ან არა. ძმებ ბლუზებს კი ძალიან გაუმართლათ. შავ-თეთრი, ტიპური პოლიციის ავტომობილი მათი ახალი ტრანსპორტი გახდა. 1974 წლის Dodge Monaco-ს ბევრი ისეთი რამ აღმოაჩნდა, რამაც ძმები ბლუზები და მასურებლებიც გააოცა.

სინამდვილეში Dodge Monaco-ს მთავარი ღირსება სწორედ ის გახლდათ, რომ ის

სპეციალურად პოლიციისთვის იყო

განკუთვნილი. სწრაფი მობილითა და სხვა აქსესუარებით...

The Fast and The Furious

Forsage is the cult film car enthusiasts and not only, expect with great excitement from year to year. With every new film the audience waits for a new, fast automobile they can drive. From 2001 to now there have been numerous cars used in all six Fast and Furious movies. It would be hard to list them all and distinguishing the best out of them is quite impossible...Although there still are top-ten lists on the internet. Fast and the Furious and its cars are the two best subjects for discussion for film and

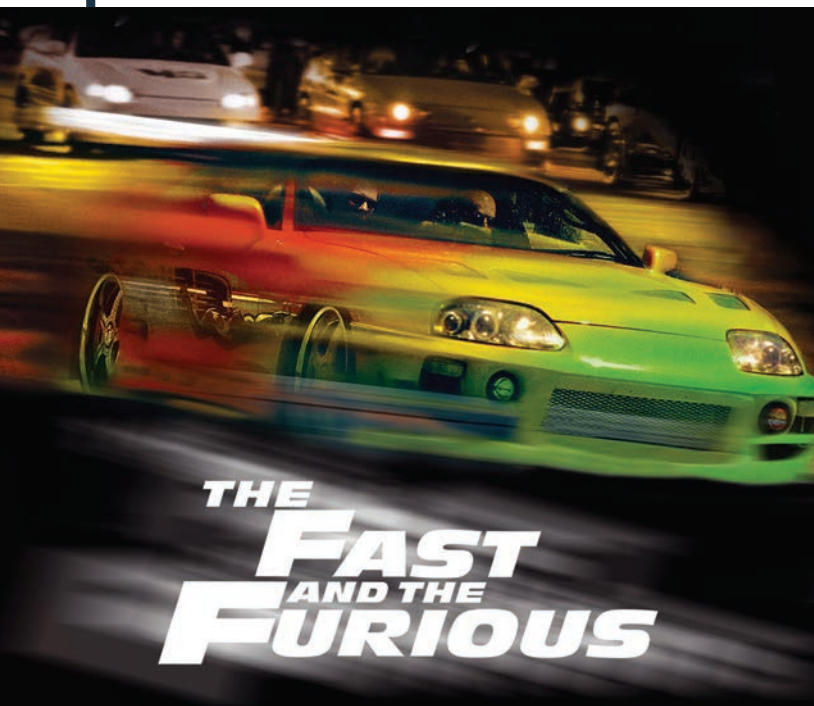

MINI Cooper S is one of the distinctive pieces among automobiles of the year 2003

car enthusiasts. The main automobile of the first Forsage movie was the 1995 Toyota Supra Mk.IV with 2JZ-GTE engine, a custom Bomex protector and bumpers changing the visuals. We come across Nissan Skyline GT-R named "the best car" by Top Gear, in 2 Fast 2 Furious. Nissan Skyline

LEMFÖRDER



Replacement Parts in Original Equipment Quality

LEMFÖRDER sets standards in safety and quality. The automotive industry has confidence in this and shows its appreciation to the brand by way of a partnership in original equipment which has already lasted for decades. You too can put trust in LEMFÖRDER.

LEMFÖRDER – Safety in Steering and Suspension



www.zf.com



☎ 226 44 44
info@tegetamotors.ge
www.tegetamotors.ge



თეგეტა მოტორსი
TEGETA MOTORS
H O L D I N G C O M P A N Y

It's Time To Choose Quality...



What brand does the main character drive?

GT-R was released in 1999 with 6 speed manual transmission and a RB26DETT typical for it. Ford GT40 – the vehicle for victory – this is what the movie characters have to say about it, the reason behind the creation of the model was to win a long-distance race. With an advanced compressor and a larger fuel tank Ford GT40 is an honorable representative of Forsage vehicles. The main character drives a 1969 Dodge Daytona in the latest Fast and Furious 6. You are to judge whether the latter is a good choice or not...

ფორსაჟი ის საკულტო ფილმია, რომელსაც წლიდან წლამდე ელოდებიან ავტო და არა მხოლოდ, ავტომოყვარულები. ყოველი ნაწილის გამოსვლისას კი მაყურებელი ელის ახალ, სწრაფ და ისეთ ავტომობილს, რომლის მართვაც თავად შეუძლია. 2001 წლიდან დღემდე, „ფორსაჟის“ ექვსივე ნაწილში უამრავი ავტომანქანა გამოყენებული. რთული იქნება, ყველა მათგანის ჩამოთვლა, მათ შორის საუკეთესოს გამოყოფაც შეუძლებელია... თუმცა, ინტერნეტსივრცეში მაინც დგება საუკეთესო ათეულები. „ფორსაჟი“ და მისი ავტომობილები კინო და ავტომოყვარულთათვის საუკეთესო მსჯელობის საგანია. „ფორსაჟის“ პირველი ფილმის მთავარი ავტომობილი 1995 წლის Toyota Supra Mk.IV-ია. 2JZ-GTE- მობტორი, სპეციალური, „ბომბქსის“ დამცავი და ვიზუალის შემცვლელი ბამპერებით. Nissan Skyline GT-R-ს კი „ფორსაჟის“, მეორე ნაწილში ვხვდებით. ის Top Gear-ის მიერ „საუკეთესო ავტომობილად“ არის დასახელებული. Nissan Skyline GT-R 1999 წელს არის გამოშვებული, 6 სიჩქარიანი კოლოფითა და მისთვის დამახასიათებელი RB26DETT ძრავით. Ford GT40 – ავტომობილი გამარჯვებისთვის. ასე აფასებენ მას ფილმის გმირები, ამ მოდელის შექმნის წინაპირობაც ხომ გრძელ გაზაფხულოდ რბოლის მოგება იყო. გაძლიერებული კომპრესორითა და უფრო მეტი საწვავის შემნახველი ავზით Ford GT40-ი „ფორსაჟის“ ავტომანქანების ღირსეული წარმომადგენელია. ბოლო, მეექვსე ნაწილში კი მთავარი გმირის ავტომობილი 1969 წელს გამოშვებული Dodge Daytona-ა. რამდენად კარგი არჩევანია, თავად განსაზღვრეთ...



Nissan Skyline GT-R

Dodge Daytona



Ford GT40



WE CAN DO IT TOGETHER



OPTIMA REDTOP batteries bring together everything you need to get your off-roader back on track. Their unique AGM SPIRALCELL TECHNOLOGY ensures not only power you can rely on, but also a service life that's twice that of conventional batteries, minimal self-discharge and exceptional starting power. They're also extremely vibration-resistant and 180° spill-proof, making them perfect for rough terrain. And best of all, OPTIMA REDTOP batteries not only boast impressive performance, but also reliably provide exceptional value for money.

OPTIMA[®]
BATTERIES
THE ULTIMATE POWER SOURCE™

The OPTIMA logo, OPTIMA batteries, THE ULTIMATE POWER SOURCE, SPIRALCELL TECHNOLOGY and REDTOP are trademarks of Johnson Controls, Inc.

Johnson
Controls 

☎ 226 44 44

info@tegetamotors.ge
www.tegetamotors.ge



თეგეტა მოტორსი
TEGETA MOTORS
HOLDING COMPANY

It's Time To Choose Quality...

World's famous horses

მსოფლიოში სახელგანთქმული ცხენები

Alexander the Great, Caligula, Przhhevsky, Don Quixote, D'Artagnan – at first it seems impossible to imagine that there's something these people have in common. Although it will all make sense if we write the word – horse next to each of these names. You will often read or hear their horse's names right after the names of these people. Every one of them has a story where the horse is the main character! You will be reading about interesting facts about the world's most famous horses.

მაკედონელი, კალიგულა, პრჟევალსკი, დონ კიხოტი, დ'არტანიანი – ერთი შეხედვით, წარმოუდგენელია, რაიმე საერთო არსებობდეს ამ ერთმანეთისგან განსხვავებულ ადამიანებს შორის. თუმცა, თუ თითოეული ამ სახელის გვერდით ერთ სიტყვას – ცხენს მივანერთ, ყველაფერი ნათელი გახდება. ამ ცნობილი ადამიანების სახელებთან ერთად ხშირად წაიკითხავთ ან გაიგებთ მათი ცხენების სახელებსაც. თითოეულს აქვს თავისი ისტორია, სადაც მთავარი მოქმედი პირი სწორედ ცხენია! სტატიიდან მსოფლიოში ყველაზე ცნობილი ცხენების შესახებ მიიღებთ საინტერესო ცნობებს.

Alexander the Great was ten years old, Bucephalus – was eleven (according to Plutarch). A Thessalian trader gave this beautiful unbroken horse to Alexander's father, King Phillip in return for 13 talents (approximately 340 kg silver), but nobody managed to brake it. Phillip was about to return it, but his son made him change his mind. He noticed that the horse was scared of its own shadow, so he turned it around facing the sun, calmed it down and jumped on its back elegantly. When the horse headed forwards at full speed, Phillip and his attendees became worried, while Alexander let the horse be, gained its trust and got himself a best friend and a companion-in-arms. Upon Alexander's return, Phillip told him with tears on his eyes "O my son, look thee out a kingdom equal to and worthy of thyself, for Macedonia is too little for thee."... Alexander went to all battles riding his devoted horse, although when the fights were particularly heated, he would take a different one, because he was too caring of Bucephalus. There are different versions of how Bucephalus died. Some say that the horse was injured nearby the Granicus river and died, others blame its death upon age and sickness (Bucephalus died at 30, Alexander was 33). Either way, what matters is that this horse and its name have become the symbol of devotion, courage and friendship over the centuries.

პლუტარქუს მიხედვით, ალექსანდრე მაკედონელი ათი წლის იყო, ბუცეფალი – თერთმეტის. თესალიელმა ვაჭარმა მამამისს, ფილიპეს, ურჩი, გაუხედნავი და ულამაზესი ცხენი 13 ტალანტად მიჰყიდა (დაახლოებით 340 კგ. ვერცხლი), მაგრამ ცხენის გახედვნა ვერავინ შეძლო. ფილიპე უკვე მის დაბრუნებას აპირებდა, მაგრამ შვილმა გადააფიქრებინა. მან შეამჩნია, რომ ცხენს საკუთარი ჩრდილის ეშინოდა, ამიტომ პირით მზისკენ შეაბრუნა, დაამშვიდა და ზურგზე მოხდენილად შეახტა. როცა ცხენი მთელი სისწრაფით წინ გაექანა, ფილიპე და მისი მხლებლები შეშფოთდნენ, ალექსანდრემ კი ცხენი თავისუფლად მიუშვა, მისი ნდობა დაიმსახურა და საუკეთესო მეგობარი და თანამებრძოლიც შეიძინა. უკან მობრუნებულ ალექსანდრეს სიამაყისგან ცრემლმომდგარმა ფილიპემ უთხრა – „შენი შესაფერი სამეფო ეძიე, შვილო, რადგან მაკედონია მეტისმეტად პატარაა შენთვის.“ ალექსანდრე ყველა ბრძოლაში თავის ერთგულ ცხენზე ამხედრებული მიემართებოდა, თუმცა გაცხარებული ბრძოლების დროს ბუცეფალს ინდობდა და სხვა ცხენებზე ამხედრებული ამარცხებდა მტერს. ბუცეფალის სიკვდილის სხვადასხვანაირ ვერსიას გვთავაზობს სხვადასხვა ისტორიკოსი. ერთნი ამბობენ, რომ ცხენი გრანიკის მდინარის მიდამოებში ბრძოლისას დაიჭრა და მოკვდა, მეორენი მის სიკვდილს წლებს და ავადმყოფობას აბრალებენ (ბუცეფალი 30 წლისა მოკვდა, ალექსანდრე, 33-ის). ასეა თუ ისე, ამ ცხენის სახელი საუკუნეების მანძილზე ერთგულების, სიამაყისა და მეგობრობის სიმბოლოდ იქცა.



EMPEROR CALIGULA became famous through his cruelty, depravity and another unusual, unprecedented fact – he appointed his horse, Incitatus to be a senator. Caligula was so in love with this thoroughbred grey horse that he first built a marble stable for it and decorated it with gold-plated ivory and then took it to live in the castle, granted it the title of the honorary citizen of Rome and started arranging events and hosting guests by its name; Incitatus became a senator shortly before death. They said it would have been promoted to the Consulate of Rome if Caligula hadn't died, but he was murdered while the horse remained a senator according to the Roman laws (nobody could release the Senator before the end of term), so the Romans made a tricky move – they gave out a salary to Incitatus and made it leave the Senate for not having financial requirements.

იზვარაბორვა კალიგულა სახელი სისასტიკით, გარყვნილებით და კიდევ ერთი უცნაური, გაუგონარი ფაქტით გაითქვა – მან საკუთარი ცხენი, ინციტატი სენატორად დანიშნა. რუხი შეფერილობის ჯიშის ბედაური კალიგულას იმდენად უყვარდა, რომ ჯერ მარმარილოსგან საჯინიბო აუშენა და სპილოს ძვლის მოოქროვილი ძვლებით მორთო, მერე საერთოდაც, სასახლეში გადმოიყვანა, რომის საპატიო მოქალაქის ტიტული უბოძა და მისი სახელით წვეულებების გამართვა და სტუმრების მიღება დაიწყო. სიკვდილამდე ცოტა ხნით ადრე კი ინციტატი სენატორად აქცია. რომ დასცლოდა და არ მოეკლათ, ამბობდნენ, რომის კონსულადაც დაანინაურებდაო, მაგრამ კალიგულა მოკლეს, ცხენს კი, რომაული კანონების მიხედვით, ვერაფერი მოუხერხეს (სანამ ვადა არ გაუვიდოდა, სენატორის გათავისუფლების უფლება არავის ჰქონდა) და ეშმაკობას მიმართეს – ინციტატს ხელფასი მოუჭრეს, შემდეგ კი, როგორც ფინანსური ცენზის არმქონეს, სენატიც დაატოვებინეს.

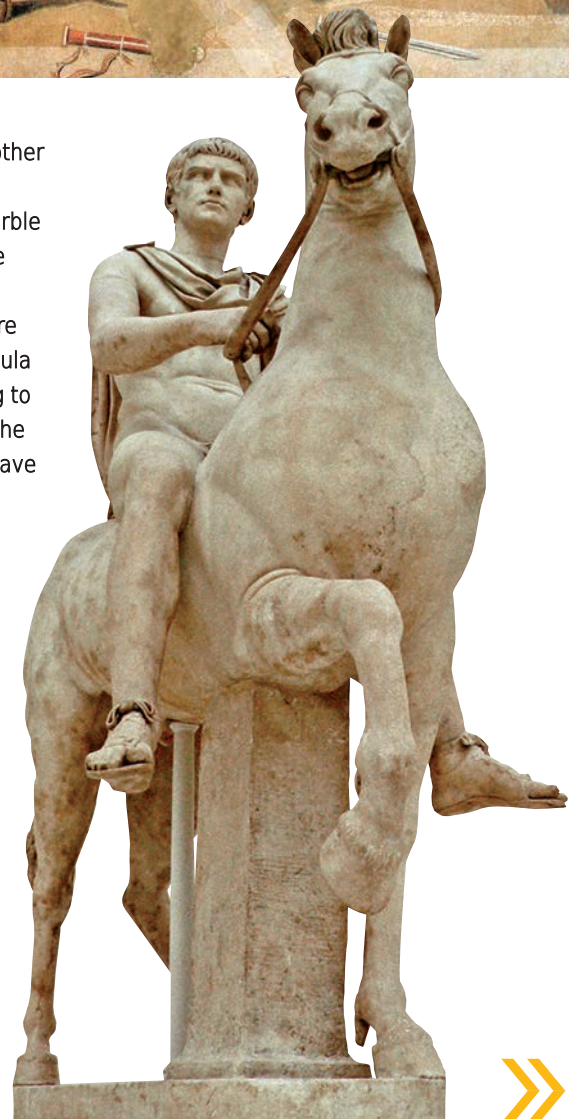

DON QUIXOTE spent four days thinking what he should call the horse. He finally figured it out and picked the most appropriate name – Rocinante – for the best horse in the world (Rocin – work horse, Ante – before, previously). Everyone knows this name today and Rocinante has become synonym for someone exhausted, extremely skinny and on the edge of death.

ღოს კიბობება მთელი ოთხი დღე დახარჯა იმაზე საფიქრალად, რა დაერქმია თავისი ცხენისთვის. საბოლოოდ, მოიფიქრა და მთელ ქვეყანაზე საუკეთესო ცხენისთვის სწორედ რომ შესაფერისი სახელი მოიფიქრა – როსინანტი (როსინ – ჯაგლაგი, ანტე – ადრე). დღეს ეს სახელი თითქმის ყველასთვის ცნობილია და როსინანტიც ერთგვარ სინონიმად იქცა – ჯაფისგან დაღლილს, გაძვალტყავებულს, სიკვდილის პირას მისულს აღნიშნავს.

Don Quixote spent four days thinking what he should call the horse

Don Quixote
by Pablo Picasso
1955



The statues of Don Quixote and Sancho Panza beneath Cervantes monument in the Plaza de Espaca (Madrid)



Rely on ZF.

Because Trust has a Name.

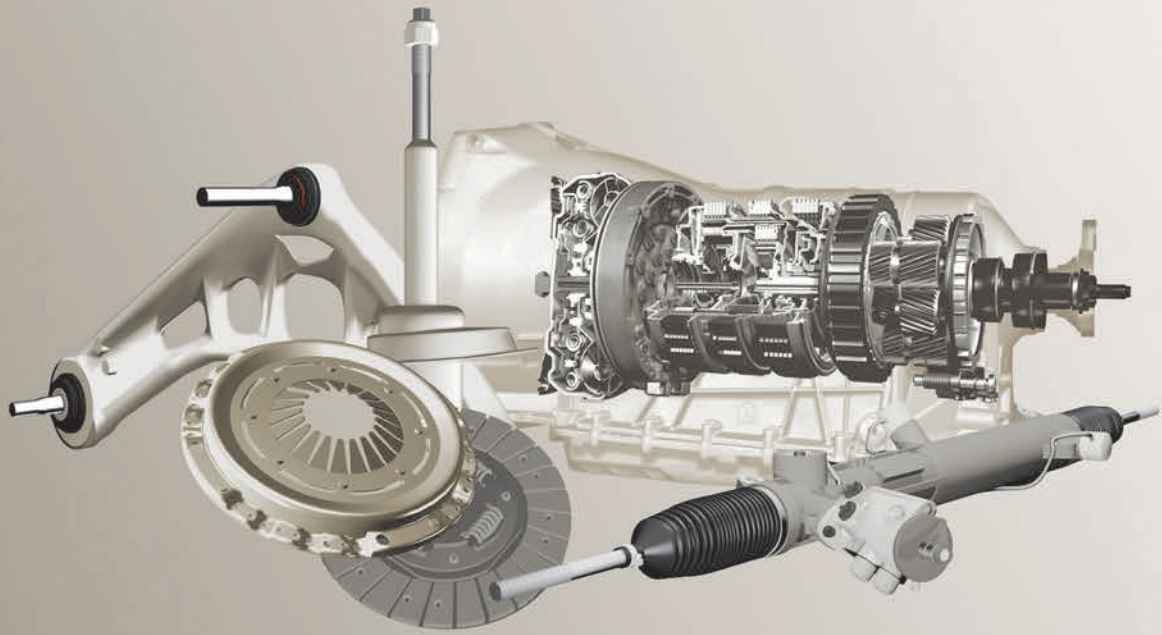

www.zf.com

ZF Services. If you're looking for a reliable source for spare parts, there's no substitute for brand-name products. You get quality with a guarantee. Original equipment by SACHS, LEMFÖRDER, BOGE and ZF Parts gives you the leading edge. You know you'll be providing your customers with quality original equipment. For cars as well as trucks.

Driveline and Chassis Technology





A SHORT MANE, a large, massive head, a thick neck, short legs and small ears – this is what Przewalsky's horse looked like. When an animal is referred to under the name of a person, it usually means that this person was responsible for breeding it. In Przewalsky's case Nikolai Przewalsky only described this species and presented it to the scientific circle. There's an interesting experiment associated with these horses. In 1990 several Przewalsky horses were sent to an empty and radioactive zone in Chernobyl, Ukraine – contrary to the expectation, the horses didn't run away from there. Instead, they felt great and bred in a space without humans; there are 3 packs of 100 horses living there today.



მოკლე ფაფარი, მოზრდილი, მასიური თავი, მსხვილი კისერი, მოკლე ფეხები და პატარა ყურები - ასეთია პრჟევალსკის ცხენი. როგორც წესი, ადამიანის გვარის მიხედვით ცხოველის სახელდება იმაზე მიანიშნებს, რომ რომელიღაც კონკრეტული სახეობა სწორედ ამ ადამიანმა გამოიყვანა. პრჟევალსკის ცხენის შემთხვევაში კი ნიკოლაი პრჟევალსკის დამსახურება მხოლოდ ისაა, რომ მან ეს უცნაური, აქამდე გაუგონარი ჯიშის ცხენი აღწერა და სამეცნიერო წრეებს წარუდგინა. ამ ცხენებს ერთი საინტერესო ექსპერიმენტიც უკავშირდება. 1990 წელს პრჟევალსკის ცხენების რამდენიმე წარმომადგენელი უკრაინაში, ჩერნობილში, დაცარიელებულ, რადიაქტიურად დაბინძურებულ ზონაში გაუშვეს – ცხენები, მოლოდინის საწინააღდეგოდ, არ გაქცეულან. პირიქით, თავს მშვენივრად გრძნობდნენ თავისუფალ და უადამიანო სივრცეში, მრავლდებოდნენ და დღეს იქ 100-100 ერთეულისგან შექმნილი 3 რემა ცხოვრობს.

SINCE WE spoke of literary horses, it would be unfair not to mention the horse of the most unusual color – Merin. Remember Merin? - The strong, 12-13-year-old beautiful, yellow-gingerish, girl. She could cover up to 8 lieu and was always there with her fearless, smart rider D'Artagnan in his dangerous adventures... According to duke Rushmore – "We often come across this color in nature, but a horse of this color is a rarity".

ჩახან ლიტერატურულ ცხენებს გადავწყვიტეთ, უსამართლობა იქნება, ყველაზე უცნაური და უჩვეულო შეფერილობის ცხენი, მერინი არ მოვიხსენიოთ. გახსოვთ მერინი? 12-13 წლის ლამაზი, მოყვითალო-წითური შეფერილობის გამძლე გოგო. ერთი დღის განმავლობაში რვა ლიეს მანძილის გავლა რომ შეეძლო და თავის უშიშარ, ჭკვიან მხედარს, დ'არტანიანს სახიფათო თავგადასავლებში მუდამ თან ახლდა... გრად რომფორის შეფასებით – „ეს ფერი ბუნებაში ხშირად გვხდება, ცხენი კი იშვიათია ასეთი შეფერილობისა“.



SACHS is a
brand of ZF



On the road with full power:
SACHS offers safety.



SACHS products are used in millions of vehicles all over the world. They stand for a maximum of safety, high driving comfort and outstanding reliability. SACHS is the first choice when it comes to clutches and shock absorbers. Because we combine the expertise of the OEM business with the innovative power of Formula One racing. Take advantage of our experience. We are happy to be of your assistance.

ՏԵՃԵՏԱ ՁՄՈՒՐՆԻ
TEGETA MOTORS
HOLDING COMPANY

It's Time To Choose Quality...

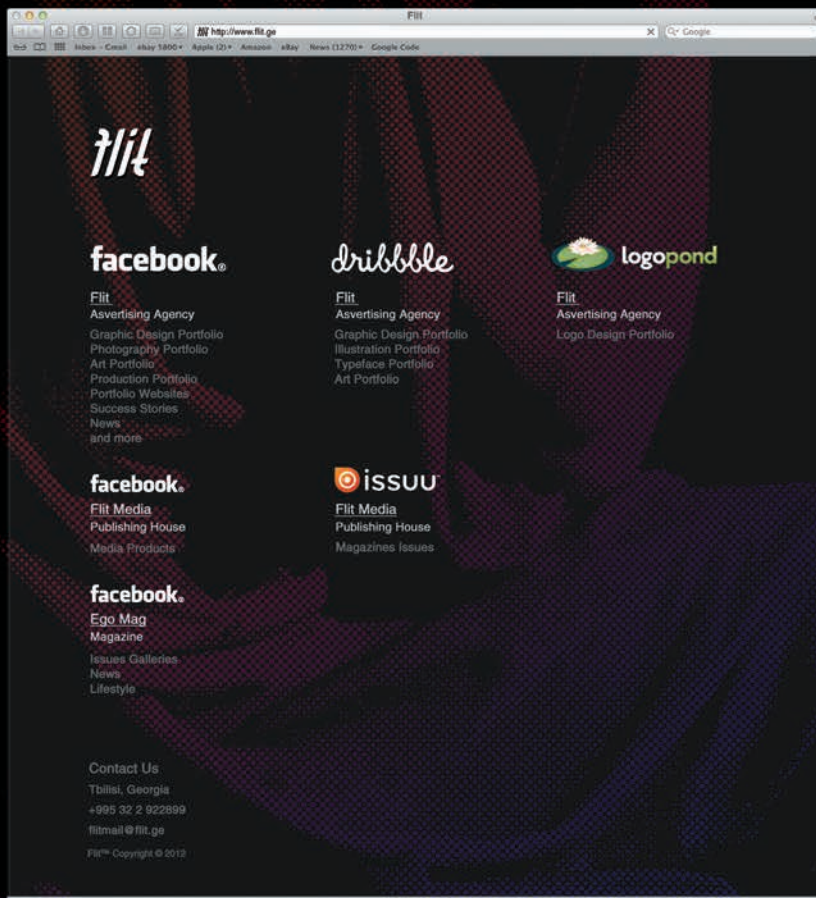

flit Flit Advertising Agency

flit.ge

EGO MEN

გამ ბა6

SUMMER
02 2013

PRICE 9 LARI
ფასი ლარი

GEORGIAN-ENGLISH
MAGAZINE



MAGAZINE FOR SMART, STRONG AND TASTEFUL MEN

- › Gigi Tevzadze
- › Bachana Shengelia
- › Rati Ionatamishvili
- › Shota Machavariani
- › Tornike Guruli
- › David Tkebuchava
- › Irakli Mkervalishvili
- › Davit Sioridze



› Bentley ◀
Heavenly Travel

› ბენტლი ◀
სამოთხეში ყოფნა მგზავრობისას

› DAVID IV THE BUILDER ◀

დავით IV აღმაშენებელი

› What a man is worth much
more than what he owns

Arthur Schopenhauer

აღმაშენებელი
იმამე უფრო ფასეულია,
რასაც იგი ფლობს
არტურ შოპენჰაუერი

**Rafting is a philosophy
and a way of life**

ჭორობის ფილოსოფია და წესი

› DAVID KATSARAVA ◀

დავით ქაცარავა

› BRIDGESTONE ◀

Black Sea Cup
ბრიჯსტონი
შავი ზღვის თასი

• MAGAZINE FOR SMART, STRONG AND TASTEFUL MEN •

+995.32.2.946446 • info@ego.com.ge • facebook.com/EGO.mag

Fit Media
publishing house



ახალი პორშე პანამერა პრეზენტაცია
Presentation of the **NEW PORSCHE**





რუსთაველის თეატრში

PANAMERA in the Rustaveli theater

