



კავკასიის უნივერსიტეტი  
CAUCASUS UNIVERSITY

# სამეცნიერო შრომების კრებულში

კავკასიის უნივერსიტეტის გამომცემლობა

თბილისი  
2013



კავკასიის უნივერსიტეტი  
CAUCASUS UNIVERSITY

## სამეცნიერო შრომების კრებული

კავკასიის უნივერსიტეტის გამომცემლობა

თბილისი

2013

**UDC (უაკ) 378.4 (479)(063)**

**კ-144**

კრებულში გამოქვეყნებულია კავკასიის უნივერსიტეტისა და მისი პარტნიორი უმაღლესი დაწესებულებების მკვლევართა მიერ უკანასკნელ ხანს შესრულებული სამეცნიერო შრომები.

Presented collection of scientific works includes scientific works of scientists of Caucasus University and its partner higher education institutions done during recent period.

**რედაქტორი პროფ., შალვა მაჭავარიანი**

**ტექნიკური რედაქტორი, ნათია ამილახვარი**

კავკასიის უნივერსიტეტის გამომცემლობა

**თბილისი, 2013**

**ISSN 1987-8869**

## სარჩევი

<i>წინასიტყვაობა</i>	<b>6</b>
<i>შალვა მაჭავარიანი, სისტემური მიდგომის გამოყენების საჭიროება საქართველოში საუნივერსიტეტო მეცნიერების, უმაღლესი განათლებისა და ბიზნესის კომპლექსური განვითარებისათვის</i>	<b>7</b>
<i>გურამ ლეჟავა, ბორის ლეჟავა, გაბნევის მრუდის და მისი წარმოებულის გამოყენება კონკურენციის შესწავლის პროცესში</i>	<b>18</b>
<i>დავით ასლანიშვილი, ეკონომიკური კრიზისის გავლენა მსოფლიო ეკონომიკაზე, მისი მიზეზები და დაძლევის მექანიზმები</i>	<b>35</b>
<i>გიორგი ღაღანიძე, საქართველოში წარმოებული ელექტროენერჯის საექსპორტო პოტენციალი</i>	<b>46</b>
<i>თამაზ აქუბარდია, კრიზისების ციკლური თეორია და მსოფლიო ეკონომიკური კრიზისი</i>	<b>52</b>
<i>ზაზა მარუაშვილი, სამოქალაქო საზოგადოების ქართული სინამდვილე</i>	<b>58</b>
<i>ეკა ბესელია, დანაშაულის ვიქტიმოლოგიური ასპექტები საქართველოში: მდგომარეობა და პრევენცია</i>	<b>70</b>
<i>დავით ლობჯანიძე, მეუღლეთა შორის ქონების გაყოფის შესახებ საქმეთა განხილვის თავისებურებანი</i>	<b>79</b>
<i>გიორგი ლორია, ძალის და ძალაუფლების მოქმედების ფარგლები სახელმწიფოში</i>	<b>87</b>
<i>გიორგი დათუკიშვილი, ბიზნეს პროცესების მართვა უკონტაქტო (რადიოსიხშირული) იდენტიფიცირებისა და ბიომეტრიული ტექნოლოგიების გამოყენებით</i>	<b>96</b>
<i>ტარას რინკოვოი, სახელმწიფო მმართველობის ტექნოლოგიზაცია უკრაინაში: თანამედროვე ასპექტები</i>	<b>101</b>

<i>ირენა კრავჭუკი, უნარების განვითარების შეფასების საერთაშორისო გამოცდილება</i>	<b>107</b>
<i>ჰასან დარვიში, ფაშიდ ასლანი, ამინ ნაგელიანი, საქართველოს კულტურული პროფილი</i>	<b>115</b>
<i>ზურაბ ბრაცვაძე, იბერია-კოლხეთის ისტორიიდან ძველი და ახალი წელთარიცხვის მიჯნაზე</i>	<b>121</b>
<i>გიორგი მჭედლიშვილი, ქართული დარბაზისა და ინგლისური პარლამენტარიზმის სათავეებთან</i>	<b>131</b>
<i>თეიმურაზ ხუციშვილი, ლევან წიქარიშვილი, შალვა კოლუაშვილი, უცნობი ფაქტები თურქეთში მდებარე ქართული კულტურის ძეგლების შესწავლისათვის</i>	<b>136</b>
<i>ცისანა ბიბილეიშვილი, ნათესაობის აღმნიშვნელი ტერმინები ქართულსა და ფრანგულ ენებში</i>	<b>144</b>
<i>ნანა ბლუაშვილი, როგორ დავხვეწოთ წერის უნარ-ჩვევა</i>	<b>151</b>
<i>მზია თედიაშვილი, სარეკლამო რგოლებისთვის შეფასებითი სკალის შედგენა</i>	<b>156</b>
<i>ელენე ჩომახიძე, ქართველთა ღირებულებათა სისტემის თავისებურებები</i>	<b>166</b>

## Contents

<i>Introduction</i>	6
<i>Shalva Machavariani, The need of using systematic approach at Georgian Universities for complex development of university science, higher education and businesses</i>	7
<i>Guram Lezhava, Boris Lezhava, The scattering curve and its derivative in the process of competition study</i>	18
<i>David Aslanishvili, Kristine Omadze, The influence of global economic crisis on world economy, its reasons and overcome steps</i>	35
<i>Giorgi Gaganidze, Export potential of the electro energy produced in Georgia,</i>	46
<i>Tamaz Akubardia, Crisis cycle theory and world economic crisis</i>	52
<i>Zaza Maruashvili, The Georgian Reality of Civil Society</i>	58
<i>Eka Beselia, Victimology Aspects of Crime in Georgia: State and Prevention,</i>	70
<i>Davit Lobjanidze, The specifics of dividing property between spouses</i>	79
<i>Giorgi Loria, The Force and the power</i>	87
<i>Giorgi Datukishvili, Business process management with Radio-frequency identification (RFID) and biometric technologies</i>	96
<i>Taras Rinkovoi, Technologization of state government in Ukraine: modern aspects</i>	101
<i>Iryna Kravchuk, International experience of evaluation capacities development</i>	107
<i>Hassan Darvish, Farshid Aslani, Amin Nageliani, Cultural Profile of Georgia</i>	115
<i>Zurab Bragvadze, From The History of Ibera-Colchis</i>	121
<i>Giorgi Mchedlishvili, At the beginnings of Georgian Darbazi and English Parliamentarism (Cultural-legal parallels)</i>	131
<i>Teimuraz Khutsishvili, Levan Tsikarishvili, Shalva Koguashvili, Some untold facts about Georgian Cultural Monuments located in Turkey</i>	136
<i>Tsisana Bibileishvili, Family Terminology in the Georgian and French Languages</i>	144
<i>Nana Bluashvili, How to brush up writing skill in the EFL classroom</i>	151
<i>Mzia Tediashvili, Creating the Evaluation Scale for Commercials</i>	156
<i>Elene Chomakhidze, Features of value system of Georgians</i>	166

## წინასიტყვაობა

2013 წლის სამეცნიერო კრებულში წარმოდგენილია ოცი ნაშრომი, რომელთა ავტორები არიან როგორც კავკასიის უნივერსიტეტის, ასევე მისი პარტნიორი უნივერსიტეტების მკვლევარები საქართველოსა და საზღვარგარეთის ქვეყნებიდან.

კრებულში თავმოყრილი სამეცნიერო ნაშრომების სპექტრი საკმაოდ ფართოა: საქართველოში საუნივერსიტეტო მეცნიერების განვითარების საჭირობოტო საკითხები, ეროვნული ეკონომიკის განვითარების შესაძლებლობები, სამართლებრივი სახელმწიფოს მშენებლობა, საქართველოს ისტორიისა და კულტურის უცნობი ფაქტები, ტერმინოლოგიური, საკომუნიკაციო და ლინგვისტური გამოკვლევები, ღირებულებათა სისტემის კრიტერიუმები და ა.შ.

კავკასიის უნივერსიტეტში მიზანდასახულად ხორციელდება ბოლონის პროცესის ფუნდამენტალური პრინციპი: უნივერსიტეტში სწავლებისა და კვლევის ჰარმონიული თავსებადობა - სამეცნიერო კვლევებში აკადემიური პერსონალისა და სტუდენტების ჩართვით, საერთაშორისო და ადგილობრივი სამეცნიერო პროექტების განხორციელებით, სამეცნიერო კონფერენციებისა და სემინარების ჩატარებით, სამეცნიერო ნაშრომების ყოველწლიური კრებულების გამოცემით, სამეცნიერო კვლევების შედეგების სასწავლო პროცესში გამოყენებითა და ამით სწავლების ხარისხის ამაღლებით. არსებული მიდგომა ხელს უწყობს კონკურენტუნარიანი, საერთაშორისო საგანმანათლებლო მოთხოვნების შესატყვისი სპეციალისტების მომზადებას, რაც წარმოადგენს უნივერსიტეტის სტრატეგიული განვითარების უმთავრეს მიზანს.

პროფესორი კახა შენგელია

კავკასიის უნივერსიტეტის პრეზიდენტი

# სისტემური მიდგომის გამოყენების საჭიროება საქართველოში საუნივერსიტეტო მეცნიერების, უმაღლესი განათლებისა და ბიზნესის კომპლექსური განვითარებისათვის

შალვა მაჭავარიანი

მეცნიერებათა დოქტორი, სრული პროფესორი

უნივერსიტეტის, როგორც სასწავლო და კვლევითი კომპონენტების თვისობრივი ერთიანობით შექმნილი ინსტიტუციის მნიშვნელობა ძალზე დიდია არამარტო მეცნიერების, ან ბიზნესის წინსვლის, არამედ მთელი საზოგადოების კულტურული, სოციალური და ეკონომიკური განვითარებისთვის. უნივერსიტეტის კურსდამთავრებული, ღირებული ინტელექტისა და შემოქმედებითი პოტენციალის მქონე სპეციალისტი, ითვლება თანამედროვე ორგანიზაციის ძირითად კაპიტალად<sup>1</sup>. მნიშვნელოვანწილად თანამშრომლების ცოდნაზე, კოგნიტურ თვისებებზე და პროფესიონალიზმზეა დამოკიდებული ორგანიზაციის წარმატებული საქმიანობა. ბოლონის პროცესის<sup>2</sup> თანახმად, ევროპის განვითარება და მისი ეკონომიკის კონკურენტუნარიანობა, განპირობებულია საუნივერსიტეტო განათლებისა და კვლევების მაღალი ხარისხით. საქართველოში, სწავლებისა და სამეცნიერო კვლევების პრიორიტეტულობა განსაზღვრულია მოქმედი კანონდებლობით<sup>3,4</sup>.

განვითარებისა და რეკონსტრუქციის საერთაშორისო ბანკის მიერ, მსოფლიო ბანკთან ერთობლივად შემუშავებულ რეკომენდაციებში, მაღალი რეიტინგის უნივერსიტეტების ჩამოსაყალიბებლად, სამეცნიერო კომპონენტის გაძლიერება მიჩნეულია პრიორიტეტულ მიმართულებად<sup>5</sup>.

საერთაშორისო საგანმანათლებლო კონვენციებით მკაფიოდ არის განსაზღვრული სამეცნიერო კვლევების მნიშვნელობა ხარისხიანი განათლების მისაღებად<sup>6</sup>. გასათვალისწინებელია, რომ თანამედროვე უნივერსიტეტების სასწავლო პროცესი სამეცნიერო კვლევებზეა ორიენტირებული ("Research Oriented Study"), რადგან შეუძლებელია სტუდენტის კონკურენტუნარიან სპეციალისტად ჩამოყალიბება კვლევით სამუშაოებში მისი მონაწილეობის გარეშე<sup>7</sup>. მსოფლიოს წამყვანი უნივერსიტეტების გამოცდილება ცხადყოფს, რომ მათი წარმატების აუცილებელ პირობას წარმოადგენს სამეცნიერო-კვლევითი პოტენციალის ზრდა, რასაც წმინდა პრაგმატული მნიშვნელობაც აქვს. მაგ. საშუალოდ, ევროპული უნივერსიტეტების ბიზნეს-სკოლების შემოსავლის 40%-ზე მეტი მოდის სამეცნიერო პროდუქციის რეალიზაციაზე<sup>8</sup>.

აღსანიშნავია, რომ გლობალური კონკურენციის პირობებში ბიზნესის განვითარებისათვის უაღრესად საჭიროა უნივერსიტეტებიდან ინოვაციური იდეების, სამეცნიერო-კვლევითი პროდუქციისა და კვალიფიციური კონსულტაციის მიღება. ასეთი კავშირი ერთის მხრივ ხელს უწყობს ბიზნესის წარმატებულ საქმიანობას, ხოლო მეორეს მხრივ უნივერსიტეტებს აძლევს სოლიდური დაფინანსების მიღების შესაძლებლობას, რაც ქმნის პირობებს ნაყოფიერი სამეცნიერო და სასწავლო საქმიანობისათვის.

<sup>1</sup> Peter F. Drucker, Management Challenges for the 21<sup>st</sup> Century. R&I Enterprises Int., New York, 1999;

<sup>2</sup> ბოლონის პროცესი. <http://www.ond.vlaanderen.be/hogeronderwijs/bologna/>

<sup>3</sup> საქართველოს კანონი უმაღლესი განათლების შესახებ. 21 დეკემბერი, 2004.

<sup>4</sup> საქართველოს კანონი მეცნიერებისა და ტექნოლოგიების განვითარების შესახებ. 22 ნოემბერი, 1994.

<sup>5</sup> The Challenge of Establishing World-Class Universities. The World Bank / The International Bank for Reconstruction and Development. Washington DC, 2009.

<sup>6</sup> The Lisbon Recognition Convention and the ENIC Network (<http://www.jstor.org/discover/10.2307/3250961?uid=2&uid=4&sid=21101070482013>)

<sup>7</sup> Knowledge and Research Issues (<http://www.jstor.org/discover/10.2307/3250961?uid=2&uid=4&sid=21101070482013>)

<sup>8</sup> EFMD Annual Report, 2008. [www.efmd.org](http://www.efmd.org)



სამწუხარო რეალობაა, რომ საქართველოში ბიზნესსა და საუნივერსიტეტო მეცნიერებას შორის ურთიერთდაინტერესება თითქმის არ შეინიშნება, რაც გავლენას ახდენს არა მხოლოდ მათ შემდგომ განვითარებაზე, არამედ ქვეყნის წინსვლაზე<sup>9</sup>. აღნიშნული ხარვეზის აღმოსაფხვრელად საჭიროა მეცნიერების, უმაღლესი განათლებისა და ბიზნესის ერთმანეთთან თვისობრივად დაკავშირება. საამისოდ აუცილებელია არსებული პრობლემების იდენტიფიცირება და მათი დაძლევის გზების დადგენა.

### 1. საქართველოში უმაღლესი განათლებისა და მეცნიერების დაფინანსება

2011 წელს განათლებაზე გამოყოფილი იყო 550,8 მილიონი ლარი (2 მილიონით ნაკლები, ვიდრე 2010 წელს), რაც მთლიანი საბიუჯეტო ასიგნებათა 7,75%-ს უდრიდა<sup>10</sup>. ერთ მოსახლეზე გადაანგარიშებით, განათლებაზე გაღებული ხარჯი შეადგენდა დაახლოებით 107 ლარს (65 აშშ დოლარს). ამავე წელს ევროპის ქვეყნებში ერთი მოსახლის განათლებაზე გაწეული საშუალო დანახარჯი იყო 1250 აშშ დოლარი<sup>11</sup> (ლუქსემბურგი – 3600 აშშ დოლარი, ნორვეგია, დანია – 2800 აშშ დოლარი, ფინეთი, შვედეთი, კვიპროსი – 2600 აშშ დოლარი, დიდი ბრიტანეთი – 2300 აშშ დოლარი, გერმანია, საფრანგეთი – 2100 აშშ დოლარი, ესტონეთი და იტალია – 1400-1400 აშშ დოლარი, ჩეხეთი - 1300, ლიტვა და ლატვია – 1100-1100, უნგრეთი და პოლონეთი – 1000 აშშ დოლარი, სლოვაკეთი – 750 აშშ დოლარი, ბულგარეთი -530 აშშ დოლარი და ა.შ.). წინასწარი შეფასებით, საქართველოში შესაძლებელია განათლებაზე მეტი ხარჯის გაღება.

მეცნიერების სფეროში ევროკავშირის ქვეყნების პოლიტიკის მთავარი ამოცანაა ევროპის გადაქცევა მსოფლიოში ყველაზე დინამიურ და კონკურენტუნარიან, ცოდნის ეკონომიკაზე დაფუძნებულ თანამეგობრობად<sup>12</sup> (ევროკავშირის 2000 წლის ლისაბონის სამიტის მასალები). საქართველოს 2011 წლის ბიუჯეტით სამეცნიერო კვლევების პროგრამაზე გამოყოფილი იყო 30,7 მილიონი ლარი, რაც განათლებისა და მეცნიერების სამინისტროსთვის განკუთვნილი თანხის მხოლოდ 5,57%-ს შეადგენდა. ამავდროულად, განათლებაზე გამოყოფილი თანხა თითქმის 17-ჯერ აღემატება მეცნიერების დაფინანსებას. შედარებისათვის, ევროკავშირის ქვეყნების უნივერსიტეტებში მეცნიერების დაფინანსებას ხმარდება განათლებისათვის განკუთვნილი სახსრების 35%-დან 50%<sup>13</sup>-დე.

2010 წლის მონაცემებით, საქართველოში მეცნიერებაზე გაღებულმა თანხებმა მთლიანი შიდა პროდუქტის მხოლოდ 0,22% შეადგინა. ამით საქართველო მნიშვნელოვნად ჩამორჩება როგორც მსოფლიოს (1,7%), ასევე ევროკავშირის ქვეყნების საშუალო მაჩვენებლებს (2,0)<sup>14</sup>. რაც შეეხება განვითარებულ სახელმწიფოებს: ამერიკის შეერთებული შტატები სამეცნიერო კვლევებზე ხარჯავს მთლიანი შიდა პროდუქტის 2,55%, დანია 2,70%, ნორვეგია და ფინეთი 3%-ზე მეტს, იაპონია 3,15%-მდე, ისრაელი 4,50%-ს.

ერთ ადამიანზე გადაანგარიშებით, საქართველოში სამეცნიერო კვლევებზე 6,2 აშშ დოლარი იხარჯება, მაშინ როცა მსოფლიოში ეს მაჩვენებელი საშუალოდ 17,6 დოლარს შეადგენს, ხოლო განვითარებულ ქვეყნებში დაახლოებით ერთი თანრიგით მეტს. უკანასკნელ წლებში ჩამოყალიბებული ტენდენციის მიხედვით, საქართველოში შეინიშნება სამეცნიერო

<sup>9</sup> Shalva Machavariani, Policy Trends and Appraisal Report (Georgia), INTAS Project, NO:06-1000017-8811, South-Caucasian Republics: Research and Development of Science, Technology and Innovation Policy (SCRIPTS), 2008.

<sup>10</sup> "ევროპული არჩევანი საქართველოსთვის", 2010 წლის სექტემბერ-დეკემბერში "ფრიდრიხ ებერტის ფონდის" მხარდაჭერით ჩატარებული კონფერენციების მასალის მიხედვით

<sup>11</sup> [http://www.ehea.info/Uploads/\(1\)/Bologna%20Process%20Implementation%20Report.pdf](http://www.ehea.info/Uploads/(1)/Bologna%20Process%20Implementation%20Report.pdf)

<sup>12</sup> The Lisbon Summit 2000, [http://ec.europa.eu/internal\\_market/smn/smn21/s21mn14.htm](http://ec.europa.eu/internal_market/smn/smn21/s21mn14.htm)

<sup>13</sup> Progress in higher education reform across Europe, Center for Higher Education Policy Studies. [http://ec.europa.eu/education/higher-education/doc/funding/vol1\\_en.pdf](http://ec.europa.eu/education/higher-education/doc/funding/vol1_en.pdf)

<sup>14</sup> [http://epp.eurostat.ec.europa.eu/statistics\\_explained/index.php?title=File:Gross\\_domestic\\_expenditure\\_on\\_R%26D,\\_2000-2010\\_\(%25\\_share\\_of\\_GDP\).png&filetimestamp=20121016060906](http://epp.eurostat.ec.europa.eu/statistics_explained/index.php?title=File:Gross_domestic_expenditure_on_R%26D,_2000-2010_(%25_share_of_GDP).png&filetimestamp=20121016060906)

პოტენციალის კლება. 2003 წლის შემდეგ შემცირდა: სამეცნიერო სამუშაოების მოცულობა 14,5%-ით, სამეცნიერო-კვლევითი დაწესებულებების რიცხვი 17,3%-ით, მეცნიერ-მუშაკების რიცხვი 42,8%-ით<sup>15</sup>. არსებული ტენდენციის უმთავრესი მიზეზია მეცნიერების არასაკმარისი დაფინანსება და მეცნიერების განვითარების სტრატეგიის უქონლობა.

**2. დასაქმება, მცირე და საშუალო ბიზნესის წინაშე მდგარი პრობლემები**

ოფიციალური სტატისტიკური მონაცემით, უმუშევრობის დონე საქართველოში ძალზე მაღალია (ცხრ. 1), აღსანიშნავია აგრეთვე თვითდასაქმებულების საკმაოდ დიდი რაოდენობა (დასაქმებული მოსახლეობის 63,4%)<sup>16</sup>, რომელთა შემოსავლები ხშირად საარსებო მინიმუმზე დაბალია.

**მოსახლეობის დასაქმების ზოგიერთი მაჩვენებელი**

ცხრ. 1

მაჩვენებლის სახეობები	2005	2006	2007	2008	2009	2010	2011
ეკონომიკურად აქტიური მოსახლეობა, ათასი კაცი	2023.9	2021.8	1965.3	1917.8	1991.8	1944.9	1959.3
დასაქმებული, ათასი კაცი	1744.6	1747.3	1704.3	1601.9	1656.1	1628.1	1664.2
უმუშევარი, ათასი კაცი	279.3	274.5	261.0	315.8	335.6	316.9	295.1
უმუშევრობის დონე (%)	13.8	13.6	13.3	16.5	16.9	16.3	15.1

საქართველოში ბიზნესი არათანაბრად არის განვითარებული. მიუხედავად იმისა, რომ მსხვილი წარმოებები შეადგენენ დარეგისტრირებული ბიზნესის მხოლოდ 8%<sup>17</sup>, მათი წილი გამოშვებულ პროდუქციაში 80% მეტია (ცხრ. 2). მცირე და საშუალო ბიზნესის წილი ევროკავშირის ქვეყნებში შეადგენს მოქმედი ბიზნესის 99.8%, მათ მიერ შექმნილია დამატებული ღირებულების 57,9% და იქ დასაქმებულია მომუშავეთა 67.1% (ცხრ. 3)<sup>18</sup>. აღსანიშნავია, რომ საქართველოსა და ევროკავშირის ქვეყნებში მცირე და საშუალო ბიზნესების განსაზღვრება ერთმანეთისაგან მნიშვნელოვნად განსხვავდება (ცხრ. 4 და 5), რაც ნაკლებად მოსახერხებელს ხდის მათ შედარებას მრავალი ფაქტორის მიხედვით.

**სხვადასხვა სიდიდის საწარმოების ეკონომიკური მაჩვენებლები 2011 წელს**

ცხრ. 2

წარმოების სიდიდე			
სულ	მსხვილი	საშუალო	მცირე და მიკრო
ბრუნვა საწარმოთა სიდიდის მიხედვით (მლნ. ლარი):			
36726,2	29435.0	3839.6	34
ბრუნვის წილი საწარმოების სიდიდის მიხედვით (პროცენტებში):			
100.0	80.1	10.5	9.4
პროდუქციის გამოშვება (მლნ. ლარი):			
19239.9	15437.8	2095.3	1706.9
გამოშვებული პროდუქციის წილი (პროცენტებში)			
100.0	80.2	10.9	8.9
დამატებული ღირებულება (მლნ. ლარი)			
9253.7	7233.7	1104.7	915.3
დამატებული ღირებულების წილი (პროცენტებში)			
100.0	78.2	11.9	9.9
დასაქმებულთა რაოდენობა (მლნ. ლარი)			
503 236	273581	103004	126651

<sup>15</sup> Shalva Machavariani. Readiness of Georgian Business Community and Industry to Participate in the Commercialization of R&D Outcomes, In the Archimedes Foundation Program: "Analysis of Existing Georgian Key Technologies", Tbilisi, 2007.

<sup>16</sup> საქართველოს სტატისტიკის ეროვნული სამსახური 2011, www.geostat.ge/

<sup>17</sup> საქართველოს სტატისტიკის ეროვნული სამსახური, მეწარმეობა საქართველოში, 2012 [http://www.geostat.ge/?action=page&p\\_id=145&lang=geo](http://www.geostat.ge/?action=page&p_id=145&lang=geo)

<sup>18</sup> European Commission, Enterprise and Industry, SBA fact Sheet, 2011

[http://ec.europa.eu/enterprise/policies/sme/files/craft/sme\\_perf\\_review/doc.pdf](http://ec.europa.eu/enterprise/policies/sme/files/craft/sme_perf_review/doc.pdf)

		დასაქმებულთა წილი (პროცენტებში)	
100.0	54.4	20.5	25.2
		შრომის საშუალო თვიური ანაზღაურება (ლარი)	
622.6	820.7	451.0	283.1
		შრომის მწარმოებლობა ერთ დასაქმებულზე (ლარი)	
38232	56426	20342	13477

**ზოგადი მონაცემები მცირე და საშუალო ბიზნესზე (ევროკავშირის ქვეყნებში)**

ცხრ. 3

ევროკავშირის ქვეყნები	მცირე და საშუალო საწარმოთა რაოდენობა (%)	დასაქმებულები მცირე და საშუალო საწარმოებში (%)	ამ საწარმოებში შექმნილი დამატებული ღირებულება (%)
გერმანია	99,5	60,1	53,2
საფრანგეთი	99,8	61,4	48,8
ჩეხეთი	99,7	68,2	55,4
ესტონეთი	99,6	78,4	74,9
ევროკავშირის 26 ქვეყნის საშუალო მაჩვენებელი	99,8	67,1	57,9

**ევროპული საწარმოების გრადაცია (2005 წლიდან) მათი სიდიდის მიხედვით <sup>19</sup>**

ცხრ. 4

საწარმოს სახეობა	დასაქმებულთა რაოდენობა	წლიური შემოსავალი
საშუალო	50 - 249	50 მლნ. ევრო
მცირე	10 - 49	≥ 10 მლნ. ევრო
მიკრო	≥ 9	≥ 2 მლნ. ევრო

**ქართული საწარმოების გრადაცია მათი სიდიდის მიხედვით (2011 წლის 1 იანვრიდან)<sup>20</sup>**

ცხრ. 5

საწარმოს სახეობა	დასაქმებულთა რაოდენობა	წლიური შემოსავალი
საშუალო	< 100	< 1,5 მლნ. ლარი
მცირე	-	< 100 ათასი ლარი
მიკრო	1	< 30 ათასი ლარი

საქართველოში მცირე და საშუალო ბიზნესის განვითარების ძირითადი ხელშემშლელი მიზეზების დასადგენად, 2008-2010 წლებში კავკასიის უნივერსიტეტის მკვლევარების მიერ, საქართველოს დამსაქმებელთა ასოციაციის დახმარებით, გამოკვლეული იყო 72 მცირე და საშუალო ბიზნესში არსებული ვითარება. საქმიანობის სფეროების მიხედვით აღნიშნული ორგანიზაციები მოიცავდნენ ეკონომიკის სექტორის თითქმის მთელ სპექტრს (ცხრ. 6)<sup>21</sup>.

**ბიზნესების კლასიფიკაცია მათი ეკონომიკური საქმიანობის მიხედვით**

ცხრ. 6

#	საქმიანობის სფერო	რაოდენობა (%)
1.	მშენებლობა	37
2.	ტრანსპორტი	19
3.	სასტუმრო და რესტორნები	9
4.	ჯანდაცვა	6
5.	კვების პროდუქტების წარმოება	10

<sup>19</sup> ec.europa: eu/research/sme-techweb/pdf/sme-definition\_en.pdf

<sup>20</sup> საქართველოს საგადასახადო კოდექსი 2012. <http://www.forms.ge/sagadasakhado-kodeksi-2012-tslis>

<sup>21</sup> Shalva Machavariani, Conditions of Business Incubator Operation in Georgia. Open Society Foundation, (EE Project: “Training of Georgian experts with the help of the specialists of Tallinn University of Technology in order to commercialize innovation technologies and organize business incubators”, Final Report) Tallinn-Tbilisi, 2009

6.	ვაჭრობა	7
7.	გადამამუშავებელი წარმოება	12

ჩატარებული ანალიზის შედეგად გამოიკვეთა ტექნიკური და ეკონომიკური ხასიათის ძირითადი შემაფერხებელი ფაქტორები (ცხრ. 7, ნახ.1):

**საქართველოში მცირე და საშუალო ბიზნესის საქმიანობის ძირითადი ხელშემშლელი ფაქტორები**

ცხრ. 7

#	ხელშემშლელი ფაქტორები	წილობრივი მაჩვენებელი (%)
1.	ფინანსური სახსრების უკმარისობა	46
2.	ბიზნესის მართვისათვის ცოდნის უკმარისობა	18
3.	გამოცდილების უქონლობა თანამედროვე პირობებში საქმიანობის შესასრულებლად	10
4.	არასათანაო ტექნიკური აღჭურვილობა	8
5.	სირთულეები ადგილობრივი და უცხოელი პარტნიორების მოძიებისას	7
6.	ყველა ჩამოთვლილი სირთულე ერთად	11

2010-2011 წლებში, საერთაშორისო საფინანსო კორპორაციამ (IFC) და აშშ-ს საერთაშორისო განვითარების სააგენტომ (USAID), საქართველოში განხორციელებული პროექტების ფარგლებში, გამოიკვლიეს მცირე და საშუალო საწარმოების ბიზნესგარემო<sup>22</sup>. მეწარმეებმა ძირითად პრობლემად დაასახელეს:

- კანონმდებლობის ხშირი ცვლილება (გამოკითხულთა 73 %),
- ბიზნესისათვის სახსრების მოძიება (გამოკითხულთა 70%),
- მაღალი საგირავნო მოთხოვნა და საპროცენტო განაკვეთები.

ამავე გამოკითხვის თანახმად, 2011 წელს ბიზნესგარემო საქართველოში წინა წლებთან შედარებით კიდევ უფრო გაუარესდა.

### 3. ინოვაციები და ქვეყნის განვითარების თანამედროვე ტენდენცია

ინოვაცია დღეს მიიჩნეულია ეკონომიკის განვითარების უმთავრეს ინსტრუმენტად. ამ მიზეზით ის აღიარებულია სახელმწიფო პოლიტიკის ქვაკუთხედად ("ლისაბონის სტრატეგია"<sup>23</sup> და მისი გაგრძელება "განვითარების ახალი გეგმა ევროპა - 2020"<sup>24</sup>). აღნიშნულის გამო, ევროპული ქვეყნების განვითარების ერთ-ერთი უმთავრესი მაჩვენებელია მათი "ინოვაციურობა" (ცხრ. 8).

<sup>22</sup> [http://www.for.ge/view.php?for\\_id=8109&cat=1](http://www.for.ge/view.php?for_id=8109&cat=1)

<sup>23</sup> The Lisbon Strategy (<http://www.eapn.eu/en/what-we-do/issues-we-focus-on/the-lisbon-strategy-a-general-overview>)

<sup>24</sup> The Europa 2020 Strategy (<http://www.civitas.org.uk/eufacts/FSECON/EC12.htm>)

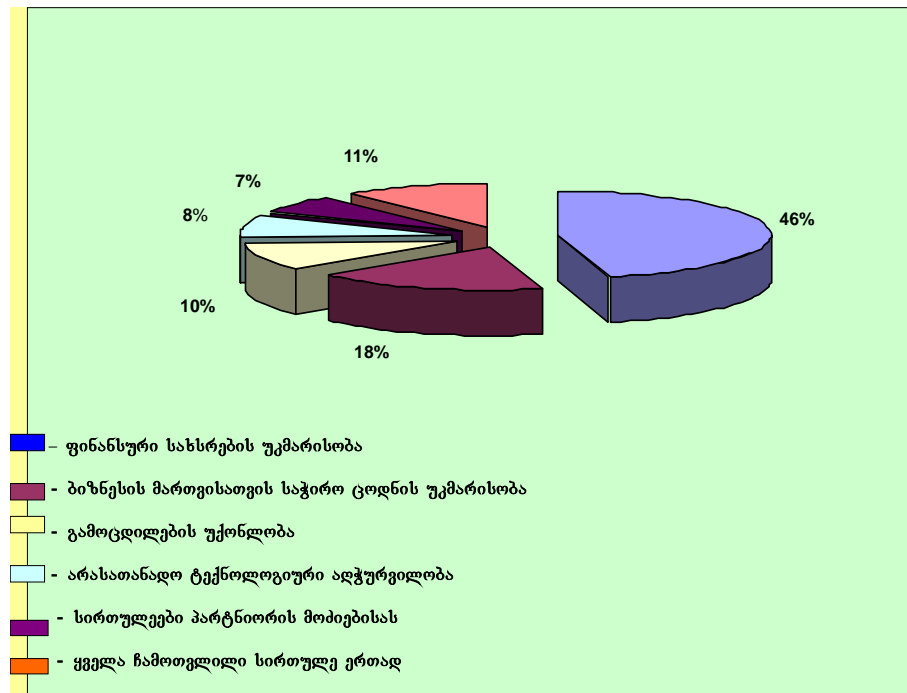

ნახ. 1 საქართველოში მცირე და საშუალო ბიზნესის ძირითადი ხელშემშლელი ფაქტორები.

**ევროპული ქვეყნების დაჯგუფება მათი "ინოვაციურობის" მიხედვით<sup>25</sup>**

ცხრ. 8

<b>"ინოვაციური ლიდერები":</b> დანია, ფინეთი, გერმანია, შვედეთი
<b>"ინოვაციური მიმდევარები":</b> ნიდერლანდები, ლუქსემბურგი, ბელგია, გაერთიანებული სამეფო, ავსტრია, ირლანდიის რესპუბლიკა, საფრანგეთი, ესტონეთი, სლოვაკეთი, კვიპროსი.
<b>"ზომიერი ინოვატორები":</b> ჩეხეთი, იტალია, მალტა, უნგრეთი, ესპანეთი, სლოვაკეთი, პორტუგალია, ლიტვა, საბერძნეთი.
<b>"მოკრძალებული ინოვატორები":</b> პოლონეთი, ლატვია, რუმინეთი, ბულგარეთი.

ინოვაციური განვითარების განმსაზღვრელი ინდიკატორების მიხედვით, საქართველო ჩამორჩება არამარტო ევროპულ ქვეყნებს (ცხრ. 9), არამედ თავის სამხრეთ კავკასიელ მეზობლებსაც (ცხრ. 10).

**ინოვაციური ინდიკატორების შედარება<sup>26</sup>**

ცხრ. 9

ინდიკატორი	საქართველო	ფინეთი	სლოვაკეთი	ლატვია
ხარჯები კვლევაზე, მშპ %	< 0.2	3.94	1.84	0.46
მეცნიერი 1,000 მოსახლეზე	2.5	20	8	5
საერთაშორისო პუბლიკაცია 1 მლნ მოსახლეზე	150	1,113	750	132
სარისკო (ვენჩურული) კაპიტალი, მშპ (%)	-	0.145		

<sup>25</sup> Innovation Union Scoreboard 2013, [http://ec.europa.eu/enterprise/policies/innovation/files/ius-2013\\_en.pdf](http://ec.europa.eu/enterprise/policies/innovation/files/ius-2013_en.pdf)

<sup>26</sup> ოლეგ შატბერაშვილი, საინოვაციო პროცესები და ქვეყნის ეფექტიანად მართვა. შესაძლებლობები აღმოსავლეთ პარტნიორობის ჩარჩოებში. [http://www.inovdev.ge/uploads/files/65119Satberashvili\\_Procebi&Martva-End-A.pdf](http://www.inovdev.ge/uploads/files/65119Satberashvili_Procebi&Martva-End-A.pdf)

საერთაშორისო პატენტი მშპ-ს 1 მრლდ ევროზე	0	9.96	2.56	0.69
მცირე ინოვაციურ საწარმოთა %, მცირე და საშუალო საწარმოთა საერთო რაოდენობაში	-	38.60	-	14.44

სამხრეთ კავკასიის ქვეყნების "ინოვაციურობის" პოტენციალი<sup>27</sup>

ცხრ. 10

ქვეყანა	ადგილი
საქართველო	120
აზერბაიჯანი	60
სომხეთი	112

დღეს საქართველოს ინოვაციური შესაძლებლობები ძალზე დაბალია (ცხრ. 11), რაც ძირითადად განპირობებულია ქვეყანაში ინოვაციური პოლიტიკის არ არსებობით, სახელმწიფოს მხრიდან საუნივერსიტეტო მეცნიერებისა და სამეცნიერო-კვლევითი ინსტიტუტების უმნიშვნელო დაფინანსებით, ბიზნესის მხრიდან სამეცნიერო პროდუქციაზე მოთხოვნილების უქონლობით.

## საქართველოს "ინოვაციურობის" განმსაზღვრელი სარეიტინგო კომპონენტები

ცხრ. 11

#	ინოვაციური კომპონენტი	ადგილი
1	ინოვაციური შესაძლებლობები	103
2	სამეცნიერო-კვლევითი ინსტიტუტების ხარისხი	117
3	კომპანიების დანახარჯი კვლევასა და განვითარებაზე	124
4	ინოვაციური ორგანიზაციების მონაწილეობა კვლევით საქმიანობაში	126
5	ინოვაციური პროდუქციის სამთავრობო შესყიდვები	76
6	მეცნიერებისა და ინჟინრების რაოდენობა	120
7.	პატენტების რაოდენობა მილიონ მოსახლეზე	65

საერთაშორისო გამოცდილება ცხადყოფს, რომ კარგად გამართული ბიზნესის ხელშემწყობი ქსელის, როგორც ქმედითი მექანიზმის საშუალებით, შესაძლებელია ქვეყანაში კომპლექსურად დარეგულირდეს ბიზნესის, უმაღლესი განათლებისა და მეცნიერების წინაშე მდგარი მრავალი პრობლემა.

## 4. უნივერსიტეტებთან ბიზნესის ხელშემწყობი სტრუქტურების ჩამოყალიბების საჭიროება

უკანასკნელ წლებში ესტონელ და ფინელ ექსპერტებთან თანამშრომლობით, "არქიმედეს ფონდის",<sup>28</sup> აგრეთვე საქართველოს და ესტონეთის "ღია საზოგადოების ფონდის" ოფისების "EE Project"<sup>29</sup> ფარგლებში ჩატარებული კვლევების საფუძველზე გამოიკვეთა ქართული უნივერსიტეტების შესაძლებლობები ბიზნესის (მათ შორის მცირე და საშუალოს) კონკურენტუნარიანობის ასამაღლებლად. საამისოდ რეკომენდირებულია სამეცნიერო საქმიანობის წარმართვა შემდეგი ძირითადი მიმართულებებით:

- ბიზნესის საჭიროებიდან გამომდინარე ინოვაციის შესაბამისი სახეობების (საპროდუქტო, საპროცესო, ტექნოლოგიური, საორგანიზაციო, მარკეტინგული, სტრატეგიული) შემუშავება;
- ინოვაციური იდეების კომერციალიზაციის ეფექტიანი შესაძლებლობებისა და საშუალებების მოძიება;

<sup>27</sup> 2012–2013 წლების გლობალური კონკურენტუნარიანობის რეიტინგი. <http://www.weforum.org/issues/global-competitiveness>

<sup>28</sup> Shalva Machavariani. Readiness of Georgian Business Community and Industry to Participate in the Commercialization of the R&D Outcomes in the Archimedes Foundation Program: "Analysis of existing Georgian key technologies", 2007.

<sup>29</sup> Shalva Machavariani, Conditions of Business Incubator Operation in Georgia, Open Society Foundation, EE Project: "Training of Georgian experts with the help of the specialists of Tallinn University of Technology in order to commercialize innovation technologies and organize business incubators," 2009

• მოქმედი და დამწყები ბიზნესის კონსულტირება მათთვის საჭირო სამეცნიერო პროდუქციის შედეგიანად გამოყენების მიზნით.

აღნიშნული სამეცნიერო საქმიანობის მაღალი ეფექტიანობით განსახორციელებისათვის, თანამედროვე უნივერსიტეტებთან ყალიბდება ე.წ. ”ბიზნესის ხელშემწყობი სტრუქტურები”<sup>30</sup>: (საინოვაციო და კომპეტენციის ცენტრები, სამეცნიერო და ტექნოლოგიური პარკები, ინოვაციური იდეების ბანკები, სხვადასხვა სახის ბიზნეს-ინკუბატორები და ა.შ.).

ბიზნესის ხელშემწყობი სტრუქტურების ძირითადი დანიშნულებაა:

- ❖ ბიზნესებში დასაქმებული პერსონალისათვის ცოდნის გადაცემა თანამედროვე პირობებში საქმიანობის შესასრულებლად;
- ❖ ბიზნესებში დასაქმებული პერსონალის მიერ სამუშაო ოპერაციების შესასრულებლად საჭირო უნარ-თვისებების შექმნა (მიზნობრივი ტრენინგების საშუალებით);
- ❖ კონსულტირება საგადასახადო, ფინანსური და სამართლებრივი საკითხების მოსაწესრიგებლად;
- ❖ დახმარება ბიზნეს-გეგმების შედგენასა და საქმიანობისათვის საჭირო რესურსების მოსაზიდვად;
- ❖ ხელშეწყობა ახალ ბაზრებზე გასასვლელად და პარტნიორების მოსაძებნად;
- ❖ საქმიანობისათვის საჭირო ბიზნეს-იდეების მიწოდება და სიახლის კომერციალიზაციისათვის გათვალისწინებული სამუშაოების შესრულება;
- ❖ დახმარების გაწევა თანამედროვე ტექნოლოგიების დასანერგად და სხვადასხვა სახის უზრუნველყოფელი სამუშაოების შესრულება;
- ❖ კონსულტირება მიმდინარე საქმიანობის განსახორციელებლად;
- ❖ ბიზნესის წარმოებისათვის სათანადო პირობების შეთავაზება - სამუშაო ფართი, საოფისე ტექნიკა, საინფორმაციო უზრუნველყოფა (ვებ-გვერდი, ელექტრონული მისამართი, საინფორმაციო ბიულეტენები და ა.შ.);
- ❖ საბუღალტრო მომსახურების გაწევა.

”ბიზნესის ხელშემწყობი სტრუქტურების” მეშვეობით შესაძლებელია:

- ✓ ლექტორებისა და სტუდენტების მასშტაბური ჩართვა ცოდნის ტრანსფერისა და ინოვაციური იდეების კომერციალიზაციის პროცესებში. მაგ. ტალინის ტექნოპოლში საქმიანობს 1500-მდე სტუდენტი, ოსტრავას (ჩეხეთი) სამეცნიერო პარკში 2000-მდე ახალგაზრდა მეცნიერი და სტუდენტი, ისრაელის ტექნოლოგიურ პარკებსა და ინკუბატორებში კი თითქმის 250 000 მეცნიერი და სტუდენტი;
- ✓ ბიზნესის რეალურ მოთხოვნებზე ორიენტაციის შედეგად, ბაკალავრიატის, მაგისტრატურისა და დოქტორანტურის სტუდენტების მიერ ცოდნის გაღრმავება და მომავალი საქმიანობისათვის საჭირო უნარ-ჩვევების მიღება;
- ✓ სათანადო კვლევების განხორციელების შედეგად, სამეცნიერო კონფერენციებსა და სემინარებში ლექტორებისა და სტუდენტების უფრო ფართოდ ჩართვა (რაც დღეს ძალზე შემცირებულია ადრინდელ პერიოდთან შედარებით), აგრეთვე სამეცნიერო ნაშრომების რაოდენობის მნიშვნელოვანი მატება, ქართველი მეცნიერების ნაშრომების ციტირების ინდექსის ზრდა და ა.შ. მთლიანობაში ამით ხელი შეეწყობა უნივერსიტეტებში სამეცნიერო მუშაობის ნორმალურ რეჟიმში წარმართვას, ახალი სამეცნიერო მიმართულებების ჩამოყალიბებასა და არსებულის შენარჩუნებას;

<sup>30</sup> SPICA. Categories of Business Incubators/technology Parks ( <http://www.spica-directory.net/>)

- ✓ ბიზნესის დაინტერესება საუნივერსიტეტო კვლევების პროდუქციით და სამეცნიერო საქმიანობისათვის დამატებითი სახსრების მოზიდვა;
- ✓ უნივერსიტეტებში კვლევაზე ორიენტირებული სრულფასოვანი სასწავლო პროცესის დანერგვა, რაც განაპირობებს კონკურენტუნარიანი, მაღალკვალიფიციური სპეციალისტების მომზადებას.

საერთაშორისო გამოცდილება ცხადყოფს, რომ უნივერსიტეტებთან ერთად ბიზნესის ხელშემწყობი სტრუქტურების დამფუძნებლები არიან კორპორაციები, ადგილობრივი მთავრობები, კერძო პირები და ა.შ. მაგ. ამერიკის შეერთებულ შტატებში ბიზნესის ხელშემწყობი სტრუქტურების დამფუძნებლების 25%-ს შეადგენენ აკადემიური ინსტიტუტები<sup>31</sup>, 16% – სამთავრობო დაწესებულებები, 15% - კორპორაციები, 10% - არამომგებიანი, ორგანიზაციები, 5% - შერეული სახის ორგანიზაციები, 19% - მცირე და საშუალო ბიზნესი, კერძო პირები. უმეტესწილად ბიზნესის ხელშემწყობი სტრუქტურების სამართლებრივი ფორმებია: შეზღუდული პასუხისმგებლობის საზოგადოება, სააქციო და სოლიდური პასუხისმგებლობის საზოგადოებები. ხშირად ბიზნესის ხელშემწყობი სტრუქტურები საქმიანობენ როგორც არამომგებიანი ორგანიზაციები.

საქართველოში დღეს შექმნილია გარკვეული საფუძველი ბიზნესის ხელშემწყობი სტრუქტურების ჩამოსაყალიბებლად:

- 2012 წელს შემუშავდა სამთავრობო პროგრამა "ძლიერი, დემოკრატიული, ერთიანი საქართველოსთვის";
- 2010 წლის 25 ივნისს საქართველოს მთავრობის #172 დადგენილების სახით მიღებული იყო "საქართველოს რეგიონალური განვითარების 2010-2017 წწ. სახელმწიფო სტრატეგია";
- დამტკიცდა სახელმწიფო სტრატეგიის შესატყვისი 2011-2014 წწ. სამოქმედო გეგმა;
- განხორციელდა კვლევითი სამუშაოები (INTAS Projects, EE Project, Archimedes Foundation Program, EE Project -2, და ა.შ.) და ამჯერად მიმდინარე პროექტი ევროპული სამეცნიერო ჩარჩო პროგრამის (FP-7 -ის) ფარგლებში.

#### დასკვნა:

საქართველოში საუნივერსიტეტო მეცნიერების არასახარბიელო მდგომარეობა ძირითადად გამოწვეულია:

- არასაკმარისი დაფინანსებით;
- სასწავლო პროცესთან სუსტი დაკავშირებულობით;
- ბიზნესთან ურთიერთინტერესის არ არსებობით;
- მეცნიერების განვითარების სახელმწიფო პროგრამის უქონლობით.

#### რეკომენდაციები:

საუნივერსიტეტო მეცნიერების წინაშე არსებული პრობლემების დასაძლევად უპირველესად საჭიროა:

- საუნივერსიტეტო განათლებისა და მეცნიერების განვითარების ერთიანი სტრატეგიის შემუშავება;
- ზრუნვა "ბიზნესის ხელშემწყობი სტრუქტურების", როგორც ბიზნესთან დამაკავშირებელი რგოლის ჩამოსაყალიბებლად;
- სახელმწიფო პოლიტიკის გატარება ქვეყნის საინოვაციო პოტენციალის გასაზრდელად;
- სისტემური მიდგომით დასახული ცვლილებების განხორციელება.

<sup>31</sup> History of Incubators. [http://professionalpractice.asme.org/Entrepreneurial/Incubators/History\\_Incubators.cfm](http://professionalpractice.asme.org/Entrepreneurial/Incubators/History_Incubators.cfm)



## გამოყენებული ლიტერატურა:

1. Peter F. Drucker, Management Challenges for the 21<sup>st</sup> Century. R&I Enterprises Int., New York, 1999;
2. ბლონის პროცესი. <http://www.ond.vlaanderen.be/hogeronderwijs/bologna/>
3. საქართველოს კანონი უმაღლესი განათლების შესახებ. 21 დეკემბერი, 2004
4. საქართველოს კანონი მეცნიერებისა და ტექნოლოგიების განვითარების შესახებ. 22 ნოემბერი, 1994
5. The Challenge of Establishing World-Class Universities. The World Bank / The International Bank for Reconstruction and Development. Washington DC, 2009
6. The Lisbon Recognition Convention and the ENIC Network  
(<http://www.jstor.org/discover/10.2307/3250961?uid=2&uid=4&sid=21101070482013>)
7. Knowledge and Research Issues (<http://www.jstor.org/discover/10.2307/3250961?uid=2&uid=4&sid=21101070482013>)
8. EFMD Annual Report, 2008 – [www.efmd.org](http://www.efmd.org)
9. Shalva Machavariani, Policy Trends and Appraisal Report (Georgia), INTAS Project, NO: 06-1000017-8811, South-Caucasian Republics: Research and Development of Science, Technology and Innovation Policy (SCRIPTS), 2008
10. “ევროპული არჩევანი საქართველოსთვის”, 2010 წლის სექტემბერ-დეკემბერში “ფრიდრიხ ებერტის ფონდის” მხარდაჭერით ჩატარებული კონფერენციების მასალის მიხედვით, თბილისი, 2011
11. The European Higher Education Area in 2012: Bologna Process, Implementation Report,  
([http://www.ehea.info/Uploads/\(1\)/Bologna%20Process%20Implementation%20Report.pdf](http://www.ehea.info/Uploads/(1)/Bologna%20Process%20Implementation%20Report.pdf))
12. The Lisbon Summit 2000, [http://ec.europa.eu/internal\\_market/smn/smn21/s21mn14.htm](http://ec.europa.eu/internal_market/smn/smn21/s21mn14.htm)
13. Progress in higher education reform across Europe, Center for Higher Education Policy Studies  
[http://ec.europa.eu/education/higher-education/doc/funding/voll\\_en.pdf](http://ec.europa.eu/education/higher-education/doc/funding/voll_en.pdf)
14. Gross domestic expenditure on R&D, 2000-2010, Euro stat:  
[http://epp.eurostat.ec.europa.eu/statistics\\_explained/index.php?title=File:Gross\\_domestic\\_expenditure\\_on\\_R%26D,\\_20002010\\_\(%25\\_share\\_of\\_GDP\).png&filetimestamp=20121016060906](http://epp.eurostat.ec.europa.eu/statistics_explained/index.php?title=File:Gross_domestic_expenditure_on_R%26D,_20002010_(%25_share_of_GDP).png&filetimestamp=20121016060906)
15. Shalva Machavariani. Readiness of Georgian Business Community and Industry to Participate in the Commercialization of R&D Outcomes, In the Archimedes Foundation Program: “Analysis of Existing Georgian Key Technologies”, Tbilisi, 2007
16. საქართველოს სტატისტიკის ეროვნული სამსახური 2011, [www.geostat.ge/](http://www.geostat.ge/)
17. საქართველოს სტატისტიკის ეროვნული სამსახური, მეწარმეობა საქართველოში, 2012,  
([http://www.geostat.ge/?action=page&p\\_id=145&lang=geo](http://www.geostat.ge/?action=page&p_id=145&lang=geo))
18. European Commission, Enterprise and Industry, SBA fact Sheet, 2011  
([http://ec.europa.eu/enterprise/policies/sme/files/craft/sme\\_perf\\_review/doc\\_pdf](http://ec.europa.eu/enterprise/policies/sme/files/craft/sme_perf_review/doc_pdf))
19. [ec.europa.eu/research/sme-techweb/pdf/sme-definition\\_en.pdf](http://ec.europa.eu/research/sme-techweb/pdf/sme-definition_en.pdf)
20. საქართველოს საგადასახადო კოდექსი 2012 – (<http://www.forms.ge/sagadasakhado-kodeksi-2012-tslis>)
21. Shalva Machavariani, Conditions of Business Incubator Operation in Georgia. Open Society Foundation, (EE Project: “Training of Georgian experts with the help of the specialists of Tallinn University of Technology in order to commercialize innovation technologies and organize business incubators”, Final Report) Tallinn-Tbilisi, 2009
22. [http://www.for.ge/view.php?for\\_id=8109&cat=1](http://www.for.ge/view.php?for_id=8109&cat=1)
23. The Lisbon Strategy (<http://www.eapn.eu/en/what-we-do/issues-we-focus-on/the-lisbon-strategy-a-general-overview>)
24. The Europa 2020 Strategy (<http://www.civitas.org.uk/eufacts/FSECON/EC12.htm>)
25. Innovation Union Scoreboard, [http://ec.europa.eu/enterprise/policies/innovation/files/ius2013\\_en.pdf](http://ec.europa.eu/enterprise/policies/innovation/files/ius2013_en.pdf)
26. ოლეგ შატბერაშვილი, საინოვაციო პროცესები და ქვეყნის ეფექტიანად მართვის შესაძლებლობები აღმოსავლეთ პარტნიორობის ჩარჩოებში ([http://www.inovdev.ge/uploads/files/65119Satberashvili\\_Procebi&Martva-End-A.pdf](http://www.inovdev.ge/uploads/files/65119Satberashvili_Procebi&Martva-End-A.pdf))
27. 2012-2013 წლების გლობალური კონკურენტუნარიანობის რეიტინგი – (<http://www.weforum.org/issues/global-competitiveness>)
28. Shalva Machavariani. Readiness of Georgian Business Community and Industry to Participate in the Commercialization of the R&D Outcomes in the Archimedes Foundation Program: “Analysis of existing Georgian key technologies”, 2007
29. Shalva Machavariani, Conditions of Business Incubator Operation in Georgia, Open Society Foundation, EE Project: “Training of Georgian experts with the help of the specialists of Tallinn University of Technology in order to commercialize innovation technologies and organize business incubators,” 2009
30. SPICA - Categories of Business Incubators/technology Parks (<http://www.spica-directory.net/>)
31. History of Business Incubators, 2011 ([http://professionalpractice.asme.org/Entrepreneurial/Incubators/History\\_Incubators.cfm](http://professionalpractice.asme.org/Entrepreneurial/Incubators/History_Incubators.cfm))

სისტემური მიდგომის გამოყენების საჭიროება საქართველოში საუნივერსიტეტო მეცნიერების, უმაღლესი განათლებისა და ბიზნესის კომპლექსური განვითარებისათვის

*შალვა მაჭავარიანი*

*მეცნიერებათა დოქტორი, სრული პროფესორი*

### *ანოტაცია*

ნაშრომში გაანალიზებულია საქართველოში მეცნიერების, უმაღლესი განათლებისა და ბიზნესისათვის დამახასიათებელი ნაკლოვანებები, გამოწვეული მეცნიერების არასაკმარისი დაფინანსებით, უნივერსიტეტებში სამეცნიერო კვლევებისა და სასწავლო პროცესის სუსტი კავშირით, ბიზნესის მხრიდან სამეცნიერო პროდუქციით ძალზე დაბალი დაინტერესებით და ქმედითი სახელმწიფო პროგრამების არ არსებობით. ვითარების თვისობრივად გამოსწორების მიზნით რეკომენდირებულია: საუნივერსიტეტო განათლებისა და მეცნიერების განვითარების ერთიანი სტრატეგიის შემუშავება, კარგად დაგეგმილი "ბიზნესის ხელშემწყობი სტრუქტურების" (საინოვაციო და კომპეტენციის ცენტრები, სამეცნიერო და ტექნოლოგიური პარკები, ინოვაციური იდეების ბანკები, სხვადასხვა სახის ბიზნეს-ინკუბატორები და ა.შ.), ქსელების გამართვა, რომლებიც ერთმანეთთან დააკავშირებენ მეცნიერების, საუნივერსიტეტო განათლებისა და ბიზნესის ინტერესებს, ხელს შეუწყობენ კვლევებისათვის მნიშვნელოვანი სახსრების მოზიდვას, ქვეყნის საინოვაციო პოტენციალის ზრდას, ბიზნესის კონკურენტუნარიანობის ამაღლებას, უნივერსიტეტებში კვლევაზე ორიენტირებული სასწავლო პროცესის დამკვიდრებასა და მაღალკვალიფიციური კადრების მომზადებას.

**The need of using systematic approach at Georgian Universities for complex development of university science, higher education and businesses The importance of reinforcing scientific potential at the universities of Georgia**

*Shalva Machavariani*

*PhD, full professor*

### *Abstract*

The presented work analyzes the gaps characteristic to science, higher education and business in Georgia recalled by non sufficient financial support for scientific activities at universities, weak linkage between scientific research and education process, very low interest of businesses in scientific products and non existence of active government programs. In order to improve the situation on qualitative level, it is recommended: to work out the cohesive strategy for the development of university education and science, to arrange well planned networks, "business promoting structures" (innovation and competence centers, scientific and technological parks, innovation idea banks, various business incubators and etc), that will provide connection among the interests of science, university education and business interests. To promote fund rising of important resources for arranging researches, growth of country's scientific potential, rising business competitiveness, establishing research oriented education process at universities and training of high qualified human resources.

## გაბნევის მრუდის და მისი წარმოებულის გამოყენება კონკურენციის შესწავლის პროცესში

*გურამ ლეყავა*  
სრული პროფესორი  
*ბორის ლეყავა*  
სრული პროფესორი

თანამედროვე საბაზრო ეკონომიკის მამოძრავებელი ძალა უდაოდ კონკურენციაა და სახელმწიფოს როლია, შექმნას ქვეყანაში ადექვატური, გამჭვირვალე კონკურენტული გარემო, რისთვისაც შესაბამისი რეგულაციები გამოიყენება (ანტიმონოპოლური, კარტელური გარიგებების საწინააღმდეგო და ა.შ.).

საკუთრივ ტერმინი „*კონკურენცია*“ ლათინური სიტყვიდან *Concurrere* მომდინარეობს – რაც შეჯახებას ნიშნავს, იგი წარმოადგენს საბაზრო სტრუქტურის ბრძოლის, ურთიერთპაექრობის მექანიზმს, საკუთარი მყიდველის მოსაპოვებლად და დასამკვიდრებლად, საბოლოო ანგარიშით, ბაზარზე ეფექტიანი ფუნქციონირების შესაძლებლობის მისაღწევად. „*კონკურენტუნარიანობა*“ (*Competitive Position*) გულისხმობს კომპანიის პოზიციას, ადგილს ბაზარზე, რომელიც საშუალებას იძლევა *მისმა პროდუქციამ ან მომსახურებამ კონკურირება გაუწიოს სხვა პროდუქციას ან მომსახურებას* /1/.

კონკურენცია – ურთიერთჭიდილი და ინტერესების შეჯახება უხსოვარი დროიდან მომდინარეობს და რეალურად ასახავს ცოცხალ ბუნებაში, პრაქტიკულად გენეტიკურ დონეზე, გადარჩენისათვის ბრძოლის საჭიროების ინსტინქტს (სიცოცხლის გაგრძელებისათვის, შთამომავლობის გენერირებისათვის და ქმედიტუნარიანობის შენარჩუნებისათვის) შეზღუდული რესურსების პირობებში. თუ საზოგადოების განვითარების კვალობაზე თავიდან ძირითადად მოიაზრებოდა ბიოლოგიური მოთხოვნილებების დაკმაყოფილება, შემდგომში თანდათან წინა პლანზე გადმოდის ეკონომიკური და სოციალური მოთხოვნილებების დაკმაყოფილება (თუმცა ზოგიერთ ქვეყანაში შიმშილის საკითხი დღესაც დღის წესრიგშია).

რა უნდა ვიგულისხმოთ თანამედროვე საზოგადოებაში, როდესაც მსოფლიო თანამეგობრობის ქვეყნების დიდი უმრავლესობა სერვისზეა ორიენტირებული, იმ რესურსის ქვეშ, რომელსაც იგი გამოიყენებს პროდუქციის და მომსახურების შესაძენად ცხოვრებისეული საჭიროებისათვის. ბუნებრივია, ეს უნდა იყოს საზოგადოებაში არსებული *საგადასახადო მასა (paymass)*, რომლის გამოყენება შეუძლიათ საზოგადოების წევრებს (და მთლიანად საზოგადოებას) თავიანთი მოთხოვნილებების დასაკმაყოფილებლად. ეს ის საგადასახადო მასაა, რომლის მოსაპოვებლად მიმდინარეობდა და მიმდინარეობს ხისტი კონკურენტული ბრძოლა კერძო მეწარმეებს, კომპანიებს, ქვეყნებსა და რეგიონებს შორის. ზევით უკვე ვახსენეთ, კონკურენციაზე საუბრისას, პრაქტიკულად გენეტიკურ დონეზე არსებული, გადარჩენისათვის ბრძოლის საჭიროების ინსტიქტი ტურბულენტურ კონკურენტულ გარემოში. შევეხოთ კიდევ ერთ საინტერესო საკითხს, როდესაც გენეტიკას მოვიშველიებთ.

შეიძლება სრული დამაჯერებლობით ითქვას, რომ შემოსავლების განაწილების უთანაბრობის ერთ–ერთი ძირითადი მიზეზი – ადამიანების ბუნებრივი (გენეტიკური) განაწილებაა „*აქტიურ*“ და „*პასიურ*“ ინდივიდებზე, „*ლიდერებზე*“ და „*შემსრულებლებზე*“. მაგრამ. მხოლოდ ბუნებიდან, მშობლებიდან და ა.შ. მიღებული თვისებებით არ შეიძლება შემოფარგვლა. ცხოვრება ძალიან რთული პროცესია, პრაქტიკულად ადგილი აქვს ბრძოლას გადარჩენისათვის (მათ შორის ხისტ კონკურენტულ გარემოში), ამ ბრძოლაში ადამიანი

ხელმძღვანელობს ბევრი გრძნობებით, რომლებიც ერთობლიობაში აყალიბებენ მის ეთიკურ სისტემას, გარე გარემოში ქცევის სისტემას. ერთ-ერთ ასეთ გრძნობას წარმოადგენს – *შური*.

წიგნში „ნაციონალური ქცევის თავისებურებანი“ /2/ ავტორები იხილავენ რა საკითხების ფართო სპექტრს ქცევის ეთიკისა და ეთიკური სისტემების შესახებ, ასკვნიან, რომ არსებობს ოთხი ეთიკური სისტემა – დასავლური, ჩრდილოეული, აღმოსავლური და სამხრეთეული. თითოეულ ამ სისტემაში ადამიანის ქცევა საზოგადოებაში განისაზღვრება გარკვეული ნორმების ნაკრებით, რომლებიც ემყარებიან ადამიანის ამა თუ იმ გრძნობებს. თითოეულ ეთიკურ სისტემაში არის თავისი უპირატესი გრძნობა. მაგალითად, ავტორთა აზრით, დასავლური ეთიკური სისტემისთვის უპირატეს გრძნობას წარმოადგენს – შურის გრძნობა სხვა ადამიანების წარმატების, შემოსავლების, მდგომარეობის მიმართ. მათი აზრით, შურის გრძნობა შეიძლება დაითრგუნოს მხოლოდ შიშის გრძნობით ძალაუფლებაში ამა თუ იმ დიქტატურის მოსვლის შემთხვევაში. შურის გრძნობა ახასიათებს სხვა ეთიკურ სისტემებსაც, მაგრამ ის არ არის მათში უპირატესი. ავტორთა აზრით, შურის გრძნობა წარმოადგენს მამოძრავებელ ძალას ეკონომიკური განვითარების იმ ქვეყნებში, სადაც ეკონომიკა ემყარება ღია კონკურენციის პრინციპებს. ამგვარად, გვესახება, რომ კონკურენცია და ეკონომიკური შური ფართო გაგებით ადექვატურ ცნებებს წარმოადგენენ.

შეიძლება ვივარაუდოთ, რომ შემოსავლების განაწილების უთანაბრობით გამოწვეულმა შურმა, თავის მხრივ შესაძლოა ხელი შეუწყოს შემოსავლების განაწილების უთანაბრობის ზრდას, ანუ უნდა არსებობდეს გარკვეული ჩაკეტილი მექანიზმი, რომელიც გარკვეულწილად არეგულირებს შურის გრძნობას და შემოსავლებს.

ნებისმიერი უთანაბრობა (ეკონომიკური, სოციალური, პოლიტიკური, ტექნოლოგიური, ინფორმაციული და ა.შ.) წარმოშობს ორ წინააღმდეგობრივ გრძნობას იმათში ვინც მიეკუთვნება „მდიდრებს“ (განსაკუთრებით *პატივმოყვარე* ცალკეულ პირებში, ჯგუფებში, ქვეყნებში) – *უპირატესობის გრძნობას*, ხოლო იმათში ვინც მიეკუთვნება „ღარიბებს“ – შურის გრძნობას. ბრძოლა „ღარიბებსა“ და „მდიდრებს“ შორის, უპირატესობასა და შურს შორის ყოველთვის თანმხლები იყო მსოფლიო თანამეგობრობის განვითარების. ყველაფერმა ამან, გარკვეული დადი დაასვა როგორც უპირატესობის, ისე შურის გრძნობას. ყოველთვის ითვლებოდა, რომ „შური - ეს ცუდია“, რომ „არ უნდა შეგშურდეს“ და ა.შ.. თუმცა, თანამედროვე ფილოსოფიური მოძღვრებანი გვარწმუნებენ, რომ ასეთი მტკიცებულებანი ყოველთვის არ არის მართებული /2/.

ის, რომ შური შეიძლება იყოს ეკონომიკური განვითარების მიზეზი, აიხსნება შემდეგი მარტივი მაგალითით. ეკონომიკურად აქტიური ადამიანი, ხედავს რა, რომ მისი შემოსავალი ნაკლებია ვიდრე სხვისი (ასე ვთქვათ „მეზობლის“ - ანუ კონკურენტის), ცდილობს იმუშაოს უფრო აქტიურად და ეფექტიანად, რათა გაზარდოს თავისი შემოსავალი. იგივე ითქმის კონკურენტ ჯგუფებზე, ფირმებზე და ა.შ. რამდენადაც ყოველთვის აღმოჩნდება ვიღაცა, ვისაც შემოსავალი მეტი აქვს, შემოსავლის ზრდის პროცესი მუდმივია, რაც საბოლოო ჯამში ზრდის ქვეყნის შემოსავალს. ამგვარად, *კონკურენცია* და *შური* ეკონომიკური გაგებით წარმოადგენს ეკონომიკის განვითარების წყაროს.

რასაკვირველია, ასეთი მიდგომა ერთგვარად მარტივიც არის და ცხადიც, თუმცა, შესაძლოა უტრირებულია და ვერ მოიცავს ეკონომიკის მრავალ თავისებურებას.

ჩვენს ძირითად ინტერესს შეადგენს შემოსავლების განაწილების ეკონომიკური საკითხები (და მასთან დაკავშირებული ტექნოლოგიების და მომსახურების განაწილება). ამიტომ, შემდგომში განვიხილოთ საბაზრო ეკონომიკის პირობებში ბუნებრივად არსებული კონკურენტული გარემოსათვის დამახასიათებელი ისეთი ნიშან-თვისება, რომელსაც შეიძლება

პირობითად ვუწოდოთ *კონკურენტული შური*, რომელიც წარმოადგენს ეკონომიკური აქტივობის ერთ-ერთ წყაროს. ამასთან, ასეთი შურის ქვეშ უნდა გვესმოდეს მხოლოდ შემოსავლების განსხვავებით განპირობებული შური.

ფართო გაგებით კონკურენტული ბრძოლა მოიცავს მრავალ ასპექტს: ფინანსურ-ეკონომიკურს, სოციალურს, პოლიტიკურს, მასეზე (მომხმარებლებზე) სწორად გათვლილ სარეკლამო და პიარ კამპანიებს (ანუ ფსიქოლოგიურ მომენტებსაც) და ა.შ. ამასთან, ყველაფერ ამის სტრატეგიულად და ტაქტიკურად კვალიფიციური გათვლის შედეგი უნდა იყოს შემოსავლების გაზრდა კონკურენტებთან მიმართებაში. ეს კი კონკურენტული შურის (გნებავთ ჟინის ან სტიმულის) გამოვლენის შედეგია ეკონომიკურ სუბიექტებს შორის ჭიდილის დროს ბაზარზე დასამკვიდრებლად და კონკურენტული უპირატესობის მოსაპოვებლად, რაზეც ზევით იყო მითითებული. შესაძლოა *კონკურენტული სტიმულის* მაპროვოცირებელი იყოს სწორედ *კონკურენტული შურის* ბუნებრივი გაჩენა, ანუ ეს ერთი-მეორის თანმდევი პროცესია და შეიძლება განვიხილოთ ერთობლიობაში.

როდესაც ვსაუბრობთ ხისტ კონკურენტულ გარემოში შესაბამისი საგადასახადო მასის მოპოვებისთვის უშეღავათო ბრძოლაზე, პროდუქციის და მომსახურების მწარმოებლების მხრიდან, ურიგო არ იქნება გავიხსენოთ ის მათემატიკური მოდელები, რომლებიც შემოგვთავაზა ცნობილმა იტალიელმა მათემატიკოსმა - ვიტო ველტერამ, თავის წიგნში „*არსებობისათვის ბრძოლის მათემატიკური თეორია*“ /3/, სადაც იგი განიხილავდა ბიოლოგიურ პოპულაციებს შორის ბრძოლას შეზღუდული რესურსების (ბიომასის) პირობებში. იქ მოყვანილი მოდელების მორგება და აპროქსიმირება საზოგადოებაში არსებული კონკურენტული ბრძოლის ასახვისთვის სავსებით ლოგიკურია.

შევეცადოთ თავიდან მათემატიკური დასაბუთება და ახსნა მივცეთ საზოგადოებაში არსებულ კონკურენტულ შურს განპირობებულს მასში შემოსავლების არათანაბარი განაწილებით, რისთვისაც ვისარგებლოთ სტუარდის და კენდელის მიერ შემოტანილი გაბნევის მრუდის და მისი პირველი წარმოებულის ცნებებით /4/. აქვე დავძენთ, რომ გაბნევის *მრუდეები* წარმოადგენენ ეკონომიკაში კარგად ცნობილ *ლორენცის მრუდის* მათემატიკურ ასახვას.

### დიფერენციალური კონკურენტული შურის ცნება

რის საფუძველზე წარმოიშვება კონკურენტული შური? მარტივად რომ ვთქვათ, საკუთარი შემოსავლების შედარებით „მეზობლის“ (კონკურენტის) შემოსავალთან. „მეზობელი“ შეიძლება არსებობდეს მეზობელ ტერიტორიაზე, მეზობელ კომპანიაში, მეზობელ ქვეყანაში (საკუთარ კომპანიაში, მეზობელ დეპარტამენტში) და ა.შ.. ყველა ადამიანი, ყველა კომპანია ადარებს თავის შემოსავალს „მეზობლის“ შემოსავალთან.

იმისათვის, რომ განვსაზღვროთ კონკურენტული შური, თავიდან საჭიროა განვსაზღვროთ შემოსავალი გაბნევის მრუდის პირველი წარმოებულის გრაფიკიდან, რადგან როგორც ცნობილია, ეს პირველი წარმოებული წარმოადგენს შემოსავლის სიმკვრივეს და თუ გვინდა ვიპოვოთ თვით შემოსავალი საჭიროა ინტეგრირების ჩატარება. ამიტომ, ასეთი სახით ნაპოვნ შემოსავალს ვუწოდოთ *დიფერენციალური შემოსავალი* (ანუ *კერძო შემოსავალი*). შესაბამისად, ანალოგიურად განსაზღვრული იქნება *დიფერენციალური კონკურენტული შურიც* (დკშ), რისთვისაც გამოვიყენოთ /5/-ში მოცემული მეთოდიკა და ჩავატაროთ სათანადო გაანგარიშებები. (დათქმის სახით – თუ სიტყვა „შურის“ ხმარება გარკვეულ უხერხულობას იწვევს, შეიძლება იგივე წარმატებით ვიხმაროთ ტერმინი „კონკურენტული ჟინი“, ან „კონკურენტული სტიმული“, რაც თავისი არსით სავსებით ექვივალენტურია განსახილველი

შემთხვევისთვის და გულისხმობს წარმატების მიღწევის სურვილს ხისტ კონკურენტულ გარემოში).

როგორც ცნობილია, შემოსავლების განაწილების განხილვისას მოსახლეობაში (ან ქვეყნებს შორის) გაბნევის მრუდი  $Q(F)$  აისახება კოორდინატებში: შემოსავლის ნაწილი  $Q$  (ორდინატი) და მოსახლეობის (ქვეყნების) ნაწილი -  $F$  (აბსცისა), შესაბამისად მისი პირველი წარმოებული  $Q'(F)$  - კოორდინატებში:  $Q' = dQ/dF$  (ორდინატი) - შემოსავლის სიმკვრივე და  $F$  (აბსცისა) მოსახლეობის ან ქვეყნების ნაწილი.

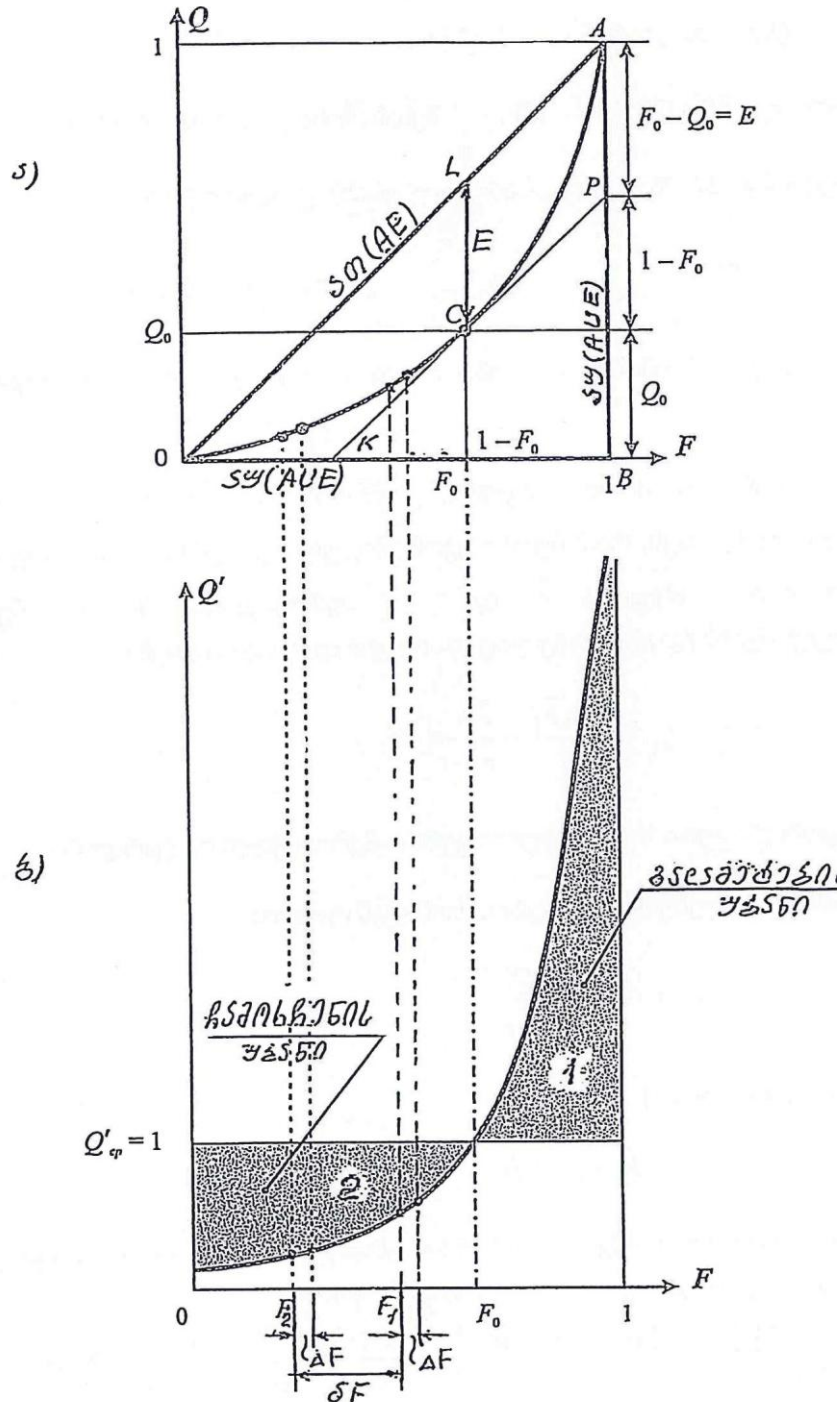

სურ. 1 გაბნევის მრუდე და მისი პირველი წარმოებული

სურ. 1-ზე გამოსახულია შემოსავლის გაბნევის მრუდი და მისი პირველი წარმოებული  $Q'(F)$ , რომელზეც გამოყოფილია მოსახლეობის ორი განსხვავებული ნაწილი  $F_1$  და  $F_2$  წერტილების მახლობლობაში, ერთი და იგივე  $\Delta F$  სიგანის. თუ მკვეთრად შევამცირებთ  $\Delta F -$ ს ( $\Delta F \ll 1$ ) მივიღებთ შემოსავალს მოსულს პრაქტიკულად ერთ ადამიანზე. ამგვარად, კერძო შემოსავალი ინტეგრირების ჩატარების შედეგად ტოლი იქნება:

$$r_1 = \int_{F_1}^{F_1+\Delta F} Q'(F) dF = Q(F_1 + \Delta F) - Q(F_1) \quad (1)$$

რადგანაც  $\Delta F \ll 1$ -ზე განსაზღვრების თანახმად, შეიძლება გამოვიყენოთ ტეილორის მწკრივის წრფივი მიახლოება  $Q(F)$  - სთვის, ანუ წარმოვადგინოთ

$$Q(F + \Delta F) \cong Q(F) + \Delta F \cdot Q'(F) \quad (2)$$

ჩავსვათ (2)-ი (1)-ში, მივიღებთ:  $r_1 \cong \Delta F \cdot Q'(F_1)$  (3),

შესაბამისად  $r_2 \cong \Delta F \cdot Q'(F_2)$  (4)

შემოსავლის საშუალო მნიშვნელობა  $\Delta F$  ზოლზე გასაშუალებლსა, ტოლი იქნება

$$\bar{r}_1 = \frac{r_1}{\Delta F} = Q'(F_1) \quad (5) \quad \text{და} \quad \bar{r}_2 = \frac{r_2}{\Delta F} = Q'(F_2) \quad (6)$$

ანუ ემთხვევიან პირველი წარმოებულის მნიშვნელობებს  $F_1$  და  $F_2$  წერტილებში, რაც ბუნებრივ შედეგს წარმოადგენს.

ეკონომიკური სუბიექტი (ინდ. მეწარმე, პირთა ჯგუფი, კომპანია და ა.შ.) რომელიც იმყოფება  $F_2$  წერტილში, და აქვს შემოსავალი  $\bar{r}_2$  ხედავს, რომ მეორე ეკონომიკურ სუბიექტს, რომელიც იმყოფება  $F_1$  წერტილში აქვს შემოსავალი  $\bar{r}_1 > \bar{r}_2$  სხვაობა  $\bar{r}_2$  და  $\bar{r}_2$  შემოსავლებს შორის იწვევს სწორედ დიფერენციალურ კონკურენტულ შურს (დკშ), რომელიც საბოლოოდ ტოლი იქნება

$$\xi_d = \frac{\bar{r}_1 - \bar{r}_2}{\bar{r}_2} = \frac{\bar{r}_1}{\bar{r}_2} - 1 \quad (7)$$

სადაც,  $\bar{r}_1 / \bar{r}_2$  განსახილველი ეკონომიკური სუბიექტების კერძო შემოსავლების ფარდობაა თუ გამოვიყენებთ (5) და (6) გამოსახულებებს მივიღებთ, რომ დკშ ტოლია

$$\xi_d = \frac{Q'(F_1) - Q'(F_2)}{Q'(F_2)} \quad (8)$$

თუ ვიგულისხმებთ, რომ სხვაობა (იხ. სურ. 1)

$$F_1 - F_2 = \delta F \quad (9)$$

არ არის დიდი და გამოვიყენებთ ტეილორის მწკრივის მიახლოებას (ფორმულა 2),  $\Delta F$  -ის ცვლილებით  $\delta F$  - ზე და ინდექსი „2“ -ის უგულველყოფით ვიპოვით, რომ დკშ ტოლია

$$\xi_d = \frac{Q'(F_1) - Q'(F_2)}{Q'(F_2)} = \frac{Q'(F_2 + \delta F) - Q'(F_2)}{Q'(F_2)} = \frac{Q'(F_2) + \delta F \cdot Q''(F_2) - Q'(F_2)}{Q'(F_2)} = \frac{\delta F \cdot Q''(F_2)}{Q'(F_2)} = \delta F \cdot \varphi \quad (10)$$

სადაც  $\varphi = Q''(F) / Q'(F)$  წარმოადგენს ე.წ. (ეკონომიკური) ზრდის კოეფიციენტს.

ამგვარად, მიახლოებით დიფერენციალური კონკურენტული შური დამოკიდებულია ორ ფაქტორზე: პირველი, „მანძილზე“ ეკონომიკურ (კონკურენტ) სუბიექტებს შორის  $\delta F = F_1 - F_2$  (რაც უფრო დიდია იგი, მით მეტია დკშ, რაც აიხსნება იმით, რომ  $F$  -ის ზრდასთან იზრდება

$Q'(F)$  მეორე – დეშ დამოკიდებულია ზრდის კოეფიციენტი  $\varphi$ –ზე, რომელიც ტოლია მეორე რიგის წარმოებულის ფარდობის პირველთან და განსაზღვრავს წარმოებულის (ანუ შემოსავლის სიმკვრივის) ზრდის სიჩქარეს.

ბუნებრივია ვიგულისხმობთ, რომ, სურ. 1ბ–ზე მონიშნული  $\Delta F \ll 1$  მცირე მონაკვეთები შეიძლება განლაგებული იყვნენ გაბნევის მრუდის პირველი წარმოებულის ამსახველ მრუდზე  $F_0$  წერტილის როგორც სხვადასხვა, ასევე ერთ მხარეს („1“ და „2“ ზონების შესაბამის ამ მრუდის სეგმენტებზე). ეს ნიშნავს კონკურენციის შედარებას (განხილვას) როგორც წარმატებულ („1“ ზონა), ისე ნაკლებად წარმატებულ – წარუმატებელ („2“ ზონა) ეკონომიკურ სუბიექტებს შორის, ან წარმატებულ და წარუმატებელ სუბიექტებს შორის. სურ. 1 ბ–ზე წარმოდგენილი ორივე ეკონომიკური სუბიექტი პირობითად განლაგებულია „2“ ზონა. (ამასთან,  $\delta F$  არ უნდა იყოს დიდი, რათა შესაძლებელი იყოს ტეილორის მწკრივის გამოყენება).

საჭიროა მივუთითოთ, რომ გამოსახულება (10) მიახლოებითაა, რადგან პირველი წარმოებული  $Q'(F)$  აპროქსიმირებულია ტეილორის მწკრივის საფუძველზე, წრფივი წევრით მეორე წარმოებულით  $Q''(F)$ , რადგან ორივე ფუნქცია  $Q'(F)$  და  $Q''(F)$  ყოველთვის დადებითია (5) და (6) – ის თანახმად, ამდენად ისინი განსაზღვრების თანახმად მკაცრად მზარდია და მკაცრად ამოზნექილია ქვევით. ამიტომ მარჯვენა ნაწილი მიახლოებითი (10) გამოსახულების იძლევა ქვედა შეფასების (საზღვარს) დეშ–ის. რეალური მაგალითებისთვის დეშ–ს განხილვისას უნდა მივიჩნიოთ, რომ

$$\xi_d \geq \varphi \cdot \delta F \tag{12}$$

ამგვარად, დეშ მით მეტია, რაც მეტია ეკონომიკური ზრდის  $\varphi$  კოეფიციენტი და მეტია შემოსავლებს შორის  $\delta F$  სხვაობა (ან შემოსავლების შემცვლელი სხვა პარამეტრების, მაგალითად მომსახურების მოცულობების ან ტექნოლოგიებთან წვდომის შესაძლებლობის ამსახველი სხვადასხვა ინდიკატორების სიდიდეებს შორის სხვაობა).

განვიხილოთ მაგალითის სახით შემოსავლების განაწილების ე.წ. პარეტოს კანონი, რომელიც მიჩნეულია ეკონომიკის ფუნდამენტალურ კანონად. იგი, 100 წელზე მეტია, შემოთავაზებული იყო სახელგანთქმული იტალიელი ეკონომისტის და სოციოლოგის – ვილფრედო პარეტოს მიერ მის ნაშრომში, მიძღვნილი შემოსავლების განაწილებისადმი /6/. შემდგომში ამ განაწილებას ეწოდა პარეტოს კანონი. თავისი არსით პარეტოს კანონი ალბათურია და გვიჩვენებს, რომ: რაც მეტია შემოსავალი, მით ნაკლებია ასეთი შემოსავლის მქონე პირთა რიცხვი.

შეიძლება ნაჩვენები იყოს, რომ პარეტოს განაწილებისათვის გაბნევის მრუდის გამოსახულება შემდეგია

$$Q = Q(F) = 1 - (1 - F)^{\frac{\alpha-1}{\alpha}} \tag{13}$$

სადაც,  $\alpha$  პარეტოს განაწილების ხარისხის მაჩვენებელია. თვით ეს განაწილება თანამედროვე მათემატიკურ ლიტერატურაში /7/ გამოისახება ალბათობის სიმკვრივის შემდეგი სახით:

$$w(x) = \begin{cases} \frac{\alpha}{x^{\alpha+1}}, & \text{როცა } x \geq 1 \\ 0, & \text{როცა } x < 1 \end{cases}$$

უნდა ავლნიშნოთ, რომ ამ გამოსახულებაში შემოსავალი (ან მისი შემცვლელი, მაგალითად მომსახურების ეს თუ ის მოცულობა)  $x$  – ფარდობითი სიდიდეა  $x = r / r_{\min}$  (სადაც  $r$  –



რეალური შემოსავალი,  $r_{\min}$  კი მოსახლეობის შემოსავლის ოფიციალური მინიმალური სიდიდე).

ხარისხის მაჩვენებელი პარეტოს განაწილებაში ძირითადად იცვლება გარკვეულ საზღვრებში  $\alpha = 1.3 \div 1.8$  ქვეყნების სტატისტიკური მონაცემების მიხედვით, თუმცა ყველაზე მისაღებად თვით პარეტო თვლიდა სიდიდეს  $\alpha = 1.5 / 6 /$ .

პარეტოს განაწილების გაბნევის მრუდის (13) პირველი და მეორე რიგის წარმოებულები შესაბამისად ტოლია

$$Q'(F) = \frac{dQ}{dF} = \frac{\alpha - 1}{\alpha} (1 - F)^{-\frac{1}{\alpha}}$$

$$Q''(F) = \frac{d^2Q}{dF^2} = \frac{\alpha - 1}{\alpha} (1 - F)^{-\frac{\alpha - 1}{\alpha}}$$

ხოლო მათი ფარდობა იძლევა ამ განაწილებისათვის ე.წ. (ეკონომიკური) ზრდის კოეფიციენტის გამოსახულებას

$$\varphi = \frac{Q''(F)}{Q'(F)} = \frac{1}{\alpha(1 - F)} \tag{14}$$

სურ. 2-ზე წარმოდგენილია ეკონომიკური ზრდის კოეფიციენტის  $\varphi$ -ის ცვლილების გრაფიკები  $F$ -თან მიმართებაში, პარეტოს განაწილების ხარისხის  $\alpha$  – მაჩვენებლის სხვადასხვა მნიშვნელობებისათვის, აღებული ცხრილი 1-დან.

ეკონომიკური ზრდის კოეფიციენტის (წარმოებულების ფართობის) დამოკიდებულება პარეტოს განაწილების შემთხვევაში (ამ განაწილების  $\alpha$  მაჩვენებლის სხვადასხვა მნიშვნელობისათვის) მოსახლეობის  $F$  წილთან მიმართებით.

ცხრ. 1

$F \backslash \alpha$	0	.1	0.2	0.3	0.4	0.5	0.6	0.7	0.8	0.9	0.95
1	1	1.1	1.25	1.42	1.66	2	2.5	3.3	5	10	20
1.1	0.9	1.01	1.13	1.28	1.5	1.8	2.25	3	4.5	9	18
1.16	0.86	0.95	1.07	1.23	1.43	1.72	2.15	2.86	4.3	8.6	17.2
1.5	0.66	0.74	0.82	0.94	1.1	1.32	1.65	2.2	3.3	6.6	13.2
2	0.5	0.55	0.62	0.71	0.83	1	1.25	1.66	2.5	5	10
4	0.25	0.27	0.31	0.36	0.42	0.5	0.62	0.89	1.25	2.5	5
10	0.1	0.11	0.13	0.14	0.17	0.2	0.25	0.33	0.5	1	2

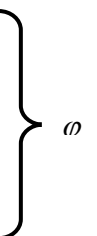

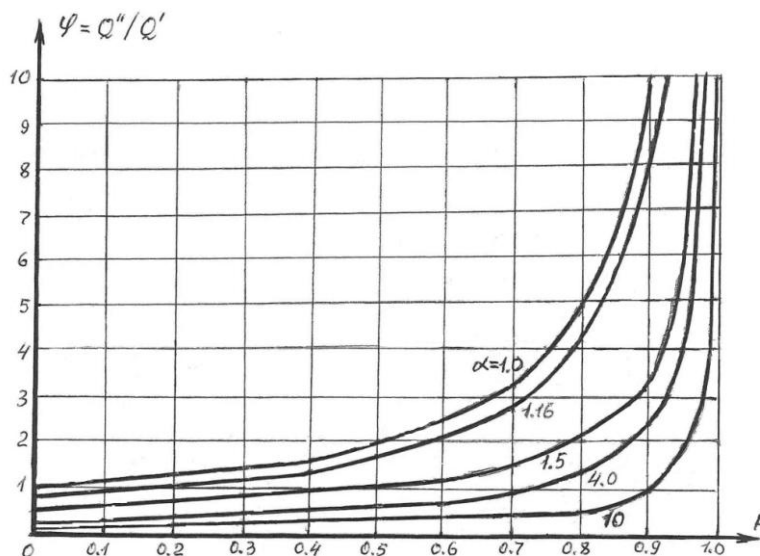

სურ. 2 ეკონომიკური ზრდის კოეფიციენტი (წარმოებულების ფარდობა) პარეტოს განაწილებისთვის

სურ. 2-დან და (14) გამოსახულებიდან გამომდინარეობს, რომ: პირველი – ზრდის კოეფიციენტი  $\varphi$  – მკაცრად მზარდი ფუნქციაა და როცა  $F \rightarrow 1$ -კენ, ზრდის კოეფიციენტი მისწრაფის უსასრულობისკენ. ამდენად, სურ. 2-დან გამომდინარეობს საინტერესო ფაქტი – რაც მეტია შემოსავალი, მით მეტია შური (ანუ დკშ). მეორე – ხარისხის მაჩვენებლის  $\alpha$ -ზრდასთან დკშ მცირდება, რადგან ამ დროს მცირდება შემოსავლების განაწილების უთანაბრობა.

ისმის კითხვა – როგორ გავლენას ახდენს დკშ-ის დონე ეკონომიკურ ზრდაზე? ლოგიკა გვკარნახობს, რომ ეკონომიკური სუბიექტი ნაკლები შემოსავლით, იცის (ან ხვდება) რა მეორე ეკონომიკური სუბიექტის („მეზობლის“ – უფრო მეტი შემოსავლის მქონეს) ეკონომიკური მდგომარეობის შესახებ, უნდა რომ გაზარდოს ინვესტიციები თავისი საქმის გასაფართოებლად და გაზრდილი შემოსავლის მისაღებად. ამგვარად, დკშ-ს მივეყვართ ინვესტიციების გაზრდასთან და წარმოების გაზრდასთან, რაც თავის მხრივ ეკონომიკის ზრდის საწინდარია.

### ინტეგრალური კონკურენტული შური

გარდა დიფერენციალური კონკურენტული შურისა საზოგადოების ორ ეკონომიკურ სუბიექტს შორის, შესაძლებელია აგრეთვე კონკურენტული შური საზოგადოების ორ დაჯგუფებას (ორ ეკონომიკურ კლასტერს) მაგალითად ღარიბებსა და მდიდრებს შორის. ვუწოდოთ ასეთ შურს ინტეგრალური კონკურენტული შური (იკშ). იმისათვის, რომ განვსაზღვროთ იგი საჭიროა ვიპოვოთ ინტეგრალური (ჯამური ან საერთო) შემოსავლები თვითოეული ასეთი ჯგუფის და შევადაროთ ისინი ერთმანეთს. ამისათვის შეიძლება გამოვიყენოთ ორი მეთოდი, რომლებიც იძლევიან მიახლოებულ შედეგებს. პირველი – ეს არის მეთოდი საზოგადოების დაყოფის ე.წ. ორჯგუფიანი მოდელის მიხედვით, ანუ დაყოფის წერტილის მიხედვით, სადაც შემოსავლების გაბნევის მრუდის პირველი წარმოებული ტოლია, ერთის  $Q'_0 = Q'(F_0) = 1$  (სურ. 1ა, წერტილი C). მეორე ეს არის მეთოდი საზოგადოების დაყოფის პოლიგონალური აპროქსიმაციისას ე.წ. დუალური მოდელის მიხედვით ( სურ. 3). ასეთი მოდელის დუალურობა (ანუ გაორება) განპირობებულია იმით, რომ დაყოფის კოეფიციენტს  $\rho$  და მის დანამატს  $(1-\rho)$ -ს აქვთ გაორებული ხასიათი (იხ. სურ. 3). კერძოდ ისინი განსაზღვრავენ როგორც სისტემის ეკონომიკურ მდგომარეობას (შემოსავლის  $Q$ -ს მიხედვით) , ასევე მის სტარატიფიკაციურ მდგომარეობას (ანუ ჯგუფებში მოსახლეობის ან ქვეყნების  $F$

რაოდენობის – წილების მიხედვით). ეს შესაძლებელია იმის გამო, რომ გაბნევის მრუდის პოლიგონალური აპროქსიმაცია მთლიანად სიმეტრიულია  $HB$  დიაგონალის მიმართ (სურ. 3). ორივე მეთოდი იძლევა დაახლოებით ერთნაირ შედეგებს.

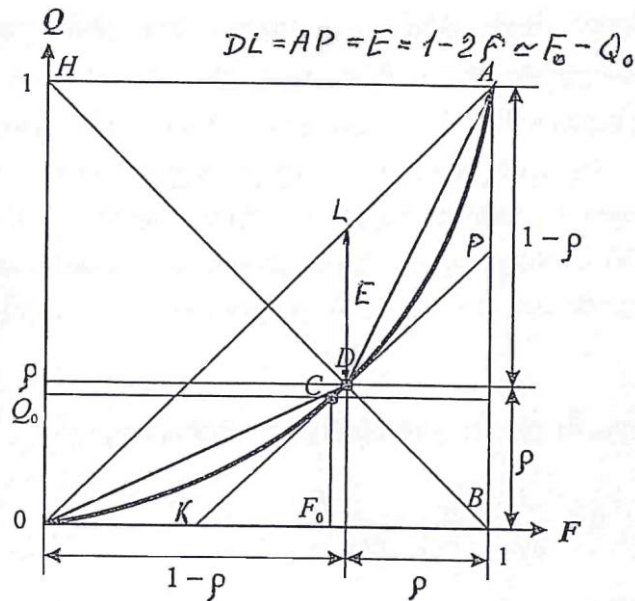

სურ. 3 გაბნევის მრუდის პოლიგონალური აპროქსიმაცია საზოგადოების დაყოფის ე.წ. დუალური მოდელისთვის

განვიხილოთ თავიდან პირველი მეთოდი, რისთვისაც ვისარგებლოთ სურ. 1ა – თი. მხები  $KP$  პარალელურია ე.წ. აბსოლუტური ეკონომიკური თანაბრობის (აეთ)  $OA$  დიაგონალის. გაბნევის მრუდთან შეხების  $C$  წერტილი (კოორდინატები  $Q_0, F_0$ ) განსაზღვრავს საზოგადოების დაყოფას ორ ჯგუფად (მაღალი და დაბალი შემოსავლების ჯგუფებად). პირველი (მდიდარი) ჯგუფის შემოსავალი ტოლია  $(1 - Q_0)$ , ხოლო ამ (მოსახლეობის ან ქვეყნების) ჯგუფის საშუალო შემოსავალია  $\bar{R}_1 = (1 - Q_0) / (1 - F_0)$ . თავის მხრივ, მეორე (ღარიბ) ჯგუფის შემოსავალი ტოლია  $Q_0$  – ის, ხოლო მოსახლეობის ან ქვეყნების ამ ჯგუფის საშუალო შემოსავალია  $\bar{R}_2 = Q_0 / F_0$ .

განვსაზღვროთ (7)–ის ანალოგიურად ფარდობითი ინტეგრალური კონკურენტული (ეკონომიკური) შური (იკეშ) როგორც

$$\xi_i = \frac{\bar{R}_1 - \bar{R}_2}{\bar{R}_2} = \frac{\bar{R}_1}{\bar{R}_2} - 1 \tag{15}$$

მივაქციოთ ყურადღება სიტყვა „ფარდობითს“, (15) გამოსახულებასთან მიმართებაში, რაც გულისხმობს საზოგადოების ორ დაჯგუფებას (ეკონომიკურ კლასტერებს) შორის არსებული შესადარებელი პარამეტრის(მაგალითად მოსახლეობის, ან ქვეყნების ჯგუფის საშუალო შემოსავლების) დონეებს შორის სხვაობის ფარდობას, შესადარებელი სუბიექტებიდან უფრო ნაკლები(ცუდი მაჩვენებლის) მქონე სუბიექტის პარამეტრთან(ჩვენ შემთხვევაში  $\bar{R}_2$  –თან, რადგან  $\bar{R}_2 < \bar{R}_1$ ), ეს რომ ასე არ იყოს და ავიღოთ მხოლოდ შესადარებელი დაჯგუფებების განსახილველი პარამეტრის საშუალო მნიშვნელობების ფარდობა(ანუ ჩვენ შემთხვევაში  $\bar{R}_1 / \bar{R}_2$ ), მივიღებდით ამ დაჯგუფებებს შორის არსებულ განსახილველი პარამეტრის ე.წ. წყვეტის(დაყოფის) გამოსახულებას. შემოსავლების შედარებისას-ეკონომიკურ დაყოფას(წყვეტას). ტექნოლოგიური პარამეტრების შედარებისას კი, მაგალითად

ინფოსატელეკომუნიკაციო მომსახურების ხელმისაწვდომობის კუთხით, მივიღებდით ე.წ. ციფრული დაყოფის(წყვეტის) გამოსახულებას (იხ. ქვემოთ.)

ჩავსვათ (15-ში) უკვე განსაზღვრული  $\bar{R}_1$  და  $\bar{R}_2$  - ის მნიშვნელობები, მივიღებთ

$$\xi_i = \frac{F_0 - Q_0}{Q_0(1 - F_0)} = \frac{E}{Q_0(1 - F_0)} \tag{16}$$

სადაც,  $E = F_0 - Q_0$  მიიჩნევენ ე.წ. უთანაბრობის გრადიენტის ცნებად. მას აქვს დიდი მნიშვნელობა საზოგადოებაში მიმდინარე პროცესების გააზრებისათვის, რასაც აქვს თავისი მკაფიო ახსნა. კერძოდ, შემოსავლების განხილვის შემთხვევაში. იგი წარმოადგენს ან პირველი (მდიდრების) ჯგუფის შემოსავლის ინტეგრალურ ნამეტს (სიჭარბეს) შემოსავლის საშუალო მნიშვნელობასთან მიმართებაში, ან მეორე (ღარიბი) ჯგუფის შემოსავლის ინტეგრალურ დანაკლისს, შემოსავლის საშუალო მნიშვნელობასთან შედარებით. ანუ ნამეტი პირველი ჯგუფისათვის ტოლია მეორე ჯგუფის დანაკლისის. გრაფიკულად უთანაბრობის გრადიენტი წარმოადგენს დაშტრიხულ უბნებს სურ. 1.ბ-ზე. ამგვარად რაც დიდია უთანაბრობის გრადიენტი, მით მეტია იკემ. უთანასწორობის გრადიენტი  $E$  ტოლია აბსოლუტური თანაბრობის  $OA$  წრფისა და რეალური შემოსავლების განაწილების გაბნევის მრუდს შორის მაქსიმალური მანძილისა, რომელიც ასახულია ორმხრივ ისრიანი წრფის მონაკვეთებით სურ. 1ა და სურ. 3-ზე (შესაბამისად  $C$  და  $D$  წერტილებში ამართული ვერტიკალები).

რაც მეტია უთანაბრობის გრადიენტი  $E$  და იკემ- $\xi_i$ , მით უფრო შორსაა საზოგადოება სოციალური სამართლიანობისაგან. ამიტომ ისინი შეიძლება გამოყენებული იქნან უთანასწორობის ან სოციალური უსამართლობის ინდიკატორებად.

ცხრილი 2-ში მოყვანილია იკემ-ის მნიშვნელობები პარეტოს განაწილებისთვის, ხარისხის მაჩვენებლის  $\alpha$ -ს სხვადასხვა სიდიდეებისთვის, რომლებიც გამოთვლილია (16) გამოსახულებაში პარეტოს განაწილებისთვის  $F_0$  და  $Q_0$  მნიშვნელობების შეტანის შემდეგ, გამოსახული  $\alpha$  - ხარისხის მაჩვენებლის საშუალებით, როგორც საშუალებით, როგორც

$$Q_0 = 1 - \left(\frac{\alpha - 1}{\alpha}\right)^{\alpha - 1} \text{ და } F_0 = 1 - \left(\frac{\alpha - 1}{\alpha}\right)^{\alpha}$$

ფარდობითი ინტეგრალური კონკურენტული შური (იკშ) პარეტოს განაწილებისთვის

ცხრ. 2

$\alpha$	1	1.05	1.1	1.16	1.3	1.5	2	3	4	5	10	$\infty$
$\xi_i$	$\infty$	135	50.9	23.3	9.07	4.8	2	0.9	0.58	0.42	0.18	0

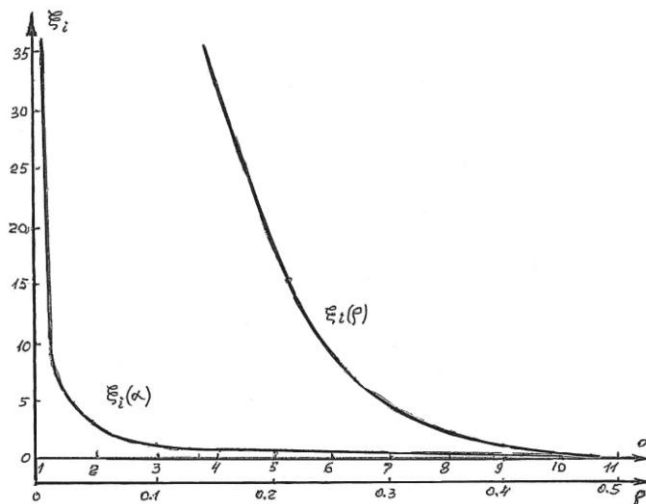

სურ. 4. ფარდობითი ინტეგრალური კონკურენტული შური (იკშ) პარეტოს განაწილებისათვის და გაბნევის მრუდის პოლიგონალური აპროქსიმაციისათვის

სურ. 4-ზე ნაჩვენებია შესაბამისი გრაფიკი. რაც უფრო ახლოა  $\alpha$ -ერთთან მით მეტია  $\xi_i$ , რადგანაც მით უფრო არათანაბარი ხდება შემოსავლების განაწილება მოსახლეობაში (ან ქვეყნებს შორის).

საზოგადოების დაყოფის ე.წ. დუალური მოდელით პოლიგონალური აპროქსიმაციისას ( $OD$  და  $DA$  წრფეების) გამოყენებით (სურ. 3) შეიძლება უშუალოდ ვისარგებლოთ შემდეგი მიახლოებითი ფორმულებით:  $F_0 \approx 1 - \rho$ ,  $Q_0 \approx \rho$  და  $E \approx 1 - 2\rho$

შესაბამისად (16)-ში მათი ჩასმის შედეგად მივიღებთ

$$\xi_i = \frac{1 - 2\rho}{\rho^2} \tag{17}$$

სადაც  $\rho$  - დაყოფის კოეფიციენტი, ხოლო  $(1 - 2\rho) = E$  - უთანაბრობის გრადიენტი.

ფარდობითი ინტეგრალური კონკურენტული შური საზოგადოების დაყოფის ე.წ. დუალური მოდელის შემთხვევაში

ცხრ. 3

$\rho$	0	0.05	0.1	0.15	0.2	0.25	0.3	0.35	0.4	0.45	0.5
$\xi_i$	$\infty$	360	80	31	15	8	4.4	2.6	1.25	0.49	0

ცხრილ 3-ში მოყვანილია იკშ-ის მნიშვნელობები დაყოფის კოეფიციენტ  $\rho$ -თან მიმართებაში, რომლის ამსახველი გრაფიკი უკეთესი შედარების მიზნით დატანილია იგივე სურ. 4-ზე. როგორც ცნობილია /5/ დაყოფის კოეფიციენტი  $\rho$  და პარეტოს განაწილების ხარისხის მაჩვენებელი  $\alpha$  დაკავშირებულია თანაფარდობით

$$\alpha = -\frac{\ln \rho}{\ln\left(\frac{1-\rho}{\rho}\right)} = \frac{|\ln \rho|}{\ln\left(\frac{1-\rho}{\rho}\right)} \tag{18}$$

რისი დანახვა შეიძლება ცხრილებიდან 2 და 3, შესაბამისად სურ. 4-დან და რა აერთიანებს მათ. ეს მათი საერთო ნიშანთვისებაა შემოსავლების განაწილების დიდი უთანაბრობის შემთხვევაში (როდესაც ხარისხის მაჩვენებელი  $\alpha$  ახლოა 1-თან, ხოლო დაყოფის კოეფიციენტი  $\rho$  ახლოა 0-თან). ასეთ შემთხვევებში იკშ აღწევს ძალიან დიდ მნიშვნელობებს,

რამაც შეიძლება გამოიწვიოს მნიშვნელოვანი სოციალური კონფლიქტები, არაპროგნოზირებადი ძალისმიერი დაპირისპირებები და ომებიც კი სახელმწიფოებს შორის რესურსების და გავლენის სფეროების გადანაწილების სურვილით. ამიტომ მნიშვნელოვანია დაქვეითებულ იქნას *იკეშ-ის* დონე ღარიბი მოსახლეობის ფენებისა და ქვეყნების დახმარების კუთხით. მაგრამ ამავდროულად არ უნდა იყოს დავიწყებული შესაბამისი ქვეყნის და მსოფლიო თანამეგობრობის ეკონომიკური განვითარება, ანუ ეკონომიკური აქტივობა.

ისმის კითხვა – რა სტიმულები არსებობს ეკონომიკური აქტივობისათვის გარდა „შიშველი“ კონკურენტული შურისა? ამისათვის მიზანშეწონილია განვიხილოთ ეკონომიკური ზრდის კოეფიციენტი  $\varphi = Q''(F)/Q'(F)$ , გამოსახულება (11), რომელიც შედის *დკშ-ის* ცნებაში. როგორც ცნობილია /5/ გაბნევის მრუდის პირველი წარმოებულ  $Q'(F) = x/M_1$  ანუ ტოლია  $x$ -შემოსავლის. შეფარდებული – (ნორმირებული) – საშუალო  $M_1$  შემოსავლით. ასეთ შემთხვევაში მეორე წარმოებულ შემოსავალიდან  $Q''(F)$  – ახასიათებს შემოსავლის ნამეტს შესაბამის გაბნევის  $Q(F)$  მრუდისათვის, რაც თავის მხრივ ახასიათებს ქვეყნის ეკონომიკურ სიტუაციას.

ამგვარად, ზრდის კოეფიციენტი  $\varphi$  განსაზღვრავს შემოსავლის ფარდობით ნამეტს. სურ. 2 იძლევა სწორედ ზრდის კოეფიციენტის ცვლილების ხასიათს. კერძოდ, სახეზეა  $\varphi$ -ს მკვეთრი არაწრფივი ზრდა,  $F$ -ის ზრდასთან ერთად (ანუ მოსახლეობის ან ქვეყნების მდიდარი ნაწილის განხილვისას), რაც ნიშნავს შემოსავლის უფრო მაღალ ნამეტს დიდი შემოსავლების დროს და პირიქით, ანუ დასტურდება ცნობილი გამონათქვამი: „*მდიდრები კიდევ უფრო მდიდრდებიან, ღარიბები კი ღარიბდებიან.*“

რა უნდა მოიმოქმედოს ეკონომიკურმა სუბიექტმა, რომ გაიუმჯობესოს თავისი ეკონომიკური მდგომარეობა და აიმაღლოს შემოსავალი? ბუნებრივია, მან უნდა მოახდინოს შემოსავლის ნაწილის ინვესტირება, წარმოების (მომსახურების) გასაფართოებლად და თავისი შემოსავლის გასაზრდელად. მაგრამ ამისათვის ეკონომიკური სუბიექტი დარწმუნებული უნდა იყოს, რომ მიღებული დამატებითი შემოსავლით დაფარავს ჩადებულ ინვესტიციებს და გარდა ამისა უზრუნველყოფს დამატებით მოგებასაც. ამგვარად, ინვესტიციების აუცილებელ პირობად უნდა იყოს ეკონომიკური ზრდის  $\varphi$  კოეფიციენტის საკმარისი დონე. ამ საკმარისი დონის დადგენა საკმაოდ ძნელია, რადგან იგი დამოკიდებულია ბევრ პარამეტრზე (რა იწარმოება, რა მოცულობით, როგორია კონკურენტული გარემო, როგორი მიმწოდებლებია და ა.შ.).

ასეთი სირთულის მიუხედავად, გარკვეული შეზღუდვის დაწესებით ეკონომიკური ზრდის  $\varphi$  კოეფიციენტის მიმართ (ისე რომ ზოგადი სურათი არ დაიკარგოს) შესაძლებელია დადგინდეს (პირველი მიახლოებით) ის ორი არე, როდესაც ეკონომიკური სუბიექტი იქნება ერთ შემთხვევაში *ეკონომიკურად აქტიური* (და ჩადებს ინვესტიციებს), ხოლო მეორე შემთხვევაში კი – იქნება *ეკონომიკურად აპათიის მდგომარეობაში*, (და ინვესტიციებს არ გაიღებს). ეს საკითხი შემდგომი განხილვის საგანს წარმოადგენს.

ბოლოს განვიხილოთ კონკრეტული მაგალითის სახით გაბნევის მრუდის და მისი პირველი წარმოებულის გრაფიკები აგებული საერთაშორისო სატელეკომუნიკაციო კავშირის (ITU-ს) სტატისტიკურ მასალაზე დაყრდნობით /5/, რომლის საფუძველზე გამოიანგარიშება მსოფლიო თანამეგობრობის ქვეყნებს შორის თანამედროვე ინფოსატელეკომუნიკაციო მომსახურების შეღწევადობა, ანუ გავრცელება მოსახლეობაში. ამისათვის გამოიყენება სტატისტიკურ მასალაში არსებული მონაცემები (ქვეყნების მიხედვით): ფიქსირებული და მობილური ტელეფონების, ინტერნეტ მომხმარებლების, პერსონალური კომპიუტერების და სხვა ტერმინალების ე.წ. სიმკვრივეების შესახებ (ანუ ქვეყნებში ამ ტერმინალების რაოდენობა

გადათვლილი 100 ან 1000 მოსახლეზე). სპეციალური მეთოდიკით ხდება ამ მრავალპარამეტრიანი ამოცანის დაყვანა ერთ პარამეტრზე ე.წ. ინფოსატელეკომუნიკაციო ვექტორზე (იკვ), რის შემდეგ ხდება ამ ვექტორის მოდულის გაზნევის მრუდის და მისი პირველი წარმოებულის (ანუ ამ ვექტორის მოდულის სიმკვრივის) დამოკიდებულების აგება მსოფლიო თანამეგობრობის ქვეყნების მონაცემების მიხედვით.

სურ. 5–ზე მოცემულია ინფოსატელეკომუნიკაციო ვექტორის (იკვ) განაწილება (ანუ გაზნევის მრუდის  $Q_1$  და მისი პირველი წარმოებულის  $Q'_1$  მრუდეები) მსოფლიოში 2003 წლის მონაცემებით მსოფლიო თანამეგობრობის 182 ქვეყნისთვის. პრაქტიკულად ეს არის ინფოსატელეკომუნიკაციო ტექნოლოგიების გავრცელების ამსახველი მონაცემები მსოფლიოში მოცემული მომენტისათვის. შემდგომშიც ჩატარებული იყო ასეთი გამოკვლევები, კერძოდ 2008 წლის მონაცემზე დაყრდნობით /8/, მაგრამ აქ გამიზნულად ვიღებთ 2003 წლის შედეგებს, რადგან 2013 წლის სტატისტიკური მონაცემების გამოქვეყნების შემდეგ, ჩავატაროთ სათანადო კვლევა და ვნახოთ როგორ შეიცვალა ვითარება ამ კუთხით, მსოფლიოში ერთი დეკადის განმავლობაში.

სურ.1 და 3–ის ანალოგიურად აბსცისთა ღერძზე გადაზომილია მსოფლიო თანამეგობრობის ქვეყნების  $F$  წილები ბიჯით  $I/N=0.0055$  რადგან  $N=182$ . გაზნევის მრუდის შესადგენად იკვ-ის მოდულის მნიშვნელობები ნორმირებულია მისი მაქსიმალური სიდიდის მიხედვით (რომელიც 2003 წლისთვის აღმოაჩნდა ლუქსემბურგს). ამის შემდეგ შესაბამისი მეთოდიკით /5/ ხდება სურ. 5–ზე წარმოდგენილი მრუდეების აგება. ბუნებრივია ამ შემთხვევაში პარამეტრის როლში–გამოდის უკვე ინფოსატელეკომუნიკაციო ვექტორი, რომლის განაწილებასაც ვიხილავთ (მრუდეები  $Q_1$  და  $Q'_1$ ). შედარებისთვის აქვე მოცემულია *სულზე მოსული მთლიანი შიდა პროდუქტის(სმშპ)* განაწილება ქვეყნების მიხედვით 2003 წლისათვის(მრუდეები  $Q_2$  და  $Q'_2$ ).

სურ. 5ა–ზე გაზნევის მრუდზე დატანილია საზოგადოების დაყოფის ე.წ. ორჯგუფიანი და დუალური მოდელების შესატყვისი  $C_1, C_2$  და  $D_1, D_2$  წერტილები (რომლებიც ეთანადება სურ. 1ა და სურ. 3–ზე გამოსახულ შემთხვევებს).

ინფოსატელეკომუნიკაციო ვექტორის შესატყვისი გაზნევის მრუდიდან სურ.5ა მივიღებთ, რომ:

- დაყოფის  $C_1$  წერტილის კოორდინატები  $F_0=0.67, Q_0=0.241$
- უთანაბრობის გრადიენტი  $E=0.429$
- დაყოფის კოეფიციენტი  $\rho =0,291$
- ე.წ. ციფრული წყვეტის ინდიკატორი  $\Delta_1=6,4$
- განსახილველი ქვეყნების რაოდენობა  $N=182$

როგორც სურ. 5ა–დან ჩანს ინფოკომუნიკაციების სფეროში, 2003 წლის მონაცემებით, ადგილი აქვს მნიშვნელოვან უთანაბრობას მსოფლიო ქვეყნებს შორის ინფოსატელეკომუნიკაციო რესურსების განაწილების (წვდომის) კუთხით, რადგან უთანაბრობის გრადიენტი საკმაოდ მნიშვნელოვანია.

სურ. 5–ზე იკვ-ის გაზნევის მრუდზე დატანილია ოთხი წერტილი, რომლებიც შეესაბამება აშშ–ის, ესტონეთის, რუსეთის (აღნიშნულია „ვარსკვლავით“, როგორც საბჭოთა კავშირის სამართალმემკვიდრე) და საქართველოს მდგომარეობები ინფოსატელეკომუნიკაციო მომსახურების გავრცელების კუთხით, შესაბამისად 182 ქვეყანაში მე–14, 35–ე, 84–ე და 105–ე ადგილები. ცნობისათვის პირველ სამ ადგილზეა – ლუქსემბურგი, შვედეთი და ისლანდია. პირველ ათეულში შედის აგრეთვე ჰონკონგი (მე–8) და სინგაპური (მე–10). ჩვენი სამეზობლოდან: თურქეთი (56), აზერბაიჯანი (109), სომხეთი (111) ადგილებზე არიან. ყველაზე კარგი პოზიცია ყოფილ სოციალისტური ბანაკის ქვეყნებიდან აქვს ჩეხეთს (21), ხოლო ყოფილი

საბჭოთა კავშირის ქვეყნებიდან კი ესტონეთს (35). უნდა ითქვას, რომ ესტონეთმა შემდგომში ხუთი წლის განმავლობაში მიაღწია კოლოსალურ წინსვლას ამ სფეროში და სიის სათავეში აღმოჩნდა /8/.

ზემოთ მოყვანილი მასალის შესაბამისად ამ კონკრეტული სფეროსათვის შეიძლება შევადაროთ ერთმანეთს თანაზომადი ეკონომიკური სუბიექტები : აშშ და რუსეთი ერთის მხრივ და ესტონეთი და საქართველო მეორეს მხრივ. თუ ვისარგებლებთ (8) გამოსახულებით დკშ პირველი წყვილისათვის  $\xi_{d(U-R)} = 3.14$ , ხოლო მეორე წყვილისათვის კი  $\xi_{d(E-G)} = 0.895$ . ამ შემთხვევაში პირველი ეკონომიკური სუბიექტების წყვილის დკშ-ი 3.5-ჯერ აღემატება მეორე ეკონომიკური სუბიექტების წყვილის დკშ-ს, რადგან დისპროპორცია განხილულ სფეროში პირველი წყვილის შემთხვევაში უფრო მეტია, ვიდრე მეორე წყვილისთვის.

რაც შეეხება ორჯგუფიანი და დუალური მოდელების შემთხვევებისათვის ეკონომიკური სუბიექტების კლასტერების, ანუ მაღალი და დაბალი განვითარების ქვეყნების ერთობლიობებს შორის არსებული ე.წ. იკშ-ის სიდიდეს, იგი გამოიანგარიშება (16) და (17) გამოსახულებებიდან. შესაბამისად ორჯგუფიანი მოდელისათვის  $\xi_i = 5.43$ , ხოლო დუალური მოდელისათვის კი  $\xi_{i(du)} = 5$ , ანუ დაახლოებით თანაზომადი სიდიდეებია და შედარებით ნაკლებია ე.წ. ციფრული წყვეტის(დაყოფის) ინდიკატორებზე:

$$\Delta_1 = \frac{1-Q_0}{1-F_0} : \frac{Q_0}{F_0} = 6.4 \text{ და } \Delta_0 = ((1-\rho)/\rho)^2 = 5.92,$$

შესაბამისად , საზოგადოების ორჯგუფიანი და დუალური მოდელებისათვის /5//, რაზეც ზევით იყო საუბარი. მივიღეთ, რომ განვითარებულ და განვითარებად ქვეყნებისათვის სატელეკომუნიკაციო სფეროსათვის არსებობს მნიშვნელოვანი დისპროპორცია ამ სფეროს მომსახურებით სარგებლობის შესაძლებლობებში, რაც ყურადსაღები ფაქტია და იგი ITU-ს საქმიანობის მნიშვნელოვან ასპექტს შეადგენს (მაგალითად „საყოველთაო უნივერსალური დაშვების“ პროგრამის – Universal Service Obligation-ის სახით).

სურ. 5-ზე როგორც აღნიშნული იყო, შედარებისთვის დატანილია აგრეთვე ქვეყნების ეკონომიკური განვითარების ამსახველი ისეთი აღიარებული ინდიკატორის გაბნევის მრუდე და მისი წარმოებული ( $Q_2$  და  $Q'_2$ ), როგორიცაა სმშპ, აგებული იგივე მეთოდით, მსოფლიო ბანკის 2003 წლის მონაცემებზე დაყრდნობით. ამ სურათზე მოცემული მრუდეების შედარებიდან ცხადად ჩანს, რომ ეკონომიკური დისპროპორცია(უთანაბრობა) უფრო დიდია ვიდრე ტექნოლოგიური(კონკრეტულად ინფოსატელეკომუნიკაციო), რის გამოც შესატყვისი მრუდეები ( $Q_2$  და  $Q'_2$ ) სურ. 5-ზე მდებარეობენ უფრო მარჯვნივ ვიდრე იკვ-ის ( $Q_1$  და  $Q'_1$ ). შესაბამისად ეკონომიკური განვითარების უთანაბრობის გრადიენტი  $E_2$  მეტია იკვ-ის უთანაბრობის გრადიენტზე  $E_1$  ზე, ანუ  $E_2 > E_1$ . ეს ბუნებრივი შედეგია, რადგან დისპროპორცია, ანუ ე.წ. ციფრული წყვეტა, ინფოსატელეკომუნიკაციო მომსახურებაში, განპირობებულია უპირველეს ყოვლისა არსებული ეკონომიკური დისპროპორციით-უთანაბრობით(წყვეტით)მსოფლიო თანამეგობრობის ქვეყნებს შორის, ანუ წარმოადგენს მის შედეგს.

განმარტების სახით, სურ. 5ბ-ზე წარმოდგენილი გაბნევის მრუდეების პირველ წარმოებულების გრაფიკები  $Q'(F)$  პრინციპიალურად დისკრეტული ხასიათისაა, რადგან დისკრეტული (არაუწყვეტი) სიდიდეებიდან იგება. მაგრამ, იმის გამო, რომ დისკრეტიზაციის ბიჯი მცირეა (ტოლი 0.0055) ამიტომ სურ. 5ბ-ზე მრუდეებს აქვს უწყვეტი (მზარდი – საფეხურეობრივი) სახე. მზარდია რადგან ქვეყნები რანჟირებულია განსახილველი პარამეტრის(იკვ-ის და სმშპ-ის) ზრდის კვალობაზე და საფეხურეობრივი, იმიტომ, რომ რიგ



შემთხვევებში სიაში მეზობლად განლაგებულ ქვეყნებს აქვთ ერთნაირი შედეგები განსახილველ სფეროებში.

მთლიანობაში უნდა აღინიშნოს, რომ გაბნევის მრუდების მათემატიკური აპარატი იძლევა იმ თეორიულ პლატფორმას, რომელზეც დაყრდნობით შესაძლებელია ობიექტურად შესწავლილი და სათანადოდ გააზრებული იყოს ეკონომიკური განვითარების მნიშვნელოვანი საკითხები და ის სოციალური პროცესები, რომლებსაც ადგილი აქვს როგორც ცალკე აღებულ ქვეყანაში, ისე მსოფლიო თანამეგობრობაში.

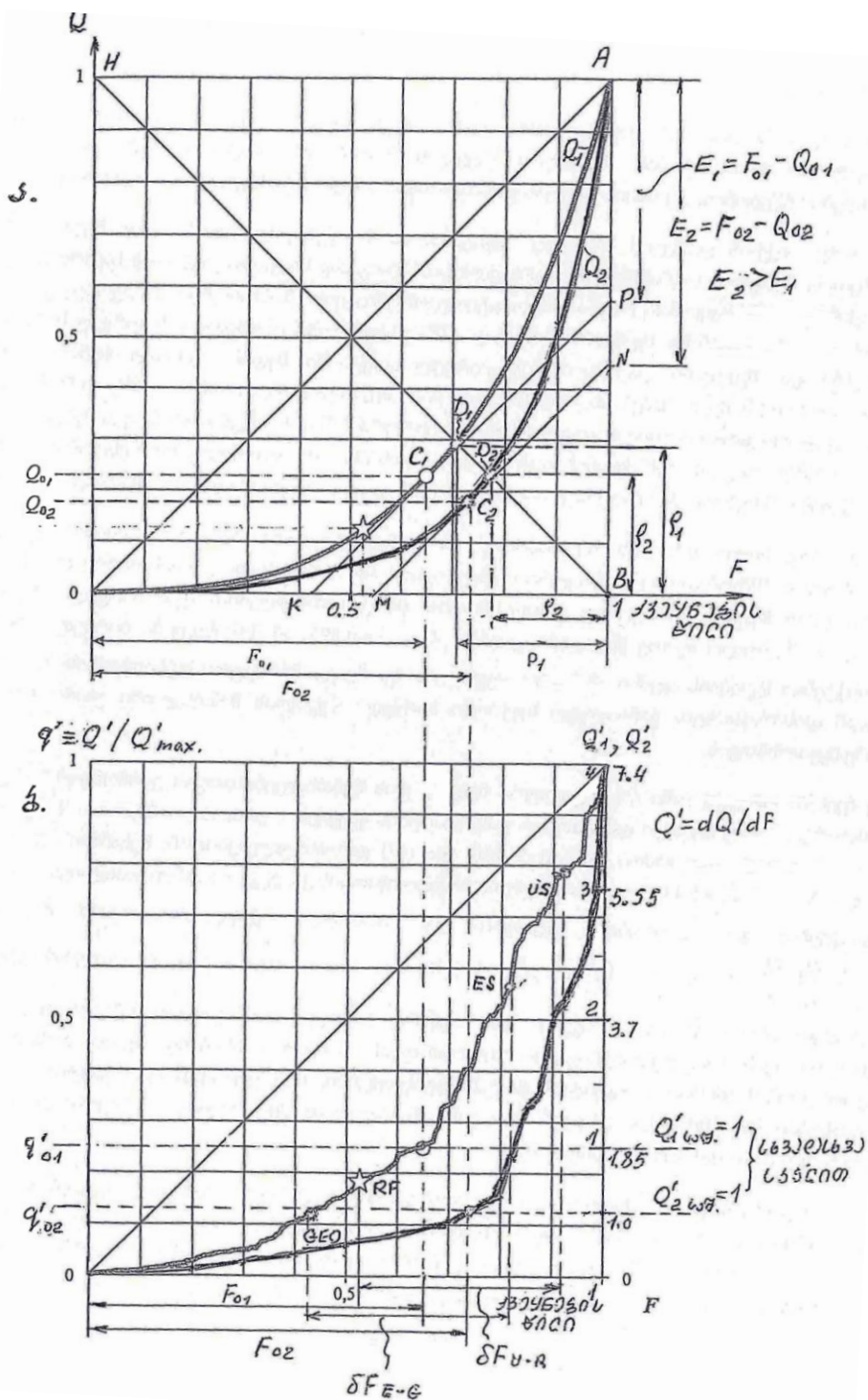

სურ. 5 ინფოსატელეკომუნიკაციო ვექტორის და სმშპ-ს განაწილება მსოფლიო თანამეგობრობის ქვეყნებს შორის

## გამოყენებული ლიტერატურა:

1. Тофлер Б., Инбер Дж. - Словарь Маркетинговой Терминологий. Москва, „Инфра-М“;
2. Алексеев М. У., Крылов К. А. - Особенности национального поведения. Москва, „Артбизнесцентр“, 2001;
3. Волтера В. - Математическое теория борьбы за существованиею Перевод с французского. Москва, „Наука“, 1976’;
4. Kendall M., Stuart A. The Advance Theory of Statistics. V.1. Distribution Theory – London, G. Griffin & Co., 1962;
5. Varakin L.E. Digital Divide in the Global Information Society. Publication of ITA, Moscow, 2004;
6. Busino G. Presentation in “Vilfredo Pareto. Ecris sur la courbe de la repartition de la riehesse”, Geneva, Librairie Droz, 1965;
7. Koroluk V.S. etc. Guidebook on Probability Theory and Mathematical Statistics - Moscow, Science, 1985;
8. Lezhava G., Butskhrikidze D., Digital Divide in the Global Information Society and its Measurement with Adequate Mathematical Methods. Tbilisi, Caucasus University`s Scientific Papers, 2012.

**გაბნევის მრუდის და მისი წარმოებულის გამოყენება კონკურენციის შესწავლის პროცესში**

*გურამ ლეჟავა*  
*სრული პროფესორი*  
*ბორის ლეჟავა*  
*სრული პროფესორი*

**ანოტაცია**

ნაშრომში განხილულია კონკურენციის შესწავლის პროცესში გაბნევის მრუდის და მისი წარმოებულის გამოყენების შესაძლებლობა. მხედველობაშია მიღებული პირველ რიგში ეკონომიკურ სუბიექტებს შორის არსებული უშედავითო ბრძოლა საზოგადოებაში არსებული იმ საგადასახადო მასისათვის, რომლის გამოყენება შეუძლიათ მის წევრებს თავიანთი მოთხოვნილებათა დასაკმაყოფილებლად და სათანადო პროდუქციისა და მომსახურების შესაძენად. მიღებულია გაბნევის მრუდის მათემატიკური აპარატის გამოყენებით, ე.წ. დიფერენციალური და ინტეგრალური კონკურენტული შურის (სტიმულის) ცნებების (დკშ და იკშ) განმარტებები. მაგალითისათვის, გამოთვლილია შემოსავლების ცნობილი პარეტოს განაწილებისათვის ეკონომიკური ზრდის კოეფიციენტი, რომელზეც უშუალოდ დამოკიდებულია დკშ და მოცემულია შესაბამისი გრაფიკები. განხილულია აგრეთვე იკშ, საზოგადოების ორი ე.წ. ორჯგუფიანი და დუალური მოდელების საფუძველზე, შესაბამისი გაანგარიშებების და გრაფიკების წარმოდგენით. დასკვნით ნაწილში მოცემულია მსოფლიო თანამეგობრობის ქვეყნებს შორის, ინფოსატელეკომუნიკაციო და ეკონომიკური რესურსების განაწილების გაბნევის მრუდების მაგალითებზე, დკშ და იკშ-ის ცნებების გამოყენება თანაზომადი ეკონომიკური სუბიექტებისათვის.

---

**The scattering curve and its derivative in the process of competition study*****Guram Lejhava****Full professor****Boris Lejhava****Full professor****Abstract***

The opportunity of using the scattering curve and its derivative in the process of competition study has been discussed. This implies first of all the tight struggle among economic subjects for the paymass available in the society which may be used for satisfaction the needs of its members and for purchase of appropriate products and services. The definitions of concepts of the so called differential and integral competitive envy (stimulus) (DCE and ICE) using the mathematical apparatus of the scattering curve have been provided. For example, the economic growth coefficient for the Pareto's distribution of revenues has been calculated on which DCE directly depends, and the appropriate charts are provided. ICE has been also considered based on two models of society, the so called two-group and dual models, with appropriate calculations and charts attached. In the conclusive section the application of DCE and ICE concepts for commensurable economic subjects at the example of scattering curves of distribution of info telecommunication and economic resources among the world community countries is provided.

ეკონომიკური კრიზისის გავლენა მსოფლიო ეკონომიკაზე,  
მისი მიზეზები და დაძლევის მექანიზმები

დავით ასლანიშვილი  
ასისტენტ პროფესორი  
ქრისტიანე ომაძე  
დოქტორანტი

მსოფლიო ეკონომიკა მძიმე მდგომარეობაშია. ამის მიზეზი კი მიმდინარე მსოფლიო ეკონომიკური კრიზისია, რომელიც (საერთო შეფასებით) ყველაზე მძლავრია, რაც ბოლო 80 წლის მანძილზე (1928-1933 წწ. დიდი დეპრესიის მერე) მომხდარა. ხოლო თავისი ღირებულებით და ჩართულობით, ეს კრიზისი ყველაზე მკვირადღირებული და ღრმაა, რაც კი კაცობრიობის ისტორიაში მომხდარა.

გლობალური კრიზისის მიზეზები და ფაქტორები პრინციპში დიდად არ განსხვავდება წინა კრიზისებისაგან, რომ არა ამ კრიზისის მასშტაბი და პრობლემები. კრიზისის გამომწვევი ფაქტორები კი შემდეგია:

1. გლობალური თამაში აღვირახსნილ ლიბერალიზმში, რამაც მსოფლიოს მრავალ ქვეყანაში მოქმედი საფინანსო სისტემის წამყვან ბანკებს (კომერციულ და მათთან გათანაბრებულ საინვესტიციო ბანკები) მიანიჭა შესაძლებლობა შესულიყვნენ არასაბანკო სექტორებში (ანუ დაკავდნენ არასაბანკო საქმით—სავაჭრო ქსელი, სამშენებლო ბიზნესი, სადაზღვევო საქმიანობა, საბროკერო საქმიანობა და სხვა) და ფაქტობრივად გაენადგურებინათ იქ მოღვაწე შესაბამისი პროფილის კომპანიები, რამაც ამ დარგების სრული ჩავარდნა გამოიწვია;
2. ბანკების მხრიდან წარმოებულმა ფართო (და გაუაზრებელმა) საკრედიტო პოლიტიკამ ფაქტობრივად ვალებში ჩაფლო ყველა ქვეყნის ეკონომიკურად აქტიური მოსახლეობის უდიდესი ნაწილი, რაც მეორეს მხრივ კრიზისის კვალობაზე მათ გადახდისუუნარობას ზრდის და ამძიმებს საერთო მძიმე ეკონომიკურ სიტუაციას;
3. შესაბამისი ქვეყნების საბანკო და საფინანსო ზედამხედველობის სამსახურების უუნარობა და უმოქმედობა აღეკვეთა ბანკების მოღვაწეობა არასაბანკო სექტორში;
4. საბანკო და საფინანსო დარგის მსხვილი მესაკუთრეების მოგებაზე ორიენტირებული მიზნების მისაღწევად მრავალი არაჯანსაღი სტრუქტურისა და ფიზიკური პირზე სესხის გაცემა და მათი დაფინანსება;
5. მსხვილი საერთაშორისო აუდიტორული კომპანიების მიერ წარმოშობილი პრობლემების “არ დანახვამ” შესაბამისი “გასამრჯელოს” ფასად. ამის შედეგად აუდიტორული დასკვნების და რეიტინგების “ყიდვა – გაყიდვამ” ფართო ხასიათი მიიღო და შექმნა არაჯანსაღი ეკონომიკური ვითარება. დაზარალდა მრავალი ინვესტორი და დიდი ოდენობის საინვესტიციო თანხა დაიკარგა;
6. წინა საკრიზისო პერიოდში წარმოებულმა ლიბერალურმა ფულად-საკრედიტო პოლიტიკამ უაზროდ გააძვირა უძრავი ქონების ბაზარი და გამოიწვია სამშენებლო – საფინანსო პირამიდების მომრავლება, რამაც უკვე დამდგარ კრიზისის პირობებში, ამ აქტივებში დაბანდებული ფულის (მეტ წილად მეანაბრეების) ღირებულება კატასტროფული ვარდნა განაპირობა. ეს კი (ბანკების გარესაბალანსო ანგარიშებზე რიცხული აქტივების) ყველაზე მძიმე საფინანსო – ეკონომიკური პრობლემაა, რაც თავს იჩენს უახლოეს პერიოდში. მიზეზები შეიძლება გაცილებით მეტი ჩამოითვალოს, თუმცა ვთვლით, რომ

გლობალური ეკონომიკური კრიზისის წარმოშობის საერთო სურათს ჩამოთვლილი 6 (ექვსი) მიზეზი მეტ ნაკლებად პასუხობს.

ამ ნაშრომში შევეცდებით ავსახოთ თუ რა გავლენა იქონია გლობალურმა კრიზისმა მსოფლიოს წამყვან ეკონომიკაზე – ამერიკის შეერთებულ შტატებზე:

- აშშ-ს ერთობლივი ეროვნული პროდუქტი (ეეპ) 3,8% შემცირდა (2007–დან 2009 წწ–მდე) – ეს ყველაზე დიდი და ღრმა შემცირებაა აშშ-ს ეკონომიკის მეორე მსოფლიო ომის შემდგომ ისტორიაში;
- თანხობრივად აშშ ეეპ 514 მლრდ აშშ დოლარით შემცირდა;
- კერძო ინვესტიციების მოცულობა 570 მლრდ აშშ დოლარით შემცირდა;
- ოფიციალურმა უმუშევრობამ 10% შეადგინა, როდესაც სხვა პირობებში ის 4-5%-ის ტოლფასია. არაოფიციალური მონაცემებით კი უმუშევრობა 15-17%-ს აღწევს;
- კრიზისის ხანგძლივობა გვაფიქრებინებს, რომ ადგილი ექნება არა მარტივ V სახეობის ციკლს (შეკვეცა – დაცემა – აღმავლობა), არამედ უარეს სცენარს – W სახეობის ციკლს (შეკვეცა – დაცემა – მცირე აღმავლობა – დაცემა – აღმავლობა), რაც არ გამორიცხავს ჯერ არ დაძლეული კრიზისის გამწვავებას;
- ეკონომიკური აქტივობის ასამაღლებლად აშშ ფედერალურმა სარეზერვო სისტემამ (ცენტრალური ბანკი) საპროცენტო განაკვეთი ნულამდე დასწია (505–დან 0,25%-მდე), თუმცა ამ რადიკალურმა ნაბიჯმა დღემდე ვერ გამოიყვანა ქვეყანა ეკონომიკური კრიზისიდან;
- სრული სიმძლავრით ამოქმედდა აშშ-ს მთავარი რეზერვი – ამერიკული ვალუტის მასიური ემისია. ამის მიუხედავად, ინფლაცია ამ დრომდე დაბალია, რადგან მოსახლეობის სამომხმარებლო ინდექსი მკვეთრად დაეცა, ხოლო ფინანსური რესურსი მიმართულ იქნა არა ფართო ფენაზე, არამედ პრობლემატურ კომპანიებსა და დარგებზე (ანუ ჯერჯერობით გაჩერებულია საბანკო არხებში და არ გასულა მასიურად მოსახლეობაში);
- ბიზნეს სექტორში გამეფებული აპატიისა და დაცემის კვალობაზე მკვეთრად იმატა დეპოზიტების მოცულობამ. მაგალითად, 2009 წელს დეპოზიტების მაჩვენებელმა მოსახლეობის ჯამურ შემოსავლების 5,9%-ს მიაღწია, რაც ბოლო 17 წლის მაქსიმუმია. შესადარებლად – 2008 წელს ეს მაჩვენებელი 2,7% იყო;
- არსებული ეკონომიკური ვითარების გამო ხორციელდება ფასის ზრდა ისეთ საქონელზე, რომელიც ფულის შემცვლელია – ოქრო, ვერცხლი და სხვა ძვირფასი ლითონი).

ეკონომიკური კრიზისის გავლენა აშშ-ს ეკონომიკაზე ამით არ შემოიფარგლება. კრიზისის დასაძლევად და ბიზნეს სექტორის გადასარჩენად აშშ-ს მთავრობა ოპერატიულად ჩაერია ეკონომიკურ ცხოვრებაში (აქ გვაქვს განსხვავება 1928–33 წწ. კრიზისისგან. დიდი დეპრესიის დროს რუზველტის ადმინისტრაცია მხოლოდ 1933 წლიდან ჩაერთო ეკონომიკურ პროცესებში და უარი თქვა ე.წ. “ლიბერალურ” კურსზე. კრიზისის დასაძლევად ჯონ მეინარდ კეინის ეკონომიკური გეგმა იქნა გამოყენებული, რამაც ეკონომიკურ ცხოვრებაში სახელმწიფოს როლი გაზარდა).

ამ კრიზისის დასაძლევად აშშ მთავრობამ 2008-2010 წწ - 9,2 ტრილიონი აშშ დოლარი გამოყო ეკონომიკური სიტუაციის გამოსასწორებლად. ამ თანხიდან 3 ტრილიონი აშშ დოლარი 2010 წლისთვის დახარჯულ იქნა (ანუ 30%). აშშ-ს მთავრობა დღემდე აგრძელებს სტიმულირების პოლიტიკას.

ამ თანხის 80% განკუთვნილი იყო 8 (რვა) მასშტაბურ პროექტზე და მასიურ ფულად ემისიას გულისხმობდა. ამ პროგრამების ძირითადი არსი ისაა, რომ თანხის უკან

დაბრუნება და ამოღება შეუძლებელი იქნება. ამასთანავე ამ პროგრამებიდან გამომდინარე რისკი არის არა თანხის დაუბრუნებლობა, არამედ დაფინანსების ზღვრული ოდენობის შეკვეცა ან შემცირება (დარჩენილი 6 ტრილიონი აშშ დოლარის არ მიღება/ვერ ათვისება).

ყველაზე საჭირობო პროგრამაა ბანკების საკითხი. მათი კაპიტალიზაციის ასამაღლებლად (ანუ უვარგისი აქტივების და დაუბრუნებელი სესხების სანაცვლოდ) მათ მიეცათ სამთავრობო რესურსი, რაც აშშ-ს მთავრობის მხრიდან ბანკების პრივილეგირებული აქციების შემენის გზით განხორციელდა. ამ ფულის დაბრუნების სქემა კი ბანკების მიერ პრივილეგირებული აქციების უკან გამოსყიდვაა. თუ პროგრამა შეჩერდა ან შეიკვეცა (ეს მოხდება ინფლაციის საფრთხის თუ სხვა მიზეზთა გამო) საბანკო სექტორი საკმაოდ მძიმე დღეში აღმოჩნდება. ერთი შეხედვით ბანკებს ჭარბი ლიკვიდურობა აქვთ – რადგან სიტუაცია მარტივია – მათ მიიღეს ფული და ამ ფულს არ გასცემენ სესხების სახით. მაგრამ! მათი აქტივების უმეტესობა დროთა განმავლობაში კიდევ უფრო ფუჭდება – ეცემა გირაოში ჩადებული ქონების რეალური ღირებულება და იზრდება მასშტაბური ჩამოწერის რისკი. ეს კი ბანკებს უფულოდ და ბანკროტობის პირას აყენებს. უფრო თვალსაჩინოთ რომ წარმოვიდგინოთ თუ რა ნაბიჯები გადადგა აშშ-ს მთავრობამ ეკონომიკური კრიზისიდან ქვეყნის გამოსაყვანად გთავაზობთ შემდეგ ცხრილს:

TARP (Troubled Assets Relief Program) პრობლემური აქტივების დახმარების პროგრამა (მლრდ აშშ დოლარში)

ცხრ. 1

დასახელება	დაბანდება	მოცულობა
AIG – ის (სადაზღვევო კომპანია) დახმარება	70	69.5,8
აქტივების გარანტიის პროგრამა	12.5	5
საავტომობილო ნაწილების მიმწოდებლების პროგრამა	5	3.5
საავტომობილო ინდუსტრიის მხარდამჭერი პროგრამა	80.1	80
ბანკების კაპიტალიზაციის პროგრამა	218	204.7
TALF (Term asset – backed securities loan facility) ფასიანი ქაღალდებით უზრუნველყოფილი სესხის პროგრამა	70	20
იპოთეკარი მსესხებლების პროგრამა	50	27.3
PPP ანუ ეწ. “სანაგვე ფონდების” პროგრამა	100	23.3
მიზნობრივი ინვესტიციები – CITI and BoA (სიტი ბანკი და ბენკ ოფ ამერიკა)	40	40
დაბრუნებულია	73	73
ნარჩენი (ანუ დაუბრუნებული თანხა)	127.4	-
სულ	700	400.6

ამას ემატება ფედერალური სარეზერვო სისტემის ანტიკრიზისული გეგმები (მლრდ. აშშ დოლარში).

ცხრ. 2

დასახელება	დაბანდება	მოცულობა
საინვესტიციო ბანკი – ბერნშტეინს დახმარება	29	26.3
კომერციული ფასიანი ქაღალდების გამოსყიდვა	1800	14.3
დოლარის სვოპ კონტრაქტები	-	29.1
(GSE) სპონსორობით შექმნილი კომპანიების გამოსყიდვა	200	149.7
(GSE) ბალანსზე რიცხული ვალდებულებების გამოსყიდვა	1250	775.6
TALF (Term asset – backed securities loan facility) ფასიანი ქაღალდებით უზრუნველყოფილი სესხის პროგრამის ფარგლებში თანხის გაცემა	1000	43.8
TAF – დაბალ რეიტინგული იპოთეკური ქაღალდების გარანტიით თანხის გაცემა	500	109.5
აშშ სახაზინო ვალდებულებათა გამოსყიდვა	300	295.3
სულ	5079	1443.6

- ამ სიაში არ აისახა სხვა შექმნილი პროგრამები, რაზეც მოთხოვნა არ დაფიქსირდა – ჯამური თანხით 1,167 ტრილიონი აშშ დოლარზე.

განხორციელდა ფედერალური სტიმულირების პროგრამები (მლრდ. აშშ დოლარში):

ცხრ. 3

დასახელება	დაბანდება	მოცულობა
2008 წლის სტიმულირების პროგრამა	168	168
უმუშევრობაზე დანამატის ზრდა	8	8
სტუდენტებზე სესხების გარანტიები	195	32.6
“ზარაკ ობამა-ს გეგმა”	787.2	358.2
მაღალტექნოლოგიური მანქანების შექმნის პროგრამა	25	8
ახალი ავტომანქანების შექმნის სტიმულირება	3	3
სულ	1186.2	577.8

ამას დაემატა შედეგი ღონისძიებები: FDIC-ის (დეპოზიტების დაზღვევის ფედერალური კომპანია) მიერ პრობლემური ბანკების შექმნა (მლრდ აშშ დოლარი)

ცხრ. 4

წელი	დაბანდება
2008 წელი	17.8
2009 წელი	27.8
სულ	45.7

სხვა პროგრამებზე, რასაც საფინანსო ბაზრის მხარდაჭერის სხვა ღონისძიებები დაერქვა დაფინანსება შემდეგი იყო (მლრდ აშშ დოლარი):

ცხრ. 5

დასახელება	დაბანდება	მოცულობა
NCUA ფონდის მხარდაჭერა	57	57
TLGP – ფინანსური ინსტიტუტების და უპროცენტო დეპოზიტების დაზღვევა სრულ თანხაზე და გარანტიების გაცემა ახალ ვალდებულებებზე	1500	308.4
სულ	1557	365.4

\* ამ სიაში არ აისახა სხვა შექმნილი პროგრამები, რაზეც მოთხოვნა არ დაფიქსირდა – ჯამური თანხით 130 მლრდ აშშ დოლარზე.

მძიმე მდგომარეობაში აღმოჩენილი აშშ-ს იპოთეკური ბაზრის გადასარჩენად განხორციელდა საცხოვრებელი სექტორის მხარდაჭერის ღონისძიებები (მლრდ აშშ დოლარი):

ცხრ. 6

დასახელება	დაბანდება	მოცულობა
Fannie Mae and Freddie Mac (იპოთეკური სესხების სააგენტოები)	400	110.6
FHA – ფედერალური საცხოვრებელი სააგენტოს მხარდაჭერა	320	20
სულ	720	130.6

ჯამურად კრიზისის ყველაზე მწვავე 2007-2010 წწ. გადადგმული ღონისძიებების ანტიკრიზისული პროგრამების დასაფინანსებლად გაწეულ იქნა 9242,2 (ცხრა ტრილიონ ორას ორმოცდაორი მილიარდი) აშშ დოლარი, აქედან მხოლოდ 2008-2009 წწ. გახარჯულ იქნა 2963.4 (ორი ტრილიონ ცხრაას სამოცდასამი მილიარდი) აშშ დოლარი.

ამის შედეგად, 2008 წლის მესამე მეოთხედიდან მოყოლებული ყველა მსხვილი კომერციული ბანკი (როგორც აშშ-ში, ასევე სხვა ქვეყნებში) ამაყობს იმით, რომ ჭარბი ლიკვიდურობა გააჩნია კრიზისის პერიოდში – ანუ მიუხედავად მასშტაბური ზარალისა და

დიდი დანაკარგებისა აქვთ რესურსი გაისტუმრონ დეპოზიტარები თუ ასეთი მოთხოვნა გაჩნდა. თუმცა, ჩვენი ანალიზით ეს არის შედეგი უზარმაზარი ფულადი ემისიისა, რაც გატარდა აშშ-ს ფედერალური სარეზერვო სისტემისა და ევროპის ცენტრალური ბანკის მიერ. მარტივად რომ ვთქვათ – აშშ-მ დაბეჭდა დოლარები და ევროპის ბანკმა ევრო და გაუშვეს მიმოქცევაში. ამ თანხის ძალიან მცირე ნაწილი ჩვენც შეგვხდა დონორთა დახმარების ფარგლებში და საერთო ტენდენციებს “არ ჩამოვრჩით” (2008 წლის ომის შემდგომ საქართველოსთვის გამოყოფილი 4,5 მლრდ აშშ დოლარი).

მიუხედავად ამ ემისიისა და ფულის ბეჭდვისა, ადგილი არ აქვს (ჯერ) ინფლაციას და მის ყველაზე უარეს სცენარს – ჰიპერინფლაციას, რადგან ამ თანხის უდიდესი ნაწილი არ გასულა (ჯერ) მიმოქცევაში და აკუმულირებულია ბანკების ანგარიშებსა და ბანკების მიერ ნაყიდ სახელმწიფო ფასიან ქაღალდებში (ჩვენთან სახაზინო ვალდებულებები). ეს გამომდინარეობს არსებული სიტუაციიდან – სესხის გაცემა ფაქტიურად შეწყვეტილია, რადგან კარგი ისტორიის მქონე პირი თუ საწარმო (თუ მომზადებული დახვდა კრიზისს) სესხს არ საჭიროებს, ხოლო პრობლემატურ კლიენტებზე ბანკები თანხებს ამჟამად არ გასცემენ, რადგან წინასაკრიზიო პერიოდში გაუაზრებლად გაცემული სესხების “წყალობით” აღნიშნული სეგმენტი უკვე ვალეზშია ჩაფლული და მიმდინარე ვალსაც კი ვერ ისტუმრებს, ახალ ვალზე ხომ საუბარი ზედმეტია.

ამ მხრივ ქვეყნების ცენტრალური ბანკების მიერ ჭარბ რესურსზე დარიცხული პროცენტები (ოვერნაიტები, პროცენტები სახელმწიფო ფასიან ქაღალდებზე და სხვა) წარმოადგენს საკმაოდ მნიშვნელოვან და მძლავრ იარაღს ცენტრალური ბანკების ხელში. ამ ინსტრუმენტით ხორციელდება დაბეჭდილი დოლარებისა და ევროების მასის სტერილიზაცია და ანგარიშებზე “გაჩერება” – შესაბამისად სამომხმარებლო დონეზე გვაქვს დეფლაცია ან თითქმის ნულოვანი ინფლაცია. ეს საქართველოსაც ეხება.

სავარაუდოთ ეს პოლიტიკა (აშშ და ევროპის ცენტრალური ბანკების) გაგრძელდება მანამ, სანამ განვითარებადი ქვეყნების ფინანსურ ბაზრებზე შემოსავლიანობა არ მოიკლებს წინასაკრიზიოსო დონემდე. ეს კი უბიძგებს აშშ და ევროპის ცენტრალურ ბანკებს დასწიონ პროცენტი ან საერთოდ უარყოფითი გახადონ ის და ამით წაახალისონ საკრედიტო ბაზარი. ცხადია ამ მომენტში უნდა ველოდოთ საკმაოდ დიდ ინფლაციას მსოფლიო მასშტაბით.

რა თქმა უნდა ყველას აწუხებს საკითხი თუ რატომ არ გამოიყენება ჭარბი ლიკვიდობა რეალური ეკონომიკის დაკრედიტების გასაზრდელად. ამ მხრივ საინტერესოა თუ რა ხდება მსოფლიო ეკონომიკის მამოძრავებელ ქვეყანაში – აშშ-ში. ამერიკელი ექსპერტების აზრით ქვეყნის საწარმოო სიმძლავრის დატვირთვის არსებული მაჩვენებელი 0.7 შეადგენს, როდესაც საინვესტიციო აქტივობის პროგრამათა დასაწყებად ის მინიმუმ 0.8 უნდა იყოს. მარტივად რომ ვთქვათ, აშშ-ს მწარმოებელმა დარგებმა 10%-ით უნდა გაზარდონ არსებული წარმადობა (და მასზე უნდა იყოს შესაბამისი მოთხოვნა), რომ ეკონომიკაში განახლდეს კერძო ინვესტიციების ჩადების პროცესი. არსებულ ვითარებაში კი ერთადერთ მსხვილ ინვესტორად აშშ-ს მთავრობა მიიჩნევა. ანუ აშშ მთავრობის არსებული სტიმულირების პროგრამამ უნდა მისცეს “ბიძგი” და შეავსოს ეს 10%, რაც ჩვენი აზრით ნაკლებ სავარაუდოა. აქ ადგილი აქვს ერთი უკიდურესობიდან (აღვირახნილი ლიბერალიზმიდან) მეორეში გადავარდნას (რადაც სტალინური, გეგმიური ეკონომიკის, რუხველტის ახალი კურსის და ადოლფ ჰიტლერის 30-იანი წლების გზების და ინფრასტრუქტურის პროგრამების ნაზავს). არსებულ სიტუაციაში მთავარი პრობლემა (და ეს ყველა ქვეყანას ეხება) შემდეგია:



მწარმოებლური დარგების კომპანიები და მათი მესაკუთრეები არ ახორციელებენ დამატებით კაპიტალდაბანდებას და არც (ან ვერც) ვალდებულებებს იზრდიან (სესხის თუ სხვა გზით), რადგან რეალურ ეკონომიკაში ზრდის მაჩვენებელი უზრალოდ არ არსებობს. შესაბამისად დაბალია საინვესტიციო აქტივობა. აქტივობის დაცემა კი განპირობებულია ბანკების საკრედიტო საქმიანობის ფაქტიური შეჩერებით. (აშშ-ს საზოგადოება ფაქტიურად ვალში ცხოვრებას არის შეჩვეული, ასევე ევროპის და სხვა ქვეყნების, არც საქართველოა გამონაკლისი, კომერციული ბანკების მხრიდან გაუაზრებელი საკრედიტო პოლიტიკის “წყალობით” – განსაკუთრებით 2005-2007 წწ. კრიზისში კი ბანკებმა შეწყვიტეს ეს პრაქტიკა და შეიქმნა ჩაკეტილი წრე).

აშშ ეკონომიკას დამატებით სხვა პრობლემებიც ახასიათებს:

1. ჭარბი ლიკვიდობა არათანაბრად არის განაწილებული და მისი უდიდესი ნაწილი (ფულის) თავმოყრილია მხოლოდ რამოდენიმე უმსხვილეს კომერციულ ბანკში (სახელმწიფო დახმარების ლომის წილი ასევე ამ ბანკებზე მოდის). ამასთანავე, აშშ-ს ეკონომიკის ხერხემალი იყო და არის საშუალო და მცირე ბიზნესი, რომელსაც არა აქვს შეხება უმსხვილეს ბანკებთან. ეს სექტორი ურთიერთობს საშუალო და მცირე რეგიონალურ ბანკებთან, რომლებიც არც თუ კარგ მდგომარეობაში არიან. ამის შედეგად აშშ-ში (მიუხედავად 2008 და 2009 წწ. მასშტაბური ფულადი მასის ინექციისა ბანკებში) პრობლემური ბანკების რიცხვი განუზრებლად იზრდება. მხოლოდ კრიზისის მწვავე ფაზაში – 2009 წლის 9 (ცხრა) თვეში პრობლემური ბანკების რიცხვი გაორმაგდა.

ეს კი მოწმობს, რომ მცირე და საშუალო ბანკების ბალანსების “წმენდის” პროცესი მხოლოდ “გახურების” სტადიაშია და აღნიშნული სტრუქტურების ფეხზე დაყენებას საკმაოდ დასჭირდება. ანუ აშშ-ს ეკონომიკის ხერხემალს – მცირე და საშუალო ბიზნესს (სადაც აშშ-ს მცხოვრებთა 80% დასაქმებული) საკმაოდ მძიმე პერიოდი ელის და უახლოეს პერიოდში დაკრედიტების განახლების შესაძლებლობა ამ ბანკების მხრიდან სათუთა;

2. თუ შევადარებთ ბანკების საკრედიტო პორთფელის შემოსავლიანობას გლობალურ ფინანსურ ბაზრებზე არსებული ინვესტიციების ალტერნატიულ წყაროებს - ის გაცილებით დაბალია. შესაბამისად, ინვესტორებს არ აწყობთ ბანკების საკრედიტო პორთფელის ზრდა, რადგან არსებულ ვითარებაში სხვა წყაროებს უფრო მეტი მოგება და დაბალი რისკი მოაქვთ. თან ალტერნატიული ინვესტიციები გამოირჩევა მეტი ლიკვიდობით, რაც კრიზისში უფრო ღირებული ხდება. რა თქმა უნდა, დროთა განმავლობაში ეს სიტუაცია შეიცვლება და ალტერნატიული ინვესტიციების მომგებიანობა დაეცემა, რაც ხელს შეუწყობს ბანკების საკრედიტო პორთფელის ზრდას. საკითხავია თუ როდის დადგება ეს მომენტი;

3. ყველაზე მნიშვნელოვანი პრობლემა კი თვით ბანკების ყურადღებაა საკუთარი ბალანსის მიმართ. კრიზისმა ბანკების მენეჯმენტი საკმაოდ დააშინა (აქციონერებზე რომ არაფერი ვთქვათ) და ამჟამად მათი მთავარი საზრუნავია საკუთარი ბიზნესის სიჯანსაღე – ანუ მიმდინარეობს სესხების ამოღება და პარალელურად კაპიტალის მაქსიმალური ზრდა, რაც გაფუჭებული სესხის შემთხვევაში დააბალანსებს ჩამოწერის მაჩვენებელს. ამის ნიშანია, რომ აშშ ბანკების საშუალო რეზერვი 2008 და 2009 წწ. განმავლობაში თითქმის არ იცვლება და აშშ-თვის რეკორდულად მაღალია – რეზერვირების 2% შესაძლო დანაკარგებზე. ასევე რეკორდულია ბანკების კაპიტალის ზრდის ტემპი, თუმცა, ძირითადად ეს არ ხდება ფულადი სახით, არამედ მათ ბალანსზე არსებული ინვესტიციების გადაფასების გზით. ეს მეთოდი საკმაოდ არამყარი რამაა, თუ ფინანსურ ბაზრებზე არსებულ ცვალებადობას და ფასების დაცემას გავითვალისწინებთ. ასე რომ ეს მეთოდი არც თუ საიმედოა და უფრო

საკამათოა, რასაც მთავარ (ჯერ ფარულ) პრობლემასთან მივყავართ – ბანკებს უბრალოდ სხვა გამოსავალი არა აქვთ ანუ სიტუაციის გაუარესების შემთხვევაში მდგომარეობა უბრალოდ უმართავი გახდება. არსებული ტენდენციის გათვალისწინებით, აშშ-ს საბანკო სისტემის ლევერიჯი (მოზიდული სახსრების უფრო მაღალ პროცენტში გასესხება და ამით საბოლოო ჯამში საკუთარი კაპიტალის (და აქციონერთა მოგების) ზრდა) დაეცა ათ წლიან მინიმუმამდე. სიტუაციის შესაცვლელად საჭიროა დაკრედიტების გაზრდა, მაგრამ ამჟამად მიმდინარეობს “ცუდი” სესხების ჩამოწერის პროცესი, რაც მძიმე ტვირთია საკუთარ კაპიტალზე. თუ დავუმატებთ ამას კაპიტალის შევსების არამყარ ვითარებას შეგვიძლია ვივარაუდოთ რომ აშშ ბანკები გააგრძელებენ კონსერვატიულ საკრედიტო პოლიტიკას და არ მოახდენენ ეკონომიკის ფართო დაფინანსებას. ამასთანავე, უნდა აღინიშნოს – მხოლოდ 2008-2009 წწ. ჩამოწერილ იქნა 350 მლრდ აშშ დოლარის უვარგისი სესხი და ჯერ-ჯერობით ბანკების კაპიტალიზაციის შევსების საკითხი არ დასრულებულა.

კრიზისის არსებული მიმდინარეობისა და დამდგარი შედეგის გათვალისწინებით შესაძლოა გამოვიტანოთ დასკვნები და ვივარაუდოთ თუ რა ელის მსოფლიო ეკონომიკას და აშშ-ს ეკონომიკას, როგორც მის მამოძრავებელ ერთეულს:

- ჩვენი შეფასებით აშშ-ს ეკონომიკას საკმაოდ ნელი და დროში გაწელილი აღდგენა ელის. როგორც ჩანს შენარჩუნდება სამთავრობო მასტიმულირებელი ღონისძიებების უმრავლესობა. ფედერალური სარეზერვო ბანკი კი გააგრძელებს მასტიმულირებელ მონეტარულ პოლიტიკას. წინააღმდეგ შემთხვევაში (თუ დროზე ადრე შეწყდა მასტიმულირებელი ნაბიჯები) არის დიდი ალბათობა კრიზისის W სცენარში გადასვლისა (დაცემა – მცირე აღმავლობა – მორიგი დაცემა – აღმავლობა). არსებულ არამყარ ვითარებაში ფედერალური ბანკის მიერ ეკონომიკის ზრდის პერსპექტივებისა და ფასწარმოქმნის პოლიტიკის შესახებ “სიტყვიერი ინტერვენციები” მხოლოდ უფრო მეტ რხევას იწვევს საფინანსო ბაზრებზე. ინვესტორების ამოძრავებას საპროცენტო განაკვეთის ზრდა თუ შეუწყობს ხელს და სტიმულირების შეწყვეტა. ამის ნიშანი კი ფედერალური ბანკის მიერ კომერციული ბანკების ჭარბ რესურსზე დარიცხული პროცენტის შემცირება და/ან მისი ნულამდე დაყვანა იქნება. ამ ნაბიჯით მოხდება საკორესპონდენტო ანგარიშებზე აკუმულირებული დოლარის ნაშთის ეკონომიკაში გადასვლა (ცხადია ეს ინფლაციას გამოიწვევს);

- უნდა ვივარაუდოთ, რომ აშშ ეკონომიკის აღდგენის პროცესში შესაძლოა შეიქმნას ინვესტიციების დეფიციტი. აშშ-ში მომხდარი ბოლო ხუთი რეცესიის (კრიზისის) ისტორია ცხადყოფს, რომ თუ დაცემის ქვედა დონიდან ზრდა ზედიზედ ოთხი კვარტალი გაგრძელდა, მოხმარება საშუალოდ საწყისი პერიოდის 105% შეადგენს (ანუ 5% იზრდება). ამასთანავე, ინვესტიციების მაჩვენებელი 98% აღწევს (ანუ ჩამორჩება მოხმარების დონის აღდგენას). თუ ამ მაჩვენებლებს არსებულ ვითარებას მივუსადაგებთ, ეს ნიშნავს რომ მხოლოდ წინასაკრიზისო მაჩვენებელის მისაღწევად აშშ მოხმარება საშუალოდ სამი კვარტლის განმავლობაში მაინც 6%-ით უნდა იზრდებოდეს, ხოლო ინვესტიციები - 30%-ით, რაც ძალიან ოპტიმისტური და ნაკლებ სავარაუდო სცენარია;

- აშშ-ში მომხდარი წინა კრიზისების მონაცემების ანალიზი ცხადყოფს, რომ ეკონომიკის აღდგენა შემდეგი სცენარით ვითარდება: ინვესტიციების ზრდა – უმუშევრობის შემცირება – სამომხმარებლო ხარჯების ზრდა. თუმცა, არსებული სიტუაცია განსხვავდება წინა ლოკალური კრიზისებისაგან. ამჟამად ადგილი აქვს გლობალურ კრიზისს და სხვადასხვა სახელმწიფოს მასშტაბურ და აქტიურ ჩარევას ეკონომიკაში.

- კრიზისის სიმძლავრეზე ისიც მიანიშნებს, რომ მიუხედავად უდიდესი ფულადი ინექციისა და მასტიმულირებელი ნაბიჯების ერთობლიობისა პრობლემები ჯერჯერობით ვერ გადაიჭრა. განსაკუთრებულ პრობლემას უმუშევრობის ზრდა და ინფრასტრუქტურული პროექტების პრაქტიკაში ვერ განხორციელება წარმოადგენს. ამის მაჩვენებელია “ბარაკ ობამას” გეგმით ცნობილი მასტიმულირებელი პაკეტი 787 მლრდ აშშ დოლარის ოდენობით. შესაბამისად მოლოდინი, რომ ეს გეგმა პარალელურად გამოიწვევდა ინვესტიციების და დასაქმების ზრდას არ გამართლდა. გეგმის მიზანი იყო ამ თანაფარდობის დაჩქარება. არსებულ ვითარებაში ეკონომიკის ზრდასა და დასაქმების ზრდას შორის დროითი სხვაობა სავარაუდოთ 2-3 კვარტალი მაინც იქნება (როდესაც ზრდა დაიწყება);
- სამწუხაროდ არ არის დაცული ყველა პირობა, რაც აუცილებელია საკრედიტო ბაზრის აღსადგენად. ერთი მხრივ ლიკვიდობის პრობლემა მოხსნილია, მაგრამ ამ ლიკვიდობის განაწილება მოხდა არათანმიმდევრულად და არასამართლიანად (თუ საერთოდ შეიძლება საბაზრო ეკონომიკაში დაბეჭდილი ფულის განაწილებაზე საუბარი) ამკარა პრობლემა და უთანხმოებაა აშშ საკრედიტო ინსტიტუტებსა და ეკონომიკის რეალურ სექტორებს შორის. სახელმწიფომ ფულადი რესურსის აბსოლუტური უმრავლესობა მიმართა უმსხვილესი ბანკების მიმართ და ამ გზით გადაუწყვიტა პრობლემები (საუბარია წინა საკრიზისო ცნებასთან – სისტემურ ბანკებზე). ამასთანავე, აშშ მცირე და საშუალო ბანკები უმძიმეს მდგომარეობაში არიან – მათ არც რესურსი შეხვდათ და არც საკუთარი ძალებით შეუძლიათ გაუმკლავდნენ კრიზისს, რადგან კაპიტალიზაციის პრობლემა დაუდგათ. ერთი შეხედვით რჩება გლობალური საფინანსო ბაზარი, საიდანაც შესაძლოა ამ კატეგორიის ბანკებმა მოიზიდონ რესურსი. მაგრამ, არსებულ ვითარებაში ინვესტორებს გლობალურ ბაზრებზე აქვთ შესაძლებლობა ფული უფრო მომგებიან ფინანსურ ინსტრუმენტებში დააბანდონ. ანუ იმ შემთხვევაშიც კი თუ კრიზისი დასრულდება, აშშ-ს საშუალო და მცირე ბანკებს (რეგიონალურ ბანკებს) ფიზიკურად არ ექნებათ რესურსი, რომ მოახდინონ რეალური ეკონომიკის დაფინანსება. ეს იქნება უმძიმესი პრობლემა საკრედიტო ბაზრის აღსადგენად პოსტკრიზისულ პერიოდში. ამ პრობლემას გადაჭრის მხოლოდ ალტერნატიული ინვესტიციების შემოსავლიანობის დაცემა იმ დონემდე, რომ ინვესტორები შემობრუნდნენ აშშ მცირე და საშუალო ბანკებისკენ. ეს სცენარი ამუშავდება თუ აშშ რეგიონალური ბანკების საკრედიტო პორთფელი არ გაუარესდება ამ პერიოდის დადგომისას, რაც ნაკლებ სავარაუდოა (საუბარია შეფარდებაზე რისკი/შემოსავლიანობა). დამატებითი პრობლემა, რაც საკრედიტო პორთფელის ზრდას ხელს უშლის არის აშშ-ს საბანკო სისტემაში არსებული კაპიტალის უსერიოზულესი დეფიციტი;
- ფედერალური ბანკის მიერ დაბალი საპროცენტო განაკვეთის შენარჩუნებისა და ჭარბი ლიკვიდობის ფონზე აშშ დოლარის კურსის გამყარება ნაკლებსავარაუდოა. (თუმცა, თუ ამ პოლიტიკას ევროპის ცენტრალური ბანკი აპყვება – აშშ დოლარისა და ევროს თანაფარდობის განსაზღვრა უბრალოდ შეუძლებელი და აზრს მოკლებული გახდება). აშშ დოლარის დაცემის წინაპირობებს შორის აღსანიშნავია – მიმდინარე ეკონომიკური კრიზისი, რაც აშშ-ს დავალიანებას გეომეტრიული პროგრესიით ზრდის, ბიუჯეტის უზარმაზარი დეფიციტი და გლობალურ ფინანსურ ბაზარზე არასადოლარო ინვესტიციების მიმზიდველობის ზრდა. ყოველივე ეს უახლოეს მომავალში (წესით) გამოვლინდება ე.წ. „carry trade” ოპერაციების ზრდაში – ანუ დოლარის ბაზაზე მოცულობითი ოპერაციების წარმოებაში, რაც გამოიწვევს აშშ დოლარის დაცემას (როდესაც ეს ოპერაციები ფართოვდება) ან მის გამყარებას, თუ ამ ოპერაციათა მოცულობა შემცირდება. ეს მეორე

შესაძლებლობა დადგება იმ შემთხვევაში თუ ფედერალური ბანკი საპროცენტო განაკვეთს გაზრდის, რაც სავარაუდოთ შორეული პერსპექტივაა. ამკარაა, რომ აშშ დოლარი კარგავს მსოფლიო სარეზერვო ვალუტის სტატუსს და მას ევრო, იუანი და რიგი სხვა ვალუტა კონკურენციას უწევს. ეს მოვლენა აშშ დოლარის წინააღმდეგ თამაშობს;

- აშშ ეკონომიკის სტრუქტურაში მნიშვნელოვანი პოზიცია შიდა ვალს – აშშ-ს სახაზინო ვალდებულებებს უჭირავს. მათი მოცულობა ტრილიონობით აშშ დოლარია. მიმდინარე ტენდენციის პირობებში უფრო სავარაუდოა მათი მომგებიანობა 1-2%-ის ფარგლებში იქნება მოქცეული ფედერალური ბანკის მიერ (დაბალი საპროცენტო განაკვეთის ფონზე). აშშ სახაზინო ვალდებულებებზე საპროცენტო განაკვეთის მრუდის მოძრაობა განპირობებული უნდა იყოს ინფლაციური მოლოდინით (სახაზინოები მეტ წილად მრავალწლიანია). თუ ადგილი ექნება ეკონომიკის გაუმჯობესებას და ინფლაციურ მოლოდინს – აშშ სახაზინოების ფასი შესაძლოა შემცირდეს. ამ მხრივ ინვესტორების მხრიდან სახაზინოების ბაზრის მიმართ ინტერესის მთავარი რისკ ფაქტორია ფედერალური ბანკის საპროცენტო განაკვეთის ზრდა. ყველაზე საინტერესოა, რომ კრიზისისა და სახაზინოების ემისიის მასშტაბური ზრდა არ იწვევს მათზე მოთხოვნის შენელებას. საკრიზისო 2009 წელს ემისია ორჯერ გაიზარდა, მაგრამ ამ გაზრდილ ემისიაზე მოთხოვნამ 2008 წლის შედეგს გადააჭარბა! და მოთხოვნა/მიწოდების კოეფიციენტი (BID-TO - COVER - RATIO) გაიზარდა 2008 წლის 2.69-დან 2009 წლის 2.73-მდე. საკმაოდ აქტიურად მიმდინარეობს არარეზიდენტების მიერ სახაზინო ვალდებულებების შეძენა. არსებული ტენდენციის პირობებში, როდესაც ხორციელდება ბაზრის ლიკვიდობით გაჯერება (ვთქვათ პირდაპირ - ფულის ბეჭდვა) რესურსის გამყიდველი ქვეყნების ხელში აღმოჩნდა დიდი ოდენობით ფულადი მასა. ტრადიციულად ეს ფულადი მასა ბრუნდება აშშ-ში და ხორციელდება სახაზინოების შეძენა.

ამ მხრივ აშშ სახაზინო ვალდებულებებს გლობალური მასშტაბით კონკურენტი ჯერ არ გააჩნია. კრიზისის ყველაზე მწვავე ფაზის დროს შეიქმნა პარადოქსული სიტუაცია: 2009 წელს 2008 წელთან შედარებით ორჯერ დაეცა უცხოური პირდაპირი ინვესტიციები აშშ-ს ეკონომიკაში - 216 მლრდ აშშ დოლარი 2009 წელს ნაცვლად 496 მლრდ აშშ დოლარისა 2008 წელს. მაგრამ! უცხოური ინვესტიციების შემცირებას აშშ-ში არ გამოუწვევია უცხოელების მხრიდან აშშ-ს სახაზინო ვალდებულებების შეძენის შემცირება. პირიქით! აშშ-ს სახაზინო ვალდებულებების ძირითადმა მყიდველებმა – ჩინეთმა და იაპონიამ 10% და 20% გაზარდეს თავიანთი დაბანდება ამ ფინანსურ ინსტრუმენტში. დიდმა ბრიტანეთმა კი 90% გაზარდა აშშ-ს სახაზინო ვალდებულებებში დაბანდება. ამ მხრივ შეგვიძლია დავასკვნათ, რომ აშშ-ს სახაზინოების ბაზრის რისკი არის არა აშშ დოლარისა და სახაზინო ვალდებულებების მასიური ემისია, არამედ მსოფლიო სარეზერვო ვალუტის დამცველი აქტივის წოდების შენარჩუნება.

ზემოთმოყვანილი დასკვნებისა და შეფასებათა საფუძველზე დასაშვებია აშშ ეკონომიკური ვითარების სამი სცენარის მოხაზვა. სცენარის წარმოდგენისას ვეყრდნობით ვარაუდს, რომ ამერიკული ეკონომიკის აღდგენის მთავარი ელემენტი იქნება არა სამუშაო ბაზარზე ახალი ადგილების შექმნა (უმუშევრობის შემცირება), არამედ ერთობლივი ინვესტიციების ზრდა. ამასთანავე ვიგულისხმობთ, რომ ამერიკული ეკონომიკის ზრდა წინ გაუსწრებს ფასების ზრდას – ანუ ადგილი ექნება რეალურ (არაინფლაციურ) ეკონომიკურ ზრდას. ჩვენი აზრით ეს ვითარება და წინაპირობები წარმოადგენს ყველაზე ოპტიმალურ

სცენარს, როდესაც აშშ-ს მთავრობის ანტიკრიზისული ნაბიჯები პოზიტიურ შედეგს მოიტანს.

### **სცენარი პირველი – საბაზო ვარიანტი**

აშშ-ს ერთობლივი ეროვნული პროდუქტის ზრდის და შენარჩუნების წყაროდ ინვესტიციათა გაზრდა გვესახება, რადგან არსებული ტენდენციით მცირდება მოთხოვნა მუშა ხელზე და დაბალია შიდა მოხმარების მაჩვენებელი. თავის მხრივ ინვესტიციათა წყაროა კომპანიების მიერ მოგების მიღება (რაზეც ამჟამად საუბარიც კი ზედმეტია) და საკრედიტო რესურსისადმი წვდომა, რაც ამერიკული კომპანიების აბსოლუტური უმრავლესობისათვის ამჟამად დაბლოკილია. ამასთანავე, საკრედიტო ბაზრის აქტიური ფაზის დაწყებისას ინვესტიციები იქცევა წყაროდ, რომელიც დაძრავს ეკონომიკას წინ.

### **სცენარი მეორე – ევო და ინფლაციის სინქრონული ზრდა**

ამ სცენარს პირობითად რაოდენობრივი შერბილებითი პოლიტიკის მიზანი შეგვიძლია ვუწოდოთ. ამ სცენარის შემთხვევაში ფედერალური ბანკი უცილობლად გაზრდის განაკვეთებს, რადგან ეკონომიკის აღსადგენი ძალა უკვე სახეზე იქნება, ხოლო ინფლაცია რისკებს შექმნის. ჯერჯერობით ამის საფუძველი არ დამდგარა. ანუ ნედლეულზე ნელი ტემპით ზრდადი ფასი, რასაც თან არ მოსდევს სამომხმარებლო ხარჯების ზრდა. ეს ვითარება ხელს არ უწყობს ინფლაციას (ჯერჯერობით) და შესაბამისად ნაკლებადსავარაუდოა ფედერალურმა ბანკმა გაზარდოს საპროცენტო განაკვეთი.

### **სცენარი მესამე – აპოკალიპტური სცენარი**

ამ სცენარს პირობითად ანტიკრიზისული ნაბიჯების სრული ჩავარდნის სცენარი ვუწოდოთ. ეს ვითარება თუ დადგა, აშშ-ს ეკონომიკა ღრმა სტაგნაციაში გადაეშვება, რაც დამძიმებული იქნება დაბალი სამომხმარებლო დონით და ინვესტიციებით. საკრედიტო ბაზარი იქნება მეტ წილად მიუწვდომელი საშუალო და მცირე კომპანიებისათვის, ანუ რეალური ეკონომიკისათვის. ადგილი ექნება ინფლაციას, რაც სავაჭრო – სასურსათო აქტივების დაგროვებისა და მათში ინვესტირებით იქნება განპირობებული და არა ამერიკელთა კეთილდღეობის ამაღლებით. ყოველივე ეს კი კიდევ უფრო შეამცირებს სამომხმარებლო მოთხოვნის მრუდს ბაზარზე. ამ ვითარებაში სამთავრობო წრეებს აღარ დარჩებათ რაიმე ბერკეტი, რათა აღკვეთონ ეკონომიკაში ახალი კრიზისის წარმოშობა.

## **გამოყენებული ლიტერატურა:**

1. [http://www.investgroup.ge/padmin/ge/research\\_main\\_page/files/Global\\_Economic\\_Crisis\\_part\\_1.pdf](http://www.investgroup.ge/padmin/ge/research_main_page/files/Global_Economic_Crisis_part_1.pdf);
2. [http://www.investgroup.ge/padmin/ge/research\\_main\\_page/files/Global\\_Economic\\_Crisis\\_part\\_2.pdf](http://www.investgroup.ge/padmin/ge/research_main_page/files/Global_Economic_Crisis_part_2.pdf);
3. [http://www.investgroup.ge/padmin/ge/research\\_main\\_page/files/Global\\_Economic\\_Crisis\\_part3.pdf](http://www.investgroup.ge/padmin/ge/research_main_page/files/Global_Economic_Crisis_part3.pdf);

ეკონომიკური კრიზისის გავლენა მსოფლიო ეკონომიკაზე,  
მისი მიზეზები და დაძლევის მექანიზმები

*დავით ასლანიშვილი*  
*ასისტენტ პროფესორი*  
*ქრისტინე ომაძე*  
*დოქტორანტი*

*ანოტაცია*

ნაშრომი ასახავს 2007 წელს დაწყებული მსოფლიო ეკონომიკური კრიზისის გამომწვევ მიზეზებს და მის შესაკავებლად წარმოებული ფინანსური პოლიტიკის ზოგიერთ მიმართულებას აშშ-ს მაგალითზე.

**The influence of global economic crisis on world economy,  
its reasons and overcome steps**

*David Aslanishvili*  
*Assistant Professor*  
*Kristine Omadze*  
*PhD Student*

*Abstract*

In this article we have shown the reasons of the recent economic crash, its developments and results for the world economy. Also, how arduous are the ongoing problems, the state bodies reactions and its steps to prevent the crisis, TARP program, its volume and mission, differences between the ongoing crisis and the great depression time. Also, we have predicted the three scenarios of the future economic developments.

## საქართველოში წარმოებული ელექტროენერჯის საექსპორტო პოტენციალი

*გიორგი ღალანძე*  
*სრული პროფესორი*

საქართველოს ეკონომიკური განვითარების ერთ-ერთი უმნიშვნელოვანესი ასპექტია ახალი სამუშაო ადგილების ფორმირება, რაც შეუძლებელია სამრეწველო წარმოებისა და მომსახურების სფეროს დაჩქარებული ტემპებით ზრდის გარეშე. მნიშვნელოვანია ისეთი პროდუქციის წარმოება, რომლის ექსპორტირება შესაძლებელი იქნება დიდი მოცულობით. ზოგადად, ექსპორტის ზრდა უნდა იყოს ეკონომიკური განვითარების ერთ-ერთი ძირითადი მიმართულება. ექსპორტის ზრდა, რომ ახალი საექსპორტო პროდუქტების გარეშე შეუძლებელია, რაც აქსიომატურ ჭეშმარიტებათა რიცხვს მიეკუთვნება. ახალი საექსპორტო პროდუქტების ძიებაში, ბოლო პერიოდის განმავლობაში, საქართველოს ხელისუფლება აქცენტს ინვესტორისათვის განსაკუთრებული პირობების შექმნაზე აკეთებდა. ამ მიდგომამ მალე დაგვანახა, რომ ისეთი ფუნდამენტალური საკითხების, როგორცაა ქვეყნის განვითარების პოლიტიკური ვექტორების უცვლელიობა, უსაფრთხოების გარანტიები - გადაწყვეტის გარეშე ეს მიდგომები სწრაფ და ხელშესახებ ეფექტს არ მოიტანდა. ამდენად, გარკვეული ხნის წინ დაგუბრუნდით ტრადიციულ, კონკურენტულ უპირატესობაზე დაფუძნებულ მიდგომას.

უდავოა, რომ რეალური კონკურენტული უპირატესობა ნებისმიერი განვითარების სტრატეგიის ფორმირების საფუძველია. ამდენად, ძალიან მნიშვნელოვანია ისეთი პროდუქციის გამოვლენა, სადაც საქართველოს ექნება კონკურენტული უპირატესობა. ამ საკითხის განხილვისას არ უნდა გამოგვრჩეს ისეთი მნიშვნელოვანი ასპექტი, როგორცაა ამ ეტაპზე ამ პროდუქციის წარმოებისა და ექსპორტირების მაჩვენებლები. ეკონომიკურ ლიტერატურაში ამ ტიპის მაჩვენებლად მიჩნეულია გამოვლენილი კონკურენტული უპირატესობის და ლა-ფაის ინდექსები. ეს ინდექსები კარგად ზომავენ არსებული საექსპორტო პროდუქციის რეალურ კონკურენტულ მდგომარეობას მსოფლიო ბაზარზე, თუმცა ნაკლებადაა ორიენტირებული უკვე არსებული საექსპორტო პროდუქციის წარმოებისა და ექსპორტირების ინტენსიფიცირებაზე, ან ახალი საექსპორტო პროდუქტების გამოვლენაზე. სწორედ ამ ინდექსებს იყენებს საერთაშორისო სავაჭრო ცენტრი, ცალკეული პროდუქციის კონკურენტუნარიანობის შეფასებისათვის.

ვინაიდან, როგორც უკვე აღინიშნა, განვითარების სტრატეგიის საფუძველი უნდა იყოს კონკურენტული პროდუქცია, პირველ რიგში, ყურადღება უნდა მიექცეს ისეთ პროდუქციას, რომლის რესურსიც საქართველოში საკმარისად ბევრია. ცხადია, ამ ფონზე, რეალურია ელექტროენერჯის, განსაკუთრებით კი ჰიდროენერჯის წარმოების პერსპექტივები. მართლაც, ძალიან დიდია საქართველოს ჰიდროენერჯის წარმოების პოტენციალი.

თუმცა, თუ უახლოეს ისტორიას გადავხედავთ, ელექტროენერჯის საგარეო ვაჭრობის ბალანსი (ექსპორტს მინუს იმპორტი) მხოლოდ 2007 წელს გახდა დადებითი. განვიხილოთ ეს მაჩვენებელი წლების მიხედვით (იხ. ცხრილი 1).

## საქართველოს ელექტროენერჯის საგარეო ვაჭრობის ბალანსი (ათას აშშ დოლ) /1/

ცხრ. 1

წლები	ბალანსი
2000	-7606.4
2001	-2465.3
2002	-10541.3
2003	-19788.7
2004	-30719.3
2005	-34388.4
2006	-18864.7
2007	5221.9
2008	-1785.3
2009	9957.7
2010	23458.9
2011	8248.0
2012	-20132.0

2010 წელს ელექტროენერჯის ექსპორტმა შეადგინა 36537.0 ათასი აშშ დოლარი, რაც საქართველოს მთელი ექსპორტის 2.3% იყო, ხოლო მსოფლიო ელექტროენერჯის ექსპორტის - 0,11%; 2009 წელს ანალოგიური მაჩვენებელი შესაბამისად იყო 20077.0, 1.77% და 0,06%. 2011 წელს: 38976,0 ათასი აშშ დოლარი, 1,4% და 0,1%. 2012 წელს საქართველოს კვლავ უარყოფითი ბალანსი აქვს: ელექტროენერჯის ექსპორტმა შეადგინა 17 422,2 ათასი აშშ დოლარი, რაც შეადგენს 2012 წლის საქართველოს მთლიანი ექსპორტის 0,7%-ს.

რა განაპირობებს ელექტროენერჯის ექსპორტის თავისებურებებს, რა ახდენს ზეგავლენას მსოფლიო განვითარების ტრენდებზე? ცხადია, რომ ელექტროენერჯის მოხმარება არ შემცირდება, რაც არ უნდა ენერგოდამზოგავი ტექნოლოგიები გამოვიყენოთ. ელექტროენერჯის მოხმარება მუდმივად მზარდი ტრენდით იქნება წარმოდგენილი. ელექტროენერჯიაზე ერთ გარკვეულ რეგიონში ჭარბი წარმოება, გეოგრაფიულად დაშორებულ, ხმელეთით არადაკავშირებულ რეგიონებში დეფიციტს ვერ აღმოფხვრის. ელექტროენერჯის წარმოება და მოხმარება ერთდროული პროცესია და ამდენად მისი მიწოდება ტექნოლოგიურად საკმაოდ რთულია. თავისთავად ცხადია, საქართველოს შემთხვევაში, ელექტროენერჯის ექსპორტის თვალსაზრისით, პირველ რიგში უნდა განვიხილოთ საქართველოს სახმელეთო მეზობლების ელექტროენერჯით ვაჭრობის ბალანსი (იხ. ცხრილი 2).

## ელექტროენერჯით ვაჭრობის ბალანსი (ათას აშშ დოლარში), /2/

ცხრ. 2

წელი	რუსეთი	თურქეთი	სომხეთი	აზერბაიჯანი
2010	985894.0	160683.0	20614.0	11580.0
2009	594298.0	122437.0	-1397.0	22813.0
2008	930478.0	57812.0	-1332.0	16836.0
2007	430675.0	147287.0	-2503.0	-13743.0
2006	588023.0	105366.0	+8703.0	-37146

როგორც ცხრილის მონაცემები ადასტურებს, საქართველოს სახმელეთო მეზობლებს უახლოეს პერიოდში ელექტროენერჯის დეფიციტის პრობლემა არა აქვთ, თუმცა, გასათვალისწინებელია ასევე ელექტროენერჯის წარმოებისა და მოხმარების სეზონური თავისებურებები, ანუ სავსებით დასაშვებია, რომ ერთ გარკვეულ პერიოდში კონკრეტული ქვეყანა ახდენდეს ელექტროენერჯის ექსპორტს, ხოლო სხვა სეზონში იმპორტს. ამ პრაქტიკას საქართველოც მიმართავს და ამდენად შესაძლებელია არსებობდეს



ელექტროენერჯის სახმელეთო მეზობლებზე ექსპორტის გარკვეული პოტენციალი. ასევე, შესაძლებელია, არა სახმელეთო მეზობლებზე ექსპორტი. ამ შემთხვევაში დაცული უნდა იქნას რამოდენიმე პირობა: მიმღები ქვეყანა არ უნდა იყოს ძალიან დაცილებული ექსპორტიორ ქვეყანას, ქვეყნებს შორის არსებული გადამცემი ხაზები უნდა პასუხობდეს საჭირო ტექნიკურ მოთხოვნებს, ქვეყნებს შორის არსებულ სატრანზიტო ქვეყნებში უნდა იყოს პოლიტიკური სტაბილურობა და ზოგადად ამ ქვეყნებს უნდა ქონდეთ კარგი სახელმწიფოთაშორისი ურთიერთობები.

2010 წელს, საქართველოს მთავრობა საკმაოდ ფართო პროპაგანდას უწევდა საქართველოდან ხორვატიაში ელექტროენერჯის ექსპორტს. თავისთავად ეს ფაქტი ძალიან დადებითია და აჩვენებს, რომ ზემოთაღნიშნული პირობების შემთხვევაში, ელექტროენერჯის ექსპორტი, საკმაოდ დაცილებულ მანძილებზეც შეიძლება განხორციელდეს. ხორვატია, შესაძლებელია ამ თვალსაზრისით ძალიან საინტერესო პარტნიორი აღმოჩნდეს, კერძოდ, 2010 წელს ხორვატიის ელექტროენერჯის საგარეო ვაჭრობის ბალანსი დეფიციტური იყო -337115.0 ათასი აშშ დოლარი, შედარებისათვის, იმავე პერიოდში საბერძნეთის ანალოგიური მაჩვენებელი იყო -156352.0 ათასი აშშ დოლარი.

ყოველივე აღნიშნულიდან შეიძლება დავასკვნათ, რომ:

1. ელექტროენერჯის როგორც საექსპორტო პროდუქტის განვითარებას, გარკვეული პერსპექტივა გააჩნია.
2. ამ პროდუქციის კონკურენტუნარიანობა მნიშვნელოვნად იქნება დამოკიდებული არა მხოლოდ საწარმოო დანახარჯებზე, არამედ სატრანზიტო ქვეყნებთან შეთანხმებებზე.
3. კონკრეტულ გეოგრაფიულ არეალში მიწოდებისას უნდა გავითვალისწინოთ მიმღებ ქვეყანაში მოქმედი ტარიფების თავისებურებები და ტექნიკური სირთულეებიდან გამომდინარე (უფრო შორი მანძილიდან მოწოდება) აქცენტი ავილოთ უფრო დაბალ ფასებზე. სამწუხაროდ, ამ პროდუქციაში უფრო მაღალი ხარისხით კონკურენცია გამორიცხულია.
4. მიწოდება გაცილებით უფრო მოწვლადია, ვინაიდან მწარმოებელი და მიმღები ქვეყნების კლიმატურ პირობებს ემატება სატრანზიტო ქვეყნებში კარგი კლიმატური პირობების აუცილებლობა.

ყველა ეს პირობა, ცხადია, არ იძლევა ცალსახად დადებით სურათს და არ გვამღევეს ძალიან სანუგეშო პროგნოზს, თუმცა, ამ მიმართულების განვითარება ზოგადი ტენდენციიდან (ელექტროენერჯის მოხმარების მზარდი ტენდენცია) გამომდინარე აუცილებელია.

განვიხილოთ ელექტროენერჯის, როგორც ექსპორტის ხელშემწყობი პირობის, განვითარების შესაძლებლობები:

- ა) ელექტროენერჯია, როგორც საერთო რესურსი. ქართველი ექსპორტიორების, განსაკუთრებით სამრეწველო პროდუქციის მწარმოებელი კომპანიებისათვის, უმწვავესია საფასო კონკურენციით ბრძოლა. სამრეწველო პროდუქციის მწარმოებლებისათვის ტარიფის დაწევა ან სეზონური ტარიფის შეთავაზება ძალიან მნიშვნელოვანი სტიმული იქნება პროდუქციის ნომენკლატურის გაფართოებისათვის, დანახარჯების შემცირებისათვის და შესაბამისად, ეს ხელს შეუწყობს ექსპორტის ზრდას. მიზანშეწონილია ეს საკითხი განხილული იქნეს კომპლექსში სხვა საკითხებთან ერთად, კერძოდ, იმ სფეროებში, სადაც ასევე არსებობს სხვა ბუნებრივი პოტენციალი. მაგ., სამშენებლო მასალების წარმოება, სადაც საქართველოს აქვს ობიექტური უპირატესობები. თუ ამ საკითხს განვიხილავთ იაფი ელექტროენერჯის მიწოდების გათვალისწინებით, საწყის ეტაპზე საკმაოდ მიმზიდველი პერსპექტივა გამოჩნდება:

ბ) ელექტროენერჯია, როგორც სპეციფიური რესურსი. ამის ნათელი მაგალითია ნებისმიერი მეტალების დნობის ტექნოლოგიები, სადაც აღნიშნული დნობა ელექტროდუმელებში ხორციელდება. აქ ელექტროენერჯია უკვე ხდება კონკურენტული უპირატესობის მიღწევის უმნიშვნელოვანესი ფაქტორი. ამ თვალსაზრისით შესაძლებელია გამოინახოს ძალიან ენერგოტევადი ტექნოლოგიები, რითაც წარმოებულ პროდუქციას მიენიჭება უპირატესობა. ცხადია, მხოლოდ დაბალი ტარიფით ელექტროენერჯიაზე გართულდება ინვესტორთა დაინტერესება, შესაძლებელია განხილული იქნეს დაბალი ტარიფი ელექტროენერჯიაზე და სპეციალური საგადასახადო შეღავათების ერთობლივი გამოყენების მექანიზმები. ამ შემთხვევაში, ძალიან მნიშვნელოვანია განისაზღვროს ამ ტიპის შეღავათების მინიჭების შემდეგ რა ეფექტს მიიღებს საქართველო. როგორც წესი, ტექნოლოგიები, რაც ენერგოტევადია, მოითხოვს მაღალკვალიფიცირებულ მუშახელს, საკმაოდ მცირე რაოდენობით. ასეთ შემთხვევებში უნდა განისაზღვროს როგორც პირდაპირ ამ წარმოებებში დასაქმებულთა რაოდენობა, ასევე სხვა სფეროებში ახალი სამუშაო ადგილების შექმნის პერსპექტივა:

გ) ელექტროენერჯის მოხმარების ზრდა იმ დარგებში, რომლებიც ხელს უწყობს მომსახურების ექსპორტს ან რე-ექსპორტს. ამ თვალსაზრისით, განსაკუთრებით მნიშვნელოვანია ინფრასტრუქტურის იმ ობიექტების განვითარება, რომლებსაც ელექტროენერჯია დიდი რაოდენობით სჭირდება. ასეთია საზღვაო პორტების და სარკინიგზო ინფრასტრუქტურის განვითარება.

დავიწყოთ სარკინიგზო ინფრასტრუქტურით. ალბათ არავინ არ ეწინააღმდეგება საქართველოსა და თურქეთის რკინიგზების დაკავშირების იდეას, ვინაიდან ამ პროექტის დასავლეთის და აღმოსავლეთის სარკინიგზო დაკავშირებას პოზიტივის გარდა არ აქვს სხვა დატვირთვა. თავისთავად ცხადია, რომ ტვირთების უზარმაზარი ნაკადების მოძრაობა ორივე მიმართულებით, ქმნის საქართველოსათვის უნიკალურ შესაძლებლობას გახდეს რეგიონული მნიშვნელობის სატრანსპორტო ჰაბი. ამ შემთხვევაში აუცილებელია თანამედროვე მაღალტექნოლოგიური სასაწყობო მეურნეობის განვითარება, რომელიც დიდი ოდენობით ელექტროენერჯიას მოიხმარს. აქვე უნდა აღინიშნოს საქართველოს ახალი ხელისუფლების ინიციატივები აფხაზეთის რკინიგზის გახსნაზე. განვიხილოთ ამ წინადადებების წმინდა ეკონომიკური ასპექტები. თავისთავად ცხადია, რომ ამ შემთხვევაში დასავლეთი-აღმოსავლეთი სარკინიგზო ფუნქციას ემატება ჩრდილოეთი-სამხრეთი მარშრუტების რეალური გატარების შესაძლებლობა. ეს კი, უკვე საქართველოს რეგიონული მნიშვნელობის სატრანსპორტო ჰაბიდან გადააქცევს მსოფლიო მნიშვნელობის სატრანსპორტო ჰაბად.

ამავე ასპექტით უნდა განვიხილოთ საზღვაო პორტების თემა. ამჟამად არსებული საზღვაო პორტები ემსახურება დასავლეთი-აღმოსავლეთი და პირუკუ სატრანსპორტო მიმართულებებს. აქედან აღმოსავლეთი-დასავლეთის მიმართულებაზე ყველაზე მნიშვნელოვანია ნავთობპროდუქტები, ხოლო დასავლეთი-აღმოსავლეთის მიმართულებაზე - გაბარიტული სამრეწველო პროდუქცია. აღნიშნული პორტები დარჩება ამ მიმართულების მხარდამჭერი ინფრასტრუქტურის ობიექტებად. ამავდროულად უნდა აღინიშნოს, რომ ხელისუფლებაც მსჯელობს კიდევ ერთი საზღვაო პორტის აუცილებლობაზე. ხაზი ესმება მხოლოდ ერთ პარამეტრს, რომ პორტი უნდა იყოს ღრმა, ანუ მაღალი წყალწყვის ტანკერებს უნდა შეეძლოს ადვილად შემოსვლა. თუ ამ საკითხის წმინდა ეკონომიკურ ასპექტს განვიხილავთ, ეკონომიკური ლოგიკა ძალზე ადვილი წარმოსადგენია: პროდუქციის დიდი რაოდენობით შემოტანა ამცირებს ერთეულის გადაზიდვის ხარჯებს, რაც გლობალიზაციის პირობებში ერთიანი სატრანსპორტო ინფრასტრუქტურების განვითარების ძირითადი

სტიმულია. თავის მხრივ, ეს უნდა გახდეს კიდევ ერთი ძალიან სერიოზული სტიმული საქართველოში სატრანსპორტო ჰაბის ჩამოყალიბებისათვის.

ცალკე უნდა განვიხილოთ სატრანსპორტო ჰაბის უპირატესობის გამოყენება ამწყობი წარმოების განვითარებისათვის. ყველა ტიპის მაკომპლექტებელი დეტალების არსებობა ძალიან კარგ ფონს ქმნის ამწყობი წარმოების განვითარებისათვის. ამ ტიპის წარმოებების საერთო დანახარჯებში ელექტროენერგია არ იკავებს მაღალ ხვედრით წილს, თუმცა მისი სიააფე ხდება დამატებითი სტიმული კონვეიერული ამწყობი წარმოების განვითარებისათვის. ეს კი, თავის მხრივ, ქმნის ახალი სამუშაო ადგილების წარმოქმნის შესაძლებლობას.

შეჯამებისათვის, ალბათ, მნიშვნელოვანია ყველა ასპექტის გათვალისწინება.

ელექტროენერგიის წარმოებას ცალსახად უნდა მივანიჭოთ პრიორიტეტი. თავისთავად ჰიდროელექტროსადგურების მშენებლობა ძალიან მნიშვნელოვანია დასაქმების ზრდის მიმართულებით. შესაძლებელია ჰიდრო ელექტროსადგურების მშენებელი და შემდეგ ოპერატორი კომპანიებისათვის გათვალისწინებულ იქნეს საგადასახადო შეღავათები, რაც ერთდროულად მშენებარე ობიექტების რიცხვს გაზრდის და დადებითად აისახება დასაქმების ტრენდებზე. მაქსიმალურად უნდა იქნას გათვალისწინებული მეზობელ ქვეყნებთან სავაჭრო ურთიერთობებში სატრანზიტო პირობები. ელექტროენერგიის მიწოდების თავისებურებების გათვალისწინებით ამან მნიშვნელოვნად არ უნდა გააძვიროს ელექტროენერგია, რომელიც წარმოებულია საქართველოში და მიეწოდება მაგ. სამხრეთ ევროპას.

მნიშვნელოვანია საქართველოს ხელისუფლებამ, და პირველ რიგში, აღმასრულებელმა გამოთქვას მზადყოფნა სამრეწველო და ინფრასტრუქტურული ობიექტებისათვის სპეციალური ტარიფების დაწესების შესახებ. ასევე განხილული იქნეს სეზონური ტარიფების ამოქმედების შესაძლებლობა ამავე ობიექტებისათვის. ამდენად, პოტენციურ ინვესტორებს გაუზიარებთ განცდა, რომ სერიოზული საინვესტიციო პროექტის განხორციელების შემთხვევაში, ხელისუფლება მაქსიმალურად ხელს შეუწყობს მათ და ამავედროულად ტარიფების დიფერენცირება და სეზონურობა გამყარებული იქნება საკანონმდებლო დონეზეც.

### გამოყენებული ლიტერატურა:

1. საქართველოს სტატისტიკის ეროვნული სამსახურის ინფორმაცია, <http://www.geostat.ge>
2. საერთაშორისო სავაჭრო ცენტრი, ITC, <http://www.intracen.org>

## საქართველოში წარმოებული ელექტროენერჯის საექსპორტო პოტენციალი

გიორგი ლაღანიძე  
სრული პროფესორი

*ანოტაცია*

სტატიაში განხილულია ელექტროენერჯის როგორც საექსპორტო პროდუქტის, წარმოებისა და რეალიზაციის შესაძლებლობები. გაანალიზებულია საქართველოს სახმელეთო მეზობლების მოთხოვნა ამ პროდუქციაზე, შეფასებულია ელექტროენერჯის, როგორც სხვა საექსპორტო პროდუქციის წარმოებისათვის იაფი რესურსის მნიშვნელობა, გაანალიზებულია ასევე სტრატეგიული გადაწყვეტილებების მნიშვნელობა დარგის კონკურენტუნარიანობის შემდგომი ზრდისათვის.

**Export potential of the electro energy produced in Georgia**

*Giorgi Gaganidze*  
Full Professor

*Abstract*

This study aims to evaluate the export potential of the electro energy produced in Georgia. The export potential of Georgia needs the dramatic growth, thus the any new opportunity should be utilized in the best way.

This study used the comparative analysis for the identification of the possible markets for this new product. Electro energy as the specific product could be supplied to the nearest land neighbours.

It was found that the potential of the electro energy produced in Georgia should be considered in two main directions, first electro energy as the product itself, and electro energy as the high consumed material to produce other high export potential products. Following the analysis the problems which should be considered as the major obstacles on the way of the development of the hydro power stations in Georgia were revealed.

The major weakness of the research is the fact that under the electro energy development was considered only the hydro power development. Due to the fact that Georgia is rich in hydro energy such limitation seems logical, but for the sake of clarity should be mentioned that other energy sources also have potential to produce electro energy.

The paper is trying to evaluate the export potential not only as the potential for the nearest land neighbours, but also to analyse the export potential for far away states. Also, export potential of the electro energy is considered in the broader way, such as the potential to produce other products which are high energy consuming by nature.

## კრიზისების ციკლური თეორია და მსოფლიო ეკონომიკური კრიზისი

თამაზ აქუბარდია  
დოქტორი, სრული პროფესორი

ცნობილმა რუსმა ეკონომისტმა ნოკოლაი კონდრატიევმა ჯერ კიდევ 1926 წელს წამოაყენა თეორია კაპიტალისტური ეკონომიკის განვითარების ნახევარსაუკუნოვანი ციკლების შესახებ. ამ თეორიის თანახმად ყოველ ციკლს ტალღის ორი ფაზა აქვს – აღმავალი და დაღმავალი. იმ დროისათვის მან დააფიქსირა ორი სრულფასოვანი ციკლი და მესამე ციკლის ნახევარი. ამასთან მან გააფრთხილა საზოგადოება, რომ მსოფლიო იმყოფებოდა ციკლის დაღმავალ ფაზაში, რითაც პრაქტიკულად იწინასწარმეტყველა დიდი დეპრესია ამერიკაში, რაც მისი თეორიის სამართლიანობის საუკეთესო დასაბუთება იყო.

იმავე 1926 წელს მან მოამზადა მოხსენება სათაურით “ეკონომიკური კონიუნქტურის დიდი ციკლები”, რომელმაც, სამწუხაროდ დღის სინათლე ვერ იხილა და, რომ არა მისი ორი სტატია, რომელიც გამოქვეყნდა გერმანიაში და რომელიც ცნობილი გერმანელი ეკონომისტის იოზეფ შუმპეტერის თვალთახედვის არეში მოექცა, მისი სახელი ალბათ არც არავის ეცოდინებოდა. შუმპეტერმა ავტორისეული ხედვების აღიარების ნიშნად მსოფლიო ეკონომიკურ მეცნიერებაში შემოიღო „კონდრატიევის ციკლის“ ცნება.

რიგი ავტორების აზრით, მსოფლიო ეკონომიკაში მიმდინარე აღმავლობისა და დაღმასვლის პროცესები, ჯდება ე.წ. „კონდრატიევის ციკლებში“, ანუ „K-ციკლებში“. ამ თეორიის მიხედვით, ყოველი ახალი ციკლი იწყება გლობალური აღმოჩენით, ეპოქალური მნიშვნელობის ინოვაციებით, რომლებიც კარდინალურად ცვლის წარმოების და მოხმარების სტრუქტურას, ქმნის რა თვისობრივად ახალი ტიპის საქონელსა და მომსახურებას. ამის შედეგად ადგილი აქვს ციკლის აღმავალ ტალღას.

„კონდრატიევის ციკლების“ თეორიის თანახმად მე-18 საუკუნიდან ვიდრე დღემდე 5 ციკლს ჰქონდა ადგილი (იხ. დიაგრამა 1).

წლები:

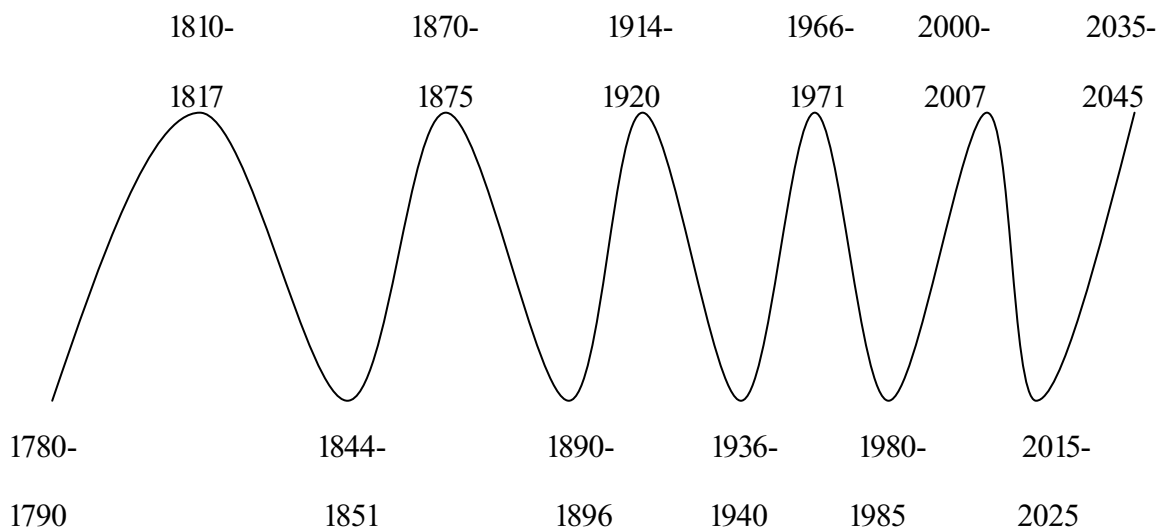

დიაგრამა 1. კონდრატიევის ციკლები

პირველი ციკლის აღმავალი ტალღა მოდის 1780-1790 წლებზე. პიკი 1810-1817 წლებზე, ხოლო დაღმავალი ტალღა გრძელდება 1844-1851 წლამდე.

მეორე ციკლის აღმავალი ტალღა გრძელდება 1870-1875 წლებამდე, ხოლო დაღმავალი ტალღა – 1890-1896 წლებამდე.

მესამე ციკლის აღმავალი ტალღა გრძელდება 1914-1920 წლებამდე, ხოლო დაღმავალი ტალღა – 1936-1940 წლებამდე.

მეოთხე ციკლის აღმავალი ტალღა გრძელდება 1966-1971 წლებამდე, ხოლო დაღმავალი ფაზა – 1980-1985 წლებამდე.

მეხუთე ციკლის აღმავალი ტალღა გრძელდება 2000-2007 წლებამდე ხოლო დაღმავალი ფაზა პროგნოზების თანახმად გაგრძელდება 2015-2025 წლებამდე.

ამგვარად, მეექვსე ციკლის აღმავლობის ტალღას უნდა ველოდოთ 2015 წლიდან.

ცხადია, ეს ციკლები, კონდრატიევის თეორიაზე დაყრდნობით, მისმა მიმდევრებმა შეადგინეს, რომლის ერთ-ერთი წარმომადგენელია რუსი ეკონომისტი ანდრეი კობიაკოვი, რომელმაც 2003 წელს თანაავტორობით გამოსცა წიგნი „დოლარის იმპერიის მზის ჩასვენება“ და „პაქს ამერიკანას დასასრული“. იგი ასევე არის ერთ-ერთი ავტორი ე.წ. „რუსული დოქტრინისა“.

კობიაკოვის თანახმად, მე-20 საუკუნის მეორე ნახევრიდან სამეცნიერო-ტექნიკური პროგრესის ინტენსიფიკაციის კვალობაზე ციკლების სიხშირე იზრდება და იკუმშება საშუალოდ 40 წლამდე, განსხვავებით მე-19 საუკუნის ციკლების ხანგრძლივობის 50-55 წლისა.

როგორც უკვე ითქვა, ყოველი ციკლის აღმავლობის მიზეზი რაიმე ძალზე მნიშვნელოვანი აღმოჩენა იყო. კონდრატიევის ციკლების თეორიის მიმდევრების აზრით, თავიდან ასეთი აღმოჩენა იყო ორთქლის ძრავა, რამაც გამოიწვია ახალი ფაბრიკებისა და ქარხნების მშენებლობა, რკინიგზების ქსელის განვითარება და ა.შ. შიგაწვის ძრავის გამოგონებამ გამოიწვია ნავთობზე მოთხოვნის ზრდა, რამაც თავის მხრივ მძლავრი ბიძგი მისცა ქიმიური მრეწველობის განვითარებას.

მეხუთე ციკლის აღმავალი ტალღის დაწყების მიზეზი იყო მიკროელექტრონიკა, კომპიუტერული ტექნიკა, ინტერნეტი და მობილური კავშირგაბმულობა. მათი აზრით, ამ ეპოქალური მნიშვნელობის აღმოჩენების შემდეგ წარმოების ბევრმა დარგმა ჩინეთში და აზიის სხვა ქვეყნებში გადაინაცვლა. დაბალი გადასახადები, იაფი მუშახელი და გარემოს დაბინძურებისადმი ლოიალური დამოკიდებულება იყო ის, რაც კაპიტალისათვის მიზიდაველ გარემოს ქმნიდა. მაგრამ ეს პროცესი არ შეიძლებოდა უსასრულოდ გაგრძელებულიყო. ბოლოსდაბოლოს ბაზარი გაჯერდა და მსოფლიო მიადგა ციკლის ყველაზე მაღლა მდებარე წერტილს, რაც პრაქტიკულად ათასწლეულების მიჯნას დაემთხვა. ამის შემდეგ კონდრატიევის ციკლის დაღმავალი ტალღა დაიწყო.

ეკონომიკური კრიზისების ჩვენეული მოდელისათვის უაღრესად დიდი მნიშვნელობა აქვს დაღმავალი ტალღის კონდრატიევის ციკლების თეორიის მიმდევრების ახსნას. ამ დროს იწყება საერთო ციებ-ცხელება იმაზე, თუ სად მოხდეს კაპიტალის ჩადება მაღალი უკუგებით. ასეთ პანაცეას, როგორც წესი წარმოადგენს ფიქტიური კაპიტალის ბაზრები. ასე იქმნება ფინანსური ბუშტები. ასე იყო მესამე ციკლის დაღმავალი ტალღის შემთხვევაში. ამან გამოიწვია საფონდო ბირჟის კრაში, დიდი დეპრესია და დოლარის პირველი დევალვაცია. დაახლოებით ასევე დამთავრდა კონდრატიევის მეოთხე ციკლი. ადგილი ჰქონდა დოლარის დეფოლტს 1971 წელს. მაშინ ამერიკის პრეზიდენტმა რიჩარდ ნიქსონმა განაცხადა, რომ იკრძალებოდა დოლარის გაცვლა ოქროზე ფიქსირებული კურსით, რითაც პრაქტიკულად დაარღვია ბრეტონ-ვუდის საერთაშორისო სავალუტო სისტემა.

მეხუთე ციკლის დასრულებისას ჩვენ იგივე სურათი გვაქვს. ზუსტად ისევე უზარმაზარი ხმაურით სკდება ფინანსური ბუშტები და კრიზისი გაგრძელდება მანამ, სანამ არ „აორთქლდება“ კაპიტალის ფიქტიური მდგენელის უდიდესი ნაწილი, რომლის უკანაც არ დგას რეალური

ღირებულებები. ეს არის ის ერთადერთი გზა, რომლითაც შესაძლებელია კონდრატიევის ციკლიდან გამოსვლა.

დიდი დეპრესიის უშუალო გავლენას საბჭოთა კავშირის მოსახლეობა არ გრძნობდა, რადგანაც იგი კაპიტალისტური სისტემის გარეთ ფუნქციონირებდა, ისევე როგორც არ უგრძნობდა ნიქსონის მმართველობის პერიოდში დოლარის დევალვაციის შედეგები, იმ უბრალო მიზეზის გამო, რომ მათ ეს დოლარები თვალითაც კი არ უნახავთ. მაგრამ მსოფლიო დღეს მთლიანად კაპიტალისტურია და ამდენად მსოფლიოში მიმდინარე კრიზისი ყველა ქვეყანას მეტ-ნაკლებად შეეხება, რაც ამ ქვეყნის მსოფლიო ინტეგრაციულ პროცესებში ჩართულობის ხარისხზე არის დამოკიდებული.

იმას, რომ ე.წ. „ფიქტიური კაპიტალი „აორთქლდეს“, გარკვეული დრო სჭირდება. მაგრამ როგორ აკეთებენ ამას ამერიკელები. ამ თეორიის მიმდევრების აზრით ისინი ხანძრის ჩაქრობას ბენზინის დასხმით ცდილობენ, ანუ ეკონომიკას გარედან ფულს აყრიან. ამით კი არ გადახდების მხოლოდ სამომავლოდ გადადება ხდება. შედეგად გვექნება ვალების კიდევ უფრო მეტი ზრდა. მაგრამ პრობლემა მაინც არ დამალავს თავს. ასე რომ, გვინდა ეს ჩვენ თუ არა, ფიქტიური კაპიტალის „აორთქლების“ პროცესი აუცილებლად მოხდება, მაგრამ მსოფლიო ვალუტის, - დოლარის გლობალური დევალვაციის ფონზე.

ფიქტიური კაპიტალის „აორთქლება“ ეს მხოლოდ საქმის ნახევარია. იმისათვის, რომ ეკონომიკური აღმავლობა განხორციელდეს, აუცილებელია სრულიად ახალი ინოვაცია. ისეთი, რომელიც მომგებიანი იქნება კაპიტალის დაბანდებისათვის.

როგორც კონდრატიევი ამბობდა, შემდეგი ციკლის ყველა ინოვაციები ჯერ კიდევ წინა ციკლის ბოლო პერიოდში იჩენს თავს. უბრალოდ ხერხდება ამ აღმოჩენის ისეთი ტექნოლოგიებით დამზადება, რომელიც თვისობრივად აიაფებს წარმოების პროცესს და იგი მასობრივი მოხმარებისათვის მიზანშეწონილი ხდება.

მაგალითისათვის შესაძლებელია ავტომობილები ავიღოთ. ავტომობილი ჯერ კიდევ მე-19 საუკუნეში შეიქმნა, მაგრამ მხოლოდ ჰენრი ფორდმა შეძლო წარმოების ისეთი ორგანიზაცია და შედეგად მისი ისე გაიაფება, რომ ავტომობილის ყიდვა რიგითი ამერიკელისათვის შესაძლებელი გამხდარიყო. იგივე შეიძლება ითქვას პერსონალურ კომპიუტერზე. როგორც ირკვევა, „აი-ბი-ემმა“ პირველმა შექმნა პერსონალური კომპიუტერი, მაგრამ მათ ვერ შეაფასეს ამ ინოვაციის მთელი მნიშვნელობა და ეს მიმართულება დახურეს კიდევ, როგორც უპერსპექტივო. დღეს პერსონალური კომპიუტერის გარეშე წარმოუდგენელია ცხოვრება, ისევე, როგორც მობილური კავშირგაბმულობის გარეშე.

აი ეს გახლავთ ძალზე სქემატურად „კონდრატიევის ციკლების“ არსი. ჩვენთვის ეს თეორია იმდენად არის მნიშვნელოვანი, რამდენადაც საშუალებას გვაძლევს შევამოწმოთ კრიზისების ჩვენეული თეორიის სისწორე.

თავიდანვე უნდა აღვნიშნოთ რომ, თუ გავითვალისწინებთ იმ პერიოდს, როდესაც ეს თეორია შეიქმნა და ავტორის ასაკს, აღარაფერს ვამბობთ მის ტრაგიკულ ბედზე, ცხადია ამ თეორიის ავტორი სამართლიანად იმსახურებს იმ უდიდეს პატივისცემას, რასაც მის მიმართ მსოფლიო სამეცნიერო საზოგადოებრიობა იჩენს, რისი საუკეთესო მაგალითია ის, რომ 1992 წელი, მეცნიერის დაბადების ასი წლისთავი, იუნესკომ ნიკოლაი კონდრატიევის ხსოვნის წლად გამოაცხადა.

რაც შეეხება თეორიებს. ჩვენი თეორიის თანახმად ეკონომიკური კრიზისის ძირითად მდგენელს წარმოადგენს ფინანსური კრიზისი, მაგრამ ფინანსური კრიზისის არსებობა თავისთავად არ განსაზღვრავს კრიზისის ეკონომიკურ კრიზისში გადასვლას. ფინანსური

კრიზისის არსებობა აუცილებელი, მაგრამ არასაკმარისი პირობაა იმისათვის, რომ ადგილი ჰქონდეს ეკონომიკურ კრიზისს.

ის თუ რა წარმოშობს ფინანსურ კრიზისს, აქ ჩვენსა და კონდრატიევის თეორიას შორის მნიშვნელოვანი განსხვავებაა, რადგანაც, როგორც ზემოთ ვახსენეთ, კონდრატიევის თეორიის აზრით, ყოველი კრიზისის აღმავალი ფაზის მიზეზს მნიშვნელოვანი ინოვაცია წარმოადგენს, მაშინ როდესაც ჩვენ საერთოდ არ ვეხებით ამ ფაზაში ინოვაციების არსებობას. რაც შეეხება დაღმავალ ფაზას, აქ ამ ორ თეორიას შორის პრაქტიკულად განსხვავება არ არსებობს.

უფრო დაწვრილებით შევხვით აღმავალ ფაზას. აქ ჩვენი თეორია ეყრდნობა იმ პარადიგმას, რომ ბაზარი თავისი არსით ირაციონალურია. ეს ნიშნავს იმას, რომ ხშირად ბაზრის მონაწილეთა გადაწყვეტილებები ლოგიკურ ახსნას არ ექვემდებარება და უფრო ფსიქოლოგიურ ფაქტორებზე არის დაფუძნებული. ეს კი გახლავთ საბაზრო ჩავარდნის ის უმნიშვნელოვანესი, მაგრამ სამწუხაროდ ნაკლებად შესწავლილი შემთხვევა, რომელიც განაპირობებს ფინანსური კრიზისის პერმანენტულად წარმოშობის შესაძლებლობას.

მართლაც, „ხვალინდელი დღის“ ბიოლოგიური შიში ადამიანებს აიძულებს ხშირად არაადექვატურად აღიქვან მიმდინარე პროცესები, რაც იწვევს მათი მხრიდან მოთხოვნის შემცირებას, ეს კი ერთობლივი მოთხოვნის მრუდის მარცხნივ გადაადგილებას იწვევს. ამას მოყვება ჩვენს მიერ ახლებურად გააზრებული სტაგნაციური პროცესების წარმოშობის საშიშროება, წარმოების მოცულობის შემცირება, უმუშევრობის ზრდა და, რაც ყველაზე უცნაურად შეიძლება მოგვეჩვენოს, ფასების შემცირება.

რადგანაც ასეთი პროცესების წარმოშობის საშიშროება მუდმივად არსებობს, ამიტომ, ხელისუფლებამ ისწავლა მონეტარისტული პოლიტიკის ინსტრუმენტების გამოყენებით ანტიდეფლაციური პოლიტიკის გატარება, ანუ ფულის მიწოდების ზრდა, რათა გამოიწვიოს მოთხოვნის სტიმულირება.

ასეთი ღონისძიების გატარებით ხდება ფასების ყოველწლიური 2-3 პროცენტის მიზანმიმართული ზრდა, რომელიც სამწუხაროდ კუმულატიური, ანუ დაგროვებითი ეფექტით ხასიათდება. ეს პროცესი შეგვიძლია შევადაროთ ფინანსური ბუშტის პერმანენტული გაბერვის პროცესს, რომელიც ხელისუფლების მხრიდან მიზანმიმართულად ხორციელდება, რათა არ მოხდეს უკუპროცესი, ანუ ფინანსური ბუშტის ჩაფუშვის პროცესი, რაც ყველა ნეგატიურ პროცესებთან ერთად ფასების შემცირებაშიც აისახება, ეს კი თავისი არსით ხელისუფლებისათვის გამანადგურებელი შედეგია. მართალია ხელისუფლების მხრიდან გატარებული ღონისძიება ფეთქებადსაშიშია, მაგრამ რამდენადაც იგი მართვადაა და ამასთან სხვა არჩევანი არც არსებობს, იგი მაინც ხორციელდება.

ამგვარად, ფინანსური კრიზისის მოხდენის მიზეზი თავად ხელისუფლების მიერ გატარებულ, პრაქტიკულად იძულებით განხორციელებულ პოლიტიკაში უნდა ვეძებოთ. ამ პოლიტიკის იძულებითი ხასიათი იმაში მდგომარეობს, რომ ფასების ხელოვნურად გაზრდით ხელისუფლება თავიდან იცილებს ფასების შემცირებით გამოწვეულ კრიზისს. შედეგად, ხდება „დღეს“ შესაძლო კრიზისების თავიდან აცილება და მისი გადატანა „ხვალ“. მაგრამ ეს „ხვალ“ აუცილებლად ამოწურავს თავის თავს და ფინანსური კრიზისი აუცილებლად დადგება. მისი სიძლიერე და მასშტაბები ბევრ გარემოებაზეა დამოკიდებული, მაგრამ ყველაზე მნიშვნელოვანია, რომ იგი არ გადაიზარდოს ეკონომიკურ კრიზისში, რომელიც უკვე სტაგნაციურ პროცესებს გულისხმობს, ანუ ადგილი აქვს წარმოების შემცირებას, უმუშევრობის ზრდას და ფასების ზრდას, აქედან გამომდინარე ყველა ნეგატივით.



გადაიზრდება თუ არა ფინანსური კრიზისი ეკონომიკურ კრიზისში, ეს უკვე ეკონომიკური კრიზისის პოლიტიკურ მდგენელზე არის დამოკიდებული. პოლიტიკური მდგენელის ასახსნელად ჩვენ ხმარებაში შემოვიტანეთ ე.წ. „ნაპოლეონის სინდრომი“, რაც ნიშნავს ადამიანის ბუნებრივ სურვილს, მის ლტოლვას, ერთპიროვნული მმართველობისაკენ და, რომელიც, რაოდენ პარადოქსულიც არ უნდა იყოს, ხელისუფლების „გუნდური პრინციპით დაკომპლექტებით“ რეალიზდება.

როგორც წესი, ხელისუფლებაში მოსული სუზერენი ერთპიროვნულ მმართველობას ახორციელებს „მონური მორჩილების“ მექანე გუნდის მეშვეობით. მაგრამ ეს „მონური მორჩილება“ უანგარო არ არის. იგი სუზერენის მხრიდან გარკვეული საზღაურის გადახდას მოითხოვს, რაც ხშირად ქვეყნის ინტერესების საზიანოდ ხდება.

თუ ხელისუფალი ვერ მოახერხებს „გუნდის“ გაკონტროლებას, მაშინ იგი მისი მძევალი ხდება, რამაც შესაძლოა ისეთი ქმედებები გამოიწვიოს, რომ გარკვეულ პირობებში, ფინანსური კრიზისი ეკონომიკურ კრიზისში გადაიყვანოს, რისი საუკეთესო მაგალითიც დღეს მსოფლიოში მიმდინარე პროცესებია.

### გამოყენებული ლიტერატურა:

1. Aivazov A., Kobiakov A., Nikolai Kondratiev`s „Long Wave“: The Mirror of the Global Economic Crisis. 2008;
2. Alexander M. The Kondratiev Cycle: A generational interpretation, 2002;
3. აქუბარდია თ. ეკონომიკური კრიზისის ფინანსური და პოლიტიკური მდგენელი. თბილისი, 2009;
4. Kondratiev N. [http://en.wikipedia.org/wiki/Kongratiev\\_wave](http://en.wikipedia.org/wiki/Kongratiev_wave);
5. მენქიუ გ. ეკონომიკის პრინციპები. თბილისი, 2007;
6. Shumpeter J. Business Cycles. 1939;

## კრიზისების ციკლური თეორია და მსოფლიო ეკონომიკური კრიზისი

*თამაზ აქუბარდია*  
*დოქტორი, სრული პროფესორი*

*ანოტაცია*

ნაშრომში ჩვენს მიერ ჩამოყალიბებული კრიზისების თეორიული ეკონომიკური მოდელი შედარებულია კონდრატიევის ე.წ. „ნახევარსაუკუნოვან ციკლებს“. ჩვენი მოდელის თანახმად ეკონომიკური კრიზისის ძირითად მდგენელს წარმოადგენს ფინანსური კრიზისი, რაც თავისთავად არ განაპირობებს ეკონომიკურ კრიზისს. ფინანსური კრიზისის არსებობა ეკონომიკური კრიზისის აუცილებელი, მაგრამ არასაკმარისი პირობაა. ის თუ რა წარმოშობს ფინანსურ კრიზისს, აქ ჩვენსა და კონდრატიევის თეორიას შორის მნიშვნელოვანი განსხვავებაა, რადგანაც კონდრატიევის თეორიით, ყოველი კრიზისის აღმავალი ფაზის მიზესს მნიშვნელოვანი ინოვაცია წარმოადგენს, მაშინ როდესაც ჩვენი მოდელით ფინანსური კრიზისის ფორმირების მიზეზი თავად ხელისუფლების მიერ გატარებულ, პრაქტიკულად იძულებით განხორციელებულ პოლიტიკაში უნდა ვეძებოთ. ამ პოლიტიკის იძულებითი ხასიათი იმაში მდგომარეობს, რომ ფასების ხელოვნურად გაზრდით ხელისუფლება თავიდან იცილებს ფასების შემცირებით გამოწვეულ კრიზისს, რაც გარკვეულ დროში კუმულატიური ეფექტის მსგავსად ეკონომიკური კრიზისის წარმოქმნის წანამდღვრებს ქმნის.

**Crisis cycle theory and world economic crisis**

*Tamaz Akubardia*  
*PhD, full professor*

*Abstract*

In article the economic model of crises developed by us is compared with model of "semi centennial cycles" Kondratyev. According to our model, one of the main components of an economic crisis is the financial component, which is necessary but an insufficient cause of crisis. Concerning the reasons of emergence of financial crisis, between these models an essential difference. According to Kondratyev's theory, each important innovation causes an ascending phase of a cycle whereas on our model, the reason of formation of financial crisis is the compelled policy pursued by the government which essence consists in artificial increase prices of goods and services. The compelled character of this policy is that the artificial increase in the prices gives the chance to avoid temporarily crisis, but in the long-term period, because of cumulative effect of these measures, to create preconditions of emergence of crisis.

# სამოქალაქო საზოგადოების ქართული სინამდვილე<sup>1</sup>

ზაზა მარუაშვილი

მეცნიერებათა დოქტორი, სრული პროფესორი

საქართველოში ოფიციალურად დაახლოებით ათი ათასი არასამთავრობო ორგანიზაციაა, თუმცა რეალურად მათი მეთაედიც არ ფუნქციონირებს<sup>2</sup>. ქვეყანაში რეგისტრირებულია 62 საქველმოქმედო ორგანიზაცია, რომელთაც უფლება აქვთ მიიღონ დაუბეგრავი შემოწირულობები. სამოქალაქო საზოგადოების ორგანიზაციები "არასამეწარმეო იურიდიული პირების" კატეგორიას განეკუთვნებიან, თუმცა კანონი არარეგისტრირებული კავშირების ფუნქციონირების შესაძლებლობასაც ითვალისწინებს.

მესამე სექტორში საქართველოში აქტიურად მოქმედ არასამთავრობოთა შორის აღსანიშნავია: ადამიანის უფლებათა დაცვის და პატიმართა სოციალური უზრუნველყოფის საერთაშორისო ორგანიზაცია; ადამიანის უფლებათა ცენტრი; ასოციაცია "კანონი ხალხისთვის"; ახალგაზრდა ფინანსისტთა და ბიზნესმენტთა ასოციაცია; ახალგაზრდა ფსიქოლოგთა და ექიმთა ასოციაცია "ქსენონი"; ახალი თაობა – ახალი ინიციატივა (NGNI); განათლება დემოკრატიისათვის; განათლების პოლიტიკის დაგეგმვისა და მართვის საერთაშორისო ინსტიტუტი (EPPM); დემოკრატიის ინსტიტუტი; დემოკრატიისა და სამართლებრივი განვითარების საზოგადოება; ევრაზიის თანამშრომლობის ფონდი (EPF); ეკონომიკური პოლიტიკის და კვლევის ცენტრი; თავისუფალი აზრის სახლი; თავისუფალი არჩევანი; თავისუფლების ინსტიტუტი; კოალიცია - სამოქალაქო განვითარებისთვის; კონსტიტუციის 42-ე მუხლი; კონსტიტუციურ უფლებათა დაცვის ცენტრი; ლიდერები დემოკრატიისთვის; მედიის კვლევების და კონსულტირების ცენტრი; პედაგოგთა და მეცნიერთა პროფესიული კავშირი; პედაგოგთა კავშირი; საერთაშორისო გამჭვირვალობა (TI); საერთაშორისო განათლების ცენტრი; საზოგადოებრივი პოლიტიკის ინსტიტუტი (IPS); სამართლიანი არჩევნებისა და დემოკრატიის საერთაშორისო საზოგადოება (ISFED); სამოქალაქო განვითარების ინსტიტუტი; სამოქალაქო განვითარების სააგენტო (CIDA); სამოქალაქო ინტეგრაციის და ეროვნებათშორისო ურთიერთობების ცენტრი (CIIIR); სამოქალაქო მოძრაობა (კოალიცია) - სოლიდარობა უკანონო პატიმრებს; სამოქალაქო საზოგადოების ინსტიტუტი; საქართველოს არასამთავრობო ორგანიზაციათა კოალიცია; საქართველოს ახალგაზრდა ეკონომისტთა ასოციაცია; საქართველოს ახალგაზრდა იურისტთა ასოციაცია (GYLA); საქართველოს ბიზნეს ასოციაცია; საქართველოს გაეროს ასოციაცია (UNAG); საქართველოს მწვანეთა მოძრაობა/დედამიწის მეგობრები; საქართველოს სტრატეგიული კვლევებისა და განვითარების ცენტრი (CSRDG); სკოლა, ოჯახი, საზოგადოება; სტრატეგიისა და განვითარების ფონდი; ფონდი ღია საზოგადოება - საქართველო (OSGF) და სხვა.

საქართველოს კანონმდებლობა სამოქალაქო საზოგადოების ორგანიზაციების ფუნქციონირების მხრივ რაიმე მნიშვნელოვან დაბრკოლებებს არ ქმნის. ნორმატიული ბაზის ზოგიერთი ნაწილი საკმაოდ პროგრესულია: კანონი ორგანიზაციების რეგისტრაციისა და საქმიანობის მარტივ პროცედურებს ადგენს.

საზოგადოებრივი გაერთიანებების შექმნისა და მათში გაწევრიანების უფლება კონსტიტუციით არის გარანტირებული<sup>3</sup>. კონკრეტული წესები კი, სამოქალაქო კოდექსით

<sup>1</sup> სტატიაში გამოყენებულია არასამთავრობო ორგანიზაციის "საერთაშორისო გამჭვირვალობა-საქართველო" მიერ 2011 წელს გამოქვეყნებული კვლევა - "საქართველოს ეროვნული ანტიკორუფციული სისტემის შეფასება", თბ., 2011წ.

<sup>2</sup> Caucasus Institute for Peace, democracy and Development, An Assessment of Georgia Civil Society: Report of the CIVICUS Civil Society Index (2010), Tbilisi, Georgia, 22

<sup>3</sup> საქართველოს კონსტიტუცია, მიღებულია 1995 წლის 24 აგვისტოს, მუხლი 24, 1-ლი პუნქტი.

რეგულირდება<sup>4</sup>. საქართველოში მათი რეგისტრაციის პროცედურები მარტივად და იაფად მიიჩნევა.

არსებული კანონმდებლობით სამოქალაქო-საზოგადოებრივი ორგანიზაციები მართალია სარგებლობენ მთელი რიგი საგადასახადო შეღავათებით, თუმცა ის ფინანსური დამოუკიდებლობის მისაღწევად მესამე სექტორს განსაკუთრებულ დახმარებას არ სთავაზობს. ამ მიმართებით სუსტია შიდა ქველმოქმედების მასტიმულირებელი ფაქტორები.

ქართული სამოქალაქო საზოგადოების ორგანიზაციების დაფინანსების წყაროები საკმარისად დივერსიფიცირებული არ არის. ისინი თითქმის მთლიანად უცხოელი დონორების დახმარებაზე არიან დამოკიდებული, რადგან სახელმწიფო სახსრები პრაქტიკულად ხელმიუწვდომელია. USAID-ის 2009 წლის კვლევის ანგარიშის მიხედვით, არასამთავრობო ორგანიზაციები დაფინანსების 95 პროცენტს უცხოელი დონორებისაგან იღებენ. ეს ფაქტორი კი, მათ სერიოზულად ურთულებთ საკუთარ პრიორიტეტებზე აქცენტირებას. კორპორატიული და ინდივიდუალური ქველმოქმედება უმეტესობისთვის ჯერ კიდევ არ არის შემოსავლების პოტენციური წყარო. სამთავრობო გრანტები და კერძო ქველმოქმედება თითქმის არ არსებობს. 2005-2010 წლებში იკლო საწევრო შენატანების წილმა. არასამთავრობო ორგანიზაციების უმრავლესობაში ამ წყაროდან მიღებული სახსრები მთლიანი შემოსავლის 5 პროცენტს არ აჭარბებს. არასათანადო დაფინანსების გამო ამგვარ ორგანიზაციას უჭირს კვალიფიციური კადრების შენარჩუნება/გადამზადება და საკუთარი პრიორიტეტის დასახვა. ამავე დროს, დაფინანსებისა და ადამიანური რესურსების ხელმისაწვდომობის მხრივ დიდი განსხვავებაა რეგიონალურ და დედაქალაქში მომუშავე ორგანიზაციებს შორის.

ადამიანური რესურსების თვალსაზრისით, სამოქალაქო საზოგადოების ორგანიზაციებს ჯერ კიდევ არ დაუძლევიათ კადრების გადინების შედეგები, რომელიც ამ ორგანიზაციებში 2004 წლის შემდეგ მოხდა, როდესაც სამოქალაქო საზოგადოების ბევრმა ლიდერმა პოსტრევოლუციურ ხელისუფლებაში თანამდებობები დაიკავა (ახალი მინისტრთა კაბინეტის 11 მინისტრიდან 9 არასამთავრობო ორგანიზაციის ყოფილი წარმომადგენელი იყო)<sup>5</sup>. სუსტად არის განვითარებული "მოხალისეობის" ინსტიტუტი. ზოგადად ეს ტერმინი სამოქალაქო-საზოგადოებრივ ორგანიზაციებს სწორად არ ესმით და ხშირად მათი "მოხალისეები" სინამდვილეში პროექტის ბენეფიციარები არიან.

ქართული სამოქალაქო-საზოგადოებრივი ორგანიზაციების გამჭირვალეობის საერთო დონე არასაკმარისია. ამას ემატება მათი მართვის სპონტანური და არათანმიმდევრული სისტემა, რის გამოც სათანადოდ უზრუნველყოფილი არ არის არასამთავრობო ორგანიზაციების ანგარიშვალდებულება მათ მიმართ, ვის ინტერესებსაც ისინი წარმოადგენენ. ანგარიშვალდებულების უზრუნველყოფის ერთადერთი ქმედითი მექანიზმი დონორების მიერ არის დაწესებული და ვერტიკალურ (მოქალაქეებისადმი ან წევრებისადმი) ან ჰორიზონტალურ (სხვა სამოქალაქო საზოგადოებრივი ორგანიზაციებისადმი) ანგარიშვალდებულებას არ გულისხმობს. ხშირია ავტორიტარულად მართვის სტილის გამოვლინებები. არასამთავრობო ორგანიზაციათა უმრავლესობა მმართველ საბჭოში ახალ წევრებს იშვიათად იწვევს ან საერთოდ არ იწვევს.

იმ პირობებში, როდესაც სამოქალაქო საზოგადოების ორგანიზაციებს მთელი სექტორის მასშტაბით მოქმედი ქცევის კოდექსი ან სხვა თვითრეგულირების მექანიზმები არ გააჩნიათ,

<sup>4</sup> საქართველოს სამოქალაქო კოდექსი, მიღებულია 1997 წლის 26 ივნისს, მუხლი 29-31.

<sup>5</sup> FRIDE, Assessing Democracy Assistance: Georgia (2010), 2, [www.friede.org/publikacion/779/georgia](http://www.friede.org/publikacion/779/georgia)

საქართველოში ამჟამად ამ ორგანიზაციების კეთილსინდისიერების უზრუნველყოფის პრაქტიკულად არავითარი საშუალება არ არსებობს.

2004 წელს სამოქალაქო საზოგადოების ორგანიზაციების კოალიციამ სამოქალაქო საზოგადოების ეთიკის კოდექსი შეადგინა, რომელსაც ხელი დაახლოებით ოცდაათმა ორგანიზაციამ მოაწერა.<sup>6</sup> თუმცა ამ ინიციატივამ სამოქალაქო სექტორზე დიდი გავლენა ვერ მოახდინა, რადგან მასში ბევრი ორგანიზაცია არ იყო ჩართული და კოდექსი მონიტორინგის, შეფასებისა და აღსრულების ქმედით მექანიზმებს არ შეიცავდა. რამდენიმე ორგანიზაციას ქცევის საკუთარი შიდა კოდექსი აქვს, მაგრამ თვითრეგულირებისკენ მიმართულ სხვა მნიშვნელოვან ინიციატივებს ბოლო წლებში ადგილი არ ჰქონია.

2006 წლის ივნისში გაიმართა საქართველოს არასამთავრობო ორგანიზაციათა კოალიციის - "სამოქალაქო საზოგადოება დემოკრატიული საქართველოსთვის" კონგრესი. კონგრესის მუშაობაში

მონაწილეობა მიიღო 303-მა არასამთავრობო ორგანიზაციათა წარმომადგენელმა და მოწვეულმა სტუმარმა: მათ შორის იყო, თბილისიდან 131 არასამთავრობო ორგანიზაციის დელეგატი, საქართველოს რეგიონებიდან 123 არასამთავრობო ორგანიზაციის დელეგატი, 28 ჟურნალისტი დელეგატი, პოლიტიკური პარტიების, დიპლომატიური მისიებისა და საერთაშორისო ორგანიზაციების 41 წარმომადგენელი.

კონგრესის მიზნები იყო: შესაძლებლობის მიცემა საქართველოს არასამთავრობო (მათ შორის, რეგიონულ) ორგანიზაციათა ფართო სპექტრისთვის, გაეცვალათ იდეები და შეხედულებები, რათა მათ ჩამოეყალიბებინათ ერთიანი მიდგომა ქვეყნის უმთავრესი პრობლემების მოსაგვარებლად, ეჩვენებინა საქართველოს სამოქალაქო საზოგადოების მაღალი პოტენციალი და ქმედუნარიანობა, რაც ვარდების რევოლუციის შემდეგ მთავრობის რამდენიმე პირის მიერ და მასმედიის საშუალებით კითხვის ნიშნის ქვეშ იყო დაყენებული.

კონგრესი მასშტაბით პირველი იყო მსგავს კონგრესებს შორის საქართველოში. ამ ფორუმის ჩატარების იდეა იყო იმ პრობლემებისა და საკითხების განხილვა, რომლებიც ეხება ადამიანის უფლებების დარღვევის ფაქტებს, მესამე სექტორის განვითარებასთან დაკავშირებულ პრობლემებს, პრაქტიკული გადაწყვეტის გზების ძებნას, თემატური რეკომენდაციებისა და საბოლოო დეკლარაციის მიღებას.

ქართული სამოქალაქო საზოგადოების უნარი, აკონტროლოს სახელმწიფო და მოახდინოს მასზე მასშტაბილიზირებული გავლენა შემცირებულია და სამოქალაქო-საზოგადოებრივ ორგანიზაციებს ნაკლებად შეუძლიათ წარმატებული ადვოკატირება, რადგან ისინი ხელისუფლებასთან პროდუქტიული სამუშაო ურთიერთობების დამყარებას ვერ ახერხებენ. თუმცა ქართულმა არასამთავრობო ორგანიზაციებმა მაინც მიაღწიეს გარკვეულ წარმატებებს ხელისუფლების ანგარიშვალდებულების უზრუნველყოფის მხრივ. ორგანიზაცია Freedom House-ს ანგარიშში კონტროლირებელი არასამთავრობო ორგანიზაციების წარმატებული საქმიანობის მაგალითად მოყვანილია ის ფაქტი, რომ "სოროსის ფონდის" მიერ დაფინანსებული სამოქალაქო-საზოგადოებრივი ორგანიზაციების ქსელმა ხელი შეუწყო ფონდის "ათასწლეულის გამოწვევა საქართველო" ხელმძღვანელობის შეცვლას, რის მიზნადაც ფონდის საქმიანობის გამჭირვალობის ნაკლებობა იქცა. ასევე მნიშვნელოვან მიღწევად შეიძლება ჩაითვალოს სამოქალაქო საზოგადოების ორგანიზაციების მიერ წარმოებული კამპანია, რომელიც წინასწარი დაკავების იზოლაციურებში წამების წინააღმდეგ იყო მიმართული და დამოუკიდებელი

<sup>6</sup> <http://www.civil.ge/geo/artikle.php?id=7707>

გამოძიება, რომელსაც საბოლოოდ აკრძალულ ეკონომიკურ საქმიანობაში ჩაბმული პარლამენტის წევრის გადადგომა მოჰყვა.

ხელისუფლების პოლიტიკის ფორმულირებისა და რეფორმის პროცესში სამოქალაქო საზოგადოების ჩართვის შესაძლებლობაზე ნეგატიურად მოქმედებს პოლიტიკური გარემო. ზოგადად, არასამთავრობო ორგანიზაციების რეკომენდაციები პოლიტიკურ გადაწყვეტილებებზე მცირე გავლენას ახდენს, რადგან პარლამენტში მმართველი პარტიის სრული დომინირება და მედიაზე მისი დიდი გავლენა ხელისუფლებას უადვილებს, რომ კანონპროექტების შესახებ არასამთავრობო ორგანიზაციების მიერ გამოთქმული კრიტიკის იგნორირება მოახდინოს. კანონპროექტები ყოველთვის დროულად არ ხდება საზოგადოებისთვის ხელმისაწვდომი, რაც მათ განხილვაში არასამთავრობო ორგანიზაციების მონაწილეობის შესაძლებლობას ამცირებს. ხელისუფლებასა და სამოქალაქო საზოგადოების ორგანიზაციებს შორის დიალოგი ინსტიტუციონალიზებული არ არის და იმ ორგანიზაციებს, რომლებიც ხელისუფლების მიმართ უფრო კრიტიკულად არიან განწყობილნი, დიალოგში მეტწილად არ რთავენ<sup>7</sup>. თუმცა აღსანიშნავია ის გარემოებაც, რომ საქართველოს პარლამენტთან საქმიანობს არასამთავრობო ორგანიზაციებთან ურთიერთობის ბიურო.

მესამე სექტორის საქართველოში ჩამოყალიბებისა და განვითარების კუთხით განსაკუთრებულია "თავისუფლების ინსტიტუტის" როლი<sup>8</sup>. ამ ორგანიზაციის აქტიურობამ მნიშვნელოვანი როლი შეასრულა "ვარდების რევოლუციის" წინაპირობების შექმნის საქმეში.

„თავისუფლების ინსტიტუტი“ 1996 წლის 26 აგვისტოს დაფუძნდა. მისი ჩამოყალიბების იდეა დამოუკიდებელი სამაუწყებლო კომპანიის რუსთავი-2-ის ირგვლივ გახმაურებულ მოვლენებს უკავშირდება. 1996 წლის 17 ივლისს, კავშირგაბმულობის სამინისტრომ ტელეკომპანიას მაუწყებლობა შეუწყვიტა. ხელისუფლების ეს მოქმედება შეფასდა, როგორც სიტყვის თავისუფლების უხეში დარღვევა და მთავრობის მხრიდან დამოუკიდებელი მედიის უფლებების ხელყოფა. იმ დროისათვის საქართველოში უფლებადაცვითი ტიპის სულ რამოდენიმე ორგანიზაცია ფუნქციონირებდა და არასამთავრობო სექტორი მხოლოდ ჩანასახოვან მდგომარეობაში იმყოფებოდა. სწორედ ამ დროს გაჩნდა იდეა, შექმნილიყო არასამთავრობო ორგანიზაცია, რომლის საქმიანობის პროირიტეტული მიმართულება სამოქალაქო და პოლიტიკური უფლებების, პირველ რიგში, სიტყვის თავისუფლების დაცვა იქნებოდა.

დროთა განმავლობაში თავისუფლების ინსტიტუტის საქმიანობის არეალი გაფართოვდა და წმინდა უფლებადაცვითი აქტივობების გარდა, სხვა სფეროებიც მოიცვა. თუმცა სამოქალაქო და პოლიტიკური უფლებების დაცვა კვლავ ინსტიტუტის პრიორიტეტად რჩება.

თავისუფლების ინსტიტუტის მიერ მოპოვებულ და პრესაში გამოქვეყნებულ მასალებზე დაყრდნობით კორუფციულ საქმიანობაში ბრალდების საფუძველზე 1998-2000 წლებში დაკავებული თანამდებობები დატოვეს კავშირგაბმულობის მინისტრმა, სოფლის მეურნეობის მინისტრმა და ენერჯეტიკის ორმა მინისტრმა. თავისუფლების ინსტიტუტმა ანტიკორუფციული კამპანიის ფარგლებში არაერთხელ ამხილა მთავრობის უმაღლეს ემელონებში გამეფებული კორუფციისა და უკანონობის ფაქტები. მათ შორისაა საქმეები, რომლებსაც 1998-2000 წლებში დიდი საზოგადოებრივი რეზონანსი მოჰყვა: ქვემო ქართლში დეპუტატ დავით ბეჟუაშვილისა და გუბერნატორ ლევან მამალაძის უკანონო საქმიანობა; კანონდარღვევები სოფლის

<sup>7</sup> USAID, 2008 NGO sustainability Index for central and eastern Europe and Eurasia, 110

<sup>8</sup> გამოყენებულია თავისუფლების ინსტიტუტის საქმიანობის ამსახველი ისტორიული ექსკურსი - [http://www.liberty.ge/geo/menu\\_pages.php?menuId=20&subTitlesId=3&from=subTitles](http://www.liberty.ge/geo/menu_pages.php?menuId=20&subTitlesId=3&from=subTitles), ბოლოს გადამოწმდა 2012 წლის 25 მაისს.

მეურნეობისა და კავშირგაბმულობის სამინისტროებში; სიგარეტის, ბენზინის და სპირტის კონტრაბანდაში შინაგან საქმეთა და უშიშროების სამინისტროების მონაწილეობა; შევარდნაძის ოჯახის წევრთა კლანური ინტერესები და მათი უკანონო ბიზნესი.

2001 წლიდან თავისუფლების ინსტიტუტი სტუდენტურ მოძრაობასთან ერთად ახორციელებდა ანტიკორუფციულ კამპანიას თბილისის ივანე ჯავახიშვილის სახელობის სახელმწიფო უნივერსიტეტში. ამ კამპანიის ფარგლებში უნივერსიტეტში ჩატარდა სოციოლოგიური გამოკითხვა, რომლის დროსაც უნივერსიტეტის კორუმპირებული ფაკულტეტები და პროფესორ-მასწავლებლები საჯაროდ დასახელდა; სტუდენტური მოძრაობის წევრებმა გამოიძიეს უნივერსიტეტიდან თანხების არამიზნობრივი გატანისა და ხარჯვის ფაქტები, უნივერსიტეტის ხელმძღვანელობის მიერ ჩატარებული სარემონტო სამუშაოებისა ფინანსური დარღვევები. თავისუფლების ინსტიტუტის კამპანიის ფარგლებში გამოვლინდა უნივერსიტეტის პირველი პირების მონაწილეობა კორუფციულ გარიგებებსა და საქმიანობაში.

თავისუფლების ინსტიტუტმა რელიგიურ ნიადაგზე არსებული პრობლემატიკა ფართო საჯარო დისკუსიების საგნად აქცია. ის ყოველთვის მძაფრად რეაგირებდა აღმსარებლობის თავისუფლების ხელყოფის ფაქტებზე და რწმენის თავისუფლების დასაცავად საქართველოში ორი საკონსტიტუციო სარჩელი აღძრა. თავისუფლების ინსტიტუტი საჯარო საპროტესტო კამპანიებით პასუხობდა რწმენის თავისუფლების დარღვევის ისეთ ფაქტებს, როგორც იყო პოლიციის მიერ ბაპტისტური ეკლესიის დარბევა თაიანეთში, გლდანში ევანგელისტური ეკლესიის "მადლის" ოფისის დარბევა; იცავდა იელოველების უფლებებს, როდესაც მათ გამუდმებით თავს ესხმოდა ბასილ მკალავიშვილი და მისი მიმდევრები და გააპროტესტა სასამართლოს მიერ იელოველთათვის რეგისტრაციის გაუქმება, არაერთხელ გამოვიდა რელიგიურ მიმდინარეობათა ლიტერატურის სახელმწიფოს მიერ უკანონო ამოღების ფაქტების წინააღმდეგ. თავისუფლების ინსტიტუტი სახელმწიფოს მიერ კათოლიკური ეკლესიის კუთვნილი ტაძრების მართლმადიდებელი ეკლესიისათვის გადაცემის ტენდენციის წინააღმდეგ იბრძოდა და სქიზმაში მართლმადიდებელი მრევლის უფლებებს იცავდა.

1998 წლიდან "თავისუფლების ინსტიტუტი" ახორციელებდა პოლიციის რეიდების მონიტორინგს, რომლის შედეგადაც არაერთი დარღვევა და ძალადობის ფაქტი გამოვლინდა. 2000 წელს იუსტიციის სამინისტროში თავისუფლების ინსტიტუტის ინიციატივით საზოგადოებრივი საბჭო ჩამოყალიბდა, რომელმაც შესაძლებელი გახადა სასჯელალსრულებით დაწესებულებებში სამოქალაქო კონტროლის მექანიზმების დანერგვა. 2004 წელს თავისუფლების ინსტიტუტისა და ომბუდსმენის ოფისის თანამშრომლობის ფარგლებში ჩამოყალიბდა საზოგადოებრივი ზედამხედველობის საბჭოები, რომლის წევრებსაც წინასწარი დაკავების საკნებსა და პოლიციის განყოფილებებში შეუზღუდავი შესვლისა და მონიტორინგის განხორციელების უფლება მიენიჭათ.

თავისუფლების ინსტიტუტის ხელშეწყობით 2003 წელს ამოქმედდა და განვითარდა საქართველოში ერთ-ერთი ყველაზე აქტიური და წარმატებული ახალგაზრდული მოძრაობა "კმარა", რომელმაც მნიშვნელოვანი წვლილი შეიტანა საქართველოში სამოქალაქო და პოლიტიკური უფლებების დაცვის კუთხით და ქვეყნის მასშტაბით ერთ-ერთი ყველაზე ქმედითი და აქტიური ახალგაზრდული ორგანიზაციის სახელი დაიმკვიდრა. თავისუფლების ინსტიტუტმა ახალგაზრდული მოძრაობის 800-მდე აქტივისტი მოამზადა.

თავისუფლების ინსტიტუტის მიერ მომზადებული კანონი "სიტყვისა და გამოხატვის თავისუფლების შესახებ", რომელიც პარლამენტმა 2004 წელს მიიღო, ქართველი და საერთაშორისო ექსპერტების მიერ შეფასებულია, როგორც პრესის ერთ-ერთი ყველაზე

დემოკრატიული კანონი პოსტ-კომუნისტურ სივრცეში. 2004 წელს საქართველოს პარლამენტმა დაამტკიცა თავისუფლების ინსტიტუტის მიერ მომზადებული კანონი მაუწყებლობის შესახებ, რომელიც საქართველოში სახელმწიფო ტელევიზიის ბაზაზე საზოგადოებრივი მაუწყებლობის ჩამოყალიბებას ითვალისწინებდა. თავისუფლების ინსტიტუტის ინიციატივით საქართველოში დამკვიდრდა ნაფიც მსაჯულთა ინსტიტუტი – კონსტიტუციური ცვლილება, რომელიც საქართველოში ამ ინსტიტუტის შემოტანას გულისხმობს, პარლამენტმა 2004 წელს მიიღო. 1997 წელს მომზადდა საქართველოს ადმინისტრაციული კოდექსი, რომელიც ინფორმაციის თავისუფლებისა და საჯარო დაწესებულებათა გამჭვირვალობისათვის აუცილებელ საკანონმდებლო გარემოს უზრუნველყოფს. კოდექსი პარლამენტმა 1999 წელს დაამტკიცა.

წლების მანძილზე თავისუფლების ინსტიტუტი არაერთხელ გახდა ხელისუფლებისა და ექსტრემისტული ჯგუფების აგრესიული თავდასხმების ობიექტი. 2002 წლის 10 ივლისს სპეციალურად მომზადებული სადამსჯელო რაზმი შეიჭრა თავისუფლების ინსტიტუტის ოფისში. მათ სასტიკად სცემეს თავისუფლების ინსტიტუტის წევრები.

დაარსების დღიდან დღემდე თავისუფლების ინსტიტუტმა ათასობით ადამიანს გაუწია იურიდიული დახმარება საკუთარი უფლებების დასაცავად სახელმწიფოს წინაშე. ადვოკატირების, საჯარო კამპანიების, საგანმანათლებლო და კანონშემოქმედებითი საქმიანობის გზით თავისუფლების ინსტიტუტი წლების მანძილზე ხელს უწყობდა საქართველოში დემოკრატიული, ლიბერალური ფასეულობების, საზოგადოებრივი ანგარიშვალდებულებისა და კონტროლის მექანიზმების დამკვიდრებას და დემოკრატიული ინსტიტუტების ჩამოყალიბებას.

საქართველოში ბევრი არ არის ისეთი არასამთავრობო ორგანიზაცია, რომლებიც საზოგადოებაში ნდობის მაღალი ხარისხით სარგებლობენ და მიმდინარე პოლიტიკურ, თუ სოციალურ პროცესებზე აქტიურ ზეგავლენას ახდენენ. მათ შორის, შეიძლება უპირველესად მოვიხსენიოთ ახალგაზრდა იურისტთა ასოციაცია, რომელიც 1994 წლის სექტემბერში დაფუძნდა<sup>9</sup>. ორგანიზაციის მიზანია: საზოგადოებაში სამართალშეგნების დონის ამაღლება და კანონის უზენაესობის დამკვიდრება; სამოქალაქო საზოგადოებისა და სამართლებრივი სახელმწიფოს საკანონმდებლო ბაზის განვითარება; ადამიანის ღირსების, უფლებებისა და თავისუფლებების დაცვა; იურიდიული პროფესიის განვითარება, პროფესიული ეთიკის ნორმების დამკვიდრება. ორგანიზაციას 700-მდე წევრი და 100-ზე მეტი თანამშრომელი ყავს. ასოციაცია წელიწადში უფასო იურიდიულ კონსულტაციას უწევს 60 ათასამდე მოქალაქეს. მარტო თბილისის ოფისი წელიწადში კანონპროექტებზე 80-მდე დასკვნას ამზადებს. ბოლო პერიოდში საიას მიერ მომზადებული პროექტებიდან აღსანიშნავია: "აქტიური მოქალაქეობა-ეფექტური თვითმმართველობა", "საქართველოში დაბრუნების პროცესის მხარდაჭერა ოპერაციულ დონეზე", "კონფლიქტის, უსაფრთხოებისა და მშვიდობის შესახებ ფართო და ინფორმირებული დიალოგის ხელშეწყობა", "პენიტენციალური სისტემის გამჭვირვალობა და პატიმართა უფლებების დაცვა საქართველოში", "საარჩევნო პროექტები", "მომავალი სიღარიბის გარეშე", "ადამიანის უფლებათა დაცვის მდგომარეობის გაუმჯობესება საქართველოში", "სამართლებრივი სახელმწიფოს ხელშეწყობა საქართველოში", "ოჯახური ძალადობის პრევენცია" და ა.შ..

ახალგაზრდა იურისტთა ასოციაციამ აღმოსავლეთ-დასავლეთის ინსტიტუტის დაფინანსებით აწარმოა თბილისის საქალაქო სასამართლოს სისხლის სამართლის საქმეების

<sup>9</sup> გამოყენებულია საიას წლიური ანგარიშები -

[http://www.gyla.ge/index.php?option=com\\_content&view=article&id=70&Itemid=85&lang=ka](http://www.gyla.ge/index.php?option=com_content&view=article&id=70&Itemid=85&lang=ka), ბოლოს გადამოწმდა 2012 წლის 25 მაისს.



მონიტორინგი და მოიცვა პერიოდი 2011 წლის ოქტომბრიდან 2012 წლის აპრილამდე.<sup>10</sup> კვლევამ გამოავლინა, რომ: არსებითი განხილვების უმეტესობაში შეჯიბრობითობის პრინციპი დაცული იყო, თუმცა დაფიქსირდა რამდენიმე შემთხვევა, სადაც მოსამართლემ თავის ნეიტრალურ როლს მკვეთრად გადაუხვია (მოწმეთა დაკითხვის შემთხვევები); მოსამართლეთა გადაწყვეტილებები პირველი წარდგენის სხდომებზე აღკვეთის ღონისძიების შეფარდებისას, როგორც წესი, არ იყო დასაბუთებული; სასამართლოს გადაწყვეტილებებიდან გამოიკვეთა მოსამართლეთა მიკერძოებული მიდგომა პროკურატურისადმი - ბრალდების აბსოლიტურად ყველა შუამდგომლობა იდენტურად დაკმაყოფილდა; არც ერთ შემთხვევაში სასამართლოს ბრალდებული არ დაუტოვებია აღკვეთის ღონისძიების გარეშე; სასამართლო იყენებდა მხოლოდ ორი სახის (გირაო/პატიმრობა) აღკვეთის ღონისძიებას და არასოდეს უფრო მსუბუქ ფორმას.

„კონსტიტუციის 42-ე მუხლს“ ნაყოფიერი საქმიანობის 15 წლის ისტორია გააჩნია. ეს არის არასამთავრობო, აპოლიტიკური, ადამიანის უფლებათა დამცველი ორგანიზაცია, რომელიც 1997 წლის 12 სექტემბერს დაფუძნდა<sup>11</sup>. ორგანიზაციის წევრები არიან პროფესიონალი ადვოკატები, რომლებიც ადამიანის უფლებათა დარღვევის მსხვერპლთ უზრუნველყოფენ უფასო იურიდიული დახმარებით ადგილობრივ და საერთაშორისო სასამართლო ინსტანციებსა თუ სახელმწიფო დაწესებულებებში. ორგანიზაცია მიზნად ისახავს, ხელი შეუწყოს საქართველოს სამართლებრივ სახელმწიფოდ ჩამოყალიბებას ადამიანის ფუნდამენტურ უფლებათა და თავისუფლებათა დაცვის საერთაშორისო სტანდარტების დანერგვისა და საზოგადოებრივი მართლშეგნების ამაღლების გზით. ორგანიზაციის მიზნებია: საქართველოს კონსტიტუციის 42-ე მუხლით და მეორე თავის სხვა მუხლებით, აგრეთვე ადამიანის უფლებათა ევროპული კონვენციითა და სხვა საერთაშორისო ხელშეკრულებებით გათვალისწინებული ადამიანის უფლებების დამკვიდრება და მათი განხორციელების ხელშეწყობა; სამართლის უზენაესობის პრინციპის დამკვიდრება; მართლმსაჯულების სისტემის განვითარებაზე ზრუნვა; ადამიანის უფლებადამცველ პირთა თანადგომა მათი საქმიანობის განხორციელებაში და მათი პროფესიული ღონის ამაღლების ხელშეწყობა; საზოგადოების სამართლებრივი კულტურისა და მართლშეგნების ამაღლება; იურიდიული განათლების განვითარების ხელშეწყობა. აუცილებელია აღინიშნოს, რომ „42-ე მუხლი“ არის პირველი ორგანიზაცია საქართველოში, რომელმაც წარადგინა განაცხადი ადამიანის უფლებათა ევროპულ სასამართლოში; „42-ე მუხლის“ მიერ წარდგენილ საქმეზე ევროსასამართლომ 7 საქმეზე ადამიანის ფუნდამენტური უფლებების დარღვევები დაადგინა; დღევანდელი მდგომარეობით ორგანიზაციის ადვოკატების მიერ ევროსასამართლოში წარდგენილია 100-ზე მეტი საქმე; ორგანიზაციის ადვოკატები ყოველწლიურად 3.500 უფასო იურიდიულ კონსულტაციას უწევენ უსასყიდლოდ მოსახლეობას; ორგანიზაციის დაარსების დღიდან 510-ზე მეტმა იურიდიული ფაკულტეტის სტუდენტმა და კურსდამთავრებულმა შეიძინა ადვოკატებისთვის საჭირო უნარ-ჩვევები იურიდიული კლინიკის ფარგლებში; 2009 წელს „კონსტიტუციის 42-ე მუხლი“ ოთხ სხვა ადგილობრივ არასამთავრობო ორგანიზაციასთან ერთად გახდა „ადამიანის უფლებათა სახლი თბილისი“-ს თანადამფუძნებელი, რომელსაც მხარს უჭერს ნორვეგიის ადამიანის უფლებათა სახლი.

<sup>10</sup> თბილისის საქალაქო სასამართლოს სისხლის სამართლის საქმეთა კოლეგიის მონიტორინგის ანგარიში, N 2, თბ., 2012 წელი, გვ. 4-22.

<sup>11</sup> გამოყენებულია „კონსტიტუციის 42-ე მუხლის“ განხორციელებული პროექტების აღწერილობები - <http://www.article42.ge/#>, ბოლოს გადამოწმებულია 2012 წლის 25 მაისს.

”საერთაშორისო გამჭვირვალობა - საქართველო” არის ”საერთაშორისო გამჭვირვალობის ეროვნული ბიურო, რომელიც საქართველოში 2000 წლის 7 მაისს დაარსდა<sup>12</sup>. ორგანიზაცია მიზნად ისახავს გამჭვირვალობისა და ანგარიშვალდებულების გაზრდის გზით ქვეყანაში კორუფციის დონის შემცირებას და საქართველოს ძლიერ, დემოკრატიულ სახელმწიფოდ ჩამოყალიბების ხელშეწყობას. ამ მიზნის მისაღწევად ის სწავლობს სხვადასხვა სფეროებში კორუფციის გავრცელების დონეს, მის გამომწვევ მიზეზებს, ამ მიზეზების აღმოფხვრის მექანიზმებს და შესაბამის რეკომენდაციებს აწვდის ხელისუფლებასა და საზოგადოებას. გარდა ამისა, ”საერთაშორისო გამჭვირვალობა-საქართველო” მოქალაქეებს აცნობს ახალ საკანონმდებლო ინიციატივებს, კანონებს, დაგეგმილ და მიმდინარე რეფორმებთან დაკავშირებულ სიახლეებსა და სხვა მნიშვნელოვან ინფორმაციას; იკვლევს საერთაშორისო გამოცდილებას იმ საკითხებთან მიმართებით, რომლებიც აქტუალურია; ახორციელებს სახელმწიფო ბიუჯეტიდან დაფინანსებული პროგრამების შესრულების მონიტორინგს და ხარვეზების გამოვლენის შემთხვევაში შესაბამის ინფორმაციას აწვდის ხელისუფლებასა და მოსახლეობას.

ბოლო პერიოდში ”საერთაშორისო გამჭვირვალობა - საქართველომ” განაგრძო პოლიტიკური რეფორმებისა და საქართველოს მთავრობის მიერ საერთაშორისო ვალდებულებების შესრულების მონიტორინგი, ყურადღების კონცენტრირება მოახდინა ევროკავშირის მიმართ საქართველოს მთავრობის მიერ აღებულ იმ ვალდებულებებზე, რაც ნათლად ჩანს ევროპის სამეზობლო პოლიტიკის სამოქმედო გეგმაში.

საქართველოში საპროცესო შეთანხმება 2004 წლიდან დამკვიდრდა. 2009 წლის მონაცემებით საპროცესო შეთანხმებით გადაწყვეტილმა საქმეებმა საქართველოს სასამართლო სისტემაში მოხვედრილ საქმეთა თითქმის 60 პროცენტს მიაღწია. მიუხედავად ამ ინსტრუმენტის ასეთი პოპულარობისა და ექვსწლიანი პრაქტიკისა, დღემდე არ გაკეთებულა მისი ფუნქციონირების საფუძვლიანი კვლევა.

თუმცა, 2010 წელს ”საერთაშორისო გამჭვირვალობა - საქართველომ” წარმოადგინა საქართველოში საპროცესო შეთანხმების შესახებ პირველადი შეფასება და დაასკვნა, რომ განაჩენის გამოტანის არსებული 99,9 პროცენტის მანქანების მიხედვით, რომელიც სისხლის სამართლის საქმეებზე მოდის, საპროცესო შეთანხმება სათანადოდ არ მოქმედებს. მაშინ როდესაც უდანაშაულო განსასჯელიც კი გრძნობს ”დანაშაულის აღიარების” ზეწოლას, რადგან გასამართლების სტატისტიკური ალბათობა ძალიან დაბალია, ძალაუფლება მაინც რჩება პროკურორთა ხელში.

ამავე კვლევის შესაბამისად დღემდე მოუწესრიგებელია საპროცესო შეთანხმების ჯარიმების საშუალებით მიღებული შემოსავლის აღრიცხვა. აღმოჩნდა, რომ 2009 წლამდე არც ერთი ორგანო არ ითვლიდა ამ შემოსავალს. 2009 წლის მონაცემები მხოლოდ მთავარ პროკურატურას ჰქონდა, ისიც მხოლოდ დაკისრებულ და არა აღსრულებულ ჯარიმებზე, რამაც 61 144 311 ლარი შეადგინა. თანხის სიდიდისა და საზოგადოების მხრიდან ამ ინსტიტუტის მიმართ დაბალი ნდობის გათვალისწინებით, ”საერთაშორისო გამჭვირვალობა - საქართველოს” დასკვნით უმნიშვნელოვანესია საპროცესო შეთანხმებით სრული ფინანსური გამჭვირვალობის უზრუნველყოფა.

<sup>12</sup> გამოყენებულია ”საერთაშორისო გამჭვირვალობა - საქართველოს” მასალები წლიური ანგარიშებიდან - <http://www.transparency.ge/annual-reports>, ბოლოს გადამოწმდა 2012 წლის 25 მაისს.

”საერთაშორისო გამჭირვალობა-საქართველომ” 2012 წლის 14 ივნისს გამოაქვეყნა სასამართლოს ოთხთვიან ადმინისტრაციულ საქმეთა მონიტორინგის შედეგები<sup>13</sup>. ორგანიზაციამ 252 სასამართლო სხდომის, ჯამში კი, 108 საქმის მონიტორინგის შედეგად, გააკეთა გარკვეული ანალიზი. მან სასამართლოს პოზიტიურ ცვლილებად მიიჩნია შემდეგი ტენდენციები: ცალკეული გამონაკლისების მიუხედავად, თბილისის და ბათუმის საქალაქო სასამართლოებში საქმის განხილვის საქვეყნოობის პრინციპი არ ირღვევა; შეჯიბრობითობის პრინციპი საქმეთა დიდ უმრავლესობაში დაცულია - დავის მონაწილე მხარეებს შესაძლებლობა აქვთ, წარმოადგინონ თავიანთი არგუმენტები, გააკეთონ განცხადებები, გადაამოწმონ მტკიცებულებები, დაუსვან მოწმეებს კითხვები და შეასრულონ კანონმდებლობით გათვალისწინებული ყველა შესაბამისი საპროცესო მოქმედება. ამავე დროს მონიტორინგის პროცესმა მნიშვნელოვანი პრობლემური საკითხები გამოავლინა: დავების 92.6%-ის შემთხვევაში დავა სრულად ან ნაწილობრივ სახელმწიფო მხარის სასარგებლოდ დასრულდა; მოსამართლეები საქმის განხილვისას საკმარის ინიციატივას არ იჩენენ და ინკვიზიციურობის პრინციპის გამოყენების სურვილს არ გამოხატავენ, რაც უაღრესად მნიშვნელოვანია საჯარო დაწესებულებებსა და კერძო მხარეებს შორის ბალანსის შესანარჩუნებლად; მოსამართლეებს არ სურთ მხარეებს აქტიურად შესთავაზონ მორიგება და ხელი შეუწყონ ამ პროცესს; არსებობს ვარაუდის საფუძველი, რომ გადაწყვეტილების გამოტანისას მოსამართლეები ზოგჯერ საქმეს კარგად არ იცნობენ და შესაძლოა მისი სწარაფად დასრულებით უფრო იყვნენ დაინტერესებულნი, ვიდრე სამართლიანი გადაწყვეტილების გამოტანით.

2012 წლის 9 ივლისს ”საერთაშორისო გამჭირვალობა - საქართველომ” გამოაქვეყნა ჰოსპიტალური სექტორის კვლევის შედეგები<sup>14</sup>. ანგარიში მომზადდა ნიდერლანდების სამეფოს საელჩოს მიერ დაფინანსებული პროექტის ფარგლებში.

ანგარიშში ხაზგასმულია რამდენიმე მნიშვნელოვანი საკითხი: ჰოსპიტალური სექტორის პრივატიზების სამთავრობო სტრატეგიის შედეგად საქართველოს მასშტაბით სწრაფად შენდება თანამედროვედ აღჭურვილი მრავალპროფილური საავადმყოფოები და ძველი საავადმყოფოების ახლებით ჩანაცვლება მიმდინარეობს; საქართველოში თითქმის ყველა საავადმყოფოს მესაკუთრეები კერძო ინვესტორები არიან, ზოგიერთ მათგანზე ინფორმაცია ხელმისაწვდომი არ არის; სოციალური დაზღვევის ვაუჩერული სისტემიდან რეგიონულ სისტემაზე გადასვლამ სადაზღვევო კომპანიებს საშუალება მისცა, რომ კონკრეტულ რეგიონებში სოციალური შედეგად, პაციენტებმა დაზღვევის მონაპოლისტი პროვაიდერები გამხდარიყვნენ. შესაძლებლობა დაკარგეს, სოციალური დაზღვევის პროვაიდერი ან საავადმყოფო თავად აირჩიონ; ინტერესთა კონფლიქტის პოტენციური წყაროა ჰოსპიტალურ სექტორის მფლობელობასა და მართვაში ფარმაცევტული კომპანიების მონაწილეობა. ზოგიერთი წყაროს ინფორმაციით, ზოგიერთ საავადმყოფოში უპირატესობა შესაბამისი ფარმაცევტული კომპანიის მიერ იმპორტირებულ თუ წარმოებულ მედიკამენტებს ენიჭება; სამედიცინო მომსახურების ხარისხის უზრუნველყოფისა და პაციენტთა უფლებების დაცვის ინსტიტუციური მექანიზმები ამჟამად სუსტია. ამასთან, პრობლემატურია სამედიცინო პერსონალის დაბალი ანაზღაურება და მათი უფლებების დაუცველობა, განსაკუთრებით რეგიონებში.

ანგარიშში ხაზგასმული პრობლემების გადასაჭრელად, ორგანიზაციის აზრით საჭიროა რამდენიმე ნაბიჯის გადადგმა. კერძოდ, სამედიცინო მომსახურების გარეშე რეგიონების დარჩენის რისკი უნდა შემცირდეს ფინანსური სტიმულირებით, საავადმყოფოთა

<sup>13</sup> სასამართლო მონიტორინგის ანგარიში, N 1, თბ., 2012, გვ. 31

<sup>14</sup> <http://www.transparency.ge/post/press-release/hospitaluri-seqtoris-kvleva>, ბოლოს გადამოწმდა 2012 წლის 10 ივლისს.

მფლობელებისთვის დამატებითი ვალდებულებების დაწესებით და რეგიონებში სამედიცინო მომსახურებისა და საავადმყოფოების გაქრობაზე დროული რეაგირების პროგრამის შემუშავებით; უნდა მოხდეს ჯანმრთელობის დაზღვევის მედიაციის სამსახურის უფლებების გაზრდა და მისი ინსტიტუციური გაძლიერება; ჰოსპიტალურ სექტორში ამჟამად განხორციელებული პოლიტიკის შედეგების უკეთ გააზრებისა და არსებულ გამოწვევებთან გამკლავებისთვის აუცილებელია სისტემის მუდმივი მონიტორინგი და სათანადო რეაგირება ხელისუფლების მხრიდან.

2005 წელს საქართველომ მიიღო კანონი "ზოგადი განათლების შესახებ", რომლითაც გათვალისწინებული იყო სკოლებში მნიშვნელოვანი რეფორმების გატარება და სისტემის დეცენტრალიზაცია. ჩამოყალიბდა სკოლის სამეურვეო საბჭოები, რომლებსაც მიენიჭათ უფლება დაენიშნათ ან გაენთავისუფლებინათ სკოლის დირექტორები და შეექმნათ სკოლის ბიუჯეტი. შემოღებული იქნა ახალი სავაუჩერო სისტემა, რომელიც მშობლებს იურიდიულ დონეზე მაინც, არჩევანს, ხოლო სკოლებს საკუთარი ბიუჯეტის კონტროლის უფლებას აძლევდა.

"საერთაშორისო გამჭვირვალობა - საქართველოს" მიერ ამ მიმართებით წარმოებულმა დაკვირვებამ აჩვენა, რომ განხორციელებული დეცენტრალიზაციის შედეგები არ აღმოჩნდა ისეთი წარმატებული, როგორც ეს მოსალოდნელი იყო. სავაუჩერო სისტემისათვის დაფინანსების ნაკლებობამ არ მისცა სკოლებს საკუთარი ფინანსური ავტონომიის დაცვის საშუალება. დასუსტდა სკოლის სამეურვეო საბჭოებიც, რაც განპირობებული იყო რიგი ფაქტორებით, მათ შორის, ცენტრისაგან დადგენილი მკაფიო წესების არ არსებობით. 2009 წელს ზემოაღნიშნულ კანონში შეტანილმა ცვლილებებმა მნიშვნელოვნად დააკნინა სკოლების დირექტორების სტატუსი საქართველოს განათლებისა და მეცნიერების სამინისტროს წინაშე.

ამრიგად, საქართველოში არსებული კანონმდებლობა არავითარ დაბრკოლებას არ ქმნის სამოქალაქო საზოგადოების ორგანიზაციების რეგისტრაციისა და ფუნქციონირების მხრივ, თუმცა, პრაქტიკაში, ქართული სამოქალაქო საზოგადოების ორგანიზაციები თითქმის მთლიანად დამოკიდებულნი არიან უცხოელი დონორების დაფინანსებაზე, ხოლო მთავრობის, ადგილობრივი ბიზნესისა და საკუთარი წევრებისგან ფინანსურ მხარდაჭერას ნაკლებად იღებენ. სამოქალაქო საზოგადოების ორგანიზაციების ანგარიშვალდებულებისა და გამჭვირვალობის უზრუნველმყოფი მექანიზმები სუსტია, კეთილსინდისიერების უზრუნველმყოფი მექანიზმები (მაგალითად, სექტორის საერთო ქცევის კოდექსი) კი, ფაქტობრივად არ არსებობს<sup>15</sup>. სამოქალაქო საზოგადოების ორგანიზაციების მიერ მთავრობის გავლენის მოხდენის შესაძლებლობა შეზღუდულია, როგორც სამოქალაქო საზოგადოების შიდა ნაკლოვანებების (კვალიფიცირებული პროფესიონალებისა და ფართო სოციალური საყრდენის ნაკლებობა), ისე იმ ზოგადი პოლიტიკური გარემოს გამო, რომელშიც ისინი მოქმედებენ.

### გამოყენებული ლიტერატურა:

1. საქართველოს კონსტიტუცია, მიღებული 1995 წლის 24 აგვისტოს;
2. საქართველოს სამოქალაქო კოდექსი, მიღებული 1997 წლის 26 ივნისს, მუხლი 29-31;
3. საქართველოს ორგანული კანონი "მოქალაქეთა პოლიტიკური გაერთიანებების შესახებ";
4. ზ. რუხაძე, ხელისუფლების ორგანიზაციის დემოკრატიზაცია, თბილისი, 2003;
5. ენდრიუ ჰეივუდი, პოლიტიკა, მესამე გამოცემა, თბ., 2008;

<sup>15</sup> "საქართველოს ეროვნული ანტიკორუფციული სისტემის შეფასება", თბ., 2011წ. გვ. 226

6. "საქართველოს ეროვნული ანტიკორუფციული სისტემის შეფასება", თბ., 2011წ.;
7. გზამკვლევი საქართველოს ახალ სისხლის სამართლის საპროცესო კოდექსში, შემდგენელი ზაზა მეიშვილი, რედ. თ. ქოქრაშვილი, გამომც. შპს „სეზანი“, 2010 წ.;
8. თბილისის საქალაქო სასამართლოს სისხლის სამართლის საქმეთა კოლეგიის მონიტორინგის ანგარიში, N 1,2, საია, თბ., 2012წ.;
9. სასამართლო მონიტორინგის ანგარიში, N 1, საერთაშორისო გამჭვირვალობა-საქართველო, თბ., 2012წ.;
10. Caucasus Institute for Peace, democracy and Development, An Assessment of Georgia Civil Society: Report of the CIVICUS Civil Society Index (2010), Tbilisi, Georgia, 22;
11. FRIDE, Assessing Democracy Assistance: Georgia (2010), 2, [www.friede.org/publikacion/779/georgia](http://www.friede.org/publikacion/779/georgia);
12. USAID, 2008 NGO sustainability Index for central and eastern Europe and Eurasia, 110;
13. [http://www.liberty.ge/geo/menu\\_pages.php?menuId=20&subTitlesId=3&from=subTitles](http://www.liberty.ge/geo/menu_pages.php?menuId=20&subTitlesId=3&from=subTitles);
14. [http://www.gyla.ge/index.php?option=com\\_content&view=article&id=70&Itemid=85&lang=ka](http://www.gyla.ge/index.php?option=com_content&view=article&id=70&Itemid=85&lang=ka);
15. <http://www.article42.ge/#>;
16. <http://www.transparency.ge/annual-reports>;
17. <http://www.transparency.ge/post/press-release/hospitaluri-seqtoris-kvleva>;
18. <http://www.civil.ge/geo>;
19. [www.transparency.ge](http://www.transparency.ge);

## სამოქალაქო საზოგადოების ქართული სინამდვილე

*ზაზა მარუაშვილი*

*მეცნიერებათა დოქტორი, სრული პროფესორი*

### *ანოტაცია*

დროის გამოწვევები მყისიერად აისახება საზოგადოებრივ ყოფიერებაზე. მე-20 და 21-ე საუკუნეების მიჯნაზე განვითარებადი ქვეყნების საზოგადოებრივ-პოლიტიკურ ცხოვრებაში განსაკუთრებული ადგილი დაიკავა ე.წ. "მესამე სექტორმა" - არასამთავრობო ორგანიზაციებმა. ამგვარი სახის გაერთიანებები მოქალაქეთა ფართო ფენების თვითრეალიზაციის, "პოლიტიკური ორთქლის" ამოშვების, სოციალიზაციისა და ზოგადად, ქვეყანაში "დუღილის ტემპერატურის" აწევის მნიშვნელოვან საშუალებად მოგვევლინა.

პოსტსაბჭოთა სივრცისთვის არასამთავრობო სექტორი იმთავითვე "უცხო ხილი" იყო. სწორედ ამის გამო, ავტორის აზრით, მნიშვნელოვანი უნდა იყოს ის მოკლე, ანოტაციური ხასიათის აღწერილობა, რომელიც გადმოცემულია მოცემულ სტატიაში და ასახავს ამ მხრივ საქართველოში არსებულ გამოცდილებას.

სტატიის ავტორი ცდილობს ფაქტობრივ მასალებზე დაყრდნობით გადმოგვცეს "არასამთავრობოების" განსაკუთრებული დამსახურება საქართველოში ე.წ. ვარდების რევოლუციაში, სამოქალაქო საზოგადოების ფორმირების საქმეში, მოქალაქეთა ე.წ. მენტალურ ტრანსფორმაციაში; აჩვენოს ამ მიმართებით არსებული დადებითი ტენდენციები, ცალკეული ორგანიზაციების მიერ გაკეთებული სასიკეთო საქმეები.

ამასთან, სტატია მკითხველის ყურადღებას მიაპყრობს იმ უარყოფით გარემოებებზე, რაც ხელისშემშლელია და დაბრკოლებას უქმნის მესამე სექტორს. კერძოდ, აქ საუბარია გარე და შიდა დაფინანსების პრობლემებზე, მაღალკვალიფიცირებული სპეციალისტებით ოფისების დაკომპლექტების დეფიციტზე, საგადასახადო საკანონმდებლო შეზღუდვებზე, რეგიონალური ინფრასტრუქტურის სისუსტეზე, ერთმანეთთან კოორდინირების ნაკლებობაზე,

ხელისუფლებასთან გარიგებაში შესვლის პრეცედენტებზე, სამთავრობო ორგანოების მხრიდან არასათანადო მხარდაჭერაზე და ა.შ.

საბოლოო ჯამში, ავტორის აზრით, სტატია შეიძლება იყოს საინტერესო, როგორც ქართველი, ასევე უცხოელი ამ დარგში დასაქმებული პრაქტიკოსებისათვის, მკვლევარებისა და საჯარო მოხელეებისათვის.

## The Georgian Reality of Civil Society

*Zaza Maruashvili*  
*PhD, Full Professor*

### *Abstract*

The contemporary challenges immediately get reflected on the public verve. At the crossroads of the XX-XXI centuries the so-called "third sector" – non-governmental organizations - occupied the peculiar place in the social-political life of the developing states. Such unions appeared to be important means for the self-realization of wide circles of citizens, releasing "political steam", socializing and in general adding to "boiling-point" in a country.

The non-governmental sector was an alien concept for the post-Soviet area from the very outset. Due to this very fact, the author considered it important to include a brief, summary-like description as provided in the article, reflecting the experience accumulated in Georgia in this regard.

The author of the article, based on the authentic material, has given a try to illustrate the particular contribution of NGOs to the so-called Rose Revolution in Georgia, as well as in the process of formation of civil society and the so-called mental transformation of citizens; the author is also trying to illustrate the positive trends in this respect, and the wholesome endeavors of particular organizations.

Along with the mentioned, the article attracts the attention of the reader to the negative circumstances impeding and hampering the "third sector". In particular, the article addresses the problems related with internal and external possibilities for fundraising, difficulties related with recruitment of highly qualified professionals, limitations of the tax legislation, weaknesses of the regional infrastructure, lack of coordination within the sector, along with the examples of entering in clandestine deals with the government, insufficient support from the governmental agencies, and other issues.

As a conclusion, the author considers that the article may be interesting for both – Georgian and foreign practitioners acting in this sector, researchers and public servants.

## დანაშაულის ვიქტიმოლოგიური ასპექტები საქართველოში: მდგომარეობა და პრევენცია

ეკა ბესელია  
დოქტორანტი

**შესავალი** – უკანასკნელი ათწლეულის განმავლობაში საქართველო მნიშვნელოვანი პოლიტიკურ-ეკონომიკური გარდაქმნების ფერხულში ჩაება, რამაც დანაშაულის ძირითადი კრიმინოგენული და ვიქტიმოგენური მაჩვენებლების რყევა განაპირობა.

არსებულ პირობებში დანაშაულთან ბრძოლის ეფექტურობის გაზრდის მიზნით შემუშავდა და დაინერგა დანაშაულის პრევენციის კარდინალურად ახალი მეთოდები, რომლებიც, უწინარეს ყოვლისა, ეფუძნებიან სასჯელის გამკაცრებასა და სოციალური ცხოვრების ყველა სფეროს გაძლიერებულ ადმინისტრაციულ კონტროლს. ამასთან დაკავშირებით, აქტუალური გახდა დანაშაულის სოციალური შედეგების, ანუ იმ საერთო ზიანის შესწავლა, რომელიც განისაზღვრება კრიმინალთა მიერ მიყენებული ზარალის ოდენობითა და დანაშაულობის წინააღმდეგ სახელმწიფოსა და საზოგადოების მიერ გაღებული დანახარჯებით.

**ისტორია** – გასული საუკუნის შუა წლებიდან უცხოელმა კრიმინოლოგებმა დაიწყეს დანაშაულის მსხვერპლის პიროვნული მახასიათებლების კვლევა, მისი პოტენციური შესაძლებლობის შეფასება თავი დაიცვას კრიმინალური ხელყოფისაგან<sup>1</sup>. კრიმინოლოგიის ახალმა მიმართულებამ მალე მოიპოვა პოპულარობა და მას ვიქტიმოლოგია, ანუ დანაშაულის მსხვერპლის შესახებ მოძღვრება ეწოდა.<sup>2</sup> ვიქტიმოლოგიის განვითარებამ დანაშაულის, როგორც ნეგატიური სოციალური მოვლენის შესწავლის შესაძლებლობები მნიშვნელოვნად გააფართოვა. ახალი კრიმინოლოგიური სწავლების აღმოცენება მნიშვნელოვანწილად იყო განპირობებული დანაშაულის პრევენციის მექანიზმების სრულყოფისა და მათი გახსნის დონის გაზრდის აუცილებლობით.

თანამედროვე მსოფლიოში მნიშვნელოვნად გაიზარდა ვიქტიმოლოგიური კვლევების რაოდენობა. დანაშაულის მსხვერპლი კრიმინოლოგების, ასევე სისხლის სამართლის, სისხლის სამართლის პროცესის სპეციალისტებისა და კრიმინალისტების ყურადღების ცენტრში აღმოჩნდა.

ვიქტიმოლოგიის ძირითად მიზანსა და ამოცანებს წარმოადგენს მსხვერპლის ყოველმხრივი შესწავლა, ასევე მისი როლის დადგენა კონკრეტული დანაშაულის ჩადენის მექანიზმში და, შესაბამისად, პიროვნების მსხვერპლადქცევის პროცესზე დაკვირვება.

ვიქტიმოლოგიური პრობლემების წრის გაფართოების გამო, მათ კვლევაში ჩაერთნენ სხვა სამეცნიერო დარგების წარმომადგენლები - ფსიქოლოგები, ექიმი-ფსიქიატრები, ეკონომისტები და ა.შ. თუმცა, ვიქტიმოლოგიურ კვლევებს საფუძველი კრიმინოლოგებმა ჩაუყარეს და კვლევებსაც ძირითადად ისინი აწარმოებენ. მათ შორის არიან: Hentig von Hans<sup>3</sup>, Benjamin Mendelsohn<sup>4</sup>, Andrew Karmen<sup>5</sup>, J. Van Dijk<sup>6</sup>, ლ.ვ. ფრანკი<sup>7</sup> და სხვები. მათი წვლილი მეცნიერებაში

<sup>1</sup> Karmen, A. (1992) *Crime Victims*. Pacific Grove: Brooks/Cole.; Mendelsohn, B. (1963) "The Origin of the Doctrine of Victimology" *Excerpta Criminologica*; Newman, O. (1972) *Defensible Space*. NY: Macmillan; Schwartz, M. & V. Pitts (1995) "Exploring a Feminist Routine Activities Approach to Explaining Sexual Assault" *Justice Quarterly*

<sup>2</sup> Hentig, von, Hans (1948) *The Criminal and His Victim*. New Haven: Yale U. Press.

<sup>3</sup> Hentig, von, Hans (1948) *The Criminal and His Victim*. New Haven: Yale U. Press.

<sup>4</sup> Benjamin Mendelsohn, Founder of Victimology - <http://boards.ancestry.com/topics.obits/70972/mb.ashx>

<sup>5</sup> Andrew Karmen (2009) *Crime Victims: An Introduction to Victimology*. Seventh Edition. Wadsworth

<sup>6</sup> Van Dijk, J.J.M., Mayhew, P. & Killias, M. (1990). *Experiences of crime across the world: Key findings from the 1989 International Crime Survey*. Deventer: Kluwer Law and Taxation.

<sup>7</sup> Франк Л.В. ВИКТИМОЛОГИЯ И ВИКТИМНОСТЬ. – Душанбе, 1972.

გამდიდრეს მკვლევარებმა: William G. Doerner<sup>8</sup>, Jan Van Dirk<sup>9</sup>, J. Shelly<sup>10</sup>, G. Schnaider<sup>11</sup> და სხვებმა.

თანამედროვე საქართველოში ვიქტიმიზაციის საკითხებს შეისწავლიან გ. ლლონტი<sup>12</sup> და მ. შალიკაშვილი.<sup>13</sup>

**ცნებითი აპარატი** – თანამედროვე მსოფლიოში დიდი ოდენობით კვლევა მიემდვნა ვიქტიმიზაციის არსისა და მისი განვითარების კანონზომიერებების, იმ ფაქტორებისა და პირობების შესწავლას, რომლებიც გავლენას ახდენენ მოცემული პროცესის რეალიზაციაზე, ასევე ვიქტიმურობის, როგორც დანაშაულის მსხვერპლის სპეციფიკური მახასიათებლის განსაზღვრას.

ლ. ვ. ფრანკი ვიქტიმიზაციაში გულისხმობდა პიროვნების დანაშაულის მსხვერპლად გადაქცევას და ამ პროცესის შედეგს, როგორც მასობრივ, ისე ერთეულოვან დონეზე. ვიქტიმიზაციის ამგვარ განმარტებას მხარს უჭერს ვიქტიმოლოგების უმრავლესობა და ძირითადად მასვე ეყრდნობიან სხვა ცნებითი ინდიკატორების შემუშავებისას,<sup>14</sup> თუმცა, ავტორთა რიგი რამდენადმე სხვაგვარად წარმოგვიდგენს ვიქტიმიზაციის არსს. მაგალითად პ.ს. ელკინდი და ვ.ვ. ვანდიშევი მიიჩნევენ, რომ ვიქტიმიზაცია მოიცავს არამარტო პიროვნების დანაშაულის მსხვერპლადქცევის, არამედ პიროვნების ვიქტიმური მახასიათებლების დაგროვების პროცესსაც. მათი აზრით, ვიქტიმიზაციის პროცესის კვლევა პიროვნების დანაშაულის მსხვერპლად ქცევის პრიზმაში, მეტად შეზღუდულ ხასიათს ატარებს.<sup>15</sup>

ჩვენი აზრით, ვიქტიმოლოგიამ, როგორც კრიმინოლოგიის სამეცნიერო მიმართულებამ, კონკრეტული ცნებებისა და კატეგორიების განსაზღვრისას არ უნდა მოახდინოს მატერიალური სისხლის სამართლის ამოსავალი დებულებების იგნორირება, მათ შორის, მოსახლეობის ვიქტიმიზაციის განსაზღვრის დროსაც. ამავდროულად, არ უნდა დაგვავიწყდეს, რომ ამა თუ იმ ქმედების დანაშაულად ცნობისათვის უნდა ვიხელმძღვანელოთ სისხლის სამართლის კოდექსში შესაბამისი ნორმის არსებობით.

თუ ყოველივე ზემოთქმულს შევაჯამებთ, შეიძლება დავასკვნათ, რომ ვიქტიმურობაში უნდა ვიგულისხმოთ სპეციფიკური სოციალური მოვლენა, რომელიც მოიცავს როგორც რეალური, ისე პოტენციური მსხვერპლისთვის დამახასიათებელი ობიექტური და სუბიექტური თავისებურებების ერთობლიობას, რაც ხელს უწყობს პიროვნების (ან განსაზღვრული კატეგორიის პირების) კრიმინალურ ხელყოფას.

ვიქტიმურობა შედგება პიროვნული და სიტუაციური კომპონენტებისგან. ვიქტიმურობის პიროვნული კომპონენტი გულისხმობს კონკრეტული ადამიანისთვის დამახასიათებელ სუბიექტურ თავისებურებებს, რომლებიც ხელს უწყობენ მის დანაშაულებრივ ხელყოფას. სიტუაციური კომპონენტი მოიცავს ობიექტური ხასიათის გარემოებებს, რომლებიც უზრუნველყოფენ პიროვნული კომპონენტების ფორმირებას ან ზრდიან მათ როლსა და მნიშვნელობას მოცემული პირის ვიქტიმიზაციის პროცესში.

<sup>8</sup> William G. Doern (2012) -Victimology, Sixth Edition

<sup>9</sup> Van Dijk - Free the victim: A critique of the western conception of victimhood. The International Review of Victimology, <http://publications.uvt.nl/repository/jan.vandijk/publications.html>

<sup>10</sup> Дж. Ф. Шелли / Пер. с англ. СПб.: Питер, (2003). – 864 <http://www.twirpx.com/file/587979/>

<sup>11</sup> Шнайдер Г.И. Зарубежная криминология [http://www.pseudology.org/Crim/Crim\\_Abroad.htm](http://www.pseudology.org/Crim/Crim_Abroad.htm)

<sup>12</sup> კრიმინოლოგია და სამართალდამცავი სისტემა. ავტორთა კოლექტივი. თბილისი, 2008

<sup>13</sup> მ. შალიკაშვილი. ვიქტიმოლოგია. თბილისი, 2012

<sup>14</sup> Франк Л.В. Потерпевшие от преступления и проблемы советской виктимологии.- Душанбе:Ирфон, 1977.-С. 107.

<sup>15</sup> Элькин П.С., Вандышев В.В. Л.В. Франк Потерпевшие от преступления и проблемы советской виктимологии //Правоведение. 1978. №4.- С. 118; СМ. Иншаков, Зарубежная криминология.- М.: Инфра-М-Норма, 2006



მკვლევარების მიერ „ვიქტიმიზაციის“ ცნების ირგვლივ გამოთქმული სხვადასხვა თვალსაზრისის ანალიზი გვიჩვენებს, რომ ვიქტიმიზაცია გულისხმობს პიროვნების დანაშაულის მსხვერპლადქცევის პროცესს. ვიქტიმიზაცია განპირობებულია სხვადასხვა ფაქტორითა და პირობით. ვიქტიმიზაციის ფაქტორები ადამიანისა და საზოგადოების ცხოვრებაში აღმოცენებულ გარემოებათა ერთობლიობაა, რომელიც ახდენს მოცემული პირის მსხვერპლადქცევის პროცესის დეტერმინაციას ან ამა თუ იმ სახით ხელს უწყობს აღნიშნული პროცესის რეალიზებას. ვიქტიმიზაციის პირობებად მოიაზრება სხვადასხვა სახის ობიექტური თუ სუბიექტური მოვლენა, რომლებიც ზრდიან ვიქტიმურობის ხარისხს, მნიშვნელოვნად აიოლებენ კონფლიქტების აღმოცენების შესაძლებლობას, ხელს უწყობენ ვიქტიმოგენური სიტუაციის ესკალაციას. მოსახლეობის ვიქტიმიზაციის ფაქტორები და პირობები ვლინდება როგორც მასობრივ (პოლიტიკურ, სოციალურ-ეკონომიკურ, კულტურულ-საინფორმაციო), ისე ინდივიდუალურ და ჯგუფობრივ დონეებზე. პროცესის შედეგი კი თავს იჩენს ერთეულოვან და მასობრივ დონეებზე. ერთეულოვან დონეზე ვიქტიმიზაცია გულისხმობს კონკრეტული სუბიექტის მსხვერპლადქცევის პროცესს. აღნიშნული პროცესის შედეგი გამოიხატება მსხვერპლისათვის სისხლის სამართლის კანონით დაცული ფიზიკური, მატერიალური ან/და მორალური ზიანის მიყენებაში.

ვიქტიმიზაციას ერთეულოვან დონეზე სხვადასხვა მახასიათებელი აქვს, რომელთაც განაპირობებს დანაშაულის სახეობა, მისი ჩადენის ადგილი, დრო და საშუალება, ასევე მსხვერპლის სოციალურ-დემოგრაფიული, ფსიქო-ფიზიოლოგიური, სამართლებრივი და სხვა თავისებურებები. მითითებული მახასიათებლების შეგროვება და მათი ურთიერთშედარება მკვლევარებს საშუალებას აძლევს მიიღონ ფართო ინფორმაცია ვიქტიმიზაციის პროცესის თავისებურებებზე განსაზღვრულ ტერიტორიაზე დროის განსაზღვრულ მონაკვეთში. მსგავსი ინფორმაცია გვიქმნის მასობრივი ვიქტიმიზაციის დონის შესახებ სურათს.

ვიქტიმიზაციის, როგორც ცვალებადი და დინამიური მოვლენის რეალიზაციის პროცესი უმრავლეს შემთხვევაში განპირობებულია დამნაშავისა და მსხვერპლის ურთიერთქმედებით, ასევე ვიქტიმურობის დონით და სხვა ვიქტიმოგენური ფაქტორებითა და პირობებით.

კანონგამოყენებითი პრაქტიკისა და თეორიული კვლევების ანალიზი მოწმობს, რომ დამნაშავე პიროვნების ძირითადი მახასიათებლები (ელემენტები) საკმაოდ კარგადაა შესწავლილი, მაშინ როდესაც, მსხვერპლის ფენომენი მწვავე პოლემიკის ობიექტად რჩება სამეცნიერო წრეებში.<sup>16</sup>

**ვიქტიმოლოგიური კვლევები** – ვიქტიმოლოგიის განვითარების თანამედროვე ეტაპისთვის დამახასიათებელია დაზარალებულთა მასობრივი სოციოლოგიური კვლევების (გამოკითხვების) სიმრავლე, რომლებიც მე-20 საუკუნის 60-იან წლებში დაიწყო აშშ-ში,<sup>17</sup> დიდ ბრიტანეთში,<sup>18</sup> კონტინენტურ ევროპასა<sup>19</sup> და სხვა რეგიონებში.<sup>20</sup> საქართველოში ვიქტიმიზაციის სისტემური კვლევა დაიწყო 90-იანი წლების დასაწყისში,<sup>21</sup> თუმცა, ფართომასშტაბიანი გამოკითხვები ჩატარდა 2010-2012 წლებში. ასე მაგალითად, აღნიშნულ წლებში ევროკავშირის მხარდაჭერით განხორციელდა ვიქტიმოლოგიური კვლევის სამი ტალღა, რომლებმაც მოიცვეს დანაშაულის 21 სახეობა.<sup>22</sup> ამგვარად, მოსახლეობის ვიქტიმიზაციის კვლევათა რაოდენობის

<sup>16</sup> ლონტი გ. - ადამიანის ტრეფიკინგი საქართველოში. თბილისი, 2008. გ.29

<sup>17</sup> <http://www.icpsr.umich.edu/icpsrweb/NACJD/NCVS/>

<sup>18</sup> British Crime Survey - [http://en.wikipedia.org/wiki/British\\_Crime\\_Survey](http://en.wikipedia.org/wiki/British_Crime_Survey)

<sup>19</sup> The 2004/05 International Crime Victims survey - <http://rechten.uvt.nl/icvs/>

<sup>20</sup> Van Dijk, & Mayhew, P. (1992). *Criminal victimization in the Industrialized World: Key findings of the 1989 and 1992 International Crime Surveys*. The Hague: Ministry of Justice, Department of Crime Prevention.

<sup>21</sup> Georgian Opinion Research Business International, (GORBI) - <http://gorbi.com/>

<sup>22</sup> Crime and security Survey in Georgia - [http://www.justice.gov.ge/index.php?lang\\_id=ENG&sec\\_id=856](http://www.justice.gov.ge/index.php?lang_id=ENG&sec_id=856)

მიხედვით საქართველო უდავოდ ლიდერია მსოფლიოში. კვლევებმა აჩვენა, რომ ვიქტიმიზაციის დონე საქართველოში უკანასკნელი 20 წლის განმავლობაში არსებითად შემცირდა და 2012 წლის მონაცემებით ერთ-ერთი დაბალია მთელ მსოფლიოში.<sup>23</sup> (იხილეთ ცხრილი #1).

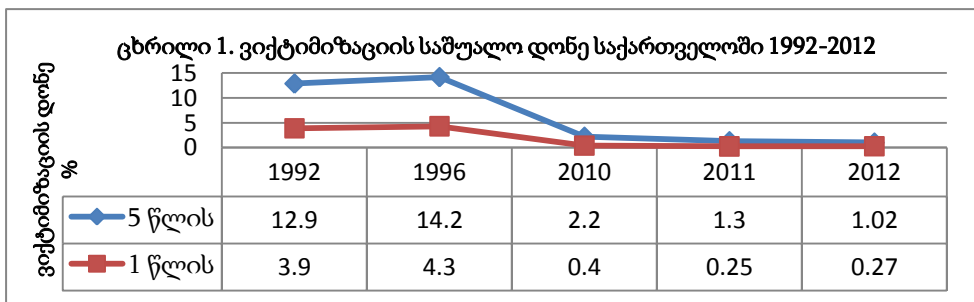

მიუხედავად იმისა, რომ დღეისათვის საქართველოში კრიმინოგენული და ვიქტიმოგენური მაჩვენებლები შემცირებულია, საერთო კრიმინოლოგიური სიტუაცია რთული რჩება, რაც განპირობებულია პენიტენციური სისტემის გადატვირთვით. (პატიმრების აბსოლუტური რაოდენობის მაჩვენებელი იზრდება 2003 წლიდან, ხოლო 2011 წლისათვის მათი რაოდენობა აღემატება 24000-ს<sup>24</sup> (520 პირი - 100000 მოსახლეზე), რაც ერთ-ერთი მაღალი მაჩვენებელია მსოფლიოში.<sup>25</sup> აღნიშნულს ამძიმებს ისიც, რომ პრაქტიკულად არ არსებობს დამნაშავეთა რეაბილიტაციისა და დაზარალებულებისთვის დახმარების აღმოჩენის პროგრამები; სასჯელაღსრულების სისტემაში ადგილი ჰქონდა ადმინისტრაციის მხრიდან პატიმრების მასობრივ და სისტემურ ვიქტიმიზაციას, რაც მრავალი წლის განმავლობაში ლატენტური რჩებოდა.<sup>26</sup> (იხილეთ ცხრილი #2 და ცხრილი #3).

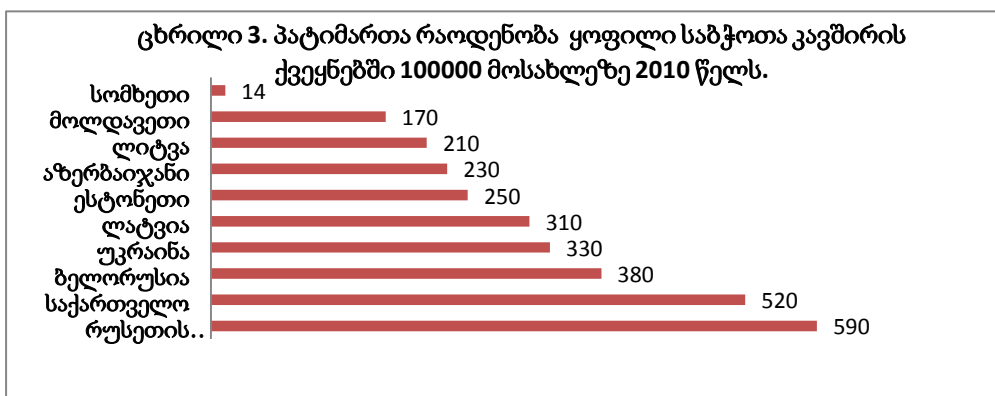
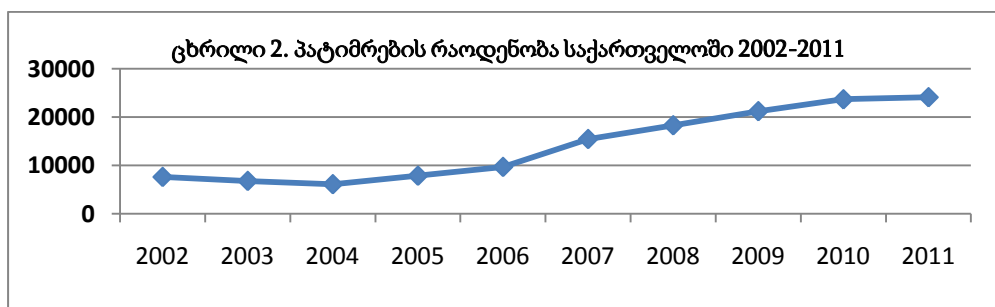

<sup>23</sup> აღნიშნულ კვლევებში იყო შესწავლილი რვა დანაშაული (ქურდობა ბინაში შეღწევით, ავტომანქანის ქურდობა, ავტონაწილების ქურდობა, სხვა პირადი ქონების ქურდობა, ყაჩაღობა და თაღლითობა.

<sup>24</sup> [http://www.geostat.ge/index.php?action=page&p\\_id=601&lang=geo](http://www.geostat.ge/index.php?action=page&p_id=601&lang=geo)

<sup>25</sup> <http://news.bbc.co.uk/2/shared/spl/hi/uk/06/prisons/html/nn2page1.stm>

<sup>26</sup> 2012 წლის 18 სექტემბრიდან ტელეკომპანიებმა "მე-9 არხმა" აჩვენეს ფარული ვიდეო ჩანაწერები პატიმართა მასობრივი წამების ამსახველი კადრებით. შედეგად თანამდებობები დატოვეს შინაგან საქმეთა და სასჯელაღსრულებისა და პრობაციის მინისტრებმა, აგრეთვე დაკავებულ იქნენ ციხის ადმინისტრაციის თანამშრომლები, რომლებიც უშუალოდ მონაწილეობდნენ ძალადობაში.

ყოველივე ზემოაღნიშნულიდან გამომდინარე, ვიქტიმოლოგიური იდეების შემუშავება და პრაქტიკაში დანერგვა საქართველოსთვის ფრიად აქტუალური და პერსპექტიულია.

უნდა აღინიშნოს, რომ მსგავს კვლევებს საქართველოში ჰქონდა მეტად შეზღუდული დიაპაზონი, იმდენად რამდენადაც, იმთავითვე არ ისახავდა მიზნად ვიქტიმოლოგიური კონცეფციების ანალიზსა და დანაშაულის ვიქტიმოლოგიური პრევენციის მეთოდების შემუშავებას. აუცილებელია დამატებითი და მიზნობრივი კვლევების ჩატარება, რომლებიც დაგვეხმარებინან ვიქტიმიზაციის მიზეზების დადგენაში და პერსპექტივაში უზრუნველყოფენ მასთან დაკავშირებული პროცესების პროგნოზირებას მეცნიერულ დონეზე.

ეს ძალიან მნიშვნელოვანია, ვინაიდან საქართველოში არსებული ვიქტიმიზაციის დადებითი დინამიკა უახლოესი რამოდენიმე წლის განმავლობაში შესაძლებელია არსებითად გაუარესდეს. ჩვენი აზრით, პროცესის ამგვარი განვითარება, უპირველეს ყოვლისა, დაკავშირებულია 2013-2014წწ. პენიტენციური დაწესებულებებიდან პირთა მნიშვნელოვანი რაოდენობის მოსალოდნელ გათავისუფლებასთან, რომელთაც სასჯელი 2003-2005 წწ. დაენიშნათ. ყოფილი პატიმრების უმრავლესობა რთულ მდგომარეობაში აღმოჩნდება, ვინაიდან ხანგრძლივი იზოლაციის შემდეგ გაუჭირდება თავისუფლების პირობებში ცხოვრების პირობებთან ადაპტაცია და არის საშიშროება იმისა, რომ ხელახლა დაადგება დანაშაულებრივ გზას. მაგალითად, ამერიკის შეერთებულ შტატებში რეციდივიზმის დონე მამაკაცებს შორის აღწევს 53%-ს, ხოლო ქალებს - 39%. დაახლოებით ანალოგიური მაჩვენებლები ფიქსირდება დასავლეთის სხვა ქვეყნებში.<sup>27</sup> გათავისუფლების წინ პატიმრები საჭიროებენ სერიოზულ და ძვირადღირებულ რეაბილიტაციას, პროფესიულ გადამზადებას, რისთვისაც სახელმწიფოს არც სახსრები და არც დრო აქვს. გარდა ამისა, როგორც საერთაშორისო პრაქტიკა გვიჩვენებს, ჩნდება მსხვერპლის ახალი ნაირსახეობები, იზრდება მათი ვიქტიმურობის ხარისხი, ხდება ვიქტიმიზაციის საშუალებების სრულყოფა.<sup>28</sup>

ბევრი მოქალაქე, გააზრებული სახელმწიფო პოლიტიკის არარსებობის პირობებში, არსობრივად იძულებული გახდა თავად გამოენახა დანაშაულის თავიდან აცილების შესაძლებლობები და სახსრები და მხოლოდ საკუთარი თავის იმედად ყოფილიყო.

დანაშაულის თავიდან აცილების ღონისძიებები, რომლებიც სახელმწიფო დონეზე ტარდება, ძირითადად ცალმხრივ ხასიათს ატარებენ და, უპირველეს ყოვლისა, დამნაშავეზე არიან ორიენტირებული. ამავდროულად, დანაშაულის ხელშემწყობი მიზეზებისა და პირობების შესწავლა საშუალებას იძლევა დავასკვნათ, რომ ბევრი მათგანი გარკვეულწილად გამოწვეულია თავად მსხვერპლის საქციელით. დაზარალებულის შესახებ მიღებული ინფორმაცია მისი პიროვნული და ქცევითი მახასიათებლების შესახებ იძლევა ვიქტიმოლოგიური პრევენციის ღონისძიებების შემუშავების შესაძლებლობას, რომლებიც ორიენტირებული იქნება მსხვერპლის პოტენციურ შესაძლებლობაზე, თავიდან აიცილოს მის წინააღმდეგ მიმართული დანაშაული.

როგორც წესი, დანაშაული წარმოადგენს დამნაშავესა და მსხვერპლის ინტერესების ურთიერთდაპირისპირების პროცესს. ვიქტიმიზაციის პროცესის კვლევა დანაშაულის მსხვერპლისა და მისი ვიქტიმურობის (გაზრდილი შესაძლებლობა იმისა, რომ პირი იქცეს დაზარალებულად) შესწავლასთან ერთად, აქტუალურია კიდევ იმიტომ, რომ ის საშუალებას გვაძლევს გავხსნათ დანაშაულებრივი ქმედების მექანიზმი, გამოვავლინოთ აღნიშნული პროცესის კატალიზატორი-ფაქტორები და პირობები, დაზარალებული პიროვნების ხასიათის

<sup>27</sup> Visher S, Christy A. (2003). *Transitions from Prison to Community: Understanding Individual Pathways*. The Urban Institute, Justice Policy Center, District of Columbia Washington

<sup>28</sup> *Handbook for justice for victims UN ODCCP Office* - <http://www.uncjin.org/Standards/9857854.pdf>

თავისებურებები და ის ღონისძიებები, რომელთა გატარება აუცილებელია პერსპექტივაში დანაშაულის თავიდან ასაცილებლად.<sup>29</sup>

**ვიქტიმიზაციის პრევენციის ღონისძიებები** – დანაშაულთან ბრძოლის ერთ-ერთი მნიშვნელოვანი ხელისშემშლელი ფაქტორია მისი მასშტაბების შესახებ სარწმუნო ინფორმაციის არქონა, ფარული (ლატენტური) დანაშაულის არსებობა. დანაშაულის შესახებ სრული მონაცემების არქონა აქვეითებს მასზე კონტროლის ეფექტურობას. ვიქტიმოლოგიური კვლევები მოცემული ამოცანის გადაწყვეტაზეა ორიენტირებული. მათი ჩატარება ხელს უწყობს დანაშაულის მსხვერპლის გამოვლენას, რაც სპეციალისტებს უფართოვებს შესაძლებლობას, მიიღონ მოსახლეობის ვიქტიმიზაციის ობიექტური სურათი და აგრეთვე მეტი გაიგონ ლატენტური დანაშაულის მდგომარეობის შესახებ.<sup>30</sup>

მსხვერპლის ვიქტიმურობისა და ვიქტიმიზაციის თავისებურებების შესწავლის აუცილებლობა განპირობებულია პრაქტიკული პრობლემებით. დაზარალებული პიროვნების ვიქტიმური თავისებურებების, დანაშაულის ჩადენის მექანიზმში მისი როლის დადგენის გარეშე სამართალდამცავ ორგანოებს გაუჭირდებათ გადაჭრან დანაშაულის კვალიფიკაციის, დამნაშავისთვის სათანადო სასჯელის დანიშნვის, მისი ინდივიდუალიზაციის საკითხები.

საქართველომ ხელი მოაწერა და მოახდინა კონვენციათა მთელი რიგის რატიფიკაცია, რომლებიც იცავენ დანაშაულის მსხვერპლის უფლებებს და შეიცავენ რეკომენდაციებს მათი რეალიზაციისათვის.<sup>31</sup> ამ კუთხით ფრიად აქტუალური ხდება ქართველი კანონმდებლისა და კანონგამოყენებითი პრაქტიკის მიერ დანაშაულის მსხვერპლისადმი მოპყრობის საერთაშორისო სტანდარტებისა და წესების რეცეპციის საკითხი. აღნიშნული გარემოების გათვალისწინებით, ვიქტიმოლოგიის ფარგლებში აუცილებელია ისეთი პერსპექტიული მიმართულებების შემუშავება, როგორცაა კომპენსაციების დაწესება, მსხვერპლის დევიქტიმიზაცია, რეციდივის თავიდან აცილება დაზარალებულებს შორის.

ამასთან დაკავშირებით, დღის წესრიგში მძაფრად დგება ვიქტიმიზაციის პრევენციის ეფექტური ღონისძიებების სასწრაფოდ შემუშავებისა და მათი პრაქტიკაში დანერგვის აუცილებლობის საკითხი, რაც, გარდა იმისა, რომ ხელს შეუწყობს სოციალური პრობლემების მოგვარებას, თავიდან აგვაცილებს დანაშაულის ზრდის პერსპექტივას და მეტად უზრუნველყოფს სიტუაციის სტაბილიზაციას.

ასეთ ღონისძიებებად უნდა მოვიაზროთ, ვიქტიმოლოგიის ცნებითი ბაზის, მისი თეორიული კატეგორიების - (ვიქტიმიზაციის პროცესის, ვიქტიმურობის, დანაშაულის მსხვერპლის) შემდგომი დამუშავება.

1. დანაშაულის მსხვერპლის ვიქტიმიზაციის ფაქტორებისა და პირობების შესწავლა თანამედროვე ეტაპზე.
2. კრიმინალურ და პოსტკრიმინალურ სიტუაციებში დაზარალებულის ქცევის, დამნაშავესთან ურთიერთობისა და მისი პიროვნებისათვის დამახასიათებელი ნიშნების გამოვლენა.
3. ვიქტიმოლოგიური კვლევების ჩატარების მეთოდის სრულყოფა და მსხვერპლის შესახებ ინფორმაციის მიღების ეფექტური საშუალებების განსაზღვრა.

<sup>29</sup> Andrew Karmen, (2003) *Crime Victims: An Introduction to Victimology*, Wadsworth Publishing. ISBN 978-0-534-61632-8.

<sup>30</sup> Лыманская И.В. *Виктимологическая профилактика насильственных преступлений против личности: автореф. дисс. к.ю.н. М., 2002*

<sup>31</sup> The Universal Declaration of Human Rights; Convention against Torture and Other Cruel, Inhuman or Degrading Treatment or Punishment- <http://www2.ohchr.org/english/law/cat.htm>; Convention on the Rights of the Child- <http://www.unicef.org/crc/>; The European Convention for the Prevention of Torture and Inhuman or Degrading Treatment or Punishment- <http://www.ejil.org/pdfs/2/1/2030.pdf>

4. მოსახლეობის ვიქტიმიზაციის ძირითადი ტენდენციების დახასიათება თანამედროვე ეტაპზე და საქართველოში ვიქტიმიზაციის შესახებ არსებული სტატისტიკური მონაცემების განზოგადება.
5. მოსახლეობის ვიქტიმიზაციის პროცესის სტაბილიზაციისა და შემცირების ხელშემწყობი კონცეპტუალური დებულებების შემუშავება.
6. მოსახლეობის დევიქტიმიზაციაზე ორიენტირებული ღონისძიებების განსაზღვრა.

### გამოყენებული ლიტერატურა:

1. British Crime Survey - [http://en.wikipedia.org/wiki/British\\_Crime\\_Survey](http://en.wikipedia.org/wiki/British_Crime_Survey)
2. Convention against Torture and Other Cruel, Inhuman or Degrading Treatment or Punishment- <http://www2.ohchr.org/english/law/cat.htm>;
3. Convention on the Rights of the Child- <http://www.unicef.org/crc/>;
4. Crime and security Survey in Georgia [http://www.justice.gov.ge/index.php?lang\\_id=ENG&sec\\_id=856](http://www.justice.gov.ge/index.php?lang_id=ENG&sec_id=856)
5. Doern G. William -Victimology, Sixth Edition (2012)
6. International Crime Victims survey 2004/05 -<http://rechten.uvt.nl/icvs/>
7. Handbook for justice for victims UN ODCCP Office - <http://www.uncjin.org/Standards/9857854.pdf>
8. Hentig, von, Hans The Criminal and His Victim. New Haven: Yale U. Press. (1948)
9. Karmen, A. Crime Victims. Pacific Grove: Brooks/Cole (1992)
10. Karmen Andrew Crime Victims: An Introduction to Victimology. Seventh Edition. Wadsworth(2009)
11. Mendelssohn Benjamin, Founder of Victimology - <http://boards.ancestry.com/topics.obits/70972/mb>.
12. Mendelssohn, B. "The Origin of the Doctrine of Victimology" Excerpta Criminologica(1963);
13. Newman, O. Defensible Space. NY: Macmillan (1972)
14. Schwartz, M. & V. Pitts "Exploring a Feminist Routine Activities Approach to Explaining Sexual Assault" Justice Quarterly(1995)
15. The European Convention for the Prevention of Torture and Inhuman or Degrading Treatment or Punishment <http://www.ejil.org/pdfs/2/1/2030.pdf>
16. Van Dijk, J.J.M., Mayhew, P. & Killias, M. (1990). Experiences of crime across the world: Key findings from the 1989 International Crime Survey. Deventer: Kluwer Law and Taxation.
17. Van Dijk - Free the victim: A critique of the western conception of victimhood. The International Review of Victimology, <http://publications.uvt.nl/repository/jan.vandijk/publications.html>
18. Van Dijk, & Mayhew, P. Criminal victimization in the Industrialized World: Key findings of the 1989 and 1992 International Crime Surveys. The Hague: Ministry of Justice, Department of Crime Prevention. (1992).
19. Visher S, Christy A. Transitions from Prison to Community: Understanding Individual Pathways. The Urban Institute, Justice Policy Center, District of Columbia Washington (2003)
20. კრიმინოლოგია და სამართალდამცავი სისტემა. ავტორთა კოლექტივი. თბილისი 2008
21. შალიკაშვილი მ. ვიქტიმოლოგია. თბილისი 2012
22. ლლონტი გ. - ადამიანის ტრეფიკინგი საქართველოში. თბილისი 2008. გ.29
23. Лиманская И.В. Виктимологическая профилактика насильственных преступлений против личности: автореф. дисс. к.ю.н. М., 2002
24. Шели Дж. Ф. / Пер. с англ. СПб.: Питер, (2003). – 864 <http://www.twirpx.com/file/587979/>
25. Шнайдер Г.И. Зарубежная криминология [http://www.pseudology.org/Crim/Crim\\_Abroad.htm](http://www.pseudology.org/Crim/Crim_Abroad.htm)
26. Франк Л.В. Виктимология и виктимность. – Душанбе, (1972).
27. Франк Л.В. Потерпевшие от преступления и проблемы советской виктимологии.- Душанбе:Ирфон, (1977).
28. Элькин П.С, Вандышев В.В. Л.В. СМ. Иншаков, Зарубежная криминология.- М.: Инфра-М-Норма, 2006
29. <http://www.icpsr.umich.edu/icpsrweb/NACJD/NCVS/>
30. [http://www.geostat.ge/index.php?action=page&p\\_id=601&lang=geo](http://www.geostat.ge/index.php?action=page&p_id=601&lang=geo)
31. <http://news.bbc.co.uk/2/shared/spl/hi/uk/06/prisons/html/n2page1.stm>

დანაშაულის ვიქტიმოლოგიური ასპექტები საქართველოში:  
მდგომარეობა და პრევენცია

ეკა ბესელია  
დოქტორანტი

ანოტაცია

უკანასკნელი ათწლეულის განმავლობაში საქართველო მნიშვნელოვანი პოლიტიკურ-ეკონომიკური გარდაქმნების ფერხულში ჩაება, რამაც დანაშაულის ძირითადი კრიმინოგენული და ვიქტიმოგენური მაჩვენებლების რყევა განაპირობა.

არსებულ პირობებში დანაშაულთან ბრძოლის ეფექტურობის გაზრდის მიზნით შემუშავდა და დაინერგა დანაშაულის პრევენციის კარდინალურად ახალი მეთოდები, რომლებიც, უწინარეს ყოვლისა, ეფუძნებიან სასჯელის გამკაცრებასა და სოციალური ცხოვრების ყველა სფეროს გაძლიერებულ ადმინისტრაციულ კონტროლს. ამასთან დაკავშირებით, აქტუალური გახდა დანაშაულის სოციალური შედეგების, ანუ იმ საერთო ზიანის შესწავლა, რომელიც განისაზღვრება კრიმინალთა მიერ მიყენებული ზარალის ოდენობითა და დანაშაულობის წინააღმდეგ სახელმწიფოსა და საზოგადოების მიერ გაღებული დანახარჯებით.

**Victimology Aspects of Crime in Georgia: State and Prevention**

*Eka Beselia*  
Doctorate Student

*Abstract*

This article is devoted to crime and victimization analysis in contemporary Georgia. The study aims to:

- Examine the development of victimology as a science in a historical perspective and give a description of its main goals and objectives
- Compare basic definition of victimization as a social phenomenon and tools for the implementation of empirical research
- Describe fundamental victimization surveys carried out in USA, European Union and Georgia
- Analyze results of victimization surveys in Georgia from 1992 to 2012 and compare them with number of prisoners
- Develop theoretical and practical measures to reduce the level of victimization in Georgia.

This study is based on results of European Crime victimization surveys conducted in European countries 2004-2005 and Georgia crime victimization surveys that have been conducted in 1992-1995 and 2010-2012 years. Georgian surveys were conducted on the basis of techniques and used modified questionnaires of European victimization survey carried out in 2004-2005. The data collected by the Georgia Crime victimization survey show that the dynamics of victimization indicators for some crimes decreased in Georgia, 5-10 times from 1992. At the same time the number of inmates in Georgian prisons raised on the average 4-5 times and that is critically high for any country. In the final part of the paper the author provides some findings and recommendation for reduction of the level of victimization:

- 
1. Conceptual basis of victimology as a science should be improved
  2. The victims conditions and behavior should be scrutinized as central object of victimization
  3. New approaches related to analyze of interaction between the victim and the offender should be developed
  4. Techniques victimization studies (surveys) should be improved
  5. Methods of collecting and summarizing victimization information should be improved
  6. Conceptual provisions for decreasing victimization among population should be developed
  7. Special anti-victimization campaign should be organized for vulnerable groups of population

The paper is the first of its kind to examine in a comparative setting of different definitions, literature sources and approaches inherent for modern victimology and the author's conclusions that are new words for the Georgian legal science.

## მეუღლეთა შორის ქონების გაყოფის შესახებ საქმეთა განხილვის თავისებურებანი

დავით ლობჯანიძე  
დოქტორანტი

სამოქალაქო კოდექსის მიხედვით, ქონება რომელიც მეუღლეებმა შეიძინეს ქორწინების განმავლობაში, წარმოადგენს მათ საერთო ქონებას (თანასაკუთრებას), თუ მათ შორის გაფორმებული საქორწინო ხელშეკრულება სხვა რამეს არ ითვალისწინებს. სამოქალაქო კოდექსის ადგენს ქორწინების პერიოდში შეძენილი ქონების სამართლებრივი რეჟიმის ორ სახეს - კანონისმიერს და სახელშეკრულებოს. კანონით მეუღლეებს ეძლევათ აღნიშნული სამართლებრივი რეჟიმიდან, ერთ-ერთის არჩევის შესაძლებლობა. აქედან გამომდინარე, მეუღლეები სარგებლობენ უფლებით, საკუთარი ინტერესებიდან და კონკრეტული ცხოვრებისეული გარემოებებიდან გამომდინარე, ერთობლივად დაადგინონ თავიანთი ქონებრივი უფლებები და მოვალეობები, შესაბამისად უარი თქვან კანონით დადგენილ ვარიანტზე. როგორც ითქვა ზოგადი წესის თანახმად, მეუღლეთა მიერ ქორწინების დროს შეძენილი ქონება მათ თანასაკუთრებას წარმოადგენს.

აღნიშნული დებულების თანახმად კანონი ადგენს ზოგიერთ გამონაკლისს, კერძოდ, კანონი განსაზღვრავს, თუ რომელი ქონება იქნება აღიარებული მეუღლეთა ინდივიდუალურ საკუთრებად. ასეთად მიჩნეულია ქორწინების განმავლობაში უსასყიდლო გარიგებით მიღებული ქონება (ჩუქებით, მემკვიდრეობით, პრივატიზებით).

საქორწინო ხელშეკრულების გაფორმებისას არ გამოიყენება სამოქალაქო კოდექსის 1158-1170 მუხლები.

მეუღლეთა ქონების სახელშეკრულებო რეჟიმი არის მათ შორის შეთანხმებით დადგენილი ყველა ან ცალკე აღებული იმ მოძრავი ან უძრავი ქონების, ქონებრივი უფლებებისა და მოვალეობების ფლობის, სარგებლობის ან განკარგვის წესი, რომლებიც შეძენილია რეგისტრირებული ქორწინების არსებობის განმავლობაში. აღნიშნული რეჟიმის დარეგულირება უნდა განხორციელდეს ხელშეკრულების ნორმების საფუძველზე.

გასათვალისწინებელია გარემოება იმის შესახებ, რომ მეუღლეებს შორის არსებული საქორწინო ხელშეკრულება, არ გამორიცხავს მეუღლეთა შორის დავის წამოჭრის შესაძლებლობას ერთობლივად შეძენილი ქონების სამართლებრივი რეჟიმის განსაზღვრისათვის და ქონების გაყოფის თაობაზე, რისთვისაც მეუღლეები უფლებამოსილნი ხდებიან მიმართონ ნოტარიუსს, ან სასამართლოს. ხშირ შემთხვევაში ქონებრივი უფლების განხორციელების მიზნით მეუღლეები მიმართავენ სანოტარო ორგანოს.

კანონი თანასაკუთრების რეჟიმის დადგენისას გამოდის იმ დებულებიდან, რომ ასეთი ქონება შეძენილია მეუღლეთა საერთო შრომითა და მეცადინეობით. დახარჯული შრომის რაოდენობასა და ფორმას არავითარი მნიშვნელობა არა აქვს. აქედან გამომდინარე, თანაზიარი საკუთრების გაყოფისას მეუღლეთა წილი თანაბარი უნდა იყოს. ეს დებულება ძალაშია მხოლოდ მაშინ, თუ სხვა რამ შეთანხმება მეუღლეთა შორის არ არსებობს. მაგრამ ეს სრულებითაც არ ნიშნავს იმას, რომ შეუძლებელი იყოს მეუღლეთა წილის თანაბრობის პრეზუმპციიდან გადახვევა.<sup>1</sup> პირიქით, კანონით გათვალისწინებულია პრეზუმპციიდან გადახვევის შესაძლებლობა. ამას საფუძველად შეიძლება დაედოს არასრულწლოვანი შვილების ან ერთ-ერთი მეუღლის ინტერესები. მაგალითად, საერთო ქონების გაყოფისას შეიძლება ერთ-ერთი მეუღლის წილი გაიზარდოს იმ შემთხვევაში, როცა არასრულწლოვანი შვილები მასთან ცხოვრობენ ან უნდა

<sup>1</sup> საქართველოს სამოქალაქო კოდექსის კომენტარი, წიგნი მეხუთე, გვ. 122



იცხოვრონ, ანდა, როცა იგი შრომისუუნაროა და მეორე მეუღლე უარს ამბობს მატერიალურ დახმარებაზე. სასამართლოს შეუძლია მეუღლეთა წილის თანაბრობის საწყისიდან გადაუხვიოს მაშინაც, როცა ერთ-ერთი მეუღლე არამცთუ მონაწილეობას ღებულობდა საერთო ქონების შექმნაში, არამედ პირიქით, საერთო ქონებას ფლანგავდა ოჯახის ინტერესების საზიანოდ. არ არის აუცილებელი აღნიშნული საფუძვლების თანდამთხვევა თუ ადგილი აქვს მათგან ერთ-ერთს, მაშინ დასაშვებია მოხდეს ქონების არათანაბარი გაყოფა. კანონში ამომწურავად არის ჩამოთვლილი აღნიშნული საფუძვლები და სასამართლო არ წარმოადგენს უფლებამოსილს საერთო ქონება გაყოს სხვა საფუძვლებით.

აღნიშნული საფუძვლებით სასამართლო უფლებამოსილია არამარტო არათანაბრად გაყოს საერთო საკუთრება, არამედ ისიც, რომ თანაზიარ საკუთრებად არ ჩათვალოს ქონება, რომელიც ქორწინების პერიოდში, მაგრამ ცალ-ცალკე ცხოვრების დროს ან ქორწინების ფაქტობრივი შეწყვეტის შემდეგ არის შეძენილი თითოეული მათგანის მიერ. ასეთი ქონების გაყოფა არ ხდება, რადგან იგი მეუღლეთა ინდივიდუალურ საკუთრებას წარმოადგენს. სასამართლოს მაშინ გააჩნია უფლება გაყოს მეუღლეთა თანაზიარ საკუთრება, როდესაც დარწმუნდება, რომ ადგილი აქვს კანონში მითითებულ საფუძვლებს. პრაქტიკაში არის შემთხვევები, როცა მართალია, მეუღლეები ცალ-ცალკე ცხოვრობენ, მაგრამ ერთი მათგანი აქტიურად მონაწილეობს მეორის მიერ ქონების შეძენაში ან ოჯახის აღდგენის სურვილით ეხმარება ქონების შეძენაში, მიუხედავად, იმისა, რომ ქორწინების შეწყვეტა ჯერ კიდევ არ არის ოფიციალურად გაფორმებული. ასეთ შემთხვევებსა და პირობებში შეძენილი ქონება შეიძლება თანაზიარ საკუთრებად ჩაითვალოს და გაიყოს მეუღლეებს შორის.<sup>2</sup>

სასამართლოსათვის აღნიშნული უფლების მინიჭებით, მას ეძლევა შესაძლებლობა დაიცვას მეუღლეების ქონებრივი ინტერესი.

მეუღლეთა პირად და საერთო ვალებს მნიშვნელობა გააჩნიათ მათი ქონების სამართლებრივი მდგომარეობის განსაზღვრისათვის. ქონების სხვადასხვა სამართლებრივი რეჟიმი მეუღლეთა შორის ქონებრივი პასუხისმგებლობის გამიჯვნის საფუძველია. ერთ-ერთი მეუღლის პირადი ვალი შეიძლება იყოს ისეთი, რომელსაც კავშირი აქვს ერთ-ერთი მათგანის ინდივიდუალურ ინტერესთან. ის შეიძლება აღებული იყოს ქორწინებამდე, ან ქორწინების დროსაც, მაგრამ უნდა გამომდინარეობდეს პირადი ინტერესებიდან. საერთო ვალი კი შეიძლება აღებული იყოს ერთი ან თუნდაც ორივე მეუღლის მიერ, მაგრამ უნდა ეხებოდეს მეორე მეუღლის ან ოჯახის სხვა წევრთა ინტერესებს. მეუღლეთა საერთო ვალების განაწილება უნდა მოხდეს ქონების იმ წილის შესაბამისად, რომელიც ყოველ მათგანს გააჩნია თანაზიარ საკუთრებაში. ერთ-ერთმა მეუღლემ შეიძლება თავისი ვალებისათვის პასუხი აგოს არამარტო განქორწინებისას, არამედ ქორწინების დროსაც და ასევე არამარტო იმ დროს, როდესაც მეუღლეთა თანაზიარ ქონება გაყოფილია, არამედ მაშინაც როდესაც აღნიშნული საკითხის განხილვა არც დაწყებულა. მეუღლის პასუხისმგებლობა მისი ვალებისთვის წარმოიშობა კრედიტორის მიერ მოთხოვნის წარდგენის მომენტიდან, რომელიც შეიძლება შეეხებოდეს სესხის დაფარვას, ზიანის ანაზღაურებას და სხვ.. კრედიტორი უფლებამოსილია ასევე მოითხოვოს ზიანის ანაზღაურება მშობლის ქონებიდან, არასრულწოვანი შვილის მიერ ზიანი მიყენების შემთხვევაში. ასეთ დროს მეუღლეთა ქონებრივი პასუხისმგებლობა დგება სამოქალაქო სამართლებრივი ნორმების საფუძველზე.

კანონი იცავს მეუღლის ქონებრივ ინტერესებს, როდესაც მეუღლე მონაწილეობას იღებს ქონებრივ გარიგებაში არა ოჯახი ინტერესების, არამედ თავისი პირადი ინტერესებისთვის.

<sup>2</sup> საქართველოს სამოქალაქო კოდექსის კომენტარი, წიგნი მეხუთე, გვ. 123

აღნიშნულ შემთხვევაში, მოვალე მეუღლე პასუხს აგებს თავისი ქონებიდან და ასევე ქონების იმ წილის მიხედვით, რომელიც თანასაკუთრებაში მის კუთვნილს წარმოადგენს. თუ ვალი შეიძლება დაიფაროს მეუღლის ინდივიდუალური ქონებიდან, მაშინ გადახდევინება მისგან მოხდება. მაგრამ თუ მოვალე მეუღლეს სურს ვალის გადახდა თანაზიარი საკუთრების საკუთარი წილიდან ან ინდივიდუალური საკუთრება არ ყოფნის ვალის დასაფარად, მაშინ უნდა მოხდეს საერთო ქონების გაყოფა და მოვალე მეუღლის ვალდებულების შესრულება.<sup>3</sup> ასეთ დროს მეორე მეუღლის ქონების წილი ხელშეუღებელი რჩება. თუ ვალი აღებულია ერთ-ერთი მეუღლის მიერ ოჯახის საერთო ინტერესებისათვის, იგულისხმება, რომ ვალიც საერთოს წარმოადგენს და მისი გადახდა უნდა მოხდეს ორივე მეუღლის საერთო საკუთრებიდან. სასამართლოს კომპეტენციას განეკუთვნება, იმის დადგენა ვალის აღება ემსახურება თუ არა ოჯახის ინტერესებს. იმ შემთხვევაში, როცა მეუღლეების საერთო ვალი აღმატება თანაზიარი ქონების ღირებულებას, გადახდევინება უნდა განხორციელდეს თითოეული მეუღლის ინდივიდუალურ საკუთრებაზე. თანაზიარი საკუთრების ღირებულების აღმატებული ვალის ნაწილი თანაბრად უნდა დაიფაროს მეუღლეთა ინდივიდუალური საკუთრებიდან.

თუ ერთ-ერთი მეუღლე დანაშაულებრივი მოქმედებით სხვა პირს მიაყენებს ზიანს, მაშინ ზიანის ანაზღაურება უნდა მოხდეს მეუღლეთა თანაზიარი საკუთრებიდან, თუ სისხლის სამართლის საქმეზე გამოტანილი განაჩენით დადგინდა, რომ ეს ქონება შეძენილია დანაშაულის ჩადენის შედეგად მიღებული სახსრებით. ასეთ დროს მეორე მეუღლე ვალდებული არ არის ზიანი ანაზღაუროს თავისი ინდივიდუალური საკუთრებიდან. თუ განაჩენით არ არის დადგენილი თანაზიარი საკუთრების დანაშაულებრივი გზით მიღებული სახსრებით შეძენის ფაქტი, მაშინ გადახდა უნდა მოხდეს ზიანი მიმყენებელი მეუღლის საერთო საკუთრებაში არსებული წილიდან და მისი ინდივიდუალური საკუთრებიდან. მეორე მეუღლე კი თავისუფალდება ქონებრივი ვალდებულების შესრულებისგან.

### უწყებრივი ქვემდებარეობა

საერთო ქონების გაყოფის დროს შესაძლებელია ადგილი ჰქონდეს ორ შემთხვევას: როდესაც მეუღლეებმა ურთიერთშეთანხმებით დაადგინეს ქონების განაწილების ვარიანტი და, პირიქით, როცა მეუღლეთა შორის ადგილი აქვს დავას.

მოდრავი ქონება, რომელიც არ არის დაქვემდებარებული რეგისტრაციას, არ ქმნის გაყოფის სირთულეს, რადგან მისი გაყოფა ხდება ყოველგვარი დამატებითი პროცედურის გარეშე.

იმისათვის რომ, მოხდეს რეგისტრაციას დაქვემდებარებული სხვა მოძრავი ან უძრავი ქონების განაწილება, აუცილებელია მხარეთა ნების გამოვლენის წერილობითი გაფორმება. მაგალითად, თუ წილის განსაზღვრის ობიექტია უძრავი ქონება, მეუღლეებმა გარიგება წერილობით უნდა დადონ, მათ ასევე უფლება აქვთ მიმართონ ნოტარიუსს საერთო ქონების წილზე საკუთრების უფლების მოწმობის მისაღებად. ორივე შემთხვევაში საერთო ქონების გაყოფა ხდება მეუღლეთა შეთანხმების საფუძველზე. როცა შეთანხმება გაყოფის შესახებ ფორმდება სანოტარო ბიუროში ხელშეკრულების ფორმით, თითოეულ მეუღლეს მიეცემა მეუღლეთა თანასაკუთრებაში წილზე საკუთრების მოწმობის უფლება. მასთან ერთად, დაუშვებელია წილზე საკუთრების უფლების მოწმობის გაცემის შესაძლებლობა, თუ საქორწინო ხელშეკრულებით დადგენილია ქონების ისეთ რეჟიმი, რაც განსხვავებულია თანასაკუთრების კანონით დადგენილი რეჟიმისგან.

<sup>3</sup> საქართველოს სამოქალაქო კოდექსის კომენტარი, წიგნი მეხუთე, გვ. 125

მეუღლეთა დავის არსებობის შემთხვევაში, წილის განსაზღვრა და ქონების განაყოფა მოხდება სასამართლოს მეშვეობით. იმ წესის საფუძველზე, რომ მეუღლეთა საერთო ქონების გაყოფა დასაშვებია როგორც ქორწინების პერიოდში, ასევე განქორწინების შემდგომაც ნებისმიერი მხარი მოთხოვნით, მოსამართლე უფლებამოსილი არ არის უარი თქვას სარჩელის მიღებაზე, იმ მოტივით, რომ მეუღლეთა შორის არსებობს ქორწინება.

### განსჯადობა

იმ შემთხვევაში, თუ დავის საგანს წარმოადგენს ერთობლივად შეძენილი მოძრავი ქონების გაყოფა, მაშინ საქმე განხილულ უნდა იქნეს განსჯადობის საერთო წესებით, ანუ მოპასუხის საცხოვრებელი ადგილის მიხედვით. სარჩელები უძრავი ქონების გაყოფის შესახებ, შეიძლება ქონების ადგილსამყოფელის მიხედვით მოქმედი სასამართლოს განსჯადი გახდეს. თუ უნდა მოხდეს უძრავი ქონების ორი ან მეტი ობიექტის გაყოფა, მაშინ დაუშვებელს წარმოადგენს აღნიშნული კატეგორიის საქმეთა გამოყოფა და საქმე უნდა განიხილოს სასამართლომ ერთ-ერთი მათგანის ადგილმდებარეობის მიხედვით.

შეგებებული სარჩელი ქონების განაწილების თაობაზე, წარმოდგენილ უნდა იქნას განქორწინების სარჩელის განხილვის ადგილის მიხედვით, მიუხედავად იმისა თუ რომელი სასამართლოს განსჯადს წარმოადგენს ის.

### საქმის მომზადება

ერთ წარმოებაში შესაძლებელია სასარჩელო მოთხოვნის გაერთიანება, იმ შემთხვევებში, როცა მოთხოვნათა ხასიათის, ურთიერთკავშირის, საერთო მტკიცებულების არსებობის გამო საქმე უფრო სწორად და სწრაფად გადაწყდება.

აქედან გამომდინარე დაუშვებელია, იმ საქმეებში სადაც ხდება საერთო ქონების განაწილება, განხილულ იქნას ალიმენტის გადახდევინება, მორალური ზიანის ანაზღაურება და სხვა მსგავსი საკითხები.

სამოქალაქო კოდექსის მიხედვით, განქორწინების შემთხვევაში სასამართლო ვალდებულს წარმოადგენს მეუღლეთა მოთხოვნის საფუძველზე მოახდინოს მათ თანასაკუთრებაში არსებული ქონების გაყოფა. თუ ქონების გაყოფა შეიძლება შეეხოს მესამე პირთა ინტერესებს, სასამართლო უფლებამოსილია განიხილოს მოცემული მოთხოვნა ცალკე წარმოებად.

იმისათვის, რომ საქმე სწორად იქნას გადაწყვეტილი, საქმის მომზადების სტადიაზე სასამართლომ უნდა დაადგინოს იურიდიული მნიშვნელობის მქონე გარემოებების წრე და უნდა განიხილოს ისინი, თუნდაც მხარეებს რომელიმე მათგანზე არ ჰქონდეთ მითითება.

ქონების გაყოფის საქმეებზე მტკიცების საგანს შემდეგი ფაქტები შეადგენს:

- 1) მხარეთა არსებობა რეგისტრირებულ ქორწინებაში;
- 2) განქორწინება ან საოჯახო ურთიერთობების შეწყვეტა რეგისტრირებული ქორწინების დროს;
- 3) ერთად შეძენილი ქონების შემადგენლობა და მისი ღირებულება;
- 4) საქორწინო ხელშეკრულებების ან საერთო ქონების გაყოფის შესახებ შეთანხმების არსებობა;
- 5) სხვა გარემოებები, რომელთაც მნიშვნელობა აქვთ ქონების სამართლებრივი რეჟიმის, მეუღლეთა წილების განსაზღვრისა და გარკვეული ქონების ამა თუ იმ მხარისათვის გადაცემის შესახებ საკითხის გადაწყვეტისათვის.<sup>4</sup>

<sup>4</sup> შალვა ქურდაძე, ნინო ხუნაშვილი - საქართველოს სამოქალაქო საპროცესო სამართალი, გვ. 540

კანონით არ არის დადგენილი წესი, თუ რა გზით უნდა მოახდინონ მხარეებმა გარემოებების მტკიცება, ამიტომაც აღნიშნულ შემთხვევაზე ვრცელდება მტკიცების ზოგადი წესი.

იმისათვის რომ ქონება, რომელიც შეძენილ იქნა მეუღლეების ერთად ცხოვრების პერიოდში ჩაითვალოს მეუღლეთა თანასაკუთრებად, ამის აუცილებელ წინაპირობას წარმოადგენს მხარეთა შორის რეგისტრირებული ქორწინების არსებობა. როდესაც ადგილი აქვს დავას იმ პირთა შორის, რომელთა შორის არსებობს საოჯახო ურთიერთობები, მათ შორის ქონებრივი დავა უნდა გადაწყდეს საერთო წილობრივი საკუთრების ნორმებით. ამდენად, თუ მხარეებს შორის არ არსებობს ქორწინება კანონით გათვალისწინებული წესით, მათზე არ ვრცელდება საქორწინო საოჯახო კანონმდებლობა, ხოლო შეძენილი ქონება ამ პირებს შეიძლება ეკუთვნოდეთ საერთო საკუთრების უფლებით. ამიტომ სასამართლომ მხედველობაში უნდა მიიღოს, რომ შეიძლება მხარეებს ქონება ეკუთვნოდეთ საერთო საკუთრების უფლებით, მაგრამ ეს არ არის საკმარისი საფუძველი, რომ საერთო ქონებაში აღიარებულ იქნას წილთა თანაბრობა. იმისათვის, რომ განისაზღვროს თუ რომელ მხარეს რა წილი გააჩნია, სასამართლომ უნდა დაადგინოს ქონების ღირებულება, გამოარკვიოს თუ რა გარემოებებშია იგი შეძენილი, ხელფასის, ფულადი სახსრებისა და შრომის რა ნაწილი ჩადო თითოეულმა მხარემ ქონების შესაძენად და სხვა.

რეგისტრირებული ქორწინების არსებობის შემთხვევაში მოსარჩელეს ეკისრება მისი დამტკიცება და ამისათვის მან უნდა წარმოადგინოს ქორწინების მოწმობის დედანი.

მტკიცების ტვირთი, თუ რა ქონება იქნა შეძენილი ქორწინების პერიოდში, მოსარჩელეს ევალება. სარჩელში მითითებულ უნდა იქნას ქონების სახელწოდება, მისი დამახასიათებელი ნიშნები (სახელწოდება ინდივიდუალური ნიშნები, რომლებიც კონკრეტულ ობიექტს გამოარჩევს სხვა ობიექტისაგან), ადგილსამყოფელი, ღირებულება, როდის, ვის მიერ და რა საფუძველითაა იგი შეძენილი.

იმისათვის, რომ დამტკიცდეს რომ მეუღლეებს გააჩნიათ გარკვეული ქონება საერთო საკუთრებაში, მოსარჩელეს შეუძლია წარადგინოს წერილობითი მტკიცებულებები, კერძოდ უფლებადამდგენი დოკუმენტები - ნასყიდობის, გაცვლის ხელშეკრულებები, საკუთრების უფლების მოწმობა, სასამართლო გადაწყვეტილებებისა და მორიგების დამტკიცების შესახებ სასამართლოს განაჩენის ასლი, საჯარო რეესტრის ამონაწერი უძრავ ქონებაზე უფლების კუთვნილების შესახებ, გასაყოფი ქონების აღწერის აქტები. იმისათვის, რომ დადგენილ იქნას მოძრავ ნივთზე საკუთრების უფლება, შეიძლება ასევე გამოყენებულ იქნას მოწმის ჩვენება და სხვ.

გასაყოფი ქონების განსაზღვრა ხდება მხარეთა შეთანხმებით, ხოლო დავის არსებობის შემთხვევაში - სასამართლოს მიერ, იმ ფასის მიხედვით, რომელიც არსებობს სასამართლო გადაწყვეტილების გამოტანის მომენტში. იმისათვის რომ, დადგინდეს ქონების საბაზრო ღირებულება, მოსამართლემ საქმის მომზადების წესით უნდა დანიშნოს ექსპერტიზა.

თუ მოპასუხე განაცხადებს, რომ ის და მოსარჩელე შეთანხმდნენ ქონების გაყოფის თაობაზე, მაშინ აღნიშნული გარემოების დასამტკიცებლად მან სასამართლოში უნდა წარადგინოს წერილობითი შეთანხმება ქონების განაწილების შესახებ ან სანოტარო წესით დამოწმებული საქორწინო კონტრაქტი.

კანონის მიხედვით მეუღლეებს ეკუთვნიან თანაბარი წილი საერთო ქონებაზე. თუმცა, დასაშვებია რომ მათი წილი არსებობდეს განსხვავებულადაც კანონით სპეციალურად გათვალისწინებულ შემთხვევებში და მეუღლეთა შორის არსებულ საქორწინო ან სხვა სახის

ხელშეკრულებით. წილთა თანაბრობის პრინციპი ვრცელდება მხოლოდ საერთო ქონებაზე და არა იმ ქონებაზე, რომელიც თითოეულ მეუღლეს ეკუთვნის ინდივიდუალური საკუთრების უფლებით.

როდესაც ადგილი აქვს ქონების გაყოფას, სასამართლო უფლებამოსილია გადაუხვიოს წილთა თანაბრობის პრინციპს გარკვეულ შემთხვევებში, ასეთი შემთხვევებია, არასრულწლოვანი ბავშვის ინტერესების გათვალისწინება, როდესაც ერთი მეუღლე შრომისუუნაროა, ან მეორე მეუღლე ხარჯავდა თანხა ოჯახის ინტერესების საზიანოდ. ამასთან, სასამართლო ვალდებულია აღნიშნოს მოტივები, თუ რატომ გადაუხვია მან წილთა თანაბრობის საწყისს.

მხედველობაში უნდა იქნას მიღებული ფაქტი, რომ საერთო ქონებაში ერთ-ერთი მეუღლის წილის გაზრდა შესაძლებელია მხოლოდ მათი საერთო ქონების ხარჯზე.

არის შემთხვევები, როდესაც შეუძლებელია ქონების სასამართლოს მიერ ნატურით გაყოფა. ზოგადი წესის საფუძველზე, ასეთ დროს სასამართლო უფლებამოსილია ერთ-ერთ მეუღლეს გადასცეს ქონება, რომლის ღირებულება აღემატება მის კუთვნილ წილს, მეორე მეუღლეს კი მიაკუთვნოს შესაბამისი ფულადი ან სხვა კომპენსაცია. თუმცა, აღნიშნული დებულების გამოყენებისას, გათვალისწინებულ უნდა იქნას სამოქალაქო კოდექსის სხვა ნორმები. კერძოდ, თუ მესაკუთრე არ არის თანახმა მიიღოს კომპენსაცია, სასამართლოს არა აქვს უფლება მოუსპოს მას საერთო ქონებაზე საკუთრების უფლება მისი ნების საწინააღმდეგოდ. ამდენად, მეუღლეთა წადილი უნდა გაითვალისწინოს სასამართლომ. აქ ხაზი უნდა გაესვას იმას, რომ საკუთრების უფლება აღიარებული და დაცულია კანონით. მესაკუთრე თავის ქონებას ფლობს, სარგებლობს და განკარგავს თავისი შეხედულებით. დაუშვებელია პირს მისი ნების საპირისპიროდ ჩამოერთვას საკუთრების უფლება, გარდა კანონით პირდაპირ გათვალისწინებული შემთხვევებისა. როდესაც მხარის სურვილს არ წარმოადგენს მიეცეს ფულადი კომპენსაცია და სურს, რომ მოხდეს მხოლოდ ქონების ნატურით გაყოფა, მაშინ სასამართლოს გადაწყვეტილება მეუღლისათვის მისი ნების საწინააღმდეგოდ მისი კუთვნილი ნახევრისათვის ფულადი კომპენსაციის მიკუთვნების შესახებ, მისი კანონიერი უფლებების დარღვევაა და უნდა გაუქმდეს.<sup>5</sup>

თუ შეუძლებელია საერთო საკუთრებაში არსებული ქონების ნატურით გაყოფა ან ამ ქონებიდან წილის ნატურით გამოყოფა, ეს არ ნიშნავს რომ მოპასუხეს უფლება არ გააჩნია მოითხოვოს ასეთი ქონების სარგებლობის წესის განსაზღვრა, თუ ასეთი წესი არ არის დადგენილი მხარეთა შეთანხმებით.

ზოგჯერ შეუძლებელია ქონების ნატურით გაყოფა. ასეთ შემთხვევაში, თუ მხარე თანახმაა უარი თქვას ამ ქონებაში მის წილზე, რომლის ნატურით გამოყოფაც შეუძლია, მაშინ ის ამის სანაცვლოდ მიიღებს ფულად ან სხვაგვარ კომპენსაციას. თუ მხარე არ არის ამაზე თანახმა, მაშინ მას უფლება აქვს სარჩელი აღძრას (შეცვალოს ქონების ნატურით გაყოფა) სადავო ქონებით სარგებლობის წესის განსაზღვრის შესახებ. თუ შეუძლებელია ქონების ნატურით გაყოფა, შეიძლება მხარემ მოითხოვოს ქონების გაყიდვა, რის შემდეგაც ამონაგები განაწილდება მხარეთა შორის წილის შესაბამისად.

მოცემული კატეგორიის საქმეთა მომზადების სტადიაზე მოსამართლემ უნდა გადაწყვიტოს მესამე პირთა ჩაბმის საკითხიც.

<sup>5</sup> შალვა ქურდაძე, ნინო ხუნაშვილი - საქართველოს სამოქალაქო საპროცესო სამართალი, გვ. 541

როდესაც ხდება ქორწინების განმავლობაში შეძენილი ქონების გაყოფა, აღნიშნულ საქმეებში შეიძლება ჩაებას მესამე პირი, როგორც დამოუკიდებელი სასარჩელო მოთხოვნით, ისე დამოუკიდებელი მოთხოვნის გარეშე. მესამე პირთა დაშვება ხდება იმ საფუძველით, რომ ამ პირებს შესაძლებელია საკუთარი მოთხოვნები ჰქონდეთ სადავო ქონებაზე, აგრეთვე სამართლებრივად იყვნენ დაკავშირებულნი მეუღლეთა ქონებრივ უფლებრივ-მოვალეობებთან.

მესამე პირთა დაშვების აუცილებლობა ეჭვს არ იწვევს, როცა, მაგალითად, მოდავე მხარე გასაყოფი ქონების შემადგენლობის შემცირებისა და შემდგომში ფაქტობრივად ამ ქონების თავისად დანარჩუნების მიზნით მიუთითებს, რომ ნივთები ეკუთვნით თავიანთ ახლობლებს. იმისათვის, რომ შემოწმდეს თუ რამდენად სწორია აღნიშნული გარემოება, აუცილებელია საქმეში ნათესავების მონაწილეობა. ამიტომ სასამართლომ უნდა შეატყობინოს მათ საქმისწარმოების შესახებ და განუმარტოს მათი უფლება, აღძრან სარჩელი მოდავე მეუღლეთა მიმართ საკუთრების უფლების ცნობის შესახებ.

### სასამართლო გადაწყვეტილება

მეუღლეთა საერთო ქონების გაყოფის საქმეზე გამოტანილი სასამართლოს გადაწყვეტილება უნდა იყოს კანონიერი, დასაბუთებული, სრული და არ უნდა იწვევდეს გაუგებრობას მისი აღსრულების დროს. ის ყველა აღძრულ მოთხოვნაზე ამომწურავ პასუხს უნდა იძლეოდეს.

სამოქალაქო კოდექსის მიხედვით, საერთო ქონების განაწილების დროს სასამართლო განსაზღვრავს, რა ქონება უნდა გადაეცეს თითოეულ მეუღლეს. მოცემული საკითხის გადაწყვეტისას გათვალისწინებულ უნდა იქნას მნიშვნელოვანი საკითხები, როგორიცაა მეუღლის კმაყოფაზე არასრულწლოვანი ბავშვის ყოფნა, ჯანმრთელობის მდგომარეობა, ასევე ის, რომ მეუღლე საჭიროებს ამ კონკრეტულ ქონებას და სხვა გარემოებები.

როდესაც სასამართლო წყვეტს ქონებით სარგებლობის წესის განსაზღვრის შესახებ მოთხოვნას იმ დროს, როდესაც შეუძლებელია ქონება გაყოფილ იქნას ნატურით, ის მხედველობაში იღებს სარგებლობის ფაქტობრივად უკვე არსებულ წესს, რომელიც შეიძლება ზუსტად არ შეესაბამებოდეს საერთო საკუთრების უფლებაში მეუღლეთა წილებს, ითვალისწინებს იმასაც, თუ რომელ მეუღლეს რომელი ქონება სჭირდება მეტად.

სასამართლო გადაწყვეტილების სარეზოლუციო ნაწილში ასახული უნდა იყოს მიკუთვნებული ნივთის ზუსტი აღწერა, კონკრეტულად: დასახელება, ადგილსამყოფელი, მოცულობა, ფერი, მისი სხვა ინდივიდუალური ნიშნები. წინააღმდეგ შემთხვევაში, შეიძლება საჭირო გახდეს გადაწყვეტილების განმარტება, როდესაც მოხდება მისი აღსრულება.

დაუშვებელია გათვალისწინებულ არ იქნას კანონის მოთხოვნა ნატურით მიკუთვნებული ქონების ღირებულების მითითების შესახებ, რადგან გადაწყვეტილების აღსრულების დროს შეიძლება ეს თუ ის ქონება არ აღმოჩნდეს.

### დასკვნა

აღნიშნულ ნაშრომში განხილულ იქნა სამართლის ზოგადი ნორმები, რომლებსაც სასამართლო მიმართავს დავის გადაწყვეტისათვის, მაგრამ ქონებრივ დავაში ჩვენ ვამჩნევთ ზოგადისგან განსხვავებულ სპეციფიკურ ნორმებს, მაგალითად, სამოქალაქო საპროცესო კოდექსის მიხედვით, განსჯადობის ზოგად წესს წარმოადგენს ის, რომ სარჩელის შეტანა ხდება მოპასუხის საცხოვრებელი ადგილის მიხედვით, მაგრამ არსებობს სპეციფიკური ნორმა, როდესაც შესაძლოა სარჩელი შეტანილ იქნას განსხვავებული წესით, მაგალითად, სარჩელი

უძრავი ქონების განაწილების თაობაზე შეიძლება შეტანილ იქნას მოპასუხის ადგილსამყოფელის მიხედვით, ასევე უძრავი ქონების ადგილსამყოფელის მიხედვით, რაც განსჯადობის სპეციალურ წესს წარმოადგენს. ასევე, ზოგადი წესის მიხედვით საერთო ქონებას წარმოადგენს ქონება, რაც მეუღლეებმა შეიძინეს ქორწინების პერიოდში, მაგრამ კანონის თანახმად, მეუღლეებმა ქორწინების ხელშეკრულებით შეიძლება დაადგინონ ქონებაზე საკუთრების უფლების შექმნის განსხვავებული წესიც.

ყოველი ასეთი სპეციფიკური ნორმა უნდა გაითვალისწინოს მოსამართლემ, რათა არ მიაჩნდეს, რომ როდესაც მხარეებმა გადაუხვიეს ზოგად ნორმას ეს ყოველთვის შეიძლება იყოს შეცდომა, იმიტომ რომ შეიძლება ადგილი ჰქონდეს სპეციალურ ნორმასაც.

### გამოყენებული ლიტერატურა:

1. საქართველოს სამოქალაქო კოდექსის კომენტარი, წიგნი მეხუთე
2. შალვა ქურდაძე, ნინო ხუნაშვილი - საქართველოს სამოქალაქო საპროცესო სამართალი
3. თენგიზ ლილუაშვილი, ვალერი ხრუსტალი - საქართველოს სამოქალაქო საპროცესო კოდექსის კომენტარი, მეორე გამოცემა

### მეუღლეთა შორის ქონების გაყოფის შესახებ საქმეთა განხილვის თავისებურებანი

დავით ლობჯანიძე

დოქტორანტი

#### ანოტაცია

სამოქალაქო სამართალში მნიშვნელოვან პრობლემას წარმოადგენს, სასამართლოს მიერ განქორწინების საკითხის განხილვის პროცესში მეუღლეთა ქონების გაყოფა. დღეს, რადგან პრაქტიკაში ხშირად აქვს ადგილი მეუღლეთა განქორწინებას, რომლის გადაწყვეტა დავის შემთხვევაში ხდება სასამართლოში მიმართვის გზით, ამას ასევე მოსდევს მეუღლეთა შორის არსებული ქონებრივი დავა. აღნიშნულ ნაშრომში განხილულ იქნა ქონებრივი დავის გადაწყვეტის წესი, ასევე სამართლებრივი საფუძვლები, რომელთა მეშვეობითაც ქონების განაწილების პროცესში შესაძლებელი ხდება სასამართლოს მიერ ქონების მიკუთვნება ერთ-ერთი მეუღლისათვის სწორი გზით. ამიტომაც ამ ნაშრომის უმთავრესს მიზანს წარმოადგენს ისეთი ხშირი და მნიშვნელოვანი პრობლემის გადაჭრა, როგორც არის მეუღლეთა ქონებრივი დავა.

### The specifics of dividing property between spouses

*David Lobjanidze*

*Doctorate student*

#### *Abstract*

In today's civil law an important problem for court is to divide husband's and wife's property during divorce trial. In practice today often happens divorce, and this problem is often solved by the court, within this court also often solves the task of dividing the property between husband and wife. Presented article describes how to decide the dispute about property and what law norms can be used for this. So, the main purpose of this article is to decide the dispute for property between wife and husband.

## ძალის და ძალაუფლების მოქმედების ფარგლები სახელმწიფოში

გიორგი ლორია

სამართლის დოქტორი, ასოცირებული პროფესორი

სახელმწიფოს ჩამოყალიბების დროიდან მოყოლებული დღემდე ძალისა და ძალაუფლების წარმოშობისა და გამოყენების საკითხს აქტუალურობა არ დაუკარგავს, რადგან, როგორც საზოგადოებისთვის, ასევე სახელმწიფოსთვის, უალრესად მნიშვნელოვანია, თუ ვინ და რის საფუძველზე ფლობს ძალაუფლებას და სადამდე ვრცელდება მისი გამოყენების ფარგლები. ძალის და ძალაუფლების გამოყენების უფლებები და შესაძლებლობები როგორც სამართლის თეორიის, ასევე სამართლის ფილოსოფიის ერთ-ერთ მნიშვნელოვან საკითხს წარმოადგენს. ასევე დიდ ყურადღებას იმსახურებს ძალის და ძალაუფლების ურთიერთმიმართების საკითხი. სამართლის მეცნიერებას ჯერ კიდევ არ გაუცია სრულყოფილი და ამომწურავი პასუხი იმის შესახებ, თუ რას წარმოადგენს ძალაუფლება, ვინ და რის საფუძველზე ფლობს მას, რა არის მისი წარმოშობის და შეწყვეტის საფუძველი, როგორ უნდა იქნეს გამოყენებული ძალაუფლება და რა კავშირშია იგი ძალასთან.

თანამედროვე მსოფლიოში ბოლო დროს, განსაკუთრებით კი მეორე მსოფლიო ომის შემგომი პერიოდიდან მოყოლებული, შეიმჩნევა გარკვეული დაპირისპირება სახელმწიფოსა და საზოგადოებას შორის. უფრო ზუსტად რომ ვთქვათ, სახელმწიფო ცდილობს, თანდათან უფრო ღრმად შეაღწიოს მრავალფეროვან საზოგადოებრივ ურთიერთობებში და სამართლის რეგულირების სფეროში მოაქციოს ის საკითხები, რომელთა გადაწყვეტა და რეგულირებაც აქამდე საზოგადოების პრეროგატივას წარმოადგენდა. ცხადია, ეს იწვევს უფლებების და უფლებამოსილებათა გადასინჯვის აუცილებლობას და ამ ფონზე მეტად აქტუალური ხდება ხელისუფლების, ძალაუფლების და უფლებების და უფლებამოსილებათა ფარგლების დადგენის საკითხი.

ჩვენს სტატიაში სწორედ ძალისა და ძალაუფლების წარმოშობის და რეალიზაციის საკითხებს გავაშუქებთ და შევეცდებით, განვსაზღვროთ ის საფუძველები, რასაც ემყარება ძალაუფლება და მისი გამოყენების უფლებამოსილება.

ძალაუფლების შესახებ დასკვნების გაკეთება შეუძლებლად მიგვაჩნია ძალის არსის განსაზღვრის გარეშე, რადგან სწორედ ძალა წარმოადგენს ძალაუფლების საფუძველს.

ძალა არის ის ენერჯია, რომელიც საჭიროა გარკვეული მოქმედებების განსახორციელებლად. მოქმედება ძალის გარეშე ვერ განხორციელდება. ადამიანს სიარულისთვის, მოძრაობისთვის, საუბრისთვის და სხვა ნებისმიერი მოქმედების განხორციელებისთვის სჭირდება ძალა. საიდან იღებს მას ადამიანი, ეს ჩვენი სტატიის კვლევის თემას არ წარმოადგენს, რადგან ამ მოცულობის ნაშრომში შეუძლებელია ამგვარი საკითხის განხილვა. აღვნიშნავთ მხოლოდ, რომ ადამიანი ფლობს ძალას. ეს კი გვამბობს საფუძველს დავასკვნათ, რომ ძალას არა მარტო თითოეული ადამიანი ფლობს, არამედ მათი გაერთიანებებიც, როგორცაა ოჯახი, გვარი, ტომი და ერთი სიტყვით - საზოგადოება. იმისათვის, რომ ვუპასუხოთ კითხვას - ფლობს თუ არა ძალას სახელმწიფო, ჯერ ძალიან მოკლედ განვიხილოთ მისი არსი და წარმოშობა.

ჩვენ შორს ვართ იმ აზრისგან, რომ სახელმწიფო იძულების და საზოგადოებაზე ძალდატანების შედეგად წარმოიშვა. პირიქით, ის საზოგადოების სურვილით იქმნება როგორც საშუალება გარკვეული მიზნის მისაღწევად. სახელმწიფო არ უნდა წარმოვიდგინოთ, როგორც საზოგადოების მიღმა არსებული და მისგან განსხვავებული წარმონაქმნი, იგი საზოგადოების



ნების გამოხატვის საფუძველად შექმნილი გაერთიანებაა. სახელმწიფოს საზოგადოების გარეშე ცალკე, დამოუკიდებლად არსებობა არ შეუძლია, რადგან სახელმწიფო არ არსებობს მისი აპარატის გარეშე, ამ აპარატში კი თვით საზოგადოების წევრები შედიან. ამდენად, ხელისუფლების განხორციელება მხოლოდ სახელმწიფოს ნება-სურვილს არ წარმოადგენს, ამისათვის საზოგადოების მხრიდან გარკვეული თანხმობაა საჭირო, რაც სხვადასხვა ფორმით შეიძლება იყოს გამოხატული. ხელისუფლება საზოგადოების მხრივ მინიმალური მხარდაჭერის და აღიარების გარეშე ვერ იარსებებს, რადგან ხელისუფლება გულისხმობს მმართველობას, მმართველობა კი შესაძლებელია მხოლოდ ძალის ან ძალაუფლების საფუძველზე. საზოგადოების მხრივ თანხმობის გამოხატვა აუცილებლად ხელშეკრულების გაფორმებას არ გულისხმობს. თანხმობაში იგულისხმება სახელმწიფოს მიერ დადგენილი ნორმების შესრულება, სახელმწიფოს შენახვა სხვადასხვა გადასახდების გადახდის საფუძველზე, ხელისუფლების ღია მხარდაჭერა და ბოლოს - იძულებითი მორჩილებაც. ეს უკანასკნელიც აღიარების ერთ-ერთი გამოვლინებაა, რადგან ამ შემთხვევაში საზოგადოება ითმენს მანამ, ვიდრე საჭიროდ არ ჩათვლის წინააღმდეგობის გაწევას. წინააღმდეგობის გამოვლენა კი ძალის და ძალაუფლების დაპირისპირებას წარმოადგენს. ამ საკითხს ჩვენ მოგვიანებით დავუბრუნდებით, ახლა კი განვიხილოთ, ფლობს თუ არა სახელმწიფო ძალას.

ძალას, ანუ ენერჯიას ფლობს ბუნებრივი მოვლენები და ცოცხალი ორგანიზმები. უსულო საგნებს და აბსტრაქტულ ცნებებს ძალა არ გააჩნია. ძალა ან სტიქიურ მოვლენებში გამოიხატება, ან ცოცხალი არსების მიერ ნების გამოვლენაში და მოქმედების განხორციელებაში (მაგ. ავტომობილის, ველოსიპედის და სხვა საშუალებების მართვა). ნება კი გააჩნია სუბიექტს, რომელსაც შესწევს რაიმე მოქმედების განხორციელების უნარი. სახელმწიფოს ცნების მრავალი განსაზღვრება არსებობს, მაგრამ მეცნიერთა უმრავლესობა მას მიიჩნევს მმართველობის განმახორციელებელ აპარატად /1/ და ხელისუფლების განმახორციელებელ საჯარო-პოლიტიკურ ორგანიზაციად /2/. სახელმწიფოს არსის შესახებ მსჯელობისას რომელ თეორიასაც არ უნდა მივანიჭოთ უპირატესობა, ელიტურს, ტექნოკრატიულს, მარქსისტულს, ნატურალისტურს თუ იურიდიულს, მაინც იმ დასკვნამდე მივალთ, რომ ის საზოგადოებრივი გაერთიანების განსაკუთრებულ სახეობას წარმოადგენს. რადგან სახელმწიფო საზოგადოების მიერ შექმნილი გაერთიანებაა, ის შეუძლებელია იყოს ცოცხალი ორგანიზმი, ის არც ბუნებრივი მოვლენაა და შესაბამისად, აბსტრაქტულ ცნებას, რომელიც მხოლოდ ჩვენს შემეცნებაში არსებობს, არ შეიძლება ჰქონდეს ძალა, შეუძლებელია, რომ ის თვითონ, საკუთარი ენერჯიის ხარჯზე დამოუკიდებლად ახორციელებდეს მოქმედებებს. მას მხოლოდ ძალაუფლება გააჩნია. როგორც მიუთითებს ალ. ვაჩიშვილი, „სახელმწიფო არის თვით საზოგადოება, რომელსაც ეკუთვნის მოწესრიგებული იძულებითი ხელისუფლება“ /4/.

სამართლის მეცნიერება აღიარებს სახელმწიფოს საჯარო სამართლის უმნიშვნელოვანეს იურიდიულ პირად. ის ისევე ვერ განახორციელებს რაიმე მოქმედებებს, როგორც სხვა დანარჩენი იურიდიული პირები. თუ იურიდიული პირის მიერ რაიმე მოქმედებების განსახორციელებლად აუცილებელია ხელმძღვანელი ორგანოები, ასევე აუცილებელია სახელმწიფოსთვის ის პირები, რომლებიც მისი სახელით ახორციელებენ მმართველობას. ცხადია, ისმის კითხვა - საიდან მოიპოვებს მმართველობის განხორციელების უფლებას სახელმწიფო, ანუ, რის საფუძველზე წარმოიშობა ძალაუფლება? იურისტთა ნაწილი ფიქრობს, რომ ძალაუფლებას სამართალი წარმოშობს და სახელმწიფოც სწორედ სამართლის მეშვეობით მოიპოვებს მას. გ. ხუბუას აზრით, სამართალი მხოლოდ სახელმწიფოს მიერ დადგენილი ნორმების ერთობლიობად არ უნდა აღვიქვათ და „სამართალი არსებობდა სახელმწიფომდე და

სახელმწიფოს გარეშეც“ /5/. ის, რომ სამართალი ფართო გაგებით მხოლოდ სახელმწიფოს კანონშემოქმედებითი საქმიანობის ნაყოფი არაა, ამას ჩვენც ვეთანხმებით, მაგრამ ჩვენი აზრით, ძნელია ვირწმუნოთ, რომ სამართალი პოზიტიური სამართლის სახით მოქმედებდა სახელმწიფოს არსებობამდე, რადგან სამართალს საზოგადოება არ ქმნის, ის მას არ სჭირდება. სამართალი სახელმწიფომდე საზოგადოებაში სრულიად ზედმეტ დანამატად შეიძლება წარმოვიდგინოთ, რადგან ურთიერთობათა მარეგულირებელი წესები უკვე არსებობს საზოგადოებაში მორალის, ჩვეულების და რელიგიური დოგმების სახით. სამართლის ფორმალური შემოქმედი სახელმწიფოა და არა საზოგადოება. აქედან გამომდინარე, ის, რაც სახელმწიფომდე არ არსებობდა, მას უფლებებს ვერ მიანიჭებს და შესაბამისად, ძალაუფლების წარმომშობი გარემოებები სხვაგან უნდა ვეძებოთ.

ძალაუფლებას სახელმწიფო იღებს საზოგადოებისგან, რომელიც საკუთარი ძალის და ნების საფუძველზე სახელმწიფოს ძალის გარკვეული ნაწილის განსაზღვრულ ფარგლებში გამოყენების უფლებამოსილებით აღჭურვავენ. სხვაგვარად რომ ვთქვათ, ძალაუფლება ერთი სუბიექტის მიერ მეორისთვის ძალის გამოყენების უფლების გადაცემაა და არა რომელიმე სუბიექტის იმანენტური თვისება. სამეცნიერო ლიტერატურაში ძალას სახელმწიფოს დამახასიათებელ ნიშნადაც მოიაზრებენ. მეცნიერთა ნაწილი კი ძალას მისი შექმნის უნართან აკავშირებს და ოთხ ძირითად ფუნქციას მიაწერს: დაშინებას, იძულებას, თავდასხმას და პრესტიჟის დემონსტრირებას /3/.

სახელმწიფოსთვის ძალაუფლების მინიჭება ხელშეკრულების ან შეთანხმების სახით არ უნდა წარმოვიდგინოთ, რადგან ამ ეტაპზე ორ სუბიექტს შორის არსებული ურთიერთობა კი არ დგება, არამედ საზოგადოების ნების გამოვლენის საფუძველზე წარმოიშობა სახელმწიფო. ეს უფრო ცალმხრივ გარიგებას ჰგავს თავისი შინაარსით, როცა ერთი სუბიექტის მიერ გამოვლენილი ნების საფუძველად დგება გარკვეული შედეგი. ზოგჯერ ძალას ნებასთან აიგივებენ და ასკვნიან, რომ სამართალი ნების გამომჟღავნებაა და სწორედ ეს ნებაა ძალა, რადგან მხოლოდ ნებას შეუძლია ბრძანება და ნებართვის მიცემა /4/. არასწორად მიგვაჩნია ნების და ძალის ერთმანეთთან გაიგივება, რადგან მოქმედების განსახორციელებლად მხოლოდ ნების გამოვლენა საკმარისი არაა, ძალის გარეშე მხოლოდ ნება მოქმედებას ვერ განახორციელებს, განხორციელების შესაძლებლობა სწორედ ძალაშია. ცხადია, არც ძალაა საკმარისი მოქმედებისთვის. ძალის მიმართვას რაიმე მოქმედებაზე და მის განხორციელებას წინ უსწრებს ნების გამოვლენა. ამგვარად, მოქმედების განხორციელებისთვის აუცილებელია ნების და ძალის სინთეზი. მათგან ჯერ ნების გამოვლენა უნდა განხორციელდეს და შემდეგ კი ხდება ძალის მიმართვა უკვე გამოვლენილი ნების შესაბამისად. ნების გარეშე ძალა უმისამართო და უძლეურია, ნება კი, ძალის გარეშე - მხოლოდ ოცნება მოქმედების გარეშე. შეგვიძლია ვთქვათ, რომ ძალის გამოყენებას წინ უძღვის ნების გამოვლენა.

საზოგადოების მიერ სახელმწიფოსთვის ძალაუფლების მინიჭება არ ნიშნავს საზოგადოების მიერ ძალის დაკარგვას. ის კვლავ ინარჩუნებს არსებულ შესაძლებლობებს. საზოგადოება სახელმწიფოს აბსულუტურ და შეუზღუდავ უფლებებს არ გადასცემს, ძალის მხოლოდ ნაწილი ეკუთვნის სახელმწიფოს და არა მთლიანად. სახელმწიფო რომ ძალის უკვე განსაზღვრულ და წინასწარ დადგენილ მოცულობას ფლობს, ეს საქართველოს კონსტიტუციიდანაც ნათლად ჩანს. კონსტიტუციის მე-5 მუხლის პირველი პუნქტის თანახმად, „სახელმწიფო ხელისუფლების წყაროა ხალხი“ და „სახელმწიფო ხელისუფლება ხორციელდება კონსტიტუციით დადგენილ ფარგლებში“. ამავე მუხლის მე-2 პუნქტი საუბრობს ხალხის მიერ ძალაუფლების განხორციელებაზე, რომლის რეალიზაციის ფორმებსაც წარმოადგენს

რეფერენდუმი, წარმომადგენლობა ხელისუფლების ორგანოებში და დემოკრატიის სხვა ფორმები. კონსტიტუციის ამავე მუხლით დადგენილია, რომ „არავის არ აქვს უფლება მითვისოს ან უკანონოდ მოიპოვოს ხელისუფლება“. რას გულისხმობს კონსტიტუცია, როცა საუბრობს ხალხის ძალაუფლებაზე? კონსტიტუციაში იგულისხმება, რომ სახელმწიფო ხალხის ინტერესების შესაბამისად მოქმედებს და მისგანვე იღებს მმართველობის განხორციელებისთვის აუცილებელ ძალაუფლებას. ხელისუფლების უკანონოდ მითვისებაში კი იგულისხმება, რომ ირღვევა კონსტიტუციის იმპერატიული მოთხოვნა - ხელისუფლება ხორციელდებოდეს მხოლოდ კანონის საფუძველზე. ნორმის შინაარსის განმარტებისას ლოგიკურად ისმის კითხვა: თვითონ სახელმწიფო ფლობს თუ არა ხელისუფლებას კანონის საფუძველზე? ცხადია, რომ სახელმწიფო ხელისუფლებას ფლობს და ახორციელებს კანონის შესაბამისად, მაგრამ მას კანონით არ მოიპოვებს. ეს არც არის გასაკვირი, რადგან სახელმწიფოს შექმნამდე კანონი არ არსებობს, არსებობს მხოლოდ წესები, რომლებიც დადგენილი და აღიარებულია საზოგადოებაში, სამართალი და კანონი კი სახელმწიფოს შექმნის შემდეგ წარმოიშობა. აქედან გამომდინარე, აბსურდია იმის მტკიცება, რომ ჯერ კიდევ არარსებული კატეგორია რაიმეს წარმომშობად მივიჩნიოთ. სახელმწიფო ძალაუფლებას ებუღება ხალხის ნებისა და მისი ძალის საფუძველზე, მისი რეალიზაცია კი, უკვე კანონის ფარგლებში ხორციელდება. ეს კი იმას ნიშნავს, რომ საზოგადოება ძალის გამოყენების უფლებას სახელმწიფოს გადასცემს. ძალის გამოყენება თავის მხრივ იძულების განხორციელებაში გამოვლინდება. სხვაგვარად რომ ვთქვათ, საზოგადოება აღიარებს და თანახმაა, რომ იძულების გამოყენება მხოლოდ სახელმწიფოს პრეროგატივას წარმოადგენდეს. იძულების შესახებ საინტერესო შეხედულებას ავითარებს რუდოლფ იერინგი თავის შრომაში “Zweck im Recht”. იერინგის მიხედვით, იძულების გამოყენება საზოგადოებისთვის აუცილებელ საჭიროებას წარმოადგენს. იძულებისთვის ძალა საზოგადოებისთვის არავის მიუცია, ის მას ბუნებრივად აქვს, მისი რეალიზაციისთვის კი საზოგადოება აყალიბებს ორგანიზაციას, ანუ სახელმწიფოს და ადგენს წესებს, რომლებიც საჭიროა იძულებითი ხელისუფლების გამოყენებისთვის, ამ წესების კრებულში იერინგი გულისხმობს სამართალს /4/.

სახელმწიფოსთვის მინიჭებული ძალაუფლება სამართლით უნდა იქნეს განმტკიცებული, სხვა შემთხვევაში ადგილი ექნება ძალაუფლების არაკანონიერად განხორციელებას, რაც იმას ნიშნავს, რომ იძულებას გამოიყენებს ის, ვისთვისაც ამის უფლება არ მიუციათ. ამგვარ შემთხვევაში იძულება არა ძალაუფლების, არამედ ძალის საფუძველზე განხორციელდება. ძალაუფლების აუცილებელ ელემენტს წარმოადგენს მისი ლეგიტიმაცია, რაც მხოლოდ კანონის საფუძველზეა შესაძლებელი. მიუხედავად სამართლის კატეგორიული მოთხოვნისა, რომ ხელისუფლება მხოლოდ კანონის შესაბამისად და მის მიერ დადგენილ ფარგლებში უნდა განხორციელდეს, კაცობრიობის ისტორია ძალაუფლების მიტაცების არაერთ შემთხვევას იცნობს.

მიუხედავად იმისა, რომ ძალაუფლების წარმოშობა ძალის გადაცემის შედეგად ხდება, ხშირია მათი ერთმანეთთან დაპირისპირების შემთხვევებიც. უძველესი დროიდან დღემდე არცთუ ისე იშვიათად ხდებოდა ძალის და ძალაუფლების დაპირისპირება, რაც ხელისუფლების უკანონოდ მითვისებასა და საზოგადოებასა და სახელმწიფოს შორის კონფლიქტში გამოიხატება. ამგვარ სიტუაციებში გამარჯვება ზოგჯერ ძალას, ზოგჯერ კი ძალაუფლებას რჩება. თუ სახელმწიფო ხელისუფლებას უპირისპირდება რაიმე სახის გაერთიანება, მაგ. ყაჩაღთა ბანდა, ამბოხებული ადამიანები ან ხელისუფლების მითვისების სურვილის მქონე სხვა რაიმე დაჯგუფება, ძირითადად გამარჯვებული ხელისუფლება რჩება, მაგრამ თუ საზოგადოება

გამოდის სახელმწიფო ხელისუფლების წინააღმდეგ, ძალაუფლება ადგილს უთმობს ძალას, რის ნათელ მაგალითსაც წარმოადგენს რევოლუციები. ცხადია, რევოლუცია ყოველთვის არ სრულდება საზოგადოების გამარჯვებით და ეს იმ შემთხვევებში ხდება, თუ ხალხის ერთიან სულისკვეთებას არ გამოხატავს რევოლუცია. თუ ხელისუფლებისთვის წინააღმდეგობის გაწევა და მისი შეცვლა საზოგადოების აბსოლუტური უმრავლესობის სურვილია, რა იძულების ღონისძიებებსაც არ უნდა მიმართოს ხელისუფლებამ, მისი მცდელობები უშედეგო იქნება. ლოგიკურიცაა ამგვარი შედეგი, რადგან, როგორც უკვე აღვნიშნეთ, ხელისუფლებას ლეგიტიმაცია სჭირდება. ლეგიტიმაცია სამართლის საფუძველზე ხდება, სამართალს მართალია სახელმწიფო ქმნის, მაგრამ, როგორც უკვე გვქონდა აღნიშნული, სახელმწიფო სამართლის ფორმალური შემოქმედია, რომელიც სამართალს და სამართლით განსაზღვრულ ახალ წესრიგს უკვე არსებული და მანამდე დამკვიდრებული წესების გათვალისწინებით ქმნის. თუ ხელისუფლება ამ წესრიგისა და წესებისგან რადიკალურად განსხვავებულ ქვეყნებს დააკანონებს, მაშინ თვითონ რჩება კანონგარეშე, რადგან მისთვის საკუთარი ინიციატივით მოქმედების უფლება მხოლოდ კანონით დადგენილ ფარგლებშია გადაცემული. ხელისუფლების განხორციელებაზე თანხმობა, რაც მისთვის იძულების განხორციელებაზე უფლების გადაცემით გამოიხატა, აღარ არსებობს და შესაბამისად, სამართალი, რომელიც მან დაადგინა, მისი ადრესატებისთვის მიუღებელია და აღარ მოქმედებს. თუ აღარ მოქმედებს სამართალი, მაშინ არც ხელისუფლების ლეგიტიმაცია არსებობს და იგი ძალაუფლების გარეშე რჩება. სახელმწიფო კარგავს ძალაუფლებას და რჩება მხოლოდ ძალა, რომ იძულება განხორციელოს. ძალის წყარო, როგორც უკვე აღვნიშნეთ, ისევ და ისევ საზოგადოებაა, რომლის მხრიდან წინააღმდეგობის გაწევა პარალიზებულს ქმნის სახელმწიფოს და იძულებულს ხდის დათმობებზე წავიდეს ან საერთოდ შეწყვიტოს არსებობა.

სახელმწიფოსთვის იძულების განხორციელებაზე უფლებამოსილების მინიჭება უშუალოდ უკავშირდება სამართლის წარმოშობას და მის მოქმედებას. სამართლის გარეშე არ იარსებებს ის ფარგლები, რომლებიც თვითნებობის საშუალებას არ მისცემს ხელისუფლებას. სამართლის ადრესატად მხოლოდ საზოგადოება ან მისი გარკვეული ნაწილი არ უნდა წარმოვიდგინოთ. ცხადია, სახელმწიფოც სამართლის ადრესატს წარმოადგენს, რადგან სამართალი ვალდებულებებს საზოგადოებასთან ერთად სახელმწიფოსაც აკისრებს. სახელმწიფოს ერთ-ერთ დამახასიათებელ ნიშნად აღიარებულია საჯარო ხელისუფლება. ეს იგივე პოლიტიკური ხელისუფლებაა, რომელიც გულისხმობს სპეციალური იძულებითი აპარატის არსებობას. გავრცელებული შეხედულების მიხედვით „საჯარო ხელისუფლება ხშირ შემთხვევაში განცალკევებულია ხალხის მასებისგან ან უპირისპირდება მათ“. ასეთ შემთხვევებში, სახელმწიფო მაქსიმალურად მიმართავს იძულების ღონისძიებებს, თუმცა, როგორც გ. ინწკირველი შენიშნავს: „იძულების გამოყენების უნარი სახელმწიფოს მუდმივად აქვს, მაგრამ ქვეყნის შიგნით პოლიტიკური ბრძოლის სიმწვავის შესაბამისად, სხვადასხვა დროს იგი შესაძლებელია განსხვავებული ინტენსივობისა იყოს და სხვადასხვა ფორმით გამოვლინდეს“ /1/. დაპირისპირების დროს სახელმწიფო ერთი შეხედვით მომგებიან პოზიციას ფლობს, რადგან მისი მოთხოვნები კანონითაა განმტკიცებული, საზოგადოება კი კანონდამრღვევის როლში გამოდის და არსებულ მართლწესრიგს არღვევს. კანონისა და წესრიგის წინააღმდეგ წასვლა კი თუნდაც ქვეშეცნეულად წარმოშობს განცდას, რომ ამგვარი მოქმედება მართლსაწინააღმდეგოა და მას გამართლება არ აქვს. სინამდვილეში კი პირიქითაა. სახელმწიფო მუდამ უნდა გამოხატავდეს საზოგადოების ინტერესებს. თუ ხალხის ფართო მასები ხელისუფლებას უპირისპირდება, ეს იმას ნიშნავს, რომ მათი ინტერესები ერთმანეთისას აღარ ემთხვევა. თუ

სახელმწიფო საზოგადოების ინტერესებს (იგულისხმება მთელი საზოგადოება და არა მისი გარკვეული ნაწილი) უგულვებელყოფს, მაშინ ვის ინტერესებს იცავს იგი? შეიძლება თუ არა, რომ სახელმწიფოს საკუთარი ინტერესები ჰქონდეს, რომელიც ხალხის წინააღმდეგ იქნება მიმართული? როგორც ჩვენ უკვე აღვნიშნეთ, სახელმწიფოს შექმნის იდეა საზოგადოების კეთილდღეობის მიღწევაში გამოიხატება. იძულებითი და ამასთან ჰეტერონომიულად განსაზღვრული კეთილდღეობა, რაც მხოლოდ სხვისთვისაა მისაღები, შეუძლებელია მოსაწონი იყოს ნებისმიერი სუბიექტისთვის. ამ მსჯელობიდან გამომდინარე, შეიძლება გვეფიქრა, რომ სახელმწიფოს ინტერესები არ გააჩნია და მათ მხოლოდ საზოგადოება ფლობს, მაგრამ ეს ასე არ არის. სახელმწიფოს ინტერესების უარყოფა აბსურდია. მას ის გააჩნია, მხოლოდ უნდა ემთხვეოდეს საზოგადოების მისწრაფებებს. ხელისუფლების და ხალხის დაპირისპირების შემთხვევაში, მაშინ, როცა მასობრივად ხდება ადამიანის უფლებების შელახვა, მართლწესრიგის დამრღვევად სწორედ სახელმწიფო გვევლინება. მასობრივი წინააღმდეგობის დროს სახელმწიფო მოქმედებს კანონის ფარგლებში და აქედან გამომდინარე, მის მიერ განხორციელებული იძულება ლეგიტიმურია. მას ამის უფლებას დადგენილი და მოქმედი სამართალი აძლევს. კანონის უზენაესობას კი აღიარებს როგორც სახელმწიფო, ასევე საზოგადოებაც. ამიტომ სახელმწიფოს ყოველთვის შეუძლია მოითხოვოს მორჩილება საზოგადოების მხრიდან. ერთი შეხედვით საზოგადოება სამართალდარღვევას ახორციელებს და მის ქმედებას გამართლება არ მოეძებნება, მაგრამ არსებობს ძალა, რომელიც სამართალზე ძალა დგას. ამ ძალაში იგულისხმება ის წესები, რომელთა გათვალისწინებითაც უნდა მოქმედებდეს თვითონ სამართალი. ეს ის ზეკანონური მოთხოვნებია, რომელსაც სამართალიც აღიარებს. კონკრეტულად რომ ვთქვათ, ესაა საზოგადოების ნება. კაცობრიობისთვის არავის დაუვალბია შექმნა სახელმწიფო ან სამართალი, ეს მისი კეთილი ნების საფუძველზე განხორციელდა, რაც იმას ნიშნავს, რომ საზოგადოება თვითონაა შემოქმედი სახელმწიფოსა და სამართლისა (ფართო გაგებით) და არჩევანსაც თვითონ, დამოუკიდებლად აკეთებს. საზოგადოება რაიმე გარეგანი ჩარევის გარეშე ღებულობს გადაწყვეტილებას - შექმნას სახელმწიფო თუ იცხოვროს მის გარეშე. სწორედ ამიტომ, თუ ხელისუფლება უპირისპირდება საზოგადოებას, ეს ნიშნავს კანონის და მასზე ძალა მდგომი მოთხოვნების დაპირისპირებას, შესაბამისად, სამართალი ეწინააღმდეგება იმ მოთხოვნებს, რომელთა განხორციელებაც მას ევალბება და რის მისაღწევაც არის იგი შექმნილი. აქედან გამომდინარე, სამართალი უსარგებლო და ფუჭი ხდება და უვარგის ნივთს კი აგდებენ. პოზიტიური კანონმდებლობა ამგვარ შემთხვევაში ძალას კარგავს და რის საფუძველდაც მოიპოვებს სახელმწიფო ძალაუფლებას, იმ საფუძველითვე დაკარგავს მას.

განხილულ დაპირისპირებაში იგულისხმება წინააღმდეგობის უფლება, რომელსაც მრავალი ქვეყნის კონსტიტუცია აღიარებს. მას მოწინააღმდეგეებზე ჰყავს, რომლებიც ამ უფლებას აბსოლუტურად ზედმეტად თვლიან. როგორც გ. ხუბუა შენიშნავს: „არსებული მართლწესრიგის წინააღმდეგ მიმართული მოქმედება არ შეიძლება მოწესრიგებული იყოს იმავე მართლწესრიგით. წინააღმდეგობის უფლება მხოლოდ მაშინ შეიძლება განხორციელდეს, როდესაც (მანამდე მოქმედი) მართლწესრიგი უკვე აღარ ფუნქციონირებს“ /5/.

სახელმწიფოს მიერ დადგენილი კანონი გარდაუვალ აუცილებლობას წარმოადგენს მხოლოდ იმ შემთხვევაში, თუ ის ძალაუფლების მქონე ხელისუფალის მიერაა მიღებული. თუ მივიჩნევთ, რომ „კანონი კანონია“ და ის ნებისმიერ შემთხვევაში უნდა შესრულდეს და კანონშემოქმედის ლეგიტიმაცია აუცილებლობას არ წარმოადგენს, მაშინ კანონშემოქმედი სახელმწიფოს გარდა ნებისმიერი შეიარაღებული ფორმირებაც გამოვა, რომელიც დაშინებით და

მუქარით აიძულებს საზოგადოების გარკვეულ ნაწილს, შეასრულოს მითითებული მოქმედებები.

საკანონმდებლო ხელისუფლება როცა ძალაუფლებას კარგავს, მის ადგილს იკავებს ძალა, სხვა სუბიექტისთვის მის გადაცემამდე. სამართლის მრავალი თეორეტიკოსი, მათ შორის ისეთი მკაცრი პოზიტივისტიც, როგორცაა ჯ. ოსტინი, ფიქრობს, რომ კანონმდებლის მიერ შექმნილი კანონი ამაოა, თუ ის არ შეესაბამება მიღებულ ფუნდამენტურ წესებს, რომლებიც პოზიტიურ სამართალს განსაზღვრავს. კერძოდ კი, ეს წესები განსაზღვრავს, თუ რა უნდა მოიმოქმედოს კანონმდებელმა კანონის გამოცემისთვის /6/. აქვე უნდა შევნიშნოთ, რომ ჰ. ლ. ა. ჰარტი ნაწილობრივ ეთანხმება მტკიცებას, რომ აღნიშნული ძირითადი წესები აუცილებელი და ადამიანის ბუნებაზე დაფუძნებულია, თუმცა ბოლომდე არც უარყოფს ამ დოქტრინას და თვლის, რომ ისინი გასათვალისწინებელია გარკვეულ მომენტამდე /6/. სახელმწიფო და სამართალი არ შეიძლება წარმოვიდგინოთ, როგორც იმ პოლიტიკური გაერთიანების (ან უზენაესი სუვერენის) მიერ დადგენილი სავალდებულო ქცევის წესები (როგორც ამას ფიქრობდა ოსტინი), რომლის მორჩილებაშიც იმყოფება ყველა სხვა დანარჩენი, მაგრამ თვითონ არავის მორჩილებაში არაა.

ჩვენ, რა თქმა უნდა, არ ვეთანხმებით იმ აზრს, რომ სახელმწიფო ისეთ მინიმალურ უფლებამოსილებებს ფლობდეს, რომ კანონის მიღების ემინოდეს და მათ მისაღებად მუდამ რეფერენდუმი იმართებოდეს. პირიქით, ძლიერი სახელმწიფო ხელისუფლება ქვეყნის წარმატების საწინდარია. მთავარია, რომ ხელისუფლება არ გასცდეს მისთვის დადგენილ უფლებამოსილებათა ფარგლებს და უსამართლო სამართალი და მიუღებელი მართლწესრიგი არ დაამკვიდროს.

ჩვენი მსჯელობის შესაბამისად შეგვიძლია დავასკვნათ, რომ ძალა არის ის ენერჯია, რაც აუცილებელია მოქმედების განხორციელებისთვის და რომელსაც ფლობს საზოგადოება. მიზნების განხორციელება კი გაცილებით ადვილია, თუ ძალა ორგანიზებულად იქნება მიმართული. სწორედ ამიტომ, საზოგადოება ძალის გარკვეულ ნაწილს იძულების განხორციელების მიზნით გადასცემს სახელმწიფოს, განუსაზღვრავს მისი გამოყენების ფარგლებს და საკუთარი ძალების რეალიზაციას საკუთარი სურვილითვე ზღუდავს სახელმწიფო ხელისუფლებით. შედეგად, სახელმწიფო აღიჭურვება ძალაუფლების გამოყენების უფლებამოსილებით. ძალა, რომელსაც საზოგადოება ფლობს, განუსაზღვრელია, ის შეზღუდული და ნორმირებული არაა. სახელმწიფო კი, როგორც აღვნიშნეთ, ფლობს ძალაუფლებას დადგენილ ფარგლებში. ძალაუფლება ნიშნავს ძალის გამოყენების უფლებას მოვალეობასთან ერთად. ამავე დროს, ძალაუფლება არის ერთი სუბიექტის მიერ მეორისთვის ძალის გადაცემა. თუ არ არსებობს ძალა, არ იარსებებს ძალაუფლება. ძალაუფლების ფარგლები განისაზღვრება სამართლით. სამართლის ნორმების დარღვევის შემთხვევაში დამრღვევი ისჯება სანქციით, ხოლო თუ დამრღვევი თვით სახელმწიფოა, ის კარგავს ძალაუფლებას და სახელმწიფო ძალაუფლების და დადგენილი მართლწესრიგის ადგილს იკავებს ძალა, სანამ კვლავ არ მოხდება მისი გადაცემა ახალი სუბიექტისთვის.

### გამოყენებული ლიტერატურა:

1. გ. ინწკირველი, სახელმწიფოსა და სამართლის ზოგადი თეორია, თსუ გამომცემლობა, თბ., 2003, გვ. 41;
2. გ. ლობჯანიძე, საელმწიფოსა და სამართლის ზოგადი თეორია, სს „მანდარინის სტამბა“, ქუთაისი, 2003, გვ. 85-93;
3. სოციალურ და პოლიტიკურ ტერმინთა ლექსიკონი-ცნობარი, რედ. ე. კოდუა, ლოგოს პრესი, თბ., 2004, გვ. 351;
4. ალ. ვაჩიშვილი, სამართლის ზოგადი თეორია, გამომცემლობა „სამართალი“, თბ. 2010, გვ. 49, 60;
5. გ. ხუბუა, სამართლის თეორია, გამომცემლობა „მერიდიანი“, თბ., 2004, გვ. 43, 100;
6. ჰ. ლ. ა. ჰარტი, პოზიტივიზმი და სამართლისა (კანონისა) და მორალის გამიჯვნა, ილიას სახელმწიფო უნივერსიტეტის გამომცემლობა, თბ., 2010, გვ. 6, 27;

### ძალა და ძალაუფლება

*გიორგი ლორია*

*სამართლის დოქტორი, ასოცირებული პროფესორი*

#### *ანოტაცია*

წარმოდგენილ სტატიაში განხორციელებული კვლევა ეხება ძალის და ძალაუფლების წარმოშობის და რეალიზაციის სამართლებრივ პრობლემებს. სტატიის მიზანია, გავაშუქოთ სახელმწიფოს მოქმედებათა კანონიერი შესაძლებლობები, რადგან უფლებამოსილებათა ფარგლები თუ იგნორირებულია ქვეყანაში, ხელისუფლების ბოროტად გამოყენების ალბათობაც საკმაოდ დიდია.

სტატიაში გამოყენებულია კვლევის რაციონალური, შედარებითი, სინთეზური და ანალიტიკური მეთოდები. ყურადღება გამახვილებულია სამართლის ცნობილ თეორეტიკოსთა მიერ გამოთქმულ მოსაზრებებზე და მათი თეორიების ანალიზის საფუძველზე, გადმოცემულია ავტორისეული თვალსაზრისი განსახილველი პრობლემური საკითხის ირგვლივ.

სტატიაში გამოთქმულია მოსაზრება, რომ სამართალი მანამ ინარჩუნებს საზოგადოებრივ ურთიერთობათა მარეგულირებელი ძალის სტატუსს, სანამ ის საზოგადოების მიზნებს, მისწრაფებებს და ზოგადსაკაცობრიო ღირებულებებს ემსახურება. მათი სრული უარყოფა იწვევს სამართლისადმი უნდობლობას და საზოგადოება იყენებს წინააღმდეგობის უფლებას. წინააღმდეგობის უფლება კი, კონსტიტუციით განმტკიცებული არის თუ არა, მნიშვნელობა აღარ აქვს, რადგან ძალადაკარგულია თვით ის ნორმები, რომლებსაც ამ უფლების აღიარება შეუძლიათ. ასეთ ვითარებაში იზღუდება ხელისუფლების და სამართლის მოქმედება და მათ ადგილს საზოგადოებრივი ძალა იკავებს, სანამ კვლავ არ მოხდება ხალხის მიერ ძალის ვინმესთვის გადაცემა.

განხილული საკითხი სიახლეს წარმოადგენს ქართულ იურიდიულ ლიტერატურაში, აქამდე მისი კვლევა სათანადო სისრულით არ განხორციელებულა და ამდენად, სტატია დახმარებას გაუწევს სამართლის თეორიით და ფილოსოფიით დაინტერესებულ მკვლევარებს.

## The Force and the power

*Giorgi Loria*

*PhD, Associate professor*

### *Abstract*

The presented research is connected with creation and realization of force and power. The aim of the article is to cover the law ability of state acts, because if frames of authority are ignored in country, the probability of administrative excess is too big.

In the article rational, comparative, synthesis and analytical methods are used. Much attention is paid to reasons of known theorists and on the basis of their theories the author's conclusion round discussed problem questions is made.

Author expresses an opinion that the law keeps the status of regulative force of the public relations until it serves the purposes, aspirations and values of common to all mankind. Their full rejection attracts mistrust to the right and society applies the right of a contradiction. In such case the approval of the constitution is not important, because the norms, which may recognize these rights, does not stay into effect, acts of government and law is restricted and society takes their place till the day of transferring the force to anybody else.

The examined issue is innovation in Georgian legal literature and research of this issue didn't carried out completely yet, so, it will help researchers, who are interested in law theory and philosophy.



## უკონტაქტო (რადიოსიხშირული) იდენტიფიცირების განვითარება, თავისებურებანი და პერსპექტივები

*გიორგი დათუკიშვილი  
დოქტორანტი, ასისტენტ პროფესორი*

### შესავალი

ინფორმაციული ტექნოლოგიების მიღწევებმა უკანასკნელი წლების განმავლობაში მოახდინეს გარკვეული რევოლუციური ძვრები. ავტომატიზირებული სისტემები შეიჭრა თითქმის ყველა დარგში რამაც მნიშვნელოვნად შეცვალა ჩვენი ცხოვრება. ერთადერთ მუხრუჭს ამ გზაზე წარმოადგენდა ყველაზე სუსტი რგოლი - თავად ადამიანი, რომელსაც ბევრი ხელის შემშლელი ფაქტორები ახასიათებს: შეცდომები, ჯანმრთელობის გაუარესება, ცუდი მეხსიერება და ასე შემდეგ. სწორედ ეს გარემოებები ხელს უშლიდა სხვადასხვა სისტემებში ინფორმაციის დროულ და სწორ შეყვანასა და გამოტანას. ეს გრძელდებოდა მანამ სანამ არ გაახსენდათ უკონტაქტო (რადიოსიხშირული) იდენტიფიცირება, რომელიც წარამატებით გამოიყენებოდა მეორე მსოფლიო ომის დროიდან თვითმფრინავების ავტომატური იდენტიფიცირებისათვის.

უკონტაქტო იდენტიფიცირების ტექნოლოგია ყველაზე მეტად აკმაყოფილებს ავტომატიზირებული მართვის სისტემებს (მოძრავი ნივთებისათვის), სადაც მოითხოვება ობიექტების ამოცნობა და რეგისტრაცია რეალური დროის მასშტაბში. ძირითადად ისინი ოპტიკურ ან რადიოსიხშირულ პრინციპებზეა დაფუძნებული. ამ ტექნოლოგიას, რომელიც დაფუძნებულია უკონტაქტო (რადიოსიხშირულ) იდენტიფიცირებაზე RFID ტექნოლოგიას ეძახიან.

### RFID სისტემის შემადგენლობა და თავისებურებანი

#### RFID-ის ფიზიკური საფუძვლები

RFID სისტემის ძირითადი და ზოგადი პრინციპები საკმარისად მარტივია. სისტემაში ყოველთვის არის სამი ძირითადი კომპონენტი: სკანერი/წამკითხავი, იდენტიფიკატორი (ბარათი ან იარლიყი) და კომპიუტერი. მოწყობილობა კითხულობს გარშემო ელექტრო მაგნიტურ ენერჯიას. წამკითხველი იღებს სიგნალებს იდენტიფიკატორიდან და აფორმირებს საპასუხო სიგნალს, რომელიც მიიღება წამკითხველის ანტენით, რომლებიც გამომუშავდებიან მისი ელექტრონული ბლოკით და ინტერფეისით გაიგზავნებიან კომპიუტერში.

#### RFID ტექნოლოგიების უპირატესობები:

- RFID-ს არ სჭირდება უშუალო კონტაქტი ან პირდაპირი ხედვა;
- RFID-ის მიკროსქემები იკითხება სწრაფად და ზუსტად (თითქმის 100% სიზუსტით);
- RFID-ის მიკროსქემები იკითხება გარემოს (ჭუჭყის, საღებავის, ორთქლის, წყლის, პლასმასის, ხის) ზეგავლენის მიუხედავად;
- RFID-ის მიკროსქემებს ფაქტობრივად ექსპლუატაციის განუსაზღვრელი ვადა გააჩნიათ;
- RFID-ის მიკროსქემები არიან დიდი, შეიძლება ინტელექტუალური, ინფორმაციის მატარებლები;
- RFID-ის მიკროსქემების გაყალბება ფაქტობრივად წარმოუდგენელია;
- RFID-ის მიკროსქემები შეიძლება იყოს არა მხოლოდ კითხვისათვის, არამედ ჩაწერისათვისაც.

ახლა, RFID სისტემა გამოიყენება სხვადასხვა შემთხვევებში, როდესაც საჭიროა ოპერატიული და ზუსტი კონტროლი, სხვადასხვა ობიექტების მოძრაობის თვალთვალი და ანალიზი.

- პერსონალის გადაადგილება საწარმოს ტერიტორიაზე;
- წარმოების კონტროლი, სასაქონლო და საბაჟო საწყობები (განსაკუთრებით მსხვილი), მაღაზიები, ბიბლიოთეკები, საქონლისა და ძვირფასი ნივთების გადაადგილება;
- მონაცემთა ავტომატური დაგროვება სარკინიგზო გზაზე, ფასიან საავტომობილო გზებზე, სატვირთო ტერმინალებში და სადგურებში;
- საზოგადოებრივი ტრანსპორტი: მოძრაობის კონტროლი, მგზავრობის საფასურის გადახდა და მგზავრთა ოპტიმიზაცია;
- უსაფრთხოების უზრუნველყოფა (სხვა დამატებით სისტემებთან - ვიდეო და აუდიო კონტროლის სისტემები);
- სატრანსპორტო საშუალებებისათვის დაცვა და სიგნალიზაცია;

არსებულ ნაშრომში განხილულია საუნივერსიტეტო პროცესების, კერძოდ კი, ბიბლიოთეკის მოდელის ანალიზი, რაც შეიძლება განზოგადებული იქნას ისეთ ბიზნეს პროცესებზე როგორც არის წარმოების, დისტრიბუციის, ინვენტარიზაციის და სხვა პროცესები.

**წიგნის იარლიყები**

იარლიყები ISO 15693 და EPC - მიმდინარე სტანდარტის იარლიყების დანიშნულებას მოახდინოს არა მეტალის ნივთის იდენტიფიცირება 1.2 მეტრის რადიუსში. სტანდარტული იარლიყს გააჩნია ბარათის ფორმა, რომელიც დამზადებულია წებოვანი ქაღალდისაგან.

**RFID-ტექნოლოგიების განვითარების ძირითადი მიმართულებები**

იარლიყები შეიცავენ პასიურ მოწყობილობას, რომლებიც შედგება ანტენებისაგან, კონდენსატორისაგან და არც ისე დიდი, ნახევარგამტარი მიკროსქემისაგან. უახლესი ტექნოლოგიები გვამძლევს საშუალებას ეს ყოველივე განვითარებულ ბრტყელ, ქაღალდის ზედაპირზე და მან შეასრულოს სტანდარტული შტრიხკოდის ფუნქცია. ამ იარლიყების მუშაობისათვის საჭიროა ელექტრული ენერგია, რომელსაც ის იღებს სკანერის ზონაში შესვლისას, ელექტრო მაგნიტური ველის ინდუქციის თანახმად.

**ელექტრონული შტრიხკოდები წიგნებისათვის**

მსხვილ ბიბლიოთეკებს თავიანთი წიგნები გადაყავთ ელექტრონულ აღრიცხვაზე (იყენებენ წიგნების ელექტრონულ შტრიხკოდებს) ამ ტექნოლოგიას უწოდებენ RFID-ს (რადიოსიხშირულ იდენტიფიცირება). ის საკმაოდ მარტივია გამოყენებაში: წიგნის ყდაზე ეკრობა წებოვანი შტრიხკოდი RFID, რომელიც ატარებს ინფორმაციის შემნახველ მიკროსქემას. შტრიხკოდები რეგისტრირდება ბიბლიოთეკის ელექტრონულ ბაზაში და თან ატარებს სხვადასხვა ინფორმაციას წიგნის შესახებ.

ეს ტექნოლოგიები ხელს შეუწყობს მინიმუმამდე შემცირდეს ადამიანური რესურსის მოხმარება ისეთ პროცესებში, როგორცაა წიგნის გაცემა და წიგნის ჩაბარება, ელექტრონული მკითხველის ბილეთის გაცემა, ელექტრონულ ბაზაში მონაცემების შეყვანა და მით უფრო ფურცელზე ამის დაფიქსირება, აღწერის ჩატარება და კონტროლი არასანქცირებულ გატანაზე. ეს საბოლოო ჯამში, გაზრდის ოპერატიულობასა და მომსახურეობის ხარისხს. გარდა ამისა, წიგნები იქნებიან საიმედოდ დაცულენი არასანქცირებული გატანისაგან. რადგან გაუტარებელი წიგნის გატანისას ჩაირთვება სიგნალი, რომელიც აფიქსირებს, რომ ბიბლიოთეკიდან გადის გაუტარებელი წიგნი.

**უპირატესობები**

- ინვენტარიზაციის ხშირი ჩატარება;
- მასალების გაცემის დროის შემცირება;
- წიგნების ეფექტური დაცვა ძარცვისაგან და დაკარგვისაგან;
- მკითხველის მომსახურების ხარისხის გაუმჯობესება.
- იზრდება სისწრაფე და ერგონომიულობა მასალების დამუშავებისას;
- ძირითად ოპერაციებზე მასალების სწრაფად დამუშავებით, დახარჯული დროის შემცირებით და ადამიანური რესურსის დაზოგვის ხარჯზე უმჯობესდება ფონდების მართვა;
- უზრუნველყოფილია წიგნის სრული კონტროლი გაცემიდან დაწყებული ძარცვით დამთავრებული, ანტი ძარცვის სისტემის გაუმჯობესებით მცირდება რისკი წიგნის დაკარგვისა და დაზიანებისა.

**ადამიანური რესურსის დაზოგვა**

- მკითხველებს ხელს უწყობს წიგნები გამოიწერონ პერსონალის დახმარების გარეშე
- ამცირებს წიგნის გაცემის დროს და ხელს უწყობს რიგის შემცირებას
- ამცირებს პერსონალის დატვირთვას და ხელს უწყობს მკითხველების ხარისხიან მომსახურებას
- ხელს უწყობს მკითხველებს დააბრუნონ წიგნები პერსონალის დახმარების გარეშე  
სწორედ ზემოაღნიშნულ პროცესებში ხდება ადამიანური რესურსის იდენტიფიცირება ბიომეტრიული ტექნოლოგიების, კერძოდ კი, დაქტილოსკოპიური სკანერის დახმარებით. იმ ტიპის ორგანიზაციებში, სადაც ყოველდღიურად ხდება სხვადასხვა ნივთებისა თუ ტექნიკის მიმაგრება სხვადასხვა პერსონალთან, იდეალურ გადაწყვეტილებად მიგვაჩნია RFID და ბიომეტრიული იდენტიფიცირების ერთმანეთთან დაკავშირება. დაგროვილი ინფორმაციის საფუძველზე მარტივდება თითოეული პირის მიერ შესრულებული სამუშაოს ანალიზი.

**გამოყენებული ლიტერატურა:**

1. [http://en.wikipedia.org/wiki/Radio-frequency\\_identification](http://en.wikipedia.org/wiki/Radio-frequency_identification)
2. <http://www.rfidjournal.com/>
3. [http://www.rfid-handbook.de/downloads/E3E\\_0470695064.pdf](http://www.rfid-handbook.de/downloads/E3E_0470695064.pdf)

**უკონტაქტო (რადიოსიხშირული) იდენტიფიცირების განვითარება,  
თავისებურებანი და პერსპექტივები**

*გიორგი დათუკიშვილი  
დოქტორანტი, ასისტენტ პროფესორი*

*ანოტაცია*

ინფორმაციული ტექნოლოგიების მიღწევებმა უკანასკნელი წლების განმავლობაში მოახდინეს გარკვეული რევოლუციური ძვრები. ავტომატიზირებული სისტემები შეიჭრა თითქმის ყველა დარგში, რამაც მნიშვნელოვნად შეცვალა ჩვენი ცხოვრება. ერთადერთ მუხრუჭს ამ გზაზე წარმოადგენდა ყველაზე სუსტი რგოლი - თავად ადამიანი, რომელსაც ბევრი ხელის შემშლელი ფაქტორები ახასიათებს: შეცდომები, ჯანმრთელობის გაუარესება, ცუდი მეხსიერება, და ასე შემდეგ. სწორედ ეს გარემოებები ხელს უშლიდა სხვადასხვა სისტემებში ინფორმაციის დროულ და სწორ შეყვანასა და გამოტანას. ეს გრძელდებოდა მანამ, სანამ არ გაახსენდათ უკონტაქტო (რადიო სიხშირული) იდენტიფიცირება, რომელიც წარმატებით გამოიყენებოდა მეორე მსოფლიო ომის დროიდან თვითმფრინავების ავტომატური იდენტიფიცირებისათვის.

ეს მაგალითი კიდევ ერთხელ ადასტურებს ჭეშმარიტებას, რომ ყველაფერი ახალი კარგად დავიწყებული ძველია, უბრალოდ მხოლოდ ახალი მიდგომებით. უკონტაქტო იდენტიფიცირების ტექნოლოგია ყველაზე მეტად აკმაყოფილებს ავტომატიზირებული მართვის სისტემებს (მოძრავი ნივთებისათვის), სადაც მოითხოვება ობიექტების ამოცნობა და რეგისტრაცია რეალური დროის მასშტაბში. ძირითადად, ისინი ოპტიკურ ან რადიოსიხშირულ პრინციპებზეა დაფუძნებული.

რადიოსიხშირული ამოცნობა დაფუძნებულია წებოვანიარლიყებზე (მიკროსქემებზე), რომლებიც არიან სვეის იდენტიფიცირებისა და სხვა ინფორმაციის მატარებლები. სწორედ ამ ტექნოლოგიას, რომელიც დაფუძნებულია უკონტაქტო (რადიოსიხშირულ) იდენტიფიცირებაზე RFID ტექნოლოგიას ეძახიან.

ბოლო წლების განმავლობაში, უკონტაქტო იდენტიფიცირების სისტემებში RFID ტექნოლოგია იყო საკმაოდ ძვირი, ვიდრე შტრიხკოდის სისტემა. თუმცა, ამ დარგში ტექნიკურმა პროგრესმა გამოიწვია RFID იდენტიფიკატორის შეჭრა ყველა იმ სფეროში, სადაც გამოიყენებოდა მხოლოდ ბარკოდი. ახლა RFID იდენტიფიკატორი ღირსეულად უწევს კონკურენციას RFID ბარკოდულ სისტემას, მათ შორის ფასითაც. მით უფრო, რომ RFID გვაძლევს საშუალებას მოვახდინოთ იდენტიფიცირება მაშინაც, როცა არ არის ნივთი თვალთახედვის არეალში.

სტატიაში განხილულია ორი უკონტაქტო იდენტიფიცირების მახასიათებლების შედარება. ასევე, ელექტრონული შტრიხკოდები წიგნებისათვის. მსხვილ ბიბლიოთეკებს თავიანთი წიგნები გადაყავთ ელექტრონულ აღრიცხვაზე (იყენებენ წიგნების ელექტრონულ შტრიხკოდებს). ამ ტექნოლოგიას უწოდებენ RFID-ს (რადიოსიხშირულ იდენტიფიცირება). ის საკმაოდ მარტივია გამოყენებაში: წიგნის ყდაზე ეკრობა წებოვანი შტრიხკოდი RFID, რომელიც ატარებს ინფორმაციის შემნახველ მიკროსქემას. შტრიხკოდები რეგისტრირდება ბიბლიოთეკის ელექტრონულ ბაზაში და თან ატარებს სხვადასხვა ინფორმაციას წიგნის შესახებ.

**Business process management with Radio-frequency identification (RFID)  
and biometric technologies**

*Giorgi Datukishvili*

*Doctorate Student, Assistant Professor*

*Abstract*

Over the past years, advances in science such as information technology, has become equal to revolutionary explosions. The only weak link in this process is a man, who is the only hinder in the development of information technology. Radio-frequency identification technologies fully satisfy the automated control system where there is the need for recognition of the object and registering it in real time.

Technology based on Radio-frequency identification is called RFID technology. This issue describes the process in which the identification of human resources with the help of biometric technology are carried out in particular with the help of fingerprint scanner.

In my opinion, in the organization, where the staff daily uses various objects or office equipment, between RFID and biometric identifier can be considered to be the best decision.

## Технологизация государственного управления в Украине: современные аспекты

*Тарас Рынковой*

*Соискатель Научной Степени Кандидата Наук*

В статье проанализированы основные тенденции использования управленческих технологий в политической сфере и деятельности органов государственной власти в Украине.

Ключевые слова: технологизация, политические технологии, социальные технологии, государственное управление, политическая сфера.

Постановка проблемы. Социальная сфера – относительно самостоятельная сфера жизнедеятельности общества, охватывающая отношения между различными социальными слоями, а также – в их центре, между отдельными личностями, занимающими разное положение в обществе и принимающими различное участие в его социальной жизни. Социальная сфера с позиции государственного управления – это совокупность отраслей, предприятий, организаций, которые непосредственно связаны и определяют способ и уровень жизни людей, их потребление (образования, культуры, охраны здоровья и т.д.) и благосостояние /2/.

Возникает необходимость поиска форм решения, адекватных заданиям социального управления на новом этапе развития общества и, как следствие – новые требования к профессионализму государственных служащих, в чьих руках находятся рычаги управления социальными процессами. Мы рассмотрим в этой работе социальные технологии и политические технологии, влияние их на общественно-политическую сферу и деятельность органов государственной власти. Социальная цена этих вопросов сегодня очень высока.

Иллюстративно и уместно, по нашему мнению, звучит метафорическое сравнение, распространенное у виноделов: «Хорошее вино не бывает слишком дорогим, а вот плохое всегда очень дорого обходится». Подобной выглядит и ситуация с социальными и политическими технологиями – негативные результаты от использования или неиспользования технологий тянут за собой определенные последствия для общества.

Анализ последних исследований и публикаций. Социальные технологии, политические технологии и аспекты функционирования политической сферы общества и политической деятельности рассмотрены в работах таких ученых как В.Бебик, П.Бакуменко, В.Горбатенко /6/, А.Колодий /5/, Б.Надолишний, И.Рейтерович, С.Телешун, О.Титаренко /4/, Н.Ярош, Ю.Сурмин, А.Пойченко /2/ и др.

Также интересными в контексте изучаемой темы будут работы таких исследователей как М.Аверьянов, С.Анисимов, В.Павлов, П.Растянников. Существует и ряд других трудов по этой проблематике.

Цели статьи. Целью статьи является определение особенностей использования и применения в современной общественной деятельности и управлении технологий как способа максимально эффективного использования материальных, технических и человеческих ресурсов для получения желаемого результата деятельности.

Изложение основного содержания. Научно-категориальный аппарат исследования требует определенного терминологического уточнения и поэтому необходимо остановиться на рассмотрении основных понятий, используемых в статье.

Социальная технология, по определению ряда специалистов – это совокупность методов и приемов, применение которых является результативным в заданиях взаимодействия между

людьми. Шире социальная технология определится как последовательность этапов социального взаимодействия, в ходе которой каждый субъект, принимающий участие во взаимодействии, реализует собственную управленческую стратегию относительно других и формирует социальную деятельность. Социальные технологии используются также в таком особом виде социальной инновационной деятельности как управленческий консалтинг. Можно определить социальную технологию, как структуру коммуникативных влияний, изменяющие социальные ситуации или социальные системы, в том числе и отдельного человека, как единую социальную систему /2, 3, 10/.

Основная цель в использовании социальной технологии состоит в оптимизации общественных отношений, их функционировании и развитии, жизнедеятельности социального организма в целом, а также разработке механизмов согласования интересов разных социальных групп. Целесообразно определять эту технологию как онтологический феномен, как знание и как важный элемент механизма социального управления. Как онтологический феномен, социальная технология представляется общественно произведенным и закрепленным историческим опытом, своеобразным механизмом взаимодействия разных социальных групп, а также отношений человека и общества – в традициях, обычаях, праве, государственном устройстве, семейно-бытовых отношениях, общественном мнении и т.п.

Социальная технология как знание – это уже научное осмысление конкретных механизмов функционирования и развития общества, с учетом сложного соединения материальных, духовных, политических, правовых, национально-этнических, социально-культурных и других факторов. Как элемент механизма социального управления социальная технология выступает средством перевода требований объективных законов на язык практики социального управления и конкретных решений (нормативно-правовых актов, нормативных документов, указаний и т.п.), которые стимулируют людей к достижению поставленных целей. Современные тенденции позитивного развития социальных технологий заключаются в смещении акцентов с «обработки человека» на управление общественными отношениями – как с помощью методов согласования интересов разных социальных групп и конструктивного решения конфликтов, так и с помощью проектирования и эффективного использования объективных социальных регуляторов – социальных институтов /2/.

Социальная технология – это определенный способ достижения общественных целей. Ее суть заключается в поэтапном осуществлении деятельности, когда операции разрабатываются заранее, сознательно и последовательно, на основе научных знаний. По М.Маркову, социальная технология – «это способ реализации конкретного сложного процесса путем деления его на систему последовательных взаимозависимых процедур и операций, которые выполняются однозначно» /3/. Следовательно, это – элемент человеческой культуры, формируемый двумя путями – или «вырастанием» в культуре эволюционно, или структурированием по ее законам уже как искусственного образования.

С момента становления управления, как самостоятельного вида труда, разрабатываются правила его осуществления. Они формировались эмпирическим путем и передавались в устной форме. Сегодня же главной функцией социальной технологии является сочетание науки и практики. Технология представляет собой систему жестко скоординированных следующих элементов: «цели» - процедуры (правила) – технические средства – операции (действия) – мотивы (стимулы) /7/. Главное в ней – это соотношение и последовательность элементов, неизменных для любой

технологии – образовательной, воспитательной, информационной, производственной, сервисной, коммуникационной, управленческой и т.п. Во всех технологиях реализация сформированных целей должна осуществляться путем утверждения четких и обязательно исполнимых процедур, которые диктуют логику тех или иных, понятно обоснованных и продуктивных действий.

При реализации социальной технологии субъект управления не так жестко прикован к управлению этапностью процедур и операций как в сфере производства. Диапазон отклонений от технологической схемы у него значительно больше, чем на производстве. Но и существует определенная грань таких отклонений, при которой творческий подход переходит в субъективизм и неизбежно приводит к снижению эффективности государственного управления, или же к результату, противоположному ожидаемому /1/.

Считаем необходимым рассмотреть далее связь социальных технологий и государственного управления. Ранее украинское общество переживало процесс социального строительства, когда закладывались основы принципиально нового уклада общественной жизни, формировались основные его институты и организации, когда социальная организация общества находилась в процессе становления и еще только организационно закрепляла принципы, завоеванные социальной революцией. Сегодня этап социального строительства и свойственное ему становление стало уже достоянием истории. После того, как основные социальные организации и институты общества сложились и исторически определились, задача социального строительства постепенно меняется задачей социального управления.

Сложившаяся социальная организация не остается статичной, она постоянно меняется под воздействием исторических условий и человеческой деятельности и вызывает необходимость управления этим процессом исторического движения социальной организации общества. Отсюда и научная проблема конкретного исследования существующей социальной организации как объекта социального управления и проблема формирования научных принципов социального управления. Отсюда и необходимость поиска форм решения, адекватных заданию социального управления на новом этапе развития общества, и как следствие – возникновение новых требований к профессионализму государственных служащих, в чьих руках находятся рычаги управления социальными процессами и, следовательно, растет ответственность за качество жизни наших граждан.

Социальное управление – вид управления, предполагающий направленность влияний его субъектов на организацию процессов совместной коллективной деятельности людей, согласно объективных законов и вызовов современности. Социальное управление имеет свое субъект-объектное поле, к которому принадлежит деятельность органов государственной власти и местного самоуправления, политических партий, профсоюзов, других общественных объединений и движений, общественный труд и экономическая деятельность, поведение отдельных людей и групп и т.д. Совокупно они создают несколько видов управления в отдельных сферах общественной деятельности: политическое управление, административное, экономическое, духовное, корпоративное и т.п. Для каждого из этих видов можно выделить свой субъект и объект управления, специфическую правовую базу, особенности функционирования, механизмы и т.д. /2/.

Социальное руководство, регулирование организации и управление нельзя считать новыми для государственного управления. По сути, они существовали давно, и соответственно перед ними выдвигались специальные задания социального управления и руководства.



Примерами таких видов деятельности могут служить «преобразования» объектов, конструирование, проектирование, научное исследование, руководство, управление, политика. В исходящих пунктах формы кооперации и организации зависят от средств, процедур и объектов. Тем не менее, после того, как они оформляются, они получают самостоятельность и конституируются в виде особых «организмов» и сфер деятельности. При этом каждый такой вид деятельности, с одной стороны, отделяется от других видов деятельности и противопоставляет себя или в качестве особого и социально признанного вида, а с другой стороны – все время «захватывает» и ассимилирует другие виды деятельности, как бы «вырывая» фрагменты других «организмов» и сфер деятельности и поглощая их.

Так, например, управление и руководство в структуре государственной службы приобретает черты политики, «присваивая» специфические технологии этого вида деятельности для решения своих непосредственных задач и тем самым, расширяя свой управленческий арсенал. Растущую политизацию государственного управления, как важную черту современности удостоили своим вниманием многие отечественные и зарубежные авторы /1,4,6,7/.

Государственные служащие на Западе также осознают необходимость изменений в своей деятельности, связанную с усложнением сферы общественной жизни. Бывший исполнительный директор Международной организации мэров городов М.Кинг (США) говорил следующее: «Бывшая концепция, относительно которой каждый работник органов местного управления представляет интересы местного сообщества в целом и не реагирует на давление ведомств и групп, представляющих специальные интересы местного сообщества в целом сегодня еще дальше от реальной практики чем раньше... Сегодня глава местной администрации должен все чаще играть роль переговорщика и посредника... Политическая роль руководителя сегодня более важна и более трудна» /6/.

Исходя из этого, усложнение структуры общественной жизни диктует новый тип задач для представителей государственной службы. Если в условиях стационарного общества любое действие государственной службы было строго нормировано и регламентировалось соответствующими инструкциями, то теперь управленческие команды в структуре государственного управления не только имеют право, но и обязаны самостоятельно решать широкий спектр заданий в рамках государственных программ. Последние, в свою очередь, выполняют функцию не жестких инструкций, а скорее, целевых установок и рамок деятельности. Одной из таких рамок, несомненно, есть сама общественно-социальная система.

В Украине необходимость управления социальными процессами назрела давно, и во всех сферах, желаем мы этого или нет, осуществляются практические попытки совершить это управление еще в больших масштабах. Однако из-за отсутствия соответствующего понимания и необходимой теоретической базы эти попытки разворачиваются стихийно, в целом неэффективны и временами приводят к еще большей дезорганизации социальной жизни и систем воспроизводства, нежели это было ранее. Суть состоит в том, что разрозненные действия отдельных общественных организаций в решении социальных проблем не могут давать ощутимый результат без координации и поддержки их действий соответствующей функцией государственной службы. Рассматривая негосударственный, некоммерческий сектор, как один из наиболее значимых ресурсов развития социальных систем, государственная служба, на наш взгляд, должна при этом сохранить свои управленческие позиции в этой сфере. Это значит, что нужно с опережающими темпами внедрять и осваивать новые управленческие технологии, и, во-вторых,

«научиться» при необходимости самостоятельно инициировать появление актуальных общественных проектов. Достижение этих целей и может сформировать необходимую базу для управления социальными процессами в Украине.

Вывод и перспективы дальнейшего исследования. Подводя итог вышеизложенному, отметим, что в поиске форм решения, адекватных заданию социального управления на новом этапе развития общества, наиболее эффективными выступают социальное партнерство и управление через проекты. В кризисных ситуациях, в период модернизации общества и его предыдущих состояниях, когда неизбежно возрастает роль стратегических поисковых усилий выхода из кризиса, обеспечение прорыва на главных направлениях, эту функцию, как правило, выполняют социальные программы, проекты, которые способны определить оптимальное соотношение стратегических и тактических заданий, поступательность их достижения. Это даст возможность оптимизировать общественные отношения, их функционирование и развитие, жизнедеятельность социального организма в целом.

Социальная технология как элемент механизма социального управления выступает средством своеобразного перевода требований объективных законов на язык практики социального управления и конкретных решений, направленных на стимулирование людей к достижению поставленных целей. Поэтому современные тенденции развития социальной технологии смещают акцент в сторону управления общественными отношениями. Поэтому последующие исследования стоит вести в направлении разработки подходов к становлению управленческих технологий, что является результатом утверждения системного подхода в управлении, его научного осмысления.

В Украине необходимость управления социальными процессами назрела давно, и во всех сферах осуществляются попытки осуществить управление в больших масштабах. Тем не менее, из-за отсутствия соответствующего осознания и необходимой теоретической базы, эти попытки предпринимаются стихийно, в целом неэффективны и временами приводят к дезорганизации социальной жизни и систем воспроизводства.

Украинское общество сегодня нуждается в разработке соответствующей теоретической базы для преодоления стихийности и неэффективности управления социальными процессами.

### Список литературы:

1. Государственное управление, основы теории, история и практика. Учеб. пособие / В.Бакуменко, П. Надолишний, Г. Арабаджи / Общ. ред. П. Надолишний, В. Бакуменко – Одесса, ОРИДУ НАГУ, 2009 – 394 с.;
2. Энциклопедический словарь по государственному управлению / Состав: Ю. Сурмин, В. Бакуменко, А. Михненко и др., под редак. Ю. Ковбасюка, В. Трощинського, Ю. Сурмина – К.: НАГУ, 2010 – 820 с.;
3. Марков М. Технология и эффективность социального управления. – М., 1983, с. 48;
4. Политическая аналитика в системе публичного управления: учеб. пособие / авт. кол.: С. Телешун, С. Семин, А. Титаренко и др.; под редак. С. Телешуна. – К.: НАГУ, 2008 – 284 с.;
5. Политология. Кн. первая: Политика и общество. Кн. вторая: Государство и общество / А. Колодий, В. Харченко, Л. Климанская, Я. Косьмина. – К.: ЭЛЬГА – Н, Ника-Центр, 2000 – 584 с.;
6. Прикладная политология: учеб. пособие / Под ред. В. Горбатенка. – К.: ИЦ «Академия», 2008 – 472 с.;
7. Стефанов Н., Общественные науки и социальная технология; монография / Н.Стефанов. – М. Прогресс, 1976. – 254 с.;
8. Телешун С., Основы информационно-аналитической деятельности в публичном управлении, учеб. пособие / С. Телешун, А. Титаренко, И. Рейтерович. – К.: НАГУ, 2009 – 168 с.;
9. Тощенко Ж., Социология: курс лекций / Ж.Тощенко. – М. Прометэй, 2001 – 536 с.;
10. Философия политики: краткий энцикл. словарь / Авт.-состав: Андрущенко В. и др. – К.: Знание Украины, 2002 – 670 с.;

სახელმწიფო მმართველობის ტექნოლოგიზაცია უკრაინაში:  
თანამედროვე ასპექტები

ტარას რინკოვი  
სამეცნიერო ხარისხის მაძიებელი

*ანოტაცია*

წარმოდგენილ სტატიაში ავტორი განიხილავს პოლიტიკური და სოციალური ტექნოლოგიების ძირითად ტენდენციებსა და სამთავრობო ინსტიტუტების ქმედებებს.

**Technologization of state government in Ukraine: modern aspects**

*Taras Rinkovoi*  
*PhD Candidate*

*Abstract*

In this article the author analyses the major trends of political technologies and social technologies on political sphere and the activities of government institutions.

## **International experience of evaluation capacities development**

*Iryna Kravchuk*  
*Post-doctoral Scholar*

### **1. Introduction**

The public policy and programmes evaluation development was determined by the problems and challenges arising before the public administration at different periods. At the beginning the evaluation has been developed more actively during the post-war period in the North America in the three most important and topical at that time spheres: evaluation of innovations in the educational sphere; planning and evaluation of budgetary resources expenditures; evaluation of the programmes of poverty combating (Great Society experiments in 1960-es).

Evaluation of the “first wave” (1960 – 1970-es) was considered as a part of the policy cycle including the formulation of the policy, planning, policy implementation and its evaluation; the evaluation was used in order to collect the information and to have a feedback within the process of decision-making and improvement of policy’s outcomes. Evaluation of the “second wave” (middle of 1970-es) was aimed at minimization of policy implementation expenditures and effective use of resources. Evaluation of the “third wave” (late 1980-es and 1990-es) under conditions of severe budgetary crisis and prevailing of “New Public Management” approach considered the evaluation as a part of a “management cycle”, a part of result-oriented management. At that time it turned to internal one.

In the recent decade the evaluation was ever more perceived as a tool of good governance. The objectives of the evaluation were directly aimed at the implementation of good governance principles (effectiveness, efficiency, transparency, accountability) and improvement of public administration. Our perception of the evaluation consists in that it is a systematic and arranged process providing for analyzing of the policy, programme, project with regard to compliance with well-established objectives and standards. It also covers the determination of outputs, outcomes and impacts, effectiveness and efficiency of public policy, programme or project; it is aimed at their improvement, learning lessons and serves as a basis for decision-making.

#### **Definition of the Evaluation Capacity**

The exercising of public policy evaluation function requires creating “evaluation capacity” in public sector. Accordingly, the “evaluation capacity” comprises:

The organizational and legal mechanism for the public policy evaluation: - a capability and obligation of the Government to initiate the evaluation and use the results of the evaluation including the legal principles, organizational culture, political context (in other words “evaluation demands”);

- 1) organization and coordination of the evaluation system comprising institutions, regulations and procedures of the monitoring and evaluation system);
- 2) Human, information and financial resourcing of the evaluation - sufficient human resources possessing the required skills, technical facilities – IT and communication systems (resourcing mechanism or in other words the “evaluation supply”).
- 3) Practical development and introduction of the monitoring and evaluation system providing with important information for the key-stakeholders (Institutionalization).

#### **Lessons of international experience in the evaluation capacity development**

The international experience may serve as a source of ideas for models, positive and negative lessons by the evaluation capacity building in Ukraine and post-Soviet countries. The purpose of the

article is to make findings and to draw lessons concerning the evaluation capacity having based on the experience of the USA, Canada, the Netherlands, the United Kingdom, Poland and Slovak Republic.

The evaluation systems developed in such countries as the USA, Canada, the Netherlands, the United Kingdom may serve as examples of the “advanced” evaluation models. The countries of the Central and Eastern Europe (Poland, Slovak Republic) which have experienced the transformation had a quite bureaucratic system oriented at compliance with procedures and administrative culture may demonstrate the post-Soviet countries the lessons drawn from their mistakes and examples of successful decisions. The application of international experience shall help to consider the best practices and to avoid further mistakes.

Having based on the national experience of other countries it is possible to come to such findings and to draw lessons for Ukraine concerning the evaluation capacity development, namely the organizational and legal, and resourcing mechanisms, practical development of and implementation of the monitoring and evaluation system providing with the information for the decision-making process.

In the majority of countries the preconditions were created in order to introduce the evaluation. Almost in all the countries a legal basis for result-oriented management, the regulations on institutional mechanism were established, the powers of the authorities were determined, as well as those for the central persons responsible for carrying out of the evaluation, i.e. deputies, evaluation experts, programme managers, central agency officials (Canada, the USA, Poland, the Netherlands).

Legal requirement to carry out the programmes’ evaluation itself determines a necessity to establish the relevant institutional framework. For instance, in the Netherlands, the ministries must carry out the evaluation of effectiveness and efficiency of public policy at least once in five years, the obligation to carry out a the preliminary evaluation of large-scale investments was introduced (since April 2000) (the Netherlands).

The political support by the top administration of the Government and the ministry was a guarantee of success in development of the evaluation system in all the countries. There should also be so called “locomotive” or “evaluation champion”, central authority playing a key-role in the system’s development, directing the policy, assisting, supporting the capacity development, controlling the evaluation quality (Canada). For the post-socialistic countries the evaluation development may depend on political support and comprehension by the administration of the need for evaluation. This is not the unique feature of the post-socialistic countries only. The evaluation system was created “from above to below” by vesting the obligation to report according to the indicators of the United Kingdom to the lower levels of administration.

In the Netherlands the evaluation was introduced in the circumstances of absence of serious discrepancies in approaches of the central ministries of the Government working together under the support by the Netherlands Court of Audit and the Parliament.

The general orientation of the public administration at the result, focusing at the effectiveness and efficiency are the essential precondition for the evaluation function. The evaluation must be integrated into the result-oriented public management and public finances reforming processes (result-oriented budgetary process). In the Netherlands the attention initially had been paid to the audit and control. During 1990-es a shift of the emphasis took place towards the efficiency and effectiveness of the public policy. A significant role in the evaluation introduction in the Netherlands played a shift of the emphasis from the state budget usage lawfulness issue towards the issues of effectiveness and efficiency, and administration oriented at the result. A strong internal motivation may turn this process into

successful and stable one provided that there is the Parliament's support (the Netherlands). In the Netherlands the approach "From the account of finances towards reporting on the policy» has linked the political purposes with objectives, activities and resources; a transition from merely financial accounting towards the policy surveillance took place (the Netherlands).

In Canada the accountability initiatives, demands by the Parliament, the role of the General Auditor's Office and the impact of "New public management" have largely contributed into the evaluation development (Canada).

A well-developed strategic planning system with a vision for few steps forward, clear objectives and indicators was a basis for the evaluation introduction. Determination of the results and indicators having based on "political models" and "Corporate performance frameworks" were a basis for the evaluation development in Canada /1/.

Among the other factors, it is important to develop domestic evaluation market in order it could provide an expert support as it shows the Polish experience /2/. The Polish experience says that the presence of local experts provides a decrease in prices of evaluation services, competition growth and, accordingly, increases in quality of evaluation expertise itself.

Information and experience exchange about the role of the monitoring and evaluation in administration (Canada) is essential for the evaluation development. Positive perception of the evaluation in the Netherlands could be also explained by the support of the evaluation in educational institutions, partially due to the fact that administrative culture was open for innovations, the media have paid attention to the political debates and results harmonization process /3/.

In Poland the information and knowledge about the evaluation were disseminated (meetings and conferences on evaluation issues, web-pages on evaluation, data base on evaluation results, publication of the reports and documentation on evaluation); a platform for experience exchange in carrying out of the evaluation was established (annual conferences at national and regional levels), steering and working groups); the evaluation methodology was developed (development of instructions and guidelines, organization of trainings involving the scientific and public officers, special grants for the universities and (scientific research organizations), involvement of external experts).

A significant role in dissemination of organizational culture aimed at the result belongs to the evaluation experts associations and networks. The experience exchange and international cooperation also allow disseminating a new knowledge around the country (bilateral cooperation with some EU-10 countries, active cooperation among the Visegrád Group countries).

Transparency and openness of the public administration system, legislation on information access are the part of a favourable environment.

An essential role belongs to establishment of the evaluation institutional framework, which, according to the experience of the other countries, must comprise three levels (organizational/institutional framework): Internal evaluation units at the ministries or assigned responsible persons and/or evaluation committees at the ministries.

Coordination authority performing surveillance of evaluation quality (evaluation "locomotive" or "champion"), directing the units activities, facilitating the development of the system, developing the methodology, coordinating and directing the ministries, carrying out the quality evaluation.

Inter-ministerial harmonization mechanisms (for instance, US National Performance Management Advisory Commission) in order to maintain the best practice, resolving the common problems, information.

Quite successful may be a flexible approach in the evaluation introduction considering peculiarities of different organizations in Canada, where the Deputy Ministers enjoy a full discretion by evaluation introduction in the departments. The Central Agency in Canada introduced the evaluation according to the «try, adapt, study and correct» philosophy. It makes the period of the monitoring and evaluation system establishment longer, though it allows adapting the system promptly /4/.

The evaluation organizational and legal mechanism must have the following features: legal requirement of reporting to public and the Parliament, political demand for evaluation results; simplicity of the system without excessive administrative burden; independence of initiation function; evaluation quality control; effective communication between the evaluation units and experience exchange; effective data collection system.

In order to establish the human, information, methodological and financial resourcing for evaluation: sufficient human resources possessing the required skills, technical facilities – (IT and communication systems, financial resources) constituting a part of resourcing mechanism the following steps are necessary.

Development and training of the personnel is a key precondition for the evaluation introduction. Not only should a capability to carry out the evaluation, but also to use the information obtained be developed. A demand for such information, incentives and requirements system for managers with regard to provision with such information and its use, penalties for incompliance and incentives for compliance with these requirements should be created (Canada) /1/.

Both the training itself and practical experience are important. In assessing the competence of the evaluator it is important to determine 2 components: cognition and communication skills. The development of communication skills is frequently avoided. It is important that the evaluators were in position to “tell the truth to the power» and sense the political situation precisely, to be in position to convey the main point. The programme managers and top officials are an essential audience for less technical and specialized trainings in the monitoring and evaluation sphere, administration oriented at the results. They must have a sufficient general perception of these concepts in order to trust the evaluation results and to use this information in the administration process.

In the countries studied the programmes were established in the universities, the trainings were held, the methodological recommendations and manuals for the public servants were developed in order to develop the evaluation capacity. The division into three groups (evaluators, managers and top officials) of the experts in Canada requiring different intensity and scope of training in the evaluation sphere is also worth of mentioning.

It is extremely important to hold training for public servants; disseminate knowledge and information about the evaluation; establish a platform for experience exchange on evaluation (annual conferences at national and regional levels, supervisory and working groups); develop the evaluation methodology (methodological recommendations and guidelines, training with involvement of scientists and public servants, special grants for the universities and non-governmental organizations, use of external experts); in perspective it would be useful to have a data base on researches in the evaluation sphere, encourage the PhD researches, include the evaluation into the social science, public policy analysis, economic research programmes, short-term trainings; perform the international cooperation aimed at experience exchange; develop the domestic evaluation market in order to increase the capacity /2/. It is important to have a well-developed social scientists society who can provide methodological instruments in order to develop evaluation capacity.

Consistency of the personnel and institutional memory play the great role. It is important to use the potential of the personnel trained in the sphere of the evaluation and monitoring.

Technical capability is also very important: a reliable information systems; accuracy of the information in the reports /5/. A reliable monitoring system shall be developed as a basis for evaluation. It would be better to develop a simple and comfortable in /customers'/ use system for its further application, than extremely complicated one which would be hard to operate. New systems or modules could be added to it later on.

An adequate funding is of a great significance for the evaluation capacity building. The evaluation expenditures shall constitute a part of the programme budget. The evaluation expenditures are usually planned as a percentage priced in the budget of the programmes themselves.

In order to develop and introduce the monitoring and evaluation system in practice providing the important information to the key-stakeholders (of institutionalization) comprising a practical implementation of the evaluation results we made those findings as for the factors and conditions facilitating the implementation of the evaluation results in decision-making process.

The implementation of the evaluation results is facilitated by a continuous tradition in public administration to apply analysis and data in order to justify the adoption of the decisions concerning the policy and allocation of resources (the USA).

Focusing on the key-issues, i.e. selection of 2-3 priorities for each ministry, as it was made in the USA achievement of which shall be evaluated also allows not to disperse the budgetary resources on the evaluation of each and every programme, but to focus the resources on the evaluation of the key-priorities. It would be advisable to choose for intersectoral review of a small number of high-priority objectives related to the set of programmes and policies affecting the achievement of the objectives in the important sphere /6/. The requirements to collect data and report shall be balanced with an emphasis on the data analysis, prompt implementation of the results and stakeholders informing thereof. Communication and involvement of the stakeholders increase the trust to the results; therefore it is important to determine the informational needs of the key-stakeholders.

Consideration of different target groups' interests at the level of the separate programme, sector, department or agency, at the national level shall contribute to implementation of the evaluation results /4/. The evaluation is designated to provide the appropriate persons with the information at appropriate time (the evaluation reports' results shall be formulated as brief summaries and recommendations provided at the appropriate time in decision-making). The objectives of the public servants are to convert the political needs into terms of reference for the evaluation; then "translation", where appropriate, of reports' findings into recommendations bureaucratic language comprehensible for the top administration (Poland)).

In the United Kingdom there is no specific procedure for dissemination of the evaluation results. Usually, the evaluations results are presented to those who make decisions, stakeholders, they are published on-line, and the workshops are held with the presentation of the results.

In the Netherlands the evaluation is closely integrated into the governmental structures, development of the policy, budgetary process and accounting process; the relevant organizational structures and procedures were established. The key-role belongs to the institutions leading the budgetary process: the Ministry of Finance and the National Audit Office /3/. The administrative activities' evaluation and audit results are used in parliamentary debates. The governmental institutions' annual review revealing the information on the evaluation activities is carried out the results of which



are disseminated via governmental internal network. The information on the evaluation with regard to budget, policy spheres and topics are available for the Parliament Members. Thus, the interest of the Parliament on issues to be evaluated is a motivation for the implementation of the evaluation results.

The recommendations' implementation system allowing tracing the recommendations' conversion process into the real changes of operational programs is an interesting innovation of the Ministry on Regional Development of Poland. Nevertheless, it is too early to speak about such a system in Ukraine, as we don't have any evaluation reports used by the Government yet.

Having based on the international experience it is possible to conclude that in order to introduce the evaluation the following preconditions are necessary: legal basis for the administration oriented at the result; political support and availability of the institution ("locomotive") playing a key-role in the system's development; general orientation at the result of the public administration, focusing on the effectiveness and efficiency; well-developed domestic evaluation services market providing the expert support; information and experience exchange on the role of the monitoring and evaluation. The possibility of the evaluation introduction also depends on:

- a) Strategic planning quality, clarity of the objectives determined at different levels;
- b) Linkage between the budgetary process and the policy development, strategic planning, linkage between the strategic objectives and programmes' tasks;
- c) Availability in the budgetary process of the system of the indicators to be measured, availability of the requirement to measure the progress and concerning the data collection system creating the condition for programme and policy evaluation.

In addition to the favourable factors, the possible complications by the evaluation introduction should be taken into account. According to the foreign experience, the public policy evaluation is hindered by: insufficient political support, insufficient demand for the evaluation by the administration and public; inconsistency of the processes in budgetary drafting and strategic planning; insufficient skills of the personnel; excessive burden of requirements concerning data collection, excessive number of indicators; insufficient impact of the evaluation at the decisions-making and budgetary process; low quality of the researches; insufficient funding; fear of being criticized and unfavourable administrative culture; political instability, short political cycles impeding to keep the institutional memory and perspective targeting; low quality of the monitoring systems and databases.

### **List of applied literature:**

1. R Lahey, A concise history of the world of monitoring and evaluation in Canada. American Evaluation Conference, Anahaim, November 4 (2011).
2. Ministry of Regional Development, National Evaluation Unit, Department of Structural Policy Coordination Evaluation System Documents. Warsaw, pp. 159-161 (2008).
3. J.-E. Furubo, R.C. Rist, R. Sandahls, International Atlas of Evaluation. Transaction Publishers, pp. 95, 111 (2002).
4. R Lahey, The Canadian M&E System: Lessons Learned from 30 Years of Development. The World Bank Washington, Independent Evaluation Group, ECD Working Paper Series, No. 23, November (2010) [www.worldbank.org/ieg/eec](http://www.worldbank.org/ieg/eec)
5. E. Step, Final report on the framework to analyze the development of evaluations capacity in the EU member states (2007) [http://ec.europa.eu/regional\\_policy/sources/docgener/evaluation/pdf/report\\_integrated\\_2007.pdf](http://ec.europa.eu/regional_policy/sources/docgener/evaluation/pdf/report_integrated_2007.pdf) - 4
6. U.S. GAO, Government Performance. Lessons Learned for the Next Administration on Using Performance Information to Improve Results. (GAO-08-1026T). Washington, DC: Government Printing Office (2008).

## უნარების განვითარების შეფასების საერთაშორისო გამოცდილება

ირენა კრავჩუკი  
დოქტორანტი

### ანოტაცია

წარმოდგენილი კვლევა მიზნად ისახავს აშშ-ს, კანადის, ნიდერლანდების, გაერთიანებული სამეფოს, პოლონეთისა და სლოვაკეთის რესპუბლიკის გამოცდილებაზე დაყრდნობით გააკეთოს აღმოჩენები და გაკვეთილად წარმოჩინდეს შეფასებითი უნარების დანერგვის მიმართულებით. შეფასების უნარების ქვეშ მოიაზრება შეფასების მომარაგება, შეფასების მოთხოვნა და ინსტიტუციონალიზაცია.

აშშ-ში, კანადაში, ნიდერლანდებში, გაერთიანებულ სამეფოში, პოლონეთსა და სლოვაკეთის რესპუბლიკაში ჩატარდა შეფასებითი უნარების დანერგვის ძირითადი კომპონენტების შედარებითი ანალიზი. სლოვაკეთის რესპუბლიკასა და პოლონეთში მონაცემთა შეგროვების მიზნით, ჩატარდა საჯარო მოხელთა გამოკითხვა და სასწავლო ვიზიტები ადგილობრივი მთავრობისა და საჯარო მოხელეთა მომსახურების რეფორმის ინიციატივის გრანტის ფარგლებში, რომელსაც ღია საზოგადოების ინსტიტუტი უწევდა ფინანსურ დახმარებას.

შეფასების წარდენისათვის შემდეგი წინასწარი პირობების დაკმაყოფილებაა საჭირო: შედეგზე ორიენტებული ადმინისტრაციის სამართლებრივი საფუძველი; ინსტიტუციის პოლიტიკური მხარდაჭერა და ხელმისაწვდომობა, სისტემის განვითარებაში უმთავრესი როლის შემსრულებელი „შეფასების ჩემპიონი“; ძირითადად საჯარო ადმინისტრირების ორიენტირება შედეგზე, მის ეფექტიანობასა და ეფექტურობაზე ფოკუსირება; მონიტორინგისა და შეფასების როლის შესახებ ინფორმაციისა და გამოცდილების ურთიერთგაცვლა. შეფასების წარდენის შესაძლებლობა ასევე დამოკიდებულია: ა) სტრატეგიული დაგეგმვის ხარისხზე, სხვადასხვა საფეხურებზე დასახული მიზნების აშკარაობა; ბ) ბიუჯეტირების პროცესსა და პოლიტიკის განვითარებას, სტრატეგიულ დაგეგმვას შორის არსებული კავშირები, სტრატეგიულ დაგეგმვასა და პროგრამის ამოცანებს შორის არსებული თანმიმდევრულობა; გ) ბიუჯეტირების პროცესში სისტემის ინდიკატორების გაზომვის, მოთხოვნის საშუალებით პროგრესის გაზომვის შესაძლებლობა და ინფორმაციის შეგროვების სისტემების თვალსაზრისით, პროგრამებისა და პოლიტიკის შეფასებისათვის პირობების შექმნა. სხვა ხელსაყრელ ფაქტორებთან ერთად, აუცილებელია გავითვალისწინოთ შეფასების შემოღებისას წარმოქმნილი სხვა შესაძლო გართულებები.

კვლევის უმთავრესი ზღვარი არის ის ფაქტი, რომ შეფასების სისტემის შესახებ არსებული მონაცემები აშშ-ში, კანადაში, ნიდერლანდებსა და გაერთიანებული სამეფოში შეგროვებული იყო ამ ქვეყნების ოფიციალური საჯარო პირების შესახებ არსებული ხელმისაწვდომი ამობეჭდილი წყაროებისა და ოფიციალური ინფორმაციის საფუძველზე. ავტორს არ ჰქონია ამ ქვეყნების საჯარო მოხელეებთან გასაუბრების შესაძლებლობა. წარმოდგენილი კვლევის კიდევ ერთი ზღვარი არის ის ფაქტი, რომ განზოგადოება გადაწყდა მხოლოდ 6 ქვეყანაზე ნაცადი კვლევის საფუძველზე. შეფასებითი უნარების დანერგვის თვალსაზრისით სხვა ქვეყნების კვლევის გამოცდილებამ შესაძლოა უფრო ფართო პერსპექტივით უზრუნველგვეყოს.

ეს კვლევა არის მცდელობა, მოხდეს შეფასებითი უნარების გამოცდილების განზოგადოება როგორც განვითარებული ქვეყნებისათვის, რომელთაც აქვთ ადმინისტრირების უწყვეტი ტრადიცია, რომელიც ორიენტებულია შედეგზე და ცენტრალური და აღმოსავლეთ ევროპის ქვეყნებისათვის, რომელთათვის ეს გამოცდილება შედარებით ახალია. ამ გამოცდილების საფუძველზე მოხდა შეფასებითი მომარაგების, შეფასებითი მოთხოვნისა და ინსტიტუციონალიზაციის ძირითადი მიმართულებების დანერგვის შეთავაზება უკრაინასა და სხვა პოსტ საბჭოთა ქვეყნებისათვის.

---

**International experience of evaluation capacities development**

*Iryna Kravchuk*  
*Post-doctoral Scholar*

*Abstract*

This study aims to make findings and draw lessons regarding the establishment of the evaluation capacity having based on the experience of the USA, Canada, the Netherlands, the United Kingdom, Poland and Slovak Republic. The evaluation capacity shall comprise the evaluation supply, evaluation demand and institutionalization.

A comparative analysis of the main components in the establishment of the evaluation capacity in the USA, Canada, the Netherlands, the United Kingdom, Poland, and Slovak Republic was performed. In order to collect data in the Slovak Republic and Poland the interviewing of the public servants and the study visits under the Local Government and Civil Service Reform Initiative fellowship funded by Open Society Institute were used.

In order to introduce the evaluation the following preconditions are required: legal basis for the administration oriented at the result; political support and availability of the institution, “evaluation champion” playing a key-role in the system’s development; general orientation at the result of the public administration, its focusing on the effectiveness and efficiency; well developed domestic evaluation services market providing an expert support; information and experience exchange on the monitoring and evaluation role. The possibility to introduce the evaluation also depends on: a) strategic planning quality, clarity of the objectives determined at different levels; b) links between the budgetary process and policy development, strategic planning, coherence between the strategic planning and programs’ tasks; c) availability in the budgetary process of the system of the indicators to be measured, availability of a requirement to measure the progress and concerning the information collection systems establishing the condition for the programs and policy evaluation. In addition to the favorable factors, it is necessary to take into account the possible complications by the introduction of the evaluation.

The main limit of the research is the fact that the data on the evaluation systems in the USA, Canada, the Netherlands, the United Kingdom were collected on the basis of available printed sources and official information of public authorities of these countries. The author had no possibility to interview the public servants of these countries. Another limitation for this research is the fact that generalization was concluded on the basis of experience research comprising only 6 foreign countries. The research of experience of other countries could provide wider perspectives with regard to establishment of the evaluation capacity.

This research is an attempt to generalize the experience on the evaluation capacity building both of the developed countries with continuous administration traditions oriented at the result and the countries of the Central and Eastern Europe for which this experience is relatively new. On the basis of this experience the main directions in establishing the evaluation supply, evaluation demand and institutionalization in Ukraine and similar post-Soviet countries were suggested.

## Cultural Profile of Georgia

*Hassan Darvish*

*Associate professor*

*Farshid Aslani*

*Doctorate student*

*Amin Nageliani*

*Bs of Management*

### Introduction

Georgia is a country of contradictions. It is the birthplace of one of history's most deadly dictators, Joseph Stalin, yet its people are known for their warmth and hospitality /1/. Georgian identity is neither wholly European nor Asian nor homogenous. Many ethnic groups and languages fill Georgia's borders. Some trace their roots to the region's prehistoric tribes while others reflect foreign influence. Today Georgian society is deeply fractured, not only politically but also culturally /2/. Georgia lies between Europe and Asia. Greeks, Romans, Byzantines, Arabs, Persians, Turks, and Russians have all spread into Georgia, leaving distinct cultural influences /2/. Georgia is located between Europe and Asia and the effect of geography in shaping the culture of the people of Georgia is crystallization of influence Eastern and Western cultures/3/. Even the country's name is evidence of foreign occupation. In its native language Georgia is called Sakartvelo, but the name "Georgia" (used by the outside world) came either from the term Gurj (used by Persians and Arabs) or from the earlier Greek goes /4/. Roughly 70% to 80% of the population is ethnically Georgian, while the remaining population includes more than 80 other nationalities. Georgia's ethnic minorities include Armenians, Russians, Azeri, Ossetians, Greeks, and Abkhazians. Georgia's Russian, Azeri, and Armenian populations are largely transplanted from neighboring countries /5/.

Today, the variety in different races and religions is regarded as Georgia's historical, cultural and social possession. In ancient times within this country not only people practiced local religions, they also worshipped Greek, Roman, Canaanite, Mesopotamian, huri and hitti gods and especially religions from ancient Persia such as Zarathustra religion, worshipping Ahura Mazda, Mehr and Nahid. In medieval times frequent attacks to Georgia heavily influenced its political, economical and social status and gradually some areas of Georgia completely got destroyed and some other areas were occupied by different gypsy tribes. For example the Azerbaijani people of Georgia are generally from the Burchalo Torkamani tribe who by the command of Shah Abbas Aval Safavi (Shah Abbas the first) in the early 1700s were moved from Hamadan and Takestan to lower Kartli, one of the oldest provinces of eastern Georgia located in south east of Tbilisi by 30 km distance; gradually during the 17th and 18th centuries low-populated tribes from the independent kingdoms of nearby southern Caucasia moved into these places and then in 19th century Turk immigrants from Ganje, Russian Empire. The present racial and religious mixture of Georgia was generally formed in the 19<sup>th</sup> century because of Russia's imperialist policies. In that period with the support of Russia thousands of Armenians, Greeks, Russians, Germans, Polish people and etc., were settled in different areas of Georgia who were politically and financially supported. Immigration of non-Georgian populations to Georgia also continued in the time of Soviet Union. In 1990s after the Soviet Union broke apart, Georgia's racial mixture experienced essential changes because of political and economical issues. The non-Georgian population of this country began to immigrate to other countries especially to Russia. The number of refugees from racial wars, also, increased. Some groups that were supported by western countries, started to preach their beliefs which in many cases resulted in violent reactions by Georgian Orthodox Christians. In all of Georgia's history there was never any discrimination concerning race or religion. The present conflicts from the early 19<sup>th</sup> century were only some of Russian policy which began after Russia entered Caucasia. In Georgia the last demography was done in 2002 and the analysis of its results comparing to last demography in 1989, are presented in the following tables /6/.

The country's religious landscape has been notably shaped by Persian, Turkish, and Russian influences. In the capital city of Tbilisi, for example, within a 15-minute walk one may find a Georgian Orthodox basilica, an Armenian church, a Muslim mosque, a Jewish synagogue, and a Zoroastrian temple /5/. In comparison with other world cultural clusters, Georgia is more close to Eastern Europe cluster, but exception is low gender egalitarianism /7/.

Georgian literature is very old and there are writings from the 5<sup>th</sup> century. Georgian literature and culture during 5<sup>th</sup> to 10<sup>th</sup> century was mostly concerned with religion and from the 11<sup>th</sup> century it included religious literature, theosophical literature, epic and lyrical and historical (poem and prose) literature. In the 12<sup>th</sup> and 13<sup>th</sup> centuries, Georgia reached its political and cultural climax and Georgian epic masterpiece "The Man in Panther-Skin" by Shota Rustaveli was also written then. In the early 19<sup>th</sup> century Georgian literature was influenced by Romanticism and in the mid-19<sup>th</sup> century it was replaced by Realism which continued to be a permanent basic school in Georgian literature. In the time of Soviet Union the basic policy was to mix different groups in a single political and cultural area and in spite of 70-year pressure on writers to write in dedication of government, a lot of Georgian writers whether inside or outside of Georgia could create such works which are a sample and model in today's culture and which received acclaim even beyond the Georgia's borders. As it's been studied, the historical road from east to west in the medieval times wasn't just a business road but it also was used as a cultural bridge. Some clear examples are: "Vis and Ramin" poem and its obvious influence in "Tristan and Isolde" drama. Indian "Panchatantra" and Persian "Kelileh and Demneh" had a great influence on European legends. Medieval times in Georgia were one of the essential links in this cultural event, for example Indian legend Bilawhar wa Budasf in Georgia was interpreted as Balavar "doctrine". It is also proved that some Georgian writers translated some stories from Georgian to Greek at the end of 10<sup>th</sup> century. "Knight in the Panther's skin" by Shota Rustaveli, Georgian poet in 12<sup>th</sup> century, was the climax of Georgian literature and it's also known as a cultural bridge between west and east. This epic poem has an eastern pattern which is changed according historical events of Georgia. The poet himself claims that the "Knight in the panther's skin" is a Persian story which he has translated it in Georgian. This epic poem is about a love for a royal queen which finally results in a platonic and philosophical love /8/.

The Golestan Treaty, officially parted Georgia from Iran, but it was never a reason to end the relationship between these two countries; it also started a new era in cultural and social relationships between these two countries to the extent that Tbilisi turned into an important center for Iran's connections with other western countries and Russia. The permanent presence of Iranians such as Aakhund-Zadeh, Talbof, Zein-Al-Aabedin Maraqe'ee, Fazel Khan Sheyda and others, in different fields of Tbilisi's cultural and economical life is a proof of common cultures between these two countries /9/.

Based on archeological researches and stone carvings found and other reasonings, Georgia before and after Islam until the end of 18th century, has had a close political, cultural and commercial relationship with Iran; and Tbilisi, Georgia's capital city was known as an important scientific and commercial center in Near East. It is written in Qom's history: there's a quote from Hassan Ebn-e Yusof and he quotes from Khaled Ebn-e Abi Yazid and from Abdollah that he said the Lord has chosen Qom, Kufeh and Tbilisi from other cities. Tbilisi was always, especially from 18th century to mid-20th century, the cultural capital of Caucasia. The birth of the most important cultural events in southern Caucasia was in Tbilisi; and important persons in culture, literature and art from this area has made Tbilisi their home. The Armenian Parajanof spent an important era of his artistic life in Tbilisi. Huans Tomanian formed his famous literature community up his house in Tbilisi; and so many other important illuminate persons created their everlasting and some evolutionary works in Tbilisi. Undoubtedly, no city in southern Caucasia has been as influencing and determining as Tbilisi in the field of literature, art and culture /10/.

### **Cultural Dimensions**

People in Georgia are devoted, loyal and cohesive to their families or organizations. Aging parents generally live (should live) at home with their children. Parents take pride in the individual accomplishments of their children and children do the same though presently this tendency is moderately decreasing; they are

dominant, confrontational and demanding in their relationships with others; power is uniquely shared throughout the society and followers are expected to obey their leaders without question; people are moderately sensitive to others; they are less achievement driven because they are not rewarded for excellent performance; they prefer broader societal interests rather than individual goals and accomplishments. Collective interests are preferable even if individual goals suffer; Women are unequally treated; Rules and laws are not stressed as a way to maintain order; and they don't emphasize strategic planning and are engulfed in solving current problems than in planning for the future /7/.

According Ardichvili's and Gasparishvili's research (2001) among countries of Georgia, Russia, Kazakhstan and Kyrgyzstan, Georgia was significantly lower than the other three countries on the individualism dimension. On fatalism, Georgia was higher than Russia and Kyrgyzstan. On proactivity and responsibility, Georgia is significantly lower than Kazakhstan and Kyrgyzstan. On malleability and obligation, Georgia, Kazakhstan and Kyrgyzstan are significantly higher than Russia. On leadership style dimension, for the three overall measures (transactional, transformational and laissez-faire), only transformational produced one significant difference: Russia was lower than Georgia. For individual leadership style dimensions, significant different were found for three dimensions: inspirational motivation, intellectual stimulation and individualized consideration. Kazakhstan was the lowest on inspirational motivation from Russia and Georgia. On intellectual stimulation and individualized consideration, Russia was significantly lower than Georgia and Kazakhstan /11/.

Personal relationships are important to Georgians /12/. When greeting one another, both men and women commonly kiss each other on the cheek. Shaking hands is also common, especially among men /13/. First names are reserved for family and close friends, while last names with appropriate titles are a mark of respect for others. Last names should be used unless directed otherwise /14/. Family ties are important in Georgian culture—often three generations will live under one roof. Young, unmarried children live with their parents and a set of grand parents /15/. Families tend to live with relatives of the husband, although children leaving home to set up independent households are becoming more common; residing with the wife's parents no longer carries the social stigma it once did /16,17/. Extended families often live in close proximity to one another both in cities and in villages /18/.

The godparents not only serve as an example of moral standards for the children but become part of the family; descendants of the parents and the godparent, now considered kin, should not marry for fourteen generations. When multiple generations live together or gather for family events, the elders are given great respect, and younger family members will defer to them for most decisions. The oldest male acts as the symbolic head of the family and will have the final word in family affairs. The oldest female will manage the home and direct the affairs of the other women /19,20/. This hospitality is a direct result of the Georgian concept of friendship which is viewed as a great virtue/5/. Georgia's culture dimensions high-score categories are In-Group Collectivism, Assertiveness Orientation, and Power Distance. The low score categories are Gender Egalitarianism, Uncertainty Avoidance, and Future Orientation. Human Orientation, Performance Orientation, and Institutional Collectivism are medium-score categories /7/.

Masculinity in Georgia is marked by chivalry and machismo, and both are reinforced by cultural traditions. The Knight in the Panther's Skin, Georgia's national epic poem is a constant reminder of the importance of chivalry and honor /5/. Gender roles are clearly defined, and the concept of gender equality is not as important in Georgia as it is in many western European countries. Men view cooking and cleaning as women's work and will seldom help with such chores /4/.

East European cultures (e.g. Georgia) are low on embeddedness and hierarchy compared with Africa, Asia and the Middle East but higher on these cultural orientations than Western Europe and the USA. Within Eastern Europe, there are two cultural sub-regions. The Baltic and East-Central states are higher in harmony, intellectual autonomy, and egalitarianism and lower in mastery and hierarchy than the Balkan and more Eastern states /21/. Georgians are smart and talented. They will be professors, scientists and researchers in all disciplines and fields if they will educate. Georgians are powerful, massive, awe-filled, proud and arrogant. They are hard-working, rebellious, fearless and agile /22/. Georgians in individual and social behavior over

the centuries have found some very specific features. Some of these features are related to national sentiments and traditions of Georgia. Each village behaves like as a prince and insist on their opinions/23/.

Georgia is a country that is constantly exposed to the intellectual and cultural exchange of East and West and has inspired of source of both science and culture /3/.

**Methodology**

In this research, the follow cultural dimensions is considered :cognitive styles, such as open mind versus closed mind , associative – associative and how to behave and make decision such as and particular versus universal and negotiation strategies (belief, the facts and emotions) and value systems such as individualism versus collectivism and the issue of equality versus inequality. Questionnaire, which will include dimensions, with Cronbach's alpha 0/79, were distributed between 32 experts, including university professors, sociologists, historians and cultural anthropologists in Georgia. Upon receipt of the questionnaires, data were analyzed.

**Results**

According table 1, Georgian people in cognitive styles tend to have a open mind to close mind. By these features, before you decide must collect a lot of information. Georgian people about the information process, modestly emphasis is on associative. People with this dimension, a person who thinks associatively passes new data through the filter of personal experience .Georgian people are more to think universal. In negotiation strategies, respectively reasons are include: faith, facts and feelings. They are trying to reduce their Stress. Georgians relatively have high power distance.

Dimention	Cognitive styles					
	Open-minded vs close-minded		Information processing		How thinking and behavior	
	Open-mind	close-mind	associative	abstractive	Particular	universal
Msean score	3.39	2.51	3.02	2.98	3.65	2.35
Attitude mean	3	3	3	3	3	3
Dimention	Negotiation strategies			Value systems		
	faith	facts	feeling	Locus of decision making		equality
				collectivism	Individualism	
Msean score	4.50	3.90	3.00	3.44	2.56	3.25
Attitude mean	3	3	3	3	3	3

**Conclusion**

The new dimension has been trying to build up a profile of Georgia's new cultural dimensions of the older, more and better information on the culture of a country can provide. Georgians tend to the decision-making process information from the environment and then decide. In recent years, their view being world thought and the successes have achieved. For example, most universities accept international students and agreements acquire in fields of scientific, educational and industrial. In decision making, basic preference is first faith, then facts and extremity feeling. Georgians more tend to collectivism.

**List of applied literature:**

1. M. Elliott, Azerbaijan, with Excursions to Georgia. Hindhead, Surrey, England: Trailblazer Publications. 290 (2001)
2. Richard P. Master, Georgia, Armenia and Azerbaijan .Melbourne, Australia: Lonely Planet.16 (2004)
3. Office of Political and International Studies, IRAN, 2010
4. Michael Spilling & Winnie Wong, Cultures of the World: Georgia .New York: Marshall Cavendish (1999)
5. Roger Rosen, Georgia: A Sovereign Country of the Caucasus .New York: Odyssey Publishing Ltd. (1991)
6. A. Cholukhadze, Ethnic and religious minorities in Georgia. Proceedings of the International Seminar Georgia,15(2010)
7. Tkeshelashvili Nino, The Effects of Culture on the Leadership Style in Georgia. IBSU Scientific Journal 3 (2), 115-129 (2009).
8. Khintibidze Elguja, the Man in Panther-Skin in England In The Age Of Shakespeare. Tbilisi (2008)
9. E. Jadidi & A. Nageliani, Cultural relations between Iran and Georgia. Proceedings of the International Seminar Georgia,21(2010)
10. Shota Rustaveli, The Man in Panther-Skin, Translated by Farshid Delshad, Jam Publication, Tehran (1998).
11. Ardichvili Alexander & Gasparishvili Alexander, Gasparishvili, Socio-Cultural Values, Internal Work Culture and Leadership Styles in Four Post-Communist Countries: Russia, Georgia, Kazakhstan and the Kyrgyz Republic, International Journal of Cross Cultural Management. 1,227-242 (2001)
12. Kwintessential, "Georgia – Language, Culture, Customs and Etiquette," n.d.,<http://www.kwintessential.co.uk/resources/global-etiquette/georgia.html>
13. Every culture, "Georgia," n.d., <http://www.everyculture.com/Ge-It/Georgia.html>
14. Kwintessential, "Georgia – Language, Culture, Customs and Etiquette," n.d.,
15. Every culture, "Georgians – Kinship," n.d., <http://www.everyculture.com/Russia-Eurasia-China/Georgians-Kinship.html>
16. Every culture, "Mingrelians – Kinship," n.d., <http://www.everyculture.com/Russia-Eurasia-China/Mingrelians-Kinship.html>
17. Every culture, "Georgians – Kinship," n.d., <http://www.everyculture.com/Russia-Eurasia-China/Georgians-Kinship.html>
18. M. Kaeter, the Caucasian Republics .New York: Facts on File, Inc.129 (2004)
19. Every culture, "Georgians – Kinship," n.d., <http://www.everyculture.com/Russia-Eurasia-China/Georgians-Kinship.html>
20. <sup>1</sup>Every culture, "Mingrelians – Kinship," n.d., <http://www.everyculture.com/Russia-Eurasia-China/Mingrelians-Kinship.html>
21. Sagiv L. Shalom, Cultural values in organizations: insights for Europe. European J. International Management. 1, No. 3(2007).
22. C. Jean, Chardin's Itinerary, translated by Yagmai. Toos. IRAN, TEHRAN (1990)
23. D. Marshall Lang, the Georgians. (Ancient Peoples and Places, London: Thames and Hudson). 51, 244 (1966)



## საქართველოს კულტურული პროფილი

ჰასან დარვიში

ასოცირებული პროფესორი

ფარშიდ ასლანი

დოქტორანტი

ამინ ნაგელიანი

ბაკალავრი

კვლევის მიზანია განსაზღვროს და აღმოაჩინოს საქართველოს ახალი კულტურული განზომილებები.

აღნიშნული კვლევა წარმოადგენს აღწერილობით გამოკითხვას, რომელიც ჩატარდა საქართველოში, 2013 წელს. მონაცემთა შეგროვებისათვის, კითხვარი აგებულია ახალ კულტურულ განზომილებებზე, რომელიც ექსპერტების მიერ არის დამტკიცებული. კითხვარების შეგროვების შემდეგ, იგი SPSS პროგრამულად დამუშავდა.

კოგნიტური სტილის ქართველი ხალხი უფრო სიახლეების მოყვარულია და მათი ქცევა და აზროვნება უფრო უნივერსალურია. მოლაპარაკებათა სტრატეგია მათი სარწმუნოების, ფაქტების და გრძნობების თანმიმდევრულია. ქართველი ხალხი კოლექტივისტური ორიენტაციისანი არიან.

## Cultural Profile of Georgia

*Hassan Darvish**Associate professor**Farshid Aslani**Doctorate student**Amin Nageliani**Bs of Management**Abstract*

The purpose of this study is to identify and explore new cultural dimensions of Georgia.

This study is a descriptive survey. Survey was conducted in 2013 in Georgia. For data collection, the questionnaire was based on the new cultural dimensions and was confirmed by experts. After collecting the questionnaires, the data were analyzed by spss software.

People of Georgia on cognitive styles tend to be open mind more than close mind. The people in Georgia are thinking and behavior more universal. Negotiation strategies are according order to the faith, the facts and the feelings. Georgian people are Collectivism oriented.

## იბერია-კოლხეთის ისტორიიდან ძველი და ახალი წელთაღრიცხვის მიჯნაზე

*ზურაბ ბრაგვაძე*  
სრული პროფესორი

სამეცნიერო ლიტერატურაში აღნიშნულია, რომ იბერიის სამეფოს აღმავლობისა და ძლიერების ხანა ძვ.წ. I ს-ის მიწურულიდან დაიწყო. ამას ხელს უწყობდა ახალი ხელსაყრელი გეოპოლიტიკური სიტუაცია. კერძოდ, რომსა და პართიას შორის გაუთავებელი ქიშპი და ომი. ამავე დროს იბერიამ დაიბრუნა სამხრეთ-დასავლეთით, მდ. ჭოროხის, მდ. მტკვრისა და არაქსის სათავეებთან მდებარე ტერიტორიები და თითქმის შავი ზღვის სანაპიროზე გავიდა /1/. ამ პერიოდიდანვე იბერიის სამეფოს პოლიტიკური ისტორია მჭიდროდ უკავშირდება რომის სახელმწიფოს /2/. როგორც არაერთგზის აღნიშნულა, ეს ვითარება გამოწვეული იყო რომსა და პონტოს შორის წარმოებული ომებით. ამ ომებში ჩათრეული იქნა იბერიაც. ეს მოვლენა, როგორც ჩანს, უნდა მომხდარიყო ძვ. I საუკუნის 80-იანი წლებიდან. ყოველ შემთხვევაში, ასეთი ვარაუდის საფუძველს იძლევა მემნონის ცნობა იმასთან დაკავშირებით, რომ პონტოს მეფე მითრიდატემ ძვ.89-88 წლის ზამთარში რომის წინააღმდეგ წამოიწყო ომი და მოკავშირეებად გაიხადა პართელები, მიდიელები, სკვითი მეფეები, ტიგრან არმენიელი და იბერი მეფე /3/. თ. ყაუხჩიშვილის მოსაზრებით, მემნონთან მოხსენიებული იბერი მეფე უნდა ყოფილიყო დიონ კასიოსისა და აპიანესეული არტოკე, რომელსაც აიგივებენ ქართული წყაროების არტაგთან /3/. ამრიგად, რომისა და პონტოს დაპირისპირების თავდაპირველ ეტაპზე იბერია (ქართლი) ნებსით თუ უნებლიეთ პონტოს მოკავშირედ გვევლინება და ამ რეალობას უნდა გამოეწვია მისი მოხვედრა რომის საგარეო ინტერესებში. სამეცნიერო ლიტერატურაში ისიც აღნიშნულია, რომ მეფე არტაგი//არტოკე მოუმზადებელი შეხვდა პომპეუსის ლაშქრობას და სწორედ ეს ვითარება გახდა ქართლის სასტიკი მარცხის მიზეზი, რადგან მეფემ დედაქალაქიც კი ვერ გაამაგრა ხეირიანად /2/. თუ ეს მოსაზრება სინამდვილეს შეესაბამება, მაშინ გარკვეულწილად აზრს კარგავს მემნონისა და პლუტარქეს ცნობები იმასთან დაკავშირებით, რომ ლუკულუსთან ომის დროს იბერები იყვნენ პონტოს და სომხეთის მოკავშირეები /2/. თუმცა, აპიანეს ცნობის მიხედვით, უკვე პომპეუსის დროს იბერები პონტოს მოკავშირეები აღარ არიან /4/. ეს ვითარება კი ალოგიკური ჩანს. გამოდის, რომ იბერები ომის თავდაპირველ ეტაპზე რომის მოწინააღმდეგეები არიან, ხოლო რომაელები ამის მიუხედავად, არ ჩქარობენ იბერიაში ლაშქრობას და აქ მოდიან მხოლოდ მას შემდეგ, რაც იბერები მხარს აღარ უჭერენ პონტოს და სომხეთს. ამ შემთხვევაში, ალბათ გასაზიარებელია ქართულ ისტორიოგრაფიაში გამოთქმული ვარაუდი იმასთან დაკავშირებით, რომ აპიანესთან მოხსენიებული იბერები არ უნდა გაიგივდეს იბერიის სამეფოს დაქვემდებარებაში მყოფ მოსახლეობასთან, არამედ ისინი უნდა ყოფილიყვნენ მკვიდრნი ქართლის იმ დაკარგული ტერიტორიებისა, რომლებიც ძვ.წ. II საუკუნის 90-იან წლებში მიიტაცა სომხეთის სამეფომ /2/. თუ ეს მოსაზრება სინამდვილეს შეესაბამება, მაშინ შეიძლება მართლა დავუშვათ, რომ ქართლის მეფე მოუმზადებელი შეხვდა პომპეუსის ლაშქრობას, თუმცა მაინც ძნელი წარმოსადგენია, რომ არტაგი ინფორმირებული არ ყოფილიყო მეზობლად მიმდინარე ბრძოლების შესახებ, რომელიც დროგამოშვებით თითქმის მეოთხედი საუკუნის მანძილზე გრძელდებოდა. აქვე ინტერესმოკლებული არ უნდა იყოს იმის გარკვევაც, როგორ აისახა ეს პერიოდი ძველ ქართულ საისტორიო მწერლობაში. საკითხით დაინტერესებულ მკვლევართაგან თითქმის არავის შეპარვია ეჭვი პომპეუსის თანამედროვე არტოკესა და ლეონტი მროველისეული არტაგის ერთიდაიგივეობის შესახებ. თუ დავუჯერებთ თ. ყაუხჩიშვილის მოსაზრებას, რომელიც დამყარებულია მემნონის უაღრესად ზოგად ცნობაზე,

არტაგი უკვე მეფეა ძვ.წ. 89-88 წლებში. ლეონტი მროველის ცნობით, არტაგი იყო ქართლის რიგით მეექვსე მეფე და მან ტახტზე დაჰყო სულ ორი წელი. მისი მეფობის დროს ქართლი დალაშქრეს სპარსელებმა და არტაგიც დაამარცხეს /5/.

გ. მელიქიშვილმა რომაული წერილობითი წყაროებისა და ლეონტი მროველის თხზულების შეჯერების შედეგად თითქმის გამორიცხა არტაგისა და არტოკეს იდენტურობა და აღნიშნა, რომ ანტიკური ხანის ქართლის მეფეთა ნუსხაში ხარვეზი სწორედ იქ ჩნდება, როდესაც იწყება რომაული ეპოქა, რადგან უცხოური წყაროებით ცნობილი არც ერთი ქართველი მეფე არ მოიხსენიება არც "ქართლის ცხოვრებასა" და არც "მოქცევაი ქართლისაიში" /6/. თუმცა, ამის შემდეგ იმავე ნაშრომში მან მაინც გააიგივა არტაგი არტოკესთან და ამ მეფეს იბერიის (ქართლის) მეფეთა ნუსხაში მიუჩინა მეთვრამეტე ადგილი და მისი ზეობის პერიოდი ზოგადად შემოსაზღვრა ძვ.წ. I საუკუნის 60-იანი წლებით /6/. ბუნებრივად ჩნდება კითხვა, რა საფუძველი არსებობს, რომ ვამტკიცოთ ანდა უარყოთ არტოკესა და არტაგის ერთიდაიგივეობა. რა თქმა უნდა, სადაო არ არის, რომ "ქართლის ცხოვრებასა" და "მოქცევაი ქართლისასის" მატიაწეში ვერ აისახა რომისა და ქართლის ურთიერთობის რეალები. თავი რომ დავანებოთ პომპეუსის ლაშქრობას, ამ წყაროებში ასახვა ვერ ვხედავთ ანტიკური ეპოქის იბერიის (ქართლის) სამეფოს ისეთმა ძლევამოსილმა პერიოდმა, როგორსაც წარმოადგენდა I-II საუკუნეები. საკმარისია აღინიშნოს, რომ ამ ეპოქის დიდი ქართველი პოლიტიკოსები (განსაკუთრებით ფარსმან II) დახატული არიან ნახევრად ზღაპრულ ფერებში, ისე რომ მათი რეალური არსებობა შესაძლოა ეჭვის ქვეშაც დადგეს. მდგომარეობას ვერ შევლის ის ფაქტი, რომ ფარსმან II-ს ლეონტი მროველი და "მოქცევაი ქართლისასის" ავტორი "ქველის" თიკუნით მოიხსენიებენ. მიგვაჩნია, რომ საქმე არ გვაქვს შემთხვევითობასთან და ეს ყველაფერი შეგნებულად განხორციელდა. სიახლე არ იქნება თუ აღვნიშნავთ, რომ ლეონტი მროველის თხზულებაც და "მოქცევაი ქართლისასის" ქრონიკაც იდეოლოგიური დატვირთვის მატარებელი ნაწარმოებებია. ავტორების მიზანს არ წარმოადგენდა წარმოეჩინათ ანტიკური (წარმართული) ქართლის ძლევამოსილი ისტორია. მიზანი სრულიად საპირისპირო იყო. ეჩვენებინათ, როგორი დაკნინებული იყო წინაქრისტიანული პერიოდის ქართლის სამეფო და როგორ გაძლიერდა იგი გაქრისტიანების შემდეგ. სწორედ ამ უმთავრესი მიზეზის გამო ხსენებულ ნაწარმოებებში არათუ მიახლოებით მაინც აისახა რომაული ეპოქის იბერიის (ქართლის) სიდიადე, არამედ მოხდა პირიქით და ეს ხანა წარმოაჩინეს ყველაზე უფრო სუსტ და დაკნინებულ ეპოქად, როდესაც ქართლი არათუ მეტნაკლებად ძლიერი სამეფოა, არამედ მას ერთი მეფეც კი არ ჰყავს სამეფო და სამეფო ხელისუფლება გაყოფილია ორ მეფეს შორის და ქართლში ორმეფობა იწყება სწორედ რომაული ეპოქიდან.

ლეონტი მროველისეული არტაგი დღემდე გამოთქმული ყველა მოსაზრებით, იგივე არტოკეა. "მოქცევაი ქართლისასის" ქრონიკაში ასეთი სახელის მეფე არ მოიხსენიება და ამ წყაროს მიხედვით ძვ.წ. I საუკუნის 70-იანი წლების მეფეები არიან ამაზასპი, ფარსმანი და მირდატი. ეს გარემოება კი ცოტა არ იყოს, დაუჯერებელი ჩანს, რადგან ასეთ მცირე დროში ამდენი მეფის შეცვლა თავისთავად გულისხმობს პოლიტიკურ არასტაბილურობასაც. სამწუხაროდ, ჩვენ არანაირი საშუალება არ გვაგვაჩნია გადავამოწმოთ ეს ვითარება, რადგან რომაული წერილობითი წყაროები არაფერს გადმოგვცემენ ძვ.წ. I საუკუნის 70-იანი წლების იბერიაში (ქართლში) მიმდინარე პოლიტიკური მოვლენების შესახებ. ისიც ფაქტია, რომ კვლევის ამ ეტაპზე თითქმის არ ხერხდება ხსენებული მეფეების ზეობის წლების თუნდაც მიახლოებით განსაზღვრა. აქვე ისიც აღსანიშნავია, რომ არავითარი საფუძველი არ არსებობს ეჭვი შევიტანოთ დიონ კასიუსისა და აპიანეს იმ ცნობების სისწორეში, რომლებიც შეეხება იბერიაში (ქართლში) მიმდინარე ამბებს

და რომისა და ქართლის ურთიერთობის რეალიებს. ასევე სანდო უნდა იყოს ისიც, რომ ამ ავტორებს სავსებით ზუსტად აქვთ შემონახული ქართლის მაშინდელი მეფის სახელი, ისევე როგორც შემდგომი ხანის მეფეებისა-ფარნაბაზი, მითრიდატე, ფარსმანი და ამ მხრივ ისინი სანდოობას იმსახურებენ. აქვე შესაძლებელია ვარაუდის სახით გამოვთქვათ შემდეგი მოსაზრებაც, ხომ არ შეიძლება "მოქცევაი ქართლისაიში" და "მეფეთა ცხოვრებაში" მოხსენიებულ ქართლის მეფეებს, რომელთა რეალური არსებობა ეჭვის ქვეშ დგება, სინამდვილეში ერთი პიროვნება, არტოკე აერთიანებდეს. თუ ამ ვარაუდს დავეყრდნობით, მაშინ ძვ. წ. I საუკუნის 80-60-იანი წლების ქართლის მეფეთა ქრონოლოგიურ რიგშიც გაქრება ის გაურკვეველი შეუსაბამობა, რომელზეც უკვე იყო საუბარი. არანაირი მოულოდნელობა არ იქნება, თუ მივიჩნევთ, რომ არტოკეს ემეფა ძვ.წ. 89-65 წლებში, შესაძლოა 60-იანი წლების მიწურულამდეც. რომაული წერილობითი წყაროების მონაცემები თუ მხარს არ უჭერენ ამდაგვარ ვარაუდს, არც კატეგორიულად გამორიცხავენ ასეთი ფიქრის საშუალებას.

ამგვარად, ძვ. წ. I საუკუნის 80-60-იან წლებში შექმნილი პოლიტიკური ვითარებიდან გამომდინარე, იბერია პონტოს მოკავშირე ქვეყნიდან რომის მოკავშირე, თუ რომზე დამოკიდებული, ქვეყანა ხდება. ორივე შემთხვევაში პოლიტიკური არჩევანი გარე ძალის დატანებით მოხდა. ძნელია, დაბეჯითებით ვამტკიცოთ, რომ არტოკეს დიდი სურვილი ჰქონდა რომის მოკავშირე გამხდარიყო. ასეთი მოსაზრების გამოთქმის საშუალებას გამორიცხავენ დიონ კასიუსისა და აპიანეს ცნობები, რომელთა თანახმადაც, არტოკე ალბანეთის მეფე ორიოსესთან ერთად წინააღმდეგობას უწევდა პომპეუსის ლეგიონებს და საკმაო ზარალიც ნახა /4; 7; 8/. ამდენად, არტოკე დარჩა პოლიტიკური არჩევანის გარეშე და იძულებული გახდა რომის მოკავშირეობა და ქვეშევრდომობა ეღიარებინა.

ძვ. წ. I საუკუნის 50-იან წლებში იბერიის პოლიტიკური ორიენტაცია კვლავ იცვლება. ეს გარემოება სწორედ იმ ფაქტზე მიანიშნებს, რომ რომისა და იბერიის მოკავშირეობა საკმაოდ ამორფული ხასიათის იყო და პირველივე შემთხვევისთანავე იბერიის ხელისუფალნი ცდილობდნენ ამ დამოკიდებულებისგან გათავისუფლებას. მდგომარეობა არ შეცვლილა მომდევნო ხანაშიც. მხედველობაში გვაქვს ძვ. წ. 53 წლის მოვლენები, როდესაც კარეს ბრძოლაში პართელებმა პირწმინდად დაამარცხეს მარკუს კრასუსის არმია და თვით კრასუსიც ამ ბრძოლაში დაიღუპა /2/. ამ მარცხმა საგრძნობლად შეზღუდა რომის გავლენა აღმოსავლეთის ქვეყნებში, სადაც გარკვეული დროით დამყარდა პართიის ჰეგემონია. აღნიშნული ვითარებიდან გამომდინარე, გ. მელიქიშვილი მიიჩნევს, რომ ძვ. წ. I საუკუნის 50-30-იან წლებში იბერია მეზობელ ალბანეთთან ერთად საერთოდ უნდა გათავისუფლებულიყო რომისადმი დამოკიდებულებისაგან, რადგან რომს უფრო ახლოს მდებარე სომხეთის დამორჩილების თავიცი აღარ ჰქონდა და მით უმეტეს, ქართლი მისთვის სრულიად ხელმიუწვდომელი იქნებოდა /9/. ჩვენი მხრიდან დავამატებთ, რომ რა თქმა უნდა, ძნელია დაბეჯითებით ვამტკიცოთ იბერიის მიერ სრული თავისუფლების მოპოვება ძვ.წ. I საუკუნის 50-იანი წლებიდან, მით უმეტეს, როდესაც ძვ. წ. 53 წლის მოვლენებში (კარეს ბრძოლა) იბერიის სამეფოს მონაწილეობის შესახებ არავითარი პირდაპირი ცნობა არ გაგვაჩნია, მხედველობაში თუ არ მივიღებთ მოვსეს ხორენაცის უაღრესად ზოგად გადმოცემას, რომლის თანახმადაც, არტავაზდმა ბრძანა შეეკრიბათ ათი ათასობით ჯარი ატრაპატაკანში, აგრეთვე კავკასიელ მთიელთა, ალვანთა და ქართველთა შორის, დაიძრა და მიაშურა შუამდინარეთს, აოტა რომაელთა ლაშქარი /10/. ხორენაცის ამ გადმოცემაში მართალია, გაზვიადებულად არის წარმოჩენილი სომხეთის მეფის შესაძლებლობები, მაგრამ ცხადია, რომ არტავაზდის შუამდინარეთში ლაშქრობის ზოგადი სურათი მას სწორად აქვს გადმოცემული. იგი შეიძლება მომხდარიყო მხოლოდ კრასუსის კატასროფის, ე.ი. ძვ. წ. 53 წლის,

შემდეგ /11/ ხორენაცის ცნობასთან ერთად თუ გავითვალისწინებთ შედარებით მოგვიანო ხანის სიტუაციასაც, მაშინ შეიძლება ვიფიქროთ, რომ ქართლში რომის გავლენა თუ არ დასრულდა, მნიშვნელოვნად შესტდა მაინც. ამ შემთხვევაში სინამდვილესთან ახლოს უნდა იდგეს ა.ბოლტუნოვას მოსაზრება იმასთან დაკავშირებით, რომ ძვ. წ. 53 წლის შემდეგ ქართლი გადავიდა პართიის მხარეზე /12/. რომის მეორე ტრიუმვირატი (ოქტავიანე, ანტონიუსი, ლეპიდუსი) ვერ ურიგდებოდა პართიის გაბატონებას რომის ყოფილი გავლენის სივრცეში და ამიტომ ანტონიუსმა ძვ. წ. 36 წელს გაილაშქრა პართიის წინააღმდეგ. ლაშქრობის დაწყების მომენტში მის უმთავრეს მოკავშირეს წარმოადგენდა სომხეთის მეფე არტავაზდ IV. თუმცა, არტავაზდს ბოლომდე მაინც არ სჯეროდა ანტონიუსის გამარჯვება, რადგან რომაელთა ძალები არ იძლეოდა გამარჯვების გარანტიას. ამიტომ სომხეთის მეფემ დაიკავა მეტად ორჭოფული პოზიცია და შუა ლაშქრობის დროს უღალატა კიდეც რომაელებს, საკუთარ განკარგულებაში მყოფი ჯარი და ადალი ბრძოლის ველის მაგივრად სომხეთში გააბრუნა, რამაც რომაელთა მარცხი გამოიწვია /13/. სამეცნიერო ლიტერატურაში აღნიშნულია, რომ არტავაზდი მოქმედებდა საკუთარი ინტერესებიდან გამომდინარე და მან კარგად გამოიყენა რომაელთა წარუმატებლობა. იგი ლაშქრობაში იძულებით მონაწილეობდა, თან ანტონიუსის გამარჯვება და შესაბამისად, აღმოსავლეთში რომის მყარად დამკვიდრება კი ხელს სულაც არ აძლევდა /2/. ამ მოვლენებთან დაკავშირებით ჩვენთვის უპირველეს ყოვლისა, საინტერესოა იბერიაში შექმნილი ვითარება და მისი პოლიტიკური ორიენტაცია. პართიის წინააღმდეგ ომის დაწყების წინ ანტონიუსისთვის არსებითი იყო კავკასიის სახელმწიფოების პოლიტიკური ვექტორი. ცნობილია, რომ ანტონიუსი პართიაში ლაშქრობას ჩრდილოეთიდან, ატროპატენიდან გეგმავდა და სწორედ ამ მიზეზის გამო იყო მისთვის მნიშვნელოვანი იბერიისა და ალბანეთის მეფეების მხარდაჭერა. სწორედ ამ რეალობას აფიქსირებენ დიონ კასიუსი და სტრაბონი, რომლებიც გადმოგვცემენ, რომ ძვ.წ. 36 წელს კავკასიაში გამოგზავნილი იქნა პუბლიუს კანიდიუს კრასუსი, რომელმაც დაამარცხა იბერთა მეფე ფარნაბაზე და გაიხადა იგი მოკავშირედ, შემდეგ შეიჭრა ალბანეთში, დაამარცხა ალბანელები, მათი მეფე ზობერი და მასაც მსგავსად მოექცა /14; 15/.

ამგვარად, პართიასთან ომის წინ ანტონიუსმა მთელი კავკასია აქცია საკუთარ მოკავშირედ. თუმცა, როგორც შემდეგ განვითარებულმა მოვლენებმა ცხადჰყო, ამ ნაბიჯმა რომი მაინც ვერ იხსნა მარცხისგან. ალბათ, შეიძლება ისიც აღინიშნოს, რომ ანტონიუსი არც ბოლომდე სომხეთის იმედად ყოფილა და არც ქართლს და ალბანეთს გაუწევიათ მისთვის ქმედითი სამხედრო დახმარება. ანტონიუსმა განცდილი მარცხის მთავარ მიზეზად, არც თუ უსაფუძვლოდ, მიიჩნია სომხეთის მეფის ღალატი და ძვ. 34 წელს სომხეთში შეიჭრა, არტავაზდი დაატყვევა და ეგვიპტეში გაგზავნა, სადაც მოგვიანებით სიკვდილით დასაჯა, ხოლო სომხეთის სამეფო საერთოდ გააუქმა და იგი რომის რიგით პროვინციად გამოაცხადა /15/. სომხეთის საკითხის ასეთმა რადიკალურმა გადაწყვეტამ რომის წინაშე ბუნებრივად დააყენა კავკასიაში ახალი დასაყრდენი ძალის პრობლემა. მართალია, რომაულ წყაროებში პირდაპირი ცნობა არ შემონახულა, მაგრამ ძვ.წ. I და ახ. წ. I საუკუნეების პოლიტიკური მოვლენებიდან და აგრეთვე, არქეოლოგიური მონაცემებიდან გამომდინარე, შეიძლება ვიფიქროთ, რომ ასეთ ქვეყნად იქცა სწორედ იბერიის (ქართლის) სამეფო. ეს ვითარება ქართლის პოლიტიკურ ინტერესებშიც შედიოდა, რადგან სომხეთში სამეფო ხელისუფლების გაუქმებამ იქ შექმნა მძლავრი ანტირომაული განწყობა და ამ სიტუაციაში თანდათან გაძლიერდა პართიის გავლენა, რაც თავის მხრივ, საფრთხეს უქმნიდა ქართლსაც. ამიტომ იბერიის (ქართლის) პოლიტიკური წრეებისათვის სასიცოცხლო მნიშვნელობა ჰქონდა რომთან სამოკავშირეო ურთიერთობების შენარჩუნებას. ასეთი ურთიერთობა რომისთვისაც მისაღები უნდა ყოფილიყო, რადგან

სომხეთში ანტირომაული განწყობის ფონზე ის სწორედ იბერიის მეშვეობით შეეცდებოდა დაბალანსებული პოლიტიკის გატარებას კავკასიაში. თანაც, ეს ის დრო იყო, როდესაც საკუთრივ რომში ოქტავიანესა და ანტონიუსს შორის მიმდინარეობდა შიდა ბრძოლა ერთპიროვნული ხელისუფლების მოსაპოვებლად და ამ ვითარებაში, როგორც ჩანს, რომს ძალა აღარ შესწევდა ადრინდელივით აქტიურად ჩარეულიყო კავკასიის საქმეებში და სავსებით აწყობდა ისეთი მოკავშირე ქვეყანა, ამ შემთხვევაში იბერია, რომელიც თუ არ დადგებოდა მკვეთრად გამოხატულ პრორომაულ პოზიციაზე, რეგიონის მასშტაბით ანტირომაულ მოძრაობას მაინც არ დაიწყებდა. სწორედ ამ მდგომარეობიდან გამომდინარე, უნდა ვივარაუდოთ, რომ ძვ.წ. I საუკუნის 30-იანი წლებიდან და, უფრო ზუსტად, ძვ.წ. 34 წლის შემდეგ, იბერიის მეფე ფარნავაზ II-ს მიეცა დამოუკიდებელი პოლიტიკის გატარების საშუალება. ეს კი თავის მხრივ, მთავარი სტიმული უნდა ყოფილიყო ამ ქვეყნის თანდათანობითი აღმავლობისათვის. აღნიშნული ვითარება კარგად მიესადაგება ძველი და ახალი წელთაღრიცხვის მიჯნის არქეოლოგიურ სიტუაციასაც. მაგალითისთვის შეგვეძლო დაგვესახელებინა შორაპნის ციხის საკითხი.

არც იბერიის (ქართლის) სამეფოს პოლიტიკური ისტორიის ზოგადი სურათი და არც არქეოლოგიური აღმოჩენები არ იძლევა საშუალებას, რომ გავიზიაროთ ქართულ ისტორიოგრაფიაში დღემდე მყარად დამკვიდრებული შეხედულება შორაპნისა და დიშნას ციხეების აღმშენებლად ფარნავაზის მიჩნევის შესახებ. მოყოლებული ლეონტი მროველიდან ყველა მკვლევარი, ვინც კი ქართლის ისტორიის ხსენებულ მონაკვეთს შეხებია, ერთხმად აღნიშნავს, რომ ფარნავაზმა ქართლის სამეფო შექმნა ეგრისთან მჭიდრო თანამშრომლობით, ქუჯის თანადგომითა და დახმარებით. ამასთან, ქართლის დასავლეთი საზღვრები განავრცო ლიხის ქედს გადაღმა, კოლხეთის სამეფოს ყოფილ აღმოსავლეთ პროვინციებში, სადაც შექმნა საგამგეო ერთეული, არგვეთის საერისთავო და აქვე ააშენა ორი ციხე-სიმაგრე. ვფიქროთ რომ ლეონტი მროველის ცნობა შორაპნისა და დიშნას ციხეების აღმშენებლად ფარნავაზის მიჩნევის შესახებ საფუძველს მოკლებული უნდა იყოს. ყოველ შემთხვევაში ასეთი ვარაუდის საფუძველს იძლევა არქეოლოგიური მონაცემები. დიშნას ციხეზე, მართალია, ფართომასშტაბიანი გათხრები არ ჩატარებულა, მაგრამ ზედაპირული დაზვერვებით არსად ფიქსირდება ადრეელისტური ხანის ფენების არსებობა (არქეოლოგ ვ. ჯაფარიძის ცნობა). სამაგიეროდ არქეოლოგიურად შესწავლილია შორაპნის ციხე, რომლის გათხრებისას გაირკვა რომ ძვ.წ. IV-III საუკუნეებში აქ სრული სიცარიელეა. ელინისტური ხანის, ფარნავაზის თანადროული არაფერი დადასტურებულა. ე. ი. ძვ. წ. III საუკუნეში, ანუ იმ დროს როდესაც თითქოსდა ლეონტის მიხედვით აქ ფარნავაზი ციხეს აშენებს, არქეოლოგიური ფენა საერთოდ არ ფიქსირდება და ყველაზე ადრეული სამშენებლო ჰორიზონტი ახ. წ. I საუკუნით თარიღდება /16. 14/. აქედან გამომდინარე მიგვაჩნია, რომ შორაპანში სამშენებლო სამუშაოები იწყება ძვ.წ. I საუკუნის 30-იანი წლებიდან და მშენებლობის პირველი ეტაპი, ანუ ციხის აგება, მთავრდება ახ.წ. I საუკუნეში. მშენებლობას იწყებს ფარნავაზ II და როგორც ჩანს, ამთავრებს მისი მემკვიდრე მითრიდატე I /დაწვრილებით იხ. 22/. სავარაუდოა, რომ ეს აქცია ფარნავაზმა განახორციელა ძვ.წ. 34 წლის მოვლენების შემდეგ, როდესაც იგი რომის მოკავშირე გახდა და მის მთავარ დასაყრდენს წარმოადგენდა კავკასიაში. შორაპნის იბერიასთან კავშირის საბუთად შეიძლება გამოდგეს ის ფაქტი, რომ ციხის ყველაზე ადრეულ სამშენებლო დონეზე საფორტიფიკაციო კედლის თლილი ქვები პიროვნებით არის გადაბმული. ამ ფორმის პიროვნები კი ჯერჯერობით მხოლოდ ქართლის ძვ.წ. IV-I სს-ის ძეგლებიდანაა ცნობილი (სამადლო, წიწამური, დედოფლის გორა) /17. 23/

ამავე პერიოდში შენდება გრანდიოზული კომპლექსი, სამეფო სასახლე, დედოფლის გორაზეც /18/. ამრიგად, ფარნავაზ II-ის დროს საკმაოდ ხელსაყრელი პირობები შეიქმნა ქვეყნის გასაძლიერებლად და ამ ვითარების ერთგვარი გამოძახილი უნდა იყოს ქართლის პოლიტიკური გავლენის გავრცელება ყვირილის ხეობაშიც, რასაც ადასტურებენ არქეოლოგიური აღმოჩენებიც /19/. ასე რომ, საქმე გვაქვს მეტად საინტერესო შემთხვევასთან, როდესაც ძველმა ქართულმა ისტორიოგრაფიამ (ლეონტი მროველი, “მოქცევაი ქართლისაი”) ერთ პიროვნებად გააერთიანა რეალურად სხვადასხვა ეპოქაში მოღვაწე ორი ფარნავაზი და ფარნავაზ I-ს მიაწერა ის მოვლენები, რაც სინამდვილეში მოხდა ძვ. წ. I საუკუნეში, ფარნავაზ II-ის დროს. თუმცა, სამეცნიერო ლიტერატურაში ისიც აღნიშნულია, რომ ძვ. წ. II ს-ში იბერიას უნდა დაეკარგა კოლხეთისა და იბერიის საზღვარზე მდებარე ციხეები სკანდა და შორაპანი, რომლებიც ქართული საისტორიო ტრადიციის თანახმად, ქართლის მეფის ფარნავაზის აგებულია, მაშინ როცა, სტრაბონი შორაპანს მოიხსენიებს კოლხურ ციხე-სიმაგრედ /17. 27/. სკანდას ციხის შესახებ ყურადღებას არ გავამიხვილებთ, რადგან იგი საერთოდ ადრე ბიზანტიურ ხანაშია აგებული /20/. და არც ქართული საისტორიო ტრადიცია მიაწერს მის აშენებას ფარნავაზს. ლეონტი მროველის ცნობით, ფარნავაზმა არგვეთში შორაპნისა და დიმნას ციხეები ააგო /5. 23/ და ჩვენთვის საინტერესო ეპოქაში იბერია სკანდას ციხეს ვერ დაკარგავდა ერთი უბრალო მიზეზის გამო, რომ იგი ჯერ კიდევ არ არსებობდა. ის ფაქტი კი, რომ სტრაბონი შორაპანს კოლხეთის ციხედ მოიხსენიებს, ამ შემთხვევაში ძლიერ არგუმენტად ვერ გამოდგება, რადგან ჩანს, რომ სტრაბონს შორაპნის სანახებსა და ზოგადად, აღმოსავლეთ კოლხეთზე ერთობ ზერელე წარმოდგენა ჰქონდა. ამის მაგალითი თუნდაც ის რეალობაა, რომ ბერძენი ავტორის თანახმად, მდინარე ფასისის სათავე არმენიაშია /21/. არადა, ეს რომ მართლა ასე ყოფილიყო, ფასისი კასპიის ზღვის აუზის მდინარე იქნებოდა და არა შავი ზღვის. ამიტომ რეალობასთან ახლოს უფრო ის მოსაზრება გვეჩვენება, რომ კოლხეთის მთიანეთი შორაპნის აღმოსავლეთით, მდინარეების ყვირილას, ძირულასა და ჩხერიმელას ხეობები (დღევანდელი საჩხერის, ჭიათურისა და ხარაგაულის რაიონები) მითრიდატე ევპატორის მიერ კოლხეთის ოკუპაციის შემდეგაც იბერიის (ქართლის) სამეფოს შემადგენლობაში დარჩენილა /17. 23/. ჩვენი მხრიდან დავამატებთ, ძვ.წ. I ს-ის 30-იანი წლებიდან ახ.წ. II-III სს-ის ჩათვლით, იბერია აკონტროლებდა არა მხოლოდ აღნიშნულ მიწა-წყალს, არამედ მთელ აღმოსავლეთ კოლხეთს და კოლხეთის გარკვეულ შიდა ოლქებსაც. სავსებით გასაზიარებელია ის მოსაზრება, რომლის თანახმადაც, რომმა მიუხედავად ძლევამოსილებისა, მაინც ვერ მოახერხა შიდა კოლხეთის სრული დამორჩილება. ეს ვერ მოხერხდა ვერც არისტარქეს, ვერც მითრიდატე პერგამონელისა და ვერც პოლემონის ხელით /23. 68/. მიგვაჩნია, რომ კოლხეთის ტერიტორიაზე იბერიის სამეფოს მყარად შესვლა და კოლხური ტერიტორიების ათვისება ძვ. წ. I ს-ის უკანასკნელ მეოთხედსა და ახ. წ. I ს-ში ხდება და ამ მხრივ ნიშანდობლივია ფალავიუს არიანეს საყურადღებო ცნობა ძიდრიტებთან დაკავშირებით. ნ. ლომოურის შენიშვნით, დასავლეთ საქართველოს ცენტრალური ნაწილი, მდინარე რიონის ორივე სანაპირო, როგორც არიანეს აღწერილობიდან ჩანს, II ს-ში ეჭირათ ლაზებს, ხოლო ძიდრიტების ტერიტორია უნდა ყოფილიყო ჭოროხის შესართავის ჩრდილოეთით აჭარა-ქობულეთის მხარე. კონკრეტულად ვინ იყვნენ ძიდრიტები ძნელი სათქმელია, არიანეს გარდა ისინი არსად არ მოიხსენიებიან. შესაძლოა ეს სახელი “პერიპლუსის” გადამწერების მიერ არის დამახინჯებული /24/. თუ არიანე სიმართლეს გადმოგვცემს, რომ ძიდრიტების (ამ ეთნიკური ელემენტის ზუსტ სახელს ამ შემთხვევაში ნამდვილად არა აქვს გადამწვეტი მნიშვნელობა) ტერიტორიას იბერიის მეფე ფარსმან II აკონტროლებდა, მაშინ მათი განსახლების არეალი თავისუფლად შეიძლება მოიცავდეს დღევანდელი გურიის ნაწილსაც, ან წინააღმდეგ

შემთხვევაში ლაზების რაღაც გარკვეული ნაწილიც უნდა მივიჩნიოთ ფარსმანის ქვეშევრდომად. ასეთი ვარაუდის საფუძველს იძლევა ურეკის არქეოლოგიური მონაპოვარი, რომელიც თავისი ხასიათით აშკარად აღმოსავლურ ქართული ძეგლების ანალოგიურია /25/ და ცოტა აქვს საერთო დასავლეთ საქართველოს თანადროულ ძეგლებთან /26/.

ფარსმანის დროს იბერია ნამდვილად თუ გადიოდა შავ ზღვაზე, მაშინ ეს ზოლი სწორედ გურიის იმ მიდამოებში უნდა ვიგულისხმოთ, სადაც ურეკი მდებარეობს, რადგან თუ ლაზები რიონ-ფაზისის ორივე სანაპიროზე ცხოვრობდნენ და მათ პოლიტიკურად არაფერი ჰქონდათ საერთო იბერიასთან, ცოტა შეუსაბამობა გამოდის, რადგან იხატება უცნაური სურათი: იბერია აკონტროლებს არგვეთს, ანუ იმ ტერიტორიის ნაწილს, სადაც ლაზების რაღაც ნაწილი აშკარად ცხოვრობს, შემდეგ დაახლოებით დღევანდელი ვანი-ბაღდათის მიდამოებიდან შავ ზღვამდე გურიის ჩათვლით, რომის მოკავშირე ლაზიკის გავლენის არეალია და გურიის სამხრეთით, ქობულეთის მიდამოებში კვლავ იბერიის გავლენის ზონაა. ანუ დასავლეთ საქართველოს ტერიტორიაზე იბერიის გავლენის ქვეშ მყოფ ორ რეგიონს საზღვარი და შეხება არა აქვს ერთმანეთთან. ეს კი დაუჯერებელი ფაქტია. უფრო სავარაუდოა, რომ იბერია აკონტროლებდა დასავლეთ საქართველოს ზოლს ლიხის ქედიდან შავ ზღვამდე და მის კონტროლს დაქვემდებარებულ რეგიონებს მიეკუთვნებოდა დღევანდელი ზემო იმერეთი, ქვემო იმერეთისა და გურია-აჭარის ნაწილი. კერძოდ, მდინარეების სუფსა-ნატანებისა და კინტრიშის აუზები. რაც შეეხება იმ ფაქტს, რომ რომაულ-ბიზანტიურ წერილობით წყაროებში არ მოიხსენიება ანტიკური ხანის გურიის ურბანისტული ცენტრები (ურეკი, ვაშნარ-სპონიეთი), უნდა აიხსნას იმ გარემოებით, რომ ეს ისტორიკოსები ლაზიკის მხოლოდ იმ პუნქტებს ასახავდნენ, სადაც საბრძოლო მოქმედებები მიმდინარეობდა /1/. ვითარებას ვერც ის გარემოება შეცვლის, რომ ურეკის მდიდრული სამარხეული არტეფაქტები III-IV სს-ებით თარიღდება /25/, რადგან ზემოთ მოხმობილი მსჯელობებიდან გამომდინარე, რომელიც ემყარება იბერია-კოლხეთის ზოგადპოლიტიკური ისტორიული სურათის ანალიზს, არ გამოირიცხება ამ რეგიონში საერისთავო (საპიტიახშო) ცენტრის შექმნა უკვე I-II საუკუნეებიდან, რაც თავისთავად გულისხმობს აქ ხსენებული ეპოქის ძეგლების გამოვლენის აუცილებლობას. ვ. სადრადის აზრით, ურეკის სამარხეული კომპლექსების აღმოჩენა სრულ უფლებას გვაძლევს ვივარაუდოთ საზოგადოების პოლიტიკურად, ეკონომიურად და სოციალურად დაწინაურებული წევრის, თუ წევრების ნეკროპოლის არსებობა და ამ მასალების საფუძველზე უნდა ვიგულისხმოთ სუფსა-ნატანების ორმდინარეთში პოლიტიკური (საპიტიახშო) ცენტრის არსებობა, სამაროვნის შესაბამისი და შესატყვისი მძლავრი საქალაქო დასახლებით /26. 54/. კვლევის ამ ეტაპზე სავსებით მისაღებად მიგვაჩნია სამეცნიერო ლიტერატურაში გამოთქმული მოსაზრება იმასთან დაკავშირებით, რომ ინფორმაციის სიმწირის მიუხედავად, სუფსა-ნატანების ორმდინარეთში დადასტურებული არქეოლოგიური მონაპოვარი ელინისტური ხანიდან თუ არა, გვიანანტიკური ხანიდან მაინც გარკვეული პოლიტიკური ერთეულის, გურიის საერისთავო-საპიტიახშოს თანდათანობით ჩამოყალიბებაზე უნდა მიანიშნებდეს /26. 56/.

ანალოგიური ვითარება უნდა ყოფილიყო ზემო იმერეთთან დაკავშირებითაც. არქეოლოგიური აღმოჩენებით და ძვ. წ. I საუკუნის უკანასკნელი მეოთხედის იბერიის (ქართლის) სამეფოს პოლიტიკური ვითარების ურთიერთშეჯერებით იმ ვარაუდის გამოთქმაც შეიძლება, რომ ფარნავაზ II-მ გაატარა გარკვეული ადმინისტრაციული რეფორმებიც და სრულიად შესაძლებელია, სწორედ ამ დროს შეიქმნა არგვეთის (resp. შორაპნის) საერისთავოც და სწორედ ამ დროიდან კოლხეთის აღმოსავლეთი რეგიონი გარკვეული ხნით მოექცა ქართლის სამეფოს ფარგლებში. მიგვაჩნია, რომ ლეონტი მროველის ცნობა ძვ.წ. III საუკუნეში ფარნავაზის



მიერ არგვეთის დიდი საერისთაოს შექმნის შესახებ რამდენადმე ანაქრონისტული ხასიათისა და ვერ უახლოვდება რეალურ ისტორიულ ვითარებას, რადგან იმ დროისთვის, როდესაც ლეონტი მროველი შორაპნის დაწინაურებას ვარაუდობს, არქეოლოგიური მონაცემებით არგვეთში ყველაზე მნიშვნელოვანი ცენტრი ჩანს საირხის ადგილზე არსებული დასახლება, რომელიც ძვ.წ. III საუკუნეში აღმავლობას განიცდის /27/ სწორედ ამ პერიოდში საირხეში, წყაროსთავის გორაზე შენდება გრანდიოზული კომპლექსი და ამავე ხანას მიეკუთვნება საირხეშივე, ადგილ ლომინაურში მიკვლეული დორიული კაპიტელებიც /28/. ძვ. წ. I საუკუნის ბოლოს საირხეში დასახლება არსებობას წყვეტს /29/. ვფიქრობთ, რომ ეს ორი მოვლენა, შორაპანში ციხის აგება და საირხეში დასახლების შეწყვეტა კარგად ესადაგება ერთმანეთს და ჩვენი ვარაუდითაც, სწორედ ამ დროიდან იწყება შორაპნის განსაკუთრებული აღმავლობის პროცესი. ლეონტი მროველისეული არგვეთის საერისთაოს სიდიდის შესახებ ეჭვები ჩვენს ისტორიოგრაფიაში ადრეც გამოთქმულა /30; 31 და ჩვენს ხელთ არსებული არქეოლოგიური მონაპოვარიც, ვფიქრობთ, სავსებით ადასტურებს ამ ეჭვის მართებულობას.

ამგვარად, რომაული ხანის კოლხეთის ტერიტორიაზე საგულვებელია იბერიას დაქვემდებარებული ორი საერისთაოს არსებობა-ერთი არგვეთი, ცენტრით შორაპან-ბორსა და მეორე სუფსა-ნატანების ორმდინარეთი, ცენტრით ურეკ-ვაშნარში. იბერიის მეფეებს, როგორც ჩანს, დასავლეთით მეტი საგამგეო ერთეულის არსებობა არც არაფერში სჭირდებოდათ, რადგან არგვეთ-გურიის ხაზით პირდაპირ აკონტროლებდნენ კოლხეთის აღმოსავლეთ და ცენტრალურ ოლქებს. ეს ვითარება ჰქმნიდა მთავარი სტრატეგიული მიზნის მიღწევის მყარ საფუძველს. დასავლეთ საქართველოში კი ანტიკური ხანის იბერიის სამეფოს მთავარი სტრატეგიული მიზანი უნდა ყოფილიყო შავ ზღვაზე გასასვლელის მოპოვება-შენარჩუნება და აღნიშნული პოლიტიკური ერთეულებიც ჩვენი ვარაუდით, უნდა შექმნილიყო სწორედ ძველი და ახალი წელთაღრიცხვის მიჯნაზე.

### გამოყენებული ლიტერატურა:

1. გ. გამყრელიძე, თ.თოდუა, რომის სამხედრო-პოლიტიკური ექსპანსია საქართველოში. თბილისი, 2006, გვ. 38, 69
2. Ломоури Н.Ю. Грузино-Римские Взаимоотношение. Тбилиси, 1978, ст. 100-102, 131, 119-120
3. თ. ყაუხჩიშვილი, საქართველოს ისტორიის ძველი ბერძნული წყაროები. თბილისი, 1976, გვ. 176, 178
4. Appian. Mithr. 101,
5. ლეონტი მროველი, ცხოვრება ქართველთა მეფეთა. ქართლის ცხოვრება I. ტექსტი დადგენილი ყველა ძირითადი ხელნაწერის მიხედვით ს.ყაუხჩიშვილის მიერ. თბილისი, 1955, გვ. 23, 30
6. გ. მელიქიშვილი, ქართლის (იბერიის) მეფეთა სიებში არსებული ხარვეზის შესახებ. "საქართველოს მეცნიერებათა აკადემიის მაცნე, ისტორიის, არქეოლოგიის, ეთნოგრაფიისა და ხელოვნების ისტორიის სერია", N3. თბილისი, 1978, გვ. 60-62
7. პლუტარქე, პომპეუსი. რჩეული ბიოგრაფიები. თბილისი, 1975, გვ. 330
8. ნ. ლომოური, დიონ კასიუსის ცნობები საქართველოს შესახებ. თბილისი, 1966, ჰვ. 60-61
9. გ. მელიქიშვილი, რომაელთა ლაშქრობა იბერიასა და კოლხეთში. "საქართველოს ისტორიის ნარკვევები". ტ. I, თბილისი, 1970, გვ. 508
10. მოვსეს ხორენაცი, სომხეთის ისტორია. თბილისი, 1984, გვ. 119
11. ნ. ლომოური, საქართველოს საგარეო ურთიერთობათა სათავეებთან. "ქართული დიპლომატია". წელიწდეული I. თბილისი, 1994, გვ. 55
12. Болтунова А. Первобытнообщинный строй и древнейшие государство на территории СССР. "Очерки Истории СССР". Москва, 1965, ст. 458
13. Бокшанин А.Г. Парфия и Рим. ч. II. Москва, 1966, ст. 110-117
14. Strabo, XI
15. Cassius Dio, XLIX
16. ვ. ჯაფარიძე, ეგრისის მატერიალური კულტურა ახ.წ. I-VII საუკუნეებში. ავტორეფერატი ისტორიის მეცნიერებათა დოქტორის სამეცნიერო ხარისხის მოსაპოვებლად. თბილისი, 1999, გვ. 14

17. თ. გაგოშიძე, ქართლის სამეფოს (იბერიის) საზღვრები ქ.წ. I საუკუნეში. "იბერია-კოლხეთი". N3. თბილისი, 2007, გვ. 23, 27
18. Iu. Gagoshidze, The Royal Palace of the First Century BC-First Century AD at Dedoplis Gora. "Journal of Georgian Archaeology". N 1. თბილისი, 2004, გვ. 170-185
19. გ. მახარაძე, საირხის ნაქალაქარის ისტორიის ძირითადი ეტაპები. ავტორეფერატი ისტორიის მეცნიერებათა კანდიდატის სამეცნიერო ხარისხის მოსაპოვებლად. თბილისი, 1993
20. Леквинадзе В.А. О постройках Юстиниана в западной Грузии. "Византийский Временник" т.34. Москва, 1963, ст. 174-186
21. თ. ყაუხჩიშვილი, სტრაბონის გეოგრაფია. თბილისი, 1958, გვ. 123
22. გ. მახარაძე, ზ.ბრაგვაძე, ძვ.წ. II-I საუკუნეების ქართლის სამეფოს ისტორიისათვის. "აკად.შ.ამირანაშვილის სახ. საქართველოს ხელოვნების სახელმწიფო მუზეუმის ნარკვევები" VII. თბილისი, 2001
23. გ. გამყრელიძე, კოლხეთის ისტორიული განვითარების პროცესზე ბიოგეოგრაფიის და საგარეო ფაქტორის გავლენის შესახებ. კოლხოლოგიური ნარკვევები. თბილისი, 2001, გვ. 68
24. ნ. ლომოური, დასავლეთ საქართველოს ეთნოპოლიტიკური სურათი ახ.წ. II საუკუნეში. "აკად.შ.ამირანაშვილის სახ. საქართველოს ხელოვნების სახელმწიფო მუზეუმის ნარკვევები" VII. თბილისი, 2001, გვ. 5-6, 199
25. ა. აფაქიძე, გვიანანტიკური ხანის არქეოლოგიური ძეგლები ურეკიდან. "საქართველოს სახელმწიფო მუზეუმის მოამბე". XIV-B. თბილისი, 1947, გვ. 110
26. ვ. სადრაძე, ურეკის გვიანანტიკური ხანის ძეგლები. "იბერია-კოლხეთი" N5. თბილისი, 2009, გვ. 54
27. ჯ. ნადირაძე, საირხე საქართველოს უძველესი ქალაქი. თბილისი, 1990
28. გ. მახარაძე, საირხის კაპიტელების თარიღისათვის. "საქართველოს აკად.შ.ამირანაშვილის სახ. ხელოვნების სახელმწიფო მუზეუმის ნარკვევები". III. თბილისი, 1997
29. გ. მახარაძე, ზ.ბრაგვაძე, არქეოლოგიური გათხრები კარახტინში. "მეგლის მეგობარი". N1. თბილისი, 1990
30. მ. ინაძე, ქართლისა და ეგრისის ურთიერთობისათვის. "მნათობი" N1. თბილისი, 1990, გვ. 159-164
31. ზ. ბრაგვაძე, ფარნავაზის პოლიტიკა კოლხეთის მიმართ და საირხის ნაქალაქარის ისტორიის ზოგიერთი საკითხი. "საქართველოს მეცნიერებათა აკადემიის მაცნე, ისტორიის, ეთნოგრაფიისა და ხელოვნების ისტორიის სერია" N3. თბილისი, 1991, გვ. 95-96

## იბერია-კოლხეთის ისტორიიდან ძველი და ახალი წელთაღრიცხვის მიჯნაზე

*ზურაბ ბრაგვაძე  
სრული პროფესორი*

### *ანოტაცია*

რომაული და ქართული წერილობითი წყაროების, ასევე უახლესი არქეოლოგიური მონაცემების გათვალისწინებით სტატიაში შესწავლილია იბერია-კოლხეთის პოლიტიკური ვითარება ძველი და ახალი წელთაღრიცხვის მიჯნაზე. ახლებურად არის გააზრებული კავკასიაში რომისა და პართიის სამეფოების სამხედრო-პოლიტიკური ექსპანსიის მიზეზები და ცალკეული დეტალები, ასევე წარმოდგენილია დასავლეთ საქართველოში იბერიის პოლიტიკური ცენტრების შექმნისა და გენეზისის პრობლემები.

### **From The History of Iberia-Colchis**

*Zurab Bragvadze  
Full Professor*

### *Abstract*

It's quite possible that in Romanian period in Colkhi's territory there were two countries dominated by Iberia, one Argveti centered in Shorapan-Bori and second – Sufsa-Natanebi centered in Urek-Vashnari. As it turns out, the kings of Iberia had no use of an extra unit, because through Argveti-Guria they had control over eastern and central regions of Colkhis. This situation created good conditions for the achievement of a main strategic goal. And the goal in west Georgia for the kings of ancient Iberia should have been gaining and keeping control over Black Sea and those mentioned political units, in our opinion, must have been created between at the end of I century B.C and I century A.D.

## ქართული დარბაზისა და ინგლისური პარლამენტარიზმის სათავეებთან

### (კულტურულ-სამართლებრივი პარალელები)

გიორგი მჭედლიძე

ისტ. მეცნ. დოქტორი, პროფესორი

რა არის პარლამენტარიზმი? რას ვიტყვით პარლამენტარიზმის შესახებ? ძნელია ეს ტერმინი იმაზე უკეთ განვმარტოთ, რასაც წერს დიდი ფრანგი მწერალი ვიქტორ ჰიუგო თავის წიგნში „პატარა ნაპოლეონი“:

„პარლამენტარიზმი“ ნიშნავს მოქალაქეთა გარანტიებს, დისკუსიის, პრესის ინდივიდუალურ თავისუფლებას, გადასახადზე კონტროლს, უფლებას იცოდეთ, როგორ განკარგავენ თქვენს ფულს, კრედიტის სიმყარეს, რწმენის, კულტის აღსრულების თავისუფლებას, თითოეულის უსაფრთხოებას, ტირანიის საპირწონეს, ერის ღირსებას, ქვეყნის აყვავებას, სახალხო ინიციატივას, ცვლილებებს, სიცოცხლეს და ბევრ სხვა რამეს” /1/.

გასაგებია, რომ როდესაც პარლამენტარიზმის ღირსებაზე ვლაპარაკობთ, მისი მნიშვნელობაც უნდა განისაზღვროს. მაგრამ ამჯერად, ქართული დარბაზისა და ინგლისური პარლამენტარიზმის წარმოშობის კულტურულ-სამართლებრივ პარალელებზე გვსურს საუბარი.

როგორც ცნობილია, პარლამენტის ინსტიტუტის წარმოშობის პრობლემა ერთ-ერთი ყველაზე ნაკლებად გაშუქებულ საკითხად რჩება კონსტიტუციონალიზმის ისტორიაში. აღნიშნული საკითხის გადაჭრას ხშირად ინგლისის მეშვეობით ცდილობენ. ინგლისის ისტორიაში ცნობილი პოლიტიკური დოკუმენტი – თავისუფლების დიდი ქარტია” – ჯონ უმიწაწყლოთი, ამ მართლაც ხელმოცარული კაცით უკმაყოფილებამ დაბადა, რომელსაც „მხოლოდ ერთი ნიჭი ჰქონდა – გაეჩინა მტრები. ”ამ პერიოდიდან იწყება დავის ხანა იმის დადგენის მცდელობისთვის, წარმოადგენს თუ არა ამჯერად სამეფოს მართვა მეფის განსაკუთრებულ კომპეტენციას თუ ამ კომპეტენციის დაყოფაზე უნდა წარიმართოს კამათი. დაწყებულმა ბრძოლამ ხანგძლივი გზა განვლო. ინგლისელები პარლამენტარიზმის დამკვიდრებას რეალურად მხოლოდ 1265 წლიდან შეუდგნენ, როდესაც გრაფი სიმონ დე მონფორი, მეფის ტყვედ ჩაგდების შემდეგ, მოიწვევს „დიდ პარლამენტს.“ მაგრამ ინგლისში პარლამენტარიზმის ჩამოყალიბების გზაზე ეს მაინც პირველი ნაბიჯებია. 1265 წელს ტახტის მემკვიდრემ ედვარდმა ბრძოლაში მოკლა სიმონ დე მონფორი, მაგრამ 30 წლის შემდეგ იგივე ედვარდმა, ახლა უკვე მეფე ედვარდ I-მა, აღადგინა პარლამენტი ისეთივე სახით, როგორც მონფორმა შექმნა. მხოლოდ 1347 წლისათვის, ინგლისში, საბოლოოდ ჩამოყალიბდა საპარლამენტო სისტემა. აქვე უნდა აღინიშნოს ისიც, რომ ქვეყნის მმართველობის ეს ფორმა, ინგლისელმა ხალხმა დაასრულა მხოლოდ 1688 წელს.

მსოფლიოში სხვადასხვა დროს და სხვადასხვა ქვეყანაში საპარლამენტო მმართველობის ან მასთან მიახლოებული ორგანოს შექმნის ერთიან ისტორიაზე თუ ვიმსჯელებთ შედარებითი ანალიზისთვის უაღრესად საინტერესო სურათს მივიღებთ:

სამეცნიერო ლიტერატურაში გავრცელებული შეხედულებით პირველი პარლამენტი შექმნილა ისლანდიაში X ს-ში. ძველ რუსეთში ვეჩე ფუნქციონირებდა X ს-ის ნოვგოროდში. ესპანეთში კი, კერძოდ, კასტილიის სამეფოში, კორტესებმა, როგორც წარმომადგენლობითმა ორგანომ, მოღვაწეობა ჯერ კიდევ 1188 წელს დაიწყო. ე.ი. ბევრად უფრო ადრე, ვიდრე ინგლისის პარლამენტმა და საფრანგეთის გენერალურმა შტატებმა. გერმანიაში იმპერატორის უფლებების

შეზღუდვისათვის ბრძოლის შედეგი 1356 წელს კარლ IV-ის მიერ გამოცემულმა ოქროს ბულამ გამოაჩინა.

ახლა ვნახოთ რა მდგომარეობაა ამ მხრივ საქართველოში: დიდი საზოგადოებრივი დუღილის ეპოქად საქართველოში შეიძლება მივიჩნიოთ XII საუკუნე, რომლის კულმინაციაც იყო 1185 წელი. სწორედ ამ წელს მოხდა მეჭურჭლეთუხუცეს ყუთლუ-არსლანის დასის გამოსვლა. საქართველოში მეფის მოწინააღმდეგე ქვეშევრდომთა სხვა ამბოხისგან განსხვავებით, ეს არ იყო გამოწვეული კონკრეტული მონარქის მმართველობის გამო, მისი მიზანი თავის მასშტაბებიდან გამომდინარე იმ დროის, როგორც ევროპის, ისე აღმოსავლეთის ქვეყნებისა და ხალხების პოლიტიკური ცხოვრებისთვისაც კი ერთობ უჩვეულო იყო. იგი მიზნად ისახავდა საქართველოში არსებული მმართველობითი სისტემის ძირეულ შეცვლას. კონსტიტუციური უფლებებისათვის ბრძოლაში ყუთლუსთან თანაშეფიცულნი ითხოვდნენ პოლიტიკური დაწესებულების დაარსებას. თუ გავითვალისწინებთ, რომ ეს მოთხოვნა თითქმის სამი წლით წინ უსწრებდა კასტილიის სამეფოში კორტესების მოწვევას, ხოლო რამდენიმე ათეული წლით – 1215 წ. ინგლისელი ბარონების შეთქმულებას მეფის ჯონ უმიწაწყლოს წინააღმდეგ, სრლიად ნათელი ხდება, რომ ამით ქართველობა მსოფლიოს ხალხთა პოლიტიკური კულტურის ისტორიაში ამბობდა სრულიად ახალ და შთამბეჭდავ სიტყვას და წარმოჩნდებოდა, როგორც დიდი კულტურულ-ისტორიული მისიის მეურვე /3/.

როგორც ცნობილია, ამ გამოსვლის თაობაზე მკვლევართა შორის აზრთა სხვადასხვაობა არსებობს. ის ფაქტი, რომ ყუთლუს ჩანაფიქრი „კარვის“ შექმნის იდეა განუხორციელებელი დარჩა, ხოლო თვითონ მას პოლიტიკიდან წასვლა მოუწია, საზოგადოებაშიც ამკვიდრებს აზრს, რომ რადგან საქართველოში კარვისელობა ვერ გახორციელდა, ამდენად არშემდგარ მოვლენასთან გვაქვს საქმე, რაც, ვფიქრობთ, არასწორი შეფასებაა ჩვენს ისტორიაში მომხდარი ამ უმნიშვნელოვანესი ფაქტისა.

ის, რომ იმ დროის საქართველომ მსოფლიოს მისცა არა მარტო სახელმწიფო მართვის საპარლამენტო იდეა, არამედ საპარლამენტო საქმიანობის ბრწყინვალე მაგალითიც, სხვადასხვა ფაქტებითაც ირკვევა. მართალია, ყუთლუს დასმა სახელმწიფო ხელისუფლების მთლიანად ხელში ჩაგდება ვერ შეძლო, რადგან იმ დროისთვის საქართველო ამაზე უფრო წინ წასული ქვეყანა არ იყო, მაგრამ არც მიღწეული იყო უმნიშვნელო. თამარსა და კონსტიტუციონალისტებს შორის დადებული შეთანხმებით, მართალია, ყუთლუ განწირული აღმოჩნდა, მისი ბედი გადაწყვიტეს, მაგრამ მისი ფიზიკური ხელშეუხებლობა პოლიტიკური ცხოვრებიდან წასვლის პირობით უკვე დასელების წარმატებაზე მეტყველებს. გარდა ამისა, კონსტიტუციონალისტების მიერ კარვის ცალკე დადგმის მოთხოვნის უარყოფის მიუხედავად, მეფეს მაინც აღარ ჰქონდა სახელმწიფო საკითხების ერთპიროვნული გადაწყვეტის უფლება დარბაზის მონაწილე დიდებულთა „თანადგომისა“ და „ერთნებაობის“ გარეშე. ეს კი, ივ. ჯავახიშვილის განმარტებით, ნიშნავდა იმას, რომ „თამარის მეფობის დროს საქართველოში დამყარდა შეზღუდული მონარქია“/3/.

ამდენად, 1185 წელს ქვეყანაში პოლიტიკური კრიზისის შედეგად „კარვის“ მოთხოვნის ნაცვლად ჩვენ მივიღეთ სახელმწიფო საბჭო ანუ „დარბაზი.“

როგორც ცნობილია, დარბაზი, როგორც მმართველობის ცენტრალური აპარატის მოხელეთა წარმომადგენლობით-სათათბირო ორგანო ფუნქციონირებდა ჯერ კიდევ IX საუკუნის ბოლოს აფხაზთა სამეფოში და სწორედ აქედან უნდა დამკვიდრებულიყო, ისევე როგორც სხვა მრავალი სახელმწიფო სტრუქტურა, საქართველოს ერთიან სამეფოში. ტერმინი „დარბაზი“ კი მკვლევართა განმარტებით, გაჩნდა XI ს-ში. ყუთლუ-არსლანის დასის გამოსვლის

შემდეგ „დარბაზმა“ გარკვეული რეფორმა განიცადა. დიდებულებმა მიაღწიეს მეფის ხელისუფლების შეზღუდვას და დარბაზის ძალაუფლების გაზრდას. ამიერიდან მეფე ყველა მნიშვნელოვან საკითხს მხოლოდ დარბაზის „თანადგომითა და ერთნებობით“ წყვეტდა.

დარბაზი იკრიბებოდა მეფის თავმჯდომარეობით. დარბაზობისას დაცული იყო მკაცრი იერარქია. დარბაზის შემადგენლობის ერთ ნაწილს ჯდომის უფლება ჰქონდა, მეორე ნაწილს კი არა, იგი ფეხზე უნდა მდგარიყო. მოხელეთა იმ ნაწილში, რომელსაც ჯდომის უფლება ჰქონდა, ყველა ერთი უფლებისა არ იყო. ვაზირები ოქროსქედილ სელებზე იხდნენ, მომდევნო რანგის ხელისუფალნი ჩვეულებრივ დასაჯდომებზე – ამათგან ზოგს „სასთაულიც“ (ბალიში ედო, ზოგს კი არა).

ქართული სამოხელეო აპარატი ორი ნაწილისაგან შედგებოდა: ერთი იყო „დარბაზის კარს მყოფი“ მოხელენი და მეორენი – „საქვეყნოდ გამრიგენი.“ ამათგან, თუ პირველნი სამეფო კარზე მსახურობდნენ და აქედან განაგებდნენ მათთვის მინდობილ უწყებებს, მეორენი ადგილებზე იყვნენ დანიშნულნი და ცენტრს იქიდან ემსახურებოდნენ. დარბაზის კარზე მყოფი მოხელეები იყვნენ ვაზირები და მათზე დაქვემდებარებული ცალკეული სხვადასხვა რიგისა და რანგის მოხელენი.

დარბაზობა (ე.ი. „დარბაზის სხდომა“) იყო ორგვარი: „დიდის წესითა“ (საზეიმო სხდომა, რასაც პურობა-ნადიმობა მოყვებოდა ხოლმე და დამსრეთა დიდ რიცხვს მოიცავდა) და „მცირეთა წესითა“ (დარბაზის საქმიანი და დახურული სხდომა, რომელიც განიხილავდა უმნიშვნელოვანეს საკითხებს: კანონმდებლობა-მართლმსაჯულების, ომის გამოცხადების, დიდ ხელისუფალთა დანიშვნის „დალოცვა-ხელდასხმის“). საზეიმო დარბაზობა იმართებოდა: მეფის კურთხევის, ზავის დადების და გამარჯვებული ლაშქრის დაბრუნების, უცხოელი მოციქულების და მთხოვნელი მბრძანებლების მიღებისას, დიდი დღესასწაულების დროს. საქმიანი ანუ მცირე დარბაზი ყუთლუ-არსლანის დასის გამოსვლის შემდეგ ჩამოყალიბდა.

დარბაზობას ჰქონდა თავისი წესი და რიგი, მოწვევის და მომზადების პროცედურა („დარბაზობად მოყვანა“, „თხოვა დარბაზობისა“).

დარბაზი იკრიბებოდა ყველა მნიშვნელოვანი სახელმწიფო საქმის გადაწყვეტის დროს.

ყუთლუ-არსლანის დასის გამოსვლის შემდეგ ჩამოყალიბდა ახალი ანუ მცირე წესის დარბაზი, განსაკუთრებული უფლებებით ანუ მეფესთან „თანადგომითა და ერთნებობით“ გადაწყვეტილების მიღების უფლებით. მაგალითად, გიორგი ლაშას მეფობაში დარბაზმა დაამტკიცა განძაზე ლაშქრობა. თუმცა პარალელურად შენარჩუნდა „დიდი დარბაზი“, ცერემონიალურ-საზეიმო ფუნქციით.

საინტერესოა დარბაზის შემადგენლობა:

დარბაზი შედგებოდა „დარბაზის ერისაგან“. „დარბაზის ერი“ (აქედან სიტყვა „დარბაისელი“) გულისხმობდა ყველა ვაზირს და მის ხელქვეით მოხელეს, აგრეთვე საქვეყნოდ გამრიგე დიდ მოხელეებსა და სასულიერო მესვეურებს. „განგება დარბაზობისა,“ „წესი და განგება მეფედ კურთხევისა“ და „გარიგება ხელმწიფის კარისა“ გვამცნობს დარბაზის ერის „დგომისა და ჯდომის წესს.“ „ისტორიანი და აზმანის“ ტექტის სათანადო ადგილები გვირკვევენ დარბაზის წესის ზოგ საკითხს. ამ წყაროთა მიხედვით შესაძლებელია დადგინდეს დარბაზის შემადგენლობა და იერარქია.

დარბაზის წევრნი იყვნენ: უმაღლესი სამღვდელთა (კათალიკოსები, ეპისკოპოსები), ვაზირები და მათი თანაშემწენი, „საქვეყნოდ გამრიგე“ მოხელენი (ე.ი. ერისთავნი), „მეცნიერნი საბჭოთა საქმეთანი“ (იურისტი აზნაურნი).

დარბაზს თავმჯდომარეობდა მეფე, რომელიც იჯდა ოქროჭედილ ტახტზე. „დარბაზის ერნი“ 2 ძირითად ნაწილად იყოფოდნენ:

1. ვისაც ჯდომის უფლება ჰქონდა (აქაც გამოიყოფოდა 3 რანგი):

- ა) ისხდნენ ოქროჭედილ სელზე
- ბ) ისხდნენ ბალიშიან საჯდომზე
- გ) ისხდნენ უბრალო საჯდომზე;

2. ვისაც არ ჰქონდა ჯდომის უფლება და ფეხზე იდგნენ.

დარბაზს როგორც ჩანს „ხელოსანთა“ (ე.ი. მოხელეთა, თანამდებობის პირთა) გარდა „უხელონიც“ ესწრებოდნენ (აზნაურნი, დიდვაჭარნი, მოქალაქეთაგან „მკვიდრთა“ წარმომადგენელნი) /2/.

დარბაზის შემადგენლობა არ იყო მუდმივი. იგი იცვლებოდა ვითარების შესაბამისად.

დარბაზის იერარქიიდან ჯდომისა და დგომის წესთან დაკავშირებით ყურადღებას ერთი საინტერესო გარემოებაც იქცევს: მაგალითად, თუ ბაგრატ IV-ის დროს „დარბაზის ერნი“ მეფის წინ სხდებოდნენ, თამარის დროს უკვე მარჯვნივ და მარცხნივ სხდებიან, უფროს-უმცროსობის რიგით. რაც, რა თქმა უნდა, არ არის შემთხვევითი და პირდაპირ უკავშირდება იმ დიდ ცვლილებებს ყოთლუ-არსლანის დასის გამოსვლის შედეგად, რომ ქვეყანაში დამკვიდრდა.

მაგრამ, ესეც უნდა ითქვას, რომ მიღწეული კომპრომისი სამეფო ხელისუფლებასა და კონსტიტუციონალისტებს შორის, როგორც ჩანს, მაინც დროებითი იყო. ყოველივე ეს სულ მალე იტყოდა კიდევ უფრო ახალსა და მნიშვნელოვან სიტყვას, საქართველოს იმთავითვე აღებული ნორმანული გეზით განვითარება როგორც ობიექტურ, ისე სუბიექტურ მიზეზთა გამო, რომ არ შეფერხებულიყო და დიდი ხნით არ გადადებულიყო.

ქართულ პოლიტიკურ კულტურას ის უწყვეტი განვითარება და უშუალო შედეგი არ მოჰყოლია ჩვენი ერის ისტორიაში, რაც ანალოგიურ პირობებში ევროპულს, რუსთაველის ეპოქას გასაოცარი დაცემა მოჰყვა. თურქებთან, მონღოლებთან, სპარსელებთან ასწლოვან ომებში დაიშრიტა ქართული ენერჯია, საქართველო დაკნინდა, ჩვენ მოვწყდით საკუთარ წარსულს და ჩვენივე ისტორია უცნობი დარჩა არა თუ მსოფლიოსათვის, არამედ თვით ქართული სინამდვილისთვისაც. ეს იყო ხვედრი მცირერიცხოვანი ერისა, რომლის ქვეყანამ დაკარგა საკუთარი პოლიტიკური ცხოვრება და მასთან ერთად თავისი ისტორიაც.

### გამოყენებული ლიტერატურა:

1. ფილიპ ლოვო, პარლამენტარიზმი, თბ., 1997;
2. ბონდო კუპატამე, საქართველოს ხელისუფლების ისტორია, თბ., 2009;
3. გიორგი მჭედლიშვილი, ქართული პარლამენტარიზმის ისტორიიდან, თბ., 2005;
4. გ. ლორთქიფანიძე, ქართული კულტურის ისტორია, თბ., 1997;
5. ივ. ჯავახიშვილი, ქართული სამართლის ისტორია, თბ. VII ტ. თბ., 1984;
6. შოთა მესხია, საშინაო პოლიტიკური ვითარება და სამოხელეო წყობა XII ს. საქართველოში, თბ., 1979;

## ქართული დარბაზისა და ინგლისური პარლამენტარიზმის სათავეებთან

(კულტურულ-სამართლებრივი პარალელები)

*გიორგი მჭედლიშვილი**ისტ. მეცნ. დოქტორი, პროფესორი**ანოტაცია*

ნაშრომი ეხება არათუ საქართველოსთვის, იმდროინდელი მსოფლიოსთვისაც, ერთობ უჩვეულო ე.წ. კონსტიტუციონალისტების მოძრაობას, რომელსაც 1184-1186 წლებში მეჭურჭლეთუხუცესი ყუთლუ-არსლანი ედგა სათავეში. მისი შედარებითი ანალიზი, კულტურულ-სამართლებრივი პარალელები ინგლისურ პარლამენტარიზმის ადრეულ პერიოდთან გვაძლევს უფლებას მომხდარი ფაქტი მივიჩნიოთ უნივერსალური მნიშვნელობის მქონედ, რომელიც როგორც რადიკალური სიახლე იმ დროის მსოფლიო სახელმწიფოებრივ-პოლიტიკურ აზროვნებაში საქართველოს წარმოაჩენდა დიდი კულტურულ-ისტორიული მისიის მეურვედ.

**At the beginnings of Georgian Darbazi and English Parliamentarism****(Cultural-legal parallels)***Giorgi Mchedlishvili**PhD, professor**Annotation*

The work is about so called movement of constitutionalists that was rather unaccustomed not only for Georgia but the whole world of that period, that during 1184-1186 was led by Kutlu-Arslan. Its competitive analysis of cultural-legal parallels with early period of English parliamentarism give us right to consider this fact of universal importance as it as a radical novelty of the world's governmental-political thought that present Georgia as a guide of big cultural-historical mission.



## უცნობი ფაქტები თურქეთში მდებარე ქართული კულტურის ძეგლების შესწავლისათვის

თეიმურაზ ხუციშვილი  
დოქტორი  
ლევან წიქარიშვილი  
მაგისტრი  
შალვა კოლუაშვილი  
მაგისტრი

თურქეთში, ისტორიული ტაო-კლარჯეთის ტერიტორიაზე, ფოცხოვის ხეობის ზემო ნაწილში, დაფიქსირებულია და აღწერილია რამდენიმე ქართული არქიტექტურული ძეგლი - ეკლესიები, მონასტრები, ციხეები და სხვა (სურ. №1). მათ შორის ყველის მონასტერი და ციხე, რომელთა შესახებ ინფორმაცია გამოქვეყნებული აქვს არაერთ მკვლევარს.

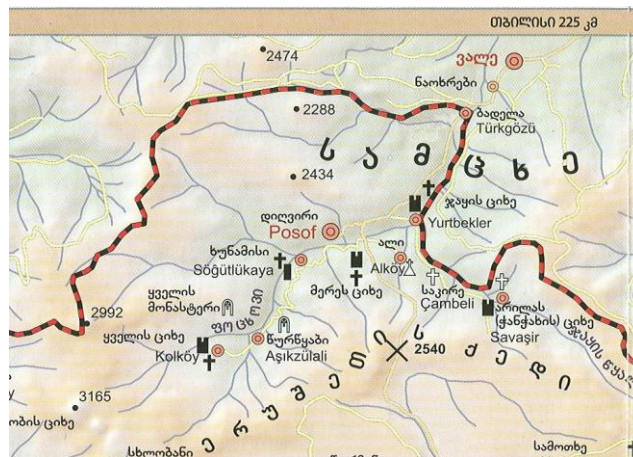

სურ. №1 ტაო-კლარჯეთის ხუროთმოძღვრული ძეგლები  
თემურ ხუციშვილის რედაქტორობით

ყველის ციხე ფოცხოვის ხეობის ერთ-ერთი მნიშვნელოვანი ძეგლი იყო, რომელიც ისტორიულ წყაროებში ძველთაგანვე იხსენიება /1; 2; 3. სურ. №2-3/. იგი, სტრატეგიული მდებარეობის გამო, მნიშვნელოვან როლს თამაშობდა არა მხოლოდ სამცხის, არამედ საქართველოს პოლიტიკურ ცხოვრებაში. მასთან მრავალი ცნობილი ისტორიული მოვლენა დაკავშირებული. ყველის ციხე X საუკუნიდან ყველის საერისთავოს ცენტრს წარმოადგენდა, რომელსაც ჯაყელ-ბოგოსძეთა საგვარეულოს წარმომადგენლები განაგებდნენ. XVI საუკუნიდან, მას შემდეგ რაც არტანის ოსმალეთის თურქეთის შემადგენლობაში შევიდა, ყველის ციხემ თანდათანობით დაკარგა თავისი ფუნქცია. XVIII საუკუნეში ვახუშტის თქმით, “წურწყუმს (წურწყაბს) ზეით, ჯაყის წყალზედ (ფოცხოვის წყალზე), არს ყუელის ციხე, მრავალჯერ შემუსრვილი და აწ ოკერი“ /4/.

ყველის ციხესთან დაკავშირებულია ქართული ჰაგიოგრაფიული თხზულება, მარტვილობა “წმიდისა მოწამის გობრონისი, რომელი განიყვანეს ყველის ციხით“ /3, 5/. 914 წელს, როდესაც აბულ-კასიმი “შემოვიდა ქართლად და მოაოჯხა ქართლი, ... სამცხე და ჯავახეთი და მოადგა ციხესა თმიგვისასა და ვითარ იხილა სიმტიციე მისი ... აიყარა მუნით, მოვიდა ყუელს, მოადგა გარე და უწყო ბრძოლად“. ამ დროს ციხეში იმყოფებოდა

ახალგაზრდა ჭაბუკი გობრონი, რომელიც “ებრძოდა შიგნით გამოღმართ ყოველთა დღეთა“. ოცდარვა დღე გრძელდებოდა ომი, შემდეგ სპარსელებმა “განკურითეს კლდე და განარღვეს ზღუდე“, გამოიყვანეს “პყრობილნი... რიცხვთ ვითარ ას ოც და ათცამეტი“ და დახოცეს. აგრეთვე შეიპყრეს წმიდა გობრონი და აწამეს, რომლის მარტვილობა აღწერა “სტეფანე მტბევეარ ებისკოპოსმან“ /3/.

წმიდა მოწამე გობრონის საფლავი, აღმოაჩინეს გზის გაყვანის დროს (1877 წელს), რომელიც აღწერილი აქვს ივანე გვარამაძეს (ვინმე მესხი) /6, H 2786/ 1909 წლის ჩანაწერში (სურ.№ 4-5).



სურ. №4, ხელნაწერთა ეროვნულ ცენტრში დაცული ხელნაწერის ფოტო ასლი

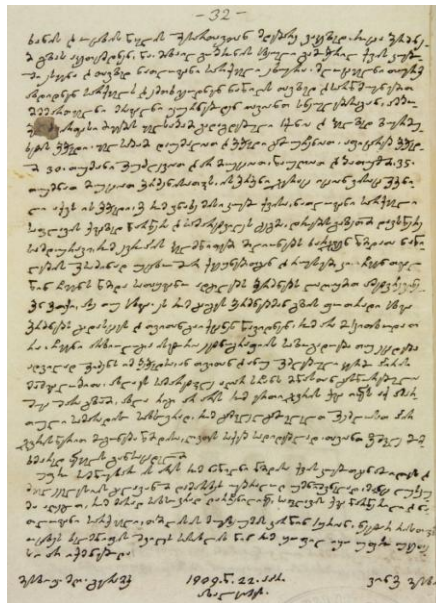

სურ. №5, ხელნაწერთა ეროვნულ ცენტრში დაცული ხელნაწერის ფოტოასლი

ამ ჩანაწერის მიხედვით, საფლავი აღმოჩნდა “ოცხეს, კურცხანის და ოცხის-წყლის შესართავთან მდებარე ვაკეზედ, როცა ბერძნები გზას აკეთებდნენ. წმიდა მიხაილ-გობრონის სხეული ქვის კუბოში ესვენა და თავზედ ნათლოვანი სარქველი ეხურა... ამბობენ, ძვირფასი ძივების ყელსაბამი გადაგდებული ჰქონია და კვლავად ზურმუხტის ბეჭედი. ყელსაბამი დაუშალიათ და ბეჭედი... წაუღიათ და ბათუმში 35 თუმნად მიუციათ ბერძენისათჳს. ახლას სიმარტკლე აღარ სჩანს, მიწასთან გასწორებულია“. წმიდა გობრონის “ნაწილნი წმიდის ქვის კუბოთგან ამოიღეს და ძველ ეკლესიის გალავანში დამარხეს“ (სურ. №3).

ცნობილია, რომ ექვთიმე თაყაიშვილმა ყველის ციხისა და მისი ეკლესიის წარწერები 1922 წელს ნიკო მარს გაუგზავნა ლენინგრადში (სანკტ-პეტერბურგი). სამწუხაროდ მასალები დაიკარგა. სხვა ცნობათაგან ჩვენამდე მოაღწია მხოლოდ ყველის ციხის სტელა-ჯვარმა (X ს.), ლაპიდარული წარწერით /1/, სადაც მოხსენიებულია ერისთავი იოანე.

მომდევნო პერიოდის ნუსხაში - გურჯისტანის ვილაეთის დიდ დავთარში (XVI ს.) /7, 8/, ყველის სახელწოდებით სამი პუნქტია დასახელებული: ყველის მონასტერი, სოფ. ყველი და სათესველი - ზემო ყველი. დასახელებული ყველის მონასტრის ნაგებობათაგან აღარაფერია შემორჩენილი (სურ. № 6-9).

ყველის ციხის ნაშთები სოფ. ქოლქოისთან დღემდეა შემორჩენილი, ხოლო ყველის მონასტრის ადგილმდებარეობის შესახებ არანაირი ინფორმაცია არ არსებობს. 2011 წლის 13-15 ოქტომბერს, ჩვენს მიერ განხორციელებული ექსპედიციის მასალებზე დაყრდნობით შეგვიძლია ვივარაუდოთ ყველის მონასტრის ადგილმდებარეობა. მონასტერი მდებარეობდა ყველის ციხის

ჩრდილო-აღმოსავლეთით მისგან 2-3 კილომეტრზე. ადგილობრივ მოსახლეობას დღესაც ახსოვს სახელწოდება “ქოლმონასტერი” (ყველის მონასტერი). ამ ტერიტორიაზე, რომელიც 1980-იან წლებში მოუსწორებიათ, შემორჩენილი ყოფილა ეკლესიის კედლებიც.

ბასილი ზარზმელის ჰაგიოგრაფიული თხზულების “ცხოვრება და მოქალაქეობა ღმერთშემოსილისა ნეტარისა მამისა ჩვენისა სერაპიონისი“-ს (IX-X სს.) /9/ ტექსტის საშუალებით, შესაძლებელია დავადგინოთ თუ ვინ არის ქტიტორი და ვისი სახელობისაა ყველის მონასტერი. “ცხოვრების” მიხედვით მიქელ პარეხელი ოპიზიდან სამცხეში მიმავალ სერაპიონსა და მის ძმას იოანეს ავალებს, რომ მათ გზაში ეუწყებათ ადგილი, სადაც იოანემ მონასტერი უნდა ააშენოს. ძმები გაემართნენ “და ვითარცა გარდავლეს მთა(ე) იგი არსიან წოდებული და მივიდეს კვესა ყველისასა, ... აჰა ესერა მიეგებნეს კაცნი ვინმე მონაზონნი და ჰრქუეს: ... ბრძანებულ არს, რაათა ადგილთა ამათ თქუნენ მიერ აღეშენოს მონასტერი ... და უჩუენეს ადგილი, რომელსა ზედა იხილვნეს ნიშნი იგი ბრძანებისაებრ დიდისა მიქაელისისა, და უბრძანა წმიდამან სერაპიონ ძმასა თუსსა, რაათა გულს-მოდგინედ იწყოს და აღაშენოს მონასტერი ბრძანებისამებრ წმიდისა მის რომლისათუსცა საქმე ესე ფრიად შეუძნდა იოვანეს. ... და აღეშენა მონასტერი იგი ბრძანებისაებრ დიდისა მის მოძღვრისა და შეამკო ყოვლითა სამკაულითა ... და უწოდა სახელი სეხნაჲ თუსი, რამეთუ იოვანე – წმიდა ეწოდების ადგილსა მას“ /9/.

თხზულებაში მოქმედება IX-X საუკუნეების მიჯნაზე ვითარდება, ე.ი. მონასტერს იოვანე ამავე პერიოდში აგებს “კვესა ყველისასა“ და არქმევს იოვანე წმიდას. ამდენად, მონასტერი IX-X საუკუნეებშია აგებული მიქელ პარეხელის კურთხევითა და სერაპონ ზარზმელის ძმის, იოვანეს მიერ. ასევე ცხადია, რომ მონასტერი წმიდა იოანეს სახელობის ყოფილა.

კარგადაა ცნობილი, ისტორიულ ტაოში მდებარე ვაჩემორის მონასტერი /8/. ექვთიმე თაყაიშვილის ნაშრომებში გამოქვეყნებულია მასალები კომპლექსის არქიტექტურაზე, წარწერებზე, წერილობით წყაროებზე და კედლის მხატვრობაზე, ასევე გამოცემულია ნაშრომი ვაჩემორზე დავით ხოშტარის მიერ /10, 11/. კომპლექსი მოიცავს წმინდა სტეფანეს ჯვარგუმბათოვან ეკლესიას და სხვადასხვა დანიშნულების ათამდე ნაგებობას: დარბაზულ სამლოცველოებს, სამრეკლოს, სატრაპეზოს, სენაკებს და სხვა (სურ.№ 10-11).

მთავარი ტაძრის სამხრეთ-აღმოსავლეთით მდებარეობს მოგრძო ორსართულიანი ნაგებობა. მისი პირველი სართული საძვალეა, მეორე კი სამლოცველო, სადაც კარგადაა შემორჩენილი კედლის მხატვრობა (სურ.№ 12-13).

დასავლეთიდან მდებარე შესასვლელის წირთხლის აღმოსავლეთ მხარეს, 2011 წელს, კედლის ჩამოცვენილი ბათქაშის ქვეშ, აღმოჩნდა ამოკაწრული ასომთავრული წარწერა (სურ. № 14). წარწერა არაა დაფიქსირებული ჩვენთვის ცნობილ წყაროებში.

წარწერა ასე იკითხება: “ქ(რისტ)ე შ(ეიწყალ)ე, ადი(დ)ე, ეფ(რ)ემ და ერი მისი ა(მი)ნ. ქ(რისტ)ე შ(ეიწყალ)ე ბართლ(ო)მ(ე) და დავით, ა(მი)ნ, ა(მი)ნ“. (წარწერა წაიკითხა თემო ჯოჯუამ).

ექვთიმე თაყაიშვილის მიერ ვაჩემორის მახლობლად მღვიმეში მიკვლეული საბუთები, შეიცავს წერილს, რომელიც მიუწერიათ ვაჩემორის მოძღვარ დავითს და ჯვრის მონასტრის ყოფილ ბერ ბართლომეს, ქრისტეს საფლავზე მდებარე მონასტრის ბერისათვის, ნიკოლოზისათვის. ნაკაწრ წარწერაში მოხსენიებული “ბართლომე“ და “დავით“ შესაძლებელია ამ წერილში მოხსენიებული პირები იყვნენ /10/.

ამავე სამლოცველოში არის კიდევ ერთი ამოკაწრული წარწერა და შავი საღებავით შესრულებული წარწერის ფრაგმენტი (სურ.№ 15).

ამოკარული წარწერა ასე იკითხება: “ქ[რისტ]ე მ[ო]ნ[ა] რეგნატ | ე, ეფრემ მონა | ერი მისი“.

შავი საღებავით შესრულებულ ფრაგმენტზე იკითხება: ”ქ[რისტ]ე შ[ე]იწყალე“ (წარწერები წაიკითხა ნინო ხარშილაძემ).

წარწერებს და მასში მოცემულ ცნობებს შემდგომი შესწავლა სჭირდება, რადგან შესაძლებელია იგი საინტერესო ინფორმაციას შეიცავდეს.



სურ. №2, სურ. №3, ყველის ციხე



სურ. № 6, ყველის ნამონასტრალის ტერიტორია



სურ. № 7, ხედი ნამონასტრალის ტერიტორიიდან ყველის ციხეზე



სურ. № 8, ყველის ნამონასტრალის ტერიტორია



სურ. № 9, სავარაუდოდ ნაგებობის ნაშთები



სურ. № 10, წმ. სტეფანეს მთავარი ტაძარი

სურ. № 11, სამრეკლო



სურ. № 12, სურ. № 13, ტაძრის სამხრეთ-აღმოსავლეთით მდებარე სამლოცველო

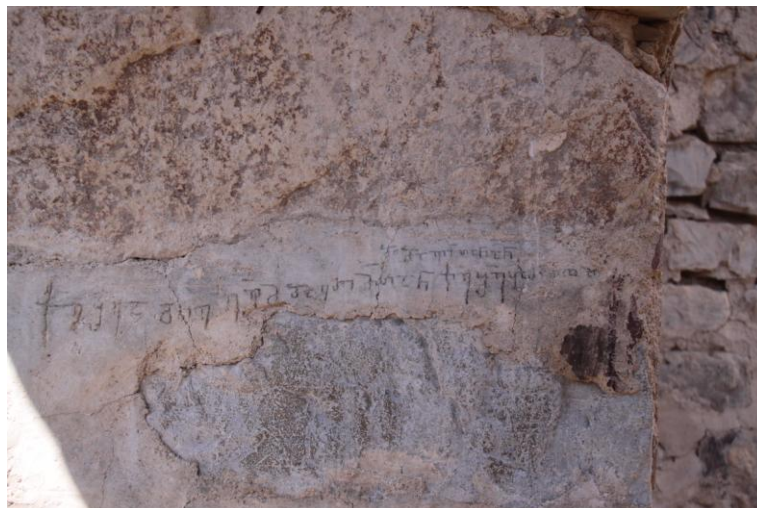

სურ. № 14, დასავლეთიდან მდებარე შესასვლელის წირთხლის აღმოსავლეთ მხარე



სურ. № 15 სამლოცველოს მეორე წარწერა

**გამოყენებული ლიტერატურა:**

1. ქართული წარწერების კორპუსი, ლაპიდარული წარწერები, I, აღმოსავლეთ და სამხრეთ საქართველო (V-X სს.), შეადგინა და გამოსაცემად მოამზადა ნ. შოშიაშვილმა, თბ., 1980, გვ. 134-136.
2. მატიაზე ქართლისა, უცნობი ავტორი (XI ს.), ქართლის ცხოვრება, ტექსტი დადგენილი ყველა ძირითადი ხელნაწერის მიხედვით ს. ყაუხჩიშვილის მიერ, ტ. I, თბ., 1955, გვ. 263-264, 305.
3. სტეფანე მტბევარი (X ს.), წამებაა წმიდისა მოწამისა გობრონისი, რომელი განიყვანეს ყველის ციხით, ძველი ქართული აგიოგრაფიული ლიტ. ძეგლები, წ. I, ი. აბულაძის რედაქციით, თბ., 1963, გვ. 176-180.
4. ბატონიშვილი ვახუშტი (XVIII ს.), აღწერა სამეფოსა საქართველოსა, ქართლის ცხოვრება, ტექსტი დადგენილი ყველა ძირითადი ხელნაწერის მიხედვით ს. ყაუხჩიშვილის მიერ, IV ტ., თბ., 1973, გვ. 665.
5. ქართულ ხელნაწერთა აღწერილობა ყოფილი ქართველთა შორის წერა-კითხვის გამავრცელებელი საზოგადოების (S) კოლექციისა (S 3637. კრებული 1838:4), ტ. V, ე. მეტრეველის რედაქციით, თბ., 1967.
6. ქართულ ხელნაწერთა აღწერილობა, საქართველოს საისტორიო და საეთნოგრაფიო საზოგადოების ყოფ. მუზეუმის ხელნაწერები (H კოლექციისა) (HH2786, H 2787) აღ. ბარამიძის რედაქციით, ტ. VI, თბ., 1953, ხელნაწერის გვ. 31-32.
7. გურჯისტანის ვილაიეთის დიდი დავთარი (XVI ს.), თურქული ტექსტი გამოსცა, თარგმანი, გამოკვლევა და კომენტარები დაურთო ს. ჯიქიამ, წიგნი II, თბ., 1941, გვ. 440.
8. გურჯისტანის ვილაიეთის რუკა, შედგენილი აღ. ასლანკაშვილის მიერ ს. ჯიქიას რედაქტორობით, 1953.
9. ბასილი ზარზმელი, ცხორებაა და მოქალაქობაა ღმერთ-შემოსილისა ნეტარისა მამისა ჩუენისაა სერაპიონისი, ძველი ქართული აგიოგრაფიული ლიტ. ძეგლები, წ. I, ი. აბულაძის რედაქციით, თბ., 1963, გვ. 338-339.
10. თაყაიშვილი ე., არქეოლოგიური ექსპედიცია კოლა-ოლთისში და სოფელ ჩანგლში 1907 წელს, თბ., 1991, გვ. 365-366.
11. ხომტარია დ., წმ. სტეფანეს ეკლესია ვაჩეძორის მონასტერში, თბ., 1997.

**უცნობი ფაქტები თურქეთში მდებარე ქართული კულტურის ძეგლების შესწავლისათვის**

*თეიმურაზ ხუციშვილი*  
*დოქტორი*  
*ლევან წიქარიშვილი*  
*მაგისტრი*  
*შალვა კოლუაშვილი*  
*მაგისტრი*

**ანოტაცია**

თურქეთში, ისტორიული ტაო-კლარჯეთის ტერიტორიაზე, ფოცხოვის ხეობაში მდებარე ყველის ციხე ქართულ ისტორიულ წყაროებში ძველთაგანვე იხსენიება. იგი, სტრატეგიული მდებარეობის გამო, მნიშვნელოვან როლს თამაშობდა არა მხოლოდ სამცხის, არამედ საქართველოს პოლიტიკურ ცხოვრებაში. მასთან მრავალი ცნობილი ისტორიული მოვლენაა დაკავშირებული.

ცნობილია, რომ ექვთიმე თაყაიშვილმა ყველის ციხისა და მისი ეკლესიის წარწერები 1922 წელს ნიკო მარს გაუგზავნა ლენინგრადში (სანკტ-პეტერბურგი). სამწუხაროდ მასალები დაიკარგა. სხვა ცნობათაგან ჩვენამდე მოაღწია მხოლოდ ყველის ციხის სტელა-ჯვარმა (X ს.), ლაპიდარული წარწერით. მოგვიანო ხანის ნუსხაში – გურჯისტანის ვილაიეთის დიდ დავთარში

(XVI ს.), ყველის სახელწოდებით სამი პუნქტია დასახელებული: ყველის მონასტერი, სოფ. ყველი და სათესველი – ზემო ყველი.

2011 წლის 13-15 ოქტომბერს, კავკასიის უნივერსიტეტისა და საქართველოს ტურისტული რესურსების კვლევის სამსახურის მიერ განხორციელებული ექსპედიციის მასალებზე დაყრდნობით შეგვიძლია ვივარაუდოთ, რომ ყველის მონასტრის მდებარეობდა ყველის ციხის ჩრდილო-აღმოსავლეთით, მისგან 2-3 კილომეტრზე. ნამონასტრალი ტერიტორია პირდაპირ ციხეს დაჰყურებს. ადგილობრივ მოსახლეობას დღესაც ახსოვს სახელწოდება “ქოლმონასტერი” (ყველის მონასტერი). ამ ტერიტორიაზე, რომელიც 1980-იან წლებში მოუსწორებიათ, შემორჩენილი ყოფილა ეკლესიის კედლებიც. ბასილი ზარზმელის ჰაგიოგრაფიული თხზულების “ცხოვრება და მოქალაქეობა ღმერთშემოსილისა ნეტარისა მამისა ჩვენისა სერაპიონისი“-ს (IX-X სს.) ტექსტის საშუალებით დგინდება, რომ ყველის მონასტრის ეტიტორი სერაპიონის ძმა იოანე, ხოლო მონასტერი წმ. იოანეს სახელობის ყოფილა.

ცნობილია, ისტორიულ ტაოში მდებარე ვაჩემორის მონასტერი. იგი შესწავლილია და გამოქვეყნებულია მასალა კომპლექსის არქიტექტურაზე, წარწერებზე, კედლის მხატვრობაზე და სხვა. კომპლექსი მოიცავს წმინდა სტეფანეს ჯვარგუმბათოვან ეკლესიას და სხვადასხვა დანიშნულების ათამდე ნაგებობას: დარბაზულ სამლოცველოებს, სამრეკლოს, სატრაპეზოს, სენაკებს და სხვა.

მთავარი ტაძრის სამხრეთ-აღმოსავლეთით მდებარეობს მოგრძო ორსართულიანი ნაგებობა. მისი პირველი სართული საძვალეა, მეორე კი სამლოცველო, სადაც კარგადაა შემორჩენილი კედლის მხატვრობა. სამლოცველოს დასავლეთიდან მდებარე შესასვლელის წირთხლის, აღმოსავლეთ მხარეს, ბოლო წლებში კედლის მხატვრობის ბათქაშის ჩამოცვენის შემდეგ, გამოჩნდა ამოკაწრული ასომთავრული წარწერა. წარწერა არაა დაფიქსირებული ჩვენთვის ცნობილ წყაროებში. წარწერას შესწავლა სჭირდება, რადგან შესაძლებელია, იგი ქართული კულტურის კვლევისათვის საინტერესო ინფორმაციას შეიცავდეს.

## Some untold facts about Georgian Cultural Monuments located in Turkey

*Teimuraz Khutsishvili*

*Doctor*

*Levan Tsikarishvili*

*Master*

*Shalva Koguashvili*

*Master*

### *Abstract*

Fortress of Q'ueli" (Q'uelis-tsikhe) - on the territory of Tao-Klarjeti, Patskhovi Gorge, Turkey, - is mentioned in Georgian historical sources dating back to the old times. Its strategic location played a significant role, not only in the political life of Samtskhe, but of the whole Georgia. Many historical events are closely linked with the fortress and its name.

As it is known, in 1922 Equitime Takaishvili sent the inscriptions of Fortress of Q'ueli and its monastery to Niko Marr in Leningrad (Saint-Petersburg). Unfortunately, the material has been lost over time. Among the inscriptions of the fortress only lapidary inscription on the stellar cross has been passed down to us. In the list dating back to the later period, namely in the Big Book of Gurdjistan Vilaet (16th century) – three different places are mentioned under the name of Q'ueli: Q'ueli Monastery, village Q'ueli and arable land – Zemo Q'ueli.

The material obtained by the expedition organized by the Caucasus University and Research Office of Tourism Resources of Georgia suggests that Q'ueli Monastery was located on the north-east of the Fortress of Q'ueli, 2-3 kilometers away from it. The territory where the monastery was once located overlooks the fortress. Locals even today remember the name “Qolmonastery” (Monastery of Q'ueli). Until the 1980s, when the territory was developed, the ruins of monastery still remained. A Hagiographic text by Basili Zarzveli “Life of Blissful and Beatific Serapion” (9th-10th centuries) help us determine who created the Monastery and how it was named – whether or not it was named after someone.

The name of the monastery of Vachedzore located on the historical territory of Tao is well-known to Georgian historians. It has been intensively studied and much material has been published on its architecture, inscriptions, wall-painting, etc.. The complex includes a dozen buildings, including chapels, a bell-tower, a dining hall, cells, etc.

On the south-east of the main monastery is located a longish two-storied building. A cemetery is located on the ground floor, on the second floor there is a chapel with well-preserved wall-paintings. After the jamb on the entrance on the west side fell and the plaster of the wall-painting on the east side deteriorated, an inscription made in Asomtavruli Script (Capital letters) became visible. There is another Asomtavruli inscription in the same monastery. The sources best known to us fail to mention the inscriptions. The inscriptions and the information provided in them need further analysis and field research, as they may yield important information for the study of Georgian culture.



## ნათესაობის აღმნიშვნელი ტერმინები ქართულსა და ფრანგულ ენებში

*ცისანა ბიბილეიშვილი*  
ფილოლოგიის მეცნიერებათა დოქტორი

ნათესაობის ინსტიტუტი, და შესაბამისად, ნათესაობის აღმნიშვნელი ტერმინები ნებისმიერ ენაში გვხვდება და ამდენად, ისინი ლინგვისტურ უნივერსალიას წარმოადგენენ. ეს ტერმინები ენის არქაულ ფენას განეკუთვნებიან და ძირითადი ლექსიკური ფონდის კუთვნილებას წარმოადგენენ. ქართული ენის ნათესაობის აღმნიშვნელი ტერმინები შესწავლილია სხვადასხვა ასპექტში, როგორც საკუთრივ ქართული ტერმინები /1/, ისე მათი შეპირისპირებითი ანალიზი სხვა ქართველურ თუ კავკასიურ ენებთან /2/. ქართული და ფრანგული ენების ნათესაობის აღმნიშვნელი ტერმინების შეპირისპირებითი შესწავლა არასოდეს ქცეულა საკვლევ საგნად. ვფიქრობთ, საინტერესოა გეოგრაფიულად დაშორებული და სხვადასხვა ლინგვისტურ ჯგუფებში შემავალი, განსხვავებული სისტემის მქონე ამ ენების ნათესაობის აღმნიშვნელი ლექსიკის შეპირისპირებითი შესწავლა და მათ შორის არსებული მსგავსება – განსხვავებების გამოვლენა. საკვლევია მასალა ძირითადად, ამოკრებილია ქართული ენის განმარტებითი /3/ და Petit Robert /4/-ის ლექსიკონებიდან. აქ არ ვითვალისწინებთ ნათესაობის ამსახველ დიალექტურ ტერმინოლოგიას, როგორცაა მაგ. „ნენა“, „ბაბა“, „ჯუმადი“ (გურ.), „ბადიში“ (გურ., იმერ.), „ძალუა“ (ქართლ.) და სხვა, თუმცა ასეთი ტერმინები ორივე ენაში გვხვდება და შემოვიფარგლებით მხოლოდ სალიტერატურო ენაში დამკვიდრებული ტერმინებით. არ ვითვალისწინებთ აგრეთვე, ისეთ ტერმინებს, როგორებიცაა „დიდი ბებიის/ბაბუის და/მმა“, „ბიძაშვილის შვილი“, „მაზლისშვილი“, „მულისშვილი“, „ცოლისდის/ძმის შვილი“ და სხვა, რომლებიც ნათესაობის ამსახველი სხვა ტერმინების საფუძველზე არიან წარმოებულნი, თუმცა, მათი სიმრავლე ქართულში ნათესაური ურთიერთობის ფართო სპექტრზე მიუთითებს.

განსახილველი ტერმინები შეიძლება შემდეგი ცხრილის სახით წარმოვადგინოთ:

n	ქართული	ფრანგული
1.	ნათესავი ახლო / შორეული ნათესავი მოკეთე ახლობელი სისხლით ნათესავი სისხლ-ხორცი	Parent,-e <i>m,f</i> – Parent,-e proche / éloigné(-e) <i>m,f</i>
2.	ცოლეური	Parent,-e par alliance <i>m,f</i>
3.	მოყვარე მოკეთე	Parent-e par alliance <i>m,f</i>
4.	მძახალი	Parent,-e par alliance <i>m,f</i>
5.	წინაპარი	Aïeul,-e <i>m,f</i> - Ancêtre <i>m,f</i>
6.	შთამომავალი - მოდგმა - ჯილაგი - ნაშიერი	Descendant,e <i>m,f</i> - Postérité <i>f</i>
7.	მშობელი	Parent ,-e <i>m,f</i>
8.	დედა - ღვიძლი დედა - მშობელი დედა	Mère <i>f</i> - Maman <i>f კნინ.</i> - Petite mère <i>f კნინ.</i>

	- დედიკო <i>კნინ.</i>	
9.	დედობილი	Mère adoptive <i>f</i>
10.	დედინაცვალი	Belle mère <i>f</i> - Marâtre <i>f</i>
11.	მამა - მამიკო <i>კნინ.</i> - მამილო <i>კნინ.</i>	Père <i>m</i> - Papa <i>m</i> - Petit père <i>m</i>
12.	მამობილი	Père adoptif <i>m</i>
13.	მამინაცვალი	Beau père <i>f</i> - Parâtre <i>m</i>
14.	წყვილი - ცოლ-ქმარი	Couple <i>m</i>
15.	მეუღლე - თანამესარეცლე <i>მოძვ.</i> - თანამეცხედრე <i>მოძვ.</i>	Epoux, -se <i>m,f</i>
16.	ცოლი - ქალბატონი <i>ხუმრ., დაცინ.</i> - ოჯახობა - სახლობა - ქალი <i>მოძვ.</i> - დედაკაცი <i>მოძვ.</i>	Femme <i>f</i> - Bourgeoise <i>f საუბ.</i> - Dame légitime <i>f</i>
17.	ქმარი - კაცი <i>საუბ.</i>	Mari <i>m</i> - Homme <i>m საუბ.</i>
18.	შვილი - წული - პირმშო - სიყრმის შვილი - გულ-ღვიძლი - სისხლი და ხორცი - კანონიერი შვილი - უკანონო შვილი	Enfant <i>m</i> - Enfant légitime - Enfant de seconde main
19.	ნაშვილები - შვილობილი	Filleul, -e <i>m,f</i>
20.	ქალიშვილი - ქალი <i>მოძვ.</i> - ასული - გოგო	Fille <i>f</i>
21.	ვაჟი - ვაჟიშვილი - ძე - ბიჭი	Fils <i>m</i> - Garçon <i>m</i> - Fiston <i>m საუბ.</i>
22.	გერი	- Beau fils <i>m</i> - Belle fille <i>f</i>
23.	და - ღვიძლი და - ალალი და - მკვიდრი და - სისხლი და ხორცი - ნახევარდა - დაიკო <i>კნინ.</i>	Sœur <i>f</i> - Sœur germaine <i>f</i> - Demi-sœur <i>f</i> - Sœur utérine <i>f</i> - Sœur consanguine <i>f</i>
24.	ძმა - ღვიძლი ძმა - ალალი ძმა - მკვიდრი ძმა	Frère <i>m</i> - Frère germain <i>m</i> - Demi-frère <i>m</i> - Frère utérin <i>m</i>

	- სისხლი და ხორცი - ნახევარძმა - ძამიკო <i>კნინ</i> .	- Frère consanguin <i>m</i>
25.	ბიძაშვილი - ალალი ბიძაშვილი - ღვიძლი ბიძაშვილი - გარე ბიძაშვილი	Cousin,-e <i>m,f</i>
26.	დეიდაშვილი - ალალი დეიდაშვილი - ღვიძლი დეიდაშვილი - გარე დეიდაშვილი	Cousin,-e <i>m,f</i>
27.	მამიდაშვილი - ალალი მამიდაშვილი - ღვიძლი მამიდაშვილი - გარე მამიდაშვილი	Cousin,-e <i>m,f</i>
28.	დეიდა - ღვიძლი დეიდა	Tante <i>f</i>
29.	მამიდა - ღვიძლი მამიდა	Tante <i>f</i>
30.	ბიცოლა	Tante <i>f</i>
31.	ბიძა - ბიძია - ძია - ღვიძლი ბიძა - მკვიდრი ბიძა	Oncle <i>m</i> - Tonton <i>m საუბ.</i>
32.	ცოლისდა	Belle sœur <i>f</i>
33.	ცოლისძმა	Beau frère <i>m</i>
34.	მული	Belle sœur <i>f</i>
35.	მაზლი	Beau frère <i>m</i>
36.	ქვისლი	Beau frère <i>m</i>
37.	სიბე	Beau frère <i>m</i> - Beau fils <i>m</i> - Gendre <i>m</i>
38.	რძალი	Belle sœur <i>f</i> - Belle fille <i>f</i> - Bru <i>f მოძე.</i>
39.	დისშვილი - დისწული	Neveu <i>m</i> - Nièce <i>f</i>
40.	ძმისშვილი - ძმისწული	Neveu <i>m</i> - Nièce <i>f</i>
41.	შვილიშვილი - წულისწული <i>იშვ.</i>	Petit fils <i>m</i> - Petite fille <i>f</i>
42.	შვილთაშვილი	Arrière petit fils <i>m</i> - Arrière petite fille <i>f</i>
43.	ბებია - დიდედა - ბებო <i>კნინ</i> . - ბებიკო <i>კნინ</i> .	Grand-mère <i>f</i> - Grand-maman <i>f საუბ.</i> - Mémé <i>f</i> - Mamé <i>f</i> - Mémère <i>f</i> - Mamie <i>f</i> - Mammy <i>f ინგლ.</i>
44.	ბებიდა	Grand- tante <i>f</i>
45.	დიდი ბებია	Arrière grand- mère <i>f</i>

46.	ბაბუა - პაპა	Grand-père <i>m</i> - Grand-papa <i>m</i> საუბ. - Pépé <i>m</i> კნინ. - Pépère <i>m</i> კნინ.
47.	პაპიდა - ბაბუდა	Grand- tante <i>f</i>
48.	დიდი ბაბუა - დიდი პაპა	Arrière grand-père <i>m</i>
49.	დედამთილი	Belle-mère <i>f</i>
50.	მამამთილი	Beau père <i>m</i>
51.	სიდედრი	Belle-mère <i>f</i>
52.	სიმამრი	Beau-père <i>m</i>

სულ წარმოდგენილია ექვსი თაობა, დიდი ბებია/ბაბუიდან შვილთაშვილამდე.

ნათესაური ურთიერთობები ადამიანებს აერთიანებს როგორც სისხლით (მაგ. „დედა“, „შვილი“, „და“, „ძმა“ და სხვ.), ასევე საქორწინო ურთიერთობით დანათესავებით („რძალი“, „ბიცოლა“, „მძახალი“ და სხვ.), რაც შესაბამისად, ასახულია ორივე საკვლევ ენაში.

ძირითადი ტერმინები, როგორებიცაა „დედა“ „მამა“, „შვილი“, „და“, „ძმა“ და სხვ., ძირითადად, ემთხვევა ერთმანეთს. ისინი მარტივ ფუძიანი სახელები არიან და საფუძვლად უდევს ნათესაობის აღმნიშვნელ სხვა ტერმინებს, ისეთ კომპოზიტებს, როგორებიცაა მაგ. ქართულში „შვილიშვილი“, „ბიძაშვილი“, „პაპიდა“ და სხვ. ფრანგულში კი grand-père, grand-mère, belle -mère და სხვ..

ნათესაობის აღმნიშვნელ ტერმინთა ძირითადი ნაწილი კონკრეტული ნათესაური ურთიერთობის გამოხატველია („დედა“, „და“, „ძმა“), თუმცა ფრანგულ ენაში გვხვდება ზოგი ტერმინის მნიშვნელობის გაფართოება, მაგ. ფრანგული ლექსემა parent „მშობელსაც“ აღნიშნავს და „ნათესავსაც“. ქართული ტერმინი „მოყვარე“ ცოლის ნათესავსაც მიუთითებს და ქმრისასაც, ხოლო „მოკეთე“ ქართული ენის განმარტებითი ლექსიკონის თანახმად, არის არა მხოლოდ ცოლისა და ქმრის ნათესავი ერთმანეთის მიმართ, არამედ, ზოგადად „მოყვარე“ და საერთოდ „ნათესავი“. ასეთი ტერმინების მნიშვნელობის განსაზღვრაში გადამწყვეტ როლს კონტექსტი ასრულებს.

აქვე უნდა აღინიშნოს დესემანტიზირებული ტერმინები „ძია“, „დეიდა“, „ბებო“, „ბაბუ“, „შვილო“, ფრანგულში - mère (დედილო), père (მამილო), mon fils/ma fille (შვილო ჩემო), რომლებიც გამოიყენება ასაკით უფროსი თუ უმცროსი ადამიანებისადმი ფამილარულ მიმართვაში. ასეთი სახის მიმართვა ქართულში უფრო გავრცელებულია, ვიდრე ფრანგულში.

ფრანგულ არსებით სახელს ქართულისგან განსხვავებით გააჩნია სქესის კატეგორია, რაც საშუალებას იძლევა დავადგინოთ ქალზეა ლაპარაკი თუ მამაკაცზე. მაგ. ქართულ ლექსემებში „ბიძაშვილი“, „დეიდაშვილი“, „დისშვილი“, „ძმისშვილი“, „შვილიშვილი“ და სხვა, არ ჩანს მიუთითებენ ისინი ქალსა თუ მამაკაცს, ანუ საქმე გვაქვს გენდერულ თანასწორობასთან. ქართული ტერმინები ხაზს უსვამენ წარმომავლობას, აკონკრეტებენ ნათესაობის სახეობას, მაშინ როცა მათი შესატყვისი ფრანგული ტერმინებისთვის არსებითია სქესი, მაგ. Epoux *m* / épouse *f* (მეუღლე), cousin *m* / cousine *f* (ბიძაშვილი, დეიდაშვილი, მამიდაშვილი) და არა მხოლოდ გრამატიკული მაწარმოებლის, არამედ განსხვავებული ლექსიკური ერთეულის საშუალებითაც neveu *m* / nièce *f* (ძმისშვილი, დისშვილი) petite fille *f* / petit fils *m* (შვილიშვილი).

როგორც ქართულში, ისე ფრანგულში „შვილი“ შეიძლება განვასხვავოთ სქესის მიხედვით: ვაჟი /ქალი, fils / fille, თუმცა, ქართულს გააჩნია ასაკობრივი განსხვავების აღმნიშვნელი ტერმინი „პირმშო“, „სიყრმის შვილი“ რაც პირველ შვილს მიუთითებს.

განსაკუთრებით აღსანიშნავია ის ფაქტი, რომ ქართულსა და ფრანგულ ენებში ნათესაური ურთიერთობის ტერმინთა ნაწილი განსხვავებულადაა დიფერენცირებული. ქართულ ტერმინებს „დეიდა“, „მამიდა“ „ბიცოლა“ შეესაბამება ერთი ფრანგული ტერმინი la tante, „ბიძაშვილი“, „დეიდაშვილი“, „მამიდაშვილი“ გადმოიცემა ერთი საერთო ტერმინით cousin,-e (განსხვავებულია სქესი), „დედინაცვალი“, „დედამთილი“, „სიდედრი“ ტერმინით belle mère, „მამამთილი“, „მამინაცვალი“, „სიმამრი“ ტერმინით beau père, „რძალი“, „მული“, „ცოლისდა“ იქნება belle sœur, „სიძე“, „მაზლი“, „ცოლისძმა“ და „ქვისლი“ კი – beau frère, „ცოლეური“, „მოყვარე“, „მმახალი“ – parent(-e) par alliance. როგორც ვხედავთ, ქართულში ნათესაური ურთიერთობა დიფერენცირებული და უფრო ფართო სპექტრითაა წარმოდგენილი, დაკონკრეტებულია ნათესაური მიმართება, ფრანგულში კი არა და გადამწყვეტ როლს კონტექსტი ასრულებს.

ფრანგულ ენაში ქორწინებით ნათესაობის აღმნიშვნელ ტერმინებს წინ უძღვით ლექსემები beau/ belle (ლამაზი) ( beau frère „სიძე“, „ცოლისძმა“, „მაზლი“, beau fils „სიძე“, „გერი“, beau père „მამამთილი“, „სიმამრი“, „მამინაცვალი“, belle sœur „რძალი“, „მული“, „ცოლისდა“, belle fille „რძალი“, „გერი“, belle mère „დედამთილი“, „სიდედრი“, „დედინაცვალი“) ან ამ სახის ნათესაობა, „რძლის“ თუ „სიძის“ ახლობლები მითითებულია შესატყვევებით, როგორც ამას ვხვდებით ტერმინში parent(-e) par alliance, თუმცა, არსებობს უშუალოდ „რძლისა“ და „სიძის“ ამსახველი ტერმინები bru და gendre.

ყურადღაღებია თაობის ასახვის მომენტიც. ქართულ „ბებია“, „ბაბუა“, „პაპიდას“ და ა.შ. ანუ მშობლების წინა თაობას ფრანგულში შეესატყვისება ზედსართავით grand-ით (დიდი) ნაწარმოები ტერმინები grand-mère (ბებია), grand-père (ბაბუა, პაპა), grand tante (ბებიდა, პაპიდა) (შდრ. ქართული „დიდედა“). თუ ქართულში უფრო შორეული წინაპრების (დიდი ბებია, დიდი ბაბუა და სხვ.) მისათითებლად ვიყენებთ ზედსართავს „დიდი“, ფრანგები უპირატესობას ანიჭებენ ზედსართავს arrière (უკან): arrière grand-mère „დიდი ბებია“, arrière grand-père „დიდი ბაბუა“, ხოლო შთამომავობის მისათითებლად ზედსართავს petit(-e) (პატარა). მაგ.: petit fils m, petite fille f, „შვილიშვილი“, arrière petit fils m, arrière petite fille f „შვილთაშვილი“. ამ უკანასკნელ შემთხვევაში გამოიყენება ორივე კომპონენტი, როგორც arrière, ისე petit(-e).

რაც შეეხება ტერმინებს „რძალი“ და „სიძე“, ქართული არ ასხვავებს ისინი დის / ძმის ქმარი / ცოლია თუ შვილის, ყველა შემთხვევაში „რძალი“ და „სიძე“ იქნება. ფრანგულში კი ნათესაური მიმართების პარალელურად ჩანს თაობაც: დის ქმარი იქნება beau frère, ძმის ცოლი კი belle sœur, მშობლებთან მიმართებაში კი მოძველებული bru და gendre-ის პარალელურად „რძალი“ იქნება belle fille, „სიძე“ კი – beau fils.

ორივე ენაში გვხვდება ნათესაობის ტერმინების კნინობითი ფორმები („დედიკო“, „მამიკო“, „ბებიკო“, maman / petite mère, papa / petit père, grand maman / mémé, grand papa / pépé და სხვ.).

ქართულ ენაში საკმაოდ აქტიურად გამოიყენება ნათესაური ურთიერთობის აღმნიშვნელი ისეთი კომპოზიტები, როგორებიცაა „ცოლ-ქმარი“, „დედა-შვილი“, „დედა-მამა“, „ბებია-ბაბუა“, „და-ძმა“, „ქმარ-შვილი“, „მამა-პაპა“, „რძალ-დედამთილი“ და სხვ. ანალოგიური მოვლენა ფრანგულ ენაში არ შეინიშნება.

სხეულის ნაწილების ამსახველი, ანუ სომატური ლექსიკა არაერთ ენაში სხვადასხვა საზომის ფუნქციითაც გამოიყენება /5/. ამ შემთხვევაში ხდება სომატური ლექსემის დესემანტიზირება. განსაკუთრებულ ყურადღებას იმსახურებს სომატური ლექსემების გამოყენება ნათესაური სიახლოვის ნიშნით, როცა იგი ადამიანთა გენეტიკური სიახლოვის და მისი ხარისხის საზომის ფუნქციითაც გვევლინება. აქვე აღვნიშნავდით, რომ სომატური ლექსიკა განსაკუთრებით პროდუქტულია შესადარებელი ენების ფრაზეოლოგიურ სისტემებში, მაგრამ ეს აქ ჩვენი შესწავლის საგანს არ შეადგენს.

ქართულში სისხლით ნათესაობის სემანტიკის მატარებელია „სისხლისა“ და „ხორცის“ შერწყმით მიღებული „სისხლ-ხორცი“ და იგი „შვილს“, „დას“ ან „მმას“ გულისხმობს. სისხლისმიერობის აღსანიშნავად გამოიყენება აგრეთვე დესემანტიზირებული ლექსემა „ღვიძლი“, რაც „ალალის“, „მკვიდრის“, „საკუთარის“ მნიშვნელობას იძენს (მაგ. „ღვიძლი და/მმა“). „თესლის“ გამოყენება „ნათესავის“ მნიშვნელობით დამახასიათებელი იყო ძველი ქართულისთვის, თანამედროვე ენისთვის კი იგი იშვიათი და მოძველებულია. ფრანგულში მის შესატყვის ლექსემას *germe* (თესლი) ვხვდებით „ალალი, ღვიძლის“ მნიშვნელობით, მაგ. *frère / sœur germain(-e)*. საინტერესო ფაქტია, რომ ფრანგულ ენას, ისევე როგორც ქართულს, გააჩნია ტერმინები „ნახევარდა“ და „ნახევარმმა“, ოღონდ, ქართულისგან განსხვავებით, ფრანგული აკონკრეტებს დედა ჰყავთ მათ საერთო *frère / sœur uterin(e)*, თუ მამა *frère / sœur consanguin(e)* და ამისთვის იყენებს სომატიზმებს *utérus* (საშვილოსნო) და *sang* (სისხლი).

როგორც სხვადასხვა გამოკვლევებიდან ჩანს /6/ სომატური ლექსემის გამოყენება ნათესაობის ამსახველ ტერმინოლოგიაში უნივერსალური მოვლენა უნდა იყოს, ოღონდ, სომატურ სახელთა არჩევითობა განპირობებულია ენობრივი, კულტურული და სოციალური ფაქტორებით.

ზემოთ ნათქვამიდან შეიძლება დავასკვნათ, რომ მიუხედავად გარკვეული მსგავსებისა, ნათესაობის აღმნიშვნელ ქართულ და ფრანგულ ტერმინებს შორის მნიშვნელოვანი განსხვავებაა. ფრანგული უფრო ხშირად აკონკრეტებს სქესს, ქართული კი ნათესაურ მიმართებას, რაც, ვფიქრობთ, ნათესაური ურთიერთობის ინსტიტუტის განვითარების უფრო მაღალ ხარისხზე უნდა მიუთითებდეს.

### გამოყენებული ლიტერატურა:

1. ნ. ჭუმბურიძე, ნათესაობის ლექსიკა ძველ ქართულში, ქუთაისის აკაკი წერეთლის სახელობის სახელმწიფო უნივერსიტეტი, დიალექტოლოგიის სამეცნიერო-კვლევითი ინსტიტუტი, ქუთაისური საუბრები, 1999, გვ. 196, (თეზისები); მ. ილურიძე, ნათესაობის სისტემა და ნათესაურ ურთიერთობათა ფორმები სოფელ მარტყოფის მოსახლეობაში, თბ., 1998 (ს/ს კვლევა).
2. Э. Г. Соселия, Анализ систем терминов родства, Тб., Мецниереба, 1979.
3. ქართული ენის განმარტებითი ლექსიკონი 8 ტომად, არნ. ჩიქობავას რედაქციით, თბ. საქ. მეცნ. აკად. გამომცემლობა, 1950–1964.
4. Le nouveau Petit Robert, 2008.
5. Ц. Бибилейшвили, Соматический компонент в функции меры и интенсивности ( на материале фразеологизмов французского и грузинского языков) Сообщения АН ГССР, Тб., 1989, н.3, т.134 стр. 657-660.
6. თ. სუხიშვილი, სომატური სახელები ნათესაობის აღნიშვნის ფუნქციით ძველი ბერძნულისა და ქართულის მიხედვით. სადისერტაციო ნაშრომი, თბ., 2010, 292 გვ.

ნათესაობის აღმნიშვნელი ლექსიკა ქართულსა და ფრანგულ ენებში

*ცისანა ბიბილეიშვილი*  
ფილოლოგიის მეცნიერებათა დოქტორი

*ანოტაცია*

სტატიაში შედარებითი ანალიზის საფუძველზე შესწავლილია ნათესაობის აღმნიშვნელი ლექსიკა ქართულსა და ფრანგულ ენებში. დადგენილია მათ შორის არსებული მსგავსება-განსხვავებები.

**Family Terminology in the Georgian and French Languages**

*Tsisana Bibileishvili*  
PhD of Philology

*Abstract*

The study into the Georgian and French family terminology shows the similarities and differences between the two languages.

## How to brush up writing skill in the EFL classroom

*Nana Bluashvili*

*PhD, Associate Professor*

*We are all apprentices in a craft where no one ever becomes a master.*

*Ernest Hemingway*

### **Key words:**

**The mechanics of writing, the handwriting challenge, teaching handwriting, the spelling, spelling, punctuation, copying, sentence, paragraph, choose a blog.**

### **Body**

Teaching writing effectively in a general EFL class is not only possible but also rewarding both for learners and teachers. But for me it wasn't always that way (1989). Of the four skills taught in the EFL classroom, writing was probably the one I most neglected. For years I loved the idea of teaching writing, but there seemed to be so many obstacles. Writing lessons would be hastily cobbled into speaking activities, and I would resolve not to try again until I was sure the learners had forgotten their previous underwhelming experience doing writing with me (1992). The skill of writing does not seem to correlate with one's level in a given language: proficiency in one is no guarantee of success in the other. Writing activities are often too time-consuming for the limited hours allotted to the EFL classroom. Having been nursed into English teaching on the milk of the communicative method I was allergic to any activity that required long periods of silence and learners working on their own (1983). I would like to demonstrate a sample of teaching writing skill which really helped me brush up the way of teaching writing among the second grade students.

Procedures: First of all, I go around the class and ask each student what their interests or hobbies are. They'll tell me things like "watching TV", "playing computer games", "and reading books". My students are second grade EFL students, so they work long hours. When they relax, they like to read books, relax in coffee shops with their friends, collect things, spend time with their family and a whole lot more interesting things. After the excitement level is up a bit (they like talking about their hobbies) then introduce to them the world of 'blogging'. I explain that people write 'blogs' or online diaries, to write about their lives, their hobbies, their interests, travelling, etc. Then I show them a couple of example blogs on the internet. I have two blogs that I have been writing about my life in USA for about a year, so I show them my blogs. I have lots of photographs on my blogs and they look fun and interesting. If a teacher doesn't have a blog yourself, one must choose a blog to show them that looks fun, cheerful and has lots of nice photographs. Then I explain that they will be writing their own blog. I tell them about things other people write about on blogs and then show them the blog template you have already set up on Blogger.com or one of the other free blogging websites for their class. I called my blog "The USA and Georgia". When I set up the blog, I choose one of the very colorful templates, as that seems to make them even more excited when it looks like a fun website. I can also set them up in pairs or teams if they don't want to write a blog post alone and you have a large class. I do our blog for 24 students, so some write blog posts alone, some are working in pairs or teams. But, all of them have come up with very interesting blog posts and fabulous photos. A teacher should have about 20 to 30 minutes left in the class, so tell them to start writing a short blog post about one of their interests or hobbies, their family, or travelling. Pretty much anything they want to do. Also, I explain to them that they can e-mail



photographs to each other and also will put up their photographs on the website. Then give them the last few minutes of the class to start writing (1988). I walk around the class, while they're writing, and check on the subject they're writing about, give suggestions for improvements, or correct grammar and spelling. At the end of the class, I ask them to type up the blog post they're writing and to e-mail it to you along with photographs (1997) ". Most of my students wrote a blog post and added three or four photographs and e-mailed it to me by the end of class time. For the evaluation/assessment stage I can say that it is very important: 1. participation in class, 2. Student's ability to write a short blog post with good English grammar and spelling, 3. ability to work in pairs (with small classes) or as a team member if needed.

#### **Experiment:**

Research evaluation using both qualitative and quantitative approaches was conducted. The purpose of this investigation was to examine how students became more autonomous while they were taking a 4 year University courses of English writing class. Students developed their autonomy in the following ways: They were introduced with many websites designed for EFL students and encouraged the students to utilize them. Together with me the other EFL teachers exchanged email messages with the students whenever needed. The data were collected in four ways: the informants kept a journal in class on what they did to learn English inside and outside the class for four years, the EFL teachers interviewed a couple of students; EFL teacher wrote a class observation report weekly; and the email messages exchanged were kept in a computer file. Students' English learning goals became more practical; they also applied more various English-learning methods in the final stages. Since there is often a gap between what learners look to be capable of doing from autonomy theorists' standpoint, and what the students truly execute.

The purpose of the experiment was to test the hypothesis, which was defined at the beginning of the study. In particular, we had to find out, how great was the role of autonomy in teaching writing skill at the English language teaching - learning process. I held the research in stages:

- First I carried out the mini experiment (4 weeks), to find out those difficulties and which might take place during the writing process; and also to prove that it was worth holding the long-term experiment.
- Then I held the long-term experiment (one year), to check the correctness of my hypotheses.

**The mini experiment** was held at Telavi State University in October 2011-2012. The duration of the experiment was five weeks. 24, second -year students from the faculty of business, they took part in the experiment. They were divided into two groups: 12 students in experimental and 12 in control groups. They were divided according the tests, which included as linguistic as cultural aspects. We formed as equal groups as possible by age, gender, social-economic and ethnic background. I used the same teaching materials in both groups. In experimental group as I have mentioned also I used additional materials. The learning time was the same in both groups. Both groups had to write tests: test before the experiment, in the middle of the experiment and final- after experiment. The mini experiment proved that it was worth to deeply study this issue.

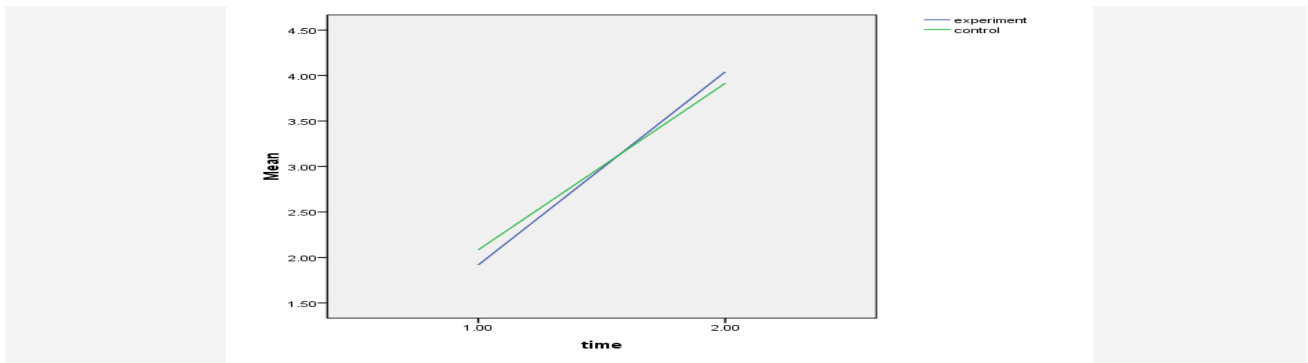

**Graph #3.1 Comparison of the experimental and controlling groups**

Besides, we held a questionnaire for students and teachers as well. It can be said that the questionnaires and their results were preliminary, the probation period for long-term experiment. Their results should have defined how to carry out of the long-term experiment, on which aspects we should have to pay special attention to, what was a priority for research and what not. The long-term experiment: was held at Telavi State University. I chose the second-year students. 48 students were divided into four maximally equal groups by their language skill level: two experimental and two control groups (12-12 students in each group). The groups were divided according to the results of pre-experiment tests. The duration of experiment was one academic year (2011-2012). I held the assessment tests three times: before, while experiment and after experiment. Measurement of test results, as well as during mini experiment was implemented by the SPSs program. I used the same book in both groups. I collected additional materials from different sources. I also collected authentic materials from the internet. These were various kinds of topics, so I chose the material according to students' interests. Learning time was the same in both groups. See the results in the following graphs:

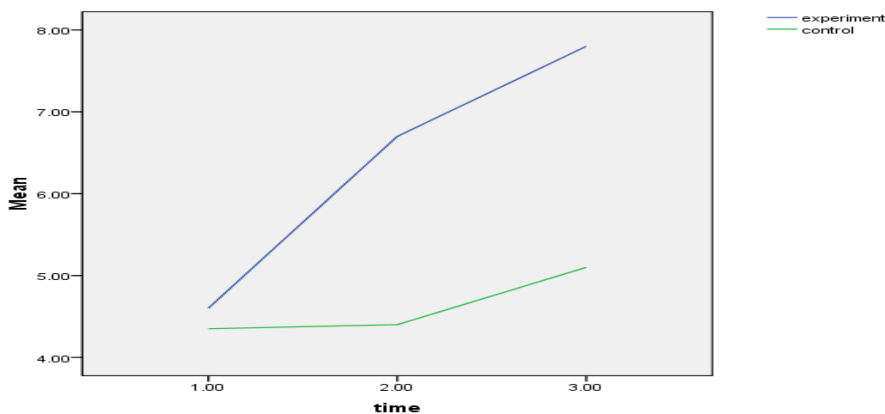

**Graph #3.2 Comparison of the first experimental and control groups**

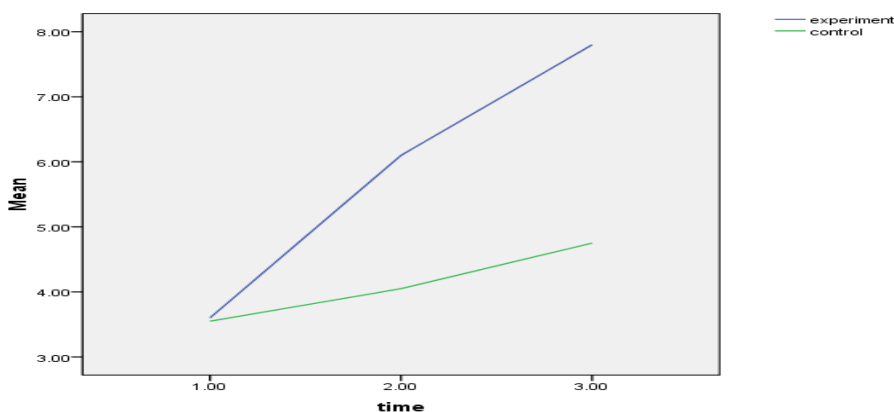

**Graph # 3.3 Comparisons of the second experimental and control groups**

As it is seen on the graphs, the level of writing skill is remarkably increased in experimental groups. As for controlling group there is a little growth, but it is much less than in experimental group.

The carried out tests results of the first and second experimental groups showed, that it is possible to increase writing skill in the students, if foreign language teaching process is autonomous. Therefore, the results of experiment proved the hypotheses of autonomy writing will be significantly simplified for the students if the English language teaching will take place simultaneously in the process of introducing the specific strategies. Thus, while language teaching we can't ignore the EFL teacher attitudes towards the students and the ways he/she tried to reduce the psychological stress. Moreover, teachers need to learn information about different cultures to make appropriate pedagogical practice, acquire the necessary skills to facilitate teaching-learning process and help students to deal with autonomous writing easily.

Students need to be personally involved in writing exercises in order to make the learning experience of lasting value. Encouraging student participation in the exercise, while at the same time refining and expanding writing skills, requires a certain pragmatic approach. The teacher should be clear on what skills he/she is trying to develop. Next, the teacher needs to decide on which means (or type of exercise) can facilitate learning of the target area. Once the target skill areas and means of implementation are defined, the teacher can then proceed to focus on what topic can be employed to ensure student participation. By pragmatically combining these objectives, the teacher can expect both enthusiasm and effective learning.

#### **Conclusion:**

Writing plays an important role in our personal and professional lives, thus, it has become one of the essential components in Telavi State University. In this article, we tried to concentrate on the communication, fluency and learning, since we consider writing as a tool for the creation of ideas and the consolidation of the linguistic system by using it for communicative objectives in an interactive way, writing implies the successful transmission of ideas from an addresser to an addressee via a text, and this exchange of information becomes a powerful means to motivate and encourage the development of writing skill.

Finally, the question of which type of correction will facilitate a useful writing exercise is of utmost importance (1995). Here the teacher needs to once again think about the overall target area of the exercise. If there is an immediate task at hand, such as taking a test, perhaps teacher-guided correction is the most effective solution. However, if the task were more general, maybe the best approach would be

to have the students work in groups thereby learning from each other. Most importantly, by choosing the correct means of correction the teacher can encourage rather discourage students.

### List of applied literature:

1. Hamp-Lyons L. and B. Heasley (1992) Study Writing. A Course in Written English for Academic and Professional Purposes. C.U.P.pg.29-48
2. Hedge T. (1988) Writing. O.U.P.pg.123-141
3. Martin J.R. (1989) Factual Writing: Exploring and Challenging Social Reality. O.U.P.pg.30-42
4. Nunan D. (1988) The Learner-Centred Curriculum. C.U.P.pg.65-72
5. Raimes A. (1983) Techniques in Teaching Writing. O.U.P.pg.46-52
6. White R. and V. Arndt (1991) Process Writing. Longman.pg.34-68
7. Hewitt G. (1995) A Portfolio Primer. Teaching, collecting and assessing student writing. Heinemann.pg.12-36
8. Muehleisen V. (1997) "Projects using the Internet in College English Classes". In The Internet TESL Journal. <http://www.aitech.ac.jp/~iteslj.pg.60-67>
9. <http://www.listen-and-write.com/audio> – for older students
10. <http://www.learner.org/interactives/spelling/> – for young learners
11. <http://abcteach.com/directory/basics/rebus/>

### როგორ დავხვეწოთ წერის უნარ-ჩვევა

*ნანა ბლუაშვილი*

*დოქტორი, ასოცირებული პროფესორი*

#### *ანოტაცია*

სტატიაში: “როგორ დავხვეწოთ წერის უნარ-ჩვევა“ განხილულია ინგლისური ენის სწავლების ერთ-ერთი უნარ-ჩვევის წერის სწავლების სტრატეგია. წერა პროდუქტიული უნარ-ჩვევაა და ძალიან საჭირო. ამავდროულად საკმაოდ რთულად სასწავლი, რადგან წერითი მეტყველების დროს უცხო ენის შემსწავლელს დიდი ძალისხმევა სჭირდება სწორად და ზედმიწევნით, ყოველგვარი ორთოგრაფიული წესების დაცვით გამოხატოს საკუთარი მოსაზრება. სტატიაში წარმოდგენილი სტრატეგია, ვფიქრობთ ხელს შეუწყობს უცხო ენის შემსწავლელს მარტივად და საინტერესოდ მოახერხონ წერის უნარ-ჩვევის დახვეწა. სტატიაში ასევე ნაჩვენებია, მოცემული სტრატეგიის საშუალებით ერთი კონკრეტული მაგალითი.

### How to brush up writing skill in the EFL classroom

*Nana Bluashvili*

*PhD, Associate Professor*

#### *Abstract*

The article deals with the problem of teaching writing skill. Writing, like any other skill, has its “mechanical” components. These include handwriting, spelling, punctuation, and construction of well-formed sentences, paragraphs, and texts. Such things are the nuts and bolts of the writing skill and they need to be focused on at certain stages of learning to write in English. The greater the difference between the students’ L1 and English, in some or all of these areas is, the bigger is the challenge for student and teacher alike. The activities which are designed to help students overcome problems with handwriting and spelling, for example- are enabling exercises on the way to developing an overall writing ability. Similarly, the strategy which is described here, help to give students a basic mechanical competence which they can then put to use when they write more creatively.

## სარეკლამო რგოლებისთვის შეფასებითი სკალის შედგენა

*მზია თედიაშვილი*  
*ფსიქოლოგიის დოქტორი, სრული პროფესორი*

სემანტიკური დიფერენციალის საშუალებით შესაძლებელია დავადგინოთ და გავზომოთ დამოკიდებულებები სხვადასხვა ობიექტების მიმართ. დამოკიდებულებების შესწავლა გულისხმობს ნეგატიური ან პოზიტიური მაჩვენებლების დაფიქსირებას, რაც სარეკლამო ობიექტის ეფექტურობას განსაზღვრავს. ჩვენი მიზანი იყო შეგვედგინა ისეთი ინსტრუმენტი, რომლითაც შესაძლებელი იქნებოდა სარეკლამო ობიექტების შეფასება (მაგალითად, სარეკლამო რგოლი).

სარეკლამო რგოლების მიმართ დამოკიდებულების საკვლევ მეთოდად სემანტიკური დიფერენციალი ავირჩიეთ. სემანტიკური დიფერენციალის მეთოდი საკმაოდ კარგად აპრობირებული მეთოდია, განსაკუთრებით კი სარეკლამო პროდუქტის შეფასებისათვის /1,2,3/. ბუნებრივია, სემანტიკური დიფერენციალის სკალით შეიძლება შევამოწმოთ რამდენად პოზიტიურ ან ნეგატიურ დამოკიდებულებებს ავლენს რესპონდენტი შესაფასებელი ობიექტის მიმართ.

ექსპერიმენტული სემანტიკის მეთოდი სემანტიკური სივრცის აგებას მიეკუთვნება /1/. იგი შეიმუშავა ჩ. ოსგუდმა, 1952 წელს. ჩ. ოსგუდი ამ მეთოდს ადამიანის აღქმისა და ქცევების აღსაწერად, სოციალური განწყობების გასაზომად და პიროვნული საზრისის კვლევებში წარმატებულად იყენებდა.

სემანტიკური დიფერენციალის მეთოდი შეიცავს ქვესკალებს (სკალირების პროცედურას) და კონტროლირებადი ასოციაციების ერთობლიობას. მეთოდით, ცნებების კონოტატიური მნიშვნელობა იზომება. გასაზომი ობიექტების (ცნებები, გამოსახულებები, პერსონალები) შეფასება ბიპოლარულ სკალაზე (ძირითადად ხუთ ან შვიდსაფეხურიანზე) ხდება, რომლის პოლუსებზე მოთავსებულია სიტყვიერი ანტონიმები (ზედსართავი სახელები). იხილეთ ცხრილი 1.

### სკალის ნიმუში

ცხრ. 1

	-3	-2	-1	0	+1	+2	+3	
ცუდი								კარგი
უსიამოვნო								სასიამოვნო
არასასურველი								სასურველი
ბოროტი								კეთილი

ყოველი ობიექტის შეფასება ცალკე სკალით ხდება.

მრავალი კვლევიდან დადასტურდა, რომ სკალაზე გამოიყოფა ძირითადი ფაქტორები: შეფასება, პოტენცია (ძალა) და აქტივობა. არსებობს ჩ. ოსგუდის და სხვა ავტორების შრომები, სადაც სხვა ფაქტორებია გამოყოფილი, თუმცა მათი ემპირიული წონები ძალიან დაბალია. ტრადიციულად იღებენ სკალებს, რომლებიც სამ ფაქტორს შეიცავს. ამ ფაქტორებით n-განზომილებიანი სივრცე მიიღება. სკალის შედგენისას უპირატესობა სამი კომპონენტის თანმიმდევრულ წარმოდგენას ენიჭება. სამივე ფაქტორი სამგანზომილებიან სივრცეზე შეიძლება განვალაგოთ, სადაც თითოეული ღერძი ფაქტორებს შეესატყვისება. ამგვარად, შეიძლება მივიღოთ სემანტიკური სივრცე, სადაც შესაფასებელი ობიექტებია განლაგებული. შესატყვისად შეფასებებით შეიძლება მივიღოთ დადებითი ან უარყოფითი მონაცემები.

ბუნებრივია ყოველ კულტურულ არეალში შესატყვისი ზედსართავ – ანტონიმებია მიღებული. ეს შეიძლება ობიექტის ბუნებამაც განაპირობოს. შესაძლებელია სემანტიკური დიფერენციალის სკალით მოხდეს სარეკლამო რგოლების შეფასებაც. აქ ახალი სკალის შედგენის საკითხი დგება. პირველ რიგში გათვალისწინებული უნდა იყოს სამივე ფაქტორი და მეორე – მოცემულ კულტურაში შემუშავებული მსგავსი სკალების მონაცემები /4,5/. დასახელებულ შრომებში გამოყოფილია შემდეგი ზედსართავ– ანტონიმები: შეფასება: კარგი – ცუდი, სასიამოვნო – უსიამოვნო, ნათელი – ბნელი, ლამაზი – უმნო; პოტენცია: ფართო – ვიწრო, ძლიერი – სუსტი, ღრმა – ზედაპირული; აქტივობა: სწრაფი – ნელი, დინამიური – სტატიური, აგზნებული – მშვიდი.

კვლევის პროცესი გულისხმობს ემპირიულად მიღებული მასალის დამუშავებას, რომლისთვისაც საჭიროა სხვადასხვა სტატისტიკური აპარატის გამოყენება. ჩვენს კვლევაში ძირითადად გამოყენებული იქნა: ფაქტორული ანალიზი, სემანტიკური მანძილის დასადგენი ერთეული.

სემანტიკური დიფერენციალის სკალის მისაღებად გამოყენებული იქნა ფაქტორული ანალიზი, რათა დაგვედგინა თუ რა ფაქტორებია, რომლებიც განსაზღვრავს სემანტიკურ ველს. ფაქტორული ანალიზი არის მათემატიკური მეთოდების ერთობლიობა, რომლითაც ცვლადთა სივრცობრივი ზომების წრფივი პროექტირება ხდება. ამისათვის გამოიყენება დაკვირვებადი ცვლადების მონაცემებზე მანძილთა მატრიცები, რომლებშიც წყვილური კორელაციით მიიღება შესატყვისი მიმართებები ცვლადებს შორის. ამგვარად, მიღებული ფაქტორები შემდგომი კონსტრუქტების გამოყოფის და მათი შეფასების საშუალებას იძლევა. ფაქტორული ანალიზი გარკვეულ შედეგს იძლევა, როცა ცვლადებს შორის არის ფართო დისპერსია. მონაცემების დამუშავება მოხდა მზა სტატისტიკური მეთოდების პაკეტის საშუალებით (SPSS).

ამგვარად, სემანტიკური დიფერენციალი ძირითადად სამ კომპონენტს შეიცავს – შეფასებას, პოტენციას, აქტივობას. ასეთი შეფასებები საერთო დამოკიდებულებისათვის მნიშვნელოვან ინფორმაციას გვაწვდიან. სემანტიკური დიფერენციალის სკალის შექმნა უნდა მოხდეს შესასწავლი ობიექტის სპეციფიკიდან გამომდინარე. სკალის შედგენისთვის ჩვენ სარეკლამო რგოლების ლექსიკიდან შევარჩიეთ ის ანტონიმ–ზედსართავები, რომლითაც ხდება სარეკლამო ობიექტის დახასიათება.

სხვადასხვა პროდუქტის ან მომსახურების სარეკლამო რგოლებში ყველაზე ხშირად გამოყენებული ზედსართავი სახელებია:

უაღკოპოლო სასმელების სარეკლამო რგოლებში: ახალი, ახალგაზრდული, ბევრი, გამორჩეული, განსაკუთრებული, განუმეორებელი, გემრიელი, საშიში, თანამედროვე, კონკრეტული, მაცდური, მსუბუქი, მშვენიერი, მხიარული, ნატურალური, ნაცნობი, სასურველი, სავსე, საკუთარი, მხურვალე, ტკბილი, სკანდალური, სრული, ფერადი, ცივი, ცნობილი.

ლუდის სარეკლამო რგოლებში: მყარი, დახვეწილი, ახალი, ბუნებრივი, განსხვავებული, გემრიელი, გიგანტური, კარგი, პირველი, მთავარი, მამაკაცური, მაღალი, მეგობრული, მთელი, მოდური, საერთო, საუკეთესო, საყვარელი, მუდმივი, მშვენიერი, სუფთა, ნამდვილი, ნარჩვი, ტრადიციული, უზადო, უნიკალური, ცივი, ცოცხალი, ჭეშმარიტი, ჭკვიანი, ხარისხიანი, შესაძლებელი.

მინერალური წყლების სარეკლამო რგოლებში: სავსე, ბუნებრივი, ენერგიული, თანამედროვე, მარგებელი, სუფთა, უახლესი, უძველესი, ცივი, ძლიერი.

ჰიგიენური საშუალებების (კბილის პასტა) სარეკლამო რგოლებში: აბსოლუტური, სავსე, ნაკლული, არაჩვეულებრივი, აუცილებელი, აქტიური, ახალი, ბედნიერი, ბუნებრივი, ჯანსაღი,

გამაგრილებელი, გამწმენდი, დამატებითი, სუსტი, ეფექტური, თვალისმომჭრელი, კმაყოფილი, მაგარი, მართალი, მისაღები, მომქმედი, ნატურალური, პატარა, პირველი, სამკურნალო, სასარგებლო, საუკეთესო, თეთრი, მაგარი, სუფთა, უზრუნველყოფილი, უკეთესი, უნიკალური, შეუდარებელი, ხშირი, ჯადოსნური, ჯანმრთელი, ჯანსაღი.

კოსმეტიკა: გლუვი, ნოტიო, ახალი, გაღიზიანებული, ტენიანი, სასარგებლო, ლამაზი, მაგარი, მთელი, მკვეთრი, მუდმივი, მშრალი, ნაზი, საუკეთესო, სასიამოვნო, ლამაზი, მყარი, სუფთა, შესანიშნავი, ჯანმრთელი.

დეოდორანტები: აქტიური, ძლიერი, ახალი, გამაჯანსაღებელი, გამოყენებითი, განსაკუთრებული, გარანტირებული, გაძლიერებული, დაუმარცხებელი, დაუჯერებელი, დიდი, სასიამოვნო, ნახმარი, მარგებელი, მაქსიმალური, მშრალი, მასიური, სავსე, იდუმალი, საუცხოო, გრილი, მშრალი, სრულყოფილი, უკიდურესი, უსასრული, შეუზღუდავი, ცენტრალური, წმინდა.

შამპუნები: ამაღლებელი, არაჩვეულებრივი, ახალი, ბრწყინვალე, ძლიერი, ეგზოტიკური, ეფექტური, თავბრუდამხვევი, თხელი, იდეალური, მაგარი, მაცდუნებელი, მდგრადი, მნიშვნელოვანი, მოსაწონი, მოდური, მტკიცე, მუდმივი, მუქი, მღელვარე, ნამდვილი, ნატურალური, სასიამოვნო, სურნელოვანი, სასურველი, წარმოუდგენელი, ჯანმრთელი, უნიკალური, ძირითადი, სპეციალური.

საპონი: გრილი, არაჩვეულებრივი, ახალი, ბედნიერი, ბუნებრივი, მდიდარი, განსაკუთრებული, უხეში, ცივი, წმინდა, ეფექტური, ეკონომიური, იდეალური, ფართო, ხარისხიანი, მგრძობიარე, მეგობრული, მთელი, მკვრივი, მშრალი, ნაზი, ნატურალური, რეგულარული, საშიში, რბილი, სუფთა, სურნელოვანი, ქალური, ჯანმრთელი, ჯანსაღი.

პამპერსი, ბავშვის საპონი: აქტიური, ახალი, ბედნიერი, განსხვავებული, განსაკუთრებული, გაღიზიანებული, დაცული, თხელი, კარგი, კეთილი, ლაღი, მაგარი, მაქსიმალური, მთელი, მნიშვნელოვანი, მოხერხებული, მშვიდი, ნაზი, რბილი, სველი, მშრალი, საუკეთესო, უწყვეტი, ფაფუკი, ჩვეულებრივი, წყნარი, ხალისიანი, ჯადოსნური.

ჰიგიენური პაკეტები: ადვილი, არაჩვეულებრივი, ახალი, განსაკუთრებული, დარწმუნებული, დაცული, თხელი, კლასიკური, კომფორტული, მგრძობიარე, მთელი, მოძრავი, ნაზი, ნამდვილი, რბილი, სასიამოვნო, საკუთარი, სქელი, ყოველდღიური, ჩვეულებრივი, ცენტრალური, ძვირი.

სარეცხი საშუალებები: ახალი, ბრწყინვალე, ბედნიერი, ბზინვარე, გამარჯვებული, გამორჩეული, განსაკუთრებული, გაუმჯობესებული, გენიალური, გრანდიოზული, დაუჯერებელი, უნივერსალური, სუფთა, ენერგიული, ეფექტური, ხასხასა, თვალისმომჭრელი, სრულყოფილი, თხევადი, ქათქათა, სპეციალური, იოლი, სქელი, კარგი, ნამდვილი, ჩვეულებრივი, მაცდური, ღრმა, ცივი, პირდაპირი, პიროვნული, ცნობილი, მთავარი, მოსაბეზრებელი, ცხელი, რბილი, მცირე, სასიამოვნო, საუკეთესო, საყვარელი, საშინელი, საშიში, ყოველდღიური, ძვირი, ძლიერი, ძნელი, ჭკვიანი, ხელსაყრელი, ხალისიანი, ჯადოსნური.

საკვები, ტკბილეული: არაჩვეულებრივი, აუცილებელი, ახალი, ბედნიერი, მხიარული, განსაკუთრებული, გემრიელი, მაგარი, მაცდური, მაღალი, მეგობრული, მთლიანი, რთული, სასიამოვნო, უგემრიელესი, უთვალავი, უკეთესი, ფაფუკი, ღვთაებრივი, შესანიშნავი, ჩვეულებრივი, ძლიერი, ჯადოსნური, ჯანმრთელი, ჰაეროვანი.

ცხიმები: ახალი, მხიარული, გამჭვირვალე, გემრიელი, მზრუნველი, ნოყიერი, რაფინირებული, სანაქებო, საოცარი, სასარგებლო, საუკეთესო, საყვარელი, სუფთა, მომხიბლავი, ჯანმრთელი.

საღეჭი რეზინა: აუცილებელი, ახალი, ბედნიერი, ბზინვარე, ბუნებრივი, გაუმჯობესებული, გემრიელი, გრილი, ნამდვილი, სასურველი, ქათქათა, სუფთა.

ბანკები: კომფორტული, მაღალი, მნიშვნელოვანი, მრავალფეროვანი, ნებისმიერი, მდიდარი, სტაბილური, უმაღლესი, უძლიერესი, უბრალო, უსიამოვნო, ხელმისაწვდომი.

სატელეფონო კავშირები: ახალი, დაბალი, დამატებითი, დაწყვილებული, დიდი, დროული, ერთადერთი, ვებერთელა, ფრთხილი, იაფი, კომფორტული, მარტივი, მეგობრული, მთავარი, მოგებული, მომენტალური, მოსაწონი, მრავალფეროვანი, მუდმივი, მსგავსი, ნებისმიერი, პირდაპირი, საერთო, მაღალი, სტანდარტული, ტრადიციული, უამრავი, უახლესი, უდიდესი, უძველესი, უფასო, ცალმხრივი, ძვირი, ძვირფასი, ხარისხიანი, ხმოვანი.

ტექნიკა: არაჩვეულებრივი, ახალი, განვითარებული, გრანდიოზული, დაკვირვებული, იდეალური, მიმზიდველი, მომაჯადოებელი, საიმედო, საოცარი, სასიხარულო, საუკეთესო, სწრაფი, საყვარელი, ჩუმი, უნაკლო, უახლესი, ხარისხიანი.

ზედსართავი სახელების კლასიფიკაცია მოვახდინეთ სამი მახასიათებლის მიხედვით (შეფასება, აქტივობა, პოტენცია). ამ კვალიფიკაციისთვის ვიყენებდით ჩვენს კულტურაში უკვე აპრობირებული სემანტიკური დიფერენციალის სკალის მონაცემებს /4,5/. საერთო მონაცემებიდან გამოვყავით 42 ზედსართავი სახელი და სკალის შესაქმნელად შევუსატყვისეთ ანტონიმები. მიღებულ მონაცემებში არის ის ანტონიმები, რომლებიც ფიგურირებდა თითქმის ყველა სარეკლამო რგოლში. სარეკლამო რგოლები 2010 – 2011 წლებში საქართველოს ტელევიზიით იყო ნაჩვენები. მივიღეთ სკალა, რომელშიც 12 შეფასებითი, 8 – აქტივობის და 22 პოტენციის კომპონენტია. მივიღეთ შემდეგი სახის სკალა. იხილეთ ცხრილი 2.

პირველადი სკალა

ცხრ. 2

		-3	-2	-1	0	+1	+2	+3	
1.	უსიამოვნო								სასიამოვნო
2.	მოწყენილი								მხიარული
3.	უშნო								ლამაზი
4.	უბედური								ბედნიერი
5.	უკმაყოფილო								კმაყოფილი
6.	ცუდი								კარგი
7.	უგრძნობი								მგრძნობიარე
8.	ბოროტი								კეთილი
9.	ბნელი								ნათელი
10.	არასასურველი								სასურველი
11.	არმოსაწონი								მოსაწონი
12.	უხალისო								ხალისიანი
13.	პასიური								აქტიური
14.	წყვეტილი								უწყვეტი
15.	უძრავი								მოდრავი
16.	არარეგულარული								რეგულარული
17.	არაენერგიული								ენერგიული
18.	ცვალებადი								სტაბილური
19.	ნელი								სწრაფი
20.	მშვიდი								ამაღელვებელი
21.	ძველი								ახალი
22.	პატარა								დიდი
23.	დაბალი								მაღალი
24.	მარტივი								რთული
25.	სუსტი								ძლიერი
26.	უხარისხო								ხარისხიანი
27.	ზედაპირული								ღრმა
28.	ჩუმი								ხმაურიანი



29.	უბრალო							ძვირფასი
30.	ხელოვნური							ბუნებრივი
31.	ძველმოდური							თანამედროვე
32.	იოლი							ძნელი
33.	უმნიშვნელო							მნიშვნელოვანი
34.	უგემური							გემრიელი
35.	მტრული							მეგობრული
36.	უჭკუო							ჭკვიანი
37.	უსარგებლო							სასარგებლო
38.	არასაიმედო							საიმედო
39.	არაეფექტური							ეფექტური
40.	მიუღებელი							მისაღები
41.	უცნობი							ნაცნობი
42.	არასერიოზული							სერიოზული

ამ სკალით ჩვენი რესპონდენტები აფასებდნენ სხვადასხვა სარეკლამო რგოლს. კვლევაში მონაწილეობდა 113 რესპონდენტი სამი ასაკობრივი ჯგუფიდან: 18–25 წლამდე M=19, 26–40 წლამდე M=35, 40–65 წლამდე M=45. 50 მდედრობითი და 63 მამრობითი სქესის რესპონდენტების შერჩევა შემთხვევითი მეთოდით მოხდა. მათ ვაჩვენებდით სარეკლამო რგოლებს (12 სარეკლამო რგოლი), რომელიც უნდა შეეფასებინათ სემანტიკური დიფერენციალის სკალით (42 ზედსართავ-ანტონიმები). მიღებულ მონაცემებზე დაყრდნობით მოხდა ამ სკალის შემცირება, რისთვისაც გამოყენებული იქნა ფაქტორული ანალიზი, რათა დაგვედგინა ნამდვილად გამოიყოფა თუ არა შესატყვისი სამი ფაქტორი, რომლითაც სემანტიკური სივრცე უნდა მიგვეღო. საბოლოო მონაცემები ფაქტორული ანალიზის შედეგად მიღებული სკალებით შეფასდა (და გამოითვალა).

პირველ რიგში მოვახდინეთ შეფასებითი კომპონენტის (12 ანტონიმი) ფაქტორული ანალიზით გამოთვლა. გამოიყო მხოლოდ ერთი ფაქტორი, რაც იმას ნიშნავს, რომ ამ ფაქტორში ერთიანდება ისეთი ზედსართავ/ანტონიმები, რომლებიც შეფასებას გამოხატავენ.

ცხრილ 3–ში მოცემულია 12 ცვლადის მაჩვენებლები  
**Total Variance Explained**

ცხრ. 3

Component	Initial Eigenvalues		
	Total	% of Variance	Cumulative %
1	7.781	64.842	64.842
2	.821	6.845	71.687
3	.650	5.416	77.103
4	.527	4.388	81.491
5	.473	3.945	85.436
6	.428	3.568	89.004
7	.303	2.522	91.526
8	.258	2.152	93.678
9	.218	1.815	95.492
10	.216	1.802	97.294
11	.177	1.473	98.767
12	.148	1.233	100.000

Extraction Method: Principal Component Analysis.

კომპონენტები შემდეგი ქულებით გადანაწილდა ურთიერთკორელაციით (კომპონენტებს შორის კორელაციები). იხილეთ ცხრილი 4.

ცხრ. 4

**Component Score Coefficient Matrix**

	Component
	1
VAR00001	.110
VAR00002	.105
VAR00003	.114
VAR00004	.106
VAR00005	.108
VAR00006	.115
VAR00007	.098
VAR00008	.077
VAR00009	.078
VAR00010	.104
VAR00011	.113
VAR00012	.105

Extraction Method: Principal Component Analysis.  
 Rotation Method: Varimax with Kaiser Normalization.

მეორე – შემოწმდა აქტივობის კომპონენტი, რომელშიც 8 ანტონიმი შედიოდა. აქაც გამოიყო ერთი ფაქტორი, რომელშიც რვავე კომპონენტი გაერთიანდა. მე-5 ცხრილში მოცემულია 8 ცვლადის მაჩვენებლები.

ცხრ. 5

**Total Variance Explained**

Component	Initial Eigenvalues		
	Total	% of Variance	Cumulative %
1	4.511	56.385	56.385
2	.958	11.981	68.366
3	.635	7.938	76.304
4	.559	6.983	83.287
5	.458	5.728	89.015
6	.367	4.582	93.597
7	.302	3.780	97.377
8	.210	2.623	100.000

Extraction Method: Principal Component Analysis

კომპონენტებს შორის ურთიერთკორელაცია ნაჩვენებია მე-6 ცხრილში.

ცხრ. 6

**Component Score Coefficient Matrix**

	Component
	1
VAR00012	.156
VAR00013	.163
VAR00014	.138
VAR00015	.157
VAR00016	.131
VAR00017	.158
VAR00018	.107
VAR00019	.147
VAR00020	.118

Extraction Method: Principal Component Analysis.  
Rotation Method: Varimax with Kaiser Normalization.

მესამე – შემოწმდა პოტენციის კომპონენტი, რომელშიც შედიოდა 22 ანტონიმი. ამ შემთხვევაში სამი ფაქტორი გამოიყო, რომელთა შორის პირველი ფაქტორის მონაცემები იქნა საბოლოო სკალაში შეტანილი. მონაცემები მოცემულია მე-7 ცხრილში.

ცხრ. 7

**Total Variance Explained**

Component	Initial Eigenvalues		
	Total	% of Variance	Cumulative %
1	11.784	51.235	51.235
2	1.465	6.368	57.603
3	1.181	5.133	62.736
4	.782	3.399	66.135
5	.754	3.276	69.411
6	.720	3.130	72.542
7	.606	2.634	75.176
8	.534	2.322	77.497
9	.514	2.235	79.733
10	.496	2.157	81.890
11	.456	1.984	83.873
12	.431	1.875	85.748
13	.378	1.643	87.391
14	.367	1.597	88.989
15	.356	1.550	90.538
16	.339	1.476	92.014
17	.307	1.334	93.348
18	.299	1.302	94.650
19	.278	1.211	95.861
20	.256	1.112	96.972
21	.249	1.082	98.054
22	.235	1.022	99.076

Extraction Method: Principal Component Analysis.

კომპონენტები როტაციით შემდეგნაირად გადანაწილდა. იხილეთ ცხრილი 8.

ცხრ. 8

**otated Component Matrix(a)**

	Component		
	1	2	3
VAR00025	.791		
VAR00024	.780		
VAR00029	.748		
VAR00023	.742		
VAR00022	.741		
VAR00032	.706		
VAR00031	.694	.434	
VAR00026	.689	.482	
VAR00027	.636		
VAR00021	.628		
VAR00028	.614		
VAR00030	.554	.418	
VAR00040		.773	
VAR00037		.752	
VAR00038		.731	
VAR00036	.429	.683	
VAR00042		.676	
VAR00039	.530	.655	
VAR00035	.651		
VAR00041		.631	
VAR00033	.544	.594	
VAR00034	.434	.555	
VAR00043			.844

Extraction Method: Principal Component Analysis. Rotation Method: Varimax with Kaiser Normalization.  
a Rotation converged in 4 iterations.

ამ სახით მივიღეთ სკალა, რომელშიც 30 ანტონიმია მოთავსებული, სადაც 12 შეფასებითი, 8 აქტივობის და 10 პოტენციის კონპონენტია გამოყოფილი. სკალის ნიმუში იხილეთ მე-9 ცხრილში.

ცხრ. 9

სკალის ნიმუში

		-3	-2	-1	0	+1	+2	+3	
1.	უსიამოვნო								სასიამოვნო
2.	მოწყენილი								მხიარული
3.	უშნო								ლამაზი
4.	უბედური								ბედნიერი
5.	უკმაყოფილო								კმაყოფილი
6.	ცუდი								კარგი
7.	უგრძნობი								მგრძნობიარე
8.	ბოროტი								კეთილი
9.	ბნელი								ნათელი
10.	არასასურველი								სასურველი
11.	არმოსაწონი								მოსაწონი
12.	უხალისო								ხალისიანი
13.	პასიური								აქტიური
14.	წყვეტილი								უწყვეტი
15.	უმძრავი								მომძრავი

16.	არარეგულარული							რეგულარული
17.	არაენერგიული							ენერგიული
18.	ცვალებადი							სტაბილური
19.	წელი							სწრაფი
20.	მშვიდი							ამაღლევებელი
21.	ძველი							ახალი
22.	პატარა							დიდი
23.	დაბალი							მაღალი
24.	მარტივი							რთული
25.	სუსტი							ძლიერი
26.	ზედაპირული							ღრმა
27.	ჩუმი							ხმაურიანი
28.	უბრალო							ძვირფასი
29.	იოლი							ძნელი
30.	მტრული							მეგობრული

ამგვარად, შეფასებისათვის შესაძლებელია გამოვიყენოთ სემანტიკური დიფერენციალის სკალა, რომელიც შევადგინეთ სარეკლამო რგოლებში გამოყენებული ერთეულების (ანტონიმები/ზედსართავების) საშუალებით. სკალა შეიძლება გამოყენებულ იქნას სხვა სარეკლამო რგოლების შეფასებისათვის.

### გამოყენებული ლიტერატურა:

1. Петренко В.Ф., Основы Психосемантики. СПб. “Питер”, 2005;
2. Психология и психоанализ рекламы, Самара. “Бахрах-М”. 2001;
3. Реклама: Внушение и манипуляция, Самара. “Бахрах-М”. 2001;
4. სარჯველაძე ნ., დათეშიძე ნ., სემანტიკური დიფერენციალის მეთოდის ქართულ ენაზე ადაფტაციისათვის ინტერპერსონალური ურთიერთობის შესწავლაში. ფსიქოლოგია. ტ. XVI, თბ. 1983, გვ. 80–87;
5. ქვარცხავა რ., სემანტიკური დიფერენციალის მეთოდის გამოყენება დიზაინში. ტექნიკური ესთეტიკის ინსტიტუტის შრომა. ხელნაწერი. თბ. 1965;

### სარეკლამო რგოლებისათვის შეფასებითი სკალის შედგენა

*მზია თედიაშვილი*  
ფსიქოლოგიის დოქტორი, სრული პროფესორი

#### ანოტაცია

სტატიაში აღწერილია კვლევა, რომლის მიზანი იყო სარეკლამო რგოლებისათვის შეფასებითი სკალის შედგენა. სარეკლამო რგოლების მიმართ დამოკიდებულების საკვლევ მეთოდად სემანტიკური დიფერენციალი ავირჩიეთ. სემანტიკური დიფერენციალის საშუალებით შესაძლებელია სხვადასხვა ობიექტების მიმართ დამოკიდებულებები დავადგინოთ და გავზომოთ. დამოკიდებულებების შესწავლა გულისხმობს ნეგატიური ან პოზიტიური მაჩვენებლების დაფიქსირებას, რაც სარეკლამო ობიექტის ეფექტურობას განსაზღვრავს.

სემანტიკური დიფერენციალის სკალის შედგენისათვის ჩვენ სარეკლამო რგოლების ლექსიკიდან შევარჩიეთ ის ანტონიმ-ზედსართავები, რომლითაც ხდება სარეკლამო ობიექტის დახასიათება. ზედსართავი სახელების კლასიფიკაცია მოვახდინეთ სამი მახასიათებლის

მიხედვით (შეფასება, აქტივობა, პოტენცია). ამ კლასიფიკაციისათვის გამოვიყენეთ ჩვენს კულტურაში უკვე აპრობირებული სემანტიკური დიფერენციალის სკალის მონაცემები. საერთო მონაცემებიდან გამოვყავით ის 42 ზედსართავი სახელი, რომლებიც ფიგურირებდა 2010-2011 წლებში საქართველოს ტელევიზიით ნაჩვენებ თითქმის ყველა სარეკლამო რგოლში და სკალის შესაქმნელად შევუსატყვისეთ ანტონიმები. მივიღეთ სკალა, რომელშიც 12 შეფასებითი, 8 - აქტივობის და 22 პოტენციის კომპონენტია. ამ სკალით ჩვენი რესპონდენტები აფასებდნენ სხვადასხვა სარეკლამო რგოლს. მიღებულ მონაცემებზე დაყრდნობით ჩვენს მიერ მოხდა ამ სკალის შემცირება, რისთვისაც გამოყენებული იქნა ფაქტორული ანალიზი, რათა დაგვედგინა ნამდვილად გამოიყოფა თუ არა შესატყვისი სამი ფაქტორი, რომლითაც სემანტიკური სივრცე უნდა მიგვეღო. საბოლოო მონაცემები ფაქტორული ანალიზის შედეგად მიღებული სკალებით შეფასდა (და გამოითვალა). საბოლოოდ მივიღეთ სკალა, რომელშიც 30 ანტონიმია, სადაც 12 შეფასებითი, 8 აქტივობის და 10 პოტენციის კომპონენტია გამოყოფილი.

ამგვარად, შეფასებისათვის შესაძლებელია გამოვიყენოთ სემანტიკური დიფერენციალის სკალა, რომელიც შევადგინეთ სარეკლამო რგოლებში გამოყენებული ერთეულების (ანტონიმები/ზედსართავების) საშუალებით. სკალა შეიძლება გამოყენებულ იქნას სხვა სარეკლამო რგოლების შეფასებისათვის.

### Creating the Evaluation Scale for Commercials

*Mzia Tediashvili*

*PhD in Physiology, full professor*

#### *Abstract*

The article describes the research the aim of which was creating the Evaluation Scale for commercials. We chose Semantic Differential Model as a method to study an attitude towards television commercials. Semantic Differential Method is well approved, especially in evaluating different advertising products. Semantic Differential Scale can measure how positive or negative the respondent's attitude is towards the evaluated object.

In order to develop Semantic Differential Scale adjectives characterizing advertised objects were selected from the vocabulary of television commercials. Adjectives were classified according to three characteristic features (evaluation, activity and potential). For this classification we used those findings of Semantic Differential Scale which are already approved in our culture. We singled out 42 adjectives found in almost every commercial shown on Georgian television in 2010-2011 and paired them with their antonyms to make a scale. So we received a scale including 12 evaluative, 8 activity and 22 potential components. The respondents used the scale to evaluate different television commercials. On the basis of these findings the scale was reduced by means of factor analysis in order to determine the existence of the three factors needed for the semantic space. Finally we got a scale of 30 antonyms consisting of 12 evaluative, 8 activity and 10 potential components.

Thus, Semantic Differential Scale, composed of units (antonyms/adjectives) used in television commercials, can be used to evaluate television commercials. The scale can also be used to evaluate other television commercials.

## ქართველთა ღირებულებათა სისტემის თავისებურებები

*ელენე ჩომახიძე*  
ფსიქოლოგიის დოქტორი

ადამიანისა და საზოგადოების შემსწავლელ მეცნიერებათა მიერ ღირებულება განიხილება, როგორც **შეფასების კრიტერიუმი**, რომელსაც ადამიანი იყენებს საკუთარი მოქმედების შესარჩევად და დასასაბუთებლად, აგრეთვე საკუთარი თავის, სხვებისა და მოვლენების შესაფასებლად. საზოგადოებაში გაბატონებული ღირებულებათა სისტემა კულტურის საკვანძო ელემენტია. ადამიანისათვის ესაა ის ძირითადი მიზნები, რომლებიც უკავშირდება მისი ქცევის ყველა ასპექტს. ღირებულებათა იერარქია სოციალური კონტექსტის პირდაპირ ზემოქმედებას განიცდის. თუ სტაბილურ სიტუაციაში ღირებულებათა იერარქია მეტ-ნაკლებად ცალსახადაა განსაზღვრული, საზოგადოების რადიკალური გარდაქმნის პერიოდს მოჰყვება ღირებულებათა გადაფასება და, ამდენად, ახალი იერარქიის შექმნა.

ქართული კულტურისათვის ტრადიციული იყო ორიენტაცია სულიერებაზე, ანუ შესაბამის ღირებულებათა სისტემაზე, სათანადო მსოფლგანცდაზე. მაგრამ სამოცდაათი წლის განმავლობაში (საბჭოთა რეჟიმის არსებობის მანძილზე) კლასობრივ ღირებულებათა პრიორიტეტის იდეა აქტიურად (სულ მცირე 40 წლის განმავლობაში – „ცეცხლითა და მახვილით“) ინერგებოდა არა მარტო გაბატონებული იდეოლოგიის, არამედ ყველა სახელმწიფო ინსტიტუტის მიერაც, ხოლო ზოგადსაკაცობრიო ღირებულებები განიხილებოდა, როგორც „აბსტრაქტული ჰუმანიზმი“, ანუ ნეგატიურად ფასდებოდა. კონკრეტულ დონეზე, ეს ვლინდებოდა, როგორც ისეთ ღირებულებათა დაკნინება, როგორიცაა ადამიანის პრიორიტეტი, სიკეთე და, პირიქით, უმაღლეს პრიორიტეტად სახელმწიფოს ინტერესების გამოცხადება და ა.შ.. საბჭოური რეჟიმის კრახს თითქოსდა ბუნებრივად უნდა მოჰყოლოდა მისი იდეოლოგიის დევალვაცია და, შესაბამისად, საპირისპირო იდეოლოგიით ჩანაცვლება (კონტრასტის ეფექტი). ნებისმიერი ღირებულებათა იერარქია ხომ გარკვეული სოციალური კონსენსუსის ნიმუშია, ამიტომ ღრმა სოციალური ცვლილებების პირობებში ეს კონსენსუსი „იმსხვრევა“ და სხვა, ახალ კონსენსუსს უთმობს ადგილს. მაგრამ ამ ახალ ღირებულებათა უბრალოდ ცოდნა საკმარისი არ არის, აუცილებელია ამ ცოდნის ჩართვა ადამიანის მოტივაციურ-აზრობრივ სფეროში. ყოველი ადამიანის მიერ უკვე ცნობილის ხელახლა აღწარმოების ამ აუცილებლობას მ. მამარდაშვილმა „სამყაროს უწყვეტი შემოქმედების კანონი“ უწოდა. ამასთანავე, ღირებულებათა შკალის შეცვლის სიტუაციაში კონსენსუსის განვითარება „ნახტომისებრია“ და კონსენსუსის შეცვლისა და ახლის წარმოქმნის ზოგად კანონზომიერებას არ ემორჩილება. „ნახტომისებრია“ იმ აზრით, რომ ნებისმიერი კონსენსუსი ბოლომდე არ ისპობა: ჯერ ერთი, მას ყველა არ თმობს და, მეორეც, მისი უვარგისობა ყველასთვის უპირობოდ ცხადი არ ხდება. ამასთანავე, გასათვალისწინებელია ისიც, რომ ღირებულებათა იერარქიის შეცვლა უკავშირდება მენტალიტეტის გარკვეულ თავისებურებებს. ჩვენთან საზოგადოებრივი აზრის ნებისმიერი შეცვლა უკიდურესად რადიკალურად ხორციელდება<sup>1</sup>. ყოველდღიური მეტყველების ენაზე ამას „ერთი უკიდურესობიდან მეორეში გადავარდნა ჰქვია“, ფსიქოლოგიის ენაზე კი – დიქტომიური აზროვნება. საზოგადოებრივი განვითარების ამა თუ იმ ტენდენციისა და, მამასადამე,

<sup>1</sup> ესეც, სავარაუდოდ, საბჭოური იდეოლოგიის გადმონაშთია: „ვინც ჩვენთან არ არის, ის ჩვენი მტერია“ (მაქსიმ გორკი).

ღირებულებათა შეფასებაც ხდება გულის კუნთის მუშაობის პრინციპით: ან ყველაფერი, ან არაფერი.<sup>2</sup>

ეთნოფსიქოლოგიაში არსებობს ტერმინი – „კულტურული შოკი“, რაც გულისხმობს იმ გაცემას ქვეყნის უჩვეულო ნორმებისა და სტანდარტების გამო, „საკუთარი“ და „სხვისი“ კულტურის განსხვავებულობით გამოწვეულ დისკომფორტსა და ამით განპირობებულ მარტოობის განცდას უცხო, გაუგებარ სამყაროში, რომელიც ეუფლება სხვა კულტურულ გარემოში გადასახლებულ ადამიანს. გამორიცხული არ არის, რომ ამგვარ ფენომენს ადგილი ჰქონდეს გარდამავალ პერიოდშიც, როცა მიმდინარეობს ძველი სამყაროს მსხვრევა და ახლის დამკვიდრება. ესეც ხომ ადამიანის შეხვედრაა „სხვა“ კონსენსუსთან, რომელიც საზოგადოების ერთმა ნაწილმა მიიღო, მაგრამ სხვა ნაწილში მან შოკური რეაქცია გამოიწვია.

ყოველივე ზემოაღნიშნულის გათვალისწინებით ბუნებრივად ისმის კითხვა, თუ რამდენად მზად აღმოვჩნდით ამ „ნეგატიურ“ ღირებულებათა მისაღებად, ხომ არ მოხდა ისე, რომ ახალი ღირებულებათა სისტემის მისაღებად მზად არ აღმოვჩნდით, ძველი კი უარყავით, რის გამოც „ვაკუუმი“ წარმოიქმნა? ჩატარებული კვლევა სწორედ ამ საკითხის გარკვევას ისახავდა მიზნად. კვლევა ჩატარდა „კონფლიქტებისა და საერთაშორისო კვლევითი ცენტრის“ ეგიდით, თბილისის მასშტაბით რეპრეზენტაბელურ შერჩევაზე. სულ გამოკითხულ იქნა 1034 პირი. კვლევის ჩასატარებლად გამოყენებულ იქნა შ. შვარცის მედოდიკა /1/, განკუთვნილი ნორმატიული იდეალების დონეზე პიროვნების ღირებულებების, აგრეთვე ღირებულებათა იერარქიის სტრუქტურის შესასწავლად. შვარცის მეთოდოლოგიური მიდგომის თანახმად, ღირებულებებს შორის განსხვავების საფუძველია მათ მიერ გამოხატული მოტივაციური ტიპი. შესაბამისად, ცალკეული ღირებულებები მათი ძირითადი მიზნის მიხედვით დაჯგუფებულია 10 მოტივაციურად განსხვავებულ ტიპად:

- 1) **ძალაუფლება:** მოტივაციური მიზანია სოციალური სტატუსის, პრესტიჟის, დომინანტური პოზიციის მიღწევა-შენარჩუნება სოციალური სისტემის ფარგლებში;
- 2) **მიღწევა:** მოტივაციური მიზანია პირადი წარმატების მიღწევა არსებული სოციალური სტანდარტების შესაბამისად, ანუ სოციალური კომპეტენტურობის გამოვლენა, მაგრამ არა მთელი სისტემის, არამედ უშუალო ურთიერთქმედების წრის ფარგლებში;
- 3) **ჰედონიზმი:** მოტივაციური მიზანია სიამოვნება, ხორციელი ტკბობა, სიცოცხლით ტკბობა;
- 4) **სტიმულაცია:** მოტივაციური მიზანია – სიახლისა და ღრმა განცდებისაკენ სწრაფვა, სიახლის მიღების მზაობა;
- 5) **დამოუკიდებლობა:** მოტივაციური მიზანია აზროვნებისა და მოქმედების ხერხების არჩევანის თავისუფლება;
- 6) **უნივერსალიზმი:** მოტივაციური მიზანია საყოველთაო თანასწორობის, ყველა ადამიანის კეთილდღეობის შენარჩუნება და ბუნებაზე ზრუნვა;
- 7) **კეთილგანწყობა:** უნივერსალიზმთან შედარებით ეს უფრო ვიწრო „პროსოციალურ“ ღირებულებათა ტიპია. მოტივაციური მიზანია გარემომცველი ადამიანების, საკუთარი სოციალური ჯგუფის კეთილდღეობის შენარჩუნება-გამდიერება;
- 8) **ტრადიციულობა:** მოტივაციური მიზანია – კულტურული და რელიგიური ტრადიციების, ადათ-წესების პატივისცემა-მხარდაჭერა, გარკვეული იდეების შეწყნარება-აღიარება. ტრადიციების შესაბამისი ქცევა არის ჯგუფური სოლიდარობის სიმბოლო, ღირებულებათა ერთიანობის გამოხატვა და გადარჩენის გარანტია;

<sup>2</sup> ამის ნათელი მაგალითია თითქმის ერთხმად არჩეული სამი პრეზიდენტი...



9) **კონფორმულობა:** სხვებისთვის საზიანო ან სოციალური მოლოდინის შეუსაბამო, აგრეთვე უარყოფითი სოციალური შედეგის მქონე განზრახვის თუ ქმედების შეზღუდვა;

10) **უსაფრთხოება:** საზოგადოების, ოჯახისა და საკუთარი უსაფრთხოება, საზოგადოებისა და ურთიერთობების სტაბილურობა.

ღირებულებათა თითოეული მოტივაციური ტიპი გარკვეული ინტერესების დაცვას ემსახურება და ძირითადი მიზანი აქვს, რაც ადამიანის მისწრაფებებსა და, შესაბამისად, ქცევას განსაზღვრავს. ამ ქცევას, თავის მხრივ, მოჰყვება ფსიქოლოგიური, პრაქტიკული და სოციალური შედეგები, რომლებიც შეიძლება იყოს ან კონფლიქტური, ანდა, პირიქით, თავსებადი. ამრიგად, ღირებულებათა სტრუქტურა შეიძლება განხილვით, როგორც ადამიანის ქცევის სტრატეგიის განმსაზღვრელი სქემა. ათი მოტივაციური ტიპი დაჯგუფებულია იმ ინტერესების მიხედვით, რომლის დაცვასაც ემსახურება თითოეული. შესაბამისად, გამოყოფილია ინდივიდუალური (მიღწევა, თვითორიენტაცია, სტიმულაცია, ძალაუფლება, ჰედონიზმი) და კოლექტიური (კეთილგანწყობა, კონფორმულობა, უნივერსალიზმი, ტრადიციულობა) ღირებულებები. გარდა ამისა, გვაქვს შერეული ღირებულებაც – უსაფრთხოება. შვარცის აზრით, არსებობს უსაფრთხოების ღირებულების არა ორი დონე (ინდივიდუალური და ჯგუფური), არამედ ერთი განზოგადებული ტიპი, ვინაიდან კოლექტიურ უსაფრთხოებასთან დაკავშირებული ღირებულებები მნიშვნელოვანწილად გამოხატავს პირადი უსაფრთხოების მიზნებსაც (საზოგადოების, ოჯახისა და თავად ინდივიდის უსაფრთხოება). თითოეულ მოტივაციურ ტიპს ძირითადი (ცენტრალური) მიზანი აქვს. ამ მიზნებიდან გამომდინარე, ღირებულებათა სტრუქტურა ორ ბიპოლარულ ღერძს ქმნის. პირველი ღერძი გამოხატავს სიახლის მიღება-მიუღებლობას: სიახლის მიღების მზაობა (თვითორიენტაცია და სტიმულაცია) – კონსერვატიზმის (უსაფრთხოება, კონფორმულობა და ტრადიციულობა) საპირისპიროდ; მეორე ღერძის პოლუსებია თვითგაძლიერება (ძალაუფლება და მიღწევა) თვითტრანსცენდენტურობის (უნივერსალიზმი და კეთილგანწყობის) საპირისპიროდ. ჰედონიზმი შეიცავს როგორც სიახლის მიღების მზაობის, ისე თვითგაძლიერების ელემენტებს. შესაბამისად, ღირებულებათა მოტივაციური ტიპები შეიძლება იყოს თავსებადი ან წინააღმდეგობრივი. კერძოდ, გაზომვის ღერძის ერთ პოლუსზე განლაგებულ ღირებულებათა თანაარსებობა თავსებად ერთობლიობას ქმნის, ხოლო საწინააღმდეგო პოლუსებზე განლაგებულებისა – წინააღმდეგობრივს, რაც მოტივაციური კონფლიქტის წყარო ხდება. ეს მოტივაციური კონფლიქტი, თავის მხრივ, არის ან განვითარების მამოძრავებელი ძალა, ანდა ფსიქოლოგიური (ფსიქოპათოლოგიური) პრობლემების წარმოქმნის წყარო.

შვარცის კითხვარი ღირებულებათა ორ ნუსხას შეიცავს. პირველში ღირებულებები ჩამოთვლილია მიზნების სახით (ტერმინალური ღირებულებები, სულ 30). ამ ნუსხიდან რესპონდენტი ირჩევს ერთ, მისთვის ყველაზე მნიშვნელოვან (უმადლეს) ღირებულებას (7 ქულა) და ერთ ისეთს, რომელიც მის პრინციპებს ეწინააღმდეგება (ფასდება „-1“ ქულით), დანარჩენ 28-ს კი აფასებს მნიშვნელობის მიხედვით “0”-დან “6”-მდე. მეორე ნუსხა ინსტრუმენტულ ღირებულებებს შეიცავს (სულ 27), რომლებიც მნიშვნელობის მიხედვით ფასდება –“-1”-დან “7”-მდე ქულით. შესაბამისად, რაც უფრო დიდია რიცხვითი მაჩვენებელი, მით უფრო მაღალია ღირებულების მნიშვნელობა.

შედეგი წარმოდგენილია პირველ ცხრილში. რანგი 1-დან 3-მდე ნიშნავს შესაბამის ღირებულებათა მაღალ მნიშვნელობას ღირებულებათა სისტემის სტრუქტურაში (ძირითადი ბირთვი), ხოლო 7-10 – დაბალს. მაჩვენებლებს შორის სტატისტიკური სანდოობის

შესამოწმებლად გამოყენებულ იქნა სტუდენტის t კრიტერიუმი დამოკიდებული ჯგუფებისათვის.

### ღირებულებათა სისტემის სტრუქტურა

ცხრ. 1

მოტივაციური ტიპი	საშუალო	სტანდარტული გადახრა	რანგი
კეთილგანწყობა	5.28	0.98	1
კონფორმულობა	5.04	1.07	2
მიღწევა	4.92	1.07	3
უსაფრთხოება	4.66	0.98	4-5
უნივერსალიზმი	4.65	0.91	4-5
დამოუკიდებლობა	4.45	1.19	6
ტრადიციულობა	4.22	1.36	7
სტიმულაცია	3.90	1.63	8
ძალაუფლება	2.94	1.42	9
ჰედონიზმი	2.80	1.86	10

როგორც ვხედავთ, მნიშვნელობის მიხედვით პირველ სამ ადგილზე გასული მოტივაციური ტიპები საკმაოდ წინააღმდეგობრივ, ეკლექტურ ერთობლიობას ქმნის – როგორც იმ ინტერესებიდან გამომდინარე, რომელსაც ისინი ემსახურება, ისე მათი ძირითადი მიზნიდან გამომდინარე. კერძოდ, ურთიერთთავსებადი კეთილგანწყობა და კონფორმულობა მიმართულია ჯგუფური ინტერესების დაცვისაკენ, მაგრამ მიღწევა – ინდივიდუალურისაკენ. კეთილგანწყობის მოტივაციური მიზანია ახლობლების, საკუთარი გარემოცვის კეთილდღეობის შენარჩუნება და გაძლიერება. ეს ღირებულება პოზიტიური ურთიერთქმედების, აფილაციისა და საკუთარი სოციალური ჯგუფის კეთილდღეობის შენარჩუნება-გაძლიერების მოთხოვნილებებს ეფუძნება. გაზომვის ღერძის ამავე პოლუსზე განლაგებული და, შესაბამისად, კეთილგანწყობის ღირებულებასთან თავსებადი კონფორმულობის მოტივაციური მიზანია სხვებისთვის საზიანო ან სოციალური მოლოდინის შეუსაბამო, ანდა უარყოფივი სოციალური შედეგის მქონე განზრახვის თუ ქმედების შეზღუდვა. მაგრამ მიღწევის ღირებულების განმსაზღვრელი მიზანია პირადი წარმატების მიღწევა სოციალური სტანდარტების შესაბამისად, ანუ სოციალური კომპეტენტურობის გამოვლენა, და ამით სოციალური მოწონების დამსახურება. შესაბამისად, მიღწევისა და კეთილდღეობა-კონფორმულობის ღირებულებები ურთიერთსაწინააღმდეგო მიზნებისაკენ არის მიმართული, ამიტომ დიდია ალბათობა იმისა, რომ პირადი წარმატებისაკენ სწრაფვა წინააღმდეგობაში მოვა სხვათა კეთილდღეობის გაძლიერებისაკენ მიმართულ ქცევასთან.

ამასთანავე, კეთილგანწყობასთან ერთად თვითტრანსცენდენტურობის პოლუსზე განლაგებული უნივერსალიზმის მნიშვნელობა საგრძნობლად ნაკლებია, ვიდრე კეთილგანწყობისა. ამ უკანასკნელს უფრო ვიწრო „პროსოციალური“ ხასიათი აქვს, ანუ მას საფუძვლად უდევს საკუთარი ჯგუფის შენარჩუნება-გაძლიერების მოტივაცია, მაშინ როცა უნივერსალიზმის ძირითადი მოტივაციური მიზანია ყველა ადამიანის კეთილდღეობის, მისი ჯგუფური კუთვნილების მიუხედავად, აგრეთვე ბუნების დაცვა. გარდა ამისა, კონფორმულობასთან შედარებით ასევე დაბალია სიახლის მიღება-მიუღებლობას ღერძის კონსერვატიზმის პოლუსზე კონფორმულობასთან ერთად განლაგებული ტრადიციულობის მნიშვნელობა: ის მხოლოდ მე-7 ადგილზეა, ანუ ნაკლებად მნიშვნელოვან ღირებულებათა კატეგორიაში აღმოჩნდა. ტრადიციულობის მოტივაციური მიზანია ტრადიციული კულტურის, აგრეთვე მისი ყველა წარმომადგენლის ეთნიკური და კულტურული იდენტურობის

შენარჩუნება. დაბოლოს, თუ მიღწევა პირველ სამ ათეულშია, მასთან ერთად თვითგამლიერება-თვითტრანსცენდენტურობის ღერძის ინდივიდუალურ პოლუსზე მდებარე ძალაუფლების ღირებულებათა მნიშვნელობა ასევე დაბალია (მე-9 ადგილი). მართალია, მიღწევისა და ძალაუფლების თავსებადი მოტივაციური ბლოკები ფოკუსირებულია სოციალური პატივისცემის მოპოვებაზე, მაგრამ პირველი გულისხმობს კომპეტენტურობის აქტიურ გამოვლენას უშუალო ურთიერთქმედების წრის ფარგლებში, მაშინ როცა მეორე მიმართულია დომინანტური პოზიციის მიღწევისაკენ მთელი სოციალური სისტემის ფარგლებში. შესაბამისად, ზემოაღნიშნულის გათვალისწინებით, შეიძლება ითქვას, რომ ქართველებისათვის ნიშნულ ღირებულებათა სისტემაში ნორმატიული იდეალების დონეზე პრიორიტეტულია საკუთარი ჯგუფისა და არა მთლიანად საზოგადოების ინტერესების დაცვა-გამლიერება.

თუ ამ შედეგს ჰოფსტედისა და ტრიანდისის /2/ მიერ შემუშავებული ინდივიდუალიზმი-კოლექტივიზმის ცნების კუთხით განვიხილავთ, ამგვარ ღირებულებათა სისტემას ვერც ინდივიდუალისტური და ვერც კოლექტივისტური კულტურის ტიპს მივაკუთვნებთ. როგორც ცნობილია, ამ საზომი პარამეტრისათვის დამახასიათებელია პირადი ან საზოგადოებრივი ინტერესების პრიორიტეტი, ორიენტაცია ან დამოუკიდებლობაზე, ემოციურ განცალკევებულობაზე, პირად მიღწევებზე, შეჯიბრზე, ანდა ემოციურ სიახლოვეზე, ჯგუფურ მიღწევებზე, კოოპერაციაზე. ამგვარ ღირებულებათა სისტემას კი „ვიწრო კოლექტივისტურს“ თუ უწოდებ. ამ ფენომენზე გ. ნიჟარაძე წერდა ჯერ კიდევ 2001 წელს: „საქართველოში მცირე ჯგუფი არა მარტო ძირითადი, არამედ თვითკმარი ერთეულია... ამ ჯგუფის ფარგლებში შესაძლებელია ძირითადი სოციალური მოთხოვნილებების დაკმაყოფილება... საზოგადოების ყოველი წევრის ატრიბუცია ხდება იმ მცირე ჯგუფების („ინ-ჯგუფების“) მიხედვით, რომელთა წევრიცაა იგი (ამის ნაცნობი, იმის მეზობელი და სხვ.). ქართული ინ-ჯგუფი – როგორც ქალაქად, ისე სოფლად – შეიძლება შევადაროდ სოფელს, სადაც ყველა ყველას იცნობს, ენათესავება... იცის სოფლის ნორმები და ტრადიციები, რომლებიც მეტ-ნაკლებად ერთნაირია ყველა ქართულ „სოფელში“ /3/. შემდგომში ავტორმა ამ თვითკმარ ჯგუფს „ნოსტრია (ლათინური „ჩვენები“)“ უწოდა /4/.

მაგრამ, ამასთანავე, გასათვალისწინებელია, ერთი მხრივ, მიღწევის მოტივაციური ტიპის მაღალი მნიშვნელობა, რომლის ძირითადი მიზანია პირადი წარმატების მიღწევა, ავტორიტეტის დამსახურება საკუთარი ჯგუფის შიგნით და, მეორე მხრივ, ძალაუფლების ღირებულებათა დაბალი მნიშვნელობა, რომელიც ორიენტირებულია დომინანტური პოზიციის მიღწევისაკენ მთელი სოციალური სისტემის ფარგლებში. ამ თვალსაზრისით ასეთი ტიპის ღირებულებათა სისტემას შეიძლება უკვე „ვიწრო-ინდივიდუალისტური“ ვუწოდოთ, ანუ ინდივიდუალისტური „ნოსტრიას“ ფარგლებში. რაც შეეხება „ნოსტრიას“ ფარგლებში გამოვლენილ მოტივაციურ კონფლიქტს – საკუთარ ჯგუფში დომინირების ტენდენცია უპირისპირდება ჯგუფის წევრების კეთილდღეობის გამლიერების მიზანს, ის, როგორც უკვე ითქვა, ხდება ან განვითარების მამოძრავებელი ძალა, ანდა ფსიქოლოგიური პრობლემების წარმოქმნის წყარო. ბუნებრივად ისმის კითხვა: რა უფრო მოსალოდნელია ამგვარი ღირებულებათა კონფიგურაციის პირობებში? ამ კითხვაზე პასუხის გასაცემად აუცილებელია იმის გათვალისწინება, თუ რა სახის ღირებულებები აღმოჩნდა დაბალი მნიშვნელობის მქონე. უკვე ხსენებული ტრადიციულობისა (მე-7 ადგილი) და ძალაუფლების (მე-9 ადგილი) გარდა, ესაა სტიმულაციისა (მე-8 ადგილი) და ჰედონიზმის (მე-10 ადგილი) ღირებულებები. ამ უკანასკნელის ძირითადი მოტივაციური მიზანია სიცოცხლით ტკბობა, ხორციელი სიამოვნება, ამიტომ გასაკვირი იქნებოდა, რომ ნორმატიული იდეალების დონეზე ქრისტიანული კულტურის წარმომადგენელთათვის ამ ტიპის ღირებულებები ბოლო ადგილზე არ ყოფილიყო. სტიმულაცია დამოუკიდებლობასთან

ერთად განლაგებულია სიახლის მიღება-მიუღებლობას ღერძის სიახლის მიღების მზაობის პოლუსზე. სტიმულაციის ღირებულებათა ძირითადი მოტივაციური მიზანია სიახლისაკენ სწრაფვა. დამოუკიდებლობის წამყვანი მიზანია აზროვნებისა და მოქმედების თავისუფლებისაკენ სწრაფვა, რაც ეფუძნება ავტონომიურობის, დამოუკიდებლობის მოთხოვნილებას. მათი დაბალი მნიშვნელობა იმის მანიშნებელია, რომ სიახლის მიღების მზაობა, სიახლისაკენ სწრაფვის ტენდენცია დაბალია. შესაბამისად, თითქოსდა მაღალი უნდა იყოს საწინააღმდეგო, ანუ კონსერვატიზმის, პოლუსზე მდებარე ტრადიციულობის მნიშვნელობა. მაგრამ ის მე-7 ადგილზეა, ანუ ნაკლებად მნიშვნელოვან ღირებულებათა კატეგორიაში შედის. ეს კი ნიშნავს, რომ ამ შემთხვევაშიც აშკარა წინააღმდეგობა ვლინდება – დაბალია როგორც სიახლის მიღების მზაობა, ისე ტრადიციული ღირებულებების შენარჩუნებისაკენ სწრაფვა. ამრიგად, აღინიშნება ტრადიციულ, საზოგადოებაში დამკვიდრებულ ღირებულებებზე უარის თქმის ტენდენცია, მაგრამ ახალ ღირებულებათა მისაღებად მზაობის არარსებობის პირობებში.

მართალია, ასეთ შეხამებას მოტივაციურ კონფლიქტს მხოლოდ პირობითად თუ უწოდებ, მაგრამ ის მაინც ცხადია, რომ სიახლის მიღების დაბალი მზაობიდან გამომდინარე, ღირებულებათა სისტემის ამგვარი კონფიგურაცია განვითარების მასტიმულირებელი, მამოძრავებელი ძალა ვერ გახდება და მხოლოდ ფსიქოლოგიური პრობლემების (დეზორიენტაციის, დეზორგანიზაციის) წარმოქმნას წყარო შეიძლება იყოს. ანალოგიურ დასკვნას აკეთებენ სხვა მკვლევარებიც. გ. ნიჟარაძის აზრით, „ამგვარი სტრუქტურა და მენტალიტეტი ასე თუ ისე აგვარებს ყოველდღიურობის მიმდინარეობას, მაგრამ უუნაროა გადაჭრას სახელმწიფო და სხვა ფართომასშტაბიანი პრობლემები“ /3/. ანალოგიურია ბ. არუთინოვას, ვ. გამსახურდიას დასკვნაც: „ინდივიდუალურად მნიშვნელოვან ღირებულებათა სისტემა... წინააღმდეგობრივი, დაპირისპირებული ტენდენციების გამომხატველია... ინდივიდუალურ პრიორიტეტებს შორის არსებული კონფლიქტური მიმართება ამ სისტემის გახლეჩილობის, დეზორგანიზაციული ხასიათის მანიშნებელია... დისტანცირება საკუთარი საზოგადოებისათვის მნიშვნელოვანი ღირებულებებისგან განაპირობებს პიროვნების დეზორიენტაციას და თვითიდენტიფიკაციის პრობლემებს წარმოშობს... ეს სისტემა მოკლებულია გამაერთიანებელ იდეას, მოტივს, რომელიც მას სამოქმედო ორიენტირად აქცევს“ /5/.

ვფიქრობთ, რომ მიღებული შედეგი გვაძლევს უფლებას დავასკვნათ, რომ საზოგადოების რადიკალური გარდაქმნების პირობებში ახალი ღირებულებათა სისტემის მისაღებად მზად არ აღმოვჩნდით, ძველი კი უარვყავით, რის გამოც გარკვეული “ვაკუუმი” წარმოიქმნა. ბუნებრივად ისმის კითხვა იმის შესახებ, თუ რამდენად ზოგადია ეს ტენდენცია. კვლევებმა დაადასტურა, რომ პიროვნების ღირებულებათა სისტემის ფორმირებასა და განვითარებაზე მთელი რიგი როგორც გარე, ისე შიდა ფაქტორი მოქმედებს /6/. ამ კითხვაზე პასუხის მისაღებად ჩატარდა მრავალგანზომილებიანი მრავალფაქტორული დისპერსიული ანალიზი ზოგადი წრფივი მოდელის გამოყენებით, სადაც დამოუკიდებელი ცვლადები იყო სქესი, ასაკი, განათლება და მატერიალური მდგომარეობა, ხოლო დამოკიდებული ცვლადები – ღირებულებათა ათი მოტივაციური ტიპი. ამ სახის დისპერსიული ანალიზი იძლევა როგორც მთავარი ეფექტების (განსხვავდება თუ არა ღირებულებათა სისტემის სტრუქტურა თითოეული გამოყოფილი ფაქტორის მიხედვით ცალ-ცალკე), ისე ურთიერთქმედების (გამოყოფილი ფაქტორების ერთდროული გავლენა ღირებულებათა სტრუქტურაზე) დადგენის საშუალებას. შედეგმა აჩვენა, რომ ოთხივე ფაქტორის ერთდროული ურთიერთქმედების ეფექტი არ აღინიშნება ( $p=0.387$ ).

შესაბამისად, ეს გვაძლევს უფლებას დავასკვნათ, რომ გამოვლენილი ტენდენცია ზოგადი ხასიათისაა.

რაც შეეხება თითოეული ფაქტორის გავლენას, მთავარი ეფექტი არ აღინიშნება მხოლოდ სქესის მიხედვით ( $p=0.502$ ), მაგრამ განსხვავება დანარჩენი სამი ფაქტორის მიხედვით სტატისტიკურად სანდოა ( $p=0.040$ ,  $p=0.000$ ,  $p=0.011$ ), ანუ ასაკი, განათლება და მატერიალური მდგომარეობა გავლენას ახდენს ღირებულებათა სისტემის კონფიგურაციაზე. რაც შეეხება ფაქტორების ურთიერთქმედების ეფექტს, ის აღინიშნება ყველა იმ შემთხვევაში, სადაც გენდერული ფაქტორი არ მონაწილეობს. სახელდობთ, ასაკის მიხედვით განსხვავება აღინიშნება მხოლოდ მიღწევის მოტივაციური ბლოკის მიხედვით, რომელიც პირველ სამ ასაკობრივ ჯგუფში მე-2-3 ადგილზეა, ხოლო უფროს ასაკობრივ ჯგუფებში (45 წელზე მეტი) – 4-5 ადგილს იკავებს<sup>3</sup>.

განათლების მიხედვით გამოყოფილ ჯგუფებს შორის განსხვავება სტატისტიკურად სანდოა ტრადიციულობის, სტიმულაციისა და ჰედონიზმის ღირებულებათა მიხედვით. ტრადიციულობის მნიშვნელობა შედარებით მაღალია საშუალო განათლების მქონე რესპონდენტთა ჯგუფში (მე-4 ადგილი) და გაცილებით ნაკლებად პრიორიტეტულია უმაღლესი განათლებისა და სამეცნიერო/აკადემიური ხარისხის მქონე რესპონდენტთა შეფასებით – მე-6-7 ადგილი. ამ უკანასკნელ ჯგუფში ტრადიციულობის საშუალო მაჩვენებელი მკვეთრად შემცირებულია. რაც შეეხება სტიმულაციისა და ჰედონიზმის ღირებულებებს, მათი მნიშვნელობა სამეცნიერო ხარისხის მქონე რესპონდენტთა ჯგუფში უფრო დაბალია, ვიდრე პირველ ორ ჯგუფში. რაც მთავარია, ორი ქვეჯგუფის ღირებულებათა სტრუქტურის ძირითადი ბირთვი (პირველ სამ ადგილზე გასული მოტივაციური ტიპები) განსხვავდება საერთო ჯგუფის სტრუქტურის ბირთვისაგან. სახელდობრ, საშუალო განათლების მქონე რესპონდენტთა ქვეჯგუფში მიღწევის ღირებულებები მე-5-6 ადგილზეა. ძირითადი ბირთვი კეთილგანწყობას, კონფორმულობასა და უსაფრთხოებას, ანუ თავსებად, არადაპირისპირებულ ღირებულებებს შეიცავს, რაც ნიშნავს, რომ მოტივაციური კონფლიქტი არ აღინიშნება. მაღალია ტრადიციულობის მნიშვნელობა, მაშინ როცა მისი საპირისპირო დამოუკიდებლობა და სტიმულაცია ნაკლებად პრიორიტეტულია (მე-7-მე-8 ადგილი). ასეთი სტრუქტურა ორიენტირებულია ტრადიციული კულტურის შენარჩუნებისაკენ და ნიშნულია ტრადიციული ტიპის კულტურისათვის. დაბოლოს, მესამე ჯგუფში (სამეცნიერო ხარისხი) ღირებულებათა სტრუქტურის ძირითადი ბირთვი კეთილგანწყობას, უსაფრთხოებას, დამოუკიდებლობასა და მიღწევას შეიცავს. ის ფაქტი, რომ უნივერსალიზმი ნაკლებად პრიორიტეტულია (მე-5-6 ადგილი), ხოლო კეთილგანწყობა პირველ ადგილზეა, იმის მანიშნებელია, რომ ამ შემთხვევაშიც პრიორიტეტულია საკუთარი ჯგუფის ინტერესები, ანუ აქაც „ვიწრო-კოლექტივისტური“ ორიენტაცია აღინიშნება. მაგრამ ამ ჯგუფში, პირველისგან განსხვავებით, ძირითადი ბირთვი დინამიკურ მოტივაციურ კონფლიქტს მოიცავს: ჯგუფური ინტერესების დაცვისაკენ ორიენტირებული კეთილგანწყობის ღირებულებები ეწინააღმდეგება დამოუკიდებლობისა და მიღწევას ინდივიდუალისტურ, თვითგაძლიერებისაკენ მიმართულ ღირებულებებს. ამასთანავე, დამოუკიდებლობის მაღალი და ტრადიციულობის დაბალი (მე-7 ადგილი) მაჩვენებლიდან გამომდინარე, შეიძლება ითქვას, რომ ამ ჯგუფში აღინიშნება სიახლის მიღების ყველაზე მაღალი მზაობა. შესაბამისად, არსებული მოტივაციური კონფლიქტი შეიძლება მივიჩნიოთ განვითარების მამოძრავებელი ძალად.

რაც შეეხება მატერიალური მდგომარეობის გავლენას ცალკეულ მოტივაციურ ბლოკებზე, აღინიშნება სხვაობა სტიმულაციის, ჰედონიზმის, ძალაუფდლების, დამოუკიდებლობისა და

<sup>3</sup> ჯგუფების საშუალო მაჩვენებლებს შორის განსხვავების სტატისტიკური სანდოობის შესამოწმებლად აქ და ქვემოთ გამოყენებულ იქნა აპოსტერიორული კრიტერიუმი – შეფს ტესტი.

უსაფრთხოების ღირებულებათა მიხედვით. სტიმულაციის ღირებულებათა რიცხვითი მაჩვენებელი ერთნაირია კარგი და საშუალო შეძლების მქონე ჯგუფებში (3.97 და 4.07) და მცირდება მესამე და მეოთხე ჯგუფებში (3.47 და 4.66). ანალოგიური სურათია ჰედონიზმის, ძალაუფლების, დამოუკიდებლობის მიხედვითაც. რაც შეეხება უსაფრთხოებას, მისი მნიშვნელობა მატერიალური მდგომარეობის გაუარესების კვალობაზე იზრდება. ამასთანავე, მიუხედავად იმისა, რომ მესამე ჯგუფი (მინიმალური დონე) ცალკეული მოტივაციური ბლოკების მიხედვით განსხვავდება პირველი ორი ჯგუფისაგან (კარგი და საშუალო მატერიალური მდგომარეობა), ღირებულებათა სისტემის სტრუქტურა მასში ისეთივეა, როგორც პირველ ორ ჯგუფში. სტრუქტურის მიხედვით განსხვავებულია მხოლოდ მეოთხე ჯგუფი (სიღარიბის ზღვარს მიღმა): აქ ძირითად ბირთვში შევიდა კეთილგანწყობა, კონფორმულობა, უსაფრთხოება და ტრადიციულობა. შესაბამისად, ესაა საკმაოდ მწყობრი, არაწინააღმდეგობრივი სტრუქტურა, რომელიც ორიენტირებულია ტრადიციული კულტურის შენარჩუნებისაკენ, რაც აღიქმება, როგორც გადარჩენის გარანტია. ზუსტად ასეთივე სტრუქტურა გამოვლინდა საშუალო განათლების მქონე რესპონდენტთა ჯგუფში. შეიძლება გაჩნდეს ვარაუდი, რომ ეს ორი ჯგუფი ერთხვევა, ძირითადად, ერთმანეთს, ანუ სიღარიბის ზღვარს მიღმა ცხოვრობენ, ძირითადად, საშუალო განათლების მქონე პირები. მაგრამ ეს ასე არ არის: გამოკითხულ საშუალო განათლების მქონე პირებს შორის უკიდურესად გაჭირვებულთა წილი მხოლოდ 8,2%-ს შეადგენს. ამასთანავე, განსხვავება ცალკეული მოტივაციური ბლოკების მიხედვით კიდევ უფრო მკვეთრია განათლებისა და მატერიალური მდგომარეობის ერთდროულად გათვალისწინებისას. კერძოდ, საშუალო განათლებისა და „საშუალო“ და „მინიმალური“ შეძლების მქონე პირთა ღირებულებათა სტრუქტურა საერთო ჯგუფის კონფიგურაციისაგან არსობრივად არ განსხვავდება. მაგრამ განსხვავებული მდგომარეობა საშუალო განათლების მქონე იმ ქვეჯგუფში, სადაც მატერიალური მდგომარეობა შეფასდა, როგორც „კარგი“ და „სიღარიბის ზღვარს მიღმა“: პირველ ქვეჯგუფში ძირითად ბლოკში შევიდა დამოუკიდებლობა, მიღწევა, სტიმულაცია და კონფორმულობა. ამ უკანასკნელის მაღალი და უნივერსალიზმის დაბალი მაჩვენებლები ისევ საკუთარი ჯგუფის ინტერესებზე ორიენტაციის მანიშნებელია. მოტივაციური კონფლიქტი აქაც აღინიშნება – მიღწევის ღირებულებებსა და ჯგუფის ინტერესების დაცვას (კონფორმულობა) შორის. მაგრამ საერთო ჯგუფისაგან განსხვავებით, აქ მაღალია სიახლის მიღების მზაობა (დამოუკიდებლობა და სტიმულაცია) და დაბალი ღერძის საპირისპირო პოლუსზე მდებარე ტრადიციულობის მნიშვნელობა. შესაბამისად, შეიძლება ითქვას, რომ ეს ის ჯგუფია, რომელმაც „აწმყოს ფეხი აუწყო“. მოტივაციური კონფლიქტი არც საშუალო განათლების მქონე იმ ქვეჯგუფში აღინიშნება, რომელშიც მატერიალური მდგომარეობა შეფასდა, როგორც „სიღარიბის ზღვარს მიღმა“: აქ პრიორიტეტულია ტრადიციული კულტურის შენარჩუნებისაკენ მიმართული ღირებულებები. ამრიგად, შეიძლება ვივარაუდოთ, რომ საშუალო განათლების მქონე პირთა შორის კარგი მატერიალური მდგომარეობა ხელს უწყობს წინა პლანზე ინდივიდუალისტური ღირებულებების წამოწევას, ხოლო უკიდურესი გაჭირვება, პირიქით, ტრადიციულისა.

უმადლესი განათლების მქონე პირთა ღირებულებათა სტრუქტურა ერთხვევა საერთო ჯგუფის კონფიგურაციას. აქაც გამოჩნდა ისევე, როგორც საშუალო განათლების მქონე პირთა შემთხვევაში, პრიორიტეტულია ტრადიციული ღირებულებები. რაც შეეხება სამეცნიერო ხარისხის მქონე ჯგუფს, კარგი მატერიალური მდგომარეობის მქონე რესპონდენტთა ჯგუფში სტრუქტურა ისეთივეა, როგორც საერთო ჯგუფში. მეორე ქვეჯგუფში ღირებულებათა კონფიგურაცია

ემთხვევა იმ სტრუქტურას, რომელიც მივიღეთ განათლების ფაქტორის მთავარი ეფექტის შემთხვევაში, მატერიალური მდგომარეობის გათვალისწინების გარეშე. რაც შეეხება მესამე და მეოთხე ქვეჯგუფებს, მოტივაციური კონფლიქტი არც აქ აღინიშნება – ძირითად ბირთვში შევიდა კეთილგანწყობა, კონფორმულობა და უსაფრთხოება. თუმცა, ტრადიციულობის, დამოუკიდებლობისა და, განსაკუთრებით, სტიმულაციის დაბალი მნიშვნელობა, საერთო ჯგუფის მსგავსად, ისევ ღირებულებათა „ვაკუუმში“ მიუთითებს.

რაც შეეხება ცალკეულ მოტივაციურ ბლოკებს, ყველა ქვეჯგუფში, ჯერ ერთი, განათლების დონის მიუხედავად, იზრდება თვითგადარჩენის (უსაფრთხოების) ღირებულებათა მნიშვნელობა მატერიალური მდგომარეობის გაუარესების კვალობაზე, თუმცა ის უკლებლივ ყველა ფაქტორის მიხედვით გამოყოფილ ჯგუფში მე-4 ადგილზე ქვემოთ არ ჩამოდის. მეორეც, საშუალო და უმაღლესი განათლების მქონე ქვეჯგუფებში მკვეთრად მცირდება ტრადიციულობის მნიშვნელობა მატერიალური კეთილდღეობის გაუმჯობესებასთან ერთად. გამონაკლისია სამეცნიერო ხარისხის მქონე რესპონდენტები, სადაც ტრადიციულობის მნიშვნელობა მატერიალურ კეთილდღეობაზე დამოკიდებული არ არის.

დაბოლოს, ღირებულებათა სტრუქტურის ანალიზის უფრო სრულად წარმოდგენის მიზნით ჩატარდა ფაქტორული ანალიზი. ფაქტორიზაცია ჩატარდა მთავარი კომპონენტების მეთოდით, ბრუნვა – ვარიანტით კაიზერის ნორმალიზაციით. ფაქტორიზაციის შედეგად გამოიყო ორი ფაქტორი, რომელთაგანაც პირველი ხსნის საერთო დისპერსიის 50.39%-ს, მეორე – მხოლოდ 14.13%-ს. პირველ, მთავარ ფაქტორს შეიძლება „ტრადიციული ღირებულებები“ ვუწოდოთ, მეორეს კი – „ინდივიდუალისტური“. მიღწევის ღირებულებები ორივე ფაქტორში შევიდა. ამრიგად, გვაქვს ერთი მოტივაციური წინააღმდეგობა მთავარი ფაქტორის მიხედვით – მიღწევასა და დანარჩენ მოტივაციურ ტიპებს შორის. ფაქტორული ანალიზი სქესის, ასაკის, განათლებისა და მატერიალური მდგომარეობის მიხედვით გამოყოფილი ჯგუფებისა ანალოგიურ ფაქტორულ სტრუქტურას იძლევა, რაც კიდევ ერთხელ ადასტურებს დასკვნას იმის შესახებ, რომ ზემოთ აღნიშნული ტენდენცია ზოგადი ხასიათისაა. დისპერსიული ანალიზის მსგავსად, ფაქტორული ანალიზის შედეგადაც გამოიყო ორი გამონაკლისი – სამეცნიერო ხარისხის მქონე და სიღარიბის ზღვარს მიღმა მცხოვრებ რესპონდენტთა ქვეჯგუფები. სამეცნიერო ხარისხის მქონე პირთა ქვეჯგუფში პირველმა, მთავარმა ფაქტორმა (49.40%) გააერთიანა ინდივიდუალისტური ღირებულებები, მეორემ (15.67%) – ტრადიციული. მოტივაციური კონფლიქტი არ აღინიშნება. მოტივაციური კონფლიქტი არც სიღარიბის ზღვარს მიღმა პირთა ქვეჯგუფში აღინიშნება, სადაც სამი ფაქტორი გამოიყო: მთავარმა ფაქტორმა (43.34%) გააერთიანა თვითგადარჩენის ღირებულებები, მეორემ (19.33%) – ინდივიდუალისტური, მესამემ (10.57%) – ტრადიციული. მიღებული შედეგი საკმაოდ ბანალურია: როცა რეალური ეკონომიკური პირობები არ იძლევა სასიცოცხლო მნიშვნელობის მოთხოვნილებათა დაკმაყოფილების საშუალებას, როცა ადამიანი შიშით ფიქრობს მომავალზე, საბაზისო მოთხოვნილებებს „შეუძლია ქცევის ორგანიზების უფლების უზურპირება... ისინი არა მარტო წარმართავს ადამიანის ქცევას, არამედ განაპირობებს მისი მომავლის ფილოსოფიას, ღირებულებათა ფილოსოფიას“ /7/.

ამრიგად, თუ მოკლედ შევაჯამებთ მიღებულ შედეგებს, შეიძლება ითქვას, რომ, ჯერ ერთი, ქართველებისათვის ნიშნულ ღირებულებათა სისტემაში ნორმატიული იდეალების დონეზე პრიორიტეტულია საკუთარი ჯგუფისა და არა მთლიანად საზოგადოების ინტერესების დაცვა-გამლიერება. მაგრამ, ამასთანავე, აშკარად გამოხატულია ამ ჯგუფის ფარგლებში პირადი წარმატებისაკენ სწრაფვა, რაც უპირისპირდება ამ ჯგუფის წევრების კეთილდღეობის გაძლიერების მიზანს და პრობლემების წარმოქმნის წყარო ხდება. მეორე მხრივ, ჯერ კიდევ ე.

ფრომი წერდა, რომ არასტაბილურ სოციალურ-ეკონომიკურ პირობებში უსაფრთხოების მოთხოვნის დაკმაყოფილება ხდება ჯგუფთან გაიგივების, აგრეთვე ამ ჯგუფის წევრთა მხრიდან მოწონების დამსახურებისაკენ მუდმივი სწრაფვის გზით /8/. შესაბამისად, სულ არ არის გამორიცხული, რომ ასეთი შედეგი ადაპტაციური, დაცვითი მექანიზმის მოქმედებით არის განპირობებული.

მეორეც, აღინიშნება ტრადიციული საზოგადოების ღირებულებებზე უარის თქმის ტენდენცია, მაგრამ ახალ ღირებულებათა მისაღებად მზაობის არარსებობის პირობებში. ეს ნიშნავს, რომ ახალი ღირებულებათა სისტემის მისაღებად მზად არ აღმოჩნდით, ძველი კი უარყავით, რის გამოც გარკვეული “ვაკუუმი” წარმოიქმნა, რაც, თავის მხრივ, არაერთ ფსიქოლოგიურ პრობლემას წარმოქმნის.

მესამეც, როგორც მოსალოდნელი იყო, ქართული საზოგადოებისათვის დამახასიათებელია თვითგადარჩენის ღირებულებებზე ორიენტაცია, რომელიც ძლიერდება მატერიალური მდგომარეობის გაუარესების კვალობაზე. დაბოლოს, ღირებულებათა იერარქიაზე გავლენას არ ახდენს სქესი და გარკვეულ გავლენას ახდენს მატერიალური მდგომარეობა და განათლება, ნაკლებად – ასაკი.

ვფიქრობთ, რომ ჯგუფის ფარგლებში პირადი წარმატებისაკენ სწრაფვის ტენდენციის ნათელი გამოხატულებაა სხვადასხვა პოლიტიკური პარტიის შიგნით მიმდინარე პროცესები: ლიდერების დაპირისპირება, ახალი პარტიების შექმნა (მაგალითისათვის საკმარისია გავიხსენოთ, რომ ნაციონალური მოძრაობის ლიდერთა უმრავლესობა მოქალაქეთა კავშირის წიაღიდან არის გამოსული, ხოლო მათთან ოპოზიციაში მყოფ პარტიათა დიდი ნაწილის ლიდერები, თავის მხრივ, ნაციონალური მოძრაობის ან მასთან ასოცირებული პარტიების ყოფილი წევრები არიან; თვალსაჩინო მაგალითია უკვე დავიწყებული „ქართული პარტია“, რომელშიც ამგვარი პროცესები დაჩქარებული ტემპით წარიმართა). ნიშანდობლივია ისიც, რომ ელექტორატის დაჟინებული მოთხოვნის მიუხედავად, წლების განმავლობაში ვერ ხერხდებოდა ერთიანი ოპოზიციური კოალიციის შექმნა. მეორე მხრივ, ნაციონალური მოძრაობის მმართველობის პერიოდში მოსახლეობის უნდობლობა ყველა პარტიის მიმართ განპირობებული იყო, როგორც ჩანს, მეორე ტენდენციით – საკუთარი ჯგუფისა და არა მთლიანად საზოგადოების ინტერესების პრიორიტეტულობით: პროექციის მექანიზმის „წყალობით“ მიჩნეულია, რომ ნებისმიერი პარტია არა საზოგადოების, არამედ მხოლოდ საკუთარ ინტერესებზე ზრუნავს. ამ შემთხვევაში მნიშვნელობა არა აქვს, რამდენად სწორია ეს აზრი, ვინაიდან შედეგი უკვე სავსებით რეალური იყო: ფსიქოლოგიურ პრობლემას იწვევს არა იმდენად ობიექტური მხარე, რამდენადაც სუბიექტური (ლაზარუსი) /9/; ის, თუ როგორ აღიქვამს ადამიანი საშიშროებას, საშიშროებაზე მნიშვნელოვანია (რ. მეი) /10/.

### გამოყენებული ლიტერატურა:

1. Карандашев В. Н.. Методика Шварца для изучения ценностей личности. Санкт-Петербург, 2004.
2. Triandis, H. C, McCusker, C, Betancourt, H., Iwao, S., Leung, K. et al. An emic-etic analysis of individualism and collectivism //Journal of Cross-Cultural Psychology, 1993, 24. pp. 366-383.
3. გ.ნიჟარაძე. სოციალიზაციის თავისებურებები თანამედროვე ქართულ კულტურაში. ჩუბინი, 2001, №1, 5-11.
4. გ. ნიჟარაძე. ლეპტოპი და ჯვარი. კრებული „დაკარგული სივრცის ძიებაში: კულტურის პოლიტიკა პოსტსაბჭოთა საქართველოში“. თბილისი, 2010, გვ. 41-64.
5. ბ. არუთინოვა, ვ. გამსახურდია. ინდივიდის პრიორიტეტული ღირებულებები და სტერეოტიპული წარმოდგენები ქართული საზოგადოებისათვის წამყვან ღირებულებათა შესახებ. „ფსიქოლოგიის მაცნე“, 2007, №1; გვ. 31-38.



6. Roccas, S., Horenczyk, G., & Schwartz, S. H. (2000). Acculturation discrepancies and well-being: The moderating role of conformity //European Journal of Social Psychology, 30, pp. 323-334.
7. Маслоу А. Г. Мотивация и личность. Санкт-Петербург, 2001.
8. Фромм Э. Здоровое общество//Психоанализ и культура: избранные труды Карен Хорни и Эриха Фромма – М.: Юрист, 1995.
9. Фрейдджер Р., Фейдимен Дж. Личность. М., 2001.
10. Р. Мей. Смысл тревоги. М., 2001.

## ქართველთა ღირებულებათა სისტემის თავისებურებები

*ელენე ჩომახიძე*  
ფსიქოლოგიის დოქტორი

### ანოტაცია

ქართული საზოგადოების ღირებულებათა სისტემის თავისებურებათა ემპირიული კვლევა. ქართულ საზოგადოებაში სამოცდაათი წლის მანძილზე აქტიურად ინერგებოდა კლასობრივ ღირებულებათა პრიორიტეტის იდეა, ხოლო ზოგადსაკაცობრიო ღირებულებები განიხილებოდა, როგორც „აბსტრაქტული ჰუმანიზმი“, რაც ვლინდებოდა, ისეთ ღირებულებათა დაკნინებაში, როგორიცაა ადამიანის, მისი სიცოცხლის პრიორიტეტი, სიკეთე და ა.შ. საბჭოური რეჟიმის კრახს თითქოსდა ბუნებრივად უნდა მოჰყოლოდა ღირებულებათა იერარქიის რადიკალური შეცვლა. მაგრამ მენტალიტეტის ინერციულობის გამო ღირებულებათა იერარქია ბოლომდე არ იცვლება არც იმ აზრით, რომ მასზე უარს ამბობს ყველა და არც იმ აზრით, რომ მისი უვარგისობა უპირობოდ ცხადი ხდება.

კვლევა ჩატარდა თბილისის მასშტაბით რეპრეზენტატიულ შერჩევაში, სულ გამოკითხულ იქნა 1034 პირი; გამოყენებულ იქნა ნორმატიული იდეალების დონეზე ღირებულებათა სისტემის შესასწავლი შვარცის მეთოდიკა.

ნორმატიული იდეალების დონეზე ქართველთა ღირებულებათა სისტემა არის წინააღმდეგობრივი, საპირისპირო მიმართულების, კონფლიქტური ტენდენციების გამომხატველი. დამახასიათებელია საკუთარი ჯგუფისა და არა მთლიანად საზოგადოების ინტერესების პრიორიტეტი. მაგრამ ამ ჯგუფის ფარგლებში აშკარად იკვეთება პირადი წარმატებისაკენ სწრაფვა, რაც შეიძლება დაუპირისპირდეს ჯგუფის წევრთა კეთილდღეობის გაძლიერების მიზანს და პრობლემების წარმოქმნის წყარო გახდეს. აღინიშნება ტრადიციული საზოგადოების ღირებულებებზე უარის თქმის ტენდენცია, მაგრამ ახალ ღირებულებათა მისაღებად მზაობის არარსებობის პირობებში. ეს ნიშნავს, რომ ახალი ღირებულებათა სისტემის მისაღებად მზად არ აღმოვჩნდით, ძველი კი უარყავით, რის გამოც გარკვეული “ვაკუუმი” წარმოიქმნა, რაც, თავის მხრივ, არაერთ ფსიქოლოგიურ პრობლემას (დეზორგანიზაცია, დეზორიენტაცია) წარმოქმნის. დამახასიათებელია თვითგადარჩენის ღირებულებებზე ორიენტაცია, რომელიც ძლიერდება მატერიალური მდგომარეობის გაუარესების კვალობაზე. ღირებულებათა იერარქიაზე გავლენას არ ახდენს სქესი და გარკვეულ გავლენას ახდენს მატერიალური მდგომარეობა და განათლება, ნაკლებად – ასაკი.

კვლევა ჩატარდა მხოლოდ დედაქალაქში; რეგიონებში გამოკითხვა არ ჩატარებულა.

კვლევის ფარგლებში ადაპტირებულია შვარცის მეთოდოლოგია, გამოვლენილია ქართველთა ღირებულებათა სისტემის სტრუქტურული თავისებურებები.

## Features of value system of Georgians

*Elene Chomakhidze*  
*Doctor of Psychology*

### *Abstract*

Empirical research of the value system of Georgian society. Over a period of seventy years a priority of class values has been instilled, while universal values were interpreted as values of an "abstract humanity"; It was revealed as disparagement of such values as values of life, human existence, good, etc. The crash of the Soviet regime should be followed by the radical destruction of valuable hierarchy. But owing to a mentality lag effect the hierarchy of values doesn't become completely obsolete neither in the sense that everyone parts with it, nor in the sense that its unfitness becomes obviously unconditional.

The research has been conducted according to representative sampling among Tbilisi, all together 1034 persons have been interrogated using the Schwarz technique of studying the value system at the level of normative ideals.

The value system of Georgians at the level of normative ideals is inconsistent, expressing conflict, multidirectional tendencies. Distinctive is the priority of interests and the purposes of an own group and not the society on the whole. However, inside the group itself the aspiration to personal success is obviously expressed, that can come into conflict with actions directed on increase of wellbeing of group members, becoming a source of emergence of problems. The tendency of refusal of values of traditional society is revealed, however in the absence of readiness for acceptance of new values: "old" values were destroyed in many respects, and the "new" ones weren't accepted, that turned into a certain valuable "vacuum", determining, by turn, psychological problems (disorganization, disorientation). Typical is the orientation about self-preservation values expressiveness of which directly depends on financial position. Features of the system of hierarchy value aren't influenced by a gender factor; age influence is insignificant as well, while the factors of education and financial position are considerably enough.

The research has been conducted only in the capital, not in regions.

Within the framework of the research the Schwarz's methodology is adapted, for the first time on representative among the capital features of structure of value system of Georgians have been studied.



კავკასიის უნივერსიტეტი  
CAUCASUS UNIVERSITY

კავკასიის უნივერსიტეტის გამომცემლობა

Caucasus University Publishing House

[WWW.CU.EDU.GE](http://WWW.CU.EDU.GE)

