

თბილისის სასწავლო უნივერსიტეტი  
თბილისის სასწავლო უნივერსიტეტი

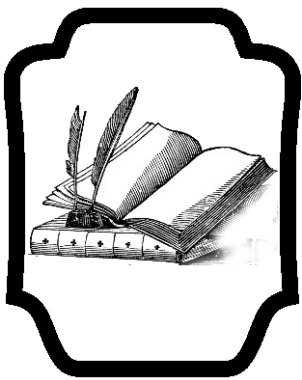

მ ე ც ნ ი ე რ ე ბ ა

და

ც ხ თ ვ რ ე ბ ა

2(12)



მეცნიერება და ცხოვრება

**Metsniereba da Tskhovreba**

**Мецниереба да Цховреба**

**№ 2 (12)**

თბილისი – Tbilisi – Тбилиси

2015

UDC (უაკ) 001.1+001.5](051.2  
მ-621

საერთაშორისო, რეცენზირებადი და რეფერირებადი სამეცნიერო ჟურნალი  
„მეცნიერება და ცხოვრება“ გამოდის თბილისის უნივერსიტეტის აკადემიური  
საბჭოს გადაწყვეტილებით

**International, refereed and reviewed scientific journal `Metsniereba da Tskhovreba~  
published by the decision of Tbilisi University's academic council**

**Международный, рецензированный и реферированный журнал `Мецниереба да  
Цховреба~ выходит по решению академического совета Тбилисского Университета**

ჟურნალი გამოდის 2010 წლიდან წელიწადში ორჯერ  
ჟურნალის დამფუძნებელი - დავით ჯანგულაშვილი, ეკონომიკურ მეცნიერებათა  
დოქტორი, პროფესორი, საქართველოს ბიზნესის მეცნიერებათა აკადემიის  
აკადემიკოსი, თბილისის სასწავლო უნივერსიტეტის მმართველობითი საბჭოს  
თავმჯდომარე

**Published since 2010 twice a year**

**Founder of the journal - David Jangulashvili, Doctor of Economic Sciences, Professor,  
Academician of the Georgian Academy of Business Sciences, Chairman of the Management  
Board of Tbilisi Teaching University**

**Журнал выходит с 2010 года два раза в год**

**Основатель журнала - Давид Джангулашвили, доктор экономических наук, профессор,  
академик Академии Наук Бизнеса Грузии, председатель управленческого совета  
Тбилисского Учебного Университета**

უნივერსიტეტის მისამართი: ქ. თბილისი, ეგ. ნინოშვილის ქ. №55

ვებ-გვერდი: [www.tbuniver.edu.ge](http://www.tbuniver.edu.ge)

ელ.ფოსტა: [journal2010@mail.com](mailto:journal2010@mail.com)

ტელ: 2969044

University address: Tbilisi, Eg. Ninoshvili st. №55

WEB-page: [www.tbuniver.edu.ge](http://www.tbuniver.edu.ge)

E-mail: [journal2010@mail.com](mailto:journal2010@mail.com)

Tel: 2969044

Адрес университета: г. Тбилиси, ул. Эг. Ниношвили №55

Веб-страница: [www.tbuniver.edu.ge](http://www.tbuniver.edu.ge)

Эл-почта: [journal2010@mail.com](mailto:journal2010@mail.com)

Тел: 2969044

## სამეცნიერო-სარედაქციო საბჭო

**სოლომონ პავლიაშვილი** – სამეცნიერო-სარედაქციო საბჭოს თავმჯდომარე, პროფესორი, საქართველოს ეკონომიკურ მეცნიერებათა აკადემიის ვიცე-პრეზიდენტი

**რევაზ ჯავახიშვილი** – მთავარი რედაქტორი, პროფესორი, საქართველოს ბიზნესის მეცნიერებათა აკადემიის აკადემიკოსი

**ლია მენტეშაშვილი** – პასუხისმგებელი მდივანი, პროფესორი

**დავით ჯანგულაშვილი** – პროფესორი, საქართველოს ბიზნესის მეცნიერებათა აკადემიის აკადემიკოსი

**ავთანდილ სილაგაძე** – საქართველოს მეცნიერებათა ეროვნული აკადემიის აკადემიკოსი

**გაიოზ ნადირაშვილი** – პროფესორი, საქართველოს ბიზნესის მეცნიერებათა აკადემიის აკადემიკოსი

**მიხეილ ჯიბუტი** – პროფესორი, საქართველოს ეკონომისტთა ასოციაციის პრეზიდენტი

**რამაზ აბესაძე** – პ. გუგუშვილის ეკონომიკის ინსტიტუტის დირექტორი, პროფესორი

**დავით გუბელაძე** – პროფესორი

**გელა ტყეშელაშვილი** – საქართველოს ტექნიკური უნივერსიტეტის პროფესორი

**დავით ვეკუა** – პროფესორი

**თამარ ჯანგულაშვილი** – პროფესორი

**არჩილ ცერცვაძე** – ასოცირებული პროფესორი

**შოთა ვეშაპიძე** – დავით აღმაშენებლის სახელობის საქართველოს ეროვნული თავდაცვის აკადემიის პროფესორი

**ნინო სანაია** – ასოცირებული პროფესორი

**გიორგი ხანთაძე** – ასოცირებული პროფესორი

**ელენე გვენცაძე** – ასოცირებული პროფესორი

**ლია ინაიშვილი** – აკადემიური დოქტორი

**ნადეჟდა გრაჟევსკაია** – პროფესორი (უკრაინა)

**დომინიკ კოლენ** – პროფესორი (საფრანგეთი)

**რეიმონდ გიუზო** – პროფესორი (საფრანგეთი)

**ჟან ბარლუა** – პროფესორი (საფრანგეთი)

**ანტონიო ბოჯია** – პროფესორი (იტალია)

კომპიუტერული უზრუნველყოფა – **ხათუნა ჩაჩხიანი**

## SCIENTIFIC-EDITORIAL BOARD

**Solomon Pavliashvili** – Head of Scientific-editorial Board, Professor, Vice -President of the Georgian Academy of Economic Sciences

**Revaz Javakhishvili** – Editor-in-Chief, Professor, Academician of the Georgian Academy of Business Sciences

**Lia Menteshashvili** – Executive Secretary, Professor

**David Jangulashvili** – Professor, Academician of the Georgian Academy of Business Sciences

**Avtandil Silagadze** – Academician of the Georgian National Academy of Sciences

**Gaioz Nadirasvili** – Professor, Academician of the Georgian Academy of Business Sciences

**Mikheil Jibuti** – Professor, President of Economists Association

**Ramaz Abesadze** – Professor, Director of P. Gugushvili Institute of Economists,

**David Gubeladze** – Professor

**Gela Tkeshelashvili** – Professor, Georgian Technical University

**David Vekua** – Professor

**Tamar Jangulashvili** – Professor

**Archil Tsertsvadze** – Professor

**Shota Veshapidze** – Professor, David Aghmashenebeli National Defence Academic of Georgia

**Nino Sanaia** – Associate Professor

**Giorgi Khantadze** – Associate Professor

**Elene Gventsadze** – Associate Professor

**Lia Inaishvili** – Academic Doctor

**Nadejda Grajevskaya** – Professor (Ukraine)

**Dominique Colin** – Professor (France)

**Raymond Guillouzo** – Professor (France)

**Jean Barloy** – Professor (France)

**Antonio Bogia** – Professor (Italy)

Computer Service – **Khatuna Chachkhiani**

## НАУЧНО РЕДАКЦИОННЫЙ СОВЕТ

**Соломон Павлиашвили** - председатель научно-редакционного совета, профессор, вице-президент Академии Экономических Наук Грузии

**Реваз Джавахишвили** – главный редактор, профессор, академик Академии Наук Бизнеса Грузии

**Лия Ментешашвили** – ответственный секретарь, профессор

**Давид Джангулашвили** – профессор, академик Академии Наук Бизнеса Грузии

**Автандил Силагадзе** - академик Национальной Академии Наук Грузии

**Гаиоз Надирашвили** - профессор, академик Академии Наук Бизнеса Грузии

**Михеил Джибути** - президент Ассоциации экономистов Грузии, профессор

**Рамаз Абесадзе** - директор Института экономики им. П. Гугушвили, профессор

**Давид Губеладзе** - профессор

**Гела Ткешелашвили** - профессор Технического университета Грузии

**Давид Векуа** – профессор

**Тамар Джангулашвили** – профессор

**Арчил Церцвадзе** - ассоциированный профессор

**Шота Вешапидзе** – профессор Академии Национальной Обороны Грузии  
им. Шота Руставели

**Нино Саная** - ассоциированный профессор

**Гиорги Хантадзе** - ассоциированный профессор

**Елене Гвенцадзе** - ассоциированный профессор

**Лия Инаишвили** – академический доктор

**Надежда Гражевская** – профессор (Украина)

**Доминик Колен** – профессор (Франция)

**Реймонд Гюзю** – профессор (Франция)

**Жан Барлуа** – профессор (Франция)

**Антонио Боджиа** – профессор (Италия)

Компьютерное обеспечение: **Хатуна Чачхиани**

# სარჩევი

## ეკონომიკის მენეჯერებანი

სოლომონ პავლიაშვილი, ბესარიონ კიწმარიშვილი - ეროვნული ვალუტის დევალვაციის პარადიგმა	12
გაიოზ ნადირაშვილი, დავით ჯანგულაშვილი - მდგრადი განვითარება – საქართველოს ტურიზმის მომავალია	15
რევაზ ჯავახიშვილი - ევროინტეგრაციის მოთხოვნები და საქართველოს სოფლის მეურნეობის გამოწვევები	24
გიორგი ცაავა - კომერციული ბანკების მიერ დაკრედიტების სრულყოფის საკითხები	30
გიორგი სახოკია - სასამართლო-საბუღალტრო ექსპერტიზა და პირველადი ბუღალტრული დოკუმენტების იურიდიული მნიშვნელობა	34
გიორგი ხანთაძე - კომერციული ბანკების ფინანსური მდგრადობის მართვის გამოწვევები	40
გოდერძი შანიძე - მცირე და საშუალო ბიზნესის განვითარების სახელმწიფო ხელშეწყობა	45
გიორგი ნატროშვილი - „მწვანე ეკონომიკის“ ფორმირების გამოწვევები	49
ინეზა ვაწაძე - ტურისტული მომსახურების ხარისხის შეფასებისადმი მიდგომების შედარებითი ანალიზი	53

## აბრარული მენეჯერებანი

მაგდა ვადაჭკორია - სასოფლო სამეურნეო კულტურების კვლავწარმოება საირიგაციო ინფრასტრუქტურის განვითარების პირობებში	58
მურად გარუნაგა, გიორგი ფარულაგა, გვანცა ჩაგელიშვილი - საკვები პროდუქტების ხარისხის ფორმირებაზე მოქმედი ფაქტორები	61
დავით ბასილაძე, ავთანდილ ხარაზიშვილი, მაია კობახიძე - შენახვის პირობებისა და ვადების გავლენა მოხარშული ძეხვის ხარისხზე	65
ავთანდილ ხარაზიშვილი, დავით ბასილაძე, მაია კობახიძე - რძისა და რძის პროდუქტების ნარჩენებიდან დამზადებული ახალი საკვების გამოყენების ეფექტურობა მელორეობაში	69
მანანა ცინცაძე, ნათია ნატროშვილი - საქართველოს მეცხვარეობა	72
მანანა ცინცაძე, ნათია ნატროშვილი - ცხოველთა კვებაში გამოყენებული სასოფლო სამეურნეო წარმოებისა და მრეწველობის ანარჩენები	76
ნინო ყიფიანი - პაულონია-მომავლის ხე	81

## ინჟინერია

დავით გუბელაძე - წყლისმიერი ეროზიული პროცესების რაოდენობრივი პროგნოზირება და საიმედოობა	84
მაია ტულუში, ავთანდილ ზედგინიძე, ნანა ალავერდაშვილი - დენდროქრონოლოგია ეროვნული ეკონომიკის სამსახურში	87
ვლადიმერ მირუაშვილი, გიორგი ქუთელია, ჯუმბერ ნადირაშვილი - ფერდობის ტერასირების ტექნოლოგია და ტექნიკური საშუალებები	89

## იურიდიული მეცნიერებანი

დოდო ჯუღუხაძე - ოჯახური დანაშაული და ოჯახში ძალადობა	96
ელენე გვენცაძე - დანაშაულობისა და დანაშაულებრივი ქცევის ხერხის, დანაშაულებრივი ქცევის ხერხისა და დანაშაულის გამიჯვნა	101
კახა კობერიძე - არასრულწლოვანთა მართლმსაჯულების პერსპექტივები საქართველოში	107

## ჰუმანიტარული მეცნიერებანი

მარიამ ბარამიძე - ბუნებრიობისა და ხელოვნურობის დაპირისპირება გეორგ ბიუჰნერის დრამებში	112
ნაირა ბერია - არაზუსტი ცნებების შესახებ	116
ნინო სანაია - მეტაფორა და სტილისტიკის ახლებური გააზრება ჟორჟ მოლინიეს მიხედვით	120
გიორგი ტალახაძე - რუსეთი და საქართველო (ისტორია და თანამედროვეობა)	124
ავთანდილ ტუკვაძე, ირაკლი უბილავა - ირანის პოლიტიკური სისტემა – თეოდემოკრატია?	127
ზურაბ კუტიბაშვილი - სინას მთის XI საუკუნის ხელნაწერში მოხსენიებული ზოგიერთი ისტორიული პიროვნების იდენტიფიკაციის საკითხისათვის	132
ლალი ურდულაშვილი - სვეტიცხოველი, როგორც პარადიგმა ქართულ აზროვნებაში	138
ირინე არჯევანიძე - ნოდარ დუმბაძე - ადამიანის სულის მწერალი	142
ქეთევან რუხაძე - კომუნიკაცია როგორც ინტერვიუების ანალოგი და მისი მნიშვნელობა თანამედროვე ჟურნალისტიკაში	146
ზოია ადამია, ნინო ეთერია - კომიკურის შექმნის ხერხები და საშუალებები	149

## ბანათლების მეცნიერებანი

ლია მენტეშაშვილი - მოსწავლეთა მშობლებთან პროფესიული ურთიერთობისათვის მზაობის ფორმირების პედაგოგიური საფუძვლები	155
შორენა ძამუკაშვილი - შეზღუდული შესაძლებლობის მქონე პირები და სოციალური ინკლუზია	160
ნატო შეროზია - პირველი ქართული სკოლა აჭარაში	164
თინათინ შერვაშიძე - სტუდენტებთან კომუნიკაციის ეფექტური სტრატეგიები	168
ციური ცერცვაძე - პროფორინეტაცია როგორც მომავალი საქმიანობის წარმატების საფუძველი	172



# Contents

## Economic Sciences

Solomon Pavliashvili, Besarion Kitsmarishvili - Paradigm of National Currencies Devaluation -----	12
Gaioz Nadirashvili, David Jangulashvili - Sustainable Development – Future of Tourism in Georgia	15
Revaz Javakhishvili - EU Integration Requirements and Georgian Agriculture Challenges -----	24
Giorgi Tsaava - Issues of Improvement of Crediting by Commercial Banks -----	30
Giorgi Sakhokia - Forensic-accounting Expertise and Legal Importance of Primary Accounting Documents -----	34
Giorgi Khantadze - Management challenges for Commercial Banks' Financial Sustainability-----	40
Goderdzi Shanidze - State Contribution to the Development of Small and Medium Businesses -----	45
Giorgi Natroshvili - Challenges for “Green Economy” Formation -----	49
Ineza Vatsadze - Comparative Analysis of Approaches to Assessment of Tourism Service Quality	53

## Agrarical Sciences

Magda Vadachkoria - Agricultural Reproduction under the Conditions of Irrigation Infrastructure Development-----	58
Murad Garuchava, Giorgi Parulava, Gvantsa Chagelishvili - Factors which Influence on the Formation of the Quality of Food Production -----	61
David Basiladze, Avtandil Kharazishvili, Maia Kobakhidze - Impact of Storage Terms and Conditions on Boiled Sausage Quality -----	65
Avtandil Kharazishvili, David Basiladze, Maia Kobakhidze - The Effectiveness of the Use of New Feed, Prepared from the Waste of Milk and Milk Products, in Swine Breeding -----	69
Manana Tsintsadze, Natia Natroshvili - Sheep Breeding in Georgia-----	72
Manana Tsintsadze, Natia Natroshvili - Wastes of Agricultural Production and Industry used in Feeding of Animals -----	76
Nino Kipiani - Paulownia- Tree of Future -----	81

## Engineering

David Gubeladze - Reliability and Quantitative Prediction of Water Erosion Processes-----	84
Maia Tughushi, Avtandil Zedgenidze, Nana Alaverdashvili - Dendro-Chronology at the Service of the National Economy -----	87
Vladimir Miruashvili, Giorgi Kutelia, Jumber Nadirashvili - Technology and Technical Means for Terracing of Slopes-----	89

## Legal Sciences

<b>Dodo Julukhadze - Domestic Crime and Violence in Family</b> -----	96
<b>Elene Gventsadze - Separation of Criminality and the Tool of Criminal Behavior, the Tool of Criminal Behavior and Crime</b> -----	101
<b>Kakha Koberidze - Perspectives of Justice of Juveniles in Georgia</b> -----	107

## Humanitarian Sciences

<b>Mariam Baramidze - Controversy of Naturalness and Affectation in Georg Büchner's Dramas</b> -----	112
<b>Naira Beria - About the Inaccuracy of Concepts</b> -----	116
<b>Nino Sanaia - Metaphor and New Understanding of Stylistics According to George Molinié</b> -----	120
<b>Giorgi Talakhadze - Russia and Georgia (History and Modernity)</b> -----	124
<b>Avtandil Tukvadze, Irakli Ubilava - Political System of Iran – Theodemocracy?</b> -----	127
<b>Zurab Kutibashvili - For Identification of Some Historical Figures Mentioned in the 11<sup>th</sup> Century Manuscripts of Mount Sinai</b> -----	132
<b>Lali Urdulashvili - Svetitskhoveli - As a Paradigm in the Georgian Conception</b> -----	138
<b>Irine Arjevanidze - Nodar Dumbadze – Writer of a Human Soul</b> -----	142
<b>Ketevan Rukhadze - Communication as an Analog of Interviewing and its Importance in Contemporary Journalism</b> -----	146
<b>On the Means and Methods of the Comic</b> -----	149

## Education Sciences

<b>Lia Menteshashvili - Pedagogical Foundation for Forming Readiness of Professional Relationship with Students Parents</b> -----	155
<b>Shorena Dzamukashvili - Social Inclusion and Persons' with Disabilities</b> -----	160
<b>Nato Sherozia - The first Georgian School in Adjara</b> -----	164
<b>Tinatin Shervashidze - Professional Skills of the Lecturer - Effective Strategies of Communication</b> -----	168
<b>Tsiuri Tsertsvadze - Prof-orientation (Career Orientation) – As an Important Factor for the Future Successful Career</b> -----	172

# Содержание

## Экономические науки

Соломон Павлиашвили, Виссарион Кицмаришвили - Парадигма девальвации национальной валюты	12
Гаиоз Надирашвили, Давид Джангулашвили - Устойчивое развитие – будущее туризма Грузии	15
Реваз Джавахишвили - Требования Евроинтеграции и вызовы сельского хозяйства Грузии	24
Гиорги Цаава - Вопросы усовершенствования понятия «к р е д и т» - одного из значимых активных операций коммерческого банка	30
Гиорги Сахокия - Судебно-бухгалтерская экспертиза и первичные учетные документы юридического значения	34
Гиорги Хантадзе - Вызовы управления финансовой устойчивостью коммерческого банка	40
Годердзи Шанидзе - Государственная поддержка развития малого и среднего бизнеса	45
Гиорги Натрошвили - Вызовы формирования «зелёной экономики»	49
Инеза Вацадзе - Сравнительный анализ подходов к качеству туристической услуги	53

## Аграрные науки

Магда Вадачкория - Воспроизводство сельскохозяйственных культур в условиях развития ирригационной инфраструктуры	58
Мурад Гаручава, Гиорги Парулава, Гванца Чагелишвили - Факторы, действующие на формирование качества пищевых продуктов	61
Давид Басиладзе, Автандил Харацишвили, Майя Кобахидзе - Влияние условий и сроков хранения на качество варенной колбасы	65
Автандил Харацишвили, Давид Басиладзе, Майя Кобахидзе - Эффективность использования в свиноводстве нового корма приготовленного из отходов молока и молочных продуктов	69
Манана Цинцадзе, Натия Натрошвили - Овцеводство Грузии	72
Манана Цинцадзе, Натия Натрошвили - Применение остатков сельскохозяйственного производства в кормлении животных	76
Нино Кипиани - Паулония - древо будущего	81

## Инженерия

Давид Губеладзе - Надёжность и каличесвенное прогнозирование водных эрозийных процессов	84
Маиа Тугуши, Автандил Зедгинидзе, Нана Алавердашвили - Дендрохронология на службе национальной экономики	87
Владимир Мируашвили, Гиорги Кутелия, Джумбер Надирашвили - Технология и технические средства террасирования склонов	89

## Юридические науки

Додо Джулухадзе - Семейное преступление и насилие в семье -----	96
Елене Гвенцадзе - Разграничение преступления и способов преступного поведения -----	101
Каха Коберидзе - Перспективы правосудия несовершеннолетних в Грузии	107

## Гуманитарные науки

Мариям Барамидзе - Противопоставление естественного и искусственного в драмах Георга Бюхнера -----	112
Наира Берия - Неточные понятия -----	116
Нино Саная - Метафора и современное понятие стилистики Жоржа Молинье -----	120
Гиорги Талахадзе - Россия и Грузия (История и современность) -----	124
Автандил Туквадзе, Иракли Убилава - Политическая система Ирана: Теодемократия? -----	127
Зураб Кутибашвили – К вопросу идентификации некоторых исторических личностей, упомянутых в рукописях XI века Горы Синай -----	132
Лали Урдулашвили – Светицховели, как парадигма Грузинского христианского мышления	138
Иринэ Арджеванидзе - Нодар Думбадзе – писатель человеческой души -----	142
Кетеван Рухадзе - Коммуникация как аналог интервьюирования и его роль в современной журналистике -----	146
Зоя Адамия, Нино Этерия - О средствах и приёмах комического -----	149

## Науки Просвещения

Лиана Ментешашвили - Педагогические основы формирования готовности к профессиональным отношениям с родителями учащихся -----	155
Шорена Дзамукашвили - Социальная инклюзия лиц с ограниченными физическими возможностями в сфере занятости -----	160
Нато Шерозия - Первая Грузинская Школа в Аджарии -----	164
Тинатин Шервашидзе - Профессиональное мастерство лектора – эффективные стратегии коммуникации -----	168
Циури Церцвадзе - Профорентация – как значительный фактор будущей успешной деятельности -----	172

# აკონომიკის მახინჯაბანი

სოლომონ პავლიაშვილი  
თბილისის სასწავლო უნივერსიტეტის რექტორი, პროფესორი

ბესარიონ კიწმარიშვილი  
თბილისის სასწავლო უნივერსიტეტის პროფესორი

## ეროვნული ვალუტის დევაღვაციის პარადიგმა

დღეს ფული, როგორც ეკონომიკური კატეგორია, საყოველთაოდ ცნობილი ფუნქციების გარდა, გარკვეული პოლიტიკური დატვირთვის მატარებელიცაა და ზოგ შემთხვევაში ეროვნულ სიამაყეს გამოხატავს განსაკუთრებით იქ, სადაც ცენტრალურ ბანკს – ეროვნული ბანკი ჰქვია და ეკონომიკურ მოვლენებს პატრიოტული ეღფერი დაჰკრავს. საქართველოშიც, მთელი წლის განმავლობაში (2014 წლის ნოემბრიდან) ეროვნული ვალუტა – ლარი საყოველთაო განხილვის საგნად იქცა. მან ყურადღება მიიპყრო დოლართან და ევროსთან მიმართებაში სწრაფი გაუფასურებით და განსაკუთრებული სიბრალული გამოიწვია მას შემდეგ, რაც ეროვნულმა ბანკმა განაცხადა, კანონით მე არ მევაღება ლარის კურსზე ზრუნვა და წლობით ნაგროვებ სავალუტო რეზერვებს ლარის სიმტკიცეს ვერ დავახარჯავო, ხოლო ფინანსთა სამინისტრომ ბრძანა, არც ადრე მაინტერესებდა ეროვნული ვალუტა და მითუმეტეს, ეს განსაცდელში ჩავარდნილი ლარის კურსი ჩემი პრობლემა სულაც არ არისო.

საქართველოს ეროვნული ბანკის მხრივ გამოხატული ასეთი გულგრილობის მიუხედავად, ცნობილია, რომ რამდენიმე წლის წინ სებ-ის მიერ შემოთავაზებული იყო ე.წ. ლარიზაცია და მისი ზრდა.სებ-ის ვებგვერდზედგეღარირებულ „მონეტარული პოლიტიკის გადაცემის მექანიზმში“ ვკითხულობთ: „გაზრდილი ლარიზაციის პირობებში გაუმჯობესდება მონეტარული პოლიტიკის ეფექტიანობა. ამდენად, ეროვნული ბანკის ერთ-ერთი ამოცანა სწორედ ლარიზაციის ზრდაა. ბოლო პერიოდის განმავლობაში ეროვნული ბანკის მიერ არაერთი დონისძიება გატარდა, რაც მიზნად ისახავდა ქვეყანაში ლარიზაციის დონის ზრდასა და ეროვნული ვალუტისადმი ნდობის ამაღლებას. თუმცა აღსანიშნავია, რომ ლარიზაცია ესარის ხანგრძლივი პროცესი, ვინაიდან ეკონომიკურ აგენტთა ქცევის შეცვლა მოითხოვს მდგრადი ფინანსური და ეკონომიკური სტაბილურობის არსებობას წლების განმავლობაში“.იქვე მოცემული განმარტება კი საერთოდ შაირივით ჟღერს - „ლარიზაცია, ანუ იგივე დე-დოლარიზაცია, გვიჩვენებს ქვეყანაში ლარის გამოყენების წილს ყველა ვალუტასთან მიმართებაში“(2). ეს ცრუმეცნიერული „მიგნებები“, რომელთა ფართო პოპულარიზაცია სცადა ეროვნულმა ბანკმა, მხოლოდ დიმილის მომგვრელია თავისი „მეცნიერული“ მიამიტობით და თავიდანვე იქნა ჩვენს მიერ მხიღებული – „რამდენიმე თვის წინ პომპეზურად გამოცხადდა„ლარიზაციის“ ინიციატივები. ძალზე საინტერესოა სად იბადება ასეთი „ბრძნული იღებები“. დოლარიზაცია საერთაშორისოდ მიღებული ტერმინია და იგი ასახავს უცხოური ვალუტის ხვედრით წილს ფულის მასაში. ამგვარი „ორგინალობა“ ფულად-საკრედიტო სფეროში ისეთი პატარა ქვეყნისეროვნული ბანკისა, როგორც საქართველოა, გამოიყურება როგორც პროვინციალიზმი“(3).

მართლაც, შემდგომმა წლებმა დაამტკიცა, რომ ველოსიპედის გამოგონება კი არა, არამედ აპრობირებული მეთოდების ცოდნა და არსებული ბერკეტების დროული გამოყენებაა საჭირო, რასაც ნებით თუ უნებლიეთ, სრულიად ვერ გაართვა თავი ტერმინების შექმნით გატაცებულმა ეროვნულმა ბანკმა, რომელიც ყოველგვარი დაზუსტების გარეშე გვთავაზობდა აბსტაქტულ ფრაზებს–„სხვა თანაბარ პირობებში“, „საშუალოვადიან პერიოდში“ და ა.შ., მაშინ, როდესაც მისაღები იყო გადაუღებელი ზომები აჟიოტაჟური მოთხოვნისა და პანიკური განწყობიღებების თავიდან ასაციღებლად. თუმცა ვინ იცის, ამგვარი პრევენცია რეალურად შედიოდა, თუ არა, სებ-ის ამჟამინდელი ხელმძღვანელობის ინტერესებში. ასეა თუ ისე, ჭიქაში ქარიშხლის

ატეხვა არც ამჯერად გამოვიდა და ობიექტური ეკონომიკური პროცესები თავის კალაპოტს უბრუნდება.

რეალობა კი ასეთია, რომ წლების განმავლობაში ლარის გაცვლის კურსი გადაჭარბებით იყო შეფასებული და როდესაც დოლარმა გლობალური გამყარების ტენდენცია გამოავლინა, ლარის კურსი მკვეთრად დაეცა, ობიექტურ სირთულეებს სუბიექტური (მათ შორის საექსპორტო) მიზეზებიც დაერთო (მაგალითად, რეფინანსირების განაკვეთის გაზრდისას, ოფიციალური პირების მიერ, მომავალ შეკრებაზე კიდევ ერთი პროცენტით გაზრდის დაანონსება(?)), რაც სინამდვილეში განხორციელდა (ახლა უკვე 7 პროცენტია) მაშინ, როდესაც მთელი მსოფლიოს ექსპერტები იკვლევდნენ, როდის და როგორ შეიცვლება ანალოგიური მანქანების ცენტრალური ბანკების მიერ, მაგრამ ამას.

სარგებლის განაკვეთის რეგულირება ცენტრალური ბანკის უმთავრესი ბერკეტია, მის შესახებ ინფორმაცია კონფიდენციალურია და მისი გაჟონვა კრიმინალს ესაზღვრება(7). მეორე მხრივ საგულისხმოა მიმოქცევაში არსებული აშშ დოლარის მასა, რომელიც მნიშვნელოვნად შემცირდა. რუსეთში (ემბარგოსა და ადგილობრივი დევალვაციის გამო), უკრაინაში (ადმოსავლეთში საომარი მოქმედებების გამო) და საბერძნეთში (პოლიტიკური და საფინანსო კრიზისის შედეგად) გაურთულდათ ჩვენს თანამემამულეებს დოლარის მოპოვება. ამ სამი ქვეყნიდან ჩვენი ემიგრანტების მიერ, რომელთა რიცხვი 2014 წლის საყოველთაო აღწერის მონაცემებით 740 ათასს აღემატება, წლიურად დაახლოებით მილიარდი აშშ დოლარი იგზავნებოდა მხოლოდ სებ-ის მიერ კონტროლირებადი ოფიციალური არხებით(1), სავარაუდოდ ამდენივე ნაღდი ფულით. ეს ნაკადი პრაქტიკულად შეწყდა, ლარისათვის უარყოფითმა შედეგამაც არ დააყოვნა, მით უმეტეს, რომ სებ-მა რეზერვების დაზოგვის ტაქტიკა აირჩია (თუმცა ყოველ ჯერზე რეფინანსირების განაკვეთის ერთი პროცენტით ზრდის მსგავსი პრიმიტივიზმით, რადენჯერმე განახორციელა 40-40 მილიონ დოლარიანი ინტერვენცია, რატომ ყოველთვის 40 მლნ დოლარი ეს დიდი საიდუმლოა) და ლარის კურსი ნახტომებით დაეცა. ასეთ პირობებში დევალვაცია, რომელიც თავისთავად არც არის დაუძლეველი ბოროტება, განსაკუთრებულსაშინელებად წარმოისახა. ნამდვილი საფრთხე, თავისი სოციალური და პოლიტიკური შედეგებით, შეიძლება იყოს არა საკუთრივ დევალვაცია, არამედ შედეგად გამოწვეული მაღალი ინფლაცია, ისიც განსაკუთრებულ შემთხვევაში და სიდიდით(4).

ჩვენი ქვეყანა ინფლაციის თვალსაზრისით სამწუხარო რეკორდების მქონეა. მსოფლიო ბანკის გაანგარიშებით 1900-1995 წლებში საქართველოში ჰიპერინფლაციამ საშუალოდ 3310,6 პროცენტი შეადგინა(6), რის შედეგად ცხოვრების დონე მნიშვნელოვნად დაეცა. მიმოქცევაში ლარის შემოსვლიდან პირველ ხუთ წელიწადში (1996-2000) საშუალო ინფლაცია 14.6 პროცენტი იყო, მომდევნო დეკადაში ძირითადად ერთნიშნა ინფლაცია გვქონდა ცალკეული გამონაკლისებით, მოგვიანებით კი, პროცენტიათბინობრივი ინფლაციის - „თარგეტის“ პირობებში, დეფლაციაც კი ვიხილეთ. რაც შეეხება ლარის კურსს, რომელიც 1995 წელს, მისი მიმოქცევაში გაშვებისათვის, აშშ დოლართან მიმართებაში 1,3-ს შეადგენდა, მინიმალურ ნიშნულამდე 1999 წელს დაეშვა (1 აშშ დოლარი - 2,45 ლარი) და შემდეგ 2,2-ის ფარგლებში მერყეობდა, ხოლო, 2005-2007 წლების „საინფლაციური“ დროს 1,45-მდეც გამყარდა. შემდეგ „შავი პარასკევი“ (ზოგიერთი ავტორის მიხედვით - „მწვანე“) და სხვა კატაკლიზმები გადაიტანა და 1,65-1,75-ის დიაპაზონში 2014 წლამდე მერყეობდა. სწორედ ხანგრძლივმა ინერტულობამ უბიძგა ალბათ სებ-ის მესვეურებს „ლარიზაციაზე“ დაეწყოთ გონებაჭკრებითი მსჯელობები (რაზეც დასაწყისში ვისაუბრეთ) ქვეყანაში, სადაც სხვადასხვა შეფასებებით დოლარიზაციის კოეფიციენტი 69-დან 85 პროცენტია. საქართველოში ისევ რჩება სავალუტო კრიზისის ენდოგენური მიზეზები, რაც ხელისუფლების მიერ განხორციელებული პოლიტიკისადმი ეკონომიკური აგენტების უნდობლობასა და დაპირისპირებაში ვლინდება და ეგზოგენური მიზეზები - გაჭიანურებული ფინანსური კრიზისი და დოლარის გაძლიერებით გამოწვეული გლობალური სავალუტო რყევები. ყოველად დაუშვებელია ეკონომიკური, მათ შორის სავალუტო სირთულეების პოლიტიზება და საზოგადოებრივი ინტერესების შეწირვა

პოლიტიკური მიზნებისათვის, რის მცდელობაც სამწუხაროდ შეიმჩნევა, როდესაც ზოგიერთებისათვის დღესაც სამოქმედო დევიზია: „რაც უარესი – მით უკეთესი“. უნდა გვახსოვდეს, რომ ეკონომიკური პრობლემების პოლიტიზირება შეიძლება საბედისწერო აღმოჩნდეს არა მხოლოდ ერთი რომელიმე პოლიტიკური ძალისათვის, არამედ მთელი ქვეყნისათვის, ამის მწარე გამოცდილები უკვე მივიღეთ, არცთუ შორეულ წარსულში.

უკვე 20 წელია, რაც მიმოიქცევა ლარი – ქართული ეროვნული ვალუტა. თუმცა მის სათავეებთან მდგომნი (მაგალითად, პროფ. მ. ჯიბუტი) ბოლოდროინდელ პუბლიკაციებში ასაბუთებენ, რომ სინამდვილეში ლარი 22 წლისაა და ხატოვანი შედარება რომ მოვიშველიოთ, ჯარში გაწვევის გადავადების მიზნით ვაჟების ერთი-ორი წლით დაგვიანებული რეგისტრაციის მსგავს შემთხვევასთან გვაქვს საქმე. შესაბამისად, ათვლა უნდა დავიწყოთ არა 1995 წლიდან, არამედ 1993 წლიდან(5). ნებისმიერ შემთხვევაში ლარი შემდგომ მზრუნველობას მოითხოვს, პირველ რიგში საქართველოს ეროვნული ბანკისა და ფინანსთა სამინისტროს მხრიდან. ამიტომ ძალზე მნიშვნელოვანია, რომ ორივე უწყებამ გააცნობიეროს თავისი როლი და გამოავლინოს შესაბამისი პასუხისმგებლობა, კომპეტენცია და ზრუნვა ჯერ კიდევ „ყმაწვილი“ ლარის მიმართ, მით უფრო, რომ ეს უკანასკნელი საქართველოს ფრიად მოწყვლადი ეკონომიკის წარმომადგენელია.

**გამოყენებული ლიტერატურა:**

1. კიწმარიშვილი ბ., შავიშვილი ო., ლარის კურსის დევალვაციის შესახებ, გაზ. „რეზონანსი“, 17.07.2015.
2. მონეტარული პოლიტიკა, სეპ, [www.nbg.gov.ge/index.php?m=566](http://www.nbg.gov.ge/index.php?m=566).
3. პავლიაშვილი ს., ინფლაციის გაკვეთილები, საერთაშორისო სამეცნიერო კონფერენცია, ჟურნ. „სოციალური ეკონომიკა“, თბ., 2011 სპეციალური №1.
4. პავლიაშვილი ს., ჯანგულაშვილი ლ., ქართული ეკონომიკის ლაბირინთებში, ჟურნ. „ახალი ეკონომისტი“, თბ., 2013 №4.
5. ჯიბუტი მ., 22 წლის ლარის 20 წლის იუბილე, [www.iverioni.com.ge](http://www.iverioni.com.ge)
6. World development indicators. World Bank. 2002.
7. [www.economist.com/news/america\\_remains\\_worlds\\_economic\\_hegemon\\_even\\_its\\_share\\_global\\_economy\\_has\\_fallen](http://www.economist.com/news/america_remains_worlds_economic_hegemon_even_its_share_global_economy_has_fallen). Oct 3<sup>rd</sup> 2015.

**სოლომონ პავლიაშვილი, ბესარიონ კიწმარიშვილი  
ეროვნული ვალუტის დევალვაციის პარადიგმა  
რეზიუმე**

ნაშრომში განხილულია ეროვნული ვალუტის მდგრადობისა და ნდობის მნიშვნელობა, როგორც ქვეყნის ეკონომიკის განვითარების მნიშვნელოვანი ფაქტორი. ნაჩვენებია ის უპასუხისმგებლობა, რომელსაც ბოლო წლებია იჩენს საქართველოს ეროვნული ბანკის ხელმძღვანელობა. ავტორების აზრით მონეტარული პოლიტიკის ინსტრუმენტების არასწორი გამოყენება, ან გამოუყენებლობა იწვევს ლარის კურსის რყევას, რაც საბოლოოდ ინფლაციის მაპროვოცირებელია. გაკეთებულია დასკვნა, რომ როგორც მთავრობამ, ისე ეროვნულმა ბანკმა მეტი სიფრთხილე და წინდახედულობა გამოიჩინონ “ყმაწვილი” ლარის მიმართ და საკითხს მიუდგნენ კომპლექსურად.

**Solomon Pavliashvili, Besarion Kitsmarishvili  
Paradigm of National Currencies Devaluation  
Summary**

In the article the value of the national currency stability and credibility as a significant factor in the development of the economy of country is analyzed. Irresponsibility of the leadership of the National Bank of Georgia in recent years is displayed. According to the authors a wrong (untimely) use of monetary policy instruments or their non-use at all causes the fluctuations in exchange rates which ultimately provoke inflation. It is concluded that both the Government and the National Bank should be more cautious and show more prudent attitude to the "young" GEL and comprehensive approach to it.



**სოლომონ პავლიაშვილი, ვისსარიონ კიციანიშვილი**  
**Парадигма девальвации национальной валюты**  
**Резюме**

В статье рассмотрены вопросы значения устойчивости национальной валюты и доверия к нему, как существенным факторам развития экономики страны. Показана безответственность проявленная в последние годы руководством Национального банка Грузии. По мнению авторов неправильное (несвоевременное) применение инструментов монетарной политики, или их неприменение вовсе, приводит к колебаниям обменного курса валюты, что в конечном счёте провоцирует рост инфляции. Делается вывод, что как правительство, так и национальный банк, должны проявлять более осторожное и предусмотрительное отношение к «ноному» лари и комплексный подход к нему.

**გაიოზ ნადირაშვილი**  
**თბილისის სასწავლო უნივერსიტეტის პროფესორი**

**დავით ჯანგულაშვილი**  
**თბილისის სასწავლო უნივერსიტეტის პროფესორი**

**მდგრადი განვითარება – საქართველოს ტურიზმის მომავალი**

ტურიზმი მსოფლიო ეკონომიკის უმსხვილესი სექტორია. მსოფლიოს ყველა ქვეყანა დაინტერესებულია ტურიზმის განვითარებით, ბევრმა მათგანმა ტურიზმის ბიზნესში ფენომენალურ წარმატებას მიაღწია. ტურიზმს მსოფლიოში ლიდერის პოზიცია უკავია ეკონომიკის სფეროში. მას კონკურენციას მხოლოდ ნავთობის მოპოვებისა და ავტომშენებლობის დარგები უწევენ. მისი გავლენა მსოფლიოსა და ცალკეული ქვეყნის ეკონომიკაზე მნიშვნელოვანია და სისტემატურად იზრდება. საერთაშორისო ტურიზმი თავისი ეკონომიკური აქტივობების სფეროში აქცევს ბუნებრივ, ადამიანურ, კულტურულ-ისტორიულ და სხვა სახის რესურსებს.

ტურიზმის განვითარებაზე გავლენას ახდენენ ეკონომიკური ფაქტორები (ქვეყნის ეკონომიკური მდგომარეობა, სავალუტო კურსის დინამიკა, ფასი ენერგომატარებლებსა და ტრანსპორტზე, ტურისტული ინფრასტრუქტურის მდგომარეობა), მარკეტინგული ფაქტორები (ტურისტული პროდუქტის დაძველება, მიწოდება-მოთხოვნის თანაფარდობა, საბაზრო კონკურენცია, მარკეტინგის კომპლექსი), პოლიტიკური ფაქტორები (ქვეყნის იმიჯი, დანაშაული და საერთაშორისო ტერორიზმი), ბუნებრივი ფაქტორები (წყალდიდობა, მიწისძვრა, ღვარცოფები, წარღვნა).

ტურიზმის განვითარებასთან ზოგიერთი ნეგატიური მოვლენა დაკავშირებულია: ადგილობრივი მოსახლეობის ინტერესების უპატივცემულობა, ტრადიციებისა და კანონების დაუცველობა და მოშლა, ბუნებრივი ლანდშაფტის ექსპანსია და ზოგჯერ განადგურებაც, ისტორიულ-არქიტექტურული ძეგლების დაზიანება და სხვ. ნეგატიური ფაქტორების მიუხედავად ტურიზმს პოტენციალის სწრაფი აღდგენის უნარიც გააჩნია. მნიშვნელოვანია, ასეთი სახის ეკონომიკური აქტივობები მდგრადი ტურიზმის კონცეფციის კონტექსტში იყოს განხილული და ტურიზმის განვითარებით მიღებული უარყოფითი თუ დადებითი შედეგები დროულად შეფასდეს.

ისტორიის სხვადასხვა პერიოდში ადამიანების ბუნებისადმი დამოკიდებულება მკვეთრად განსხვავებულია, კაცობრიობის ისტორიის თითქმის მთელ მანძილზე და XX საუკუნემდე კი, ბუნებასა და საზოგადოებას შორის წონასწორობის დარღვევის ძირითად გამომწვევ მიზეზს მოსახლეობის ჭარბწარმოება წარმოადგენდა. XIX საუკუნემდე სახელმწიფოებსა და არსებულ ტექნიკას არ შესწევდათ უნარი



მნიშვნელოვანი გავლენა მოეხდინათ ეკოსისტემაზე. XXI საუკუნიდან ვითარება არსებითად შეიცვალა და ტექნოგენეზი მძლავრად განვითარდა. ამ ტემპმა, ურბანიზაციის პროცესის დაჩქარებამ, ტექნოლოგიის განვითარების მომატებულმა ტემპმა და სხვა ფაქტორებმა მსოფლიოში აშკარა გახადა მოსახლეობის რაოდენობის ზრდის, ენერგეტიკული რესურსების ხარჯვისა და გარემოზე უარყოფითი ზემოქმედების პროცესების ურთიერთ-მჭიდრო კავშირი და სამივეს ექსპონენციალური ზრდა. მაშასადამე, უფრო მაღალია წარმოების განვითარების ტემპი, მით უფრო რეალურია ეკოლოგიური კრიზისის საფრთხე.

XX საუკუნის 60-იანი წლებიდან საზოგადოების აშკარა გამოფხიზლება დაიწყო, როდესაც ნათლად გამოჩნდა ეკოსისტემის დაშლა-დებრადირების ნიშნები და საშიში პროცესები საგრძნობი გახდა. მსოფლიოს ბევრი სახელმწიფოს ეკოლოგიურ პროგრამებში მინიშნებულია, რომ ბუნების შენარჩუნება და გარემოს გაუმჯობესება თითოეული ქვეყნისა და საზოგადოების პრიორიტეტული მიმართულებაა. ამ პერიოდიდან მდგრადი განვითარების პრობლემა აქტუალური გახდა, როგორც ჯანსაღი გარემოს დაცვის უმნიშვნელოვანესი მიმართულება.

კაცობრიობა გარემოს გადარჩენის გზებსა და საშუალებებს დღემდე ეძებს, ეს არის ისეთი პრობლემა, რომელსაც ცალკეული ქვეყნები საკუთარი ძალებით ვერ გაუმკლავდებიან და კაცობრიობის გადასარჩენად მსოფლიოს სახელმწიფოთა გაერთიანებული ძალისხმევაა საჭირო.

დღეს ადამიანი სწავლობს, თუ როგორ იცხოვროს ბუნების კანონების გათვალისწინებით. ამას სჭირდება ახალი მსოფლმხედველობის ჩამოყალიბება, რაც თანამედროვე მეცნიერებისა და განათლების სისტემის მთავარი ამოცანაა. საგანმანათლებლო-ეკოლოგიური პროგრამა განვითარებული ქვეყნების უნივერსიტეტებისათვის სავალდებულო გახდა, ხოლო „ეკოლოგია“ (მეცნიერება საარსებო გარემოსთან ცოცხალი ორგანიზმების ურთიერთობის შესახებ) საზოგადოებისათვის ერთ-ერთ მნიშვნელოვან მოთხოვნად დარგს წარმოადგენს.

მსოფლიოს ქვეყნები მთელი შესაძლებლობით ცდილობენ გამონახონ საშუალებები გარემოს გადასარჩენად: უნარჩუნო ტექნოლოგიების შემუშავება და გამოყენება; მანვ ნარჩენების შემცირება და უტილიზაცია; გამწმენდი პირობებისა და სხვა საშუალებების გამოყენება; სხვადასხვა ეკოსისტემების კონსერვაცია და რეაბილიტაცია.

ეკოლოგიური ტურიზმის მნიშვნელოვანი ფუნქციაა საარსებო გარემოს გადარჩენა, თუმცა, იგი ვერ თავსდება ტურიზმისა და რეკრეაციის ჩარჩოებში, რადგან ერთი მხრივ ემსახურება რა ადამიანის დასვენებას, გართობას, ფიზიკური და სულიერი ძალების აღდგენას, მეორე მხრივ, ახლა მთავარია ახალი მსოფლმხედველობის ჩამოყალიბება, ე. ი. ცნობიერების ეკოლოგიზაცია. ეკოტურიზმი ტურისტული სექტორის ერთ-ერთი ყველაზე დინამიურად განვითარებადი მიმართულება გახდა. ამჟამად მისი ყოველწლიური ზრდა 10-20%-დან 30%-მდეა მსოფლიოს სხვადასხვა რეგიონებში. მსოფლიოს ტურისტული ორგანიზაციის მონაცემებით ეკოტურიზმის ერთ-ერთი მთავარი მიმართულების – სათავგადასავლო ტურიზმის წილი საერთაშორისო ტურიზმის მთლიან შემოსავალში 10-15%-ია (1).

XIX საუკუნეში საზოგადოებას და ტექნოლოგიურ მიღწევებს არ გააჩნდათ საშუალებები რადიკალურად შეეცვალათ გლობალური ეკოსისტემა. XX საუკუნეში მკვეთრად შეიცვალა მდგომარეობა და ამ ასწლეულში პლანეტის მოსახლეობა გაიზარდა 3,5-ჯერ, მსოფლიოს ეკონომიკა – 20-ჯერ, ენერგეტიკული რესურსები – 32-ჯერ, სამრეწველო წარმოება – 53-ჯერ.

ტექნიკური პროგრესი განსაკუთრებით მაღალი ტემპებით ვითარდებოდა XX საუკუნის მეორე ნახევარში, რასაც ხელი შეუწყო მოსახლეობის სწრაფმა ზრდამ, ურბანიზაციის დაჩქარებულმა პროცესმა, მეცნიერების პროგრესმა და სხვა ფაქტორებმა. XX საუკუნის ბოლოს ყოველწლიურად მსოფლიოში მოიპოვებდნენ 100 მლრდ ტონა მადანს, მოიხმარებოდა 7 მლრდ ტონა სათბობი, 500 მლნ ტონა მინერალური სასუქი, 4 მლნ ტონა შხამქიმიკატი, 500 000-მდე ქიმიური ნაერთი, მათ შორის 40 000-მდე მანვია, 12 000-მდე ტოქსიკური (1).

თანამედროვე ტექნოლოგიები ვერ უზრუნველყოფენ პროდუქციის უდანაკარგო წარმოებას, მათ გამოშვებას ხმარდება ნედლეულის 10%, დანარჩენი გარემოში იფანტება. ამის შედეგად ყოველწლიურად ბიოსფეროში გროვდება 30 მლნ ტონა გაზობრივი, თხევადი და მყარი ნარჩენები. მათი მნიშვნელოვანი ნაწილი საშიშაა სიცოცხლისათვის (4).

„მდგრადობის“ და „მდგრადი განვითარების“ ცნებები საზოგადოებრივი ცხოვრების სხვადასხვა სფეროს დასახასიათებლად გამოიყენება: მდგრადი სოციალურ-ეკონომიკური განვითარება, მდგრადი ბუნებათსარგებლობა, ფირმის საქმიანობის მდგრადობა, საბანკო სისტემის მდგრადობა, ეკონომიკისა და წარმოების მდგრადი განვითარება და ა. შ. სპეციალისტების აზრით ამ ტერმინების ასეთი ფართო გავრცელება აიხსნება არაიმდენად მათი უნივერსალური ხასიათით, არამედ იმით, რომ არ არსებობს მათი ზუსტი და ერთმნიშვნელოვანი შეფასების მეთოდები, აგრეთვე მდგრადი კონცეფციისა და განვითარების ხარისხის რაოდენობრივი შეფასების მექანიზმი. როგორც სამეცნიერო კატეგორიები, „მდგრადობა“ და „მდგრადი განვითარება“ ფართოდაა გამოყენებული მეცნიერების სხვადასხვა დარგებში, როგორცაა მაგალითად: მექანიკა, გენეტიკა, ტექნიკა-ტექნოლოგიის სფეროები და ა. შ. ორგანიზაციის თეორიაში მდგრადობა განისაზღვრება როგორც სისტემის უნარი, რომ იფუნქციონიროს მუდმივი გარეთა და შიდა აღმაშფოთებელი დატვირთვების მდგომარეობაში, რომელიც წონასწორობასთან ახლოსაა. მდგრადობა, როგორც სხვადასხვა ტიპის სისტემების (ეკონომიკური, ტექნიკური, ბიოლოგიური) უნივერსალური თვისება, მდგომარეობს მის უნარში, რომ ეგზოგენური და ენდოგენური ფაქტორების ნეგატიური ზემოქმედების შემთხვევაშიც ეფექტიანად შეასრულოს გარეთა და შიდა ფუნქციები (4).

ცნება „მდგრადი განვითარება“ საზოგადოების სოციალურ-ეკონომიკური სისტემისადმი მიმართებაში XX საუკუნეში წარმოიშვა, როდესაც ბუნებასთან უკონფლიქტო თანაარსებობის შემდეგ, კაცობრიობამ თავისი საქმიანობით დაარღვია ბიოსფეროს ბუნებრივი თვითრეგულირების შესაძლებლობა, რამაც ერთიან ბუნებრივ გარემოში გლობალური ცვლილებები და ცხოვრების ხარისხის გაუარესება გამოიწვია.

XX საუკუნის 60-იანი წლების ბოლოს რომის კლუბის წევრებმა მიზნად დაისახეს შეესწავლათ კაცობრიობის განვითარების მიმართულებებთან დაკავშირებული მსხვილმასშტაბიანი გადაწყვეტილებების ახლო და შორეული პერიოდის შედეგები. მეცნიერებმა გადაწყვიტეს სისტემური მიდგომით გლობალური პრობლემატიკის შესწავლა მათემატიკურ-კომპიუტერული მოდელირების მეთოდის გამოყენებით. მიღებული შედეგები 1972 წელს გამოქვეყნდა რომის კლუბში წარდგენილი პირველი მოხსენებით, რომლის სახელწოდებაცაა „ზრდის ზღვარი“. მოხსენების მკვლევარები ამერიკელი მეცნიერის დენის მედოუზას ხელმძღვანელობით მივიდნენ იმ დასკვნამდე, რომ თუ მოსახლეობის რიცხოვნობის, ინდუსტრიალიზაციის, ბუნებრივი გარემოს გაჭუჭყიანების, სურსათის წარმოებისა და რესურსების გამოფიტვის თანამედროვე ტენდენციები გაგრძელდება, მაშინ 21-ე ასწლეულში მსოფლიო ზრდა-განვითარების ზღვარს მიაღწევს, მოხდება მოსახლეობის მოულოდნელი არაკონტროლირებადი რაოდენობის დაცემა წარმოების მკვეთრი შემცირება. მოხსენების ავტორები ასევე აღნიშნავენ, რომ შესაძლებელია ზრდის ტენდენციის შეცვლა, ეკონომიკური და ეკოლოგიური მდგრადი გრძელვადიანი პერსპექტივის უზრუნველყოფა. მეცნიერთა აზრით გლობალური წონასწორობის მდგომარეობა უნდა შეჩერდეს ისეთ დონეზე, როდესაც უზრუნველყოფილი იქნება თითოეული ადამიანის მატერიალური მოთხოვნილების დაკმაყოფილება და პირადი პოტენციალის რეალიზაციის თანაბარი შესაძლებლობა. ისინი ასევე აღნიშნავენ, რომ პლანეტის თანამედროვე რთული მდგომარეობა გამოწვეულია არამარტო რესურსების შეზღუდვით და ჭარბმოსახლეობით, არამედ პოლიტიკური, სოციალური და ეკონომიკური უთანასწორობითაც.

დ. მედოუზას ჯგუფის მიერ შემოთავაზებული მსოფლიო მოდელის პროექტი რეკომენდებულია 5 გლობალური ძირითადი პროცესის შესასწავლად: სწრაფი ინდუსტრიალიზაცია, მოსახლეობის რაოდენობის ზრდა, კვების პროდუქტების უკმარისობის ზრდა, არაადრეგნადი რესურსების მარაგების გამოფიტვა, ბუნებრივი გარემოს დეგრადაცია (2).

ბევრი სპეციალისტის შეხედულებით მსოფლიო მოდელის პროექტი არასრულყოფილია, მაგალითად აღნიშნავენ, რომ კვლევებში განხილული იყო „მოსახლეობის განზოგადებული მაჩვენებელი, რომელიც დედამიწის მოსახლეობის საშუალო სტატისტიკურ მაჩვენებლებს ასახავს. მოდელისათვის შერჩულია მხოლოდ ერთი კლასის დამაბინძურებელი ნივთიერებები, როგორცაა დედამიწაზე ფართოდ გავრცელებული ხანგრძლივსიცოცხლისუნარიანი ქიმიური ნივთიერებები და ელემენტები (ტყვია, ვერცხლისწყალი, ასბესტი, ბიომდეგი პესტიციდები და რადიოიზოტოპები) და მოდელში შეიტანეს რესურსის განზოგადებული სიდიდე, რომელიც არაგანახლებადი რესურსის მთლიან მარაგებს გვიჩვენებს, მაშინ როდესაც თითოეული ნედლეულისათვის საკუთარი დინამიკაა დამახასიათებელი, რომელიც მარაგის დონესა და გამოფიტვის სისწრაფეს ასახავს. არის სხვა მრავალი მოსაზრებაც მსოფლიო მოდელის სრულყოფასთან დაკავშირებით.

დ. მედოუზას ჯგუფის ამოცანას წარმოადგენდა დაედგინათ პირობები, როდესაც მოდელი ასახავდა მსოფლიო სისტემას, რომელიც დააკამყოფილებს შემდეგ მოთხოვნებს: მდგრადობა, რომელსაც ვერ დაშლის უცაბედი, კონტროლს დაუმორჩილებელი კატასტროფა; საშუალება, რომელიც დედამიწის ყველა ადამიანის ძირითად მატერიალურ მოთხოვნილებას დააკამყოფილებს. წარმოშობილი დისბალანსის გამოსწორება შეიძლება ორი გზით: შემცირდეს მოსახლეობის ზრდის ტემპი და შესაბამისობაში იქნეს მოყვანილი სიკვდილიანობის დაბალ დონესთან, ანდა გაიზარდოს სიკვდილიანობის დონე. ყველა სახის „ბუნებრივი“ ღონისძიება მოსახლეობის რაოდენობის შეზღუდვისათვის დაკავშირებულია მეორე მიმართულებასთან, რაც სიკვდილიანობის მომატებას იწვევს. საზოგადოება, რომელიც ეცდება თავიდან აიცილოს ასეთი გამოსავალი, იძულებული იქნება შეამციროს მოსახლეობის ზრდის ტემპი.

დ. მედოუზას ჯგუფის მკვლევართა მიერ ჩატარებული სამუშაოების მონაცემებზე გამოქვეყნებული ნაშრომის „ზრდის ზღვარი“ ძირითადი შედეგები მდგომარეობს შემდეგში: მათემატიკური მოდელის პროგნოზით 75 წლის შემდეგ ნედლეულის რესურსები ამოიწურება, სურსათის უკმარისობა მიაღწევს კატასტროფულ შედეგს, თუ მსოფლიოს ეკონომიკური განვითარება სასწრაფოდ არ გადავა მარტივი კვლავწარმოების მოდელზე და დედამიწის მოსახლეობის ზრდა მკაცრკონტროლს არ დაემორჩილება. ნაშრომმა მსოფლიოში ფართო საზოგადოებრივი რეზონანსი გამოიწვია, დააფიქრა პოლიტიკოსები, მეცნიერები კაცობრიობის მომავალზე, მდგრადი განვითარების პრობლემებზე.

მოსხენების ავტორებს „ახალი მალთუსიანელები“ შეარქვეს, შეახსენეს, რომ თომას მალთუსი და ჯონ სტიუარტ მილლი წინასწარმეტყველებდნენ ცივილიზაციის გაქრობას დედამიწის ჭარბმოსახლეობით, ვერ ამჩნევდნენ სამრეწველო რევოლუციის მასშტაბებს. ახლაც შეიძლება შეუმჩნეველი დარჩეს, თუ როგორი გრანდიოზული ტექნიკური მიღწევები გამოჩნდება კორიზონტზე. ცნობილი ეკონომისტი რობერტ მასლოუ წერდა, რომ „ჩვენ თუ ავტომობილებს დავამზადებთ ისე, როგორც ამას 30 წლის წინათ აკეთებდნენ, უკვე დახარჯული გვექნებოდა მთელი ფოლადი, მაგრამ მოხდა მასალების შეცვლა. სიმართლეა, რომ ჩვენ აუცილებლად მოვიხმართ მთელი ნავთობის მარაგს, მაგრამ ნაადრევია, რომ ჩვენ ენერჯიას ამოვწურავთ“. მოსხენება „ზრდის ზღვარი“ დასაწყისი გახდა რომის კლუბის სხვა მრავალი მოსხენებისათვის, რომლებშიც განხილულია კაცობრიობის განვითარებისათვის მეტად აქტუალური საკითხები, ისინი მოიცავენ ეკონომიკური ზრდის, განვითარების, სწავლებისა და ახალი ტექნოლოგიების გამოყენების, გლობალური აზროვნების პრობლემატიკას. რომის კლუბის სახელით განხორციელებული გამოკვლევები მიზნადისახავენ განხორციელდეს ფუნდამენტური პრობლემების განხილვა, გააზრება, რომელთაც კავშირი აქვთ კაცობრიობის მომავალთან. კლუბმა ხელი შეუწყო მსოფლიო და რეგიონული ინსტიტუტებისა და ცენტრების შექმნას, რომლებიც იკვლევენ საკაცობრიო მნიშვნელობის პრობლემებს. პირველმა მოსხენებამ, მიუხედავად გარკვეული ნაკლოვანებისა და შეცდომებისა, ბიძგი მისცა მომავლის ამოცანების ექსპერიმენტულ კვლევებს, მთელ მსოფლიოში გაცხადდა ის პრობლემები, რომლებიც ადრე დღის წესრიგში არ მდგარა (2).



დ. მედოუზას და სხვა მკვლევართა ჯგუფის პირველ ნაშრომს გლობალურ პრობლემებზე და კაცობრიობის მომავალზე ფართო გამონხმურება მოჰყვა. მსოფლიოს სხვადასხვა ქვეყნის მეცნიერთა მიერ გამოქვეყნდა მრავალი ნაშრომი, რომლებშიც შემოთავაზებულია ახალი პროგნოზები. ამის პარალელურად გარემოს შესახებ ვითარდება „მსოფლმხედველობრივი რევოლუცია“, რომელმაც ტრადიციულ ეკონომიკურ ზრდასა და გარესამყაროს შორის წინააღმდეგობრივი საკითხები გამოავლინა.

გარემოს მდგომარეობით გამოწვეულ მსოფლიო თანამეგობრობის ღრმა შეშფოთებასა და ცივილიზაციის მომავალზე წუხილს, 1984 წელს შედეგად მოჰყვა გარემოს გენერალური ანსამბლეს გადაწყვეტილება, რომლითაც გარემოსა და განვითარების საერთაშორისო კომისია (გგსკ) შეიქმნა, კომისიას დაევალა მოხსენების მომზადება ეკოლოგიური და სოციალურ-ეკონომიკური პრობლემების წარმოშობაზე, მათი ურთიერთკავშირის ხასიათზე, გადაჭრის მიმართულებებსა და საშუალებებზე. კომისიაში გაერთიანდნენ სხვადასხვა ქვეყნის მეცნიერები, საზოგადო მოღვაწეები, თავმჯდომარეობა დაევალა ნორვეგიის პრემიერმინისტრს, ქ-ნ გ. ბრუნტლანდს. ფაქტობრივად კომისიას უნდა წარმოედგინა ცივილიზაციის განვითარების ახალი სტრატეგია.

გაეროს მიერ შექმნილმა კომისიამ გ. ბრუნტლანდის თავმჯდომარეობით მოამზადა მოხსენება „ჩვენი საერთო მომავალი“, რომელიც 1987 წელს გამოქვეყნდა და მასში სოციალურ-ეკონომიკური განვითარების კონცეფცია გარემოს წონასწორობასთან მიმართებაში პირველად წარმოდგენილი (sustainable development). თუმცა მდგრადი განვითარების პრინციპი ოფიციალურად 1992 წელს რიო-დე-ჟანეიროში გაცხადდა. მისი მთავარი არსი შემდეგში მდგომარეობს: კაცობრიობა წარმოებით, დემოგრაფიული პროცესებითა და სხვა ძალებით ძლიერ ზეწოლას ახდენს პლანეტის ეკოსისტემაზე, რაც მის დაშლა-დევრადაციას იწვევს. მხოლოდ მდგრად განვითარებაზე გადასვლას შეუძლია არსებული მოთხოვნილებების დაკმაყოფილება და მომავალი თაობების უზრუნველყოფა. ინგლისური სიტყვებისაგან წარმოქმნილი ეს სახელწოდება ნიშნავს „მუდმივ შენარჩუნებას, უწყვეტობას, ხანგრძლივ განვითარებას“. თარგმანის ინტერპრეტაცია სხვადასხვანაირად ხდება და სხვადასხვა ენაზე მისი მრავალი განსაზღვრაა ცნობილი. თუმცა აქ მთავარია არა ტერმინის ლინგვისტური მნიშვნელობა, არამედ მისი შინაარსი. გ. ბრუნტლანდის მოხსენებაში მოტანილია შემდეგი განსაზღვრა: მდგრადი განვითარება ისეთი განვითარებაა, რომელიც მოცემული პერიოდის მოთხოვნილებას აკმაყოფილებს. თუმცა საფრთხის წინაშე არ ტოვებს მომავალი ახლაგზრდობის უნარს დაიკმაყოფილოს საკუთარი მოთხოვნილებები. იგი ორ საკვანძო ცნებას მოიცავს:

- მოთხოვნილების ცნება, მათ შორის მოთხოვნილება, რომელიც უღარიბესი მოსახლეობის არსებობისთვისაა აუცილებელი და რომელიც უნდა იყოს პირველხარისხოვანი პრიორიტეტის საგანი;
- შეხლდვის ცნება, რაც განპირობებულია ტექნოლოგიის მდგომარეობით და საზოგადოების ორგანიზაციით, დამოკიდებულია გარემოს უნარზე, რომ მან შეძლოს არსებული და მომავალი მოთხოვნილების დაკმაყოფილება (4).

ეს განსაზღვრება გაკრიტიკებულია მეცნიერთა მიერ უზუსტობისა და ანტროპოცენტრიზმის გამო, რამდგან მასში აშკარად გათვალისწინებული არაა ბუნებრივი გარემოს ინტერესები, რამდენადაც ადამიანის მოთხოვნილების დაკმაყოფილება შესაძლებელია ბიოსფეროს გარეშეც დღევანდელი „ტექნიკური“ მსოფლიოს პირობებში. ანტროპოცენტრიზმზე რეაქციას მოჰყვა მდგრადი განვითარების ცნების ახალი განსაზღვრა (ლ. მელნიკი), რომელიც მიმართულია ბუნების მთლიანობის შენარჩუნებისაკენ ადამიანის ცხოვრების კვლავწარმოების უზრუნველსაყოფად. არსებობს აგრეთვე სეკტიკური დამოკიდებულება და შეფასებები მდგრადი განვითარების პრობლემების მიმართ (5).

თანამედროვე შესედელებით, მდგრადი სტრატეგიის განვითარების ცენტრშია მოქცეული ადამიანი თავისი მოთხოვნილებებით, როგორც ფიზიოლოგიური, ისე პირადი (მატერიალური, კულტურული, სულიერი), რაც გაერთიანებულია „სოციალურ“ ცნებაში. ამ მოთხოვნილებათა დაკმაყოფილება თანამედროვე მსოფლიოში ძირითადად

უზრუნველყოფილია ეკონომიკური სფეროს მდგომარეობით (საწარმოო სისტემა და ეკონომიკური ურთიერთობები).

თავის მხრივ, განვითარების სოციალური და ეკონომიკური კომპონენტები დამოკიდებულია ბუნების სიცოცხლისა და რესურს-უზრუნველყოფის ფუნქციებზე. ნათქვამიდან უნდა დავასკვნათ, რომ კაცობრიობის მდგრადი განვითარებისათვის აუცილებელია ეკონომიკური, სოციალური და ეკოლოგიური სფეროების ჰარმონიულობის უზრუნველყოფა.

უცხოეთის ქვეყნების ეკონომიკურ ლიტერატურაში მდგრადი განვითარების პრობლემა კაპიტალის მართვასთანაა დაკავშირებული. კაპიტალის ცნებაში განიხილავენ რესურსებს, რომელთა გამოყენებით იზრდება მომავალი დოვლათი— საქონელი და მომსახურება. დ. მელოუსას ჯგუფმა განსაზღვრა მდგომარეობა, როდესაც მოსახლეობის რაოდენობა და კაპიტალის მოცულობა უცვლელ დონეზეა, ე. ი. წონასწორულ მდგომარეობაშია. წონასწორობა ურთიერთსაწინააღმდეგო ძალთა თანაბრობას ანუ ბალანსს წარმოადგენს. მსოფლიო მოდელის დინამიკაში ურთიერთსაწინააღმდეგოა ერთი მხრივ მოსახლეობისა და კაპიტალის ზრდის ხელშემწყობი (დიდი ოჯახები, მშობიარობის მარეგულირებელი ღონისძიებების არასრულყოფილება, კაპიტალდაბანდების მაღალი ტემპი) და მეორე მხრივ მოსახლეობისა და კაპიტალის შემზღუდავი (კვების პროდუქტების უკმარისობა, გარემოს დაბინძურება, ამორტიზაციის მაღალი ტემპი) ძალები. ამ შემთხვევაში „კაპიტალში“ იგულისხმება მომსახურების, მრეწველობისა და სოფლის მეურნეობის მთლიანი ფონდი. გლობალური წონასწორობის ცნება განსაზღვრულია შემდეგნაირად: ესაა მდგომარეობა, როდესაც მოსახლეობის რაოდენობა და კაპიტალის ფონდი უცვლელია, ხოლო მათ შემცირება-ზრდაზე მოქმედი ძალები მკაცრი კონტროლირებადი ბალანსის გავლენას განიცდიან.

კაცობრიობის მთელი კაპიტალი 4 ძირითადი სახისაა: ბუნებრივი, საწარმოო (მატერიალურ-ფინანსური), ადამიანური და საზოგადოებრივი (სოციალური). გრძელვადიან პერსპექტივაში მდგრადი განვითარების ძირითადი პირობაა მოსახლეობის ერთ სულზე უცვლელი მდგრადობის მიღწევა, როგორც მთლიანი (ჯამური), ისე თითოეული სახის კაპიტალის მიხედვით. ამჟამად ყველა სახის კაპიტალის ინტეგრირების ამოცანა საწყის ეტაპზეა და აქტიურად მიმდინარეობს თეორიული კვლევები. გარკვეული პროგრესი მიღწეულია ბუნებრივი და მატერიალურ-ფინანსური კაპიტალის (ე. ი. ეკოლოგიურის და ეკონომიკურის) ურთიერთკავშირის კვლევაში. ყოველწლიურად ბუნებრივი კაპიტალი შესამჩნევად მცირდება, რაც ეკონომიკურ განვითარებას ამუხრუჭებს. კაცობრიობის მდგრადი განვითარება ყველა სახის კაპიტალის ურთიერთობითმაღალი შეთანაწყობის ხარისხსა და ბუნებრივი კაპიტალის პრიორიტეტულ აღიარებაზე დამოკიდებული (2).

გაეროს მიერ მიღებული პროგრამით საერთაშორისო კომისიას ვვალევა, რომ აქტიური მონაწილეობა მიიღოს და მხარი დაუჭიროს მსოფლიოს ქვეყნებსა და რეგიონებში მდგრადი განვითარების ცენტრების შექმნას, რომლებიც ადგილობრივი მართვის ორგანოებს კონსულტაციას გაუწევენ „XXI საუკუნის დღის წესრიგის“ განხორციელებაში. პროგრამა ასევე ითვალისწინებს გლობალური ფონდის შექმნას, საშიშ ზონებში მნიშვნელოვანი ეკოლოგიური ადგილების აღდგენა-განვითარების დასაფინანსებლად, ახალგაზრდობისათვის მდგრადი განვითარების სასწავლო ცენტრების მოსაწყოებად და ა. შ. ენერჯის წარმოების უფლების მოსაპოვებლად, ყოველწლიურად მსოფლიოს ყველა რეგიონიდან, გლობალური ფონდი 0,5-1,0 პროცენტ ნომინალურ გადარიცხვას მიიღებს ყველა სახის სათბობის მადნის (ნავთობი, გაზი, ქვანახშირი) მოხმარებული მთლიანი ღირებულებებიდან. ამ გზით გლობალური ფონდი ყოველწლიურად 5-10 მლრდ ამერიკული დოლარის შემოსავალს მიიღებს. საყურადღებოა, რომ მდგრადი განვითარების პროგრამების სფეროში ფაქტიურად ჩართული აღმოჩნდება მხოლოდ ყველაზე განვითარებული ქვეყნების მცირე ჯგუფი, რომლებიც შეძლებენ ახალი „ეკოლოგიური“ ტექნოლოგიების შექმნა-გამოყენებას. ამასთანდაკავშირებით გაჩნდა ტერმინი „ოქროს მილიარდი“, რაც უკავშირდება მაღალი კეთილდღეობის პირობებში მცხოვრებ ქვეყნებს და რომლის შედეგად „ცხოვრების დონე“ „ცხოვრების ხარისხმა“ შეცვალა. თუმცა ყველა ადამიანი ხომ ერთ პლანეტაზე ცხოვრობს, ამიტომ თეზისი იმის შესახებ, რომ დედამიწა ჭარბად დასახლებულია,

უფრო და უფრო ძნელად შესაცნობი ხდება. დემოგრაფიისა და უღმობელი ღოგის წყალობით ჭარბმოსახლეობა პლანეტის მომავალს მიძიმე ტვირთად აწევს. 2050 წლისათვის პლანეტის მოსახლეობა 8 მლრდ იქნება. ამჟამად დაბადებული პლანეტის მოსახლეობის ორი მესამედი ადამიანი გაიზრდება მსოფლიოს 20 უღარიბეს ქვეყანაში. 30 წლის შემდეგ ჩინეთის მოსახლეობა 360 მლნ ადამიანით გაიზრდება, ინდოეთისა – 600 მლნ-ით, ნიგერიის, ბანგლადეშისა და პაკისტანის – 100 მლნ-ით. „პირველი მსოფლიოს“ ერთი მლრდ ადამიანი მოიხმარს მსოფლიო რესურსების 75%-ს და გარემოს აბინძურებს 75% ნარჩენებით. დანარჩენი 4 მლრდ ადამიანი მოიხმარს და აბინძურებს გარემოს 3-ჯერ ნაკლები რაოდენობის რესურსითა და ნარჩენებით. მაშასადამე, დღეს კეთილდღეობა მსოფლიოს ერთი მლრდ ადამიანისთვისაა უზრუნველყოფილი.

ტერმინი „ოქროს მილიარდი“ დაკავშირებულია იმ ინფორმაციასთან, რომ ამჟამად დედამიწაზე კეთილდღეობა შესაძლებელია მხოლოდ 1 მლრდ ადამიანისათვის. მაშასადამე მსოფლიო საზოგადოების მნიშვნელოვანი ნაწილი მხარს უჭერს დღეისათვის მხოლოდ „ოქროს მილიარდი“ ადამიანების კეთილდღეობას. ამიტომ ჩამოყალიბდა კაცობრიობის გადარჩენის სტრატეგია, როგორც მდგრადი განვითარების კონცეფციის შემადგენელი ნაწილი, რომლის ძირითადი ელემენტებია: პროდუქციის ერთეულზე ნედლეულისა და ენერჯის შემცირებული დანახარჯით მეტი პროდუქტის წარმოება ეფექტიანობის გაზრდის, ადგილობრივი რესურსის გამოყენების, ტექნოლოგიის განვითარების, ნარჩენების უტილიზაციის გზით. იაპონია ახლა 1973 წელთან შედარებით 81%-ით მეტ პროდუქციას უშვებს იგივე რაოდენობის ენერჯის გამოყენებით.

ზემოხსენებული სტრატეგია ითვალისწინებს შემდეგი დონისძიებების განხორციელებას:

- მოსახლეობის ზრდის თანდათანობით შემცირება, ბოლოს შეჩერება 2,0-2,1 ბავშვზეერთ ოჯახში;
- ეკოლოგიური ეკონომიკის წარმომადგენლის ხერმან დეილის (აშშ) აზრით, განვითარებულ ქვეყნებში საჭიროა მოხმარების შემცირება. ამიტომ უნდა დაწესდეს მინიმალური და მაქსიმალური შემოსავალი. მინიმუმმა უნდა დააკმაყოფილოს გონივრული მოთხოვნილება კვებაზე, ჩაცმაზე, მედიცინასა და განათლებაზე, მაქსიმუმმა მინიმუმს 20-ჯერ შეიძლება გადააჭარბოს;
- მოხდეს ცხოვრების სიკეთის გადანაწილება იმათ შორის, ვინც ახლა იღებს ძალიან მცირეს და ძალიან ბევრს. ახლა მსოფლიოს 358 მილიარდელს იმდენი სიმდიდრე აქვს, რამდენიც 2,5 მლრდ უღარიბეს ადამიანს;
- ეკონომიკის მაჩვენებელთა რაოდენობრივი შეფასების თანამედროვე სტრატეგია (მაგალითად, მშპ-ის) ხარისხობრივი შეფასების სისტემით შეიცვალა.

უფრო მნიშვნელოვანი აღმოჩნდა გაეროს კონფერენცია გარემოსა და განვითარების საკითხებზე, რომელიც 1992 წელს რიო-დე-ჟანეიროში ჩატარდა. ეს კონფერენცია მსოფლიოს მონაწილე ქვეყნებისა და მთავრობების რაოდენობით ყველაზე წარმომადგენლობითი აღმოჩნდა, კონფერენციამ მოქმედებათა ამომწურავი პროგრამა „XXI საუკუნის დღის წესრიგი“ მიიღო, რომელშიც „ზრდის ზღვარის“ საპირისპირო კონცეფციაა მოცემული: „ჩვენ შეგვიძლია ადამიანის მოქმედების შეთანხმება ბუნების კანონებთან და საყოველთაო აყვავებას მიღწევა“.

ტურიზმის მდგრადი განვითარების კონცეფცია 1996 წელს მსოფლიო ტურისტულმა ორგანიზაციამ, მომხმარებლებისა და ტურიზმის მსოფლიო საბჭომ და ორგანიზაცია „მწვანე მსოფლიომაც“ შეიმუშავეს, რომლის მიხედვით მდგრადი განვითარება ისეთი პროცესია, რომლის განხორციელებით ტურისტული რესურსი არ ზიანდება. 2002 წელს ქალაქ იოჰანესბურგში ჩატარდა უმაღლესი დონის მსოფლიო შეხვედრა მდგრადი განვითარების საკითხებზე. მნიშვნელოვანი ყურადღება დაეთმო მდგრადი ტურიზმის განვითარებას და იგი შეფასდა, როგორც ტურისტული რესურსების ათვისების უპირატესი საშუალება ადგილობრივი მოსახლეობისათვის, რომელიც დესტინაციისათვის კულტურის მთლიანობისა და ეკოლოგიური კეთილდღეობის შენარჩუნებას უზრუნველყოფს. მდგრად ტურიზმთან დაკავშირებულია ისეთი მნიშვნელოვანი ამოცანების უზრუნველყოფა, როგორიცაა ქვეყნის ენერგოეფექტიანობა, ბიომრავალფეროვნების შენარჩუნება, პატარა კუნძულოვანი



ქვეყნების განვითარება-შენარჩუნება, ადამიანის სიცოცხლის სისტემების დაცვა და ა. შ. მსოფლიოს ტურისტული ორგანიზაციის შეფასებით, მდგრადი ტურიზმის განვითარებით ტურისტებისა და მიმღები რეგიონების მიმდინარე მოთხოვნილებები დაკმაყოფილდება, გათვალისწინებულ იქნება მომავლის პრობლემებიც.

მდგრადობა ტურიზმში მოითხოვს ტურინდუსტრიის, ეკოლოგიური, სოციალურ-კულტურული და ეკონომიკური ფაქტორების დადებითი ბალანსის შექმნას, რაც ნიშნავს დესტინაციის ადგილობრივი მოსახლეობის ცხოველქმედითი პირობებით უზრუნველყოფას, ბუნებრივი გარემოს შენარჩუნებას ე. ი., ტურიზმის განვითარებით მოსალოდნელი სოციალური და ეკოლოგიური შედეგების რეალიზაციას.

მდგრადი განვითარების სტრატეგიის ელემენტები დღევანდელ რეალურ სინამდვილეს არ ასახავს. დიდი დრო და მონდომება არის საჭირო, რომ ასეთი ღრმა ცვლილებები განხორციელდეს მსოფლიოში. ბუნების გადარჩენისა და გარემოს შენარჩუნებისათვის კაცობრიობის ყველა შესაძლებლობიდან, მიუხედავად არასრულყოფილებისა, მდგრადი განვითარება და სტრატეგია ამჟამად ყველაზე რეალისტურია. ამიტომ სპეციალისტები მას მსოფლიოს გადარჩენის საფუძვლად მიიჩნევენ (2).

ამჟამად მდგრადი განვითარების პრობლემებით პრაქტიკულად ყველა დაინტერესებული, კერძოდ მსხვილი ტრანსნაციონალური კორპორაციები, საერთაშორისო ორგანიზაციები, ინსტიტუტები და ა. შ.

სახელმწიფოს მასშტაბით დიდი მნიშვნელობა აქვს არამარტო რესურსმზოგავი ტექნოლოგიების დანერგვას წარმოებაში, არამედ ასევე მსოფლიოს პრაქტიკული გამოცდილებისა და იდეოლოგიური მასალების გავრცელებას მდგრადი განვითარების პრობლემებზე, როგორც კაცობრიობის გადარჩენის სტრატეგიაზე, ბუნებისა და საზოგადოების ურთიერთობის რთული სისტემის კვლევაზე, რომელიც დაკავშირებულია ეკოლოგიური ეკონომიკის, როგორც მეცნიერების ახალი მიმართულების შესწავლასთან. ამჟამად მართებული იქნება გეოეკოლოგიურ ეკონომიკას ეწოდოს მდგრადი ეკონომიკა (2).

ტერიტორიისა და მოსახლეობის რაოდენობით საქართველო ევროპის პატარა სახელმწიფოებს ეკუთვნის. ქვეყანაში შექმნილი სოციალურ-ეკონომიკური პოტენციალიდან გამომდინარე, არსებობს გარკვეული წინაპირობები სხვადასხვა დარგების, მათ შორის ტურისტული კომპლექსის მდგრადი განვითარებისათვის: ხელსაყრელი ეკონომიკურ-გეოგრაფიული და გეოპოლიტიკური მდებარეობა; სატრანსპორტო კომუნიკაციები და საწარმოო ინფრასტრუქტურა; ნაყოფიერი მიწის, წყლისა და ტყის რესურსები, ზოგიერთი სახის მნიშვნელოვანი წიაღისეული, მინერალურ-სანედლეულო და მდიდარი წყლის ენერგეტიკული რესურსები, რომელთა მნიშვნელოვანი ნაწილი ადამიანის ხელით იავარქმნილია; ჯერ კიდევ დაუზიანებელი ეკოსისტემისა და დაცული ბუნებრივი ტერიტორიების გადარჩენილი ნაწილი, მოსახლეობის მაღალი ზოგადი საგანმანათლებლო დონე და იაფი მუშახელი, კვალიფიციური კადრების მომზადების მეტნაკლებად ჩამოყალიბებული სისტემა; მნიშვნელოვანი სამეცნიერო-ტექნიკური პოტენციალი, საკმარისი სამრეწველო და სამშენებლო კომპლექსი, რომელიც გადაუდებელ აღდგენას საჭიროებს, შიდა რესპუბლიკური რეგიონების განვითარების კომპლექსურობა, მრავალმხრივი შიდა ეკონომიკური კავშირები და სხვ.

ბოლო 4-5 წლის განმავლობაში სტატისტიკური მახვენებლები გვიჩვენებენ, რომ საქართველოში ტურიზმის ინდუსტრიის მდგომარეობა მზარდია და აღმავლობით ვითარდება, მაღალია ზრდის ტემპი. ეს ფაქტები შეუმჩნეველი არ დარჩენილა ტურიზმის საერთაშორისო ორგანიზაციისათვის, რომლის ანგარიშში 2013 წელს აღინიშნა, რომ საერთაშორისო შემოსავლების ზრდა ტურიზმიდან ყველაზე მაღალი იყო საქართველოში, გაიზარდა საქართველოს ტურისტული კონკურენტუნარიანობა მსოფლიო ბაზარზე, ათ საუკეთესო მოსახალხურებელ ქვეყანას შორის მესუთე ადგილზე აღმოჩნდა და მოსხენებულია თურქეთისა და ბრაზილიის შემდეგ. ტურისტული ინდუსტრიის განვითარების პერსპექტივა ასევე საკმაოდ ოპტიმისტურია, ამადლდა საქართველოს ცნობადობა საერთაშორისო მასშტაბით, თუმცა ნაკლოვანებებიც

საკმარისად ბევრია. თუნდაც ის ფაქტი, რომ საქართველოში საერთაშორისო შემოსავლების 88% მეზობელი ქვეყნებიდან განხორციელდა და სხვა ქვეყნებიდან – მხოლოდ 12% ტურისტია შემოსული.

საქართველო ტურისტული რესურსებით უნიკალური ქვეყანაა, რაც საფუძველს იძლევა მთის, ზღვის, ზამთრის, სამკურნალო, ეკოლოგიური, ექსტრემალური, კულტურული, რელიგიური, საქმიანი, აგრარული ტურიზმისა და სხვა მრავალი მიმართულების სწრაფი განვითარებისათვის. გარკვეული წინსვლა არსებობს, თუმცა მოლოდინმა სრული სახით ჯერ ვერ გაამართლა. საქართველოში ტურიზმის განვითარების დონე, მასშტაბი და მომსახურების ხარისხი ბევრად ჩამორჩება ევროპის, ამერიკის, სამხრეთ-აღმოსავლეთი აზიის განვითარებულ ტურისტულ ქვეყნებს. პრობლემები განსაკუთრებით ბევრია მდგრადი ტურიზმის განვითარების მიმართულებით, რომელთა გამოსწორება უზარმაზარ თანხებსა და ძალისხმევას მოითხოვს.

მდგრადი ტურიზმის კონცეფცია შესაძლებლობას იძლევა დაეძლიოთ ზრდადი წინააღმდეგობა, ერთი მხრივ, ტურისტების მუდმივად მზარდი მოთხოვნილების დაკმაყოფილების აუცილებლობა, რაც ასტიმულირებს ტურიზმის ინდუსტრიას და, მეორე მხრივ შეზღუდული რაოდენობის ბუნებრივ, სოციალურ და ეკონომიკურ რესურსებს შორის, რომლებსაც დესტინაციები ცუდი ეკოლოგიური მდგომარეობის პირობებში იღებენ. მსოფლიო ტურიზმის დღევანდელი მართვის პირობებში მდგრადი ტურიზმის აუცილებლობა დღის წესრიგში აყენებს ბევრ მნიშვნელოვან პრობლემას, რაც მოითხოვს მისი განვითარებისათვის შესაფერისი პირობების შექმნას, ტურისტული საქმიანობით წარმოქმნილი ნეგატიური შედეგების შემცირებასა და დადებითის მაქსიმალურ გამოყენებას.

#### გამოყენებული ლიტერატურა:

1. მაისურაძე დ., ვერბეცკი ი., ხუციშვილი თ., ეკოტურიზმის საფუძველები. თბ., 2012.
2. Петрасов И., Концепция устойчивого развития применительно, к мировому туризму. М., 2005.
3. Храбченко В., Экологический туризм. М., 2014.
4. Шимова О., Основы устойчивого туризма. М., 2011.
5. The Economics of Turism and Sustainable Development eds: A. Lanra, A. Markandya, F. Piyliaru. vol, 42 №3, 2004.

**გაიოზ ნადირაშვილი, დავით ჯანგულაშვილი**  
**მდგრადი განვითარება – საქართველოს ტურიზმის მომავალია**  
**რეზიუმე**

ნაშრომში განხილულია მდგრადი განვითარების არსი, მდგრადი განვითარების კონცეფციის გამოჩენა და ფორმირება, საერთაშორისო ორგანიზაციების როლი მდგრადი ტურიზმის განვითარებაში, ტურიზმის მდგრად განვითარებაზე გადასვლის გზები.

**Gaioz Nadirashvili, David Jangulashvili**  
**Sustainable Development – Future of Tourism in Georgia**  
**Summary**

Article explores the scope of sustainable development, formulation of concept of sustainable development; the role of international organizations in the development of sustainable tourism, the ways of shifting to the sustainable development of tourism.



**Гаиоз Надирашвили, Давид Джангулашвили**  
**Устойчивое развитие – будущее туризма Грузии**  
**Резюме**

В работе излагаются сущность устойчивого развития, появление и формирование концепции устойчивого развития, роль международных организаций в развитии устойчивого туризма, пути перехода туризма на устойчивое развитие.

**რეზიუმე ჯავახიშვილი**  
**თბილისის სასწავლო უნივერსიტეტის პროფესორი**

**ეკონომიკის მართვა და საქართველოს სოფლის მეურნეობის განვითარება**

ეკონომიკის მართვის უზრუნველყოფით ახალი დიდი ამოცანები განისაზღვრა საქართველოს ეკონომიკის, კერძოდ, მისი ერთ-ერთი სასიცოცხლოდ აუცილებელი დარგის - სოფლის მეურნეობის განვითარების სფეროში. სოფლის მეურნეობა გადამწვევტ როლს ასრულებდა და ასრულებს ნებისმიერი ეპოქისა და ქვეყნის სასურსათო უსაფრთხოებისა და მოსახლეობის სურსათით უზრუნველყოფის საქმეში. ამ მხრივ არც საქართველო გამონაკლისი, რომელსაც გააჩნია სოფლის მეურნეობის მდიდარი ტრადიციები, რომელმაც მნიშვნელოვანი როლი შეასრულა ქართული სახელმწიფოს შექმნასა და განვითარების საქმეში.

საქართველო მდიდარია თავისი ბუნებრივ-კლიმატური ფაქტორებით. ქვეყანაში არსებობს 12 განსხვავებული სასოფლო-სამეურნეო ზონა და 49 სხვადასხვა სახის ნიადაგი. გარდა ამისა, არაერთი ენდემური სახეობა შესანიშნავ პირობებს ქმნის მემცენარეობისა და მეცხოველეობის განვითარებისათვის. მიუხედავად ასეთი ხელსაყრელი პირობებისა, ბოლო პერიოდში ქვეყანაში მნიშვნელოვნად შეფერხდა დარგის განვითარება და სასოფლო-სამეურნეო პროდუქტების წარმოება. ასეთი ვითარება ძირითადად განაპირობა ეკონომიკის რეფორმირებისა და პრივატიზების სფეროში დაშვებულმა შეცდომებმა, რამაც არსებითად განსაზღვრა როგორც მთლიანად ეკონომიკის მნიშვნელოვანი ვარდნა, ისე მისი ცაკლეული დარგების განვითარების საგრძნობი შეფერხება.

აღნიშნულის დასადასტურებლად ის ფაქტიც საკმარისია, რომ ქვეყნის ეკონომიკური განვითარების დონის მაჩვენებელი 2013 წელს შეადგენდარეფორმამდელი პერიოდის /1990წ./ ანალოგიური მაჩვენებლის დაახლოებით 85%-ს. ეს კი იმას ნიშნავს, რომ საქართველომ ვერ კიდევ ვერ მიაღწია ეკონომიკის განვითარების საბჭოურ დონეს, ანუ თითქმის მეოთხედი საუკუნის მანძილზე ქვეყანამ ვერ მოახერხა აღედგინა ეკონომიკური განვითარების უკვე მიღწეული დონე, ეს მაშინ, როდესაც პოსტსაბჭოური ქვეყნების უმრავლესობას /რუსეთი, ბელორუსი, ყაზახეთი, თურქმენეთი, უზბეკეთი, ტაჯიკეთი, სომხეთი, აზერბაიჯანი, ლატვია, ლიტვა, ესტონეთი/ დიდი ხნით ადრე /2008წ./ უკვე მიღწეული ჰქონდათ მშპ-ს წარმოების რეფორმამდელი /1990წ./ დონე (1,32).

ქვეყანაში განვითარებულმა ნეგატიურმა მოვლენებმა განსაკუთრებულად დააზარალა სოფლის მეურნეობა. დამოუკიდებლობის მოპოვების შემდგომ წლებში ქვეყანაში მნიშვნელოვნად შემცირდა სასოფლო-სამეურნეო კულტურების ნათესი და ნარგავი ფართობები, პირუტყვის სულადობა და დარგის ხვედრითი წილი ქვეყნის მთლიანი შიდა პროდუქტის წარმოებაში, რაც კარგად ჩანს №1 ცხრილის მონაცემებიდან

საქართველოს სოფლის მეურნეობის ნათესი ფართობი, პირუტყვის სულადობა და დარგის ხვედრითი წილი ქვეყნის მშპ-ში 1990-2013წწ. (4)

წლები	ნათესი ფართობი/ჰა/	მსხვილფეხა რქოსანი პირუტყვი/სული/	დორი/სული/	ცხვარი და თხა/სული/	სოფლის მეურნეობის წილი ქვეყნის მშპ-ში %-ით
1990	701900	1298300	880200	1618100	31,6
1995	453100	944100	352600	724800	44,4
2000	610800	1177400	443400	627600	21,9
2005	539600	1190600	455300	815300	16,7
2006	330200	1080500	343500	789200	12,8
2007	297200	1048500	109900	797100	10,7
2008	329300	1045500	96400	769400	9,4
2009	289700	1014700	135200	673800	9,4
2010	256400	1049400	110100	653900	8,4
2011	259600	1087600	105100	630400	8,8
2012	259600	1128800	204300	742600	8,6
2013	310700	1129700	191200	856800	9,4

როგორც მონაცემებიდან ჩანს, გასული საუკუნის 90-იანი წლების შემდეგ მკვეთრად შემცირდა საქართველოს აგრარული სექტორის ეკონომიკური პოტენციალი. კერძოდ: 1990-2013 წწ ქვეყანაში 2-ჯერ და მეტად შემცირდა ნათესი ფართობები, აგრეთვე, მსხვილფეხა რქოსანი პირუტყვის სულადობა, რამაც დიდი გავლენა იქონია სოფლის მეურნეობის პროდუქტების წარმოების მოცულობაზე. საქართველოში 2013 წელს წარმოებული მარცვლეულის მოცულობა შეადგენდა 1990 წლის დონის მხოლოდ 69%-ს, კარტოფილის - 80,5, ბოსტნეულის - 47, ხილის - 33,6, ყურძნის - 35,4, ციტრუსების - 38,8 ხორცის - 29,4 რძის - 85,7 დაკვერცხის - 61% -ს(4).

ქვეყანა, რომელიც მოწინავეთა რიგებში იყო ხარისხიანი ჩაის ფოთლის წარმოებით(1990წ. წარმოებულ იქნა 501,7 ათასი ტონა), ამჟამად მისი მოთხოვნის თითქმის 100% იმპორტის ხარჯზე იფარება. საქართველო ყოველწლიურად მოიხმარს დაახლოებით 800 ათას ტონა ხორბალს, 2013 წელს კი ვაწარმოეთ 81 ათასი ტონა, ანუ ხორბლითთვითუზრუნველყოფის დონის მაჩვენებელმა მხოლოდ 10,1% შეადგინა. ეს მაჩვენებელი ასევე დაბალია ბოსტნეულის /76%/, ხორცის /74%/, მათ შორის ფრინველის ხორცის /24%/ წარმოებაში (4). აღნიშნულ პროდუქტებზე მოსახლეობის მოთხოვნის დიდი ნაწილის დაკმაყოფილება, სამწუხაროდ, დღეს იმპორტის ხარჯზე ხორციელდება. ეს მაშინ, როცა ქვეყანას თავისუფლად შეუძლია ბევრი იმპორტირებული სასოფლო-სამეურნეო პროდუქტების დიდი ნაწილის ადგილობრივი წარმოების პროდუქციით ჩანაცვლება და მსოფლიო ბაზრებზე (მათ შორის ევროკავშირის ქვეყნების ბაზრებზე)მათი ექსპორტირებაც,თუ სრულად იქნება გამოყენებული საქართველოში მათი წარმოების ბუნებრივ-ეკონომიკური ფაქტორები.

საგანგაშოა, მაგრამ ფაქტია, რომ ეკონომიკის ამ სასიცოცხლოდ აუცილებელ დარგში - სოფლის მეურნეობაში, სადაც დასაქმებულია შრომისუნარიანი მოსახლეობის ნახევარზე მეტი, იქმნება ქვეყნის მთლიანი შიდა პროდუქტის მხოლოდ - 9,4%. ეს მაშინ, როდესაც საქართველოს აქვს შესანიშნავი ბუნებრივ-კლიმატური ფაქტორები ბევრი უნიკალური სასოფლო-სამეურნეო პროდუქტის წარმოებისათვის. ამასთან, აგრო-სამრეწველო სექტორში არსებული მდიდარი ტრადიციები იძლევა ფართო სპექტრის იშვიათი სასოფლო-სამეურნეო კულტურების მოყვანისა და პროდუქციის გადამუშავების დიდ შესაძლებლობებს. ეს მსოფლიო ბანკის მიერ ჩატარებული კვლევის შედეგებითაც დადასტურდა, სადაც გამოიკვეთა ექვსი ასეთი დარგი /მათ შორის სამი სოფლის მეურნეობის/. ესენია: მეხილეობა, მებოსტნეობა, ღვინის, საშენი მასალების, ტანსაცმლის, მედიკამენტებისა და სამედიცინო მოწყობილობის წარმოება, რომელთა განვითარება

შეიძლება მიღწეულ იქნეს, უწინარეს ყოვლისა, ამ დარგებში უცხოური ინვესტიციების მოზიდვითა და მიზანმიმართული გამოყენებით. აღნიშნული დარგების გამოცოცხლებითა და აღორძინებით საქართველომ შეიძლება მოახდინოს ქვეყნის მთლიანი შიდა პროდუქტში სოფლის მეურნეობის ხვედრითი წილის მნიშვნელონაგი ზრდა, მთლიანად ქვეყნის სოციალური-ეკონომიკური აღორძინება, თავისი საექსპორტო პოტენციალის 13,3%-ით გადიდება (3, 154,158).

ევროკავშირთან ასოცირების შესახებ შეთანხმებით ახალი დიდი ამოცანები და გამოწვევები დგას ქვეყნის სოფლის მეურნეობისა და სოფლის განვითარების წინაშე, რომლებიც მოიცავს შემდეგ სფეროებს: სოფლის მეურნეობისა და სოფლის განვითარების საკითხებზე თანამშრომლობის ხელშეწყობა; ცენტრალურ და ადგილობრივ დონეზე ადმინისტრაციული შესაძლებლობების განვითარება, რათა უზრუნველყოფილ იქნეს სასოფლო-სამეურნეო წარმოების განვითარების პოლიტიკის დაგეგმვა, შეფასება და განხორციელება; სოფლის მეურნეობის წარმოების მოდერნიზაციისა და მდგრადი განვითარების ხელშეწყობა; სოფლის მეურნეობის სექტორის კონკურენტუნარიანობის დონის ამაღლება და ბაზარზე ყველა დაინტერესებული მხარისათვის გამჭვირვალობის უზრუნველყოფა; ეკოლოგიურად სუფთა პროდუქტების წარმოების ხელშეწყობა; ღვინის წარმოებისა და აგროტურიზმის განვითარება; ფერმერთა მომსახურების ცენტრების შექმნა და მათი ხელშეწყობა; საერთაშორისო ორგანიზაციების ფარგლებში დარგის განვითარების პრობლემების ჰარმონიზაციისაკენ სწრაფვა (2, 197,198).

აღნიშნული ამოცანების წარმატებით შესრულება ბევრადაა დამოკიდებული სოფლის მეურნეობის მთავარი წარმოების საშუალების – მიწის მართვის სწორი პოლიტიკის შემუშავებასა და პრაქტიკულ განხორციელებაზე. ამჟამად ქვეყანაში სახნავი მიწების დიდი ნაწილი პრივატიზებულია, თუმცა, მიწების რეგისტრაციის პრობლემა კვლავ მოუგვარებელია, აუცილებლად უნდა გაიმიჯნოს სახელმწიფო, მუნიციპალურ და კერძო საკუთრებაში არსებული მიწები. სადღეისოდ საჯარო რეესტრის ეროვნულ სააგენტოში სასოფლო-სამეურნეო მიწების მხოლოდ 20-30%-ია რეგისტრირებული (5).საჭიროა ქვეყანაში გაკეთდეს მიწის ბალანსი, რომელიც არ შემდგარა მას შემდეგ, რაც 2004 წელს ქვეყანაში გაუქმდა მიწის მართვის სახელმწიფო დეპარტამენტი.

სასოფლო-სამეურნეო მიწის ფონდის რაციონალური მართვა გულისხმობს მიწის კონსოლიდაციას, რაც ესოდენ აუცილებელია სოფლის მეურნეობის პროდუქტების წარმოების ეფექტიანობის ამაღლებისა და მიწის ბაზრის ფორმირება-განვითარების სრულყოფისათვის. სოფლის მეურნეობის რეფორმირებისა და მიწების პრივატიზების პროცესში დაშვებულ უხეშ შეცდომებს შედეგად მოჰყვა მიწებისა და მეურნეობების დანაწევრება და წარმოების ნატურალიზაციის პროცესის გაღრმავება. 2004 წელს ჩატარებული სასოფლო-სამეურნეო აღწერის მონაცემებით მიწათმოსარგებლეთა თითქმის 67% ფლობდა მხოლოდ 0,1 -დან 1 ჰექტრამდე მიწას, 1- დან 5 ჰექტრამდე - 23,3, 50-დან 500 ჰექტრამდე კი მხოლოდ 0,15% (4). თუ გავითვალისწინებთ იმ გარემოებას, რომ თითოეული ჰექტარი მიწა ზოგჯერ წარმოდგენილია რამდენიმე ნაკვეთად, ცხადი გახდება, რომ დღეს მათი კონსოლიდაციის გარეშე შეუძლებელია დარგის ნორმალური ფუნქციონირება.

აღნიშნული მდგომარეობიდან გამოსავალი უნდა ვეძიოთ სასოფლო-სამეურნეო კოოპერატივების შექმნაში, რომლის მიმართულებით უკვე გადაიდგა პირველი ნაბიჯები ხელისუფლებაში მოსული ახალი მთავრობის მიერ. საქართველოს პარლამენტმა მიიღო კანონი „სასოფლო-სამეურნეო კოოპერატივების შესახებ“, რომლის საფუძველზე შეიქმნა სასოფლო სამეურნეო კოოპერატივების განვითარების სააგენტო. სწორედ მან უნდა აიღოს თავის თავზე სასოფლო-სამეურნეო პროდუქტების წარმოების, გადამამუშავების, შეფუთვის, შენახვისა და რეალიზაციის, აგრეთვე, დაფინანსებისა და კოოპერატივის წევრთა მომსახურების ორგანიზაციის სრულყოფაზე მთელი პასუხისმგებლობა. ეს საკითხი ძალზე აქტუალურია. იშვიათი როდია, როცა წარმოებული სოფლის მეურნეობის პროდუქტები: ყურძენი, ხილი, ბოსტნეული, ციტრუსები, ღვინის პროდუქცია და სხვ., სათანადო ბაზრის არარსებობის გამო, ვერ

რეალიზდება, რაც უარყოფითად მოქმედებს ამ პროდუქტების წარმოების სტიმულირებაზე და მთლიანად დარგის ნორმალურ ფუნქციონირებაზე.

კოალიცია „ქართული ოცნების“ ხელისუფლებაში მოსვლის შემდეგ განხორციელდა რიგი ღონისძიებები როგორც მიწის დამუშავებული ფართობებისა და წარმოებული პროდუქციის ზრდის, ისე საგარეო ბაზრების დივერსიფიკაციის მიმართულებით. ამან მნიშვნელოვნად შეუწყო ხელი ექსპორტირებული სასოფლო-სამეურნეო პროდუქტების რაოდენობის გადიდებასა და მათი ასორტიმენტის გაფართოებას. მაგალითად, 2000 წელს აღნიშნული სახის პროდუქტების ექსპორტი 93 მლნ დოლარიდან /184 მლნ ლარი/ 2014 წელს 825,9 მლნ დოლარამდე /1379,2 მლნ ლარი/ გადიდა, რის შედეგადაც მნიშვნელოვნად გაიზარდა ღვინის, მინერალური წყლების, თხილისა და კაკლის, უაღკოპოლო სასმელების, ხილ-ბოსტნეულის კონსერვების, სანელებლებისა და სხვათა ექსპორტი. მომავალში სახელმწიფომ საჭიროა ამ მიმართულებით უფრო მეტად გააქტიუროს თავისი საქმიანობა, რაც ხელს შეუწყობს ქვეყნის აგრო-სამრეწველო სექტორის საქსპორტო პოტენციის შემდგომ ამაღლებას.

სოფლის მეურნეობა წარმოადგენს ქვეყანაში დამატებითი სამუშაო ადგილების შექმნის, შრომისუნარიანი მოსახლეობის დასაქმების, კეთილდღეობის ღონის ამაღლებასა და სიღარიბის დაძლევის მნიშვნელოვან სფეროს. ამჟამად სოფლის მეურნეობაში დასაქმებულია ქვეყანაში დასაქმებული სამუშაო ძალის 52%, რომელთა შორის აბსოლუტურად დიდი ნაწილი /98 %/ თვითდასაქმებულია. მათი საშუალო ხელფასი დასაქმებულთა საშუალო ხელფასის მხოლოდ 64%-ს შეადგენს. ბოლო პერიოდში ქალაქად და სოფლად მცხოვრებთა შემოსავლებს შორის სხვაობა მნიშვნელოვნად გადიდა. ამასთან, წლების მანძილზე მთლიან შემოსავალში იზრდება დაქირავებული შრომიდან მიღებული შემოსავალი, თუმცა, მისი აბსოლუტური მაჩვენებელი ძალზე მცირეა და არ აღემატება 11,6 %-ს (4).

ყოველივე ზემოთ აღნიშნული მიუთითებს იმაზე, რომ სოფლად ფულად - სასაქონლო ურთიერთობები ჯერ კიდევ სუსტადაა განვითარებული, სოფლისმეურნეობაში ჭარბობს ნატურალიზაციის პროცესი და სოფლად პროდუქციის დიდი ნაწილი იწარმოება მხოლოდ საკუთარი მოხმარებისათვის. სწორედ ესაა სადღეისოდ სოფლისადა სოფლის მეურნეობის ყველაზე დიდი გამოწვევა და მწვავე პრობლემა, რისთვისაც სახელმწიფომ უნდა აამოქმედოს ყველა საფინანსო-ეკონომიკური ბერკეტი მისი უმოკლეს ვადაში გადაჭრის მიზნით. ამასთან, პირველ რიგში, სახელმწიფომ ანდა წაახალისოს სოფლად არასასოფლო წარმოების შექმნა და ფუნქციონირება ისეთ სფეროებში როგორცაა საყოფაცხოვრებო, სამედიცინო, საგანმანათლებლო, სატრანსპორტო-საკომუნიკაციო, სპორტულ-კულტურული მომსახურება. ამ მიმართულებით ქვეყანაში ფართოდ უნდა იქნეს გამოყენებული ევროკავშირისა და სხვა ქვეყნების მდიდარი გამოცდილება.

ბუნებრივ-კლიმატური ფაქტორების სპეციფიკიდან გამომდინარე, ქვეყანაში ძალზე დიდ მნიშვნელობას იძენს სარწყავი/საირიგაციო/და დამშრობის/სადრენაჟე/ სისტემების გაუმჯობესება. ამჟამად საქართველოში თვითღინებით მორწყული ფართობების რაოდენობა 280 ათ., ხოლო დაშრობილი ფართობები 105 ათას ჰექტარს შეადგენს. საყოველთაოდ ცნობილი მოვლენების გამო, ქვეყნის სოფლის მეურნეობის ინფრასტრუქტურის დიდი ნაწილი განადგურდა, რის გამოც 2012 წელს ქვეყანაში წყლით უზრუნველყოფილი იყო 45 ათ., ხოლო ზედმეტი წყლისგან იწმინდებოდა 14 ათ. ჰექტარი. ბოლო 3 წლის განმავლობაში, გატარებული ქმედითი ღონისძიებების შედეგად, სარწყავი მიწების ფართობი 95 ათ., ხოლო დაშრობილის - 25 ათას ჰექტარამდე გაიზარდა. დღეისათვის სოფლის მეურნეობის სამინისტროს შპს „საქართველოს მელიორაცია“ ქვეყნის მასშტაბით სამელიორაციო ინფრასტრუქტურის 25 სარეაბილიტაციო პროექტს ახორციელებს (5).

იუსედავად ამისა, ამ სფეროში ჯერ კიდევ ბევრი გადაუჭრელი პრობლემაა. მათგან განსაკუთრებით მნიშვნელოვანია სამელიორაციო სისტემების რეაბილიტაცია და მოდერნიზაცია, მათი ფუნქციონირების ტექნიკურ-ორგანიზაციული ღონის ამაღლება, წყლის რესურსების ოპტიმალური განაწილება და სატარიფო სისტემების



სრულყოფა, საირიგაციო სისტემების მოვლა-პატრონობის გაუმჯობესება. ყოველივე ამან უნდა უზრუნველყოს ქვეყანაში სამელიორაციო სამსახურის არეალის გაზრდა და, თანამედროვე, აგროტექნიკური ღონისძიებების გატარების საფუძველზე, სასოფლო-სამეურნეო კულტურების მოსავლიანობის მნიშვნელოვანი ზრდა.

საყოველთაოდ ცნობილია, რომ სოფლის მეურნეობა არის სტიქიური მოვლენების მიმართ /მიწისძვრები, წყალდიდობა, მეწყერი, თოვლის ზვავები, სეტყვა, ძლიერი ქარები, გვალვა და სხვ/. მეტად მგრძობიარე და დიდ რისკებთან დაკავშირებული დარგი. ასეთი მოვლენები დიდად აზარალებს არა მარტო სოფელსა და სოფლის მეურნეობას, არამედ მთლიანად ეკონომიკას. არსებული რისკებიდან გამომდინარე, საჭიროა ქვეყანაში გაძლიერდეს სტიქიური მოვლენების პროგნოზირებისა და მათი თავიდან აცილების სამსახური, როგორც მოკლე ისე გრძელვადიან პერიოდებში ამალდეს მისი ფუნქციონირების ეფექტიანობა.

გარდა ამისა, ამ მიმართულებით განსაკუთრებით დიდ მნიშვნელობას იძენს აგროდაზღვევის განვითარება, რომელიც ძალზე რთულია და ბევრ სიძნელეებთანაა დაკავშირებული. საქმე იმაშია, რომ სადაზღვევო კომპანიები ხშირად თავს იკავებენ მაღალრისკიან დარგებში სადაზღვევო საქმიანობისაგან. ამას ემატება ისიც, რომ ქვეყანაში ფერმერთა რაოდენობა ძალზე მცირე ზომისაა, რაც მნიშვნელოვნად ზრდის სადაზღვევო კომპანიების დანახარჯებს, რის გამოც მათ ურჩევნიათ სადაზღვევო საქმიანობა განახორციელონ უფრო მსხვილ ობიექტებზე.

მისასაღებელია, რომ 2014 წლის სექტემბრიდან ქვეყანაში ამოქმედდა აგროდაზღვევის პროგრამა, რომლის ფარგლებშიც სახელმწიფო აფინანსებს სადაზღვევო პრემიის მნიშვნელოვან ნაწილს. ამასთან, სერიოზულ დახვეწას მოითხოვს სოფლის მეურნეობის დაზღვევის არსებული სისტემა, რასაც სფუძვლად უნდადაედოს მსოფლიოში აპრობირებული სადაზღვევო სისტემების საქმიანობის მიღწეული შედეგები, უფრო მეტად დაიხვეწოს ამ სფეროში არსებული პროგრამები, პირველ რიგში, სადაზღვევო რისკების მართვის მექანიზმები და სადაზღვევო ბაზრის განვითარების ძირითადი მიმართულებები.

სოფლის მეურნეობის წინაშე მდგარი პრობლემების გადაჭრა მნიშვნელოვანწილად უკავშირდება დარგის განვითარების ფინანსური სახსრებით უზრუნველყოფას. სადღეისოდ ძალზემწირიათვითონ სოფლის მეურნეობის საბიუჯეტო დაფინანსება, რომლის ყველაზე დაბალი მაჩვენებელი დაფიქსირდა 2010 წელს, როცა იგი მხოლოდ 30,6 მლნ ლარი /მთლიანი ბიუჯეტის 0,4%/ იყო. მომდევნო წლებში იგი ზრდის ტენდენციით ხასიათდება და 2014 წელს მან 263,5 მლნ ლარი /მთლიანი ბიუჯეტის 2,9%/ შეადგინა. თუმცა, ესეც ძალზე მცირეა და სრულად ვერ პასუხობს სადღეისოდ დარგის წინაშე მდგარ გამოწვევებს.

სერიოზულ გაუმჯობესებას მოითხოვს სოფლის მეურნეობის დაკრედიტების სისტემა. 2013 წლიდან ქვეყანაში დაიწყო „შეღავათიანი აგრო-კრედიტის პროექტის“ განხორციელება, რომელიც ითვალისწინებს ფერმერებისა და სხვა მეწარმეების იაფი და გრძელვადიანი ფულადი რესურსებით უზრუნველყოფას. აღნიშნული პროექტის წარმატებული განხორციელება დიდად შეუწყობს ხელს დარგის სასაწყობო და სამაცივრო მეურნეობის, სასაკლაოების, რძის შემგროვებელი პუნქტების, ნედლეულის გადამამუშავებლისა წარმოების, აგრარული ბაზრებისა და სხვათა უახლესი ტექნოლოგიებისა და ინფრასტრუქტურული სიმძლავრეების გადამდგენას, რაც სადღეისოდ ესოდენ აუცილებელ და საშურ საქმეს წარმოადგენს. გარდა ამისა, საჭიროა სოფლის მეურნეობისა და აგრობიზნესის სფეროში არსებულ სესხებზე საპროცენტო განაკვეთების შემცირება (აქ არსებული დიდი რისკების გამო), რომელიც ჯერ კიდევ მაღალია. ყურადღებას იმსახურებს, აგრეთვე, სალიზინგო მომსახურების განვითარება, რომელიც სოფლის მეურნეობის დაფინანსების ერთ-ერთ მნიშვნელოვან წყაროს წარმოადგენს და რომელსაც გადამწყვეტი მნიშვნელობა ენიჭება პროდუქციის წარმოების, გადამამუშავებისა და შენახვა-რეალიზაციის გაუმჯობესების საქმეში.

**გამოყენებული ლიტერატურა:**

1. ასათიანი რ., გლობალიზაცია, ეკონომიკური თეორია და საქართველო, თბ., 2010.
2. ასოცირების შესახებ შეთანხმება საქართველოსა და ევროკავშირს შორის, თბ., 2014 .
3. კაკულია მ., საქართველოსა და ევროკავშირს შორის თავისუფალი ვაჭრობის შესაძლო მაკროეკონომიკური ეფექტი, საქართველოს ეკონომიკურ მეცნიერებათა აკადემიის შრომები, ტ.8,თბ., 2010 .
4. საქართველოს სტატისტიკის ეროვნული სამსახურის მონაცემები.
5. საქართველოს სოფლის მეურნეობის სამინისტროს მასალები.
6. ჭითანავან., საქართველოს ეკონომიკის ტრანსფორმაციის თავისებურებები და პერსპექტივები, საქართველოს ეკონომიკურ მეცნიერებათა აკადემიის შრომები,ტ.11, თბ., 2013.
7. ინტერნეტ- რესურსები.

**რევაზ ჯავახიშვილი  
ევროინტეგრაციის მოთხოვნები და საქართველოს სოფლის მეურნეობის გამოწვევები  
რეზიუმე**

ევროკავშირთან ასოცირების პროცესში განსაკუთრებით დიდი გამოწვევები იკვეთება სოფლის მეურნეობის განვითარების სფეროში, რომელთაგან ყველაზე მნიშვნელოვანია: სოფლის მეურნეობის წარმოების მოდერნიზაციისა და მდგრადი განვითარების ხელშეწყობა; მიწის ფონდის რაციონალური მართვა; მელიორაციული სისტემების გაუმჯობესება; დარგის კონკურენტუნარიანობის ამაღლება; სოფლის მოსახლეობის დასაქმება და მისი სიღარიბის დაძლევა; სოფლის მეურნეობაში სადაზღვევო საქმიანობის გაფართოება და გაუმჯობესება; დარგის განვითარების ფინანსური უზრუნველყოფა; სოფლის მეურნეობის პროდუქტების გასაღების ბაზრების დივერსიფიკაცია და სხვ.

**Revaz Javakhishvili  
EU Integration Requirements and Georgian Agriculture Challenges  
Summary**

In the EU association process of Georgia our country is facing the great challenges, especially in the sphere of agricultural development, among which the most important are: Agricultural production modernization and support of its sustainable development; rational management of the land fund; melioration system improvement; enhance the field competitiveness; employment of rural people and poverty reduction; expansion and development of insurance activities in the field of agriculture; financial development of the field; diversification of sales markets of agricultural products etc.

**Реваз Джавахишвили  
Требования Евроинтеграции и вызовы сельского хозяйства Грузии  
Резюме**

В процессе ассоциирования Грузии с Евросоюзом большие вызовы вычерчиваются в сфере развития сельского хозяйства страны, среди которых особо важными являются: модернизация сельскохозяйственного производства и содействие его устойчивому развитию; рациональное управление земельным фондом; улучшение мелиорационных систем; повышение конкурентоспособности отрасли; повышение уровня занятости сельского населения и преодоление его бедности; расширение и улучшение страховой деятельности в сельском хозяйстве; финансовое обеспечение развития отрасли; диверсификация рынков сбыта сельскохозяйственных продуктов и др.

გიორგი ცაავა  
საქართველოს ტექნიკური უნივერსიტეტის პროფესორი

კომერციული ბანკების მიერ დაკრედიტების სრულყოფის საკითხები

კრედიტი არის მსესხებლისათვის ფულადი ან სხვა ფორმით დადგენილი ვადით და განსაზღვრული პროცენტით დაბრუნებადობის, ფასიანობის, უზრუნველყოფისა და ვადიანობის პრინციპებზე, ფულადი სახსრების გაცემასთან დაკავშირებული ვალდებულება. განასხვავებენ ბანკის მიერ მიწოდებად კრედიტს; არასაბანკო დაწესებულებების მიერ გაცემად კრედიტს; მეურნე პარტნიორების მიერ განხორციელებად სასაქონლო (კომერციული) კრედიტს და ა. შ. კრედიტს უწოდებენ აგრეთვე, საბუღალტრო დავთრის მარჯვენა გვერდს (მხარეს), რომელშიც შეიტანება ყველა ვალი და გასავალი (იგი დებეტისსაპირისპიროა).

ცნება „კრედიტი“ არსზე, სხვადასხვა ავტორთა შეხედულებების კლასიფიცირების საფუძველზე, შეიძლება აღინიშნოს, რომ კრედიტი არის ქმედება ან ოპერაცია, მოძრაობა ან მოძრაობის ფორმა, გარიგება, ფულადი სახსრები ან ქონება, განსაზღვრული სახის საქმიანობა, ურთიერთობები, ნდობა ან ნდობის აქტი. ჩვენს მიერ ჩატარებული კვლევების საფუძველზე მიველით იმ დასკვნამდე, რომ კრედიტი არის არა ფულადი სახსრების ან ნივთების მიწოდება, არამედ ერთი მხარის მიერ მეორესათვის მიწოდებადი ფულადი სახსრები ან ნივთები, არა ფულადი სახსრების ან ნივთების მოძრაობა, არამედ მოძრავი ფულადი სახსრები ან ნივთები, არა გარიგება, არამედ გარიგების საგანი, არა საქმიანობა, არამედ საქმიანობის ობიექტი, არა ურთიერთობები ფულად სახსრებთან ან ნივთებთან მიმართებაში, არამედ ფულადი სახსრები ან ნივთები, რომელთა მიმართებაში ურთიერთობები წარმოიშობა.

ზემოთაღნიშნულიდან გამომდინარე, ცნება „კრედიტი“ განსაზღვრა შეიძლება შემდეგი სახითაც: კრედიტი არის ფულადი სახსრები ან წარმოშობითი ნიშანთვისებებით განსაზღვრული სხვა ნივთები, რომლებიც დაკრედიტების პროცესში ბანკის (კრედიტორის) მიერ ხელშეკრულებით (საკრედიტო, სავაჭრო ან კომერციული) შეთანხმებული სიდიდითა და დაკრედიტებისპრინციპების(ვადიანობა, ფასიანობა, მიზნობრიობა, უზრუნველყოფადობა, დაბრუნებადობა) გათვალისწინებით მეორე მხარეს (მსესხებელს) „მიეწოდება“ ( გადაეცემა, ან გადასაცემადაა გათვალისწინებული).

ცნება „კრედიტი“ შედგენილობის მიხედვით შეიძლება შემდეგი სახით წარმოვიდგინოთ: საბანკო კრედიტი არის ფულადი სახსრები; სასაქონლო კრედიტიერთჯერადი ნიშანთვისებებით განსაზღვრული ნივთები; კომერციული კრედიტი კი – ავანსი, წინასწარი გადახდა, გადახდის განვადება, გადახდის განაწილვადება.

კრედიტის კლასიფიკაცია შეიძლება მოვახდინოთ მსესხებელთა ჯგუფის მიხედვით – საწარმოების, მოსახლეობის, ხელისუფლების სახელმწიფო ორგანოებისა და სხვა ბანკების კრედიტები. დანიშნულების მიხედვით – სამრეწველო, სავაჭრო, სასოფლო-სამეურნეო, საბიუჯეტო, ბანკთაშორისი, სამომხმარებლო; ვადიანობის მიხედვით – მოკლევადიანი (ერთ წლამდე), საშუალოვადიანი (ერთიდან - სამ წლამდე), გრძელვადიანი (სამი და მეტი წლით); უზრუნველყოფის მიხედვით – არაუზრუნველყოფილი, უზრუნველყოფილი, გირაოთი, გარანტირებული, დაზღვეული.

ბანკებს შეუძლიათ გასცენ შემდეგი სახის კრედიტები (სესხები): სახელმწიფო კრედიტი, კომერციული კრედიტი, საბანკო კრედიტი, სამომხმარებლო კრედიტი, საერთაშორისო კრედიტი, რომელთა მოკლე განმარტება შეიძლება შემდეგი სახით ჩამოვაყალიბოთ:

დისკონტირებული სესხი წარმოადგენს მოკლევადიან კრედიტს, რომელზეც პროცენტის გადახდა ხდება წინასწარ, სესხის აღების მომენტში, ხოლო ძირითადი თანხის გადახდა, მთლიანად სესხის მოქმედების ვადის ბოლოს.

საბლანკო სესხი წარმოადგენს კრედიტს, რომლისათვისაც არ არსებობს გირაო ან იპოთეკა, ან გააჩნია ნაწილობრივი უზრუნველყოფა.

იურიდიული პირის ოვერდრაფტი არის მოკლევადიანი სესხი, რომლის დროსაც სადებეტო სალდო დაიშვება ორგანიზაციის ანგარიშსწორების ანგარიშზე და

ორგანიზაციას საშუალებას აძლევს დახარჯოს ანგარიშზე არსებულ თანხაზე მეტი. სადებეტო სალდოზე გასვლის მომენტიდან მსესხებლის ანგარიშზე შემოსული თანხები მიემართება ოვერდრაფტის დასაფარავად.

დეპოზიტით უზრუნველყოფილი სესხი წარმოადგენს მოკლევადიან კრედიტს, რომელიც უზრუნველყოფილია მსესხებლის მიერ ბანკში განთავსებული დეპოზიტით. ძირითადი თანხისა და პროცენტის გადახდა შეიძლება მოხდეს როგორც ეტაპობრივად, ასევე კრედიტის ვადის ბოლოს.

საშუალოვადიანი სესხი წარმოადგენს კრედიტს, რომლის დაფარვის ვადა არის ექვს თვეზე მეტი და რომლის მიზანი არის ძირითადი საშუალებების შექმნა ან კაპიტალური ხარჯების დაფინანსება.

საკრედიტო ხაზი წარმოადგენს კრედიტს, რომელიც გაიცემა საბრუნავი საშუალებების მრავალჯერადი დაფინანსებისათვის. მსესხებელს აქვს უფლება განსაზღვრული ლიმიტის ფარგლებში მრავალჯერადად აითვისოს და დაფაროს მოკლევადიანი სესხი.

მიკროსესხი არის მიკრო და მცირე საწარმოთა დაკრედიტებისათვის გასაცემი მოკლევადიანი და საშუალოვადიანი კრედიტი, სადაც თანხები შეიძლება გამოყენებულ იქნეს საბრუნავი კაპიტალის დასაფინანსებლად, ძირითადი საშუალებების შესაძენად და სამშენებლო-სარემონტოსამუშაოების ჩასატარებლად.

სამომხმარებლოსესხი (ხელფასიდან და სხვა წყაროებიდან დაფარვით, ოვერდრაფტი) წარმოადგენს კრედიტს, რომელიც გაიცემა ფიზიკურ პირებზე საოჯახო ინვენტარის ან ტექნიკის შესაძენად, რემონტის ან სხვა პირადი საჭიროებისათვის, ხოლო ოვერდრაფტის შემთხვევაში კი, ფიზიკურ პირზე ერთი თვის ხელფასის წინასწარ გაცემას.

ბანკთაშორისი სესხი წარმოადგენს კრედიტს, რომელიც გაიცემა რეზიდენტ ბანკზე რეზიდენტობის მიზნით.

სალომბარდო სესხი წარმოადგენს კრედიტს, რომელიც გაიცემა ძვირფასი ლითონებისა და ძვირფასი ქვების უზრუნველყოფით.

საქართველოს კომერციული ბანკების ერთ-ერთ უმნიშვნელოვანეს ფუნქციად საკრედიტო საქმიანობა მიჩნეული, რომლიდანაც ბანკი მთლიანი მოგების თითქმის 70%-ს ღებულობს, თუმცა, ამავე დროს იგი საკმაოდ რისკიანი ოპერაციაა და მასზე მოდის მთლიანი ზარალის 40%.

საქართველოს ეროვნული (ცენტრალური) ბანკის 2014 წლის აპრილის მონაცემებით კომერციული ბანკების მიერ გაცემული კრედიტების მოცულობამ მთლიანობაში 10 731 364 ათასი ლარი შეადგინა, მათ შორის: მოკლევადიანი სესხები – 2563657, გრძელვადიანი - 7 784 789 ათასი ლარი. აქედან შესაბამისად: ეროვნულ ვალუტაში - 4 230 027; 1 492 492 და 2 562 184 ათასი ლარი, ხოლო უცხოურ ვალუტაში: 6 501 337; 1 071 165 და 5 222 605 ათასი ლარის შესაბამისი დოლარი. რაც შეეხება იურიდიულ პირებზე გაცემული სესხები 5 518 206 და ფიზიკურ პირებზე გაცემული სესხები 4 967 859 ათასი ლარის ტოლია. საპროცენტო განაკვეთი ყველა სახის სესხებზე საშუალოდ 22%-ს შეადგენს. კრედიტების აღნიშნული მოცულობები საკმაოდ შთამბეჭდავია, თუმცა, წამყვანი ევროპული ქვეყნების დონემდე მისაღწევად ეროვნულ ეკონომიკაში კრედიტების მოცულობას რამდენიმეჯერ გადიდება დასჭირდება,

თანამედროვე პირობებში, კრედიტის გამცემი საქართველოს კომერციული ბანკები სააქციო საზოგადოების სახეობის კერძო უნივერსალურ საკრედიტო ინსტიტუციონალურ დაწესებულებას წარმოადგენენ (აღრე არსებული დარგობრივი, სპეციალიზებული, სახელმწიფო სტრუქტურებისაგან განსხვავებით), რომელთაგან თითოეულს შეუძლია ნებისმიერი დარგის მომსახურებისა და სახეობის ოპერაციების განხორციელება. თუ აღრე კლიენტი „მიჯაჭვული“ იყო სპეციალიზებულ დარგობრივ ბანკს, დღეს იგი თვითონ ირჩევს მომსახურე ბანკს და ერთდროულად შეუძლია რამდენიმე ბანკში გახსნას საკორესპონდენტო ანგარიში. კომერციული ბანკი ერთადერთი დაწესებულებაა მსოფლიოში, რომელსაც ყოველდღიური ბალანსის გაკეთების აუცილებლობა აკისრია და იგი, ყველა სხვა დაწესებულებებისა თუ ორგანიზაციებისაგან განსხვავებით, ერთადერთი დაწესებულებაა, რომელიც თავის



საქმიანობას ძირითადად (80-85%) ნასესხები და მოზიდული, ანუ სხვისი სახსრების ხარჯზე (ანაბრები, დეპოზიტები, კლიენტურის ანგარიშებზე ნაშთები, სხვა ბანკებიდან აღებული სესხები და სხვ.) ახორციელებს. მისი საკუთარი სახსრებია: საწესდებო კაპიტალი, გაუნაწილებელი მოგება, სხვადასხვა სავალდებულო რეზერვები და სხვა, რაც მთლიანობაში რესურსების მხოლოდ 15-20% შეადგენს. სწორედ დიდი მოცულობის ფასიანი მოზიდული ძვირი სახსრებია საკრედიტო პროცენტის მაღალი დონის საფუძველი. გარდა ამისა, საკრედიტო საპროცენტო განაკვეთის მაღალი დონის მიზეზად მიგვაჩნია საქართველოს ეროვნული ბანკის მიერ კომერციული ბანკებისათვის დადგენილი სავალდებულო რეზერვების ნორმატივი (იგი ანაბრების დაზღვევის ფონდის მაგივრობას ასრულებს), რომლის შესაბამისად თითოეული კომერციული ბანკის მიერ მთლიანი რესურსების მნიშვნელოვანი ნაწილის (10-15%) ეროვნულ ბანკში, მათ მიერ გახსნილ სპეციალურ ანგარიშზე აუცილებელ დარეზერვებას (გაყინვა) ექვემდებარება, ანუ ბანკები ფაქტიურად რესურსების მხოლოდ 85-90 %-ის ფარგლებში მუშაობენ. ასევე მიგვაჩნია, რომ საქართველოში ანაბრების დაზღვევის სპეციალური ფონდის შექმნის შემთხვევაში (როგორც ეს მსოფლიოს წამყვან ქვეყნებშია), სავალდებულო რეზერვების ნორმატივის სიდიდე შეიძლება 2-4 %-ის ფარგლებში იქნეს განსაზღვრული (როგორც იგი ანაბრების დაზღვევის ფონდის მქონე მსოფლიოს წამყვან ქვეყნებშია დადგენილი), რის შედეგად ბანკების მიერ ეროვნული რესურსების რეალურად წარმოშობის მოცულობაც გაიზრდება, კლიენტების მხრიდან ბანკებისადმი ნდობა განმტკიცდება, ხოლო საკრედიტო პროცენტის განაკვეთის სიდიდე კი - შემცირდება.

ზემოთაღნიშნულიდან გამომდინარე შეიძლება გააკეთდეს დასკვნა, რომ კრედიტი არის არა ფულადი სახსრების ან ნივთების მიწოდება, არამედ ერთი მხარის მიერ მეორე მხარისათვის მიწოდებული ფულადი სახსრები ან ნივთები; კრედიტი არის არა ფულადი სახსრების ან ნივთების მოძრაობა, არამედ მოძრაი ფულადი სახსრები ან ნივთები; კრედიტი არის არა გარიგება, არამედ გარიგების საგანი; კრედიტი არის არა ფულად სახსრებთან ან ნივთებთან დაკავშირებული ურთიერთობები, არამედ ფულადი სახსრები ან ნივთები, რომელთა მიმათებაში წარმოიშობა გარკვეული ურთიერთობები.

კრედიტის ფასიანობის (პროცენტული განაკვეთის) შემცირების ერთ-ერთ პირობად გვესახება ის, რომ ქვეყანაში უნდა შეიქმნას „ანაბრების დაზღვევის ფონდი“, რომელიც, პირველ რიგში, საბანკო სექტორისადმი ნდობის ამაღლების საწინდარი გახდება, მეორე მხრივ, შეიქმნა ქვეყანაში ეროვნული საკუთარი რესურსების წარმოქმნის საფუძველი, მესამე, მოხდება ეროვნულ ბანკში კომერციული ბანკების მიერ სავალდებულო რეზერვების ნორმატივის 10-15 %-დან 2-4 %-მდე შემცირება, რაც შექმნის საფუძველს კრედიტის ფასის (საპროცენტო განაკვეთის) შემცირებისათვის.

#### **გამოყენებული ლიტერატურა:**

1. ცაავა გ., ხანთაძე გ., საბანკო საქმე (სახელმძღვანელო), თბ., 2014.
2. Банковское дело: учебник / подред. проф. О. И. Лаврушина. М., КНОРУС, 2009.
3. Тосунян Г.А., Викулин Ф. Ю., Банковское право Российской Федерации. Общая часть. Схемы с комментариями и пояснениями. М., 2000.
4. www. gtu.ge.

**გიორგი ცაავა**  
**კომერციული ბანკების მიერ დაკრედიტების სრულყოფის საკითხები**  
**რეზიუმე**

ნაშრომში განხილულია კრედიტის არსი, ჩამოყალიბებულია კრედიტის ავტორისეული განმარტება, გაანალიზებულია ძირთადი სასესხო პროდუქტებისარსი, შეთავაზებულია მოსახლეობიდან და იურიდიული პირებიდან დროებით თავისუფალი ფულადი სასსრების ბანკებში აკუმულირების გააქტიურებისა და აღნიშნულის საფუძველზე ქვეყანაში საკუთარი ეროვნული რესურსების შექმნის მიზნით „ანაბრების დაზღვევის ფონდის“ ჩამოყალიბების აუცილებლობა.

**Giorgi Tsaava**  
**Issues of Improvement of Crediting by Commercial Banks**  
**Summary**

The article deals with the essence of credit, author’s definition of credit, also the essence of basic loan products are analyzed, activation of accumulation of monetary funds in banks free from legal entities and society is offered and on the basis of it the importance of formation of “Deposit Insurance Fund” on the purpose for the creation of own national resources is analyzed as well.

**გიორგი ცაავა**  
**Вопросы усовершенствования понятия «к р е д и т» -**  
**одного из значимых активных операций коммерческого банка**  
**Резюме**

Кредит – это обязательство, связанное с выдачей заемщику в денежной или в другой форме денежных средств на установленный срок под определенную процентную ставку, на принципах возвратности, ценности, обеспеченности и срочности.

В отношении понятия «кредит» предполагается, что: Кредит – это не предоставление денежных средств или вещей, а предоставляемые одной стороной другому денежные средства или вещи; Кредит – это не движение денежных средств или вещей, а движущиеся денежные средства или вещи; Кредит – это не сделка, а предмет сделки; Кредит – это не взаимоотношения по отношению денежных средств или вещей, а денежные средства или вещи, по отношению к которым возникают отношения.

Одним из условием уменьшения ценности (процентной ставки) кредита предполагается, что в стране должен быть создан «фонд страхования сбережений», который в первую очередь – станет фактором повышения доверия к банковскому сектору, во вторых – в стране будет создано основание формирования национальных денежных ресурсов, третье – будет создано основание снижения обязательного норматива резервирования с 10-15%-ов до 2-4%-та, что может стать основанием снижения ценности (процентной ставки) кредита.

გიორგი სახოკია  
თბილისის სასწავლო უნივერსიტეტის ასოცირებული პროფესორი

სასამართლო-საბუღალტრო ექსპერტიზა და პირველადი  
ბუღალტრული დოკუმენტების იურიდიული მნიშვნელობა

ბუღალტრული აღრიცხვის ერთ-ერთი მნიშვნელოვანი ელემენტი დოკუმენტაციაა, რაც იმას ნიშნავს, რომ ფულად ფორმაში გამოსახული ყოველი სამეურნეო ოპერაცია ფორმდება დოკუმენტით. მის გარეშე ვერ მოხდება საწარმოს სამეურნეო პროცესებისა და მისი შედეგების დაჯგუფება, დაჯამება, განზოგადება და კონტროლი. მაშასადამე სამეურნეო ოპერაციების რეგისტრაცია უნდა დაიწყოს დოკუმენტების (იგივე პირველადი დოკუმენტების) შედგენით, რამდენადაც ბუღალტრული აღრიცხვა იგივე დოკუმენტური აღრიცხვაა.

ამრიგად, ბუღალტრული დოკუმენტი („დოკუმენტუს“ – ლათ. „წერილობითი მოწმობა“) საწარმოს სამეურნეო ოპერაციის განსაზღვრული ფორმის ბლანკზე სათანადო წესით გაფორმება და ჩაწერაა, ხოლო თვით ამ ოპერაციის გაფორმების წესი კი დოკუმენტაციაა, ანუ დოკუმენტი მომხდარი ოპერაციის დამადასტურებელი წერილობითი მოწმობა ან მტკიცებაა, რომელიც სათანადო ხელმოწერით არის გაფორმებული.

მაშასადამე, დოკუმენტი როგორც ბუღალტრული აღრიცხვის მეთოდის ერთ-ერთი ძირითადი ელემენტი, არის სამეურნეო საქმიანობის მართვის, ანალიზისა და კონტროლის მთავარი საშუალება, დოკუმენტების მეოხებით ბუღალტრული აღრიცხვისა და კონტროლის უმთავრესი და მთავარი იარაღია. ამასთან, იგი ეკონომიკური და იურიდიული ინფორმაციის მატარებელია და გააჩნია სამართლებრივი ძალა სამეურნეო პროცესების მართვის, დაგეგმვის, კონტროლისა და ანალიზის საქმეში. როგორც საბუღალტრო აღრიცხვაში ასახული სამეურნეო ფაქტებისათვის იურიდიული ძალის მიმნიჭებელს, მოეთხოვება სამეურნეო ფაქტების ასახვის სიზუსტე, სისრულე, დროულობა და შინაარსის სიცხადე, ანუ ბუღალტრული დოკუმენტი სამეურნეო ოპერაციების წერილობითი გაფორმებაა და რეალურად ჩატარების, მისი კანონიერების დადასტურებაა, ამიტომ მისი შედგენა აუცილებელია განსაზღვრული წესების დაცვით ხორციელდებოდეს – ყოველი დოკუმენტი უნდა შედგებოდეს სავალდებულო ელემენტებისაგან – რეკვიზიტებისაგან, სადაც ნაჩვენებია იქნება: დოკუმენტის დასახელება; ნომერი; შედგენის თარიღი; ოპერაციის განხორციელების თარიღი; დოკუმენტის შემდგენი სუბიექტის დასახელება; ოპერაციაში მონაწილეთა დასახელება; ოპერაციის შინაარსი და საფუძველი; რაოდენობა და ღირებულება; პასუხისმგებელ პირთა ხელმოწერა.

დოკუმენტის დანარჩენი რეკვიზიტების აუცილებლობას განსაზღვრავს ოპერაციის ხასიათი.

დოკუმენტების დამუშავებისა და გამოყენების მიზნით აჯგუფებენ ერთგვაროვნების მიხედვით, ანუ ახდენენ მათ კლასიფიკაციას.

– დანიშნულების (შიდა, განკარგულებითი, აღსრულებითი, ბუღალტრული გაფორმებისა და კომბინირებული დოკუმენტები) მიხედვით;

– განზოგადების ხარისხის (პირველადი და ნაერთი) მიხედვით;

– სამეურნეო ფაქტების ასახვის წესის (ერთჯერადი და მრავალჯერადი) მიხედვით;

– შედგენის ადგილის (შიდა და გარე) მიხედვით;

– სააღრიცხვო პოზიციების რაოდენობის (ერთპოზიციური და მრავალპოზიციური) მიხედვით;

– სამეურნეო ფაქტების შინაარსის (მატერიალურ ფასეულობათა ამსახველი, არამატერიალური აქტივების ამსახველი, ფულადი საშუალებების ამსახველი და ანგარიშსწორების ამსახველი) მიხედვით. დასაშვებია, რომ სხვადასხვა ნიშნით კლასიფიკაციის დროს ერთი და იგივე დოკუმენტი მიეკუთვნება რამდენიმე ჯგუფს.

ამრიგად, უდოკუმენტო სამეურნეო ოპერაცია ვერ იქნება საბუღალტრო აღრიცხვის ობიექტი, ანუ ამ შემთხვევაში საქმე გვაქვს ოპერაციასთან. ზემოაღნიშნულიდან

გამომდინარე, დოკუმენტების როლი და მნიშვნელობა შეიძლება შემდეგნაირად განისაზღვროს: მხოლოდ დოკუმენტის საფუძველზე შესაძლებელია საწარმოს **წინასწარი, მიმდინარე და შემდგომი** კონტროლის განხორციელება. ამასთან, დოკუმენტები უდევს საფუძვლად შრომის ანაზღაურებასა და სხვა სახის ანგარიშსწორებებს; ურთიერთანგარიშსწორების დროს დოკუმენტებს ეყრდნობიან მიმწოდებლები, ფინანსური ორგანოები და საბანკო დაწესებულებები;

– განსაკუთრებული მნიშვნელობა ენიჭება დოკუმენტებს სისხლის სამართლის საქმეებისა და სამოქალაქო სამართლის გარჩევის დროს, როგორც მტკიცებულება საბუღალტრო-საექსპერტო საქმიანობაში.

უნდა აღინიშნოს, რომ ექსპერტიზის დასკვნის მისაცემად საჭირო დოკუმენტების შინაარსი და რაოდენობა, რომელსაც გამოძიებელი ან მოსამართლე წარმოუდგენს ექსპერტ-ბუღალტერს, დამოკიდებულია კონკრეტულ საქმესა და დასმულ კითხვებზე, თუმცა არის ზოგიერთი კატეგორიის საქმე, რისთვისაც შეიძლება წინასწარ განისაზღვროს საბუღალტრო და სხვა სახის დოკუმენტების სია.

დადგენილია, რომ სასამართლო-საბუღალტრო ექსპერტიზის ჩასატარებლად და შესაბამის საქმეზე დანართის სახით წარმოსადგენად საჭიროა:

- რევიზია – შემოწმების აქტი (ცნობა);
- ინვენტარიზაციის მასალები, ასევე, შემოწმების პერიოდში ჩატარებული ინვენტარიზაციის როგორც დასაწყისის, ასევე დასასრულის აღწერილობები;
- მატერიალურად პასუხისმგებელ პირებთან გაფორმებული ხელშეკრულებები (დედნები);
- იმ პირთა ახსნა-განმარტებები ან დაკითხვის ოქმები (ჩვენებები), რომლებთანაც გაფორმებულია ხელშეკრულებები მატერიალურ პასუხისმგებლობაზე, ან დარღვევებში მხილებულთა ახსნა-განმარტებები.

საქმეს, თავისი სპეციალობის შესაბამისად, ერთვის აგრეთვე შემდეგი დოკუმენტები:

ა) სალარო და ფულად-საკრედიტო ოპერაციებში გამოვლენილი დარღვევების, არამიზნობრივად და არადანიშნულებისამებრ დახარჯული თანხების ამსახველი დოკუმენტები:

- სარევიზიო პერიოდის სალაროს შემოსავალ-გასავლის ოპერაციის დამადასტურებელი დოკუმენტები (დედნები);
- სალაროს წიგნი (შესაბამისი პერიოდის);
- საჩეკო წიგნაკების ყუები;
- ამონაწერები საბანკო ოპერაციებიდან;
- საქვეანგარიშოდ გაცემული თანხების პირველადი დოკუმენტებისა და ანგარიშვალდებული პირების მიერ წარმოდგენილი საავანსო ანგარიშები დანართებითურთ (დედნები);

ბ) ნედლეულისა და მასალების გადახარჯვის ან ზედმეტად ჩამოწერის დოკუმენტებში:

- ნედლეულისა და მასალების ხარჯვის დამადასტურებელი დოკუმენტები შესაბამისი გაანგარიშებებით, ხელმოწერებითა და ახსნა-განმარტებებით;
- მზა პროდუქციის წარმოებაზე გაწეული დანახარჯების ამსახველი სათანადო ანგარიშები და პირველადი დოკუმენტები;
- წარმოებული პროდუქციისა და მატერიალური მარაგების შემოსავალში აღების სისრულის, დროულობის, ხარჯვის სისწორისა და დანაკლისების არსებული მდგომარეობის ამსახველი დოკუმენტები;

გ) მატერიალური აქტივების მოძრაობის ოპერაციებთან დაკავშირებული დოკუმენტები:

- მატერიალურ ფასეულობათა მიღების, აღრიცხვისა და მოვლა-პატრონობის მდგომარეობის ამსახველი დოკუმენტები;
- ინვენტარიზაციის მაჩვენებლები, ინვენტარიზაციის საშედეგო-შედარებითი უწყისები, მატერიალურად პასუხისმგებელი პირებისა და საინვენტარიზაციო კომისიის წევრების ხელმოწერით.

– ბალანსზე რიცხული ამორტიზებული ან გამოყენებული ძირითადი ფონდების ან სხვა მატერიალურ ფასეულობათა ჩამოწერის მოქმედ ნორმატიულ აქტებთან შესაბამისობის დამადასტურებელი დოკუმენტები;

– დროებით უმოქმედო ძირითადი საშუალებების, დაუმონტაჟებული მოწყობილობებისა და დაუმთავრებელი კაპიტალდაბანდების კონსერვაციის რეჟიმთან დაკავშირებული მასალები და შესაბამისი პირველადი დოკუმენტები;

**დ) არამატერიალური აქტივების სახსრების აღრიცხვის ოპერაციებთან დაკავშირებული დოკუმენტები:**

– არამატერიალური აქტივების ფიზიკური სუბსტანციის არსებობის კონტროლი სუბსიდირებაზე და ეკონომიკური სარგებლობის მიღებასთან დაკავშირებული დოკუმენტალური მასალები;

– არამატერიალური აქტივების აღიარების პრინციპების დაცვის მდგომარეობისა და თვითღირებულების განსაზღვრასთან დაკავშირებული დოკუმენტები;

– არამატერიალური აქტივების ამორტიზაციის მდგომარეობის ამსახველი მასალები და ა.შ.

**ე) მოთხოვნებისა და ვალდებულებების აღრიცხვის ოპერაციებთან დაკავშირებული დოკუმენტები:**

– მოთხოვნების (როგორც მოკლევადიანი, ასევე გრძელვადიანი) წარმოშობის რეალობისა და აღრიცხვის ოპერაციებთან დაკავშირებული დოკუმენტები;

– საექვო მოთხოვნების ოდენობის განსაზღვრისა და მასზე დანახარჯების სწორად მიკუთვნების ამსახველი დოკუმენტები;

– უიმედო ვალდებულებებზე რიცხული თანხების ჩამოწერის მდგომარეობის ამსახველი დოკუმენტები;

– ვალდებულებების (მოკლევადიანი და გრძელვადიანი) წარმოშობის საფუძველსა და რეალობის აღრიცხვაში ასახვის დამადასტურებელი დოკუმენტები.

**ვ) ინვესტიციების აღრიცხვის, გამოყენებისა და ხარჯვის ოპერაციებთან დაკავშირებულ დოკუმენტებში:**

– სუბსიდიების გამოყენებისა და მიმდინარე ტრანსფერების ხარჯვის ამსახველი დოკუმენტები;

– გრანტით შემოსული საქონლის კანონიერებისა და მიზნობრივი გამოყენების ამსახველი დოკუმენტები;

– სახელმწიფო მიზნობრივი პროგრამების შერჩევის, სწორად დარეგულირების, მათი პრიორიტეტების დამტკიცების, ხარჯვის მიმდინარეობისა და ანგარიშგების მდგომარეობის ამსახველი დოკუმენტები;

**ზ) შრომის დანახარჯებისა და მისი ანაზღაურების ოპერაციებთან დაკავშირებული დოკუმენტები:**

– დამტკიცებული თანამდებობრივი სარგოების შესაბამისად ძირითადი მუშაკების ხელფასების, ხელშეკრულების წესით შტატგარეშე, განსაკუთრებულ სამუშაოს შესასრულებლად მოწვეული პირების ხელფასები, მათ შორის ჰონორარებისა და ა.შ. აღრიცხვასთან დაკავშირებული დოკუმენტები;

– პრემიების, დანამატებისა და წანამძღვრების გაცემის რეალობა და მისი ნორმატიული აქტებით განსაზღვრული მაჩვენებლებთან შესაბამისობის ამსახველი დოკუმენტები;

– პრემიების, დანამატების, წანამძღვრების გაცემის რეალობასა და მათი ნორმატიული აქტებით განსაზღვრულ მაჩვენებლებთან შესაბამისობის ამსახველი დოკუმენტები;

– სოციალური ანარიცხების თანხების დარიცხვასა და სოციალური უზრუნველყოფის სახელმწიფო ფონდში გადარიცხვის რეალობის ამსახველი დოკუმენტები;

– დარიცხული გადასახადების კანონიერების, სისწორისა და საბიუჯეტო და არასაბიუჯეტო ფონდებში გატარების მდგომარეობის ამსახველი დოკუმენტები;

**თ) კაპიტალური ხარჯების ოპერაციებთან დაკავშირებული დოკუმენტები:**



– შენობა-ნაგებობების შექმნასა და მშენებლობა-რეკონსტრუქციასთან დაკავშირებული ოპერაციების აღრიცხვის დოკუმენტები;

– მანქანა-დანადგარებისა და შენობა-ნაგებობების კაპიტალური შეკეთების ხარჯებთან დაკავშირებული დოკუმენტები;

– მიწისა და არამატერიალური აქტივების შექმნაზე გაწეული ხარჯების მართლზომიერების მასალები.

**ი) ფინანსურ შედეგებთან და საწესდებო და სარეზერვო კაპიტალის მაჩვენებლების რეალობასთან დაკავშირებული დოკუმენტები;**

**კ) სახელმწიფო შესყიდვებთან დაკავშირებული საქმიანობის ამსახველი დოკუმენტები.**

უნდა აღინიშნოს, რომ ყველა დოკუმენტი როდი ასახავს რეალურ სინამდვილეს, ამიტომ რევიზორ-კონტროლიორისა და ექსპერტ-ბუღალტრის უპირველესი მოვალეობაა სწორედ ამ საკითხების სიღრმისეული გაანალიზება.

ზემოაღნიშნულიდან გამომდინარე, საბუღალტრო-საფინანსო ტერმინოლოგიაში დამკვიდრდა ცნება „**არაკეთილხარისხოვანი დოკუმენტები**“, რაც არასწორად გაფორმებულ, ან სინამდვილის არასწორად ამსახველ დოკუმენტებს გულისხმობს.

**არასწორად გაფორმებული** იხსენიებული დოკუმენტები, რომლებიც ასახავენ სინამდვილეში მომხდარ ოპერაციას, მაგრამ ის არასრულყოფილად, ანუ არასწორადაა გაფორმებული, რასაც ექსპერტ-ბუღალტერი ადასტურებს სხვა მონაცემებით.

სინამდვილის არასწორად ამსახველი, ანუ „**არაკეთილხარისხოვანი**“ დოკუმენტები ორი სახისაა:

– დოკუმენტი, რომელიც ამოფხეკილი და გადასწორებულია, ხოლო ჩეკზე და ხელფასის უწყისზე სხვის მაგიერ არის მიმსგავსებული ხელმოწერა და ა.შ., წარმოადგენს **ყალბ დოკუმენტს**;

**ცრუ ანუ ინტელექტუალურია** დოკუმენტი, რომელიც გარეგნულად სწორადაა გაფორმებული, არასწორი ცნობების საფუძველზე;

ცრუ დოკუმენტებს მიეკუთვნება:

– **არასასაქონლო დოკუმენტები**, როცა საწარმოს გაფორმებული აქვს მატერიალურ-სასაქონლო ფასეულობათა მიღება(ან გაცემა), ფაქტიურად კი არა აქვს მიღებული ან კიდევ ფაქტიურად დატაცებულ საქონელზე გამოიწერა საქონლის გაცემაზე ანგარიშფაქტურა და ა.შ.;

– **არაფულადი დოკუმენტები**, როცა საწარმოს გაფორმებული აქვს ფულადი ოპერაციის დოკუმენტი, ფაქტურად კი არავითარი ოპერაცია არ მომხდარა.

– **ნაწილობრივ არასასაქონლო დოკუმენტები**, როცა საწყობს გადასცემენ სასაქონლო-მატერიალურ ფასეულობებს არა დოკუმენტში ნაჩვენები რაოდენობით, არამედ გაცილებით ნაკლებს;

– **ნაწილობრივ ფულადი დოკუმენტები**, როცა მითვისების მიზნით გადასცემენ სალაროს გასავლის ორდერით ნაჩვენებ თანხაზე ნაკლებს.

გარდა აღნიშნულისა, არის ისეთი შემთხვევები, როცა საწყობის გასავლის ზედნაღები გამოიწერება სასაქონლო-მატერიალურ ფასეულობათა გასავლის (გაცემის) შესახებ, ფაქტიურად კი არავითარი ფასეულობა არ გასულა (დატაცებულ ფასეულობათა ჩამოსაწერად).

ანალოგიურად შეიძლება მოხდეს ფულადი საშუალებების მხრივაც – გამოწეროს ცრუ დოკუმენტი, როცა სალაროდან თანხა საერთოდ არ გაიცემოდა და ა.შ.

არის აგრეთვე შემთხვევები, როცა აღსრულებითი ხასიათის დოკუმენტებს (მაგ., საწყობის გასავლის ზედნაღები) საფუძველად არ უდევს განკარგულებითი (მოთხოვნილება) დოკუმენტი, არის სხვა შემთხვევებიც, კერძოდ შეუსაბამობა – წინააღმდეგობა დოკუმენტებსა და დანართებს შორის, რეკვიზიტების არასრულყოფილად შევსება და ა.შ.

პრაქტიკაში გვხვდება აგრეთვე დანაშაულის შემთხვევები, ჩადენილი უშუალოდ საბუღალტრო აღრიცხვის სამსახურის მუშაკთა მიერ, რაც ძირითადად ვლინდება სამეურნეო ოპერაციების არასწორი გატარებით, კორესპონდენციებით, ანგარიშთა

გეგმის მოთხოვნათა დარღვევით, სპონსორების მექანიზმის არასამართლებრივად გამოყენებითა და საბუღალტრო აღრიცხვის ისეთი პრინციპების დარღვევით, როგორცაა ორმხრივობა, ფულადი შეფასება, უწყვეტობა, დარიცხვა, წინდახედულობა, ავტონომიურობა, არსებითობა და, განსაკუთრებით, საბუღალტრო აღრიცხვის პრინციპების უგულვებლყოფა. ეს კი იწვევს ბევრ შეუსაბამობას, რაც მნიშვნელოვანი სახის დარღვევების საფუძველი ხდება. ამიტომ, ამ დროს განსაკუთრებული ყურადღება უნდა მიექცეს:

- სინთეზური და ანალიზური აღრიცხვის მაჩვენებლების ურთიერთთანხვედრასა და შესაბამისობას;
- ანალოგიურ აღრიცხვას ბრუნვითი უწყისებისა და ანალიზური აღრიცხვის ბარათების ბრუნვების შესაბამისობას, მათი მონაცემების მთავარი წიგნის შესაბამის მონაცემებთან შესადარისობას;
- ანალიზური აღრიცხვის სრულყოფილად წარმოებას ცალკეული საბალანსო ანგარიშების მიხედვით;
- არ იქნეს დაშვებული დებიტორულ და კრედიტორულ დავალებათა ურთიერთგადაფარვა;
- არ გაიხსნას ისეთი საბალანსო ანგარიშები, რაც დამტკიცებულ ანგარიშთა გეგმით არაა გათვალისწინებული და არ შეესაბამება მის მოთხოვნებს;
- არ მოხდეს შესაბამისი დოკუმენტების გარეშე საბუღალტრო რეგისტრში ჩანაწერების წარმოება;
- სასაწყობო აღრიცხვისა და ბუღალტრის ჩანაწერებს შორის სხვაობას;
- საღაროსა და ბუღალტრის ჩანაწერებს შორის სხვაობას;
- საანგარიშსწორებო-საბალანსო მონაცემებსა და საბუღალტრო აღრიცხვის სინთეზური ანგარიშების (მთავარი წიგნის) მონაცემებს შორის სხვაობას და ა.შ.

**გამოყენებული ლიტერატურა:**

1. გურგენიძე გ., სასამართლო ბუღალტერია, თბ., 1987.
2. სახოკია გ. ა., ივანაშვილი შ., სახოკია გ. გ., სასამართლო-საბუღალტრო ექსპერტიზა, თბ., 2010.
3. სახოკია გ., ზაქარიაძე ი., მუჯირიშვილი ვ., ფინანსური კონტროლის საფუძველები, თბ., 2006.
4. სახოკია გ., სასამართლო-საბუღალტრო ექსპერტიზის ჩასატარებლად პირველადი ბუღალტრული დოკუმენტების როლი და მათი გამოკვლევის იურიდიული მნიშვნელობა, ჟურნ. „მოამბე“ XX, საქართველოს ბიზნესის აკადემია, საერთაშორისო რეფერირებადი და რეცენზირებადი სამეცნიერო-პრაქტიკული ჟურნალი, თბ., 2014.
5. ცირამუა ე., აუდიტი, თბ., 2009.
6. ცინცაძე ვ., სასამართლო ბუღალტერია, თბ., 1998.
7. ქებაძე ნ., აუდიტის საფუძველები, თბ., 2005.
8. Internacional Streem, Audit Framework, Cefrtificate Stage, Revizion series, 2014.
9. www iasb org/IFRS.
10. KPMG. www kpmg. Com.

**გიორგი სახოკია**  
**სასამართლო-საბუღალტრო ექსპერტიზა და პირველადი**  
**ბუღალტრული დოკუმენტების იურიდიული მნიშვნელობა**  
**რეზიუმე**

დოკუმენტი როგორც ბუღალტრული აღრიცხვის ერთ-ერთი ძირითადი ელემენტი, არის სამეურნეო საქმიანობის ანალიზის მართვისა და კონტროლის მთავარი საშუალება, რომლის დოკუმენტების მეშვეობით ბუღალტრული აღრიცხვა კონტროლის უმთავრესი და მთავარი იარაღია. ამასთან, იგი ეკონომიკური და იურიდიული ინფორმაციების მატარებელია და გააჩნია სამართლებრივი ძალა სწორედ სამეურნეო პროცესების მართვის, დაგეგმვის, კონტროლისა და ანალიზის საქმეში. მას, როგორც საბუღალტრო აღრიცხვაში ასახული სამეურნეო ფაქტებისათვის იურიდიული ძალის მიმნიჭებელს, მოეთხოვება სამეურნეო ფაქტების ასახვის სიზუსტე, სისრულე, დროულობა და შინაარსის სიცხადე, ანუ ბუღალტრული დოკუმენტი სამეურნეო ოპერაციების წერილობითი გაფორმებაა და რეალურად ჩატარებისა და მისი კანონიერების დადასტურებაა, ამიტომ მისი შედგენა უნდა ხორციელდებოდეს განსაზღვრული წესების დაცვით.

**Giorgi Sakhokia**  
**Forensic-accounting Expertise and Legal Importance of Primary Accounting Documents**  
**Summary**

As one of the key elements in the method of accounting, the document is the main tool for analysis, control and management of economic activities. Additionally the document carries economic and legal information and has the legal power in management, planning, control and analysis of industrial processes. Document assigns the legal power to each economic/industrial activity; therefore accounting documents are required to have accuracy, completeness, timeliness and clearness of the content. Accounting documents are written and legal confirmation of really happening economic activities. The creation and formation of accounting documents should be carried out according to the predefined rules and current legislation. Accounting documents are extremely important for the forensic-accounting expertise and they have the main legal power for the investigation.

**გიორგი სახოკია**  
**Судебно-бухгалтерская экспертиза и первичные учетные документы юридического значения**  
**Резюме**

Документ, как один из основных методов бухгалтерского учёта – является главным средством управления, анализа и контроля хозяйственной деятельности, с помощью которого бухгалтерский учет становится главнейшим орудием контроля. К тому же, он содержит экономическую и юридическую информацию и имеет правовую силу в вопросах управления, планирования, контроля и анализа хозяйственных процессов, так как он дает юридическую силу отображенным в бухгалтерском учете хозяйственным фактам, последние должны отражать точность, полноту, своевременность и четкость содержания, то есть бухгалтерский документ является письменным оформлением хозяйственных операций и подтверждением его реального проведения и законности, потому его составление должно осуществляться с поддержанием определенных правил.



გიორგი ხანთაძე  
საქართველოს ტექნიკური უნივერსიტეტისა და თბილისის სასწავლო  
უნივერსიტეტის ასოცირებული პროფესორი  
კომერციული ბანკების ფინანსური მდგრადობის მართვის გამოწვევები

რისკი არის საბანკო საქმიანობის განუყოფელი ნაწილი. ღირებულების პრობლემების მართვის ან გადაწყვეტის ყველა ცნობილი ხერხი შეიძლება ქვემოთ ჩამოთვლილთაგან ერთ-ერთს მივაკუთვნოთ:

- რისკის თავიდან აცილებას ან უარის თქმას (ბანკს, მისი საქმიანობის სპეციფიკურობიდან გამომდინარე, არ შეუძლია რისკი მთლიანად აიცილოს თავიდან, იგი ვალდებულია რისკის ნაწილი მაინც თავისთავზე აიღოს, სხვა მხრივ, მოგების არსი იქნება უგულვებელყოფილი);
- რისკის შენარჩუნებას ან აღიარებას (ზარალის აღიარება შესაძლებელია, როდესაც მოსალოდნელი ზარალის სიდიდე უმნიშვნელოა და მისი უგულვებელყოფა ან ერთი სახის რისკის მეორეში გარდაქმნა არის შესაძლებელი);
- რისკის წინასწარ განჭვრეტას (პრევენციული ქმედებების კონკრეტული ნაკრების მეშვეობით დანაკარგებისაგან ან შემთხვევითობებისაგან თავის აცილების შესაძლებლობა);
- რისკის კონტროლს (უკვე არსებული ზარალის სიდიდის შემდგომი ზრდის შეზღუდვა უტყუარი ინფორმაციის მოძიებისა და დამუშავების შედეგად);
- რისკის გადაცემას ან დაზღვევას (ოპერაციის მონაწილეებს შორის დანაკარგების გადანაწილება ან დამზღვევისათვის რისკის შემცირებაზე გადასახადის გადახდა).  
თითოეული ხერხის შიგნით შესაძლებელია რისკების მართვის სპეციალური მექანიზმები იქნეს გამოყოფილი, რომლებიც ტექნიკური პროცედურების გაძვირებისა და გართულების ხარჯზე არასასურველი შედეგის დადგომის ალბათობას ამცირებენ, ესენია მაგალითად:
- რისკების დივერსიფიკაცია (აქტივების დაბანდების სხვადასხვა არაკორელირებადი მიმართულებით განაწილება);
- ჰეჯირება (რისკების დივერსიფიკაციის შემთხვევა: აქტივების ისეთი სახით განაწილება, რომ ამათუივმ გარემოების ჯამური შემოქმედება მათ ღირებულებაზე ნულის ტოლი გახდეს);
- რისკების განაწილება ოპერაციის მონაწილეთა დიდ რაოდენობას შორის, როდესაც ზარალის ალბათობა გადანაწილდება ყველაზე;
- ზარალის ალბათობის სხვა პირზე გადატანა, ანუ რისკზე პასუხისმგებლობის ვინმე სხვაზე (სადაზღვევო კომპანია) გადატანა ან გარანტიის (თავდებობის) მიღება და ა.შ.

**საბანკო პორტფელის რისკი** თავის თავში მოიცავს:

- პორტფელურ (საბალანსო) რისკს;
- პროცენტულ რისკს;
- ლიკვიდობის დაუბალანსებლობის ან რესურსების სტრუქტურის ვადებისა და მოცულობების მიხედვით შეუსაბამობის რისკს ან ბანკის ლიკვიდობის დაუბალანსებულობის, ანუ საბანკო პორტფელის რისკის გამოვლენის სხვადასხვა მხარის რისკს;
- მიმდინარე ლიკვიდობის რისკს.

რისკების გადაწყვეტის სისტემა განიხილება, როგორც საბანკო პროდუქტების (საბანკო საფინანსო ტექნოლოგიების, წესებისა და პროცედურების) ერთობლიობა ან საფინანსო-საკრედიტო ორგანიზაციაში საწარმოო მეთოდებისა და პროცესების ერთობლიობა, რომლებიც ბანკის კაპიტალის (საკუთარი და მოზიდული ფასიანი ფულადი რესურსების) მართვის უზრუნველყოფას ახდენენ. სხვა სიტყვებით, რისკების სფეროსა და სახეობების განსაზღვრის აღნიშნული კონცეფცია, აგრეთვე, საბანკო რისკების ერთობლიობის მართვა, რომელიც რისკის წარმოშობის ფაქტორების, ეტაპებისა და მუშაობის განსაზღვრას, ანუ რისკის პოტენციალური სფეროების დადგენას, შესაძლო რისკების ხარისხობრივ იდენტიფიკაციას (გამოვლენას), საბანკო პროდუქტებისა და მომსახურებების მეშვეობით სარისკო სიტუაციების გადაწყვეტის უზრუნველყოფას ითვალისწინებს.

საბანკო პორტფელის რისკი არის არაკეთილსაშუალო გარემოებების დადგომის ალბათობა, რომელიც შეიძლება განუსაზღვრელობის პირობებში საბანკო პორტფელის მართვასთან მიმართებაში გადაწყვეტილებების მიღების შედეგად წარმოიშვას.

**საბანკო პორტფელის რისკის მართვის** (ან სარისკო სიტუაციის გადაწყვეტის) ძირითად ამოცანას წარმოადგენს: ბანკის აქტივებისა და პასივების მართვის პროცესში მოგებიანობისა და ლიკვიდობის მისაღები თანაფარდობის მხარდაჭერა, ანუ შესაძლო საბანკო დანაკარგების მინიმიზაცია.

საბანკო პორტფელის რისკი **ბალანსის აგრეგირებული მუხლების** ან მათ შორის თანაფარდობის ტერმინებშია აღწერილი. მაგალითად, შემოსავლების მომტანი აქტივების მიმდინარე ღირებულება და ბანკის მოზიდული ფასიანი სახსრების მიმდინარე ღირებულება პროცენტული რისკისადმი ზემოქმედების ხარისხის განმსაზღვრელი შემადგენელი ფაქტორებია. საკუთარ და ნასესხებ კაპიტალს შორის თანაფარდობა პორტფელური რისკის შესახებ, ხოლო საღაროს აქტივებსა და ონკოლურ (მოთხოვნადე) ვალდებულებებს შორის თანაფარდობა ლიკვიდობის რისკის შესახებ იძლევა წარმოდგენას.

საბანკო საქმიანობის წარმატებული დაგეგმვა შეუძლებელია გამოკვეთილი ორიენტირების გარეშე, ერთ-ერთ მათგანს წარმოადგენს ბანკის პორტფელის ან მისი ბალანსის სტრუქტურა პასივების მუხლების ბლოკების აქტივის მუხლების გარკვეულ ბლოკებთან შეკავშირების (დაკავშირების) გზით, აქტივებისა და პასივების გარკვეული თანაფარდობის დაცვის საფუძველზე. ბანკებისათვის აქტივების მართვის ტრადიციულ ხერხს წარმოადგენს ის, რომელიც ყველა მოზიდულ და საკუთარ რესურსს საერთო ფინანსურ პულში აერთიანებს, შემდეგ მისი აქტიური ოპერაციების იმ სახეობებში განაწილებით, რომლებიც ფულადი სახსრების ფორმირების წყაროებისაგან და მათი მოზიდვის ვადებისაგან დამოუკიდებლად ბანკებისათვის შედარებით კეთილსაშუალოდ ჩაითვლება.

საბანკო საქმიანობის დაგეგმვის პრინციპულად მნიშვნელოვანი მომენტია პროგრამირება ან ბანკის მოდელის შემუშავება, რომელიც ყველაზე უფრო სრულად პასუხობს ბანკის მოთხოვნებს. ბანკის მოდელირების ქვეშ იგულისხმება საბანკო პორტფელის აგების პრინციპები ბანკის ფულადი რესურსების მოზიდვისა და განთავსების ოპტიმიზაციასთან მიმართებაში, დინამიკური ეკონომიკურ-მათემატიკური მოდელების მეშვეობით მათი მართვა. მოცემული საბანკო პორტფელის განმსხვავებელ თავისებურებას წარმოადგენს აქტივებისა და პასივების ოპტიმალური სტრუქტურა, რომელიც დასახული თანაფარდობების ან პორტფელური შეზღუდვების დაცვის საფუძველზეა აგებული.

**ბალანსის პორტფელურ საფუძველზე ბანკის მოდელის აგების საფუძველში** ჩადებულია შემდეგი პრინციპები:

- ფინანსური ინსტრუმენტის ფასის, ანუ ბანკის ნებისმიერი პოტენციური აქტიური ან პასიური ოპერაციის პროგნოზი;
- ფინანსური ინსტრუმენტის მიმოქცევის სპეციფიკა (ოპერაციის ვადა, გადასახადებით დაბეგრა, კონკრეტულ ფინანსურ ინსტრუმენტებზე საგარეო და შიდა შეზღუდვები);
- ბანკის რესურსების მოზიდვისა და განთავსების ვადების, მოცულობებისა და ღირებულების მიხედვით შეთანხმებული ოპერაციები;
- კაპიტალის მულტიპლიკატორის დიაპაზონი (დონე), რომელიც დასახული პორტფელური შეზღუდვებისა მაქსიმალურ მულტიპლიკაციურ ეფექტს უზრუნველყოფს.

**ბანკის მონიტორინგი და ანალიზი ბალანსური გაგრძობის საფუძველზე**

თანამედროვე კომერციული ბანკი რთულ საფინანსო-ეკონომიკურ წარმონაქმნს წარმოადგენს, ამიტომ, მისი განხილვა უნდა იქნეს განხორციელებული როგორც სისტემისა, რომელსაც საკუთარი მიზნები, ამოცანები და ფუნქციები გააჩნია. ამასთან, ბანკის საქმიანობაში სხვადასხვა პროცესისა და ამ პროცესებით მართვის ობიექტების განხილვა ანალიზის მოდელირების აგებისადმი მიდგომის არსსმ ეადგენს და იმ ამოცანებს უნდა წყვეტდეს, რომლებიც მკვლევარი-ანალიტიკოსის წინაშე ისმება, ან შეასრულოს ფუნქციები, რომლებიც კომერციული ბანკის საქმიანი ბრუნვის მართვისას თავისდროული კომპეტენტური გადაწყვეტილებების მიღების შესაძლებლობას იძლევა.

ბანკის საქმიანობის ანალიზისადმი მთავარ მიდგომას ჩასატარებელი ანალიზის მიზნების განსაზღვრა წარმოადგენს, ანუ იმას, თუ ანალიზი როგორ ურთიერთკავშირებს და ურთიერთდამოკიდებულებებს ავლენს და, საბოლოო ჯამში, როგორ ამოცანას წყვეტს. ბუღალტრული

აღრიცხვისა და ფინანსური ანალიზის XVI საუკუნიდან დაგროვებულ თეორიასა და პრაქტიკას საბალანსო გაერცობის სფეროში შემდეგი ძირითადი მიდგომები გააჩნია: **ბალანსის კაპიტალური გათანაწილება** (საკუთარი კაპიტალის ანალიზი, რომლის დროსაც კაპიტალზე ცალკეული სამეურნეო ოპერაციისა და არამხოლოდ ბალანსის აქტივებისა და პასივების სიდიდეებზე ზემოქმედება განიხილება); მოდიფიცირებული საბალანსო გათანაწილება (საბრუნავი კაპიტალის ანალიზი); ძირითადი საბალანსო გათანაწილება (სამეურნეო საზოგადოების ბალანსის ანალიზი, რომელშიც საზოგადოება გამოყოფილია მესაკუთრისაგან); დინამიური ბუღალტრული ბალანსის გათანაწილება (მოგებისა და ზარალის ანგარიში); მოდიფიცირებული კაპიტალური განტოლება შეიძლება შემდეგი სახით წარმოვიდგინოთ (მოძრაობის კაპიტალის ცვლილების შესახებ ანგარიშგების სახით საწარმოს საკუთარი კაპიტალის მართვა):

გაუნაწილებელი (რეინვესტირებული) მოგება = საანგარიშსწორებო პერიოდის მოგება-მოგება, რომელიც საქმიანი ბრუნვიდანაა ამოღებული (ღირებულების, ჯარიმების, პენსიების, მოსაკრებლების არაწარმოებრივ ბრუნვაში იმობილიზაცია).

მიზანშეწონილად მიგვაჩნია საბალანსო განტოლების უფრო დეტალურად განხილვა:

• **ბალანსის კაპიტალური განტოლება**, “მესაკუთრის პრიორიტეტის“ თეორიის სახით არის ცნობილი. მის საფუძველში ჩადებულია ტოლობა:

**საკუთარი კაპიტალი = აქტივებს - გეგმური მოზიდული პასივები.**

აღნიშნული თეორიის თანახმად, ანალიზმა, უპირველეს ყოვლისა, მესაკუთრის (მეპაიების, აქციონერების) მდგომარეობა უნდა გამოხატოს ანალიზის სუბიექტისადმი (კომერციული ბანკისადმი) მიმართებაში, ანუ ანალიზის მოდელმა ბანკის საკუთარი კაპიტალის ფასეულობის (ღირებულებების, სიდიდის, ნაზარდის) ცვლილებები უნდა გვიჩვენოს. ოცემული განტოლება მიზანშეწონილია ბანკის შიდა ანალიზისათვის, ანუ საკუთარი კაპიტალის ნაზარდის პოზიციიდან იგი ბანკის ერთობლივი კაპიტალით მართვის შესაძლებლობის შეფასებისათვის უნდა იქნეს გამოყენებული. კომერციული ბანკის საქმიანობის მონიტორინგისას იგი შეიძლება გამოყენებულ იქნეს, როგორც **ჯამური მონიტორინგი** საკუთარი კაპიტალის ნაზარდთან მიმართებაში ბანკის საქმიანობის ეფექტიანობის განსაზღვრისათვის, შემოსავლიანობის რეზერვების ამადლების გამოვლენისათვის (ბანკის დანახარჯების მართვა).

• **ინამიკური ბუღალტრული ბალანსის განტოლება** (მოგებისა და ზარალის ანგარიში). აღნიშნულ შემთხვევაში დინამიკური ბუღალტრული ბალანსის უნიფიცირებული განტოლების საფუძველზე საბანკო საქმიანობის მოგებიანობის ფაქტორული ანალიზი ხორციელდება. საბანკო საქმიანობის მონიტორინგისას აღნიშნული განტოლება გამოიყენება, როგორც მისი **ფინანსური შედეგიანობის მონიტორინგი**.

**ოდიფიცირებული საბალანსო განტოლება** (საბრუნავი კაპიტალის ანალიზი), ანუ, გამოყოფილი ფონდების“თეორია, რომლის საფუძველში ჩადებულია:

**აქტივები = პასივებს.**

აღნიშნული თეორიის მიხედვით, ბანკს გააჩნია პასივები, რომელსაც იგი აქტივების შესაძენად იყენებს. ანალიზის მოდელის მთავარი მიზანია, გამოავლინოს არა ბანკის მოგებიანობა, არამედ მის განკარგულებაში არსებული ბანკის პასივების ეფექტურად (ევალიფიცირურად) გამოყენების შესაძლებლობა, აგრეთვე, მოგებიანობასა და ლიკვიდობას შორის დაბალანსებულობის პოზიციიდან ბანკის ფინანსური მდგომარეობის სხვადასხვა მხარე. ოცემული საბალანსო გაერცობა ბანკი-მსესხებლისა და ბანკი - კორესპონდენტის შეფასებისას ყველაზე უფრო ეფექტურია. კომერციული ბანკის საქმიანობის მონიტორინგისას იგი გამოიყენება, როგორც ინსტრუმენტი საბანკო პორტფელის ოპტიმიზაციასთან მიმართებაში (მოგებიანობისა და ლიკვიდობის დაბალანსებულობა) დასახული პროპორციების (ნორმატივების) დაცვის შეფასებისათვის ოპტიმალური მონიტორინგის ინსტრუმენტი.

• **ძირითადი საბალანსო განტოლება**, ცნობილია, როგორც, “საწარმოს პრიორიტეტის“თეორია, რომლის საფუძველში ჩადებულია:

**აქტივები = საკუთარ კაპიტალს + ფასიანი მოზიდული პასივები.**

მოცემული საბალანსო განტოლების საფუძველში ჩადებულია ანალიზირებადი სუბიექტის, ჩვენ შემთხვევაში, ბანკის საკუთრებაში არსებული ყველა აქტივის ფლობისა და განკარგვის პრინციპი. ოცემული საბალანსო განტოლების მიხედვით, ანალიზის მოდელის გამოყენების ყველაზე უფრო მისაღები მიმართულებაა ბანკი - გარანტორის ანალიზი და წინასწარი მონიტო-



რინგი რაიმე სახის ოპერაციის განხორციელების შესაძლებლობების გამოსავლენად, მაგალითად, ბანკის შესაძლო კაპიტალური ბაზის შეფასება რესურსების მოზიდვასა და განთავსებასთან, აგრეთვე, საქმიანი აქტიურობის, ლიკვიდურობის, ფინანსური მდგრადობისა და საკუთარი ბანკის მართვის ფინანსურ მდგრადობასა და ეფექტურობასთან მიმართებაში.

ზემოაღნიშნულიდან გამომდინარე, შეიძლება გააკეთდეს დასკვნა იმის შესახებ, რომ ბანკის საქმიანობისა და ფინანსური მდგრადობის ანალიზის იდეალური ან უნივერსალური ხერხი არ არსებობს. ბანკის ანალიზისა და მონიტორინგის სფეროში დასმულ ამოცანაზე დამოკიდებულებაში საჭიროა კონკრეტული მოდელის შერჩევა, რომელიც ყველაზე მეტად პასუხობს მის მიერ შესრულებად ფუნქციებს, კერძოდ:

- **აღანის კაპიტალური განტოლების მოდელი.** მის საფუძველში ჩადებულია მიდგომა, რომელიც ბანკის საკუთარი კაპიტალის, მისი ნაზარდის ან დამატებული პროდუქტის შექმნის პოზიციიდან მართვის ხარისხის განსაზღვრის შესაძლებლობას იძლევა;

- **საკუთარი კაპიტალის ეკონომიკური უზუგება,** გადასახადით დაბეგრული მოგების ბანკის საკუთარ კაპიტალთან თანაფარდობას წარმოადგენს.

**აპიტალის მულტიპლიკატორი** არის ბანკის კაპიტალის ერთ ფულად ერთეულზე გაანგარიშებით დეპოზიტების მაქსიმალური მოცულობის მოზიდვისა და კრედიტების გაცემისან „დეპოზიტ-სესის“ ჯაჭვის რეალიზაციის შესაძლებლობა. სხვასიტყვით რომ ვთქვათ, კაპიტალის მულტიპლიკატორი არის ბანკის კაპიტალის შესაძლებლობა, მოიხიდოს ფულადი რესურსები, ბანკის მდგრადი და შემოსავლიანი მუშაობის დარღვევის გარეშე. ანკის კაპიტალის მულტიპლიკაციური ეფექტი მდგრადობის ფასიანი ფულადი რესურსების მოზიდვასა და ეფექტურ გამოყენებაში. ანკის უწყვეტად ფუნქციონირება მოითხოვს სამეურნეო ბრუნვაში დამატებითი ფულადი რესურსების შემოდინებას. ულადი რესურსების ხელოვნურ „დამუხრუჭებას“ სახსრების მოზიდვის კრიზისამდე, საინვესტიციო შიმშილამდე და საბანკო საქმიანობის გაფართოებული კვლავწარმოების სტიმულირების დარღვევამდე მიყვარათ.

თავისი ეკონომიკური შინაარსის მიხედვით, კაპიტალის მულტიპლიკატორი შეიძლება „ფინანსური ბერკეტი“ კატეგორიას მივაკუთვნოთ. მაგრამ, თუ ფინანსური ბერკეტი, თავისთავად, კრედიტის გამოყენების შედეგად მიღებული საკუთარი სახსრების რენტაბელობის ნაზარდის შეფასების ინდიკატორს წარმოადგენს, კაპიტალის მულტიპლიკატორი არის ბანკის საკუთარი და მოზიდული კაპიტალის სტრუქტურის მართვის ბერკეტი. სხვა სიტყვებით, კაპიტალის მულტიპლიკატორი არის ინსტრუმენტი, რომელმაც ბანკს კაპიტალის სტრუქტურის (საკუთარი და ნასესხები კაპიტალების თანაფარდობა) არჩევა, ანუ ბანკის კაპიტალურ ბაზასა (საკუთარიკაპიტალი) და მისი დამატებითი ფულადი და ფინანსური რესურსების შემდგომ მოზიდვას შორის ბალანსირება უნდა უზრუნველყოს.

საკუთარი და ნასესხები კაპიტალის სტრუქტურის რეგულირებით, ბანკი საკუთარი კაპიტალის ნაზარდის რეგულირებას ახორციელებს, რომელიც, თავის მხრივ, ფულადი და ფინანსური რესურსების მოზიდვასთან მიმართებაში დამატებით შესაძლებლობებს უზრუნველყოფს. მაგრამ, იმისათვის, რომ განისაზღვროს, თუ კაპიტალის მულტიპლიკატორი როგორ მუშაობს, საჭიროა ბანკის ერთობლივი კაპიტალის მართვის ხარისხის შეფასება განხორციელდეს. იმისათვის, რომ განისაზღვროს არამარტო რესურსების დამატებით მოზიდვის შესაძლებლობები, არამედ საკუთარი კაპიტალის ნაზარდთან მიმართებაში გამოყენების ეფექტიანობაც იქნეს შეფასებული, საჭიროა დამატებული ღირებულების შეფასება განხორციელდეს, რომელსაც ბანკი საკუთარი კაპიტალის გამოყენების შედეგად ქმნის.

ბანკის მოგების შეფასებისას გამოყენებულია ერთობლივი მოგების დაყოფა მისი მიღების სამ მიმართულებად:

1. საოპერაციო მოგება (ზარალი) არის კრედიტების მიხედვით პროცენტული შემოსავლების საფუძველზე მისაღები მოგება (ზარალი) გადახდილი პროცენტების გამოკლებით;
2. მოგება (ზარალი) ფასიანი ქაღალდების ოპერაციებიდან არის ფასიანი ქაღალდების ოპერაციებიდან მიღებულ შემოსავლებსა და ამ ოპერაციების განხორციელება ზეგაწვეულ ხარჯებს შორის სხვაობა;
3. მოგება (ზარალი) არასაოპერაციო საქმიანობიდან არის სხვაობა საკომისიოების, ფასეულობების ინკასირება ზეგადასახადებისა და ღირებულების, მიღებული ჯამების და.შ. მიხედვით შემოსავლების ფორმირების შედეგად მიღებულ მოგებასა და იმ ხარჯებს შორის, რომლებიც უზრუნველყოფენ ფუნქციონალურ საქმიანობას ( ხარჯები ადმინისტრაციულ -

მმართველობითი პერსონალის შენახვაზე, სამეურნეო ხარჯები, ამორტიზაციული ანარიცხები და ძირითადი ფონდების რემონტზე გაწეული ხარჯები), აგრეთვე სხვა ხარჯები (გადახდილი საკომისიოები, გადახდილი ჯარიმები, საფოსტო ხარჯები და ზარალი).

მოგებას (ზარალს) არასაოპერაციო საქმიანობიდან, როგორც წესი, უარყოფითი შედეგი გააჩნია და იგი „ტვირთის“ სახელწოდებით არის ცნობილი.

საქმიანობის სახეობების მიხედვით მოგების შეფასება შეიძლება განხორციელდეს:

- ჰორიზონტალურად—დინამიკაში გამოსაკვლევი პერიოდების მიხედვით, რაც ერთობლივი მოგებისა და საქმიანობის სახეობების მიხედვით მიმდინარე ცვლილებების შეფასების შესაძლებლობას იძლევა;

- ვერტიკალურად—რაც მოგების სტრუქტურის დინამიკის ცვლილებების შესაძლებლობას იძლევა ბანკის საქმიანობის სახეობების მიხედვით.

ყველა ზემოთ მითითებული კომპონენტის ზრდის ტემპების შედარება იმის გამოვლენის შესაძლებლობას იძლევა, თუ რომელმა ფაქტორებმა მოახდინა პოზიტიური (ნეგატიური) ზემოქმედება ერთობლივ მოგებაზე აბსოლუტურ სიდიდეებში.

**მოგების ნორმის დინამიკა და სტრუქტურა კაპიტალზე**

მოგების ნორმა ბანკის კაპიტალზე არის ბანკის საქმიანობის შედეგიანობის გავრცობილი მაჩვენებელი. ის მოიცავს კომპონენტებს, რომლებიც თითოეული კომპონენტიდან კაპიტალზე მოგების ნორმის სიდიდის დამოკიდებულების გარკვევის შესაძლებლობას იძლევა.

**მოგების ნორმა კაპიტალზე** არის ბანკის კომერციული საქმიანობის შედეგიანობის განმსაზღვრელი ფაქტორი. იგი გაიანგარიშება მოგების შეფარდებით კაპიტალთან.

**მოგების მარჟა** არის ფაქტორული მაჩვენებელი, რომელიც ერთობლივი შემოსავლის თითოეულ ფულად ერთეულზე მოგების სიდიდის ცვლილების შედეგიანობის ფაქტორზე ზემოქმედებას გამოხატავს. იგი გაიზომება მოგების თანაფარდობით ერთობლივ შემოსავალთან.

აქტივების გამოყენება არის ფაქტორული მაჩვენებელი, რომელიც ბანკის აქტივების გამოყენების საერთო ეფექტიანობას გამოხატავს. იგი განისაზღვრება, როგორც ერთობლივი შემოსავლის შეფარდება აქტივების მთლიან თანხობრივ ჯამთან.

**საკუთარ კაპიტალზე მოგების ნორმის დეკომპოზიციური ანალიზი** არის მოგების მარჟის, აქტივების გამოყენების ეფექტიანობისა და კაპიტალის მულტიპლიკატორის ურთიერთკავშირებისა და ურთიერთდამოკიდებულების საფუძველზე საბანკო ფინანსური ინფორმაციული ანალიზის მრავალეტაპიანი მეთოდი.

**გამოყენებული ლიტერატურა:**

1. ცაავა გ., ხანთაძე გ. - საბანკო მენეჯმენტი (თეორია, მეთოდები და პრაქტიკა), სახელმძღვანელო, თბ., 2015.
2. [Lothrop H.](#), - How to Protect Your Bank from Rising Interest Rates: A Practical Guide to Community Bank Hedging Solutions, 2013.
3. Clifford Gomez.,-Banking and Finance-Theory, Law and Practice.,-PHI Learning Private limited, New Delhi. 2013.
4. Benton E. Gup.,-Banking and Financial Institutions;-A Guide for Directors, Investors, and Counterparties.,- Publ. by John Wiley & Sons Inc., Hoboken, New Jersey.,; 2011.
5. Боди З., Мертон Р., Финансы: Пер. с англ. М. 2004.
6. Пол Х. Аллеи. Реинжиниринг банка: программа выживания и успеха: Пер. с англ. 2002.

**გიორგი ხანთაძე  
კომერციული ბანკების ფინანსური მდგრადობის მართვის გამოწვევები  
რეზიუმე**

სტატიაში განხილულია ბანკი, როგორც აქტივებისა და პასივების პორტფელი, ოპტიმალურ შემთხვევაში, დაბალანსებული ფულადი რესურსების ცალკეული აქტიური და პასიური ჯგუფის მოცულობების, ვადებისა და ღირებულების მიხედვით.

საბანკო პორტფელის რისკი თავისთავაში მოიცავს:



პორტფელურ (საბალანსო) რისკს; პროცენტულ რისკს; ლიკვიდობის დაუბალანსებლობის ან რესურსების სტრუქტურის ვადებისა და მოცულობების მიხედვით შეუსაბამობის რისკს ან ბანკის ლიკვიდობის დაუბალანსებულობის, ანუ საბანკო პორტფელის რისკის გამოვლენის სხვადასხვა მხარის რისკს; მიმდინარე ლიკვიდობის რისკს.

რისკების გადაწყვეტის სისტემა განიხილება, როგორც საბანკო პროდუქტების (საბანკო საფინანსო ტექნოლოგიების, წესებისა და პროცედურების) ერთობლიობა ან საფინანსო-საკრედიტო ორგანიზაციაში საწარმოო მეთოდებისა და პროცესების ერთობლიობა, რომლებიც ბანკის კაპიტალის (საკუთარი და მოზიდული ფასიანი ფულადი რესურსების) მართვის უზრუნველყოფას ახდენენ.

საბანკო პორტფელის რისკი არის არაკეთილსასურველი გარემოებების დადგომის ალბათობა, რომელიც შეიძლება განუსაზღვრელობის პირობებში საბანკო პორტფელის მართვასთან მიმართებაში გადაწყვეტილებების მიღების შედეგად წარმოიშვას.

საბანკო პორტფელის რისკის მართვის (ან სარისკო სიტუაციის გადაწყვეტის) ძირითად ამოცანას წარმოადგენს ბანკის აქტივებისა და პასივების მართვის პროცესში მოგებიანობისა და ლიკვიდობის მისაღები თანაფარდობის მხარდაჭერა, ანუ შესაძლო საბანკო დანაკარგების მინიმიზაცია.

**Giorgi Khantadze**  
**Management challenges for Commercial Banks' Financial Sustainability**  
**Summary**

The article deals with the analysis of bank, as a portfolio of assets and liabilities, at the optimal case based on the volumes, terms and cost of separate active and passive groups of balanced cash resources. Bank portfolio risk includes:

Portfolio (balance) risk: Percentage risk; non-compliance risk according to the Liquidity imbalance or non-compliance with the terms and volumes of resource structure, it means risks for different sides while risk detection; Current liquidity risk.

Risk solution system is considered as a unity of banking products (bank financial technologies, rules and procedures) or a combination of the production methods and financial processes at financial-credit organization which provide bank capital (own and paid monetary resources) management.

Bank portfolio risk is the probability of adverse circumstances which may arise as a result of the decision-making process with regard to the conditions of the Bank's portfolio management at uncertainty conditions. The main reason of a bank portfolio management (or solution of a risky situation) is to promote acceptable ratio of profitability and liquidity while managing. It means to minimize the possible bank losses.

**გიორგი ხანტაძე**  
**Вызовы управления финансовой устойчивостью коммерческого банка**  
**Резюме**

В данной статье рассмотрен банк, как портфель активов и пассивов, в оптимальном случае сбалансированный по объемам, срокам и стоимости отдельных активных и пассивных групп денежных ресурсов.

Риск банковского портфеля включает в себя: портфельный (балансовый) риск; процентный риск; риск несбалансированной ликвидности или несоответствия структуры ресурсов по срокам и объемам или риск сбалансированной ликвидности, то есть разные стороны проявления риска банковского портфеля; риск текущей ликвидности.

Система разрешения рисков рассматривается как совокупность банковских продуктов (банковских финансовых технологий, правил и процедур) или совокупность производственных методов и процессов в финансово-кредитной организации, обеспечивающая управление банковским капиталом (собственными и привлеченными платными денежными средствами).

Риск банковского портфеля это вероятность наступления неблагоприятных событий, которые могут возникнуть в результате принятия решения по управлению банковским портфелем в условиях неопределенности.

Основной задачей управления риском банковского портфеля (или разрешения рисков ситуаций) является поддержание приемлемых соотношений прибыльности и ликвидности в процессе управления активами и пассивами банка, т.е. минимизация возможных банковских потерь.

გოდერძი შანიძე  
ქუთაისის უნივერსიტეტისა და აკაკი წერეთლის სახელმწიფო უნივერსიტეტის  
ასოცირებული პროფესორი

მცირე და საშუალო ბიზნესის განვითარების სახელმწიფო ხელშეწყობა

ბიზნესის განვითარების ხელშეწყობა ქვეყანაში მიმდინარე საბაზრო რეფორმების ერთ-ერთი ძირითადი მიმართულებაა. როგორც ცნობილია, ფუნქციონირებადი მცირე და საშუალო საწარმოების წვლილი ძალზედი დიანების მიერ ქვეყნის სოციალურ-ეკონომიკური პრობლემების გადაწყვეტაში.

დეფინიცია „მცირე საწარმო“, ერთგვარად პირობითია და იგი განისაზღვრება ქვეყნის სიდიდის, მისი ეკონომიკური პოტენციალისა და რიგი სხვა სპეციფიკური გარემოებების გათვალისწინებით. მაგალითად, აშშ-ში მცირეა საწარმო, რომელშიც 10-დან 500 კაცამდე დასაქმებული, იტალიაში – 20-დან 100-მდე, საფრანგეთში – 10-დან 50-მდე, დიდ ბრიტანეთში – 100 კაცამდე, გერმანიაში – 50 კაცამდე და ა.შ. აღნიშნულის გამო, მცირე საწარმოების როლი განსხვავებულია სხვადასხვა სახელმწიფოთა მაკროეკონომიკურ მაჩვენებლებში.

ეფექტიანად ფუნქციონირებადი ბიზნესი მნიშვნელოვანი ფაქტორია ეკონომიკის ოპტიმალური სტრუქტურის შესაქმნელად. ეს, პირველ ყოვლისა, რეგიონულ ეკონომიკას ეხება, რამდენადაც ბიზნესს, მისთვის დამახასიათებელი განსაკუთრებული მოქნილობით, შეუძლია სხვადასხვა საბაზრო სექტორების დაკავება.

როგორც ანალიზი ცხადყოფს, მეტი ადაპტირების, მოქნილობის, საბაზრო კონუნქტურის ცვლილებებისადმი სწრაფი რეაგირების გამო, ბოლოდროინდელი მსოფლიო კრიზისის შედეგები გაცილებით მტკივნეულად შეეხო მსხვილ საწარმოებს, ვიდრე მცირე და საშუალო ეკონომიკურ სუბიექტებს. მსხვილი ფირმები ნაკლებად მგრძობიარენი და მოუქნელნი არიან ცვლილებების მიმართ. მცირე საწარმოები კი ეკონომიკაში ზოგადი სიტუაციების ერთგვარ ინდიკატორებს წარმოადგენენ.

უცხოური გამოცდილება გვარწმუნებს, რომ ბიზნესის განვითარების აუცილობელი პირობაა მისი სტაბილური სახელმწიფო მხარდაჭერა. იგი ხორციელდება ისეთი ფორმებით, როგორცაა: პრიორიტეტული დარგების სტიმულირება, საგადასახადო შეღავათების გამოყენება, შეღავათიანი კრედიტების მიცემა, საინფორმაციო-საკონსულტაციო და სამეცნიერო-ტექნიკური დახმარება. ყოველივე ზემოთ ჩამოთვლილს, არცთუ იშვიათად, ესაჭიროება სპეციალური კანონმდებლობის მიღება და გამოყენება. განვითარებულ ქვეყნებში მცირე კომპანიები მნიშვნელოვანი სოციალური და შრომითი შეღავათებით სარგებლობენ, ხოლო ბიზნესის გამსხვილებისას საწარმოებს პირობები უმკაცრდებათ.

საქართველოს ეკონომიკის პოტენციალის, სპეციფიკურობის, მასშტაბების, თავისებურებებისა და რეგიონული სირთულეების გათვალისწინებით, ბიზნესს მნიშვნელოვანი როლის შესრულება შეუძლია ქვეყნის ეკონომიკის განვითარებაში. ამჟამად, როგორც ცნობილია, საქართველოში საწარმოები ზომის მიხედვით იყოფა მსხვილ, საშუალო, მცირე და მიკრო საწარმოებად, რაც უდავოდ მისასაღებელია მთელი რიგი ფაქტორების გამო. აღსანიშნავია, რომ რეალურ პირობებში საკანონმდებლო, ინსტიტუციონალური და სხვა პრობლემების მოუგვარებლობის გამო საქართველოში მცირე და საშუალო საწარმოთა წვლილი ჯერ კიდევ ძალზე მოკრძალებულია, რაც ნათლად ჩანს ქვემოთ მოტანილი ცხრილების მონაცემებიდან.

პროდუქციის გამოშვება საწარმოთა ზომის მიხედვით (3)

წელი	სულ მილიონი ლარი	მათ შორის		
		მსხვილი	საშუალო	მცირე
2010	13 303,7	10 859,6	1 461,5	982,6
2011	19 239,9	15 437,8	2 095,3	1 706,9
2012	23 096,0	19 002,5	1 740,2	2 353,3
2013	23 553,6	19 031,0	2 242,3	2 280,3
2014	23 942,1	19 459,4	2 299,7	2 183,0

დასაქმებულთა რაოდენობა საწარმოთა ზომის მიხედვით (3)

წელი	სულ კაცი	მათ შორის		
		მსხვილი	საშუალო	მცირე
2010	397 806	224 354	91 943	81 508
2011	503 236	273 581	103 004	126 651
2012	534 397	305 340	73 661	155 396
2013	550 885	315 447	97 090	138 348
2014	534 952	336 999	88 705	109 248

განვითარებულ ქვეყნებში მცირე და საშუალო ბიზნესის განვითარება სერიოზული ტემპებით მიმდინარეობს, რადგან ეროვნული მთავრობები დიდ მნიშვნელობას ანიჭებენ ასეთ საწარმოებს და მნიშვნელოვან დახმარებას უწევენ მათ: ადგენენ და ახორციელებენ მცირე და საშუალო ბიზნესის ხელშეწყობის პროგრამებს, უწესებენ მათ მნიშვნელოვან შეღავათებს. ამ კუთხით საქართველოს მთავრობის მიდგომა, რომ ხელი შეეწყოს მცირე და საშუალო ბიზნესის განვითარებას უდავოდ მისასაღებელია, თუმცა, ასეთი ხელშეწყობა ყველა მსურველისათვის ერთნაირად ხელმისაწვდომი უნდა იყოს. კონომიკურად განვითარებულ ქვეყნებში მცირე და საშუალო ბიზნესის განვითარება საშუალო ფენის ფორმირების საფუძველია, რაც ეკონომიკის სტაბილური განვითარების ბაზას წარმოადგენს და უზრუნველყოფს მოსახლეობის დიდი ნაწილის დასაქმებას. მ ქვეყნებში მშპ-ის 50-70%-ს სწორედ მცირე და საშუალო კომპანიები აწარმოებენ. საქართველოში კი მცირე და საშუალო ბიზნესის წილი მშპ-ს მთლიან მოცულობაში 18,7%, ხოლო მისი საერთო ბრუნვის წილი მთლიან ბრუნვაში 9,7%-ია. დასაქმების კუთხით კი მცირე და საშუალო ბიზნესში დასაქმებულთა წილი მთლიან დასაქმებულთა რაოდენობაში 37%-ს არ აღემატება. ეს მაშინ, როდესაც ევროპაში 65 პროცენტამდე მცირე ბიზნესშია დასაქმებული.

როგორც წესი, მცირე ბიზნესის კლასიკური ფორმის დროს, განსხვავებით დიდი კომპანიებისაგან, ბიზნესის მფლობელები იმავდროულად მენეჯერებიც არიან. მიტომ თითოეულ ასეთ პატარა საწარმოში დასაქმებულთა რაოდენობა მნიშვნელოვნად ჩამოუვარდება მსხვილ კომპანიაში მომუშავე თანამშრომელთა რიცხვს. იმისათვის, რომ მცირე ბიზნესშიც დასაქმებულთა რაოდენობა გაუტოლდეს მსხვილ ბიზნესში არსებულ ანალოგიურ მანეჯერებს, საჭიროა ბაზარზე მოღვაწეობდეს გაცილებით მეტი წარმატებული მცირე ბიზნესის საწარმო. დღეს უამრავი მცირე მეწარმე ადვილად კოტრდება და კონკურენციას ვერ უწევს მსხვილ ბიზნესს ფინანსური, ტექნიკური თუ კვალიფიციური ადამიანისეული რესურსის დეფიციტის გამო.

შეიძლება დავსვათ კითხვა, საქართველოში რომელ დარგებში შეიძლება განვითარდეს წარმატებულად მცირე და საშუალო ბიზნესი? ამ კითხვას შეიძლება პასუხი შემდეგნაირად გავცეთ, რომ ეს არის სოფლის მეურნეობა, გადამამუშავებელი მრეწველობა, საოჯახო ტურიზმი, მსუბუქი მრეწველობა. როგორც ცნობილია, მცირე ბიზნესი არის საკმაოდ მომგებიანი სექტორი, რამაც შეიძლება მცირე დროში დიდი მოგება მოუტანოს ადამიანს.

მცირე და საშუალო ბიზნესის მნიშვნელოვან სოციალურ ფუნქციას წარმოადგენს ის, რომ მას შეუძლია დიდი რაოდენობით მუშახელის დასაქმება, შეამციროს ან განმუხტოს ეკონომიკური პრობლემები და სოციალური დაძაბულობა. ებისმიერი რეფორმისა თუ ეკონომიკური პოლიტიკის ნაწილის წორედ სამეწარმეო აქტივობის გამოცოცხლებაუნდა იყოს, რომლის მნიშვნელოვანი წილი მცირე და საშუალო ბიზნესის განვითარებაზე მოდის.

ამრიგად, მივიჩნევთ, რომ მცირე და საშუალო ბიზნესის განვითარებას ესაჭიროება სახელმწიფოს მხრიდან მეტი მხარდაჭერა და მოტივაცია, რათა შემდგომში ამან უზრუნველყოს ქვეყნის ეკონომიკური სტაბილურობა, საზოგადოების საშუალო, შეძლებული ფენის ჩამოყალიბება, გრძელვადიანი ეკონომიკური ზრდის, პოლიტიკური სტაბილურობის ხელშეწყობა და მწვავე სოციალური პრობლემების გადაჭრა.

**გამოყენებული ლიტერატურა:**

1. შენგელიათ., ბიზნესის ადმინისტრირების საფუძვლები, თბ., 2008.
2. მესხია ი., ბიზნესის საფუძვლები, თბ., 2011.
3. საქართველოს სტატისტიკის ეროვნული სამსახურის მონაცემები [http://www.geostat.ge/?action=page&p\\_id=211&lang=geo](http://www.geostat.ge/?action=page&p_id=211&lang=geo)

**გოდერძი შანიძე**

**მცირე და საშუალო ბიზნესის განვითარების სახელმწიფო ხელშეწყობა რეზიუმე**

ბიზნესის განვითარების ხელშეწყობა ქვეყანაში მიმდინარე საბაზრო რეფორმების ერთ-ერთი ძირითადი მიმართულებაა. ეკონომიკურად განვითარებულ ქვეყნებში მცირე და საშუალო ბიზნესი საშუალო ფენის ფორმირების საფუძველია, რომელიც ეკონომიკის სტაბილური განვითარების ბაზას წარმოადგენს და უზრუნველყოფს მოსახლეობის დიდი ნაწილის დასაქმებას. მ ქვეყნებში მშპ-ის 50-70%-ს მცირე და საშუალო კომპანიები აწარმოებენ. საქართველოში კი მცირე და საშუალო ბიზნესის წილი ეკონომიკაში ძალზე მცირეა.

მცირე და საშუალო ბიზნესის განვითარებას ესაჭიროება სახელმწიფოს მხრიდან მეტი მოტივაცია, რათა შემდგომში ამან უზრუნველყოს ქვეყნის ეკონომიკური სტაბილურობა, საზოგადოების საშუალო შეძლებული ფენის ჩამოყალიბება, გრძელვადიანი ეკონომიკური ზრდა, პოლიტიკური სტაბილურობის ხელშეწყობა და მწვავე სოციალური პრობლემების გადაჭრა.

**Goderdzi Shanidze**

**State Contribution to the Development of Small and Medium Businesses  
Summary**

Contribution to the business development is one of the main directions of market reforms in the country. In economically developed countries small and medium businesses are the basis of forming the middle class, that's the base for the stable development of economy and employs the majority of the population. 50-70% of GDP in these countries are produced by small and medium companies.

In Georgia if we consider the production of products by the size of enterprises, we find that the total share of the small and medium businesses is 18.7%, As well as their share of the total turnover is 9.7% of total turnover. Employment in the small and medium businesses is 37% of the total employees.

Thus, we believe that the development of small and medium businesses needs more motivation from the state in order to guarantee the further economic stability of the country, it should develop a wealthy community and support the long-term economic growth and political stability and solve the acute social problems

**Годерdzi Шанидзе**  
**Государственная поддержка развития малого и среднего бизнеса**  
**Резюме**

Содействие развитию бизнеса одно из основных направлений рыночных реформ, протекающих в нашей стране. В экономически развитых странах малый и средний бизнес является краеугольным камнем формирования среднего класса, представляющий собой базу для стабильного развития экономики и трудоустройстванаселения, где 50-70 % ВВП производят малые и средние компании.

Если же рассмотрим выпуск продукции в Грузии согласно размерам предприятий, обнаружим, что доля малого и среднего бизнеса в целом объеме 18,7%, а также доля их общего оборота в целом обороте 9,7%., под углом занятости же в малом и среднем бизнесе заняты 37% трудоустроенных в целом.

Развитие малого и среднего бизнеса в нашей стране требует больше мотивации со стороны государства с тем, чтобы в дальнейшем обеспечить экономическую стабильность страны, формирование среднего зажиточного слоя общества, содействие долгосрочному экономическому росту, политической стабильности и решению острых социальных проблем.

**გიორგი ნატროშვილი**  
**ეკონომიკის აკადემიური დოქტორი**

**„მწვანე ეკონომიკის“ ფორმირების გამოწვევები**

გაჭიანურებული კრიზისიდან გამოსვლისა და აქტიური საქმიანობის თანდათანობით აღდგენის პირობებში, რომელსაც ახასიათებს სიტუაციის გართულება, მათ შორის საუკეთესო პირობების მქონე ქვეყნების გაკოტრება და არასტაბილურობის საშიშროება, გამოიწვია ახალი მოდელის ძიება. ოცემული მოდელი მოწოდებულია უზრუნველყოს მთელი ეკონომიკის დამაჯერებელი წინსვლა, რომელიც სრულად გადაჭრის უკანასკნელ პერიოდში დაგროვილ პრობლემებს. ამ მხრივ უცხოელი სპეციალისტების მხრიდან ყურადღება მიმართული იყო ეკოლოგიურად უსაფრთხო და სოციალურად გამართლებული კონცეფციის დამუშავებისაკენ, რათა ეკონომიკის სტრუქტურული რეფორმების შედეგად ჩამოყალიბებულიყო ახალი ტიპის ეკონომიკა, რომელსაც სპეციალისტები უწოდებდნენ „მწვანეს“.

„მწვანე ეკონომიკა“ არის ეკონომიკური განვითარების მოდელი, რომელიც დამყარებულია მდგრად განვითარებასა და ეკოლოგიური ეკონომიკის ცოდნაზე. ეკონომიკის სხვა დარგებისაგან იგი იმით განსხვავდება, რომ პირდაპირ აფასებს ქვეყნის ბუნებრივ კაპიტალს, რომელსაც გააჩნია ეკონომიკური ღირებულება. ის ქმნის სამუშაო ადგილებს, უზრუნველყოფს რეალურ, მდგრად ეკონომიკურ განვითარებას, ამცირებს გარემოს დაბინძურებას, აფერხებს რესურსების გამოლევის საშიშროებას, სტიმულს აძლევს და მოტივაციას უქმნის ბიზნესს, აწარმოოს მწვანე პროდუქტები და მისი სახეები. ის მიჩნეულია ეკონომიკური თეორიის იმ კომპონენტად, რომელიც ეკოსისტემების ნაწილად მოიაზრება. კლასიკური ეკონომიკის თანახმად „მწვანე ეკონომიკა“ განიხილება არა დამოუკიდებლად, არამედ როგორც მეცნიერების კომპონენტი.

ბევრი სპეციალისტის აზრით „მწვანე“ ეკონომიკა ექვს მთავარ სექტორს მოიცავს:

1. განახლებადი ენერჯია (მზე, ქარი, გეოთერმული, საზღვაო (ტალღები), ბიოგაზი, ღია სითბური, უჯრედის ენერჯია);
2. მწვანე შენობები, მწვანე მოდიფიკატორები, მწვანე პროდუქტები და მასალები;
3. სუფთა ტრანსპორტი (აღტერნატიული საწვავი), საზოგადოებრივი ტრანსპორტი, ელექტროენერჯია, პორტი);
4. წყლის მენეჯმენტი (წყლისა და ონკანის გამწმენდი სისტემები (შიდა წყლის ლანდშაფტი);



- 5. ნარჩენების მენეჯმენტი (უტილიზაცია, მუნიციპალური ნარჩენების გამოყენება, ნიადაგის ნაყოფიერების გაუმჯობესება, გაწმენდა);
- 6. მიწის მენეჯმენტი (ორგანული სოფლის მეურნეობა, ურბანული ტყეები, ტყეების განაშენიანება).

ამჟამად საზოგადოებას სხვადასხვანაირად აქვს გაგებულებები „მწვანე ეკონომიკის“ არსი. ერთნი თვლიან, რომ ეს არის ეკონომიკის ახალი დარგები, რომლებიც აუმჯობესებენ ქვეყნის ბუნებას. ეორენი კი მიუთითებენ, რომ ეს არის ეკონომიკის ახალი ტექნოლოგიები, რომლებიც მოწოდებულნი არიან დაეხმარონ, ხელი შეუწყონ ბუნებას, მოუტანონ სარგებლობა და ისინი თვლიან, რომ ეს არის გადასვლა განვითარების ახალ ეტაპზე, რომლის მიზანია ეკოლოგიურად სუფთა პროდუქტების შექმნა.

უპირველეს ყოვლისა, მწვანე ეკონომიკა მიმართულია იმ რესურსების ეკონომიკურ გამოყენებაზე, რომლებიც განიცდიან გამოფიტვას (სასარგებლო წიაღისეული, ნავთობი, აირი) და ამოწურვადი რესურსების რაციონალურ გამოყენებაზე.

„მწვანე ეკონომიკის“ საფუძვლად გამოდის სუფთა ან „მწვანე“ ტექნოლოგიები. სპეციალისტების აზრით, მისი გამოყენება ხელს უწყობს ქვეყანაში ეკოლოგიური კრიზისის თავიდან აცილებას. უნდა აღინიშნოს, რომ „მწვანე ეკონომიკის“ მიღებული განმარტება არ არსებობს. გაეროს ექსპერტები „მწვანე ეკონომიკას“ განიხილავენ, როგორც სამეურნეო საქმიანობას, რომელიც ამდღებს ადამიანთა კეთილდღეობას და უზრუნველყოფს სოციალურ სამართლიანობას. ამასთან, იგი მნიშვნელოვნად ამცირებს გარემოსდაცვით რისკებსა და ბუნების გაღარიბებას. სხვა სიტყვებით რომ ვთქვათ, „მწვანე ეკონომიკას“ მიაკუთვნებენ სამეურნეო საქმიანობის იმ სახეებსა და შედეგებს, რომლებიც წარმოების მოდერნიზაციასა და ეფექტიანობასთან ერთად, ხელს უწყობენ ცხოვრების დონისა და საცხოვრებელი გარემოს გაუმჯობესებას. დღესმონეტარულ პოლიტიკასა და სახელმწიფო რეგულირებას არ შეუძლია შექმნას გონივრული ეკონომიკური სისტემა, შედარებით უფრო არაეფექტიანი ირაციონალური ეკონომიკა, ვიდრე ჩვენ გვაქვს. „მწვანე ეკონომიკა“ გულისხმობს ეკოლოგიური სოფლის მეურნეობის განვითარებას, „მწვანე“ სამრეწველო წარმოებას, ალტერნატიულ ენერჯეტიკას და ა.შ., რაც დიამეტრულად განსხვავდება ეკონომიკური განვითარების შემადგენელი მოდელისაგან.

„მწვანე ეკონომიკის“ განვითარების შედეგად შეიძლება შეიქმნას იმდენი სამუშაო ადგილი, რომ მან კომპენსირება გაუკეთოს ეკონომიკის სხვა დარგებში შემცირებულ სამუშაო ადგილებს. განსაკუთრებით ეს ეხება სოფლის მეურნეობას, ენერჯეტიკას, სატყეო მრეწველობას, ტრანსპორტს. თუმცა, ზოგ სექტორში, სადაც კაპიტალი მცირეა ზოგიერთ დარგებში „გამწვანება“ მოითხოვს დასაქმებისა და შემოსავლების დროებით შემცირებას, მოკლე და გრძელვადიან პერსპექტივებში ამ სექტორში შეიძლება საჯარო გახდეს ინვესტიციების მოზიდვა და კადრების მომზადება.

„მწვანე ეკონომიკაზე“ გადასვლა სტიმულს აძლევს ინოვაციურ აქტივობას, მათ შორის ფირმების დონეზეც, რომელიც მხარდაჭერილ უნდა იქნეს სასარგებლო კონკურენტუნარიან გარემოს შექმნასთან ერთად რეგულირების მეთოდით. ამ შემთხვევაში ლაპარაკია იმაზე, რომ „მწვანე ეკონომიკაზე“ გადასვლისას განსაკუთრებული ყურადღება ექცევა თანამედროვე ინფრასტრუქტურის ჩამოყალიბებას, რომელსაც დიდი მნიშვნელობა აქვს მდგრადი განვითარებისა და მოდერნიზაციისათვის. ინფრასტრუქტურაში შედის მიწათმოქმობა, ურბანიზებული ტექნოლოგიების განვითარება, წყლის ინფრასტრუქტურა, წყლისპირა ტერიტორიების დაცვა, საგზაო-სატრანსპორტო ინფრასტრუქტურა და ენერჯეტიკა. ეს სექტორები ხასიათდებიან საწარმოო აპარატისა და ინვესტირების ხარზრძლივი ხასიათით, რაც პრინციპულ მნიშვნელობას სძენს მოდერნიზაციას. ამასთან დაკავშირებით, სპეციალურად განვითარებადი ქვეყნებისათვის განიხილავენ ე.წ. „ბაყაყის ნახტომის“ (leapfrog) სტრუქტურის გამოყენებას. განვითარებადი ქვეყნებში (საქართველო) „მწვანე“ ინფრასტრუქტურის ფორმირებისათვის პრინციპულად მნიშვნელოვანია მსხვილი ინვესტიციები, რომლებიც შეიძლება იყოს მშპ-ს 7%. ამ პირობებში დიდი მნიშვნელობა

ენიჭება ფინანსურ დიზაინს. ზოგიერთ ქვეყანაში (აშშ, დიდი ბრიტანეთი, ავსტრალია) ჩამოყალიბდა ევროპის წოდებული კერძო „მწვანე“ ბანაკები. ამ საქმეში ძალზე მნიშვნელოვანია ინოვაციები. სწორად დამუშავებული საინოვაციო პოლიტიკა მიზნის მიღწევის მნიშვნელოვანი გზაა.

„მწვანე ეკონომიკის“ ფორმირების სფეროში ერთ-ერთი აღიარებული ლიდერია ევროკავშირი, რომლის საქმიანობის გათვალისწინება საქართველოსათვის მეტად მნიშვნელოვანია. ამ მხრივ ყურადღებას იმსახურებს ევროკავშირში დამუშავებული და 2012 წელს წარმოდგენილი სტრატეგია „ინოვაციურობა მდგრადი განვითარებისათვის“ „ბიოეკონომიკა ევროპისათვის“ (inovating for sustainable development) „bioeconomy for europa“), აგრეთვე მისი რეალიზების გზები. ამ სტრატეგიის მიზანია ინვესტიციების ფორმირება. რაც შეეხება ბიოეკონომიკის განვითარების თანამედროვე მდგომარეობას ეკონომიკაში, მისი დარგების ფულადი ბრუნვა შეადგენს 2 ტრ. ევროს, დასაქმებულთა რაოდენობა 22 მილიონს, რაც ეკონომიკაში მთლიანი რაოდენობის 9% ია. (იხ. ცხრილი I)

ცხრილი I

ბიოეკონომიკა ევროკავშირში

ეკონომიკის სექტორები	წლიური ბრუნვა (მლრდ ევრო)	დასაქმებულთა რიცხვი	მონაცემთა წყაროები
სასურსათო	965	4400	CLAA
სოფლის მეურნეობა	381	1200	copa-cogecor eurostat
ხის დამუშავების მრეწველობა	375	1800	CEPH
მეთევზეობა და აგროკულტურა	32	500	EC <sup>xxx</sup>
მეტყვეობა	269	3000	CEI-BOIS
ბიოინდუსტრია			
ბიოქიმიის და ბიოპლასტიკები	50 <sup>x</sup>	150 <sup>x</sup>	USDA, ARTRURD lettle, FFST MC
ბიოკატალიზატორები	0.8 <sup>xx</sup>	5 <sup>x</sup>	Amfee, Aovosymes Genencoz Dsm
ბიოსასუქი	6 <sup>xxx</sup>	150	EBB, ebio
სულ	2078	2205	

<sup>x</sup>-ერთ-ის შეფასებები.

<sup>xx</sup>-ის შეფასებები დამყარებულია 2,2 მლნ ბიოეტალონისა და 7,7 მლნ.ტ. ბიოლიზელის წარმოებაზე ერთ-ის ბაზარზე საშუალო ფასებით. xxx-

FACAS and Qiguzes on the CFP, Basic Statistics Data Qsn 1830-N19 2010 Edition.

ჩვენს მიერ ჩატარებული კვლევის შედეგად დავასკვნით, რომ „მწვანე“ პოლიტიკის ინსტრუმენტების მიზნობრივი „პაკეტი“ დამუშავებისათვის აუცილებელია მხედველობაში იქნეს მიღებული მოვლენათა ერთობლიობა ამა თუ იმ ქვეყნის განვითარების დონის გათვალისწინებით, ასევე პოლიტიკური ფაქტორები და სოციალური უპირატესობები. მათ მიეკუთვნებათ: ფინანსური ბაზრების სიმწიფე, მარეგულირებელი ორგანოების უნარი შეიმუშავონ „წინ წასული“ „მწვანე“ პოლიტიკა ოპოზიციური ფენების შესაძლებელი წინააღმდეგობების გათვალისწინებით, რომლის ინტერესებიც ეხება სტრუქტურულ რეფორმებს. ამასთან ერთად მან უნდა უზრუნველყოს ეფექტიანი კონტროლი დასახული მიზნის მიღწევაზე. ამ შემთხვევაში ლაპარაკი შეიძლება იყოს „მწვანე“ ბაზრების რეალურ ფორმირებაზე, ინოვაციურ პრინციპებზე, მოდერნიზაციის პროცესების პოტენციალზე, ახალი ინსტრუმენტების გამოყენებაზე და ა.შ.

**გამოყენებული ლიტერატურა:**

1. სამადაშვილი ა., სამეწარმეო და ტექნოლოგიურ ინოვაციათა მენეჯმენტი, თბ., 2009.
2. ხარებავა რ., ფორმების ეკონომიკური სტრატეგიები, თბ., 2012.

**გიორგი ნატროშვილი  
„მწვანე ეკონომიკის“ ფორმირების გამოწვევები  
რეზიუმე**

სტატიაში განხილულია ეკონომიკის ახალი სტრუქტურული გარდაქმნის ბაზაზე მისი ფორმირების მოწინავე მიმართულება, რომელსაც სპეციალისტებმა დაარქვეს „მწვანე ეკონომიკა“. მასში გაანალიზებულია ინსტრუმენტთა ნაკრები, რომელიც მიზანშეწონილია გამოყენებულ იქნეს მდგრადი განვითარების სტრატეგიის დამუშავებისა და რეალიზაციის დროს, გამოვლენილია პრობლემური სფეროები, რომლებიც ხასიათდებიან საქართველოსათვის ნაკლები სიმწვავით ეკოლოგიურად უსაფრთხო, სოციალურად სამართლიანი კონკურენტუნარიანი ეკონომიკის ფორმირებისას, რაც დამყარებულია ინოვაციის ფართო გამოყენებაზე.

**Giorgi Natroshvili  
Challenges for “Green Economy” Formation  
Summary**

The Article deals with the advanced trends based on new structural transformations which experts called “Green Economy”.

Collection of documents which is expedient to be used as an elaboration and realization of the strategy of sustainable development are analyzed. The problematic spheres have been revealed and characterized in less extent for Georgia as ecologically safe for the formation of socially fair competitive economics based on a wide utilization of innovation.

**გიორგი ნატროშვილი  
Вызовы формирования «зелёной экономики»  
Резюме**

В статье рассмотрены передовые направления на базе новых структурных преобразований, которые специалисты назвали «зелёной» экономикой. В ней проанализирован набор инструментов, который целесообразно использовался при разработке и реализации стратегии устойчивого развития. Выявлены проблемы, которые характерны для Грузии при формировании экологически безопасной, социально правовой конкурентной экономики.

**ინეზა ვაწაძე  
ივანე ჯავახიშვილის სახელობის თბილისის სახელმწიფო უნივერსიტეტის  
დოქტორანტი**

**ტურისტული მომსახურების ხარისხის შეფასებისადმი  
მიდგომების შედარებითი ანალიზი**

საზოგადოებაში, მისი განვითარების სხვადასხვა ეტაპზე, ყალიბდება ხარისხის უზრუნველყოფის პრობლემისადმი სხვადასხვაგვარი მიდგომები, რომლებიც დეტერმინირებულია ამ ეტაპზე დაგროვილი საჭიროების, გამოცდილებისა და ცოდნის კომპლექსით. ლიტერატურული წყაროების შესწავლის საფუძველზე დასტურდება, რომ მიდგომების თვალსაზრისით ტურისტული მომსახურების შეფასების პრობლემა ჯერ-ჯერობით არ გამხდარა სპეციალური კვლევის საგანი. წინამდებარე სტატია

წარმოადგენს ტურისტული მომსახურების ხარისხის შეფასებისადმი მეთოდოლოგიური მიდგომების შედარებითი ანალიზის ცდას.

პროდუქციისა და მომსახურების უზრუნველყოფის პრობლემა ყოველთვის აქტუალური იყო, მაგრამ განსაკუთრებული სიმწვავე მან შეიძინა მე-20 საუკუნის 20-იან წლებში მასობრივი წარმოების გავრცელებასთან დაკავშირებით. მასობრივი წარმოების ეფექტიანი განხორციელებისათვის აუცილებელი ხდება წარმოებული პროდუქციის ხარისხზე მუდმივი თვალყურის დევნება დადგენილ მოთხოვნებთან შესაბამისობის შემოწმების ანუ კონტროლის მიზნით. ეს მოთხოვნები დაფიქსირებულია ნორმატიულ-ტექნიკურ დოკუმენტაციაში, რომლის ყველაზე გავრცელებული სახეა სტანდარტი. კონტროლის მიმართ წაყენებული ძირითადი მოთხოვნის მიხედვით შეუსაბამო, ანუ დეფექტიან პროდუქციას ბაზარზე არ უნდა შეეღწიოს, რაც წარმატებით ხორციელდებოდა. შესაბამისად ჩამოყალიბდა კონცეფცია, რომლის მიხედვით, იმ შემთხვევაში თუ გასაკონტროლებელი ობიექტი შეესაბამება ნორმატიულ-ტექნიკური დოკუმენტაციით დადგენილ ნორმებს, ე. ი. თუ „უძღვება კონტროლს“, იგი ხარისხიანად ითვლება. ხარისხის უზრუნველყოფის პრობლემისადმი ამ მიდგომას ჩვენ კონტროლის პოზიციიდან მიდგომას ვუწოდებთ. კონტროლის პოზიციიდან მიდგომის დროს ხარისხის შეფასების მეთოდოლოგია და პრაქტიკა დაფუძნებულია შესაფასებელი ობიექტის თვისებებისა და მახასიათებლების გაზომვასა და მიღებული შედეგების ნორმატიულ მოთხოვნებთან შედარებაზე. ამით გამოიხატება კონტროლის პოზიციიდან მიდგომის არსი.

მე-20 საუკუნე, ოციანი წლებიდან მოყოლებული, წარმოადგენს სახალხო მეურნეობის დარგებში მანქანური წარმოებისა და, შესაბამისად კონტროლის მანამდე არნახული მასშტაბებით დანერგვის ეტაპს. ამ ეტაპზე იქმნება სპეციალური საპროექტო-საკონსტრუქტორო ბიუროები, საცდელი სადგურები, ხარისხის ინსპექციები და სხვა ინსტიტუტები, რომელთა ძირითადი საქმიანობა დაფუძნებულია კონტროლზე. საზოგადოებაში მეკვიდრდება აზრი - პროდუქციის შესაბამისობა სტანდარტის მოთხოვნებთან იმას ნიშნავს, რომ ეს პროდუქტი ხარისხიანია. სტანდარტის მოთხოვნების შესაბამის პროდუქტს, სტანდარტულ პროდუქტს უწოდებენ. ცნებები- „სტანდარტული პროდუქტი“ და „ხარისხიანი პროდუქტი“ სინონიმებად იქცნენ. კონტროლის პოზიციიდან მიდგომამ საყოველთაო ხასიათი მიიღო. ამ დროს ხარისხის ობიექტური შეფასება გაიგივდა პროდუქტის ნივთობრივი მახასიათებლების, ე.ი ფიზიკური თვისებების გაზომვებთან. ფიზიკური მახასიათებლები მიიჩნეეს პროდუქტის ხარისხის უმნიშვნელოვანეს კრიტერიუმებად. ეს კრიტერიუმები განსაზღვრავდნენ ხარისხის ამაღლების ძირითად მიმართულებებს. ამას ხელი შეუწყო საბუნებისმეტყველო დისციპლინების განვითარებამაც, რის კვალობაზე სულ უფრო იხვეწებოდა და ზუსტდებოდა გაზომვის მეთოდები. ხარისხის ობიექტურ მანერებლად ითვლებოდა მხოლოდ ის მანერებლები, რომელთა ზუსტი გაზომვა შეიძლებოდა.

ხარისხის შეფასებისადმი კონტროლის პოზიციიდან მიდგომა ეფექტიანი აღმოჩნდა გამყიდველის (მწარმოებლის) ბაზრის პირობებში, რომლისთვისაც დამახასიათებელია მიწოდების ნაკლებობა მოთხოვნაზე. მწარმოებელი მის მიერვე შექმნილი ნორმატიული დოკუმენტაციის შესაბამისად დამზადებულ პროდუქტს სთავაზობს მომხმარებელს, რომელიც, დეფიციტის გამო, იძულებულია იყიდოს ის, რასაც სთავაზობენ. მწარმოებელი ფიქრობს, რომ მან მომხმარებელზე უკეთ იცის თუ რა უნდა მიაწოდოს ბაზარს, როგორც უნდა იყოს მისაწოდებელი პროდუქტის ხარისხი. ერთი სიტყვით კონტროლის პოზიციიდან ხარისხისადმი მიდგომა ორიენტირებულია მწარმოებლის (მიმწოდებლის) ინტერესებზე. კონტროლის პოზიციიდან მიდგომა, როგორც აღნიშნავენ ი.ი. მაზური და ვ. დ. შაპირო (6,23), გულისხმობს, რომ საკმარისია მხოლოდ „გაკეთდეს ისე, როგორც საჭიროა“, არ დაირღვეს ტექნოლოგია და სხვა ნორმატიული მოთხოვნები და ყველაფერი კარგად, მომხმარებელი კი ბედნიერი იქნება.

დღეისათვის ბიზნეს-ორგანიზაცია გაცილებით განსხვავებულ გარემოში ფუნქციონირებს. განვითარებული საბაზრო ეკონომიკის ქვეყნებში გამყიდველის ბაზარი შეცვლილია მომხმარებლის ბაზრით, სადაც მყიდველს აქვს იმის შესაძლებლობა, რომ თავისუფლად აარჩიოს ისეთი საქონელი, რომელიც ყველაზე მეტად დააკმაყოფილებს



მის მოთხოვნებს. ასეთ პირობებში მუშაობა მენეჯერისაგან მოითხოვს ბიზნესის გაძლიერებას, მათ შორის ხარისხის პრობლემებისადმი, ტრადიციულიდან განსხვავებულ მიდგომებს. კონკურენციაში გამარჯვებისათვის აუცილებელი ხდება, რომ ფირმამ შეძლოს ბაზარზე ისეთი პროდუქციის მიწოდება, რომელიც თავისი ხარისხით მომხმარებლის მოლოდინს გადააჭარბებს. ეს იყო ხარისხისადმი სრულიად ახლებური მიდგომა, რომელსაც საფუძველი ჩაუყარეს ამერიკელმა მეცნიერებმა ა.ფეიგენბაუმმა და ჯ. ჯურანმა და რომელსაც მენეჯმენტსა და მარკეტინგში „ხარისხისადმი მომხმარებლის პოზიციიდან მიდგომა“ უწოდეს. ა. ფეიგენბაუმის განმარტებით „ხარისხი არის მომხმარებლისა და არა ინჟინრის ან მარკეტოლოგის გადაწყვეტილება, ხარისხი დაფუძნებულია საქონელთან მომხმარებლის დამოკიდებულებაზე და იზომება მისი მოთხოვნების დაკმაყოფილების შესაბამისად“. ჯ. ჯურანის მიხედვით „ხარისხი არის საქონლის თავისებურება, რის გამოც ადამიანები უპირატესობას ანიჭებენ იყიდონ ამ დამამზადებლის და არა მისი კონკურენტების პროდუქცია. ეს არის თვისებები, რომლებიც ადამიანებში აღძვრენ ყიდვის სურვილს“. ხარისხისადმი მომხმარებლის პოზიციიდან მიდგომის არსი იმაში მდგომარეობს, რომ იგი (მომხმარებელი) ხარისხიანად თვლის ისეთ პროდუქტს, რომელიც მას მოსწონს და რომელიც შეესაბამება მის მოთხოვნებს. პროდუქტი, რომელიც შეესაბამება ნორმატიული დოკუმენტაციით დადგენილ მოთხოვნებს, შეიძლება შეესაბამებოდეს ან არ შეესაბამებოდეს კონკრეტული მომხმარებლის მოთხოვნებს, რადგანაც ეს მოთხოვნები სათანადოდ არ არის და ვერც იქნება ასახული ნორმატივებში. საჭირო ხდება იმის გარკვევა თუ როგორ დამოკიდებულებას იჩენს მომხმარებელი ამ პროდუქტისადმი. სწორედ ამას გულისხმობს მომხმარებლის პოზიციიდან მიდგომა. დამოკიდებულება, რომელსაც მომხმარებელი გამოხატავს პროდუქტისადმი, ეს არის მომხმარებლის მიერ განხორციელებული შეფასება მოწონება (კარგია) – დაწუნების (ცუდია) სქემით. შეფასება არის იმის გაცნობიერება, თუ რამდენად შეუძლია შესაფასებელ პროდუქტს გარკვეული მოთხოვნების დაკმაყოფილება. შეფასება განსაზღვრავს მომხმარებლის ქცევას პროდუქტის არჩევის დროს – იმას თუ რატომ ანიჭებს მომხმარებელი უპირატესობას ამ პროდუქტს და არა სხვა მის მსგავსს.

ტურიზმის (ტურისტული საქმიანობის) სხვადასხვაგვარი განმარტებების საფუძველიანი მიმოხილვით (1, 6-17) დადასტურებულია, რომ არ არსებობს ამ ცნების ერთგვაროვანი გაგება. მიუხედავად ამისა არავინ დაობს იმის თაობაზე, რომ ტურისტული პროდუქტი წარმოადგენს მატერიალური და არამატერიალური პროდუქტების ერთობლიობას (4, 18), რომლის ხარისხის მიხედვით შეიძლება ვიმსჯელოთ ტურისტული მომსახურების ხარისხზე. ჩვენი მიზანია იმის დასაბუთება, რომ ტურისტული პროდუქტის ხარისხის შეფასებისათვის პრინციპული მეთოდოლოგიური მნიშვნელობა აქვს მატერიალური და არამატერიალური კომპონენტების გამიჯვნას. კონკურენტულ ბაზარზე ტურისტული ორგანიზაციის ხანგრძლივი ვადით წარმატებისათვის აუცილებელია ტურისტული პროდუქტის ორივე კომპონენტის - მატერიალური და არამატერიალური პროდუქტების განუწყვეტელი შეფასება. ხარისხის შეფასების შედეგები წარმოადგენს ინფორმაციის უმნიშვნელოვანეს წყაროს ტურიზმის განვითარების პოლიტიკის, მოქმედების კურსის სამომავლო ეტაპის განსაზღვრისა და სტრატეგიული დაგეგმვისათვის. ქვემოთ ჩვენ შევეცდებით ვაჩვენოთ, რომ ტურისტული ფირმა სხვადასხვაგვარი შინაარსის აქტივობით უნდა წყვეტდეს ტურისტული პროდუქტის ხარისხის პრობლემას.

ტურისტული პროდუქტის მატერიალური კომპონენტი წარმოადგენს მოხმარების საგანთა ერთობლიობას, რომელიც ქმნის ტურიზმის ფიზიკურ გარემოს. ფიზიკური გარემოს ყოველი ცალკეული ობიექტი, როგორც ზემოთ იყო აღნიშნული, შეიძლება შეფასდეს მისი თვისებების გაზომვით, მათი რაოდენობრივი განსაზღვრითა და მიღებული შედეგების შედარებით დადგენილ ნორმატივებთან. მაგალითად, სასტუმროს კომფორტულობა შეიძლება შეფასდეს მისი სიმყუდროვით, ანუ ხმაურის არ არსებობით. ხმაური შეიძლება ობიექტურად გაიზომოს სპეციალური ხელსაწყოთი და გაზომვის შედეგი გამოისახოს შესაბამისი სიდიდით (ბელი ან მისი მეთავე ნაწილი-დეციბელი). მიღებულ შედეგს შეუდარებენ სანიტარულ ნორმას და დაასკვნებენ, აკმაყოფილებს თუ



არა სასტუმრო სიმყუდროვის მიხედვით მოთხოვნებს. ანალოგიური მეთოდოლოგიით შეიძლება შევამოწმოთ (გავაკონტროლოთ) იმ პურის, ღვინის, მწვადის, გარეცხილი თეთრეულის და ა. შ. ხარისხი, რომლითაც ტურისტს უმასპინძლებიან. მაშასადამე, ტურისტული საქმიანობის ფიზიკური მხარის ელემენტების ხარისხის მაჩვენებლების ობიექტური გაზომვა იძლევა იმის საშუალებას, რომ ვიმსჯელოთ ტურისტის მეცნიერულად დასაბუთებული მოთხოვნების დაკმაყოფილების ხარისხზე. ტურისტული პროდუქტის მატერიალური კომპონენტი არ წარმოადგენს ტურისტული ფირმის პროდუქციას. ეს პროდუქცია ტურისტული ფირმის ფარგლებს გარეთ იქმნება, სხვა ფირმის პროდუქციაა. ტურისტული ფირმის აქტივობა ამ პროდუქციის ხარისხისადმი მიმართებაში ამოიწურება ტურისტთა მოთხოვნების შესაბამისად შერჩევაში, მისი მოწონება/დაწუნებით. გაცილებით პრობლემატურია ტურისტული პროდუქტის მეორე კომპონენტის – არამატერიალური პროდუქტის შეფასება. არამატერიალურ კომპონენტს მომსახურებას უწოდებენ. ზოგადად ამ ტერმინით აღინიშნება ვინმეს ქმედება, რომელსაც სარგებლობა მოაქვს სხვისთვის. მომსახურების განხორციელებისათვის აუცილებელია ორი მონაწილის უშუალო ურთიერთობა. ერთი მათგანის მოქმედებით იქმნება პროდუქტი, მეორის მონაწილეობა კი გამოიხატება ამ პროდუქტის მოხმარებაში. ეს პროდუქტი არ არის რეალური ნივთი, ფიზიკური საგანი. მომსახურების სპეციფიკურობა საფუძვლიანად გამოიკვლიეს ა. ე. დემინგმა, ჯ. ევანსამა, და ფ. კოტლერმა. ჯ. ევანსი წერს, რომ სამრეწველო წარმოების პროცესის დასასრულს წარმოიშობა მატერიალური პროდუქტი, რომელიც შეიძლება დავინახოთ. რეალური პროდუქტის ხარისხი შეიძლება შეფასდეს კომპანიაში დადგენილი სპეციფიკაციის მიხედვით გაზომვების შედეგების საფუძველზე, მაშინ როდესაც მომსახურების ხარისხი შეიძლება შეფასდეს მხოლოდ სუბიექტურად, მომხმარებლის მიერ ბუნდოვნად ჩამოყალიბებული მოლოდინისა და გამოცდილების საფუძველზე (9, 18). როგორც ფ. კოტლერი აღნიშნავს, მომსახურება შეუხებადია მატერიალური პროდუქტისაგან განსხვავებით, მომსახურებას ვერ გავსინჯავთ გემოთი და ხელის შეხებით, ვერ დავინახავთ და ვერ გავიგონებთ. მომსახურების მოხმარების შემდეგ მომხმარებელს ხელთ აღარაფერი მატერიალური არ რჩება, რჩება მხოლოდ ხსოვნა (მოგონება), რომლითაც შეუძლია იმსჯელოს მომსახურების ხარისხზე, რომელიც შეუძლია გაუზიაროს სხვას (5, 439). ისმება სამართლიანი კითხვები: რა არის მომსახურების არსი? როგორ გამოვლინდება იგი? მომსახურება არის ის, რაც გამოადგება მის შემძენს მატერიალური საგნების მოხმარების დროს. მომსახურება მხოლოდ მოხმარების პროცესში იქცევა პროდუქტად. მოხმარებამდე მომსახურება შექმნილიც კი არ არის. მომსახურების შექმნისა და მოხმარების პროცესები ერთმანეთს ემთხვევა. მომსახურების გამოყენებით ადამიანი უკეთესად, უფრო კომფორტულად მოიხმარს მატერიალურ საგნებს. სწორედ მომსახურების გაწვევის პროცესში მიეწოდება ტურისტს ნომერი სასტუმროში, მწვადი რესტორანში, სწორედ მომსახურებით სარგებლობის დროს განიცდის ტურისტი შინ ეოფნისაგან განსხვავებულ მდგომარეობას.

პრობლემის სფეროში ჩაღრმავებულ სპეციალისტთა საერთო აზრით მომსახურების შეფასება საკმაოდ რთული საქმეა. მართლაც, თუ მატერიალური პროდუქტის თვისებებისა და მახასიათებლების ზუსტი გაზომვა შესაძლებელია, რადგანაც აქ უკვე დაგროვილია საკმაოდ ცოდნა და გამოცდილება, მომსახურების როგორც არამატერიალური პროდუქტის სარგებლიანობის პირდაპირი გაზომვა და შეფასება მატერიალური პროდუქტის მსგავსად, შეუძლებელია. ამიტომ იყენებენ არაპირდაპირ მეთოდებს - მომსახურების ხარისხის შეფასების კრიტერიუმების მიხედვით. მომსახურების ხარისხის კრიტერიუმები, რომლებიც ყველაზე ფართოდ გამოიყენება პრაქტიკაში (8) და სპეციალისტთა საყოველთაო მხარდაჭერით სარგებლობს, ჩამოაყალიბეს ამერიკელმა მეცნიერებმა ა. პარასურამანმა, ვ. ზეიტამლიმ და ლ. ბერიმ. ესენია: ხელმისაწვდომობა, კომუნიკაბელურობა, კომპეტენტურობა, თავაზიანობა, სანდობა, გულშემატკივრობა, უსაფრთხოება, გაგება, მაგრამ პრობლემები ამ კრიტერიუმების შეფასების დროს იწყება. როგორ გავზომოთ, მაგალითად, ხელმისაწვდომობა, სანდობა, გულშემატკივრობა და ა. შ. ისეთნაირად,

რომ შეიძლება მიღებული შედეგების გამოყენება კონკრეტული მმართველობითი გადაწყვეტილების მისაღებად? ჩვენი აზრით მომსახურების შეფასების პრინციპული სირთულე იმაში მდგომარეობს, რომ მომსახურებას, როგორც პროდუქტს, არა აქვს და არც შეიძლება ჰქონდეს მკაცრად დაფიქსირებული შედეგების ობიექტი. რეალური პროდუქტის შეფასება ყოველთვის ხდება სხვა პროდუქტთან შედარებით. ეს შესადარებელი პროდუქტი შეიძლება იყოს რეალური ან იდეალური, არსებული ან აღწერითი. მაგალითად, ვიცით, რომ ნორმალური რძე, დადგენილი მოთხოვნის შესაბამისად (სტანდარტი), უნდა შეიცავდეს 3,2 % ცხიმს. ამიტომ გამარტივებულია რძის ხარისხის შეფასება ცხიმის შემცველობის მიხედვით. მაგრამ რას უნდა შევადაროთ გიდის თავაზიანობა? კი, შეიძლება გამოვიყენოთ ჩვენი პირადი შთაბეჭდილება და ვთქვათ, რომ ეს გიდი სხვებთან შედარებით უფრო თავაზიანია. მაგრამ რას ნიშნავს „უფრო თავაზიანი“? ყველა დაეთანხმება ჩვენს შეფასებას იმ შემთხვევაში, თუ გიდების დაწინაურების ერთ-ერთი კრიტერიუმი იქნება თავაზიანობა? რძის შემთხვევაში ყველაფერი ნათელია. შესაძლებელია რომ იყოს გიდის თავაზიანობის მაჩვენებლის რაოდენობრივ ფორმაში გამოსახვა, ანუ როგორც ამბობენ კვანტიფიცირება (2), ისეთნაირად, როგორც რძის შემთხვევაშია, პრობლემები მოიხსნებოდა. მომსახურების ხარისხის შეფასების პრობლემა იმაში მდგომარეობს, რომ მისი, როგორც არარეალური ობიექტის თვისებების გაზომვა, ანუ როგორც კვალიმეტრიაში ამბობენ, კვანტიფიკაცია ვერ ხერხდება. აქედან გამომდინარე, ტურისტული მომსახურების ხარისხის შეფასებისადმი ერთადერთ სწორ მიდგომად რჩება მომხმარებლის პოზიციიდან მიდგომა შეფასების შესაბამისი მეთოდოლოგიის – სოციოლოგიური გამოკვლევის მეთოდით. ამასთან ერთად, ტურისტული მომსახურების ხარისხის შეფასებას ართულებს მომსახურების ტექნოლოგიის არაერთგვაროვნება. მომსახურების სხვადასხვა სახეები წარმოადგენენ სხვადასხვა შინაარსისა და დანიშნულების საქმიანობას. ჯერჯერობით გადაუწყვეტელ პრობლემად რჩება სხვადასხვაგვარი მომსახურების ხარისხის შეფასების ერთიანი სტანდარტის შემუშავება.

ჯ. ევანსი სამართლიანად შენიშნავს, რომ მრავალ სერვისულ ორგანიზაციაში ხარისხის უზრუნველყოფის სისტემები აგებულია მატერიალური წარმოების სისტემების ანალოგიურად და როგორც წესი უფრო მეტად ორიენტირებულია პროდუქტზე და არა მომსახურებაზე (9, 19). ასეთი მიდგომის ტიპურ მაგალითს წარმოადგენს ე. ვ. პომელოვას შრომაში (7) განვითარებული თვალსაზრისი. პომელოვას მიხედვით ტურისტული მომსახურების ხარისხის შესაფასებლად გამოყენებულ უნდა იქნეს ხარისხის კომპლექსური მაჩვენებელი, რომელიც გამოიყვანება მთელი ტურისტული პროდუქტის ხარისხის მაჩვენებელთა შეჯამებით. ასეთი კომპლექსური მაჩვენებელი შეიძლება გამოყენებულ იქნეს მთლიანად ტურისტული ფირმის შესაფასებლად, მაგრამ იგი ვერ გამოდგება ფირმაში მომსახურების ხარისხის შესაფასებლად. ასეთი მიდგომა ჩვენი აზრით იმითაა გამოწვეული, რომ მეთოდოლოგიური სირთულის გამო მომსახურების ხარისხის შეფასებიდან ყურადღება გადააქვთ ადვილად გასაზომ მახასიათებლებზე.

მენეჯმენტის ახალი ფილოსოფიის – ტოტალური ხარისხის მენეჯმენტის ერთ-ერთი ფუძემდებელი ე. დემინგი წერს: შეუძლებელია წარმატების მიღწევა მხოლოდ ადვილად ხელმისაწვდომი რაოდენობრივი მაჩვენებლის გამოყენებით. ის ვინც კომპანიას მართავს მხოლოდ ხელმისაწვდომი ციფრების საფუძველზე, დროთა განმავლობაში დაკარგავს კომპანიასაც და ციფრებსაც (3, 122).

ტურისტული პროდუქტის ხარისხისადმი დიფერენცირებული მიდგომა დაგვეხმარება ტურისტულ საქმიანობაში ხარისხის უზრუნველყოფის სამუშაოების დაგეგმვისა და განხორციელების დროს პრიორიტეტების სწორად განსაზღვრასა და რესურსების რაციონალურად გამოყენებაში.

**გამოყენებული ლიტერატურა:**

1. ნადირაშვილი, ჯანგულაშვილი, ტურიზმის საფუძვლები, თბ., 2014.
2. Азгальдов Г. Г. Теория и практика оценки качества товаров (основы квалиметрии)- М. 1982.
3. Деминг Э. Выход из кризиса. Новая парадигма управления людьми, системами и процессами. Пер. с англ.-2-е изд.- М. 2009.
4. Кабушкин Н. И. Управление предприятиями туризма и гостиницами. – Минск, 2011.
5. Котлер Ф. Маркетинг менеджмент /Пер. с англ. Санкт-Петербург, 2003.
6. Мазур И.И., Шапиро В. Д. Управление качеством. 2-е изд. М. 2005.
7. Помелова Е. В. Качество услуг индустрии гостеприимства и его оценка //Молодой ученый. – 2011. #12. Т. 1
8. Понамарева Т. А., Супрягина М. С. Качество услуг: качественные параметры оценки. / Маркетинг в России и за рубежом. 2005. # 1.
9. Эванс Д.Р. Управление качеством. Пер,с англ. М. 2007.

**ინეზა ვაწაძე**  
**ტურისტული მომსახურების ხარისხის შეფასებისადმი მიდგომების**  
**შედარებითი ანალიზი**  
**რეზიუმე**

ხარისხის შეფასებისადმი მიდგომების ანალიზის საფუძველზე ავტორს შემოაქვს „კონტროლის პოზიციიდან მიდგომის“ ცნება. მისი გამოყენებით იგი ასახვებზე ტურისტული პროდუქტის ხარისხის შეფასებისადმი დიფერენცირებული მიდგომის, კერძოდ, პროდუქტის მატერიალური კომპონენტის შეფასებისათვის კონტროლის პოზიციიდან, ხოლო არამატერიალური კომპონენტის შეფასებისათვის მომხმარებლის პოზიციიდან მიდგომის მიზანშეწონილობას.

**Ineza Vatsadze**  
**Comparative Analysis of Approaches to Assessment of Tourism Service Quality**  
**Summary**

Based on the analysis of approaches to the assessment of quality, the author introduces the concept of “the approach from the point of view of control”. By using this concept she proves the advisability of differentiated approach to the assessment of tourism service quality, in particular, assessment of the material component of the product from the point of view of control and non-material component – from the point of view of a consumer.

**ინეზა ვაწაძე**  
**Сравнительный анализ подходов к качеству туристической услуги**  
**Резюме**

На основе анализа подходов к оценке качества автор вводит понятие „подхода с позиции контроля“. С использованием этого понятия в статье показана целесообразность дифференциального подхода к оценке туристского продукта, в частности к оценке материального компонента - с позиции контроля, а к оценке нематериального компонента - с позиции потребителя.

## აგროარული მენეჯერები

### მაგდა ვადაჭკორია თბილისის სასწავლო უნივერსიტეტის პროფესორი

#### სასოფლო სამეურნეო კულტურების კვლავწარმოება საირიგაციო ინფრასტრუქტურის განვითარების პირობებში

საქართველო სოფლის მეურნეობაში გამოყენებული სავარგულების ბუნებრივ-სამეურნეო პირობების მიხედვით ორ ძირითად ნაწილად იყოფა – აღმოსავლეთის ნაკლებტენიანი და დასავლეთის ჭარბტენიანი რეგიონები.

საქართველოს აღმოსავლეთი ნაწილისათვის, დამახასიათებელია ატმოსფერული ნალექების ნაკლებობა და წლის განმავლობაში არათანაბარი განაწილება ვეგეტაციის პერიოდში, სასოფლო-სამეურნეო კულტურებისათვის ტენის ნაკლებობა საშუალოდ 400-500 მმ-ს შეადგენს, რაც 4-5-ჯერ მორწყვის ტოლფასია. წყლის დეფიციტი და გვალვები მნიშვნელოვნად ზღუდავს სოფლის მეურნეობის დინამიურ განვითარებას.

აღმოსავლეთ საქართველოში მკაცრი გვალვები მეორდება ყოველ 3-4 წელიწადში. მძლავრი და ზემძლავრი გვალვები (როდესაც ვეგეტაციის პერიოდში ნალექების რაოდენობა ნაკლები იყო 100-150 მმ-ზე) ბოლო 35 წლის განმავლობაში აღინიშნა 12-ჯერ, დაახლოებით 3 წლიანი განმეორების ციკლით. გვალვებს თან სდევდა მაღალი ტემპერატურული ფონი (35-40 გრადუსი და მეტი) და ძალზე დაბალი ჰაერის ტენიანობა (30 %-ზე ნაკლები).

მოსალოდნელი ნეგატიური შედეგების ასაცილებლად აუცილებელია არსებული სარწყავი სისტემების სრული სიმძლავრით ამოქმედება, მათი პროფილაქტიკა, რეკონსტრუქცია, მოდერნიზაცია, სარწყავი წყლის გამოყენების ეფექტიანობის ამაღლება, მდინარეთა ჩამონადენის წყალსაცავებით რეგულირება, მშენებლობით შეჩერებული „ილტოს“ წყალსაცავის ექსპლუატაციაში შეყვანა, არსებული წყალსაცავების საიმედოობის ამაღლება და მათი საპროექტო სიმძლავრეებზე გაყვანა, რაც იმავდროულად ხელს შეუწყობს ყოველწლიური წყალდიდობებით გამოწვეული ზარალის შემცირებას.

საქართველოს დასავლეთი ნაწილისათვის (კოლხეთი), დამახასიათებელია ჭარბი ატმოსფერული ნალექები. აქ აუცილებელია დრენაჟის სისტემების მოწყობა, მიწების მელიორაციული და ეკოლოგიური მდგომარეობის გაუმჯობესების ღონისძიებების კომპლექსურად ჩატარება, რადგან ცალკე განხორციელებული რომელიმე ღონისძიება სასურველ ეფექტს არ იძლევა.

არსებული მდგომარეობის ანალიზი გვიჩვენებს, რომ აღმოსავლეთ საქართველოში მორწყვას, ხოლო კოლხეთის დაბლობზე ჭარბტენიანი ფართობების დაშრობას, ალტერნატივა არ გააჩნია, რადგან მხოლოდ ეს მელიორაციული ღონისძიებები უზრუნველყოფს როგორც გარანტირებული მაღალი მოსავლის მიღებას და ეკონომიკურად მომგებიანი სასოფლო-სამეურნეო წარმოების სპეციალიზებული ზონების შექმნას, ასევე სასიცოცხლოდ ხელსაყრელი გარემო პირობების ჩამოყალიბებას – საერთო ეკოლოგიური მდგომარეობის გაჯანსაღებას.

მეცნიერთა გაანგარიშებით, სამელიორაციო ფონდის სრულად ამოქმედებით (მაღალი აგროტექნიკის ფონზე), სარწყავ და დაშრობილ მიწებზე შესაძლებელია გარანტირებულად წარმოებული იქნეს: ყველა სახის მარცვლეულის 80%, თამბაქოს – 95%, შაქრის ჭარხლის – 85%, ყურძნის – 70%, ხილის – 50%, ბოსტნეული და კარტოფილის – 90%, ჩაის – 30%, ციტრუსის – 25%.

სამელიორაციო სისტემების ფუნქციონირების შედეგად მიღებულ ძირითად ეფექტს, რომელიც შეიძლება შეფასდეს ფულადი ეკვივალენტის სახით წარმოადგენს ურწყავ ფართობებთან შედარებით სარწყავ ფართობებზე, მორწყვის შედეგად მიღებული დამატებითი მოსავლის სიდიდე. აღნიშნული სიდიდე დამოკიდებულია მოცემული



სარწყავი რეგიონის კლიმატურ პირობებზე, რომელიც შეიძლება შეფასდეს რეგიონის საშუალო მრავალწლიური მეტეოროლოგიური მონაცემების (ნალექები, ტემპერატურა, ჰაერის ფარდობითი ტენიანობა) მიხედვით გაანგარიშებული წყლის ბალანსის დეფიციტის კოეფიციენტის მიხედვით. ბუნებრივია, რაც უფრო ცხელი და ნაკლებ ტენიანია რეგიონი, მით უფრო მეტი დამატებითი მოსავლის მიღება შეიძლება ამ რეგიონის სარწყავ ფართობებზე, ურწყავ ფართობებთან შედარებით, თუმცა არსებობს გარკვეული გამონაკლისები, განპირობებული ნიადაგის სახესხვაობითა და ფართობის პიდროგეოლოგიური მდგომარეობით. მორწყვის შედეგად მიღებული დამატებითი მოსავლის სიდიდე დამოკიდებულია სასოფლო-სამეურნეო კულტურების სახესხვაობაზეც. კლიმატური პირობების მიხედვით გამოყოფენ ზედმეტად ტენიან, ტენიან, მცირედ გვაღვიან, გვაღვიან, ძლიერ გვაღვიან, მშრალ და ძლიერ მშრალ ზონებს. მოსავლიანობის საორიენტაციო პროცენტულ ნამატს სარწყავ ფართობებზე, ურწყავ ფართობებთან შედარებით ახასიათებს ქვემოთ ცხრილის სახით მოყვანილი მონაცემები.

რაც შეეხება მორწყვის შედეგად მიღებული დამატებითი მოსავლის ფულადი ეკვივალენტის სიდიდეს, იგი დამოკიდებულია სასოფლო-სამეურნეო კულტურებს შორის სარწყავი ფართობის პროცენტულ განაწილებაზე, რომლის აღრიცხვა მცირე ზომის კერძო ფერმერული მეურნეობების პირობებში მეტად ძნელია, ხოლო წინასწარი პროგნოზირება კი საერთოდ შეუძლებელია. საორიენტაციოდ შეიძლება მივიღოთ, რომ გვაღვიან ზონაში განთავსებულ 1 ჰა ფართობზე, მორწყვის შედეგად შეიძლება მივიღოთ საშუალოდ 1500-2000 ლარის დამატებითი სასოფლო-სამეურნეო პროდუქცია.

№	ზონების დასახელება	მოსავლიანობის პროცენტული ნამატი		
		ბოსტნეული	დანარჩენი კულტურები	მარცვლეული
	2	3	4	5
1	ტენიანი (სამეგრელოს, აჭარა-გურიის რაიონები, იმერეთის მაღალმთიანი რაიონები)	25% (1,25-ჯერ)	20% (1,2-ჯერ)	10% (1,1 –ჯერ)
2	მცირედ გვაღვიანი (დასავლეთ საქართველოს რაიონების ნაწილი, იმერეთის ვაკის ფარგლებში)	100% (2-ჯერ)	70% (1,7 ჯერ)	50% (1,5 ჯერ)
3	გვაღვიანი (შიდა ქართლის რეგიონი, მცხეთა, დუშეთი)	230% (3,3-ჯერ)	150% (2,5-ჯერ)	100 % (2-ჯერ)
4	ძლიერ გვაღვიანი (თელავის, გურჯაანის, კასპის, თეთრიწყაროს, ბოლნისის რაიონები)	550% (6,5-ჯერ)	300% (4-ჯერ)	230% (3,3-ჯერ)
5	მშრალი (მარნეულის, გარდაბნის, სიღნაღის, დედოფლისწყაროს რაიონები)	1900% (20-ჯერ)	1150% (12,5-ჯერ)	730% (8,3-ჯერ)
6	ძლიერ მშრალი (სიღნაღის რაიონის ნაწილი, უდაბნოს მასივი საგარეჯოს რაიონში)	10000% (100-ჯერ)	5000% (50-ჯერ)	1900% (20-ჯერ)

როგორც ზემოთ მოყვანილი ცხრილიდან ჩანს, მშრალ და ძლიერ მშრალ რეგიონებში, მორწყვის გარეშე ფაქტიურად შეუძლებელია სასოფლო-სამეურნეო კულტურების მოსავლის მიღება და მეტნაკლებად ეფექტური სასოფლო-სამეურნეო წარმოების ორგანიზება.

გასათვალისწინებელია ის გარემოებაც, რომ დღეისათვის, საქართველოში მორწყვის შედეგად მიღებული დამატებითი სასოფლო-სამეურნეო პროდუქციის ძირითადი ნაწილი იწარმოება კერძო ფერმერული, გლეხური მეურნეობების მიერ, რომელიც ხშირად ვერ ჰპოვებს უშუალო ასახვას ქვეყნის ბიუჯეტში, თუმცა იგი ვერ ამცირებს მის



მნიშვნელობას მოსახლეობის ადგილობრივი მრეწველობის სასოფლო-სამეურნეო პროდუქტებით უზრუნველყოფისა და საერთოდ, ქვეყნის ეკონომიკური განვითარების საქმეში.

**გამოყენებული ლიტერატურა:**

1. Vadachkoria M. , Gubeladze D. O. - The agricultural private sector and perspectives of its development in Georgia - სამეცნიერო შრომათა კრებული „აგრარული მეცნიერების პრობლემები“, №15 თბ., სსაუ, 2011.
2. Gubeladze D. O. - Irrigation Schemes Georgia and protection of environment სამეცნიერო შრომათა კრებული „აგრარული მეცნიერების პრობლემები“, №14 თბ., სსაუ, 2010.

**მაგდა ვადაჩკორია**  
**სასოფლო სამეურნეო კულტურების კვლავწარმოება საირიგაციო ინფრასტრუქტურის განვითარების პირობებში**  
**რეზიუმე**

საქართველოს გააჩნია შესაძლებლობა, რომ გადაწყვიტოს სურსათით უზრუნველყოფის პრობლემა, მეკეთრად გაზარდოს ტრადიციული საექსპორტო პროდუქციის წარმოება, უზრუნველყოს კვებისა და გადამმუშავებელი მრეწველობის განვითარება, სოფლის მოსახლეობის დასაქმება.

**Magda Vadachkoria**  
**Agricultural Reproduction under the Conditions of Irrigation Infrastructure Development**  
**Summary**

Georgia has the potential possibility to solve the problem of food provision by effective functioning of existing land-reclamation, to increase producing export products greatly, to provide development of food and processing industry and employment of rural population. Nowadays the great task is practical realization of these potential possibilities.

**Магда Вадачкория**  
**Воспроизводство сельскохозяйственных культур в условиях развития ирригационной инфраструктуры**  
**Резюме**

Грузия имеет потенциальную возможность решить проблему продовольствия в условиях эффективного использования мелиоративного фонда: увеличить производство сельско-хозяйственной продукции, обеспечить развитие промышленности переработки продовольствия, решить проблему занятости сельского населения. В настоящее время главной задачей является практическая реализация этих потенциальных возможностей

მურად გარუჩავა  
თბილისის სასწავლო უნივერსიტეტის ასოცირებული პროფესორი

გიორგი ფარულავა  
ბიოლოგიის მეცნიერებათა დოქტორი

გვანცა ჩაგელიშვილი  
თბილისის სასწავლო უნივერსიტეტის მაგისტრანტი

საკვები პროდუქტების ხარისხის ფორმირებაზე მოქმედი ფაქტორები

როგორც მთელს მსოფლიოში, ასევე საქართველოში ერთ-ერთი უმთავრესი პრიორიტეტია მოსახლეობის უზრუნველყოფა სრულფასოვანი, უვნებელი საკვები პროდუქტებით.

ჯანმრთელი კვება მიეკუთვნება იმ მნიშვნელოვან ფაქტორებს, რომლებიც ძირითადად განსაზღვრავენ ადამიანის ჯანმრთელობას. ჯანმრთელ საკვებ ბაზას წარმოადგენს ის საკვები პროდუქტები, რომლებიც უზრუნველყოფენ ადამიანის ორგანიზმს ძირითადი საკვები ნივთიერებებით. საკვები ნივთიერებები, თავიანთი კვებითი ღირებულებებიდან გამომდინარე, წარმოადგენენ ორგანიზმის ენერგეტიკულ წყაროს. საკვები ნივთიერებებიდან ენერგეტიკული თვალსაზრისით მნიშვნელოვანია ცილები. პირველ ცხრილში მოცემულია საკვები პროდუქტების შემადგენლობაში არსებული ძირითადი ამინომჟავები:

ცხრილი 1.

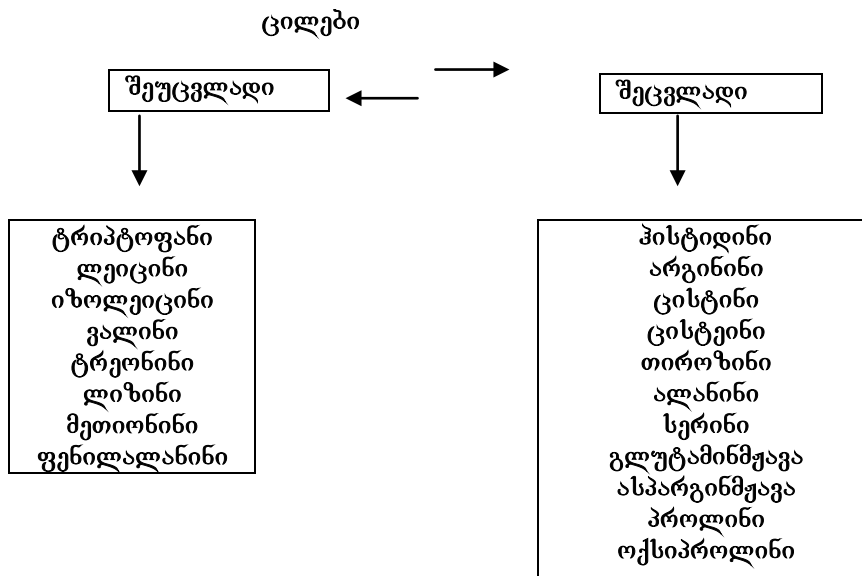

კვების პროდუქტები ერთმანეთისაგან განსხვავდებიან ბიოლოგიური და ენერგეტიკული ღირებულებების მიხედვით. ბიოლოგიური სრულფასოვნების ქვეშ იგულისხმება მათი ხარისხი, ამინომჟავების, ვიტამინების, მიკრო-მაკროელემენტების, ცხიმოვანი მჟავების, ლიპიდებისა და სხვა ბიოლოგიურად აქტიური ნივთიერებების შემადგენლობა. ენერგეტიკული ღირებულება განსაზღვრავს ენერჯის რაოდენობას, რომელიც მიიღება ორგანიზმში კვების პროდუქტებიდან, მათი დაუანგვის ხარჯზე, ხოლო კვებითი ღირებულება დამოკიდებულია მათ საგემოვნო თვისებებზე, ადამიანის ორგანიზმის მიერ ძირითადი საკვები ნივთიერებების შემთვისებლობის ხარისხზე, რომელიც პირდაპირ კავშირშია დაბალანსირებულ კვებასთან.

სრულფასოვანი კვება განსაზღვრავს ზემოთ ჩამოთვლილი კომპონენტების სრულყოფას კვების პროდუქტებში, რომელიც ხელს უწყობს ადამიანის ორგანიზმის სიცოცხლის ხანგრძლივობას.

წარმოდგენილი სამუშაოს მიზანს შეადგენდა შეგვესწავლა ის ძირითადი ფაქტორები, რომლებიც მნიშვნელოვან გავლენას ახდენენ საკვები პროდუქტების ხარისხის ფორმირებაზე.

უკანასკნელი 10 წლის მანძილზე კვების სტრუქტურა როგორც მსოფლიოს ბევრ ქვეყანაში, ასევე ჩვენთანაც მნიშვნელოვნად შეიცვალა. შეიცვალა და გაფართოვდა საქონლის ასორტიმენტი, თანაც, ხშირ შემთხვევაში არა კარგი მიმართულებით. ასე რომ, მსოფლიო წარმოებაში ფართოდ გამოყენებული რაფინაციის პროცესის შედეგად ხდება ნედლეულიდან მთელი რიგი ისეთი მნიშვნელოვანი სასარგებლო კომპონენტების მოცილება, როგორცაა: ვიტამინები, მინერალური მღებავი ნივთიერებები, პექტინური და სხვა ბიოლოგიურად აქტიური ნივთიერებები. აღნიშნული კომპონენტების უკმარისობა საკვებ პროდუქტებში იწვევს ორგანიზმში მთელი რიგი არაინფექციური დაავადებების გავრცელებას.

სოფლის მეურნეობაში ფართოდ და ხანგრძლივად გამოყენებულმა მინერალურმა ნივთიერებებმა, ზრდის რეგულატორებმა, ჰერბიციდებმა, პესტიციდებმა, ფუნგიციდებმა, რომლებსაც გააჩნიათ ანტიმიკრობული თვისებები, მიგვიყვანა იქამდე, რომ ნედლეული შეიცავს მათ ნარჩენ რაოდენობას, ან ხშირ შემთხვევაში მათი ბიოტრანსფორმაციის პროდუქტებს. ყოველგვარი კონსერვანტების დამატების გარეშე. იხ. ცხრილი №2.

ცხრილი 2.

**კონიუგატებში ოქსიწარმოებული პროდუქტების შემცველობა მგ/კგ**

N	ნიმუში	ჰერბიციდის მოქმ. კონც.2,2. 10 <sup>-3</sup>	4-OH-2,3D	4-OH-2,5D	2,4დიქლორ-ფენოლი	2,4 - D
1	სიმინდი	2,2. 10 <sup>-3</sup> M	0.010	0.011	0.010	0.010
2	ხორბალი	2,2. 10 <sup>-3</sup> M	0.010	0.010	0.010	0.010
3	ქერი	2,2. 10 <sup>-3</sup> M	0.012	0.013	0.0113	0.010
4	შვრია	2,2. 10 <sup>-3</sup> M	0.011	არ იზომება	0.012	0.002

განსაკუთრებული მნიშვნელობა ენიჭება მაკრო და მიკროელემენტებს. მაგალითად, ბოლო ხანებში მეცნიერთა ყურადღება მიიქცია მიკროელემენტმა – სელენმა, რომელიც მეტად სასარგებლო მიკროელემენტია როგორც ადამიანის, ასევე ცხოველის ორგანიზმის ზრდა-განვითარებისა და რეპროდუქციული ფუნქციისათვის. ის ხელს უწყობს ზოგიერთი სიცოცხლისათვის საშიში დაავადებების პრევენციას.

მცენარეების, ცხოველებისა და ადამიანის ორგანიზმში სელენი ასრულებს ანტიოქსიდანტურ ფუნქციას. ამ თვისებიდან გამომდინარე აქვს უნარი ორგანიზმში შეებრძოლოს თავისუფალ რადიკალებს. მკვლევარების აზრით სელენი აქვეითებს ზოგიერთი სიმსივნური დაავადებების განვითარების რისკს.

სელენს პრევენციის მიზნით გამოიყენებენ კვების პროდუქტებისა და სასოფლო-სამეურნეო ცხოველთა საკვები ულუფის გასამდიდრებლად. მისი მნიშვნელოვანი ნაერთია სელენ-პლექსი. სელენ-პლექსის ქიმიურ შემადგენლობაში შედის სელენოციისტინი და სელენომეთიონინი. მათი სტრუქტურა შეიძლება შემდეგნაირად წარმოვიდგინოთ.:

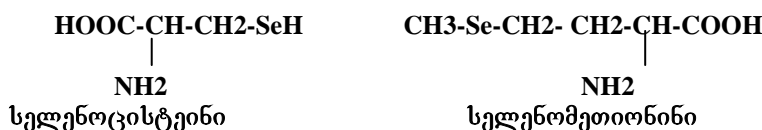

სელენი და მისი ნაერთები განიცდიან მეტაბოლიზმს, რის შედეგადაც წარმოქმნიან მეტაბოლიტებს როგორც ენდოგენურ ამინომჟავებთან, ასევე ცილებთან და სხვა საკვებ ნივთიერებებთან. იხ. სქემა 1.

სქემა 1. სელენის მეტაბოლიზმი მცენარეებში

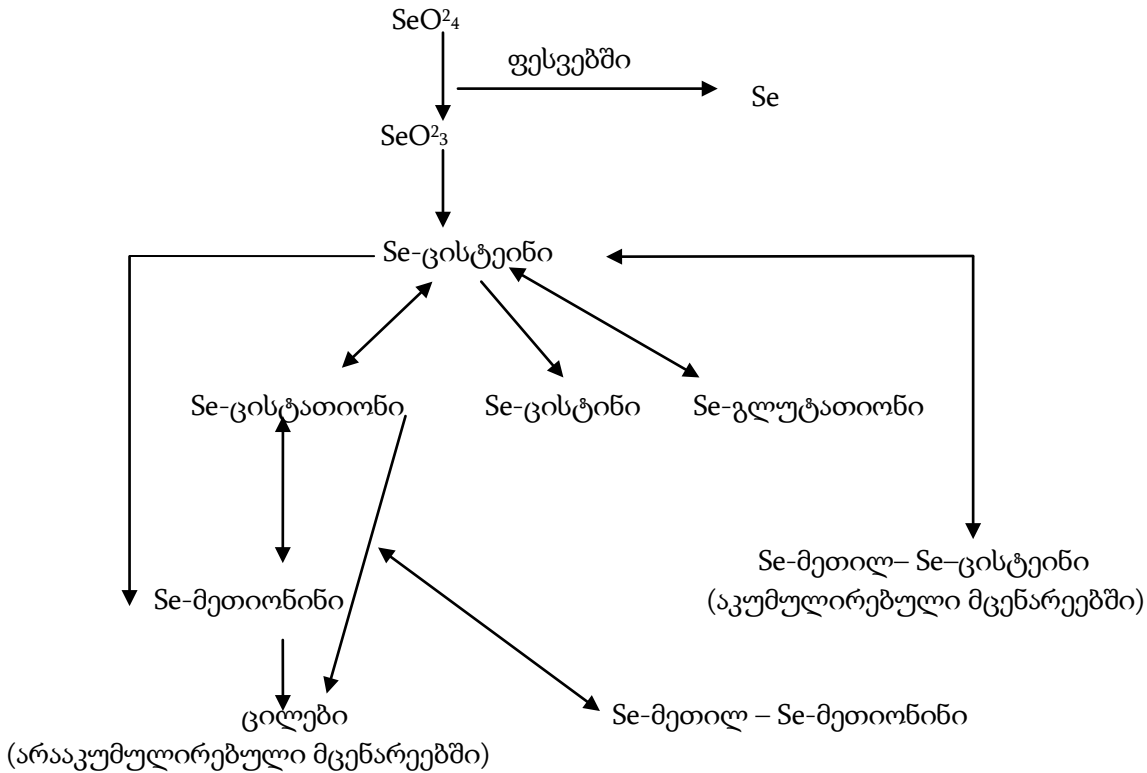

საკვების ხარისხის ფორმირებაზე გავლენას ახდენს აგრეთვე კვების კულტურა და მაღალი ხარისხის მქონე ნედლეულის ბაზა, საერთაშორისო კონცეფციით გამართული ტექნოლოგიური დანადგარები წარმოადგენენ წინაპირობას მაღალი კვებითი ღირებულების მქონე საკვები პროდუქტების მისაღებად.

ამრიგად, ზემოხსენებულიდან გამომდინარე, ჩვენს მიერ წარმოდგენილი და განხილულია ის ძირითადი ფაქტორები, რომლებიც გავლენას ახდენენ საკვები პროდუქტების ფორმირებაზე. სქემა 2.

სქემა 2. საკვების ხარისხის ფორმირებაზე მოქმედი ფაქტორები

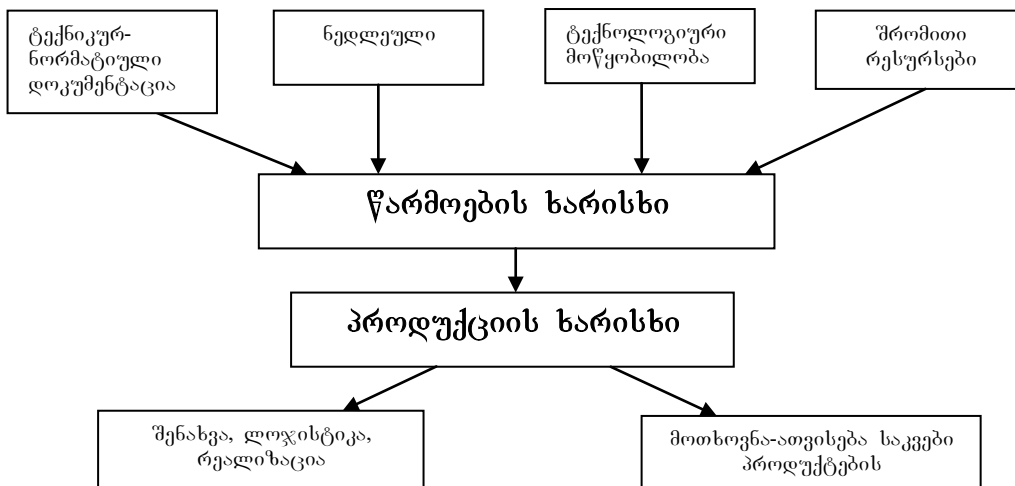

**გამოყენებული ლიტერატურა:**

1. Garuchava M. Proceedings of the international scientific conference on “FOOD SAFETY PROBLEMS “, Tbilisi, 2009.
2. Николаевна М. А., Худякова О. Д. Факторы здорового питания. Товаровед продовольственных товаров. М. 2012.
3. Принципы оценки безопасности пищевых добавок и контаминатов в продуктах питания. пер. с английского, Женева, 1998.

**მურად გარუჩავა, გიორგი ფარულავა, გვანცა ჩაგელიშვილი  
საკვები პროდუქტების ხარისხის ფორმირებაზე მოქმედი ფაქტორები  
რეზიუმე**

სტატიაში ნახვენბია საკვები პროდუქტების როლი ადამიანის ჯანსაღი კვების პროცესში. განხილულია საკვები პროდუქტების ხარისხის ფორმირებაში მონაწილე ძირითადი ფაქტორები. მოცემულია წარმოდგენილი ფაქტორების დახასიათება და მათი გავლენა ადამიანის ჯანმრთელობაზე.

**Murad Garuchava, Giorgi Parulava, Gvantsa Chagelishvili  
Factors which Influence on the Formation of the Quality of Food Production  
Summary**

The article deals with the role of influence of food production on the health of the person. In the article the major factors concerning the formation of quality of food stuff are considered, the characteristics of these factors are given and also their influence on health of the person is analyzed.

**Мурад Гаручава, Гиорги Парулава, Гванца Чагелишвили  
Факторы, действующие на формирование качества пищевых продуктов  
Резюме**

В статье показана роль пищевых продуктов в здоровом питании человека. В статье рассмотрены основные факторы, формирующие качество пищевых продуктов. Дана характеристика рассмотренных факторов, а также показано их влияние на здоровье человека.



დავით ბასილაძე  
 თბილისის სასწავლო უნივერსიტეტის ასოცირებული პროფესორი

ავთანდილ ხარაზიშვილი  
 თბილისის სასწავლო უნივერსიტეტის ასოცირებული პროფესორი

მაია კობახიძე  
 საქართველოს ტექნიკური უნივერსიტეტის ბიოტექნოლოგიის ცენტრის  
 უფროსი მეცნიერ-თანამშრომელი

**შენახვის პირობებისა და ვადების გავლენა მოხარშული ძეხვის ხარისხზე**

საკვები პროდუქტების ხარისხსა და უვნებლობაზე კონტროლის გაძლიერება თანამედროვე კვების მეცნიერების პრიორიტეტულ მიმართულებას წარმოადგენს რამდენადაც ხორცი და ხორცის პროდუქტები მიეკუთვნებიან მაღალფუჭებად პროდუქტთა რიცხვს და მათზე ზემოქმედებას ახდენს მიკრობები და ბაქტერიები, საჭიროა ადეკვატური ზომების მიღება მსგავსი ზემოქმედების თავიდან ასაცილებლად. ერთ-ერთ ასეთ ღონისძიებად ითვლება პროდუქტის შენახვა დაბალ ტემპერატურაზე.

ძეხვის ნაწარმის შენახვის დროს, განსაკუთრებით ზაფხულის თვეებში, შეიძლება ადგილი ჰქონდეს პროდუქტის ფერის შეცვლას, მის გამწვანებას. ტრანსპორტირების დროს გაცივებული პროდუქტის შეხება თბილ ჰაერთან იწვევს მის ზედაპირზე ჰაერის კონდენსირებას და წყლის წვეთების წარმოქმნას, რაც ხელსაყრელ პირობას უქმნის მიკროფლორის გამრავლებას. ტემპერატურის ცვალებადობა და ძეხვის ბატონების ერთმანეთის გვერდი-გვერდ ძალზე მჭიდროდ ჩამოკიდება ხელს უწყობს ლორწოს წარმოქმნას მათ ზედაპირზე, ყოველივე ეს კი უარყოფით გავლენას ახდენს პროდუქტის ხარისხზე (4;2,1).

დაუშვებელია ძეხვეულის შენახვა ისეთ პროდუქტებთან ერთად, რომლებიც ადვილად გასცემენ ან ითვისებენ სუნს. არ შეიძლება შენახვის დროს ტემპერატურის მკვეთრი ცვალებადობა (5), ან გაცივებული ძეხვის სწრაფი გადატანა მაღალი ტემპერატურის პირობებში, ამ დროს ბატონი გარედან სველდება, რაც მიკროორგანიზმების ინტენსიური გამრავლებისათვის ხელსაყრელ პირობას ქმნის.

ძეხვეულის არასათანადო პირობებში შენახვის დროს შეიძლება ადგილი ჰქონდეს ასევე გემოს გაუარესებას (3). დღეისათვის არ არსებობს რაიმე საშუალება, რაც თავიდან აგვაცილებდა გემოს გაუარესებას ხორცპროდუქტების შენახვის დროს. შენახვის პირობების მკაცრი დაცვით შესაძლებელია მხოლოდ გემოს გაუარესების პროცესის რამდენადმე გახანგრძლივება. გემოსა და სუნის გაუარესება ზედაპირულ ფენებში უფრო მეტად არის გამოხატული, ვიდრე ღრმა ფენებში. რაც ძირითადად გამოწვეულია პროდუქტის ზედა ფენებიდან მეტი რაოდენობის წყლის აორთქლებით. პროდუქტი თანდათანობით კარგავს დამახასიათებელ სუნს (2; 5).

უმეტესად პროდუქტის გაფუჭების მიზეზს მიკროფლორა, განსაკუთრებით ლაბობის ბაქტერიები წარმოადგენს (4). ხორცის პროდუქტების გაფუჭების თავიდან აცილებისა და შენახვის ვადების გახანგრძლივების მიზნით ახდენენ მათ დაკონსერვებას (3), რითაც პროდუქტს უქმნიან ისეთ პირობებს, რომელშიც მიკროფლორას არ შეუძლია გამრავლება ან მთლიანად იხოცება, ხოლო პროდუქტს მაქსიმალურად უნარჩუნდება კვებითი ღირებულება და პირველსაწყისი თვისებები. შენახვის ნებისმიერი წესი უნდა იყოს უვნებელი, არ უნდა ახდენდეს უარყოფით ზეგავლენას პროდუქტის ხარისხზე და ორგანოლეპტიკურ თვისებებზე. აქედან გამომდინარე პროდუქტის შენახვის პირობები და წესები განსხვავებულია. შენახვის მრავალი წესიდან უკეთესია ის, რომლის დროსაც, მინიმალური დანახარჯებითა და დანაკარგებით, რაც შეიძლება ხანგრძლივი დროის

განმავლობაში მაქსიმალურად არის შენარჩუნებული პროდუქტის საგემონო და კვებითი თვისებები.

საკითხის აქტუალობიდან გამომდინარე, ჩვენი გამოკვლევების მიზანს შეადგენდა დაგვედგინა, თუ რა გავლენას ახდენს დაბალი ტემპერატურა ხორცის პროდუქტის, კერძოდ, მოხარშული ძეხვის კვებით ღირებულებასა და მის ხარისხზე.

**მეცნიერული სიახლე** მდგომარეობს იმაში, რომ ჩვენს მიერ პირველად იქნა ჩატარებული დაკვირვება სხვადასხვა პირობებში შენახული მოხარშული ძეხვის ხარისხსა და ორგანოლექტიკურ თვისებებზე.

**ნაშრომის პრაქტიკული მნიშვნელობა** განისაზღვრება იმით, რომ ექსპერიმენტული დაკვირვებების შედეგად, დადგენილ იქნა დაბალ ტემპერატურაზე შენახვისას მოხარშული ძეხვის გაცივებისა და გაყინვის ვადების ხანგრძლივობა.

**გამოკვლევის ძირითადი შედეგები და მათი ანალიზი.** მოხარშული ძეხვის საწყისი ორგანოლექტიკური, ფიზიკო-ქიმიური და მიკრობიოლოგიური მაჩვენებლების შესწავლისა და შენახვის სხვადასხვა პირობებში, მასში გამოწვეული ცვლილებების დადგენის მიზნით, საექსპერიმენტოდ შერჩეულ იქნა შეზღუდული პასუხისმგებლობის საზოგადოება „ნიკორას“ ნაწარმი, კერძოდ მოხარშული ძეხვი „საექიმო“. აღებულ იქნა 2 ნიმუში: დამზადების დღიდან 2 დღის ინტერვალით ჯამში სულ 5,5 კგ-ის ოდენობით და გადაგზავნილ იქნა კვების პროდუქტების ტექნოლოგიების, უსაფრთხოებისა და წარმოების ეკოლოგიის სახელმწიფო სამეცნიერო-კვლევითი ინსტიტუტის ტექნიკური მიკრობიოლოგიის, ხორცის, რძისა და თევზის პროდუქტების კვლევის ლაბორატორიაში.

თითოეული პარტიიდან აღებულ იქნა თითო კილოგრამი ძეხვი, რომლებიც დაიჭრა 200 გრამიან ნაჭრებად და ექსპერიმენტის დაწყებამდე ორგანოლექტიკური მაჩვენებლების დასადგენად სადგეუსტაციო კომისიის მიერ, რომლის შემადგენლობაში შედიოდა ზემოთ აღნიშნული ლაბორატორიის თანამშრომლები (ე. ედიბერიძე, ე. უთურაშვილი, ი. კუპატაძე, ლ. მოისწრაფიშვილი, ზ. ალანია) ჩატარებულ იქნა ღია დეგუსტაცია. ჯერ ჩატარდა მთლიანი, შემდეგ კი გაჭრილი პროდუქტის სადგეუსტაციო შეფასება. მთლიანი პროდუქტის შეფასების დროს განისაზღვრა შემდეგი მაჩვენებლები: შესახედაობა, ფერი და ზედაპირის მდგომარეობა; სუნი ზედაპირზე; კონსისტენცია.

გაჭრილი პროდუქტის შესაფასებლად, პროდუქტი განთავისუფლდა გარსაცმისაგან და როგორც ზემოთ აღინიშნა, ძეხვის ბატონები დაიჭრა 200 გრამიან ნაჭრებად ისე, რომ განაჭერზე შენარჩუნებულ იქნა დამახასიათებელი შესახედაობა და სადგეუსტაციოდ დაურიგდათ სადგეუსტაციო კომისიის წევრებს.

დეგუსტაციის პირველ ეტაპზე განისაზღვრა პროდუქტის ფერი, სახე, გრძივ და განივ განაჭერზე ნახატი, შემდეგ სუნი, არომატი, გემო და წვნიანობა. ყურადღება ექცეოდა უცხო სუნის არსებობას, სანელებლების არომატის გამოსატვის დონეს.

ბოლოს განისაზღვრა პროდუქტის კონსისტენცია ხელის დაჭერით, ასევე გაჭრისა და დაღეჭვის გზით.

დეგუსტაცია ჩატარდა 5 ბალიანი სისტემით. დეგუსტაციის შედეგები შეტანილ იქნა სადგეუსტაციო ბარათებში. ძეხვებმა მიიღო საერთო შეფასება 4.5 ბალი (კარგი).

ძეხვებს ჰქონდათ მოხარშული ძეხვისათვის დამახასიათებელი ნაზი არომატული სუნი, კარგად არეული ფარში, ჰაერის ბუშტუკების გარეშე, ზომიერად მარილიანი, სასიამოვნო სუნით, ყოველგვარი უცხო სუნისა და გემოს გარეშე.

ძეხვების საწყისი ორგანოლექტიკური, ფიზიკო-ქიმიური და მიკრობიოლოგიური მაჩვენებლები მოყვანილია №1 ცხრილში, საიდანაც დადგინდა, რომ ჩვენს მიერ საექსპერიმენტოდ აღებული შპს „ნიკორას“ ნაწარმი მოხარშული ძეხვი „საექიმო“-ს ორივე პარტია (I და II), თავისი ორგანოლექტიკური მახასიათებლებით, როგორცაა გარეგნული შესახედაობა, კონსისტენცია, სუნი, გემო, ფიზიკო-ქიმიური და მიკრობიოლოგიური მაჩვენებლები, გარდა სახამებლის მასური წილისა და მიკრობოთა საერთო მოთესვიანობისა, შეესაბამებოდა მოხარშული ძეხვისათვის წაყენებულ მოთხოვნებს, დადგენილს ნატურალურ - ტექნიკური დოკუმენტაციის (ნტდ) შესაბამისად. ჩატარებული გამოკვლევებით დადგინდა სახამებლისა და მიკრობოთა საერთო რაოდენობის უმნიშვნელო ზრდა ნორმატიულ მაჩვენებლებთან შედარებით. ძეხვის საწყის ნიმუშებში მიკრობოთა საერთო რაოდენობის უმნიშვნელო მატება იმაზე მიგვანიშნებს, რომ ძეხვის წარმოებისას, ტექნოლო-

გიურ პროცესში, სავარაუდოდ შეინიშნებოდა მცირედი დარღვევა და შეიძლება ამან განაპირობა ძეხვის გაფუჭების დაწყება უკვე გამოშვებიდან მე-10 დღეს. აქედან გამომდინარე აღსანიშნავია, რომ ძეხვის წარმოებისას მკაცრად უნდა იქნეს დაცული ტექნოლოგიური პროცესები და სანიტარულ-ჰიგიენური მოთხოვნები.

ცხრილი №1

**ძეხვის ორგანოლექტიკური, ფიზიკო-ქიმიური და მიკრობიოლოგიური ანალიზის შედეგები**

№	მაჩვენებლები	ნტდ ნორმა	საკვლევი ძეხვის დასასიათება	
1	გარეგანი სახე	ბატონის ზედაპირი- სუფთა, მშრალი, გარსაცმის დაზიანების გარეშე	ბატონის ზედაპირი სუფთა, მშრალი, ბულიონის ჩამონადგენთის გარეშე და გარსაცმის დაზიანების გარეშე	
2	კონსისტენცია	რეკალი	დრეკალი	
3	ფარშის სახე ჭრილში	ვარდისფერი ან ღია ვარდისფერი, თანაბრად განაწილებული ფარში	ვარდისფერი, თანაბრად განაწილებული ფარში, სიცარიელების გარეშე	
4	სუნი და გემო	დამახასიათებელი მოცემული სახეობის პროდუქტისათვის, სანელებლების არომატით, ზომიერად მარილიანი, უცხო სუნისა და გემოს გარეშე	მოხარშული ძეხვისათვის დამახასიათებელი სასიამოვნო სუნითა და სანელებლების არომატით, ზომიერად მარილიანი, უცხო სუნისა და გემოს გარეშე	
5	მასური წილი, % არა უმეტეს: ტენის სუფრის მარილის ნიტრიტის სახამებლის	65.00 2.1 0.005 1.0	58.0 2.05 0.003 2.2	59.8 2.15 0.003 2.3
6	მეზოფილურ-აერობული და ფაკულტატურ-ანაერობული მიკრობების რაოდენობა, არაუმეტეს	1 X 10 <sup>3</sup>	3.2 X 10 <sup>3</sup>	5.4 X 10 <sup>3</sup>
7	ნაწლავის ჩხირის ჯგუფის ბაქტერიები: კოლიფორმები 1 გ პროდ.-ში სალმონელა 25გ პროდ. სულფიტმარედუცირებელი: კლოსტრიდიები 0.01 გ staf. aureus, 1.0 g	არ დაიშვება არ დაიშვება არ დაიშვება არ დაიშვება	არ აღმოჩნდა არ აღმოჩნდა არ აღმოჩნდა არ აღმოჩნდა	

გამოკვლევების შემდეგ ეტაპზე, დარჩენილი ძეხვის ბატონები დაიყო 250 გრამიან ნაჭრებად და შენახულ იქნა მაცივარში (8 ნაჭერი, 4-4 თითოეული პარტიიდან) და საყინულეში (6 ნაჭერი, 3-3 თითოეული პარტიიდან).

მოხარშული ძეხვები მიეკუთვნებიან მალფუჭად პროდუქტებს, რომელთა ვარგისიანობის ხანგრძლივობა, ტექნოლოგიური პროცესის დამთავრებიდან, 72 საათია (5). აქედან გამომდინარე, მოხარშული ძეხვის ხარისხზე შენახვის პირობებისა და ვადების გაკვლევის დასადგენად, ჩვენს მიერ ორგანოლექტიკური, ფიზიკო-ქიმიური და მიკრობიოლოგიური მაჩვენებლები შესწავლილ იქნა სხვადასხვა ხანგრძლივობით შენახვის დროს (დამზადებიდან მე-4, მე-10, მე-16 და 25-ე დღეზე) სხვადასხვა პირობებში (მაცივარსა და საყინულეში) შენახული მოხარშული ძეხვის მაგალითზე.

დამზადებიდან მე-4 დღეს, მაცივარში შენახული მოხარშული ძეხვის ფიზიკო-ქიმიური, მიკრობიოლოგიური და ორგანოლექტიკური მაჩვენებლების შესწავლამ გვიჩვენა,

რომ ფიზიკო-ქიმიური ცვლილებები ძეხვში თითქმის არ აღინიშნებოდა. მიკრობიოლოგიური მაჩვენებლებიდან შეინიშნება მიკრობთა საერთო მოთესვიანობის მატება, რაც მცირედით აისახა ორგანოლექტიკურ მაჩვენებლებზე.

იგივე მონაცემების შემდეგი შემოწმება ჩავატარეთ ძეხვის დამზადებიდან მე-10 დღეს. ამჯერად შესწავლილ იქნა ძეხვების მდგომარეობა მაცივარსა და საყინულეში შენახვისას. აღმოჩნდა, რომ სხვადასხვა პირობებში (მაცივარი და საყინულე) შენახული ძეხვის ფიზიკო-ქიმიური მაჩვენებლები დამზადებიდან მე-10 დღეს თითქმის უცვლელია. მიკრობიოლოგიური მაჩვენებლებიდან მაცივარში  $2-6^{\circ}\text{C}$  ტემპერატურაზე შენახული ძეხვის მიკრობთა საერთო რაოდენობა საგრძნობლად გაიზარდა, რაც აგრეთვე აისახა ძეხვის ორგანოლექტიკურ მაჩვენებლებზე, შეიგრძნობოდა არასასიამოვნო სუნი და ძეხვის ზედაპირის გაღორწოვანება. იგივე ძეხვი, შენახული საყინულეში  $-6 -10^{\circ}\text{C}$  ტემპერატურაზე თავისი ორგანოლექტიკური, ფიზიკო-ქიმიური და მიკრობიოლოგიური მაჩვენებლებით იდენტური იყო თავისი საწყისი მაჩვენებლებისა.

შემდეგი გამოკვლევები ჩატარდა ძეხვის დამზადებიდან მე-16 დღეს. კვლევის შედეგად აღმოჩნდა, რომ მაცივარში  $2-6^{\circ}\text{C}$  ტემპერატურაზე შენახული ძეხვი, გამოშვებიდან მე-16 დღეს უვარგისია საკვებად, მიკრობთა საერთო მოთესვიანობა საგრძნობლად გაზრდილია, გააჩნია არასასიამოვნო მომჟაო სუნი. პარალელურად ჩატარებულ იქნა გამოკვლევები საყინულეში  $-6 -10^{\circ}\text{C}$  ტემპერატურაზე შენახულ ძეხვებზე. შედეგები საწყისი მდგომარეობის იდენტური აღმოჩნდა. შეცვლილ იქნა სინესტის მასური წილის ოდენობა, მაგრამ ისიც ნორმის ფარგლებში.

ამ პარტიის საბოლოო ანალიზი ჩავატარეთ ძეხვის გამოშვებიდან 25-ე დღეს. აქაც მოვახდინეთ მაჩვენებლების შედარება მაცივარში და საყინულეში შენახვისას. გამოკვლევის შედეგად დადგინდა, რომ საყინულეში შენახული მოხარშული ძეხვი დამზადებიდან 25 დღის განმავლობაში კარგად ინარჩუნებს მის შენახვამდე მოხარშული ძეხვისათვის დამახასიათებელ ნატურალურ თვისებებს.

**დასკვნები**

1. მოხარშული ძეხვის შენახვა ჩვეულებრივ მაცივრის პირობებში ( $2-6^{\circ}\text{C}$  ტემპერატურაზე) მიზანშეწონილია მცირე დროით, ანუ 2-დან 4 დღემდე. ამ პერიოდში მისი ორგანოლექტიკური მაჩვენებლები თითქმის შეუცვლელია საწყის მდგომარეობასთან შედარებით, ხოლო ამის შემდეგ მართალია ნელა, მაგრამ მაინც მიმდინარეობს მიკროორგანიზმების ცხოველმყოფელობის პროცესი და ძეხვი თანდათან უვარგისი ხდება.

2. მაცივრის ყინულოვან კამერაში,  $-6, -10^{\circ}\text{C}$  ტემპერატურაზე, შენახულ მოხარშულ ძეხვში 25 დღის შემდეგ გაღობისას არ შეინიშნებოდა რაიმე ცვლილება. თავისი ორგანოლექტიკური, ფიზიკო-ქიმიური და მიკრობიოლოგიური მაჩვენებლებით იგი შეესაბამებოდა მოხარშული ძეხვის საწყის ნატურალურ მდგომარეობას.

**გამოყენებული ლიტერატურა:**

1. მელიქია ე., ორგანული სელენის გავლენა ბროილერის ხორცის ხარისხზე და მისი თერმული დამუშავების (გაყინვა-გაღობა) ოპტიმალური რეჟიმის დადგენა, თბ., 2011.
2. Бабкин С.Б., Плешанов С.А. Производство быстрозамороженных продуктов по современным технологиями. Журн. „Мясная индустрия“, 2001, №7, с. 21-24.
3. Позняковский В.М. Экспертиза мяса и мясопродуктов.-Новосибирск, 2001.-526 с.
4. Технология производства, хранения, переработки и стандартизации продукции животноводства. // под ред. Крисанова А.Ф. и Хайсанова Д.П. –М. 2000.
5. Устинова А.В. и др. Журн. „Мясная индустрия“, 2006. С.31-34.

**დავით ბასილაძე, ავთანდილ ხარაზიშვილი, მაია კობახიძე  
შენახვის პირობებისა და ვადების გავლენა მოხარშული ძეხვის ხარისხზე  
რეზიუმე**

ცდებით დადგინდა იქნა, რომ მოხარშული ძეხვის შენახვა ჩვეულებრივი მაცივრის პირობებში ( $2-6^{\circ}\text{C}$  ტემპერატურაზე) მიზანშეწონილია ხანმოკლე დროით (2-დან 4 დღემდე), ხოლო მაცივრის ყინულოვან კამერაში,  $-6, -10^{\circ}\text{C}$  ტემპერატურაზე, უფრო ხანგრძლივად, 25 დღემდე



ვადით. გაყინული ძეხვის გაღობისას არ შეინიშნებოდა რაიმე ცვლილება. თავისი ორგანოლექტიკური, ფიზიკო-ქიმიური და მიკრობიოლოგიური მახვენებლებით იგი შეესაბამებოდა მოხარშული ძეხვის საწყის ნატურალურ მდგომარეობას.

**David Basiladze, Avtandil Kharazishvili, Maia Kobakhidze**  
**Impact of Storage Terms and Conditions on Boiled Sausage Quality**  
**Summary**

It has been tested that keeping boiled sausage at a normal refrigerator temperature (2-6<sup>0</sup>C) is recommended for short term period (2-4 days) and keeping it in the freezer (6-10<sup>0</sup>C) is feasible for no longer than 25 days. No change was detected while melting frozen sausage. Organoleptic, physio-chemical and microbiological data of melted sausage was in conformity with the data of normal boiled sausage temperature.

**Давид Басиладзе, Автандил Харазিশвили, Майя Кобахидзе**  
**Влияние условий и сроков хранения на качество варенной колбасы**  
**Резюме**

Установлено, что хранение варенной колбасы в условиях обычного холодильника (при температуре 2-6<sup>0</sup>C ) целесообразно на короткое время (от 2-х до 4-х дней), а в морозильной камере холодильника, при температуре -6, -10<sup>0</sup>C - на более долгий срок (до 25 дней). После ее размораживания значительные изменения не наблюдались и своими органолептическими, физико-химическими и микробиологическими показателями, размороженная колбаса соответствовала начальному натуральному состоянию варенной колбасы.

**ავთანდილ ხარაზიშვილი**  
**თბილისის სასწავლო უნივერსიტეტის ასოცირებული პროფესორი**

**დავით ბასილაძე**  
**თბილისის სასწავლო უნივერსიტეტის ასოცირებული პროფესორი**

**მაია კობახიძე**  
**საქართველოს ტექნიკური უნივერსიტეტის ბიოტექნოლოგიის ცენტრის**  
**უფროსი მეცნიერ-თანამშრომელი**

**რძისა და რძის პროდუქტების ნარჩენებიდან დამზადებული ახალი საკვების**  
**გამოყენების ეფექტურობა მელორეობაში**

ახალი სასტარტო საკვები “მხნეობა” დამზადებულია ყველის შრატისა და მიღებული ნადულისა და გაწურული მაწვნის შერევის გზით. იგი წარმოადგენს სრულფასოვან საკვებს, რომელიც მდიდარია ცხიმით, სრულფასოვანი ცილით (შეუცვლელი და შეცვლადი ამინომჟავებით), B ჯგუფის ვიტამინებით და სხვ.

კვლევის მიზანს წარმოადგენდა რძისა და რძის პროდუქტების ნარჩენებიდან დამზადებული ახალი სასტარტო საკვების გავლენის შესწავლა მაწოვარა გოჭის ზრდა-განვითარებაზე.

ცნობილია, რომ გოჭის ერთადერთ საკვებს სიცოცხლის პირველ დღეებში დედის რძე წარმოადგენს და სწორედ დედის რძის ხარჯზე იკმაყოფილებს მოთხოვნილებას საყუათო ნივთიერებებზე: სიცოცხლის პირველ დეკადაში 100%-ით, II-ში 82, III-ში 55, IV-ში 37, V-ში 25 და VI-ში მხოლოდ 15%-ით (2). ამ დანაკლისის შეესება უნდა მოხდეს დამატებითი საკვების ხარჯზე.

დღეისათვის არსებობენ უცხოური ფირმები, რომლებიც უშვებენ ღორის ყველა ასაკობრივი ჯგუფებისათვის რძის პროდუქტების საფუძველზე დამზადებულ სხვადასხვა



საკვების ნაკრებს, რომელსაც დამატებული აქვს ვიტამინები, ანტიბიოტიკები და მინერალური ნივთიერებები (3).

არსებობს ღორის რძის შემცველი, რომელიც დამზადებულია ძროხის მშრალი, მოუხდელი რძის საფუძველზე. ბიოლოგიურ ცდებში ასეთი რძის შემცველის კვებითი ღირებულების შესწავლამ უჩვენა, რომ ორგანული ნივთიერების მონელება ტოლი იყო 79.6, პროტეინის 80.2, ცხიმის 82.3 და უენ-68.1% (1).

ჩვენს მიერ დამზადებული ახალი სასტარტო საკვები მიღებულია რძემქვა პროდუქტების ნაღლისა და გაწურული მაწვნის საფუძველზე, რომელიც თავისი შემადგენლობითა და ყუათიანობით წარმოადგენს სრულფასოვან საკვებს. იგი ჩვენს მიერ გამოცდილ იქნა 2 თვემდე ასაკის მაწოვარა გოჭის კვებაში, შესწავლილ იქნა საკვების გამოყენების ეფექტურობა და მოზარდის ზრდა-განვითარების მაჩვენებლები.

ამ მიზნით სამეურნეო-საწარმოო ცდაზე დაყენებული I საკონტროლო, II და III საცდელი ჯგუფების ცხოველების მიჩვევა დამატებით საკვებზე წარმოებდა მე-5 დღიდან. I საკონტროლო ჯგუფს ეძლეოდა სასტარტო კომბინირებული საკვები K-50-2; II საცდელ ჯგუფს – ახალი სასტარტო საკვები “მხნეობა” და III საცდელ ჯგუფს – 50% სასტარტო კომბინირებული საკვები K-50-2 + 50% ახალი სასტარტო საკვები “მხნეობა”. გოჭებს საკვები ეძლეოდათ დღეში 4-ჯერ მცირე ულუფებით 20-30 გ-ის ოდენობით; შემდეგ დოზა დამატებით საკვებზე თანდათანობით იზრდებოდა. მიჩვევა მოხდა 4 დღის განმავლობაში, ხოლო მე-10 დღეს კი მიეცათ დამატებითი საკვები მაწოვარა გოჭის კვების ულუფით გათვალისწინებული რაოდენობით. ცდის პერიოდში აღირიცხებოდა შეჭმული საკვების რაოდენობა. საკვების საერთო ენერგეტიკული ღირებულება სამივე ჯგუფში იყო თანაბარი და შეადგინა 22.6 კგ საკვები ერთეული.

ჩატარებული გამოკვლევებით დადგინდა იქნა, რომ ერთმა გოჭმა, წოვების მთელ პერიოდში მოიხმარა: I საკონტროლო ჯგუფში 22 კგ საკვები ერთეული და 3.35 კგ მონელებადი პროტეინი, II საცდელ ჯგუფში შესაბამისად – 21.1 კგ და 5.07 კგ, ხოლო III საცდელ ჯგუფში – 20.85 კგ და 4.14 კგ (ცხრილი 1).

ცდის შედეგად მიღებული მაჩვენებლები გვიჩვენებს, რომ მაწოვარა გოჭის გამოსაზრდელად ეფექტურია III საცდელ ჯგუფში გამოყენებული საკვები, კერძოდ, სასტარტო კომბინირებული საკვები K-50-2 და ახალი სასტარტო საკვების „მხნეობა” ნარევი.

მაწოვარა გოჭის ზრდა-განვითარების შესწავლისას, გამოკვლევის ყველაზე დიდ ინტერესს იწვევდა ცოცხალი მასის ცვალებადობის დინამიკა 60 დღის ასაკამდე.

დადგინდა იქნა, რომ გოჭების საშუალო ცოცხალი მასა დაბადებისას პრაქტიკულად ერთნაირი იყო. ცოცხალი მასის დინამიკაში მე-20 დღეზე მნიშვნელოვანი განსხვავება არ დაფიქსირებულა, რაც პრაქტიკულად მოწმობს მაწოვარა ნეზების ერთნაირ მერძეულობაზე. 40 დღის ასაკში ცოცხალი მასის მნიშვნელოვანი ზრდა შეიმჩნევა საცდელ ჯგუფში. ამ ასაკში ყველაზე დიდი ცოცხალი მასით (12.703 კგ) ხასიათდებოდნენ III საცდელი ჯგუფის გოჭები, რომლებიც 12.77%-ით აღემატებოდნენ I საკონტროლო ჯგუფის გოჭების ანალოგიურ მაჩვენებლებს. II საცდელი ჯგუფის გოჭები შესაბამისად 142 გ და 1.32%-ით ჭარბობდნენ I საკონტროლო ჯგუფის ანალოგებს. საშუალო სადღეღამისო წონამატი II საცდელ ჯგუფში შეადგენდა 258 გ-ს, რაც 1.52%-ით მეტი იყო საკონტროლოსთან შედარებით, III საცდელ ჯგუფში – 190 გ, ანუ 11.42%-ით მეტი. 40 დღის შემდეგ ცოცხალი მასის ზრდის ტენდენცია საცდელ ჯგუფებში შენარჩუნდა. ყველაზე მეტი საშუალო ცოცხალი მასით (20.2 კგ) და საშუალო სადღეღამისო წონამატით (340 გ) გამოირჩეოდნენ III საცდელი ჯგუფის ცხოველები. იგივე მაჩვენებლებმა I საკონტროლო ჯგუფში შესაბამისად შეადგინა 17.1 კგ და 280 გ, ხოლო II საცდელ ჯგუფში 17.8 კგ და 336 გ. როგორც მე-2 ცხრილიდან ჩანს, ცოცხალი მასითა და საშუალო სადღეღამისო წონამატის სიდიდით გამოირჩევიან III საცდელი ჯგუფის გოჭები, რომლებიც იკვებებოდნენ 50% სასტარტო კომბინირებული საკვებით K-50-2 + 50% ახალი სასტარტო საკვებით “მხნეობა”. ჩვენი აზრით ეს შეიძლება აიხსნას იმით, რომ შერეული საკვებით კვებისას ადგილი ჰქონდა მიღებული საკვების საზრდო ნივთიერებათა უკეთ მონელებას და შეთვისებას, რამაც აგრეთვე თავისი გამოხატულება ჰპოვა III საცდელ ჯგუფში საკვების მაღალ ანაზღაურებაშიც.

სამეცნიერო-საწარმოო ცდაში მიღებული შედეგების საფუძველზე შეიძლება დავასკვნათ, რომ ახალი სასტარტო საკვები “მხნეობა” წარმატებით შეიძლება იყოს გამოყენებული ამ დანიშნულებით ძუძუთა გოჭების ასხლეტამდე გამოსაზრდელად, როგორც უშუალოდ ცალკე სახით, ისე სხვა სასტარტო კომბინირებულ საკვებთან შერეული თანაფარდობით 1:1. ასეთი დასკვნის საფუძველს იძლევა ცოცხალი მასის ერთეულ წონამატზე საკვების დანახარჯის მაჩვენებელიც (ცხრილი 1), საიდანაც ჩანს, რომ საკონტროლოსთან შედარებით III საცდელ ჯგუფში ცოცხალი მასის 1 კგ წონამატზე დამატებითი სახით საკვები დაიხარჯა 1.23 კგ საკვები ერთეული, ანუ 0.30 კგ-ით ნაკლები, II საცდელ ჯგუფში კი შესაბამისად 0.11 კგ-ით ნაკლები.

ცხრილი 1

**საკვების ანაზღაურება**

ჯგუფი	ცოცხალი მასის ნამატი ცდის პერიოდში	დაიხარჯა სულ, კგ		ცოცხალი მასის 1კგ ნამატზე დანახარჯი	
		საკვები ერთეული, კგ	მონელებადი პროტეინი, გ	საკვები ერთეული, კგ	მონელებადი პროტეინი, გ
I საკონტროლო	14.3	22.0	3.35	1.53	234
II საცდელი	14.8	21.1	5.07	1.42	341
III საცდელი	17.3	21.3	4.14	1.23	239

რაც შეეხება ასხლეტამდე შენარჩუნებას, საცდელ ჯგუფში ამ მაჩვენებლებმა შეადგინა 100%, ხოლო საკონტროლოში 90%.

ამრიგად, ჩვენს მიერ ჩატარებული ცდის შედეგად შეიძლება გაკეთდეს დასკვნა, რომ რძემჟავა პროდუქტის ახალი სასტარტო საკვები “მხნეობა” წარმატებით შეიძლება იყოს გამოყენებული ძუძუთა გოჭების ასხლეტამდე გამოსაზრდელად, როგორც ცალკე სახით, ისე სხვა საკვებთან ერთად შერეული 1:1 შეფარდებით.

**გამოყენებული ლიტერატურა:**

1. Махаев Е.А. Ранний отъем искусственное выращивание поросят на заменителях молока и специальных комбикормах. Научные труды ВАСХНИЛ. Интенсификация производства свинины М., 1985.
2. Ноздрин Н.Т., Сагло А.Ф. Выращивание молодняка свиней. М.В.О: Агропромиздат, 1990.
3. Hernik J, Lewis N. Feeder that Simulomes a solk Pig Am., 2002, v.7N12.

**ავთანდილ ხარაზიშვილი, დავით ბასილაძე, მაია კობახიძე**  
**რძისა და რძის პროდუქტების ნარჩენებიდან დამზადებული ახალი საკვების**  
**გამოყენების ეფექტურობა მელორეობაში**  
**რეზიუმე**

ნაშრომში განხილულია რძისა და რძის პროდუქტების ნარჩენებიდან დამზადებული ახალი სასტარტო საკვების გავლენა მაწოვარა გოჭის ზრდა-განვითარებაზე.

დადგენილ იქნა, რომ ახალი სრულფასოვანი სასტარტო საკვები მხნეობა რომელიც მდიდარია ცხიმით, სრულფასოვანი ცილით, B ჯგუფის ვიტამინებით და სხვ., წარმატებით შეიძლება იქნეს გამოყენებული მელორეობაში გოჭების გამოსაზრდელად.

**Avtandil Kharazishvili, David Basiladze, Maia Kobakhidze  
The Effectiveness of the Use of New Feed, Prepared from the  
Waste of Milk and Milk Products, in Swine Breeding  
Summary**

This article deals with the influence of the new starter feed „Mkhneoba” prepared from the waste of the lactic acid products on the growth and development of piglets.

It has been determined that the new complete feed, enriched with fats, complete proteins, vitamins of group „B” and others may be successfully used in swine breeding for the young animals rearing up to 60 days of age.

**Автандил Харазিশвили, Давид Басиладзе, Майя Кобахидзе  
Эффективность использования в свиноводстве нового корма приготовленного  
из отходов молока и молочных продуктов  
Резюме**

В работе рассмотрено влияние нового стартового корма «Мхнеоба» приготовленного из отходов молочнокислых продуктов для роста и развития поросят. Установлено, что новый полноценный стартовый корм «Мхнеоба», который богат жирами, полноценными белками, витаминами группы «В» и др. успешно можно использовать в свиноводстве для выращивания молодняка до 60 дневного возраста.

**მანანა ცინცაძე  
თბილისის სასწავლო უნივერსიტეტის ასოცირებული პროფესორი**

**ნათია ნატროშვილი  
თბილისის სასწავლო უნივერსიტეტის ასოცირებული პროფესორი**

**საქართველოს მეცხვარეობა**

მეცხვარეობა მეცხოველეობის ერთ-ერთი დარგია, რომლის ამოცანაა ცხვრის მოშენება ძვირფასი ნედლეულის (მატყელი, მაუდაკი, ტყავი) და საკვები პროდუქტების (ხორცი, რძე, ქონი) მისაღებად. მატყლისაგან მზადდება მაღალხარისხიანი ქსოვილი, ნოხი, ნაბადი, ქეჩა. ცხვრის ტყავისაგან ქურქი, ბეწვეული, რძისაგან – მაღალი ხარისხის ყველი (თუშური, როქფორი, პიკარინო, ბრინჯა და სხვა ნაწარმი).

მეცხვარეობას დასაბამი მიეცა წინა ისტორიულ პერიოდში, როდესაც ადამიანმა გამოიყენა ცხვრის პროდუქტები. შინაური ცხვრის წინაპარს (გარეულ ცხვრას) მატყლი არა აქვს. მსოფლიოში დღეისათვის გავრცელებულ 500-ზე მეტი ცხვრის ჯიშიდან მხოლოდ 43-ს არა აქვს მატყლი.

ახალ წელთაღრიცხვამდე რამდენიმე საუკუნით ადრე, მცირე აზიაში გამოიყვანეს წმინდა და ნახევრადწმინდა მატყლიანი ცხვარი, შუა აზიაში ხალხური სელექციით გამოიყვანეს ადრემწიფადი ცხვრის ერთგვაროვანმატყლიანი ჯიშები, რამაც საფუძველი ჩაუყარა თანამედროვე ნახევარწმინდამატყლიან სახორცე-სამატყლე მეცხვარეობას. ძირითადი პროდუქტების მიხედვით არჩევენ წმინდამატყლიან, ნახევრადწმინდამატყლიან, ნახევრადუხეშმატყლიან, უხეშმატყლიან მიმართულებებს. მათში განასხვავებენ სახორცე-სამატყლე, სამატყლე-სამაუდაკე, სამატყლე-სახორცე-სარძეო და სხვა მიმართულებებს.

საჭიროა აღინიშნოს, რომ საქართველოს მეცხვარეობა ისტორიულად საზოგადოებრივ-სამეურნეო ცხოვრებისა და წარმოებითი ურთიერთობის ცვლილებების შესატყვის ფონზე ვითარდება, ამდენად ქვეყანაში ამ ცვლილებების თანმხლებმა სოციალურ-ეკონომიურმა ვარიაციებმა თავისებური ანაბეჭდი დაასვეს მეცხვარეობის დარგის განვითარებასაც. ასე მაგალითად, ფეოდალურ საქართველოში, XIII-XIV საუკუნეებიდან ქვეყნის მეცხვარეობა იღებს უხეშმატყლიან მიმართულებას, როდესაც აქ ხალხური სელექციით შექმნილ იქნა უნივერსალური სამეურნეო სასარგებლო და უნიკალური

ბიოლოგიური ნიშან-თვისებების მქონე უხეშმატყლიანი თუშური ჯიშის ცხვარი, რომლის მატყლი თავისი ფიზიკურ-ტექნოლოგიური თვისებების გამო ერთ-ერთ საუკეთესო ნედლეულად არის მიჩნეული ნოსების, ხალიჩების, ფიანდაზებისა და სხვა სახის მეტად ძვირფასი, უხეში ქსოვილების, მოთელილი ნაწარმის დასამზადებლად.

საქართველოში მეცხვარეობა ჩვენს წელთაღრიცხვამდე იყო განვითარებული ძირითადად ზაფხულის ან ზამთრის საძოვრების ზონებში, ბუნებრივი სავარგულების რაციონალური გამოყენების შესაბამისად. ძველთაგანვე ჩამოყალიბდა სამი სისტემა: 1. მომთაბარე-საძოვრული; 2. საძოვრულ სტაციონარული; 3. საძოვრული-ნახევრადსტაციონარული.

მომთაბარე-საძოვრული სისტემა ძირითადად და ამასთან ყველაზე რთული, რომელიც ითვალისწინებს მთელი წლის განმავლობაში ბუნებრივი საძოვრების გამოყენებას. ასეთი სისტემა გამოყენებულია ყაზბეგის, დუშეთის, თიანეთის, ახმეტის, თელავის, გურჯაანის, სიღნაღის დედოფლისწყაროს და სხვა რაიონებში. ის მოიცავს ქვეყანაში არსებული ცხვრის მთლიანი რაოდენობის თითქმის 75%-ს.

ზამთრის საძოვრების სახით აღმოსავლეთ კავკასიონის მთის ზონის რაიონებს მე-20 საუკუნის 90-იან წლებამდე გამოყოფილი ჰქონდათ ნოღაის ველები (დაღესტანი). დანარჩენ რაიონებს კი –სახელმწიფოს შიგნით არსებული ზამთრის საძოვრები. მანძილი ზაფხულისა და ზამთრის საძოვრებს შორის შეადგენს ქვეყნის შიგნით 70-250 კმ-ს, ხოლო ქვეყნის გარეთ მწყემსებს გადაადგილება უწევდათ 450-600 კმ-მდე. ზაფხულის მთის საძოვრები განლაგებულია ზღვის დონიდან 1700 მ-ზე მაღლა, ხოლო ზამთრის საძოვრები 600-700 მ სიმაღლეზე.

საძოვრულ-სტაციონარული სისტემა ხასიათდება იმით, რომ ცხვარი ნოემბრიდან აპრილამდე ბაგურ კეებაზე იმყოფება და საძოვრებით ვერ სარგებლობს. აპრილის ბოლო რიცხვებიდან გვიან შემოდგომამდე კი იქვე ახლოს, 5-15 კმ-ზე მდებარე ზაფხულის საძოვრებს იყენებს. შენახვის ასეთი სისტემა შემოდებულია ბოგდანოვკის, ახალქალაქის, წალკის, ბორჯომისა და სხვა რაიონებში.

საძოვრულ-ნახევრადსტაციონალური შენახვის სისტემის შემთხვევაში ცხვარი ზამთრის პერიოდში სოფლების ახლოს არსებულ საძოვრებზე იმყოფება, ზაფხულობით კი ფარები ზამთრის ადგილსამყოფელთან შედარებით ახლომდებარე მთის საძოვრებზე გადაჰყავთ.

საქართველოში დღეისათვის არსებობს შემდეგი აბორიგენული და გამოყვანილი ჯიშები: **თუშური ჯიშის ცხვარი** შექმნილია XIII-XIV საუკუნეებში, რომელიც ჩამოყალიბდა რთული საახალჯიშო ჯვარული მეთოდით. ფიქრობენ, რომ ისტორიული საქართველოს მაშინდელ ტერიტორიაზე გავრცელებული ცხვრები ჯერ შეუჯვარეს ვოლოშური ცხვრის უხეშმატყლიან, გრძელციხიმკუდიან ვერძებს, ხოლო შემდგომ ეტაპზე ყარაბაღული ჯიშის ვერძებს, რომელიც წარსულში და ამჟამადაც მოშენებულია თანამედროვე აზერბაიჯანის ტერიტორიაზე, თავის მხრივ ისინი მიღებული იყვნენ დუმიანი ცხვრების მონაწილეობით.

თუშური ცხვრის ჩამოყალიბების პროცესში, მოშენებისა და სელექციის ხანგრძლივ პერიოდში, მიმართავდნენ უზადო ექსტერიერის, სხეულის კომპაქტური აგებულებისა და მაგარი კონსტიტუციის ცხვრების გადარჩევასა და შერჩევას; ამასთანავე სელექციონერთა ყურადღება გამახვილებული იყო ასევე მაღალი მეხორცული და სამატყლო პროდუქტიულობის მიმართულებით.

თუშური ჯიშის სასურველი ტიპის ცხოველები ექსტერიერულად კომპაქტურები არიან საკმაო სიგრძის სხეულით, რომლებსაც კარგად აქვთ განვითარებული კიდურები და ძვალეული საშუალო სიმსხოსი. გავა ოდნავ დაქანებული, ჩლიქები მაგარი, თავი საშუალო სიდიდისა და აქვთ სწორი პროფილი. ვერძებს ახასიათებთ კარგად განვითარებული სპირალური რქები, რაც მათი კონსტიტუციის სიმაგრეზე მეტყველებს. მათი მატყლი თეთრი ფერის, თივთიკის და გარდამავალი ბოჭკოების დიდი რაოდენობის შემცველი არის. უხეში ფრაქცია ცოტაა, ამიტომ ხელით მოსინჯვისას მატყლი რბილია, კარგი ბზინვარების, მაღალი სიმაგრის, დრეკადობისა და ელასტიურობისაა, მუცელი და კიდურები კარგად არის შებუსული მატყლით. თუშური ჯიშის ცხვრები საშუალო ტანადობისაა. ტიპური ვერძების ცოცხალი მასა 70-75 კგ-ს შეადგენს, ნერბები-



სა კი 40-45 კგ-ს. მატყლის ნაპარსის სიდიდე შესაბამისად 4,5 და 3-3,5 კგ-ია. ლაქტაციური მერძეულობა-80-90 კგ-მდე. თუშური ჯიშის ცხვარი მოშენებულია ქვეყნის ნებისმიერ ზონასა და რაიონში, განსაკუთრებით ქვეყნის მთიან ზონაში. მის მოშენებას მისდევენ ჩრდილოეთ კავკასიაში (დაღესტანი, ჩეჩნეთი, ინგუშეთი და სხვ). პერსპექტივაში თუშური ჯიშის ცხვრის მოშენების, სრულყოფისა და საჭირო სულადობის მომრავლების შემდეგ მასში გამოყენებულ უნდა იქნეს მსხვილმასშტაბური სელექცია, მაგრამ გარდა ამ ტიპის მუშაობისა აუცილებელია გაუმჯობესდეს ცხოველთა კვებისა და მოვლა-შენახვის პირობებიც.

იმერული ცხვარი უძველესი და კოლხურ ჯიშთან გენეტიკურად მონათესავეა. მას აკადემიკოსი ივანე ჯავახიშვილი ქართული ცივილიზაციისა და კულტურის ცოცხალ ძეგლად მიიჩნევს. იგი მიღებული უნდა იყოს უძველესი კოლხური ნაზმატყლიანი ცხვრის სხვადასხვა უხეშმატყლიანი ცხვრის ჯიშებთან ისტორიულად, ხანგრძლივი პერიოდის მანძილზე შეჯვარებით და მოშენებით. იმერული ჯიშის ცხვრის მოშენებას ძირითადად მისდევდნენ ხარაგაულის, ზესტაფონის, თერჯოლის, საჩხერის, ჭიათურის, ბაღდათის, ვანის, ხონის, წყალტუბოს, ნაწილობრივ ტყიბულისა და ამბროლაურის რაიონებში.

სიდიდით ტანმორჩილი ცხვრებია, ხორცისა და მატყლის მაღალი ღირსებით. ნერბები და ვერძები რქიანებია, გვხვდება ურქო ვეხემპლარებიც. ბოლო მონაცემებით ვერძების ცოცხალი მასა 35-40 კგ-მდე აღწევს, ნერბებისა კი 25-30 კგ-მდე; მატყლის ნაპარსი შესაბამისად 2,0-2,5-1,5-1,7 კგ-ია. ნაყოფიერება 200-250 ბატკანი ყოველ 100 დადოლებულ ნერბზე. მერძეულობა დაბალია. იმერული ცხვრის თავისებურება იმაში მდგომარეობს, რომ მას აქვს მეტად მაგარი კონსტიტუცია, ძალზე მოძრავია, გამოირჩევა მკვირცხლი ტემპერამენტით, კარგად აქვს განვითარებული დედობრივი ინსტინქტი და ადაპტაციის უნარი, იტანს სტაციონარულ და მომთაბარე შენახვას, მწირ კვებას. სხვა ჯიშებისაგან ის მკვეთრად განსხვავდება თავისი გენერაციული ფუნქციით, რომელთაგანაც განსაკუთრებულ ყურადღებას იმსახურებს: 1. პოლიესტრულობა - რის მიხედვითაც ის მრავლდება წლის ნებისმიერ დროს; დადოლებიდან 21-ე დღეზე ინერბება. 2. ადრეულობა - იმერული ცხვარი ინერბება 11-12 თვის, შიშაქი უკვე დოლდება და ნერბების ჯგუფში გადადის. მაკეობის ხანგრძლივობა-138-142 დღეა. 3. მრავალნაყოფიერება - ერთ დადოლებაზე ერთი ნერბიდან შეიძლება მივიღოთ 2 ან 3, იშვიათად 3-4 ბატკანი. 4.

მაღალი ცხოველმყოფელობა - ახალშობილი დაბადების შემდეგ მალე დგება, მოძრავი და გამძლეა. განსაკუთრებით გამოირჩევა იმერული ცხვრის ხორცი თავისი მაღალკულინარული თვისებებით და აშკარად განსხვავდება კავკასიაში მოშენებული სხვა ჯიშის ცხვრების ხორცის სპეციფიკური სუნის არაარსებობით. ქართული ნახევრადნაზმატყლიანი, ცხიმკუდიანი ჯიშის ცხვარი ჩამოყალიბებულია საგარეჯოს რაიონის „უდაბნოს“ მეცხვარეობის საბჭოთა მეურნეობაში 1936-1948 წლებში, სახელმწიფო პრემიის ლაურეატის პროფ. არჩილ ნატროშვილის ხელმძღვანელობით და ავტორობით. ამ ჯიშის გამოყვანის მიზანი იყო მიეღოთ ნახევრადნაზმატყლიანი ცხვარი ცხიმკუდიანთან შერწყმით, ამასთანავე ის კარგად უნდა ყოფილიყო შეგუებული მომთაბარე პირობებს. თუშურ ცხვართან შედარებით, მას უნდა ჰქონოდა მაღალი მეხორცული და სამატყლე პროდუქტიულობა, ნაყოფიერება და მერძეულობა.

ქართული ცხვარი ჩამოყალიბებულია მარტივი საახალჯიშო ჯვარული მეთოდით. სადღე სულადობად გამოყენებული იყო თუშური ჯიშის I კლასისა და ნაწილობრივ ელიტური ჯგუფის ნერბები, რომლებიც შეუჯვარეს მეხორცულ-სამატყლე მიმართულების პრეკოსის ჯიშის ვერძებს. შეჯვარება წარმართეს F<sub>1</sub> და F<sub>2</sub> თაობების სასურველი ტიპის ცხოველების მიღებამდე. აპრობაციის მომენტისათვის ამ ჯიშის ცხვარი ხასიათდებოდა პროდუქტიულობის შემდეგი მაჩვენებლებით: ცოცხალი მასა: ვერძების 80-85 კგ, ნერბების - 45-50 კგ, მატყლის ნაპარსის სიდიდე შესაბამისად - 4,5-5,0 კგ და 3,5-4,0 კგ, მერძეულობა - 90-110 კგ, ნაყოფიერება - 107-110 ბატკანი, მატყლის სიგრძე 9-12 სმ. ქართული

ჯიშის ცხვარი წარსულში გარკვეული პოპულარობით სარგებლობდა და იგი გაჰყავდათ ჩინეთში, მონღოლეთსა და სხვა მეზობელ ქვეყნებში ადგილობრივ ცხვრებთან შეჯვარების გზით ცხვრის ახალი ჯიშების გამოყვანის მიზნით. ამ ჯიშის ცხვრები გარეგნულად კარგად გამოიყურებიან შემოდგომით, საზაფხულო იალადობის შემდეგ დამახასიათებელ პროდუქტიულობას ინარჩუნებენ წლის მანძილზე მხოლოდ



ნორმალური კვებისა და შენახის პირობებში. წინააღმდეგ შემთხვევაში ისინი პარსვის ნორმალურ სეზონამდე სხეულზე მატყლს კარგავენ, ანუ გაღვერვას განიცდიან, რაც ამ ჯიშისათვის მანკიერებად არის მიჩნეული. ამ ჯიშის ცხვრების სელექციის დროს განსაკუთრებული ყურადღება უნდა მიექცეს მათ მოვლა-შენახვისა და კვების პირობებს, ასევე ცხოველთა მიზანმიმართულ შერჩევა-გადარჩევას და ნაკლოვანებების გამოსწორებას.

2-3 წლიანი გამოცოცხლების შემდეგ საქართველოში მეცხვარეობა კვლავ დაცემის გზას დაადგა. შემცირებულია როგორც პირუტყვის სულადობა, ასევე მისი ექსპორტზე გატანის მაჩვენებელი. საძოვრების უკმარისობამ და მასზე გადასახადის ზრდამ უარყოფითი შედეგი ძალიან მალე მოიტანა. ამჟამად მდგომარეობა საკმაოდ გართულებულია. სტატისტიკის ეროვნული სამსახურის მონაცემებით 2011 წელს საქართველოში ცხვრისა და თხის სულადობამ 630 ათასი შეადგინა. წინა 2010 წელს ეს მაჩვენებელი 653 ათასი სული იყო. 2009 წელს 673 ათასი სული თხა და ცხვარი დაფიქსირდა. ბოლო 7 წლის განმავლობაში ყველაზე მეტი სულადობა 2 მილიონსაც აღწევდა. რაც შეეხება ექსპორტს, 2012 წლიდან შემცირდა საქსპორტო მაჩვენებელი. ირანში დაავადების აღმოჩენამ ეს პროცესი სერიოზულად შეაფერხა. ამჟამად გვეყავს დაახლოებით 650 ათასი სული, როცა რაოდენობის გაზრდა ამ პირობებში შეგვიძლია 1 000 000-მდე.

შეგვიძლია ჩამოვყავალიბოთ დღეისათვის ჩვენს ქვეყანაში არსებული მეცხვარეობის განვითარების პრობლემები: 1. თანამედროვე ტექნოლოგიების არარსებობა (ეს სფერო მთლიანად დაფუძნებულია მე-19-18 საუკუნეებს); 2. არ ხდება ჯიშის სელექცია; 3. არ არსებობს კვალიფიცირებული კადრები; 4. ქვეყანაში არ არის თანამედროვე ტიპის საცდელ-სადემონსტრაციო მეცხვარეობის ფერმა, არ ხდება სხვადასხვა უცხოური ჯიშების შემოყვანა და მათი გამოცდა; 5. დასასრულებელია ცხვრის გადასარეკი ტრასების, ტრასებზე გასაბანების, დეზობარიერების, კარანტინების მოწყობა და დემარკაცია. 6. ქვეყანაში არ არსებობს ეროვნული საიდენტიფიკაციო პროგრამა, რის გამოც გართულებულია ეპიზოტური მდგომარეობა; 7. გვიჭირს მატყლის რეალიზება; 8. არ არსებობს თანამედროვე ინფრასტრუქტურა.

ამრიგად, ძირძველი, ტრადიციული მეცხოველეობის დარგის, მეცხვარეობის კვლავ ასაღორძინებლად საჭიროა როგორც ხელმძღვანელობიდან, ისე საკარმიდამო და ფერმერულ სტრუქტურებში უფრო დიდი ყურადღება დაეთმოს ჩვენს მიერ ზემოთ ჩამოთვლილ პრობლემებს, რომლებიც იმედია უმოკლეს პერიოდში დადებითად გადაწყდება.

**გამოყენებული ლიტერატურა:**

1. პაიკიძე თ., მეცხვარეობა, თბ., 2004.
2. მიტინაშვილი რ., ცხოველთა მომშენებლობა, თბ., 2010.

**მანანა ცინცაძე, ნათია ნატროშვილი  
საქართველოს მეცხვარეობა  
რეზიუმე**

სტატიაში გაშუქებულია მეცხვარეობის ზოგადი მნიშვნელობა და მისი დღევანდელი მდგომარეობა საქართველოში. ეტალორად არის აღწერილი საქართველოში ყოფილი აბორიგენული ჯიშები, მათი მნიშვნელობა მსუბუქ მრეწველობაში და ასევე ცხვრის პროდუქციით უზრუნველყოფა საქართველოს მოსახლეობისა.

სტატიაში დეტალურად არის აღწერილი მეცხვარეობის დღევანდელი სავალდლო მდგომარეობა და პრობლემის გადასაჭრელად მითითებულია რიგი ღონისძიებების გატარება.

**Manana Tsintsadze, Natia Natroshvili  
Sheep Breeding in Georgia  
Summary**

The article deals with the general importance of sheep breeding and the present situation in Georgia. Former aboriginal species in Georgia, its importance in light industry and supply of Georgian population with sheep products are analyzed in detail.

The article describes in detail the deplorable state of sheep breeding existed nowadays and the necessity to carry out number of events for solving these constraints. The article specifically identifies the ways to solve these problems.

**Манана Цинцадзе, Натия Натрошвили  
Овцеводство Грузии  
Резюме**

В статье детально описано существующее на сегодняшний день тяжелое положение овцеводства и необходимость проведения ряда мероприятий для решения этих проблем. В статье конкретно приведены пути решения данных проблем.

**მანანა ცინცაძე  
თბილისის სასწავლო უნივერსიტეტის ასოცირებული პროფესორი**

**ნათია ნატროშვილი  
თბილისის სასწავლო უნივერსიტეტის ასოცირებული პროფესორი**

**ცხოველთა კვებაში გამოყენებული სასოფლო-სამეურნეო წარმოებისა და მრეწველობის  
ანარჩენები**

დიდი და სერიოზული ამოცანებია დასახული მეცხოველეობის წინაშე როგორც პირუტყვის საერთო სულადობის ზრდის, ისე პროდუქციის შემდგომი გადიდების საქმეში, რაშიც გადამწყვეტი მნიშვნელობა ენიჭება მტკიცე და საიმედო საკვების ბაზის შექმნას. ცხოველთა სრულფასოვანი, მრავალფეროვანი კვება აუცილებელია იმისათვის, რომ ყოველთვის კარგ სანაშენო, სამეურნეო კონდიციაში გვყავდეს ცხოველები და მივიღოთ მაქსიმალურად მაღალი პროდუქცია.

საკვები ბაზის განმტკიცების საკითხი განსაკუთრებით მწვავედ დგას ჩვენს ქვეყანაში. საქართველო მცირემწიანი ქვეყანაა, ხოლო არსებული ფართობის მეტი ნაწილი ბაღებს, ვენახებსა და სხვა კულტურებს უკავია, რაც ხელს უწყობს ცხოველთა სიმჭიდროვეს 1 ჰა ფართობზე.

მეცხოველეობის თვითღირებულების 75-85% მოდის საკვებზე. ჩვენს რესპუბლიკაში მეცხოველეობის ინტენსიფიკაციის პრობლემის გადაჭრის, საკვების მარაგის გაზრდისა და პროდუქციის თვითღირებულების შემცირებისათვის, პირველ რიგში აუცილებელია ერთეულ ფართობზე გაიზარდოს საკვები კულტურებისა და საფურაჟე მარცვლეულის საპექტარო მოსავლიანობა, ნამჯის, ჩაღის გამოსავლიანობა და ა.შ.

მე-20 საუკუნის 40-50-იან წლებში მეცხოველეობის კვლევითმა ინსტიტუტებმა დაიწყო შესწავლა საკვების დამატებითი რესურსების გამოსავლენად. ამ პერიოდში გამოიკვლიეს საკვებისა და პროტეინის დეფიციტის შესავსებად სხვადასხვა საწარმოთა ანარჩენების ქიმიური შედგენილობა, რათა გამოყენებული ყოფილიყო ცხოველთა საკვებად. ასევე შეისწავლეს მათი ტოქსიურობა, კვებითი ღირებულება, ცხოველთა ორგანიზმის მიერ შეთვისების პროცესი, საკვებად გამოყენების ეფექტურობა და სხვ. დადასტურდა, რომ მარცვლოვანი საკვების ნაცვლად კომბინირებულ საკვებში 5-10% გამშრალი ანარჩენების შეტანა აუმჯობესებს საკვების ხარისხს, ზრდის ჭამადობას, 8-10%-ით აღიდებს ცოცხალ მასას.

ცხოველთა საკვებად გამოსაყენებელ ანარჩენებს იძლევა: ღვინის, ხილის საკონსერვო და წვენების, მაკარონის ქარხნები, ხორც-წისქვილკომბინატები, ცხოველთა სასა-

კლაობი, თევზის მრეწველობა, პურის საცხოვები, ჩაის, ეთერზეთოვანი, ტყავნედლეულისა და სხვა მრავალი წარმოება. ამათ ემატება შაქრის ჭარხლის ფონი, კარტოფილის, ბადრიჯნისა და სხვა ბოსტნეულის ღერო-ფოთლები, სიმინდის საქუჩე, ბამბუკის ავეჯის ქარხნის, ინდივიდუალური და საზოგადოებრივი კვების ანარჩენები, ფოთლოვან მცენარეთა ნორჩი ყლორტები და წიწვოვანთა ფქვილი, ფრინველის გამშრალი ფეკალი და ა.შ.

სტატიაში მოცემულია ზოგიერთი სახის ანარჩენის დახასიათება, რომელიც ამჟამად გამოიყენება კომბინირებულ საკვებში ჩასართავად.

**საკონსერვო მრეწველობის ანარჩენები**

- ხილის გადამუშავების შედეგად ქარხნებში რჩება ანარჩენი გამონაწურის სახით.** ყველა ამ ანარჩენს მეტნაკლები რაოდენობით აქვს კვებითი ღირებულება და გვევლინება მეცხოველეობის საკვები ბაზის რეზერვად. ყოფილ საკავშირო კომბინატების ინსტიტუტის საქართველოს ფილიალში მოხდა ვაშლის ნაქაჩის, როგორც ახალი, ისე მშრალი გამონაწურის ქიმიური შესწავლა (იხ. №1 ცხრილი).

ცხრილი №1

**ვაშლის გამონაწურის ქიმიური შედეგნილობა**

მაჩვენებელი	გამონაწური %	
	ახალი	მშრალი
1. ტენიანობა	73,20	13,40
2. ნედლი პროტეინი	1,45	8,80
3. ნედლი ცხიმი	1,25	4,40
4. ნედლი უჯრედანა	7,10	23,30
5. ნედლი ნაცარი	0,70	2,20
6. უენ	16,30	47,90
7. ს. ე.	–	0,48
8. Ca გ.	–	12,00
9. P გ.	–	1,90
10. კაროტინი	–	4,0

- ვაშლის ნაქაჩში** მეცნიერთა ერთმა ნაწილმა განსაზღვრა პროტეინის ამინომჟავური შედეგნილობა პროცენტულად: ტრიფტოფანი – 2,9-14,2%, ლიზინი – 3,7-16,9%, მეთიონინი – 0,6-1,9%, ცისტინი – 1,2-8,9%. გამშრალი ხილის ნაქაჩი გამოიყენება სხვადასხვა სახის ცხოველებში, კერძოდ ბოცვრის კვებაში. უნგრეთში კომბინირებულ საკვებში 10%-ის ჩარევით, საცდელ ჯგუფში საკონტროლოსთან შედარებით სადღეღამისო წონამატი (1,5%) უფრო მაღალი იყო. აღნიშნული ანარჩენის გამოყენებისას Cippert-ი რეკომენდაციას იძლევა, რომ კომბინირებულ საკვებში მისი ჩართვა მოხდეს 10%-მდე, სადაც ნედლი პროტეინი შეადგენს 15-17%. ვაშლის ნაქაჩი გამოიყენება ასევე ღორებში, ხოლო გოჭების საკვებად გამოიყენება იმ შემთხვევაში, როდესაც ფქვილს ექნება მოყვითალო ფერი და შეიცავს არანაკლებ 8-13%-მდე ტენს და 8-12%-მდე პროტეინს. ანარჩენების სახით გამოიყენება ასევე მსხლის ნაქაჩი, რომელიც თავისი ქიმიური შედეგნილობით ახლოს დგას ვაშლის ნაქაჩთან, მაგრამ იგი შედარებით მეტს შეიცავს უაზოტო ექსტრაქტულ ნივთიერებას. ამზადებენ ასევე ფქვილს ცერცვის რბილი ნაწილისაგან, მოცხარისგან, რომლის ანარჩენიც მდიდარია ცხიმით – 8,3%.

საკონსერვო დამუშავების შედეგად მიიღება ტომატის ანარჩენი. მას საზღვარგარეთ იყენებენ როგორც დამატებით კომპონენტს კომბინირებულ საკვებში, რომლის ქიმიური შედგენილობა მშრალ მდგომარეობაში ასე გამოიყურება (ცხრილი 2).

ცხრილი №2

**ტომატის ანარჩენის ქიმიური შედგენილობა**

მაჩვენებელი	პერმწრალ მდგომარეობაში %
1. ჰიგროსკოპიული ტენი (წყალი)	13,49
2. ნაცარი	25,63
3. ცხიმი	4,64
4. უჯრედანა	24,69
5. პროტეინ	8,65
6. უაზოტო ექსტრაქტული ნივთიერება (უენ)	22,9
7. კალციუმი (Ca)	275 მგ/კგ
8. ფოსფორი (P)	2 გ/კგ
9. საკვები ერთეული (ს.ე.)	0,38 კგ

უნგრეთში ბოცერის კომბინირებულ საკვებში 10-20% ტომატის ანარჩენს რთავენ.

- 3. ციტრუსების ანარჩენი.** ლიმნის, ფორთოხლისა და სხვათა სამრეწველო გადამუშავების შედეგად რჩება მათი ანარჩენი ძირითადად რბილი და ქერქის სახით, რომელიც ექვემდებარება გადამუშავებას, რის შედეგადაც მშრალ მდგომარეობაში გამოიყენება ცხოველთა კვებაში. მეცნიერული კვლევის საფუძველზე დადგენილია, რომ ციტრუსის გადამუშავებული ანარჩენი შეიცავს პროცენტულად: პროტეინს – 0,4-0,8, ნედლ ცხიმს – 1-5,5, უენს – 61,3-82,2, ნედლ უჯრედანას – 9,2-21,8. მშრალ მდგომარეობაში აღნიშნულ ანარჩენს ცხოველი ჭამს უკეთესად, ვიდრე ახალს. მცოხნავ ცხოველებში შეიძლება გამოყენებულ იქნეს მისი 40%, ხოლო ღორის კვებაში – 5-10%.
- 4. ჩაის ანარჩენი.** საკვები ბაზის განსამტკიცებლად საჭირო რეზერვად არის მიჩნეული ჩაის ბუჩქის განასხლავის ანარჩენის ფქვილი. ჩაის მოსავლის გასაუმჯობესებლად ჩაის ბუჩქებში მიმდინარეობს აგროტექნიკური დამუშავება, რის შედეგად ქართველი მეცნიერების მონაცემებით ყოველ ჰექტარზე რჩება მწვანე მასა 3-4 ტონა. გარდა ამისა, ჩაის ანარჩენი დიდი რაოდენობით რჩება გადამამუშავებელ ქარხნებშიც. ჩაის ანარჩენის ფქვილი შეიცავს პროცენტულად შემდეგ ნივთიერებებს: პროტეინს – 17,2, ცხიმს – 5,9, უჯრედანას – 21,8, უენს – 32, კაროტინს – 176 მლ/კგ, ვიტამინი – 0,34 მგ. ვიტამინი – 0,80 მლ. ღორის სუქების დროს ბალახის ფქვილის მაგიერ გამოყენებულ იქნა 5-8%-მდე ჩაის ანარჩენი. ფიზიოლოგიურმა გამოკვლევებმა გვიჩვენა, რომ საკვებში ნივთიერებების მონელებადობა იმ ჯგუფში, რომლითაც იღებდნენ ჩაის ანარჩენს ისეთივე იყო, როგორც პარკოსნის ფქვილში.
- 5. შაქრის ჭარხლის წარმოების ანარჩენი.** შაქრის წარმოებისას რჩება სხვადასხვა ანარჩენები, რომელთაც აქვთ გარკვეული კვებითი ღირებულება. ეს ანარჩენებია: შაქრის ჭარხლის ფოჩი, უენო და ბადაგი. ყველაზე დიდი გამოსავლიანობით ცნობილია შაქრის ჭარხლის ფოჩი, კერძოდ 100 კგ ჭარხლიდან რჩება 33-დან 60 კგ-მდე ფოჩი. შაქრის ჭარხლის ფოჩი გამშრალ მდგომარეობაში შეიცავს დიდი რაოდენობით ცილას, ხსნად ნახშირწყლებს, კაროტინსა და სხვა საზრდო ნივთიერებებს, რომლებიც აუცილებელ პირობას წარმოადგენს ცხოველის საკვებად. ბალახის ფქვილთან შედარებით შაქრის ჭარხლის ფოჩი შეიცავს 2,0-2,5%-ით ნაკლებ უჯრედანას, რომელიც განაპირობებს მონელებადობის მაღალ შესაძლებლობას. მის

6. პროტეინში აღმოჩენილია ისეთი ამინომჟავები, როგორცაა, არგინინი – 3,6%, ჰისტიდინი – 1,3%, ლიზინი – 5,4%, ტრეონინი – 3,4%, ვალინი-მეთიონინი – 1,7%, ფენილალანინი – 4,14%, ლეიცინი-იზოლეიცინი – 8,66%. პროტეინში მთლიანად მათი შემცველობა არის – 40-50%. შაქრის ჭარხლის ფონი მდიდარია ასევე მინერალური ნივთიერებებით, კერძოდ ფონის ფოთოლი შეიცავს 100 გრამ მშრალ ნივთიერებას; კალციუმს – 1350მგ, ფოსფორს – 270მგ, რკინას – 54მგ, იოდს – 2,7მგ, თუთიას – 2,6მგ, კობალტს – 0,16მგ. გამოკვლევებით დადასტურებულია, რომ შაქრის ჭარხლის ფონი ჰაერმშრალ მდგომარეობაში შეიცავს გარკვეული რაოდენობით ტიკოფეროლს, ასკორბინის მჟავას, თიამინს, ქოლინს. მეცნიერთა რეკომენდაციით საკვებ ულუფაში 10% შაქრის ჭარხლის ფონის მშრალი ფქვილის სახით ჩართვა განაპირობებს ცხოველის მაღალ დღეღამურ წონამატს. როგორც ზემოთ აღვნიშნეთ შაქრის ჭარხლის გადამუშავების შედეგად მიიღება ასევე ჟენჯო და ბადაგი. უკრაინის კომბისაკვების სამეცნიერო-კვლევითი ინსტიტუტის ფილიალის მიერ შესწავლილ იქნა ბადაგის ქიმიური შედგენილობა პროცენტულად: ტენი – 21,0, ნეღლი პროტეინი – 9,4, ნაცარი – 8,8, უენ – 60,8. 1კგ ბადაგი შეიცავს 0,87 ს.ე., ხოლო ელემენტებს გრამებში: Ca – 2,9, P – 0,2, K – 49,6 Na – 30,9, Fe – 260 მლ/გ, Co – 3,1 მლ/გ, Cu – 2,1 მლ/გ, Mn – 1,8 მლ/გ.
7. **ბადრიჯნის ფონის ანარჩენი.** საქართველოში ბადრიჯნის მოსავლის აღების დროს მინდვრად რჩება დაახლოებით 20 ათასი ტონა ბადრიჯნის ფონი. მას აქვს მწვანე ფერი და ღერო საკმაოდ შეფოთლილი. მინდორზე ყოფნის დროს ცხოველი მას არ ჭამს, გამომდინარე იქიდან, რომ მას ახასიათებს სპეციფიკური სუნი, ხოლო როდესაც იგი ABM-ში გაატარეს მშრალ მდგომარეობაში, მიიღეს ანარჩენი, რომლისაგანაც დაამზადეს ფქვილი. მწვანე მასისაგან ყოველწლიურად დებულობენ 5 ათას ტონა ფქვილს. ფქვილი პროცენტულად შეიცავს: წყალს – 12,4, პროტეინს – 18,8, ცხიმს – 1,5, უჯრედანას – 31,8, უენ – 25,7, კაროტინს 80 მლ/გ. ლიტერატურული მონაცემების მიხედვით დადგენილია, რომ მისი ჩართვა კომბინირებულ საკვებში დასაშვებია – 5-10%-მდე.
7. **ტყის წარმოების ანარჩენი.** სხვადასხვა მონაცემებით წიწვოვანი მცენარეები შეიცავენ საკმაოდ რაოდენობით პოლისახარიდს, პროტეინს, ცხიმს, ვიტამინს და მიკროელემენტებს. ჩამოთვლილი ორგანული ნივთიერებისა მოდის ძირითადად ლაფანზე. წიწვოვანის ფქვილი უფრო დიდი რაოდენობით შეიცავს ვიტამინს, კაროტინს, ქლოროფილს, მიკროელემენტებს, ვიდრე ბევრი სხვადასხვა ბალახეული. შესწავლილ იქნა აგრეთვე ხის ტოტის ქიმიური შედგენილობა, რომელიც ასე გამოიყურება (იხ. №3 ცხრილი).

ცხრილი №3

ხის ტოტების ქიმიური შედგენილობა

სე ან ბუჩქი	შედგენილობა % აბსოლუტ. მშრალ მდგომარეობაში			
	პროტეინი	ცხიმი	უჯრედანა	უენ
1. ტირიფი	14,2	3,7	25,0	50,5
2. ვერხვი	17,2	5,4	24,5	43,9
3. თხილი	11,3	3,9	25,0	53,3
4. არეი	8,1	1,9	33,7	49,3
5. მურყანი (თელა)	7,5	2,4	36,1	54,4
6. მუხა	18,5	7,9	14,0	51,9
7. თელა	13,1	4,2	28,4	48,1
8. ჭნავი	14,6	5,2	17,4	55,6
9. ნაძვი	6,9	6,1	28,4	54,4
10. ფიჭვი	7,0	12,2	47,7	33,1
11. ღვია	6,7	9,0	33,3	47,2
12. ნეკერჩხალი	13,2	4,2	28,8	47,6
13. ცაცხვი	20,8	1,3	14,3	59,9
14.ბალისა და ვენახის ნასხლავი	24,2	2,1	13,1	50,9



მათმა ქიმიურმა ანალიზმა დაგვანახა, რომ არსებული ხის ანარჩენი მეტნაკლებად შეიძლება გამოვიყენოთ მეცხოველეობაში.

მსოფლიოში პირველად ლატვიაში 1956 წელს შექმნეს წიწვის ვიტამინიანი ფქვილი. წიწვოვანი ფქვილი არის ერთ-ერთი ძირითადი წყარო, რომელიც საკვებს ამდიდრებს კაროტინით, (1კგ-ში არის 50-დან 130-მდე მლ) ვიტამინით და მიკროელემენტებით. მას ამზადებენ ფიჭვის, ნაძვის ახალგაზრდა ტოტებისაგან. უკანასკნელი შეიძლება გამოვიყენოთ ბოცვრის საკვებადაც. ზოგიერთი წიწვოვანის ლაფანი დიდი რაოდენობით შეიცავს ეთერზეთს, რომელმაც შეიძლება გამოიწვიოს ორგანიზმის მოწამვლა, ამიტომ სოჭი და კედარი არ გამოდგება საკვებად. წიწვოვან ფქვილს იყენებენ მეზოცვრეობაში, მეფრინველეობაში, მეღორეობაში. უკანასკნელ წლებში დამუშავდა ტექნოლოგია მარადმწვანე მცენარეების ფოთლებისაგან საკვები ფქვილის დამზადების, რის შედეგადაც საქართველოში მზადდებოდა 1000 ტონა ვიტამინიანი ფქვილი, რომელსაც წარმატებით იყენებდნენ მეცხოველეობის ყველა სახეობაში.

ვიტამინიან ფქვილს აქვს მაღალი კვებითი ღირებულება. პროცენტულად ასე გამოიყურება: ნედლი პროტეინი – 9,0, ნედლი უჯრედანა – 6,0, ნედლი ნაცარი – 8,9, უენ – 34,8. 1კგ ვიტამინიანი ფქვილი გრამებში შეიცავს: კალციუმს – 6,2, ფოსფორს – 2,0, კაროტინს – 190-220 მგ/გ, ვიტამინი 200 – 215 მლ/გ. აღნიშნული ფქვილი 2,4-ჯერ მეტ იოდს, 1,5-ჯერ მეტ თუთიასა და კობალტს შეიცავს ვიდრე სამყურას ფქვილი.

**გამოყენებული ლიტერატურა:**

1. ჭკუასელი ა., ჩუბინიძე ა., თოდუა დ. და სხვ., სასოფლო-სამეურნეო ცხოველთა კვების პრაქტიკაში, თბ., 2009.
2. თოდუა დ. და სხვ., კომბინირებული საკვების დამზადება და შენახვა, თბ., 2009.

**მანანა ცინცაძე, ნათია ნატროშვილი  
ცხოველთა კვებაში გამოყენებული სასოფლო-სამეურნეო წარმოებისა და  
მრეწველობის ანარჩენები  
რეზიუმე**

სტატიაში გაშუქებულია ცხოველთა საკვები ბაზის განმტკიცების აუცილებლობა და მისი განმტკიცებისათვის რეზერვების ძიების სქემა, რომელშიც წამყვანი ადგილი უკავია სასოფლო-სამეურნეო და მრეწველობის ანარჩენებს. სტატიაში განხილულია ზოგიერთი ანარჩენის დახასიათება და მისი ჩართვის მექანიზმები ცხოველთა კომბინირებულ საკვებში. ასევე დასახულია მათი გამოყენების პერსპექტიული გზებიც.

**Manana Tsintsadze, Natia Natroshvili  
Wastes of Agricultural Production and Industry used in Feeding of Animals  
Summary**

The article discusses the need for the approval of animal fodder facility and scheme of finding fodder reserves in which the leading role belongs to the use of agricultural wastes. The paper presents the characteristics of some wastes and the mechanism of their inclusion in the combined feed. Ways of their future use are designed.

**Манана Цинцадзе, Натия Натрошвили  
Применение остатков сельскохозяйственного производства в кормлении животных  
Резюме**

В статье рассмотрена необходимость утверждения кормовой базы животных и схема изыскания резервов, в которых ведущая роль принадлежит использованию остатков сельскохозяйственного производства. В статье дана характеристика некоторых остатков и механизм их включения в комбинированное кормление животных. Намечены пути их перспективного использования.

ნინო ყიფიანი  
აკაკი წერეთლის სახელმწიფო უნივერსიტეტის ასისტენტ-პროფესორი

პაულონია – მომავლის ხე

საქართველოს ბუნება მდიდარია მრავალფეროვანი მცენარეული საფარით, მაგრამ ანთროპოგენური ფაქტორის ზეგავლენით ადგილი აქვს ტყეების მასიურ განადგურებას, რაც იწვევს მთელ რიგ ბუნებრივ კატაკლიზმებს და არსებობს საშიშროება ტყის მასივების განადგურებისა და დეგრადირებისა. ტყეების ფორმირება და აღდგენა ხანგრძლივი და რთული პროცესია, ამისათვის საჭიროა აქტიურად ჩაერთოს სხვადასხვა ფლორგენეტიკური ცენტრებიდან იმიგრირებული, ან ინტროდუცირებული სახეობები, რომლებიც ადგილობრივ (ენდემურ) სახეობებთან ერთად შექმნის ახალ ბუნებრივ რესურსს, ადამიანის პროგრესული მოთხოვნილებების დასაკმაყოფილებლად. ერთ-ერთი ასეთი მცენარის სახეობას წარმოადგენს იაპონიიდან შემოტანილი მცენარე პაულონია. ჩვენს მიერ შესწავლილ იქნა მცენარე პაულონიას, როგორც ერთ-ერთი მნიშვნელოვანი კულტურის გაავრცელების შესაძლებლობები დასავლეთ საქართველოს პირობებში. აქვე საჭიროდ მიგვაჩნია დავახასიათოთ მცენარის ბიოლოგიური თავისებურებანი და მოკლედ გაგაცნოთ მისი ბოტანიკური აღწერილობა.

პაულონია (პავლონია) ველურადაა გავრცელებული იაპონიაში, ფართოდ გავრცელება კპოვა აგრეთვე ჩინეთში, ვიეტნამში, ჩრდილოეთ ამერიკასა და აზიის ქვეყნებში. პაულონიას ოჯახში გაერთიანებულია 20-ზე მეტი სახეობა, მათ შორისაა *Paulownia-Fortunei*, *-Paulownia-fargesii* *Paulownia-catalpifolia*, *Paulownia-tomentosa*, *Paulownia-elongata* და სხვ. რუსეთში ის შემოტანილ იქნა სამხრეთ აღმოსავლეთ ევროპიდან და ჩინეთიდან. პავლონია ამ მცენარეს რუსეთის იმპერიაში იმიტომ უწოდეს, რომ მისი ნერგი საჩუქრად ჩამოუტანეს ანა პავლეს ასულს (პავლოვნას) იაპონიიდან., მას ასევე უწოდებენ „პრინცესას ხეს“, ხშირად „ედემის ხესაც“ კი ეძახიან. ადვილად აღმოცენებადი და იმ დროისათვის იშვიათი მცენარე საქართველოში მე-19 საუკუნეში შემოუტანიათ, კერძოდ, საჩხერეში, სოფელ სხვიტორში. ლაგოდეხის ტყეებში ის გავლენიანი სახითაა და ხეობების გაყოლებაზე ქვედა სარტყლის ტყეებში ვხვდებით. მცენარე საკმაოდ სიბოს მოყვარულია და კარგად ხარობს ტენიან ადგილებში.

*Paulownia-tomentosa* – ბურძგლიანი პაულონია მსხვილი სწრაფადმზარდი მრავალწლიანი ლამაზი დეკორატიული ხე-მცენარეა, გაშლილი დიდი ვარჯით. მისი ყლორტები და კვირტები წებოვანია, ტოტები დაფარულია მოყავისფრო ნაცრისფერი თხელი ქერქით, ღერო კი უფრო მუქი დამსკდარი რბილი ქერქით. მერქანი მსუბუქია, რბილი და თეთრი ფერის, მისი ახალგაზრდა ტოტები შუაგულში გულგულის განუვითარებლობის გამო ფუღუროა და მსუბუქი.

პავლონიას ფოთლები მსხვილია, მათი სიგრძე 250 მმ-ზე მეტია, სიგანე 180-200 მმ, უმეტესად ამონაყარს აქვს მსხვილი ფოთლები. ფოთლები კვერცხისებრი ფორმისაა, ძირში გულისებრი ფორმის, წვეროში წაწვეტებული, კიდემთლიანი, ზოგჯერ სამნაკვითიანი, ფოთლები გრძელი ყუნწებით მოპირისპირედ სხედან. აქვს ზარისებრი მსხვილი, ძალიან სურნელოვანი, იისფერი ყვავილები. ყვავილები შეკრებილია კენწრულ ყვავილედ. ყვავილობს ფოთლების გაშლამდე. ნაყოფი მსხვილი კოლოფაა, კვერცხისებრი ფორმის, ჯერ მწვანე და წებოვანია, შემდეგ მუქი ყავისფერი. ნაყოფში მრავალი წვრილი თესლია. მრავლდება თესლით, ძირკვის ამონაყართა და ფესვის ნაბარტყით. ზრდასრული ხე სიმაღლით 15-20 მეტრს აღწევს, ღეროს დიამეტრი 100-130 სმ, ხემო აღნიშნული სახეობა სხეებისაგან განსხვავებით უძლებს -25°C-28° C ყინვას, მცენარე კარგად ხარობს ტორფიან და თიხნარ ნიადაგებზე, pH≈5-8, წლიური ნალექების რაოდენობა 500-2500 მმ.



მცენარე გამოიყენება ქარსაცავი ზოლების გაშენებისას, ეროზიის საწინააღმდეგო ღონისძიებების გატარებისას, ადვილად აღმოცენდება ხანძრის შემდეგ. პაულონია არის ძალიან ლამაზი დეკორატიული მცენარე და აღიარებულია ყველაზე ეკოლოგიურ მცენარედ, რის გამოც მისი გაშენება პოპულარული გახდა დიდი ქალაქების პარკებსა და სარეკრეაციო ზონებში, მართალია მერქანი მტკიცეა, მაგრამ ზედმეტად მსუბუქია და არ გამოდგება საწვავად (დაბალი თბოეფექტურობის გამო), მერქანი შრობის პერიოდში არ იკეთებს ბზარებს, არ მრუდდება, ადვილად დასამუშავებელია და ტენიანობის მიმართ მდგრადია, სწორედ ამ თვისებების გამო ფართოდ გამოიყენება ავეჯის, პარკეტის, მუსიკალური ინსტრუმენტების, სამშენებლო და მოსაპირკეთებელ მასალად.

ჩვენი კვლევისას, დაკვირვებას ვაწარმოებდით დასავლეთ საქართველოში, ვანის რაიონში სოფ. ზედა გორას საკარმიდამო ნაკვეთზე გაშენებულ მცენარეებზე, 2012 წლის ადრე გაზაფხულზე, წინასწარ შერჩეულ ნიადაგზე გაკეთდა 80-100 სმ სიღრმისა და 60-70სმ დიამეტრის ორმოები, სადაც დარგულ იქნა პაულონიას სახეობების: *Tomentosa*, *Elongata*, *Fortunei*, *Kawakamii*, *Catalpifolia* ნერგები, 4x4 კვების არით; ნერგები პერიოდულად ირწყვებოდა და ტარდებოდა აგროტექნიკური ღონისძიებები, 2014 წლის შემოდგომაზე (სექტემბერი)ზოგიერთი სახეობის (*Elongata*, *Fortunei*) მცენარემ სიმაღლეში მიაღწია 3-4 მეტრს. მცენარის სიმაღლეში გაზარდისათვის მოხდა გვერდითი ტოტების გასხვლა. მცენარეები არ დაზიანებულა მავნებელ-დაავადების მიერ, რადგან წინასწარ ჩატარებულ იქნა სანიტარულ-ჰიგიენური ღონისძიებები, აღნიშნულ ტერიტორიაზე მცენარეები საკმაოდ სწრაფად იზრდება და არა აქვს რაიმე განსაკუთრებული მოთხოვნა გარემოს ნიადაგურ-კლიმატური პირობების მიმართ. 3-4 წლიანი პაულონიას მცენარე სიმაღლით არის 5 მეტრამდე, აქვს კარგად განვითარებული ფესვთა სისტემა და მტკიცე მერქანი, როგორც ფოთოლმცვენი მცენარე მისი ფოთლები ნეშომპალის სახით ამდიდრებს ნიადაგს. ამრიგად, შეიძლება ითქვას, რომ მცენარე კარგად მრავლდება თითქმის ყველა ტიპის ნიადაგზე. ერთადერთი პირობა, რაც ამ მცენარეს გააჩნია გარემოს მიმართ, ესაა შედარებით მაღალი მოთხოვნილება ტენის მიმართ. როგორც ლიტერატურული წყაროებიდან და პრაქტიკოსი მეურნეებიდან არის ცნობილი, მცენარე 5-6 წელიწადში უკვე გამოიყენება სამშენებლო მასალად. პაულონია არის მაღალ რენტაბელური მცენარე, ერთი კუბური მეტრი სამასალე მერქანი 2000 ლარამდე ღირს და მისი ფართო მასშტაბით გაშენებისას შეგვიძლია მოვახდინოთ ხელოვნური ტყის მასივებით ადგილობრივი ძვირფასი ჯიშების: მუხის, წიფლის, რცხილის, მურყნის, აკაციის გადარჩენა და შენარჩუნება. აქედან გამომდინარე, შეიძლება თამამდ ითქვას, რომ ეს მცენარე არის ერთ-ერთი მომავლის ხე და გარდა იმისა რომ მცენარე შეიძლება გამოყენებულ იქნეს მრავალმხრივად სახალხო მეურნეობასა თუ წარმოებაში, ასევე საინტერესოა ფერმერებისათვის როგორც სოლიდური შემოსავლის წყარო უმოკლეს ვადებში.

**გამოყენებული ლიტერატურა:**

1. აბშიძე ი., დენდროლოგია, თბ., 1985.
2. <http://www.paulownia-moldova.md/?lang=ru>
3. [https://en.wikipedia.org/wiki/Paulownia\\_tomentosa](https://en.wikipedia.org/wiki/Paulownia_tomentosa)

**ნინო ყიფიანი  
პაულონია – მომავლის ხე  
რეზიუმე**

საქართველოს ბუნება მდიდარია მრავალფეროვანი მცენარეული საფარით, ანთროპოგენური ფაქტორის ზეგავლენით ადგილი აქვს ტყეების მასიურ განადგურებას, ტყეების ფორმირება და აღდგენა ხანგრძლივი და რთული პროცესია, ამისათვის საჭიროა აქტიურად ჩაერთოს სხვადასხვა ფლორგენეტიკური ცენტრებიდან იმიგრირებული, ან ინტროდუცირებული სახეობები, რომლებიც ადგილობრივ (ენდემურ) სახეობებთან ერთად შექმნის ახალ ბუნებრივ რესურსს, ადამიანის პროგრესული მოთხოვნილებების დასაკმაყოფილებლად. სტატიაში განხილულია მცენარე პაულონიას, როგორც ერთ-ერთი მნიშვნელოვანი კულტურის გავრცელების შესაძლებლობები დასავლეთ საქართველოს პირობებში. მცენარე პაულონიას, მისი მრავალმხრივი გამოყენების გამო, შეიძლება თამამად ვუწოდოთ მომავლის ხე.

**Nino Kipiani  
Paulownia- Tree of Future  
Summary**

Georgian nature is rich with various land covers. By influence of anthropogenic factor woods are massively destroyed and formation and restoration of woods is a very difficult and long process. It's essential to actively involve immigrated or introduced varieties from different flora genetic centers which will make new natural resource with the local (endemic) varieties for satisfaction of the human progressive requirements. In the article abilities to spread Paulownia, one of the important cultural varieties in west Georgia are discussed. Due to its many-sided utilization it can be named as the Tree of Future.

**Нино Кипиани  
Паулония - древо будущего  
Резюме**

Природа Грузии богата многообразным растительным покровом. Под воздействием антропогенного фактора имеет место массовое уничтожение лесов. Формирование и восстановление лесов – продолжительный и сложный процесс, для этого необходимо активно подключить иммигрированные из различных флоргенетических центров или интродуцированные виды, которые вместе с местными (эндемическими) видами создадут новый природный ресурс для удовлетворения прогрессирующего спроса человека. В статье рассмотрены возможности распространения растения Паулонии, как одного из важнейших культур, в условиях Западной Грузии. Растение Паулонию, ввиду её многостороннего применения смело можно назвать древом будущего.



## ინჟინერია

დავით გუბელაძე  
თბილისის სასწავლო უნივერსიტეტის პროფესორი

**წყლისმიერი ეროზიული პროცესების რაოდენობრივი პროგნოზირება  
და საიმედოობა**

საირიგაციო სისტემებში, მილსადენებში წყლის გადაადგილებისა და წონასწორობის კანონზომიერებათა შესწავლისას ფოროვან კაპილარულ ჰიდროფილურ სისტემებში განიხილება სხვადასხვა სტრუქტურულ გეომეტრიული მოდელები რეალური-ფიზიკური პროცესების აღწერისათვის. ნიადაგ გრუნტებში ფილტრაციული პროცესი მრავალმხრივი ცვლადი ფაქტორებით გამოიხატება ინტეგრალური პარამეტრის განსაზღვრაში. ასეთ პარამეტრად მიღებულია ფილტრაციის კოეფიციენტის დამყარებული რეჟიმის მახასიათებელი, რომელიც აკმაყოფილებს ხაზოვანი ფილტრაციის კანონზომიერების მოთხოვნებს სასაზღვრო პირობების გათვალისწინებით. ნიადაგ გრუნტების ფილტრაციული პარამეტრების კველის დროს ექსპერიმენტები ყოველთვის იძლევა ღირებული დამოკიდებულებების ემპირიული განზოგადების საშუალებას, რომელიც სამართლიანია, მხოლოდ ექსპერიმენტების ჩატარების კონკრეტული პირობების საზღვრებში და ის ხშირად, მოკლებულია სხვა უფრო ზოგადი კანონზომიერების შესწავლის აუცილებლობას. განვიხილოთ მოდელი, რომელიც ზოგადად ასახავს ფილტრაციის რეალურ ფიზიკურ სურათს.

მოდელის მიხედვით მიღში წყლის მოძრაობა თანაბარია და ემორჩილება წინააღობის კანონს:

$$\tau = \rho g R I = \rho g \frac{r}{2} I \tag{1}$$

სადაც,

$\rho$  – სითხის სიმკვრივე, კგ/მ<sup>3</sup>;

$g$  – სიმძიმის ძალის აჩქარება მ/წმ<sup>2</sup>;

$I=H/\ell$  – დაწნევის საშუალო გრადიენტი;

$H$  – მოქმედი დაწნევა, ხვედრითი პოტენციური ენერგია, მ;

$\ell$  – ფილტრაციის მანძილი, მ;

კოორდინატა სისტემის შესაბამისად შეიძლება დავწეროთ:

$$\rho g \frac{r}{2} I = -\mu \frac{du}{dr} \tag{2}$$

გარდაქმნის შედეგად მივიღებთ:

$$du = -\frac{\rho g I}{2\mu} r dr \tag{3}$$

ფორმულა (3) ინტეგრირება, პირობებით  $r=r_0, u=0$  განვსაზღვრავს სინქარეთა განაწილების დამოკიდებულებას:

$$u = \frac{\rho g I}{4\mu} (r_0^2 - r^2) \tag{4}$$

მიღში გამავალი ხარჯი განისაზღვრება:

$$q = \int_{r=0}^{r=r_0} u 2\pi r dr = \frac{\rho g \pi}{2\mu} I \int_{r=0}^{r=r_0} (r_0^2 - r^2) r dr = \frac{\pi \rho g}{8\mu} I r_0^4 \tag{5}$$



თუ ნიმუშის ღერძის ორთოგონალური განივკვეთის სიბრტყეში, განლაგებულია  $x$  რადიუსის წყალგამტარი მილები, მაშინ მათი ჯამური ხარჯი ტოლი იქნება  $qx$ , ხოლო ფორმებში ფილტრაციული ხარჯი გამოთვლება:

$$Q = kI\omega \tag{6}$$

სადაც  $\omega$  - განივკვეთის ფართობი, მ<sup>2</sup>.

ნიადაგ-გრუნტის იდეალური მოდელის შემზღუდავი პირობა, მილების ჯამური ხარჯი ტოლია ფილტრაციული ხარჯის  $Q=qx$ , მივიღებთ:

$$kI\omega = \frac{\pi\rho g}{8\mu} r_0^4 x \tag{7}$$

დამოკიდებულებიდან (7) განისაზღვრება

$$k = \frac{\rho g}{8\mu} r_0^2 \frac{\pi r_0^2 x}{\omega} \tag{8}$$

Tu კაპილარული აწევის საანგარიშო ფორმულაში დაუშვებთ, რომ  $r=r_0$ , გვექნება

$$r_0 = \frac{2\sigma \cos\Theta}{\rho g h_j} \tag{9}$$

სათანადო გარდაქმნების ჩატარებით მივიღებთ:

$$h_j = \frac{2\delta\sigma\sqrt{n} \cos\Theta}{\sqrt{8\rho g\mu} \sqrt{k}} \tag{10}$$

თუ მივიღებთ ფიზიკური კონსტანტების ტაბულურ მნიშვნელობებსაც 20°C ტემპერატურაზე და აგრეთვე  $n \approx 0,35$ , მაშინ (10) დამოკიდებულება მიიღებს საანგარიშო სახეს:

$$h_j = \frac{0,01 \cos\Theta}{\sqrt{k}} \tag{11}$$

სრული დასველების შემთხვევაში და ფიზიკური კონსტანტების მნიშვნელობისათვის:  $\sigma=0,0756/მ$ ;  $\rho=10^3 კგ/მ^3$ ;  $\mu=10^{-3}$  პა.წმ; (11) ფორმულის გამოყენება შეზღუდულია  $k$ -ს ცვალებადობით დიაპაზონში  $(1,0 \div 4,0)10^{-6}$  მ/წმ, რომელსაც შეესაბამება მილის რადიუსი  $r=(0,5 \div 1,0)10^{-6}$  მ.

სრული დასველების შემთხვევაში, როდესაც  $\cos\Theta=1$  კაპილარული აწევის სიმაღლე განისაზღვრება

$$h_j = \frac{0,01}{\sqrt{k}} \tag{12}$$

დამოკიდებულება (12) პირველ მიახლოებით, შეგვიძლია დავადგინოთ, კაპილარული აწევის საორიენტაციო მნიშვნელობა, ფილტრაციის კოეფიციენტის მიხედვით, რომელიც გამორიცხავს ზედაპირულ-მოლეკულური მოვლენების როლს ფიზიკურ-ქიმიური პროცესების მექანიზმის ფორმირებაში.

განსახილველი სქემის მიხედვით, ჰიდროდინამიკური წნევის ძალა წარმოდგენილია ორი მდგენელით: ერთი – წინაღობის ძალა მოდებულია კედელზე ნაკადის გადაადგილებისას და მეორე – ჰიდროსტატიკური წნევის ძალა.

წინაღობის ძალა, რომელიც ნაკადის თანაბარი ლამინალური მოძრაობის შემთხვევაში ტოლია მამოძრავებელი ძალისა, ელემენტარული მილისათვის განისაზღვრება:

$$T_i = \rho g R I \pi r_0 l \tag{13}$$

ამ შემთხვევაში, როცა ჰიდრავლიკური რადიუსი და წნევიანი მოძრაობისათვის

$R=r_0/2$ , ხოლო ფორიანობა  $n = \frac{\pi r_0^2}{\omega} x$ , მაშინ წინაღობის ჯამური ძალა:

$$T = T_r x = \rho g n w l \tag{14}$$

სადაც  $w = \omega l$  – ფოროვანი სხეულის მოცულობა.

მეორე კომპონენტი ჰიდროსტატიკური წნევის ძალის სახით  $P1$ , შეიძლება წარმოვადგინოთ შემდეგნაირად:

$$P1 = \rho g H \omega \left( 1 - \frac{\pi r_0^2 x}{\omega} \right) = \rho g l w (1 - n) \tag{15}$$

ჰიდროდინამიკური წნევის ძალა  $P2$ , განისაზღვრება:

$$P2 = \rho g n w l + \rho g (1 - n) w l \tag{16}$$

ჰიდროდინამიკური წნევის ძალა მოქმედებს სხეულის მთელ მოცულობაზე და მისი სიდიდე დამოკიდებულია ჰიდრაულიკურ ქანობზე. როგორც ნიმუშის კვლევაში აჩვენა სხეულის დისპერსიულობისა და წყალგამტარი ფორების ზომების შემცირება, კრიტიკულ მნიშვნელობამდე ხდება ჰიდროდინამიკური წნევის ძალის ტრანსფორმაციის შედეგად და ის მოცულობითი ძალის კატეგორიიდან გადადის ზედაპირულში.

ნიადაგ-გრუნტის ეროზიის რაოდენობრივი პროგნოზის საიმედოების განსაზღვრისას ჰიდროდინამიკური წნევის ძალა (16) უდიდეს როლს თამაშობს ქანების სუფოზიური მდგრადობის შეფასებაში.

**გამოყენებული ლიტერატურა:**

1. Губеладзе Д. Круаშვილი И.Г., Критические скорости течения в земляных каналах при наличии Фильтрации. Труды Груз. СХИ, «Орошение земель в горных условиях Грузии», 1985. с. 53-58
2. Yamada T. Kawabata . A theoretical study on the resistance law of the flow over a porous layer. Proc.JSGE.1982 N 525. pp.69-80 (in Japanese). M4.
3. Walters G.Z., Manam V.P. Hydrodynamic effects Of see page on bed particles л.Hydr.Div.Proc.ASCE.vol.97 1971. pp.421-459.
4. Gubeladze D. O. - The agricultural private sector and perspectives of its development in Georgia სამეცნიერო შრომათა კრებული აგრარული მეცნიერების პრობლემები, კრებული, თბ., სსაუ, 2005.

**დავით გუბელაძე  
წყლისმიერი ეროზიული პროცესების რაოდენობრივი პროგნოზირება და საიმედოობა რეზიუმე**

საქართველოს უზარმაზარი აგრარული პოტენციალი გააჩნია, რომლის გამოყენებაც ჯერ-ჯერობით სათანადოდ ვერ ხერხდება. ქვეყანას აქვს რეალური შესაძლებლობა მნიშვნელოვნად გაზარდოს სასოფლო-სამეურნეო წარმოება. ამ პოტენციალის რეალიზებისა და დასახული მიზნების მიღწევას მრავალი სირთულე აფერხებს, რომელთა შორის ერთ-ერთი მნიშვნელოვანია საირიგაციო და სადრენაჟე ინფრასტრუქტურის მოშლა. ამიტომ, ყოველთვის, როდესაც დგება ამოცანა წყლის დანაკარგების შემცირებისა და ეფექტურად გამოყენების უზრუნველსაყოფად, განსაკუთრებული მნიშვნელობა უნდა დაეთმოს სარწყავი წყლის დანაკარგების საკითხებს.

**David Gubeladze  
Reliability and Quantitative Prediction of Water Erosion Processes  
Summary**

Georgia has a huge agrarian potential which has not been utilized properly yet. Country has a real potential to increase agricultural production significantly. There are lots of hindrances to achieve goals and realize potential. One of the important hindrances is disorder of irrigation and drain infrastructure. So when the problem concerning the reduction of water losses and its effective utilization arises it is important to pay special attention to the issues of losses of irrigation water.

დავით გუბელაძე

Надёжность и каличественное прогнозирование водных эрозийных процессов

Резюме

Грузия обладает огромным аграрным потенциалом, который пока что достаточно не освоен. У страны есть реальные возможности наращивать сельско-хозяйственное производство. Реализации этого потенциала и достижению целей препятствуют многие трудности, среди которых является распад раннее существующей ирригационной и дренажной инфраструктуры. Поэтому, когда возникает проблема сокращения водных потерь и эффективного использования, особенно внимание надо уделять вопросам потери орошаемой воды.

მაია ტუღუში  
სუხიშვილის სასწავლო უნივერსიტეტის ასოცირებული პროფესორი

ავთანდილ ზედგინიძე  
ეკონომიკურ მეცნიერებათა დოქტორი

ნანა ალავერდაშვილი  
სუხიშვილის სასწავლო უნივერსიტეტის ასისტენტ-პროფესორი

დენდროქრონოლოგია ეროვნული ეკონომიკის სამსახურში

„პატრიარქი ყოველ შემოდგომას ზამთრის დადგომის წინ, მცენარეს ღოცავს – მშვიდობით დაიძინე და გაზაფხულზე მშვიდობით გაიღვიძე, ბუნებასთან კავშირი ეს არის ღმერთთან მიახლოების ერთ-ერთი საშუალება.“

ილია II

„დენდროქრონოლოგია“ – შეიძლება განიმარტოს, როგორც სახელმწიფოებრივ, საერთაშორისო და საზოგადოებრივ დონისძიებათა კომპლექსი, რომელიც ადამიანთა საზოგადოების საკეთილდღეოდ ბუნებრივი, შრომითი და მატერიალური რესურსების რაციონალურად გამოყენების, აღდგენის, კვლავწარმოებისა და დაცვისადმია მიმართული.

ტერმინი - დენდროქრონოლოგია სამი უცხოური სიტყვის სინთეზია: „დენდრო“, „ქრონო“ და „ლოგია“. ტერმინი - „დენდრო“ ბერძნული სიტყვაა და ნიშნავს ხეს, ტყეს და მერქნული წარმოშობის პროდუქციას. ასევე ბერძნული წარმოშობისაა ტერმინი „ქრონო“ და ნიშნავს დროს. ამ სიტყვას ხშირად ხმარობენ მედიცინაში, მაგალითად, ქრონიკული გასტრიტი და სხვ. ეკონომისტები იყენებენ ქრონომეტრაჟს – სამუშაო დროის დანახარჯებისა და ხანგრძლივობის შესწავლის მეთოდს. ტერმინი - „ლოგია“ - ლათინური წარმოშობისაა და ნიშნავს - მოძღვრებას, საუბარს და ა. შ.

მაშასადამე, დენდროქრონოლოგია - ეს არის ზეზე მდგომი (ან მოჭრილი) ხის წლიური რგოლების მიხედვით ხის ხნოვანების ანუ ასაკის დადგენა. ადვილი შესამჩნევია, რომ ტყის გაშენების (თესვა, დარგვა და ბუნებრივი განახლების დონისძიებების ჩატარება) - შემდგომ გარკვეული დროის განმავლობაში ზრდად ხეს ეცვლება ზომები. პირველ რიგში ჩვენ თვალში გვეცემა მისი სიმაღლისა და სიმსხოს ცვლილებები. ეს გამოწვეულია იმით, რომ ცოცხალი ხის კამბიალური შრე ყოველწლიურად ახალ-ახალ ნაფენს ქმნის, როგორც მერქნის ნამატს, რომელსაც გადანაჭერზე რგოლის სახე აქვს და ამიტომ მერქნის ნაფენს მერქნის ნამატი ეწოდება. ე. ი. მერქნის ნამატი უნდა გვესმოდეს, როგორც მერქნის მასისა და მისი წარმომქმნელი ელემენტების ცვლილებები დროის განმავლობაში.

მერქნიანი მცენარის, როგორც სიმსხოზე, ისე სიმაღლეზე ნაზარდის ანუ ნამატის სიდიდე ბუნებრივ-კლიმატურ და სხვა მრავალ ფაქტორზეა დამოკიდებული, რომელთა შორის გარკვეული ადგილი უკავია ხის ხნოვანებას (ასაკს). მცენარე დიდ ნამატს დიდხანს როდი ინარჩუნებს. მათაც დაუდგებათ ისეთი ასაკი როცა მათი ნამატი

შემცირებას დაიწყებს. ამ დროისათვის საკმაოდ ძნელი მოსანახი იქნება ისეთი ორი წელი, რომელშიც ამ ხეს ერთნაირი ნამატი ჰქონდეს სიმსხოზე ან სიმაღლეზე. მერქნის ნამატი ხის ხნოვანების ცვალებადობის პარარელურად, ცალკეული წლების მიხედვით საგრძობლად იცვლება. აღნიშნულიდან გამომდინარე, ხის ხნოვანების ანუ ასაკის საფუძველზე განისაზღვრება მერქნის ტექნიკური სიმწიფე, ტყის კორომის ხნოვანებითი სტრუქტურა, ტყით (მერქნით მთვარი სარგებლობა, შუალედური, სანიტარული და ა. შ.) სარგებლობა.

ხის ხნოვანების ზუსტად განსაზღვრა ხის მოუჭრელადაც შეიძლება მხოლოდ იმ შემთხვევაში, როცა თვით სახეობა გარეგნული რაიმე ნიშნით მიგვითითებს მის ბიოლოგიურ ხნოვანებაზე. ასე მაგალითად, ახალგაზრდა ფიჭვი რგოლური დატოტვის გამო თითო მუხლთაშორისში თითო წლის სიმაღლეზე ნაზარდს გვიჩვენებს. ამიტომ, საკმარისია ხის ღეროზე მისი მუხლთაშორისების დათვლა მიწის პირიდან კენწერომდე, რომ მისი ხნოვანება ზუსტად დადგინდეს. ხის ასაკის ასეთი წესით დადგენა, რა თქმა უნდა, ახალგაზრდა ფიჭვის ხეებზე უფრო ადვილად ხერხდება, ვიდრე ხნიერებზე და ამიტომ ზეზემდგომი ხის ხნოვანების ზუსტად დადგენა მხოლოდ მისი მოჭრის შემდეგ შეიძლება. ამ მიზნით ხე უნდა მოიჭრას ფესვის ყელთან, იმ ადგილას, სადაც ღერო და ფესვები ერთმანეთს უკავშირდება. გარდა ამისა, თანამედროვე პირობებში ზეზეური ხის ხნოვანების დადგენა უახლესი ტექნოლოგიების გამოყენებითაც შეიძლება, ხის ხნოვანების სწორად განსაზღვრის მანქანებელი საფუძველად უდევს: ტექნიკური სიმწიფის, ჭრის, ბრუნვის ტყესარგებლობის, ფართობის ერთეულზე მერქნის მიმდინარე (წლიური) შემატებისა და სხვა საკვანძო პრობლემების გადაწყვეტას.

განუზომილად დიდია დენდროქრონოლოგიის როლი ცენტრალური ეროვნული და ადგილობრივი (მუნიციპალური) ბიუჯეტის ფორმირებაში. მერქანი, როგორც ბუნებრივი რესურსი, იყიდება როგორც საშინაო, ისე საგარეო ბაზარზე. იმისათვის, რომ მოიპოვო მერქნით სარგებლობის უფლება, ამისათვის საჭიროა გადაიხადო ის გადასახადი (მოსაკრებელი), რომელიც ტრადიციულად (ისტორიულად) იყო, არის და დარჩება სატყეო საქმეში მერქნის მოპოვების პროცესში. მერქნით სარგებლობიდან მიღებული შემოსავალი კი ბიუჯეტში ირიცხება. ასეთი ტიპის გადასახადი საძირკვო ანუ ზეზეური ხეების მერქნული რესურსებით სარგებლობისათვის, გადასახადის ოდენობა ანუ ღირებულებაა.

ცნობილია, რომ ხის ღეროს საძირკვო ღირებულებაში (ანუ მოსაკრებელში) მისი სამასალე და საშეშე სორტიმენტების შემაჯამებელი ღირებულება შედის, ხოლო ცალკეულად აღებული სორტიმენტის 1კმ-ის საძირკვო ანუ სანიხრე ღირებულება წარმოადგენს სატყეო ნიხრს. საძირკვო (ძირზე) მოსაკრებელი სატყეო შემოსავლების ერთ-ერთი მნიშვნელოვანი და მთავარი სახეა. მერქნის ღირებულება დამოკიდებულია მერქნიან სახეობაზე, სატყეო-სანიხრო თანრიგზე, გამოზიდვის მანძილსა და სორტიმენტის ზომაზე.

დენდროქრონოლოგია ტყის მეპატრონეს საშუალებას აძლევს, მერქნული შემოსავლის გარდა, დამატებით მიიღოს ფულადი შემოსავლები არამერქნული რესურსებიდან (ნიადაგდაცვითი, წყალმარეგულირებელი, კლიმატმარეგულირებელი, საკურორტო, რეკრეაციული, ტურისტული და ა. შ.), რომელთა განვითარებას ძირითადად ხელს უწყობს ზეზეური სხვადასხვა ხნოვანების ცოცხალი ხეები.

ძალზე საყურადღებოა აკად. გ. გიგაურის მეცნიერული შეხედულება ხის და კორომის ზრდა-განვითარების, დაბერების შესახებ. იგი ხაზგასმით აღნიშნავს, რომ „ცალკეული ხეები და კორომები წარმოშობის შემდეგ იზრდებიან, მატულობენ სატაქსაციო მანქანებლების მიხედვით და გარკვეულ პერიოდში მთლიან ბიოლოგიურ და ფიზიკურ განვითარებას აღწევენ. ამის შემდეგ, მათი ზრდა-განვითარება იწყებს თანდათანობით კლებას; ისინი ბერდებიან და ბოლოს სიკვდილის სტადიაში გადადიან. მაშასადამე, ტყის ბუნებრივი სიმწიფე არის ხის ან კორომის ის მდგომარეობა, როდესაც ის იწყებს სიკვდილის სტადიაში გადასვლას, ამის შესაბამის ხნოვანებას „ბუნებრივი სიმწიფის ხნოვანება ეწოდება“.

მაშასადამე, დენდროქრონოლოგიის როლი და მნიშვნელობა, როგორც დარგობრივ სასწავლო-სამეცნიერო ლიტერატურაში, ასევე საზოგადოების განვითარების სფეროში განუზომილად დიდია.

**გამოყენებული ლიტერატურა:**

1. ასათიანი რ., საქართველოს ეკონომიკა, ახალი ეპოქა, II ნაწილი, თბ., 2009.
2. გიგაური გ., ტყეთმოსწობა, თბ., 2001.
3. ზედგინიძე ა., ტყის მერქნული რესურსების გაცემის სარგებლობის ფორმები, ჟურნ., „მეცნიერება და ტექნოლოგიები“, თბ., 2010.

**მაია ტუღუში, ავთანდილ ზედგინიძე, ნანა ალავერდაშვილი  
დენდროქრონოლოგია ეროვნული ეკონომიკის სამსახურში  
რეზიუმე**

ნაშრომში განხილულია დენდროქრონოლოგია, როგორც მერქნიანი მცენარეების სიმსხოზე და სიმაღლეზე ნაზარდის (ნამატის) ხნოვანების განსაზღვრის მანვენებელი. გაანალიზებულია მისი როლი ქვეყნის (ადგილობრივ) ბიუჯეტის ფორმირებაში, მერქნის საძირკვე გადასახადიდან ამოღებული სახსრებით.

**Maia Tughushi, Avtandil Zedgenidze, Nana Alaverdashvili  
Dendro-Chronology at the Service of the National Economy  
Summary**

The article deals with dendro-chronology and is analyzed in detail. The woody plants thickness and height outgrowth, deciduous definition indexes are discussed. Its role in the formation of the local budget with the wood payable taxes is analyzed as well.

**Maia Tughushi, Avtandil Zedgenidze, Nana Alaverdashvili  
Дендрохронология на службе национальной экономики  
Резюме**

В работе рассмотрены показатели дендрохронологии, такие как показатель нароста толщины и высоты древесных растений. Проанализирована ее роль в формулировании бюджета базы средств, изъятых из налогов на древесину.

**ვლადიმერ მირუაშვილი  
ტექნიკის აკადემიური დოქტორი**

**გიორგი ქუთელია  
სოფლის მეურნეობის სამეცნიერო ცენტრის უფროსი სპეციალისტი**

**ჯუმბერ ნადირაშვილი  
თბილისის სასწავლო უნივერსიტეტის ასოცირებული პროფესორი**

**ფერდობის ტერასირების ტექნოლოგია და ტექნიკური საშუალებები**

სტატიაში განხილულია ფერდობზე ტერასების შექმნის ტექნოლოგიები და შემოთავაზებულია ტერასის წარმოქმნის ახალი ხერხი და შესაბამისი თვითმავალი ავტომატურად მართვადი ტექნიკური საშუალება, რომელშიც ამძრავად გამოყენებულია სრულიად ახალი თავისუფალდგუშიანი შიგაწვის ძრავა. მისი მოსალოდნელი ტექნიკური მახასიათებლები, მათ შორის ძრავას მ.კ.კ., გაცილებით დიდია დღეისათვის ცნობილ შიგაწვის ძრავებთან შედარებით, რაც განპირობებულია თვით ძრავის კონსტრუქციული სიმარტივით და მუშაობის პრინციპით. ასეთი ძრავა გაცილებით იაფი, დაბალი კუთრი ლითონტევადობით და დიდი საექსპლუატაციო თვისებებით ხასიათდება, რომელიც



მობილურ მანქანებში სამუშაო ორგანოების ავტომატური მართვის შესაძლებლობას იძლევა. ერთ-ერთ ასეთ მობილურ მანქანას წარმოადგენს მომშანდა-კებელი, რომელიც ფართოდ გამოიყენება ისეთ მასშტაბურ დარგებში, როგორცაა სოფლის მეურნეობა, საგზაო მშენებლობა, და სხვა ქვეყნებში, რომელთა ტერიტორია მთაგორიანია და ტრადიციულად განიცდიან მიწათმოქმედებისათვის საჭირო ფართობების დეფიციტს. (ასეთი ქვეყნებია: იაპონია, ინდოეთი და სხვ., მათ შორის საქართველოც). დაღესტანში სოფლის მეურნეობის მთიან რეგიონებში ძირითად გზას წარმოადგენს ქანობის ზედაპირის ხელოვნური შეცვლა, ტერასის წარმოქმნა. ფერდობზე შეიძლება როგორც ერთწლიანი, ისე მრავალწლიანი კულტურების მოვლა-მოყვანა. მევენახეობით დაკავებული ფართობები, რომელთა დახრილობა აღემატება 100-ს, რუსეთის ფედერაციულ რესპუბლიკაში შეადგენს 100 ათას ჰა-ს; ეს არის მიახლოებით 10% მთლიანად მევენახეობით დაკავებული ფართობისა (7).

ტერასის ზოლის სიგანე დამოკიდებულია ფერდობის დახრის სიდიდესა და კულტურული მცენარეების მწკრივების რაოდენობაზე, კერძოდ, ვენახისათვის, როცა ქანობის კუთხე  $\beta$  მცირეა, ტერასის სიგანეა 4,25 მ; რიგთაშორისით 2,25 მ, ნარგავების დაშორება ნაყარი ქანობიდან 1 მ-ია, ხოლო საწრეტი არხის შემთხვევაში 1,25 მ; უფრო დიდი ქანობის ფერდობის შემთხვევაში ტერასი ეწყობა უფრო მცირე სიგანით ვაზის ერთრიგად გასაშენებლად.

ტერასის შესაქმნელად იყენებენ იმ ქანობებს, რომლებიც დაფარულია ნიადაგის საკმარისი ფენით. მისი წარმოქმნის სხვადასხვა ხერხი არსებობს: საყრდენი კედლით (სურ. 1) და ნაყარი ქანობით. საყრდენი კედლები ძირითადად გამოიყენება ისეთ ფერდობებზე, რომელთა დახრილობა ცვალებადობს 35°-დან 55°-მდე (სურ. 2) (8, 3).



სურ. 1. ტერასა საყრდენი კედლით

სურ. 2. ტერასა გამწვანებული საყრდენი კედლით

ფერდობზე ტერასის წარმოქმნისათვის ცნობილია რამდენიმე ხერხი: 1. როცა ნიადაგის ფენას მოჭრიან და გადაადგილებენ ქანობის მხარეს (ნახ. 1), რომლის დროსაც წარმოიქმნება მიწაყრილის ბუნებრივი დახრის  $\gamma$  კუთხის ქანობი. ცხადია ასეთ შემთხვევაში, აუცილებელია დაკმაყოფილებული იყოს შემდეგი პირობა  $\beta < \gamma$ . წინააღ-მდეგ შემთხვევაში, ტერასის შექმნა შეუძლებელია აქედან გამომდინარე.

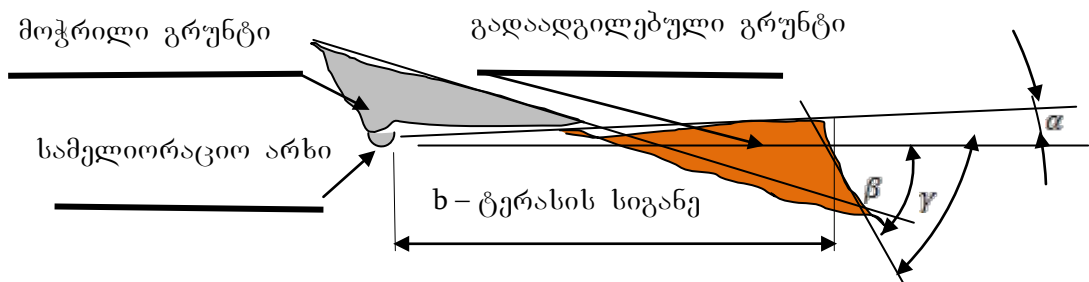

ნახ. 1. ტერასის წარმოქმნის ხერხი,  $\beta$  – ქანობის საწყისი დახრის კუთხე,  $\alpha$  – ტერასის დახრის კუთხე პორიზონტთან

რადგან ამა თუ იმ ნაყარი გრუნტის ბუნებრივი დახრის კუთხე  $\gamma$  წინასწარ განსაზღვრულია, ამიტომ ასეთი მეთოდის გამოყენება სასურველია მაშინ, როცა ფერდობზე ნაყოფიერი ნიადაგის ფენა იმდენად დიდია, რომ ქანობის საპირისპირო მხარეს, ნიადაგის ფენის მოჭრის შემდეგ, რჩება წინასწარ განსაზღვრული მცენარის ზრდა-განვითარებისათვის საკმარისი სტრუქტურული ნიადაგის ფენა, რაც საკმაოდ იშვიათობას წარმოადგენს, რადგან ქანობზე სტრუქტურული ნიადაგი ქარისა და წყლის ეროზიის შედეგად გადაადგილდება ქანობის მხარეს; მეორე მხრივ, სტრუქტურული ფენის ნაყარი არამდგრადია და მისი ბუნებრივი დახრის  $\gamma$  კუთხის მნიშვნელობა არ არის დიდი. აქედან გამომდინარე, ასეთი მეთოდის გამოყენება შესაძლებელია მხოლოდ განსაკუთრებულ შემთხვევებში და წინასწარ დაგეგმილი კულტურისათვის.

აღწერილ ტექნოლოგიასთან შედარებით, უმჯობესია ქანობის ტერასირება განხორციელდეს ისეთი სქემით, რომელშიც სტრუქტურული ნიადაგის მხოლოდ ნაწილი გადაადგილდება ქანობის მიმართულებით. ერთ-ერთი ასეთი სქემა შემდგენიანია (ნახ. 2).

როგორც სქემებიდან ნათლად ჩანს, ასეთი მეთოდის გამოყენება მოითხოვს სპეციალური კონსტრუქციის აგრეგატს, რომლის გავლის შემდეგ საჭიროა სხვა სამუშაო ორგანოებით განხორციელდეს ჩამოშლილი გრუნტის მოსწორება და ტერასისათვის საბოლოო ფორმის მიცემა, რაც, თავის მხრივ, ზრდის შრომით და სხვა სახის დანახარჯებს, გარდა ამისა შეუძლებელია სტრუქტურული ნიადაგის თანაბარი განაწილება ტერასას მთელ სიგანეზე, ამასთან ტერასის შექმნის დროს, მიმდინარეობს სტრუქტურული და უსტრუქტურო ფენების ურთიერთშერევა, რაც თავისთავად უარყოფითად აისახება წარმოებული პროდუქციის მოსავლიანობაზე.

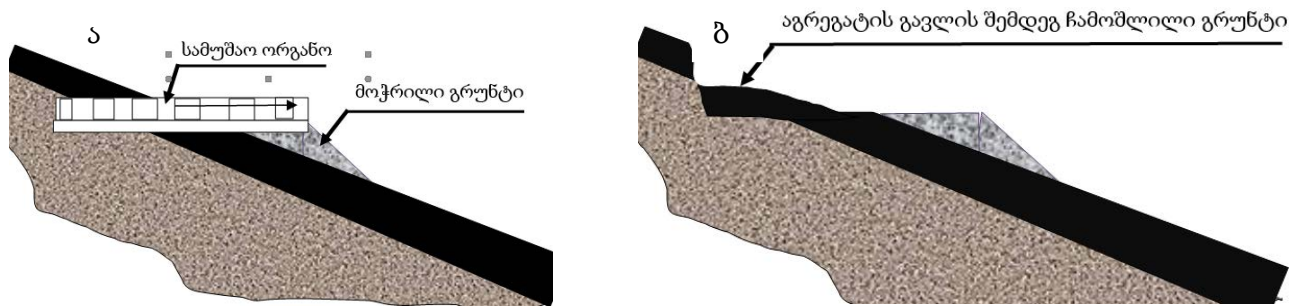

ნახ. 2. ა - ტერასის წარმოქმნის პროცესი      ბ - ტერასა აგრეგატის გავლის შემდეგ

შედარებით პერსპექტიულია ქანობის ტერასირების ისეთი მეთოდი, რომლის დროსაც სტრუქტურული ნიადაგის მთლიანი ფენა რჩება ტერასის ზედაპირზე და თანაბრად განაწილდება ტერასის მთელ სიგანეზე (ნახ. 3). ტერასის ასეთი მეთოდით შექმნისას არ ხდება სტრუქტურული ნიადაგის შერევა უსტრუქტურო ნიადაგში და სტრუქტურული ფენა თანაბრად ნაწილდება ტერასის ზედაპირზე.

იმისათვის, რომ სწორად მოეჭრათ ნიადაგი და ჩამოვაყალიბოთ ტერასი, საჭიროა სამუშაო ორგანოს (მჭრელი დანის) მუდმივი კონტროლი, რადგან სამთო პირობებში ფერდობზე სისტემატურად და არაკანონზომიერად იცვლება ნიადაგის რელიეფი, რომელიც, თავის მხრივ, აღიქმება აგრეგატის სავალი ნაწილის მიერ და შესაბამისად სამუშაო ორგანოზე იწვევს შეშფოთებებს, რის გამოც დანის გავლის შემდეგ ვიღებთ ტერასის უსწორმასწორო რელიეფს, რაც ართულებს ტერასის ჩამოყალიბების პროცესს და ზრდის მანქანათა გაგლების საჭირო რაოდენობას. ამისათვის თანამედროვე მანქანები აღჭურვილია ავტომატური რეგულირების (მართვის) სისტემებით. ცნობილია ლაზერული მართვის ავტომატური სისტემა, სადაც წინასწარ განათავსებენ ლაზერული სხივის გამასხივებელს, რომლის მიერ გადმოცემულ ინფორმაციას იღებს სამუშაო ორგანოზე დაყენებული მგრძნობიარე ელემენტი და სიგნალს გადასცემს გამაძლიერებელ სისტემას (ნახ. 4), მას მოქმედებაში მოჰყავს სამუშაო ორგანოს მარეგულირებელი მექანიზმი. ასეთი მართვის სისტემა, ჯერ წინასწარ მოითხოვს გარკვეული საინფორმაციო მასალის აღებასა და მის დამუშავებას, რომლის შედეგად უნდა დადგინდეს ლაზერული სიგნალის

განთავსების კოორდინატები. ისეთი სამუშაოს შესრულება, როგორცაა ნიადაგის ტერასირება, ორ დამოუკიდებელ მართვის სისტემას მოითხოვს, რომლებიც განახორციელებენ დანის განაპირა წერტილების მართვას, ამასთან ასეთი სისტემა რეაგირებას ახდენს უკვე მომხდარ შემფოთებაზე, ე.ი. წარმოქმნილი შემფოთებიდან გარკვეული დროის შემდეგ ანხორციელებს რეაგირებას, რაც, თავის მხრივ, აუარესებს შესრულებული სამუშაოს ხარისხს.

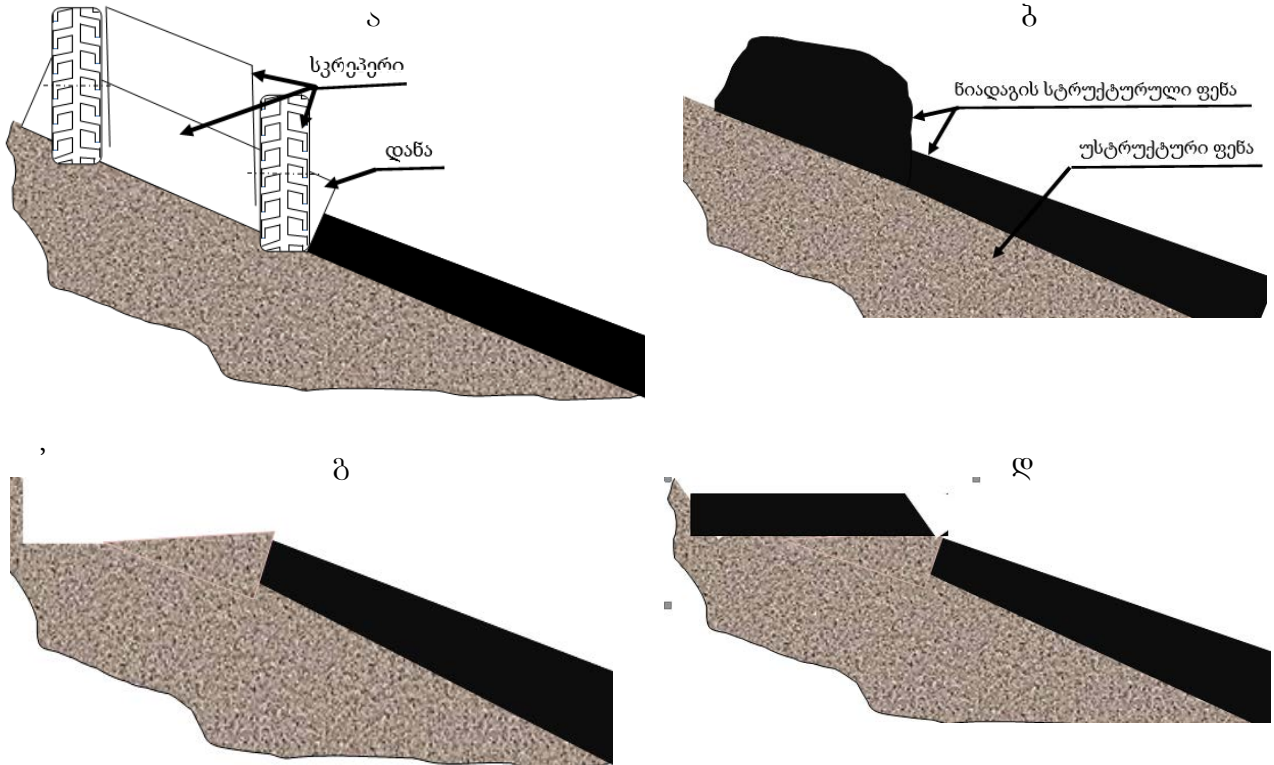

ნახ. 3. ქანობის ტერასირება  
 ა – სკრეპერით სტრუქტურული ფენის მოჭრა, ბ – მოჭრილი ფენის მოგროვება,  
 გ – უსტრუქტურო ფენისაგან ტერასის ჩამოყალიბება (შექმნა) და დ – ტერასზე სტრუქტურული ნიადაგის მოსწორება

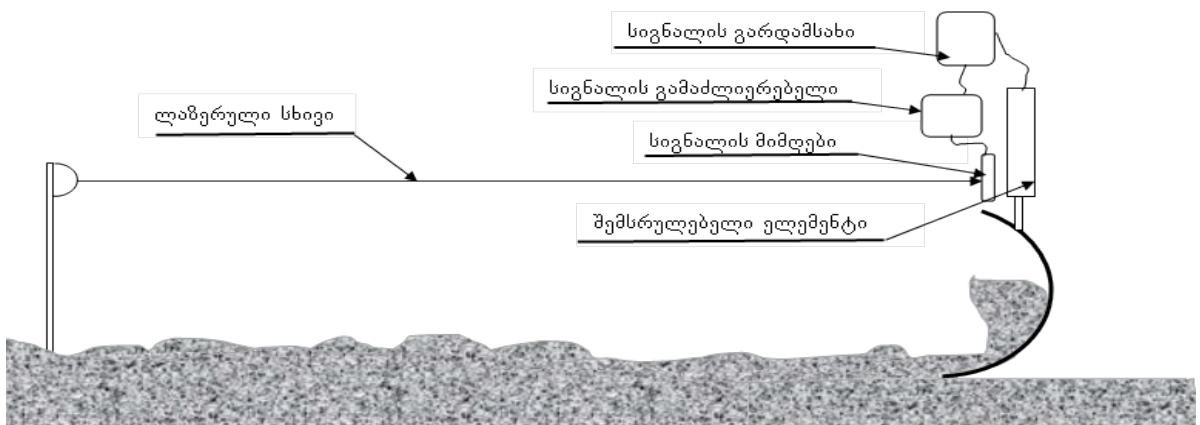

ნახ. 4. ლაზერული მართვის სისტემით მართვადი სამუშაო ორგანოს სქემა

ბოლო პერიოდში სასოფლო-სამეურნეო აგრეგატების, კომბაინებისა და ა.შ. მართვა წარმოებს კოსმოსური მართვის „GPS“-ის (4), კომპლექსური პროგრამული მართვის აპარატი „ПАК“-ის (5), გაზომვისა და კონტროლის ავტომატური მართვის სისტემა „САИК“-ისა (6) და სხვა სისტემების მეშვეობით, რომლებიც ტექნოლოგიური პროცესების



მიმდინარეობისას იღებენ გარკვეული სახის ინფორმაციას, ამუშავებენ მას და პასუხს გადასცემენ მმართველ ოპერატორს (ტრაქტორისტს, კომბაინერს და ა.შ.) ან ავტომატური მართვის სისტემას. ამისათვის, ტექნოლოგიური მანქანის საბორტო სისტემაზე განთავსებულ კომპიუტერულ მართვის სისტემაზე სიგნალის მიღება მიმდინარეობს ორი და მეტი კოსმოსური აპარატიდან, რომლის ცდომილება დამოკიდებულია მანძილსა და სხვა გარემოებებზე, ამასთან რეაგირება ამა თუ იმ განგაშზე და კატასტროფის გამოძწევევი მიზეზის აღმოჩენიდან გარკვეული პერიოდის შემდეგ, რაც თავისთავად აისახება შესრულებული სამუშაოს ხარისხზე, განსაკუთრებით მთაგორიან პირობებში მუშაობისას, რომელიც თავის მხრივ ართულებს კოსმოსიდან სიგნალის მიღებას. ამასთან მართვის ასეთი სისტემა ძალზე დიდ დანახარჯებთანაა დაკავშირებული.

ზემოთ განხილული მასალების ანალიზის საფუძველზე ჩვენს მიერ დამუშავებული მომზანდაკებელის ახალი პრინციპული სქემა, იგი დაცულია ყოფილი სსრკ საავტორო მოწმობით (1), რომელიც შესრულებულია პრინციპული სქემით (ნახ. 5, 6). ოპერატორის კაბინაში განთავსებული ჰიდროგამანაწილებელით (ნახაზზე არაა ნაჩვენები), მაღალი წნევის ელასტიკური მილგამტარებით 17, 18, 19, 20, 21, 22 და 24 დაკავშირებულია ჰიდროამძრავებთან 5, 8, 13, ხოლო ჰიდროცილინდრი 2, შეერთებულია ძრავ-ტუმბოსთან მკვეთარიანი გამანაწილებლით 16 დაკავშირებულს მაკოპირებელ თვალთან 14, ხოლო გამბრჯენი ჰიდროცილინდრი 23 ძრავ-ტუმბოსთან დაკავშირებულია ქანქარიანი გამანაწილებლით.

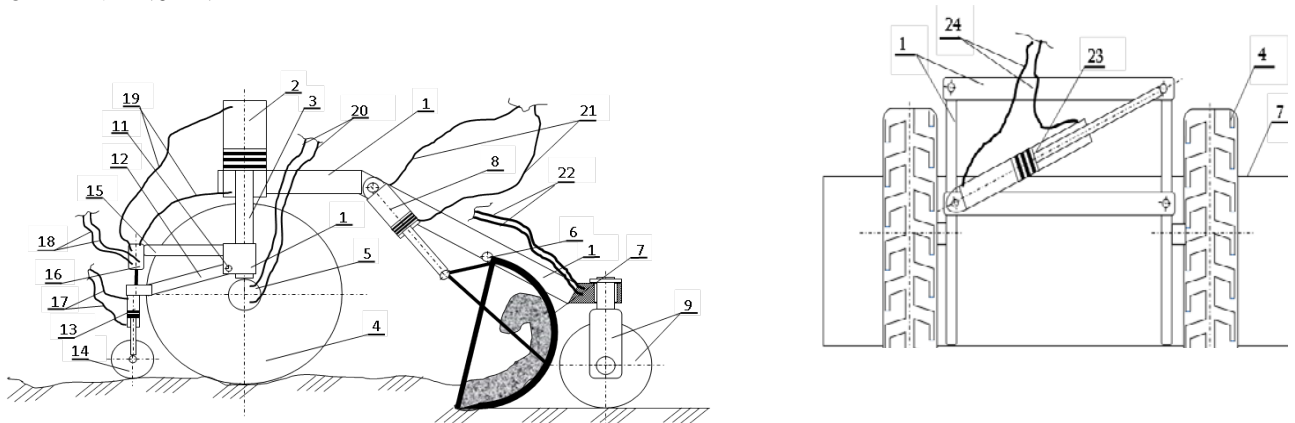

ნახ. 5. ავტომატური მართვის სისტემის მქონე სკრეპერის პრინციპული სქემა, გვერდხედში.

1. სასრული ჩარჩო, 2. ჰიდროცილინდრი, 3. ჰიდროცილინდრის ჭოკი, 4. წამყვანი თვალი, 5. ჰიდროამძრავი, 6. დანის ჩამაგრების სახსარი, 7. დანა, 8. დანის ჰიდროცილინდრი, 9. მიმმართველი თვალი, 10. ცალული, 11. სახსარი, 12, 15. კრონშტეინი, 13. ჰიდროცილინდრი, 14. მაკოპირებელი თვალი, 16. მკვეთარიანი გამანაწილებელი, 17, 18, 19, 20, 21, 22 და 24. მაღალი წნევის ელასტიკური მილგამტარები, 23. გამბრჯენი ჰიდროცილინდრი

სამუშაოს დაწყების წინ, ოპერატორი, ჰიდროცილინდრით 8, დანას განათავსებს ნიადაგის მოჭრის სასურველ სიღრმეზე, ხოლო ჰიდროცილინდრით 13 მაკოპირებელი თვლები განლაგდება ისე, რომ სკრეპერის განივად დანა განთავსდეს მოცემული  $\alpha$  კუთხით. ამ რეგულირებების შემდეგ სკრეპერს ოპერატორი გადაადგილებს ქანობის განივად და დანა 7 ჭრის და მასში გროვდება სტრუქტურული ნიადაგი, რომლის ზედაპირის კოპირებას ახორციელებს მაკოპირებელი თვლები 14. დაუშვით მუშაობის დროს შეიცვალა რელიეფი, რომლის ალბათობა სამთო პირობებში ძალზე დიდია, რელიეფის ცვალებადობა ჯერ აღიქმება მაკოპირებელი თვლების 14 მიერ, რომელიც აიწევა ან დაიწევა წამყვანი თვლების 4 მიმართ და ზემოქმედებს მკვეთარიანი გამანაწილებელზე 16, რომელიც გამოიწვევს ჰიდროცილინდრის 2 ჭოკის 3 გადაადგილებას, აწეოს ჩარჩოს 1 და მასზე განთავსებულ დანას 7 მუდმივად შეუნარჩუნებს თავდაპირველ მდგომარეობას. მოჭრილი სტრუქტურული ფენის გარკვეული ნაწილი გროვდება, რომლის შემდეგ უსტრუქტურო ნიადაგისაგან ჩამოყალიბდება ტერასი და შემდეგ სტრუქტურიანი ნიადაგი მოსწორდება ტერასაზე.

იმისათვის, რომ სასოფლო-სამეურნეო ოპერაციების შესრულებისას, განვახორციელოთ პროცესების ავტომატური მართვა, წარმატებით გამოიყენება ჰიდრაულიკური ავტომატიკის ელემენტები, რაზეც ზემოთ იყო მითითებული. ჰიდრაულიკური ენერჯის მისაღებად მობილურ და სტაციონალურ დანადგარებში წარმატებით შეიძლება გამოვიყენოთ, ძრავ-ტუმბო, რომელიც შესრულებულია შემდეგი სქემის სახით (ნახ. 6) (2). იგი შესაძლებლობას იძლევა საერთო მ.კ.კ. გავზარდოთ 0,6-მდე, თუ თანამედროვე ძრავებში ეს მაჩვენებელი არის 0,4, მაშინ ნათელია, რა დადებით ეფექტს იძლევა იგი, ამას თუ მივუმატებთ მისი კონსტრუქციული სიმარტივე და მცირე ლითონტევადობა, მაშინ ნათელია რა საბოლოო ეფექტს მოგვცემს იგი. ასეთი ძრავა შეიძლება გამოყენებული იყოს როგორც სტაციონარულ, ისე მობილურ დანადგარებში.

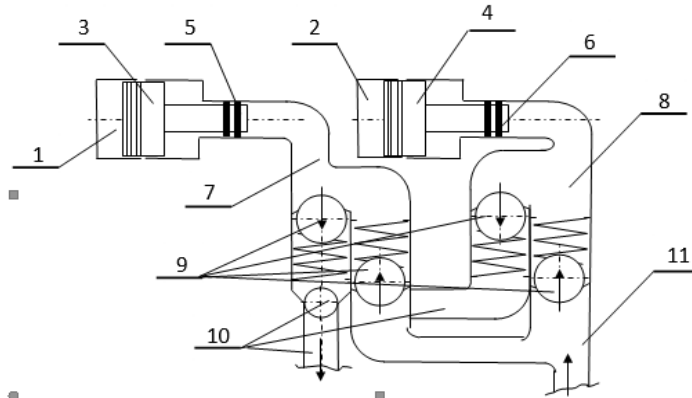

ნახ. 6. თავისუფალდგუშიანი შიგაწვის ძრავა  
 1, 2 – ცილინდრები, 3, 4 – დგუშები, 5, 6 – პლუნჟერები, 7, 8 – მილგამტარები,  
 9 – ავტომატური სარქველები, 10, 11 – მაგისტრარული მილგამტარები

ძრავ-ტუმბო ორტაქტიანია და მუშაობს შემდეგნაირად: როდესაც ერთ-ერთ მხარეს განთავსებულ ცილინდრში, დავუშვათ 1, განხორციელდება საწვავი ნარევის აფეთქება, მას მოჰყვება გაფართოების ტაქტი, ე.ი. დგუშში 3 და პლუნჟერი 5 გადაადგილდება მარჯვენა მხარეს და სითხე მაღალი წნევით დაჭირხნის და ავტომატური სარქველის 9 გავლით მიეწოდება შემსრულებელ ელემენტს (ნახ. 5) ჰიდროძრავას 5, და საჭიროების შემთხვევაში ჰიდროცილინდრებს 2, 8, 13, 23 და ა.შ. ნამუშევარი სითხე კი დაბალი წნევით მილგამტარით 11 მიეწოდება პლუნჟერის 6 კამერას, რომელიც პლუნჟერს 6 და დგუშს 4 სინქრონულად გადაადგილებს მარჯვნივ და ცილინდრში 2 მოხდება შეკუმშვის ტაქტი, რომლის დასასრულს მოჰყვება აფეთქება და სითხის ნაკადის დინება მილგამტარებში 7, 8 შებრუნდება, ხოლო ავტომატური სარქველების 9 საშუალებით, მილგამტარებში 10, 11 იგივე მიმართულებით დარჩება, რაც ამძრავებს 2, 5, 8, 13, 23 და სხვა, მოიყვანს მოწესრიგებულ მოძრაობაში.

**გამოყენებული ლიტერატურა:**

1. Мируашвили В. З., Нариманидзе Т. И., Стецюк В. И., Прицепной планировщик, а.с. СССР №1789602, опубликовано 23. 01. 1993 г. Б. №3.
2. Мируашвили В. З., Свободнопоршневой мотор, а.с. СССР №1017804, опубликовано 15.05. 1983 г. Б. №18.
3. Никитин Д. П., Новиков Ю. В., Окружающая среда и человек, М., 1986.
4. <http://nayka.info/>
5. <http://www.nt-magazine.ru/>
6. <http://www.igsha.ru/>
7. <http://mse-online.ru>
8. <http://www.vira.ru>



**ვლადიმერ მირუაშვილი, გიორგი ქუთელია, ჯუმბერ ნადირაშვილი  
ფერდობის ტერასირების ტექნოლოგია და ტექნიკური საშუალებები  
რეზიუმე**

სტატიაში განხილულია ფერდობზე ტერასების შექმნის ტექნოლოგიები და შემოთავაზებულია ტერასის წარმოქმნის ახალი ხერხი და შესაბამისი თვითმავალი ავტომატურად მართვადი ტექნიკური საშუალება, რომელშიც ამრავად გამოყენებულია სრულიად ახალი თავისუფალდგუშიანი შიგაწვის ძრავა. მისი მოსალოდნელი ტექნიკური მახასიათებლები, მათ შორის ძრავის მ.კ.კ. გაცილებით დიდია დღეისათვის ცნობილ შიგაწვის ძრავებთან შედარებით, რაც განპირობებულია თვით ძრავის კონსტრუქციული სიმარტივით და მუშაობის პრინციპით.

**Vladimir Miruashvili, Giorgi Kutelia, Jumber Nadirashvili  
Technology and Technical Means for Terracing of Slopes  
Summary**

In this article the technologies of terrace creation on slopes are analyzed and the new method of terrace formation and appropriate self-moving, automatically controlled technical equipment are offered, in which a brand new, free-piston internal combustion engine is used as a drive gear. Its expected technical characteristics including engine efficiency are much bigger in comparison with currently known internal combustion engines considered with constructional simplicity and principle of operation of the engine itself.

**Владимир Мируашвили, Гиорги Кутелия, Джумбер Надирашвили  
Технология и технические средства террасирования склонов  
Резюме**

В статье рассмотрены технологии создания террас на склонах и предложен новый способ террасообразования и соответствующее самоходное, автоматически управляемое техническое средство, в котором в качестве привода использован совершенно новый, свободнопоршневой двигатель внутреннего сгорания. Его прогнозируемые технические характеристики, в том числе КПД двигателя, гораздо больше, по сравнению с известными на сегодняшний день двигателями внутреннего сгорания, что обусловлено конструкционной простотой и принципом работы самого двигателя.

## იურიდიული მენიუ

დოქტორი ჯუღუშაძე  
თბილისის სასწავლო უნივერსიტეტის პროფესორი

ოჯახური დანაშაული და ოჯახში ძალადობა

ნაწილი II  
დასაწყისი იხილეთ  
„მეცნიერება და ცხოვრება“  
2015, 1(11).

### ოჯახში ძალადობის იურიდიული ანალიზი

ოჯახში ძალადობა ერთ-ერთი ყველაზე სერიოზული და გავრცელებული ძალადობის ფორმაა, რომელიც მსოფლიოს ნებისმიერ ქვეყანაში საზოგადოების ყველა ფენას მოიცავს.

აღიარებულია, რომ ოჯახში ძალადობა ოჯახის ერთი წევრის მიერ მეორის მიმართ ძალაუფლებისა და კონტროლის დამყარების მიზნით ხდება.

„ოჯახური ძალადობის“ დეფინიცია მრავალი ქვეყნის კანონმდებლობაში, მათ შორის, საქართველოს კანონმდებლობაშიც გაჩნდა. აღნიშნულმა დეფინიციებმა ოჯახში ძალადობა აღიარა ისეთ ქმედებად, როცა სახელმწიფო ვალდებულია პრობლემის პრევენციისათვის გარკვეული ღონისძიებები გაატაროს და, შესაბამისად, ოჯახში ძალადობის მსხვერპლი და მასზე დამოკიდებული პირები შემდგომი ძალადობებისაგან დაიცვას (3,5).

ოჯახში ძალადობას მრავალი თავისებურება ახასიათებს. საქართველოს სახალხო დამცველის აპარატის მრავალწლიანი მუშაობის გამოცდილება ადასტურებს, რომ ოჯახში ძალადობა ყველაზე ხშირად ქალთა მიმართ ძალადობაში გამოიხატება და ძალადობის ფორმები ძალზე მრავალფეროვანია.

ქალთა მიმართ ძალადობა გლობალური ფენომენი, კომპლექსური მოვლენაა, რომელსაც ფესვები ღრმად აქვს გადგმული საზოგადოებაში და დამახასიათებელია სხვადასხვა რასის, ეთნოსის, სოციალური, კულტურული, ეკონომიკური, პოლიტიკური თუ რელიგიური კუთვნილების ადამიანებისათვის. გენდერული ნიშნით ძალადობა მიზნად ისახავს ერთი სქესის (უმეტეს შემთხვევაში ქალების) სოციალურ, ფსიქოლოგიურ და ეკონომიკურ დაქვემდებარებას მეორე სქესისადმი. ოჯახში ძალადობა ხშირ შემთხვევაში იწვევს ჯანმრთელობის სერიოზულ გაუარესებას, ფიზიკურ და ემოციურ აშლილობას, რომელიც შეიძლება ფატალური შედეგით დასრულდეს (2,5).

ოჯახში ძალადობა ხასიათდება გარკვეული თავისებურებებით:

ძალადობა ხორციელდება გარკვეული განზრახვით. საკუთარი საქციელის გასამართლებლად მოძალადე დეკლარირებას უკეთებს „კეთილ“ ზრახვებს, მაგრამ სინამდვილეში მისი განზრახვა სულ სხვაგვარია, აცნობიერებს ამას მოძალადე თუ არა;

ოჯახში ძალადობის არსი უპირველეს ყოვლისა ადამიანის პირადი უფლებებისა და თავისუფლებების შელახვაში მდგომარეობს;

ოჯახში ძალადობას ახასიათებს ძალთა ასიმეტრია. ერთი მხარე (მოძალადე) ფლობს მატერიალურ, ფიზიკურ, ინტელექტუალურ ან ემოციურ უპირატესობას მეორე მხარის (მსხვერპლის) მიმართ და ცდილობს დაიმორჩილოს იგი;

ძალადობას მოაქვს ზიანი, რაც შეიძლება გამოიხატოს ფიზიკური, ეკონომიკური, ემოციური კუთხით.

ოჯახში ძალადობა არ არის ერთჯერადი ქმედება – ეს არის პროცესი, რომელიც შედგება ძალადობის განმეორებადი ციკლებისაგან და დამყარებულია მოძალადისა და მსხვერპლის ურთიერთობაზე;

ოჯახში ძალადობა დროში გახანგრძლივებულია და აქვს ზრდის ტენდენცია;

ძალადობის სუბიექტები, როგორც წესი, ერთმანეთზე არიან დამოკიდებულები, ამიტომ უმეტეს შემთხვევაში ოჯახი ძალად ამ ფაქტს (3,8).

აღიარებულია, რომ ოჯახში ძალადობა, როგორც დანაშაულებრივი ქმედება, ხელყოფს კონსტიტუციით დაცული ადამიანის უფლებებსა და თავისუფლებებს. კონსტიტუციურ უფლებებსა და თავისუფლებებში იგულისხმება ყველა ის უფლება, რომელიც გარანტირებულია საქართველოს კონსტიტუციით. კერძოდ, კანონის წინაშე თანასწორობა; სიცოცხლის უფლება; თავისუფალი განვითარების უფლება; პატივისა და ღირსების ხელშეუვალობა; ადამიანის წამების, არაჰუმანური, სასტიკი ან პატივისა და ღირსების შემლახველი მოპყრობის დაუშვებლობა; თავისუფლების აღკვეთა ან პირადი თავისუფლების სხვაგვარი შეზღუდვის დაუშვებლობა; სიტყვის, აზრის, სინდისის, აღმსარებლობისა და რწმენის თავისუფლება; საკუთრებისა და მემკვიდრეობის უფლება; განათლების მიღების უფლება და სხვა. ოჯახში ძალადობა ასევე ხელყოფს ოჯახურ ღირებულებებს (2,9).

საქართველოს კანონი ოჯახში ძალადობის აღკვეთის, ოჯახში ძალადობის მსხვერპლთა დაცვისა და დახმარების შესახებ განმარტავს იმ ტერმინებს, რომლებიც ოჯახში ძალადობასთან ასოცირდებიან: 1. მსხვერპლი; 2. მოძალადე; 3. ძალადობა.

მსხვერპლი არის ოჯახის წევრი, რომელმაც განიცადა ფიზიკური, ფსიქოლოგიური, სექსუალური ძალადობა ან იძულება.

მოძალადე არის ოჯახის წევრი, რომელიც ახორციელებს ფიზიკურ, ფსიქოლოგიურ, ეკონომიკურ, სექსუალურ ძალადობას ან იძულებას ოჯახის სხვა წევრის მიმართ.

ძალადობა კი შეიძლება იყოს ფიზიკური, ფსიქოლოგიური, ეკონომიკური, სექსუალური ან თავი იჩინოს იძულების ფორმით.

ფიზიკური ძალადობა: ცემა, წამება, ჯანმრთელობის დაზიანება, თავისუფლების უკანონო აღკვეთა ან სხვა ისეთი მოქმედება, რომელიც იწვევს ფიზიკურ ტკივილს ან ტანჯვას; ჯანმრთელობის მდგომარეობასთან დაკავშირებული მოთხოვნების დაუკმაყოფილებლობა, რაც იწვევს ოჯახის წევრის ჯანმრთელობის დაზიანებას ან სიკვდილს;

ფსიქოლოგიური ძალადობა: შეურაცხყოფა, შანტაჟი, დამცირება, მუქარა ან სხვა ისეთი მოქმედება, რომელიც ადამიანის პატივისა და ღირსების შელახვას იწვევს;

ეკონომიკური ძალადობა: ქმედება, რომელიც იწვევს საკვებით, საცხოვრებელი და ნორმალური განვითარების სხვა პირობებით უზრუნველყოფის, საკუთრებისა და შრომის უფლებების განხორციელების, აგრეთვე თანასაკუთრებაში არსებული ქონებით სარგებლობისა და კუთვნილი წილის განკარგვის უფლებით შეზღუდვას;

სექსუალური ძალადობა: სქესობრივი კავშირი ძალადობით, ძალადობის მუქარით ან მსხვერპლის უმწიფობის გამოყენებით; სქესობრივი კავშირი ან სექსუალური ხასიათის სხვაგვარი მოქმედება ან გარყვნილი ქმედება არასრულწლოვანის მიმართ;

ადამიანის ფიზიკური ან ფსიქოლოგიური იძულება, შეასრულოს ან არ შეასრულოს მოქმედება, რომლის განხორციელება ანდა რომლისგან თავის შეკავება მისი უფლებაა, ან საკუთარ თავზე განიცადოს თავისი ნება-სურვილის საწინააღმდეგო ზემოქმედება (3,10).

ხაზგასმით უნდა აღინიშნოს, რომ სსკ-ის 126<sup>1</sup>-ე მუხლი, რომელიც სისხლის სამართლის პასუხისმგებლობას აფუძნებს ოჯახში ძალადობისათვის, როგორც კრიმინალური ხასიათის ქმედებისათვის, არ მოიცავს სექსუალურ ძალადობას, იძულებას და კიდევ მრავალ სხვა ძალმომრეობით ქმედებას, რასაც შესაძლოა ადგილი ჰქონდეს ოჯახში.

საქართველოს სისხლის სამართლის კოდექსის 126<sup>1</sup>-ე მუხლის პირველი ნაწილით, ოჯახში ძალადობა აღწერილია, როგორც ოჯახის ერთი წევრის მიერ მეორის მიმართ ძალადობა, სისტემატური შეურაცხყოფა, შანტაჟი, დამცირება, რამაც გამოიწვია ფიზიკური ტკივილი ან ტანჯვა და რასაც არ მოჰყოლია საქართველოს სისხლის სამართლის კოდექსის 117-ე, 118- ე ან 120-ე მუხლით გათვალისწინებული შედეგი.

ოჯახში ძალადობა, როგორც წესი ფარულად ხასიათდება. იგი სპეციფიკური, დროში გახანგრძლივებული, განგრძობადი ბუნების დანაშაულია, რომელიც შედგება ძალადობის განმეორებადი ციკლებისაგან, აქვს ზრდის ტენდენცია და დამყარებულია

მოძალადისა და მსხვერპლის ურთიერთობაზე; ოჯახში ძალადობის ფარულობას ხელს უწყობს ის გარემოება, რომ დანაშაულებრივი ქმედება ოჯახის შიგნით ხდება და დამნაშავე და დაზარალებული ერთი ოჯახის წევრები არიან რის გამოც, უმეტეს შემთხვევაში, ოჯახი მალავს ამ ფაქტს. ფარულობა კი თავის მხრივ ნოყიერი ნიადაგია მოძალადისათვის მისი “სიძლიერის” გამოსავლენად და ძალადობრივი ქმედებების, როგორც დანაშაულებრივი პროცესის გასავეითარებლად.

ოჯახში ძალადობა, როგორც დანაშაულებრივი ქმედება, ფიზიკურ ძალადობაში გამოვლინდება თუ ფსიქოლოგიურში სისხლისსამართლებრივი კვალიფიკაციისათვის არსებითი მნიშვნელობა არა აქვს, მთავარია ძალადობამ მსხვერპლს მიაყენოს ფიზიკური ტკივილი ან ტანჯვა. მაგ. თმების მოქაჩვა, რაც მხოლოდ ფიზიკურ ტკივილს იწვევს ან შვილის ნახვის უფლების მიუცემლობა, რაც მორალურ ტანჯვას იწვევს.

ოჯახში ძალადობა, როგორც სისხლის სამართლის დანაშაული, ასევე შეიძლება გამოვლინდეს:

მსხვერპლის შანტაჟში - მუქარა, რომ გაახმაურებს ინფორმაციას (სინამდვილის შესაბამისს თუ ცრუს მნიშვნელობა არ აქვს), რამაც შეიძლება არსებითად დააზიანოს მსხვერპლის სახელი, ღირსება;

შეურაცხყოფაში - შეფურთხება, ბილწი, უშვერი სიტყვებით მოხსენიება თუ მიმართვა;

სიტყვიერ დამცირებაში - ჩლუნგი, ფეთხუმი, მახინჯი და ა.შ.

ფიზიკურ დამცირებაში - თავში ხელის წამორტყმა, ხელის კვრა, სილის გაწვნა და სხვ. აღნიშნულ ძალადობას აუცილებლად სისტემატური ხასიათი უნდა ჰქონდეს, მაგრამ სისტემატურობა არ ნიშნავს, რომ მოძალადემ ყოველთვის ერთი და იგივე ქმედება უნდა ჩაიდინოს. ძალადობის ფორმების მხრივ, მისი ფანტაზია და გასაქანი, შესაძლოა ფრიად მრავალფეროვანი იყოს. სისტემატურობა ნიშნავს დამცირების, შანტაჟის ან შეურაცხყოფის რამდენიმე ფაქტს, იქნება ეს ერთიანი განზრახვით ჩადენილი თუ ახლად აღმოცენებულით. მთავარია ჩადენილი ქმედებების სისტემატურობამ რაოდენობრიობიდან თვისობრივი ცვლილება განიცადოს და ტანჯვაში გადაიზარდოს. ტანჯვა, სსკ-ის 126<sup>1</sup>-ე მუხლთან მიმართებაში, გაგებული უნდა იქნეს, როგორც ხანგრძლივი და აუტანელი წუხილი, რომელსაც მსხვერპლი განიცდის მოძალადის მხრიდან განხორციელებული ქმედებების შედეგად. რაც შეეხება ოჯახის ერთი წევრის მიერ, ოჯახის სხვა წევრის მიმართ ერთჯერადად ჩადენილ შეურაცხყოფასა თუ დამცირებას, თუნდაც ოჯახის სხვა წევრის/წევრების ან გარეშე პირების თანდასწრებით, არ განიხილება ოჯახში ძალადობად.

ერთჯერადად ჩადენილი ცემა, იძულება, სხვადასხვა ხარისხის ჯანმრთელობის განზრახ დაზიანება თუ სხვაგვარი სახის ძალადობა, განხილულ უნდა იქნეს, როგორც სსკ-ის 117-ე, 118-ე, 120-ე, 125-ე, 126-ე, 150-ე ან სხვა შესაბამისი მუხლებით გათვალისწინებული დანაშაული და მიეთითოს სსკ-ის მე-11<sup>1</sup> მუხლზე, როგორც ოჯახში ჩადენილ ძალადობრივ დანაშაულზე.

განსახილველი დანაშაულის, ოჯახში ძალადობის, მთავარი მახასიათებელი, რაც მას გამოარჩევს სხვა მსგავსი დანაშაულებისაგან, მაგ. სსკ-ის 126-ე მუხლისაგან (ძალადობა) არის ამ დანაშაულისათვის პასუხისმგებელი პირის სპეციფიკურობა – დანაშაულის სუბიექტი, რომელიც აუცილებლად დაზარალებულის, მსხვერპლის ოჯახის წევრი უნდა იყოს. აქვე უნდა გავიხსენოთ ისიც, რომ ოჯახის წევრთა წრე, რომლებსაც შეიძლება სისხლის სამართლის პასუხისმგებლობა დაეკისროთ ოჯახში ძალადობისათვის, ამ დანაშაულისათვის პასუხისმგებლობის მიზნებიდან გამომდინარე, როგორც ეს სსკ-ის მე-11<sup>1</sup> და სსკ-ის 126<sup>1</sup>-ე მუხლის შენიშვნითაა გათვალისწინებული, საკმაოდ ფართო და არაორდინალურია. ოჯახში ძალადობისათვის პასუხისმგებლობა დაეკისრება ოჯახის წევრს, რომელიც არის შერაცხადი და დანაშაულის ჩადენის დროისათვის შეუსრულდა 14 წელი. ბუნებრივია ოჯახში ძალადობად ვერ იქნება განხილული და შეფასებული ახალგაზრდების წაკინკლავება, მაგ. კარტის თამაშის დროს თავში წამორტყმა, თუნდაც ყოველ დღე და დღეში რამდენჯერმე. ძალადობა, მით უმეტეს არასრულწლოვანის მიერ ჩადენილი, შინაარსობრივად, თვისობრივად უნდა იყოს



ძალადობრივი და არა მხოლოდ გარეგნული გამოხატულებით. იგივეს ვერ ვიტყვით იმ შემთხვევაში, თუ მაგ. არასრულწლოვანი აშანტაჟებს ოჯახის წევრს.

ოჯახში ძალადობის მეორე თავისებურება იმაში მდგომარეობს, რომ ჩადენილ ძალადობას, რამაც მსხვერპლს ფიზიკური ტკივილი ან ტანჯვა მიაყენა, არ უნდა მოჰყვეს მსხვერპლის ჯანმრთელობის თუნდაც მსუბუქი დაზიანება. საქართველოს სისხლის სამართლის კოდექსის 126<sup>1</sup>-ე მუხლი გამორიცხავს სსკ-ის 117-ე, 118-ე ან 120-ე მუხლებით გათვალისწინებული შედეგის, ე.ი. ჯანმრთელობის განზრახ მძიმე დაზიანების, ჯანმრთელობის განზრახ ნაკლებად მძიმე დაზიანების ან ჯანმრთელობის განზრახ მსუბუქი დაზიანების დადგომას. ჩამოთვლილთაგან ერთი რომელიმე შედეგის დადგომის შემთხვევაში ქმედება დაკვალიფიცირდება სსკ-ის შესაბამისი მუხლით და იმავდროულად მიეთითება სსკ-ის მე-11<sup>1</sup> მუხლზე იმის აღსანიშნავად, რომ სახეზეა ოჯახური დანაშაული, მაგ. ჯანმრთელობის მძიმე დაზიანება, სადაც მოძალადეც და მსხვერპლიც ერთი ოჯახის წევრები არიან, როგორც ამას მოქმედი სისხლის სამართლის კანონმდებლობა მოითხოვს. იგივე უნდა ითქვას ნებისმიერი იმ დანაშაულის ჩადენის შემთხვევაში, რომელიც ჩამოთვლილია სსკ-ის მე-11<sup>1</sup> - ოჯახური დანაშაულის მუხლში. კერძოდ, თუ სისხლის სამართლის კოდექსის 108-ე, 109-ე, 115-ე, 117-ე, 118-ე, 120-ე, 126-ე, 126<sup>1</sup>-ე, 137-ე 141-ე, 143-ე, 144-ე 144<sup>3</sup>, 149-ე 151-ე, 160-ე, 171-ე, 253-ე, 255-ე, 255<sup>1</sup>, 381<sup>1</sup>, 381<sup>2</sup> მუხლებით გათვალისწინებული დანაშაული ოჯახურ ნიადაგზე მოხდა, საქმე გვექნება ოჯახურ დანაშაულთან და არა კონკრეტულად ოჯახში ძალადობასთან. მაგ. ქორწინების იძულება, რასაც ჯერ კიდევ აქვს ადგილი ჩვენს რეალობაში, გამოიწვევს პასუხისმგებლობას სსკ-ის 150<sup>1</sup>-ე მუხლით მე-11<sup>1</sup> მუხლზე მითითებით.

მცირეოდენ გაკვირვებას იწვევს კანონის მოთხოვნა, რომ ოჯახური ძალადობის შემთხვევაშიც სსკ-ს 126<sup>1</sup>-ე მუხლთან ერთად მე-11<sup>1</sup> მუხლზეც მოხდეს მითითება, ორივე ეს მუხლი ხომ ისედაც ოჯახში ჩადენილ დანაშაულებს უკავშირდება? რაც შეეხება სსკ-ის 126<sup>1</sup>-ე მუხლის სუბიექტურ მხარეს, ძალადობას, იქნება ეს ფიზიკური თუ სხვა სახის, მხოლოდ და მხოლოდ განზრახ შეიძლება იქნეს ჩადენილი, შესაბამისად, აღნიშნული დანაშაულის სუბიექტური მხარე განზრახვაში გამოიხატება.

### ოჯახში ძალადობის დამამძიმებელი ზოგიერთი გარემოება

ოჯახში ძალადობის ერთ-ერთ დამამძიმებელ გარემოებად კანონი მიიჩნევს ორი ან მეტი პირის მიმართ განხორციელებულ ძალადობას. აღნიშნული დამამძიმებელი გარემოება მიუთითებს იმაზე, რომ ძალადობის მსხვერპლი ოჯახის მინიმუმ ორი წევრი მაინც უნდა იყოს. აუცილებელი არ არის ოჯახის ორი ან მეტი წევრის მიმართ ძალადობა ერთდროულად დაიწყოს და ერთიანი განზრახვით იყოს მოცული. შესაძლებელია ძალადობა დაიწყოს ოჯახის ერთი წევრის წინააღმდეგ და გადაიზარდოს მეორე ან რამდენიმე წევრის მიმართ ძალადობაში. ამ შემთხვევაშიც სახეზე იქნება ორი ან მეტი პირის მიმართ განხორციელებული ძალადობა – მაგ. შვილი, რომელიც შეეცადა მამის მხრიდან, დედის მიმართ, განხორციელებული ძალადობის აღკვეთას, დედასთან ერთად ძალადობის მსხვერპლი გახდა. მსგავს შემთხვევებში საქმე გვექნება დამამძიმებელ გარემოებაში ჩადენილ ოჯახურ ძალადობასთან - ორი ან მეტი პირის მიმართ განხორციელებულ ძალადობასთან და ქმედება გამოიწვევს მოძალადის სისხლისსამართლებრივ პასუხისმგებლობას სსკ-ის 126<sup>1</sup>-ე მუხლის მე-2 ნაწილის გ) პუნქტით.

ყურადღებას იმსახურებს ოჯახში ძალადობის კიდევ ერთი დამამძიმებელი გარემოება- პირთა ჯგუფის მიერ ჩადენილი ძალადობა. პირთა ჯგუფი, ოჯახში ძალადობასთან მიმართებაში, ნებისმიერი ორი ან მეტი ამსრულებლის ერთობად არ უნდა იქნეს მიჩნეული განსახილველი დანაშაულის საკანონმდებლო მოთხოვნის თავისებურებიდან გამომდინარე. კერძოდ, სსკ-ის 126<sup>1</sup>-ე მუხლის მოთხოვნის თანახმად, ოჯახში ძალადობა მხოლოდ ოჯახის წევრმა შეიძლება ჩაიდინოს, აქედან გამომდინარე უნდა დაგვსკვნათ, რომ პირთა ჯგუფის მიერ ჩადენილ ოჯახურ ძალადობას მხოლოდ იმ შემთხვევაში ექნება ადგილი თუ მოძალადეები, მინიმუმ ორი მაინც, მსხვერპლის ოჯახის წევრები არიან. იმ შემთხვევაში კი, თუ ორი მოძალადიდან ერთი მსხვერპლის ოჯახის



წევრია, მეორე კი არა, მიუხედავად იმისა, რომ ფაქტობრივად ჯგუფის მიერ ჩადენილი დანაშაულია სახეზე, დანაშაულებრივ ქმედებას ვერ დავაკვალიფიცირებთ დამამძიმებელ გარემოებაში-პირთა ჯგუფის მიერ ჩადენილ ოჯახში ძალადობად. შესაბამისად, მოძალადეები პასუხს აგებენ ცალ-ცალკე, ოჯახის წევრი მოძალადე ერთპიროვნულად, ოჯახში ძალადობისათვის სსკ-ის 126<sup>1</sup>-ე მუხლით, ხოლო მეორე, ოჯახის არაწევრი მოძალადე, სსკ-ის 125-ე ან 126-ე მუხლით, მის მიერ ჩადენილი ქმედების ხასიათიდან გამომდინარე. იგივე უნდა ითქვას თანამონაწილეობით ჩადენლ ოჯახში ძალადობაზე, რადგან სსკ-ს 126<sup>1</sup>-ე მუხლით პასუხისმგებლობა მხოლოდ მსხვერპლის ოჯახის წევრს ეკისრება, თანამონაწილეც ოჯახის წევრი უნდა იყოს, წინააღმდეგ შემთხვევაში იგი პასუხს აგებს სსკ-ის იმ მუხლით, რომელიც თანამონაწილის ქმედებას მოიცავს. მაგ. თუ ერთი მეგობარი აქეზებს მეორეს, რომ ცოლი ხშირად სცემოს და მორჩილებაში ჰყავდეს, მეგობრის ქმედება უნდა დაკვალიფიცირდეს ცემის წაქეზებად სსკ-ის 125-ე მუხლით და არა 126<sup>1</sup>-ე მუხლით.

ოჯახში ძალადობის ისეთი დამამძიმებელი გარემოება კი, როგორც არაერთგზისობაა, სახეზე იქნება თუ მოძალადე ადრე ნასამართლევია ოჯახში ძალადობისათვის და ნასამართლობა გაქარწყლებული ან მოხსნილი არა აქვს.

**დასკვნა**

ოჯახში ძალადობა ნებისმიერ საელმწიფოში და საზოგადოების ყველა ფენაში ფართოდ გავრცელებული დანაშაულია.

ოჯახში ძალადობა არის დანაშაული, რომელიც ხელყოფს, როგორც ადამიანის კონსტიტუციურ უფლებებსა და თავისუფლებებს, ისე ოჯახურ ღირებულებებს;

ოჯახში ძალადობა არის განგრძობადი ბუნების დანაშაული, პროცესი, რომელიც არაერთჯერადი და შესაძლოა ერთმანეთისაგან განსხვავებული ძალადობრივი ქმედებებისაგან შედგებოდეს;

ოჯახში ძალადობა შეიძლება ჩაიდინოს მხოლოდ იმავე ოჯახის წევრმა;

ოჯახში ძალადობას არ უნდა მოჰყვეს ფიზიკური ტკივილის ან მორალური ტანჯვის გარდა სხვა სახის შედეგი.

**გამოყენებული ლიტერატურა:**

1. საქართველოს კანონი ოჯახში ძალადობის აღკვეთის, ოჯახში ძალადობის მსხვერპლთა დაცვისა და დახმარების შესახებ.
2. სახელმძღვანელო ოჯახში ძალადობის ფაქტებზე რეაგირებისათვის, თბ., 2014.
3. სახელმძღვანელო პოლიციელთათვის ოჯახში ძალადობის საკითხებზე ავტორთა ჯგუფი კობა ბოჭორიშვილი, მარინა მესხი, ქეთი ხუციშვილი, მაკა ფერაძე, ნოდარ სააკაშვილი, ანა არდანაშვილი, ნატო შავლაყაძე, ნატო ზაზაშვილი, თბ., 2010.
4. სისხლის სამართლის კერძო ნაწილი, წიგნი I, თბ., 2013.

**დოდო ჯულუხაძე  
ოჯახური დანაშაული და ოჯახში ძალადობა  
რეზიუმე**

ნაშრომში განხილულია სისხლის სამართლის კოდექსის 126<sup>1</sup>-ე მუხლი - ოჯახში ძალადობის სისხლისსამართლებრივი ბუნება. კერძოდ, გაანალიზებულია ოჯახში ძალადობის ცნება, მისთვის დამახასიათებელი თავისებურებები, ასევე განხილულია პასუხისმგებლობის დამამძიმებელი გარემოებები.

**Dodo Julukhadze**  
**Domestic Crime and Violence in Family**  
**Summary**

The article deals with the article of 126<sup>1</sup>-e of Criminal Code – criminal nature of violence in family. Particularly, concept of violence in family, its characteristics are analyzed, aggravating circumstances of responsibilities are also discussed.

**Додо Джулухадзе**  
**Семейное преступление и насилие в семье**  
**Резюме**

В работе рассмотрена уголовно-правовая природа ст. 126<sup>1</sup> УК Грузии - насилие в семье. В частности, проанализировано понятие - насилие в семье и характеризующие ее особенности, также рассмотрены обстоятельства отягчающие уголовную ответственность за насилие в семье.

**ელენე გვენცაძე**  
**თბილისის სასწავლო უნივერსიტეტის ასოცირებული პროფესორი**

**დანაშაულობისა და დანაშაულებრივი ქცევის ხერხის, დანაშაულებრივი ქცევის ხერხისა და დანაშაულის გამიჯვნა**

კრიმინოლოგიურ ლიტერატურაში ხშირად გაიგივებულია სხვადასხვა დონის მოვლენები: დანაშაულობა და დანაშაულებრივი ქცევის ხერხი, დანაშაულებრივი ქცევის ხერხი და დანაშაული. შესაბამისად ლიტერატურაში ძირითადად სამი მოსაზრება არსებობს დანაშაულობის შესახებ. ერთ-ერთი პირველი ცნება დანაშაულობის შესახებ შემოთავაზებულია ნ.ფ. კუზნეცოვის, ი.ი. კარპეცისა და სხვათა შრომებში. ამ ავტორების აზრით: „დანაშაულობა არის ისტორიულად ცვალებადი, სოციალური და სისხლის სამართლებრივი მოვლენა ჩადენილი შესაბამის სახელმწიფოში დროის ამა თუ იმ პერიოდში, რომელიც მოიცავს დანაშაულის სისტემას ერთობლიობაში“(4). ამ მოვლენის ძირითადი, ყველაზე არსებითი მახასიათებელი არის ერთობლიობა, დანაშაულთა ჯამი. მეორე შეხედულება გამოხატულია: ი.ა.ი. გლინსკის, ვ.ვ. ორეხოვას და სხვათა ნაშრომებში. ორეხოვა წერს, რომ „დანაშაულობა არის საზოგადოებრივი მოვლენა, რომელიც სოციალურად განპირობებულია საზოგადოების ცალკეული წევრების ქცევით სისხლის სამართლის კანონით დადგენილი ნორმების უარყოფაში გამოხატული“(2).

ამგვარად, დანაშაულობა ცხადდებოდა სისხლის სამართლის ნორმების უარყოფად. აქ დანაშაულობა არ წარმოადგენს დანაშაულთა ჯამს, არამედ ეს არის მთლიანი მოვლენა ე.ი. ერთიანი სისტემა სადაც თვისობრიობა შეცვლილია ხარისხობრივში გადასვლის შედეგად, რომელიც ეგრეთ წოდებული ინტეგრირების ისეთ თვისებებს ფლობს, რომლებიც მასში შემავალ ცალკეულ ელემენტებს არ გააჩნიათ.

ავტორთა მესამე ჯგუფი დანაშაულობის ცნებას განმარტავენ როგორც განსაზღვრული ერთიანი წარმონაქმნის ინტეგრირებულ სისტემას. ვ.ა. იახონტოვი წერდა, რომ „დანაშაულობა შეიძლება განვიხილოთ როგორც რთული, სტიქიურად დალაგებული მრავალფაქტორიანი სისტემა, რომლისთვისაც დამახასიათებელია არასტაბილურობა და ალბათობა“(3).

იმისათვის, რომ განვსაზღვროთ დანაშაულობის ცნება, საჭიროა მისი გამიჯვნა, დანაშაულის ქცევის ხერხისა და დანაშაულის“ ცნებებისაგან. პირველ რიგში

დავადგინოთ რა ადგილი უჭირავს მათ საზოგადოებაში, ვინ არის მათი ჩამდენი პირი, სუბიექტი.

დანაშაულობა არის ზოგადსოციალური მოვლენა, ე.ი. სოციალური მოვლენებითა და პროცესებით არსებობს მთელი საზოგადოების მასშტაბით. მაგრამ ვინ არის დანაშაულობის ჩამდენი? დანაშაულობა არ შედგება დანაშაულისა და დამნაშავეებისაგან, არამედ დანაშაულობა გამოხატავს იმ კავშირებისა და ურთიერთობების ჯამს, რომელშიც იმყოფება ერთმანეთთან ეს დანაშაულები და დამნაშავეები. ამგვარად, დანაშაულობის ჩამდენად ითვლება არა კონკრეტული დამნაშავეების ერთობლიობა, არა დანაშაულის ჩამდენი პირი საერთოდ, არამედ საზოგადოება როგორც სოციალური ორგანიზმი. ამიტომ დანაშაულობა უპიროვნებოა და როგორც ნებისმიერი ზოგადსოციალური მოვლენა, ექვემდებარება სოციოლოგიურ კანონზომიერებას.

დანაშაული ფსიქოლოგიის ცნება არაა და ქცევა არ შეიძლება სისხლის სამართლის მეცნიერების ცნებად ჩათვალოს. დანაშაული ქცევისაგან მოწყვეტით შეუძლებელია, მაგრამ იგი არც ქცევაზე დაიყვანება. დანაშაული თვითონ კი არაა ქცევა, არამედ ამ ქცევის განხორციელების ხერხია. მაგ., ქურდობა არის სხვისი ნივთის მართლსაწინააღმდეგოდ ფარული დაუფლების ხერხი, ისევე როგორც ძარცვა აშკარა ხერხია, ხოლო ყაჩაღობა ხორციელდება თავდასხმის ხერხით, რასაც თან ახლავს სიცოცხლისათვის ან ჯანმრთელობისათვის საშიში ძალადობა, ან ასეთი ძალადობის მუქარა და ა.შ.(1).

დანაშაულებრივი ქცევა კი პიროვნულია. მისი მატარებელია უარყოფითი თვისებების მქონე პირები იმ მიკრო გარემოში, სადაც კრიმინოგენური სიტუაცია უბიძგებს მათ დანაშაულის ჩადენისაკენ. ფსიქოლოგია შემდეგნაირად განმარტავს ქცევას: „ქცევად - სიტყვის ფართო გაგებით ითვლება არა ადამიანის ყოველგვარი მოქმედება, არამედ მხოლოდ ისეთი, რომელსაც მთავარი მნიშვნელობა გააჩნია ადამიანის შეგნებულ დამოკიდებულებას სხვა ადამიანებთან, საერთოდ საზოგადოებრივი მორალის ნორმებთან. რამდენადაც ქცევაში განმსაზღვრელია მისი იდეოლოგიური შინაარსი, იგი იმ ხარისხით არ დადის გარეგან ქმედებამდე, რომ ზოგიერთ შემთხვევაში რაიმე მოქმედებისაგან თავის შეკავება თავის თავად იყოს რეზონანსული მნიშვნელობის მქონე ქცევა, თუ იგი გამოხატავს ადამიანის გარშემომყოფებთან დამოკიდებულების პოზიციას“(5).

დანაშაულებრივი ქცევის ხერხის მატარებელი მეტწილად ყარყოფითი თვისებების მქონე პირები არიან, იმიტომ რომ თითოეული მათგანის პიროვნებაში არსებობს შინაგანი მიზეზი დანაშაულისა - კრიმინოგენური მოტივაცია და მისი შინაგანი მდგომარეობა - ფსიქოფიზიოლოგიური და ფსიქოლოგიური გარემო მოტივაციის პროცესის მიმდინარეობისას. სოციალურ მიკროგარემოში შედის სხვადასხვა კრიმინოგენური სიტუაციები, რომელთა სუბიექტები უფრო ხშირად არიან „დამნაშავე“ და „დაზარალებული“, ან ის სოციალური ჯგუფები რომელთა წევრებიც ისინი არიან. გარკვეულ სიტუაციაში სოციალური მიკროგარემოს ნაკლოვანებები ხელს უწყობს დანაშაულებრივი ქცევის ხერხის გარეგან გამოვლენას. დანაშაულებრივი ქცევის შინაგანი კავშირი ექვემდებარება სოციალურ-ფსიქოლოგიურ და პიროვნულ-ფსიქოლოგიურ კანონზომიერებებს.

კონკრეტული დანაშაული, როგორც აქტი, დანაშაულებრივი ქცევის მომენტიდან მისი ლოგიკური შედეგია არა უბრალოდ პიროვნულად, იგი ინდივიდუალურია და ამ მნიშვნელობით განუმეორებელი, განუყოფელი განსაზღვრული პირისაგან, მისი მატარებელია (ჩამდენია) - კონკრეტული ადამიანი, დანაშაულის ჩამდენი პირი და ამიტომ იგი წარმოიშობა ინდივიდუალურად მნიშვნელოვანი მიზეზებითა და პირობებით, დაქვემდებარებულია სოციალურ-ფსიქოლოგიურ და პიროვნულ-ფსიქოლოგიურ კანონზომიერებებზე.

ყოველივე ზემოთ აღნიშნულიდან გამომდინარე:

1. დანაშაულობის მატარებელია საზოგადოება, დანაშაულებრივი ქცევისა - უარყოფითი თვისებების მქონე პირები, რომელთაც კრიმინოგენური სიტუაცია უბიძგებს დანაშაულის ჩადენისაკენ, ხოლო დანაშაულისა კი კონკრეტული პირი (სუბიექტი), დანაშაულის ჩამდენი პირი (დამნაშავის პიროვნება);

2. დანაშაულობის ფუნქციონირების დონე არის - ზოგადსოციალური, დანაშაულებრივი ქცევისა - პიროვნული, მიკროჯგუფური და მიკროგარემული, ხოლო დანაშაულისა - იგივე და ამასთანავე ინდივიდუალურად მნიშვნელოვანი;

3. დანაშაულობა ექვემდებარება სოციოლოგიურ კანონზომიერებებს, დანაშაულებრივი ქცევის ხერხი და დანაშაული სოციალურ-ფსიქოლოგიურ და პიროვნულ-ფსიქოლოგიურს.

როგორც უკვე აღვნიშნეთ, დანაშაულობა არ შედგება დანაშაულისაგან, ვინაიდან მისი განსაზღვრული თვისობრიობა გადავიდა ხარისხობრივში - საზოგადოებრივში, სოციალურში, სოციოლოგიურში. მაგრამ დანაშაულობა მაინც შედგება დანაშაულისაგან იმ გაგებით, რომ ის მასში არსებობს, მისგან გამომდინარეობს, ე.ი. თუ დანაშაულობის ხარისხობრივ ელემენტად წარმოვიდგენთ დანაშაულს მაშინ დანაშაულობა გადაიქცევა დანაშაულთა ჯამად და იქნება დანაშაულის ნიშან-თვისებების მატარებელი. თუ დანაშაულობის ხარისხობრივ ელემენტად წარმოვიდგენთ დანაშაულობის ტიპებს, მაშინ იგი ნამდვილად იქნება ისეთი ნიშან-თვისებებით მოცული ერთიანი სისტემა, რომელიც არ არის ნიშანდობლივი ცალკეული დანაშაულისათვის. მაგრამ საერთო ჯამში დანაშაულობა შეიძლება წარმოვიდგინოთ ისეც და ასეც, ანუ როგორც ერთიანი და შემაჯამებელი სისტემა. მაგ., დანაშაულობა, ისევე როგორც დანაშაული არის მართლსაწინააღმდეგო, მაგრამ დანაშაულისაგან განსხვავებით ის წარმოადგენს მიყენებული მატერიალური, მორალური, ფიზიკური ზიანის ჯამს. თუ დაჯამებულ მართლწინააღმდეგობას წარმოვიდგენთ როგორც მხოლოდ დანაშაულობისათვის ნიშანდობლივ თვისებას, მაშინ იგი წარმოვიდგება როგორც რეგრესული, ე.ი. როგორც საზოგადოებრივი პროგრესის დამაბრკოლებელი. დანაშაულს და დანაშაულებრივი ქცევის ხერხს არ გააჩნიათ ისეთი მახასიათებლები როგორცაა მასშტაბი და დონე.

შესაძლებელია თუ არა დანაშაულებრივი ქცევის ხერხი არსებობდეს დანაშაულობის გარეშე? შესაძლებელია, ვინაიდან ერთიც და მეორეც ფუნქციონირებს სხვადასხვა დონეზე და მოქმედების სხვადასხვა სპეციფიკა გააჩნიათ. მაგრამ მათ აქვთ მსგავსებაც. დანაშაულებრივი ქცევის ხერხი ხშირ შემთხვევაში ახასიათებთ უარყოფითი თვისებების მქონე პოტენციურ დამნაშავეებს, ხოლო დანაშაულობა მუდამდებდა კონკრეტულ დანაშაულებში, ამიტომ დანაშაულობასაც და დანაშაულებრივი ქცევის ხერხსაც გააჩნიათ მასობრივი ხასიათი. გარდა ამისა დანაშაულებრივი ქცევის კანონზომიერება ფორმულირდება როგორც მასიურად დანაშაულების საფუძველზე, ასევე თითოეულ მათგანში გამოვლინდება. მაგრამ, შესაძლებელია თუ არა რომ ერთმა დანაშაულმა განსაზღვროს დანაშაულებრივი ქცევის ხერხი? შესაძლებელია, თუ იგი, როგორც წესი, მძიმე ან განსაკუთრებით მძიმეა, ე.ი. მახასიათებელია და მის დასრულებამდე ჩვეულებრივ გადის განვითარების ხანგრძლივი პერიოდი, რაც იმას ნიშნავს რომ დანაშაულებრივი ქცევის ყველა კანონზომიერება ექვემდებარება ანუ წარმოიშობა იმავე სახის მიზეზები და პირობები იმავე მექანიზმით ცალკეული რგოლის ამოვარდნის გარეშე. დანაშაულობა არ შეიძლება არსებობდეს და გამოვლინდეს ერთ დანაშაულში; იმისთვის, რომ დანაშაულობა ჩამოყალიბდეს როგორც სოციალური მოვლენა, საჭიროა დანაშაულთა განსაზღვრული რაოდენობა.

შესაძლებელია, თუ არა დანაშაულობის არსებობა დანაშაულებრივი ქცევის ხერხის გარეშე? გამოიწვევს კი რომელიმე სტადიაზე კონკრეტულ დანაშაულთა ხარისხობრივი შემცირება დანაშაულებრივი ქცევის ხერხის ლიკვიდაციას? არა, ისე როგორც თუნდაც ერთი დანაშაული, ერთი ექსცესი მისი გამომწვევი მიზეზებითა და პირობებით ექვემდებარება დანაშაულებრივი ქცევის სოციალურ-ფსიქოლოგიურ და პიროვნულ-ფსიქოლოგიურ დონეს, თუმცა ყველაზე უფრო სრულ გამოვლენას ეს კანონზომიერებანი პოულობენ კონკრეტულ დანაშაულებში. ამიტომაც არის, რომ დანაშაულებრივი ქცევა შეიძლება არსებობდეს დანაშაულობის გარეშეც. მაგრამ დანაშაულობა, როგორც უკვე აღვნიშნა, შეიძლება გამოვლინდეს დანაშაულთა მასაში, რომელთაგან თითოეული მათგანი გამომდინარეობს დანაშაულებრივი ქცევის ხერხიდან. ამიტომ თუ არის დანაშაულობა, არის დანაშაულებრივი ქცევის ხერხიც.

დანაშაულობისათვის, დანაშაულებრივი ქცევის ხერხისათვის და დანაშაულისათვის საერთოა მათი საზოგადოებრივი საშიშროება. მაგრამ თითოეული მათგანი თავისებურად საშიშია. თითოეული მათგანის საშიშროება გამოიხატება სხვადასხვა შედეგებში,



სხვადასხვა სახის ზიანის მიყენებაში (მაგ., მატერიალური, მორალური, ფიზიკური) მხოლოდ მიკროსოციალურ დონეზე. ასევე საზოგადოებისათვის საშიშია სხვა სოციალურ-პათოლოგიური მოვლენები მაგ. პროსტიტუცია, ლოთობა და ა.შ. ისინი განსხვავდებიან დანაშაულებრივისაგან მხოლოდ საშიშროების ხარისხით, რომელიც შეიძლება განისაზღვროს ზოგადსოციალური შედეგებით, ე.ი. მხოლოდ საზოგადოებისათვის მიყენებული ზიანით. მისი გაკეთება ყოველ ცალკეულ შემთხვევაში ძნელია, ამიტომ მისი როგორც კრიმინალური მოვლენის განსაზღვრა ხდება სისხლისსამართლებრივი მართლწინააღმდეგობის ნიშნით. ამ ნიშნით შეიძლება ზუსტად განვასხვაოთ დანაშაულებრივი სხვა ნეგატიური გადახრებისაგან.

ყოველივე აქედან გამომდინარე, დანაშაულობა შეიძლება განვსაზღვროთ როგორც ზოგადსოციალური, ამიტომაც უპიროვნებო, ცვალებადი, რეგრესული სისხლისსამართლებრივად მართლსაწინააღმდეგო საზოგადოებრივ წინააღმდეგობებზე აღმოცენებული მოვლენა. ამ განსაზღვრებაში მითითებულია იმაზე, რომ დანაშაულობა არის ზოგადსოციალური და უპიროვნებო მოვლენა, რაც განასხვავებს მას დანაშაულებრივი ქცევის ხერხისა და დანაშაულისაგან. ის რომ რეგრესულია მომდინარეობს სოციალურ განვითარებაში წინააღმდეგობებიდან, განასხვავებს მათ არა მხოლოდ დანაშაულებრივი ქცევის ხერხისა და დანაშაულისაგან, არამედ სხვა პროგრესული ზოგადსოციალური მოვლენებისაგან (მაგ. ეკონომიკა, პოლიტიკა და სხვ.), ამასთანავე ზოგიერთ ნეგატიურ ზოგადსოციალურ მოვლენასთან მსგავსებისას ხაზგასმა ხდება ამ ნიშანზე. ისეთი ხარისხი როგორცაა რეგრესულობა, ცვალებადი (აღმავალ-დაღმავალი) ხასიათი და მისი შედეგების წარმოშობა ზოგადსოციალურ წინააღმდეგობათა სახით მიუთითებს დანაშაულობის ინტეგრალურ თვისებებზე, ე.ი. იმაზე, რომ იგი არის ერთიანი სისტემა. ის რომ იგი არის სისხლისსამართლებრივი მოვლენა და გამოიხატება ერთგვაროვან დანაშაულთა მასაში, ასევე მის სახეებში განასხვავებს მას ზოგიერთი ნეგატიური ზოგადსოციალური მოვლენებისაგან (მაგ., ლოთობისაგან, პროსტიტუციისაგან და ა.შ.). ამასთანავე დანაშაულობა ვლინდება დანაშაულთა მასაში, გააჩნია მისი მსგავსი ზოგიერთი თვისება და კანონზომიერებანიც, ე.ი. ერთგვარი შემაჯამებელი სისტემა.

დანაშაულებრივი ქცევა ეს არის ზიანის მიყენება ან მისი მიყენების მუქარა გავრცელებული მიკროგარემოში - ე.ი. კრიმინოგენური მოტივაციით და სიტუაციით განპირობებული სოციალურ-ფსიქოლოგიური ხასიათის ქმედებათა სისტემა დანაშაულისაგან მიმართული, მიუხედავად პროფილაქტიკური ღონისძიებების წარმატებისა.

ქმედებისა და მისი შედეგებისადმი ფსიქიკური დამოკიდებულების ფორმებს მოტივი და მიზანი წარმოადგენს. მართლაც მოტივისა და მიზნის გარეშე არ არსებობს ქცევის ფსიქოლოგიური კონცეფცია და, მაშასადამე, ქმედებისა და მისი შედეგებისადმი ფსიქიკური დამოკიდებულება. ფსიქიკური დამოკიდებულების შინაარსში იგულისხმება არა მარტო მოტივი და მიზანი, არამედ ემოციაც. რაიმე ქმედების შესახებ გადაწყვეტილება შეუძლებელია არა მარტო მოტივისა და მიზნის გარეშე, არამედ სათანადო ემოციური განცდის გარეშეც. ცხადია, ემოცია გარესინამდვილისადმი ფსიქიკური დამოკიდებულების არსებითი კომპონენტია. მაგრამ, ისიც ფაქტია, რომ რაიმე ქმედების ჩადენის შესახებ გადაწყვეტილება მოტივაციის პროცესს მოითხოვს. მოტივაციის შედეგად ყალიბდება მოტივი. ფსიქოლოგიურად ნებისმიერი ქცევა მოტივისა და მიზნის გარეშე შეუძლებელია (1).

დანაშაულებრივი ქცევის განხილვისას მხედველობაში უნდა მივიღოთ პიროვნებისათვის დამახასიათებელი ყველა თვისობრივი მაჩვენებელი ერთობლიობაში და კრიმინალური ქცევის ყველა სტადია: მოტივაციის ფორმირება, დანაშაულის ჩადენის გადაწყვეტილების მიღება, მიღებული გადაწყვეტილების აღსრულება, პოსტკრიმინალური ქცევა. შესაბამისად ქცევა თითოეულ ეტაპზე დანაშაულის ჩამდენი პირის გარემოზე ურთიერთზემოქმედების შედეგია. დანაშაულის ჩადენისას და უფრო ადრეც გარემო აყალიბებს ადამიანის ხასიათს.

პირველი ეტაპი დანაშაულებრივი ქცევისა არის მოტივაცია - ე.ი. დანაშაულებრივი ქცევის მოტივის ჩამოყალიბება და მისი მიზანი. ქცევის მოტივი ეს არის შინაგანი



სურვილი განსაზღვრული მოთხოვნებიდან, ინტერესებით, გრძნობებით აღძრული და კონკრეტული სიტუაციით განპირობებული. მოტივთან ერთად არის მიზანიც, როგორც განსაზღვრული ქმედების სასურველი შედეგი. მას შემდეგ რაც პირი იღებს დანაშაულის ჩადენის გადაწყვეტილებას რეალური გარემოებიდან გამომდინარე ხდება ქცევის დაგეგმვა, ანუ გათვალისწინება საკუთარი და სხვათა შესაძლებლობების, ასევე გარემოს შერჩევა. უკვე პიროვნება სიტუაციის ზეგავლენის ქვეშაა და გააჩნია მოთხოვნებიანი, ინტერესები, წარმოშობილია განწყობა განსაზღვრული ქცევისა, ხდება ერთგვაროვანი დაყოვნება. როგორც წესი, განწყობიდან გამომდინარე პირი მაშინვე არ მოქმედებს, არამედ უხამებს მას საზოგადოებაში არსებულ მორალურ, სამართლებრივ და სხვა ნორმებს. გარდა ამისა იგი ითვალისწინებს ობიექტურ ფაქტორებსაც და მათ რიცხვშია სოციალური კონტროლის მდგომარეობა (ობიექტის დაცულობა ან საქმის გარემოებათა გათვალისწინება). მხედველობაში მიიღება ასევე დანაშაულობის გამოვლენისა და დასჯის პრაქტიკა. მასთან ერთად ხდება დანაშაულის შედეგად როგორც შესაძლებელი გამორჩენის, ისე დანაკარგების აწონ-დაწონვა. ამ ეტაპზე არსებითი მნიშვნელობა ენიჭება პირის შეგნებას, ასევე იმ პირთა წრეს, რომელზედაც იგი არის ორიენტირებული.

რიგ შემთხვევაში დანაშაულებრივი ქცევა შეკვეცილი ხასიათისაა. ამ დროს პირი მოქმედებს დაუყოვნებლივ გადაწყვეტილების მიღებისთანავე. ხშირად ეს გვხვდება არასრულწლოვნებში ან ალკოჰოლური სიმთვრალის შემთხვევებში. დანაშაულებრივი ქცევის ამგვარი შეკვეცისას მოტივაციის მიღებისა და გადაწყვეტილების განხორციელების სტადიები პრაქტიკულად თანმხედომია. გადაწყვეტილების მიღების შემდეგ დგება მისი განხორციელების სტადია - კერძოდ, დანაშაულის ჩადენა. ფაქტიურად გადაწყვეტილების განხორციელება შეიძლება განსხვავდებოდეს დაგეგმილისაგან; მაგალითად, სიტუაციის შეცვლისას ქურდობის შემთხვევაში დაზარალებულის მხრიდან წინააღმდეგობის გაწევისას ქურდობა შეიძლება გადაიზარდოს ყაჩაღობაში ან პირიქით, ხელი აიღოს დანაშაულის ბოლომდე მიყვანაზე.

მნიშვნელოვანია გაირკვეს თუ რატომ მიიღო პირმა დანაშაულებრივი ქცევის გადაწყვეტილება. თავად მოტივი და მიზანი არ არის ანტისაზოგადოებრივი ხასიათის, ხოლო დანაშაულებრივ ქცევას შეუძლია გამოიყენოს ისინი როგორც მიზნის მიღწევის საშუალება. რაც შეეხება პოსტკრიმინალურ ქცევას ამ სტადიაზე, დამნაშავე ანალიზებს მომხდარს, დამდგარ შედეგებს, მაღაგს დანაშაულის კვალს, ეუფლება დანაშაულებრივი გზით მოპოვებულ ქონებას, იღებს ამგვარი ქონების ლეგალიზების ღონისძიებებს, ასევე ცდილობს თავიდან აიცილოს სისხლისსამართლებრივი პასუხისმგებლობა და სასჯელი.

„პოსტკრიმინალური ქცევა“ სისხლის სამართალში გაგებულია როგორც „სუბიექტის არადანაშაულებრივი ქცევა მის მიერ რომელიმე დანაშაულის ჩადენის შემდეგ“<sup>(6)</sup>. მოცემულ შემთხვევაში ამ ტერმინს სხვა დატვირთვა ეძლევა, ე.ი. როგორც ქცევა უშუალოდ დანაშაულის ჩადენის გადაწყვეტილების შემდეგაა დაკავშირებული დანაშაულის ჩადენასთან.

#### გამოყენებული ლიტერატურა:

1. ნაჭყებია გ. ი. ბრალი, როგორც სოციალური ფსიქოლოგიის კატეგორია, თბ., 2001.
2. Глинский Я. И. О системном подходе к преступности, /правоведение/, 1981, N5.
3. Журн. „Советское государство и право“, 1979, N3.
4. Кузнецова Н. Ф. Преступление и преступность, М., 1968.
5. Рубинштейн С. Л. Основы общей психологии, М., 1940.
6. Сабитов Р. А. Посткриминальное поведение, Томск, 1985.

**ელენე გვენცაძე**  
**დანაშაულობისა და დანაშაულებრივი ქცევის ხერხის, დანაშაულებრივი ქცევის ხერხისა და**  
**დანაშაულის გამიჯვნა**  
**რეზიუმე**

დანაშაულობის მატარებელია საზოგადოება, დანაშაულებრივი ქცევისა - უარყოფითი თვისებების მქონე პირები, რომელთაც კრიმინოგენური სიტუაცია უბიძგებს დანაშაულის ჩადენისაკენ, ხოლო დანაშაულისა კი კონკრეტული პირი (სუბიექტი), დანაშაულის ჩამდენი პირი (დამნაშავის პიროვნება).

დანაშაულობის ფუნქციონირების დონე არის ზოგადსოციალური, დანაშაულებრივი ქცევისა - პიროვნული, მიკროჯგუფური და მიკროგარემული, ხოლო დანაშაულისა - იგივე და ამასთანავე ინდივიდუალურად მნიშვნელოვანი; დანაშაულობა ექვემდებარება სოციოლოგიურ კანონზომიერებებს, დანაშაულებრივი ქცევის ხერხი და დანაშაული სოციალურ-ფსიქოლოგიურ და პიროვნულ-ფსიქოლოგიურს.

**Elene Gventsadze**  
**Separation of Criminality and the Tool of Criminal Behavior, the Tool of Criminal**  
**Behavior and Crime**  
**Summary**

Crime carrier is a society but criminal behavior is exercised by the individuals owning negative properties who are incited to commit the violence by the criminal situation. Criminal, himself, is a concrete person (the subject) who committed the crime.

The level of crime functioning is high social, the level of criminal behavior turns out to be personal, micro-grouped, micro-conditioned and the level of violence appears to be the same but at the same time individually important. Criminality obeys the social regularities, whereas criminal behavior and crime comply with the social-psychological and the personal-psychological methods.

**Елене Гвенцадзе**  
**Разграничение преступления и способов преступного поведения**  
**Резюме**

Носителем преступности является общество, преступного поведения – лица с отрицательными качествами, которых уголовная ситуация толкает на совершение преступления, а преступление совершает конкретное лицо (субъект), преступник (личность преступника);

Уровень функционирования преступности – общесоциальный; преступного поведения – личностный, микрогрупповой и связанный с средой, а преступления - тот же самый и в то же время индивидуально значимый; Преступность подлжит социальным закономерностям, а способ преступного поведения и преступление подчиняются социально-психологическим и личностно- психологическим.

კახა კობერიძე  
თბილისის სასწავლო უნივერსიტეტის მოწვეული ასისტენტ-პროფესორი

არასრულწლოვანთა მართლმსაჯულების პერსპექტივები  
საქართველოში

საზოგადოებისათვის ცნობილია, რომ საქართველოს იუსტიციის სამინისტრომ მოამზადა არასრულწლოვანთა მართლმსაჯულების კოდექსი, რომელიც საქართველოს პარლამენტმა მესამე მოსმენით უკვე მიიღო. ეს უმნიშვნელოვანესი კანონი 2016 წლის 1 იანვრიდან ამოქმედდება და უკვე დანამდვილებით შეიძლება ითქვას, რომ ქვეყანა მიიღებს დოკუმენტს, რომელიც ერთ-ერთი საეტაპო იქნება არა მარტო არასრულწლოვანთა, არამედ, ზოგადად, სამართლიანი მართლმსაჯულების დამკვიდრებისათვის.

არასრულწლოვანთათვის დამახასიათებელი ფიზიოლოგიური, ფსიქოლოგიური და სხვა თავისებურებებიდან გამომდინარე, მათ მიმართ სისხლისსამართლებრივი პროცედურების დაწყება განსაკუთრებით ფაქიზ, მაქსიმალურად ფრთხილ, გააზრებულ დამოკიდებულებას მოითხოვს. ნახტომისებური ტექნოლოგიური პროგრესისა და სხვა არსებული რეალობების მიუხედავად, 14-18 წლამდე მოზარდი, მით უფრო, სისხლის სამართლის წესით დასჯად ქმედებასთან დაკავშირებით, ჯერ კიდევ ბავშვია და მის მიმართ დამოკიდებულებაც შესაბამისი უნდა იყოს.

„ბავშვურ“ ასაკთან დაკავშირებით სადაო არაფერია, რადგან გაერთიანებული ერების ორგანიზაციის მიერ, 1989 წლის 20 ნოემბერს მიღებული ბავშვთა უფლებების კონვენციის პირველსავე მუხლში ერთმნიშვნელოვნადაა ნათქვამი, რომ „ყველა ადამიანი, ვისაც ჯერ არ შესრულებია 18 წელი, ითვლება ბავშვად“.

ამავე კონვენციის მე-40 მუხლი სახელმწიფოებს ავალდებულებს, ხელი შეუწყონ იმ ბავშვებთან უშუალო დამოკიდებულების მქონე კანონების, პროცედურების, ორგანოებისა და დაწესებულებების ჩამოყალიბებას, რომლებმაც, როგორც ითვლება, დაარღვიეს სისხლის სამართლის კანონმდებლობა, ბრალად ედებათ მისი დარღვევა ან აღიარებული არიან მის დამრღვევებად.

არასრულწლოვანთათვის სპეციალური სისხლისსამართლებრივი პროცედურების შემოღება არ ნიშნავს მათთვის „სასათბურე“ პირობების შექმნას. ითვლება, რომ არასრულწლოვანების ასაკი ადამიანის ცხოვრებაში ერთ-ერთი გარდამტეხი და მღელვარე დინამიზმით აღსავსე პერიოდია. მოზარდის ფსიქიკისათვის დამახასიათებელია, ხშირად, ზომიერად მეტად აქტიური, მათთვის სასურველი, თუმცა ხშირად კანონსაწინააღმდეგო ცხოვრებისეული პოზიციისა და მომავლის პერსპექტივების ფორმირება. ამ დროს არასრულწლოვანი ზოგჯერ, ნაკლებად ითვალისწინებს კანონმორჩილი საზოგადოების ინტერესებს, ობიექტურ გარემოებებს, რაც არაკეთილსასურველი გარემოს არსებობისას დანაშაულის ჩადენის წინაპირობა ხდება.

კრიმინოლოგიაში ცნობილია, რომ არსებობს არასრულწლოვანთა დანაშაულის ინდივიდუალური და საზოგადოებრივი რისკ-ფაქტორები. ინდივიდუალური ფაქტორებია ასაკი, ინტელექტი, იმპულსურობა, ბიოლოგიური, გენეტიკური ფაქტორები, ოჯახი და ა.შ. საზოგადოებრივ რისკ-ფაქტორებს შეიძლება მივაკუთვნოთ სოციალური კლასი, საგანმანათლებლო გარემო, ეკოლოგიური ვითარება და სხვ.

მეცნიერთა გარკვეული ნაწილი გამოთქვამს მოსაზრებას, რომ რისკ-ფაქტორებია ასევე რასა და საცხოვრებელი ადგილის გეოგრაფიული მდებარეობა (ე.წ. სამხრეთის კლიმატური ზონა), თუმცა ამ ტენდენციას ცოტა მიმდევარი პყავს და მისი უდავო მართებულობა კრიმინოლოგიური კვლევებითაც ნაკლებად დასტურდება.

არასრულწლოვანთა სპეციფიკურ მართლმსაჯულებას საკმაოდ ხანგრძლივი ისტორია აქვს. ამერიკის შეერთებულ შტატებსა და ევროპის რიგ სახელმწიფოებში მისი ჩანასახი უკვე მე-19 საუკუნის დასასრულსა და მე-20 საუკუნის დასაწყისში გაჩნდა. შემდგომში მოხდა ამ ინსტიტუტების განვითარება, საკანონმდებლო სრულყოფა, საერთაშორისო აქტების მიღება და ამ აქტების ასახვა ადგილობრივ კანონმდებლობაში.

ამერიკის შეერთებული შტატების უმაღლესმა სასამართლომ აღიარა, რომ არასრულწლოვანის მიმართ უვადო პატიმრობის გამოყენება, როგორც წესი, არასწორია. ასევე დაუშვებელია მოზარდებისა და ზრდასრულების ერთი და იგივე სამართლებრივი ნორმებით გასამართლება. უფრო ადრე, იმავე სასამართლომ დაადგინა, რომ მოზარდებს არ შეიძლება მიესაჯოთ სიკვდილი ან უვადო პატიმრობა, თუ მათ მკვლელობა არა აქვთ ჩადენილი. საგულისხმოა, რომ უმეტესი შტატების კანონმდებლობით, განსაკუთრებით მძიმე დანაშაულის ჩადენისათვის, სისხლის სამართლის პასუხისმგებლობა დგება 12 წლის ასაკიდან, ხოლო დამამძიმებელ გარემოებებში ჩადენილი მკვლელობისათვის არასრულწლოვანსაც შეიძლება მიესაჯოს უვადო პატიმრობა.

გერმანიის ფედერაციულ რესპუბლიკაში არსებობს არასრულწლოვანთა (14-17 წელი) და მოზარდთა (17-20 წელი) სპეციალური სამართლებრივი სისტემები, სადაც არასრულწლოვანთა სასამართლოები გამოიყენებენ სამი ტიპის სანქციას: აღმზრდელობით ღონისძიებებს, დისციპლინურ ზომებსა და თავისუფლების აღკვეთას. თავისუფლების აღკვეთის სახით დანიშნული სასჯელი, დანაშაულის სიმძიმის მიხედვით, 6 თვიდან 1 წლამდე მერყეობს, თუმცა, 16 წელს მიუღწევად პირთა მიმართ იშვიათად გამოიყენება.

საფრანგეთის კანონმდებლობით სისხლისსამართლებრივი პასუხისმგებლობა 13 წლის ასაკიდან დგება. არასრულწლოვანი არ შეიძლება გაასამართლოს საერთო სასამართლომ, ამისათვის შექმნილია სპეციალური არასრულწლოვანთა სისხლის სამართლის სასამართლო. არასრულწლოვანის დაკავება შეიძლება განსაკუთრებულ შემთხვევებში, მისი დაკითხვის მიზნით. დაკავების ხანგრძლივობა არ უნდა აღემატებოდეს 12 საათს, ამის შესახებ დაუყოვნებლივ აცნობებენ დაკავებულის მშობლებს, ან მეურვეებს. დაკავების მომენტიდან მოზარდს უფლება აქვს ისარგებლოს ადვოკატის მომსახურებით. 13-დან 18 წლამდე არასრულწლოვანს წინასწარი პატიმრობა შეეფარდება მხოლოდ იმ შემთხვევაში, თუ უტყუარადაა დადგენილი ამის აუცილებლობა. როგორც წესი, მოზარდთა მიმართ გამოიყენება საზოგადოებრივად სასარგებლო შრომა, აღმზრდელობითი ხასიათის ღონისძიებები ან დაეკისრება სამუშაოები დაზარალებულისათვის მიყენებული მატერიალური ზიანის ასანაზღაურებლად. ისინი სასჯელს იხდიან სპეციალურ დაწესებულებებში.

ინგლისში სისხლის სამართლის დანაშაულის სუბიექტი არასრულწლოვანი ხდება 10 წლის ასაკიდან, თუმცა 12 წლამდე ბავშვებს არ შეიძლება შეეფარდოთ წინასწარი პატიმრობა. 18 წელს მიუღწევად პირი კი აუცილებლად უნდა გასამართლდეს მხოლოდ არასრულწლოვანთა სასამართლოს მიერ.

საქართველოს სისხლის სამართლის კოდექსის მიხედვით, სისხლის სამართლის პასუხისმგებლობა პირს შეიძლება დაეკისროს 14 წლის ასაკის მიღწევის შემდეგ. კანონმდებლობა გარკვეულწილად უკვე ითვალისწინებს სპეციფიკურ მიდგომას არასრულწლოვანთა მიმართ, თუმცა ეს არ არის საკმარისი და სრულად არ შეესაბამება მაღალ საერთაშორისო სტანდარტებს. ამის გამო გახდა აუცილებელი არასრულწლოვანთა მართლმსაჯულების კოდექსის შემუშავება, რომლის მიზანია საერთაშორისო სტანდარტების შესაბამისი გარანტიების შექმნით მართლმსაჯულების პროცესში მონაწილე არასრულწლოვნების ინტერესების სრულყოფილი დაცვა, მისი რესოციალიზაციისა და რეაბილიტაციის, ასევე არასრულწლოვანი მოწმისა და დაზარალებულის განმეორებითი ვიქტიმიზაციისაგან დასაცავად საჭირო მექანიზმების შექმნა, რაც ხელს შეუწყობს საზოგადოების უსაფრთხოების დაცვას, მართლმსაჯულების პროცესში არასრულწლოვანის მონაწილეობასთან დაკავშირებული სპეციფიკური ნორმების სიმარტივესა და ადვილად აღქმას.

აღსანიშნავია, რომ არასრულწლოვანთა მართლმსაჯულების კოდექსის მიღების ვალდებულება გათვალისწინებულია საქართველოსა და ევროკავშირის შორის ასოცირების შესახებ შეთანხმების საფუძველზე შემუშავებული სამოქმედო გეგმით. არასრულწლოვანთა მართლმსაჯულების კოდექსი ადგენს არა მხოლოდ სისხლისსამართლებრივი, არამედ ადმინისტრაციული პასუხისმგებლობისა და ადმინისტრაციული სამართალდარღვევის საქმის წარმოების თავისებურებებს, არასრულწლოვანთათვის დამახასიათებელი ფსიქიკური და ფიზიკური თვისებების



გათვალისწინებით ყალიბდება სპეციფიკური მიდგომა მათ მიმართ, რომლის უპირველესი მიზანი არასრულწლოვანთა კანონიერი ინტერესების დაცვა და შემდგომი სრულყოფილი რესოციალიზაციაა. ამ კოდექსის ერთ-ერთი ძირითადი საფუძველია თითოეული არასრულწლოვანის მიმართ ინდივიდუალური მიდგომის დაწესება, რაც სხვადასხვა საერთაშორისო კონვენციებისა და გაეროს სახელმძღვანელო პრინციპების მოთხოვნაა. უმნიშვნელოვანესია სავალდებულო სპეციალიზაცია: პროექტის თანახმად, არასრულწლოვანთა მართლმსაჯულებას ახორციელებენ მხოლოდ ამ საქმეში სპეციალიზებული პირები. ეს აუცილებელია ყველასათვის, ვინც მუშაობს როგორც კანონთან კონფლიქტში მყოფ არასრულწლოვანთან, ასევე მოწმე და დაზარალებულ არასრულწლოვანთან.

არასრულწლოვანის საქმის განხილვა უნდა მოხდეს არასრულწლოვანთა მართლმსაჯულებაში დახელოვნებული მოსამართლის მიერ, ხოლო საქმის კოლეგიური წესით განხილვისას, აუცილებელია კოლეგიის სულ მცირე ორი წევრი, მათ შორის თავმჯდომარე, იყოს შესაბამისი სპეციალიზაციის მოსამართლე. ნოვაციაა, რომ არასრულწლოვანთა საქმეები უნდა გამოიძიონ, ხოლო საპროკურორო საქმიანობა უნდა განახორციელონ, ასევე ამ მხრივ სპეციალიზებულმა გამოძიებულმა და პროკურორმა, იგივე მოთხოვნებია გათვალისწინებული ამ კატეგორიის საქმის მწარმოებელი პოლიციის მუშაკის მიმართაც.

კანონპროექტი მოითხოვს, რომ არასრულწლოვანთა საქმეები აწარმოონ არასრულწლოვანთა მართლმსაჯულებაში სპეციალიზებულმა ადვოკატებმა; იმავე სპეციალიზაციის უნდა იყოს სოციალური მუშაკი, მედიატორი, პრობაციის ოფიცერი, არასრულწლოვანთა სარეაბილიტაციო დაწესებულებისა და პატიმრობის შესაბამისი დაწესებულების პერსონალი.

კანონპროექტი განმარტავს, რომ ამ კოდექსის მიზნებისათვის არასრულწლოვანია 18 წლამდე ასაკის მოწმე, დაზარალებული, აგრეთვე ამავე ასაკის კანონთან კონფლიქტში მყოფი პირი. ადმინისტრაციული პასუხისმგებლობისათვის არასრულწლოვნად ითვლება პირი, რომელსაც ადმინისტრაციული სამართალდარღვევის ჩადენის მომენტისათვის შეუსრულდა 16 წელი, მაგრამ არ არის 18 წლის, ხოლო სისხლის სამართლის პასუხისმგებლობისათვის - პირი, რომელსაც დანაშაულის ჩადენის მომენტისათვის შეუსრულდა 14 წელი, მაგრამ არ შესრულებია 18 წელი.

პრიორიტეტი ენიჭება არასრულწლოვანთა მიმართ მსუბუქი და ალტერნატიული ზომების გამოყენებას. სასჯელის შეფარდებისას განხილულ უნდა იქნეს ყველაზე მსუბუქი სასჯელის გამოყენების შესაძლებლობა და მხოლოდ იმ შემთხვევაში შეეფარდოს უფრო მძიმე ზომა, თუ უტყუარად დადგინდება, რომ სხვა საშუალებით ვერ მიიღწევა სამართლიანი მართლმსაჯულების მიზანი. არასრულწლოვანის საქმის წარმოებისას, უპირველეს ყოვლისა, განიხილება მისი სისხლისსამართლებრივი პასუხისმგებლობისაგან განრიდების ან აღდგენითი მართლმსაჯულების გამოყენების საკითხი, დაუშვებლად ცხადდება საპატიმრო აღკვეთის ღონისძიების ან საპატიმრო სასჯელის შეფარდება ისეთ შემთხვევებში, როდესაც კანონით განსაზღვრული მიზნის მიღწევა შესაძლებელია უფრო მსუბუქი საშუალებებითაც.

სპეციალური ნორმებია დაწესებული ნასამართლობასთან დაკავშირებითაც. არასრულწლოვანის ნასამართლობა გაქარწყლებულად ითვლება სასჯელის მოხდისთანავე, ხოლო პირობითი მსჯავრის შემთხვევაში - გამოსაცდელი ვადის გასვლისთანავე. ნასამართლობის დაუყოვნებლივ გაქარწყლება ხელს უწყობს პირის უფრო ეფექტურ და სწრაფ რესოციალიზაციასა და მნიშვნელოვნად ამცირებს მის მიერ დანაშაულის განმეორებით ჩადენის რისკს. ეს ჰუმანური მიდგომა ლოგიკური და გამართლებულია არასრულწლოვანთა მიმართ, თუმცა ეს შედავათი აღარ იმოქმედებს, თუ პირი კვლავ ჩაიდენს დანაშაულს.

კანონპროექტის თანახმად, არასრულწლოვანი დაიკითხება იმ შემთხვევაში, თუ მას შეუძლია სიტყვიერად ან სხვა ფორმით გადმოსცეს საქმისათვის მნიშვნელობის მქონე ინფორმაცია. მისი დაკითხვა ტარდება კანონიერი წარმომადგენლისა და ადვოკატის დასწრებით, არასრულწლოვანი არ შეიძლება დაიკითხოს 22 საათიდან 08 საათამდე, იკრძალება ოჯახურ დანაშაულთან დაკავშირებით არასრულწლოვანი მოწმისა და



დაზარალებულის დაკითხვა, აგრეთვე დამცავი ან შემაკავებელი ორდერის გამოცემისას ოჯახში ძალადობის არასრულწლოვანი მსხვერპლის გამოკითხვა მოძალადე მშობლების თანდასწრებით.

საგულისხმოა, რომ მოსამართლე უფლებამოსილია დაუნიშნოს არასრულწლოვანს კანონით გათვალისწინებულ მინიმალურ ზღვარზე ნაკლები ან სხვა უფრო მსუბუქი სასჯელი, თუ მის მიმართ წარსულში არ ყოფილა გამოტანილი გამამტყუნებელი განაჩენი და სახეზეა იმ შემამსუბუქებელ გარემოებათა ერთობლიობა, რის გამოც მიზანშეწონილია ზემოთ აღნიშნული შედავათის გამოყენება.

არასრულწლოვანთა მართლმსაჯულების კოდექსის პროექტი კრძალავს სასამართლოში წარდგენისას აღკვეთის ღონისძიებისა და სასჯელის აღსრულებისას არასრულწლოვანის მიმართ ძალის გამოყენებას, გარდა გამონაკლისი შემთხვევისა: როდესაც მის დასაკავებლად, თვითდაზიანების, სხვებისათვის ზიანის მიყენების ან გაქცევის თავიდან ასაცილებლად ყველა სახის საშუალება ამოწურულია და ლეგიტიმური მიზანი ვერ მიიღწევა ნაკლები ზიანის გამომწვევი საშუალებით. გათვალისწინებულია არასრულწლოვანის სისხლისსამართლებრივი პასუხისმგებლობისაგან გათავისუფლების ხანდაზმულობის ვადების განახევრება სრულწლოვანთათვის დადგენილ წესთან შედარებით. ამის გარდა, მოსამართლე უფლებამოსილია სისხლისსამართლებრივი პასუხისმგებლობისაგან გაათავისუფლოს არასრულწლოვანი, რომელიც დანაშაულის ჩადენისას იმყოფებოდა შეზღუდული შეურაცხადობის მდგომარეობაში. არასრულწლოვანს არ შეიძლება მიესაჯოს უვადო თავისუფლების აღკვეთა, სასჯელის სახეებში დამატებულია შინაპატიმრობა, რომელიც, როგორც წესი, ელექტრონულად აღსრულდება.

მისასალმებელია, რომ თუ არასრულწლოვანი პატიმარია, მისი პატიმრობის საერთო ვადა წინასასამართლო სხდომამდე არ უნდა აღემატებოდეს მისი დაკავებიდან 40 დღეს, ნაცვლად 60 დღისა, როგორც ეს სრულწლოვანის შემთხვევაშია. 6 თვემდე შემცირებული ბრალდებულის პატიმრობის საერთო ვადა, ასევე შემცირებულია სასჯელის მოხდისაგან პირობით ვადამდე გათავისუფლების ვადები, სასამართლო უფლებამოსილია პირობითად ჩაუთვალოს სასჯელი არასრულწლოვანს იმ შემთხვევაშიც, თუ მან ჩაიდინა მძიმე დანაშაული.

ბრალდებული და მსჯავრდებული არასრულწლოვანთათვის გათვალისწინებულია ოჯახთან ურთიერთობის დროის გაზრდა, ასევე სპეციალური სპორტულ-გამაჯანსაღებელი, რეკრეაციული და ფიზიკური აღზრდის პროგრამები, რაც სხვა, ზემოთ აღნიშნულ სიახლეებთან ერთად უდავოდ ხელს შეუწყობს არასრულწლოვანთა სამართლიანი მართლმსაჯულების დამკვიდრებას, მათ სრულფასოვან რეაბილიტაციასა და რესოციალიზაციას.

**გამოყენებული ლიტერატურა:**

1. გაერთიანებული ერების ორგანიზაციის „ბავშვთა უფლებების“ 1989 წლის 20 ნოემბრის კონვენცია.
2. კავთუაშვილი ე., არასრულწლოვანი დამნაშავე და დანაშაულის პრევენცია, ჟურნ. „მართლმსაჯულება და კანონი“, თბ., 2013, №4.
3. საქართველოს კანონის „არასრულწლოვანთა მართლმსაჯულების კოდექსის“ პროექტი. საქართველოს იუსტიციის სამინისტრო, თბ., 2014.
4. შალიკაშვილი მ., მიქანაძე გ., არასრულწლოვანთა მართლმსაჯულების თავისებურებანი, თბ., 2012.
5. შალიკაშვილი მ., არასრულწლოვანთა განრიდებისა და მედიაციის სისხლისსამართლებრივი, კრიმინოლოგიური და ფსიქოლოგიური ასპექტი, თბ., 2013.
6. ხერხეულიძე ი., არასრულწლოვანთა დანაშაული და მისი გამომწვევი მიზეზები იუვენალური იუსტიციის სისტემაში. თსუ-ს იურიდიული ფაკულტეტი, ჟურნ. „სამართლის ჟურნალი“, თბ., 2012, №2.

**კახა კობერიძე**  
**არასრულწლოვანთა მართლმსაჯულების პერსპექტივები საქართველოში**  
**რეზიუმე**

2016 წლის 1 იანვრიდან საქართველოში ამოქმედდება არასრულწლოვანთა მართლმსაჯულების კოდექსი, რაც ერთ-ერთი უმნიშვნელოვანესი დოკუმენტია ქვეყანაში სამართლიანი მართლმსაჯულების დასამკვიდრებლად. სტატიაში მოკლედაა მიმოხილული იუვენალური მართლმსაჯულების საერთაშორისო პრაქტიკა, არასრულწლოვანთა დანაშაულის კრიმინოლოგიური ფაქტორები, გაანალიზებულია ის ნოვაციები, რასაც ზემოთ აღნიშნული კოდექსი გვთავაზობს კანონთან კონფლიქტში მყოფ არასრულწლოვანთა საქმეთა გამოძიებისა და განხილვისას, ასევე საუბარია იმ ღონისძიებებზე, რომლებიც უზრუნველყოფენ არასრულწლოვან მსჯავრდებულთა სრულ რესოციალიზაცია-რეაბილიტაციას.

**Kakha Koberidze**  
**Perspectives of Justice of Juveniles in Georgia**  
**Summary**

Juvenile Justice Code which is one of the most important documents in the country to establish a fair administration of justice will be launched on January 1, 2016. The article briefly reviews the juvenile justice practices, criminological factors of juvenile delinquency, analyzes innovations which suggests the above-mentioned Code for the investigation and consideration of juveniles in conflict with the law. Moreover, in this article significant events and measure which ensure the full resocialization and rehabilitation of juvenile convicts are discusses.

**Каха Коберидзе**  
**Перспективы правосудия несовершеннолетних в Грузии**  
**Резюме**

С 1-ого января 2016-ого года в Грузии будет введён кодекс правосудия несовершеннолетних, который является одним из самых значительных документов в стране для становления справедливой ювенальной юстиции. В статье изложен краткий обзор международной практики по делам правосудия несовершеннолетних, обсуждены криминологические факторы преступности несовершеннолетних, те новации, которые предложены вышеназванным законом, для расследования и рассмотрения дел несовершеннолетних, находящихся в конфликте с законом, а также перечислены мероприятия, обеспечивающие полную ресоциализацию и реабилитацию осуждённых несовершеннолетних.

## კუპანიტარული მუხნიარკუანი

მარიამ ბარამიძე  
თბილისის სასწავლო უნივერსიტეტის პროფესორი

### ბუნებრიობისა და ხელოვნურობის დაპირისპირება გეორგ ბიუჰნერის დრამებში

ევროპის ისტორიაში, მეცხრამეტე საუკუნის ოციანი წლები ცნობილია როგორც რესტავრაციის ეპოქა, როდესაც ევროპელი მონარქები ერთსულოვნად შეუდგნენ დამარცხებულ ნაპოლეონისეულ საფრანგეთში მონარქიის აღდგენას. პარალელურად ევროპაში შექმნილი „წმინდა ერთობა“, მეტერნიხის თაოსნობით, სასტიკი ხერხებით ახშობდა სოციალური თუ ეროვნული სახის განმათავისუფლებელ მოძრაობებს, მკაცრად უსწორდებოდა თავისუფლებისაკენ სწრაფვის ყოველგვარ გამოვლინებას, რეპრესიებით პასუხობდა ოპოზიციურ განწყობილებებს. ასეთი რეაქციული მართვის პირობებში 1830 წელს საფრანგეთში იფეთქა რევოლუციამ, რომელმაც მთელი ევროპა შეძრა.

სწორედ ივლისის რევოლუციამ მოახდინა უდიდესი გავლენა ახალგაზრდა გეორგ ბიუჰნერზე, რომელიც იმ დროს სტრასბურგის უნივერსიტეტის სტუდენტი იყო. ბიუჰნერის მიერ შინ გაგზავნილი წერილები უტყუარი დასაბუთებაა იმისა, რომ სტრასბურგელი სტუდენტი მზად იყო უკომპრომისო ბრძოლა წამოეწყო პიროვნებისა და საზოგადოების თავისუფლების მოსაპოვებლად. „ახალგაზრდებს გვსაყვედურობენ, ძალადობა გიყვართო, მაგრამ, განა ყველანი ძალადობას არ განვიცდით? ჩვენ ხომ დილეგში დაეიბადეთ და გაეიზარდეთ, და ამიტომაც ვეღარ გვიგრძენია, რომ ხელ-ფეხ შებოჭილები და პირში აღიკაპამოდებულები ორმოში ვგდვიართნეტა რა გგონიათ თქვენ კანონიერი ყოფა? განა თქვენი კანონი არ აქცევს ადამიანს პირუტყვად, უსახური და გახრწნილი უმცირესობის არაბუნებრივი სურვილების დასაკმაყოფილებლად? ველური სამხედრო ძალა და გაიძვერა ჯაშუშები იცავენ კანონს, რომელიც სამართლიანობისა და ჯანსაღი გონების მუდმივი და უღმობელი მოძალადეა. ამიტომ გადავწყვიტე, სადაც კი მომიხერხდება, სიტყვით თუ ხელით ვებრძოლო მაგ. კანონს“ (2,109). ასეთი განწყობით ბრუნდება ბიუჰნერი გერმანიაში, რომელიც ძლიერი ევროპული მონარქიებისგან განსხვავებით, პოლტიკურად, ეკონომიკურად და სოციალურად ჩამორჩენილ ქვეყანას წარმოადგენდა. თუ ლიბერალი მწერლები და ინტელექტუალები უპირველესად სიტყვისა და პრესის თავისუფლებას მოითხოვდნენ, ბიუჰნერს უფრო მნიშვნელოვან მიზნად სოციალური უთანასწორობის მოსპობა მიაჩნდა. გისენში იგი უახლოვდება რადიკალურად განწყობილ სტუდენტებს, 1934 წელს ქმნის არალეგალურ ორგანიზაციას „ადამიანის უფლებათა კავშირი“ და წერს თავის ცნობილ პროკლამაციას „ჰესენელი მაცნე“, სადაც უფლებათაყრილ თანამემამულეებს მოუწოდებს ბრძოლისაკენ. პროკლამაცია იწყება მოწოდებით: “მშვიდობა ქოხებს, ომი სასახლეებს!” ზუსტ სტატისტიკაზე დაყრდნობით, ავტორი თანამიმდევრულად, ერთობ ხატოვნად აანალიზებს ქვეყანაში არსებულ სოციალურ ვითარებას და გერმანელ ხალხს მოუწოდებს ბრძოლისაკენ საკუთარი უფლებების დასაცავად: აღზდექით თქვენი მჩაგვრელების დასამხობად, მართალია ისინი იარაღით გაშინებენ, თუმცა ვინც ხალხის წინააღმდეგ მახვილს აღმართავს, ამავე მახვილით განიგმირება. გერმანია ახლა სასაფლაოა, მაგრამ მალე იქცევა სამოთხედ; გერმანია გვამია, ჰესენი კი მისი სხეულის ერთი ნაწილი; მაშ რა მნიშველობა აქვს, ჯერ სხეულის რომელი ნაწილი გაცოცხლდება; ჰესენელებო აღსდექით და მთელი სხეული თქვენ მოგყვებათ (1,5).

საიდუმლო ორგანიზაციის წევრებმა პროკლამაცია გაავრცელეს, მაგრამ პოლიციამ ორგანიზაციის კვალს მიაგნო, მისი რამდენიმე წევრი დააპატიმრა, გაზეთ “ფრანკფურტერ ცაიტშირფთში“ კი დაიბეჭდა ცნობა, რომელიც საზოგადოებას აუწყებდა, რომ გეორგ ბიუჰნერი იძებნებოდა, როგორც საშიში სახელმწიფო დამნაშავე. ასე მარცხით დამთავრდა ახალგაზრდა ბიუჰნერის მიერ საფრანგეთის რევოლუციის იდეის განხორციელები ცდა ფეოდალურ-კონსერვატიული გერმანიის ერთ საჰერცოგოში.

სახელმწიფოს მიერ დევნილმა ბიუჰნერმა თავი საფრანგეთს შეაფარა, მოგვიანებით კი მიწვეულ იქნა ციურიხის უნივერსიტეტში, ანატომიის კათედრაზე, დოცენტად.

ერთადერთი მხატვრული ნაწარმოები, რომელიც მის სიცოცხლეში გამოქვეყნდა, იყო დრამა „დანტონის სიკვდილი“. პიესაში გაცოცხლებულია არა ჰეროიკული, გამარჯვების გზით მავალი საფრანგეთის რევოლუცია, არამედ ქაოსი, დაბნეულობა და ოდესღაც ამოძრავებელი მექანიზმის სრული დაშლა, რასაც ახლავს ურიცხვი მსხვერპლი და უბედურება. ამ თემის პარალელურად პიესაში ვითარდება მეორე ხაზიც, დანტონის პიროვნების თემა, კერძოდ კი, დანტონი თავისი ცხოვრების ბოლო ეტაპზე. ცინიკური, აპათიური დანტონი სრული გულგრილობით შეჰყურებს მის წინ აღმართულ გილიოტინას. საფრანგეთის რევოლუციის ერთ-ერთი გამორჩეული ლიდერის ასეთი განწყობა არ იქნებოდა უცხო ახალგაზრდა გეორგ ბიუჰნერისათვის, რომელიც თავადაც აღმოჩნდა ისტორიის ფატალიზმის წინაშე. დრამით „დანტონის სიკვდილი“ ბიუჰნერი ეხმიანება მეცხრამეტე საუკუნის 30-იან წლებში ევროპის სულიერ ცხოვრებაში მომხდარ ძვრებს, როდესაც ხელოვნებაში ქრება რომანტიკული მსოფლადქმა და „ცისფერი ყვავილის“ ძიებანი, იქმნება ლიტერატურისა და ხელოვნების ახალი კრიტერიუმები.

ამ ხაზს ბიუჰნერი აგრძელებს მისი შემოქმედებისათვის უჩვეულო პიესაში „ლეონსი და ლენა“. ერთი შეხედვით „ლეონსი და ლენა“ არის საკმაოდ ბანალური, არაფრით გამორჩეული კომედია, რომლის მსგავსი ბიუჰნერამდე ბევრი შექმნილა. მკითხველს თავიდანვე ექმნება შთაბეჭდილება, რომ პიესის სიუჟეტური ქარგა, ცალკეული სცენა თუ ფრაზა, ტიპაჟი თუ ინტრიგა, კარგად ნაცნობი და გაცვეთილიც კია, რაც არც შემთხვევითობაა და არც პიესის პლაგიატურობაზე მეტყველებს. კომედიაში არა ერთი პასაჟია ნასესხები ბრენტანოს, ჟან-პოლის, მიუსეს, ჰოფმანის, ტიკის და შექსპირის ნაწარმოებებიდან. ზოგი მათგანი თითქმის ზუსტად ემთხვევა პირველწყაროს. უთუოდ შევცდებით, ეს ფაქტი მწერლის ხელმოცარულობას რომ მივაწეროთ. ბიუჰნერის მიერ იმ დროისათვის კარგად ნაცნობი და პოპულარული ტექსტების ციტირება მხოლოდ მისი მწერლური ხერხია. მოგვიანებით, თავის შესანიშნავ ნოველაში „ლენცი“, ბიუჰნერი მკაფიოდ აყალიბებს საკუთარ ლიტერატურულ-ესთეტიკურ მრწამსს, უარყოფს სამყაროს რომანტიკულ-იდეალისტურ აღქმასა და ხელოვნებას, რომელიც შეიძლება იყოს მშვენიერი, მაგრამ უსიცოცხლო და მიუკარებელია. „მე ხელოვნებას იმდენად ვაფასებ, რამდენადაც იგი ახლოსაა სინამდვილესთან... ამიტომაც იტალიურ მხატვრობაზე მეტად ჰოლანდიური ფერწერა მიტაცებს... ხელოვანის ერთადერთ საზომს უნდა წარმოადგენდეს რწმენა იმისა, რომ ყველა ადამიანი ცოცხალი ქმნილებაა, მთავარია ხელოვანმა მათი დანახვა და მოსმენა შეძლოს“ (1,89). „ლეონსი და ლენა“ კი წარმოადგენს რომანტიკული კომედიის პაროდის, სადაც მთავარია არა მოქმედების განვითარება, ან პერსონაჟთა სახეები, ან თუნდაც მწერლის სტილი და ენა, არამედ ის ძირითადი მოტივი, რომლის განვითარებასაც ემსახურება ამ კომედიის ყველა კომპონენტი. ეს მოტივი კი არის ავტორის მხატვრულ-ესთეტიკური მრწამსი, რომლის გამოხატვა სწორედაც დროული იყო იმ ფონზე, როცა რომანტიკოსთა უნიჭო მიმბაძველნი ქმნიდნენ ერთობ უხარისხო ნაწარმოებებს.

პიესის სიუჟეტი ძალზე ჰგავს ბრენტანოს კომედიას „პონს დე ლენსს“, სადაც სასიყვარულო ინტრიგებით მოყირჭებული გმირი, ბოლოს იპოვის ნამდვილ სიყვარულს და მისი ცხოვრებაც აზრს შეიძენს. დაახლოებით ასეთივე ამბის უტრირებას ახდენს ბიუჰნერი, პიესის მთავარი გმირი უფლისწული ლეონსი და მისი ენამახვილი მეგობარი ვალერიო, რომლებიც რომანტიკულ ზმანებებს მიცემული გმირები არიან, დაჯილდოვებული მოქნილი გონებით, ოცნების შეუდარებელი უნართა და უქმად ყოფნის სურვილით. ისინი ოცნებობენ იტალიაზე, სადაც ტალღების დუდუნში მთვლემარე ქმნილებებს ესიზმრებათ ჯადოქარი ვირგილიუსი და ჩირადნებით, გიტარის ჰანგებით საესე ველური ღამეები, თუმცა ამ უნდილ მეოცნებებს, სანუკვარი ოცნების განხორციელების უნარიც არა აქვთ. რომანტიკული ქალიშვილის სტერეოტიპული სახეა მეფის ასული ლენა, რომლის განწყობა ზუსტად ემთხვევა ენერგიადაცლილი უფლისწულის მისწრაფებებს. ბიუჰნერი თავადვე ახდენს თავისი გმირების შეფასებას და არაორაზროვნად ამბობს, რომ მიუხედავად იმისა, ისინი მშვენიერები არიან, მათ ვერც აღზრდას დაუწუნებ, ვერც ქცევასა და სიტყვა-პასუხს, ისინი არ არიან ცოცხალი



ადამიანები, ბუნების ნამდვილი შვილები, ესენია დილაკითა და ზამბარებით ამოძრავებული მუყაოს თოჯინები. პიესის სწორი გააზრების ვექტორი მისივე პროტაგონისტის, ლენას სიტყვებიდან გამომდინარეობს: „ვისხედით ბაღში წიგნებში თავჩარგული ოლეანდრებსა და მურტებს შორის და სამყარო, გაღაგანს იქეთ, სულ სხვაგვარი გვეგონა“ (1,34).

მართლაც, პიესის გაზღაპრებული, შელოცვილი სამყაროს ჭუჭრუტანიდან თითქოს მართლაც ჩანს ნამდვილი ცხოვრება, სადაც არ არიან არც მოხეტიალე უფლისწულები და არც ყოველისშემძლე ჯადოქრები. გეორგ ბიუჰნერი თავად რომანტიზმს კი არ უარყოფდა, იგი იბრძოდა თავის „არარომატიკულ“ ეპოქაში რომანტიკული ფორმების ხელოვნურად შენარჩუნების წინააღმდეგ. არ შეეცდებით, თუ გავისხენებთ, რომ თვით გერმანული რომანტიზმის ფუძემდებელსა და თეორეტიკოსს, ლუდვიგ ტიქს მიიჩნდა, რომ თუ რომელიმე სკოლა დიდი ხნით გაბატონდა, მაშინ ძალაუფლებას ხელში იღებენ მხოლოდ მისი შიშველი ფრაზები და დაშტამპული აზრები (3,535).

სწორედ ასეთი დაშტამპული აზრებისა და ფრაზების წინააღმდეგი იყო ბიუჰნერიც. ამიტომაც შეიძლება ითქვას, რომ მისი კომედიის მთავარი გმირია ხელოვნება, და არა ლეონსი ან ლენა, თავად პიესა კი უპირველესად ავტორის იმ შეხედულებების მხატვრულად გადმოცემის ფორმაა, რომელიც მას ჰქონდა არანამდვილ, უსიცოცხლო, ილუზორულ, ზამბარებითა და დილაკებით ამოძრავებულ ხელოვნებაზე. ალბათ ამიტომაც, ბიუჰნერის უკანასკნელი პიესის გმირი, არც მწერლის ფანტაზიის ნაყოფია ლეონსივით და არც ისტორიის წარსულიდან გაცოცხლებული დანტონი. ეს არის მისი თანამედროვე, ცოცხალი ადამიანი, რომლის პროტოტიპის ისტორია ბიუჰნერმა გახეთიდან შეიტყო. „ერთხელ უნდა სცადო კაცმა ყველაზე უმნიშვნელო და პატარა არსების სულში ჩაწვდომა“ (1,89), ამბობს იგი მოთხრობაში „ლენცი“ და ანხორციელებს პიესაში „ვოიცეკი“. მისი გმირი, საზოგადოების ყველაზე დაბალ საფეხურზე მდგომი, უუფლებო რიგითი ჯარისკაცი, ყველასგან გარიყული და აბუჩად აგდებული, კლავს თავისი ცხოვრების ერთადერთ იმედს, ერთადერთ სიხარულს, თავის სატრფო მარის. მართალია, პიესა მოულოდნელად წყდება და მკითხველი ვერ იგებს სასამართლოს გადაწყვეტილებას, მაგრამ თავად ავტორის პოზიცია სრულიად ნათელია. იგი ამ ქმედებას კანონზომიერად მიიჩნევს, ვინაიდან მკვლელობას სჩადის საზოგადოების მიერ ფიზიკურად და სულიერად გათელილი კაცი, რომელიც მეოცნებე უფლისწულისაგან განსხვავებით, ილუზიების გარეშე შეპყრებს დაუნდობელ ცხოვრებას.

ვოიცეკი სრულად დამორჩილებია თავის დამთრგუნველ ძალას, იგი კაპიტნის ყურმოჭრილი მონაა, ექიმის საცდელი ობიექტიცაა და თვეობით მხოლოდ მუხუდოთი იკვებება. მაგრამ პირუტყვეული ყოფა მასში ვერ სპობს ადამიანს, არც ერთი მისი ნაბიჯი არ არის მექანიკური და გაუცნობიერებელი. იგი შეგნებულად ხუჭავს თვალს ყველა დამცირებაზე, რათა ამ ფასად მოპოვებული გასამრჯელოთი თავისიანები ასაზრდოოს. ვოიცეკი ზუსტად აფასებს მოვლენებს და კაპიტანს ირონიულად მიუგებს: „თავად დმერთმა შეგვქმნა ასეთი უხეირონი, აბა ჩვენთან წესიერებას რა ხელი აქვს. აი, დარბაისელი ბატონი რომ ვიყო, ქუდი რომ მეხუროს და ჯიბეში საათი მედოს, ფრაკი რომ მეცვას და კარგი სიტყვა-პასუხი რომ მქონდეს, მეც ვიქნებოდი წესიერი“ (1,52). ვოიცეკი უძღურია შეებრძოლოს თავის უშუალო მტერს, იმიტომ რომ ეს მტერი ურიცხვია, ერთი დიდი სისტემაა და ვოიცეკს მისი მომრევი ძალა არ გააჩნია; იგი კლავს სწორედ თავისნაირ უსუსურ ადამიანს.

ბიუჰნერი დრამაში კვლავ ხაზს უსვამს მისთვის ერთ-ერთ ყველაზე აქტუალურ თემას, რომელსაც იგი მუდმივად უბრუნდება თავის ყველა ნაწარმოებში, ეს არის ბუნებრივისა და ხელოვნურის, ცოცხალისა და არაცოცხალის, რეალობისა და ფანტასტიკის დაპირისპირება. კაპიტნისა და ექიმის მაღალფარდოვან, აბსურდულ და გაუგებარ სჯა-ბაასს უპირისპირდება ვოიცეკის გულწრფელი წამოძახილი: „კი მაგრამ, ბუნება ხომ თავისას შვრება“ (1,52). მართალია, ვოიცეკი ვერ ხსნის, რას ნიშნავს ბუნება, მაგრამ ავტორი თვლის, რომ მისი მოქმედება ბუნების კანონზომიერებითაა ნაკარნახევი. თუკი ნორმალურია, რომ ვოიცეკსა და მარის სიღარიბის გამო საშუალება არა აქვთ, რომ ჯვარი დაიწერონ და გაბღენძილმა ბატონებმა ვოიცეკს, ყველა დამცირებასთან ერთად,



მესამე პირში უნდა მიმართონ, მაშინ რად არ არის ბუნებრივი, რომ სასოწარკვეთილმა კაცმა დანაშაული ჩაიდინოს.

ბუნებრიობისა და ხელოვნურობის ურთიერთდაპირისპირებაა სწორედ ის ხაზი, რომელიც კრავს გეორგ ბიუჰნერის მცირე, მაგრამ უანრობრივად ძალზე განსხვავებულ შემოქმედებას. ბიუჰნერი, თავისი ნოველის გმირის, გერმანული „ქარიშხლისა და შეტევის“ ერთ-ერთი გამორჩეული წარმომადგენლის, იაკობ მიჰაელ რაინჰოლდ ლენცის სიტყვებით სრულიად მკაფიოდ აყალიბებს საკუთარ პოეტურ კრედოს: თუ გინდა რომ ადამიანს გაუგო, მასში მხოლოდ სიხლუნგესა და სიმახინჯეს არ უნდა ხედავდე. უტყვ სილამაზეზე მეტად, შეიძლება სულ უბრალო სახემ გაგაოცოს. მთელი ჩემი გრძობა-გონების მოკრება მჭირდება, რომ ბელვედერელი აპოლონის ან რაფაელის მადონას ცქერისას ცოტა გულიც ამიტოკდეს (1,90). ვოიცეკი თავისი არსით ძალზე შორსაა ხელოვნების ამ შედეგებისგან, ეს არის დედამიწის ზურგზე ყველაზე პროზაული არსება, ყოველგვარი შელამაზების გარეშე ასე ცოცხლად რომ დაგვისხატა მწერალმა და დღემდე ლიტერატორთა და მკითხველის დიდ ინტერესს იწვევს.

გეორგ ბიუჰნერი თავის თანამედროვეებს შორის არ სარგებლობდა ისეთი პოპულარობით, როგორც მოგვიანებით, განსაკუთრებით მე-19-20 საუკუნეების მიჯნაზე, როდესაც სხვადასხვა ლიტერატურულ მიმდინარეობათა წარმომადგენლებმა მის შემოქმედებაში აღმოაჩინეს სამყაროს ის ესთეტიკური აღქმა, რომელიც ზუსტად ესმიათ მათ მსოფლხედვას, ანუ ადამიანის არსებობის ეგზისტენციალისტურ გააზრებას. ადამიანის შინაგანი სამყაროს ბიუჰნერისეული წვდომა დღესაც დიდ ინტერესს იწვევს ხელოვანთა წრეებში: არც თუ იშვიათად იდგმება მსოფლის სხვადასხვა სცენაზე მისი ნაწარმოებები „ვოიცეკის“ მიხედვით შექმნილი ალან ბერგის ოპერა, ბიუჰნერის ნაწარმოებების მოტივებზე დაიწერა რომანები (პ. შნაიდერის „ლენცი“, პ. კიფჰარდტის „მერცი“, მ. ვალზერის „გალისტლისეული სენი“), მის ცხოვრებას მიეძღვნა არაერთი ფილმი და სატელევიზიო დადგმა, ყველა ამ ნაწარმოებს ლაიტმოტივად გასდევს ერთი მთავარი ხაზი, კერძოდ გეორგ ბიუჰნერის მწერლური კრედო, რომ „იდელიზმი ადამიანის ბუნების უგულვებელყოფაა... და რომ ხელოვანების ერთადერთ საზომს უნდა წარმოადგენდეს რწმენა იმისა, რომ ყველა ქმნილება ცოცხალია“ (1,89).

#### გამოყენებული ლიტერატურა:

1. ბიუჰნერი გეორგ, ლენცი, ლენსი და ლენა, ვოიცეკი, თბ., 1996.
2. Schulz Gerhard, „Geschichte der deutschen Literatur“, Verlag C.H Beck Bd.7, München 2000.
3. Schulz Gerhard, „Geschichte der deutschen Literatur“, Verlag C.H Beck Bd.8, München 2000.

#### მარიამ ბარამიძე

#### ბუნებრიობისა და ხელოვნურობის დაპირისპირება გეორგ ბიუჰნერის დრამებში რეზიუმე

მეცხრამეტე საუკუნის 30-იან წლებში ევროპის პოლიტიკურ და სულიერ ცხოვრებაში მომხდარი ძვრების პარალელურად იქმნება ლიტერატურისა და ხელოვნების ახალი კრიტერიუმები. საფრანგეთის ივლისის რევოლუციამ უდიდესი გავლენა მოახდინა ახალგაზრდა გეორგ ბიუჰნერზე, რომელიც მზად იყო უკომპრომისო ბრძოლა წამოეწყო პიროვნებისა და საზოგადოების თავისუფლებისათვის, რაც აისახა მის შემოქმედებაში. თავის დრამებში, კომედიასა და ნოველაში ბიუჰნერი მუდმივად უბრუნდება და განსხვავებული ფორმით აშუქებს თანამედროვე ხელოვნებაში არსებულ დუალიზმს: ბუნებრივისა და ხელოვნურის, ნამდვილისა და ილუზორულის, რეალურისა და წარმოსახვითის დაპირისპირებას. ამავე დროს სრულიად მკაფიოდ გამოხატავს თავის პოზიციას, უარყოფს რა სამყაროს რომანტიკულ-იდეალისტურ აღქმასა და ხელოვნებას, რომელიც შეიძლება იყოს მშვენიერი, მაგრამ უსიცოცხლო და მიუკარებელი. ბუნებრიობისა და ხელოვნურობის ურთიერთდაპირისპირებაა სწორედ ის ხაზი, რომელიც კრავს გეორგ ბიუჰნერის მცირე, მაგრამ უანრობრივად ძალზე განსხვავებულ შემოქმედებას.

**Mariam Baramidze**  
**Controversy of Naturalness and Affectation in Georg Büchner's Dramas**  
**Summary**

The new literary and cultural criteria were formed in parallel with the European political and spiritual life of the 30's of the nineteenth century. The French Revolution of July had a great influence on the young Georg Büchner who was ready to wage an uncompromising struggle for the freedom of the individual and the society, and that is reflected in his works. In his dramas, comedy and short story Büchner returns permanently and represents differently existing dualism in the modern art: the controversy between naturalness and affectation, reality and imagination. At the same time he expresses his position quite clearly denying the romantic-idealistic perception and art which might be wonderful but lifeless and untouchable. Mutual controversy of naturalness and affectation is the definite line that unites Georg Büchner's small but very different genres of literary creativity.

**Мариям Барамидзе**  
**Противопоставление естественного и искусственного в драмах Георга Бюхнера**  
**Резюме**

Параллельно тем сдвигам, которые произошли в политической и духовной жизни в Европе 30-х годов XIX столетия, создавались новые критерии в области литературы и искусства. Июльская революция во Франции оказала огромное влияние на молодого Георга Бюхнера, который был готов начать бескомпромиссную борьбу за свободу личности и общества, что нашло отражение в его творчестве. В своих драмах, комедии и новелле Бюхнер постоянно возвращается и по-новому, в отличительной от старой форме, освещает существующий дуализм в искусстве той эпохи, противопоставляя естественное и искусственное, сущее и иллюзорное, реальное и воображаемое. В то же время он чётко выражает собственную позицию, отрицая романтико-идеалистическое восприятие мира и искусство, которое может быть прекрасным, но лишённым жизни и отчуждённым. Взаимопротивопоставление естественного и искусственного является именно той линией, которая связывает небольшое, но жанрово весьма многообразное творческое наследие Георга Бюхнера.

**ნაირა ბერია**  
**ფილოსოფიის დოქტორი**

**არაზუსტი ცნებების შესახებ**

სახელების კლასიფიკაცია შესაძლებელია სხვადასხვა მოსაზრებით. ისინი შეიძლება დავყოთ ერთეულ („ვეფხისტყაოსნის“ ავტორი, საქართველოს ამჟამინდელი პრეზიდენტი), ზოგად (ადამიანი, მდინარე, ყვავილი, პარალელელოგრამი) და ცარიელ სახელებად (ფრთოსანი ცხენი, ფასკუნჯი, მრგვალი კვადრატის), საკუთარ და არასაკუთარ სახელებად, კონკრეტულ და აბსტრაქტულ სახელებად (სითეთრე, სამართლიანობა), მარტივ და შედგენილ სახელებად და ა.შ. ყველა ასეთი დაყოფა საინტერესო და სასარგებლო გარკვეულ მიმართებებში.

აბსტრაქტული სახელების დაპირისპირებით კონკრეტულ სახელებთან შესაძლებელია თავიდან ავიცილოთ „ჰიპოსტაზირების შეცდომა“: მცდელობა მოიძებნოს რეალურ სამყაროში ის საგანი, რომელიც შეესატყვისება აბსტრაქტულ სახელს. სამყაროში გვაქვს საგანთა ისეთი თვისება, როგორცაა სითეთრე და ისეთი სოციალური ურთიერთობა, როგორც სამართლიანობა. მაგრამ არა გვაქვს ისეთი ცალკეული საგნები, რომლებზე მითითებითაც შეიძლებოდა გვეთქვა: „ეს სითეთრეა“ ან „ეს სამართლიანობაა“.

სახელების არასწორი ან თუნდაც არაზუსტი (არაკურატული) გამოყენება ყოველთვის შეიძლება გახდეს მათი არასრული ან ნაწილობრივ არაადეკვატური გაგების

წყარო, რომელმაც შეიძლება მიგვიყვანოს შეცდომებამდე, ან სულაც გაუგებრობამდე. ამ კუთხით განსაკუთრებით მნიშვნელოვანია ზოგადი სახელების, ზოგადი ცნებების სწორი გამოყენება და, ასევე, ერთი მნიშვნელობის მქონე ცნებებისა და სხვადასხვა მნიშვნელობის მქონე ცნებების, ზუსტი და არაზუსტი ცნებების, ცხადი და არაცხადი ცნებების დაპირისპირება.

არამხოლოდ ბუნებრივი ენის, არამედ მეცნიერებათა ენის ბევრი ცნება სხვადასხვა მნიშვნელობისაა, მოკლებულია სიზუსტესა და სიცხადეს. ეს კი ხშირად გამხდარა გაუგებრობისა და კამათის მიზეზი. ნებისმიერ ჩვენთაგანს შეუძლია გაიხსენოს შემთხვევები, როდესაც ხანგრძლივი კამათი მთავრდებოდა სიტყვებით, რომ პრინციპში საკამათო არაფერი იყო: მოკამათეები საუბრობდნენ სხვადასხვა საგნებზე, თუმცა მათ ერთიდაიმავე სიტყვებით გამოხატავდნენ.

მრავალი მნიშვნელობის მქონე, არაზუსტი და არაცხადი ცნებების შესწავლას უდავოდ აქვს თეორიული ინტერესი. ის აფართოებს ზოგად წარმოდგენებს სახელების გამოყენების განსაკუთრებულობაზე, მათი გამოყენების თავისებურებაზე. ასეთი ცნებების შესწავლა, ამავდროულად ხელს უწყობს მათი წარმოშობის გარკვევას. სხვადასხვა სახის „არასრულყოფილი“ ცნებები უმეტესად წარმოიშობა არა მხოლოდ ცალკეული ადამიანების დაუდევრობისა ან მათი უნიჭობის შედეგად, ჩაწვდნენ საქმის არსს და გამოხატონ თავიანთი აზრი ერთმნიშვნელოვნად, ზუსტად და ცხადად. ასეთი ცნებები ხშირად წარმოდგენენ თვით შემეცნების პროცესის გარდუვალი მარცხის მიზეზებს. შესაბამისად, მათი სრულყოფა გულისხმობს ჩვეულებრივ არა იმდენად ვინმეს სუბიექტური შეცდომის გასწორებას, რამდენადაც ცოდნის შემდგომ გაღრმავებას საგნების ამ ცნებებით გამოხატვის შესახებ.

„არასრულყოფილი“ ცნებების ანალიზი მნიშვნელოვანია პრაქტიკული კუთხითაც. ხშირად ის გვეხმარება თავიდან ავიცილოთ უხეში შეცდომები, რომლებიც ესოდენ ჩვეულებრივია მრავალი მნიშვნელობის მქონე, არაზუსტი და არაცხადი ცნებებთან დაკავშირებით.

მრავალმნიშვნელობიანი ცნებების შესახებ როგორც გაუგებრობის შესაძლებელ მიზეზზე უკვე ვისაუბრეთ. ახლა საკმარისია ხაზი გავეუსვათ იმას, რომ ენობრივი გამოსახულების ფართოდ გავრცელებული მრავალმნიშვნელობიანობა არათუ არ გამორიცხავს ცალსახა მნიშვნელობის მოთხოვნას, არამედ გულისხმობს კიდევაც მას. ერთმნიშვნელოვანების, ცალსახობის პრინციპი მეტყველებს, რომ კომუნიკაციის პროცესში არ შეიძლება ენობრივი გამოსახულება გამოვიყენოთ სხვადასხვა მნიშვნელობით. თუ ამ პრინციპს ჩვენი ჩვეულებრივი ურთიერთობის გადმოსაცემად გამოვიყენებთ, ის, რა თქმა უნდა, მცდარი აღმოჩნდება. მართლაც, არ არსებობს სიტუაცია, რომლის მიმართაც გამოყენებული იქნებოდა მხოლოდ და მხოლოდ ცალსახა, ერთმნიშვნელობიანი გამოთქმები. ამასთანავე, მიუხედავად მრავალმნიშვნელობის მუდმივად და ყველგან არსებობისა, გნებავთ, შედწევისა, ცალსახობის პრინციპი საჭირო და აუცილებელია. ის არის გარანტი ენობრივი გამოსახულების გასაგებად და ამასთანავე მნიშვნელოვანი პირობა ენის წარმატებით გამოყენებისათვის.

და კიდევ ერთი შენიშვნა. ქვემოთ განხილული უზუსტობა სახელებისა იქნება მრავალმნიშვნელობიანობის კერძო შემთხვევა, სახელდობრ, მრავალმნიშვნელობიანობისა, რომელიც ვრცელდება სახელის არა მთლიან მოცულობაზე, არამედ მხოლოდ მის საზღვარზე. ასე, რომ უზუსტობის განხილვა მრავალმნიშვნელობის პრობლემის მხოლოდ დეტალიზაციაა.

შემთხვევები, როდესაც გარეგნულად მარტივი კითხვების უკან უცხად თავს იჩენენ მოულოდნელი და ბუნდოვანი სიღრმეები, განსაკუთრებით ხშირია ლოგიკაში. სოფიზმები და ლოგიკური პარადოქსები ამის ნათელი მაგალითებია. ე.წ. არაზუსტი ცნებები ამის კიდევ ერთი კარგი დადასტურებაა.

არაზუსტი ცნებებთან დაკავშირებით ყოველთვის არ არის ცხადი, კერძოდ რომელი საგნები ექცევიან მის ქვეშ, და რომელი - არა. ავიღოთ ცნება „ახალგაზრდა ადამიანი“. ოცი წლის ადამიანს თამამად შეიძლება ვუწოდოთ ახალგაზრდა. ოცდაათი წლის ასაკში? ოცდათხუთმეტი წლის ასაკში? უფრო კატეგორიულადაც შეიძლება დავსვათ კითხვა: რომელი დღიდან ან, უფრო მეტიც,

რომელი წამიდან, ის, რომელიც ითვლებოდა ახალგაზრდად, არ არის უკვე ახალგაზრდა? ასეთი დღის და, მითუმეტეს, წამის დასახელება, რა თქმა უნდა, შეუძლებელია. თუმცა ეს არ ნიშნავს, რომ ადამიანი ყოველთვის რჩება ახალგაზრდად, ასე წლის ასაკშიც. საქმე იმაშია, რომ ცნება „ახალგაზრდა ადამიანი“ არაზუსტია. იმ ადამიანთა არის (არე), (სიმრავლის) ზღვარი, რომელთაც ეს ცნება უკავშირდება, მოკლებულია სიმკვეთრეს, წაშლილია.

თუკი ოცი წლის ადამიანი განსახდურულია როგორც ახალგაზრდა, მაშინ ორმოცი წლის ასაკში მას ნამდვილად არ შეიძლება ეწოდოს ახალგაზრდა, ყოველ შემთხვევაში, ეს არ იქნება უკვე პირველი ახალგაზრდობა. ოცსა და ორმოცს წლებს შორის გაურკვეველობის საკმაოდ დიდი ინტერვალი გვაქვს, რა დროსაც შეუძლებელია ადამიანზე დაბეჭდვით ვთქვათ, რომ ის არის ახალგაზრდა, ან, რომ ის უკვე არ არის ახალგაზრდა.

არაზუსტია ასევე ფიზიკური დახასიათებებიც, როგორცაა: „მაღალი“, „მელოტი“, „დაშორებული“ და ა.შ. არაზუსტია ჩვეულებრივი ცნებებიც: „სახლი“ „ფანჯარა“, „გროვა“ და სხვ. ყველა ასეთი და მსგავსი ცნებების შემთხვევაში არსებობს სიტუაციები, როდესაც არა ვართ დარწმუნებული, შესაძლებელია თუ არა მათი გამოყენება. ავიღოთ, მაგალითად, „ფანჯარა“. ეს არის ხერხეული შენობის კედელში, საიდანაც სინათლე შემოდის შენობაში. მაგრამ ყველა ხერხელს შეიძლება ეწოდოს ფანჯარა? იქნება კი ფანჯარა ნახერხეტი კედელში, რომელიც ჭურვის მოხვედრის შედეგად გაჩნდა და საიდანაც ასევე შემოდის სინათლე? ასევე ხომ გვაქვს ცრუ და დახატული ფანჯრებიც. და კიდევ, ფანჯარა ყოველთვის კედელთან არ არის დაკავშირებული. ფანჯარა არის სახურავებზე, იატაკში და ა.შ. მოკლედ, არსებობენ ობიექტები, რომლებსაც ჩვენ თამამად ვუწოდებთ ფანჯარას, მაგრამ ასევე არსებობენ ობიექტები, რომლებსაც ჩვენ ნამდვილად ვერ მივაკუთვნებთ მათ. როგორც არ უნდა მივუდგეთ ხერხელს, რომელიც დატოვა ჭურვმა, რამდენიც არ უნდა ვიფიქროთ იმაზე, თუ რა არის ფანჯარა, ჩვენს ყოყმანს, რომ ამ ხერხელს შეიძლება ეწოდოს ფანჯარა, მაინც ვერ გაეფანტავთ.

ავიღოთ მეორე მაგალითი: „სახლი“. შენობას, რომელიც ნამდვილად სახლია, მოვაშოროთ სახურავი ან მისი მნიშვნელოვანი ნაწილი. სახლი სახურავის გარეშე ალბათ მაინც სახლია. დავუშვათ, რომ ამ ნაგებობაში არც ფანჯრებია. შეიძლება მას მაინც ვუწოდოთ სახლი? ეს კითხვაც, ვფიქრობ, ჩვენში ყოყმანს გამოიწვევს. უფრო შორს წავიდეთ: სახურავთან და ფანჯრებთან ერთად ამ შენობას მოვაცილოთ კარებიც. ახლაც შესაძლებელია დარჩენილს ვუწოდოთ სახლი? ალბათ ძნელი სათქმელია. ალბათ იმიტომ ვამბობ, რომ ეს შეიძლება დამოკიდებული იყოს სიტუაციაზე: უსახლკაროსათვის ან თუნდაც ზაფხულის პერიოდში, ის შეიძლება სახლი იყოს, მაგრამ ზამთარში, რა მოგახსენოთ. ან ისეთი ადამიანისათვის, რომელსაც აქვს არჩევანის შესაძლებლობა, იქნება არა სახლი, არამედ ნანგრევები. ბოლოს და ბოლოს, ამ შენობამ რა კონდიციას უნდა მიაღწიოს, რომ არ ერქვას სახლი? ალბათ დამეთანხმებით, რომ ამ კითხვაზე ცალსახა პასუხის გაცემა შეუძლებელია. შეიძლებოდა უფრო შორსაც წავსულიყავით ამ სახლისათვის კიდევ რაიმე ნაწილის ჩამოშორებით, მაგრამ ასეთი სიტუაციები ჩვენც უფრო შორს წავგიყვანდა და ამიტომ აქ შევჩერდეთ. ერთი რამ კი ცხადია, გამოიკვეთა ორი მნიშვნელოვანი თავისებურება: უპირველეს ყოვლისა, უზუსტობას აქვს კონტექსტუალური ხასიათი და ეს ყოველთვის უნდა გავითვალისწინოთ მსგავს ცნებებთან დაკავშირებით. უაზრო იქნება კამათი იმის თაობაზე, არის თუ არა რომელიმე შენობა სახლი, თუკი მხედველობაში იქნება მიღებული მხოლოდ და მხოლოდ ეს ნაგებობა. ერთ სიტუაციაში და ერთი მიზნისათვის ის შეიძლება იყოს სახლი, მაგრამ სხვა აზრით, სხვა შეხედულებით - არა.

მეორე თავისებურება არის ის, რომ არაზუსტი ცნებების გამოყენებამ შეიძლება მიგვიყვანოს პარადოქსულ დასკვნებამდე. არ არსებობს ქვიშის მარცვალი, რომლის გადაგდებითაც ჩვენ შეგვეძლო გვეთქვა, რომ მის გარეშე დარჩენილი შენობა უკვე სახლი არ არის. მაგრამ ეს ხომ თითქოსდა იმას ნიშნავს, რომ სახლის თანდათანობით დაშლისას არ დადგება ისეთი მომენტი (ანუ იგულისხმება სახლის სრულიად გაქრობამდე), რომელიც არ მოგვცემს იმის თქმის საფუძველს-სახლი არ



არის! დასკვნა აშკარად პარადოქსულია და თავგზის ამბნევი. ასეთი პრობლემა საგანგებო დაფიქრებას საჭიროებს.

ჩვენს მიერ განხილული ცნებების მსგავსი მაგალითების ჩამოთვლა უსასრულოდ შეიძლება გაგრძელდეს, მაგრამ გვინდა მხოლოდ ერთ მათგანზე შევჩერდეთ, რომელშიც აშკარად ჩანს არაზუსტი ცნებების მნიშვნელობების დამოკიდებულება სიტუაციაზე მათი გამოყენებისას. ხშირად ამ მნიშვნელობათა საზღვრების წაშლა არის შედეგი მათი ცვლილებებისა დროთა განმავლობაში, შედეგი იმისა, რომ სხვადასხვა ეპოქაში ერთსა და იმავე საკითხს (საგანს) სხვადასხვანაირად უდგებიან. ძველი ბერძნებისთვის მამაკაცის ცხოვრების ზენიტი - მისი აკმე - იყო ორმოცი წელი. ამ ასაკში ჯერ კიდევ დაუხარჯავი ფიზიკური ძალა, ფიზიკური მონაცემები საკმაოდ წარმატებულად ივსება (ძლიერდება) და უთანაბრდება უკვე დაგროვილ გამოცდილებასა და სიბრძნეს. სხეულისა და სულის ჰარმონიას მიღწეული მამაკაცი (ქართველები ამ პერიოდს დადვინების პერიოდს უწოდებენ) ადვილად გამოარჩევს შემთხვევითს აუცილებელისგან, წარმატებას მარადიულისგან, კარგს ცუდისგან, ბოროტებას სიკეთისგან და ა.შ. და ამავე დროს მას ჯერ კიდევ საკმაოდ ენერჯია აქვს არა მხოლოდ იმისათვის, რომ განჭვრიტოს, იაზროვნოს, არამედ იმოქმედოს კიდევაც. თუმცა აკმე, მოდით დავარქვათ ასე: ბაჯადლო ოქროა, მაგრამ მაინც არა ყველაზე უბედნიერესი ფაზა, უბედნიერესი დრო ადამიანის ცხოვრებაში. ძველ დროში, ვინც ამ ფაზას გაივლიდა და აღასრულებდა თავის მოვალეობას ხალხის წინაშე, ითვლებოდა მოხუცად და არასაჭიროდაც კი („ვადაგასულად“).

დღეს სახეზეა შესამჩნევი არევა ასაკობრივი საზღვრებისა. ის, ვისთვისაც თავის ახალგაზრდობაში ორმოცდაათი წლის ადამიანი მოხუცი იყო, ახლა, როდესაც თვითონ გადააბიჯა ორმოცდაათს, თამამად უწოდებს საკუთარ თავს საშუალო წლოვანების ადამიანს.

იმის დასადგენად, მიეკუთვნება თუ არა ვინმე საშუალო ასაკის ადამიანს, საჭიროა არა მხოლოდ იმის ცოდნა, რამდენი წლისაა ის, არამედ ისიც უნდა ვიცოდეთ, თუ რომელ ეპოქაში ცხოვრობდა. ცნება „საშუალო ასაკის ადამიანი“ არა თუ უბრალოდ არაზუსტია, ის არაზუსტია ორი აზრით. ჯერ ერთი, მას არა აქვს ცხადი და მკვეთრი საზღვრები ახლა, დღესაც, როგორც არ ჰქონდა, სხვათაშორის, არცერთ სხვა ფიქსირებულ დროში. და, მეორეც, ეს გაურკვეველი საზღვარი არ ჩერდება ერთსა და იმავე ადგილზე, ის იცვლის თავის მდგომარეობას დროის მიმდინარეობასთან ერთად.

ამრიგად, ჩვენ ვნახეთ, თუ რამდენად დიდ და თითქმის გადაუჭრელ წინააღმდეგობებს ვაწყდებით არაზუსტი ცნებების გამოყენებისას. შესაბამისად, მეტი სიფრთხილე და დაკვირვება გვმართებს, როდესაც ხელს ვკიდებთ მათ განსაზღვრასა და დამკვიდრებას.

#### გამოყენებული ლიტერატურა:

1. ბაქრაძე კ., რჩეული ფილოსოფიური თხზულებანი, ტ. IV, თბ., 1978.
2. მჭედლიშვილი ლ., ივანიძე ნ., ლოგიკა, თბ., 1994.
3. Кондаков Н.И., Логический словарь – справочник, М., 1975.
4. Философский энциклопедический словарь, М., 1983.

#### ნაირა ბერია არაზუსტი ცნებების შესახებ რეზიუმე

ჩვეულებრივი სახელების მრავალმნიშვნელობა და უზუსტობა ენის გამოყენების არა მხოლოდ წმინდა თეორიულ, არამედ ჩვენი ყოველდღიური პრაქტიკის ინტერესის საგანსაც წარმოადგენს. ნებისმიერი ჩვენი აზრი და გამონათქვამი გამოიხატება სახელებით. და, როგორც წესი, მათი (სახელების) მნიშვნელობა არაერთგვაროვანია ან არაზუსტი, ხშირად - ორივე ერთად.



ყოველივე ეს მხედველობაში უნდა გვქონდეს მუდმივად, რათა თავიდან ავიცილოთ გაუგებრობა უსარგებლო და სიტყვიერი კამათისა.

**Naira Beria**  
**About the Inaccuracy of Concepts**  
**Summary**

The ambiguity of the inaccuracy of the usual names - a subject of interest not only of theoretical but our daily practice. Every thought and every statement include our names. And, as a rule, they are ambiguous or incorrect, and not infrequently by both. It should always be in mind in order to avoid misunderstandings and confusion of unnecessary, purely verbal disputes.

**Наира Берия**  
**Неточные понятия**  
**Резюме**

Многозначность и неточность обычных имен – предмет интереса не только чистой теории, но и нашей повседневной практики. Всякая наша мысль и каждое наше высказывание включают имена. И, как правило, они являются неоднозначными или неточными, а не редко и теми и другими одновременно. Это нужно постоянно иметь в виду, чтобы избежать недоразумений, непонимания, ненужных, чисто „словесных“ споров.

**ნინო სანაია**  
**სოხუმის სახელმწიფო უნივერსიტეტის ასოცირებული პროფესორი**

**მეტაფორა და სტილისტიკის ახლებური გააზრება ჟორჟ მოლინიეს მიხედვით**

სტატია მიზნად ისახავს წარმოაჩინოს სტილისტიკის ახლებური გააზრება ფრანგი ენათმეცნიერის, ჟორჟ მოლინიეს მიხედვით და მეტაფორის პროდუქტიულობა სხვადასხვა სტილის შექმნაში.

მე-20 საუკუნის მეორე ნახევარში ლინგვისტურ სამეცნიერო ლიტერატურაში გაჩნდა ახალი ტერმინი – დისკურსი. დისკურსში ვგულისხმობთ კომუნიკაციურად შეპირობებულ ტექსტს ან ტექსტურ მონაკვეთებს (1), (2). ამ ტერმინის გაჩენამ სხვანაირად დაანახა ენის სტილისტიკა - მკვლევარებს ზოგადად ენობრივი სტილის რაობა და მრავალფეროვნება.

დისკურსის ბაზას ტექსტი (unité-texte) (5, 7) წარმოადგენს (ზეპირიც და წერილობითიც). ამიტომ დასაწყისისათვის მიმოვიხილოთ ტექსტის გლობალური ფორმალური ტიპები.

- თეატრი იმთავითვე გულისხმობს დრამატულ ტექსტს და თეატრალიზებულ მეტყველებას (5,23).

- ნარატივი სულ სხვა, “დამოუკიდებელ კონტინენტს” წარმოადგენს (5,27). ნარატივი დისკურსიული პრაქტიკის დიდ ნაწილს ფარავს და შეიძლება ითქვას, რომ ყოველმომცველია. იგი თითქმის ყველა ტიპის ტექსტს გულისხმობს. სტრუქტურულად მისი დაყვანა შეიძლება გამონათქვამთა ორ ბაზისურ ტიპზე: მდგომარეობის ამსახველ და მოქმედების აღმნიშვნელ ზმნებით აგებულ გამონათქვამებზე. დიალექტიკის დონეზე ტექსტი ნარატივთა ჯაჭვს და მათ ტრანსფორმაციებს წარმოადგენს. თითოეული ნარატივი ცალკე სიტუაციურ მოდელებს წარმოადგენს. სიტუაციური მოდელები ერთი მიმართებით სქემის მიხედვით მყარდება, როგორცაა: მანიფესტაცია, ფიგურაცია და ინკარნაცია (5, 29). მდგომარეობა, რომელიც საწყის ფაზად არის აღიარებული, შეიძლება

ტრანსფორმირდეს მოქმედებად. მას ნარატიულ პროგრამას, უფრო ფართოდ კი მანიპულაციას უწოდებენ.

აღწერა ანუ დესკრიფცია, ანუ აღწერითი ტექსტი ჩნდება იქ, სადაც წყდება საკუთრივ ნარატივი. ნარატივი და დესკრიფცივი ერთმანეთს ცვლიან დისკურსში. სხვაგვარად რომ ვთქვათ, ნარატივი დესკრიფციასაც შეიცავს. ამიტომ დესკრიფციაზე როცა ვლაპარაკობთ, ვგულისხმობთ დესკრიფციულ ნაწევრებს, პასაჟებს ნარატივში.

დესკრიფციის ბაზისურ ელემენტს წარმოადგენს პანტონიმი, ანუ აღწერის ობიექტი. საქმე შესაძლებელია ეხებოდეს პიროვნებას, საგანს, მოვლენას, გრძნობას და ა. შ. . . . ანუ რაიმე თემას. ის, რაც ვითარდება ამ ობიექტის ირგვლივ ექსპანსიად იწოდება (5, 30). მოლინიეს მიხედვით დესკრიფციის მოდელი შემდეგნაირად გამოიყურება:

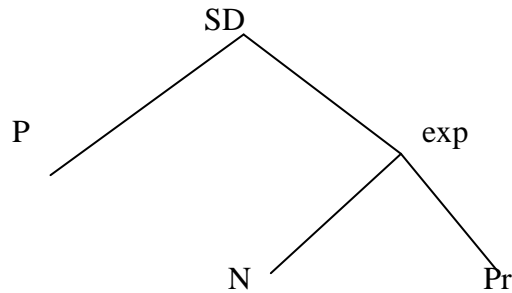

- SD – le système descriptif;
- P – le pantonyme;
- Exp – l’expansion prédictive ;
- N – la nomenclature;
- Pr – la somme des prédicats catégoriels (5, 33 ).

ამრიგად, მეტაფორის ფუნქციონირების სტილისტურ ასპექტში უნდა ვიგულისხმობთ ინფორმაცია იმის შესახებ, თუ ტექსტის რომელ ტიპში გამოიყენება იგი, მაგრამ ჩვენ არანაკლებ გვაინტერესებს რა ტიპის დისკურსში საერთოდ არ გამოიყენება მეტაფორა. სტილისტურ კვლევას ამ უკანასკნელით დავიწყებთ.

მიუხედავად იმისა, რომ მეტაფორის ფენომენის სტილისტური ასპექტი იმას გულისხმობს, თუ რა ტიპის დისკურსს ახასიათებს იგიველაზე უფრო მეტად არსებობს კვლევები საწინააღმდეგო მიმართულებით, თუ რა ტიპის დისკურსს არ ახასიათებს მეტაფორის გამოყენება ან ნაკლებად ახასიათებს იგი. ამგვარ მიმოხილვას წარმოადგენს ნ. არუთიუნოვას შესავლის 1-3 ნაწილები მისივე რედაქტორობით შედგენილი კრებულია “მეტაფორის თეორია” (3, 7-16).

თუ მივმართავთ პრაქტიკულ ენას, შევამჩნევთ, რომ მხატვრული ლიტერატურისაგან განსხვავებით, მეტაფორა აქ უფრო იშვიათად გვხვდება. მიუხედავად მისი ეკონომიურობისა და ინფორმაციის ტევადობისა, მეტაფორას საერთოდ არ ვხვდებით ისეთ სფეროში, როგორცაა საქმიანი დისკურსი (3, 7). მას წარმოადგენენ შემდეგი სახის შეკუმშული ტექსტები: კანონები და ბრძანებულებები; წესდება, აკრძალვა და რეზოლუციები; გადაწყვეტილებები, მითითებები; ქცევისა და უსაფრთხოების წესები; ცირკულარები, ინსტრუქციები და სამედიცინო რეკომენდაციები, მედიკამენტების ანოტაციები; პროგრამები და გეგმები; ოქმები, სასამართლოს გადაწყვეტილებები და განაჩენები; პატენტის, ლიცენზიის აღწერა; ოფიციალური შეთავაზება, თხოვნა და ულტიმატუმი. მაშასადამე ყველაფერი, რაც განუხრელად უნდა შესრულდეს, ერთმნიშვნელოვნად იქნეს გაგებული და ამდენად მოკლებულია ყოველგვარ ემოციურობას. მეტაფორა შეუთავსებელია საქმიანი მეტყველების პრესკრიფციულ ფუნქციასთან. ამგვარი ტექსტების მიზანი ზუსტი ინფორმაციის მიწოდებაა (3, 9-10).

აღსანიშნავია, რომ როგორც კი დისკურსი ემოციურ ელფერს შეიძენს, მაგალითად ზეპირმეტყველებაში თუნდაც ულტიმატუმის წარმოთქმისას, მაშინვე ბათილდება მეტაფორის აკრძალვა; შესაძლებელია ადვოკატების მიერ წარმოთქმულ დაცვით ტექსტებში სასამართლო პროცესის მსვლელობაში. ასევე მეტაფორა შესაძლებელია ძებნილი პიროვნების აღწერისას, რადგან გარეგნული აღწერა ყოველთვის არ არის

ეფექტური პიროვნების იდენტიფიკაციისათვის, ხოლო მეტაფორით ისეთი, თვალთ უხილავი ნიუანსის გამოხატვაა შესაძლებელი, რომელიც ხშირად ეხმარება სამართლებრივ ორგანოებს. ამგვარი მეტაფორა შეძლება წარმოადგენდეს ზოომორფიზმს ან სხვას. სენსორულ მეტაფორას ხშირად შეეხვედებით სამუსიკო ხელოვნების ან ფერწერის ნიმუშების შეფასებისას, მათ აღწერაში, მაგალითად თბილი ფერები (ხატოვანი ფუნქციური ტიპი) (3, 10-11).

ადამიანი ყოველდღიურ ცხოვრებაში ქმნის ანალოგიებს **კონკრეტულსა და აბსტრაქტულ ობიექტებს შორის, როგორცაა: ჩიტმა გაიფრინა, დრომ გაიფრინა, ცხოვრებამ გაიფრინა, შდრ. თავში აზრმა გაუფრინა, რაც სისწრაფეს აღნიშნავს.** ამდენად, ყოველდღიურ ყოფით ენაში მეტაფორები უფრო დიდ აუცილებლობას წარმოადგენენ, ვიდრე საქმიანში.

თითქოსდა მეტაფორა სრულიად ზედმეტია ყოველდღიურ პრაქტიკულ მეტყველებაში. მართალია აქ იგი არც კოგნიტურ და არც ხატოვან ფუნქციას არ ასრულებს, მაგრამ ვფიქრობთ, რომ იგი აუცილებელია როგორც ხერხი ახალი აზრთწარმოებისა ენის ასიმეტრიულობის გამო იქ, სადაც სხვა ენობრივი საშუალება უძლურია აღნიშნოს სინამდვილის ელემენტები (ნომინაციურ-მაიდეტივიციური ფუნქციური ტიპი).

კიდევ უფრო საინტერესოა მეტაფორის მდგომარეობა **სამეცნიერო ენაში.** ამ სფეროში მისი დანიშნულება წმინდა კოგნიტიურია. მიუხედავად იმისა, რომ მეცნიერული ენა, საქმიანის მსგავსად ტექსტის ერთმნიშვნელოვან გაგებას უნდა ემსახურებოდეს, იგი უხვად იყენებს მეტაფორულ ნომინაციებს. რა თქმა უნდა ამ შემთხვევაში მეტაფორა სულაც არ ემსახურება ესთეტიურ მიზნებს და მხოლოდ აღნიშნავს იმ ახალ ინფორმაციას, იმ ახალ ცნებებს, რომლებსაც ადამიანი სამყაროსა და ადამიანთა ურთიერთობების შესაცნობად ქმნის. ამ მხრივ, აღსანიშნავია კასირერის ცნება homo symbolicus, რომელიც თვლის, რომ სიმბოლიზმი, რომელსაც ჩვენ ვპოულობთ ენაში, მითოლოგიაში, ხელოვნებაში, რელიგიაში, ლოგიკაში, მათემატიკაში და ა.შ., გზას უხსნის მკვლევარს გონებისაკენ (4, 1-3).

ანალოგიის კატეგორიის მნიშვნელობა შემეცნებაში დიდია. ამგვარი ანალოგიები ზოგჯერ საშუალებას გვაძლევენ საგანი ან იდეა დავინახოთ სხვა საგნისა თუ იდეის ფონზე, რაც გვეხმარება ერთ სფეროში შექმნილი ცოდნა და გამოცდილება გამოვიყენოთ პრობლემების გადასაჭრელად სხვა სფეროში. მაგალითად, უკვე დიდი ხანია სახელმწიფოს ან ეკონომიკას, ასევე სახელმწიფოებსა და ადამიანებს შორის ურთიერთობებს მშენებლობის ტერმინებში აღწერენ: ეკონომიკის მშენებლობა, დანგრევა, რეკონსტრუქცია, სტრუქტურა, ინფრასტრუქტურა, საფუძველი, ზედნაშენი და ა. შ. (კოგნიტიური ფუნქციური ტიპი) (3, 12-16).

მეტაფორები, კონკრეტულად კი სტილისტური მეტაფორები (სტილისტური ფუნქციური ტიპი) ლიტერატურულ ტექსტებში ყველაზე ხშირად გვხვდება. იმისათვის რომ მათი ანალიზი შევძლოთ, უნდა ვიცოდეთ, რა ტიპის ლიტერატურულ ტექსტებს გამოყოფენ დღეს. მოლინიეს მიხედვით, შემდეგი ფუნდამენტური ოპოზიციები არსებობს: პროზა/პოეზია; თხრობა/მეტყველება (5, 17-22). უფრო გლობალურად, ყოველგვარი ოპოზიციების გარეშე მოლინიე განიხლავს დისკურსის ისეთ ფუნქციურ ტიპებს, როგორცაა: თეატრი - ნარატივი - დესკრიფცია (5, 23-36).

გვერდს ვერ ავუვლით პოეზიისა და პროზის დახასიათებას. მოლინიეს მიხედვით პოეზია ეს არის კანონიკურად ორგანიზებული დისკურსი, რომელიც მარცვლების მყარ რაოდენობას ემყარება (რეამარცვლიანი ანუ ოქტოსილაბური თუ თორმეტმარცვლიანი ალექსანდრეული, ან სულაც თავისუფალი ლექსი, მარცვალთა თავისუფალი რაოდენობით), გარკვეული რითმითა და დამახასიათებელი რიტმით.

ტექსტის ის სახეობა, რომელიც ამ მახასიათებლებს არ ემორჩილება - პროზას ეკუთვნის. (5, 18).

მეტაფორული აღნიშვნები ყველაზე პროდუქტიული ამ ორ სფეროშია.

ამრიგად, როგორც დავინახეთ, მეტაფორა ადამიანის არსებობის თითქმის ყველა სფეროს მოიცავს და ამდენად ენაშიც მრავალნაირ დისკურსში გამოიყენება.

გამოყენებული ლიტერატურა:

1. ლებანიძე გ., ანტროფოცენტრიზმი და კომუნიკაციური ლინგვისტიკა, თბ., 1998.
2. ოშიაძე თ., პარალინგვისტიკა და მეტყველების თანმხლებ საშუალებათა აღწერა ენაში, დისერტაცია ფილ. მეცნ. კანდ. ხარისხის მოსაპოვებლად თბ., 1998.
3. Арутюнова Н. Д., Предисловие к Теория метафоры, М., 1990.
4. Кассирер Э., Лекции по философии и культуре// Культурология XX века, М., 1995.
5. Molinié, G. La stylistique, Paris : Presses Universitaires de France , 1998.

**ნინოსანაია**  
**მეტაფორადასტილისტიკისახლებურიგააზრებაჟორჟმოლინიესმიხედვით**  
**რეზიუმე**

სტატია მიზნად ისახავს წარმოაჩინოს სტილისტიკის ახლებური გააზრება ფრანგი ენათმეცნიერის, ჟორჟ მოლინიეს მიხედვით და მეტაფორის პროდუქტიულობა სხვადასხვა სტილის შექმნაში. მე-20 საუკუნის მეორე ნახევარში ლინგვისტურ სამეცნიერო ლიტერატურაში გაჩნდა ახალი ტერმინი – დისკურსი. დისკურსის ნაირსახეობებმა წარმატებით ჩაანაცვლა ფუნქციური სტილის ცნება.

ფრანგი ენათმეცნიერი ჟორჟ მოლინიე განიხილავს დისკურსის შემდეგ სახეებს: მხატვრული ლიტერატურა – თეატრი (დრამატურგია), პროზა (ნარატივი და დესკრიპცია) და პოეზია; სხვადასხვა პროფესიული ტიპის დისკურსი – პოლიტიკური, მეცნიერული, სამართლებრივი და სხვ.; ადამიანის ყოველდღიური მეტყველება.

ყველა ამ სფეროში მეტაფორას სხვადასხვანაირი პროდუქტიულობა ახასიათებს. იგი ადამიანის არსებობის თითქმის ყველა სფეროს მოიცავს და ამდენად, ენაშიც მრავალნაირ დისკურსში გამოიყენება.

**Nino Sanaia**  
**Metaphor and New Understanding of Stylistics According to George Molinié**  
**Summary**

The aim of this article is to represent the new understanding of stylistics according to French linguist George Molinié and show the productivity of metaphor in creation of different styles. The new term “Discourse” appeared in linguistics at the second half of the 20<sup>th</sup> century. The varieties of “Discourse” successfully changed the concept of functional styles.

George Molinié defines the following types of “Discourse”: Fiction – Theatre (play righting), prose the description and narrative and poetry. Various types of professional “Discourse”- political; scientific; legal and other; human everyday speech.

The metaphor shows different productivity in all these cases. As it covers all the fields of human being it is used in wide variety of “Discourse” in Language.

**НиноСаная**  
**МетафорасовременноепонятиестилистикиЖоржаМолинье**  
**Резюме**

В статье целью исследования является современное понятие стилей по Ж. Молинье и анализ продуктивности метафоры в создании разных стилей. Введение понятий разновидностей дискурса во второй половине 20-го века удачно заменило понятие функциональных стилей.

Метафора охватывает почти все сферы существования Человека и характеризуется разной продуктивностью в разных стилях и жанрах.

გიორგი ტალახაძე  
საქართველოს ტექნიკური უნივერსიტეტის ასოცირებული პროფესორი

რუსეთი და საქართველო  
(ისტორია და თანამედროვეობა)

საქართველოს თავისი უნიკალური გეოპოლიტიკური მდებარეობით, უძველესი დროიდანვე, ცენტრალური ადგილი უკავია კავკასიაში, რის განმსაზღვრელი ფაქტორიც იყო მის ტერიტორიაზე გამავალი, სტრატეგიული ფუნქციის მატარებელი, მსოფლიო სავაჭრო - საქარავნო გზა. ამ ფუნქციას განსაკუთრებული აქტუალური დანიშნულება მიეცა XX საუკუნის 90-იანი წლებიდან, როდესაც შეიქმნა სტრატეგიული მნიშვნელობის პროექტები. ამ პერიოდიდან დაიწყო ნავთობსადენისა და გაზსადენის ფუნქციონირება, აზერბაიჯანიდან ევროპისაკენ, სადაც საქართველოს ძირითადი სატრანზიტო ქვეყნის ფუნქცია აკისრია.

რუსეთი გვიან, IX საუკუნეში ჩამოყალიბდა როგორც სახელმწიფო. ამავე პერიოდში მიიღო ქრისტიანობა; იგი იპყრობს, აფართოებს თავის საზღვრებს ევრაზიის სივრცეში, ბუნებრივად მიაპყრო მზერა კავკასიასაც თავისი პოლიტიკური და იმპერიული ინტერესების გამსახორციელებლად. კავკასიის ცენტრი იყო საქართველო, რომლის ხელშიც იმყოფებოდა კავკასიის გასაღები, დარიალის კარიბჭე, რისი გაღებაც სამხრეთის ქვეყნებისაკენ ხელსაყრელი ადგილი იყო იმპერიისათვის. ამ შემთხვევაში, გადამწყვეტი მნიშვნელობა მიენიჭა პოლიტიკურ ფაქტორთან ერთად მართლმადიდებლურ ქრისტიანულ აღმსარებლობას ანუ რუსებისა და ქართველების ერთმორწმუნეობას, რასაც იმედიანი მზერა მიაპყრეს ქართველმა მეფეებმა, როცა საქართველო დაიშალა, დასუსტდა და პირველებმა, კახეთის მეფეებმა დაიწყეს XVI საუკუნეში ერთმორწმუნე რუსეთის მფარველობაში ყოფნის ძიება, რადგანაც უთანასწორო ბრძოლაში მოძალადეულ მუსლიმანური სარწმუნოების მოძალადეებთან, დაქუცმაცებულ - დანაწევრებულ ქვეყანას, მიუხედავად ქართველი ხალხის საბრძოლო თვისებებისა, ბრძოლა ძლიერ უჭირდა.

ქართველთა კეთილშობილური მისწრაფებები ერთმორწმუნე ძმებთან კავშირის დამყარებისა მწარედ გაცრუვდა, რაც დიდი ვნება იყო მარადიულ ბრძოლაში ჩაბმული ქართველებისათვის. XVII საუკუნეში ქართლის მეფე ვახტანგ VI-მ კავშირი დაამყარა რუსეთის იმპერატორ პეტრე I-თან, გულწრფელად მიენდო მას მაგრამ სასტიკად მოტყუვდა. როცა პეტრეს მოწოდებით, ერთობლივ ბრძოლას აწარმოებდნენ იმუამად მომძღაგრებულ რუსეთის იმპერიასთან საბრძოლველად ვახტანგ მეფემ შეკრიბა 40 ათასიანი ქართველ - სომეხთა მხედრობა, ამოდ ელოდა დახმარებას რუსეთიდან. პეტრემ ასტრახანიდან უკან დაიხია, მოერიდა თურქებთან ბრძოლას და ვახტანგ VI-მ მარტო დატოვა მოსისხლე მტრის წინაშე. ვახტანგმაც უბრძოლველად დატოვა ბრძოლის ველი და თავად 1200 კაციან ამაღასთან ერთად წავიდა პეტრესთან პეტერბურგში, იმპერატორმაც კიდევ ერთხელ დააიმედა იგი, რომ დაეხმარებოდა ჯარით, მაგრამ ვახტანგი კიდევ ერთხელ დარჩა იმედგაცრუებული. ვახტანგ VI გარდაიცვალა ასტრახანში და იქ დაკრძალეს.

XVIII საუკუნის მეორე ნახევარში ერეკლე II-მ შეძლო ქართლ - კახეთის გაერთიანება და დიდი გავლენა მოიპოვა არა მარტო კავკასიაში, სადაც რამდენიმე სახანო დაიქვემდებარა, არამედ მისი საბრძოლო დიდების ამბავი ევროპაშიც გავრცელდა. მან და იმერეთის მეფემ სოლომონ I-მა გაგზავნეს ელჩობა რუსეთში, ითხოვეს სამხედრო დახმარება, მაგრამ ეს დახმარება ფარსი გამოდგა. გამოაგზავნეს სახელგატყეხილი გენერალი ტოტლებენი მცირეოდენი ჯარით, მან ინტრიგების ხლართვა დაიწყო და ერეკლესთან უთანხმოება მოუვიდა. საბოლოოდ, ერეკლე II-მ რუსებთან გააფორმა ცნობილი ტრაქტატი, იგივე მფარველობის ხელშეკრულება, რაც ისეთივე ფარსი გამოდგა, როგორც ავადსახსენებელი ტოტლებენის მოღვაწეობა საქართველოში. რუსეთის იმპერატორმა პავლე I-მა დაარღვია ტრაქტატის პირობები 1783 წელს ქალაქ გეორგიევსკში და საქართველოში 1801 წელს მეფობაც გააუქმა, ორ გუბერნიად დაყო საქართველო, თბილისისა და ქუთაისის გუბერნიებად, რითაც ახალი ხანა დაიწყო ჩვენი ქვეყნის ცხოვრებაში.



ქართველებს ღირსების გრძობა ჯერ კიდევ შენარჩუნებული ჰქონდათ, ამიტომაც რუსებს აუჯანყდა პირველად იმერეთი, რომლის ახალგაზრდა მეფე სოლომონ II ითხოვდა ტრაქტატის პირობების შესრულებას. მოგვიანებით მთიულეთში მოხდა აჯანყება, შემდეგი იყო 1832 წლის შეთქმულება სოლომონ დოდაშვილის ხელმძღვანელობით და 1857 წლის გლეხთა აჯანყება სამეგრელოში.

ერთი სიტყვით, ქართველი ხალხი არ შეეგუა იმპერიის თვითნებობას, მაგრამ მოგეხსენებათ, ქართული გამოთქმა: „ძალა აღმართს ხნავსო“, და „შეეგუა“ დაწესებულ რეჟიმს. თავადაზნაურობის დიდი ნაწილი ჩადგა იმპერიის სამსახურში, მიიღეს ჩინები, გადავარდა ბატონყმობა და ისახებოდა კაპიტალისტური ცხოვრების წინაპირობები.

მე-19 საუკუნის 60-იან წლებში სამოღვაწეო ასპარეზზე გამოვიდა „თერგდალეულთა“ თაობა ილიასა და აკაკის მესვეურობით, რომლებიც მწვავე პოლემიკაში ჩაებნენ ჩინებს დახარბებული მამების თაობასთან, სადაც მთავარ პრობლემად იდგა ეროვნული საკითხი, რასაც ორგანულად უკავშირდებოდა რუსეთთან დამოკიდებულება. აქ გამოიკვეთა შვილების თაობის მიმართულება, რომლებიც განმანათლებლურ გზას დაადგინენ, დააარსეს წერა-კითხვის გამავრცელებელი საზოგადოება, ჩაერთვნენ კულტურული ცხოვრების გამოცოცხლებაში და დიდი ყურადღება მიაქციეს ეკონომიკურ პრობლემებს. ილიამ თანამოაზრეებთან ერთად შექმნა პირველი ქართული ბანკი, „ივერთ ბანკი“. მისი შეხედულებით დრო დადგა, რომ ქართველობას ესწავლა ვაჭრობა, ანგარიში, კომერცია. ამ თვალსაზრისით უდიდესი მნიშვნელობის ფაქტი იყო ნიკო ნიკოლაძის მოღვაწეობა, რომელმაც გენიალურად განჭვრიტა და განსაზღვრა ფოთის სტრატეგიული დანიშნულება ქვეყნის ეკონომიკურ ცხოვრებაში და დიდი მნიშვნელობა მიანიჭა საინჟინრო განათლების ჩამოყალიბებას საქართველოში.

1917 წლის თებერვალში რუსეთში დაემხო მეფის ხელისუფლება, მაგრამ 1917 წლის ნოემბერში, კიდევ უფრო სასტიკი რეჟიმი მოვიდა, კონტრრევოლუციური გზით რუსეთში, რომლის მესვეურიც იყო ლენინი და ბოლშევიკური პარტია, მათ შექმნეს საბჭოთა კავშირი, სადაც დომინანტური როლი ბუნებრივად ეჭირა რუსეთს. 1921 წლის თებერვალში რუსეთმა ოკუპირება მოახდინა საქართველოს დემოკრატიულ რესპუბლიკის, რომელიც დააქუცმაცეს 3 ხელოვნური ავტონომიის შექმნით, ჩამოაჭრეს მისი კუთვნილი ტერიტორიის თითქმის მეოთხედი და ქართველები სხვა ხალხებთან ერთად 70 წელი იმყოფებოდა სოციალისტური რეჟიმის პირობებში, სასტიკი რეპრესიების მიუხედავად ვერ ჩაკლეს ქართული სული და საქართველომ 1991 წლის 9 აპრილს გამოაცხადა დამოუკიდებლობა.

რუსეთთან დამოკიდებულების საკითხს აქვს გადამწყვეტი მნიშვნელობა საქართველოს ყოფისათვის. რუსეთი არის ისეთივე ობიექტური რეალობა, აუცილებლობა, როგორც არის სიკვდილი. იგი „დამოკლეს მახვილივით“ ჰკიდა საქართველოს დამოუკიდებლობის თავზე და ცდილობს განსაზღვროს მისი ბედი, რაც კლასიკურად გამოჩნდა ახლახან, როცა 2008 წლის აგვისტოში რუსეთმა ჩაატარა სადამსჯელო ოპერაცია, რასაც ვადარებთ 1921 წლის თებერვალში თავდასხმას ჩვენს ქვეყანაზე, ოღონდ ამ ჯერად ნაწილობრივი ოკუპაცია მოახდინა საქართველოსი, აფხაზეთისა და შიდაქართლის ე.წ. „სამხრეთ ოსეთის“ ტერიტორიის. ამოაცხადა მათი დამოუკიდებლობა, ამ მხარეებში საკუთარი ბაზები განაღდა და აწარმოებს მათ ეკონომიკურ ინტეგრაციას საკუთარი მიზნებისათვის.

რუსეთი იცვლის იდეოლოგიებს სამოსელივით, მაგრამ მისი სტრატეგიული ინტერესები უცვლელი, მარადიული რჩება. ეს აქსიომაა და შესაბამისად მისი ურთიერთობაც საქართველოსადმი, გასული საუკუნის 90-იანი წლებიდან ჩამოყალიბებული ახალი-საბაზრო ეკონომიკური ურთიერთობები ხელსაყრელი იარაღი გახდა რუსეთის იმპერიული ძალების ხელში, ბევრად უფრო ღრმა კავშირების განვითარებისათვის, ვიდრე აქამდე იყო, რის შესრულებასაც ახორციელებენ მისი მმართველი პოლიტიკური წრეები ცივილიზებული მეთოდებით. მაგალითად, ისინი შეეცადნენ საბჭოთა კავშირის რეანიმაციას დსთ-თი, იგივე „თანამეგობრობით“.

საქართველოში იყო გავრცელებული მითი ორ რუსეთზე – „კარგზე“ და „ცუდზე“. ამ მოვლენებზე საუბრისას, ყურადღება უნდა გავამახვილოთ იმ ფაქტორებზე, რომ ცალკეულ ასპექტებში რიგი სხვაობების მიუხედავად, საგარეო პოლიტიკის საკითხებში რუსეთის პოლიტიკური წრეების ინტერესები, უმნიშვნელო გამონაკლისების მიუხედავად ემთხვევა ერთმანეთს. რუსეთის სახელმწიფო ინტერესები არ იცვლება, მიუხედავად იმისა, დავარქმევთ მას „დემოკრატიულს“ თუ იმპერიულს. ბუნებრივია, თუკი მის პოლიტიკაში განვითარდება რეალური დემოკრატიული ტენდენციები, ცხადია, რუსეთთან ურთიერთობა უფრო ღრმა და სასურველი იქნება, რადგან რუს ხალხთან ჩვენს კარგ ურთიერთობას არა აქვს ალტერნატივა. როცა ვაფასებთ რუსულ კულტურას, აქედან გამომდინარე, უნდა განვაავითაროთ ურთიერთსარგებლობის პირობებში ეკონომიკური, რელიგიური და კულტურული კავშირები.

როგორც ისტორიიდან ცნობილია, საქართველოსთან რუსეთსა კავშირებს მართლმადიდებლურ რისარწმუნოება, მაგრამ რელიგიური ფაქტორის დიდი მნიშვნელობის, ღირებულების მიუხედავად, მისი აბსოლუტიზაცია არ შეიძლება. თანამედროვე ეკონომიკაში მიმდინარე ინტეგრაციულმა პროცესებმა მეტი ღირებულება შესძინა ეკონომიკური და პოლიტიკური საკითხებით და ინტერესებთან სახელმწიფოთა შორის.

ჩვენს ქვეყანას აქვს რჯულშემწყნარებლობის უნიკალური ტრადიცია, რაშიც უდავო წვლილი მიუძღვის ძველქართულ ჰუმანურ ტრადიციას და მოწინავე ქართველ სახელმწიფო მოღვაწეთა პრაქტიკულ საქმიანობას. აქედან გამომდინარე, ჩვენ გავაჩნია მყარი ფუნდამენტი, რომელიც თანამედროვე სინამდვილის გათვალისწინებით, შეხამებულს გახდის: ეკონომიკურ, პოლიტიკურ, რელიგიურ და კულტურულ პრინციპებს, რაც საფუძველს შეუქმნის მომავალი ქართული სახელმწიფოებრიობის წინსვლასა და აღორძინებას.

აქ მოცემული პრინციპების განხორციელება უნდა მოახდინოს საქართველომ არა მარტო რუსეთთან, სხვა ქვეყნებთანაც ურთიერთობაში, თავის ინტერესები უნდა გამოხატოს და დაიცვას გონივრული (რაციონალური) პრაგმატიზმის მოთხოვნების გათვალისწინებით, რაც გულისხმობს, ურთიერთ სასარგებლო ეკონომიკურ თანამშრომლობას ტერიტორიული მთლიანობის უპირობო აღდგენას შეთანხმების გზით, რელიგია არ უნდა გახდეს პოლიტიკური ვაჭრობის თემა, შესაძლებელია გონივრულ საზღვრებში განისაზღვროს მისი მონაწილეობა პოლიტიკურ პროცესებში, ერებს შორის ურთიერთობის მოწესრიგებაში, კულტურული თანამშრომლობის შემდგომ გაღრმავებასა და განვითარებაში.

**გამოყენებული ლიტერატურა:**

1. ბერძენიშვილი ნ., ჯავახიშვილი ივ., საქართველოს ისტორია, თბ., 1946.
2. მარი ბროსე, საქართველოს ისტორია, ნაწილი II, ტფილისი, 1900.
3. კაკაბაძე ს., საქართველოს ისტორია, ახალი საუკუნეების ეპოქა, თბ., 1920.
4. ქართლის ცხოვრება, ტ. IV, ს. ყაუხჩიშვილის რედაქციით, თბ., 1979.

**გიორგი ტალახაძე  
რუსეთი და საქართველო  
(ისტორია და თანამედროვეობა)  
რეზიუმე**

თანამედროვე მსოფლიო ეკონომიკაში მიმდინარე ინტეგრაციულმა პროცესებმა მეტი ღირებულება შესძინა სახელმწიფოთა შორის პოლიტიკური, ეკონომიკური, კულტურული და რელიგიური საკითხებით და ინტერესებს. ამ პრინციპების განხორციელება უნდა მოხდეს საქართველოს დამოკიდებულებაში რუსეთთან, სადაც საქართველომ თავისი ინტერესები უნდა შეახამოს და დაიცვას, გონივრული (რაციონალური) პრაგმატიზმის მოთხოვნების გათვალისწინებით, რაც გულისხმობს ტერიტორიული მთლიანობის უპირობო აღდგენას, ურთიერთ ხელსაყრელ ეკონომიკურ თანამშრომლობას, რა თქმა უნდა რელიგიური და კულტურული კავშირების განვითარების ხელშეწყობას.

**Giorgi Talakhadze  
Russia and Georgia  
(History and Modernity)  
Summary**

The current integration processes in modern world economy added more value to the interest with political, economic, cultural and religious issues. Implementation of these principles should be linked with the attitude of Georgia towards Russia where Georgia should combine and protect its interest taking into account the requirements of reasonable (rational) pragmatism which implies unconditional restoration of territorial integrity, mutual economic relations, promotion of the development of religion and cultural ties.

**გიორგი ტალახაძე  
Россия и Грузия  
(История и современность)  
Резюме**

В современном мире интеграционные процессы в экономике вызвали больше заинтересованности политическими, экономическими, культурными и религиозными отношениями между государствами. Желательно эти принципы проводить в отношениях Грузии с Россией, в которых Грузия должна отстаивать и совмещать свои интересы в рамках разумного (рационального) прагматизма, что подразумевает восстановление территорий, взаимовыгодное экономическое сотрудничество и конечно же развитие религиозных и культурных отношений.

**ავთანდილ ტუკვაძე  
პოლიტიკის მეცნიერებათა დოქტორი**

**ირაკლი უბილავა**

**მ. ლომონოსოვის სახელობის მოსკოვის სახელმწიფო უნივერსიტეტის ასპირანტი**

**ირანის პოლიტიკური სისტემა – თეოდემოკრატია?**

ირანში მომხდარი 1979 წლის რევოლუციის შემდეგ, ადგილი ჰქონდა სრულიად ახალი პოლიტიკური სისტემის დამკვიდრებას, რომელიც შეესაბამებოდა, ირანელი ხალხის სოციო-კულტურული ღირებულებების ფარგლებში ფორმირებულ სოციალურ სისტემას. ახალი პოლიტიკური სისტემა მკვეთრად განსხვავდებოდა იმ საპარლამენტო მონარქიის მოდელისაგან, რომელიც ფუნქციონირებდა ფეჰლევების დინასტიის მმართველობის დროს. მიუხედავად შაჰ რეზა ფეჰლევის დროს განხორციელებული ეკონომიკური ტიპის მოდერნიზაციული რეფორმებისა, რომლის დროსაც, თუ სამეცნიერო ლიტერატურას დავეყრდნობით, ირანი ეკონომიკური განვითარების დონით ზოგიერთ ევროპულ ქვეყნებს უსწრებდა, მაგალითად საბერძნეთს, 60-70-იან წლებში, ირანს ეკონომიკური განვითარების ერთ-ერთი ყველაზე მაღალი ტემპი გააჩნდა მსოფლიოში და 70-იანი წლების ბოლოს, საზოგადოების სოციალურ-ეკონომიკური სტრუქტურების მიხედვით უსწრებდა საბერძნეთს (1,72).

ირანელი სასულიერო პირების აქტიურობითა და საზოგადოების აბსოლუტური უმრავლესობის მხარდაჭერით, ისლამური რევოლუცია განხორციელდა, რომლის გამოსობით, არსებულისგან განსხვავებული პოლიტიკური სისტემის მომსწრე გახდა კაცობრიობა, რომელიც თეოკრატიული მმართველობისათვის დამახასიათებელი ელემენტებით იყო გაჯერებული. აღნიშნული ცვლილების სულისჩამდგმელი და იდეური წინამძღოლი გახლდათ, ქვეყნის მომავალი შიიტ მართველი, აიათოლა ჰომეინი. მისი ძალისმხვეითა და ლიდერობით (რა თქმა უნდა სხვა შიიტ ლიდერებთან ერთად), სოციალურ-პოლიტიკური სისტემის კარდინალურ ცვლილებებთან ერთად განხორციელდა კონსტიტუციური ცვლილებებიც, რომლის მიხედვით ძალაუფლება მთლიანად გადაეცა სასულიერო პირებს. კონსტიტუცია ქვეყნის ლიდერად აღიარებდა ერთ-ერთ ფაქის

„რაჰბარის“ თანამდებობაზე. პოლიტიკური სისტემის, თეოკრატიული მართველობითი ელემენტებით გაჯერების მიუხედავად, ირანის ისლამურმა რესპუბლიკამ შეინარჩუნა რესპუბლიკანიზმისათვის დამახასიათებელი კომპონენტებიც, რომელიც კონსტიტუციითაც განმტკიცდა.

ირანის ისლამური რესპუბლიკის თეოკრატიული ხასიათი, კონსტიტუციის პრეამბულაში იქნა განმტკიცებული, რომელიც გადმოწერილია ყურანიდან და მოიცავს შემდეგ სიტყვებს: „საქმენი სრულდება უღემების მიერ, რომლებიც ზუსტად ასრულებენ ღვთის ბრძანებას დაშვების და დაუშვებლობის შესახებ“(1,73). ამავე კონსტიტუციით განისაზღვრა, რომ საერო ხელისუფლების მიერ მიღებული ნებისმიერი ნორმატიული აქტი, რომელიც მოიცავდა საზოგადოებრივი ცხოვრების ყველა სფეროს და რომელიც განსაზღვრავდა ირანელი ხალხის სოციალურ როლს, ირანის ისლამური რესპუბლიკის მშენებლობის საქმეში, შესაბამისობაში უნდა მოსულიყო, ისლამის შიიტური მიმდინარეობის მიერ განსაზღვრულ, სულიერ და მორალურ ნორმატივებთან: „ყველა სამოქალაქო, სისხლის, საფინანსო, ეკონომიკური, ადმინისტრაციული, კულტურული, სამხედრო, პოლიტიკური და სხვა კანონები, დადგენილი და დაფუძნებული უნდა იყოს ისლამურ ნორმებზე“(1,74)“. საზოგადოებრივი ცხოვრების ყველა სფეროს ისლამურ ნორმატივებთან შესაბამისობაში მოყვანიდან გამომდინარე, როგორც ზემოთ ავლნიშნეთ, კონსტიტუციამ ქვეყნის მეთაურად განსაზღვრა რელიგიური პირი.

ამავე საკითხის ანალიზისას, ყველაზე მნიშვნელოვანი ასპექტი გახლავთ ის გარემოება, რომ აღნიშნული სამართლებრივი რეფორმების შედეგად, რომელმაც ხელი შეუწყო სრულიად ახალი მართველობითი სისტემის ფორმირებას, ლეგიტიმაცია მოხდა ქვემოდან და ფორმალისირებულ იქნა ხალხის მიერ, 1979 წლის 11 თებერვლის რეფერენდუმის საფუძველზე(2,92). ანუ, უნდა ითქვას, რომ პოლიტიკური სისტემის ის მოდელი, რომელიც დღეს ფუნქციონირებს ირანის ისლამურ რესპუბლიკაში, ზემოდან კი არ იყო თავს მოხვეული სასულიერო პირების მიერ, არამედ ფორმირებულ იქნა დემოკრატიული გზით, ხალხის უშუალო მონაწილეობით.

ირანის ისლამური რესპუბლიკის უკანასკნელი პოლიტიკური სისტემის ისტორიაზე საუბრისას, გასათვალისწინებელია ერთი საინტერესო გარემოება, რომ 1979 წლიდან დღემდე, მან განვითარების ორი ეტაპი გაიარა, კერძოდ: 1979 წლიდან 1989 წლამდე და 1989 წლიდან დღემდე, ანუ აიათოლა ჰომეინის მმართველობის პერიოდი და პოსტჰომეინისტური, აიათოლა ალი ჰომეინის პერიოდი. პირველი პერიოდი გამოირჩეოდა თეოკრატიის სრული უპირატესობით, რესპუბლიკური მართვის ელემენტებზე, ხოლო 1989 წლიდან კი, ე.ი. აიათოლა ჰომეინის პერიოდიდან, ადგილი ჰქონდა თეოკრატიული და რესპუბლიკური კომპონენტების ეტაპობრივ შეჯერებას.

რეფერენდუმის საფუძველზე ფორმირებული პოლიტიკური სისტემის პირველ ეტაპზე, სასულიერო მმართველ პირს ანუ „რაჰბარს“ მიენიჭა სრული უპირატესობა სახელმწიფო მმართველობის სტრუქტურაში. მოცემულ პერიოდში მუსლიმი სასულიერო პირი „რაჰბარი“ გახდა ქვეყნის ლიდერი და ერთპიროვნული მმართველი, რომელიც საკუთარ თანამდებობას ინარჩუნებდა გარდაცვალებამდე. იგი ახალი კონსტიტუციით აღიჭურვა შემდეგი უფლება-მოსილებით: განსაზღვრავდა ქვეყნის საგარეო და საშინაო პოლიტიკას, ნიშნავდა სასამართლო ხელისუფლების ხელმძღვანელს, ხელს აწერდა განკარგულებას პრეზიდენტის დანიშვნის თაობაზე, წარმოადგენდა შეიარაღებული ძალების უმაღლეს მთვარსარდალს და ა. შ. მოკლედ თუ ვიტყვით, ადჭურვილი იყო თითქმის ისეთივე უფლება-მოსილებებით, რომელიც გააჩნია ქვეყნის მეთაურს საპრეზიდენტო მმართველობის პირობებში.

მეორე და ყველაზე მნიშვნელოვანი ეტაპი, ირანის ისლამური რესპუბლიკის უახლესი ისტორიიდან, იწყება 1989 წლიდან, როდესაც რაჰბარის თანამდებობაზე მყოფი აიათოლა ჰომეინი გარდაიცვალა, შექმნილი სამართლებრივი ვაკუუმის აღმოსაფრხველად, შეიქმნა საკონსტიტუციო საბჭო 20 წევრის შემადგენლობით, რომელსაც დაევადა არსებულ კონსტიტუციაში, ზოგიერთი მდგომარეობის გადახედვა. საკონსტიტუციო საბჭომ, პირველ რიგში, მიზნად დაისახა თეოკრატიული მართველობისათვის დამახასიათებელი ქვეყნის მეთაურის გარდაცვალების დროს წარმოქმნილი კაზუსტიკური საკითხის გადაწყვეტა. შეტანილი ცვლილებით, სამეურვეო საბჭოს მიერ წარდგენილი კანდიდატებიდან,



საყოველთაო არჩევნებით აირჩეოდა ექსპერტთა საბჭო, რომელიც თავის მხრივ შედგებოდა სასულიერო პირებისაგან და რომელსაც უნდა აერჩია ქვეყნის ლიდერი „რაჰბარი“. ამ უკანასკნელს, უფლებამოსილების სახით, ასევე მიენიჭა აუცილებლობის დროს, რაჰბარის თანამდებობიდან გადაყენების უფლება.

რაც შეეხება საერო ხელისუფლებას, კონსტიტუციაში შეტანილი ცვლილებებით, მან მიიღო საპრეზიდენტო მმართველობისათვის დამახასიათებელი ნიშან-თვისებები. გაუქმდა პრემიერ-მინისტრის თანამდებობა და საერო ხელისუფლებაში არსებული მმართველობითი იერარქიის სათავეში ერთპიროვნულად მოექცა პრეზიდენტი, რომელსაც მიენიჭა საერო საქმეების გადლოლის უფლება. მისი არჩევა კი ხორციელდება 4 წლით ხალხის მიერ, საყოველთაო, პირდაპირი და ფარული კენჭისყრის მეშვეობით. ერთი დაიგივე პიროვნება, შეიძლება არჩეულ იქნეს მხოლოდ ორჯერ. თუმცა აქვე აუცილებელია აღინიშნოს, რომ რელიგიურ ნორმატივებთან, საერო ხელისუფლების საქმიანობის შესაბამისობის საკითხს, აკონტროლებს სასულიერო ხელისუფლება რაჰბარის ხელმძღვანელობით.

საერო ხელისუფლების მეორე შტო, საკანონმდებლო ორგანო-ისლამური საბჭოს კრება (მეჯლისი) კონტროლდება, სასულიერო მმართველობით იერარქიაში, პირობითად მეორე საფეხურზე მყოფი სადამკვირვებლო საბჭო, რომელიც აგრეთვე ითავსებს, ერთმანდატიანი მეჯლისის ზედა პალატის ფუნქციასაც. მის უმთავრეს ამოცანას წარმოადგენს, მეჯლისის მიერ მიღებული კანონების შესაბამისობის დადგენას რელიგიურ ნორმებთან. მისი წევრების შერჩევის წესი კი მოიცავს შემდეგ პრინციპს. სადამკვირვებლო საბჭოს წევრები აირჩევიან 6 წლით, ხოლო 3 წლის შემდეგ, წილისყრით ხდება ნახევარი შემადგენლობის გადარჩევა.

როდესაც ვსაუბრობთ, ირანის ისლამური რესპუბლიკის პოლიტიკური სისტემის შიგნით დემოკრატიული ელემენტების არსებობაზე, ყურადღება უნდა გავამახვილოთ პარტიული სისტემის საკმაოდ საინტერესო სტრუქტურულ ფუნქციონირებაზე. ირანის ისლამური რესპუბლიკის უახლესი ისტორიის მეორე პერიოდი, პირველისაგან განსხვავებით, რომელიც ერთპარტიულობით გამოირჩეოდა და რომელშიც გადამწყვეტი სიტყვა ეთქმოდა ირანის ისლამურ პარტიას, მრავალპარტიულია. დღესდღეობით პარტიული სისტემა მოიცავს დაახლოებით 200-ზე მეტ პარტიას. ირანის ისლამური რესპუბლიკის მრავალპარტიულ სისტემაზე საუბრისას, ყველაზე უფრო მნიშვნელოვანია შემდეგი გარემოება, კერძოდ ის, რომ მიუხედავად მრავალი პარტიის არსებობისა, მათი დაჯგუფება ხდება ორი მსოფლმხვედლობრივი მიმართულებით. იგი შეიძლება პირობითად დავყოთ შემდეგნაირად: პირველი, ულტრაკონსერვატორები, რომლებიც მკაცრ ისლამურ დოგმატიკაზე დაფუძნებული მმართველობის მხარდამჭრები არიან და მეორე, ზომიერი კონსერვატორები, რომლებიც მომხრეები არიან საზოგადოებაში რეფორმებისა და მოდერნული ელემენტების შემოტანის, ასევე ცდილობენ, მისაღები დასავლური ფასეულობების უმტკივნეულო სინთეზს, ისლამური რელიგიის შიიტური მიმდინარეობის ღირებულებებთან.

ზოგადად უნდა ითქვას, რომ ზემოთ დასახელებულ ორ იდეოლოგიურ დაჯგუფებას შორის მიმდინარეობს საერო ხელისუფლებისათვის ბრძოლა, კონკურენტული არჩევნების საფუძველზე. არჩევნები, რომ კონკურენტულია, ამაზე მოწმობს თუნდაც ის გარემოება, რომ მათი მოსვლა ხელისუფლებაში მიმდინარეობს მონაცვლეობით. მაგალითად, ირანის პოლიტიკური ისტორიის მეორე ეტაპზე, ულტრაკონსერვატორი პრეზიდენტები, ჩაანაცვლეს მისმა შემდგომმა რეფორმატორმა პრეზიდენტებმა, აღი აკბარ ხაშემი რაფსანჯანიმ და მოჰამად ხატამიმ, ხოლო ეს უკანასკნელები კი, თავის მხრივ არჩევნების გზით შეცვალა მაჰმუდ ახმედინიჟადმა. ბოლოს საპრეზიდენტო არჩევნებს თუ გავითვალისწინებთ, რადიკალი კონსერვატორი აჰმედინიჟადი, შეცვალა რეფორმატორმა ჰასან როჰანიმ.

მოკლედ, რომ გაგაანალიზოთ ულტრაკონსერვატორებს და „რეფორმატორებს“ შორის ხელისუფლებაში მოსვლის ტენდენცია, დავინახავთ, რომ როგორც ნებისმიერ დემოკრატიულ ქვეყანაში, აქაც დამოკიდებულია კონკრეტულ მომენტში ელექტორატის განწყობაზე. როდესაც, ელექტორატში ძლიერდება ულტრაკონსერვატიული განწყობები, პირველების აღზევება ხდება სახელისუფლებო ვერტიკალში, ხოლო როგორც კი განწყობები იცვლება და საზოგადოება ხდება ცვილებებისა და რეფორმების



აუცილებლობას, ხელისუფლება გადადის ზომიერი კონსერვატორების, ანუ „რეფორმისტების“ ხელში.

ირანის ისლამური რესპუბლიკის პოლიტიკური სისტემის შესწავლით დაინტერესებულ მეცნიერთა საკმაოდ ფართო ჯგუფი, ამ ქვეყნის მმართველობითი სისტემის ანალიზის დროს, ორ ერთმანეთისაგან განსხვავებულ დასკვნამდე მიდის. ერთი ნაწილი მას განიხილავს, როგორც თეოკრატიულ პრინციპებზე დაფუძნებულ ავტორიტარულ მმართველობით სისტემას, ხოლო მეორე ჯგუფი, მის პოლიტიკურ სისტემას, ორი ერთმანეთისაგან განსხვავებული, მმართველობითი სისტემის სიმბიოზის ფარგლებში ფუნქციონირებად სისტემად მიიჩნევს. რთულია დავეთანხმოთ მათ მოსაზრებებს, ვინაიდან თვით თეოკრატიულ ელემენტზეც, გავლენის მოხდენის შესაძლებლობა გააჩნია ამომრჩეველს, რომ არაფერი ვთქვათ საერო ხელისუფლებაზე. მიუხედავად, სულიერი ლიდერის „რაჰბარის“ თანამდებობაზე მყოფის ერთპიროვნული მმართველობისა, ხალხს მის საქმიანობაზეც გააჩნია მართალია სუსტი, მაგრამ კონტროლის მექანიზმი. როგორც უკვე აღვნიშნეთ, ქვეყნის მმართველი სასულიერო პირის არჩევა ხდება ხალხის მიერ არაპირდაპირი, ირიბი არჩევნების გზით. ე.ი. თეოკრატიული ელემენტის შიგნითაც, შეინიშნება დემოკრატიული შემადგენელი. ამიტომ, უნდა ითქვას, რომ ირანის პოლიტიკური სისტემა ფუნქციონირებს, თეოკრატიული და რესპუბლიკური მმართველობისათვის დამახასიათებელი კომპონენტების სრული ჰარმონიზაციის პირობებში. თან ფუნქციონირების პროცესში, როგორც ჩანს ზემოთ დასახელებული კომპონენტები არათუ, ხელს უშლიან ერთმანეთს, არამედ თანაარსებობენ ურთიერთშეგების რეჟიმში. ერთი მხრივ, თეოკრატიული ელემენტი ხელს უწყობს საზოგადოებრივ ცხოვრებაში, იმ ისტორიულად ჩამოყალიბებული და ისლამური რელიგიით შევსებული ღირებულებების შენარჩუნებასა და განვითარების საქმეს, რომელმაც დიდი წვლილი შეიტანა ირანული ნაციისა და სახელწმიფოს ჩამოყალიბებაში. მეორე მხრივ, დემოკრატიული კომპონენტის არსებობა, ხალხს საშუალებას აძლევს, განახორციელოს საერო ხელისუფლების კონტროლი და წარუმატებლობის ან მისთვის მიუღებელი პოლიტიკური ნაბიჯების შემთხვევაში კი, დემოკრატიული არჩევნების გზით გადაირჩიოს იგი. ამიტომ, ჩემი ღრმა რწმენით, ირანის ისლამურ რესპუბლიკაში ადგილი აქვს ელემენტების არა სიმბიოზს, არამედ სინთეზს, რომლის დროსაც ვღებულობთ, სრულიად სხვა და სახელმწიფო მმართველობის ორივე ელემენტისგან განსხვავებულ მოდელს.

ზემოთ ფორმულირებული კონცეფციის მართებულობის რწმენას, მაძლევს კიდევ ერთი გარემოება. როგორც მოგეხსენებათ, ხელისუფლების წყაროს წარმოადგენს ხალხი, ძალა, ან რელიგია. თუ რომელია ამა თუ იმ ქვეყანაში ხელისუფლების წყარო, იგი მიგვითითებს მისი პოლიტიკური სისტემის მოდელზე. თუ ხელისუფლების წყაროა ხალხი, მაშინ საქმე გვაქვს დემოკრატიასთან, რელიგიის შემთხვევაში საქმე გვექნება მონარქიასთან ან თეოკრატიასთან. როდესაც ხელისუფლების წყაროს, სინქრონულად წარმოადგენს, ხელისუფლების მალეგეტიმირებელი ორი უმნიშვნელოვანესი სიმბოლო, მაშინ საქმე გვაქვს სრულიად სხვა მოდელთან. ჩემი ღრმა რწმენით, მას თავისუფლად შეიძლება ვუწოდოთ „თეოდემოკრატია.“ ხელისუფლების ლეგიტიმაციისათვის აუცილებელი, ორი სიმბოლოს ერთმანეთთან დაკავშირებით მივიღებთ შემდეგ ფორმულას: თეოს-ღმერთი+დემოს-ხალხი+კრატოს-მართვა=(თეოდემოკრატია).

ჩემს მიერ გამოყენებული ტერმინი, პირველად 1844 წელს გამოიყენა მორმონიზმის ფუძემდებელმა რელიგიურმა მოღვაწემ ჯოზეფ სმიტმა. (3) რომლის აზრით, იდეალური ხელისუფლება უნდა ხორციელდებოდეს ორი სუვერენის-ღმერთისა და ხალხის მიერ. ჯოზეფ სმიტის მიერ გამოყენებული ტერმინი არ შეიცავს განმარტებას, უბრალოდ და ზოგადად გადმოსცემს მის არსს. თანამედროვე პერიოდში, აღნიშნული ტერმინის უფრო ღრმა თეორიული განმარტება მოგვცა, ზომიერი ისლამური მიმდინარეობის იდეოლოგმა აბულ-ალა მაუდუდიმ. ვფიქრობ, რომ მაუდუდის მიერ მოცემული განმარტებაც არ გახლავთ სრულყოფილი, ვინაიდან, იგი თეოდემოკრატია, მხოლოდ განასხვავებს თეოკრატიისა და დემოკრატიისაგან: „თეოდემოკრატია განსხვავდება დასავლური დემოკრატიისაგან იმით, რომ ის არ გულისხმობს ხალხის შეუზღუდავ სუვერენიტეტს (აღნიშნულ სისტემაში სუვერენი გახლავთ ალაჰი), ხოლო თეოკრატიისაგან იგი

განასხვავდება იმით, რომ არ არსებობს მართველი კლერიკალური კლასი და მართვა ხორციელდება მორწმუნე მუსულმანური მასის მიერ, რომლებიც საკუთარი რიგებიდან ირჩევენ ლიდერსა და აქვთ შესაძლებლობა მისი გადაყენების.“ (4).

ორივე ავტორის ფილოსოფიურ მიდგომას თუ მივუსადაგებთ ირანის ისლამურ რესპუბლიკას, იგი წარმოადგენს პოლიტიკური სისტემის თეოდემოკრატიულ მოდელს, ჩემი ღრმა რწმენით კი, მის იდეალურ ტიპს. თუმცა, ირანის ისლამური რესპუბლიკის პოლიტიკური სისტემის მაგალითზე, სრულიად შესაძლებელია, ტერმინი თეოდემოკრატის, უფრო სრულყოფილი განმარტება ჩამოვაყალიბოთ: „თეოდემოკრატია წარმოადგენს სახელმწიფო მმართველობის ისეთ ფორმას, როდესაც საერო ხელისუფლება იმყოფება ორმაგი კონტროლის ქვეშ, ერთი მხრივ, ზემოდან მასზე ზედამხედველობას ახორციელებს სასულიერო ხელისუფლება, ხოლო მეორე მხრივ, ქვემოდან მისი საქმიანობა კონტროლდება ხალხის მიერ!“

**გამოყენებული ლიტერატურა:**

1. Марчуков, В.Ф. Зобова, И.Ю.( 2012). Социально-политическисистемыстранСреднегоВостока (Турция, Иран, Афганистан) (суглубленнымизучениемисторииикультурыислама). Казань: «Курслекций»ст. [http://kpfu.ru/docs/F1027564676/4\\_Zobov\\_lects.pdf](http://kpfu.ru/docs/F1027564676/4_Zobov_lects.pdf)
2. ГосударственныйиПолитический строй Ирана. 10.05.2015. <http://easttime.ru/countries/topics/2/11/92.html>
3. Теодемократия. 08.06.2015. . <http://onetherapy.ru/p/603396.html>
4. Теодемократия. 08.06.2015. . <http://onetherapy.ru/p/603396.html>

**ავთანდილ ტუკვაძე, ირაკლი უბილავა  
ირანის პოლიტიკური სისტემა – თეოდემოკრატია?  
რეზიუმე**

სტატიაში გაანალიზებულია ირანის პოლიტიკური სისტემის ფუნქციონირების უმთავრესი ასპექტები. ყურადღება გამახვილებულია თეოკრატიული და დემოკრატიული კომპონენტების, პარმონიული სინთეზირების ხელშემწყობ ფაქტორებზე. ნაშრომში აგრეთვე ფორმულირებულია თეოდემოკრატის სრულყოფილი განმარტება, რაც განზოგადებულია ირანის ისლამური რესპუბლიკის პოლიტიკურ სისტემაზე.

**Avtandil Tukvadze, Irakli Ubilava  
Political System of Iran – Theodemocracy?  
Summary**

The article deals with the major aspects of functioning of political system of Iran. Much attention is paid to the theocratical and democratic components, factors for harmonious synthesis. The article also deals with the complete definition of theodemocracy which is generalized about the political system of Islamic Republic of Iran.

**Автандил Туквадзе, Иракли Убилава  
ПолитическаясистемаИрана: Теодемократия?  
Резюме**

В статье проанализированы важнейшие аспекты функционирования Иранской политической системы. Особое внимание уделено теократической и демократической компонентам, факторам, способствующим их гармоничному синтезу. Также, в тексте сформулировано полноценное определение теодемократизма, данное в обобщённой картине политической системы Исламской Республики Иран.

ზურაბ კუტიბაშვილი  
ფილოლოგიის დოქტორი

სინასმთის XI საუკუნის ხელნაწერში მოხსენიებული  
ზოგიერთი ისტორიული პიროვნების იდენტიფიკაციის საკითხისათვის

ცნობილია, რომ ქართული ეკლესია-მონასტრები საუკუნეთა მანძილზე წარმოადგენდნენ აზროვნებისა და განათლების მნიშვნელოვან ცენტრებს, სადაც მიმდინარეობდა სამწერლო-შემოქმედებითი საქმიანობა, საფუძველი ეყრებოდა ახალ ლიტერატურულ ჟანრებს, დარგებს, მიმართულებებს, იქმნებოდა და მრავლდებოდა ხელნაწერები, ვითარდებოდა მწერლობა, მკვიდრდებოდა მაღალი კულტურული ფასეულობანი.

ამ სავანეთა შორის გამორჩეული ადგილი უჭირავს სინას მთის სამონასტრო კერას, სადაც ქართველები VI საუკუნის ბოლოსა და VII საუკუნის დასაწყისიდან მოღვაწეობდნენ, ხოლო IX-X საუკუნეებში სინას მთის ქართველ კოლონიტთა ცენტრი იქცა ქართული სულიერი და სამწიგნობრო კულტურის ერთ-ერთ უდიდეს სავანედ.

საზოგადოდ უნდა ითქვას, რომ ძველი ქართული წერილობითი წყაროები, კერძოდ კი, ხელნაწერები არცთუ იშვიათად ქართულ-ბიზანტიური ისტორიული და ლიტერატურული ურთიერთობის მრავალ ფაქტსა და მოვლენას ეხმიანებიან. ამ მხრივ საყურადღებოა ხელნაწერთა ანდერძ-მინაწერებიც, რომლებშიც გარკვეულ ცნობებს ვპოულობთ ქართველი სამხედრო თუ საერო წარჩინებულ პიროვნებათა შესახებ. ზოგი ამ პიროვნებათაგანი საკეისროს კარზე მოღვაწეობდა კიდევ და საიმპერატორო, სამოხელეო ტიტულებითაც იყო აღჭურვილი. გვხვდება იმგვარი ბიბლიოგრაფიული მასალები, სადაც ცალკეული პირები მარტო სახელით ან გვარ-წოდებით არიან მოხსენიებულნი და, ამდენად, მათი ინდენტიფიკაცია სირთულეს არ წარმოადგენს, მაგრამ, როგორც ირკვევა, მინაწერებში ხსენებულ პირთაგან ზოგიერთი მათგანის იდენტიფიკაციის საკითხი დღემდე არ არის გადაწყვეტილი და დაუდგენელია მათი ვინაობა. მათ შორის კი ზოგი ისეთი ისტორიული პიროვნებაცაა, ვინც გარკვეულ როლს თამაშობდა ბიზანტიის საზოგადოებრივ-პოლიტიკურ ცხოვრებაში.

ამ მხრივ საინტერესო მასალებს იძლევიან სინას მთის ხელნაწერებიც, რომელთაგან ამჟღერად ჩვენს ყურადღებას იპყრობს სინური კოლექციის ნუსხა Sin. №78. ის შედგენილობით წარმოადგენს კრებულს და შინაარსეულად მოიცავს ლიტურგიკული ხასიათის საკითხავებს, ეპისტოლეთა ტექსტებს, ოთხთავის, „საქმე მოციქულთას“ ნაწყვეტებს, სწავლანს და სხვა თხზულებებს. კრებული (19, 237-238; 14, 125-131; 20, 225-234). გადაწერილია, როგორც ტექსტს დართული ბიბლიოგრაფიული ცნობებიდან ჩანს, 1031 წელს კალიგრაფიულად ორი განსხვავებული ხელწერით. ხელნაწერის მეორე ძირითადი ნაწილის (ფ.ფ. 31r-278r) გადამწერია საბა მჭლე, რომელსაც ეკუთვნის ჩვენთვის საინტერესო მინაწერებიც. ამ უკანასკნელთა შესწავლით კი ერთ-ერთი ისტორიული პიროვნების ამოცნობის შესაძლებლობა გვეძლევა.

აღნიშნულ მინაწერებში ვკითხულობთ:

1. „ქრისტე, შეიწყალე აბუჟაბ ზოლავარი და შვილნი მათნი, მშუდობით დაიცვენ ყოველთა ვნებათა სულიერთა და კორციელთაგან, და მიჰმადლე დღეგრძელებით სიმრთელე და დიდებაჲ, ამენ“ [ფ. 266 r].
2. „ქრისტე, მეუფეო დიდებისაო, დაიცვე მშუდობით და დღეგრძელებით აბუჟაბ ზოლავარი და შვილნი მათნი, ამენ“ [ფ. 266r].

როგორც ვხედავთ, ამ მინაწერებში ორგან მოხსენიებულია აბუჟაბ ზოლავარი შვილებთან ერთად, რომელთათვის ავტორი მხურვალე ვედრებით მიმართავს უფალს. იბადება კითხვა: ვინ არის აბუჟაბ// აბუჰარბ ზოლავარი და რა დამსახურების გამო მოხდა მისი მოხსენიება მინაწერებში? უნდა შევნიშნოთ, რომ სახელი აბუჰარბი (=აბუღარბი) ცნობილია ძველ ქართულ ჰაგიოგრაფიულ მწერლობაში. ასე მაგალითად, „ოშკის სამოთხის“ (977წ.) ანდერძის მიხედვით, აბუჰარბი ერქვათ თორნიკე ერისთავის ბიძას და იოვანე მთაწმინდელის სიმამრს;

ამავე სახელს ატარებდა იოვანე-თორნიკოფილისა და ვარაზფანეს ერთ-ერთი ძმაც (10,186-187; 11, 47). ეს სახელი მოხსენიებულია სხვა ქართულ და უცხოურ წყაროებშიც. მ უკანასკნელთაგან საყურადღებოა ბიზანტიურსა და სომხურ საისტორიო ქრონიკებსა და მემბტიანეთა ჩანაწერებში დაცული ზოგიერთი ისეთი ცნობა, რომელიც ჩვენთვის საინტერესო მინაწერებში მოხსენიებული აბუჰარბის ვინაობის დადგენის გასაღებს იძლევა.

ვიდრე ამ მასალებს შევეხებოდეთ, საჭიროა შუა საუკუნეების ბიზანტიის ისტორიის ერთი ეპიზოდი გავიხსენოთ:

ცნობილია, რომ ბიზანტიის იმპერატორ ბასილი II-ის გარდაცვალების (1025 წ.) შემდეგ მძიმეპოლიტიკური ვითარება შეიქმნა ბიზანტიის იმპერიის აღმოსავლეთ პროვინციებში. გააქტიურდნენ არაბთა ამირები, რომლებიც გამუდმებული თავდასხმებით მოსვენებას არ აძლევდნენ საკეისროს ამ განაპირა საბრძანებლებს. მდგომარეობა შესამჩნევად დაიძაბა XI საუკუნის 20-იან წლების მიწურულს, ბიზანტიის იმპერატორ რომანოზ III არგიროსის (1028-1034) ტახტზე ასვლის შემდგომ. პოლიტიკური კონიუნქტურა იმ დონემდე მივიდა, რომ ბიზანტიის კეისარმა 1030 წელს საამიროების წინააღმდეგ ფართო მასშტაბიანი სამხედრო ოპერაციის განხორციელება გადაწყვიტა.

ამ ამოცანის შესრულება ამავე დროს დაემთხვა საიმპერატორო კარზე შინაპოლიტიკური დაპირისპირების იმ ახალი ტალღის გაჩენას, რაც მიზნად ისახავდა იმპერატორის ფიზიკურ განადგურებას. შეთქმულებს, რომელთა შორის იყვნენ სამხედრო არისტოკრატისა და საერო ხელისუფალთა წარმომადგენლები, განზრახვა ჰქონდათ დაეტოვებინათ კეისარი გაცხარებული ბრძოლის დროს და იგი მტრის ხელით დაღუპულიყო(17,21; 7,175).

სხვათა შორის, რომანოზ არგიროსის წინააღმდეგ ეს შეთქმულება პირველი როდი იყო. ისტორიულად ცნობილია, რომ მას ტახტზე ასვლის შემდეგ მცირე ხანშივე გაუჩნდა საკმაოდ ძლიერი ოპოზიცია, რომელიც კეისრის მეუღლის, ზოიას დის, თეოდორას, პარტიის სახელითაა ცნობილი. მოწინააღმდეგე ძალის ძირითად მორგანიზებელ ბირთვის იმ დროს სამეფო კარის პოლიტიკით უკმაყოფილო წარჩინებული სამხედრო არისტოკრატია და პროვინციული სამღვდელთა შეადგენდა(15,264). მზადდებოდა კიდევ შეთქმულება, რომელშიც, როგორც წყაროები მოწმობენ, ქართველებიც მონაწილეობდნენ, მათ შორის ათონის ივერიის ღვარის მესამე წინამძღვარი ეფთვიმეს შემდეგ გიორგი (გ. მთაწმინდელი, „ცხოვრება იოვანესი და ეფთვიმესი“), რომელიც ცნობილი იყო, როგორც „გიორგი დიდი“, „მაშენებელი“ და რომელიც, შეთქმულების გამჟღავნების შემდგომ, გადასახლებულ იქნა კუნძულ მონოვატზე.

რომანოზ III არგიროსის 1030 წელს სირიაში არაბთა წინააღმდეგ ლაშქრობის ამსახველი ხელშეასახები ცნობები დაცულია ბიზანტიელ, არაბ და სომეხ ისტორიკოსთა შრომებში. როდესაც იმპერატორის მრავალრიცხოვანი და განსხვავებული ეროვნების მებრძოლთაგან შემდგარი ჯარი (არსებული ცნობით, ლაშქრობაში ქართველებიც მონაწილეობდნენ) ქ. ალექსოს მიუახლოვდა, იმპერატორთან გამოცხადდნენ ამ ქალაქის ამირას ელჩები და პატიება ითხოვეს. კეისარს შეეძლო მდგომარეობის უსისხლოდ მოგვარება, მაგრამ სამხედრო დიდების მოხვეჭის სულისკვეთებით შეპყრობილმა იმპერატორმა ბრძანა ლაშქრობის გაგრძელება. როდესაც ქალაქამდე ერთი დღის სავალიდა იყო დარჩენილი, კეისრის ბანაკში გამოცხადდა ერთ-ერთი სამხედრო პირი და იმპერატორს აუწყა, რომ მის მიმართ შეთქმულება მზადდებოდა.

ამ ფაქტის შესახებ ცნობა დაცული აქვს XII საუკუნის სომეხ ისტორიკოსს მათეოს ედესელს, რომელიც წერს, რომ შეთქმულების თაობაზე რომანოზს აცნობა მისმა ერთ-ერთმა სარდალმა, აბუკაჰმა (=აბუჰარბმა) (20,219), მან კეისარი უცილობელ დაღუპვას გადაარჩინა(7,175).

შეთქმულებასთან დაკავშირებული სარწმუნო ცნობა მოეპოვება აგრეთვე არაბ მემბტიანეს იბნ-ალ-ასირს, რომლის გადმოცემით, ბერძენთა მეფეს (იგულისხმება რომანოზ არგიროსი) ბანაკში მტერიც ჰყავდა, რომელსაც მისი ფიზიკური მოსპობა ჰქონდა განზრახული(16,314). როდესაც მან საეჭვო და არახელსაყრელ პირობებში ურჩია ლაშქრობის გაგრძელება, სწორედ ამ დროს მასთან მივიდა ერთ-ერთი მისი ოფიცერი (სამხედრო პირი) აბუკაჰი (=აბუჰარბი) და კეისარს აუწყა შეთქმულების შესახებ,



შეთქმულები აპირებდნენ ბრძოლისას თავს დასხმოდნენ კეისარს და მოეკლათ იგი(16,134).

იმპერატორს ამ ამბავმა თავზარი დასცა და შეშინებულმა ბრძანა უკან დახევა, მხოლოდ ერთი ღამე დაჰყო ანტიოქიაში და მეორე დღეს კონსტანტინეპოლს მიაშურა. სამხედრო ექსპედიცია საიმპერატორო კარისთვის სამარცხვინოდ დამთავრდა(18, 212-213).

ისმება კითხვა: ვინ არის აბუკაბი (იგივე აბუჰარბი), რომელმაც იმპერატორი იხსნა გარდაუვალი დაღუპვისაგან?

ვიდრე ამ კითხვაზე პასუხს გავცემდეთ, უნდა შევეხოთ აბუკაბის (აბუჰარბის) ეთნიკური წარმომავლობის საკითხს. საკმაოდ ხანს ამ თემასთან დაკავშირებით არაეთვაროვანი აზრი სუფევდა მეცნიერებაში. ნ. სკაბალანოვიჩის აზრით, იგი წარმოშობით სომეხი უნდა ყოფილიყო(17,21), თუმცა აბუკაბი (მათოს ედესელის ცნობით, სარდალი) ადრევე მიიჩნია ქართველად მ. ბროსემ (20,219), რასაც მხარი დაუჭირა თ. ჟორდანიამ(9,173), აბუკაბი ქართველადაა მიჩნეული თანამედროვე ისტორიოგრაფიაშიც(7,176).

მართოს ედესელის გადმოცემით, აბუკაბი ყოფილა დავით III კურაპალატის ერთ-ერთი მცველთაგანი, სხვა ცნობით კი - დავით კურაპალატის ერთ-ერთი ქვეშევრდომის შთამომავალი(21,219). აბუკაბს ჰყოლია შვილი ვასილი (თუ ბასილი), სამხედრო პირი და მანციკერტის ერთ-ერთი დამცველთაგანი, როდესაც ამ ქალაქმა 1054 წელს თოდრულ-ბეგის თავდასხმა განიცადა, თანამდებობით ყოფილა ბიზანტიის ჯარის მხედართმთავარი 1065 წელს მდ.დუნაის აუზში, სადაც ტყვედ იქნა შეპყრობილი, მაგრამ მოახერხა თავის დაღწევა და მოვიდა მამასთან, რომელიც ჯერ კიდევ ცოცხალი იყო, - მოგვითხრობს მათოს ედესელი(5,170; 20,219-229; 6,30).

თუ შევაჯამებთ ზემოთქმულს, დასმულ კითხვასთან დაკავშირებით ჩვენი მოსაზრება ასეთია: სომხურ-არაბულ საისტორიო წყაროებში მოხსენიებული აბუკაბი (აბუჰარბი) და სინას მთის №78 ხელნაწერის მინაწერებში მოხსენიებული აბუჰარბი ზოლავარი ერთი და იგივე პიროვნებაა, რასაც მოწმობს შემდეგი არგუმენტები:

1. ქრონოლოგიური სიახლოვე: რომანოზ არგიროსის ლაშქრობას სირიაში ადგილი ჰქონდა 1030 წელს, ხოლო ჩვენთვის საინტერესო ხელნაწერი გადაწერილია 1031 წელს, ანუ ერთი წლის შემდეგ, რაც დადასტურებულია გადამწერ საბა მკლეს მიერ 266r. გვერდზე მოთავსებულ მინაწერში („ქრონიკონი იყო სმ და თერთმეტი (=251), რაც ქართული ქრონიკონული ათვლით (780+251) უდრის 1031 წელს. ვფიქრობთ, ეს ქრონოლოგიური სიახლოვე შემთხვევითი არ უნდა იყოს და მოვლენათა თანმიმდევრობაზე უნდა მეტყველებდეს.

2. აბუჰარბი (=აბუჰარბი) უცხოურ წყაროებში მოხსენიებულია როგორც სამხედრო პირი და სარდალი, №78 ხელნაწერის მინაწერებში კი იგი იხსენიება ზოლავარის ტიტულით. როგორც გარკვეულია, „ზოლავარი|ზორავარი“ არაქართული წარმოშობის სიტყვაა (სომხურიდან შემოსული) და ნიშნავს მხედართმთავარს, ჯარის უფროსს(1,168; 2,163), ხოლო ბერძნულში სტრატეგოსს უტოლდება(13,239).

ტერმინი ზოლავარი (=ზორავარი), როგორც სამხედრო თანამდებობრივი მდგომარეობის აღმნიშვნელი, ხშირად გვხვდება როგორც ქართულ ჰაგიოგრაფიულ და ისტორიულ ქანრის თხზულებებში, ისე უცხოელ მემკვიდრეთა შრომებში. შორს რომ არ წავიდეთ, ოშკის ლავრაში 977 წელს გადაწერილი „სამოთხის“ ანდერძში თორნიკე ერისთავის ძმის იოვანე ვარაზვანეს ერთ-ერთი შვილი ცნობილია ჩორდვანელი ზორავარის სახელით(12,186-187).

ამდენად, X-XI საუკუნეთა ქართულ კულტურულ სამყაროში ზედწოდება „ზოლავარი|ზორავარი“ მტკიცედ იყო დამკვიდრებული და სამხედრო-სამოსლელ მდგომარეობის გამომხატველი გახლდათ, როგორც მათოს ედესელის ცნობით ჩანს, აბუჰარბი 1030 წლისათვის უკვე სარდალი ყოფილა და 1031 წლის გადაწერილ-შედგენილ ხელნაწერში მწიგნობარს შეეძლო იგი ზორავარადაც მოეხსენებინა.

3. თუ გავითვალისწინებთ მათოს ედესელის უწყებას, რომ აბუკაბი დავით კურაპალატის მცველთაგანი იყო, 1030 წლისათვის ზრდასრული მამაკაცი იქნებოდა და შესაძლებელია სარდალიც გამხდარიყო, ხოლო ვინაიდან მისი შვილი,



ბიზანტიელთა ჯარის სარდალი დუნაიზე, თავს აღწევს ტყვეობას და მოდის მოხუცებულ მამასთან, ამ დროს აბუქაბი 80 წელს მიღწეული უნდა ყოფილიყო. აქედან გამომდინარე, ისტორიკოსს თავისუფლად შეეძლო ეთქვა და ხაზი გაესვა, რომ ვასილი დაბრუნდა მამასთან, „რომელიც ჯერ კიდევ ცოცხალი იყო“-ო.

ხელნაწერის მინაწერებში აბუქაბი იხსენიება შვილებთან ერთად. როგორც ვნახეთ, უცხოურ წყაროებში მოხსენიებულ სარდალ აბუქაბსაც ჰყავს შვილი (ვასილი=ბასილი). მართალია, აქ მარტო ერთი შვილი იხსენიება, მაგრამ ადვილი შესაძლებელია აბუქაბ ზოლაგარს სხვა შვილებიც ჰყოლოდა.

ცნობილია, რომ ბიზანტიის საიმპერატორო კარზე მაღალი თანამდებობის მქონე ქართველთაგან ბევრი სულაც არ იყო დაინტერესებული საკეისროს ხელისუფლების წინააღმდეგ ბრძოლით. ასე იყო XI საუკუნეშიც, ზოგი თუ შეთქმულთა ბანაკში შეიძლებოდა ყოფილიყო, ზოგიც ღლიაღურ დამოკიდებულებას ირჩევდა და იმპერატორის ერთგულის როლში გამოდიოდა(7,74). ცნობილია, რომ ქართველთაგან ბევრს მაღალი თანამდებობებიც ეკავა საიმპერატორო კარზე და იმ წოდებათა რიცხვში კი (სვინგელოზი, პატრიკი, მაგისტროსი და ა.შ.), რომელთაც ისინი იღებდნენ, ზორავარის ტიტულიც შედიოდა(8,70). ხშირად თანამდებობაზე წინაურდებოდნენ ანდა წოდებები ეძლეოდათ მათ საიმპერატორო კარის ერთგული სამსახურისათვის. გამორიცხული არაა Sin. №78 ხელნაწერში მოხსენიებულ აბუქაბ ზოლაგარს 1030 წელს იმპერატორის ერთგულებისათვის მიეღო ზედწოდება ზორავარი.

საგულისხმოა ონომასტიკური თანხვედრაც: აბუქაბი იგივე აბუქაბია (ფონეტიკური შენაცვლებით), ანუ სხვა წყაროების მიხედვით აბუქარბი-აბუღარბი, არაბული წარმოშობის ეს სახელი ქართველთა წრეში ფეხს იკიდებს და გავრცელებას პოულობს (არაბულ ლექსიკასთან ერთად) VIII-X საუკუნეებში(4,85) და არა მარტო ამ დროს, XI საუკუნეშიც ამ სახელს არაერთი ქრისტიანი ქართველი ატარებდა.

ამრიგად, ზემოაღნიშნულ გარემოებათა გამო, ჩვენი აზრით, უცხოურ წყაროებში მოხსენიებული აბუქაბი, რომელმაც იხსნა იმპერატორ რომანოზ არგიროსის სიცოცხლე და Sin. №78 ნუსხის მინაწერებში მოხსენიებული აბუქაბ ზოლაგარი ერთი და იგივე პირია. აქედან გამომდინარე, შეუძლებელია რაიმე დაეჭვება არსებობდეს მის ეთნიკურ კუთვნილებაზე, - ქართველია იგი თუ სომეხი, ის, რა თქმა უნდა, ქართველია და ამ მხრივ ეს საკითხი მიზანშეწონილია საერთოდ მოიხსნას ლიტერატურათმცოდნეობიდან.

რაც შეეხება ხელნაწერის მინაწერებში აბუქაბ ზოლაგარის მოხსენიების მოტივს, რაიმეს დაბეჯითებით თქმა რთულია. მხოლოდ ის კი შეიძლება აღინიშნოს, რომ ხელნაწერში მისი მოხსენიება შვილებთან ერთად უნდა აიხსნებოდეს მისი მატერიალური დახმარებით სამონასტრო კერისადმი, რის გამოც შემწირველის ან ქველმოქმედის სახელის ხსენება საღვთისმსახურო პრაქტიკაში მიღებული ჩვეულება იყო ეკლესია-მონასტრებში.

ცნობათა სიმწირის გამო ამავე დროს სიძნელესთან არის დაკავშირებული განსაზღვრა იმისა, თუ შთამომავლობით იგი რომელი ფეოდალური გვარის შთამომავალი უნდა ყოფილიყო, მხოლოდ მოსაზრების სახით შესაძლებელია ითქვას, რომ ვინაიდან პიროვნების სახელი აბუქარბი და ზედწოდება ზორავარი უმთავრესად მაინც ჩორდვანელთა ცნობილი დიდი საგვარეულო სახლის წარმომადგენელთა შორის იყო გავრცელებული, აბუქაბ ზოლაგარიც ამ სახელოვანი წარჩინებული საგვარეულოს შთამომავალი უნდა ყოფილიყო, შესაძლებელია იოვანე-თორნიკოფილისა და იოვანე-ვარაზგაჩეს ძმის აბუქარბის მემკვიდრე იყოს და მის სახელსაც ატარებდეს. როგორც ვნახეთ, ის ცოცხალი ყოფილა 1065 წელსაც.

რაც შეეხება აბუქაბ ზოლაგარის მიერ ამ გაბედული ნაბიჯის მნიშვნელობას, მისი შეფასებისას, ალბათ, პირველ ყოვლისა, გათვალისწინებულ უნდა იქნეს იმდროინდელი, XI ს. 30-იანი წლების დასაწყისის პოლიტიკური კონიუნქტურა და, კერძოდ, საქართველო-ბიზანტიის ურთიერთობისათვის დამახასიათებელი, ხშირად მეტ-ნაკლებად ცვალებადი ის ვითარება, რაშიც, ნებისთ თუ უნებლიედ, საკეისროს კარზე მოღვაწე ქართველ დიდებულებს და სამხედრო არისტოკრატის წარმომადგენლებსაც უწევდათ ხოლმე მონაწილეობის მიღება. როგორც ჩანს, აბუქაბს ეს ნაბიჯი გადაუდგამს არა ვინმეს

ჩაგონებით, არამედ საკუთარი სურვილით და თავისი სიცოცხლის რისკის ქვეშ დაყენების ფასდაღაც კი. მართალია რომანოვის მიერ ორგანიზებული სამხედრო ექსპედიცია სამეფო კარისათვის სამარცხვინოდ დასრულდა, მაგრამ იმპერატორის სიცოცხლის ხსნა და იმავე საკეისროს კარზე შესაძლო დაძაბულობის (შესაძლებელია სისხლის ღვრის) თავიდან აცილება, რაც შეთქმულების დროულად გამოაშკარავებით მოხდა, საფიქრებელია, უმთავრესად რომანოვის ამ ერთგული ქვეშევრდომის სწორად ამ გაბედული ნაბიჯით უნდა აიხსნას. როგორც წყაროებიდან გამოსტყვივის, აბუქაბის ეს მოქმედება, სასახელო და ერთგულ სამსახურად უნდა აღქმულიყო საკეისროში იმპერატორის სიცოცხლის გადარჩენისთვის თვით კეისრისა და მის თანამოაზრეთა მიერ. თითქოს ეს ჩანს კიდევ მათეოს ედესელის სიტყვებში იმის შესახებ, რომ აბუქაბმა თავისი მოქმედებით იხსნა იმპერატორის სიცოცხლე.

სიმპტომატურია ისიც, რომ აბუქარ ზოლავარის ეს ნაბიჯი დაემთხვა იმ პოლიტიკურ ვითარებას, როდესაც ხანგრძლივი ქიშობის შემდეგ, XI საუკუნის 30-იანი წლების დასაწყისში ბიზანტია-საქართველოს პოლიტიკური ურთიერთობა შედის, თუმცა დროებით, მშვიდობიან ფაზაში. საქართველოს მთავრობა, სისხლისმღვრელი ბრძოლების შემდეგ, ეძებს ბიზანტიასთან მორიგების გზას და ცდილობს მასთან მშვიდობის დამყარებას. ამ ფაქტზე მეტყველებს თუნდაც ამ ორ ქვეყანას შორის გაფორმებული საზავო შეთანხმება და ბაგრატ IV-ის დედის, მარიამის გამგზავრება ბიზანტიაში „მშვიდობის ძიებად“. ცხადია, ამ საერთო პოლიტიკურ ფონზე აბუქაბ ზოლავარის მხარდაჭერა იმპერატორისათვის და მისი სიცოცხლის შენარჩუნება, რასაც ქაოსი არ მოჰყვებოდა და საქართველოსთან ურთიერთობასაც არაფერი შებღალავდა, გარკვეული დადებითი შედეგის მომტანი იქნებოდა, ამასთან ადვილად შესაძლებელია, მშვიდობიანობის შენარჩუნება ბიზანტიასთან იმ დროის შორისმკვერტელ ქართველ პოლიტიკოსთა და სამხედრო მაღალჩინოსანთა ინტერესებშიც შედიოდა და როგორც ჩანს, აბუქაბ ზოლავარმა სწორად შეაფასა იმდროინდელი პოლიტიკური ვითარება და ერთგული სამსახური გაუწია იმპერატორს, როდესაც იხსნა მისი სიცოცხლე. ვფიქრობთ, ეს კეთილგანწყობა დადებითი შედეგის მომტანიც უნდა ყოფილიყო ბიზანტიასთან მშვიდობიანობის შენარჩუნების საქმეში.

**გამოყენებული ლიტერატურა:**

1. აბულაძე ილ., ძველი ქართული ენის ლექსიკონი (მასალები), თბ., 1973.
2. ანდრონიკაშვილი მ., ნარკვევები ირანულ-ქართული ენობრივი ურთიერთობიდან, თბ., 1966.
3. არისტაკეს ლასტივერტეცი, ისტორია, ქართული თარგმანი გამოკვლევით, კომენტარებითა და საძიებლებით გამოსცა ვ. ცაგარეიშვილმა, თბ., 1974.
4. გაბაშვილი ვალ., ათონური ჰაგიოგრაფიული ლიტერატურის ძეგლები როგორც წყარო, კრ. „ივირონი-1000“, თბ., 1983.
5. ვახუშტი, საქართველოს ისტორია. დ.ბაქრაძის გამოცემა, ტფ.1885.
6. კახაძე მ., ქართველები ბიზანტიის პოლიტიკურსა და კულტურულ ცხოვრებაში, თბ., 1954.
7. კოპალიანი ვ., საქართველოსა და ბიზანტიის პოლიტიკური ურთიერთობა 970-1070 წლებში, თბ., 1969.
8. მეტრეველი ე., ნარკვევები ათონის კულტურულ-საგანმანათლებლო კერის ისტორიიდან, თბ. 1996.
9. უორდანიას თ., ქრონიკები და სხვა მასალა საქართველოს ისტორიისა, შეკრებილი, ქრონოლოგიურად დაწყობილი, ახსნილი და გამოცემული თ. უორდანიას მიერ, I, 1892.
10. საქართველოს სახელმწიფო მუზეუმის ქართულ ხელნაწერთა აღწერილობა, (A კოლექცია), შეადგინა ქრ. შარაშიძემ, IV, თბ., 1954.
11. ქართულ ხელნაწერთა აღწერილობა, ათონური კოლექცია, I, თბ., 1986.
12. ხელნაწერთა აღწერილობა, (A-კოლექცია), IV, თბ., 1954.
13. ჯავახიშვილი ივ., ქართული სამართლის ისტორია, თხზ., ტ.VI, თბ., 1982.
14. ჯავახიშვილი ივ., სინის მთის ქართულ ხელნაწერთა აღწერილობა, თბ., 1947.
15. История Византии, Т.2, М., 1967.
16. Розен В., Император Василий Болгаробойца. Извлечения из летописи Яхьи Антиохийского издал, перевел и объяснил В.Р. Розен, СПб., 1883.

17. Скабаланович Н., Византийское государство и церковь в XI веке, 1884.
18. Труды В.Г.Васильевского, Т. первый., СПб., 1908.
19. Цагарели А., Памятники Грузинской старины в Святой земле и на Синае, Православный Палестинский сборник, Т. IV, вып. I, СПб., 1888.
20. G.Garitte, Catalogie des manuscrits georgiens Litteraires du mont Sinai, CSCO, vol. 165, 9, Louvain, 1956.
21. M. Brosset, Additions et éclaircissements à l'histoire de la géorgie, 1851.

**ზურაბ კუტიბაშვილი**  
**სინას მთის XI საუკუნის ხელნაწერში მოხსენიებული ზოგიერთი ისტორიული პიროვნების**  
**იდენტიფიკაციის საკითხისათვის**  
**რეზიუმე**

სინას მთის ხელნაწერთა კოლექციის კუთვნილი 1031 წლის ხელნაწერთა კრებულის (შინ №18) მინაწერებში ორჯერ მოხსენიებულია აბუკაბ ზოლავარი შვილებთან ერთად. როგორც გამოირკვა, აბუკაბ ზოლავარი არის ის აბუკაბ სარდალი, რომელმაც 1030 წელს ბიზანტიის იმპერატორი რომანოზ III არგიროსი (1028-1034), არაბთა წინააღმდეგ მისი სირიაში ლაშქრობისას, ისხნა შეთქმულთაგან დაღუპვისაგან. მინაწერებში აბუკაბი მოხსენიებულია ზოლავარის (=ზორავარის) ტიტულით, რაც სარდალს ნიშნავს და ბერძნულ სტრატეგოსს უტოლდება.

აბუკაბ ზოლავარი ტაო-კლარჯეთში ცნობილი დიდი საგვარეულო სახლის შთამომავალი უნდა ყოფილიყო, შესაძლოა იოვანე თორნიკეს და იოვანე ვარაზვანეს ძმის აბუჰარბის მემკვიდრე იყოს და მის სახელს ატარებდეს.

**Zurab Kutibashvili**  
**For Identification of Some Historical Figures Mentioned in the 11<sup>th</sup>**  
**Century Manuscripts of Mount Sinai**  
**Summary**

In the postscripts of collected manuscript (Sin. N 78) belonging to the manuscript collection of Mount Sinai of 1031, Abukab Zorawar is mentioned twice with his children. As it was found out, Abukab Zorawar is the very commander named Abuqab, who saved Byzantine Emperor Romanos The Third Argyrus(1028-1034) from the conspirators' death while invading Arabia in 1030. In these postscripts Abukab is referred as Zorawar, which means Mighty, Brave, as well as a Commander and is equal to the Strategos in Greek.

Abukab Zorawar must have been the inheritor of the well-known and large family house in Tao Klarjeti. It is even possible that he was a successor and namesake of Abuharb, who happened to be Iovane Tornike's and Iovane Varazvache's brother.

**Зураб Кутибашвили**  
**Для вопросов идентификации некоторых исторических личностей,**  
**упомянутых в рукописях XI века Горы Синай**  
**Резюме**

В постскриптумах рукописных собраний 1031 года коллекции рукописей Горы Синай(Sin. № 78) дважды упомянут Абукаб Золавар в месте с сыновьями. Как выяснилось Абукаб Золавар является тем полководцем Абукаб, который во время военного похода против арабов в Сирию в 1030 году спас от заговорщиков Императора Византии Романоза III (1028-1034 г.г.). В постскриптумах титулом Абукаба упомянут Золавар(=Зоравар), что означает Полководец и равен греческому Стратегу.

Абукаб Золавар вероятно является потомком знаменитой в Тао – Кларджети Большой Семейной Династии. Возможно он является потомком брата Иоана Торнике и Иоана Варазваче Абухарби и носит его имя.

ლალი ურდულაშვილი  
ფილოლოგიის დოქტორი

სვეტიცხოველი – როგორც პარადიგმა ქართულ აზროვნებაში

სვეტიცხოველი ქართული ქრისტიანული აზროვნების პირველსაწყისი, ერის მარად თანამდევნი და მარად განახლებადი სულიერი ზედასვლის ნიშანსვეტია. იგი არის ქართველი ერის სულიერ ღირებულებათა კრებისითი სახე – აქსიოლოგიური ნიშანი ზოგადად ქართული ქრისტიანული კულტურისა. ეს ის ცხოველმყოფელი სვეტია, რომელიც იმთავითვე საკარული მნიშვნელობის პარადიგმულ სახედ იქცა ქართველი ხალხის ცნობიერებაში. მასვე ეფუძნება ქართველი ერისათვის უპირველესი და უმნიშვნელოვანესი სულიერი კერა – სვეტიცხოველის ტაძარი, შემაერთებული ქართული მიწისა დღითავე ზეცასთან.

უადრესად მნიშვნელოვანია ის გარემოებაც, რომ სვეტიცხოველი მარადიულ სიცოცხლეს, განმაცხოველებელს გულისხმობს, რაც მაცხოვრის ქართულ სახელდებას უკავშირდება. „წმინდა ნინოს ცხოვრების“ მიხედვით, კვართის ადგილას აღმართულმა „კვიპაროზმა საკვირველმა“, ერთ-ერთმა შვიდ ბოძთაგანმა, რომელთაც ტაძარი უნდა დამყარებოდა, ფერი იცვალა და გარდაისახა ნათლის სვეტად, რითაც, წმინდა ნინოს განმარტებით, განხორციელდა ღვთისჩენა: „გამოსცემდა სვეტი იგი ბრწყინვალეებასა და ფრიადსა სულნელებასა“. ამავე ნათლის სვეტმა არაერთი სასწაული აღასრულა. ამას თავისი ბიბლიური საფუძვლები მოეპოვება. გამოსვლათა წიგნში ხშირად გვხვდება სვეტიცხოველი სხვადასხვა სახით: სვეტი-ცეცხლისა, სვეტი-ღრუბლისა, სვეტი-ჭეშმარიტებისა. სახარებისეული სიბრძნე გვასწავლის, რომ აუცილებელია ღვთის სახელში, ანუ ეკლესიაში სიარული, ვინაიდან ის არის სვეტი, ბურჯი და სიმტკიცე ჭეშმარიტი რწმენისა.

ამრიგად, ქართველთა უპირველესი ტაძარი – სვეტიცხოველი – თავისთავში აერთიანებს ფიზიკური და სულიერი შინაარსით გამთლიანებულ ერთობლიობას, როგორც უფლის კვართის დაფლვის ადგილიდან ამოზრდილ სვეტსა და შემდეგ უკვე საღვთო სულიერებად გარდასახულ იდეას – „სვეტი-ცხოველს“, ერის სულიერად მსხნელსა და მაცოცხლებელს. ეს სვეტი თავად არის სულიერებით აღმავსებული სვეტიცხოველის ტაძრისა. როგორც სამეცნიერო ლიტერატურაში მიუთითებენ, იგი ქმნის მაგალითს, პარადიგმას, რათა საღვთო სულიერებით გაშინაარსდეს ქრისტიანული ხელოვნების ნებისმიერი ძეგლი, არა მხოლოდ ტაძრები, ფრესკა და ხატწერა, არა მხოლოდ პაგიოგრაფია და საგალობელი, არამედ თვით საერო ხელოვნებათა ქმნილებანიც. აქ არ შეიძლება არ გაგვახსენდეს „ქართლის ცხოვრებაში“ ჩართული მეფე ფარნავაზის სიზმარი რომლის მიხედვით, სარკმლიდან დაეშვა „შუქი მზისა და მოერტყა წელთა მისთა, და განიხილა და განიყვანა სარკმელსა მას“. „ქართლის ცხოვრების“ ავტორის მიერ ესთეტიზებულია ეს მოვლენა. მოხმობილ პასაჟში ირეკლება ქრისტიანული სააზროვნო ნაკადის პლასტები. სარკმლიდან დაშვებული მზის სხივი არის იგივე სვეტი ნათლისა, რომელიც დაივანებს ფარნავაზის სულიერ არსებაში, შინაგანი სინათლით ავსებს მის პიროვნულ არსს, გონსა და აზროვნებას და ერის გასაერთიანებლად წარმართავს მის მეფურ ძალისხმევას. სვეტი ნათლისა შემოერთების ფარნავაზის არა მხოლოდ ფიზიკურ-სხეულებრივ არსებას, არამედ მის უხილავ სულიერ სამყაროს. სწორედ სარკმელში ჩამოჭრილი ნათლის სვეტია ის საკრალური მნიშვნელობის რაობა, რომელიც გონების სარკმელს განუღებს ფარნავაზს და ერის სასიკეთოდ მიმართავს მის ძალებს. როგორც შენიშნულია სპეციალურ ლიტერატურაში, ეს არის ისტორიის ესთეტიზაციის ერთ-ერთი გამოვლინება, რაც, ზოგადად, ნიშანდობლივია მხატვრული ლიტერატურისათვის.

ამ კუთხით ძალზე საინტერესოა ქართული პოეზიის ზოგიერთ ნიმუშზე დაკვირვება, სადაც ნათლად და ზოგან თუნდაც შეფარვით, არაპირდაპირ ჩანს სვეტი-ცხოველი, როგორც საღვთო სულიერების განმსახიერებელი აქსიოლოგიური ნიშანი.

ვეფხისტყაოსნის“ პარადიგმულ სახისმეტყველებაში განსაკუთრებული მნიშვნელობის მქონეა ეპიზოდი, სადაც უნდა აღსრულდეს პოემის იდეური



მიზანდასახულობა, ის დიადი მიზანი, რაც რუსთველის მიერ ასე ბრძნულად გამოითქმება: „ბოროტსა სძლია კეთილმან, არსება მისი გრძელია“. „სამმა გმირმა მნათობმა“ უნდა გაათავისუფლოს ქაჯეთიდან სილამაზის, სიკეთისა და მშვენიერების სიმბოლო-ნესტანი. პოეტის აღმაფრენას მოსალოდნელი გამარჯვების გამო შემდეგი სიტყვები გამოხატავს:

„იგი ჭაბუკნი შუქითა ვნახენ მზისაცა მეტითა,  
მათ სამთა შვიდნი მნათობნი ჰფარვენ ნათლისა სვეტითა“ (4,445) (1417სტრ.).

რუსთველის გააზრებით, სამი ძმადნაფიცის რაინდულ შემართებას უცილობლად ესაჭიროება ღმერთის წყალობა და შეწევნა, რაც ნათლის სვეტის მფარველობით გამოიხატება. ამ შემთხვევაში ნათლის სვეტი იგივე სვეტი-ცხოველია, ღვთიური ძალმოსილებით აღსავსე, საკრალური რაობით დატვირთული.

ნ. ბარათაშვილის ლექსის „რად ჰყვედრი კაცსა“ მიხედვით, „მშვენიერება ნათელია ზეცით მოსული, რომლით ნათლდება ყოვლი გრძნობა, გული და სული“ (1,191). „ზეცით მოსული ნათელი“ ის სულიერი სვეტი-ცხოველია, რომელიც თითოეული ჭეშმარიტად ქრისტიანული სულით აღვსილი პიროვნების სვედრია, ღვთივობებულის საჩუქარია. ასეთი გააზრება ალბათ იმ პოზიციის გამოძახილია, რომლის მიხედვითაც, თითოეული ადამიანის სულშია დავანებული სვეტი-ცხოველი, როგორც ადამიანის ღვთისმსგავსობის ნიშანი.

ილიას „აჩრდილიც“ კაცსახოვანი გააზრებაა სვეტი-ცხოველისა, რომელიც „მარად და ყველგან“ საქართველოს თანამდევნი უკვდავი სულის განსახიერებაა. სამართლიანად მიუთითებს პროფ. რ. სირაძე, რომ სვეტი-ცხოველი ძალაა და თუკი სადმე განდგება იდეა მარადიული თანამდევნი სულისა, მაშასადამე, გაჩენილა სვეტი-ცხოველიც.

ილიას „განდევლის“ მთავარი პერსონაჟიც თავისი სულიერ-ხორციელი არსების სიწმინდესა და უბიწოებას სწორედ ბეთლემის გამოქვაბულში სარკმლიდან დაშვებულ მზის სხივზე ლოცვანის დაყრდნობით ამოწმებს:

„იმ სარკმლით სხივი მის სენაკში  
სვეტად ბრწყინვალედ ჩაეშვებოდა“ (9,177).

ეს „ბრწყინვალე სვეტი“ სულიერი სვეტი-ცხოველია განდევილი ბერისა, რომელიც ამ წუთისოფელს, როგორც „ცოდვის სადგურს“, იმ მიზნით განრიდებია, რომ სულში ანთებული ღვთივსათნო სურვილი-სწრაფვა უმაღლესი სულიერებისაკენარ შებღალოს, არ მოაშთოს ამქვეყნიური მიწიერი ვნებებითა და ქვედაშიდველი გრძნობებით. და მაშინ, როდესაც მწირის სულიერი სამყარო მაინც შეძრა, შეარყია მწყემსი ქალის სახით მის ბერულ სენაკში შეჭრილმა ამქვეყნიურმა ტაღღამ და მომაკვდინებელი განაჩენი გამოუტანა ბერის განდევილურ ყოფას, ილია იმავე სვეტის სარკმლიდან გარდამოსვლას გვაუწყებს მწირის სულიერი და ხორციელი დაღმასვლის წარმოსახენად:

„და კვლავ მზის სხივი იმავე სვეტად  
ნახა სარკმლიდან გადმოშვებული“ (9,191).

მზის სხივი ლოცვანს ვეღარ იყრდნობს, რამეთუ სულიერება შებღალულია, ნათელი ცოდვის ბურუსით დაბინდულია. ბეთლემიც ხომ „სახლია ცხოვრებისა, გინა სიწმინდისა“- (საბა) და ამ სიწმინდის სახლს სწორედ სულიერი სვეტი-ცხოველი უნდა ედგეს ბურჯად.

აკაკის „თორნიკე ერისთავის“ ფინალი გვაუწყებს, რომ საქართველოს სამი წმინდა ასულის – ნინოს, თამარისა და ქეთევანის მხურვალე ლოცვის შემდგომ:

„ზეცას შეჰხედეს სამთავემ ნელა  
და დაინახეს, რომ ძველ ადგილზე  
გამოესახათ მათ ცისარტყელა“ (8,358).

ღვთაებისადმი აღვლენილი გულმხურვალე ლოცვის შემდეგ ზეციდან დაშვებული ცისარტყელა ის ნათლის სვეტია, ანუ ცხოველი-სვეტია, რომელიც უფლის ნებით საქართველოს გადარჩენის, აღდგომისა და მარადიული არსებობის სიმბოლოდ შეიძლება დავსახოთ.

ვაჟას პოემა „ბახტრიონში“ გმირთა მიზანია მტრისაგან შერყვნილი და იავარქმნილი სამშობლოს გადარჩენა. ხსნა მხოლოდ მტერთან სამკვდრო-სასიცოცხლოდ



შებმაში. ღვთის მეოხება აუცილებელია საბრძოლველად გამზადებული ღაშქრისათვის. საომრად მიმავალ მხედრებს ეცხადებათ წინამძღოლი მათი „ბატონი“, რომელსაც:

„გარს ევლო შუქი ბრწყინვალე,  
ციდამ მოსული ძაფადა“ (2,155).

ეს ციდან ძაფად ჩამოსვეტებული ღვთიური ნათელი ცხოველი სვეტის, მხსნელისა და განმაცხოველებლის ასოციაციას იწვევს მკითხველში. მისი შეწვევითა და ძალისხმევით უნდა იხსნან გმირებმა მამაპაპეული მიწა-წყალი.

ციდან დაშვებული ნათელი სვეტი გამარჯვების სიმბოლოდ მოიაზრება კვირიას სიზმარშიც:

„შუქი ციური ჯვარადა  
გამომესახა ფარზედ“ (2,145).

„სტუმარ-მასპინძლის“ ერთ-ერთი მთავარი პერსონაჟი, ზვიადური, ვაჟას „კაი ყმაა“. მთაში გავრცელებული მტრის სისხლის აღების ტრადიციის თანახმად, ქისტი დარღვას საფლავზე თანატომელებმა მოკლეს ხევსური ზვიადური. ეს ამბავი ბისოში შეიტყვეს. შეიძრა მთელი ხევსურეთი საუკეთესო ვაჟაკის სიკვდილით. ამ ფაქტს ვაჟა გადმოგვცემს, როგორც „ნაქუხარს მესადა“:

„მოუკლავთ ზვიადური,  
ციოთ ჩამოსული სვეტადა“ (2,196).

გალაკტიონის პოეტურ ხილვაშიც ცა ღურჯი სვეტებით არის დასერილი და ეს მტრედისფერი ღვთიური ნათელი სვეტი ღრმა შეგრძნებებით აღავსებს პოეტის შინაგან სამყაროს, მთელს მის არსებას:

„ცა მტრედისფერ, ღურჯ სვეტებით ისე არის დასერილი“...

სვეტიცხოველი სხვაგანაც გვხვდება გალაკტიონთან: (6,39)

„ზვირთებზე ოდნავ დაღანდებული ეშურებოდა სვეტიცხოველი“ (6,148).

საჭიროდ მიგვაჩნია, შევნიშნოთ, რომ ჩვენს მიერ მოხმობილ ღექსებში, და თვით ცალკეულ სახეებშიც კი, მთავარია არა მხოლოდ თავად ქრისტიანული რეალიები, არამედ ქრისტიანული წესი აზროვნებისა.

ამრიგად, შეგვიძლია დავასკენათ, რომ ქართული ქრისტიანული აზროვნების პარადიგმული სახე სვეტი-ცხოველი, განმასახიერებელი და სულიერი ნათლით შემოსეული თავად სვეტიცხოველის ტაძრისა, არის ქართული მწერლობის უმნიშვნელოვანესი სახე-იდეა, ქრისტიანული აზროვნების ერთ-ერთი პირველსაწყისი, იდუმალთმეტყველების მარადსაფიქრალი ფენომენი.

**გამოყენებული ლიტერატურა:**

1. ბარათაშვილი ნ., მღბ, თბ., 1979.
2. ვაჟა-ფშაველა, თხზულებანი, თბ., 1986.
3. კეკელიძე კ., ძველი ქართული ლიტერატურის ისტორია, I ტ. თბ., 1980.
4. რუსთაველი შოთა, ვეფხისტყაოსანი, თბ., 1974.
5. სირაძე რ., ქრისტიანული კულტურა და ქართული მწერლობა, I ტ. თბ., 1992.
6. ტაბიძე გ., რჩეული, თბ., 1978.
7. ქართლის ცხოვრება, აკად. ს. ვაუხნიშვილის რედაქციით, თბ., 1942.
8. წერეთელი აკ., მღბ, თბ., 1980.
9. ჭავჭავაძე ი., მღბ, თბ., 1979.

**ღალი ურდულაშვილი**  
**სვეტიცხოველი – როგორც პარადიგმა ქართულ აზროვნებაში**  
**რეზიუმე**

სვეტიცხოველი ქართული ქრისტიანული აზროვნების პირველსაწყისია, ამ აზროვნების მარად თანამდევნი და მარად განახლებადი სულიერი ზედასვლის ნიშანსვეტია. იგი არის ქართველი ერის სულიერ ღირებულებათა კრებისითი სახე – აქსიოლოგიური ნიშანი ზოგადად

ქართული ქრისტიანული კულტურისა. ეს ის ცხოველმყოფელი სვეტია, რომელიც უფლის კვართის ადგილას ამოიზარდა და იმთავითვე საკრალური მნიშვნელობის პარადიგმულ სახედ იქცა ქართველი ერის ცნობიერებაში. მასვე ეფუძნება ქართველი ერისათვის უპირველესი და უმნიშვნელოვანესი სულიერი კერა – სვეტიცხოვლის ტაძარი, შემაერთებელი ქართული მიწისა დღთაებრივ ზეცასთან. უაღრესად მნიშვნელოვანია ის გარემოებაც, რომ სვეტიცხოველი მარადიულ სიცოცხლეს, განმაცხოველებელს გულისხმობს, რაც მაცხოვრის ქართულ სახელდებას უკავშირდება. ამ თვალსაზრისით ძალზე საინტერესოა ქართული პოეზიის ზოგიერთ ნიმუშზე დაკვირვება, სადაც ნათლად და ზოგან თუნდაც შეფარვით, არაპირდაპირ ჩანს სვეტი-ცხოველი, როგორც საღვთო სულიერების განმასახიერებელი აქსიოლოგიური ნიშანი.

**Lali Urdulashvili**  
**Svetitskhoveli - As a Paradigm in the Georgian Conception**  
**Summary**

Svetitskhoveli-the pillar of life, is the origin of the Georgian Christian thinking. It represents a sign of conventionally Georgian Christian Culture.

Svetitskhoveli has been the pillar that was created on the spot where the robe of Christ was buried. Just at the beginning it has become a sacred paradigm in the consciousness of the Georgian nation. The pillar of life is the notion on which Svetitskhoveli Cathedral-the most important and the most valuable thing for the Georgian people is based.

It is worth mentioning that “Svetitskhoveli” means eternal life that is associated with the Georgian name of Christ.

In this case it is very interesting to observe over the Georgian poetry versions where “Svetitskhoveli” is seen quite clearly or stealthily as the major symbolic sign of divine spiritualism.

**Лали Урдулашвили**  
**Светицховели – первоначало Грузинского Христианского Мышления**  
**Резюме**

Светицховели (Столп Животворящий) – собирательный образ духовных ценностей Грузинской нации – аксиологическая метка Грузинской Христианской культуры. Это тот столп, который вознёсся на месте погребения Хитона Господня и с самого начала в сознании Грузинской нации стал парадигматичным образом сакрального значения. На нём основана важнейшая и первоначальная для грузинской нации духовная обитель – храм Светицховели.

Светицховели (Столп Животворящий) означает вечную жизнь, отсюда грузинское название Христа Спасителя. С этой точки зрения очень интересно наблюдение за образцами Грузинской поэзии, где наяву или тайно, косвенно виден Столп Животворящий, как наиважнейший аксиологический знак божественной духовности.

ირინე არჯევანიძე  
თელავის იაკობ გოგებაშვილის სახელობის სახელმწიფო  
უნივერსიტეტის დოქტორანტი

ნოდარ დუმბაძე - ადამიანის სულის მწერალი

ნოდარ დუმბაძის შემოქმედება ქართული ლიტერატურული აზროვნების ერთ-ერთი უმნიშვნელოვანესი ეტაპია. ამაზე ერთმნიშვნელოვად თანხმდებიან როგორც ლიტერატურის კრიტიკოსები, ისე ჩვეულებრივი მკითხველები. ეს სახელი და გვარი დიდი ხანია იქცა სერთო სიყვარულის საგნად. ამის მიზეზია მწერლის წერის სტილი, დახვეწილი იუმორი, გადმოცემის მანერა. ნოდარ დუმბაძის „შემოქმედების გავლენის ძალას ათას რამეს მიაწერენ: ღრმა ადამიანურობასა და კაცთმოყვარეობას, სათნოებასა და სიკეთეს, იუმორსა და ხალხურობას, ნათელ რწმენასა და კიდევ სხვას. მწერლის ამ „საიდუმლოებათა“ ჩამოთვლა ამით არ წყდება და არც შეიძლება შეწყდეს, რადგან ნოდარ დუმბაძის შემოქმედების ყველა მამოძრავებელი სასიცოცხლო ძარღვის დაქებნა და გამომხეურება ძნელი და გრძელი საქმეა“ (1, 33).

აუცილებლად უნდა აღინიშნოს, რომ ნოდარ დუმბაძეს, როგორც პიროვნებას, მომადლებული ჰქონდა არა მხოლოდ მხატვრული ნიჭი, შემოქმედებითი ფანტაზია, არამედ დიდი შინაგანი ძალა, სულიერი მდგრადობა. ყოველივე ამითაა გაუღებელი მწერლის შემოქმედების ყველა მხარე - სიუჟეტი, ხასიათის სისტემა, მისი სულიერი პათოსი, მაღალი იდეურობა, პატრიოტული მრწამსი.

ვფიქრობთ, ამ ყველაფრის განმსაზღვრელი მიზეზი ისაა, რომ ნოდარ დუმბაძე კარგად იცნობს ადამიანს. მწერლობის მთავარი დანიშნულებაც ხომ ადამიანის რთული, მრავალმხრივი ბუნების ამოცნობაა, მისი ცნობიერი და არაცნობიერი ქმედებების გამოაშკარავება, ცხოვრების დაფარული მხარეების დღის სინათლეზე გამოტანა.

მწერლის შემოქმედებაში უდიდესი ადგილი უჭირავს ზნეობისათვის ბრძოლას, ადამიანის ზნეობრივ გასაპეტაკებას, მისი სულიერი მშვენიერების აღზრდას. ეს მხოლოდ ზნეობრივად ამაღლებულ ადამიანს შეეძლო ექადაგა, ისეთს, როგორც თავად ნოდარ დუმბაძე გახლდათ.

ნოდარ დუმბაძის ყურადღების ცენტრში ყოველთვის იდგა ადამიანი მისი პიროვნული თავისებურებებით, ფიქრით, განცდით, ქცევით, სხვებთან ურთიერთობით, საზოგადოებრივი როლით, მოქალაქეობრივი რაობით. ნოდარ დუმბაძე, უპირველეს ყოვლისა, ადამიანის სულის მწერალია. ვფიქრობთ, სწორედ მსგავს გააზრებას უნდა გულისხმობდეს მისი ერთ-ერთი პერსონაჟის, ნაკაშიძის დედის, ქალბატონ ანიკოს პროკურორისთვის ნათქვამი ფრაზა: „ადამიანი ფრესკა არ არის, მას ქანდაკებასავით უნდა შემოუარო და იქიდან უცქირო, საიდანაც ყველაზე უკეთ იცქირება“ (2). მწერალი, როგორც საუკეთესო „ადამიანთმცოდნე“, პრობლემის დასმას, გაშუქებას ძალდაუტანებლად, ბუნებრივად ახერხებს. „მარადისობის კანონიდან“ ბაჩანა რამიშვილის სადღეგრძელოს ეპიზოდს დავიმოწმებთ: „შენ გაგიმარჯოს ბაჩანა რამიშვილო! დღეიდან იწამე ღმერთი და ამ კაცის ფეხის ნაკვალევი კოცნე, აგერ რომ ზის“, - ეუბნება კოლმეურნეობის თამჯდომარე გლახუნა ქერქაძეს და მხარზე ხელი დაადო. ეს ის გლახუნა ქერქაძეა, ფილტვების გადამდები ავადმყოფობით დაავადებული ბაჩანა რამიშვილი რომ არ გააწილა, მთაში, სუფთა ჰაერზე და ნატურალური საკვებისათვის რომ გაიყოლია გამოსაჯანსაღებლად. „შვილი ხარ ახლა შენ მაგისი, ფრონტზე რომ დაკარგა, იმისი მაგიერი. ამას ძეგლს არავინ დაუდგამს და ორდენს არავინ მისცემს. შენ უნდა იყო მაგის ძეგლიც და ორდენიც. თუ მიხვდები, რასაც თვალს მიუწევ და გადაავლებ ამ ქვეყანაზე, შენია ყველაფერი“ (2, 503).

„მარადისობის კანონი“ ომის თემასთან დაკავშირებული რომანია, რომლის ძირითად შინაარსს წარმოადგენს არა ბატალური სცენების აღწერა, არამედ ომში მყოფი რიგითი ადამიანების ფსიქოლოგიის ჩვენება: „მილიონობით კაცი რომ წვება ახლა გულგაგლეჯილი, თან არაფერი არ მიაქვთ, ყველაფერს შენ და შენს ტოლ ბიჭებს უტოვებენ. მიხედვა უნდა ამ ცრემლით ჩამქრალ კერიებს, ობლად დარჩენილ ბავშვებს, ქერიებს და ოხრებს, გაუმარგლავ ყანას და უპატრონოდ დარჩენილ მიწას. ჩვენ კი

ვიბრუნებთ ამ ნაპარტახალ ქვეყანას, მაგრამ მაგის ხელახლა აშენების ძალი და ღონე გვეყოფა თუ არა, კაციშვილმა არ იცის. შენ და შენისთანა ბიჭებმა უნდა ააღორძინოს ყველფერი“ (2, 504).

ნდუმბაძემ თავის ნაწარმოებებში განწყობილების, ხასიათის, კოლორიტის შესაქმნელად გამოიყენა ფსიქოლოგიური მიდგომები. მან, შეიძლება ითქვას, აღმოაჩინა ორგანული ხერხები და ფორმები რათა გადმოეცა აზრი, ემოცია, გამოცდილება. წამოაყენა და გადაჭრა ფსიქოლოგიური პრობლემები, როგორც საზოგადოების პრაქტიკული და სულიერი ცხოვრებიდან, ასევე ხელოვნებისა და მხატვრული აზროვნების სფეროში მოვლენებთან შესაბამისი ფსიქოლოგიური დამოკიდებულებების ძიებით, ცხოვრების ფერისცვალებით.

სამშობლოს სიყვარულით გულანთებულმა მწერალმა თავისი ხალხი ასე დამოძღვრა: „ქვეყნის სიყვარულს საყველპუროდ და საარშიყოდ ნუ გაიხდით, სამშობლო როსკიპი ქალი არაა, მთვრალს რომ მოგენატრება და მაშინ გაიხსენებ. სამშობლო ტაძარია სალოცავი. მუხლზე დაჩოქილი უნდა იდგე მის საკურთხეველთან, ცალი ხელით პირჯვარს უნდა იწერდე, მეორეთი კი ხმაღს იქნედე, ეშმაკები რომ არ დაეპატრონონ...შესაწირავის მიტანა ვერავინ ვერ უნდა მოგასწროს ამ ტაძართან“ (2, 504).

აღსანიშნავია, რომ მწერალი იმ კუთხეს არჩევს, საიდანაც ყველაზე უკეთ ჩანს ადამიანი, ამ დამოკიდებულებით შექმნა თითქმის ყველა პერსონაჟი. ეს მწერლის შინაგანი არჩევანია. იგი ასევე კარგად იცნობს ადამიანის სულის დაფარულ მხარეს. ნოდარ დუმბაძის შემოქმედება ბოროტების, უკეთურების, უღირსობის გასაოცარ სიმცირეს განიცდის. მისი შემოქმედება სიკეთის ზეიმია და ამიტომაც არ რჩება ადგილი ბოროტებისათვის, მანკიერი მხარეებისათვის, რადგან „ბოროტება იქ ჩნდება, სადაც სიკეთის ნაკლებობა“.

ამ ყველაფრის მიუხედავად, საინტერესოა, რომ „მარადისობის კანონის“ მთავარი გმირი ბაჩანა რამიშვილი, არც მეტი, არც ნაკლები, მკვლელობის ცოდვას ჩაიდენს. ნოდარ დუმბაძის ეს არჩევანი არაერთი მიზეზით შეიძლება იყოს განპირობებული. უპირველს ყოვლისა, აქ მაინც ის გარემო პირობებია, რომელშიც მიიღებს პერსონაჟი ამ გადაწყვეტილებას - ის სიკეთეს იცავს, საკუთარ ღირსებას იცავს, სამართალს აღასრულებს: „გლახუნა ქერქაძის მკვლელი მოგკალი, ბაბუა!...“ და იქვე ღომკაცა რამიშვილის რეპლიკაში გამოვლინდება ავტორის ჩანაფიქრიც: „ღმერთო მაღალო, რაღა ამ პატარა ბავშვის სხეულში ჩასახლდი შურისძიებად - თქვა ღომკაცამ და შვილიშვილის გვერდით დაეშვა იატაკზე“ (2, 515). მისთვის ეს ღვთის ნების აღსრულება იყო, ამიტომ მკითხველი ამ საქციელის უარყოფითი და მიუღებელი შინაარსის მიუხედავად ერთგვარი სიმპათიითაც კი განეწყობა.

მკვლელობა, თუნდაც შურისძიების მიზნით, ქრისტიანული პოზიციიდანაც კი, ნაკლებად იმსახურებს გამართლებას. დიდი ხანია საზოგადოება შეთანხმებულია, რომ ეს დანაშაულია. ეს ამ პასაჟის ერთი მხარეა, რაც შეეხება მეორეს, ამ შემთხვევაში ჩვენთვის ბევრად მნიშვნელოვანს, ნოდარ დუმბაძე არ შეუშინდა ცოდვათა შორის უდიდესი ცოდვა აეკიდებინა მხრებზე მისი პერსონაჟისათვის და ამით კიდევ ერთხელ აჩვენა, რომ არაფერი ადამიანისათვის უცხო არ არის. ბაჩანა რამიშვილი ცხოვრებამ მკვლელად აქცია, ავტორმა ეს ყველაფერი მკითხველამდე ყოველგვარი კეკლუცობისა და შიშის გარეშე მიიტანა. ამ ფაქტსაც იმ კუთხით შეგვახედა მწერალმა, საიდანაც ყველაზე უკეთესად შეიძლება დაენახა მკითხველს პერსონაჟის საქციელი: “კაცი მოგკალი! - თქვა ბაჩანამ და ნიკაპი აუკანკალდა. ღომკაცა რამიშვილს სახე მოებრიცა და ხელი მარცხენა ძუძუზე დაიდო... -ხუთი წელიწადი ტყუილა გიკითხე, ბაბუა, სახარება? ...უდანაშაულო კაცი მოგკალი?— დაარღვია ისევ დუმილი ღომკაცამ და პასუხის მოლოდინში სუნთქვა შეეკრა.

-გლახუნა ქერქაძის მკვლელი მოგკალი, ბაბუა!...

-მანუჩარა კიკვიძე მოკალი? ...ღომკაცა შვილიშვილს მიუახლოვდა და მისი ოფლად გაღვარული თავი მკერდზე მიიკრა.

- ორი ღმერთი მყავდა, ბაბუა, შენ და გლახუნა, ერთი ღმერთი მომიკლა მანუჩარამ.

ღომკაცამ იგრძნო, როგორ გადმოიდგარა შვილიშვილის თაკარა ხელიდან მის ბებერ ძარღვებში მდუღარე სისხლი, როგორ აჩქვდა, როგორ დაიარა მთელი სხეული, როგორ

შეგარდა ცხელ ნაკადად ჯერ გულსა და შემდეგ საფეთქლებში...მიხვდა, რომ ახლა მხოლოდ მის პასუხზე იყო დამოკიდებული მისი ნაგრამის შემდგომი ცხოვრება.

-კი, ბაბუა, მოგკლავდი!- თქვა ლომკაცამ და ისევ ჩაიკრა მკერდში შვილიშვილი. ბაჩანა უცებ მოეშვა, მოდუნდა, ხელიდან დაუცურდა ბაბუას და იატაკზე დაჯდა“(2,515-516).

მწერალი გვიხატავს ბაჩანა რამიშვილის ფსიქოლოგიური ცხოვრების კანონზომიერებას, ხსნის, აღწერს გმირის ფსიქოლოგიურ ქცევას, ანალიზებს და ადგენს მის მიმდინარეობათა კანონზომიერებებს, იცის ბაჩანას შეგრძნებები და ნებისყოფა, აღქმა, წარმოდგენები.

ნოდარ დუმბაძის შემოქმედებაში ასახულია ცხოვრების ყველა მხარე: ადამიანის ყოველგვარი დამოკიდებულება - როგორც სასულიერო პირთა, ასევე ჩვეულებრივ მოქალაქეთა ცხოვრება, პერსონაჟების მოქმედების ყველა ნიუანსი - რომანტიკული გატაცებები, მათი ცხოვრების მსვლელობა, ბუნების სიმშვენიერის ხილვა და განცდა, სულიერი მღვდვარება. მისთვის ადამიანთა, ისევე როგორც მოქმედ გმირთა შინაგანი ბუნების შეფასების ძირითადი კრიტერიუმებია: მაღალი ეროვნული შეგნება, ქვეყნის წინაშე მოვალეობის გრძნობა, ჰუმანურობის გამოვლენა, კაცთმოყვარეობა.

ამრიგად, ნოდარ დუმბაძის პიროვნების ხასიათი, ძირითადი მამოძრავებელი მოტივები აისახა მისი გმირების მაღალი მიზნებისათვის ბრძოლაში. მწერლის ბუნება კარგად ჩანს ნაწარმოებების გმირთა მოქმედების, ხასიათთა შორის ბრძოლის, მათი ცხოვრების ბედის, ტრაგიკული სურათების, დაღატოთა და აკვაცობით მკვლელობის, მრავალი მზაკვრული ქცევის, მთელი ხალხის ან ცალკეული ადამიანის ყოფა-ცხოვრების მიმართ მის სუბიექტურ, ემოციურ დამოკიდებულებაში, რაც სავსეა გულდიაობით, ცხოვრების ყოველი მნიშვნელოვანი ღირებულებების დიდი სიყვარულით, დრმა ჰუმანიზმით, ისე, როგორც ეს დამახასიათებელია დინამიკური განწყობის მთლიანი ჰარმონიული ადამიანისათვის.

ნ. დუმბაძის გმირები ყოველ კრიტიკულ სიტუაციაში, გამოუვალ მდგომარეობაში არ კარგავენ იმედს, პოულობენ გამოსავალს. მიუხედავად აუტანელი ჭირ-ვარამისა, ინარჩუნებენ შინაგან სიმტკიცეს, ამოუწურავ სულიერ ენერჯიას. მათი დაუშრეტელი აქტივობა სავსეა სიცოცხლის სიყვარულით, ურთიერთობის სითბოთი და ჰუმანური განწყობით. მტრის მოქმედებისათვის ხშირ შემთხვევაში მოქმედებდა გარკვეული გამამართლებელი მოტივი. მისი ქცევა არაა სისხლმომწერებელი აგრესორის მოქმედებად აღქმული და გაგებული. მძიმე სცენები გადმოცემულია არა ბოროტი განწყობილებით, არამედ ობიექტური რეფლექსიითა და ზომიერი, თავშეკავებული ემოციურობით. მისი პერსონაჟები რთულ ვითარებაშიც ავლენენ გულდიაობას, სიხალისეს, იუმორს, ადამიანის ღირსებისადმი რწმენას.

ნოდარ დუმბაძეს ქართველი კაცის გულის საიდუმლოებათა წვდომა პროფესიად ჰქონდა ქცეული. ქართველი კაცის სულიერი სამყაროს იდუმალებათა ჭვრეტა და გამომხევება მისი შემოქმედების ძირითადი ქვაკუთხედი.

#### გამოყენებული ლიტერატურა:

1. დუმბაძე ნ., შთაბეჭდილებები, წერილები, გამოსვლები, თბ.,1984.
2. დუმბაძე ნ., თხზ, II, თბ.,1989.
3. იუნგი კ.გ., ანალიზური ფსიქოლოგიის საფუძვლები, თბ., 1955.
4. იუნგი კ.გ., არაცნობიერის ფსიქოლოგია,(ქართულ ენაზე), თბ., 2009.
5. ფროიდი ზ., ფსიქონალიზი და სიზმრების ახსნა,(ქართულ ენაზე), თბ., 1900.



**ირინე არჯევანიძე  
ნოდარ დუმბაძე - ადამიანის სულის მწერალი  
რეზიუმე**

ნოდარ დუმბაძის შემოქმედება ქართული ლიტერატურული აზროვნების ერთ-ერთი უმნიშვნელოვანესი ეტაპია. მწერლის შემოქმედებაში ყურადღების ცენტრში ყოველთვის იდგა ადამიანი მთელი მისი თავისებურებებით – ფიქრით და განცდით.

ნოდარ დუმბაძეს ქართველი კაცის გულის საიდუმლოებათა წვდომა პროფესიად ჰქონდა ქცეული. ქართველი კაცის სულიერი სამყაროს იდუმალებათა ჭერება და გამომზევება მისი შემოქმედების ძირითადი ქვაკუთხედი.

**Irine Arjevanidze  
Nodar Dumbadze – Writer of a Human Soul  
Summary**

Nodar Dumbadze's creative work of is one of the most important stages of the Georgian literary thinking. In the focus of attention in the creative work of the writer was always an individual with the whole number of his peculiarities – thoughts and feelings.

Nodar Dumbadze became professional in gaining an insight into Georgian character. The main keystone of his creative work is comprehension and demonstration of the mystery of the spiritual world of a Georgian.

**ИринэАрджеванидзе  
Нодар Думбадзе – писатель человеческой души  
Резюме**

Творчество Нодара Думбадзе является одним из важнейших этапов грузинского литературного мышления. В творчестве писателя в центре внимания всегда находился человек со всеми особенностями – мыслями и переживаниями.

Доступ к сердечным тайнам грузина Нодар Думбадзе превратил в свою профессию. Прорицание и вынос на свет тайн духовного мира грузина является основой его творчества.

**ქეთევან რუხაძე**  
**თბილისის სასწავლო უნივერსიტეტის მოწვეული პედაგოგი**

**ომუნიკაცია როგორც ინტერვიუების ანალოგი და მისი მნიშვნელობა თანამედროვე ჟურნალისტიკაში**

საყოველთაოდ ცნობილია, რომ ნებისმიერი საქმის წარმატება პროდუქტისა და მომსახურების ხარისხის გარდა, ორგანიზაციის სხვადასხვა საზოგადოებრივ ჯგუფებთან ურთიერთობაზეა დამოკიდებული. ველა გამოცდილმა ხელმძღვანელმა/პირმა უნდა შეძლოს კომუნიკაციის სწორი გამოყენება საზოგადოებასთან ურთიერთობის ასაწყოებად.

საზოგადოების ერთ-ერთ საინტერესო მიზნობრივ ჯგუფს წარმოადგენენ ჟურნალისტები, ვისთვისაც საკმაოდ რთულია მიზნის მიღწევა საჭირო ადამიანების გარეშე. შეიძლება ისიც ითქვას, რომ აზრი არა აქვს არცერთი მედიასაშუალების არსებობას, თუ მას არ ჰყავს ერთგული აუდიტორია და ერთგული თანამშრომლები. წარმატების მისაღწევად, ერთ-ერთი მთავარი ელემენტი არის კომუნიკაცია ხალხთან.

ომუნიკაცია ფართო გაგებით, არის ინფორმაციის გაცვლა ინდივიდებს შორის სიმბოლოთა საერთო სისტემის საშუალებით. ომუნიკაცია შეიძლება განხორციელდეს ვერბალური ან არავერბალური მეთოდებით (2). კომუნიკაცია ჟურნალისტიკაში პირდაპირი მნიშვნელობით ინტერვიუებას ნიშნავს.

ინტერვიუ არის მიზანმიმართული საუბარი, რომლის ამოცანაა პროგრამით გათვალისწინებულ კითხვებზე გაცემული პასუხების საშუალებით საჭირო ინფორმაციის მიღება. ინტერვიუ ფართოდ გამოიყენება სოციალური პრაქტიკის მრავალ სფეროსა და სხვადასხვა მეცნიერებაში (ფსიქოლოგიაში, ჟურნალისტიკაში, მედიცინაში, კრიმინოლოგიაში) (3).

კომუნიკაციის არსებობისათვის, ადამიანებს ან ჯგუფებს შორის უნდა არსებობდეს ერთიანი აზროვნება, ერთნაირი შეხედულება და ინფორმაციის გაცვლის რომელიმე არხი. საზოგადოებასთან ურთიერთობის პროცესი განაპირობებს ამ ფაქტორების ჩამოყალიბებას, რათა კომუნიკაციის პროცესი წარმატებულად განხორციელდეს.

არ არსებობს იდეალური სახის კომუნიკაცია, როდესაც ყველა მხარე, ყველაფერში ეთანხმება ერთმანეთს, თუმცა როდესაც საქმე ეხება მედიას, კერძოდ კი ჟურნალისტს, ამ შემთხვევაში იგი ვალდებულია შეისწავლოს და გამოიმუშაოს ყველა ის უნარჩვევა, რაც მას როგორც შუამავალს და ინფორმაციის გამტარ რგოლს სხვადასხვა მოვლენებსა და ადამიანების ჯგუფებს შორის, ხელს შეუწყობს მაქსიმალურად კომფორტული და შედეგზე ორიენტირებული კომუნიკაციის ჩამოყალიბებაში.

კომუნიკაცია 21-ე საუკუნის ერთ-ერთი მნიშვნელოვანი ფაქტორია. დღეს, კომუნიკაციის სხვადასხვა საშუალებებით, ადამიანები მსოფლიოს ყველაზე შორი წერტილებიდანაც კი იმაზე ახლოს არიან ერთმანეთთან, ვიდრე ეს რამდენიმე წლის წინ იყო შესაძლებელი.

დღეს, აზრის ლიდერობას, პირად თუ საქმიან ურთიერთობებს, პოპულარობას, კონფლიქტების მოგვარებას, პოლიტიკას და კიდევ ძალიან ბევრ გარემოებას სწორედ კომუნიკაცია განაპირობებს. არგი და სწორი კომუნიკაცია, ყველა მოვლენის, საქმის შესახებ ინფორმაციის მიღებას, საჭირო და სასარგებლო ურთიერთობებს ნიშნავს, რასაც ჟურნალისტიკაში ყოველთვის სასურველი შედეგები მოაქვს.

თანამედროვე საზოგადოება კომუნიკაციის ფორმებიდან ყველაზე აქტიურად იყენებს სოციალურ ქსელს, სადაც ადამიანებს 24 საათის განმავლობაში შეუძლიათ მსოფლიოს ნებისმიერი წერტილიდან იყვნენ ჩართულნი მოვლენების ეპიცენტრში, მისწერონ, მოსწერონ, გაასაჯაროონ სად არიან და ვისთან ერთად არიან, საჯაროდ „თქვან რას ფიქრობენ, რა უნდათ და გაიგონ ყველაფერი რაც აინტერესებთ. ს რა თქმა უნდა ძალიან კარგია, მაგრამ ასევე სასიამოვნოა, რომ სწორედ კომუნიკაციის მნიშვნელობაზე ორიენტირებული არიან მსოფლიოს ლიდერები, პოლიტიკოსები, საზოგადო მოღვაწეები და მედია, რომელიც თავისი შინაარსით კომუნიკატორია. დღეს, მედიასაშუალების მაღალი რეიტინგის წორედ მისი ჟურნალისტების კომუნიკაციის უნარების ქონაზეა დამოკიდებული.

როგორც ცნობილია, მედიას მეოთხე ხელისუფლებას უწოდებენ. თუ ადრე საინფორმაციო საშუალებები და გადაცემის ავტორები, ელოდებოდნენ როდის მიაწვდიდა წყარო მასალას, როდის დაუძახებდნენ ამბის გასაშუქებლად, დღეს ფაქტია, რომ სწორედ კომუნიკაციის წყალობით, მედიასა და „მაყურებელს“/ „მსმენელს“ შორის ისეთი დამოკიდებულება ჩამოყალიბდა, რომ ჟურნალისტს შეუძლია ჯერკიდევ არმომხდარი ამბის, ან ოფიციალური წყაროსაგან გაუხმაურებელი ფაქტების შესახებაც შეიტყოს და მეტიც, გააშუქოს კიდევ.

რა თქმა უნდა ეს ტენდენცია თვით საზოგადოების მოთხოვნაა, რომელიც დრომ მოიტანა, მაგრამ მედიის შემთხვევაში, თუ ვერ შედგება შესაბამისი კომუნიკაცია წყაროს, რესპონდენტსა და ჟურნალისტს შორის, თუ ჟურნალისტი ვერ ახერხებს სამუშაო პროცესში კარგად ინტერვიუებას, შესაბამისად მომზადებული მასალის ჩავარდნა გარდაუვალია.

თუ ადრე აუდიტორია მოუთმენლად ელოდა რას მიაწვდიდნენ მას ტელე-ეკრანებიდან, დღეს, ფაქტიურად საზოგადოება უკვეთავს თემას მედიას. მოთხოვნაა ყოველგვარი მოვლენა გაშუქდეს დაუყოვნებლივ და პირდაპირ, იქნება პირადი, საჯარო თუ საიდუმლო თემები. მეტი ფაქტი და დასწრების ეფექტი, მეტი წყარო და სინქრონი, მეტი გამჭვირვალობა, მეტი გახსნილობა, მეტი კომუნიკაცია, ეს სურს საზოგადოებას. ჟურნალისტი, ამ შემთხვევაში ერთ-ერთი მთავარი კომუნიკატორია მხარეებს შორის, ვისაც საშუალება აქვს უშუალოდ მოქმედების ადგილიდან, პირველწყაროს თანამონაწილეობითა და ინფორმაციით გააშუქოს ნებისმიერი მოვლენა. შწორედ აქ არის ყველაზე მნიშვნელოვანი განმსაზღვრელი ფაქტორი კომუნიკაცია, რათა ჟურნალისტმა ყველაზე პირველმა მოიპოვოს ექსკლუზივი მისთვის საინტერესო თემაზე, იქონიოს ისეთი კომუნიკაცია წყაროებთან, რომ პირველი მოხვდეს იქ, სადაც საჭიროა და იკითხოს ის რაც მნიშვნელოვანია, დასვას სწორად შეკითხვა და აქცენტები თემიდან.

მთელს საბჭოთა სივრცეში, ათეული წლის წინ, ჟურნალისტობა ერთ-ერთი პოპულარული სტატუსი იყო. მაგალითად: ჯულიეტა ვაშაყმაძეს, დავით სოკოლოვს, დონარა კინწურაშვილს, ქეთევან მითაიშვილს და ა.შ. მთელი საბჭოთა სივრცე იცნობდა. ამ ადამიანებმა, თავიანთი ერუდიციით, მანერებით, ესთეტიურობით, განათლებით არამხოლოდ პოპულარობა, ასევე ხალხის უდიდესი სიყვარული მოიპოვეს. მათ შექმნეს მთელი ეპოქა.

დღეს, როდესაც ფაქტიურად საზღვარი არ გააჩნია ინფორმაციის წყაროს, მოპოვებისა და გაშუქების საშუალებებსა თუ მასშტაბებს, წარმატება და პოპულარობა ნებისმიერი ჟურნალისტისათვის სწორედ კომუნიკაციას მოაქვს. დაც უფრო მეტი საკონტაქტო პირის სია აქვს და რაც უფრო ახლოს არის მათთან, ექსკლუზივი და საზოგადოების მხრიდან მაღალი ინტერესი გარანტირებულია, თუ აქ პროფესიონალიზმიც დაემატება, ასეთი ჟურნალისტისათვის საკმაოდ ფართო დიაპაზონი იშლება პროფესიული ზრდისა და სრულყოფისათვის.

ჟურნალისტიკა, რა თქმა უნდა არ გამორიცხავს ინფორმაციის დამახინჯებას, არაობიექტურობას, მიკერძოებულობას, შეცდომებს მეტყველებაში, თუმცა ფარდობითობა თავისთავად უნდა არსებობდეს. ყველაზე მეტი აგრესია საზოგადოებისაგან მოდის მაშინ, როდესაც ზემოაღნიშნულ ფაქტორებთან ერთად მაყურებელი ან მსმენელი ხედავს, ან ისმენს არასწორად დასმულ შეკითხვას, ზეწოლას რესპონდენტზე, მანიპულაციებს ჟურნალისტის მხრიდან, არაეთიკურობასა და არაესთეტიურობას, გაღიზიანებულ რესპონდენტს. ოველივე ჩამოთვლილი ფაქტორი, სწორედ კომუნიკაციის შემადგენელი კომპონენტებია.

კარგი იქნება თუ ჟურნალისტები, გაითავისებენ და გაიაზრებენ თუნდაც მინიმალურ რჩევებს, მეტი პროდუქტიულობის, წარმატების და რაც ყველაზე მთავარია საზოგადოების ნდობისა და სიყვარულის მოპოვებისათვის „განსხვავებულ ადამიანებს განსხვავებულად უნდა მიუდგეთ. დამიანებს გარემოებებისა და მიხედვითაც განსხვავებულად უნდა მიუდგეთ“ – დევიდ კეიჯონსტონი, „ნიუ-იორკ ტაიმსი“ (1, 298). „ფულის შოვნა არაფერია; ძნელია პოზიციის დაფიქსირება და შედეგის გამოღება - სიტყვით“ – ელიზაბეთ ჰარდვიკი (1, 25). „ჟურნალისტები თავისთავაზე იღებენ ვალდებულებას, რომ ადამიანებს მიაწვდიან ისეთ ინფორმაციას, რომელსაც ისინი წაიკითხავენ, ნახავენ, მოისმენენ და ამის შემდეგ

უკეთეს გედეწვეტილებას მიიღებენ. აგრემ ქმედებე დემოკიდებულიე ნათელ, გესეგებ დე ზუსტ ინფორმეცეეზე. სანდო ცნობებეს გერეშე ქმედებე შეიძლებე მცდარად წარმართოს ან, რაც ასევე სეწენიე, არასოდეს გეხსორციელდეს“ (1, 51).

ოღუბიის უნივერსიტეტის ჟურნალისტეკის სკოლის პროფესორი მეღვინ მეჩხერი, ამ სეკითხს დიდ ადგილს უთმობს თევის წიგნში დე მიუთითებს:

„ეკტიური კომუნიკეცეის სეშუელებით შესეძლებელიე ნებესმიერი პრობლემის მოგვარებე. ამისათვის არსებობს რემდენიმე რჩევე:

- მოხდინეთ პირველადი კარგი შთებეჭდილება
- პირველადი შტებეჭდილება ძელიან მნიშვნელოვანიე
- მოხდინეთ შემდგომი კარგი შთებეჭდილება
- წარმოეჩინეთ ექვენი პროფესიონალიზმით ექვენი ეცემულობით.
- წარმოდგინეთ თვითდარწმუნებული იმიჯი. დეანახეთ, რომ თქვენ აბსოლუტურად ხართ დარწმუნებული იმეში, რასეც ამბობთ.

შთებეჭდილების 90% თანამოსეუბრეზე იქმნებე 4 წუთზე ნეკლებ დროში. გემოიყენეთ შესებამისი ხელის ეამორთმევის მენერე, დიმილი დე სხვე არევერბალური სიგნელები, რათე პირველივე წუთებში მოიპოვოთ ადამიანის კეთილგეწეობე“ (4, 43-44).

ვინეიდან ინტერვიუ არ არის მხოლოდ ჟურნალისტეკის ერთი კონკრეტული ჟანრი, ის გულისხმობს მიზანმიმართულ სეუბარს, რომლის ამოცენეც ნებესმიერი მოვლენისე თუ ამბის გეშუქების დროს არის წინასწარ გეთვალისწინებულ კითხვებზე გეცემული პესუხების სეშუელებით სეჭირო ინფორმეცეის მიღებე.

კარგი ინტერვიუ იგივეე, რაც სწორად შერჩეული, შემდგარი კომუნიკეცეე. ე მეშინ, როდესეც ქართული ჟურნალისტეკე ბევერჯერ ყოფილე გეხსჯის სეგანი, ხშირად სეუბრობენ დე წერენ „ექსპერტები“ ჟურნალისტების გემოუსწორებელ დე უპეტიებელ შეცდომეზე. მეტყველების, ეთიკისე დე ქვევის კოდექსების გერდე, კარგი იქნებე თუ ეს უკენასეგენლი დიდ დროს დეუთმობენ სწორი კომუნიკეცეის უნარების გემომეშევებას.

ეშეკრეე, რომ დღეს, სეზოგედობე ბევერად უფრო გეზრდილიე ვიდრე რემდენიმე ათეულიწლის წინ. ას სურს ოპერეტიული დე ხარისხიანი ინფორმეცეის მიღებე, იქნებე ეს პოლიტიკური, შემეცნებითი, სპორტული თუ გესართობი ხესიათის ამბები. შწორედ სეზოგედობის დეკვეთეე, რომ ჟურნალისტი, რომელიც ამბავს ჰყვებე ან ეშუქებს, იყოს თევისი სექმის პროფესიონალი.

ყველე ჟურნალისტემა უნდე იცოდეს, იმისათვის რომ 21-ე სეუკუნეში რეეტიწვი მოუტენოს სეკუთარ კომპენიას, მოიპოვოს ნდობე დე სეყვარული სეზოგედობის მხრიდან, მთევერი ამოსეველი წერტილი სწორედ მელელი დონის ინტერვიუერის სტატუსის მოპოვებე უნდე იყოს.

**გემოყენებული ლიტერეატურე:**

1. მეღვინ მეჩხერი. ახალი ამბების გეშუქებე დე წერე, თბ., 2013.
2. სამოქალეკო გენათლების ლექსიკონი <http://www.nplg.gov.ge/gwdict/index.php?a=term&d=6&t=4752>
3. სამოქალეკო გენათლების ლექსიკონი <http://www.nplg.gov.ge/gwdict/index.php?a=term&d=6&t=4475>
4. სექართველოს იუსტიციის სესწეველო ცენტრი „ევექტური კომუნიკეცეე დე მომსახურებე“, თბ., 2013.

**ქეთევენ რუხეძე**  
**კომუნიკეცეე რეგორც ინტერვიუერების ანელოგი დე მისი მნიშვნელობე თანამედროვე**  
**ჟურნალისტეკეში**  
**რეზიუმე**

ინტერვიუ თანამედროვე სეზოგედობეში ერთ-ერთი მოთხოვნელი დე მნიშვნელოვანი პროცესიე, რომელიც ევეუძნებე კარგად დე სწორად შერჩეულ კომუნიკეცეეას. სწორედ ინტერვიუს პროცესში ვლინებე არეერთი სიეხლე, სინტერესო თუ სეჭირო ინფორმეცეე. ნებესმიერი

ჟურნალისტის პროფესიული ზრდისათვის, თავის დასამკვიდრებლად, საზოგადოებრივი ნდობის მოსაპოვებლად, აუცილებელი პირობაა კომუნიკაციის უნარების დაუფლება.

**Ketevan Rukhadze**

**Communication as an Analog of Interviewing and its Importance in Contemporary Journalism  
Summary**

Interviewing is one of the highly demanded and important processes in modern society, which stems from good and properly selected communication. It is during interviews precisely that many previously unknown facts and much interesting and necessary information emerge. Mastering communication skills are a must do for every journalist, to ensure professional growth, to earn a place in the sun and to gain public trust.

**Кетеван Рухадзе**

**Коммуникация как аналог интервьюирования и его роль в современной журналистике  
Резюме**

В современном обществе интервьюирование является одним из важнейших методов опроса, основанный на правильно выбранной коммуникации. В процессе интервьюирования выявляются нюансы, интересная и нужная информация. Для журналиста, желающего самоутвердиться, улучшить профессиональные качества, приобрести доверие общества, необходимым условием является освоение навыков правильной коммуникации.

**Зоя Адамия**

**Профессор Учебного университета имени Эквтиме Такаишвили**

**Нино Этерия**

**Преподаватель Сухумского государственного университета**

**О средствах и приёмах комического**

В литературе нередко наблюдается различие и смешение форм и приемов комического. Можно наблюдать такие отличные друг от друга формы комического, как юмор и сатира. Это традиционные формы, и их различие ни у кого не вызывает сомнений. Такие исследователи, как Бореев, Тимофеев, Виноградов рассматривают иронию в качестве самостоятельной формы комического. Правильно считать, что в силу своей интеллектуальной обусловленности и критической направленности, ирония сближается с сатирой; вместе с тем между ними проводится грань, и ирония рассматривается как переходная форма между сатирой и юмором. Согласно этому, объектом иронии является преимущественно невежество, в то время как сатира уничтожает и создаёт несдержанность к объекту смеха, общественной несправедливости. Ирония — это средство невозмутимой холодной критики. Основными формами комического Ю.Борев и Л. И. Тимофеев считают сатиру и юмор. Термин «комическое» в литературе обозначает общее и широкое понятие; сатира и юмор как уже отмечалось, считаются формами комизма. Сатира представляет собой высшую и острую форму комического.

Включение в виды комического юмора, сатиры, гротеска, иронии, карикатуры, пародии происходит от смешения форм и приемов комического. Гротеск, карикатура, пародия входят в технику гиперболы и в совокупности составляют прием деформации явлений, характеров. Вот почему их нельзя считать формами комического. Они в одинаковой степени служат и сатире, и юмору. Конечно же, средства и приемы комического появляются не сразу, постепенно с развитием



литературы увеличивается их число, обогащается содержание. Ю. Борев, говоря о средствах классической сатиры, считает необходимым особо отметить «... саморазоблачение сатирических персонажей, распространенное сравнение их с животными и овеществление, комедийный контраст, собственно языковые комедийные средства (каламбур, комедийная характеристика, сатирическое иносказание и аллегория)»(2, 200). В данном случае явно смешиваются средства и приемы комического, такие как гиперболизация, представляющая собой один из наиболее активных способов деформации фактов и явлений; или же разоблачение, связанное со структурой произведения и его сюжетом(3, 140). Многозначность, омонимия, каламбур, иносказание, комический контраст и т. п. являются языковыми средствами комического. Было бы неправильно ставить в один ряд насмешку, иносказание, гиперболизацию (и ее виды - гротеск, карикатуру, пародию, фантастику), комическую деталь, комическую интригу, комическую ситуацию, комический характер, контраст, каламбур и т. д. Некоторые из них -иносказание, контраст, каламбур, аллегория и др. рассматриваются как «особые средства». Эта мысль справедлива, однако, без языкового материала невозможно саморазоблачение и сравнение, воплощение и гиперболизация, создание комических характеров и т. д. Большинство из них связано с употреблением в комическом смысле видов метафоры.

Все, что способствует созданию комического эффекта, в широком смысле может считаться средствами комического(6, 67). Средства комического в широком смысле включают разнообразные предметы и их детали. Однако, говоря о средствах комического, мы имеем в виду прежде всего его языковые средства: эпитет, метафора, гипербола, литота, метонимия, сравнение и др. К средствам комического относятся все значимые единицы языка- слова, выражения, словосочетания, предложения и тексты. Безграничны возможности каждой из этих единиц в создании комического. Например, в качестве средства комического можно отметить языковую единицу, обобщенно называемую «словом». Роль слова в комическом искусстве значительно возрастает. Говоря о роли слова как «средства комического», имеется в виду функционально-стилистическая роль общеупотребительных слов, архаизмов и диалектизмов, неологизмов, терминов и терминологических слов, профессионализмов, заимствований и вульгаризмов, жаргонизмов, собственных названий лиц, предметов и пространства, прозвищ, званий и титулов(6, 68). Известно, что метафоры, метонимия, сравнения, художественные определения (эпитеты) существенно расширяют семантические возможности слова. В сатирическом искусстве широко используются омонимия, синонимия, антонимия и комическая игра слов. Употребление слов с иронической интонацией создает огромный масштаб для их семантико-комического варьирования. Комический эффект производит также лингвистическое обыгрывание фигуральных выражений и афоризмов, паремий, фразеологизмов и т. п.

Следует отметить, что в языке прозаических произведений комический характер омонимов, паронимов чаще всего возникает на почве каламбуров, которые оказывают серьезное влияние на комическое выражение мысли в диалоге. Нельзя не подчеркнуть, что каламбуры в языке не ограничиваются использованием лексических омонимов, омофор, омографов и паронимов, они обладают широкими возможностями выражения, многообразием форм. И все же в диалогах юмористических и сатирических произведений, особенно прозаических, эти формы чаще других употребляются для создания комических каламбуров.

Каламбур — это не просто игра слов. Его использование в художественном произведении часто связано с выделением и развитием авторской идеи. Излишество каламбуров может превратить художественное произведение в поле для бессмысленной игры слов. В. Г. Белинский, говоря о Чацком «...и поэтому его остроумие так колко, сильно и выражается не в каламбурах, а в сарказмах (3, 80).имел в виду как раз эту особенность. Эта мысль связана еще и с тем, что каламбур не является средством выражения злой, резкой, гневной сатиры; основным средством подобной сатиры может быть сарказм. Каламбур опирается на значение слова, часто он связан с различным толкованием, неожиданным переосмыслением слова.

Можно привести два-три примера многочисленных и разнообразных видов каламбуров  
Подслушанный разговор:

— Это что?

— Кабачковая икра

— Гм. Любопытно, где же это кабачки мечут икру?

Сын журналиста говорит о своем отце:

— Про моего папу говорят, что у него бойкое перо.

Когда папа заводит себе пишущую машинку, он спрашивает:

— Теперь про папу скажут, что у него бойкая пишущая машинка? (3, 59).

В книге Сретенского показано, как дети воспроизводят и толкуют разговор взрослых: «Папа гоняется за каждой юбкой» и «мама теперь пилит папу целый день» [Сретенский, 1926: 89].

К каламбурам близко стоят парадоксы, т. е. такие суждения, в которых сказуемое противоречит подлежащему или определение определяемому. Может даже казаться, что путем парадокса зашифрованы какие-то особо тонкие мысли. Мастером таких парадоксов был, например, Оскар Уайльд. Его статья «Об упадке лжи» пронизана парадоксом, что всякая правда лжива, правдива же только ложь. Насколько близки парадоксы иной раз бывают к каламбурам, видно по следующему примеру.

«— Все говорят, что Чарльз — ужасный ипохондрик. А что это, собственно говоря, значит?

— Ипохондрик — это такой человек, который чувствует себя хорошо только тогда, когда чувствует себя плохо» (5, 78).

В форме парадокса могут быть выражены и едко насмешливые мысли. Известно изречение Талейрана: «Язык дан для того, чтобы скрывать свои мысли» (5, 80).

Формы комического и в жизни, и в художественной литературе очень многообразны. Можно ограничиться приведением некоторых примеров. Классические случаи можно найти у Гоголя. В повести о ссоре Ивана Ивановича с Иваном Никифоровичем описывается площадь в Миргороде, и на ней лужа: «Удивительная лужа! Единственная, которую только вам удавалось когда видеть! Она занимает почти всю площадь. Прекрасная лужа» Типична здесь характерная для иронии восклицательная интонация. Впрочем, ирония бывает достаточно ясна и без такой интонации. В «Невском проспекте» Гоголя имеется такая фраза: Иногда переходят ее (улицу -В.П.) русские мужики, спешащие на работу, в сапогах, запачканных известью, которых и Екатерининский канал, известный своей чистотою, не в состоянии бы был смыть.

Насмешливую иронию часто можно встретить в письмах Чехова. Вот пример: «Дела наши с голодающими идут прекрасно: в Воронеже мы у губернатора обедали и каждый вечер в театре сидели».

Сатирическое использование иронии имеется в фольклоре. В сцене «Барин и Афонька» барин выспрашивает мужика о своей деревне: «Барин. Что, богаты мои мужички? Афонька. Богаты, сударь! У семи дворов один топор, да и тот без топорща». В этом духе выдержан весь диалог. Афонька издевается над своим баринком и делает из него посмешище, Таких сцен в русском фольклоре имеется несколько. Под видом, что «все хорошо», слуга сообщает барину, что он полностью разорен» (8, 414).

Во всех приведенных случаях каламбуров, парадоксов и иронии комизм в такой же степени обусловлен собственно языковыми средствами, как и тем, что этими средствами выражено.

В языке прозы комизм с употреблением антонимов не ограничивается критикой отрицательных качеств, присущих отдельным индивидам: он служит также для разоблачения общественных противоречий. Антонимы выражают противоположности объективной реальности и в языке прозы. Однако в комических произведениях общий юмористический или сатирический фон придает комический тон и антонимическим противопоставлениям. При этом стороны, составляющие контраст, резко отличаются, что усиливает комическое воздействие. Иногда комическое противопоставление способствует раскрытию тайных стремлений героя и служит разоблачению его духовного содержания. Описание в одном ряду совершенно несовместимых, совершенно разных и противоположных предметов и понятий представляет собой одно из основных средств выражения манеры неожиданности.

Приемы также разнообразны по своему характеру. Разумеется, в художественном произведении все приемы комического связаны с языком, так как художественное произведение создается на основе языкового материала. Однако не все приемы комического находятся в одинаково активных отношениях с лексическими и грамматическими средствами языка.

Например, ирония, контраст, комическое преувеличение (гипербола), умаление (литота), манеры недоразумения, неожиданности находятся в меньшей зависимости от составных элементов языка.(3, 211).

Средство носит конкретный характер, прием - общий. Одно и то же средство может служить элементом нескольких приемов. Например, комический эффект слов может быть использован и в иронии, и в формах деформации и др. приемах. Средство вещественно, конкретно; прием же материально «неуловим», он абстрактен. Средства комического налицо: мы их видим, читаем, произносим. Но приемы не выводятся из этих средств: они носят опосредованный характер. И с этим мы согласны. Так, например, приемом следует считать эффект недоразумения, когда употребление говорящим слова в одном значении и понимание его слушающим совсем в ином смысле становится причиной комической ситуации. Манера недоразумения, однако, вовсе не сводится к одному лишь комизму разной интерпретации словесного содержания. Или же в качестве приема эффект внезапности, неожиданности, может быть создан самыми различными языковыми средствами. Средства в высокохудожественном произведении можно уподобить клеткам тканей организма. В таком случае приемы на базе этих клеток раскрывают комический пафос его «жизнедеятельности». Сила комического произведения, значительность юмора и сатиры зависят от выбора средств, их уместного использования, правильного введения их в текст. В тех случаях, когда произведение не отвечает этим требованиям, комическое бывает слабо выражено и сатирический дух так же становится слабым. Это обстоятельство еще раз подтверждает неразрывное единство средств и приемов комического. Без комических средств невозможно формирование комического характера и конфликта. Сюжет комического произведения постепенно заполняется средствами комического, которые по общему ходу сюжета обуславливают развитие комических приемов.

Язык сатирических произведений в материальном отношении не отличается от языка несатирических произведений: языковые средства комического тоже состоят из фонетических, лексических, фразеологических и грамматических средств. Языковые средства комического охватывают все выразительные средства языка, они идентичны со средствами, используемыми в лирических, эпических и драматических произведениях, и по материальной оболочке не отличаются от них. Фонетические, лексические, фразеологические и грамматические средства языка являются материалом для любого произведения. Эти средства используются всеми писателями. Однако основной задачей мастера комизма является использование языковых средств в комическом плане; мастер сатиры, создатель юмора должен уметь придавать используемым средствам сатирическую или юмористическую окраску, выбирать те единицы, которые в самом языке имеют комическое качество, окрашивать свое произведение комической интонацией и комическими речевыми средствами.

Таким образом, средства комического определяются двумя существенными чертами: интонацией и комическим качеством, формируемым в самом языке(6, 80). Интонация способна любым словам, группам слов, выражениям и предложениям, отличающимся особенностями значения и структуры, придавать ироническое, сатирическое звучание. В зависимости от интонации в ироническом, насмешливом, издевательском смысле могут употребляться обычные общеупотребительные слова, заимствования, имена и прозвища, слова с религиозным содержанием. Это обстоятельство свидетельствует о том, что язык сатиры не нуждается в особом материале, в специфических языковых средствах. Поэтому между фонетическими, лексическими, фразеологическими средствами, используемыми в комических произведениях, с одной стороны, и в произведениях лирических, эпических и драматических—с другой, нет различий в формальном плане. Однако это не распространяется на все приемы комического. Комическая окраска языковых средств, достигаемая интонацией, используется главным образом при иносказании, в комических контрастах и эзоповской манере. В других приемах комического интонация не играет подобной ведущей роли. Придание словам, выражениям, грамматическим средствам посредством интонации иронического, насмешливого звучания -один из основных методов сатирического описания. Наряду с этим в языке функционирует немало слов, выражений, сравнений и уподоблений, пословиц и поговорок, афоризмов, которые независимо от интонации в силу своих семантических особенностей вызывают улыбку, смех. Интонация в зависимости от ситуации, обстоятельств и условий может придавать языковым единицам ироничность, шутливость, в то время как

упомянутые языковые единицы обладают комическим свойством сами по себе - без того или иного интонационного вмешательства.

### Литература:

1. Билинский Я. С. Русская классика и изучение литературы в школе: Кн. для учителя. — 1986.
2. Борев Ю. Комическое. — М., 1970.
3. Борев Ю. О комическом. — М., 1957.
4. Виноградов В. В. Стилистика. Теория поэтической речи. Поэтика. — М., 1963.
5. Вулис А. В лаборатории смеха, М., ИХЛ, 1966.
6. Кязимов Г. Теория комического. Проблемы языковых средств и приемов. М., 1988
7. Сретенский Н. Историческое введение в поэтику комического, ч. 1. Ростов-на-Дону, 1926.
8. Чехов А. Пол. соб. соч. в 10 томах. т. 5М. 1960

### Зоя Адамия, Нино Этерია О средствах и приёмах комического Резюме

В литературе нередко наблюдается отождествление и смешение форм и приемов комического. Все, что способствует созданию комического эффекта, в широком смысле может считаться средствами комического. Средства комического определяются двумя существенными чертами: интонацией и комическим качеством, формируемым в самом языке. Интонация способна любым словам, группам слов, выражениям и предложениям, отличающимся особенностями значения и структуры, придавать ироническое, сатирическое звучание. В зависимости от интонации в ироническом, насмешливом, издевательском смысле могут употребляться обычные общеупотребительные слова, заимствования, имена и прозвища, слова с религиозным содержанием. Это обстоятельство свидетельствует о том, что язык сатиры не нуждается в особом материале, в специфических языковых средствах. Поэтому между фонетическими, лексическими, фразеологическими средствами, используемыми в комических произведениях, с одной стороны, и в произведениях лирических, эпических и драматических — с другой, нет различий в формальном плане. Комическая окраска языковых средств, достигаемая интонацией, используется главным образом при иносказании, в комических контрастах и эзоповской манере. В других приемах комического интонация не играет подобной ведущей роли. Придание словам, выражениям, грамматическим средствам посредством интонации иронического, насмешливого звучания — один из основных методов сатирического описания. Наряду с этим в языке функционирует немало слов, выражений, сравнений и уподоблений, пословиц и поговорок, афоризмов, которые независимо от интонации в силу своих семантических особенностей вызывают улыбку, смех. Интонация в зависимости от ситуации, обстоятельств и условий может придавать языковым единицам ироничность, шутовскую, в то время как упомянутые языковые единицы обладают комическим свойством сами по себе — без того или иного интонационного вмешательства.

### ზოია ადამია, ნინო ეთერია კომიკურის შექმნის ხერხები და საშუალებები რეზიუმე

ლიტერატურაში ხშირად ვხვდებით კომიკურის შექმნის ხერხებისა და საშუალებების გაიგივებას, აღრევას. ყველაფერი, რაც ხელს უწყობს კომიკური ეფექტის შექმნას, ფართო გაგებით შეიძლება ჩაითვალოს კომიკურ ხერხებად.

კომიკური ხერხები განისაზღვრება ორი ნიშნით: ინტონაციითა და იმ კომიკური ხარისხით, რომელიც თვით ენის წარმოიშობა. ინტონაციას შეუძლია ნებისმიერ ენობრივ საშუალებას შესძინოს ირონიისა და იუმორის ელფერი. ინტონაციის მიხედვით ნებისმიერი სიტყვა შეიძლება ირონიულად და დამცინავადც კი უღერდეს. ეს ფაქტი იმაზე მეტყველებს, რომ სატირას არ სჭირდება სპეციალური ენობრივი საშუალებები. ამიტომ კომიკურ და რომელიმე სხვა — ლირი(კ)ულ, ეპიკურ, დრამატულ თუ სხვა ტექსტში გამოყენებულ ფონეტიკურ, ლექსიკურ და ფრაზეოლოგიურ მასალაში არ არსებობს განსხვავება.

იმ შემთხვევაში, თუ კომიკური სიტუაციის შესაქმნელად ისეთი ხერხებია გამოყენებული როგორცაა: სპეციალური სიტყვები და გამოთქმები, ფრაზეოლოგიზმები, ანდაზები და სხვ. ინტონაციას არანაირი მნიშვნელობა აღარ აქვს. თუმცა კი, იგი წამყვან საშუალებად არის მიჩნეული. ჩამოთვლილი ხერხები სემანტიკური თავისებურებების გამო მკითხველში იწვევს ღიმილს ან სიცილს.

თუ ენობრივ საშუალებებზე სპეციფიკური ინტონაციის დამატებას ირონიისა და ხუმრობის ელფერის შექმნა შეუძლია, დანარჩენი ხერხები ტექსტში თავისთავად კომიკურ სიტუაციებს აღწერენ, მიუხედავად ინტონაციისა.

**Zoia Adamia, Nino Eteria**  
**On the Means and Methods of the Comic**  
**Summary**

In literature the identification and mixture of forms and ways of the comic is quite often observed. Everything that makes for creation of comic effect, in a broad sense can be considered as means of the comic.

The Means of the comic are defined by two essential features: intonation and the comic quality formed in the language. Intonation is capable to give to any words, groups of words, expressions and offers differing in features of meaning and structure and attach to them ironical, satirical sounding. Depending on intonation in ironical, mocking, humiliating sense usual common words, loans, names and nicknames, words with the religious contents can be used. This circumstance indicates that language of satire doesn't need special material, specific language means. Therefore between the phonetic, lexical, phraseological means used in comic works, on the one hand, and in works lyrical, epic and drama as well as with another, there are no distinctions in the formal plan. The comic coloring of language means reached by intonation is used mainly at an allegory, in comic contrasts and an aesopic manner. In other means comic intonation doesn't play the similar leading role. Giving to words, expressions, grammatical means by means of intonation of ironical, derisive sounding is supposed as one of the main methods of the satirical description. In addition, in language many words, expressions, comparisons and assimilations, proverbs and sayings, aphorisms are functioned which irrespective of intonation owing to the semantic features raising a smile and laugh. Intonation depending on a situation, circumstances and conditions can give to language units irony, a jocosity while the mentioned language units possess comic property in itself without this or that intonation intervention.



## განათლების მინისტრის განცხადება

ლია მენტეშაშვილი  
თბილისის სასწავლო უნივერსიტეტის პროფესორი

მოსწავლეთა მშობლებთან პროფესიული ურთიერთობისათვის მზაობის ფორმირების  
პედაგოგიური საფუძვლები

აღზრდის ერთ-ერთ უმნიშვნელოვანეს სოციალურ ინსტიტუტს წარმოადგენს ოჯახი. ამასთან დაკავშირებით, იმ ბავშვების მშობლებთან პედაგოგის ურთიერთობის საკითხი, რომლებსაც ის ასწავლის და რომელთა აღზრდასაც ის ახდენს, განსაკუთრებულ ყურადღებას იქცევს.

მშობელთა უმრავლესობა მასწავლებლებს ხვდება იშვიათად, მხოლოდ გამოძახებით ან მშობელთა კრებაზე. ამის გამო, მათი ურთიერთობა ატარებს ზედაპირულ, ფორმალურ ხასიათს.

ოჯახის ცხოვრების თანამედროვე სოციალურ-ეკონომიკური პირობები გვაიძულებს, უპირველეს ყოვლისა, ვეძებოთ ეკონომიკურ პრობლემათა გადაჭრის გზები, რასაც გარდაუვალად მიყვავართ ბავშვებისაგან მშობლების დაშორებამდე, ემოციური კონტაქტების დარღვევამდე. ამავე დროს იკარგება სწავლების, როგორც აღმზრდელობითი პროცესის წყაროს მძლავრი ძალა.

ოჯახთან პედაგოგის მჭიდრო კონტაქტი აუცილებელია. განსაკუთრებით იზრდება სკოლის როლი მაშინ, როდესაც ოჯახი ვერ უმკლავდება აღზრდის საკუთარ ფუნქციასა და ბავშვს წართმეული აქვს ისეთი მასობრივი ფასეულობა, როგორც წარმოადგენს ოჯახური ურთიერთობა. სკოლასთან დადებითი კონტაქტის არ არსებობის შემთხვევაში ურთიერთობის დეფიციტი ღრმავდება და წარმოიქმნება საყოველთაოდ აღიარებული ნორმებიდან ბავშვის ქცევის გადახრის პრობლემა. შესაძლო ნეგატიური ტენდენციების თავიდან აცილების მიზნით აუცილებელია მოსწავლეთა მშობლებთან ნაყოფიერი ურთიერთობისათვის პედაგოგთა მომზადება, ასეთი ურთიერთობების ტექნოლოგიების შემუშავება. მოსწავლეთა მშობლებთან ურთიერთობისათვის მზადყოფნა განიხილება როგორც საერთო პროფესიული მზადყოფნის შემადგენელი ნაწილი, მისი უმნიშვნელოვანესი კომპონენტი.

აღზრდის სოციალური ინსტიტუტებისა და ოჯახის ურთიერთობათა პრობლემებით უძველესი დროიდან ინტერესდებოდნენ ფილოსოფოსები და პედაგოგები. ეს საკითხი გაანალიზებულ იქნა არისტოტელეს, დემოკრიტეს, პლატონის, ი.ა. კომენსკის, ჯონ ლოკის, ე.ჟ. რუსოს, ი.პ. პესტალოცის, ლ.ნ. ტოლსტოის, კ.დ. უშინსკის, ვ.ა. სუხომილინსკის და სხვათა ნაშრომებში.

საქართველოში სკოლისა და ოჯახის ურთიერთობას განიხილავდნენ იაკობ გოგებაშვილი, შიო ჩიტაძე, ბესარიონ კიზირია, ვლადიმერ გაგუა, კონსტანტინე რამიშვილი, მერი დოლონაძე, დიმიტრი დარჩია და სხვა ცნობილი მეცნიერები. მაგრამ, მიუხედავად აღნიშნული პრობლემის კვლევის გამოცდილებისა, უწინდელი დღესაც ის აქტუალური რჩება.

ფართოდ ხდება საოჯახო აღზრდის საკითხების, აღზრდის ინსტიტუტებისა და ოჯახის ურთიერთობის პრობლემის შესწავლა ინგლისში, ამერიკაში, გერმანიაში და სკანდინავიის ქვეყნებში (ჯ. გორდონი, პ. ჯაინოტი, ჯ. ლამი, რ. ნოიბერტი, ბ. სპოკი, ნ. ფინი, ტ. ხარისი), რუსეთში (ი. აზაროვი, ი. ბესტუჟევი-ლადა, ი. გრებენიკი, ი. კონი, ა. პინტი, თ. ურბანსკი).

ცნობილია, რომ ურთიერთობა ძალზე ფართო ცნებაა. ეს გაცნობიერებული და გაუცნობიერებელი კავშირია, ინფორმაციის გადაცემა და მიღება, რაც აღინიშნება ყველგან და ყოველთვის. ურთიერთობა მრავალსახოვანია; მას აქვს მრავალი ფორმა და სახე. პედაგოგიური ურთიერთობა არის ადამიანთა ურთიერთობის კერძო სახე, მისთვის

დამახასიათებელია, როგორც ურთიერთობის ამ ფორმის ზოგადი ნიშნები, ისე საგანმანათლებლო პროცესის სპეციფიკური ნიშან-თვისებები.

პედაგოგიკის მეცნიერებაში ფართოდაა გავრცელებული მშობლებთან ურთიერთობის შემდეგი ფორმები: კომუნიკაციური, ინტერაქტიული და პერცეპციული.

**ურთიერთობის კომუნიკაციური ფორმა** მდგომარეობს ინფორმაციის გაცვლაში მოსაუბრე ინდივიდებს შორის. ინტერაქტიული გულისხმობს მოსაუბრე ინდივიდებს შორის ურთიერთქმედების ორგანიზაციას. პერცეპციული ნიშნავს ურთიერთობისას პარტნიორების მიერ ერთმანეთის აღქმისა და შემეცნების საფუძველზე ურთიერთგაგების დამყარების პროცესს.

სოციალურ ფსიქოლოგიაში გამოკვლევათა დიდი რაოდენობა მიძღვნილია ურთიერთობაში კომუნიკაციის პროცესის შესწავლისადმი. მიღებული შედეგებით ირკვევა, როგორ და რა პირობებში ხდება კომუნიკაცია ეფექტური. როდესაც საუბარია ურთიერთობის ეფექტურობაზე, მაშინ მხედველობაშია მისაღები ურთიერთობის მიზნის მიღწევის ხარისხი. მაშასადამე, საკითხი კომუნიკაციური მოქმედების ეფექტურობის წარმატებულობის შესახებ უნდა გადაიჭრას თითოეული მხარის მიზანთა გათვალისწინების შესაბამისად. ამრიგად, კომუნიკაცია ურთიერთობაში უპირველეს ყოვლისა გავლენაა, ზემოქმედებაა მეორეზე.

სპეციალისტები თვლიან, რომ ზემოქმედების მიზანი შეიძლება იყოს ან ადამიანის ქცევის ცვლილება (გარეგანი მხარე), ან მისი შეხედულებებისა და მრწამსის კორექცია (შინაგანი მხარე). მაგრამ ქცევის მყარი ცვლილება შესაძლებელია პიროვნების შინაგანი მრწამსის ცვლილებისას.

ამრიგად, კომუნიკაციის მიზანს არსებითად წარმოადგენს იმ შეხედულებებისა და მრწამსის სისტემის აგების მიღწევა, რომლებიც პასუხობენ ზემოქმედი სუბიექტის ინტერესებს. ამ მიზნის მიღწევა შესაძლებელია მაშინ, თუ თქვენ გისმენენ, ესმით თქვენი და ღებულობენ.

გავლენა წარმოადგენს ფაქტიურად ინფორმაციის გადაცემას. უფრო ხშირად ამ ინფორმაციის გადაცემა ხდება მეტყველების საშუალებით და მაშინ ჩვენ ვსაუბრობთ ვერბალურ გავლენაზე. მაგრამ, სიტყვები ყოველთვის არ არის ინფორმაციის ერთადერთი წყარო, ინფორმაცია შეიძლება გადაცემულ იქნეს მიმიკის, ქუსტის, ინტონაციის, მზერის საშუალებით, რაც მიეკუთვნება არავერბალურ გავლენას.

**ურთიერთობის ინტერაქტიული ფორმა.** ურთიერთობის პროცესი ძალზე ხშირად გულისხმობს არა მარტო ინფორმაციის გაცვლას, არამედ ერთობლივი საქმიანობის დაგეგმვას, ორგანიზაციას, როდესაც გამოუმუშავდება ორმხრივი მოქმედების ფორმები და ნორმები.

ბოლო დროს, ურთიერთქმედების სტრუქტურის გაგებაში ფართო გავრცელება ჰპოვა ტრანზაქტუალმა ანალიზმა. ეს მიდგომა გულისხმობს ურთიერთქმედების მონაწილეთა მოქმედების რეგულირებას მათი პოზიციების კორექციით, სიტუაციის ხასიათისა და ურთიერთქმედების სტილის გათვალისწინებით. ტრანზაქტუალ ანალიზის თვალსაზრისით, ურთიერთქმედების თითოეულ მონაწილეს პრინციპში შეუძლია დაიკავოს გარკვეული პოზიციები.

**ურთიერთობის პერცეპციული ფორმა.** ურთიერთობის საფუძველს პირველი შთაბეჭდილება წარმოადგენს; ის თითქოს რეგულატორია შემდგომში ურთიერთობის დამყარებაში. პედაგოგს უნდა ესმოდეს, რომ პირველი შთაბეჭდილება, რომელიც მას უყალიბდება ადამიანზე პირველივე შეხვედრისას, ასახავს ამ პიროვნების ცხოვრებისეულ გამოცდილებას.

სოციალური სტერეოტიპები, რომლებშიც ჩვეულებრივ იგულისხმება მყარი წარმოდგენა რომელიმე სოციალური ობიექტის შესახებ, არსებითად აისახება პირველი შთაბეჭდილების ფორმირებაზე. პირველი შთაბეჭდილება კი საშუალებას გვაძლევს სწრაფი ორიენტაცია მოვახდინოთ ურთიერთობის პროცესში.

კვლევები ადასტურებს, რომ გარეგნობის თითქმის ყველა დეტალი შეიძლება ატარებდეს ინფორმაციას ადამიანის ემოციური მდგომარეობის, გარშემომყოფებთან მისი დამოკიდებულების შესახებ იმაზე, თუ როგორ გრძნობს თავს ის მოცემულ სიტუაციაში. ადამიანებს შეუძლიათ კარგად გამოიცნონ სახით მეორე ადამიანის ემოციური

მდგომარეობა. დადგენილია, რომ არსებობს სახის შვიდი ძირითადი გამომეტყველება: ბედნიერება, გაკვირება, შიში, ტანჯვა, განრისხება, ზიზღი ან სიძულვილი, ინტერესი, ხოლო ძირითად შინაარსობრივ დატვირთვას ატარებს წარბები და არე პირის ირგვლივ.

ურთიერთობის ძალზე მნიშვნელოვან ინსტრუმენტს წარმოადგენს მზერის მიმართულება. ამერიკელმა მკვლევარებმა ექსკლანმა და ვინტერესმა გვიჩვენეს, რომ მზერა დაკავშირებულია გამოთქმის ფორმირების პროცესთან და ამ პროცესის სირთულესთან. როდესაც ადამიანი აყალიბებს აზრს, ის ყველაზე ხშირად იყურება გვერდზე (სივრცეში) და აზრი თუ ჩამოყალიბებულია, მზერა მიმართულია მოსაუბრეზე.

თითოეულ ოჯახს გააჩნია უამრავი ინდივიდუალური თავისებურება და სხვადასხვაგვარად რეაგირებს გარედან ჩარევაზე, როგორც არ უნდა იყოს ის, ამიტომ პედაგოგებისათვის უფრო მიზანშეწონილად მიგვაჩნია გამოიყენონ ზემოქმედების როგორც პირდაპირი, ისე არაპირდაპირი, ირიბი გზა. ამ და სხვა შემთხვევაშიც წყდება რიგი ამოცანები, რომლებიც მიმართულია იქითკენ, რომ დავეხმაროთ ოჯახს შიდა ოჯახური ატმოსფეროს შეფასებაში, ჩამოყალიბებული ოჯახური ურთიერთობის ანალიზში; აღვძრათ ჩამოყალიბებული ურთიერთობების შეცვლის სურვილი, ვაჩვენოთ ოჯახში ურთიერთობის შეცვლის გზები და ხერხები; ოჯახის წევრებთან ერთად განვსაზღვროთ მოზარდისათვის დადებითი, საზოგადოებრივად მნიშვნელოვანი ოჯახური ურთიერთობის პერსპექტივები. ოჯახის ტიპის მიხედვით (მრავალშვილიანი, ერთშვილიანი, დანგრეული) გამოიყენება მუშაობის სხვადასხვა ფორმები და მეთოდები, წარმოებს სკოლისა და საზოგადოების კომპლექსური ზემოქმედება მშობლებზე. ასეთ ოჯახებს გააჩნიათ ოჯახური ურთიერთობის არათანმიმდევრული ხასიათი, შედარებით დაბალი ზოგადი და ზნეობრივ-კულტურული დონე, ჩვეულებრივ ნაკლებად კომპეტენტური არიან აღზრდის საკითხებში, მაგრამ მათ გააჩნიათ სურვილი მიიღონ ცოდნა ამ დარგში. ასეთი ოჯახები ურთიერთობის ხასიათისა და შინაარსის კორექციის მიზნით შეჰყავთ საყოველთაო პედაგოგიური სწავლების საერთო სისტემაში. მაგრამ ამ ოჯახებთან მუშაობის პრაქტიკა ადასტურებს, რომ მათთვის ზოგადი რეკომენდაციები არ არის ხოლმე საკმარისი. მათ აქვთ საერთო პედაგოგიური პრინციპების შენელებული აღქმა, ისინი ძნელად ახდენენ მათ ტრანსფორმირებას ცხოვრების კონკრეტულ პირობებზე, თავიანთ ოჯახზე. აღნიშნული ტიპის ოჯახებისათვის უფრო მისაღებ ფორმას წარმოადგენს პედაგოგიური კონსულტაციები, რომელსაც მათთვის განსაზღვრულ დღეებში ატარებენ სკოლის პედაგოგები, სკოლის ფსიქოლოგი.

პედაგოგიურ კონსულტაციებს მშობლებისათვის ატარებენ სკოლის ყველაზე ავტორიტეტული მასწავლებლები. კონსულტირებას საფუძვლად უდევს სურვილი, ერთობლივად გაერკვნენ ამა თუ იმ რთულ აღმზრდელობით სიტუაციაში. კონსულტაციები შეიძლება იყოს როგორც ინდივიდუალური, ისე ჯგუფური, სკოლისა და მშობლების ინიციატივით. მშობლებს კონსულტაციების დროს ეძლევათ შესაძლებლობა არა მარტო მოუთხრონ პედაგოგს ბავშვთა აღზრდაში არსებული სირთულეების შესახებ, არამედ ერთობლივად შეუძლიათ გააანალიზონ სიტუაცია, მიიღონ რჩევა, კონკრეტული რეკომენდაციები, განიხილონ პრობლემის გადაჭრის ესა თუ ის გზა.

გარდა ზემოთ აღნიშნულისა, მომავალმა მასწავლებელმა უნდა იცოდეს, რომ ურთიერთობის ოპტიმალურ მოდელებს შორის, რომლებსკენაც მიისწრაფვის პედაგოგი, ყველაზე მნიშვნელოვანია: ა) ურთიერთობა-მხარდაჭერა; ბ) ურთიერთობა-კორექცია; გ) ურთიერთობა – მეგობრული განწყობის საფუძველზე. წარმოვადგენთ თითოეული მათგანის მოკლე დახასიათებას.

**ურთიერთობა მხარდაჭერა.** ურთიერთობის ამ ტიპს ადგილი აქვს იმ სიტუაციაში, როდესაც ოჯახს დახმარება სჭირდება რთული საკითხების გადაჭრაში და დამოუკიდებლად მას არ შეუძლია პრობლემის გადაჭრა. მასწავლებელს მოეთხოვება ისეთი პიროვნული თვისებების მობილიზაცია, როგორცაა ემპათია, ტაქტი, გულისხმიერება.

**ურთიერთობა – კორექცია.** ურთიერთობის ეს სახე მიმართულია დიაგნოსტიკური ფუნქციის შესრულებისაკენ. არაკეთილმოსურნეობის სიმპტომების გამოვლენისას ან მათი წარმოქმნისათვის შესაძლებლობების გამორკვევისას, პედაგოგი ახორციელებს

პროფილაქტიკურ მუშაობას, რომელიც იგეგმება მიზნის, სიტუაციის პირობებისა და პარტნიორთა თავისებურებების შესაბამისად.

ურთიერთობის დასახელებული მოდელი მოითხოვს პედაგოგისაგან ფსიქოლოგიისა და პედაგოგიის თეორიის ცოდნას, პრაქტიკაში ამ ცოდნის გამოყენების გარკვეული უნარის ჩამოყალიბებას.

**ურთიერთობა მეგობრული განწყობის საფუძველზე** წარმოადგენს პედაგოგისა და მშობლის ურთიერთობის ყველა ფუნქციის რეალიზაციას, ახდენს პედაგოგის, როგორც პროფესიონალისა და პიროვნების ყველა თავისებურებებისა და თვისების აკუმულირებას. ამ მოდელის დაუფლება გულისხმობს ოჯახთან ნაყოფიერი ურთიერთობისათვის პედაგოგის მზადყოფნის მაღალ დონეს. მას საფუძველად უდევს ნდობა, ურთიერთობის სუბიექტთა ურთიერთგანწყობა, ორმხრივი დაინტერესება კონტაქტების განხორციელებაში და გაგრძელებაში.

ზემოთ განხილულიდან აშკარაა, რომ ბავშვების მშობლებთან მასწავლებლის ურთიერთობას აქვს სპეციფიკური ნიშნები, რომლებსაც წარმოადგენს პროცესის დიალოგურობა, მიზანმიმართულება, მონაწილეთა პოზიციის სხვადასხვაგვარობა, ორგანიზაციისა და განხორციელების მოდულების ვარიანტულობა.

ჩვენს მიერ ჩატარებულ იქნა მოსწავლეთა მშობლების გამოკითხვა მასწავლებლებთან ურთიერთობისადმი მათი დამოკიდებულების საკითხზე.

გამოკითხვაში მონაწილეობდა ქ. თბილისის ერთ-ერთი სკოლის მოსწავლეთა 75 მშობელი. შედეგების შეჯამებამ საშუალება მოგვცა გაგვეკეთებინა ასეთი სახის დასკვნები.

გამოკითხულთა უმრავლესობა თვლის, რომ მშობლებმა და მასწავლებლებმა თავიანთი ურთიერთობები უნდა ააგონ ნდობის ფსიქოლოგიაზე. თანამშრომლობის წარმატება მნიშვნელოვნადაა დამოკიდებული ოჯახისა და სკოლის ურთიერთმიზანდასახულობაზე. ისინი ყველაზე ოპტიმალურად ყალიბდება, თუ ორივე მხარე აცნობიერებს ბავშვზე მიზანმიმართული ზემოქმედების აუცილებლობას და ენდობიან ერთმანეთს; მშობელთა ნდობა მასწავლებლისადმი დამოკიდებულია უპირველეს ყოვლისა მის გამოცდილებაზე, ცოდნაზე, კომპეტენტურობაზე სწავლებისა და აღზრდის საკითხებში, მის პიროვნულ თვისებებზე (მზრუნველობა, ყურადღება, სიკეთე, გულისხმიერება).

ოჯახთან მასწავლებლის ურთიერთქმედების გზები და საშუალებები არ რჩება უცვლელი. ადრე უპირატესობა ენიჭებოდა ოჯახზე მასწავლებლის უშუალო ზემოქმედებას, რადგან ყველაზე წინ აყენებდნენ მშობლებისათვის იმის სწავლებას, თუ როგორ უნდა აღზარდონ მათ ბავშვები. პედაგოგის მოღვაწეობის ასეთ სფეროს ეწოდება „მუშაობა ოჯახთან“. ძალებისა და დროის ეკონომიისათვის „სწავლება“ წარმოებდა კოლექტიური ფორმებით (კრებებზე, ჯგუფურ კონსულტაციებზე, პედაგოგიური ცოდნის სახალხო უნივერსიტეტებში და ა.შ.).

სკოლისა და ოჯახის თანამშრომლობა გულისხმობს იმას, რომ ორივე მხარეს აქვს სათქმელი ერთმანეთისათვის კონკრეტული ბავშვის, მისი განვითარების ტენდენციების თაობაზე. თითოეულ ოჯახთან ურთიერთობისათვის მუშაობის ინდივიდუალურ ფორმებს ენიჭება უპირატესობა (ინდივიდუალური საუბრები, კონსულტაციები, ოჯახში მისვლა და სხვ.). თუმცა აღმოჩნდა, რომ მშობლების თვალში პედაგოგი ყოველთვის არ გამოიყურება კომპეტენტურად საოჯახო აღზრდის თვალსაზრისით. განსაკუთრებით ეს ეხება ახალგაზრდა პედაგოგს. აფასებენ რა მათ პროფესიულ ცოდნას, მშობლები, ხედავენ სოციალური გამოცდილების უკმარისობას ახალგაზრდა პედაგოგში, რაც ამცირებს თანამშრომლობის ეფექტურობას. აი რატომაა განსაკუთრებულად მნიშვნელოვანი ოჯახთან ურთიერთობისათვის პედაგოგის მზადყოფნის პრობლემა. მშობლებთან ნაყოფიერი ურთიერთობისათვის პედაგოგის მზადყოფნაში იგულისხმება აღმზრდელობითი პროცესის სუბიექტის მდგომარეობა, რომელიც წარმოადგენს მყარი მეცნიერული ცოდნის, მათ შორის ურთიერთობის თეორიის, საოჯახო პედაგოგიის დარგში სპეციალური ცოდნის სისტემის მომცველი კომპონენტების ერთობლიობას ურთიერთობის ტექნიკის დაუფლებას ოპტიმალურ დონეზე, ურთიერთობაში მყარი



მოთხოვნებისა და მოღვაწეობის მიზნის, შედეგისა და პროცესის ადეკვატურად შეფასების უნარის არსებობას.

დასახელებული კომპონენტები ქმნიან მოსწავლეთა ოჯახთან ურთიერთობისათვის პედაგოგის მზადყოფნის სტრუქტურას.

ჩვენ მთლიანად ვიზიარებთ მეცნიერთა შეხედულებას რაც შემდეგში მდგომარეობს: იმისათვის, რომ მკაფიოდ იყოს განსაზღვრული სკოლაში მოღვაწეობის დასახელებული მიმართულების შესრულებისათვის პედაგოგების ოჯახთან ურთიერთობისათვის პედაგოგის მზადყოფნის დონეები, საჭიროა, უპირველეს ყოვლისა, იმ კრიტერიუმების გამოყოფა, რომლებიც საშუალებას გვაძლევენ მივიღოთ ყველაზე სრული წარმოდგენა მზადყოფნის შემადგენელი კომპონენტების თვისობრივი და რაოდენობრივი მდგომარეობის შესახებ.

მეცნიერთა დიდი ნაწილი თვლის, რომ კრიტერიუმში წარმოადგენს იმას, რაც უნდა ხორციელდებოდეს მოღვაწეობის ფსიქოლოგიური ანალიზის საფუძველზე. საბოლოო ჯამში, კრიტერიუმში წარმოადგენს გარკვეულ ეტალონს, მაჩვენებელს, რომლის მიხედვითაც ჩვენ შეგვიძლია ვიმსჯელოთ პროფესიული მოღვაწეობის განმსაზღვრელი ამოცანის შესრულებისათვის კონკრეტული პირის მომზადების ხარისხზე.

ამრიგად, მოსწავლეთა მშობლებთან პროფესიული ურთიერთობის ჩამოყალიბებისათვის ჩვენს მიერ განხილული ფორმებისა და მოდელების მიზანმიმართული გამოყენება წარმატების საწინდარი იქნება სკოლისა და ოჯახის ერთობლივ მუშაობაში.

**გამოყენებული ლიტერატურა:**

1. ბასილაძე ნ., ლექციების კურსი პედაგოგიკაში, ბათუმი, 2011.
2. დოღონაძე – შურღია დ., დედა, ისმინე! თბ., 1991.
3. ზაალიშვილი ნ., პედაგოგიური ურთიერთობა, თბ., 2008.
4. მაღაზონია შ., პედაგოგიკა, თბ., 2001.
5. მენთეშაშვილი ლ., ფარცხალაია ნ., სკოლისა და ოჯახის ერთობლივი მუშაობა განათლების სისტემაში მიმდინარე რეფორმის პირობებში, თბ., 2005.
6. ნიუარაძე ნ., . . . (ავტორთა კოლექტივი), სასწავლო და პროფესიული გარემო, თბ., 2008.
7. ცუცქერიძე ზ., ლექციების კურსი პედაგოგიკაში, I ნაწილი (აღზრდის თეორია), თბ., 1997.
8. ჯანელიძე ა., . . . (ავტორთა კოლექტივი), მასწავლებლის წიგნი (განათლების დაწყებითი საფეხურის მასწავლებლებისათვის), თბ., 2014.

**ლია მენთეშაშვილი  
მოსწავლეთა მშობლებთან პროფესიული ურთიერთობისათვის მზაობის ფორმირების პედაგოგიური  
საფუძვლები  
რეზიუმე**

აღზრდის ერთ-ერთ უმნიშვნელოვანეს სოციალურ ინსტიტუტს წარმოადგენს ოჯახი. ოჯახთან პედაგოგის მჭიდრო კონტაქტი აუცილებელია. წარმატებული საქმიანობისათვის მომავალმა მასწავლებელმა საფუძვლიანად უნდა იცოდეს მშობლებთან ურთიერთობის ფორმები (კომუნიკაციური, ინტერაქტიული, პერცეპციული) და მოდელები (ურთიერთობა – მხარდაჭერა, ურთიერთობა-კორექცია, ურთიერთობა მეგობრული განწყობის საფუძველზე).



**Lia Menteshashvili**  
**Pedagogical Foundation for Forming Readiness of Professional**  
**Relationship with Students Parents**  
**Summary**

Family is one of the most important social institute of upbringing. Teacher must be in close contact with the family. Future teacher must know the forms of relationship with the parents in details (communicational, interactive, and perceptual) and models (relationship – supporting, relationship – correction, relationship on friendly mood).

**Лиа Ментешашвили**  
**Педагогические основы формирования готовности к профессиональным отношениям с родителями**  
**учащихся**  
**Резюме**

Одним из самых значительных социальных институтов воспитания является семья. Необходим тесный контакт педагога с семьёй. Для успешной деятельности будущий учитель должен знать формы взаимоотношений с родителями (коммуникативные, интерактивные, перцептивные) и существующие модели (общение – поддержка, общение – коррекция, общение на основе дружеского расположения).

**შორენა ძამუკაშვილი**  
**იაკობ გოგებაშვილის სახელობის თელავის სახელმწიფო უნივერსიტეტის**  
**ასოცირებული პროფესორი**  
**შეზღუდული შესაძლებლობის მქონე პირები და**  
**სოციალური ინკლუზია**

ადამიანი სოციალური, საზოგადოებრივი არსებაა. იგი დაბადებიდანვე ერთვება სოციალურ ურთიერთობაში, სადაც მან თავისი განსაკუთრებული ადგილი უნდა დაიკავოს, ეს კი განაპირობებს მის სოციალიზაციას.

სოციალიზაციაში ადამიანის საზოგადოებრივ ურთიერთობებში ჩართვა იგულისხმება, რომლის დროსაც იგი პიროვნებად ყალიბდება და იძენს ცხოვრებისათვის საჭირო ცოდნას, ეუფლება ამისათვის აუცილებელ ხერხებსა და მეთოდებს, ქცევის სტერეოტიპებს, ნორმებსა და სოციალური გარემოს ფასეულ ორიენტირებს, გამოიმუშავებს გარემოსთან ურთიერთობის საჭირო უნარჩვევებს. პიროვნების სოციალიზაცია ოჯახურ გარემოში იწყება და სოციალურ გარემოში, კერძოდ, სკოლაში, სასწავლო დაწესებულებაში, შრომითი, შემოქმედებითი მოღვაწეობის სფეროებში გრძელდება და ვითარდება.

ამ პროცესში განსაკუთრებული ადგილი სკოლას, სასკოლო განათლებას უკავია, რომელიც პიროვნების სოციალიზაციისათვის მყარ საფუძველს ქმნის. სწავლება და აღზრდა სპეციალურად ორგანიზებული საქმიანობაა, რომლის პროცესშიც გარკვეული სოციალური გამოცდილების გადაცემა ხდება, სუბიექტურად აითვისება, აქტიურად გადაამუშავდება და პიროვნების ინდივიდუალურ თვისებად იქცევა.

განათლების მიღება ყველა ბავშვის უფლებაა. ბავშვთა უფლებათა კონვენციის თანახმად, სასკოლო თუ პროფესიული განათლება ხელმისაწვდომი უნდა იყოს თითოეული ბავშვისათვის, მორგებული მისი უნარებისა და შესაძლებლობების განვითარებაზე, ორიენტირებული ბავშვის პატივისცემაზე და უფლებათა დაცვაზე.

ნებისმიერი ბავშვის, მიუხედავად მისი სწავლებასთან დაკავშირებული სირთულეებისა, რაც შესაძლოა გამოწვეული იყოს მოსწავლის ფიზიკური, ინტელექტუალური, სოციალური, ლინგვისტური თუ სხვა მდგომარეობით, სალამანკას დეკლარაციის თანახმად უფლება აქვს ისწავლოს მასთან ახლოს მდებარე საჯარო სკოლაში. სახელმწიფო კი ვალდებულია გადაჭრას ყველა ბავშვის წარმატებით

სწავლების გზები. ეს ნიშნავს იმას, რომ უნდა განხორციელდეს ყველა სკოლის ასაკის ბავშვის ინკლუზია სასწავლო პროცესში, ოპტიმალური მიდგომების საშუალებით (1).

ტერმინი „ინკლუზია“ გადმოღებულია ინგლისურიდან, ნიშნავს ჩართვას და გულისხმობს განსხვავებული ნიშნის მქონე ბავშვების რაიმე ფორმით ჩართვას სასწავლო პროცესში სხვა თანატოლებთან ერთად.

პროფესორ ჯონ ვისერის აზრით, ინკლუზია ფართოდ გამოიყენება განათლებაში, საზოგადოებასთან ინტეგრაციაში, შრომის ბაზარზე დასაქმებაში და იგი შესაძლოა შეგვხვდეს სახვადსხვა მნიშვნელობით: მაგ.: ინკლუზია, როგორც ადგილი – ჩვეულებრივ ზოგადსაგანმანათლებლო სკოლა, ინკლუზია – პროცესი, ინკლუზია – მდგომარეობა, ჩართულობის გრძნობა, ინკლუზია – პრინციპი, ინკლუზია – სტრატეგია და ა.შ.

საქართველოში რამდენიმე წელია აქტიურად მიმდინარეობს სწავლების იმ მიდგომის, განათლების იმ ფორმის დანერგვა – განხორციელება, რომელმაც მისცა შესაძლებლობა სსსმ და შშმ ბავშვებს, მიუხედავად მათი შესაძლებლობებისა და სირთულეებისა სწავლების პროცესში, საჯარო სკოლებში თანატოლებთან ერთად ესწავლათ. ეს ინკლუზიური განათლებაა.

ინკლუზიური განათლების მიზანი ყველა ბავშვისათვის თანაბარი შესაძლებლობების მიცემაა თანატოლებთან ერთად სწავლისა და ხარისხიანი განათლების მიღების, ასევე მათი შესაძლებლობების გაძლიერებისა და განვითარების, აკადემიური და სოციალური უნარჩვევების გაუმჯობესებისა და მოსწავლის დამოუკიდებელი ცხოვრებისათვის მომზადებისა.

სალამანკას დეკლარაციის თანახმად, მნიშვნელოვანია საჯარო სკოლებში იმ ამოცანების გადაჭრა, როგორცაა შშმ და სსსმ მოსწავლეებისათვის VIII და IX კლასების ბაზარზე პროფესიული უნარჩვევების განვითარება, რაც შემდგომში ზრდის მათ პროფესიულ ინკლუზიასა და პროფესიულ სასწავლო შედეგებს. პროფესიული ინკლუზია შშმ და სსსმ მოსწავლეებისათვის მომავალში დასაქმების პერსპექტივაა.

პროფესიული ინკლუზია გულისხმობს სსსმ და შშმ პირებისათვის ხარისხიანი პროფესიული განათლების უზრუნველყოფისათვის მნიშვნელოვან კომპონენტად საგანმანათლებლო დაწესებულებაში ადეკვატური სასწავლო გარემოს შექმნას, რომელიც პასუხობს ყველა პირის ინდივიდუალურ საჭიროებებს, რაც ხორციელდება მათთვის საჭირო დამატებითი ადამიანური და მატერიალური რესურსის უზრუნველყოფის გზით (2).

უმნიშვნელოვანეს ასპექტს სსსმ და შშმ პირთა სწავლების, განათლებისა და განვითარებისათვის წარმოადგენს სოციალური ინკლუზია, რომლის მიზანი საჯარო სკოლებში ინკლუზიური სწავლებისათვის ადაპტიური და კეთილმოწყობილი გარემოს შექმნაა, რაც ხელს შეუწყობს მათ თანატოლებთან ინტეგრაციას (2).

სოციალური ინკლუზიის მნიშვნელობა ფართო გაგებითაც აიხსნება. სოციალური ინკლუზია ღარიბ და მარგინალ ადამიანებს აძლევს საშუალებას ისარგებლონ გლობალური შესაძლებლობებით, კერძოდ, შრომის ბაზარზე, პოლიტიკურ, სოციალურ და ფიზიკურ სფეროებში თანაბარი ხელმისაწვდომობით.

სოციალური ინკლუზიის მთავარი სტრატეგიაა განსაკუთრებული საჭიროების მქონე პირთა სოციალური გარიყვისა და სიდარბის წინააღმდეგ ბრძოლა, ახლი უნარების ჩამოყალიბება და სამუშაო ადგილების მიღების მხარდაჭერა.

შშმ პირთა დასაქმება დღეს მნიშვნელოვან სირთულეს წარმოადგენს, რაც აიხსნება შრომის ბაზარზე დაბალი ხელმისაწვდომობით, რასაც განაპირობებს განათლებისა და კვალიფიკაციის არქონა, შრომითი საქმიანობის მოთხოვნა, შეზღუდული შესაძლებლობის მქონე ადამიანებისათვის არასაკმარისი რაოდენობის ვაკანსიები, სპეციალიზებული სამუშაო ადგილების ნაკლებობა, დასაქმების სფეროში ნაკლები ინსტიტუციური მექანიზმების არსებობა, პროფესიული და სასწავლო სარეაბილიტაციო ცენტრების სიმცირე, მოტივაციის ნაკლებობა დამსაქმებელთა მიერ, შშმ პირთა მიერ დაბალი ხარისხის სამუშაოს ძიება, გულგატეხილობა დაბალი

ხელფასით, სამსახურში დასაქმების დაურწმუნებლობით, შშმ პირთა პროფესიული ტრენინგების ხარვეზებით და ა. შ.

სოციალურმა ინკლუზიამ ხელი უნდა შეუწყოს შრომის ბაზარზე შშმ პირთა აქტიურ ჩართვას, უზრუნველყოს მათი თანაბარი უფლებები და შესაძლებლობები, ინსტიტუციური მექანიზმებისა და საზოგადოებრივი სამსახურების გაძლიერება, შშმ პირთა დასაქმების ცენტრების შექმნა.

შშმ პირთა განათლების, დასაქმებისა და სოციალურ გარემოში ინტეგრაციაში ბარიერები და დისკრიმინაციული მიდგომები ზრდიან ამ პირთა ოჯახების რისკს სოციალურად, რაც განაპირობებს ფინანსურად დაუცველ და საზოგადოებრივი „სიღარიბის“ იზოლაციაში აღმოჩენას.

დღეს აქტუალურია სოციალური ინტეგრაციით დავიცვათ განსაკუთრებული საჭიროების მქონე ადამიანები სოციალური გარიყულობისაგან. მსოფლიოში უამრავი პროექტი ხორციელდება შშმ პირთა სოციალურ ინკლუზიაზე და საზოგადოების ცნობიერების, ცოდნის ამაღლების ინსპირირებაზე. აუცილებელია პრევენციული ნაბიჯები განხორციელდეს სსსმ და შშმ პირთა სოციალური ინკლუზიის კულტივირებისათვის, მაგალითად:

1. შშმ და სსსმ პირთა დასაქმების პრობლემა არ უნდა იქნეს განხილული სამედიცინო აღქმის კუთხით, რითაც ხაზი ესმება მათ მარგინალობას;
2. რელევანტურია გაიზარდოს საზოგადოებაში ცნობიერების ამაღლება შშმ პირთა სოციალური ინკლუზიაზე;
3. მნიშვნელოვანია გადაიდგას სტრატეგიული ნაბიჯები და მოხდეს საერთო კოორდინაციული მუშაობა ეროვნულ, რეგიონულ, ადგილობრივ დონეებზე, არასამთავრობო ორგანიზაციებთან ერთად, რათა შეიქმნას ქვეყანაში შშმ პირთა სოციალური ინკლუზიისა და დასაქმების შესახებ ინფორმირებულობა.
4. სახელმწიფო რეგულაციების გატარება შრომის კოდექსში, დასაქმების პოლიტიკაში;
5. მოხდეს შშმ პირთა ცოდნის ამაღლება(თუ როგორ უნდა შეიქმნან კარიერა) და ბიზნეს უნარჩვევების, პროფესიული უნარჩვევების განვითარება კერვის, ქარგვის, თმის შეჭრის, გრაფიკული დიზაინის, სადურგლო, სახეინკლო, მზარეულის საქმიანობაში.
6. დამხმარე ინსტრუქტორების მომზადება, რომლებიც გაუწევენ ფასილიტაციას შშმ პირთა პროფესიული უნარჩვევების ჩამოყალიბებას;
7. სახელმწიფო და რეგიონალურ დონეზე შშმ პირთა დასაქმების ცენტრების გახსნა;
8. დამსაქმებლებისა და პროფესიული სასწავლებლების კოოპერატიული მუშაობა, მემორანდუმების გაფორმება;
9. სახელმწიფოს მხრივ დამსაქმებელთა დაინტერესება და მოტივაციის გაზრდა შშმ პირთა დასაქმებაში გარკვეული სუბსიდიების გაწევის თვალსაზრისით;
10. კონსულტანტების მომზადება შშმ პირების დასახმარებლად დამოუკიდებლად დასაქმების საქმეში, სოციალურ გარემოს მორგებაში, გარკვეული რისკებისა და საფრთხეების წინასწარ დადგენაში;
11. განსაკუთრებული საჭიროების მქონე პირების ტრენინგ-სემინარებში, პროექტებში ჩართვა.

შშმ პირთა სახელობო გაანთლება, დასაქმება ხელს უწყობს მათი ცხოვრების პირობების გაუმჯობესებასა და მათი დამოუკიდებელი ცხოვრებისათვის მომზადებას.

შშმ პირების სხვადასხვა პროექტებში, ტრენინგ-სემინარებში ჩართვა, აქტიური მონაწილეობა და წახალისება სოციალური ინკლუზიისა და სოციალური ინტეგრაციის საშუალებაა, აქტიური მოქალაქეობაა, ნებისმიერი შესაძლებლობის მქონე ადამიანის ჩართვა მორალური ვალდებულებაა.

ინკლუზიური განათლება, პროფესიული ინკლუზია და სოციალური ინკლუზია შშმ პირებს აძლევს საშუალებას განათლების, თანატოლებთან ნორმალური ურთიერთობის, მონაწილეობის მიღების საზოგადოებრივ საქმიანობაში, სადაც მათ შეუძლიათ საკუთარი წვლილი შეიტანონ სხვადასხვა აქტივობებში, დასაქმდნენ, ახალი ურთიერთობები დაამყარონ. გარკვეულ სოციალურ გარემოში, საზოგადოებაში ადაპტირება, სოციალურ ჯგუფში წევრობა, თანაბარი უფლებებისა და

მრავალფეროვნებისადმი პატივისცემა, საქმიანობებში, აქტივობებში ჩართვა ხელს უწყობს მათ სოციალიზაციას, მიკუთვნებულობის გრძნობის, ადეკვატური თვითშეფასების ჩამოყალიბებას, რაც მათ ძალიან სჭირდებათ.

**გამოყენებული ლიტერატურა:**

1. ლალიძე ა., ბაგრატიონი მ., პაჭკორია თ., ინკლუზიური განათლება. გზამკვლევი მასწავლებლებისათვის, თბ., 2009.
2. [www.inclusion.ge](http://www.inclusion.ge)

**შორენა ძამუკაშვილი  
შეზღუდული შესაძლებლობის მქონე პირები და სოციალური ინკლუზია  
რეზიუმე**

უმნიშვნელოვანეს ასპექტს სსსმ და შშმ პირთა სწავლების, განათლებისა და განვითარებისათვის წარმოადგენს სოციალური ინკლუზია.

სოციალური ინკლუზია ღარიბ ადამიანებს საშუალებას აძლევს ისარგებლონ გლობალური შესაძლებლობებით, კერძოდ, შრომის ბაზარზე, პოლიტიკურ, სოციალურ და ფიზიკურ სფეროებში თანაბარი ხელმისაწვდომობით.

შშმ პირთა განათლების, დასაქმებისა და სოციალურ გარემოში ინტეგრაციაში ბარიერები და დისკრიმინაციული მიდგომები ზრდიან შშმ პირთა ოჯახების რისკს სოციალურად, რაც განაპირობებს ფინანსურად დაუცველ და საზოგადოებრივი „სიღარიბის“ იზოლაციაში აღმოჩენას.

დღეს აქტუალურია დავიცვათ შშმ პირები სოციალური გარიყულობისაგან. მსოფლიოში უამრავი პროექტი ხორციელდება შშმ პირთა სოციალურ ინკლუზიასა და საზოგადოებაში ცნობიერების, ცოდნის ამაღლების ინსპირირებაზე. აუცილებელია პრევენციული ღონისძიებების განხორციელება სსსმ და შშმ პირთა სოციალური ინკლუზიის კულტივირებისათვის.

**Shorena Dzamukashvili  
Social Inclusion and Persons' with Disabilities  
Summary**

Social Inclusion is the most important aspect of teaching Persons with SEN and Persons with Disabilities, their education and development.

Social inclusion gives opportunities to poor and marginalized people to use the global opportunities particularly in the labor market, political, social and physical areas with equal access.

Barriers and discrimination approaches in the Education, employment and social integration of Persons with Disabilities increases the risks of families of Persons with Disabilities socially leading to financial insecurity and public "poverty" of the isolation.

Today it is urgent to protect Persons with Disabilities from social exclusion. In the world lots of projects are implemented concerning social inclusion of Persons with Disabilities and the increase of inspiration of knowledge and public awareness. It is necessary to take drastic measures for the cultivation of Persons with Disabilities and Persons with SEN.

**Шорена Дзамукашвили**

**Социальная инклюзия лиц с ограниченными физическими возможностями в сфере занятости  
Резюме**

Наиболее важные аспекты обучения, воспитания и развития людей с особыми потребностями и с ограниченными физическими возможностями представляют социальную инклюзию.

Социальная инклюзия бедным и маргинальным людям даёт возможность самореализации и доступа к глобальным возможностям, в частности на рынке труда, в политические, социальные и физические области равного доступа.

В сфере образования, занятости и социальной интеграции лиц с ограниченными возможностями барьеры и дискриминационные подходы увеличивают социальный риск семей лиц с ограниченными физическими возможностями, что приводит к финансовой нестабильности и к социальной изоляции "бедности".

На сегодняшний день очень актуальна тема защиты лиц с ограниченными возможностями от социального исключения. В мире осуществляются множество проектов о социальной инклюзии для людей с ограниченными возможностями, осведомленности общественности и повышении знания социальной интеграции. Необходимо осуществить профилактические меры для людей с особыми потребностями и с ограниченными физическими возможностями с цели культивирования социальной инклюзии.

**ნატო შეროზია  
ბათუმის შოთა რუსთაველის სახელმწიფო უნივერსიტეტის  
ასისტენტ-პროფესორი**

**პირველი ქართული სკოლა აჭარაში**

მე-19 საუკუნის 60-იანი წლების ეროვნულ-განმათავისუფლებელი მოძრაობის მესვეურნი – დიდი ილია, იაკობ გოგებაშვილი, აკაკი წერეთელი, ვაჟა-ფშაველა, სერგი მესხი, დიმიტრი ყიფიანი და სხვები, თავიანთი ეროვნულ-საგანმანათლებლო დემოკრატიული მსოფლმხედველობის შესაბამისად თვლიდნენ, რომ ეროვნულ-ეკონომიკური აღორძინება, ახალი, თავისუფალი საქართველოს აშენება, ეროვნული შეგნების, ეროვნული სულის აღზევებით უნდა განხორციელებულიყო. ამისათვის კი ისინი ერთსულოვნად იმ თვალსაზრისზე იდგნენ, რომ საჭირო იყო ცოდნა-განათლების გავრცელება ხალხის ფართო მასებში, რისთვისაც უნდა შექმნილიყო ეროვნული სკოლების ფართო ქსელი და ეროვნული სახალხო განათლების სისტემა. ეს გზა მიაჩნდათ სამოციანელებს ერის წინსვლის, მისი განვითარების ერთადერთ საშუალებად, რამდენადაც ისინი „უმეცრებას“ თვლიდნენ ჩვენი ერის, მისი სიბეჭავის, სიღარიბისა და სიდუხჭირის „უმთავრეს სენად“.

აჭარაში პირველი ქართული სკოლის დაარსების იდეა მისი დედასამშობლოსთან დაბრუნების პირველივე დღიდან ჩაისახა. „ქართველთა შორის წერა-კითხვის გამავრცელებელი საზოგადოების“ დაფუძნებისას ილია თვლიდა, რომ აჭარაში, რაც შეიძლება მეტი სკოლები უნდა გაეხსნათ, რასაც ფართოდ გამოეხმაურა ქართული პრესა, რომელიც იმ პერიოდში მოწინავე იდეებით ხელმძღვანელობდა. გაზეთი „დროება“ 1880 წლის ზაფხულში აღნიშნავდა: „სასიამოვნო უნდა იყოს ჩვენთვის ამას წინათ ჩვენს გაზეთში დაბეჭდილი ამბავი, რომ პირველ სკოლას ბათუმში ხსნის“ საქართველოში წერა-კითხვის გამავრცელებელი საზოგადოების“ კომიტეტი. ამ საქმის თაობაზე, როგორც გაზეთშიაც იყო მოყვანილი, ბათუმში იყო გაგზავნილი ორი წვერი ზემოდხსენებული საზოგადოების კომიტეტისა ბატონები გ. ე. წერეთელი და ნ. ზ. ცხვედაძე და ამათ სკოლისათვის კარგი ადგილი უშოვნიათ... სასურველია, რომ ეს სკოლა სამაგალითო, მართლა რიგიანი და რამდენადაც შეიძლება უნაკლო სკოლა იყვეს. ორი რამ არის აუცილებლად საჭირო ხეირიანი სკოლის გამართვისათვის: მატერიალური საშუალება და რიგიანი მასწავლებელი. რაც შეეხება მასწავლებელს-ამაზე მართებს კომიტეტს კარგათ მოფიქრება და კარგათ მოძებნა. ყველა სკოლაში საჭიროა, რასაკვირველია, კარგი მას-



წავლელის, მაგრამ ისე არსად არ არის საჭირო კარგი მასწავლებელი და ამავე დროს კარგი კაცი, კარგი ქართველი, როგორც ბათუმის სკოლისათვის“(1, 3).

ბათუმში პირველი ქართული სკოლის გახსნის ძირითადი მიზანი იყო მაჰმადიან ქართველთა მოზიდვა, მათთვის პირველდაწყებითი განათლების მიცემა და მათი ეროვნული თვითშეგნების ამაღლება, რადგან აქაურ მკვიდრთა შორის (იგულისხმება ქართველი მუსლიმანები) ქართულ ენაზე წერა-კითხვის მცოდნენი თითებზე ჩამოითვლებოდნენ. მოგვიანებით იაკობ გოგებაშვილი წერდა: „ერთი უპირველესი საქმე, რომელსაც „წერა-კითხვის საზოგადოება“ შეუდგა ამ ათის წლის წინად, იყო სახალხო სკოლის დაარსება ბათუმში. განზრახვა, რომელმაც გამოიწვია ამ სკოლის დაფუძნება, მდგომარეობდა იმაში, რომ ახლად შემოერთებული მაჰმადიან ქართველთა შვილები მიეზიდნა, პირველ-დაწყებითი განათლება მიეცა მათთვის, გაემართნა ქართულს წერა-კითხვაში, მათის შუამავლობით შემდეგში გაეგრძელებინა აჭარა-ქობულეთში ქართულის წიგნის ცოდნა და ამ გზით განეახლებინა კავშირი ღვიძლთა ძმათა შორის, რომელნიც უღმობელმა ბედმა ერთმანეთს გაჰყარა“(2,59).

1881 წლის 12 მარტს ბათუმში გაიხსნა პირველი ქართული სკოლა. სკოლის გახსნას დაესწრო და სიტყვა წარმოთქვა ილია ჭავჭავაძემ. 1881 წლის 8 მაისის ცნობით (ე.ი. ბათუმის სკოლის გახსნიდან თვენახევრის შემდეგ) სკოლაში სიით ირიცხებოდა 28 მოსწავლე, აქედან 11 მაჰმადიანი ქართველის შვილი, რომელთა შორის იყო ერთი გოგონა-ხუსეინ აბაშიძის ქალიშვილი ულვიე (მემედ აბაშიძის ბიძაშვილი). პირველი ქართული სკოლა იყო ერთწლიანი სახალხო სკოლა სწავლების ოთხწლიანი კურსით. აქ ისწავლებოდა საღვთო სჯული, ქართული ენა, რუსული ენა, არითმეტიკა, თვალსაჩინო სწავლება, სუფთა წერა, გალობა და გიმნასტიკა.

აღნიშნულ რეგიონში ქართული სკოლის გახსნის საკითხი პირველად ნიკო ცხვედაძეს წამოუყენებია წერა-კითხვის გამავრცელებელი საზოგადოების გამგეობის 1879 წლის 17 ნოემბრის სხდომაზე „ჩვენ, ქართველ საზოგადოებას, ბევრი აღთქმა მიგვიცია ამ ახლად შემოერთებული ჩვენი თვისტომებისათვის, მაგრამ საქმით კი ჯერ არა გაგვიკეთებია რა“, - უთქვამს მას (4, 36).

ამავე სხდომაზე ქ. ბათუმში ქართული სკოლის გახსნის საკითხის მოგვარება დაუვალებიათ ი. ჭავჭავაძისათვის, მაგრამ ამ უკანასკნელის მოუცლელობის გამო, ეს ვალდებულება ნ. ცხვედაძეს უკისრია და წარმატებითაც შეუსრულებია. მას მხარში ედგნენ პროგრესულად მოაზროვნე ადგილობრივი მკვიდრნი: იბრაიმ და ხუსეინ აბაშიძეები, ექვთიმე ბერძენიშვილი, ქეთევან შურული, მაკრინე დლონტი, გრიგოლ ელიავა, სეფე მხეიძე, ილია ფერაძე, ქალაქის თავი ლუკა ასათიანი, ქ.შ.წ.კ.გ. საზოგადოების ბათუმის განყოფილების თავმჯდომარე, ქალაქის გამგეობის წევრი გრ. ვოლსკი, გამგეობის მდივანი ივანე მესხი და აჭარის მოწინავე საზოგადოების სხვა წარმომადგენლები. მათგან ზოგი სკოლის მშენებლობაში დებულობდა მონაწილეობას, ზოგი მოსწავლეთა მოზიდვასა და მათში ეროვნული თვითშეგნების ამაღლებაში. იყვნენ ისეთებიც, რომლებიც მატერიალურადაც ეხმარებოდნენ სკოლას. მათგან, უწინარეს ყოვლისა, გამოირჩეოდა დურმიშხან და ქეთევან შურულების ოჯახი. ეს უკანასკნელი სკოლის სასარგებლოდ მართავდა წარმოდგენებს, რომლებშიც მონაწილეობდნენ როგორც ადგილობრივი, ისე თბილისიდან ჩამოსული მოწინავე ინტელიგენციის წარმომადგენლები, მაგრამ ეს წერა-კითხვის საზოგადოების მოთხოვნილებას ოდნავაც ვერ აკმაყოფილებდა. მაშინ გრიგოლ ვოლსკიმ და ივანე მესხმა, გადმოგვიცემს დავით კლდიაშვილი, „გადაწყვიტეს, ყოველი წლის 14 იანვარს განსხვავებული საღამოს „ნინოების“ გამართვა. პირველ საღამოზე შეგროვებულა სამი ათას მანეთზე მეტი, რაც მაცოცხლებელ წყაროდ ქცეულა სასწავლებლისათვის. მაგრამ ვოლსკი და მესხი ამითაც არ დაკმაყოფილებულან და სკოლისათვის საკუთარი შენობის აგება განუზრახავთ, რისთვისაც საჭირო იყო მიწის ნაკვეთი, რაც ძალზე გაძნელებულა. მაშინ ხუსეინ აბაშიძეს (მემედ აბაშიძის ბიძა) სპეციალური წერილი გაუგზავნია ილია ჭავჭავაძისათვის და უცნობებია: „ჩემი მამულიდან ას საუენ მიწას შეგწირავ სკოლის შენობის ასაგებადო“ (3, 33).

მას მალე სიტყვა საქმედ უქცევია და იმ ადგილას, სადაც ახლა ილია ჭავჭავაძის სახელობის ბათუმის პირველი საჯარო სკოლაა, გამოუყვია მიწის ნაკვეთი. სულ მოკლე ხანში ბათუმის პირველი ქართული სკოლისათვის აუშენებიათ ერთსართულიანი შენობა,

რომელიც შედგებოდა ორი საკლასო ოთახისაგან, ერთი დარბაზისაგან, საბიბლიოთეკო და ერთი საშუალო ზომის ოთახისაგან; მოგვიანებით სკოლაზე დაშენდა მეორე სართული. აღნიშნული სკოლის შენობა დაანგრიეს 1970 წელს და მის ადგილას აშენდა ქ. ბათუმის ამჟამინდელი პირველი საჯარო სკოლის ოთხსართულიანი შენობა.

აჭარის პირველი ქართული სკოლა ყოველთვის გამოირჩეოდა პროფესიონალი პედაგოგიური კადრებით. პირველ ქართულ სკოლაში პირველ მასწავლებლად დაინიშნა ალექსანდრე ნანეიშვილი. იგი „ქართველთა შორის წერა-კითხვის გამავრცელებელი საზოგადოების“ მიერ არჩეული კაცი იყო. მას უშუალოდ ილია ჭავჭავაძემ და დიმიტრი ყოფიანმა გაუწიეს რეკომენდაცია. შესანიშნავმა მამულიშვილმა მხოლოდ ერთი წელი იმუშავა, მაგრამ წარუშლელი კვალი დატოვა სკოლისა და საერთოდ აჭარაში სახალხო განათლების განვითარებაში. 1882-1883 სასწავლო წელს კი სკოლას სათავეში ჩადგომა მოსე ნათაძე, რომელიც მანამდე ხონის ორკლასიან სასწავლებელში მუშაობდა. ამ დროისათვის სკოლაში მხოლოდ 32 მოსწავლე ყოფილა, მაგრამ ნათაძის თავდადებად შრომას სასურველი შედეგი გამოუღია და მომდევნო წელს რიცხვი გაორმაგებულა, რის გამოც მასწავლებელი იძულებული გამხდარა ორ ცვლად ემუშავა.

1883 წლის მაისში ბათუმის სკოლის მუშაობა შეუსწავლია საზოგადოების გამგეობის წევრს, გიორგი იოსელიანს, რომელიც თავის მოხსენებაში წერს: „ბათუმის სკოლა სწორედ რომ სასიამოვნო სანახავია და შეადგენს ჩვენის საზოგადოების ყველა სკოლების თვალს, და ეს არის დამოკიდებული უმთავრესად თვითონ მასწავლებლის ღირსებაზე“ (3, 25).

1891-1897 წლებში სკოლას სათავეში ედგა ცნობილი პედაგოგი მიხეილ შარაშიძე. თავის მოგონებებში იგი წერს: ბათუმში გამგზავრებამდე, ილია ჭავჭავაძემ მიმიხმო ბინაზე და ასე დამარიგა: „ჩემი პირადი სურვილი და განკარგულება იყო, რომ შენ ასეთ პასუხსაგებ ადგილზე გამეგზავნე. იმედია გაამართლებ ჩემს ნდობას.. დიდი სიფრთხილით არის მუშაობა საჭირო ქართველ მუსლიმანებს შორის. გახსოვდეს, რომ ქართველი მუსლიმანები – ჩვენი ძმები, მეტად ნიჭიერი, დინჯი, დაკვირვებული და ზრდილობიანი ხალხია. ისმარე ყოველი ღონე, რათა მათი ნდობა და სიყვარული დაიმსახურო“ (5, 36).

ქართული სახალხო სკოლის ისტორიას ამშვენებს ალექსანდრე მგელაძის სახელი. იგი განსაკუთრებით ძვირფასია აჭარისათვის, სადაც 30 წელზე მეტი ხნის განმავლობაში უანგაროდ ემსახურებოდა სახალხო განათლების საქმეს. მან გურიაში დაიწყო მოღვაწეობა, მაგრამ, როგორც „არასაიმედო პიროვნება“, შავრაზმელმა ინსპექტორებმა მოაშორეს იქაურ სკოლებს. 1903 წლიდან გადაჰყავთ ბათუმის „ქართველთა შორის წერა-კითხვის გამავრცელებელი საზოგადოების“ სკოლაში, სადაც მასწავლებლად მუშაობდა 1914 წლამდე. 1915 წელს დაინიშნა ბათუმის ქართული სკოლის გამგედ. ამ თანამდებობაზე (ბოლო წლებში სკოლის დირექტორად) მუშაობდა 1929 წლამდე. სრულიად კანონზომიერად, მაშინაც და მომდევნო წლებშიც სკოლას მგელაძის სკოლას ეძახდნენ. ეს იყო მისი დიდი აღიარება ხალხის მიერ.

ბათუმში ქართული სკოლის გახსნით არ დამთავრებულა მოწინავე ქართველი ინტელიგენციის ზრუნვა. იგი ყოველთვის იყო ყურადღების ცენტრში, მუდმივად ზრუნავდნენ საჭირობოროტო საქმეთა მოგვარებაზე, მათ შორის მატერიალურ ბაზაზე, მასწავლებელთა ხელფასზე, მათს გამართულ მუშაობაზე და სხვ. ამის თაობაზე ბევრი წერილობითი დოკუმენტია შემონახული. მრავალი პატრიოტი ქართველი ერის კაცი იღვწოდა ბათუმის სკოლისათვის.

აჭარის მკვიდრთა მესხიერებიდან არ ამოიშლება ალექსანდრე ნანეიშვილის, მოსე ნათაძის, მიხეილ და ერმილე შარაშიძეების, ივლიანე გოგოლიშვილის, ალექსანდრე მგელაძის, ისიდორე რამიშვილის, ნიკო ჯაყელისა და სხვათა სახელები, რომლებიც აჭარაში იმ ძნელბედობის ჟამს მოღვაწეობდნენ და, მრავალი წინააღმდეგობის მიუხედავად, თავიანთი უანგარო შრომით ასობით ახალგაზრდას ასწავლეს ქართული წერა-კითხვა, შთაუწერეს სამშობლოს უსახღვრო სიყვარული და თავდადება, განუმტკიცეს ეროვნული გრძნობები.

**გამოყენებული ლიტერატურა:**

1. გაზ. „დროება“ 1880, № 146.
2. გოგებაშვილი ი., რჩეული თხოვნებიანი ხუთ ტომად, ტ. 2, თბ., 1990.
3. ნიორაძე გ., პირველი ქართული სკოლა ბათუმში, თბ., 1958.
4. ქაჯაია ვ., გამოჩენილი ქართველი პედაგოგები, 1973.
5. შონია აკ., აჭარის მოჭირნახულე, ბათუმი, 1987.

**ნატო შეროზია  
პირველი ქართული სკოლა აჭარაში  
რეზიუმე**

აჭარაში პირველი ქართული სკოლის დაარსების იდეა მისი დედამამშობლოსთან დაბრუნების პირველივე დღიდანვე ჩაისახა. „ქართველთა შორის წერა-კითხვის გამავრცელებელი საზოგადოების“ დაფუძნებისას ეროვნულ-განმათავისუფლებელი მოძრაობის მესვეურნი-დიდი ილია, იაკობ გოგებაშვილი, აკაკი წერეთელი, ვაჟა-ფშაველა, სერგი მესხი, დიმიტრი ყიფიანი და სხვები თვლიდნენ, რომ ეროვნულ-ეკონომიკური აღორძინება, ახალი, თავისუფალი საქართველოს აშენება, ეროვნული შეგნების, ეროვნული სულის აღზევებით უნდა განხორციელდებოდა. ამისათვის კი ისინი ერთსულოვნად იმ თვალსაზრისზე იდგნენ, რომ საჭირო იყო ცოდნა-განათლების გავრცელება ხალხის უფართოეს მასებში, რისთვისაც უნდა შექმნილიყო ეროვნული სკოლების ფართო ქსელი და ეროვნული სახალხო განათლების სისტემა.

**Nato Sherozia  
The first Georgian School in Adjara  
Summary**

The idea of establishment of the first Georgian school in Adjara had appeared since the very first day after reunion of the above mentioned region to its motherland – Georgia. The leaders of the national liberation movement – Ilia Chavchavadze, Iakob Gogebashvili, Akaki Tsereteli, Vazha-Phshavela, Sergi Meskhi, Dimitri Khiphiani and others considered that the process of a national-economic revival and rebirth of a new independent Georgia must begin with the rise of the national awareness. Their idea of achieving this goal was to spread education among the vast masses, by establishing the wide net of the national schools and developing the system of national public education.

**ნატო შეროზია  
Первая Грузинская Школа в Аджарии  
Резюме**

Идея, создания первой Грузинской школы в Аджарии, зародилась с первого дня воссоединения Аджарии с ее родиной. Лидеры национально-освободительного движения – Илия Чавчавадзе, Якоб Гогешашвили, Акаки Церетели, Важа-Пшавела, Серги Месхи, Димитри Кипиани и другие, считали, что национально-экономическое возрождение, строительство новой независимой Грузии, должно было свершиться путем взлета национального сознания. Для достижения этой цели, они единодушно настаивали на распространении образования в широкие массы, для чего было необходимо создание сети национальных школ и системы национального народного образования.

თინათინ შერვაშიძე  
პედაგოგიკის დოქტორი

სტუდენტებთან კომუნიკაციის ეფექტური სტრატეგიები

„თუ შენ იცი... ნებისყოფის გამოწვითობის,  
გულის გაკეთილშობილების, გონების  
გავარჯიშების და განსჯის გაწონასწორების  
საშუალება – მაშასადამე, აღმზრდელი ხარ“.  
შ. ლეტურნო

საქართველოში მიმდინარე სოციალურმა და ეკონომიკურმა ცვლილებებმა დღის წესრიგში დააყენეს განათლების სისტემის რადიკალური ცვლილება. აუცილებელი გახდა მსოფლიო საგანმანათლებლო სივრცეში ჩვენი ქვეყნის ინტეგრაცია და საერთაშორისო სტანდარტების დონის მიღწევა. ამ პროცესის შესაბამისად, საქართველოში მიმდინარეობს საგანმანათლებლო რეფორმა, რომელიც მოიცავს უმაღლეს სასწავლებლებსაც. ახალი, საერთაშორისო დონის უმაღლესი სასწავლებელი (განსაკუთრებით ბოლონიის დეკლარაციაზე საქართველოს ხელმოწერის შემდეგ) უერთდება რა განათლების ევროპულ სივრცეს, შესაბამისად მოითხოვს „ახალ“ მასწავლებელს – ლექტორს, რომელსაც აქვს მაღალი პედაგოგიური კულტურა, კომუნიკაციის ეფექტური სტრატეგიები და რომელიც ფლობს თანამედროვე პედაგოგიურ პრაქტიკაში დამკვიდრებულ, აპრობირებულ სწავლა-აღზრდის მეთოდებსა და ხერხებს მაინც როგორ განვსაზღვროთ ლექტორის პროფესიული ოსტატობა? რა ხერხებით უნდა ახორციელებდეს იგი თავის უპირველეს მოვალეობას – სწავლებისა და აღზრდის საქმეს და კომუნიკაციის რომელ ხერხებს უნდა იყენებდეს?

თანამედროვე პედაგოგიურ მეცნიერებაში ლექტორის პროფესიული ოსტატობის განმსაზღვრელი მრავალი ბლოკი არსებობს. მეცნიერთა ერთი ნაწილი ზოგადკულტურულ, საგნობრივ-ტექნოლოგიურ, ფსიქო-პედაგოგიურ მიმართულებებზე ამახვილებენ ყურადღებას (გ.ბ. სკოკი), მეორენი კი სწრაფად ცვლად გარემოებებსა და ახალ მიხედვებზე მორგების, სოციალურ დონეზე მოქმედების უნარებზე (მ. მერი), მესამენი ახროვნების დონეთა აქტივიზაციის უნარებზე (ბ. ბლუმი) და ა.შ. ჩვენი აზრით, მასწავლებლის, ლექტორის პედაგოგიური ოსტატობა ადამიანური, პიროვნული და პროფესიული მახასიათებლების მთელ კასკადს მოიცავს. ისინი ზემოთ მოყვანილი უნარების გათვალისწინებით შეიძლება რამდენიმე ბლოკად დავეყოთ:

- 1. ღრმა და ნათელი ცოდნა;
- 2. პიროვნული ღირებულებები;
- 3. პროფესიული უნარ-ჩვევები.

თითოეული ამ მოდელის უკან მოიაზრება პუნქტებად ჩამოყალიბებული მოთხოვნები, რომელთა დაკმაყოფილება შეუძლებელია ლექტორის ძირითადი პროფესიული მახასიათებლის – პედაგოგიური კულტურის გარეშე. უპირველეს ყოვლისა უნდა გავერკვეთ რა იგულისხმება „პედაგოგიურ კულტურაში“. ამ ტერმინს ჯერ არ მიუღია საერთო მეცნიერული განსაზღვრება. ხშირ შემთხვევაში პედაგოგიურ კულტურას მასწავლებლის მიერ საგნის კარგ ცოდნასა და პროფესიულ-პედაგოგიურ მომზადებასთან აიგივებენ, რაც არასწორი გაგებაა. ბუნებრივია, პროფესიული, პედაგოგიური მომზადება პედაგოგიური კულტურის ერთ-ერთი მთავარი ნიშანია, მაგრამ არასაკმარისი. შესაბამისად, ამ ფენომენის ძიებაში მივიღვართ დასკვნამდე, რომ ეს შეიძლება იყოს ინდივიდუალურ-პიროვნულ თვითშეგნებაზე და „პიროვნულ კლუტურაზე“ დამოკიდებული ერთობლიობა, ამიტომ „პედაგოგიური კულტურა“ და „პიროვნული კულტურა“ შეიძლება განვიხილოთ ერთი მთლიანობის ფარგლებში.

მეცნიერულ ლიტერატურაში კულტურის მრავალ განსაზღვრებას ვხვდებით; ჯერ კიდევ 1964 წელს ამერიკელმა მეცნიერებმა ა. კრებერმა და კ. კლახონმა კულტურის 257



განსაზღვრება მოგვცეს; მაგრამ ისინიც ვერ იტყვიან კულტურის მრავალფეროვნებისა და სიროტის ასპექტებს. თუმცა, ლექტორის, როგორც კულტურული პედაგოგის მოქმედებაზე დიდადაა დამოკიდებული ლექციის წარმართვის ბედი და სწავლების შედეგი. პედაგოგის სპეციალურად ორგანიზებული მოქმედება სასწავლო პროცესში მიზნის მიღწევისათვის, თავის გამოვლენასა და შესაძლებლობაზეა დაფუძნებული, რაც თავისთავად პედაგოგიურ კულტურას აყალიბებს. იგი თავის თავში მოიცავს მასწავლებლის – ლექტორის პროფესიულ ოსტატობას, რომელიც დამოკიდებულია თვით ადამიანის ინიციატივაზე.

ქართული რეალობიდან და კლასიკური დიდაქტიკური ტრადიციებიდან გამომდინარე, მასწავლებლის – ლექტორის პროფესიული ოსტატობა შეიძლება ასე ჩამოვყალიბოთ:

1. სწრაფი ორიენტაცია, მახვილი აზროვნება, მტკიცე ლოგიკა;
2. ფართო კომუნიკაცია;
3. ფართო ასოციაცია;
4. პროგნოზირების შესაძლებლობა;
5. პედაგოგიური იმპროვიზაციის შესაძლებლობა, არასტანდარტული მიდგომა სასწავლო-აღმზრდელობითი (ლექციის) პროცესისადმი (მაგ., სტუდენტთა აქტივიზაცია აზროვნების დონეთა ხშირი ცვლით);
6. მობილურობა;
7. პედაგოგიური ნოუ-ჰაუ;
8. სპეციალური ტექნიკის ცოდნა;
9. ორგანიზაციული კომპეტენციები და თანამშრომლობა.

ლექტორის პროფესიული ოსტატობა, რომელიც პედაგოგიურ კულტურას ეფუძნება, რთული და ცვლადი სისტემაა. იგი ითვალისწინებს პროფესიულ და პიროვნულ თვისებებს, სტაჟს, შემოქმედებით მიდგომას კონკრეტული გადაწყვეტილების მიღებისას. ამ თვისებების ამოქმედება ლექციის პროცესში, კონკრეტულ ადგილზე, დროსა და სივრცეში მოცემულობაზე დაყრდნობით ხორციელდება. კულტურა დიდად განსაზღვრავს პედაგოგიურ ოსტატობას და ხშირ შემთხვევაში ერთმანეთს ფარავენ. მაღალ რანგში აყვანილი ოსტატობა კი ხელოვნებაა.

„ოსტატობა – ეს მაღალი და მუდმივად განვითარებადი ხელოვნებაა სწავლებისა და აღზრდის საქმეში; მისაღწევი ყველა პედაგოგისათვის, რომელსაც უყვარს თავისი საქმე და ახალგაზრდა თაობა. პედაგოგი თავისი საქმის ოსტატია – მაღალი კლასის კულტურის მატარებელი სპეციალისტი“ (5, 739).

ლექტორის პროფესიული ოსტატობა დიდადაა დამოკიდებული კომუნიკაციის ეფექტურ სტრატეგიებზე, ხოლო კომუნიკაცია ლექტორსა და სტუდენტს შორის ვერ განხორციელდება ორივე მხარის აზროვნების დონეთა ჩართვის, კერძოდ, ე.წ. ბ. ბლუმის ტაქსონომიის გარეშე (ბენჯამენ ბლუმი 1913-1999 – ამერიკელი ფსიქოლოგი, სწავლების მეთოდების შემქმნელი). ლექციის მსვლელობისას, ვერბალური კომუნიკაციის დროს, ხშირად უნდა ვცვალოთ აზროვნების დონეები: ანალიზის, სინთეზის, გამოყენების, შეფასების მუდმივმონაცვლეობა – ტაქსონომია (ბერძ. – განლაგება, კანონი) გამოიწვევს სისტემატიკას აზროვნებასა და სწავლებაში. თუმცა, ყოველი ლექტორი ურთიერთობას ახორციელებს მხოლოდ თავისთვის მისაღები და ნაცნობი საშუალებებით. ამ მეთოდებისა და ხერხების ერთობლიობა კი ქმნის კონკრეტულ სტილს ურთიერთობებში და მათ ინდივიდუალური სტილი ეწოდება.

მიუხედავად იმისა, რომ ლექტორი მთავარ პროფესიულ საშუალებად ვერბალურ კომუნიკაციას იყენებს, გავრცელებული მოსაზრების თანახმად არავერბალური კომუნიკაცია უფრო ეფექტურია. კვლევებმა აჩვენეს, რომ მსმენელის მიერ ვერბალური გზით მიღებული ინფორმაციის მხოლოდ 20%-ის „შენარჩუნება“ ხდება, მაშინ, როდესაც იგივე მაჩვენებელი ვერბალური და არავერბალური კომუნიკაციის შემთხვევაში 80%-მდე იზრდება.

კომუნიკაციის ეს ორი ფორმა არ არის ერთმანეთისაგან იზოლირებული. საუბართან ერთად ხშირად თავსაც ვაქნევთ, ვიღიმით ხოლმე, ტონს ვცვლით და ა.შ. ვერბალური კომუნიკაციის შინაარსი მოიცავს კონკრეტულ სიტყვებს, რომელსაც ლექტორი იყენებს სტუდენტებთან. ის, თუ როგორ იქნება აღქმული შინაარსი, დამოკიდებულია არა მხოლოდ ინფორმაციის მიმწოდებელზე, არამედ მის მიმღებზე, მსმენელზე (აქ დიდი მნიშვნელობა აქვს უკუინფორმაციის გამოყენებას!). ინფორმაციის მიწოდებაზე საუბრისას ხშირად აღნიშნავენ მისი სწორად ორგანიზების



მნიშვნელობასაც. გაფანტული, შეუკავშირებელი თუ არაორგანიზებული ფორმით მიწოდებული ინფორმაციის აღქმა საკმაოდ რთულია, მაშინაც, როცა გამოყენებული სიტყვების მნიშვნელობა სტუდენტისათვის ნათელია.

ინფორმაციის გადაცემა არავერბალური გზით ხდება თითქმის უწყვეტი ნაკადის სახით. ლექტორის ჩაცმულობა, სახის გამომეტყველება, თვალები, მოძრაობა დგომისა და ჯდომის პოზა და ა.შ. მუდმივად გადასცემს მსმენელს ინფორმაციას ლექტორის მდგომარეობის, გრძნობებისა და დამოკიდებულებების შესახებ. მიმიკა, არავერბალური კომუნიკაციის ერთ-ერთ ყველაზე მდიდარ და სანდო საშუალებად არის მიჩნეული; რადგან ჩვენ ვერ ვახდენთ მიმიკისა და თვალების ცნობიერ კონტროლს, ამიტომ ლექტორის რეალურ დამოკიდებულებებს და გრძნობებს ისინი ავლენენ.

კომუნიკაციას არა აქვს დასაწყისი და დასასრული, ის მიმდინარეობს წრიულად, – ამბობს სოციოლოგი და ფილოსოფოსი პაულ ვაცლავიკი — იგი ან სიმეტრიულია ან კომპლექსური. როდესაც კომუნიკაციის პროცესი სიმეტრიულია, საქმე გვაქვს თანაბარი ძალის ორ პარტნიორთან, რომლებიც ესწრაფვიან თანასწორობასა და განსხვავების შექმნას. ამას შეიძლება პარტნიორთა შორის „სარკული ქცევა“ ვუწოდოთ. დარღვევასთან გვაქვს საქმე მაშინ, როდესაც ხდება სიმეტრიული ესკალაცია, ანუ პარტნიორები (მაგ., ლექტორი– სტუდენტი) ცდილობენ „უკბინონ“ ერთმანეთს.

ამრიგად, ლექტორის პროფესიული ოსტატობა იმაშია, რომ მან ეფექტურად გამოიყენოს კომუნიკაციის ვერბალური და არავერბალური ფორმები, ოსტატურად ცვალოს ისინი და მისცეს მათ ორგანიზებული ფორმა.

დაბოლოს, ლექტორი ისეთივე აქტიური მსმენელი უნდა იყოს სტუდენტებისა, როგორც მათგან მოითხოვს. მას არ უნდა დაავიწყდეს, რომ ახალგაზრდა მაქსიმალისტია და კარგსაც და ცუდსაც ერთნაირი სიმძაფრით აღიქვამს. ყოველგვარი მცდელობა იმისა, რომ ითამაშო და მოატყუო ის, უშედეგოდ ჩაივლის; რაც ყველაზე მთავარია, ლექტორს ჭეშმარიტი სიყვარულით უნდა უყვარდეს თავისი საქმე, სტუდენტები და პასუხად, აუცილებლად, ანალოგიურს მიიღებს.

ამდენად ჩვენ საქმე გვაქვს არაერთ პროფესიულ მხარესთან, არამედ უნართა და თვისებათა მთელ კომპლექსთან, რაც ერთიან პედაგოგიურ მოღვაწეობაში გლობალურადაა გასათვალისწინებელი. „ბევრი რამ კაცმა სიმკაცრით შეიძლება მოაგვაროს, ბევრი რამ კიდევ – სიყვარულით, ყველაზე მეტი კი საქმის ცოდნითა და მიუკერძოებელი სამართლიანობით“ („გოეთეს საუბრები ეკერმანთან“). თუ რომელი მხარე უნდა წამოვიწიოთ წინ, ეს შემოქმედებით პროცესში უნდა გადავწყვიტოთ, რაც მიმართული იქნება ნორმალური, სრულფასოვანი ურთიერთობისაკენ. სამწუხაროდ, ამ მეტად რთულ ამოცანებს ჩვენ, ლექტორ–მასწავლებლები, უფრო ნაკლებ ყურადღებას ვუთმობთ (ცოდნის გაღრმავებასთან შედარებით), სწორედ ეს სიძნელეა ის საწყაოც, რომლითაც უნდა აიწონოს თვით პედაგოგის ღირსება და სტუდენტის გულისთადი თანაგრძნობა.

**გამოყენებული ლიტერატურა:**

1. ეფექტიანი სწავლება – საქართველოს განათლებისა და მეცნიერებათა სამინისტრო, თბ., 2010.
2. უზნაძე დ., განწყობის ფსიქოლოგიის ექსპერიმენტული საფუძვლები, თბ., 1959.
3. შარაშენიძე ნ., ადამიანის სულიერი კულტურა და ქცევის ეთიკა, თბ., 2003.
4. Подласый И., Педагогика, М., 1999.
5. Педагогическая энциклопедия, т. 2, М., 1957.
6. Смирнов С., Педагогика и психология высшего образования, М., 2001.
7. www.ucnauri.com

**თინათინ შერვაშიძე**  
**სტუდენტებთან კომუნიკაციის ეფექტური სტრატეგიები**  
**რეზიუმე**

ლექტორის პროფესიული ოსტატობა დიდადაა დამოკიდებული პედაგოგიურ კულტურაზე. პედაგოგიური კულტურა კი ადამიანური, პიროვნული და პროფესიული მახასიათებლების მთელ კასკადს მოიცავს და შეიძლება რამდენიმე ბლოკად დავყოთ. ლექტორის პროფესიული ოსტატობა რთული და ცვლადი სისტემაა, იგი ითვალისწინებს შემოქმედებით მიდგომას კონკრეტული გადაწყვეტილების მიღებისას. კულტურა განსაზღვრავს პედაგოგიურ ოსტატობას და ხშირ შემთხვევაში ერთმანეთს ფარავენ. ლექტორის პროფესიული ოსტატობა დამოკიდებულია კომუნიკაციის (ვერბალური და არავერბალური) სტრატეგიებზე. მასწავლებლის, ლექტორის ოსტატობა იმაშია, რომ კონკრეტულ შემთხვევაში შესაბამისი ფორმის მონაცვლეობით მისცეს მათ ორგანიზებული ფორმა. ლექტორი ისეთივე მსმენელი უნდა იყოს სტუდენტებისა, როგორც მათგან მოითხოვს. ამდენად ჩვენ საქმე გვაქვს არაერთ პროფესიულ მხარესთან, არამედ უნარ-თვისებათა მთელ კომპლექსთან, რაც ერთიან პედაგოგიურ მოღვაწეობაში გლობალურადაა გასათვალისწინებელი.

**Tinatini Shervashidze**  
**Professional Skills of the Lecturer - Effective Strategies of Communication**  
**Summary**

A professional skill of the lecturer is greatly depends on the pedagogic culture. Pedagogic culture includes the whole cascade of human, personal and professional characteristics and can be divided into several blocks. The professional skill of the lecturer is a complicated and variable system; it considers a creative approach at time of specific decisions. The culture determines pedagogic skill and covers each other in occasions. The professional skill of the lecturer depends on the communication strategies (verbal and nonverbal). Skill of the teacher, lecturer is to give them organized form by alternation of appropriate form in the specific cases. The lecturer should listen to the students in the same way as she/he requires the same from the students. Thus, we are dealing not only with one of the professional side, but also the whole complex of skills, which is globally considered in joint pedagogic activity.

**Тинатин Шервашидзе**  
**Профессиональное мастерство лектора – эффективные стратегии коммуникации**  
**Резюме**

Профессиональное мастерство лектора во многом зависит от педагогической культуры. А педагогическая культура охватывает весь спектр человеческих, личностных и профессиональных характеристик и их можно делить на несколько блоков. Профессиональное мастерство лектора является сложной и переменной системой. Оно учитывает творческий подход при принятии конкретного решения. Культура определяет педагогическое мастерство. Профессиональное мастерство лектора зависит от стратегий коммуникации (вербальной и невербальной). Мастерство преподавателя, лектора состоит в том, что в конкретном случае, попеременно в соответствующей форме давать им организационную форму. Лектор должен быть таким же слушателем своих студентов, какого требует от них. Таким образом, мы имеем дело не только с одной профессиональной стороной, а с полным комплексом навыков, что необходимо глобально учитывать в единой педагогической деятельности.

ციური ცერცვაძე  
თბილისის სასწავლო უნივერსიტეტის მოწვეული პედაგოგი

პროფორინეტაცია როგორც მომავალი საქმიანობის  
წარმატების საფუძველი

პროფესიის არჩევა საკმაოდ რთული და მრავალმხრივი პროცესია. პროფესიის სწორად არჩევისათვის აუცილებელია პიროვნება ფლობდეს ინფორმაციას როგორც პროფესიათა შესახებ, ასევე საკუთარი პიროვნების თავისებურებების – ინტერესების, მიდრეკილებებისა და პოტენციური შესაძლებლობების შესახებ. პროფორინეტაციის მიზანიც სწორედ ისაა, დაეხმაროს ადამიანს სწორად გაერკვეს პროფესიათა სამყაროში, მისი ინდივიდუალური თვისებებისა და შესაძლებლობების, ასევე დასაქმების პერსპექტივის გათვალისწინებით.

მომავალი ცხოვრებისეული გეგმების შემუშავება პიროვნების მაღალი დონის მახვენებელია. ცხოვრებისეულ გეგმაში იგულისხმება მომავალი ცხოვრების განსაზღვრული სახით მოწყობის სუბიექტური მზაობა. ცხოვრებისეული გეგმები პირველად გარდამავალ ასაკში ცნობიერდება, ხოლო პროფესიის არჩევა პიროვნულ ღირებულებას უფროს სასკოლო ასაკში იძენს.

პროფესიის არჩევა მოსწავლის საერთო განვითარების მაღალ დონეს მოითხოვს. მან ერთი მხრივ უნდა გააანალიზოს რა უნარები და კომპეტენციები აქვს ამ სფეროში, მეორე მხრივ თანხვედრაში მოიყვანოს ისინი სასურველი პროფესიის მოთხოვნებსა და შესაძლებლობებთან.

მომავალი პროფესიის არჩევისას მათ გაცნობიერებული უნდა ჰქონდეთ თუ რატომ ირჩევენ პროფესიას და რა მოლოდინები აქვთ პროფესიის დაუფლების შემდეგ. მხოლოდ მატერიალური ანაზღაურება ვერ დააკმაყოფილებს ისეთ ფსიქოლოგიურ მოთხოვნილებებს, როგორცაა საკუთარი თავის კომპეტენტურად აღქმის მოთხოვნილება და საკუთარი მნიშვნელობის განსაზღვრა ცხოვრებაში.

ცნობილია, რომ პროფესიის არჩევაში დიდ ზეგავლენას ახდენს როგორც ობიექტური, ასევე სუბიექტური ფაქტორები. ობიექტურ ფაქტორებს მიეკუთვნება: ოჯახი, სკოლა, ახლობელთა წრე. სუბიექტურ ფაქტორებს მიეკუთვნება: ინტერესები, მიდრეკილებები, ღირებულებებითი ორიენტაციები, ნიჭი, პრეტენზიის დონე, თვითშეფასება და სხვ.

ობიექტურ ფაქტორთაგან განსაკუთრებით აღსანიშნავია ოჯახი და სკოლა. ზოგიერთი მშობელი ზღუდავს შვილს პროფესიის არჩევაში. აიძულებენ აირჩიოს მშობლის პროფესია. ისეთ შემთხვევაში, თუ მშობელი არ ითვალისწინებს მოზარდის ფსიქო-ფიზიკურ შესაძლებლობებს, რომელიც არ მიესადაგება არჩეულ პროფესიას და მოზარდი ვერ ეწინააღმდეგება მშობლის სურვილს, იგი მთელი ცხოვრების მანძილზე აკეთებს ისეთ საქმეს, რომელიც არ შეესაბამება მის პიროვნულ მისწრაფებებს. როდესაც მშობლებს სურთ შვილმაც მათი პროფესია აირჩიოს, ეს მხოლოდ რიგ შემთხვევებში ამართლებს. ბავშვი იზრდება მშობლების პროფესიის ფონზე, მან კარგად იცის რას ნიშნავს მშობლის პროფესია. ხშირად მშობლები წარმოადგენენ პროფესიული არჩევანის მაგალითს. წარმატებული და პროფესიულად შემდგარი მშობელი კარგი მაგალითია შვილისათვის. კოგნერის მონაცემების მიხედვით ექიმის შვილების 44% მედიკოსები ხდებიან, ხოლო ადვოკატთა 22% იურიდიულ პროფესიას ირჩევენ. ის ბავშვები, რომლებიც მშობლებისაგან გრძნობენ მზრუნველ და თბილ დამოკიდებულებას უფრო ითვალისწინებენ მშობლების რჩევას პროფესიის არჩევისას.

ვინაიდან მოზარდების ასაკში წამყვანი ქცევა პიროვნული ურთიერთობებია, მისი სოციალური კონტაქტები ფართოვდება. მის ცხოვრებაში მნიშვნელოვან ადგილს იკავებენ თანატოლები და სხვა ავტორიტეტული პირები. ამის გამო მოზარდის პროფესიულ არჩევანზე ხშირად თანატოლების გავლენა უფრო დიდია, ვიდრე მშობლების. მეგობარი, რომელსაც მომავლის ამბიციური გეგმები აქვს შესაძლოა ძლიერ კატალიზატორად იქცეს მეორე მოზარდის ასეთივე ამბიციური გეგმებისა და პირიქით მეგობარი, რომელსაც არა

აქვს წარმოდგენა მომავალ პროფესიულ საქმიანობაზე, არა აქვს თავისი თავის რწმენა შესაძლოა ცუდი მოტივატორი აღმოჩნდეს მოზარდის პროფესიული არჩევანისათვის.

მოზარდის მიერ პროფესიის არჩევაზე მნიშვნელოვან გავლენას ახდენს მასწავლებელი. ის მოტივირებული უნდა იყოს გამუდმებით უბიძგოს მოსწავლეს საკუთარი ინტერესების გაცნობიერებისაკენ, თავისი ძლიერი და სუსტი მხარეების გააზრებისაკენ, რათა მოზარდის არჩევანი თანხვედრაში იყოს საკუთარ შესაძლებლობებსა და პიროვნულ ინტერესებთან, უნდა გაუცნობიეროს, რომ ელიტური პროფესიის არჩევა წარმატებული მომავლის გარანტი არ არის.

სკოლის ფსიქოლოგმა და მასწავლებლებმა აუცილებლად უნდა გააცნონ მოზარდს პროფესიათა კლასიფიკაცია. მოზარდის ფსიქო-ფიზიოლოგიური ძალების ჰარმონიული განვითარებისათვის საჭიროა ამ ძალების შესაბამისი პროფესიის არჩევა, რომელიც ხელს შეუწყობს შემდეგში მათ ყოველმხრივ განვითარებას.

პროფესიის არჩევისას მოზარდი კარგად უნდა იყოს ინფორმირებული როგორც არსებული პროფესიების, ასევე საკუთარი ფსიქო-ფიზიკური შესაძლებლობების შესახებ. პროფესიის არჩევის პროცესზე დიდ გავლენას ახდენს თვითცნობიერების განვითარების დონე. თვითცნობიერებაში გულისხმობენ პიროვნების დამოკიდებულებას საკუთარი თავის, შესაძლებლობებისა და პიროვნული თავისებურებებისადმი. თვითცნობიერების განვითარების უმაღლესი დონე გულისხმობს საკუთარი თავის მიმართ ადეკვატურ დამოკიდებულებას.

კარიერასთან დაკავშირებული გადაწყვეტილებების მიღების შესახებ აღსანიშნავია დონალდ სუპერის კარიერული და ცხოვრებისეული განვითარების თეორია. მისი აზრით, ადამიანის კარიერული წარმატება დამოკიდებულია იმაზე, თუ რამდენად კარგად იცნობს ის საკუთარ თავს. რამდენად შეუძლია მას თავისი „მე-კონცეფციის“ იდენტიფიცირება და პროფესიის არჩევის პროცესში მისი აქტიურად გამოყენება. „მე-კონცეფცია“ – არის ინდივიდის წარმოდგენა საკუთარი თავის შესახებ.

დ. სუპერის მიხედვით პროფესიული „მე-კონცეფცია“ პიროვნული თვისებების, ინტერესების, გამოცდილების ურთიერთქმედებისა და ამ მახასიათებლების სხვადასხვა ცხოვრებისეულ სიტუაციაში გამოყენების შედეგს წარმოადგენს. მისი აზრით, „საუკეთესოა ის პროფესია, რომელშიც ის საკუთარ „მე-კონცეფციის“ რაც შეიძლება მეტ მხარეს წარმოაჩენს. სუპერის მიხედვით პროფესიულ „მე-კონცეფციაზე“ პირდაპირ გავლენას ახდენს ადამიანის პიროვნული თავისებურებები, შესაძლებლობები, ინტერესები და ღირებულებები.

სუპერი კარიერული განვითარების ერთმანეთისაგან მკვეთრად განსხვავებულ ხუთ სტადიას გვთავაზობს:

1. ზრდის სტადია გრძელდება 14 წლამდე. თუმცა ზრდასრული ადამიანიც შეიძლება იმყოფებოდეს ამ სტადიაზე, თუ ის ჯერ კიდევ განიხილავს კარიერასთან დაკავშირებულ სხვადასხვა შესაძლებლობას;
2. კვლევის სტადია მოიცავს 15-დან 24 წლამდე პერიოდს და მოიცავს სამ ეტაპს: არჩევანის გამოკვეთა, დაკონკრეტება და არჩევა. ამ სტადიაზე ყალიბდება ინდივიდის დამოკიდებულებები და ქცევები, რომლებიც მნიშვნელოვან გავლენას ახდენს „მე-კონცეფციის“ ჩამოყალიბებაში.

გამოკვეთის ეტაპი პროფესიასთან დაკავშირებული ოცნებებით ხასიათდება. თუმცა შესაძლებელია არჩეული პროფესია რეალობადაც იქცეს. უმეტესობა იდეალისტურ ხასიათს ატარებს, ვიდრე რეალისტურს.

დაკონკრეტება გულისხმობს მრავალი ვარიანტიდან რამდენიმე ისეთი პროფესიის ამორჩევას, რომელსაც ინდივიდი შემდგომში უფრო დეტალურად შეისწავლის.

არჩევის ეტაპზე ხდება პროფესიის საბოლოო არჩევა. მრავალი პროფესიიდან შეირჩევა რამდენიმე ვარიანტი.

3. დაფუძნების სტადია არჩეულ პროფესიაში გამოცდილების დაგროვებას გულისხმობს და დაახლოებით 22-დან 44 წლამდე გრძელდება. დაფუძნების სტადია სამი ეტაპისგან შედგება – გამოცდის ეტაპი (25-30 წლები). გარკვეული შეუსაბამობების შემთხვევაში მიღებულ გადაწყვეტილებებში ცვლილებების შეტანა შეუძლია.



4. სტაბილიზაციის ეტაპი (30-40 წლები) – ამ პერიოდში დაგეგმილი აქვს კარიერა. აქ იგულისხმება დაწინაურება, სამსახურის შეცვლა, საგანმანათლებლო აქტივობები და სხვ.
5. კარიერული კრიზისის ეტაპი (35-45 წლები) – ამ პერიოდში ხდება საკუთარი მიზნებისა და მიღწევების კიდევ ერთხელ შეფასება. ღირს თუ არა „მსხვერპლის“ გაღება დასახული მიზნის მისაღწევად.
6. მიღწეულის შენარჩუნების სტადია 45-დან 65 წლამდე გრძელდება. ამ სტადიაზე მყოფი ადამიანების უმრავლესობა აგრძელებს მუშაობას არჩეულ სფეროში. შესაძლებელია მათაც გააცნობიერონ, რომ სამუშაოს შეცვლაც სურთ.
7. აქტივობის შემცირების სტადია. ძირითადად საპენსიო ასაკის მოსახლეობასთან ერთად დგება. აქტივობის შემცირების სტადიაზე ადამიანი შეიძლება რამდენიმეჯერ აღმოჩნდეს. თუმცა აქტივობის საბოლოოდ შემცირება პენსიაზე გასვლის დროს ხდება, მაგრამ უმრავლესობისათვის ამ პერიოდში ხდება ერთი საქმიანობის მეორეთი ჩანაცვლება.

პროფესიული ორიენტაციის ერთ-ერთი ყველაზე გამოყენებადი მეთოდია ჰოლანდის თვითსაკვლევი, რომელიც დაფუძნებულია თვითშეფასებაზე და ეხმარება ადამიანებს პროფესიის სწორად არჩევაში. თვითსაკვლევი შედგება 84 კითხვისაგან და საფუძვლად უდევს ადამიანთა კატეგორია ექვსი პიროვნული ტიპის მიხედვით: რეალისტური, კვლევითი, შემოქმედებითი, სოციალური, ინიციატივიანი ან საკანცელარიო. არსებობს ექვსი ტიპის სამუშაო სფერო: რეალისტური, კვლევითი, შემოქმედებითი, სოციალური, ინიციატივიანი ან საკანცელარიო.

ჰოლანდი იძლევა პიროვნული ტიპების დახასიათებას. **რეალისტური** ტიპის ადამიანებს მოსწონთ ისეთი საქმიანობები, რომლებიც სამუშაოს ხელით შესრულებას, შენობის გარეთ მუშაობას ან ფიზიკური ტიპის აქტივობას მოითხოვს.

**რეალისტური** ტიპის ადამიანებისათვის დამახასიათებელია: თავდაჯერებულობა, შეუპოვრობა, პრაქტიკულობა, ანგარიშიანობა, პატიოსნება, მომჭირნეობა, კონფორმულობა, ზომიერება, სიმორცხვე, თავმდაბლობა, პრინციპულობა. მათ აინტერესებთ ისეთი პროფესიები, რომლებიც მანქანა-დანადგარების, ხელსაწყოებისა და მოწყობილობების გამოყენებას გულისხმობს. მათ გააჩნიათ მექანიკური უნარ-ჩვევები, მაგრამ აკლიათ სოციალური შესაძლებლობები.

ამ ტიპის პროფესიებს მიეკუთვნება: ელქტრიკოსები, ფერმერი, ტოპოგრაფი, დურგალი, მშენებელი, მძღოლი და სხვ.

**კვლევითი** ტიპის ადამიანებს ახასიათებთ დამოუკიდებლობა, ანალიტიკურობა, ინტელექტუალურობა, მოკრძალებულობა, სიფრთხილე, ინტრავერსია, თანმიმდევრულობა, რაციონალიზმი, ცნობისმოყვარეობა. აინტერესებთ ისეთი აქტივობები და პროფესიები, რომლებიც მოითხოვს კვლევა-ძიებას, ანალიზს, პრობლემის გადაჭრასა და გონებრივ მუშაობას. ნაკლებად იზიდავთ მენეჯერული ტიპის სამუშაო, ვინაიდან ლიდერის თვისებები არ გააჩნიათ.

კვლევითი ტიპის პროფესიები, მეტწილად მოითხოვს ანალიტიკურ, მეცნიერულ, ტექნიკურ უნარებს, წერით და ვერბალურ აქტივობას, პრობლემის გადაჭრაზე ორიენტირებულ აზროვნებას.

კვლევითი ტიპის პროფესიებს მიეკუთვნება ფიზიკოსი, ქიმიკოსი, ბიოლოგი, ფსიქოლოგი და სხვ.

**შემოქმედებითი** ტიპის ადამიანებს მოსწონთ ხელოვნებასთან დაკავშირებული საქმიანობები, რომლებიც მოითხოვს პიროვნული ინდივიდუალობის, ემოციის გამოხატვასა და ინტელექტუალურ აქტივობას წერის, მუსიკის, ხელოვნების სხვა დარგების საშუალებით.

შემოქმედებითი ტიპის ადამიანებს შეიძლება შემდეგი თვისებები ახასიათებდეთ: წარმოსახვა, ემოციურობა, იმპულსურობა, დამოუკიდებლობა, გულგებობა, იდეალისტურობა, ორიგინალურობა, ინტუიციურობა, მოუწესრიგებლობა, აინტერესებთ და იზიდავთ ისეთი აქტივობები, როგორებიცაა: წიგნების კითხვა, სამხატვრო, სამუსიკო საქმიანობები, წერა და ა. შ. მათ გააჩნიათ შემოქმედებითი შესაძლებლობები, მაგრამ



მოკლებულნი არიან საკანცელარიო უნარებს. შესაბამისად არ მოსწონთ მკაცრი წესებით განსაზღვრული, დოკუმენტებთან დაკავშირებული საქმის კეთება.

შემოქმედებითი პროფესიები მოითხოვს შემოქმედებით აქტივობებს. ამ ტიპის პროფესიების მაგალითებია: მხატვარი, კომპოზიტორი, დრამატურგი, მომღერალი, ხელოვნებათმცოდნე, მსახიობი და სხვ.

**სოციალური** ტიპის ადამიანებს მოსწონთ ისეთი საქმიანობები, რომლებიც ადამიანებს საშუალებას აძლევს დაეხმარონ, ასწავლონ მოემსახურონ სხვებს და იზრუნონ მათ კეთილდღეობაზე.

სოციალური ტიპის ადამიანი შეიძლება იყოს: მეგობრული, მომთმენი, ტაქტიანი, დამაჯერებელი, იდეალისტი, კეთილშობილი, დამხმარე, თბილი, კომუნიკაბელური, თანაგრძნობის უნარის მქონე. ამ ტიპის ადამიანებს მოსწონთ ისეთი აქტივობები, რომლებიც დაკავშირებულია სხვების მოსმენასთან, სწავლებასთან, რჩევასთან. მათ აქვთ ინტერპერსონალური, თანაგრძნობის, სხვებისათვის კონსულტაციის გაწევის უნარი. თუმცა მოკლებულნი არიან ტექნიკური და მექანიკური ტიპის შესაძლებლობებს. შესაბამისად ნაკლებად მოსწონთ ისეთი პროფესიები, რომლებიც ტექნიკური ხასიათის დავალებების შესრულებასთან არის დაკავშირებული.

სოციალური ტიპის პროფესიები მოითხოვს სხვებზე ზრუნვას, სხვებისათვის სწავლების, დახმარების გაწევას. ამ პროფესიებს მიეკუთვნება: პედაგოგი, სოციალური მუშაკი, კონსულტანტი და სხვ.

**ინიციატივიანი** ტიპის ადამიანებს მოსწონთ ისეთი საქმიანობები, რომლებიც სხვების მართვას, მათ ქცევაზე ზემოქმედებას მოახდენს და სხვა მსგავსი აქტივობების განხორციელებას გულისხმობს.

ინიციატივიანი ტიპის ადამიანები შეიძლება იყვნენ: ენერგიული, კომუნიკაბელური, ექსტრავერტი, პატივმოყვარე, იმპულსური, თავდაჯერებული, რისკიანი, გაბედული, მატერიალისტი. მათ გააჩნიათ ლიდერის თვისებები, მაგრამ მოკლებულნი არიან მეცნიერული კვლევის უნარს.

ინიციატივიან პროფესიათა მაგალითებია: ბიზნესმენი, ადვოკატი, ფინანსური მენეჯერი, ტელერეჟისორი და სხვ.

**საკანცელარიო** ტიპის ადამიანებს მოსწონთ დაგეგმილი, ორგანიზებული, გარკვეულ სტანდარტებს დაქვემდებარებული საქმიანობები.

საკანცელარიო ტიპის ადამიანებს შეიძლება გააჩნდეთ შემდეგი თვისებები: თავშეკავება, შრომისმოყვარეობა, შემგუებლობა, მორჩილება, პრაქტიკულობა, სიფრთხილე, კეთილსინდისიერება და შრომისმოყვარეობა, პუნქტუალობა, თავაზიანობა, წესრიგზე ზრუნვა. საკანცელარიო ტიპის პროფესიებად შეიძლება დავასახელოთ: ბუღალტერი, კანცელარიის მუშაკი, ადმინისტრატორი, მბეჭდავი, არქივარიუსი და სხვ.

ქართულ ფსიქოლოგიურ ლიტერატურაში ნაცადია პროფესიული ორიენტაციის ფსიქოლოგიური საფუძვლების განწყობის თეორიის საფუძველზე ახსნა. განწყობა არის მთლიანი პიროვნებისეული მდგომარეობა, მზაობა, რომელიც წინ უსწრებს ნებისმიერი ქცევის დაწყებას და განსაზღვრავს ამ ქცევის მიმართულებას. პროფესიული ორიენტაცია არის შორეული მოტივაციური ქცევის ბუნების მოვლენა. იგი არის მომავალი პროფესიული ქცევის წინასწარი განსაზღვრა. ეს ქცევა ყალიბდება გარემოს ზემოქმედებისა და მოთხოვნების საფუძველზე. პროფესიულ ორიენტაციაში მოცემულია ინდივიდის მოთხოვნები, ინტერესები, მისწრაფებები, აზრი თავისი თავის შესახებ და ის პირობები, რომელიც უზრუნველყოფს პიროვნების პროფესიულ წარმატებებს. პროფესიული ორიენტაციის პიროვნული მობილიზაციაა არჩევანის გასაკეთებლად, გარკვეული გადაწყვეტილების მისაღებად. პროფორიენტაციის საყრდენი წერტილია პიროვნება და არა მისი ცალკეული უნარი. პიროვნებაა აქტიური ამომრჩეველი თავისი შინაგანი სამყაროს შესატყვისი პროფესიისა, რომელიც ანგარიშს უწევს ობიექტურ მოთხოვნებსაც, შრომით თავისებურებებს, შრომის პირობებსა და სუბიექტურ მოთხოვნებებს.

ამ ორი ფაქტორის – სუბიექტურისა და ობიექტურის ურთიერთშეთანხმებით მტკიცე გადაწყვეტილების გამოტანა ანუ არჩევანის მიღება არის პროფესიული ორიენტაციის ჩამოყალიბება. გადაწყვეტილების მიღება არის ქცევის წინმსწრები შინაგანი მობილიზება ანუ განწყობა მომავალი პროფესიული ქცევის განხორციელებისათვის. ამიტომ, პრო-

ფესიული ორიენტაციის ფორმირება ნიშნავს ინდივიდის მომზადებას სწორი გადაწყვეტილების გამოსატანად სუბიექტური და ობიექტური ფაქტორების გათვალისწინებით.

სუბიექტური და ობიექტური ფაქტორების ერთიანობა ქმნის მომავალი ქცევის წარმოსახულ სიტუაციას, რომლის საფუძველზეც პიროვნებაში იქმნება განწყობა ანუ შინაგანი მზაობა, რაც გადაწყვეტილების მიღების ანუ პროფესიის არჩევის საფუძველი ხდება.

**გამოყენებული ლიტერატურა:**

1. გოგიანიშვილი თ., მოსწავლის ასაკობრივი ფსიქოლოგია, თბ., 2001.
2. მიგრაციის საერთაშორისო ორგანიზაცია დასაქმებაზე ინფორმაციის, კონსულტაციისა და მიმართვის ცენტრი. პროფორიენტაციის მეთოდური საფუძველები, ნაწ. I, თბ., 2007.
3. ნასრაშვილი ნ., მოსწავლეთა პროფორიენტაციის ფსიქოლოგიური საკითხები, თბ., 1979.
4. WEB-Page My profession.ge – აირჩიე პროფესია. ჰოლანდიის თეოსაკვლავი კითხვარი.

**ციური ცერცვაძე  
პროფორიენტაცია როგორც მომავალი საქმიანობის  
წარმატების საფუძველი  
რეზიუმე**

პროფორიენტაცია განსაკუთრებით აქტუალურია დამამთავრებელ კლასებში. იგი ეხმარება მათ პროფესიასთან დაკავშირებული ადეკვატური გადაწყვეტილებების მიღებაში. ზოგჯერ ადამიანები პროფესიის მხოლოდ მიმზიდველ მხარეებს ხედავენ. ის, რომ ეს პროფესია ხშირად რუტინულ შრომას მოითხოვს და მათი არჩევანი არ შეესაბამება მის შესაძლებლობებსა და პიროვნულ ინტერესებს ვერ აცნობიერებენ. პროფორიენტაციის მიზანი სწორედ არის, დაეხმაროს ადამიანებს საკუთარი მიდრეკილებების, ინტერესების, შესაძლებლობების, ღირებულებების, ბაზრის მოთხოვნების გათვალისწინებით აირჩიოს პროფესია.

**Tsiuri Tsertsvadze  
Prof-orientation (Career Orientation) – As an Important Factor for the Future Successful Career  
Summary**

Prof-Orientation (Career orientation) becomes especially active in schools during senior years. It helps students to make the adequate choice for their future occupation. Sometimes people only tend to see the attractive sides of occupations. They often don't seem to realize that certain professions demand a lot of work and do not meet up their current skills or personality. So the main purpose of prof-orientation (career orientation) is to help the student to choose the right job by considering students interests, features, values and demand on the market.

**Циури Церцвадзе  
Профориентация – как значительный фактор будущей успешной деятельности  
Резюме**

Профориентация становится особенно актуальной в выпускных классах. Она помогает в выборе адекватного решения профессии. Иногда люди видят только привлекательную сторону профессии. Эта профессия часто требует рутинный труд и этот выбор не всегда соответствует их возможностям и личным интересам.

Цель профориентации состоит именно в том, чтобы помочь людям в их собственных интересах, интересах, стремлениях, возможностях, ценностях, учитывая потребность рынка и так сделать свой профессиональный выбор.

## ავტორთა საჩუქრადღებოდ!

„მეცნიერება და ცხოვრება“ არის საერთაშორისო, რეცენზირებადი და რეფერირებადი სამეცნიერო ჟურნალი, რომელიც მიეწოდება საქართველოს უმაღლესი სასწავლებლებისა და კვლევითი დაწესებულებების ბიბლიოთეკებს.

**გამოსაქვეყნებელი ნაშრომი უნდა აკმაყოფილებდეს შემდეგ მოთხოვნებს:**

- სტატია შეიძლება დაწერილი იყოს ქართულ, ინგლისურ ან რუსულ ენაზე;
- ავტორის სახელი და გვარი, სამუშაო ადგილი და აკადემიური თანამდებობა მითითებულ იქნეს სათაურის წინ, ცენტრში;
- ნაშრომს თან უნდა დაერთოს რეზიუმე (10-12 სტრიქონი) სამ ენაზე (ქართული, ინგლისური და რუსული). სამივე ენაზე უნდა ითარგმნოს ნაშრომის სათაური, ავტორის სრული სახელი და გვარი;
- ქართულ ენაზე ნაშრომი იწყობა Acad Nusx შრიფტით. რუსულ და ინგლისურ ენებზე Times New Roman შრიფტით, (ასევე ამ ენებზე წარმოდგენილი რეზიუმეები). შრიფტის ზომა 11, სათაურებისათვის – 12, სტრიქონებს შორის 1,5 ინტერვალი. მინდორი: მარცხნივ და ზევიდან 2 სმ., მარჯვნივ და ქვევიდან 2,5 სმ.;
- ნაშრომის მოცულობა არ უნდა აღემატებოდეს A4 ზომის 7 ნაბეჭდ გვერდს, გამოყენებული ლიტერატურისა (არაუმეტეს 8-10 დასახელებისა) და რეზიუმეების ჩათვლით;
- ნაშრომი წარმოდგენილ უნდა იქნეს ელექტრონულ ვერსიასთან ერთად ამობეჭდილი A4 ზომის ქაღალდზე ორ ეგზემპლარად, მას თავფურცელზე უნდა დაერთოს ავტორის საკონტაქტო რეკვიზიტები: სახელი, გვარი; აკადემიური თანამდებობა, მისამართი (ბინის, სამსახურის, ტელეფონის ნომრები და ელექტრონული ფოსტის მისამართი);
- სტატიის ჟურნალში დაბეჭდვის ან დაბეჭდვაზე უარის თქმის შეტყობინება ხდება წარდგენიდან 3 თვის ვადაში;
- ჟურნალში გამოქვეყნებული მასალების სიზუსტეზე პასუხისმგებელია ავტორი.

მისამართი: ქ. თბილისი, ეგ. ნინოშვილის №55

დამატებითი ინფორმაციისათვის დაგვირეკეთ ტელეფონზე: **2969044**

WEB-page: [www.tbuniver.edu.ge](http://www.tbuniver.edu.ge)

E-mail: [info@tbuniver.edu.ge](mailto:info@tbuniver.edu.ge)



977198793700