



ახალი ბანათლები

2014 წელი, 13-19 თებერვალი

ფასი 1 ლარი 50 თეთრი

№4 (638) გამოცემის 1998 წლიდან

www.axaliganatleba.ge



„უყურადღებოდ მიტოვებულაბის“ ხმაურიანი მონიტორინგი DRI-ს საერთაშორისო კვლევა

„პრიმინალური აქტივობა განსაკუთრებით მოსალოდნელია დახურულ ბარემოში, სადაც არ ხდება დამოუკიდებელი ადამიანის უფლებების მონიტორინგი.“

ცოტა ხნის წინ საზოგადოების სერიოზული ყურადღების ქვეშ მოექცა შეზღუდული შესაძლებლობის მქონე პირთა უფლებების დამცველი საერთაშორისო ორგანიზაცია DRI-ის შშმ ბავშვთა და მოზრდილთა შესახებ 2010-2013 წლებში ჩატარებული კვლევის – „უყურადღებოდ მიტოვებულები“ – შედეგების გამოქვეყნება.

DRI-ის ანგარიში – „უყურადღებოდ მიტოვებულები“ – ბავშვების ინსტიტუციონალიზაციის აღმოფხვრის მსოფლიო კამპანიის ნაწილია: „ჩვენ გვინდა ყურადღება გავამახვილოთ იმ საშისროებებზე, რომელიც დაწესებულებაში მოთავსებისას ნებისმიერ ბავშვს ემუქრება. ეს არის პრაქტიკა, რომელიც იწვევს ქმედუუნარობას, შემაშფოთებელი რაოდენობის ბავშვების დაღუპვას და მიყვარათ მილიონობით შშმ ადამიანის სეგრეგაციამდე. ბავშვები ხვდებიან დაწესებულებებში სიღარიბის, შეზღუდული შესაძლებლობისა და სხვა ფაქტორების გამო“.

საქართველოს ხელისუფლების მიერ, გასული ათწლეულის განმავლობაში, გატარებულ ბავშვზე ზრუნვის რეფორმას ანგარიში ამბიციურს უწოდებს, რომლის შედეგადაც, სახელმწიფო ორგანიზაციების უმრავლესობა შეზღუდული შესაძლებლობის არმქონე ბავშვებისთვის დაიხურა და მათ ჩაენაცვლა საზოგადოებრივი მომსახურება, რომელიც საშუალებას აძლევს მონყვლად ოჯახებს ბავშვები სახლში დაიტოვონ.

DRI-ის კვლევებმა ისიც წარმოაჩინა, რომ შეზღუდული შესაძლებლობის მქონე ინსტიტუციონალიზებული ბავშვების უმეტესობა ამ რეფორმის ფარგლებს გარეთ დარჩა: „ეს ბავშვები ისევ რჩებიან მარგინალიზებულები და განიცდიან ძალადობას. ამიტომ შშმ ბავშვები მთელი სიცოცხლის განმავლობაში საზოგადოებიდან გარიყულები რჩებიან“.

კვლევის განმავლობაში DRI-მ საქართველოში მოინახულა თბილისის, მახინჯაურის, კოჯრის, სენაკის შშმ ბავშვთა სახლები, ასევე თბილისის №200 სკოლა პანსიონური მომსახურებით შშმ ბავშვებისათვის; მარტყოფის შეზღუდული შესაძლებლობის მქონე პირთა სპეციალიზებული დაწესებულება მოზრდილთათვის; ძეგრის შეზღუდული შესაძლებლობის მქონე პირთა სპეციალიზებული დაწესებულება.

მკვლევრებმა ნახეს ბავშვები და მოზრდილები, რომლებიც მთელ სიცოცხლეს უმოძრაოდ ატარებენ. „ზოგი წინ და უკან ქანაობს, იკვნეტს თითებს და თვალებს აცეცებს. ფსიქოლოგიურმა კვლევამ გვიჩვენა, რომ თვითდაზიანება ხშირად გონების დამორგუნველი მოწყენილობით და დაწესებულებაში ემოციური ცხოვრების უგულვებლყოფითაა გამოწვეული“ – წერია საერთაშორისო კვლევაში. საერთაშორისო კვლევის ავტორები რეზიდენტულ დაწესებულებებში, შეზღუდული შესაძლებლობის მქონე ბავშვების მიმართ, ფიზიკურ და ემოციურ ძალადობაზეც საუბრობენ. კვლევის თანახმად, საქართველოში ბევრი ბავშვი მოკლებულია სიცოცხლისთვის აუცილებელ სამედიცინო მკურნალობას მხოლოდ იმიტომ, რომ ისინი შეზღუდული შესაძლებლობის მქონე პირები არიან. ეს კი დისკრიმინაციის სახეს იღებს.

გვერდი 2



ანონსი

ერთიანი ეროვნული
გამოცდები 2014

შემადავ კვირას გამოვავ
სვაცნომიერი – ერთიანი
როვნული გამოცდების
ცნობარი
აბიტურიენტებისათვის



ბანათლებისა და
მეხნიერების საინისტრო

გაცნობავთ, რომ საქართველოს ბანათლებისა და მეხნიერების მინისტრის 2014 წლის 10 თებერვლის N170 ბრკანებით განისაზღვრა ექსტარნატის ფორმით დაქლვის მსურვალთა რეგისტრაციის ვადა – 2014 წლის 14 თებერვლიდან 2014 წლის 21 თებერვლის ჩათვლით, ხოლო ექსტარნატის ფორმით გამოცდების ჩატარების ვადად განისაზღვრა 2014 წლის 6 მარტიდან 2014 წლის 21 მარტის ჩათვლით.

გვერდი 4



სპორტის აკადემია შეცვლილი სახელითა და გაზრდილი სტატუსით

ირაკლი თაყაიძე

1935 წელს, იმჟამინდელ თბილისის სახელმწიფო უნივერსიტეტში ფიზკულტურის კათედრად ჩამოყალიბებული, 1938 წლიდან კი ცალკე უმაღლეს სასწავლებლად დაარსებული სპორტის ყოფილი აკადემია „გარდების რევოლუციის“ შეწირული ერთ-ერთი პირველი გლობალური ინსტიტუტი აღმოჩნდა (მით უფრო – განათლების სფეროში). თავის დროზე ეს ფაქტი, რასაც მაშინ რეორგანიზაცია დაარქვეს, საზოგადოებაში ხმაურით აქციების საფუძვლად იქცა – ჭაჭყაძის გამზირზე, აკადემიის შენობის წინ, თვეების განმავლობაში იდგა კარავი, სადაც მომხმობლები ლამებს ათევენენ, პარალელურად კი ხან კანცერლარის, ხანაც პარლამენტის ან განათლების სამინისტროს შენობასთან საპროტესტო აქციები ეწყობოდა. მართალია, ორგანიზატორებმა ამ ხმაურით აკადემიის აღდგენას ვერ მიაღწიეს, თუმცა ის შენობა რომ არ გაიყვანა (არადა, მთავარი ხმებით, მთელი ის რეორგანიზაცია ამ მიზნით წამოიწყეს), შეიძლება, მათ ერთ-ერთ მთავარ დამსახურებად მივიჩნიოთ...

თუმცა, რაც უნდა ყოფილიყო აკადემიის რეორგანიზაციის და გაუქმების მიზეზი, ფაქტი იყო, რომ ილიას უნივერსიტეტი, რომელსაც სპორტის ფაკულტეტის სტატუსით გადასცეს ეს უმაღლესი სასწავლებელი, ვერ შეასრულებდა ქართული სპორტის წინაშე არსებულ ამოცანებს – თავიდან ამ ფაკულტეტზე მხოლოდ 20 მსურველს აღებდნენ სამწვრთნელო განხრით, რაც მეტისმეტად ცოტაა, თუმცა, დროთა განმავლობაში, ესეც შემცირდა. სამწუხაროდ, რეფორმის მესვეურთა დაავიწყდათ, რომ რეორგანიზაცია არსებულის გაუმჯობესებას ითვალისწინებს და არა გაუქმებას. ამ აკადემიის გაუქმება იყო დანაშაული ქართული სპორტის წინაშე და არა შეცდომა – გვეუბნება იმ აქციების ერთ-ერთი ორგანიზატორი, სადღეისოდ საქართველოს სპორტისა და ახალგაზრდობის საქმეთა სამინისტროს სპორტის დეპარტამენტის უფროსი **ირაკლი დოლაბერიძე** და აგრძელებს – ილიას უნივერსიტეტი – ეს პიარის ნაწილი იყო, რომ საპროტესტო ტალღა ჩაეცხროთ, თორემ მისი ხელმძღვანელობა იმთავითვე სკეპტიკურად იყო განწყობილი. ამას ისიც მონიშნავს, რომ ეს ფაკულტეტი დღეს მიღწევად რეჟიმშია, იქ სპორტის მიმართულება აღარ არსებობს, თუმცა იმთავითვე ცხადი იყო, რომ ის ვერც

განვდებოდა ქვეყნის მასშტაბებს. საბედნიეროდ, ვერ მოხერხდა იმ ბაზის გაყიდვა, რაც ამ უმაღლესი სასწავლებლის გაუქმების მოტივაცია იყო. აკადემია კი მიუერთეს ილიას უნივერსიტეტს, მაგრამ მაშინ მას მთელი ინფრასტრუქტურით უნდა გადასცემოდა, რაც არ მოხდა. ეს იმიტომ, რომ ამ ტერიტორიის გაყიდვა იყო ჩაფიქრებული, რასაც ხელი შეეწყო. დიდი მადლობა მინდა გადავუხადო ყველა იმ ადამიანს, ვინც აქციებში მონაწილეობდა. განსაკუთრებით – კურსდამთავრებულებს, რომლებიც გვერდში დაგვიდგნენ. პროფესორ-მასწავლებელთა პროტესტი თუ გასაგებია – მათ სამსახური დაკარგეს და ამიტომ გავიდნენ აქციებზე, ეს ხალხი არაფერს კარგავდა, მაგრამ მაინც დაგვიჭირეს მხარი“.

ამ ვითომდა რეფორმის მავნებლობაზე საუბრობს მომავალი უნივერსიტეტის მოვალეობის შემსრულებელი **გურამ ძაგანია**: „ეს რეფორმა კი არა, კატასტროფა იყო. განსაკუთრებით – სპორტის სპეციალისტების მომზადების კუთხით. ილიას უნივერსიტეტმა ეს ფაკულტეტი თანდათან მიღწევად რეჟიმში გადააქცია და ახლა შესამე-მეოთხე კურსზე ჰყავთ კინკლა სპორტსმენი. 2007 წელს, როცა ვაგაუქმეთ, 500 კაცი მივიღეთ“.

საბედნიეროდ, დროთა განმავლობაში, „ზევით“ მიხედნენ, რომ ამ კერის გაუქმებით ქართულ სპორტს აუნაზღაურებდნენ დანაკლისს აყენებდნენ და ჯერ კიდევ შარშან, 28 მარტს ხელისუფლებამ მიიღო პრინციპული გადაწყვეტილება – აღადგინოს სპორტის აკადემია, ოღონდ შეცვლილი სახელით და გაზრდილი სტატუსით. ოდნავ მოგვიანებით, უნივერსიტეტის რექტორის მოვალეობის შემსრულებელ გურამ ძაგანიას მეთაურობით, ოთხკაციანი კომისია შეიქმნა, რომელმაც სასწავლო პროგრამებზე დაიწყო მუშაობა. ახალ სასწავლებელს საქართველოს ფიზიკური აღზრდისა და სპორტის სახელმწიფო-სასწავლო უნივერსიტეტი ეწოდება, სადაც ძირითადად ორი მიმართულება იქნება – სპორტული და მედიკობოლოგიური. პირველი მწვრთნელ-მასწავლებლის აღზრდაზე იქნება ორიენტირებული, მეორე – სამკურნალო-სარეაბილიტაციო პროფილის სპეციალისტების. ამ ტიპის სასწავლებელი ჰაერში რომ სჭირდება ქვეყანას, ამას განათლების სამინისტროს 2010-11 წლების მონაცემებიც მოწმობს. მის თანახმად, საქართველოს სკოლებში 4196

ფიზიკური აღზრდის მასწავლებელი მუშაობს, მაგრამ მათ 62%-ს სათანადო კვალიფიკაცია არ გააჩნია, 831-ს კი საერთოდ არ აქვს უმაღლესი განათლება. მნიშვნელოვანია არა აქვს, მასწავლებელთა მოსამზადებელ დაწესებულებას უმაღლესი სტატუსი ექნება თუ შედარებით დაბალი რანგი, მაგრამ ამ კუთხით მუშაობა სერიოზულად რომ უნდა გააქტიურდეს, ფაქტია. თუმცა, როცა მაღალი მიღწევების სპორტზე ვსაუბრობთ, იქ უკვე რაც უფრო მაღალი რანგი იქნება, მით უკეთესი. ცხადია, სათანადო სასწავლო პროგრამებით და სწავლების მაღალი ხარისხით, თორემ ძველი აკადემია ხშირად მართლაც ვერ პასუხობდა თანამედროვე მოთხოვნებს. ისიც ფაქტია, რომ დასავლურ ქვეყნებში მწვრთნელების, მსაჯების, იმავე ზავშვთა მწვრთნელებისა თუ სკოლის მასწავლებელთა მომზადება საუნივერსიტეტო ცენტრებში ხდება, რომელიც მეცნიერული კვლევის ბაზაზეა – სწორედ ამ სუპერთანამედროვე ტექნიკით აღჭურვილ ლაბორატორიებში მიმდინარეობს მეცნიერული დაკვირვება სპორტის ცალკეული სახეობების წარმომადგენლებზე, სწორედ იქ ხდება ფარმაკოლოგიური ტიპის მუშაობა (საკვები რეჟიმისა თუ საკვები დანამატების, სარეაბილიტაციო სფეროს ჩათვლით), იქ იყრის თავს მთელი სტატისტიკა და იქვე ხდება შემოსული ინფორმაციის ანალიზი. სწორედ ამგვარი მუშაობის შედეგად შექმნეს ფრანგებმა და ესპანელებმა ფეხბურთში ის უძლიერესი სამწვრთნელო სკოლა, რამაც ორივე ნაკრები ევროპული და მსოფლიო ფეხბურთის მწვერვლებზე აიყვანა. მათ არასოდეს აკლდათ ჩინებული მოთამაშეები, მაგრამ სანამ სამწვრთნელო სკოლა არ დახვეწეს, მანამ დიდ შედეგს ვერ მიაღწიეს. პოსტსაბჭოური სივრტიდან შეგვიძლია დავასახელოთ **იური შახმურადოვის** საჭიდაო აკადემია მახაჩყალაში, სადაც მეცნიერულ დონეზე მიმდინარეობს ფაუნდებზე დაკვირვება და მუშაობა. მსგავსი მაგალითების მოყვანა მსოფლიოს პრაქტიკიდან კიდევ მრავალად შეიძლება, მაგრამ არა საქართველოდან.

სამწუხაროდ, ჯერჯერობით, ამგვარი სამეცნიერო პროფილისა ვერც ჩვენი უნივერსიტეტი იქნება, რადგან არ მისცეს დოქტორანტურა, ანუ ჩამოაშორეს სამეცნიერო-კვლევითი უფქვია და მხოლოდ სასწავლო პროფილი დაუტოვეს. თავიდან განზრახული იყო სამდონიანი სწავლება – ბაკალავრიატი, მაგისტრატურა, დოქტორანტურა, მაგრამ ბოლო თვეებში დოქტორანტურა გამოირიცხა და ორდონიანი დარჩა. ცხადია, ეს ცუდია, თუმცა რეალობამ განაპირობა – სადღეისოდ ქვეყანაში მართლაც არაა პროფესორთა საკმარისი რაოდენობა, ხოლო როცა ამ კუთხით მდგომარეობა გამოსწორდება, მაშინ ეს მიმართულება დაემატება. დოქტორანტურა რომ აუცილებელია, ამას ირაკლი დოლაბერიძეც ადასტურებს: „მესამე საფეხურის – დოქტორანტურის შექმნა აუცილებელია. დღეს მსოფლიოში არ არსებობს ქვეყანა, სადაც არ იყოს უმაღლესი სასპორტო სასწავლებელი, მათ შორის – სამსაფეხურიანი, რაც ნიშნავს იმას, რომ სპორტი და მეცნიერება განუყოფელია. ახალგაზრდებს აუცილებლად უნდა მიეცეთ საშუალება, საზღვარგარეთ წასვლის ნაცვლად, აქ დაიცვათ დისერტაციები, ანუ ჩვენთან შეიქმნას სადისერტაციო საბჭო, იმავე დოქტორანტურის მესამე საფეხური, თუმცა ეს უფრო მომავლის საქმეა“ –



გვითხრა მან. სადღეისოდ თუნდაც ასეთი სასწავლო უნივერსიტეტის შექმნაც დიდი საქმეა, რადგან ისევე ბატონი ირაკლის თქმით, ქვეყანაში მწვრთნელთა საშუალო ასაკი ხანდაზმულია და ისინი ჩამორჩებიან თანამედროვე მოთხოვნებს. სამომავლოდ დოქტორანტურის აუცილებლობაზე საუბრობს გურამ ძაგანია, რომელმაც სამინისტროში უკვე წარადგინა სათანადო მიმართვა.

უნივერსიტეტი, პირველ დონეზე, ანუ ბაკალავრიატი 4-წლიანი სწავლება იქნება, მეორეზე – 2-წლიანი. ბაკალავრიატი, ჯერჯერობით, ორი ფაკულტეტი – სამწვრთნელო და სამკურნალო-სარეაბილიტაციო ფაკულტეტი, რომელიც მწვრთნელებსა და ექიმებს მოამზადებს. იყო სურვილი, მათ სკოლის მასწავლებელთა ფაკულტეტიც დამატებოდა, მაგრამ სადღეისოდ ის კვალიფიკაციათა ეროვნულ ნუსხაში ვერ მოხვდა და ერთი წლით გადაინია, ვიდრე ამ ჩამონათვალში შეიტანენ... მაგისტრატურაში იქნება ახალი სპეციალობაც – სპორტის მენეჯმენტი, რაც ჩვენთვის სიახლეა.

უნივერსიტეტს დაუბრუნდა მთელი ძველი ქონება – შენობაც და სტადიონებიც და ის ისევე ყოფილი აკადემიის შენობაში განთავსდება, სადაც ახლა გაცხარებული რემონტი მიმდინარეობს... ამ ეტაპზე ძირითადი აქცენტი გადატანადა პირველ-მეორე სართულზე, რადგან ჯერჯერობით მხოლოდ ამავე კურსებზეა ლაპარაკი. არც ის გამოირიცხება, 2015 წლის ზაფხულის ევროპის ახალგაზრდული ოლიმპიური ფესტივალის შემდეგ ადგილმდებარეობა შეიცვალოს და იმ თამაშებისთვის აგებულ რომელიმე ობიექტზე დაიდოს ბინა, თუმცა ეს საკითხი ჯერ გადაწყვეტილი არაა. უნივერსიტეტისთვის მთავარი პრობლემა აკრედიტაციაა, რომ მოასწოროს ეროვნული გამოცდების ჩატარება და სექტემბერში პირველი კონტინენტის მიღება. სასწავლებელმა 15 მარტამდე უნდა გაიაროს ავტორიზაცია, რამაც, იმედია, ხელი არ შეუშლებათ – ეს ნინაპირობა იქნება, რომ შემოდგომაზე პირველ კონტინენტს მიიღებენ. სასწავლებლის 2014 წლის ბიუჯეტი ნახევარი მილიონი ლარია, რაც პირველი წლისთვის, როცა აკრედიტაციის გავლის შემთხვევაში მხოლოდ ერთი კურსი ეყოლება, არც ისე ცოტაა, თან ამას სწავლის საფასურიც დაემატება – 2250 ლარი.

უნივერსიტეტისთვის ერთ-ერთი მთავარი პრობლემა კადრებია. ამ სფეროს აუნაზღაურებელი დარტყმა გაუქმების წლებმაც მიაყენა. როგორც გურამ ძაგანია ამბობს, პროფესორ-მასწავლებელთა ნახევარი ნერვიულობას შეწირა. შემოდგომაზე უნივერსიტეტმა გამოაცხადა

კონკურსი, რომელში მონაწილეობის სურვილი 95-მა პირმა გამოთქვა. აქედან 78 მიიღეს, რომელთაგანაც 17 პროფესორია, 29 – ასოცირებული მწვრთნელი საშუალო ასაკი ხანდაზმულია და ისინი ჩამორჩებიან თანამედროვე მოთხოვნებს. სამომავლოდ დოქტორანტურის აუცილებლობაზე საუბრობს გურამ ძაგანია, რომელმაც სამინისტროში უკვე წარადგინა სათანადო მიმართვა. უნივერსიტეტი, პირველ დონეზე, ანუ ბაკალავრიატი 4-წლიანი სწავლება იქნება, მეორეზე – 2-წლიანი. ბაკალავრიატი, ჯერჯერობით, ორი ფაკულტეტი – სამწვრთნელო და სამკურნალო-სარეაბილიტაციო ფაკულტეტი, რომელიც მწვრთნელებსა და ექიმებს მოამზადებს. იყო სურვილი, მათ სკოლის მასწავლებელთა ფაკულტეტიც დამატებოდა, მაგრამ სადღეისოდ ის კვალიფიკაციათა ეროვნულ ნუსხაში ვერ მოხვდა და ერთი წლით გადაინია, ვიდრე ამ ჩამონათვალში შეიტანენ... მაგისტრატურაში იქნება ახალი სპეციალობაც – სპორტის მენეჯმენტი, რაც ჩვენთვის სიახლეა. უნივერსიტეტს დაუბრუნდა მთელი ძველი ქონება – შენობაც და სტადიონებიც და ის ისევე ყოფილი აკადემიის შენობაში განთავსდება, სადაც ახლა გაცხარებული რემონტი მიმდინარეობს... ამ ეტაპზე ძირითადი აქცენტი გადატანადა პირველ-მეორე სართულზე, რადგან ჯერჯერობით მხოლოდ ამავე კურსებზეა ლაპარაკი. არც ის გამოირიცხება, 2015 წლის ზაფხულის ევროპის ახალგაზრდული ოლიმპიური ფესტივალის შემდეგ ადგილმდებარეობა შეიცვალოს და იმ თამაშებისთვის აგებულ რომელიმე ობიექტზე დაიდოს ბინა, თუმცა ეს საკითხი ჯერ გადაწყვეტილი არაა. უნივერსიტეტისთვის მთავარი პრობლემა აკრედიტაციაა, რომ მოასწოროს ეროვნული გამოცდების ჩატარება და სექტემბერში პირველი კონტინენტის მიღება. სასწავლებელმა 15 მარტამდე უნდა გაიაროს ავტორიზაცია, რამაც, იმედია, ხელი არ შეუშლებათ – ეს ნინაპირობა იქნება, რომ შემოდგომაზე პირველ კონტინენტს მიიღებენ. სასწავლებლის 2014 წლის ბიუჯეტი ნახევარი მილიონი ლარია, რაც პირველი წლისთვის, როცა აკრედიტაციის გავლის შემთხვევაში მხოლოდ ერთი კურსი ეყოლება, არც ისე ცოტაა, თან ამას სწავლის საფასურიც დაემატება – 2250 ლარი.

უნივერსიტეტის ერთ-ერთ მთავარ მიმართულებად უცხოურ ცენტრებთან თანამშრომლობა და მათი გამოცდილების გაზიარება მიჩნეულია. გურამ ძაგანია გადაჭრით აცხადებს, რომ ამის გარეშე საქმის წინაშე მდგომარეობა შეუძლებელია და რომ მათთვის ამოსავალი წერტილი „ბოლონის პროცესია“. მათი პროგრამებიც ამის მიხედვით მუშავდება. ჯერ კიდევ წელიწადნახევრის წინ, როცა უნივერსიტეტის აღდგენის განკარგულებაც არ არსებობდა, ქართულმა მხარემ კონსულტაციები გაიარა საქართველოში სტუმრად მყოფ შოტლანდიელ ექსპერტთან, უცხოეთშიც ბევრი ვიზიტი მოეწყო ამ თემაზე, პროცესი დღესაც გრძელდება. უნივერსიტეტის ხელმძღვანელობა მჭიდროდ მუშაობს კანადელ და პოლანდიელ ექსპერტებთან, რომლებიც სპორტის მენეჯმენტში საინტერესო პროგრამებს სთავაზობენ, თუმცა ვერ ვიტყვით, რომ ჩვენები, მაგალითად, რომელიმე მოდელს აკოპირებენ. განზრახულია იქაური სპეციალისტების მონაწილეობა ლექციების ნასაკითხად, რადგან ბატონი გურამ აზრით, ამის გარეშე განვითარება წარმოუდგენელია. ასევე იგეგმება ჩვენი სპეციალისტების საზღვარგარეთ მივლინებაც, თუმცა ეს ყველაფერი ფინანსებზე დამოკიდებულია.



ჩარლი რებერსი – შოტლანდიელი ექსპერტი, ლევან ყიფიანი – სპორტისა და ახალგაზრდობის საქმეთა მინისტრი, გურამ ძაგანია – რექტორის მოვალეობის შემსრულებელი, ირაკლი დოლაბერიძე – სპორტისა და ახალგაზრდობის საქმეთა სამინისტროს სპორტული სამმართველოს უფროსი

„უყურადღებოდ მიტოვებული“ ხმაურიანი მონიტორინგი

პირველი გვერდიდან

რაც შეეხება რეკომენდაციებს, DRI-ის განცხადებით, გაეროს ახალი „ბავშვების ალტერნატიული მოვლის დირექტივის“ მიხედვით, მთავრობებმა უნდა დაიწყონ საბავშვო დაწესებულებების „მოსპობის“ დაგეგმვა.

„თუ საქართველო ვერ შეძლებს შშმ პირის დეინსტიტუციონალიზაციის რეფორმაში წართვისას, ეფექტური ცვლილებების პოტენციალი დაიკარგება – ჩანაცვლება კოსმეტიკური რეფორმებით, რომელიც აიძულებს ნამდვილ მონანილებს, დაწესებულებებში ბავშვებზე ძალადობა განაგრძონ და დარჩნენ უფრო მეუმჩნელები, ვიდრე აქამდე იყვნენ“ – წერია საერთაშორისო კვლევაში.

რა ხდება რეალურად? 2009 წლიდან საქართველოში ხორციელდება დეინსტიტუციონალიზაციის პროგრამა, რაც გულისხმობს დიდი ზომის ბავშვთა სახლებისა და თავშესაფრების დახურვას, ხოლო მათი ბინადრების გადაყვანას მცირე ზომის საოჯახო ტიპის ბავშვთა სახლებსა და მიწოდებით აღზრდაში. სახელმწიფო და UNICEF მიიჩნევენ, რომ მიუსაფარი ბავშვებისადმი მსგავსი მიდგომა გაცილებით ცივილურია და ეს დადებით გავლენას ახდენს მათ განვითარებასა და საზოგადოებაში ინტეგრაციაზე. საქართველოს სახელმწიფო თავშესაფრებში მცხოვრებ ბავშვთა რაოდენობა 2005 წლის შემდეგ შემცირდა 90%-ზე მეტით და სახელმწიფო დაწესებულებებში რჩება 150 ბავშვზე ნაკლები, თუმცა, როგორც აღმოჩნდა ამ რიცხვს არ მიეკუთვნებიან შეზღუდული შესაძლებლობების მქონე ბავშვები, რომლებიც კვლავაც სახელმწიფო დაწესებულებებში ცხოვრობენ და ბავშვები, რომლებიც ეკლესიის დაქვემდებარებაში მყოფ დაწესებულებებში ცხოვრობენ. საზოგადოების განსაკუთრებული რეაქცია, სახორედა საქართველოს მართლმადიდებელ ეკლესიასთან არსებულ ობოლთა თავშესაფრებს მოჰყვა. DRI-ის განცხადებით, „იმ დროს, როდესაც სახელმწიფო ხურავს ობოლთა სახელმწიფო თავშესაფრებს, ეკლესია ახალი თავშესაფრების დაფინანსებასა და გახსნას განაგრძობს. ეს დაწესებულებები კი კვლევის თანახმად, სრულიად არ კონტროლდება, რაც ადამიანთა უფლებების თვალსაზრისით განსაკუთრებით სერიოზულ საფრთხეს წარმოადგენს“. მათი ზუსტი რაოდენობა უცნობია, როგორც ხელი-სუფლების, ისე არასამთავრობოებისათვის.

3-წლიანი კვლევის განმავლობაში DRI-ის სპეციალისტებმა ადგილობრივ პარტნიორებთან ერთად მოინახულეს ბავშვთა და მოზრდილთა ყველა სახელმწიფო დაწესებულება და შეისწავლეს იქ მყოფ შშმ ბავშვთა და მოზარდთა მდგომარეობა. თუმცა, ამ კვლევაში არაფერია ნათქვამი იმ ბავშვთა მდგომარეობაზე, რომლებიც ეკლესია-მონასტრებთან არსებულ ბავშვთა სახლებში ცხოვრობენ. მიზეზი ერთია – ეს ბავშვთა სახლები გარესამყაროსთვის, მათ შორის სახელმწიფო კონტროლისთვის, მიუწვდომელია.

„2013 წლის სექტემბერში ჩანერილი ინტერვიუს დროს საქართველოს მართლმადიდებელი ეკლესიის წარმომადგენელმა უარი თქვა DRI-სთვის მიწოდებინა მონაცემები ბავშვების რაოდენობის შესახებ, რომლებიც მათი მზრუნველობის ქვეშ იმყოფებიან. მან განაცხადა, რომ სამონასტრო სახლებში, მთელი ქვეყნის მასშტაბით, მხოლოდ რამდენიმე ბავშვი ცხოვრობს.

საქართველოს მთავრობის სოციალური დაცვის დეპარტამენტის დირექტორმა და UNICEF-მა DRI-ს განუცხადეს, რომ მათ არ იციან, რამდენი ბავშვი ცხოვრობს საქართველოს საეკლესიო დაწესებულებებში და რომ ისინი მთლიანად არარეგულირებადი არიან“ – წერია DRI-ის ანგარიშში.

შეზღუდული შესაძლებლობების მქონე პირთა უფლებების დამცველი, საერთაშორისო ორგანიზაცია აშშ საერთაშორისო განვი-

თარების სააგენტოს (USAID) წარმომადგენელზე დაყრდნობით, აცხადებს, რომ სამონასტრო ბავშვთა სახლებში შესაძლოა 1500-მდე ბავშვი ცხოვრობდეს, თუმცა, რეალური რაოდენობა შეიძლება მეტი იყოს.

DRI მიიჩნევს, რომ საეკლესიო დაწესებულებებში ბავშვთა რაოდენობის, ან ადგილმდებარეობის შესახებ მთავრობაში ინფორმაციის ნაკლებობა ქმნის იმის საფრთხეს, რომ ბავშვები შეიძლება გახდნენ ძალადობის ან ტრეფიკინგის მსხვერპლნი და ეს არ იცოდეს მთავრობამ.

კვლევაში მოცემულია სოციალური დაცვის დეპარტამენტის დირექტორის **გია კაკაჩიას** კომენტარი, რომელიც ამბობს: „ეკლესიას სჭირდება ნებართვა, რომ ანარმოს 24-საათიანი მზრუნველობა. მათ არა აქვთ ასეთი ნებართვა. ამგვარად გვრჩება ერთადერთი საშუალება: მივმართოთ სასამართლოს, მაგრამ ძალიან ძნელია ეკლესიას უჩივოთ სასამართლოში.“ მისივე განცხადებით, საქართველოს მართლმადიდებელი ეკლესია, რაც შემთხვევებში, პოულობს მონყვლად ოჯახებს და არწმუნებს მათ, გადასცენ ბავშვები ეკლესიას. მისივე თქმით, უცნობია რამდენი შშმ ბავშვია კერძო ან საეკლესიო დაწესებულებებში.

DRI აღნიშნავს: „კონტროლის და მონიტორინგის ნაკლებობა საეკლესიო დაწესებულებებში, წარმოშობს იმის რისკს, რომ ბავშვები ტრეფიკინგის მსხვერპლი გახდნენ. საქართველოს მთავრობის სოციალური დაცვის პროგრამების დეპარტამენტის დირექტორმა მოახსენა DRI-ს, რომ კანონის მიხედვით ბავშვთა გადაყვანა სახელმწიფოს დაქვემდებარებაში მყოფი დაწესებულებიდან ეკლესიის დაქვემდებარებულ დაწესებულებაში უნდა რეგულირდებოდეს სახელმწიფოს მიერ, რაც რეალურად არ ხდება“. თუმცა, DRI განმარტავს, რომ ის არ აღწერს ადამიანის ტრეფიკინგის შემთხვევებს და არ ფიქრობს, რომ საქართველოს მართლმადიდებელი ეკლესია ტრეფიკინგს ეწევა არარეგულირებული თავშესაფრების ამოქმედებით. ორგანიზაციის მოსაზრებით, ადამიანის ტრეფიკინგის რისკი იქმნება ყველგან, სადაც არ არის კონტროლი და არ ხდება ბავშვთა ადგილსამყოფლის მონიტორინგი ან დადგენა ოჯახის წევრების ან სახელმწიფო ოფიციალური პირების მიერ. განსაკუთრებით მოსალოდნელია კრიმინალური აქტივობა დახურულ გარემოში, სადაც არ ხდება დამოუკიდებელი ადამიანის უფლებების მონიტორინგი.

ასეთი შემთხვევითი ანგარიშის გამოქვეყნების შემდეგ 16-მა არასამთავრობო ორგანიზაციამ, ჯანდაცვის სამინისტროს ბავშვთა სახლების მონიტორინგთან დაკავშირებით, ჯანდაცვის სამინისტროს მიმართა:

„მიმართვის ხელმოწერილი ორგანიზაციები მივესალმებით შრომის, ჯანმრთელობისა და სოციალური დაცვის სამინისტროს ინიციატივას ბავშვთა რეზიდენტული დაწესებულებების მონიტორინგის პროცესის დაწყების თაობაზე. სამინისტროს მიერ გავრცელებული ინფორმაციით, მონიტორინგი მოიცავს ყველა ასეთ დაწესებულებას, მათ შორის, საპატრიარქოსთან არსებულ ბავშვთა სახლებსაც და მისი მიზანია დადგინდეს, თუ რამდენად აკმაყოფილებს დაწესებულებები საქართველოში არსებულ ბავშვზე ზრუნვის სტანდარტების მოთხოვნებს.

მიუხედავად შესაბამისი საკანონმდებლო მექანიზმების არსებობისა და სახელმწიფოს ვალდებულებისა ახორციელებდეს ყველა სააღმზრდელო დაწესებულების მონიტორინგს, საპატრიარქოსთან არსებული ბავშვთა სახლების მონიტორინგი არასდროს განხორციელებულა. უფრო მეტიც, ამ ინსტიტუტის მონიტორინგის საშუალება საქართველოს სახლხო დამცველსაც არასოდეს მიეცა.

საერთაშორისო ორგანიზაცია DRI-ის მიერ 2013 წლის ბოლოს გამოქვეყნებული კვლევა, რომელიც ბავშვთა სახლებში არსებულ მძიმე მდგომარეობას აღწერს, ხაზს უსვამს საპატ-



რიარქოს ბავშვთა სახლების სრული დახურული პრობლემას და უფლებათა დარღვევის იმ მაღალ რისკებზე მიუთითებს, რომელსაც შესაძლოა აღნიშნულ სახლებში ჰქონდეს ადგილი. სახელმწიფოს კონტროლი მიღმა დარჩენილ დაწესებულებებში – საპატრიარქოს ბავშვთა სახლებში უფლებათა დარღვევის შემთხვევებს აღწერს სახალხო დამცველის 2011 წლის სპეციალური ანგარიში ბავშვთა სააღმზრდელო დაწესებულებების მონიტორინგის შესახებ.

ზემოაღნიშნული რისკებიდან გამომდინარე, მნიშვნელოვანია მონიტორინგის პროცესი მაქსიმალურად გამჭვირვალედ და მის მიმართ საზოგადოების მაღალი ნდობის პირობებში განხორციელდეს, რაც შესაძლებელი იქნება სამოქალაქო სექტორის წარმომადგენელთა ჩართულობით ამ პროცესში. ამასთან, აუცილებელია მონიტორინგის განხორციელების შესაძლებლობა სახალხო დამცველის წარმომადგენლებსაც მიეცეთ, პროცესში ჩართვის ან დამოუკიდებელი მონიტორინგის ჩატარების გზით.

შესაბამისად მოგმართავთ თხოვნით, საპატრიარქოს ბავშვთა სახლების მონიტორინგის მთელ პროცესში, მათ შორის მისი დაგეგმვისა და განხორციელების ეტაპზე, უზრუნველყოთ სამოქალაქო საზოგადოების წარმომადგენელთა მონაწილეობა მონიტორინგის ჯგუფების წევრების სახით ან, უკიდურეს შემთხვევაში, მოგვცეთ შესაძლებლობა, განვახორციელოთ სამინისტროს მიერ ჩატარებული მონიტორინგის პროცესზე დაკვირვება, მონიტორინგის შედეგად მოპოვებულ ემპირიულ მასალაზე სრული დაშვების და მონიტორინგის ჯგუფის საქმიანობის ეფექტიანი სამოქალაქო კონტროლის პირობებში.

ასევე, მნიშვნელოვანდ მივიჩნევთ, მონიტორინგი განხორციელდეს სხვა რელიგიური ორგანიზაციის მფარველობის ქვეშ არსებულ ბავშვთა სააღმზრდელო თუ პანსიონურ დაწესებულებებში, რათა სახელმწიფოსთვის და საზოგადოებისთვის ცნობილი გახდეს ამ ინსტიტუტებში მცხოვრებ ბავშვთა უფლებრივი მდგომარეობის შესახებ.

ზემოაღნიშნული კონტექსტის გათვალისწინებით და მაღალი საზოგადოებრივი ინტერესით გამომდინარე, წინამდებარე მიმართვაზე ხელმოწერილი ორგანიზაციები ვითხოვთ, უზრუნველყოთ სამოქალაქო საზოგადოების წარმომადგენელთა ჩართვა მონიტორინგის პროცესში. სახელმწიფოს მიერ შესაბამისი მზაობის გამოხატვისთანავე, მზად ვართ დავასახლოთ ჩვენი ნდობით აღჭურვილი კომპეტენტური ექსპერტები.“

როდესაც სახელმწიფოში არსებობს ისეთი ტიპის ბავშვთა სახლები, რომლებიც სახელმწიფოსათვის და უფლებადამცველებისთვის ჩაკეტილია და იქ მონიტორინგი ვერ ხერხდება, ეს ნიშნავს, რომ სახელმწიფო ყველა ბავშვზე ვერ ზრუნავს.

ჯანდაცვის სამინისტრომ მიიღო გადაწყვეტილება, რომ საპატრიარქოს დაქვემდებარებული ბავშვთა სახლების მონიტორინგი დაიწყოს. დავით სერგეენკოს განცხადებით, მნიშვნელოვანია არ აქვს, ვისი პატრონაჟის ქვეშ ხორციელდება ბავშვზე ზრუნვა – ამ საკითხის კურირება ჯანდაცვის სამინისტროს პეროგატივაა.

„საპატრიარქოს კურირების ქვეშ მყოფი ბავშვთა სახლებიც ექვემდებარება ჩვენს ცალსახა მონიტორინგს და არ მახსოვს შემთხვევა (სისტემატურად ვახორციელებთ მონიტორინგს), რომ რაიმე პრობლემა შექმნოდათ ვინმეს მხრიდან. ნესი და რიგი ყველასთვის ერთია. პასუხისმგებელი განხორციელებაზე

და მონიტორინგზე არის სამინისტრო. საპატრიარქოს მართვაში არსებულ ბავშვთა სახლებთან დაკავშირებით შემძლია გაგაცნოთ წლიევანდელი კონკრეტული სამოქმედო გეგმა. შეხვედრა მქონდა დეპარტამენტის ხელმძღვანელთან, განვიხილა მონიტორინგის გეგმა, რომელიც თებერვალში დაიწყება. კომუნიკაცია გვექნება საპატრიარქოსთან, მისი შესაბამისი სოციალური სამსახურის ხელმძღვანელთან. შეთანხმებული გეგმის მიხედვით განვახორციელებთ მონიტორინგს. ეს არის ჩვენი ვალდებულება, რომლის განხორციელებაზე ჯანდაცვის სამინისტრო პასუხს აგებს. წინასწარ შეთანხმებული გეგმის მიხედვით ეს პროცესი თებერვლიდან დაიწყება“ – განაცხადა ჯანდაცვის მინისტრმა.

სამინისტრომ მონიტორინგი დაიწყო, თუმცა, არასამთავრობო ორგანიზაციების თხოვნაზე – მონიტორინგში სამოქალაქო საზოგადოების წარმომადგენლები ჩართონ – უარი განაცხადა, იმ მიზეზით, რომ მიმდინარე მონიტორინგის შედეგად, კონკრეტულ ბავშვებთან დაკავშირებით, ბევრი ისეთი შემთხვევა გამოვლინდა, რომლის კონფიდენციალობის დაცვა სამინისტროს აუცილებლად მიაჩნია.

„ვერ გავრისკავთ. ბევრი კონფიდენციალური ინფორმაციაა, რასაც საჯაროს ვერ გავხადით. არის შემთხვევები, როდესაც ოჯახმა ან ოჯახის რომელიმე წევრმა არ იცის იქ ბავშვის ცხოვრების შესახებ. ბავშვთა პირად ინფორმაციაზე წვდომას ვერ დავუშვებთ. თუნდაც 2 არასამთავრობო რომ ჩავრთოთ ამ პროცესში, ეს უსამართლობის განცდას გამოიწვევს მათში, ვინც ვერ მოხვდება მონიტორინგის ჯგუფში, ან რამდენად იქნებიან ისინი სანდო სხვა ორგანიზაციებისთვის. საბოლოოდ ჩამოყვალბდებიან კიდევ, მაგრამ სავარაუდოდ, უარის თქმა მოგვიწევს,“ – აცხადებს გია კაკაჩია.

სამინისტრომ უკვე დაასრულა ორი ბავშვთა სახლის გეგმიური მონიტორინგის პროცესი, მათ შორის ბათუმში საპატრიარქოს მზრუნველობის ქვეშ არსებული ბავშვთა სახლის, სადაც გია კაკაჩიას ინფორმაციით, ამჟამად 150-მდე ბავშვი ცხოვრობს:

„დეტალურ შედეგებს, თუ რამდენად არის ყველა პირობა დადგენილ სტანდარტებთან შესაბამისობაში, მალე გავასაჯაროებთ. ამ ეტაპზე შემძლია ვითხრათ, რომ იქ საკმაოდ დამაკმაყოფილებელი პირობებია, თუმცა, იქამდე კრიტიკული თვალთ ვუყურებდით. ბავშვზე ზრუნვა არის მუდმივი. ინფრასტრუქტურა გამართულია.“

მისივე განმარტებით, იქ მცხოვრები ბავშვები განათლებას იქვე არსებულ, განათლების სამინისტროს მიერ აკრედიტებულ სასწავლებელში იღებენ.

მათი ბედი 18 წლის შემდეგაც აინტერესებთ, ნაწილი თბილისში აგრძელებს სწავლას, ნაწილი – საზღვარგარეთ.

ასეთი ხმაურიანი ანგარიშის გამოქვეყნების შემდეგ, ძალიან სასიამოვნოა, რომ მონიტორინგმა სტარტი სერიოზული დარღვევების გამოვლინების გარეშე აიღო. თუმცა, წინ კიდევ ბევრი დაწესებულებაა, რომელთა მონიტორინგი რეალურ სურათს გამოავლენს. შესაძლოა, „ხმაურიანი ანგარიში“, მართლაც შედეგადად აღმოჩნდეს „უყურადღებოდ მიტოვებულებისათვის“.

კონკურსი

პითაგორას თასი - 2014

ყოველწლიური მათემატიკური ღია ტურნირი ნიჭიერ ბავშვთათვის

სკოლის ერთ-ერთი მთავარი ამოცანაა, ბავშვებში სწავლისადმი კეთილ-

ხელმძღვანელოს ავტორი. მათემატიკური ტურნირი „პითაგორას თასი“ 2 დაუსწრებელი და 1 დასწრე-

კლასბარებში მუშაობის ძირითად ფორმას მათემატიკური წრეები წარმო-

გამარჯვებულები წიგნებითა და ფასიანი საჩუქრებით ჯილდოვდებიან. თუ გსურთ ტურნირში მონაწილეობა, უნდა ამოხსნათ ქვემოთ მითითებუ-

ერთ-ერთი ასეთი ღონისძიებაა „პითაგორას თასის“ ყოველწლიური მათე-

რეულში უერთი ფურცელი, ანუ რეპულის 2 გვერდი.

„პითაგორას თასი 2014“ დაუსწრებელი I ტური

გვარი სახელი სკოლა კლასი

რეპული, 2014 წლის 15 მარტამდე, უნდა ჩააბაროთ პითაგორას საზოგადო-

საკონტაქტო ტელეფონები: 577 72-30-49; 2-79-36-93 (18:00-22:00სთ)

პირველი დაუსწრებელი ტურის დავალებები

V კლასი

5-1-1. ცხენი თვის ზვინს ქამს ერთ თვეში, თხა - ორ თვეში, ცხვარი კი - სამ თვეში.

5-1-2. 130 ცხვარი დაყავით ორ ნაწილად ისე, რომ მცირე ვადიდან 4-ჯერ ტოლი იყოს სამჯერ შემცირებული დიდი ნაწილისა.

5-1-3. ერთი მგობარი ეუბნება მეორეს: „მომეცი მე შენი ორი ვაშლი და მაშინ ჩვენ გვექნება თანაბარი რაოდენობის ვაშლები“ - რაზეც მეორემ უპასუხა: „არა, უკეთესია შენ მომეცი შენი ორი ვაშლი და მაშინ მე მექნება შენზე ორჯერ მეტი რაოდენობის ვაშლები“. რამდენი ვაშლი ჰქონდა თავდაპირველად თითოეულს?

5-1-4. სამ მოსწავლეს აქვს გარკვეული რაოდენობის ვაშლები. პირველი მოსწავლე დანარჩენ ორიდან თითოეულს აძლევს იმდენ ვაშლს, რამდენი ვაშლიც ჰქონდათ. შემდეგ მეორე ვაჭი დანარჩენ ორს აძლევს იმდენ ვაშლს, რამდენი ვაშლიც ჰქონდათ იმ მომენტში. ამის შემდეგ მესამემ დანარჩენ ორს (თითოეულს) მისცა იმდენი ვაშლი, რამდენი ვაშლიც ჰქონდათ. ყოველივე ამის შემდეგ თითოეულმა ვაშლიც ჰქონდა 8 ვაშლი. რამდენი ვაშლი ჰქონდა თავდაპირველად თითოეულს?

5-1-5. ერთი ტურისტის ერთი ქალაქიდან მეორე ქალაქამდე მანძილის გავლას ანდომებს 10 დღეს, ხოლო მეორე კი - 15 დღეს. რა დროს შემდეგ შეხვდებიან ისინი, თუ ერთდროულად გამოვიდნენ ამ ქალაქებიდან?

VI კლასი

6-1-1. ხბო, რომელსაც მგელი გამოეკიდა, გაიქცა სახლისაკენ. მგელს ხბომდე მისასვლელად (თუ ხბო გაჩერებული იქნებოდა) სჭირდება 4ნთ. ხბოს სახლამდე მისარბენად სჭირდება 6ნთ. მგელი ორჯერ უფრო სწრაფად მიივლის ვიდრე ხბო. შეასწარებს თუ არა ხბო სახლში შესვლას?

6-1-2. მათემატიკის გაკვეთის არ ესწრებოდნენ მოსწავლეები, რომელთა რაოდენობაც წარმოადგენდა დაშვებულ მოსწავლეთა რაოდენობის 1/6 -ს. მას შემდეგ, რაც გარეთ გამოვიდა ერთი მოსწავლე, არადასწრებ მოსწავლეთა რაოდენობა გახდა ტოლი დაშვებულ მოსწავლეთა რაოდენობის 1/5-ის. სულ რამდენი მოსწავლე ირიცხება სიით ამ კლასში?

6-1-3. მათემატიკურ ოლიმპიადამ გამარჯვებული აღმოჩნდა 5 მოსწავლე, რომელთაც დაიკავეს შესაბამისად პირველი, მეორე და მესამე ადგილები. დააგროვა რა თითოეულმა მათგანმა მხოლოდ 15, 14 ან 13 ქულა. რამდენმა მოწინააღმდეგე დაიკავა თითოეული ადგილი, თუ ყველამ ერთად დააგროვა 69 ქულა?

6-1-4. კლასში 42 მოსწავლეა. მოიძებნება თუ არა წელიწადში ისეთი თვე, რომელშიც აქვს დაბადების დღე ამ კლასის მოსწავლეე-

ბიდან არანაკლებ ოთხს?

6-1-5. შეგვიძლია თუ არა, განვალაგოთ 20 ცალი 0-იანი და რამდენიმე 1-იანი ისე, რომ 0-იანის დიამეტრალურად მოპირდაპირე წერტილში იყოს 1-იანი და არც ერთი წყვილი 1-იანებისა არ მდებარეობდეს წრეწირზე მიმდევრობით? პასუხი დაასაბუთეთ.

VII კლასი

7-1-1. ერთ ჭიქაში 5 კოვზი ჩაია, ხოლო მეორეში - 5 კოვზი რძე. ერთი კოვზი რძე გადაასხეს მეორე ჭიქიდან პირველში და კარგად მოურევს; ერთი კოვზი რძიანი ჩაი გადაასხეს პირველი ჭიქიდან მეორეში. რა უფრო მეტია: პირველ ჭიქაში რძე, თუ მეორე ჭიქაში ჩაი? როგორ შეიცვლება პასუხი, თუ ამ პროცედურას 10-ჯერ ჩავატარებთ? თუ მორევა არ მოხდება საგულდაგულოთ? თუ პირველ ჭიქაში ჩაის რაოდენობა მეტია მეორე ჭიქაში რძის რაოდენობაზე?

7-1-2. გვაქვს 5 ფურცელი. რამდენიმე მათგანს ჭრიან 5 ნაწილად (თითოეულს). მიღებული ნაჭრებიდან რამდენიმე მათგანს ისევ ჭრიან 5 ნაწილად (თითოეულს) და ა.შ. შესაძლებელია თუ არა ასეთი პროცედურის რომელიმე ვარიანტში აღმოჩნდეს 2004 ცალი ფურცლის ნაჭერი?

7-1-3. ყუთში დევს 100 სხვადასხვა ფერის ბურთული: 28 წითელი, 20 მწვანე, 12 ყვითელი, 20 ლურჯი, 10 თეთრი და 10 შავი. ყუთში ჩაუხედავად რა უმცირესი რაოდენობა ბურთულებისა უნდა ამოვიღოთ, რომ მათ შორის აუცილებლად აღმოჩნდეს 15 ერთი ფერის ბურთული?

7-1-4. ჭადრაკის ტურნირში მონაწილეობდა ორი მეშვიდეკლასელი და რაღაცა რაოდენობის მერვეკლასელები. ორმა მეშვიდეკლასელმა ერთად დააგროვა 8 ქულა, ხოლო თითოეულმა მერვეკლასელმა დააგროვა ერთი და იმავე რაოდენობის ქულა. სულ რამდენი მერვეკლასელი მონაწილეობდა ტურნირში? (თითოეული მოთამაშე თითოეულს ხვდება მხოლოდ ერთხელ). იპოვეთ ყველა ამონახსნი.

7-1-5. დაუსწრებელ ტურში მონაწილეობდნენ მეშვიდეკლასელები. მათ მიცემული ჰქონდათ ამოსახსნელად 20 ამოცანა. აღმოჩნდა, რომ თითოეულმა მოსწავლემ ამოხსნა ორი ამოცანა და თითოეული ამოცანა იყო ამოხსნილი ორი მოსწავლის მიერ. დაამტკიცეთ, რომ ამომცანების ამოხსნების გარჩევა შეიძლება ისე წარვმართოთ, რომ თითოეულმა მოსწავლემ გააჩიოს მხოლოდ ერთი ამოცანა და ამასთან ყველა ამოცანა იყოს გარჩეული.

VIII კლასი

8-1-1. დაამტკიცეთ, რომ არაერთნიშნა რიცხვის ციფრთა ნამრავლი ნაკლებია ამ რიცხვზე.

8-1-2. კლასში 31 მოსწავლეა. ყველას წლოვანებთან ჯამი 434-ის ტოლია. მოიძებნება თუ არა ამ კლასში 20 მოსწავლე, რომელთა წლოვანებაც ჯამში არის არანაკლები 280 წლისა?

8-1-3. სიბრტყეში მოცემულია 5 წერტილი, რომელთაგან არც ერთი სამი არ მდებარეობს ერთ წრეზე. დაამტკიცეთ, რომ მათ შორის შეგვიძლია ავაჩიოთ ისეთი ოთხი წერტილი, რომელიც წარმოადგენს ამოხევილი ოთხკუთხედის წვეროებს.

8-1-4. სულ რამდენი რიცხვია 100-დან 10000-მდე ჩათვლით ნატურალურ რიცხვთა შორის, რომლის ჩანაწერშიც არის ზუსტად სამი ერთნაირი ციფრი?

8-1-5. მოცემულია კუთხე, რომლის გრადუსული ზომაც 19°-ია. ავაგოთ მხოლოდ სახაზავისა და ფარგლის მეშვეობით 10-იანი სიდიდის კუთხე.

IX კლასი

9-1-1. მათემატიკურ ოლიმპიადებზე ერთმანეთს შეხვდა 6 მოსწავლე. აღმოჩნდა, რომ მათ შორის ნებისმიერი სამეულიდან რომელიმე ორმა იცის ერთი და იგივე ენა. დაამტკიცეთ, რომ ამ მოსწავლეთა შორის მოიძებნება სამეული, რომელთაგან თითოეული თითოეულს დაელაპარაკება მისთვის გასაგებ ენაზე.

9-1-2. ორი წრეწირის გადაკვეთის A და B წერტილებზე გავლებულია ორი წრფე. ვთქვათ C და D - არის წერტილები I წრეწირთან, ხოლო E და F - მეორე წრეწირთან. დაამტკიცეთ, რომ CD და EF წრფეები პარალელურია.

9-1-3. ვიპოვოთ ყველა სამეული x, y, z მთელი რიცხვებისა, რომლებიც აკმაყოფილებენ განტოლებას x^2+y^2+z^2=2xyz.

9-1-4. მოცემულია n+1 განსხვავებული ნატურალური რიცხვი, რომელთაგან თითოეული ნაკლებია 2n-ზე. დაამტკიცეთ, რომ მათგან შესაძლებელია ავირჩიოთ სამი რიცხვი, რომელთაგან ერთი ტოლია დანარჩენი ორის ჯამისა.

9-1-5. ვიპოვოთ უდიდესი საერთო გამყოფი რიცხვებისა 11 111 111 და 1111 111 (1-იანი ასჯერ მეორდება).

X კლასი

10-1-1. მოცემულია ΔABC ტოლფერდაი. BAC=BCA=80°. A და C წერტილებიდან გავლებულია ორი წრფე მოპირდაპირე გვერდების გადაკვეთამდე შესაბამისად D და E წერტილებში. CAD=60°; ACE=50°. გამოვთვალოთ ADE.

10-1-2. ყველა ორნიშნა რიცხვი, რომელიც არ ბოლოვდება 0-ით ამოწერილია ერთმანე-

თის მიყოლებით ისე, რომ ყოველი შემდეგი ინყება იმავე ციფრით, რომლითაც მთავრდება წინა ორნიშნა რიცხვი. ასე მიიღება რომელიმე მრავალნიშნა რიცხვი. ყველა ასეთი რიცხვიდან არჩეულია უდიდესი და უმცირესი. ვიპოვოთ მათი ჯამი.

10-1-3. ჭადრაკის ტურნირში თითოეულმა მოჭადრაკემ თავისი დაგროვებული ქულების ნახევარი ბოლო სამ ადგილზე გასულ მოჭადრაკეებთან დააგროვა. რამდენი მოჭადრაკე მონაწილეობდა ტურნირში?

10-1-4. კვადრატის გვერდი ტოლია 1-ის. კვადრატის ცენტრზე გავლებულია წრფე. ამ წრფეზე დაშვებულია კვადრატის ოთხივე წვეროდან მართობები. ვიპოვოთ ამ მართობების სიგრძეთა კვადრატის ჯამი.

10-1-5. შეიძინა რიცხვებს შორის, რომლებიც შედგენილია ციფრებისაგან: 1; 2; 3; 4; 5; 6; 7, იპოვეთ ორი რიცხვი, რომელთაგან ერთი მეორის ჯერადაა.

XI კლასი

11-1-1. რომელია მეტი 1 - 1/2 + 1/3 - 1/4 + ... + 1/199 - 1/200 თუ 1/101 + 1/102 + ... + 1/200?

11-1-2. დაფაზე, რომელიც შედგება 4 x 100

კვადრატული უჯრისაგან, დადებულია მართკუთხა ფორმის ქვები ისე, რომ: დაფარულია დაფა მთლიანად; არა აქვს ადგილი ქვების გადაფარვას; თითოეული ქვა ფარავს ზუსტად ორ უჯრას. დაამტკიცეთ, რომ შესაძლებელია დაფა გავხეხოთ, მასზე დახატული რომელიმე განივი ან გრძივი ხაზის გასწვრივ ისე, რომ არ გადავაადგილოთ და არ გავხეხოთ მასზე დაწყობილი არცერთი ქვა.

11-1-3. ტოლფერდა ΔABC-ში BC ფუძის H შუაწერტილიდან AC ფერდზე დაშვებულია HE პერპენდიკულარი. O - არის [HE]-ს შუაწერტილი. დაამტკიცეთ, რომ AO და BE წრფეები მართობული არიან.

11-1-4. იპოვეთ ყველა ორნიშნა რიცხვი, რომლის კვადრატიც ტოლია მისი ციფრების კუბის ჯამისა.

11-1-5. n x n კვადრატული ცხრილის უჯრებში ჩანერილია რიცხვები. ყოველი „ჯვარის“ უჯრებში ჩანერილი რიცხვების ჯამი არის არანაკლები n-ზე. („ჯვრის“ ქვეშ იგულისხმება ფიგურა შედგენილი ერთი სრული სტრიქონისა და ერთი სრული სვეტისაგან). რა უმცირესი მნიშვნელობა შეიძლება მიიღოს ყველა უჯრში ჩანერილი რიცხვების ჯამმა?

მათემატიკა

გეობრაფიის კედაბობთა დასახმარებლად



მანანა სახნიაშვილი
გეობრაფიის მასწავლებელი, მასწავლებლის პროფესიული განვითარების ცენტრის გეობრაფიის ტრენერი

კომპიუტერი უნარების განვითარება რუკის გამოყენებით

ეროვნული სასწავლო გეგმის მთავარი ამოცანა საზოგადოებრივი უნარების განვითარებაა. მნიშვნელოვანია როგორც მოსწავლის მრავალფეროვან აქტივობებში ჩართვა, ასევე მრავალფეროვანი სასწავლო მასალის გარკვეული ფორმით მიწოდება. მასწავლებელმა მოსწავლეები უნდა ჩართოს აზროვნების აქტიურ პროცესში, სადაც ისინი საკუთარი აზროვნების პროცესებს გააცნობიერებენ. მოსწავლეზე ორიენტირებული სწავლება გულისხმობს მოსწავლეების აქტიურ ჩართვას სწავლის პროცესში, საკუთარი სასწავლო მიზნების დაგეგმვასა და მართვას. მოსწავლის უნარი, გააკეთოს დასკვნა, თუ რა და როგორ ისწავლა, ეს მისი მეტაკოგნიციური უნარ-ჩვევების განვითარების წინაპირობას იძლევა.

გეობრაფიის გაკვეთილი რუკის გარეშე წარმოუდგენელია. იგი ყველაზე საჭირო რესურსია, მაგრამ მისი გამოყენება კომპიუტერი უნარების განვითარებისთვის ნაკლებად ხდება. როგორც წესი, რუკაზე მუშაობა გეობრაფიული ობიექტების ჩვენებით შემოიფარგლება, ყველაზე უკეთეს შემთხვევაში, კონტურული რუკების შევსებით მთავრდება. რუკის კითხვის მეთოდების დაუფლება უმთავრესი უნარია, რომლის ჩამოყალიბებაც ეტაპობრივად ხდება – გამოყენების დონიდან საზოგადოებრივი დონეებამდე.

გთავაზობთ რამდენიმე მაგალითს, რომელიც საზოგადოებრივი უნარებს ავითარებს. რესურსებად გამოვიყენებ ინტერნეტსივრცეში გავრცელებული რუკები.

რუკაზე შეცდომების გასწორება მეტაკოგნიციური უნარების განვითარებისთვის კარგი აქტივობაა. ამ პროცესში მოსწავლე ხვდება, თუ როგორ შეუძლია გამოიყენოს რაც უკვე იცის. საკუთარი მუშაობის პროცესს დააკვირდეს და ბოლოს, მასწავლებლის დახმარებით საკუთარ თავს დაუსვას კითხვა: რამდენად სწორად შეასრულა სამუშაო? სად გაუჭირდა? სჭირდება თუ არა რაიმეს გაუმჯობესება? ეს უკვე შეფასებაა.

სოციალურ ქსელში გავრცელდა ამერიკელების მიერ შევსებული ევროპის კონტურული რუკები, რომლებიც ევროპაზე მათ წარმოადგენს ასახავს. შედეგი გამოგნებელია.

<http://www.buzzfeed.com/summeranne/americans-try-to-place-european-countries-on-a-map>



ეს შეცდომით შევსებული რუკები სწორედ გაკვეთილის რესურსი.

დავალება მარტივია: მოსწავლეებმა უნდა გაასწორონ შეცდომები. დამეთანხმებით, საინტერესო და სახალისო სამუშაოა – მოსწავლეები სწავლობენ ევროპის ქვეყნების ადგილმდებარეობას და, ამავე დროს, სივრცეში ორიენტაციის უნარაც გამოუმუშავებენ.



მეორე რესურსი, რომელიც ერთ-ერთ ბლოგზე აღმოვაჩინე, არის „რუკები, რომლებსაც სკოლაში არ გვასწავლიან“ (<http://ucnauri.com>).

„სკოლის დამთავრებისას ჩვენ ბევრი რამ ვიცით, მაგრამ მაინც გვრჩება შეგრძნება, რომ ყველაზე საინტერესო არ უსწავლებიათ. შესაძლოა ვიცოდეთ, სად არის რომელიმე გეოგრაფიული ობიექტი, მაგრამ წარმოადგენს არ გვქონდეს მსოფლიოზე. სწორედ ამიტომ ერთ-ერთმა ამერიკულმა კვლევითმა ორგანიზაციამ შეადგინა ინფორმაციული რუკები, ანუ რუკები, რომლებზეც ჩვეულებრივი რუკისგან განსხვავებული ინფორმაციაა დატანილი და რომლებიც უადვილებს ადამიანებს დანარჩენი მსოფლიოს აღქმას,“ – ვკითხულობთ ბლოგზე.

ვეთანხმები ავტორს – მხოლოდ გეოგრაფიული ობიექტების ადგილმდებარეობის ცოდნა მსოფლიოზე წარმოადგენს ვერ შეგვიქმნის. დღეს გეოგრაფიის სწავლებისას მხოლოდ ცოდნის დაგროვებაზე კი არ ვართ ორიენტირებული, არამედ ამ ცოდნის გამოყენებაზე, ანალიზსა და შეფასებაზეც. გეოგრაფია არ არის ობიექტების, ფაქტებისა და მოვლენების მხოლოდ აღწერა; გეოგრაფიის სწავლისას მოსწავლეებს ეძლევათ საშუალება, გაიციონ და მთლიანობაში აღიქვან სამყარო. მოსწავლემ მხოლოდ ობიექტების ადგილმდებარეობის დასასწავლად არ უნდა დაკარგოს დრო – საჭიროა მათ ის პროცესები და მოვლენები გასწავლოთ, რაც ბუნებასა და საზოგადოებაში მიმდინარეობს, დავანახოთ მათ შორის არსებული მიზეზ-შედეგობრივი კავშირები.

ამ ბლოგის რესურსი სწორედ ასეთი აქტიური გაკვეთილების ჩატარების საშუალებას იძლევა. მადლობა ავტორს. პირველივე რუკა სივრცეში ორიენტაციის უნარ-ჩვევის განვითარებაში დაგვეხმარება.

რუკა 1. ყველაზე პოპულარული გვარები ევროპაში

ამ რუკის მიხედვით, მეშვიდეკლასელებს შეიძლება მიეცეთ მარტივი დავალება: ამოინერონ, რომელ ქვეყნებში რომელი გვარებია ყველაზე მეტად გავრცელებული. ამ დავალების შესრულება უფრო სახალისოა, ვიდრე ქვეყნებისა და მათი დედაქალაქების დასწავლა.

WORLD MAP OF SOCIAL NETWORKS December 2012



June 2009



სივრცეში ორიენტაციის უნარის განვითარებისთვის გამოდგება მეორე რუკაც, რომელიც მსოფლიოს სხვადასხვა ქვეყანაში სოციალური ქსელების გავრცელებას გვიჩვენებს.

რუკა 2. სოციალური ქსელების გავრცელების რუკა

ამ რუკის შედარებით ანალიზი დაგვანახებს, როგორ იცვლებოდა წლიდან წლამდე მსოფლიოში სოციალური ქსელების მოხმარება და რა როლს ასრულებენ ისინი გლობალიზაციის პროცესში.

მომდევნო რუკები ანალიზისა და შეფასების უნარების განვითარების შესაძლებლობას იძლევა. მოსწავლეებმა უნდა დაადგინონ, რომელ ქვეყნებშია მოსახლეობის სიმსუქნის მაჩვენებლები და IQ-ს მაღალი მაჩვენებელი, მერე შეადარონ ეს რუკები მშპ-ის მიხედვით შედგენილ რუკას და ამ მაჩვენებლებს შორის არსებულ კავშირზე იმსჯელონ, განსაზღვრონ, აქვთ თუ არა მათ უშუალო კავშირი ერთმანეთსა და ქვეყნების ეკონომიკურ განვითარებასთან. დასკვნა შეუძლიათ წარმოადგინონ სასურველი ფორმით.



რუკა 3. მსოფლიოს ქვეყნების მოსახლეობის მიდრეკილება სიმსუქნისკენ

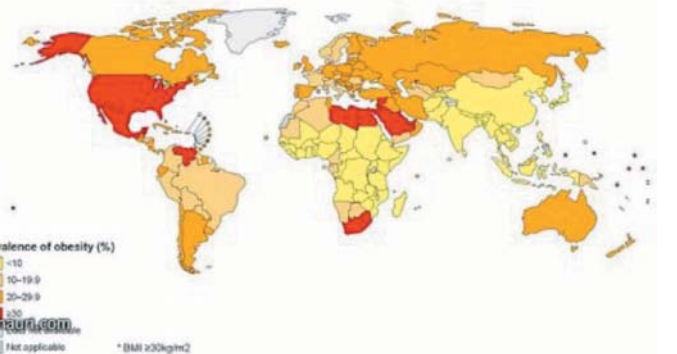

რუკა 4. ქვეყნები მოსახლეობის IQ ქულების მიხედვით

ეს აქტივობა მხოლოდ ისეთი სპეციფიკური უნარების განვითარების საშუალებას კი არ იძლევა, როგორცაა რუკის გამოყენება და გაანალიზება, არამედ მოსწავლეებს აზროვნების უნარს უვითარებს, საშუალებას აძლევს, სხვადასხვა მოცემულ ერთმანეთს დაუკავშირონ და დასკვნები გამოიტანონ.

ამ ბლოგზე კიდევ უამრავ სასარგებლო რესურსს ნახავთ, რომლებსაც გაკვეთილზე გამოიყენებთ. 21-ე საუკუნეში, როცა ასე სწრაფად იცვლება და ვრცელდება ინფორმაცია, მხოლოდ წიგნებით ვერ შემოიფარგლებით. თვალსაჩინოების გამოყენება გეოგრაფიის გაკვეთილზე საჭიროა. უამრავი ცხრილი, გრაფიკი, დიაგრამა და რუკა სახელმძღვანელოებში, მაგრამ საზოგადოებრივი გეოგრაფიის სწავლების დროს აუცილებელია ინფორმაციის გაცნობა, რომელიც ყოველდღიურად იცვლება. ამ ინფორმაციას სწრაფად და მოხერხებულად სწორედ სოციალური ქსელების მეშვეობით მოვიპოვებთ.

ასეთ გაკვეთილზე მოსწავლე მრავალფეროვან გონებრივ (შემეცნებით) აქტივობებშია ჩართული, რაც ხელს უწყობს მოსწავლის კომპიუტერი უნარების განვითარებას.



ქიმიის კვლევითი დასახმარებლად



ლია თავაშვილი
ქიმიის მეთოდოლოგიის დოქტორი

ნაკვეთი

დისპერსიული სისტემა.

ნაკვეთის შედგენილობის განსაზღვრა. დაყოფის მეთოდი

დისპერსიული სისტემა („დისპერსია“ – გაბნევა) დისპერსიულ არეში განაწილებული დისპერსიული ფაზისგან შედგება. დისპერსიული ფაზის ნაწილაკების ზომის მიხედვით სისტემა შეიძლება იყოს ჰომოგენური (15მმ.) ან ჰეტეროგენული (1-100 ნმ). დისპერსიული ფაზა მცირე ნაწილაკებად დანაწევრებული ნივთიერებაა. მაგ. $CaCO_3$ -ის ნატეხი არის ნივთიერება არა-დისპერსიულ მდგომარეობაში. $CaCO_3$ -ისა და ქვიშის ნარევი არის დისპერსიული სისტემა.

დისპერსიული სისტემის კონკრეტული მაგალითია ერთმანეთთან შერეული სხვადასხვა ნივთიერების ნარევი. მაგ. კალიუმის ნიტრატის, გოგირდისა და ხის ნახშირის ნარევის შერევით მიღდება ნარევი დენთი. მარილი, გოგირდი და ნახშირი – ამ ნარევის კომპონენტებია.

ნარევი ნივთიერებები ინარჩუნებს თვისებებს, ამიტომ მისი დაყოფის ყველა ხერხი კომპონენტების რომელიმე ფიზიკური თვისების განსხვავებას ეფუძნება.

1.1. მყარი, უხსნადი ნაწილაკების სითხისგან დასაშორებლად გამოიყენება გაფილტვრა – ნარევის ფილტრში გატარება. გაფილტვრისას გამოიყენება ძაბრი – ზემოთ განივრეკლიანი და ქვემოთ წრილმილიანი ჭურჭელი, რომლის ყელში თავსდება ფილტრის ქაღალდი. ფილტრის ქაღალდი ფოროვანი მასალაა და ფორის დიამეტრის მიხედვით არსებობს: ნითელენტიანი – სწრაფი თეთრლენტიანი – საშუალო და ლურჯლენტიანი ნელი ფილტრაციისთვის; გაფილტვრის სიჩქარის გასაზრდელად მზადდება ნაკეციანი ფილტრიც. ქაღალდისგან ფილტრის დამზადების წესები მოცემულია სურათზე.

სურათის მიხედვით, აღწერეთ ფილტრის ქაღალდის დამზადების წესი.

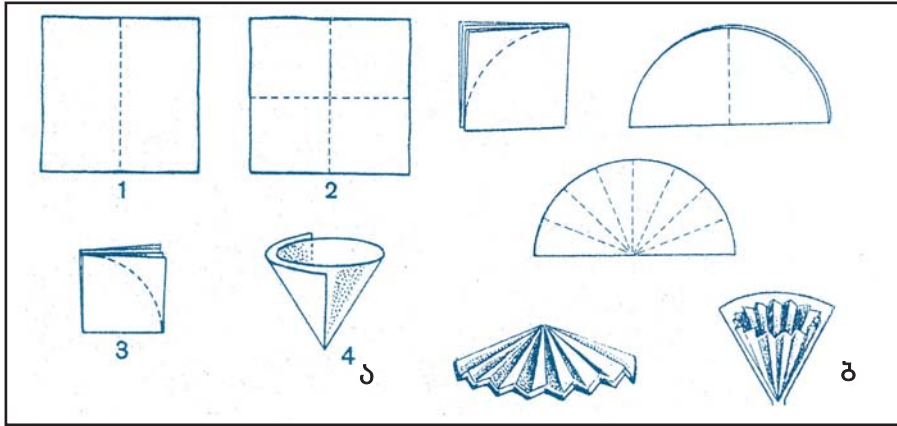

1.2. გაფილტვრის ძირითადი წესი.

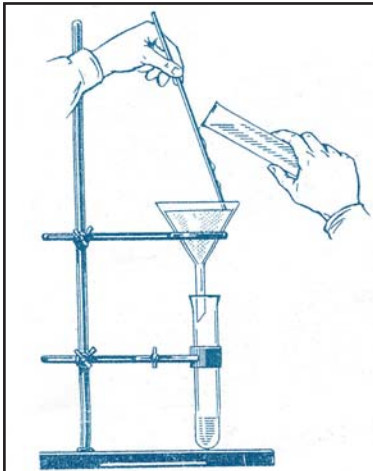

სურათის მიხედვით ჩამოაყალიბეთ გაფილტვრის სამი ძირითადი წესი.

- სავარაუდოდ:
1. სითხე წვეთობით მინის ნკირს გააყოლებთ;
 2. ფილტრის ქაღალდი ძაბრს ბოლომდე არ უნდა სწვდებოდეს;
 3. ფილტრი შტატივზე დაამაგრეთ ისე, რომ ძაბრის ბოლო მიძლების კედელს ეხებოდეს.

1.3. გადაკრისტალბისას აუცილებელია ნაჯერი ხსნარის ცხლად გაფილტვრა. ძაბრის გასაცხლებლად შეიძლება გამოყენებულ იქნას წყლის ორთქლი (ა) ან ელექტროქურა (ბ). რატომ არის აუცილებელი ცხლად გაფილტვრა? – ნაჯერი ხსნარიდან მყარი ნივთიერება გაფილტვრისას რომ არ გამოკრისტალდეს და მინარევს არ შეერიოს.



1.4. ვაკუუმ გაფილტვრისას გამოიყენება ბუნზენის კოლბაში (1) ჩადგმული ბუნზენის ძაბრი (2). ამ დროს წყლის ონკანთან შეერთებულია ვაკუუმ ტუმბო (4). ბუნზენის კოლბასთან კი მიერთებულია ვულფის ორყელიანი შუშა (3) დამცავად, რომ ვაკუუმმა სითხე არ გადადენოს. რა უპირატესობა აქვს ვაკუუმგაფილტვრას ჩვეულებრივთან შედარებით?

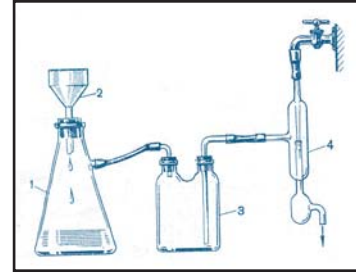

უფრო სრულად შორდება ნალექი ფილტრატს.

2. გაფილტვრა ხშირად შერწყმულია კრისტალიზაციასთან. კრისტალიზაცია მყარი ნარევიდან სუფთა ნივთიერების გამოყოფის ხერხია, რომელიც სხვადასხვა ტემპერატურაზე ძირითადი ნივთიერებისა და მინარევის წყალში განსხვავებულ ხსნადობას ეფუძნება. მაგ. მარილი გადაკრისტალბით მინარევებისგან რომ გასუფთავოთ, ამისთვის მაღალ ტემპერატურაზე მისი ნაჯერი ხსნარი უნდა დაამზადოთ, მიღებული ნარევი ბუნზენის ძაბრში ცხლად გაფილტვროთ, ფილტრები კი კრისტალიზატორში გააცივოთ და დააყოვნოთ. დაყოვნების შემდეგ გამოყოფილი კრისტალები ისევ ბუნზენის ძაბრით გაფილტვროთ, სველი კრისტალები ჯერ ფილტრის ქაღალდის ფენებს შორის გააშროთ, შემდეგ საშრობ ლუმბში $100^{\circ}C$ -მდე გაახუროთ და მიღებული მარილის სისუფთავე ქიმიური ანალიზით შეაფასოთ.

2.1. აღწერეთ: როგორ განაცალკევებთ სუფრის მარილისა და სოდის მყარ ნარევს.

მყარ ნარევს გავხსნით მინიმალური რაოდენობის ცხელ წყალში. ნარევს გავაცივებთ ყინულიან კრისტალიზატორში. მარილის ხსნადობა ნაკლებადაა დამოკიდებული ტემპერატურაზე, სოდის ხსნადობა კი – იზრდება ტემპერატურის ზრდით, ხსნარის გაცივებისას სოდა გამოიყოფა ნალექში. ნალექს მოაშორებენ გაფილტვრით. ნაჯერი ხსნარის აორთქლებით მიიღება მარილი.

2.2. ტუტე მეტალების ბუნებრივი მინერალია სელენიტი – $NaCl \cdot KCl$ აღწერეთ როგორ გამოყოფთ მინერალიდან მარილებს ინდივიდუალური სახით (გამოიყენეთ მარილთა ხსნადობის ტემპერატურაზე დამოკიდებულების გრაფიკი).

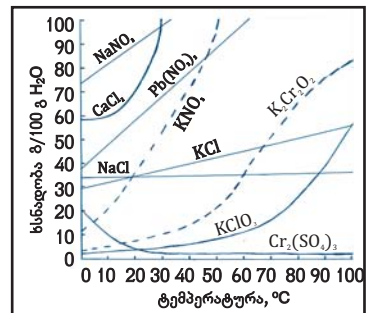

გრაფიკიდან ჩანს, რომ $NaCl$ ხსნადობა არ იცვლება ტემპერატურის ზრდისას, KCl -ის კი მნიშვნელოვნად იზრდება. ამიტომ გავხსნით მინერალს მცირე რაოდენობით წყალში, დავამზადებთ ნაჯერ ხსნარს, გავაცივებთ ხსნარს $70^{\circ}C$ -მდე, შემდეგ გავაცივებთ. გაცივებისას KCl გამოკრისტალდება, გაფილტვრავთ და ამ პროცესის რამდენჯერმე გამეორებით მარილების განცალკევება მოხერხდება.

2.3. გამოთვალეთ გრაფიკის გამოყენებით, რა მასის KCl გამოკრისტალდება მისი 150გ ნაჯერი ხსნარიდან $70^{\circ}C$ -დან $30^{\circ}C$ -მდე გაცივებით.

გრაფიკიდან: $70^{\circ}C$ -ზე იხსნება KCl 50გ/100გ H_2O -ზე, ე.ი. 150გ ხსნარში იქნება 50გ KCl ვთქვათ, გაცივებისას გამოკრისტალდა xგ KCl . მაშინ დარჩენილი ხსნარის მასა იქნება $(150 - x)$ გ. გამოკრისტალბისას ნალექში და დარჩენილ ხსნარში იგივე KCl უნდა დარჩეს.
ე.ი. $50 = X + (150 - x) \cdot 35/135$ (35 გ/100გ H_2O -ში $30^{\circ}C$ ტემპერატურაზე) $x = 61$ გ KCl .

2.4. თუ მყარ ნარევი შემაჯავლი მარილი კრისტალიზატორია, მისი გახურებისას გამოყოფილი წყალი იმოქმედებს მარილთან და ნაჯერ ხსნარს წარმოქმნის. შეიძლება ამ ხსნარში მარილმა ჰიდროლიზიც განიცადოს.

კრისტალური სოდისა ($Na_2CO_3 \cdot 10H_2O$) და ფენოლფტალეინის ფხვნილების ნარევი რომ გავაცივებთ, წარმოიქმნება ფოლოსფერი შეფერილობა. აღწერეთ, რას შეეძლო გამოეწვია ნარევი ასეთი ფერის ცვლილება? მოხდება თუ არა ისეთივე ფერის ცვლილება, თუ სოდის ნაცვლად ნარევი იქნებოდა $CH_3COONa \cdot H_2O$?

კრისტალიზატორში გახურებისას გამოყოფილ წყალში გაიხსნება მარილი და, ამავე დროს, განიცდის ჰიდროლიზსაც. ჰიდროლიზის შედეგად ხსნარი იღებს ტუტე რეაქციას, რის გამოც ფენოლფტალეინი ფოლოსფერს მიიღებს.
 $CO_3^{2-} + H_2O \rightleftharpoons HCO_3^- + OH^-$
 $CH_3COO^- + H_2O \rightleftharpoons CH_3COOH + OH^-$

3. გამოხდა, ანუ დისტილაცია ერთი ჭურჭლიდან მეორეში სითხის გადადენას ეწოდება. იგი ისეთი თხევადი ნარევის დასაყოფად გამოიყენება, რომელთა კომპონენტების ლობის ტემპერატურები და აქროლადობა მნიშვნელოვნად განსხვავდება. ნარევის ნივთიერებების თვისებებიდან გამომდინარე, გამოიყენება მარტივი, ფრაქციული, ვაკუუმ და წყლის ორთქლით გამოხდა.

3.1. აღწერეთ სურათის მიხედვით, გამოსახდელი ხელსაწყოს მონახობილობა. მიუწერეთ ისრებს სახელწოდებები.

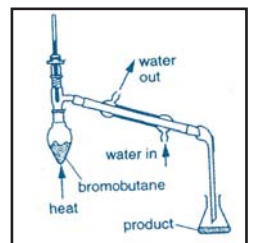

3.2. რომელი ნარევის განსაცალკევებლად გამოდგება მარტივი გამოხდა?

- ა. ზღვის მარილიანი წყლიდან სასმელი წყლის მისაღებად (+);
- ბ. სამედიცინო სპირტისა და დიმეთილის ეთერის ნარევის დასაშორებლად (+);
- გ. რას შეეძლია ხელსაწყოს ანუ გამოხდაში, ბრომბუტანის ნაცვლად, რომელიმე ადვილად აქროლადი სითხე რომ გამოხადოთ? (მიმღებს ჰერმეტიკულად მივაერთებთ)

ინფორმაცია

არასრულწლოვანთა განრიდებისა და მედიაციის საკითხებზე პროფესიონალთა ტრენინგი ბრძანდება

საქართველოს იუსტიციის სამინისტროს დანაშაულის პრევენციისა და ინოვაციური პროგრამების ცენტრის ორგანიზებით, გაეროს ბავშვთა ფონდის მხარდაჭერითა და ევროკავშირის დაფინანსებით, 30 იანვრიდან 4 თებერვლამდე, გაიმართა ტრენინგი არასრულწლოვანთა განრიდებისა და მედიაციის საკითხებზე განრიდების პროგრამაში ჩართული პროფესიონალებისთვის – პროკურორებისთვის, მედიატორებისა და სოციალური მუშაკებისთვის. სულ გადამზადდა 50 პროფესიონალი.

ტრენინგზე განხილული იქნა განრიდებისა და მედიაციისათვის დაკავშირებული საერთაშორისო სტანდარტები, აღდგენითი მართლმსაჯულების კონცეფცია, განრიდებისა და მედიაციის პროგრამის თავისებურებები საქართველოში, პროგრამის გაფართოების შესაძლებლობები, პროგრამაში ჩართული სხვადასხვა პროფესიონალის როლი და ფუნქციები.

არასრულწლოვანთა განრიდებისა და მედიაციის პროგრამა 2010 წლის 15 ნოემბერს ამოქმედდა და თავდაპირველად პროექტი საქართველოს ოთხ ქალაქში ხორციელდებოდა: თბილისი, რუსთავი, ქუთაისი და ბათუმი. დროთა განმავლობაში, პროექტმა საქართველოს ყველა რეგიონი მოიცვა და 2013 წლის დასაწყისიდან დანაშაულის პრევენციის ცენტრმა შეიმუშავა განრიდებისა და მედიაციის პროგრამის საქართველოს მასშტაბით გაერო-საქართველოს გეგმა. აგვისტოდან პროგრამა მოქმედებს მთელ საქართველოში. პროგრამის ამოქმედებიდან დღემდე მოხდა 500-ზე მეტი ბავშვის განრიდება მართლმსაჯულების სისტემიდან. პროგრამის ფარგლებში გადამზადდა 160-მდე პროფესიონალი (პროკურორი, სოციალური მუშაკი და მედიატორი) მთელი ქვეყნის მასშტაბით. მიმდინარე წელს დაამატებენ 3-4 ტრენინგის ჩატარებას დაგეგმილი.

არასრულწლოვანთა მართლმსაჯულების სისტემის რეფორმის პროცესში საქართველოს მთავრობის მხარდაჭერითა და გაეროს ბავშვთა ფონდი, ევროკავშირი და ნიდერლანდების მთავრობა.

გენდერული დისბალანსი STEM საგანმანათლებლო პროგრამებში



ათასწლეულის გამოწვევის ფონდმა – საქართველო, კვლევისა და მარკეტინგის ინსტიტუტთან (IPM-Research) თანამშრომლობით, „მეცნიერების, ტექნოლოგიების, საინჟინრო და მათემატიკის (STEM) საგანმანათლებლო პროგრამებში და პროფესიონალებში მონაწილეობის ბარიერებისა და დასაქმების ბაზრის მოთხოვნების კვლევის“ შედეგების პრეზენტაცია გამართა.

ტექნიკური დარგების პროგრამებში სტუდენტების გენდერული დისბალანსი, რომელიც კვლევის შედეგად გამოიკვეთა, საზოგადოებაში გავრცელებული სტერეოტიპების გავლენის შედეგია. ათასწლეულის გამოწვევის ფონდმა აღნიშნული კვლევა 2013 წლის ივლისში დაიწყო და საქართველოს სხვადასხვა უმაღლეს სასწავლებლებსა და სკოლებში მოსწავლეებს, სტუდენტებსა და მათ მშობლებს შორის ჩატარა. მონაცემების მოპოვება და დამუშავება ხუთი თვის განმავლობაში მიმდინარეობდა.

წარმოებული კვლევის შედეგებმა აჩვენა, რომ განათლების მიღების განმავლობაში, რომელიც სკოლიდან იწყება, ვითარდება და აღწევს დასაქმების ეტაპს, გოგონების აკადემიური მოსწრება და მიღწევები STEM-ის საგნებში, მინიმუმ უტოლდება, ან უსწრებს ბიჭების აკადემიურ მოსწრებას და მიღწევებს. თუმცა, საბოლოო ჯამში, ბიჭებთან შედარებით, უფრო ნაკლები გოგონა აგრძელებს კარიერას STEM პროფესიებში.

რაოდენობრივმა და ხარისხობრივმა კვლევამ აჩვენა, რომ გოგონები ნაკლებად აფასებენ საკუთარ შესაძლებლობებს STEM-ის საგნებში, ვიდრე ბიჭები. ამას გარდა, პროფესიული სასწავლებლებისა და უმაღლესი საგანმანათლებლო დაწესებულებების სტუდენტები აღნიშნავენ, რომ ოჯახის გავლენა

კვლავ მნიშვნელოვან როლს თამაშობს მათ მიერ მომავალი პროფესიის შერჩევაში.

მაგდა მალრაძე, „მილენიუმ საქართველოს“ აღმასრულებელი დირექტორი: „აღმოჩნდა, რომ საქართველოში, მიუხედავად იმისა, რომ გოგონები და ქალები ძალიან მაღალ მისწრაფებას აჩვენებენ ამ მიმართულებებში განათლების მიღებას, საინჟინროდ, სამედიცინოდ, უმაღლესი განათლების დონეზე აღარ აგრძელებენ სწავლას, რაშიც ოჯახი, სკოლა და საზოგადოება მხოლოდ ნეგატიურ როლს თამაშობენ. არსებობს სტერეოტიპი, რომ ქალი ნაკლებად წარმატებული შეიძლება იყოს საბუნებისმეტყველო, საინჟინრო, ტექნიკურ, მათემატიკის და სამეცნიერო კუთხით“.

წარმოებული კვლევით აუცილებელია განისაზღვროს პრაქტიკული გზები იმისა, თუ როგორ შეუძლია ოჯახს, სკოლასა და საზოგადოებას, შექმნან მოთხოვნად სფეროებში, ქალების შესაძლებლობების ნეგატიური სტერეოტიპების დაგვირგვინების საჭირო ხელსაყრელი გარემო. აუცილებელი ხდება ხელი შევეწყუთ გოგონების ინტერესების მოტივაციას, რათა მათ განუვითარდეთ საკუთარი თავის რწმენა მათემატიკისა და საბუნებისმეტყველო საგნების შესწავლის უნარებში. „კვლევის შედეგებს აუცილებლად გამოვიყენებთ, რადგან ეს ძალიან მნიშვნელოვანია განათლების სპეციალისტებისათვის, პოლიტიკის შემქმნელებისათვის. უკვე შეიძლება ამოქმედდეს მექანიზმები, რომლებმაც ხელი უნდა შეუწყოს ქალებისთვის მეტ ჩართულობას მეცნიერებაში, ტექნოლოგიაში და მათემატიკის შემსწავლელ დარგებში“ – აცხადებს განათლებისა და მეცნიერების მინისტრის მოადგილე ქეთევან ნატრიაშვილი.

ქვეყანაში სამუშაო ძალის განვითარება საქართველოს გრძელვადიანი ეკონომიკური განვითარებისთვის აუცილებელი ფაქტორია. აღნიშნული მიზნის მისაღწევად აშშ-ის ათასწლეულის გამოწვევის კორპორაციის მეორე კომპაქტი საქართველოსთვის განახორციელებს სტრატეგიულ ინვესტირებას როგორც ზოგადი, ასევე პროფესიული და უმაღლესი განათლების პროგრამების განვითარებისთვის. მნიშვნელოვანი აქცენტი კეთდება ქალებისა და სოციალურად მოწყვლადი ჯგუფების მონაწილეობაზე STEM საგანმანათლებლო პროგრამებსა და პროფესიებში.

სამუშაო შეხვედრა სასკოლო ასაკის განსაზღვრასთან დაკავშირებით

საქართველოს განათლებისა და მეცნიერების სამინისტროში, ზოგადი განათლების დანყებით საფეხურზე სწავლის დაწყების ასაკის ცვლილებასთან დაკავშირებით, დასკვნითი სამუშაო შეხვედრა გაიმართა.

მინისტრის მოადგილე ლია გიგაური და სამინისტროს სხვა წარმომადგენლები განათლების სისტემით დაინტერესებულ არასამთავრობო და საერთაშორისო ორგანიზაციების წარმომადგენლებს, სამოქალაქო საზოგადოების აქტიურ წევრებს, განათლების ექსპერტებსა და ფსიქოლოგებს შეხვდნენ. სამუშაო შეხვედრაზე წარმოდგენილი იყო ადგილობრივი და საერთაშორისო ორგანიზაციების მიერ ამ მიმართულებით განხორციელებული კვლევების შედეგები:

- ❖ ნიგინერების საერთაშორისო კვლევა (PIRLS), 2011;
- ❖ ხუთი წლის ასაკის მოსწავლეების სწავლების პრობლემების კვლევა, 2012. TPDC. სოციალური კვლევების და ანალიზის ინსტიტუტი;
- ❖ სასკოლო მზაობის კვლევა, 2011. ეროვნული სასწავლო გეგმების და შეფასების ცენტრი. გაეროს ბავშვთა ფონდი (UNICEF);
- ❖ სხვადასხვა ფოკუს ჯგუფებში ჩატარებული კვლევების შედეგები.

სამუშაო ჯგუფის წევრებმა შეიმუშავეს რეკომენდაციები, რომ სასკოლო ასაკი, „ზოგადი განათლების შესახებ“ საქართველოს კანონის მიხედვით, განისაზღვროს 6 წლით. ამასთან, 2014-2015 სასწავლო წელი განისაზღვროს გარდამავალ პერიოდად და სასკოლო ასაკის მქონედ მიჩნეულ იქნენ ბავშვები, რომელთაც 2014 წლის 31 დეკემბრის ჩათვლით შეუსრულდებათ 6 წელი, ხოლო 2015-2016 და ყოველი შემდგომი სასწავლო წლისათვის სასკოლო ასაკის მქონედ მიიჩნევიან ბავშვები, რომელთაც 6 წელი შეუსრულდებათ სასწავლო წლის დაწყებამდე.

სამუშაო შეხვედრის დასკვნით ნაწილში მომზადდა რეკომენდაცია საკანონმდებლო ცვლილებასთან დაკავშირებით.



დონორთა პირველი საკოორდინაციო შეხვედრა

საქართველოს განათლებისა და მეცნიერების სამინისტროსა და ათასწლეულის გამოწვევის ფონდი – საქართველოს (MCA – Georgia) ორგანიზებით, დონორთა 2014 წლის პირველი საკოორდინაციო შეხვედრა გაიმართა.

შეხვედრას საქართველოს განათლებისა და მეცნიერების მინისტრი **თამარ სანიკიძე** უძღვებოდა და მასში საქართველოში არსებული იმ საერთაშორისო, დიპლომატიური და დონორი ორგანიზაციების (აშშ საელჩო, აშშ-ს საერთაშორისო განვითარების სააგენტო (USAID), ათასწლეულის გამოწვევის ფონდი – საქართველო, ევროკავშირი, მშვიდობის კორპუსი, ამერიკული საბჭოები, მსოფლიო ბანკი, გაეროს განვითარების პროგრამა, გაეროს ბავშვთა ფონდი, საერთაშორისო კვლევისა და გაცვლების საბჭო (IREX), გოეთეს ინსტიტუტი, ფონდი „ლია საზოგადოება – საქართველო“, გერმანიის თანამშრომლობის საერთაშორისო საზოგადოება (GIZ), გერმანიის აკადემიური გაცვლის სამსახური (DAAD), საქართველოს ფრანგული ინსტიტუტი) წარმომადგენლები მონაწილეობდნენ, რომლებიც, სამინისტროსთან ერთად, საგანმანათლებლო პროექტებს ახორციელებენ.



საკოორდინაციო შეხვედრის მიზანი იყო სხვადასხვა დონორი ორგანიზაციის მიერ, საქართველოს განათლების სისტემის განვითარების მიზნით, დაფინანსებული პროექტების გაცნობა და ამ პროექტებთან დაკავშირებული ინფორმაციის გაცვლა. შესაბამისად, აღნიშნული შეხვედრა მნიშვნელოვანი იყო როგორც დონორებს შორის, ასევე საქართველოს განათლებისა და მეცნიერების სამინისტროსთან მჭიდრო კოორდინაციისა და თანამშრომლობის გაძლიერების კუთხით.

შეხვედრის მასშტაბურობიდან გამომდინარე, დასახა ერთობლივი სამომავლო გეგმები და პროექტები, რაც, თავის მხრივ, ხელს შეუწყობს ეფექტიანი თანამშრომლობის ფორმატზე გადასვლას და საგანმანათლებლო სფეროს გაძლიერებას. აგრეთვე, მნიშვნელოვანია აღინიშნოს, რომ დონორების საკოორდინაციო შეხვედრა არ იქნება ერთჯერადი და სისტემურ ხასიათს მიიღებს.

შეხვედრის ერთ-ერთი ორგანიზატორი – „ათასწლეულის გამოწვევის ფონდი – საქართველო“, რომელიც საქართველოს მთავრობის მიერ შეიქმნა, აშშ-ს ათასწლეულის გამოწვევის კორპორაციის (Millennium Challenge Corporation) მეორე კომპაქტს ახორციელებს. აღნიშნული კომპაქტის ბიუჯეტი 140 მილიონ აშშ დოლარს შეადგენს და მისი მიზანია საქართველოში სიღარიბის დაძლევა და ეკონომიკური ზრდის ხელშეწყობა ზოგადი, ტექნიკური, პროფესიული და უმაღლესი განათლების ხარისხის განვითარების გზით.

პროფესიულ კვლევაში აგრარული მიმართულების პროგრამები უნდა განვითარდეს შევითარების განვითარების თანამშრომლობის სააგენტოს (SDC) და გაეროს განვითარების პროგრამის (UNDP) ორგანიზებით, გაიმართა სამუშაო შეხვედრა. დაინტერესებულ მხარეებს შორის შედგა დიალოგი სოფლის მეურნეობის აგრარული მიმართულების საგანმანათლებლო და საკონსულტაციო მომსახურების დაწესებულებებისა და განვითარებაზე.

შეხვედრაში მონაწილეობდნენ საქართველოს განათლებისა და მეცნიერების მინისტრის პირველი მოადგილე ქეთევან ნატრიაშვილი, საქართველოს სოფლის მეურნეობის მინისტრის მოადგილე დავით გელაშვილი, UNDP-ისა და SDC-ის წარმომადგენლები, ფერმერთა ასოციაციების, გაერთიანების, მწარმოებლების, დონორი და პარტნიორი ორგანიზაციების წარმომადგენლები.

სამუშაო შეხვედრა ინტერაქტიულ ფორმატში მიმდინარეობდა და მოიცავდა პრეზენტაციებს, სამუშაო ჯგუფების დისკუსიებს, შეთანხმებას დამატებითი აქტივობების განსახორციელებლად, შეხვედრაზე წარმოდგენილი იყო სოფლის მეურნეობის მიმართულებით პროფესიული განათლების დაწესებულებისა და განვითარების მიზნით, საქართველოს განათლებისა და მეცნიერების სამინისტროსა და სოფლის მეურნეობის სამინისტროს სამომავლო გეგმები, მიმდინარე აქტივობები და გამოწვევები.

აღსანიშნავია, რომ სოფლის მეურნეობა საქართველოს სოციალურ-ეკონომიკური განვითარებისთვის მნიშვნელოვანი სექტორია და სახელმწიფოს ერთ-ერთ მთავარ პრიორიტეტს წარმოადგენს. აქედან გამომდინარე, მნიშვნელოვანია პროექტები, რომელსაც საქართველოს განათლებისა და მეცნიერების სამინისტრო პროფესიულ სასწავლებლებში სოფლის მეურნეობის მიმართულებით ახორციელებს, პარტნიორების – შევითარების განვითარების თანამშრომლობის სააგენტოს (SDC) და გაეროს განვითარების პროგრამის (UNDP) მხარდაჭერით.

საზოგადოებრივი ლიტერატურა

ყუთში ჩაკარგული ბავშვობა

„ცნობრება მუშვი მოძვეული წყალივითაა, ხელს რომ უჭირ, თანდათან ბავშვობა, ბავშვობის“ (ბურაბი კანაბა). ზოგისთვის ცნობრება რგოლა, სადაც ერთმანეთს ვეჯივრებით და კლიერი სუსტს ჯაზნის, ხანდახან ცირკის არენადაც ძველსა ეს საწუთრო, ყველანი ჯაზნაგაბივით ვიკლავებით, რათა მავშრებელი არ გაგვეძვინ... პატარა ბიჭის ცნობრება ერთ მუშაოს ყუთშია მოთავსებული, ჩაკარგული, გავნებული. სხვაგვარსათვის შეუძრებელია ის პატარა ბიჭი, სახანად საზოგადოების გულგრილობა ახურავს და ლიბად – ჩვენი სინასტიკა. მისი საკვები მოხარული კვირცხინა, ხოლო ფანტაზიის წყარო – წაგო და აცეტიონი, სიცივისა და შიშისგან რომ აძრავს და სვილოვასა და ანტილოვას შორის ამოგაზურავს.

წუგზარ პატარის მოთხრობა „მომზაურება აფრიკაში“ (ინსაველია IX კლასში, ავტორი – ვ. როდონი) ვერცხეთ მიკითხვებს, განსაკუთრებით მოზარდს, ვერ დატოვებს გულგრილს. ნაწარმოების მოკლე შინაარსი ასეთია: პატარა ლტოლვილი თვილისის ქუჩაში ცნობრებს თანატოლებთან ერთად. დედა, გაღიზიანებული და გალოთებული, სულ ეჩხუბება, ამიტომ სახლიდან გამოიძევება, ქორწინების გაქვად მოპარებას. ერთ-ერთი მგომარის დაღუპვის შემდეგ (ავტორის სუნთქვით მოიხალება), მამის მოსაძებნად გადამწყობს აფხაზეთში წასვლას. აღმოჩნდა, რომ მამამ სხვა ცოლი მოიყვანა და ორი ქალიშვილიც შეიძინა. სასწრაფო-კვითილი ბიჭი ისევ თვილისში გრუნდება და აბრკალებს ნაგოთი „კაიფს“, რომლის წყალოვითაც აფრიკაში ხშირად „მომზაურებს“. არ ღირს იგაზა შეჩერება, რომ ადამიანებისათვის რეალობა და მიღიერი სამყარო ხშირად ენაცვლება ერთმანეთს და უმეტესობისათვის სწორედ ის არარეალური სამყარო უფრო მისაღები და საოცნებოა. თუმცა რა ხერხებით ცდილობენ ამ სამყაროში შეღწევის, საკამათო სწორედ ეს არის. ნაწარმოების პრობლემატიკაზე საზოგადოებრივი უპირატესობა და მისაღები მოსწავლეებს ინფორმაციის დაწინაურებაზე უფრო სახიფათოა შევნიშნავთ. უფრო კონკრეტულად, ვასწავლოთ ტექსტიდან იმ სახან-სიმგომობაზე ინფორმაციის ამოკრება, რომელთა ერთმანეთს ძმის მოთხრობის ძირითად სიმგომურ ძარბასს და მთავარ სანთქმელს.

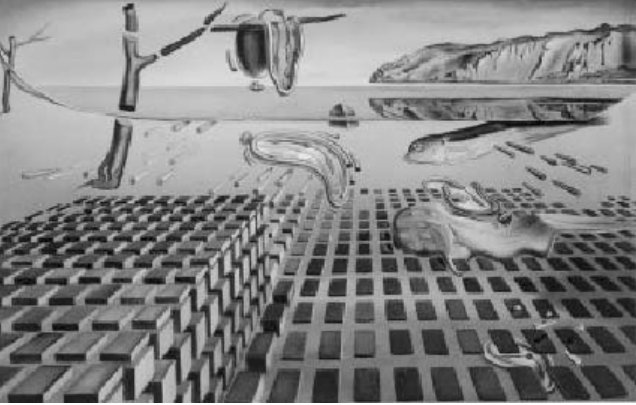

დაური და ზიტა

აფხაზეთი და საქართველო უცხო ხელმა დააშორა ერთმანეთს, მოგლიჯა დედის მკერდიდან შვილი და უცხო გახადა ისინი ერთმანეთისათვის, თორემ მოხუცი დედაბერი, მისი დისშვილი გივი, დაური და ზიტა მონმოზენ, რომ მათ არც ქართული ენა დაეინყებიათ, არც სტუმარმასპინძლობის ადათს ღალატობენ და არც სისხლისმსმელი ჯალათები არიან, როგორც ამას შთაავრებდნენ ქართველებს. თბილისში უფრო ცივად ექცვიან ქართველები საბრალო დევილს, ვიდრე აფხაზეთში უცხო ადამიანები. აქ მათ პოლიცია დასდევს დასაჭერად, გამვლელებიც შირად წიხლს უთავაზებენ, დედა მანანასა და მისინაირების მიერ განუული ერთჯერადი სიკეთე კი პასიური მაღლია, უქმია, რადგან ამ ბავშვების ცხოვრებას ვერ ცვლის. ამ ფონზე აფხაზეთა მიერ ქართველის გადარჩენა (რუსი მესაზღვრეებისგან დახსნა), შეკედლება და ცხელ-ცხელი ხაჭაპურები უფრო ღირებული ხდება. ბიჭი დარწმუნდა, რომ ამქვეყნად სიკეთეც არსებობს, მანამდე კი ფიქრობდა, რომ „ბოროტი ხალხი უფრო მეტია, ვიდრე კეთილი“.

გაჩერებული საათი და გარასიმი

აფხაზეთის ომის მონაწილეებისათვის თითქოს დრო გაჩერდა, სახლს კარები აქვს ჩამოხსნილი, სახლში ნაპოვნი სათამაშო, ნაჭრის დათუნია გერასიმე დაგლევილია, მარო ბეზისათან ნანახი საათი გაჩერებულია – ეს ყველაფერი ასხენებს ბიჭს, რომ ოდესღაც იყო ბავშვი და ჰყავდა ოჯახი. ომმა მარტო სახლები და ქალაქები კი არ დაანგრია და გაანადგურა, ადამიანთა სულებიც დაასახინრა და დაამახინჯა. რაც მთავარია, ეს ტრაგედია არ დასრულებულა, დღემდე გრძელდება და არც დასრულდება, სანამ პატიებასა და შერიგებას არ ვისწავლით.

სულ გოლოს ორი გინანტ მოვიდა...

ასე მთავრდება სასტიკი ფინალი მოთხრობისა. სიკვდილი გარდაუვალია, მასაც წუშაკასა და გომკას ბედი ელის, როგორც ბევრ სხვა გაუბედურებელ მოზარდს, თუკი ცხოვრების ამ წესს გააგრძელებენ. საზოგადოება უნდა შეიცვალოს, მართალია, შერიგებასა და პატიებას დრო სჭირდება, მაგრამ ამ დროს ეწირება უდანაშაულო ადამიანთა სიცოცხლე. „იმ ღამით უამრავი ცხოველი მოვიდა...“ – მათ შორის გინანტ ყველაზე სასტიკი და ულმობელია, იგი ნასუფრალით იკვებება და დაუნდობლად ძიძგნის ლუმს. იქნებ ჩვენც ასევე ვექცევით უპატრონო, მიუსაფარ ადამიანებს, როცა მათ ვერაფრით ვეხმარებით და ვწირავთ ქუჩის ცხოველებისათვის?!

საბრალო ანტილოვა

საბრალო ანტილოვა, მისი სული დაძიძგნეს და ხორცი დაფლითეს ლომებმა, სვავებმა, გიენებმა... მაინც არ ეპუება ჯუნგლების სასტიკ კანონებს, არ უშინდება გულგრილობასა და შიშს, რომელიც ყველა დანაშაულის ცხოველის სულშია გაბატონებული. იბრძვის, როგორც შეუძლია, იბრძვის დედისა და მამის ნაცვლადაც, არ გაბოროტდა, არც შური და ბოღმა ჩაიღო გულში... საბრალო ანტილოვა...



ქატი ქათამაქი 144-ე საჯარო სკოლის ქართული ენისა და ლიტერატურის პედაგოგი

ნიშნების გაქვად

ქორწინებისა და ცოლ-ქმრული ერთგულების სიმბოლო ფუნქციას კარგავს ამ ადამიანთა ყოფაში. აფხაზეთი უსაქართველოდ მკერდმოჭრილი ამორძალია (პარალელი შოთა ნიშნინიანის ლექსთან „აფხაზური კანტატა“), ამიტომ ნიშნების ბეჭედმა ძალა დაკარგა, ქორწინება გაუქმდა, საქართველო და აფხაზეთი ისე დაშორდნენ ერთმანეთს, დღეს აფრიკაში მოგზაურობა უფრო რეალურია, ვიდრე აფხაზეთში. დედა და მამა – ბავშვისათვის ეს ორი უძვირფასესი ხატება – იმსხვრევა და ადამიანი მარტო რჩება საკუთარ ტკივილთან, განცდებთან, სასწრაფო კვითილებასთან.

მონარული კვირცხინა

ქუჩაში მცხოვრებთა აუცილებელ ატრიბუტად ქვეულა ეზოში დანთებული ცეცხლი, ძველი „პაკრიშების“ ბოლი, ალუმინის ჯამი, ორი აგური და მონარული კვირცხინა. აფხაზეთსა და თბილისში მცხოვრებთა ბედი, ამ მხრივ, დიდად არ განსხვავდება ერთმანეთისგან, იქაც დედაბერი მონარული კვირცხინით უმასპინძლებს ბიჭს. სოციალური ვითარება იქ უარესია, რადგან მოხუცს ხალვის დანახვაზე თვალები უბრწყინდება. კვირცხინა, სიცოცხლის საწყისი და დასაბამი, ამ უსახლკარო ადამიანთა ცხოვრებაშიც მაცოცხლებელ როლს თამაშობს, თუმცა გულისტკივილი მაინც ჩნდება, მათი სიცოცხლე განწირულია მარტოსულობისა და ტკივილისათვის.

ყუთში ჩაკარგული ბავშვობა

მუყაოს ყუთი, რომელიც ელიავას ბავშვობაზე „დაითრის ბიჭებმა“, მათი სამყაროა, ყუთში ძილი ფუფუნებაა იმათთვის, ვისაც ქუჩაში ცხოვრება მიუსაჯეს ადამიანებმა. საზოგადოებამ ისინი გარყია, მათი ადგილი არ დარჩა არსად და ყუთმა შეიფარა, გამოზარდა მათი უიღბლო ბავშვობა. ერთნი ყუთში იძინებენ, როცა სხვები ფუნთუშასა და კაკაოს შექცევით ან საუზმედ მირთმეულს ლოგინში. არადა წუშაკას, გომკასა და ბიჭსაც ჰქონდათ ერთ დროს ოჯახი, ჰყავდათ მშობლები, მაშინ ტელევიზორის ყურება ერჩივნათ ძილს. მერე ომის მანქანამ გადაუარა მათ სახლ-კარს, ოჯახს, სულს, სხეულს და დატოვა ისინი ყუთების ანაბარა. ჩვენ მოგვატყუეს, ჩვენ მაშინ დაემარცხდით, როცა ჩარჩი გავიბატონეთ სულში, როცა ვძარცვეთ ერთმანეთი აფხაზეთშიც და ქართველებმაც, მოსაკლავად გავიმეტეთ ერთერთი სხვისი ჩაგონებითა და ხელმეწყობით (გურამ ოდიშარია, „სოხუმში დაბრუნება“). მთავარსარდალიც, ოფიცერიც, ჯარისკაციცა და უბრალო ადამიანიც – ყველა დამნაშავე ვართ აფხაზეთისა და საქართველოს წინაშე. სანამ დროა, უნდა გამოფხიზლდეთ, ბოდიში მოგუხადოთ ერთმანეთს, ცასა და ზღვას. ვაპატიოთ, თუკი როდისმე რაიმე ვანყენინეთ ვინმეს. უნდა გვახსოვდეს, რომ ის ბავშვები, ომისგან დამახინჯებული არსებები, ოდესმე

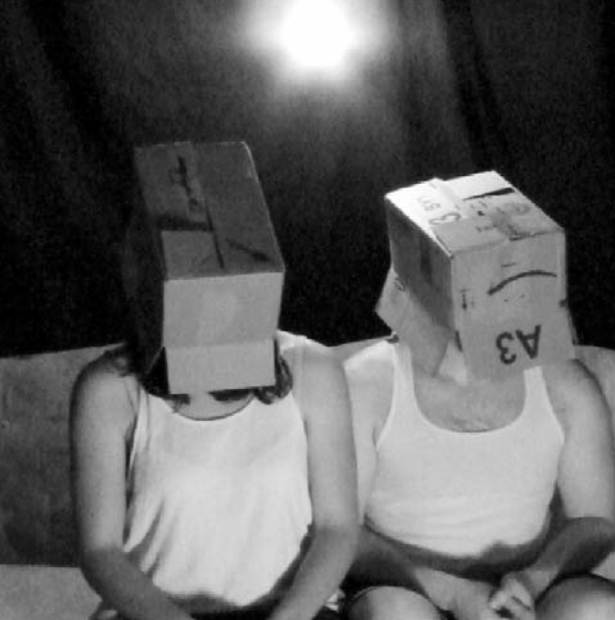

ნატრისფრისა და შავ-თეთრის მოზაიკა

ფერადონებითა და მყვირალა ფერებით არ გამოირჩევა მოთხრობა, არც მისი პერსონაჟები არიან ეპითეტებითა და შედარებებით დაზვიუნული, ჭარბობს რუხი, ნაცრისფერი, მუქი, შავ-თეთრი, რადგან ომმა ყველაფერს ფერი შეუცვალა, სახე დაუკარგა, ერთფეროვანი გახადა. თუმცა დედის თვალეზზე საუბრისას აშკარა ავტორის გულისტკივილი: „დედაჩემს ადრე ცალი თვალი ცისფერი ჰქონდა, მეორე – მწვანე, ამას თითქოს ამყობდა. ახლა ორივე გაუნაცრისფრდა, ერთი ფერის გაუხდა“. ზღვადაც იცვალა ფერი, ქვეყანამ და ადამიანებმა რომ ფერი იცვალეს, მასთან ერთად ზღვაც, ეს ცისფერი სათნოება, გამუქდა, განაცრისფრდა თითქოს ბავშვის წარმოდგენაში. მანაც უღალატა, მიატოვა და გული დასწყვიტა.

მშობალთა კრება

უკმაყოფილება საკუთარი თავით

ჩემი გოგონა გარდატეხის ასაკშია. როგორც ბავშვების უმრავლესობა ამ დროს, ისიც მეტისმეტად კრიტიკულად უდგება საკუთარ გარეგნობას, თითქმის არაფერს ჭამს, გახდომას სურს. მალეღვებს მისი ჯანმრთელობის ამბავი. როგორ გადავარწმუნო?

გარდატეხის ასაკში მოზარდების უმეტესობა სილამაზის მოდურ ეტალონებს ადარებს თავს და, სამწუხაროდ, ხშირად აღმოაჩენს, რომ სასწორი მათ სასარგებლოდ არ იხრება. ზოგიერთი მოზარდი ათას ნაკლს აღმოუჩენს ხოლმე საკუთარ თავს, - რეალურია ისინი თუ გამოგონილი, ამას უკვე აღარ აქვს მნიშვნელობა. ამ პერიოდში მშობლები ძალიან ფრთხილად უნდა იყვნენ, ძალზე ტაქტიანად მისცენ შენიშვნები გარეგნობის თაობაზე.

ბავშვს სურს, თუნდაც მშობლების თვალში ამოიკეთოს, რომ ის ლამაზია, სიყვარულის ღირსია, რომ შეიძლება გარშემო მყოფებს მოსწონდეთ. სამწუხაროდ, მშობლებში ჯერ კიდევ დამკვიდრებულია შეხედულება, თითქოს „ზედმეტი“ სიტომ ბავშვს აყოყორჩებს. მათ ავინყებდათ, რომ სამართლიანი, კეთილი, თანაგრძობითი სახეს დამოკიდებულება მოზარდს ენაბრება, ირწმუნოს საკუთარი თავის. არსებობს მოშლონება, რომლის თაობაზეც მეცნიერებსაც კი არ აქვთ საერთო აზრი. ამ დაავადებას ფსიქიკურ ანორექსიას უწოდებენ. დაავადების არსი ის არის, რომ მოზარდ ასაკში გოგონები თავს ანებებენ ჭამას (მსუქანი და გამხდარი ქალის უპირატესობებზე უხსოვარი დროიდან დავობენ, მაგრამ ეს მეტწილად გემოვნების საქმეა). სიგამხდრის ფინი უფრო და უფრო მძლავრობს. უჭმელობისაგან დაავადებული გოგონა თანდათანობით უძღურდება, იკლებს 10-15 კილოგ-

რამს. ზოგიერთს ესმის, რომ თუ ასე გაგრძელდა, იგი შეიძლება დაუძღურდეს და მოკვდეს, ამიტომ თავს ძალას ატანს, რომ ჭამოს, მაგრამ კუჭი უკვე გადაჩვეულია საკვების მიღებას, იწყება პირღებინება, წონის კლება გრძელდება. თუ ასეთ ავადმყოფს დროულად არ ვუძღურნალებთ, შეიძლება ხელიდანაც გამოვვაცალოს. მედიკოსები დიდხანს ეძებდნენ ამ ავადმყოფობის მკურნალობის ოპტიმალურ ხერხებს: აძლევენ პაციენტებს მადის გამაძლიერებლებს, ძალით კვებავდნენ და ა.შ. ეფექტი არ იყო. მაშინ მათ თითოეული პაციენტის პიროვნების შესწავლა დაიწყეს. როცა არ იცნობ კონკრეტულ პიროვნებას, არ იცი, რითი საზრდოობს იგი, რა ანუხებს, შეუძლებელია ადეკვატური მკურნალობა დაუნიშნო. ბევრი გოგონა, რომელსაც მომავალში ასეთი ავადმყოფობის საფრთხე ემუქრება, უკვე 10-12 წლის ასაკში ამდროულად უდგებენ პათივმოყვარობას, გულცივობას, რაციონალურობას და ხასიათის სხვადასხვა მამაკაცურ თავისებურებებსაც კი. გოგონები, რომელთაც მიდრეკილება აქვთ ფსიქიკური ანორექსიისადმი, როგორც წესი, ინტელექტუალურად განვითარებული, დადებითი პიროვნებები არიან. მათში ყველაფერია, გარდა ქალურობისა, სინაზისა, ემოციურობისა. როდესაც ისინი აღმოაჩენენ, რომ მათი ქალური არსი იფურჩქნება, გამალებით ებრძვიან მას, მერე კი უკვე აღარ შეუძლიათ, ექიმის დაუხმარებლად დაანებონ თავი ამ უაზრო ბრძოლას. ზოგიერთი მათგანი ქალურ ფორმებს სიკვდილს ამჯობინებს - სახეს მკერდი და თეძოები მათი გავებით სიმსუქნეა. უბედურება ის არის, რომ ავადმყოფობა ნელ-ნელა იწყება, პირველ ხანებში მას ფსიქოლოგიური ახსნა აქვს და არავითარ ეჭვს არ იწვევს,

მაგრამ ხშირად საქმე შორს მიდის. გოგონებს შიმშილისგან გული მისდით. როცა მშობლებს ისინი ექიმთან მიჰყავთ, უმეტესად უკვე ფსიქიატრიულ საავადმყოფოებში ხვდებიან, ზოგჯერ სიკვდილ-სიცოცხლის ზღვარზე არიან. მრავალი დედა უმეცრებას ამჟღავნებს, როცა გოგონას შიმშილის საშუალებას აძლევს. ძნელია დაადგინო ზღვარი, რომელიც ნორმალურ შიმშილობას ავადმყოფურისაგან განასხვავებს. დიეტა და შიმშილობა მხოლოდ გამოცდილი სპეციალისტის მეთვალყურეობით შეიძლება. სამწუხაროდ, ჯერ კიდევ ბევრია ადამიანი, რომელიც ყურად არ იღებს ასეთ გაფრთხილებას. ბიჭები და გოგონები, რომლებსაც მიდრეკილება აქვთ ფსიქიკური ანორექსიისკენ, პიროვნულად თითქმის არ განსხვავდებიან ერთმანეთისგან. ისინი ყოველთვის „მართლები“ არიან, არ გააჩნიათ იუმორის გრძნობა, მიდრეკილება აქვთ სქემატური აზროვნებისკენ. ყოველივე ეს ბავშვობიდან იწყება და ბევრი რამ ამ შემთხვევაში მშობლებზეა დამოკიდებული. ზოგიერთი დედა, რომელიც ვაჟიშვილზე ოცნებობდა, ლამის სკოლამდელი ასაკიდანვე უნერგავს გოგონას, რომ ქალად ყოფნას მამაკაცად ყოფნა სჯობს, რომ ქალი ცხოვრებაში კარგს ვერაფერს ნახავს. დედის ამგვარი დამოკიდებულება ქალიშვილის არსებაში ბედებს მისი ბიოლოგიური დანიშნულებისადმი აშკარა ან ფარულ ზიზღს, ამას კი შეუძლია ფსიქიკის მიმდრეკილება გამოიწვიოს. მნიშვნელოვანია, დროულად გავამხნევოთ ბავშვი, ჩაუნერგოთ მას საკუთარი თავის რწმენა, გადავლახოთ საკუთარი გარეგნობის მიმართ მისი უბედურად კრიტიკული დამოკიდებულება. თითქმის ყველა მოზარდი, განურჩევლად იმისა, როგორ



გამოიყურება სინამდვილეში, კრიტიკულად აღიქვამს საკუთარ თავს. მოზარდებს, საერთოდ, ახასიათებთ მეტისმეტი კრიტიკულობა, მაქსიმალური სიკვდილ-სიცოცხლის ზღვარზე არიან. მრავალი დედა უმეცრებას ამჟღავნებს, როცა გოგონას შიმშილის საშუალებას აძლევს. ძნელია დაადგინო ზღვარი, რომელიც ნორმალურ შიმშილობას ავადმყოფურისაგან განასხვავებს. დიეტა და შიმშილობა მხოლოდ გამოცდილი სპეციალისტის მეთვალყურეობით შეიძლება. სამწუხაროდ, ჯერ კიდევ ბევრია ადამიანი, რომელიც ყურად არ იღებს ასეთ გაფრთხილებას. ბიჭები და გოგონები, რომლებსაც მიდრეკილება აქვთ ფსიქიკური ანორექსიისკენ, პიროვნულად თითქმის არ განსხვავდებიან ერთმანეთისგან. ისინი ყოველთვის „მართლები“ არიან, არ გააჩნიათ იუმორის გრძნობა, მიდრეკილება აქვთ სქემატური აზროვნებისკენ. ყოველივე ეს ბავშვობიდან იწყება და ბევრი რამ ამ შემთხვევაში მშობლებზეა დამოკიდებული. ზოგიერთი დედა, რომელიც ვაჟიშვილზე ოცნებობდა, ლამის სკოლამდელი ასაკიდანვე უნერგავს გოგონას, რომ ქალად ყოფნას მამაკაცად ყოფნა სჯობს, რომ ქალი ცხოვრებაში კარგს ვერაფერს ნახავს. დედის ამგვარი დამოკიდებულება ქალიშვილის არსებაში ბედებს მისი ბიოლოგიური დანიშნულებისადმი აშკარა ან ფარულ ზიზღს, ამას კი შეუძლია ფსიქიკის მიმდრეკილება გამოიწვიოს. მნიშვნელოვანია, დროულად გავამხნევოთ ბავშვი, ჩაუნერგოთ მას საკუთარი თავის რწმენა, გადავლახოთ საკუთარი გარეგნობის მიმართ მისი უბედურად კრიტიკული დამოკიდებულება. თითქმის ყველა მოზარდი, განურჩევლად იმისა, როგორ

არ ღირს. ეს შეცდომაა, მშობელს დიდი სიფრთხილე მართებს. ასეთი პაციენტები დაჟინებით აკვირდებიან საკუთარ თავს, ძველ ფოტოსურათებს იმ მიზნით, რომ გაარკვიონ, რა მოხდა, რატომ შეეცვალათ გარეგნობა (ცხადია, მხოლოდ მათსავე თვალში). ამრიგად, მოზარდის მთელი ცხოვრება ემორჩილება მსუხარე განცდებს: ცხვირი, ყურები, პირი და სხეულის დანარჩენი ნაწილები მახინჯად იჩვენება, აქვს განცდა იმისა, რომ გარშემო მყოფებში უსიამოვნო განწყობას იწვევს, ხდება ეჭვიანი, მძიმე ხასიათისა, ყველაფერი ადვილად სწყინს. მხოლოდ მშობლების უსაზღვრო სიყვარულსა და მოთმინებას შეუძლია შეარბილოს ეს განცდები. არცთუ იშვიათია, რომ უფროსების უტაქტობის, გულგრილობისა და უადგილო ირონიის გამო მოზარდი საბოლოოდ კარგავს საკუთარი თავის, ადამიანების, მომავალი ცხოვრების რწმენას, ამათ კი შეიძლება დიდ განსაცდელში ჩააგდოს, ამიტომ აუცილებელია, ამ დროს იყოთ ფაქიზი, ყურადღებიანი საკუთარი შვილის მიმართ

მშვენიერებისკენ სწრაფვა

იმისათვის, რომ ისწავლოს სილამაზისა და მშვენიერების შეფასება, პატარა ადამიანს ესაჭიროება შთაბეჭდილებათა დაგროვება, მხედველობითი და სმენითი შეგრძნებები. ამას კი მრავალი წელი სჭირდება, რისთვისაც აუცილებელია ადრეული ასაკიდან განვითარდეს ემოციურობა და ცნობისმოყვარეობა. მაგრამ ნუ იფიქრებთ, რომ ესეთიკის სწავლა ისეთივე მეთოდებით შეიძლება, როგორც კითხვის ან ხატვის, და რომ უნდა გამოიყოს სპეციალური დრო საამისოდ მოსამზადებლად.

სილამაზისა და მშვენიერების შეგრძნება ბავშვში ვითარდება სტიქიურად იმ ყოფითი სიტუაციებიდან, სადაც მას ყოფნა უხდება ან მოულოდნელად ხვდება. ოთახის ინტერიერი, ხედი ფანჯრიდან, მოსმენილი ზღაპრის არსი, სიმღერები, ტანსაცმლის სტილი და ა.შ. - ყველაფერი ეს ბავშვის მიერ ორ დიდ ჯგუფად განაწილდება: „რა არის კარგი?“ და „რა არის ცუდი?“

მხატვრობა

როგორ უნდა ვასწავლოთ ბავშვს, რა არის სახეითი ხელოვნება? როგორ გამოვუმუშაოთ მას ფერისა და კომპოზიციის გრძნობა, სივრცითი აზროვნება და წარმოსახვა? ამისათვის საჭირო გახდება არა იმდენად ის, რომ ბავშვი სილამაზის გარემოცვაში გვეყავდეს, არამედ მივაჩვიოთ იმას, რომ სილამაზე ჩვეულებრივ, ყოველდღიურ საგნებში დაინახოს და აღმოაჩინოს.

მაგალითად, „დათუნია“ შოკოლადის შესაფუთ ქალაქზე ცნობილი მხატვრის შიშკინის პეიზაჟი „დილა ფიჭვის ტყეში“ მისთვის მხოლოდ კანფეტის ქალაქია. გაივლის წლები, სანამ თქვენი ტკბილეულის მოყვარული პატარა სულიერი საკვების

შეფასებას ისწავლის. სწავლება ანაბანადან უნდა დაიწყოს: ბავშვი უნდა გაეცნოს ფერს, ფორმას, ზომას, საგნების სივრცით განლაგებას.

მიეცით საშუალება მის პანანინა და გამოუცდელ ხელებს გააფერადოს, გამოჭრას, გამოძერწოს და დაქარგოს. ამის შემდეგ უკვე პატარა ოსტატი უნდა შეიგრძნობს შემოქმედებისკენ სწრაფვას, რაიმეს შექმნის მოთხოვნილებას.

მუსიკა

მუსიკის ესთეტიკა ხელოვნების სხვა სახეთა შორის ალბათ ყველაზე საკამათოა. მუსიკის აღქმის მოჩვენებითი სიოღისა და სიმსუბუქის მიუხედავად, ადამიანები მუსიკალური გემოვნებითა და არჩევანით ძლიერ განსხვავებულები არიან (ალბათ, ვერავის დატოვებს გულგრილს ბეთჰოვენის „მთვარის სონატის“ ან ვივალდის „წელიწადის დროის“ ჰანგები). ასეთი გამონათქვამიც არსებობს: „მითხარი, როგორ მუსიკას უსმენ და გეტყვი, ვინ ხარ შენი!“ თუ არ გსურთ, რომ თქვენი შვილის ნაცნობობა კლასიკურ მუსიკასთან მხოლოდ მობილური ტელეფონის რინგტონით შემოიფარგლოს, აქედანვე შეეცადეთ გაუღვივოთ მას ინტერესი ცოცხალი ბგერისადმი. რა თქმა უნდა, 3-4 წლის ასაკში სიმფონიური მუსიკის კონცერტზე წაყვანა ნაადრევია, მაგრამ ამისათვის მომზადება შორიდან უნდა დაიწყოს. პირველ ეტაპზე მნიშვნელოვანია სმენის გამომუშავება. თუ პატარამ უკვე იცის და ახერხებს მუსიკალური სათამაშოების ფლერადობის გარჩევას, შეიძლება გააცნოთ მას მუსიკალური ინსტრუმენტები: რომელი როგორ ბგერებს გამოსცემს, რომელს როგორი ფორმა აქვს და რა

მასალისგან არის დამზადებული, შეადარეთ ერთმანეთს მალალი და დაბალი ბგერები, განსაზღვრეთ სმენით მელოდიის სისუფთავე ან შემსრულებლის ხმის სილამაზე. მოგვიანებით აუცილებელია ასწავლოთ ბავშვს ჩამოაყალიბოს საკუთარი აზრი მუსიკის ხასიათისა თუ ჟანრის თაობაზე. ამისათვის საჭირო გახდება უამრავი ნაწარმოების მოსმენა, მათი შედარება ადრე მოსმენილთან. გამოყოს ბავშვმა ის ნაწარმოებები, რომლებიც მას ყველაზე ძალიან მოეწონა, ასწავლეთ მისი შინაარსის ახსნა და გადმოცემა. თქვენი ძალისხმევითვის კი ყველაზე დიდი ჯილდო იქნება პატარა მელომანის მოთხოვნილება მოისმინოს კარგი მუსიკა.

ცეკვა

ქორეოგრაფიის მთავარი ამოცანაა - აღუძრას მაყურებელს აღფრთოვანებული ტკბობა გრაციოზული მოქმედებისადმი და გამომწვიოს მასში საბავშვო ექსპრესიულობა. მაგრამ ამის მიღწევა არც ისე ადვილია. მაგალითად, ცნობილი მულტიფილმის გმირმა ჩებურაშკამ ვერაფრით ისწავლა მარშირება და მწყობრად სიარული, ცეკვაზე რომ არაფერი ვთქვათ. თქვენმა პატარამ შეიძლება კიდევ ცოტა ხანს იწვალოს, მაგრამ ცეკვის სასწავლად პირველი ნაბიჯები ადრე გადადგას. დასაწყისისთვის, სთხოვეთ მიბაძოს მოქანავე ხარს, ბავშვსა და თუნიას, ხტუნია ყურცქვიტას... ასე აითვისებს ელემენტარულ ილიეთებს. ხოლო იმისათვის, რომ ცეკვის მოძრაობების ათვისებისას „ქუსლი-ნევი-ტამი-ტრიალი“ არ გახდეს მექანიკური, მიეცით ბავშვს აუცილებელი ინსტრუქცია: „უსმინე მუსიკას, ის გიკარნახებს, როგორ იმოძრაო რიტმულად, ტაქტ-



ში“. გაისხენეთ საკუთარი თავი ბავშვობაში, მუსიკის ხმაზე როგორ „გარდაიქმნებოდით“, როგორ ამოძრავებდით ცხენის კუდივით შეკრულ თმას, აქნევდით ხელებს ფრინველის ფრთების მსგავსად, როგორც „მომაკვდავი გედი“ ან ტრიალებდით ვალსის ტემპის შესაბამისად, აკეთებდით „მერცხალს“... სწორედ ასე ხდება სხეულის პლასტიკის საშუალებით თვითგამოხატვისადმი ლტოლვის ჩამოყალიბება. ფსიქოლოგები თვლიან, რომ თითოეულ ადამიანს აქვს უნარი ჩასწვდეს და აღიქვას ხელოვნების ყველა სახე. ეს იმას ნიშნავს, რომ უნდა მივცეთ საშუალება ბავშვს გაეცნოს ყველა მათგანს. მხოლოდ მაშინ შეიძლება ვისაუბროთ სრულფასოვან ესთეტიკურ აღზრდაზე. გვერდიდან უფრო თვალსა-

ჩინოა - თუ საბავშვო ბალის მუსიკალური ხელმძღვანელი გეუბნებათ, რომ თქვენს გოგონას ნამდვილად აქვს მუსიკალური მონაცემები და ცეკვის ნიჭი, აუცილებლად გაითვალისწინეთ, ადრევე მიეცით ნიჭს განვითარების საშუალება; მართალია, თქვენ არ ხართ ხელოვნებათმცოდნე - თუ თქვენი პატარა ხატვას ცდილობს, თქვენი ყოველი შენიშვნა ნახატებთან დაკავშირებით უნდა იყოს ემოციური; საშინაო კონსერვატორია - ოპერის მოსმენა ან ბალეტის ყურება - მთელი მენეჯერებაა. დანაცვა აუცილებლად საბავშვო სპექტაკლებით უნდა მოხდეს.



მიმდინარეობს ხელმოწერა

ბთავაზოვით ტესტების ქრებულს ქართულ ლიტერატურაში, რომელის ითვალისწინებს საატესტატო გამოცდის მოთხოვნებს.

თითოეული ქრებულის ფასი - 10 ლარი



ავტორები: თამარ გელიტაშვილი, ამირან გომართელი

წიგნი I - ქველი ქართული მწერლობა; წიგნი II - „ვეფხისტყაოსანი“; წიგნი III - XIX საუკუნის მწერლობა

- ◆ ქრებულებში ნახვით თითქმის ყველა სავარაუდო კითხვა-პასუხს საგამოცდოდ გათვალისწინებული ნაწარმოებებიდან;
◆ მათი მეშვეობით გაგიაღვივდებათ საბროგრამო ტექსტების ზედმიწევნით ათვისება-შესწავლა;
◆ სწორი პასუხების შემოსაზრის შედეგად თქვენ გაქვებთ ნაწარმოებთა იდეურ-მხატვრული ანალიზი;
◆ თქვენ შექვებთ დაქლიოთ ყველა საგამოცდო სირთულე.



სავარჯიშო რვეული ქართულ მართლწერაში

წიგნი განკუთვნილია აბიტურიენტების, საჯარო მოხელეების, მასმედიის წარმომადგენლებისა და ყველა იმ პირისათვის, ვისაც სურვილი აქვს დაქლიოს ტესტირებასთან დაკავშირებული თუ, საზოგადოდ, ქართული მართლწერისა და მართლმეცხველების სირთულეები.

ფასი - 9 ლარი

ქრებულის შექენის მსურველები დაგვიკავშირდით „ახალი განათლება“ რედაქციაში: 295 80 23, 790 95 80 23, 599 88 00 73

რეკროდუქციები ხელოვნების კაბინეტისთვის

- 1. ცისფერი ბაღები - ედგარ დეგა
2. ჰორაციუსის ფიცი - ჟაკ-ლუი დავიდი
3. მწვანე თაყვანისცემა - დოგენიკო გირლანდაიო
4. ადელ ბლონ-გაუერის პორტრეტი - გუსტავ კლიმტი
5. ავტოპორტრეტი - რეზრანდტ ჰარმენს ვან რაინი
6. მინიები - დიეგო ველასკესი
7. დელფოსელი სიბილა - მიქელანჯელო
8. მხატვრის ბაღი - კლოდ მონე
9. უძლები ფილის დაბრუნება - რეზრანდტი
10. სძანელა - რიკიუსტ რენუარი
ერთი ცალის ფასი - 6.5 ლარი

თეატური კლასიკები გალალი კლასებისთვის ფორმატი A1 (59.4X84.1 სმ)

- 1. მსოფლიოს რელიგიები
2. ბარეული ფრინველები - სძარტველოში
3. ქართული ხალხური სძარტველები
4. ძვენარმავლები - სძარტველოში
5. სძარტველო მცენარეები
6. ადამიანის კუნთოვანი სისტემა
7. ნიადაგი - სიცოცხლის წყარო
8. ქველი რეგი
9. ძიმიური ელემენტების პერიოდული სისტემა
10. სამყაროს წარმოქმნა
11. მსოფლიოს ფიცი
ერთი ცალის ფასი - 3 ლარი

ქართული მწერლები

- ◆ ვაჟა-ფშაველა (10-ტომეული) I-V ტომი, - 11 ლარი
◆ მიხეილ ჯავახიშვილი (7-ტომეული) I-VII ტომი - 11 ლარი
◆ ლევან გომთუა (7-ტომეული) I-II ტომი - 16 ლარი
◆ ელიშერ ყიფიანი (2-ტომეული) I-II ტომი - 15 ლარი
◆ კონსტანტინე გამსახურდია (10-ტომეული), I, III, VI, VII, VIII, IX, X ტომი - 16 ლარი, IV-V ტომი - 18 ლარი
◆ რევაზ ინანიშვილი (6-ტომეული) I-VI ტომი - 12 ლარი
◆ ვახტანგ ჭილიძე (9-ტომეული) I-VII ტომი - 12 ლარი
◆ ბრიგოლ აბაშიძე (6-ტომეული), I-V ტომი - 12 ლარი
◆ რტია იოსელიანი (10-ტომეული) I-X ტომი - 12 ლარი
◆ თამაზ ჭილაძე (6-ტომეული) I-VI ტომი - 10 ლარი
◆ გოდერძი ჩოხელი (5-ტომეული) I-V ტომი - 13 ლარი

მითითებულია თითო ტომის ფასი

ქართული ლიტერატურის კაბინეტისთვის მწერალთა პორტრეტები (34X47 სმ)

- 1. მიხეილ ჯავახიშვილი
2. გიორგი ლეონიძე
3. ირაკლი აბაშიძე
4. ნოდარ დუმბაძე
5. მირზა გელუვანი
6. აკაკი ბაძრაძე
7. ვასილ ბარნოვი
8. ბალოლ იაშვილი
9. სულხან-საბა ორბელიანი
10. იოსებ ბრიგაშვილი
11. პოლიკარპე კაკაბაძე
12. გურამ რჩეულიშვილი
13. იაკოვ ხუცესი
14. იონაე სძანისძე
15. დავით გურამიშვილი
16. გენიძი
17. რევაზ ინანიშვილი
18. ალექსანდრე ჭავჭავაძე
19. რუსთაველი
20. თეიმურაზ I
21. ვახტანგ VI
22. გიორგი მერჩულე
23. ბრიგოლ ორბელიანი
24. დავით აღმაშენებელი
25. ბრიგოლ რეზაიძე
ერთი ცალის ფასი - 4 ლარი

ნიგნის თარო მიმდინარეობს ხელმოწერა

„მსოფლიო ლიტერატურის კლასიკოსები“

- ჯოზეფ კონრადი - ლორდი ჯიმი
- რაფაელ საბატინი - ლამაზი ბატონი ისტორიის მიღმა
- ერნსტ ჰოფმანი - საბანის ელექსირები
- ნიკოლაი გოგოლი - რჩეული მოთხრობები
- გილბერტ კ. ჩესტერტონი - ღონ კისოტის დაბრუნება
- მარბარეტ დიუბასი - საყვარელი ჩრდილოეთ ჩინეთიდან
- ჯონ გოლდსმორთი - რჩეული მოთხრობები
- პროსპერ მერიმე - ილელი ვენერა
- უ. სომერსეტ მოემი - ჭრელი საბურველი
- ჯეკ ლონდონი - დიდი სახლის პატარა დინასტიის
- მონრა დე ბალზაკი - მამა გორიო
- ვიქტორ ჰიუგო - პარიზის დვთისმომოვლის ტაძარი
- ემილ ზოლა - ქალთა გედინება
- ფიოდორ დოსტოევსკი - მკვდარი სახლის ჩანაწერები
- ჰენრი რაიფერ ჰაბარდი - მონტესუმას ასული
- ლევ ტოლსტოი - კავკასიური მოთხრობები
- ჯონათან სვიფტი - გულივერის მოგზაურობა
- ერის მარია რემარკი - საში მემოზარი
- შოდელო დე ლაკლო - სახიფათო კავშირები
- ალექსანდრე პუშკინი - მოთხრობები
- შტაფან ცვაიგი - მოუთმელოვა გულისა
- ჯონ ბრაინი - გზა ელიტისაკენ
- ალბერტო მორავია - მოწყვნილობა
- ალექსანდრე დიუმა - კავკასია
- სტენდალი - ნითელი და შავი
- ჯეიმზ ფ. კუპერი - ჯაშუში
- მაინ რიდი - კვარტარონი
- ვილჰელმ ჰაუფი - ლისტენუბანი
- თეოდორ დრაიზერი - დიკო კერი
- ალბერ კოენი - დედაჩემი
- გუსტავ ფლობერი - მადამ ბოვარი

თითო ტომის ფასი - 12 ლარი



რა არის რა

- ❖ მსოფლიოს 7 საოცრება
- ❖ ავტომობილი
- ❖ ამინდი
- ❖ დიდი აღმოჩენები
- ❖ ხალხთა დიდი გადასახლება
- ❖ გამომგონებები
- ❖ განძის ძიება
- ❖ გლადიატორები
- ❖ დრო და კალენდარი
- ❖ კველი ეგვიპტა
- ❖ ევროპა
- ❖ ვიკინგები
- ❖ კოშკები
- ❖ კრიმინალისტიკა
- ❖ მათემატიკა
- ❖ მეცნიერებები
- ❖ მსოფლიოს რელიგიები
- ❖ კველი რომი
- ❖ კველი საბერძნეთი
- ❖ სამურაი
- ❖ უდაბნო
- ❖ უძველესი ადამიანები
- ❖ ახსნილი და აუხსნელი ფენომენები
- ❖ ფიზიკა
- ❖ ჩაქირული ქალაქები
- ❖ ქიმიკა
- ❖ მეკოზრები
- ❖ ოლიმპური თამაშები
- ❖ მთები
- ❖ ჯანსაღი კვება
- ❖ არქიტექტურა

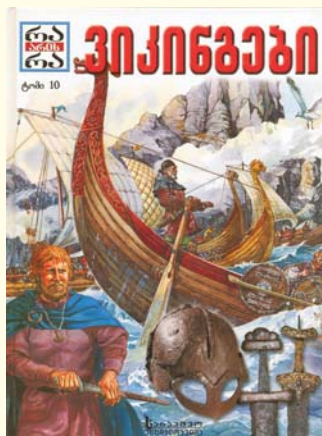

თითო ტომის ფასი - 9 ლარი

ხელმოწერის თანხა გადმორიცხეთ რეკვიზიტებზე:
 მიმღები - შპს „ახალი განათლება“,
 ს/კ 202058735, ა/ა GE93LB0113314052305000,
 ს/ს „ლიბერთი ბანკი“, ბ/კ LBRTGE22



ფასი - 15 ლარი

შოთა რუსთაველი ვეფხისტყაოსანი ბაჩანა ბრეგვაძის პროზაული ვერსია სერიიდან ნიტელეტი სკოლას



თამაზ ვასაძე
ქართული აგიოგრაფიული პროზა
ლიტერატურის შემსწავლელთათვის
ფასი - 4 ლარი

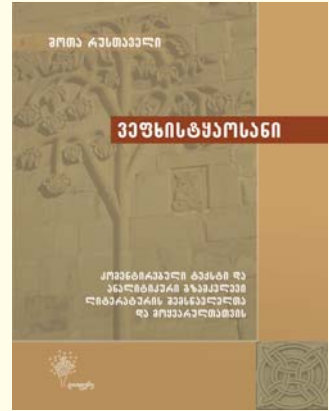

თამაზ ვასაძე
კომენტირებული ტექსტი და
ანალიტიკური გზამკვლევი
ფასი - 9 ლარი

ქიმიკა

საატმოსფერო-საბამოცლო
საქიტხები და ტანტაბი
ლ. თევზაძე
ფასი - 3 ლარი

ქიმიკა

საატმოსფერო
გამოცდისთვის
ლ. მეტრეველი
ფასი - 6 ლარი

ქიმიკა

დამხმარე სახელმძღვანელო
უფროსკლასელებსა და
აზიტურიენტებისათვის
შ. კატრიაშვილი,
ნ. მაისურაძე
ფასი - 4 ლარი

ბიოლოგია

საატმოსფერო
გამოცდისთვის
ლ. ბურდილაძე,
დ. ბარამიძე,
ქ. მალრაძე,
ნ. სინარულიძე,
მ. ბაგალიშვილი
ფასი - 4 ლარი



ფიზიკა

საატმოსფერო
გამოცდისთვის
ქ. ტატიშვილი,
ზ. ბერაია
ფასი - 6 ლარი

გეოგრაფია

საატმოსფერო გამოცდისთვის
ბ. ჭანტურიკა, მ. ბლიაძე
ფასი - 6 ლარი

ისტორია

საატმოსფერო
გამოცდისთვის
ბ. ლორთქიფანიძე,
ნ. ახმეტელი,
ნ. მურულაია
ფასი - 6 ლარი

ისტორია

ეროვნული გამოცდისთვის
ბ. ლორთქიფანიძე,
ნ. ახმეტელი,
ნ. მურულაია
ფასი - 9 ლარი

მათემატიკა

ცნობარი აზიტურიენტებისა
და სკოლის მოსწავლეთათვის
ა. ნერეთელი
ფასი - 5 ლარი

„დრომცვადობა“



მთავარი
რედაქტორი:
მარიკა ჩიქოვანი

მისამართი: 0102 თბილისი, ტაბულაშვილის ქ. №3
 ტელ.: 032 295 80 23, 0790 958023, 599 880073
 www.axaliganatleba.ge

E-mail: axaliganatleba@gmail.com Skype: axali.ganatleba

რედაქციის საბანკო რეკვიზიტები: შპს „ახალი განათლება“ ს/კ 202058735
 ა/ა GE86BG000000123631000GEL, ს.ს. „საქართველოს ბანკი“ ბ/კ BAGAGE22,

რედაქციაში შემოსული ხელნაწერები არ რეცენზირდება და ავტორებს არ უბრუნდებათ.

ISSN 2233-386X



9 772233 386008 >